

clarion

Руководство по эксплуатации

DB358RMP

Автомобильный радиоприемник
с проигрывателем компакт-дисков
CD/MP3

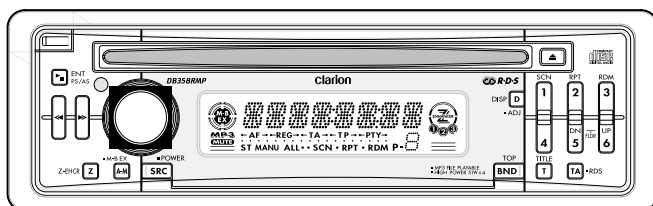

COMPACT
disc
DIGITAL AUDIO

MP3
ID3 TAG

RDS
EON

ISO
CONNECTOR

Только аппаратура со значком RDS/EON на передней панели обеспечена
гарантийным сроком обслуживания в течение 1 года.



Вы приобрели автомобильный радиоприемник с проигрывателем компакт-дисков фирмы "Клэрион Лтд.", Япония ("Clarion Co., Ltd", Japan). Модель Clarion DB358RMP предназначена для приема радиопередач и воспроизведения компакт-дисков в автомобильных аудиосистемах. Это изделие широко известно в кругах истинных ценителей высококлассного звука. Качество и безопасность подтверждены множеством тестов, проведенных как зарубежными, так и российскими испытательными лабораториями.

Изготовитель в течение 3-х лет (срок службы) после выпуска данного изделия обеспечивает наличие комплектующих

для проведения ремонта и технического обслуживания, по истечении которого эксплуатация и техническое обслуживание продолжают в соответствии с действующими нормативными документами. Изделие остается безопасным для жизни, здоровья человека и окружающей среды в течение всего срока эксплуатации. Гарантийный срок - 1 год.

ВНИМАНИЕ!

Если Вы приобрели аппаратуру надлежащего качества, то, по российским законам, она не подлежит возврату или обмену на аналогичный товар других размера, формы и т.д.

Информация о Российской сертификации

№ сертификата соответствия	Орган по сертификации	Нормативные документы	Наименование сертифицированной продукции	Срок действия
РОСС JP.ME67.B01674	ОС "Циклон-тест"	ГОСТ 17692-89 ГОСТ 28279-89	Автомобильные радио-, телеприемники с проигрывателями компакт-кассет, компакт/мини-дисков и MP-3 плеерами	2 года

Благодарим Вас за выбор продукции Clarion.

- Пожалуйста, перед началом эксплуатации аппарата полностью прочитайте руководство по эксплуатации.
- После прочтения руководства, сохраните его в легкодоступном месте (например, в бардачке автомобиля).
- Проверьте содержимое прилагаемого гарантийного талона и правильность его заполнения.

Внимание!

Эта модель содержит лазерную систему и классифицируется как "лазерный продукт класса 1". В целях правильной эксплуатации внимательно прочтите Руководство по эксплуатации и сохраните его для дальнейшего применения. В случае возникновения проблем с проигрывателем обращайтесь, пожалуйста, на ближайшую АВТОРИЗОВАННУЮ сервисную станцию. Не пытайтесь открывать корпус, т.к. при этом Вы можете подвергнуться прямому воздействию лазерного луча.

Внимание!

Применение регулировок и процедур управления, не описанных в Руководстве по эксплуатации, может привести к возникновению опасного излучения.

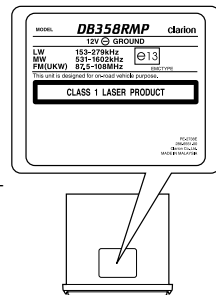

Содержание

1. ПРЕДУПРЕЖДЕНИЯ	3	5. СПУ (СЪЕМНАЯ ПАНЕЛЬ УСТРОЙСТВА)	9
Обращение с компакт-дисками ..	3	6. УПРАВЛЕНИЕ	10
2. ОРГАНЫ УПРАВЛЕНИЯ	4	Основные операции	10
3. ТЕРМИНОЛОГИЯ	5	Прием радиопередач	12
Наименования и назначение клавиш.	5	Операции RDS	14
Индикаторы дисплея	6	Воспроизведение CD	17
Индикатор управления	6	Воспроизведение в режиме MP3 .	18
4. ПУЛЬТ ДИСТАНЦИОННОГО УПРАВЛЕНИЯ (ОПЦИЯ)	7	7. В СЛУЧАЕ ЗАТРУДНЕНИЙ ...	22
Установка батареек	7	8. СООБЩЕНИЯ ОБ ОШИБКАХ .	22
Назначение кнопок пульта дистанционного управления ...	8	9. ТЕХНИЧЕСКИЕ ХАРАКТЕРИСТИКИ	23

1. Предупреждения

1. Если в салоне автомобиля слишком холодно, а проигрыватель включается после включения отопления, на диске или деталях оптики проигрывателя может осесть роса, что сделает воспроизведение невозможным. Если роса осела на диске, вытрите его мягкой тканью. Если роса осела на деталях оптики проигрывателя, не включайте его по меньшей мере 1 час. Роса испарится, и работоспособность восстановится.
2. При езде по ухабистой дороге звук может прерываться вследствие сильной вибрации.
3. Данный аппарат предназначен только для 4-колесных автомобилей. Недопустима его установка на тракторы, автопогрузчики, бульдозеры, внедорожные автомобили, 2-или 3-колесные мотоциклы, катера и другие специальные транспортные средства.

Информация для пользователей

Изменения или модификация данного изделия без одобрения предприятия-изготовителя ведет к прекращению гарантии.

ОБРАЩЕНИЕ С КОМПАКТ-ДИСКАМИ

Пользуйтесь только компакт-дисками с маркировкой . Другие диски воспроизводиться не смогут.

Чтобы извлечь компакт-диск из футляра, нажмите в центре футляра и выньте диск, бережно удерживая его за края.

Выньте диск

Держите диск правильно

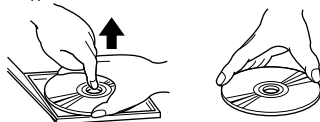

Всегда держите диск за края. Не прикасайтесь к его поверхности. Чтобы стереть отпечатки пальцев или пыль, воспользуйтесь сухой тканью и протирайте диск по направлению от центра к краям.

Нет

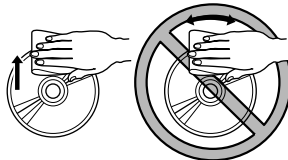

У новых дисков могут быть шероховатые края. В таких случаях проигрыватель

может не работать или звук будет прерывистым. Чтобы выровнять края диска, воспользуйтесь чем-либо наподобие шариковой ручки.



Примечания относительно компакт-дисков

Ни в коем случае не наклеивайте на диск этикетки и не надписывайте диск ручкой или карандашом.

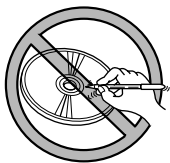

нет

Не пользуйтесь при очистке компакт-диска никакими растворителями наподобие имеющихся в продаже очистителей, антистатиков или разбавителей.

Примечание

Не пользуйтесь имеющимися в продаже защитными приспособлениями для дисков, дисками со стабилизаторами и т.п. При этом диск может быть поврежден, а механизм проигрывателя может сломаться.

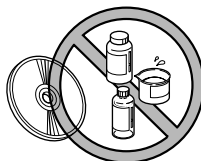

нет

Не пользуйтесь компакт-дисками, на которых имеются глубокие царапины, деформированными дисками, дисками с трещинами и т.п. Воспроизведение таких дисков может привести к неполадкам и неисправностям.

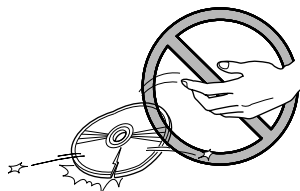

нет

Не подвергайте диск воздействию прямого солнечного света или нагреву.

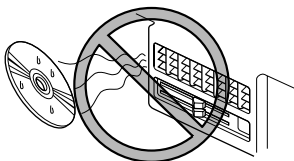

2. Органы управления

Основной блок

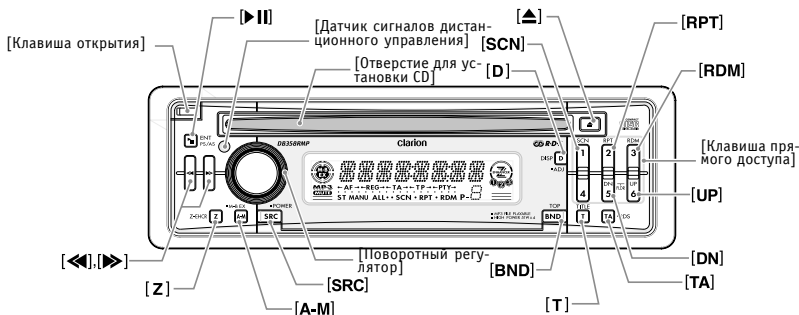

3. Терминология

Примечание

При чтении этой главы смотрите рисунок в главе "2. Органы управления" на странице 4.

Наименования и назначение клавиш.

Клавиша открытия

- Данная клавиша предназначена для снятия съемной панели устройства (СПУ).

Клавиша [▶||]

- В режиме CD - воспроизведение или пауза CD.
- Ввод различных параметров настроек.
- В режиме радио - выполнение сканирования предустановок. При удержании клавиши в нажатом положении выполняется автоматическое запоминание.

Датчик сигналов дистанционного управления

- Принимает сигнал от пульта дистанционного управления.
- Рабочий угол: 30° во всех направлениях.

Отверстие для установки компакт-диска

- Гнездо для установки CD.

Клавиша [▲]

- Для извлечения вставленного в аппарат CD.

Клавиша [D]

- Клавиша для переключения режимов дисплея (главный вид, точное время).
- В режиме MP3 при каждом нажатии клавиши [D] вид данных на дисплее меняется в следующем порядке:
- Номер трека → Время воспроизведения → Номер каталога → Заголовок → Номер трека → Время воспроизведения...
- Долговременное нажатие переводит устройство в режим настройки.

Клавиша [SCN]

- В режиме CD - для сканирования с воспроизведением 10 секунд из каждого трека.

Клавиша [RPT]

- В режиме CD - для повторного воспроизведения.

Клавиша [UP]

- Воспроизведение первого трека следующего каталога, содержащего файлы MP3.*
- * Функция доступна после того, как индикатор MP3 загорится.

Клавиша [DN]

- Воспроизведение первого трека предыдущего каталога, содержащего файлы MP3.*
- * Функция доступна после того, как индикатор MP3 загорится.

Клавиша прямого доступа

- В режиме радио - для записи станций в память или их непосредственного вызова.

Клавиша [TA]

- Для включения режима ожидания дорожных объявлений (TA).
- Долговременное нажатие включает режим RDS.

Клавиша [T]

- В режиме CD - включает отображение заголовков.
- При нажатии и удержании в течение 1 секунды или дольше - для пролистывания данных.

Клавиша [BND]

- В режиме радио - переключение диапазонов, поисковая или ручная настройка.
- В режиме CD - воспроизведение первого трека.
- При нажатии и удержании в течение 1 секунды или дольше на мультисессионных CD - выбор между воспроизведением CD-DA или MP3.

Поворотный регулятор

- Настройка громкости осуществляется путем вращения регулятора по часовой стрелке или против нее.

- Регулятор предназначен для выполнения различных настроек.

стройка баланса левый/правый и фронт/тыл).

Клавиша [SRC]

- Для включения питания.
- Для выключения питания нажмите и удерживайте клавишу 1 секунде или более.
- Для переключения между режимами работы: радио и CD/MP3.

Клавиша [A-M]

- При нажатии и удержании в течение 1 секунды или дольше - включение/выключение режима MAGNA BASS EXTEND.
- Для переключения звукового режима (низкие/средние/высокие, на-

Клавиша [Z]

- Для выбора одного из трех типов записанных в память звуковых характеристик (Z-эквалайзер).

Клавиши [◀], [▶]

- В режиме радио - выбор станции, в режиме CD - выбор трека. С помощью этих клавиш осуществляются различные настройки.
- При нажатии и удержании в течение 1 секунды и более - ускоренное перемещение в прямом/обратном направлении.

ИНДИКАТОРЫ ДИСПЛЕЯ

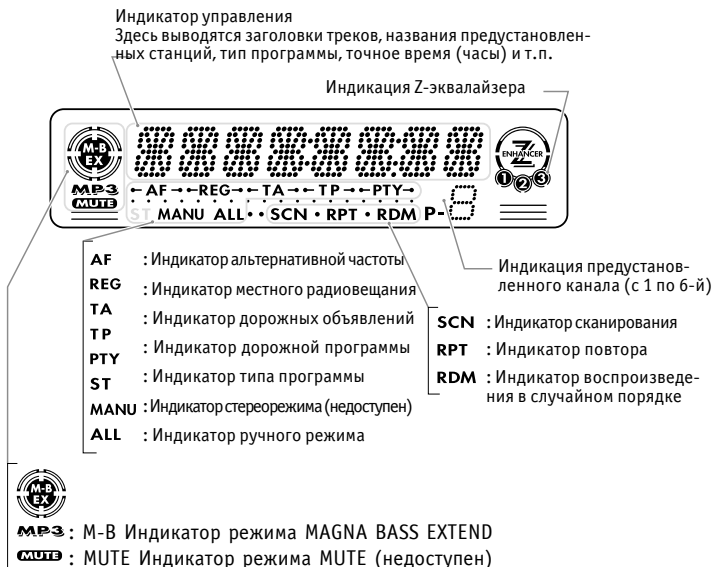

ИНДИКАТОР УПРАВЛЕНИЯ

Здесь выводятся заголовки треков, названия предустановленных станций, тип программы, точное время (часы) и т.п.

4. Пульт дистанционного управления (опция)

Если Вы отдельно приобретете RCB-172-200, то сможете пользоваться функциями дистанционного управления.

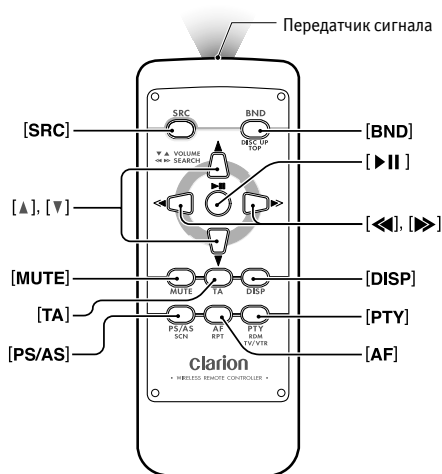

УСТАНОВКА БАТАРЕЕК

1. Переверните пульт дистанционного управления и сдвиньте заднюю крышку в направлении, указанном стрелкой.
2. Вставьте в пульт поставляемые вместе с пультом батарейки типа CR2025, соблюдая полярность, указанную на рисунке, и закройте крышку.

Примечания

Неправильное использование может привести к взрыву батареек, вызвать утечку жидкости, нанести травмы и повредить материалы. Всегда следуйте следующим правилам безопасности:

- Используйте только батарейки указанного типа.
- При замене батареек обязательно соблюдайте полярность.
- Никогда не нагревайте батарейки, не сжигайте их и не опускайте в воду. Не разбирайте батарейки.
- Правильно утилизируйте использованные батарейки.

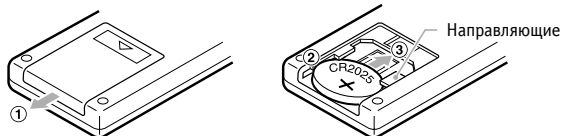

НАЗНАЧЕНИЕ КНОПОК ПУЛЬТА ДИСТАНЦИОННОГО УПРАВЛЕНИЯ

Режим	Радио	CD	MP3
[SRC]	Включение и выключение питания. При нажатии на время более 1 секунды - выключение питания. Переключение между режимами радио и CD/MP3.		
[BND]	Переключение диапазонов приема	Воспроизведение первого трека.	Воспроизведение первого трека в текущей папке.
[▲], [▼]	Регулировка уровня громкости (во всех режимах).		
[◀], [▶]	Переход к следующему или предыдущему каналу предварительной настройки.	Переход к следующему или предыдущему треку. При нажатии и удержании в течение 1 секунды и более - ускоренное продвижение в прямом или обратном направлении.	
[▶]	Включение и выключение режима молчания (Mute).	Пауза/воспроизведение	
[MUTE]	Включение и выключение режима молчания (Mute).	Пауза/воспроизведение	
[TA]	Включение/выключение дорожных объявлений		
[DISP]	Переключение между главным видом дисплея и точным временем.	Переключение между главным видом дисплея, отображением номера папки, отображением заголовка и отображением точного времени.	
[PS/AS]	Сканирование предварительных настроек. При нажатии в течение 1 секунды - автоматическое сохранение.	Воспроизведение со сканированием.	Воспроизведение со сканированием. При нажатии в течение 1 секунды - сканирование папок.
[AF]	Нет функции	Воспроизведение с повтором.	Воспроизведение с повтором. При нажатии в течение 1 секунды - воспроизведение папки с повтором.
[PTY]	Нет функции	Воспроизведение в случайном порядке.	Воспроизведение в случайном порядке. При нажатии в течение 1 секунды - воспроизведение папки в случайном порядке.

* Некоторые одноименные клавиши основного блока и пульта дистанционного управления имеют разное действие.

5. СПУ (Съемная панель устройства)

Панель управления можно снимать, чтобы предотвратить кражу аппарата. Храните снятую панель управления в футляре для СПУ, чтобы не поцарапать ее. Рекомендуется брать панель управления с собой, выходя из машины.

Снятие СПУ

1. Выключите аппарат, нажав и удерживая клавишу [SRC] в течение 1 секунды или более.
2. Нажмите клавишу открытия.

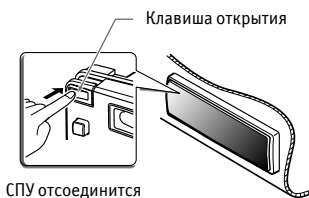

3. Снимите СПУ.

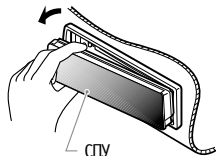

Установка СПУ

1. Вставьте СПУ в правую сторону основного блока.
2. Вставьте СПУ в левую сторону основного блока.

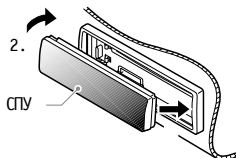

Хранение СПУ в футляре

Возьмите СПУ так, как показано на рисунке снизу, и уложите ее в прилагаемый футляр для СПУ. Соблюдайте ориентацию СПУ.

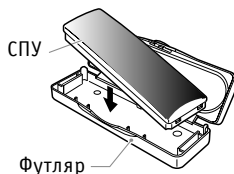

▲ Внимание

- СПУ не слишком прочна. Берегите снятую СПУ от падений и сильных ударов.
- Если нажать кнопку открытия и отсоединить СПУ, то из-за вибрации в машине СПУ может выпасть и разбиться. Поэтому всегда кладите СПУ в футляр.
- Разъем между основным блоком и СПУ - очень важная деталь. Берегите его от повреждений (их можно нанести ногтями, отверткой и т.п.).

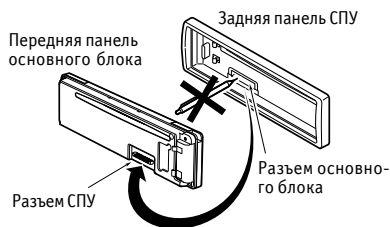

Примечание:

- Если СПУ испачкалась, вытирать грязь можно только чистой сухой тканью.

6. Управление

ОСНОВНЫЕ ОПЕРАЦИИ

При чтении этой главы смотрите рисунок в главе "2. Органы управления" на странице 4.

▲ Внимание

Прежде, чем выключить аппарат, следует установить минимальный уровень громкости. Громкий звук при включении способен повлиять на Ваш слух, а также вызвать неисправность аппарата.

Включение и выключение аппарата

Примечание:

* Не следует долгое время пользоваться данным аппаратом, не включая двигатель. Если Вы слишком с разрядите аккумулятор, запуск двигателя может оказаться невозможным, а срок службы аккумулятора при этом сокращается.

1. Для включения аппарата нажмите клавишу [SRC].
2. Включится подсветка дисплея. Аппарат автоматически настраивается на режим работы, выбранный перед его выключением, и автоматически включает контроль этого режима.
3. Чтобы выключить аппарат, нажмите клавишу [SRC] и удерживайте ее в течение 1 секунды или более.

Выбор режима работы

1. Для смены режима работы нажмите клавишу [SRC].
2. При каждом нажатии клавиши [SRC] режим работы переключается в следующем порядке:
Радио → CD → Радио...

Примечание:

* Если в режиме CD не вставлен диск, на дисплей выводится сообщение "NO DISC" (нет диска).

Настройка громкости

При вращении поворотного регулятора по часовой стрелке громкость увеличивается, против часовой стрелки - уменьшается.

* Громкость регулируется в диапазоне от 0 (минимум) до 33 (максимум).

Настройка Z-эквалайзера

В память данного аппарата записано 3 типа звуковых эффектов. Выберите тот из них, который предпочитаете.

* Исходное состояние "Z- ENCR OFF" (Z-эквалайзер выкл.).

При каждом нажатии клавиши [Z] эффекты переключаются в следующем порядке:

"Z-ENHANCER 1" → "Z-ENHANCER 2"
→ "Z-ENHANCER 3" → "Z-ENR OFF" →
"Z-ENHANCER 1" (1 → 2 → 3 → ВЫКЛ
→ 1)...

- "Z-ENHANCER 1": усиление низких частот
- "Z-ENHANCER 2": усиление высоких частот
- "Z-ENHANCER 3": усиление низких и высоких частот
- "Z-ENR OFF": звуковой эффект отсутствует.

Выбор звукового режима

1. Выбор звукового режима осуществляется при помощи клавиши [A-M]. При каждом нажатии клавиши режим переключается в следующем порядке:

BASS (низкие) → **TREBLE** (высокие) →
BAL (баланс левый/правый) → **FAD** (баланс фронт/тыл) → Предыдущий режим

* Если функция Z-эквалайзера включена, то BASS (низкие) и TREBLE (высокие) не могут быть выбраны.

2. Настройка выбранного звукового режима осуществляется при помощи поворотного регулятора.

BASS (низкие): Диапазон от -7 до +7
TREBLE (высокие): Диапазон от -7 до +7
BAL (баланс левый/правый): Диапазон от L13 (левый 13) до R13 (правый 13)
FAD (баланс фронт/тыл): Диапазон от F12 (фронт 13) до R12 (тыл 13)

3. При завершении настройки нажмите клавишу [A-M] несколько раз до выбора желаемого режима.

Включение/выключение режима MAGNA BASS EXTEND

Для настройки эффекта MAGNA BASS EXTEND. Эффект MAGNA BASS не регулирует низкочастотный диапазон так, как обычная настройка звука, а выделяет глубокие низкие частоты для придания звучанию динамики.

* Исходное состояние Off (выключено).

Чтобы включить или выключить эффект MAGNA BASS EXTEND нажмите клавишу [AM] и удерживайте ее не менее 1 секунды. На дисплее подсветится или погаснет индикация "M-B EX".

Переключение режима дисплея

Для выбора желаемого вида дисплея нажмите клавишу [D]. При каждом нажатии клавиши [D] дисплей переключается в следующем порядке:

Главный вид → Часы (СТ) → Главный вид...

* Если состояние дисплея изменяется в результате нажатия других клавиш во время показа точного времени, дисплей после выполнения операции автоматически возвращается в состояние часов.

Режим точного времени (СТ)

В данном режиме Вы можете выводить на дисплей точное время, если принимаются сигналы точного времени. Дисплей переключается в режим точного времени при нажатии клавиши [D].

* Если сигналы точного времени не принимаются, дисплей имеет вид "СТ--"

Примечание:

- В некоторых странах и некоторыми станциями сигналы точного времени не передаются. В отдельных регионах точное время может приниматься неправильно.

Регулировка подсветки

Если провод подсветки аппарата подключить к проводу сигнала освещения автомобиля, то яркость дисплея аппарата будет регулироваться в соответствии с освещением автомобиля.

Настройка режима ADJ

1. Для входа в режим ADJ при включенном питании нажмите клавишу [D] на время более 1 секунды, при этом ранее установленные пункты ADJ будут очищены.

2. Для выхода из режима ADJ и возврата к предыдущему режиму нажмите снова клавишу [D].
3. Нажатие клавиши [SRC] также отключит режим ADJ.
4. Режим ADJ также отключается при изменении режима текущего источника (изменение режима загрузки, выгрузки, прерывания и отключения прерывания).
5. Нажатие на клавиши [◀◀]/[▶▶] переключает пункты режима ADJ в следующем порядке:

→ SCRN SVR ↔ A-SCROLL ↔ TELSW ←

6. Заголовок режима ADJ отображается в течение 2 секунд перед отображением настройки режима.

Регулировка параметров экранной заставки

1. Нажмите клавишу [D] и далее клавишами [◀◀]/[▶▶] выберите пункт настройки экранной заставки (SCRN SVR).
2. Через 2 секунды отобразится "SS ON" или "SS OFF".
3. Поворотным регулятором включите (поворот по часовой стрелке) или выключите (против часовой) экранную заставку.
4. Если экранная заставка включена, то она будет активирована через 30 секунд отсутствия активности.

Регулировка параметров автоматической прокрутки

1. Нажмите клавишу [D] и далее клавишами [◀◀]/[▶▶] выберите пункт настройки автоматической прокрутки (A-SCROLL).
2. Через 2 секунды отобразится "SCRL ON" или "SCRL OFF".
3. Поворотным регулятором включите (поворот по часовой стрелке) или выключите (против часовой стрелки) автоматическую прокрутку.
4. Если автоматическая прокрутка включена, то в режиме отображения заголовков на экране будет непрерывно прокручиваться заголовок МРЗ.

Регулировка параметров прерывания от телефона

1. Нажмите клавишу [D] и далее клавишами [◀]/[▶] выберите пункт настройки автоматической прокрутки (TEL-SW).
2. Через 2 секунды отобразится "TEL ON" или "TEL OFF".
3. Поворотным регулятором включите (поворот по часовой стрелке) или выключите (против часовой) прерывание от телефона.
 - * Во время прерывания от телефона на дисплее будет надпись "TEL".

Для автоматического выключения звукового сигнала в автомобиле при звонке сотового телефона требуется подключить дополнительные провода.

- Данная система работает не со всеми сотовыми телефонами. За информацией о подключении и совместимости обратитесь к авторизованному дилеру Clarion.
- Исходное состояние "TEL OFF" (телефон выкл.).

ПРИЕМ РАДИОПЕРЕДАЧ

Прослушивание радиопередач

1. Переключитесь в режим радио при помощи клавиши [SRC]. На дисплее появится частота или название сервиса программы.
2. Переключитесь в нужный диапазон с помощью клавиши [BND]. При каждом нажатии клавиши [BND] диапазон переключается в следующем порядке: F1 (FM1) → F2 (FM2) → F3 (FM3) → AM (MW/LW) → F1 (FM1)...
3. С помощью клавиш [▶] и [◀] настройтесь на нужную станцию.

Настройка

Существует три типа настройки: поисковая настройка, ручная настройка и использование предварительных настроек.

Поисковая настройка

Есть два типа поисковой настройки: прямой поиск (DX SEEK), когда настройка на принятые станции происходит автоматически, и локальный поиск (LOCAL SEEK), при котором настройка осуществляется только на станции с хорошим качеством сигнала.

1. Нажмите клавишу [BND] и выберите диапазон (FM или AM (MW/LW)).
2. Настройтесь на станцию.
 - Если на дисплее появляется индикация "MANU" (ручная настройка), нажмите и в течение 1 секунды или более удерживайте клавишу [BND]. Индикация "MANU" исчезнет, и можно приступить к поисковой настройке.
 - Если на дисплее появится индикация "TA", это означает автоматическую настройку на станцию с дорожной программой.

• Прямой поиск "DX"

Автоматический поиск станций осуществляется с помощью клавиш [◀] и [▶]. При нажатии клавиши [▶] поиск станции осуществляется в направлении более высоких частот, при нажатии клавиши [◀] - в направлении более низких частот.

* При запуске процесса настройки на дисплее появляется сообщение "DX".

• Локальный поиск "LO"

При нажатии и удержании в течение 1 секунды или более клавиши [▶] поиск станции осуществляется в направлении более высоких частот, при нажатии клавиши [◀]

- в направлении более низких частот. Происходит автоматический выбор станций с хорошим качеством радиосигнала.

* При запуске процесса настройки на дисплее появляется сообщение "LO".

Ручная настройка

Есть два способа настройки: быстрая и по шагам.

В пошаговом режиме частота перестраивается каждый раз на величину шага.

При быстрой настройке можно быстро настроиться на нужную частоту.

1. Переключитесь в нужный диапазон с помощью клавиши [BND] чтобы выбрать FM или AM (MW/LW - длинные или средние волны).

* Если на дисплее отсутствует индикация "MANU" (ручная настройка), нажмите и в течение 1 секунды или более удерживайте клавишу [BND]. Появится индикация "MANU", и можно приступить к ручной настройке.

2. Настройтесь на станцию.

• Быстрая настройка

Для настройки на станцию нажмите и удерживайте в течение 1 секунды или более клавишу [◀] или [▶].

• Пошаговая настройка

Для настройки на станцию нажимайте клавишу [◀] или [▶].

Настройка на предустановленные станции

В память предварительных настроек можно записать в общей сложности 24 станции (по 6 в каждом диапазоне - FM1, FM2, FM3 и AM). Чтобы автоматически вызвать станцию из памяти предварительных настроек, нажмите одну из клавиш прямого доступа.

1. Нажмите клавишу [BND] и выберите диапазон (FM или AM (MW/LW)).

2. Выберите желаемую станцию с помощью клавиш прямого доступа.

* Чтобы записать станцию в память предварительных настроек, нажмите и в течение 1 секунды или более удерживайте одну из клавиш прямого доступа.

Ручное сохранение настройки на станцию

1. Выберите желаемую станцию любым способом настройки.

2. Чтобы записать станцию в память предварительных настроек, нажмите и удерживайте в течение 1 секунды или более одну из клавиш прямого доступа.

Автоматическая запись

При автоматической записи запоминаются первые 6 станций, найденных при автоматическом поиске. Если 6 принимаемых станций не обнаружено, то ранее настроенные станции остаются за теми кнопками, которым не было назначено новых станций.

Примечания:

* Все станции FM диапазона записываются в FM3.

* При выполнении автоматической записи станция, которая была записана на данную позицию ранее, стирается.

* Если найдено меньше 6 станций, то ранее настроенные станции остаются за теми клавишами прямого доступа, которым не было назначено новых станций.

* Станция, уже назначенная для одной из клавиш прямого доступа, не может назначаться другим клавишам.

1. Нажмите клавишу [BND] и выберите диапазон (FM или AM (MW/LW)).

2. Нажмите клавишу [▶] и удерживайте ее 1 секунды или более. Станции с хорошим качеством сигнала автоматически записываются в память предварительных настроек.

* Если автоматическая запись выполняется в диапазоне FM, то станции записываются в FM3, даже если выбран FM1 или FM2.

Сканирование предварительных настроек

При сканировании осуществляется последовательная настройка на записанные в память предварительных настроек станции. Это удобно при поиске нужной станции в памяти.

1. Нажмите клавишу [▶].

2. После настройки на нужную станцию нажмите клавишу [▶] еще раз, чтобы перейти к прослушиванию.

Примечание:

* Не нажимайте клавишу [▶] дольше 1 секунды, иначе включится функция автоматической записи, и приемник приступит к записи станций.

ОПЕРАЦИИ RDS

RDS (Система Радиоданных)

Данный аппарат снабжен встроенным декодером системы RDS для приема вещательных станций, передающих данные RDS.

Эта система позволяет приемнику отображать название принятой станции (сервис программы), а также автоматически переключаться на более качественную принимаемую частоту (AF), если она становится доступна в результате Вашего передвижения.

Кроме того, система может переключаться на прием дорожных объявлений из любого режима. Если принимается информация EON (приоритетная), то дополнительно появляется возможность переключения между предустановленными станциями единой сети, а также возможность переключения с принимаемой станции на дорожные объявления, поступающие от других станций (TP). В некоторых странах эти возможности отсутствуют.

Функции RDS доступны только в FM диапазоне.

- AF: альтернативная частота
- PS: название программы
- PTY: тип программы
- EON: приоритетная информация из других сетей
- TP: дорожная информация

* Прерывания RDS не действуют во время приема радиовещания AM.

Ручная настройка на другие местные станции той же сети

1. Данная функция работает при включенной AF и при выключенной REG.

Примечание:

- Данная функция работает, когда есть прием местных станций единой сети.
2. Для вызова местной станции нажмите одну из клавиш прямого доступа.
 3. Если условия приема вызванной станции недостаточно хороши, еще раз нажмите клавишу прямого доступа с тем же номером. Приемник переключится на другую станцию сети.

Функция TA (Дорожные объявления)

Если приемник находится в режиме ожидания дорожных объявлений (TA), то Вы имеете возможность прослушивать их в приоритетном порядке, как только они начинаются - вне зависимости от режима работы. Вы также можете автоматически настраиваться на дорожные программы.

* Данный режим работает только при свечении на дисплее индикации "TP". Свечение "TP" означает, что принимаемая радиостанция RDS передает программы с дорожными объявлениями.

• Чтобы включить режим TA

При свечении на дисплее индикации "TP" (без "TA") нажмите клавишу [TA]. На дисплее появится индикация "TP" и "TA", а приемник находится в режиме ожидания дорожных объявлений. Когда объявление начинается, на дисплее появляется индикация "TRA INFO" (дорожная информация), а затем - название программы. Если во время приема дорожного объявления Вы нажмете клавишу [TA] то оно прерывается, и приемник возвращается в режим ожидания TA.

• Выключение режима ожидания TA

Если Вы нажмете клавишу [TA] при свечении на дисплее индикации "TP" и "TA", на дисплее высвечивается индикация "TA", а режим ожидания дорожных объявлений выключается.

* Если "TP" не светится, то при нажатии клавиши [TA] начинается поиск станции TP.

• Поиск станций TP

Если Вы нажмете клавишу [TA] когда на дисплее нет индикации "TP", на дисплее появляется индикация "TA", а приемник автоматически настраивается на станции с дорожными программами.

Примечание:

* Если нет приема станций с дорожными программами (TP), приемник находится в режиме автоматической настройки. Для ее прекращения еще раз нажмите клавишу [TA] при этом индикация "TA" погаснет.

Настройка режима RDS

Нажмите и удерживайте клавишу [TA] в течение 1 секунды и более - выберется режим настройки RDS.

Режим переключается каждый раз при нажатии кнопки [◀] или [▶]:

PTY ON ⇔ **PTY-S<E>*1** ⇔ **AF ON** ⇔ **REG ON*2**

Для выхода из режима настройки RDS нажмите клавишу [RDS].

Примечание

- *1 "PTY-S<E>" доступно только при включенном PTY (PTY ON).
- *2 "REG ON" доступно только при включенном AF (AFON).

Тип программы (PTY)

Данная функция позволяет Вам переключаться на программу выбранного типа из любого режима работы.

- * Для некоторых стран радиовещание PTY пока не реализовано.
- * В режиме ожидания ТА станции TP имеют приоритет перед всеми типами программ.

Включение и выключение режима ожидания PTY

1. Нажмите и удерживайте клавишу [TA] в течение 1 секунды или более и нажмите клавишу [◀]/[▶] для выбора "PTY ON" (PTY включен) или "PTY OFF" (PTY выключен).
2. При вращении поворотного регулятора по часовой стрелке выбирается "PTY ON", а при вращении против часовой стрелки - "PTY OFF".

Выбор типа программы (PTY)

1. Нажмите и удерживайте клавишу [TA] в течение 1 секунды или более и нажмите клавишу [◀]/[▶] для выбора "PTY -S<E>". Нажмите клавишу [▶||] для входа в режим выбора программы PTY.
2. Для выбора желаемого типа программы нажмите одну из клавиш прямого доступа или выберите желаемый тип PTY из списка с помощью поворотного регулятора.
 - * С целью облегчения настройки за клавишами прямого доступа закреплены следующие типы программ:

Номер клавиши	Тип программы (PTY)	
	Английское название	Тематика
1	NEWS	Новости
2	INFO	Информация
3	POP M	Популярная музыка
4	SPORT	Спорт
5	CLASSICS	Серьезная классическая музыка
6	EASY M	Легкая музыка

3. Если в течение 7 секунд после включения режима выбора PTY ничего не выбрано, режим автоматически выключается.

Поиск PTY

1. Выберите PTY.
2. Нажмите клавишу [◀] или [▶]. При нажатии клавиши [▶] поиск вещания заданного типа осуществляется в направлении более высоких частот, при нажатии клавиши [◀] - в направлении более низких частот.

Память предварительных настроек PTY

1. Нажмите и удерживайте клавишу [TA] в течение 1 секунды или более и нажмите клавишу [◀]/[▶] для выбора "PTY -S<E>". Нажмите клавишу [▶||] для входа в режим выбора программы PTY.
2. Для выбора желаемого типа программы нажмите одну из клавиш прямого доступа или выберите желаемый тип PTY из списка с помощью поворотного регулятора.
Выбрать можно один из 29 типов.

	Тип программы PTY
Название	Содержание
NEWS	Новости
AFFAIRS	Текущие события
INFO	Информация
SPORT	Спорт
EDUCATE	Образование
DRAMA	Театр
CULTURE	Культура
SCIENCE	Наука
VARIED	Разное
POP M	Поп-музыка
ROCK M	Рок-музыка
EASY M	Легкая музыка
CLASSICS	Классика
OTHER M	другая музыка

WEATHER	Погода
FINANCE	Финансы
CHILDREN	детские передачи
SOCIAL	Социальные программы
RELIGION	Религия
PHONE IN	Телефонные опросы
TRAVEL	Туризм
LEISURE	Досуг
JAZZ	Джаз
COUNTRY	Кантри
NATION M	Музыка народов мира
OLDIES	Ретро
FOLK M	Народная
DOCUMENT	Репортажи

3. Если нажать и удерживать в течение 2 секунд или более одну из клавиш прямого доступа, выбранный тип программы записывается в память предварительных настроек.

Функция AF (Альтернативная частота)

Функция AF позволяет аппарату поддерживать качество приема путем переключения на другие частоты данной радиовещательной сети.

- * Исходное состояние "ON" (вкл.).
- 1. Нажмите и удерживайте клавишу [TA] в течение 1 секунды или более и нажмите клавишу [◀|/▶] для выбора "AF ON" (AF включено) или "AF OFF" (AF выключено).
- 2. При вращении поворотного регулятора по часовой стрелке выбирается "AF ON", а при вращении против часовой стрелки - "AF OFF".
 - * Если условия приема станции, на которую настроен приемник, ухудшаются, "AF" начинает мерцать, а приемник пытается найти альтернативную частоту. Если найти ее не удается, на дисплее появляется индикация "SEARCH" (поиск), и приемник ищет ту же программу на другой частоте.

Режим REG (местная программа)

При включении данного режима выбирается канал местного радиовещания, принимаемый наилучшим образом. Если функция выключена, то, когда Вы въезжаете в новый район, приемник переключается с принимаемого вещания района, из которого Вы выехали, на ве-

щание нового района, вне зависимости от его качества.

- * Исходное состояние OFF (Выкл.).
- 1. Нажмите и удерживайте клавишу [TA] в течение 1 секунды или более и нажмите клавишу [◀|/▶] для выбора "REG ON" (REG включено) или "REG OFF" (REG выключено).
- 2. При вращении поворотного регулятора по часовой стрелке выбирается "REG ON", а при вращении против часовой стрелки - "REG OFF".

Экстренные сообщения

Любой режим работы может быть прерван экстренными сообщениями. На дисплее появляется индикация "ALARM" (тревога), и принимается сообщение.

- Выключение экстренного сообщения. Чтобы прервать экстренное сообщение, нажмите кнопку [TA].

Настройка громкости TA, экстренного сообщения (ALARM) и PTY

Громкость TA, экстренного сообщения (ALARM) и PTY настраивается при прерывании обычной работы в случае их приема.

- * Исходное состояние - "15".
- При прерывании обычной работы в случае приема TA, экстренного сообщения (ALARM) или PTY настройте желаемый уровень громкости (от 0 до 33) с помощью поворотного регулятора.
- * По завершении приеме TA, экстренного сообщения (ALARM) и PTY громкость возвращается к прежнему уровню.

ВОСПРОИЗВЕДЕНИЕ CD

Загрузка CD

Вставьте CD посередине отверстия для установки маркированной стороной вверх. Появится индикация "LOADING" (загрузка), и начнется воспроизведение CD.

Примечания:

- * Ни в коем случае не вставляйте в отверстие для установки CD посторонние предметы.
- * Если уже загружен CD, то другой CD вставить нельзя. Не пытайтесь вставить его усилием.
- * Данный аппарат не будет воспроизводить диски без маркировки , а также CD-ROM.
- * Некоторые диски, записанные на CD-R/CD-RW, могут не воспроизводиться.

Прослушивание уже загруженного CD

С помощью клавиши [SRC] перейдите в режим CD. Автоматически начнется воспроизведение.

Остановка (Пауза) воспроизведения

Для паузы воспроизведения нажмите клавишу [▶||]. На дисплее появляется индикация "PAUSE".

Чтобы возобновить воспроизведение CD, еще раз нажмите клавишу [▶||].

Извлечение CD

Чтобы извлечь CD, нажмите клавишу [▲]. Выньте выдвинувшийся CD.

Примечания:

- * Если оставить CD в выдвинувшемся положении, то через 15 секунд он загрузится вновь (автоматическая перезагрузка).

Переход к началу

В этом режиме CD проигрыватель переходит к первому на диске треку. Чтобы перейти к первому треку диска (трек № 1), нажмите клавишу [BND].

- * В режиме MP3 начинается воспроизведение первого трека текущей папки.

Выбор трека

Для выбора желаемого трека нажимайте клавиши [◀] или [▶].

[▶]: Нажмите эту клавишу, чтобы перейти к началу следующего трека.

[◀]: Воспроизведение с начала текущего трека. При повторном нажатии этой клавиши происходит переход к началу предыдущего трека.

- * В режиме MP3 трек выбирается только в пределах текущей папки.

Ускоренное продвижение вперед и назад

Нажмите и удерживайте клавиши [◀] или [▶]

[▶]: Для ускоренного продвижения вперед

[◀]: Для ускоренного продвижения назад.

- * Для Audio CD нажатие клавиш [◀] или [▶] на время более 1 секунды приведет к воспроизведению в 5 раз быстрее обычного, а удержание дольше 3 секунд приведет к воспроизведению в 30 раз быстрее обычного.

- * В режиме MP3 нажатие клавиш [◀] или [▶] на время более 1 секунды приведет к воспроизведению в 10 раз быстрее обычного.

Воспроизведение со сканированием (Ознакомление)

Чтобы включить воспроизведение со сканированием для Audio CD, нажмите клавишу [SCN]. На дисплее появится индикация "TRK SCN". При сканировании поочередно автоматически проигрывается по 10 секунд для каждого из треков на диске. Режим выполняется до его отмены. Чтобы остановить воспроизведение со сканированием, нажмите клавишу [SCN] еще раз. Индикация "TRK SCN" на дисплее гаснет, и продолжается воспроизведение текущего трека.

- * Воспроизведение со сканированием начинается с трека, следующего за текущим.

Повтор воспроизведения

Чтобы включить воспроизведение с повтором для Audio CD, нажмите клавишу [RPT]. На дисплее появится индикация "TRK RPT". В этом режиме текущий трек повторяется. Режим выполняется до его отмены. Чтобы остановить воспроизведение с повтором, нажмите клавишу [RPT] еще раз. Индикация "TRK RPT" на дисплее гаснет, и возобновляется обычное воспроизведение.

Воспроизведение в случайном порядке

Чтобы включить воспроизведение в случайном порядке для Audio CD, нажмите клавишу [RDM]. На дисплее появится индикация "TRK RDM". В этом режиме отдельные треки на диске воспроизводятся без определенной последовательности. Режим выполняется до его отмены. Чтобы остановить воспроизведение со сканированием, нажмите клавишу [RDM] еще раз. Индикация "TRK RDM" на дисплее гаснет, и возобновляется обычное воспроизведение вставленного CD.

ВОСПРОИЗВЕДЕНИЕ В РЕЖИМЕ MP3

Что такое MP3?

MP3 - это метод сжатия звуковых данных, соответствующий типу 3 звукового формата стандарта MPEG.

Этот метод сжатия звука был впервые внедрен пользователями персональных компьютеров, а затем стал стандартным форматом.

Звуковые данные в формате MP3 занимают около 12 процентов от их исходного объема, сохраняя высокое качество звучания. Это означает, что на один диск CD-R или CD-RW можно записать до 10 музыкальных CD и прослушивать их, не переставляя дисков.

Предупреждения относительно записи дисков MP3

- **Расширения файлов:**
- Всегда добавляйте к имени файла расширение ".MP3", набранное однобитными символами. Если Вы введете другое расширение или забудете добавить расширение, файл не будет воспроизводиться.
- **Логический формат (файловая система):**
- При записи файлов MP3 на диск CD-R или CD-RW следует пользоваться программным форматом записи ISO9660 уровня 1,2,3, или JOLIFET (или ROMEO). При записи в ином формате нормальное воспроизведение может оказаться невозможным.
- Имя папки (фолдера, каталога) и имя файла можно выводить для просмотра во время воспроизведения MP3, но имя должно состоять не более чем из 16 (имя папки) или 28 (имя файла) однобитных алфавитных или цифровых символов (исключая расширение).

- **Количество файлов или каталогов**
- Система воспроизведения MP3 этого аппарата имеет следующие ограничения:
 1. Максимальное количество файлов: 254
 2. Максимальное количество файлов в каталоге: 128
 3. В зависимости от применяемой при записи программы кодирования возможно наличие некоторых шумов.

Выбор каталога

1. Эта функция позволяет выбрать каталог с MP3 файлами. На ЖК экране отображается текущая папка (каталог).
[UP] - Переход к следующему каталогу.
[DN] - Переход к предыдущему каталогу.
2. После того, как будет выбран каталог, то начнется воспроизведение первого трека в выбранной папке.

Примечание:

Папки без файлов MP3 будут пропускаться.

Порядок воспроизведения файлов MP3

Доступ к файлам и каталогам, выбранным с помощью функций UP и DN, осуществляется в том порядке, в котором они были записаны на диск. Поэтому порядок воспроизведения файлов может не соответствовать ожидаемому. Порядок воспроизведения файлов можно установить при их записи на диск (например, CD-R), присвоив последовательные имена, наподобие "01" ... "99". Это зависит от устройства записи.

В качестве примера на рисунке ниже показан пример иерархии файлов/каталогов.

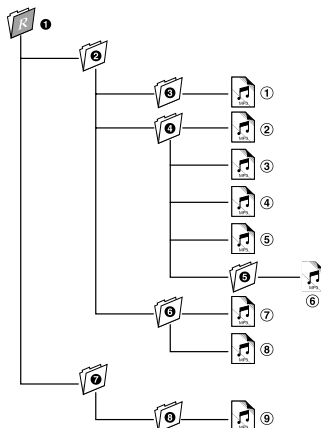

Уровень 1 Уровень 2 Уровень 3 Уровень 4

 Корневой каталог Каталог Файл

Воспроизведение дисков MP3 в случайном порядке

1. В данном режиме все треки диска или MP3 каталога воспроизводятся в произвольном порядке.
2. Предусмотрено 2 режима воспроизведения в случайном порядке: воспроизведение треков в случайном порядке и воспроизведение каталогов в случайном порядке.

Выбор режима RDM	Действие	Отображение	Индикатор
Кратковременное нажатие на клавишу [RDM] в течение менее 1 секунды.	Воспроизведение в случайном порядке только выбранного каталога.	"TRK RDM"	"RDM"
Нажатие на клавишу [RDM] в течение более 1 секунды.	Воспроизведение в случайном порядке треков всех каталогов.	"FLDR RDM"	"ALL" и "RDM"

3. При каждом нажатии на кнопку происходит включение и выключение воспроизведения в случайном порядке.

Повторное воспроизведение диска MP3

1. В данном режиме прослушиваемые треки или каталоги воспроизводятся повторно.
2. Предусмотрено 2 режима повторного воспроизведения: повторное воспроизведение трека и повторное воспроизведение каталога.

Выбор режима RTP	Действие	Отображение	Индикатор
Кратковременное нажатие на клавишу [RTP] в течение менее 1 секунды.	Воспроизведение с повтором только выбранного трека.	"TRK RTP"	"RTP"
Нажатие на клавишу [RTP] в течение более 1 секунды.	Воспроизведение с повтором всех треков выбранного каталога.	"FLDR RTP"	"ALL" и "RTP"

3. При каждом нажатии на клавишу происходит включение и выключение повторного воспроизведения.

Воспроизведение со сканированием

1. В данном режиме воспроизводится по первые 10 секунд из каждого трека в каталоге MP3 или первый трек каждого каталога.
2. Предусмотрено 2 режима сканирования: сканирование треков и сканирование каталогов

Выбор режима SCN	Действие	Отображение	Индикатор
Кратковременное нажатие на клавишу [SCN] в течение менее 1 секунды.	Воспроизведение со сканированием только выбранного каталога.	"TRK SCN"	"SCN"
Нажатие на клавишу [SCN] в течение более 1 секунды.	Воспроизведение со сканированием первого трека всех каталогов.	"FLDR SCN"	"ALL" и "SCN"

3. При каждом нажатии на кнопку происходит включение или выключение воспроизведения со сканированием.

Выбор вида дисплея

1. Вид дисплея MP3 CD выбирается нажатием клавиши [D]. Чтобы перейти к другому виду дисплея, нажмите клавишу [D] еще раз. Последовательность переключения видов показана ниже.



Дисплей вывода заголовков

1. Предусмотрено 5 видов типов вывода заголовков на дисплей.
2. Для смены вида дисплея нажмите клавишу [T] и удерживайте ее в нажатом положении в течение 1 секунды или более.

Последовательность показана ниже.

Через 2 сек.

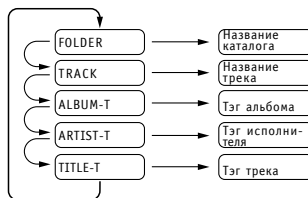

3. Нажимая на клавишу [T] в течение 1 секунды или более можно прокручивать появляющиеся на дисплее данные.
4. Если файл MP3 не поддерживает тэги ID3, на дисплей выводится сообщение "NO TAG".
5. Если файл MP3 ни имеет информации в тэгах MP3, то на дисплее ничего не выводится.

Примечания:

- * Если файлы расположены в корневом каталоге, в качестве имени каталога выводится "ROOT".
- * По умолчанию проигрыватель MP3 декодирует тэги ID3 версии 2. Если их нет, то декодируются тэги ID3 версии 1.
- * Тэги UNICODE ID3 (китайский, японский и т.п.) не поддерживаются.

Переключение CD/MP3 для мультисессионных CD

1. Если мультисессионный компакт-диск содержит как обычные CD-треки, так и треки типа MP3, то можно выбрать, какие из треков воспроизвести.
2. Тип треков для воспроизведения мультисессионного CD по умолчанию - CD-DA.
3. При каждом нажатии и удержании в течение не менее 1 секунды клавиши [BND] режим переключается с CD на MP3 или обратно.
4. При выборе CD-DA на дисплей выводится индикация "M-S CD". При выборе MP3 на дисплей выводится индикация "M-S MP3".
5. Возможность переключения CD-DA имеется только в режиме CD/MP3. Сменить тип файлов можно только

после переустановки диска. Например, если выбран тип CD-DA, то для воспроизведения файлов MP3 необходимо извлечь диск и вставить его вновь.

6. Возможно воспроизведение следующих типов записей:

Диск \ Настройка	CD	MP3
Совместная запись CD и MP3 треков	Воспроизведение CD	Воспроизведение MP3
Только CD треки	Воспроизведение CD	Воспроизведение CD
Только MP3 треки	Воспроизведение MP3	Воспроизведение MP3

7. Если вставлен CD с совместной записью и выбран тип CD-DA, а первый трек - MP3, то звука не будет.

7. В случае затруднений

Неисправность	Причина	Способ устранения
Аппарат не включается (нет звука).	Перегорел предохранитель	Замените предохранитель новым того же номинала.
	Неправильное подключение.	Обратитесь за консультацией по месту продажи.
Не загружается компакт-диск.	Уже загружен другой диск.	Выньте диск, прежде чем вставлять другой.
	Диск загрязнился.	Протрите диск мягкой тканью.
Звук прерывистый или зашумленный.	Диск сильно поцарапан или деформирован.	Замените диск.
	При парковке в сыром месте на внутреннюю оптику могли попасть капельки воды.	Перед включением дайте аппарату просохнуть в течение 1 часа.
Некачественный звук после включения.	Сбой микропроцессора в результате помех и т.п.	Выключите аппарат, нажмите на клавишу открытия и снимите СПУ. Тонким предметом нажмите на кнопку перезапуска.
	Загрязнение разъемов СПУ или основного блока.	Сотрите грязь мягкой тканью, смоченной спиртом.



8. Сообщения об ошибках

В случае ошибки выдается одно из следующих сообщений. Для разрешения проблем следуйте приведенным ниже указаниям.

Сообщение об ошибке	Способ устранения
ERROR 2	Дефект механизма CD проигрывателя (например, CD застрял в лотке и не выходит). Проверьте механизм.
ERROR 3	CD не может воспроизводиться из-за царапин и т.п. Проверьте диск.
ERROR 6	ТОС (таблица содержимого) диска не может быть прочитана, например, при установке диска вверх ногами.

9. Технические характеристики

Радиоприемник FM

Принимаемые частоты: от 87,5 до 108 МГц (шаг 0,05 МГц)
Чувствительность: 11 дБф
Пороговая чувствительность при 50 дБ: 17 дБф
Селективность: 75 дБ
Разделение стееоканалов (1 кГц): 35 дБ
Частотный диапазон (± 3 дБ): от 30 Гц до 15 кГц

Радиоприемник AM

Принимаемые частоты
MW: от 531 до 1602 кГц
LW: от 153 до 279 кГц
Чувствительность: 25 мкВ

CD проигрыватель

Система воспроизведения: система звуковых компакт-дисков Digital Audio
Используемые диски: Компакт-диск
Диапазон частот: от 10 Гц до 20 кГц (± 1 дБ)
Отношение сигнал/шум: 100 дБ (1 кГц) IHF-A
Динамический диапазон: 95 дБ (1 кГц)
Искажения: 0,01%

MP3

Декодируемые форматы: MPEG 1,2 и 2.5 - Layer 3
Частота дискретизации (кГц):
MPEG-1: 32; 44,1; 48
MPEG-2: 16; 22,05; 24
MPEG-2.5: 8; 11,025; 12
Скорость передачи данных (кбит/с): 8, 16, 24, 32, 40, 48, 56, 64, 80, 96, 112, 128, 144, 160, 192, 224, 256, 320, VBR (переменная скорость передачи данных)
Формат диска CD-ROM: ISO9660 Level 1, 2, Romeo и Joliet
Ограничения на уровень вложенности каталогов: Отсутствуют
Количество каталогов: 128
Количество файлов: 254
Название каталога: не более 16 знаков
Название файла: не более 28 знаков

Аудио

Максимальная выходная мощность: 204 Вт (51 Вт х 4 канала)
Непрерывная средняя выходная мощность: 4 х 25 Вт при 4 Ом, 20 Гц - 20 кГц, искажения 1%
Управление низкими частотами (100 Гц): ± 14 дБ
Управление высокими частотами (10 кГц): ± 14 дБ
Линейный выход (при 1 кГц, 10 кОм): 1,7 В

Общие

Напряжение питания: постоянный ток 14,4 В (допустимо от 10,8 до 15,6 В), отрицательный полюс на корпусе.
Ток потребления: не более 15 А
Сопrotивление громкоговорителей: 4 Ом (допустимо от 4 до 8 Ом)
Вес: 1,1 кг
Габаритные размеры: 178 (ширина) х 50 (высота) х 152 (глубина) мм

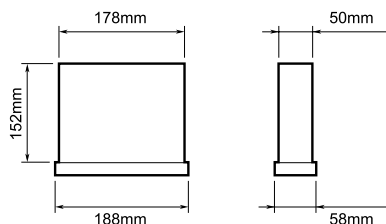

Примечания:

- Характеристики в соответствии со стандартом JEITA.
- Технические характеристики и оформление могут изменяться без предупреждения с целью дальнейшего усовершенствования.
- При подключении внешнего усилителя мощности убедитесь, что правильно подключаете "массу" автомобиля и заземление усилителя.
- Если такового нет, то это может повредить устройство.

Clarion Co., Ltd.

Фирма-изготовитель **"Clarion Co., Ltd."**, Япония
22-3, Shibuya 2-chome, Tokio 150, Japan

Заводы: - "Clarion Co., Ltd", Япония;

- "Dongguan Clarion Orient Electronics Co., Ltd.", Китай;

- "Clarion (Malaysia) Sdn., Bhd.", Малайзия;

- "Clarion Manufacturing Corporation of the Philippines", Филиппины;

- "Clarion (Taiwan) Manufacturing Co., Ltd", Тайвань;

- "Dispositivos de Precision Electronics, S.A. de C.V.", Мексика

- "Clarion Co.", Венгрия