

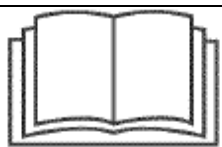

**ИЗМЕЛЬЧИТЕЛЬ**

**Двигатель Briggs&Stratton 1450 Серии**

**Модель № 247.77605**

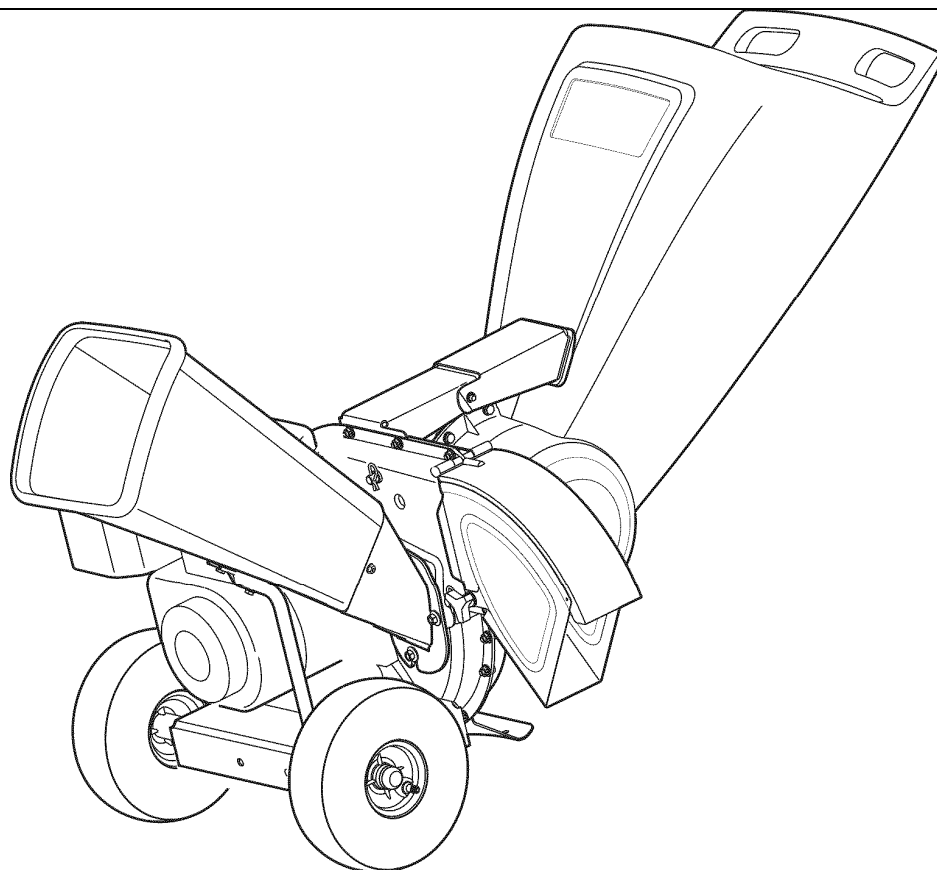

Данное изделие оборудовано двигателем с пониженным уровнем выброса отработанных газов, отличающимся по управлению от ранее выпускаемых моделей. Перед Запуском двигателя ознакомьтесь с настоящим руководством по эксплуатации.



**ВНИМАНИЕ**

Перед использованием изделия внимательно прочитайте настоящее руководство и ознакомьтесь с инструкциями по технике безопасности и эксплуатации.

При возникновении вопросов в отношении данного изделия обратитесь в службу технической поддержки Craftsman по телефону 1-800-659-5917 (понедельник-воскресенье 7:00-19:00 по центральному поясному времени)

Компания Sears Brands Management Corporation, США, 60179 Иллинойс, Хоффман Эстейтс

[www.sears.com/craftsman](http://www.sears.com/craftsman)

## ГАРАНТИЙНЫЕ ОБЯЗАТЕЛЬСТВА

Фирма Craftsman предоставляет ДВУХ ГОДОВУЮ гарантию со дня приобретения данного изделия на дефекты в материалах или сборки. Производится бесплатный ремонт дефектного изделия или его бесплатная замена, если ремонт не возможен.

**Данная гарантия покрывает ТОЛЬКО дефекты в материалах или сборки. Гарантия не предоставляется на:**

- Расходные детали, которые могут быть изношены в процессе нормального использования в течение гарантийного срока, включая, но не ограничивая ножи, свеча зажигания, воздушный фильтр, мешок для сбора переработанного материала.
- Стандартное обслуживание, такие как замена масла или настройки и регулировки.
- Замена или ремонт шин из-за проколов от посторонних предметов: гвоздей, шипов, пней или стекла.
- Ремонтами, вызванными злоупотреблениями оператора, включая, но не ограничивая: превышение заводских настроек оборотов двигателя, или установки дополнительного оборудования, не предусмотренного заводом изготовителем..
- Ремонтами из-за небрежного отношения оператора, включая, но не ограничивая: электрические или механические поломки вследствие ненадлежащего хранения, неисправности, вызванные из-за неправильного выбора вязкости масла двигателя и его количества, неисправностей из-за ненадлежащего обслуживания согласно инструкций, содержащих в руководстве оператора.
- Очистка или ремонт топливной системы двигателя в следствии использовании некачественного топлива, образования оксидов или отложений. В основном, бензин может быть использован в течение 30 дней после его приобретения.
- Естественный износ лака красочного покрытия изделия, или замене наклеек производителя.

Данная гарантия не распространяется на изделия, которые используются в коммерческих целях или сдаются в аренду другим лицам.

Данная гарантия дает Вам специальные юридические права, и Вы так же можете иметь другие права, которые могут изменяться в зависимости от Вашей страны.

**Sears Brands Management Corporation, США, 60179 Иллинойс, Хоффман Эстейтс**

СПЕЦИФИКАЦИЯ		НОМЕР МОДЕЛИ	
Тип масла двигателя	SAE 30	Модель	
Объем масляного картера двигателя	0,83 л	Серийный номер	
Топливо	Бензин неэтилированный	Дата покупки	
Свеча зажигания	Champion RC12YC	<b>Запишите данные выше: модель, серийный номер, дата покупки</b>	
Зазор электродов свечи зажигания	0.76 мм		

## ПРАВИЛА ТЕХНИКИ БЕЗОПАСНОСТИ

<b>⚠ ПРЕДУПРЕЖДЕНИЕ</b>	<b>⚠ ОПАСНОСТЬ</b>
<p>Данным символом указываются важные инструкции по технике безопасности, несоблюдение которых могут создавать опасность личной безопасности и/или вашему или другим имуществу. Прочтите и следуйте всем инструкциям данного руководства до того как вы начнете эксплуатировать изделие. Не выполнение данных инструкций может привести к травмам</p>	<p>Данное изделие было произведено для того, что бы эксплуатировать согласно практическим правилам техники безопасности, описанным в данном руководстве. Как и для других типов силового оборудования, небрежность или ошибки в эксплуатации могут привести к серьезным травмам. Данное изделие способно ампутировать, пальцы рук и ног, руки и ноги и выбрасывать предметы. Не выполнение данных инструкций может привести к травмам или смертельному исходу.</p>
<b>⚠ ПРЕДУПРЕЖДЕНИЕ</b>	<b>⚠ ПРЕДУПРЕЖДЕНИЕ</b>
<p><b>КАЛИФОРНИЙСКОЕ ПРЕДУПРЕЖДЕНИЕ 65</b> Выхлопная система и некоторые её компоненты, и основные компоненты двигателя содержат или выделяют химические элементы, известные в штате Калифорния США, как вредные и вызывающие рак, врожденные дефекты или наносят другой репродуктивный вред.</p>	<p><b>Ваша ответственность</b> – допускать к использованию данным изделием только тех лиц, которые прочли, понимают и следуют предупреждениям и инструкциям данного руководства и предупредительным значкам на изделии. <b>СОХРАНИТЕ ДАННОЕ РУКОВОДСТВО!</b></p>

### ОБУЧЕНИЕ

- Прочтите, понимайте и следуйте всем инструкциям, размещенным на данном оборудовании и в руководствах до начала сборки и эксплуатации. Сохраните данное руководство в надежном месте для дальнейшего и постоянного обращения и заказа запасных частей.
- Прочтите руководство по эксплуатации и следуйте всем предупреждающим и сохраняющим инструкциям. Не выполнение их может привести к серьезным травмам оператора и/или окружающим людям.
- Ознакомьтесь со всеми управляющими органами и их надлежащими функциями. Знайте, как остановить оборудование и вывести его из зацепления.
- Не допускайте детей в возрасте менее 16 лет к эксплуатации данного оборудования. Дети 16 лет и старше должны прочитать и понимать инструкции и меры безопасности, описанные в данном руководстве и табличках на оборудовании и должны пройти обучение под руководством взрослого.
- Не допускайте эксплуатацию оборудования взрослыми без надлежащего инструктажа.
- Не допускайте посторонних лиц, животных и детей на расстояние не менее 75 метров от оборудования во время ее работы. Остановите оборудование, если кто-то попадает в данную область.
- Никогда не запускайте двигатель в закрытых помещениях или плохо вентилируемых местах. Выхлопные газы двигателя, содержащие СО, без запаха и смертельны.
- Не помещайте руки и ноги вблизи вращающихся частей или в подающую камеру и выпускного отверстия. Контакт с вращающимся импеллером может привести к ампутации пальцев, руки, и ноги.
- Никогда не пытайтесь прочистить либо подающую камеру или выпускное отверстие, удалить или опустошить мешок, или осмотреть и отремонтировать оборудование с работающим двигателем. Заглушите двигатель и подождите, пока все движущиеся части пришли к полной остановке. Отсоедините провод свечи зажигания и заземлите его от двигателя.

### ПОДГОТОВКА

- Внимательно осмотрите область, где оборудование будет использоваться. Удалите все камни,

бутылки, банки или другие посторонние предметы, которые могут быть подняты или брошены и привести к травме или повреждению оборудования.

- Всегда надевайте защитные очки или защитную маску во время работы и выполнения настройки или ремонта, чтобы защитить ваши глаза. Брошенные объекты, которые рикошетом может привести к серьезным травмам глаз.
- Носите крепкую на грубой подошве рабочую обувь и облегающие брюки и рубашки. Свободную одежду или украшения могут попасть в движущиеся части. Никогда не эксплуатируйте оборудование босиком или в сандалиях. Носите кожаные рабочие перчатки при подаче материала в желоб дробилки.
- Прежде чем начать работать, проверьте все болты и винты на надлежащую затяжку чтобы убедиться, что оборудование находится в безопасном рабочем состоянии. Кроме того, визуально осматривайте оборудование на любое повреждение через определенные промежутки времени.
- Поддерживайте в надлежащем состоянии или замените по мере необходимости этикетки по безопасности на оборудовании.

### **БЕЗОПАСНОСТЬ ПРИ РАБОТЕ С БЕНЗИНОМ**

Для предотвращения серьезных травм и возможной опасности будьте предельно осторожны при работе с бензином. Бензин легко воспламеним и его пары взрывоопасны. Серьезные травмы могут возникнуть, когда бензин пролит на вас или вашу одежду, который может воспламениться.

Немедленно промойте кожу и смените одежду.

- Используйте только рекомендованные канистры для бензина.
- Никогда не заполняйте топливный контейнер внутри транспортных средств или прицепов траков или трейлеров с пластиковой крышей. Всегда помещайте контейнер для заправки на землю вдали от транспортного средства.
- Если это возможно, извлекайте силовую технику, работающую на бензине, из траков и трейлеров и устанавливайте на землю перед её заправкой. Если это не возможно, используйте для заправки бензином портативный контейнер. Это лучше чем использование заправочного пистолета бензоколонки.
- При заправке топливного бака или контейнера сохраняйте постоянно прижатым пистолет бензоколонки к заправочной горловине до донца заправки. Не используйте фиксатор постоянно открытого сопла заправочного пистолета.
- Затухите все сигареты, сигары, трубки и другие источники искр.
- Никогда не заполняйте бензином изделие в закрытых помещениях.
- Никогда не откручивайте крышку топливного бака или добавляйте бензин пока двигатель горячий или работает. Дайте двигателю остыть, по крайней мере, 2 минуты перед тем как его заправлять бензином.
- Никогда не переполняйте топливный бак. Заправляйте топливный бак не более чем на 1.5 см от нижнего края заливной горловины, обеспечивая пространство для его расширения.
- Установите крышку топливного бака и надежно закрутите.
- Если пролит бензин, вытрите его с двигателя и оборудования. Переместите оборудование в другое место. Подождите 5 минут до запуска двигателя.
- Для предотвращения возгорания сохраняйте оборудование без отложений травы, листьев и других образований. Очистите от пролитого масла, бензина и удалите любые отложения топлива.
- Никогда не храните оборудование или топливный контейнер внутри, где могут быть источники открытого огня, искр или управляющее освещение /такие как печь, водонагреватели, тепловые пушки, сушилки белья и т.п./

### **ЭКСПЛУАТАЦИЯ**

- Не помещайте руки и ноги вблизи вращающихся частей или в подающую камеру и выпускное

отверстие. Контакт с вращающимся рабочим колесом может привести к ампутации пальцев, руки, и ноги.

- Перед вводом в эксплуатацию убедитесь в том, дробильный желоб, подающая камера, и ножи очищены и нет отходов переработки.
- Тщательно осмотрите все материалы для измельчения и удалите все металлические изделия, камни, бутылки, банки, или другие посторонние предметы, которые могут привести к травме или повреждению изделия.
- При необходимости протолкнуть обрабатываемый материал в бункер шредера, используйте палку небольшого диаметром. Не используйте ваши руки или ноги.
- Если в импеллер попал посторонний предмет или если при работе машины наблюдается необычный шум или вибрацию, немедленно заглушите двигатель. Дождитесь полной остановки импеллера. Отсоедините провод свечи зажигания, заземлите его от двигателя и выполните следующие действия:
  - a. Проверьте наличие повреждений.
  - b. Отремонтируйте или замените все поврежденные детали.
  - c. Проверьте, нет ли незакрепленных деталей, и затяните их для обеспечения дальнейшей безопасной эксплуатации.
- Не допускайте накопления обрабатываемого материала в зоне выброса. Это может предотвратить обратный выброс материала в загрузочное отверстие.
- Не пытайтесь измельчать материал больших размеров, чем указано на оборудовании или в данном руководстве. Это может привести к травме или повреждению оборудования.
- Никогда не пытайтесь прочистить загрузочный короб или выпускное отверстие при работающем двигателе. Заглушите двигатель, дождитесь остановки всех вращающихся частей, отсоедините провод от свечи зажигания и заземлите его на двигатель перед очисткой мусора.
- Никогда не работайте без загрузочного бункера, дробильного желоба или дефлектора, правильно подключенным к оборудованию. Никогда не опустошайте или заменяйте сборочные мешки при работающем двигателе.
- Все защитные устройства, дефлекторы и устройства безопасности должны быть установлены и должны работать соответствующим образом.
- Держите ваше лицо и тело сзади и в стороне измельчительного желоба при подаче материала в оборудование для предотвращения случайных травм от обратного удара.
- Никогда не эксплуатируйте оборудование при плохом свете и без хорошей видимости.
- Не эксплуатируйте данное оборудование на асфальтированной, покрытой гравием или не ровной поверхности.
- Не используйте данное оборудование, находясь под воздействием алкоголя или наркотиков.
- Глушитель и двигатель нагреваются и могут вызвать ожог. Не прикасайтесь.
- Никогда не поднимайте и не переносите оборудование при работающем двигателе.
- Если возникают ситуации, которые не охвачены в данном руководстве, будьте осторожны и руководствуйтесь здравым смыслом. Свяжитесь 1-800-4-MY-HOME для приобретения запасных частей и сервисного обслуживания Sears.

#### **ОБСЛУЖИВАНИЕ и ХРАНЕНИЕ**

- Никогда не изменяйте устройства безопасности. Регулярно проверяйте правильность их работы.
- Через короткие интервалы времени проверяйте болты и винты на надлежащее крепление, что бы сохранять оборудование в надлежащем безопасном состоянии. Кроме того, визуально осмотрите оборудование на наличие повреждений и необходимость ремонта.
- Перед очисткой, ремонтом или осмотром глушите двигатель, убедитесь, что импеллер и все другие части прекратили вращение. Отсоедините провод от свечи зажигания и отведите его в сторону, что бы предотвратить непреднамеренный запуск.

- Не изменяйте настройки регулятора оборотов двигателя или увеличивайте обороты двигателя от заводских настроек. Регулятор оборотов контролирует максимальные безопасные обороты двигателя.
- Обслуживайте и производите замену информационных и наклеек по безопасности.
- Следуйте инструкциям данного руководства по безопасной разгрузке, загрузке, транспортировке и хранению культиватора.
- Всегда обращайтесь к руководству пользователя для получения надлежащих инструкций при длительном хранении.
- Если есть необходимости в осушении топливного бака, делайте это вне помещения.
- Надлежаще соблюдайте распоряжения законов и постановлений для бензина, масла и т.п. по сохранению окружающей среды.
- Согласно Комиссии по Безопасности Потребительской Продукции (CPSC) и Агентству по Окружающей Среде (EPA), данное оборудование имеет средний срок полезного использования 7 лет или 60 часов наработки. По истечении данного срока данное оборудование должно быть инспектировано авторизированным сервисным дилером для того, что бы убедиться в том, что все механические и системы безопасности работают надлежаще и не имеют повышенного износа. Не выполнение этого может привести к серьезным травмам или смертельному исходу.

### **НЕ ИЗМЕНЯЙТЕ КОНСТРУКЦИЮ ДВИГАТЕЛЯ**

Для предотвращения серьезных травм или смертельного исхода не изменяйте конструкцию двигателя любым путем. Вмешательство в настройки регулятора оборотов может привести к разному двигателю и быть причиной работы на небезопасных оборотах. Никогда не изменяйте заводские настройки регулятора оборотов.

### **ЗАМЕЧАНИЕ по ЭМИССИИ**

Двигатели, которые сертифицированы подчиняться правилам Калифорнийского или федерального Агентства по Окружающей Среде для малых двигателей, должны работать на неэтилированном регулярном бензине и могут включать следующие системы эмиссии: Модификация двигателя (EM), Кислородный Катализатор (OC), Вторичный Воздушный Впрыск (SAI) и Трех Ходовой Катализатор (TWC) если установлены.

### **ИСКРОГАСИТЕЛЬ**



 **ПРЕДУПРЕЖДЕНИЕ:** Данное изделие оборудовано двигателем внутреннего сгорания и не должно быть использовано на или рядом с неусовершенствованными лесными покрытиями, подлесках или травяных покрытиях без выхлопной системы, оборудованной искрогасителем, требующего применения местными или федеральными законами.

Если искрогаситель используется, то он должен быть обслуживаемым оператором для эффективной работы. В штате Калифорния это требуется законом (Секция 4442 CPRC). Другие штаты могут иметь подобные законы. Федеральные законы применяются на федеральных землях. Искрогаситель для глушителя есть в наличии у вашего близ лежащего центра запасных частей и ремонта Sears.

### **ОБОЗНАЧЕНИЯ БЕЗОПАСНОСТИ**

В данном разделе рассматриваются обозначения безопасности, которые могут быть на культиваторе. Прочтите, понимайте и следуйте всем инструкциям на культиваторе проведением работ по сборке или началом эксплуатации.

Обозначение	Описание
	<p><b>ОЗНАКОМЬТЕСЬ С РУКОВОДСТВОМ ПО ЭКСПЛУАТАЦИИ</b> Внимательно прочитайте и выполните все требования по технике безопасности, приведенные в соответствующих руководствах по эксплуатации до проведения монтажных работ или начала использования оборудования.</p>

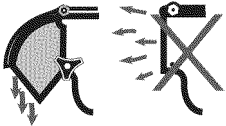
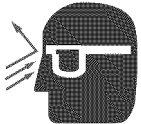
	<p><b>ОПАСНО – ВРАЩАЮЩИЕСЯ НОЖИ</b>          Не помещайте конечности рядом с вращающимися узлами устройства. Контакт с вращающимися частями может привести к ампутации рук и ног.</p>
	<p><b>ПОСТОРОННИИ</b>          В рабочей зоне (в радиусе 25 метров) не должны находиться посторонние люди, а также животные. Если в рабочей зоне находятся посторонние, необходимо немедленно прекратить работу и выключить машину</p>
	<p><b>ОПАСНО – ВЫБРОС МУСОРА</b>          Никогда не эксплуатируйте оборудование без правильно установленного дефлектора.</p>
	<p><b>ЗАЩИТА ГЛАЗ</b>          При работе с оборудованием всегда используйте защитные очки и перчатки.</p>

**⚠ ПРЕДУПРЕЖДЕНИЕ:** Ваша Ответственность — Ограничивать использование данного оборудования и предоставлять только тем людям, которые читали, понимают и соблюдают предупреждения и инструкции в данном руководстве и на оборудовании.  
**СОХРАНИТЕ ДАННОЕ РУКОВОДСТВО!**

## СБОРКА

**ПРИМЕЧАНИЕ:** Данное оборудование поставляется без бензина или масла в двигателе. Проведите заправку двигателя бензином и маслом как описано в разделе Эксплуатация данного руководства прежде, чем начать эксплуатацию вашего оборудования.

**ПРИМЕЧАНИЕ:** термины «с правой стороны машины» или «с левой стороны машины», приведенные в данном руководстве, означают соответственно положения справа или слева от оператора, управляющего культиватором.

### РАСПАКОВКА (УДАЛЕНИЕ УПАКОВКИ)

1. Разрежьте коробку по углам вертикально сверху вниз.
2. Извлеките все незакрепленные части.
3. Извлеките весь незакрепленный упаковочный материал.

### ИЗВЛЕЧЕНИЕ ИЗ УПАКОВКИ

1. Приподнимите измельчитель с задней стороны для того, что бы отделить его от нижней картонной части упаковки и выкатите из упаковки.
2. Тщательно проверьте упаковку на наличие не закрепленных запасных частей.

### НЕ ЗАКРЕПЛЕННЫЕ ЧАСТИ в УПАКОВКЕ

- Желоб в сборе
- Мешок
- Дефлектор
- Трамбовка
- Защитные очки
- Моторное масло
- Инструкция по эксплуатации

### КРЕПЛЕНИЕ ЖЕЛОБА ИЗМЕЛЬЧИТЕЛЯ

1. Снимите шесть гаек и прокладки с приваренных шпилек на корпусе рабочего колеса. Не удаляйте опорную пластину (смотри рисунок 1)
2. Установите желоб в нужное положение (напротив корпуса рабочего колеса), совместите отверстия на желобе с отверстиями на приваренных шпильках.
3. Поместите желоб на приварные шпильки и установите прокладки и гайке, не затягивая их полностью.
4. Поднимите желоб к кронштейну рабочего колеса.



Рис.1

5. Выньте стержень из крепления (смотри рисунок 2).
6. Затяните шесть гаек и убедитесь, что желоб надежно присоединен к корпусу рабочего колеса.

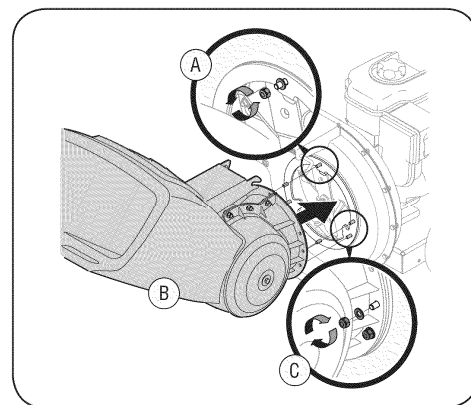

Рис.2

### ПРИСОЕДИНЕНИЯ ДЕФЛЕКТОРА

1. Отверните зажимные барашки, расположенные с обеих сторон на нижней части корпуса рабочего колеса (смотри рисунок 3).
2. Снимите контргайку, прокладку и болт с шестигранной головкой, расположенные в верхней части корпуса рабочего колеса.

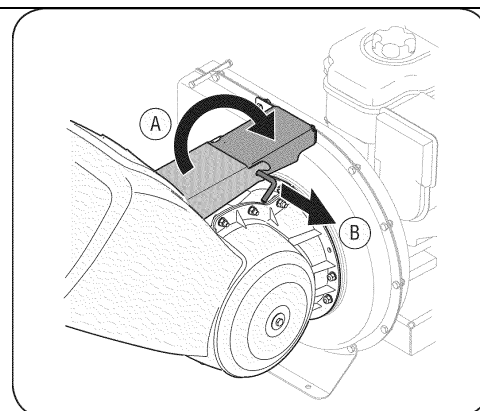

Рис.3

3. Совместите дефлектор лотка и нагнетательное отверстие, вставьте болт с шестигранной головкой и прокладку через шарнир дефлектора лотка (прокладки устанавливаются внутри шарниров). Смотри рисунок 4.
4. Установите вторую прокладку на болт с шестигранной головкой внутри другого шарнира и зафиксируйте его с помощью контргайки.
5. Прикрепите дефлектор с обеих сторон к корпусу рабочего колеса с помощью зажимных барашков.

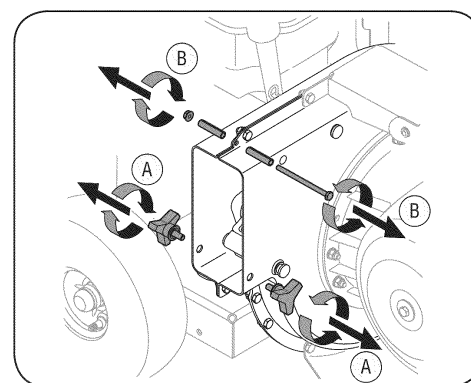

Рис.4

### КРЕПЛЕНИЕ ЛОТКА ИЗМЕЛЬЧИТЕЛЯ

1. Снимите три прокладки и шестигранные гайки с приварных шпилек, расположенных вокруг отверстия на боковой стороне рабочего колеса (смотри рисунок 5).
2. Снимите болты с шестигранной головкой, плоские шайбы и контргайки с двух отверстий, расположенных наверху опорного раскоса.

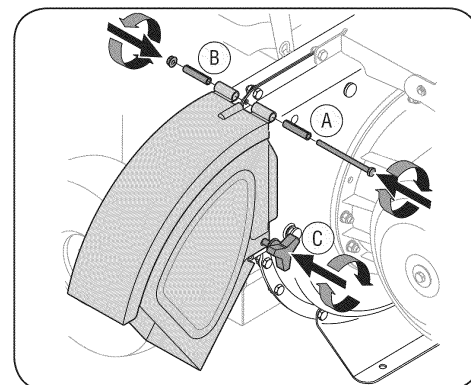

Рис.5

3. Совместите лоток измельчителя и приварные шпильки так, чтобы паз в нижней части лотка встал в нужное положение (смотри рисунок 6).
4. Закрепите лоток с помощью трех прокладок и шестигранных гаек. Не затягивайте пока гайки.
5. Измельчитель крепится одним концом опорного раскоса к нижней части рамы на заводе. Ослабьте, но не снимайте болты, крепящие измельчитель к раме.

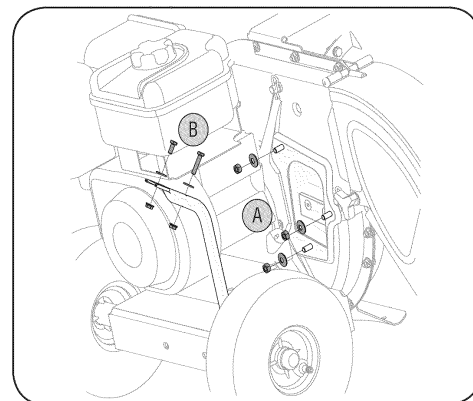

Рис.6

6. Совместите отверстия в лотке с отверстиями, расположенными в верхней части раскоса (опорная поверхность), а затем прикрепите лоток измельчителя и надежно затяните его (смотри рисунок 7).
7. Затяните болты, крепящие опорный раскос к раме.
8. Затяните три гайки, расположенные на приварных шпильках и крепящие лоток измельчителя к корпусу рабочего колеса.

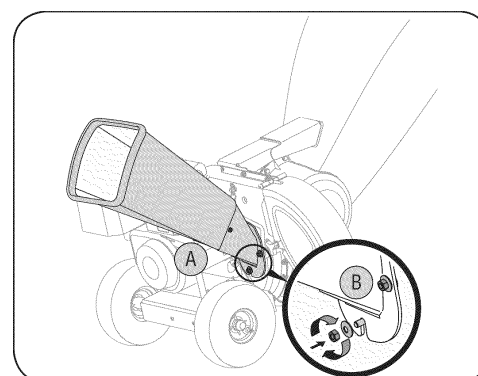

Рис.7

### КРЕПЛЕНИЕ МЕШКА

Чтобы прикрепить мешок, выполните следующие действия:

1. Расположите отверстие мешка над дефлектором лотка.
2. Тяните шнур, пока мешок не будет прижат вокруг отверстия дефлектора лотка.
3. Зафиксируйте мешок в нужном положении (смотри рисунок 8)

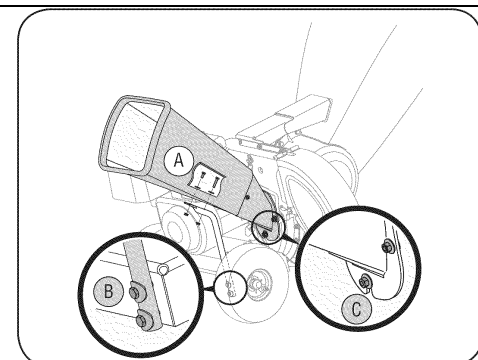

Рис.8

## ЭКСПЛУАТАЦИЯ

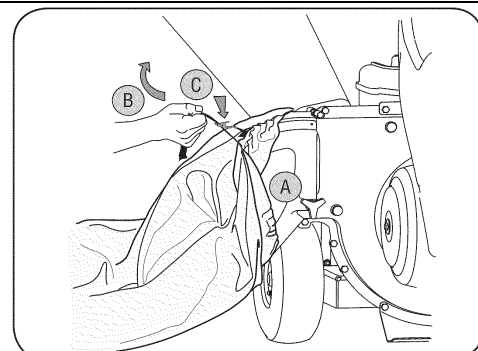

Рис.9

Теперь, когда Вы настроили свой измельчитель для эксплуатации, ознакомьтесь с его органами управления и особенностями. Они описаны на следующих двух страницах и иллюстрированы на этой странице. Это знание позволит Вам использовать свое новое оборудование для своего самого полного потенциала.

**ЗАГРУЗОЧНЫЙ ЛОТОК** – Данное устройство предназначено для подачи небольших веток диаметром до 3 дюймов /8 см/ в рабочее колесо (импеллер). Смотри рисунок 9.

**ЖЕЛОБ В СБОРЕ** – Позволяет измельчать листву и небольшие ветки диаметром до ½ дюйма /1,5 см/ при подаче на рабочее колесо (импеллер). Материал может быть загружен в желоб при помощи граблей при изменении наклона желоба.

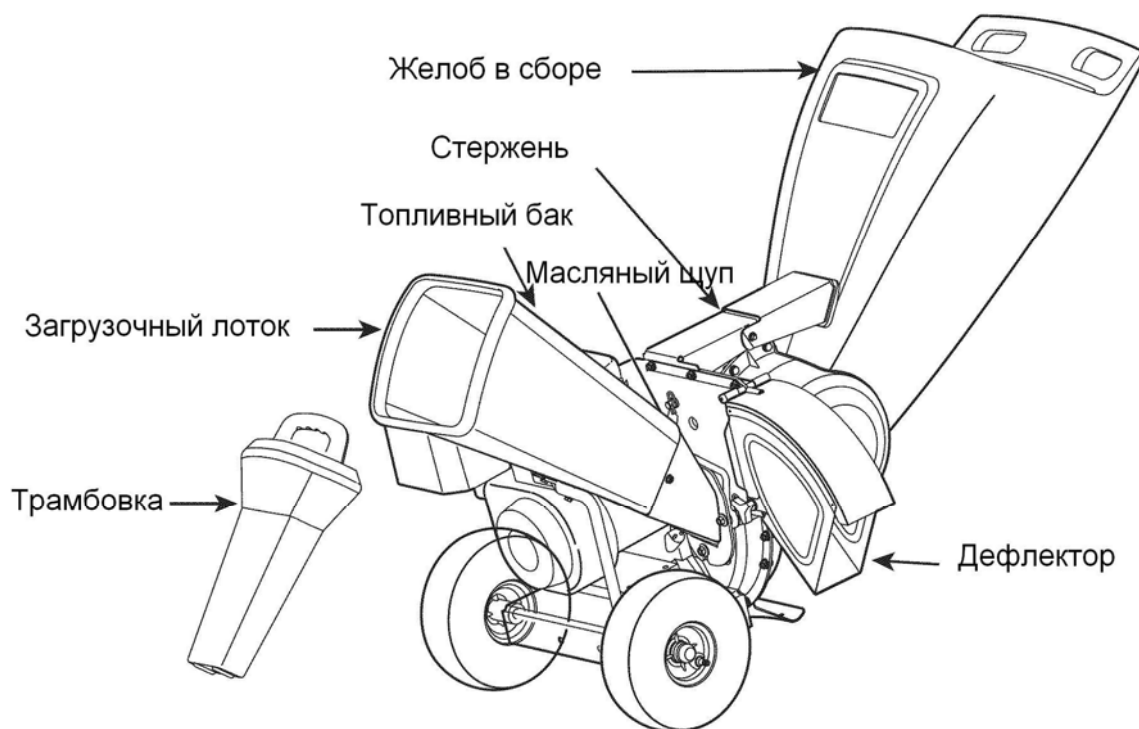
**СТЕРЖЕНЬ** – Расположен на кронштейне рабочего колеса и используется для блокировки/разблокировки желоба в сборе во время подъема или опускания (смотри рисунок 9).



**ДЕФЛЕКТОР** – Выброс измельченного садового мусора производится через дефлектор. Данный узел работает как с мешком-сборником, так и без него (смотри рисунок 9).

**⚠️ ПРЕДОСТЕРЕЖЕНИЕ:** При работе любого измельчителя происходит выброс посторонних предметов, которые могут сильно повредить ваши глаза. Всегда надевайте защитные очки, поставляемые с этим аппаратом или защитную маску до начала измельчения или проведения регулировочных или ремонтных работ.

**ТРАМБОВЩИК** – Данный элемент вставляется в загрузочный лоток для того, что бы прижимать ветки к рабочему колесу /импеллеру/, не подвергая опасности ваши руки.

**РЫЧАГ УПРАВЛЕНИЯ ДРОССЕЛЬНОЙ ЗАСЛОНКОЙ** – Регулирует обороты двигателя и глушит его, когда перемещен в положение Рычаг управления дроссельной заслонкой перемещается между БЫСТРЫМ /кролик/, МЕДЛЕННЫМ / черепаха/ и СТОП положениями.



**РЫЧАГ УПРАВЛЕНИЯ ВОЗДУШНОЙ ЗАСЛОНКОЙ** – Активация данного рычага управления приводит к закрытию воздушной заслонки карбюратора и помогает при запуске двигателя. Рычаг управления воздушной заслонки перемещается между положениями РАБОТА  и СНОКЕ .



### ЗАПРАВКА ТОПЛИВОМ И МАСЛОМ

**Заправка маслом** (в комплект входит одна емкость с маслом для двигателя) При первом использовании

1. Извлеките маслозаливную пробку.
2. Установите измельчитель на ровную поверхность, с помощью воронки залейте масло из емкости в двигатель.
3. Установите маслозаливную пробку на место и надежно заверните.

#### Последующее применение

Используйте только высококачественное масло SF, SG или SH по классификации API. В зависимости от температуры окружающей среды следует правильно выбирать вязкость масла (смотри диаграмму)

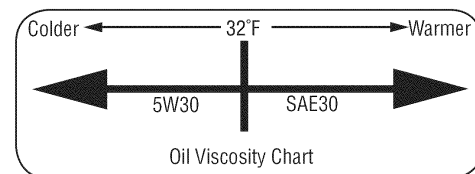

**ПРИМЕЧАНИЕ:** Хотя масла типа 5w30, 10W30 и улучшают запуск в холодную погоду, при температуре выше 0 по Цельсию их использование приводит к перерасходу масла. Чаще проверяйте уровень масла в двигателе, чтобы избежать поломки в случае недостаточного уровня масла.

1. Проверьте уровень масла, удалив масло заливную пробку и, посмотрев в отверстие для заливки масла. Масло должно быть видно до резьбы масло заливную пробки, почти до точки переполнения. Добавьте масло в случае необходимости. Емкость картера двигателя около 0,6 литра. Переполнение может привести к опасной ситуации, не забудьте вытереть пролитое или излишки масла.
2. Переустановите масло заливную пробку и надежно заверните.
3. Сохраняйте полный уровень масла. Работа двигателя с недостаточным количеством масла может привести к необратимому повреждению двигателя.

#### Заправка бензином

 **ПРЕДОСТЕРЕЖЕНИЕ:** при обращении с топливом будьте предельно осторожны и внимательны. Помните, что бензин является легковоспламеняющимся веществом, а его пары опасны для человека. Категорически запрещается заправлять машину топливом в помещении или при работающем двигателе. Погасите сигареты, сигары, трубки и другие источники воспламенения.

1. Отверните крышку топливного бака от топливного бака.
2. Убедитесь, что канистра, из которой будет заливаться бензин, чистая и нет ржавчины и посторонних частиц. Никогда не используйте бензин, который может испортиться при длительном хранении в канистре. Бензин, который хранился более четырех недель, должен быть рассмотрен как несвежий.
3. Заполните топливный бак только чистым, свежим, неэтилированным обычным бензином. Не используйте бензин, содержащий метанол. Переустановите крышку топливного бака.

 **ПРЕДОСТЕРЕЖЕНИЕ:** спиртосодержащие топливные смеси (с метанолом или этанолом) способны при хранении притягивать влагу из воздуха, что приводит к разделению смеси и образованию продуктов распада кислотного характера. Во время хранения продукты окисления могут повредить элементы топливной системы.



 **ПРЕДОСТЕРЕЖЕНИЕ:** Чтобы избежать проблем с двигателем, топливную систему необходимо осушить до постановки оборудования на хранение в течение 30 дней или более. Слейте бензин из топливного бака, запустите двигатель и дайте ему поработать, пока бензин выработается из

топливопровода и карбюратора. Используйте свежий бензин в следующем сезоне. Для получения дополнительной информации См. инструкции по хранению.

**⚠️ ПРЕДОСТЕРЕЖЕНИЕ:** Никогда не заливайте очистители двигателя в топливный бак или карбюратор, это может привести к повреждению двигателя.

**ПРИМЕЧАНИЕ:** Периодически проверяйте уровень топлива для того, чтобы избежать нехватку бензина во время работы измельчителя. Если оборудование будет запущено при недостаточном количестве топлива, возможно, потребуется высвободить зону выброса прежде чем, двигатель может быть перезапущен. Обратитесь к разделу обслуживание и ремонт.

### ЗАПУСК ДВИГАТЕЛЯ

1. Присоедините провод со свечным колпачком к свече зажигания.
2. Заполните топливный бак бензином не выше, чем ½" /1.5 см/ от нижнего края заливной горловины, обеспечивая пространство для расширения топлива.
3. Поверните топливный кран в положение ON /открыт/.
4. Переместите рычаг управления воздушной заслонкой в положение СНОКЕ  /для теплого двигателя, возможно, это не понадобится/. См. Рис. 10.
5. Переместите рычаг дроссельной заслонки в положение БЫСТРО  . См. Рис. 10.







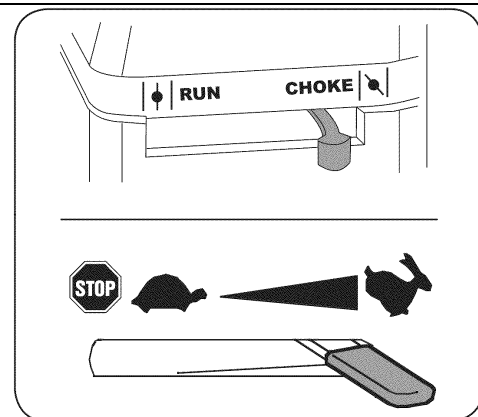

Рис.10

6. Возьмите ручку стартера двигателя и медленно потяните до момента, пока почувствуете сопротивление со стороны двигателя.

**ПРИМЕЧАНИЕ:** Вы услышите шум как только двигатель будет находиться в начале цикла сжатия. Шум вызван зацепами продуктов измельчения о крыльчатку, и вы будете слышать его, пока рабочее колесо достигнет максимальных оборотов.

7. Потяните ручку быстрым, продолжительным рывком на полный взмах руки. Крепко удерживайте ручку стартера. Позвольте шнуру стартера смотаться обратно.
8. При необходимости повторите до тех пор, пока двигатель запустится. После того как двигатель запустился, постепенно перемещайте рычаг управления воздушной заслонкой к положению РАБОТА .
9. Если двигатель глохнет, переместите обратно рычаг управления воздушной заслонкой в положение СНОКЕ  и повторите шаги с 5 по 8.
10. При измельчении веток всегда рычаг дроссельной заслонки должен находиться в положении БЫСТРО .

### ОСТАНОВКА ДВИГАТЕЛЯ

1. Переместите рычаг управления дроссельной заслонкой в положение МЕДЛЕНО . Всегда, перед тем как заглушить двигатель, снижайте его обороты.
2. Переместите рычаг управления дроссельной заслонкой в положение СТОП .
3. Закройте топливный кран.
4. Отсоедините провод свечи зажигания и отведите его от двигателя, чтобы предотвратить случайный запуск, в то время как культиватор будет находиться без присмотра.

### ИЗМЕЛЬЧЕНИЕ САДОВЫХ ОТХОДОВ

Садовые отходы, такие как листья и хвоя могут быть помещены в бункер /желоб/ для измельчения. После того как материал будет обработан ножами измельчителя и цепями, он будет выходить из лотка дефлектора в мешок для сбора мусора, если он установлен. Соблюдайте следующие рекомендации при измельчении садового мусора:

- Никогда не пытайтесь измельчать другой материал, кроме обычного садового мусора (листья, ветки, шишки и т. д.).
- Избегайте измельчения волокнистых растений, таких как стебли томатов, пальмовых листьев и т. д., пока они полностью не высохли. Свежие виноградные лозы не перемалываются хорошо, и, как правило, накручиваются на рабочее колесо и цепи.
- Загружайте разумное количество мусора в бункер за один раз. Не перегружайте бункер.
- Дайте всему материалу в бункере быть втянутыми в лопасти и измельченными до добавления дополнительных мусора в бункер. Не выполнение этого может привести к засорению бункера, засорению лотка дефлектора или может заглохнуть двигатель.

#### **ИЗМЕЛЬЧЕНИЕ ВЕТОК**

Ветки в диаметре 3 " / 8см/ могут быть загружены в загрузочный лоток.

Соблюдайте следующие рекомендации при измельчении веток:

- При загрузке веток в загрузочный лоток удерживайте ветки обеими руками.
- Никогда не загружайте более одной ветки в загрузочный лоток.
- Не загружайте ничего другого, кроме ветвей (или дерева) в загрузочный лоток за один раз.
- При загрузке больших веток применяйте прерывистое давление (усилие, в короткие импульсы) ветвей в загрузочном лотке, чтобы избежать срыва двигателя.

**ВАЖНО:** Никогда не загружайте ветви диаметром более трех (3) дюймов / 8 см/загрузочный лоток. Это может привести к серьезному повреждению ножей, цепями или крыльчатки вашего оборудования.

**ПРИМЕЧАНИЕ:** Для лучшей производительности, всегда используйте оборудование с острыми ножами. Если заметна потеря производительности во время измельчения веток, ножи измельчителя должны быть заменены.

#### **ОПУСКАНИЕ БУНКЕРА**

1. Возьмитесь одной рукой за ручку, расположенную на верхней части бункера /желоба в сборе/, а затем плавно поднимите его.
2. Другой рукой выньте стержень и опустите бункер к земле (см. рисунок 10).

#### **ОПУСТОШЕНИЕ МЕШКА**

1. Снимите мешок с отверстия дефлектора лотка.
2. Опустошите мешок и снова прикрепите его к нагнетательному отверстию. Закрепите мешок в нужном положении на дефлекторе лотка.

**ВАЖНО:** в зоне нагнетания внутри корпуса расположен измельчительный экран. Если экран забит отходами, следует снять его и очистить, соблюдая указания, приведенные в разделе «Уход и обслуживание». Чтобы обеспечить постоянную высокую производительность оборудования, необходимо постоянно следить, чтобы измельчительные ножи были острыми.

### **СЕРВИС и ОБСЛУЖИВАНИЕ**

#### **ГРАФИК ТЕХНИЧЕСКОГО ОБСЛУЖИВАНИЯ**

 **ПРЕДОСТЕРЕЖЕНИЕ:** Перед выполнением любого вида технического сервиса / обслуживания, отключите все органы управления и заглушите двигатель. Дождитесь полной остановки всех вращающихся частей. Отсоедините провод от свечи зажигания и заземлите его, чтобы предотвратить непреднамеренный запуск. Всегда надевайте защитные очки во время работы или при выполнении любых регулировок или ремонте.

Следуйте графику технического обслуживания приведенному ниже. Данная таблица описывает только рекомендации по обслуживанию. Используйте колонку таблицы обслуживания для отслеживания выполненных задач технического обслуживания. **Для того, что бы найти ближайший сервисный центр Sears или запланировать обслуживание, свяжитесь с Sears 1-800-4-MY-HOME®.**

Интервал	Назначение	Наименование работ	Выполнение
Перед каждым использованием	1. Уровень масла в двигателе 2. Ослабление или отсутствие крепежа 3. Двигатель и оборудование	1. Проверить 2. Затянуть или заменить 3. Очистить	
После первых 5-8 часов	1. Масло двигателя	1. Заменить	
Каждые 25 часов	1. Масло двигателя 2. Воздушный фильтр 3. Управляющие тяги и поворотные точки	1. Заменить 2. Заменить 3. Смазать легким машинным маслом	
Ежегодно или каждые 50 часов	1. Масло двигателя 2. Глушитель	1. Заменить 2. Проверить	
Ежегодно или каждые 100 часов	1. Свеча зажигания	1. Очистить, проверить, установить зазор или заменить	
До постановки на хранение	1. Топливная система	1. Запустить двигатель до его остановки, полной выработки топлива или добавить топливо с присадками.	

† Проводите замену масла через каждые 25 часов при работе двигателя под большой нагрузкой или при высоких температурах.

 **ПРЕДОСТЕРЕЖЕНИЕ:** Всегда глушите двигатель и отсоедините провод от свечи зажигания перед выполнением технического обслуживания или регулировках. Всегда надевайте защитные очки во время работы или при выполнении любых регулировок или ремонта

#### **ОБЩИЕ РЕКОМЕНДАЦИИ**

- При выполнении технического обслуживания всегда соблюдайте все правила техники безопасности, находящихся на табличках культиватора и в данном руководстве оператора. Правила безопасности можно найти на табличках культиватора и в этом руководстве оператора на стр. 3.
- Гарантия на это оборудование не распространяется на части, которые были испорчены злоупотреблением оператором или его небрежностью. Для получения полной отдачи от гарантии, оператор должен поддерживать оборудование в соответствии с настоящей инструкцией.
- Некоторые регулировки должны быть сделаны периодически для поддержания вашего оборудования должным образом.
- Периодически проверяйте все крепежные детали и убедитесь, что они затянуты.

#### **ТЕХНИЧЕСКОЕ ОБСЛУЖИВАНИЕ ДВИГАТЕЛЯ**

 **ПРЕДОСТЕРЕЖЕНИЕ:** При работе двигателя глушитель может сильно нагреваться. Будьте осторожны, не прикасайтесь к глушителю.

#### **Проверка свечи зажигания**

 **ПРЕДОСТЕРЕЖЕНИЕ:** НЕ проверяйте искру с извлеченной свечей зажигания. НЕ запускайте двигатель с отсутствующей свечой зажигания.

Для обеспечения правильной работы двигателя, свеча зажигания должна иметь соответствующий зазор между электродами и отсутствием отложений. Проводите проверку свечи зажигания через каждые 25 часов наработки двигателя и заменяйте ее через каждые 100 часов.

- Очистите зону вокруг места установки свечи зажигания. Пескоструйная очистка свечи зажигания запрещена. Очищать свечу зажигания следует с помощью проволочной щетки и технического растворителя.
- Снимите и осмотрите свечу зажигания. Проверьте зазор и убедитесь, что он составляет 0,03 дюйма (смотри рисунок 11).
- Если электрод прогорел, поврежден или изолятор имеет сколы, свечу зажигания необходимо заменить.



Рис.11

### Обслуживание воздушного фильтра

**⚠️ ПРЕДОСТЕРЕЖЕНИЕ:** Никогда не используйте бензин или растворители для очистки элемента воздушного фильтра. Это может привести к пожару или взрыву.

Воздушный фильтр предотвращает повреждение от попадания грязи, пыли и т.п. в карбюратор и это важно для срока службы двигателя и его производительности. Никогда не запускайте двигатель без полностью собранного воздушного фильтра. Проверяйте воздушный фильтр перед каждым использованием. Бумажные фильтры не могут быть очищены и должны быть заменены один раз в год или через каждые 25 часов работы или чаще, если культиватор используется в очень пыльных условиях.

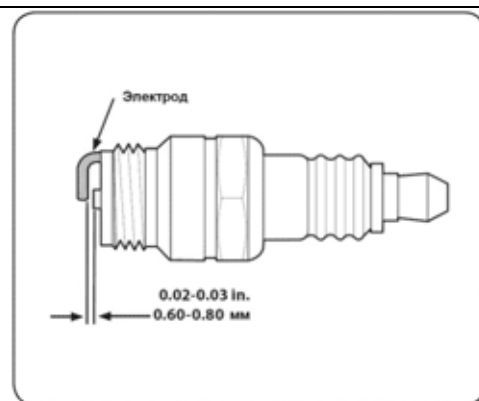
Очистку или замену фильтрующего элемента нужно производить через каждые 25 часов работы.

1. Ослабьте винты, удерживающие крышку фильтра.
2. Откройте крышку и извлеките фильтрующий элемент (смотри рисунок 12).
3. Утилизируйте воздушный фильтр.
4. Установите новый картридж.
5. Закройте крышку и затяните ее винтами

**Примечание:** если фильтр изношен или поврежден, его необходимо заменить.



Рис.12

### Проверка уровня масла

1. Убедитесь, что двигатель расположен горизонтально и область вокруг заливной горловины масла не имеет загрязнений.
2. Удалите крышку масло заливной горловины.
3. Уровень масла должен находиться в верхней части резьбы крышки, почти до точки перелива.

### Замена масла

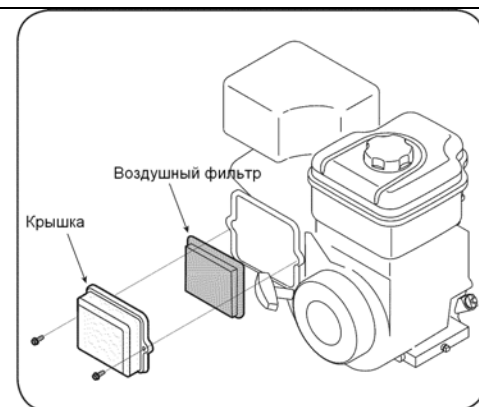
- Используйте только масла с высокими смывочными качествами по API: SF, SG, SH или. Выберите вязкость масла класса SAE в соответствии с ожидаемой рабочей температурой. Обратитесь к графику вязкости раздела Эксплуатация.
- Проведите замену масла в двигателе после первых пяти - восьми часов работы, и далее через каждые пятьдесят часов или один раз в сезон, смотря, что наступит раньше. Заменяйте масло через каждые двадцать пять часов при работе двигателя под большой нагрузкой или при высокой температуре.

### Слив масла

1. Запустите двигатель для прогрева масла.
2. На заглушенном двигателе, еще теплом, отсоединить провод свечи зажигания и отведите в сторону от свечи зажигания.
3. Отверните сливную заглушку, расположенную на трубке слива масла в основании двигателя, и слейте масло в подходящую емкость. Рис. 13.



Рис.13

**⚠ ПРЕДОСТЕРЕЖЕНИЕ:** Отработанное масло представляет собой опасный продукт отходов. Правильно утилизируйте отработанное масло. Не выбрасывать вместе с бытовыми отходами. Проконсультируйтесь с местными властями или Sears сервисным центром Sears для безопасной утилизации / переработки.

4. После того, как масло было слито полностью, установите на место и заверните надежно заглушку на сливной трубке.
5. Разместите двигатель горизонтально. Залейте в двигатель приблизительно 28 oz./0,83 литра/ свежего масла. Заполните маслом, что бы его уровень достигал верхней части резьбы крышки, почти до точки перелива
6. Установите крышку маслосливной горловины. Вытрите пролитое масло.
7. До запуска двигателя присоедините провод к свече зажигания.

### Обслуживание глушителя

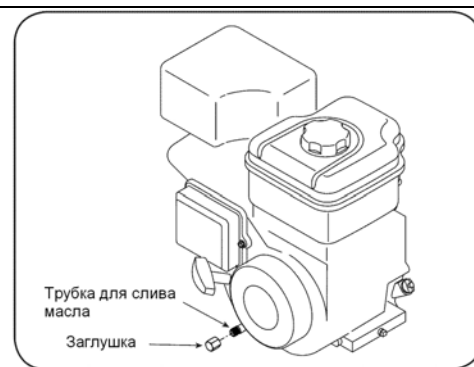
**⚠ ПРЕДОСТЕРЕЖЕНИЕ:** Температура глушителя и близлежащих деталей может превышать 150 ° F (65 ° C). Избегайте прикосновения к этим деталям.

- Проверяйте глушитель через каждые 50 часов, при необходимости замените. Запасные части для глушителя должны быть такими же и установлены в том же положении, как и оригинальные детали.

### Очистка двигателя

- Ежедневно или перед каждым использованием очищайте двигатель от травы, мякоти или накопленного мусора. Содержите чистыми тяги, пружины и рычаги управления. Содержите область вокруг и позади глушителя чистыми от всех горючих отходов.
- Содержание двигателя в чистоте позволяет правильно осуществлять его воздушное охлаждение.
- Детали двигателя должны содержаться в чистоте, чтобы уменьшить риск перегрева и возгорания от накопленного мусора.

**⚠ ПРЕДОСТЕРЕЖЕНИЕ:** Не используйте воду для очистки деталей двигателя. Вода может попасть в топливную систему. Используйте щетку или сухую ткань.

### Обороты двигателя

**⚠ ПРЕДОСТЕРЕЖЕНИЕ:** Не пытайтесь изменять обороты двигателя путем изменения тяг регулятора оборотов двигателя. Это может привести к серьезным травмам и повреждению двигателя. Обороты двигателя были установлены на заводе производителя.

### СМАЗКА

- \* **Желоб в сборе** - Смажьте поворотные точки бункера легкой смазкой раз в сезон.
- \* **Дефлектор** - Смажьте поворотные точки выпускного желоба легкой смазкой раз в сезон.
- \* **Стержень** - Смажьте стержень и пружину легкой смазкой раз в сезон.

### ОЧИСТКА ОБОРУДОВАНИЯ

- Очистите измельчитель от веток после каждого использования.
- Промывайте мешок водой периодически. Дайте высохнуть в тени.
- Если цеп экран засоряется, снимите и очистите как указано ниже.

**ПРИМЕЧАНИЕ:** Очистка с помощью мойки под давлением не рекомендуется, поскольку вода может

попасть в топливную систему.

## УДАЛЕНИЕ ЭКРАНА

**⚠️ ПРЕДОСТЕРЕЖЕНИЕ:** Перед выполнением любого вида технического обслуживания на оборудовании дождитесь остановки всех вращающихся частей и отсоединить провод от свечи зажигания. Несоблюдение этой инструкции может привести к травмам или повреждению оборудования.

Если выгрузная область засоряется, снимите экран и очистите следующим образом:

1. Заглушите двигатель. Убедитесь в том, измельчитель веток пришел к полной остановке.
2. Отсоедините провод от свечи зажигания и заземлите на двигателе.
3. А. Снимите мешок и отверните два барашка по бокам дефлектора. См. Рисунок 14.  
В. Приподнимите дефлектор, удерживайте его.  
С. Отсоедините два пружинных фиксатора со штифтов, проходят через корпус, и извлеките штифты.  
D. Извлеките изнутри корпуса измельчителя экран, очистите или промойте водой. См. рис. 14.
4. Переустановите экран, убедившись в том, что он расположен изогнутой поверхностью вниз.
5. Установите на место дефлектор, используя ранее снятый крепеж, и присоедините мешок к устройству.



Рис.14

## ЗАТОЧКИ или ЗАМЕНА НОЖЕЙ ИЗМЕЛЬЧИТЕЛЯ

1. Отсоедините провод свечи зажигания и заземлите на двигателе.
2. Удалить цепь экран, как описано в предыдущем разделе.
3. Удалите желоб измельчителя, отвернув три шестигранные гайки и удалив шайбы.
4. Удалите кронштейны фиксации дефлектора к раме, удалив болты с шестигранной головкой.
5. Поверните рабочее колесо вручную, пока не найдете один из двух ножей измельчителя в окне выброса.
6. Снимите нож, удалив винты с внутренним шестигранником, зафиксируйте шайбы и гайки, которые крепят его к рабочему колесу. Сохраните крепеж. См. Рис. 15

**ПРИМЕЧАНИЕ:** Используйте 3/16 "шестигранный гаечный ключ на внешней стороне лезвия и 1/2" накидной гаечный ключ на внутренней стороне рабочего колеса. Удержите гаечный ключ и поворачивайте накидной ключ, чтобы ослабить гайку.

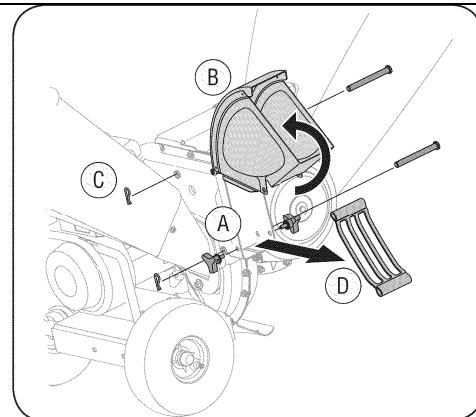
7. Установите заменяемые ножи (№ 742-0544) с крепежом, ранее удаленным, или заточенные существующие ножи.

**ВАЖНО:** При заточке ножей, защищайте руки с помощью перчаток. При заточке сохраняйте оригинальный угол заточки и удаляйте равное количество металла с каждого ножа.

8. Для замены другого ножа вращайте рабочее колесо для обнаружения второго ножа и повторите шаги, описанные выше.

**ПРИМЕЧАНИЕ:** Убедитесь, что ножи будут установлены острым краем в том же направлении, что и при удалении. Крутящий момент затяжки крепежа 23 -34 Нм.

**⚠️ ПРЕДОСТЕРЕЖЕНИЕ:** Лопастей рабочего колеса и ножи



Рис.15

измельчителя острые. Носите кожаные рабочие перчатки для защиты рук.

### **ЗАТОЧКА или ЗАМЕНА НОЖА ШРЕДЕРА**

1. Заглушите двигатель и убедитесь, что все вращающиеся части пришли к полной остановке.
2. Отсоедините провод от свечи зажигания и заземлите на двигателе.
3. Опустите бункер и поместить блок под корпус захвата.
4. Удалите шесть шестигранных контргаяк и плоские шайбы от приваренных шпилек на корпусе захвата. Сохраните крепеж.
5. Аккуратно отделите бункер в сборе от рабочего колеса и удалите измельчительную пластину. Измельчительная пластина может быть идентифицирована, ссылаясь на пункт 29 в списке запасных частей..

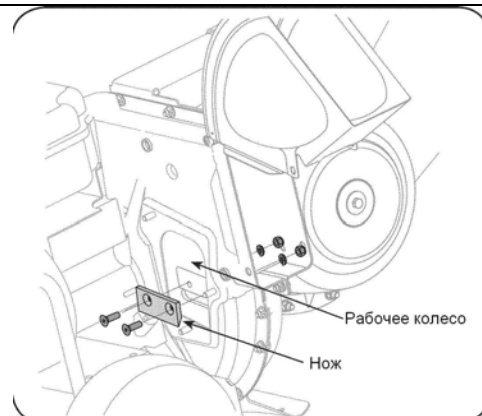
**ПРИМЕЧАНИЕ:** При установке измельчительной пластины, убедитесь, выступ расположен внутрь к колесу.

6. Отверните два барашка, которыми крепится дефлектор и приподнимите дефлектор.

7. Вставьте трубу диаметром 1/2 "или 3/4" через экран в рабочее колесо, чтобы заблокировать его от поворота или удалите экран и вставьте деревянный брусок в открытый желоб.

А. Удалите два винта с внутренним шестигранником, шайбы и шестигранные крепежные гайки, которые крепят нож измельчителя к рабочему колесу.

В. Отверните болт с шестигранной головкой, извлеките пружинную и плоскую шайбы для освобождения ножа. См. Рисунок 16.

8. Установите заменяемый нож (№ 742-0544) с крепежом, удаленным ранее или заточенный существующий нож.

**ВАЖНО:** При установке ножа шредера, затяните центральный болт моментом 62 – 79 Нм и два внешних болта 28 – 40 Нм.

**ПРИМЕЧАНИЕ:** Используйте 3/16 "шестигранный гаечный ключ на внешней стороне ножа и 1/2" накидной гаечный ключ на внутренней стороне ножа. Держите гаечный ключ неподвижно и поворачивайте накидной ключ, чтобы ослабить гайку.

Соблюдайте осторожность при снятии ножа, чтобы избежать контакта с выступами сварного шва на корпусе.



Рис.16

**ВАЖНО:** При заточки ножа, сохраняйте оригинальный угол заточки. Это чрезвычайно важно, чтобы каждый передний край получал равное количество обработки для того, чтобы предотвратить дисбаланс ножа. Несбалансированный нож вызывает чрезмерную вибрацию при вращении на больших оборотах и может привести к повреждению оборудования. Балансировка ножа может быть проверена установкой его на отвертку или гвоздь. Удалите металл с тяжелой стороны для обеспечения баланса.

### **ХРАНЕНИЕ**

**⚠️ ПРЕДОСТЕРЕЖЕНИЕ:** Никогда не храните измельчитель с топливом в баке в помещении или в плохо вентилируемых помещениях, где пары топлива могут достигать открытое пламя, искры от оборудования такого, как на печи, водонагреватели, сушилки для белья, или газовые приборы.

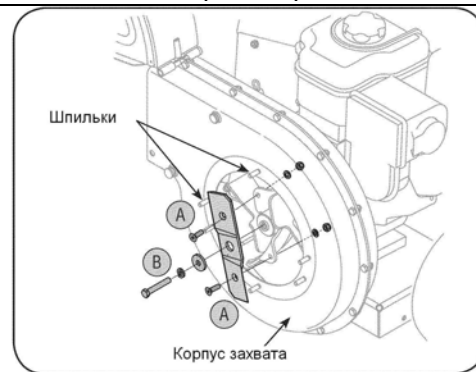
#### **ПОДГОТОВКА ДВИГАТЕЛЯ**

При хранении двигателя более 30 дней

1. Для предотвращения образования смолистых отложений в топливной системе или в

карбюраторе, запустите двигатель до остановки из-за отсутствия топлива или добавьте топливную присадку к бензину в баке. Если вы используете топливную добавку, запустите двигатель на несколько минут, чтобы добавка поступила в карбюратор, после чего двигатель и топливо могут храниться до шести месяцев.

2. Проведите замену масла на теплом двигателе. См. Замена моторного масла в разделе СЕРВИС И ОБСЛУЖИВАНИЕ.
3. Отверните свечу зажигания и залейте в цилиндр приблизительно 1 унцию. (30 мл) чистого моторного. Потяните ручку стартера несколько раз, чтобы распределить масло по стенкам цилиндра, установите свечу зажигания.
4. Очистите поверхность двигателя от мусора.

#### ПОДГОТОВКА ИЗМЕЛЬЧИТЕЛЯ

- При хранении измельчителя в непроветриваемых помещениях или в металлическом гараже, следует позаботиться, чтобы не ржавели неокрашенные поверхности. Используйте легкие масла или силикон для нанесения на неокрашенные поверхности оборудования, особенно пружины, подшипники и тросики.
- Удалите всю грязь с поверхностей двигателя и оборудования.
- Следуйте рекомендациям раздела смазки.
- Храните оборудование в чистом, сухом месте. Не храните рядом с едкими веществами, такими как удобрение. Не храните в местах, где присутствует оборудование, которые могут использовать навигационный свет или имеют компоненты, которые могут создать искру.

### ПОИСК НЕИСПРАВНОСТЕЙ и УСТРАНЕНИЕ

 **ПРЕДОСТЕРЕЖЕНИЕ:** Перед выполнением любого вида технического сервиса / обслуживания, отключите все элементы управления и заглушите двигатель. Дождитесь полной остановки всех вращающихся частей. Отсоедините провод от свечи зажигания и заземлите его, чтобы предотвратить непреднамеренное запуск. Всегда надевайте защитные очки во время работы или при выполнении любых регулировок или ремонте.

НЕИСПРАВНОСТЬ	ПРИЧИНА	УСТРАНЕНИЕ
Двигатель не запускается	<ol style="list-style-type: none"> <li>1. Рычаг газа находится не в положении запуска.</li> <li>2. Рычаг управления воздушной заслонкой не в положении СНОКЕ.</li> <li>3. Провод свечи зажигания отсоединен.</li> <li>4. Неисправная свеча зажигания или неверный зазор электродов.</li> <li>5. Топливный бак пуст или испорченный бензин.</li> <li>6. Не вытягивается шнур ручного стартера.</li> <li>7. Перелито топливо в двигатель</li> </ol>	<ol style="list-style-type: none"> <li>1. Переместите рычаг газа в положение ЗАПУСК/РАБОА</li> <li>2. Поместите рычаг в положение СНОКЕ.</li> <li>3. Присоедините провод к свече зажигания.</li> <li>4. Очистите, отрегулируйте зазор или замените свечу зажигания.</li> <li>5. Заполните топливный бак чистым, свежим бензином</li> <li>6. Засорено рабочее колесо. Отсоедините провод от свечи зажигания и очистите рабочее колесо.</li> <li>7. Подождите несколько минут до следующего запуска двигателя</li> </ol>
Неравномерная работа двигателя	<ol style="list-style-type: none"> <li>1. Двигатель работает при положении СНОКЕ воздушной заслонки.</li> <li>2. Провод свечи зажигания плохо подключен.</li> <li>3. Старый бензин</li> <li>4. Грязь или вода в топливной</li> </ol>	<ol style="list-style-type: none"> <li>1. Переместите рычаг воздушной заслонки в положение РАБОТА.</li> <li>2. Надежно закрепите провод на свече зажигания.</li> <li>3. Залейте в бак свежий бензин.</li> <li>4. Заполните свежим бензином.</li> <li>5. Всегда работайте на полностью</li> </ol>

	системе. 5. Низкие обороты двигателя. 6. Карбюратор разрегулировался .	открытой дроссельной заслонке. 6. Обратитесь в Сервисный Центр
Перегрев двигателя	1. Низкий уровень моторного масла 2. Забита система охлаждения двигателя.	1. Залейте необходимый тип и уровень масла. 2. Очистите ребра охлаждения двигателя.
Двигатель неравномерно работает на максимальных оборотах	1. Маленький зазор электродов	1. Извлеките свечу зажигания и отрегулируйте зазор.
Двигатель плохо работает на холостых оборотах.	1. Неисправна свеча зажигания 2. Загрязнен воздушный фильтр.	1. Замените свечу зажигания и отрегулируйте зазор. 2. Замените воздушный фильтр
Чрезмерная вибрация	1. Незакрепленные части или неисправно рабочее колесо.	1. Затяните болт 2. Обратитесь в Сервисный центр
Оборудование не выбрасывает обработанный материал.	1. Засорен дефлектор 2. Инородный объект в рабочем колесе. 3. Маленькие обороты двигателя	1. Немедленно заглушите двигатель и отсоедините провод от свечи зажигания. Очистите экран и внутри корпуса рабочего колеса. 2. Немедленно заглушите двигатель и отсоедините провод от свечи зажигания. Извлеките инородный объект. 3. Всегда работайте на максимальных оборотах двигателя.

- При возникновении любых вопросов связанных со сборкой, эксплуатацией, обслуживанием или хранением Вашего изделия обращайтесь в уполномоченный сервисный центр.

- Производитель техники Craftsman оставляет за собой право на внесение изменений или дополнений в инструкции, технические описания и комплектацию товара в одностороннем порядке без предварительного уведомления.