

★ ★ ★ ★ ★
Delta
E U R O P E



Руководство по эксплуатации

D-81G

ПУШКА ТЕПЛОВАЯ ГАЗОВАЯ

GAS HEATER



УВАЖАЕМЫЙ ПОКУПАТЕЛЬ!

Мы поздравляем Вас с удачной покупкой! Изделия торговой марки DELTA отличаются эргономичным дизайном и высоким качеством исполнения. Убедитесь, что в паспорте и в гарантийном талоне поставлены штамп магазина, подпись продавца, печать и дата продажи.

Перед началом работы изучите все разделы настоящего паспорта и выполните все подготовительные операции.

Настоящий паспорт является документом, объединенным с техническим описанием и инструкцией по эксплуатации, который удостоверяет гарантированные основные параметры пушки тепловой газовой D-81G (далее прибор).

В руководстве по эксплуатации изложены основные сведения и требования, необходимые для правильной эксплуатации прибора, от соблюдения которых зависит надежная и безопасная работа изделия.

1. ОБЩИЕ СВЕДЕНИЯ И НАЗНАЧЕНИЕ ИЗДЕЛИЯ

1.1. Настоящий прибор является обогревателем прямого нагрева. Тепловая пушка предназначена для обогрева хорошо вентилируемых (обмен воздуха не менее 1.5 объема/час) нежилых площадей и может использоваться для временного обогрева строящихся, реконструируемых или ремонтируемых помещений.

Внимание! Запрещается эксплуатировать прибор в жилых помещениях.

1.2. Прибор предназначен для работы только с бытовыми газовыми баллонами.

2. ТЕХНИЧЕСКИЕ ХАРАКТЕРИСТИКИ

Таблица 1.

Модель*	D-81G
Номинальная мощность, кВт	12
Производительность, м ³ /час	300
Электропитание, В/Гц	220±2%/50
Расход газа, кг/час	0,875
Давление газа, Бар	0,3
Вид сжиженного газа	пропан/бутан
Класс электрозащиты	I
Максимальная температура воздуха, °С	62°С

Мощность электродвигателя, Вт	40
Класс защиты электродвигателя от проникновения посторонних объектов и воды	IP44
Система поджига горелки	пьезоэлектрическая

2.1. Предохранительный электромагнитный клапан прекращает подачу газа в случае отсутствия напряжения (электропитания).

2.2. Термостат защиты от перегрева прерывает работу термодпары при слишком высокой температуре.

ВНИМАНИЕ! Производитель оставляет за собой право в любой момент без обязательного извещения вносить изменения в дизайн и технические характеристики, не ухудшающие качество прибора.

3. КОМПЛЕКТ ПОСТАВКИ

Таблица 2.

№	Наименование	Ед. изм.	Кол - во
1.	Корпус	шт.	1
2.	Ручка с комплектом креплений	комп.	1
3.	Шланг соединительный газовый	шт.	1
4.	Редуктор газовый	шт.	1
5.	Талон гарантийного обслуживания	шт.	1
6.	Руководство по эксплуатации	шт.	1

Примечание: незначительные изменения в комплектации могут быть не отражены в настоящем руководстве.

Дата упаковки _____

Упаковщик _____

4. УСТРОЙСТВО И ПРИНЦИП РАБОТЫ

4.1. Конструкция теплопушки состоит из электродвигателя с вентилятором, который создает поток воздуха для обогрева помещения, а также для подачи кислорода необходимого для горения газа.



Рис.1. Устройство прибора

- | | |
|-----------------------------|----------------------------|
| 1. Корпус | 6. Штуцер для подачи газа |
| 2. Задняя решетка | 7. Пьезоэлектрический пуск |
| 3. Выключатель вентилятора | 8. Выходное отверстие |
| 4. Ручка | 9. Шнур питания |
| 5. Предохранительный клапан | |

5. МЕРЫ БЕЗОПАСНОСТИ

Внимание! До монтажа, эксплуатации и обслуживания данного аппарата необходимо подробно ознакомиться с руководством по эксплуатации.

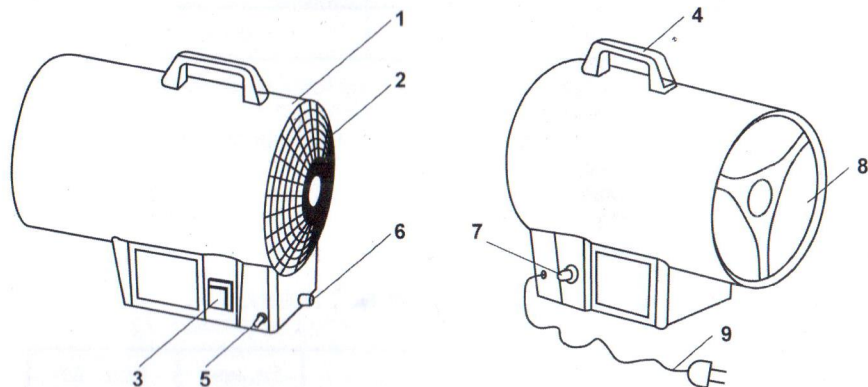
5.1. Прибор предназначен для временного обогрева строящихся, реконструируемых или ремонтируемых помещений.

Внимание! Не используйте прибор в жилых либо плоховентилируемых помещениях, а так же во время сна.

5.2. Лица, пользующиеся теплопушкой, обязаны знать правила обращения с газовыми приборами.

5.3. Убедитесь, что напряжение Вашей электросети соответствует напряжению питания прибора, указанному в таблице 1 с техническими характеристиками и на шильдике прибора.

5.4. Розетка должна иметь заземляющий контакт.

5.5. Не помещайте сетевой шнур в воду или другие жидкости.

Внимание! Опасность поражения электрическим током!

Запрещено эксплуатировать прибор с поврежденным сетевым шнуром!

5.6. Размещение и эксплуатация газовых баллонов при установке аппарата

должна осуществляться в соответствии с правилами пожарной безопасности.

5.7. Проверяйте состояние гибкого шланга подвода газа. При обнаружении дефектов: порезов, трещин, следов износа или других повреждений - немедленно замените шланг на аналогичный!

5.8. Шланг, по которому подается газ, и сетевой шнур не должны прикасаться к острым и горячим поверхностям, включая стенки прибора.

Запрещается!

- Эксплуатировать пушку в местах, расположенных ниже уровня земли, в тоннелях, шахтах и трубах канализации. Газ пропан/бутан тяжелее воздуха, поэтому при утечке пропан собирается в самых низких участках.

- Подключать прибор к газовым трубам в жилых домах или иным источникам газа.

- Использовать пушку в помещениях, где в воздухе содержатся мельчайшие частицы древесной стружки, макулатуры или иного возгораемого волокна.

- Использовать пушку в помещении, или рядом с легко воспламеняемыми предметами, горючими жидкостями. Опасность пожара!

- Эксплуатировать неисправный прибор.

- Передвигать, переносить и обслуживать прогретый, работающий или подключенный прибор.

- Вносить изменения в конструкцию теплопушки.

- Подсоединять воздухопроводы к передней и задней частям прибора.

- Загораживать впускное (в задней части) и выпускное (в передней части) воздушные отверстия пушки.

Внимание! Опасность отравления угарным газом!

5.9. Эксплуатация прибора допускается только на хорошо проветриваемых площадях. Необходимо обеспечить надлежащую вентиляцию, т.к. при ее отсутствии образуется избыточный уровень окиси (CO) и двуокиси (CO₂) углерода.

Для вентиляции необходимо предусмотреть два отверстия, обеспечивающих поступление свежего воздуха извне. Одно отверстие должно располагаться возле пола, а другое — у потолка.

Люди, имеющие проблемы с дыхательной системой, должны проконсультироваться у врача перед использованием прибора.

Отравление угарным газом: Первые признаки отравления окисью углерода напоминают грипп и сопровождаются головными болями, головокружением или тошнотой. Если у вас появились эти признаки, то это, по всей видимости, означает, что в работе прибора произошли нарушения. Следует немедленно отключить прибор и выйти на свежий воздух. Необходимо устранить неисправности.

Внимание! Риск ожогов, взрыва, пожара!

Внимание! Хранить баллоны с газом следует при температуре не выше +38°C.

5.10. При установке и эксплуатации прибора необходимо следовать всем действующим на местах правилам и нормам.

5.11. Пушку следует размещать там, где нет сильных сквозняков, разбрыз-

гивания воды, попадания дождя.

5.12. Разрешается пользоваться только теми шлангами и редукторами, которые являются полными аналогами тем, что идут в комплекте.

5.13. Прибор должен располагаться не менее, чем в одном метре от баллона с газом. Нельзя направлять пушку на баллоны с газом.

5.14. Минимальное расстояние между прибором и горючими материалами:

- выпускное отверстие — 3 м;
- боковины — 1 м;
- верхняя часть — 2 м;
- задняя торцевая часть — 1 м.

5.15. Неиспользованные баллоны со сжиженным газом должны храниться отдельно от работающего прибора в проветриваемом помещении.

Если вы почувствовали запах газа:

- не пытайтесь разжечь огонь;
- перекройте подачу газа к нагревателю;
- погасите все источники открытого пламени;
- проветрите помещение.

5.16. Тепловентилятор следует размещать в местах недоступных для детей и животных.

5.17. Все работы по обслуживанию прибора проводятся только при погашенном пламени горелки и выключенном вентиляторе.

5.18. Не пытайтесь самостоятельно разбирать и ремонтировать прибор. С целью ремонта обращайтесь в ближайший сервисный центр.

Примечание: Данная инструкция по эксплуатации не может предусмотреть все возможные нештатные ситуации, которые могут возникнуть в процессе эксплуатации данного прибора. Пользователь должен самостоятельно следить за соблюдением техники безопасности при работе с тепловой газовой пушкой.

6. ПЕРЕД ПЕРВЫМ ИСПОЛЬЗОВАНИЕМ

6.1. Установите прибор на ровную поверхность и прикрепите к корпусу прибора ручку с помощью прилагаемого крепежа.

6.2. Удостоверьтесь, что прибор освобожден от всех упаковочных материалов.

6.3. Перед включением пушки уберите посторонние предметы вокруг нее. Минимальные расстояния перед пушкой: выход теплого воздуха (передняя часть) – 2,5 метра; с остальных сторон (задняя, боковые, верхняя) – по 2 метра. Обмен воздуха в помещении должен составлять не менее 1,5 объемов помещения в час.

6.4. Прибор должен располагаться не менее, чем в одном метре от баллона с газом. Газовый баллон должен устанавливаться только в вертикальном положении.

6.5. К газовому баллону подключите редуктор и соединительный шланг (поставляемые в комплекте с прибором), затяните соединения, используя соответствующий гаечный ключ.

Необходимо помнить, что соединения имеют левую резьбу и закрепляются

поворотом против часовой стрелки (см. рис.2, А).

6.6. Подсоедините соединительный шланг к штуцеру подачи газа на корпусе прибора и тоже затяните.

Запрещено! Подключать баллон с газом напрямую к прибору без редуктора!

6.7. Проверьте плотность соединений на предмет утечки газа с помощью нанесения мыльного раствора: присутствие пузырьков означает утечку газа.

Внимание! При проверке на утечку газа пользоваться открытым пламенем запрещается.

Перед использованием тепловушки необходимо устранить все протечки газа, если таковые имеются!

6.8. Для обеспечения более продолжительного автономного режима обогрева помещения можно соединить несколько баллонов. Все соединения надо также проверить на утечку газа.

6.9. Подключите сетевой шнур прибора к электросети (см.рис.2,Б).

Внимание! Используйте только трехпроводную электропроводку с заземляющим проводом и соответствующие удлинители!

7. ЭКСПЛУАТАЦИЯ ПРИБОРА

7.1. После подключения прибора к газовому баллону и электросети (рис. 2, А,Б) произведите следующие операции:

- включите вентилятор с помощью выключателя "  " (рис.2В), убедитесь, что вентилятор вышел на рабочие обороты, для исключения взрыва паров газа, скопившихся в камере сгорания;
- откройте вентиль газового баллона (рис.2Г);
- нажмите кнопку предохранительного клапана (желтая) и, удерживая ее в таком положении, периодически нажимайте на пьезоэлектрический пуск (красная) (рис.2Д);

- после возгорания пламени удерживайте желтую кнопку в нажатом положении в течении 15-20 секунд, чтобы сработал электромагнитный клапан;
- отпустите желтую кнопку: пламя по-прежнему будет гореть.

7.2. Во время эксплуатации контролируйте нагрев поверхности, на которой установлена пушка. Перегрев поверхности может привести к пожару.

7.3. Если по какой-либо причине вентилятор будет остановлен, то прибор через несколько секунд будет автоматически отключен электромагнитным клапаном. То же самое происходит при перерыве в подаче газа. В обоих случаях для повторного пуска следует повторить указанную выше процедуру.

Внимание! Не следует неоднократно пытаться запустить пушку в короткий промежуток времени. Если после трех попыток пушка не запускается, не продолжайте запуск самостоятельно! Закройте баллон, проветрите помещение! Выпущенный газ крайне пожароопасен!



Рис.2. Подключение и отключение прибора.

Внимание! Во время работы корпус прибора сильно нагревается! Во избежание ожогов не касайтесь руками корпуса и не кладите на него легковоспламеняющиеся предметы.

7.4. Выключение:

• Закрутите вентиль подачи газа на баллоне по часовой стрелке до упора (рис.2E).

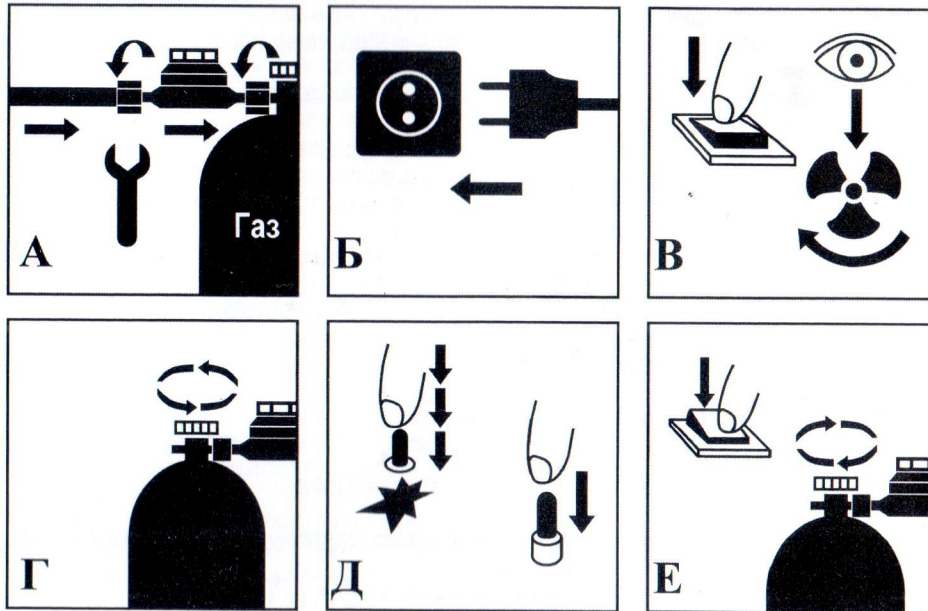
• Через 10-15 сек выключите вентилятор, нажав на кнопку "☢".

• Отключите прибор от электросети.

7.5. Замена баллонов:

Внимание! Замена баллонов с газом производится только при погашенном пламени горелки!

• Плотно закройте клапан подачи газа на баллоне.

• Отсоедините шланг с редуктором от баллона.

• Подсоедините шланг с редуктором к новому баллону с газом. Плотно затяните соединение.

• Проверьте все соединения на утечку газа (см.п.б.7. настоящей инструкции).

7.6. Если пламя погаснет во время работы прибора, проверьте: достаточна ли подача газа, не заблокирован ли вентилятор, не заблокирован ли выход воздуха.

8. ТЕХНИЧЕСКОЕ ОБСЛУЖИВАНИЕ

8.1. Содержите прибор в чистоте. Перед проведением технического обслуживания отключите прибор от электросети и газового баллона и дайте ему полностью остыть.

8.2. Очистку прибора от пыли и грязи производите ежегодно или по мере необходимости. Для очистки прибора отключите его, как указано в п. 7.4. настоящей инструкции, дайте ему полностью остыть и протрите корпус влажной, а затем сухой тканью.

8.3. Не используйте для очистки прибора агрессивные чистящие средства.

8.4. Перед каждым включением проверяйте все соединения на утечку газа.

8.5. Перед каждым включением проверяйте соединительный шланг и редуктор на отсутствие повреждений. Если шланг сильно изношен или имеет порезы, его следует заменить.

9. ХРАНЕНИЕ И ТРАНСПОРТИРОВКА

Внимание! Длительное хранение и транспортировка теплоушки допускаются только при отключенном газовом баллоне и электропитании.

9.1. Отключите прибор от электросети и от баллона с газом, дайте ему полностью остыть.

9.2. Почистите прибор перед хранением. Уделите особое внимание зоне поступления воздуха, очистив ее от мусора.

9.3. Хранить прибор следует в сухом, чистом, пылезащищенном и безопасном месте, вне досягаемости детей.

9.4. Не храните соединительный шланг с редуктором внутри корпуса пушки.

9.5. Условия хранения и транспортировки должны исключать возможность механических повреждений и воздействия атмосферных осадков.

10. ТАБЛИЦА ХАРАКТЕРНЫХ НЕИСПРАВНОСТЕЙ И МЕТОДЫ ИХ УСТРАНЕНИЯ

Таблица 3.

Характерные неисправности	Вероятные причины	Методы устранения
Не включается вентилятор.	1. Неисправна розетка. 2. Поврежден шнур электропитания. 3. Неисправен вентилятор.	1. Проверить наличие напряжения в розетке. 2,3. Устраняется специалистами ремонтных мастерских.