

Thinking of you

 **Electrolux**

USER MANUAL

Microwave oven

EMS2105S



We were thinking of you
when we made this product

 GB

Welcome to the world of Electrolux

You've chosen a first class product from Electrolux, which hopefully will provide you with lots of pleasure in the future. Electrolux ambition is to offer a wide variety of quality products that would make your life even more comfortable. You can look at some examples on the cover in this manual. But now it's time to study this manual and start using and enjoying the benefits from your new machine. We promise that it'll make your life a little easier. Good luck!

Contents

Safety information	5
Product description	10
Accessories	11
Before first use	12
Operation	13
Hints and tips	15
Care and cleaning	16
Technical data	17
Installation	18
Environmental information	20
European guarantee	20
Service	128

The following symbols are used in this user manual:



Important information concerning your personal safety and information on how to avoid damaging the appliance.



General information and tips



Environmental information



Safety information

The built-in safety interlock switches prevent the microwave oven from operating when the door is open.

Do not tamper with them, or attempt to operate the oven with the door open as open door operation can result in exposure to microwave energy.

Do not allow food spills or cleaner residue to accumulate on door sealing surfaces. See the Cleaning and Care section for cleaning instructions.

It is particularly important that the oven door closes properly and that there is no damage to the: (1) door (warped), (2) hinges and latches (broken or insecure), (3) door seals and sealing surface.

Do not remove the outer case, door or control panel at any time. Doing so may cause exposure to extremely high voltage.

Install or locate this oven only in accordance with 'installation instructions' found in this manual.

Use the appliance for its intended use as described in this manual. Do not use corrosive chemicals in this appliance. This type of oven is specifically designed to heat, cook, or defrost food. It is not designed for industrial or laboratory use neither for commercial use as this will invalidate the guarantee.

Do not operate the oven empty. If food or water is not present to absorb the microwave energy, the magnetron tube can be damaged.

Do not store this appliance outdoors. Do not use this product near water.

Do not attempt to dry clothing or newspapers in the microwave oven. These items can ignite.

Do not use the cavity for storage purposes. Do not leave paper products, cooking utensils, or food in the cavity when not in use.

Microwave oven is a Group 2 ISM equipment in which radio frequency energy is intentionally generated and used in the form of electromagnetic radiation for the treatment of material.

This oven is a Class B equipment suitable for use in domestic establishments and in establishments directly connected to a low voltage power supply network which supplies buildings used for domestic purposes.



Warning: If the door, hinges/latches or door seals are damaged, the microwave must not be operated until it has been repaired by an authorized service person.



Warning: It is hazardous for anyone except factory trained service personnel to service or make adjustments to this oven. Contact your nearest authorised service agent if service should be required.

6 electrolux

The microwave oven shall not be placed in a cabinet unless it has been tested in a cabinet.



Warning: If smoke is observed, switch off or unplug the appliance and keep the door closed in order to stifle any flames. Never use water.



Warning: Only allow children or infirm persons to use the microwave, without supervision, when adequate instructions have been given so that the child or infirm person is able to use the microwave in a safe way and understand the hazards of improper use.



It is quite normal for steam to be emitted around the door, or for misting to occur on the door, or even for water droplets to appear below the door during the cooking cycle. This is merely condensation from the heat of the food and does not affect the safety of your oven. The door is not intended to seal the oven cavity completely.

Do not force the turntable to rotate by hand. This may cause malfunctioning.

Arcing in the oven during microwave operation usually occurs from use of metallic utensils. Continuous arcing,

however, can damage the unit. Stop the programme and check the utensil.

Care should be taken not to obstruct any air vents located on the top, rear, side and bottom of the oven.



Warning: Do not use this oven for commercial purposes. This oven is made for domestic use only.

Unpacking



When you unpack the oven, check that the product is free from damage. Damage or any missing parts must be reported immediately to the retailer.

The oven, parts of the oven or the accessories may be wrapped by a protection foil. If so, you must remove this foil before using the oven. Do not leave packing material so that small children can play with it. This can be hazardous.

Utensil safety

Most glass, glass ceramic and heat-resistant glassware utensils are excellent for use in the microwave oven. Although microwave energy will not heat most glass and ceramic items, these utensils can become hot as heat transfers from the food to the container. The use of oven gloves to remove dishes is recommended.

Oven utensils and accessories guide

A variety of Utensils and Materials may be used for cooking in your microwave oven. For your safety and to prevent damaging utensils and your oven choose appropriate utensils and materials for each cooking method. The list below is a general guide.

Material	Utensils	Mode of operation Microwave
Ceramic & Glass	Corning ware	YES
	Heat resistant glass ware	YES*1
	Glass ware with metal decoration	NO
	Lead crystal glass	NO
China	Without metal decoration	YES
Pottery*2		YES
Plastic	Microwave oven heat-proof wear	YES
	Plastic wrap	YES
Metal	Baking pan	NO
	Aluminium foil*3	YES
Paper	Cups, plates, towels	YES
	Waxed paper	YES
Wood		NO
Accessories	Grill rack	NO
	Turntable	YES

YES: Utensils and accessories to use NO: Utensils and accessories to avoid

*1 Only if there is no metal trim.

*2 Only if it does not have a glaze containing metal.

*3 Use aluminium foil only for shielding purposes, over use may cause arcing.

Testing suitability of cookware

Utensils should be checked to ensure they are suitable for use in Microwave Ovens.

Place the cookware in the microwave along with a glass half full of water.

Heat on full power for one minute. If the cookware feels hot, you should not use it. If it is just slightly warm, you can use it for reheating but not for cooking. If the dish is room temperature, it is suitable for microwave cooking.

Paper napkins, wax paper, paper towels, plates, cups, cartons, freezer wrap and cardboard are great convenience utensils. Always be sure containers are filled with food to absorb energy and thus avoid the possibility of overheating or ignition.

Many plastic dishes, cups, freezer containers and plastic wraps may be used in the microwave oven. Follow manufacturer's instructions when using plastics in the oven. Avoid using plastic utensils with foods that have high fat or sugar content since these foods reach high temperatures and could melt some plastics.

Do not leave oven unattended, and look at it from time to time when heating or cooking food in plastic, paper or other combustible containers.

Metal utensils and utensils with metallic trim should not be used in the microwave oven, unless specifically recommended for microwave use.

Containers with restricted openings, such as bottles, should not be used for microwave cooking.

Use caution when removing a lid or cover from a dish to avoid steam burns.

Foil containers

Shallow foil containers may safely be used to reheat foods in your microwave oven providing the following rules are observed:

1. Foil containers should not be more than 3 cms (1 1/4") deep.
2. Foil lids must not be used.
3. The foil containers must be at least two-thirds full of food. Empty containers must never be used.
4. Foil containers should be used singly in the microwave oven and should not be allowed to touch the sides. If your oven has a metal turntable or cooking rack, the foil container should be placed on an upturned ovenproof plate.
5. Foil containers should never be re-used in the microwave oven.

If the microwave oven has been in use for 15 minutes or more, allow it to cool before using it again.

The container and turntable may become hot during use; take great care when removing either from the oven. It is advisable to use an oven cloth or glove when doing so.

Remember when using an aluminium foil container that the reheating or cooking times may be longer than you are used to, always ensure that the food is piping hot before serving.

Food safety

Do not heat food in a can in the microwave oven. Always remove the food to a suitable container.

Deep fat frying should not be done in the microwave oven, because the fat temperature cannot be controlled, hazardous situations can result.

Popcorn may be prepared in the microwave oven, but only in special packages or utensils designed specifically for this purpose. This cooking operation should never be unattended.

Pierce foods with non-porous skins or membranes to prevent steam build-up and bursting. Apples, potatoes, chicken livers, and egg yolks are examples of items that should be pierced.

The contents of feeding bottles and baby food jars are to be stirred or shaken and the temperature is to be checked before consumption, in order to avoid burns.



Warning: Liquids or other foods must not be heated in sealed containers since they are liable to explode.



Warning: Microwave heating of beverages can result in delayed eruptive boiling; therefore care must be taken when handling the container.



Warning: When heating liquids, e.g. soups, sauces and beverages in your microwave oven, overheating the liquid beyond boiling point can occur without evidence of bubbling. This could result in a sudden boil over of the hot liquid. To prevent this possibility the following steps should be taken:

Avoid using straight-sided containers with narrow necks.

Do not overheat.

Stir the liquid before placing the container in the oven and again halfway through the heating time.

After heating, allow standing in the oven for a short time, stirring again before carefully removing the container.



Warning: Some products such as whole eggs and sealed containers – for example, closed glass jars – may explode and should not be heated in this oven. Occasionally, poached eggs may explode during cooking. Always pierce the yolk, then cover and allow the standing time of one minute before removing cover.

Product description

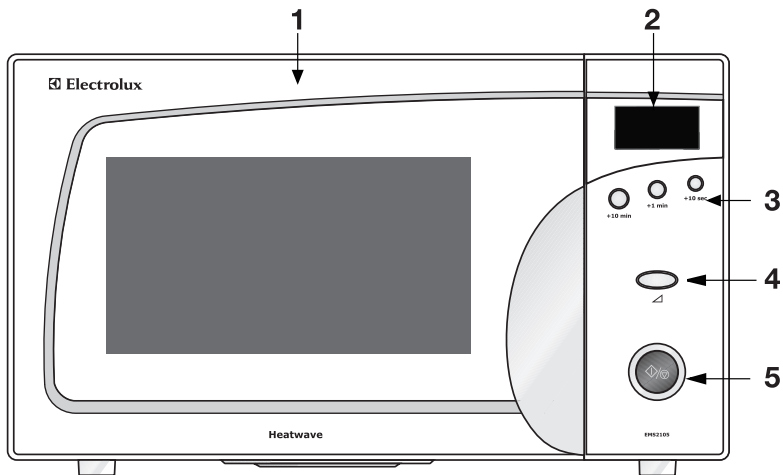

- 1** Oven door
- 2** Display window
- 3** 10 min, 1 min and 10 sec buttons.
- 4** Power button.
- 5** Start / Reset

Accessories

Turntable support



Glass turntable

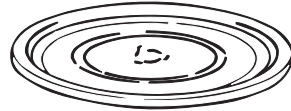

Turntable installation

1. Place the turntable support on the cavity Bottom.
2. Place the turntable on top of the turntable support as shown in the diagram. Make sure that turntable hub is securely locked in the turntable shaft. Never place the turntable upside down.

- Both turntable and turntable support must always be used during cooking.
- All food and containers of food are always placed on this turntable for cooking.
- This turntable rotates clockwise and anticlockwise; this is normal.

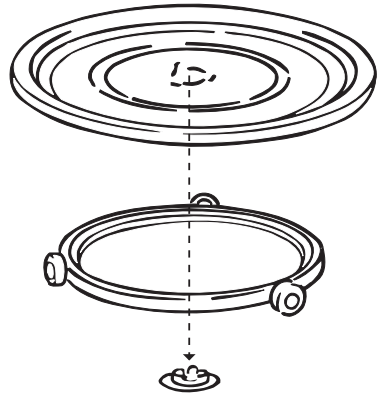

Before first use

Child safety lock

This oven has a safety feature which prevents the accidental running of the oven by a child. After the lock has been set, no part of the microwave oven will operate until the child lock feature has been cancelled.

1. Touch the '1MIN' + '10SEC' button for 2 seconds. will appear in the display.

To cancel the child lock, simply touch the '1MIN' + '10SEC' button for 2 seconds.

To stop the oven

There are two way to stop the oven whilst it is in use.

1. Press the Stop/Clear button
 - You may restart the oven by pressing the Start button
 - Pressing Stop/Clear again will reset the current programme
2. Open the door
 - You may restart the oven by closing the door and pressing the Start button
 - Pressing Stop/Clear again will cancel the current programme

Operation

Microwave cooking

1. Open the door; place the food on the turntable.
2. Close the door.
3. Set the required power by pressing the power setting knob .
4. Set the required cook time by pressing the time buttons.
5. Press Start.



At the end of this function a bell will be heard to signal the end of the program.

Quick start

Pressing the ' Start ' button allows you to start your microwave at full power (800W) for 60 seconds.

Each time you press the ' Start ' button you will increase the cooking time by 60 seconds.



At the end of this function a bell will be heard to signal the end of the program.

Microwave power setting guide

Power Setting	Suggested use
P1 10%	Keeping warm : Keeping foods warm
P3 30%	Defrost : Thawing frozen foods.
P5 50%	Medium : Faster defrosting for casseroles and stews. Baking cakes and sponge puddings
P7 70%	Reheat : Reheating of casseroles and stews.. Reheating pre-cooked foods. Roasting joints of meat and poultry.
P10 100%	Max Power : Boiling or reheating liquids. Cooking vegetables. Preheating a browning dish.

Auto defrost

For manual defrosting select the defrost power setting .

To defrost

1. Open the door, place the food on the turntable.
2. Press the ' Power ' button until the desired programme is reached (DEF).
3. Set the desired weigh by pressing 1min (=1.0kg) or 10sec (=0.1kg) buttons.
4. Press Start (The oven begins defrosting.)



To speed up the defrosting of dense foods over 450g (1lb), the oven may be started on full power 800W 100% for 1 - 3 minutes, and then reduced to defrost **P3 30%** until defrosting is complete.

At the end of this function a bell will be heard to signal the end of the program.

Defrosting Tips

It is better to underestimate defrosting time if you are unsure. Food will continue to defrost during the standing time.

Separate food as soon as possible.

Turn large items, e.g. joints, halfway through the defrosting time.

Remove any thawed food as soon as possible.

Remove or open any packaging before defrosting.

Place food in a larger container than that which it was frozen in, this will allow for easy stirring.

Begin thawing poultry, breast side down and turn over halfway through defrosting time or at pause. Delicate areas such as wing tips can be shielded with small pieces of smooth foil.

Standing time is very important, particularly for large, dense foods which cannot be stirred to ensure that the centre is completely defrosted before cooking.

Hints and tips

Always keep the oven clean – avoid spillovers and do not forget to clean under the glass tray and the inside of the door.

Preferably use round or oval casseroles with a lid when cooking in your microwave oven.

Do not use metal or metal decorated casseroles. Certain plastic materials can melt and be warped by hot food.

Cover the food when cooking. Use a glass lid, a plate or greaseproof paper.

Pastry, bread and the like can be defrosted directly in a breadbasket or on a paper towel.

If frozen food is heated in it's packaging, the packaging should be opened.

Packaging containing metal or metal decoration must not be used unless specifically recommended for use in the microwave. Remove metal clips and wire ties.

Smaller pieces of aluminium foil can be used to cover parts that easily over cook such as chicken legs.

Food with peel or skin should be pierced with a fork – e.g. potatoes and sausages. Do not boil eggs in the microwave oven as they can explode.

Put large, thick pieces close to the edge of the casserole and try to cut the food in to even sized pieces. Always place the food in the centre of the oven.

The food will be evenly cooked if you stir or turn it a few times.

Always set a shorter cooking time than indicated in your recipe to avoid

over cooking. The larger the amount of food the longer it takes.

Use little or no water for vegetables.

Use less salt and spices than for 'normal' cooking.

Season afterwards.

Allow a few minutes 'standing' time after the oven has switched off to ensure complete and even cooking results.

Always ensure food is piping hot throughout before serving.

Use potholders or gloves when taking dishes and food from the oven.

Melting Chocolate

Break 100g of chocolate into squares, place in A bowl and heat on high power for 1-2 minutes and stir well.

Softening or Melting Butter

Melting takes a few seconds on high power. Softening is best done more gently on low power.

Freshen or Warm Bread

Use medium power for few seconds.

Peeling Garlic easily

Heat 3 or 4 cloves of garlic on high power for 15 seconds. Squeeze at one end until the clove pops out.

Fruit Juice

Citrus fruits will yield more juice if they are heated on high power for 15 seconds before squeezing.

Cooking Porridge

Porridge is easily cooked in the serving dish with no sticky pan to wash. Follow food manufacturers' recommendations

Care and cleaning

The oven must always be clean. Residue of food from spillovers or splatters will attract microwave energy causing it to burn on. This could reduce the efficiency of the oven and may cause bad odours.

Do not attempt to tamper with or make any adjustments or repairs to any part of the oven.

Repairs should only be done by a qualified service technician.

Be sure the oven is off or the unit is unplugged before cleaning.

Cleaning the accessories (turntable, support and Grill rack)

Clean them with mild detergent after removing them for the cavity. Turntable support should be carefully handled.

The inside of the oven and turntable get very hot; so do not touch them immediately after use.

Cleaning the interior

Always keep the inside of the oven clean. Wipe up spillovers and food splatters immediately. Deposits that are allowed to remain on the oven walls, door seal and door surface will absorb microwave energy, reduce the efficiency of the oven, and possibly damage the oven interior. Use mild, liquid detergent, warm water and a soft, clean cloth to remove deposits from the base of the oven. For the side of the oven use a soft damp cloth only, no liquids should be used near the venting holes.



Never use abrasive cleaners, commercial oven cleaners or steel wool pads on any part of the microwave oven.

To loosen difficult deposits, boil a cup of water in the microwave oven for 2 or 3 minutes.



Never use a knife or any utensil to remove deposits from the oven surfaces.

To remove odours from the oven interior, boil a cup of water plus 2 tablespoons of lemon juice for 5 minutes.

Cleaning the door seals

Wipe up spillovers and food splatters immediately. Deposits that are allowed to remain on the door seals will absorb microwave energy, reduce the efficiency of the oven, and possibly damage the oven interior. You can only use mild, liquid detergent, warm water and a soft, clean cloth to remove deposits from the door seals.

Cleaning the exterior

Open the oven door when cleaning the control panel. This will prevent the oven from being turned on accidentally. You should clean outside surfaces of the oven with mild liquid detergent and water followed by a wiping with clear water to remove any excess detergent. Dry with a soft cloth.

Spray-on window cleaners or all-purpose spray-on kitchen cleaners can also be used. Never use abrasive cleaners, scouring pads or harsh chemicals on outside surfaces of your oven. To prevent damage to the working parts, do not allow water to seep into ventilation openings.

Technical data

Overall width	470 mm
Overall depth	377 mm
Overall height	282 mm
Cavity width	315 mm
Cavity depth	330 mm
Cavity height	195 mm
Volume	20 litre
Power source	230V, 50 Hz
Fuse	10 A
Power consumption	1280W
Microwave (Power)	800W
Weight	14 kg



Installation

1. Remove any promotion label from the door.
2. The oven should be installed on a flat, level surface. The surface must be strong enough to safely bear the weight (14 kg) of the oven, and the contents. To avoid the possibility of causing vibration or noise the oven must be in a stable position.
3. Keep the oven away from heat and water. Exposure to heat and water can lower oven efficiency and lead to malfunctioning, so be sure to install the oven away from heat and water sources.
4. Do not block air vents on the top and the sides of the cabinet and also do not place any articles on the top of the oven. If air vents are blocked during operation, the oven may overheat, and this may lead to malfunctioning. Hot air escapes from the vents so be sure not to obstruct it or let curtains come between the oven and the rear wall.
5. Place the oven as far away from radios and TV's as possible. This oven does conform to EEC requirements of radio interference suppression, but some interference may occur if it is placed too close to a radio or TV, so keep them as far apart as possible.
6. If positioned in a corner, leave a gap of at least 15cm from the walls and 15cm above the microwave.



The oven can be placed almost anywhere in the kitchen. Make sure the oven is placed on a flat, level surface and that vents as well as the surface underneath the oven are not blocked (for sufficient ventilation).

Connecting to the mains

The oven is delivered with the power cord and a plug for 230V, 50Hz, earthed socket outlet.

Earth protection minimises the risks should a short circuit occur. Check to ensure the voltage of the oven matches the supply.



If the oven is connected to the socket via an extension cord, make sure the cord is earthed.



This appliance must not be used on a non-earth protected power supply.

Contact an electrician if you are uncertain regarding electrical connection of the oven or provision of earth protection of the supply.



This appliance must be earthed. If this appliance is fitted with a non-rewireable plug for which your socket is unsuitable, the plug should be cut off and the appropriate plug fitted. If it is necessary to change the fuse in a non-rewireable plug, the fuse cover must be refitted. If the fuse cover is lost or damaged, the plug must not be used until a replacement is obtained.

Electrical connections



WARNING! THIS APPLIANCE MUST BE EARTHED.

The manufacturer declines any liability should this safety measure not be observed.

If the plug that is fitted to your appliance is not suitable for your socket outlet, please contact service force.

Environmental information



The symbol  on the product or on its packaging indicates that this product may not be treated as household waste. Instead it shall be handed over to the applicable collection point for the recycling of electrical and electronic equipment. By ensuring this product is disposed of correctly, you will help prevent potential negative consequences for the environment and human health, which could otherwise be caused by inappropriate waste handling of this product. For more detailed information about recycling of this product, please contact your local city office, your household waste disposal service or the shop where you purchased the product.

European guarantee

This appliance is guaranteed by Electrolux in each of the countries listed below for the period specified in the appliance guarantee or otherwise by law. If you move from one of these countries to another of the countries listed below the appliance guarantee will move with you subject to the following qualifications: -

- The appliance guarantee starts from the date you first purchased the appliance which will be evidenced by production of a valid purchase document issued by the seller of the appliance.
- The appliance guarantee is for the same period and to the same extent for labour and parts as exists in your new country of residence for this particular model or range of appliances.
- The appliance guarantee is personal to the original purchaser of the appliance and cannot be transferred to another user.
- The appliance is installed and used in accordance with instructions issued by Electrolux and is only used within the home, i.e. is not used for commercial purposes.
- The appliance is installed in accordance with all relevant regulations in force within your new country of residence.

The provisions of this European Guarantee do not affect any of the rights granted to you by law.

Съдържание

Инструкции за безопасност	22
Работа с микровълновата фурна	26
Монтиране на въртящата се чиния	27
Настройка на часовника	28
Микровълново готвене	29
Съвети при микровълново готвене	31
Грижа и почистване	32
Weee	33
Electrolux предлага следните гаранционни условия на първият купувач на този уред :	33
Service	128



Инструкции за безопасност

- Вградената система за заключване на вратата предпазва микровълновата фурна от работа при отворена врата.
- Не променяйте нищо в нея и не се опитвайте да използвате фурната при отворена врата, тъй като работата при отворена врата може да Ви изложи на микровълново облъчване.
- Не позволявайте остатъци от храна или от почистващ препарат да се събират върху уплътнителните повърхности на вратата. Вижте раздела Почистване и Поддръжка за по-подробни инструкции.
- Ако фурната е повредена не я използвайте, докато не бъде поправена от квалифициран сервизен техник.
- Особено важно е вратата на фурната да бъде затворена правилно и да няма повреда на: (1) вратата (деформирана), (2.) пантите и затварящия механизъм (счупени или с недостатъчна сигурност), (3) уплътнителните ленти на вратата и повърхността срещу тях.
- Рисковано е за всеки с изключение на квалифициран сервизен техник да извършва ремонти или корекции по тази фурна. Поправки от неквалифицирана личност могат да доведат до наранявания или сериозни повреди по фурната. Осъществете контакт с най-близкия оторизиран сервиз при необходимост от ремонт.
- Не отстранявайте корпуса на уреда, вратата или контролния панел, тъй като това може да доведе до излагането Ви на изключително високо напрежение.
- Инсталирайте и разполагайте тази фурна само в съответствие с **“ИНСТРУКЦИИ ЗА МОНТАЖ”**, дадени в това Ръководство.
- Използвайте уреда по предназначението му, описано в това Ръководство. Не използвайте корозивни химикали в уреда. Специфичното приложение на този тип фурни е за притопляне, готвене и размразяване на храна. Те не са конструирани за индустриална или лабораторна работа, нито за употреба в търговската мрежа, тъй като това ще направи невалидна гаранцията.
- Не използвайте фурната, когато е празна. Ако няма храна или вода, която да поглъща микровълновата енергия, магнетронната лампа може да се повреди.
- Необходим е строг надзор когато фурната се използва от деца.
- Не съхранявайте уреда на открито. Не използвайте уреда в близост до вода.
- Не се опитвайте да сушите дрехи или вестници във фурната, тъй като те могат да се запалят.
- Не използвайте вътрешността на фурната като място за съхранение. Не оставяйте продукти от хартия, съдове за готвене или храна в нея, когато не я използвате.

Безопасност при използването на съдове за готвене.

Повечето стъклени, стъклено-керамични и топлоустойчиви стъклени съдове са отлични за използване в микровълновата фурна. Въпреки, че микровълновата енергия няма да затопли повечето стъклени и керамични съдове, те могат да се нагорещат при предаването на топлина от храната. Препоръчително е използването на ръкохватки за изваждане на ястията.

- Поставете съда за готвене във фурната заедно със стъклена чаша, напълнена до средата с вода. Нагрейте при 800W (100%) за една минута. Ако съдът е топъл, не трябва да го използвате. Ако е само леко загрят, можете да го използвате за затопляне на храна, но не и за готвене. Ако съдът е със стайна температура, той е подходящ за готвене в микровълнова фурна.
- Хартинени кърпички, восъчна хартия, чинии, купи, картонени кутии, опаковъчни материали за фризер и мукава са много удобни съдове. Винаги се уверявайте, че са пълни с храна, която да поглъща енергията и така да избегнете опасността от прегряване.
- Много пластмасови чинии, купички, кутии за съхранение на храна във фризер и найлонови опаковки могат да се използват в микровълновата фурна. Следвайте инструкциите на производителя при използване на пластмасови изделия във фурната. Избягвайте употребата на пластмасови съдове с храни, които са с високо съдържание на мазнини и захар, тъй като тези храни достигат да високи температури и могат да разтопят някои пластмаси.

- Не оставяйте фурната без наблюдение и я поглеждайте от време на време когато затопляте или готвите храна в пластмасови, хартиени или други лесно възпламеними съдове. Ако забележите дим оставете вратата затворена, изключете фурната или я изключете от контакта докато димът изчезне.
- Метални съдове или съдове с метална украса не трябва да се използват в микровълновата фурна освен ако не са специално създадени за използване в микровълнова фурна.
- Съдове с ограничени отвори, например бутилки не трябва да се използват при готвене в микровълнова фурна.
- Бъдете внимателни при махане на капак или покритие от съдове, за да избегнете изгаряния от парата.

Безопасност при обработка на храните

- Не затопляйте храна в консервни опаковки в микровълновата фурна. Винаги премествайте храната в подходящ съд.
- Много силно пържене на храни не трябва да се извършва в микровълновата фурна, тъй като температурата на мазнината не може да бъде контролирана и това може да доведе до рисковани ситуации.
- Пуканки могат да бъдат приготвени във фурната, но само в специални опаковки или съдове, създадени за този цел. Процесът на приготвяне никога не трябва да остава без наблюдение.
- Надупчвайте храни с кора или с мембрани без пори, за да избегнете издуването им от парата и експлодирането им. Ябълки,

картофи, пилешки дробчета и жълтъци на яйца са примери за такива продукти.

Предупреждение: При загряване на течности, например супи, сосове и напитки в микровълновата фурна прегряването на течността над температурата на кипене може да стане и без появяването на мехурчета. Това може да доведе до внезапно изкипяване на горещата течност. За да избегнете това спазвайте следните инструкции:

1. Избягвайте използването на съдове с прави стени и тясна горна част.
2. Не прегрявайте продуктите.
3. Разбърквайте течността преди да я поставите в съда във фурната и по средата на времето за затопляне.
4. След затопляне оставете съда във фурната за кратко време и разбъркайте отново преди внимателно да го извадите.

- Някои продукти като цели яйца и запечатани съдове - например затворени стъклени буркани - могат да експлодират и не трябва да бъдат затопляни в тази фурна. Много рядко яйца на очи могат да експлодират по време на готвене. Винаги пробивайте жълтъка, след това покривайте и изчакайте една минута преди да махнете покритието.

Забележка:

- Не се опитвайте да въртите с ръка въртящата се стъклена чиния. Това може да я повреди.
- Волтова дъга във фурната при микровълновата опция обикновено възниква при използване на метални съдове. Продължителното образуване обаче може да повреди уреда. Спрете програмата и проверете съда.
- Не препречвайте отворите за излизане на въздуха, разположени отгоре, отзад, отстрани и отдолу на фурната.

Не използвайте фурната за комерсиални цели.

Тази фурна е създадена единствено за работа в домашни условия.

Запазете тези инструкции

Упътване за използване на съдовете подходящи за фурната и принадлежностите

За готвене с микровълнова фурна могат да бъдат използвани разнообразни съдове и материали. От гледна точка на Вашата безопасност и за да не повредите съдовете и фурната, изберете подходящите съдове и материали за всеки метод на готвене.

Материал	Съдове	Микровълново готвене
Керамика и стъкло	Съдове за пуканки	Да
	Топлоустойчиви стъклени съдове	Да
	Стъклени съдове с метална декорация	Не
	Кристално стъкло с олово	Не
Китайски порцелан	Без метална декорация	Да
Глинени съдове		Да
Пластмаса	Топлоустойчиви съдове за микровълнова фурна	Да
	Найлонови торбички	Да
Метал	Тавичка за печене	Не
	Алуминиево фолио *	Да
Хартия	Купички, чинийки, кърпички	Да
Восъчна хартия		Да
Дърво		Не
Принадлежности	Държач	ДА

Да : Съдове и принадлежности, които могат да се използват

Не : Съдове и принадлежности, които трябва да се избягват

* Забележка: Използвайте алуминиево фолио само за покриване на храна, прекомерната му употреба не е желателна.

Работа с микровълновата фурна

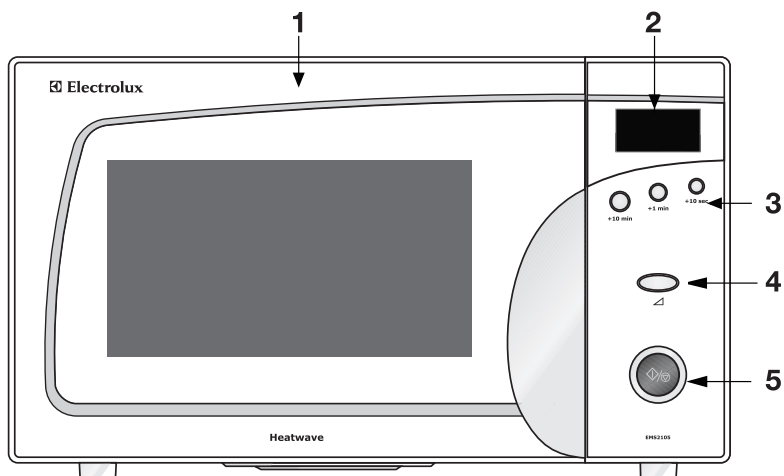

- 1** Врата на фурната
- 2** Дисплей за контролите
- 3** 10min, 1min, 10sec.
- 4** Мощност
- 5** Бърз старт / Стоп

Монтиране на въртящата се чиния

Въртяща се стъклена чиния.
Изработена от специално топлоустойчиво стъкло. храната в подходящ съд се поставя върху тази поставка. Не използвайте фурната без стъклената чиния.

стъклената чиния при готвене.
Чинията се върти и в двете посоки; това е нормално.



Държач на въртящата се стъклена чиния. Поставете държача на дъното на отделението за готвене, за да придържа въртящата се стъклена чиния.



Монтиране на въртящата се стъклена чиния

1. Поставете държача на дъното на отделението.
 2. Поставете стъклената чиния върху държача както е показано на схемата. Уверете се, че главината на стъклената чиния е добре наместена върху оста .
Никога не поставяйте стъклената чиния от обратната страна.
- Както въртящата се стъклена чиния, така и държачът винаги трябва да бъдат използвани при готвене.
 - Всичката храна и съдове с храна винаги се поставят върху

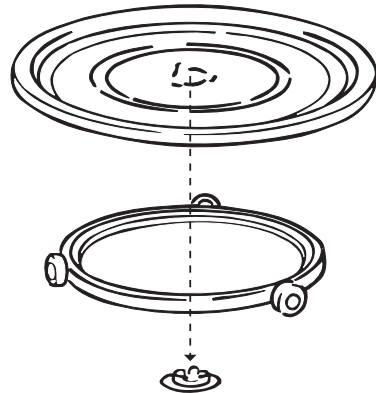

Настройка на часовника

Детска безопасност

Тази фурна има настройка за безопасност, която предотвратява инцидентно включване на фурната от деца. Един път включена тази настройка, никоя част от микровълновата фурна няма да работи, докато заключването срещу деца не бъде анулирано.

1. Натиснете '1MIN' + '10SEC' за **2 секунди**

За да анулирате тази настройка, просто натиснете заедно '1MIN' + '10SEC' за **2 секунди**

За да спрете фурната

Има два начина да спрете фурната докато тя работи.

1. Натиснете Стоп/Изчистване бутона
 - Може да стартирате фурната отново като натиснете Старт бутона

- С натискане на Стоп/Изчистване бутона ще възстановите настоящата програма

2. Отворете вратата
 - Може да стартирате фурната отново като затворите вратата и натиснете Старт бутона
 - С натискане на Старт/Изчистване бутона отново ще анулирате настоящата програма.

След края на всяко готвене охлаждащия вентилатор ще продължи да работи , докато вратата на фурната не е готова за отваряне..

Микровълново готвене

1. Отворете вратата, сложете храната върху въртящата се чиния. Затворете вратата.
2. Натиснете бутона за Мощност докато желаното ниво на мощност се достигне.
3. Нагласете 10min, 1min, 10sec.
4. Натиснете Старт (**Фурната започва да готви.**)

Бърз Старт

Натискане на 'Старт' бутона ще включи фурната на пълна мощност (800 W) за 60 секунди.

С всяко натискане на 'Старт' бутона ще увеличавате времето за готвене с 60 секунди.



Забележка: След употреба се убедете, че сте натиснали **Стоп/Изчистване** бутона Два пъти за да сте готови за следваща употреба.



За да изключите фурната по време на готвене, просто натиснете **Стоп/Изчистване** бутона.

Ръководство за настройка на мощността

Настройка за мощност	Препоръка за използване
P1 10%	Поддържане на топло : Държи храната топла
P3 30%	Отпускане на замразени храни.
P5 50%	Средно : Бързо размразяване за печива и варива. Печене на кейкове и пудинги
P7 70%	Претопляне : Притопляне на печива и варива. Притопляне на предварително сготвени храни.
P10 100%	Максимална мощност; Варене на супи и подгряване на течности. Готвене на зеленчуци. Предварително приготвяне на ястия със силно запичане.

Автоматично претопляне

1. Отворете вратата, сложете храната върху въртящата се чиния. Затворете вратата.
2. Натиснете бутона за Мощност докато желаното ниво на мощност се достигне (DEF).
3. Нагласете 1min (=1.0kg) / 10sec (=0.1kg).
4. Натиснете **Старт** Фурната започва да готви.



За ръчно размразяване, използвайте P3 30% мощност. За да ускорите размразяването на плътни храна над 450 гр. , фурната може да се стартира от 800 W (100%) мощност за 1 - 3 минути, след това намалете до (P3 30%) докато завърши размразяване.

Типове размразяване

1. По-добре е да подцените времето за размразяване. Храната ще продължи да се размразява по време на престоя му след края на програмата за размразяване.
2. Отделяйте парчетата храна едно от друго , колкото е възможно по скоро.

3. Обръщайте големите парчета храна, на половината време от размразяването.
4. Махайте вече размразени парчета храна.
5. Махайте или отваряйте опаковките на храната.
6. Поставете храната в по-големи съдове от тези в които е била замразена, за да подпомогнете процеса на размразяване.
7. Започнете размразяване на птици с гърдите надолу и обърнете на половината време от размразяването или обръщайте храната на паузи. Деликатните части от птицата, като краищата на крилцата могат да се увият в тънко фолио.

Времето на престой на храната във фурната след края на програмата по размразяване е изключително важно, особено за големи парчета и плътни храни, които не могат да се отделят и по този начин да се уверим, че храната е размразена в центъра преди да я сготвим .

Съвети при микровълново готвене

- Винаги поддържайте фурната чиста – избягвайте разсипвания и не забравяйте да почиствате под стъклената тава и вътрешната част на вратата.
- За предпочитане е да използвате заоблени или кръгли съдове с капак при готвене в микровълновата фурна.
- Не използвайте метални съдове или съдове с метална декорация. Неподходящи пластмасови съдове могат да се размекнат от топлината на храната в тях.
- Покривайте храната , когато готвите. Използвайте стъклен капак, чиния или хартия устойчива на мазнина.
- Сладкиши , хляб или други могат директно да се размразят във кошницата за хляб или в хартиена кърпа.
- Ако замразена храна се подгръва в нейната опаковка, то тя трябва да се отвори. Опаковки съдържащи метал или метална декорация не бива да се използват освен ако те не са специално проектирани за работа в микровълнова фурна. Махнете металните свързки и други подобни от опаковката.
- Малки парчета алуминиево фолио могат да покриват нежни части от храната , за да не загарят, като пилешки крака.
- Храни с люспи или кожа трябва да се пробиват със вилица – като картофи и наденица. Не варете яйца в микровълнова защото те могат да експлодират.
- Слагайте големи, плътни парчета близо до краищата на съда и опитайте да нарежете храната на еднакви по-малки парчета. Винаги слагайте храната в центъра на фурната.
- Храната ще се сготви по бързо и добре ако я разбърквате или обръщате от време на време.
- Винаги задавайте по-късо време на готвене от даденото в рецептите за да избегнете прегаряне. Колкото е поголямо количеството толкова по-дълго време ще трябва за да сготвите.
- Използвайте малко или никаква вода за зеленчуците.
- Използвайте по-малко сол или подправки от “ нормалното “ готвене.
- Подправяйте по-късно.
- Оставете храната за няколко минути във фурната след края на готвенето за да позволите завършеност на готвенето и добри резултати.
- Винаги се убеждавайте, че храната е цялостно топла преди да сервирайте.
- Използвайте кърпи или кухненски ръкавици при вадене на храната от фурната.

Грижа и почистване

Важно: При разопаковане на фурната проверете дали уредът е здрав. При повреда или липсващи части уведомете незабавно доставчика. Фурната, нейни части или принадлежности може да са увити в защитно фолио. В този случай трябва да отстраните това фолио преди да използвате фурната. Не оставяйте опаковъчен материал на места, където малки деца могат да си играят с него. Това може да бъде опасно за тях.

Инсталиране

1. Отстранете всички рекламни етикети от вратата.
2. Инсталирайте фурната на хоризонтална повърхност. Повърхността трябва да бъде достатъчно здрава, за да издържи теглото на фурната (14 кг.) и поставената храна в нея. Фурната трябва да бъде стабилно разположена, за да се избегне възникването на вибрации или шум.
3. Поставете фурната далеч от топлина и вода. Излагането на топлина и вода може да понижи ефикасността на фурната и да доведе до повреда. Уверете се, че сте инсталирали фурната далеч от топлинни и водни източници.
4. Не блокирайте въздушните отвори отгоре и отстрани на корпуса и не поставяйте никакви предмети върху фурната. Ако въздушните отвори са блокирани по време

на работа фурната може да прегрее и това да причини повреда. От отворите излиза горещ въздух, така че се уверете, че нищо не възпрепятства излизането му. Не позволявайте завесите да стоят между фурната и задната стена.

5. Поставете фурната максимално далеч от радио и телевизионни приемници. Тази фурна отговаря на изискванията на ЕЕС за подтискане на радиосмущенията*. Въпреки това могат да възникнат проблеми ако фурната се разположи прекалено близо до радио или телевизионен приемник, така че поставяйте такива уреди възможно най-далеч.
6. Ако е поставена в ъгъла, оставете разстояние от най-малко 10 см до стените, за да спазите ентилационните изисквания.

Важно! Фурната може да бъде поставена почти навсякъде в кухнята. Уверете се че е разположена на хоризонтална равна повърхност и че вентилационните отвори, както и повърхността под фурната не са блокирани (за достатъчно проветряване).

* Тази фурна отговаря на Норматив 87/308/ЕЕС на ЕЕС за подтискане на радиосмущенията.

Свързване към електрическата мрежа

Фурната се доставя с електрически кабел и щепсел за 220V, 50Hz.

Защитата чрез заземяване намалява риска в случай на късо съединение. Уверете се, че напрежението, с което работи фурната е еднакво с това в мрежата.

Важно: Ако фурната е свързана към контакта с помощта на удължителен кабел, уверете се, че кабелът е заземен.

Предупреждение! Този уред не трябва да бъде използван с незаземено електрозахранване. Свържете се с електротехник ако не сте сигурни относно свързването към електрическата мрежа на фурната или с осигуряването на заземяване на електрозахранването.

Този уред трябва да бъде заземен. Ако уредът е комплектован с щепсел, който е неподходящ за контакта, щепселът трябва да бъде срязан и да се постави подходящ такъв. Ако е необходимо да се смени предпазителя на щепсела, капакът на предпазителя трябва да бъде поставен отново. Ако капакът е изгубен или повреден, щепселът не трябва да бъде използван докато не се замени.

Електрическо захранване

Този уред е комплектуван със стандартен евро щепсел.

Предупреждение ! Уредът трябва да е заземен.

Производителят не носи никаква отговорност за щети причинени от неспазване на тази мярка за безопасност.

- Ако уредът е комплектован с щепсел, който е неподходящ за контакта, щепселът трябва да бъде срязан и да се постави подходящ такъв.

Премахнете защитата от махнатия щепсел. Отстранения щепсел трябва да се изхвърли за да се избегне опасността от повторната му употреба в друга част на Вашият дом.

Weee



Символът  върху продукта или опаковката му показва, че този продукт не трябва да се третира като домакинските отпадъци. Вместо това, той трябва да се предаде в специализиран пункт за рециклиране на електрическо и електронно оборудване. Като се погрижите този продукт да бъде изхвърлен по подходящ начин, вие ще помогнете за предотвратяване на възможните негативни последици за околната среда и

човешкото здраве, които иначе биха могли да бъдат предизвикани от неправилното изхвърляне като отпадък на този продукт. За по-подробна информация за рециклиране на този продукт се обърнете към местната градска управа, службата за вторични суровини или магазина, откъдето сте закупили продукта.

Electrolux предлага следните гаранционни условия на първият купувач на този уред :

1. Гаранцията е валидна за 24 месеца от закупуване на уреда и това се доказва със фактурата получена от купувача при получаване на уреда. Гаранцията не покрива търговска употреба.
2. Гаранцията покрива всички част и компоненти , които се повредят поради лоща сглобка или материал. Гаранцията не покрива уреди при които е засечена повреда или слабо представяне дължащо се на неправилна употреба , повреди причинени от инциденти несвързани директно с фурната , занемаряване t, грешен монтаж, нерегламентирани модификации или опити за поправка , търговска употреба или неспазване на препоръките и правилата дадени в книгата с инструкции. Тази гаранция не покрива части като, крушки за осветление махащи се стъклени и пластмасови аксесоари.
3. Ако ползването на гаранцията е нужно купувача е длъжен да уведоми най-близкият сервизен център на ELECTROLUX (ELECTROLUX оторизиран сервизен агент). ELECTROLUX си запазва правото да избере мястото на поправка (дома на клиента, място на инсталацията или ELECTROLUX работилница).
4. Гаранцията или безплатната замяна включват както труда така и материалите.
5. Поправки направени по време на гаранцията не удължават периода на самата гаранция. Части подменени при поправки стават автоматично собственост на ELECTROLUX.
6. Правата и статута на купувача не са нарушени с тази гаранция.

Sadržaj

Sigurnosne upute	36
<i>Kako se koristi vaša mikrovalna pećnica</i>	40
Postavljanje okretnog tanjura	41
Podešavanje sata	42
Kuhanje s mikrovalovima	43
<i>Natuknice o mikrovalnoj pećnici</i>	45
<i>Održavanje i čišćenje</i>	46
<i>Tehnički podaci</i>	47
Postavljanje	48
Weee	50
Europsko Jamstvo	50
Service	128



Sigurnosne upute

- *Ne "prčkajte" oko vrata i ne pokušavajte uključiti pećnicu ako su vrata otvorena, jer se na taj način možete izložiti energiji mikrovalova.*
 - *Ne dopustite prosipanje hrane ili nakupljanje ostataka sredstva za čišćenje na površini brtve vrata. Pogledajte poglavlje Čišćenje i održavanje za upute u vezi čišćenja.*
 - *Posebno je važno da vrata pećnice budu pravilno zatvorena i da nema oštećenja na: (1) vratima (svinuta), (2) šarkama i zasunima (slomljeni ili nesigurni), (3) brtve na vratima i površini brtve vrata.*
- industrijsku, laboratorijsku ili komercijalnu uporabu i u tom slučaju gubite pravo na jamstvo.
- *Ne koristite pećnicu ako je prazna. Ako nema hrane ili vode za apsorpciju mikrovalne energije, može doći do oštećenja cijevi magnetrona.*
 - *Ne spremajte uređaj izvan kuće. Ne koristite ovaj proizvod u blizini vode.*
 - *Ne pokušavajte sušiti odjeću ili novine u mikrovalnoj pećnici. Može doći do požara.*
 - *Ne koristite unutrašnjost pećnice kao spremnik. Ne ostavljajte papirnate proizvode, pribor za kuhanje, ili hranu u unutrašnjosti pećnice kada ju ne koristite.*



Nikad ne pokušavajte sami popravljati pećnicu, nestručni popravci mogu uzrokovati ozljede i ugroziti funkcioniranje pećnice. Ako trebate servisnu uslugu potražite je u najbližem ovlaštenom servisu.

- *Nikada ne skidajte vanjsko kućište, vrata ili upravljačku ploču. Ako to učinite postoji opasnost od izlaganja iznimno visokom naponu.*
- *Postavljanje i smještanje ove pećnice izvršite samo u skladu s poglavljem "UPUTE ZA POSTAVLJANJE" ovih uputa.*
- *Ovaj uređaj koristite samo u svrhe za koje je proizveden, kao što je opisano u ovom uputstvu. Ne koristite korozivna kemijska sredstva u uređaju. Ovaj tip pećnice posebno je dizajniran za zagrijavanje, kuhanje ili odmrzavanje hrane. Uređaj nije namijenjen za*

Ako primjetite dim isključite uređaj ili izvucite utikač iz mrežnog napajanja i držite vrata zatvorenima kako bi ugušili plamen. Nikada ne koristite vodu.



Djeci i onemoćalim osobama dopustite uporabu pećnice bez nadzora samo ako su im prethodno dane odgovarajuće upute, tako da pećnicu mogu sigurno koristiti i da razumiju opasnosti koje postoje pri nepravilnoj uporabi.

Sigurnost pribora

Većina staklenog, staklo-keramičkog i vatrostalnog kuhinjskog pribora izvrsna je za uporabu u mikrovalnoj pećnici. Premda mikrovalna energija neće zagrijati većinu staklenih i keramičkih predmeta, ovaj pribor može postati vruć zbog prijenosa topline sa

hrane na spremnik. *Preporučujemo stoga uporabu zaštitnih termo-rukavica pri vađenju posuđa.*

Provjera prikladnosti posuđa

- *Prije korištenja mikrovalne pećnice provjerite da je pribor prikladan za uporabu u njoj.*
- *Postavite posudu u mikrovalnu pećnicu zajedno sa čašom napunjenom do polovice vodom. Zagrijavajte je na **800 W** (100%) jednu minutu. Ako je nakon toga posuda vruća, ne bi je trebali koristiti. Ako je lagano zagrijana, možete je koristiti za prigrijavanje ali ne i za kuhanje. Ako je posuda sobne temperature, prikladna je za mikrovalno kuhanje.*
- *Papirnati ubrusi, voštani papir, papirnati ručnici, tanjuri, čaše, omoti za zamrzivač i kartoni su pribor velike prikladnosti. Uvijek budite sigurni da je spremnik napunjen hranom koja će apsorbirati energiju i ukloniti mogućnost pregrijavanja.*
- *Razno plastično posuđe, čaše, spremnici za zamrzivač i plastični omoti mogu se koristiti u mikrovalnoj pećnici. Slijedite upute proizvođača kada koristite plastiku u pećnici. Izbjegavajte korištenje plastičnog pribora s hranom koja sadrži visoki postotak masnoća ili šećera, ta hrana postiže visoke temperature i može rastopiti neke plastike.*
- *Ne ostavljajte pećnicu bez nadzora, pogledajte je s vremena na vrijeme kada podgrijavate ili kuhate hranu u plastičnim, papirnatim ili ostalim zapaljivim spremnicima.*
- *Metalni pribor i pribor s metalnim ukrasima ne bi trebali koristiti u mikrovalnoj pećnici, osim ako nije posebno preporučen za uporabu u mikrovalnoj pećnici.*

- *Spremnici sa malim otvorima, kao što su boce, ne bi trebali biti korišteni za mikrovalno kuhanje.*
- *Budite oprezni pri skidanju poklopaca ili pokrova s posuđa kako bi izbjegli opekline parom.*

Posude od folije

Plitke posude od folije mogu se sigurno koristiti za podgrijavanje hrane u mikrovalnoj pećnici, *slijedeća pravila trebaju biti zadovoljena:*

1. *Posude od folije ne smiju biti dublje od 3 cm.*
2. *Poklopci od folije ne smiju se koristiti.*
3. *Posude od folije trebaju biti pune bar do dvije trećine. Prazne posude se ne smiju koristiti.*
4. *Posude od folije trebaju se u mikrovalnoj pećnici koristiti pojedinačno i ne smiju dodirivati stijenke. Ako vaša pećnica ima metalni okretni tanjur ili metalnu rešetku za kuhanje, posudu od folije treba postaviti na okrenuti tanjur koji je namijenjen uporabi u mikrovalnoj pećnici.*
5. *Posude od folije nikad ponovno ne koristite u mikrovalnoj pećnici.*
6. *Ako je pećnica u uporabi 15 minuta ili dulje, dopustite joj da se ohladi prije ponovne uporabe.*
7. *Za vrijeme uporabe okretni tanjur i posuda mogu postati vrući, pripazite kada ih vadite iz pećnice. Preporučljivo je koristiti krpu ili rukavice.*

Upamtite da kada koristite posude od folije vrijeme potrebno za podgrijavanje ili kuhanje može biti duže nego što ste navikli, uvijek se uvjerite da se jelo puši prije serviranja.

Sigurnost namirnica

- Ne zagrijavajte hranu u konzervama u mikrovalnoj pećnici. *Uvijek prebacite hranu u prikladan spremnik.*
- *Prženje u ulju ("fritiranje") ne možete vršiti u mikrovalnoj pećnici, jer se temperatura masti ne može kontrolirati što može dovesti do opasnih situacija.*
- *Kokice možete pripremati u mikrovalnoj pećnici, ali samo u posebnim pakiranjima ili priboru dizajniranom posebno za ovu namjenu. Ova operacija kuhanja se nikada ne bi trebala izvoditi bez nadzora.*
- *Namirnice s neporoznom kožicom ili ljuskom probušite kako bi izbjegli stvaranje pare i rasprskavanje. Jabuke, krumpiri, pileća jetra i žumanjci su primjer namirnica koje treba probušiti.*
- *Sadržaj bočica za hranjenje i staklenki s hranom za bebe treba promiješati ili protresti, a temperaturu provjeriti prije konzumiranja. Na taj način izbjeci ćete opekline.*

Tekućine i druge namirnice ne smiju se zagrijavati u zabrtvljenim spremnicima jer mogu eksplodirati.

Kada zagrijavate tekućine, kao što su npr. juhe, umaci i napitci u vašoj mikrovalnoj pećnici, može se dogoditi pregrijavanje tekućine iznad točke vrenja bez vidljivih mjehurića. To može rezultirati iznenadnim ključanjem vruće tekućine. Kako bi spriječili ovu mogućnost učinite sljedeće:

1. Izbjegavajte korištenje spremnika s pravilnim stranicama i uskim grlima.
2. *Ne pregrijavajte tekućinu.*
3. *Promiješajte tekućinu prije stavljanja spremnika u pećnicu i ponovite to na pola puta kroz vrijeme zagrijavanja.*
4. *Nakon zagrijavanja, ostavite spremnik u pećnici kratko vrijeme, promiješajte ponovno prije pažljivog uklanjanja spremnika.*



Neki proizvodi kao što su cijela jaja i zabrtvljeni spremnici - kao što su npr. zatvorene staklenke - mogu eksplodirati i ne smiju se zagrijavati u ovoj pećnici. Povremeno, jaja mogu eksplodirati i za vrijeme dok se peku. Zato uvijek probušite žumanjak, zatim pokrijte i pustite da odstoji jednu minutu prije skidanja pokrova.



Za vrijeme kuhanja uobičajeno je da se oko vrata stvara para, ili da se vrata zamagle, ili čak da se ispod vrata pojave kapljice vode. To je tek rezultat kondenzacije od topline hrane i ne utiče na sigurnost pećnice. Vrata nisu namijenjena potpunom brtvljenju pećnice.

- *Ne okrećite rukom okretni tanjur. To može dovesti do kvara.*
- *Iskrenje u pećnici za vrijeme korištenja mikrovalova najčešće je posljedica korištenja metalnog pribora. Kontinuirano iskrenje, može oštetiti uređaj. Zaustavite program i provjerite pribor.*
- *Pazite da ne začepite bilo koji od otvora za provjetravanje smještenih na gornjoj, stražnjoj, bočnoj i donjoj stranici pećnice.*



Ne koristite ovu pećnicu u komercijalne svrhe. Ova pećnica načinjena je samo za korištenje u domaćinstvima.

Uklanjanje ambalaže

Kada otpakirate pećnicu, provjerite da li je proizvod bez oštećenja. Eventualna oštećenja, ili ako nedostaje neki dio, odmah morate javiti isporučitelju. Pećnica, dijelovi pećnice ili oprema mogu biti omotani zaštitnom folijom. Ako je to tako, morate ukloniti foliju prije korištenja pećnice. Ne ostavljajte uklonjeni materijal za pakiranje na dohvat maloj djeci. To može biti vrlo opasno.

Vodič kroz pribor i opremu pećnice

Razni pribor i materijali mogu se koristiti za kuhanje u vašoj mikrovalnoj pećnici. Za vašu sigurnost, kako bi spriječili oštećenja pribora i vaše pećnice, odaberite odgovarajući pribor i materijale za svaku vrstu kuhanja.

Tabela ispod teksta je općeniti vodič.

Materijal	Pribor	Kuhanje u mikrovalnoj pećnici
Keramika i staklo	<i>Jednostavno posuđe</i>	DA
	<i>Vatrostalno stakleno posuđe</i>	DA
	<i>Stakleno posuđe s metalnim ukrasima</i>	NE
Porculan	Olovo-kristal staklo	NE
	Bez metalnih ukrasa	DA
Lončarski proizvodi		DA
Plastika	<i>Posuđe za mikrovalnu pećnicu otporno na toplinu</i>	DA
	<i>Plastični omot</i>	
	<i>Posuđe za pečenje</i>	NE
Metal	Aluminijska folija*	DA
Papir	<i>Čaše, tanjuri, ručnici</i>	DA
Drvo		NE
Oprema	Okretni tanjur	DA
	<i>Podupirač okretnog tanjura</i>	DA

DA: Pribor i oprema za uporabu

NE: Pribor i oprema koju treba izbjegavati

***NAPOMENA:** Aluminijsku foliju koristite samo kao zaštitu, pretjerano korištenje može uzrokovati iskrenje.

Kako se koristi vaša mikrovalna pećnica

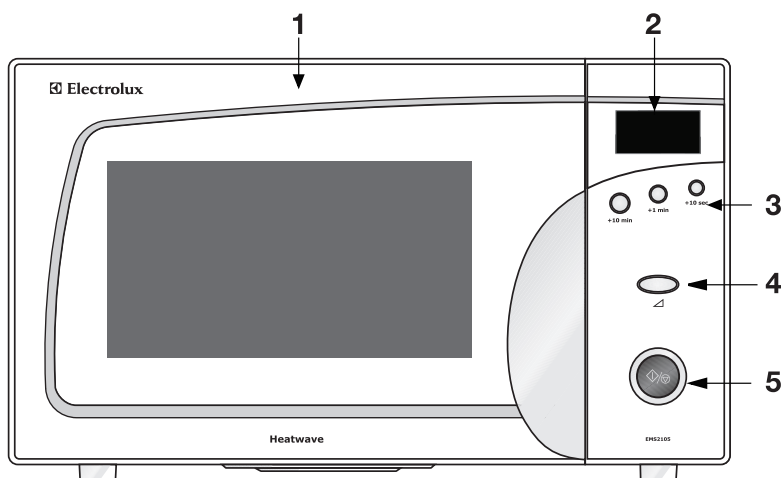

- 1** Vrata pećnice
- 2** Pokazivač
- 3** 10min, 1min, 10sec.
- 4** Snaga
- 5** Start / Zaustavljanje

Postavljanje okretnog tanjura

Podupirač okretnog tanjura

Okretni tanjur



Turntable installation

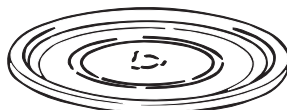

1. Postavite podupirač okretnog tanjura na dno unutrašnjosti pećnice.
2. Postavite okretni tanjur na vrh podupirača okretnog tanjura kao što je prikazano na slici. Provjerite da li je središte okretnog tanjura sigurno uglavljeno u pogonsku osovinu okretnog tanjura. **Nikada ne postavljajte okretni tanjur naopako.**

- Za vrijeme kuhanja obavezno morate koristiti i okretni tanjur i podupirač okretnog tanjura.
- Sva hrana i spremnici hrane moraju se uvijek postaviti na ovaj tanjur za vrijeme kuhanja.
- Ovaj tanjur se vrti u smjeru kazaljki na satu i u smjeru suprotnom od kazaljki na satu; to je normalno.

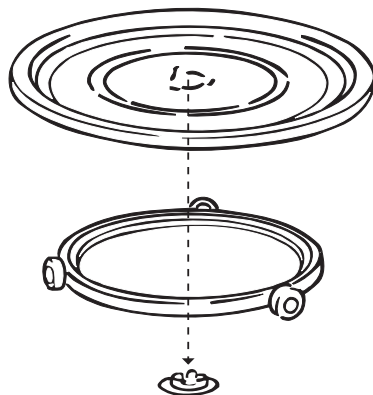

Podešavanje sata

Zabavljenje za zaštitu djece

Ova pećnica ima sigurnosnu zaštitu koja sprječava slučajno uključivanje pećnice od strane djece. Nakon što je zabavljenje podešeno, niti jedan dio mikrovalne pećnice neće raditi sve dok sigurnosna zaštita nije poništena.

Podešavanje:

1. Pritisnite istovremeno tipke '1 MIN'
+ '10SEC' za 2 sekundi.

Za poništavanje zabavljenja za zaštitu djece, jednostavno istovremeno pritisnite tipke '1 MIN' + '10SEC' za 2 sekundi.

Postoje dva načina za zaustavljanje pećnice tijekom rada.

1. Pritisnite tipku
Zaustavljanje/Poništavanje
 - *Pećnicu možete ponovo pokrenuti pritiskom na tipku Start*
 - *Ponovnim pritiskom na tipku Zaustavljanje/Poništavanje poništit ćete trenutni program.*
2. Otvorite vrata
 - *Pećnicu možete ponovo pokrenuti zatvaranjem vrata i pritiskom na tipku Start.*
 - *Ponovnim pritiskom na tipku Zaustavljanje/Poništavanje poništit ćete trenutni program.*

Na kraju svakog kuhanja ventilator za hlađenje ostat će raditi sve dok se ne otvore vrata pećnice.

Kuhanje s mikrovalovima

1. Otvorite vrata, smjestite hranu na okretni tanjur. Zatvorite vrata.
2. Pritisnite tipku "Snaga" sve dok ne postignete željenu razinu snage.
3. Pritisnite tipku 10min, 1min, 10sec.
4. Pritisnite tipku "Start". (Pećnica započne s kuhanjem.)



Ako želite isključiti pećnicu tijekom kuhanja, jednostavno pritisnite tipku Zaustavljanje/Poništavanje.

Brz start

Pritiskom na tipku "Start" omogućeno vam je uključivanje pećnice sa punom snagom (800 W) na 60 sekundi.

Svakim pritiskom na tipku "Start" povećat ćete vrijeme kuhanja za 60 sekundi.



Napomena: Nakon uporabe, provjerite da ste pritisnuli tipku Zaustavljanje/Poništavanje dva puta, jer ćete tako biti sigurni da je mikrovalna pećnica isključena.

Vodič za podešavanje snage mikrovalova

Podešena snaga	Preporuka za korištenje
P1 10%	Održavanje topline: Održava hranu toplom
P3 30%	Otapanje zamrznute hrane.
P5 50%	Srednje: Brže odleđivanje i podgrijavanje složenaca i paprikaša. Pečenje kolača.
P7 70%	Podgrijavanje: Podgrijavanje složenaca i paprikaša. Podgrijavanje već spravljene hrane.
P10 100%	Maksimalna snaga: Ključanje ili podgrijavanje tekućina. Kuhanje povrća.

Automatsko odležavanje

1. Otvorite vrata, smjestite hranu na okretni tanjur. Zatvorite vrata.
2. Pritisnite tipku "Snaga" sve dok ne *postignete željenu razinu snage (DEF)*.
3. Pritisnite tipku 1min (=1.0kg) / 10sec (=0.1kg)
4. Pritisnite tipku "Start". **(Pećnica započne s odležavanjem.)**



Kao alternativa automatskom odležavanju, hranu možete i ručno odležavati, koristeći snagu mikrovalova P3 30%. Za ubrzavanje odležavanja guste hrane preko 450 g, pećnicu možete uključiti na 800W (100%) snage na 1 – 3 minute, potom ju trebate smanjiti na P3 30% sve dok odležavanje nije dovršeno.

Savjeti za odležavanje

1. Ako niste sigurni bolje je podesiti *kraće vrijeme odležavanja. Hrana će se nastaviti odležavati tijekom vremena stajanja.*
2. *Odvojite hranu čim prije.*
3. *Okrenite veće komade kao npr. zglobove na polovici vremena odležavanja.*
4. *Uklonite svu odleženu hranu čim prije.*
5. *Uklonite ili otvorite omote prije odležavanja.*
6. *Smjestite hranu u veće posude od onih u kojoj je zamrznuta, na taj način biti će olakšano mješanje.*
7. *Započnite odležavanje peradi, prsima prema dolje i okrenite na polovici vremena odležavanja ili u stanci. Osjetljiva područja kao što su vršci krila mogu se zaštititi komadićima folije.*

Vrijeme stajanja je važno, posebno za velike komade i gustu hranu koja ne može biti promiješana kako bi se osiguralo da je središnji dio u potpunosti odleđen prije kuhanja.

Natuknice o mikrovalnoj pećnici

- *Pećnicu uvijek držite čistom – izbjegavajte proljevanje namirnica i ne zaboravite počistiti ispod staklene plitice i unutrašnju stranu vrata.*
- *Po mogućnosti koristite okruglo ili ovalno posuđe s poklopcem kada kuhate u svojoj mikrovalnoj pećnici.*
- *Ne koristite metalno posuđe ili posuđe s metalnim dekoracijama. Određeni plastični materijali se mogu rastopiti i iskriviti od vruće hrane.*
- *Pokrijte hranu kada kuhate. Koristite staklene poklopce, tanjure ili papir otporan na masoću.*
- *Kolači, kruh i slično mogu se odmrzavati direktno u košari za kruh ili na papirnatom ručniku.*
- *Ako se smrznuta hrana zagrijava u svom omotu, potrebno ga je otvoriti. Omote koji sadrže metal ili metalne dekoracije ne smijete koristiti osim ako nisu preporučeni za uporabu u mikrovalnoj pećnici. Uklonite metalne kopče i žičane vezice.*
- *Sitne komadiće aluminijske folije možete koristiti za pokrivanje dijelova koji se lako prekuhaju kao što su pileći bataci.*
- *Hranu sa ljuskama ili kožom trebate probušiti vilicom - npr. krumpiri i kobasice. Ne kuhajte jaja u mikrovalnoj pećnici jer mogu eksplodirati.*
- *Velike, debele komade postavite blizu ruba posude i pokušajte narezati hranu na nekoliko jednakih komada. Hranu uvijek postavite u sredinu pećnice.*
- *Hrana će biti ujednačeno kuhana ako je promiješate ili okrenete nekoliko puta.*
- *Uvijek podesite kraće vrijeme kuhanja nego što je dano u vašem receptu kako bi izbjegli da se hrana prekuha. Veća količina hrane zahtijeva duže vrijeme.*
- *Koristite malo ili ništa vode za povrće.*
- *Koristite manje soli i začina nego za "normalno" kuhanje.*
- *Začine dodajte na kraju.*
- *Dopustite nekoliko minuta "stajanja" nakon što se pećnica isključila, kako bi osigurali potpune i ujednačene rezultate kuhanja.*
- *Uvijek servirajte vruću hranu.*
- *Koristite držače posuda ili rukavice kada vadite posuđe i hranu iz pećnice.*

Održavanje i čišćenje

Pećnica uvijek mora biti čista. Ostaci prolijevane hrane ili prskanja će privlačiti energiju mikrovalova što će dovesti do zagaranja. To može smanjiti efikasnost pećnice i stvoriti loš miris. Ne dirajte i ne pokušavajte izmijeniti ili popraviti bilo koji dio pećnice. Popravak mora obaviti stručna i ovlaštena osoba.

Provjerite da li je pećnica isključena i mrežni utikač izvučen iz utičnice prije čišćenja.

Čišćenje opreme (okretni tanjur i podupirač)

Očistite ih blagim sredstvom za čišćenje nakon vađenja iz unutrašnjosti pećnice. Pažljivo rukujte s podupiračem.

PAŽNJA: *Unutrašnjost pećnice i okretni tanjur postaju vrlo vrući, pa ih nemojte dodirivati odmah po uporabi.*

Čišćenje unutrašnjosti

Uvijek držite unutrašnjost pećnice čistom. Odmah počistite pećnicu ako dođe do prolijevanja ili prskanja hrane. Ostaci na stjenkama pećnice, brtvi vrata i površini vrata apsorbirat će energiju mikrovalova, smanjiti efikasnost pećnice i mogu dovesti do oštećenja unutrašnjosti pećnice. Za uklanjanje ostataka koristite blaga, tekuća sredstva za čišćenje, toplu vodu i meku čistu krpu.

NIKADA NE KORISTITE ABRAZIVNA SREDSTVA ZA ČIŠĆENJE, SREDSTVA ZA ČIŠĆENJE KLASIČNIH PEĆNICA ILI

JASTUČIĆE OD ČELIČNE VUNE ZA ČIŠĆENJE BILO KOJEG DIJELA MIKROVALNE PEĆNICE.

Za omekšavanje težih mrlja, zagrijte čašu vode u mikrovalnoj pećnici u trajanju 2-3 minute.

NIKADA NE KORISTITE NOŽ ILI KAKAV DRUGI ALAT ZA UKLANJANJE MRLJA SA POVRŠINE PEĆNICE.

Za uklanjanje mirisa iz unutrašnjosti pećnice, zagrijte čašu vode sa dvije žlice limunovog soka u trajanju od 5 minuta.

Čišćenje vanjskog dijela pećnice

Otvorite vrata pećnice kada čistite upravljačku ploču. Na taj način ne može doći do slučajnog neželjenog uključivanja pećnice. Vanjsku površinu pećnice čistite blagim tekućim sredstvom za čišćenje i vodom, nakon čega obrišite čistom vodom ostatke deterdženta. Osušite mekom krpom.

Sredstva za čišćenje prozora u spreju ili višenamjenska kuhinjska sredstva za čišćenje u spreju mogu se isto tako koristiti. Nikada ne koristite abrazivna sredstva za čišćenje, žičane jastučice za ribanje ili jake kemikalije na vanjskim površinama vaše pećnice. Kako bi se izbjegla oštećenja radnih dijelova, ne dopustite ulijevanje vode u ventilacione otvore.

Tehnički podaci

Širina	470 mm
Dubina	377 mm
Visina	282 mm
Dimenzije unutrašnjosti Širina	315 mm
Dimenzije unutrašnjosti Dubina	330 mm
Dimenzije unutrašnjosti Visina	195 mm
Volumen	20 litre
<i>Priključak</i>	230V, 50 Hz
<i>Osigurač</i>	10 A
Potrošnja energije	1280W
Snaga	800W
<i>Težina</i>	14 kg



Postavljanje

1. Uklonite sve reklamne naljepnice s vrata.
2. *Postavite pećnicu na ravnu, uravnoteženu podlogu. Površina mora biti dovoljno jaka da izdrži težinu (14 kg) pećnice i sadržaja. Kako bi izbjegli mogućnost stvaranja vibracija ili buke, pećnica mora biti u stabilnom položaju.*
3. *Držite pećnicu podalje od izvora topline i vode. Izlaganje toplini i vodi može smanjiti efikasnost pećnice i dovesti do kvarova, tako da obvezno provjerite da je pećnica postavljena dalje od izvora topline i vode.*
4. *Ne pokrivate otvore za provjetranje na gornjoj i bočnim stranicama kućišta, te isto tako ne stavljajte nikakve predmete na gornju stranicu pećnice. Ako su otvori za provjetranje pokriveni za vrijeme rada, pećnica se može pregrijati što može dovesti do kvara. Vrući zrak izlazi kroz otvore, zato budite sigurni da nisu začepljeni ili da nije pala zavjesa između pećnice i stražnjeg zida.*
5. *Postavite pećnicu što je dalje moguće od radio i TV prijemnika. Ova pećnica odgovara EEC zahtjevima u vezi potiskivanja radio-smetnji, ali neke smetnje se ipak mogu pojaviti ako je smještena preblizu radio ili TV prijemniku, tako da je držite što je dalje moguće.*
6. *Ako je smještena u kutu, ostavite razmak od najmanje 10 cm od zidova i 17 cm iznad pećnice, kako bi se osiguralo pravilno provjetranje.*

VAŽNO! *Pećnica može biti smještena gotovo na bilo kojem mjestu u kuhinji. Provjerite da li je pećnica smještena na glatku, vodoravnu površinu i da otvori za provjetranje kao i površina ispod pećnice nisu blokirani (za učinkovito provjetranje).*

Priključak na mrežno napajanje

Pećnica se isporučuje s mrežnim kabelom i utikačem za 230 V, 50 Hz sa zaštitnim uzemljenjem. Uzemljenje umanjuje rizik kod pojave kratkog spoja. Provjerite odgovara li napon pećnice naponu napajanja.

Ako je pećnica priključena na mrežni napon putem produžnog kabela, on isto tako mora biti uzemljen.



Ovaj uređaj ne smije biti spojen na izvor napajanja bez uzemljenja. Kontaktirajte ovlaštenog električara ako imate nedoumica, vezano uz električki priključak pećnice ili osiguranja zaštitnog uzemljenja.



Ovaj uređaj mora biti uzemljen. Ako je ovaj uređaj opskrbljen mrežnim utikačem koji ne odgovara vašoj utičnici, utikač treba odrezati i postaviti odgovarajući. Ako je nužna izmjena osigurača u utikaču, poklopac osigurača mora se vratiti na mjesto. Ako je poklopac izgubljen ili oštećen, utikač se ne smije koristiti dok se ne izvrši zamjena.

Električki priključak

UPOZORENJE! OVAJ UREĐAJ MORA BITI UZEMLJEN.

Proizvođač odbija svaku odgovornost ako se ne pridržavate ovih sigurnosnih mjera.

- *Ako utikač na vašem uređaju ne odgovara utičnici treba ga odrezati i zamijeniti odgovarajućim utikačem.*

Uklonite osigurač iz odstranjenog utikača. Utikač tada treba odložiti na sigurno kako bi spriječili mogući strujni udar ukoliko bi utikač uključili u utičnicu u nekom drugom djelu kućanstva.



Ako je kabel mrežnog napajanja oštećen, ne smijete koristiti mikrovalnu pećnicu sve dok ovlašteno servisno osoblje ne zamijeni kabel.

Weee



Simbol  na proizvodu ili na njegovoj ambalaži označuje da se s tim proizvodom ne smije postupiti kao s otpadom iz domaćinstva. Umjesto toga treba biti uručen prikladnim sabirnim točkama za recikliranje elektroničkih i električkih aparata. Ispravnim odvoženjem ovog proizvoda spriječit ćete potencijalne negativne posljedice na okoliš i zdravlje ljudi, koje bi inače mogli ugroziti neodgovarajućim rukovanjem otpada ovog proizvoda. Za detaljnije informacije o recikliranju ovog proizvoda molimo Vas da kontaktirate Vaš lokalni gradski ured, uslugu za odvoženje otpada iz domaćinstva ili trgovinu u kojoj ste kupili proizvod.

Europsko Jamstvo

Electrolux jamči za ovaj uređaj u državama navedenim na kraju ovog priručnika, u razdoblju koji je naveden u jamstvu uređaja ili koji je predviđen zakonom. Ako pređete iz jedne od tih država u drugu dolje navedenu državu, ovo jamstvo uređaja prelazi s vama po sljedećim uvjetima: •Jamstvo uređaja počinje od datuma prve kupnje uređaja, koji se dokazuje tako da se predoči važeći račun o kupnji koji je izdao prodavač uređaja. •Jamstvo uređaja vrijedi za isto razdoblje i obuhvaća iste radove i dijelove koji postoje u

vašoj novoj državi prebivališta za taj model ili asortiman uređaja. •Jamstvo uređaja je osobno, tj. vrijedi za originalnog kupca i ne može se prenijeti na drugog korisnika. •Uređaj se instalira i koristi u skladu s uputama koje izdaje Electrolux i koristi se samo unutar domaćinstva, tj. ne koristi se u komercijalne svrhe. •Uređaj se instalira u skladu sa svim važećim propisima na snazi u vašoj novoj državi prebivališta. Odredbe ovog Europskog jamstva ne umanjuju nijedno pravo koje vam je zajamčeno zakonom.

OBSAH

<i>Dříve než začnete svoji mikrovlnnou troubu používat</i>	52
Jak mikrovlnnou troubu obsluhovat	56
<i>Instalace otočného talíře</i>	57
Nastavování hodin	58
<i>Příprava pokrmů v mikrovlnné troubě</i>	59
<i>Rady pro použití mikrovlnné trouby</i>	61
<i>Péče a čištění trouby</i>	62
Technické údaje	63
Instalace	64
Weee	65
Evropská Záruka	65
Service	128



Dříve než začnete svoji mikrovlnnou troubu používat

Bezpečnostní upozornění

- *Vestavěné spínače bezpečnostního blokování zabráňují provozování mikrovlnné trouby, když jsou dvířka trouby otevřená.*
- *Nehrajte si s dvířky ani se nepokoušejte provozovat troubu když jsou dvířka otevřená, protože provoz s otevřenými dvířky může mít za následek ozáření mikrovlnnou energií.*
- *Nedovolte, aby se na povrchu dveřního těsnění mohly nashromáždit zbytky jídla nebo čisticího prostředku. Viz část Péče o spotřebič a čištění, kde jsou uvedeny pokyny k čištění.*
- *Nepoužívejte troubu jestliže je poškozená, dokud ji neopraví kvalifikovaný servisní personál.*
- *Je zvláště důležité, aby dvířka trouby dobře uzavírala a nebyla poškozená:*
 - (1) *dvířka (pokroucená),*
 - (2) *závěsy a zámky (zlomené nebo nespolehlivé),*
 - (3) *dveřní těsnění a povrchy těsnění.*
- *Pro každého, s výjimkou servisního personálu vyškoleného výrobcem, je nebezpečné provádět servisní práce nebo troubu seřizovat. V případě potřeby servisu kontaktujte nejbližší autorizované servisní středisko.*
- *Nikdy nesnímejte vnější kryt, dvířka, nebo ovládací panel. Takový krok vás může vystavit nebezpečí dotyku vysokého napětí.*
- *Instalujte a umístěte tuto troubu pouze v souladu s pokyny pro instalaci, které jsou obsaženy v této příručce.*

- *Spotřebič používejte pro účely ke kterým je určen, jak popisuje tato příručka. Nepoužívejte na tento spotřebič chemikálie, které způsobují korozi. Tento typ trouby je konkrétně určen pro ohřev, kuchyňskou přípravu, nebo rozmrazování potravin. Není určen pro průmyslové, laboratorní ani komerční použití, a každé takové použití by mělo za následek zrušení platnosti záruky.*
- *Neprovozujte troubu prázdnou. Jestliže v troubě nejsou potraviny ani voda, které by absorbovaly mikrovlnnou energii, může se poškodit magnetron.*
- *Když troubu používají děti, je nutný přísný dohled dospělé osoby.*
- *Neskladujte tento spotřebič venku. Nepoužívejte tento spotřebič blízko vody.*
- *Nepokoušejte se sušit v troubě prádlo nebo noviny. Mohly by se vznítit.*
- *Nepoužívejte prostor trouby pro skladovací účely. Nenechávejte papírové výrobky, kuchyňské potřeby nebo potraviny v troubě, když ji nepoužíváte.*

Bezpečnost nádobí

- *Většina výrobků ze skla, sklokeramiky a žárovzodorného skla je pro použití v mikrovlnné troubě velice vhodná. Ačkoli mikrovlnná energie většinu těchto skleněných a keramických výrobků neohřívá, mohou se ohřát přenosem tepla z potravin. Používejte proto při vyjímání nádob rukavice, určené pro troubu.*

Zkouška vhodnosti nádobí

- *Umístěte nádobí do mikrovlnné trouby a spolu s ním sklenici do poloviny naplněnou vodou. Minutu ohřívejte při výkonu 800 W (100%). Jestliže se vám nádobí zdá horké, neměli byste je pro přípravu v troubě používat. Jestliže je právě jen mírně teplé, můžete je použít pro opětovný ohřev, ale ne pro kuchyňskou přípravu pokrmů. Jestliže má pokojovou teplotu, je vhodné pro použití v mikrovlnné troubě.*
- *Papírové ubrousky, voskový papír, papírové utěrky, talířky, pohárky, krabičky, obaly a kartóny zmrazených potravin jsou velmi vhodné. Vždy se přesvědčte, že nádoby jsou plné potravin, aby mohly absorbovat energii a nedocházelo pak k přehřívání.*
- *Mnoho talířů, šálků a krabic z umělé hmoty a mnoho plastických obalů zmrazených potravin lze v mikrovlnné troubě použít. Když v troubě používáte umělé hmoty, dodržujte pokyny výrobce. Nepoužívejte plastické nádobí pro potraviny s vysokým obsahem tuku nebo cukru, protože takové potraviny se ohřejí na vysokou teplotu a některé umělé hmoty by se mohly tavit.*
- **Nenechávejte troubu bez dozoru a když ohříváte nebo pečete pokrmy v plastických obalech, papíru nebo v nádobách z jiných hořlavých materiálů, čas od času na ni dohlédněte. Když zpozorujete kouř, troubu vypněte nebo odpojte ze zásuvky a nechte dvířka zavřená, dokud kouř neustane.**
- *Kovové nádobí a nádobí s kovovými okraji by se v mikrovlnné troubě nemělo používat, pokud není pro mikrovlnný ohřev výslovně doporučeno.*
- *Nádoby se zmenšeným otvorem, jako jsou láhve, by se pro mikrovlnný ohřev neměly používat.*

- *Při snímání pokličky nebo zakrývání talíře buďte opatrní, abyste se unikající párou neopařili.*

Bezpečnost potravin

- *Neohřívejte v mikrovlnné troubě potraviny v plechovkách. Vždycky potraviny předem dejte do vhodné nádoby.*
- *V mikrovlnné troubě by se neměl vyškvařet tuk, protože teplotu tuku nelze regulovat a mohou nastat nebezpečné situace.*
- *Kukuřici lze v mikrovlnné troubě připravovat, ale pouze ve speciálních obalech nebo v nádobí navrženém speciálně pro tento účel. Tato operace by se nikdy neměla provádět bez dozoru.*
- *Potraviny, které nemají porézní povrch nebo mají povlak membránového charakteru propichujte, aby nedocházelo k nahromadění páry a prskání. Jablka, brambory, kuřecí játra a vaječné žloutky jsou příklady potravin, které se mají propichovat.*

VÝSTRAHA: Při ohřevu tekutin, na př. polévek, omáček a nápojů ve vaší mikrovlnné troubě, může dojít k překročení bodu varu, aniž by se vytvářely bublinky. To může vyústit v náhlé vyvěření horké tekutiny. Abyste takové možnosti předešli, měli byste učinit následující opatření:

1. *Vyhýbat se použití nádob s kolmými stěnami a úzkým hrdlem.*
2. *Nenechávat obsah přehřát.*
3. *Tekutinu promíchat před nalitím do nádoby a pak znovu ještě jednou asi uprostřed doby ohřevu.*
4. *Po ohřevu nechat nádobu chvíli stát v troubě, opět zamíchat a pak opatrně nádobu vyjmout.*

- *Některé produkty jako celá vejce nebo utěsněné nádoby - na př. zavřené sklenice - mohou explodovat a neměly by se v troubě ohřívat. Vejce bez skořápky mohou příležitostně během ohřívání explodovat. Vždycky propíchněte žloutek, pak zakryjte a nechte asi minutu ustát a pak teprve kryt sejměte.*

POZNÁMKA:

- *Neotáčejte otočným talířem rukou. Jakékoli násilí může talíř poškodit a způsobit poruchy funkce.*
- *Ke vzniku elektrického oblouku v troubě dochází obvykle v důsledku použití kovového nádobí. Nepřetržitý oblouk však může jednotku poškodit. V takovém případě zastavte program a nádobí překontrolujte.*
- *Je třeba dbát na to, aby žádné větrací otvory, umístěné na troubě na vrchní straně, vzadu, na bočních stranách a na dně trouby, nebyly zakryty.*

Nepoužívejte tuto troubu pro komerční účely. Tato trouba je vyrobena s určením jen pro domácnost.

Tento návod si uložte na bezpečném místě.

Vybalení

Pozn.: Když troubu vybalíte, zkontrolujte, že je výrobek bez vady. Poškozené nebo chybějící součásti je třeba oznámit prodejci co nejdříve. Mikrovlnná trouba, součásti trouby, nebo příslušenství mohou být zabaleny do ochranné fólie. Pokud je taková fólie použita, je nutné ji před použitím mikrovlnné trouby odstranit. Nenechávejte obalový materiál volně ležet, aby si s ním mohly hrát malé děti. To by mohlo být velice nebezpečné.

Průvodce nádobím a příslušenstvím pro troubu

Pro přípravu pokrmů ve své v mikrovlnné troubě můžete použít celou řadu nádobí a materiálů. Pro vaši bezpečnost a aby nedocházelo k poškození nádobí a vaší trouby používejte pro každý druh přípravy pokrmů vhodné nádobí. Níže uvedený seznam vám může být obecným vodítkem.

Materiál	Nádobí	Mikrovlnný ohřev
Sklo a keramika	<i>Nádobí na pražení kukuřice</i>	ANO
	<i>Varné tepelně odolné sklo</i>	ANO
	<i>Skleněné nádobí s kovovým dekorem</i>	NE
	<i>Olověný křišťál</i>	NE
Porcelán	Bez kovového dekoru	ANO
<i>Hliněná keramika</i>		ANO
Plasty	Nádobí pro mikrovlnné trouby	ANO
	Plastické obaly	ANO
Kov	<i>Kovová pečicí pánev</i>	NE
	Hliníková fólie*	ANO
Papír	Pohárky, talířky, ubrousky	ANO
Voskovaný papír		ANO
Dřevo		NE
Příslušenství	Grilovací rošt	NE
	<i>Otočný talíř</i>	ANO

ANO: Nádobí a příslušenství vhodné k použití

NE: Nádobí a příslušenství nevhodné k použití

**POZNÁMKA: Hliníkovou fólii používejte pouze pro účely odstínění, nadměrné použití této fólie může způsobit vznik elektrického oblouku.*

Jak mikrovlnnou troubu obsluhovat

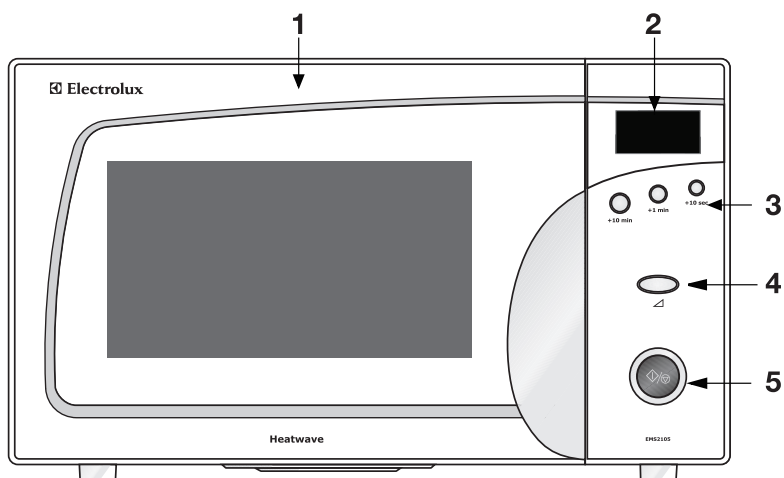

- 1** *Dvířka trouby*
- 2** Displej
- 3** 10min, 1min, 10sec.
- 4** Energie
- 5** Start / Zastavení

Instalace otočného talíře

Vozík otočného talíře



Otočný talíř



1. *Postavte vozík talíře na dno pečicí komory.*
2. *Otočný talíř postavte na horní stranu vozíku, jak znázorňuje obrázek. Ujistěte se, že náboj otočného talíře je správně nasazen na hnací hřídelku a dobře zajištěn. **Nikdy otočný talíř nepokládejte dnem vzhůru.***
 - *Během provozu trouby musí být vždy použit vozík talíře i otočný talíř.*
 - *Všechny nádoby s pokrmem určeným k tepelné úpravě musí být vždy kladeny na tento otočný talíř.*
 - *Tento otočný talíř se otáčí ve směru i proti směru otáčení hodinových ručiček. To je normální.*

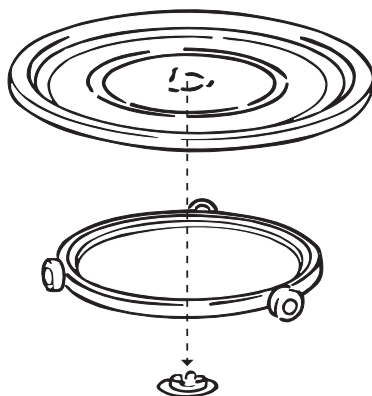

Nastavování hodin

Nastavování dětské pojistky

Tento spotřebič je vybaven bezpečnostním zařízením, které zamezí náhodné spuštění při manipulaci dětmi. Po nastavení této pojistky nelze ovládat žádnou funkci trouby až do doby než se pojistka opět odblokuje.

Nastavení:

1. *Stiskněte současně tlačítka '1MIN' + '10SEC' o 2 sekund*

Funkci opět zrušíte současným stisknutím tlačítek '1MIN' + '10SEC' o 2 sekund

Troubu během provozu lze zastavit dvěma způsoby:

1. *Stisknutím tlačítka "Zastavení/Přerušení"*
 - *Troubu můžete opět zapnout stisknutím tlačítka "Start"*
 - *Opětovným stisknutím tlačítka "Zastavení / Přerušení" opětovně spustíte nastavený program.*
2. *Otevřením dvířek trouby*
 - *Troubu můžete opětovně zapnout po zavření dvířek pomocí tlačítka "Start".*
 - *Opětovným stisknutím tlačítka "Zastavení/Přerušení" zrušíte nastavený program.*

Na konci každého programu bude ventilátor stále běžet dokud se nezavrou dvířka trouby.

Příprava pokrmů v mikrovlnné troubě

1. Otevřete dveře trouby, vložte pokrm na otočný talíř. Zavřete dveře trouby.
2. Stiskněte tlačítko "Energie" a nastavte požadovaný výkon.
3. Stiskněte tlačítko 10min, 1min, 10sec.
4. Stiskněte tlačítko "Start". Trouba začíná pracovat.

Rychlý start

Stisknutím tlačítka "Start" spustíte maximální mikrovlnný výkon 800W po dobu 60 sekund.

Po každém dalším stisknutí tlačítka prodloužíte tento druh ohřevu o 60 sekund.



Jestliže chcete troubu vypnout, jednoduše stiskněte tlačítko "Zastavení/Přerušeni".



Poznámka: Abyste po použití trouby zabezpečili zrušení nastaveného programu, stiskněte 2x tlačítko "Zastavení/Přerušeni".

Průvodce nastavování mikrovlnné trouby

Nastavení výkonu	Doporučené použití
P1 10%	<i>Udržování horkého pokrmu</i>
P3 30%	<i>Roztavení zmrzlých pokrmů</i>
P5 50%	<i>Maximální výkon: vaření a ohřívání tekutin. Vaření zeleniny Předehřátí zapékačích mísy</i>
P7 70%	<i>Maximální výkon: vaření a ohřívání tekutin. Vaření zeleniny Předehřátí zapékačích mísy</i>
P10 100%	<i>Maximální výkon: vaření a ohřívání tekutin. Vaření zeleniny Předehřátí zapékačích mísy</i>

Automatické rozmrazování

1. *Otevřete dveře trouby, vložte pokrm na otočný talíř. Zavřete dveře trouby.*
2. *Tiskněte tlačítko "Energie" a nastavte požadovaný výkon (DEF).*
3. *Stiskněte tlačítko 1min (=1.0kg) / 10sec (=0.1kg)*
4. *Stiskněte start (trouba začne rozmrazovat)*



Alternativně můžete místo Automatického rozmrazování rozmrazovat manuálně volbou mikrovlnného výkonu na P3 30%. K urychlení rozmrazování větších kusů nad 450g (1lb) můžete po dobu 1-3 minut rozmrazovat na výkon 800W (100%) a potom výkon snížit na P3 30% do úplného rozmrazení.

Tipy pro rozmrazování

1. *Je lepší pokrm neúplně rozmrazit než obráceně. Pokrm se rozmrazí v době odpočinku po vypnutí ohřevu.*
2. *Jednotlivé díly pokrmů od sebe co nejdříve oddělujte.*
3. *Větší kusy, jako například kus masa, v polovině doby rozmrazování otočte.*
4. *Co nejdříve odeberte rozmražené kusy.*
5. *Odstraňte všechny obaly nebo je alespoň v průběhu rozmrazování otevřete.*
6. *Pokrm vložte do větší nádoby než ve které byl zamrazen. pokrm se tak bude lépe míchat.*
7. *Celé kusy drůbeže začněte rozmrazovat v poloze prsy dolů a přibližně v polovině doby rozmrazování je otočte. Citlivé díly (např. konce křídel) zabalte do jemné fólie.*

Dobu odpočinku po rozmrazení je velice nutné dodržet a to speciálně u velkých kusů pokrmů, které se nedají míchat. Tím se zajistí dokonalé rozmrznutí i vnitřních částí pokrmu.

Rady pro použití mikrovlnné trouby

- *Vždycky udržujte troubu v čistotě- zamezte přetékání a vytékání tekutin přes okraj nádob. Nezapomeňte vždy vyčistit vnitřek trouby včetně otočného talíře.*
- *Při přípravě pokrmů v troubě přednostně používejte kulaté nebo oválné mísy s pokličkou.*
- *Nepoužívejte kovové nebo kovem zdobené mísy. Některé plastové materiály se mohou od teplých pokrmů tavit nebo deformovat.*
- *Při přípravě pokrmy zakrývejte. Používejte skleněné pokličky, talíře nebo nepromastitelný papír.*
- *Pečivo, chléb a podobné potraviny mohou být rozmrazovány přímo v košíku na chléb nebo v papírovém ubrusku.*
- *Jestliže zmrazené potraviny ohříváte v jejich obalu, měli byste obal otevřít. Obaly obsahující kov nebo kovové ozdoby, které nejsou výslovně doporučeny pro ohřev v mikrovlnné troubě, se nesmí v troubě používat. Odstraňte kovové sponky a úvazky.*
- *Menší kusy alobalu můžete použít na zakrytí částí, které se snadno přehřívají, jako např. kuřecí křídylka.*
- *Potraviny se slupkou nebo kůží by se měli před přípravou propíchat vidličkou, jako např. brambory nebo párky ve střívků. Nikdy nevařte v mikrovlnné troubě celá vejce, mohla by explodovat.*
- *Velké, silné kusy dávejte k vnějšímu okraji nádoby a snažte se větší kusy porcovat na stejně velké kousky. Vždy umístějte nádoby do středu trouby.*
- *Potraviny se budou rovnoměrněji ohřívát, budete-li je během přípravy promíchávat nebo obracet.*
- *Vždy nastavte nižší dobu přípravy než je doporučeno, zabráníte tím převaření pokrmu. Čím jsou porce pokrmů větší, tím delší doba bude potřebná pro jejich přípravu.*
- *Na přípravu zeleniny nepoužívejte žádnou nebo minimální množství vody.*
- *Používejte menší množství koření a soli než pro "normální" vaření.*
- *Kořte pokrmy až po přípravě v troubě.*
- *Po přípravě v troubě ponechte pokrm několik minut "odpočinout", aby byla zajištěna úplná a rovnoměrná tepelná příprava.*
- *Vždy se ujistěte, že pokrmy před podáváním na stůl jsou řádně tepelně zpracovány.*
- *Při vyjímání nádobí a pokrmů z trouby používejte buď držáky k tomu určené nebo rukavice pro mikrovlnné trouby.*

Péče a čištění trouby

Mikrovlnná trouba musí být vždy čistá. Zbytky přeteklých pokrmů a rozstříknutých zbytků spotřebovávají mikrovlnnou energii a ta může zapříčinit i jejich vznícení. Zároveň se tím snižuje účinnost trouby a dochází ke vzniku nepříjemných pachů. Nepokoušejte se manipulovat s žádným nastavovacím prvkem nebo provádět opravu jakékoliv části trouby svépomocí. Opravy může provádět jen kvalifikovaný pracovník autorizovaného servisu.

Před čištěním se ujistěte, že trouba je odpojena od elektrické sítě.

Čištění příslušenství (otočný talíř a vozík)

Příslušenství vydejte z trouby a venku je za pomoci jemného mycího prostředku vyčistěte. S vozíkem otočného talíře manipulujte velice opatrně.

Upozornění: *Vnitřek trouby, otočný talíř a vozík talíře se ohřívají na vysokou teplotu, proto se jich bezprostředně po vypnutí trouby nedotýkejte.*

Čištění interiéru

Vždy udržujte vnitřek trouby v čistotě. Vyčistěte všechny skvrny po rozlitych pokrmech a odstraňte všechny zbytky pokrmů. Neodstraněné zbytky ulpěné na stěnách trouby, těsnění dveří a dveří pohlcují mikrovlnné záření a tím snižují účinnost trouby. Mohou také zapříčinit poškození vnitřku trouby. K čištění použijte jemné tekuté mycí prostředky, horkou vodu a měkký, čistý hadřík.

Nikdy k čištění jakékoliv části mikrovlnné trouby nepoužívejte abrazivní mycí prostředky a ani komerční čističe trub nebo ocelovou drátěnku.

K uvolnění silně ulpěných nečistot nechejte v troubě po dobu 2-3 minuty vařit hrnek s vodou.

Nikdy se nepokoušejte k odstranění nánosů použít nůž nebo jiný kuchyňský nástroj.

Pro odstranění zápachu z vnitřního prostoru trouby nechejte vařit po dobu asi 5 minut hrnek s vodou, do které jste přidali 2 čajové lžičky citrónové šťávy.

Čištění exteriéru

Před čištěním ovládacího panelu otevřete dvířka trouby. Tím zabráníte tomu, aby nedošlo k nechtěnému zapnutí trouby. Vnější povrch trouby je třeba čistit vodou s neagresivním mycím prostředkem a poté přetřít pouze čistou vodou, aby se odstranil zbylý mycí prostředek. Nakonec troubu vytřete do sucha měkkým suchým hadříkem.

Můžete také použít sprejové čističe oken nebo univerzální kuchyňské čistící prostředky. Nikdy nepoužívejte na mytí vnějších částí abrazivních mycích prostředků, drátěnek nebo agresivních chemikálií. Aby nedošlo k poškození pracovních částí trouby, nedovolte, aby se do větracích otvorů dostala voda.

Technické údaje

<i>šířka</i>	470 mm
hloubka	377 mm
výška	282 mm
<i>Rozměry vnitřního prostoru šířka</i>	315 mm
<i>Rozměry vnitřního prostoru hloubka</i>	330 mm
<i>Rozměry vnitřního prostoru výška</i>	195 mm
Objem:	20 litre
Napájení	230V, 50 Hz
Jištění	10 A
<i>Příkon</i>	1280W
Výkon	800W
Hmotnost:	14 kg



Instalace

1. *Odstraňte z dvířek trouby všechny reklamní nálepky.*
2. *Troubu nainstalujte na hladký a rovný povrch. Tento povrch musí být dostatečně pevný, aby unesl celou hmotnost trouby (14 kg) a její obsah. Aby nedocházelo ke chvění a nevznikal hluk, musí být trouba usazena v pevné a stabilní poloze.*
3. *Troubu instalujte stranou zdrojů tepla a vody. Vystavení trouby účinkům tepla a vody může snížit elektrickou účinnost trouby a vést k poruchám. Proto se ujistěte, že místo instalace je stranou všech zdrojů tepla a vody.*
4. *Neucpávejte větrací otvory na vrchní straně a na bočních stranách skříňe a také na troubu nestavte žádné předměty. Jestliže během provozu větrací otvory nebudou volně průchodné, může dojít k přehřátí trouby a k chybné funkci trouby. Z větracích otvorů uniká horký vzduch. Dávejte proto pozor, aby zůstaly volné a aby mezi troubou a zadní stěnou nebyly žádné záclony.*
5. *Troubu umístěte co nejdále od radiopřijímačů a televizních přijímačů. Tato trouba odpovídá požadavkům EEC na potlačení rádiového rušení, ale jestliže by se umístila příliš blízko rádiového nebo televizního přijímače, k určitému rušení by mohlo docházet. Proto troubu umístěte co nejdále od těchto přijímačů jak je možné.*
6. *Když se trouba umístí do rohu, nechte volnou mezeru alespoň 5 cm od stěn, aby bylo zajištěno potřebné větrání.*

Důležité! *Tuto troubu můžete umístit téměř na jakékoli místo v kuchyni. Ujistěte se, že trouba je postavena na rovný povrch a větrací otvory i povrch pod troubou jsou volné (pro dostatečné proudění vzduchu).*

** Tento spotřebič splňuje požadavky direktivy EEC o potlačení rádiového rušení 87/308/EEC.*

Připojení na síť

Tato trouba je dodávána s přírodním kabelem a zástrčkou na 230 V, 50 Hz, určenou pro elektrické zásuvky s ochranným vodičem.

Ochranný vodič minimalizuje riziko úrazu v případě elektrického zkratu. Zkontrolujte, zda napětí vaší domácí instalace odpovídá napětí uvedenému na typovém štítku trouby.

Poznámka: Jestliže se trouba připojuje do zásuvky pomocí prodlužovacího kabelu, ten musí být rovněž opatřen ochranným vodičem.

VÝSTRAHA! *Tento spotřebič nesmí být připojen na elektrický přívod bez ochranného vodiče.*

Jestliže si nejste naprosto jisti, že vaše připojení odpovídá příslušným předpisům, kontaktujte elektrikáře s příslušnou kvalifikací. Tento spotřebič musí být uzemněn. Jestliže je spotřebič opatřen odlitou zástrčkou, která neodpovídá vaší zásuvce, je třeba zástrčku odříznout a odborně namontovat vhodnou zástrčku.

Weee



Symbol  na výrobku nebo jeho balení udává, že tento výrobek nepatří do domácího odpadu. Je nutné odvézt ho do sběrného místa pro recyklaci elektrického a elektronického zařízení. Zajištěním správné likvidace tohoto výrobku pomůžete zabránit negativním důsledkům pro životní prostředí a lidské zdraví, které by jinak byly způsobeny nevhodnou likvidací tohoto výrobku. Podrobnější informace o recyklaci tohoto výrobku zjistíte u příslušného místního úřadu, služby pro likvidaci domovního odpadu nebo v obchodě, kde jste výrobek zakoupili.

Evropská Záruka

Na tento spotřebič se vztahuje záruka společnosti Electrolux ve všech zemích uvedených v zadní části tohoto návodu během období stanoveného v záruce spotřebiče nebo jinak zákonem. Jestliže se přesťhujete z jedné uvedené země do jiné z uvedených zemí, záruka na spotřebič bude i nadále platná za následujících podmínek: •Záruka na spotřebič platí ode dne prvního zakoupení spotřebiče, které je možné doložit předložením platného dokladu o koupi vydaného prodejcem spotřebiče. •Záruka na spotřebič je platná pro stejné období a na stejný rozsah práce a dílů, jako platí v nové

zemí Vašeho pobytu pro tento určený model řady spotřebičů. •Záruka na spotřebič je vázaná na osobu původního kupce spotřebiče a není přenosná na další osoby. •Spotřebič je instalovaný a používán v souladu s pokyny vydanými společností Electrolux a používá se pouze v domácnosti, tzn. spotřebič není využíván ke komerčním účelům. •Spotřebič je instalovaný v souladu se všemi příslušnými platnými předpisy v nové zemi pobytu. Ustanovení Evropské záruky nemají vliv na žádná závazná práva, která se na Vás vztahují podle zákona.

Spis treści

<i>Wskazówki bezpieczeństwa</i>	67
<i>Obsługa kuchni mikrofalowej</i>	71
Podstawa obrotowa / talerz	72
Ustawienie zegara	73
Gotowanie mikrofalowe	74
Praktyczne wskazówki	76
Konserwacja i czyszczenie	77
Dane techniczne	78
Instalacja	79
Weee	81
Gwarancja Europejska	81
Service	128



Wskazówki bezpieczeństwa

- *Wbudowany przełącznik blokujący zabezpiecza kuchnię mikrofalową przed uruchomieniem przy otwartych drzwiach.*
- *Nie należy manipulować przy drzwiach ani włączać kuchni, kiedy drzwi są otwarte. Może to narazić obsługującego na oddziaływanie energii mikrofalowej.*
- *Nie należy dopuszczać, aby na powierzchniach uszczelniających drzwi pozostawały resztki produktów żywnościowych lub środków czyszczących (patrz rozdział „Czyszczenie i konserwacja”).*
- *W przypadku usterek nie używać kuchni do czasu usunięcia ich przez autoryzowany zakład serwisowy.*
- *Prosimy zwracać szczególną uwagę na prawidłowe zamykanie się drzwi oraz ewentualne usterki, tj.: (1) drzwi nie mogą być zwichrowane, (2) zawiasy i zatrzaski nie mogą być pęknięte i powinny działać niezawodnie, (3) uszczelki oraz powierzchnie uszczelniające nie mogą być uszkodzone.*
- *W przypadku wystąpienia usterki (opisanej powyżej), bądź konieczności wymiany części należy skontaktować się z lokalnym autoryzowanym zakładem serwisowym. Wszelkie prace o charakterze naprawczym i regulacyjnym muszą być wykonywane wyłącznie przez personel autoryzowanych zakładów serwisowych.*
- *W żadnym przypadku nie wolno demontować zewnętrznej obudowy drzwi oraz panelu sterującego, gdyż może to spowodować zagrożenie porażenia prądem elektrycznym o wysokim napięciu.*
- *Kuchnię należy zainstalować i umieścić zgodnie ze wskazówkami zawartymi w instrukcji obsługi.*
- *Kuchnię należy użytkować zgodnie z przeznaczeniem - jak podano w niniejszej instrukcji. Nie należy w tym urządzeniu stosować chemikaliów korozyjnych. Ten typ kuchni służy wyłącznie do podgrzewania, gotowania i rozmrażania produktów żywnościowych. Nie jest ona przeznaczona do celów przemysłowych, czy laboratoryjnych, jak również nie może być używana w celach komercyjnych. Użytkowanie niezgodne z przeznaczeniem powoduje anulowanie gwarancji.*
- *Nie włączać pustej kuchni mikrofalowej. Jeżeli nie ma w niej produktów żywnościowych lub wody, które mogłyby pochłonąć energię mikrofalową, może wystąpić uszkodzenie magnetronu.*
- *Kuchnia mikrofalowa może być obsługiwana wyłącznie przez osoby dorosłe.*
- *Kuchni nie należy przechowywać na zewnątrz pomieszczeń oraz w pobliżu wody.*
- *Nie suszyć w kuchni mokrych przedmiotów lub gazet, gdyż może dojść do ich zapalenia.*
- *Kuchnia nie służy do przechowywania produktów żywnościowych i innych przedmiotów. Nie należy pozostawiać w niej przedmiotów papierowych, sprzętu do gotowania lub produktów żywnościowych, gdy kuchnia nie jest używana.*

Naczynia

Większość naczyń ze szkła, tworzyw szklano-ceramicznych i szkła żaroodpornego nadaje się do stosowania w kuchni mikrofalowej.

Mimo, że energia mikrofalowa nie przegrzewa większości naczyń szklanych i ceramicznych, mogą one ulec nagrzaniu w wyniku przenoszenia się ciepła z produktu na pojemnik. Dlatego zalecamy używanie rękawic przy wyjmowaniu z kuchni naczyń.

Sprawdzenie przydatności naczyń

- Umieścić w kuchni mikrofalowej naczynie wraz ze szklanką wypełnioną do połowy wodą. Podgrzać przy ustawieniu na 800W (100 %) przez jedną minutę. Jeżeli naczynie jest gorące nie należy stosować go w kuchni mikrofalowej. Jeżeli jest ono lekko ciepłe - może być używane do podgrzewania (ale nie do gotowania). Jeżeli naczynie utrzymało normalną temperaturę (otoczenia) oznacza to, że nadaje się do gotowania w kuchni mikrofalowej.
- Papierowe serwetki, papier woskowany, ręczniki papierowe, tacki, kubki, kartony, opakowania mrożonek i tektura są bardzo wygodne w użytku. Zawsze należy jednak upewnić się, czy pojemnik wypełniony jest produktem żywnościowym, który będzie pochłaniał energię mikrofalową (i będzie można uniknąć przegrzania naczyń). Stosować się do wskazówek producenta żywności.
- Wiele naczyń z tworzyw sztucznych (kubki, talerze, opakowania mrożonek i inne) nadaje się do stosowania w kuchniach mikrofalowych. Jeżeli chcecie Państwo z nich korzystać radzimy zapoznać się z informacją producenta. Należy unikać stosowania opakowań z

tworzyw sztucznych wraz z produktami zawierającymi duże ilości cukru lub tłuszczu. Produkty te osiągną w kuchni mikrofalowej wysoką temperaturę, co może spowodować topienie się niektórych gatunków tworzyw sztucznych.

- Nie pozostawiać włączonej kuchni mikrofalowej bez nadzoru, kontrolować jej pracę podczas podgrzewania i gotowania z użyciem pojemników wykonanych ze sztucznych, papierowych bądź łatwopalnych materiałów. Jeżeli zauważą Państwo dym prosimy nie otwierać drzwi, lecz natychmiast wyłączyć kuchnię, odłączyć od zasilania elektrycznego i odczekać, aż dym przestanie się wydobywać z wnętrza urządzenia.
- Sprzęt metalowy lub z elementami metalowymi nie powinien być stosowany w kuchni mikrofalowej, z wyjątkiem, jeżeli producent wyraźnie określi i zaleci możliwość używania w kuchniach mikrofalowych.
- Pojemniki z ograniczonymi możliwościami otwierania (np. butelki) nie powinny być używane do przyrządzania potraw w kuchniach mikrofalowych.
- Prosimy o szczególną uwagę przy zdejmowaniu pokrywek bądź przykrywek z naczyń, aby nie poparzyć się parą.

Żywność

- Nie podgrzewać w kuchni potraw w puszkach. Produkt należy wyjąć z puszek i umieścić w odpowiednim naczyniu.
- Nie należy smażyć potraw na tłuszczu. Jego temperatura nie jest kontrolowana, co może doprowadzić do sytuacji stwarzającej zagrożenie.
- Prażona kukurydza może być przyrządzana tylko w specjalnych opakowaniach lub przystosowanych

naczyniach (czynność ta wymaga nadzoru obsługującego).

- *Produkty posiadające nieporowatą skórę bądź powłokę (takie jak: jabłka, ziemniaki, wątróbki drobiowe, żółtka jaj) wymagają wcześniejszego nakłucia zewnętrznej warstwy, aby zapobiec tworzeniu się pary lub ewentualnemu poparzeniu.*

UWAGA: *Podczas podgrzewania płynów (tj. zup, sosów, napojów) doprowadzenie ich do temperatury wrzenia może nastąpić bez pojawienia się charakterystycznych pęcherzyków. Aby tego uniknąć należy przyjąć poniższe wskazówki:*

1. *uniknąć używania pojemników o prostych ściankach z wąskimi szyjkami;*
 2. *nie doprowadzać do nadmiernego przegrzewania;*
 3. *przed umieszczeniem płynu w kuchni należy go uprzednio zamieszać (czynność powtórzyć w pobliżu cyklu podgrzewania);*
- *po podgrzaniu naczynie z płynem pozostawić jeszcze przez chwilę w kuchni, ponownie zamieszać, a następnie wyjąć pojemnik przy zachowaniu szczególnej ostrożności.*
 - *Niektóre produkty, np. jaja oraz szczelnie zamknięte pojemniki, szklane słoiki mogą ulec eksplozji i dlatego nie powinny być poddawane działaniu energii mikrofalowej. Czasami jaja mogą eksplodować podczas gotowania. Zawsze należy przekłuwać żółtka, przykryć je pokrywką i po zakończeniu gotowania odczekać jeszcze minutę przed jej zdjęciem.*

ZAPAMIĘTAJ:

- *Postawy obrotowej nie wolno obracać ręcznie z użyciem siły, gdyż może to spowodować jej uszkodzenie.*

- *Kiedy używamy w kuchni mikrofalowej naczyń metalowych może wystąpić iskrzenie. Ciągłe iskrzenie może uszkodzić urządzenie. W takim przypadku należy przerwać program i sprawdzić naczynie, z którego korzystamy.*
- *Otwory wentylacyjne kuchni nie mogą być zasłonięte (górne, boczne oraz dolne).*

Nie używać kuchni do celów komercyjnych.

Kuchnia jest przeznaczona do użytku w warunkach gospodarstwa domowego.

Zachowaj instrukcję obsługi.

Rozpakowanie

Podczas rozpakowywania kuchni należy sprawdzić, czy nie jest ona uszkodzona. Uszkodzenia lub braki w wyposażeniu należy natychmiast zgłosić w jednostce handlowej, gdzie dokonaliście Państwo zakupu. Kuchnia, jej wyposażenie lub akcesoria mogą być opakowane w folię zabezpieczającą. Jeśli tak, należy usunąć ją przed pierwszym użyciem kuchni mikrofalowej. Nie należy pozostawiać elementów opakowania w miejscach dostępnych dla dzieci. Materiał, z którego wykonane są elementy opakowania może być zagrożeniem dla dzieci.

Tabela naczyń

Do gotowania w kuchni mikrofalowej możecie Państwo stosować różnorodne naczynia. Dla Waszego bezpieczeństwa oraz dla zapobiegania zniszczeniu naczyń i kuchni należy wybrać odpowiednie pojemniki i materiały.

Poniższa lista pozwoli Państwu zapoznać się z ogólnymi zasadami doboru naczyń do stosowania w kuchni mikrofalowej.

Material	Naczynie	Gotowanie mikrofalowe
Ceramika i szkło	Naczynia ze szkła żaroodpornego	TAK
	Szkło z metalowymi dekoracjami	NIE
	Szkło ołowiane	NIE
Porcelana	Bez dekoracji metalowych	TAK
Wyroby garncarskie		TAK
Tworzywa sztuczne	Wyroby z tworzyw odpornych na oddziaływanie mikrofal; opakowania z tworzyw sztucznych	TAK TAK
Naczynia metalowe	Metalowe rondle do pieczenia; folia aluminiowa*	NIE TAK
Naczynia papierowe	Kubki, tacki, ręczniki	TAK
Papier woskowany		TAK
Drewno		NIE
Akcesoria	Talerz obrotowy	TAK
	Podstawa talerza obrotowego	TAK
Ceramika i szkło	Naczynia ze szkła żaroodpornego	TAK
	Szkło z metalowymi dekoracjami	NIE
	Szkło ołowiane	NIE
Porcelana	Bez dekoracji metalowych	TAK
Wyroby garncarskie		TAK
Tworzywa sztuczne	Wyroby z tworzyw odpornych na oddziaływanie mikrofal; opakowania z tworzyw sztucznych	TAK TAK
Naczynia metalowe	Metalowe rondle do pieczenia; folia aluminiowa*	NIE TAK

TAK: można używać;

NIE: nie wolno używać

* folii aluminiowej używać tylko do przykrywania (np. kości udek kurczaka, skrzydełek);
folia może iskrzyć!

Obsługa kuchni mikrofalowej

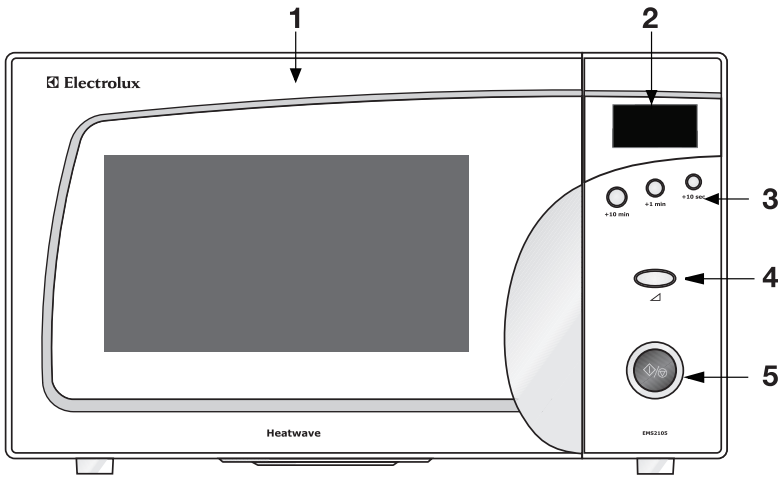

- 1** Drzwi
- 2** Okno wyświetlacza
- 3** 10min, 1min, 10sec.
- 4** Moc
- 5** Start / Stop

Podstawa obrotowa / talerz

Talerz obrotowy wykonany ze specjalnego szkła żaroodpornego

Podstawa obrotowa talerza

1. *Podstawę obrotową umieścić w dolnej części kuchni.*
2. *Talerz obrotowy położyć na podstawie, w sposób pokazany na rysunku. Należy upewnić się, że talerz został odpowiednio zamocowany w wypustce. **Nie wolno kłaść talerza w położeniu odwrotnym.***

- Zarówno talerz, jak i jego podstawa muszą znajdować się w kuchni podczas jej pracy.
- Produkty oraz pojemniki umieszczamy zawsze na talerzu obrotowym.
- *Talerz obraca się w prawą i w lewą stronę; jest to zjawisko normalne. Nie obracać talerza ręcznie, gdyż można uszkodzić mechanizm obrotowy.*

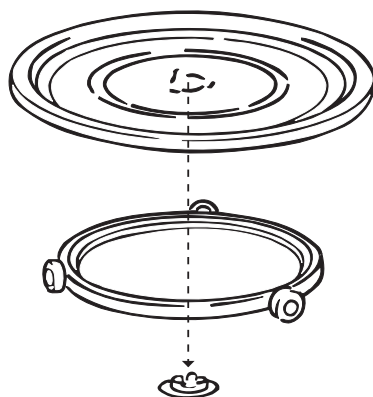
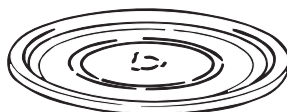

Ustawienie zegara

Blokada przed przypadkowym uruchomieniem kuchni przez dzieci
Kuchnia posiada funkcję blokady, która uniemożliwia przypadkowe włączenie np. przez dzieci. Po włączeniu blokady nie można włączyć żadnej funkcji kuchni (do czasu skasowania blokady).

1. *Jednocześnie wcisnąć przycisk '1MIN' + '10SEC' o 2 sekund*

Aby skasować blokadę należy jednocześnie wcisnąć przycisk '1MIN' + '10SEC' o 2 sekund

Wyłączenie kuchni

Są dwa sposoby zatrzymania kuchni w czasie jej pracy.

1. *Wcisnąć przycisk "Stop/Clear".*
 - *Pracę kuchni można wznowić wciskając ponownie przycisk Start.*
 - *Ponowne wciśnięcie przycisku "Stop/Clear" skasuje aktualny program.*
2. *Otworzyć drzwi.*
 - *Można wznowić pracę kuchni zamykając drzwi i wciskając przycisk Start.*
 - *Ponowne wciśnięcie przycisku Stop/Clear spowoduje skasowanie aktualnego programu.*

Po zakończeniu programu wentylator będzie włączony (jeśli drzwi kuchni są otwarte).

Gotowanie mikrofalowe

1. *Otworzyć drzwi, na talerzu obrotowym położyć potrawę w naczyniu. Zamknąć drzwi.*
2. *Wcisnąc przycisk mocy wybrać odpowiedni poziom nagrzewania.*
3. *Wcisnąc przycisk 10min, 1min, 10sec.*
4. *Wcisnąc przycisk Start (**Rozpocznie się gotowanie**).*



Aby wyłączyć kuchnię w czasie pracy należy wcisnąć przycisk "Stop".

Szybki start

Wciśnięcie przycisku 'Start' pozwala na włączenie pełnej mocy mikrofalowej (800W) na 60 sekund.

Każde następane wciśnięcie przycisku 'Start' wydłuży czas gotowania o 60 sekund.



Uwaga: Po zakończeniu gotowania wcisnąć przycisk "Stop/Clear" dwukrotnie, upewniając się, że skasowano poprzednie ustawienia.

Tabela ustawień

Poziom mocy	Proponowane użycie
P1 10%	Utrzymywanie w ciepłe
P3 30%	<i>Rozmrażanie</i>
P5 50%	<i>Szybsze rozmrażanie i podgrzewanie produktów Pieczenie ciast; przyrządzanie budyniu</i>
P7 70%	Podgrzewanie zapiekanek. Odgrzewanie gotowych dań.
P10 100%	<i>Gotowanie lub podgrzewanie płynów. Gotowanie warzyw.</i>

Automatyczne rozmrażanie

- 1 Otworzyć drzwi, na talerzu obrotowym położyć potrawę w naczyniu. Zamknąć drzwi.
- 2 Wcisnąć przycisk mocy wybrać odpowiedni poziom nagrzewania (DEF).
- 3 Wcisnąć przycisk 1min (=1.0kg) / 10sec (=0.1kg).
- 4 Wcisnąć przycisk Start (Rozpocznie się rozmrażanie).



Produkty można rozmrażać używając programów automatycznych lub ręcznie – wybierając moc mikrofal na poziomie P3 30%. Aby przyspieszyć rozmrażanie gęstych produktów o wadze przekraczającej 450g (1lb), można ustawić poziom 800W (100%) na 1 - 3 minuty, a następnie zmniejszyć do poziomu P3 30% (do zakończenia rozmrażania).

Wskazówki dotyczące rozmrażania

1. Należy wybrać krótszy czas rozmrażania produktu, jeżeli mają Państwo wątpliwości. Produkt będzie rozmrażany podczas fazy „odczekania”.
2. Oddzielić kawałki produktów.
3. Duże kawałki, np. mięsa, obrócić w połowie czasu rozmrażania.
4. Przed rozmrażaniem rozpakować lub wyjąć produkty z pojemników.
5. Produkty ułożyć w większym pojemniku, aby ułatwić mieszanie w trakcie rozmrażania.
6. Drob ułożyć częścią piersiową do dołu i obrócić w połowie czasu rozmrażania (lub paazy). Należy pamiętać, aby delikatne części (np. skrzydełka) osłonić folią.

Po zakończeniu cyklu istotny jest czas „odczekania”, szczególnie w przypadku dużych kawałków i produktów, których nie można mieszać, aby upewnić się, że ich wewnątrz jest całkowicie rozmrożone i gotowe do dalszego przyrządzenia.

Praktyczne wskazówki

- *Kuchnię należy utrzymywać w czystości – wycierać po każdym użyciu (także podstawę obrotową i wewnętrzną stronę drzwi).*
 - *Do gotowania mikrofalowego używać okrągłych lub owalnych naczyń z pokrywkami.*
 - *Nie używać naczyń metalowych lub z metalowymi elementami. Niektóre rodzaje naczyń lub opakowań plastikowych mogą się stopić podczas gotowania w kuchni mikrofalowej.*
 - *Produkty należy przykryć podczas gotowania. Użyć szklanej pokrywki lub talerza.*
 - *Chleb można rozmrażać na papierowym ręczniku.*
 - *Jeżeli mrożonki są podgrzewane w swoich oryginalnych opakowaniach, należy je otworzyć. Opakowania z elementami metalowymi mogą być umieszczane w kuchni mikrofalowej tylko wtedy, gdy ich producent żywności to zalecił. Zdejść metalowe klipsy.*
 - *Delikatne kawałki np. skrzydełka lub nóżki kurczaka należy okryć kawałkami folii aluminiowej, aby uniknąć przegrzania lub spalania.*
 - *Produkty posiadające nieporowatą skórę bądź powłokę (takie jak: jabłka, ziemniaki, wątróbki drobiowe, żółtka jaj, kielbaski) wymagają wcześniejszego nakłucia zewnętrznej warstwy, aby zapobiec tworzeniu się pary lub ewentualnemu poparzeniu.*
 - *Nie gotować jaj, gdyż mogą eksplodować!*
 - *Większe kawałki żywności umieszczać po zewnętrznej stronie naczynia. Starać się gotować żywność porcjowaną w*
- *mniejsze kawałki. Żywność układać na środku talerza obrotowego.*
 - *Żywność będzie ugotowana równomiernie, jeżeli będzie obracana lub mieszana podczas gotowania.*
 - *Należy nieco skrócić czas przygotowania potrawy wskazany przez producenta, aby uniknąć rozgotowania. Im większe kawałki żywności, tym dłuższy czas jest czas ich gotowania.*
 - *Do gotowania warzyw należy dodawać jak najmniejsze ilości wody (lub gotować bez wody).*
 - *Używać mniej soli i innych przypraw, niż w przypadku gotowania tradycyjnego.*
 - *Żywność przyprawiać po wyjęciu z kuchni mikrofalowej.*
 - *Po zakończeniu gotowania należy zachować „czas oczekania”, aby potrawy były równomiernie ugotowane.*
 - *Po wyjęciu z kuchni potrawy sprawdzić, czy jest już wystarczająco gorąca (ugotowana równomiernie).*
 - *Przy wyjmowaniu naczyń i potraw z kuchni należy zawsze używać rękawic ochronnych.*

Konserwacja i czyszczenie

Kuchnia mikrofalowa musi być utrzymywana w czystości. Nieusunięte resztki produktów niepotrzebnie pochłaniają energię mikrofalową oraz ulegają przypaleniu.

To przyczynia się do zmniejszenia wydajności urządzenia oraz powstawania nieprzyjemnych zapachów.

Żadne czynności naprawcze czy regulacyjne nie powinny być dokonywane we własnym zakresie. Naprawy mogą być przeprowadzane wyłącznie przez techników autoryzowanych zakładów serwisowych.

Przed przystąpieniem do czyszczenia należy upewnić się, czy kuchnia jest wyłączona i/lub odłączona od zasilania.

Czyszczenie akcesoriów (talerz i podstawa)

Czyścić delikatnymi środkami po wyjęciu z kuchni; należy ostrożnie obchodzić się z podstawą talerza obrotowego.

UWAGA: Wnętrze kuchni oraz talerz są bardzo gorące, więc nie należy ich dotykać bezpośrednio po zakończeniu cyklu gotowania.

Czyszczenie wnętrza kuchni

Kuchnię należy utrzymywać w czystości. Natychmiast usuwać pozostałości produktów żywnościowych ze ścianek, uszczelek, powierzchni uszczelniających, gdyż powodują one nadmierną absorpcję energii mikrofalowej, przyczyniając się do zmniejszenia jej efektywności, a nawet powstania poważnej usterki.

Do czyszczenia stosować delikatne detergenty płynne, ciepłą wodę oraz miękkie i czyste ściereczki.

NIE NALEŻY UŻYWAĆ ŚRODKÓW ŚCIERNYCH, PRZEMYSŁOWYCH, STAŁOWYCH ZMYWAKÓW DO ŻADNEGO Z ELEMENTÓW KUCHNI MIKROFALOWEJ.

W celu usunięcia mocnych zabrudzeń można gotować w kuchni szklankę wody przez 2 - 3 minuty.

DO USUWANIA ZANIECZYSZCZEŃ NIE UŻYWAĆ NOŻY I INNYCH OSTRYCH NARZĘDZI.

W celu usunięcia nieprzyjemnego zapachu należy gotować w kuchni szklankę wody z 2 łyżkami soku z cytryny przez 5 minut.

Czyszczenie elementów zewnętrznych

Podczas czyszczenia elementów panelu sterującego należy otworzyć drzwi, co zapobiegnie przypadkowemu włączeniu kuchni. Elementy zewnętrzne należy czyścić łagodnymi środkami (także uniwersalnymi środkami w sprayu), ciepłą wodą i osuszać miękką szmatką.

Nie wolno stosować środków ściernych, szorstkich zmywaków do naczyń, czy też szorstkich środków chemicznych. Podczas czyszczenia prosimy zwrócić uwagę, aby do otworów wentylacyjnych nie dostała się woda.

Dane techniczne

<i>Szerokość</i>	470 mm
<i>Głębokość</i>	377 mm
<i>Wysokość</i>	282 mm
<i>Wymiary komory kuchni Szerokość</i>	315 mm
<i>Wymiary komory kuchni Głębokość</i>	330 mm
<i>Wymiary komory kuchni Wysokość</i>	195 mm
<i>Pojemność</i>	20 litre
Zasilanie elektryczne	230V, 50 Hz
Bezpiecznik	10 A
Pobór mocy	1280W
<i>Moc użyteczna</i>	800W
Waga	14 kg



Instalacja

1. *Usunąć z drzwi naklejki reklamowe, jeżeli znajdują się na urządzeniu.*
2. *Kuchnię należy umieścić i zainstalować na płaskiej, wypoziomowanej powierzchni, która będzie w stanie utrzymać ciężar kuchenki (14 kg) wraz z jej zawartością. Aby uniknąć wibracji lub hałasu podczas pracy zalecamy ustawienie urządzenia w pozycji stabilnej.*
3. *Kuchnia nie powinna stać w pobliżu źródeł ciepła i wody. Jeżeli urządzenie będzie narażone na oddziaływanie ciepła lub wody, może to obniżyć jego efektywność, a nawet spowodować awarię.*
4. *Prosimy zwrócić uwagę na swobodny przepływ powietrza wokół otworów wentylacyjnych. Nie stawiać żadnych przedmiotów na górnym blacie urządzenia. Zablokowanie otworów wentylacyjnych może prowadzić do przegrzania kuchni, a to z kolei do niewłaściwego funkcjonowania bądź uszkodzenia urządzenia. Otwory wentylacyjne odprowadzają gorące powietrze, dlatego należy umożliwić jego swobodny przepływ (np. między kuchnią, a ścianą pomieszczenia nie mogą znajdować się zasłony itp.).*
5. *Kuchnię należy umieścić z dala od odbiorników radiowych i telewizyjnych. Urządzenie to odpowiada normom UE dotyczącym eliminacji zakłóceń radiowych, lecz mogą one się pojawić, jeżeli ustawicie Państwo kuchenkę zbyt blisko radioodbiornika lub telewizora.*
6. *Jeżeli kuchnia będzie usytuowana w rogu pomieszczenia, należy pozostawić szczelinę o szerokości przynajmniej 10 cm przy ścianie z prawej strony.*

UWAGA: Kuchnia może być ustawiona w prawie każdym miejscu kuchni. Musi ona mieć jednak zapewnioną płaską, równą powierzchnię i odpowiednią wentylację. W tym celu należy upewnić się, że otwory wentylacyjne nie są zablokowane bądź przysłonięte (także w części spodniej).

*** To urządzenie odpowiada normom EWG odnośnie eliminacji zakłóceń radiowych - rozporządzenie 87/308/EEC**

Podłączenie do zasilania

Kuchnia jest wyposażona w przewód zasilający z wtyczką dla 220-230 V, 50 Hz. Należy ją podłączyć do gniazdka ze stykiem uziemiającym i sprawdzić, czy napięcie dla którego urządzenie jest zaprojektowane odpowiada napięciu w sieci elektrycznej.

Nie używać przedłużaczy do podłączenia kuchni.

UWAGA! *Kuchnia musi być podłączona do gniazdka z uziemieniem.*

Jeżeli mają Państwo wątpliwości dotyczące podłączenia kuchni do sieci elektrycznej bądź zabezpieczenia uziemiającego, proszę skontaktować się z uprawnionym elektrykiem.

80 **electrolux** (PL)

Podłączenie elektryczne

Urządzenie jest wyposażone w standardową wtyczkę przewodu zasilającego

UWAGA! URZĄDZENIE MUSI BYĆ UZIEMIONE.

Producent nie ponosi odpowiedzialności w przypadku usterek spowodowanych nieprzestrzeganiem przepisów bezpieczeństwa.

Urządzenie podłączyć do gniazdka z uziemieniem (zabezpieczenie 10A).

Weee



Symbol  na produkcie lub na opakowaniu oznacza, że tego produktu nie wolno traktować tak, jak innych odpadów domowych. Należy oddać go do właściwego punktu skupu surowców wtórnych zajmującego się złomowanym sprzętem elektrycznym i elektronicznym. Właściwa utylizacja i złomowanie pomaga w eliminacji niekorzystnego wpływu złomowanych produktów na środowisko naturalne oraz zdrowie. Aby uzyskać szczegółowe dane dotyczące możliwości recyklingu niniejszego urządzenia, należy skontaktować się z lokalnym urzędem miasta, służbami oczyszczania miasta lub sklepem, w którym produkt został zakupiony.

Gwarancja Europejska

Niniejsze urządzenie jest objęte gwarancją firmy Electrolux w każdym z krajów wymienionych na końcu niniejszej instrukcji przez okres podany w gwarancji urządzenia lub określony ustawowo. W przypadku przeprowadzki właściciela urządzenia z jednego z poniższych krajów do innego, gwarancja zachowuje swoją ważność z następującymi zastrzeżeniami:-

Gwarancja na urządzenie obowiązuje od dnia zakupu. Datę zakupu należy potwierdzić przez okazanie dokumentu zakupu wydanego przez sprzedawcę urządzenia.

Okres gwarancji na urządzenie oraz zakres gwarancji (wykonawstwo oraz części) są takie same, jak okres i zakres obowiązujące dla danego modelu lub serii urządzenia w nowym kraju zamieszkania.

Gwarancja na urządzenie jest wydawana osobiście na pierwszego kupującego i nie może na jej przekazać na innego użytkownika.

Urządzenie zostało zainstalowane i jest eksploatowane wyłącznie do celów domowych zgodnie z instrukcjami firmy Electrolux. Użytkowanie do celów zawodowych jest wykluczone.

Urządzenie zostało zainstalowane zgodnie ze wszystkimi obowiązującymi przepisami nowego kraju zamieszkania.

Postanowienia niniejszej Gwarancji Europejskiej w żaden sposób nie ograniczają nabytych praw ustawowych.

Conținut

<i>ISiguranța utilizării- instrucțiuni</i>	83
<i>Gătitul la microunde</i>	87
Cum să utilizați cuptorul cu microunde	88
Setarea ceasului	89
<i>Gătitul cu microunde</i>	90
Sugestii pentru utilizarea microundelor	92
<i>Ingrijire și Curățire</i>	93
Date tehnice	94
Instalare	95
Weee	97
Garanție Europeană	97
Service	128



ISiguranța utilizării- instrucțiuni

- *Intrerupătoarele de siguranță cuplate și încorporate împiedică cuptorul cu microunde să funcționeze când ușa este deschisă.*
- **Nu vă atingeți de întrerupătoare, sau nu încercați să puneți în funcțiune cuptorul când ușa este deschisă întrucât operarea lui cu ușa deschisă vă poate expune energiei microundelor.**
- *Nu lăsați ca stropii de mâncare împănștiați sau scamele lăsate de lavetă să se acumuleze pe suprafețele izolatoare ale ușii. Vezi secțiunea Curățire și Ingrijire pentru instrucțiunile de curățire.*
- *Nu puneți în funcțiune cuptorul dacă este defect până când nu este reparat de un personal calificat*
- *Este deosebit de important ca ușa cuptorului să se închidă complet și ca 1) ușa (ondulări), 2) balamalele și zăvoarele (stricate sau nesigure), 3) etanșările ușilor și suprafețele de etanșare su să nu prezinte defecțiuni.*
 - *Sub nici un pretext sa nu încercați să reparați cuptorul prin forțe proprii. Reparațiile efectuate de persoane fără experiență pot provoca accidente sau funcționarea necorespunzătoare a aparatului. Contactați Atelierul de Service din localitate.*
 - *Nu dislocați carcasa exterioară, ușa sau tabloul de comandă întrucât vă expuneți unui voltaj extrem de înalt.*
 - *Instalați sau poziționați acest cuptor în conformitate cu*

“INSTRUCIUNILE DE INSTALARE” pe care le găsiți în manual.

- *Utilizați aparatul pentru destinația lui așa cum este ea descrisă în manual. Nu utilizați chimicale corozive în acest cuptor conceput pentru a încălzi, găti sau decongela preparatele culinare. El nu a fost proiectat pentru utilizare industrială sau în laborator și nici pentru una comercială întrucât acest lucru ar invalida garanția.*
 - *Nu puneți cuptorul în funcțiune când este gol. Dacă el nu conține alimente sau apă care să absoarbă energia microundelor, tubul magnetronului se poate deteriora.*
 - *Este nevoie de o supraveghere atentă a cuptorului când este utilizat de copii.*
 - *Nu păstrați acest aparat în exterior. Nu-l folosiți în apropierea apei.*
 - *Nu încercați să uscați haine sau ziare în cuptor. Aceste articole se pot aprinde.*

Nu utilizați spațiul gol din interiorul cuptorului pentru a stoca produse. Nu lăsați bucăți de hârtie, ustensile de bucătărie sau alimente în interiorul cuptorului când acesta nu este utilizat.

Testarea compatibilității veselei utilizate la gătit

- Puneți un vas de gătit în cavitate împreună cu un pahar pe jumătate plin cu apă. Acționați cuptorul la 800W (100%) timp de un minut. Dacă vasul s-a înfierbântat, nu trebuie folosit. Dacă s-a încălzit ușor, poate fi utilizat la reîncălzirea mâncării dar nu și la gătit. Dacă a rămas la temperatura încăperii, poate fi folosit la gătitul cu microunde.
- Servetelele de hârtie, hârtia de parafină, farfuriile, ceștile cartoanele, ambalajele de produse congelate sunt ustensile extrem de utile. Asigurați-vă întotdeauna că recipientele sunt pline cu alimente care să absoarbă energia, evitând astfel posibilitatea supraîncălzirii. Multe tipuri de farfurii de plastic, cești, recipiente pentru produse congelate și ambalaje din plastic pot fi utilizate în cuptorul cu microunde.
- Nu lăsați cuptorul nesupravegheat, și uitați-vă la el din timp în timp atunci când încălziți sau gătiți mâncare în plastic, hârtie sau alte recipiente combustibile. Dacă observați fum, țineți ușa închisă și opriți sau deconectați cuptorul până la oprirea fumului.
- Ustensilele metalice și ustensilele cu margini metalice nu ar trebui introduse în cuptorul cu microunde, dacă nu sunt recomandate special în acest sens.
- Recipientele cu deschideri mici, de exemplu sticlele, nu trebuie utilizate la gătitul cu microunde. Fiți precauți când îndepărtați capacul unei farfurii pentru a evita arsurile provocate de aburi.

Siguranța alimentelor

- Nu încălziți mâncare în căni. Transferați întotdeauna alimentele în recipiente potrivite.

- Nu prăjiți carne foarte grasă în cuptorul cu microunde întrucât temperatura grăsimilor nu poate fi controlată, existând riscul apariției unor situații neprevăzute.
- Puteți pregăti popcorn în cuptorul cu microunde, însă doar în pachete sau ustensile special desemnate în acest scop. Această operație de preparate nu trebuie lăsată nesupravegheată.
- Înțepați alimentele cu suprafețe sau membrane neporoase pentru a împiedica acumularea de abur și crăparea lor. Merele, cartofii, ficăteii de pui și gălbenușurile de ou sunt exemple de produse care trebuie înțepate..

ATENȚIE: Când încălziți lichide, ex. supe, sau băuturi în cuptorul cu microunde, supraîncălzirea lichidului dincolo de punctul de fierbere poate avea loc fără barbotare, ceea ce poate duce la darea în clocot a lichidului fierbinte. Pentru a împiedica această posibilitate este bine să urmați pașii următori:

1. Evitați folosirea recipientelor cu pereții drepecți și gâtul subțire.
 2. Nu supraîncălziți.
 3. Agitați lichidul înainte de a introduce recipientul în cuptor și încă odată la jumătatea timpului afectat încălzirii.
 4. După încălzire, lăsați lichidul în cuptor o perioadă scurtă de timp, amestecându-l cu grijă înainte de a scoate recipientul.
- Unele produse cum ar fi ouăle întregi sau recipientele sigilate – de exemplu borcanele de sticlă cu capac – pot exploda și nu ar trebui încălzite în cuptorul cu microunde. Ocazional, ochiurile pot exploda în timpul gătirii. Înțepați întotdeauna gălbenușul, apoi acoperiți-le și lăsați-le așa un minut înainte de a îndepărta capacul.

NOTĂ:

- *Nu forțați rotirea manuală a platanului. Acest lucru poate duce la funcționarea necorespunzătoare a aparatului.*
- *Formarea unui arc electric în cuptor atunci când microundele sunt în stare de funcțiune se datorează utilizării ustensilelor metalice. Totuși, formarea continuă a acestor arcuri poate deteriora aparatul. Oprțiți programul și verificați ustensila.*
- *Trebuie să evitați obturarea orificiilor de aerisire plasate în părțile de sus, din spate, laterale și de jos ale cuptorului.*

Nu folosiți acest cuptor în scopuri comerciale. Acest cuptor a fost proiectat doar pentru uz casnic.

Păstrați aceste instrucțiuni**Despachetare**

N.B. Când despachetați cuptorul, verificați dacă aparatul nu este deteriorat. Deteriorările sau orice părți lipsă trebuie imediat raportate detailistului.

Cuptorul, părți componente ale cuptorului sau accesoriile ar putea fi protejate de o folie ce trebuie îndepărtată înainte de a utiliza cuptorul. Nu abandonați ambalajele care ar putea cădea în mâna copiilor. Acest lucru poate provoca accidente.

Ghidul ustensilelor și accesoriilor cuptorului

Pentru a găti în cuptorul cu microunde pot fi utilizate mai multe tipuri de ustensile și materiale. Pentru siguranța d-voastră și pentru a preveni deteriorarea ustensilelor și a cuptorului alegeți ustensile și materiale potrivite pentru fiecare metodă de gătit.

Materiale	Ustensile	Mod de operare Microunde
Ceramică & Sticlă	Corning ware	DA
	Sticlă rezistentă la căldură	DA*1
	Vase de sticlă cu decorații de metal	NU
	Sticla de cristal plumbuit	NU
Portelan	Porțelanuri fără decorații de metal	DA
Ceramică*2		DA
Materiale plastice	Cuptorul de microunde	DA
	Ambalaje din materiale plastice	DA
Metal	Țigăie metalică pentru copt	NU
	Folie de aluminiu*3	DA
Hârtie	Cești, farfurii, șervete	DA
	Hârtie ceruită	DA
Lemn		NU
Accesorii	Grilaj grătar	NU

DA: Ustensile și accesorii utilizabile

NU: Ustensile și accesorii de evitat

*1 Doar dacă nu au margine metalică.

*2 Doar dacă nu are email care conține metal.

*3 NOTA: Utilizați folie de aluminiu doar în scopuri de protecție, suprautilizarea poate crea arcuri electrice

Gătitul la microunde

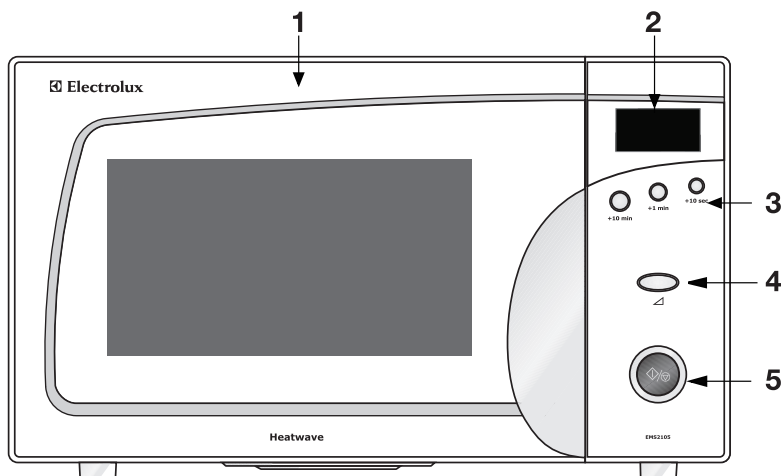

- 1** Ușa cuptorului.
- 2** Fereastra de afișaj
- 3** 10min, 1min, 10sec
- 4** Puterea
- 5** Pornirea / Stop

Cum să utilizați cuptorul cu microunde

Suport rotativ



Platan



1. Puneți suportul platanului în cavitate.

2. Puneți platanul pe suport așa cum este arătat în diagramă. Asigurați-vă că butucul este bine fixat în axul platanului. **Nu așezați niciodată platanul cu fața în jos.**

● Atât platanul cât și suportul trebuie folosite în permanență în timpul gătitului.

● Atât mâncarea cât și recipientele vor fi puse pe platan în timpul gătitului.

● Platanul se rotește atât în sensul acelor de ceasornic cât și invers. Acest lucru este normal.

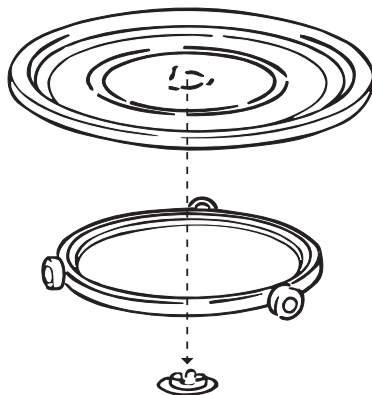

Setarea ceasului

Dispozitiv pentru siguranța copilului

Acest cuptor are un dispozitiv de siguranță care împiedică punerea în funcțiune accidentală a aparatului de către copii. După ce blocarea fost setată, nici o parte componentă a cuptorului nu va funcționa până ce această măsură de prevedere-blocarea aparatului- nu va fi fost anulată.

1. *Acționați prin atingere butoanele '1MIN' + '10SEC' cu 2 de secunde.*

Pentru a anula măsura de blocare a aparatului, atingeți pur și simplu butoanele '1MIN' + '10SEC' cu 2 de secunde.

Pentru a opri cuptorul

Există două moduri de a opri cuptorul în stare de funcționare.

1. Acționați prin apăsare butonul Stop

- *Puteți reporni cuptorul acționând prin apăsare butonul Start*
- *Reapăsarea butonului Stop va reseta programul curent.*

2. Deschideți ușa

- *Puteți reporni cuptorul prin închiderea ușii și acționarea prin apăsare a butonului Start*
- *Reapăsarea butonului Stop va anula programul curent.*

Gătirea cu microunde

1. Deschideți ușa, puneți mâncarea pe platan. Închideți ușa.
2. Acționați prin apă sare butonul ' Power ' (Putere) până se atinge nivelul de putere dorit.
3. Acționați prin apă sare butonul 10min, 1min, 10sec.
4. Acționați prin apă sare butonul Start



Pentru a închide cuptorul în timpul gătitului, pur și simplu acționați prin atingere butonul Stop.

Start rapid

Acționarea prin apă sare a butonului ' Start ' vă permite să porniți cuptorul la puterea maximă (800W) timp de 60 de secunde. De fiecare dată când acționați prin apă sare butonul ' Start ', timpul de gătit va crește cu 60 de secunde.



Notă: După utilizare, nu uitați să apăsați de două ori butonul Stop/Clear; procedând astfel, resetați cuptorul cu microunde.

Ghid de setare a puterii microundelor

Setare putere	Utilizare recomandată
P1 10%	Încălzire mâncare : păstrează mâncarea caldă
P3 30%	<i>Dezgheață alimentele congelate.</i>
P5 50%	Medie : Decongelare mai rapidă pentru musacale și ghiveciuri
P7 70%	Reîncălzire : Reîncălzire musacale și ghiveciuri
P10 100%	Putere maximă : Fierbere sau reîncălzire lichide

Decongelare automată

1. Deschideți ușa, puneți mâncarea pe platan. Închideți ușa.
2. Acționați prin apă sare butonul ' Power ' (Putere) până se atinge nivelul de putere dorit (DEF).
3. Acționați prin apă sare butonul 1min (=1.0kg) / 10sec (=0.1kg).
4. Acționați prin apă sare butonul Start (Cuptorul intră în funcțiune)



Pentru decongelarea manuală, utilizați o putere a microundelor de P3 30% . Pentru a accelera decongelarea alimentelor compacte de peste 450g (1lb), cuptorul poate fi pornit și acționat timp de 1-3 minute la o putere de 800W (100%), apoi puterea poate fi redusă la (P3 30%) până decongelarea devine completă.

Sfaturi pentru decongelare

1. *Este mai bine să subestimați timpul de decongelare dacă sunteți în dubiu. Mâncarea va continua să se dezghețe pe parcursul 'timpului de staționare'.*
 2. *Separati mâncarea cât mai repede posibil.*
 3. *Întoarceți bucățile mari, de exemplu hălțile de carne, la jumătatea timpului de decongelare.*
 4. *Îndepărtați orice aliment dezghețat cât mai repede posibil.*
 5. *Îndepărtați sau deschideți orice ambalaj înainte de decongelare.*
 6. *Puneți mâncarea într-un recipient mai mare decât în cel în care a fost congelată; acest lucru va facilita manevrarea ei.*
 7. *Când dezghețați un pui, puneți-l cu pieptul în jos și întoarceți-l la jumătatea timpului afectat decongelării.*
- Porțiunile delicate cum ar fi vârfurile aripilor por fi protejate cu bucăți mici de folie netedă. Timpul de staționare este foarte important, mai ales în cazul bucăților mari, dense de carne care nu pot amestecate, pentru a fi siguri că și centrul lor este complet decongelat înainte de a fi gătite.*

Sugestii pentru utilizarea microundelor

- *Păstrați întotdeauna cuptorul curat - evitați scurgerile și nu uitați să curățați sub tava de sticlă și interiorul ușii.*
- *De preferință utilizați caserole rotunde sau ovale cu capac când gătiți în cuptorul cu microunde.*
- *Nu utilizați caserole de metal sau cu decorații metalice. Anumite materiale plastice pot fi topite și deformat de mâncarea fierbinte.*
- *Acoperiți mâncarea când gătiți. Utilizați un capac de sticlă, o farfurie sau un carton rezistent la grăsime.*
- *Produsele de patiserie, pâinea și alte produse înrudite pot fi decongelate într-un coș de pâine sau pe un prosop de hârtie.*
- *Dacă mâncarea congelată este încălzită în ambalajul propriu, ambalajul trebuie deschis. Ambalajul care conține metal sau decorații metalice nu trebuie utilizat (în lipsa unor recomandări contrare) în cuptorul cu microunde. Îndepărtați clemele de metal și legăturile de sârmă.*
- *Bucăți din folie de aluminiu mai mici pot fi utilizate pentru a acoperi părțile care se ard ușor (picioarele de pui etc.)*
- *Alimentele cu coajă sau piele trebuie înțepate cu o furculiță –e.g. cartofi sau cărnați. Nu fierbeți ouă în cuptorul cu microunde întrucât acestea pot exploda.*
- *Puneți bucățile mari, groase la marginea casei și încercați să tăiați carnea în părți egale. Întotdeauna puneți mâncarea în centrul cuptorului.*
- *Mâncarea va fi gătită egal peste tot dacă o amestecați sau o întoarceți de câteva ori.*
- *Fixați întotdeauna un timp de gătit mai scurt decât cel indicat în rețeta d-voastră pentru a nu arde mâncarea. Cu cât cantitatea este mai mare cu atât aveți nevoie de mai mult timp pentru a găti felul de mâncare dorit.*
- *Folosți apă puțină sau chiar de loc pentru vegetale.*
- *Folosți sare și condimente mai puține decât pentru un "gătit" normal.*
- *Asezonați ulterior.*
- *Acordați mâncării câteva minute "timp de staționare" după ce ați oprit cuptorul pentru a asigura un gătit complet și egal.*
- *Asigurați-vă că mâncarea este în întregime extrem de fierbinte înainte de a fi servită.*
- *Folosți mănuși sau alte ustensile de protecție când scoateți recipientele și mâncarea din cuptor.*

Ingrijire și Curățire

Cuptorul trebuie menținut întotdeauna curat. Resturile de mâncare vărsate sau împrășcate atrag energia microundelor care le vor arde. Acest lucru reduce eficiența cuptorului și poate produce mirosuri neplăcute. Nu încercați să reparați sau să aduceți ajustări unor părți componente ale . Reparațiile trebuie făcute doar de un tehnician calificat.

Asigurați-vă că aparatul este deconectat de la sursa de electricitate înainte de curățire.

Curățirea accesoriilor (platan și suport)

Curățiți-le cu un detergent slab după ce le-ați scos din cavitate. Suportul platanului trebuie manipulat cu grijă.

ATENȚIE: Interiorul cuptorului și platanul devin foarte fierbinți, așa că nu le atingeți imediat după utilizare.

Curățirea interiorului

Mențineți interiorul cuptorului întotdeauna curat. Stergeți depunerile de mâncare vărsate sau împrășcate imediat. Resturile lăsate pe pereții cuptorului, pe izolația ușii și pe suprafețele de etanșare vor absorbi energia microundelor, reduce eficiența cuptorului și, posibil, deteriorează interiorul cuptorului. Folosiți un detergent slab, lichid, apă caldă și o cârpă moale și uscată pentru a îndepărta depunerile..

NU FOLOSITI NICIODATĂ CURĂȚITOARE ABRAZIVE, CURĂȚITOARE DE CUPTOR DIN COMERȚ SAU PERNIȚE DIN VATA DE STICLA PENTRU A CURĂȚI ORICE PARTE A CUPTORULUI CU MICROUND.

Pentru a facilita îndepărtarea depunerilor dificile, fierbeți o ceașcă de apă în cuptor timp de 2-3 minute.

NU UTILIZATI NICIODATĂ CUȚITE SAU ORICE ALTE USTENSILE PENTRU A ÎNDEPĂRTA DEPUNERILE DE PE SUPRAFAȚA CUPTORULUI.

Pentru a îndepărta mirosurile neplăcute din interiorul cuptorului, fierbeți o ceașcă de apă cu 2 linguri de suc de lămâie timp de 5 minute.

Curățirea exteriorului

Deschideți ușa cuptorului când controlați tabloul de comandă. Acest lucru va împiedica întoarcerea accidentală a cuptorului. Suprafețele exterioare ale cuptorului ar trebui curățate cu un detergent lichid ușor și cu apă și apoi clătite cu apă curată pentru a îndepărta excesul de detergent. Uscarea trebuie făcută cu o cârpă moale. Spray-urile pentru curățirea ferestrelor sau a bucătăriilor pot fi de asemenea utilizate. Nu folosiți niciodată curățitoare abrazive sau chimicale dure pentru a curăța suprafețele exterioare ale cuptorului. Pentru a preveni deteriorarea părților lucrătoare nu lăsați să intre apă în orificiile de ventilație.

Date tehnice

<i>Lățime</i>	470 mm
<i>Adâncime</i>	377 mm
<i>Inălțime</i>	282 mm
<i>Dimensiunea Cavității Lățime</i>	315 mm
<i>Dimensiunea Cavității Adâncime</i>	330 mm
<i>Dimensiunea Cavității Inălțime</i>	195 mm
<i>Volum</i>	20 litre
<i>Sursă de energie</i>	230V, 50 Hz
<i>Siguranță</i>	10 A
<i>Consum energie</i>	1280W
<i>Energie furnizată</i>	800W
<i>Greutate</i>	14 kg



Instalare

1. *Indepărtați orice etichetă promoțională de pe ușă.*
2. *Instalați cuptorul pe o suprafață plată. Suprafața trebuie să fie suficient de rezistentă pentru a suporta fără probleme greutatea cuptorului (14 kg.) și conținutul ulterior al acestuia. Pentru a evita posibilitatea producerii de vibrații sau zgomote, cuptorul trebuie să fie într-o poziție stabilă.*
3. *Așezați cuptorul departe de surse de căldură și apă. Expunerea la căldură și umezeală poate reduce eficiența și randamentul, așa că instalați cuptorul departe de sursele menționate.*
4. *Nu blocați orificiile de ventilație din părțile de sus și laterale ale cuptorului și nu puneți obiecte pe cuptor. Dacă orificiile de aerisire sunt blocate în timpul funcționării, cuptorul se poate supraîncălzi, ceea ce poate duce la un randament necorespunzător al aparatului. Aerul fierbinte iese prin aceste orificii și în consecință, asigurați-vă că nu le obturați sau că nu există ecranări între cuptor și pereții din spate. Așezați cuptorul cât mai departe posibil de aparate de radio și televizoare. Acest aparat se conformează cerințelor CEE* referitoare la suprimarea interferențelor radio, dar unele interferențe pot apărea dacă aparatul este plasat prea aproape de radio sau televizor.*
5. *Dacă așezați cuptorul într-un colț, lăsați un spațiu de cel puțin 10 cm.*

Între aparat și perete din motive de ventilație.

Important! Cuptorul poate fi plasat aproape oriunde în bucătărie. Asigurați-vă că este așezat pe o suprafață plată și că orificiile de ventilație și suprafața de sub cuptor nu sunt blocate (pentru a se obține o ventilație suficientă).

*Acest aparat se conformează cerințelor Directivei 87/308/CEE referitoare la Interferențele Radio.

Conectarea la rețea

Cuptorul este livrat împreună cu un cablu electric și o fisa de contact pentru o priza cu împământare de 230V, 50Hz. Protecția oferită de împământare minimizează riscurile în cazul unui scurt-circuit. Verificați dacă voltajul corespunde alimentării.

N.B. Dacă cuptorul este conectat la priză printr-un prelungitor, verificați dacă cablul de prelungire este împământat.

ATENȚIE! Acest aparat nu trebuie alimentat de la o sursă de energie neîmpământată. Apelați la un electrician pentru orice problemă referitoare la conectarea electrică a cuptorului sau la asigurarea protecției prin împământare a furnizării de curent.

Acest aparat trebuie împământat. Dacă el este prevăzut cu o fisa de contact ne-recablabilă pentru care priza d-voastră este nepotrivită, fisa trebuie tăiată și cuptorul prevăzut cu o fisa corespunzătoare. Dacă siguranța dintr-o fisa ne-recablabilă trebuie schimbată, învelișul siguranței trebuie

reajustat. Dacă învelișul este pierdut sau deteriorat, fisa nu trebuie utilizată până când acest înveliș nu este înlocuit.

Conexiuni electrice

Acest aparat este livrat echipat cu o fisa euro standard cu 2 știfturi !!!!

ATENȚIE! ACEST APARAT TREBUIE ÎMPĂMÂNTAT.

Producătorul își declină orice responsabilitate dacă această măsură de siguranță nu este luată în considerare.

- *Dacă fisa cu care este echipat aparatul nu este potrivită pentru priza de care dispuneți, ea trebuie tăiată și înlocuită cu una potrivită.*

Indepărtați siguranța din fisa înlocuită. Fisa înlocuită trebuie aruncată pentru a preveni curentările care s-ar produce dacă din întâmplare ar fi introdusă într-o priza în altă parte a casei.

Weee



Simbolul  de pe produs sau de pe ambalaj indică faptul că produsul nu trebuie aruncat împreună cu gunoiul menajer. Trebuie predat la punctul de colectare corespunzător pentru reciclarea echipamentelor electrice și electronice. Asigurându-vă că ați eliminat în mod corect produsul, ajutați la evitarea potențialelor consecințe negative pentru mediul înconjurător și pentru sănătatea persoanelor, consecințe care ar putea deriva din aruncarea necorespunzătoare a acestui produs. Pentru mai multe informații detaliate despre reciclarea acestui produs, vă rugăm să contactați biroul local, serviciul pentru eliminarea deșeurilor sau magazinul de la care l-ați achiziționat.

Garanție Europeană

Acest aparat este garantat de Electrolux în fiecare din țările enumerate la sfârșitul acestui manual, pentru perioada specificată în fișa de garanție a aparatului sau în alt fel prin lege. În cazul în care vă mutați dintr-una din aceste țări într-o altă țară enumerată mai jos, garanția aparatului se va muta o dată cu dvs., cu condiția respectării următoarelor:

Garanția aparatului începe de la data la care ați achiziționat prima dată aparatul, care este evidențiată prin prezentarea documentului valabil de cumpărare emis de vânzătorul aparatului.

Garanția aparatului este pentru aceeași perioadă și are aceeași acoperire pentru manoperă și piese de schimb cu cea existentă în noua dvs. țară de rezidență pentru acest model anume sau gamă de aparate.

Garanția aparatului este personală cumpărătorului original al aparatului, și nu poate fi transferată altui utilizator.

Aparatul este instalat și utilizat în concordanță cu instrucțiunile emise de Electrolux, și este utilizat numai în scopuri casnice, cu alte cuvinte nu este utilizat în scopuri comerciale.

Aparatul este instalat în concordanță cu toate reglementările relevante în vigoare în noua dvs. țară de rezidență.

Prevederile acestei Garanții europene nu afectează nici unul din drepturile care vă sunt garantate prin lege.

Obsah

<i>Bezpečnostné pokyny</i>	99
<i>Používanie mikrovlnnej rúry</i>	103
<i>Inštalácia rotačného taniera</i>	104
<i>Nastavenie denného času</i>	105
Mikrovlnná tepelná úprava	106
Tipy pre mikrovlnnú prevádzku	108
<i>Ošetrovanie a čistenie</i>	109
Technické údaje	110
Inštalácia	111
Weee	112
Európska Záruka	112
Service	128



Bezpečnostné pokyny

- *Vďaka zabudovanému bezpečnostnému spínaču sa mikrovlnná rúra nedá spustiť, keď sú jej dvierka otvorené.*
- *Za žiadnych okolností sa nesnažte uviesť mikrovlnnú rúru do prevádzky pri otvorených dvierkach, aby ste sa nevystavili vplyvu mikrovln.*
- *Dbajte na to, aby sa na tesnení dvierok neusadzovali zvyšky jedál alebo čistiaceho prostriedku. Prečítajte si kapitolu o čistení a ošetrovaní mikrovlnnej rúry.*
- *V prípade poruchy alebo poškodenia mikrovlnnú rúru v žiadnom prípade nepoužívajte. Opravu spotrebiča prenechajte kvalifikovaným servisným technikom.*
- *Je dôležité, aby sa dvierka mikrovlnnej rúry zatvárali bez problémov. Dvierka nesmú byť ohnuté, spojovacie kĺby a čapy nesmú byť zlomené alebo inak poškodené a tesnenie dvierok nesmie byť narušené.*
- *Za žiadnych okolností sa nepokúšajte opraviť spotrebič sami. Je nebezpečné upravovať alebo pozmeňovať spotrebič a jeho vlastnosti. V prípade poruchy sa obráťte na najbližšie autorizované servisné stredisko. Zoznam autorizovaných servisných stredísk je priložený.*
- *Nikdy neodstraňujte vonkajší plášť, dvierka alebo ovládací panel spotrebiča. Hrozí nebezpečenstvo zásahu elektrickým prúdom.*
- *Pri inštalácii a zapájaní mikrovlnnej rúry do elektrickej siete sa riadte pokynmi v kapitole Inštalácia.*
- *Mikrovlnnú rúru používajte len na špecifické účely, popísané v tomto návode. Pri čistení mikrovlnnej rúry nepoužívajte korozívne chemikálie.*
- *Mikrovlnná rúra je určená predovšetkým na tepelnú úpravu, zohrievanie a rozmrazovanie jedál. Mikrovlnná rúra nie je určená na priemyselné, laboratórne a komerčné účely. Pri používaní mikrovlnnej rúry na nevhodné účely záruka stráca platnosť.*
- *Nikdy nezapínajte prázdnu mikrovlnnú rúru. V opačnom prípade môže dôjsť k poškodeniu vnútorného magnetronového zariadenia.*
- *Mikrovlnnú rúru nikdy neumiestňujte v exteriéroch. Rovnako mikrovlnnú rúru nepoužívajte v blízkosti vody.*
- *Nedovoľte, aby sa do mikrovlnnej rúry dostali novinový papier alebo suché textilie. Môžu sa vznietiť.*
- *Deti smú obsluhovať mikrovlnnú rúru bez dohľadu dospelých, len ak sú oboznámené s bezpečnou prevádzkou a sú si vedomé nebezpečenstva, ktoré súvisí s nesprávnym používaním.*
- *Mikrovlnnú rúru nepoužívajte na skladovanie potravín. Ak je mikrovlnná rúra mimo prevádzky, nenechávajte v nej zvyšky papierov, obalov a kuchynské náradie.*

Vhodný kuchynský riad

Na používanie v mikrovlnnej rúre je vhodné najmä sklo, sklokeramika a predovšetkým tepluvzdorný sklenený riad. Mikrovlnná energia nepôsobí na väčšinu sklenených a porcelánových nádob, riad sa však zohreje

vplyvom tepla z pokrmov. Pri vyberaní *pokrmov z mikrovlnnej rúry použite ochranné rukavice, aby ste predišli popáleninám.*

Testovanie kuchynského riadu

- *Do mikrovlnnej rúry vložte kuchynskú nádobu spolu s pohárom plným vody a výkon nastavte na 800 W (100%). Čas ohrievania nastavte na jednu minútu. Ak je riad horúci, nemali by ste ho používať. Ak je mierne teplý, môžete ho používať na zohrievanie jedál. Ak má riad izbovú teplotu, môžete ho používať aj na tepelnú úpravu pokrmov.*
- *Obaly z materiálov, ako sú napr. servítky, voskový papier, papierové utierky, papierové šálky, kartónové škatule a lepenkové obaly sú vhodné pre použitie v mikrovlnnej rúre. Pred použitím sa vždy ubezpečte, že nie sú prázdne, aby ste zabránili prehriatiu.*
- *V mikrovlnnej rúre môžete používať veľa druhov umelohmotných riadov, šálok a obalov. Vždy sa riadte pokynmi výrobcu. Plastové obaly nepoužívajte, ak obsahujú príliš masťné jedlá alebo jedlá s vysokým obsahom cukru. Pri ich zohriatí môže dôjsť k poškodeniu obalu.*
- *V mikrovlnnej rúre nikdy nepripravujte bez dozoru jedlá v plastových, papierových alebo horľavých obaloch. Ak sa objaví dym, nechajte dvierka zatvorené, rúru vypnite, odpojte ju od elektrickej siete a počkajte, kým pokrm prestane dymiť.*
- *Kovový riad alebo riad s kovovým lemovaním, resp. ornamentom by ste v mikrovlnnej rúre nemali používať, ak to výrobca vyslovene neodporúča.*

- *V mikrovlnnej rúre nezohrievajte pokrmy v obaloch s úzkym otvorom, ako sú napr. fľaše.*
- *Pri snímaní pokrievok a uzáverov kuchynských nádob buďte opatrní a použite rukavice, aby ste predišli popáleninám.*

Príprava pokrmov

- *V mikrovlnnej rúre nikdy nezohrievajte potraviny v plechoviciach. Najprv ich preložte do nádoby, ktorú je vhodné používať v mikrovlnnej rúre.*
- *V mikrovlnnej rúre nikdy nefritujte a nepripravujte príliš masťné jedlá. Vzhľadom na to, že sa teplota tuku nedá kontrolovať, môže dôjsť k nebezpečným situáciám.*
- *Pukanie môžete v mikrovlnnej rúre pripravovať len v špeciálnych obaloch, určených na tento účel. Tento proces treba neustále sledovať.*
- *Potraviny s pevnou šupou, resp. nepórovitou kožou (napr. jablká, zemiaky, kuracie pečienky, vaječné žĺtka), vždy prepichnete, aby ste zabránili tak utajenému varu vo vnútri pokrmov a ich následnej explózií.*
- *Detiskú výživu po zohriatí dobre premiešajte alebo pretrepte, aby sa teplo rovnomerne rozložilo. Skôr, ako výživu dieťaťu podáte, bezpodmienečne skontrolujte jej teplotu.*

Upozornenie: Pri zohrievaní polievok, nápojov a omáčok v mikrovlnnej rúre sa môže stať, že pokrm vykypí bez toho, aby ste spozorovali bod varu. Aby ste sa vyhli uvedenému javu, odporúčame:

1. *Nepoužívajte nádoby s úzkym hrdlom.*
2. *Pokrmy neprehrievajte.*

3. Pokrmu pred ich zohrievaním v mikrovlnnej rúre, ako aj v polovici procesu zohrievania premiešajte.
4. *Po zohriatí nechajte pokrmy ešte chvíľu v mikrovlnnej rúre, a potom ich zamiešajte.*
 - *Niektoré potraviny ako napr. celé vajcia alebo pokrmy v uzatvorených pohároch, môžu pri zohrievaní explodovať, preto ich neodporúčame pripravovať v mikrovlnnej rúre. Ak chcete v mikrovlnnej rúre pripraviť vajíčka, žltok vždy prepichnete a potom vajcia zakryte. Pred odokrytím pokrievky počkajte cca jednu minútu.*

Vybalenie

Po vybalení skontrolujte, či spotrebič počas prepravy neutrpel škody. A zistíte, že je rúra poškodená alebo nejaká jej časť chýba, bezodkladne sa obráťte na vášho dodávateľa. Rúra a jej príslušenstvo môže byť zabalené do ochrannej fólie. Pred prvým použitím spotrebiča treba fóliu bezpodmienečne odstrániť.

Obalový materiál odstráňte z dosahu detí.

Upozornenia:

- *Nikdy sa nepokúšajte násilím otočiť rotačný tanier; mohli by ste ho poškodiť.*
- *Príčinou iskrenia v mikrovlnnej rúre býva kovová kuchynská nádoba. Iskrenie môže spotrebič vážne poškodiť, preto treba program okamžite zastaviť a použitú nádobu skontrolovať.*
- *Dbajte na to, aby ventilačné otvory vo vrchnej, zadnej, bočnej a spodnej časti spotrebiča zostali voľné.*

Spotrebič nepoužívajte na komerčné účely.

Mikrovlnná rúra je určená na používanie v domácnosti.

Dodržiavajte vyššie uvedené pokyny.

Tabuľka varných nádob a príslušenstva

Na tepelnú úpravu pokrmov v mikrovlnnej rúre môžete používať množstvo druhov riadov a príslušenstva. V záujme bezproblémovej prevádzky, vlastnej bezpečnosti a maximálnej účinnosti si vyberte to najvhodnejšie pre daný druh tepelnej úpravy pokrmu. Ponúkame Vám stručný prehľad všeobecne používaných nádob:

Materiál	Riad	Mikrovlnná tepelná úprava
keramika a sklo	porcelán bez kovovej dekorácie	ÁNO
	tepluvzdorné sklenené nádoby	ÁNO*
	sklenené nádoby s kovovými ornamentami	NIE
	nádoby z olovnatého krištáľu	NIE
čínsky porcelán	bez kovových ozdôb	ÁNO
porcelán *	bez kovových ozdôb	ÁNO
plast	tepluvzdorné plastové obaly	ÁNO
	plastové obaly	ÁNO
kov	plechy na pečenie	NIE
	alobal**	ÁNO
papier	šálky, tanieriky	ÁNO
voskový papier		ÁNO
drevo		NIE
príslušenstvo	rotačný tanier	ÁNO
	podložka pod tanier	ÁNO

ÁNO: vhodné používať v mikrovlnnej rúre

NIE: nevhodné používať v mikrovlnnej rúre

* Ak glazúra neobsahuje kov, alebo ak nádoby nemajú kovovú dekoráciu.

** POZNÁMKA: Alobal sa používa na zakrytie a ochranu potravín; môže spôsobovať iskrenie.

Používanie mikrovlnnej rúry

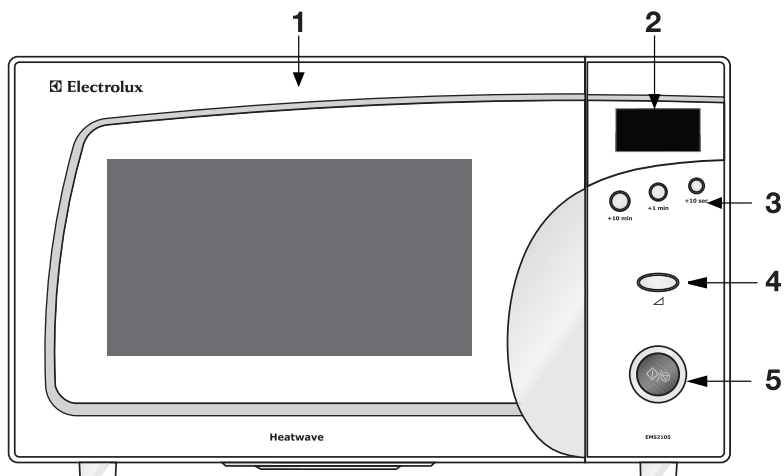

- 1** Dvierka mikrovlnnej rúry
- 2** Displej
- 3** 10min, 1min, 10sec
- 4** Tlačidlo Výkon
- 5** štart / Tlačidlo Stop

Inštalácia rotačného taniera

Hriadel rotačného taniera



Rotačný tanier

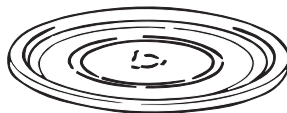

1. Podložku rotačného taniera položte na dno dutiny rúry.
2. Na podložku umiestnite rotačný tanier podľa pokynov na obrázku. Dbajte na to, aby bol rotačný tanier pevne prichytený v hriadeli. **Rotačný tanier nikdy nedávajte obrátene.**

- Rúru nikdy nepoužívajte bez podložky a rotačného taniera.
- Pri tepelnej úprave musí byť pokrm vo vhodnej nádobe položený na rotačnom tanieri.
- Rotačný tanier sa otáča v smere aj proti smeru hodinových ručičiek.

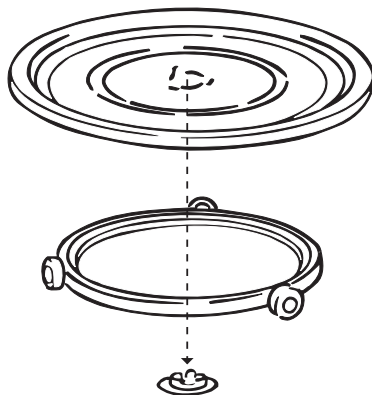

Nastavenie denného času

Detská poistka

Spotrebič je vybavený bezpečnostnou detskou poistkou, ktorá zabráňuje neúmyselnému spusteniu mikrovlnnej rúry. Po aktivovaní detskej poistky nie je možné použiť žiadne ovládacie prvky dovtedy, kým detskú poistku nezrušíte.

1. *Naraz stlačte tlačidlá '1MIN' + '10SEC' na 2 sekundy*

Ak chcete detskú poistku zrušiť, znovu stlačte súčasne tlačidlá '1MIN' + '10SEC' na 2 sekundy

Zastavenie rúry

Existujú dva spôsoby zastavenia prevádzky mikrovlnnej rúry:

1. *Stlačte tlačidlo Stop / Vymazať.*
 - *Rúru môžete opätovne spustiť stlačením tlačidla Rýchly štart.*
 - *Opätovným stlačením tlačidla Stop / Vymazať prebiehajúci program zrušíte.*
2. *Otvorte dvierka rúry.*
 - *Rúru môžete opätovne spustiť zatvorením dvierok a stlačením tlačidla Rýchly štart.*
 - *Opätovným stlačením tlačidla Stop / Vymazať prebiehajúci program zrušíte.*

Mikrovlnná tepelná úprava

1. *Otvorte dverka spotrebiča, pokrm položte na rotačný tanier a zatvorte dverka.*
2. *Tlačidlo Výkon stláčajte dovtedy, kým nenastavíte požadovaný výkon.*
3. *Stlačte tlačidlo Rýchly 10min, 1min, 10sec.*
4. *Stlačte tlačidlo Rýchly štart. Rúra začne pracovať.*

Rýchly štart

Po stlačení tlačidla Rýchly štart sa mikrovlnná rúra spustí na 60 sekúnd s maximálnym výkonom (800 W).

Pri každom ďalšom stlačení tlačidla Rýchly štart sa čas tepelnej úpravy predĺži o ďalších 60 sekúnd.



Ak chcete tepelnú úpravu pokrmu prerušiť, stlačte tlačidlo Stop / Vymazať.



Ak chcete tepelnú úpravu pokrmu ukončiť, musíte stlačiť tlačidlo Stop / Vymazať dva razy.

Tabuľka výkonových stupňov

Výkon	Využitie
P1 10%	<i>Udržiavanie teploty pokrmov.</i>
P3 30%	Rozmrazovanie mrazených pokrmov
P5 50%	<i>Stredný výkon pečenie koláčov a pudingov</i>
P7 70%	<i>Zohrievanie zohrievanie hotových pokrmov, pečenie mäsa a hydiny</i>
P10 100%	<i>Max. výkon zohrievanie vody alebo tekutín, tepelná úprava zeleniny, prehrievanie a zapekanie pokrmov</i>

Automatické rozmrazovanie

1. *Otvorte dvierka spotrebiča, pokrm položte na rotačný tanier a zatvorte dvierka.*
2. *Tlačidlo Výkon stlačajte dovtedy, kým nenastavíte požadovaný výkon (DEF).*
3. *Stlačte tlačidlo Rýchly 1min (=1.0kg) / 10sec (=0.1kg)*
4. *Zatvorte dvierka. Stlačte tlačidlo Rýchly štart. Rúra začne pracovať.*



Pri manuálnom rozmrazovaní zvolte výkon P3 30%. Ak chcete urýchliť rozmrazovanie veľkých kusov pokrmov s hmotnosťou nad 450 g, môžete najprv zvoliť na 1-3 minúty výkon 800 W (100 %), a potom nastaviť výkon P3 30% a nechať pokrm kompletne rozmraziť.

Tipy pre rozmrazovanie

1. *V prípade pochybností odporúčame nastaviť radšej kratšiu dobu rozmrazovania. Pokrm sa rozmrazuje aj pri odstravení.*
2. *V polovici rozmrazovania pokrm obráťte.*
3. *Hneď ako je to možné pokrm rozporciujte a rozmrazené kusy oddel'te.*
4. *Pred odmrazovaním odstráňte alebo otvorte obal pokrmu.*
5. *Pokrm vložte do väčšej nádoby, aby ste ho mohli pohodlne miešať.*
6. *Hydinu začnite rozmrazovať prsiami smerom nadol a v polovici odmrazovania ju obráťte. Chvilostivé časti obalte fóliou.*

Odstátie je veľmi dôležité najmä pri rozmrazovaní veľkých pokrmov. Pred začatím tepelnej úpravy sa ubezpečte, že sú potraviny aj v strede úplne rozmrazené.

Tipy pre mikrovlnnú prevádzku

- *Rúru udržiajte vždy čistú. Dbajte na to, aby pokrmy nevykypeli a nezabudnite vyčistiť plochu pod skleneným rotačným tanierom a vnútornú stranu dvierok.*
- *Pri tepelnej úprave v mikrovlnnej rúre používajte okrúhle a oválne nádoby.*
- *Nepoužívajte kovový riad alebo riad s kovovou dekoráciou. Niektoré druhy plastu sa môžu vplyvom tepla z pokrmu roztopiť a zdeformovať.*
- *Jedlo pripravujte vždy zakryté. Použite sklenenú pokrievku, tanier alebo špeciálny papier.*
- *Pečivo, chlieb a iné múčniky môžete rozmrazovať priamo v košíku alebo na kuchynskom papieri.*
- *Ak rozmrazujete jedlo v pôvodnom obale, otvorte ho. Odstráňte kovové spoje a spinky. Obaly s obsahom kovu nikdy nedávajte do mikrovlnnej rúry, iba ak to výrobca výslovne odporúča.*
- *Na ochranu tenkých a chústových kusov (nohy kurčaťa) použite alobal.*
- *Jedlá v šupke alebo potiahnuté kožou (zemiaky, klobásy) pred tepelnou prípravou prepichnete. V rúre nepripravujte vajcia, pretože môžu explodovať.*
- *Pri tepelnej úprave väčších kusov dbajte na to, aby boli najhrubšie kusy na okrajoch nádoby. Pokrm sa snažte rozporciovať rovnomerne. Pokrm umiestnite vždy do stredu nádoby.*
- *Jedlo sa pripraví rovnomerne, ak ho počas tepelnej úpravy občas premiešate.*
- *Pri príprave pokrmu zvolte najskôr kratšiu dobu prípravy, aby ste sa vyhli prevareniu. Čím je jedla viac, tým dlhší čas je potrebný na jeho prípravu.*
- *Pri príprave zeleniny používajte len minimálne množstvo vody.*
- *Používajte menej dochucovadiel ako pri normálnej tepelnej úprave. Pokrm okoreňte až po skončení tepelnej úpravy.*
- *V záujme rovnomernej tepelnej úpravy nechajte jedlo v mikrovlnnej rúre vždy pár minút odstáť.*
- *Pred servírovaním skontrolujte, či je jedlo dostatočne teplé.*
- *Pri vyberaní pokrmu z rúry používajte rukavice.*

Ošetrovanie a čistenie

Spotrebič udržiajte v čistote. Zvyšky jedál priťahujú energiu mikrovln a pripalujú sa. To môže mať za následok nižšiu výkonnosť spotrebiča a vznik nepríjemného zápachu.

Nikdy sa nepokúšajte spotrebič opravovať sami. Opravy spotrebiča smie vykonávať výlučne kvalifikovaný servisný technik.

Pred čistením spotrebič odpojte od elektrickej siete.

Čistenie príslušenstva

(rotačného taniera a podložky)

Po odmontovaní umyte príslušenstvo šetrným čistiacim prostriedkom. S príslušenstvom manipulujte opatrne.

Pozor: *Vnútro rúry a rotačný tanier sa počas prevádzky rúry značne zohrejú, preto sa ich bezprostredne po použití nedotýkajte.*

Čistenie spotrebiča zvnútra

Vnútro rúry udržiajte čisté. Zvyšky jedál a prskance okamžite utrite. Nečistoty na stenách rúry, povrchu dvierok a tesnení pohlcujú mikrovlnnú energiu, redukovávajú výkon rúry a v krajnom prípade môžu poškodiť jej vnútro. Na čistenie používajte šetrný tekutý čistiaci prostriedok, teplú vodu a mäkkú, čistú handričku.

ZÁSADNE NEPOUŽÍVAJTE ABRAZÍVNE, AGRESÍVNE A KOMERČNÉ ČISTIACE PROSTRIEDKY A DRÔTENKY.

Odolných nečistôt sa zbavíte jednoduchým spôsobom: v mikrovlnnej rúre nechajte zovrieť pohár vody po dobu cca 2-3 minúty.

NA ODSTRÁNENIE NEČISTÔT Z VNÚTORNEHO POVRCHU MIKROVLNNEJ RÚRY NEPOUŽÍVAJTE NÔŽ A INÉ PREDMETY.

Neprijemný zápach po jedle odstránite týmto spôsobom: v mikrovlnnej rúre nechajte zovrieť po dobu 5 minút pohár s roztokom vlažnej vody a 2 polievkových lyžíc citrónovej šťavy.

Čistenie spotrebiča zvonka

Pri čistení ovládacieho panelu spotrebiča, nechajte pootvorené dvierka. Zabráňte tým neúmyselnému spusteniu spotrebiča.

Vonkajší plášť vyčistíte roztokom šetrného čistiaceho prostriedku, potom čistou vodou odstráňte zvyšky čistiaceho prostriedku a následne vytrite dosucha mäkkou handričkou.

Na čistenie okna dvierok môžete použiť bežný univerzálny prostriedok s rozprašovačom. Na čistenie vonkajšej časti spotrebiča nepoužívajte abrazívne a agresívne čistiace prostriedky a drôtenky. Dbajte na to, aby sa pri čistení do ventilačných otvorov nedostala voda.

Technické údaje

šírka	470 mm
<i>hĺbka</i>	377 mm
výška	282 mm
Vnútorne rozmery dutiny šírka	315 mm
Vnútorne rozmery dutiny <i>hĺbka</i>	330 mm
Vnútorne rozmery dutiny výška	195 mm
Objem	20 litre
Zapojenie	230V, 50 Hz
Poistka	10 A
Spotreba energie mikrovlnnej rúry	1280W
<i>výkonových stupňov</i>	800W
<i>Hmotnosť</i>	14 kg



Inštalácia

1. Z dvierok spotrebiča odstráňte všetky reklamné nálepky.
2. Spotrebič umiestnite na rovný a hladký povrch. Miesto umiestnenia spotrebiča musí byť dostatočne pevné, aby udržalo hmotnosť spotrebiča (14 kg) a jeho obsah, a stabilné, aby nedošlo k vzniku vibrácií.
3. Mikrovlnnú rúru umiestnite v dostatočnej vzdialenosti od vody a zdrojov tepla, ako sú napr. radiátor a boiler, aby ste sa vyhli zníženiu výkonu a poškodeniu spotrebiča.
4. Ventiláčne otvory v dolnej a bočných častiach spotrebiča nechajte voľné. Na hornú stranu spotrebiča nedávajte žiadne predmety. Pri zablokovaní ventiláčnych otvorov počas prevádzky sa môže rúra prehriať a následne poškodiť. Z ventiláčnych otvorov prúdi horúci vzduch. Dbajte na to, aby boli otvory vždy voľné, a aby sa medzi rúrou a zadnú stenu nedostali napr. záclony.
5. Mikrovlnnú rúru umiestnite čo najďalej od rádia alebo televízie. Tento spotrebič zodpovedá požiadavkám pre potlačenie rušenia príjmu *, ak ho však položíte príliš blízko rádia alebo televízie, môže sa príjem narušiť.
6. Ak rúru umiestnite do rohu, v záujme dostatočnej ventilácie zachovajte odstup od stien aspoň 10 cm.

* Tento spotrebič zodpovedá smernici 87/308/EWG, ktorá sa týka opatrení proti rušeniu príjmu.

Dôležité upozornenie!

Rúru môžete umiestniť kdekoľvek v kuchyni. Položte ju na rovný a pevný podlažku. Ventiláčne otvory a dolná časť spotrebiča musia zostať bezpodmienečne voľné (dostatočná ventilácia).

Zapojenie do elektrickej siete

SPOTREBIČ MUSÍ BYŤ BEZPODMIENEČNE UZEMNENÝ!

Výrobca nezodpovedá za škody spôsobené nerešpektovaním tohto bezpečnostného pokynu.

Spotrebič je dodávaný s pripojným káblom a štandardnou euro-zástrčkou pre zapojenie do elektrickej siete s parametrami 230 V, 50 Hz prostredníctvom uzemnenej elektrickej zásuvky.

Uzemnenie minimalizuje nebezpečenstvo skratu. Skontrolujte či nominálne napätie spotrebiča zodpovedá pripojnému napätiu na mieste inštalácie.

Ak hodláte rúru zapojiť do elektrickej siete prostredníctvom predlžovacieho kábla, skontrolujte, či je kábel uzemnený.

V prípade problémov alebo pochybností ohľadne zapojenia spotrebiča do elektrickej siete a uzemnenia sa obráťte na kvalifikovaného elektrikára.

Spotrebič musí byť bezpodmienečne uzemnený. Ak zástrčka spotrebiča nie je kompatibilná so zásuvkou na mieste umiestnenia, môžete zástrčku odstrihnúť a nahradiť ju novou. Z oddelenej zástrčky odstráňte poistku a zástrčku zlikvidujte, aby nedošlo k jej zapojeniu v inej zásuvke, čo by mohlo mať za následok úraz elektrickým napätím. Ak treba v dodávanej zásuvke vymeniť poistku, musíte nahradiť aj kryt poistky. Ak je kryt poistky poškodený alebo sa stratil, nesmiete zástrčku používať dovtedy, kým vám autorizovaný servisný technik nenainštaluje nový kryt poistky.

Pri výmene zástrčky spotrebiča postupujte takto:

1. Z odstrihnutej zástrčky odstráňte poistku.
2. Odstrihnutú zástrčku potom odstráňte, aby ste predišli nebezpečenstvu, ktoré hrozí pri zapojení zástrčky do niektorej zásuvky elektrickej inštalácie.

Weee



Symbol  na výrobku alebo na jeho obale znamená, že s výrobkom sa nesmie zaobchádzať ako s domovým odpadom. Namiesto toho ho treba odovzdať v zbernom stredisku na recykláciu elektrických alebo elektronických zariadení. Zabezpečte, že tento výrobok bude zlikvidovaný správnym postupom, aby ste predišli negatívnym vplyvom na životné prostredie a ľudské zdravie, čo by bolo spôsobené nesprávnym postupom pri jeho likvidácii. Podrobnejšie informácie o recyklácii tohto výrobku získate, ak zavoláte miestny úrad vo Vašom bydlisku, zberné suroviny alebo obchod, v ktorom ste výrobok kúpili.

Európska Záruka

Spoločnosť Electrolux poskytuje na tento spotrebič záruku vo všetkých krajinách, ktorých zoznam sa uvádza na zadnej strane, v priebehu záručnej lehoty uvedenej v záruke na spotrebič alebo určenej zákonom. Ak sa presťahujete z jednej z týchto krajín do inej krajiny, ktorá sa uvádza v zozname, pri splnení nasledujúcich podmienok záruka na spotrebič prechádza spolu s vami:-

Záručná lehota na spotrebič začína plynúť dátumom prvého zakúpenia spotrebiča preukázaného predložením platného dokumentu o kúpe vydaného predajcom tohto spotrebiča.

Záručná lehota na spotrebič je rovnaká a jej rozsah je zhodný z hľadiska práce a dielcov, ako u záruky existujúcej vo vašej novej krajine

pobytu pre daný konkrétny model alebo typový rad spotrebičov.

Záruka na spotrebič platí osobne pre pôvodného kupujúceho spotrebiča a nemôže byť prevedená na iného používateľa.

Spotrebič bol nainštalovaný a používaný v súlade s pokynmi vydanými spoločnosťou Electrolux a používa sa iba v rámci domácnosti, t. j. nepoužíva sa na komerčné účely.

Spotrebič bol nainštalovaný v súlade so všetkými príslušnými predpismi platnými vo vašej novej krajine pobytu.

Ustanovenia tejto Európskej záruka nemajú žiadny vplyv na práva, ktoré máte zo zákona.

Contents

Navodila za varno uporabo	114
Opis mikrovalovne pečice	118
<i>Vrtljiva plošča in nosilec</i>	119
Nastavitev ure	120
Kuhanje z mikrovalovi	121
<i>Praktični nasveti</i>	123
<i>Čiščenje in vzdrževanje</i>	124
<i>Tehnični podatki</i>	125
Navodila za namestitev in priklop	126
Weee	127
Evropska Garancija	127
Service	128



Navodila za varno uporabo

- *Vgrajena varnostna stikala preprečujejo delovanje mikrovalovne pečice, če so vrata odprta.*
 - *Nikoli ne poskušajte spremeniti delovanja teh stikal, saj bi delovanje pečice pri odprtih vratih lahko povzročilo izpostavljanje oseb mikrovalovni energiji.*
 - *Pazite, da se na tesnilu vrat ne bi nabrali ostanki hrane ali čistil; tesnilo redno čistite (glej poglavje o čiščenju in vzdrževanju mikrovalovne pečice).*
 - *Če je mikrovalovna pečica pokvarjena, je ne smete uporabljati, ampak se takoj obrnite na pooblaščen servis.*
 - *Izjemno pomembno je, da se vrata mikrovalovne pečice pravilno zapirajo in da niso poškodovani naslednji deli: (1)vrata (usločena); (2)tečajji vrat in zapahi (zlomljeni ali zrahljani); (3)tesnila vrat in tesnilne površine.*
 - *Nikoli ne poskušajte sami popraviti pokvarjeno mikrovalovno pečico. Popravila, vzdrževalna dela in spreminjanje značilnosti pečice smejo opravljati samo za to usposobljeni strokovnjaki pooblaščenega servisa. Vsi posegi s strani nestrokovnih oseb pomenijo veliko tveganje za uporabnika mikrovalovne pečice.*
 - *Nikoli ne smete sneti ohišja, vrat ali upravljalne plošče z mikrovalovne pečice. To bi lahko povzročilo izpostavljanje izjemno visoki napetosti.*
 - *Mikrovalovno pečico smete inštalirati in postavite samo v skladu z navodili za inštalacijo, ki so podana v teh navodilih za uporabo.*
 - *Mikrovalovno pečico uporabljajte samo v namene, ki so opisani v teh navodilih. V njej ne smete segreti korozivnih kemikalij. Ta tip mikrovalovne pečice je izključno namenjen segrevanju in kuhanju ter odtaljevanju zamrznjene hrane. Ta mikrovalovna pečica ni primerna za industrijsko uporabo ali uporabo v laboratorijih, ravno tako pa tudi ni namenjena komercialni uporabi. Pri taki uporabi mikrovalovne pečice vam garancije ne moremo priznati.*
 - *Nikoli ne vklaplajte prazne mikrovalovne pečice. Če v njej ni hrane ali vode, ki bi absorbirali mikrovalovno energijo, lahko pride do poškodbe magnetrona.*
 - *Če mikrovalovno pečico uporabljajo otroci, jih je pri tem treba skrbno nadzirati, pred tem pa se prepričajte, da so sposobni sami uporabljati mikrovalovno pečico in da razumejo nevarnosti, ki so lahko posledica nepravilne uporabe.*
 - *Mikrovalovna pečica ne sme stati na prostem ali v bližini vode.*
 - *Ne poskušajte v mikrovalovni pečici sušiti oblek ali časopisov; ti predmeti bi se lahko vneli.*
 - *Ne uporabljajte mikrovalovne pečice za shranjevanje; nikakor ne smete v njej puščati predmetov iz papirja, kuhinjskih pripomočkov ali hrane.*
- ### Testiranje ustreznosti posode
- *Postavite posodo v mikrovalovno pečico skupaj s kozarcem, polnim vode.*

Segrevajte mikrovalovno pečico eno minuto na 800 W (100%). Če se je posoda segrela, je ne uporabljajte mikrovalovni pečici. Če je le mlačna, jo lahko uporabljate za segrevanje jedi, ne pa za kuhanje. Če je posoda tudi po segrevanju sobne temperature, je primerna za kuhanje v mikrovalovni pečici.

- *Papirnati prtički, povoščeni papir, papirnate brisače, krožniki, skodelice, škatle, ovojni papir in lepenka so zelo praktični pripomočki za uporabo v mikrovalovni pečici. Vedno se prepričajte, da ste jih v pečico postavili polne hrane ali tekočine, saj ta absorbira energijo in je na ta način izključena možnost pregrevanja.*
- *Večina plastičnih posod, skodelic, škatel za shranjevanje v zamrzovalniku in plastičnih ovojev je primerna za uporabo v mikrovalovni pečici. Pri uporabi plastike upoštevajte navodila proizvajalca. Izogibajte se uporabi plastičnih posod za pripravo hrane, ki vsebuje veliko maščob ali sladkorja, ker dosežejo taka živila višjo temperaturo in bi se določena vrsta plastike lahko začela topiti.*

Ne puščajte vklopljene mikrovalovne pečice nenadzorovane; predvsem če segrevate ali kuhate hrano v plastični ali papirnati posodi oz. taki, ki se lahko vname, večkrat preverite delovanje pečice. Če opazite dim, pustite vrata zaprta, izklopite mikrovalovno pečico ali potegnite vtičič iz vtičnice in počakajte, da se preneha kaditi.

- Kovinska posoda in posoda s kovinsko obrobo ni primerna za uporabo v mikrovalovni pečici, razen če proizvajalec izrecno tega ne dovoljuje.
- Posoda z ozkimi grli, kot so to n.pr. steklenice, za uporabo v mikrovalovni pečici ni primerna.

- *Ko želite odkriti posodo, v kateri ste kuhali, pazite, da vas vroča para ne opeče.*

Varnost pri pripravljanju živil

- *Nikoli ne segrevajte hrane v konzervah; pred segrevanjem jo preložite v drugo posodo.*
- *Mikrovalovna pečica ni primerna za cvrenje hrane v maščobi; ker temperature maščobe ni mogoče nadzirati, bi lahko prišlo do poškodb uporabnika.*
- *Pokovko (pop-corn) smete pripravljati v mikrovalovni pečici le, če uporabite posebno, temu namenjeno posodo oz. posebne zavojčke pokovke, pripravljene za pripravo v mikrovalovni pečici. Med pripravo pokovke nadzirajte delovanje mikrovalovne pečice.*
- *Živila z neporozno lupino pred kuhanjem v mikrovalovni pečici večkrat prebodite; tako boste preprečili nabiranje pare pod lupino, zaradi česar bi n.pr. krompir počil. Taka živila so n.pr. jabolka, krompir, piščančja jetra in jajčni rumenjaki.*

POZOR! *Če v mikrovalovni pečici segrevate tekočine, n.pr. juhe, omake in pijače, se te lahko pregrejejo čez vrelišče, ne da bi se to pokazalo z nastajanjem mehurčkov. Zato lahko pride do nenadnega kipenja vroče tekočine. Da bi to preprečili, ukrepajte na naslednji način:*

1. *Izogibajte se uporabi posod z ravnimi stranicami in ozkim grlom.*
 2. *Ne pregrevajte tekočin.*
 3. *Preden vlijete tekočino v posodo, jo premešajte; ponovno jo premešajte na sredi kuhanja.*
 4. *Po segrevanju pustite tekočino še nekaj časa v mikrovalovni pečici in jo, še preden jo vzamete iz nje, še enkrat premešajte.*
- *Nekatera živila, kot n.pr. cela jajca in zaprte posode, n.pr. zaprti kozarci za*

vlaganje, lahko eksplodirajo in niso primerni za kuhanje ali segrevanje v mikrovalovni pečici. *Občasno tudi zakrknjena jajca med kuhanjem eksplodirajo. Vedno pred kuhanjem prebodite rumenjaki in jajce pokrijte; pustite ga počivati eno minuto in šele nato dvignite pokrov.*

- Nikoli ne poskušajte na silo zavrteti nosilca za vrtljivo ploščo; lahko bi ga pokvarili.
- Iskrenje v mikrovalovni pečici med delovanjem je običajno posledica uporabe kovinskih predmetov. Pogosto iskenje pa bi lahko pokvarilo mikrovalovno pečico, zato ustavite delovanje pečice in preverite, kaj ga povzroča.
- Pazite, da ne zakrijete odprtini za zračenje, ki so na vrhu, zadaj, ob strani in na dnu mikrovalovne pečice.

To mikrovalovno pečico smete uporabljati samo v gospodinjske namene; za uporabo v komercialne namene ni primerna!

Ta navodila shranite!

Posoda in pripomočki, primerni za uporabo v mikrovalovni pečici

Pri kuhanju v mikrovalovni pečici lahko uporabite mnogo različnih materialov. Zaradi vaše varnosti, pa tudi zato, da ne bi poškodovali posode v vaši mikrovalovni pečici, se pri izbiri posode ravnajte po spodnji tabeli

Material	Posoda oz. pripomočki	Mikrovalovi
Keramika in steklo	Toplotnoodporno steklo	DA*
	Steklena posoda s kovinskimi obrobi ali okraski	NE
	<i>Svinčeno (kristalno) steklo</i>	NE
Porcelan	brez kovinskih okraskov	DA
Keramika**		DA
Plastika	Za uporabo v mikrovalovni pečici primerna, toplotnoodporna plastika	DA
	<i>Plastične vrečke</i>	DA
Kovina	<i>Kovinski pekači</i>	NE
	Aluminijasta folija***	DA
Papir	<i>Skodelice, krožniki, brisače</i>	DA
Les		NE
Dodatna oprema	Rešetka za pripravo jedi na žaru	NE
	<i>Vrtljiva plošča</i>	DA
	<i>Nosilec vrtljive plošče</i>	DA

DA: za uporabo primerna posoda

NE: posoda, ki ni primerna

*Samo posoda brez kovinske obrobe

**Samo če glazura ne vsebuje kovinskih snovi

***Aluminijasto folijo uporabljajte samo v manjših količinah; večje količine bi povzročile iskenje.

Opis mikrovalovne pečice

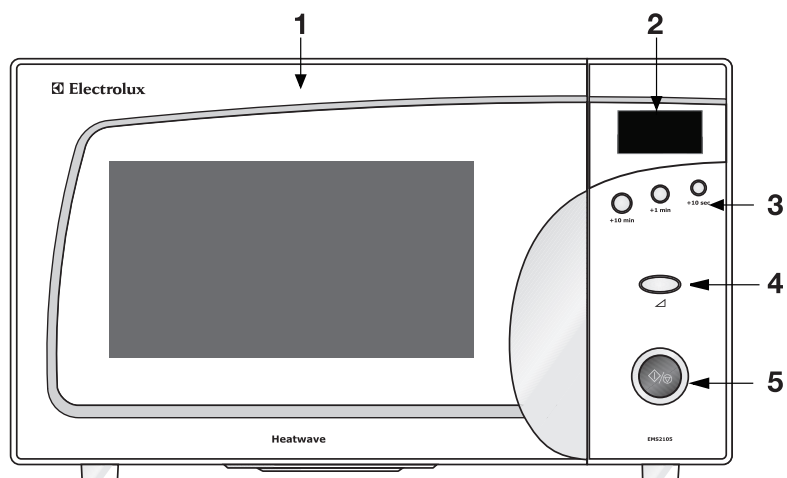

- 1** Vrata pečice.
- 2** Okence s prikazovalnikom
- 3** 10min, 1min, 10sec
- 4** Tipka za nastavljanje moči mikrovalov
- 5** Tipka Start / Tipka Stop

Vrtljiva plošča in nosilec

Nosilec



Vrtljiva plošča



Namestite ju, kot kaže skica. Pazite, da je vrtljiva plošča pravilno postavljena na nosilec. Nikoli ne obračajte vrtljive plošče s spodnjo stranjo navzgor! Vrtljiva plošča se vrti na levo ali na desno.

Za pripravljanje jedi na žaru je priložena tudi rešetka, ki jo postavite na sredino vrtljive plošče.

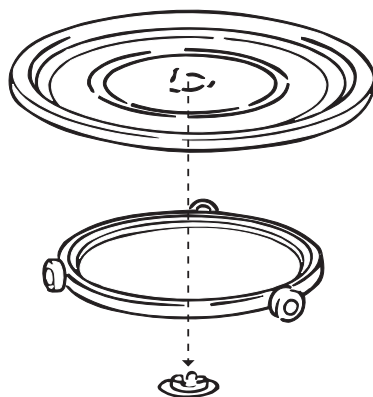

Nastavitev ure

Vklop varnostne funkcije:

Istočasno se dotaknite tipke '1MIN' + '10SEC' 2 sekundi.

Če jo želite preklicati, se znova istočasno dotaknite tipke '1MIN' + '10SEC' 2 sekundi.

Kako prekiniti delovanje pečice

Delovanje pečice lahko prekinete na dva načina:

1. Pritisnite na tipko Stop/Clear.
 - S kuhanjem nadaljujete tako, da pritisnete na tipko Start.
 - S pritiskom na tipko Stop/Clear trenutno nastavljeni program *prekličete.*
2. *Odprite vrata pečice.*
 - S kuhanjem nadaljujete tako, da znova zaprete vrata in pritisnete na tipko Start.
 - S pritiskom na tipko Stop/Clear trenutno nastavljeni program *prekličete.*

Kuhanje z mikrovalovi

1. Odprite vrata in postavite jed na vrtljivo ploščo. Zaprite vrata.
2. S pomočjo tipke za nastavljanje moči mikrovalov nastavite ustrezno moč (gl. spodnjo razpredelnico).
3. Pritisnite na tipko 10min, 1min, 10sec.
4. Pritisnite na tipko Start. Pečica začne delovati.

Funkcija Quick Start

S pritiskom na tipko Start mikrovalovno pečico najhitreje vklopite – 60 sekund bo delovala pri polni moči mikrovalov (800 W). Z vsakim ponovnim pritiskom na tipko Start ta čas podaljšate za 60 sekund.



Če želite pečico izklopiti med kuhanjem, se preprosto dotaknite tipke Stop.



Opomba: Po uporabi dvakrat pritisnite na tipko Stop, da resetirate mikrovalovno pečico.

Ustrezne nastavitve moči mikrovalov

Moč mikrovalov	Primerno za:
P1 10%	Ohranjanje toplote
P3 30%	Odtaljevanje zamrznjenih živil
P5 50%	Srednja moč – hitrejše odtaljevanje in segrevanje enoločnic, golaža...
P7 70%	Srednja moč; segrevanje gotovih jedi, pečenje določenih peciv in kuhanje pudingov, pečenje mesa, perutnine...
P10 100%	Največja moč; segrevanje tekočin do vrelišča, kuhanje zelenjave... Segrevanje posode za hrustljivo zapečene jedi.

Avtomatskega odtaljevanja

1. Odprite vrata in postavite jed na vrtljivo ploščo. Zaprite vrata.
2. S pomočjo tipke za nastavljanje moči mikrovalov nastavite ustrezno moč (gl. spodnjo razpredelnico) (DEF).
3. Pritisnite na tipko 1min (=1.0kg) / 10sec (=0.1kg)
4. Pritisnite na tipko Start. Pečica začne delovati.



Če želite sami nastaviti vrednosti za odtaljevanje, izberite moč mikrovalov P3 30%. Da bi pospešili odtaljevanje večje količine gostih živil (nad 450 g), lahko najprej odtaljujete živilo 1-3 minute pri največji moči mikrovalov (800 W), nato pa moč zmanjšate na P3 30% in ga odtalite do konca.

Praktični nasveti

- *Pečico redno čistite. Vsakič obrišite tekočino, ki se vam je morda polila; ne pozabite očistiti tudi pod stekleno ploščo in notranjo stran vrat.*
- *Če je le mogoče, pri kuhanju v mikrovalovni pečici uporabljajte okrogle ali ovalne posode s pokrovom.*
- *Nikoli ne uporabljajte kovinskih posod ali posod s kovinskimi okraski ali obrobari. Tudi nekatere vrste plastike za uporabo v mikrovalovni pečici niso primerne, saj se lahko zaradi vroče hrane, ki se v njih segreva, stalijo.*
- *Med kuhanjem naj bo hrana pokrita. Uporabljajte steklene pokrove, krožnike ali povoščeni papir.*
- *Pecivo, kruh in podobna živila lahko postavite v mikrovalovno kar v košarici za kruh ali na papirnati brisači.*
- *Če zamrznjena živila tajate kar v vrečki, v kateri so bila zamrznjena, morate to prej odvezati ali odpreti. Živila, ki so bila zamrznjena v posodah, smete v isti embalaži odtaljevati v mikrovalovni pečici le, če je embalaža primerna za uporabo v mikrovalovni pečici. Odstraniti pa morate vse kovinske sponke ali žičke.*
- *Manjše kose aluminijaste folije uporabite, da zaščitite tanjše dele oziroma dele, ki bi se zlahka prekuhali, n.pr. piščančja krilca.*
- *Živila z lupino ali kožo pred kuhanjem prebodite z vilico, n.pr. krompir ali klobase. Jajc v lupini ne smete kuhati v mikrovalovni pečici, ker bi lahko eksplodirala.*
- *Velike, debele kose položite k robu posode; živila razrežite na kar najbolj enakomerno debele kose.*
- *Hrana bo bolj enakomerno kuhana, če jo boste med kuhanjem večkrat premešali.*
- *Vedno nastavite nekoliko krajši čas kuhanja, kot ga priporoča recept. Tako se vam hrana ne bo prekuhala. Večje količine hrane se kuhajo dlje časa!*
- *Zelenjavo kuhajte v zelo majhni količini vode ali brez nje.*
- *Uporabljajte manj soli in začimb kot pri običajnem kuhanju. Začimbe boste dodali pozneje, če bo to potrebno.*
- *Ko izklopite pečico, pustite hrano nekaj časa počivati; tako bodo rezultati boljši.*
- *Preden postrežete z jedmi se vedno prepričajte, da so se dovolj segrele. Uporabljajte zaščitne kuhinjske rokavice, ko jemljete hrano iz mikrovalovne pečice.*

Čiščenje in vzdrževanje

Pečica naj bo vedno čista. Ostanki hrane, ki bi ostali v mikrovalovni pečici, bi privlačili mikrovalovno energijo in se sežgali. Tako bi se lahko učinkovitost pečice zmanjšala, pojavil bi se pa tudi neprijeten vonj.

Nikoli ne poskušajte sami spreminjati značilnosti pečice ali jo sami popravljati. To prepustite strokovnjakom s pooblaščenega servisa.

Prepričajte se, da je mikrovalovna pečica izklopljena iz električnega omrežja, preden jo začnete čistiti.

Čiščenje opreme

Dele v notranjosti poberite iz mikrovalovne pečice in jih operite z blagim čistilom. Z nosilcem vrtljive plošče ravnejte še posebno previdno.

Notranjost pečice in vrtljivi pladenj se med kuhanjem zelo segrejeta; po uporabi mikrovalovne pečice najprej počakajte, da se notranjost popolnoma ohladi.

Čiščenje notranjosti

Pečica naj bo vedno čista. Takoj po uporabi jo obrišite in očistite. Ostanki hrane na stenah, vratih in tesnilu vrat absorbirajo, mikrovalovno energijo, zmanjšujejo učinkovitost pečice in v določenih primerih poškodujejo notranjost.

Za čiščenje uporabljajte blaga tekoča čistila, toplo vodo in mehko, čisto krpo. Nikoli ne uporabljajte abrazivnih čistil, čistil za električne pečice ali blazinic jeklene volne.

Trdovratne madeže boste lažje očistili, če prej v mikrovalovni 2 do 3 minute segrevate kozarec vode. Pri čiščenju si ne smete nikoli pomagati z ostrimi, koničastimi predmeti!

Če se v pečici razvije neprijeten vonj, segrevajte v njej 5 minut kozarec vode z dvema žlicama limoninega soka.

Čiščenje zunanosti

Ko čistite upravljalno ploščo, naj bodo vrata pečice odprta. Tako je ne boste mogli nehote vklopiti.

Zunanost pečice čistite z blagim tekočim detergentom in vodo, nato pa jo do čistega obrišite s čisto vodo in do suhega obrišite z mehko krpo.

Pri čiščenju lahko uporabite tudi čistila za okna ali večnamenska čistila za razprševanje. Nikoli pa ne smete uporabljati abrazivnih čistil in pripomočkov. Pri čiščenju pazite, da voda ne prodre v odprtine za zračenje, ker bi se tako pečica poškodovala.

Tehnični podatki

Širina	470 mm
Globina	377 mm
Višina	282 mm
<i>Notranjost pečice Širina</i>	315 mm
<i>Notranjost pečice Globina</i>	330 mm
<i>Notranjost pečice Višina</i>	195 mm
Prostornina	20 litre
<i>Priključna napetost</i>	230V, 50 Hz
Varovalka	10 A
Poraba energije	1280W
<i>Moč</i>	800W
<i>Teža</i>	14 kg



Navodila za namestitev in priklop

Ko odstranite embalažo, se najprej prepričajte, da je vaša nova mikrovalovna pečica nepoškodovana. V nasprotnem primeru se takoj obrnite na prodajalca. Deli pečice bodo morda zaščiteni s folijo; to morate pred prvo uporabo pečice odstraniti. Pazite, da kosi embalaže ne pridejo v roke majhnim otrokom!

Namestitev

1. Snemite nalepke z vrat.
2. *Postavite pečico na ravno, gladko površino, ki prenese težo pečice (14 kg) in vsebine. Da preprečite morebitne vibracije in glasnost delovanja, mora biti mikrovalovna pečica stabilna.*
3. *Pečica naj ne bo izpostavljena vlagi in vročini, saj bi se poškodovala.*
4. *Odprtine na vrhu in ob straneh pečice morajo ostati proste, zato ne odlagajte ničesar na mikrovalovno pečico. Če so odprtine zakrite, lahko pride do pregrevanja in do okvare pečice. Iz odprtin uhaja vroč zrak, zato pazite, da se ne opečete. Za pečico ne obešajte zaves.*
5. *Pečica naj bo čim dlje od radijskih ali TV sprejemnikov, da ne bi povzročala motenj. Ta mikrovalovna pečica je izdelana skladno s predpisi EEC o odpravljanju radijskih motenj, vendar pa obstaja možnost določenih motenj, če je pečica postavljena preblizu radijskega ali televizijskega sprejemnika.*
6. *Če postavite pečico v kot, mora biti od desnega zida odmaknjena vsaj 10 cm!*

Pozor! *Mikrovalovno pečico lahko postavite kamorkoli v kuhinji. Paziti pa morate, da jo postavite na ravno, površino in da so odprtine za zračenje proste, prav tako pa mora biti omogočeno tudi kroženje zraka pod pečico.*

Aparat je izdelan skladno s predpisi EEC št. 87/308 z dne 2.6.87 o preprečevanju radijskih motenj.

Priključitev na električno omrežje

Mikrovalovna pečica mora biti ozemljena!
Proizvajalec ne prevzema odgovornosti za škodo ali poškodbe zaradi neupoštevanja teh navodil.

Pečica je dobavljena s priključnim električnim kablom in vtikačem za omrežje z napetostjo 230 V, 50 Hz. Ozemljitev zmanjšuje tveganje v primeru kratkega stika.

Če niste prepričani, če je vaše hišno omrežje ustrezno oziroma če je poskrbljeno za ozemljitev, se posvetujte s strokovnjakom.

Če vtikač, s katerim je pečica dobavljena, ni ustrezen za vašo vtičnico, ga je potrebno zamenjati z ustreznim. Iz vtikača, ki ste ga odrezali s priključnega električnega kabla, odstranite varovalko in ga nato zavržite, da preprečite morebitno nezgodo.

Če na vtikaču manjka pokrovček nad varovalko, takega vtikača ne smete priključiti na električno omrežje, ampak morate najprej namestiti nov pokrovček.

Če uporabljate podaljšek, mora biti ta ozemljen!

Aparat mora biti ozemljena! Proizvajalec ne prevzema odgovornosti za škodo ali poškodbe zaradi neupoštevanja teh navodil.

- *Če priloženi vtikač ne ustreza vašim vtičnicam, naj ga zamenja za to usposobljena oseba.*

Iz odrezanega vtikača odstranite varovalko in ga zavržite, da preprečite morebitno nezgodo.

Weee



Simbol *na izdelku ali njegovi embalaži* označuje, da z izdelkom ni dovoljeno ravnati kot z običajnimi gospodinjskimi odpadki, Izdelek odpeljite na ustrezen zozbirno mesto za predelavo električne in elektronske opreme.

S pravilnim načinom odstranjevanja izdelka boste pomagali preprečiti morebitne negativne posledice in vplive na okolje in zdravje ljudi, ki bi se lahko pojavile v primeru nepravilnega odstranjevanja izdelka.

Za podrobnejše informacije o odstranjevanju in predelavi izdelka se obrnite na pristojen mestni organ za odstranjevanje odpadkov, *komunalno službo ali na trgovino*, v kateri ste izdelek kupili.

Evropska Garancija

Podjetje Electrolux nudi garancijo za napravo v *vseh, na zadnji strani priročnika naštetih državah v obdobju, ki je določeno v garancijskih pogojih naprave ali na drug zakonit način. Če se preselite iz ene izmed teh držav v drugo izmed spodaj naštetih držav, garancijske pogoje zadržite v primeru izpolnjevanja naslednjih pogojev:-*

Garancijsko jamstvo za napravo začne teči z dnevom nakupa, ki je zapisan na veljavno izpolnjenem dokumentu o nakupu izdelka, ki ga je izdal prodajalec naprave.

Garancijsko jamstvo za napravo je določeno za enako obdobje in do enake mere za popravilo in sestavne dele, kot velja za posamezen model ali serijo naprav v vaši novi državi stalnega prebivališča.

Garancijsko jamstvo za napravo velja samo za *prvotnega kupca izdelka in ga ni možno prenesti na drugega uporabnika.*

Naprava se lahko vgradi in uporablja v skladu s *priloženimi navodili podjetja Electrolux ter je namenjena samo za domačo uporabo in ne v komercialne namene.*

Napravo je potrebno vgraditi v skladu z *vsemi veljavnimi predpisi v vaši novi državi stalnega prebivališča.*

Ti predpisi Evropske garancije ne vplivajo na pravice, ki vam pripadajo v skladu z zakonom.



Добро пожаловать в мир Electrolux

Вы выбрали первоклассный продукт от Electrolux, который, мы надеемся, доставит Вам много радости в будущем. Electrolux стремится предложить как можно более широкий ассортимент качественной продукции, который сможет сделать Вашу жизнь еще более удобной. Вы можете увидеть несколько экземпляров на обложке этой инструкции. Внимательно изучите данное руководство, чтобы правильно использовать Ваш новый прибор и наслаждаться его преимуществами. Мы гарантируем, что он сделает Вашу жизнь намного легче благодаря легкости в использовании. Удачи!

Содержание

Инструкции по технике безопасности	5
Описание изделия	12
Принадлежности	13
Перед первым использованием	14
Эксплуатация	17
Советы и рекомендации	18
Чистка и уход	19
Технические данные	20
Установка	21
Информация об охране окружающей среды	23
Техническое обслуживание	24

В данном руководстве используются следующие символы:



Важная информация, касающаяся безопасности пользователей, и информация о том, как избежать повреждения прибора.



Общая информация и полезные советы



Информация об охране окружающей среды



Инструкции по технике безопасности

Встроенные блокировочные замки предотвращают включение микроволновой печи, если открыта дверца.

Не повредите их и не пытайтесь эксплуатировать печь с открытой дверцей, так как при работе с открытой дверцей вы подвергаетесь опасному воздействию СВЧ волн.

Следите за тем, чтобы на уплотняющих поверхностях двери не накапливались остатки пищи или моющего средства. Смотрите в разделе "Уход и чистка" необходимые инструкции по чистке.

Особенно важно, чтобы дверца печи плотно закрывалась, а следующие элементы не имели повреждений: (1) дверца (не деформирована), (2) петли и замки (не сломаны и надежны), (3) дверное уплотнение и уплотняющие поверхности.



Внимание: Если дверца, петли/защелки или дверное уплотнение повреждены, микроволновой печью пользоваться нельзя, пока она не будет отремонтирована специалистом из авторизованного сервисного центра.



Внимание: Безопасный ремонт и техобслуживание этой печи может выполнить только квалифицированный специалист сервисного центра. В случае необходимости ремонта обращайтесь в ближайший авторизованный сервисный центр.

Ни в коем случае не снимайте внешний корпус, дверцу или панель управления. Такими действиями вы рискуете подвергнуть себя очень высокому напряжению.

Установка и размещение данной печи должны осуществляться только в соответствии с инструкциями по установке, изложенными в настоящем руководстве.

Используйте прибор только в тех целях, которые перечислены в настоящем руководстве. Не используйте едкие химические средства для чистки данного прибора. Этот тип печи предназначен исключительно для разогревания, приготовления или размораживания продуктов. Она не предназначена для промышленного, лабораторного или коммерческого использования. Такое применение лишает права на гарантийное обслуживание.

Не включайте печь, если она пуста. Если в печи нет продуктов или воды, которые бы поглощали СВЧ энергию, можно повредить магнетронную трубку.

Не храните прибор на улице. Не используйте этот прибор вблизи воды.

6 electrolux

Не пытайтесь сушить одежду или газеты в микроволновой печи. Они могут загореться.

Не используйте внутреннюю камеру в целях хранения. Не оставляйте в камере предметы из бумаги, кухонные принадлежности или продукты питания, когда вы не пользуетесь печью.

Микроволновая печь относится к оборудованию 2 группы диапазона ISM, в котором радиочастотная энергия специально генерируется и используется в виде электромагнитного излучения для обработки материала.

Эта печь является оборудованием класса В и подходит для применения в бытовых условиях при прямом подключении к сети низкого напряжения, которая используется для подачи электропитания в жилых домах.

Микроволновую печь не следует ставить в шкаф, если она не была испытана для такого применения.



Внимание: Если вы заметили дым, выключите прибор или выньте его вилку из розетки и не открывайте дверцу, чтобы затушить пламя. Ни в коем случае не используйте воду.



Внимание: Детям или недееспособным лицам пользоваться микроволновой печью без присмотра можно только в том случае, если они получили все

необходимые инструкции, могут безопасно пользоваться микроволновой печью и представляют себе последствия неправильного применения прибора.



Вполне нормально, если во время приготовления по краям дверцы выделяется пар или на двери оседает влага. Нормально также, если в процессе приготовления из-под дверцы просачиваются капли воды. Это обычный конденсат, появляющийся в результате нагревания пищи и не влияющий на эффективность работы микроволновой печи. Дверь не должна герметично закрывать камеру печи.

Не пытайтесь рукой привести в движение вращающийся поддон. Это может привести к неисправности печи.

Искрение во время работы микроволновой печи обычно происходит из-за использования металлической посуды. Продолжительное искрение может повредить прибор. Остановите программу и проверьте посуду.

Необходимо следить за тем, чтобы вентиляционные отверстия, расположенные сверху, сзади, по бокам и внизу печи, не были закрыты.



Внимание: Не используйте данную микроволновую печь в коммерческих целях. Она предназначена только для домашнего использования.

Распаковка



При распаковывании печи проверьте, не повреждена ли она. О повреждении или неполной комплектации необходимо немедленно сообщить продавцу.

Печь, детали печи или принадлежности могут быть завернуты в защитную пленку. В таком случае обязательно удалите

Справочник по применению посуды и принадлежностей для микроволновой печи

эту пленку перед началом эксплуатации печи. Не оставляйте упаковочный материал, чтобы маленькие дети не играли с ним. Это может быть опасно.

Безопасное использование посуды

Большинство посуды из стекла, стеклокерамики и жаропрочного стекла идеально подходит для использования в микроволновой печи. Хотя СВЧ волны не нагревают большинство изделий из стекла и керамики, посуда из этих материалов может оказаться горячей за счет передачи тепла от разогретой пищи. При доставании блюда из микроволновой печи рекомендуется использовать прихватку.

Для приготовления пищи в микроволновой печи можно использовать большое разнообразие посуды из разных материалов. В целях вашей собственной безопасности и во избежание повреждения посуды и микроволновой печи всегда выбирайте посуду из материала, подходящего для каждого способа приготовления. Ниже приведены общие указания.

Материал	Посуда	Режим работы Микроволновая печь
Керамика и стекло	Посуда из гранулированного стекла	ДА
	Посуда из жаростойкого стекла	ДА*1

8 electrolux

	Стеклопосуда с металлической отделкой	НЕТ
	Свинцовый хрусталь	НЕТ
Фарфор	Без металлической отделки	ДА
Керамика*2		ДА
Пластмасса	Жаростойкая посуда для микроволновой печи	ДА
	Пищевая пленка	ДА
Металл	Противень для выпекания	НЕТ
	Алюминиевая фольга*3	ДА
Бумага	Чашки, тарелки, полотенца	ДА
	Вощеная бумага	ДА
Дерево		НЕТ
Принадлежности	Полка для гриля	НЕТ
	Вращающийся поддон	ДА

ДА: Посуда и принадлежности пригодны для использования НЕТ: Посуда и принадлежности непригодны для использования

*1 Только в том случае, если нет металлической отделки.

*2 Только в том случае, если нет глазури с содержанием металла.

*3 Используйте алюминиевую фольгу только в качестве защитного экрана, избыточное применение может вызвать искрение.

Проверка пригодности посуды для микроволновой печи

Посуду необходимо проверить, чтобы убедиться, подходит ли она для приготовления в ней пищи в микроволновой печи.

Поставьте посуду в микроволновую печь вместе со стаканом, наполовину наполненным водой. Включите печь на полную мощность на одну минуту. Если посуда горячая на ощупь, использовать ее в печи нельзя. Если она лишь слегка теплая, можно использовать ее для разогрева, но не для приготовления. Если посуда осталась комнатной температуры, она подходит для приготовления продуктов в микроволновой печи.

Бумажные салфетки, воощеная бумага, бумажные полотенца, тарелки, чашки, картонные коробки, обертка для замораживания продуктов и картон - все эти предметы очень удобны в использовании. Всегда проверяйте, есть ли в контейнере продукт, который будет поглощать энергию, во избежание возможного перегрева или возгорания.

Большинство пластиковых тарелок, чашек, контейнеров для замораживания, а также упаковочных материалов можно использовать в микроволновой печи. При использовании пластиковой посуды в микроволновой печи придерживайтесь инструкций ее производителя. Старайтесь не использовать пластиковую посуду

для продуктов с высоким содержанием жира или сахара, поскольку такие продукты достигают высоких температур при нагревании и могут расплавить посуду.

При разогревании или приготовлении пищи в пластмассовой, бумажной или другой легковоспламеняющейся посуде не оставляйте печь без присмотра и периодически в нее заглядывайте.

Металлической посудой или посудой с металлическим ободком пользоваться в микроволновой печи нельзя, если для этого нет особых рекомендаций производителя.

Не стоит использовать в микроволновой печи посуду с зауженными отверстиями, например, бутылки.

Осторожно снимайте крышку с посуды, чтобы не обжечься паром. Контейнеры из фольги

Неглубокие контейнеры из фольги можно безопасно использовать для разогрева продуктов в микроволновой печи при условии, что соблюдены следующие правила:

1. Контейнеры из фольги не должны быть глубже 3 см.
2. Фольгу нельзя использовать для накрывания емкостей с пищей.
3. Контейнеры из фольги должны быть наполнены пищей как минимум на две трети. Пустые контейнеры

10 electrolux

- использовать ни в коем случае нельзя.
4. Контейнеры из фольги нужно ставить в печь по одному и следить, чтобы они не касались стенок печи. Если у вашей печи металлический вращающийся поддон или подставка, контейнер из фольги следует ставить на перевернутую жаростойкую тарелку.
 5. Повторно использовать контейнер из фольги в микроволновой печи нельзя.

Если приготовление в микроволновой печи длилось 15 минут или более, дайте ей остыть, перед тем как использовать ее снова.

При приготовлении блюд в печи контейнер и вращающийся поддон могут сильно нагреваться, поэтому будьте очень осторожны, вынимая их из печи. Рекомендуется пользоваться для этой цели кухонной прихваткой или рукавицей.

Помните, что при использовании контейнера из алюминиевой фольги может понадобиться больше времени для разогрева или приготовления, чем обычно. Поэтому обязательно проверьте, хорошо ли нагрелось блюдо, перед тем как подавать его на стол.

Безопасное приготовление

Не разогревайте в микроволновой печи продукты в жестяной банке. Всегда перекладывайте продукты в подходящий контейнер.

Не используйте микроволновую печь для приготовления во фритюре, поскольку температуру жира контролировать невозможно и это может привести к опасным ситуациям.

В микроволновой печи можно готовить попкорн, но только в специальной упаковке или предназначенной для этого посуде. При приготовлении попкорна нельзя оставлять печь без присмотра.

Во избежание сильного давления пара и взрыва необходимо прокалывать продукты с плотной кожей или оболочкой, например, яблоки, картофель, куриную печень и яичные желтки.

Содержимое бутылочек и баночек с детским питанием необходимо перемешать или взболтать и проверить температуру перед употреблением, чтобы избежать ожогов.



Внимание: Жидкости и другие продукты в запечатанных контейнерах разогревать нельзя, поскольку они могут взорваться.



Внимание: Разогревание в микроволновой печи напитков может привести к задержанному бурному вскипанию, поэтому контейнер следует доставать из печи с особой осторожностью.



Внимание: При разогревании жидких продуктов, например, супов, соусов и напитков в микроволновой печи, имейте в виду, что закипание жидкости может произойти без видимых признаков кипения (т.е. без образования пузырьков на поверхности жидкого продукта). Это может привести к внезапному закипанию жидкости и переливанию через край емкости. Чтобы избежать подобного явления, необходимо поступать следующим образом:

Старайтесь не использовать емкости с ровными стенками и узким горлышком.

Не перегревайте.

Перемешайте жидкость, перед тем как поставить ее в печь, а затем еще раз - по истечении половины времени разогревания.

После нагревания дайте жидкости постоять еще немного в печи и, перемешав еще раз, осторожно доставайте.



Внимание: Такие продукты, как целые яйца и герметично закрытые емкости, например, закрытые стеклянные банки, могут лопнуть, поэтому их нельзя разогревать в данной микроволновой печи. Иногда при приготовлении могут взрываться яйца-пашот. Всегда прокалывайте желток и накрывайте крышкой, а по окончании приготовления дайте постоять одну минуту, а затем снимайте крышку.

12 electrolux

Описание изделия

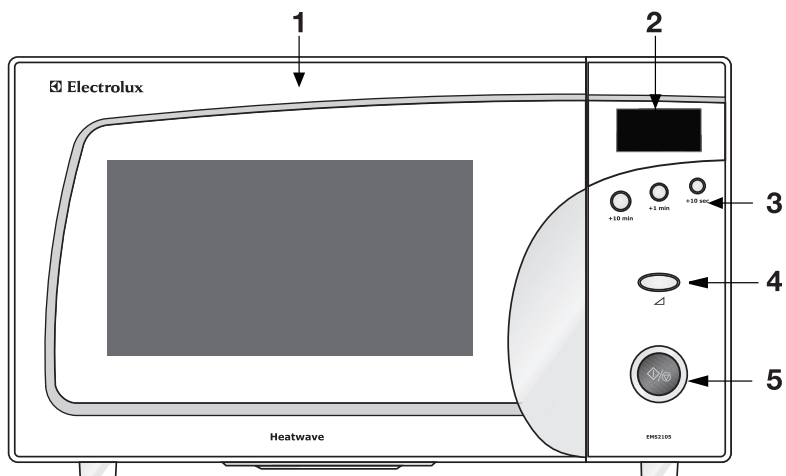

- 1** Дверца печи
- 2** Индикаторы на дисплее
- 3** Кнопки 10 минут, 1 минута и 10 секунд.
- 4** Кнопка Мощность.
- 5** Пуск/Сброс

Принадлежности

Вращающаяся подставка

- Поддон вращается как по часовой стрелке, так и против нее; это нормально.

Стеклянный вращающийся поддон



Установка вращающегося поддона



1. Поместите вращающуюся подставку на дно камеры.
2. Поместите вращающийся поддон сверху на вращающуюся подставку, как показано на рисунке. Проверьте, чтобы центр вращающегося поддона был надежно зафиксирован на оси вращения. Никогда не устанавливайте вращающийся поддон в перевернутом положении.

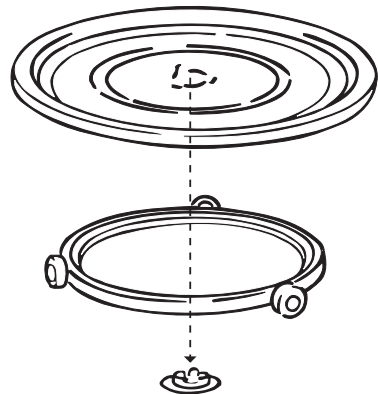

- Во время приготовления вращающийся поддон и подставка всегда должны быть в печи.
- При приготовлении продукты и контейнеры с продуктами необходимо всегда ставить на этот вращающийся поддон.

Перед первым использованием

Защита от детей

Настоящая печь оснащена защитной функцией, которая предотвращает случайный запуск печи ребенком. После установки защиты, вы не сможете запустить ни одну функцию микроволновой печи, пока защита от детей не будет снята.

1. Нажмите и удерживайте 2 секунды кнопки "1MIN" + "10SEC". На дисплее появится

Чтобы снять защиту от детей, просто нажмите и удерживайте 2 секунды кнопки "1MIN" + "10SEC".

Остановка работы микроволновой печи

Остановить микроволновую печь во время работы можно двумя способами.

1. Нажмите кнопку Стоп/Отмена
 - Вы можете снова запустить печь, нажав кнопку Пуск
 - Повторным нажатием кнопки Стоп/Отмена вы сбрасываете текущую программу
2. Откройте дверцу
 - Вы можете снова запустить печь, закрыв дверцу и нажав кнопку Пуск
 - Повторным нажатием кнопки Стоп/Отмена выполняется отмена текущей программы

Эксплуатация

Приготовление в микроволновой печи

1. Откройте дверцу; поместите продукт на вращающийся поддон.
2. Закройте дверцу.
3. Задайте нужную мощность нажатием кнопки выбора мощности .
4. Установите нужное время приготовления нажатием кнопок выбора времени.
5. Нажмите Пуск.

Быстрый пуск

Нажатием кнопки Пуск микроволновая печь запускается на полной мощности (800 Вт) на 60 секунд.

Каждым последующим нажатием кнопки Пуск вы увеличиваете время приготовления на 60 секунд.



В конце этой функции прозвучит сигнал колокольчика, извещающий о завершении программы.



В конце этой функции прозвучит сигнал колокольчика, извещающий о завершении программы.

Справочник по установке мощности микроволн

Уровень мощности	Предлагаемое использование
P1 10%	Поддержание тепла : Поддержание температуры приготовленных горячих блюд
P3 30%	Размораживание :Размораживание замороженных продуктов.
P5 50%	Средняя мощность : Более быстрое размораживание запеканок и рагу. Выпекание тортов и бисквитов
P7 70%	Подогрев : Подогрев запеканок и рагу. Подогрев приготовленных заранее блюд. Запекание кусков мяса и птицы.
P10 100%	Макс. мощность : Кипячение или разогревание жидких продуктов. Приготовление овощей. Предварительный нагрев блюда перед обжариванием.

16 electrolux

Автоматическое размораживание

Для размораживания в ручном режиме выберите настройку мощности для размораживания .

Выполнение размораживания

1. Откройте дверцу и поместите продукт на вращающийся поддон.
2. Нажимайте кнопку Мощность до тех пор, пока не выберите необходимую программу (DEF).
3. Задайте нужный вес нажатием кнопки 1min (=1,0 кг) или 10sec (=0,1 кг).
4. Нажмите Пуск (Печь начинает размораживание.)



Чтобы ускорить процесс размораживания плотных продуктов весом более 450 г, печь можно сначала включить на полную мощность 800 Вт 100% на 1-3 минуты, а затем перейти на P3 30% для завершения размораживания.

В конце этой функции прозвучит сигнал колокольчика, извещающий о завершении программы.

Советы по размораживанию

Если вы не уверены, время для размораживания лучше недооценить. Во время выдержки продукты продолжают размораживаться.

Как только становится возможным, отделяйте продукты друг от друга.

По истечении половины времени размораживания переворачивайте крупные куски, например, куски мяса.

Сразу же убирайте уже размороженные продукты.

Перед размораживанием снимайте или открывайте упаковку.

Перекладывайте продукт в более объемный контейнер, чем тот, в котором он был заморожен, это позволит легче его перемешивать.

Начинайте размораживать птицу грудкой вниз и переверните по истечении половины времени размораживания или во время паузы. Нежные места, такие как кончики крылышек, можно прикрыть небольшими кусочками фольги. Время выдержки очень важно, особенно для крупных плотных продуктов, которые нельзя помешать и проверить перед приготовлением, полностью ли разморожена середина.

Советы и рекомендации

Всегда держите печь в чистоте - старайтесь не проливать пищу и не забывайте протирать под вращающимся стеклянным поддоном, а также внутреннюю сторону дверцы.

При приготовлении в микроволновой печи желательно использовать круглые или овальные емкости с крышкой.

Не используйте металлическую посуду или посуду с металлической отделкой. Некоторые виды пластмасс могут плавиться и деформироваться под воздействием разогретой пищи.

Во время приготовления накрывайте пищу. Используйте для этого стеклянную крышку, тарелку или жиронепроницаемую бумагу.

Выпечку, хлеб и подобные продукты можно размораживать прямо в корзине для хлеба или на бумажном полотенце.

Если вы намерены разогревать замороженные продукты в упаковке, ее необходимо вскрыть.

Упаковку из металла или с металлическими элементами использовать в микроволновой печи нельзя, за исключением случаев, когда она специально рекомендована для использования в микроволновой печи. Снимите металлические зажимы и проволоку.

Маленькие кусочки алюминиевой фольги можно использовать, чтобы накрыть те части, которые легко могут перегреться, такие как кончики куриных ножек.

Продукты с кожей или пленкой, например, картофель и сосиски, перед приготовлением следует проколоть вилкой. Не варите в микроволновой печи яйца, так как они могут взорваться.

Кладите крупные толстые куски ближе к краю посуды и старайтесь нарезать продукт на равные по размеру куски. Всегда ставьте блюдо по центру печи.

Блюдо будет приготовлено равномерно, если его регулярно помешивать или переворачивать.

Во избежание переваривания или пережаривания, устанавливайте время приготовления блюда чуть меньше, чем указано в рецепте. Чем больше вес продукта, тем дольше он готовится.

Овощи готовьте с небольшим количеством воды или без воды вообще.

Используйте меньше соли и специй, чем при обычном приготовлении.

Приправляйте блюдо после приготовления.

Дайте блюду постоять несколько минут в печи после ее выключения, чтобы блюдо дошло до готовности.

Перед подачей на стол проверьте, полностью ли прогрелось блюдо.

При извлечении горячих блюд из печи пользуйтесь прихваткой или рукавицами.

Растапливание шоколада

Поломайте 100 г шоколада на квадратики, положите в чашку и разогрейте на максимальной

18 **electrolux**

мощности в течение 1-2 минут, хорошо перемешав.

Размягчение или растапливание масла

Для того чтобы растопить масло, понадобится лишь несколько секунд работы печи на максимальной мощности.

Размягчение же масла лучше проводить более аккуратно на низком уровне мощности.

Подогревание или размягчение черствого хлеба

Включите печь на среднем уровне мощности на несколько секунд.

Быстрая очистка чеснока

Разогрейте 3-4 зубчика чеснока на высокой мощности в течение 15 секунд. Затем сожмите зубок с одного конца и держите, пока он не выскочит из шелухи.

Фруктовый сок

Цитрусовые фрукты дадут больше сока, если их нагреть на высокой мощности в течение 15 секунд перед выжиманием.

Приготовление каши

Кашу легко приготовить в той посуде, в которой она будет подана на стол, и вам не придется отмывать кастрюли после приготовления. Следуйте указаниям производителя продукта

Чистка и уход

Печь всегда должна содержаться в чистоте. Остатки пищи или пролитой жидкости будут притягивать микроволновую энергию и загораться. Это может снизить эффективность работы печи и вызвать неприятные запахи.

Не пытайтесь самостоятельно отрегулировать или отремонтировать какие-либо части печи.

Ремонт должен производиться только квалифицированным мастером сервисного центра.

Перед чисткой убедитесь, что печь выключена или отсоединена от электросети.

Чистка принадлежностей (вращающегося поддона, подставки и полки для гриля)

Выньте принадлежности из камеры печи и промойте их мягким моющим средством. Будьте осторожны с подставкой вращающегося поддона.

Внутренняя поверхность печи и вращающийся поддон сильно нагреваются, поэтому не прикасайтесь к ним сразу после использования печи.

Чистка внутренней камеры

Всегда держите внутреннюю камеру печи в чистоте. Сразу же вытирайте пролитую и разбрызгавшуюся жидкость. Загрязнения, оставшиеся на стенках печи, двери и ее уплотнении, будут поглощать микроволновую энергию, что снизит

эффективность работы печи и может привести к повреждению камеры. Используйте мягкое жидкое моющее средство, теплую воду и мягкую чистую ткань для удаления загрязнений из основания печи. Боковые стенки печи мойте только мягкой влажной тряпкой, не используйте жидкостей возле вентиляционных отверстий.



Никогда не используйте абразивные чистящие средства, чистящие средства для промышленных печей или стальные мочалки для чистки каких-либо частей микроволновой печи.

Чтобы размочить сильно засохшие загрязнения, прокипятите в микроволновой печи чашку воды в течение 2 или 3 минут.



Никогда не используйте нож или любую утварь для удаления загрязнений с поверхности печи.

Чтобы устранить неприятные запахи в печи, прокипятите чашку воды с добавлением 2 столовых ложек лимонного сока в течение 5 минут.

Чистка дверного уплотнения

20 electrolux

Сразу же вытирайте пролитую и разбрызгавшуюся жидкость. Загрязнения, оставшиеся на дверном уплотнении, будут поглощать микроволновую энергию, что снизит эффективность работы печи и может привести к повреждению камеры. Для удаления загрязнений с дверного уплотнения можно использовать только мягкое жидкое моющее средство, теплую воду и чистую тряпку.

Чистка внешних поверхностей

При чистке панели управления откройте дверцу. Это предотвратит случайное включение печи. Вымойте внешние поверхности печи водой с мягким жидким

моющим средством, затем промойте чистой водой, чтобы удалить остатки моющего средства и протрите насухо мягкой тканью.

Также можно использовать моющие средства-спреи для окон и универсальные моющие средства-спреи для кухни. Никогда не пользуйтесь абразивными чистящими средствами, чистящими губками или агрессивными химическими средствами для чистки внешних поверхностей печи. Чтобы избежать повреждения рабочих поверхностей прибора, не допускайте попадания воды в вентиляционные отверстия.

Технические данные

Габаритная ширина	470 мм
Габаритная глубина	377 мм
Габаритная высота	282 мм
Ширина камеры	315 мм
Глубина камеры	330 мм
Высота камеры	195 мм
Объем	20 литров
Источник питания	230 В, 50 Гц
Предохранитель	10 А
Потребляемая мощность	1280 Вт
Мощность микроволн	800 Вт
Вес	14 кг



Установка

1. Снимите с дверцы все рекламные этикетки.
2. Печь следует устанавливать на плоской ровной поверхности. Поверхность должна быть достаточно прочной, чтобы безопасно выдержать вес (14 кг) печи и ее содержимого. Печь должна стоять устойчиво во избежание возникновения вибрации или шума.
3. Не ставьте печь вблизи источников тепла и воды. Хранение вблизи таких источников может снизить эффективность работы печи и привести к ее неисправности, поэтому позаботьтесь о том, чтобы печь была установлена на удалении от них.
4. Не закрывайте вентиляционные отверстия в верхней части камеры и по бокам и ничего не кладите на верхнюю панель печи. При блокировке вентиляционных отверстий во время эксплуатации печь может перегреться и выйти из строя. Горячий воздух выходит через вентиляционные отверстия, поэтому не перекрывайте их и проверьте, чтобы между печью и стеной не было занавески.
5. Ставьте печь как можно дальше от радиоприемника и телевизора. Данная печь соответствует требованиям ЭЭС относительно подавления радиопомех, но некоторые помехи все-таки могут происходить, если печь

установлена слишком близко к радиоприемнику или телевизору, поэтому располагайте их как можно дальше друг от друга.

6. Если вы поместили печь в углу, оставьте зазор не менее 15 см от каждой стены и 15 см над микроволновой печью.



Печь можно ставить практически в любом месте на кухне. Проверьте, чтобы печь стояла на плоской ровной поверхности, а вентиляционные отверстия и поверхность под печью не были заблокированы (для достаточной вентиляции).

Подключение к электросети

Печь снабжена шнуром питания и вилок для включения в заземленную розетку 230 В, 50 Гц.

Заземление снижает опасность в случае короткого замыкания. Проверьте, чтобы напряжение печи соответствовало напряжению в вашей электросети.



Если печь подключена к электросети через удлинительный шнур, убедитесь, что шнур заземлен.

22 electrolux



Данный прибор нельзя подключать к незаземленному источнику питания.

Свяжитесь с электриком, если у вас есть сомнения относительно подключения печи к электросети или обеспечения ее заземления.



Данный прибор должен быть заземлен. Если данный прибор снабжен неразборной вилкой, которая не подходит к вашей розетке, следует отрезать вилку и заменить ее подходящей. При замене предохранителя в неразборной вилке следует установить на место крышку предохранителя. Если крышка предохранителя утеряна или повреждена, запрещается пользоваться вилкой, пока не будет выполнена замена.

Электрические подключения



ВНИМАНИЕ! ДАННЫЙ ПРИБОР ДОЛЖЕН БЫТЬ ЗАЗЕМЛЕН.

Изготовитель снимает с себя всякую ответственность в случае несоблюдения указанного правила техники безопасности.

Если вилка, поставляемая с прибором, не подходит для вашей розетки, обратитесь, пожалуйста, в сервисный центр.





Символ  на изделии или на его упаковке указывает, что оно не подлежит утилизации в качестве бытовых отходов. Вместо этого его следует сдать в соответствующий пункт приемки электронного и электрооборудования для последующей утилизации. Соблюдая правила утилизации изделия, Вы можете предотвратить причинение окружающей среде и здоровью людей потенциального ущерба, который возможен, в противном случае, вследствие неподобающего обращения с подобными отходами. За более подробной информацией об утилизации этого изделия просьба обращаться к местным властям, в службу по вывозу и утилизации отходов или в магазин, в котором Вы приобрели изделие.

Информация об охране окружающей среды

Сервисное обслуживание и запасные части

В случае необходимости ремонта прибора, или если Вы хотите приобрести запасные части, обращайтесь в наш ближайший авторизованный сервисный центр (список сервисных центров прилагается). Если у вас возникли вопросы по использованию прибора или Вы хотите узнать о других приборах концерна ELECTROLUX, звоните на нашу информационную линию по телефону (495) 937 78 37 или (495) 956 29 17.

		
Albania	+35 5 4 261 450	Rr. Pjeter Bogdani Nr. 7 Tirane
Belgique / België / Belgien	+32 2 363 04 44	Bergensesteenweg 719, 1502 Lembeek
Česká republika	+420 2 61 12 61 12	Budějovická 3, Praha 4, 140 21
Danmark	+45 70 11 74 00	Sjællandsgade 2, 7000 Fredericia
Deutschland	+49 180 32 26 622	Muggenhofer Str. 135, 90429 Nürnberg
Eesti	+37 2 66 50 030	Mustamäe tee 24, 10621 Tallinn
España	+34 902 11 63 88	Carretera M-300, Km. 29,900 Alcalá de Henares Madrid
France	www.electrolux.fr	
Great Britain	+44 8705 929 929	Addington Way, Luton, Bedfordshire LU4 9QQ
Hellas	+30 23 10 56 19 70	4, Limnou Str., 54627 Thessaloniki
Hrvatska	+385 1 63 23 338	Slavonska avenija 3, 10000 Zagreb
Ireland	+353 1 40 90 753	Long Mile Road, Dublin 12
Italia	+39 (0) 434 558500	C.so Lino Zanussi, 26 - 33080 Porcia (PN)
Latvija	+37 17 84 59 34	Kr. Barona iela 130/2, LV-1012, Riga
Lituania	+370 5 27 80 609	Verkiu 29, 09108 Vilnius, Lithuania
Luxembourg	+35 2 42 43 13 01	Rue de Bitbourg, 7, L-1273 Hamm
Magyarország	+36 1 252 1773	H-1142 Budapest XIV, Erzsébet királyné útja 87
Nederland	+31 17 24 68 300	Vennootsweg 1, 2404 CG - Alphen aan den Rijn
Norge	+47 81 5 30 222	Risløkkvn. 2 , 0508 Oslo
Österreich	+43 18 66 400	Herziggasse 9, 1230 Wien
Polska	+48 22 43 47 300	ul. Kolejowa 5/7, Warsaw
Portugal	+35 12 14 40 39 39	Quinta da Fonte - Edifício Gonçalves Zarco - Q 35 -2774-518 Paço de Arcos
Romania	+40 21 44 42 581	B-dul Timisoara 90, S6, Bucharest
Schweiz - Suisse - Svizzera	+41 62 88 99 111	Industriestrasse 10, CH-5506 Mägenwil



Slovenija	+38 61 24 25 731	Tržaška 132, 1000 Ljubljana
Slovensko	+421 2 43 33 43 22	Electrolux Slovakia s.r.o., Electrolux Domáce spotrebiče SK, Seberínho 1, 821 03 Bratislava
Suomi	+35 8 26 22 33 00	Konepajanranta 4, 28100 Pori
Sverige	+46 (0) 771 76 76 76	Electrolux Service, St Göransgatan 143, S-105 45 Stockholm
Türkiye	+90 21 22 93 10 25	Tarlabası caddesi no: 35 Taksim İstanbul
Россия	+7 095 937 7837	129090 Москва, Олимпийский проспект, 16, БЦ "Олимпик"





www.electrolux.com

www.electrolux.hr

www.electrolux.cz

www.electrolux.hu

www.electrolux.pl

www.electrolux.ro

www.electrolux.ru

www.electrolux.sk

www.electrolux.si