



CS	Mikrovlnná trouba	Návod k použití	2
EN	Microwave Oven	User Manual	20
ET	Mikrolaineahi	Kasutusjuhend	38
LV	Mikroviļņu krāsns	Lietošanas instrukcija	56
LT	Mikrobangų krosnelė	Naudojimo instrukcija	73
SK	Mikrovlnná rúra	Návod na používanie	91



OBSAH

1. BEZPEČNOSTNÍ INFORMACE.....	3
2. BEZPEČNOSTNÍ POKYNY.....	5
3. POPIS SPOTŘEBIČE.....	7
4. PŘED PRVNÍM POUŽITÍM.....	8
5. DENNÍ POUŽÍVÁNÍ.....	9
6. AUTOMATICKÉ PROGRAMY.....	12
7. POUŽITÍ PŘÍSLUŠENSTVÍ.....	14
8. DOPLŇKOVÉ FUNKCE.....	14
9. TIPY A RADY.....	15
10. ČIŠTĚNÍ A ÚDRŽBA.....	16
11. ODSTRAŇOVÁNÍ ZÁVAD.....	16
12. INSTALACE.....	17

MYSLÍME NA VÁS

Děkujeme, že jste si zakoupili spotřebič značky Electrolux. Vybrali jste si produkt, se kterým jsou spjaty desítky let profesionálních zkušeností a inovací. Tento důmyslný a stylový spotřebič byl navržen s ohledem na jeho uživatele. Kdykoliv jej proto používáte, můžete se spolehnout, že pokaždé dosáhnete skvělých výsledků.

Vítá Vás Electrolux.

Navštivte naše stránky ohledně:



Rady ohledně používání, brožury, poradce při potížích, servisních informací:
www.electrolux.com



Registrace vašeho spotřebiče, kterou získáte lepší servis:
www.registerelectrolux.com



Nákupu příslušenství, spotřebního materiálu a originálních náhradních dílů pro váš spotřebič:
www.electrolux.com/shop

PÉČE O ZÁKAZNÍKY A SERVIS

Doporučujeme používat originální náhradní díly.

Při kontaktu se servisním střediskem se ujistěte, že máte k dispozici následující údaje: Model, výrobní číslo (PNC), sériové číslo.

Tyto informace jsou uvedeny na typovém štítku.

 Upozornění / Důležité bezpečnostní informace

 Všeobecné informace a rady

 Poznámky k ochraně životního prostředí

Změny vyhrazeny.

1. ⚠ BEZPEČNOSTNÍ INFORMACE

Tento návod si pečlivě přečtete ještě před instalací spotřebiče a jeho prvním použitím. Výrobce nezodpovídá za škody a zranění způsobená nesprávnou instalací či chybným používáním. Návod k použití vždy uchovávejte spolu se spotřebičem pro jeho budoucí použití.

1.1 Bezpečnost dětí a postižených osob



UPOZORNĚNÍ!

Hrozí nebezpečí udušení, úrazu nebo jiných trvalých následků.

- Tento spotřebič smí používat děti starší osmi let nebo osoby se sníženými fyzickými, smyslovými nebo duševními schopnostmi nebo osoby bez patřičných zkušeností a znalostí, pouze pokud tak činí pod dozorem nebo vedením, které zohledňuje bezpečný provoz spotřebiče, a pokud rozumí rizikům spojeným s provozem spotřebiče.
- Nenechte děti hrát si se spotřebičem. Děti mladší tří let nesmí být ponechány v blízkosti spotřebiče bez dozoru.
- Všechny obaly uschovejte z dosahu dětí.
- Je-li spotřebič v provozu nebo pokud chladne, nedovolte dětem a domácím zvířatům, aby se k němu přibližovaly. Přístupné části jsou horké.
- Pokud je spotřebič vybaven dětskou bezpečnostní pojistkou, doporučuje se ji aktivovat.
- Čištění a uživatelskou údržbu spotřebiče by neměly provádět děti bez dozoru.
- Držte spotřebič a jeho kabel mimo dosah dětí mladších osmi let.

1.2 Všeobecné bezpečnostní informace

- Tento spotřebič je určen pro použití v domácnosti a pro následující způsoby použití:

- ve farmářských domech, v kuchyňkách pro zaměstnance v obchodech, kancelářích a jiných pracovních prostředích;
- pro zákazníky hotelů, motelů, penzionů a jiných ubytovacích zařízení.
- Při provozu je vnitřek spotřebiče horký. Nedotýkejte se topných článků ve spotřebiči. Při vkládání či vyjímání příslušenství či nádobí vždy používejte kuchyňské chňapky.
- K čištění spotřebiče nepoužívejte čisticí zařízení na páru.
- Před čištěním nebo údržbou spotřebič vždy vypněte a vytáhněte síťovou zástrčku ze zásuvky.
- Jsou-li poškozena dvířka nebo těsnění dvířek, nesmí se spotřebič používat, dokud jej neopraví kvalifikovaná osoba.
- Jestliže je poškozený přívodní kabel, smí ho vyměnit pouze výrobce, autorizované servisní středisko nebo osoba s podobnou příslušnou kvalifikací, jinak by mohlo dojít k úrazu.
- Opravy či údržbu, které zahrnují sejmutí krytu chránícího před vystavením mikrovlnné energii, může provádět pouze k tomu kvalifikovaná osoba.
- Spotřebič nepoužívejte spolu s externím časovačem nebo samostatným dálkovým ovládním.
- Tekutiny či jiné potraviny neohřívejte v hermeticky uzavřených nádobách. Mohou explodovat.
- Používejte jen nádobí vhodné k použití v mikrovlnných troubách.
- Při ohřívání potravin v plastových či papírových nádobách sledujte spotřebič z důvodu jejich možného vznícení.
- Tento spotřebič je určen k ohřevu potravin a nápojů. Sušení potravin nebo oděvů a ohřívání zahřívacích podložek, pantoflů, hub, vlhkých hadrů a podobných předmětů může způsobit poranění, vznícení či požár.

- Pokud ze spotřebiče vychází kouř, spotřebič vypněte nebo odpojte od sítě a nechte dvířka zavřená, aby se případné plameny uhasily.
- Ohřívání nápojů v mikrovlnné troubě může vést k utajenému varu a pozdějšímu prudkému vystříknutí kapaliny. S nádobou je proto nutné zacházet opatrně.
- Kojenecké láhve nebo skleničky s dětskou výživou byste měli zamíchat nebo protřepat, a před podáním si ještě ověřit jejich teplotu, aby se dítě nespálilo.
- Vajíčka ve skořápce a vajíčka vařená natvrdo by se neměla ve spotřebiči ohřívat, protože mohou explodovat i po dokončení mikrovlnného ohřevu.
- Spotřebič je nutné pravidelně čistit a odstraňovat jakékoliv zbytky potravin.
- Pokud není spotřebič udržován v čistém stavu, může jeho povrch zkorodovat, a ovlivnit tak celkovou životnost spotřebiče a vést k nebezpečným situacím.
- Přístupné části trouby se při provozu zahřívají na vysokou teplotu.
- Mikrovlnná trouba nesmí být umístěna ve skříni, nebyla-li ve skříni testována.
- Zadní plocha spotřebiče by měla být umístěna směrem ke zdi.
- Nepoužívejte drsné čisticí prostředky nebo ostré kovové škrabky k čištění skleněných dvířek, mohly by poškrábat povrch, což by mohlo následně vést k rozbití skla.
- Dbejte na minimální rozměry skříňky (podle situace). Řiďte se pokyny v části instalace.
- Spotřebič je nutné provozovat spolu s otevřenými ozdobnými dvířky (podle situace).

2. BEZPEČNOSTNÍ POKYNY

2.1 Instalace



UPOZORNĚNÍ!

Tento spotřebič smí instalovat jen kvalifikovaná osoba.

- Odstraňte veškerý obalový materiál.
- Poškozený spotřebič nainstalujte ani nepoužívejte.
- Řiďte se pokyny k instalaci dodanými spolu s tímto spotřebičem.

- Při přemísťování spotřebiče buďte vždy opatrní, protože je těžký. Vždy noste ochranné rukavice.
- Netahejte spotřebič za držadlo.
- Dodržujte minimální vzdálenosti od ostatních spotřebičů a nábytku.
- Ujistěte se, že je spotřebič namontován pod bezpečnou konstrukcí a vedle bezpečných konstrukcí.
- Strany spotřebiče musí být umístěny vedle spotřebičů nebo kuchyňského nábytku stejné výšky.

2.2 Připojení k elektrické síti



UPOZORNĚNÍ!

Hrozí nebezpečí požáru nebo úrazu elektrickým proudem.

- Veškerá elektrická připojení by měla být provedena kvalifikovaným elektrikářem.
- Spotřebič musí být uzemněn.
- Zkontrolujte, zda údaje o napájení na typovém štítku souhlasí s parametry elektrické sítě. Pokud tomu tak není, obraťte se na kvalifikovaného elektrikáře.
- Pokud je spotřebič spojen se zásuvkou pomocí prodlužovacího kabelu, přesvědčte se, že je kabel uzemněný.
- Dbejte na to, abyste nepoškodili napájecí kabel a síťovou zástrčku. Pro výměnu napájecího kabelu se obraťte na autorizované servisní středisko nebo kvalifikovaného elektrikáře.
- Neodpojte spotřebič ze zásuvky tahem za kabel. Vždy tahejte za zástrčku.

2.3 Použití



UPOZORNĚNÍ!

Hrozí nebezpečí zranění, popálení, úrazu elektrickým proudem či výbuchu.

- Neměňte technické parametry tohoto spotřebiče.
- Zapnutý spotřebič nenechávejte bez dozoru.
- Dvířka spotřebiče nikdy neotvírejte násilím.
- Ujistěte se, že nejsou ventilační otvory zakryté.
- Nepoužívejte spotřebič jako pracovní plochu nebo k odkládání předmětů v jeho vnitřku.

2.4 Čištění a údržba



UPOZORNĚNÍ!

Hrozí nebezpečí poranění, požáru nebo poškození spotřebiče.

- Před čištěním nebo údržbou spotřebič vždy vypněte a vytáhněte síťovou zástrčku ze zásuvky.
- Spotřebič čistěte pravidelně, abyste zabránili poškození materiálu jeho povrchu.
- Dbejte na to, aby na povrchu dveřního těsnění nezůstávaly zbytky jídel nebo čisticích prostředků.
- Zbytky tuků či jídel ve spotřebiči mohou způsobit požár.
- Vyčistěte spotřebič vlhkým měkkým hadrem. Používejte pouze neutrální mycí prostředky. Nepoužívejte prostředky s drsnými částicemi, drátěnky, rozpouštědla nebo kovové předměty.
- Použijete-li sprej do trouby, řiďte se bezpečnostními pokyny uvedenými na jeho balení.

2.5 Likvidace



UPOZORNĚNÍ!

Hrozí nebezpečí úrazu či udušení.

- Odpojte spotřebič od elektrické sítě.
- Odřízněte a vyhodte síťový kabel.

3. POPIS SPOTŘEBIČE

3.1 Celkový pohled

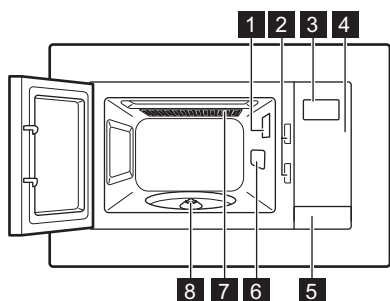



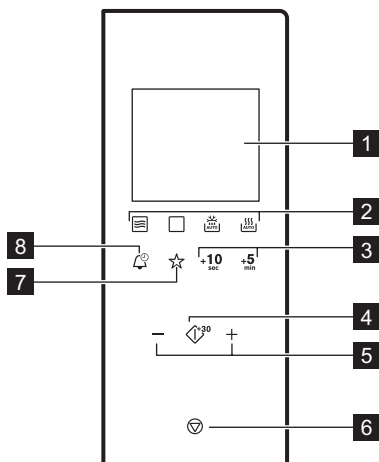

- 1 Žárovka
- 2 Bezpečnostní blokovací zámek
- 3 Displej
- 4 Ovládací panel
- 5 Otvírání dvířek
- 6 Kryt vlnovodu
- 7 Gril
- 8 Hřídel otočného talíře

3.2 Ovládací panel



Symbol	Funkce	Popis
1 —	Displej	Ukazuje nastavení a aktuální čas.
2 	Tlačítka funkcí	Slouží k volbě mikrovlnné / kombinované / grilovací / automatické funkce přípravy nebo rozmrazování jídel.
3 +10 sec , +5 min	Tlačítka nastavení času	Slouží k nastavení požadovaného času.

Symbol	Funkce	Popis
4 	Start / +30 sekund	Slouží ke spuštění spotřebiče nebo prodloužení času přípravy o 30 sekund při plném výkonu.
5 	Tlačítka nastavení	Slouží k nastavení času, hmotnosti nebo teploty.
6 	Stop / Vymazat	Slouží k vypnutí spotřebiče nebo vymazání nastavení přípravy jídla.
7 	Oblíbené	Slouží k uložení jedné oblíbené kombinace nastavení přípravy jídla.
8 	Hodiny	Slouží k nastavení hodin / časače.

3.3 Příslušenství

Souprava otočného talíře



Při přípravě jídla v mikrovlnné troubě vždy používejte soupravu otočného talíře.

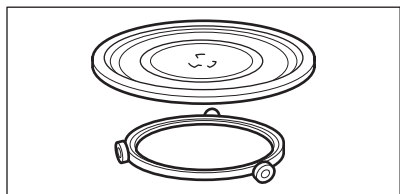

Skleněná varná podložka a vodící lišta válečků.

Grilovací rošt

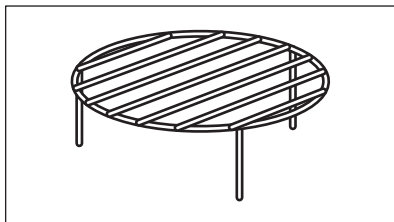

Používá se pro:

- grilování
- kombinovanou přípravu

4. PŘED PRVNÍM POUŽITÍM



UPOZORNĚNÍ!

Viz kapitoly o bezpečnosti.

4.1 První čištění



POZOR!



Řiďte se částí „Čištění a údržba“.

- Vyjměte z mikrovlnné trouby všechny součásti a obalový materiál.
- Před prvním použitím spotřebič vyčistěte.

4.2 Nastavení času

Po připojení spotřebiče k elektrické síti nebo po výpadku elektrického proudu na displeji se zobrazuje 0:00 a zní zvuková signalizace.

 Čas lze nastavit v systému 24 hodin.

1. Dvakrát stiskněte .
2. Pomocí tlačítek nastavení nastavte hodiny.
3. Potvrďte stisknutím .
4. Pomocí tlačítek nastavení nastavte minuty.
5. Potvrďte stisknutím .

5. DENNÍ POUŽÍVÁNÍ



UPOZORNĚNÍ!

Viz kapitoly o bezpečnosti.



5.1 Všeobecné informace o používání spotřebiče

- Po vypnutí spotřebiče nechte jídlo několik minut odstát.
- Před přípravou pokrmu sejměte obal z hliníkové fólie, kovové nádoby atd.

Vaření

- Pokud to je možné, vařte pokrm zakrytý materiálem vhodným pro mikrovlnou troubou. Nezakryté potraviny připravujte pouze tehdy, chcete-li uchovat kůrčičku.
- Neohřívejte potraviny příliš dlouho a na příliš vysoký výkon. Potraviny by mohly vyschnout, spálit se nebo se na některých místech vznítit.
- Ve spotřebiči nepřipravujte vejce ve skořápkách a šneky, protože mohou prasknout. V případě smažených vajec nejprve propíchněte žloutek.
- Potraviny se slupkou nebo kůžičkou – např. jablka, rajčata, brambory, uzeniny – propíchněte, aby nepraskly.
- Chlazené nebo zmrazené pokrmy vyžadují delší dobu přípravy.
- Pokrmy obsahující omáčku by měly být občas zamíchány.
- Zelenina mající pevnou strukturu, například mrkev, hrách nebo květák, musí být vařena ve vodě.
- V polovině přípravy vždy větší kousky otočte.
- Pokud to je možné, rozřízněte zeleninu na podobně velké kusy.
- Použijte ploché, široké mísy.

Na displeji je signalizováno ZAP a zobrazují se hodiny, když je mikrovlnná trouba v pohotovostním režimu.

Pokud nechcete, aby se hodiny zobrazovaly, když je mikrovlnná trouba v pohotovostním režimu, stiskněte  nebo  a nastavte VYP. Potvrďte stisknutím .

- Nepoužívejte nádobí z porcelánu, keramiky nebo hlíny s malými dírkami, například na rukojetích nebo neglazovaných dnech. Vlhkost pronikající do otvorů může způsobit prasknutí nádobí po jeho zahřátí.
- Skleněná varná podložka slouží jako plocha pro ohřev potravin nebo tekutin. Je důležitá pro chod mikrovlnné trouby.

Rozmrazování masa, drůbeže, ryb

- Umístěte zmrazené, rozbalené potraviny na obrácený malý hluboký talíř s nádobkou umístěnou vespodu, aby se při rozmrazování mohla zachytávat odtékající tekutina.
- Asi v polovině času rozmrazování potraviny obraťte. Pokud to je možné, rozdělte je na kusy, které postupně odebírejte, jakmile se rozmrazí.

Rozmrazování másla, částí dortů, tvarohu

- Tyto potraviny nerozmrazujte zcela ve spotřebiči, ale nechte dokončit jejich rozmrazování při pokojové teplotě. Dosáhnete tím rovnoměrnějších výsledků. Před rozmrazováním odstraňte kovový nebo hliníkový obal.

Rozmrazování ovoce a zeleniny

- Ovoce a zeleninu nerozmrazujte ve spotřebiči úplně, pokud je dále budete zpracovávat čerstvé. Nechte dokončit jejich rozmrazování při pokojové teplotě.
- Vyšší mikrovlnný výkon můžete použít k vaření ovoce a zeleniny bez jejich předchozího rozmrazení.

Hotová jídla

- Ve spotřebiči můžete připravovat hotová jídla, pouze pokud je jejich balení vhodné k použití v mikrovlnné troubě.
- Je nutné se řídit pokyny výrobce uvedenými na obalu (například sejmutí kovového obalu a propíchnutí plastové fólie).

Vhodné nádoby a materiály

Nádoby / materiál	Mikrovlnná trouba			Gril
	Rozmrazování	Ohřev	Vaření	
Žárovzdorné sklo a porcelán (bez kovových dílů, například Pyrex, žáruvzdorné sklo)	X	X	X	X
Nežárovzdorné sklo a porcelán ¹⁾	X	--	--	--
Sklo a sklokeramika ze žáruvzdorného a mrazuvzdorného materiálu (například Arcoflam), grilovací rošt	X	X	X	X
Keramika ²⁾ , kamenina ²⁾ .	X	X	X	--
Plast, žáruvzdorný do 200 °C ³⁾	X	X	X	--
Kartón, papír	X	--	--	--
Fólie	X	--	--	--
Fólie na pečení s uzávěrem vhodným pro mikrovlnnou troubu ³⁾	X	X	X	--
Pečicí misky zhotovené z kovu, například smaltované, litinové	--	--	--	X
Formy na pečení, černě lakované nebo se silikonovou vrstvou ³⁾	--	--	--	X
Plech na pečení	--	--	--	X
Opékací nádoby, například pražičí pánvičky nebo zapékací formy	--	X	X	--
Hotová jídla v obalech ³⁾	X	X	X	X

¹⁾ Bez stříbrné, zlaté, platinové nebo kovové vrstvy/dekorace

²⁾ Bez skleněných nebo kovových částí, bez glazury s obsahem kovu

³⁾ Je nutné řídit se pokyny výrobce ohledně maximálních teplot.

X - vhodné

-- nevhodné



5.2 Zapnutí a vypnutí mikrovlnné trouby



POZOR!

Nenechte mikrovlnnou troubu pracovat, když v ní není žádné jídlo.

1. Stiskněte tlačítko funkce, kterou chcete zapnout.
2. Opakovaným stisknutím tlačítka zvolené funkce nastavte výkon.
3. Pomocí tlačítek nastavení nastavte dobu.
4. Stisknutím ⁺³⁰ potvrďte nastavení a spusťte mikrovlnnou troubu.

- vyčkáním, dokud se mikrovlnná trouba nevypne automaticky, když uplyne doba přípravy. Na displeji se zobrazí End.
- otevřením dvířek spotřebiče. Mikrovlnná trouba automaticky přestane pracovat. Zavřením dvířek a stisknutím ⁺³⁰ pokračujte v přípravě jídla. Tuto funkci používejte ke kontrole jídel.
- stiskněte .









Když se mikrovlnná trouba automaticky vypne, zazní zvukový signál.

Vypnutí mikrovlnné trouby:

5.3 Tabulka nastavení výkonu

Stiskněte 	Nastavení výkonu	Přibližné procento výkonu
jedenkrát	900 W	100 %
dvakrát	700 W	77 %
třikrát	500 W	55 %
čtyřikrát	300 W	33 %
pětkrát	100 W	17 %

Další funkce

Stiskněte 	Displej	Režim funkce
Gril		
jedenkrát		Velký gril
Kombinovaná příprava		
dvakrát	 	Mikrovlny, grilování
třikrát	 	Gril + mikrovlny

5.4 Rychlý start



Maximální doba přípravy je 95 minut.

Stisknutím spustíte mikrovlnnou troubu na 30 sekund při plném výkonu. Každé další stisknutí tohoto tlačítka zvyšuje dobu přípravy o 30 sekund.

5.5 Rozmrazování

Lze zvolit ze dvou rozmrazovacích režimů:

- Rozmrazování dle hmotnosti
- Časované rozmrazování



Rozmrazování dle hmotnosti nepoužívejte u potravin, které byly z mrazničky odebrány před déle než 20 minutami, nebo u zmrazených hotových jídel.



K zapnutí rozmrazování dle hmotnosti je nutné použít více než 100 g a méně než 2 000 g potravin.



K rozmrazení méně než 200 g potravin tyto potraviny umístěte na okraj otočného talíře.

1. Opakovaným stisknutím nastavte rozmrazování dle hmotnosti nebo časované rozmrazování.
2. Pomocí tlačítek nastavení nastavte čas nebo hmotnost. U rozmrazování dle hmotnosti se čas nastavuje automaticky.
3. Stisknutím potvrďte nastavení a spusťte mikrovlnnou troubu.

5.6 Grilování a kombinovaná příprava

1. Opakovaným stisknutím nastavte funkci grilování nebo kombinované přípravy.
2. Pomocí tlačítek nastavení nastavte dobu.
3. Stisknutím potvrďte nastavení a spusťte mikrovlnnou troubu.



Po uplynutí poloviny doby přípravy zazní zvukový signál. Jídlo nyní můžete obrátit.

6. AUTOMATICKÉ PROGRAMY





UPOZORNĚNÍ!







Viz kapitoly o bezpečnosti.

6.1 Automatická příprava

Tuto funkci používejte k snadné přípravě oblíbených jídel. Mikrovlnná trouba automaticky zvolí optimální nastavení.

1. Opakovaným stisknutím nastavte požadovaný recept.

2. Pomocí tlačítek nastavení nastavte hmotnost.
3. Nastavený recept změňte na jiný jedním stisknutím .
4. Stisknutím  potvrďte nastavení a spusťte mikrovlnnou troubu.

Displej	Nabídka	Hmotnost
	Automatické ohřátí	150 g 250 g 350 g 450 g 600 g
	Nápoj	1 šálek
	Pizza	200 g 300 g 400 g
	Pražená kukuřice	50 g 100 g
	Kuře	500 g 750 g 1 000 g 1 200 g
	Maso	150 g 300 g 450 g 600 g
	Brambory	230 g 460 g 690 g
	Zelenina	150 g 350 g 500 g
	Ryby	150 g 250 g 350 g 450 g 650 g
	Těstoviny	50 g (přidejte 450 ml vody) 100 g (přidejte 800 ml vody) 150 g (přidejte 1 200 ml vody)

6.2 Oblíbené

Můžete uložit pouze jedno oblíbené nastavení.

Pomocí této funkce uložíte nastavení, které u mikrovlnné trouby často používáte.

1. Zvolte funkci a nastavení, které chcete uložit do paměti.
Viz postup pro funkci, kterou chcete nastavit.
2. Stiskněte a podržte ☆ po dobu dvou sekund. Po uložení nastavení zazní zvukový signál.

7. POUŽITÍ PŘÍSLUŠENSTVÍ



UPOZORNĚNÍ!

Viz kapitoly o bezpečnosti.

7.1 Vložení soupravy otočného talíře



POZOR!

Nepřipravujte pokrmy bez soupravy otočného talíře. Používejte pouze soupravu otočného talíře dodávanou s mikrovlnnou troubou.



Nikdy nepřipravujte potraviny přímo na skleněné varné podložce.

1. Vodicí lištu válečků položte okolo hřídele otočného talíře.
2. Skleněnou varnou podložku položte na vodicí lištu válečků.

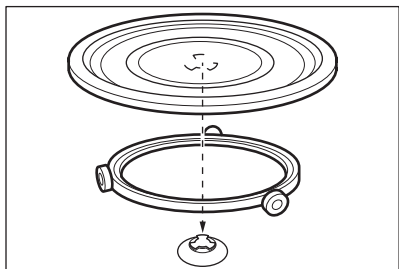

Použití funkce Oblíbený program

1. Stiskněte ☆.
2. Pomocí ⏪³⁰ zapněte mikrovlnnou troubu.

7.2 Vložení grilovacího roštu

Vložení grilovacího roštu na soupravu otočného talíře.

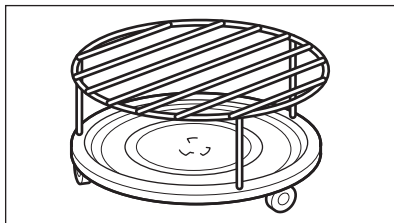

8. DOPLŇKOVÉ FUNKCE

8.1 Dětská bezpečnostní pojistka

Funkce dětské bezpečnostní pojistky brání náhodnému použití mikrovlnné trouby.

Stiskněte a podržte ⏸ po dobu tří sekund.



Zazní zvukový signál.

Když je dětská bezpečnostní pojistka zapnutá, na displeji se zobrazuje



8.2 Kuchyňský časovač

Lze nastavit maximálně 95 minut.

1. Stiskněte .
2. Pomocí tlačítek nastavení nastavte dobu.
Kuchyňský časovač se automaticky spustí po několika sekundách.
Po uplynutí nastavené doby zazní zvukový signál.
3. Ke zrušení této funkce stiskněte .



Když je časovač spuštěný, na displeji se zobrazuje aktivní funkce. Ke zjištění množství zbývajících času stiskněte .



Při otevření dvířek nebo pozastavení funkce mikrovlnné trouby časovač stále běží.

9. TIPY A RADY



UPOZORNĚNÍ!

Viz kapitoly o bezpečnosti.

9.1 Tipy pro mikrovlnou troubu

Problém	Řešení
Pro připravované množství jídla ne najdete žádné údaje.	Vyhledejte podobný pokrm. Prodlužte nebo zkratke čas vaření podle následujícího pravidla: Dvojnásobné množství jídla = téměř dvojnásobný čas, Poloviční množství jídla = poloviční čas
Pokrm je příliš suchý.	Nastavte kratší dobu přípravy nebo nižší výkon mikrovln.
Pokrm stále není rozmrazený, horký nebo uvařený ani po uplynutí nastaveného času.	Nastavte delší dobu přípravy nebo vyšší výkon. Berte na vědomí, že větší pokrmy potřebují více času.
Po uplynutí doby přípravy je pokrm na okrajích přehřátý, ale uprostřed není hotový.	Příště zvolte nižší výkon a delší čas. Tekutiny, např. polévky, v polovině doby přípravy zamíchejte.

V případě rýže dosáhnete lepších výsledků při použití plochých a širších misek.

9.2 Rozmrazování

Pečení vždy rozmrazujte tučnou stranou směrem dolů.

Nerozmrazujte zakryté maso, protože by mohlo dojít k jeho vaření místo rozmrazování.

Drůbež vždy rozmrazujte prsy směrem dolů.

9.3 Vaření

Chlazené maso a drůbež vždy vyndejte z chladničky alespoň 30 minut před přípravou.

Po dokončení přípravy nechte maso, drůbež, ryby a zeleninu zakrytou odstat.

Ryby potřete trochou oleje či rozpuštěného másla.

Veškerou zeleninu je třeba vařit při plném výkonu mikrovlnné trouby.

Přidejte 30 - 45 ml studené vody na každých 250 g zeleniny.

Před přípravou zeleninu nakrájejte na kousky o stejné velikosti. Všechnu zeleninu připravujte zakrytou.

9.4 Opakovaný ohřev

Když ohříváte hotová jídla, vždy se řiďte pokyny na jejich balení.

9.5 Gril

Ploché kusy potravin grilujte uprostřed grilovacího roštu.

V polovině nastavené doby přípravy potraviny obraťte a pokračujte v grilování.

9.6 Kombinovaná příprava

Kombinovanou přípravu použijte k uchování chrupavosti určitých potravin.

V polovině doby potraviny obraťte a pokračujte v přípravě.

K dispozici jsou dva režimy kombinované přípravy. Každý režim kombinuje mikrovlnnou a grilovací funkci při různých časových intervalech a výkonech.

10. ČIŠTĚNÍ A ÚDRŽBA



UPOZORNĚNÍ!

Viz kapitoly o bezpečnosti.

10.1 Poznámky a tipy k čištění

- Přední stranu spotřebiče otřete měkkým hadříkem namočeným v roztoku teplé vody a mycího prostředku.
- K čištění kovových ploch používejte běžný čisticí prostředek.
- Vnitřek spotřebiče čistěte po každém použití. Nečistoty se pak snadněji odstraňují a nepřipékají se.

- Odolné nečistoty odstraňte pomocí speciálního prostředku.
- Všechno příslušenství pravidelně myjte a nechte vyschnout. Použijte měkký hadr a vlažnou vodu s mycím prostředkem.
- Ke změkčení obtížně odstranitelných zbytků nechte vařit sklenici vody při plném mikrovlnném výkonu po dobu dvou až tří minut.
- Zápachu se zbavíte vařením sklenice vody s dvěma lžičkami citronové šťávy při plném mikrovlnném výkonu po dobu pěti minut.

11. ODSTRAŇOVÁNÍ ZÁVAD



UPOZORNĚNÍ!

Viz kapitoly o bezpečnosti.

11.1 Co dělat, když...

Problém	Možná příčina	Řešení
Spotřebič nefunguje.	Spotřebič je vypnutý.	Zapněte spotřebič.
Spotřebič nefunguje.	Spotřebič není zapojen do zásuvky.	Zapojte spotřebič do zásuvky.
Spotřebič nefunguje.	Spálená pojistka v pojistkové skříňce.	Zkontrolujte pojistku. Jestliže se pojistka spálí vícekrát, obraťte se na kvalifikovaného elektrikáře.

Problém	Možná příčina	Řešení
Spotřebič nefunguje.	Dvířka nejsou správně zavřená.	Ujistěte se, že dvířka nic neblokuje.
Osvětlení nefunguje.	Vadná žárovka.	Je nutné vyměnit žárovku.
Na displeji se zobrazí [---].	Dětská bezpečnostní pojistka je zapnutá.	Vypněte dětskou bezpečnostní pojistku. Na tři sekundy stiskněte  .
Uvnitř spotřebiče dochází k jiskření.	Je vloženo kovové nádobí nebo nádobí s kovovým zdobením.	Vyjměte nádobí ze spotřebiče.
Uvnitř spotřebiče dochází k jiskření.	Kovové vidlice nebo hliníková fólie se dotýkají vnitřních stěn spotřebiče.	Ujistěte se, že se vidlice nebo fólie nedotýkají vnitřních stěn.
Souprava otočného talíře vydává škřábavé zvuky.	Pod skleněnou varnou podložkou je cizí předmět nebo nečistoty.	Vyčistěte oblast pod skleněnou varnou podložkou.
Spotřebič přestal pracovat bez jasného důvodu.	Došlo k poruše.	Pokud se situace opakuje, obraťte se na autorizované servisní středisko.

11.2 Servisní údaje

Pokud problém nemůžete vyřešit sami, obraťte se na autorizované servisní středisko.

Potřebné údaje pro servisní středisko najdete na typovém štítku. Typový štítek je umístěn na spotřebiči. Nesundávejte typový štítek ze spotřebiče.

Doporučujeme, abyste si údaje napsali zde:

Model (MOD.)
Výrobní číslo (PNC)
Sériové číslo (SN)

12. INSTALACE



UPOZORNĚNÍ!

Viz kapitoly o bezpečnosti.



POZOR!

Nezapojujte spotřebič do adaptérů či prodlužovacích kabelů. Mohlo by dojít k přetížení a riziku požáru.

12.1 Všeobecné informace



POZOR!

Nezakrývejte ventilační otvory. Učiníte-li tak, spotřebič se může přehřívat.



POZOR!

Mínimální výška instalace je 85 cm.

- Tato mikrovlnná trouba je určena pouze k vestavbě. Musí být umístěna na stabilní a plochý povrch.
- Skříňka nemůže mít zadní stěnu v místě, kde je umístěna mikrovlnná trouba.
- Mikrovlnnou troubu umístěte mimo oblast, kde se nachází pára, horký vzduch či stříkající voda.
- Je-li mikrovlnná trouba umístěna v blízkosti televizního nebo rozhlasového přijímače, může způsobit rušení přijímaného signálu.
- Když mikrovlnnou troubu přepravujete za chladného počasí, nespouštějte ji okamžitě po instalaci. Nechte jej stát při pokojové teplotě a absorbovat teplo.

12.2 Elektrická instalace



UPOZORNĚNÍ!

Elektrickou instalaci smí provádět pouze kvalifikovaná osoba.



Výrobce nenese odpovědnost za úrazy či škody způsobené nedodržením bezpečnostních pokynů uvedených v kapitole „Bezpečnostní informace“.

Mikrovlnná trouba se dodává se síťovou zástrčkou a napájecím kabelem.

Kabel je vybaven zemnicím vodičem se zemnicí zástrčkou. Zástrčku je nutné zapojit do zásuvky, která je řádně nainstalována a uzemněna. V případě zkratu snižuje uzemnění riziko úrazu elektrickým proudem.

12.3 Instalace mikrovlnné trouby

1. Zkontrolujte, zda rozměry nábytku odpovídají instalačním rozměrům.

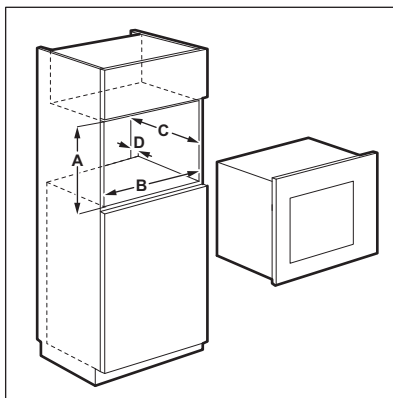

Instalační rozměry

Rozměry	mm
A	380 + 2
B	560 + 8
C	500
D	45

2. Pokud hloubka skříňky přesahuje 300 mm, položte šablonu na dno skříňky a zkontrolujte, zda ji lze správně umístit. Pokud ano, označte místa pro šrouby. Odstraňte šablonu a na označeném místě upevněte konzolu pomocí šroubů.



Tento krok přeskočte, pokud je hloubka skříňky 300 mm.

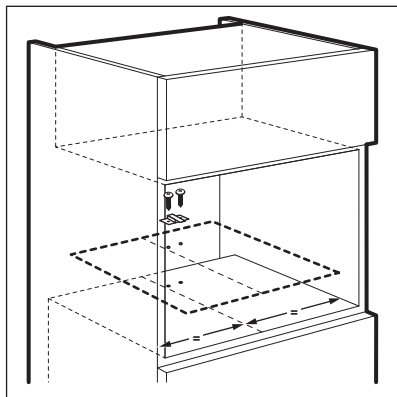

3. Nainstalujte mikrovlnnou troubu. Pokud jste připevnili konzolu, ujistěte se, že zajistí zadní stranu spotřebiče.

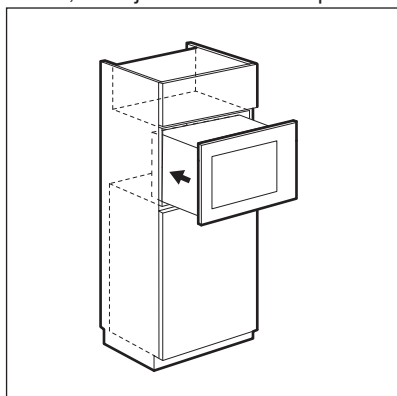

4. Otevřete dvířka a připevněte mikrovlnnou troubu ke skřínce pomocí šroubu.

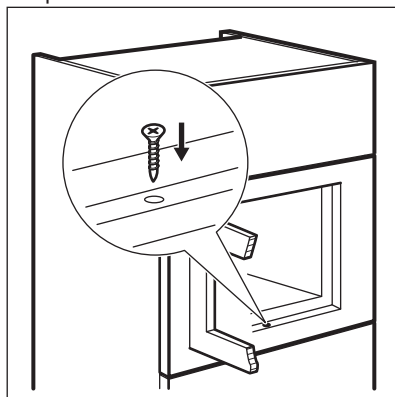

13. POZNÁMKY K OCHRANĚ ŽIVOTNÍHO PROSTŘEDÍ

Recyklujte materiály označené symbolem . Obaly vyhódte do příslušných odpadních kontejnerů k recyklaci. Pomáhejte chránit životní prostředí a lidské zdraví a recyklovat elektrické a elektronické spotřebiče

určené k likvidaci. Spotřebiče označené příslušným symbolem  nelikvidujte spolu s domovním odpadem. Spotřebič odevzdejte v místním sběrném dvoře nebo kontaktujte místní úřad.

CONTENTS

1. SAFETY INFORMATION.....	21
2. SAFETY INSTRUCTIONS.....	23
3. PRODUCT DESCRIPTION.....	25
4. BEFORE FIRST USE.....	26
5. DAILY USE.....	27
6. AUTOMATIC PROGRAMMES.....	30
7. USING THE ACCESSORIES.....	31
8. ADDITIONAL FUNCTIONS.....	32
9. HINTS AND TIPS.....	32
10. CARE AND CLEANING.....	33
11. TROUBLESHOOTING.....	34
12. INSTALLATION.....	35

WE'RE THINKING OF YOU

Thank you for purchasing an Electrolux appliance. You've chosen a product that brings with it decades of professional experience and innovation. Ingenious and stylish, it has been designed with you in mind. So whenever you use it, you can be safe in the knowledge that you'll get great results every time.

Welcome to Electrolux.

Visit our website for:



Get usage advice, brochures, trouble shooter, service information:

www.electrolux.com



Register your product for better service:

www.registerelectrolux.com



Buy Accessories, Consumables and Original spare parts for your appliance:

www.electrolux.com/shop

CUSTOMER CARE AND SERVICE

Always use original spare parts.

When contacting our Authorised Service Centre, ensure that you have the following data available: Model, PNC, Serial Number.

The information can be found on the rating plate.



Warning / Caution-Safety information



General information and tips



Environmental information

Subject to change without notice.

1. ⚠ SAFETY INFORMATION

Before the installation and use of the appliance, carefully read the supplied instructions. The manufacturer is not responsible if an incorrect installation and use causes injuries and damages. Always keep the instructions with the appliance for future reference.

1.1 Children and vulnerable people safety



WARNING!

Risk of suffocation, injury or permanent disability.

- This appliance can be used by children aged from 8 years and above and persons with reduced physical, sensory or mental capabilities or lack of experience and knowledge if they have been given supervision or instruction concerning use of the appliance in a safe way and understand the hazards involved.
- Do not let children play with the appliance. Children under 3 years must not be left unsupervised in the vicinity of the appliance.
- Keep all packaging away from children.
- Keep children and pets away from the appliance when it operates or when it cools down. Accessible parts are hot.
- If the appliance has a child safety device, we recommend you activate it.
- Cleaning and user maintenance shall not be made by children without supervision.
- Keep the appliance and its cord out of reach of children less than 8 years.

1.2 General Safety

- This appliance is intended to be used in household and similar applications such as:
 - Farm houses; staff kitchen areas in shops, offices and other working environments;

- By clients in hotels, motels, bed and breakfast and other residential type environments
- Internally the appliance becomes hot when in operation. Do not touch the heating elements that are in the appliance. Always use oven gloves to remove or put in accessories or ovenware.
- Do not use a steam cleaner to clean the appliance.
- Before maintenance, deactivate the appliance and disconnect the mains plug from the mains socket.
- If the door or door seals are damaged, the appliance must not be operated until it has been repaired by a qualified person.
- If the supply cord is damaged, it must be replaced by the manufacturer, its Authorised Service Centre or similarly qualified persons in order to avoid a hazard.
- Only a qualified person can carry out any service or repair operation that involves the removal of a cover which gives protection against exposure to microwave energy.
- Do not operate the appliance by means of an external timer or separate remote-control system.
- Do not heat liquids and other foods in sealed containers. They are liable to explode.
- Only use utensils that are suitable for use in microwave ovens.
- When heating food in plastic or paper containers, keep an eye on the appliance due to the possibility of ignition.
- The appliance is intended for heating food and beverages. Drying of food or clothing and heating of warming pads, slippers, sponges, damp cloth and similar may lead to risk of injury, ignition or fire.
- If smoke is emitted, switch off or unplug the appliance and keep the door closed in order to stifle any flames.
- Microwave heating of beverages can result in delayed eruptive boiling. Care must be taken when handling the container.

- The contents of feeding bottles and baby food jars shall be stirred or shaken and the temperature checked before consumption, in order to avoid burns.
- Eggs in their shell and whole hard-boiled eggs should not be heated in the appliance since they may explode, even after microwave heating has ended.
- The appliance should be cleaned regularly and any food deposits removed.
- Failure to maintain the appliance in a clean condition could lead to deterioration of the surface that could adversely affect the life of the appliance and possibly result in a hazardous situation.
- The temperature of accessible surfaces may be high when the appliance is operating.
- The microwave oven shall not be placed in a cabinet unless it has been tested in a cabinet.
- The rear surface of appliances shall be placed against a wall.
- Do not use harsh abrasive cleaners or sharp metal scrapers to clean the glass door since they can scratch the surface, which may result in shattering of the glass.
- Pay attention to the minimum dimensions of the cabinet (if applicable). Refer to the installation chapter.
- The appliance must be operated with the decorative door open (if applicable).

2. SAFETY INSTRUCTIONS

2.1 Installation



WARNING!

Only a qualified person must install this appliance.

- Remove all the packaging.
- Do not install or use a damaged appliance.
- Obey the installation instruction supplied with the appliance.
- Always be careful when you move the appliance because it is heavy. Always wear safety gloves.
- Do not pull the appliance by the handle.
- Keep the minimum distance from the other appliances and units.
- Make sure that the appliance is installed below and adjacent safe structures.
- The sides of the appliance must stay adjacent to appliances or to units with the same height.

2.2 Electrical Connection



WARNING!

Risk of fire and electrical shock.

- All electrical connections should be made by a qualified electrician.
- The appliance must be earthed.
- Make sure that the electrical information on the rating plate agrees with the power supply. If not, contact an electrician.
- If the appliance is connected to the socket via an extension cord, make sure the cord is earthed.
- Make sure not to cause damage to the mains plug and to the mains cable. Contact the Service or an electrician to change a damaged mains cable.
- Do not pull the mains cable to disconnect the appliance. Always pull the mains plug.

2.3 Use



WARNING!

Risk of injury, burns and electrical shock or explosion.

- Do not change the specification of this appliance.
- Do not let the appliance stay unattended during operation.
- Do not apply pressure on the open door.
- Make sure that the ventilation openings are not blocked.

- Do not use the appliance as a work surface and do not use the cavity for storage purposes.

2.4 Care and Cleaning



WARNING!

Risk of injury, fire, or damage to the appliance.

- Before maintenance, deactivate the appliance and disconnect the mains plug from the mains socket.
- Clean regularly the appliance to prevent the deterioration of the surface material.
- Do not allow food spills or cleaner residue to accumulate on door sealing surfaces.
- Remaining fat or food in the appliance can cause fire.
- Clean the appliance with a moist soft cloth. Only use neutral detergents. Do not use abrasive products, abrasive cleaning pads, solvents or metal objects.
- If you use an oven spray, obey the safety instructions on the packaging.

2.5 Disposal



WARNING!

Risk of injury or suffocation.

- Disconnect the appliance from the mains supply.
- Cut off the mains cable and discard it.



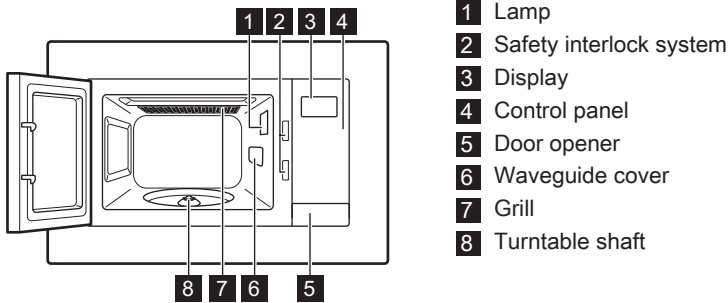

3. PRODUCT DESCRIPTION



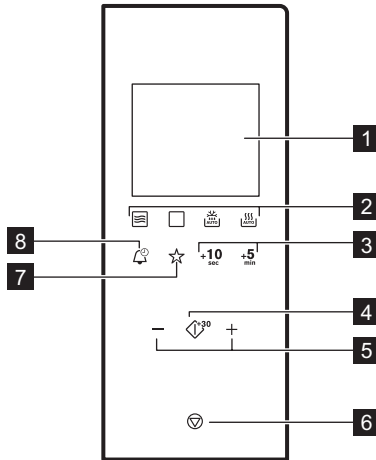

3.1 General overview



3.2 Control Panel



Symbol	Function	Description
1 —	Display	Shows the settings and current time.
2     	Function pads	To set the microwave / combi / grill / auto defrost and auto cooking function.
3 +10 sec , +5 min	Time Set pads	To set the desired time.

Symbol	Function	Description
4 	Start / +30 sec	To start the appliance or increase the cooking time for 30 seconds at full power.
5 	Setting pads	To set the time, weight or temperature.
6 	Stop / Clear	To deactivate the appliance or delete the cooking settings.
7 	Favourite	To save one favourite combination of cooking parameters.
8 	Clock	To set the clock / reminder.

3.3 Accessories

Turntable set



Always use the turntable set to prepare food in the microwave.

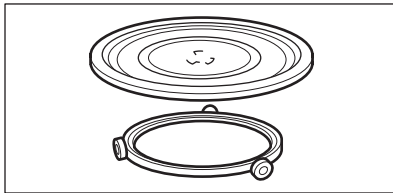

Glass cooking tray and roller guide.

Grill Rack

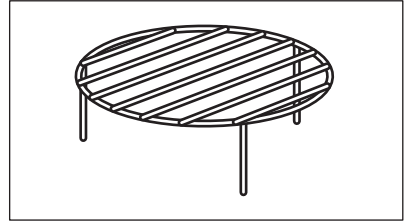

Use for:

- grilling food
- combi cooking

4. BEFORE FIRST USE



WARNING!
Refer to Safety chapters.

4.1 Initial Cleaning





CAUTION!
Refer to chapter "Care and Cleaning".

- Remove all the parts and additional packaging from the microwave.
- Clean the appliance before first use.

4.2 Setting the time

When you connect the appliance to the electrical supply or after a power cut, the display shows 0:00 and an acoustic signal sounds.

 You can set the time in a 24 hour clock system.

1. Press  twice.
2. Press the Setting pads to set the hours.
3. Press  to confirm.
4. Press the Setting pads to set the minutes.

5. DAILY USE



WARNING!
Refer to Safety chapters.

5.1 General information about using the appliance



- After you deactivate the appliance, let the food stand for some minutes.
- Remove the aluminium foil packaging, metal containers, etc. before you prepare the food.

Cooking

- If possible, cook food covered with material suitable for use in the microwave. Only cook food without a cover if you want to keep it crusty
- Do not overcook the dishes by setting the power and time too high. The food can dry out, burn or catch fire in some places.
- Do not use the appliance to cook eggs or snails in their shells, because they can explode. With fried eggs, pierce the yolks first.
- Prick food with "skin" or "peel", such as potatoes, tomatoes, sausages, with a fork several times before cooking so that the food does not explode.
- For chilled or frozen food, set a longer cooking time.
- Dishes which contain sauce must be stirred from time to time.
- Vegetables that have a firm structure, such as carrots, peas or cauliflower, must be cooked in water.
- Turn larger pieces after half of the cooking time.
- If possible, cut vegetables into similar-sized pieces.
- Use flat, wide dishes.

5. Press  to confirm.

The display shows ON and the clock is shown on the display when the microwave is in standby mode.

If you do not want the clock to be shown when the microwave is in standby mode press  or  and set OFF. Press  to confirm.

- Do not use cookware made of porcelain, ceramic or earthenware with small holes, e. g. on handles or unglazed bottoms. Moisture going into the holes can cause the cookware to crack when it is heated.
- The glass cooking tray is a work space for heating food or liquids. It is necessary for the operation of the microwave.

Defrosting meat, poultry, fish

- Put the frozen, unwrapped food on a small upturned plate with a container below it so that the defrosting liquid collects in the container.
- Turn the food after half of the defrosting time. If possible, divide and then remove the pieces that started to defrost.

Defrosting butter, portions of gâteau, quark

- Do not fully defrost the food in the appliance, but let it defrost at room temperature. This gives a more even result. Fully remove all metal or aluminium packaging before defrosting.

Defrosting fruit, vegetables

- Do not fully defrost fruit and vegetables, which are to be further prepared while raw, in the appliance. Let them defrost at room temperature.
- You can use a higher microwave power to cook fruit and vegetables without defrosting them first.

Ready meals

- You can prepare ready meals in the appliance only if their packaging is suitable for microwave use.

- You must follow the manufacturer's instructions printed on the packaging (e.g. remove the metal cover and pierce the plastic film).

Suitable cookware and materials

Cookware / Material	Microwave			Grilling
	Defrosting	Heating	Cooking	
Ovenproof glass and porcelain (with no metal components, e. g. Pyrex, heat-proof glass)	X	X	X	X
Non-ovenproof glass and porcelain ¹⁾	X	--	--	--
Glass and glass ceramic made of ovenproof/frost-proof material (e. g. Arcoflam), grill shelf	X	X	X	X
Ceramic ²⁾ , earthenware ²⁾ .	X	X	X	--
Heat-resistant plastic up to 200 °C ³⁾	X	X	X	--
Cardboard, paper	X	--	--	--
Clingfilm	X	--	--	--
Roasting film with microwave safe closure ³⁾	X	X	X	--
Roasting dishes made of metal, e. g. enamel, cast iron	--	--	--	X
Baking tins, black lacquer or silicon-coated ³⁾	--	--	--	X
Baking tray	--	--	--	X
Browning cookware, e. g. Crisp pan or Crunch plate	--	X	X	--
Ready meals in packaging ³⁾	X	X	X	X

1) With no silver, gold, platinum or metal plating / decorations

2) Without quartz or metal components, or glazes which contain metals

3) You must follow the manufacturer's instructions about the maximum temperatures.

X suitable

-- not suitable

5.2 Activating and deactivating the microwave



CAUTION!

Do not let the microwave operate if there is no food in it.

- Press the pad with the function you want to activate.
- Repeatedly press the pad with the chosen function to set the power level.
- Press the Setting pads to set the time.
- Press  to confirm and activate the microwave.

To deactivate the microwave:

- wait until the microwave deactivates automatically, when the time comes to an end. The display shows End.
- open the door. The microwave stops automatically. Close the door and press  to continue to cook. Use this option to inspect food.

- press .









When the microwave deactivates automatically, an acoustic signal sounds.

5.3 Power setting table

Press 	Power setting	Approximate Percentage of Power
1 time	900 Watt	100 %
2 times	700 Watt	77 %
3 times	500 Watt	55 %
4 times	300 Watt	33 %
5 times	100 Watt	17 %

Other functions

Press 	Display	Function mode
Grilling		
1 time		Full Grill
Combi Cooking		
2 times	 	Microwaves, Grill
3 times	 	Grill, Microwave

5.4 Quick Start



The maximum cooking time is 95 minutes.

Press to activate the microwave for 30 seconds at full power.

The cooking time increases by 30 seconds with each additional press of the button.

5.5 Defrosting

You can choose between 2 defrosting modes:

- Weight defrosting
- Time defrosting



Do not use weight defrosting on food that is left out of the freezer for more than 20 minutes, or for frozen ready-made food.



To activate weight defrosting you must use more than 100 g of food and less than 2000 g.



To defrost less than 200g of food place it on the edge of the turntable.

1. Repeatedly press to set the weight or time defrosting.
2. Press the Setting pads to set the time or weight.
For weight defrosting the time is set automatically.

3. Press to confirm and activate the microwave.

5.6 Grilling and Combi Cooking

1. Repeatedly press to set the Grilling or Combi Cooking function.
2. Press the Setting pads to set the time.
3. Press to confirm and activate the microwave.



An acoustic signal sounds after half of the cooking time passes. You can turn over the food.

6. AUTOMATIC PROGRAMMES



WARNING!
Refer to Safety chapters.







6.1 Auto cooking

Use this function to easily cook favourite food. The microwave automatically sets the optimum settings.

1. Repeatedly press to set the desired menu.

2. Press the Setting pads to set the weight.
3. To change the set menu for a different one press .
4. Press to confirm and activate the microwave.

Display	Menu	Weight
	Auto Reheat	150 g 250 g 350 g 450 g 600 g
	Beverage	1 cup
	Pizza	200 g 300 g 400 g
	Popcorn	50 g 100 g

Display	Menu	Weight
	Chicken	500 g 750 g 1000 g 1200 g
	Meat	150 g 300 g 450 g 600 g
	Potato	230 g 460 g 690 g
	Vegetable	150 g 350 g 500 g
	Fish	150 g 250 g 350 g 450 g 650 g
	Pasta	50 g (add 450 ml of water) 100 g (add 800 ml of water) 150 g (add 1200 ml of water)

6.2 Favourite

You can save only one Favourite setting.



Use this function to save a setting that you often use with the microwave.

1. Set the function and parameters you want to save.

Refer to the procedure for the function you want to set.

2. Press  and hold for 2 seconds. An acoustic signal sounds after the settings are saved.

Using the Favourite programme

1. Press .
2. Press  to activate the microwave.

7. USING THE ACCESSORIES



WARNING!
Refer to Safety chapters.

7.1 Inserting the turntable set



CAUTION!
Do not cook food without the turntable set. Use only the turntable set provided with the microwave.



Never cook food directly on the glass cooking tray.

1. Place the roller guide around the turntable shaft.
2. Place the glass cooking tray on the roller guide

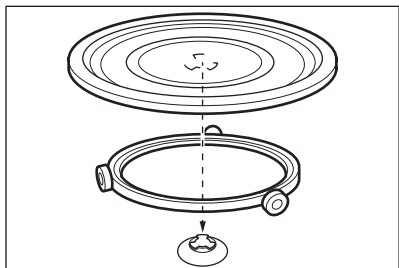

7.2 Inserting the grill rack

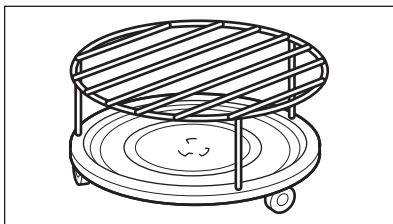

Place the grill rack on the turntable set.



8. ADDITIONAL FUNCTIONS

8.1 Child Safety Lock

The Child Safety Lock prevents an accidental operation of the microwave.

Press and hold  for 3 second. An acoustic signal sounds. When the Child Safety Lock is active the display shows .



8.2 Kitchen Timer

You can set a maximum 95 minutes.

1. Press .
2. Press the Setting pads to set the time.

The Kitchen Timer activates automatically after a few seconds. When the set time is reached, an acoustic signal sounds.

3. Press  to cancel the function.

 When the Timer is active the display shows the active function. To see how much time is left press .

 The Timer still works when you open the door or pause the microwave.

9. HINTS AND TIPS



WARNING!

Refer to Safety chapters.

9.1 Tips for the microwave

Problem	Remedy
You cannot find details for the amount of food prepared.	Look for a similar food. Increase or shorten the length of the cooking times according to the following rule: Double the amount = almost double the time, Half the amount = half the time
The food got too dry.	Set shorter cooking time or select lower microwave power.

Problem	Remedy
The food is not defrosted, hot or cooked after the time came to an end.	Set longer cooking time or set higher power. Note that large dishes need longer time.
After the cooking time comes to an end, the food is overheated at the edge but is still not ready in the middle.	Next time set a lower power and a longer time. Stir liquids halfway through, e.g. soup.

To get better results for rice use a flat, wide dish.

9.2 Defrosting

Always defrost roast with the fat side down.

Do not defrost covered meat because this may cause cooking instead of defrosting.

Always defrost whole poultry breast side down.

9.3 Cooking

Always remove chilled meat and poultry from the refrigerator at least 30 minutes before cooking.

Let the meat, poultry, fish and vegetables stay covered after cooking.

Brush a little oil or melted butter over the fish.

All vegetables should be cooked at full microwave power.

Add 30 - 45 ml of cold water for every 250 g of vegetables.

Cut the fresh vegetables into even size pieces before cooking. Cook all vegetables with a cover on the container.

9.4 Reheating

When you reheat packed ready meals always follow the instruction written on the packaging.

9.5 Grilling

Grill flat food items in the middle of the grill rack.

Turn the food over halfway through the set time and continue grilling.

9.6 Combi Cooking

Use the Combi Cooking to keep the crispness of certain foods.

At the half of the cooking time, turn over the foods then continue.

There are 2 modes for Combi Cooking. Each mode combines the microwave and the grill functions at different time periods and power levels.

10. CARE AND CLEANING



WARNING!

Refer to Safety chapters.

10.1 Notes and tips on cleaning

- Clean the front of the appliance with a soft cloth with warm water and a cleaning agent.
- To clean metal surfaces, use a usual cleaning agent.
- Clean the appliance interior after each use. Then you can remove dirt more easily and it does not burn on.
- Clean stubborn dirt with a special cleaner.
- Clean all accessories regularly and let them dry. Use a soft cloth with warm water and a cleaning agent.
- To soften the hard to remove remains, boil a glass of water at full microwave power for 2 to 3 minutes.

- To remove odours, mix a glass of water with 2 tsp of lemon juice and



boil at full microwave power for 5 minutes.

11. TROUBLESHOOTING



WARNING!
Refer to Safety chapters.

11.1 What to do if...

Problem	Possible cause	Remedy
The appliance does not operate.	The appliance is deactivated.	Activate the appliance.
The appliance does not operate.	The appliance is not plugged in.	Plug in the appliance.
The appliance does not operate.	The fuse in the fuse box is blown.	Check the fuse. If the fuse blows more than one time, contact a qualified electrician.
The appliance does not operate.	The door is not closed properly.	Make sure that nothing blocks the door.
The lamp does not operate.	The lamp is defective.	The lamp has to be replace.
The display shows  .	The Child Safety Lock is active.	Deactivate the Child Safety Lock. Hold  for 3 seconds.
There is sparking in the cavity.	There are metal dishes or dishes with metal trim.	Remove the dish from the appliance.
There is sparking in the cavity.	There are metal skewers or aluminium foil that touches the interior walls.	Make sure that the skewers and foil does not touch the interior walls.
The turntable set makes scratching or grinding noise.	There is an object or dirt below the glass cooking tray.	Clean the area below the glass cooking tray.
The appliance stop to operate without a clear reason.	There is a malfunction.	If this situation repeats call the Authorised Service Center.

11.2 Service data

If you cannot find a solution to the problem yourself, contact your dealer or an Authorised Service Centre.

The necessary data for the service centre is on the rating plate. The rating plate is on the appliance. Do not remove the rating plate from the appliance.

We recommend that you write the data here:	
Model (MOD.)

We recommend that you write the data here:	
Product number (PNC)
Serial number (S.N.)

12. INSTALLATION

! **WARNING!**
Refer to Safety chapters.

i The manufacturer is not responsible if you do not follow the safety precautions from the chapter "Safety Information".

12.1 General Information

! **CAUTION!**
Do not block the air vents. If you do that, the appliance can overheat.

This microwave is supplied with a main cable and main plug.

! **CAUTION!**
Do not connect the appliance to adapters or extension leads. This can cause overloading and risk of fire.

The cable has an earth wire with an earthing plug. The plug must be plugged into an outlet that is properly installed and earthed. In the event of an electrical short circuit, earthing reduces the risk of electric shock.

! **CAUTION!**
The minimum installation height is 85 cm.

12.3 Installing the microwave

1. Check if the dimensions of the furniture meet the installation distances.

- The microwave is for built-in use only. It must be placed on a stable and flat surface.
- The cabinet can not have a back wall in the place where the microwave is located.
- Put the microwave far away from steam, hot air and water splashes.
- If the microwave is close to the TV and radio it may cause interference in the received signal.
- If you transport the microwave in cold weather, do not activate it immediately after the installation. Let it stand in the room temperature and absorb the heat.

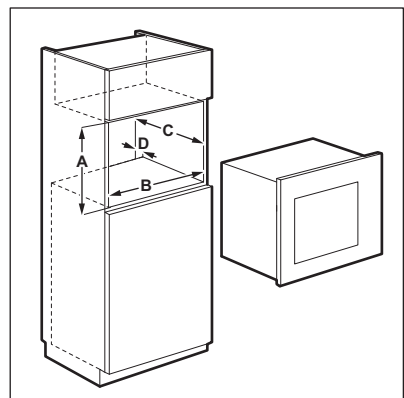

Installation distances

Dimension	mm
A	380 + 2
B	560 + 8
C	500

12.2 Electrical installation

! **WARNING!**
Only a qualified person must do the electrical installation.

Dimension	mm
D	45

- If the cabinet depth is over 300 mm, put the template on the bottom of cabinet and check if it fits. If yes, mark the spots for screws. Remove the template and fix the bracket with the screws in the marked spot.



Skip this step if the cabinet depth is 300 mm.

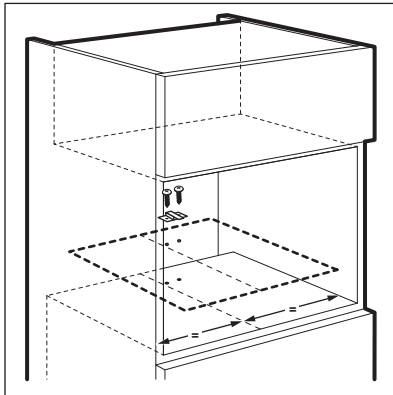

- Install the microwave. If you fixed the bracket, make sure it locks the back of the appliance.

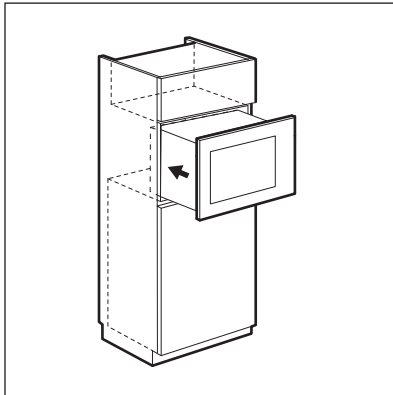

- Open the door and fix the microwave to the cabinet with screw.

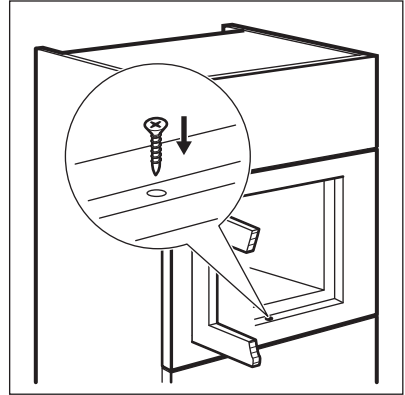

13. ENVIRONMENT CONCERNS

Recycle the materials with the symbol . Put the packaging in applicable containers to recycle it. Help protect the

environment and human health and to recycle waste of electrical and electronic appliances. Do not dispose appliances

marked with the symbol  with the household waste. Return the product to

your local recycling facility or contact your municipal office.

SISUKORD

1. OHUTUSINFO.....	39
2. OHUTUSJUHISED.....	41
3. TOOTE KIRJELDUS.....	43
4. ENNE ESIMEST KASUTAMIST.....	44
5. IGAPÄEVANE KASUTAMINE.....	45
6. AUTOMAATPROGRAMMID.....	48
7. TARVIKUTE KASUTAMINE.....	49
8. LISAFUNKTSIOONID.....	50
9. VIHJEID JA NÄPUNÄITEID.....	50
10. PUHASTUS JA HOOLDUS.....	52
11. VEAOTSING.....	52
12. PAIGALDAMINE.....	53

SULLE MÕELDES

Täname teid selle Electroluxi seadme ostmise eest. Olete valinud toote, mille loomisel on rakendatud pikaajalist asjatundlikku kogemust ja uuenduslikkust. Nutika ja stiilse disaini kõrval ei ole unustatud ka teid. Ükskõik, millal te seda ka ei kasuta – suurepärase tulemuse võite te alati kindel olla. Teretulemast Electroluxi.

Külastage meie veebisaiti:



Kasutusnõuanded, brošüürid, veaotsing, teave teeninduse kohta:
www.electrolux.com



Registreerige oma toote parema teeninduse saamiseks:
www.registerelectrolux.com



Ostke lisaseadmeid, tarvikuid ja originaalvaruosi:
www.electrolux.com/shop

KLIENDITEENINDUS

Soovitame alati kasutada originaalvaruosi.

Teenindusse pöördumisel peaksid teil olema varuks järgmised andmed. Mudel, tootenumber (PNC), seerianumber.

Andmed leiate andmesildilt.



Hoiatus / oluline ohutusinfo



Üldine informatsioon ja nõuanded



Keskkonnateave

Jäetakse õigus teha muutusi.

1. ⚠ OHUTUSINFO

Enne seadme paigaldamist ja kasutamist lugege kaasasolev juhend tähelepanelikult läbi. Tootja ei vastuta vale paigaldamise või ebaõige kasutuse tõttu tekkinud vigastuste ja kahjude eest. Hoidke juhend alles, et saaksite seda ka edaspidi kasutada.

1.1 Laste ja ohustatud inimeste turvalisus



HOIATUS!

Lämbumise, vigastuse või püsiva kahjustuse oht!

- Seda seadet võivad kasutada vähemalt 8-aastased lapsed ning füüsilise, sensoorse või vaimse puudega inimesed või kogemuste ja teadmisteta isikud juhul, kui nende tegevuse üle on järelvalve ja neid juhendatakse seadme turvalise kasutamise osas ning nad mõistavad seadme kasutamisega kaasnevaid ohte.
- Ärge lubage lastel seadmega mängida. Alla kolmeaastased lapsed tuleb seadmest eemal hoida.
- Hoidke pakendid lastele kättesaamatuna.
- Hoidke lapsed ja lemmikloomad seadmest eemal, kui see töötab või jahtub. Katmata osad on kuumad.
- Kui seadmel on lapselukk, on soovitatav seda kasutada.
- Ilma järelvalveta ei tohi lapsed seadet puhastada ega hooldustoiminguid läbi viia.
- Hoidke seade ja selle juhe alla 8-aastastele lastele kättesaamatult.

1.2 Üldine ohutus

- See seade on mõeldud kasutamiseks koduses majapidamises või muudes sarnastes kohtades, näiteks:

- talumajapidamistes; personalile mõeldud köökides kauplustes, kontorites ja mujal;
- Hotellides, motellides ja muudes majutuskohtades.
- Seade läheb kasutamisel seest kuumaks. Ärge puudutage kütteelemente seadmes. Tarvikute või ahjunõude eemaldamisel või sisestamisel kasutage alati pajakindaid.
- Ärge kasutage seadme puhastamiseks aurupuhastit.
- Enne hooldust lülitage seade välja ja ühendage toitepistik pistikupesast lahti.
- Kui uks või ukse tihendid on rikunud, ei tohi seadet kasutada, enne kui pädev isik on selle ära parandanud.
- Kui toitejuhe on vigastatud, laske see ohutuse mõttes välja vahetada tootja, selle volitatud hooldekeskuses või lihtsalt kvalifitseeritud isiku poolt.
- Vaid pädev isik võib teha hooldus- ja remonditöid, mille puhul eemaldatakse mikrolaineenergia eest kaitset pakkuv kate.
- Ärge kasutage seadet välise taimeriga või eraldi kaugjuhtimissüsteemi abil.
- Ärge soojendage vedelikke ega muid toiduaineid suletud nõudes. Need võivad lõhkeda.
- Kasutage ainult mikrolaineahjus kasutamiseks mõeldud nõusid.
- Soojendades toitu plast- või pabernõudes, hoidke seadmel silma peal, et vältida süttimist.
- Seade on mõeldud toidu ja jookide soojendamiseks. Toidu või rõivaste kuivatamine ja soojenduspatjade, susside, käsnae, märgade lappide vms soojendamine võib kaasa tuua vigastuse, süttimise või tulekahju.
- Kui märkate suitsu, eemaldage seade kohe vooluvõrgust ja hoidke leekide summutamiseks uks kinni.

- Mikrolaineahjus vedelike kuumutamisel võib ilmned viivitusega keemist. Nõu käsitlemisel tuleb olla ettevaatlik.
- Laste lutipudelite ja toidupurkide sisu tuleb raputada või segada ning temperatuuri tuleb põletuste vältimiseks enne tarbimist proovida.
- Koorega mune ja terveid kõvaks keedetud mune ei tohi seadmes soojendada, kuna need võivad lõhkeda ka pärast mikrolainetega kuumutamise lõppu.
- Seadet tuleb regulaarselt puhastada ja toidujäägid eemaldada.
- Seadme ebapuhtana hoidmine võib kaasa tuua pinna kahjustumise, mis võib seadme kasutusiga vähendada ja tekitada ohtlikke olukordi.
- Seadme töötamise ajal võib juurdepääsetavate pindade temperatuur olla kõrge.
- Mikrolaineahju ei tohi paigutada kappi, kui seda pole vastavalt testitud.
- Seadme tagaosas tuleb paigaldada vastu seinas.
- Ärge kasutage ukseklaasi puhastamiseks karedaid, abrasiivseid puhasteid ega teravaid metallist kaabitsaid, sest need võivad klaasi pinda kriimustada, mille tagajärjel võib klaas puruneda.
- Järgige kindlasti kapile ette nähtud minimaalseid mõõtmeid (kui need on antud). Vt jaotist "Paigaldamine".
- Seadme kasutamise ajal peab väline katteuks olema lahti (kui see on olemas).

2. OHUTUSJUHISED

2.1 Paigaldamine



HOIATUS!

Seadet tohib paigaldada ainult kvalifitseeritud elektrik!

- Eemaldage kõik pakkematerjalid.
- Kahjustatud seadet ei tohi paigaldada ega kasutada.
- Järgige seadmega kaasas olevaid paigaldusjuhiseid.
- Olge seadme teise kohta viimisel ettevaatlik, sest see on raske. Kasutage alati kaitsekindaid.
- Ärge kunagi tõmmake seadet käepidemest.
- Tagage minimaalne kaugus muudest seadmetest ja mööbliesemetest.
- Veenduge, et seade on paigaldatud kindlate konstruktsioonide alla ja kõrvale.

- Seadme küljed peavad jääma vastu teiste sama kõrgusega seadmete külgi.

2.2 Elektriühendus



HOIATUS!

Tulekahju- ja elektrilöögioht!

- Kõik elektriühendused peab teostama kvalifitseeritud elektrik.
- Seade peab olema maandatud.
- Kontrollige, kas andmesildil toodud elektrilised parameetrid vastavad vooluvõrgu näitajatele. Vastasel juhul võtke ühendust elektrikuga.
- Kui seade on ühendatud pikendusjuhtme abil, siis peab ka pikendusjuhtmel olema maandus.
- Veenduge, et te ei vigastaks toitepistikut ega -juhet. Vigastatud toitejuhtme vahetamiseks võtke ühendust teeninduskeskuse või elektrikuga.
- Seadet välja lülitades ärge tõmmake toitekaablist. Hoidke alati kinni toitepistikust.

2.3 Kasutamine



HOIATUS!

Vigastuse, põletuse, elektrilöögi või plahvatusoht!

- Ärge muutke seadme tehnilisi omadusi.
- Ärge jätke töötavat seadet järelevalveta.

- Ärge suruge avatud uksele.
- Veenduge, et ventilatsioonivad ei oleks tõkestatud.
- Ärge kasutage seadet tööpinnana ega hoidke selle sisemuses asju.

2.4 Hooldus ja puhastus



HOIATUS!

Vigastuse, tulekahju või seadme kahjustamise oht!

- Enne hooldust lülitage seade välja ja ühendage toitepistik pistikupesast lahti.
- Puhastage seadet regulaarselt, et vältida pinnamaterjali kahjustumist.
- Ärge laske toidupritsmetel või puhastusvahendi jääkidel uksetihendile ega sulgemispindadele koguneda.
- Seadmesse jäänud rasv või toit võib põhjustada tulekahju.
- Puhastage seadet pehme niiske lapiga. Kasutage ainult neutraalseid pesuaineid. Ärge kasutage abrasiivseid tooteid, küürimisšvamme, lahusteid ega metallist esemeid.
- Ahjupihusti kasutamisel järgige pakendil olevaid ohutusjuhiseid.

2.5 Jäätmekäitlus



HOIATUS!

Lämbumis- või vigastusoht!

- Eemaldage seade vooluvõrgust.
- Lõigake toitekaabel seadme küljest lahti ja visake ära.

3. TOOTE KIRJELDUS



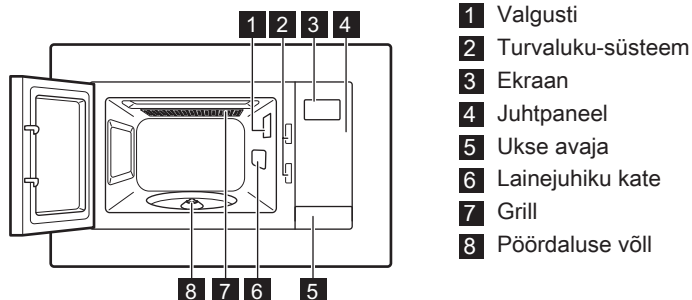

3.1 Ülevaade

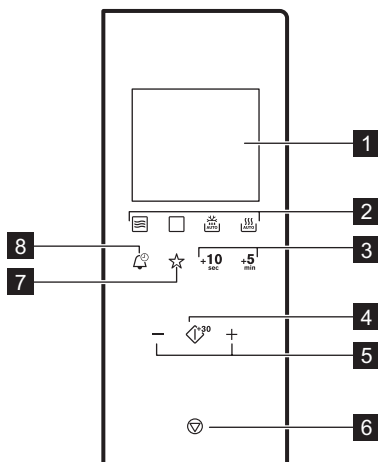

3.2 Juhtpaneel



Sümbol	Funktsioon	Kirjeldus
1	Ekraan	Näitab seadeid ja kehtivat kellaega.
2	Funktsiooniklahvid	Mikrolaine- / kombineeritud / grill- / automaatsulatus- ja automaatküpsetusfunktsiooni valimiseks.
3	Ajavaliku klahvid	Soovitud aja valimiseks.

Sümbol	Funktsioon	Kirjeldus
4 	Käivitus / +30 s	Seadme käivitamiseks või täisvõimsusel küpsetusaja pikendamiseks 30 sekundi võrra.
5 	Seadete klahvid	Aja, kaalu või temperatuuri valimiseks.
6 	Peatamine / kustutamine	Seadme väljalülitamiseks või küpsetusseadete kustutamiseks.
7 	Lemmik	Ühe küpsetusparameetrite lemmikkombinatsiooni salvestamiseks.
8 	Kell	Kella/meeldetuletuse valimiseks.

3.3 Tarvikud

Pöördaluse komplekt



Mikrolaineahjus toidu valmistamiseks kasutage alati pöördaluse komplekti.

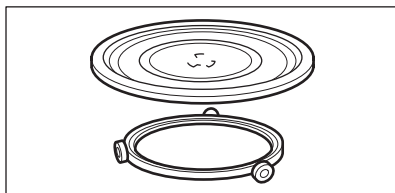

Klaasalus ja pöörlemisjuhk.

Grillrest

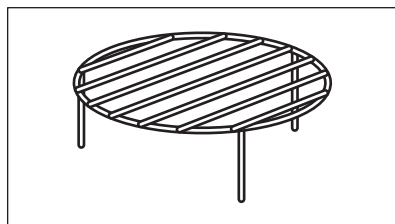

Kasutage:

- grillimiseks
- kombineeritud küpsetamiseks

4. ENNE ESIMEST KASUTAMIST



HOIATUS!

Vt ohutust käsitlevaid peatükke.

4.1 Esmane puhastamine



ETTEVAATUST!

Vt jaotist "Puhastus ja hooldus".

- Eemaldage mikrolaineahjust kõik osad ja pakkematerjalid.
- Enne esmakordset kasutamist tuleb seade puhastada.

4.2 Kellaaja valimine

Seadme vooluvõrku ühendamisel või pärast elektrikatkestust kuvatakse ekraanil 0:00 ning kõlab helisignaali.



Aja võite seadistada 24-tunnises süsteemis.

1. Vajutage kaks korda
2. Aja valimiseks vajutage seadete klahve.
3. Kinnitamiseks vajutage
4. Minutite valimiseks vajutage seadete klahve.

5. Kinnitamiseks vajutage

Kui mikrolaineahi on ooterežiimis, kuvatakse ekraanil kiri SEES koos kellaga.

Kui te ei soovi, et ooterežiimis ekraanil kellaega kuvatakse, vajutage või ja valige VÄLJAS. Kinnitamiseks vajutage .

5. IGAPÄEVANE KASUTAMINE



HOIATUS!

Vt ohutust käsitlevaid peatükke.

5.1 Üldine teave seadme kasutamisest

- Pärast seadme väljalülitamist jätke toit mõneks minutiks seisma.
- Eemaldage enne toidu valmistamist alumiiniumfooliumist pakend, metallanumad, jmt.

Küpsetamine

- Võimalusel valmistage toitu mikrolainetes kasutamiseks sobiva materjaliga kaetult. Küpsetage ilma katteta ainult juhul, kui soovite krõbedat konsistentsi.
- Ärge toitu üle küpsetage, määrates liiga kõrge võimsuse ja aja. Toit võib mõnest kohast kuivada, kõrbeda või süttida.
- Ärge kasutage seadet koorega munade ja karpide valmistamiseks, sest need võivad lõhkeda. Praemuna valmistamisel torgake esmalt munakollane läbi.
- Torgake toitu, millel on "nahk" või "koor", nagu kartulid, tomatid, vorstikesed, enne valmistamist mõned korrad kahvliga, et see ei lõhkeks.
- Jahutatud ja külmutatud toidud vajavad pikemat küpsetusaega.
- Kastmega toite peab aeg-ajalt segama.
- Juurvilju, millel on tugev struktuur (nt porgand, herned, lillkapsas) tuleks valmistada vees.
- Pöörake suuremaid tükke poole valmistamisaja järel.

- Võimalusel lõigake juurviljad sarnase suurusega tükideks.
- Kasutage lamedaid ja laiuid nõusid.
- Ärge kasutage portselanist või keraamilisi toidunõusid või väikeste aukudega savinõusid (nt käepidemel või glasuurimata põhjal). Aukudesse sattuv niiskus võib soojendamisel põhjustada nõu möranemise.
- Klaasalus on tööpind toidu või vedelike kuumutamiseks. See on vajalik tarvik mikrolaineahju kasutamiseks.

Liha, linnuliha, kala sulatamine

- Pange pakendist väljavõetud külmutatud toit nõusse, mille põhjale on asetatud kummuliikeeratud taldrük, nii et sulamisvedelik saaks nõusse valguda.
- Pöörake toitu umbes poole sulatusaja järel. Võimalusel eraldage ja eemaldage sulama hakanud tükid.

Või, koogikeste, kohupiima sulatamine

- Ärge sulatage toitu lõpuni seadmes, vaid lõpetage sulatamine toatemperatuuril. See annab ühtlasema tulemuse. Eemaldage enne sulatamist metallist või alumiiniumist pakend.

Puuvilja, juurvilja sulatamine

- Kui soovite puuvilju edasiseks valmistamiseks toorena hoida, ärge sulatage neid seadmes lõpuni. Laske neil sulada toatemperatuuril.
- Ilma eelnevalt sulatamata võite puuvilja ja juurvilja küpsetades kasutada kõrgemat mikrolainevõimsust.

Valmistoidud

- Valmistoitte saab seadmes valmistada ainult siis, kui need on pakendatud mikrolaineahju jaoks sobivasse materjali.

- Järgige pakendile trükitud tootja juhiseid (nt eemaldage metallkaas ja torgake läbi kattekile).

Sobivad nõud ja materjalid

Keedunõu/materjal	Mikrolaineahi			Grill
	Sulata- mine	Soo- jenda- mine	Küpseta- mine	
Ahjukindel klaas ja portselan (ilma metallosadeta, nt Pyrex'i kuumakindel klaas)	X	X	X	X
Mitte-ahjukindel klaas ja portselan ¹⁾	X	--	--	--
Ahjukindlast/külmutuskindlast materjalist klaas ja klaaskeraamika (nt Arcoflam), grillriiul	X	X	X	X
Keraamika ²⁾ , savinõud ²⁾ .	X	X	X	--
Kuumakindel plastik kuni 200 °C ³⁾	X	X	X	--
Papp, paber	X	--	--	--
Pakkekile	X	--	--	--
Küpsetuskile mikrolainekindla sulguriga ³⁾	X	X	X	--
Metallist küpsetusnõud, nt email, malm	--	--	--	X
Küpsetusvormid, musta emaili või sili- koonkattega ³⁾	--	--	--	X
Küpsetusplaat	--	--	--	X
Pruunistamisnõud, nt kröbestamis- või pruunistamisalus	--	X	X	--
Pakendatud valmistoidud ³⁾	X	X	X	X

1) Ilma hõbedast, kullast, platinast või metallist katete/kaunistusteta

2) Ilma kvarts- või metallosadeta või metallisisalduseta glasuurita

3) Maksimaalse temperatuuri osas tuleb järgida tootja juhiseid.

X sobilik

-- mittesobiv

5.2 Mikrolaineahju sisse- ja väljalülitamine



ETTEVAATUST!

Ärge laske mikrolaineahjul tühjalt töötada.

1. Vajutage sisselülitatava funktsiooni klahvi.
2. Võimsustaseme valimiseks vajutage korduvalt valitud funktsiooni klahvi.
3. Aja valimiseks vajutage seadete klahvi.
4. Kinnitamiseks ja mikrolaineahju sisselülitamiseks vajutage .

Mikrolaineahju väljalülitamiseks:

- oodake, kuni mikrolaineahi valitud aja lõppemisel ise automaatselt välja lülitub. Digitaalsele ekraanile ilmub End.
- avage uks. Mikrolaineahi peatab automaatselt töö. Sulgege uks ja vajutage kühsetamise jätkamiseks . Kasutage seda valikut toidu kontrollimiseks.
- vajutage .



Kui mikrolaineahi automaatselt välja lülitub, kostab helisignaali.

5.3 Võimsusseadete tabel

Vajutage	Võimsusseade	Ligikaudne võimsusprotsent
1 kord	900 vatti	100 %
2 korda	700 vatti	77 %
3 korda	500 vatti	55 %
4 korda	300 vatti	33 %
5 korda	100 vatti	17 %

Muud funktsioonid

Vajutage	Ekraan	Funktsiooni režiim
Grill		
1 kord		Täisgrill
Kombineeritud kühsetamine		
2 korda		Mikrolained, Grill
3 korda		Grill, mikrolaine

5.4 Kiirkäivitus



Maksimaalne kühsetusaeg on 95 minutit.

Vajutage , et lülitada mikrolaineahi täisvõimsusel 30 sekundiks sisse. Iga nupuvajutusega pikeneb kühsetusaeg 30 sekundi võrra.

5.5 Sulatamine

Valida on võimalik 2 sulatusrežiimi vahel:

- Kaalupõhine sulatamine
- Ajastatud sulatamine

 Ärge kasutage kaalupõhist sulatamist toitude puhul, mis on sügavkülmast väljas olnud kauem kui 20 minutit, ega ka külmutatud valmistoidu puhul.



 Kaalupõhise sulatuse sisselülitamiseks peab kasutatav toit kaaluma rohkem kui 100 g ja vähem kui 2000 g.

 Kui soovite sulatada vähem kui 200 g, asetage see pöördaluse äärelle.

1. Kaalu või sobiva sulatusaja valimiseks vajutage järjest .

2. Aja või kaalu valimiseks vajutage seadete klahve. Kaalupõhise sulatamise puhul määratakse aeg automaatselt.
3. Kinnitamiseks ja mikrolaineahju sisselülitamiseks vajutage .

5.6 Grillimine ja kombineeritud küpsetamine

1. Grill- või kombineeritud küpsetusfunktsiooni valimiseks vajutage korduvalt .
2. Aja valimiseks vajutage seadete klahvi.
3. Kinnitamiseks ja mikrolaineahju sisselülitamiseks vajutage .



 Poole küpsetusaja möödumisel kõlab helisignaali. Pöörake toit ümber.



6. AUTOMAATPROGRAMMID









 **HOIATUS!**
Vt ohutust käsitlevaid peatükke.

6.1 Automaatne küpsetamine

Kasutage seda funktsiooni oma lemmiktoidu hõlpsaks valmistamiseks. Mikrolaineahi valib automaatselt sobivaimad seaded.

1. Sobiva menüü valimiseks vajutage järjest .
2. Kaalu valimiseks vajutage seadete klahvi.
3. Kui soovite valida mõne teise menüü, vajutage .
4. Kinnitamiseks ja mikrolaineahju sisselülitamiseks vajutage .

Ekraan	Menüü	Kaal
	Automaatne soojendus	150 g 250 g 350 g 450 g 600 g
	Joogid	1 tass

Ekraan	Menüü	Kaal
	Pitsa	200 g 300 g 400 g
	Popkorn	50 g 100 g
	Kana	500 g 750 g 1000 g 1200 g
	Liha	150 g 300 g 450 g 600 g
	Kartul	230 g 460 g 690 g
	Köögivilid	150 g 350 g 500 g
	Kala	150 g 250 g 350 g 450 g 650 g
	Pasta	50 g (lisage 450 ml vett) 100 g (lisage 800 ml vett) 150 g (lisage 1200 ml vett)

6.2 Lemmik

Salvestada saab ainult ühe lemmikseade.

Kasutage seda funktsiooni, et salvestada seade, mida te mikrolaineahjuga sageli kasutate.

1. Valige funktsioon ja parameetrid, mida soovite salvestada.
Järgige soovitud funktsiooni toimingut.

2. Vajutage ja hoidke 2 sekundit ☆. Kui seaded on salvestatud, kostab helisignaali.

Lemmikprogrammi kasutamine

1. Vajutage ☆.
2. Mikrolaineahju aktiveerimiseks vajutage ⬆³⁰.

7. TARVIKUTE KASUTAMINE



HOIATUS!

Vt ohutust käsitlevaid peatükke.

7.1 Pöördaluse komplekti paigaldamine



ETTEVAATUST!

Ärge valmistage seadmes toitu ilma pöördaluse komplektita. Kasutage ainult seadmega kaasasolevat pöördaluse komplekti.



Ärge kunagi pange toitu otse klaasalusele.

1. Paigutage pöörlemisjuhk ümber pöördaluse võlli.
2. Paigutage klaasalus pöörlemisjuhkule.

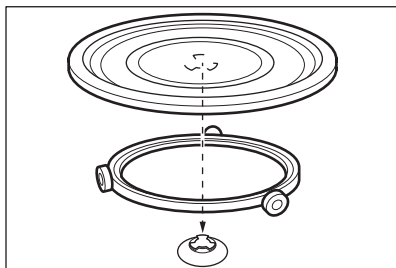

7.2 Grillresti paigaldamine

Paigutage grillrest pöördaluse komplektile.

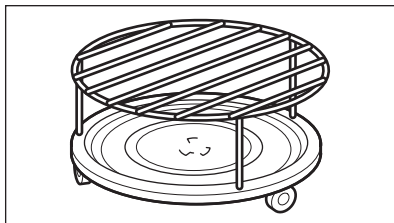

8. LISAFUNKTSIOONID

8.1 Lapselukk

Lapselukk hoiab ära mikrolaineahju kogemata tööle hakkamise.

Vajutage ja hoidke  3 sekundit.

Kostab helisignaali.

Kui lapselukk on sisse lülitatud, kuvatakse ekraanil .

8.2 Köögitaimer

Saate valida maksimaalselt 95 minutit.

1. Vajutage .
2. Aja valimiseks vajutage seadete klahvi.

Köögitaimer alustab mõne sekundi pärast automaatselt tööd.

Kui valitud aeg saab täis, kõlab helisignaali.

3. Funktsiooni tühistamiseks vajutage .



Kui taimer on sees, kuvatakse ekraanil aktiivne funktsioon. Järelejäänud aja nägemiseks vajutage .



Taimer jätkab aja loendamist ka ukse avamisel või mikrolaineahju töö katkestamisel.

9. VIHJEID JA NÄPUNÄITEID



HOIATUS!

Vt ohutust käsitlevaid peatükke.

9.1 Soovitused mikrolaineahju kasutamiseks

Probleem	Lahendus
Te ei leia andmeid valmistatava toidu koguse kohta.	Otsige sarnast toitu. Pikendage või lühendage valmistusaega järgmise reegli abil: Topeltkogus = peaaegu topeltaeg, pool kogust = pool aega
Toit on liiga kuiv.	Määrake lühem valmistusaeg või valige madalam mikrolaine võimsus.
Toit pole pärast aja möödumist endiselt üles sulanud, soe või valmis.	Määrake pikem valmistusaeg või kõrgem võimsus. Suuremad toidud vajavad pikemat küpsetusaega.
Pärast küpsetusaja möödumist on toit äärtest liiga kuum, kuid keskelt pole valmis.	Valige järgmine kord madalam võimsus ja pikem aeg. Segage vedelikke, nt suppi, poole valmistusaja järel.

Riisiga saavutate parema tulemuse, kui kasutate lamedat ja laia nõud.

9.2 Sulatamine

Sulatage liha alati lamedama küljega allpool.

Ärge sulatage kaetud lihatükke, sest nii võib toit sulamise asemel küpsema hakata.

Tervet lindu sulatage rinnaosa allpool.

9.3 Küpsetamine

Jahutatud liha ja linnuliha tuleks külmikust välja võtta vähemalt 30 minutit enne küpsetamist.

Pärast küpsetamist peaks liha, linnuliha ja juurvili seisma kaetult.

Pintseldage kala vähese õli või sulatatud võiga.

Kõiki köögivilju tuleks küpsetada täismikrolainevõimsusel.

Lisage 250 g juurviljade kohta 30–45 ml külma vett.

Enne valmistamist lõigake värske juurvili ühesuurusteks tükkideks. Küpsetage kõiki juurvilju kaanega anumad.

9.4 Ülessoojendamine

Kui soovite soojendada pakendatud valmistoitu, järgige pakendil olevaid juhiseid.

9.5 Grill

Grillige õhemaid toiduaineid grillresti keskel.

Keerake toitu poole aja möödumisel ja jätkake grillimist.

9.6 Kombineeritud küpsetamine

Kombineeritud küpsetamine sobib juhul, kui soovite krõbedat tulemust.

Pöörake toitu poole aja möödudes, seejärel jätkake küpsetamist.

Kombineeritud küpsetamisel on 2 režiimi. Iga režiimi puhul rakendatakse eri pikkuse ja võimsustasemega mikrolaine- ja grillifunktsioonide kombinatsiooni.

10. PUHASTUS JA HOOLDUS



HOIATUS!

Vt ohutust käsitlevaid peatükke.

10.1 Nõuandeid puhastamiseks

- Puhastage seadme esikülge pehme lapiga ning sooja vee ja pesuvahendiga.
- Kasutage metallpindade puhastamiseks tavalist puhastusainet.
- Puhastage seadme sisemust pärast igakordset kasutamist. Nii saate mustust hõlpsamini eemaldada ja see ei kõrbe kinni.
- Eemaldage tugev mustus spetsiaalse puhastusvahendi abil.
- Puhastage kõiki tarvikuid regulaarselt ja laske neil kuivada. Kasutage pehmet lappi sooja vee ja puhastusvahendiga.
- Kõvade jääkide kergemaks eemaldamiseks keetke seadmes 2–3 minuti jooksul täismikrolaineõimsusel klaasitäis vett.
- Lõhnade eemaldamiseks segage klaasis vees 2 tl sidrunimahla ja keetke seda 5 minutit täismikrolaineõimsusel.

11. VEAOTSING



HOIATUS!

Vt ohutust käsitlevaid peatükke.

11.1 Mida teha, kui...

Probleem	Võimalik põhjus	Lahendus
Seade ei tööta.	Seade on välja lülitatud.	Lülitage seade sisse.
Seade ei tööta.	Seade pole sisse lülitatud.	Lülitage seade sisse.
Seade ei tööta.	Elektrikilbis on kaitse vallandunud.	Kontrollige kaitsmeid. Kui kaitse vallandub korduvalt, võtke ühendust elektrikuga.
Seade ei tööta.	Uks ei ole korralikult kinni.	Vaadake, et uksele poleks takistusi.
Valgusti ei põle.	Lamp on rikkis.	Pirn tuleb välja vahetada.
Ekraanil kuvatakse [---].	Lapselukk on sisse lülitatud.	Lülitage lapselukk välja. Puudutage  3 sekundit.
Seadmes on näha sädemeid.	Seadmes on metallnõu või metallservaga nõu.	Eemaldage nõu seadmest.
Seadmes on näha sädemeid.	Metallvardad või alumiiniumfoolium puutub seadme sise-seina.	Jälgige, et metallvardad ega alumiiniumfoolium ei puutuks seadme sise-seina.
Pöördalus teeb ringi käies kraapivat heli.	Klaasaluse alla on sattunud võõrkeha või mustus.	Puhastage klaasaluse all olev piirkond.

Probleem	Võimalik põhjus	Lahendus
Seade jääb arusaamatutel põhjustel seisma.	Tegemist on rikkega.	Kui selline olukord kordub, pöörduge teeninduskeskusse.

11.2 Hooldusteave

Kui te ei suuda probleemile ise lahendust leida, siis võtke ühendust edasimüüja või teeninduskeskusega.

Teeninduskeskuse andmed leiate andmesildilt. Andmesilt asub seadme küljes. Ärge andmesilti seadme küljest eemaldage.

Soovitame märkida siia järgmised andmed:	
Mudel (MOD.)
Tootenumbr (PNC)
Seerianumber (S.N.)

12. PAIGALDAMINE



HOIATUS!

Vt ohutust käsitlevaid peatükke.

12.1 Üldine teave



ETTEVAATUST!

Ärge blokeerige õhuavasid. Vastasel juhul võib seade üle kuumeneda.



ETTEVAATUST!

Ärge ühendage seadet adapterite või pikendusjuhtmete abil. See võib põhjustada ülepinge ja tulekahju.



ETTEVAATUST!

Minimaalne paigalduskõrgus on 85 cm.

- Mikrolaineahi on mõeldud ainult köögimööblisse paigutamiseks. See tuleb paigutada kindlale ja ühetasasele pinnale.
- Kapinišil, kuhu mikrolaineahi paigaldatakse, ei tohi olla tagumist seinu.

- Paigutage mikrolaineahi eemale aurust, kuumast õhust ja veepritsmetest.
- Kui mikrolaineahi asub teleri või raadio läheduses, võib see põhjustada vastuvõtava signaali häireid.
- Kui transpordite mikrolaineahju külma ilmaga, ärge seda kohe pärast paigaldamist sisse lülitage. Hoidke seda veidi aega toatemperatuuril, et seade jõuaks soojaks minna.

12.2 Elektriühendus



HOIATUS!

Elektriühendusi tohib teostada ainult kvalifitseeritud elektrik.



Tootja ei vastuta tagajärgede eest, kui te ei järgi jaotises "Ohutusinfo" toodud ettevaatusabinõusid.

Selle mikrolaineahju juurde kuulub toitekaabel ja toitepistik.

Toitekaabliil on maandusjuhe koos maanduspistikuga. Pistik peab olema sisestatud kontakti, mis on korralikult paigaldatud ja maandatud. Elektrilühise

korral vähendab maandus
elektrilöögiohtu.

12.3 Mikrolaineahju paigaldamine

1. Kontrollige, kas köögimööbli
mõõtmed vastavad
paigaldusmõõtmetele.

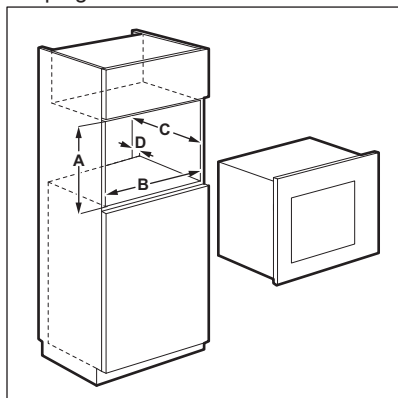

Paigaldusmõõtmed

Mõõtmed	mm
A	380 + 2
B	560 + 8
C	500
D	45

2. Kui kapi sügavus on üle 300 mm,
asetage šabloon kapi põhjale ja
kontrollige, kas see sobib. Kui jah,
märkige ära kruvide kohad.
Eemaldage šabloon ja kinnitage
raam koos tähistatud kohas olevate
kruvidega.



Jätke see osa vahele,
kui kapi sügavus on 300
mm.

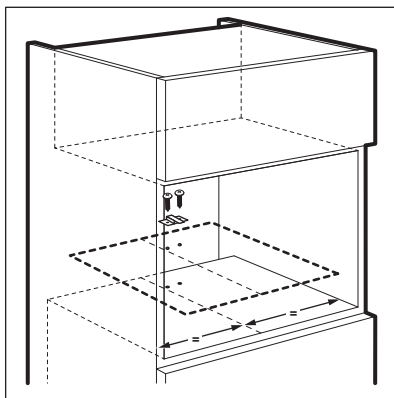

3. Paigaldage mikrolaineahi. Kui raam
on kinnitatud, kontrollige, kas see
lukustab seadme tagaosa paigale.

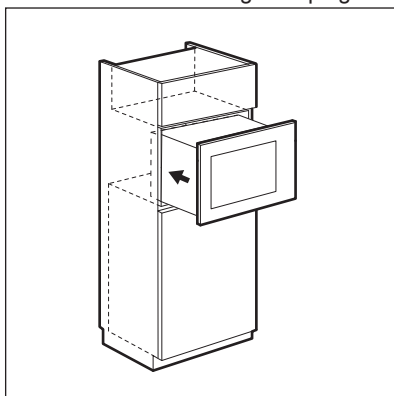

4. Avage uks ja kinnitage mikrolaineahi
kapi külge kruvi abil.

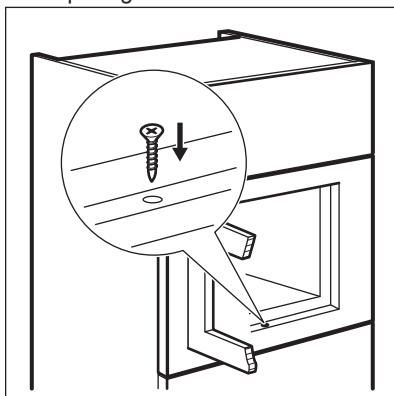

13. JÄÄTMEKÄITLUS

Sümboliga  tähistatud materjalid võib ringlusse suunata. Selleks viige pakendid vastavatesse konteineritesse. Aidake hoida keskkonda ja inimeste tervist ja suunake elektri- ja elektroonilised jäätmed ringlusse. Ärge visake

sümboliga  tähistatud seadmeid muude majapidamisjätmete hulka. Viige seade kohalikku ringluspunkti või pöörduge abi saamiseks kohalikku omavalitsusse.

SATURS

1. DROŠĪBAS INFORMĀCIJA.....	57
2. DROŠĪBAS NORĀDĪJUMI.....	59
3. IZSTRĀDĀJUMA APRAKSTS.....	60
4. PIRMS PIRMĀS LIETOŠANAS REIZES.....	62
5. IZMANTOŠANA IKDIENĀ.....	62
6. AUTOMĀTISKĀS PROGRAMMAS.....	66
7. PIEDERUMU LIETOŠANA.....	67
8. PAPILDFUNKCIJAS.....	68
9. PADOMI UN IETEIKUMI.....	68
10. KOPŠANA UN TĪRĪŠANA.....	69
11. PROBLĒMRISINĀŠANA.....	69
12. UZSTĀDĪŠANA.....	71

MĒS DOMĀJAM PAR JUMS

Pateicamies, ka iegādājāties Electrolux ierīci. Ierīces ražošanā un modernizēšanā uzkrāta gadu desmitiem ilga pieredze. Tā radīta pārdomāta un mūsdienīga, tieši kā jums. Katru reizi to lietojot, varat būt pārliecināti, ka gūsiet labus rezultātus. Laipni lūdzam Electrolux!

Apmeklējiet mūsu mājas lapu:



Atrādīsiet lietošanas padomus, brošūras, informāciju par traucējumu novēršanu un apkopi:

www.electrolux.com



Reģistrējiet savu produktu, lai uzlabotu pakalpojumu:

www.registerelectrolux.com



Iegādājieties ierīcei oriģinālās rezerves daļas, materiālus un piederumus:

www.electrolux.com/shop

KLIENTU APKALPOŠANA UN PAKALPOJUMI

Iesakām izmantot oriģinālās rezerves daļas.

Sazinoties ar apkalpes dienestu, pārliecinieties, vai jums ir šādi dati: Modelis, izstrādājuma Nr., sērijas numurs.

Šo informāciju var atrast tehnisko datu plāksnītē.



Drošības informācija brīdinājumam un piesardzībai



Vispārēja informācija un padomi



Informācija par apkārtējo vidi

Izmaiņu tiesības rezervētas.

1. ⚠ DROŠĪBAS INFORMĀCIJA

Pirms ierīces uzstādīšanas un lietošanas rūpīgi izlasiet pievienotos norādījumus. Ražotājs neatbild par bojājumiem, ko radījusi ierīces nepareiza uzstādīšana vai lietošana. Saglabājiet šos norādījumus ierīces tuvumā turpmākām uzziņām.

1.1 Bērnu un nespējīgu cilvēku drošība



BRĪDINĀJUMS!

Nosmakšanas, savainošanās vai pastāvīgas invaliditātes risks.

- Šo ierīci drīkst izmantot bērni no 8 gadu vecuma un cilvēki ar ierobežotām fiziskām, sensorām vai garīgām spējām, vai pieredzes un zināšanu trūkumu atbildīgās personas uzraudzībā vai, ja tie ir apmācīti par ierīces drošu lietošanu un izprot potenciālos riskus.
- Neļaujiet bērniem rotaļāties ar ierīci.
Bērņus, kas jaunāki par 3 gadiem, nedrīkst atstāt bez uzraudzības ierīces tuvumā.
- Glabājiet iesaiņojuma materiālus bērniem nepieejamās vietās.
- Neļaujiet bērniem un dzīvniekiem tuvu ierīcei tās darbības vai dzesēšanas laikā. Pieejamās sastāvdaļas ir karstas.
- Ja ierīce aprūkota ar bērnu drošības ierīci, iesakām to aktivizēt.
- Tīrīšanu un lietotāja veikto apkopi nedrīkst veikt bērni bez uzraudzības.
- Turiet ierīci un tās elektrības vadu bērniem, kas ir jaunāki par 8 gadu vecumu, nepieejamā vietā.

1.2 Vispārīgi drošības norādījumi

- Ierīce paredzēta izmantošanai mājāsaimniecībā un līdzīgiem mērķiem, piemēram:
 - Lauku mājās, darbinieku virtuves zonās veikalos, birojos un citās darba vietās;

- Viesu lietošanai viesnīcās, moteļos, privātajās viesnīcās un citās apdzīvojamās vidēs.
- Ierīces iekšpuse darbības laikā sakarst. Nepieskarieties sildelementiem ierīces iekšpusē. Vienmēr izmantojiet cepeškrāsns cimodus, izņemot vai ievietojot papildpiederumus vai cepeškrāsns traukus.
- Netīriet ierīci ar tvaika tīrītāju.
- Pirms apkopes izslēdziet ierīci un atvienojiet to no elektrotīkla.
- Ja durvis vai durvju blīves ir bojātas, ierīci nedrīkst izmantot, līdz bojājumu novērsis kvalificēta persona.
- Ja elektrības padeves vads ir bojāts, lai izvairītos no nelaimes gadījumiem, to jānomaina ražotājam, autorizētajam servisa centram vai kvalificētam speciālistam.
- Tikai kvalificēta persona var veikt apkopes vai remontdarbus, kas saistīti ar pārsega, kas aizsargā pret pakļaušanu mikroviļņu enerģijai, noņemšanu.
- Nelietojiet ierīci ar ārēju laika slēdzi vai atsevišķu tālvadības sistēmu.
- Nesildiet šķidrumus un citu pārtiku noslēgtos traukos. Tie var uzsprāgt.
- Izmantojiet tikai tādus piederumus, kas ir piemēroti izmantošanai mikroviļņu krāsnīs.
- Uzsildot pārtiku plastmasas vai papīra traukos, uzraugiet ierīci iespējamās aizdegšanās dēļ.
- Ierīce paredzēta pārtikas un dzērienu uzsildīšanai. Pārtikas kaltēšana, drēbju žāvēšana vai sildošo spilventiņu, čību, sūkļu, mitru drānu un līdzīgu priekšmetu sildīšana var izraisīt traumu, aizdegšanās vai ugunsgrēka risku.
- Ja ierīce izdala dūmus, izslēdziet to vai atvienojiet no elektrības padeves un neveriet vaļā durvis, lai apslāpētu liesmas.
- Dzērienu sakarsēšana ar mikroviļņiem var izraisīt pēkšņu vārošā šķidruma izvirdumu. Izņemot traukus, esiet piesardzīgi.

- Barošanas pudelīšu saturs un mazu bērnu pārtikas burciņas ir jāapmaisa vai jāsakrata un pirms pasniegšanas jāpārbauda to temperatūra, lai izvairītos no apdegumiem.
- Olas čaumalās un veselas cieti novārītas olas nedrīkst uzsildīt ierīcē, jo tās var uzsprāgt pat pēc tam, kad mikroviļņu sildīšana ir beigusies.
- Ierīce regulāri jātīra un jālikvidē visas pārtikas paliekas.
- Neuzturot ierīci tīru, virsma var bojāties un tas var negatīvi ietekmēt ierīces darbību, kā arī potenciāli izraisīt bīstamu situāciju.
- Ierīces darbības laikā aizsniedzamo virsmu temperatūra var būt ļoti augsta.
- Mikroviļņu krāsni nedrīkst uzstādīt uz plaukta, ja vien tā nav iepriekš tajā pārbaudīta.
- Ierīces aizmugurei jābūt vērstai pret sienu.
- Stikla durvju tīrīšanai neizmantojiet raupjus, abrazīvus tīrīšanas līdzekļus vai asus metāla skrāpjus, jo tie var saskrāpēt virsmas, un tādējādi stikls var saplīst.
- Pievērsiet uzmanību minimālajiem skapīša izmēriem (ja attiecas). Skatiet sadaļu "Uzstādīšana".
- Ierīce jāizmanto ar atvērtām dekoratīvām durvīm (ja attiecas).

2. DROŠĪBAS NORĀDĪJUMI

2.1 Uzstādīšana



BRĪDINĀJUMS!

Ierīci drīkst uzstādīt tikai kvalificēta persona.

- Noņemiet visu iepakojumu.
- Neuzstādiet un nelietojiet bojātu ierīci.
- Ievērojiet kopā ar ierīci piegādātās uzstādīšanas norādes.
- Ievērojiet piesardzību, pārvietojot ierīci, jo tā ir smaga. Vienmēr lietojiet aizsargcimdus.
- Nevelciet ierīci aiz roktura.
- Nodrošiniet starp blakus uzstādītām ierīcēm piemērotu attālumu.

- Pārbaudiet, vai ierīce uzstādīta zem un pie drošām ietaisēm.
- Ierīces sāni jānovieto pret vienāda augstuma ierīcēm vai mēbelēm.

2.2 Elektriskie pieslēgumi



BRĪDINĀJUMS!

Var izraisīt ugunsgrēku un elektrošoku.

- Elektrības padeves pieslēgšana jāveic sertificētam elektriķim.
- Ierīce jābūt iezemētai.
- Pārliecinieties, ka informācija uz tehnisko datu plāksnītes atbilst jūsu

- elektrosistēmas parametriem. Ja neatbilst, sazinieties ar elektriķi.
- Ja ierīce elektrotīklam pieslēgta, izmantojot pagarinātāju, tam jābūt iezemētam.
- Rīkojieties uzmanīgi, lai nesabojātu kontaktspraudni un strāvas vadu. Sazinieties ar servisa daļu vai elektriķi, lai nomainītu bojātu strāvas kabeli.
- Nekad neatslēdziet ierīci no tīkla, velkot aiz strāvas kabeļa. Vienmēr velciet aiz kontaktspraudņa.

2.3 Izmantošana



BRĪDINĀJUMS!

Pastāv traumu, apdegumu, elektrošoka vai sprādziena risks.

- Nemainiet šīs ierīces specifikācijas.
- Neatstājiet ieslēgtu ierīci bez uzraudzības.
- Nebalstieties uz atvērtām durvīm.
- Pārlicinieties, vai ventilācijas atveres nav bloķētas.
- Nelietojiet ierīci kā darbvirsma un neizmantojiet tilpni priekšmetu uzglabāšanai.

2.4 Apkope un tīrīšana



BRĪDINĀJUMS!

Pastāv savainojumu un ierīces aizdegšanās un bojājumu risks.

- Pirms apkopes izslēdziet ierīci un atvienojiet to no elektrošķīkla.
- Regulāri tīriet ierīci, lai novērstu virsmas materiāla sabojāšanos.
- Neļaujiet ēdiena vai tīrīšanas līdzekļa atliekām uzkrāties uz durvju blīvējuma virsmas.
- Cepeškrāsnī atlikušās taukvielas vai pārtikas atliekas var izraisīt ugunsgrēku.
- Tīriet ierīci ar mitru, mīkstu drānu. Izmantojiet tikai neitrālus mazgāšanas līdzekļus. Neizmantojiet abrazīvus izstrādājumus, abrazīvus sūkļus, šķīdinātājus vai metāla priekšmetus.
- Ja lietojat cepeškrāsns tīrīšanai paredzētus aerosolus, ievērojiet ražotāja drošības norādījumus, kas atrodami uz iepakojuma.

2.5 Ierīces utilizācija



BRĪDINĀJUMS!

Pastāv savainošanās vai nosmakšanas risks.

- Atvienojiet ierīci no elektropadeves.
- Nogrieziet strāvas kabeli un izmetiet to.

3. IZSTRĀDĀJUMA APRAKSTS

3.1 Kopskats

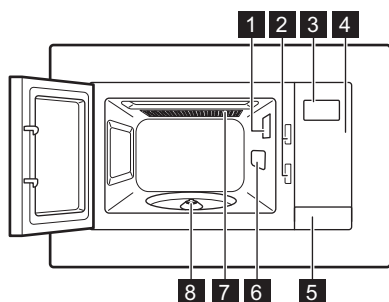

- 1 Lampa
- 2 Drošības bloķēšanas sistēma
- 3 Displejs
- 4 Vadības panelis
- 5 Durvju atvērējs
- 6 Viļņvada pārsegs
- 7 Grils
- 8 Rotējošā paliktna vārpsta

3.2 Vadības panelis

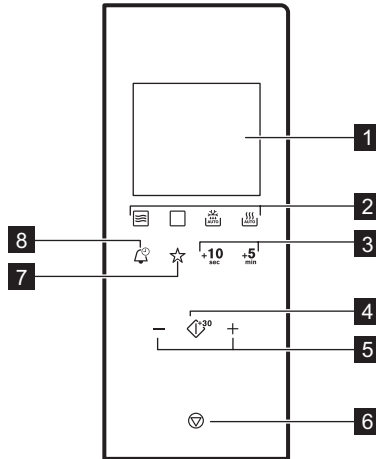

Simbols	Funkcija	Apraksts
1	—	Displejs Rāda iestatījumus un pulksteņa laiku.
2		Funkciju pogas Lai iestatītu mikroviļņu / kombinētās / grila / automātiskās atkausēšanas un automātiskās gatavošanas funkcijas.
3	+10 sec , +5 min	Laika iestatīšanas pogas Lai iestatītu vēlamo laiku.
4		Sākt / +30 sek. Lai palaistu ierīci vai palielinātu gatavošanas laiku par 30 sekundēm pie pilnas jaudas.
5	— , +	Iestatīšanas pogas Lai iestatītu laiku, svaru un temperatūru.
6		Apturēt / atcelt Lai izslēgtu ierīci vai dzēstu gatavošanas iestatījumus.
7		Biežāk lietotais Lai saglabātu vienu biežāk lietoto gatavošanas parametru kombināciju.
8		Pulkstenis Lai iestatītu pulksteni / atgādinājumu.

3.3 Piederumi

Rotējošā paliktņa komplekts

- i** Gatavošanai mikroviļņu krāsnī noteikti izmantojiet rotējošā paliktņa komplektu.

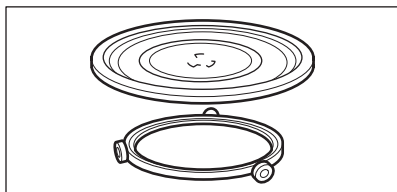

Stikla gatavošanas plātne un rullīša vadotne.

Grila restes

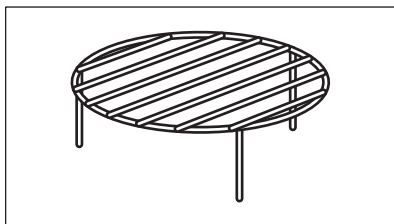

Izmantojiet:

- cepšanai uz grila
- kombinētai gatavošanai

4. PIRMS PIRMĀS LIETOŠANAS REIZES

- !** **BRĪDINĀJUMS!**
Skatiet sadaļu "Drošība".

4.1 Pirmā tīrīšana

- !** **UZMANĪBU!**
Skatiet sadaļu "Kopšana un tīrīšana".

- Izņemiet visas detaļas un papildu iepakojumu no mikroviļņu krāsns.
- Izfīriet ierīci pirms pirmās lietošanas.

4.2 Laika iestatīšana

Pievienojot ierīci elektrotīklam vai pēc strāvas padeves pārtraukuma, displejs rāda 0:00 un atskan skaņas signāls.

- i** Laiku var iestatīt 24 stundu formātā.

1. Nospiediet divas reizes.
2. Piespiediet iestatījumu pogu, lai iestatītu stundas.
3. Apstipriniet ar .
4. Piespiediet iestatījumu pogu, lai iestatītu minūtes.
5. Apstipriniet ar .

Displejā parādās IESL, mikroviļņu krāsnij atrodies gaidstāves režīmā, displejā parādās pulkstenis.

Ja vēlaties, lai pulkstenis būtu redzams, kad mikroviļņu krāsns ir gaidstāves režīmā, piespiediet vai un iestatiet IZSL. Apstipriniet ar .

5. IZMANTOŠANA IKDIENĀ

- !** **BRĪDINĀJUMS!**
Skatiet sadaļu "Drošība".

5.1 Vispārīga informācija par ierīces izmantošanu

- Pēc ierīces izslēgšanas ļaujiet ēdienam pastāvēt dažas minūtes.
- Pirms ēdiena gatavošanas izņemiet alumīnija folijas iesaiņojumu, metāla konteinerus utt.

Ēdiena gatavošana

- Ja iespējams, gatavojiet ēdienu, pārklājot to ar materiālu, kas piemērots lietošanai mikroviļņu krāsnī. Ja vēlaties, lai ēdiens būtu kraukšķīgs, gatavojiet to bez vāka
- Nepārgatavojiet ēdienu, iestatot pārāk augstu jaudu un laiku. Ēdiens var izkalst, sadegt vai dažviet aizdegties.
- Nelietojiet ierīci, lai gatavotu olas čaumalās vai gliemežus, jo tie var

- pārsprāgt. Gatavojot ceptas olas, vispirms pārduriet olas dzeltenumus.
- Lai ēdiens nepārsprāgtu, pirms gatavošanas caurduriet ar dakšu ēdiena, piemēram, kartupeļu, tomātu, cīsiņu, ādiņu.
 - Gatavojot atdzēsētu vai saldētu pārtiku, iestatiet ilgāku gatavošanas laiku.
 - Ēdienus, kas satur mērci, laiku pa laikam jāsamaisa.
 - Cieti dārzeņi, tādi kā burkāni, pupas vai ziedkāposti, jāvāra ūdenī.
 - Apgrieziet lielākos gabalus uz otru pusi, kad pagājusi puse gatavošanai atvēlētā laika.
 - Ja iespējams, sagrieziet dārzeņus vienāda izmēra gabaliņos.
 - Izmantojiet plakanus, platus traukus.
 - Nelietojiet porcelāna, keramikas vai māla ēdiena gatavošanas traukus ar maziem caurumiņiem, piem., uz rokturiem vai neglazētām apakšdaļām. Caurumiņos iepļūstošā mitruma ietekmē ēdiena gatavošanas trauks var iepļīst, kad tas tiek uzkaršēts.
 - Stikla gatavošanas plātne ir darba vieta, lai uzkaršētu ēdienu vai šķidrumus. Tas nepieciešams mikroviļņu krāsns ekspluatācijai.

Gaļas, putnu gaļas un zivju atkausēšana

- Ievietojiet saldētu pārtiku bez iepakojuma uz maza otrādi apgriezta

- šķīvja ar tvertni zem tā, lai atkausēšanas laikā radies ūdens uzkrātos šajā tvertnē.
- Apgrieziet pārtiku uz otru pusi, kad pagājusi puse no atkausēšanai atvēlētā laika. Ja iespējams, atdaliet un tad izņemiet gabalus, kas sākuši atkausēties.

Sviesta, putukrējuma kūkas porciju, biezpiena atkausēšana

- Neatkausējiet tos pilnībā ierīcē – ļaujiet tiem atkust istabas temperatūrā. Tas nodrošinās vienmērīgākus rezultātus. Pirms atkausēšanas noņemiet visu metāla vai alumīnija iesaiņojumu.

Augļu un dārzeņu atkausēšana

- Pilnībā neatkausējiet ierīcē augļus un dārzeņus, kas paredzēti tālākai gatavošanai svaigā veidā. Ļaujiet tiem atkust istabas temperatūrā.
- Lai pagatavotu augļus un dārzeņus, vispirms tos neatkausējot, jūs varat izmantot augstāku mikroviļņu jaudu.

Gatavi ēdieni

- Jūs varat pagatavot gatavus ēdienus ierīcē tikai tad, ja to iepakojums ir piemērots izmantošanai mikroviļņu krāsnī.
- Ievērojiet uz iesaiņojuma uzdrukātos ražotāja norādījumus (piem., noņemiet metāla vāku un pārduriet polietilēna plēvi).

Piemēroti ēdiena gatavošanas trauki un materiāli

Ēdiena gatavošanas trauki/materiāls	Mikroviļņi			Grilēšana
	Atkausēšana	Karsēšana	Ēdiena gatavošana	
Ugunsizturīgs stikls un porcelāns (bez metāla detaļām, piem., Pyrex, karstumizturīgs stikls)	X	X	X	X
Ugunsneizturīgs stikls un porcelāns ¹⁾	X	--	--	--
No ugunsizturīga/aukstumizturīga materiāla izgatavots stikls un stikla keramika (piem., Arcoflam), grila plaukts	X	X	X	X

Ēdiena gatavošanas trauki/materiāls	Mikroviļņi			Grilēšana
	Atkausēšana	Karsēšana	Ēdiena gatavošana	
Keramikas ²⁾ , keramika ²⁾ .	X	X	X	--
Līdz 200° C termiski izturīga plastmasa ³⁾	X	X	X	--
Kartons, papīrs	X	--	--	--
Pārtikas plēve	X	--	--	--
Plēve cepšanai ar mikroviļņu krāsniņ drošu noslēgumu ³⁾	X	X	X	--
Cepšanai paredzēti trauki, kas izgatavoti no metāla, piem., emalja, čuguns	--	--	--	X
Cepšanas kārbas, melnas lakas vai silīcija pārklājums ³⁾	--	--	--	X
Cepamā paplāte	--	--	--	X
Apbrūnināšanai paredzētie ēdiena gatavošanas trauki, piem., čipsu panna vai apbrūnināšanas plāts	--	X	X	--
Gatavas maltītes, iepakojumā ³⁾	X	X	X	X

1) Bez sudraba, zelta, platīna vai metāla apšuvuma / rotājumiem

2) Bez kvarca vai metāla komponentiem vai metālu saturošas glazūras

3) Ievērojiet ražotāja norādījumus par maksimālo temperatūru.

X piemērots

-- nav piemērots

5.2 Mikroviļņu ieslēgšana un izslēgšana





UZMANĪBU!

Neļaujiet mikroviļņu funkcijai darboties, ja nav ievietota pārtika.

1. Piespiediet tās funkcijas pogu, kuru vēlaties ieslēgt.
2. Vairākkārt piespiediet izvēlētās funkcijas pogu, lai iestatītu jaudas līmeni.
3. Piespiediet iestatījumu pogu, lai iestatītu laiku.

4. Nospiediet , lai apstiprinātu un ieslēgtu mikroviļņu krāsni.

Lai atslēgtu mikroviļņu krāsni:

- nogaidiet, līdz mikroviļņu krāsns automātiski izslēdzas, kad beidzas iestatītais laiks. Displejs rāda End.
- atveriet durvis. Mikroviļņu krāsns tiek automātiski atslēgta. Aizveriet durvis un piespiediet , lai turpinātu gatavošanas procesu. Lietojiet šo funkciju, lai pārbaudītu pārtiku.
- nospiediet .





Kad mikroviļņu krāsns izslēdzas automātiski, atskan skaņas signāls.

5.3 Jaudas iestatījumu tabula

Nospiediet 	Jaudas iestatījums	Aptuvena jauda procentuālā izteiksmē
1 reizi	900 vati	100 %
2 reizes	700 vati	77 %
3 reizes	500 vati	55 %
4 reizes	300 vati	33 %
5 reizes	100 vati	17 %

Citas funkcijas

Nospiediet <input type="checkbox"/>	Displejs	Funkcijas režīms
Grilēšana		
1 reizi		Pilns grils
Kombinētā gatavošana		
2 reizes	 	Mikroviļņi, grils
3 reizes	 	Grils, mikroviļņi

5.4 Ātra darba sākšana

 Maksimālais gatavošanas laiks ir 95 minūtes.

Piespiediet  , lai aktivizētu mikroviļņu krāsni pilnas jaudas režīmā uz 30 sekundēm. Gatavošanas laiks tiek palielināts par 30 sekundēm, katru reizi piespiežot taustiņu.

5.5 Atkausēšana

Jūs varat izvēlēties vienu no 2 atkausēšanas režīmiem:

- atkausēšanu pēc svara
- atkausēšanu, iestatot laiku

 Neizmantojiet atkausēšanu pēc svara pārtikai, kas atradusies ārpus saldētavas ilgāk par 20 minūtēm, kā arī saldētai gatavai pārtikai.

 Ieslēdzot atkausēšanu pēc svara, produkta svaram jābūt lielākam par 100 g un mazākam par 2 000 g.

 Lai atkausētu produktu, kurš sver mazāk par 200 g, novietojiet to uz rotējošās pamatnes.

1. Atkārtoti nospiediet  , lai iestatītu atkausēšanas svaru vai laiku.
2. Nospiediet iestatījumu pogu, lai iestatītu laiku vai svaru.

Atkausējot pēc svara, laiks tiek iestatīts automātiski.

3. Nospiediet , lai apstiprinātu un ieslēgtu mikroviļņu krāsni.

5.6 Grilēšana un kombinēta gatavošana

1. Lai iestatītu grilēšanas vai kombinētās gatavošanas funkciju, vairakkārt piespiediet .

2. Piespiediet iestatījumu pogu, lai iestatītu laiku.

3. Nospiediet , lai apstiprinātu un ieslēgtu mikroviļņu krāsni.



Kad pagājusi puse no gatavošanas laika, atskan skaņas signāls. Jūs varat apgriezt ēdienu.

6. AUTOMĀTISKĀS PROGRAMMAS











BRĪDINĀJUMS!





Skatiet sadaļu "Drošība".

6.1 Automātiskā cepšana

Lietojiet šo funkciju, lai viegli pagatavotu savu iecienītāko ēdienu. Mikroviļņu krāsns automātiski iestata optimālos iestatījumus.

1. Lai vēlamu izvēlni, vairakkārt piespiediet .
2. Piespiediet iestatījumu pogu, lai iestatītu svaru.
3. Lai mainītu iestatīto izvēlni uz citu, piespiediet .
4. Nospiediet , lai apstiprinātu un ieslēgtu mikroviļņu krāsni.

Displejs	Izvēlne	Svars
	Automātiskā uzsildīšana	150 g 250 g 350 g 450 g 600 g
	Dzēriens	1 tase
	Pica	200 g 300 g 400 g
	Popkorns	50 g 100 g
	Vista	500 g 750 g 1 000 g 1 200 g
	Gaļa	150 g 300 g 450 g 600 g

Displejs	Izvēlne	Svars
	Kartupeļi	230 g 460 g 690 g
	Dārzeņi	150 g 350 g 500 g
	Zivs	150 g 250 g 350 g 450 g 650 g
	Makaroni	50 g (pievienojiet 450 ml ūdens) 100 g (pievienojiet 800 ml ūdens) 150 g (pievienojiet 1 200 ml ūdens)

6.2 Biežāk lietotais

Var iestatīt tikai vienu biežāk lietoto iestatījumu kopumu.

Šo funkciju var izmantot, lai saglabātu iestatījumu, ko bieži izmantojat mikroviļņu krāsnij.

1. Iestatiet programmu un parametrus, kurus vēlaties saglabāt atmiņā. Skatiet procedūru attiecībā uz funkciju, kuru vēlaties iestatīt.

2. Nospiediet ☆ un turiet 2 sekundes. Kad iestatījumi ir saglabāti, atskan skaņas signāls.

Iecienītākās programmas lietošana

1. Nospiediet ☆.
2. Nospiediet , lai ieslēgtu mikroviļņu krāsni.

7. PIEDERUMU LIETOŠANA



BRĪDINĀJUMS!
Skatiet sadaļu "Drošība".

7.1 Rotējošā paliktņa komplekta ievietošana



UZMANĪBU!
Negatavojiet pārtiku bez rotējošā paliktņa komplekta. Izmantojiet tikai rotējošā paliktņa komplektu, kas iekļauts mikroviļņu krāsns komplektācijā.



Nekādā gadījumā negatavojiet uz pašas stikla gatavošanas paplātes.

1. Novietojiet rullīša vadotni ap rotējošā paliktņa vārpstu.
2. Novietojiet stikla gatavošanas plātni uz rullīša vadotnes

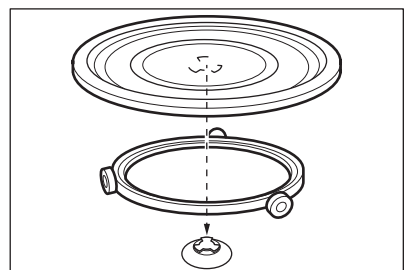

7.2 Grilēšanas restu ievietošana

Novietojiet grilēšanas restes uz rotējošā paliktņa komplekta.

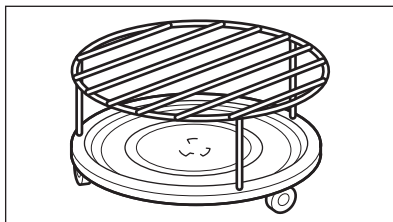

8. PAPILDFUNKCIJAS

8.1 Bērnu drošības funkcija

Bērnu drošības funkcija neļauj nejauši ieslēgt mikroviļņu krāsni.

Nospiediet un turiet  3 sekundes. Atskanēs skaņas signāls. Ja bērnu drošības slēdzis ieslēgts, displejā parādās [---].



8.2 Virtuves taimeris

Var iestatīt maksimāli 95 minūtes.

1. Nospiediet .
2. Piespiediet iestatījumu pogu, lai iestatītu laiku.

Virtuves taimeris ieslēdzas automātiski pēc dažām sekundēm. Kad iestatītais laiks sasniegts, atskan skaņas signāls.

3. Nospiediet , lai atceltu funkciju.

 Kad taimeris ir aktīvs, displejā redzama aktīvā funkcija. Lai noskaidrotu, cik daudz laika ir atlicis, piespiediet .

 Taimeris turpina darboties, kad atverat durvis vai ieslēdzat pauzes režīmu mikroviļņu krāsnij.

9. PADOMI UN IETEIKUMI



BRĪDINĀJUMS!
Skatiet sadaļu "Drošība".

9.1 Padomi mikroviļņu lietošanā

Problēma	Risinājums
Jūs varat atrast informāciju gatavojamam ēdiena daudzumam.	Meklējiet informāciju par līdzīgu ēdiena daudzumu. Palieliniet vai samaziniet gatavošanas periodu saskaņā ar likumu: divkārs daudzums = gandrīz divreiz ilgāks laiks, puse daudzuma = divreiz īsāks laiks
Ēdiens kļuvis pārāk sauss.	Iestatiet īsāku gatavošanas laiku vai izvēlieties mazāku mikroviļņu jaudu.
Ēdiens nav atkausēts, karsts vai gatavs pēc iestatītā laika perioda.	Iestatiet garāku gatavošanas laiku vai izvēlieties lielāku jaudu. Ņemiet vērā, ka lielākiem ēdieniem nepieciešams ilgāks laiks.
Kad gatavošanas laiks ir beidzies, ēdiena malas ir pārkarsušas, bet vidū tas nav gatavs.	Nākamajā reizē iestatiet mazāku jaudu un ilgāku laiku. Samaisiet šķidrumus (piem., zupu) gatavošanas laika vidū.

Rīsiem labāku rezultātu var iegūt, izmantojot plakanus, platus traukus.

9.2 Atkausēšana

Vienmēr atkausējiet cepeti ar taukaino pusi uz leju.

Neatkausējiet pārsegtu gaļu, jo tā vietā, lai atkausētos, tā var sākt cepties.

Vienmēr atkausējiet veselu putnu ar krūtiņu uz leju.

9.3 Ēdiena gatavošana

Vienmēr izņemiet atdzesētu gaļu un putnu gaļu no ledusskapja vismaz 30 minūtes pirms gatavošanas.

Pēc gatavošanas pārklājiet gaļu, putnu gaļu, zivis un dārzeņus.

Uzklājiet zivij plānu eļļas vai kausēta sviesta kārtiņu.

Visi dārzeņi jāvēra ar pilnu mikroviļņu jaudu.

Pievienojiet 30 – 45 ml auksta ūdens katriem 250 g dārzeņu.

Pirms gatavošanas sagrieziet svaigus dārzeņus vienādos gabaliņos. Gatavojiet visus dārzeņus ar vāku uz trauka.

9.4 Uzsildīšana

Sasildot pusfabrikātu maltītes, vienmēr ievērojiet uz iesaiņojuma sniegtos norādījumus.

9.5 Grilēšana

Grilējiet plakanus produktus grila plaukta vidusdaļā.

Apgrieziet pārtiku otrādi, kad pagājusi puse gatavošanai atvēlētā laika, un turpiniet grilēt.

9.6 Kombinētā gatavošana

Izmantojiet kombinēto gatavošanu, lai noteikti ēdieni būtu kraukšķīgi.

Kad pagājusi puse gatavošanai atvēlētā laika, apgrieziet ēdienu uz otru pusi un turpiniet.

Kombinētajai gatavošanai pieejami 2 režīmi. Katrs režīms apvieno mikroviļņu un grila funkcijas dažādos periodos un ar dažādu jaudas iestatījumu.

10. KOPŠANA UN TĪRĪŠANA



BRĪDINĀJUMS!
Skatiet sadaļu "Drošība".

10.1 Piezīmes un ieteikumi tīrīšanai

- Tīriet ierīces priekšpusi ar mīkstu drāniņu, kas iemērcta siltā ūdenī ar mazgāšanas līdzekli.
- Metāla virsmu tīrīšanai izmantojiet parastu tīrīšanas līdzekli.
- Tīriet ierīces iekšpusi pēc katras lietošanas reizes. Tad varēs vieglāk noņemt neīrumus un tie nepiedegs.

- Piekaltušus neīrumus tīriet ar speciālo tīrīšanas līdzekli.
- Regulāri tīriet visus papildpiederumus un ļaujiet tiem nožūt. Lietojiet mīkstu drānu, kas iemērcta siltā ūdenī ar mazgāšanas līdzekli.
- Grūti noņemamu atlieku mīkstināšanai, vāriet glāzi ūdens 2 līdz 3 minūtes ar pilnu mikroviļņu jaudu.
- Lai novērstu smakas, sajauciet ūdens glāzē 2 tējkarotes citronu sulas un vāriet 5 minūtes ar pilnu mikroviļņu jaudu.

11. PROBLĒMRISINĀŠANA



BRĪDINĀJUMS!
Skatiet sadaļu "Drošība".

11.1 Ko darīt, ja...

Problēma	Iespējamie iemesli	Risinājums
Ierīce nedarbojas.	Ierīce ir izslēgta.	Ieslēdziet ierīci.
Ierīce nedarbojas.	Ierīce nav pieslēgta elektrotīklam.	Pieslēdziet ierīci elektrotīklam.
Ierīce nedarbojas.	Nedarbojas mājas elektrosistēmas drošinātājs.	Pārbaudiet drošinātāju. Ja drošinātājs pārstāj darboties vairākkārtīgi, sazinieties ar kvalificētu elektriķi.
Ierīce nedarbojas.	Durvis nav pareizi aizvērtas.	Pārliedcinieties, ka durvīm nekas netraucē.
Lampa nedarbojas.	Lampa ir bojāta.	Lampa jānomaina.
Displejā būs redzams [---].	Aktivizēts bērnu drošības slēdzis.	Deaktivizējiet bērnu drošības slēdzi. Turiet nospiestu  3 sekundes.
Tilpnē ir dzirksteles.	Ievietoti metāla trauki vai trauki ar metāla apdari.	Izņemiet trauku no ierīces.
Tilpnē ir dzirksteles.	Iekšējām sienām pieskaras metāla iesmi vai alumīnija folija.	Pārliedcinieties, ka iesmi un folija nepieskaras iekšējām sienām.
Rotējošais paliktnis rada skrāpējošu vai griezīgu skaņu.	Zem stikla gatavošanas plātes ir kāds priekšmets vai nefīrumi.	Notīriet laukumu zem stikla gatavošanas plātes.
Ierīces darbība apstājas bez acīmredzama iemesla.	Radusies kļūda.	Ja šī situācija atkārtojas, piezvaniet uz klientu apkalpošanas centru.

11.2 Apkopes dati

Ja nevarat atrast risinājumu, sazinieties ar ierīces tirgotāju vai pilnvarotu servisa centru.

Servisa centram nepieciešamie dati norādīti uz tehnisko datu plāksnītes.

Tehnisko datu plāksnīte ir uz ierīces. Nenoņemiet ierīces iekšpusē esošo tehnisko datu plāksnīti.

Iesakām pierakstīt datus šeit:	
Ierīces modeļa nosaukums (MOD.)
Izstrādājuma Nr. (PNC)
Sērijas numurs (S.N.)

12. UZSTĀDĪŠANA



BRĪDINĀJUMS!
Skatiet sadaļu "Drošība".

12.1 Vispārēja informācija



UZMANĪBU!
Nenobloķējiet gaisa ventilācijas atveres. Pretējā gadījumā ierīce var pārkarst.



UZMANĪBU!
Nepieslēdziet ierīci adapteriem vai pagarinātājiem. Tas var izraisīt pārslodzi un ugunsgrēka risku.



UZMANĪBU!
Minimālais uzstādīšanas augstums ir 85 cm.

- Mikroviļņu krāsns paredzēta tikai izmantošanai kā iebūvējama ierīce. Tā jānovieto uz stabilas un līdzenas virsmas.
- Skapīša aizmugurējā siena nevar atrasties mikroviļņu krāsns atrašanās vietā.
- Novietojiet mikroviļņu krāsni tālāk no tvaika, karsta gaisa un ūdens šļakstiem.
- Mikroviļņu krāsns atrašanās televizora un radio tuvumā var izraisīt saņemtā signāla traucējumus.
- Transportējot mikroviļņu krāsni aukstos laika apstākļos, neieslēdziet to uzreiz pēc uzstādīšanas. Ļaujiet tai pastāvēt istabas temperatūrā, lai tā uzsūktu siltumu.

12.2 Elektroinstalācija



BRĪDINĀJUMS!
Elektriskos uzstādīšanas darbus var veikt tikai kvalificētas personas.



Ražotājs neuzņemas nekādu atbildību par bojājumiem, kas radušies, neievērojot drošības norādījumus, kas minēti sadaļā „Drošības informācija”.

Mikroviļņu krāsns aprīkota ar barošanas vadu un kontaktdakšu.

Kabelim ir zemējuma vads ar zemējuma spraudkontakta. Spraudkontakts ir jāpieslēdz kontaktligzdai, kas ir pareizi uzstādīta un iezemēta. Elektrības īssavienojuma gadījumā, iezemēšana samazina risku saņemt strāvas triecienu.

12.3 Mikroviļņu krāsns uzstādīšana

1. Pārbaudiet, vai mēbeļu izmēri atbilst uzstādīšanas izmēriem.

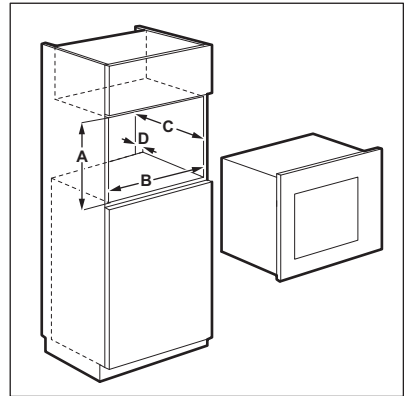

Uzstādīšanas izmēri

Izmērs	mm
A	380 + 2
B	560 + 8
C	500
D	45

2. Ja skapīša dziļums ir vairāk nekā 300 mm, uzlieciet veidni skapīša apakšējā daļā un pārbaudiet, vai tā ieiet. Ja atbilde ir "Jā", iezīmējiet

vietas skrūvēm. Noņemiet veidni un piestipriniet ar skrūvēm kronšteinu iezīmētā vietā.



Izlaidiet šo soli, ja skapīša dziļums ir 300 mm.

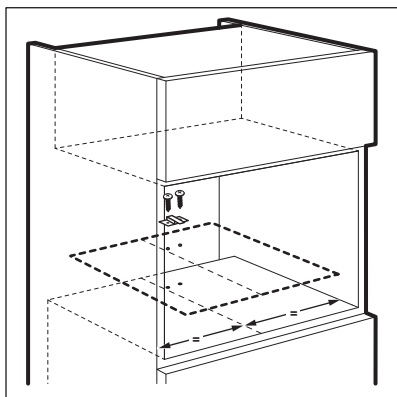

3. Uzstādiet mikroviļņu krāsni. Ja kronšteinu piestiprinājāt, pārliedziniet, vai tas noslēdz ierīces aizmuguri.

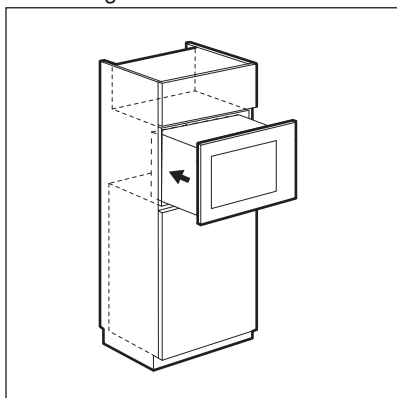

4. Atveriet durvis un piestipriniet mikroviļņu krāsni skapītī ar skrūvi.

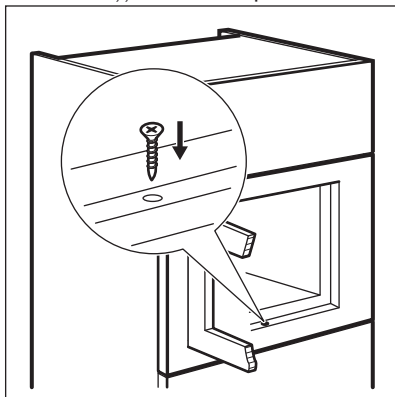

13. APSVĒRUMI PAR VIDES AIZSARDZĪBU

Nododiet otrreizējai pārstrādei materiālus ar simbolu . Ievietojiet iepakojuma materiālus atbilstošajos konteineros to otrreizējai pārstrādei. Palīdziet aizsargāt apkārtējo vidi un cilvēku veselību, atkārtoti pārstrādājot elektrisko un elektronisko iekārtu atkritumus.

Neizmetiet ierīces, kas apzīmētas ar šo simbolu , kopā ar mājāsaimniecības atkritumiem. Nododiet izstrādājumu vietējā otrreizējās pārstrādes punktā vai sazinieties ar vietējo pašvaldību.

TURINYS

1. SAUGOS INFORMACIJA.....	74
2. SAUGOS INSTRUKCIJA.....	76
3. GAMINIO APRAŠYMAS.....	78
4. PRIEŠ NAUDOJANTIS PIRMAKART.....	79
5. KASDIENIS NAUDOJIMAS.....	80
6. AUTOMATINĖS PROGRAMOS.....	83
7. PRIEDŲ NAUDOJIMAS.....	85
8. PAPILDOMOS FUNKCIJOS.....	86
9. PATARIMAI.....	86
10. VALYMAS IR PRIEŽIŪRA.....	87
11. TRIKČIŲ ŠALINIMAS.....	87
12. ĮRENGIMAS.....	89

MES GALVOJAME APIE JUS

Dėkojame, kad pirkote šį „Electrolux“ prietaisą. Jūs pasirinkote gaminį, kuris pasižymi dešimtmečių profesionalia patirtimi ir naujovėmis. Originalus ir stilingas, jis sukurtas galvojant apie jus. Taigi, kai tik naudojate jį, galite jaustis saugūs, žinodami, kad kiekvieną kartą pasieksite puikių rezultatų.

Sveiki atvykę į „Electrolux“ pasaulį!

Apsilankykite mūsų interneto svetainėje, kad:



Gautumėte naudojimo patarimų, brošiūrų, trikčių šalinimo, aptarnavimo informacijos:

www.electrolux.com



Užregistruotumėte savo gaminį geresniam aptarnavimui:

www.registerelectrolux.com



Įsigytumėte priedų, vartojamųjų prekių ir originalių atsarginių dalių savo prietaisui:

www.electrolux.com/shop

KLIENTŲ PRIEŽIŪRA IR APTARNAVIMAS

Rekomenduojame naudoti tik originalias atsargines dalis.

Kreipdamiesi į įgaliotąjį aptarnavimo centrą, būtinai pateikite šią informaciją: modelis, PNC, serijos numeris.

Informacija yra nurodyta techninių duomenų plokštelėje.



Įspėjimas / atsargumo ir saugos informacija



Bendroji informacija ir patarimai



Aplinkosaugos informacija

Galimi pakeitimai.

1. ⚠ SAUGOS INFORMACIJA

Prieš įrengdami ir naudodami šį prietaisą, atidžiai perskaitykite pateiktą instrukciją. Gamintojas neatsako už sužalojimus ir žalą, patirtą dėl netinkamo prietaiso įrengimo ir naudojimo. Visada laikykite šią instrukciją šalia prietaiso, kad galėtumėte ja pasinaudoti vėliau.

1.1 Vaikų ir pažeidžiamų žmonių sauga



⚠ SPĖJIMAS!

Pavojus uždusti, susižeisti arba tapti neįgaliais.

- Šį prietaisą galima naudoti vaikams nuo 8 metų amžiaus ir asmenims, turintiems psichinių, jutiminių arba protinių negalių arba patirties bei žinių trūkumo, jeigu jie yra prižiūrimi arba instruktuojami, kaip saugiai naudoti šį prietaisą, ir supranta atitinkamus pavojus.
- Neleiskite vaikams žaisti šiuo prietaisu. Netoli prietaiso negalima palikti vaikų iki 3 metų be priežiūros.
- Visas pakavimo medžiagas laikykite vaikams nepasiekiamoje vietoje.
- Neleiskite vaikams ir naminiams gyvūnams būti šalia prietaiso, kai jis veikia arba vėsta. Neuždengtos dalys būna įkaitę.
- Jeigu prietaise įrengtas apsaugos nuo vaikų užraktas, rekomenduojame jį įjungti.
- Neprižiūrimi vaikai negali atlikti valymo ir vartotojo priežiūros darbų.
- Saugokite prietaisą ir jo kabelį nuo jaunesnių nei 8 metų amžiaus vaikų.

1.2 Bendrieji saugos reikalavimai

- Šis prietaisas skirtas tik naudojimui namų ūkyje; jį galima naudoti, pavyzdžiui:
 - kaimo sodybose, darbuotojų valgomočiuose, parduotuvėse, biuruose ir kitoje darbo aplinkoje;

- viešbučiuose, moteliuose, svečių namuose ir kitose gyvenamosiose vietose.
- Veikiančio prietaiso vidus įkaista. Nelieskite prietaiso kaitinimo elementų. Patiekalus arba orkaitės prikaistuvius iš orkaitės traukite ir į ją dėkite mūvėdami karščiui atsparias pirštines.
- Nenaudokite garinio valiklio prietaisui valyti.
- Prieš atlikdami priežiūros darbus, išjunkite prietaisą ir ištraukite maitinimo laido kištuką iš elektros tinklo lizdo.
- Jeigu durelės arba durelių sandarikliai pažeisti, negalima naudoti prietaiso, kol jo nepataisys kvalifikuotas asmuo.
- Jei pažeidžiamas maitinimo laidas, jį leidžiama keisti tik gamintojui, jo įgaliotajam aptarnavimo centrui arba panašios kvalifikacijos asmenims – kitaip gali kilti pavojus.
- Tik kvalifikuotas asmuo gali atlikti aptarnavimo ar remonto darbus, susijusius su dangčio nuėmimu, kuris apsaugos nuo mikrobangų energijos poveikio.
- Nenaudokite prietaiso su išoriniu laikmačiu arba atskira nuotolinio valdymo sistema.
- Nešildykite skysčių ar kito maisto uždaroje talpyklėse. Jos gali sprogti.
- Naudokite tik mikrobangų krosnelėms tinkamus reikmenis.
- Kai šildote maistą plastmasiniuose arba popieriniuose induose, stebėkite prietaisą, nes tokie indai gali užsidegti.
- Prietaisas yra skirtas maistui ir gėrimams šildyti. Maisto ar drabužių džiovinimas ir šildomųjų užtiesalų, šlepečių, kempinių, drėgno audinio ir panašių daiktų šildymas gali kelti sužalojimo, užsidegimo ar gaisro riziką.
- Jeigu atsiranda dūmų, išjunkite prietaisą ir atjunkite jį nuo elektros tinklo. Neatidarykite durelių, kad nepasklistų liepsna.

- Mikrobangomis kaitinant gėrimus, jie gali užvirti išimti iš krosnelės. Indą su gėrimais ištraukinėkite labai atsargiai.
- Prieš šildydami vaikiškus gėrimus buteliukuose ir maistelij stiklainėliuose, produktus sumaišykite arba suplakite; prieš maitindami visuomet patikrinkite maisto temperatūrą, kad išvengtumėte nudegimų.
- Prietaise negalima šildyti kiaušinių su lukštais ir kietai virtų kiaušinių, nes jie gali sprogti, netgi pasibaigus šildymui mikrobangų krosnelėje.
- Prietaisą reikia reguliariai valyti ir šalinti maisto likučius.
- Jeigu nepalaikysite prietaiso švaraus, paviršius gali sugesti ir prietaiso naudojimo trukmė sumažėti bei gali susidaryti pavojinga situacija.
- Veikiant prietaisui liečiami paviršiai gali įkaisti.
- Mikrobangų krosnelės negalima įrengti spintelėje, jeigu ji nėra patikrinta naudoti spintelėje.
- Prietaisų galą reikia dėti prie sienos.
- Durelių stiklo nevalykite šiurkščiu abrazyviniu valikliu ar aštriais metaliniais gremžtukais, nes galite subraižyti paviršių ir dėl to stiklas gali sudužti.
- Atkreipkite dėmesį į minimalius spintelės matmenis (jeigu taikytina). Žr. skyrių „Įrengimas“.
- Prietaisą privaloma naudoti tik atidarius dekoratyvines dureles (jeigu taikytina).

2. SAUGOS INSTRUKCIJA

2.1 Įrengimas



ĮSPĖJIMAS!

Šį prietaisą įrengti privalo tik kvalifikuotas asmuo.

- Nuimkite visas pakavimo medžiagas.
- Neįrenkite ir nenaudokite sugadinto prietaiso.
- Vadovaukitės su prietaisu pateikta naudojimo instrukcija.
- Prietaisas yra sunkus: jį perkeldami, visada būkite atsargūs. Visuomet mūvėkite apsaugines pirštines.

- Netraukite šio prietaiso už rankenos.
- Būtina paisyti minimalių atstumų iki kitų prietaisų ir spintelių.
- Prietaisas būtinai turi būti įrengtas po saugiomis konstrukcijomis ir šalia jų.
- Prietaiso šonai privalo būti šalia tokio paties aukščio prietaisų arba spintelių.

2.2 Elektros prijungimas



ĮSPĖJIMAS!

Gaisro ir elektros smūgio pavojus.

- Visus elektros prijungimus turi įvesti kvalifikuotas elektrikas.
- Šis prietaisas turi būti įžemintas.
- Patikrinkite, ar elektros duomenys, nurodyti techninių duomenų lentelėje, atitinka jūsų elektros tinklo duomenis. Jeigu ne, kreipkitės į elektriką.
- Jeigu prietaisą jungiate į elektros tinklą per ilginimo laidą, patikrinkite, ar elektros lizdas ir ilginimo laidas yra įžeminti.
- Būkite atsargūs, kad nesugadintumėte elektros kištuko ir elektros laido. Kreipkitės į techninio aptarnavimo centrą arba elektriką, jeigu reikia pakeisti pažeistą elektros laidą.
- Norėdami išjungti prietaisą, netraukite už elektros laido. Visada traukite paėmę už elektros kištuko.

2.3 Naudojimas



ĮSPĖJIMAS!

Sužalojimo, nudegimų ir elektros smūgio arba sprogo pavojaus.

- Nekeiskite šio prietaiso techninių savybių.
- Nepalikite veikiančio prietaiso be priežiūros.
- Nespauskite atvirų durelių.
- Užtikrinkite, kad ventiliavimo angos nebūtų uždengtos.
- Nenaudokite prietaiso vietoj darbastalio ir nelaikykite jame jokių daiktų.

2.4 Valymas ir priežiūra



ĮSPĖJIMAS!

Sužalojimo, gaisro arba prietaiso sugadinimo pavojus.

- Prieš atlikdami priežiūros darbus, išjunkite prietaisą ir ištraukite maitinimo laido kištuką iš elektros tinklo lizdo.
- Reguliariai valykite prietaisą, kad apsaugotumėte paviršiaus medžiagą nuo nusidėvėjimo.
- Stebėkite, kad ant durelių tarpiklių paviršių nesikauptų maisto arba valiklio likučiai.
- Prietaise likę riebalai arba maistas gali sukelti gaisrą.
- Nuvalykite prietaisą drėgna, minkšta šluoste. Naudokite tik neutralius ploviklius. Nenaudokite šveičiamųjų produktų, šveitimo kempinių, tirpiklių arba metalinių grandyklų.
- Jeigu naudojate orkaitės purškiklį, laikykitės ant pakuotės pateiktų saugumo nurodymų.

2.5 Seno prietaiso išmetimas



ĮSPĖJIMAS!

Pavojus susižeisti arba uždusti.

- Ištraukite maitinimo laido kištuką iš maitinimo tinklo lizdo.
- Nupjaukite elektros laidą ir išmeskite jį.

3. GAMINIO APRAŠYMAS

3.1 Bendroji apžvalga

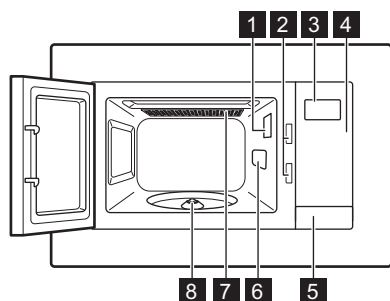



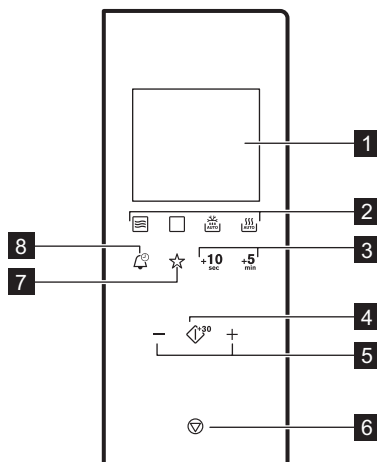

- 1 Lemputė
- 2 Apsauginio blokavimo sistema
- 3 Rodmuo
- 4 Valdymo skydelis
- 5 Durelių atidarymo įtaisas
- 6 Bangų kreiptuvo dangtis
- 7 Grilis
- 8 Sukamojo pagrindo sukimo įtaisas

3.2 Valdymo skydelis



Simbolis	Funkcija	Aprašas
1	Ekranas	Rodo nuostatus ir esamą laiką.
2	Funkciniai mygtukai	Mikrobangų / kombinuotojo gaminimo / grilio / automatinio atšildymo ir automatinio gaminimo funkcijai nustatyti.
3	Laiko nustatymo mygtukai	Norimam laikui nustatyti.

Simbolis	Funkcija	Aprašas
4 	Paleisti / +30 sek.	Prietaisui paleisti arba didinti maisto gaminimo trukmę 30 sekundžių visa galia.
5 	Nustatymo mygtukai	Laikui, svoriui ar temperatūrai nustatyti.
6 	Sustabdyti / pašalinti	Prietaisui išjungti arba maisto gaminimo nuostatoms panaikinti.
7 	Mėgstamiausi	Vienam mėgstamam gaminiui parametru deriniui išsaugoti.
8 	Laikrodis	Nustatyti laikrodį / priminimą.

3.3 Priedai

Sukamojo pagrindo komplektas

-  Ruošdami maistą šioje mikrobangų krosnelėje, visada naudokite sukamojo pagrindo komplektą.

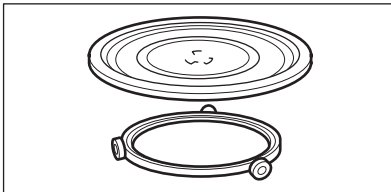

Stiklinis kepimo padėklas ir ritininis kreiptuvas.

Grilio grotelės

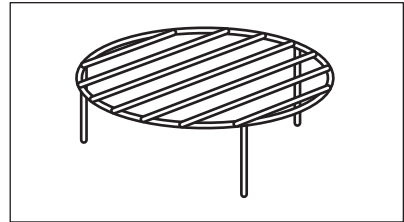

Naudokite:

- maisto kepimui ant grotelių;
- kombinuotajam gaminimui;

4. PRIEŠ NAUDOJANTIS PIRMAKART

-  **ĮSPĖJIMAS!**
Žr. saugos skyrius.

4.1 Pradinis valymas

-  **PERSPĖJIMAS!**
Žr. skyrių „Valymas ir priežiūra“.

- Išimkite visas dalis ir papildomas pakuotės medžiagas iš mikrobangų krosnelės.
- Prieš pirmąjį naudojimą prietaisą išvalykite.

4.2 Laiko nustatymas

Ijungus prietaisą į elektros tinklą arba nutrūkus elektros srovės tiekimui, ekrane rodoma 0:00 ir girdisi garso signalas.



Galite nustatyti laiką 24 valandų laikrodžio sistemoje.

1. Du kartus paspauskite
2. Spauskite nustatymo mygtukus valandoms nustatyti.
3. Paspauskite , kad patvirtintumėte.
4. Spauskite nustatymo mygtukus minutėms nustatyti.
5. Paspauskite , kad patvirtintumėte.

5. KASDIENIS NAUDOJIMAS



ISPĖJIMAS!

Žr. saugos skyrius.

5.1 Bendroji informacija apie prietaiso naudojimą

- Išjungę prietaisą, palikite maistą kelioms minutėms, kad jis praaštų.
- Prieš ruošdami maistą, išvyniokite jį iš aliuminio folijos pakuotės, išimkite iš metalinių indų ir pan.

Maisto ruoša

- Jeigu įmanoma, gaminkite maistą uždengę medžiaga, tinkama naudoti mikrobangų krosnelėje. Neuždengtą maistą gaminkite tik tada, jeigu norite, kad jis būtų su plutele
- Neperkepkitė patiekalų, nustatydami pernelyg dideles galios ir laiko nuostatas. Maistas gali išdžiūti, sudegti arba vietomis prisvilti.
- Nenaudokite prietaiso kiaušiniams su lukštais virti ir sraigėms gaminti, nes šie produktai gali sprogti. Kepdami kiaušinius, pirmiausiai pradurkite trynius.
- Prieš kepdami produktus su odele arba lupenomis, pavyzdžiui, bulves, pomidorus, dešreles, subadykite juos šakute, kad jie nesprogtų.
- Atšaldytiems arba užšaldytiems maisto produktams gaminti nustatykite ilgesnį kepimo laiką.
- Patiekalus su padažais reikia retkarčiais pamaišyti.
- Kietas daržoves, pavyzdžiui, morkas, žirnius arba žiedinius kopūstus, reikėtų virti vandenyje.

Kai mikrobangų krosnelė veikia parengties režimu, ekrane rodoma ON (ĮJUNGTĄ) ir rodomas laikrodis.

Jeigu nenorite, kad ekrane būtų rodomas laikrodis, mikrobangų krosnei veikiant parengties režimu paspauskite arba ir nustatykite OFF (IŠJUNGTĄ).

Paspauskite , kad patvirtintumėte.

- Didelius gabalus reikia apversti praėjus pusei kepimo laiko.
- Jeigu įmanoma, supjaustykite daržoves maždaug vienodo dydžio gabalėliais.
- Naudokite plačius indus plokščiais dugnais.
- Nenaudokite prikaistuvų, pagamintų iš porceliano, keramikos arba molio, kurie turi mažų angų, pavyzdžiui, ant rankenų, arba kurių dugnai yra neaglazuoti. Kaitinant tokius prikaistuvius, į angas patekusi drėgmė gali priversti prikaistuvį suskilti.
- Stiklinis kepimo padėklas skirtas maistui arba skysčiams pašildyti. Jis būtinas mikrobangų krosnelės veikimui.

Mėsos, paukštienos, žuvies atšildymas

- Dėkite užšaldytą, nesuvyniotą maistą ant mažos apverstos lėkštutės į indą, kad atšilęs skystis sutekėtų į indą.
- Apverskite maisto produktą praėjus pusei numatyto atšildymo laiko. Jeigu įmanoma, atidalykite, tuomet išimkite pradėjusias atšilti maisto dalis.

Sviesto, torto, varškės atšildymas

- Visiškai neatšildykite maisto produktų prietaise, bet leiskite jiems atšilti kambario temperatūroje. Taip produktai atšils vienodžiau. Prieš atšildydami maistą, pašalinkite metalo ar aliuminio pakuotę.

Vaisių, daržovių atšildymas

- Visiškai neatšildykite vaisių ir daržovių, kurios bus toliau apdorojamos žalios prietaise.

- Palaukite, kol jos atšils kambario temperatūroje.
- Galite naudoti didesnę mikrobangų galią vaisiams ir daržovėms gaminti jų pirmiausia neatšaldę.

- tinkamos naudoti mikrobangų krosnelėje.
- Privalote vadovautis gamintojo nurodymais, pateiktais ant pakuotės (pvz., nuimti metalinį dangtelį ir pradurti plastikinę plėvelę).

Pusgaminiai

- Šiame prietaise galite ruošti pusgaminius, jeigu jų pakuotės yra

Tinkami prikaistuviai ir medžiagos

Prikaistuvis / medžiaga	Mikrobangų krosnelė			Kepimas ant gro- telių
	Atitirpini- mas	Pašildy- mas	Maisto ruoša	
Stiklas ir porcelianas, kurį galima naudoti orkaitėje (be jokių metalinių dalių, pvz., „Pyrex“, karščiui atsparus stiklas)	X	X	X	X
Karščiui neatsparus stiklas ir porcelianas ¹⁾	X	--	--	--
Stiklas ir stiklo keramika, pagaminta iš medžiagos, atsparios karščiui / šalčiui (pvz., „Arcoflam“), grilio lentyna	X	X	X	X
Keramika ²⁾ , molio ²⁾	X	X	X	--
Karščiui atsparus plastikas iki 200 °C ³⁾	X	X	X	--
Kartonas, popierius	X	--	--	--
Maisto plėvelė	X	--	--	--
Kepimo plėvelė su mikrobangoms saugiu uždarymu ³⁾	X	X	X	--
Kepimo indai, pagaminti iš metalo, pavyzdžiui emalio, ketaus	--	--	--	X
Kepimo skardos, padengtos juodu laku ar silikonu ³⁾	--	--	--	X
Kepimo padėklas	--	--	--	X
Skrudinimo prikaistuviai, pvz., „Crisp“ arba „Crunch“ lėkštės	--	X	X	--
Pusgaminiai pakuotėse ³⁾	X	X	X	X

¹⁾ Be sidabro, aukso, platinos ar metalos apkalos / papuošimų

²⁾ Be kvarco ar metalo komponentų arba glazūros, kurios sudėtyje yra metalų

³⁾ Dėl didžiausios temperatūros turite laikytis gamintojo instrukcijų.

X tinka

-- netinka

5.2 Mikrobangų krosnelės įjungimas ir išjungimas





PERSPĖJIMAS!

Nejunkite mikrobangų krosnelės, jeigu joje nėra maisto.

1. Spauskite norimos suaktyvinti funkcijos mygtuką.
2. Pasirinkę funkciją, spausdykite mygtuką, kad nustatytumėte galios lygį.
3. Spauskite nustatymo mygtukus laikui nustatyti.
4. Patvirtinkite, paspausdami ⁺³⁰, ir suaktyvinkite mikrobangų krosnelę.

Norėdami išjungti mikrobangų krosnelę:

- palaukite, kol laikui pasibaigus mikrobangų krosnelė automatiškai išsijungs. Ekране rodoma End.
- atidarykite dureles. Mikrobangų krosnelė išsijungs automatiškai. Norėdami, kad maisto gaminimas būtų tęsiamas, uždarykite dureles ir paspauskite ⁺³⁰. Naudokite šią parinktį, kad patikrintumėte, ar patiekalas jau gatavas;
- paspauskite .









Mikrobangų krosnei automatiškai išsijungus, pasigirsta garso signalas.

5.3 Galios nuostatų lentelė

Paspauskite	Galios nuostata	Apytikris galios procentas
		
1 kartą	900 W	100 %
2 kartus	700 W	77 %
3 kartus	500 W	55 %
4 kartus	300 W	33 %
5 kartus	100 W	17 %

Kitos funkcijos

Paspauskite	Ekranas	Funkcijos režimas
		
Kepimas ant grotelių		
1 kartą		Visas grilis
Kombinuotasis gaminimas		
2 kartus	 	Mikrobangos, grilis
3 kartus	 	Grilis, mikrobangos

5.4 Greitasis paleidimas

-  Didžiausia maisto gaminimo trukmė – 95 minutės.

Norėdami įjungti mikrobangų krosnelę, paspauskite ir palaikykite nuspaudę 30 sekundžių, esant visos galios nuostatai. Kiekvieną kartą paspaudus šį mygtuką, kepimo laikas paigginamas 30 sekundžių.

5.5 Atšildymas



Galite pasirinkti bet kurį iš 2 atšildymo režimų:

- Atšildymas pagal svorį
- Atšildymas pagal laiką



-  Nenaudokite atšildymo pagal svorį funkcijos maistui, kuris buvo išimtas iš šaldiklio ir paliktas kambario temperatūroje ilgiau nei 20 minučių, arba užšaldytam gatavam patiekalui atšildyti.

-  Norėdami suaktyvinti atšildymą pagal svorį, turite naudoti daugiau kaip 100 g ir mažiau kaip 2 000 g maisto.

-  Norėdami atšildyti mažiau kaip 200 g maisto, padėkite jį ant sukamojo pagrindo krašto.

1. Kelis kartus spauskite , kad nustatytumėte svorį arba atšildymo laiką.
2. Spauskite nustatymo mygtukus laikui ar svoriui nustatyti. Atšildant pagal svorį, laikas nustatomas automatiškai.
3. Patvirtinkite, paspausdami , ir suaktyvinkite mikrobangų krosnelę.

5.6 Kepimas ant grotelių ir kombinuotasis maisto gaminimas

1. Spaudykite , norėdami nustatyti kepimo grilyje arba kombinuotojo gaminimo funkcijas.
2. Spauskite nustatymo mygtukus laikui nustatyti.
3. Patvirtinkite, paspausdami , ir suaktyvinkite mikrobangų krosnelę.

-  Praėjus pusei gaminimo laiko, pasigirs įspėjamas garso signalas. Galite apversti patiekalą.



6. AUTOMATINĖS PROGRAMOS

-  **ĮSPĖJIMAS!**
Žr. saugos skyrius.











6.1 Automatinis maisto gaminimas

Šią funkciją naudokite, norėdami lengvai pagaminti savo mėgstamą patiekalą.

Mikrobangų krosnelė automatiškai nustato optimalias nuostatas.

1. Norėdami nustatyti pageidaujamą meniu, spaudykite .
2. Spauskite nustatymo mygtukus svoriui nustatyti.
3. Norėdami pakeisti nustatytą meniu kitu, paspauskite .

4. Patvirtinkite, paspausdami , ir suaktyvinkite mikrobangų krosnelę.

Ekranas	Meniu	Svoris
	Automatinis pašildymas	150 g 250 g 350 g 450 g 600 g
	Gėrimai	1 puodelis
	Pica	200 g 300 g 400 g
	Kukurūzų spragėsiai	50 g 100 g
	Viščiukas	500 g 750 g 1 000 g 1 200 g
	Mėsa	150 g 300 g 450 g 600 g
	Bulvės	230 g 460 g 690 g
	Daržovės	150 g 350 g 500 g
	Žuvis	150 g 250 g 350 g 450 g 650 g
	Makaronai	50 g (įpilkite 450 ml vandens) 100 g (įpilkite 800 ml vandens) 150 g (įpilkite 1 200 ml vandens)

6.2 Mėgstamiausi

Galite nustatyti tik vieną mėgstamą nuostatą.

Naudokite šią funkciją dažnai mikrobangų krosnelėje naudojami nuostatai išsaugoti.

1. Nustatykite funkciją ir parametrus, kuriuos norite išsaugoti.

Žr. norimos nustatyti funkcijos procedūrą.

2. Paspauskite ir 2 sekundes palaikykite nuspaudę ☆. Kai nuostatos bus išsaugotos, pasigirs įspėjamasis garso signalas.

2. Paspauskite \diamond^{+30} , kad būtų įjungta mikrobangų krosnelė.

Mėgstamos programos naudojimas

1. Paspauskite ☆.

7. PRIEDŲ NAUDOJIMAS



ĮSPĖJIMAS!

Žr. saugos skyrius.

7.1 Sukamojo pagrindo komplekto įdėjimas



PERSPĖJIMAS!

Negaminkite maisto be sukamojo pagrindo komplekto. Naudokite tik su mikrobangų krosnele pateiktą sukamojo pagrindo komplektą.



Maisto niekada neruoškite jį padėję tiesiai ant stiklinio kepimo padėklo.

1. Ant sukimo įtaiso dėkite ritininį kreiptuvą.
2. Dėkite stiklinį kepimo padėklą ant ritininio kreiptuvo

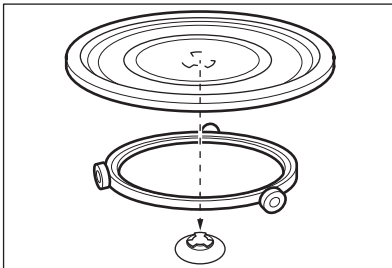

7.2 Grilio grotelių įdėjimas

Įdėkite grilio grotelės ant sukamojo pagrindo komplekto.

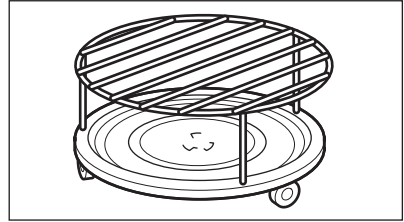

8. PAPILDOMOS FUNKCIJOS

8.1 Vaikų saugos užraktas

Vaikų saugos užraktas apsaugo nuo atsitiktinio mikrobangų krosnelės naudojimo.

Paspauskite ir palaikykite  3 sekundes.

Pasigirsta garso signalai.

Kai vaikų saugos užraktas yra įjungtas, ekrane rodoma .



8.2 Virtuvės laikmatis

Galite nustatyti daugiausiai 95 minutes.

1. Paspauskite .
2. Spauskite nustatymo mygtukus laikui nustatyti.

Virtuvės laikmatis automatiškai suaktyvinamas po kelių sekundžių. Pasibaigus nustatytam laikui, pasigirsta įspėjamasis garso signalas.

3. Paspauskite  funkcijai atšaukti.

 Suaktyvinus laikmatį, ekrane rodoma veikianti funkcija. Norėdami sužinoti, kiek dar liko laiko, paspauskite .

 Laikmatis vis dar veikia, kai atidarote dureles arba pristabdote mikrobangų krosnelę.

9. PATARIMAI



ISPĖJIMAS!

Žr. saugos skyrius.

9.1 Patarimai dėl mikrobangų krosnelės naudojimo

Problema	Atitaisymo būdas
Negalite rasti duomenų, tinkamų ruošiamo maisto kiekiui.	Paieškokite panašaus produkto. Pailginkite arba sutrumpinkite kepimo trukmę, vadovaudamiesi šia taisykle: du kart didesnis kiekis = du kart ilgesnė trukmė, pusė kiekio = pusė laiko
Patiekalas pernelyg sausas.	Nustatykite trumpesnę kepimo laiką arba pasirinkite mažesnę mikrobangų galią.
Pasibaigus nustatytam laikui, maisto produktas vis dar neatšilo, nesušilo arba neiškepė.	Nustatykite ilgesnį kepimo laiką arba pasirinkite didesnę galią. Atkreipkite dėmesį, kad dideliems patiekalams paruošti reikia daugiau laiko.
Pasibaigus gaminimo laikui, patiekalas kraštuose yra perkeptas, o viduryje vis dar neiškepęs.	Kitą kartą nustatykite mažesnę galią ir ilgesnį kepimo laiką. Laikui įpusėjus, skysčius, pvz., sriubą, pamaišykite.

Ryžius geriausiai pagaminsite, jeigu naudosite plačius plokščius indus.

Neatšildykite mėsos uždengę, antraip ji gali ne atšilti, o iškepti.

9.2 Atšildymas

Mėsos gabalą visada atšildykite riebia pusė žemyn.

Nepjaustytą paukštieną visada atšildykite krūtinėle žemyn.

9.3 Maisto gaminimas

Mėsą arba paukštieną iš šaldytuvo visada ištraukite likus bent 30 minučių iki kepinimo.

Pagaminę mėsą, paukštieną, žuvį ir daržoves, trumpam palikite juos uždegtus.

Šiek tiek patepkite žuvis aliejumi arba tirpintu sviestu.

Visos daržovės turėtų būti gaminamos visa mikrobangų galia.

Kiekvienai 250 g daržovių porcijai pripilkite maždaug 30–45 ml šalto vandens.

Prieš gamindami šviežias daržoves, supjaustykite jas vienodais gabalėliais. Visas daržoves gaminkite uždegtame inde.

9.4 Pašildymas

Šildydami supakuotus pusgaminius, visada vadovaukitės ant jų pakuotės pateikta gaminimo instrukcija.

9.5 Kepimas ant grotelių

Plokštiesiems patiekalams grilio grotelių viduryje kepti.

Apverskite maistą įpusėjus nustatytam laikui ir tęskite kepinimą.

9.6 Kombinuotasis gaminimas

Naudokite kombinuotąjį gaminimą, kad išlaikytumėte tam tikrą patiekalų traškumą.

Įpusėjus gaminimo laikui, apverskite maistą ir toliau tęskite gaminimą.

Kombinuotojo maisto gaminimo yra 2 režimai. Kiekviename režime yra skirtingos trukmės ir galios lygio mikrobangų ir grilio funkcijos.

10. VALYMAS IR PRIEŽIŪRA



ĮSPĖJIMAS!

Žr. saugos skyrius.

10.1 Pastabos ir valymo patarimai

- Prietaiso priekį valykite minkštu audiniu ir šiltu vandeniu su valymo priemone.
- Metaliniams paviršiams valyti naudokite įprastą valymo priemonę.
- Prietaiso vidų valykite po kiekvieno naudojimo. Taip lengviau nuvalysite nešvarumus ir jie nepridegs.
- Įsisenėjusius nešvarumus valykite specialiu valikliu.
- Visus priedus reguliariai išplaukite ir palikite juos išdžiūti. Valykite minkštu audiniu ir šiltu vandeniu su valymo priemone.
- Norėdami suminkštinti prikepusius likučius ir juos pašalinti, virinkite stiklinę vandens visa mikrobangų galia 2–3 minutes.
- Norėdami pašalinti kvapus, sumaišykite stiklinę vandens su 2 valg. šaukštais citrinos sulčių ir virkite visa mikrobangų galia 5 minutes.

11. TRIKČIŲ ŠALINIMAS



ĮSPĖJIMAS!

Žr. saugos skyrius.

11.1 Ką daryti, jeigu...

Problema	Galima priežastis	Atitaisymo būdas
Prietaisas neveikia.	Prietaisas yra išjungtas.	Ijunkite prietaisą.
Prietaisas neveikia.	Prietaisas neprijungtas prie elektros tinklo.	Ijunkite prietaisą į maitinimo tinklą.
Prietaisas neveikia.	Perdegę saugiklių dėžėje esantis saugiklis.	Patikrinkite saugiklį. Jeigu saugiklis perdega kelis kartus iš eilės, kreipkitės į kvalifikuotą elektriką.
Prietaisas neveikia.	Netinkamai uždarytos durelės.	Patikrinkite, ar niekas netrukdo uždaryti durelių.
Lemputė nešviečia.	Perdegusi lemputė.	Reikia pakeisti lemputę.
Ekране rodoma  .	Ijungtas apsaugos nuo vaikų užraktas.	Išjunkite apsaugos nuo vaikų užraktą. Palaikykite 3 sekundes  .
Krosnelėje kyla kibirkštys.	Maistas gaminamas metaliniuose induose arba indai yra su metaliniais papuošimais.	Išimkite indą iš prietaiso.
Krosnelėje kyla kibirkštys.	Metaliniai iešmai arba aliuminio folija liečia vidaus sienelės.	Užtikrinkite, kad iešmai ir folija neliestų vidaus sienelių.
Sukamojo pagrindo komplektas krebžda arba džeršgia.	Po stikliniu kepimo padėklų yra koks nors daiktas arba nešvarumai.	Išvalykite sritį po stikliniu kepimo padėklų.
Prietaisas nustoja veikęs be jokios aiškios priežasties.	Ivyko veikimo triktis.	Jeigu ši situacija pasikartotų, kreipkitės į įgaliotąjį aptarnavimo centrą.

11.2 Aptarnavimo duomenys

Jeigu patys negalite rasti problemos sprendimo, kreipkitės į prekybos atstovą arba įgaliotąjį techninio aptarnavimo centrą.

Duomenys, kuriuos būtina pateikti techninio aptarnavimo centrui, nurodyti

techninių duomenų lentelėje. Techninių duomenų lentelė yra ant prietaiso. Nenuimkite techninių duomenų lentelės nuo prietaiso.

Rekomenduojame duomenis užsirašyti čia:	
Modelis (MOD.)
Gaminio numeris (PNC)
Serijos numeris (S. N.)

12. ĮRENGIMAS



ĮSPĖJIMAS!

Žr. saugos skyrius.

12.1 Bendra informacija



PERSPĖJIMAS!

Neuždenkite ventiliavimo angų. Antraip prietaisas gali perkaisti.



PERSPĖJIMAS!

Nejunkite prietaiso prie adapterių arba ilginimo laidų. Antraip kyla prietaiso perkaitimo ir gaisro pavojus.



PERSPĖJIMAS!

Mažiausias įrengimo aukštis yra 85 cm.

- Mikrobangų krosnelę galima naudoti tik ją įmontavus. Ją reikia statyti ant stabilaus, lygaus paviršiaus.
- Spintelėje neturėtų būti galinės sienelės norint pastatyti viduje mikrobangų krosnelę.
- Mikrobangų krosnelę statykite atokiai nuo garų, karšto oro ir tiškančio vandens.
- Jeigu mikrobangų krosnelė yra arti televizoriaus ir radijo, ji gali sukelti gaunamo signalo trukdžius.
- Jeigu vežėte mikrobangų krosnelę esant šaltam orui, nejunkite jos tuoj pat po įrengimo. Palikite ją, kad ji sušiltų iki patalpos temperatūros.

12.2 Elektros įrengimas



ĮSPĖJIMAS!

Elektrą prijungti privalo tik kvalifikuotas elektrikas.



Gamintojas nėra atsakingas, jeigu jūs nesiimate skyriuje „Saugos informacija“ nurodytų saugos priemonių.

Mikrobangų krosnelė pristatoma su elektros laidu ir kištuku.

Laide yra įžeminimo laidas ir įžeminimo kištukas. Kištukas turi būti įkištas į lizdą, kuris yra tinkamai įrengtas ir įžemintas. Įvykus elektros trumpajam jungimui, įžeminimas sumažina elektros smūgio riziką.

12.3 Mikrobangų krosnelės įrengimas

1. Patikrinkite, ar baldo matmenys atitinka įrengimo atstumus.

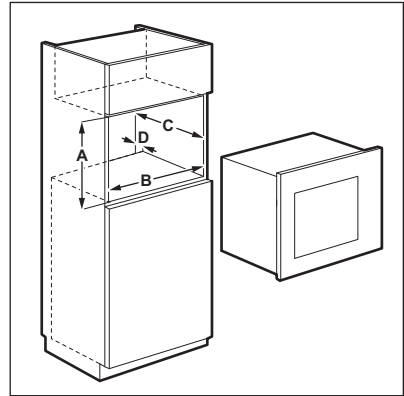

Įrengimo atstumai

Matmuo	mm
A	380 + 2
B	560 + 8
C	500
D	45

2. Jeigu spintelė yra gilesnė nei 300 mm, ant spintelės dugno padėkite šabloną ir patikrinkite, ar jis tinka. Jeigu taip, pažymėkite varžtų sukimo taškus. Nuimkite šabloną ir pritvirtinkite laikiklį varžtais nurodytoje vietoje.



Jeigu spintelė yra 300 mm gylio, šį veiksmą praleiskite.

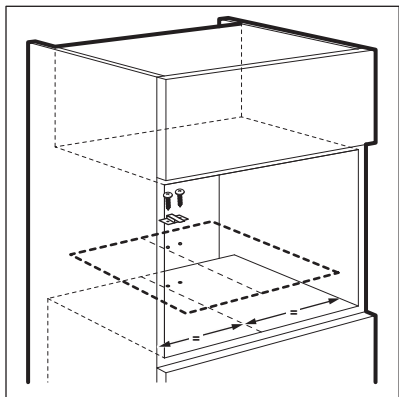

3. Įrenkite mikrobangų krosnelę. Jeigu pritvirtinote laikiklį, įsitikinkite, ar jis fiksuoja prietaiso galą.

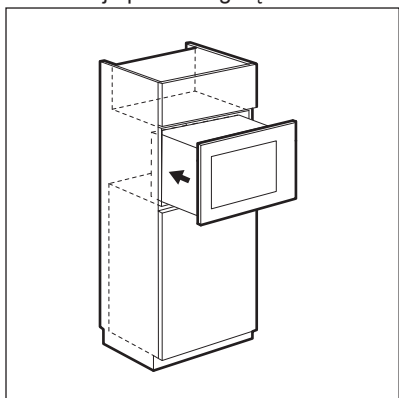

4. Atidarykite dureles ir varžtu pritvirtinkite mikrobangų krosnelę prie spintelės.

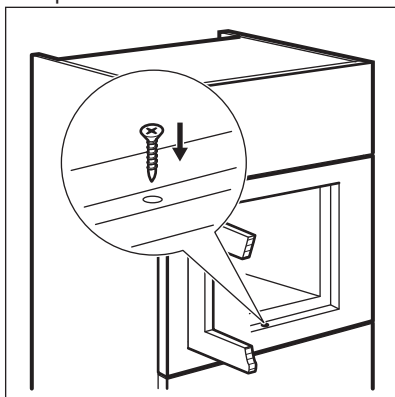

13. APLINKOS APSAUGA

Atiduokite perdirbti medžiagas, pažymėtas šiuo ženklu . Išmeskite pakuotę į atitinkamą atliekų surinkimo konteinerį, kad ji būtų perdirbta. Padėkite saugoti aplinką bei žmonių sveikatą ir surinkti bei perdirbti elektros ir elektronikos prietaisų atliekas.

Neišmeskite šiuo ženklu  pažymėtų prietaisų kartu su kitomis buitinėmis atliekomis. Atiduokite šį gaminį į vietos atliekų surinkimo punktą arba susisiekite su vietos savivaldybe dėl papildomos informacijos.

OBSAH

1. BEZPEČNOSTNÉ INFORMÁCIE.....	92
2. BEZPEČNOSTNÉ POKYNY.....	95
3. POPIS VÝROBKU.....	96
4. PRED PRVÝM POUŽITÍM.....	97
5. KAŽDODENNÉ POUŽÍVANIE.....	98
6. AUTOMATICKÉ PROGRAMY.....	102
7. POUŽÍVANIE PRÍSLUŠENSTVA.....	103
8. DOPLNKOVÉ FUNKCIE.....	104
9. TIPY A RADY.....	104
10. OŠETROVANIE A ČISTENIE.....	105
11. RIEŠENIE PROBLÉMOV.....	105
12. INŠTALÁCIA.....	107

MYSLÍME NA VÁS

Ďakujeme, že ste si kúpili spotrebič značky Electrolux. Vybrali ste si výrobok, ktorý v sebe skrýva desaťročia odborných skúseností a inovácií. Je dômyselný a štýlový a pri jeho navrhovaní sme mysleli predovšetkým na vás. Pri každom použití si tak môžete byť istí, že dosiahnete vynikajúce výsledky.

Vitajte vo svete Electrolux.

Navštívte našu internetovú stránku, kde nájdete:



Tipy na používanie, brožúry, pokyny na riešenie problémov a informácie o údržbe:

www.electrolux.com



Zaregistrujte si výrobok a využívajte ešte lepšie služby:

www.registerelectrolux.com



Môžete si kúpiť príslušenstvo, spotrebný materiál a originálne náhradné diely pre váš spotrebič:

www.electrolux.com/shop

STAROSTLIVOSŤ A SLUŽBY ZÁKAZNÍKOM

Odporúčame, aby ste používali originálne náhradné diely.

Keď budete kontaktovať autorizované servisné stredisko, nezabudnite si pripraviť nasledujúce údaje: Model, číslo výrobku, sériové číslo.

Tieto informácie nájdete na typovom štítku.

 Varovanie/upožornenie – Bezpečnostné pokyny

 Všeobecné informácie a tipy

 Ochrana životného prostredia

Vyhradzujeme si právo na zmeny bez predchádzajúceho upozornenia.

1. ⚠ BEZPEČNOSTNÉ INFORMÁCIE

Pred inštaláciou a používaním spotrebiča si pozorne prečítajte priložený návod na používanie. Výrobca nie je zodpovedný za škody a zranenia spôsobené nesprávnou inštaláciou a používaním. Návod na používanie uchovávajte vždy v blízkosti spotrebiča, aby ste doň mohli v budúcnosti nahliadnuť.

1.1 Bezpečnosť detí a zraniteľných osôb



VAROVANIE!

Nebezpečenstvo udusenía, poranenia alebo trvalého postihnutia.

- Tento spotrebič smú používať deti staršie ako 8 rokov a osoby so zníženou fyzickou, zmyslovou alebo psychickou spôsobilosťou alebo nedostatkom skúseností a znalostí, iba ak sú pod dozorom zodpovednej osoby alebo ak boli zodpovednou osobou poučené o bezpečnom používaní spotrebiča a rozumejú prípadným rizikám.
- Nedovoľte, aby sa deti hrali so spotrebičom. Deti do troch rokov nesmú zostať v blízkosti spotrebiča bez dozoru.
- Obaly uschovajte mimo dosahu detí.
- Nedovoľte deťom ani domácim zvieratám priblížiť sa k spotrebiču počas prevádzky alebo keď je horúci. Prístupné časti sú horúce.
- Ak má spotrebič detskú poistku, odporúčame, aby ste ju zapli.
- Čistenie a údržbu nesmú vykonávať deti bez dozoru.
- Spotrebič a jeho kábel umiestnite mimo dosahu detí mladších ako 8 rokov.

1.2 Všeobecné bezpečnostné pokyny

- Tento spotrebič je určený na používanie v domácnosti a podobnom prostredí, ako sú napr.:

- vidiecke domy, kuchynky pre zamestnancov v obchodoch, kanceláriách a inom pracovnom prostredí,
- Pre klientov v hoteloch, motelloch, ubytovacích zariadeniach s raňajkami a iných obytných objektoch.
- Počas činnosti sa vnútorné časti spotrebiča zohrejú na vysokú teplotu. Nedotýkajte sa ohrevných článkov v spotrebiči. Pri vyberaní alebo vkladaní príslušenstva alebo nádob na pečenie vždy používajte kuchynské rukavice.
- Na čistenie spotrebiča nepoužívajte parné čističe.
- Pred vykonávaním údržby spotrebič vypnite a vytiahnite jeho zástrčku zo sieťovej zásuvky.
- Ak sú poškodené dvierka alebo tesnenie dvierok, nesmiete spotrebič používať, kým ho neopraví kvalifikovaná osoba.
- Ak je poškodený elektrický napájací kábel, musíte ho dať vymeniť u výrobcu, v autorizovanom servisnom stredisku alebo u kvalifikovanej osoby, aby sa predišlo nebezpečenstvu.
- Akékoľvek servisné zásahy alebo opravy vyžadujúce odstránenie krytu, ktorý slúži na ochranu pred pôsobením mikrovlnnej energie, smie vykonávať len kvalifikovaná osoba.
- Spotrebič nepoužívajte prostredníctvom externého časovača ani samostatného diaľkového ovládania.
- Nezohrievajte kvapaliny ani iné potraviny v uzavretých nádobách. Mohli by vybuchnúť.
- Používajte výhradne kuchynské pomôcky vhodné na použitie v mikrovlnnej rúre.
- Ak zohrievate jedlo v plastových alebo papierových nádobách, majte spotrebič pod dohľadom, pretože môže dôjsť k vznieteniu.
- Spotrebič je určený na zohrievanie potravín a nápojov. Sušenie potravín alebo odevov a zohrievanie ohrievacích fliaš, papúč, špongií, vlhkých tkanín a

podobných predmetov je zakázané a môže viesť k poraneniu, vznieteniu alebo požiaru.

- Ak uniká dym, spotrebič vypnite alebo ho odpojte od elektrickej siete a nechajte dvierka zatvorené, aby sa plamene udusili.
- Po ohreve nápojov môže dôjsť k prudkému oneskorenému vreniu. S nádobou preto zaobchádzajte opatrne.
- Obsah dojčenských fliaš a nádob s jedlom pre deti pred podávaním dôkladne premiešajte alebo potraste a vždy skontrolujte teplotu pokrmu, aby ste zabránili popáleniu.
- V spotrebiči by sa nemali zahrievať vajcia v škrupine ani celé natvrdo uvarené vajcia, pretože by mohli vybuchnúť, a to aj po skončení mikrovlnného ohrevu.
- Spotrebič je potrebné pravidelne čistiť a všetky zvyšky potravín treba odstrániť.
- Zanedbanie náležitého čistenia spotrebiča môže viesť k znehodnoteniu jeho povrchu, čo môže mať nepriaznivý vplyv na životnosť spotrebiča a spôsobiť nebezpečnú situáciu.
- Počas činnosti rúry môže prístupný povrch rúry dosiahnuť vysokú teplotu.
- Mikrovlnnú rúru by ste nemali vkladať do skrinky kuchynskej linky, ak predtým nebola v skrinke odskúšaná.
- Zadná strana spotrebiča má byť otočená ku stene.
- Na čistenie skla dvierok nepoužívajte drsné práškové prostriedky, ani ostré kovové škrabky, pretože by mohli poškrabať povrch, čo môže spôsobiť rozbitie skla.
- Venujte pozornosť minimálnym rozmerom skrinky (ak to pripadá do úvahy). Prečítajte si kapitolu venovanú inštalácii.
- Počas činnosti spotrebiča musia byť dekoratívne dvierka otvorené (ak sú k dispozícii).

2. BEZPEČNOSTNÉ POKYNY

2.1 Inštalácia



VAROVANIE!

Tento spotrebič smie nainštalovať iba kvalifikovaná osoba.

- Odstráňte všetok obalový materiál.
- Poškodený spotrebič neinštalujte ani nepoužívajte.
- Dodržiavajte pokyny na inštaláciu dodané so spotrebičom.
- Pri premiestňovaní spotrebiča buďte vždy opatrní, pretože je ťažký. Vždy používajte bezpečnostné rukavice.
- Spotrebič neťahajte za rukoväť.
- Dodržiavajte požadovanú minimálnu vzdialenosť od iných spotrebičov a nábytku.
- Uistite sa, že konštrukcie, pod ktorými a vedľa ktorých je spotrebič nainštalovaný, sú bezpečné.
- Po bokoch spotrebiča musia byť umiestnené spotrebiče alebo zariadenia nanajvyš rovnakej výšky.

2.2 Zapojenie do elektrickej siete



VAROVANIE!

Hrozí nebezpečenstvo požiaru a zásahu elektrickým prúdom.

- Všetky práce spojené so zapojením do elektrickej siete smie vykonať výlučne kvalifikovaný elektrikár.
- Spotrebič musí byť uzemnený.
- Uistite sa, že elektrické údaje uvedené na typovom štítku spotrebiča zodpovedajú parametrom elektrickej siete. Ak nie, kontaktujte elektrikára.
- Ak je spotrebič zapojený do elektrickej siete pomocou predlžovacieho kábla, skontrolujte, či je tento kábel uzemnený.
- Uistite sa, že zástrčka a prírodný elektrický kábel nie sú poškodené. Ak chcete vymeniť prírodný elektrický kábel, kontaktujte servis alebo elektrikára.

- Pri odpájaní spotrebiča od elektrickej siete neťahajte za prírodný kábel. Vždy ťahajte za zástrčku.

2.3 Použitie



VAROVANIE!

Hrozí nebezpečenstvo zranenia, popálenín, zásahu elektrickým prúdom alebo výbuchu.

- Nemeňte technické charakteristiky tohto spotrebiča.
- Počas činnosti nenechávajte spotrebič bez dozoru.
- Na otvorené dverka netlačte.
- Zabezpečte, aby boli vetracie otvory voľné.
- Spotrebič nepoužívajte ako pracovný povrch, ani nepoužívajte jeho vnútro ako skladovací priestor.

2.4 Ošetrovanie a čistenie



VAROVANIE!

Hrozí nebezpečenstvo zranenia, požiaru alebo poškodenia spotrebiča.

- Pred vykonávaním údržby spotrebič vypnite a vytiahnite jeho zástrčku zo sieťovej zásuvky.
- Spotrebič pravidelne čistite, aby ste predišli opotrebeniu povrchového materiálu.
- Nedovoľte, aby sa zvyšky jedál alebo zvyšky čistiaceho prostriedku usadzovali na plochách tesnenia dverok.
- Zvyšky tuku alebo potravín v spotrebiči môžu spôsobiť požiar.
- Spotrebič čistite vlhkou mäkkou handričkou. Používajte iba neutrálne saponáty. Nepoužívajte abrazívne prostriedky, drôtenky, rozpúšťadlá ani kovové predmety.
- Ak používate sprej na čistenie rúr, dodržiavajte bezpečnostné pokyny na obale.

2.5 Likvidácia



VAROVANIE!

Nebezpečenstvo poranenia alebo udusenía.

- Spotrebič odpojte od elektrickej siete.
- Odrežte elektrický kábel a zlikvidujte ho.

3. POPIS VÝROBKU

3.1 Celkový prehľad

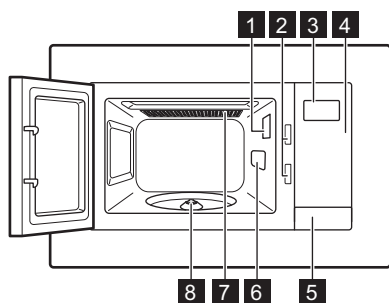





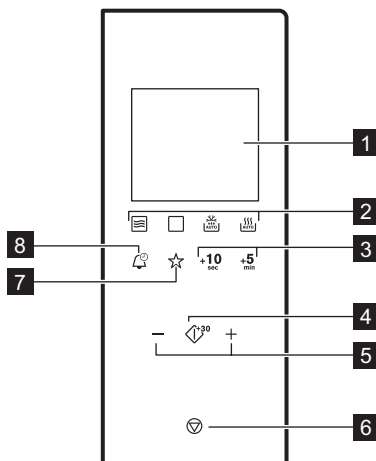

- 1 Osvetlenie
- 2 Bezpečnostný blokovací systém
- 3 Displej
- 4 Ovládací panel
- 5 Otváranie dverok
- 6 Kryt prívodu vín
- 7 Gril
- 8 Otočný hriadeľ

3.2 Ovládací panel

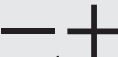

Symbol	Funkcia	Popis
1	—	Displej Zobrazuje nastavenia a aktuálny čas.

Symbol	Funkcia	Popis
2 	Funkčné tlačidlá	Na nastavenie funkcie mikrovln/kombinovaného pečenia/grilu/automatického rozmrazovania a automatického pečenia.
3 +10 sec, +5 min	Tlačidlá na nastavenie času	Na nastavenie požadovaného času.
4 	Štart/+30 sek.	Na spustenie spotrebiča alebo predĺženie času prípravy o 30 sekúnd pri plnom výkone.
5 	Tlačidlá nastavenia	Na nastavenie času, hmotnosti alebo teploty.
6 	Stop/Zrušiť	Slúži na vypnutie spotrebiča alebo zrušenie nastavení.
7 	Obľúbené programy	Na uloženie obľúbenej kombinácie parametrov pečenia.
8 	Hodiny	Na nastavenie času/pripomienkovača.

3.3 Príslušenstvo

Súprava otočného taniera

-  Pri príprave potravín v mikrovlnnej rúre vždy používajte súpravu otočného taniera.

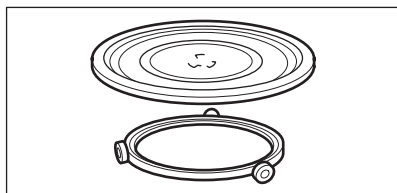

Sklenený tanier a vodiaci kruh.

Grilovací rošt

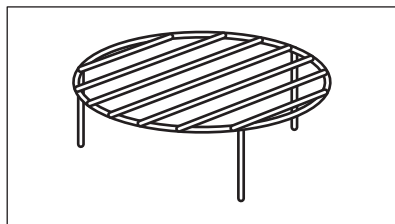

Používa sa pre:

- grilovanie jedla
- kombinované pečenie

4. PRED PRVÝM POUŽITÍM

-  **VAROVANIE!**
Pozrite si kapitoly ohľadne bezpečnosti.

4.1 Prvé čistenie

-  **POZOR!**
Pozrite si časť „Ošetrovanie a čistenie“.

- Z mikrovlnnej rúry vyberte všetky časti a dodatočné balenia.
- Pred prvým použitím spotrebič vyčistite.



4.2 Nastavenie času

Po pripojení spotrebiča k elektrickému napájaniu alebo po výpadku napájania sa na displeji zobrazí symbol 0:00 a zaznie akustický signál.



Čas môžete nastaviť v 24-hodinovom formáte.

1. Stlačte dvakrát .
2. Stláčaním tlačidiel nastavenia nastavte hodiny.

3. Nastavenie potvrdíte stlačením tlačidla .
4. Stláčaním tlačidiel nastavenia nastavte minúty.
5. Nastavenie potvrdíte stlačením tlačidla .

Keď je mikrovlnná rúra v pohotovostnom režime, na displeji sa zobrazí ON (ZAP.) a hodiny.

Ak nechcete, aby boli zobrazené hodiny, keď je mikrovlnná rúra v pohotovostnom režime, stlačte **+** alebo **-** a nastavte OFF (VYP.). Nastavenie potvrdíte stlačením tlačidla .

5. KAŽDODENNÉ POUŽÍVANIE



VAROVANIE!

Pozrite si kapitoly ohľadne bezpečnosti.

5.1 Všeobecné informácie o používaní spotrebiča

- Po vypnutí spotrebiča nechajte jedlo niekoľko minút odstáť.
- Pred prípravou z pokrmu odstráňte obal z hliníkovej fólie, kovové nádoby a pod.

Pečenie

- Ak je to možné, pokrm pripravujte prikrýty materiálom vhodným pre mikrovlnné rúry. Jedlo pripravujte odkryté iba v prípade, ak chcete, aby bolo chrumkavé.
- Dbajte na to, aby sa pokrm nadmerne neprepiekli, preto nenastavujte príliš vysoký výkon a dlhý čas. Jedlo sa môže vysušiť, pripáliť alebo sa na niektorých miestach vznietiť.
- Spotrebič nepoužívajte na varenie vajíčok v škrupine ani slimákov v ulite, pretože by mohli vybuchnúť. Pri príprave volských ôk najprv prepichnete žltky.
- Pred varením zemiakov, paradajok, klobás a pod. niekoľkokrát vidličkou prepichnete „kožu“ alebo „šupku“, aby jedlo nevybuchlo.

- Pre chladené alebo mrazené potraviny nastavte dlhšiu dobu prípravy.
- Pokrm, ktoré obsahujú omáčku, je potrebné z času na čas premiešať.
- Zelenina, ktorá má pevnú štruktúru, napríklad mrkva, hrášok alebo karfiol, sa musí pripravovať vo vode.
- Po uplynutí polovice doby prípravy väčšie kusy obráťte.
- Ak je to možné, zeleninu pokrájajte na rovnako veľké kusy.
- Používajte plytký a široký riad.
- Nepoužívajte kuchynský riad vyrobený z porcelánu, keramiky alebo hliny, ktorý má drobné otvory, napr. na rukovätiach, alebo neglazovaný spodok. Vlhkosť, ktorá prenikne do otvorov, môže spôsobiť, že pri zohriatí kuchynský riad praskne.
- Sklenený tanier na varenie predstavuje pracovný priestor na ohrev pokrmov alebo tekutín. Je nevyhnutný na správnu prevádzku mikrovlnnej rúry.

Rozmrazovanie mäsa, hydiny, rýb

- Mrazený odbalený pokrm položte na malý tanier obrátený hore dnom a vložený do inej nádoby, v ktorej sa bude zachytávať uvoľnená tekutina.
- V polovici rozmrazovania otočte pokrm na druhú stranu. Ak je to možné, oddelte a odstráňte kusy, ktoré sa už začali rozmrazovať.

Rozmrazovanie masla, torty a tvarohu

- Nerozmrazzte tieto pokrmy v spotrebiči úplne, nechajte ich na záver rozmraziť pri izbovej teplote. Tak dosiahnete rovnomernejší výsledok. Pred rozmrazovaním z jedla odstráňte všetok kovový alebo hliníkový obalový materiál.

Rozmrazovanie ovocia a zeleniny

- V spotrebiči nerozmrazujete úplne ovocie a zeleninu, ktoré plánujete ďalej použiť v surovom stave. Nechajte ich rozmraziť pri izbovej teplote.

- Ak chcete uvariť mrazené ovocie a zeleninu, zvolte vyšší mikrovlnný výkon a nemusíte ich vopred rozmrazovať.

Hotové jedlá

- Hotové jedlá môžete v spotrebiči pripravovať len vtedy, ak je ich obal vhodný na použitie v mikrovlnnej rúre.
- Je potrebné dodržiavať pokyny výrobcu vytlačené na obale (napr. odstrániť vrchný kovový obal a prepichnúť plastovú fóliu).

Vhodný kuchynský riad a materiály

Kuchynský riad/materiál	Mikrovlnná rúra			Gril
	Rozmrazovanie	Zohrievanie	Pečenie	
Sklo a porcelán vhodné na použitie v rúre (bez kovových súčastí, napr. Pyrex, teplovzdorné sklo)	X	X	X	X
Sklo a porcelán nevhodné na použitie v rúre ¹⁾	X	--	--	--
Sklo a sklokeramika vyrobené z materiálu vhodného na použitie v rúre alebo mrazuvzdorného materiálu (napr. Arcoflam), grilovací rošt	X	X	X	X
Keramika ²⁾ , hlíny ²⁾ .	X	X	X	--
Teplovzdorný plast do 200 °C ³⁾	X	X	X	--
Kartón, papier	X	--	--	--
Potravinová fólia	X	--	--	--
Fólia na pečenie s uzáverom vhodným pre mikrovlnné rúry ³⁾	X	X	X	--
Riad na pečenie vyrobený z kovu, napr. smaltu, liatiny	--	--	--	X
Plech na pečenie, s čiernym lakom alebo silikónovou vrstvou ³⁾	--	--	--	X
Plech na pečenie	--	--	--	X
Zapekací kuchynský riad, napr. zapekací pekáč alebo zapekacia misa	--	X	X	--

Kuchynský riad/materiál	Mikrovlnná rúra			Gril
	Rozmra-zovanie	Zohrie-vanie	Pečenie	
Hotové jedla v obale 3)	X	X	X	X

1) Bez striebra, zlata, platiny alebo kovového povlaku / ozdôb

2) Bez kremeňových alebo kovových súčastí, alebo glazúr s obsahom kovu

3) Dodržiavajte pokyny výrobcu týkajúce sa maximálnych teplôt.

X vhodné

-- nevhodné

5.2 Zapnutie a vypnutie mikrovlnnej rúry





POZOR!

Nenechajte mikrovlnnú rúru v činnosti, keď v nej nie je žiadne jedlo.

1. Stlačte tlačidlo s funkciou, ktorú chcete zapnúť.
2. Úroveň výkonu nastavíte opakovaným stláčaním tlačidla so zvolenou funkciou.
3. Stláčaním tlačidiel nastavenia nastavte čas.
4. Stláčením tlačidla  potvrdíte nastavenie a spustíte mikrovlnnú rúru.

Vypnutie mikrovlnnej rúry:

- počkajte, kým sa mikrovlnná rúra automaticky nevypne po uplynutí nastaveného času. Na displeji sa zobrazí End.
- otvorte dverka. Mikrovlnná rúra sa automaticky vypne. Ak chcete pokračovať v príprave pokrmu, zatvorte dverka a stlačte tlačidlo . Túto možnosť používajte na skontrolovanie jedla.
- stlačte tlačidlo .







Keď sa mikrovlnná rúra automaticky vypne, zaznie zvukový signál.

5.3 Tabuľka nastavenia výkonu

Stlačte 	Nastavenie výkonu	Približné percento výkonu
1 x	900 W	100 %
2 x	700 W	77 %
3 x	500 W	55 %
4 x	300 W	33 %
5 x	100 W	17 %

Ďalšie funkcie

Stlačte 	Displej	Funkčný režim
Gril		
1 x		Veľký gril
Kombinované pečenie		
2 x		Mikrovlny, Gril
3 x		Gril, Mikrovlny

5.4 Rýchly štart

-  Maximálna doba prípravy je 95 minút.

Stlačením tlačidla zapnete mikrovlnnú rúru na 30 sekúnd pri plnom výkone. Čas prípravy sa zvyšuje o 30 sekúnd každým ďalším stlačením tohto tlačidla.

5.5 Rozmrazovanie



Môžete si vybrať z 2 režimov rozmrazovania:

- Rozmrazovanie podľa hmotnosti
- Rozmrazovanie podľa času



-  Rozmrazovanie podľa hmotnosti nepoužívajte pre pokrmy, ktoré sú mimo mrazničky dlhšie než 20 minút, ani pre hotové mrazené pokrmy.

-  Rozmrazovanie podľa hmotnosti je možné zapnúť len pre pokrmy s hmotnosťou vyššou než 100 g a nižšou než 2 000 g.

-  Ak chcete rozmraziť potraviny s hmotnosťou nižšou než 200 g, položte ich na okraj otočného taniera.

1. Opakovaným stláčaním  nastavte rozmrazovanie podľa hmotnosti alebo času.
2. Stláčaním tlačidiel nastavenia nastavte čas alebo hmotnosť. V prípade rozmrazovania podľa hmotnosti sa čas nastaví automaticky.
3. Stlačením tlačidla  potvrdte nastavenie a spustíte mikrovlnnú rúru.

5.6 Gril a kombinované pečenie

1. Aby ste nastavili funkciu Gril alebo Kombinované pečenie, opakovane stláčajte tlačidlo .
2. Stláčaním tlačidiel nastavenia nastavte čas.
3. Stlačením tlačidla  potvrdte nastavenie a spustíte mikrovlnnú rúru.

-  Po uplynutí polovice času pečenia zaznie zvukový signál. Jedlo môžete obrátiť.

6. AUTOMATICKÉ PROGRAMY













VAROVANIE!



Pozrite si kapitoly ohľadne bezpečnosti.

6.1 Automatické pečenie

Túto funkciu môžete použiť na jednoduchú prípravu vášho obľúbeného pokrmu. Mikrovlnná rúra automaticky zvolí optimálne nastavenie.

1. Opakovaným stláčaním tlačidla  nastavíte požadované menu.
2. Stláčaním tlačidiel nastavenia nastavíte hmotnosť.
3. Nastavené menu zmeníte stlačením tlačidla .
4. Stlačením tlačidla  potvrdíte nastavenie a spustíte mikrovlnnú rúru.

Displej	Menu	Hmotnosť
	Automatický ohrev	150 g 250 g 350 g 450 g 600 g
	Nápoj	1 šálka
	Pizza	200 g 300 g 400 g
	Popkorn	50 g 100 g
	Kurča	500 g 750 g 1 000 g 1 200 g
	Mäso	150 g 300 g 450 g 600 g
	Zemiaky	230 g 460 g 690 g
	Zelenina	150 g 350 g 500 g

Displej	Menu	Hmotnosť
	Ryba	150 g 250 g 350 g 450 g 650 g
	Cestoviny	50 g (pridajte 450 ml vody) 100 g (pridajte 800 ml vody) 150 g (pridajte 1 200 ml vody)

6.2 Obľúbené programy

Môžete uložiť iba jedno obľúbené nastavenie.



Túto funkciu použijete na uloženie nastavenia, ktoré často používate pri mikrovlnnej rúre.

1. Nastavte funkciu a parametre, ktoré chcete uložiť.

Pozrite si postup pre funkciu, ktorú chcete nastaviť.

2. Tlačidlo  stlačte a podržte 2 sekundy. Po uložení nastavení zaznie zvukový signál.

Použitie programu Obľúbené

1. Stlačte tlačidlo .
2. Mikrovlnnú rúru zapnite stlačením tlačidla  ³⁰.

7. POUŽÍVANIE PRÍSLUŠENSTVA



VAROVANIE!

Pozrite si kapitoly oľhľadne bezpečnosti.

7.1 Vkladanie súpravy otočného taniera



POZOR!

Spotrebič nepoužívajte bez súpravy otočného taniera. Používajte iba súpravu otočného taniera dodanú s mikrovlnnou rúrou.



Nikdy nevarujte jedlo priamo na sklenenom tanieri na varenie.

1. Vodiaci kruh umiestnite okolo otočného hriadeľa.
2. Sklenený tanier položte na vodiaci kruh.

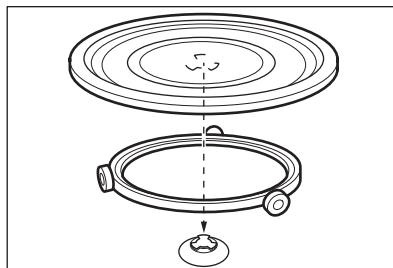

7.2 Vkladanie grilovacieho roštu

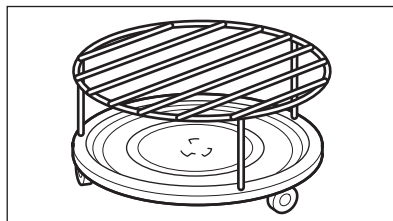

Grilovací rošt položte na otočný tanier.



8. DOPLNKOVÉ FUNKCIE

8.1 Detská poistka

Funkcia Detská poistka zabraňuje náhodnému zapnutiu mikrovlnnej rúry.

Stlačte a podržte  na 3 sekundy. Zaznie zvukový signál. Keď je funkcia Detská poistka zapnutá, na displeji sa zobrazuje symbol .

8.2 Kuchynský časomer

Môžete nastaviť maximálne 95 minút.

1. Stlačte tlačidlo .
2. Stláčaním tlačidiel nastavenia nastavte čas. Po niekoľkých sekundách sa automaticky aktivuje kuchynský časomer.

Po uplynutí nastaveného času zaznie zvukový signál.

3. Funkciu vypnete stlačením tlačidla .

 Keď je časovač aktívny, na displeji sa zobrazí aktívna funkcia. Zostávajúci čas môžete dať zobrazit' stlačením .

 Časovač pracuje, aj keď otvoríte dverka alebo pozastavíte mikrovlnnú rúru.

9. TIPY A RADY



VAROVANIE!

Pozrite si kapitoly ohľadne bezpečnosti.

9.1 Tipy pre mikrovlnnú prevádzku

Problém	Riešenie
Nemôžete nájsť informácie o množstve určitého pripravovaného jedla.	Vyhľadajte podobné jedlo. Predĺžte alebo skráťte časy varenia podľa tohto pravidla: Dvojnásobné množstvo = takmer dvojnásobný čas, Polovičné množstvo = polovičný čas
Jedlo sa príliš vysušilo.	Nastavte kratší čas varenia alebo zvolte nižší mikrovlnný výkon.
Po uplynutí času jedlo nie je rozmrazené, horúce alebo uvarené.	Nastavte dlhší čas varenia alebo nastavte vyšší výkon. Väčšie pokrmy si vyžadujú dlhší čas.
Po uplynutí času varenia je jedlo na okrajoch prehriate, ale v strede stále nie je hotové.	Nabudúce nastavte nižší výkon a dlhší čas. Kvapaliny, napr. polievku, po uplynutí polovice času premiešajte.

Ryža sa uvarí lepšie, keď použijete plytký a široký riad.

9.2 Odmrazovanie

Mäso na pečenie vždy rozmrazujte masťou stranou otočenou nadol.

Nerozmrazujte mäso prikryté, pretože namiesto rozmrazovania by sa varilo.

Hydinu v celku vždy rozmrazujte otočenú prsiami nadol.

9.3 Varenie

Chladené mäso a hydinu vždy vyberte z chladničky najmenej 30 minút pred varením.

Po varení nechajte mäso, hydinu, ryby a zeleninu postáť zakryté.

Ryby potrite trochou oleja alebo rozpusteného masla.

Všetku zeleninu treba variť pri plnom mikrovlnnom výkone.

Pridajte 30 – 45 ml studenej vody na každých 250 g zeleniny.

Čerstvú zeleninu pred varením pokrájajte na rovnomerné kúsky. Všetku zeleninu varte v zakrytej nádobe.

9.4 Zohrievanie

Pri zohrievaní hotových jedál vždy postupujte podľa pokynov uvedených na obale.

9.5 Gril

Ploché potraviny grilujte umiestnené v strede grilovacieho roštu.

Po uplynutí polovice času pokrm obráťte a pokračujte v grilovaní.

9.6 Kombinované pečenie

Kombinované pečenie môžete využiť na prípravu chrumkavých pokrmov.

V polovici doby prípravy pokrm obráťte a potom pokračujte.

K dispozícii máte 2 režimy kombinovaného pečenia. Každý režim kombinuje funkcie mikrovln a grilu v rôznych časových intervaloch a pri rôznych úrovniach výkonu.

10. OŠETROVANIE A ČISTENIE



VAROVANIE!

Pozrite si kapitoly ohľadne bezpečnosti.

10.1 Poznámky a rady ohľadom čistenia

- Prednú stranu spotrebiča očistite mäkkou handričkou namočenou v teplej vode s prídavkom čistiaceho prostriedku.
- Na čistenie kovových povrchov použite bežný čistiaci prostriedok.
- Vnútro spotrebiča vyčistite po každom použití. Jednoduchšie tak odstráňte nečistoty, ktoré sa potom nepripália.

- Odolné nečistoty odstráňte špeciálnym čistiacim prostriedkom.
- Všetko príslušenstvo pravidelne umývajte a po umytí nechajte vysušiť. Použite mäkkú handričku namočenú v teplej vode s prídavkom čistiaceho prostriedku.
- Na zmäkčenie ťažko odstrániteľných zvyškov nechajte variť pohár vody pri plnom mikrovlnnom výkone po dobu 2 až 3 minút.
- Na odstránenie pachov pridajte do pohára vody 2 čajové lyžičky citrónovej šťavy a nechajte zmes variť pri plnom mikrovlnnom výkone po dobu 5 minút.

11. RIEŠENIE PROBLÉMOV



VAROVANIE!

Pozrite si kapitoly ohľadne bezpečnosti.

11.1 Čo robiť, keď...

Problém	Možné príčiny	Riešenie
Spotrebič nefunguje.	Spotrebič je vypnutý.	Zapnite spotrebič.
Spotrebič nefunguje.	Spotrebič nie je zapojený do siete.	Zapojte spotrebič do elektrickej siete.
Spotrebič nefunguje.	Vyhodená poistka v poistkovej skrini.	Skontrolujte poistku. Ak sa poistka vyhodí viackrát, obráťte sa na kvalifikovaného elektrikára.
Spotrebič nefunguje.	Dvierka nie sú dobre zatvorené.	Uistite sa, že dvierka nič neblokuje.
Nesvieti žiarovka.	Žiarovka je vypálená.	Je potrebné vymeniť žiarovku.
Na displeji sa zobrazí [_ _ _].	Je zapnutá detská poistka.	Vypnite detskú poistku. Tri sekundy podržte tlačidlo  .
Vo vnútri rúry dochádza k iskreniu.	V rúre sa nachádzajú nádoby z kovu alebo nádoby s kovovým okrajom.	Vyberte nádobu zo spotrebiča.
Vo vnútri rúry dochádza k iskreniu.	V rúre sa nachádzajú kovové ihly alebo alobal, ktoré sa dotýkajú vnútorných stien.	Zaistite, aby sa kovové ihly ani alobal nedotýkali vnútorných stien.
Súprava otočného taniera vydáva vírzigavé alebo škripavé zvuky.	Pod sklenným tanierom na varenie je nejaký predmet alebo nečistota.	Vyčistite priestor pod sklenným tanierom na varenie.
Spotrebič prestal fungovať bez zjavej príčiny.	Vyskytla sa porucha.	Ak sa táto situácia zopakuje, zavolajte do autorizovaného servisného strediska.

11.2 Servisné údaje

Ak problém nedokážete odstrániť sami, kontaktujte predajcu alebo autorizované servisné stredisko.

Údaje potrebné pre autorizované servisné stredisko nájdete na typovom

štítku. Typový štítok je na spotrebiči. Typový štítok neodstraňujte zo spotrebiča.

Odporúčame, aby ste si sem zapísali tieto údaje:	
Model (MOD.)
Číslo výrobku (PNC)
Sériové číslo (S.N.)

12. INŠTALÁCIA



VAROVANIE!

Pozrite si kapitoly ohľadne bezpečnosti.

12.1 Všeobecné informácie



POZOR!

Nezakrývajte vetracie otvory. V opačnom prípade sa môže spotrebič prehriať.



POZOR!

Spotrebič nezapájajte prostredníctvom adaptérov ani predlžovacích káblov. To môže spôsobiť preťaženie a nebezpečenstvo požiaru.



POZOR!

Minimálna výška pre inštaláciu je 85 cm.

- Táto mikrovlnná rúra je určená iba na zabudovanie do kuchynskej linky. Musí byť umiestnená na stabilnom a rovnom povrchu.
- Na mieste umiestnenia kuchynská linka nesmie mať zadnú stenu.
- Mikrovlnnú rúru umiestnite ďaleko od zdrojov pary, horúceho vzduchu a striekajúcej vody.
- Ak je mikrovlnná rúra príliš blízko pri televízore alebo rádiu, môže spôsobiť rušenie prijímaného signálu.
- Ak mikrovlnnú rúru prepravujete v studenom počasí, nezapínajte ju okamžite po inštalácii. Nechajte ju stáť určitý čas pri izbovej teplote, aby sa zohriala.

12.2 Elektrická inštalácia



VAROVANIE!

Elektrickú inštaláciu môže vykonať iba kvalifikovaná osoba.



Výrobca nenesie zodpovednosť v prípade, ak nedodržíte bezpečnostné opatrenia uvedené v kapitole „Bezpečnostné pokyny“.

Táto mikrovlnná rúra sa dodáva s napájacím káblom a zástrčkou.

Kábel má uzemňovací vodič s uzemňovacím kolíkom. Zástrčka musí byť zapojená do zásuvky, ktorá je správne zapojená a uzemnená. V prípade elektrického skratu znižuje uzemnenie nebezpečenstvo úrazu elektrickým prúdom.

12.3 Inštalácia mikrovlnnej rúry

1. Skontrolujte, či rozmery nábytku vyhovujú požiadavkám na montážne vzdialenosti.

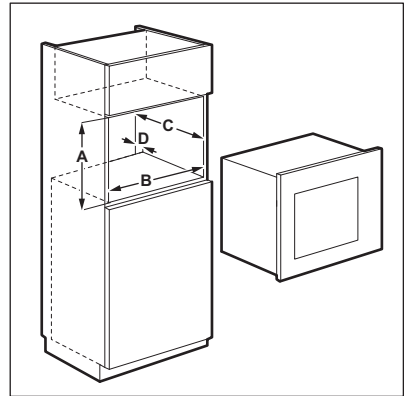

Montážne vzdialenosti

Rozmer	mm
A	380 + 2
B	560 + 8
C	500
D	45

2. Ak je skrinka hlbšia než 300 mm, položte na dno skrinky šablónu a skontrolujte, či skrinka vyhovuje. Ak áno, vyznačte polohu skrutiek. Šablónu vyberte a pomocou skrutiek upevnite konzolu na vyznačenom mieste.



Ak je skrinka hlboká 300 mm, tento krok vynechajte.

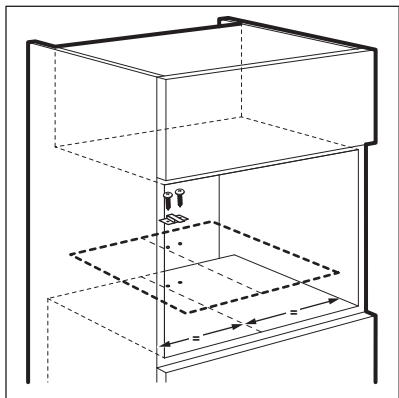

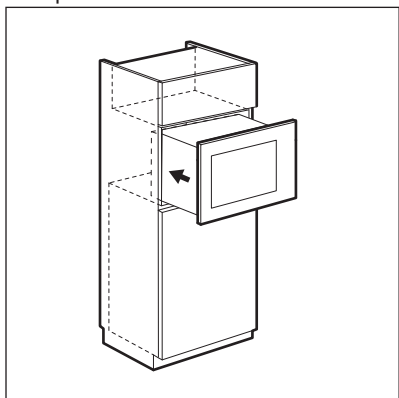

3. Nainštalujte mikrovlnnú rúru. Ak ste pripievnili konzolu, uistite sa, že bezpečne pridržia zadnú časť spotrebiča.

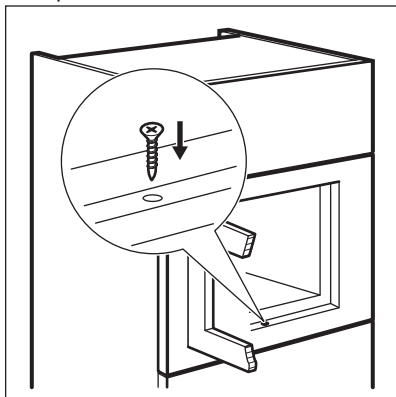

4. Otvorte dverka a pomocou skrutiek upevnite mikrovlnnú rúru ku skrinke.



13. OCHRANA ŽIVOTNÉHO PROSTREDIA

Materiály označené symbolom  odovzdajte na recykláciu.  Obal hodte do príslušných kontajnerov na recykláciu. Chráňte životné prostredie a zdravie ľudí a recyklujte odpad z elektrických a elektronických spotrebičov. Nelikvidujte

spotrebiče označené symbolom spolu s odpadom z domácnosti.  Výrobok odovzdajte v miestnom recyklačnom zariadení alebo sa obráťte na obecný alebo mestský úrad.

www.electrolux.com/shop



867300698-B-222015

