



user manual  
Οδηγίες Χρήσης  
manual de instruções  
Инструкция по  
эксплуатации  
kullanma kılavuzu

Dishwasher  
Πλυντήριο πιάτων  
Máquina de lavar loiça  
Посудомоечная машина  
Bulaşık makinesi

# Electrolux. Thinking of you.

Share more of our thinking at [www.electrolux.com](http://www.electrolux.com)

## Contents

Safety information	2	Setting and starting a washing programme	10
Product description	3	Care and cleaning	11
Control panel	4	What to do if...	11
Use of the appliance	5	Technical data	13
Setting the water softener	5	Installation	13
Use of dishwasher salt	6	Water connection	14
Use of rinse aid	6	Electrical connection	15
Loading cutlery and dishes	7	Environment concerns	15
Use of detergent	8		
Washing programmes	9		



Subject to change without notice



## Safety information

**i** For your safety and correct operation of the appliance, read this manual carefully before installation and use. Always keep these instructions with the appliance even if you move or sell it. Users must fully know the operation and safety features of the appliance.

### Correct use

- The appliance is designed exclusively for domestic use.
- Only use the appliance to clean household utensils that are applicable for dishwashers.
- Do not put solvents in the appliance. Risk of explosion.
- Put the knives and all items with sharp points in the cutlery basket with their points down. If not, put in a horizontal position in the main basket.
- Use only branded products for dishwashers (detergent, salt, rinse aid).
- If you open the door while the appliance is in operation, hot steam can escape. Risk of skin burns.
- Do not remove dishes from the dishwasher before the end of the washing programme.
- When the washing programme is completed, disconnect the mains plug from the mains socket and close the water tap.
- Only an authorised service engineer can repair this appliance. Use only original spare parts.

- Do not do repairs yourself to prevent injury and damage to the appliance. Always contact your local Service Force Centre.

### General safety

- Persons (including children) with reduced physical sensory, mental capabilities or lack of experience and knowledge must not use the appliance. They must have supervision or instruction for the operation of the appliance by a person responsible for their safety.
- Obey the safety instructions from the manufacturer of the dishwasher detergent to prevent burns to eyes, mouth and throat.
- Do not drink the water from the dishwasher. Detergent residues can stay in your appliance.
- Always close the door when you do not use the appliance to prevent injury and not to stumble over the open door.
- Do not sit or stand on the open door.

### Child safety

- Only adults can use this appliance. Children must get supervision to make sure that they do not play with the appliance.
- Keep all the packaging away from children. There is a risk of suffocation.
- Keep all detergents in a safe area. Do not let children touch the detergents.
- Keep children away from the appliance when the door is open.

## Installation

- Make sure that the appliance is not damaged because of transport. Do not connect a damaged appliance. If necessary, contact the supplier.
- Remove all packaging before first use.
- A qualified and competent person must do the electrical installation.
- A qualified and competent person must do the plumbing installation.
- Do not change the specifications or modify this product. Risk of injury and damage to the appliance.
- Do not use the appliance:
  - if the mains cable or water hoses are damaged,
  - if the control panel, worktop or plinth area are damaged, that you can get access to the inner side of the appliance. Contact your local Service Force Centre.
- Do not drill into the sides of the appliance to prevent damage to hydraulic and electrical components.



**Warning!** Carefully obey the instructions for electrical and water connections.

## Product description

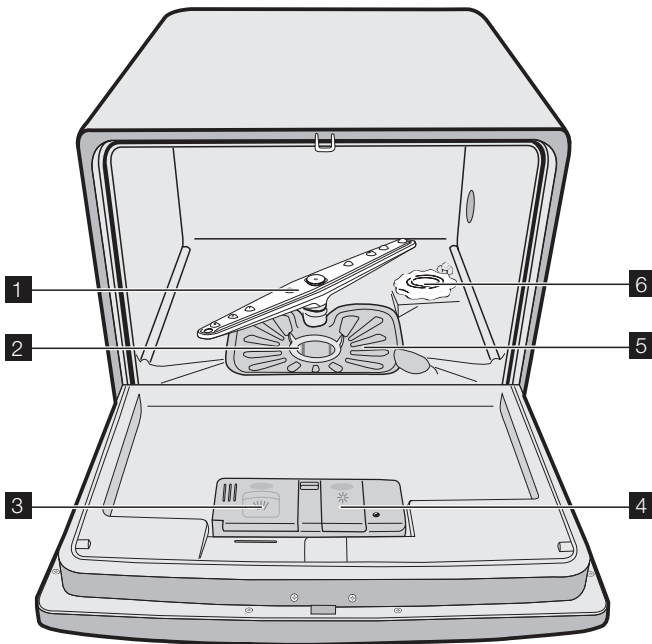

- 1 Spray arm
- 2 Microfilter
- 3 Detergent dispenser
- 4 Rinse aid dispenser
- 5 Flat filter
- 6 Salt container

**i** The rating label is on the back of appliance.

## Control panel

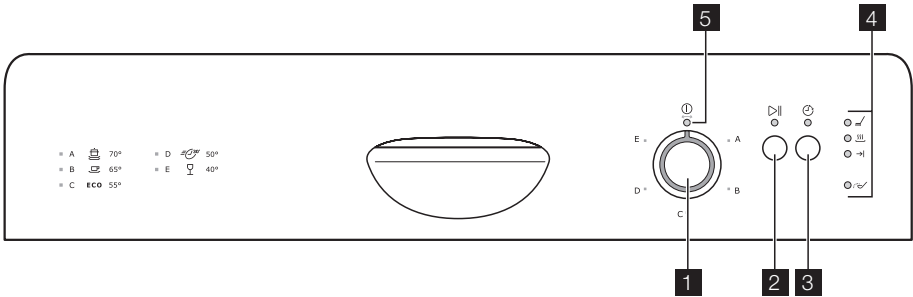

- 1 Programme knob
- 2 Start/cancel button
- 3 Delay start button
- 4 Indicator lights
- 5 On/off indicator light

Indicator lights	
	The indicator light comes on when the washing phase or the rinsing phase operates.
	The indicator light comes on when the drying phase operates.
	The indicator light comes on when the washing programme is completed. Auxiliary functions: <ul style="list-style-type: none"> <li>• Level of the water softener.</li> <li>• An alarm if the appliance has a malfunction.</li> </ul>
	The indicator light comes on when it is necessary to fill the salt container. Refer to the chapter 'Use of dishwasher salt'. The salt indicator light can stay on for some hours, but it does not have an unwanted effect on the operation of the appliance.

1) The indicator light is off while a washing programme operates.

### Delay start button

Use the delay start button to delay the start of the washing programme with an interval of 3 hours. Refer to the chapter 'Setting and starting a washing programme'.

### Programme knob and on/off indicator light

- To set a washing programme, turn the programme knob clockwise or anticlockwise. The programme marker on the pro-

gramme knob must agree with one of the washing programmes on the control panel.

- The on/off indicator light comes on (position ON).
- To set the appliance to the off position, turn the programme knob until the programme marker agrees with the on/off indicator light.
  - The on/off indicator light goes off (position OFF).

## Use of the appliance

Refer to the following instructions for each step of procedure:

1. Make a check if the water softener level is correct for the water hardness in your area. If necessary set the water softener.
2. Fill the salt container with dishwasher salt.
3. Fill the rinse aid dispenser with rinse aid.
4. Load cutlery and dishes into the dishwasher.

5. Set the correct washing programme for the type of load and soil.
6. Fill the detergent dispenser with the correct quantity of detergent.
7. Start the washing programme.

 If you use detergent tablets, refer to the chapter 'Use of detergent'.

## Setting the water softener

The water softener removes minerals and salts from the water supply. Minerals and salts can have a bad effect on the operation of the appliance.

Water hardness is measured in equivalent scales:

- German degrees (dH°).

- French degrees (°TH).
- mmol/l (millimol per litre - international unit for the hardness of water).
- Clarke.

Adjust the water softener in to the water hardness in your area. If necessary, contact your local water authority.

Water hardness				Water hardness setting
°dH	mmol/l	°TH	Clarke	
>24	>4.2	>40	> 29	10
22- 24	3,9- 4,2	39- 40	27- 29	9
20- 22	3,5- 3,9	35- 39	25- 27	8
18- 20	3,2- 3,5	32- 35	23- 25	7
16- 18	2,8- 3,2	28- 32	20- 23	6
13- 16	2,3- 2,8	23- 28	17-20	5
10- 13	1,8- 2,3	18- 23	13- 17	4
7- 10	1,2- 1,8	12- 18	9- 13	3
4- 7	0,7- 1,2	7- 12	5- 9	2
< 4	< 0,7	< 7	< 5	1 <sup>1)</sup>

1) No use of salt required.

### Electronic adjustment

#### The water softener is set at the factory at level 5.

1. Press and hold the start/cancel button. Turn the programme knob clockwise until the programme marker agrees with the first washing programme on the control panel.
2. Release the start/cancel button when the on/off indicator light and the start/cancel indicator light start to flash.
  - At the same time, the end indicator light flashes to show the level of the water softener.

#### Example:

5 flashes, pause, 5 flashes, pause, etc... = level 5

3. Press the start/cancel button one time to increase the water softener level by one step. The end indicator light shows the new level.
4. Turn the programme knob to the off position to save the operation.

## Use of dishwasher salt

---

**!** **Caution!** Only use dishwashers salt. Types of salt that are not applicable for dishwashers cause damage to the water softener.

**!** **Caution!** Grains of salt and salty water on the bottom of the appliance can cause corrosion. Fill the appliance with salt before you start a washing programme to prevent corrosion.

**Do these steps to fill the salt container:**

1. Turn the cap anticlockwise to open the salt container.
2. Fill the salt container with 1 litre of water (only the first operation).
3. Use the funnel to fill the salt container with salt.

4. Remove the salt around the opening of the salt container.
5. Turn the cap clockwise to close the salt container.

**i** It is normal that water overflows from the salt container when you fill it with salt

When you set the water softener to level 1, the salt indicator light does not stay on.

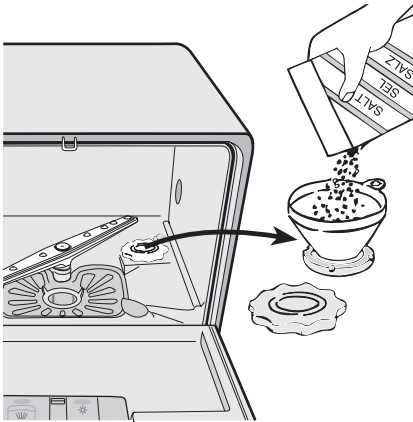

## Use of rinse aid

---

**!** **Caution!** Only use branded rinse aid for dishwashers. Do not fill the rinse aid dispenser with other products (e.g. dishwasher cleaning agent, liquid detergent). There is a risk of damage to the appliance.

- i** Rinse aid makes it possible to dry the dishes without streaks and stains. Rinse aid is automatically added during the last rinsing phase.
- i** Fill the rinse aid dispenser when the rinse aid indicator (B) becomes clear.

Do these steps to fill the rinse aid dispenser:

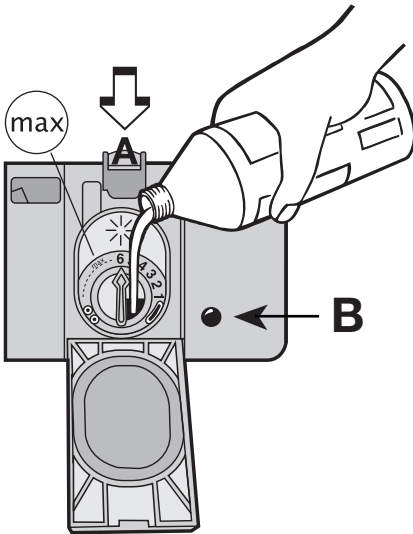

1. Press the release button (A) to open the rinse aid dispenser.

2. Fill the rinse aid dispenser with rinse aid. The mark 'max.' shows the maximum level.
3. Remove the spilled rinse aid with an absorbent cloth to prevent too much foam during the subsequent washing programme.
4. Close the rinse aid dispenser.

**i** The capacity of the rinse aid dispenser is approximately 150 ml. The quantity of rinse aid is sufficient for approximately 60 washing programmes.

### Adjust the dosage of rinse aid

The appliance is set at the factory at level 1. You can set the rinse aid dosage between 1 - 6 (1- 6 ml of the rinse aid).

Refer to the washing results (chapter 'What to do if...'). Start with the lowest dosage.

1. Turn the arrow clockwise to increase the dosage.
2. Increase the dosage if there are water droplets or limescale on the dishes.

## Loading cutlery and dishes

### Helpful hints and tips

**!** **Caution!** Only use the appliance for household utensils that are applicable for dishwashers.

Do not use the appliance to clean objects that can absorb water (sponges, household cloths, etc.).

- Before you load cutlery and dishes, do these steps:
  - Remove all food remainings and debris.
  - Make burnt, remaining food in pans soft.
- While you load cutlery and dishes, do these steps:
  - Load hollow items (e.g. cups, glasses and pans) with the opening down.
  - Make sure that water does not collect in the container or in a deep base.
  - Make sure that cutlery and dishes do not lie inside one another.
  - Make sure that cutlery and dishes do not cover other cutlery and dishes.
  - Make sure that glasses do not touch other glasses.
  - Put small objects in the cutlery basket.
- Plastic items and pans with non-stick coatings can keep water droplets.

- Plastic items do not dry as well as porcelain and steel items.
- Put light items in the main basket. Make sure that the items do not move.

**!** **Caution!** Make sure that the spray arm can move freely before you start a washing programme.

### Primary basket

Arrange the deep dishes and large lids around the edge of the basket. Arrange items on and below the cup racks. The water must come to all parts of the dishes.

You can fold the cup racks to clean high items.

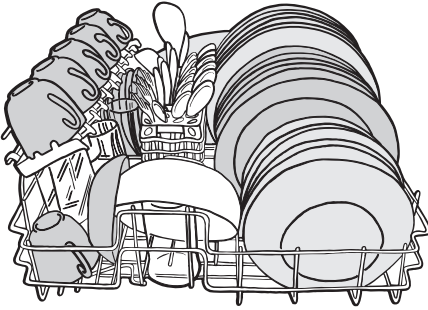

**Cutlery basket**

**Warning!** Do not put long-bladed knives in a vertical position to prevent injury.

Arrange long and/or sharp items of cutlery horizontally in the primary basket. Be careful with sharp items such as knives.

Use the cutlery basket for:

- Forks and spoons with the handles down.

- Knives with the handles up.



The cutlery basket has a cutlery grid that you can remove.

Do not let the cutlery bond together.

- i** Make sure that the spray arm can move freely before you close the door.

**Use of detergent**

- i** Only use detergents (powder, liquid or tablet) that are applicable for dishwashers.

Follow the data on the packaging:

- Dosage recommended by the manufacturer.
- Storage recommendations.

The instructions on the packaging usually refer to large dishwashers (12 settings).

- 🌿** Do not use more than the correct quantity of detergent to save an environment.

**Fill with detergent**

Do these steps to fill the detergent dispenser:

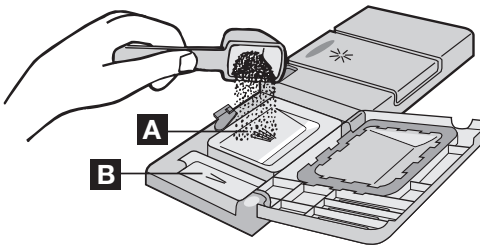

3. If you use a washing programme with prewash phase, put more detergent in the prewash detergent compartment (B). The detergent is removed during the prewash phase.
4. Close the lid of the detergent dispenser.

**Use of detergent tablets**

Put the detergent tablet in the detergent dispenser (A).

Detergent tablets contain:

- detergent
- rinse aid
- other cleaning agents.

Do these steps to use detergent tablets:

1. Make sure that the detergent tablets are applicable for your water hardness. Refer to the instructions from the manufacturer.
2. Set the lowest levels of water hardness and rinse aid dosage.

- i** It is not necessary to fill the salt container and the rinse aid dispenser.

**Do these steps when the drying results are not satisfactory:**

1. Open the lid of the detergent dispenser.
2. Fill the detergent dispenser (A) with detergent.

1. Fill the rinse aid dispenser with rinse aid.
2. Set the rinse aid dosage to position 2.

### Do these steps to use the detergent powder again:





1. Fill the salt container and the rinse aid dispenser.
2. Set the water softener to the highest level.
3. Do a washing programme without dishes.
4. Adjust the water softener. Refer to the chapter 'Setting the water softener'.

5. Adjust the rinse aid dosage.

**i** Different brands of detergent dissolve in different times. Some detergent tablets do not have the best cleaning results during short washing programmes. Use long washing programmes when you use detergent tablets to fully remove the detergent.



## Washing programmes



### Washing programmes

Programme	Degree of soil	Type of load	Programme description
A  70°	Heavy soil	Crockery, cutlery, pots and pans	Prewash Main wash 2 intermediate rinses Final rinse Drying
B  65°	Normal soil	Crockery and cutlery	Prewash Main wash 1 intermediate rinse Final rinse Drying
C <b>ECO</b> 55° <sup>1)</sup>	Normal soil	Crockery and cutlery	Prewash Main wash 1 intermediate rinse Final rinse Drying
D  50°	Normal or light soil	Crockery and cutlery	Main wash 1 intermediate rinse Final rinse Drying
E  40°	Light soil	Delicate crockery and glassware	Main wash 1 intermediate rinse Final rinse Drying

1) Test programme for test institutes

### Consumption values

Programme	Programme duration (in minutes)	Energy consumption (in kWh)	Water consumption (in litres)
A  70°	117	1,15	9
B  65°	94	0,80	7
C <b>ECO</b> 55° <sup>1)</sup>	157	0,63	7

Programme	Programme duration (in minutes)	Energy consumption (in kWh)	Water consumption (in litres)
D  50°	36	0,40	6
E  40°	31	0,35	6

1) Test programme for test institutes

**i** The consumption values are intended as a guide and depends on the pressure and the temperature of the water and al-

so by the variations of the power supply and the amount of dishes.

## Setting and starting a washing programme

Do these steps to set and start a washing programme:

1. Close the door.
2. Turn the programme knob to set the washing programme. Refer to the chapter 'Washing programmes'.
  - The on/off indicator light comes on.
  - The phase indicator light for the washing programme starts to flash.
3. Press the start/cancel button.
  - The washing programme starts automatically.
  - The start/cancel indicator light comes on.
  - When the programme starts, only the phase in progress indicator light stays on.

**i** When the washing programme operates, you cannot change the programme. Cancel the washing programme.

**!** **Warning!** Only interrupt or cancel a washing programme if necessary.

**!** **Caution!** Open the door carefully. Hot steam can come free.

### labelling Cancellng a washing programme

- Press and hold the start/cancel button for approximately 5 seconds.
  - The start/cancel indicator light goes off.
  - The phase indicator lights starts to flash.

The washing programme is cancelled.

At this time you can do these steps:

1. Switch off the appliance.
2. Set a new washing programme.

Fill the detergent dispenser with detergent before you set a new washing programme.

### labelling Interruptng a washing programme

Open the door.

- The programme stops.

Close the door.

- The programme continues from the point of interruption.

### labelling Setting and starting a washing programme with delay start

1. Set a washing programme.
2. Press the delay start button.
  - The delay start indicator light comes on.
3. Press the start/cancel button.
  - The countdown of the delay start starts.
  - The phase indicator lights go off.

When the countdown is completed, the washing programme automatically starts.

- The delay start indicator light goes off.
- The phase indicator light comes on.

**i** Do not open the door during the countdown to prevent interruption of the countdown. When you close the door again, the countdown continues from the point of interruption.

### labelling Cancellng a delay start:

1. Press and hold the start/cancel button for approximately 5 seconds.
  - The start/cancel indicator light and delay start indicator light go off.
  - The phase indicator lights start to flash.
2. Press the start/cancel button to start the washing programme.

## End of the washing programme

Switch off the appliance in these conditions:

- The appliance stops automatically.
- The end indicator light comes on.

For better drying results, keep the door ajar for some minutes before you remove the dishes.

## Care and cleaning

**Warning!** Switch the appliance off before you clean the filters.

### Cleaning the filters

**Caution!** Do not use the appliance without filters. Make sure that the installation of the filters is correct. Incorrect installation will cause unsatisfactory washing results and damage to the appliance.

The dishwasher has 2 filters:

1. microfilter
2. flat filter

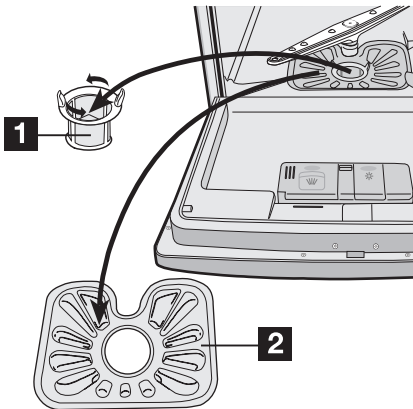

Do these steps to clean the filters:

1. Open the door.
2. Remove the basket.
3. Remove the filters in the bottom of the appliance.
4. Clean the filters below running water.
5. Put the filters back.
6. Turn the microfilter clockwise to lock it.

## What to do if...

The appliance does not start or stops during operation.

Let the dishes cool down before you remove them from the appliance. Hot dishes are easily damaged.

7. Close the door.

### Cleaning the spray arm

Regularly examine the spray arm. Remove remaining food from the holes in the spray arm.

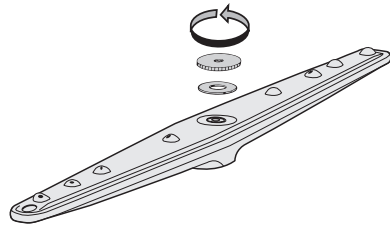

Do these steps to remove the spray arm:

1. Turn the nut anticlockwise.
2. Remove the spray arm.
3. Fully clean the holes.

### External cleaning

Clean the external surfaces of the appliance and control panel with a damp soft cloth. Only use neutral detergents. Do not use abrasive products, scouring pads or solvents (acetone, trichloroethylene etc...).

### Frost precautions

**Caution!** Do not install the appliance where the temperature is below 0 °C. The manufacturer is not responsible for damage because of frost.

If not possible, empty the appliance and close the door. Disconnect the water inlet hose and remove water from the water inlet hose.

If there is a fault, first try to find a solution to the problem yourself. If you cannot find a sol-

ution to the problem yourself, contact the Service Force Centre.

Fault code and malfunction	Possible cause and solution
<ul style="list-style-type: none"> <li>• continuous flash of the start/cancel indicator light</li> <li>• 1 flash of the end indicator light</li> </ul> The dishwasher does not fill with water	<ul style="list-style-type: none"> <li>• The water tap is blocked or furred with limescale. Clean the water tap.</li> <li>• The water tap is closed. Open the water tap.</li> <li>• The filter in the water inlet hose is blocked. Clean the filter.</li> <li>• The connection of the water inlet hose is not correct. The hose can be kinked or squashed. Make sure that the connection is correct.</li> </ul>
<ul style="list-style-type: none"> <li>• continuous flash of the start/cancel indicator light</li> <li>• 2 flashes of the end indicator light</li> </ul> The dishwasher will not drain	<ul style="list-style-type: none"> <li>• There is a blockage in the sink spigot. Clean the sink spigot.</li> <li>• The connection of the water drain hose is not correct. The hose can be kinked or squashed. Make sure that the connection is correct.</li> </ul>
<ul style="list-style-type: none"> <li>• the drain pump operates continuously</li> <li>• all indicators lights on the control panel go off</li> </ul> The anti-flood device operates	<ul style="list-style-type: none"> <li>• Close the water tap and contact your local Service Force Centre.</li> </ul>
The programme does not start	<ul style="list-style-type: none"> <li>• The appliance door is not closed. Close the door.</li> <li>• Mains plug is not connected in. Put in the mains.</li> <li>• The fuse has blown out in the household fuse box. Replace the fuse.</li> <li>• Delay start is set. Cancel the delay start to start the programme immediately.</li> </ul>

After the check, switch on the appliance. The programme continues from the point of interruption. If the malfunction shows again, contact your Service Force Centre. These data are necessary to help you quickly and correctly:

- Model (Mod.)

- Product number (PNC)
  - Serial number (S.N.)
- For these data, refer to the rating plate.  
Write the necessary data here:  
Model description : .....  
Product number : .....  
Serial number : .....

#### The cleaning results are not satisfactory

The dishes are not clean	<ul style="list-style-type: none"> <li>• The selected washing programme is not applicable for the type of load and soil.</li> <li>• The basket is loaded incorrectly so that water cannot reach all surfaces.</li> <li>• Spray arm does not turn freely because of incorrect arrangement of the load.</li> <li>• The filters are dirty or not correctly installed.</li> <li>• The quantity of detergent is too little or missing.</li> </ul>
Limescales particles on the dishes	<ul style="list-style-type: none"> <li>• The salt container is empty.</li> <li>• The water softener is adjusted on a wrong level.</li> <li>• The salt container cap is not closed correctly.</li> </ul>
The dishes are wet and dull	<ul style="list-style-type: none"> <li>• No rinse aid has been used.</li> <li>• The rinse aid dispenser is empty.</li> </ul>
There are streaks, milky spots or a bluish coating on glasses and dishes	<ul style="list-style-type: none"> <li>• Decrease the rinse aid dosage.</li> </ul>

### The cleaning results are not satisfactory

Dry water drop signs on glasses and dishes

- Increase rinse aid dosage.
- The detergent can be the cause.

## Technical data

Dimensions	Width Height Depth	54,5 cm 44,7 cm 48,0-49,0 cm
Electrical connection - Voltage - Overall power - Fuse	Data on the electrical connection are on the rating plate on the back of appliance.	
Water supply pressure	Minimum Maximum	0,8 bar (0,08 MPa) 10 bar (1,0 MPa)
Capacity		6 place settings

## Installation



**Warning!** Make sure that mains plug is disconnected from the mains socket during installation.

### Fitting the appliance

Put the appliance adjacent to a water tap and a drain.

When you put the appliance in place, make sure that the water hoses are not kinked or squashed.

Install the appliance on a kitchen sink, work-top or built-in..

### Positioning

Install the dishwasher into the furniture of the kitchen.

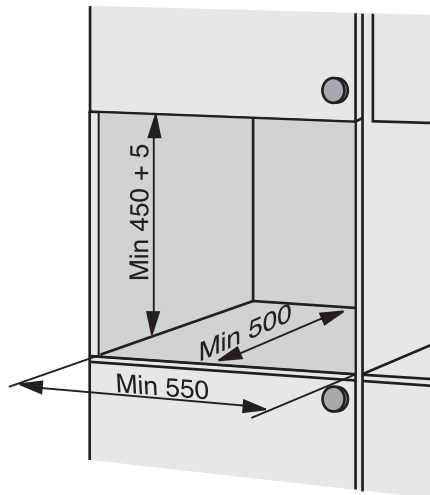

Make sure that the dimensions of the recess agree with the given dimensions.

Make sure that there are openings in the furniture for the inlet hose, the water drain hose and the mains cable.

### Adjusting the level of the appliance

Make sure that the appliance is level to close and seal the door correctly. If the level of the appliance is correct, the door does not catch on the sides of the cabinet. If the door does not close correctly, loosen or tighten the adjustable feet until the appliance is level.

## Water connection

### Inlet hose

The appliance has safety features to prevent that the water in the appliance goes back into the drinking water system.

Connected the appliance to a hot (max. 60°) or cold water supply.

If the hot water comes from alternative sources of energy that are more environmentally friendly (e.g. solar or photovoltaic panels and aeolian), use a hot water supply to decrease energy consumption.

It is important that a water tap or stopcock is near the dishwasher with easy access.

Connect the inlet hose to a water tap with an external thread of 3/4". If it is necessary, use the restrictor 1/2".

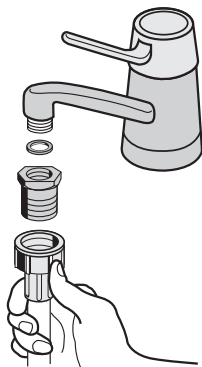

If the water inlet hose is too short, replace the water inlet hose with an applicable, longer high-pressure hose. Do not connect an extension hose.

To suit the installation, it is possible to turn the end of the hose that is connected to the dishwasher. Do these steps :

1. Loosen the retaining nut.
2. Turn the hose.
3. Tighten the retaining nut.

**Warning!** Make sure that the retaining nut and all other connections are tight before you move the dishwasher into position.

**Warning!** Always use a new water inlet hose. Do not use connection hoses from an old appliance.

### Drain hose

The appliance has water safety system to prevent water damage. If there is a malfunction, the drain pump automatically starts to drain the remaining water out of the dishwasher.

**Warning!** Only if the dishwasher is connected to the mains socket, the water safety system operates when the dishwasher is off.

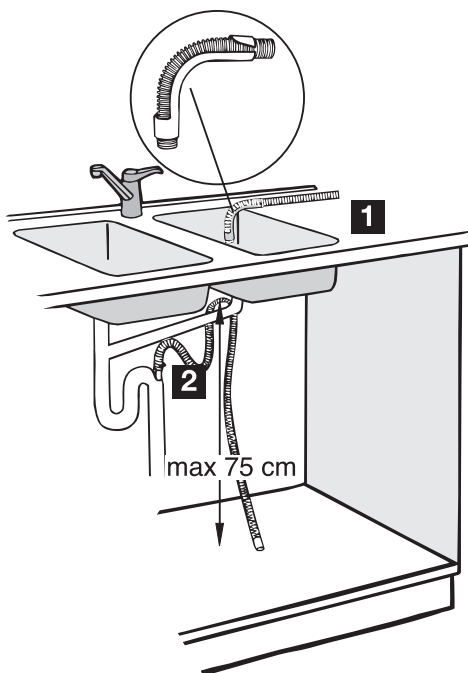

2 procedures are possible to install the water drain hose :

1. Attach the plastic curve supplied at the end of the hose.  
Put the water drain hose in the sink.
2. Connect the water drain hose to the water drain system.

The hose must be less than 75 cm above the bottom of the dishwasher to prevent incorrect operation of appliance.

If you connect the water drain hose to a trap spigot under the sink, remove the plastic membrane (A). If you do not remove the membrane, remaining food can cause a blockage in the drain hose spigot

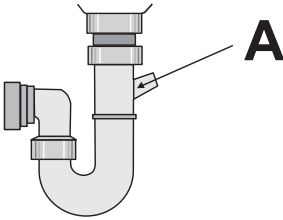

## Electrical connection

**Warning!** The manufacturer is not responsible if you do not follow these safety precautions.  
 Ground the appliance according to safety precautions.  
 Make sure that the rated voltage and type of power on the rating plate agree with the voltage and the power of the local power supply.  
 Always use a correctly installed shock-proof socket.

Do not use multi-way plugs, connectors and extension cables. There is a risk of fire.

Do not replace the mains cable yourself. Contact the Service Force Centre.  
 Make sure that the mains plug is accessible after installation.

Do not pull the mains cable to disconnect the appliance. Always pull the mains plug.

## Environment concerns

The symbol  on the product or on its packaging indicates that this product may not be treated as household waste. Instead it should be taken to the appropriate collection point for the recycling of electrical and electronic equipment. By ensuring this product is disposed of correctly, you will help prevent potential negative consequences for the environment and human health, which could otherwise be caused by inappropriate waste handling of this product. For more detailed information about recycling of this product, please contact your local council, your household waste disposal service or the shop where you purchased the product.

The packaging materials are environmentally friendly and can be recycled. The plastic components are identified by markings, e.g. >PE<, >PS<, etc. Discard the packaging materials in the applicable container at the community waste disposal facilities.

**Warning!** To discard the appliance, follow the procedure:

- Pull the mains plug out of the socket.
- Cut off the mains cable and mains plug and discard them.

- Discard the door catch. This prevents the children to close themselves inside the appliance and endanger their lives.

# Electrolux. Thinking of you.

Μοιραστείτε τη φιλοσοφία μας στο [www.electrolux.com](http://www.electrolux.com)

## Περιεχόμενα

Πληροφορίες ασφαλείας	16	Προγράμματα πλύσης	24
Περιγραφή προϊόντος	18	Επιλογή και έναρξη ενός προγράμματος πλύσης	25
Πίνακας χειριστηρίων	18	Φροντίδα και καθαρισμα	26
Χρήση της συσκευής	19	Τι να κάνετε αν...	27
Ρύθμιση του αποσκυρηντή νερού	20	Τεχνικά χαρακτηριστικά	29
Χρήση αλατιού για πλυντήριο πιάτων	20	Εγκατάσταση	29
Χρήση λαμπρυντικού	21	Σύνδεση νερού	30
Φόρτωμα των μαχαιροπίρουνων και των πιάτων	22	Ηλεκτρική σύνδεση	31
Χρήση απορρυπαντικού	23	Περιβαλλοντικά θέματα	31



Υπόκειται σε αλλαγές χωρίς προειδοποίηση



## Πληροφορίες ασφαλείας

**i** Για την προσωπική σας ασφάλεια και τη σωστή λειτουργία της συσκευής, διαβάστε το παρόν εγχειρίδιο προσεκτικά πριν από την εγκατάσταση και τη χρήση. Φυλάσσετε πάντα τις οδηγίες αυτές μαζί με τη συσκευή, ακόμη και εάν μετακομίσετε ή πουλήσετε τη συσκευή. Οι χρήστες πρέπει να είναι πλήρως εξοικειωμένοι με τη λειτουργία και τα χαρακτηριστικά ασφαλείας της συσκευής.

### Σωστή χρήση

- Η συσκευή έχει σχεδιαστεί αποκλειστικά για οικιακή χρήση.
- Χρησιμοποιείτε τη συσκευή μόνο για τον καθαρισμό οικιακών σκευών που είναι κατάλληλα για πλυντήρια πιάτων.
- Μη χρησιμοποιείτε διαλύτες στη συσκευή. Κίνδυνος έκρηξης.
- Τοποθετείτε τα μαχαιρία και άλλα αντικείμενα με αιχμηρά άκρα στο καλάθι για τα μαχαιροπίρουνα με το αιχμηρό άκρο προς τα κάτω. Σε αντίθετη περίπτωση, τοποθετείτε τα σε οριζόντια θέση στο κύριο καλάθι.
- Χρησιμοποιείτε μόνο προϊόντα για πλυντήρια πιάτων (απορρυπαντικό, αλάτι, λαμπρυντικό).
- Εάν ανοίξετε την πόρτα όταν λειτουργεί η συσκευή, μπορεί να διαφύγει ζεστός ατμός. Κίνδυνος δερματικών εγκαυμάτων.

- Μην αφαιρείτε τα πιάτα από το πλυντήριο πιάτων πριν από το τέλος του προγράμματος πλύσης.
- Όταν ολοκληρωθεί το πρόγραμμα πλύσης, αποσυνδέετε το φιν τροφοδοσίας από την πρίζα και κλείνετε τη βρύση νερού.
- Η συσκευή αυτή πρέπει να επισκευάζεται μόνο από εξουσιοδοτημένο τεχνικό σέρβις. Χρησιμοποιείτε μόνο γνήσια ανταλλακτικά.
- Για να αποφεύγονται οι τραυματισμοί και η ζημιά στη συσκευή, μην κάνετε εσείς τις επισκευές. Επικοινωνείτε πάντα με το Κέντρο Σέρβις της περιοχής σας.

### Γενική ασφάλεια

- Η συσκευή δεν πρέπει να χρησιμοποιείται από άτομα (συμπεριλαμβανομένων παιδιών) με μειωμένες σωματικές, αισθητηριακές ή διανοητικές ικανότητες ή με έλλειψη εμπειρίας και γνώσεων. Τα άτομα αυτά πρέπει να βρίσκονται υπό επίτηρηση ή να έχουν λάβει οδηγίες σχετικά με τη χρήση της συσκευής από κάποιο άτομο που είναι υπεύθυνο για την ασφάλειά τους.
- Ακολουθείτε πάντα τις οδηγίες ασφαλείας που παρέχονται από τον κατασκευαστή του απορρυπαντικού πιάτων, ώστε να αποφευχθούν εγκαυματα στα μάτια, το στόμα και το φάρυγγα.

- Μην πίνετε το νερό που υπάρχει στο πλυντήριο πιάτων. Στη συσκευή παραμένουν υπολείμματα απορρυπαντικού.
- Κλείνετε πάντα την πόρτα όταν δεν χρησιμοποιείτε τη συσκευή, ώστε να αποφευχθεί ο κίνδυνος τραυματισμού και ανατροπής λόγω της ανοικτής πόρτας.
- Μην κάθεστε και μη στέκεστε πάνω στην ανοικτή πόρτα.
- Αφαιρέστε όλα τα υλικά συσκευασίας πριν από την πρώτη χρήση.
- Η ηλεκτρική εγκατάσταση πρέπει να εκτελείται από κατάλληλα καταρτισμένο άτομο.
- Η υδραυλική εγκατάσταση πρέπει να εκτελείται από κατάλληλα καταρτισμένο άτομο.
- Μην αλλάζετε τις προδιαγραφές και μην τροποποιείτε αυτό το προϊόν. Υπάρχει κίνδυνος τραυματισμού και βλάβης της συσκευής.

### Ασφάλεια για τα παιδιά

- Η συσκευή αυτή πρέπει να χρησιμοποιείται μόνο από ενήλικες. Τα παιδιά πρέπει να βρίσκονται υπό επίτηρηση, ώστε διασφαλιστεί ότι δεν παίζουν με τη συσκευή.
- Φυλάσσετε όλα τα υλικά της συσκευασίας μακριά από τα παιδιά. Υπάρχει κίνδυνος ασφυξίας.
- Φυλάσσετε όλα τα απορρυπαντικά σε ασφαλή περιοχή. Τα παιδιά δεν πρέπει να έρχονται σε επαφή με απορρυπαντικά.
- Κρατήστε τα παιδιά μακριά από τη συσκευή όταν η πόρτα είναι ανοικτή.

### Εγκατάσταση

- Βεβαιωθείτε ότι η συσκευή δεν έχει υποστεί ζημιά κατά τη μεταφορά. Μη συνδέετε τη συσκευή εάν έχει υποστεί ζημιά. Εάν απαιτείται, επικοινωνήστε με τον προμηθευτή.

- Μη χρησιμοποιείτε τη συσκευή:
  - εάν το καλώδιο τροφοδοσίας ή οι σωλήνες νερού έχουν υποστεί ζημιά,
  - εάν ο πίνακας ελέγχου, ο πάγκος ή η βάση έχουν υποστεί ζημιά, με αποτέλεσμα να μην είναι δυνατή η πρόσβαση στο εσωτερικό της συσκευής.
 Επικοινωνήστε με το κέντρο σέρβις της περιοχής σας.
- Μην ανοίγετε οπές στα πλαϊνά τμήματα της συσκευής, ώστε να αποφευχθεί η βλάβη των υδραυλικών και ηλεκτρικών στοιχείων.



**ΠΡΟΕΙΔΟΠΟΙΗΣΗ** Τηρείτε προσεκτικά τις οδηγίες για τις ηλεκτρικές συνδέσεις και τις συνδέσεις νερού.

## Περιγραφή προϊόντος

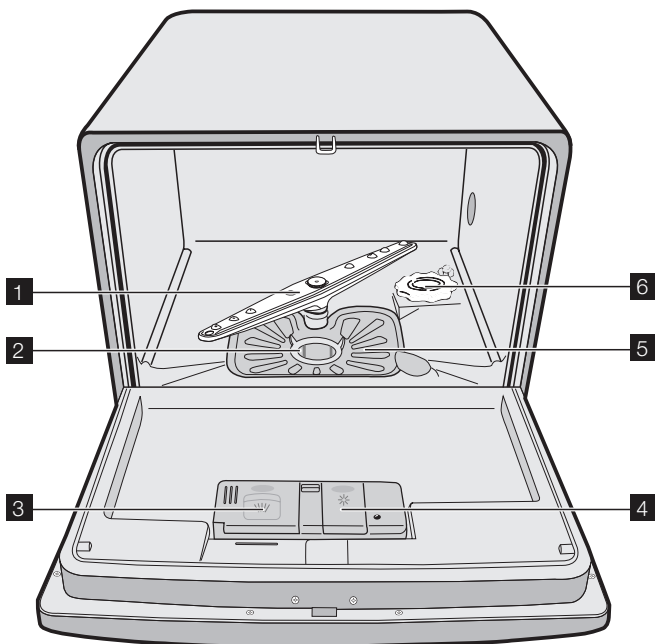



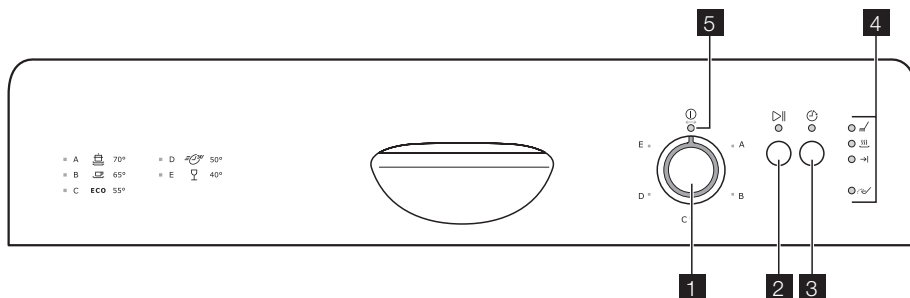

- 1** Εκτοξευτήρας νερού
- 2** Μικροφίλτρο
- 3** Θήκη απορρυπαντικού
- 4** Θήκη λαμπρυντικού
- 5** Επίπεδο φίλτρο
- 6** Θήκη αλατιού

**i** Η πινακίδα τεχνικών στοιχείων βρίσκεται στην πίσω πλευρά της συσκευής.

## Πίνακας χειριστηρίων



- 1 Διακόπτης προγράμματος
- 2 Πλήκτρο εκκίνησης/ακύρωσης
- 3 Πλήκτρο καθυστέρησης εκκίνησης
- 4 Ενδεικτικές λυχνίες
- 5 Ενδεικτική λυχνία On/off

Ενδεικτικές λυχνίες	
	Η ενδεικτική λυχνία ανάβει κατά τη φάση πλύσης ή ξεβγάλματος.
	Η ενδεικτική λυχνία ανάβει κατά τη φάση στεγνώματος.
	Η ενδεικτική λυχνία ανάβει όταν ολοκληρωθεί το πρόγραμμα πλύσης. Βοηθητικές λειτουργίες: <ul style="list-style-type: none"> <li>• επίπεδο αποσκληρυντή νερού,</li> <li>• συναγερμός σε περίπτωση δυσλειτουργίας της συσκευής.</li> </ul>
	Η ενδεικτική λυχνία ανάβει όταν πρέπει να γεμίσετε τη θήκη αλατιού. Ανατρέξτε στην ενότητα "Χρήση αλατιού για πλυντήρια πιάτων". Η ενδεικτική λυχνία αλατιού μπορεί να παραμείνει ενεργοποιημένη για μερικές ώρες, ωστόσο δεν υπάρχουν ανεπιθύμητες επιδράσεις για τη λειτουργία της συσκευής.

1) Η ενδεικτική λυχνία σβήνει όταν εκτελείται ένα πρόγραμμα πλύσης.

### Πλήκτρο καθυστέρησης εκκίνησης

Χρησιμοποιήστε το πλήκτρο καθυστέρησης εκκίνησης, για να καθυστερήσετε την εκκίνηση του προγράμματος πλύσης για διάστημα 3 ωρών. Ανατρέξτε στην παράγραφο "Ρύθμιση και εκκίνηση προγράμματος πλύσης".

### Διακόπτης προγράμματος και ενδεικτική λυχνία on/off

- Για να ρυθμίσετε ένα πρόγραμμα πλύσης, περιστρέψτε το διακόπτη προγράμματος δεξιόστροφα ή αριστερόστροφα. Ο

ενδείκτης προγράμματος στο διακόπτη προγράμματος πρέπει να αντιστοιχεί σε ένα από τα προγράμματα πλύσης στον πίνακα ελέγχου.

- Η ενδεικτική λυχνία on/off ανάβει (θέση ON).
- Για να απενεργοποιήσετε τη συσκευή, περιστρέψτε το διακόπτη προγράμματος μέχρι ο ενδείκτης προγράμματος να αντιστοιχεί στην ενδεικτική λυχνία on/off.
  - Η ενδεικτική λυχνία on/off σβήνει (θέση OFF).

## Χρήση της συσκευής

Ανατρέξτε στις συγκεκριμένες οδηγίες που παρέχονται για κάθε βήμα της διαδικασίας.

1. Ελέγξτε εάν το επίπεδο αποσκληρυντή νερού είναι σωστό για το βαθμό σκληρότητας του νερού στην περιοχή σας. Εάν απαιτείται, ρυθμίστε τον αποσκληρυντή νερού.
2. Γεμίστε τη θήκη αλατιού με αλάτι για πλυντήρια πιάτων.
3. Γεμίστε τη θήκη λαμπρυντικού με λαμπρυντικό.

4. Τοποθετήστε τα μαχαιροπίρουνα και τα πιάτα στο πλυντήριο πιάτων.
5. Ρυθμίστε το σωστό πρόγραμμα πλύσης ανάλογα με τον τύπο φορτίου και το βαθμό λερωμάτος.
6. Γεμίστε τη θήκη απορρυπαντικού με τη σωστή ποσότητα απορρυπαντικού.
7. Ενεργοποιήστε το πρόγραμμα πλύσης.

 Αν χρησιμοποιείτε απορρυπαντικό σε μορφή ταμπλετών, ανατρέξτε στο κεφάλαιο "Χρήση απορρυπαντικού".

## Ρύθμιση του αποσκληρυντή νερού

Ο αποσκληρυντής νερού απομακρύνει τα μεταλλικά στοιχεία και τα άλατα από την παροχή νερού. Τα μεταλλικά στοιχεία και τα άλατα επιδρούν αρνητικά στη λειτουργία της συσκευής.

Η σκληρότητα του νερού μετράται σε ισοδύναμες κλίμακες:

- Γερμανικοί βαθμοί (dH°),

- Γαλλικοί βαθμοί (°TH),
- mmol/l (millimol ανά λίτρο - διεθνής μονάδα για τη σκληρότητα του νερού),
- Clarke.

Ρυθμίζετε τον αποσκληρυντή νερού ανάλογα με το βαθμό σκληρότητας του νερού στην περιοχή σας. Εάν απαιτείται, επικοινωνήστε με τις τοπικές αρχές υδροδότησης.

Σκληρότητα νερού				Ρύθμιση σκληρότητας νερού
°dH	mmol/l	°TH	Clarke	
>24	>4,2	>40	> 29	10
22- 24	3,9- 4,2	39- 40	27- 29	9
20- 22	3,5- 3,9	35- 39	25- 27	8
18- 20	3,2- 3,5	32- 35	23- 25	7
16- 18	2,8- 3,2	28- 32	20- 23	6
13- 16	2,3- 2,8	23- 28	17-20	5
10- 13	1,8- 2,3	18- 23	13- 17	4
7- 10	1,2- 1,8	12- 18	9- 13	3
4- 7	0,7- 1,2	7- 12	5- 9	2
< 4	< 0,7	< 7	< 5	1 <sup>1)</sup>

1) Δεν απαιτείται χρήση αλατιού.

### Ηλεκτρονικές ρυθμίσεις

Ο αποσκληρυντής νερού ρυθμίζεται από το εργοστάσιο στο επίπεδο 5.

1. Πατήστε παρατεταμένα το πλήκτρο εκκίνησης/ακύρωσης. Περιστρέψτε το διακόπτη προγράμματος δεξιόστροφα μέχρι ο ενδεικτής προγράμματος να αντιστοιχεί στο πρώτο πρόγραμμα πλύσης στον πίνακα ελέγχου.
2. Αφήστε το πλήκτρο εκκίνησης/ακύρωσης όταν η ενδεικτική λυχνία on/off και η ενδεικτική λυχνία εκκίνησης/ακύρωσης αρχίσουν να αναβοσβήνουν.
  - Στο διάστημα αυτό, η ενδεικτική λυχνία τέλους αναβοσβήνει και υποδει-

κνύει το επίπεδο του αποσκληρυντή νερού.

### Παράδειγμα:

- 5 αναλαμπές, παύση, 5 αναλαμπές, παύση, κλπ... = επίπεδο 5
3. Πατήστε μία φορά το πλήκτρο εκκίνησης/ακύρωσης, για να αυξήσετε το επίπεδο του αποσκληρυντή νερού κατά μία βαθμίδα.  
Η ενδεικτική λυχνία τέλους υποδεικνύει το νέο επίπεδο.
4. Περιστρέψτε το διακόπτη προγράμματος στη θέση off για αποθήκευση της διαδικασίας.

## Χρήση αλατιού για πλυντήριο πιάτων

**!** **ΠΡΟΣΟΧΗ** Χρησιμοποιείτε μόνο αλάτι για πλυντήρια πιάτων. Η χρήση τύπων αλατιού που δεν είναι κατάλληλοι για πλυντήρια πιάτων μπορεί να οδηγήσει στην πρόκληση βλάβης στον αποσκληρυντή νερού.

**!** **ΠΡΟΣΟΧΗ** Οι κόκκοι αλατιού και το νερό με αλάτι στο κάτω μέρος της

συσκευής μπορεί να προκαλέσουν διάβρωση. Γεμίστε τη συσκευή με αλάτι πριν από την ενεργοποίηση του προγράμματος πλύσης για την αποφυγή τυχόν διάβρωσης.

**Ακολουθήστε τα παρακάτω βήματα, για να γεμίσετε τη θήκη αλατιού:**

1. Περιστρέψτε αριστερόστροφα το καπάκι, για να ανοίξετε τη θήκη αλατιού.
2. Γεμίστε τη θήκη αλατιού με 1 λίτρο νερού (μόνο για την πρώτη λειτουργία).
3. Χρησιμοποιήστε το χωνί, για να γεμίσετε τη θήκη αλατιού με αλάτι.

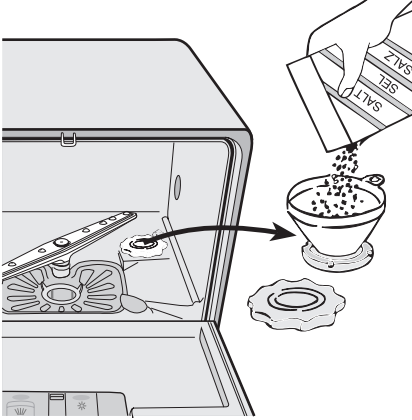

4. Απομακρύνετε το αλάτι γύρω από το άνοιγμα της θήκης αλατιού.
5. Περιστρέψτε δεξιόστροφα το καπάκι, για να κλείσετε τη θήκη αλατιού.

**i** Η υπερχειλίση νερού στη θήκη αλατιού κατά την πλήρωση είναι φυσιολογική

Όταν ρυθμίσετε τον αποσκληρυντή νερού στο επίπεδο 1, η ενδεικτική λυχνία αλατιού δεν παραμένει αναμμένη.

## Χρήση λαμπρυντικού

**!** **ΠΡΟΣΟΧΗ** Χρησιμοποιείτε μόνο λαμπρυντικό για πλυντήριο πιάτων. Μη γεμίζετε ποτέ τη θήκη λαμπρυντικού με οποιαδήποτε άλλη ουσία (π.χ. καθαριστικό πλυντηρίου πιάτων, υγρό απορρυπαντικό). Υπάρχει κίνδυνος βλάβης της συσκευής.

- i** Με το λαμπρυντικό τα πιάτα στεγνώνουν χωρίς σημάδια ή κηλίδες. Το λαμπρυντικό προστίθεται αυτόματα κατά την τελευταία φάση ξεβγάλματος.
- i** Γεμίστε τη θήκη λαμπρυντικού, όταν η ένδειξη λαμπρυντικού (B) γίνει διαυγής.

Ακολουθήστε τα παρακάτω βήματα, για να γεμίσετε τη θήκη λαμπρυντικού:

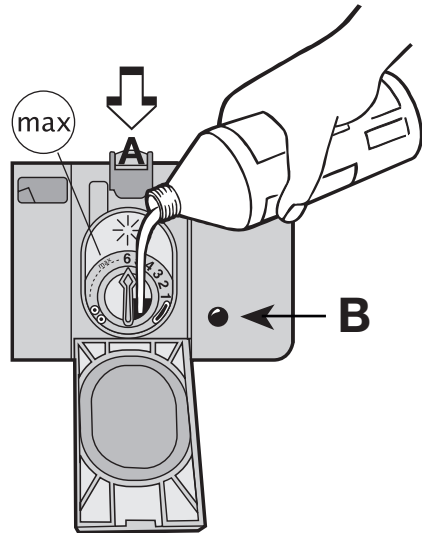

1. Πατήστε το κουμπί απασφάλισης (A), για να ανοίξετε τη θήκη λαμπρυντικού.
2. Γεμίστε τη θήκη λαμπρυντικού με λαμπρυντικό. Η ένδειξη 'max.' (μέγ.) υποδεικνύει τη μέγιστη στάθμη.

3. Απομακρύνετε τυχόν λαμπρυντικό που έχει χυθεί με ένα απορροφητικό πανί, ώστε να αποφευχθεί ο σχηματισμός υπερβολικού αφρού κατά τη διάρκεια του επόμενου προγράμματος πλύσης.
4. Κλείστε τη θήκη λαμπρυντικού.

**i** Η χωρητικότητα της θήκης λαμπρυντικού είναι περίπου 150 ml. Η ποσότητα λαμπρυντικού επαρκεί για περίπου 60 προγράμματα πλύσης.

### Ρύθμιση της δόσης λαμπρυντικού

Η συσκευή έχει ρυθμιστεί από το εργοστάσιο στο επίπεδο 1.

## Φόρτωμα των μαχαιροπήρουνων και των πιάτων

### Συμβουλές

**!** **ΠΡΟΣΟΧΗ** Χρησιμοποιείτε τη συσκευή μόνο για οικιακά σκεύη που είναι κατάλληλα για πλυντήρια πιάτων.

Μη χρησιμοποιείτε τη συσκευή για τον καθαρισμό αντικειμένων που μπορεί να απορροφήσουν νερό (σφουγγάρια, πανιά οικιακής χρήσης, κλπ.).

- Πριν τοποθετήσετε μαχαιροπήρουνα και πιάτα, ακολουθήστε τα παρακάτω βήματα:
  - Απομακρύνετε όλα τα υπολείμματα τροφών.
  - Μαλακώνετε τα υπολείμματα καμένων τροφών στα ταψιά.
- Για να τοποθετήσετε μαχαιροπήρουνα και πιάτα, ακολουθήστε τα παρακάτω βήματα:
  - Τοποθετείτε τα κοίλα αντικείμενα (π.χ. φλιτζάνια, ποτήρια, κατσαρόλες) με το άνοιγμα προς τα κάτω.
  - Βεβαιωθείτε ότι δεν συγκεντρώνεται νερό στο δοχείο ή σε μια βαθιά βάση.
  - Βεβαιωθείτε ότι τα μαχαιροπήρουνα και τα πιάτα δεν εισχωρούν το ένα στο άλλο.
  - Βεβαιωθείτε ότι τα μαχαιροπήρουνα και τα πιάτα δεν καλύπτουν άλλα μαχαιροπήρουνα και πιάτα.
  - Βεβαιωθείτε ότι τα ποτήρια δεν έρχονται σε επαφή με άλλα ποτήρια.
  - Τοποθετείτε μικρά αντικείμενα στο καλάθι για τα μαχαιροπήρουνα.
- Τα πλαστικά αντικείμενα και οι κατσαρόλες με αντικολητικές επιστρώσεις συγκρατούν σταγόνες νερού.

Μπορείτε να ρυθμίσετε τη δόση λαμπρυντικού μεταξύ 1 - 6 (1- 6 ml λαμπρυντικού). Ανατρέξτε στα αποτελέσματα πλύσης ("Τι να κάνετε εάν..."). Ξεκινήστε με τη μικρότερη δόση.

1. Περιστρέψτε το βέλος δεξιόστροφα για αύξηση της δόσολογίας.
2. Αυξήστε τη δόση εάν υπάρχουν σταγόνες νερού ή επικαθίσεις ασβεστίου στα πιάτα.

- Τα πλαστικά αντικείμενα δεν στεγνώνουν τόσο καλά όσο τα αντικείμενα από πορσελάνη ή χάλυβα.
- Τοποθετείτε τα ελαφριά αντικείμενα στο κύριο καλάθι. Βεβαιωθείτε ότι τα αντικείμενα δεν μετακινούνται.

**!** **ΠΡΟΣΟΧΗ** Βεβαιωθείτε ότι ο εκτοξευτήρας νερού μπορεί να μετακινηθεί ελεύθερα πριν από την εκκίνηση ενός προγράμματος πλύσης.

### Κύριο καλάθι

Τακτοποιείτε τα βαθιά πιάτα και τα μεγάλα καπάκια γύρω από τις πλευρές του καλαθιού. Τακτοποιείτε τα αντικείμενα πάνω και κάτω από τις σχάρες για τα φλιτζάνια. Το νερό πρέπει να εισχωρεί σε όλα τα μέρη των πιάτων.

Μπορείτε να διπλώσετε τα σχάρες για τα φλιτζάνια για τον καθορισμό αντικειμένων με μεγάλο ύψος.

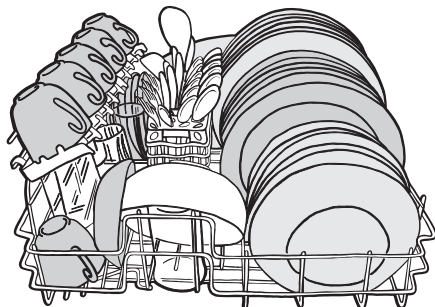

## Καλάθι για τα μαχαιροπίρουνα

**!** **ΠΡΟΕΙΔΟΠΟΙΗΣΗ** Μην τοποθετείτε μαχαιρία με μεγάλου μήκους λεπίδες σε κατακόρυφη θέση για την αποφυγή τραυματισμών.

Τακτοποιείτε ψηλά αντικείμενα ή/και αιχμηρά μαχαιροπίρουνα σε οριζόντια θέση στο κύριο καλάθι. Απαιτείται ιδιαίτερη προσοχή με αιχμηρά αντικείμενα όπως μαχαιρία. Χρησιμοποιείτε το καλάθι για τα μαχαιροπίρουνα για:

- πιρουνία και κουτάλια με τις λαβές προς τα κάτω.
- μαχαιρία με τις λαβές προς τα πάνω.



Το καλάθι για τα μαχαιροπίρουνα διαθέτει σχάρα που μπορείτε να αφαιρέσετε. Τα μαχαιροπίρουνα δεν πρέπει να είναι ενωμένα.

**i** Βεβαιωθείτε ότι ο εκτοξευτήρας νερού μπορεί να μετακινηθεί ελεύθερα πριν κλείσετε την πόρτα.

## Χρήση απορρυπαντικού

**i** Χρησιμοποιείτε μόνο απορρυπαντικά (σκόνη, υγρό ή ταμπλέτες) ειδικά για πλυντήρια πιάτων. Ακολουθήστε τις πληροφορίες στη συσκευασία:

- Δοσολογία που συνιστά ο κατασκευαστής.
- Συστάσεις αποθήκευσης.

Οι οδηγίες στη συσκευασία συνήθως αναφέρονται σε μεγάλα πλυντήρια πιάτων (12 ρυθμίσεις).

**🌿** Για λόγους περιβαλλοντικούς, μη χρησιμοποιείτε περισσότερο από τη σωστή ποσότητα απορρυπαντικού.

### Πλήρωση με απορρυπαντικό

Ακολουθήστε τα παρακάτω βήματα, για να γεμίσετε τη θήκη απορρυπαντικού:

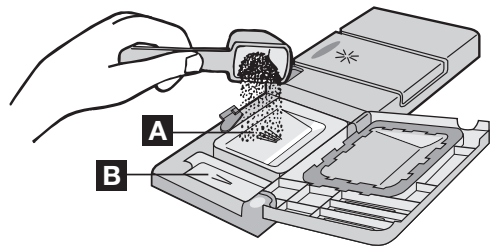

1. Ανοίξτε το καπάκι της θήκης απορρυπαντικού.
2. Γεμίστε τη θήκη απορρυπαντικού (A) με απορρυπαντικό.
3. Αν χρησιμοποιείτε πρόγραμμα πλύσης με φάση πρόπλυσης, βάλτε περισσότερο απορρυπαντικό στη θήκη απορρυπαντικού πρόπλυσης (B). Το απορρυπαντικό απομακρύνεται κατά τη φάση πρόπλυσης.

4. Κλείστε το καπάκι της θήκης απορρυπαντικού.

### Χρήση ταμπλετών απορρυπαντικού

Βάλτε την ταμπλέτα απορρυπαντικού στη θήκη απορρυπαντικού (A).

Οι ταμπλέτες απορρυπαντικού περιέχουν:

- απορρυπαντικό,
- λαμπρυντικό,
- άλλα καθαριστικά μέσα.

Ακολουθήστε τα παρακάτω βήματα, για να χρησιμοποιήσετε τις ταμπλέτες απορρυπαντικού:

1. Βεβαιωθείτε ότι οι ταμπλέτες απορρυπαντικού είναι κατάλληλες για το βαθμός σκληρότητας του νερού. Ανατρέξτε στις οδηγίες του κατασκευαστή.
2. Μη γεμίζετε τις θήκες αλατιού και λαμπρυντικού.

**i** Δεν είναι απαραίτητο να γεμίσετε τη θήκη αλατιού και τη θήκη λαμπρυντικού.

**Ακολουθήστε τα παρακάτω βήματα, όταν τα αποτελέσματα στεγνώματος δεν είναι ικανοποιητικά:**

1. Γεμίστε τη θήκη λαμπρυντικού με λαμπρυντικό.

2. Ρυθμίστε τη δόση λαμπρυντικού στη θέση 2.

**Ακολουθήστε τα παρακάτω βήματα, για να χρησιμοποιήσετε ξανά σκόνη απορρυπαντικού:**

1. Γεμίστε τις θήκες αλατιού και λαμπρυντικού.
2. Ρυθμίστε τον αποσκληρυντή νερού στο υψηλότερο επίπεδο.
3. Εκτελέστε ένα πρόγραμμα πλύσης χωρίς πιάτα.
4. Ρυθμίστε τον αποσκληρυντή νερού. Ανατρέξτε στην ενότητα "Ρύθμιση του αποσκληρυντή νερού".
5. Ρυθμίστε τη δόση λαμπρυντικού.

**i** Όλες οι μάρκες απορρυπαντικών δεν διαλύονται στον ίδιο χρόνο. Ορισμένες ταμπλέτες απορρυπαντικού δεν παρέχουν βέλτιστα αποτελέσματα καθαρισμού στα σύντομα προγράμματα πλύσης. Χρησιμοποιείτε μεγάλης διάρκειας προγράμματα πλύσης, όταν χρησιμοποιείτε ταμπλέτες απορρυπαντικού, για πλήρη απομάκρυνση του απορρυπαντικού.

## Προγράμματα πλύσης

### Προγράμματα πλύσης

Πρόγραμμα	Βαθμός λερωμάτος	Τύπος φορτίου	Περιγραφή προγράμματος
 A 70°	Πολύ λερωμένα	Πιάτα, μαχαιροπίρουνα, κατσαρόλες	Πρόπλυση Κύρια πλύση 2 ενδιάμεσα ξέβγαλμα Τελικό ξέβγαλμα Στέγνωμα
 B 65°	Κανονικά λερωμένα	Πιάτα και μαχαιροπίρουνα	Πρόπλυση Κύρια πλύση 1 ενδιάμεσο ξέβγαλμα Τελικό ξέβγαλμα Στέγνωμα
 C ECO 55° <sup>1)</sup>	Κανονικά λερωμένα	Πιάτα και μαχαιροπίρουνα	Πρόπλυση Κύρια πλύση 1 ενδιάμεσο ξέβγαλμα Τελικό ξέβγαλμα Στέγνωμα
 D 50°	Κανονικά ή λίγο λερωμένα	Πιάτα και μαχαιροπίρουνα	Κύρια πλύση 1 ενδιάμεσο ξέβγαλμα Τελικό ξέβγαλμα Στέγνωμα

Πρόγραμμα	Βαθμός λερωμάτος	Τύπος φορτίου	Περιγραφή προγράμματος
 E 40°	Λίγο λερωμένα	Εύθραυστα πιάτα και ποτήρια	Κύρια πλύση 1 ενδιάμεσο ξέβγαλμα Τελικό ξέβγαλμα Στέγνωμα

1) Δοκιμαστικό πρόγραμμα για ινστιτούτα δοκιμών

### Στοιχεία κατανάλωσης

Πρόγραμμα	Διάρκεια προγράμματος (σε λεπτά)	Κατανάλωση ενέργειας (σε kWh)	Κατανάλωση νερού (σε λίτρα)
 A 70°	117	1,15	9
 B 65°	94	0,80	7
 C <b>ECO</b> 55° <sup>1)</sup>	157	0,63	7
 D 50°	36	0,40	6
 E 40°	31	0,35	6

1) Δοκιμαστικό πρόγραμμα για ινστιτούτα δοκιμών

**i** Οι τιμές κατανάλωσης είναι ενδεικτικές και εξαρτώνται από την πίεση και τη θερμοκρασία του νερού, καθώς και από

τις μεταβολές της τροφοδοσίας και της ποσότητας των πιάτων.

## Επιλογή και έναρξη ενός προγράμματος πλύσης

Ακλουθήστε τα παρακάτω βήματα για τη ρύθμιση και την εκκίνηση ενός προγράμματος πλύσης:

- Κλείστε την πόρτα.
- Περιστρέψτε το διακόπτη προγράμματος, για να ρυθμίσετε το πρόγραμμα πλύσης. Ανατρέξτε στην ενότητα "Προγράμματα πλύσης".
  - Η ενδεικτική λυχνία on/off ανάβει.
  - Η ενδεικτική λυχνία φάσης για το πρόγραμμα πλύσης αρχίζει να αναβοσβήνει.
- Πατήστε το πλήκτρο εκκίνησης/ακύρωσης.
  - Το πρόγραμμα πλύσης ξεκινά αυτόματα.

- Η ενδεικτική λυχνία εκκίνησης/ακύρωσης ανάβει.
- Όταν ξεκινήσει το πρόγραμμα, μόνο η ενδεικτική λυχνία για τη φάση που βρίσκεται σε εξέλιξη παραμένει αναμμένη.

**i** Όταν εκτελείται το πρόγραμμα πλύσης, δεν μπορείτε να αλλάξετε το πρόγραμμα. Ακυρώστε το πρόγραμμα πλύσης. Ανατρέξτε στην ενότητα "Ακύρωση προγράμματος πλύσης"

**!** **ΠΡΟΕΙΔΟΠΟΙΗΣΗ** Διακόψτε ή ακυρώστε το πρόγραμμα πλύσης μόνο αν είναι απαραίτητο.

**!** **ΠΡΟΣΟΧΗ** Ανοίξτε την πόρτα προσεχτικά. Μπορεί να εκλυθεί καυτός ατμός.

### Ακύρωση προγράμματος πλύσης

- Πατήστε παρατεταμένα το πλήκτρο εκκίνησης/ακύρωσης για περίπου 5 δευτερόλεπτα.
  - Η ενδεικτική λυχνία εκκίνησης/ακύρωσης σβήνει.
  - Η ενδεικτική λυχνία φάσης αρχίζει να αναβοσβήνει.

Το πρόγραμμα πλύσης ακυρώνεται.

Μπορείτε να ακολουθήσετε τα παρακάτω βήματα:

1. Απενεργοποιήστε τη συσκευή.
2. Ρυθμίστε ένα νέο πρόγραμμα πλύσης.

Γεμίστε τη θήκη απορρυπαντικού με απορρυπαντικό πριν ρυθμίσετε ένα νέο πρόγραμμα πλύσης.

### Διακοπή προγράμματος πλύσης

Ανοίξτε την πόρτα.

- Το πρόγραμμα διακόπτεται.
- Κλείστε την πόρτα.
- Το πρόγραμμα συνεχίζει από το σημείο στο οποίο διακόπηκε.

### Ρύθμιση και εκκίνηση προγράμματος πλύσης με καθυστέρηση εκκίνησης

1. Ρυθμίστε ένα πρόγραμμα πλύσης.
2. Πατήστε το πλήκτρο καθυστέρησης εκκίνησης.
  - Ανάβει η ενδεικτική λυχνία καθυστέρησης εκκίνησης.
3. Πατήστε το πλήκτρο εκκίνησης/ακύρωσης.
  - Ξεκινά η αντίστροφη μέτρηση της καθυστέρησης εκκίνησης.

– Η ενδεικτική λυχνία φάσης σβήνει. Όταν ολοκληρωθεί η αντίστροφη μέτρηση, το πρόγραμμα πλύσης ξεκινά αυτόματα.

- Η ενδεικτική λυχνία καθυστέρησης εκκίνησης σβήνει.
- Η ενδεικτική λυχνία φάσης ανάβει.

**i** Μην ανοίγετε την πόρτα κατά τη διάρκεια της αντίστροφης μέτρησης, για να αποφευχθεί η διακοπή της αντίστροφης μέτρησης. Όταν κλείσετε την πόρτα, η αντίστροφη μέτρηση συνεχίζεται από το σημείο στο οποίο διακόπηκε.

### Ακύρωση καθυστέρησης εκκίνησης:

1. Πατήστε παρατεταμένα το πλήκτρο εκκίνησης/ακύρωσης για περίπου 5 δευτερόλεπτα.
  - Η ενδεικτική λυχνία εκκίνησης/ακύρωσης και η ενδεικτική λυχνία καθυστέρησης εκκίνησης σβήνουν.
  - Η ενδεικτική λυχνία φάσης αρχίζει να αναβοσβήνει.
2. Για εκκίνηση του προγράμματος πλύσης, πατήστε το πλήκτρο εκκίνησης/ακύρωσης.

### Τέλος του προγράμματος πλύσης

Απενεργοποιείτε τη συσκευή στις παρακάτω περιπτώσεις:

- Η λειτουργία της συσκευής σταματά αυτόματα.
- Η ενδεικτική λυχνία τέλους ανάβει.

Για καλύτερα αποτελέσματα στεγνώματος, αφήστε την πόρτα μισάνοιχτη για μερικά λεπτά πριν αφαιρέσετε τα πιάτα.

Περιμένετε μέχρι να κρυσώσουν τα πιάτα πριν τα αφαιρέσετε από τη συσκευή. Τα ζεστά πιάτα μπορεί να υποστούν εύκολα ζημιά.

## Φροντίδα και καθαρίσμα

**!** **ΠΡΟΕΙΔΟΠΟΙΗΣΗ** Απενεργοποιείτε τη συσκευή πριν την καθαρίσετε.

### Καθαρισμός των φίλτρων

**!** **ΠΡΟΣΟΧΗ** Μη χρησιμοποιείτε τη συσκευή χωρίς φίλτρα. Βεβαιωθείτε ότι τα φίλτρα έχουν τοποθετηθεί σωστά. Σε περίπτωση εσφαλμένης τοποθέτησης, τα αποτελέσματα της πλύσης μπορεί μην είναι ικανοποιητικά και να προκληθεί βλάβη στη συσκευή.

Το πλυντήριο πιάτων διαθέτει 2 φίλτρα:

1. μικροφίλτρο
2. επίπεδο φίλτρο

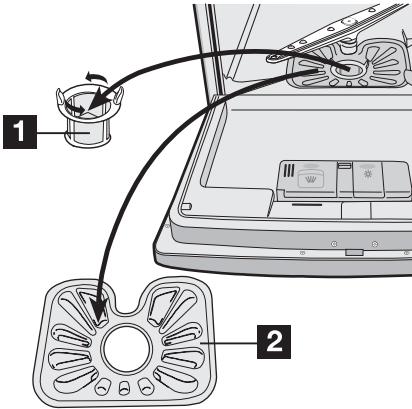

Ακολουθήστε τα παρακάτω βήματα, για να καθαρίσετε τα φίλτρα:

1. Ανοίξτε την πόρτα.
2. Αφαιρέστε το καλάθι.
3. Αφαιρέστε τα φίλτρα στο κάτω μέρος της συσκευής.
4. Καθαρίστε τα φίλτρα με τρεχούμενο νερό.
5. Τοποθετήστε ξανά τα φίλτρα.
6. Περιστρέψτε το μικροφίλτρο δεξιόστροφα, για να το ασφαλίσετε.
7. Κλείστε την πόρτα.

### Καθαρισμός του εκτοξευτήρα νερού

Ελέγχετε τακτικά τον εκτοξευτήρα νερού. Απομακρύνετε τα υπολείμματα τροφών από τις οπές στον εκτοξευτήρα νερού.

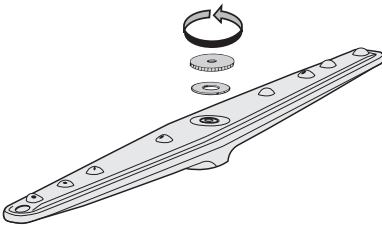

### Τι να κάνετε αν...

Η συσκευή δεν ξεκινά ή σταματά κατά τη λειτουργία.  
Εάν υπάρχει βλάβη, επιχειρήστε να αποκαταστήσετε το πρόβλημα μόνοι σας. Ανα-

ακολουθήστε τα παρακάτω βήματα, για να αφαιρέσετε τον εκτοξευτήρα νερού:

1. Περιστρέψτε το παξιμάδι αριστερόστροφα.
2. Αφαιρέστε τον εκτοξευτήρα νερού.
3. Καθαρίστε πλήρως τις οπές.

### Εξωτερικός καθαρισμός

Καθαρίστε τις εξωτερικές επιφάνειες της συσκευής και τον πίνακα ελέγχου με ένα μαλακό υγρό πανί. Χρησιμοποιείτε μόνο ουδέτερα απορρυπαντικά. Μη χρησιμοποιείτε αποξεστικά προϊόντα, σύρματα ή διαλύτες (ασετόν, τριχλωροαιθυλένιο κλπ...).

### Προστασία από τον πάγο

**!** **ΠΡΟΣΟΧΗ** Μην εγκαθιστάτε τη συσκευή σε χώρο με θερμοκρασία κάτω των 0°C. Ο κατασκευαστής δεν είναι υπεύθυνος για βλάβες λόγω παγετού.

Εάν δεν δυνατόν, αδειάστε τη συσκευή και κλείστε την πόρτα. Αποσυνδέστε το σωλήνα παροχής νερού και αφαιρέστε το νερό από το σωλήνα παροχής νερού.

τρέξτε στην ενότητα "Τι να κάνετε εάν..." Εάν δεν μπορείτε να αποκαταστήσετε το πρόβλημα μόνοι σας, επικοινωνήστε με τον αντιπρόσωπο ή το κέντρο σέρβις.

Κωδικός σφάλματος και δυσλειτουργία	Πιθανή αιτία και λύση
<ul style="list-style-type: none"> <li>• η ενδεικτική λυχνία εκκίνησης/ακύρωσης αναβοσβήνει συνεχώς</li> <li>• η ενδεικτική λυχνία τέλους αναβοσβήνει 1 φορά</li> </ul> <p>Το πλυντήριο πιάτων δεν γεμίζει με νερό</p>	<ul style="list-style-type: none"> <li>• Έμφραξη της βρύσης νερού από επικαθίσεις ασβεστίου. Καθαρίστε τη βρύση νερού.</li> <li>• Η βρύση νερού είναι κλειστή. Ανοίξτε τη βρύση νερού.</li> <li>• Έμφραξη του φίλτρου στο σωλήνα παροχής νερού. Καθαρίστε το φίλτρο.</li> <li>• Εσφαλμένη σύνδεση του σωλήνα παροχής νερού. Ο σωλήνας έχει συστραφεί ή συνθλιβεί. Βεβαιωθείτε ότι η σύνδεση είναι σωστή.</li> </ul>
<ul style="list-style-type: none"> <li>• η ενδεικτική λυχνία εκκίνησης/ακύρωσης αναβοσβήνει συνεχώς</li> <li>• η ενδεικτική λυχνία τέλους αναβοσβήνει 2 φορές</li> </ul> <p>Το πλυντήριο πιάτων δεν αδειάζει το νερό</p>	<ul style="list-style-type: none"> <li>• Έμφραξη της στρόφιγγας του νεροχύτη. Καθαρίστε τη στρόφιγγα του νεροχύτη.</li> <li>• Εσφαλμένη σύνδεση του σωλήνα αδειάσματος νερού. Ο σωλήνας έχει συστραφεί ή συνθλιβεί. Βεβαιωθείτε ότι η σύνδεση είναι σωστή.</li> </ul>
<ul style="list-style-type: none"> <li>• η αντλία αδειάσματος λειτουργεί συνεχώς</li> <li>• όλες οι ενδεικτικές λυχνίες στον πίνακα ελέγχου σβήνουν</li> </ul> <p>Λειτουργεί η διάταξη προστασίας από υπερχειλίση</p>	<ul style="list-style-type: none"> <li>• Κλείστε τη βρύση νερού και επικοινωνήστε με το τοπικό κέντρο σέρβις.</li> </ul>
<p>Το πρόγραμμα δεν ξεκινά</p>	<ul style="list-style-type: none"> <li>• Η πόρτα της συσκευής δεν είναι κλειστή. Κλείστε την πόρτα.</li> <li>• Το φιν τροφοδοσίας δεν είναι συνδεδεμένο. Συνδέστε το φιν τροφοδοσίας.</li> <li>• Έχει καεί μια ασφάλεια στον οικιακό ηλεκτρικό πίνακα. Αντικαταστήστε την ασφάλεια.</li> <li>• Έχει ρυθμιστεί η λειτουργία καθυστέρησης εκκίνησης. Ακυρώστε τη λειτουργία καθυστέρησης εκκίνησης για άμεση εκκίνηση του προγράμματος.</li> </ul>

Μετά τον έλεγχο, ενεργοποιήστε τη συσκευή. Το πρόγραμμα συνεχίζει από το σημείο στο οποίο διακόπηκε. Εάν η δυσλειτουργία εμφανιστεί ξανά, επικοινωνήστε με το κέντρο σέρβις.

Τα παρακάτω στοιχεία είναι απαραίτητα για την παροχή άμεσης και κατάλληλης βοήθειας από το κέντρο σέρβις:

• Μοντέλο (Mod.)

- Αριθμός προϊόντος (PNC)
- Αριθμός σειράς (S.N.)

Για να εντοπίσετε τα στοιχεία αυτά, ανατρέξτε στην πινακίδα τεχνικών στοιχείων.

Σημειώστε τα απαιτούμενα στοιχεία στον παρακάτω χώρο:

Περιγραφή μοντέλου: .....

Αριθμός προϊόντος: .....

Αριθμός σειράς: .....

#### Τα αποτελέσματα καθαρισμού δεν είναι ικανοποιητικά

<p>Τα πιάτα δεν είναι καθαρά</p>	<ul style="list-style-type: none"> <li>• Το επιλεγμένο πρόγραμμα πλύσης δεν είναι κατάλληλο για τον τύπο φορτίου και το βαθμό λερώματος.</li> <li>• Το καλάθι δεν έχει τοποθετηθεί σωστά, με αποτέλεσμα το νερό να μη φτάνει σε όλες τις επιφάνειες.</li> <li>• Οι εκτοξευτήρες νερού δεν περιστρέφονται ελεύθερα λόγω λανθασμένης τοποθέτησης του φορτίου.</li> <li>• Τα φίλτρα έχουν ακαθαρσίες ή δεν έχουν τοποθετηθεί σωστά.</li> <li>• Υπάρχει πολύ μικρή ποσότητα απορρυπαντικού ή δεν υπάρχει καθόλου απορρυπαντικό.</li> </ul>
<p>Σωματίδια ασβεστίου στα πιάτα</p>	<ul style="list-style-type: none"> <li>• Η θήκη αλατιού είναι κενή.</li> <li>• Ο αποσκληρυντής νερού έχει ρυθμιστεί σε εσφαλμένο επίπεδο.</li> <li>• Δεν έχει κλείσει σωστά το καπάκι της θήκης αλατιού.</li> </ul>

### Τα αποτελέσματα καθαρισμού δεν είναι ικανοποιητικά

Τα πιάτα είναι υγρά και θαμπά	<ul style="list-style-type: none"> <li>• Δεν χρησιμοποιήθηκε λαμπρυντικό.</li> <li>• Η θήκη λαμπρυντικού είναι άδεια.</li> </ul>
Υπάρχουν σημάδια, γαλακτώδεις κηλίδες ή μια γαλαζωπή επικάλυψη στα ποτήρια και στα πιάτα	<ul style="list-style-type: none"> <li>• Μειώστε τη δόση λαμπρυντικού.</li> </ul>
Έχουν στεγνώσει οι σταγόνες νερού στα ποτήρια και στα πιάτα	<ul style="list-style-type: none"> <li>• Αυξήστε τη δοσολογία του λαμπρυντικού.</li> <li>• Το πρόβλημα μπορεί να οφείλεται στο απορρυπαντικό.</li> </ul>

## Τεχνικά χαρακτηριστικά

Διαστάσεις	Πλάτος Ύψος Βάθος	54,5 cm 44,7 cm 48,0-49,0 cm
Ηλεκτρική σύνδεση - Τάση - Συνολική ισχύς - Ασφάλεια	Τα στοιχεία ηλεκτρικής σύνδεσης αναγράφονται στην πινακίδα τεχνικών στοιχείων στην πίσω πλευρά της συσκευής.	
Πίεση παροχής νερού	Ελάχιστη Μέγιστη	0,8 bar (0,08 MPa) 10 bar (1,0 MPa)
Χωρητικότητα	6 σερβίτσια	

## Εγκατάσταση

**!** **ΠΡΟΕΙΔΟΠΟΙΗΣΗ** Βεβαιωθείτε ότι το φινιρζ τροφοδοσίας δεν είναι συνδεδεμένο στην πρίζα κατά την εγκατάσταση.

### Τοποθέτηση της συσκευής

Τοποθετήστε τη συσκευή κοντά στη βρύση νερού και στην αποχέτευση. Όταν τοποθετήσετε τη συσκευή, βεβαιωθείτε ότι οι σωλήνες παροχής νερού δεν έχουν συστραφεί ή συνθλιβεί. Τοποθετήστε τη συσκευή σε νεροχύτη κουζίνας, πάγκο ή εντοιχισμένο.

### Τοποθέτηση

Τοποθετήστε το πλυντήριο πιάτων στο έπιπλο της κουζίνας.

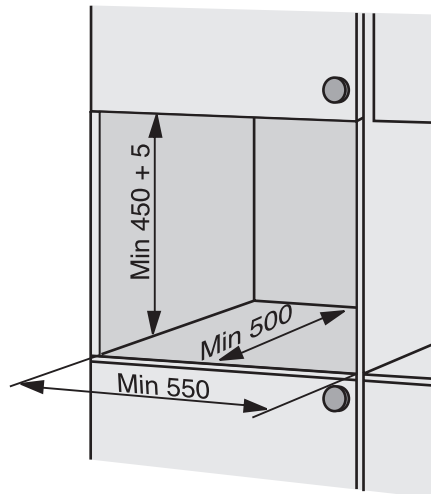

Βεβαιωθείτε ότι οι διαστάσεις της εσοχής αντιστοιχούν με τις διαστάσεις που καθορίζονται.

Βεβαιωθείτε ότι υπάρχουν ανοίγματα στο έπιπλο για το σωλήνα παροχής, το σωλήνα αδειάσματος νερού και το καλώδιο τροφοδοσίας.

## Ρύθμιση οριζόντιας θέσης της συσκευής

Βεβαιωθείτε ότι η συσκευή έχει τοποθετηθεί σε οριζόντια θέση, ώστε η πόρτα να κλείνει και να σφραγίζει σωστά. Εάν η οριζόντια θέση της συσκευής δεν είναι σωστή, η πόρ-

τα δεν ασφαλίζει στα πλαινιά τμήματα του θαλάμου. Εάν η πόρτα δεν κλείνει σωστά, χαλαρώστε ή σφίξτε τα ρυθμιζόμενα πόδια μέχρι η συσκευή να βρίσκεται σε οριζόντια θέση.

## Σύνδεση νερού

### Σωλήνας παροχής

Η συσκευή έχει χαρακτηριστικά ασφαλείας τα οποία εμποδίζουν το νερό που χρησιμοποιείται στη συσκευή να επιστρέψει πίσω στο σύστημα παροχής πόσιμου νερού.

Συνδέστε τη συσκευή σε παροχή ζεστού (μέγιστο 60°C) ή κρύου νερού.

Αν το ζεστό νερό προέρχεται από εναλλακτικές πηγές ενέργειας που είναι πιο φιλικές στο περιβάλλον (π.χ. ηλιακούς ή φωτοβολταϊκούς συλλέκτες και αιολικά συστήματα), χρησιμοποιήστε την παροχή ζεστού νερού για να μειώσετε την κατανάλωση ενέργειας. Είναι σημαντικό η βρύση του νερού ή η στρόφιγγα να βρίσκονται κοντά στο πλυντήριο πιάτων και να υπάρχει εύκολη πρόσβαση σε αυτήν.

Συνδέστε το σωλήνα παροχής σε βρύση νερού με εξωτερικό σπείρωμα 3/4". Αν είναι απαραίτητο, χρησιμοποιήστε τον μειωτήρα 1/2".

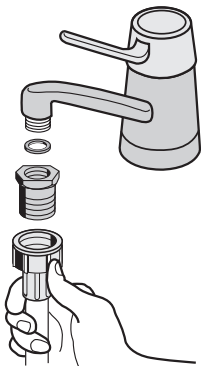

Αν ο σωλήνας παροχής νερού είναι πολύ κοντός, αντικαταστήστε το σωλήνα παροχής νερού με έναν κατάλληλο, μακρύτερο σωλήνα για υψηλές πιέσεις. Μη συνδέετε προέκταση σωλήνα.

Για να ταιριάζει με την εγκατάσταση, είναι δυνατό να περιστρέψετε το άκρο του σωλήνα που είναι συνδεδεμένος στο πλυντήριο πιάτων. Κάντε αυτά τα βήματα:

1. Χαλαρώστε το παξιμάδι συγκράτησης.

2. Περιστρέψτε το σωλήνα.

3. Σφίξτε το παξιμάδι συγκράτησης.

**!** **ΠΡΟΕΙΔΟΠΟΙΗΣΗ** Βεβαιωθείτε ότι το παξιμάδι συγκράτησης και όλες οι άλλες συνδέσεις είναι σφιχτές πριν μετακινήσετε το πλυντήριο πιάτων στη θέση του.

**!** **ΠΡΟΕΙΔΟΠΟΙΗΣΗ** Χρησιμοποιείτε πάντα ένα καινούργιο σωλήνα παροχής νερού. Μη χρησιμοποιείτε σωλήνες σύνδεσης από παλιά συσκευή.

### Σωλήνας αδειάσματος

Η συσκευή διαθέτει σύστημα ασφαλείας νερού για την αποφυγή πρόκλησης βλάβης από το νερό. Εάν υπάρχει δυσλειτουργία, η αντλία αδειάσματος ξεκινά αυτόματα, ώστε να απομακρυνθεί το νερό από το πλυντήριο πιάτων.

**!** **ΠΡΟΕΙΔΟΠΟΙΗΣΗ** Το σύστημα ασφαλείας νερού λειτουργεί όταν το πλυντήριο πιάτων είναι απενεργοποιημένο, μόνο εάν η συσκευή είναι συνδεδεμένη στην πρίζα.

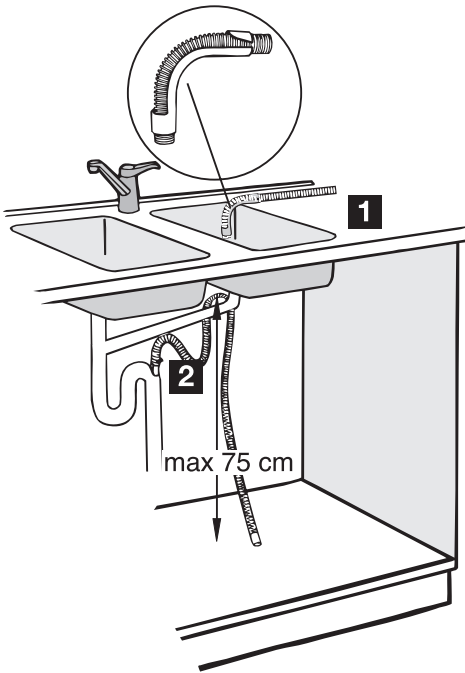

1. Συνδέστε το πλαστικό καμπύλο εξάρτημα που παρέχεται στο άκρο του σωλήνα.  
Τοποθετήστε το σωλήνα αδειάσματος νερού στο νεροχύτη.
2. Συνδέστε το σωλήνα αδειάσματος νερού στο σύστημα αδειάσματος νερού. Ο σωλήνας πρέπει να έχει μήκος λιγότερο από 75 cm πάνω από το κάτω μέρος του πλυντηρίου πιάτων, ώστε να αποφευχθεί η εσφαλμένη λειτουργία της συσκευής.

Αν συνδέσετε το σωλήνα αποστράγγισης νερού σε πώμα παγίδας κάτω από το νεροχύτη, απομακρύνετε την πλαστική μεμβράνη (A). Αν δεν απομακρύνετε τη μεμβράνη, το υπόλοιπο φαγητό μπορεί να προκαλέσει φράξιμο στο πώμα του εύκαμπτου σωλήνα αποστράγγισης.

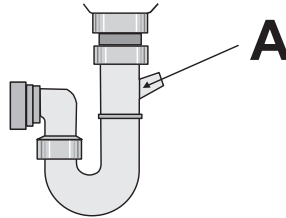

Για το άδειασμα του σωλήνα αδειάσματος νερού μπορούν να χρησιμοποιηθούν 2 διαδικασίες:

## Ηλεκτρική σύνδεση



**ΠΡΟΕΙΔΟΠΟΙΗΣΗ** Ο κατασκευαστής δεν είναι υπεύθυνος για τυχόν βλάβες σε περίπτωση μη τήρησης αυτών των προφυλάξεων ασφαλείας.

Γειώστε τη συσκευή σύμφωνα με τις προφυλάξεις ασφαλείας.

Βεβαιωθείτε ότι η ονομαστική τάση και ο τύπος ισχύος στην πινακίδα τεχνικών στοιχείων συμφωνούν με την τάση και την ισχύ της παροχής ρεύματος στην περιοχή σας.

Χρησιμοποιείτε πάντα μια σωστά εγκατεστημένη πρίζα με προστασία από την ηλεκτροπληξία.

Μη χρησιμοποιείτε ταφ, συνδετήρες και προεκτάσεις. Υπάρχει κίνδυνος πυρκαγιάς.

Μην αντικαθιστάτε το καλώδιο τροφοδοσίας μόνοι σας. Επικοινωνήστε με το κέντρο σέρβις.

Βεβαιωθείτε ότι υπάρχει εύκολη πρόσβαση στο φως τροφοδοσίας μετά την εγκατάσταση.

Μην τραβάτε το καλώδιο τροφοδοσίας για αποσύνδεση της συσκευής. Τραβάτε πάντα το φως τροφοδοσίας.

## Περιβαλλοντικά θέματα

Το σύμβολο  στο προϊόν ή επάνω στη συσκευασία του υποδεικνύει ότι δεν πρέπει να μεταχειρίζεστε το προϊόν αυτό ως οικιακό απόρριμμα. Αντιθέτως θα πρέπει

να παραδίδεται στο κατάλληλο σημείο συλλογής για την ανακύκλωση ηλεκτρικού και ηλεκτρονικού εξοπλισμού. Εξασφαλίζοντας ότι το προϊόν αυτό

διατίθεται σωστά, συμβάλλετε στην αποτροπή ενδεχόμενων αρνητικών συνεπειών για το περιβάλλον και την ανθρώπινη υγεία, οι οποίες θα μπορούσαν διαφορετικά να προκληθούν από ακατάλληλο χειρισμό απόρριψης του προϊόντος αυτού. Για λεπτομερέστερες πληροφορίες σχετικά με την ανακύκλωση του προϊόντος αυτού, επικοινωνήστε με το δημαρχείο της περιοχής σας, την τοπική σας υπηρεσία αποκομιδής οικιακών απορριμμάτων ή με το κατάστημα όπου αγοράσατε το προϊόν.

Τα υλικά συσκευασίας είναι φιλικά προς το περιβάλλον και ανακυκλώσιμα. Τα πλαστικά εξαρτήματα αναγνωρίζονται από την ένδειξη, π.χ. >PE<, >PS<, κλπ. Απορρίψτε τα υλικά συσκευασίας στο κατάλληλο δοχείο στην τοπική εγκατάσταση διάθεσης απορριμμάτων.



**ΠΡΟΕΙΔΟΠΟΙΗΣΗ** Για την απόρριψη της συσκευής, ακολουθήστε την παρακάτω διαδικασία:

- Τραβήξτε το φιν τροφοδοσίας από την πρίζα.
- Κόψτε το καλώδιο και το φιν τροφοδοσίας και απορρίψτε τα.
- Απορρίψτε το μάνδαλο της πόρτας. Με τον τρόπο αυτό, αποτρέπεται ο κίνδυνος παγίδευσης των παιδιών στο εσωτερικό της συσκευής.

## Electrolux. Thinking of you.

Saiba mais sobre a nossa filosofia em [www.electrolux.com](http://www.electrolux.com)

## Índice

Informações de segurança	33	Seleccionar e iniciar um programa de lavagem	41
Descrição do produto	34	Manutenção e limpeza	42
Painel de controlo	35	O que fazer se...	43
Utilização da máquina	36	Dados técnicos	44
Regular o amaciador da água	36	Instalação	45
Utilização do sal para máquinas de lavar loiça	37	Ligação à rede de abastecimento de água	45
Utilização do abrillantador	37	Ligação eléctrica	47
Carregar pratos e talheres	38	Preocupações ambientais	47
Utilização do detergente	39		
Programas de lavagem	40		



Sujeito a alterações sem aviso prévio



## Informações de segurança

**i** Para sua segurança e funcionamento correcto da máquina, leia este manual cuidadosamente antes da instalação e utilização. Guarde sempre estas instruções com a máquina mesmo que seja transferida ou vendida. Os utilizadores devem conhecer por completo o funcionamento e as características de segurança da máquina.

**Utilização correcta**

- Não execute reparações sozinho para evitar ferimentos e danos na máquina. Contacte sempre o centro de assistência.
- Utilize apenas a máquina para limpar utensílios domésticos que são aplicáveis para máquinas de lavar loiça.
- Não coloque solventes na máquina de lavar loiça. Risco de explosão.
- Coloque as facas e todas as peças com pontas afiadas no cesto dos talheres com a ponta virada para baixo. Caso contrário, coloque numa posição horizontal no cesto principal.
- Utilize apenas produtos específicos para máquinas de lavar loiça (detergente, sal, abrillantador).
- Se abrir a porta enquanto a máquina está em funcionamento, o vapor quente pode escapar. Perigo de queimaduras na pele.

- Não retire a loiça da máquina antes do final do programa de lavagem.
- Quando o programa de lavagem estiver concluído, desligue a ficha da tomada e feche a torneira de água.
- Apenas um técnico de assistência autorizado pode reparar este aparelho. Utilize apenas peças sobresselentes originais.
- Não execute reparações sozinho para evitar ferimentos e danos na máquina. Contacte sempre o centro de assistência.

**Segurança geral**

- A máquina não deve ser utilizada por pessoas (incluindo crianças) com capacidades físicas, sensoriais e mentais reduzidas, ou que não possuam o conhecimento e a experiência necessários. Devem ser vigiadas ou receber formação para a utilização da máquina por parte de uma pessoa responsável pela sua segurança.
- Cumpra as instruções de segurança do fabricante do detergente da máquina de lavar a loiça para evitar queimaduras nos olhos, boca e garganta.
- Não beba água da máquina de lavar loiça. Os resíduos de detergente podem ficar na máquina.
- Feche sempre a porta quando não utilizar a máquina, para evitar ferimentos e para não tropeçar na porta aberta.

- Não se sente nem se apoie na porta aberta.

### Segurança para crianças

- A máquina só pode ser utilizada por adultos. As crianças devem ser vigiadas para garantir que não brincam com a máquina.
- Mantenha todas as embalagens fora do alcance das crianças. Existe o risco de asfixia.
- Mantenha todos os detergentes numa área segura. Não permita que as crianças toquem nos detergentes.
- Mantenha as crianças afastadas da máquina quando a porta está aberta.

### Instalação

- Certifique-se de que a máquina não está danificada devido ao transporte. Não ligue uma máquina danificada. Se necessário, contacte o fornecedor.
- Retire todo o material da embalagem antes da primeira utilização.

- Uma pessoa qualificada e competente tem de fazer a instalação eléctrica.
- Uma pessoa qualificada e competente tem de fazer a instalação da canalização.
- Não altere as especificações nem modifique este produto. Risco de ferimentos e danos na máquina.
- Não utilize a máquina:
  - Se o cabo de alimentação eléctrica ou as mangueiras da água estiverem danificados,
  - se o painel de controlo, bancada ou zona do rodapé estiverem danificados, que permitam o acesso ao interior do aparelho.

Contacte o centro de assistência local.

- Não perfure os lados da máquina para evitar danos nos componentes hidráulicos e eléctricos.

**!** **Advertência** Cumpra cuidadosamente as instruções para as ligações eléctricas e hídricas.

## Descrição do produto

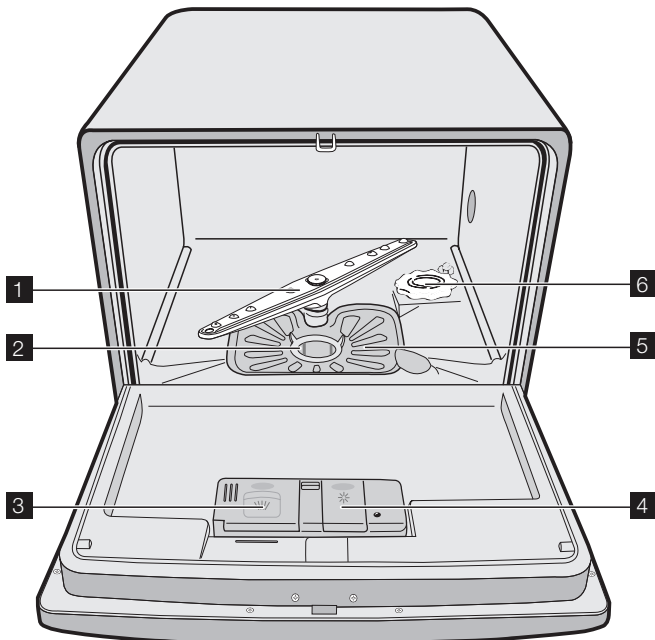

- 1 Braço aspersor
- 2 Micro-filtro
- 3 Depósito de detergente
- 4 Depósito de abrillantador
- 5 Filtro plano
- 6 Depósito de sal

**i** A placa de características está na parte traseira da máquina.

## Panel de controlo

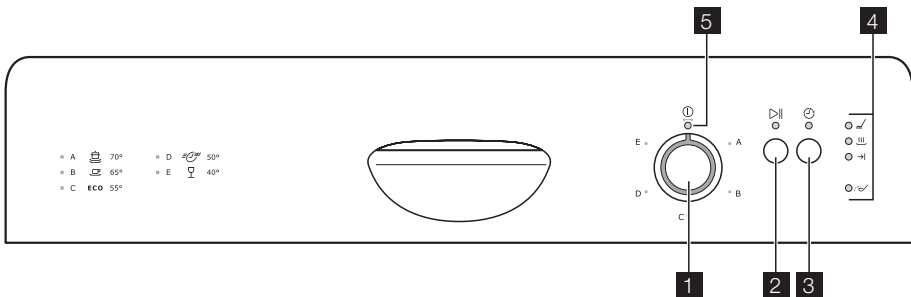

- 1 Selector de programas
- 2 Botão Iniciar/Cancelar
- 3 Tecla de início diferido
- 4 Indicadores luminosos
- 5 Indicador luminoso On/Off

### Indicadores luminosos

	O indicador luminoso acende-se quando a fase de lavagem ou a fase de enxaguamento estão em progresso.
	O indicador luminoso acende-se quando a fase de secagem está em curso.
	O indicador luminoso acende-se quando o programa de lavagem está concluído. Funções auxiliares: <ul style="list-style-type: none"> <li>• nível do descalcificador de água,</li> <li>• um alarme se a máquina tiver uma avaria.</li> </ul>
	O indicador luminoso acende-se quando é necessário encher o recipiente de sal. Consulte "Utilização de sal para máquinas de lavar loiça". O indicador luminoso de sal pode ficar aceso durante algumas horas, mas não tem um efeito indesejado no funcionamento da máquina.

1) O indicador luminoso está desligado enquanto um programa de lavagem estiver em curso.

## Tecla de início diferido

Utilize a tecla de início diferido para atrasar o início do programa de lavagem com um intervalo de 3 horas. Consulte "Definir e iniciar um programa de lavagem".

## Selector de programas e indicador luminoso on/off

- Para definir um programa de lavagem, rode o selector de programas para a direita ou para a esquerda. O marcador de pro-

grama no selector de programas tem de estar em conformidade com um dos programas de lavagem no painel de controlo.

- O indicador luminoso On/Off acende-se (posição ON).
- Para regular a máquina para a posição "off", rode o selector de programas até o marcador de programa estar em conformidade com o indicador luminoso on/off.
- O indicador luminoso On/Off apaga-se (posição OFF).

## Utilização da máquina

Consulte as instruções especificadas para cada passo do procedimento.

1. Verifique se o nível do descalcificador de água está correcto para a dureza de água da sua área. Se necessário, regule o descalcificador de água.
2. Encha o recipiente de sal com sal para máquina de lavar loiça.
3. Encha o depósito de abrillantador.
4. Coloque os talheres e os pratos na máquina de lavar loiça.

5. Defina o programa de lavagem correcto para o tipo de loiça e sujidade.
6. Encha o distribuidor de detergente com a quantidade correcta de detergente.
7. Inicie o programa de lavagem.

**i** Se utilizar detergente em pastilhas consulte o capítulo "Utilizar o detergente".

## Regular o amaciador da água

O descalcificador de água retira minerais e sais do fornecimento de água. Os minerais e os sais podem ter um efeito nocivo no funcionamento da máquina.

A dureza da água é medida em escalas equivalentes:

- Graus alemães (dH<sup>°</sup>),
- Graus franceses (°TH),

- mmol/l (milimol por litro - unidade internacional para a dureza da água),
- Clarke.

Regule o descalcificador de água para a dureza de água da sua área. Se necessário, contacte os serviços de abastecimento de água.

°dH	Dureza da água			Regulação da dureza da água
	mmol/l	°TH	Clarke	
>24	>4,2	>40	> 29	10
22- 24	3,9- 4,2	39- 40	27- 29	9
20- 22	3,5- 3,9	35- 39	25- 27	8
18- 20	3,2- 3,5	32- 35	23- 25	7
16- 18	2,8- 3,2	28- 32	20- 23	6
13- 16	2,3- 2,8	23- 28	17-20	5
10- 13	1,8- 2,3	18- 23	13- 17	4
7- 10	1,2- 1,8	12- 18	9- 13	3
4- 7	0,7- 1,2	7- 12	5- 9	2
< 4	< 0,7	< 7	< 5	1 <sup>1)</sup>

1) Não é necessário utilizar sal.

## Ajuste electrónico

### O descalcificador de água é regulado na fábrica no nível 5.

1. Mantenha premida a tecla iniciar/cancelar. Rode o selector de programas para a direita até o marcador de programa estar em conformidade com o primeiro programa de lavagem no painel de controlo.
2. Solte a tecla iniciar/cancelar quando o indicador luminoso on/off e o indicador luminoso iniciar/cancelar começam a piscar.
  - Ao mesmo tempo, o indicador luminoso Fim pisca para mostrar o nível do descalcificador de água.

### Exemplo:

- 5 intermitências, pausa, 5 intermitências, pausa, etc... = nível 5
3. Prima a tecla iniciar/cancelar uma vez para aumentar o nível do descalcificador de água em um passo. O indicador luminoso Fim mostra o novo nível.
  4. Rode o selector de programas para a posição off para guardar a operação.

## Utilização do sal para máquinas de lavar loiça

**!** **Cuidado** Utilize apenas sal para máquinas de lavar loiça. Tipos de sal que não são aplicáveis para máquinas de lavar loiça causam danos no descalcificador de água.

**!** **Cuidado** Grãos de sal e água salgada no fundo da máquina podem causar corrosão. Encha a máquina com sal antes de iniciar um programa de lavagem, para evitar corrosão.

### Execute estes passos para encher o recipiente de sal:

1. Rode a tampa para a esquerda para abrir o recipiente de sal.
2. Encha o recipiente de sal com 1 litro de água (apenas a primeira operação).
3. Utilize o funil para encher o recipiente de sal com sal.

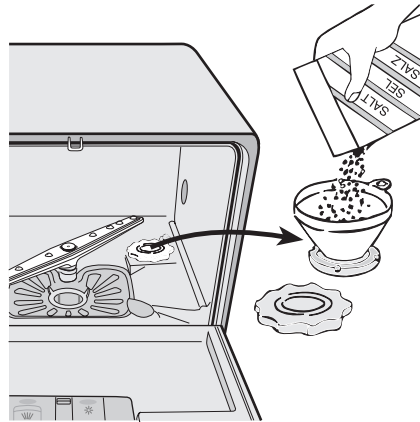

4. Retire o sal em torno da abertura do recipiente de sal.
5. Rode a tampa para a direita para fechar o recipiente do sal.

**i** É normal que a água transborde do recipiente de sal quando o enche com sal

Quando regula o descalcificador de água para o nível 1, o indicador luminoso de sal não fica aceso.

## Utilização do abrillantador

**!** **Cuidado** Utilize apenas abrillantadores específicos para máquinas de lavar loiça. Nunca encha o depósito de abrillantador com qualquer outra substância (ex.:

agente de limpeza para máquinas de lavar loiça, detergente líquido). Existe o risco de danificar a máquina.

- i** O abrillantador torna possível secar a loiça sem riscos e manchas. O abrillantador é adicionado automaticamente durante a última fase de enxaguamento.
- i** Encha o distribuidor de abrillantador quando o indicador de abrillantador (B) ficar claro.

Execute estes passos para encher o distribuidor do abrillantador:

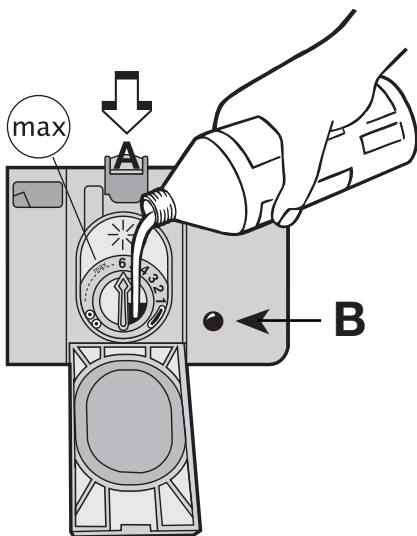

1. Prima a tecla de libertação (A) para abrir o distribuidor de abrillantador.
2. Encha o depósito de abrillantador. A marca máx.mostra o nível máximo.
3. Retire o abrillantador entornado com um pano absorvente para evitar demasiada espuma durante o programa de lavagem seguinte.
4. Feche o distribuidor de abrillantador.

- i** A capacidade do distribuidor de abrillantador é, aproximadamente, de 150 ml. A quantidade de abrillantador é suficiente para aproximadamente 60 programas de lavagem.

### Regule a dosagem de abrillantador

A máquina é regulada na fábrica para o nível

1. Pode regular a dosagem de abrillantador entre 1 - 6 (1- 6 ml do abrillantador). Consulte os resultados de lavagem ("O que fazer se..."). Inicie com a dosagem mais pequena.

1. Rode a seta para a direita para aumentar a dosagem.
2. Aumente a dosagem se existirem gotas de água ou calcário na loiça.

## Carregar pratos e talheres

### Sugestões e dicas úteis

**!** **Cuidado** Utilize apenas a máquina para utensílios domésticos que são aplicáveis para máquinas de lavar loiça.

Não utilize a máquina para limpar objectos que podem absorver água (esponjas, panos domésticos, etc).

- Antes de carregar talheres e pratos, execute estes passos:
  - Retire todos os resíduos e restos de alimentos.
  - Amoleça os restos de comida queimada nos tachos.
- Enquanto coloca os talheres e pratos, execute estes passos:
  - Coloque as peças ocas (por exemplo, chávenas, copos e panelas) com a abertura para baixo.
- Certifique-se de que a água não acumula no recipiente ou numa base funda.
- Certifique-se de que os talheres e os pratos não estão dentro uns dos outros.
- Certifique-se de que os talheres e os pratos não cobrem outros talheres e pratos.
- Certifique-se de que os copos não tocam noutros copos.
- Coloque pequenos objectos no cesto dos talheres.
- As peças de plástico e os tachos com revestimentos anti-aderentes podem reter gotas de água.
- As peças de plástico não secam tão bem como as peças de porcelana e de aço.
- Coloque as peças leves no cesto principal. Certifique-se de que as peças não se mexem.

**!** **Cuidado** Certifique-se de que o braço aspensor pode deslocar-se livremente antes de iniciar um programa de lavagem.

### Cesto principal

Arrume os pratos fundos e as tampas grandes nas extremidades do cesto. Arrume as peças por cima e por baixo das prateleiras para chávenas. A água deve chegar a todas as partes da loiça.

Pode dobrar as prateleiras de chávenas para limpar peças altas.

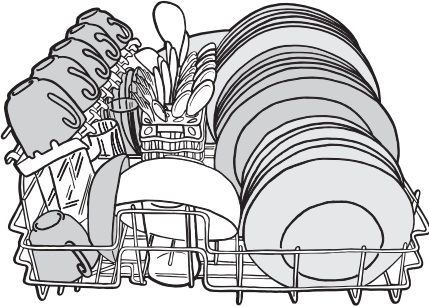

Coloque os talheres longos e/ou afiados na horizontal, no cesto principal. Tenha cuidado com peças afiadas, como as facas.

Utilize o cesto dos talheres para:

- garfos e colheres com as pegas para baixo.
- facas com as pegas para cima.



O cesto dos talheres tem uma grelha de talheres que pode retirar.

Não permita que os talheres se juntem.

**i** Certifique-se de que o braço aspensor pode deslocar-se livremente antes de fechar a porta.

### Cesto de talheres

**!** **Advertência** Não coloque facas compridas numa posição vertical para evitar ferimentos.

## Utilização do detergente

**i** Utilize apenas detergentes (pó, líquido ou pastilha) aplicáveis para máquinas de lavar loiça.

Siga os dados na embalagem:

- dosagem recomendada pelo fabricante.
- recomendações de armazenamento.

Normalmente, as instruções na embalagem referem-se a máquinas de lavar loiça grandes (12 configurações).

**🌿** A utilização da dose correcta contribui para reduzir a poluição.

### Adicionar o detergente

Execute estes passos para encher o distribuidor de detergente:

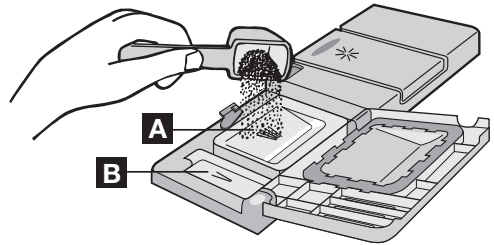

1. Abra a tampa do distribuidor de detergente.
2. Coloque o detergente no distribuidor (A).
3. Se utilizar um programa de lavagem com fase pré-lavagem, coloque mais detergente no compartimento de detergente de pré-lavagem (B).  
O detergente é retirado durante a fase de pré-lavagem.

4. Feche a tampa do distribuidor de detergente.

### Utilização de pastilhas de detergente

Coloque a pastilha de detergente no distribuidor do detergente (A).

As pastilhas de detergente contêm:

- detergente,
- abrillantador,
- outros agentes de limpeza.

Execute estes passos para utilizar pastilhas de detergente:

1. Certifique-se de que as pastilhas de detergente são aplicáveis para a dureza da água. Siga as instruções do fabricante.
2. Não encha o recipiente de sal e o distribuidor de abrillantador.

**i** Não é necessário encher o compartimento do sal e o distribuidor de abrillantador.

### Execute estes passos quando os resultados de secagem não forem satisfatórios.

1. Encha o depósito de abrillantador.

2. Regule a dosagem de abrillantador para a posição 2.



### Execute estes passos para utilizar novamente o pó detergente:

1. Encha o recipiente de sal e o distribuidor de abrillantador.
2. Regule o descalcificador de água para o nível mais alto.
3. Execute um programa de lavagem sem loiça.
4. Regule o descalcificador de água. Consulte "Regular o descalcificador de água".
5. Regule a dosagem de abrillantador.

**i** As diferentes marcas de detergente dissolvem em tempos diferentes. Algumas pastilhas de detergente não têm os melhores resultados de limpeza durante programas de lavagem curtos. Utilize programas de lavagem longos quando utilizar pastilhas de detergente, de forma a retirar por completo o detergente.

## Programas de lavagem





### Programas de lavagem

Programa	Grau de sujidade	Tipo de carga	Descrição do programa
A  70°	Sujidade intensa	Pratos, talheres, tachos e panelas	Pré-lavagem Lavagem 2 enxaguamentos intermédios Enxaguamento final Secagem
B  65°	Sujidade normal	Pratos e talheres	Pré-lavagem Lavagem 1 enxaguamento intermédio Enxaguamento final Secagem
C <b>ECO</b> 55° <sup>1)</sup>	Sujidade normal	Pratos e talheres	Pré-lavagem Lavagem 1 enxaguamento intermédio Enxaguamento final Secagem
D  50°	Sujidade normal ou ligeira	Pratos e talheres	Lavagem 1 enxaguamento intermédio Enxaguamento final Secagem

Programa	Grau de sujidade	Tipo de carga	Descrição do programa
 E 40°	Sujidade ligeira	Loiça delicada e copos	Lavagem 1 enxaguamento intermédio Enxaguamento final Secagem

1) Programa de teste para os institutos de teste

### Valores de consumo

Programa	Duração do programa (em minutos)	Consumo de energia (em kWh)	Consumo de água (em litros)
 A 70°	117	1,15	9
 B 65°	94	0,80	7
 <b>ECO</b> 55° <sup>1)</sup>	157	0,63	7
 D 50°	36	0,40	6
 E 40°	31	0,35	6

1) Programa de teste para os institutos de teste

 Os valores de consumo são meramente indicativos e dependem da pressão e da temperatura da água, bem como das

variações da corrente eléctrica e da quantidade de loiça.

## Seleccionar e iniciar um programa de lavagem

Execute estes passos para definir e iniciar um programa de lavagem:

1. Feche a porta.
2. Rode o selector de programas para definir o programa de lavagem. Consulte "Programas de lavagem".
  - O indicador luminoso on/off acende-se.
  - O indicador luminoso de fase para o programa de lavagem começa a piscar.
3. Prima a tecla iniciar/cancelar.
  - O programa de lavagem é automaticamente iniciado.
  - O indicador luminoso iniciar/cancelar acende-se.

- Quando o programa inicia, apenas o indicador luminoso de fase em curso permanece aceso.

 Quando o programa de lavagem estiver em curso, não pode alterar o programa. Cancele o programa de lavagem. Consulte "Cancelar um programa de lavagem"

 **Advertência** Interrompa ou cancele um programa em curso apenas se for necessário.

 **Cuidado** Abra a porta com cuidado. Pode ser libertado vapor quente.

### Cancelar um programa de lavagem

- Prima e mantenha premida a tecla iniciar/cancelar durante aproximadamente 5 segundos.

- O indicador luminoso iniciar/cancelar apaga-se.
- Os indicadores luminosos de fase comecem a piscar.

O programa de lavagem é cancelado. Neste momento, pode executar estes passos:

1. Desligue a máquina.
2. Defina um novo programa de lavagem. Encha o distribuidor de detergente com detergente antes de definir um novo programa de lavagem.

### Interromper um programa de lavagem

Abra a porta.

- O programa pára.

Feche a porta.

- O programa continua a partir do ponto de interrupção.

### Regular e iniciar um programa de lavagem com início diferido

1. Defina um programa de lavagem.
2. Prima a tecla de início diferido.
  - O indicador luminoso do início diferido acende-se.
3. Prima a tecla iniciar/cancelar.
  - Tem início a contagem decrescente do início diferido.
  - Os indicadores luminosos da fase apagam-se.

Quando a contagem decrescente estiver concluída, o programa de lavagem inicia automaticamente.

- O indicador luminoso de início diferido apaga-se.
- O indicador luminoso de fase acende-se.

**i** Não abra a porta durante a contagem decrescente para evitar a interrupção da mesma. Quando fechar novamente a porta, a contagem decrescente continuará a partir do ponto de interrupção.

### Cancelar um início diferido:

1. Prima e mantenha premida a tecla iniciar/cancelar durante aproximadamente 5 segundos.
  - O indicador luminoso iniciar/cancelar e o indicador luminoso de início diferido apagam-se.
  - Os indicadores luminosos de fase comecem a piscar.
2. Prima o botão Iniciar/Cancelar para iniciar o programa de lavagem.

### Fim do programa de lavagem

Desligue a máquina nestas condições:

- A máquina pára automaticamente.
- O indicador luminoso Fim acende-se.

Para obter os melhores resultados de secagem, mantenha a porta entreaberta durante alguns minutos antes de retirar a loiça.

Deixe a loiça arrefecer antes de a retirar da máquina. A loiça quente danifica-se facilmente.

## Manutenção e limpeza

**!** **Advertência** Desligue a máquina antes de a limpar.

### Limpar os filtros

**!** **Cuidado** Não utilize a máquina sem os filtros. Certifique-se de que a instalação dos filtros está correcta. Uma instalação incorrecta irá causar resultados de lavagem insatisfatórios e danificar a máquina.

A máquina de lavar loiça tem 2 filtros:

1. micro-filtro
2. filtro plano

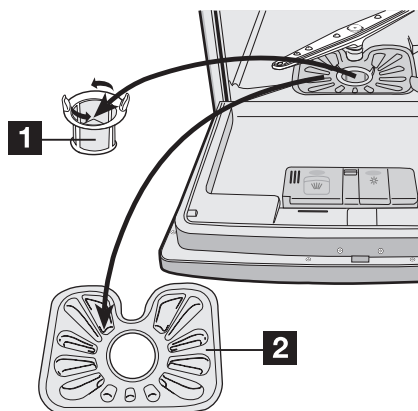

Execute estes passos para limpar os filtros:

1. Abra a porta.
2. Retire o cesto.
3. Retire os filtros no fundo da máquina.
4. Limpe os filtros debaixo de água a correr.
5. Torne a colocar os filtros.
6. Rode o micro-filtro para a direita para o bloquear.
7. Feche a porta.

### Limpe o braço aspersor

Examine regularmente o braço aspersor. Retire os restos de comida dos orifícios no braço aspersor.

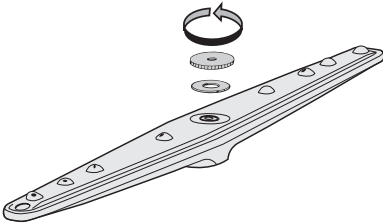

Execute estes passos para retirar o braço aspersor:

1. Rode a porca para a esquerda.
2. Retire o braço aspersor.
3. Limpe por completo os orifícios.

### Limpeza externa

Limpe as superfícies externas da máquina e o painel de controlo com um pano suave humedecido. Utilize apenas detergentes neutros. Não utilize produtos abrasivos, esfregões ou solventes (acetona, tricloroetileno, etc...).

### Precauções contra a formação de gelo

**!** **Cuidado** Não instale a máquina num local onde a temperatura seja inferior a 0°C. O fabricante não é responsável por danos devido a congelamento.

Se não for possível, esvazie a máquina e feche a porta. Desligue a mangueira de entrada de água e retire a água da mangueira de entrada de água.

## O que fazer se...

A máquina não arranca ou pára durante o funcionamento.

Se existir uma falha, tente primeiro encontrar uma solução para o problema. Consulte "O

que fazer se...". Se não conseguir encontrar uma solução para o problema, contacte o seu fornecedor ou o centro de assistência.

Código de avaria e mau funcionamento	Possível causa e solução
<ul style="list-style-type: none"> <li>• intermitência contínua do indicador luminoso iniciar/cancelar</li> <li>• 1 intermitência do indicador luminoso Fim</li> </ul> <p>A máquina de lavar loiça não se enche de água</p>	<ul style="list-style-type: none"> <li>• A torneira da água está obstruída ou com incrustações de calcário. Limpe a torneira da água.</li> <li>• A torneira de água está fechada. Abra a torneira da água.</li> <li>• O filtro na mangueira de entrada de água está bloqueado. Limpe o filtro.</li> <li>• A ligação da mangueira de entrada de água não está correcta. A mangueira pode estar dobrada ou comprimida. Certifique-se de que a ligação está correcta.</li> </ul>
<ul style="list-style-type: none"> <li>• intermitência contínua do indicador luminoso iniciar/cancelar</li> <li>• 2 intermitências do indicador luminoso Fim</li> </ul> <p>A máquina de lavar loiça não esco</p>	<ul style="list-style-type: none"> <li>• O sifão do lava-loiças está bloqueado. Limpe o sifão do lava-loiças.</li> <li>• A ligação da mangueira de escoamento de água não está correcta. A mangueira pode estar dobrada ou comprimida. Certifique-se de que a ligação está correcta.</li> </ul>
<ul style="list-style-type: none"> <li>• a bomba de drenagem funciona continuamente</li> <li>• todos os indicadores luminosos no painel de controlo apagam-se</li> </ul> <p>O dispositivo anti-inundação é acionado</p>	<ul style="list-style-type: none"> <li>• Feche a torneira de água e contacte o serviço de assistência.</li> </ul>

Código de avaria e mau funcionamento	Possível causa e solução
O programa não arranca	<ul style="list-style-type: none"> <li>• A porta da máquina não está fechada. Feche a porta.</li> <li>• A ficha de alimentação eléctrica não está ligada. Ligue a ficha.</li> <li>• O fusível do contador está queimado. Substitua o fusível.</li> <li>• O início diferido está definido. Cancele o início diferido para iniciar o programa imediatamente.</li> </ul>

Após a verificação, ligue a máquina. O programa continua a partir do ponto de interrupção. Se a avaria persistir, contacte o centro de assistência.

Estes dados são necessários para o ajudar rápida e correctamente:

- Modelo (Mod.)
- Número do produto (PNC)

- Número de série (S.N.)

Para estes dados, consulte a placa de características.

Escreva os dados necessários aqui:

Designação do modelo: .....

Número do produto: .....

Número de série: .....

Os resultados de limpeza não são satisfatórios	
A loiça não está lavada	<ul style="list-style-type: none"> <li>• O programa de lavagem seleccionado não é aplicável para o tipo de loiça e sujidade.</li> <li>• O cesto é carregado incorrectamente, impedindo a água de atingir todas as superfícies.</li> <li>• O braço aspersor não roda livremente devido à disposição incorrecta da loiça.</li> <li>• Os filtros estão sujos ou não estão instalados correctamente.</li> <li>• Utilizou pouco ou nenhum detergente.</li> </ul>
Partículas de calcário na loiça	<ul style="list-style-type: none"> <li>• O recipiente de sal está vazio.</li> <li>• O descalcificador de água está regulado para o nível errado.</li> <li>• A tampa do depósito do sal não está bem fechada.</li> </ul>
A loiça está molhada e baça	<ul style="list-style-type: none"> <li>• Não utilizou abrilhantador.</li> <li>• O distribuidor de abrilhantador está vazio.</li> </ul>
Há riscos, manchas esbranquiçadas ou uma película azulada nos copos e na loiça	<ul style="list-style-type: none"> <li>• Diminua a dosagem de abrilhantador.</li> </ul>
Sinais de gotas de água secas em copos e pratos.	<ul style="list-style-type: none"> <li>• Aumente a dose de abrilhantador.</li> <li>• A causa pode dever-se ao detergente.</li> </ul>

## Dados técnicos

Dimensões	Largura	54,5 cm
	Altura	44,7 cm
	Profundidade	48,0-49,0 cm
Ligação eléctrica - Tensão - Potência total - Fusível	Os dados na ligação eléctrica estão na placa de características na parte traseira da máquina.	
Pressão do abastecimento da água	Mínima Máxima	0,8 bar (0,08 MPa) 10 bar (1,0 MPa)
Capacidade	6 talheres completos	

## Instalação

**⚠ Advertência** Certifique-se de que a ficha de alimentação eléctrica está desligada da tomada durante a instalação.

### Instalar a máquina

Coloque a máquina adjacente a uma torneira de água e uma saída de escoamento. Quando coloca a máquina no lugar, certifique-se de que as mangueiras de água não estão dobradas ou comprimidas. Instale a máquina numa pia, bancada ou...

### Posicionamento

Instale a máquina de lavar loiça na mobília da cozinha.

Certifique-se de que as dimensões da reentrância estão em conformidade com as dimensões dadas.

Certifique-se de que existem aberturas na mobília para a mangueira de entrada, mangueira de escoamento de água e cabo de alimentação eléctrica.

### Regular o nível da máquina

Certifique-se de que a máquina está nivelada para fechar e vedar a porta correctamente. Se o nível da máquina estiver correcto, a porta não fica presa nas partes laterais do armário. Se a porta não fechar correctamente, desaperte ou aperte os pés ajustáveis até a máquina estar nivelada.

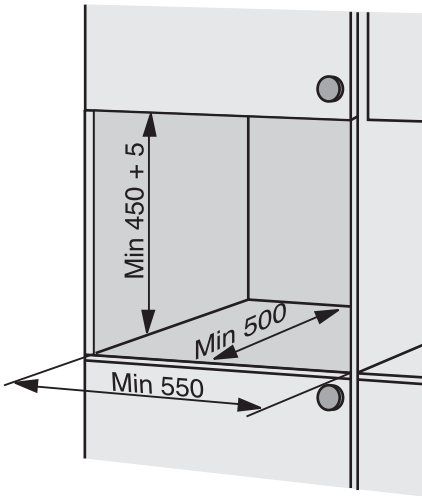

## Ligação à rede de abastecimento de água

### Mangueira de entrada

A máquina tem funcionalidades de segurança para evitar que a água na máquina regresse ao sistema de água potável. Ligue a máquina a um fornecimento de água quente (máx. 60°) ou fria.

Se a água quente for proveniente de fontes alternativas de energia mais ecológicas (por exemplo, painéis solares ou fotovoltaicos e eólicas), utilize um fornecimento de água quente para diminuir o consumo de energia.

É importante que uma torneira de água esteja perto da máquina de lavar loiça com acesso fácil.

Ligue o tubo de entrada a uma torneira com uma rosca externa de 3/4". Se for necessário, utilize o restritor 1/2".

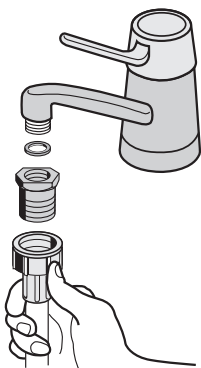

Se a mangueira de entrada de água for demasiado curta, substitua a mangueira de entrada de água por uma mangueira de alta pressão maior e aplicável. Não ligue uma mangueira de extensão.

Conforme o tipo de instalação é possível rodar a extremidade da mangueira que está ligada à máquina de lavar loiça. Efectue estes passos:

1. Desaperte a porca de retenção.
2. Rode a mangueira.
3. Aperte a porca de retenção

**⚠ Advertência** Certifique-se de que a porca de retenção e todas as outras ligações estão apertadas antes de colocar a máquina de lavar loiça no lugar.

**⚠ Advertência** Utilize sempre a mangueira de entrada de água nova. Não utilize mangueiras de ligação de máquinas antigas.

### Mangueira de escoamento

A máquina tem um sistema de segurança de água para evitar danos de água. Se existir uma avaria, a bomba de drenagem começa automaticamente a drenar a restante água para fora da máquina de lavar loiça.

**⚠ Advertência** O sistema de segurança de água funciona quando a máquina de lavar loiça está desligada, apenas se a máquina de lavar loiça estiver ligada à tomada de alimentação eléctrica.

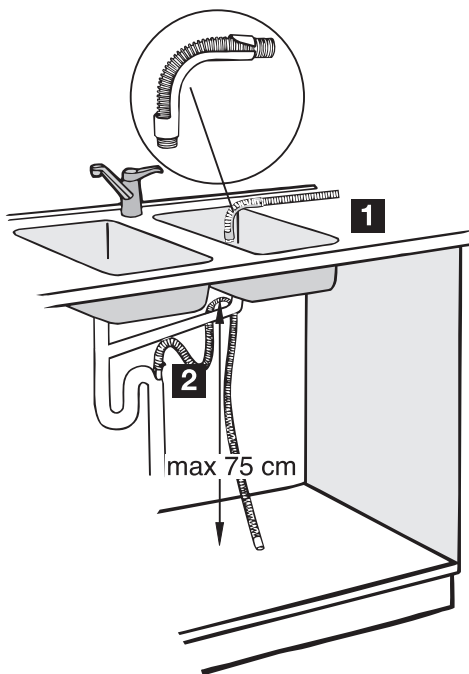

São possíveis 2 procedimentos para drenar a mangueira de escoamento de água.

1. Instale a curva de plástico fornecida na extremidade da mangueira. Coloque a mangueira de escoamento de água na pia.
2. Ligue a mangueira de escoamento de água ao sistema de escoamento de água.

A mangueira tem de ser inferior a 75 cm acima do fundo da máquina de lavar loiça para evitar um funcionamento incorrecto da máquina.

Se ligar a mangueira de escoamento da água a um sifão por baixo do lava-loiça retire a membrana de plástico (A). Se não retirar a membrana, os alimentos podem bloquear o sifão da mangueira de escoamento

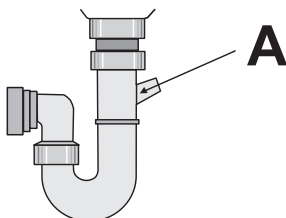

## Ligação eléctrica

---

 **Advertência** O fabricante não é responsável se não seguir estas precauções de segurança. Ligue a máquina à terra de acordo com as precauções de segurança. Certifique-se de que a tensão nominal e o tipo de alimentação na placa de características estão em conformidade com a tensão e a alimentação do fornecimento de energia local. Utilize sempre uma tomada correctamente instalada e à prova de choques eléctricos.

Não utilize fichas de contactos múltiplos, conectores e cabos de extensão. Existe um risco de incêndio. Não substitua o cabo de alimentação eléctrica sozinho. Contacte o centro de assistência. Certifique-se de que a ficha de alimentação eléctrica está acessível após a instalação. Não puxe o cabo de alimentação eléctrica para desligar a máquina. Puxe sempre pela ficha.

## Preocupações ambientais

---

O símbolo  no produto ou na embalagem indica que este produto não pode ser tratado como lixo doméstico. Em vez disso, deve ser entregue ao centro de recolha selectiva para a reciclagem de equipamento eléctrico e electrónico. Ao garantir uma eliminação adequada deste produto, irá ajudar a evitar eventuais consequências negativas para o meio ambiente e para a saúde pública, que, de outra forma, poderiam ser provocadas por um tratamento incorrecto do produto. Para obter informações mais pormenorizadas sobre a reciclagem deste produto, contacte os serviços municipalizados locais, o centro de recolha selectiva da sua área de residência ou o estabelecimento onde adquiriu o produto.

Os materiais da embalagem são ecológicos e podem ser reciclados. Os componentes de plástico estão identificados por marcas, por exemplo, >PE<, >PS<, etc. Elimine os materiais de embalagem no receptáculo adequado nas instalações de eliminação de resíduos da sua zona.

 **Advertência** Para eliminar a máquina, siga o procedimento:

- Retire a ficha da tomada.
- Corte o cabo de alimentação eléctrica e a ficha de alimentação eléctrica e elimine-os.
- Elimine o fecho da porta. Isto evita que as crianças se fechem dentro da máquina e coloquem a vida em perigo.

# Electrolux. Thinking of you.

Обменяйтесь с нами своими мыслями на  
www.electrolux.com

## Содержание

Сведения по технике безопасности		Использование моющих средств	56
	48	Программы мойки	57
Описание изделия	50	Выбор и запуск программы мойки	58
Панель управления	51	Уход и чистка	59
Эксплуатация изделия	52	Что делать, если ...	60
Установка смягчителя воды	52	Технические данные	61
Использование соли для		Установка	61
посудомоечных машин	53	Подключение к водопроводу	62
Использование ополаскивателя	54	Подключение к электросети	63
Загрузка столовых приборов и посуды	54	Охрана окружающей среды	64



Право на изменения сохраняется



## Сведения по технике безопасности

**i** Для собственной безопасности и правильной эксплуатации машины перед ее установкой и использованием внимательно прочитайте настоящее руководство. Всегда храните настоящие инструкции вместе с машиной, даже если передаете или продаете ее. Пользователи должны хорошо знать, как работает машина, и правила безопасности при ее эксплуатации.

### Правильная эксплуатация

- Данный прибор предназначен только для бытового применения.
- Используйте машину только для мытья бытовой посуды, пригодной для посудомоечных машин.
- Не заправляйте в машину растворители. Опасность взрыва.
- Кладите ножи и все предметы с острыми концами в корзину для столовых приборов острыми концами вниз. Либо укладывайте их горизонтально в основную корзину.
- Используйте только фирменные продукты для посудомоечных машин (моющее средство, соль, ополаскиватель).
- При открывании дверцы посудомоечной машины во время ее работы из

нее может вырваться горячий пар. Опасность ожогов кожи.

- Не извлекайте посуду из посудомоечной машины до окончания программы мойки.
- После завершения программы мойки отключите сетевой шнур от розетки электропитания и закройте кран подачи воды.
- Ремонт машины может выполнять только квалифицированный специалист сервисной службы. Используйте только оригинальные запасные части.
- Не ремонтируйте машину самостоятельно, чтобы избежать травм и повреждения прибора. Обращайтесь в авторизованный сервисный центр.

### Общие правила техники безопасности

- Лица (включая детей) с нарушенными физическими способностями или умственными способностями или с недостатком опыта или знаний не должны пользоваться данным прибором. Они должны находиться под присмотром или получать инструкции от лица, ответственного за их безопасность.
- Соблюдайте инструкции по технике безопасности от производителя моющего средства для посудомоечных машин, чтобы предотвратить ожоги глаз, рта и горла.

- Не пейте воду из посудомоечной машины. В машине могут быть остатки моющего средства.
- Чтобы предотвратить травмы и не споткнуться об открытую дверцу, всегда закрывайте ее, если не пользуетесь машиной.
- Не садитесь и не вставайте на открытую дверцу.

### Безопасность детей

- Этим прибором могут пользоваться только взрослые. Следите за тем, чтобы маленькие дети не играли с прибором.
- Храните все упаковочные материалы в недоступном для детей месте. Существует риск смерти от удушения.
- Храните все моющие средства в безопасном месте. Не позволяйте детям прикасаться к моющим средствам.
- Не подпускайте детей к посудомоечной машине, когда ее дверца открыта.

### Установка

- Убедитесь, что машина не повреждена при транспортировке. Не подключайте поврежденную машину. При необходимости свяжитесь с поставщиком.

- Перед тем, как приступить к эксплуатации, удалите всю упаковку.
- Подключение к электросети должно выполняться квалифицированным компетентным лицом.
- Подключение к сети водоснабжения и канализации должно выполняться квалифицированным компетентным лицом.
- Не меняйте технические характеристики или конструкцию этого изделия. Риск получения травм или повреждения изделия.
- Не включайте машину:
  - если повреждены кабель электропитания или шланги для воды,
  - если панель управления, рабочая поверхность или цоколь повреждены настолько, что стала доступной внутренняя часть машины.
 Обращайтесь в местный авторизованный сервисный центр.
- Не сверлите боковые стенки машины, чтобы не повредить гидравлические или электрические компоненты.



**ВНИМАНИЕ!** Строго придерживайтесь инструкций по подключению к сетям электро- и водоснабжения.

## Описание изделия

---

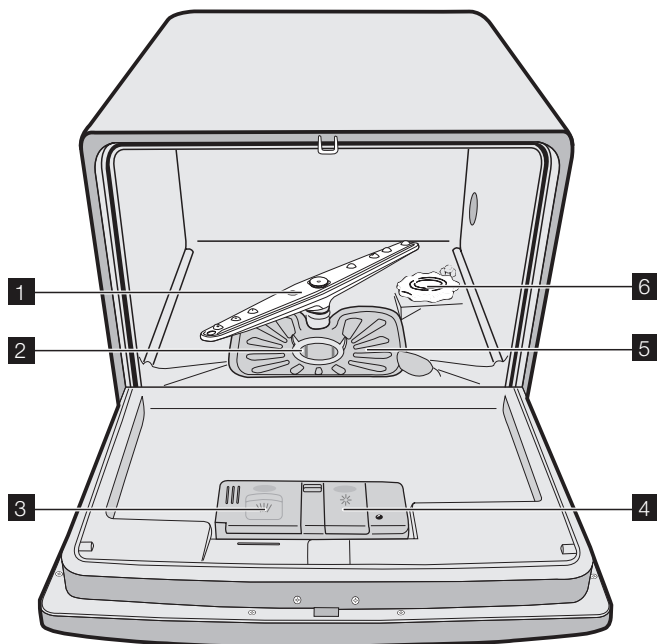

- 1** Разбрызгиватель
  - 2** Микрофильтр
  - 3** Дозатор моющего средства
  - 4** Дозатор ополаскивателя
  - 5** Плоский фильтр
  - 6** Емкость для соли
- i** Табличка с техническими данными находится на тыльной стороне изделия.

## Панель управления

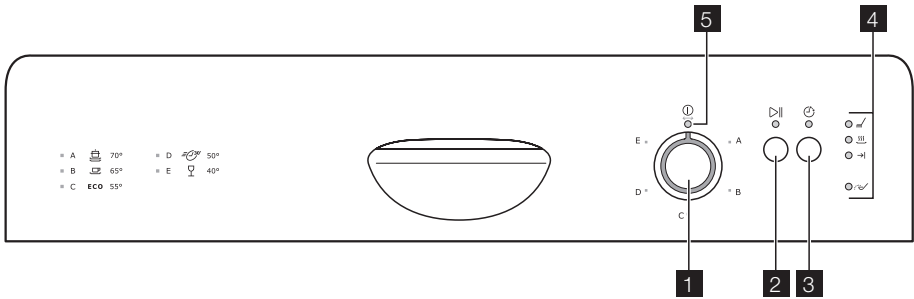

- 1 Селектор программ
- 2 Кнопка "Пуск/Отмена"
- 3 Кнопка "Отсрочка пуска"
- 4 Световые индикаторы
- 5 Индикатор "Вкл/Выкл"

### Световые индикаторы

	Индикатор загорается, когда выполняется фаза мойки или ополаскивания.
	Индикатор загорается, когда выполняется фаза сушки.
	Индикатор загорается по завершении программы мойки. Дополнительные функции: <ul style="list-style-type: none"> <li>• уровень жесткости на устройстве смягчения воды,</li> <li>• сигнал тревоги, если в машине возникла неисправность.</li> </ul>
	Индикатор загорается, когда необходимо наполнить емкость для соли. См. "Применение посудомоечной соли". Индикатор наличия соли может оставаться включенным в течение нескольких часов, но это не оказывает нежелательного влияния на работу машины.

1) Пока выполняется программа мойки, индикатор не светится.

### Кнопка "Отсрочка пуска"

Используйте кнопку отсрочки пуска, чтобы отложить запуск программы мойки с интервалом 3 часа. См. "Настройка и пуск программы мойки".

### Селектор программ и индикатор "Вкл/Выкл"

- Для выбора программы мойки поворачивайте селектор программ по или против часовой стрелки. Указатель на

селекторе программ должен оказаться напротив одной из программ мойки на панели управления.

- При этом загорится индикатор "Вкл/Выкл" (положение Вкл).
- Чтобы выключить машину, поверните селектор программ так, чтобы указатель совместился с индикатором Вкл/Выкл.
  - Индикатор Вкл/Выкл погаснет (положение Выкл).

## Эксплуатация изделия

Следуйте инструкциям, приведенным для каждого шага процедуры.

1. Проверьте, чтобы на устройстве смягчения воды был установлен правильный для вашей местности уровень жесткости воды. При необходимости настройте устройство смягчения воды.
2. Насыпьте соль для посудомоечных машин в емкость для соли.
3. Залейте ополаскиватель в дозатор.
4. Загрузите в машину столовые приборы и посуду.

5. Выберите правильную программу мойки в соответствии с типом посуды и степенью ее загрязнения.
6. Заполните дозатор моющего средства надлежащим количеством моющего средства.
7. Запустите программу мойки.

**i** Если вы используете таблетированные моющие средства, см. раздел "Использование моющих средств".

## Установка смягчителя воды

Устройство смягчения воды удаляет минеральные вещества и соли из водопроводной воды, подаваемой в машину. Минеральные вещества и соли могут оказать вредное воздействие на работу машины.

Жесткость воды измеряется в соответствующих единицах:

- немецких градусах (dH°),
- французских градусах (°TH),

- ммоль/л (миллимолях на литр - международных единицах жесткости воды),
- градусах по шкале Кларка.

Установите на устройстве смягчения воды уровень, соответствующий жесткости воды в вашей местности. При необходимости, обратитесь в местную организацию по водоснабжению.

Жесткость воды				Настройка жесткости воды
°dH	ммоль/л	°TH	шкала Кларка	
>24	>4,2	>40	>29	10
22-24	3,9-4,2	39-40	27-29	9
20-22	3,5-3,9	35-39	25-27	8
18-20	3,2-3,5	32-35	23-25	7
16-18	2,8-3,2	28-32	20-23	6
13-16	2,3-2,8	23-28	17-20	5
10-13	1,8-2,3	18-23	13-17	4
7-10	1,2-1,8	12-18	9-13	3
4-7	0,7-1,2	7-12	5-9	2
<4	<0,7	<7	<5	1 <sup>1)</sup>

1) Использование соли не требуется

### Настройка электронного блока

**На заводе устройство для смягчения воды посудомоечной машины установлено на уровень 5.**

1. Нажмите и удерживайте кнопку "Пуск/Отмена". Поверните селектор программ по часовой стрелке, чтобы его указатель оказался напротив первой

программы мойки на панели управления.

2. Отпустите кнопку "Пуск/Отмена", когда загорится индикатор вкл/выкл, а индикатор пуска/отмены начнет мигать.

- В это же время начнет мигать индикатор окончания программы, показывая уровень, установленный на устройстве для смягчения воды.

**Пример:**

5 миганий, пауза, 5 миганий, пауза и т.д. = уровень 5

3. Нажмите кнопку "Старт/Отмена" один раз, чтобы увеличить уровень на ус-

тройстве для смягчения воды на единицу.

Индикатор "Конец программы" показывает новый уровень.

4. Поверните селектор программ в положение Выкл, чтобы сохранить операцию.

## Использование соли для посудомоечных машин

**!** **ПРЕДУПРЕЖДЕНИЕ!** Используйте только соль для посудомоечных машин. Соль, не предназначенная для посудомоечных машин, может повредить устройство для смягчения воды.

**!** **ПРЕДУПРЕЖДЕНИЕ!** Крупинцы соли или соленая вода на дне машины могут вызвать коррозию. Чтобы предотвратить коррозию, насыпайте соль в машину до начала выполнения программы мойки.

### Чтобы наполнить емкость для соли, выполните следующие действия:

1. Поверните крышку против часовой стрелки, чтобы открыть емкость для соли.
2. Налейте в емкость для соли 1 л воды (только перед первым использованием).
3. Чтобы засыпать в емкость соль, воспользуйтесь воронкой.

4. Уберите соль вокруг отверстия емкости для соли.

5. Поверните крышку по часовой стрелке, чтобы закрыть емкость для соли.

**i** То, что вода выливается из емкости для соли, когда насыпается соль, нормально.

Когда на устройстве смягчения воды установлен уровень 1, индикатор соли не светится.

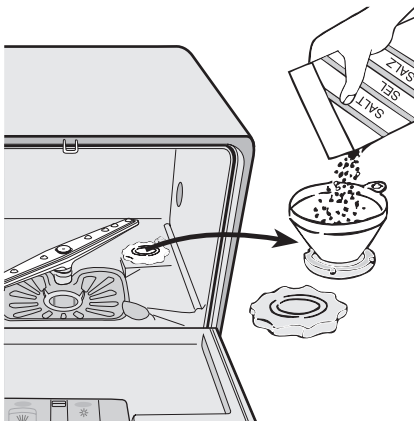

## Использование ополаскивателя

**!** **ПРЕДУПРЕЖДЕНИЕ!** Используйте только фирменный ополаскиватель для посудомоечных машин. Ни в коем случае не заливаете в дозатор ополаскивателя другие составы (средство для чистки посудомоечных машин, жидкое моющее средство и т.п.). Существует риск повреждения машины.

**i** Ополаскиватель позволяет сушить посуду без образования полос и пятен. Машина автоматически добавляет ополаскиватель во время последнего цикла полоскания.

**i** Залейте в дозатор ополаскиватель, когда становится виден индикатор ополаскивателя (B).

Чтобы наполнить дозатор ополаскивателя, выполните следующие действия:

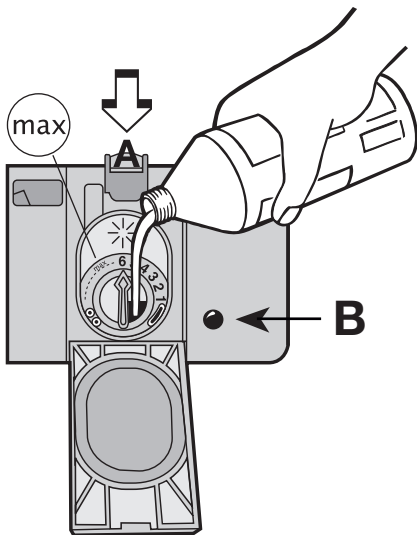

1. Нажмите кнопку (A), чтобы открыть дозатор ополаскивателя.
2. Залейте в дозатор ополаскиватель. Отметка "max." показывает максимальный уровень.
3. Вытрите пролившийся ополаскиватель салфеткой, хорошо впитывающей жидкость, во избежание избыточного пенообразования при следующей мойке.
4. Закройте дозатор ополаскивателя.

**i** Емкость дозатора ополаскивателя равна примерно 150 мл. Этого количества ополаскивателя достаточно примерно для 60 программ мойки.

### Регулирование дозировки ополаскивателя.

На заводе устройство для смягчения воды посудомоечной машины установлено на уровень 1.

Дозировку ополаскивателя можно установить в пределах 1 - 6 (1- 6 мл ополаскивателя).

См. результаты мойки ("Если машина не работает ..."). Начните с самой низкой дозировки.

1. Чтобы увеличить дозировку, поворачивайте стрелку по ходу часов.
2. Увеличьте дозировку, если на посуде имеются капельки воды или накипь.

## Загрузка столовых приборов и посуды

### Полезные советы и рекомендации

**!** **ПРЕДУПРЕЖДЕНИЕ!** Используйте машину только для мытья бытовой посуды, пригодной для посудомоечных машин.

Не используйте машину для мытья предметов, которые могут поглощать воду (губки, кухонные салфетки и т.п.).

- Перед загрузкой столовых приборов и тарелок выполните следующие действия:
  - Удалите с них все остатки пищи и отходы.
  - Размягчите пригоревшие остатки пищи на сковородках.
- Во время загрузки столовых приборов и тарелок выполните следующие действия:
  - Загружайте полые предметы (например, чашки, стаканы, сковороды) отверстием вниз.
  - Проверьте, чтобы вода не собиралась внутри посуды или машины.
  - Проверьте, чтобы посуда и столовые приборы не находились внутри друг друга.
  - Проверьте, чтобы посуда и столовые приборы не накрывали друг друга.
  - Проверьте, чтобы стаканы не соприкасались друг с другом.
  - Мелкие предметы укладывайте в корзинку для столовых приборов.
- Пластиковые предметы и сковороды с антипригарным покрытием способны удерживать капли воды.
- Пластиковые предметы не сохнут так же быстро, как фарфоровые и стальные предметы.
- Легкие предметы укладывайте в основную корзину. Проверьте, чтобы посуда не перемещалась.

**!** **ПРЕДУПРЕЖДЕНИЕ!** Прежде чем включить программу мойки, проверьте, чтобы разбрызгиватель мог свободно перемещаться.

### Основная корзина

Разместите глубокие тарелки и большие крышки вдоль краев корзины. Уложите предметы на подставках для чашек и под ними. Вода должна попадать на все их поверхности. Если нужно помыть высокие предметы, подставки для чашек можно сложить.

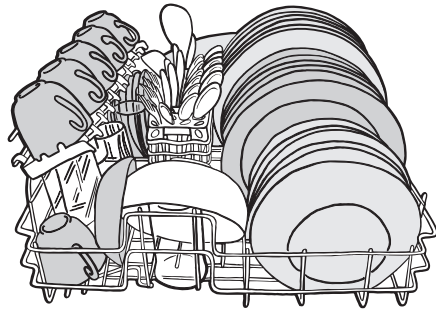

### Корзинка для столовых приборов

**!** **ВНИМАНИЕ!** Чтобы избежать травм, не укладывайте вертикально ножи с длинными лезвиями.

Кладите длинные и/или острые предметы в основную корзину горизонтально. Будьте осторожны с острыми предметами, такими как ножи.

Укладывайте в корзинку для столовых приборов:

- вилки и ложки ручками вниз.
- ножи ручками вверх.



В корзинке для столовых приборов имеется решетка, которую можно вынуть.

Не кладите столовые приборы друг на друга.

**i** Прежде чем закрыть дверцу, проверьте, чтобы разбрызгиватель мог свободно перемещаться.

## Использование моющих средств

**i** Используйте только моющие средства (порошковые, жидкие или в таблетках), предназначенные для посудомоечных машин. Следуйте указаниям, приведенным на упаковке,

- по дозировке моющего средства.
- Рекомендации по хранению.

Инструкции на упаковке обычно относятся к большему посудомоечному машинам (на 12 комплектов посуды).

**🌿** Не превышайте указанную дозировку моющего средства, чтобы уменьшить загрязнение окружающей среды.

### Внесение моющего средства

Чтобы наполнить дозатор моющего средства, выполните следующие действия:

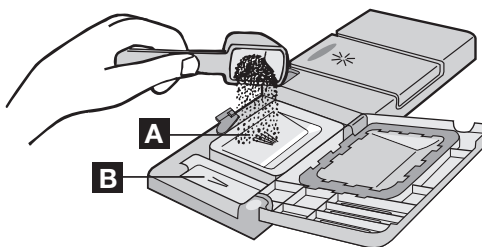

1. Откройте крышку дозатора моющего средства.
2. Заполните дозатор моющего средства ( A ) моющим средством.
3. Если используется программа с фазой предварительной мойки, наполните моющим средством отделение дозатора для предварительной мойки ( B ). Это моющее средство будет использовано на этапе предварительной мойки.
4. Закройте крышку дозатора моющего средства.

### Использование моющего средства в таблетках

Положите таблетку моющего средства в дозатор моющих средств ( A ).

Таблетированные моющие средства содержат:

- моющее средство,
- ополаскиватель,
- другие чистящие вещества.

Чтобы использовать таблетированное моющее средство, выполните следующие действия:

1. Проверьте, чтобы таблетированное моющее средство подходило для воды с соответствующей жесткостью. См. инструкции изготовителя.
2. Не наполняйте емкость для соли и дозатор ополаскивателя.

**i** Заполнять емкость для соли и дозатор ополаскивателя не требуется.

### Если результаты сушки неудовлетворительны, выполните следующие действия:

1. Залейте в дозатор ополаскивателя.
2. Установите дозировку ополаскивателя в положение 2.

### Чтобы снова использовать порошковое моющее средство, выполните следующие действия:

1. Наполните емкость для соли и дозатор ополаскивателя.
2. Установите уровень жесткости воды на максимальное значение.
3. Выполните программу мойки без посуды.
4. Настройте устройство для смягчения воды. См. "Настройка смягчителя воды".
5. Отрегулируйте дозировку ополаскивателя.

**i** Различные моющиеся средства растворяются за разное время. Поэтому некоторые таблетированные моющие средства не успевают полностью проявить свои чистящие свойства во время коротких программ мойки. При использовании таблетированных моющих средств выбирайте длинные программы мойки, чтобы моющее средство полностью растворилось.





## Программы мойки

### Программы мойки

Программа	Степень загрязненности	Тип загрузки	Описание программы
A  70°	Сильная загрязненность	Фаянс, столовые приборы, кастрюли и сковороды	Предварительная мойка Основная мойка 2 промежуточных полоскания Заключительное полоскание Сушка
B  65°	Обычная загрязненность	Фаянс и столовые приборы	Предварительная мойка Основная мойка 1 промежуточное полоскание Заключительное полоскание Сушка
C <b>ECO</b> 55° <sup>1)</sup>	Обычная загрязненность	Фаянс и столовые приборы	Предварительная мойка Основная мойка 1 промежуточное полоскание Заключительное полоскание Сушка
D  50°	Обычная или слабая загрязненность	Фаянс и столовые приборы	Основная мойка 1 промежуточное полоскание Заключительное полоскание Сушка
E  40°	Слабая загрязненность	Тонкий фаянс и стекло	Основная мойка 1 промежуточное полоскание Заключительное полоскание Сушка

1) Проверочная программа для испытательных лабораторий

### Данные по потреблению

Программа	Продолжительность программы (мин)	Электроэнергия (кВтч)	Вода (л)
A  70°	117	1,15	9
B  65°	94	0,80	7
C <b>ECO</b> 55° <sup>1)</sup>	157	0,63	7
D  50°	36	0,40	6
E  40°	31	0,35	6

1) Проверочная программа для испытательных лабораторий

- i** Указанные нормы расхода являются ориентировочными. Фактическое потребление зависит от давления и

температуры воды, а также от колебаний напряжения в сети и количества посуды.

## Выбор и запуск программы мойки

Чтобы выбрать и запустить программу мойки, выполните следующие шаги:

1. Закройте дверцу.
2. Для выбора программы мойки поверните селектор программ. См. "Программы мойки".
  - При этом загорится индикатор "Вкл/Выкл".
  - Индикатор этапа выполнения заданной программы начнет мигать.
3. Нажмите кнопку "Пуск/Отмена".
  - Выполнение программы начнется автоматически.
  - При этом загорится индикатор "Пуск/Отмена".
  - Когда выполнение программы началось, светится только индикатор текущего этапа программы.

- i** Во время выполнения программы мойки программу изменить нельзя. Отмените программу мойки. См. "Отмена программы мойки".

**!** **ВНИМАНИЕ!** Не прерывайте и не отменяйте программу мойку без необходимости.

**!** **ПРЕДУПРЕЖДЕНИЕ!** Открывайте дверцу осторожно. Может выходить горячий пар.

### Отмена программы мойки

- Нажмите кнопку "Пуск/Отмена" и удерживайте ее нажатой приблизительно 5 секунд.
  - Индикатор "Пуск/Отмена" погаснет.
  - Индикаторы этапов программы начнут мигать.

Программа мойки отменена.

В этот момент можно выполнить следующие действия:

1. Выключите прибор.
2. Выберите новую программу мойки. Перед выбором новой программы мойки наполните дозатор моющих средств.

### Прерывание программы мойки

Откройте дверцу.

- Программа остановится. Закройте дверцу.
- Выполнение программы продолжится с той точки, в которой она была прервана.

### Выбор и запуск программы мойки с отсрочкой пуска

1. Выберите программу мойки.
2. Нажмите кнопку "Отсрочка пуска".
  - При этом загорится индикатор "Отсрочка пуска".
3. Нажмите кнопку "Пуск/Отмена".
  - Начнется обратный отсчет времени отложенного пуска.
  - Индикаторы этапов программы погаснут.

По истечении времени отсрочки пуска программа мойки запустится автоматически.

- Индикатор "Отсрочка пуска" погаснет.
- Загорится индикатор соответствующего этапа.

- i** Не открывайте дверцу во время обратного отсчета времени, чтобы не прервать его. После того, как дверца снова будет закрыта, обратный отсчет продолжится с точки, в которой он был прерван.

### Отмена отсрочки пуска:

1. Нажмите кнопку "Пуск/Отмена" и удерживайте ее нажатой приблизительно 5 секунд.
  - Индикаторы фазы начинают мигать.
  - Индикаторы "Пуск/Отмена" и "Отсрочка пуска" погаснут.
2. Для запуска выбранной программы мойки нажмите кнопку "Старт/Отмена".

### Окончание программы мойки

Выключите машину при следующих условиях:

- Машина останавливается автоматически.
- Загорается индикатор окончания программы.

Чтобы улучшить результаты сушки, оставьте дверцу приоткрытой и подождите несколько минут, прежде чем доставать посуду.

Прежде чем доставать посуду, дайте ей остыть. Горячую посуду легко повредить.

## Уход и чистка

**⚠ ВНИМАНИЕ!** Перед чисткой фильтров отключите электроприбор.

### Очистка фильтров

**⚠ ПРЕДУПРЕЖДЕНИЕ!** Не пользуйтесь машиной без фильтров. Убедитесь, что фильтры установлены правильно. При неправильно установленных фильтрах результаты мойки будут неудовлетворительными, а машина может повредиться.

В посудомоечной машине имеется 2 фильтра:

1. микрофильтр
2. плоский фильтр

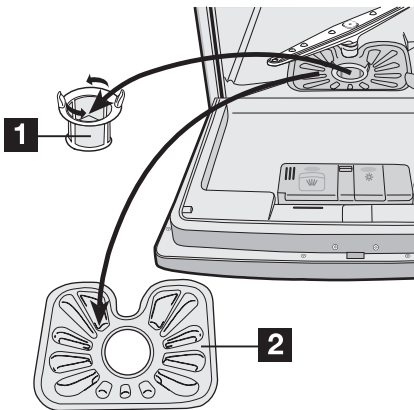

Чтобы почистить фильтры, выполните следующие действия:

1. Откройте дверцу.
2. Выньте корзину.
3. Выньте фильтры, которые находятся на дне машины.
4. Промойте фильтры под струей воды.
5. Установите фильтры на место.
6. Поверните микрофильтр по часовой стрелке, чтобы зафиксировать его.

7. Закройте дверцу.

### Чистка разбрызгивателя

Внимательно осмотрите разбрызгиватель. Удалите остатки пищи из его отверстий.

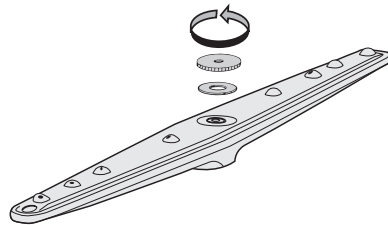

Чтобы снять разбрызгиватель, выполните следующие действия:

1. Поверните гайку против часовой стрелки.
2. Снимите разбрызгиватель.
3. Тщательно почистите отверстия.

### Чистка машины снаружи

Протрите мягкой влажной тряпкой наружные поверхности и панель управления машины. Используйте только нейтральные моющие средства. Не используйте абразивные материалы, царапающие губки и растворители (ацетон, трихлорэтилен и т.п.).

### Меры защиты от замерзания

**⚠ ПРЕДУПРЕЖДЕНИЕ!** Не устанавливайте машину в местах с температурой ниже 0°C. Производитель не несет ответственность за повреждения, вызванные воздействием мороза.

Если это невозможно, выньте все из машины и закройте дверцу. Отсоедините шланг для воды и слейте с него воду.

## Что делать, если ...

Посудомоечная машина не запускается или останавливается во время работы. В случае неисправности сначала попытайтесь найти способ устранения про-

блемы самостоятельно. Если самостоятельно найти решение не удалось, обращайтесь в сервисный центр.

Код ошибки и неисправность	Возможная причина неисправности и ее устранение
<ul style="list-style-type: none"> <li>• непрерывно мигает индикатор пуска/отмены</li> <li>• 1 мигание индикатора конца программы</li> </ul> В посудомоечную машину не поступает вода	<ul style="list-style-type: none"> <li>• Водопроводный кран забит грязью или накипью. Прочистите водопроводный кран.</li> <li>• Водопроводный кран закрыт. Откройте водопроводный кран.</li> <li>• Засорен фильтр в наливном шланге. Прочистите фильтр.</li> <li>• Неправильное подключение наливного шланга. Шланг может быть изогнут или передавлен. Убедитесь в правильности подключения шланга.</li> </ul>
<ul style="list-style-type: none"> <li>• непрерывно мигает индикатор пуска/отмены</li> <li>• 2-кратное мигание индикатора конца программы</li> </ul> Посудомоечная машина не сливает воду	<ul style="list-style-type: none"> <li>• Забита сливная труба раковины. Прочистите сливную трубу раковины.</li> <li>• Неправильное подключение сливного шланга. Шланг может быть изогнут или передавлен. Убедитесь в правильности подключения шланга.</li> </ul>
<ul style="list-style-type: none"> <li>• сливной насос работает непрерывно</li> <li>• все индикаторы на панели управления погасли</li> </ul> Сработала система защиты от перелива	<ul style="list-style-type: none"> <li>• Закройте кран и обратитесь в местный авторизованный сервисный центр.</li> </ul>
Программа не запускается	<ul style="list-style-type: none"> <li>• Дверца машины не закрыта. Закройте дверцу.</li> <li>• Вилка сетевого шнура не вставлена в розетку. Вставьте вилку в розетку.</li> <li>• Перегорел предохранитель на домашнем распределительном щите. Замените предохранитель.</li> <li>• Установлена отсрочка пуска. Чтобы начать выполнение программы немедленно, отмените отсрочку пуска.</li> </ul>

После выполнения проверки включите машину. Выполнение программы продолжится с той точки, в которой она была прервана. Если неисправность появится снова, обратитесь в местный авторизованный сервисный центр.

Чтобы быстро и правильно получить помощь, необходимы следующие данные:

- Название модели (Mod.):

- Номер изделия(PNC)
- Серийный номер (S.N.)

Эта информация приведена на табличке технических данных.

Запишите необходимые данные здесь:

Название модели: .....

Номер изделия: .....

Серийный номер: .....

### Результаты мойки неудовлетворительны

Посуда остается грязной	<ul style="list-style-type: none"> <li>• Выбранная программа мойки не соответствует типу посуды и степени ее загрязнения.</li> <li>• Корзина загружена неправильно, и вода не попадает на все поверхности.</li> <li>• Разбрызгиватель не может свободно вращаться из-за неправильной укладки посуды.</li> <li>• Фильтры засорены или неправильно установлены.</li> <li>• Использовано мало моющего средства, или оно не применялось.</li> </ul>
На посуде имеется известковый налет	<ul style="list-style-type: none"> <li>• Емкость для соли пуста.</li> <li>• Неправильно задана степень жесткости на устройстве для смягчения воды.</li> <li>• Неплотно завинчен колпачок емкости для соли.</li> </ul>
Посуда мокрая и тусклая	<ul style="list-style-type: none"> <li>• Не использовался ополаскиватель.</li> <li>• Дозатор ополаскивателя пуст.</li> </ul>
На стеклянной и фаянсовой посуде видны полосы, белесые пятна или голубоватая пленка	<ul style="list-style-type: none"> <li>• Уменьшите дозировку ополаскивателя.</li> </ul>
После высыхания капель воды на стекле и посуде остаются следы	<ul style="list-style-type: none"> <li>• Увеличьте дозировку ополаскивателя.</li> <li>• Причиной может быть качество моющего средства.</li> </ul>

## Технические данные

Габариты	Ширина	54,5 см
	Высота	44,7 см
	Глубина	48,0-49,0 см
Электрическое подключение - Напряжение - Общая мощность - Предохранитель	Информация по электрическому подключению указана на табличке с техническими данными, расположенной на тыльной стороне машины.	
Давление в водопроводной системе	Минимум	0,8 бар (0,08 МПа)
	Максимум	10 бар (1,0 МПа)
Вместительность	6 стандартных комплектов посуды	

## Установка

 **ВНИМАНИЕ!** Проверьте, чтобы во время установки кабель питания не был включен в розетку сети электропитания.

### Размещение

Установите моечную машину в кухонную мебель.

### Встраивание машины

Поставьте машину рядом с водопроводным краном и канализационным сливом. При установке машины следите за тем, чтобы шланги для воды не перегибались и не передавливались.

Установите машину на кухонный слив, рабочую поверхность или встройте.

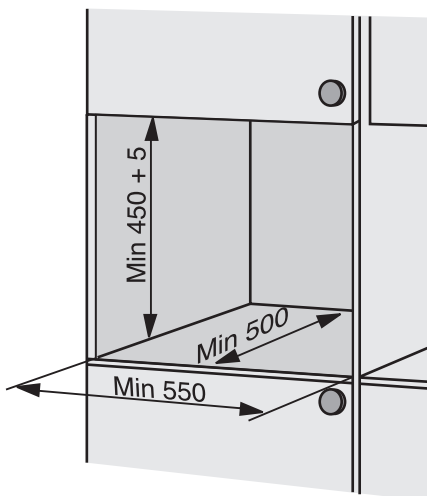

Проверьте, чтобы размеры ниши отвечали указанным размерам. Проверьте, чтобы в стенках ниши имелись отверстия для наливного шланга, сливного шланга и кабеля электропитания.

### Горизонтальное выравнивание машины

Проверьте, чтобы машина была хорошо выровнена по горизонтали и дверца плотно закрывалась. Если машина выровнена надлежащим образом, дверца не цепляется за стенки корпуса. Если дверца закрывается неплотно, отвинтите или завинтите регулировочную ножку, чтобы выровнять машину по горизонтали.

## Подключение к водопроводу

### Наливной шланг

В машине предусмотрены защитные меры, предотвращающие попадание воды обратно в систему водоснабжения.

Подключите прибор к водопроводу с горячей (макс. 60°) или холодной водой. Если горячая вода поступает из альтернативных источников энергии, которые более безопасны для окружающей среды (например, солнечные, фотогальванические панели, ветровые генераторы), используйте горячее водоснабжение из этих источников для снижения потребления энергии.

Важно, чтобы водопроводный кран или задвижка находились рядом с посудомоечной машиной, и был бы обеспечен к ним легкий доступ.

Подсоедините наливной шланг к водопроводному крану с наружной резьбой 3/4". При необходимости используйте переходник на 1/2".

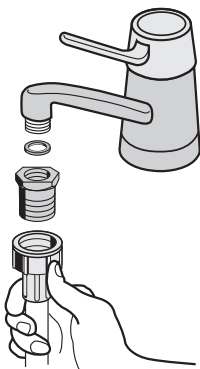

Если наливной шланг слишком короткий, замените его другим подходящим, более длинным шлангом высокого давления.

Не используйте удлинитель шланга.

В зависимости от места установки, можно поворачивать конец шланга, подсоединенный к посудомоечной машине. Выполните следующие действия:

1. Ослабьте стопорную гайку.
2. Поверните шланг.
3. Затяните стопорную гайку.

**!** **ВНИМАНИЕ!** Прежде чем перемещать машину на место, проверьте, чтобы стопорная гайка и другие соединения были плотно затянуты.

**⚠ ВНИМАНИЕ!** Всегда используйте новый наливной шланг. Не используйте соединительные шланги от старого прибора.

### Сливной шланг

Машина оснащена предохранительной системой от протечек воды. Если возникает неисправность, сливной насос автоматически начинает откачивать из машины оставшуюся воду.

**⚠ ВНИМАНИЕ!** Когда посудомоечная машина выключена, предохранительная система работает только при условии, что машина подключена к электросети.

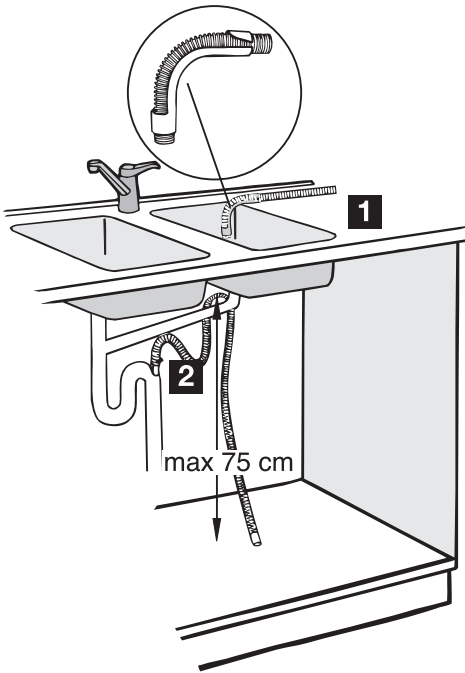

Слив воды с помощью сливного шланга можно выполнить 2 способами:

1. Прикрепите пластмассовый изогнутый наконечник, поставляемый с машиной, к концу шланга. Прикрепите сливной шланг к раковине.
2. Подсоедините сливной шланг к канализационной системе.

Чтобы предотвратить неправильную работу машины, шланг должен быть поднят не выше, чем на 75 см от дна машины.

Если вы подключаете сливной шланг к раструбу сливной трубы под раковиной, удалите пластиковую мембрану (А). Если не удалить мембрану, остатки пищи могут вызвать засорение в месте соединения трубы с наливным шлангом

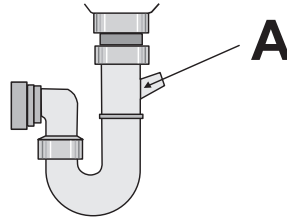

### Подключение к электросети

**⚠ ВНИМАНИЕ!** Производитель не несет ответственности, если пользователь не соблюдает эти меры безопасности. Заземлите машину в соответствии с требованиями техники безопасности.

Проверьте, чтобы напряжение и тип электропитания, указанные на табличке с техническими характеристиками, соответствовали напряжению и типу электропитания в местной электросети.

Пользуйтесь только правильно установленной электробезопасной розеткой.

Не пользуйтесь переходниками, соединителями и удлинителями. Существует риск возгорания.

Не заменяйте кабель электропитания самостоятельно. Обращайтесь в авторизованный сервисный центр.

Проверьте, чтобы после установки был обеспечен доступ к вилке сетевого шнура.

Для отключения машины от электросети не тяните за кабель электропитания. Всегда беритесь за саму вилку.

## Охрана окружающей среды

Символ  на изделии или на его упаковке указывает, что оно не подлежит утилизации в качестве бытовых отходов.

Вместо этого его следует сдать в соответствующий пункт приемки электронного и электрооборудования для последующей утилизации.

Соблюдая правила утилизации изделия, Вы сможете предотвратить причинение окружающей среде и здоровью людей потенциального ущерба, который возможен в противном случае, вследствие неподобающего обращения с подобными отходами. За более подробной информацией об утилизации этого изделия просьба обращаться к местным властям, в службу по вывозу и утилизации отходов или в магазин, в котором Вы приобрели изделие.

Упаковка изготовлена из экологичных материалов и может быть повторно переработана. На пластмассовых деталях указан материал, из которого они изготовлены, например, >PE<, (полиэтилен) >PS< (полистирол) и т.д. Упаковочные материалы следует складывать в соответствующие контейнеры местных служб по утилизации отходов.

 **ВНИМАНИЕ!** Если машина больше не нужна, выполните следующие действия:

- Выньте вилку из розетки.
- Отрежьте кабель электропитания и штепсельную вилку и выкиньте их.
- Удалите дверной замок. Благодаря этому дети не смогут оказаться запертыми внутри машины, подвывая свою жизнь опасности.

# Electrolux. Thinking of you.

Düşüncelerinizi [www.electrolux.com.tr](http://www.electrolux.com.tr) adresinden bizimle daha fazla paylaşın

## İçindekiler

Güvenlik Bilgileri	65	Yıkama Programları	72
Ürün Tanımı	66	Bir Yıkama Programının Seçilmesi Ve	
Kontrol Paneli	67	Başlatılması	73
Cihazın kullanımı	68	Bakım Ve Temizlik	74
Su Yumuşatıcının Ayarlanması	68	Servisi Aramadan Önce	75
Bulaşık Makinesi Tuzunun Kullanımı	69	Teknik Veriler	76
Parlatıcı Bölmenin Doldurulması	69	Montaj	77
Çatal-bıçaklar Ve Tabakların Yerleştirilmesi	70	Su Bağlantısı	77
	70	Elektrik Ağılantısı	79
Deterjan Kullanımı	71	Çevreyle İlgili Bilgiler	79



Önceden haber verilmeksizin değişiklik yapma hakkı saklıdır.



## Güvenlik Bilgileri



Kendi güvenliğiniz ve cihazın doğru çalışması için cihazı monte etmeden ve kullanmadan önce, bu kılavuzu dikkatle okuyunuz. Bu kılavuzu saklayınız, cihazı başka bir yere taşıdığınızda veya satışınızda dahi beraberinde veriniz. Kullanıcılar, cihazın çalışma ve emniyet özelliklerini tam olarak bilmelidir.

- Bu cihaz, sadece yetkili bir servis mühendisi tarafından tamir edilebilir. Sadece orijinal yedek parçalar kullanınız.
- Yaralanmalardan ve cihazın zarar görmesinden kaçınmak için tamir işlemlerini kendiniz yapmayınız. Daima yerel Yetkili Servisinizle temasa geçiniz.

## Genel güvenlik

### Doğru kullanım

- Cihaz, sadece evde kullanım için tasarlanmıştır.
- Bu cihazı sadece bulaşık makinesi için uygun ev kaplarını temizlemek için kullanınız.
- Cihaza çözücü koymayınız. Patlama riski
- Bıçaklar ve keskin uçlu nesnelerin tümü sivri uçları aşağı gelecek şekilde çatal-bıçak sepetine konmalıdır. Aksi takdirde, yataş bir şekilde ana sepete konmalıdır.
- Sadece bulaşık makineleri için uygun ürünler (deterjan, tuz ve parlatıcı) kullanınız.
- Cihaz çalışmaktayken kapağını açarsanız sıcak buhar çıkabilir. Yanma tehlikesi.
- Bulaşık yıkama işlemi bitmeden önce bulaşıkları bulaşık makinesinden çıkartmayınız.
- Yıkama programı sona erdiğinde, bulaşık makinesinin fişini prizden çekiniz ve su musluğunu kapatınız.

- Fiziksel, duysal ve mental kapasiteleri düşük veya cihazın kullanımı hakkında deneyimi ve bilgisi olmayan kişiler (çocuklar da dahil) bu cihazı kullanmamalıdır. Bu kişiler cihazı, güvenliklerinden sorumlu olan bir kişinin denetimi altında veya cihazın kullanımı hakkında bu kişi tarafından bilgilendirilmek kaydıyla kullanabilir.
- Gözde, ağızda ve boğazda yanıkları önlemek için bulaşık makinesi deterjanı üreticisinin güvenlik talimatlarına riayet ediniz.
- Bulaşık makinesindeki sudan içmeyiniz. Cihazınızda deterjan artıkları kalabilir.
- Yaralanmalardan ve açık kapağa takılmaktan kaçınmak için kullanmadığınızda cihazın kapağını daima kapatınız.
- Açık kapak üzerine oturmayınız veya basmayınız.

### Çocuk emniyeti

- Bu cihazı sadece yetişkinler kullanabilir. Çocukların cihazla oynamadıklarından emin olmak için denetim altında tutulmaları gerekir.
- Tüm ambalaj malzemelerini çocuklardan uzak tutunuz. Boğulma riski teşkil eder.
- Tüm deterjanları güvenli bir yere koyunuz. Çocukların deterjanlara dokunmasına izin vermeyiniz.
- Kapağı açıkken, çocukları cihazdan uzak tutunuz.

### Montaj

- Cihazın nakliye nedeniyle zarar görmediğinden emin olunuz. Hasarlı bir cihazın fişini prize takmayınız. Gerekli takdirde tedarikçiyi arayınız.
- İlk kez kullanmadan önce tüm ambalaj malzemelerini çıkartınız.

- Elektriksel kurulumu kalifiye ve uzman bir kişi yapmalıdır.
- Su tesisatının kurulumunu kalifiye ve uzman bir kişi yapmalıdır.
- Bu ürünün özelliklerini değiştirmeyiniz veya ürünü modife etmeyiniz. Yaralanma ve cihazın zarar görme riski.
- Şu durumlarda cihazı kullanmayınız:
  - Kablosu veya su hortumları hasarlı ise,
  - kontrol paneli, cihazın üst kısmı veya taban bölgesi cihazın içine direk erişimin mümkün olabileceği bir şekilde hasar görmüşse.

Yerel yetkili servis merkezine başvurunuz.

- Hidrolik ve elektrikli bileşenlerine zarar vermemek için, cihazın yanlarında delik açmayınız.

**⚠ Uyarı** Elektrik ve su bağlantısı ile ilgili talimatlara dikkatlice riayet ediniz.

### Ürün Tanımı

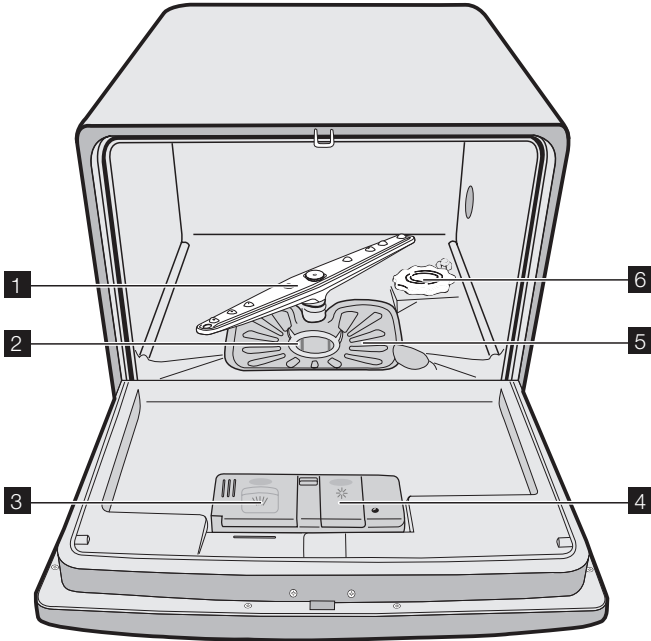

- 1 Püskürtme kolu
- 2 Mikro-filtre
- 3 Deterjan çekmecesi
- 4 Parlatici çekmecesi
- 5 Yassı filtre
- 6 Tuz haznesi

**i** Bilgi etiketi cihazın arka kısmındadır.

## Kontrol Paneli

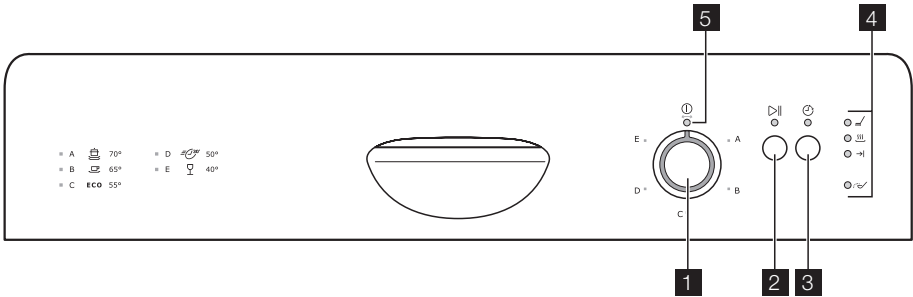

- 1 Program düğmesi
- 2 Başlatma/İptal tuşu
- 3 Gecikmeli başlatma tuşu
- 4 Gösterge ışıklar
- 5 Açma/Kapama gösterge ışığı

### Gösterge ışıkları

	Yıkama aşaması veya durulama aşaması gerçekleştirilirken gösterge ışığı yanar.
	Kurutma aşaması gerçekleştirilirken gösterge ışığı yanar.
	Yıkama aşaması sona erdiğinde gösterge ışığı yanar. Ek fonksiyonlar; <ul style="list-style-type: none"> <li>• su yumuşatıcı seviyesi,</li> <li>• makinede bir arıza durumunda bir alarm verilmesi.</li> </ul>
 1)	Tuz haznesinin doldurulması gerektiğinde gösterge ışığı yanar. Bkz. "Bulaşık makinesi tuzunun kullanımı" Tuz gösterge ışığı birkaç saat süresince yanık kalabilir fakat cihazın çalışması üzerinde herhangi bir istenmeyen etkisi yoktur.

1) Bir yıkama programı çalıştırılırken gösterge lambası söner.

### Gecikmeli başlatma tuşu

Yıkama programının başlatılmasını 3 saatlik bir aralıkla geciktirmek için gecikmeli başlat-

ma tuşunu kullanınız. Bkz. 'Bir yıkama programının ayarlanması ve başlatılması'.

## Program seçme düğmesi ve Açma/Kapama gösterge ışığı

- Bir yıkama programını ayarlamak için, program seçme düğmesini saat yönünde veya saatin tersi yönde çeviriniz. Program seçme düğmesinin üzerindeki program işaretleyici kontrol panelindeki yıkama programlarından bir tanesine denk gelmelidir.

- Açma/Kapama gösterge ışığı yanar (AÇIK pozisyonu).
- Cihazı kapalı konumuna getirmek için, program işaretleyici Açma/Kapama gösterge ışığına denk gelene kadar program seçme düğmesini döndürünüz.
  - Açma/Kapama gösterge ışığı söner (KAPALI pozisyonu).

## Cihazın kullanımı

Prosedürün her adımı için belirtilen talimatlara bakınız.

1. Su yumuşatıcı seviyesinin bölgenizdeki su sertliği için uygun olup olmadığını kontrol ediniz. Gerekteği takdirde su yumuşatıcıyı ayarlayınız.
2. Tuz haznesini bulaşık makinesi tuzu ile doldurunuz.
3. Parlatıcı çekmecesine parlatıcı doldurunuz.

4. Çatal-bıçakları ve tabakları bulaşık makinesine koyunuz.
5. Bulaşığın tipine ve kirliliğine göre uygun yıkama programını ayarlayınız.
6. Deterjan çekmecesine uygun miktarda deterjan koyunuz.
7. Yıkama programını başlatınız.

 Eğer deterjan tabletleri kullanıyorsanız, 'Deterjan kullanımı' bölümüne bakınız.

## Su Yumuşatıcının Ayarlanması

Su yumuşatıcı su sistemindeki mineralleri ve tuzları giderir. Mineraller ve tuzlar cihazın çalışmasını kötü yönde etkileyebilir.

Su sertliği eşdeğer iskalalarda ölçülür:

- Alman derecesi (dH°),
- Fransız derecesi (°TH),

- mmol/l (litre başına milimol - su sertliğinin uluslararası birimi),
- Clarke.

Su yumuşatıcıyı bölgenizdeki suyun sertliğine göre ayarlayınız. Gerekteği takdirde, yerel su idarenizi arayınız.

°dH	Su sertliği			Su sertliği ayarı
	mmol / l	°TH	Clarke	
>24	>4.2	>40	> 29	10
22- 24	3,9- 4,2	39- 40	27- 29	9
20- 22	3,5- 3,9	35- 39	25- 27	8
18- 20	3,2- 3,5	32- 35	23- 25	7
16- 18	2,8- 3,2	28- 32	20- 23	6
13- 16	2,3- 2,8	23- 28	17-20	5
10- 13	1,8- 2,3	18- 23	13- 17	4
7- 10	1,2- 1,8	12- 18	9- 13	3
4- 7	0,7- 1,2	7- 12	5- 9	2
< 4	< 0,7	< 7	< 5	1 <sup>1)</sup>

1) Tuz kullanımı gerekmez.

## Elektronik ayarlama

**Su yumuşatıcı fabrikada seviye 5'e ayarlanmıştır.**

1. Başlatma/İptal düğmesine basınız ve basılı tutunuz. Program işaretleyici kontrol panelindeki ilk yıkama programını gösteren

rene kadar program düğmesini saat yönünde döndürünüz.

2. Açma/kapama gösterge ışığı ve başlatma/iptal gösterge ışığı yanıp sönmeye başladığında başlatma/iptal düğmesini serbest bırakınız.

- Aynı zamanda, su yumuşatıcının seviyesini göstermek üzere son (end) göstergesi ışığı yanıp söner.

**Örnek:**

5 yanıp sönmeye, duraklama, 5 yanıp sönmeye, duraklama, vs... = seviye 5

3. Su yumuşatıcı seviyesini, bir kademe arttırmak için başlat/iptal tuşuna bir kez basınız.

4. İşlemi kaydetmek için, program seçme düğmesini kapama (off) pozisyonuna getiriniz.

## Bulaşık Makinesi Tuzunun Kullanımı

**⚠ Dikkat** Sadece bulaşık makinesi tuzu kullanınız. Bulaşık makinelerine uygun olmayan tuz tipleri su yumuşatıcının zarar görmesine neden olur.

**⚠ Dikkat** Cihazın tabanındaki tuz tanecikleri ve tuzlu su korozyona neden olabilir. Korozyonu önlemek için bir yıkama programını başlatmadan önce cihaza tuz koyunuz.

4. Tuz haznesinin deliğinin etrafındaki tuzu temizleyiniz.
5. Tuz haznesini kapatmak için kapağını saatin yönünde çeviriniz.

**i** Tuz doldururken haznedeki su taşması normaldir

Su yumuşatıcıyı 1 seviyesine ayarladığınızda, tuz göstergesi ışığı yanık kalmaz.

### Tuz haznesini doldurmak için şu işlemleri yapınız:

1. Tuz haznesini açmak için kapağını saatin tersi yönde çeviriniz.
2. Tuz haznesine 1 litre su koyunuz (sadece ilk kez çalıştırmada).
3. Tuz haznesine tuz koymak için huniyi kullanınız.

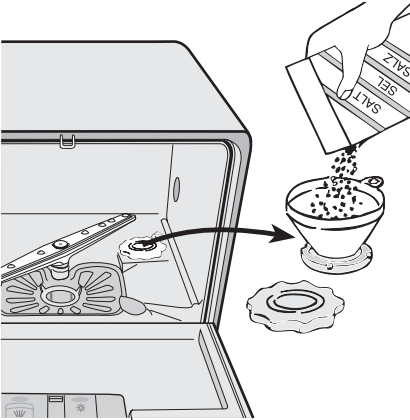

## Parlatıcı Bölmenin Doldurulması

**⚠ Dikkat** Sadece bulaşık makineleri için üretilmiş özel parlatıcıları kullanınız.

Parlatıcı çekmecesine asla başka maddeler koymayınız (örneğin; bulaşık ma-

nesi temizleme ajanı, sıvı deterjan). Cihaz zarar verme riski söz konusudur.

- i** Parlaticı, kapları üzerlerinde çizgiler ve lekeler olmaksızın kurutulabilmesini sağlar.  
Parlaticı, son durulama aşamasında otomatik olarak eklenir.
- i** Parlaticı göstergesi (B) net bir şekilde görülene kadar parlaticı çekmecesini doldurunuz.

Parlaticı çekmecesini doldurmak için şu işlemleri yapınız:

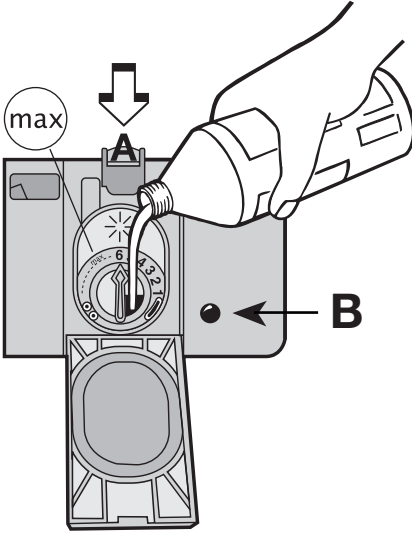

1. Parlaticı çekmecesini açmak için kilit açma tuşuna (A) basınız.
2. Parlaticı çekmecesine parlaticı doldurunuz. 'max.' işaretimaksimum seviyeyi gösterir.
3. Dökülen parlaticıyı, bir sonraki yıkamada aşırı köpük oluşumunu önlemek için emici bir bezle siliniz.
4. Parlaticı çekmecesini kapatınız.

- i** Parlaticı çekmecesinin kapasitesi yaklaşık 150 ml'dir. Bu parlaticı miktarı yaklaşık 60 yıkama programı için yeterlidir.

### Parlaticı dozunu ayarlayınız.

Cihaz, fabrikada seviye 1'e ayarlanmıştır. Parlaticı dozunu 1- 6 (1 - 6 mililitre parlaticı) arasında ayarlayabilirsiniz.

Yıkama sonuçlarına bakınız ('Servis çağırma- dan önce'). En düşük dozda başlayınız.

1. Dozu arttırmak için oku saat yönünde çeviriniz.
2. Tabaklarda su damlaları veya kireç varsa dozu artırınız.

## Çatal-bıçaklar Ve Tabakların Yerleştirilmesi

### Faydalı tavsiyeler ve ipuçları

**! Dikkat** Bu cihazı sadece bulaşık makinesi için uygun ev kaplarını için kullanınız.

Cihazı, suyu emebilecek eşyaları (süngerler, ev temizlik bezleri, vs.) temizlemek için kullanmayınız.

- Çatal-bıçakları ve tabakları yerleştirilmeden önce şu işlemleri yapınız:
  - Yemek kalıntılarının ve artıkların tümünü çıkartınız.
  - Tavalardaki yanıkları, yemek kalıntılarını yumuşatınız.
- Çatal-bıçakları ve tabakları yerleştirirken şu işlemleri yapınız:

- İçi boş eşyaları (örneğin kupalar, bardaklar ve tavalar) ağızları aşağı bakacak şekilde yerleştiriniz.
- Kapların veya derin eşyaların içerisinde su toplanmadığından emin olunuz.
- Çatal-bıçakların ve tabakların birbirinin üzerine konmadığından emin olunuz.
- Çatal-bıçakların ve tabakların diğer çatal-bıçakların ve tabakların üzerini kapatmadığından emin olunuz.
- Bardakların diğer bardaklara temas etmediğinden emin olunuz.
- Küçük eşyaları çatal-bıçak sepetine koyunuz.
- Plastik eşyalar ve yapışmaz kaplamalı tavalarda su damlalarını tutabilirler.

- Plastik eşyalar, porselen ve çelik eşyalar gibi kurumazlar.
- Hafif eşyaları ana sepete koyunuz. Eşyaların hareket etmediğinden emin olunuz.

**!** **Dikkat** Yıkama programını başlatmadan önce püskürtme kolunun serbestçe hareket ettiğinden emin olunuz.

### İlk sepet

Derin tabakları ve büyük kapakları sepetin etrafına yerleştiriniz. Eşyaları bardak rafların üstüne ve altına yerleştiriniz. Su tabakların her tarafına erişebilmelidir.

Uzun eşyaları yıkamak için bardak raflarını katlayabilirsiniz.

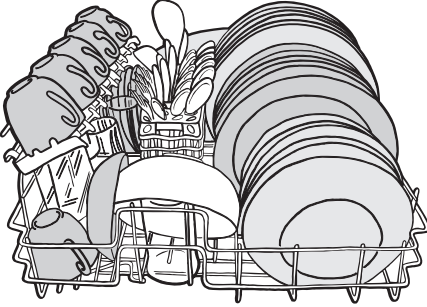

Uzun ve/veya keskin çatal-bıçakları yatay biçimde ilk sepete yerleştiriniz. Bıçaklar gibi keskin eşyalara karşı dikkatli olunuz.

Çatal-bıçak sepetini şunlar için kullanınız:

- Çatalar ve kaşıklar, sapları aşağıya gelecek şekilde.
- Bıçaklar, sapları yukarıya gelecek şekilde



Çatal-bıçak sepeti çıkartılabilir bir çatal-bıçak ızgarasına sahiptir.

Çatal-bıçakların birbirine takılmamasını sağlayınız.

**i** Kapağı kapatmadan önce püskürtme kollarının serbestçe dönebildiğinden emin olunuz.

### Çatal-bıçak sepeti

**!** **Uyarı** Yaralanmaları önlemek için, uzun bıçakları dikey konumda yerleştirmeyiniz.

### Deterjan Kullanımı

**i** Sadece bulaşık makinesi için uygun deterjanları (toz, sıvı veya tablet) kullanınız. Ambalajın üzerindeki bilgilere uyunuz:

- Üretici tarafından önerilen miktar.
- Muhafaza ile ilgili tavsiyeler.

Ambalaj üzerindeki talimatlar, genellikle büyük bulaşık makineleri içindir (12 kişilik).

**🌿** Sadece gerektiği kadar deterjan kullanarak, çevre korumasına katkıda bulunmuş olursunuz.

### Deterjan konulması

Deterjan çekmecesini doldurmak için aşağıdaki işlemleri yapınız:

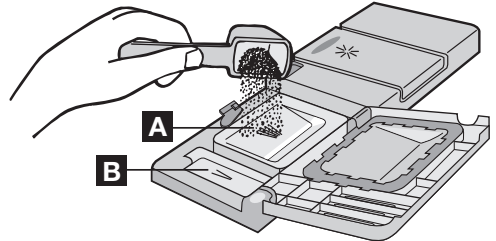

1. Deterjan çekmecesinin kapağını açınız.
2. Deterjan çekmecesine (A) deterjanı koyunuz.
3. Eğer ön yıkama aşamalı bir yıkama programı kullanıyorsanız, ön yıkama bölmesini de (B) deterjan koyunuz.

Deterjan ön yıkama aşaması esnasında alınacaktır.

4. Deterjan çekmecesinin kapağını kapatınız.

### Deterjan tabletlerinin kullanımı

Deterjan çekmecesine ( A ) deterjan tabletini koyunuz.

Deterjan tabletleri şunları içerir:

- Deterjan,
- Parlatici,
- Diğer temizlik maddeleri.

Deterjan tabletlerini kullanmak için şu işlemleri yapınız:

1. Deterjan tabletlerinin bölgenizdeki su sertliği için uygun olduğundan emin olunuz. Üretici talimatlarına bakınız.
2. Tuz haznesini ve parlatici çekmecesini doldurmayınız.

**i** Tuz haznesinin ve parlatici çekmecesinin doldurulması gerekli değildir.

### Eğer kurutma sonuçları tatmin edici değilse, şu işlemleri yapınız:

1. Parlatici çekmecesine parlatici doldurunuz.

2. Parlatici dozunu pozisyon 2'ye ayarlayınız.

### Tekrar toz deterjan kullanmak için aşağıdaki işlemleri yapınız:

1. Tuz haznesini ve parlatici çekmecesini doldurunuz.
2. Su yumuşatıcıyı en yüksek seviyeye ayarlayınız.
3. Makineye bulaşık koymadan bir yıkama programı çalıştırınız.
4. Su yumuşatıcıyı ayarlayınız. Bkz. 'Su yumuşatıcının ayarlanması'
5. Parlatici dozunu ayarlayınız.

**i** Farklı markalardaki deterjanlar farklı sülrelerde çözünürler. Bazı deterjan tabletleri kısa yıkama programlarında iyi temizleme sonuçları vermezler. Deterjan tabletleri kullanırken deterjan kalıntılarının tamamen gidermek için uzun yıkama programlarını seçiniz.

## Yıkama Programları

### Yıkama programları

Program	Kirlilik derecesi	Bulaşık türü	Program tanımı
A  70°	Ağır kirlili	Çanak-çömlekler, çatal-bıçaklar, tencereler ve tavalalar	Ön yıkama Ana yıkama 2 ara durulama Son durulama Kurutma
B  65°	Normal kirlili	Çanak-çömlekler ve çatal-bıçaklar	Ön yıkama Ana yıkama 1 ara durulama Son durulama Kurutma
C <b>ECO</b> 55° <sup>1)</sup>	Normal kirlili	Çanak-çömlekler ve çatal-bıçaklar	Ön yıkama Ana yıkama 1 ara durulama Son durulama Kurutma
D  50°	Normal veya hafif kirlili	Çanak-çömlekler ve çatal-bıçaklar	Ana yıkama 1 ara durulama Son durulama Kurutma

Program	Kirlilik derecesi	Bulaşık türü	Program tanımı
E 🍷 40°	Hafif kirlil	Hassas çanak- çömlekler ve cam eşyalar	Ana yıkama 1 ara durulama Son durulama Kurutma

1) Test enstitüleri için test programı

### Tüketim değerleri

Program	Program süresi (dakika olarak)	Enerji tüketimi (kWs olarak)	Su tüketimi (litre olarak)
A 🍷 70°	117	1,15	9
B 🍷 65°	94	0,80	7
C <b>ECO</b> 55° <sup>1)</sup>	157	0,63	7
D 🍷 50°	36	0,40	6
E 🍷 40°	31	0,35	6

1) Test enstitüleri için test programı

**i** Tüketim değerleri size rehber olması için verilmiştir ve suyunuzun basıncına ve sıcaklığına göre ve ayrıca güç besleme-

sindeki değişimlere ve koyduğunuz tabak miktarına göre de değişiklik gösterebilir.

## Bir Yıkama Programının Seçilmesi Ve Başlatılması

Bir yıkama programını ayarlanmak ve başlatmak için aşağıdaki işlemleri yapınız:

- Kapağı kapatınız.
- Program seçme düğmesini çevirerek yıkama programını ayarlayınız. Bkz. 'Yıkama programları'.
  - Açma/Kapama göstergesi ışığı yanar.
  - Yıkama programının göstergesi ışığı yanıp sönmeye başlar.
- Başlatma/iptal tuşuna basınız.
  - Yıkama programı otomatik olarak çalışmaya başlar.
  - Başlatma/iptal göstergesi ışığı yanar.
  - Program başladığında, sadece program çalışıyor göstergesi ışığı yanık kalır.

**i** Yıkama programı işlemdeyken, programı değiştirmeniz mümkün değildir. Yıkama

programını iptal ediniz. Bkz. 'Bir yıkama programının iptal edilmesi'

**!** **Uyarı** Çalışmakta olan bir yıkama programını, sadece gerekiyorsa duraklatınız veya iptal ediniz.

**!** **Dikkat** Kapağı dikkatlice açınız. Sıcak buhar çıkabilir.

### Bir yıkama programının iptal edilmesi

- Başlatma/iptal tuşuna basınız ve yaklaşık 5 saniye basılı tutunuz.
  - Başlatma/İptal gösterge ışığı söner.
  - Aşama gösterge lambası yanıp sönmeye başlar.

Yıkama programı iptal edilir.

Bu durumda şu işlemleri yapabilirsiniz:

1. Cihazı kapatınız.
2. Yeni bir yıkama programını ayarlayınız.

Yeni bir yıkama programını ayarlamadan önce deterjan çekmecesine deterjan koyunuz.

### Bir yıkama programını duraklatma

Kapağı açınız.

- Program durdurulur.

Kapağı kapatınız.

- Program duraklatıldığı noktadan itibaren çalışmaya devam eder.

### Yıkama programının gecikmeli başlatmaya ayarlanması ve başlatılması

1. Bir yıkama programı ayarlayınız.
2. Gecikmeli başlatma tuşuna basınız.
  - Gecikmeli başlatma gösterge ışığı yanar.
3. Başlatma/iptal tuşuna basınız.
  - Gecikmeli başlatma için geri sayım başlar.
  - Aşama gösterge ışıkları söner.

Gerri sayım işlemi sona erdiğinde, yıkama programı otomatik olarak çalışmaya başlar.

- Gecikmeli başlatma gösterge ışığı söner.
- Aşama gösterge ışığı yanar.

**i** Gerri sayımın duraklatılmaması için, gerri sayım esnasında kapağı açmayınız. Kapağı tekrar kapattığınızda gerri sayım duraklatıldığı noktadan itibaren devam edecektir.

### Gecikmeli başlatmanın iptal edilmesi:

1. Başlatma/iptal tuşuna basınız ve yaklaşık 5 saniye basılı tutunuz.
  - Başlatma/iptal gösterge ışığı ve gecikmeli başlatma gösterge ışığı söner.
  - Aşama gösterge ışıkları yanıp sönmeye başlar.
2. Yıkama programını başlatmak için, başlatma/iptal düğmesine basınız.

### Yıkama programının sonu

Şu durumlarda cihazı kapatınız:

- Cihaz otomatik olarak durduğunda.
  - Program sonu gösterge ışığı yandığında.
- Daha iyi kurutma sonuçları almak için, tabakları çıkartmadan önce kapağı birkaç dakika aralık bırakınız.

Tabakların cihazdan çıkartmadan önce soğumalarını bekleyiniz. Sıcak tabaklar kolayca hasar görebilirler.

## Bakım Ve Temizlik

**!** **Uyarı** Temizlemeden önce cihazı kapatınız.

### Filtrelerin temizliği

**!** **Dikkat** Cihazı filtresiz kullanmayınız. Filtrelerin düzgün takıldığından emin olunuz. Filtrelerin yanlış takılması yıkama performansının düşük olmasına ve cihazın zarar görmesine neden olur.

Bulaşık makinesinde 2 filtre bulunur:

1. mikro-filtre
2. yassı filtre

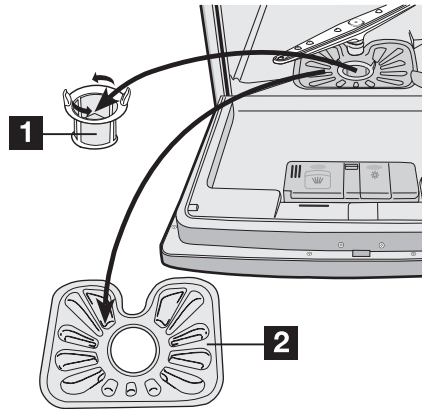

Filtreleri temizlemek için aşağıdaki işlemleri yapınız:

1. Kapağı açınız.
2. Sepeti çıkartınız.

3. Cihazın alt kısmındaki filtreleri çıkartınız.
4. Filtreleri akan suyun altında temizleyiniz.
5. Filtreleri geri takınız.
6. Kilitlenmesi için filtreyi saat yönünde çeviriniz.
7. Kapağı kapatınız.

### Püskürtme kolunun temizliği

Püskürtme kolunu düzenli olarak kontrol ediniz. Sprey kolunun deliklerinde kalan yemek artıklarını temizleyiniz

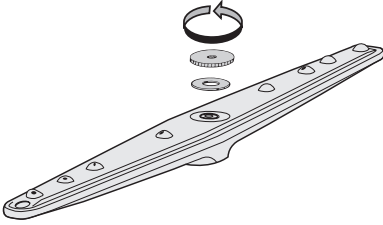

Püskürtme kolunu çıkartmak için aşağıdaki işlemleri yapınız:

1. Somunu saatin tersi yönde çeviriniz.
2. Püskürtme kolunu çıkartınız.
3. Delikleri iyice temizleyiniz.

### Dış temizlik

Cihazın dış yüzeylerini ve kontrol panelini nemli yumuşak bir bezle temizleyiniz. Sadece nötr deterjanlar kullanınız. Aşındırıcı temizlik ürünleri, ovalama telleri veya çözücüler (aseton, trikloroetilen vs.) kullanmayınız.

### Donmaya karşı önlemler

**!** **Dikkat** Cihazı, sıcaklığın 0°C'nin altına düştüğü yerlere kurmayınız. Üretici firma donmadan kaynaklanan zararlardan sorumlu değildir.

Bunun mümkün olmaması halinde, cihazı boşaltınız ve kapağını kapatınız. Su giriş hortumunun bağlantısını kesiniz ve hortumdaki suyu boşaltınız.

## Servisi Aramadan Önce

Cihaz çalışmıyor veya çalışırken bir anda duruyor.

Eğer bir arıza varsa önce sorunu kendiniz gidermeye çalışın. Bkz. 'Servis çağırılmadan ön-

ce' Sorunu gideremediğiniz takdirde, satıcınıza veya Yetkili Servise başvurun.

Hata kodu ve arıza	Olası sebep ve çözümü
<ul style="list-style-type: none"> <li>• Başlat/iptal gösterge ışığı sürekli yanıp sönüyor.</li> <li>• Program sonu gösterge ışığı 1 kez yanıp sönüyor.</li> </ul> <p>Bulaşık makinesi su almıyordur.</p>	<ul style="list-style-type: none"> <li>• Su musluğu tıkalıdır veya kireç kaplamıştır. Su musluğunu temizleyiniz.</li> <li>• Su musluğu kapalıdır. Su musluğunu açin.</li> <li>• Su giriş hortumundaki filtre tıkalıdır. Filtreyi temizleyiniz.</li> <li>• Su giriş hortumunun bağlantısı yanlış yapılmıştır. Hortum bükülmüş veya ezilmiş olabilir. Bağlantının düzgün yapıldığından emin olunuz.</li> </ul>
<ul style="list-style-type: none"> <li>• Başlat/iptal gösterge ışığı sürekli yanıp sönüyor.</li> <li>• Program sonu gösterge ışığı 2 kez yanıp sönüyor.</li> </ul> <p>Bulaşık makinesi suyu tahliye etmiyor.</p>	<ul style="list-style-type: none"> <li>• Lavabo borusunun ağzı tıkanmıştır. Lavabo borusunun ağzını temizleyin.</li> <li>• Su tahliye hortumunun bağlantısı düzgün yapılmamıştır. Hortum bükülmüş veya ezilmiş olabilir. Bağlantının düzgün yapıldığından emin olunuz.</li> </ul>
<ul style="list-style-type: none"> <li>• Tahliye pompası sürekli olarak çalışıyor.</li> <li>• Kontrol panelindeki tüm gösterge ışıkları sönük halde.</li> </ul> <p>Taşma tespit aygıtı çalışıyor.</p>	<ul style="list-style-type: none"> <li>• Su musluğunu kapatınız ve yerel yetkili servisinizi arayınız.</li> </ul>

Hata kodu ve arıza	Olası sebep ve çözümü
Program çalışmaya başlamıyor.	<ul style="list-style-type: none"> <li>Cihazın kapağı tam olarak kapatılmamıştır. Kapağı kapatınız.</li> <li>Cihazın fişi prize takılı değildir. Elektrik fişini takınız.</li> <li>Evin sigorta kutusundaki sigorta yanmıştır / atmıştır. Sigortayı değiştiriniz.</li> <li>Gecikmeli başlatma ayarlanmıştır. Programı derhal başlatmak için gecikmeli başlatmayı iptal ediniz.</li> </ul>

Kontrol ettikten sonra cihazı çalıştırınız. Program duraklatıldığı noktadan itibaren çalışmaya devam eder. Arıza tekrarlanırsa yetkili servisinizi arayınız.

Bu bilgiler size daha hızlı ve daha doğru destek sağlamak için gereklidir:

- Model (Mod.)

- Ürün numarası (PNC)

- Seri No (S.N.)

Bu bilgiler için bilgi etiketine bakınız.

Gerekli bilgileri buraya yazınız:

Model tanımı: .....

Ürün numarası: .....

Seri no: .....

### Kurutma sonuçları tatmin edici değil.

Tabaklar temiz değil.	<ul style="list-style-type: none"> <li>Seçilen yıkama programı bulaşık tipi veya kirlilik derecesi için uygun değildir.</li> <li>Sepet yanlış şekilde doldurulmuştur, bu yüzden su tüm yüzeylere ulaşamıyordur.</li> <li>Bulaşıkların yanlış yerleştirilmesinden ötürü püskürtme kolları rahatça dönemiyordur.</li> <li>Filtreler kirlidir veya düzgün takılmamıştır.</li> <li>Çok az deterjan kullanılmıştır veya hiç deterjan kullanılmamıştır.</li> </ul>
Tabaklar üzerinde kireç kalıntıları var.	<ul style="list-style-type: none"> <li>Tuz haznesi boştur.</li> <li>Su yumuşatıcı seviyesi yanlış ayarlanmıştır.</li> <li>Tuz haznesinin kapağı doğru bir şekilde kapatılmamıştır.</li> </ul>
Tabaklar ıslak ve mat.	<ul style="list-style-type: none"> <li>Parlatıcı kullanılmamıştır.</li> <li>Parlatıcı çekmecesi boştur.</li> </ul>
Bardakların ve tabakların üzerinde çizgiler, beyazımsı lekeler veya mavimsi bir tabaka var.	<ul style="list-style-type: none"> <li>Parlatıcı dozunu azaltınız.</li> </ul>
Bardakların ve tabakların üzerinde kurumuş su damlaları var.	<ul style="list-style-type: none"> <li>Parlatıcı dozunu artırınız.</li> <li>Sebebi kullandığınız deterjan olabilir.</li> </ul>

## Teknik Veriler

Boyutlar	Genişlik	54,5 cm.
	Yükseklik	44,7 cm.
	Derinlik	48,0-49,0 cm.
Elektrik bağlantısı - Voltaj - Toplam güç - Sigorta	Elektrik bağlantısı hakkında bilgiler cihazın arka tarafındaki bilgi etiketinde verilmiştir.	
Su besleme basıncı	Minimum	0,8 bar (0,08 MPa)
	Maksimum	10 bar (1,0 MPa)
Kapasite	6 kişilik yemek takımı	

## Montaj

**! Uyarı** Kurulum esnasında elektrik fişinin prizden çekili olduğundan emin olunuz.

### Cihazın bağlantısının yapılması

Cihazı bir su musluğunun ve tahliye noktasının yakınına yerleştiriniz.

Cihazı yerine yerleştirdiğinizde, su hortumlarının bükülmediğinden veya ezilmediğinden emin olunuz.

Cihazı bir mutfak evyesinin, tezgahının üzerine veya ankastre şekilde monte ediniz.

### Konumlandırma

Bulaşık makinesini bir mutfak mobilyasının içerisine yerleştiriniz.

Yerleştirileceği yerin boyutlarının verilen boyutlara uyduğundan emin olunuz.

Mobilyanın içerisinde giriş hortumu, su tahliye hortumu ve elektrik kablosu için deliklerin bulunduğundan emin olunuz.

### Cihazın düzlemselliğinin ayarlanması

Cihazın, kapağı düzgün şekilde kapatılabilecek ve sızdırmazlığı sağlanabilecek şekilde düzlemsel olduğundan emin olunuz. Cihazın düzlemselliği uygun ise, kapak kabinin yan taraflarına takılmayacaktır. Eğer kapak doğru kapanmıyorsa, makine tam düz seviyeye gelinceye kadar ayarlanabilir ayakları gevşetiniz veya sıkınız.

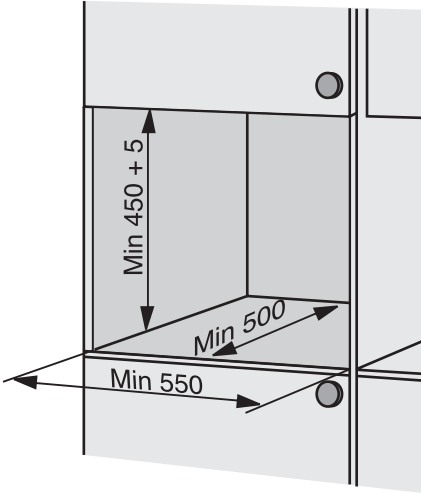

## Su Bağlantısı

### Giriş hortumu

Cihaz, içerisindeki suyun içme suyuna karışmaması için emniyet özelliklerine sahiptir.

Bu cihaz bir sıcak (maks. 60°) veya soğuk su beslemesine bağlanabilir.

Eğer sıcak su çevreyle dost alternatif enerji kaynaklarından geliyorsa (örn. güneş veya fotovoltaik panelleri ve rüzgar) enerji tüketimini azaltmak için sıcak su kaynağını kullanınız.

Kolay erişim için su musluğunun veya valfin cihazın yakınında olması önemlidir.

Su giriş hortumunu, 3/4" harici dişli bir su musluğuna takınız. Gerektiği takdirde 1/2" kıstılayıcı kullanınız.

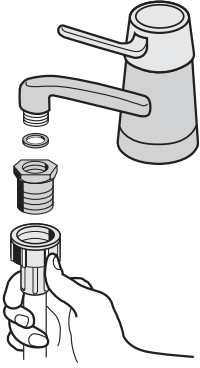

Eğer su giriş hortumu çok kısa ise, su giriş hortumunu uygun, yüksek basınçlı daha uzun bir hortumla değiştiriniz. Uzatma hortumu kullanmayınız.

Tesisata uydurmak için, hortumun bulaşık makinesine bağlanan ucunu çevirmek mümkündür. Aşağıdaki işlemleri yapınız:

1. Tespit somununu gevşetiniz.
2. Hortumu çeviriniz.
3. Tespit somununu sıkıştırınız.

**!** **Uyarı** Bulaşık makinesini yerine yerleştirmeden önce tespit somununun ve diğer bağlantıların tümünün sağlam olduğundan emin olunuz.

**!** **Uyarı** Daima yeni bir su giriş hortumu kullanınız. Eski bir cihazın bağlantı hortumlarını kullanmayınız.

### Tahliye hortumu

Su zararlarını önlemek için cihaz bir su emniyet sistemine sahiptir. Bir arıza durumunda, tahliye pompası kalan suyu otomatik olarak bulaşık makinesinden boşaltmaya başlar.

**!** **Uyarı** Bulaşık makinesi kapalı olduğunda, su emniyet sistemi ancak elektrik fişinin prize takılı olması halinde çalışır.

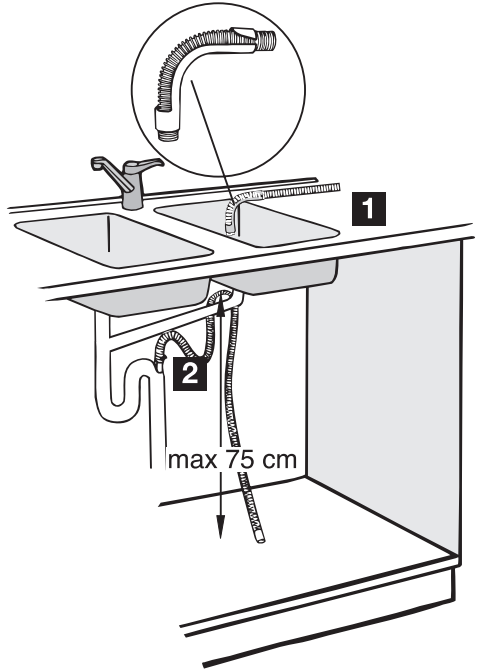

Su tahliye hortumunu boşaltmak için 2 prosedür vardır:

1. Hortumun ucunda bulunan plastik dirseği takınız.  
Su tahliye hortumunu evyenin içerisine yerleştiriniz.
2. Su tahliye hortumunu su tahliye sistemine bağlayınız.  
Cihazın düzgün çalışması için hortum bulaşık makinesinin tabanından 75 cm yukarıda olmalıdır.

Eğer su tahliye hortumunu süzgeçli bir lavabo-altı tahliye borusuna bağlıyorsanız, plastik membranı (A) çıkartınız. Eğer membranı çıkartmazsanız, yiyecek kalıntıları tahliye hortumunun süzgecini tıkayabilir.

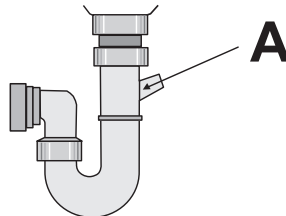

## Elektrik Ağılantısı

**!** **Uyarı** Bu güvenlik önlemlerine uyulmamanız halinde üretici firma sorumluluk kabul etmez. Cihazı güvenlik önlemlerine uygun şekilde topraklayınız. Bilgi etiketinde yazılı olan nominal voltaj ve güç tipinin cihazın monte edildiği yerdeki voltaj ve güç değerlerine uyduğundan emin olunuz. Daima düzgün takılmış, elektrik çarpmasına karşı korumalı bir priz kullanınız.

Priz çoğaltıcılar, konnektörler ve uzatma kabloları kullanmayınız. Yangın riski söz konusudur. Elektrik kablosunu kendiniz değiştirmeyiniz. Yetkili servis merkezine başvurunuz. Kurulumdan sonra elektrik prizinin erişilebilir olduğundan emin olunuz. Cihazın fişini prizden çekmek için kabloyu çekmeyiniz. Daima fişin kendisinden tutarak çekiniz.

## Çevreyle İlgili Bilgiler

Ürünün ya da ambalajının üzerindeki  simgesi, bu ürünün normal ev çöprü gibi atılmayıp, elektrik ve elektronik cihazların geri dönüşüm için verildiği özel toplama noktalarından birine verilmesi gerektiğini belirtir. Bu ürünün doğru şekilde imha edilmesine katkıda bulunmakla hem çevreyi, hem de çevrenizdekilerin sağlığını korumuş olursunuz. Yanlış şekilde imha ise hem çevreye hem sağlığa zararlıdır. Bu ürünün geri dönüşümüne ilişkin daha ayrıntılı bilgileri belediyenizden, çöp dairenizden veya ürünü satın almış olduğunuz bayiden edinebilirsiniz.

Ambalaj malzemeleri çevreyle dosttur ve geridönüşümlüdür. Plastik bileşenler işaretlerle tanımlıdır, örn. >PE<, >PS<, vs. Lütfen ambalaj malzemelerini uygun çöp atma noktalarına ve atık imha tesislerine teslim ediniz.

**!** **Uyarı** Cihazı imha etmek için aşağıdaki prosedürleri uygulayınız:

- Fişini elektrik prizinden çekiniz.
- Kabloyu ve fişini kesin ve atınız.
- Kapak kilit dilini atınız. Bu, çocukların kendilerini cihazın içerisine kapatmalarını ve hayatlarını tehlikeye atmalarını önler.

[www.electrolux.com](http://www.electrolux.com)

[www.electrolux.gr](http://www.electrolux.gr)

Para comprar acessórios e consumíveis na nossa loja web, por favor, visite:  
[www.electrolux.pt](http://www.electrolux.pt)

[www.electrolux.ru](http://www.electrolux.ru)

[www.electrolux.com.tr](http://www.electrolux.com.tr)