



Thinking of you
Electrolux



ESF 4600ROW
ESF 4600ROX

RU ПОСУДОМОЕЧНАЯ МАШИНА	ИНСТРУКЦИЯ ПО ЭКСПЛУАТАЦИИ	2
ES LAVAVAJILLAS	MANUAL DE INSTRUCCIONES	20
UK ПОСУДОМЙНА МАШИНА	ІНСТРУКЦІЯ	37



СОДЕРЖАНИЕ

1. УКАЗАНИЯ ПО БЕЗОПАСНОСТИ	3
2. ОПИСАНИЕ ИЗДЕЛИЯ	5
3. ПАНЕЛЬ УПРАВЛЕНИЯ	6
4. ПРОГРАММЫ	7
5. РЕЖИМЫ	9
6. ПЕРЕД ПЕРВЫМ ИСПОЛЬЗОВАНИЕМ	10
7. ЕЖЕДНЕВНОЕ ИСПОЛЬЗОВАНИЕ	12
8. УКАЗАНИЯ И РЕКОМЕНДАЦИИ	14
9. УХОД И ОЧИСТКА	15
10. ПОИСК И УСТРАНЕНИЕ НЕИСПРАВНОСТЕЙ	16
11. ТЕХНИЧЕСКИЕ ДАННЫЕ	18

МЫ ДУМАЕМ О ВАС

Благодарим Вас за приобретение прибора Electrolux. Вы выбрали изделие, за которым стоят десятилетия профессионального опыта и инноваций. Уникальное и стильное, оно создавалось с заботой о Вас. Поэтому когда бы Вы ни воспользовались им, Вы можете быть уверены: результаты всегда будут превосходными.

Добро пожаловать в Electrolux!

На нашем веб-сайте Вы сможете:



Найти рекомендации по использованию изделий, руководства по эксплуатации, мастер устранения неисправностей, информацию о техническом обслуживании:
www.electrolux.com



Зарегистрировать свое изделия для улучшения обслуживания:
www.electrolux.com/productregistration



Приобрести дополнительные принадлежности, расходные материалы и фирменные запасные части для своего прибора:
www.electrolux.com/shop

ПОДДЕРЖКА ПОТРЕБИТЕЛЕЙ И СЕРВИСНОЕ ОБСЛУЖИВАНИЕ

Мы рекомендуем использовать оригинальные запчасти.

При обращении в сервис-центр следует иметь под рукой следующую информацию.

Данная информация находится на табличке с техническими данными. Модель, код изделия (PNC), серийный номер.



Внимание / Важные сведения по технике безопасности.



Общая информация и рекомендации



Информация по защите окружающей среды

Право на изменения сохраняется.

1. УКАЗАНИЯ ПО БЕЗОПАСНОСТИ

Перед установкой и эксплуатацией прибора внимательно ознакомьтесь с приложенным руководством. Производитель не несет ответственности за травмы и повреждения, полученные/вызванные неправильной установкой и эксплуатацией. Позаботьтесь о том, чтобы данное руководство было у Вас под рукой на протяжении всего срока службы прибора.

1.1 Безопасность детей и лиц с ограниченными возможностями



ВНИМАНИЕ!

Существует риск удушья, получения травм или стойких нарушений нетрудоспособности.

- Не допускайте лиц, включая детей, с ограниченной чувствительностью, умственными способностями или не обладающих необходимыми знаниями, к эксплуатации прибора. Они должны находиться под присмотром или получить инструкции от лица, ответственного за их безопасность.
- Не позволяйте детям играть с прибором.
- Храните все упаковочные материалы вне досягаемости детей.
- Храните все средства для стирки вне досягаемости детей.
- Не подпускайте детей и домашних животных к прибору, когда его дверца открыта.

1.2 Установка

- Удалите всю упаковку.
- Не устанавливайте и не подключайте прибор, если он имеет повреждения.
- Не устанавливайте и не эксплуатируйте прибор в помещениях с температурой ниже 0°C.
- Следуйте приложенным к прибору инструкциям по его установке.

Подключение к электросети



ВНИМАНИЕ!

Существует риск пожара и поражения электрическим током.

- Прибор должен быть заземлен.
- Убедитесь, что параметры электропитания, указанные на табличке с техническими дан-

ными, соответствуют параметрам электросети. В противном случае вызовите электрика.

- Включайте прибор только в установленную надлежащим образом электросеть с защитным контактом.
- Не пользуйтесь тройниками и удлинителями.
- Следите за тем, чтобы не повредить вилку и сетевой кабель. В случае необходимости замены сетевого шнура она должна быть выполнена нашим сервисным центром.
- Вставляйте вилку сетевого кабеля в розетку только во конце установки прибора. Убедитесь, что после установки имеется доступ к вилке.
- Для отключения прибора от электросети не тяните за кабель электропитания. Всегда беритесь за саму вилку.
- Не беритесь за кабель электропитания или за его вилку мокрыми руками.
- Данный прибор соответствует директивам Е.Е.С.

Подключение к водопроводу

- Следите за тем, чтобы не повредить шланги для воды.
- Перед подключением прибора к новым или давно не использовавшимся трубам дайте воде стечь, пока она не станет чистой.
- Перед первым использованием прибора убедитесь в отсутствии протечек.
- Наливной шланг оснащен предохранительным клапаном и оболочкой с внутренним сетевым кабелем.

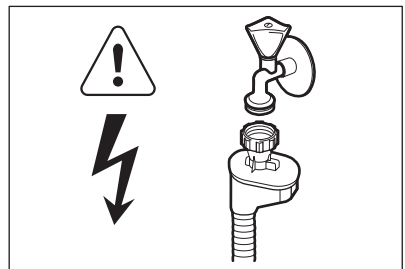

ВНИМАНИЕ!

Опасное напряжение.

- Если наливной шланг поврежден, немедленно выньте вилку сетевого шнура из ро-

зетки. Обратитесь в сервисный центр для замены наливного шланга.

1.3 Эксплуатация

- Прибор предназначен для бытового и аналогичного применения, например:
 - В помещениях, служащих кухнями для обслуживающего персонала в магазинах, офисах и на других рабочих местах.
 - В сельских жилых домах.
 - Для использования клиентами отелей, мотелей и других мест проживания
 - В мини-гостиницах типа «ночлег и завтрак».



ВНИМАНИЕ!

Существует риск травмы, ожога, поражения электрическим током или пожара.

- Не изменяйте параметры данного прибора.
- Размещайте ножи и столовые приборы с заостренными концами в корзину для столовых приборов либо острыми концами вниз, либо укладывайте их горизонтально.
- Не оставляйте прибор с открытой дверцей без присмотра во избежание падения на открытую дверцу.
- Не садитесь и не вставляйте на открытую дверцу.
- Моющие средства для посудомоечных машин представляют опасность. Следуйте

правилам по безопасному обращению, приведенным на упаковке средства для стирки.

- Не пейте воду и не играйте с водой из прибора.
- Не извлекайте посуду из прибора до завершения программы. На посуде может оставаться моющее средство.
- Если открыть дверцу прибора во время выполнения программы, из него может вырваться горячий пар.
- Не кладите на прибор, рядом с ним или внутрь него легковоспламеняющиеся материалы или изделия, пропитанные легковоспламеняющимися веществами.
- Не используйте для очистки прибора подаваемую под давлением воду или пар.

1.4 Утилизация



ВНИМАНИЕ!

Существует опасность травмы или удушья.

- Отключите прибор от сети электропитания.
- Отрежьте кабель электропитания и утилизируйте его.
- Удалите защелку дверцы, чтобы предотвратить риск ее запираения на случай, если внутри прибора окажутся дети и домашние животные.

2. ОПИСАНИЕ ИЗДЕЛИЯ

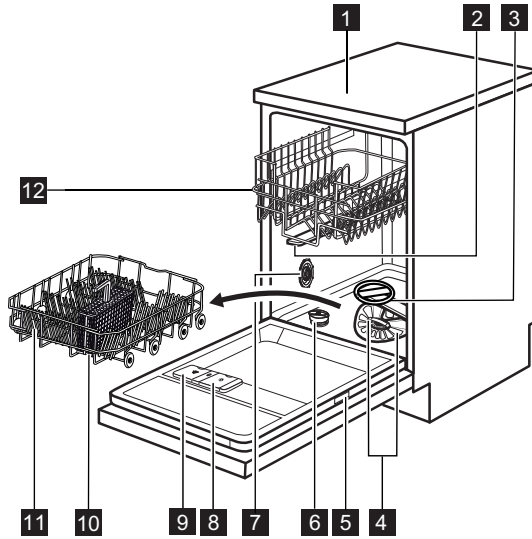

- | | |
|--|---|
| 1 Верхняя панель | 7 Переключатель жесткости воды |
| 2 Верхний разбрызгиватель | 8 Дозатор ополаскивателя |
| 3 Нижний разбрызгиватель | 9 Дозатор моющего средства |
| 4 Фильтры | 10 Корзина для столовых приборов |
| 5 Табличка с техническими данными | 11 Нижняя корзина |
| 6 Емкость для соли | 12 Верхняя корзина |

3. ПАНЕЛЬ УПРАВЛЕНИЯ

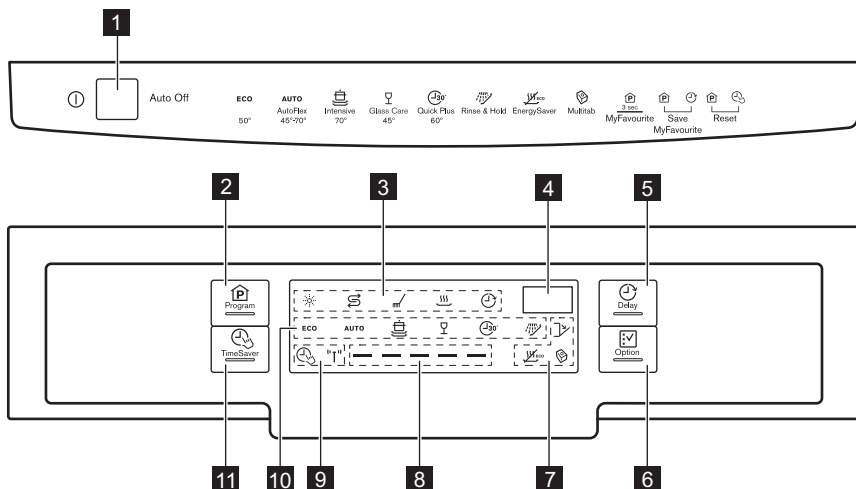

1 Кнопка «Вкл/Выкл»

2 Кнопка **Program**

3 Индикаторы

4 Дисплей

5 Кнопка **Delay**

6 Кнопка **Option**

7 Индикаторы

8 Полоса программ

9 Индикаторы

10 Индикаторы программ

11 Кнопка **TimeSaver**

Индикаторы	Описание
	Индикатор отсутствия ополаскивателя. Во время работы программы данный индикатор всегда погашен.
	Индикатор отсутствия соли. Во время работы программы данный индикатор всегда погашен.
	Индикатор этапа мойки. Загорается, когда выполняется этап мойки и ополаскивания.
	Индикатор этапа сушки. Загорается на время этапа сушки.
	Индикатор функции (Delay).
	Индикатор дверцы. Загорается при открытой или не закрытой как следует дверце.
	Индикатор функции (Multitab).
	Индикатор функции (EnergySaver).

Индикаторы	Описание
	Индикатор датчика мутности. Индикатор загорается при работе датчика с программой AUTO. Во время работы датчика светится только соответствующий индикатор. Все другие индикаторы, дисплей и полоса программ не горят. Они загораются снова, когда гаснет индикатор датчика мутности.
	Индикатор функции (TimeSaver).

3.1 Полоса программ

Полоса программ отображает сведения, относящиеся к программе и функции TimeSaver

Запуск и ход выполнения программы

	При запуске программы мигают два боковых сегмента на полосе программ.
	По мере выполнения программы начинают светиться постоянным светом средние сегменты, в то время как два боковых сегмента продолжают мигать.
	По завершении программы все сегменты начинают светиться постоянно.

Полоса программ и функция TimeSaver

	При выборе программы, к которой применима функция TimeSaver, все сегменты полосы программ начинают светиться постоянным светом.
	При выборе функции TimeSaver постоянным светом горит только средний сегмент.





4. ПРОГРАММЫ

Программа	Степень загрязненности Тип загрузки	Этапы программы	Режимы
ECO ¹⁾	Обычное загрязнение Посуда и столовые приборы	Предварительная мойка Мойка, 50°C Ополаскивания Сушка	TimeSaver EnergySaver
AUTO ²⁾	Все Посуда, столовые приборы, кастрюли и сковороды	Предварительная мойка Мойка от 45°C до 70°C Ополаскивания Сушка	EnergySaver

Программа	Степень загрязненности Тип загрузки	Этапы программы	Режимы
 3)	Сильное загрязнение Посуда, столовые приборы, кастрюли и сковороды	Предварительная мойка Мойка, 70°C Ополаскивания Сушка	TimeSaver EnergySaver
	Обычная или небольшая загрязненность Тонкий фаянс и стекло	Мойка, 45°C Ополаскивания Сушка	EnergySaver
 4)	Свежее загрязнение Посуда и столовые приборы	Мойка, 60°C Полоскание	
 5)	Все	Предварительная мойка	

- 1) Данная программа обеспечивает наиболее практичное потребление воды и энергии при мытье посуды и столовых приборов обычного уровня загрязнения. (Это стандартная программа для тестирующих организаций).
- 2) Прибор самостоятельно определяет степень загрязненности и количество посуды в корзинах. Он автоматически регулирует температуру и количество воды, энергопотребление и продолжительность программы.
- 3) Данная программа имеет фазу резкого повышения температуры для достижения повышенной гигиеничности. В ходе этапа ополаскивания температура достигает 70°C на период не менее 10 минут.
- 4) Данная программа позволяет вымыть посуду со свежими загрязнениями. Программа обеспечивает хорошие результаты за короткое время.
- 5) Используйте эту программу для быстрого ополаскивания посуды. Это предотвратит прилипание к посуде остатков пищи и появление неприятных запахов.
Не используйте моющее средство с этой программой.

Показатели потребления

Программа ¹⁾	Продолж. (мин)	Энергопотребление (кВт·ч)	Вода (л)
ECO	195	0.79	8.9
AUTO	40 - 150	0.5 - 1.2	6 - 11
	130 - 150	1.1 - 1.2	10 - 11
	70 - 80	0.6 - 0.9	10 - 11
 30'	30	0.8	7
	14	0.1	3

- 1) Указанные показатели могут изменяться в зависимости от давления и температуры воды, напряжения в электросети, выбранных функций и количества посуды.

Информация для тестирующих организаций

Для запроса всей информации, необходимой для тестирования производительности, обращайтесь по электронной почте:

info.test@dishwasher-production.com

Запишите номер изделия (PNC), который находится на табличке с техническими данными.

5. РЕЖИМЫ



Включать или выключать режимы следует перед запуском программы. Режим невозможно включить или выключить, когда выполняется программа.



В случае выбора одного или более режимов убедитесь перед запуском, что загорелись соответствующие индикаторы.

5.1 TimeSaver

Данная функция увеличивает давление и температуру воды. Этапы мойки и сушки сокращаются. Общая продолжительность программы сокращается примерно на 50%. Результаты мойки соответствуют результатам программы со стандартной продолжительностью. Результаты сушки могут ухудшиться.

Использование режима TimeSaver

1. Нажмите на **TimeSaver**. Загорится индикатор заданной программы и полоса программ. На дисплее отобразится обновление продолжительности программы.
 - Если выбранный режим нельзя использовать с данной программой, соответствующий индикатор быстро мигнет 3 раза, а затем погаснет. Полоса программ не включается.

5.2 Multitab

Включайте данную функцию только в случае использования комбинированного таблетированного моющего средства.

Данная функция прекращает подачу ополаскивателя и соли. Соответствующие индикаторы гаснут.

Продолжительность работы программы может увеличиваться.

Использование режима Multitab

1. Нажмите и удерживайте **Option**, пока не загорится индикатор Multitab.

В случае перехода с комбинированного таблетированного моющего средства на раздельное использование моющего средства, ополаскивателя и посудомоечной соли проделайте следующее:

1. Установите смягчитель для воды на максимальное значение.
2. Убедитесь, что емкость для соли и дозатор ополаскивателя заполнены.
3. Не загружая в прибор моющее средство и посуду, запустите самую короткую программу, включающую этап ополаскивания.
4. Настройте смягчитель для воды в соответствии с жесткостью воды в Вашем регионе.
5. Задайте дозировку ополаскивателя.

5.3 EnergySaver

Данный режим позволяет устанавливать более низкую температуру на этапе последнего ополаскивания.

Включение этого режима сокращает энергопотребление (до 25%) и уменьшает продолжительность программы.

По окончании программы посуда может оставаться мокрой.

Использование режима EnergySaver

1. Нажмите и удерживайте **Option**, пока не загорится индикатор EnergySaver. На дисплее отобразится обновление продолжительности программы.
 - Если режим не применим к выбранной программе, соответствующий индикатор не загорится.

5.4 MyFavourite

Эта функция позволяет выбрать и записать в память наиболее часто используемую программу.



В память можно занести только одну программу за раз. Новая настройка удаляет предыдущую.

Как записать программу

1. Задайте программу, которую требуется записать в память. Вместе с программой можно записать применимые к ней дополнительные функции. Запись параметра Delay невозможна.
2. Одновременно нажав и удерживая **Program** и **Delay**, дождитесь начала быстрого мигания линейки программы.

Как выбрать программу MyFavourite

1. Нажмите и удерживайте **Program**, пока не загорятся индикаторы, относящиеся к программе MyFavourite и дополнительным функциям.
 - На дисплее отобразится продолжительность работы программы







5.5 Звуковая сигнализация

Звуковые сигналы выдаются в случае неисправности прибора. Данные звуковые сигналы отключить невозможно.

Помимо этого, по окончании программы выдается звуковой сигнал. По умолчанию выда-

ча звукового сигнала отключена, но ее можно включить.

Включение звукового сигнала по окончании работы программы

1. Включите прибор нажатием на кнопку «Вкл/Выкл». Удостоверьтесь, что прибор находится в режиме настройки (см. Главу «Настройка и запуск программы»).
2. Одновременно нажав и удерживая **Delay** и **Option**, дождитесь начала мигания индикаторов ,  и .
3. Нажмите на **Delay**;
 - Индикаторы  и  погаснут.
 - Индикатор  продолжит мигать.
 - На дисплее отобразится текущая настройка.

1b	Звуковая сигнализация включена
-----------	--------------------------------

0b	Звуковая сигнализация выключена
-----------	---------------------------------

4. Для изменения установки нажмите **Delay**.
5. Нажмите на кнопку «Вкл/Выкл», чтобы выключить прибор и подтвердить настройку.

6. ПЕРЕД ПЕРВЫМ ИСПОЛЬЗОВАНИЕМ

1. Убедитесь, что установленные настройки смягчителя для воды соответствуют уровню жесткости воды в Вашем регионе. В противном случае настройте смягчитель для воды. Обратитесь в местную службу водоснабжения, чтобы узнать уровень жесткости воды в Вашей местности.
2. Наполните емкость для соли.
3. Наполните дозатор ополаскивателя.
4. Откройте водопроводный вентиль.
5. В приборе могут быть посторонние вещества, оставшиеся после его производства. Для их удаления следует запустить программу мойки. Не используйте моющее средство и не загружайте корзины.

6.1 Настройка устройства для смягчения воды

Жесткость воды			Настройка смягчителя для воды		
Градусы по немецкому стандарту (°dH)	Градусы по французскому стандарту (°fH)	ммоль/л	Градусы по шкале Кларка	Вручную	Электронная
47 - 50	84 - 90	8.4 - 9.0	58 - 63	2 1)	10
43 - 46	76 - 83	7.6 - 8.3	53 - 57	2 1)	9

Жесткость воды			Настройка смягчителя для воды		
Градусы по немецкому стандарту (°dH)	Градусы по французскому стандарту (°fH)	ммоль/л	Градусы по шкале Кларка	Вручную	Электронная
37 - 42	65 - 75	6.5 - 7.5	46 - 52	2 ¹⁾	8
29 - 36	51 - 64	5.1 - 6.4	36 - 45	2 ¹⁾	7
23 - 28	40 - 50	4.0 - 5.0	28 - 35	2 ¹⁾	6
19 - 22	33 - 39	3.3 - 3.9	23 - 27	2 ¹⁾	5 ¹⁾
15 - 18	26 - 32	2.6 - 3.2	18 - 22	1	4
11 - 14	19 - 25	1.9 - 2.5	13 - 17	1	3
4 - 10	7 - 18	0.7 - 1.8	5 - 12	1	2
< 4	< 7	< 0.7	< 5	1 ²⁾	1 ²⁾

1) Заводская установка.

2) Не используйте соль при таком уровне.



Смягчитель для воды необходимо настроить вручную и электронным способом.

Настройка вручную

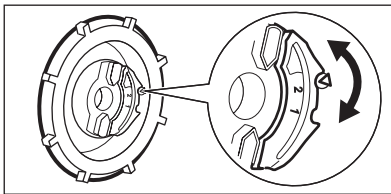

Переведите переключатель жесткости воды в положение 1 или 2.

Электронная настройка

1. Включите прибор нажатием на кнопку «Вкл/Выкл». Удостоверьтесь, что прибор находится в режиме настройки (см. Главу «Настройка и запуск программы»).
 2. Одновременно нажав и удерживая **Delay** и **Option**, дождитесь начала мигания индикаторов \odot , S и m .
 3. Нажмите на **Program**;
 4. Для изменения установки нажмите на **Program** нужное количество раз.
 5. Нажмите на кнопку «Вкл/Выкл», чтобы выключить прибор и подтвердить настройку.
- Индикаторы S и m погаснут.
 - Индикатор \odot продолжит мигать.
 - На дисплее отобразится текущая настройка уровня жесткости воды, например, $\text{S } 5 \text{ L}$ = уровень 5.

6.2 Заполнение емкости для соли

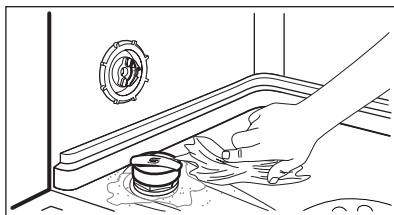
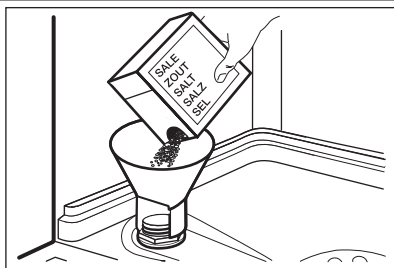

1. Поверните крышку против часовой стрелки и откройте емкость для соли.
2. Налейте в емкость для соли 1 л воды (только перед первым использованием).
3. Насыпьте посудомоечную соль в емкость для соли.
4. Уберите соль вокруг отверстия емкости для соли.
5. Чтобы закрыть емкость для соли, поверните крышку по часовой стрелке.



ПРЕДУПРЕЖДЕНИЕ!

При заполнении емкости для соли из нее может вылиться вода с солью. Существует опасность коррозии. Для того, чтобы ее предотвратить, после заполнения емкости для соли запустите любую программу.

6.3 Заполнение дозатора ополаскивателя

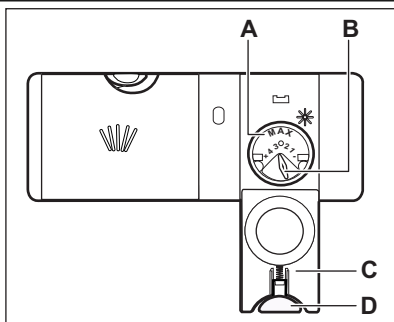

1. Нажмите на кнопку снятия блокировки (D), чтобы открыть крышку (C).
2. Наполните дозатор ополаскивателя (A), не превышая отметку «Макс».
3. Во избежание избыточного пенообразования удалите пролившийся ополаскиватель тканью, хорошо впитывающей жидкость.
4. Закройте крышку. Убедитесь, что кнопка блокировки защелкнулась.



Селектор количества выдаваемого ополаскивателя (B) позволяет выбрать от 1 (минимальное количество) до 4 (максимальное количество).

7. ЕЖЕДНЕВНОЕ ИСПОЛЬЗОВАНИЕ

1. Откройте водопроводный кран.
2. Включите прибор нажатием на кнопку «Вкл/Выкл». Удостоверьтесь, что прибор находится в режиме настройки (см. Главу «Настройка и запуск программы»).
 - Если горит индикатор отсутствия соли, наполните емкость для соли.
 - Если горит индикатор отсутствия ополаскивателя, заправьте дозатор ополаскивателя.
3. Загрузите корзины.
4. Добавьте моющее средство.
 - В случае использования комбинированного таблетированного моющего средства включите режим Multitab.

5. Выберите подходящую программу мойки в соответствии с типом загрузки и степенью ее загрязненности.

7.1 Использование мощного средства

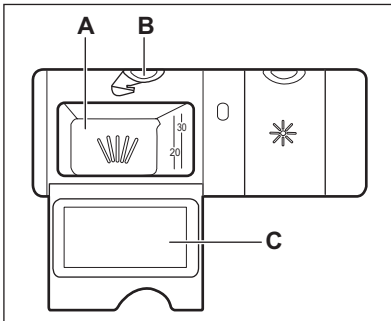

1. Нажмите на кнопку снятия блокировки (B), чтобы открыть крышку (C).
2. Заполните дозатор (A) мощным средством.
3. При использовании программы, включающей стадию предварительной мойки, поместите немного мощного средства на внутреннюю сторону дверцы прибора.
4. При использовании таблетированного мощного средства положите таблетку в дозатор мощного средства (A).
5. Закройте крышку. Убедитесь, что кнопка блокировки защелкнулась.

7.2 Настройка и запуск программы

Функция Auto Off

Для снижения энергопотребления эта функция автоматически отключает прибор через несколько минут в следующих случаях:

- Дверца не была закрыта для запуска программы.
- Работа программы завершена.

Режим настройки

Некоторые настройки требуют нахождения прибора в режиме настройки. Прибор находится в режиме настройки, если после включения горит индикатор и высвечивается значение продолжительности программы ECO.

Если панель управления при включении выглядит иначе, одновременно нажмите и удерживайте кнопки **Program** и **TimeSaver**, пока на дисплее не высветится обозначение и продолжительность программы ECO.

Запуск программы без отсрочки пуска

1. Откройте водопроводный вентиль.
2. Включите прибор нажатием на кнопку «Вкл/Выкл». Убедитесь, что прибор находится в режиме настройки.
3. Для выбора программы держите дверцу прибора приоткрытой.

4. Задайте программу. Многократным нажатием на **Program** добейтесь высвечивания индикатора требуемой программы. Также можно задать применимые дополнительные функции.

- Если требуется задать программу MyFavourite, нажмите и удерживайте **Program**, пока не загорятся индикаторы, относящиеся к программе MyFavourite и дополнительным функциям.

На дисплее отобразится продолжительность работы программы

5. Для запуска программы закройте дверцу прибора.
 - Загорится индикатор этапа мойки.
 - Значение продолжительности программы начнет уменьшаться с интервалом в 1 час.

Запуск программы с использованием отсрочки пуска

1. Задайте программу.
2. Многократным нажатием на кнопку **Delay** добейтесь появления на дисплее нужного времени отсрочки (от 1 до 24 часов). Загорится индикатор Delay.
 - Автоматически начнется обратный отсчет.

После завершения обратного отсчета произойдет запуск программы.

Открытие дверцы во время работы прибора

Открытие дверцы приводит к остановке работы прибора. При закрывании дверцы работа продолжается с момента, на котором она была прервана.

Отмена отсрочки пуска во время обратного отсчета

При отмене отсрочки пуска необходимо заново задать программу и дополнительные функции.

Одновременно нажмите и удерживайте кнопки **Program** и **TimeSaver**, пока на дисплее не отобразится продолжительность программы ECO.

Отмена программы

Одновременно нажмите и удерживайте кнопки **Program** и **TimeSaver**, пока на дисплее не отобразится продолжительность программы ECO.



Убедитесь в наличии моющего средства в дозаторе моющего средства перед запуском новой программы.

По окончании программы

На дисплее высвечивается 0:00.

Все сегменты полосы программ горят постоянным светом.

1. Выключите прибор нажатием на кнопку «Вкл/Выкл» или дождитесь, пока функция Auto Off не выключит прибор автоматически.
2. Закройте водопроводный вентиль.

Важно

- Прежде чем доставать посуду из прибора, дайте ей остыть. Горячую посуду легко повредить.
- Вначале вынимайте посуду из нижней корзины, а затем из верхней.
- На боковых стенках и на дверце прибора может быть вода. Нержавеющая сталь охлаждается быстрее, чем посуда.

8. УКАЗАНИЯ И РЕКОМЕНДАЦИИ

8.1 Смягчитель для воды

Жесткая вода имеет высокое содержание минералов, которые могут привести к повреждению прибора и неудовлетворительным результатам мойки. Смягчитель для воды нейтрализует действие этих минералов.

Посудомоечная соль обеспечивает чистоту и хорошее состояние смягчителя для воды.

Важно правильно выбрать уровень настройки для смягчителя для воды. Это гарантия того, что смягчитель для воды будет использовать верное соотношение посудомоечной соли и воды.

8.2 Использование соли, ополаскивателя и моющего средства

- Используйте только соль, ополаскиватель и моющее средство для посудомоечных

машин. Другие продукты могут привести к повреждению прибора.

- На этапе сушки ополаскиватель помогает высушить посуду без потеков и пятен.
- Комбинированное таблетированное моющее средство содержит моющее средство, ополаскиватель и другие добавки. Убедитесь, что таблетированное средство подходит для жесткости воды в Вашем регионе. Воспользуйтесь инструкциями на упаковке продуктов.
- Таблетированные моющие средства не успевают полностью раствориться при использовании коротких программ. Для того, чтобы избежать образование на посуде осадка из моющего средства, рекомендуется использовать таблетки с длинными программами.



Не превышайте указанную дозировку моющего средства. См. инструкции на упаковке моющего средства.

8.3 Загрузка корзин



Примеры загрузки корзин Вы найдете в прилагаемой брошюре.

- Используйте прибор только для мытья принадлежностей, пригодных для мытья в посудомоечных машинах.
- Не загружайте в прибор изделия из дерева, кости, алюминия, олова и меди.
- Не помещайте в прибор предметы, которые могут впитывать воду (губки, бытовые ткани).
- Удалите остатки пищи с посуды.
- Для более легкого удаления пригоревших продуктов оставьте кастрюли и сковороды на некоторое время в воде перед тем, как загружать их в прибор.
- Загружайте полые предметы (чашки, стаканы и сковороды) отверстием вниз.
- Убедитесь, что столовые приборы и тарелки не слиплись. Размещайте ложки вперемежку с другими столовыми приборами.
- Проверьте, чтобы стаканы не соприкасались друг с другом

- Загружайте мелкие предметы в корзину для столовых приборов.
- Легкие предметы укладывайте в верхнюю корзину. Убедитесь, что они не двигаются.
- Прежде чем запускать программу, убедитесь, что разбрызгиватели могут свободно вращаться.

8.4 Перед запуском программы

Убедитесь, что:

- Фильтры очищены и установлены должным образом.
- Разбрызгиватели не засорены.
- Посуда правильно загружена в корзины.
- Выбранная программа соответствует типу посуды и степени ее загрязненности.
- Использовано подходящее количество моющего средства.
- Посудомоечная машина заправлена солью и ополаскивателем (если не используется комбинированное таблетированное моющее средство).
- Крышка емкости для соли плотно закрыта.

9. УХОД И ОЧИСТКА



ВНИМАНИЕ!

Перед выполнением операций по очистке и уходу выключите прибор и извлеките вилку сетевого шнура из розетки.



Грязные фильтры засоренность разбрызгивателей приводит к ухудшению качества мойки. Периодически проверяйте состояние фильтров и, при необходимости, проводите их очистку.

9.1 Очистка фильтров

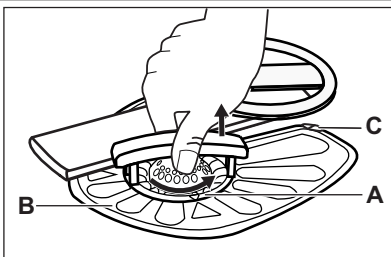

1. Поверните фильтр (А) против часовой стрелки и извлеките его.

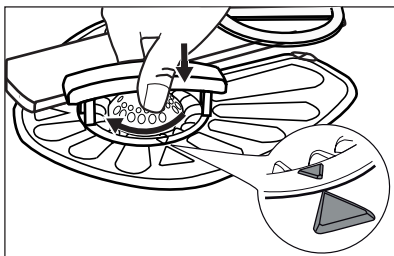
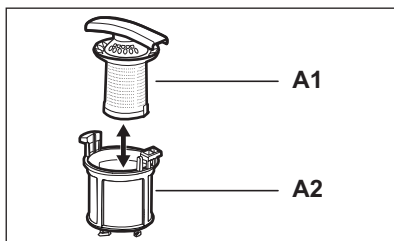

2. Для разборки фильтра (A) потянув, разделите (A1) и (A2).
3. Извлеките фильтр (B).
4. Промойте фильтры водой.
5. Перед тем, как установить фильтр (B) на место, убедитесь, что внутри или по краям отстойника нет остатков пищи или других загрязнений.
6. Убедитесь, что фильтр (B) установлен правильно – под двумя направляющими (C).
7. Соберите фильтр (A) и установите его назад в фильтр (B). Поверните по часовой стрелке до щелчка.



Неверная установка фильтров может привести к неудовлетворительным результатам мойки и повреждению прибора.

9.2 Чистка разбрызгивателей

Не снимайте разбрызгиватели. Если отверстия разбрызгивателей засорились, удалите частицы грязи с помощью предмета с тонким кончиком (зубочисткой).

9.3 Очистка наружных поверхностей

Протрите прибор мягкой влажной тряпкой. Используйте только нейтральные моющие средства. Не используйте абразивные средства, царапающие губки и растворители.

9.4 Чистка внутренних частей

При регулярном использовании программ с малой продолжительностью внутри прибора могут откладываться наслоения жира и накипи.

Во избежание этого рекомендуется не реже 2 раз в месяц запускать программы с большой продолжительностью.

10. ПОИСК И УСТРАНЕНИЕ НЕИСПРАВНОСТЕЙ

Прибор не запускается или останавливается во время работы.

Перед тем, как обращаться в сервисный центр, для разрешения проблемы воспользуйтесь данной информацией.

При некоторых неисправностях на дисплей выводится код неисправности:

- **,10** - В прибор не поступает вода.

- **,20** - Прибор не сливает воду.
- **,30** - Сработала система защиты от перелива.



ВНИМАНИЕ!

Перед выполнением проверки выключите прибор.

Неисправность	Возможное решение
Прибор не включается.	Убедитесь, что вилка сетевого шнура вставлена в розетку электропитания.
	Убедитесь, что предохранитель на электрощитке не поврежден.

Неисправность	Возможное решение
Программа не запускается.	Убедитесь, что дверца прибора закрыта. Если задана отсрочка пуска, отмените отсрочку или дождитесь окончания обратного отсчета.
В прибор не поступает вода.	Убедитесь, что водопроводный кран открыт. Убедитесь, что давление в водопроводной сети не понижено. Для получения сведений об этом обратитесь в местную службу водоснабжения. Убедитесь, что водопроводный кран не засорен. Убедитесь, что фильтр наливного шланга не засорен. Убедитесь, что наливной шланг не перекручен и не передавлен.
Прибор не сливает воду.	Убедитесь, что сливная труба не засорена. Убедитесь, что сливной шланг не перекручен и не передавлен.
Сработала система защиты от перелива.	Закройте водопроводный вентиль и обратитесь в сервисный центр.

После выполнения проверки включите прибор. Выполнение программы продолжится с того момента, на котором она была прервана. Если неисправность появится снова, обратитесь в сервисный центр.
Если на дисплее отображаются другие коды ошибок, обратитесь в сервисный центр.

10.1 Если результаты мойки и сушки неудовлетворительны

Белесые потеки или синеватый налет на стеклянной посуде и тарелках.

- Слишком большое количество выдаваемого ополаскивателя. Уменьшите уровень дозатора ополаскивателя.
- Было добавлено слишком большое количество моющего средства.

Пятна и потеки на стекле и посуде.

- Недостаточное количество выдаваемого ополаскивателя. Увеличьте уровень дозатора ополаскивателя.
- Причиной может быть качество моющего средства.

Посуда осталась мокрой

- Была выбрана программа без этапа сушки или с этапом сушки при низкой температуре.
- Дозатор ополаскивателя пуст.







- Причиной может быть качество ополаскивателя.
- Причиной может быть качество комбинированного таблетированного моющего средства. Попробуйте таблетки другого производителя или включите дозатор ополаскивателя и используйте ополаскиватель одновременно с комбинированным таблетированным моющим средством.





Другие возможные причины приведены в Главе «УКАЗАНИЯ И РЕКОМЕНДАЦИИ».

10.2 Включение дозатора ополаскивателя

Включение дозатора ополаскивателя производится только при включенном режиме Multitab.

1. Включите прибор нажатием на кнопку «Вкл/Выкл». Удостоверьтесь, что прибор находится в режиме настройки (см. Главу «Настройка и запуск программы»).
2. Одновременно нажав и удерживая **Delay** и **Option**, дождитесь начала мигания индикаторов ,  и .
3. Нажмите на **TimeSaver**;
 - Индикаторы  и  погаснут.
 - Индикатор  продолжит мигать.

- На дисплее отобразится текущая настройка.

	Дозатор ополаскивателя выключен
	Дозатор ополаскивателя включен

- Для изменения установки нажмите **TimeSaver**.
- Нажмите на кнопку «Вкл/Выкл», чтобы выключить прибор и подтвердить настройку.
- Задайте дозировку ополаскивателя.
- Наполните дозатор ополаскивателя.

11. ТЕХНИЧЕСКИЕ ДАННЫЕ

Габаритные размеры	Ширина / высота / глубина (мм):	446 / 850 / 610
Подключение к электросети	См. табличку с техническими данными.	
	Напряжение	220-240 В
	Частота	50 Гц
Давление в водопроводной сети	Мин. / макс. (бар / МПа)	(0.5 / 0.05) / (8 / 0.8)
Водоснабжение ¹⁾	Холодная или горячая вода ²⁾	макс. 60°C
Вместимость	Комплектов посуды	9
Потребляемая мощность	При оставлении во включенном состоянии	0.10 Вт
	В выключенном состоянии	0.10 Вт

¹⁾ Присоедините наливной шланг к водопроводному крану с резьбой 3/4".

²⁾ Если горячая вода подается из системы, использующей альтернативные источники энергии (например, солнечные панели или ветрогенераторы), подключайте прибор к водопроводу горячей воды, чтобы снизить потребление энергии.

12. ОХРАНА ОКРУЖАЮЩЕЙ СРЕДЫ

Материалы с символом  следует сдавать на переработку. Положите упаковку в соответствующие контейнеры для сбора вторичного сырья. Принимая участие в переработке старого электробытового оборудования, Вы помогаете защитить окружающую среду и

здоровье человека. Не выбрасывайте вместе с бытовыми отходами бытовую технику, помеченную символом . Доставьте изделие на местное предприятие по переработке вторичного сырья или обратитесь в свое муниципальное управление.



Дата производства данного изделия указана в серийном номере (serial number), где первая цифра номера соответствует последней цифре года производства, вторая и третья цифры номера – порядковому номеру недели. Например, серийный номер 11012345 означает, что изделие произведено на десятой неделе 2011 года.

ÍNDICE DE MATERIAS

1. INSTRUCCIONES DE SEGURIDAD	21
2. DESCRIPCIÓN DEL PRODUCTO	23
3. PANEL DE MANDOS	24
4. PROGRAMAS	25
5. OPCIONES	27
6. ANTES DEL PRIMER USO	28
7. USO DIARIO	30
8. CONSEJOS	32
9. MANTENIMIENTO Y LIMPIEZA	33
10. SOLUCIÓN DE PROBLEMAS	34
11. INFORMACIÓN TÉCNICA	36

PENSAMOS EN USTED

Gracias por adquirir un producto Electrolux. Ha escogido un producto que contiene décadas de experiencia e innovación profesionales. Ingenioso y elegante, se ha diseñado pensando en usted. Así que, siempre que lo utilice puede tener la seguridad de que conseguirá excelentes resultados.

Bienvenido a Electrolux.

Visite nuestro sitio web para:



Obtener consejos, folletos, soluciones a problemas e información de servicio:
www.electrolux.com



Registrar su producto para recibir un mejor servicio:
www.electrolux.com/productregistration



Adquirir accesorios, artículos de consumo y recambios originales para su aparato:
www.electrolux.com/shop

ATENCIÓN Y SERVICIO AL CLIENTE

Le recomendamos que utilice recambios originales.

Al contactar con el Servicio, cerciórese de tener la siguiente información a mano.

La información se puede encontrar en la placa de características. Modelo, PNC, Número de serie.



Advertencia - Precaución-Información sobre seguridad.



Datos y recomendaciones generales



Información medioambiental

Salvo modificaciones.

1. INSTRUCCIONES DE SEGURIDAD

Antes de instalar y utilizar el aparato, lea atentamente las instrucciones facilitadas. El fabricante no se hace responsable de los daños y lesiones causados por una instalación y uso incorrectos. Guarde siempre las instrucciones junto con el aparato para futuras consultas.

1.1 Seguridad de niños y personas vulnerables



ADVERTENCIA

Existe riesgo de sufrir asfixia, lesiones o incapacidad permanente.

- Este aparato no debe ser usado por niños, ni por personas con capacidades físicas o mentales reducidas, ni por personas sin experiencia en el manejo del aparato, a menos que lo hagan bajo las instrucciones o la supervisión de la persona responsable de su seguridad.
- No deje que los niños jueguen con el aparato.
- Mantenga los materiales de embalaje alejados de los niños.
- Mantenga todos los detergentes fuera del alcance de los niños.
- Mantenga a los niños y mascotas alejados del aparato cuando la puerta se encuentre abierta.

1.2 Instalación

- Retire todo el embalaje.
- No instale ni utilice un aparato dañado.
- No instale ni utilice el aparato en lugares con temperaturas inferiores a 0 °C.
- Siga las instrucciones de instalación suministradas con el aparato.

Conexión eléctrica



ADVERTENCIA

Riesgo de incendios y descargas eléctricas.

- El aparato debe quedar conectado a tierra.
- Asegúrese de que las especificaciones eléctricas de la placa coinciden con las del suministro eléctrico de su hogar. En

caso contrario, póngase en contacto con un electricista.

- Utilice siempre una toma con aislamiento de conexión a tierra correctamente instalada.
- No utilice adaptadores de enchufes múltiples ni cables prolongadores.
- Asegúrese de no provocar daños en el enchufe ni en el cable de red. El centro de asistencia es el único autorizado para cambiar el cable de corriente eléctrica del electrodoméstico en caso necesario.
- Conecte el enchufe a la toma de corriente únicamente cuando haya terminado la instalación. Asegúrese de tener acceso al enchufe del suministro de red una vez instalado el aparato.
- No desconecte el aparato tirando del cable de conexión a la red. Tire siempre del enchufe.
- No toque el cable de red ni el enchufe con las manos mojadas.
- Este aparato cumple las directivas CEE.

Conexión de agua

- Asegúrese de no provocar daños en los tubos de agua.
- Antes de conectar el aparato a las nuevas tuberías o a tuberías que no se hayan usado durante mucho tiempo, deje correr el agua hasta que esté limpia.
- La primera vez que utilice el aparato, asegúrese de que no hay fugas.
- La manguera de entrada de agua tiene una válvula de seguridad y un revestimiento con un cable interno de conexión a la red.

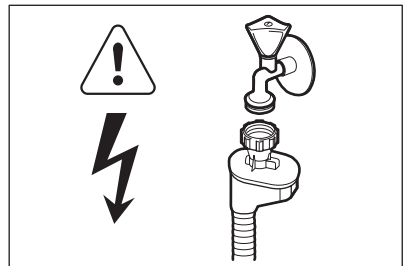



ADVERTENCIA

Voltaje peligroso.

- Si la manguera de entrada de agua está dañada, desconecte el aparato inmediatamente de la toma de corriente. Póngase en contacto con el servicio técnico para cambiar la manguera de entrada de agua.

1.3 Uso

- Este aparato está concebido para utilizarse en aplicaciones domésticas y similares como:
 - Áreas de cocina para el personal en tiendas, oficinas y otros entornos de trabajo
 - Granjas
 - Por clientes en hoteles, moteles y otros entornos de tipo residencial
 - Entornos tipo hostales o pensiones.



ADVERTENCIA

Existe riesgo de lesiones, quemaduras, descargas eléctricas o incendios.

- No cambie las especificaciones de este aparato.
- Los cuchillos y otros objetos con puntas afiladas deben colocarse en el cesto para cubiertos con las puntas hacia abajo o en posición horizontal.

- No deje la puerta del aparato abierta sin supervisión para evitar caídas sobre él.
- No se siente ni se ponga de pie sobre la puerta abierta.
- Los detergentes para lavavajillas son peligrosos. Siga las instrucciones de seguridad del envase de detergente.
- No beba agua procedente del aparato ni juegue con ella.
- No retire la vajilla del aparato hasta que finalice el programa. Puede quedar detergente en los platos.
- El aparato puede liberar vapor caliente si abre la puerta durante un programa.
- No coloque productos inflamables ni objetos mojados con productos inflamables dentro, cerca o encima del aparato.
- No utilice pulverizadores ni vapor de agua para limpiar el aparato.

1.4 Desecho



ADVERTENCIA

Existe riesgo de lesiones o asfixia.

- Desconecte el aparato de la red.
- Corte el cable de conexión a la red y deséchelo.
- Retire el pestillo de la puerta para evitar que los niños y las mascotas queden encerrados en el aparato.

2. DESCRIPCIÓN DEL PRODUCTO

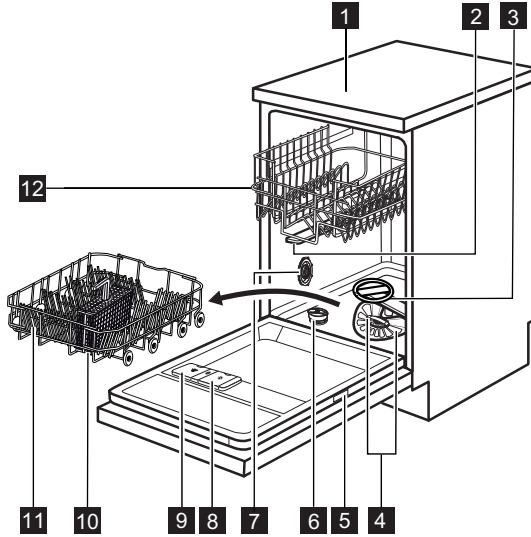

- | | |
|------------------------------------|---------------------------------------|
| 1 Encimera | 7 Selector de dureza del agua |
| 2 Brazo aspersor intermedio | 8 Dosificador de abrillantador |
| 3 Brazo aspersor inferior | 9 Dosificador de detergente |
| 4 Filtros | 10 Cesto para cubiertos |
| 5 Placa de características | 11 Cesto inferior |
| 6 Depósito de sal | 12 Cesto superior |

3. PANEL DE MANDOS

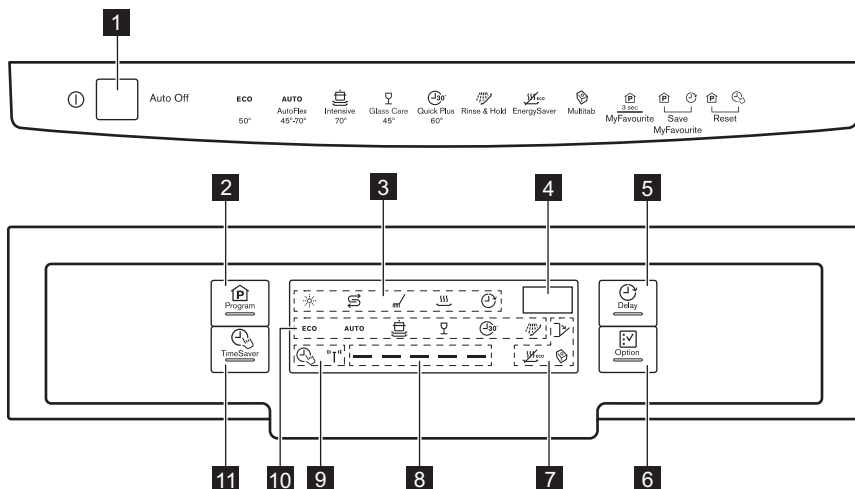

- | | |
|-------------------------------------|-----------------------------------|
| 1 Botón de encendido/apagado | 7 Indicadores |
| 2 Tecla Program | 8 Barra de programas |
| 3 Indicadores | 9 Indicadores |
| 4 Pantalla | 10 Indicadores de programa |
| 5 Tecla Delay | 11 Tecla TimeSaver |
| 6 Tecla Option | |



Indicadores	Descripción
	Indicador de abrillantador. Siempre está apagado mientras el programa está en curso.
	Indicador de sal. Siempre está apagado mientras el programa está en curso.
	Indicador de la fase de lavado. Se enciende durante la fase de lavado y las fases de aclarado.
	Indicador de la fase de secado. Se enciende durante la fase de secado.
	Indicador Delay.
	Indicador de la puerta. Se enciende cuando la puerta del aparato está abierta o mal cerrada.
	Indicador Multitab.
	Indicador EnergySaver.

Indicadores	Descripción
"T"	Indicador del sensor de turbidez. Se enciende cuando funciona el sensor en el programa AUTO. Mientras actúa el sensor, solo está encendido el indicador correspondiente. Los demás indicadores, la pantalla y la barra de programas se apagan. Vuelven a encenderse cuando se desactiva el Sensor de turbidez.
	Indicador TimeSaver.



3.1 Barra de programas

La barra de programas muestra información relacionada con el programa y la opción TimeSaver.

Inicio y progreso del programa



	Cuando empieza el programa, parpadean los 2 segmentos laterales de la barra de programas.
	Conforme progresa el programa, los segmentos centrales se mantienen iluminados y los 2 segmentos laterales siguen parpadeando.
	Cuando el programa ha terminado, todos los segmentos se mantienen iluminados.

Barra de programas y opción TimeSaver

	Cuando se elige un programa al que puede aplicarse la opción TimeSaver, todos los segmentos de la barra de programas se mantienen iluminados.
	Cuando se selecciona la opción TimeSaver, solo permanece iluminado el segmento del medio.





4. PROGRAMAS

Programa	Grado de suciedad Tipo de carga	Fases del programa	Opciones
ECO ¹⁾	Suciedad normal Vajilla y cubiertos	Prelavado Lavado 50 °C Aclarados Secado	TimeSaver EnergySaver
AUTO ²⁾	Todo Vajilla, cubiertos, cacerolas y sartenes	Prelavado Lavado de 45 °C a 70 °C Aclarados Secado	EnergySaver

Programa	Grado de suciedad Tipo de carga	Fases del programa	Opciones
 3)	Suciedad intensa Vajilla, cubiertos, cacerolas y sartenes	Prelavado Lavado 70 °C Aclarados Secado	TimeSaver EnergySaver
	Suciedad normal o ligera Vajilla y cristalería finas	Lavado 45 °C Aclarados Secado	EnergySaver
 4)	Suciedad reciente Vajilla y cubiertos	Lavado 60 °C Aclarado	
 5)	Todo	Prelavado	

- 1) Con este programa se consigue el uso más eficaz del agua y consumo de energía para vajillas y cubiertos con suciedad normal. (Este es el programa estándar para institutos de pruebas.)
- 2) El aparato detecta el tipo de suciedad y la cantidad de objetos en los cestos. Ajusta automáticamente la temperatura y la cantidad del agua, el consumo de energía y la duración del programa.
- 3) Este programa tiene una fase de aclarado a alta temperatura para obtener resultados más higiénicos. Durante la fase de aclarado, la temperatura se mantiene a 70 °C durante al menos 10 minutos.
- 4) Con este programa puede lavar una carga con suciedad reciente. Ofrece buenos resultados de lavado en poco tiempo.
- 5) Utilice este programa para aclarar rápidamente la vajilla. De esta forma se evita que los restos de comida se adhieran a la vajilla y se eliminan los malos olores del aparato. No utilice detergente con este programa.

Valores de consumo

Programa ¹⁾	Duración (min)	Ahorro (kWh)	Agua (l)
ECO	195	0.79	8.9
AUTO	40 - 150	0.5 - 1.2	6 - 11
	130 - 150	1.1 - 1.2	10 - 11
	70 - 80	0.6 - 0.9	10 - 11
 30'	30	0.8	7
	14	0.1	3

- 1) La presión y temperatura del agua, las variaciones del suministro de energía, las opciones y la cantidad de platos pueden alterar los valores.

Información para los institutos de pruebas

Para obtener toda la información necesaria para la prueba de rendimiento, envíe un correo electrónico a:

info.test@dishwasher-production.com

Anote el número de producto (PNC) que aparece en la placa de características.

5. OPCIONES



Active o desactive las opciones antes de poner en marcha un programa. No es posible activar ni desactivar las opciones con el programa en marcha.



Si se ajustan una o varias opciones, asegúrese de que los indicadores correspondientes están encendidos antes de que empiece el programa.

5.1 TimeSaver

Esta opción aumenta la presión y la temperatura del agua. Las fases de lavado y secado son más cortas. La duración total del programa disminuye aproximadamente un 50%.

Los resultados del lavado son los mismos que con la duración normal del programa. Los resultados de secado pueden disminuir.

Cómo activar la opción TimeSaver

1. Pulse **TimeSaver**. El indicador correspondiente y la barra de programas se iluminan. En la pantalla se puede ver la actualización de la duración del programa.
 - Si la opción no es aplicable al programa, el indicador correspondiente parpadea rápidamente 3 veces y después se apaga. La barra de programas no se enciende.

5.2 Multitab

Seleccione esta opción únicamente si utiliza pastillas de detergente combinado. Esta opción desactiva el uso de abrillantador y sal. Los indicadores correspondientes permanecen apagados. La duración del programa puede aumentar.

Cómo activar la opción Multitab

1. Pulse **Option** hasta que se encienda el indicador Multitab.

Si deja de usar pastillas de detergente combinado, siga estos pasos antes de empezar a utilizar por separado detergente, abrillantador y sal para lavavajillas:

1. Ajuste el descalcificador de agua en el nivel más alto.
2. Asegúrese de llenar el depósito de sal y el dosificador de abrillantador.
3. Inicie el programa más corto con una fase de aclarado, sin detergente y sin platos.
4. Ajuste el descalcificador de agua en función de la dureza del agua de su zona.
5. Ajuste la cantidad de abrillantador.

5.3 EnergySaver

Esta opción reduce la temperatura en la última fase de aclarado.

El uso de esta opción disminuye el consumo energético (hasta un 25%) y la duración del programa.

Los platos pueden quedar mojados al final del programa.

Cómo activar la opción EnergySaver

1. Pulse **Option** hasta que se encienda el indicador EnergySaver. En la pantalla se puede ver la actualización de la duración del programa.
 - Si la opción no es aplicable al programa, el indicador correspondiente no se enciende.

5.4 MyFavourite

Con esta opción se puede ajustar y guardar el programa que use con mayor frecuencia.



Solo puede guardar 1 programa a la vez. Un nuevo ajuste cancela el anterior.

Cómo memorizar un programa

1. Ajuste el programa que desee guardar. También puede ajustar las opciones aplicables junto con el programa. No se puede guardar la opción Delay.
2. Mantenga pulsados al mismo tiempo **Program** y **Delay** hasta que la barra de programas parpadee rápidamente.

Cómo ajustar el programa MyFavourite







1. Mantenga pulsada la tecla **Program** hasta que se enciendan los indicadores relacionados con las opciones y el programa MyFavourite.
 - En la pantalla aparece la duración del programa.

5.5 Señales acústicas

Las señales acústicas se emiten cuando el aparato presenta un fallo. No es posible desactivar estas señales acústicas. Al finalizar el programa también suena una señal acústica. Esta señal acústica

está apagada por defecto, pero es posible activarla.

Cómo activar la señal acústica para el final del programa

1. Pulse la tecla de encendido/apagado para encender el aparato. Asegúrese de que el aparato se encuentra en modo de ajuste; consulte "Ajuste e inicio de un programa".
2. Mantenga pulsados a la vez **Delay** y **Option** hasta que los indicadores ,  y  empiecen a parpadear.
3. Pulse **Delay**,
 - Los indicadores  y  se apagan.
 - El indicador  continúa parpadeando.
 - La pantalla muestra el ajuste actual.

 Señal acústica encendida

 Señal acústica apagada

4. Pulse **Delay** para cambiar el ajuste.
5. Pulse la tecla de encendido/apagado para apagar el aparato y confirmar el ajuste.

6. ANTES DEL PRIMER USO

1. Asegúrese de que el ajuste del descalcificador coincide con la dureza del agua de su zona. De no ser así, ajuste el descalcificador de agua. Póngase en contacto con las autoridades correspondientes para conocer la dureza del agua de su zona.
2. Llene el depósito de sal.
3. Llene el dosificador de abrillantador.
4. Abra la llave de paso.
5. El interior del aparato puede tener restos. Inicie un programa para eliminarlos. No utilice detergente ni cargue los costos.

6.1 Ajuste del descalcificador de agua

Dureza del agua			Ajuste del descalcificador de agua		
Grados alemanes (°dH)	Grados franceses (°fH)	mmol/l	Grados Clark	Manual	Electrónico
47 - 50	84 - 90	8.4 - 9.0	58 - 63	2 1)	10
43 - 46	76 - 83	7.6 - 8.3	53 - 57	2 1)	9

Dureza del agua				Ajuste del descalcificador de agua	
Grados alemanes (°dH)	Grados franceses (°fH)	mmol/l	Grados Clark	Manual	Electrónico
37 - 42	65 - 75	6.5 - 7.5	46 - 52	2 ¹⁾	8
29 - 36	51 - 64	5.1 - 6.4	36 - 45	2 ¹⁾	7
23 - 28	40 - 50	4.0 - 5.0	28 - 35	2 ¹⁾	6
19 - 22	33 - 39	3.3 - 3.9	23 - 27	2 ¹⁾	5 ¹⁾
15 - 18	26 - 32	2.6 - 3.2	18 - 22	1	4
11 - 14	19 - 25	1.9 - 2.5	13 - 17	1	3
4 - 10	7 - 18	0.7 - 1.8	5 - 12	1	2
< 4	< 7	< 0.7	< 5	1 ²⁾	1 ²⁾

1) Posición de fábrica.

2) No utilice sal en este nivel.







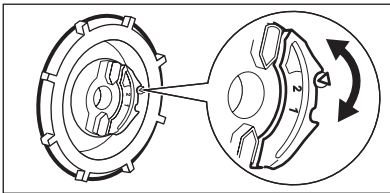

El descalcificador de agua se debe ajustar manual y electrónicamente.

Ajuste manual



Coloque el selector de dureza del agua en la posición 1 o 2.

Ajuste electrónico

1. Pulse la tecla de encendido/apagado para encender el aparato. Asegúrese de que el aparato se encuentra en modo de ajuste; consulte "Ajuste e inicio de un programa".
2. Mantenga pulsados a la vez **Delay** y **Option** hasta que los indicadores ,  y  empiecen a parpadear.
3. Pulse **Program**,
 - Los indicadores  y  se apagan.
4. Pulse **Program** repetidamente para cambiar el ajuste.
5. Pulse la tecla de encendido/apagado para apagar el aparato y confirmar el ajuste.
 - El indicador  continúa parpadeando.
 - En la pantalla aparece el ajuste actual del descalcificador, p. ej., **SL** = nivel 5.

6.2 Llenar el depósito de sal

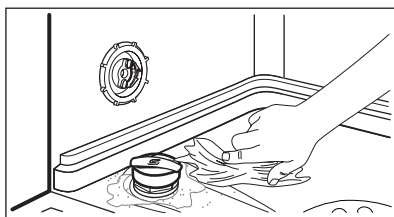
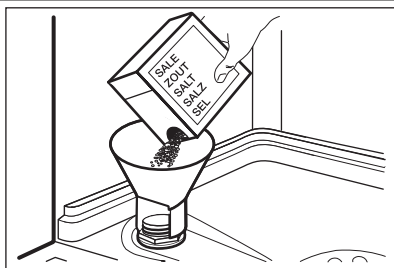

1. Abra el depósito de sal girando la tapa hacia la izquierda.
2. Vierta un litro de agua en el depósito de sal (sólo la primera vez).
3. Llene el depósito con sal para lavavajillas.
4. Elimine los restos de sal que puedan haber quedado en la entrada del depósito.
5. Cierre el depósito girando la tapa hacia la derecha.



PRECAUCIÓN

El agua y la sal pueden salirse del depósito de sal cuando lo llena. Riesgo de corrosión. Para evitarlo, después de llenar el depósito, inicie un programa.

6.3 Llenado del distribuidor de abrillantador

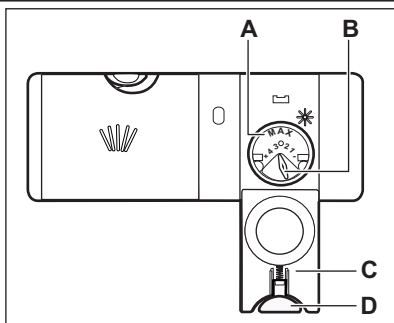

1. Pulse el botón de apertura (D) para abrir la tapa (C).
2. Llene el dosificador de abrillantador (A) hasta la marca "max" como máximo.
3. Limpie las salpicaduras de abrillantador con un paño absorbente para evitar que se forme demasiada espuma.
4. Cierre la tapa. Asegúrese de que el botón de apertura se encaja en su sitio.



Puede girar el selector de la cantidad (B) entre la posición 1 (menor cantidad) y la posición 4 (mayor cantidad).

7. USO DIARIO

1. Abra la llave de paso.
2. Pulse la tecla de encendido/apagado para encender el aparato. Asegúrese de que el aparato se encuentra en modo de ajuste; consulte "Ajuste e inicio de un programa".
 - Si el indicador de sal está encendido, llene el depósito.
 - Si el indicador de abrillantador está encendido, llene el dosificador de abrillantador.
3. Cargue los cestos.
4. Añada el detergente.

- Si utiliza pastillas de detergente combinado, active la opción Multi-tab.

5. Ajuste e inicie el programa adecuado para el tipo de carga y el grado de suciedad.

7.1 Uso del detergente

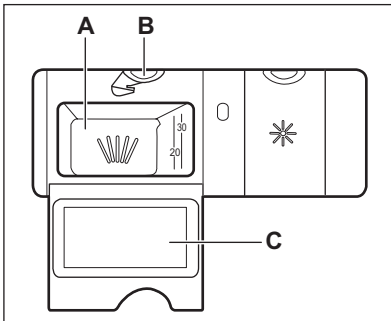

1. Pulse el botón de apertura (**B**) para abrir la tapa (**C**).
2. Coloque el detergente en el compartimento (**A**).
3. Si el programa tiene una fase de prelavado, inserte una pequeña cantidad de detergente en la parte interior de la puerta del aparato.
4. Si utiliza pastillas de detergente, coloque la pastilla en el compartimento (**A**).
5. Cierre la tapa. Asegúrese de que el botón de apertura se encaja en su sitio.

7.2 Ajuste e inicio de un programa

La función Auto Off

Para reducir el consumo de energía, esta función desactiva automáticamente el aparato tras unos minutos cuando:

- No se ha cerrado la puerta para iniciar el programa.
- El programa se termina.

Modalidad de ajuste

Para algunas configuraciones, es necesario que el aparato se encuentre en modo de ajuste.

El aparato está en modo de ajuste cuando, después de activarlo, se encienden el indicador y la duración del programa ECO.

Si el panel de control no muestra esta condición, mantenga pulsados **Program** y **TimeSaver** simultáneamente hasta que se enciendan el indicador y la duración del programa ECO.

Inicio de un programa sin inicio diferido

1. Abra la llave de paso.
2. Pulse la tecla de encendido/apagado para encender el aparato. Asegúrese

de que el aparato se encuentra en modo de ajuste.

3. Para ajustar un programa, mantenga entreabierta la puerta del aparato.
4. Ajuste un programa. Pulse **Program** repetidamente hasta que se encienda el indicador del programa que desee ajustar. También puede ajustar las opciones aplicables.
 - Si desea ajustar el programa MyFavourite, mantenga pulsado **Program** hasta que se iluminen los indicadores relacionados con el programa MyFavourite y las opciones. En la pantalla aparece la duración del programa.
5. Cierre la puerta del aparato para iniciar el programa.
 - Se enciende el indicador de la fase de lavado.
 - La duración del programa empieza a disminuir en intervalos de 1 minuto.

Inicio de un programa con inicio diferido

1. Ajuste el programa.
2. Pulse repetidamente **Delay** hasta que la pantalla muestre el tiempo de retardo que desee ajustar (entre 1 y 24 horas). Se enciende el indicador Delay.

- La cuenta atrás se inicia automáticamente.

El programa se pone en marcha cuando termina la cuenta atrás.

Apertura de la puerta mientras está funcionando el aparato

Si abre la puerta, se detiene el aparato. Cuando cierre la puerta, el aparato continuará a partir del punto de interrupción.

Cancelación del inicio diferido mientras está en curso la cuenta atrás

Si cancela el inicio diferido, debe volver a ajustar el programa y las opciones. Mantenga pulsadas las teclas **Program** y **TimeSaver** simultáneamente hasta que se enciendan el indicador y la duración del programa ECO.

Cancelación de un programa

Mantenga pulsadas las teclas **Program** y **TimeSaver** simultáneamente hasta que se enciendan el indicador y la duración del programa ECO.



Compruebe que hay detergente en el dosificador antes de iniciar un nuevo programa.

Al finalizar el programa

La pantalla muestra 0:00. Todos los segmentos del programa se mantienen iluminados.

1. Pulse la tecla de encendido/apagado o espere a que la función Auto Off desactive automáticamente el aparato.
2. Cierre el grifo.

Importante

- Deje enfriar la vajilla antes de retirarla del aparato. Los platos calientes son sensibles a los golpes.
- Vacíe primero el cesto inferior y, a continuación, el superior.
- Puede haber restos de agua en los laterales y en la puerta del aparato. El acero inoxidable se enfría con mayor rapidez que los platos.

8. CONSEJOS

8.1 descalcificador de agua

El agua dura contiene gran cantidad de minerales que pueden dañar el aparato y provocar resultados de lavado no satisfactorios. El descalcificador de agua neutraliza estos minerales.

La sal para lavavajillas mantiene el descalcificador limpio y en buen estado. Es muy importante ajustar el nivel de descalcificador. De esta forma se asegura de que el descalcificador utilice la cantidad correcta de sal y agua.

8.2 Utilización de sal, abrillantador y detergente

- Utilice únicamente sal, abrillantador y detergente para el lavavajillas. El aparato podría dañarse con otros productos.

- El abrillantador ayuda a secar la vajilla sin dejar rayas ni manchas durante la última fase de aclarado.
- Las pastillas de detergente combinado contienen detergente, abrillantador y otros productos añadidos. Compruebe que las pastillas son adecuadas para la dureza del agua de su zona. Consulte las instrucciones del paquete de los productos.
- Las pastillas de detergente no se disuelven completamente con programas cortos. Para evitar restos de detergente en la vajilla, se recomienda usar pastillas de detergente con los programas largos.



No utilice más cantidad de detergente que la recomendada. Consulte las instrucciones del envase del detergente.

8.3 Carga de los cestos



Consulte el folleto suministrado con ejemplos de carga de los cestos.

- Utilice el aparato exclusivamente para lavar utensilios aptos para lavavajillas.
- No coloque en el aparato utensilios de madera, cuerno, aluminio, peltre o cobre.
- No coloque en el aparato objetos que puedan absorber agua (esponjas, paños de limpieza, etc.).
- Elimine los restos de comida de los platos.
- Para eliminar fácilmente los restos de comida, remoje las cacerolas y sartenes en agua antes de colocarlas en el aparato.
- Coloque los objetos huecos (por ejemplo, tazas, vasos, cazuelas) boca abajo.
- Asegúrese de que los cubiertos y los platos no se adhieran entre sí. Mezcle las cucharas con otros cubiertos.
- Asegúrese de que los vasos no chocan entre sí
- Coloque los objetos pequeños en el cesto de cubiertos.

- Coloque los objetos ligeros en el cesto superior. Asegúrese de que no se mueven.
- Antes de iniciar un programa, compruebe que los brazos aspersores giran sin obstrucción.

8.4 Antes del inicio de un programa

Compruebe que:

- Los filtros están limpios y bien instalados.
- Los brazos aspersores no están obstruidos.
- La posición de los objetos en los cestos es correcta.
- El programa es adecuado para el tipo de carga y el grado de suciedad.
- Se utiliza la cantidad correcta de detergente.
- Hay abrillantador y sal para lavavajillas (a menos que utilice pastillas de detergente combinado).
- La tapa del depósito de sal está apretada.

9. MANTENIMIENTO Y LIMPIEZA



ADVERTENCIA

Antes de proceder con el mantenimiento, apague el aparato y desconecte el enchufe de la red.



Los filtros sucios y los brazos aspersores obstruidos reducen la calidad del lavado. Revíselos periódicamente y, si es necesario, límpielos.

9.1 Limpieza de los filtros

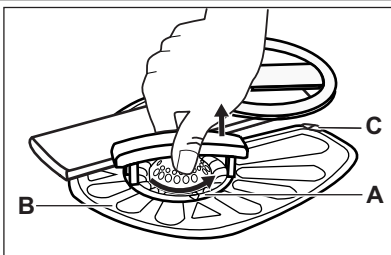

1. Gire el filtro (A) hacia la izquierda y extraígalo.

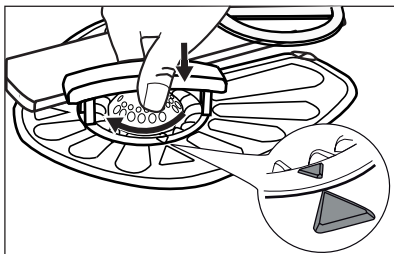
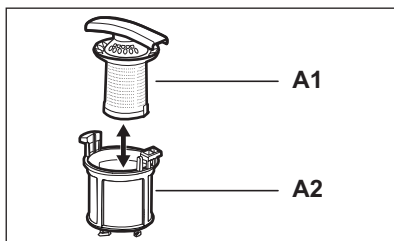

2. Para desmontar el filtro (A), separe (A1) y (A2).
3. Extraiga el filtro (B).
4. Lave los filtros con agua.
5. Antes de volver a colocar el filtro (B), asegúrese de que no hay restos de comida ni suciedad dentro o en el borde del sumidero.
6. Asegúrese de que el filtro (B) está colocado correctamente en las dos guías (C).
7. Monte el filtro (A) y vuelva a colocarlo en el filtro (B). Gírelo hacia la derecha hasta que encaje.



Una posición incorrecta de los filtros puede dañar el aparato y provocar resultados de lavado no satisfactorios.

9.2 Limpieza de los brazos aspersores

No retire los brazos aspersores. Si los orificios de los brazos aspersores se taponan, retire la suciedad restante con un objeto afilado.

9.3 Limpieza del exterior

Limpie el aparato con un paño suave humedecido.

Utilice sólo detergentes neutros. No utilice productos abrasivos, estropajos duros ni disolventes.

9.4 Limpieza del interior

Si normalmente utiliza programas de corta duración, estos pueden dejar depósitos de grasa y sarro en el interior del aparato. Para evitarlo, se recomienda utilizar programas de larga duración al menos dos veces al mes.

10. SOLUCIÓN DE PROBLEMAS

El aparato no se pone en marcha ni se detiene durante el funcionamiento. Antes de ponerse en contacto con el servicio técnico, consulte la información siguiente para solucionar el problema.

Algunos fallos de funcionamiento se indican en la pantalla con un código de alarma:

- **,10** - El aparato no carga agua.

- **,20** - El aparato no desagua.
- **,30** - El dispositivo anti inundación se ha puesto en marcha.



ADVERTENCIA

Apague el aparato antes de realizar las comprobaciones.

Problema	Posible solución
No se puede encender el aparato.	Asegúrese de que el enchufe está conectado a la toma de corriente.
	Asegúrese de que no hay ningún fusible dañado en la caja de fusibles.

Problema	Posible solución
El programa no se pone en marcha.	Asegúrese de que la puerta del aparato está cerrada.
	Si se ha ajustado el inicio diferido, cancele el ajuste o espere hasta el final de la cuenta atrás.
El aparato no carga agua.	Compruebe que el grifo está abierto.
	Asegúrese de que la presión del agua no sea demasiado baja. Solicite información a la compañía local de suministro de agua.
	Compruebe que el grifo no esté obstruido.
	Asegúrese de que el filtro de la manguera de entrada no está obstruido.
	Asegúrese de que la manguera de entrada no esté doblada ni retorcida.
El aparato no desagua.	Compruebe que el desagüe no esté obstruido.
	Asegúrese de que el tubo de desagüe no esté doblado ni retorcido.
El dispositivo anti inundación se ha puesto en marcha.	Cierre el grifo y póngase en contacto con el servicio técnico.

Una vez finalizada la revisión, encienda el aparato. El programa continuará a partir del punto en que se haya interrumpido. Si el problema se vuelve a producir, póngase en contacto con el servicio técnico. Si la pantalla muestra otros códigos de alarma, diríjase al servicio técnico.

10.1 Los resultados del lavado y el secado no son satisfactorios

Se ven rayas o películas azuladas en vasos y platos

- La dosificación del abrillantador es demasiado alta. Ajuste el selector de abrillantador en la posición más baja.
- La cantidad de detergente es demasiado.

Manchas y gotas de agua en vajilla y cristalería

- La dosificación del abrillantador es insuficiente. Ajuste el selector de abrillantador en una posición más alta.
- La calidad del detergente podría ser la causa.

La vajilla está mojada

- El programa no tiene una fase de secado o la tiene con una temperatura baja.
- El dosificador de abrillantador está vacío.
- La calidad del abrillantador podría ser la causa.
- La calidad de las pastillas de detergente combinado podría ser la causa. Pruebe con una marca diferente o active el dosificador del abrillantador y utilice éste junto con las pastillas de detergente combinado.









Consulte otras posibles causas en "CONSEJOS".

10.2 Cómo activar el dosificador de abrillantador

La activación del dosificador del abrillantador se produce solo con la opción Multitab activada.

1. Pulse la tecla de encendido/apagado para encender el aparato. Asegúrese de que el aparato se encuentra en modo de ajuste; consulte "Ajuste e inicio de un programa".

2. Mantenga pulsados a la vez **Delay** y **Option** hasta que los indicadores ,  y  empiecen a parpadear.
3. Pulse **TimeSaver**,
 - Los indicadores  y  se apagan.
 - El indicador  continúa parpadeando.
 - La pantalla muestra el ajuste actual.
4. Pulse **TimeSaver** para cambiar el ajuste.
5. Pulse la tecla de encendido/apagado para apagar el aparato y confirmar el ajuste.
6. Ajuste la cantidad de abrillantador.
7. Llene el dosificador de abrillantador.

0 d	Dosificador de abrillantador apagado
------------	--------------------------------------

1 d	Dosificador de abrillantador encendido
------------	--

11. INFORMACIÓN TÉCNICA

Medidas	Ancho / Alto / Fondo (mm)	446 / 850 / 610
Conexión eléctrica	Consulte la placa de características.	
	Voltaje	220-240 V
	Frecuencia	50 Hz
Presión del suministro de agua	Mín. / máx. (bares / MPa)	(0.5 / 0.05) / (8 / 0.8)
Suministro de agua ¹⁾	Agua fría o caliente ²⁾	máx. 60 °C
Capacidad	Cubiertos	9
Consumo de potencia	Modo encendido	0.10 W
	Modo apagado	0.10 W

¹⁾ Conecte la manguera de entrada de agua a un grifo con rosca de 3/4 pulgadas.

²⁾ Si el agua caliente procede de fuentes de energía alternativas (por ejemplo, paneles solares, energía eólica), utilice la toma de agua caliente para reducir el consumo de energía.

12. ASPECTOS MEDIOAMBIENTALES

Recicle los materiales con el símbolo .

Coloque el material de embalaje en los contenedores adecuados para su reciclaje.

Ayude a proteger el medio ambiente y la salud pública, así como a reciclar

residuos de aparatos eléctricos y electrónicos. No deseche los aparatos marcados con el símbolo  junto con los residuos domésticos. Lleve el producto a su centro de reciclaje local o póngase en contacto con su oficina municipal.

ЗМІСТ

1. ІНСТРУКЦІЇ З ТЕХНІКИ БЕЗПЕКИ	38
2. ОПИС ВИРОБУ	40
3. ПАНЕЛЬ КЕРУВАННЯ	41
4. ПРОГРАМИ	42
5. ФУНКЦІЇ	44
6. ПЕРЕД ПЕРШИМ КОРИСТУВАННЯМ	45
7. ЩОДЕННЕ КОРИСТУВАННЯ	47
8. ПОРАДИ І РЕКОМЕНДАЦІЇ	49
9. ДОГЛЯД ТА ЧИСТКА	50
10. УСУНЕННЯ ПРОБЛЕМ	51
11. ТЕХНІЧНА ІНФОРМАЦІЯ	53

МИ ПРО ВАС ДУМАЄМО

Дякуємо за покупку приладу Electrolux. Ви обрали продукт, який втілює в собі десятки років професійного досвіду та інновацій. Оригінальний та стильний, він був розроблений з думкою про вас. Тому щоразу, коли ви ним користуєтесь, ви можете бути впевнені в отриманні гарних результатів.

Ласкаво просимо в світ Electrolux.

Звертайтеся на наш веб-сайт:



Поради з використання, брошури, інструкції з усунення несправностей, сервісна інформація:
www.electrolux.com



Зареєструйте виріб, щоб отримати покращене обслуговування:
www.electrolux.com/productregistration



Придбання приладдя, витратних матеріалів та оригінальних запчастин для вашого приладу:
www.electrolux.com/shop

РОБОТА З КЛІЄНТАМИ ТА СЕРВІСНЕ ОБСЛУГОВУВАННЯ

Рекомендується використовувати оригінальні запчастини.

При звертанні до сервісного центру необхідно мати наступну інформацію.

Її можна знайти на табличці з технічними даними. Модель, номер виробу, серійний номер.



Увага! Важлива інформація з техніки безпеки.



Загальна інформація та рекомендації



Екологічна інформація

Може змінитися без оповіщення.

1. ІНСТРУКЦІЇ З ТЕХНІКИ БЕЗПЕКИ

Перед установкою та експлуатацією приладу слід уважно прочитати інструкцію користувача. Виробник не несе відповідальності за пошкодження, що виникли через неправильне встановлення або експлуатацію. Інструкції з користування приладом слід зберігати з метою користування в майбутньому.

1.1 Безпека дітей і вразливих осіб



Попередження!

Існує ризик задушення і травмування, у тому числі з серйозними тривалими наслідками.

- Не дозволяйте користуватися приладом особам, у т. ч. дітям, з обмеженими фізичними або розумовими здібностями чи недостатнім досвідом і знаннями. При користуванні приладом такі особи мають перебувати під наглядом або виконувати вказівки відповідальної за їх безпеку людини.
- Не дозволяйте дітям гратися з приладом.
- Пакувальні матеріали слід тримати в недоступному для дітей місці.
- Усі миючі засоби слід тримати в недоступному для дітей місці.
- Не допускайте дітей та домашніх тварин до відчинених дверцял приладу.

1.2 Установка

- Повністю зніміть упаковку.
- Не встановлюйте й не використовуйте пошкоджений прилад.
- Не встановлюйте та не користуйтеся приладом у приміщеннях, де температура опускається нижче 0°C.
- Дотримуйтеся інструкції зі встановлення, що постачаються із приладом.

Підключення до електромережі



Попередження!

Існує небезпека пожежі й ураження електричним струмом.

- Прилад повинен бути заземленим.
- Переконайтеся, що електричні параметри на табличці з технічними даними відповідають параметрам електромережі. У разі невідповідності слід звернутися до електрика.

- Завжди користуйтеся правильно встановленою протиударною розеткою.
- Не використовуйте розгалужувачі, перехідники й подовжувачі.
- Під час встановлення приладу пильнуйте, щоб не пошкодити кабель живлення і штепсель. Якщо кабель електроживлення необхідно замінити, цю процедуру мають виконувати фахівці з нашого Центру технічного обслуговування.
- Вмикайте штепсель у розетку лише після завершення установки. Переконайтеся, що після установки є вільний доступ до розетки електроживлення.
- Не тягніть за кабель живлення, щоб відключити прилад від електромережі. Тягніть тільки за штепсельну вилку.
- Не торкайтеся кабелю живлення чи штепсельної вилки вологими руками.
- Цей прилад відповідає директивам СЕС.

Підключення до водопроводу

- Стежте за тим, щоб не пошкодити водяні шланги.
- Перш ніж підключити прилад до нових труб або до труб, які впродовж тривалого часу не використовувалися, зачекайте, поки потік води стане прозорим.
- При першому користуванні приладом переконайтеся, що ніде не витікає вода.
- Наливний шланг оснащено запобіжним клапаном та каналом із кабелем живлення.

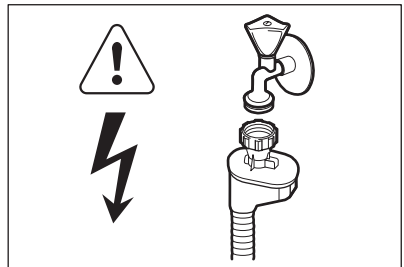

Попередження!

Висока напруга.

- У разі пошкодження наливного шланга негайно вийміть штепсельну вилку з розетки. Для заміни наливного шланга звертайтеся до сервісного центру.

1.3 Користування

- Цей прилад призначений для використання у побутових та аналогічних сферах, наприклад:
 - на кухнях магазинів, офісів та інших робочих установ;
 - на фермах;
 - клієнтами готелів, мотелів та інших житлових приміщень;
 - в установах, що пропонують напівпансіон.



Попередження!

Існує небезпека травмування, опіків, ураження електричним струмом і пожежі.

- Не змінюйте технічні характеристики приладу.
- Ножі та інші гострі прибори потрібно класти до кошика для столових приборів гострим кінцем донизу або горизонтально.
- Щоб не перечепитися через дверцята приладу, не залишайте їх відчиненими без нагляду.
- Не сідайте і не ставайте на відкриті дверцята.
- Миючі засоби для посудомийної машини є небезпечними. Дотримуйтеся інструкцій з безпеки, що зазначені на упаковці миючого засобу.

- Не пийте воду із приладу, а також не грайтеся цією водою.
- Не виймайте посуд із приладу до завершення програми. На посуді може залишатися миючий засіб.
- Із приладу може вийти гаряча пара, якщо відчинити дверцята під час виконання програми.
- Не кладіть займисті речовини чи предмети, змочені в займистих речовинах, усередину приладу, поряд з ним або на нього.
- Не використовуйте воду з пульверизатора або пар для чищення приладу.

1.4 Утилізація



Попередження!

Існує небезпека травмування або задушення.

- Відключіть прилад від електромережі.
- Відріжте кабель живлення і викиньте його.
- Зніміть дверний замок, щоб уникнути запирання дітей і домашніх тварин у приладі.

Цей продукт по змісту небезпечних речовин відповідає вимогам Технічного регламенту обмеження використання деяких небезпечних речовин в електричному та електронному обладнанні (постанова Кабінету Міністрів України №1057 від 3 грудня 2008р.)

2. ОПИС ВИРОБУ

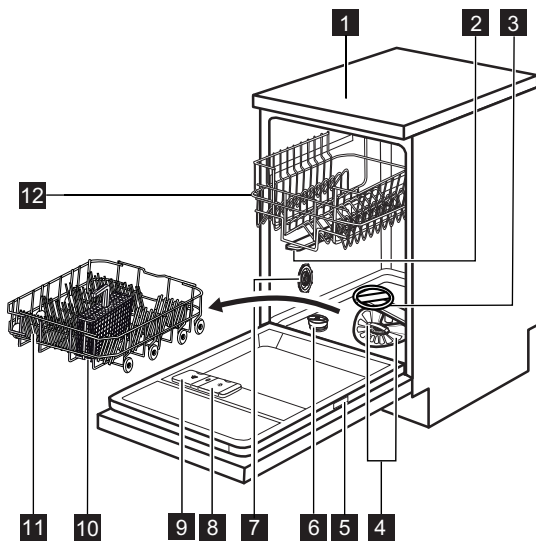

- | | | | |
|----------|------------------------------|-----------|---------------------------------|
| 1 | Верхня кришка | 7 | Перемикач рівня жорсткості води |
| 2 | Верхній розпилювач | 8 | Дозатор ополіскувача |
| 3 | Нижній розпилювач | 9 | Дозатор миючого засобу |
| 4 | Фільтри | 10 | Кошик для столових приборів |
| 5 | Табличка з технічними даними | 11 | Нижній кошик |
| 6 | Контейнер для солі | 12 | Верхній кошик |

3. ПАНЕЛЬ КЕРУВАННЯ

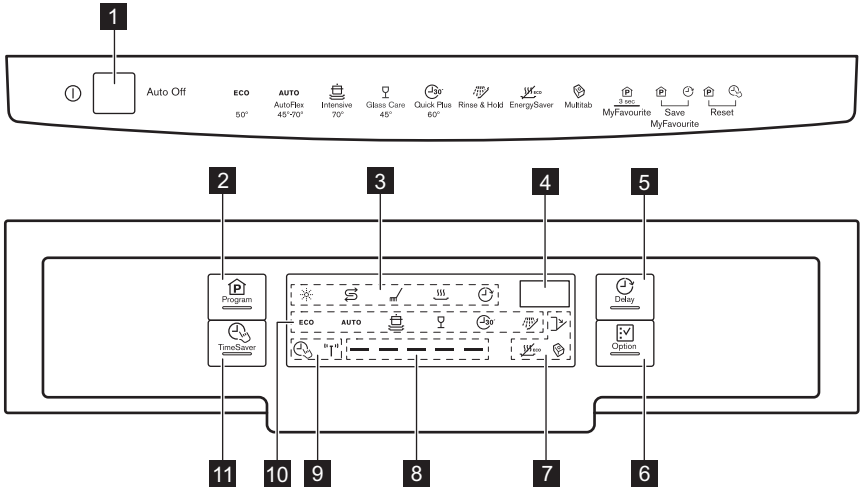

1 Кнопка увімкнення/вимкнення

2 Кнопка **Program**

3 Індикатори

4 Дисплей

5 Кнопка **Delay**

6 Кнопка **Option**

7 Індикатори

8 Рядок стану програми

9 Індикатори

10 Індикатори програм

11 Кнопка **TimeSaver**



Індикатори	Опис
	Індикатор ополіскувача. Під час виконання програми індикатор не світиться.
	Індикатор солі. Під час виконання програми індикатор не світиться.
	Індикатор фази миття. Вмикається, коли виконується фаза миття або ополіскування.
	Індикатор фази сушіння. Вмикається, коли виконується фаза сушіння.
	Індикатор Delay.
	Індикатор блокування дверцят. Вмикається, коли дверцята приладу відчинені чи неправильно зачинені.
	Індикатор Multitab.
	Індикатор EnergySaver.
	Індикатор датчика мутності. Вмикається, коли працює датчик програми AUTO. Коли цей датчик увімкнений, світиться лише відповідний індикатор. Усі інші індикатори, дисплей і рядок стану програми вимикаються. Вони знову вмикаються після того, як датчик мутності вимикається.

Індикатори	Опис
	Індикатор TimeSaver.



3.1 Рядок стану програми

В рядку стану програми відображається інформація, що стосується програми та функції TimeSaver.

Запуск та хід виконання програми



	Під час запуску програми на рядку стану програми мигтять 2 бічних сегменти.
	Під час виконання програми середні сегменти світяться постійним світлом, а 2 бічних сегменти продовжують мигтяти.
	Коли програма завершується, усі сегменти світяться постійним світлом.

Рядок стану програми та функція TimeSaver

	Якщо встановлено програму, сумісну з функцією TimeSaver, усі сегменти на рядку стану програми світяться постійним світлом.
	Якщо встановлено функцію TimeSaver, лише середні сегменти залишаються світитися постійним світлом.





4. ПРОГРАМИ

Програма	Ступінь забруднення Тип завантаження	Фази програми	Функції
ECO ¹⁾	Середній ступінь забруднення Посуд і столові прибори	Попереднє миття Миття 50°C Ополіскування Сушіння	TimeSaver EnergySaver
AUTO ²⁾	Усе Посуд, столові прибори, каструлі та сковороди	Попереднє миття Миття при температурі від 45°C до 70°C Ополіскування Сушіння	EnergySaver
 ³⁾	Сильне забруднення Посуд, столові прибори, каструлі та сковороди	Попереднє миття Миття 70°C Ополіскування Сушіння	TimeSaver EnergySaver

Програма	Ступінь забруднення Тип завантаження	Фази програми	Функції
	Середнє або незначне забруднення Тонкий фаянсовий або порцеляновий посуд, скляний посуд	Миття 45°C Ополіскування Сушіння	EnergySaver
	Свіже забруднення Посуд і столові прибори	Миття 60°C Ополіскування	
	Усе	Попереднє миття	

- 1) Ця програма забезпечує найефективніше використання води й енергії для миття посуду та столових приборів із середнім ступенем забруднення. (Стандартна програма для дослідницьких установ.)
- 2) Прилад автоматично визначає ступінь забруднення й кількість посуду в кошиках. Він автоматично регулює температуру й об'єм води, рівень споживання електроенергії та тривалість програми.
- 3) З міркувань гігієни ця програма виконує ополіскування при високій температурі. Під час фази ополіскування впродовж принаймні 10 хвилин підтримується температура 70°C.
- 4) Ця програма допоможе вимити посуд зі свіжим забрудненням. Вона дає добрі результати миття за короткий час.
- 5) Ця програма використовується для швидкого ополіскування посуду. Це дає змогу уникнути прилипання залишків їжі та виходу неприємного запаху з приладу.
Не використовуйте миючий засіб для цієї програми.

Показники споживання

Програма ¹⁾	Тривалість (хв.)	Електроенергія (кВт-год)	Вода (л)
ECO	195	0.79	8.9
AUTO	40 - 150	0.5 - 1.2	6 - 11
	130 - 150	1.1 - 1.2	10 - 11
	70 - 80	0.6 - 0.9	10 - 11
	30	0.8	7
	14	0.1	3

- 1) Показники споживання і тривалість програми залежать від тиску й температури води, коливання напруги в електромережі, вибраних функцій та кількості посуду.

Інформація для дослідницьких установ

Для отримання необхідної інформації щодо тестових процедур зверніться за адресою електронної пошти:

info.test@dishwasher-production.com

Вкажіть номер виробу (PNC), зазначений на таблиці.

5. ФУНКЦІЇ



Перш ніж запустити програму, слід увімкнути чи вимкнути функції. Не можна вмикати чи вимикати функції під час виконання програми.



Якщо вибрано одну або кілька опцій, переконайтеся, що відповідні індикатори горять, перед запуском програми.

5.1 TimeSaver

Ця функція також підвищує тиск і температуру води. Фази миття та сушіння скорочуються. Загальна тривалість виконання програми зменшується приблизно на 50%. Результати миття будуть такими самими, як і в нормальному режимі роботи програми. Результати сушіння можуть погіршитися.

Увімкнення функції TimeSaver

1. Натисніть **TimeSaver**. Увімкнеться відповідний індикатор та рядок стану програми. На дисплеї відображається оновлена тривалість програми.
 - Якщо функція несумісна з програмою, відповідний індикатор швидко мигтить 3 рази, а потім згасає. Рядок стану програми не вмикається.

5.2 Multitab

Вмикайте цю функцію лише в разі використання комбінованого таблетованого миючого засобу.

Ця функція припиняє використання ополіскувача й солі. Відповідні індикатори вимикаються.

Тривалість програми може збільшитися.

Увімкнення функції Multitab

1. Натисніть і утримуйте **Option**, доки не активується індикатор Multitab.

Якщо ви вирішили припинити використовувати комбіновані таблетовані миючі засоби, перед початком застосування окремо миючого засобу, ополіскувача або солі для посудомийної машини слід виконати описані нижче дії.

1. Встановіть налаштування пом'якшувача води на найвищий рівень.
2. Переконайтеся, що контейнер для солі та дозатор ополіскувача заповнено.

3. Запустіть найкоротшу програму з фазою ополіскування без миючого засобу й без посуду.
4. Скоригуйте рівень пом'якшувача води відповідно до жорсткості води у вашій місцевості.
5. Відрегулюйте дозування ополіскувача.

5.3 EnergySaver

Ця опція знижує температуру останньої фази полоскання.

Використання цієї опції знижує споживання електроенергії (до 25%) і тривалість програми.

Після завершення програми посуд може бути вологим.

Увімкнення функції EnergySaver

1. Натискайте **Option**, доки не загориться індикатор EnergySaver. На дисплеї відображається оновлена тривалість програми.
 - Якщо опція не доступна для програми, відповідний індикатор не загориться.

5.4 MyFavourite

За допомогою цієї функції можна вибрати та запам'ятати програму, яка частіше використовується.



У пам'ять можна зберегти лише одну програму. Нове налаштування скасовує попереднє.

Збереження програми в пам'яті

1. Оберіть програму, яку необхідно зберегти в пам'яті. Також можна обрати відповідні функції разом із програмою. Неможливо зберегти в пам'яті функцію Delay.
2. Одночасно натисніть і утримуйте кнопки **Program** і **Delay**, доки рядок стану програми не почне швидко мигтати.

Встановлення програми MyFavourite



1. Натисніть і утримуйте кнопку **Program**, доки не почнуть світитися індикатори, пов'язані з програмою MyFavourite і функціями
 - На дисплеї відображається тривалість програми.

5.5 Звукові сигнали



Звукові сигнали лунають у разі збоїв у роботі приладу. Ці звукові сигнали не можна деактивувати.

Звуковий сигнал також лунає, коли завершується виконання програми. За промовчаням цей звуковий сигнал вимкнений, проте його можна активувати.

Активация звукового сигналу, який лунає після завершення програми

1. Щоб увімкнути прилад, натисніть кнопку ввімк./вимк. Переконайтеся, що прилад перебуває в режимі налаштування (див. розділ «Встановлення і запуск програми»).
2. Одночасно натисніть і утримуйте кнопки **Delay** і **Option**, доки не почнуть миготіти індикатори ,  і .

3. Натисніть **Delay**,

- Індикатори  і  згаснуть.
- Індикатор  продовжує миготіти.
- На дисплеї відобразиться поточне налаштування.

1b	Звуковий сигнал увімкнено
-----------	---------------------------

0b	Звуковий сигнал вимкнено
-----------	--------------------------

4. Натисніть **Delay**, щоб змінити налаштування.

5. Для вимкнення приладу й підтвердження налаштування натисніть кнопку ввімк./вимк.

6. ПЕРЕД ПЕРШИМ КОРИСТУВАННЯМ

1. Перевірте, чи відповідає встановлений рівень пом'якшувача жорсткості води у вашій місцевості. За потреби відрегулюйте пом'якшувач води. Щоб дізнатися, яка жорсткість води у вашій місцевості, зверніться у службу водопостачання.
2. Покладіть сіль у контейнер для солі.
3. Залийте ополіскувач у дозатор ополіскувача.
4. Відкрийте водопровідний кран.
5. У приладі можуть бути сторонні речовини, що залишилися у процесі виробництва. Запустіть програму, щоб їх видалити. Не застосовуйте миючий засіб і не завантажуйте кошики.

6.1 Налаштування пристрою для пом'якшення води

Жорсткість води				Налаштування пом'якшувача води	
Німецькі градуси (°dH)	Французькі градуси (°fH)	ммоль/л	Градуси Кларка	Вручну	Електронне
47 - 50	84 - 90	8.4 - 9.0	58 - 63	2 1)	10
43 - 46	76 - 83	7.6 - 8.3	53 - 57	2 1)	9
37 - 42	65 - 75	6.5 - 7.5	46 - 52	2 1)	8
29 - 36	51 - 64	5.1 - 6.4	36 - 45	2 1)	7
23 - 28	40 - 50	4.0 - 5.0	28 - 35	2 1)	6
19 - 22	33 - 39	3.3 - 3.9	23 - 27	2 1)	5 1)
15 - 18	26 - 32	2.6 - 3.2	18 - 22	1	4
11 - 14	19 - 25	1.9 - 2.5	13 - 17	1	3

Жорсткість води				Налаштування пом'якшувача води	
Німецькі градуси (°dH)	Французькі градуси (°fH)	ммоль/л	Градуси Кларка	Вручну	Електронне
4 - 10	7 - 18	0.7 - 1.8	5 - 12	1	2
< 4	< 7	< 0.7	< 5	1 ²⁾	1 ²⁾

1) Заводська настройка.

2) Не використовуйте сіль на цьому рівні.







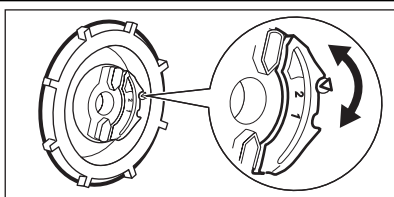

Ви повинні налаштувати пом'якшувач води вручну або за допомогою електроніки.

Ручне регулювання



Поверніть перемикач рівня жорсткості води в положення 1 або 2.

Електронне регулювання

- Щоб увімкнути прилад, натисніть кнопку ввімк./вимк. Переконайтеся, що прилад перебуває в режимі налаштування (див. розділ «Встановлення і запуск програми»).
- Одночасно натисніть і утримуйте кнопки **Delay** і **Option**, доки не почнуть миготіти індикатори , , і .
- Натисніть **Program**.
 - Індикатори ,  згаснуть.
- Індикатор  продовжує миготіти.
- На дисплеї відображається поточне налаштування пом'якшувача води, наприклад, **SL** = рівень 5.
- Натискайте **Program**, щоб змінити налаштування.
- Для вимкнення приладу й підтвердження налаштування натисніть кнопку ввімк./вимк.

6.2 Додавання солі в контейнер для солі

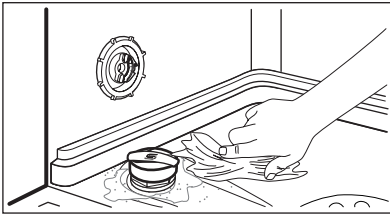
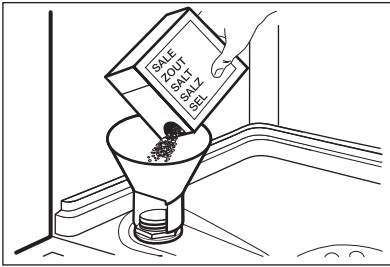

1. Поверніть кришечку проти годинникової стрілки і відкрийте контейнер для солі.
2. Налийте 1 літр води в контейнер для солі (лише перший раз).
3. Заповніть контейнер сіллю для посудомийної машини.
4. Приберіть сіль із поверхні навколо отвору контейнера.
5. Закрийте контейнер для солі, повернувши кришечку за годинниковою стрілкою.



Обережно!

Вода і сіль можуть перелитися з контейнера для солі під час наповнення. Існує ризик корозії. Щоб запобігти цьому, запустіть програму після наповнення контейнера для солі.

6.3 Заповнення дозатора ополіскувача

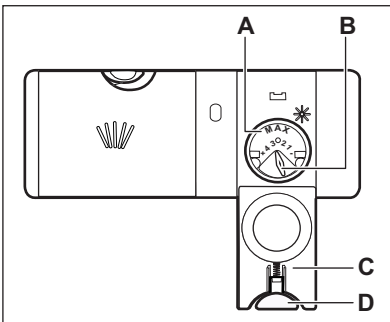

1. Натисніть кнопку (D), щоб відкрити кришку (C).
2. Наповніть дозатор ополіскувача (A), не перевищуючи позначки «тах».
3. Якщо ополіскувач розлився, витріть його ганчіркою, що добре вбирає рідину. Це дозволить уникнути утворення надмірної піни.
4. Закрийте кришку. Переконайтеся, що кнопка розблокування стала на місце.



Ви можете повернути регулятор дозування (B) у положення між 1 (найменша кількість) і 4 (найбільша кількість).

7. ЩОДЕННЕ КОРИСТУВАННЯ

1. Відкрийте водопровідний кран.
2. Для увімкнення приладу натисніть кнопку увімкнення/вимкнення. Переконайтеся, що прилад перебуває в режимі налаштування (див. розділ «Встановлення і запуск програми»).
 - Якщо світиться індикатор солі, насипте сіль у контейнер для солі.
 - Якщо світиться індикатор ополіскувача, наповніть дозатор ополіскувача.
3. Завантажте посуд у кошики.
4. Додайте миючий засіб.
 - Якщо ви застосуєте комбіновані таблетовані миючі засоби, потрібно увімкнути функцію Multitab.

- Установіть і запустіть програму, що відповідає типу посуду та ступеню його забруднення.

7.1 Користування миючим засобом

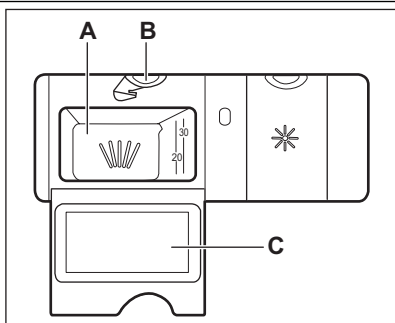

- Натисніть кнопку (B), щоб відкрити кришку (C).
- Додайте миючий засіб у дозатор (A).
- Якщо програма передбачає фазу попереднього миття, помістіть невелику кількість миючого засобу на внутрішню частину дверцят приладу.
- У разі використання таблетованого миючого засобу покладіть таблетку в дозатор (A).
- Закрийте кришку. Переконайтеся, що кнопка розблокування стала на місце.

7.2 Встановлення і запуск програми

Функція Auto Off

З метою зменшення споживання електроенергії ця функція автоматично вимикає прилад через декілька хвилин, після того як:

- дверцята не були зачинені для запуску програми;
- програма завершилася.

Режим налаштування

Для виконання деяких налаштувань прилад має перебувати в режимі налаштування. Якщо після активації горить індикатор і відображається тривалість програми ECO, це означає, що прилад перебуває в режимі налаштування.

Якщо на панелі керування відсутня ця індикація, одночасно натисніть і утримуйте кнопки **Program** та **TimeSaver**, доки на дисплеї не відобразиться індикатор і тривалість програми ECO.

Запуск програми без відкладеного запуску

- Відкрийте водопровідний кран.
- Щоб увімкнути прилад, натисніть кнопку ввімк./вимк. Переконайтеся, що прилад переведено в режим налаштування.
- Щоб вибрати програму, тримайте дверцята приладу відчиненими.

- Оберіть програму. Натискайте кнопку **Program**, доки не загориться індикатор потрібної програми. Також можна вибрати відповідні функції.
 - Якщо потрібно вибрати програму **MyFavourite**, натисніть і утримуйте кнопку **Program**, доки не почнуть світитися індикатори, пов'язані з програмою **MyFavourite** і функціями. На дисплеї відображається тривалість програми.
- Зачиніть дверцята приладу, щоб запустити програму.
 - Вмикається індикатор фази миття.
 - Розпочинається зворотний відлік тривалості програми з кроком 1 хвилина.

Відкладений запуск програми

- Оберіть програму.
- Натискайте кнопку **Delay**, доки на дисплеї не відобразиться потрібний час відкладеного запуску (від 1 до 24 годин). Починає світитися індикатор **Delay**.
 - Автоматично починається зворотний відлік.

Після закінчення зворотного відліку програма запуститься автоматично.

Відкривання дверцят під час роботи приладу

Якщо відчинити дверцята, прилад зупиняє роботу. Після закриття дверцят прилад поновлює роботу програми з того моменту, коли її було перервано.

Скасування відкладеного запуску під час зворотного відліку

У разі скасування відкладеного запуску необхідно повторно вибрати програму й функції. Одночасно натисніть і утримуйте кнопки **Program** та **TimeSaver**, доки не відобразиться індикатор і тривалість програми ECO.

Скасування програми

Одночасно натисніть і утримуйте кнопки **Program** та **TimeSaver**, доки не відобразиться індикатор і тривалість програми ECO.



Перед запуском нової програми переконайтеся, що в дозаторі миючого засобу є миючий засіб.

Після завершення програми

На дисплеї відображається 0:00.

Усі сегменти рядка стану програми світяться постійним світлом.

1. Натисніть кнопку увімкнення/вимкнення або почекайте, доки функція Auto Off вимкне прилад.
2. Перекрийте водопровідний кран.

Важливо.

- Дайте посуду охолонути, перш ніж виймати його з приладу. Гарячий посуд можна легко розбити.
- Спершу вийміть посуд із нижнього, а потім із верхнього кошика.
- На стінках і дверцятах приладу може бути вода. Іржостійка сталь холодне швидше, ніж посуд.

8. ПОРАДИ І РЕКОМЕНДАЦІЇ

8.1 Пом'якшувач води

У жорсткій воді міститься велика кількість мінералів, що можуть зашкодити приладу і спричинити негативний результат миття. Пом'якшувач води нейтралізує ці мінерали. Сіль для посудомийної машини підтримує пом'якшувач води в чистоті і доброму стані. Важливо налаштувати правильний рівень пом'якшувача води. Завдяки цьому пом'якшувач води застосовує відповідну кількість солі для посудомийної машини та води.

8.2 Використання солі, ополіскувача та миючого засобу

- Використовуйте сіль, ополіскувач і миючий засіб, призначені лише для посудомийних машин. Інші засоби можуть пошкодити прилад.
- Під час останньої фази полоскання ополіскувач допомагає висушити посуд, не залишаючи розводів і плям.
- Комбіновані таблетовані миючі засоби містять миючий засіб, ополіскувач та інші додаткові агенти. Перевірте, чи таблетований засіб відповідає жорсткості води у вашій місцевості. Прочитайте інструкції на упаковці продукту.

- Таблетований миючий засіб не розчинюється повністю, якщо використовуються короткі програми. Щоб запобігти утворенню залишків миючого засобу на столовому посуді, рекомендується використовувати таблетовані засоби для тривалих програм.



Використовуйте мінімально необхідну кількість миючого засобу. Див. інструкції на упаковці миючого засобу.

8.3 Завантаження посуду в кошики



Ознайомтеся із прикладами завантаження посуду в кошики, що зазначені в інформаційному листі з комплекту.

- Прилад призначено для миття лише посуду, що підходить для посудомийних машин.
- Забороняється мити в посудомийній машині вироби з дерева, рогу, алюмінію, олова й міді.
- Забороняється класти у прилад речі, що вбирають вологу (губки, ганчірки).
- Видаліть із посуду рештки їжі.
- Щоб полегшити видалення пригорілих залишків їжі, замочіть каструлі та сковорідки у воді, перш ніж класти їх у прилад.

- Предмети, що мають заглиблення (напр., чашки, склянки та миски), ставте отвором донизу.
- Подбайте, щоб столові прибори і посуд не злипалися. Кладіть ложки серед інших го-стрих приборів.
- Подбайте про те, щоб склянки не стикалися з іншими склянками.
- Маленькі предмети кладіть у кошик для сто-лових приборів.
- Легкі предмети кладіть у верхній кошик. Подбайте про те, щоб предмети не рухали-ся.
- Перед запуском програми переконайтеся, що розпилювачі можуть вільно обертатися.
- Фільтри очищені та правильно встановлені.
- Розпилювачі не забиті.
- Посуд у кошиках розташований правильно.
- Програма відповідає типу завантаження та ступеню забруднення.
- Використовується правильна кількість мию-чого засобу.
- Наявні сіль і ополіскувач для посудомийних машин (якщо лише не використовуються комбіновані таблетовані миючі засоби).
- Кришка контейнера для солі щільно закри-та.

8.4 Перед запуском програми

Переконайтеся, що:

9. ДОГЛЯД ТА ЧИСТКА



Попередження!

Перш ніж виконувати технічне обслу-говування, вимкніть прилад і вийміть вилку з розетки.



Брудні фільтри і забиті розпилювачі понижують результати миття. Регулярно перевіряйте їх і чистьте за необхідності.

9.1 Чищення фільтрів

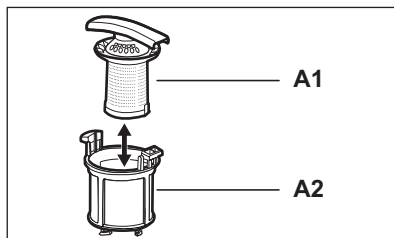
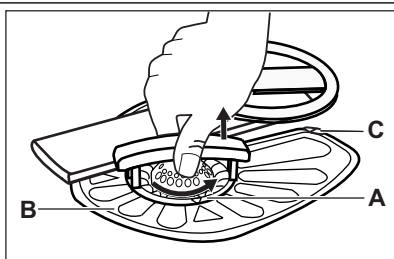

1. Поверніть фільтр (A) проти годинникової стрілки та зніміть його.
2. Щоб розібрати фільтр (A), роз'єднайте частини (A1) і (A2).
3. Вийміть фільтр (B).
4. Промийте фільтри водою.
5. Перш ніж вставляти фільтр (B) назад, подбайте, щоб у відстійнику й навколо його кромки не було бруду та залишків їжі.

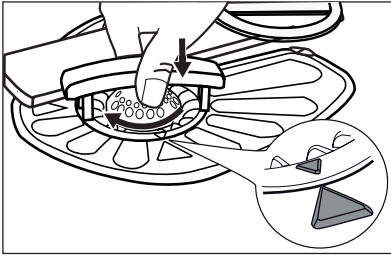

6. Переконайтеся, що фільтр (В) правильно вставлено під двома напрямними (С).
7. Зберіть фільтр (А) і вставте його у фільтр (В). Поверніть за годинниковою стрілкою до фіксації.



Неправильне встановлення фільтрів може призвести до незадовільних результатів миття й пошкодження приладу.

9.2 Чищення розпилювачів

Не знімайте розпилювачі.
Якщо отвори розпилювачів забилися, видавіть рештки бруду за допомогою загостреного предмета.

9.3 Чищення ззовні

Протріть прилад вологою м'якою ганчіркою.
Застосовуйте лише нейтральні миючі засоби.
Не застосовувати абразивні продукти, абразивні серветки чи розчинники.

9.4 Чищення всередині

Якщо регулярно використовуються короткотривалі програми, всередині приладу можуть залишатися відкладення жиру та накип.
Щоб уникнути цього, рекомендується принаймні двічі на місяць виконувати довготривалі програми.

10. УСУНЕННЯ ПРОБЛЕМ

Прилад не запускається або зупиняється під час роботи.
Перш ніж звертатися до сервісного центру, ознайомтесь з інформацією у розділі щодо вирішення проблеми.

При виникненні деяких проблем на дисплеї з'являється код попередження:

- **,10** - Прилад не заповнюється водою.

- **,20** - Прилад не зливає воду.
- **,30** - Працює пристрій, що запобігає переливанню води.



Попередження!

Вимкніть прилад, перш ніж виконувати перевірку.

Проблема	Можливе рішення
Не вдається увімкнути прилад.	Перевірте, чи вилка вставлена в розетку. Перевірте запобіжник на електрощиті.
Програма не запускається.	Переконайтеся, що дверцята приладу зачинені. Якщо встановлено відкладений запуск, скасуйте його або зачекайте до кінця зворотного відліку.
Прилад не заповнюється водою.	Переконайтеся, що водопровідний кран відкритий. Перевірте, чи достатній тиск у водопровідному крані. За інформацією звертайтеся до місцевих органів водопостачання.
	Переконайтеся, що водопровідний кран не забитий.

Проблема	Можливе рішення
	Переконайтеся, що фільтр у впускному шлангу не забитий.
	Переконайтеся, що впускний шланг не перетиснутий і не перекручений.
Прилад не зливає воду.	Переконайтеся, що зливний отвір не забитий.
	Переконайтеся, що зливний шланг не перетиснутий і не перекручений.
Працює пристрій, що запобігає переливанню води.	Закрийте водопровідний кран і зверніться у сервісний центр.

Після перевірки увімкніть прилад. Виконання програми продовжиться з того моменту, коли вона була перервана.

Якщо проблема виникає знову, зверніться у сервісний центр.

Якщо з'являються інші коди помилок, зверніться у сервісний центр.

10.1 Якщо результати миття та сушіння незадовільні

На склянках та іншому посуді наявні смуги білуватого кольору або синюватий наліт.

- Надто велике дозування ополіскувача. Зменште рівень ополіскувача за допомогою регулятора.
- Надто багато миючого засобу.

Плями та сліди від води на склянках і іншому посуді

- Недостатнє дозування ополіскувача. Збільште рівень ополіскувача за допомогою регулятора.
- Проблема може бути спричинена якістю миючого засобу.

Посуд вологий

- Програма не включає фази сушіння, або вибрана низька температура сушіння.
- Дозатор ополіскувача порожній.
- Проблема може бути спричинена якістю ополіскувача.
- Проблема може бути спричинена якістю комбінованого таблетованого миючого засобу. Спробуйте використати засіб іншого виробника або активуйте дозатор миючого засобу, так щоб ополіскувач використовувався разом із комбінованим таблетованим миючим засобом.



Див. розділ «ПОРАДИ ТА ПІДКАЗКИ», щоб дізнатися про інші можливі причини.

10.2 Увімкнення дозатора ополіскувача

Увімкнення дозатора ополіскувача можливе, лише якщо увімкнено функцію Multitab.

1. Щоб увімкнути прилад, натисніть кнопку ввімк./вимк. Переконайтеся, що прилад перебуває в режимі налаштування (див. розділ «Встановлення і запуск програми»).
2. Одночасно натисніть і утримуйте кнопки **Delay** і **Option**, доки не почнуть миготіти індикатори і .
3. Натисніть **TimeSaver**,
 - Індикатори і згаснуть.
 - Індикатор продовжує миготіти.
 - На дисплеї відобразиться поточне налаштування.

Дозатор ополіскувача вимкнено

Дозатор ополіскувача ввімкнено

4. Натисніть **TimeSaver**, щоб змінити налаштування.
5. Для вимкнення приладу й підтвердження налаштування натисніть кнопку ввімк./вимк.
6. Відрегулюйте дозування ополіскувача.
7. Залийте ополіскувач у дозатор ополіскувача.

11. ТЕХНІЧНА ІНФОРМАЦІЯ

Габарити	Ширина/висота/глибина (мм)	446 / 850 / 610
Підключення до електромережі	Див. таблицю з технічними даним.	
	Напруга	220-240 В
	Частота струму	50 Гц
Тиск у мережі водопостачання	Мін/макс (бар/МПа)	(0.5 / 0.05) / (8 / 0.8)
Подача води ¹⁾	Холодна або гаряча вода ²⁾	макс. 60°C
Ємність	Кількість комплектів посуду	9
Споживання енергії	Режим «Залишити увімкненим»	0.10 Вт
	Режим «Вимкнено»	0.10 Вт

¹⁾ Приєднайте шланг подачі води до водопровідного крана з різьбленням 3/4 дюйма.

²⁾ Якщо гаряча вода нагрівається за допомогою альтернативних джерел енергії (наприклад, сонячних батарей або вітроелектростанцій), то використовуйте гарячу воду, щоб зменшити споживання електроенергії.

12. ОХОРОНА ДОВКІЛЛЯ

Здавайте на повторну переробку матеріали, позначені відповідним символом .

Викидайте упаковку у відповідні контейнери для вторинної сировини.

Допоможіть захистити навколишнє середовище та здоров'я інших людей і забезпечити вторинну переробку електричних

і електронних приладів. Не викидайте прилади, позначені відповідним символом , разом з іншим домашнім сміттям. Поверніть продукт до заводу із вторинної переробки у вашій місцевості або зверніться до місцевих муніципальних органів влади.

www.electrolux.com/shop



117913551-A-052013