



*Thinking of you*  
**Electrolux**



ESF6200LOK  
ESF6200LOW  
ESF6200LOX

<b>CS</b> MYČKA NÁDOVÍ	NÁVOD K POUŽITÍ	2
<b>KK</b> ЫДЫС ЖУҒЫШ МАШИНА	ҚОЛДАНУ ТУРАЛЫ НҰСҚАУЛАРЫ	15
<b>PT</b> MÁQUINA DE LAVAR LOIÇA	MANUAL DE INSTRUÇÕES	29
<b>RU</b> ПОСУДОМОЕЧНАЯ МАШИНА	ИНСТРУКЦИЯ ПО ЭКСПЛУАТАЦИИ	44
<b>TR</b> BULAŞIK MAKİNESİ	KULLANMA KILAVUZU	59

## OBSAH

1. BEZPEČNOSTNÍ POKYNY .....	3
2. POPIS SPOTŘEBIČE .....	4
3. OVLÁDACÍ PANEL .....	5
4. PROGRAMY .....	5
5. PŘED PRVNÍM POUŽITÍM .....	6
6. DENNÍ POUŽÍVÁNÍ .....	9
7. TIPY A RADY .....	10
8. ČIŠTĚNÍ A ÚDRŽBA .....	11
9. ODSTRAŇOVÁNÍ ZÁVAD .....	12
10. TECHNICKÉ INFORMACE .....	14
11. POZNÁMKY K OCHRANĚ ŽIVOTNÍHO PROSTŘEDÍ .....	14

## MYSLÍME NA VÁS

Děkujeme, že jste si zakoupili spotřebič značky Electrolux. Vybrali jste si produkt, se kterým jsou spjaty desítky let profesionálních zkušeností a inovací. Tento důmyslný a stylový spotřebič byl navržen s ohledem na jeho uživatele. Kdykoliv jej tak používáte, můžete se spolehnout, že pokaždé dosáhnete skvělých výsledků.

Vítá Vás Electrolux.

**Navštivte naše stránky ohledně:**



Rady ohledně používání, brožury, poradce při potížích, servisních informací:  
[www.electrolux.com](http://www.electrolux.com)



Registrace vašeho spotřebiče, kterou získáte lepší servis:  
[www.electrolux.com/productregistration](http://www.electrolux.com/productregistration)



Nákupu příslušenství, spotřebního materiálu a originálních náhradních dílů pro váš spotřebič:  
[www.electrolux.com/shop](http://www.electrolux.com/shop)

## PÉČE O ZÁKAZNÍKY A SERVIS

Doporučujeme používat originální náhradní díly.

Při kontaktu se servisním střediskem se ujistěte, že máte k dispozici následující údaje.

Tyto informace jsou uvedeny na typovém štítku. Model, výrobní číslo (PNC), sériové číslo.



Upozornění / Důležité bezpečnostní informace.



Všeobecné informace a rady



Upozornění k ochraně životního prostředí

Změny vyhrazeny.

# 1. BEZPEČNOSTNÍ POKYNY

Tento návod si pečlivě přečtěte ještě před instalací spotřebiče a jeho prvním použitím. Výrobce nezodpovídá za škody a zranění způsobená nesprávnou instalací či chybným používáním. Návod k použití vždy uchovávejte spolu se spotřebičem pro jeho budoucí použití.

## 1.1 Bezpečnost dětí a postižených osob



### UPOZORNĚNÍ

Hrozí nebezpečí udušení, úrazu nebo jiných trvalých následků.

- Nedovolte, aby spotřebič používaly osoby, včetně dětí, se zhoršenými fyzickými a smyslovými schopnostmi, sníženými mentálními funkcemi nebo nedostatkem zkušeností a znalostí. Takové osoby mohou spotřebič používat jen pod dozorem nebo vedením osob odpovědných za jejich bezpečnost.
- Nenechte děti hrát si se spotřebičem.
- Všechny obaly uschovejte z dosahu dětí.
- Všechny prací prostředky uschovejte z dosahu dětí.
- Jsou-li dvířka spotřebiče otevřená, nedovolte dětem a domácím zvířatům, aby se k němu přibližovali.

## 1.2 Instalace

- Odstraňte veškerý obalový materiál.
- Poškozený spotřebič neinstalujte ani nepoužívejte.
- Neinstalujte nebo nepoužívejte spotřebič tam, kde může teplota klesnout pod 0 °C.
- Řiďte se pokyny k instalaci dodanými spolu s tímto spotřebičem.

## Připojení k elektrické síti



### UPOZORNĚNÍ

Hrozí nebezpečí požáru nebo úrazu elektrickým proudem.

- Spotřebič musí být uzemněn.
- Zkontrolujte, zda údaje o napájení na typovém štítku souhlasí s parametry elektrické sítě. Pokud tomu tak není, obraťte se na elektrikáře.
- Vždy používejte správně instalovanou síťovou zásuvku s ochranou proti úrazu elektrickým proudem.

- Nepoužívejte rozbočovací zástrčky ani prodlužovací kabely.
- Dbejte na to, abyste nepoškodili napájecí kabel a síťovou zástrčku. Jestliže potřebujete vyměnit přívodní kabel, musí výměnu provést autorizované servisní středisko.
- Síťovou zástrčku zapojte do síťové zásuvky až na konci instalace spotřebiče. Po instalaci musí zůstat síťová zástrčka nadále dostupná.
- Neodpojujte spotřebič ze zásuvky tahem za kabel. Vždy tahejte za zástrčku.
- Nedotýkejte se napájecího kabelu či síťové zástrčky mokřkýma rukama.
- Tento spotřebič je v souladu s směnicemi EEC.

## Vodovodní přípojka

- Dbejte na to, abyste hadice nepoškodili.
- Před připojením spotřebiče k novým hadicím nebo k hadicím, které nebyly dlouho používány, nechte vodu na několik minut odtéct, dokud nebude čistá.
- Při prvním použití spotřebiče se ujistěte, že nedochází k únikům vody.
- Přívodní hadice s opláštěním je vybavena bezpečnostním ventilem a vnitřním síťovým kabelem.

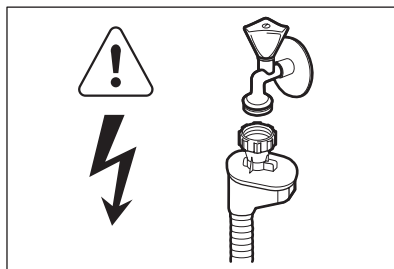

### UPOZORNĚNÍ

Nebezpečné napětí.

- Jestliže se přívodní hadice poškodí, okamžitě vytáhněte síťovou zástrčku ze zásuvky. Zkontaktujte servisní středisko, aby vám přívodní hadici vyměnilo.

## 1.3 Použití spotřebiče

- Tento spotřebič je určen pro použití v domácnosti a pro následující způsoby použití:

- Kuchyňky pro zaměstnance v obchodech, kancelářích a jiných pracovních prostředích
- Farmářské domy
- Pro zákazníky hotelů, motelů a jiných ubytovacích zařízení
- Penziony a ubytovny.



### UPOZORNĚNÍ

Hrozí nebezpečí zranění, popálení, úrazu elektrickým proudem nebo požáru.

- Neměňte technické parametry tohoto spotřebiče.
- Nože a další nástroje s ostrými špičkami vkládejte do košíčku na příbory špičkou dolů nebo vodorovně.
- Nenechávejte dvířka spotřebiče otevřená bez dozoru, aby na ně nikdo nespadl.
- Na otevřená dvířka si nesedejte, ani si na ně nestoupejte.
- Mýcí prostředky pro myčky jsou nebezpečné. Řiďte se bezpečnostními pokyny uvedenými na balení mýcího prostředku.

- Nepijte ani si nehrajte s vodou ve spotřebiči.
- Nádobí ze spotřebiče nevyjímejte, dokud se nedokončí program. Na nádobí mohou být zbytky mýcího prostředku.
- Pokud během probíhajícího programu otevřete dvířka spotřebiče, může dojít k uvolnění horké páry.
- Do spotřebiče, do jeho blízkosti nebo na spotřebič neumísťujte hořlavé předměty nebo předměty obsahující hořlavé látky.
- K čištění spotřebiče nepoužívejte proud vody nebo páru.

## 1.4 Likvidace



### UPOZORNĚNÍ

Hrozí nebezpečí úrazu či udušení.

- Odpojte spotřebič od elektrické sítě.
- Odřízněte a vyhodte síťový kabel.
- Odstraňte dveřní západku, abyste zabránili uvěznění dětí a domácích zvířat ve spotřebiči.

## 2. POPIS SPOTŘEBIČE

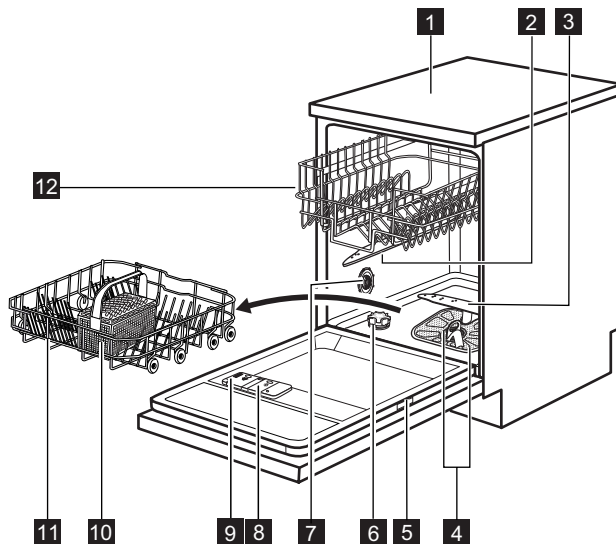

- 1 Horní deska
- 2 Horní oštríkovací rameno
- 3 Dolní oštríkovací rameno
- 4 Filtry

- 5 Typový štítek
- 6 Zásobník na sůl
- 7 Otočný volič tvrdosti vody
- 8 Dávkovač leštidla

- 9** Dávkovač mycího prostředku
- 10** Košíček na příbory

- 11** Dolní koš
- 12** Horní koš

### 3. OVLÁDACÍ PANEL

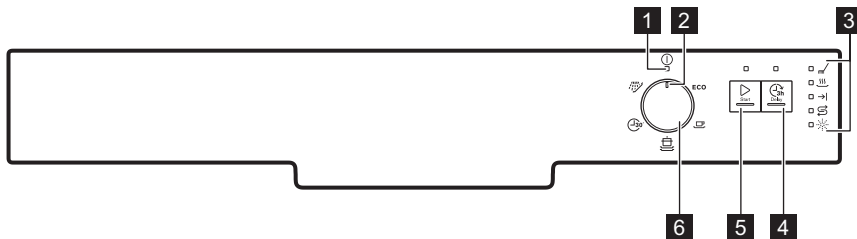



- |                            |                                |
|----------------------------|--------------------------------|
| <b>1</b> Kontrolka Zap/Vyp | <b>4</b> Tlačítko <b>Delay</b> |
| <b>2</b> Ukazatel programu | <b>5</b> Tlačítko <b>Start</b> |
| <b>3</b> Kontrolky         | <b>6</b> Volič programů        |

Kontrolky	Popis
	Kontrolka mycí fáze. Rozsvítí se, když probíhá mycí nebo oplachovací fáze.
	Kontrolka sušicí fáze. Rozsvítí se během fáze sušení.
	Kontrolka konce programu.
	Kontrolka množství soli. Nikdy v průběhu programu nesvítí.
	Kontrolka stavu leštidla. Nikdy v průběhu programu nesvítí.

### 4. PROGRAMY

Program <sup>1)</sup>	Stupeň znečištění Druh náplně	Program fáze	Trvání (min)	Energie (kWh)	Voda (l)
<b>ECO<sup>2)</sup></b>	Normálně zašpiněné Nádobí a příbory	Předmytí Mytí 50 °C Oplachy Sušení	130 - 140	1.0 - 1.2	14 - 16
	Normálně zašpiněné Nádobí a příbory	Mytí 65 °C Oplachy Sušení	100 - 110	1.4 - 1.6	19 - 21
	Velmi zašpiněné Nádobí, příbory, hrnce a pánve	Předmytí Mytí 70 °C Oplachy Sušení	120 - 130	1.8 - 2.0	22 - 24

Program <sup>1)</sup>	Stupeň znečištění Druh náplně	Program fáze	Trvání (min)	Energie (kWh)	Voda (l)
 3)	Čerstvě zašpiněné Nádobí a příbory	Mytí 65 °C Oplach	30	0.9	9
 4)	Vše	Předmytí	12	0.1	5

- 1) Délka programu a hodnoty spotřeby se mohou měnit v závislosti na tlaku a teplotě vody, na kolísání v dodávce proudu, na zvolených funkcích a na množství nádobí.
- 2) Tento program nabízí nejúspornější spotřebu vody a energie při mytí normálně zašpiněného nádobí a příborů. (Jedná se o standardní program pro zkušební.)
- 3) U tohoto programu můžete umýt čerstvě zašpiněné nádobí. Tento program nabízí dobré výsledky mytí při krátké délce programu.
- 4) Pomocí tohoto programu nádobí rychle opláchnete. Zabráníte tak přilepení zbytků jídla na nádobí a nepříjemnému zápachu vycházejícímu ze spotřebiče.  
Pro tento program nepoužívejte mycí prostředek.

#### Informace pro zkušební

Pro všechny potřebné informace ohledně testu výkonnosti zašlete e-mail na:

**info.test@dishwasher-production.com**

Poznamenejte si výrobní číslo (PNC) uvedené na typovém štítku.

## 5. PŘED PRVNÍM POUŽITÍM

1. Ujistěte se, zda nastavený stupeň změkčovače vody odpovídá tvrdosti vody ve vaší oblasti. Pokud ne, nastavte změkčovač vody. Přesný stupeň tvrdosti vody ve vaší oblasti zjistíte u místního vodárenského podniku.
2. Naplňte zásobník na sůl.
3. Naplňte dávkovač leštidla.
4. Otevřete vodovodní kohoutek.
5. Během provozu mohou ve spotřebiči zůstat zbytky. Odstraníte je spuštěním libovolného programu. Nepoužívejte mycí prostředek a nevkládejte nic do košů.

### 5.1 Seřízení změkčovače vody

Tvrdost vody				Změkčovač vody nastavení	
Německé stupně (°dH)	Francouzské stupně (°fH)	mmol/l	Clarkovy stupně	Ruční	Elektro- nické
51 - 70	91 - 125	9.1 - 12.5	64 - 88	2 1)	10
43 - 50	76 - 90	7.6 - 9.0	53 - 63	2 1)	9
37 - 42	65 - 75	6.5 - 7.5	46 - 52	2 1)	8
29 - 36	51 - 64	5.1 - 6.4	36 - 45	2 1)	7
23 - 28	40 - 50	4.0 - 5.0	28 - 35	2 1)	6

Tvrdość vody				Změkčovač vody nastavení	
Německé stupně (°dH)	Francouzské stupně (°fH)	mmol/l	Clarkovy stupně	Ruční	Elektronické
19 - 22	33 - 39	3.3 - 3.9	23 - 27	2 <sup>1)</sup>	5 <sup>1)</sup>
15 - 18	26 - 32	2.6 - 3.2	18 - 22	1	4
11 - 14	19 - 25	1.9 - 2.5	13 - 17	1	3
4 - 10	7 - 18	0.7 - 1.8	5 - 12	1	2
< 4	< 7	< 0.7	< 5	1 <sup>2)</sup>	1 <sup>2)</sup>

1) Výchozí nastavená poloha.

2) Při tomto stupni sůl nepoužívejte.



Změkčovač vody musíte nastavit ručně a elektronicky.

## Ruční nastavení

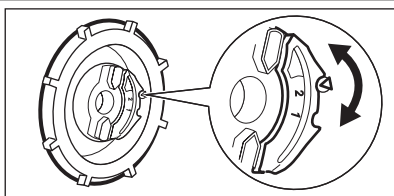

Otočte voličem tvrdości vody do polohy 1 nebo 2.

## Elektronické nastavení

1. Ujistěte se, že je ukazatel programu na voliči nastavený do polohy kontrolky Zap/Vyp.
2. Stiskněte a podržte **Start**. Otočte voličem po směru hodinových ručiček a nastavte ukazatel programu na první program na ovládacím panelu.
3. Uvolněte **Start**, když začne Start a kontrolka Zap/Vyp blikat. Začne blikat kontrolka konce programu. Přerušované blikání kontrolky konce programu signalizuje aktuálně nastavený stupeň.
4. Opětovným stisknutím **Start** změňte nastavení. Každým stisknutím **Start** se zvýší číslo stupně.
5. Nastavení potvrdíte a spotřebič vypnete otočením voliče programů tak, aby byl ukazatel programu nastaven do polohy kontrolky Zap/Vyp.

• Např. 5 bliknutí + pauza + 5 bliknutí = stupeň 5.

## 5.2 Plnění zásobníku na sůl

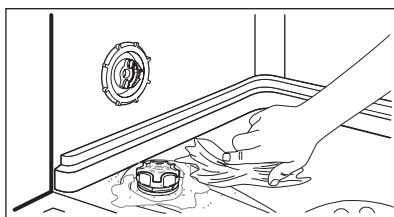
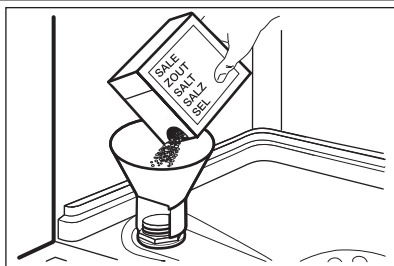

1. Otočením víčka směrem doleva otevřete zásobník na sůl.
2. Do zásobníku na sůl nalijte 1 l vody (pouze při prvním plnění).
3. Naplňte zásobník na sůl solí do myčky.
4. Odstraňte sůl, která se vysypala okolo zásobníku na sůl.
5. Otočením víčka směrem doprava zásobník na sůl zavřete.



### POZOR

Při plnění může ze zásobníku na sůl unikat voda nebo sůl. Nebezpečí koroze. Po naplnění zásobníku na sůl ji zabráníte spuštěním programu.

## 5.3 Plnění dávkovače leštidla

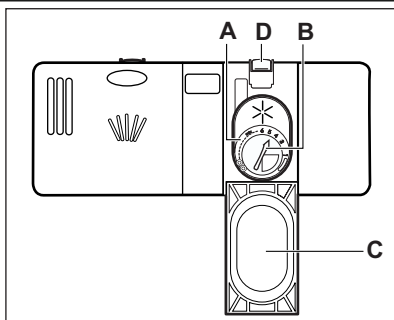

1. Stiskněte uvolňovací tlačítko (D) a otevřete víčko (C).
2. Naplňte dávkovač leštidla (A), maximálně však po značku „MAX“.
3. Rozlité leštidlo setřete savým hadříkem, aby se netvořilo přílišné množství pěny.
4. Zavřete víko. Ujistěte se, že se uvolňovací tlačítko zaklapne zpět.



Voličem můžete nastavit dávkované množství (B) jeho otočením do polohy 1 (nejmenší množství) až 4 nebo 6 (největší množství).

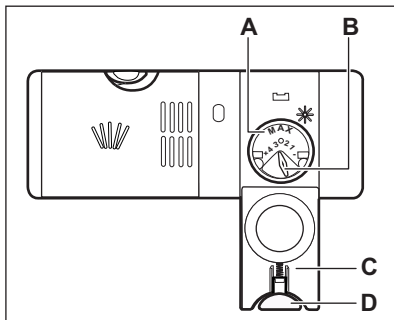

## 6. DENNÍ POUŽÍVÁNÍ

1. Otevřete vodovodní kohoutek.
2. Otočte voličem a nastavte ukazatel programu na program, který chcete zvolit. Nastavte a správný program pro daný druh náplně a stupeň znečištění.
  - Pokud kontrolka stavu soli svítí, doplňte zásobník na sůl.
3. Naplňte koše.
4. Přidejte mycí prostředek.
5. Spusťte program.
  - Pokud kontrolka stavu leštidla svítí, doplňte dávkovač leštidla.

### 6.1 Použití mycího prostředku

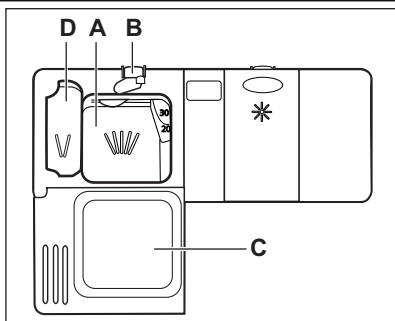

1. Stiskněte uvolňovací tlačítko (B) a otevřete víčko (C).
2. Mycím prostředkem naplňte komoru (A).
3. Pokud program zahrnuje fázi předmytí, přidejte trochu mycího prostředku do komory (D).
4. Pokud používáte mycí tablety, vložte tabletu do komory (A).
5. Zavřete víko. Ujistěte se, že se uvolňovací tlačítko zaklapne zpět.

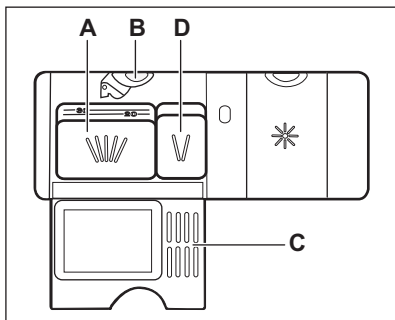

### 6.2 Použití kombinovaných mycích tablet

Když používáte tablety, které obsahují sůl a leštidlo, zásobník na sůl a dávkovač leštidla neplňte. Kontrolka stavu leštidla se rozsvítí vždy, když je dávkovač leštidla prázdný.

1. Nastavte změkčovač vody na nejnižší stupeň.
  2. Nastavte dávkovač leštidla do nejnižší polohy.
- Chcete-li použít kombinované mycí tablety před tím, než začnete odděleně používat mycí prostředek, sůl do myčky a leštidlo, postupujte následovně:
1. Stisknutím tlačítka Zap/Vyp spotřebič zapněte.
  2. Nastavte změkčovač vody na nejvyšší stupeň.
  3. Ujistěte se, že je zásobník na sůl a dávkovač leštidla plný.
  4. Spusťte nejkratší program s oplachovací fází bez mycího prostředku a bez nádoby.

5. Nastavte změkčovač vody podle tvrdosti vody ve vaší oblasti.
6. Seřídte dávkování leštidla.

### 6.3 Nastavení a spuštění programu

#### Spuštění programu bez odloženého startu

1. Otevřete vodovodní kohoutek.
2. Zavřete dvířka spotřebiče.
3. Otočte voličem a nastavte ukazatel programu na symbol programu, který chcete zvolit.
  - Rozsvítí se kontrolka Zap/Vyp.
4. Stiskněte **Start** ke spuštění programu.
  - Rozsvítí se kontrolka Start.
  - Rozsvítí se kontrolka mycí fáze.

#### Spuštění programu s odloženým startem

1. Nastavte program.
2. Stisknutím tlačítka **Delay** odložíte spuštění programu o tři hodiny.
  - Rozsvítí se kontrolka Delay.
3. Stiskněte **Start** ke spuštění odpočtu.
  - Rozsvítí se kontrolka Start.

#### Otevření dvířek za chodu spotřebiče

Otevřením dvířek zastavíte chod spotřebiče. Když dvířka opět zavřete, bude spotřebič pokračovat od okamžiku přerušení.

#### Zrušení odloženého startu během jeho odpočítávání

1. Současně stiskněte a podržte **Start** a **Delay**, dokud nezhasnou kontrolky Delay a Start.

2. Stiskněte **Start** ke spuštění programu.

#### Zrušení programu

1. Současně stiskněte a podržte **Start** a **Delay**, dokud nezhasne kontrolka Start.



Před spuštěním nového programu zkontrolujte, zda je v dávkovači mycí prostředek.

#### Na konci programu

Po dokončení programu se rozsvítí kontrolka konce programu a zhasne kontrolka Start. Pokud spotřebič nevypnete během tří minut, zůstane svítit pouze kontrolka Zap/Vyp. Snižuje se tak spotřeba energie.

1. Spotřebič vypnete otočením voliče tak, aby byl ukazatel programu nastavený do polohy kontrolky Zap/Vyp.
2. Zavřete vodovodní kohoutek.

#### Důležité upozornění

- Nádobí před vyjmutím ze spotřebiče nechte vychladnout. Horké nádobí se snadněji poškodí.
- Nejprve vyjměte nádobí z dolního koše, a potom z koše horního.
- Na stěnách a dvířkách spotřebiče může být voda. Nerezový povrch chladne rychleji než nádobí.

## 7. TIPY A RADY

### 7.1 Změkčovač vody

Tvrdá voda obsahuje velké množství minerálů, které mohou způsobit poškození spotřebiče a špatné výsledky mytí. Změkčovač vody tyto minerály neutralizuje.

Sůl do myčky udržuje změkčovač vody čistý a v dobrém stavu. Je důležité nastavit správný stupeň změkčovače vody. Zajistíte tak, že změkčo-

vač vody bude používat správné množství soli do myčky a vody.

## 7.2 Použití soli, leštidla a mycího prostředku

- Používejte pouze sůl, leštidlo a mycí prostředek určený pro myčky nádobí. Jiné výrobky by mohly spotřebič poškodit.
- Leštidlo během poslední oplachovací fáze umožňuje usušení nádobí bez šmouh a skvrn.
- Kombinované tablety obsahují mycí prostředek, leštidlo a další přísady. Ujistěte, že jsou tyto tablety vhodné pro tvrdost vody ve vaší oblasti. Řiďte se pokyny na balení výrobků.
- Mycí tablety se u krátkých programů zcela nerozpustí. Abyste zabránili usazování zbytků mycího prostředku na nádobí, doporučujeme používat tablety s dlouhými programy.



Nepoužívejte větší množství mycího prostředku, než je správné. Řiďte se pokyny na balení mycího prostředku.

## 7.3 Plnění košů



Viz přiložený leták s příklady plnění košů.

- Spotřebič používejte pouze k mytí nádobí, které je bezpečné mýt v myčce.
- Do spotřebiče nekládejte předměty vyrobené ze dřeva, rohoviny, hliníku mědi nebo cínu.
- Nekládejte do spotřebiče předměty, které sají vodu (houby, hadry).
- Z nádobí odstraňte zbytky jídla.

- Připálené zbytky jídel snadno odstraníte, když hrnce a pánve necháte před vložením do spotřebiče odmočit ve vodě.
- Duté nádobí (např. šálky, sklenice, hrnce) pokládejte dnem vzhůru.
- Dbejte na to, aby se nádobí nebo přístroje nelepily k sobě. Lžice smíchejte s ostatními přístroji.
- Přesvědčte se, že se sklenice vzájemně nedotýkají.
- Malé kusy nádobí vložte do košíčku na přístroje.
- Lehké kusy nádobí vložte do horního koše. Zajistěte, aby se jednotlivé kusy nádobí nehybaly.
- Před spuštěním programu zkontrolujte, zda se ostříkovací ramena mohou volně otáčet.

## 7.4 Před spuštěním programu

### Zkontrolujte, zda:

- Filtry jsou čisté a správně nainstalované.
- Ostříkovací ramena nejsou zanesená.
- Rozmístění nádobí v koších je správné.
- Program je vhodný pro daný druh náplně a stupeň znečištění.
- Používá se správné množství mycího prostředku.
- Je doplněna sůl do myčky a leštidlo (pokud nepoužíváte kombinované mycí tablety).
- Víčko zásobníku na sůl je dotažené.

# 8. ČIŠTĚNÍ A ÚDRŽBA



### UPOZORNĚNÍ

Před čištěním nebo údržbou spotřebič vždy vypněte a vytáhněte síťovou zástrčku ze zásuvky.



Zanesené filtry a ucpaná ostříkovací ramena snižují výsledky mytí. Pravidelně je kontrolujte a v případě potřeby je vyčistěte.

## 8.1 Čištění filtrů

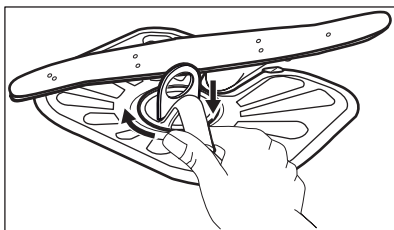
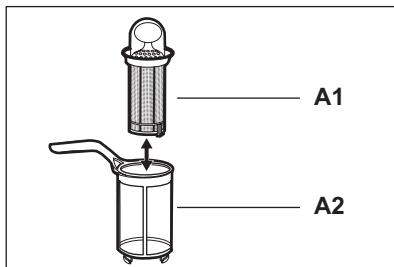
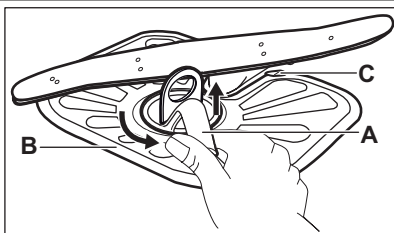

1. Otočte filtrem (A) proti směru hodinových ručiček a vyndejte jej.
2. Filtř (A) rozmontujete oddělením částí (A1) a (A2).
3. Vyjměte filtr (B).
4. Filtry vyčistěte vodou.
5. Vraťte filtr (B) na jeho původní místo. Ujistěte se, že je správně umístěn pod dvěma vodicími drážkami (C).
6. Sestavte filtr (A) vložte jej na jeho místo ve filtru (B). Otočte jím po směru hodinových ručiček, dokud se nezajistí.



Nesprávné umístění filtrů může mít z následků špatné výsledky mytí a poškození spotřebiče.

## 8.2 Čištění ostřikovacích ramen

Ostřikovací ramena nevyjímejte. Jestliže se otvory v ostřikovacích ramenech zanesou nečistotami, odstraňte je úzkým špičatým předmětem.

## 8.3 Čištění vnějších ploch

Vyčistěte spotřebič vlhkým měkkým hadrem. Používejte pouze neutrální mycí prostředky. Nepoužívejte prostředky s drsnými částicemi, drátěnky nebo rozpouštědla.

## 9. ODSTRAŇOVÁNÍ ZÁVAD

Spotřebič nezačne pracovat nebo se během provozu zastavuje. Před kontaktováním servisního střediska se pokuste závadu odstranit sami pomocí níže uvedených informací.

**U některých problémů bliká kontrolka konce programu přerušovaně, a signalizuje tak výstražný kód.**

Výstražný kód	Problém
<ul style="list-style-type: none"> <li>• Kontrolka konce programu jednou přerušovaně zabliká.</li> <li>• Kontrolka Start nepřetržitě bliká.</li> </ul>	Spotřebič se neplní vodou.

Výstražný kód	Problém
<ul style="list-style-type: none"> <li>• Kontrolka konce programu dvakrát přerušovaně zabliká.</li> <li>• Kontrolka Start nepřetržitě bliká.</li> </ul>	Spotřebič vypouští vodu.
<ul style="list-style-type: none"> <li>• Kontrolka konce programu třikrát přerušovaně zabliká.</li> <li>• Kontrolka Start nepřetržitě bliká.</li> </ul>	Je aktivován bezpečnostní systém proti vyplavení.



### UPOZORNĚNÍ

Před kontrolou spotřebič vypněte. Otočte voličem a nastavte ukazatel programu do polohy kontrolky Zap/Vyp.

Problém	Možné řešení
Nelze zapnout spotřebič.	Ujistěte se, že je zástrčka zapojená do síťové zásuvky.
	Ujistěte se, že není poškozená domovní pojistka či jistič.
Nespustil se program.	Přesvědčte se, že jsou dvířka spotřebiče zavřená.
	Stiskněte <b>Start</b> .
	Pokud je nastavený odložený start, zrušte jej nebo vyčkejte do konce odpočtu.
Spotřebič se neplní vodou.	Zkontrolujte, zda je vodovodní kohoutek otevřený.
	Ujistěte se, že není příliš malý tlak na přívodu vody. Ohledně těchto informací se obraťte na místní vodárenský podnik.
	Ujistěte se, že není zanesený vodovodní kohoutek.
	Ujistěte se, že není zanesený filtr v přívodní hadici.
	Ujistěte se, že přívodní hadice není přehnutá či přiskřípnutá.
Spotřebič vypouští vodu.	Ujistěte se, že není zanesený sifon.
	Ujistěte se, že vypouštěcí hadice není přehnutá či přiskřípnutá.
Je aktivován bezpečnostní systém proti vyplavení.	Zavřete vodovodní kohoutek a obraťte se na servisní středisko.

Pro dokončení kontroly otočte voličem programů tak, aby byl ukazatel programu nastaven do polohy programu, během jehož chodu došlo k potížím. Program bude pokračovat od okamžiku, ve kterém byl přerušen.

Pokud se problém objeví znovu, obraťte se na servisní středisko.

Pokud jsou signalizovány jiné výstražné kódy, kontaktujte servisní středisko.

## 9.1 Pokud není nádobí dostatečně umyté nebo usušené

### Na nádobí a skle jsou bílé šmouhy nebo modravý potah

- Uvolňuje se příliš velké množství leštidla. Nastavte volič leštidla na nižší stupeň.
- Nadměrné množství mycího prostředku.

**Skvrny a zaschlé vodní kapky na sklenicích a nádobí**

- Uvolňuje se příliš malé množství leštidla. Nastavte volič leštidla na vyšší stupeň.
- Příčinou může být kvalita mycího prostředku.

**Nádobí je vlhké**

- Program neobsahuje sušicí fázi nebo obsahuje pouze sušicí fázi při nízké teplotě.

- Dávkovač leštidla je prázdný.
- Příčinou může být kvalita leštidla.



Ostatní možné příčiny viz „RADY A TIPY“.

## 10. TECHNICKÉ INFORMACE

Rozměry	Šířka / Výška / Hloubka (mm)	600 / 850 / 610
Připojení k elektrické síti	Viz typový štítek.	
	Napětí	220-240 V
	Frekvence	50 Hz
Tlak přívodu vody	Min. / max. (bar / MPa)	(0,5 / 0,05) / (8 / 0,8)
Přívod vody <sup>1)</sup>	Studená nebo teplá voda <sup>2)</sup>	max. 60 °C
Kapacita	Jídelní soupravy	12
Příkon	Režim zapnuto	0.99 W
	Režim vypnuto	0.1 W

<sup>1)</sup> Přívodní hadici připojte ke kohoutku se závitem 3/4".

<sup>2)</sup> Pokud odebíráte horkou vodu z alternativních zdrojů (např. solární panely, větrná energie), použijte tuto horkou vodu ke snížení spotřeby energie.

## 11. POZNÁMKY K OCHRANĚ ŽIVOTNÍHO PROSTŘEDÍ

Recyklujte materiály označené symbolem .

Obaly vyhoďte do příslušných odpadních kontejnerů k recyklaci.

Pomáhejte chránit životní prostředí a lidské zdraví a recyklovat elektrické a elektronické

spotřebiče určené k likvidaci. Spotřebiče označené příslušným symbolem nelikvidujte spolu s domovním odpadem. Spotřebič odevzdejte v místním sběrném dvoře nebo kontaktujte místní úřad.

## МАЗМҰНЫ

1. ҚАУІПСІЗДІК НҰСҚАУЛАРЫ . . . . .	16
2. БҰЙЫМ СИПАТТАМАСЫ . . . . .	18
3. БАСҚАРУ ПАНЕЛІ . . . . .	18
4. БАҒДАРЛАМАЛАР . . . . .	19
5. БІРІНШІ ҚОЛДАНҒАНҒА ДЕЙІН . . . . .	20
6. ӘРКҮНДІК ҚОЛДАНУ . . . . .	22
7. АҚЫЛ-КЕҢЕС . . . . .	24
8. КҮТУ МЕНЕН ТАЗАЛАУ . . . . .	25
9. АҚАУЛЫҚТЫ ТҮЗЕТУ . . . . .	26
10. ТЕХНИКАЛЫҚ АҚПАРАТ . . . . .	28
11. ҚОРШАҒАН ОРТАҒА ЗИЯН КЕЛДІРМЕУ ТУРАЛЫ МАҒЛҰМАТТАР . . . . .	28

## СІЗ ОЙЫМЫЗДА БОЛДЫҢЫЗ

Electrolux құрылғысын сатып алғаныңызға рахмет. Сіз ондаған жылдар бойғы кәсіби тәжірибе мен инновацияға сүйеніп жасалған құрылғыны таңдадыңыз. Тапқырлықтың туындысы болған, көз тартарлық бұл құрылғыны жасау барысында сіз ойымызда болдыңыз. Сондықтан, қолданған сайын тамаша нәтижеге қол жеткізе алатыныңызға сенімді болыңыз.

Electrolux әлеміне қош келдіңіз.

**Біздің веб-сайтқа барып келесіні қараңыз:**



Қолдануға қатысты кеңестер, кітапшалар, ақаулықты түзету, қызмет көрсету туралы ақпарат:  
[www.electrolux.com](http://www.electrolux.com)



Сізге барынша жақсы қызмет көрсету үшін өніміңізді мына жерге тіркеңіз:  
[www.electrolux.com/productregistration](http://www.electrolux.com/productregistration)



Құрылғыңызға қажетті керек-жарақтарды, шығынды материалдарды және фирмалық қосалқы бөлшектерді сатып алу үшін:  
[www.electrolux.com/shop](http://www.electrolux.com/shop)

## ТҰТЫНУШЫҒА КӨМЕК, ҚЫЗМЕТ КӨРСЕТУ

Фирмалық заттарды қолдануды ұсынамыз.

Қызмет көрсету орталығына хабарласқанда келесі деректердің дайын болуын қамтамасыз етіңіз.

Деректерді техникалық ақпарат тақтайшасынан табуға болады. Үлгісі, Өнім нөмірі, Сериялық нөмірі



Ескерту / Абайлаңыз - Қауіпсіздік туралы маңызды мағлұмат.



Жалпы мағлұматтар менен кеңестер



Қорғаған ортаға зиян келдірмей пайдалану туралы нұсқаулар

Өндіруші ескертусіз өзгеріс енгізу құқығына ие.

# 1. ⚠️ ҚАУІПСІЗДІК НҰСҚАУЛАРЫ

Құрылғыны орнатып іске қолданар алдында бірге жеткізілген нұсқауларды мұқият оқып шығыңыз. Құрылғыны дұрыс орнатпау мен дұрыс пайдаланбау нәтижесінде адам жарақат алса және ақаулық орын алса өндіруші жауапты емес. Нұсқаулықты келешекте қарап жүру үшін үнемі сақтап қойыңыз.

## 1.1 Балалар мен дәрменсіз адамдардың қауіпсіздігі



### Назарыңызда болсын!

Тұншығып қалу, жарақат алуы немесе мүгедек болып қалу қаупі бар.

- Кембағал, сезім мүкестігі бар немесе ақыл-есі кем, құрылғыны қолдану тәжірибесі жоқ немесе қолдана білмейтін адамдарға, балаларға оны іске қосуға рұқсат бермеңіз. Олар осы құрылғыны өз қауіпсіздігін қамтамасыз ететін адамның нұсқауы немесе қадағалауы бойынша пайдалануға тиіс.
- Балаларға құрылғымен ойнауға рұқсат бермеңіз.
- Орам материалдарының барлығын балалардан алыс ұстаңыз.
- Жуғыш заттардың барлығын балалардан алыс ұстаңыз.
- Құрылғының есігі ашық тұрғанда, балалар мен үй жануарларын алыс ұстаңыз.

## 1.2 Орнату

- Орам материалдарының барлығын алыңыз.
- Бүлінген құрылғыны орнатпаңыз немесе іске қоспаңыз.
- Құрылғыны температурасы 0 °C градустан төмен жерге орнатпаңыз немесе қолданбаңыз.
- Құрылғымен бірге берілген орнату бойынша нұсқауларды орындаңыз.

## Электртоғына қосу



### Назарыңызда болсын!

Өрт шығу және электр қатеріне ұшырау қаупі бар.

- Құрылғыны міндетті түрде жерге тұйықтау қажет.
- Техникалық ақпарат тақтайшасындағы электр параметрлерінің электр желісіндегі параметрлерге сай келетініне көз жеткізіңіз. Сай келмесе, электршіге хабарласыңыз.
- Өрқашан дұрыс орнатылған, қатерден сақтандырылған розетканы қолданыңыз.
- Көп тармақты адаптерлер мен ұзартқыш сымдарды қолданбаңыз.
- Құрылғының ашасына және сымына зақым келтірмеңіз. Құрылғының қорек сымын ауыстыру қажет болса, оны міндетті түрде қызмет көрсету орталығы жүзеге асыруға тиіс.
- Құрылғының ашасын розеткаға тек құрылғыны орнатып болғаннан кейін ғана жалғаңыз. Орнатып болғаннан кейін ашаның қол жететін жерде тұрғанына көз жеткізіңіз.
- Құрылғыны тоқтан ажырату үшін сымынан тартпаңыз. Өрқашан ашасынан тартып суырыңыз.
- Қорек сымын немесе ашасын су қолмен ұстамаңыз.
- Бұл құрылғы E.E.C. ережелеріне сай келеді.

## Суға қосу

- Су қосылымы түтіктеріне ешбір зақым келтірмеңіз.
- Құрылғыны жаңа құбырларға немесе ұзақ уақыт қолданылмаған құбырларға жалғамай тұрып, суын тазарғанша ағызыңыз.
- Құрылғыны алғаш рет қолданған кезде еш жерінен су ақпай тұрғанына көз жеткізіңіз.
- Су құятын түтік, ішіне сым өткізілген екі қабат қаптамадан тұрады және қауіпсіздік клапанымен жабдықталған.

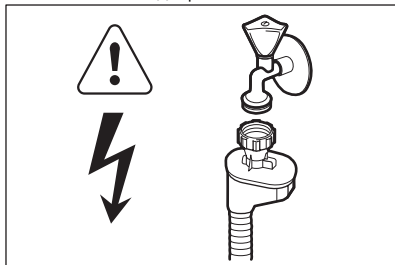

**Назарыңызда болсын!**

Қатерлі кернеу.

- Егер су құятын түтік бүлінсе, ашаны дереу розеткадан суырыңыз. Су құятын түтіккі ауыстыру үшін Қызмет көрсету орталығына хабарласыңыз.

**1.3 Қолданылуы**

- Бұл құрылғы үйде және сол сияқты төменде аталған жерлерде қолдануға арналған:
  - Дүкендердің, кеңселердің және басқа жұмыс орындарының қызметкерлерге арналған ас бөлмелерінде
  - Фермадағы үйлерде
  - Қонақ үйлерде, мотельдер мен басқа да тұрғынды жерлерде
  - Төсек және таңғы аспен қамтамасыз ететін жерлерде.

**Назарыңызда болсын!**

Жарақат алу, күйіп қалу, электр немесе өрт қаупі бар.

- Бұл құрылғының техникалық сипаттамасын өзгертпеңіз.
- Өткір ұшты пышақтар мен ас құралдарының ұштарын төмен қаратып немесе көлденеңінен қойып ас құралдарына арналған себетке салыңыз.
- Құрылғының есігі ашық тұрған кезде соғылып қалмас үшін қараусыз қалдырмаңыз.

- Ашық тұрған есікке отырмаңыз немесе үстіне шықпаңыз.
- Ыдыс жуғыш машинаға арналған жуғыш заттар қауіпті. Жуғыш заттың орамында көрсетілетін нұсқауларды орындаңыз.
- Құрылғыдағы сумен ойнауға немесе ішуге болмайды.
- Ыдыстарды бағдарлама аяқталғанша құрылғыдан алмаңыз. Ыдыстарда жуғыш зат болуы мүмкін.
- Бағдарлама орындалып тұрғанда құрылғы есігін ашсаңыз, ыстық бу шығуы мүмкін.
- Тұтанғыш заттарды немесе ішіне тұтанғыш зат салынған дымқыл заттарды құрылғының ішіне, қасына немесе үстіне қоймаңыз.
- Құрылғыны тазалау үшін сулы спрейді және бұды қолданбаңыз.

**1.4 Құрылғыны тастау****Назарыңызда болсын!**

Жарақат алу немесе тұншығып қалу қаупі бар.

- Құрылғыны электр желісінен ажыратыңыз.
- Қуат сымын кесіп алыңыз да, қоқысқа тастаңыз.
- Балалар мен жануарлар құрылғыға қамалып қалмас үшін есіктің бекітпесін алыңыз.

## 2. БҰЙЫМ СИПАТТАМАСЫ

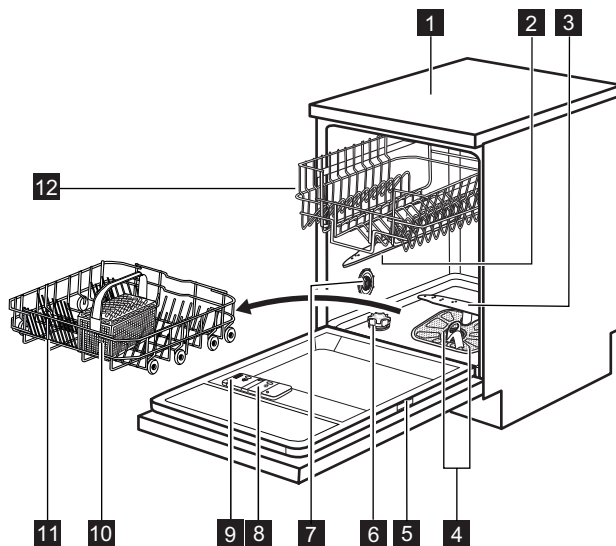

- 1** Жұмыс алаңы
- 2** Үстіңгі бүріккіш түтік
- 3** Астыңғы бүріккіш түтік
- 4** Сүзгілер
- 5** Техникалық ақпарат тақтайшасы
- 6** Тұз сауыты



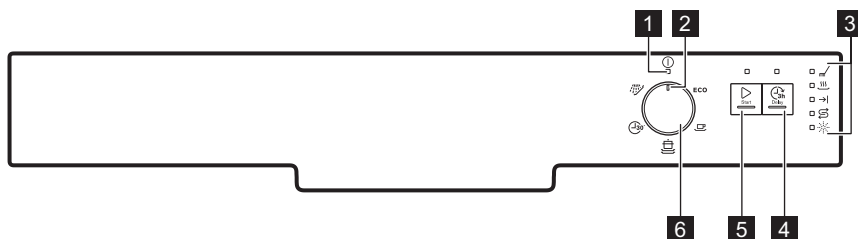

- 7** Су кермектігі тетігі
- 8** Шайғыш зат үлестіргіші
- 9** Жуғыш зат үлестіргіші
- 10** Ас құралдары себеті
- 11** Астыңғы себет
- 12** Үстіңгі себет

## 3. БАСҚАРУ ПАНЕЛІ







- 1** Қосу/өшіру индикаторы
- 2** Бағдарлама көрсеткіші
- 3** Индикатор шамдар

- 4** Delay түймешігі
- 5** Start түймешігі
- 6** Бағдарлама тетігі

Индикатор шамдар	Сипаттама
	Жуу циклінің индикаторы. Бұл жуу циклі және шаю циклдары жұмыс істеген кезде жанады.
	Кұрғату циклінің индикаторы. Кептіру циклы орындалып тұрғанда жанады.
	Аяқтау индикаторы.
	Түз индикаторы. Бағдарлама жұмыс істеп тұрған кезде бұл индикатор үнемі сөніп тұрады.
	Шайғыш зат индикаторы. Бағдарлама жұмыс істеп тұрған кезде бұл индикатор үнемі сөніп тұрады.

## 4. БАҒДАРЛАМАЛАР

Бағдарлама <sup>1)</sup>	Ластану дәрежесі Кірдің түрі	Бағдарлама циклдар	Ұзақтық (мин)	Қуат (кВт)	Су (л)
<b>ECO</b> <sup>2)</sup>	Қалыпты ластанған Фарфор ыдыс- аяқ пен ас құралдары	Алғашқы жуу Жуу 50 °C Шаю циклдары Кұрғату	130 - 140	1.0 - 1.2	14 - 16
	Қалыпты ластанған Фарфор ыдыс- аяқ пен ас құралдары	Жуу 65 °C Шаю циклдары Кұрғату	100 - 110	1.4 - 1.6	19 - 21
	Қатты ластанған Фарфор ыдыс, ас құралдары, кәстрөлдер мен табалар	Алғашқы жуу Жуу 70 °C Шаю циклдары Кұрғату	120 - 130	1.8 - 2.0	22 - 24
	Жаңа ластанған Фарфор ыдыс- аяқ пен ас құралдары	Жуу 65 °C Шаю	30	0.9	9
	Барлығы	Алғашқы жуу	12	0.1	5

1) Бағдарламаның ұзақтығы мен тұтыну мөндерін судың қысымы мен температурасы, электр қуатының ауытқуы, параметрлер және ыдыс-аяқтың мөлшері өзгертуі мүмкін.

2) Осы бағдарламаны қолданып, қалыпты кірлеген фарфор ыдыс-аяқ пен ас құралдарын жуғанда, су мен қуат барынша тиімді жұмсалады. (Бұл сынақ мекемелеріне арналған стандартты бағдарлама).

3) Осы бағдарламамен жаңа ластанған ыдыстарды жууға болады. Бұл қысқа уақыт ішінде жақсы нәтиже береді.

- 4) Бұл бағдарламаны ыдыстарды жылдам шаю үшін қолданыңыз. Бұл қалдықтардың ыдыстарға жабысып, құрылғыдан жағымсыз иіс шығуына жол бермейді.  
Бұл бағдарламаны қолданғанда, жуғыш заттарды пайдаланбаңыз.

#### Сынақ институттарына арналған ақпарат

Сынақ өткізуге қажетті ақпараттар туралы хабарларды мына эл.поштаға жолдаңыз.

**info.test@dishwasher-production.com**

Техникалық ақпарат тақтайшасындағы құрылғының нөмірін (PNC) жазып қойыңыз.

## 5. БІРІНШІ ҚОЛДАНҒАНҒА ДЕЙІН

1. Су жұмсартқыштың қойылған деңгейі тұратын жеріңіздегі судың кермектігіне сай келетініне көз жеткізіңіз. Сай келмесе, су жұмсартқыштың деңгейін реттеңіз. Тұратын жеріңіздегі судың кермектігін, жергілікті сумен жабдықтау мекемесіне хабарласып біліңіз.
2. Тұз сауытын толтырыңыз.
3. Шайғыш зат үлестіргішін толтырыңыз.
4. Су құятын шүмекті ашыңыз.
5. Құрылғыда өндіру үрдісінің қалдықтары қалуы мүмкін. Оларды тазалау үшін бағдарламаны бастаңыз. Жуғыш затты қолданбаңыз және себеттерді толтырмаңыз.

### 5.1 Су жұмсартқышты реттеу

Су қысымы				Су жұмсартқыш реттеу	
Германия градусы (°dH)	Франция градусы (°fH)	ммоль/л	Кларк градусы	Қолдан	Электронды тәсілмен
51 - 70	91 - 125	9.1 - 12.5	64 - 88	2 1)	10
43 - 50	76 - 90	7.6 - 9.0	53 - 63	2 1)	9
37 - 42	65 - 75	6.5 - 7.5	46 - 52	2 1)	8
29 - 36	51 - 64	5.1 - 6.4	36 - 45	2 1)	7
23 - 28	40 - 50	4.0 - 5.0	28 - 35	2 1)	6
19 - 22	33 - 39	3.3 - 3.9	23 - 27	2 1)	5 1)
15 - 18	26 - 32	2.6 - 3.2	18 - 22	1	4
11 - 14	19 - 25	1.9 - 2.5	13 - 17	1	3
4 - 10	7 - 18	0.7 - 1.8	5 - 12	1	2
< 4	< 7	< 0.7	< 5	1 2)	1 2)

1) Зауытта орнатылған параметр.

2) Тұзды осы деңгейге қойып қолданбаңыз.



Су жұмсартқышты қолмен және электрондық тәсілмен реттеу қажет.

## Қолмен реттеу

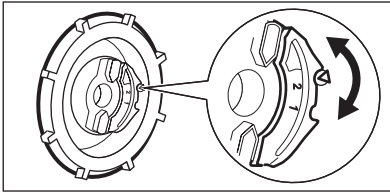

Су кермектігі дискісін 1-ші немесе 2-ші орынға бұраңыз.

## Электрондық жолмен реттеу

1. Бағдарлама тетігіндегі бағдарлама таңбасының қосу/сөндіру индикаторына дәл келгеніне көз жеткізіңіз.
2. **Start** түймешігін басып ұстап тұрыңыз. Дәл осы кезде тетікті басқару панеліндегі ең бірінші жуу бағдарламасына келгенше сағат тілінің бағытымен бұраңыз.
3. **Start** тетігін **Start** және қосу/сөндіру индикаторы жыпылықтай бастағанда индикаторы жыпылықтай бастағанда босатыңыз. "Соңы" индикаторы жыпылықтай бастайды. Аяқтау индикаторы ара-тұра жыпылықтаса, ағымдық орнатылған деңгейді көрсетеді.
  - Мысалы, 5 рет жыпылықтау + үзіліс + 5 рет жыпылықтау = 5-ші деңгей.
4. Параметрді өзгерту үшін **Start** түймешігін қайта-қайта басыңыз. **Start** түймешігін басқан сайын деңгейдің нөмірі көбейеді.
5. Параметрді растау және құрылғыны сөндіру үшін тетікті бағдарлама таңбасы қосу/сөндіру индикаторына дәл келгенше бұраңыз.

## 5.2 Тұз сауытын толтыру

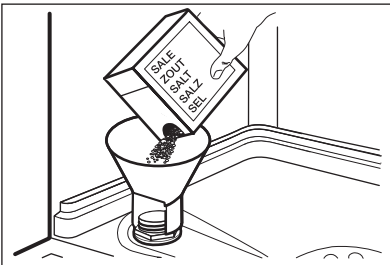

1. Тұз сауытының қапағын сағат тілінің бағытына қарсы бұрап ашыңыз.
2. Тұз сауытына 1 литр су құйыңыз (ең алғаш қолданғанда ғана).
3. Тұз сауытына ыдыс жуғыш машина тұзынан салыңыз.
4. Тұз сауытының ернеуіндегі тұзды тазалаңыз.
5. Тұз сауытының қапағын сағат тілінің бағытымен бұрап жабыңыз.

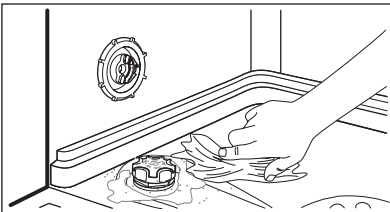

### Сақтандыру туралы ескерту!

Тұз сауытын толтырған кезде одан су және тұз ағуы мүмкін. Тот басу қаупі бар. Бұндай жағдайға жол бермеу үшін тұз сауытын толтырғаннан кейін бағдарламаны бастаңыз.

### 5.3 Шайғыш зат үлестіргішін толтыру

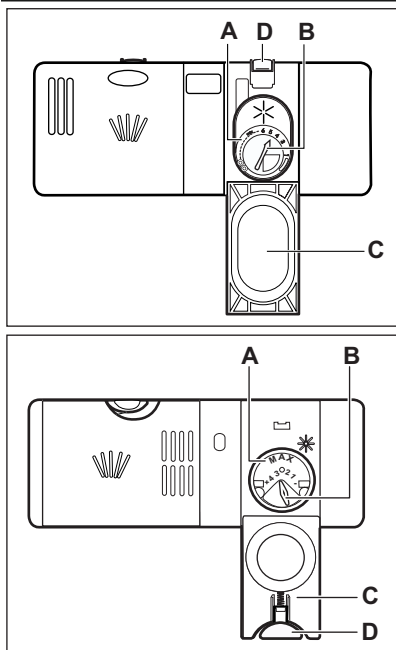

1. (D) босату түймешігін басып, қақпақты (C) ашыңыз.
2. Шайғыш зат үлестіргішін (A) толтырыңыз, 'max' деңгейінен асырмаңыз.
3. Төгіліп қалған шайғыш зат қатты көпіршімес үшін сіңіргіш шүберекпен тазалаңыз.
4. Қақпақшаны жабыңыз. Босату түймешігінің бекіту қалпына қойылғанына көз жеткізіңіз.



Үлестіру мөлшерін реттеу тетігін (B) 1 (ең аз мөлшер) және 4 немесе 6 (ең көп мөлшер) аралығына қоюға болады.

## 6. ӘРКҮНДІК ҚОЛДАНУ

1. Су құятын шүмекті ашыңыз.
2. Тетікті бағдарлама таңбасы орнатқыңыз келген бағдарламаға келгенше бұраңыз. Бағдарламаны салынған заттар мен олардың ластану деңгейіне қарай дұрыс орнатыңыз.
  - Тұз индикаторы қосулы тұрса, тұз сауытын толтырыңыз.
  - Шайғыш зат индикаторы қосулы тұрса, шайғыш зат үлестіргішін толтырыңыз.
3. Себеттерді толтырыңыз.
4. Жуғыш заттан қосыңыз.
5. Бағдарламаны бастаңыз.

## 6.1 Жуғыш затты қолдану

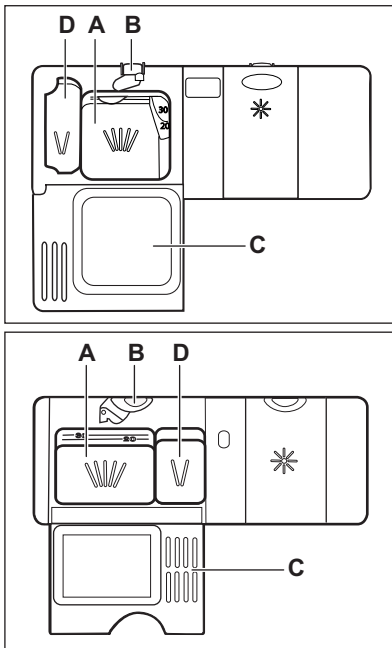

1. (B) босату түймешігін басып, қақпақты (C) ашыңыз.
2. Жуғыш затты (A) бөлігіне салыңыз.
3. Егер бағдарламаның алдын ала жуу циклі бар болса, (D) бөлігіне жуғыш заттан аздап салыңыз.
4. Жуғыш таблеткаларды қолдансаңыз, оларды жуғыш зат үлестіргішіне (A) салыңыз.
5. Қақпақшаны жабыңыз. Босату түймешігінің бекіту қалпына қойылғанына көз жеткізіңіз.

## 6.2 Таблетка тәрізді құрама жуғыш затты пайдалану

Тұз және шайғыш заты бар таблеткаларды қолданғанда, тұз сауыты мен шайғыш зат сауытын толтырмаңыз. Шайғыш заттың сауыты босап қалса, шайғыш зат индикаторы үнемі жанады.

1. Су жұмсартқышты ең төмен мәнге қойыңыз.
2. Шайғыш затты үлестіру мөлшерін ең төмен мәнге қойыңыз.

Егер аралас таблетканы қолдануды тоқтатсаңыз, жуғыш зат, шайғыш зат мен ыдыс жуғыш тұзды жеке-жеке қолданар алдында мына қадамдарды орындаңыз:

1. Құрылғыны іске қосу үшін қосу/сөндіру түймешігін басыңыз.
2. Су жұмсартқышты ең үлкен мәнге қойыңыз.
3. Тұз сауыты мен шайғыш зат үлестіргішінің толы екеніне көз жеткізіңіз.

4. Шау циклы бар ең қысқа жуу бағдарламасын, жуғыш зат қолданбай және ыдыс салмай орындаңыз.
5. Су жұмсартқышты өзіңіз тұратын жердегі судың кермектігіне лайықтап қойыңыз.
6. Шайғыш заттың қосылатын мөлшерін реттеңіз.

## 6.3 Бағдарламаны орнату және бастау

Кешіктіріп бастау функциясы жоқ бағдарламаны бастау

1. Су құятын шүмекті ашыңыз.
2. Құрылғы есігін жабыңыз.
3. Тетікті бағдарлама таңбасы орнатқыңыз келген бағдарламаның белгісіне келгенше бұраңыз.
  - Қосу/сөндіру индикаторы жанады.
4. Бағдарламаны бастау үшін **Start** түймешігін басыңыз.
  - Start индикаторы жанады.
  - Жуу циклының индикаторы жанады.

## Кешіктіріп бастау функциясы бар бағдарламаны бастау

1. Бағдарламаны орнатыңыз
2. **Delay** түймешігін бағдарламаны 3 сағатқа кешіктіріп бастау үшін басыңыз.
  - Delay индикаторы жанады.
3. Кері санақты бастау үшін **Start** түймешігін басыңыз.
  - Start индикаторы жанады.

## Құрылғы жұмыс істеп тұрған кезде есікті ашу

Есікті ашсаңыз, құрылғы тоқтайды. Есікті жапқаннан кейін, құрылғы тоқтаған жерінен бастап жұмыс істейді.

## Кері санақ жұмыс істеп тұрған кезде кешіктіріп бастау функциясын біржола тоқтату

1. **Start** және **Delay** түймешіктерін Delay және Start индикаторлары сөнгенше бірге басып ұстап тұрыңыз.
2. Бағдарламаны бастау үшін **Start** түймешігін басыңыз.

## Бағдарламаны біржола тоқтату

1. **Start** және **Delay** түймешіктерін Start индикаторы сөнгенше бірге басып ұстап тұрыңыз.



Жаңа бағдарламаны бастар алдында, жуғыш зат үлестіргіште жуғыш заттың бар екеніне көз жеткізіңіз.

## Бағдарламаның соңы

Бағдарлама аяқталған кезде "соңы" индикаторы жанады да, Start индикаторы сөнеді. Құрылғыны 3 минут ішінде сөндірмесеңіз, қосу/сөндіру индикаторы ғана жанған қалпы тұрады. Бұл электр қуатын аз тұтынуға көмектеседі.

1. Құрылғыны сөндіру үшін тетікті бағдарлама таңбасы қосу/сөндіру индикаторына дәл келгенше бұраңыз.
2. Судың шүмегін жабыңыз.

## Маңызды

- Ыдыс-аяқтарды құрылғыдан суығаннан кейін ғана алыңыз. Ыстық ыдыстар осал келеді.
- Алдымен астыңғы себеттегі, содан кейін үстіңгі себеттегі ыдысты алыңыз.
- Құрылғының қабырғалары мен есігіне су тұруы мүмкін. Тот баспайтын болат, ыдыс-аяққа қарағанда тез салқындайды.

## 7. АҚЫЛ-КЕҢЕС

### 7.1 Су жұмсартқыш

Кермек судың құрамында құрылғыға нұқсан келтіруі және жуу нәтижесіне жаман әсер етуі мүмкін минералдар өте көп мөлшерде кездеседі. Су жұмсартқыш бұл минералдарды бейтарап етеді.

Ыдыс жуғыш машинаға арналған тұз су жұмсартқышты таза, жақсы қалыпта ұстайды. Су жұмсартқыштың дұрыс деңгейін орнатқан маңызды. Бұл су жұмсартқыштың ыдыс жуғыш машина тұзы мен суды дұрыс мөлшерде қолдануын қамтамасыз етеді.

### 7.2 Тұз, шайғыш зат және жуғыш затты пайдалану

- Тек ыдыс жуғыш машинаға арналған тұзды, шайғыш және жуғыш затты пайдаланыңыз. Басқа өнімдер құрылғыға нұқсан келтіруі мүмкін.
- Соңғы шаю циклі кезінде шайғыш зат ыдыстарға ешбір жолақ, дақ қалдырмай құрғатуға көмектеседі.
- Аралас жуғыш таблеткалардың құрамында жуғыш зат, шайғыш зат және басқа қоспалар бар. Бұл заттардың тұратын жеріңіздегі судың кермектігіне сай келетініне көз жеткізіңіз. Өнімдердің орамындағы нұсқауларды қараңыз.

- Жуғыш таблеткалар қысқа бағдарламаларда әбден ерімейді. Жуғыш заттардың қалдықтары ыдыстарға тұрып қалмас үшін жуғыш таблеткаларды пайдаланғанда ұзақ бағдарламаларды қолдануды ұсынамыз.



Жуғыш затты қажетті мөлшерден артық пайдаланбаңыз. Жуғыш заттың орамындағы нұсқауларды қараңыз.

### 7.3 Себеттерді толтыру



Себеттерді толтыру мысалдары көрсетілген парақшаны қараңыз.

- Құрылғыны ыдыс жуғыш машинада жууға болатын заттарды жуу үшін ғана қолданыңыз.
- Ағаш, мүйіз, алюминий, қалайы және мыстан жасалған заттарды құрылғыға салмаңыз.
- Құрылғыға су сіңіретін заттарды (жөке, ас үй шүберектері) салмаңыз.
- Заттарға жабысқан тағам қалдықтарын алыңыз.
- Күйіп жабысып қалған тағамды оңай тазалау үшін кәстрөлдер мен табаларды құрылғыға салмай тұрып, суға салып жібітіңіз.
- Шұңғыл ыдыстардың (мысалы, кесе, стакан және кәстрөл) аузын төмен қаратып салыңыз.

- Ас құралдары мен ыдыс-аяқты араласып кетпейтін етіп салыңыз. Қасықтарды басқа ас құралдарымен араластырып салыңыз.
- Стакандарды бір-біріне тигізбей салыңыз.
- Кішкене заттарды ас құралдары себетіне салыңыз.
- Жеңіл заттарды үстіңгі себетке салыңыз. Заттарды жылжып кетпейтін етіп салыңыз.
- Бағдарламаны бастамай тұрып, бүріккіш түтіктердің еркін айнала алатынына көз жеткізіңіз.

### 7.4 Бағдарламаны бастау алдында

#### Мынаны ескеріңіз:

- Сүзгілердің таза екенін және орнатылып тұрғанын.
- Бүріккіш түтіктердің бітеліп қалмағанын.
- Заттардың себеттерге дұрыс салынғанын.
- Бағдарламаның салынған ыдыстың түріне және ластану дәрежесіне сай екенін.
- Жуғыш зат дұрыс мөлшерде қолданылғанын.
- Кір жуғыш машина тұзы бен шайғыш заттың (егер аралас жуғыш таблетканы қолданбасаңыз) бар екенін.
- Тұз сауытының қақпағының мықтап жабылғанын.

## 8. КҮТУ МЕНЕН ТАЗАЛАУ



#### Назарыңызда болсын!

Құрылғыны жөндеу алдында электр желісінен ағытып, ашасын розеткадан суырыңыз.



Қоқыс тұрған сүзгілер мен бүріккіш түтіктер жуу нәтижесін төмендетеді. Уақытылы тексеріп, қажет болса тазалаңыз.

### 8.1 Сүзгілерді тазалау

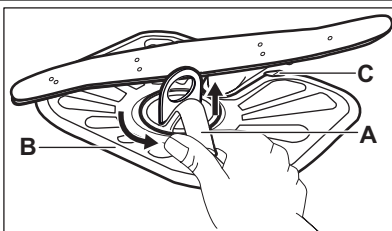

1. Сүзгіні (A) сағат тілінің бағытына қарсы бұрап алыңыз.

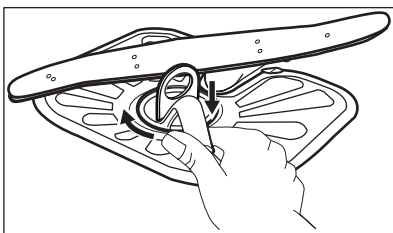
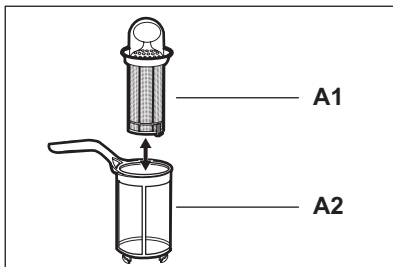

2. (A) сүзгісін бөлу үшін, (A1) және (A2) бөліктерін ажыратыңыз.
3. (B) сүзгісін алыңыз.
4. Сүзгілерді сумен жуыңыз.
5. (B) сүзгісін әдепкі орнына салыңыз. Сүзгінің екі бағыттағыштың (C) астына дұрыс кірігіп орналасқанына көз жеткізіңіз.
6. (A) сүзгісін құрастырып, (B) сүзгісіндегі орнына қойыңыз. Сырт етіп орнына түскенше сағат тілінің бағытымен бұраңыз.



Сүзгілер дұрыс салынбаса, жуу нәтижесі қанағаттанғысыз болуы және құрылғыға нұқсан келуі мүмкін.

## 8.2 Бүріккіш түтіктерді тазалау

Бүріккіш түтіктерді ағытып алмаңыз. Бүріккіш түтіктердің тесіктері бітеліп қалса, қалдықтарды жіңішке шырпымен тазалаңыз.

## 8.3 Сыртын тазалау

Құрылғыны дымқыл, жұмсақ шүберекпен тазалаңыз.

Тек бейтарап тазартқыш заттарды қолданыңыз. Жеміргіш заттарды, түрпілі жөкені немесе еріткіштерді пайдаланбаңыз.

# 9. АҚАУЛЫҚТЫ ТҮЗЕТУ

Құрылғы жұмысын бастамай жатыр немесе жұмыс жасап тұрған кезде тоқтап қалады. Қызмет көрсету орталығына хабарласпай тұрып, ақаулықты шешуге қатысты ұсыныстарды орындаңыз.

**Кей ақаулықтар орын алғанда, аяқтау индикаторы ара-тұра жыпылықтап, ескерту кодтарын көрсетеді.**

Ескерту коды	Ақаулық
<ul style="list-style-type: none"> <li>• "Соңы" индикаторы 1 рет жыпылықтайды.</li> <li>• Start индикаторы үздіксіз жыпылықтайды.</li> </ul>	Құрылғыға су құйылмай тұр.
<ul style="list-style-type: none"> <li>• "Соңы" индикаторы 2 рет ара-тұра жыпылықтайды.</li> <li>• Start индикаторы үздіксіз жыпылықтайды.</li> </ul>	Құрылғыдан су ақпайды.
<ul style="list-style-type: none"> <li>• "Соңы" индикаторы 3 рет ара-тұра жыпылықтайды.</li> <li>• Start индикаторы үздіксіз жыпылықтайды.</li> </ul>	Тасқынға қарсы құрал қосулы.



### Назарыңызда болсын!

Тексеріп көру алдында құрылғыны тоқтан ажыратыңыз. Тетікті бағдарлама таңбасы қосу/сөндіру индикаторына келгенше бұраңыз.

Ақаулық	Ықтимал шешімі
Құрылғыны іске қоса алмадыңыз.	Ашаның розеткаға қосылғанына көз жеткізіңіз.
	Сақтандырғыш қорабындағы сақтандырғышқа зақым келмегеніне көз жеткізіңіз.
Бағдарлама басталмай тұр.	Құрылғы есігінің жабық тұрғанына көз жеткізіңіз.
	<b>Start</b> түймешігін басыңыз.
	Егер кешіктіріп бастау функциясы орнатылып тұрса, оны ажыратыңыз немесе кері санақ аяқталғанша күтіңіз.
Құрылғыға су құйылмай тұр.	Су шүмегінің ашық тұрғанына көз жеткізіңіз.
	Сумен жабдықтау жүйесіндегі судың қысымының өте төмен емес екеніне көз жеткізіңіз. Бұл ақпаратты жергілікті су ресурстары мекемесіне хабарласып алыңыз.
	Су шүмегінің бітеліп қалмағанына көз жеткізіңіз.
	Су құятын түтіктің сүзгісінің бітеліп қалмағанына көз жеткізіңіз.
	Су құятын түтіктің бұратылып немесе майысып қалмағанына көз жеткізіңіз.
Құрылғыдан су ақпайды.	Раковина түтікшесінің бітеліп қалмағанына көз жеткізіңіз.
	Су төгетін түтіктің бұратылып немесе майысып қалмағанына көз жеткізіңіз.
Тасқынға қарсы құрал қосулы.	Судың шүмегін жабыңыз да, қызмет көрсету орталығына хабарласыңыз.

Тексеріп болғаннан кейін, бағдарлама тетігін бағдарлама таңбасы ақаулық пайда болған кезде жұмыс істеп тұрған бағдарламаға деп келгенше бұраңыз. Бағдарлама үзілген жерінен бастап жалғасады. Ақаулық қайта орын алса, қызмет көрсету орталығына хабарласыңыз. Егер басқа ақаулық кодтары көрініс берсе, қызмет көрсету орталығына хабарласыңыз.

## 9.1 Егер жуу және құрғату нәтижелері қанағаттанарлықтай болмаса

### Стакаңдар мен ыдыстарда ақ жолақтар немесе көк дақтар пайда болған

- Шайғыш зат тым көп мөлшерде қосылады. Шайғыш затты үлестіру мөлшерін ең төменгі деңгейге қойыңыз.
- Жуғыш зат тым көп мөлшерде салынған.

### Стакаңдар мен ыдыстарда дақтар және көпкен су тамшыларының ізі қалған.

- Шайғыш зат жеткіліксіз мөлшерде үлестірілген. Шайғыш затты үлестіру мөлшерін ең жоғары деңгейге қойыңыз.
- Бұл жуғыш заттың сапасына байланысты болуы мүмкін.

**Ыдыстар су болып тұр**

- Кептіру циклы жоқ немесе төмен температурада кептіру циклы бар бағдарлама таңдалған.
- Шайғыш зат үлестіргіші босап қалған.

- Бұл шайғыш заттың сапасына байланысты болуы мүмкін.



Басқа ықтимал себептерді "АҚЫЛ-КЕҢЕС" тарауынан қараңыз.

## 10. ТЕХНИКАЛЫҚ АҚПАРАТ

Өлшемдері	Ені / Биіктігі / Тереңдігі (мм)	600 / 850 / 610
Электротоғына қосу	Техникалық ақпарат тақтайшасына қараңыз.	
	Кернеу	220-240 В
	Жиілік	50 Гц
Сумен жабдықтау қысымы	Ең аз / ең көп (бар / мПа)	(0.5 / 0.05) / (8 / 0.8)
Сумен жабдықтау <sup>1)</sup>	Суық су немесе ыстық су <sup>2)</sup>	макс. 60 °С
Сыйымдылығы	Орналастыру параметрлері	12
Қуат тұтынуы	Қосылған қалпы қалдыру режимінде	0.99 Вт
	Сөндірулі режимде	0.1 Вт

<sup>1)</sup> Су құятын түтікті 3/4" бұрамасы бар су шүмегіне жалғаңыз.

<sup>2)</sup> Егер ыстық су басқа қуат көздерінен (мысалы, күн батареясы, желдің қуаты) алынса, тұтыну қуатын азайту үшін ыстық суды қолданыңыз.

## 11. ҚОРШАҒАН ОРТАҒА ЗИЯН КЕЛДІРМЕУ ТУРАЛЫ МАҒЛҰМАТТАР

Белгі  салынған материалдарды қайта өңдеуден өткізуге тапсырыңыз. Орам материалдарын қайта өңдеуден өткізу үшін тиісті контейнерлерге салыңыз. Электрлік және электроникалық құрылғылардың қалдығын қайта өңдеуден өткізу арқылы, қоршаған ортаға және

адамның денсаулығына зиян келтіретін жағдайларға жол бермеуге өз үлесіңізді қосыңыз. Белгі  салынған құрылғыларды тұрмыстық қалдықтармен бірге тастамаңыз. Өнімді жергілікті қайта өңдеу орталығына өткізіңіз немесе жергілікті мекемеге хабарласыңыз.

# ÍNDICE

1. INSTRUÇÕES DE SEGURANÇA . . . . .	30
2. DESCRIÇÃO DO PRODUTO . . . . .	32
3. PAINEL DE CONTROLO . . . . .	32
4. PROGRAMAS . . . . .	33
5. ANTES DA PRIMEIRA UTILIZAÇÃO . . . . .	34
6. UTILIZAÇÃO DIÁRIA . . . . .	36
7. SUGESTÕES E DICAS . . . . .	38
8. MANUTENÇÃO E LIMPEZA . . . . .	39
9. RESOLUÇÃO DE PROBLEMAS . . . . .	40
10. INFORMAÇÃO TÉCNICA . . . . .	42
11. PREOCUPAÇÕES AMBIENTAIS . . . . .	43

## ESTAMOS A PENSAR EM SI

Obrigado por ter adquirido um aparelho Electrolux. Escolheu um produto que traz consigo décadas de experiência profissional e inovação. Engenhoso e elegante, foi concebido a pensar em si. Assim, quando o utilizar, terá a tranquilidade de quem sabe que terá sempre óptimos resultados.

Bem-vindo(a) à Electrolux.

**Visite o nosso website para:**



Resolver problemas e obter conselhos de utilização, catálogos e informações sobre serviços:

**[www.electrolux.com](http://www.electrolux.com)**



Registar o seu produto para beneficiar de um serviço melhor:

**[www.electrolux.com/productregistration](http://www.electrolux.com/productregistration)**



Adquirir acessórios, consumíveis e peças de substituição originais para o seu aparelho:

**[www.electrolux.com/shop](http://www.electrolux.com/shop)**

## APOIO AO CLIENTE E ASSISTÊNCIA

Recomendamos a utilização de peças de substituição originais.

Quando contactar a Assistência, certifique-se de que tem os seguintes dados disponíveis.

A informação encontra-se na placa de características. Modelo, PNC, Número de Série.



Aviso / Cuidado - Informações de segurança.



Informações gerais e conselhos úteis



Informações ambientais

Sujeito a alterações sem aviso prévio.

# 1. INSTRUÇÕES DE SEGURANÇA

Leia atentamente as instruções fornecidas antes de instalar e utilizar o aparelho. O fabricante não é responsável por lesões ou danos resultantes de instalação e utilização incorrectas. Guarde sempre as instruções junto do aparelho para futura referência.

## 1.1 Segurança para crianças e pessoas vulneráveis



### ADVERTÊNCIA

Risco de asfixia, ferimentos ou incapacidade permanente.

- Não permita que o aparelho seja utilizado por pessoas, incluindo crianças, com capacidades físicas e sensoriais reduzidas, funções mentais reduzidas ou sem experiência e conhecimento de utilização do mesmo. Essas pessoas devem ser vigiadas ou ensinadas a utilizar o aparelho por uma pessoa que seja responsável pela sua segurança.
- Não permita que as crianças brinquem com o aparelho.
- Mantenha todos os materiais de embalagem fora do alcance das crianças.
- Mantenha todos os detergentes fora do alcance das crianças.
- Mantenha as crianças e os animais domésticos afastados da porta do aparelho quando esta estiver aberta.

## 1.2 Instalação

- Remova toda a embalagem.
- Não instale nem utilize o aparelho se ele estiver danificado.
- Não instale nem utilize o aparelho em locais com temperatura inferior a 0 °C.
- Cumpra as instruções de instalação fornecidas com o aparelho.

## Ligação eléctrica



### ADVERTÊNCIA

Risco de incêndio e choque eléctrico.

- O aparelho tem de ficar ligado à terra.

- Certifique-se de que a informação sobre a ligação eléctrica existente na placa de características está em conformidade com a alimentação eléctrica. Se não estiver, contacte um electricista.
- Utilize sempre uma tomada devidamente instalada e à prova de choques eléctricos.
- Não utilize adaptadores de tomadas duplas ou triplas, nem cabos de extensão.
- Certifique-se de que não danifica a ficha e o cabo de alimentação eléctrica. Se for necessário substituir o cabo de alimentação, esta operação deve ser efectuada pelo nosso Centro de Assistência Técnica.
- Ligue a ficha de alimentação eléctrica à tomada apenas no final da instalação. Certifique-se de que a ficha fica acessível após a instalação.
- Não puxe o cabo de alimentação para desligar o aparelho. Puxe sempre a ficha.
- Não toque no cabo de alimentação ou na ficha de alimentação com as mãos molhadas.
- Este aparelho está em conformidade com as Directivas da UE.

## Ligação à rede de abastecimento de água

- Certifique-se de que não danifica as manguerias de água.
- Antes de ligar o aparelho a canos novos ou canos que não sejam usados há muito tempo, deixe a água correr até sair limpa.
- Na primeira utilização do aparelho, certifique-se de que não há fugas de água.
- A mangueria de entrada de água possui uma válvula de segurança e um revestimento com um cabo de alimentação no seu interior.

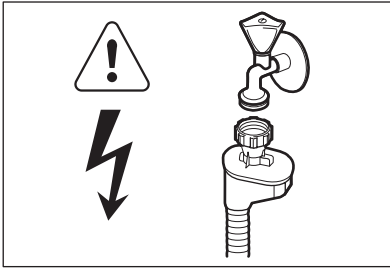
**ADVERTÊNCIA**

Voltagem perigosa.

- Se a mangueira de entrada de água estiver danificada, desligue imediatamente a ficha da tomada eléctrica. Contacte a Assistência Técnica para substituir a mangueira de entrada de água.

**1.3 Utilização**

- Este aparelho destina-se exclusivamente a utilizações domésticas ou semelhantes, tais como:
  - Áreas de cozinha destinadas ao pessoal em lojas, escritórios e outros ambientes de trabalho
  - Turismo rural
  - Utilização por clientes de hotéis, motéis e outros ambientes hoteleiros
  - Ambientes hoteleiros tipo residencial.

**ADVERTÊNCIA**

Risco de ferimentos, queimaduras, choque eléctrico ou incêndio.

- Não altere as especificações deste aparelho.
- Coloque as facas e todas as cutelarias de ponta afiada no cesto de talheres

com as pontas viradas para baixo ou na horizontal.

- Para evitar quedas, não deixe a porta do aparelho aberta sem supervisão.
- Não se sente nem se apoie na porta aberta.
- Os detergentes de máquina de lavar loiça são perigosos. Cumpra as instruções de segurança existentes na embalagem do detergente.
- Não beba a água do aparelho, nem a utilize para qualquer outro fim.
- Não retire a loiça do aparelho enquanto o programa não estiver concluído. Pode ainda haver detergente na loiça.
- O aparelho pode libertar vapor quente se abrir a porta quando um programa estiver em funcionamento.
- Não coloque produtos inflamáveis ou objectos molhados com produtos inflamáveis, no interior, perto ou em cima do aparelho.
- Não utilize jactos de água ou vapor para limpar o aparelho.

**1.4 Eliminação****ADVERTÊNCIA**

Risco de ferimentos e asfixia.

- Desligue o aparelho da alimentação eléctrica.
- Corte o cabo de alimentação eléctrica e elimine-o.
- Remova o trinco da porta para evitar que crianças ou animais de estimação possam ficar aprisionados no interior do aparelho.

## 2. DESCRIÇÃO DO PRODUTO

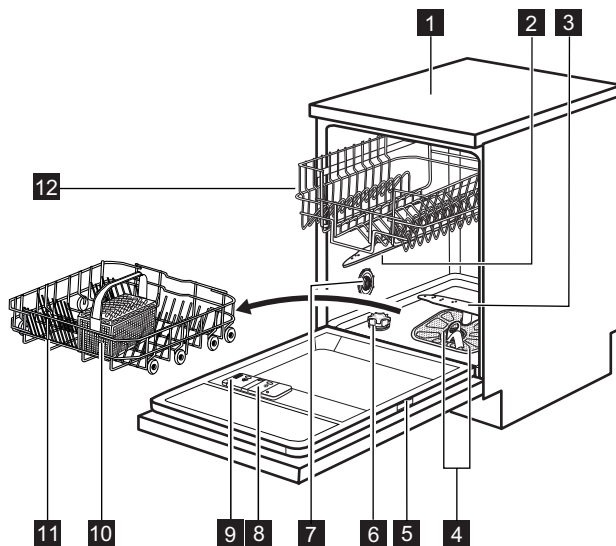



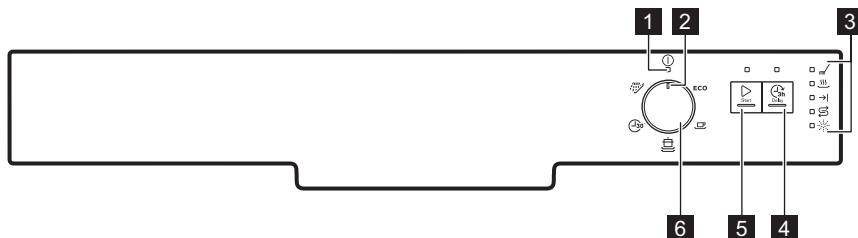

- |                                   |                                       |
|-----------------------------------|---------------------------------------|
| <b>1</b> Tampo                    | <b>7</b> Indicador da dureza da água  |
| <b>2</b> Braço aspersor superior  | <b>8</b> Distribuidor de abrlhantador |
| <b>3</b> Braço aspersor inferior  | <b>9</b> Distribuidor de detergente   |
| <b>4</b> Filtros                  | <b>10</b> Cesto de talheres           |
| <b>5</b> Placa de características | <b>11</b> Cesto inferior              |
| <b>6</b> Depósito de sal          | <b>12</b> Cesto superior              |





## 3. PAINEL DE CONTROLO



- |                               |                                |
|-------------------------------|--------------------------------|
| <b>1</b> Indicador On/Off     | <b>4</b> Botão <b>Delay</b>    |
| <b>2</b> Marcador de programa | <b>5</b> Botão <b>Start</b>    |
| <b>3</b> Indicadores          | <b>6</b> Selector de programas |

Indicadores	Descrição
	Indicador de fase de lavagem. Acende-se durante a fase de lavagem e as fases de enxaguamento.
	Indicador de fase de secagem. Acende-se durante a fase de secagem.
	Indicador de fim.
	Indicador de sal. Está desligado durante o funcionamento dos programas.
	Indicador de abrillantador. Está desligado durante o funcionamento dos programas.

## 4. PROGRAMAS

Programa <sup>1)</sup>	Nível de sujidade Tipo de carga	Fases do programa	Duração (min.)	Energia (kWh)	Água (l)
<b>ECO<sup>2)</sup></b>	Sujidade normal Faianças e talheres	Pré-lavagem Lavagem a 50 °C Enxaguamentos Secagem	130 - 140	1.0 - 1.2	14 - 16
	Sujidade normal Faianças e talheres	Lavagem a 65 °C Enxaguamentos Secagem	100 - 110	1.4 - 1.6	19 - 21
	Sujidade intensa Faianças, talheres, tachos e painelas	Pré-lavagem Lavagem a 70 °C Enxaguamentos Secagem	120 - 130	1.8 - 2.0	22 - 24
	Sujidade recente Faianças e talheres	Lavagem a 65 °C Enxaguamento	30	0.9	9
	Tudo	Pré-lavagem	12	0.1	5

1) A duração do programa e os valores de consumo podem variar em função da pressão e da temperatura da água, das variações da corrente eléctrica, das opções e da quantidade de loiça.

2) Com este programa, terá o consumo de água e energia mais eficiente para faianças e talheres com sujidade normal. (Este é o programa standard para testes).

- 3) Com este programa, pode lavar loiça com sujidade recente. Proporciona bons resultados de lavagem em pouco tempo.
- 4) Utilize este programa para enxaguar rapidamente a loiça. Isto evita que os resíduos de comida adiram à loiça e que saiam odores desagradáveis do aparelho. Não utilize detergente com este programa.

### Informação para teste

Para obter a informação necessária para testes de desempenho, por favor envie um e-mail para:

**info.test@dishwasher-production.com**

Anote o número do produto (PNC) indicado na placa de características.

## 5. ANTES DA PRIMEIRA UTILIZAÇÃO

1. Certifique-se de que o nível definido corresponde à dureza da água na sua área. Caso contrário, regule o nível da dureza da água. Contacte os serviços de abastecimento de água locais para saber qual é a dureza da água na sua área.
2. Encha o depósito de sal.
3. Encha o distribuidor de abrillantador.
4. Abra a torneira da água.
5. É possível que fiquem resíduos no aparelho. Inicie um programa para removê-los. Não utilize detergente e não coloque loiça nos cestos.

### 5.1 Regular a dureza da água

Dureza da água				Regulação da dureza da água	
Graduação alemã (°dH)	Graduação francesa (°fH)	mmol/l	Graduação Clarke	Manual	Electrónica
51 - 70	91 - 125	9,1 - 12,5	64 - 88	2 <b>1)</b>	10
43 - 50	76 - 90	7,6 - 9,0	53 - 63	2 <b>1)</b>	9
37 - 42	65 - 75	6,5 - 7,5	46 - 52	2 <b>1)</b>	8
29 - 36	51 - 64	5,1 - 6,4	36 - 45	2 <b>1)</b>	7
23 - 28	40 - 50	4,0 - 5,0	28 - 35	2 <b>1)</b>	6
19 - 22	33 - 39	3,3 - 3,9	23 - 27	2 <b>1)</b>	5 <b>1)</b>
15 - 18	26 - 32	2,6 - 3,2	18 - 22	1	4
11 - 14	19 - 25	1,9 - 2,5	13 - 17	1	3
4 - 10	7 - 18	0,7 - 1,8	5 - 12	1	2
< 4	< 7	< 0,7	< 5	1 <b>2)</b>	1 <b>2)</b>

1) Posição de fábrica.

2) Não utilize sal neste nível.



Tem de ajustar o descalcificador de água manual e electronicamente.

## Regulação manual

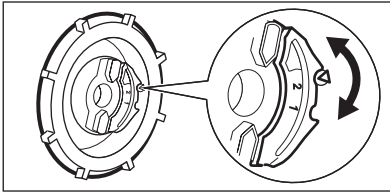

Rode o indicador da dureza da água para a posição 1 ou 2.

## Regulação electrónica

1. Certifique-se de que o marcador de programa do selector está alinhado com o indicador On/Off.
2. Mantenha premido o botão **Start**. Em simultâneo, rode o selector para a direita até que o marcador de programas fique alinhado com o primeiro programa no painel de comandos.
3. Liberte o botão **Start** quando o indicador Start e o indicador On/Off comecem a piscar. O indicador de fim começa a piscar. O número de inter-

mitências do indicador de fim indica o nível actualmente definido.

- Por exemplo, 5 intermitências + pausa + 5 intermitências = nível 5.
4. Prima o botão **Start** repetidamente para alterar a definição. Sempre que premir **Start**, o nível aumenta um número.
  5. Para confirmar a selecção e desactivar o aparelho, rode o selector até que o marcador de programa fique alinhado com o indicador On/Off.

## 5.2 Encher o depósito de sal

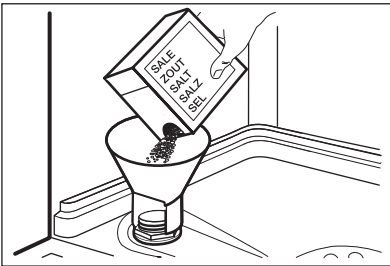

1. Rode a tampa para a esquerda e abra o depósito de sal.
2. Coloque 1 litro de água no depósito de sal (apenas na primeira vez).
3. Encha o depósito de sal com sal para máquinas de lavar loiça.
4. Retire o sal em torno da abertura do depósito de sal.
5. Rode a tampa para a direita para fechar o depósito de sal.

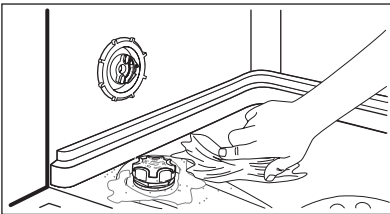

### CUIDADO

É possível que saia água e sal do depósito de sal quando estiver a enchê-lo. Risco de corrosão. Para o evitar, inicie um programa depois de encher o depósito de sal.

### 5.3 Encher o distribuidor de abrillantador

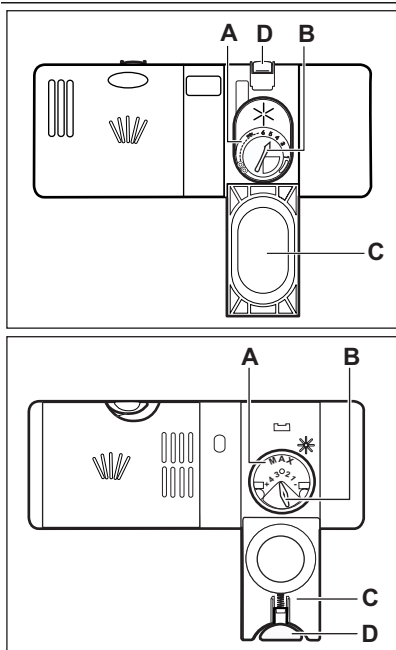

1. Prima o botão de libertação (**D**) para abrir a tampa (**C**).
2. Encha o distribuidor de abrillantador (**A**) apenas até à marca "max".
3. Retire o abrillantador entornado com um pano absorvente para evitar demasiada espuma.
4. Feche a tampa. Certifique-se de que o botão de libertação fica trancado na posição correcta.



Podem rodar o selector de quantidade a libertar (**B**) entre a posição 1 (menos quantidade) e a posição 4 ou 6 (mais quantidade).

## 6. UTILIZAÇÃO DIÁRIA

1. Abra a torneira da água.
2. Rode o selector até que o marcador de programa fique alinhado com o programa que pretender. Selecciono o programa correcto para o tipo de carga e nível de sujidade.
  - Se o indicador de sal estiver aceso, encha o depósito de sal.
- Se o indicador de abrillantador estiver aceso, encha o distribuidor de abrillantador.
3. Coloque loiça nos cestos.
4. Adicione o detergente.
5. Inicie o programa.

## 6.1 Utilizar o detergente

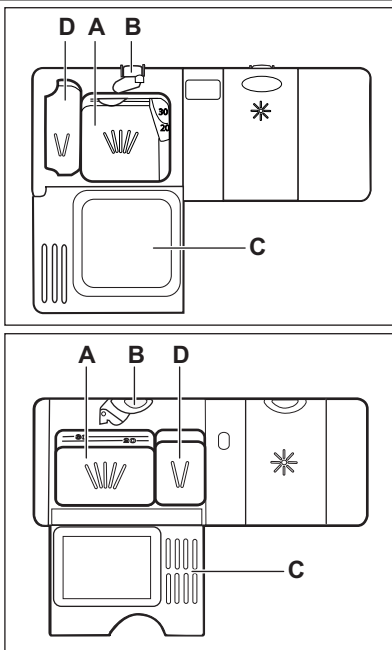

1. Prima o botão de libertação **(B)** para abrir a tampa **(C)**.
2. Coloque o detergente no compartimento **(A)**.
3. Se o programa tiver uma fase de pré-lavagem, coloque uma pequena quantidade de detergente no compartimento **(D)**.
4. Se utilizar pastilhas de detergente, coloque a pastilha no compartimento **(A)**.
5. Feche a tampa. Certifique-se de que o botão de libertação fica trancado na posição correcta.

## 6.2 Utilizar pastilhas de detergente combinadas

Quando utilizar pastilhas que contêm sal e abrillantador, não encha o depósito de sal e o distribuidor de abrillantador. O indicador de abrillantador acende-se sempre se o distribuidor de abrillantador estiver vazio.

1. Regule o nível da dureza da água para o nível mais baixo.
2. Regule o distribuidor de abrillantador para a posição mais baixa.

Se deixar de utilizar pastilhas de detergente combinadas, execute estes passos antes de começar a utilizar detergente, abrillantador e sal para máquinas de lavar loiça em separado:

1. Prima o botão de Ligar/Desligar (On/Off) para activar o aparelho.

2. Regule a dureza da água para o nível mais elevado.
3. Certifique-se de que o depósito de sal e o distribuidor de abrillantador estão cheios.
4. Inicie o programa mais curto que tenha fase de enxaguamento e não coloque detergente nem loiça.
5. Regule a dureza da água à dureza da água da sua área.
6. Regule a quantidade de abrillantador a libertar.

## 6.3 Seleccionar e iniciar um programa

Iniciar um programa sem início diferido

1. Abra a torneira da água.
2. Feche a porta do aparelho.
3. Rode o selector até que o marcador de programas fique alinhado com o símbolo do programa que pretender.
  - O indicador On/Off acende-se.

4. Prima **Start** para iniciar o programa.
  - O indicador Start acende.
  - O indicador da fase de lavagem acende-se.

### Iniciar um programa com início diferido

1. Seleccione o programa
2. Prima **Delay** para atrasar o início do programa por 3 horas.
  - O indicador Delay acende.
3. Prima **Start** para iniciar a contagem decrescente.
  - O indicador Start acende.

### Abrir a porta do aparelho durante o funcionamento

Se abrir a porta, o aparelho pára de funcionar. Quando fechar a porta, o aparelho continua a partir do ponto de interrupção.

### Cancelar o Início Diferido com a contagem decrescente já iniciada

1. Mantenha os botões **Start** e **Delay** premidos em simultâneo até que os indicadores Delay e Start se apaguem.
2. Prima **Start** para iniciar o programa.

### Cancelar o programa

1. Mantenha os botões **Start** e **Delay** premidos em simultâneo até que o indicador Start se apague.



Certifique-se de que existe detergente no distribuidor de detergente antes de iniciar um novo programa.

### No fim do programa

Quando o programa terminar, o indicador de fim acende-se e o indicador Start apaga-se. Se não desactivar o aparelho no período de 3 minutos, apenas o indicador On/Off fica aceso. Isto ajuda a reduzir o consumo de energia.

1. Para desactivar o aparelho, rode o selector até que o marcador de programas fique alinhado com o indicador On/Off.
2. Feche a torneira da água.

### Importante

- Permita que a loiça arrefeça antes de a retirar do aparelho. A loiça quente danifica-se facilmente.
- Retire primeiro a loiça do cesto inferior e só depois a do cesto superior.
- Pode haver água nas partes laterais e na porta do aparelho. O aço inoxidável arrefece mais rapidamente do que os pratos.

## 7. SUGESTÕES E DICAS

### 7.1 Descalcificador da água

A água mais dura contém uma grande quantidade de minerais que podem danificar o aparelho e piorar o resultado da lavagem. O descalcificador da água neutraliza estes minerais.

O sal para máquinas de lavar loiça mantém o descalcificador da água limpo e em boas condições. É importante definir o nível correcto do descalcificador da água. Isto garante que é utilizada a quantidade

correcta de água e sal para máquinas de lavar loiça.

### 7.2 Utilizar sal, abrillantador e detergente

- Utilize apenas sal, abrillantador e detergente próprios para máquina de lavar loiça. Outros produtos podem danificar o aparelho.

- O abrillantador ajuda a secar a loiça sem riscos e manchas durante a fase de enxaguamento.
- As pastilhas de detergente combinadas contêm detergente, abrillantador e outros agentes. Certifique-se de que as pastilhas que utiliza são apropriadas para a dureza da água na sua área. Consulte as instruções das embalagens dos produtos.
- As pastilhas de detergente não se dissolvem totalmente nos programas curtos. Para evitar resíduos de detergente na loiça, recomendamos que utilize as pastilhas apenas com programas longos.



Não utilize mais do que a quantidade correcta de detergente. Consulte as instruções da embalagem do detergente.

### 7.3 Colocar loiça nos cestos



Consulte o folheto fornecido para ver exemplos de colocação de loiça nos cestos.

- Utilize o aparelho apenas para lavar loiça que pode ser lavada na máquina.
- Não coloque loiça de madeira, marfim, alumínio, estanho ou cobre no aparelho.
- Não coloque itens que possam absorver água na máquina (esponjas, panos domésticos).
- Remova os resíduos de comida da loiça.
- Para remover facilmente resíduos de alimentos queimados, coloque os pratos e os tachos de molho antes de os colocar no aparelho.

- Coloque as peças ocas (chávenas, copos e panelas) com a abertura para baixo.
- Certifique-se de que os talheres e os pratos não ficam colados. Misture colheres com outros talheres.
- Certifique-se de que os copos não tocam noutros copos.
- Coloque as peças pequenas no cesto de talheres.
- Coloque as peças leves no cesto superior. Certifique-se de que não poderão mover-se.
- Certifique-se de que os braços aspersores podem mover-se livremente antes de iniciar um programa.

### 7.4 Antes de iniciar um programa

#### **Certifique-se de que:**

- Os filtros estão limpos e bem instalados.
- Os braços aspersores não estão obstruídos.
- A loiça está colocada correctamente nos cestos.
- O programa é adequado ao tipo de carga e ao grau de sujidade.
- Utiliza a quantidade de detergente correcta.
- Existe abrillantador e sal para máquinas de lavar loiça (excepto se utilizar pastilhas de detergente combinadas).
- A tampa do depósito de sal está bem apertada.

## 8. MANUTENÇÃO E LIMPEZA



#### **ADVERTÊNCIA**

Antes de qualquer acção de manutenção, desactive o aparelho e desligue a ficha da tomada eléctrica.



Se os filtros estiverem sujos e os braços aspersores estiverem obstruídos, os resultados de lavagem são inferiores. Verifique-os regularmente e limpe-os se for necessário.

## 8.1 Limpar os filtros

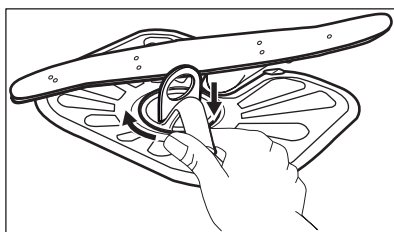
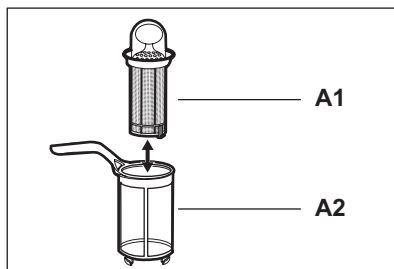
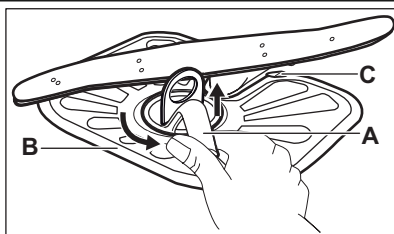

1. Rode o filtro (**A**) para a esquerda e remova-o.
2. Para desmontar o filtro (**A**), separe as partes (**A1**) e (**A2**).
3. Remova o filtro (**B**).
4. Lave os filtros com água.
5. Coloque o filtro (**B**) na respectiva posição inicial. Certifique-se de que ele encaixa correctamente sob as duas guias (**C**).
6. Monte o filtro (**A**) colocando-o na posição correcta no filtro (**B**). Rode-o para a direita até bloquear.



Uma posição incorrecta dos filtros pode causar resultados de lavagem insatisfatórios e danos no aparelho.

## 8.2 Limpar os braços aspersores

Não retire os braços aspersores. Se os orifícios dos braços aspersores ficarem obstruídos, retire a sujidade com um objecto fino e afiado.

## 8.3 Limpeza externa

Limpe o aparelho com um pano macio e húmido.

Utilize apenas detergentes neutros. Não utilize produtos abrasivos, esfregões ou solventes.

## 9. RESOLUÇÃO DE PROBLEMAS

O aparelho não arranca ou pára durante o funcionamento.

Antes de contactar a Assistência Técnica, consulte as informações seguintes para tentar resolver o problema.

**No caso de alguns problemas, o indicador de fim pisca para indicar um código de alarme.**

Código de alarme	Problema
<ul style="list-style-type: none"> <li>• O indicador de fim pisca 1 vez intermitentemente.</li> <li>• O indicador Start pisca continuamente.</li> </ul>	O aparelho não se enche com água.
<ul style="list-style-type: none"> <li>• O indicador de fim pisca 2 vezes intermitentemente.</li> <li>• O indicador Start pisca continuamente.</li> </ul>	O aparelho não escoar a água.
<ul style="list-style-type: none"> <li>• O indicador de fim pisca 3 vezes intermitentemente.</li> <li>• O indicador Start pisca continuamente.</li> </ul>	O dispositivo anti-inundação está activado.



### ADVERTÊNCIA

Desactive o aparelho antes de realizar as verificações. Rode o selector até que o marcador de programas fique alinhado com o indicador On/Off.

Problema	Solução possível
Não consegue activar o aparelho.	Certifique-se de que a ficha está ligada na tomada eléctrica.
	Certifique-se de que não há um disjuntor desligado no quadro eléctrico.
O programa não inicia.	Certifique-se de que a porta do aparelho está fechada.
	Prima <b>Start</b> .
	Se tiver seleccionado o Início Diferido, cancele-o ou aguarde até a contagem decrescente terminar.
O aparelho não se enche com água.	Certifique-se de que a torneira da água está aberta.
	Certifique-se de que a pressão do fornecimento de água não é demasiado baixa. Para obter essa informação, contacte os serviços de abastecimento de água locais.
	Certifique-se de que a torneira da água não está obstruída.
	Certifique-se de que o filtro da mangueira de entrada não está obstruído.
	Certifique-se de que a mangueira de entrada não tem dobras ou vincos.
O aparelho não escoar a água.	Certifique-se de que o sifão do lava-loiça não está obstruído.

Problema	Solução possível
	Certifique-se de que a mangueira de escoamento não tem dobras ou vincos.
O dispositivo anti-inundação está activado.	Feche a torneira da água e contacte a Assistência Técnica.

Após concluir as verificações, rode o selector de programas até que o marcador de programas fique alinhado com o programa que estava em curso quando o problema ocorreu. O programa continua a partir do ponto de interrupção. Se o problema voltar a ocorrer, contacte a Assistência Técnica. Se aparecerem outros códigos de alarme, contacte a Assistência Técnica.

### 9.1 Se os resultados de lavagem e de secagem não forem satisfatórios

#### Riscos esbranquiçados ou camadas azuladas nos copos e pratos

- Foi libertado demasiado abrillantador. Ajuste o regulador de abrillantador para uma posição inferior.
- A quantidade de detergente é demasiada.

#### Manchas e marcas de água secas nos copos e nos pratos

- A quantidade de abrillantador libertado não é suficiente. Ajuste o regulador de abrillantador para uma posição superior.
- A causa pode estar na qualidade do detergente.

#### Os pratos estão molhados

- O programa não tem fase de secagem ou a fase de secagem usa uma temperatura baixa.
- O distribuidor de abrillantador está vazio.
- A causa pode estar na qualidade do abrillantador.



Consulte "SUGESTÕES E DICAS" para conhecer outras causas possíveis.

## 10. INFORMAÇÃO TÉCNICA

Dimensões	Largura / Altura / Profundidade (mm)	600 / 850 / 610
Ligação eléctrica	Consulte a placa de características.	
	Voltagem	220-240 V
	Frequência	50 Hz
Pressão do fornecimento de água	Mín. / máx. (bar / MPa)	(0,5 / 0,05) / (8 / 0,8)
Fornecimento de água <sup>1)</sup>	Água fria ou água quente <sup>2)</sup>	máx. 60 °C
Capacidade	Requisitos do local de instalação	12
Consumo de energia	Modo On (ligado)	0.99 W
	Modo Off (desligado)	0.1 W

<sup>1)</sup> Ligue a mangueira de entrada de água a uma torneira de água com rosca de 3/4".

- 2) Se a água quente for proveniente de fontes de energias renováveis (ex.: painéis solares, energia eólica), utilize-a para diminuir o consumo de energia.

## 11. PREOCUPAÇÕES AMBIENTAIS

Recicle os materiais que apresentem o símbolo . Coloque a embalagem nos contentores indicados para reciclagem. Ajude a proteger o ambiente e a saúde pública através da reciclagem de aparelhos eléctricos e electrónicos. Não

elimine os aparelhos que tenham o símbolo  juntamente com os resíduos domésticos. Coloque o produto num ponto de recolha para reciclagem local ou contacte as suas autoridades municipais.

## СОДЕРЖАНИЕ

1. УКАЗАНИЯ ПО БЕЗОПАСНОСТИ .....	45
2. ОПИСАНИЕ ИЗДЕЛИЯ .....	47
3. ПАНЕЛЬ УПРАВЛЕНИЯ .....	47
4. ПРОГРАММЫ .....	48
5. ПЕРЕД ПЕРВЫМ ИСПОЛЬЗОВАНИЕМ .....	49
6. ЕЖЕДНЕВНОЕ ИСПОЛЬЗОВАНИЕ .....	51
7. УКАЗАНИЯ И РЕКОМЕНДАЦИИ .....	53
8. УХОД И ОЧИСТКА .....	54
9. ПОИСК И УСТРАНЕНИЕ НЕИСПРАВНОСТЕЙ .....	55
10. ТЕХНИЧЕСКИЕ ДАННЫЕ .....	57
11. ОХРАНА ОКРУЖАЮЩЕЙ СРЕДЫ .....	57

## МЫ ДУМАЕМ О ВАС

Благодарим Вас за приобретение прибора Electrolux. Вы выбрали изделие, за которым стоят десятилетия профессионального опыта и инноваций. Уникальное и стильное, оно создавалось с заботой о Вас. Поэтому когда бы Вы ни воспользовались им, Вы можете быть уверены: результаты всегда будут превосходными.

Добро пожаловать в Electrolux!

**На нашем веб-сайте Вы сможете:**



Найти рекомендации по использованию изделий, руководства по эксплуатации, мастер устранения неисправностей, информацию о техническом обслуживании:  
[www.electrolux.com](http://www.electrolux.com)



Зарегистрировать свое изделия для улучшения обслуживания:  
[www.electrolux.com/productregistration](http://www.electrolux.com/productregistration)



Приобрести дополнительные принадлежности, расходные материалы и фирменные запасные части для своего прибора:  
[www.electrolux.com/shop](http://www.electrolux.com/shop)

## ПОДДЕРЖКА ПОТРЕБИТЕЛЕЙ И СЕРВИСНОЕ ОБСЛУЖИВАНИЕ

Мы рекомендуем использовать оригинальные запчасти.

При обращении в сервис-центр следует иметь под рукой следующую информацию.

Данная информация находится на табличке с техническими данными. Модель, код изделия (PNC), серийный номер.



Внимание / Важные сведения по технике безопасности.



Общая информация и рекомендации



Информация по защите окружающей среды

Право на изменения сохраняется.

# 1. УКАЗАНИЯ ПО БЕЗОПАСНОСТИ

Перед установкой и эксплуатацией прибора внимательно ознакомьтесь с приложенным руководством. Производитель не несет ответственности за травмы и повреждения, полученные/вызванные неправильной установкой и эксплуатацией. Позаботьтесь о том, чтобы данное руководство было у Вас под рукой на протяжении всего срока службы прибора.

## 1.1 Безопасность детей и лиц с ограниченными возможностями



### ВНИМАНИЕ!

Существует риск удушья, получения травм или стойких нарушений нетрудоспособности.

- Не допускайте лиц, включая детей, с ограниченной чувствительностью, умственными способностями или не обладающих необходимыми знаниями, к эксплуатации прибора. Они должны находиться под присмотром или получить инструкции от лица, ответственного за их безопасность.
- Не позволяйте детям играть с прибором.
- Храните все упаковочные материалы вне досягаемости детей.
- Храните все средства для стирки вне досягаемости детей.
- Не подпускайте детей и домашних животных к прибору, когда его дверца открыта.

## 1.2 Установка

- Удалите всю упаковку.
- Не устанавливайте и не подключайте прибор, если он имеет повреждения.
- Не устанавливайте и не эксплуатируйте прибор в помещениях с температурой ниже 0°C.
- Следуйте приложенным к прибору инструкциям по его установке.

## Подключение к электросети



### ВНИМАНИЕ!

Существует риск пожара и поражения электрическим током.

- Прибор должен быть заземлен.
- Убедитесь, что параметры электропитания, указанные на табличке с техническими дан-

ными, соответствуют параметрам электросети. В противном случае вызовите электрика.

- Включайте прибор только в установленную надлежащим образом электророзетку с защитным контактом.
- Не пользуйтесь тройниками и удлинителями.
- Следите за тем, чтобы не повредить вилку и сетевой кабель. В случае необходимости замены сетевого шнура она должна быть выполнена нашим сервисным центром.
- Вставляйте вилку сетевого кабеля в розетку только во конце установки прибора. Убедитесь, что после установки имеется доступ к вилке.
- Для отключения прибора от электросети не тяните за кабель электропитания. Всегда беритесь за саму вилку.
- Не беритесь за кабель электропитания или за его вилку мокрыми руками.
- Данный прибор соответствует директивам Е.Е.С.

## Подключение к водопроводу

- Следите за тем, чтобы не повредить шланги для воды.
- Перед подключением прибора к новым или давно не использовавшимся трубам дайте воде стечь, пока она не станет чистой.
- Перед первым использованием прибора убедитесь в отсутствии протечек.
- Наливной шланг оснащен предохранительным клапаном и оболочкой с внутренним сетевым кабелем.

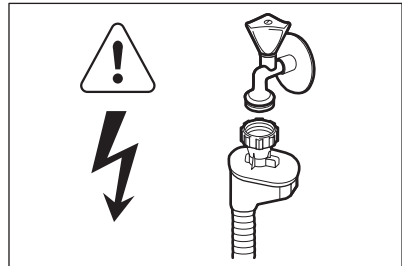

### ВНИМАНИЕ!

Опасное напряжение.

- Если наливной шланг поврежден, немедленно выньте вилку сетевого шнура из ро-

зетки. Обратитесь в сервисный центр для замены наливного шланга.

### 1.3 Эксплуатация

- Прибор предназначен для бытового и аналогичного применения, например:
  - В помещениях, служащих кухнями для обслуживающего персонала в магазинах, офисах и на других рабочих местах.
  - В сельских жилых домах.
  - Для использования клиентами отелей, мотелей и других мест проживания
  - В мини-гостиницах типа «ночлег и завтрак».



#### **ВНИМАНИЕ!**

Существует риск травмы, ожога, поражения электрическим током или пожара.

- Не изменяйте параметры данного прибора.
- Размещайте ножи и столовые приборы с заостренными концами в корзину для столовых приборов либо острыми концами вниз, либо укладывайте их горизонтально.
- Не оставляйте прибор с открытой дверцей без присмотра во избежание падения на открытую дверцу.
- Не садитесь и не вставляйте на открытую дверцу.
- Моющие средства для посудомоечных машин представляют опасность. Следуйте

правилам по безопасному обращению, приведенным на упаковке средства для стирки.

- Не пейте воду и не играйте с водой из прибора.
- Не извлекайте посуду из прибора до завершения программы. На посуде может оставаться моющее средство.
- Если открыть дверцу прибора во время выполнения программы, из него может вырваться горячий пар.
- Не кладите на прибор, рядом с ним или внутрь него легковоспламеняющиеся материалы или изделия, пропитанные легковоспламеняющимися веществами.
- Не используйте для очистки прибора подаваемую под давлением воду или пар.

### 1.4 Утилизация



#### **ВНИМАНИЕ!**

Существует опасность травмы или удушья.

- Отключите прибор от сети электропитания.
- Отрежьте кабель электропитания и утилизируйте его.
- Удалите защелку дверцы, чтобы предотвратить риск ее запираения на случай, если внутри прибора окажутся дети и домашние животные.

## 2. ОПИСАНИЕ ИЗДЕЛИЯ

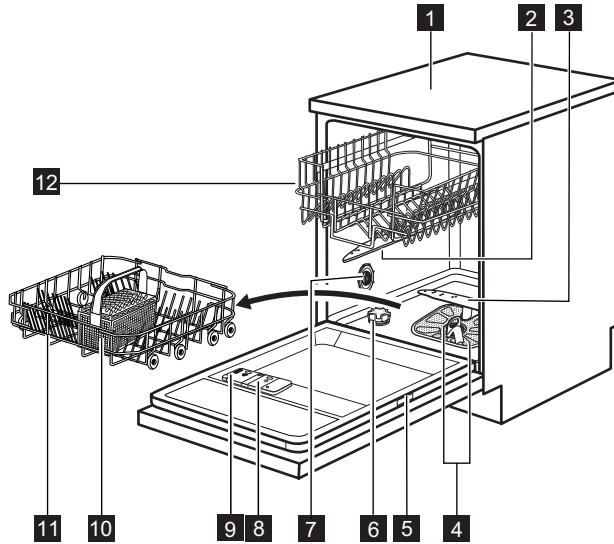



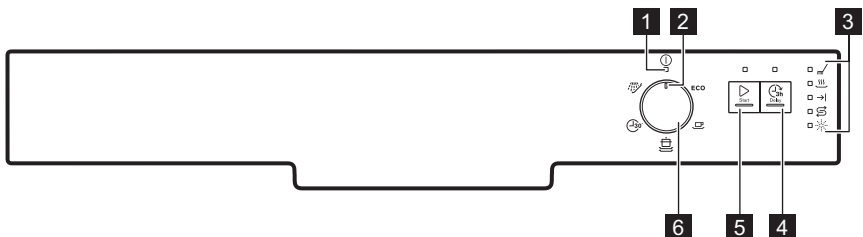

- |  |   |
|--|---|
| <b>1</b> Верхняя панель                  | <b>7</b> Переключатель жесткости воды   |
| <b>2</b> Верхний разбрызгиватель         | <b>8</b> Дозатор ополаскивателя         |
| <b>3</b> Нижний разбрызгиватель          | <b>9</b> Дозатор мощного средства       |
| <b>4</b> Фильтры                         | <b>10</b> Корзина для столовых приборов |
| <b>5</b> Табличка с техническими данными | <b>11</b> Нижняя корзина                |
| <b>6</b> Емкость для соли                | <b>12</b> Верхняя корзина               |

## 3. ПАНЕЛЬ УПРАВЛЕНИЯ



- |                                       |                              |
|---------------------------------------|------------------------------|
| <b>1</b> Индикатор «Вкл/Выкл»         | <b>4</b> Кнопка <b>Delay</b> |
| <b>2</b> Указатель селектора программ | <b>5</b> Кнопка <b>Start</b> |
| <b>3</b> Индикаторы                   | <b>6</b> Селектор программ   |

Индикаторы	Описание
	Индикатор этапа мойки. Загорается, когда выполняется этап мойки и ополаскивания.
	Индикатор этапа сушки. Загорается на время этапа сушки.
	Индикатор окончания.
	Индикатор отсутствия соли. Во время работы программы данный индикатор всегда погашен.
	Индикатор отсутствия ополаскивателя. Во время работы программы данный индикатор всегда погашен.

## 4. ПРОГРАММЫ

Программа <sup>1)</sup>	Степень загрязненности Тип загрузки	Этапы программы	Продолжительность (мин)	Энергопотребление (кВт·ч)	Вода (л)
<b>ECO <sup>2)</sup></b>	Обычное загрязнение Посуда и столовые приборы	Предварительная мойка Мойка, 50°C Ополаскивания Сушка	130 - 140	1.0 - 1.2	14 - 16
	Обычное загрязнение Посуда и столовые приборы	Мойка, 65°C Ополаскивания Сушка	100 - 110	1.4 - 1.6	19 - 21
	Сильное загрязнение Посуда, столовые приборы, кастрюли и сковороды	Предварительная мойка Мойка, 70°C Ополаскивания Сушка	120 - 130	1.8 - 2.0	22 - 24
	Свежее загрязнение Посуда и столовые приборы	Мойка, 65°C Ополаскивание	30	0.9	9
	Все	Предварительная мойка	12	0.1	5

1) Указанные показатели потребления и продолжительности выполнения программы могут изменяться в зависимости от давления и температуры воды, напряжения в сети, выбранных функций и количества посуды.

2) Данная программа обеспечивает наиболее практичное потребление воды и энергии при мытье посуды и столовых приборов обычного уровня загрязнения. (Это стандартная программа для тестирующих организаций).

3) Данная программа позволяет вымыть посуду со свежими загрязнениями. Программа обеспечивает хорошие результаты за короткое время.

- 4) Используйте эту программу для быстрого ополаскивания посуды. Это предотвратит прилипание к посуде остатков пищи и появление неприятных запахов.  
Не используйте моющее средство с этой программой.

**Информация для тестирующих организаций**

Для запроса всей информации, необходимой для тестирования производительности, обращайтесь по электронной почте:

**info.test@dishwasher-production.com**

Запишите номер изделия (PNC), который находится на табличке с техническими данными.

## 5. ПЕРЕД ПЕРВЫМ ИСПОЛЬЗОВАНИЕМ

1. Убедитесь, что установленные настройки смягчителя для воды соответствуют уровню жесткости воды в Вашем регионе. В противном случае настройте смягчитель для воды. Обратитесь в местную службу водоснабжения, чтобы узнать уровень жесткости воды в вашей местности.
2. Заправьте емкость для соли.
3. Заправьте дозатор ополаскивателя.
4. Откройте водопроводный кран.
5. В приборе могут быть посторонние вещества, оставшиеся после его производства. Для их удаления следует запустить программу мойки. Не используйте моющее средство и не загружайте корзины.

### 5.1 Настройка устройства для смягчения воды

Жесткость воды			Настройка смягчителя для воды		
Градусы по немецкому стандарту (°dH)	Градусы по французскому стандарту (°fH)	ммоль/л	Градусы шкалы Кларка	Вручную	Электронным способом
51 - 70	91 - 125	9.1 - 12.5	64 - 88	2 1)	10
43 - 50	76 - 90	7.6 - 9.0	53 - 63	2 1)	9
37 - 42	65 - 75	6.5 - 7.5	46 - 52	2 1)	8
29 - 36	51 - 64	5.1 - 6.4	36 - 45	2 1)	7
23 - 28	40 - 50	4.0 - 5.0	28 - 35	2 1)	6
19 - 22	33 - 39	3.3 - 3.9	23 - 27	2 1)	5 1)
15 - 18	26 - 32	2.6 - 3.2	18 - 22	1	4
11 - 14	19 - 25	1.9 - 2.5	13 - 17	1	3
4 - 10	7 - 18	0.7 - 1.8	5 - 12	1	2
< 4	< 7	< 0.7	< 5	1 2)	1 2)

1) Заводская установка.

2) Не используйте соль при таком уровне.



Смягчитель для воды необходимо настроить вручную и электронным способом.

## Настройка вручную

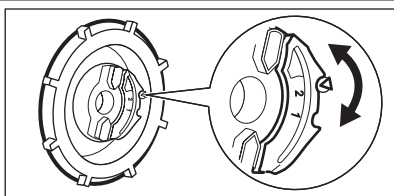

Переведите переключатель жесткости воды в положение 1 или 2.

## Электронная настройка

1. Убедитесь, что указатель селектора программ находится напротив индикатора «Вкл/Выкл».
2. Нажмите и удерживайте **Start** в нажатом положении. В то же время поверните селектор программ по часовой стрелки так, чтобы его указатель был направлен на первую программу на панели управления.
3. Отпустите кнопку **Start**, когда индикаторы «Start» и «Вкл/Выкл» начнут мигать. Индикатор завершения программы начинает мигать. Прерывистое мигание индикатора

окончания соответствует заданному уровню.

- Напр., 5 миганий + пауза + 5 миганий = уровень 5.
4. Для изменения установки нажмите на кнопку **Start** нужное количество раз. При каждом нажатии на **Start** уровень повышается.
  5. Для подтверждения настройки поверните селектор программ так, чтобы его указатель был направлен на индикатор «Вкл/Выкл».

## 5.2 Заполнение емкости для соли

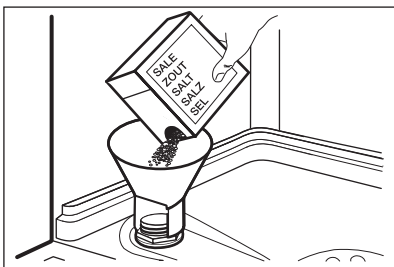

1. Поверните крышку против часовой стрелки и откройте емкость для соли.
2. Налейте в емкость для соли 1 л воды (только перед первым использованием).
3. Насыпьте посудомоечную соль в емкость для соли.
4. Уберите соль вокруг отверстия емкости для соли.
5. Чтобы закрыть емкость для соли, поверните крышку по часовой стрелке.

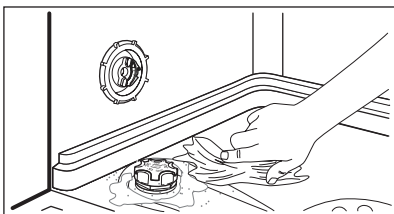

### ПРЕДУПРЕЖДЕНИЕ!

При заполнении емкости для соли из нее может вылиться вода с солью. Существует опасность коррозии. Для того, чтобы ее предотвратить, после заполнения емкости для соли запустите любую программу.

### 5.3 Заполнение дозатора ополаскивателя

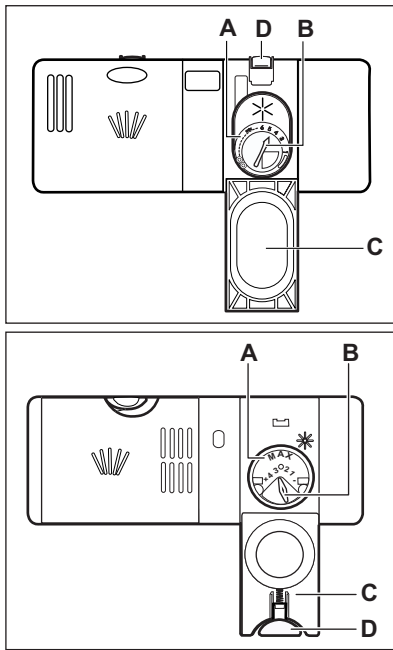

1. Нажмите на кнопку снятия блокировки (D), чтобы открыть крышку (C).
2. Наполните дозатор ополаскивателя (A), не превышая отметку «Макс».
3. Во избежание избыточного пенообразования удалите пролившийся ополаскиватель тканью, хорошо впитывающей жидкость.
4. Закройте крышку. Убедитесь, что кнопка блокировки защелкнулась.

**i** Селектор количества выдаваемого ополаскивателя (B) позволяет выбрать от 1 (минимальное количество) до 4 или 6 (максимальное количество).

## 6. ЕЖЕДНЕВНОЕ ИСПОЛЬЗОВАНИЕ

1. Откройте водопроводный вентиль.
2. Поверните селектор программ так, чтобы указатель на селекторе программ был направлен на выбранную программу. Выберите подходящую программу мойки в соответствии с типом загрузки и степенью ее загрязненности.
  - Если горит индикатор отсутствия соли, наполните емкость для соли.
- Если горит индикатор отсутствия ополаскивателя, заправьте дозатор ополаскивателя.
3. Загрузите корзины.
4. Добавьте моющее средство.
5. Запустите программу.

## 6.1 Использование моющего средства

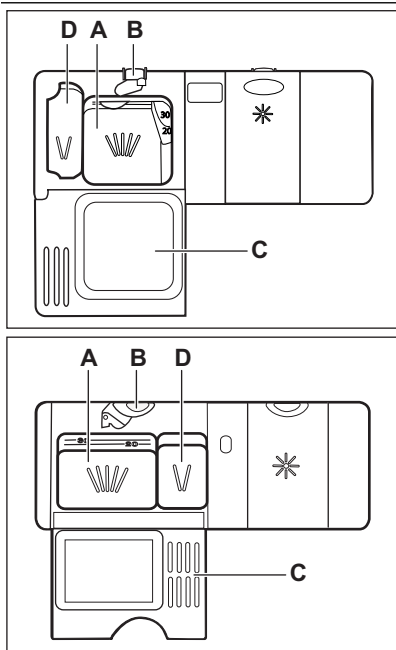

1. Нажмите на кнопку снятия блокировки (B), чтобы открыть крышку (C).
2. Заполните дозатор (A) моющим средством.
3. Если в программе мойки предусмотрен этап предварительной мойки, добавьте немного моющего средства в отделение дозатора для предварительной мойки (D).
4. При использовании таблетированного моющего средства положите таблетку в дозатор моющего средства (A).
5. Закройте крышку. Убедитесь, что кнопка блокировки защелкнулась.

## 6.2 Использование комбинированных таблетированных моющих средств

При использовании таблеток, содержащих соль и ополаскиватель, не наполняйте емкость для соли и дозатор ополаскивателя. Индикатор ополаскивателя всегда загорается, если дозатор ополаскивателя пуст.

1. Установите уровень смягчителя для воды на минимальное значение.
2. Выберите минимальный уровень дозатора ополаскивателя.

В случае перехода с комбинированного таблетированного моющего средства на раздельное использование моющего средства, ополаскивателя и посудомоечной соли проделайте следующее:

1. Включите прибор нажатием на кнопку «Вкл/Выкл».

2. Установите смягчитель для воды на максимальное значение.
3. Убедитесь, что емкость для соли и дозатор ополаскивателя заполнены.
4. Не загружая в прибор моющее средство и посуду, запустите самую короткую программу, включающую этап ополаскивания.
5. Настройте смягчитель для воды в соответствии с уровнем жесткости воды в Вашем регионе.
6. Задайте дозировку ополаскивателя.

## 6.3 Настройка и запуск программы

Запуск программы без отсрочки пуска

1. Откройте водопроводный вентиль.
2. Закройте дверцу прибора.
3. Поверните селектор программ так, чтобы указатель на селекторе программ был направлен на символ выбранной программы.
  - Загорится индикатор «Вкл/Выкл».

- Для начала выполнения программы нажмите на **Start**.
  - Загорится индикатор Start.
  - Загорится индикатор этапа мойки.

### Запуск программы с использованием отсрочки пуска

- Задайте программу
- Нажмите на **Delay**, чтобы отсрочить пуск программы на три часа.
  - Загорится индикатор Delay.
- Для запуска обратного отсчета нажмите на **Start**.
  - Загорится индикатор Start.

### Открытие дверцы во время работы прибора

Открытие дверцы приводит к остановке работы прибора. При закрывании дверцы работа продолжается с момента, на котором она была прервана.

### Отмена отсрочки пуска во время обратного отсчета

- Одновременно нажмите и удерживайте кнопки **Start** и **Delay**, пока не погаснут индикаторы Delay и Start.
- Для начала выполнения программы нажмите на **Start**.

### Отмена программы

- Одновременно нажмите и удерживайте кнопки **Start** и **Delay**, пока не погаснет индикатор Start.



Убедитесь в наличии моющего средства в дозаторе моющего средства перед запуском новой программы.

### По окончании программы

По окончании программы индикатор мойки погаснет и загорится индикатор Start. Если прибор не был выключен через 3 минуты после окончания программы, остается гореть только индикатор «Вкл/Выкл». Таким образом снижается энергопотребление.

- Для выключения прибора поверните селектор программ так, чтобы его указатель был направлен на индикатор «Вкл/Выкл».
- Закройте водопроводный вентиль.

### Важно

- Прежде чем доставать посуду из прибора, дайте ей остыть. Горячую посуду легко повредить.
- Вначале вынимайте посуду из нижней корзины, а затем из верхней.
- На боковых стенках и на дверце прибора может быть вода. Нержавеющая сталь охлаждается быстрее, чем посуда.

## 7. УКАЗАНИЯ И РЕКОМЕНДАЦИИ

### 7.1 Смягчитель для воды

Жесткая вода имеет высокое содержание минералов, которые могут привести к повреждению прибора и неудовлетворительным результатам мойки. Смягчитель для воды нейтрализует действие этих минералов. Посудомоечная соль обеспечивает чистоту и хорошее состояние смягчителя для воды. Важно правильно выбрать уровень настройки для смягчителя для воды. Это гарантия того, что смягчитель для воды будет использовать верное соотношение посудомоечной соли и воды.

### 7.2 Использование соли, ополаскивателя и моющего средства

- Используйте только соль, ополаскиватель и моющее средство для посудомоечных машин. Другие продукты могут привести к повреждению прибора.
- На этапе сушки ополаскиватель помогает высушить посуду без потеков и пятен.
- Комбинированное таблетированное моющее средство содержит моющее средство, ополаскиватель и другие добавки. Убедитесь, что таблетированное средство подходит для жесткости воды в Вашем регионе.

Воспользуйтесь инструкциями на упаковке продуктов.

- Таблетированные моющие средства не успевают полностью раствориться при использовании коротких программ. Для того, чтобы избежать образование на посуде осадка из моющего средства, рекомендуется использовать таблетки с длинными программами.



Не превышайте указанную дозировку моющего средства. См. инструкции на упаковке моющего средства.

### 7.3 Загрузка корзин



Примеры загрузки корзин Вы найдете в прилагаемой брошюре.

- Используйте прибор только для мытья принадлежностей, пригодных для мытья в посудомоечных машинах.
- Не загружайте в прибор изделия из дерева, кости, алюминия, олова и меди.
- Не помещайте в прибор предметы, которые могут впитывать воду (губки, бытовые ткани).
- Удалите остатки пищи с посуды.
- Для более легкого удаления пригоревших продуктов оставьте кастрюли и сковороды на некоторое время в воде перед тем, как загружать их в прибор.
- Загружайте полые предметы (чашки, стаканы и сковороды) отверстием вниз.

- Убедитесь, что столовые приборы и тарелки не слиплись. Размещайте ложки вперемежку с другими столовыми приборами.
- Проверьте, чтобы стаканы не соприкасались друг с другом
- Загружайте мелкие предметы в корзину для столовых приборов.
- Легкие предметы укладывайте в верхнюю корзину. Убедитесь, что они не двигаются.
- Прежде чем запускать программу, убедитесь, что разбрызгиватели могут свободно вращаться.

### 7.4 Перед запуском программы

**Убедитесь, что:**

- Фильтры очищены и установлены должным образом.
- Разбрызгиватели не засорены.
- Посуда правильно загружена в корзины.
- Выбранная программа соответствует типу посуды и степени ее загрязненности.
- Использовано подходящее количество моющего средства.
- Посудомоечная машина заправлена солью и ополаскивателем (если не используется комбинированное таблетированное моющее средство).
- Крышка емкости для соли плотно закрыта.

## 8. УХОД И ОЧИСТКА



### **ВНИМАНИЕ!**

Перед выполнением операций по очистке и уходу выключите прибор и извлеките вилку сетевого шнура из розетки.



Грязные фильтры засоренность разбрызгивателей приводит к ухудшению качества мойки.

Периодически проверяйте состояние фильтров и, при необходимости, проводите их очистку.

## 8.1 Чистка фильтров

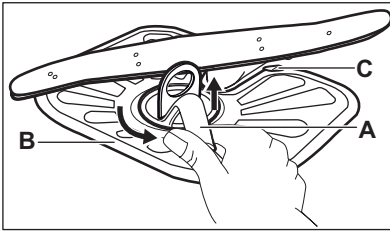

1. Поверните фильтр (А) против часовой стрелки и извлеките его.

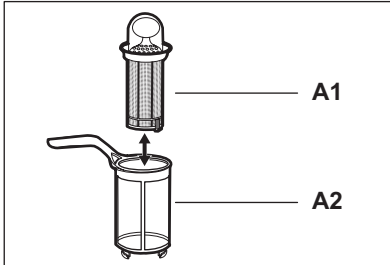

2. Для разборки фильтра (А) потянув, разделите (А1) и (А2).
3. Извлеките фильтр (В).
4. Промойте фильтры водой.
5. Установите фильтр (В) в исходное положение. Убедитесь, что он правильно вставлен в две направляющие (С).

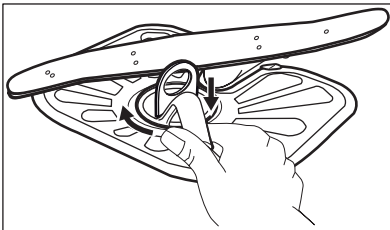

6. Соберите фильтр (А) и установите его на его место в фильтр (В). Поверните по часовой стрелке до щелчка.



Неверная установка фильтров может привести к неудовлетворительным результатам мойки и повреждению прибора.

## 8.2 Чистка разбрызгивателей

Не снимайте разбрызгиватели. Если отверстия разбрызгивателей засорились, удалите частицы грязи с помощью предмета с тонким кончиком (зубочисткой).

## 8.3 Очистка наружных поверхностей

Протрите прибор мягкой влажной тряпкой.

Используйте только нейтральные моющие средства. Не используйте абразивные средства, царапающие губки и растворители.

# 9. ПОИСК И УСТРАНЕНИЕ НЕИСПРАВНОСТЕЙ

Прибор не запускается или останавливается во время работы.

Перед тем, как обращаться в сервисный центр, для разрешения проблемы воспользуйтесь данной информацией.

**В случае ряда неисправностей периодическое мигание индикатора окончания обозначает код неисправности.**

Код неисправности	Неисправность
<ul style="list-style-type: none"> <li>• Одинарное мигание индикатора окончания цикла перемежается с паузой.</li> <li>• Постоянно мигает индикатор Start.</li> </ul>	В прибор не поступает вода.
<ul style="list-style-type: none"> <li>• Два мигания индикатора окончания цикла перемежаются с паузой.</li> <li>• Постоянно мигает индикатор Start.</li> </ul>	Прибор не сливает воду.
<ul style="list-style-type: none"> <li>• Три мигания индикатора окончания цикла перемежаются с паузой.</li> <li>• Постоянно мигает индикатор Start.</li> </ul>	Сработала система защиты от перелива.

**ВНИМАНИЕ!**

Перед выполнением проверки выключите прибор. Поверните селектор программ так, чтобы указатель на селекторе программ оказался напротив индикатора «Вкл/Выкл».

Неисправность	Возможное решение
Прибор не включается.	Убедитесь, что вилка сетевого шнура вставлена в розетку электропитания.
	Убедитесь, что предохранитель на электрощитке не поврежден.
Программа не запускается.	Убедитесь, что дверца прибора закрыта.
	Нажмите на <b>Start</b> .
	Если задана функция «Отсрочка пуска», отмените отсрочку или дождитесь окончания обратного отсчета.
В прибор не поступает вода.	Убедитесь, что водопроводный кран открыт.
	Убедитесь, что давление в водопроводной сети не понижено. Для получения сведений об этом обратитесь в местную службу водоснабжения.
	Убедитесь, что водопроводный кран не засорен.
	Убедитесь, что фильтр наливного шланга не засорен.
	Убедитесь, что наливной шланг не перекручен и не передавлен.
Прибор не сливает воду.	Убедитесь, что сливная труба не засорена.
	Убедитесь, что сливной шланг не перекручен и не передавлен.
Сработала система защиты от перелива.	Закройте водопроводный вентиль и обратитесь в сервисный центр.

После выполнения проверки поверните селектор программ так, чтобы его указатель был направлен на программу, которая выполнялась в момент, когда произошла неисправ-

ность. Выполнение программы продолжится с того момента, на котором она была прервана. Если неисправность появится снова, обратитесь в сервисный центр.

В случае выдачи других кодов неисправностей обратитесь в сервисный центр.

## 9.1 Если результаты мойки и сушки неудовлетворительны

### Белесые потеки или синеватый налет на стеклянной посуде и тарелках.

- Слишком большое количество выдаваемого ополаскивателя. Уменьшите уровень дозатора ополаскивателя.
- Было добавлено слишком большое количество моющего средства.

### Пятна и потеки на стекле и посуде.

- Недостаточное количество выдаваемого ополаскивателя. Увеличьте уровень дозатора ополаскивателя.

- Причиной может быть качество моющего средства.

### Посуда осталась мокрой.

- Была выбрана программа без этапа сушки или с этапом сушки при низкой температуре.
- Дозатор ополаскивателя пуст.
- Причиной может быть качество ополаскивателя.



Другие возможные причины приведены в Главе «УКАЗАНИЯ И РЕКОМЕНДАЦИИ».

## 10. ТЕХНИЧЕСКИЕ ДАННЫЕ

Габаритные размеры	Ширина / высота / глубина (мм):	600 / 850 / 610
Подключение к электросети	См. табличку с техническими данными.	
	Напряжение	220-240 В
	Частота	50 Гц
Давление в водопроводной сети	Мин. / макс. (бар / МПа)	(0.5 / 0.05) / (8 / 0.8)
Водоснабжение <sup>1)</sup>	Холодная или горячая вода <sup>2)</sup>	макс. 60°C
Вместимость	Комплектов посуды	12
Потребляемая мощность	При оставлении во включенном состоянии	0.99 Вт
	В выключенном состоянии	0.1 Вт

<sup>1)</sup> Присоедините наливной шланг к водопроводному крану с резьбой 3/4".

<sup>2)</sup> Если горячая вода подается из системы, использующей альтернативные источники энергии (например, солнечные панели или ветрогенераторы), подключайте прибор к водопроводу горячей воды, чтобы снизить потребление энергии.

## 11. ОХРАНА ОКРУЖАЮЩЕЙ СРЕДЫ

Материалы с символом  следует сдавать на переработку. Положите упаковку в соответствующие контейнеры для сбора вторичного сырья.

Принимая участие в переработке старого электробытового оборудования, Вы помогаете защитить окружающую среду и здоровье человека. Не выбрасывайте вместе с бытовыми отходами бытовую технику,

помеченную символом . Доставьте изделие на местное предприятие по переработке вторичного сырья или

обратитесь в свое муниципальное управление.



Дата производства данного изделия указана в серийном номере (serial number), где первая цифра номера соответствует последней цифре года производства, вторая и третья цифры номера – порядковому номеру недели. Например, серийный номер 11012345 означает, что изделие произведено на десятой неделе 2011 года.

# İÇİNDEKİLER

1. GÜVENLİK TALİMATLARI .....	60
2. ÜRÜN TANIMI .....	62
3. KONTROL PANELİ .....	62
4. PROGRAMLAR .....	63
5. İLK KULLANIMDAN ÖNCE .....	64
6. GÜNLÜK KULLANIM .....	66
7. İPUÇLARI VE YARARLI BİLGİLER .....	68
8. BAKIM VE TEMİZLİK .....	69
9. SORUN GİDERME .....	70
10. TEKNİK BİLGİLER .....	71
11. ÇEVREYLE İLGİLİ BİLGİLER .....	72

## SİZİ DÜŞÜNÜR

Bir Electrolux ürünü aldığımız için teşekkür ederiz. Size onlarca yıllık profesyonel deneyim ve yenilik sunan bir ürün tercih ettiniz. Sizi düşünerek tasarlanan yaratıcı ve şık bir ürün. Bu ürünü her kullandığınızda, daima en iyi sonuçları alacağınızdan emin olabilirsiniz.

Electrolux'e hoş geldiniz.

**Web sitemizi aşağıdakiler için ziyaret edin:**



Kullanım önerileri, broşürler, sorun giderme bilgileri, servis bilgileri alın:  
[www.electrolux.com](http://www.electrolux.com)



Ürününüzü daha iyi servis için kaydedin:  
[www.electrolux.com/productregistration](http://www.electrolux.com/productregistration)



Cihazınız için Aksesuarlar, Sarf Malzemeleri ve Orijinal yedek parçalar satın alın:  
[www.electrolux.com/shop](http://www.electrolux.com/shop)

## MÜŞTERİ HİZMETLERİ VE SERVİS

Orijinal yedek parça kullanılmasını tavsiye ederiz.

Servis ile iletişim sırasında, aşağıdaki verilerin bulunduğunu kontrol edin.

Bilgiler, bilgi etiketinde yazılıdır. Model, PNC, Seri Numarası.



Uyarı / Dikkat-Güvenlik bilgileri.



Genel bilgiler ve ipuçları



Çevresel bilgiler

Önceden haber verilmeksizin değişiklik yapma hakkı saklıdır.

# 1. ⚠️ GÜVENLİK TALİMATLARI

Cihazın montajından ve kullanımından önce, verilen talimatları dikkatlice okuyun. Üretici, yanlış bir montajın ve kullanımın hasara neden olması durumunda sorumluluk kabul etmez. Kullanma kılavuzunu ileride kullanım için daima cihazın yakınında bulundurun.

## 1.1 Çocukların ve tehlikeye açık kişilerin güvenliği



### UYARI

Boğulma, yaralanma ya da kalıcı sakatlık riski vardır.

- Çocuklar dahil olmak üzere, fiziksel ve mental kapasiteleri düşük veya cihazın kullanımına yönelik deneyimi ve bilgisi olmayan kişilerin cihazı kullanmalarına izin vermeyin. Bu kişiler makineyi, güvenliklerinden sorumlu olan bir kişinin denetiminde veya cihazın kullanımı hakkında bu kişi tarafından bilgilendirilmek kaydıyla kullanabilir.
- Çocukların cihazla oynamalarına izin vermeyin.
- Tüm ambalaj malzemelerini çocuklardan uzak tutun.
- Tüm deterjanları çocuklardan uzak tutun.
- Kapak açırken, çocukları ve evcil hayvanları cihazdan uzak tutun.

## 1.2 Montaj

- Tüm ambalajları çıkarın.
- Hasarlı bir cihazı monte etmeyin ya da kullanmayın.
- Cihazı, sıcaklığın 0°C'den daha az olduğu yerlere monte etmeyin ya da buralarda kullanmayın.
- Cihazla birlikte verilen montaj talimatlarına uyun.

## Elektrik bağlantısı



### UYARI

Yangın ve elektrik çarpması riski vardır.

- Cihaz topraklanmalıdır.
- Bilgi etiketindeki elektriksel verilerin elektrik beslemesine uygun olduğundan emin olun. Aksi durumda, bir elektrikçiyi arayın.
- Her zaman doğru monte edilmiş, darbelere dayanıklı bir priz kullanın.

- Priz çoğaltıcıları ve uzatma kabloları kullanmayın.
- Elektrik fişine ve kablosuna zarar vermemeye özen gösterin. Cihazın elektrik besleme kablosunun değiştirilmesi gerekirse, bu işlem Servis Merkezimizce yapılmalıdır.
- Fişi prize sadece montaj tamamlandıktan sonra takın. Montajdan sonra elektrik fişine erişilebildiğinden emin olun.
- Cihazın fişini prizden çıkarmak için elektrik kablosunu çekmeyin. Her zaman fişten tutarak çekin.
- Islak eller ile elektrik kablosuna ya da fişine dokunmayın.
- Bu cihaz, E.E.C. yönergeleri ile uyumludur.

## Su bağlantısı

- Su hortumlarına zarar vermemeye özen gösterin.
- Cihazı yeni borulara veya uzun süre kullanılmamış olan borulara bağlamadan önce, temiz su gelene dek suyu akıtın.
- Cihazı ilk kez kullanırken, sızıntı olmadığından emin olun.
- Su giriş hortumu bir emniyet valfine ve içinden elektrik kablosunun geçtiği bir kılıfa sahiptir.

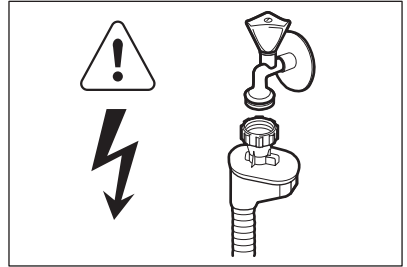

### UYARI

Tehlikeli voltaj.

- Eğer su giriş hortumu hasar görürse, cihazın fişini derhal prizden çekin. Su giriş hortumunu değiştirmek için yetkili servise başvurun.

## 1.3 Kullanım amacı

- Bu cihaz aşağıdaki gibi, ev ve benzeri alanlarda kullanılmak üzere tasarlanmıştır:
  - Mağaza, ofis ve diğer çalışma ortamlarındaki mutfak bölümleri.
  - Çiftlik evleri.

- Otel, motel ve diğer konaklama tarzı yerlerdeki müşteriler tarafından.
- Pansiyon tipi ortamlar.



### UYARI

Yaralanma, yanık, elektrik çarpması ya da yangın riski vardır.

- Bu cihazın teknik özelliklerini değiştirmeyin.
- Bıçakları ve keskin uçlu parçaları uçları aşağı olacak şekilde çatal-bıçak sepetine ya da yatay konumda koyun.
- Üzerine düşülmesini önlemek için, cihaz kapağını başında bulunmadığınız zamanlarda açık bırakmayın.
- Açık kapak üzerine oturmayın veya basmayın.
- Bulaşık makinesi deterjanları tehlikelidir. Deterjan ambalajının üzerindeki güvenlik talimatlarına uyun.
- Cihazdaki suyu içmeyin ya da bu suyla oynamayın.
- Program tamamlanana kadar cihazdan bulaşıkları çıkarmayın. Bulaşıklarda deterjan olabilir.
- Bir program çalışırken kapağı açarsanız cihazdan sıcak buhar çıkışı olabilir.
- Cihazın içine, üzerine veya yakınına yanıcı ürünler ya da yanıcı ürünlerle ıslanmış eşyalar koymayın.

- Cihazı temizlemek için su spreyi ve buhar kullanmayın.

## 1.4 Elden çıkarma



### UYARI

Yaralanma ya da boğulma riski.

- Cihazın fişini prizden çekin.
- Elektrik kablосunu kesin ve atın.
- Çocukların ve hayvanların cihazda kapalı kalmasını önlemek için kapı kilit dilini çıkarın.

### Üretici / İhracatçı :

ELECTROLUX HOME PRODUCTS  
CORPORATION NV.

RAKETSTRAAT 40 / RUE DE LA FUSEE 40  
B-1130 BRUSSEL / BRUXELLES  
BELGIUM

TEL: +32 2 716 26 00

FAX: +32 2 716 26 01

www.electrolux.com

### Kullanım Ömrü Bilgisi :

Kullanım ömrü küçük ev aletlerinde 7 yıl, diğer beyaz eşya ürünlerinde ise 10 yıldır. Kullanım ömrü, üretici ve/veya ithalatçı firmanın cihazınızla ilgili yedek parça temini ve bakım süresini ifade eder.

## 2. ÜRÜN TANIMI

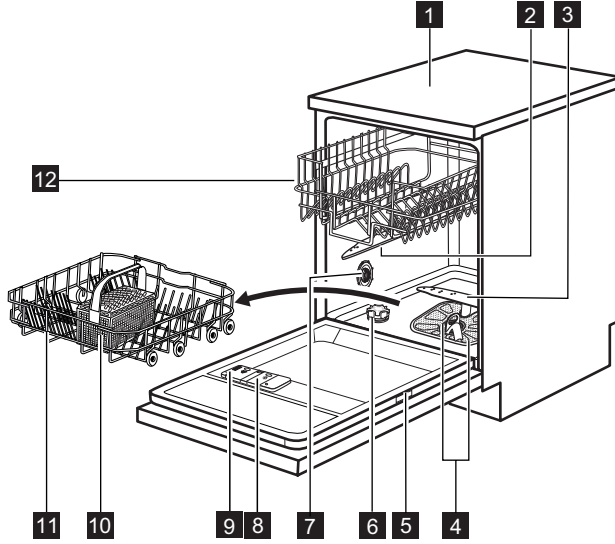

- 1 Üst tabla
- 2 Üst püskürtme kolu
- 3 Alt püskürtme kolu
- 4 Filtreler
- 5 Bilgi etiketi
- 6 Tuz haznesi



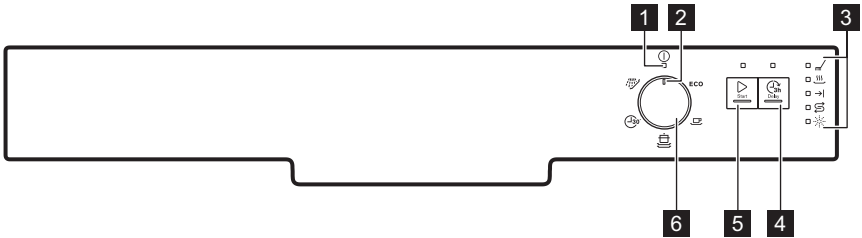

- 7 Su sertliği ayar düğmesi
- 8 Parlatıcı gözü
- 9 Deterjan gözü
- 10 Çatal-bıçak sepeti
- 11 Alt sepet
- 12 Üst sepet

## 3. KONTROL PANELİ







- 1 Açma/kapama göstergesi
- 2 Program işaretleyici
- 3 Göstergeler

- 4 Delay tuşu
- 5 Start tuşu
- 6 Program düğmesi

Göstergeler	Açıklaması
	Yıkama aşaması göstergesi. Yıkama ve durulama aşamalarına geçildiğinde yanar.
	Kurutma aşaması göstergesi. Kurutma aşamasına geçildiğinde yanar.
	Bitiş göstergesi.
	Tuz göstergesi. Program çalışırken bu gösterge daima kapalıdır.
	Parlatıcı göstergesi. Program çalışırken bu gösterge daima kapalıdır.

## 4. PROGRAMLAR

Program <sup>1)</sup>	Kirlilik derecesi Bulaşık türü	Program aşamaları	Süre (dk.)	Enerji (kWh/saat)	Su (l)
<b>ECO</b> <sup>2)</sup>	Normal kirlil Tabaklar ve çatal-bıçaklar	Ön yıkama 50 °C'de yıkama Durulamalar Kurutma	130 - 140	1.0 - 1.2	14 - 16
	Normal kirlil Tabaklar ve çatal-bıçaklar	65 °C'de yıkama Durulamalar Kurutma	100 - 110	1.4 - 1.6	19 - 21
	Çok kirlil Tabaklar, çatal-bıçaklar, tencere-ler ve tavalalar	Ön yıkama 70 °C'de yıkama Durulamalar Kurutma	120 - 130	1.8 - 2.0	22 - 24
	Yeni kirlil Tabaklar ve çatal-bıçaklar	65 °C'de yıkama Durulama	30	0.9	9
	Tümü	Ön yıkama	12	0.1	5

1) Su basıncı ve sıcaklığı, elektrik beslemesindeki dalgalanmalar, seçenekler ve bulaşıkların miktarı program süresi ve tüketim değerlerinde değişikliğe neden olabilir.

2) Bu programla normal kirlil tabaklar ve çatal-bıçaklar için en etkin su ve enerji kullanımına sahip olursunuz. (Bu, test enstitüleri için standart programdır).

3) Bu programla yeni kirlenmiş bulaşıkları yıkayabilirsiniz. Kısa bir sürede iyi yıkama sonuçları sağlar.

4) Bulaşıkları hızlı şekilde durulamak için bu programı kullanın. Bu, kalan yiyeceklerin tabaklara yapışmasını ve cihazdan kötü kokuların gelmesini önler.  
Bu programda deterjan kullanmayın.

### Test enstitüleri için bilgiler

Test performansı hakkında tüm gerekli bilgiler için şu adrese e-posta gönderin:

[info.test@dishwasher-production.com](mailto:info.test@dishwasher-production.com)

Bilgi etiketinde bulunan ürün numarasını (PNC) not edin.

## 5. İLK KULLANIMDAN ÖNCE

1. Ayarlanan su yumuşatıcı seviyesinin bölgenizdeki su sertliği ile uyumlu olup olmadığını kontrol edin. Uyumlu değilse, su yumuşatıcıyı ayarlayın. Bölgenizdeki su sertliği konusunda bilgi almak için yerel su idarenize başvurun.
2. Tuz haznesini doldurun.
3. Parlatıcı gözünü doldurun.
4. Su musluğunu açın.
5. Cihazınızda imalat sonrası artıklar kalabilir. Bunları temizlemek için bir program başlatın. Deterjan kullanmayın ve sepetlere bir şey yerleştirmeyin.

### 5.1 Su yumuşatıcının ayarlanması

Su sertliği				Su yumuşatıcı ayarı	
Alman dereceleri (°dH)	Fransız dereceleri (°fH)	mmol/l	Clarke dereceleri	Manuel	Elektronik
51 - 70	91 - 125	9.1 - 12.5	64 - 88	2 1)	10
43 - 50	76 - 90	7.6 - 9.0	53 - 63	2 1)	9
37 - 42	65 - 75	6.5 - 7.5	46 - 52	2 1)	8
29 - 36	51 - 64	5.1 - 6.4	36 - 45	2 1)	7
23 - 28	40 - 50	4.0 - 5.0	28 - 35	2 1)	6
19 - 22	33 - 39	3.3 - 3.9	23 - 27	2 1)	5 1)
15 - 18	26 - 32	2.6 - 3.2	18 - 22	1	4
11 - 14	19 - 25	1.9 - 2.5	13 - 17	1	3
4 - 10	7 - 18	0.7 - 1.8	5 - 12	1	2
< 4	< 7	< 0.7	< 5	1 2)	1 2)

1) Fabrika konumu.

2) Bu seviyede tuz kullanmayın.



Su yumuşatıcıyı manuel ve elektronik olarak ayarlamalısınız.

### Manuel ayarlama

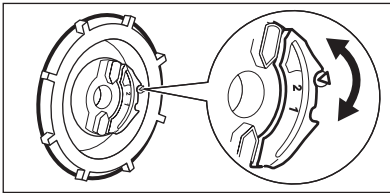

Su sertliği ayar düğmesini pozisyon 1 veya 2'ye getirin.

## Elektronik ayarlama

1. Düğmenin üzerindeki program işaretleyicisinin, açma/kapama göstergesiyle aynı hizada olduğundan emin olun.
2. **Start** tuşunu basılı tutun. Aynı zamanda, program işaretleyicisi kontrol panelindeki ilk programa denk gelene kadar düğmeyi saat yönünde çevirin.
3. Start ve açma/kapama göstergesi yanıp sönmeye başlayınca **Start** tuşuna basmayı bırakın. Bitiş göstergesi ışığı yanıp sönmeye başlar. Bitiş göstergesinin aralıklı yanıp sönmesi, ayarlanan geçerli seviyeyi gösterir.
  - Örn. 5 defa yanıp sönmeye + duraklama + 5 defa yanıp sönmeye = seviye 5.
4. Ayarı değiştirmek için **Start** tuşuna arka arkaya basın. **Start** tuşuna her bastığınızda seviye numarası artar.
5. Ayarı onaylamak ve cihazı kapamak için, program işaretleyicisi ile açma/kapama göstergesiyle aynı hizaya gelinceye kadar düğmeyi çevirin.

## 5.2 Tuz haznesinin doldurulması

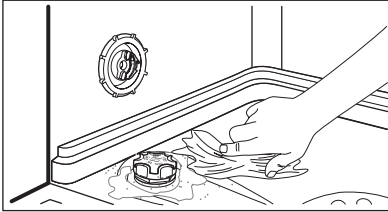
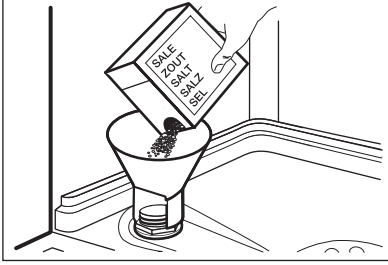

1. Kapağı saatin tersi yönde çevirin ve tuz haznesini açın.
2. Tuz haznesine 1 litre su koyun (sadece ilk çalıştırmada).
3. Tuz haznesini bulaşık makinesi tuzu ile doldurun.
4. Tuz haznesi deliğinin etrafındaki tuzları temizleyin.
5. Tuz haznesini kapatmak için kapağı saat yönünde çevirin.



### DİKKAT

Doldururken, tuz haznesinden tuz ve su taşabilir. Korozyon riski vardır. Bunu önlemek için, tuz haznesini doldurduktan sonra bir program başlatın.

### 5.3 Parlarcı gözünün doldurulması

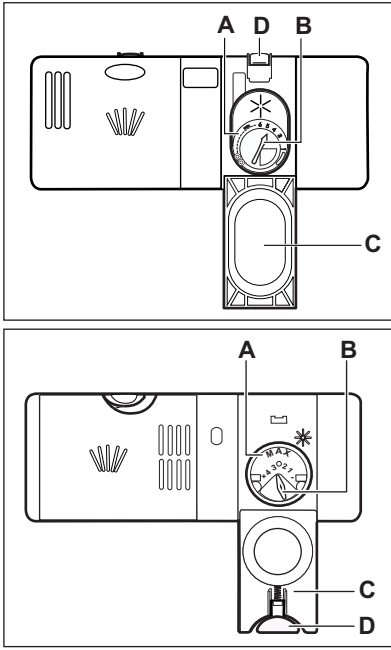

1. Kapağı (C) açmak için, kilit açma tuşuna (D) basın.
2. Parlarcı gözünü (A), 'max' işaretini geçirmeden doldurun.
3. Dökülen parlarcıyı, aşırı köpük oluşmasını önlemek için emici bir bezle silin.
4. Kapağı kapatın. Açma tuşunun yerine oturduğundan emin olun.



Bırakılan miktar seçicisini (B), konum 1 (en düşük miktar) ile konum 4 veya 6 (en yüksek miktar) arasında ayarlayabilirsiniz.

## 6. GÜNLÜK KULLANIM

1. Su musluğunu açın.
2. Program işaretleyicisi ayarlamak istediğiniz programa denk gelene kadar düğmeyi çevirin. Bulaşığın tipine ve kirlilik derecesine göre doğru yıkama programını ayarlayın.
  - Tuz göstergesi yanıyor, tuz haznesini doldurun.
  - Parlarcı göstergesi yanıyor, parlarcı gözünü doldurun.
3. Bulaşıkları sepetlere yerleştirin.
4. Deterjanı ekleyin.
5. Programı başlatın.

## 6.1 Deterjan kullanımı

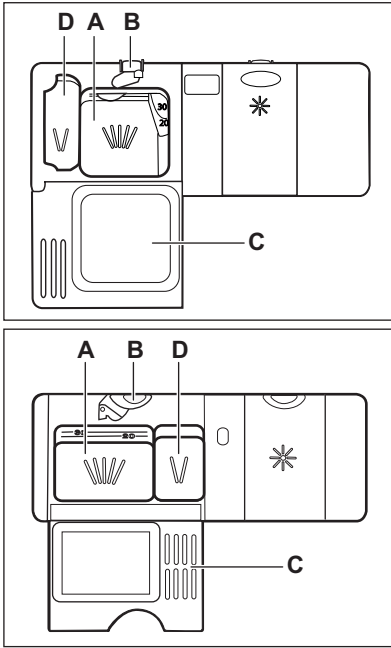

1. Kapağı (C) açmak için, açma tuşuna (B) basın.
2. Deterjanı, deterjan gözüne (A) koyun.
3. Programın ön yıkama aşaması varsa, (D) bölümüne az miktarda deterjan koyun.
4. Deterjan tabletleri kullanacaksanız, tableti göze (A) koyun.
5. Kapağı kapatın. Açma tuşunun yerine oturduğundan emin olun.

## 6.2 Kombi deterjan tabletlerinin kullanılması

Tuz ve parlaticı içeren tabletler kullanırken, tuz haznesini ve parlaticı gözünü doldurmayın. Parlaticı göstergesi daima parlaticı gözü boş olduğunda yanar.

1. Su yumuşatıcıyı en düşük seviyeye ayarlayın.
2. Parlaticı gözünü en düşük seviyeye ayarlayın.

Deterjan, parlaticı ve bulaşık makinesi tuzunu ayrı olarak kullanmaya başlamadan önce kombi deterjan tabletlerini kullanmayı keserseniz, bu adımları gerçekleştirin:

1. Cihazı çalıştırmak için açma/kapama tuşuna basın.
2. Su yumuşatıcıyı en yüksek seviyeye ayarlayın.
3. Tuz haznesinin ve parlaticı gözünün dolu olduğundan emin olun.

4. Deterjan ve bulaşıklar olmadan, durulama aşaması içeren en kısa programı başlatın.
5. Su yumuşatıcıyı bölgenizdeki su sertliğine göre ayarlayın.
6. Verilen parlaticı miktarını ayarlayın.

## 6.3 Bir programın ayarlanması ve başlatılması

### Gecikmeli başlatma olmadan bir programın başlatılması

1. Su musluğunu açın.
2. Cihazın kapağını kapatın.
3. Program işaretleyicisi ayarlamak istediğiniz program sembolüne denk gelene kadar döğmeyi çevirin.
  - Açma/kapama göstergesi yanar.
4. Programı başlatmak için **Start** tuşuna basın.
  - Start göstergesi yanar.
  - Yıkama aşaması göstergesi yanar.

## Gecikmeli başlatma ile bir programın başlatılması

1. Programı ayarlayın
2. Programı 3 saate kadar gecikmeli olarak başlatmak için **Delay** tuşuna basın.
  - Delay göstergesi yanar.
3. Geri sayımı başlatmak için **Start** tuşuna basın.
  - Start göstergesi yanar.

## Cihaz çalışırken kapağın açılması

Kapağı açarsanız, cihaz durur. Kapağı kapatıldığında, cihaz duraklatıldığı noktadan itibaren devam eder.

## Geri sayım sırasında gecikmeli başlatmanın iptal edilmesi

1. Delay ve Start göstergeleri sönene dek **Start** ve **Delay** tuşlarına aynı anda basın ve basılı tutun.
2. Programı başlatmak için **Start** tuşuna basın.

## Programın iptal edilmesi

1. Start göstergesi sönene dek **Start** ve **Delay** tuşlarına aynı anda basın ve basılı tutun.



Yeni bir program başlatmadan önce deterjan gözünde deterjan bulunduğundan emin olun.

## Programın sonunda

Program tamamlandığında, bitiş göstergesi yanar ve Start göstergesi söner. Cihazı 3 dakika içerisinde devre dışı bırakmazsanız sadece açma/kapama göstergesi yanar. Bu, enerji tüketimini azaltmaya yardımcı olur.

1. Cihazı devre dışı bırakmak için, program işaretleme ile açma/kapama göstergesi aynı hizaya gelinceye kadar düğmeyi çevirin.
2. Su musluğunu kapatın.

## Önemli

- Bulaşıkları makineden çıkarmadan önce soğumalarını bekleyin. Sıcak bulaşıklar kolayca zarar görebilir.
- İlk olarak alt sepeti, daha sonra üst sepeti boşaltın.
- Cihazın yan kısımlarında ve kapağında su olabilir. Paslanmaz çelik, tabaklara göre daha çabuk soğur.

# 7. İPUÇLARI VE YARARLI BİLGİLER

## 7.1 Su yumuşatıcısı

Sert su, cihazda hasara ve kötü yıkama sonucuna neden olabilen yüksek miktarda mineral içerir. Su yumuşatıcı bu mineralleri nötr hale getirir. Bulaşık makinesi tuzu, su yumuşatıcıyı temizler ve iyi durumda tutar. Su yumuşatıcısının doğru miktarda ayarlanması önemlidir. Su yumuşatıcısının doğru miktarda bulaşık makinesi tuzunu ve suyu kullanmasını sağlar.

## 7.2 Tuz, parlatıcı ve deterjan kullanımı

- Sadece bulaşık makinesi tuzu, parlatıcısı ve deterjanı kullanın. Diğer ürünler cihazınıza zarar verebilir.
- Parlatıcı, son durulama aşamasında bulaşıkların çizilmeden ve lekelenmeden kurumasını sağlar.



Gereğinden fazla deterjan kullanmayın. Deterjan paketindeki talimatlara bakın.

## 7.3 Bulaşıkların sepetlere yerleştirilmesi



Bulaşıkların sepetlere yerleştirilmesine ilişkin örneklerin bulunduğu, ürünle birlikte verilen kitapçığa bakın.

- Bu cihazı, sadece bulaşık makinesinde güvenli şekilde yıkanabilir olan bulaşıkları yıkamak için kullanın.
- Ağaç, boynuz, alüminyum, kalay-kurşun ve bakırdan yapılmış cisimleri cihaza koymayın.
- Suyu emebilen nesnelere (süngerler, toz bezleri) cihazın içine koymayın.
- Bulaşıklarda kalan yiyecekleri alın.
- Kalan yanmış yiyecekleri kolayca temizlemek için, cihaza koymadan önce tencere ve tavaları su içinde bekletin.
- İki boş bulaşık (fincanlar, bardaklar ve tavalar) ağızları aşağı gelecek şekilde yerleştirin.
- Çatal-bıçakların ve tabakların birbirlerine yapışmamasını sağlayın. Kaşıkları diğer çatal-bıçaklar ile karıştırın.
- Bardakların diğer bardaklara temas etmediğinden emin olun.
- Küçük bulaşıkları çatal-bıçak sepetine koyun.

- Hafif bulaşıkları üst sepete koyun. Bunların hareket etmediğinden emin olun.
- Bir programı başlatmadan önce, püskürtme kollarının rahatça hareket edebildiğinden emin olun.

## 7.4 Bir programa başlamadan önce

### Şunlardan emin olun:

- Filtreler temiz olmalı ve doğru şekilde yerleştirilmelidir.
- Püskürtme kolları tıkanmamış olmalıdır.
- Bulaşıklar sepete doğru yerleştirilmelidir.
- Program, bulaşık tipine ve kirlilik derecesine uygun olmalıdır.
- Doğru miktarda deterjan kullanılmalıdır.
- (Kombi deterjan tabletleri kullanmadığınız takdirde) bulaşık makinesi tuzu ve parlatıcısı kullanılmalıdır.
- Tuz haznesinin kapağı sıkı olmalıdır.

## 8. BAKIM VE TEMİZLİK



### UYARI

Bakım işleminden önce, cihazı devre dışı bırakın ve elektrik fişini prizden çekin.



Kirli filtreler ve tıkalı püskürtme kolları yıkamadan alınacak sonucu kötüleştirir. Düzenli olarak kontrol yapın ve gerekirse bunları temizleyin.

### 8.1 Filtrelerin temizlenmesi

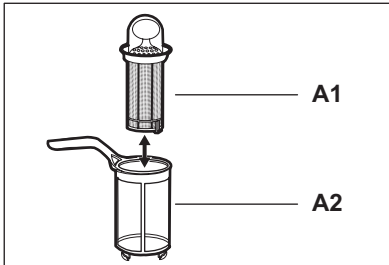
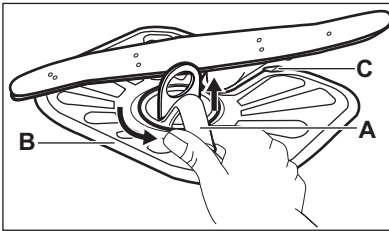

1. Filtreyi (A) saat yönünün tersine çevirip çıkarın.
2. Filtreyi (A) sökmek için (A1) ve (A2) parçalarını ayırın.
3. Filtreyi (B) çıkarın.
4. Filtreleri suyla yıkayın.
5. Filtreyi (B) ilk konumuna yerleştirin. İki kılavuzun (C) altına tam olarak oturduğundan emin olun.

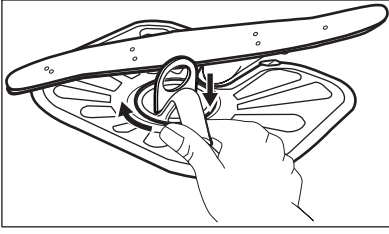

6. Filtreyi (A) birleştirin ve filtre (B) içindeki konumuna yerleştirin. Kilitlenene kadar saat yönünde çevirin.



Filtrelerin yanlış konumlanması, tatmin edici olmayan yıkama sonuçlarına ve cihazın zarar görmesine neden olabilir.

## 8.2 Püskürtme kollarının temizlenmesi

Püskürtme kollarını çıkarmayın. Püskürtme kollarındaki delikler tıkanırsa, kalan kir parçalarını ince sivri bir cisim ile çıkarın.

## 8.3 Dış temizlik

Cihazı yumuşak nemli bir bezle temizleyin. Sadece nötr deterjanlar kullanın. Aşındırıcı ürünleri, aşındırıcı temizleme bezlerini veya çözücülerini kullanmayın.

# 9. SORUN GİDERME

Cihaz çalışmıyor veya çalışırken bir anda duruyor. Servis ile temasa geçmeden önce, soruna bir çözüm sunan bilgilere bakın.

**Bazı sorunlarda, bitiş göstergesi bir alarm kodu göstermek üzere aralıklı olarak yanıp söner.**

Alarm kodu	Sorun
<ul style="list-style-type: none"> <li>Bitiş göstergesi aralıklı olarak 1 kez yanıp sönmüyor.</li> <li>Start göstergesi sürekli olarak yanıp sönmüyor.</li> </ul>	Cihaz suyla dolmuyor.
<ul style="list-style-type: none"> <li>Bitiş göstergesi aralıklı olarak 2 kez yanıp sönmüyor.</li> <li>Start göstergesi sürekli olarak yanıp sönmüyor.</li> </ul>	Cihaz suyu boşaltmıyor.
<ul style="list-style-type: none"> <li>Bitiş göstergesi aralıklı olarak 3 kez yanıp sönmüyor.</li> <li>Start göstergesi sürekli olarak yanıp sönmüyor.</li> </ul>	Taşma tespit aygıtı çalışıyor.



### UYARI

Kontrolleri yapmadan önce cihazı kapatın. Program işaretleyicisi ile açma/kapama göstergesi aynı hizaya gelene kadar program düğmesini çevirin.

Sorun	Olası çözüm
Cihaz çalışmıyor.	Elektrik fişinin prize takılı olduğundan emin olun.
	Sigorta kutusunda hasarlı bir sigorta bulunmadığından emin olun.
Program başlamıyor.	Cihazın kapağının kapalı olduğundan emin olun.
	<b>Start</b> tuşuna basın.

Sorun	Olası çözüm
	Gecikmeli başlatma ayarlanmış ise, ayarı iptal edin ya da geri sayımın bitişini bekleyin.
Cihaz suyla dolmuyor.	Su musluğunun açık olduğundan emin olun.
	Su besleme basıncının çok düşük olmadığından emin olun. Bu bilgi için, yerel su idarenizi arayın.
	Su musluğunun tıkalı olmadığından emin olun.
	Giriş hortumundaki filtrenin tıkalı olmadığından emin olun.
	Giriş hortumunda bükülmeler olmadığından emin olun.
Cihaz suyu boşaltmıyor.	Lavabo giderinin tıkalı olmadığından emin olun.
	Tahliye hortumunda bükülmeler olmadığından emin olun.
Taşma tespit aygıtı çalışıyor.	Su musluğunu kapatın ve yetkili servisi arayın.

Kontroller bittikten sonra, program işaretleyicisi sorun olduğunda çalışmakta olan program ile hizalanana dek program seçme düğmesini çevirin. Program duraklatıldığı noktadan itibaren çalışmaya devam eder.

Sorun tekrarlanırsa, yetkili servisi arayın. Başka alarm kodları gösteriliyorsa, yetkili servisi arayın.

## 9.1 Yıkama sonuçları ve kurutma sonuçları tatmin edici değilse

### Bardak ve tabaklarda beyazımsı çizikler ve lekeler ya da mavimsi katmanlar varsa

- Verilen parlatıcı miktarı çok fazladır. Parlatıcı miktarı seçicisini daha düşük seviyeye ayarlayın.

- Çok fazla deterjan kullanılmıştır.

### Bardak ve tabakların üzerinde lekeler ve kurumuş su damlacıkları varsa

- Verilen parlatıcı miktarı yeterli değildir. Parlatıcı miktarı seçicisini daha yüksek seviyeye ayarlayın.
- Sebebi deterjanın kalitesi olabilir.

### Bulaşıklar ıslak

- Programda kurutma aşaması yoktur veya düşük sıcaklıklı bir kurutma aşaması vardır.
- Parlatıcı gözü boştur.
- Sebebi parlatıcı kalitesi olabilir.



Olası diğer sebepler için 'İPUÇLARI VE YARARLI BİLGİLER' BÖLÜMÜNE BAŞVURUN.

## 10. TEKNİK BİLGİLER

Boyutlar	Genişlik / Yükseklik / Derinlik (mm)	600 / 850 / 610
Elektrik bağlantısı	Bilgi etiketine bakın.	
	Gerilim	220-240 V
	Frekans	50 Hz
Su besleme basıncı	Min. / maks. (bar / MPa)	(0.5 / 0.05) / (8 / 0.8)
Su beslemesi <sup>1)</sup>	Soğuk su veya sıcak su <sup>2)</sup>	maks. 60°C
Kapasite	Yerleştirme ayarları	12

Enerji tüketimi	Açık bırakma modu	0.99 W
	Kapalı modu	0.1 W

- 1) Su giriş hortumunu 3/4" vida dişli bir su musluğuna bağlayın.
- 2) Sıcak su alternatif enerji kaynaklarından (ör. güneş panelleri, rüzgar) geliyorsa, enerji tüketimini azaltmak için sıcak su kaynağını kullanın.

## 11. ÇEVREYLE İLGİLİ BİLGİLER

Şu sembole sahip malzemeler geri dönüştürülebilir  . Ambalajı geri dönüşüm için uygun konteynerlere koyun. Elektrikli ve elektronik cihaz atıklarının geri dönüşümüne ve çevre ve insan sağlığının

korunmasına yardımcı olun. Ev atığı sembolü  bulunan cihazları atmayın. Ürünü yerel geri dönüşüm tesislerinize gönderin ya da belediye ile irtibata geçin. AEEE Yönetmeliğine Uygundur.







[www.electrolux.com/shop](http://www.electrolux.com/shop)



156959790-A-262012

