

Thinking of you

 **Electrolux**

kasutusjuhend
Қолдану туралы
нұсқаулары
informații pentru utilizator
Инструкция по
эксплуатации
Інструкція

Nõudepesumasin
Ыдыс жуғыш машина
Mașină de spălat vase
Посудомоечная машина
Посудомийна машина

Electrolux. Thinking of you.

Tulge jagama meie mõtteid aadressil www.electrolux.com

Sisukord

Ohutusinfo	2	Pesuprogrammid	11
Seadme kirjeldus	3	Puhastus ja hooldus	12
Juhtpaneel	4	Mida teha, kui...	13
Seadme kasutamine	5	Tehnilised andmed	14
Veepehmendaja kasutamine	5	Paigaldamine	15
Nõudepesusoola kasutamine	6	Veeühendus	15
Loputusabi kasutamine	6	Elektriühendus	16
Söögiriistade ja nõude paigutamine	7	Jäätmekäitlus	17
Pesuaine kasutamine	9		
Pesuprogrammi valimine ja käivitamine	10		



Jäetakse õigus teha muutusi



Ohutusinfo

i Teie turvalisuse huvides ning tagamaks õiget kasutamist lugege kasutusjuhend hoolikalt läbi, enne kui paigaldate seadme ja kasutate seda esimest korda. Hoidke need juhised alati masina juures, ka siis, kui muudate selle asukohta või müüte masina maha. Kasutajad peavad olema hästi tuttavad masina töö ja ohutusfunktsioonidega.

Õige kasutamine

- See masin on ettenähtud ainult koduseks kasutamiseks.
- Kasutage masinat ainult nende majapidamistarvikute puhastamiseks, mida võib nõudepesumasinas pesta.
- Ärge pange masinasse lahusteid, kuna need võivad plahvatada.
- Pange noad ja kõik teravate otstega esemed söögiriistade korvi teravad otsad suunatud alla. Vastasel korral asetage need horisontaalselt ülemisse korvi.
- Kasutage ainult nõudepesumasinatele sobivaid tooteid (pesuaineid, sool ja loputusvahend).
- Kui avate ukse ajal, mil masin töötab, võib välja paiskuda kuuma auru ja sellega kaasneb naha põletamise oht.
- Ärge võtke nõusid masinast välja enne pesuprogrammi lõppu.
- Kui pesuprogramm on lõppenud, võtke toitepistik pistikupesast välja ja sulgege veekraan.

- Masinat tohib remontida ainult volitatud hooldustehnik. Kasutage ainult originaalvaruosi.
- Vigastuste ja masina kahjustamise vältimiseks ärge parandage masinat ise. Pöörduge alati kohalikku teeninduskeskusse.

Üldine ohutus

- Isikud (sh lapsed), kellel on vähenenud füüsilised, sensoorsed, vaimsed võimed või kellel puuduvad vastavad kogemused ja teadmised, ei tohi masinat kasutada. Kui nad masinaga töötavad, peab nende üle teostama järelevalvet isik, kes vastutab nende turvalisuse eest.
- Järgige nõudepesumasina pesuaine tootja juhiseid, et vältida silmade, suu ja kõri põletamist.
- Ärge jooge nõudepesumasina vett. Pesuainejäägid võivad masinasse jääda.
- Vigastuste vältimiseks ning et mitte komistada vastu avatud ust, pange uks alti kinni, kui te masinat ei kasuta.
- Ärge istuge ega seiske lahtisel uktsel.

Lapseohutus

- Seda masinat tohivad kasutada ainult täiskasvanud. Laste üle peab olema järelevalve, veendumaks, et nad ei mängiks masinaga.
- Hoidke kogu pakend lastele kättesaamatus kohas. Lämpumisohu.
- Hoidke kõiki pesuaineid kindlas kohas. Ärge lubage lastel pesuaineid puutuda.

- Hoidke lapsed masinast eemal, kui uks on lahti.

Paigaldamine

- Veenduge, et masinal ei ole transpordikahjustusi. Ärge ühendage defektset masinat. Vajadusel pöörduge tarnija poole.
- Enne esimest kasutamist eemaldage kogu pakend.
- Elektriühenduse peab teostama kvalifitseeritud ja pädev isik.
- Torutöödõ peab teostama kvalifitseeritud ja pädev isik.
- Ärge muutke spetsifikatsioone ega tehke toote juures muudatusi. Vigastusohht ja masina kahjustamise oht.

- Ärge kasutage masinat:
 - kui toitekaabel või veevoolikud on defektssed,
 - kui juhtpaneel, tööpind või sokli piirkond on kahjustatud, nii et masina sisemusele on võimalik ligi pääseda.
 Võtke ühendust kohaliku teeninduskeskusega, kust saate edasisi juhiseid.
- Ärge puurige masina külgedesse auke, vältimaks hüdrauliliste ja elektriliste komponentide kahjustamist.

! **Hoiatus** Järgige tähelepanelikult elektri- ja veeühendust puudutavaid juhiseid.

Seadme kirjeldus

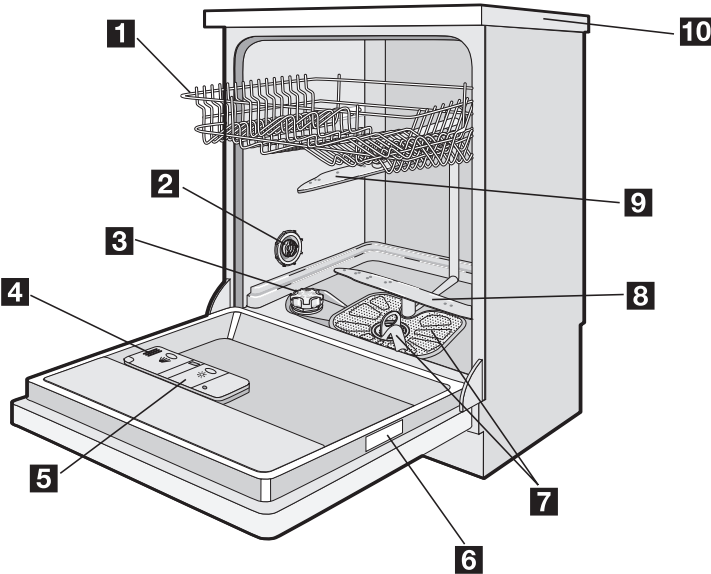

- 1** Ülemine korv
- 2** Vee kareduse näidik
- 3** Soola dosaator
- 4** Pesuaine dosaator
- 5** Loputusvahendi dosaator

- 6** Andmeplaat
- 7** Filtrid
- 8** Alumine pihusti tiivik
- 9** Ülemine pihusti tiivik
- 10** Masina pealispind

Juhtpaneel

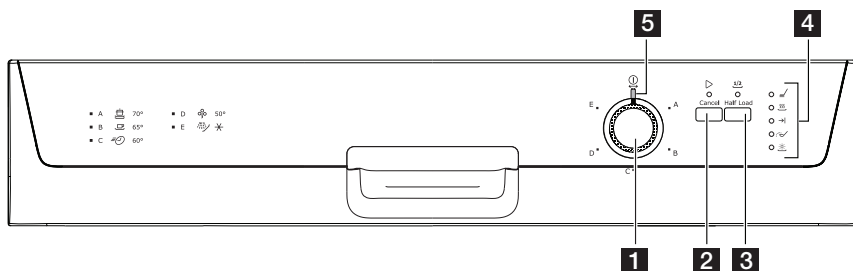

- 1 Programminupp
- 2 Start/tühista nupp
- 3 Poolkoormuse nupp
- 4 Märgutuled
- 5 Sisse/välja märgutuli

Märgutuled	
	Märgutuli süttib pesu- ja loputusfaasi ajal.
	Märgutuli süttib kuivatusfaasi ajal.
	Märgutuli süttib, kui pesuprogramm on lõppenud. Lisafunktsioonid: <ul style="list-style-type: none"> • Veepehmeni tase. • Alarm masina rikke korral.
	Märgutuli süttib siis, kui sooladosaator vajab täitmist. Vaadake osa "Nõudepesumasina soola kasutamine". Soola märgutuli võib jääda põlema mitmeks tunniks, kuid see ei mõjuta negatiivselt masina tööd.
	Märgutuli süttib siis, kui loputusvahendit on vaja lisada. Vaadake osa "Loputusvahendi kasutamine".

1) Kui pesuprogramm on töös, siis märgutuli ei põle.

Poolkoormuse nupp

Poolkoormuse valik on võimalik kõigile pesu-programmidele. Vaadake osa "Pesuprogrammid".

- Laadige nõud ülemisse ja alumisse korvi.
- Vähendage pesuvahendi kogust kui kasutate poolkoormuse valikut.
- Vajutage poolkoormuse nupule valiku seadistamiseks.
 - Poolkoormuse märgutuli süttib, kui poolkoormuse valik on valitav.

Poolkoormuse nupu vajutamisega väheneb tööaeg ning vee- ja energiakulu.

Programmi nupp ja sisse/välja märgutuli

- Pesuprogrammi määramiseks keerake programmi nuppu päri- või vastupäeva. Programmi tähis programmi nupul peab olema kohakuti mõne juhtpaneelil oleva pesuprogrammiga.
 - Süttib sisse/välja märgutuli (positsioon ON).
- Masina väljalülitamiseks keerake programmi nuppu, kuni programmi tähis on kohakuti sisse/välja märgutulega.
 - Sisse/välja märgutuli kustub (positsioon OFF).

Seadme kasutamine

Vt protseduuri iga etapi kohta vastavaid juhi-seid.

1. Kontrollige, kas veepemendi tase on teie piirkonna vee kareduse jaoks õige. Vajadusel määrake veepemendi.
2. Täitke soolakonteiner nõudepesumasina soolaga.
3. lisage looputusvahendi jaotajasse loputusvahendit.
4. Asetage köögiriistad ja -nõud nõudepesumasinasse.

5. Määrake nõude tüübile ja määrdumisastmele vastav õige pesuprogramm.
6. Pange pesuaine jagajasse õige kogus pesuainet.
7. Käivitage pesuprogramm.

i Kui te kasutate pesuainetablette, vaadake osa "Pesuaine kasutamine".

Veepemendaja kasutamine

Veepemendi eemaldab veest mineraalid ja soolad. Mineraalid ja soolad võivad avaldada masina tööle negatiivset mõju.

Vee karedust mõõdetakse ekvivalentskaalades:

- Saksa astmed (dH°),
- Prantsuse astmed (°TH),

- mmol/l (millimooli liitri kohta - vee kareduse rahvusvaheline ühik),
- Clarke.

Doseerige veepemendit vastavalt oma piirkonna vee karedusele. Vajadusel pöörduge kohaliku veefirma poole.

Vee karedus				Vee kareduse seade	
°dH	°TH	mmol/l	Clarke	käsitsi	elektroniliselt
51 - 70	91 - 125	9,1 - 12,5	64 - 88	2	10
43 - 50	76 - 90	7,6 - 9,0	53 - 63	2	9
37 - 42	65 - 75	6,5 - 7,5	46 - 52	2	8
29 - 36	51 - 64	5,1 - 6,4	36 - 45	2	7
23 - 28	40 - 50	4,0 - 5,0	28 - 35	2	6
19 - 22	33 - 39	3,3 - 3,9	23 - 27	2	5
15 - 18	26 - 32	2,6 - 3,2	18 - 22	1	4
11 - 14	19 - 25	1,9 - 2,5	13 - 17	1	3
4 - 10	7 - 18	0,7 - 1,8	5 - 12	1	2
< 4	< 7	< 0,7	< 5	1	1 ¹⁾

1) Soola ei ole vaja kasutada.

i Te peate veepemendaja määrama nii käsitsi kui elektroniliselt.

Käsitsi reguleerimine

i Tehasepoolelt on masin seatud 2. tasemele.

1. Avage uks.
2. Eemaldage alumine korv.
3. Keerake vee kareduse näidik asendisse 1 või 2 (vaadake tabelit).
4. Pange alumine korv tagasi.

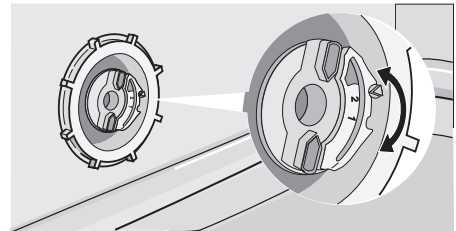

5. Sulgege uks.

Elektroniline reguleerimine

Veepehmendi on tehasepoolest määratud tasemele 5.

1. Vajutage ja hoidke all start/tühista nuppu. Keerake programmi nuppu päripäeva, kuni programmi tähis on kohakuti juhtpaneelil oleva esimese pesuprogrammiga.
2. Vabastage start/tühista nupp, kui sisse/välja märgutuli ja start/tühista märgutuli hakkavad vilkuma.
 - Samal ajal vilgub lõpu märgutuli, et näidata veepehmendi taset.
3. Vajutage start/tühista nupule üks kord, et suurendada veepehmendi taset ühe astme võrra. Lõpu märgutuli näitab uut taset.
4. Toimingu salvestamiseks keerake programmi nupp off-asendisse.

Näide:

5 vilkumist, paus, 5 vilkumist, paus, jne... = tasand 5

Nõudepesusoola kasutamine

- !** **Ettevaatust** Kasutage ainult nõudepesumasina soola. Nõudepesumasinale sobimatu sool rikub veepehmendajat.
- !** **Ettevaatust** Soolaterad ja soolane vesi masina põhjas võivad põhjustada korrosiooni. Korrosiooni vältimiseks täitke masin soolaga, enne pesuprogrammi käivitamist.

4. Eemaldage sool sooladosaatori avause ümbert.
5. Sooladosaatori sulgemiseks keerake selle korki päripäeva.

i On normaalne, et vesi voolab sooladosaatorist välja, kui täidate seda soolaga.

Kui määrate veepehmendaja elektroniliselt tasemele 1, ei jää soola märgutuli põlema.

Sooladosaatori täitmiseks toimige järgmiselt:

1. Sooladosaatori avamiseks keerake selle korki vastupäeva.
2. Täitke sooladosaator 1 liitri veega (ainult esimesel korral).
3. Kasutage sooladosaatori soolaga täitmiseks lehitrit.

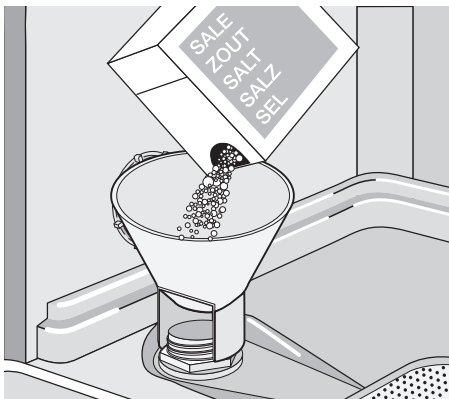

Loputusabi kasutamine

- !** **Ettevaatust** Kasutage vaid nõudepesumasinate jaoks mõeldud loputusvahendeid.

Ärge kunagi täitke loputusvahendi doosatorit mõne muu ainega (nt nõudepe-

sumasina puhastusaine, vedel pesuaine). See võib kahjustada seadet.

- i** Loputusvahend võimaldab nõusid kuivatada ilma triipude ja plekkideta. Loputusvahend lisatakse automaatselt viimase loputuse käigus.

Loputusvahendi dosaatori täitmiseks toimige järgmiselt:

1. Loputusvahendi dosaatori avamiseks pöörake korki vastupäeva.

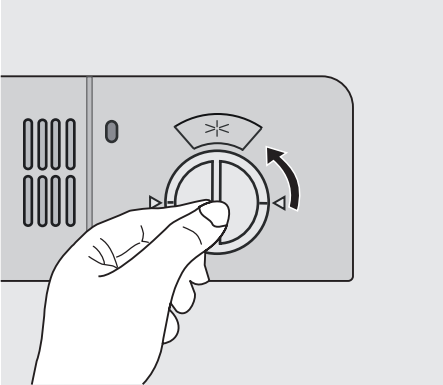

2. Lisage loputusvahendi dosaatorisse loputusvahendit. Tähis "max." näitab maksimaalset taset.

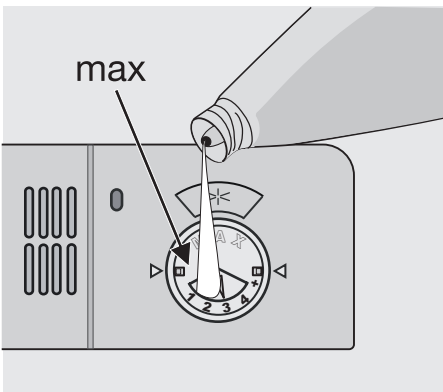

3. Eemaldage mahaläinud loputusvahend häästiitava lapiga, et järgmise pesuprogrammi käigus ei moodustuks liiga palju vahtu.
4. Loputusvahendi dosaatori sulgemiseks asetage see tagasi ja pöörake korki päripäeva.

Reguleerige loputusvahendi doseermist

Tehasepoolset on loputusvahend seatud 3. tasemele.

Loputusvahendi kogust on võimalik määrata 1. (madalaim kogus) 4. (kõrgeim kogus) tasemeni.

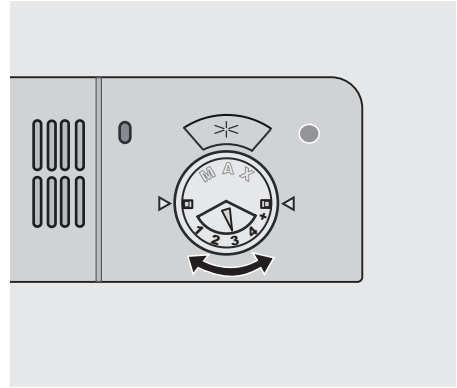

1. Loputusvahendi koguse suurendamiseks või vähendamiseks keerake ketast.
 - Suurendage kogust, kui nõudel on vee või katlakivi jälgi.
 - Vähendage kogust, kui nõudel on triibud, valged plekid või sinakas kiht.

Söögiriistade ja nõude paigutamine

Kasulikke nõuanded ja näpunäited

- !** **Ettevaatust** Kasutage masinat ainult nende majapidamistarvikute

puhastamiseks, mida võib nõudepesumasinas pesta.

Ärge kasutage masinat vett imavate esemete puhastamiseks (käsna, lapid jne.).

- Enne söögiriistade ja nõude masinasse panemist toimige järgmiselt:
 - eemaldage kõik toidujäägid ja kogu praht,
 - leotage nõudel olevaid kinnipõlenud toidujääke.
- Söögiriistu ja nõusid masinasse pannes toimige järgmiselt:
 - õõnsad esemed (nt tassid, klaasid ja pannid) pange masinasse avaus suunatud alla,
 - veenduge, et vesi ei koguneks konteinerisse ega sügavale põhja,
 - veenduge, et söögiriistad ja nõud ei oleks üksteise sees,
 - veenduge, et söögiriistad ja nõud ei oleks üksteise peal,
 - veenduge, et klaasid ei puutuks vastu teisi klaase,
 - pange väikesed objektid söögiriistade korvi.
- Plastmassist esemed ja kõrbemiskindla kattega nõudele kipub jääma veetilkasid. Plastist esemed ei kuiva nii hästi kui portselanist ja terasest esemed.
- Pange kerged esemed ülemisse korvi. Veenduge, et esemed ei liiguks.

! **Ettevaatust** Enne pesuprogrammi käivitamist veenduge, et pihusti tiivik saaks vabalt liikuda.

! **Hoiatus** Alatu sulgege uks pärast nõude sissepanemist või väljavõtmist. Lahtine uks võib olla ohtlik.

Alumine korv

Alumine korv on ettenähtud pottide, kaante, vaagnate, salatikausside, söögiriistade jne jaoks. Paigutage serveerimiskandikud ja suured potikaaned vastu korvi serva.

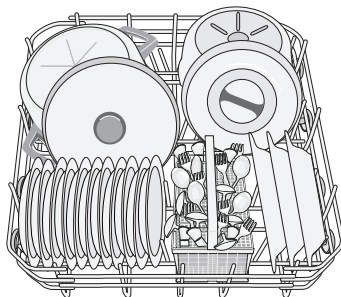
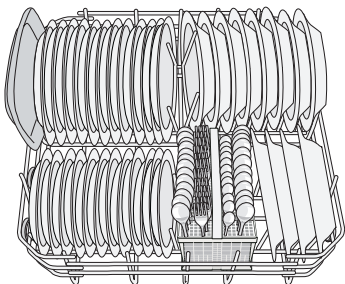

Söögiriistade korv

! **Hoiatus** Ärge asetage pikkade teradega nuge vertikaalselt, nii väldite vigastusi. Asetage pikad ja/või teravad söögiriistad horisontaalselt ülemisse korvi. Olge teravate riistadega ettevaatlik.

Pange kahviile ja lusikate käepidemed suunaga alla.

Pange nugade käepidemed suunaga üles.

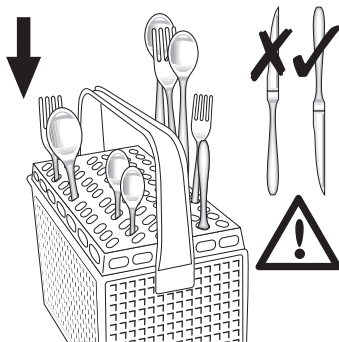

Juhul kui nugade otsad tulevad läbi korvi põhja, võivad need tiivikut blokeerida. Pange nugade käepidemed suunaga alla. Pange lusikad ja muud söögiriistad korvi läbisegi, et need üksteise külge kinni ei jääks. Kasutage köögiriistade resti. Juhul kui köögiriistade mõõtmed takistavad resti kasutamist, võite selle eemaldada.

Ülemine korv

Ülemine korv on mõeldud taldrikute (maksimaalne diameeter 24 cm), alustasside, salatikausside, kruuside, klaaside, pottide ja kaante jaoks. Paigutage nõud nii, et vesi pääseks ligi kõigile pindadele.

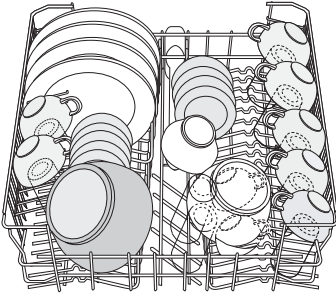

i Pange taldrikud ainult ülemise korvi tagumisse ossa. Kallutage need ettepoole.

Pikkade jalgadega klaasid pange tassiriulile jalad ülespoole. Pikemate esemete puhul keerake tassiriulid üles.

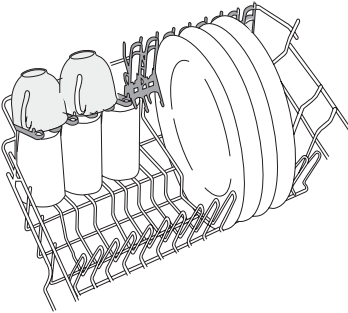

Ülemise korvi kõrguse reguleerimine

Kui panete alumisse korvi suuri taldrikuid, siis liigutage kõigepealt ülemine korv ülemisse asendisse.

Pesuaine kasutamine

i Kasutage ainult nõudepesumasinatele sobivaid pesuaineid (pulber, vedelik või tablett).

Järgige pakendil olevaid andmeid:

- tootja annustamissoovitused,
- säilitamissoovitused.

🌿 Saastamise vähendamiseks ärge kasutage pesuainet rohkem kui vaja.

Pesuaine dosaatori täitmiseks toimige järgmiselt:

1. Avage pesuaine dosaatori kaas.

⚠ Ettevaatust Enne ülemise korvi täitmist reguleerige selle kõrgust.

Nõude maksimaalne kõrgus

	ülemises korvis	alumises korvis
Ülemine positsioon	20 cm	31 cm
Alumine positsioon	24 cm	27 cm

Ülemise korvi viimiseks ülemisse asendisse toimige järgnevalt:

1. Tõmmake välja eesmist juhikute stopperid (A).
2. Tõmmake korv välja.

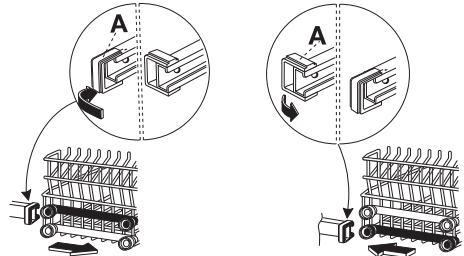

3. Pange korv ülemisse või alumisse positsiooni
4. Pange eesmist juhikute stopperid (A) nende algseksse asendisse.

⚠ Ettevaatust Kui korv on ülemises asendis, siis ei tohi tassiriulile tasse panna.

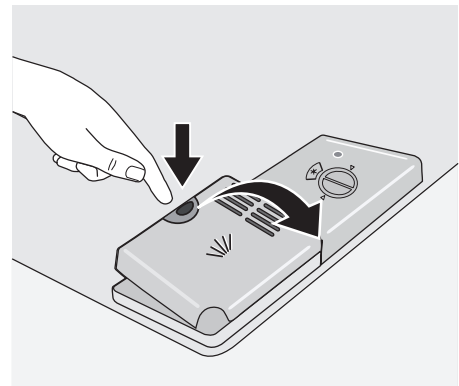

- Täitke pesuaine sahtel (A) pesuainega. Markeering näitab kogust:
20 = ligikaudu 20 g pesuainet
30 = ligikaudu 30 g pesuainet.
- Kui kasutate eelpesu faasiga pesuprogrammi, pange eelpesu pesuaine sahtlisse (B) rohkem pesuainet.

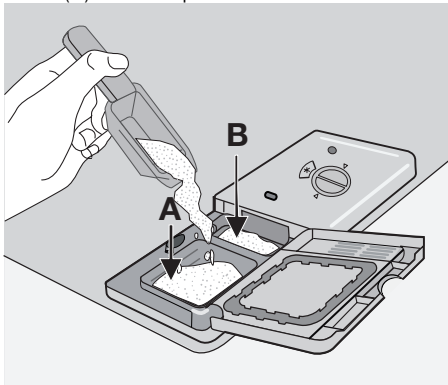

- Pange pesuaine tablett pesuaine dosaatoris (A).

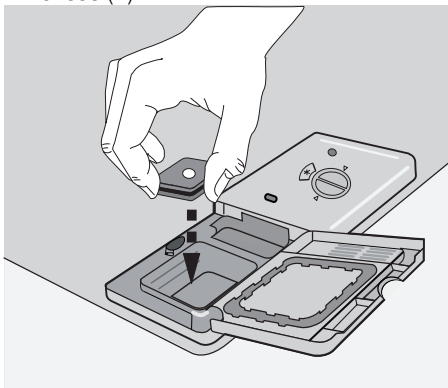

- Sulgege pesuaine dosaatori kaas. Vajutage kaant kuni see asendisse lukustub.

Pesuprogrammi valimine ja käivitamine

Pesuprogrammi määramiseks ja käivitamiseks toimige järgmiselt:

- Sulgege uks.
- Keerake programmi nuppu pesuprogrammi määramiseks. Vt alalõiku 'Pesuprogrammid'.
 - Sisse/välja märgutuli süttib.
 - Pesuprogrammi faasi märgutuli hakkab vilkuma.
- Vajutage start/tühista nupule.

Pesuaine tablettide kasutamine

Pange pesuaine tablett pesuaine jagajasse (A).

Pesuaine tabletid sisaldavad:

- pesuainet,
- loputusvahendit,
- muid puhastusaineid.

Pesuaine tablettide kasutamiseks toimige järgmiselt:

- Veenduge, et pesuaine tabletid sobiksid vee karedusega. Vt tootja juhiseid.
- Ärge täitke soolakonteinerit ja loputusvahendi jagajat.

i Soolakonteinerit ja loputusvahendi sahtlit ei ole vaja täita.

Kui kuivatamistulemused ei rahulda, toimige järgmiselt:

- Lisage loputusvahendi jaotajasses loputusvahendit.
- Määrake loputusvahendi annus asendisse 2.

Et hakata uuesti kasutama pulbrilist pesuainet, toimige järgmiselt:

- Täitke soolakonteiner ja loputusvahendi jagaja.
- Määrake vee pehmedaja kõige kõrgemale tasemele.
- Käivitage pesuprogramm ilma nõudeta.
- Reguleerige veepehmedajat. Vt alalõiku 'Veepehmedaja seadistamine'.
- Reguleerige loputusvahendi annust.

i Erinevatel pesuainetel on erinev lahustumisaeg. Mõnede pesuaine tablettide ei anna lühikeste pesuprogrammidega parimaid tulemusi. Et pesuaine täielikult eemaldada, kasutage pesuaine tablettidega pikki pesuprogramme.

- Pesuprogramm käivitub automaatselt.
- Süttib start/tühista märgutuli.
- Kui programm käivitub, jääb põlema ainult käimasoleva faasi märgutuli.

i Kui pesuprogramm töötab, ei saa programmi muuta. Tühistage pesuprogramm. Vt alalõiku 'Pesuprogrammi tühistamine'.

 **Hoiatus** Katkestage või tühistage pesuprogramm ainult vajaduse korral.

 **Ettevaatust** Avage uks ettevaatlikult. Kuum aur võib välja pääseda.

Pesuprogrammi tühistamine

- Vajutage ja hoidke all start/tühista nuppu u. 5 sekundi vältel.
 - Start/tühista märgutuli kustub.
 - Faasi märgutuled hakkavad vilkuma. Pesuprogramm on tühistatud. Sel ajal võite teha järgmist:
 1. Lülitage seade välja.
 2. Määrake uus pesuprogramm. Täitke pesuaine jagaja pesuainega, enne kui määrate uue pesuprogrammi.

Pesuprogrammi katkestamine

Avage uks.

- Programm peatub.

Sulgege uks.

- Programm jätkub kohast, kus see katkes.

Pesuprogrammi lõpp

Järgmistel juhtudel tuleb masin välja lülitada:

- Masin peatub automaatselt.
- Süttib lõpu märgutuli.

Paremate kuivatamistulemuste saavutamiseks hoidke uks mõne minuti vältel praakil, enne kui nõud välja võtate.





Laske nõudel jahtuda, enne kui eemaldate need masinast. Tulised nõud saavad kergesti viga.

Nõude väljavõtmine

- Võtke kõigepealt välja esemed alumisest korvist, seejärel ülemisest korvist.
- Masina külgedel ja uktsel võib olla vett. Roostevaba teras jahtub kiiremini kui nõud.

Pesuprogrammid





Pesuprogrammid

Programm	Programmi nupu asend	Mustuse aste	Pestavate esemete tüüp	Programmi kirjeldus	Poolkoormuse valik
	A	Tugev mustus	Keraamika, söögiriistad, potid ja pannid	Eelpesu Põhipesu kuni 70°C 2 vahelopotust Lõpploputus Kuivatamine	Valikuline 1)
	B	Normaalne mustus	Keraamika, söögiriistad, potid ja pannid	Eelpesu Põhipesu kuni 65°C 2 vahelopotust Lõpploputus Kuivatamine	Valikuline 1)
 2)	C	Normaalne / kerge määrdumine	Keraamika ja söögiriistad	Põhipesu kuni 60 °C Lõpploputus	Mitte valikuline
 3)	D	Normaalne mustus	Keraamika ja söögiriistad	Eelpesu Põhipesu kuni 50°C 1 vahelopotust Lõpploputus Kuivatamine	Valikuline 4)

Programm	Programmi nupu asend	Mustuse aste	Pestavate esemete tüüp	Programmi kirjeldus	Poolkoormuse valik
	E	Kõik	Osaline koormus (lõpetatakse hiljem samal päeval)	1 külm loputus (et vältida toidujäänuste kokkukleepumist) See programm ei nõua nõudepesuaine kasutamist).	Mitte vali- kuline

- 1) Poolkoormuse valiku puhul ei ole eelpesu faas sisse arvetud. Ärge kasutage pesuvahendit eelpesu faasis.
- 2) See on parim igapäevane programm kasutamiseks mitte päris täis masina puhul. Ideaalne neljalikmelisele perele, kus masinas pestakse ainult hommiku- ja õhtusöögi nõusid ja söögiriistu.
- 3) Testimisprogramm testimisinstiituteide jaoks. Testiandmete jaoks vaadake eraldi kaasasolevat lehte.
- 4) Poolkoormuse valiku korral on pesufaasi kestus vähendatud.

Tarbimisväärtused

Programm	programmi kestus (minutit)	Energiakulu (kWh)	Veekulu (liitrites)
	85-95	1,8-2,0	22-25
	105-115	1,5-1,7	23-25
	30	0,9	9
	130-140	1,0-1,2	14-16
	12	0,1	5

- i** Veesurve ja temperatuur, elektripinge kõikumine ja nõude kogus võivad neid väärtusi mõjutada.

Puhastus ja hooldus

- !** **Hoiatus** Enne puhastamist lülitage masin välja.

Filtrite puhastamine

- !** **Ettevaatust** Ärge kasutage masinat ilma filtriteta. Veenduge, et filtrid oleksid õigesti paigaldatud. Vale paigaldamine põhjustab ebarahuldavaid pesemistulemusi ja kahjustab masinat.

Vajadusel puhastage filtreid. Mustad filtrid halvendavad pesutulemust.

Nõudepesumasinas on kolm filtrit:

1. jämefilter (A)
2. mikrofilter (B)
3. lamefilter (C)

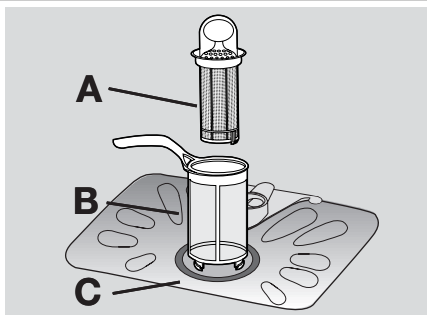

Filtrite puhastamiseks toimige järgmiselt:

1. Avage uks.
2. Eemaldage alumine korv.
3. Filtrisüsteemi avamiseks, keerake mikrofilteri (B) käepidet 1/4 keeret vastupäeva.

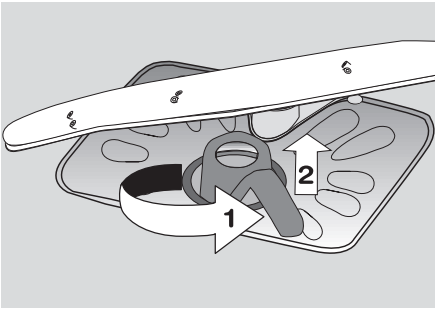

4. Eemaldage filtrisüsteem.
5. Hoidke jämefiltrit (A) auguga käepidemest.
6. Eemaldage jämefilter (A) mikrofiltrist (B).
7. Eemaldage masina põhjas olev lamefilter (C).

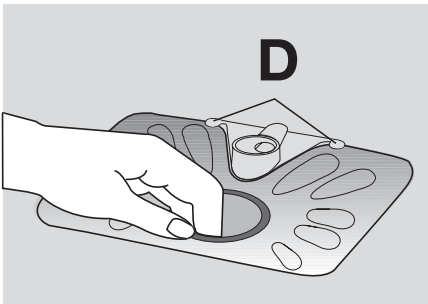

8. Puhastage filtreid voolava vee all.
9. Pange lamefilter (C) masina põhja tagasi. Paigaldage lamefilter korrektselt kahe serva alla (D).
10. Pange jämefilter (A) mikrofiltrisse (B) ja lükake filtrid kokku.
11. Pange filtrisüsteem omale kohale.
12. Filtrisüsteemi lukustamiseks keerake mikrofiltrit (B) käepidet päripäeva kuni see kohale lukustub.

Mida teha, kui...

Seade ei käivitu või seiskub töö käigus. Rikke korral püüdke kõigepealt ise probleemile lahendus leida. Vt 'Mida teha, kui...'. Kui

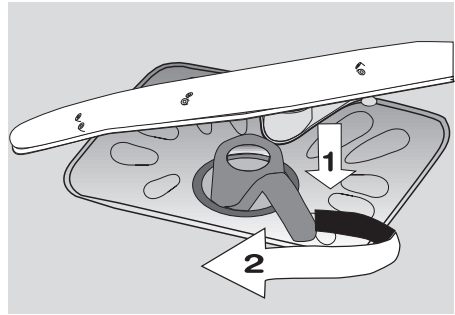

13. Pange alumine korv tagasi.
14. Sulgege uks.

i Ärge eemaldage pihusti tiivikut.

Kui piserdustorude avadesse on kogunenud mustusejääke, eemaldage need hambaorgiga.

Väline puhastamine

Puhastage masina välispinnad ja juhtpaneel niiske pehme lapiga. Kasutage ainult neutraalseid pesuaineid. Ärge kasutage abrasiivseid tooteid, küürimispadjandeid ega lahusteid (atsetoon, trikloroetüleen jne).

Ettevaatusabinõud külma vastu

! **Ettevaatust** Ärge paigaldage masinat ruumi, mille temperatuur on alla 0 °C. Tootja ei vastuta külmast tingitud kahjustuste eest.

Kui see ei ole võimalik, tühjendage masin ja pange uks kinni. Ühendage vee sissevõtu voolik lahti ja tühjendage veest.

te ei suuda probleemi ise lahendada, pöörduge edasimüüja või teeninduskeskuse poole.

Vale kood ja rike	Võimalik põhjus ja lahendus
<ul style="list-style-type: none"> • start/tühista märgutuli vilgub pidevalt • lõpu märgutuli vilgub 1 kord Nõudepesumasin ei täitu veega	<ul style="list-style-type: none"> • Veekraan on blokeeritud või täis katlakivi. Puhastage veekraan. • Veekraan on kinni. Avage veekraan. • Vee sisselaskevooliku filter on blokeeritud. Puhastage filtrit. • Vee sisselaskevoolik on valesti ühendatud. Voolik võib olla murdunud või muljutud. Veenduge, et ühendus oleks korrektne.
<ul style="list-style-type: none"> • start/tühista märgutuli vilgub pidevalt • lõpu märgutuli vilgub 2 korda Nõudepesumasin ei tühjene veest	<ul style="list-style-type: none"> • Kraanikausi äravool on blokeeritud. Puhastage kraanikausi äravoolu. • Vee väljalaskevoolik on valesti ühendatud. Voolik võib olla murdunud või muljutud. Veenduge, et ühendus oleks korrektne.
<ul style="list-style-type: none"> • start/tühista märgutuli vilgub pidevalt • lõpu märgutuli vilgub 3 korda Üleujutuse vastane seadis töötab	<ul style="list-style-type: none"> • Sulgege veekraan ja pöörduge kohalikku teeninduskeskuse.
Programm ei käivitu	<ul style="list-style-type: none"> • Seadme uks ei ole kinni. Sulgege uks. • Toitepistik ei ole ühendatud. Pange toitepistik pesasse. • Maja kaitsmekarbis on kaitse väljalülitunud. Lülitage kaitse sisse.

Pärast kontrollimist lülitage masin sisse. Programm jätkub kohast, kus see katkes. Kui rike ilmneb uuesti, pöörduge kohalikku teeninduskeskuse.

Järgmised andmed on vajalikud selleks, et teid kiiresti ja õigesti aidata:

- Mudel (Mod.)

- Toote number (PNC)
 - Seerianumber (S.N.)
- Need andmed leiate andmeplaadilt. Kirjutage vajalikud andmed siia:
 Mudeli kirjeldus:
 Toote number:
 Seerianumber :

Puhastamise tulemused ei rahulda	
Nõud ei ole puhtad	<ul style="list-style-type: none"> • Valitud pesuprogramm ei sobi nõude tüübi ja mustusega. • Korvid on paigutatud valesti, nii et vesi ei pääse igale poole. • Joatorud ei liigu vabalt, sest nõud on valesti paigutatud. • Filtrid on mustad või valesti paigaldatud. • Kasutatakse liiga vähe või üldse mitte pesuainet.
Katlakivi osakesed nõudel	<ul style="list-style-type: none"> • Sooladosaator on tühi. • Veepehmeni on reguleeritud valele tasemele. • Sooladosaatori kaas ei ole korralikult kinni.
Nõud on mürjad ja tuhmid	<ul style="list-style-type: none"> • Ei kasutatud loputusvahendit. • Loputusvahendi sahtel on tühi.
Klaasidel ja nõudel on triibud, piimjad plekid või sinakas varjund	<ul style="list-style-type: none"> • Vähendage loputusvahendi doosierimist.
Klaasidel ja nõudel on kuivanud veetiljade jälgi	<ul style="list-style-type: none"> • Suurendage loputusvahendi kogust. • Põhjuseks võib olla pesuaine.

Tehnilised andmed

Mõõtmed	Laius cm	60
---------	----------	----

	Kõrgus cm	85
	Sügavus cm	61
Elektritoide - pinge - üldine toide - kaitsekork	Info elektrühenduse kohta on toodud andmesildil nõudepesumäsin ukse sisemisel serval.	
Veesurve	Minimaalne	0,5 baari (0,05 MPa)
	Maksimaalne	8 baari (0,8 MPa)
Võimsus	Koha seaded	12

Paigaldamine

Sobitamine lauaplaadi alla

! **Hoiatus** Veenduge, et toitepistik oleks paigaldamise ajal stepslist väljas.

Pange masin veekraani ja äravoolu lähedusse. Eemaldage seadme tööpind selle paigaldamiseks kraani või köögitööpinna alla. Veenduge, et õnaruse mõõtmed oleksid vastavuses antud mõõtmetega.

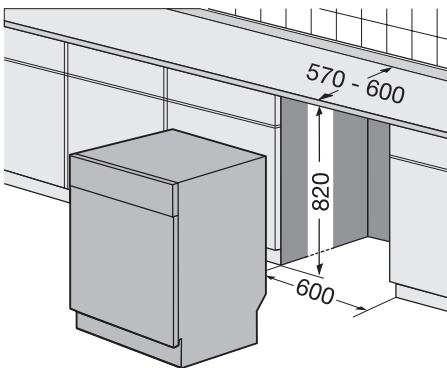

Seadme tööpinna eemaldamiseks toimige järgnevalt:

1. Eemaldage tagumised kruvid (1).

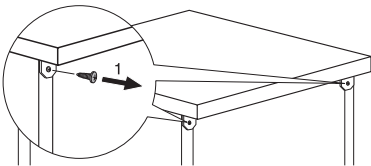

2. Tõmmake tööpinda seadme tagant (2).

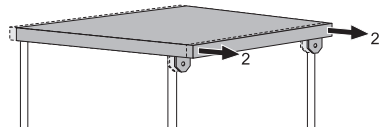

3. Tõstke tööpind üles ja eemaldage see eesmistest piludest (3).

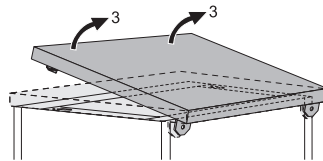

4. Seadme kõrguse muutmiseks kasutage keeratavaid jalgu.

5. Monteerige seade köögi tööpinna alla. Veenduge, et veevoolikutes poleks murdekohti ja et need poleks kokkusurutud. Kui parandamine on vajalik, siis peab seade olema töömehe jaoks kergesti ligipääsetav. Kui soovite nõudepesumasinat eraldiseisvana kasutada, siis pange tööpind peale tagasi. Eraldiseisva seadme sokkel ei ole reguleeritav.

Masina loodimine

Et ust saaks korralikult sulgeda ja tihendada, veenduge, et masin on loodis. Kui masin ei ole loodis, siis ei sobi uks kohale. Kui uks korralikult ei sulgu, vabastage või pingutage reguleeritavaid jalgu, kuni masin on loodis.

Veeühendus

Vee sissevõtuvoolik

Ühendage masin kuuma- (maks. 60°) või külma vee võrguga.

Kui kuum vesi tuleb alternatiivsestest, keskkonnasõbralikumatest energiaallikatest (nt päikese- või fotogalvaanpaneelid ning tuule-

energia), siis kasutage kuuma vett, et vähendada energiakulu. Ühendage sissevõtuvoolik 3/4" väliskeermega veekraani külge.

! Ettevaatust Ärge kasutage vana masina ühendusvoolikuid.

Veesurve peab olema lubatud piires (vt ptk 'Tehnilised andmed'). Veenduge, et kohalik veefirma varustab teid piirkonna keskmise toiterõhuga.

Veenduge, et vee sissevõtuvoolikus ei ole murtud kohti ning et vee sissevõtuvoolik ei ole muljutud või sõlmes.

Keerake sissevõtuvoolikut vasakule või paremale, et paigaldus sobiks lukustusmutriga. Sobitage lukustusmutter õigesti, et vältida vee lekkimist.

! Ettevaatust Ärge ühendage masinat uute torudega või torudega, mida ei ole pikemat aega kasutatud. Laske veel mõni minut voolata, seejärel ühendage sissevõtuvoolik.

Vee tühjendusvoolik

1. Ühendage vee väljalaskevoolik kraanikausi äravooluga ja kinnitage see tööpinna alla. Nii ei pääse kraanikausist tulev vesi nõudepesumasinasse.
2. Ühendage vee väljalaskevoolik ventileerimisauguga toru külge (minimaalne sisemine läbimõõt 4 cm).

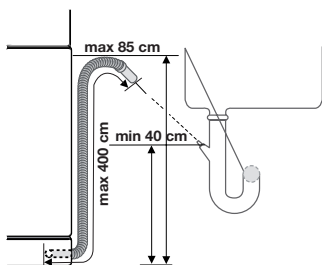

Veenduge, et väljalaskevoolik poleks murtud või kokku pigistatud, nii tagate probleemivaba vee äravoolu.

Eemaldage kraanikausi kork selleks ajaks kui seade vett väljastab, nii vältite vee tagasivoolamist seadmesse.

Väljalaskevooliku pikendus ei tohi olla üle 2 m. Pikenduse sisemine diameeter ei tohi olla väiksem vooliku enda sisemisest diameetrist. Kui ühendate vee väljalaskevooliku kraani äravoolutorusse, eemaldage plastikust membraan (A). Kui membraani ei eemaldata, võib järelejäänud toit blokeerida väljavooluvooliku sifooni

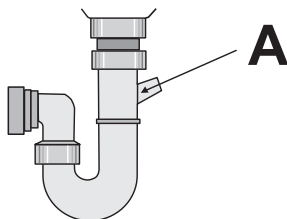

i Masinal on turvaseade, mis takistab musta vee tagasivoolu masinasse. Kui kraanikausi äravoolul on tagasivooluklapp, siis võib see põhjustada masina ebakorrekset tööd. Eemaldage tagasivooluklapp.

! Ettevaatust Vee lekkimise vältimiseks pärast paigaldamist veenduge, et veeliitmikud oleks tihked.

Elektriühendus

! Hoiaus Tootja ei vastuta, kui te neid ohutusnõudeid ei järgi. Maandfage masin vastavalt ohutusnõuetele. Veenduge, et nimivõimsus ja tüübisildil toodud voolutüüp oleksid kooskõlas kohaliku pingega ja vooluga.

Kasutage alati nõuetekohaselt paigaldatud elektrilöögikindlat pistikupesast. Ärge kasutage mitmik-pistikuid, konnektoreid ja pikenduskaableid. Tuleoht. Ärge vahetage toitekaablit ise välja. Pöörduge teeninduskeskuse poole. Veenduge, et toitekaablile pääseks pärast paigaldamist lihtsalt.

Masinat lahti ühendades ärge vedage toitekaablist. Tõmmake alati pistikust.

Jäätmekäitus

Tootel või selle pakendil asuv sümbol  näitab, et seda toodet ei tohi kohelda majapidamisjäätmetena. Selle asemel tuleb toode anda taastöötlemiseks vastavasse elektri- ja elektroonikaseadmete kogumise punkti. Toote õige utiliseerimise kindlustamisega aitate ära hoida võimalikke negatiivseid tagajärgi keskkonnale ja inimtervisele, mida võiks vastasel juhul põhjustada selle toote ebaõige käitlemine. Lisainfo saamiseks selle toote taastöötlemise kohta võtke ühendust kohaliku omavalitsuse, oma majapidamisjäätmete käitlejaga või kauplusega, kust te toote ostsite.

Pakkematerjalid on keskkonnasõbralikud ja need saab suunata korduvkasutusse. Plastmassist komponente tähistavad markeeritud, nt >PE<, >PS<, jne. Palun pange pakkematerjalid õigesse prügikasti.



Hoiatus Seadme kõrvaldamiseks toimige järgmiselt:

- Tõmmake pistik välja.
- Lõigake toitekaabel ja pistik maha ja kõrvaldage need.
- Kõrvaldage ukse käepide. Nii ei ole lastel võimalik oma elu ohustades massinasse lõksu jääda.

Electrolux. Thinking of you.

Біздің басқа идеяларымызбен www.electrolux.com веб-сайтынан танысыңыз.

Мазмұны

Жалпы мағлұмат бөлімдері	18	Жуу программасын таңдау және бастау	27
Қауіпсіздік туралы мағлұматтар	19	Жуу программалар	28
Бұйым сипаттамасы	20	Күту менен тазалау	29
Құрылғыны пайдалану	21	Не істерсіңіз, егер...	31
Су жұмсақтайтын бұйымын салу	21	Техникалық сипатама	32
Ыдыс жуғыш машинасы үшін арналған	22	Орнату	32
Шаю бұйымдары	23	Суға қосу	33
Ас құралдары менен ыдыс-аяқты салу	24	Электртоғына қосу	34
Тазалау бұйымдарын қолдану	26	Қоршаған ортаға зиян келдірмеу туралы мағлұматтар	34



Өндіруші ескертусіз өзгеріс енгізу құқығына ие.



Жалпы мағлұмат бөлімдері

! Осы нұсқаулықты өз қауіпсіздігіңіз бен құрылғыны дұрыс пайдалану үшін, оны орнатып іске қоспас бұрын мұқият оқып шығыңыз. Нұсқаулықты әрқашан тіпті құрылғыны көшірсеңіз не сатсаңыз да онымен бірге қалдырыңыз. Пайдаланушылар құрылғының қауіпсіздік функциясы мен оны іске қосу жолдарын толық білуге тиіс.

Дұрыс пайдалану

- Құрылғы тек үйде пайдалануға ғана арналған.
- Құрылғыны тек ыдыс жуғыш машинада жууға болатын үйдегі ыдыс-аяқтарды жуу үшін ғана қолданыңыз.
- Құрылғыға ешбір еріткіш зат салмаңыз. Жарылып кету қаупі бар.
- Пышақ және өткір ұшты құралдардың барлығын ас үй құралдары себетіне төмен қаратып салыңыз. Не үстіңгі себетке көлденең жатқызып салыңыз.
- Тек ыдыс жуғышқа арналған фирмалық заттарды(жуғыш зат, тұз, шайғыш зат)ғана қолданыңыз.
- Жұмыс істеп тұрған құрылғы есігін ашсаңыз, ыстық бу шығып кетеді. Күйіп қалу қаупі бар.
- Ыдыстарды ыдыс жуғыштан жуу бағдарламасы аяқталмай тұрып алмаңыз.

- Жуу бағдарламасы аяқталған кезде розетканы электр желісінен суырып, судың шүмегін жабыңыз.
- Бұл құрылғыны тек уәкілетті қызмет көрсету маманы ғана жөндеуге тиіс. Тек фирмалық қосалқы бөлшектерді қолданыңыз.
- Жарақат алып не құрылғыға зақым келмес үшін құрылғыны өзіңіз жөндемеңіз. Әрқашан жергілікті қызмет көрсету орталығына хабарласыңыз.

Жалпы қауіпсіздік ережелері

- Физиологиялық, сезімдік не қабілет деңгейі төмен немесе пеш жұмысына қатысты тәжірибесі мен білімі аз адамдар (балаларды қоса алғанда) құрылғыны пайдаланбауға тиіс. Олар құрылғыны міндетті түрде өз қауіпсіздігін қамтамасыз ететін адамның нұсқауы не қадағалауы бойынша пайдалануға тиіс.
- Көз, ауыз қуысы мен кеңірдек күйіп қалмас үшін ыдыс жуғыш машинаға арналған жуғыш заттарды пайдалану туралы өндіруші нұсқауларын орындаңыз.
- Ыдыс жуғыш машинадағы суды ішпеңіз. Жуғыш заттың қалдығы құрылғы ішінде қалып қоюы мүмкін.

- Жарақат алып не ашық тұрған есікке соғылып қалмас үшін құрылғыны пайдаланбаған кезде есігін әрқашан жауып қойыңыз.
- Ашық тұрған есіктің үстіне отырмаңыз не үстіне шықпаңыз.
- Ең алғаш пайдаланбас бұрын орам материалдарының барлығын алыңыз.
- Құрылғыны электр желісіне білікті әрі уәкілетті маман қосуға тиіс.
- Құрылғыны құбыр желісіне білікті әрі уәкілетті маман қосуға тиіс.

Бала қауіпсіздігі

- Бұл құрылғыны тек ересек адам ғана қолдануға тиіс. Балаларды құрылғымен ойнап қоймас үшін қадағалап отыру қажет.
- Орам материалдарының барлығын балалардан алыс ұстаңыз. Тұншығып кету қаупі бар.
- Жуғыш заттардың барлығын сенімді жерде сақтаңыз. Балаларға жуғыш затқа жолауға рұқсат бермеңіз.
- Құрылғы есігі ашық тұрған кезде балаларды алыс ұстаңыз.

Орнату

- Тасымалдау кезінде құрылғының еш жеріне нұқсан келмегенін тексеріңіз. Бүлінген құрылғыны ешқашан қоспаңыз. Қажет болса, сатушыға хабарласыңыз.

- Бұл өнімнің құрылымын бұзбаңыз, оған еш өзгерту енгізбеңіз. Жарақат алуыңыз және құрылғыға нұқсан келуі мүмкін.
- Құрылғыны пайдаланбаңыз, егер:
 - электр сымы не су құятын, төгетін түтікшелері зақымдалса,
 - басқару панелі, жұмыс алаңы не қабырғасына нұқсан келіп құрылғының ішкі жағы қол жетерліктей ашық қалса.
 Жергілікті қызмет көрсету орталығына хабарласыңыз.
- Құрылғының гидравликалық не электр бөлшектеріне зақым келмес үшін оның қабырғасын бұрғымен теспеніз.

! **Назарыңызда болсын!** Электр және су жүйелеріне қосқан кезде нұсқауларды мұқият орындаңыз.

Қауіпсіздік туралы мағлұматтар

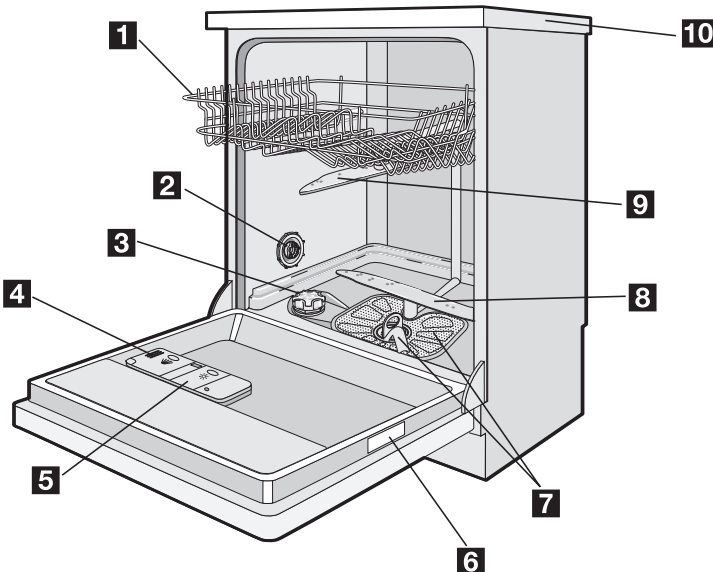

1 Үстіңгі себет

2 Су кермектігінің дискісі

- 3** Тұз сауыты
- 4** Жуғыш зат үлестіргіші
- 5** Шайғыш зат үлестіргіші
- 6** Техникалық ақпарат тақтайшасы

- 7** Сүзгілер
- 8** Астыңғы бүріккіш түтік
- 9** Үстіңгі бүріккіш түтік
- 10** Жұмыс тақтасы

Бұйым сипаттамасы

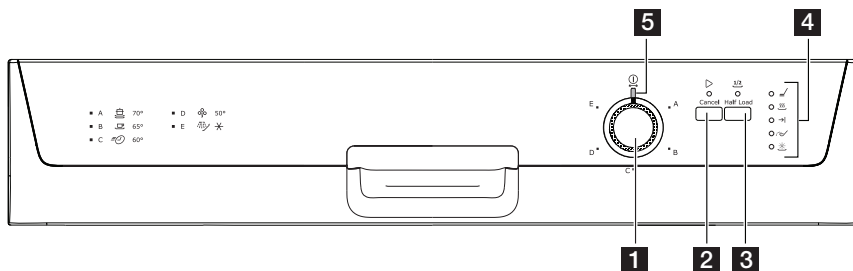

- 1** Бағдарлама түймешесі
- 2** Бастау/болдырмау түймешігі
- 3** Жартылай толтыру түймешігі
- 4** Анықтағыш шамдар
- 5** Қосу/Өшіру анықтағыш шамы

Анықтағыш шамдар	
	Жуу циклі не шаю циклі орындалып тұрған кезде анықтағыш шам жанады.
	Кептіру циклі орындалып тұрған кезде анықтағыш шам жанады.
	Жуу бағдарламасы аяқталған кезде анықтағыш шам жанады. Қосымша функциялар: <ul style="list-style-type: none"> • Су жұмсартқыш орнатылатын деңгей. • Құрылғыда ақау бар болса, дыбысты сигнал беріледі.
	Тұз сауытын толтыру қажет болғанда анықтағыш шам жанады. 'Ыдыс жуғыш машина тұзын қолдану' тарауын қараңыз. Тұзды көрсететін анықтағыш шам бірнеше сағат бойы қосылып тұруы мүмкін, бірақ оның құрылғы жұмысына еш теріс әсері жоқ.
	Шайғыш заттан салу қажет болғанда анықтағыш шам жанады. 'Шайғыш затты қолдану' тарауын қараңыз.

1) Жуу бағдарламасы орындалып тұрғанда анықтағыш шам өшіп тұрады.

Жартылай толтыру түймешігі

Жартылай толтыру функциясы жуу бағдарламаларының барлығында

бірдей жоқ. 'Жуу бағдарламалары' тарауын қараңыз.

- Ыдыс-аяқтарды үстіңгі және астыңғы себетке салыңыз.

- Жартылай толтыру функциясын қолданған кезде жуғыш заттың үлестірілу мөлшерін азайтыңыз.
- Функцияны орнату үшін жартылай толтыру түймешігін басыңыз.
 - Жартылай толтыру функциясын таңдау мүмкін болса, жартылай толтыру функциясының шамы жанады.

i Жартылай толтыру түймешігі басылса, бағдарламаның ұзақтығы қысқарып, су және қуат аз мөлшерде тұтынылады.

Бағдарлама түймешесі және қосу/өшіру анықтағыш шамы

- Жуу бағдарламасын орнату үшін бағдарлама түймешесін сағат

- бағытымен не сағат бағытына қарсы бұраңыз. Бағдарлама түймешесіндегі бағдарлама көрсеткіші басқару панеліндегі жуу бағдарламаларының біріне сай келуі керек.
- Қосу/өшіру анықтағыш шамы жанады(ON қалпы).
 - Құрылғыны өшіру үшін бағдарлама түймешесін бағдарлама көрсеткіші қосу/өшіру анықтағыш шамына сай келгенше бұраңыз.
 - Қосу/өшіру анықтағыш шамы өшеді(OFF қалпы).

Құрылғыны пайдалану

Процедураның әр сатысы үшін төмендегі нұсқауларды орындаңыз:

1. Су кермектігінің деңгейі аймағыңыздағы судың кермектігіне сай келетініне көз жеткізіңіз. Қажет болса су жұмсартқышты орнатыңыз.
2. Түз сауытына ыдыс жуғыш машина тұзынан салыңыз.
3. Шайғыш зат үлестіргішіне шайғыш заттан салыңыз.
4. Ыдыс жуғыш машинаға ас құралдары мен ыдыс-аяқтарды салыңыз.

5. Жуу бағдарламасын ыдыстың қаншалықты салынғандығына және ластанғанына қарап дұрыс орнатыңыз.
6. Жуғыш зат үлестіргішке жуғыш затты тиісті мөлшерде салыңыз.
7. Жуу бағдарламасын бастаңыз.

i Жуғыш таблеткаларды пайдалансаңыз 'Жуғыш затты пайдалану' тарауын қараңыз.

Су жұмсақтайтын бұйымын салу

Су жұмсартқыш суды құрамындағы минералдар мен тұздардан тазартады. Минералдар мен тұздар құрылғы жұмысына теріс әсер етеді. Судың кермектігі эквивалент мәндермен есептеледі:

- Германия, (dH°).
- Франция, (°TH).
- ммоль/л (бір литрдегі миллимоль - су кермектігін анықтайтын халықаралық бірлік).

- Кларк. Су жұмсартқыштың деңгейін өзіңіз тұратын жердегі судың кермектігіне лайықтаңыз. Қажет болса, суды басқаратын жергілікті мекемеге хабарласыңыз.

Судың кермектігі				Судың кермектігін баптау	
°dH	°TH	ммоль/л	Кларк	қолмен	электрондық тәсілмен
51 - 70	91 - 125	9,1 - 12,5	64 - 88	2	10
43 - 50	76 - 90	7,6 - 9,0	53 - 63	2	9

Судың көрмектігі				Судың көрмектігін баптау	
°dH	°TH	ммоль/л	Кларк	қолмен	электрондық тәсілмен
37 - 42	65 - 75	6,5 - 7,5	46 - 52	2	8
29 - 36	51 - 64	5,1 - 6,4	36 - 45	2	7
23 - 28	40 - 50	4,0 - 5,0	28 - 35	2	6
19 - 22	33 - 39	3,3 - 3,9	23 - 27	2	5
15 - 18	26 - 32	2,6 - 3,2	18 - 22	1	4
11 - 14	19 - 25	1,9 - 2,5	13 - 17	1	3
4 - 10	7 - 18	0,7 - 1,8	5 - 12	1	2
< 4	< 7	< 0,7	< 5	1	1 1)

1) Тұзды пайдаланудың еш қажеті жоқ.

i Су жұмсартқышты қолмен және электронды тәсілмен орнатуыңыз қажет.

Қолмен баптау

i Құрылғының зауытта орнатылған деңгейі - 2.

1. Есікті ашыңыз.
2. Астыңғы себетті алыңыз.
3. Су көрмектігі дискісін 1-ші не 2-ші орынға орнатыңыз (кестеге қараңыз).
4. Астыңғы себетті салыңыз.

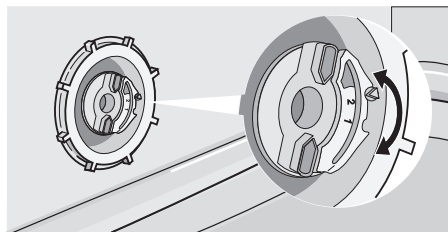

5. Есікті жабыңыз.

Электронды жолмен баптау

Су жұмсартқыштың зауытта орнатылған деңгейі - 5.

1. Бастау/болдырмау түймешігін басып ұстап тұрыңыз. Бағдарлама түймешесін бағдарлама көрсеткіші басқару панеліндегі ең бірінші жуу бағдарламасына келгенше сағат бағытымен бұраңыз.
2. Бастау/болдырмау түймешігін қосу/өшіру анықтағыш шамы жанып, бастау/болдырмау анықтағыш шамы жыпылықтай бастағанда босатыңыз. – Осы кезде су жұмсартқыштың орнатылған деңгейін көрсету үшін соңы анықтағыш шамы жыпылықтайды.

Мысалы:

5 рет жыпылықтау, үзіліс, 5 рет жыпылықтау, үзіліс, т.с.с. = 5-ші деңгей

3. Су жұмсартқыштың деңгейін бір қадамға көтеру үшін бастау/болдырмау түймешігін бір рет басыңыз. Соңы анықтағыш шамы жаңа орнаған деңгейді көрсетеді.
4. Өрекетті машина жадына кіргізу үшін бағдарлама түймешесін off қалпына қойыңыз.

Ыдыс жуғыш машинасы үшін арналған

⚠ Сақтандыру туралы ескерту! Тек ыдыс жуғыш машина тұзын қолданыңыз. Ыдыс жуғыш машинаға арналмаған тұздар су жұмсартқышқа нұқсан келтіреді.

⚠ Сақтандыру туралы ескерту! Тұз түйірлері мен машина түбіндегі тұзды су машинаны тоттандырады.

Машинаны тоттандырмау үшін тұзды тұз сауытына жуу бағдарламасын бастамай тұрып салыңыз.

Тұз сауытын толтыру үшін мына қадамдарды орындаңыз:

1. Тұз сауытын ашу үшін қақпағын сағат бағытына қарсы бұраңыз.

2. Тұз сауытына 1 литр су құйыңыз (тек ең алғаш іске қосқанда).
3. Тұз сауытына тұз салу үшін құйғышты пайдаланыңыз.

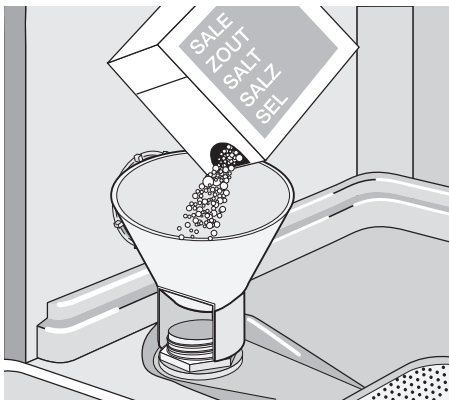

4. Тұз сауытының ернеуінің айналасындағы тұздарды тазалап алыңыз.
5. Тұз сауытын жабу үшін қақпағын сағат бағыты бойынша бұраңыз.

i Сауытқа тұз салған кезде судың тұз сауытынан асып төгіліп кетуі қалыпты жағдай.

Су жұмсартқыштың деңгейін электронды тәсілмен 1-ге қойғанда тұзды анықтайтын шам жанып тұрмайды.

Шаю бұйымдары

! Сақтандыру туралы ескерту! Тек ыдыс жуғышқа арналған фирмалық шайғыш заттарды ғана пайдаланыңыз. Шайғыш зат сауытына ешбір басқа зат (мысалы, ыдыс жуғышты тазалағыш зат, сұйық тазалағыш) салмаңыз. Бұл құрылғыға нұқсан келтіреді.

i Шайғыш зат ыдыстарды ешбір жолақ не дақсыз кептіреді. Шайғыш зат ең соңғы шаю кезеңінде автоматты түрде қосылады.

Шайғыш зат үлестіргішін толтыру үшін мына қадамдарды орындаңыз:

1. Шайғыш зат үлестіргішін ашу үшін қақпағын сағат бағытына қарсы бұраңыз.

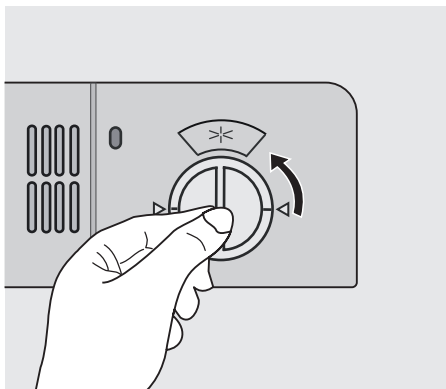

2. Шайғыш зат үлестіргішіне шайғыш заттан салыңыз. 'max.' белгішесі максимум деңгейді көрсетеді.

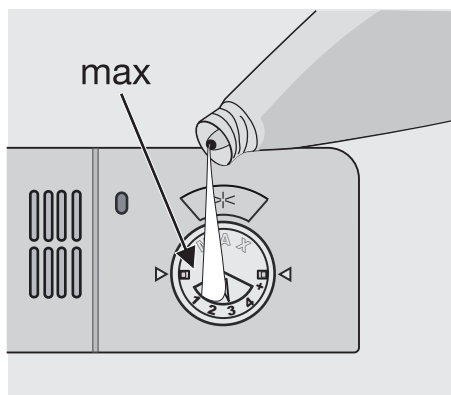

3. Төгіліп қалған шайғыш затты жуу бағдарламасын келесі жолы бастаған кезде көбік пайда болмас үшін сорғыш матамен сүртіп алыңыз.
4. Шайғыш зат үлестіргішін жабу үшін қақпағын орнына қойып, сағат бағытымен бұраңыз.

Шайғыш затты үлестіру мөлшерін белгілеу

Шайғыш зат параметрі зауытта 3-ші деңгейге қойылған.

Шайғыш заттың үлестірілетін мөлшерін 1 (ең төменгі) мен 4 (ең жоғары) аралығында орнатуыңызға болады.

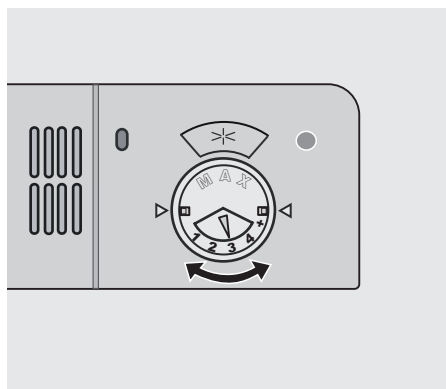

1. Үлестірілетін мөлшерді көбейту не азайту үшін шайғыш зат түймешесін бұраңыз.
 - Ыдыстарда су тамшысы не әк түйірі қалып қойса, шайғыш зат мөлшерін көбейтіңіз.
 - Ыдыста жолақ, ақшыл дақтар қалып не беті көкшіл тартса, үлестіру мөлшерін азайтыңыз.

Ас құралдары менен ыдыс-аяқты салу

Ақыл-кеңес

- ⚠ Сақтандыру туралы ескерту!**
Құрылғыны тек ыдыс жуғыш машинада жууға болатын үйдегі ыдыс-аяқтарды жуу үшін ғана қолданыңыз.

Құрылғыны су тартқыш заттарды (жөке, майлық-сулықтар, т.с.с) жуу үшін пайдаланбаңыз.

- Ас құралдары мен ыдыс-аяқтарды салмас бұрын мына қадамдарды орындаңыз:
 - Тағам қалдықтары мен ластықтарды толық кетіріңіз.
 - Жанған, ыдысқа жабысқан тағамдарды жұмсартыңыз.
- Ас құралдары мен ыдыстарды мына қадамдарды орындап салыңыз:

- Шұңғыл заттарды(мысалы кесе, стакан және кәстрөл) төңкеріп салыңыз.
- Сауыт не өте шұңғыл ыдыстың ішіне су жиналып қалмағанын тексеріңіз.
- Ас құралдары мен ыдыстардың бірінің ішіне бірі кіріп қалмағанын тексеріңіз.
- Ас құралдары мен ыдыстардың басқа ас құралдары мен ыдыстарды далдалап қалмағанын тексеріңіз.
- Стакандардың бір-біріне тимей тұрғандығын тексеріңіз.
- Кішкене заттарды ас құралдары себетіне салыңыз.
- Пластик заттар мен жабысқақ емес қаптамасы бар кәстрөлдерге су тамшылары тұрып қалады. Пластик заттар фарфор және темір заттар сияқты тез құрғамайды.
- Жеңіл заттарды жоғарғы себетке салыңыз. Заттар жылжып кетпесін.

! **Сақтандыру туралы ескерту!**
Бүріккіш түтіктердің еркін айналатындығын жуу бағдарламасын бастамай тұрып тексеріңіз.

! **Назарыңызда болсын!** Ыдысты салып не алып болған соң есікті әрқашан жауып жүріңіз. Ашық есік қауіпті болуы мүмкін.

Астыңғы себет

Кәстрөл, қақпақ, табақ, салат сауыттары мен ас құралдарын астыңғы себетке салыңыз. Тәрелкелер мен жалпақ қақпақтарды себеттің шетін жағалата орналастырыңыз.

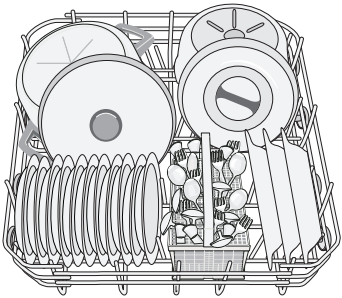
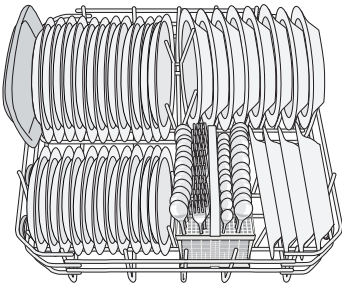

Ас құралдарының қорапшасы

! **Назарыңызда болсын!** Ұзын жүзді пышақтарды адам жарақаттанып қалмас үшін тігінен қоймаңыз. Ұзын және өткір ас құралдарын үстіңгі себетке көлденең жатқызып салыңыз. Өткір заттарды абайлап ұстаңыз.

Шанышқы мен қасықтардың сабын төмен қаратып салыңыз. Пышақтардың сабын жоғары қаратып салыңыз.

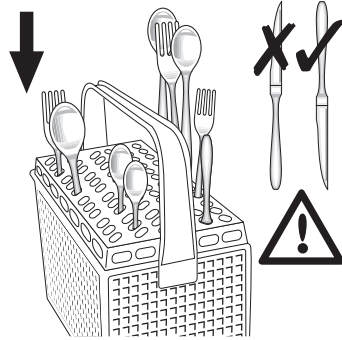

Пышақтардың ұшы себеттің түбінен шығып қалса астыңғы бүріккіш түтікке кедергі келеді. Пышақтардың сабын төмен қаратып салыңыз.

Қасықтар бір-біріне жабысып қалмау үшін оларды басқа ас құралдарымен араластырып салыңыз.

Ас құралдары торын пайдаланыңыз. Құралдың үлкендігі торды пайдалануға кедергі жасаса, оны оңай алып қоюға болады.

Үстіңгі себет

Үстіңгі себет табақ(диаметрі максимум 24 см), табақшалар, салат сауыттары, шыныаяқ, стакан, кәстрөл мен қақпақтарды салуға арналған. Заттарды су барлығына біркелкі тиетіндей орналастырыңыз.

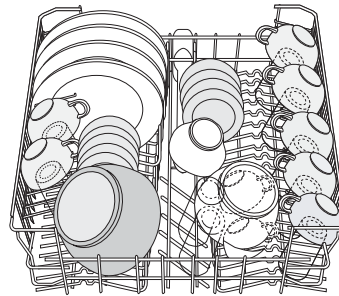

i Табақтарды үстіңгі себеттің артқы жағына ғана салыңыз. Оларды алға қарай қисайтыңыз.

Ұзын бокалдарды шыныаяқ торына сирағын жоғары қаратып салыңыз. Ұзын заттарды шыныаяқ торын жиып барып салыңыз.

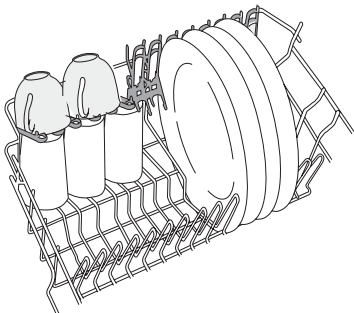

Үстіңгі себеттің биіктігін реттеу

Астыңғы себетке үлкен табақтарды салу үшін, алдымен үстіңгі себетті ең жоғарғы орынға қойыңыз.

! Сақтандыру туралы ескерту!

Биіктігін үстіңгі себетке еш нәрсе салмай тұрып реттеңіз.

Ыдыстың ең үлкен биіктігі

	үстіңгі себеттегі	астыңғы себеттегі
--	-------------------	-------------------

Ыдыстың ең үлкен биіктігі

Үстіңгі орын	20 см	31 см
Астыңғы орын	24 см	27 см

Үстіңгі себетті жоғарғы орынға қою үшін мына әрекеттерді орындаңыз:

1. Алдыңғы сырғытпа тежегіштерін(A) алыңыз.
2. Себетті тартып шығарыңыз.

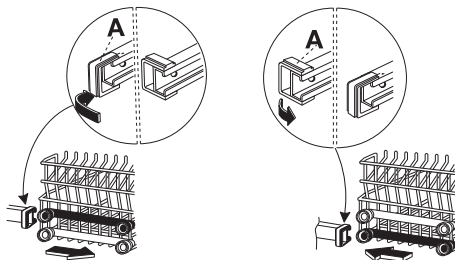

3. Себетті үстіңгі орынға қойыңыз.

4. Алдыңғы сырғытпа тежегіштерін(A) бастапқы орындарына қойыңыз.

! Сақтандыру туралы ескерту! Егер себет үстіңгі орында тұрса, кеселерді шыныаяқ торына қоймаңыз.

Тазалау бұйымдарын қолдану

i Тек ыдыс жуғыш машинаға арналған жуғыш заттарды (ұнтақ, сұйық не таблетка) ғана қолданыңыз. Орамындағы нұсқауларды орындаңыз:

- Өндіруші көрсеткен мөлшерде ғана пайдаланыңыз.
- Сақтауға қатысты ұсыныстарды қараңыз.

🌿 Қоршаған ортаға зиян тигізбес үшін көрсеткен мөлшерден артық пайдаланбаңыз.

Жуғыш зат үлестіргішін толтыру үшін мына қадамдарды орындаңыз:

1. Жуғыш зат үлестіргіштің қақпағын ашыңыз.

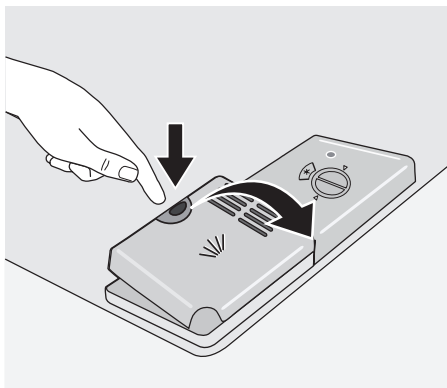

2. Жуғыш зат үлестіргішке (A) жуғыш заттан салыңыз. Белгіше мөлшерді көрсетеді:
20 = шамамен 20 г жуғыш затқа тең
30 = шамамен 30 г жуғыш затқа тең.
3. Алдын ала жуу циклі бар жуу бағдарламасын пайдалансаңыз,

алдын ала жуғыш зат
үлестіргішіне(В)жуғыш заттан
көбірек салыңыз.

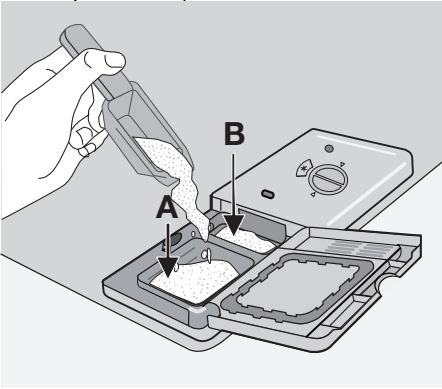

4. Жуғыш таблеткаларды пайдалансаңыз жуғыш таблетканы жуғыш зат үлестіргішке салыңыз(А).

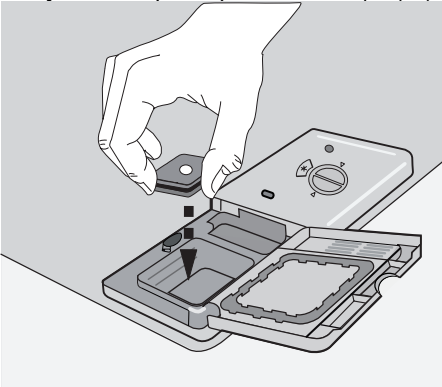

5. Жуғыш зат үлестіргіштің қақпағын жабыңыз. Қақпақты өз орнына түскенше басыңыз.

Таблеткаларды пайдалану

Жуғыш таблетканы жуғыш зат үлестіргішіне(А)салыңыз.
Жуғыш таблетка құрамында:

- жуғыш зат
- шайғыш зат
- басқа тазартқыш заттар бар.

Таблеткаларды пайдалану үшін мына қадамдарды орындаңыз:

1. Жуғыш таблетканың аймағыңыздағы судың кермектігіне сай келетінін тексеріңіз. Өндіруші нұсқауларын орындаңыз.
2. Су кермектігі мен шайғыш зат мөлшерін ең төменгі деңгейге қойыңыз.

i Тұз сауыты мен шайғыш зат үлестіргішін толтырудың қажеті жоқ.

Құрғату нәтижесі қанағаттандырмаса мына қадамдарды орындаңыз:

1. Шайғыш зат үлестіргішіне шайғыш заттан салыңыз.
2. Шайғыш затты үлестіру мөлшерін 2-ші орынға қойыңыз.

Жуғыш ұнтақты қайта пайдалану үшін мына қадамдарды орындаңыз:

1. Тұз сауыты мен шайғыш зат үлестіргішін толтырыңыз.
2. Су жұмсартқышты ең жоғарғы деңгейге қойыңыз.
3. Жуу бағдарламасын еш ыдыссыз орындаңыз.
4. Су жұмсартқышты баптаңыз. 'Су жұмсартқышты орнату' тарауын қараңыз.
5. Шайғыш затты үлестіру мөлшерін белгілеңіз.

i Өртүрлі фирма өндірген жуғыш заттар өртүрлі жылдамдықпен ериді. Кей жуғыш заттарды қысқа мерзімді жуу бағдарламасы үшін қолданғанда нәтижесі сондай жақсы болмайды. Таблеткаларды жуғыш зат әбден жуылып кету үшін ұзақ жуу бағдарламасы үшін таңдаңыз.

Жуу программасын таңдау және бастау

Жуу бағдарламасын орнатып, бастау үшін мына қадамдарды орындаңыз:

1. Есікті жабыңыз.
2. Жуу бағдарламасын орнату үшін бағдарлама түймешесін бұраңыз.

'Жуу бағдарламалары' тарауын қараңыз.

- Қосу/өшіру анықтағыш шамы жанады.

- Жуу бағдарламасының циклін көрсететін шам жыпылықтай бастайды.
- 3. Бастау/болдырмау түймешігін басыңыз.
 - Жуу бағдарламасы автоматты түрде басталады.
 - Бастау/болдырмау анықтағыш шамы жанады.
 - Бағдарлама басталған кезде тек орындалып тұрған циклдің шамы ғана жанған қалпы тұрады.

i Жуу бағдарламасы орындалып тұрған кезде бағдарламаны өзгерте алмайсыз. Жуу бағдарламасын біржола тоқтатыңыз.

! **Назарыңызда болсын!** Жуу бағдарламасын тек қажет жағдайда ғана үзіңіз не біржола тоқтатыңыз.

! **Сақтандыру туралы ескерту!** Есікті абайлап ашыңыз. Ыстық бу шығып кетуі мүмкін.

Жуу бағдарламасын біржола тоқтату

- Бастау/болдырмау түймешігін 5 минуттай басып ұстап тұрыңыз.
 - Бастау/болдырмау анықтағыш шамы өшеді.
 - Цикл шамдары жыпылықтай бастайды.
- Жуу бағдарламасы біржола тоқтайды. Осы кезде мына қадамдарды орындауға болады:

1. Құрылғыны өшіріңіз.
2. Жаңа жуу бағдарламасын орнатыңыз.

Жаңа жуу бағдарламасын орнатпай тұрып жуғыш зат үлестіргішке жуғыш заттан салыңыз.

Жуу бағдарламасын үзу

Есікті ашыңыз.

- Бағдарлама тоқтайды. Есікті жабыңыз.
- Бағдарлама үзілген жерінен бастап жалғасады.

Жуу бағдарламасының соңы

Құрылғыны төмендегі жағдайларда өшіріңіз:

- Құрылғы автоматты түрде тоқтайды.
 - Соңы анықтағыш шамы жанады.
- Құрғату нәтижесін жақсарту үшін есікті ыдыстарды шығармай тұрып бірнеше минут ашып қойыңыз. Ыдыстарды машинадан алмай тұрып суытып алу үшін қоя тұрыңыз. Ыстық ыдыс осал келеді.

Ыдыс-аяқтарды алу

- Алдымен астыңғы себеттегі, содан соң үстіңгі себеттегі ыдыстарды алыңыз.
- Құрылғының қабырғасы мен есігі суланып тұруы мүмкін. Тоттанбайтын болат, ыдыстарға қарағанда тез суып қалуы мүмкін.

Жуу программалар

Жуу бағдарламалары

Бағдарлама	Бағдарлама түймешесінің орны	Кірдің ауқымы	Ыдысты салу түрі	Бағдарлама сипаттамасы	Жартылай толтыру функциясы
	A	Аса ластанған	Ыдыс-аяқтар, ас құралдары, кестрелдер мен табалар	Алдын ала шаю Негізгі жуу, 70°C дейін 2 рет аралық шаю Соңғы шаю Келтіру	Таңдауға болады 1)

Бағдарлама	Бағдарлама түймешесінің орны	Кірдің ауқымы	Ыдысты салу түрі	Бағдарлама сипаттамасы	Жартылай толтыру функциясы
	B	Қалыпты кірленген	Ыдыс-аяқтар, ас құралдары, кәстрөлдер мен табалар	Алдын ала шаю Негізгі жуу, 65°C дейін 2 рет аралық шаю Соңғы шаю Кептіру	Таңдауға болады ¹⁾
 2)	C	Қалыпты не аздап кірленген	Ыдыс-аяқтар мен ас құралдары	Негізгі жуу, 60°C дейін Соңғы шаю	Таңдауға болмайды
 3)	D	Қалыпты кірленген	Ыдыс-аяқтар мен ас құралдары	Алдын ала шаю Негізгі жуу, 50°C дейін 1 рет аралық шаю Соңғы шаю Кептіру	Таңдауға болады ⁴⁾
	E	Кез келген	Жартылай толтыру (кейін толтыруды аяқтау үшін)	1 рет суық сумен шаю (тамақ қалдықтары жабысып қалмас үшін). Бұл бағдарлама жуғыш затты қажет етпейді).	Таңдауға болмайды

- 1) Жартылай толтыру функциясы таңдалғанда, алдын ала жуу циклі қосылмайды. Алдын ала жуу циклі үшін жуғыш затты пайдаланбаңыз.
- 2) Бұл жартылай толтырылған машинаға бірден-бір сай келетін, күнделікті қолданылатын бағдарлама. Тек таңғы және кешкі ас ыдыстары мен ас құралдарын жуғысы келетін 4 адамы бар жанұя үшін тамаша бағдарлама.
- 3) Сынақ мекемелеріне арналған сынақ бағдарламасы. Сынаққа қатысты ақпараттарды қосымша кітапшадан алыңыз.
- 4) Жартылай толтыру функциясы таңдалған кезде жуу циклінің ұзақтығы қысқарады.

Тұтыну параметрлері

Бағдарлама	Бағдарлама ұзақтығы (минут)	Қуатты тұтыну (кВт/с)	Суды тұтыну (литр)
	85-95	1,8-2,0	22-25
	105-115	1,5-1,7	23-25
	30	0,9	9
	130-140	1,0-1,2	14-16
	12	0,1	5

- i** Судың қысымы мен температурасы, электр қуатының ауытқып берілуі мен ыдыстардың саны бұл мәндерді өзгертуі мүмкін.

Күту менен тазалау

- !** Назарыңызда болсын! Құрылғыны өшіріп барып тазалаңыз.

Сүзгілерді тазалау

⚠ Сақтандыру туралы ескерту!

Құрылғыны еш сүзгісіз пайдаланбаңыз. Сүзгілердің дұрыс орнатылғанына көз жеткізіңіз. Теріс орнатсаңыз жуу нәтижелері қанағаттанғысыз болып, құрылғыға нұқсан келуі мүмкін.

Сүзгілерді қажетінше тазалап отырыңыз. Кірлеген сүзгілер жуу нәтижесін төмендетеді.

Ыдыс жуғыш машинаның үш сүзгісі бар:

1. ірі көзді сүзгі(A)
2. микросүзгі (B)
3. тегіс сүзгі (C)

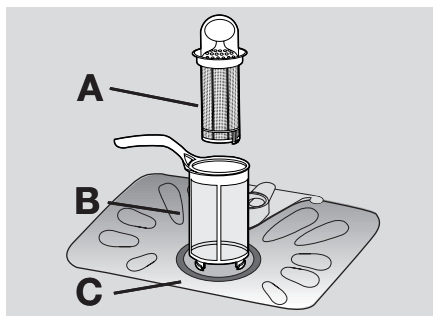

Сүзгілерді тазалау үшін мына қадамдарды орындаңыз:

1. Есікті ашыңыз.
2. Астыңғы себетті алыңыз.
3. Сүзгі жүйесінің бекітпесін ашу үшін микросүзгі (B) ұстағышын сағат бағытына қарсы 1/4 мөлшерде бұраңыз.

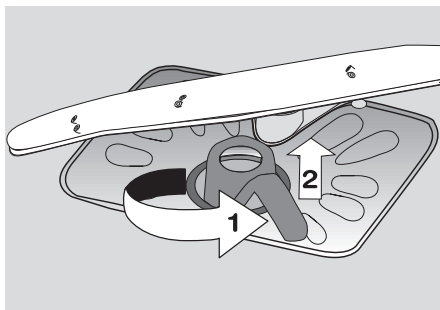

4. Сүзгілерді алыңыз.
5. Ірі көзді сүзгіні(A)тесігі бар ұстағышынан ұстаңыз.
6. Ірі көзді сүзгіні(A) микросүзгіден(B)алыңыз.

7. Тегіс сүзгіні (C) құрылғы түбінен шығарыңыз.

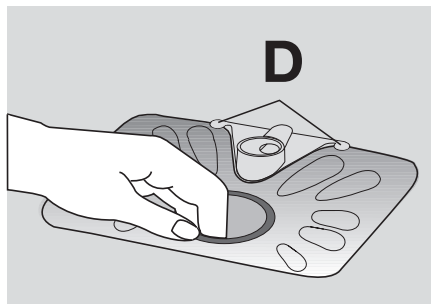

8. Сүзгілерді ағып тұрған суға жуыңыз.
9. Тегіс сүзгіні (C) құрылғы түбіне салыңыз. Тегіс сүзгіні екі бағыттағыштың (D) астына дұрыс орнатыңыз.
10. Ірі көзді сүзгіні(A)микросүзгіге(B)салып, екеуін қатар басыңыз.
11. Сүзгі жүйесін орнына қойыңыз.
12. Сүзгі жүйесін бекіту үшін микросүзгі (B)ұстағышын өз орнына түскенше сағат бағытымен бұраңыз.

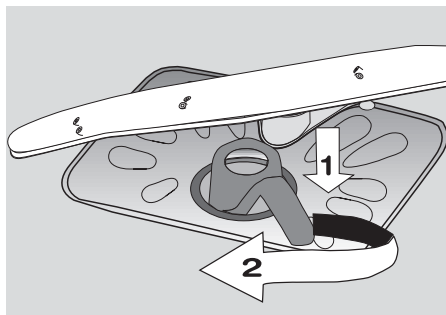

13. Астыңғы себетті салыңыз.
14. Есікті жабыңыз.

i Бүріккіш түтіктерді алмаңыз.

Бүріккіш түтіктердің тесіктері бітеліп қалса, оны жіңішке шырпымен тазалаңыз.

Сыртын тазалау

Машинаның сыртын және басқару панелін дымқыл жұмсақ матамен тазалаңыз. Тек нейтрал тазалағыш заттарды қолданыңыз. Түрпілі не қатты тазалағыш заттарды, еріткіштерді

(ацетон, трихлорэтилен, т.с.с.)
пайдаланбаңыз.

мұздап қалудан келген зиян үшін
жауапты емес.

Мұздап кетуден сақтау

! Сақтандыру туралы ескерту!
Құрылғыны температурасы 0 °С
градустан төмен түсетін жерге
орнатпаңыз. Өндіруші құрылғыға

Басқа мүмкіндік болмаса, құрылғыны
босатыңыз да, есігін жабыңыз. Су құятын
түтікшені ағытып, су құятын түтікшедегі
суды төгіңіз.

Не істерсіңіз, егер...

Құрылғы жұмысы істей бастамайды не
жұмыс істеп тұрып тоқтап қалады.
Құрылғыда ақау бар болса, оны алдымен
өзіңіз шешіп көруге тырысыңыз.

Мәселенің шешімін өзіңіз таба
алмасаңыз, дилеріңізге не тұтынушыға
қызмет көрсететін орталыққа
хабарласыңыз.

Қателер коды және дұрыс істеу	Мүмкін себептері және шешетін жолдары
<ul style="list-style-type: none"> • бастау/болдырмау шамының үздіксіз жыпылықтауы • соңы анықтағыш шамының 1 рет жыпылықтауы Ыдыс жуғыш машинаға су толмай тұр	<ul style="list-style-type: none"> • Су құйылатын шүмек бітелген не оған қақ тұрған. Су құйылатын шүмекті тазалаңыз. • Су құйылатын шүмек жабық. Су құйылатын шүмекті ашыңыз. • Су құятын түтікшедегі сүзгі бітеліп қалған. Сүзгіні тазалаңыз. • Су құятын түтікше дұрыс жалғанбаған. Түтікше шиеленісіп не жаншылып қалуы мүмкін. Түтікшенің дұрыс жалғанғанын тексеріп алыңыз.
<ul style="list-style-type: none"> • бастау/болдырмау шамының үздіксіз жыпылықтауы • соңы анықтағыш шамының 2 рет жыпылықтауы Ыдыс жуғыш машинаның суы төгілмей жатыр	<ul style="list-style-type: none"> • Раковина түтігі бітеліп қалған. Раковинаның түтігін тазалаңыз. • Су төгетін түтікше дұрыс жалғанбаған. Түтікше шиеленісіп не жаншылып қалуы мүмкін. Түтікшенің дұрыс жалғанғанын тексеріп алыңыз.
<ul style="list-style-type: none"> • бастау/болдырмау шамының үздіксіз жыпылықтауы • соңы анықтағыш шамының 3 рет жыпылықтауы Тасқынға қарсы құрал қосылып кетеді	<ul style="list-style-type: none"> • Су құятын шүмекті жауып, жергілікті қызмет көрсету орталығына хабарласыңыз.
Бағдарлама басталмай тұр	<ul style="list-style-type: none"> • Құрылғы есігі жабылмаған. Есікті жабыңыз. • Аша розеткаға сұғылмаған. Ашаны қосыңыз. • Үйдегі сақтандырғыш қорапшасындағы сақтандырғыш күйіп кеткен. Сақтандырғышты ауыстырыңыз.

Тексеріп болған соң құрылғыны қосыңыз.
Бағдарлама үзілген жерінен бастап
жалғасады. Құрылғы ақауы қайта орын
алса, жергілікті қызмет көрсету
орталығына хабарласыңыз.
Мына деректер сізге жылдам да дұрыс
көмек көрсету үшін қажет:

- Үлгісі(Mod.)
- Өнім нөмірі (PNC)

- Сериялық нөмірі(S.N.)
Бұл деректерді техникалық ақпарат
тақтайшасынан алыңыз.
Қажетті деректерді мына жерге жазып
қойыңыз:
Құрылғы үлгісінің сипаттамасы:
Өнім нөмірі:
Сериялық нөмірі:

Жуу нәтижелері қанағаттанарлық емес

Ыдыстар таза емес	<ul style="list-style-type: none"> • Таңдалған бағдарлама ыдыстардың салыну түріне және кірлеу ауқымына сай келмейді. • Себеттер дұрыс толтырылмаған, сондықтан да су барлық ыдыстардың беттеріне біркелкі тимей тұр. • Ыдыстар дұрыс салынбағандықтан бүріккіштер еркін айнала алмай тұр. • Сүзгілер ластанған не теріс салынған. • Жуғыш зат салынбаған не өте аз мөлшерде салынған.
Ыдыстардың үстінде әк түйірлері қалған	<ul style="list-style-type: none"> • Тұз сауыты босап қалған. • Су жұмсартқыштың теріс деңгейі орнатылған. • Тұз сауытының қақпақшасы дұрыс жабылмаған.
Ыдыс-аяқ сулы және түсі жақсы емес	<ul style="list-style-type: none"> • Ешбір шайғыш зат пайдаланылмаған. • Шайғыш зат үлестіргіші босап қалған.
Ыдыстар мен стакандардың беті айғыздалған не оларға ақшыл дақтар түскен не беті көкшіл тартқан	<ul style="list-style-type: none"> • Шайғыш зат мөлшерін азайтыңыз.
Стакандар мен ыдыстарда кепкен су тамшысының ізі қалған	<ul style="list-style-type: none"> • Шайғыш зат мөлшерін көбейтіңіз. • Бұның себебі жуу заттары болуы мүмкін.

Техникалық сиппатама

Өлшемдері	Ені, см	60
	Биіктігі, см	85
	Тереңдігі, см	61
Электр желісіне қосылым - Кернеу - Жалпы қуат - Сақтандырғыш	Құрылғыны электр желісіне қосу туралы мәлімет, жуғыш есігінің ішкі бетінің шетіндегі техникалық ақпарат тақтайшасында берілген.	
Құйылатын судың қысымы	Минимум	0,5 бар (0,05 МПа)
	Максимум	8 бар (0,8 МПа)
Сыйымдылығы	Орын параметрлері	12

Орнату

Жиһаздың астына орналастыру

⚠ Назарыңызда болсын! Құрылғыны ашаның розеткадан алынып тұрғанын тексеріп барып орнатыңыз.

Құрылғыны су құятын шүмек пен суды төгетін құбырлардың қасына орналастырыңыз. Құрылғыны раковина қаптамасының не ас үй жұмыс үстелінің астына, беткі жұмыс тақтасын алып барып орнату қажет. Шафқ ұясының өлшемдері берілген өлшемдерге сай келетінін тексеріңіз.

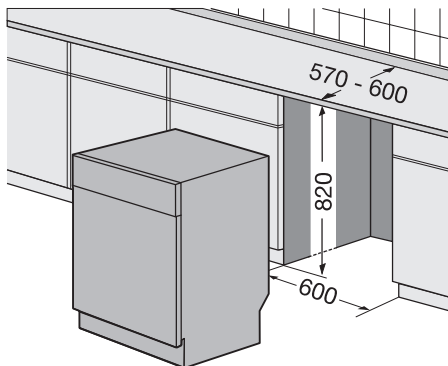

Құрылғының жұмыс тақтасын алу үшін мына қадамдарды орындаңыз:

1. Артқы бұрандаларды(1) алыңыз.

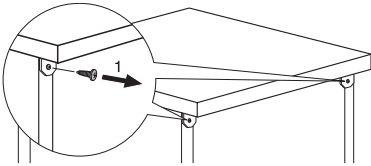

2. Жұмыс тақтасын құрылғының артқы жағынан итеріңіз(2).

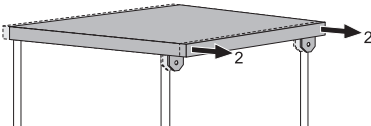

3. Жұмыс тақтасын көтеріңіз де, алдыңғы саңылаудан (3) босатып алыңыз.

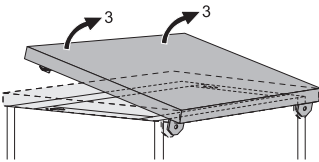

4. Құрылғының деңгейін өзгермелі сирақтар арқылы реттеп алыңыз.
5. Құрылғыны ас үй жұмыс үстелінің астына қойыңыз. Су түтікшелерінің еш жерінің шиеленісіп не майысып қалмағанын тексеріңіз.

Жөндеу жұмысын жүзеге асыру қажет болса, құрылғыға арнайы маманның қолы оңай жетуге тиіс. Құрылғыны жеке қойғыңыз келсе, оның жұмыс тақтасын үстіне орнатыңыз. Жеке тұрған машинаның қабырғасының төменгі жағы реттеуге келмейді.

Құрылғы деңгейін лайықтап орнату

Құрылғының есікке өте жақын әрі еш саңылаусыз орнатылуын қамтамасыз етіңіз. Деңгейі дұрыс орнатылған құрылғының есігі шкаф қабырғасына соғылмайды. Есік дұрыс жабылмаса, өзгертпелі сирақтарды босату не қатайту арқылы машинаның деңгейін реттеп қойыңыз.

Суға қосу

Су құятын түтікше

Құрылғыны ыстық (макс. 60°) немесе суық суға қосуға болады. Егер ыстық су қоршаған ортаға зияны жоқ басқа қуат көздерінен (мысалы күн көзінің қуатынан, фотоэлектрлі панель не жел қуатынан) алынса, қуат шығынын азайту үшін ыстық суды пайдалануды ұсынамыз.

Су құятын түтікшені резьбасы 3/4 дюйм болатын су шүмегіне қосыңыз.

! Сақтандыру туралы ескерту! Ескі құрылғылардың қосылым түтікшелерін пайдаланбаңыз.

Су қысымы көрсетілген шектерден аспауға тиіс ("Техникалық деректер" тарауын қараңыз). Жергілікті су басқармасынан тұратын жеріңіздегі құбырлардың орташа қысымын беруін талап етіңіз.

Су құятын түтікшенің еш жерінің түйнектелмей, не жаншылып не болмаса шиеленіспей тұрғандығын тексеріңіз. Су құятын түтікшені контргайка арқылы жүзеге асырылған қосылымға икемдеу үшін солға не оңға бұрап қойыңыз. Су жылыстап ағып кетпес үшін контргайканы дұрыс орнатыңыз.

! Сақтандыру туралы ескерту! Құрылғыны ұзақ уақыт қолданылмаған құбырларға не жаңа құбырларға қоспаңыз. Су құятын түтікшені суды бірнеше минут ағызған соң ғана жалғаңыз.

Су төгетін түтікше

1. Су төгетін түтікшені раковина түтігіне жалғап, оны жұмыс тақтасының астына бекітіңіз. Бұл раковинадан ағатын кір су құрылғыға құйылып кетуден сақтайды.

2. Су төгетін түтікшені желдеткіш тесігі (ішкі диаметрі минимум 4 см) тік құбырға жалғаңыз.

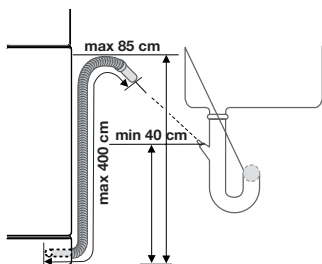

Су төгетін түтікшенің еш жерінің майысып не жаншылып суды ағызбай қою тұрмағанын тексеріңіз.

Ыдыс жуғыш машина суын төгіп тұрған кезде, су құрылғыға қайта құйылып кетпес үшін раковина тығынын алып қойыңыз.

Су төгетін түтікшені 2 м артық ұзартуға болмайды. Ішкі диаметрі түтікше диаметрінен кіші болмауға тиіс.

Су төгетін түтікшені раковинаның астындағы түтікке түйістіру үшін пластик

қабықты(А)алыңыз. Қабықты алмасаңыз ас қалдықтары су төгетін түтікті толтырып қояды.

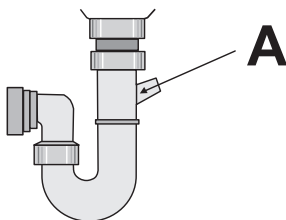

- i** Құрылғы кір су қайта құйылып кетуден сақтандыратын қауіпсіздік функциясымен жабдықталған. Раковина түтігі 'қайтармайтын клапанмен' жабдықталса, бұл клапан құрылғы суын дұрыс төгуге кедергі жасайды. Қайтармайтын клапанды алыңыз.

- !** **Сақтандыру туралы ескерту!** Су қосылымдарының су ағып кетпейтіндей берік жалғанғандығын тексеріңіз.

Электртоғына қосу

- !** **Назарыңызда болсын!** Бұл нұсқауларды орындамасаңыз, салдарына өндіруші жауапты емес. Құрылғыны қауіпсіздік ережелеріне сай жерге қосыңыз. Техникалық ақпарат тақтайшасындағы кернеу мен қуат мәндерінің жергілікті желідегі кернеу мен қуатқа сай келетіндігіне көз жеткізіңіз. Әрқашан дұрыс орнатылған, электр қатерінен сақтандырылған розетканы пайдаланыңыз.

Көп-көзді ашаларды, жалғастырғыштар мен ұзартқыш сымдарды қолданбаңыз. Өрт шығу қатері бар. Қорек сымын өзіңіз ауыстырмаңыз. Қызмет көрсету орталығына хабарласыңыз. Құрылғыны орнатып болған соң аша қол оңай жететін жерде тұруға тиіс. Құрылғыны сымынан тартып өшірмеңіз. Әрқашан ашасынан ұстап өшіріңіз.

Қоршаған ортаға зиян келдірмеу туралы мағлұматтар

Бұйымдағы немесе бұйым қорапшасындағы  белгісі осы бұйым кәдімгі үй қалдығы емес екенін көрсетіп білдіреді. Сондықтан оны ескі электр және электроникалық бұйымдарды жинап утилизация үшін арнайы контейнерлерге салуыңыз керек. Осы бұйымды дұрыс түрде утилизация арқылы Сіз қоршаған орта менен адам

денсаулығына түсіп пайда бола алатын зиянын болдыртпауын үшін үлес қоса аласыз; осы зиян бұл бұйымды дұрыс емес қолданғанда пайда болуы мүмкін. Осы бұйымның утилизациясы туралы көбірек білуіңіз үшін жергілікті әкімшілігіңізбен, қалдықтарды жинап әкететін мекемеңізбен немесе осы

бұйымды Өзіңізге сатқан дүкенімен хабарласыңыз.

Орам материалдарының қоршаған ортаға зияны жоқ әрі оларды қайта өңдеуден өткізуге болады. Пластик элементтерге мысалы, >PE<, >PS<, т.с.с таңбаламалар салынған. Орам материалдарын тұрмыстық қалдықтарды тастайтын жердегі тиісті жәшіктерге салып тастаңыз.



Назарыңызда болсын! Құрылғыны тастау үшін мына әрекеттерді орындаңыз:

- Розеткадағы ашаны суырып алыңыз.
- Сымы мен ашасын кесіп алыңыз да, қоқысқа тастаңыз.
- Есіктің бекітпесін қоқысқа салыңыз. Бұл балалардың құрылғы ішіне кіріп бекітіліп қалып, өз өмірлеріне қауіп төндірмеуі үшін қажет.

Electrolux. Thinking of you.

Pentru a vedea cum gândim, vizitați www.electrolux.com

Cuprins

Informații privind siguranța	36	Selectarea și pornirea unui program de	
Descrierea produsului	37	spălare	45
Panoul de comandă	38	Programe de spălare	46
Utilizarea aparatului	39	Îngrijirea și curățarea	47
Reglarea substanței de dedurizare a apei	39	Ce trebuie făcut dacă...	48
		Date tehnice	49
Utilizarea sării pentru mașina de spălat vase	40	Instalarea	50
	40	Racordul de apă	50
Utilizarea substanței de limpezire	41	Conexiunea electrică	51
Încărcarea tacâmurilor și a veselelor	42	Protejarea mediului înconjurător	51
Utilizarea detergentului	44		



Ne rezervăm dreptul asupra efectuării de modificări



Informații privind siguranța

i Pentru siguranța dv. și pentru utilizarea corectă a aparatului, citiți cu atenție acest manual înainte de instalare și de utilizare. Păstrați întotdeauna aceste instrucțiuni împreună cu aparatul, chiar dacă îl mutați sau îl vindeți. Utilizatorii trebuie să cunoască în mod complet modul de funcționare și elementele de siguranță ale aparatului.

Utilizarea corectă

- Aparatul este proiectat exclusiv pentru uz casnic.
- Folosiți aparatul numai pentru a curăța vase care se pot spăla în mașina de spălat vase.
- Nu puneți solvenți în aparat. Pericol de explozie.
- Puneți cuțitele și alte obiecte cu vârfuri ascuțite în coșul pentru tacâmuri, cu vârful în jos. Dacă nu, puneți-le în poziție orizontală în coșul superior.
- Folosiți numai produse de marcă, speciale pentru mașinile de spălat vase (detergent, sare, agent de clătire).
- Dacă deschideți ușa în timpul funcționării aparatului, pot ieși aburi fierbinți. Pericol de arsuri ale pielii.
- Nu scoateți vasele din mașina de spălat vase înainte de terminarea programului de spălare.

- Când programul de spălare s-a terminat, deconectați ștecherul din priză și închideți robinetul de apă.
- Numai un tehnician autorizat poate repara acest aparat. Folosiți numai piese de schimb originale.
- Nu efectuați singuri reparațiile, pentru a evita răniurile și defectarea aparatului. Contactați întotdeauna Centrul de Asistență local.

Siguranța generală

- Persoanele (inclusiv copiii) cu capacități fizice, senzoriale și mentale reduse, sau lipsite de experiență și cunoștințe, nu trebuie să utilizeze aparatul. Acestea trebuie să fie supravegheate sau instruite în legătură cu folosirea aparatului, de către o persoană răspunzătoare pentru siguranța lor.
- Respectați instrucțiunile de siguranță ale producătorului de detergent pentru mașina de spălat vase, pentru a preveni arsurile în zona ochilor, a gurii și a gâtului.
- Nu beți apă din mașina de spălat. În aparat pot rămâne reziduuri de detergent.
- Închideți întotdeauna ușa când nu utilizați aparatul, pentru a evita răniurile și pentru a nu vă împiedica de ușa deschisă.
- Nu vă așezați și nu vă urcați pe ușa deschisă.

Siguranța copiilor

- Numai adulții pot utiliza acest aparat. Copiii trebuie supravegheați pentru a fi siguri că nu se joacă cu aparatul.
- Nu lăsați ambalajele la îndemâna copiilor. Există riscul de sufocare.
- Păstrați toți detergenții într-un loc sigur. Nu lăsați copiii să atingă detergenții.
- Nu lăsați copiii în apropierea mașinii de spălat vase atunci când ușa este deschisă.

Instalarea

- Asigurați-vă că aparatul nu s-a deteriorat din cauza transportului. Nu conectați aparatul dacă este deteriorat. Dacă este necesar, contactați furnizorul.
- Îndepărtați toate ambalajele înainte de prima utilizare.
- Numai o persoană calificată și competentă poate să efectueze racordarea electrică.

- Numai o persoană calificată și competentă poate să efectueze racordarea la apă.
- Nu schimbați specificațiile și nu modificați acest produs. Risc de rănire și de deteriorare a aparatului.
- Nu utilizați aparatul:
 - în cazul în care cablul electric sau furtunurile de apă sunt deteriorate,
 - dacă panoul de comandă, suprafața de lucru sau zona plintei sunt deteriorate, iar interiorul aparatului este accesibil.
- Contactați Centrul de Asistență local.
- Nu găuriți pereții aparatului, pentru a evita deteriorarea componentelor hidraulice sau electrice.

! **Avertizare** Respectați cu atenție instrucțiunile pentru realizarea racordurilor la electricitate și la apă.

Descrierea produsului

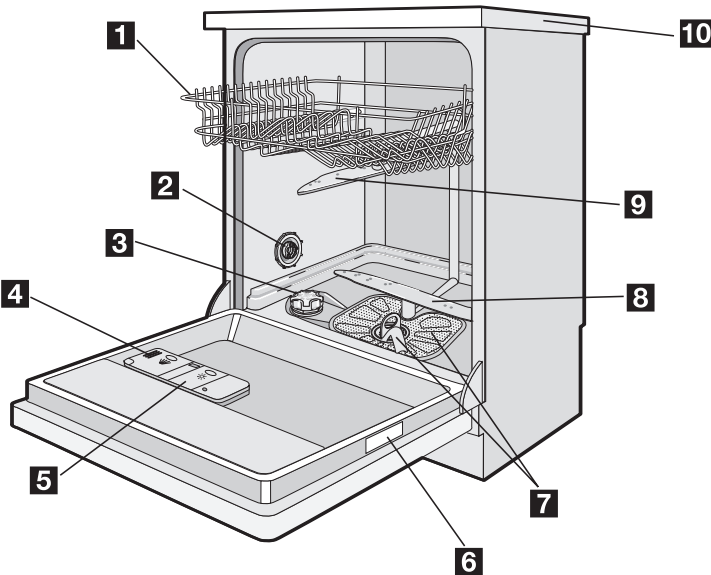

- 1** Coșul superior
- 2** Discul pentru duritatea apei
- 3** Rezervorul pentru sare
- 4** Distribuitorul de detergent
- 5** Dozatorul pentru agentul de clătire

- 6** Plăcuța cu datele tehnice
- 7** Filtrele
- 8** Brațul stropitor inferior
- 9** Brațul stropitor superior
- 10** Suprafața de lucru

Panoul de comandă

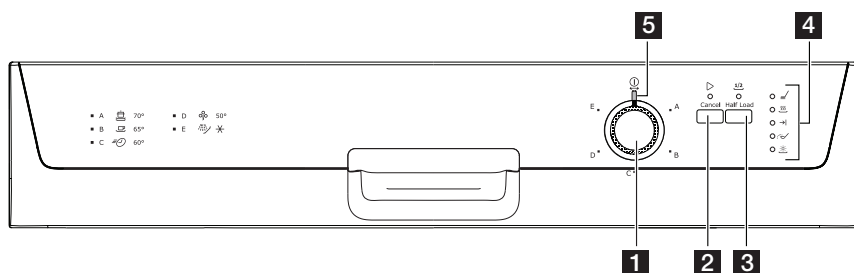

- 1 Butonul pentru selectarea programului
- 2 Butonul Start/Anulare
- 3 Butonul Încărcare pe jumătate
- 4 Lumini indicatoare
- 5 Lumină indicatoare Pornit/oprit

Lumini indicatoare	
	Lumina indicatoare se aprinde în timpul desfășurării etapelor de spălare și de clătire.
	Lumina indicatoare se aprinde în timpul etapei de uscare.
	Lumina indicatoare se aprinde când programul de spălare este terminat. Funcții suplimentare: <ul style="list-style-type: none"> • Nivelul agentului de dedurizare a apei. • O alarmă în cazul unei disfuncționalități a aparatului.
	Lumina indicatoare se aprinde când trebuie să umpleți rezervorul de sare. Consultați capitolul "Utilizarea sării pentru mașina de spălat vase". Lumina indicatoare pentru sare poate rămâne aprinsă timp de câteva ore, dar nu are niciun efect nedorit asupra funcționării aparatului.
	Lumina indicatoare se aprinde când trebuie să completați agentul de clătire. Consultați capitolul "Utilizarea agentului de clătire".

1) Lumina indicatoare este stinsă în timpul desfășurării unui program de spălare.

Butonul "Încărcare pe jumătate"

Opțiunea Încărcare pe jumătate nu este disponibilă pentru toate programele de spălare. Consultați capitolul "Programele de spălare".

- Încărcați farfuriile în coșul superior și inferior.
- Reduceți dozarea detergentului când utilizați opțiunea Încărcarea pe jumătate.
- Apăsați pe butonul Încărcarea pe jumătate pentru a seta opțiunea.

- Luminița indicatoare pentru Încărcarea pe jumătate se aprinde când poate fi selectată opțiunea Încărcarea pe jumătate.

i Când butonul Încărcare pe jumătate este apăsat, durata și consumul de apă sunt reduce.

Butonul selectare program și lumina indicatoare Pornit/oprit

- Pentru a seta un program de spălare, rotiți butonul selector de programe în sens orar sau antiorar. Marcajul programului de pe butonul de selectare a programului trebuie să corespundă cu unul din marcajele programelor de spălare de pe panoul de comandă.

- Lumina indicatoare Pornit/oprit se aprinde (poziția ON).
- Pentru a seta aparatul în poziția Oprit (OFF), rotiți butonul selector de programe până când marcajul programului corespunde cu lumina indicatoare Pornit/oprit.
 - Lumina indicatoare Pornit/oprit se stinge (poziția OFF).

Utilizarea aparatului

Consultați următoarele instrucțiuni pentru fiecare pas din procedură:

1. Verificați dacă nivelul dedurizatorului de apă este corect pentru duritatea apei din zona dv. Dacă este necesar, setați dedurizatorul de apă.
2. Umpleți rezervorul de sare cu sare pentru mașina de spălat vase.
3. Umpleți dozatorul pentru agent de clătire cu agent de clătire.
4. Încărcați tacâmurile și vasele în mașina de spălat vase.

5. Setati programul de spălare corect pentru tipul de încărcătură și pentru gradul de murdărie.
6. Umpleți distribuitorul de detergent cu cantitatea corectă de detergent.
7. Porniți programul de spălare.

i Dacă folosiți tablete de detergent, consultați capitolul "Utilizarea detergentului".

Reglarea substanței de dedurizare a apei

Dedurizatorul de apă înlătură mineralele și sărurile din apa de alimentare. Mineralele și sărurile pot afecta negativ funcționarea aparatului.

Duritatea apei este măsurată în scale echivalente:

- Grade germane (dH°).
- Grade franceze (°TH).

- mmol/l (milimoli pe litru - unitatea internațională pentru duritatea apei)
- Clarke.

Reglați dedurizatorul de apă în funcție de duritatea apei din zona dv. Dacă este necesar, contactați Compania locală de furnizare a apei.

Duritatea apei				Setarea durității apei	
°dH	°TH	mmol/l	Clarke	manuală	electronică
51 - 70	91 - 125	9,1 - 12,5	64 - 88	2	10
43 - 50	76 - 90	7,6 - 9,0	53 - 63	2	9
37 - 42	65 - 75	6,5 - 7,5	46 - 52	2	8
29 - 36	51 - 64	5,1 - 6,4	36 - 45	2	7
23 - 28	40 - 50	4,0 - 5,0	28 - 35	2	6
19 - 22	33 - 39	3,3 - 3,9	23 - 27	2	5
15 - 18	26 - 32	2,6 - 3,2	18 - 22	1	4
11 - 14	19 - 25	1,9 - 2,5	13 - 17	1	3
4 - 10	7 - 18	0,7 - 1,8	5 - 12	1	2
< 4	< 7	< 0,7	< 5	1	1 1)

1) Nu este necesar să se utilizeze sare.

- i** Trebuie să setați dedurizatorul de apă manual și electronic.

Reglarea manuală

- i** Aparatul este setat din fabrică pe poziția 2.

1. Deschideți ușa.
2. Scoateți coșul inferior.
3. Rotiți discul pentru duritatea apei pe poziția 1 sau 2 (consultați tabelul).
4. Instalați coșul inferior.

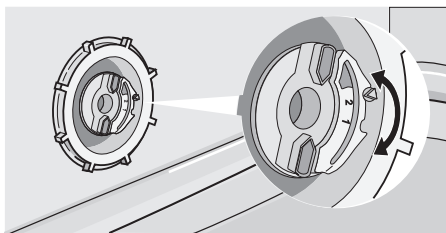

5. Închideți ușa.

Reglare electronică

Agentul de dedurizare a apei este setat din fabricație la nivelul 5.

1. Apăsăți și țineți apăsat butonul Start/anulare. Rotiți butonul selector de programe în sens orar până când marcajul programului corespunde cu primul program de spălare de pe panoul de comandă.
2. Eliberați butonul Start/anulare când lumina indicatoare Pornit/oprit și lumina indicatoare Start/anulare începe să clipească.
 - Concomitent, lumina indicatoare sfârșit clipește pentru a indica nivelul agentului de dedurizare a apei.

Exemplu:

5 clipiri, pauză, 5 clipiri, pauză, etc... = nivelul 5

3. Apăsăți butonul Start/anulare o dată pentru a mări nivelul agentului de dedurizare a apei cu o treaptă. Lumina indicatoare sfârșit indică noul nivel.
4. Rotiți butonul selector de programe în poziția Oprit pentru a salva operația.

Utilizarea sării pentru mașina de spălat vase

- ⚠️ Atenție** Folosiți numai sare pentru mașina de spălat vase. Tipurile de sare care nu sunt adecvate pentru mașinile de spălat vase pot produce deteriorarea dedurizatorului de apă.

- ⚠️ Atenție** Cristalele de sare și apa sărată de pe fundul aparatului pot cauza coroziunea. Umpleți aparatul cu sare înainte de a porni un program de spălare, pentru a evita coroziunea.

Efectuați aceste operațiuni pentru a umple rezervorul de sare:

1. Rotiți capacul în sens invers al acelor de ceasornic pentru a deschide rezervorul de sare.
2. Umpleți rezervorul de sare cu 1 litru de apă (numai prima oară).
3. Folosiți pâlnia pentru a umple rezervorul de sare cu sare.

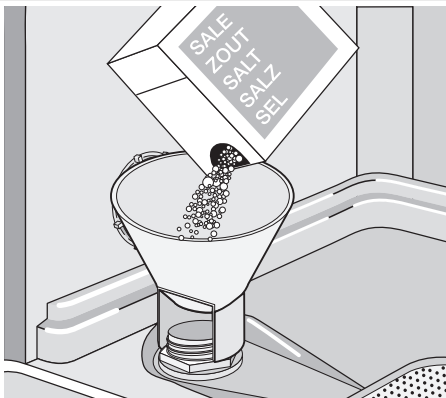

4. Înlăturați sarea din jurul deschiderii rezervorului de sare.
5. Rotiți capacul în sensul acelor de ceasornic pentru a închide rezervorul de sare.

- i** Este normal ca apa să dea pe dinafară din rezervorul de sare când îl umpleți cu sare.

Când setați electronic dedurizatorul de apă pe nivelul 1, luminița indicatoare pentru sare nu rămâne aprinsă.

Utilizarea substanței de limpezire

⚠️ Atenție Utilizați numai agenți de clătire de marcă pentru mașini de spălat vase. Nu umpleți dozatorul pentru agentul de clătire cu alte produse (de exemplu agent de curățare pentru mașina de spălat vase, detergent lichid). Aceasta poate duce la deteriorarea aparatului.

i Agentul de clătire face posibilă uscarea vaselor fără dăre și pete. Agentul de clătire este adăugat automat în timpul ultimei clătiri.

Efectuați aceste operațiuni pentru a umple dozatorul pentru agentul de clătire:

1. Rotiți capacul în sens invers acelor de ceasornic pentru a deschide dozatorul agentului de clătire.

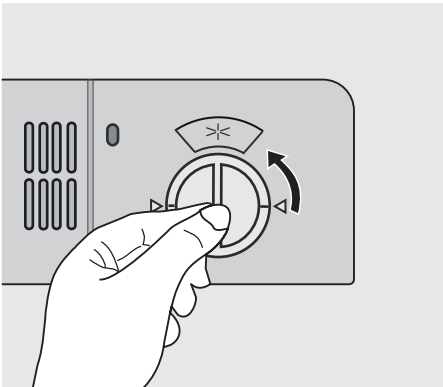

2. Umpleți dozatorul pentru agentul de clătire cu agent de clătire. Semnul "max." indică nivelul maxim.

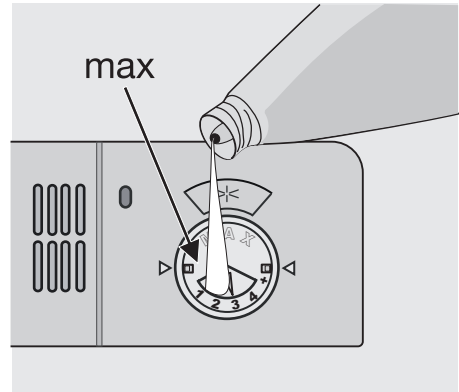

3. Înlăturați agentul de clătire vărsat pe alături, cu o cârpă absorbantă, pentru a evita formarea excesivă de spumă la următoarea spălare.
4. Puneți la loc și rotiți capacul în sens orar pentru a închide dozatorul agentului de clătire.

Reglarea dozării agentului de clătire

Agentul de clătire este setat din fabrică pe poziția 3.

Puteți seta dozajul agentului de clătire între poziția 1 (dozajul cel mai mic) și poziția 4 (dozajul cel mai mare).

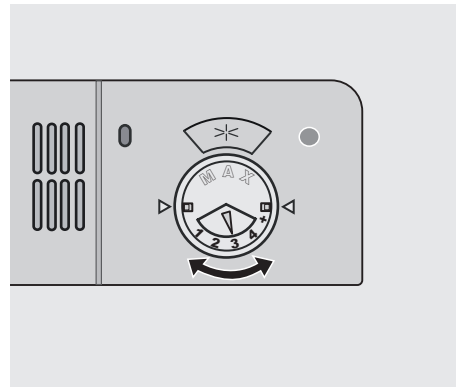

1. Rotiți discul pentru agentul de clătire pentru a mări sau a reduce dozajul.

– Măriți dozajul dacă există picături de apă sau pete de calcar pe vase.

– Reduceți dozajul dacă există dăre, pe-te albicioase sau o peliculă albăstruiie pe vase.

Încărcarea tacâmurilor și a veselei

Recomandări utile

! **Atenție** Folosiți aparatul numai pentru vase care se pot spăla în mașina de spălat vase.

Nu utilizați aparatul pentru a curăța obiecte care pot absorbi apa (bureți, cârpe de bucătărie etc.).

- Înainte de a încărca tacâmurile și vasele, efectuați aceste operațiuni:
 - Înlăturați toate resturile de mâncare.
 - Înmuiiați resturile de arsură de pe cratițe.
- Când încărcați tacâmurile și vasele, efectuați aceste operațiuni:
 - Încărcați obiectele concave (de ex. ceștile, paharele și oalele) cu gura în jos.
 - Asigurați-vă că apa nu se acumulează în recipient sau pe o bază adâncă.
 - Asigurați-vă că tacâmurile și vasele nu sunt introduse unele în altele.
 - Asigurați-vă că tacâmurile și vasele nu acoperă alte tacâmuri și alte vase.
 - Asigurați-vă că paharele nu ating alte pahare.
 - Puneți obiectele mici în coșul pentru tacâmuri.
- Obiectele de plastic și cratițele cu teflon au tendința de a reține picături de apă. Obiectele de plastic nu se usucă la fel de bine ca obiectele de porțelan sau de oțel.
- Puneți obiectele ușoare în coșul superior. Asigurați-vă că obiectele nu se mișcă.

! **Atenție** Asigurați-vă că brațele stropitoare se pot mișca liber înainte să porniți un program de spălare.

! **Avertizare** Închideți întotdeauna ușa după ce încărcați sau descărcați aparatul. O ușă deschisă poate fi periculoasă.

Coșul inferior

Puneți cratițele, capacele, farfuriile, bolurile de salată și tacâmurile în coșul inferior. Aranjați platourile și capacele mari în jurul marginii coșului.

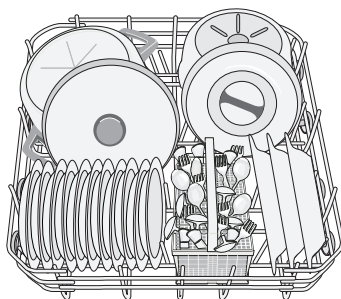
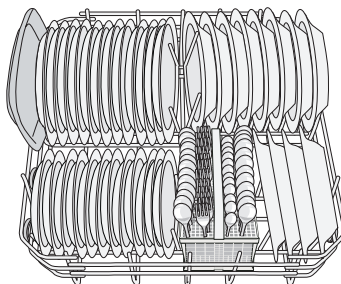

Coșul pentru tacâmuri

! **Avertizare** Nu puneți cuțite cu lame lungi în poziție verticală. Puneți tacâmurile lungi și ascuțite în poziție orizontală, în coșul superior. Aveți grijă la obiectele ascuțite.

Puneți furculițele și lingurile cu mânerul în jos.

Puneți cuțitele cu mânerul în sus.

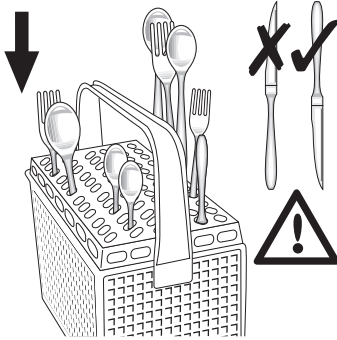

Dacă vârful cuțitelor ies prin fundul coșului, pot bloca brațul stropitor inferior. Puneți cuțitele cu mânerul în jos.

Puneți lingurile printre alte tacâmuri pentru a evita lipirea acestora.

Utilizați grătarul pentru tacâmuri. Dacă dimensiunile tacâmurilor împiedică utilizarea grătarului pentru tacâmuri, îl puteți înlătura.

Coșul superior

Coșul superior este pentru farfuri (maximum 24 cm diametru), farfurioare, boluri de salată, cești, pahare, oale și capace. Aranjați obiectele astfel încât apa să ajungă pe toate suprafețele.

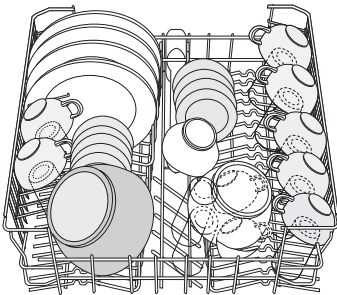

i Puneți farfuriile numai în partea din spate a coșului superior. Înclinați-le spre partea din față.

Puneți paharele cu picior lung pe grătarele pentru cești, cu piciorul în sus. Pentru obiec-

tele mai lungi, pliați grătarele pentru cești în sus.

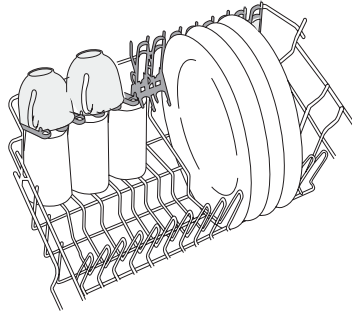

Reglarea înălțimii coșului superior

Dacă puneți farfuri mari în coșul inferior, mutați mai întâi coșul superior pe poziția de sus.

! **Atenție** Reglați înălțimea înainte de a umple coșul de sus.

Înălțimea maximă a vaselor		
	coșul superior	coșul inferior
Poziția de sus	20 cm	31 cm
Poziția de jos	24 cm	27 cm

Efectuați aceste operațiuni pentru a deplasa coșul superior pe poziția de sus:

1. Deplasați în afară opritoarele frontale (A).
2. Trageți coșul afară.

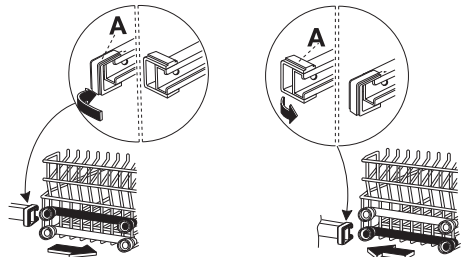

3. Puneți coșul în poziția de sus.
4. Puneți opritoarele frontale (A) în poziția lor inițială.

! **Atenție** Atunci când coșul se află în poziția de sus, nu puneți ceștile pe grătarele pentru cești.

Utilizarea detergentului

- i** Folosiți numai detergenți (praf, lichid sau tablete) care sunt adecvați pentru mașina de spălat vase. Respectați datele de pe ambalaj.
 - Dozajul recomandat de producător.
 - Recomandări de păstrare.
- 🌿** Nu folosiți mai mult decât cantitatea corectă de detergent, pentru a proteja mediul înconjurător.

Efectuați aceste operațiuni pentru a umple distribuitorul de detergent:

1. Deschideți capacul distribuitorului de detergent.

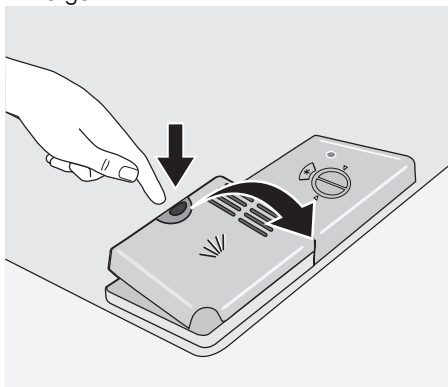

2. Umpleți distribuitorul pentru detergent (A) cu detergent. Marcajul indică dozajul:
 - 20 = aproximativ 20 g de detergent
 - 30 = aproximativ 30 g de detergent.
3. Dacă folosiți un program de spălare cu faza de prespălare, puneți mai mult detergent în compartimentul cu detergent pentru prespălare (B).

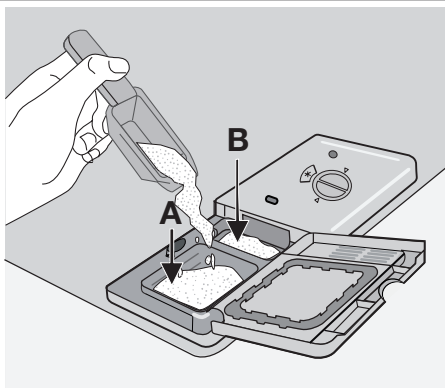

4. Dacă folosiți tablete de detergent, puneți tableta de detergent în distribuitorul de detergent (A).

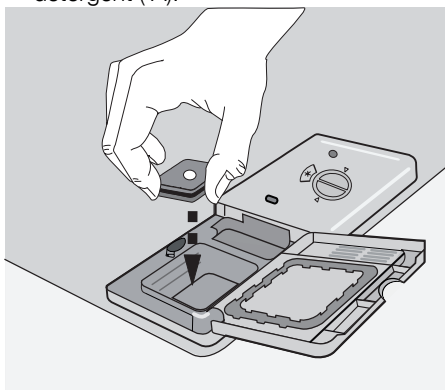

5. Închideți capacul distribuitorului de detergent. Apăsați capacul până când se fixează în locașul lui.

Utilizarea detergentului sub formă de tablete

Puneți tableta de detergent în dozatorul de detergent (A).

Detergentul sub formă de tablete conține:

- detergent
- agent de clătire
- alți agenți de curățare.

Pentru a utiliza detergentul sub formă de tablete, efectuați următoarele operațiuni:

1. Asigurați-vă că tabletele de detergent sunt adecvate pentru duritatea apei din regiunea dv. Consultați instrucțiunile producătorului.

2. Setează nivelurile cele mai reduse pentru duritatea apei și pentru dozajul agentului de clătire.

i Nu este nevoie să umpleți rezervorul de sare și dozatorul pentru agent de clătire.

Efectuați aceste operațiuni dacă rezultatele uscării nu sunt satisfăcătoare:

1. Umpleți dozatorul pentru agentul de clătire cu agent de clătire.
2. Setează dozajul agentului de clătire pe poziția 2.

Efectuați aceste operațiuni pentru a utiliza din nou detergent praf:

1. Umpleți rezervorul de sare și dozatorul pentru agent de clătire.

2. Setează dedurizatorul de apă la cel mai ridicat nivel.
3. Efectuați un program de spălare fără vase.
4. Reglați dedurizatorul pentru apă. Consultați capitolul "Setarea dedurizatorului de apă".
5. Reglați dozarea agentului de clătire.

i Mărcile diferite de detergent se dizolvă în intervale diferite de timp. Unele tablete de detergent nu produc cele mai bune rezultate de curățare în timpul programelor de spălare scurte. Folosiți programe de spălare lungi când utilizați tablete de detergent, pentru a înlătura complet detergentul.

Selectarea și pornirea unui program de spălare

Efectuați aceste etape pentru a seta și porni un program de spălare:

1. Închideți ușa.
2. Rotiți butonul selector de programe pentru a seta programul de spălare. Consultați capitolul 'Programe de spălare'.
 - Lumina indicatoare Pornit/oprit se aprinde.
 - Lumina indicatoare a fazei programului de spălare începe să clipească.
3. Apăsăți butonul Start/anulare.
 - Programul de spălare pornește automat.
 - Lumina indicatoare Start/anulare se aprinde.
 - Când programul pornește, doar lumina indicatoare a fazei în derulare rămâne aprinsă.

i Nu puteți modifica programul atunci când programul de spălare este în derulare. Anulați programul de spălare.

! **Avertizare** Întrerupeți sau anulați un program de spălare numai dacă este necesar.

! **Atenție** Deschideți ușa cu atenție. Pot ieși aburi fierbinți.

Anularea unui program de spălare

- Apăsăți și țineți apăsat butonul Start/anulare aproximativ 5 secunde.

- Lumina indicatoare Start/anulare se stinge.
- Luminile indicatoare ale fazelor încep să clipească.

Programul de spălare este anulat.

În acest moment puteți efectua următoarele etape:

1. Opriți aparatul.
2. Setăți un nou program de spălare. Umpleți dozatorul de detergent cu detergent, înainte de a seta un nou program de spălare.

Întreruperea unui program de spălare

Deschideți ușa.

- Programul se oprește.

Închideți ușa.

- Programul continuă din punctul în care a fost întrerupt.

Terminarea programului de spălare

Opriți aparatul în următoarele condiții:

- Aparatul se oprește automat.
- Lumina indicatoare sfârșit se aprinde.

Pentru rezultate mai bune la uscarea, țineți ușa întredeschisă câteva minute înainte de a scoate vasele.

Lăsați vasele să se răcească înainte de a le scoate din mașină. Vasele fierbinți se deteriorează ușor.





Scoaterea vaselor din mașină

- Mai întâi scoateți articolele din coșul de jos, apoi din cel de sus.

- Pe părțile laterale și pe ușa aparatului poate fi apă. Oțelul inoxidabil se răcește mult mai repede decât vasele.

Programe de spălare

Programele de spălare

Program	Poziția butonului pentru selectarea programului	Gradul de murdărire	Tipul de încărcătură	Descrierea programului	Opțiunea Încărcare pe jumătate
	A	Foarte murdare	Vase de porțelan, tacâmuri, oale și tigăi	Prespălare Spălare principală până la 70°C 2 clătiri intermediare Clătire finală Uscare	Selectabilă ¹⁾
	B	Normal murdare	Vase de porțelan, tacâmuri, oale și tigăi	Prespălare Spălare principală până la 65°C 2 clătiri intermediare Clătire finală Uscare	Selectabilă ¹⁾
	C	Normal murdare sau puțin murdare	Vase de porțelan și tacâmuri	Spălare principală până la 60°C Clătire finală	Neselectabilă
	D	Normal murdare	Vase de porțelan și tacâmuri	Prespălare Spălare principală până la 50°C 1 clătire intermediară Clătire finală Uscare	Selectabilă ⁴⁾
	E	Oricare	Încărcare parțială (se va completa pe parcursul zilei)	1 clătire cu apă rece (pentru a evita lipirea resturilor alimentare). Acest program nu necesită detergent).	Neselectabilă



1) Cu opțiunea Încărcare pe jumătate selectată, faza de prespălare nu este inclusă. Nu utilizați detergent pentru faza de prespălare.



2) Acesta este programul perfect pentru spălările zilnice, pentru o încărcătură parțială. Ideal pentru o familie de 4 persoane care dorește să încarce numai vesela și tacâmurile de la micul dejun și de la cină.

3) Program de testare pentru institutele de testare. Vă rugăm să consultați fișa separată cu datele de la teste.

4) Cu opțiunea Încărcare pe jumătate selectată, durata fazei de spălare este redusă.

Valorile consumurilor

Program	Durata programului (în minute)	Consum de energie (în kWh)	Consum de apă (în litri)
	85-95	1,8-2,0	22-25
	105-115	1,5-1,7	23-25
	30	0,9	9

Program	Durata programului (în minute)	Consum de energie (în kWh)	Consum de apă (în litri)
	130-140	1,0-1,2	14-16
	12	0,1	5

i Presiunea și temperatura apei, variațiile curentului electric și cantitatea de vase pot duce la modificarea acestor valori.

Îngrijirea și curățarea

! **Avertizare** Stingeți aparatul înainte de a-l curăța.

Curățarea filtrelor

! **Atenție** Nu utilizați aparatul fără filtre. Asigurați-vă că filtrele sunt instalate corect. Instalarea incorectă va duce la rezultate nesatisfăcătoare ale spălării și la deteriorarea aparatului.

Dacă este necesar, curățați filtrele. Filtrele murdare reduc rezultatele spălării.

Mașina de spălat vase are trei filtre:

1. filtrul mare (A)
2. microfiltrul (B)
3. filtrul plat (C)

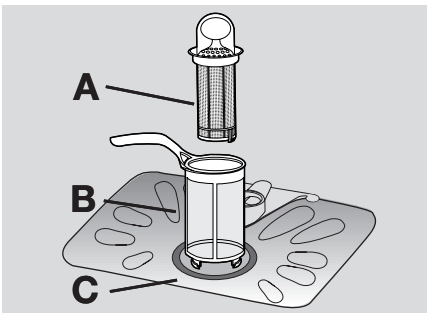

Efectuați aceste operațiuni pentru a curăța filtrele:

1. Deschideți ușa.
2. Scoateți coșul inferior.
3. Pentru a debloca sistemul de filtre, rotiți mânerul microfiltrului (B) cu aprox. 1/4 tur în sens invers acelor de ceasornic.

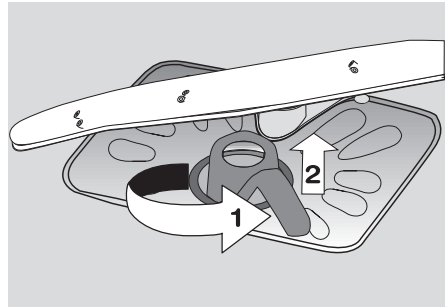

4. Scoateți sistemul de filtre.
5. Apucați filtrul mare (A) de mânerul cu orificiul.
6. Scoateți filtrul mare (A) din microfiltrul (B).
7. Scoateți filtrul plat (C) din partea inferioară a aparatului.

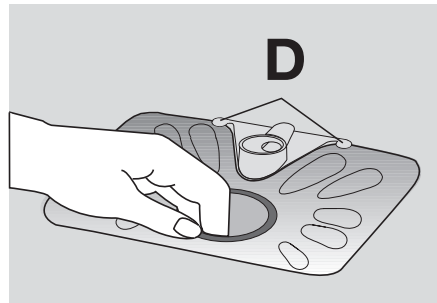

8. Curățați filtrele sub jet de apă.
9. Puneți filtrul plat (C) în partea inferioară a aparatului. Instalați filtrul plat în mod corect sub cele două ghidaje (D).
10. Puneți filtrul mare (A) în microfiltrul (B) și apăsați-le pe amândouă.
11. Puneți sistemul de filtre în poziție.
12. Pentru a bloca sistemul de filtre, rotiți mânerul microfiltrului (B) în sensul acelor de ceasornic, până când se blochează pe poziție.

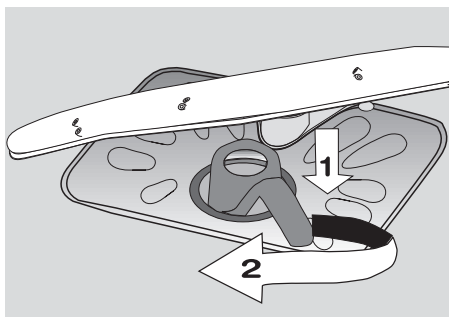

13. Instalați coșul inferior.

14. Închideți ușa.

i Nu înlăturați brațele stropitoare.

Dacă orificiile din brațele stropitoare sunt înfundate, înlăturați resturile de murdărie cu o scobitoare.

Ce trebuie făcut dacă...

Aparatul nu pornește, sau se oprește în timpul funcționării.

Dacă apare o defecțiune, încercați mai întâi să găsiți singuri o soluție a problemei. Dacă

Curățarea exterioară

Curățați suprafețele exterioare ale mașinii de spălat vase și panoul de comandă cu o cârpă moale umedă. Folosiți numai detergenți neutri. Nu folosiți produse abrazive, bureți abrazivi sau solvenți (acetona, tricloretilenă etc..).

Măsurile de precauție împotriva înghețului

! **Atenție** Nu instalați aparatul într-un loc în care temperatura este sub 0°C. Producătorul nu este responsabil pentru daunele cauzate de îngheț.

Dacă nu este posibil, goliți mașina și închideți ușa. Deconectați furtunul de alimentare cu apă și goliți apa din furtunul de alimentare cu apă.

nu puteți găsi singuri o soluție la problemă, contactați-l pe dealerul dv. sau Centrul de Asistență.

Cod de eroare și defecțiune	Cauză posibilă și soluție
<ul style="list-style-type: none"> clipire continuă a luminii indicatoare Start/anulare 1 clipire a luminii indicatoare sfârșit <p>Mașina de spălat vase nu se alimentează cu apă</p>	<ul style="list-style-type: none"> Robinetul de apă este blocat sau este înfundat cu depuneri de calcar. Curățați robinetul de apă. Robinetul de apă este închis. Deschideți robinetul de apă. Filtrul din furtunul de alimentare cu apă este blocat. Curățați filtrul. Racordarea furtunului de alimentare cu apă nu este corectă. Furtunul poate fi răsucit sau strivit. Asigurați-vă că racordarea este corectă.
<ul style="list-style-type: none"> clipire continuă a luminii indicatoare Start/anulare 2 clipiri ale luminii indicatoare sfârșit <p>Mașina de spălat vase nu evacuează apa</p>	<ul style="list-style-type: none"> Scurgerea de la chiuvetă este blocată. Curățați scurgerea chiuvetei. Conectarea furtunului de evacuare a apei nu este corectă. Furtunul poate fi răsucit sau strivit. Asigurați-vă că racordarea este corectă.
<ul style="list-style-type: none"> clipire continuă a luminii indicatoare Start/anulare 3 clipiri ale luminii indicatoare sfârșit <p>Dispozitivul anti-inundație este în funcțiune</p>	<ul style="list-style-type: none"> Închideți robinetul de apă și contactați Centrul de Asistență local.

Cod de eroare și defecțiune	Cauză posibilă și soluție
Programul nu pornește	<ul style="list-style-type: none"> Ușa aparatului nu este închisă. Închideți ușa. Ștecherul nu este introdus în priză. Introduceți ștecherul în priză. Siguranța din tabloul de siguranțe al locuinței s-a ars. Înlocuiți siguranța.

După verificare, porniți aparatul. Programul continuă din punctul în care a fost întrerupt. Dacă defecțiunea apare din nou, contactați Centrul de Asistență local.

Aceste date sunt necesare pentru a vă putea ajuta în mod rapid și corect:

- Model (Mod.)
- Numărul produsului (PNC)

- Numărul de serie (S.N.)
- Pentru aceste date, consultați plăcuța cu datele tehnice.
 Notați aici datele necesare:
 Descrierea modelului :
 Numărul produsului :
 Numărul de serie :

Rezultatele spălării nu sunt satisfăcătoare	
Vasele nu sunt curate	<ul style="list-style-type: none"> Programul de spălare selectat nu este adecvat pentru tipul de încărcătură și pentru gradul de murdărie. Coșurile sunt încărcate incorect, iar apa nu poate ajunge pe toate suprafețele. Brațele stropitoare nu se rotesc liber din cauza așezării incorecte a vaselor. Filtrele sunt murdare sau incorect montate. S-a folosit prea puțin detergent sau deloc.
Particule de calcar pe vase	<ul style="list-style-type: none"> Rezervorul pentru sare este gol. Dedurizatorul de apă este setat la un nivel neadecvat. Capacul rezervorului de sare nu este corect închis.
Vasele sunt ude și mate	<ul style="list-style-type: none"> Nu s-a folosit agent de clătire. Dozatorul pentru agentul de clătire este gol.
Pe vase sau pe pahare sunt vizibile dungii, pete albe sau o peliculă albăstruie	<ul style="list-style-type: none"> Reduceți dozajul agentului de clătire.
Urme de picături de apă pe pahare și pe vase	<ul style="list-style-type: none"> Măriți doza de agent de clătire. Detergentul poate fi de vină.

Date tehnice

Dimensiuni	Lățime cm	60
	Înălțime cm	85
	Adâncime cm	61
Conexiune electrică - Tensiune - Putere totală - Siguranță	Informațiile referitoare la racordarea la electricitate sunt specificate pe plăcuța cu datele tehnice, situată pe marginea interioară a ușii mașinii de spălat vase.	
Presiunea apei de alimentare	Minimă	0,5 bar (0,05 MPa)
	Maximă	8 bar (0,8 MPa)
Capacitate	Set pentru nr. persoane	12

Instalarea

Încadrarea sub blatul dulapului

! Avertizare Asigurați-vă că ștecherul este deconectat de la priză în timpul instalării.

Puneți mașina în apropierea robinetului de alimentare cu apă și a scurgerii. Înlăturați suprafața de lucru a aparatului pentru a-l instala sub o chiuvetă sau sub un blat de bucătărie. Asigurați-vă că dimensiunile locașului sunt conforme cu dimensiunile indicate.

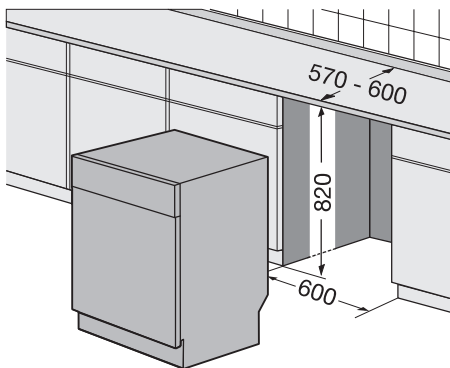

Efectuați aceste operațiuni pentru a înlătura suprafața de lucru a aparatului:

1. Scoateți șuruburile din spate (1).

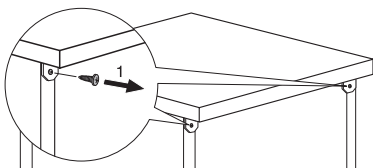

2. Trageți suprafața de lucru din spatele aparatului (2).

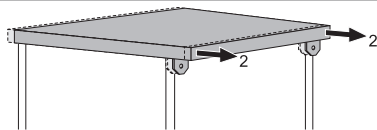

3. Ridicați suprafața de lucru și scoateți-o din fantele din față (3).

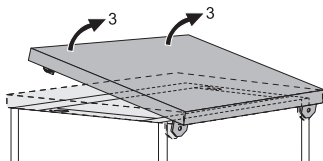

4. Folosiți piciorușele reglabile pentru a regla orizontalitatea aparatului.

5. Instalați aparatul sub blatul de bucătărie. Asigurați-vă că furtunurile pentru apă nu sunt îndoite sau strivite.

Dacă sunt necesare reparații, aparatul trebuie să fie ușor accesibil pentru tehnician. Instalați suprafața de lucru a aparatului pe aparat dacă doriți să utilizați mașina de spălat vase ca aparat independent.

Plinta aparatelor neîncastrate nu este reglabilă.

Reglarea orizontalității aparatului

Asigurați-vă că aparatul este orizontal, pentru ca ușa să se închidă și să se sigileze corect. Dacă nivelarea aparatului este corectă, ușa nu se agață de laturile dulapului. Dacă ușa nu se închide corect, slăbiți sau strângeți piciorușele reglabile, până când aparatul este orizontal.

Racordul de apă

Furtunul de alimentare cu apă

Conectați aparatul la o sursă de apă caldă (max. 60°) sau de apă rece.

Dacă apa caldă provine din surse alternative de energie care nu sunt atât de dăunătoare mediului (de exemplu panouri solare sau fotovoltaice și eoliană), utilizați o sursă de apă caldă pentru a reduce consumul de energie. Racordați furtunul de alimentare la un robinet de apă cu filet extern de 3/4".

! Atenție Nu utilizați furtunuri de racordare de la un aparat vechi.

Presiunea apei trebuie să fie în limitele admise (consultați capitolul 'Date tehnice'). Solicitați de la compania locală de apă informații asupra presiunii medii de alimentare din zona dvs.

Asigurați-vă că furtunul de alimentare cu apă nu este răsucit, strivit sau încălzit.

Rotiți furtunul de alimentare spre stânga sau spre dreapta pentru a potrivi instalația cu

contrapiulița. Fixați corect contrapiulița pentru a preveni scurgerile de apă.

⚠️ Atenție Nu racordați aparatul la conducte noi sau care nu au mai fost utilizate de mult timp. Lăsați apa să curgă pentru câteva minute, apoi racordați furtunul de alimentare.

Furtunul de evacuare a apei

1. Racordați furtunul de evacuare a apei la sifonul de la chiuvetă și fixați-l sub suprafața de lucru. Astfel se evită revenirea apei reziduale din chiuvetă în aparat.
2. Racordați furtunul de evacuare a apei la o conductă de scurgere cu orificiu de aerisire (diametru interior minim 4 cm).

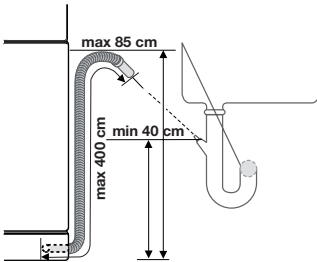

Asigurați-vă că furtunul de evacuare nu este îndoit sau strivit, pentru a evita evacuarea incorectă a apei.

Scoateți dopul de la chiuvetă când aparatul evacuează apa, pentru a împiedica revenirea apei în aparat.

Conexiunea electrică

⚠️ Avertizare Producătorul nu este responsabil dacă nu respectați aceste măsuri de precauție. Împământați aparatul în conformitate cu normele de siguranță. Asigurați-vă că tensiunea nominală și capacitatea de pe plăcuța cu datele tehnice coincid cu tensiunea și capacitatea sursei de alimentare locală cu energie. Folosiți întotdeauna numai o priză cu împământare corect instalată.

Prelungirea furtunului de evacuare nu trebuie să fie mai lungă de 2 m. Diametrul interior nu trebuie să fie mai mic decât diametrul furtunului.

Când conectați furtunul de evacuare la un racord sub sifonul de la chiuvetă, înlăturați membrana de plastic (A). Dacă nu înlăturați membrana, resturile de mâncare pot cauza înfundarea racordului de la furtunul de evacuare.

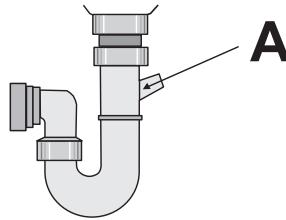

i Aparatul dispune de caracteristici de siguranță care împiedică revenirea apei murdare în aparat. Dacă scurgerea chiuvetei are o "valvă cu sens unic", această valvă poate împiedica scurgerea corectă a apei din aparat. Înlăturați valva cu sens unic.

⚠️ Atenție Asigurați-vă că fittingurile pentru apă sunt etanșe, pentru a preveni scurgerile de apă.

Nu utilizați prize multiple, conectoare și prelungitoare. Există riscul de incendiu. Nu înlocuiți singuri cablul de alimentare. Contactați Centrul de Asistență. Asigurați-vă că ștecherul rămâne accesibil după instalare. Nu trageți de cablul de alimentare pentru a deconecta aparatul. Trageți întotdeauna de ștecher.

Protejarea mediului înconjurător

Simbolul  e pe produs sau de pe ambalaj indică faptul că produsul nu trebuie aruncat

împreună cu gunoiul menajer. Trebuie predat la punctul de colectare corespunzător pentru reciclarea echipamentelor electrice și

electronice. Asigurându-vă că ați eliminat în mod corect produsul, ajutați la evitarea potențialelor consecințe negative pentru mediul înconjurător și pentru sănătatea persoanelor, consecințe care ar putea deriva din aruncarea necorespunzătoare a acestui produs. Pentru mai multe informații detaliate despre reciclarea acestui produs, vă rugăm să contactați biroul local, serviciul pentru eliminarea deșeurilor sau magazinul de la care l-ați achiziționat.

Materialele de ambalare sunt prietenoase cu mediul și pot fi reciclate. Componentele de plastic sunt identificate prin marcaje, de ex. >PE<, >PS< etc. Vă rugăm să aruncați materialele de ambalare în recipientele adecvate în instalațiile pentru gunoi comunitare.



Avertizare Pentru a arunca aparatul, urmați această procedură:

- Scoateți ștecherul din priză.
- Tăiați cablul electric și ștecherul și aruncați-le.
- Aruncați dispozitivul de închidere al ușii. În acest fel, evitați închiderea copiii în interiorul aparatului, lucru care le-ar pune viața în pericol.

Electrolux. Thinking of you.

Обменяйтесь с нами своими мыслями на
www.electrolux.com

Содержание

Сведения по технике безопасности		Использование моющих средств	62
	53	Выбор и запуск программы мойки	63
Описание изделия	55	Программы мойки	64
Панель управления	55	Уход и чистка	65
Эксплуатация изделия	56	Что делать, если ...	66
Установка смягчителя воды	57	Технические данные	68
Использование соли для		Установка	68
посудомоечных машин	58	Подключение к водопроводу	69
Использование ополаскивателя	59	Подключение к электросети	70
Загрузка столовых приборов и посуды	60	Охрана окружающей среды	70



Право на изменения сохраняется



Сведения по технике безопасности



Для собственной безопасности и правильной эксплуатации машины перед ее установкой и использованием внимательно прочитайте настоящее руководство. Всегда храните настоящие инструкции вместе с машиной, даже если передаете или продаете ее. Пользователи должны хорошо знать, как работает машина, и правила безопасности при ее эксплуатации.

- Если открыть дверцу прибора во время его работы, из него может вырваться горячий пар. Опасность ожога кожи.
- Не вынимайте посуду из посудомоечной машины до завершения программы мойки.
- Когда программа мойки закончится, выньте вилку сетевого шнура из розетки и закройте кран подачи воды.
- Ремонтировать этот прибор разрешается только уполномоченному специалисту. Применяйте только оригинальные запасные части.
- Не выполняйте ремонт самостоятельно во избежание получения травм и повреждения прибора. Всегда обращайтесь в местный сервисный центр.

Правильное применение

- Данный прибор предназначен только для бытового применения.
- Используйте прибор только для мытья бытовой посуды, пригодной для посудомоечных машин.
- Не заливайте в прибор никаких растворителей. Опасность взрыва.
- Ножи и прочие заостренные предметы кладите в корзину для столовых приборов острием вниз. Если это невозможно, кладите их горизонтально в верхнюю корзину.
- Используйте только фирменную продукцию для посудомоечных машин (моющее средство, соль, ополаскиватель).

Общие правила техники безопасности

- Лица (включая детей) с нарушенными физическими сенсорными или умственными способностями или с недостатком опыта или знаний не должны пользоваться данным прибором. Они должны находиться под присмотром или получать инструкции от лица, ответственного за их безопасность.

- Соблюдайте инструкции по технике безопасности от производителя моющего средства для посудомоечных машин, чтобы предотвратить ожоги глаз, рта и горла.
- Не пейте воду из посудомоечной машины. В машине могут быть остатки моющего средства.
- Чтобы предотвратить травмы и не споткнуться об открытую дверцу, всегда закрывайте ее, если не пользуетесь машиной.
- Не садитесь и не вставайте на открытую дверцу.

Безопасность детей

- Этим прибором могут пользоваться только взрослые. Следите за тем, чтобы маленькие дети не играли с прибором.
- Храните все упаковочные материалы в недоступном для детей месте. Существует риск смерти от удушья.
- Храните все моющие средства в безопасном месте. Не позволяйте детям прикасаться к моющим средствам.
- Не подпускайте детей к посудомоечной машине, когда ее дверца открыта.

Установка

- Убедитесь, что машина не повреждена при транспортировке. Не подключайте поврежденную машину. При не-

обходимости свяжитесь с поставщиком.

- Перед тем, как приступить к эксплуатации, удалите всю упаковку.
- Подключение к электросети должно выполняться квалифицированным компетентным лицом.
- Подключение к сети водоснабжения и канализации должно выполняться квалифицированным компетентным лицом.
- Не меняйте технические характеристики или конструкцию этого изделия. Риск получения травм или повреждения изделия.
- Не включайте машину:
 - если повреждены кабель электропитания или шланги для воды,
 - если панель управления, рабочая поверхность или цоколь повреждены настолько, что стала доступной внутренняя часть машины.
 Обращайтесь в местный авторизованный сервисный центр.
- Не сверлите боковые стенки машины, чтобы не повредить гидравлические или электрические компоненты.



ВНИМАНИЕ! Строго придерживайтесь инструкций по подключению к сетям электро- и водоснабжения.

Описание изделия

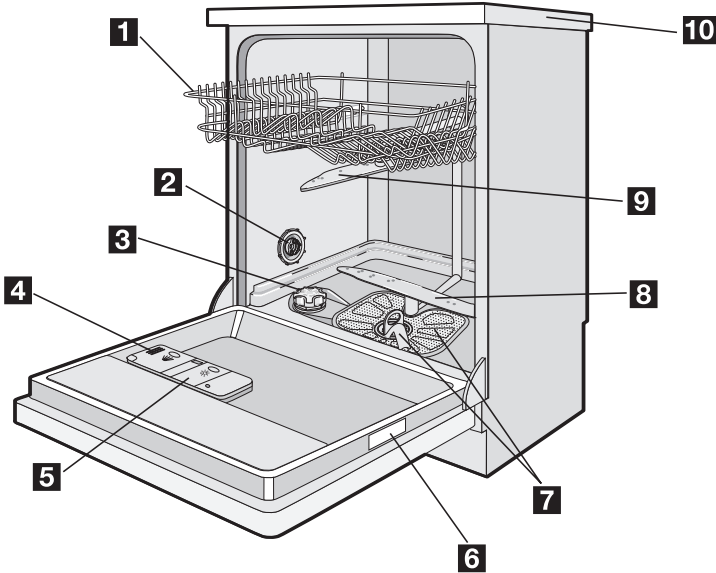



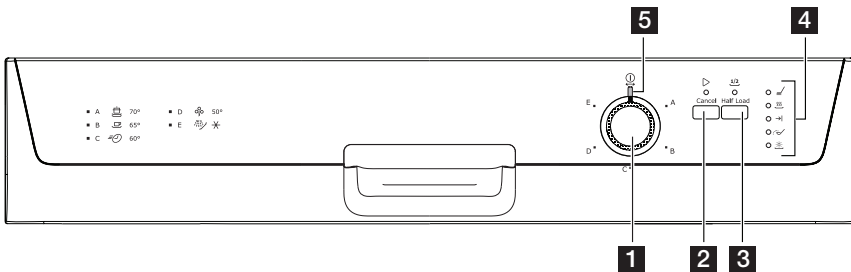

- | | |
|---------------------------------------|--------------------------------------|
| 1 Верхняя корзина | 6 Табличка технических данных |
| 2 Переключатель жесткости воды | 7 Фильтры |
| 3 Емкость для соли | 8 Нижний разбрызгиватель |
| 4 Дозатор моющих средств | 9 Верхний разбрызгиватель |
| 5 Дозатор ополаскивателя | 10 Рабочая поверхность |

Панель управления



- 1 Селектор программ
- 2 Кнопка "Пуск/отмена"
- 3 Кнопка "Половинная загрузка"
- 4 Индикаторы
- 5 Индикатор включения/выключения

Индикаторы	
	Индикатор загорается, когда выполняется стадия мойки или полоскания.
	Индикатор загорается, когда выполняется стадия сушки.
	Индикатор загорается, когда завершается программа мойки. Вспомогательные функции: <ul style="list-style-type: none"> • Уровень в устройстве для смягчения воды. • Оповещение в случае неисправности прибора.
 1)	Индикатор загорается, когда необходимо наполнить контейнер для соли. См. раздел "Применение посудомоечной соли". Индикатор наличия соли может оставаться включенным в течение нескольких часов, но это не оказывает нежелательного влияния на работу машины.
 1)	Индикатор загорается, когда необходимо наполнить емкость для соли. См. раздел "Использование ополаскивателя".

1) Индикатор не горит, пока выполняется программа мойки.

Кнопка половинной загрузки

Функция половинной загрузки доступна не для всех программ мойки. См. раздел "Программы мойки".

- Загрузите посуду в верхнюю и нижнюю корзины.
- При использовании функции половинной загрузки закладывайте меньше моющего средства.
- Для включения функции нажмите кнопку половинной загрузки.
 - При выборе функции половинной загрузки загорится ее индикатор.

i При нажатии кнопки половинной загрузки уменьшается время мойки и потребление электроэнергии и воды.

Селектор программ и индикатор "Вкл/Выкл"

- Для выбора программы мойки поворачивайте селектор программ по или против часовой стрелки. Указатель на селекторе программ должен оказаться напротив одной из программ мойки на панели управления.
 - При этом загорится индикатор "Вкл/Выкл" (положение Вкл).
- Чтобы выключить машину, поверните селектор программ так, чтобы указатель совместился с индикатором Вкл/Выкл.
 - Индикатор Вкл/Выкл погаснет (положение Выкл).

Эксплуатация изделия

Следуйте инструкциям, приведенным для каждого шага процедуры.

1. Проверьте, чтобы на устройстве смягчения воды был установлен пра-

вильный для вашей местности уровень жесткости воды. При необходимости настройте устройство смягчения воды.

2. Насыпьте соль для посудомоечных машин в емкость для соли.
3. Залейте ополаскиватель в дозатор.
4. Загрузите в машину столовые приборы и посуду.
5. Выберите правильную программу мойки в соответствии с типом посуды и степенью ее загрязнения.
6. Заполните дозатор моющего средства надлежащим количеством моющего средства.
7. Запустите программу мойки.

i Если вы используете таблетированные моющие средства, см. раздел "Использование моющих средств".

Установка смягчителя воды

Устройство смягчения воды удаляет минеральные вещества и соли из водопроводной воды, подаваемой в машину. Минеральные вещества и соли могут оказать вредное воздействие на работу машины.

Жесткость воды измеряется в соответствующих единицах:

- немецких градусах (dH°),
- французских градусах (°ТН),

- ммоль/л (миллимолях на литр - международных единицах жесткости воды),
 - градусах по шкале Кларка.
- Установите на устройстве смягчения воды уровень, соответствующий жесткости воды в вашей местности. При необходимости, обратитесь в местную организацию по водоснабжению.

°dH (градусы жесткости воды)	Жесткость воды			Настройка жесткости воды	
	°ТН	ммоль/л	Кларк (шкала жесткости воды)	вручную	электронным способом
51 - 70	91 - 125	9,1 - 12,5	64 - 88	2	10
43 - 50	76 - 90	7,6 - 9,0	53 - 63	2	9
37 - 42	65 - 75	6,5 - 7,5	46 - 52	2	8
29 - 36	51 - 64	5,1 - 6,4	36 - 45	2	7
23 - 28	40 - 50	4,0 - 5,0	28 - 35	2	6
19 - 22	33 - 39	3,3 - 3,9	23 - 27	2	5
15 - 18	26 - 32	2,6 - 3,2	18 - 22	1	4
11 - 14	19 - 25	1,9 - 2,5	13 - 17	1	3
4 - 10	7 - 18	0,7 - 1,8	5 - 12	1	2
< 4	< 7	< 0,7	< 5	1	1 ¹⁾

1) Соль не требуется.

i Устройство для смягчения воды необходимо отрегулировать вручную и электронным способом.

Ручное регулирование

i Заводская настройка прибора соответствует положению 2.

1. Откройте дверцу.
2. Выньте нижнюю корзину.

3. Поверните переключатель жесткости воды в положение 1 или 2 (см. таблицу).
4. Установите на место нижнюю корзину.

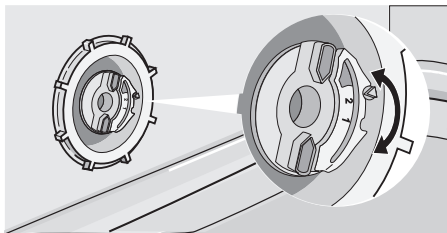

5. Закройте дверцу.

Настройка электронного блока

На заводе устройство для смягчения воды посудомоечной машины установлено на уровень 5.

1. Нажмите и удерживайте кнопку "Пуск/Отмена". Поверните селектор программ по часовой стрелке, чтобы его указатель оказался напротив первой программы мойки на панели управления.

2. Отпустите кнопку "Пуск/Отмена", когда загорится индикатор вкл/выкл, а индикатор пуска/отмены начнет мигать.

– В это же время начнет мигать индикатор окончания программы, показывая уровень, установленный на устройстве для смягчения воды.

Пример:

5 миганий, пауза, 5 миганий, пауза и т.д. = уровень 5

3. Нажмите кнопку "Старт/Отмена" один раз, чтобы увеличить уровень на устройстве для смягчения воды на единицу.

Индикатор "Конец программы" показывает новый уровень.

4. Поверните селектор программ в положение Выкл, чтобы сохранить операцию.

Использование соли для посудомоечных машин

! **ПРЕДУПРЕЖДЕНИЕ!** Используйте только соль для посудомоечных машин. Соль, не предназначенная для посудомоечных машин, может повредить устройство для смягчения воды.

! **ПРЕДУПРЕЖДЕНИЕ!** Крупички соли или соленая вода на дне машины могут вызвать коррозию. Чтобы предотвратить коррозию, насыпайте соль в машину до начала выполнения программы мойки.

Чтобы наполнить емкость для соли, выполните следующие действия:

1. Поверните крышку против часовой стрелки, чтобы открыть емкость для соли.
2. Налейте в емкость для соли 1 л воды (только перед первым использованием).
3. Чтобы засыпать в емкость соль, воспользуйтесь воронкой.

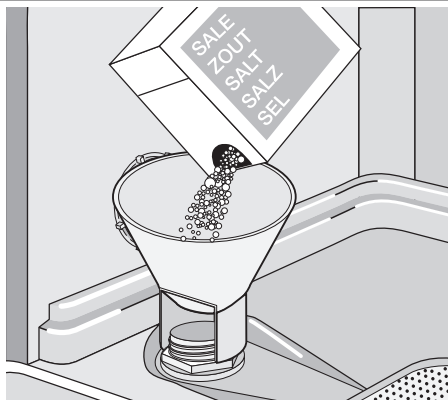

4. Уберите соль вокруг отверстия емкости для соли.

5. Поверните крышку по часовой стрелке, чтобы закрыть емкость для соли.

i То, что вода выливается из емкости для соли, когда насыпается соль, нормально.

Если устройство для смягчения воды настроить электронным способом на уровень 1, индикатор соли не будет гореть.

Использование ополаскивателя

! **ПРЕДУПРЕЖДЕНИЕ!** Используйте только специальный ополаскиватель для посудомоечных машин.

Не заполняйте дозатор ополаскивателя другими составами (средство для чистки посудомоечных машин, жидкое моющее средство и т.п.). Это может привести к повреждению машины.

i Ополаскиватель позволяет сушить посуду без образования полос и пятен. Машина автоматически добавляет ополаскиватель во время последнего го цикла полоскания.

Чтобы наполнить дозатор ополаскивателя, выполните следующие действия:

1. Поверните крышку против часовой стрелки, чтобы открыть емкость для ополаскивателя.

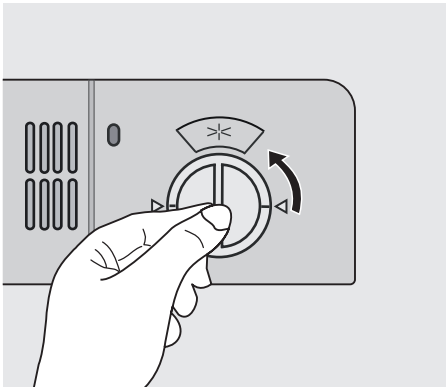

2. Залейте в дозатор ополаскиватель. Отметка "max" показывает максимальный уровень.

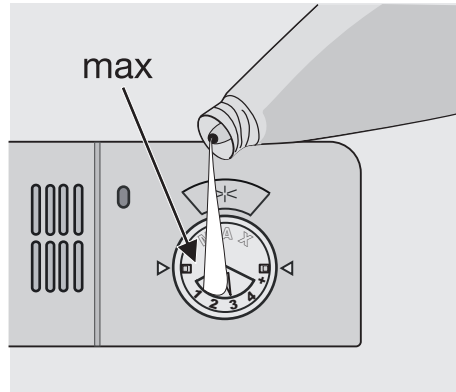

3. Вытрите пролившийся ополаскиватель салфеткой, хорошо впитывающей жидкость, во избежание избыточного пенообразования при следующей мойке.
4. Поставьте на место крышку и поверните ее по часовой стрелке, чтобы закрыть дозатор.

Регулировка дозировки ополаскивателя

На заводе регулятор ополаскивателя установлен в положение 3.

Дозировку ополаскивателя можно установить в пределах от 1 (минимум) до 4 (максимум).

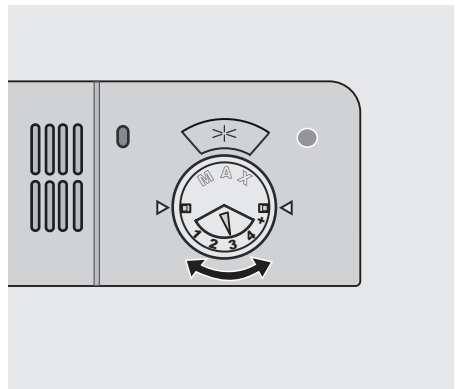

1. Для увеличения или снижения дозировки поверните селектор.
 - Увеличьте дозировку, если на посуде имеются капельки воды или налет.

- Если на посуде остаются полосы, беловатые пятна или голубоватая пленка, уменьшите дозировку.

Загрузка столовых приборов и посуды

Полезные советы и рекомендации

! **ПРЕДУПРЕЖДЕНИЕ!** Используйте прибор только для мытья бытовой посуды, пригодной для посудомоечных машин.

Не используйте машину для мытья предметов, которые могут поглощать воду (губки, кухонные салфетки и т.п.).

- Перед загрузкой столовых приборов и посуды выполните такие действия:
 - Удалите все остатки пищи и отходы.
 - Размягчите пригоревшие остатки пищи в сковородах.
- При загрузке столовых приборов и посуды выполните такие действия:
 - Полые предметы (например, чашки, стаканы, сковороды) загружайте вверх дном.
 - Убедитесь, что вода не собирается внутри или в углублении основания посуды.
 - Убедитесь, что столовые приборы и посуда не лежат внутри друг друга.
 - Убедитесь, что столовые приборы и посуда не накрывают другие столовые приборы и посуду.
 - Убедитесь, что стаканы не соприкасаются друг с другом.
 - Мелкие предметы укладывайте в корзину для столовых приборов.
- Пластиковые предметы и сковороды с антипригарным покрытием могут удерживать капли воды. Пластиковые предметы не сохнут так же быстро, как фарфоровые и стальные предметы.
- Легкие предметы укладывайте в верхнюю корзину. Убедитесь, что предметы не передвигаются.

! **ПРЕДУПРЕЖДЕНИЕ!** Убедитесь, что разбрызгиватели могут свободно вращаться, прежде чем запускать программу мойки.

! **ВНИМАНИЕ!** Всегда закрывайте дверцу после загрузки или разгрузки

прибора. Открытая дверца может быть опасной.

нижней корзине

Кастрюли, крышки, тарелки и салатницы ставьте в нижнюю корзину. Размещайте сервировочные блюда и большие крышки у краев корзины.

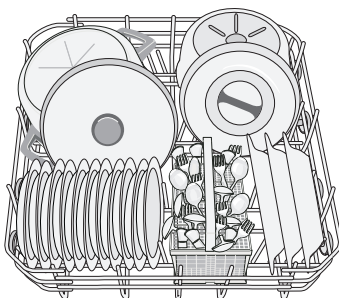
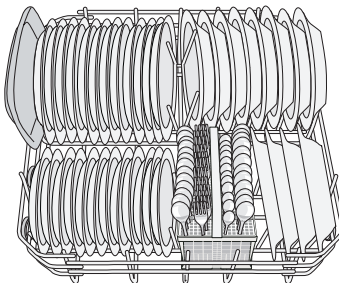

Корзинка для столовых приборов

! **ВНИМАНИЕ!** Не ставьте ножи с длинными лезвиями вертикально. Длинные и острые столовые приборы укладывайте горизонтально в верхнюю корзину. Будьте осторожны с острыми предметами.

Вилки и ложки ставьте ручками вниз. Ножи ставьте ручками вверх.

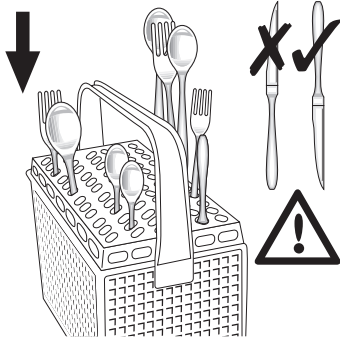

Если столовые приборы выступают из дна корзины, возможна блокировка нижнего разбрызгивателя. Ставьте ножи ручками вниз.

Чтобы исключить слипание столовых приборов, ставьте ложки вперемежку с другими предметами.

Используйте решетку для столовых приборов. Если размер столовых приборов не позволяет использовать решетку, ее можно снять.

Верхняя корзина

Верхняя корзина предназначена для тарелок (диаметром не более 24 см), салатниц, чашек, стаканов, кастрюль и их крышек. Расположите предметы так, чтобы вода попадала на все поверхности.

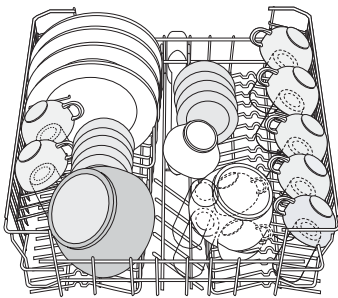

i Тарелки ставьте только в заднюю часть верхней корзины. Наклоните их вперед.

Бокалы с длинными ножками ставьте в держатели для чашек ножками вверх. Чтобы поставить длинные предметы, сложите держатели для чашек вверх.

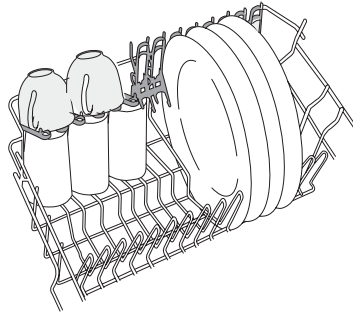

Регулирование высоты верхней корзины

Если вы ставите большие тарелки в нижнюю корзину, сначала передвиньте верхнюю корзину в верхнее положение.

! ПРЕДУПРЕЖДЕНИЕ!

Отрегулируйте высоту, прежде чем загружать верхнюю корзину.

Максимальная высота посуды		
	верхняя корзина	нижняя корзина
Верхнее положение	20 см	31 см
Нижнее положение	24 см	27 см

Чтобы передвинуть верхнюю корзину в верхнее положение, сделайте следующее:

1. Выдвиньте стопоры передней направляющей (А).
2. Вытяните корзину.

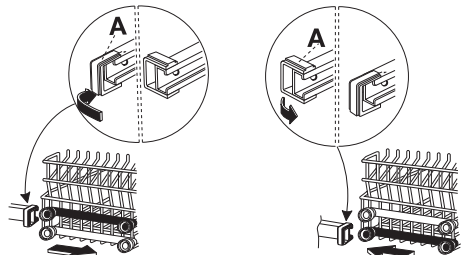

3. Поставьте корзину в верхнее положение.
4. Верните стопоры передней направляющей (А) в их исходное положение.

! **ПРЕДУПРЕЖДЕНИЕ!** Если корзина находится в верхнем положении, не

ставьте чашки на держатели для чашек.

Использование моющих средств

i Используйте только моющие средства (порошковые, жидкие или в таблетках), пригодные для посудомоечных машин.

Следуйте указаниям, приведенным на упаковке:

- рекомендациям производителя по дозировке,
- рекомендациям по хранению.

🌸 Не превышайте указанную дозировку моющего средства, чтобы уменьшить загрязнение окружающей среды.

Чтобы заполнить дозатор моющим средством, выполните следующее:

1. Откройте крышку дозатора моющего средства.

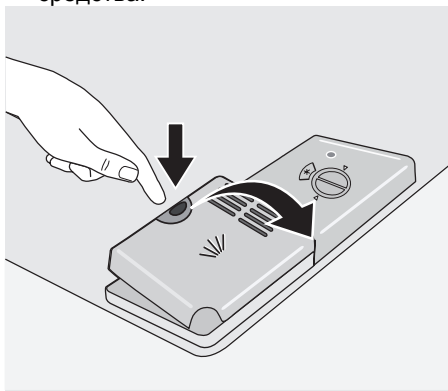

2. Заполните дозатор моющего средства (A) моющим средством. Маркировка означает следующее:
20 = примерно 20 г моющего средства
30 = примерно 30 г моющего средства.

3. Если используется программа со стадией предварительной мойки, наполните моющим средством отделение дозатора для предварительной мойки (B).

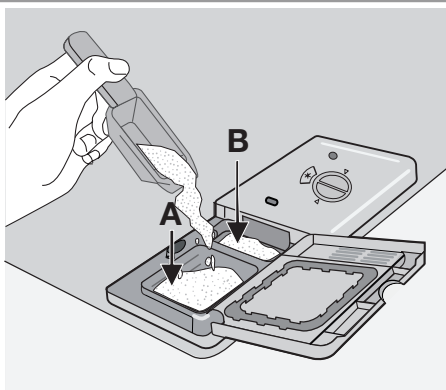

4. Если Вы пользуетесь моющим средством в таблетках, положите такую таблетку в дозатор моющего средства (A).

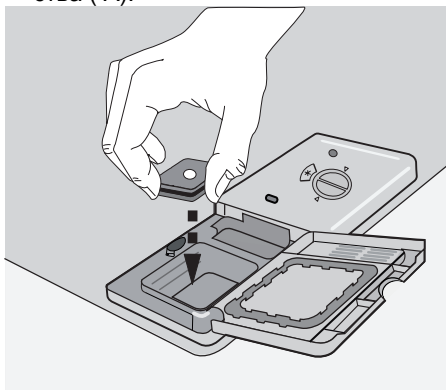

5. Закройте крышку дозатора моющего средства. Надавите на крышку так, чтобы она зафиксировалась в своем положении.

Использование моющего средства в таблетках

Положите таблетку моющего средства в дозатор моющих средств (A).

Таблетированные моющие средства содержат:

- моющее средство,
- ополаскиватель,
- другие чистящие вещества.

Чтобы использовать таблетированное моющее средство, выполните следующие действия:

1. Проверьте, чтобы таблетированное моющее средство подходило для воды с соответствующей жесткостью. См. инструкции изготовителя.
2. Не наполняйте емкость для соли и дозатор ополаскивателя.

i Заполнять емкость для соли и дозатор ополаскивателя не требуется.

Если результаты сушки неудовлетворительны, выполните следующие действия:

1. Залейте в дозатор ополаскиватель.
2. Установите дозировку ополаскивателя в положение 2.

Чтобы снова использовать порошковое моющее средство, выполните следующие действия:

1. Наполните емкость для соли и дозатор ополаскивателя.

2. Установите уровень жесткости воды на максимальное значение.
3. Выполните программу мойки без посуды.
4. Настройте устройство для смягчения воды. См. "Настройка смягчителя воды".
5. Отрегулируйте дозировку ополаскивателя.

i Различные моющиеся средства растворяются за разное время. Поэтому некоторые таблетированные моющие средства не успевают полностью проявить свои чистящие свойства во время коротких программ мойки. При использовании таблетированных моющих средств выбирайте длинные программы мойки, чтобы моющее средство полностью растворилось.

Выбор и запуск программы мойки

Чтобы выбрать и запустить программу мойки, выполните следующие шаги:

1. Закройте дверцу.
2. Для выбора программы мойки поверните селектор программ. См. "Программы мойки".
 - При этом загорится индикатор "Вкл/Выкл".
 - Индикатор этапа выполнения заданной программы начнет мигать.
3. Нажмите кнопку "Пуск/Отмена".
 - Выполнение программы начнется автоматически.
 - При этом загорится индикатор "Пуск/Отмена".
 - Когда выполнение программы началось, светится только индикатор текущего этапа программы.

i Во время выполнения программы мойки программу изменить нельзя. Отмените программу мойки. См. "Отмена программы мойки".

! **ВНИМАНИЕ!** Не прерывайте и не отменяйте программу мойку без необходимости.

! **ПРЕДУПРЕЖДЕНИЕ!** Открывайте дверцу осторожно. Может выходить горячий пар.

Отмена программы мойки

- Нажмите кнопку "Пуск/Отмена" и удерживайте ее нажатой приблизительно 5 секунд.
 - Индикатор "Пуск/Отмена" погаснет.
 - Индикаторы этапов программы начнут мигать.

Программа мойки отменена.

В этот момент можно выполнить следующие действия:

1. Выключите прибор.
2. Выберите новую программу мойки. Перед выбором новой программы мойки наполните дозатор моющих средств.

Прерывание программы мойки

Откройте дверцу.

- Программа остановится.

Закройте дверцу.

- Выполнение программы продолжится с той точки, в которой она была прервана.

Окончание программы мойки

Выключите машину при следующих условиях:

- Машина останавливается автоматически.
- Загорается индикатор окончания программы.

Чтобы улучшить результаты сушки, оставьте дверцу приоткрытой и подождите несколько минут, прежде чем доставать посуду.

Прежде чем доставать посуду, дайте ей остыть. Горячую посуду легко повредить.

Разгрузка

- Сначала вынимайте предметы из нижней корзины, а затем - из верхней.
- На боковых стенках и дверце прибора может быть вода. Нержавеющая сталь охлаждается быстрее, чем посуда.

Программы мойки

Программы мойки

Программа	Положение селектора выбора программ	Степень загрязненности	Тип загрузки	Описание программы	Функция половинной загрузки
	A	Сильная загрязненность	Фаянс, столовые приборы, кастрюли и сковороды	Предварительная мойка Основная мойка при температуре до 70°C 2 промежуточных полоскания Заключительное полоскание Сушка	Можно выбирать режим 1)
	B	Обычная загрязненность	Фаянс, столовые приборы, кастрюли и сковороды	Предварительная мойка Основная мойка при температуре до 65°C 2 промежуточных полоскания Заключительное полоскание Сушка	Можно выбирать режим 1)
 2)	C	Обычная или слабая загрязненность	Фаянс и столовые приборы	Основная мойка при температуре до 60°C Заключительное полоскание	Ошибка выбора
 3)	D	Обычная загрязненность	Фаянс и столовые приборы	Предварительная мойка Основная мойка при температуре до 50°C 1 промежуточное полоскание Заключительное полоскание Сушка	Можно выбирать режим 4)

Программа	Положение селектора выбора программ	Степень загрязненности	Тип загрузки	Описание программы	Функция половинной загрузки
	E	Любая	Частичная загрузка (будет дополнена позже в течение дня)	1 холодное полоскание (чтобы остатки пищи не прилипали к посуде). Для этой программы моющее средство не требуется).	Ошибка выбора

- 1) При выборе функции половинной загрузки стадия предварительной мойки не может быть выполнена. Для предварительной мойки моющее средство не используйте.
- 2) Это прекрасная ежедневная программа для неполной загрузки. Идеальна для семьи из 4-х человек, которые моют посуду и столовые приборы только после завтрака и обеда.
- 3) Проверочная программа для испытательных лабораторий. Тестовые данные представлены в отдельном буклете, приложенном к Вашей машине.
- 4) При выборе половинной загрузки продолжительность этапа мойки уменьшается.

Данные по потреблению

Программа	Продолжительность программы (мин)	Потребление энергии (кВтч)	Потребление воды (литры)
	85-95	1,8-2,0	22-25
	105-115	1,5-1,7	23-25
	30	0,9	9
	130-140	1,0-1,2	14-16
	12	0,1	5

i В результате колебаний давления и температуры воды, а также напряжения в сети и количества посуды,

приведенные значения могут измениться.

Уход и чистка

! **ВНИМАНИЕ!** Перед чисткой фильтров отключите электроприбор.

В машине есть 3 фильтра:

1. фильтр грубой очистки (A)
2. микрофильтр (B)
3. плоский фильтр (C)

Очистка фильтров

! **ПРЕДУПРЕЖДЕНИЕ!** Не пользуйтесь машиной без фильтров. Убедитесь, что фильтры установлены правильно. Неправильная установка приводит к неудовлетворительным результатам мойки и повреждению прибора.

При необходимости почистите фильтры. Грязные фильтры ухудшают результат мойки.

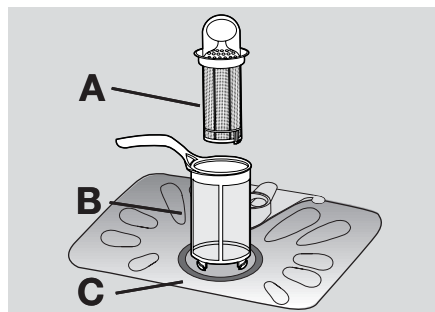

Чтобы почистить фильтры, сделайте следующее:

1. Откройте дверцу.
2. Выньте нижнюю корзину.
3. Чтобы разблокировать систему фильтров, поверните ручку микрофильтра (В) примерно на четверть оборота по часовой стрелке.

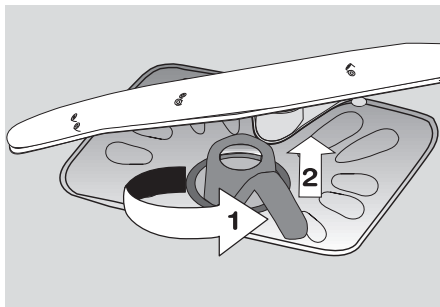

4. Снимите фильтрующую систему.
5. Возьмите фильтр грубой очистки (А) за ручку с отверстием.
6. Снимите фильтр грубой очистки (А) с микрофильтра (В).
7. Снимите плоский фильтр (С) со дна прибора.

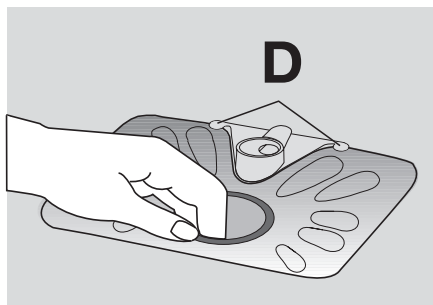

8. Вымойте фильтры под проточной водой.
9. Вставьте плоский фильтр (С) в дно машины. Внимательно вставьте плоский фильтр в две направляющие (D).
10. Установите фильтр грубой очистки (А) в микрофильтр (В) и сожмите их вместе.

11. Поставьте на место фильтрующую систему.
12. Чтобы зафиксировать фильтрующую систему, поверните ручку на микрофильтре (В) по часовой стрелке, пока она не зафиксируется.

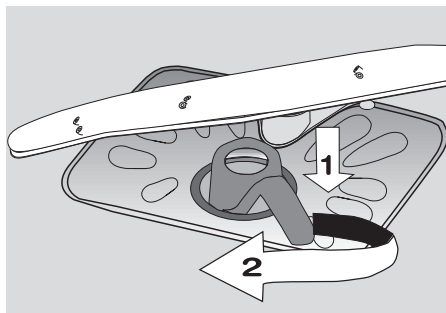

13. Установите на место нижнюю корзину.
14. Закройте дверцу.

i Не снимайте разбрызгиватели.

Если отверстия разбрызгивателей закупорились, удалите грязь с помощью тонкой палочки.

Чистка машины снаружи

Протрите мягкой влажной тряпкой наружные поверхности и панель управления машины. Используйте только нейтральные моющие средства. Не используйте абразивные материалы, царапающие губки и растворители (ацетон, трихлорэтилен и т.п.).

Меры защиты от заморозания

! **ПРЕДУПРЕЖДЕНИЕ!** Не устанавливайте машину в местах с температурой ниже 0°C. Производитель не несет ответственность за повреждения, вызванные воздействием мороза.

Если это невозможно, выньте все из машины и закройте дверцу. Отсоедините шланг для воды и слейте с него воду.

Что делать, если ...

Посудомоечная машина не запускается или останавливается во время работы.

В случае неисправности сначала попытайтесь найти способ устранения проблемы самостоятельно. Если самостоя-

тельно найти решение не удалось, обращайтесь в сервисный центр.

Код ошибки и неисправность	Возможная причина неисправности и ее устранение
<ul style="list-style-type: none"> • постоянное мигание индикатора пуска/отмены • 1 мигание индикатора окончания программы В посудомоечную машину не поступает вода	<ul style="list-style-type: none"> • Водопроводный вентиль забит грязью или накипью. Прочистите водопроводный вентиль. • Закрыт водопроводный вентиль. Откройте водопроводный вентиль. • Забит фильтр в наливном шланге. Прочистите фильтр. • Неправильное подключение наливного шланга. Шланг может быть изогнут или передавлен. Проверьте, что подключение было сделано правильно.
<ul style="list-style-type: none"> • постоянное мигание индикатора пуска/отмены • 2 мигания индикатора окончания программы Посудомоечная машина не сливает воду	<ul style="list-style-type: none"> • Забита сливная труба раковины. Прочистите сливную трубу раковины. • Неправильное подключение сливного шланга. Шланг может быть изогнут или передавлен. Проверьте, что подключение было сделано правильно.
<ul style="list-style-type: none"> • постоянное мигание индикатора пуска/отмены • 3 мигания индикатора окончания программы Работает система защиты от перелива	<ul style="list-style-type: none"> • Закройте вентиль и обратитесь в местный авторизованный сервисный центр.
Программа не запускается	<ul style="list-style-type: none"> • Дверца машины не закрыта. Закройте дверцу. • Вилка сетевого шнура не вставлена в розетку. Вставьте вилку в розетку. • Перегорел предохранитель на домашнем распределительном щите. Замените предохранитель.

После выполнения проверки включите машину. Выполнение программы продолжится с того момента, на котором она была прервана. Если неисправность появится снова, обратитесь в местный авторизованный сервисный центр.

Чтобы быстро и правильно получить помощь, необходимы следующие данные:

- Модель (Mod.)

- Номер изделия (PNC)

- Серийный номер (S-No.)

Эта информация приведена на табличке технических данных.

Запишите необходимые данные здесь:

Наименование модели:

Номер изделия:

Серийный номер:

Результаты мойки неудовлетворительны

Посуда остается грязной

- Выбранная программа мойки не подходит для данного типа загрузки и загрязнения.
- Корзины загружены неправильно - вода не попадает на все поверхности.
- Разбрызгиватели не могут свободно вращаться из-за неправильной укладки посуды.
- Фильтры засорены или неправильно установлены.
- Использовано слишком мало моющего средства, или оно не применялось.

Результаты мойки неудовлетворительны

Известковый налет на посуде	<ul style="list-style-type: none"> • Контейнер для соли пустой. • Неправильно отрегулирован уровень в устройстве для смягчения воды. • Неправильно завинчена крышка контейнера для соли.
Посуда мокрая и тусклая	<ul style="list-style-type: none"> • Не использовался ополаскиватель. • Дозатор ополаскивателя пуст.
На стеклянной и фаянсовой посуде видны полосы, белесые пятна или голубоватая пленка	<ul style="list-style-type: none"> • Уменьшите дозировку ополаскивателя.
Сухие следы капель воды на стеклянной и фаянсовой посуде	<ul style="list-style-type: none"> • Увеличьте дозировку ополаскивателя. • Причиной может быть качество моющего средства.

Технические данные

Габариты	Ширина (см)	60
	Высота (см)	85
	Глубина (см)	61
Электрическое подключение - Напряжение - Общая мощность - Предохранитель	Информация по электрическому подключению представлена на табличке с техническими данными, расположенной на внутренней стороне дверцы посудомоечной машины.	
Давление в водопроводной системе	Минимум	0,5 бар (0,05 МПа)
	Максимум	8 бар (0,8 МПа)
Вместительность	Комплектов посуды	12

Установка

Установка под рабочий стол

⚠ ВНИМАНИЕ! Убедитесь, что во время установки вилка сетевого шнура отсоединена от розетки.

Поставьте машину рядом с водопроводным вентиляем и канализационным сливом. Снимите верхнюю панель машины, чтобы можно было установить ее под раковину или столешницу. Проверьте, чтобы размеры ниши отвечали указанным размерам.

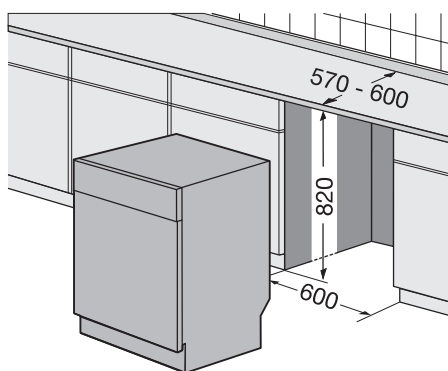

Чтобы снять разбрызгиватель, сделайте следующее:

1. Вывинтите задние винты (1).

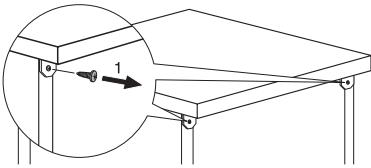

2. Стяните сзади верхнюю панель с машины (2).

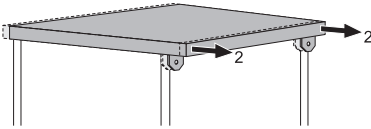

3. Поднимите верхнюю панель и сдвиньте с передних прорезей (3).

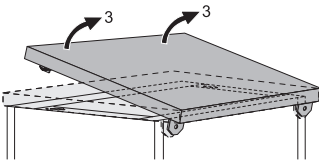

4. С помощью регулировочных ножек установите машину горизонтально.

5. Установите машину под столешницу. Убедитесь, что водяные шланги не изогнуты, не передавлены и не перекручены.

Если понадобится ремонт, к машине должен обеспечиваться легкий доступ для специалиста. Поставьте на место верхнюю панель машины, если хотите использовать ее в качестве отдельно стоящей.

У отдельно стоящих машин положение цоколя не регулируется.

Горизонтальное выравнивание машины

Проверьте, чтобы машина была хорошо выровнена по горизонтали и дверца плотно закрывалась. Если машина выровнена надлежащим образом, дверца не цепляется за стенки корпуса. Если дверца закрывается неплотно, отвинтите или завинтите регулировочную ножку, чтобы выровнять машину по горизонтали.

Подключение к водопроводу

Наливной шланг

Подключите прибор к водопроводу с горячей (макс. 60°) или холодной водой. Если горячая вода поступает из альтернативных источников энергии, которые более безопасны для окружающей среды (например, солнечные, фотогальванические панели, ветровые генераторы), используйте горячее водоснабжение из этих источников для снижения потребления энергии.

Подсоедините наливной шланг к водопроводному крану с наружной резьбой 3/4".

! **ПРЕДУПРЕЖДЕНИЕ!** Не используйте соединительные шланги от старого прибора.

Давление воды должно быть в указанных пределах (см. раздел "Технические данные"). Убедитесь, что местная служба водоснабжения обеспечивает среднее давление в водопроводе в районе вашего проживания.

Убедитесь, что наливной шланг не изогнут, не передавлен и не перекручен.

Поверните наливной шланг влево или вправо с помощью контргайки, в зависимости от места установки прибора. Правильно закрепите контргайку, чтобы не допустить утечки воды.

! **ПРЕДУПРЕЖДЕНИЕ!** Не подключайте прибор к новым трубам или к трубам, которыми долго не пользовались. Спускайте воду несколько минут, затем подключайте наливной шланг.

Сливной шланг

1. Подключите сливной шланг к сливной трубе раковины, прикрепив его к столешнице. Это исключит попадание сточной воды из раковины обратно в машину.
2. Подключите сливной шланг к канализационному стояку с вентиляционным отверстием (мин. внутренний диаметр 4 см).

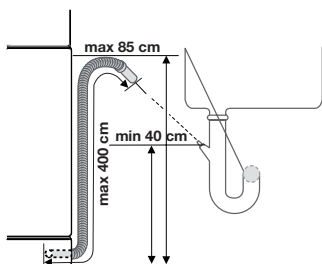

Убедитесь, что наливной шланг не изогнут и не пережат, чтобы вода из машины сливалась, как следует.

Извлекайте пробку из раковины, когда машина сливает воду, чтобы не допустить попадания сточной воды обратно в машину.

Не допускается удлинять сливной шланг более чем на 2 м. Внутренний диаметр удлинителя не должен быть меньше диаметра шланга.

При подсоединении сливного шланга к сливной трубе под раковиной снимите пластиковую мембрану (A). Если не уда-

лить мембрану, остатки пищи могут вызвать засорение в месте соединения трубы с наливным шлангом

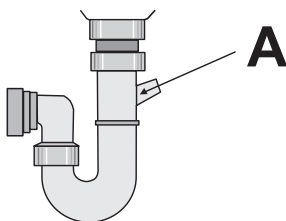

i В машине имеется защитное устройство, предотвращающее обратное попадание в нее сточной воды. Если в сливной трубе раковины имеется встроенный обратный клапан, это может помешать нормальному сливу воды из машины. Снимите обратный клапан.

! **ПРЕДУПРЕЖДЕНИЕ!** Во избежание утечек воды проверьте герметичность всех гидравлических соединений.

Подключение к электросети

! **ВНИМАНИЕ!** Производитель не несет ответственности, если пользователь не соблюдает эти меры безопасности.

Заземлите машину в соответствии с требованиями техники безопасности.

Проверьте, чтобы напряжение и тип электропитания, указанные на табличке с техническими характеристиками, соответствовали напряжению и типу электропитания в местной электросети.

Пользуйтесь только правильно установленной электробезопасной розеткой.

Не пользуйтесь переходниками, соединителями и удлинителями. Существует риск возгорания.

Не заменяйте кабель электропитания самостоятельно. Обращайтесь в авторизованный сервисный центр. Проверьте, чтобы после установки был обеспечен доступ к вилке сетевого шнура.

Для отключения машины от электросети не тяните за кабель электропитания. Всегда беритесь за саму вилку.

Охрана окружающей среды

Символ  на изделии или на его упаковке указывает, что оно не подлежит утилизации в качестве бытовых отходов. Вместо этого его следует сдать в соответствующий пункт приемки электронного и электрооборудования для последующей утилизации.

Соблюдая правила утилизации изделия, Вы сможете предотвратить причинение окружающей среде и здоровью людей потенциального ущерба, который возможен в противном случае, вследствие неподобающего обращения с подобными отходами. За

более подробной информацией об утилизации этого изделия просьба обращаться к местным властям, в службу по вывозу и утилизации отходов или в магазин, в котором Вы приобрели изделие.

Упаковка изготовлена из экологичных материалов и может быть повторно переработана. На пластмассовых деталях указан материал, из которого они изготовлены, например, >PE<, (полиэтилен) >PS< (полистирол) и т.д. Упаковочные материалы следует складывать в соответствующие контейнеры местных служб по утилизации отходов.



ВНИМАНИЕ! Если машина больше не нужна, выполните следующие действия:

- Выньте вилку из розетки.
- Отрежьте кабель электропитания и штепсельную вилку и выкиньте их.
- Удалите дверной замок. Благодаря этому дети не смогут оказаться запертыми внутри машины, подвергая свою жизнь опасности.

Electrolux. Thinking of you.

Дізнайтеся більше про нас на сайті www.electrolux.com

Зміст

Інформація з техніки безпеки	72	Вибір та запуск програми миття	82
Опис виробу	74	Програми миття	83
Панель керування	74	Догляд та чистка	84
Використання приладу	75	Що робити, коли ...	85
Установка пом'якшувача води	76	Технічні дані	86
Використання солі для посудомийних машин	77	Установка	87
Використання споліскувача	78	Підключення до водопроводу	88
Завантажування ножів та посуду	79	Підключення до електромережі	89
Використання миючих засобів	81	Охорона довкілля	89



Може змінитися без оповіщення



Інформація з техніки безпеки

- i** Щоб ознайомитися з правилами безпеки і правильної експлуатації приладу, уважно прочитайте цей посібник перед встановленням та експлуатацією приладу. Зберігайте посібник користувача разом з приладом, навіть коли перевозите чи продаєте його. Користувачі повинні бути повністю обізнаними з правилами експлуатації й технікою безпеки приладу.
- Не виймає посуд із посудомийної машини до завершення програми миття.
 - Коли програма миття завершиться, від'єднайте штепсель кабелю живлення від електромережі та перекрийте кран водопостачання.
 - Ремонт цього приладу може здійснюватися лише уповноваженим технічним персоналом. Для ремонту можна застосовувати лише оригінальні запчастини.
 - Не намагайтеся самостійно ремонтувати прилад, щоб уникнути травм та пошкодження приладу. У разі необхідності, звертайтеся у свій місцевий сервісний центр.

Застосування за призначенням

- Цей прилад призначений виключно для домашнього вжитку.
- Використовуйте прилад лише для домашнього посуду, придатного для миття в посудомийних машинах.
- Не застосовуйте в посудомийній машині розчинників. Це може призвести до вибуху.
- Ножі та всі інші предмети з гострими кінцями необхідно завантажувати у кошик для столових приборів кінцями до низу. Інакше, їх можна розмістити горизонтально у верхньому кошику для посуду.
- Використовуйте лише фірмові засоби, призначені для посудомийних машин (миючі засоби, сіль, ополіскувачі).
- Якщо відкрити дверцята посудомийної машини під час її роботи, з неї може вирватися назовні гаряча пара. Існує ризик отримання опіку.

Загальні правила техніки безпеки

- Прилад не повинні використовувати особи (включаючи дітей) з обмеженими фізичними або розумовими здібностями, або особи, які не мають відповідного досвіду та знань. Під час використання приладу такі особи мають перебувати під наглядом або виконувати вказівки відповідальних за їх безпеку осіб.
- Дотримуйтеся інструкцій з техніки безпеки, наданих виробником миючих засобів для посудомийних машин, щоб уникнути хімічних опіків очей, ротової порожнини та горла.

- Не пийте воду з посудомийної машини. В ній можуть бути залишки миючого засобу.
- Завжди закривайте дверцята, коли не користуєтеся приладом, щоб не пережигнутися через відкриті дверцята і уникнути травм.
- Не сідайте і не ставайте на відкриті дверцята.
- Роботи з підключення приладу до електромережі мають виконуватися кваліфікованою та компетентною особою.
- Роботи з підключення приладу до водопроводу мають виконуватися кваліфікованою та компетентною особою.
- Змінювати технічні характеристики або вносити будь-які модифікації у прилад забороняється. Існує ризик отримати травму і пошкодити машину.

Безпека дітей

- Користуватися приладом дозволяється лише дорослим. Необхідно наглядати за дітьми, щоб вони не гралися з цим приладом.
- Не дозволяйте дітям гратися з пакувальними матеріалами. Таким чином вони можуть задихнутися.
- Зберігайте миючі засоби у безпечному місці. Не дозволяйте дітям торкатися миючих засобів.
- Не дозволяйте дітям наближатися до посудомийної машини, коли її дверцята відкриті.
- Не користуйтеся приладом:
 - з пошкодженим кабелем живлення чи водопровідними шлангами;
 - з пошкодженнями панелі керування, робочої поверхні або нижньої частини, в результаті чого з'явився доступ усередину приладу.

Звертайтеся в місцевий центр сервісного обслуговування.

- Не просвердлюйте отворів у корпусі приладу, оскільки таким чином можна пошкодити гідравлічну чи електричну систему.

Установка

- Переконайтеся, що прилад не пошкоджено під час транспортування. Підключати пошкоджений прилад забороняється. У разі необхідності, зверніться до свого постачальника.
- Перш ніж розпочати користуватися приладом, видаліть всі пакувальні матеріали.



Попередження! Ретельно дотримуйтеся інструкцій щодо підключення до електромережі та водопостачання.

Опис виробу

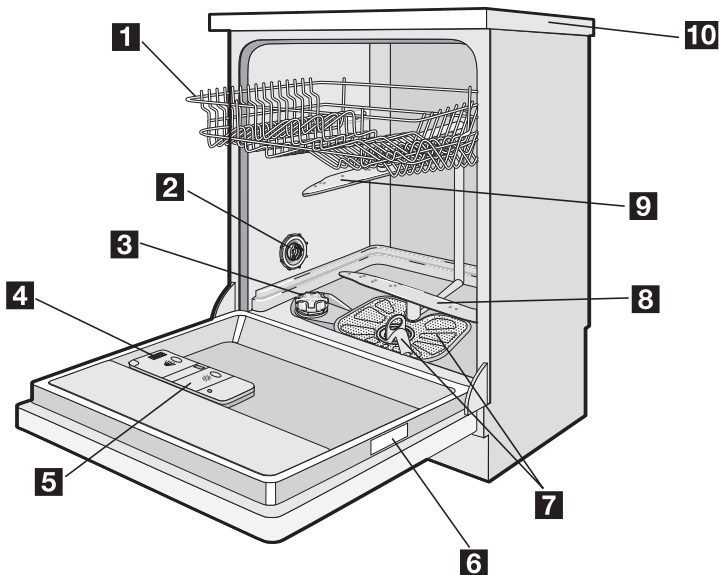



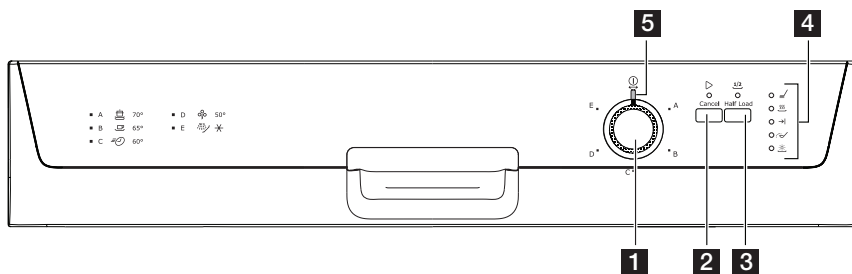

- | | |
|--|---------------------------------------|
| 1 Верхній кошик | 6 Табличка з технічними даними |
| 2 Перемикач рівня жорсткості води | 7 Фільтри |
| 3 Контейнер для солі | 8 Нижній розпилювач |
| 4 Дозатор миючого засобу | 9 Верхній розпилювач |
| 5 Дозатор ополіскувача | 10 Робоча поверхня |

Панель керування



- | |
|--|
| 1 Ручка програм |
| 2 Кнопка "Пуск/скасування" |
| 3 Кнопка "Половинне завантаження" |
| 4 Індикатори |
| 5 Індикатор "вкл./викл." |

Індикатори	
	Індикатор загорається, коли виконується фаза миття або полоскання.
	Індикатор загорається, коли виконується фаза сушіння.
	Індикатор світиться, коли програма миття завершена. Додаткові функції: <ul style="list-style-type: none"> • Рівень пом'якшення води. • Попередження у разі збою в роботі приладу.
 1)	Індикатор загорається, коли потрібно заповнити контейнер для солі. Зверніться до розділу "Застосування солі для посудомийних машин". Індикатор рівня солі може горіти годинами, але це не позначається негативно на роботі приладу.
 1)	Індикатор загорається, коли потрібно залити ополіскувач. Зверніться до розділу "Застосування ополіскувача".

1) Коли програма миття виконується, індикатор не світиться.

Кнопка "Половинне завантаження"

Використовувати кнопку "Половинне завантаження" можна не для всіх програм миття. Зверніться до розділу "Програми миття посуду".

- Завантажте тарілки у верхній і нижній кошик.
- Якщо використовується половинне завантаження, зменште дозу миючого засобу.
- Натисніть кнопку "Половинне завантаження", щоб вибрати цей режим.
 - Якщо можна вибрати режим половинного завантаження, світитиметься індикатор половинного завантаження.

 Якщо натиснути кнопку "Половинне завантаження", час миття, а також

споживання води й енергії зменшиться.

Ручка програм та індикатор "вкл./викл."

- Щоб встановити програму миття посуду, поверніть ручку програм за або проти годинникової стрілки. Показник програми на ручці програм має узгоджуватися з однією з програм миття посуду на панелі керування.
 - Індикатор "вкл./викл." загорається (положення ВКЛ.).
- Щоб встановити прилад в положення ВИКЛ., повертайте ручку програм, поки показник програми не буде узгоджений з індикатором "вкл./викл.".
 - Індикатор "вкл./викл." згасне (положення ВИКЛ.).

Використання приладу

Дотримуйтеся нижчезазначених вказівок щодо кожного етапу процедури:

1. Перевірте чи правильно встановлено рівень пом'якшення води для жорсткості води у вашій місцевості. У разі потреби настройте пристрій для пом'якшення води.
2. Заповніть контейнер для солі сіллю для посудомийної машини.
3. Заповніть дозатор ополіскувачем.
4. Завантажте столові прибори та посуд в машину.
5. Встановіть відповідну програму миття, залежно від типу посуду та рівня його забруднення.
6. Заповніть дозатор миючих засобів відповідною кількістю миючого засобу.
7. Запустіть програму миття.

i У разі використання таблетованих миючих засобів, ознайомтеся з роз-

ділом "Використання миючих засобів".

Установка пом'якшувача води

Пристрій для пом'якшення води видаляє мінерали і солі з води, що подається в машину. Мінерали і солі можуть негативно впливати на роботу приладу.

Жорсткість води вимірюється за шкалою еквівалентів:

- у німецьких градусах (dH°);
- французьких градусах (°TH);

- ммоль/л (мілімоль на літр - міжнародна одиниця жорсткості води);
- та у кларках.

Налашуйте пристрій для пом'якшення води відповідно до жорсткості води у вашій місцевості. У разі необхідності, зверніться до місцевих органів водопостачання.

Жорсткість води				Налаштування жорсткості води	
°dH	°TH	ммоль/л	Кларк	вручну	за допомогою електроніки
51 - 70	91 - 125	9,1 - 12,5	64 - 88	2	10
43 - 50	76 - 90	7,6 - 9,0	53 - 63	2	9
37 - 42	65 - 75	6,5 - 7,5	46 - 52	2	8
29 - 36	51 - 64	5,1 - 6,4	36 - 45	2	7
23 - 28	40 - 50	4,0 - 5,0	28 - 35	2	6
19 - 22	33 - 39	3,3 - 3,9	23 - 27	2	5
15 - 18	26 - 32	2,6 - 3,2	18 - 22	1	4
11 - 14	19 - 25	1,9 - 2,5	13 - 17	1	3
4 - 10	7 - 18	0,7 - 1,8	5 - 12	1	2
< 4	< 7	< 0,7	< 5	1	1 ¹⁾

1) Застосовувати сіль не потрібно.

i Потрібно настроїти пристрій для пом'якшення води вручну або за допомогою електроніки.

Коригування вручну

i На заводі пристрій був налаштований в положення 2.

1. Відкрийте дверцята.
2. Вийміть нижній кошик.
3. Поверніть перемикач рівня жорсткості води в положення 1 або 2 (див. таблицю).
4. Встановіть нижній кошик.

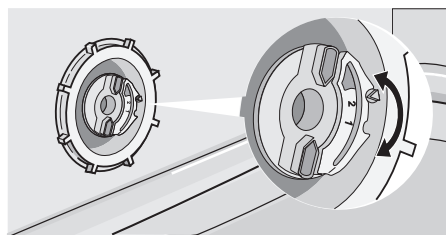

5. Зачиніть дверцята.

Налаштування за допомогою електроніки

Пристрій для пом'якшення води на заводі був налаштований на рівень 5.

1. Натисніть і утримуйте кнопку "Пуск/скасування". Поверніть ручку програми за годинниковою стрілкою, доки маркер програми не опиниться проти першої програми миття на панелі керування.
2. Відпустіть кнопку "Пуск/скасування", коли індикатор "вкл./викл." та індика-

тор "Пуск/скасування" почнуть блимати.

– Одночасно індикатор "Кінець" почне блимати, показуючи рівень, на який налаштований пристрій для пом'якшення води.

Приклад:

5 блимань, пауза, 5 блимань, пауза і т.д.... = рівень 5.

3. Натисніть кнопку "Пуск/скасування" один раз, щоб збільшити рівень пом'якшення води на один крок. Індикатор "Кінець" показує рівень.
4. Поверніть ручку програм у положення "ВИКЛ.", щоб зберегти налаштування.

Використання солі для посудомийних машин

! **Обережно!** Застосовуйте тільки сіль для посудомийних машин. Якщо застосовувати солі типів, які не підходять для посудомийних машин, це може призвести до пошкодження пристрою для пом'якшення води.

! **Обережно!** Гранули солі або вода з розчиною в ній сіллю на дні машини можуть призвести до корозії. Щоб запобігти корозії, заповніть пристрій сіллю до запуску програми миття.

4. Приберіть сіль з поверхні біля отвору контейнера для солі.
5. Закрийте контейнер для солі, повернувши кришечку за годинниковою стрілкою.

i Якщо вода переливається через краї контейнера для солі при його заповненні сіллю, це нормально.

Коли ви встановлюєте пристрій для пом'якшення води за допомогою електроніки на рівень 1, індикатор солі не горить.

Щоб заповнити контейнер для солі, виконайте наведені нижче дії:

1. Відкрийте контейнер для солі, повернувши кришечку проти годинникової стрілки.
2. Залийте в контейнер для солі 1 літр води (лише в перший раз).
3. Користуючись лійкою, заповніть контейнер сіллю.

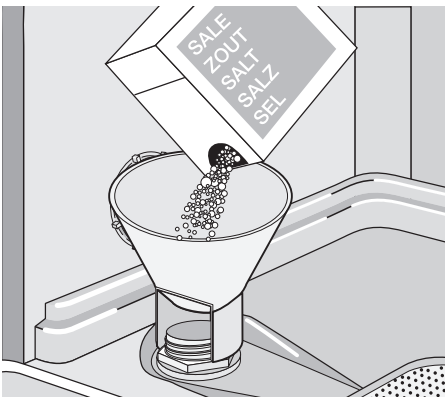

Використання споліскувача

⚠ **Обережно!** Застосовуйте лише спеціальні ополіскувачі для посудомийних машин. Не заливайте в дозатор ополіскувача інші речовини (напр., засіб для чищення посудомийних машин, рідкий миючий засіб). Це може пошкодити пристрій.

i Завдяки ополіскувачу на посуді після висихання не залишиться смуг та плям. Ополіскувач додається автоматично під час останньої фази ополіскування.

Щоб залити ополіскувач у дозатор, виконайте такі дії:

1. Відкрийте дозатор ополіскувача, повернувши кришечку проти годинникової стрілки.

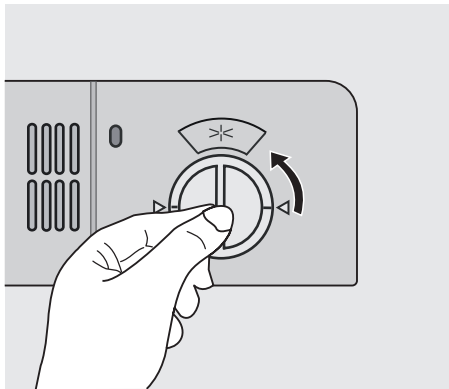

2. Залийте ополіскувач у дозатор ополіскувача. Відмітка "max." позначає максимальний рівень.

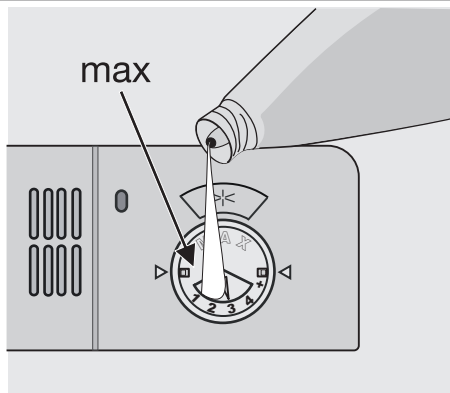

3. Якщо ополіскувач розлився, витріть його за допомогою ганчірки, яка добре вбирає рідину. Це дозволить уникнути надмірного утворення піни під час подальшого виконання програми миття.
4. Закрийте дозатор ополіскувача, установивши та повернувши кришечку за годинниковою стрілкою.

Настройте дозатор ополіскувача

Дозатор ополіскувача встановлений виробником в положення 3.

Можна настроїти дозатор ополіскувача в межах від 1 (найменша доза) до 4 (найбільша доза).

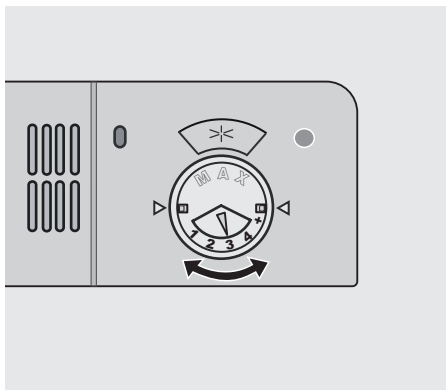

1. Збільшити чи зменшити дозування можна повернувши регулятор дозатора ополіскувача.
 - Збільшіть дозу, якщо на посуді залишаються сліди від крапель води чи вапняний наліт.

- Зменшіть дозу, якщо на посуді залишаються смуги, білуваті плями чи синюватий наліт.

Завантажування ножів та посуду

Корисні поради та підказки

! **Обережно!** Використовуйте прилад лише для домашнього посуду, придатного для миття в посудомийних машинах.

Не використовуйте прилад для миття предметів, які вбирають воду (губок, ганчірок тощо).

- Перед завантаженням столових приборів та посуду в машину, виконайте такі дії:
 - Видаліть усі залишки їжі та сміття.
 - Розм'якшіть залишки підгорілої їжі у сковорідках.
- Під час завантаження столових приборів та посуду, виконайте такі дії:
 - Предмети, які мають порожнину (наприклад чашки, склянки та каструлі), завантажте в машину отвором донизу.
 - Подбайте про те, щоб у контейнері або на дні не накопичувалася вода.
 - Подбайте про те, щоб столові прибори та посуд не знаходилися всередині один одного.
 - Подбайте про те, щоб столові прибори та посуд не накривали один одного.
 - Подбайте про те, щоб склянки не торкалися між собою.
 - Невеликі предмети кладіть у кошик для столових приборів.
- На пластикових предметах та сковорідках з антипригарним покриттям, як правило, залишаються краплі води. Пластикові предмети не висихають до кінця, так само як порцеляна та сталеві предмети.
- Легкі предмети кладіть у верхній кошик. Подбайте про те, щоб предмети не рухалися.

! **Обережно!** Перед запуском програми миття переконайтеся в тому, що розпилувачі можуть безперешкодно рухатися.

! **Попередження!** Завжди закривайте дверцята після завантаження чи розвантаження приладу. Відкриті дверцята можуть становити небезпеку.

Нижній кошик

Каструлі, кришки, тарілки, салатниці та столові прибори кладіть у нижній кошик. Блюда і великі кришки розмістіть по краях кошика.

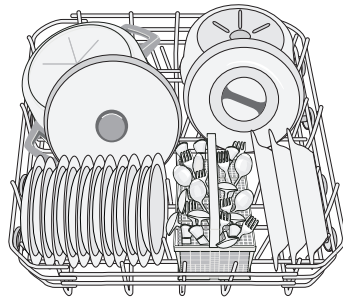
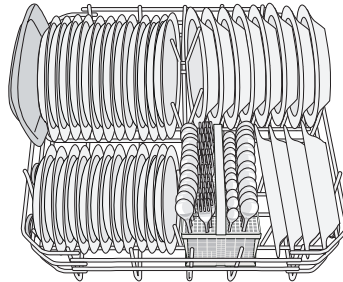

Кошик для столових приборів

! **Попередження!** Не розміщуйте ножі з довгими лезами у вертикальному положенні. Довгі й гострі столові прибори покладіть у верхній кошик в горизонтальному положенні. Будьте обережні з гострими предметами.

Кладіть виделки та ложки ручками вниз. Ножі кладіть ручками вгору.

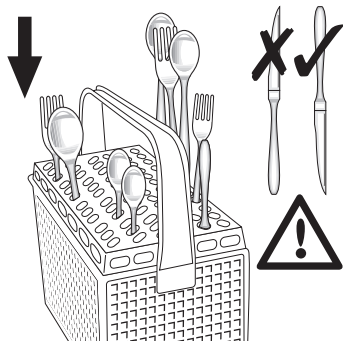

Якщо кінчики ножів стирчать з дна кошика, це блокує рух нижнього розпилювача. Тоді покладіть ножі ручками вниз.

Щоб уникнути злипання ложок між собою, розмістіть їх поміж іншими приборами.

Користуйтеся решіткою для столових приборів. Якщо розміри столових приборів унеможливають використання решітки для розміщення столових приборів, її можна легко зняти.

Верхній кошик

Верхній кошик призначений для тарілок (з максимальним діаметром 24 см), блюдець, салатниць, чашок, склянок, каструль та кришок. Розташуйте предмети так, щоб вода могла омивати всі поверхні.

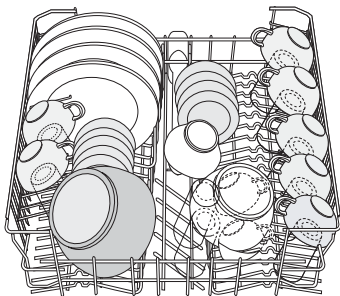

i Розміщуйте тарілки лише у задній частині верхньої корзини. Нахиліть їх вперед.

Фужери на високих ніжках слід поставити догори ніжками в підставки для чашок.

Якщо ви мієте довгі предмети, складіть підставки для чашок.

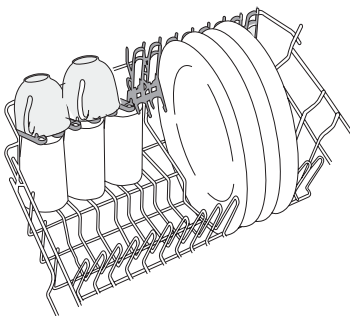

Коригування висоти верхнього кошика

Якщо ви ставите великі тарілки в нижній кошик, спершу переставте верхній кошик у верхнє положення.

! **Обережно!** Скоригуйте висоту, перш ніж завантажувати верхній кошик.

Максимальна висота посуду у		
	верхньому кошику	нижньому кошику
Верхнє положення	20 см	31 см
Нижнє положення	24 см	27 см

Щоб перемістити верхній кошик у нижнє положення, виконайте такі дії:

1. Вийміть передні обмежувачі (А).
2. Витягніть кошик назовні.

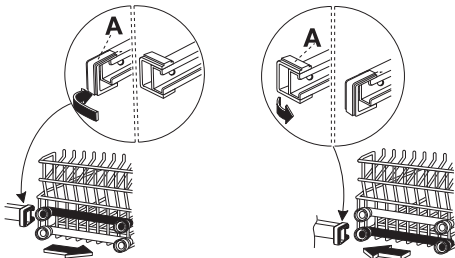

3. Поставте кошик у верхнє положення.
4. Вставте передні обмежувачі (А) в початкове положення.

! **Обережно!** Якщо кошик перебуває у верхньому положенні, не ставте чашки на підставки для чашок.

Використання миючих засобів

- i** Використовуйте лише миючі засоби (порошкові, рідкі чи таблетовані), придатні для посудомийних машин. Зверніть увагу на інформацію на упаковці:
- Дозування, рекомендоване виробником.
 - Рекомендації щодо зберігання.

- 🌿** Щоб не шкодити довкіллю, не використовуйте миючі засоби у кількості, більшій за рекомендовану.

Щоб заповнити дозатор миючих засобів, виконайте наведені нижче дії:

1. Відкрийте кришку дозатора миючих засобів.

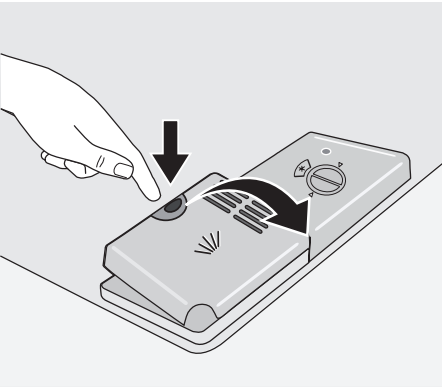

2. Заповніть дозатор миючих засобів (A) миючим засобом. Позначки відображають дозування:
20 = приблизно 20 г миючого засобу
30 = приблизно 30 г миючого засобу.
3. Якщо використовується програма миття посуду з фазою попереднього миття, залийте миючий засіб для попереднього миття у відповідне відділення (B).

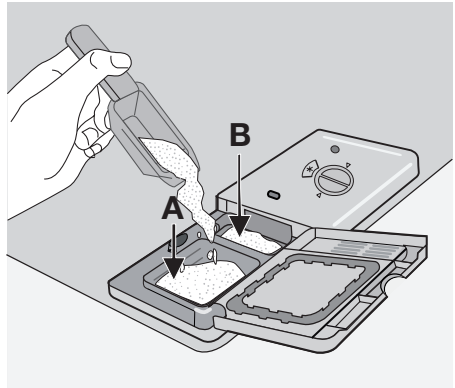

4. У разі використання таблетованих миючих засобів покладіть таблетку миючого засобу в дозатор миючих засобів (A).

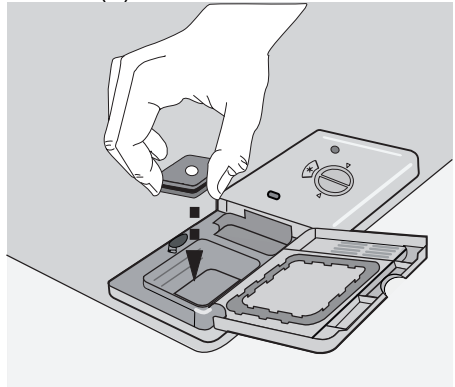

5. Закрийте кришку дозатора миючих засобів. Натисніть на кришку, поки вона не зафіксується.

Застосування таблетованого миючого засобу

Покладіть таблетований миючий засіб у дозатор миючого засобу (A).

Таблетовані миючі засоби містять:

- порошок
- ополіскувач
- інші засоби для чищення.

Для застосування таблетованого миючого засобу виконайте такі дії:

1. Переконайтеся, що таблетований миючий засіб підходить для жорстко-

- сті вашої води. Див. інструкції виробника.
- Встановіть найнижчі рівні жорсткості води і дозування ополіскувача.
- i** Не потрібно наповнювати контейнер для солі та дозатор ополіскувача.

Якщо результати сушіння незадовільні, виконайте такі дії:

- Дозатор ополіскувача наповніть ополіскувачем.
- Встановіть дозування ополіскувача в положення 2.

Щоб знову застосовувати порошковий миючий засіб, виконайте такі дії:

- Наповніть контейнер для солі і дозатор ополіскувача.
- Встановіть найвищий рівень у пристрої для пом'якшення води.

- Виконайте програму миття без посуду.
- Відрегулюйте пристрій для пом'якшення води. Див. розділ "Налаштування пристрою для пом'якшення води".
- Відрегулюйте дозування ополіскувача.

- i** Різні марки миючих засобів розчиняються протягом різного часу. Деякі таблетовані миючі засоби не забезпечують найкращих результатів очищення, у разі застосування коротких програм миття. Якщо ви користуєтеся таблетованими миючими засобами, застосовуйте довгі програми миття, щоб забезпечити повне видалення миючого засобу.

Вибір та запуск програми миття

Щоб запустити програму миття посуду, виконайте такі дії:

- Зачиніть дверцята.
- Поверніть ручку програм, щоб встановити програму миття посуду. Зверніться до розділу "Програми миття посуду".
 - Загориться індикатор "вкл./викл."
 - Індикатор фаз для програми миття посуду почне блимати.
- Натисніть кнопку "Пуск/скасування".
 - Програма миття посуду запуститься автоматично.
 - Загориться індикатор "Пуск/скасування".
 - Коли почнеться виконання програми, залишиться горіти лише індикатор фази, що виконується.

- i** Коли виконується програма миття посуду, ви не можете змінювати програму. Скасуйте виконання програми миття посуду.

! **Попередження!** Переривати або скасовувати виконання програми миття можна лише у разі необхідності.

! **Обережно!** Відкривайте дверцята обережно. З машини може вивратися гаряча пара.

Скасування програми миття посуду

- Натисніть і утримуйте кнопку встановлення/скасування програм упродовж близько 5 секунд.
 - Індикатор "Пуск/скасування" згасне.
 - Індикатор фаз почне блимати.
- Програму миття посуду скасовано. Після цього можна виконати такі дії:
- Вимкнути прилад.
 - Встановити нову програму миття посуду.
- Заповнюйте дозатор миючого засобу, перш ніж встановлювати нову програму миття посуду.

Переривання виконання програми

- Відкрийте дверцята.
- Виконання програми зупиниться.
- Закрийте дверцята.
- Виконання програми продовжиться з того моменту, коли її було перервано.

Завершення виконання програми миття посуду

Вимикайте прилад за таких умов:

- Прилад автоматично припинив роботу.
 - Загорається індикатор "Кінець".
- Щоб одержати кращі результати сушіння, потримайте дверцята прочиненими деякий час, перш ніж виймати посуд.

Дайте посуду охолонути, перш ніж виймати його з приладу. Гарячий посуд можна легко розбити.

- На стінках і дверцятах приладу може бути вода. Нержавіюча сталь холодне швидше, ніж посуд.

Виймання посуду

- Спершу вийміть предмети з нижнього кошика, а потім - з верхнього.

Програми миття

Програми миття посуду

Програма	Положення перемикача програм	Рівень забруднення	Тип посуду	Опис програми	Режим половинного завантаження
	A	Сильне забруднення	Посуд, столові прибори, каструлі та сковорідки	Попереднє миття Основне миття при температурі до 70°C 2 проміжні полоскання Остаточне полоскання Сушіння	Доступний ¹⁾
	B	Середній рівень забруднення	Посуд, столові прибори, каструлі та сковорідки	Попереднє миття Основне миття при температурі до 65°C 2 проміжні полоскання Остаточне полоскання Сушіння	Доступний ¹⁾
 2)	C	Середній або невеликий ступінь забруднення	Посуд і столові прибори	Основне миття за температури до 60°C Остаточне полоскання	Недоступний
 3)	D	Середній рівень забруднення	Посуд і столові прибори	Попереднє миття Основне миття при температурі до 50°C 1 проміжне полоскання Остаточне полоскання Сушіння	Доступний ⁴⁾
	E	Будь-який посуд	Часткове завантаження (щоб помити посуд пізніше протягом дня)	1 полоскання холодною водою (щоб уникнути злипання залишків їжі). Ця програма не потребує застосування мюючого засобу.	Недоступний

1) Якщо вибрано режим половинного завантаження, фаза попереднього миття не включається у програму. Не додавайте мюючий засіб для попереднього миття.

2) Це - відмінна щоденна програма для миття при неповному завантаженні. Прекрасно підходить для родини з 4 осіб, коли потрібно завантажити лише посуд і столові прибори після сніданку та обіду.

3) Тестова програма для дослідницьких установ. Будь ласка, зверніться до окремої листівки, де наведено дані випробувань.

4) Якщо вибрано режим половинного завантаження, тривалість фази миття зменшується.

Показники споживання

Програма	Тривалість програми (у хвиликах)	Споживання електроенергії (у кВт-год)	Споживання води (у літрах)
	85-95	1,8-2,0	22-25
	105-115	1,5-1,7	23-25
	30	0,9	9
	130-140	1,0-1,2	14-16
	12	0,1	5

i Ці значення можуть змінюватися залежно від тиску та температури во-

ди, коливання в постачанні електроенергії та кількості посуду.

Догляд та чистка

! **Попередження!** Перш ніж чистити прилад, вимкніть його.

Чищення фільтрів

! **Обережно!** Не користуйтеся приладом без фільтрів. Подбайте про те, щоб фільтри були правильно встановлені. Неправильне встановлення веде до незадовільних результатів миття і пошкодження приладу.

У разі потреби, очистіть фільтри. Забруднені фільтри погіршать результати миття.

В посудомийній машині встановлено три фільтри:

1. фільтр грубого очищення (А)
2. мікрофільтр (В)
3. плоский фільтр (С)

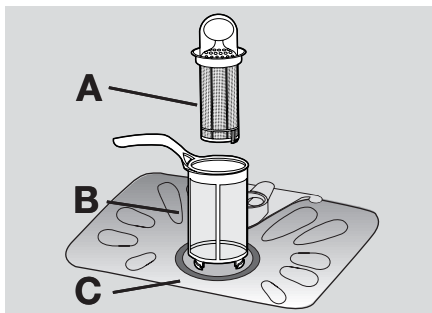

Щоб очистити фільтри, виконайте такі дії:

1. Відкрийте дверцята.
2. Вийміть нижній кошик.

3. Розблокуйте систему фільтрів, повернувши ручку мікрофільтра (В) проти годинникової стрілки приблизно на 1/4.

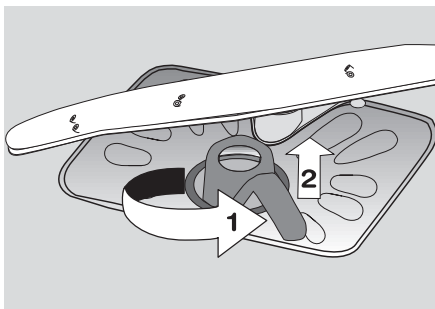

4. Вийміть систему фільтрів.
5. Візьміть фільтр грубого очищення (А) за ручку з отвором.
6. Вийміть фільтр грубого очищення (А) з мікрофільтра (В).
7. Вийміть плоский фільтр (С) з дна приладу.

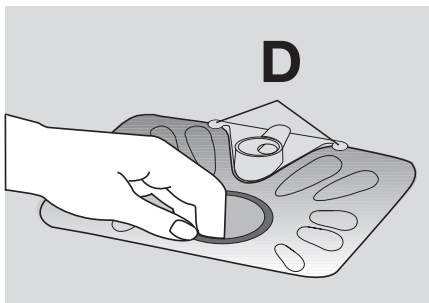

8. Промийте фільтри під проточною водою.
9. Встановіть плаский фільтр (C) на дни приладу. Встановіть плаский фільтр правильно під двома напрямниками (D).
10. Вставте фільтр грубого очищення (A) в мікрофільтр (B) і стисніть їх.
11. Вставте систему фільтрів на місце.
12. Зафіксуйте систему фільтрів, повертаючи ручку мікрофільтра (B) за годинниковою стрілкою, доки вона зафіксується.

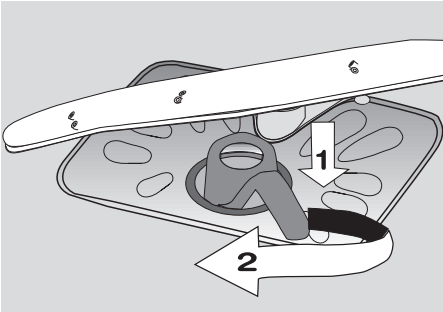

13. Встановіть нижній кошик.
14. Зачиніть дверцята.

i Не знімайте розпилювачі.

Якщо отвори розпилювачів забилися, видаліть рештки бруду за допомогою палички для коктейлів.

Чищення ззовні

Почистіть зовнішні поверхні приладу та панель керування вологою м'якою тканиною. Застосовуйте лише нейтральні миючі засоби. Не застосовуйте абразивні речовини, мочалки та розчинники (ацетон, трихлоретилен тощо).

Запобіжні заходи на випадок морозу

! **Обережно!** Не встановлюйте прилад там, де температура опускається нижче 0°C. Виробник не несе відповідальності за пошкодження приладу в результаті його замерзання.

Якщо цього уникнути неможливо, випорожніть прилад і зачиніть дверцята. Від'єднайте шланг подачі води та вилийте з нього воду.

Що робити, коли ...

Прилад не запускається або зупиняється під час роботи.

Якщо з'явилась несправність, спершу спробуйте вирішити проблему самостій-

но. Якщо усунути проблему самостійно не вдається, зверніться до продавця або центру технічного обслуговування.

Код помилки та несправність	Можлива причина та спосіб усунення
<ul style="list-style-type: none"> • Постійно блимає індикатор "Пуск/скасування" • 1 блимання індикатора "Кінець" <p>У машину не заливається вода</p>	<ul style="list-style-type: none"> • Кран подачі води перекритий або забився вапняними відкладеннями. Прочистіть кран подачі води. • Кран подачі води перекритий. Відкрийте кран подачі води. • Заблокований фільтр у наливному шлангу. Прочистіть фільтр. • Неправильно під'єднаний наливний шланг. Шланг може бути перекручений або перетиснутий. Подбайте про те, щоб шланг був під'єднаний правильно.
<ul style="list-style-type: none"> • Постійно блимає індикатор "Пуск/скасування" • Індикатор "Кінець" блимнув 2 рази <p>Прилад не зливає воду</p>	<ul style="list-style-type: none"> • Заблокований злив раковини. Прочистіть злив раковини. • Неправильно під'єднаний зливний шланг. Шланг може бути перекручений або перетиснутий. Подбайте про те, щоб шланг був під'єднаний правильно.

Код помилки та несправність	Можлива причина та спосіб усунення
<ul style="list-style-type: none"> Постійно блимає індикатор "Пуск/скасування" Індикатор "Кінець" блимнув 3 рази Спрацював пристрій, що запобігає переливанню води	<ul style="list-style-type: none"> Закрийте кран подачі води та зверніться до місцевого Центру технічного обслуговування.
Програма не запускається	<ul style="list-style-type: none"> Не закриті дверцята приладу. Зачиніть дверцята. Не підключене джерело струму. Підключіть джерело струму. Перегорів запобіжник на щитку. Замініть запобіжник.

Після перевірки увімкніть пристрій. Виконання програми продовжується з того моменту, на якому воно було перерване. Якщо несправність з'являється знову, зверніться до Центру технічного обслуговування.

Наведені нижче дані необхідні для надання швидкої та правильної допомоги.

- Модель (Mod.)

- Номер виробу (PNC)
- Серійний номер (S.N.)

Цю інформацію можна знайти на таблиці з технічними даними.

Запишіть необхідні дані тут:

Опис моделі:

Номер виробу:

Серійний номер:

Результати чищення незадовільні	
Посуд не чистий	<ul style="list-style-type: none"> Вибрана програма миття не підходить для типу посуду та рівня забруднення. Кошики завантажені неналежним чином і вода не досягає всіх поверхонь. Розпилювачі не можуть безперешкодно обертатися через неналежне розміщення посуду. Фільтри забруднені або встановлені неналежним чином. Кількість миючого засобу недостатня або він закінчився.
Частки вапна на посуді	<ul style="list-style-type: none"> Контейнер для солі порожній. Неправильно встановлений рівень пом'якшення води. Кришка контейнера із сіллю закрита неналежним чином.
Посуд вологий і тьмянний	<ul style="list-style-type: none"> Ополіскувач не використовувався. Спорожнів дозатор ополіскувача.
На склянках та іншому посуді наявні смуги, плями молочного кольору або синюватий наліт	<ul style="list-style-type: none"> Зменште дозу ополіскувача.
На склянках та іншому посуді залишаються засохлі плями від крапель води	<ul style="list-style-type: none"> Збільште дозу ополіскувача. Причиною може бути миючий засіб.

Технічні дані

Габарити	Ширина см	60
	Висота см	85
	Глибина см	61
Електрична схема - Напруга - Загальна потужність - Запобіжник	Інформація про підключення до електромережі наведена на таблиці з технічними даними, що знаходиться на внутрішньому боці дверцят посудомийної машини.	

Тиск у системі водопостачання	Мінімум	0,5 барів (0,05 мПа)
	Максимум	8 барів (0,8 мПа)
Місткість	Кількість наборів посуду для однієї особи	12

Установка

Встановлення під робочу поверхню

⚠ Попередження! Подбайте про те, щоб під час встановлення вилка не була вставлена в розетку.

Встановлюйте прилад поблизу водопроводу та водовідведення. Зніміть робочу поверхню приладу, щоб встановити його під мийкою або кухонною робочою поверхнею. Переконайтеся, що розміри заглибини відповідають зазначеним габаритам.

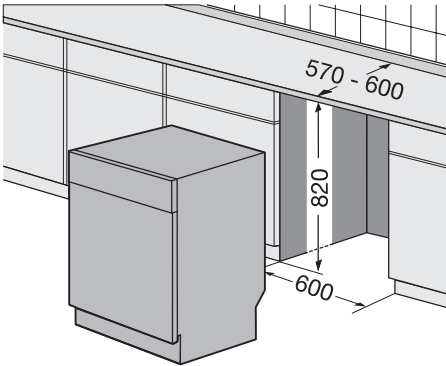

Щоб зняти робочу поверхню приладу, виконайте такі дії:

1. Викрутіть задні гвинти (1).

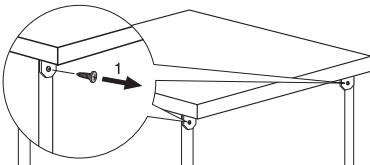

2. Потягніть робочу поверхню позаду приладу (2).

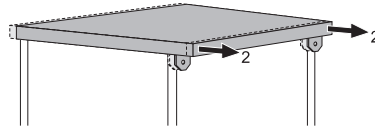

3. Підніміть робочу поверхню, щоб витягнути її з передніх пазів (3).

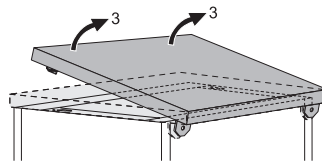

4. Вирівняйте прилад, регулюючи ніжки.
5. Встановіть прилад під кухонною робочою поверхнею. Переконайтеся, що шланги не були скручені або затиснуті.

У випадку ремонту майстер повинен мати безперешкодний доступ до приладу. Якщо ви не хочете вбудовувати посудомийну машину і вона буде стояти окремо, встановіть на прилад його робочу поверхню.

Нижня частина невбудованого приладу не регулюється.

Вирівнювання приладу

Переконайтеся, що прилад стоїть так, що дверцята можуть безперешкодно герметично закриватися. Якщо прилад встановлено правильно, дверцята не зачіпатимуть краї корпусу. Якщо дверцята не закриваються як слід, регулюйте ніжки, поки машина не буде стояти абсолютно рівно.

Підключення до водопроводу

Наливний шланг

Під'єднайте прилад до мережі гарячого (макс. 60°) або холодного водопостачання.

Якщо гаряча вода надходить з альтернативних джерел енергії, які є екологічно чистими (напр., сонячних батарей або фотоелектричних панелей та вітряних електростанцій), застосовуйте гарячу воду, щоб зменшити споживання електроенергії.

Під'єднайте наливний шланг до водопровідного крана з зовнішньою різьбою на 3/4".

⚠ Обережно! Не застосовуйте для під'єднання шланги від старого приладу.

Тиск води має бути у встановлених межах (зверніться до розділу "Технічні дані"). Подбайте про те, щоб дізнатися в місцевих органах водопостачання середній тиск у вашому регіоні.

Подбайте про те, щоб наливний шланг не був перекрученим, перетиснутим або сплутаним.

Поверніть шланг ліворуч або праворуч, щоб можна було встановити контргайку. Змонтуйте контргайку належним чином, щоб попередити протікання води.

⚠ Обережно! Не під'єднуйте прилад до нових труб або труб, якими довгий час не користувалися. Злийте воду впродовж кількох хвилин, а вже потім під'єднуйте наливний шланг.

Зливний шланг

1. Приєднайте зливний шланг до зливного отвору і прикріпіть його під робочою поверхнею. Це запобігатиме потраплянню в прилад води з каналізації.
2. Приєднайте зливний шланг до стояка із вхідним отвором (з мінімальним внутрішнім діаметром 4 см).

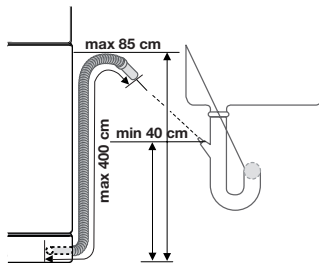

Подбайте про те, щоб шланг не був скручений або перетиснутий, оскільки це може перешкоджати вільному зливу води. Під час зливання води з машини закрити зливний отвір раковини не можна, оскільки це може призвести до того, що вода повертатиметься назад у машину. Довжина подовження зливного шланга не повинна перевищувати 2 м. Внутрішній діаметр має бути не меншим від діаметру шлангу.

Якщо ви під'єднуєте зливний шланг до сифону під раковиною, зніміть пластикову мембрану (A). Якщо ви не знімете мембрану, залишки їжі можуть заблокувати кінець зливного шлангу

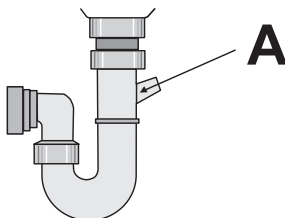

i Прилад обладнано запобіжником, який не дає брудній воді повертатися назад у машину. Якщо сифон вашої раковини оснащений клапаном, що запобігає зворотному току води, це може негативно позначитися на зливанні води з машини. Витягніть клапан, що запобігає зворотному току води.

⚠ Обережно! Подбайте про те, щоб муфти були добре затягнуті. Це потрібно, щоб запобігти витіканню води.

Підключення до електромережі

⚠ Попередження! Виробник не несе відповідальності у разі недотримання вами цих правил техніки безпеки.
Заземліть прилад згідно з правилами техніки безпеки.
Переконайтеся, що номінальна напруга та характеристики електромережі, зазначені в таблиці з технічними характеристиками, відповідають параметрам місцевої електромережі.
Завжди користуйтеся правильно встановленою ударостійкою розеткою.

Забороняється застосовувати розгалужувачі та подовжувачі. Це спричиняє ризик виникнення пожежі.
Не замініюйте кабель живлення самостійно. Звертайтеся до центру технічного обслуговування.
Після встановлення машини необхідно забезпечити вільний доступ до місця підключення кабелю живлення до електромережі.
Не тягніть за кабель, щоб від'єднати прилад від електромережі. Тягніть завжди за штепсель.

Охорона довкілля

Цей  символ на виробі або на його упаковці позначає, що з ним не можна поводитися, як із побутовим сміттям. Замість цього його необхідно повернути до відповідного пункту збору для переробки електричного та електронного обладнання.
Забезпечуючи належну переробку цього виробу, Ви допомагаєте попередити потенційні негативні наслідки для навколишнього середовища та здоров'я людини, які могли би виникнути за умов неналежного позбавлення від цього виробу. Щоб отримати детальнішу інформацію стосовно переробки цього виробу, зверніться до свого місцевого офісу, Вашої служби утилізації або до магазину, де Ви придбали цей виріб.

Пакувальні матеріали екологічно безпечні і придатні для повторного використання. На пластикових компонентах є маркування, напр., >PE<, >PS< тощо. Викидайте пакувальні матеріали у відповідні контейнери для утилізації на переробній фабриці.

⚠ Попередження! Викидаючи прилад, дотримуйтеся такої процедури:

- Вийміть вилку кабелю живлення з розетки.
- Відріжте кабель живлення і вилку та викиньте їх.

- Вийміть фіксатор дверцят. Завдяки цьому діти не зможуть закритися в машині зсередини, що могло б поставити під загрозу їх життя.

www.electrolux.com

www.electrolux.ee

www.electrolux.kz

www.electrolux.ro

www.electrolux.ru

www.electrolux.ua