

*Посудомоечная машина - автомат*

# Инструкция по установке и эксплуатации

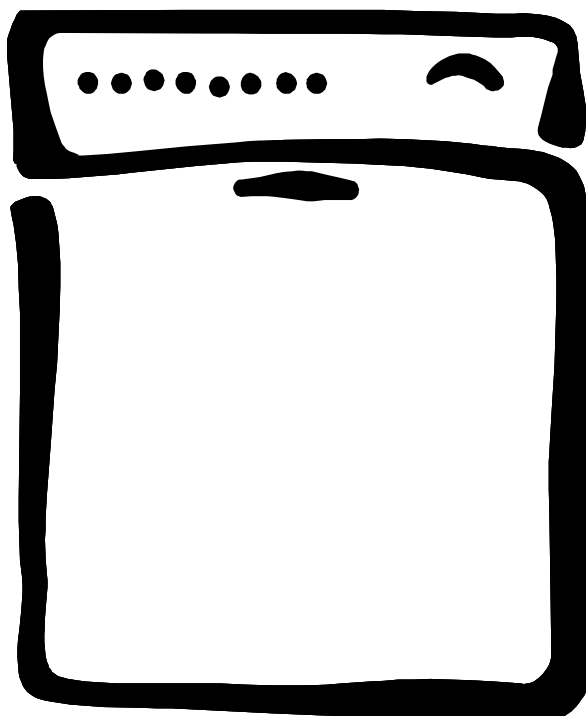

*ESF 687*

## Уважаемая покупательница, уважаемый покупатель!

Пожалуйста, прочитайте внимательно настоящую “Инструкцию по установке и эксплуатации”. Прежде всего обращайтесь, пожалуйста, внимание на указания по технике безопасности на первых страницах настоящей “Инструкции”! Пожалуйста, сохраните настоящую “Инструкцию” для того, чтобы впоследствии к ней при необходимости обращаться. Если посудомоечная машина перейдет к другому хозяину, пожалуйста, передайте ему также и эту “Инструкцию”.



Предупреждающий треугольный сигнал, а также слова **“Предупреждение!”**, **“Осторожно!”**, **“Внимание!”** указывают на примечания, важные для Вашей безопасности или для работы посудомоечной машины. Пожалуйста, обязательно обращайтесь на них внимание.

Пронумерованные пункты указывают на последовательность действий при обслуживании посудомоечной машины.



**Под** этим знаком Вы найдете дополнительную информацию по обслуживанию и практическому применению посудомоечной машины.



Этим значком помечены советы и примечания по экономичному и экологичному использованию посудомоечной машины.

В “Инструкции по эксплуатации” есть раздел “Что делать, если...”, в котором вы найдете рекомендации по самостоятельному устранению возможных неполадок.

Если эти рекомендации не приведут к желаемому результату, обращайтесь, пожалуйста, в ближайший сервисный центр. Если возникнут технические проблемы, Вы в любое время можете обратиться в наш сервисный центр.

См. об этом подробнее в разделе “Сервисная поддержка”.



**Ваша посудомоечная машина-автомат оснащена новой мощнейшей системой “IMPULSSPUELEN”.**

**Во время действия этой системы периодически изменяются скорость вращения электродвигателя и напор воды, что позволяет достичь лучших результатов при мытье посуды. Поэтому меняется также уровень звука, возникающего при работе программы мойки.**

# Содержание

<b>Указания по технике безопасности</b> .....	<b>4</b>
Установка, подключение, ввод в эксплуатацию .....	4
Меры по безопасности детей .....	4
Общие указания по безопасности .....	4
Правильная эксплуатация .....	4
Выбрасывание упаковочного материала .....	5
Защитное устройство для дверцы посудомоечной машины .....	5
<b>Утилизация отходов</b> .....	<b>5</b>
Выбрасывание посудомоечной машины .....	5
<b>Мыть посуду экономично и экологически грамотно</b> .....	<b>6</b>
<b>Вид прибора и регулировочная панель</b> .....	<b>7</b>
Регулировочная панель .....	8
<b>Перед первым вводом в эксплуатацию</b> .....	<b>8</b>
Установите параметры работы устройства для смягчения воды .....	9
Загрузка специальной соли для смягчения воды .....	10
Залить ополаскиватель .....	11
Установить дозировку ополаскивателя .....	11
Установка звукового сигнала на окончание работы программы мойки .....	12
<b>Повседневная эксплуатация</b> .....	<b>13</b>
Загрузить столовые приборы и посуду в посудомоечную машину .....	13
Как устанавливать в посудомоечную машину ножи, вилки и ложки .....	14
Установка кастрюль, сковородок и крупных тарелок .....	15
Установка чашек, стаканов и кофейных сервизов .....	15
Изменение высоты верхней корзины .....	16
Как произвести дозировку моющего средства .....	17
Выбор программы мойки (таблица программ) .....	17
Запуск программы мойки .....	19
Как изменить/ прервать/остановить программу мойки .....	19
Установка и изменение времени начала работы программы .....	19
“Superwash (Супермойка)” .....	20
Система распознавания загрузки — “Сенсорлоджик” .....	20
Как выключать посудомоечную машину .....	20
Как вынимать посуду .....	20
<b>Уход и мытье</b> .....	<b>21</b>
Очистка фильтров .....	21
Чистка регулировочной панели .....	22
Замена лампочки внутреннего освещения .....	23
<b>Что делать, если...</b> .....	<b>24</b>
... Загорается сообщение о неполадке. ....	24
... возникают проблемы в эксплуатации посудомоечной машины. ....	25
... результаты мытья посуды неудовлетворительны. ....	26
<b>Технические данные</b> .....	<b>26</b>
<b>Сведения о контрольных испытаниях</b> .....	<b>27</b>
<b>Установка посудомоечной машины</b> .....	<b>28</b>
<b>Подключение посудомоечной машины</b> .....	<b>29</b>
Подвод воды .....	29
Допустимое водяное давление .....	29
Подсоединение подводящего шланга .....	29
Отвод воды .....	30
Электрическое подключение .....	31
Технические правила подсоединения .....	32
<b>СЕРВИС</b> .....	<b>32</b>



# Указания по технике безопасности

Техника безопасности в обращении с электрооборудованием ELECTROLUX соответствует принятым правилам по технике безопасности в обращении с электроприборами. Однако мы считаем, что будучи изготовителем данного оборудования, мы должны ознакомить Вас со следующими указаниями по технике безопасности:

## Установка, подключение, ввод в эксплуатацию

- Посудомоечную машину можно транспортировать только в стоячем положении.
- Проверьте, не повреждена ли посудомоечная машина во время транспортировки. Поврежденный прибор ни в коем случае не должен быть подключен. В случае обнаружения повреждений Вам следует обратиться к Вашему поставщику.
- Перед вводом в эксплуатацию необходимо удостовериться, что указанные на фирменной табличке прибора номинальное напряжение и вид тока соответствуют сетевому напряжению и виду тока по месту установки. Требуемая электрозащита указана также на фирменной табличке.
- Как надлежащим образом установить и подключить посудомоечную машину, Вы должны прочитать в главе «Установка». Нельзя использовать при подключении переходник, тройник или удлинительный кабель. Опасность возникновения пожара в результате перегрева.

## Меры по безопасности детей

- Дети часто не осознают опасности, связанной с электроприборами. Поэтому Вам следует позаботиться об осуществлении необходимого контроля и не разрешать детям играть с посудомоечной машиной - это может привести к тому, что ребенок может закрыться в машине и задохнуться (угроза удушья!).
- Части упаковки (такие, как полиэтиленовые пленки, стиропор) могут представлять опасность для детей. Угроза удушья! Части упаковки следует держать в недоступном для детей месте.
- Моющие средства могут вызвать химический ожог в области глаз, рта и гортани или даже привести к удушью. Соблюдайте указания по технике безопасности, предписанные поставщиками ополаскивающих и моющих средств.
- Вода в посудомоечной машине не является питьевой водой. Если в машине еще остаются остатки моющего средства, возникает опасность химического ожога.
- При выкидывании посудомоечной машины следует вытащить штепсель из сети, отрезать и удалить сетевой кабель. Сломать замок дверцы, чтобы

дверца не могла закрываться.

## Общие указания по безопасности

- Ремонт посудомоечной машины должен производиться только специалистами. Неквалифицированный ремонт может подвергнуть владельца значительной опасности. В случае необходимости произвести ремонт обращайтесь в сервисный центр.
- Ни в коем случае не запускайте посудомоечную машину, если повреждены подводящий или отводной шланг, или если регулировочная панель, столешница или цоколь повреждены таким образом, что возникает открытый вход в прибор.
- Если провод подключения прибора поврежден или должен быть заменен на более длинный (имеющийся в сервисном центре ELECTROLUX), это должно быть произведено сотрудниками авторизованного сервисного центра ELECTROLUX.
- Вынимая штепсель из розетки, ни в коем случае не тяните за кабель, всегда держитесь за штепсель.
- Переконструирование и другие изменения в посудомоечной машине недопустимы по соображениям безопасности.
- Следите за тем, чтобы дверца посудомоечной машины была всегда закрыта, за исключением моментов, когда вы загружаете или вынимаете посуду. Этим Вы исключите возможность того, что кто-либо поранится, натолкнувшись на дверцу.
- Если в посудомоечной машине есть отделение для ножей, то в него надо помещать острые ножи и другие острые столовые приборы. Если в посудомоечной машине нет отделения для ножей, то острые ножи и другие острые столовые приборы следует класть в верхнее отделение или ставить в корзину для столовых приборов остриями вниз.

## Правильная эксплуатация

- Мойте в посудомоечной машине только домашнюю посуду. Если прибор используется не по назначению или неправильно обслуживается, то изготовитель не несет никакой ответственности за возможные повреждения.
- Перед тем, как использовать специальные соли и различные моющие средства, удостоверьтесь, что их изготовитель допускает применение этих средств для мытья домашней посуды.

- Не применяйте в посудомоечной машине никаких растворителей. Опасность взрыва!
- Система водозащиты надежно предохраняет от возможных повреждений от утечек воды. Для этого следует выполнять следующие условия:
  - Штепсель должен быть включен в сеть и при выключенной посудомоечной машине.
  - Посудомоечная машина должна быть правильно установлена.

- Обязательно закрывайте водопроводный кран, если посудомоечная машина надолго остается без присмотра, напр., если Вы уезжаете в отпуск.
- Никогда не садитесь и не вставляйте на открытую дверцу посудомоечной машины: прибор может опрокинуться.
- В случае неисправности, первым делом закройте кран, потом выключите машину и выньте штепсель из розетки. При постоянном подключении отключите предохранитель (-ли) или выкрутите винтовые предохранители.

## Защитное устройство для дверцы посудомоечной машины

Дверца посудомоечной машины снабжена защитным устройством, препятствующим тому, что дети случайно откроют прибор. Это защитное устройство приводится в действие следующим образом:

1. В ручке дверцы с левой стороны находится рычажок (1). Вы застрахуете дверцу от непреднамеренного открывания, если с помощью небольшой отвертки или ручки ложки вдавите этот рычажок назад.
2. Если защитное устройство включено, то для того, чтобы открыть дверцу, нужно сначала подвинуть ручку дверцы влево (2), а потом вверх (3).
3. Для того, чтобы отменить действие защитного устройства, нужно с помощью отвертки или ручки ложки снова вытянуть рычажок вперед.

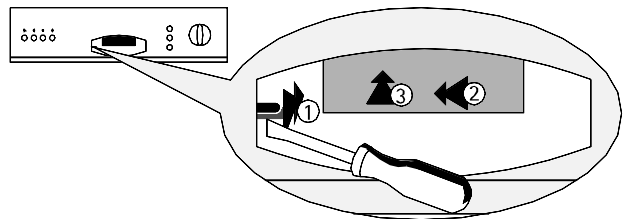

## Утилизация отходов

### Выбрасывание упаковочного материала

Правильно выбрасывайте части **упаковки** посудомоечной машины-автомата. Все применяемые для упаковки посудомоечных машин материалы отвечают требованиям экологии и могут быть переработаны для повторного использования.

- Синтетические части упаковки обозначены международно принятыми сокращениями:
  - >PE< для полиэтилена, напр., для упаковочной пленки
  - >PS< для полистирола, напр., для частей мягкой прокладки (не содержит фторхлоруглеродов)

- >POM< для полиоксиметилена, напр., для пластиковых зажимов

- Картонные части изготовлены из старой бумаги, и их следует снова сдать по месту приема макулатуры.

### Выбрасывание посудомоечной машины

Когда Вы решите выбросить отслужившую старую посудомоечную машину, пожалуйста, обратитесь в местный муниципалитет, чтобы узнать, где Вы можете ее утилизировать.



## Мыть посуду экономично и экологически грамотно

- Подключайте посудомоечную машину к горячей воде только в том случае, если подогрев воды производится не с помощью электрического устройства подогрева.
- Правильно настраивайте устройство для смягчения воды.
- Не промывайте предварительно посуду под проточной водой.
- Если вы моете посуду с малой загрузкой машины, система распознавания загрузки рассчитывает необходимое количество воды и сокращает длительность работы программы. Наиболее экономичный способ - мыть посуду с полной загрузкой.
- Выбирайте программу мойки с учетом вида посуды и степени ее загрязнения.
- Дозируйте моющее средство, специальную соль и ополаскиватель не выше, чем это рекомендовано изготовителями этих средств и в настоящей "Инструкции по эксплуатации".
- Внутренняя подсветка посудомоечной машины постоянно включена, пока посудомоечная машина открыта. В целях экономии электроэнергии следует всегда закрывать посудомоечную машину после того, как вы установили или вынули посуду.

# Вид прибора и регулировочная панель

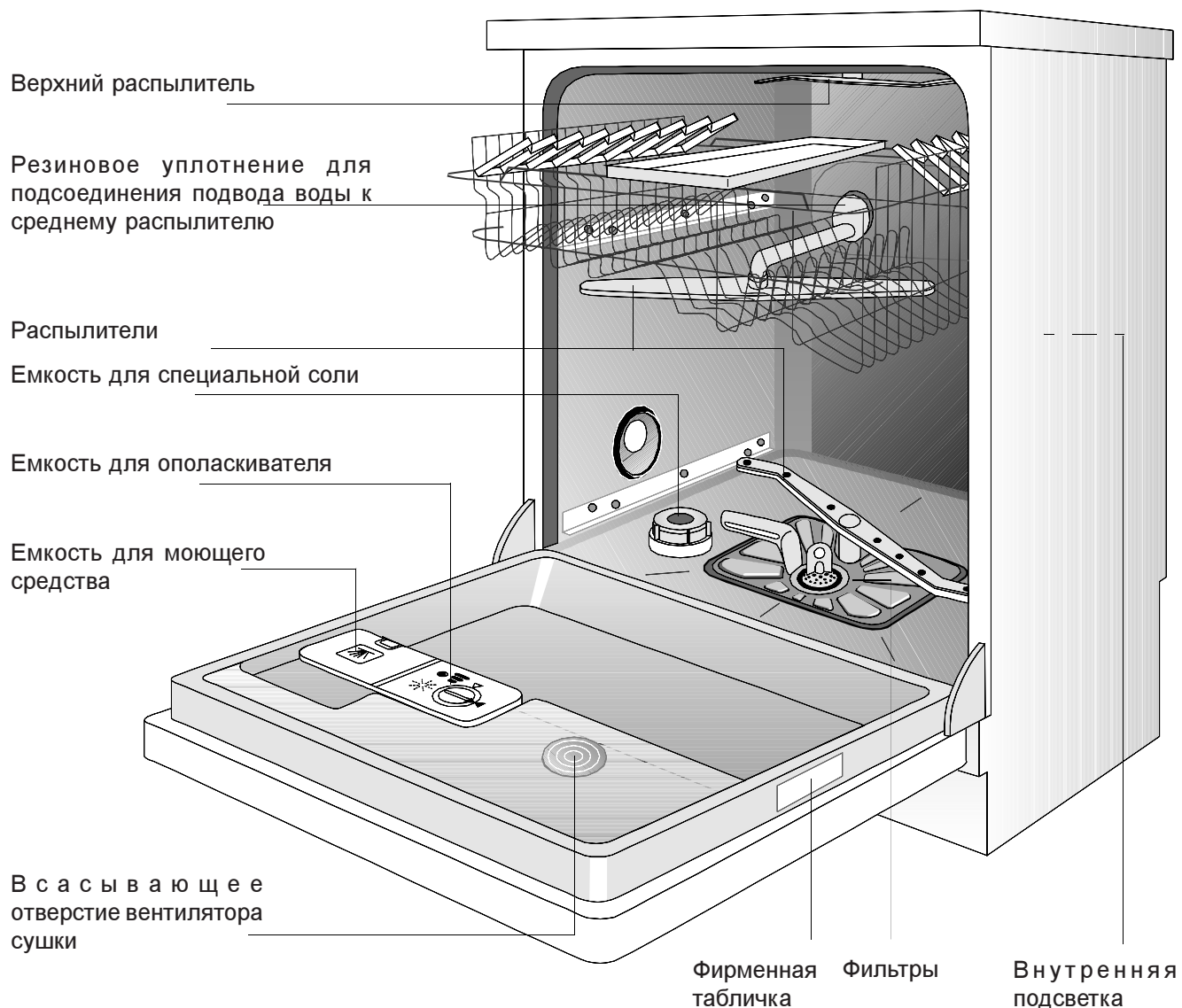

## Регулировочная панель

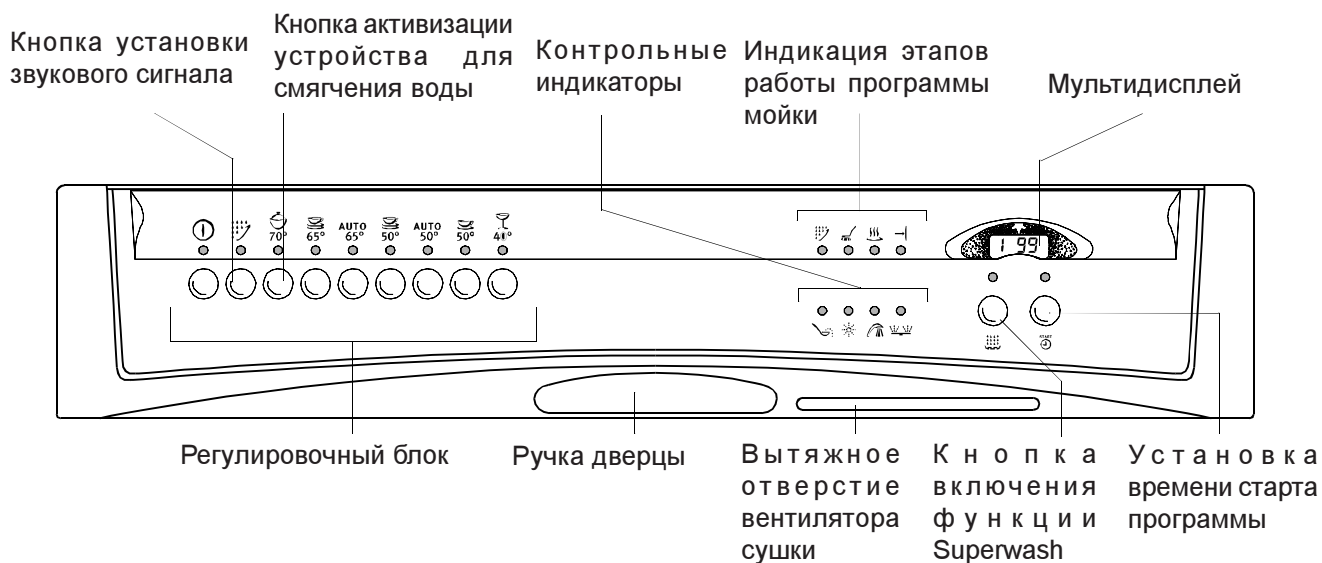

**Регулировочный блок** состоит из выключателя ① и кнопок программирования с индикаторами - светодиодами.

**Кнопка установки звукового сигнала:** с помощью этой кнопки можно дополнительно к установленной программе мойки включить или выключить звуковой сигнал, который будет сигнализировать об окончании работы программы.

**Кнопка активизации устройства для смягчения воды:**

Кроме выбора соответствующей программы, с помощью этой кнопки можно активировать устройство для смягчения воды.

**Мультидисплей** может показывать:

- на какой градус жесткости установлено устройство для смягчения воды.
- включен или выключен звуковой сигнал.
- какое установлено время старта программы.
- сколько еще времени будет предположительно работать текущая программа мойки.
- какая неполадка возникла в посудомоечной машине.

**Контрольные индикаторы** имеют следующие значения:

- ☞ Добавить специальную соль
- ☼ Добавить ополаскиватель
- ☞ Открыть кран
- ☞ Блокирован средний распылитель

## Перед первым вводом в эксплуатацию

Перед вводом в эксплуатацию удалите все зажимы, с помощью которых корзины для посуды были закреплены на время транспортировки.

Затем предпримите следующие шаги:

1. Установите параметры работы устройства для смягчения воды
2. Загрузка специальной соли для смягчения воды
3. Залейте ополаскиватель

## Установите параметры работы устройства для смягчения воды

Во избежание осаждения извести на посуде и во внутренней камере посудомоечной машины, следует ополаскивать посуду мягкой, т.е. с низким содержанием извести, водой. Именно поэтому посудомоечная машина оснащена устройством для смягчения воды, в котором водопроводная вода, если ее жесткость выше, чем 4 °d (немецкие градусы жесткости воды) очищается от извести с помощью специальной соли.



О жесткости воды и диапазоне жесткости в местности Вашего проживания запросите информацию у соответствующего предприятия по водоснабжению.

В соответствии с таблицей установите устройство для смягчения воды на градус, соответствующий жесткости воды в местности Вашего проживания. Устройство для смягчения воды можно настроить на 10 различных уровней жесткости воды.

Жесткость воды			Установка градуса жесткости	Индикация на мульти дисплее
в d° <sup>1)</sup>	в ммоль/л <sup>2)</sup>	область		
41-50	7,3-9,0	IV	9	H9
35-40	6,3-7,2		8	H8
31-34	5,5-6,2		7	H7
27-30	4,8-5,4		6	H6
23-26	4,1-4,7		5	H5
19-22	3,3-4,0	III	4	H4
15-18	2,6-3,2		3*	H3
11-14	1,9-2,5	II	2	H2
4-10	0,7-1,8	VI	1	H1
ниже 4	ниже 0,7	I	0 соли не требуется	H0

1)(°d) немецкий градус, единица измерения жесткости воды

2)(ммоль/л) Миллимоль на литр, международная единица измерения жесткости воды

\*установлено изготовителем

1. Посудомоечная машина должна быть выключена.
2. Нажмите и держите нажатыми кнопки установки звукового сигнала и устройства для смягчения воды.
3. Нажмите на выключатель . Сигнальные индикаторы кнопок установки звукового сигнала и устройства для смягчения воды мигают.
4. Еще раз нажмите кнопку устройства для смягчения воды.

На мультidisплее появляется показание установленного уровня жесткости воды.

5. Нажатие кнопки устройства для смягчения воды увеличивает уровень жесткости на 1.

(Исключение: за уровнем жесткости 9 следует уровень жесткости 0).

6. После установки на нужный градус жесткости, нажмите на выключатель .

Уровень жесткости введен в память прибора.

## Загрузка специальной соли для смягчения воды



Используйте только специальную соль для смягчения воды. Никогда не наполняйте емкость для соли солями других видов (напр., пищевой солью) или моющим средством. Это может разрушить устройство для смягчения воды. Перед каждой загрузкой соли удостоверьтесь, что у Вас в руках действительно упаковка специальной соли.

Загружайте специальную соль:

- Перед первым вводом посудомоечной машины в эксплуатацию
- Если на регулировочной панели светится контрольная индикация .



Если жесткость воды в местности Вашего проживания ниже 4 °d, Ваша посудомоечная машина не нуждается в загрузке специальной соли.

1. Откройте дверцу, выньте нижнюю корзину.
2. Откройте против часовой стрелки крышку емкости для соли.

### 3. Только при первом вводе в эксплуатацию:

Наполните водой емкость для специальной соли.

4. Прилагаемую к прибору воронку введите в отверстие емкости.

Через воронку загрузите специальную соль в емкость.

Вместимость, в зависимости от степени грануляции, прил. 1,0-1,5 кг. Не переполняйте емкость специальной солью.



Вытесненная при загрузке специальной соли вода вытекает из емкости на днище внутренней камеры посудомоечной машины. Это не имеет значения, потому что эта вода будет слита из внутренней камеры при запуске программы мойки.

5. Отверстие емкости очистите от остатков соли.
6. Заверните крышку емкости по часовой стрелке до упора, иначе соль попадет в воду при мытье посуды, следствием чего может быть помутнение стеклянной посуды.
7. Если вы не запускаете программу мойки непосредственно после загрузки специальной соли, Вам следует запустить программу предварительного ополаскивания . Эта программа вымоет вытекшую солевую воду и крупинцы соли из внутренней камеры посудомоечной машины.



Может пройти несколько часов, пока специальная соль растворится в воде и контрольный индикатор специальной соли  снова погаснет. Это зависит от величины крупинцы соли. Установка устройства для смягчения воды и, следовательно, расход специальной соли зависят от жесткости воды в Вашей местности.

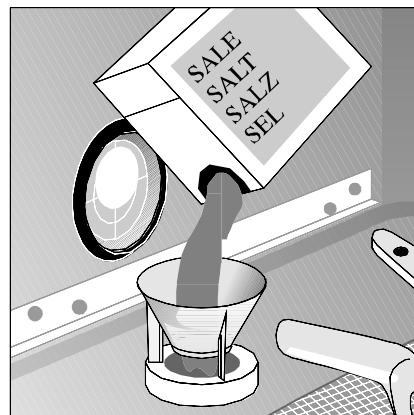

## Залить ополаскиватель

С помощью ополаскивателя Вы получите сверкающую посуду без всяких пятен и прозрачные стаканы, бокалы и рюмки.



Используйте в посудомоечной машине только фирменный ополаскиватель. Никогда не загружайте в емкость для ополаскивателя другие средства (напр. уксусную эссенцию) или моющие средства для мытья посуды. Это может повредить прибор.

Залейте ополаскиватель:

- Перед первым вводом посудомоечной машины в эксплуатацию
- Если на регулировочной панели загорается контрольный индикатор \*.

Емкость для ополаскивателя находится на внутренней стороне дверцы посудомоечной машины.

1. Откройте дверцу
2. Поверните крышку емкости для ополаскивателя на 1/4 оборота против часовой стрелки и снимите ее.

3. Залейте ополаскиватель; максимум по пунктирную линию, соответствующую количеству заполнения приibl. 150 мл.

4. Снова наденьте крышку и закрутите ее накрепко по часовой стрелке.

5. Если ополаскиватель пролился, вытрите его тряпкой. Если этого не сделать, при мытье образуется слишком много пены.

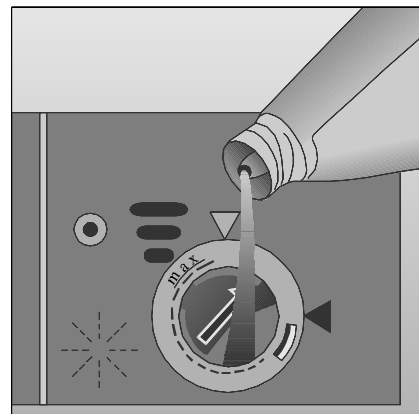
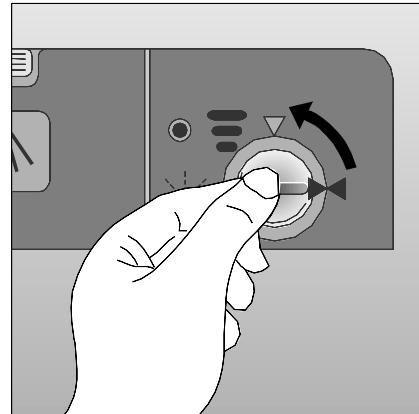

## Установить дозировку ополаскивателя



Ополаскиватель автоматически добавляется в воду при споласкивании посуды. Вы можете установить дозировку от 1 до 6, соответственно от 1 до 6 см<sup>3</sup> ополаскивателя.

Исходная дозировка установлена заводом-изготовителем на "4". Изменяйте дозировку только тогда, когда на стаканах, бокалах и прочей посуде видны следы слизи, молочные пятна или высохшие капли воды. (см. ниже "Что делать, если...").

1. Поверните крышку емкости для ополаскивателя на 1/4 оборота против часовой стрелки и снимите ее.
2. Установите дозировку кончиком ручки чайной ложки.
3. Снова наденьте крышку и закрутите ее накрепко по часовой стрелке.
4. Если ополаскиватель вылился, вытрите его тряпкой.

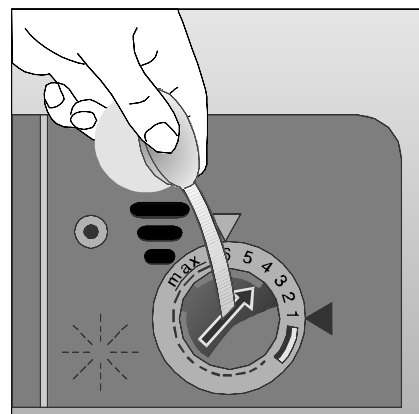

## Установка звукового сигнала на окончание работы программы мойки

Вы можете запрограммировать, дополнительно к визуальной индикации окончания работы программы, также и звуковой сигнал.

**1.** Посудомоечная машина-автомат должна быть выключена.

**2.** Одновременно нажмите кнопку установки звукового сигнала и кнопку активизации устройства для смягчения воды и держите их нажатыми.

**3.** Нажмите на выключатель . Начинают мигать индикаторы-светодиоды кнопки установки звукового сигнала и кнопки активизации устройства для смягчения воды.

**4.** Еще раз нажмите кнопку установки звукового сигнала.

На мультidisплее появляется индикация заданной установки:

b0	Звуковой сигнал выключен
b1	Звуковой сигнал включен (запрограммировано изготовителем)

**5.** Установка изменяется нажатием кнопки установки звукового сигнала.

**6.** Если мультidisплей показывает желаемую установку, нажмите на выключатель . Нужная установка введена в электронную память прибора.

# Повседневная эксплуатация

- При необходимости добавить специальную соль или ополаскиватель
- Столовые приборы и посуду загрузить в посудомоечную машину
- Засыпать моющее средство
- Выбрать подходящую для загруженной посуды программу мойки
- Запустить программу

## Загрузить столовые приборы и посуду в посудомоечную машину



Губки, полотенца и все предметы, которые могут полностью пропитаться водой, нельзя мыть в посудомоечной машине.

### Для мытья в посудомоечной машине следующие столовые приборы/посуда не предназначены:

- столовые приборы с деревянными, роговыми, фарфоровыми или перламутровыми ручками
- не жароустойчивые пластмассовые предметы
- старая посуда, покрытие которой является термочувствительным
- клеенная посуда или части столового прибора
- оловянные или медные предметы
- хрусталь с примесями свинца
- предметы из ржавеющей стали
- деревянные дощечки/ дощечки для завтрака
- изделия прикладного искусства

### условно предназначены:

- Фаянсовую посуду можно мыть в посудомоечной машине только в том случае, если ее изготовителем указано, что это возможно.
- Надглазурная роспись может побледнеть от частого мытья в посудомоечной машине.
- Серебряные и алюминиевые предметы от мытья в посудомоечной машине могут поблекнуть. Остатки пищи, такие, например, как яичный белок, яичный желток, горчица часто приводят к побледнению серебра или образованию на нем пятен. Поэтому серебро всегда следует сразу же очищать от остатков пищи, если оно не моется непосредственно после еды.
- Некоторые виды стекла после мытья в посудомоечной машине могут помутнеть

- Перед загрузкой посуды следует:
  - удалить крупные остатки пищи.
  - замочить кастрюли с пригоревшими остатками пищи.
- При загрузке посуды и столовых приборов следует учитывать:
  - посуда и столовые приборы не должны мешать распылителям поворачиваться
  - Полые предметы, такие как чашки, стаканы, кастрюли и т.д., следует устанавливать в перевернутом виде, чтобы в выемках и углублениях не скапливалась вода
  - посуду и столовые приборы нельзя вкладывать друг в друга или складывать друг на друга
  - во избежание повреждений стекла стаканы, бокалы и рюмки не должны соприкасаться друг с другом
  - складывайте небольшие предметы (напр. крышечки) в корзину для столовых приборов

## Как устанавливать в посудомоечную машину ножи, вилки и ложки



**Длинные, острые столовые приборы** в корзине для ножей вилок и ложек представляют опасность, особенно для детей (см. указания по технике безопасности). Поэтому их следует класть в верхнюю корзину.

Вилки и ложки, которые не помещаются в корзину для ножей, вилок и ложек, следует класть в отделение для столовых приборов в верхней корзине.

Ножи, маленькие ложки и маленькие вилки следует размещать в отделении для столовых приборов.

Чтобы все ножи, вилки и ложки были хорошо промыты, нужно:

1. надеть на корзину для ножей, вилок и ложек решетчатую насадку
2. короткие ножи, вилки и ложки установить в решетчатую насадку корзины ручками вниз.

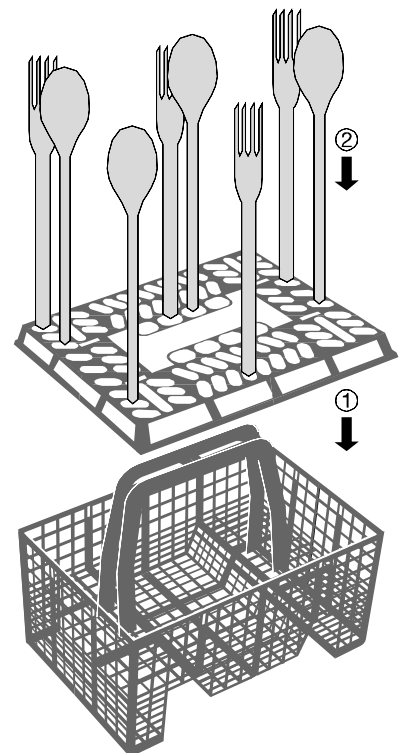
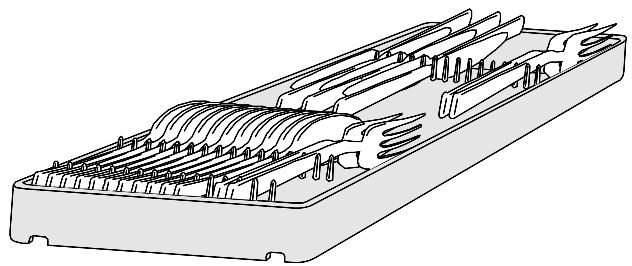

## Установка кастрюль, сковородок и крупных тарелок

Устанавливайте крупную и сильно загрязненную посуду в нижнюю корзину.

**i** Чтобы легче было устанавливать крупную посуду, можно

- вынуть заднюю насадку для тарелок
- подвинуть в сторону корзину для столовых приборов.

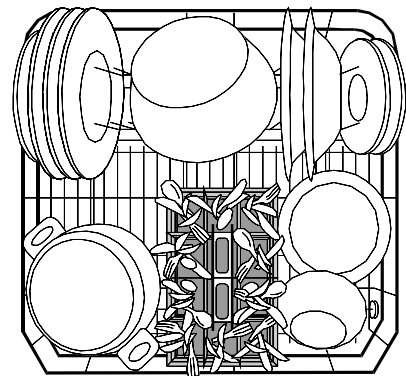

## Установка чашек, стаканов и кофейных сервизов

Мелкую хрупкую посуду разместите в верхней корзине, а длинные острые столовые приборы положите в отделение для ножей,

- Размещайте посуду над и под откидной подставкой для чашек, чтобы промывочная вода промывала посуду со всех сторон.
- Если Вам надо установить высокие предметы, оставляйте откидную подставку для чашек в поднятом положении.
- Бокалы для вина, шампанского и коньяка устанавливайте в прорезях откидной подставки для чашек или подвешивайте, укрепив ножки бокалов в прорезях.
- Стаканы и кружки Вы можете устанавливать также на специальные штыри, расположенные в верхней корзине в два ряда слева.

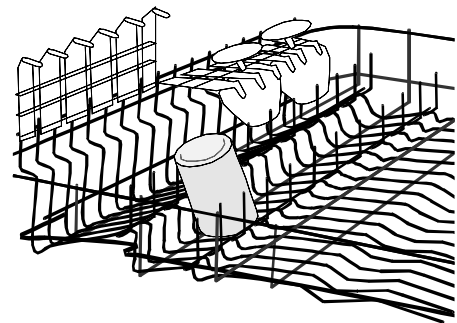
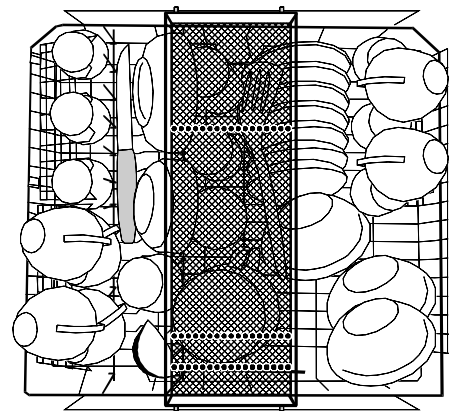

## Изменение высоты верхней корзины

	Максимальная высота посуды в	
	верхней корзине	нижней корзине
при поднятой верхней корзине	22 см	31 см
при опущенной верхней корзине	24 см	29 см

**i** Изменение высоты корзины возможно и в случае, если корзины загружены,

### Как опустить верхнюю корзину:

1. До упора вытащить верхнюю корзину.
2. За ручку правого заднего отделения для тарелок приподнять и опустить верхнюю корзину.

### Как поднять верхнюю корзину:

1. До упора вытащить верхнюю корзину.
2. Поднять верхнюю корзину за ручку, слегка потянуть вперед и дать войти в верхнее положение.

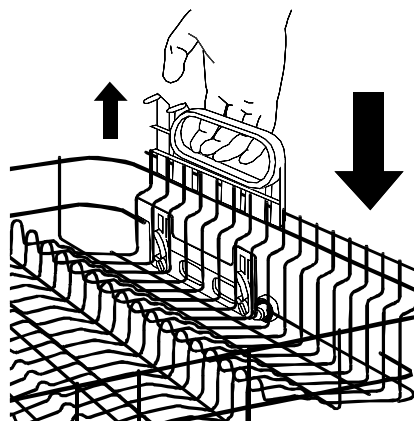

## Как произвести дозировку моющего средства

**!** Используйте только специальные моющие средства для посудомоечных машин.

### Поместите моющее средство в специальную емкость:

– Перед началом программы (но не для программы предварительного ополаскивания). Моющее средство автоматически попадает в воду при мытье посуды.



Обращайте, пожалуйста, внимание на рекомендации по дозировке и хранению на упаковке моющего средства.

Емкость для моющего средства расположена на внутренней стороне дверцы.

1. Если крышка закрыта:

надавить вперед на запорный рычаг (1). Крышка распахнется.

2. Наполнить емкость для моющего средства моющим средством. Маркировочные линии помогают при дозировке:

“MIN” соответствует припл. 30 мл моющего средства, “MAX” соответствует припл. 40 мл моющего средства.

3. Плотно надавить на крышку, пока она не защелкнется.

**i** При очень сильно загрязненной посуде следует дополнительно наполнить моющим средством лоток крышки (2). Это моющее средство будет действовать уже во время предварительного полоскания.

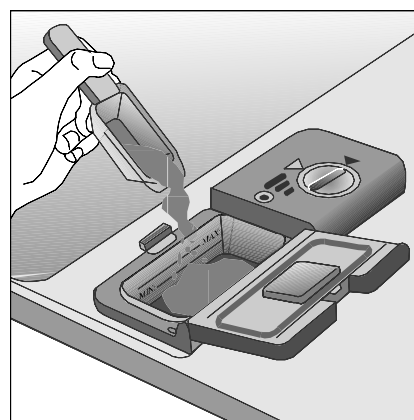
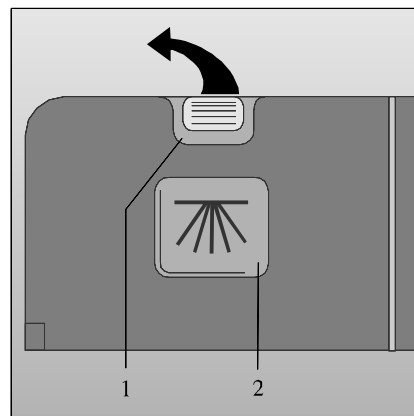

## Выбор программы мойки (таблица программ)



Выберите с помощью данной таблицы подходящую программу мойки:



Вид посуды			Столовая посуда и посуда для приготовления пищи	
дополнительно	-	с термочувствительной и хрупкой посудой	-	-
Вид загрязнения	<ul style="list-style-type: none"> <li>загрязнение от сильного до легкого</li> <li>засохшие остатки пищи</li> </ul>	<ul style="list-style-type: none"> <li>загрязнение от сильного до легкого особенно хорошо в сочетании с комбинированными моющими средствами</li> </ul>	<ul style="list-style-type: none"> <li>загрязнение сильное</li> <li>засохшие остатки пищи, особенно белок и крахмал</li> </ul>	<ul style="list-style-type: none"> <li>загрязнение среднее</li> </ul>
Подходящая программа:	Автоматическая 65°C	Автоматическая 50°C	Интенсивная 70°C	Нормальная 65°C
Обозначение				
Ход программы <sup>1)</sup>	(Предв. полоскание) Мытье (2x) Промежуточные полоскания Ополаскивание Сушка	(Предв. полоскание) Мытье (2x) Промежуточные полоскания Ополаскивание Сушка	Предв. полоскание Мытье 2 промежуточных полоскания Ополаскивание Сушка	Предв. полоскание Мытье Промежуточное полоскание Ополаскивание Сушка
Показатели расхода: <sup>2)</sup>				
Продолжительность, мин	88-120 <sup>3)</sup>	86-115 <sup>3)</sup>	120-130	100-110
Энергия, кВтч	0,9-1,4 <sup>3)</sup>	0,85-1,25 <sup>3)</sup>	1,4-1,6	1,05-1,25
Вода, л	10-18 <sup>3)</sup>	10-18 <sup>3)</sup>	16-18	12-14

1) Во время разных периодов работы программы слышны разные по громкости звуки, потому что для достижения лучшего моющего эффекта при некоторых периодах работы программы посуда ненадолго подвергается более интенсивному ополаскиванию.

2) Показатели расхода установлены при стандартных условиях. Они зависят от степени загрузки корзины для посуды. Поэтому при конкретных условиях применения программ возможны некоторые отклонения от этих показателей.



3) Программы, оснащенные функцией AUTOMATIK, распознают по помутнению промыточной воды степень загрязненности посуды. Если посуда сильно загрязнена, то активируются указанные в скобках этапы работы программы мойки. Если посуда загрязнена не сильно, то эти этапы работы программы пропускаются. Благодаря этому программы, оснащенные функцией AUTOMATIK, могут регулировать длительность мойки, а также расход воды и электроэнергии в пределах заданных параметров.

Вид посуды	Столовая посуда и посуда для приготовления пищи		Десертная и кофейная посуда	Все виды посуды
дополнительно	с термочувствительной и хрупкой посудой		с хрупкими стаканами	-
Вид загрязнения	• загрязнение среднее	• загрязнение среднее	• загрязнение легкое	Грязная посуда, которая собрана в посудомоечной машине и предназначена для мытья в более поздние сроки.
	особенно хорошо в сочетании с комбинированными мощными средствами.			
Подходящая программа:	Нормальная 50°C	Экономичная 50°C <sup>1)4)5)</sup>	Быстрая для стекла 40°C	Предв. полоскание
Обозначение	 50°	 50°	 40°	
Ход программы <sup>1)</sup>	Предв. полоскание Мытье Промежуточное полоскание Ополаскивание Сушка	Предв. полоскание Мытье Промежуточное полоскание Ополаскивание Сушка	- Мытье Промежуточное полоскание Ополаскивание -	Предв. полоскание - - -
Показатели расхода: <sup>2)</sup>				
Продолжительность, мин	95-105	130-150	29-49	11
Энергия, кВтч	1,05-1,15	0,95-1,05	0,7	< 0,1
Вода, л	12-14	12-14	10	4

4) С помощью экономичной программы мойки  можно вымыть посуду со средней степенью загрязненности при очень низком расходе электроэнергии. Если посуда должна быть вымыта быстро, можно использовать программу нормальной мойки .

5) Программа для контрольных испытаний.

## Запуск программы мойки

1. Удостоверьтесь, что посуда и столовые приборы таким образом установлены в посудомоечную машину, что не мешают распылителям свободно поворачиваться.
2. Откройте кран.
3. Закройте дверцу.
4. Нажмите кнопку . Загорается индикатор кнопки .
5. Нажмите кнопку нужной программы (см. “Таблицу программ”). Загорается индикатор программы и индикация этапов этой программы. Приблизительно через 6 секунд выбранная Вами программа начнет работу. Мультидисплей показывает рассчитанное время до окончания работы программы, которое зависит от степени загруженности корзин для посуды. Индикация этапов программы дополнительно показывает этап, который программа проходит в настоящий момент.

 Если после начала работы программы мультидисплей показывает сообщение о неполадке, обратитесь, пожалуйста, к разделу “Что делать, если...”.

## Как изменить/ прервать/ остановить программу мойки

 Изменяйте программу или прерывайте работу начатой программы **только в том случае, если это необходимо**. После повторного закрывания дверцы посудомоечной машины попадающий в нее воздух сильно нагревается и расширяется. В результате вода может попасть в аварийный поддон на днище и привести в действие систему водозащиты.

### Изменение программы

Если вы хотите поменять программу мойки в течение первых 6 секунд после выбора программы, нужно быстро нажать кнопку новой программы мойки.

Если вы хотите поменять программу по истечении этого времени, нужно произвести следующие действия:

1. Нажмите и держите нажатой кнопку новой программы. Теперь мигают индикаторы обеих программ.
2. Через несколько секунд мигает только индикатор новой программы. Отпустите программную кнопку, с этого момента работает новая программа.

### Программу можно прервать с помощью открывания дверцы посудомоечной машины.



При открывании дверцы может выйти горячий пар. Можно ошпариться! Осторожно открывайте дверцу.

1. Откройте посудомоечную машину. Программа мойки останавливается.
2. Индикатор работающей программы гаснет.
3. Если закрыть дверцу, программа продолжает работу.

## Остановка программы мойки



1. Нажмите кнопку запущенной программы и держите ее нажатой. Программная индикация запущенной программы мигает несколько секунд и затем гаснет.
2. Отпустите кнопку программы, работа программы прервана.



Если Вы просто выключите посудомоечную машину, то установленная программа мойки будет только прервана, но не отменена. При новом включении посудомоечной машины эта программа продолжит свою работу.

## Функция временной остановки

С помощью функции временной остановки можно ненадолго остановить работу программы мойки:

1. Нажмите на кнопку . Программа мойки останавливается.
2. Все индикаторы гаснут.
3. Когда через небольшой отрезок времени работа программы мойки должна будет продолжиться, снова нажмите кнопку . Программа продолжит свою работу.



Программу мойки не следует останавливать на долго, потому что это приведет к остыванию воды, а повторное нагревание увеличит расход электроэнергии.

## Установка и изменение времени начала работы программы

С помощью установки времени начала работы программы вы можете установить, когда (в течение следующих 19 часов) программа мойки должна начать работу.



### Установка времени начала работы программы:

1. Нажмите кнопку .
2. Нажимайте кнопку установки времени до тех пор, пока на мультидисплее не начнет мигать количество часов, по истечении которого программа должна начать свою работу.
3. Нажмите кнопку нужной программы. Теперь мультидисплей показывает установленное время непрерывно. Это время заведено в память прибора.
4. По истечении установленного времени программа запускается автоматически.

### Изменение времени начала работы программы:

Пока программа мойки не начала работать, вы еще можете изменить время нажатием кнопки установки времени.

## “Superwash (Супермойка)”

 Нажатие кнопки “Superwash” (Супермойка)  поможет Вам добиться оптимального результата работы программы мойки. Функция “Superwash” может быть подключена к программам “Интенсивная 70” и “Нормальная 65”.

1. Перед тем, как запустить программу, положите моющее средство в емкость на внутренней стороне дверцы и в дозатор крышки.

2. Запустите программу мойки.

3. Нажмите на кнопку “Superwash”  и держите ее в течение 6 секунд прижатой.

 “Superwash” обеспечивает две фазы замачивания до 55 °С в рамках программы предварительного полоскания.

– Во время прохождения этих фаз прибор находится в состоянии покоя.

– Общая длительность программы мойки повышается.



– Повышается расход электроэнергии и воды.

## Система распознавания загрузки — “Сенсорлоджик”

Если программа запускается при незначительно загруженной верхней и/или нижней корзине, электроника прибора изменяет количество затрачиваемой воды и длительность работы программы в соответствии с количеством посуды. Это позволяет быстро и экономично вымыть также и небольшое количество посуды. При половинной загрузке (столовая посуда на 6 персон) происходит экономия расхода воды до 2 литров, а электроэнергии до 0,2 кВт•ч.

## Как выключать посудомоечную машину

Выключайте посудомоечную машину только тогда, когда на мультидисплее будет показано оставшееся время работы машины “0”.

1. Нажмите выключатель . Индикатор  погаснет.

2. Откройте дверцу



При открывании дверцы непосредственно по окончании программы мойки может выйти горячий пар. Открывайте дверцу осторожно.

## Как вынимать посуду

• Горячая посуда легко бьется. Поэтому перед тем, как вынимать посуду, следует дать ей остыть.

• Посуда высохнет быстрее, если по окончании программы мойки Вы на секунду полностью откроете дверцу, а потом оставите ее закрытой.

• После окончания программы мойки оставьте посуду внутри машины для лучшего высыхания и охлаждения припл. на 15 минут.

• Сначала вынимайте посуду из нижней, а затем из верхней корзины. Таким образом Вы воспрепятствуете тому, что остатки воды из верхней корзины будут капать на посуду в нижней корзине и оставлять на посуде пятна.

# Уход и мытье



Ни в коем случае не употреблять обычные средства для ухода за мебелью и активные химические моющие средства.

- Рабочие детали посудомоечной машины при необходимости мойте теплой чистой водой и мягкой салфеткой.
- Распылителям мытье не требуется.
- Время от времени проверяйте, не загрязнены ли внутренняя камера, уплотнение дверцы и подвод воды, и при необходимости очищайте их.

## Очистка фильтров



Фильтры в днище внутренней камеры посудомоечной машины в значительной степени самоочищаются. Несмотря на это их надо время от времени проверять на загрязнение и очищать.

Загрязненные фильтры ухудшают результаты мытья посуды.

1. Откройте дверцу, вытащите нижнюю корзину.
  2. Система фильтров посудомоечной машины состоит из фильтра грубой/ тонкой очистки, микрофильтра и плоскостного фильтра.
- Взявшись за ручку микрофильтра, разблокируйте и выньте систему фильтров.
3. Поверните ручку примерно на 1/4 оборота против часовой стрелки и вытащите ее.
  4. Возьмитесь за ушко редкого/частого фильтра (1/2) и выньте его из микрофильтра (3).
  5. Основательно промойте все фильтры под проточной водой.
  6. Возьмите плоскостной фильтр (4) с днища посудомоечной машины и с обеих сторон основательно прочистите.
  7. Снова поместите плоскостной фильтр на днище посудомоечной машины.
  8. Вставьте фильтр тонкой/ грубой очистки в микрофильтр и скрепите их.
  9. Установите фильтры на место и закрепите их, поворачивая ручку по часовой стрелке до упора. Следите за тем, чтобы плоскостной фильтр не поднимался над днищем посудомоечной машины.



Ни в коем случае нельзя запускать посудомоечную машину без фильтров.

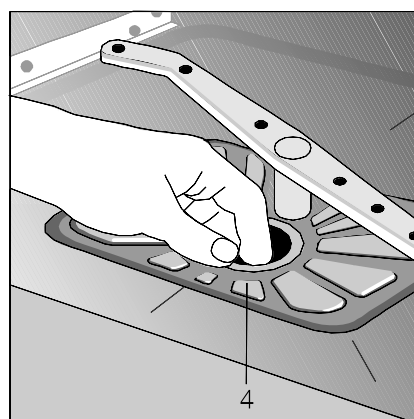
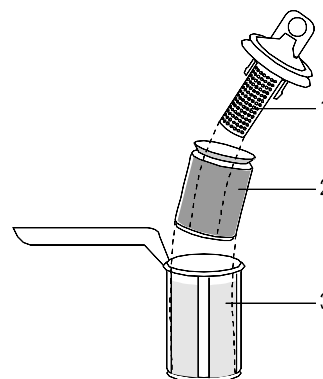
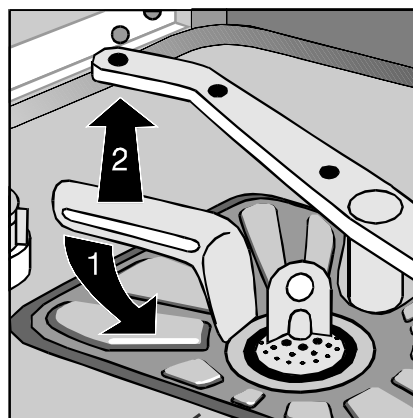



## Чистка регулировочной панели

Для того, чтобы произвести чистку регулировочной панели посудомоечной машины, нужно снять защитную плексиглазую пластину.

### Снятие плексиглазовой пластины

 Выньте сетевой штекер посудомоечной машины из розетки.

1. Закройте посудомоечную машину.
2. Одновременно нажмите все программные кнопки кроме кнопки .
3. Если посудомоечная машина оснащена программным переключателем, поставьте его в поперечное положение (поворачивать только по часовой стрелке!).
4. Нажмите кнопку .
5. Посередине внизу плексиглазовой пластины есть небольшое углубление. Вставьте в это углубление отвертку (1), осторожно подцепите пластину и приподнимайте ее до тех пор, пока выступы по обеим сторонам пластины не выскочат из проушин в регулировочной панели (2).

 Следите за тем, чтобы отвертка не поцарапала маркировку на регулировочной панели.

6. Приподнимите и вытащите плексиглазую пластину.
7. Регулировочную панель и защитную плексиглазую пластину протрите куском материи со средством для ручного мытья посуды. Не применяйте никаких абразивных моющих средств.

### Установка защитной плексиглазовой пластины

 Защитная плексиглазая пластинка и регулировочная панель должны быть сухими.

1. Слегка нагните плексиглазую пластину таким образом, чтобы оба ее выступа вошли в проушины в регулировочной панели.
2. Слегка приоткройте посудомоечную машину.
3. Вдвиньте плексиглазую пластину в пазы регулировочной панели.
4. Нажмите кнопку .

Этим движением вы разблокируете все программные кнопки. Если прибор оснащен программным переключателем, поверните его по часовой стрелке до нулевого положения.

5. Снова вставьте сетевой штекер в розетку.

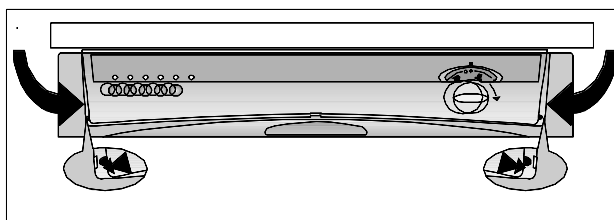
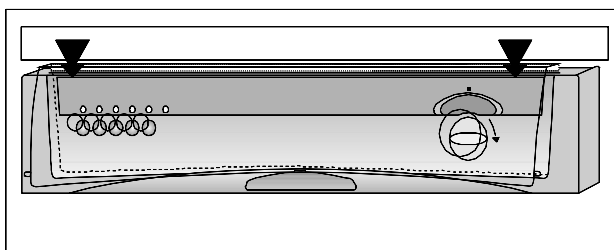
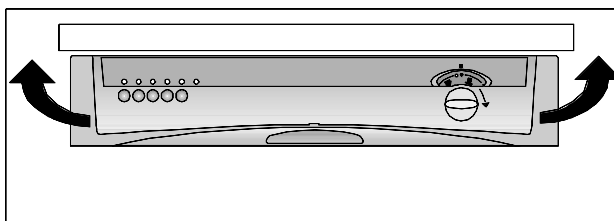
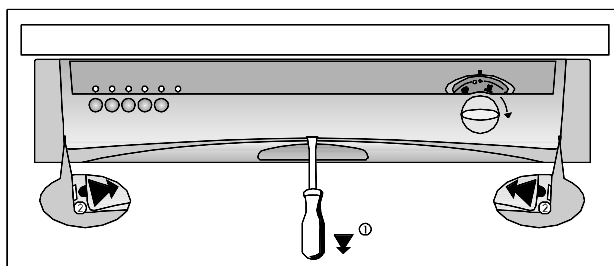

## Замена лампочки внутреннего освещения

Посудомоечная машина освещается изнутри с помощью особо высококачественной низковольтной лампочки.



Замена перегоревшей лампочки может производиться только специалистом.



Перед началом работ штекер посудомоечной машины должен быть вынут из электророзетки.

По соображениям безопасности лампочка изнутри недоступна.

**Замена перегоревшей лампочки должна производиться следующим образом:**

1. Встраиваемые приборы вытащить из ниши.
2. Снять боковые стенки.
3. Сжать держатель лампочки и вытащить его из крепления.
4. Удалить перегоревшую лампочку.





Во время установки новой лампочки к ней нельзя прикасаться руками.

5. Взять новую лампочку за оболочку и обрезать нижний конец.
6. Вдавить лампочку в держатель.
7. Вдавить держатель лампочки в крепление так, чтобы крючок заскочил.
8. Снова закрепить боковые стенки.
9. Встраиваемые приборы задвинуть назад в нишу и снова привинтить к кухонной мебели.
10. Подключить посудомоечную машину к сети.
11. Проверить, загорается ли лампочка при открывании дверцы.

# Что делать, если...

Попробуйте с помощью приведенных здесь указаний самостоятельно устранить небольшие неполадки в посудомоечной машине. Если Вы обратитесь в сервисный центр по поводу какой-либо из перечисленных здесь неполадок или неполадки, вызванной неправильным обслуживанием посудомоечной машины, то за посещение техника сервисного центра взимается плата даже и во время действия гарантийного срока.



## ...Загорается сообщение о неполадке.

- Если на мультидисплее появляется сообщение о неполадке C2 или загорается индикация  или , Вы, возможно, сможете устранить неполадку самостоятельно.

После устранения неполадки C2 и неполадки, обозначенной индикацией , нажмите кнопку начатой программы. Программа продолжит свою работу.

Если сообщение о неполадке появится снова, Вам следует обратиться в сервисный центр.

- Если мультидисплей показывает другие коды неполадок, Вам следует обратиться в сервисный центр и назвать номер кода неполадки.

Неполадка	Возможная причина	Устранение
Мигает индикатор выбранной программы, загорается индикация  звучит <b>один</b> повторяющийся <b>звуковой сигнал</b> : в посудомоечную машину не попадает вода.	Закрыт кран.	Открыть кран.
	Засорен фильтр подсоединения шланга к крану.	Прочистить фильтр в подсоединении шланга.
	Подводящий шланг неправильно проложен.	Проверить как проложен шланг.
Мигает индикатор выбранной программы. На мультидисплее сообщение C2, звучат <b>два</b> повторяющихся <b>звуковых сигнала</b> .	Засорен сифон.	Прочистить сифон.
	Отводной шланг неправильно проложен.	Проверить как проложен шланг.
На мультидисплее сообщение C3, звучат <b>три</b> повторяющихся <b>звуковых сигнала</b> .	Сработала система водозащиты.	Закрыть кран и известить сервисный центр.
Во время работы программы мойки с нерегулярными временными интервалами загорается индикация  и одновременно звучит <b>один звуковой сигнал</b> большей продолжительности.	Блокирован средний распылитель.	<b>Осторожно</b> открыть дверцу. При открывании дверцы может произойти выход горячего пара. Опасность ожога! Посуду и столовые приборы следует таким образом разместить в нижней корзине, чтобы средний распылитель мог свободно поворачиваться. Закрыть дверцу посудомоечной машины.

## ... возникают проблемы в эксплуатации посудомоечной машины.

Неполадка	Возможная причина	Устранение
Программа не запускается.	Посудомоечная машина недостаточно хорошо закрыта.	Закрыть дверцу.
	Сетевой штепсель не вставлен в электророзетку.	Сетевой штепсель вставить в электророзетку.
	Предохранитель квартирной электропроводки неисправен.	Заменить предохранитель.
	Запрограммировано время старта программы.	Если мытье посуды должно быть начато немедленно, поставить время старта на значение "0".
Во внутренней камере посудомоечной машины видны пятна ржавчины.	Внутренняя камера посудомоечной машины выполнена из нержавеющей стали. Появление пятен ржавчины во внутренней камере посудомоечной машины может быть связано только с посторонней ржавчиной (частишки ржавчины из водопроводных труб, от кастрюль, от столовых приборов и т.д.). Устраните подобные пятна с помощью обычных моющих средств для предметов из нержавеющей стали.	Мыть в посудомоечной машине только подходящие для этого столовые приборы и посуду.
		Накрепко закрыть крышку емкости для специальной соли.
Свистящий звук при мытье посуды.	Этот свист не имеет значения.	Использовать другое фирменное моющее средство.
Внутренняя подсветка посудомоечной машины не работает	Сетевой штепсель не вставлен в электророзетку.	Сетевой штепсель вставить в электророзетку.
	Лампа внутренней подсветки перегорела.	Обратиться в сервисный центр.

## ... результаты мытья посуды неудовлетворительны.

### Посуда не становится чистой.

- Была выбрана неверная программа мойки.
- Посуда была загружена таким образом, что вода не достигла некоторых ее частей. Корзины для посуды не должны быть сверх меры загружены.
- Фильтры в днище внутренней камеры посудомоечной машины загрязнились или неправильно установлены.
- Не было использовано фирменное моющее средство или его было слишком мало.
- При появлении известкового налета на посуде: емкость для специальной соли пуста или установка для смягчения воды неправильно настроена.
- Неверно проложен отводной шланг.

### Посуда не сохнет и не начинает блестеть.

- Не был использован фирменный ополаскиватель.
  - Емкость для ополаскивателя пуста.
- На стеклянной и другой посуде остаются пятна слизи, полосы, молочные пятна или голубовато блестящий налет.**
- Установить более низкую дозировку ополаскивателя.
- На стеклянной и другой посуде видны высохшие водяные пятна.**
- Установить более высокую дозировку ополаскивателя.
  - Причиной может быть моющее средство. Посоветуйтесь в отделе консультации покупателей поставщика моющих средств.

# Технические данные

Вместимость:	Столовая посуда на 12 персон, включая принадлежности сервиза
Допустимое водяное давление:	1-10 бар (=10-100 н/см <sup>2</sup> = 0,1-1,0 МПа)
Электрическое подключение:	Данные по электрическому подключению находятся на фирменной табличке справа с краю на боковой стороне дверцы посудомоечной машины.
<b>Отдельно стоящие посудомоечные машины</b>	
Размеры:	850 x 600 x 600 (высота x ширина x глубина в мм)
Максимальный вес:	54 кг
<b>Полностью встраиваемые, встраиваемые под столешницу с возможностью декоративного оформления посудомоечные машины</b>	
Размеры:	820 – 880 x 595 x 570 (высота x ширина x глубина в мм)
Максимальный вес:	50 кг

Настоящий прибор соответствует следующим Предписаниям ЕС:

– 73/23/EWG от 19.02.1973 — “Директива по низкому напряжению”

– 89/336/EWG от 03.05.1989 (включая “Поправки” 92/31/EWG) – “Директива по электромагнитной совместимости”.

Также прибор соответствует российским стандартам ГОСТ 27570, ГОСТ 23511-79, ГОСТ Р 50033.

# Сведения о контрольных испытаниях

Перед контрольными проверками должны быть полностью заполнены емкость для специальной соли и емкость для ополаскивателя.

Контрольный стандарт:	EN 50 242
Стандартная программа:	– Нормальная мойка 50 °С для полной и половинной загрузки
Полная загрузка:	Столовая посуда на 12 персон, включая принадлежности сервиза
Дозировка моющего средства:	– 30 г (тип В) в емкость для моющего средства
Половинная загрузка:	При половинной загрузке каждое второе место для посуды следует оставлять свободным
Дозировка моющего средства:	20 г (тип В) в емкость для моющего средства
Настройка устройства для смягчения воды:	4 (тип III) для нормальной и половинной загрузки

## Примеры загрузки:

Верхняя корзина без отделения для столовых приборов

Верхняя корзина с отделением для столовых приборов

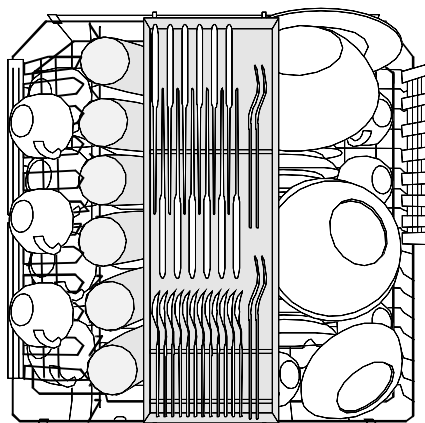
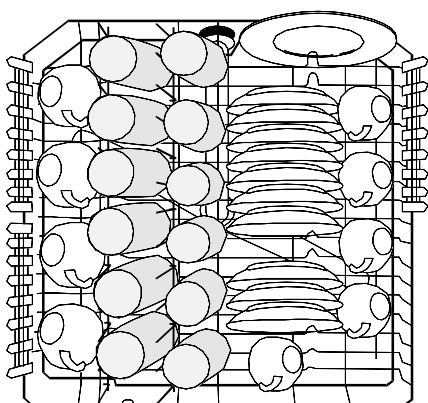

Нижняя корзина с корзиной для столовых приборов

Вариант 1

Вариант 2

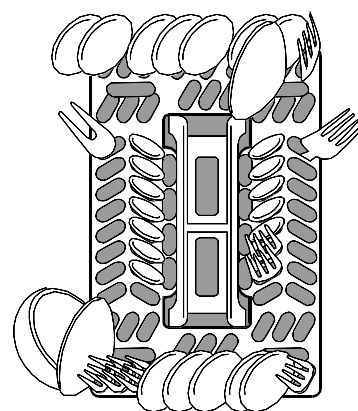
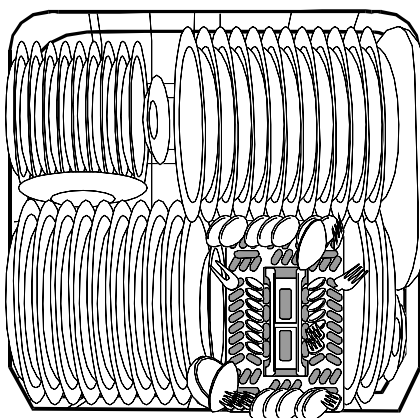
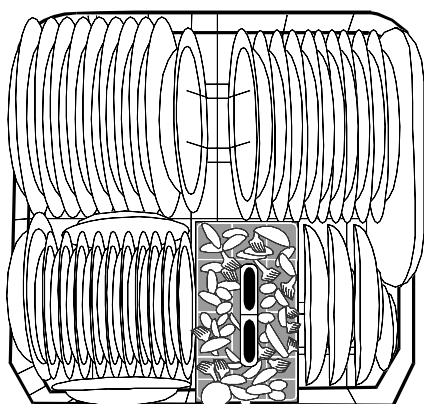

# Установка посудомоечной машины

- Посудомоечная машина должна быть приведена в устойчивое горизонтальное положение и установлена на твердом полу.
- Завинчивающиеся ножки вывинтите прилагающимся гаечным ключом, чтобы компенсировать неровности пола и выровнять высоту посудомоечной машины по высоте остальной мебели.
- Подводящий и отводной шланги, а также сетевой кабель, должны быть свободно расположены в цокольном углублении сзади, чтобы таким образом они не могли быть подломлены или придавлены.
- Помимо того, посудомоечная машина должна быть надежно привинчена к общей кухонной столешнице или к по соседству стоящей мебели. Эта мера необходима для обеспечения защиты прибора от опрокидывания.
- Отдельностоящие приборы могут быть установлены без дополнительного закрепления.

Если посудомоечная машина стоит рядом с газовой или угольной плитой, то между плитой и посудомоечной машиной до линии верхнего края столешницы (глубина 57,5 см) нужно установить термоизолирующую панель из негорючего материала. Со стороны плиты панель должна быть покрыта алюминиевой фольгой.

# Подключение посудомоечной машины

## Подвод воды

Посудомоечная машина оснащена страховочными устройствами, которые препятствуют обратному попаданию воды в водопроводную сеть для питьевой воды.

- Посудомоечная машина может быть подключена к холодной воде и к горячей воде с температурой не выше 60 °С.
- Посудомоечную машину **нельзя** подключать к открытому устройству для подогрева воды и к газовой колонке.

## Допустимое водяное давление

Минимальное допустимое водяное давление: 1 бар (=10Н/см <sup>2</sup> =100 кПа)	Если водяное давление ниже 1 бар, обратитесь за советом в наш сервисный центр.
Максимальное допустимое водяное давление: 10 бар (=100 Н/см <sup>2</sup> =1 МПа)	Если водяное давление выше 10 бар, нужно поставить уменьшающий давление вентиль (в ассортименте специализированных магазинов).

## Подсоединение подводящего шланга



Подводящий шланг не должен быть при подсоединении подломлен, придавлен или пережат.

Подсоедините подводящий шланг к водяному крану с наружной резьбой (3/4 дюйма). Соединительную гайку крепления для шланга заворачивайте только **рукой**.



Чтобы не ограничивать возможность пользования водой в кухне для других целей, мы советуем установить дополнительный кран или сделать ответвление к существующему крану.

- Если Вам нужен более длинный подводящий шланг, чем тот, который прилагается к посудомоечной машине, то Вам следует использовать следующие имеющиеся в отделах специализированной торговли комплекты шлангов:

– Комплект шлангов “WRflex 100” (номер по каталогу 911 239 034)

– Комплект шлангов “WRflex 200” (номер по каталогу 911 239 035)

## Отвод воды

### Отводной шланг

 Отводной шланг не должен быть подломлен, придавлен или пережат.

- Присоединение отводного шланга:
  - максимальная допустимая высота подъема отводного шланга: 1 метр.
  - минимальная требуемая высота 30 см над нижним краем прибора.

### Удлинительные шланги

- Удлинительные шланги можно приобрести в специализированных магазинах или через наш сервисный центр. Внутренний диаметр удлинительных шлангов должен составлять 19 мм, тогда работа прибора будет протекать нормально.
- Удлинительные шланги могут быть протянуты по горизонтали на расстояние не свыше 3 метров, максимально допустимая высота для подсоединения отводного шланга тогда составляет 85 см.

### Подсоединение сифона

- Наконечник отводного шланга (диаметр 19 мм) подходит ко всем общеупотребительным типам сифонов. Внешний диаметр подсоединения сифона должен составлять минимум 15 мм.
- Следует прикрепить отводной шланг к подсоединению сифона с помощью прилагающегося зажима для шланга.

### Отвод воды в раковину (возможно только для отдельно стоящих приборов)

Если Вы хотите подвесить отводной шланг в раковине, используйте насадной переходник для шланга. Вы можете его заказать в сервисном центре ELECTROLUX.

1. Насадите переходник на отводной шланг.
2. Закрепите отводной шланг на раковине таким образом, чтобы застраховать его от соскальзывания. Протяните шнур через дырку в переходнике для шланга и закрепите его на стене или на кране для воды.

### Система водозащиты

Для защиты от причиняемых водой повреждений посудомоечная машина оснащена системой водозащиты.

В случае неполадки страховочный вентиль в приборе немедленно прерывает подвод воды и включается сливной насос. В результате вода не может вытечь из прибора.

Оставшаяся в приборе вода автоматически откачивается.

 Система водозащиты функционирует и тогда, когда прибор выключен, однако он **не должен быть** выключен из электросети.

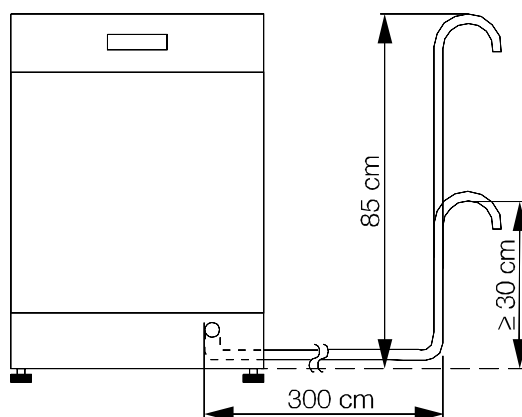

## Электрическое подключение



Согласно техническим условиям подключения, постоянное подключение к электрической сети может быть произведено только уполномоченным на это электромонтером.

При подключении учитывайте предписания местных предприятий электроснабжения.

После монтажа посудомоечной машины части, находящиеся под напряжением, должны быть недоступны.

Данные по электрическому подключению находятся на фирменной табличке справа с краю на боковой стороне дверцы посудомоечной машины. Если Ваш прибор имеет несколько вариантов подключения, дополнительно следует принимать во внимание указания схемы переключения, расположенной на сетевом разъеме.

Перед подключением удостоверьтесь в том, что обозначенные на фирменной табличке посудомоечной машины номинальное напряжение и вид тока соответствуют напряжению и виду тока по месту установки. Требования электрозащиты также обозначены на фирменной табличке.

С целью отключения посудомоечной машины от сети вытащите сетевой штепсель. В случае, если прибор имеет постоянное подключение к сети, следует отключать прибор от сети с помощью электротехнических приспособлений (предохранителей — винтовые предохранители вывинтить, линейного выключателя, автоматического предохранительного выключателя и т.п.) с шириной размыкания контакта > 3 мм.

## Технические правила подсоединения

Подводящий и отводной шланги, а также сетевой кабель, должны подсоединяться с боковой стороны посудомоечной машины, потому что сзади для этого нет места.

Следующий пример санитарно-технической и электрической установки следует рассматривать только как рекомендацию, потому что определяющими для установки являются местные условия (имеющиеся возможности подключения, местные предписания по подключению электричества или водопровода и т.д.).

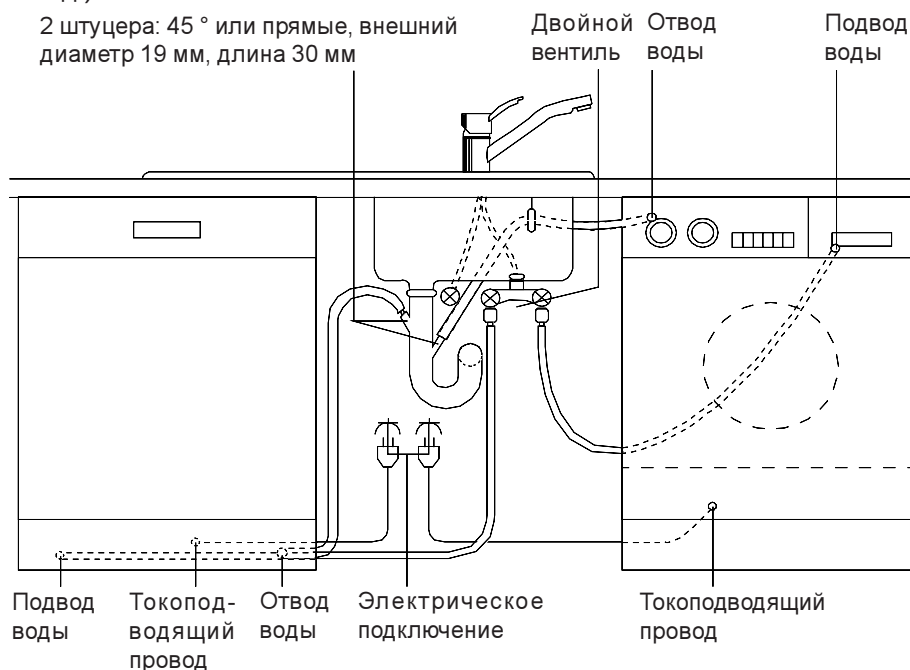

## СЕРВИС

В главе “Что, делать, если...” перечислены основные неполадки, которые Вы можете устранить самостоятельно.

Если несмотря на это Вы обратитесь в сервисный центр по поводу какой-либо из перечисленных неполадок, которые можно устранить указанным в таблице способом или неполадки, вызванной неправильным обслуживанием посудомоечной машины, то за посещение техника сервисного центра взимается плата даже и во время действия гарантийного срока.

Если по поводу неполадки Вашей машины Вы не обнаружите никаких указаний в настоящей “Инструкции по эксплуатации”, то обратитесь, пожалуйста, в сервисный центр.

Назовите, пожалуйста, сервисному центру номер изделия (PNC) и серийный номер (S-No), которые находятся на фирменной табличке. Фирменная табличка расположена справа с краю на боковой стороне дверцы.

Чтобы Вы всегда могли легко найти эти номера, мы рекомендуем Вам вписать их на эту страницу:

Номер изделия (PNC):.....

Серийный номер (S-No): .....

