



käyttöohje
Инструкция по
эксплуатации
bruksanvisning

Astianpesukone
Посудомоечная машина
Diskmaskin

ESL 46500

Electrolux. Thinking of you.

Lue lisää osoitteessa www.electrolux.com

SISÄLLYS

Turvallisuusohjeet	2	Ruokailuvälineiden ja astioiden	
Laitteen kuvaus	5	järjestäminen koneeseen	10
Käyttöpaneeli	5	Pesuohjelman valitseminen ja	
Laitteen käyttö	7	käynnistäminen	11
Vedenpehmentimen asettaminen	7	Pesuohjelmat	12
Astianpesukoneen erikoissuolan käyttö	8	Hoito ja puhdistus	12
		Käyttöhäiriöt	13
Pesuaineen ja huuhtelukirkasteen käyttö	9	Tekniset tiedot	15
		Ympäristönsuojelu	16
Multitab-toiminto	10		

Oikeus muutoksiin pidätetään



TURVALLISUUSOHJEET

Lue nämä käyttöohjeet huolellisesti ennen laitteen asentamista ja käyttöä:

- Turvallisuutesi ja omaisuuden turvallisuuden vuoksi.
- Ympäristön suojelemiseksi.
- Laitteen virheettömän käytön takaamiseksi.

Säilytä nämä ohjeet aina laitteen mukana, myös muuton yhteydessä tai laitteen vaihtaessa omistajaa.

Valmistaja ei ota vastuuta vahingoista, jotka aiheutuvat laitteen virheellisestä asennuksesta tai käytöstä.

Lasten ja taitamattomien henkilöiden turvallisuus

- Älä anna fyysisesti tai aisteiltaan rajoittuneiden tai muulla tavalla taitamattomien tai kokemattomien henkilöiden, mukaan lukien lapset, käyttää laitetta. Ellei heidän turvallisuudestaan vastuussa oleva henkilö valvo ja opasta heitä laitteen käytössä.
- Lapsia on valvottava, jotta he eivät leikkisi laitteella.
- Pidä kaikki pakkausmateriaalit lasten ulottumattomissa. Olemassa on tukehtumistai henkilövahinkovaara.
- Säilytä kaikki pesuaineet turvallisessa paikassa. Älä anna lasten koskea pesuaineisiin.
- Pidä lapset ja kotieläimet poissa laitteen luota silloin, kun sen luukku on auki.

Yleiset turvallisuusohjeet

- Älä muuta laitteen teknisiä ominaisuuksia. Olemassa on henkilövahinkovaara ja laitteen vaurioitumisvaara.
- Noudata konetiskiaineen pakkaukseen merkittyjä turvallisuusohjeita välttääksesi aiheuttamasta vahinkoa silmille tai suun tai nielun limakalvoille.
- Älä juo laitteessa olevaa vettä. Koneen sisällä voi olla konetiskiaineen jäämiä.
- Älä pidä laitteen luukku auki ilman valvontaa. Täten vältetään mahdolliset henkilövahingot eikä luukkuun voida kaatua.
- Älä istu tai seiso avoimen luukun päällä.

Käyttö

- Tämä laite on tarkoitettu ainoastaan kotitalouskäyttöön. Älä käytä laitetta muihin tarkoituksiin henkilö- ja omaisuusvahinkojen välttämiseksi.
- Pese astianpesukoneessa vain konepesuun soveltuvia tarvikkeita.
- Älä aseta laitteeseen, sen lähelle tai päälle syttyviä tuotteita tai syttyviin tuotteisiin kostutettuja esineitä. Olemassa on räjähdys- tai tulipalovaara.
- Aseta veitset ja muut teräväkärkiset esineet ruokailuvälinekoriin kärki alaspäin. Voit asettaa ne myös yläkoriin tai veitsikoriin vaakasuoraan asentoon. (Kaikkissa malleissa ei ole veitsikoria).
- Käytä ainoastaan astianpesukoneeseen soveltuvia tuotteita (konetiskiaine, vedenpehennyssuola ja huuhtelukirkaste).

- Suola, jota ei ole tarkoitettu astianpesukoneelle, vahingoittaa vedenpehmentintä.
- Täytä suolasäiliö juuri ennen pesuohjelman käynnistämistä. Laitteeseen jäänyt suola voi aiheuttaa korroosiota tai muodostaa reiän laitteen pohjaan.
- Älä aseta huuhtelukirkastesäiliöön mitään muuta ainetta kuin huuhtelukirkastetta (astianpesukoneen puhdistusainetta, nestemäistä pesuainetta). Ne voivat vahingoittaa laitetta.
- Tarkista ennen ohjelman käynnistämistä, että suihkuvarret pyörivät esteettä.
- Laitteesta voi tulla kuumaa höyryä, jos luukku avataan pesuohjelman ollessa käynnissä. Olemassa on palovammavaara.
- Älä poista astioita laitteesta, ennen kuin pesuohjelma on päättynyt.

Hoito ja puhdistus

- Kytke laite pois toiminnasta ja irrota pistoke pistorasiasta ennen kuin aloitat laitteen puhdistuksen.
- Älä käytä tulenarkoja tai syövyttäviä tuotteita.
- Älä käytä astianpesukonetta ilman sihtejä. Tarkista, että sihdit on asetettu oikein paikalleen. Jos sihdit on asennettu väärin paikoilleen, pesutulos voi olla huono ja laite voi vaurioitua.
- Älä suihkuta vettä tai käytä höyryä laitteen puhdistamiseen. Ne voivat aiheuttaa sähköiskun ja laitteen vaurioitumisen.

Asennus

- Tarkista, ettei laitteessa ole vaurioita. Älä asenna tai kytke vaurioitunutta laitetta sähköverkkoon, ota yhteys jälleenmyyjään.
- Poista kaikki pakkausmateriaalit ennen kuin asennat laitteen tai käytät sitä.
- Ainoastaan pätevä alan ammattilainen saa suorittaa laitteen sähköliittämisen, putkiliittämisen ja asennuksen. Täten vältetään laitteen rakennevauriot ja henkilövahingot.
- Tarkista, että virtajohto on irrotettu pistorasiasta asennuksen aikana.
- Älä poraa reikiä laitteen sivupaneeliin. Poraminen voi vaurioittaa hydraulikka- ja sähköosia.

- **Tärkeää!**Noudata oheisen asennusoppaan ohjeita seuraavissa toimenpiteissä:
 - Laitteen asentaminen.
 - Ovipaneelin asentaminen.
 - Liitäntä vesijohtoverkkoon ja viemäriin.
- Varmista, että laite asennetaan turvallisten rakenteiden alapuolelle ja lähelle.

Varotoimet jäätyminen estämiseksi

- Laitetta ei saa asentaa tilaan, jossa lämpötila on alle 0 °C.
- Valmistaja ei vastaa jäätymisvaurioista.

Vesiliitäntä

- Kytke laite vesijohtoverkkoon uusia letkuja käyttäen. Älä käytä vanhoja letkuja.
- Älä liitä laitetta uuteen putkistoon tai putkistoon, jota ei ole käytetty pitkään aikaan. Anna veden juosta muutaman minuutin ajan ennen kuin liität vedenottoletkun.
- Varmista, että vesiletkut eivät joudu puristuksiin tai vaurioitu kun asennat laitetta.
- Varmista, että vesiliittämät ovat tiiviit, jotta niistä ei vuoda vettä asennuksen jälkeen.
- Varmista, että letkut eivät vuoda kun käytät laitetta ensimmäisen kerran.
- Vedenottoletkussa on varoventtiili ja kaksinkertainen vaippa, jonka sisällä on virtajohto. Vedenottoletku on paineenalainen vain veden virtatessa. Jos vedenottoletku alkaa vuotaa, varoventtiili katkaisee veden virtauksen.
 - Ole varovainen liittäessäsi vedenottoletkua:
 - Älä laita vedenottoletkua tai varoventtiiliä veteen.
 - Jos vedenottoletku tai varoventtiili vaurioituu, irrota pistoke heti pistorasiasta.
 - Varoventtiilillä varustetun vedenottoletkun saa vaihtaa ainoastaan valtuutettu huoltoliike.



Varoitus! Vaarallinen jännite.

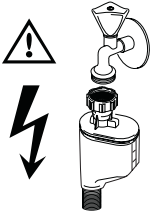

Sähköliitäntä

- Laite on kytkettävä maadoitettuun pistorasiaan.
- Varmista, että arvokilven sähkö tiedot vastaavat kotitalouden sähköverkon arvoja.
- Kytke pistoke maadoitettuun pistorasiaan.
- Älä käytä jakorasioita tai jatkojohtoja. Olemassa on tulipalovaara.
- Älä vaihda tai muuta virtajohtoa. Ota yhteys huoltoliikkeeseen.
- Varmista, ettei virtajohto ja kaapeli jää puristuksiin tai vaurioitu laitteen takana.
- Varmista, että laitteen verkkovirtakytkentä on ulottuvilla laitteen asennuksen jälkeen.
- Älä vedä virtajohdosta pistoketta irrottaessasi. Vedä aina pistokkeesta.

Huoltoliike

- Vain pätevä henkilö voi korjata tai huoltaa laitetta. Ota yhteys huoltoliikkeeseen.
- Käytä vain alkuperäisiä varaosia.

Laitteen hävittäminen

- Välttääksesi henkilö- ja omaisuusvahingot:
 - Irrota pistoke pistorasiasta.
 - Leikkaa johto irti ja hävitä se.
 - Irrota luukun lukitusjärjestelmä. Täten lapset tai kotieläimet eivät voi jäädä laitteen sisälle kiinni. Muutoin olemassa on tukehtumisvaara.
 - Hävitä laite viemällä se paikalliseen jätteenkeräyspisteeseen.

Varoitus! Konetiskiaineet ovat vaarallisia ja ne voivat aiheuttaa korroosiota!

- Jos konetiskiaineet pääsevät aiheuttamaan vahinkoa, ota välittömästi yhteys lääkäriin.
- Jos konetiskiainetta pääsee suuhun, ota välittömästi yhteys lääkäriin.
- Jos konetiskiaineita pääsee silmiin, ota välittömästi yhteys lääkäriin ja huuhtelee silmät vedellä.
- Pidä konetiskiaineet turvallisessa paikassa lasten ulottumattomissa.
- Älä pidä laitteen luukkua auki silloin, kun pesuainelokerossa on konetiskiainetta.
- Täytä pesuainelokero juuri ennen pesuohjelman käynnistämistä.

LAITTEEN KUVAUS

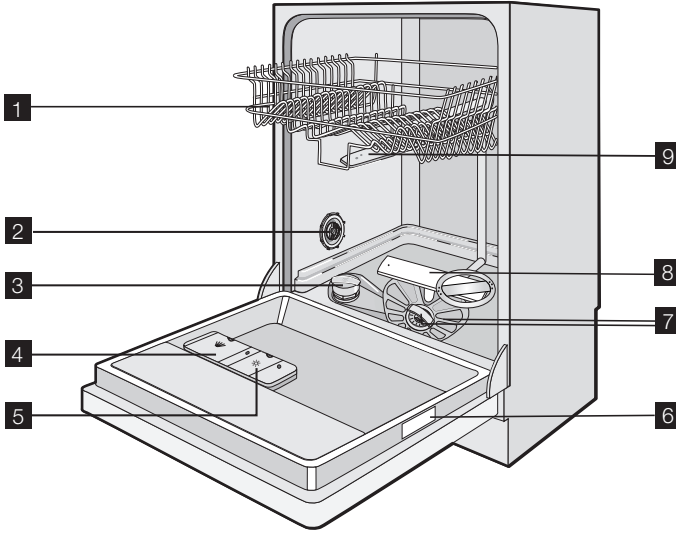

- 1 Yläkori
- 2 Vedenkovuuden säädin
- 3 Suolasäiliö
- 4 Pesuainelokero
- 5 Huuhtelukirkastelokero
- 6 Arvokilpi
- 7 Sihdit
- 8 Alempi suihkuvarsi
- 9 Ylempi suihkuvarsi

Visuaalinen merkki

- Kun pesuohjelma käynnistyy, astianpesukoneen luukun alapuolella lattiassa näkyy

punainen valomerkki. Kyseinen punainen valomerkki palaa, kunnes pesuohjelma on suoritettu.

- Kun pesuohjelma on suoritettu loppuun, astianpesukoneen luukun alapuolella lattiassa näkyy vihreä valomerkki.
- Kun laitteessa tapahtuu toimintahäiriö, astianpesukoneen luukun alapuolella lattiassa näkyvä punainen valomerkki alkaa vilkkumaan.

- i** Visuaalista merkkiä ei näy, jos laite on asennettu sellaiselle korkeudelle, että kalustelevy peittää sen.

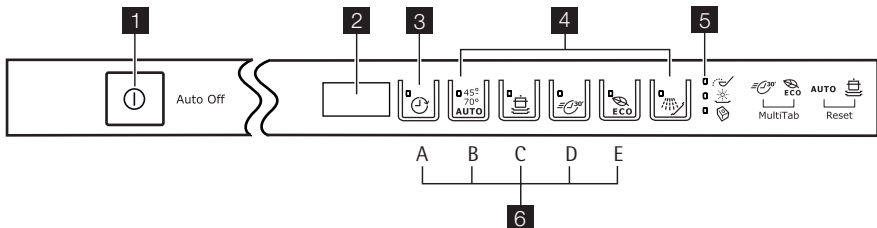

KÄYTTÖPANEELI

- i** Painikkeet sijaitsevat käyttöpaneelin yläosassa. Painikkeita voidaan käyttää pitämällä laitteen luukku raollaan.



- 1 Virtakytkin
- 2 Näyttö
- 3 Ajastimen painike
- 4 Ohjelmanvalintapainikkeet
- 5 Merkkivalot
- 6 Toimintopainikkeet

Merkkivalot

	Suolan merkkivalo. Merkkivalo syttyy, kun suolaa on lisättävä säiliöön. ¹⁾ Merkkivalo voi palaa edelleen muutaman tunnin ajan sen jälkeen, kun suolaa on täytetty säiliöön. Tämä ei vaikuta millään tavalla laitteen toimintaan.
	Huuhtelukirkasteen merkkivalo. Syttyy, kun huuhtelukirkastetta on lisättävä säiliöön. ¹⁾
	Multitab-toiminnon merkkivalo. Syttyy, kun otat toiminnon käyttöön.

1) Kun suolan ja/tai huuhtelukirkasteen säiliö on tyhjä, vastaava merkkivalo ei syty ohjelman ollessa käynnissä.

Virtakytkin

Paina virtakytkintä laitteen kytkemiseksi toimintaan ja pois toiminnasta.

Kun ohjelman päättymisestä on kulunut kymmenen minuuttia, Auto Off-toiminto kytkee laitteen automaattisesti pois toiminnasta. Tämä vähentää energiankulutusta.

Näyttö

Näytössä näkyy:

- Vedenpehmentimen tason elektroninen säätö.
- Huuhtelukirkastelokeron käyttöönotto/käytöstäpoisto (vain Multitab-toiminnon ollessa käytössä).
- Pesuohjelman aika.
- Pesuohjelman jäljellä oleva aika.
- Pesuohjelman loppu (digitaalinäytössä näkyy nolla).
- Ajastetun käynnistymisen aika.
- Hälytyskoodit.
- Merkkiäänien käytöstäpoisto/käyttöönotto.

Ajastimen painike

Paina tätä painiketta toistuvasti ohjelmoidaksesi pesuohjelman käynnistymisen 1-24 tunnin päähän.

Ohjelmanvalintapainikkeet

Valitse pesuohjelma painamalla jotakin näistä painikkeista. Vastaava merkkivalo syttyy. Katso kohta "Pesuohjelmat".

Toimintopainikkeet

Näillä painikkeilla voidaan:

- Säättää vedenpehmentimen tasoa elektronisesti. Katso kohta "Vedenpehmentimen asettaminen".
- Multitab-toiminnon käyttöönotto/käytöstäpoisto. Katso kohta "Multitab-toiminto".
- Huuhtelukirkastelokeron käyttöönotto ja käytöstäpoisto silloin, kun Multitab-toiminto on päällä. Lue ohjeet kohdasta "Käyttöhäiriöt".
- Peruuta käynnissä oleva pesuohjelma. Katso kohta "Pesuohjelman valitseminen ja käynnistäminen".
- Äänimerkkien ottaminen käyttöönotto ja käytöstäpoisto. Katso kohta "Äänimerkit".

Asetustila

Laitteen on oltava asetustilassa seuraavien toimenpiteiden aikana:

- Pesuohjelman asettaminen ja käynnistäminen.
- Ajastetun käynnistymisen asettaminen ja käynnistäminen.
- Vedenpehmentimen tason elektroninen säätö.
- Multitab-toiminnon käyttöönotto/käytöstäpoisto.
- Huuhtelukirkastekotelon käyttöönotto/käytöstäpoisto silloin, kun Multitab-toiminto on päällä.
- Merkkiäänien käyttöönotto/käytöstäpoisto.

Kytke laite toimintaan. Laite on asetustilassa, kun:

- Kaikki ohjelmien merkkivalot syttyvät.

Kytke laite toimintaan. Laite ei ole asetustilassa, kun:

- Vain yhden ohjelman merkivalo syttyy.
- Näytössä näkyy pesuohjelman tai ajastetun käynnistyksen aika.
 - Siirry takaisin asetustilaan peruuttamalla ohjelma tai ajastin. Katso kohta "Pesuohjelman valitseminen ja käynnistäminen".

Äänimerkit

Äänimerkkejä kuuluu seuraavissa tilanteissa:

- Pesuohjelma on päättynyt.
- Vedenpehmentimen tasoa säädetään elektronisesti.
- Laitteen toimintahäiriö.

i Tehdasasetus: päällä:

Äänimerkkien poistaminen käytöstä

1. Kytke laite toimintaan.
2. Varmista, että laite on asetustilassa.

LAITTEEN KÄYTTÖ

1. Varmista, että vedenpehmentimen taso vastaa alueesi veden kovuutta. Säädä vedenpehmentimen tasoa tarvittaessa.
2. Täytä suolasäiliö astianpesukoneille tarkoitettulla erikoissuolalla.
3. Täytä huuhtelukirkastekotelo huuhtelukirkasteella.
4. Aseta astiat ja ruokailuvälineet astianpesukoneeseen.
5. Aseta astioiden tyyppile ja likaisuusasteelle sopiva pesuohjelma.

3. Paina ja pidä alhaalla toimintopainikkeita (B) ja (C) samanaikaisesti, kunnes toimintopainikkeiden (A), (B) ja (C) merkkivalot vilkkuvat.
4. Vapauta toimintopainike (B) ja (C).
5. Paina toimintopainiketta (C).
 - Toimintopainikkeiden (A) ja (B) merkkivalot sammuvat.
 - Toimintopainikkeen (C) merkkivalo vilkkuu edelleen.
 - Näytössä näkyy äänimerkkien asetus.

lb	Äänimerkit ovat käytössä.
Ob	Äänimerkit on poistettu käytöstä.

6. Muuta asetusta toimintopainikkeella (C).
7. Kytke laite pois toiminnasta vahvistaaksesi asetukset.

Kun haluat ottaa äänimerkit uudelleen toimintaan, suorita vaiheet (1) - (7).

6. Annostele pesuainelokeroon oikea määrä konetiskiainetta.
7. Käynnistä pesuohjelma.

i Jos käytät yhdistelmäpesuainetabletteja ("3 in 1", "4 in 1", "5 in 1", jne.), käytä Multitab-toimintoa (katso kohta "Multitab-toiminto").

VEDENPEHMENTIMEN ASETTAMINEN

Vedenpehmentimen poistaa vedestä mineraaleja ja suoloja. Kyseiset mineraalit ja suolat voivat vaurioittaa laitetta.

Säädä vedenpehmentimen tasoa, jos se ei sovi alueesi veden kovuuteen.

Kysy paikallisen veden kovuus paikalliselta vesilaitokselta.

Vedenkovuus				Vedenkovuuden asetus	
Saksalainen järjestelmä (dH°)	Ranskalainen järjestelmä (°TH).	mmol/l	Clarcken järjestelmä.	manuaalinen	elektroninen
51 - 70	91 - 125	9,1 - 12,5	64 - 88	2 ¹⁾	10
43 - 50	76 - 90	7,6 - 9,0	53 - 63	2 ¹⁾	9

Saksalainen järjestelmä (dH°)	Vedenkovuus			Vedenkovuuden asetus	
	Ranskalainen järjestelmä (°TH).	mmol/l	Clarcken järjestelmä.	manuaalinen	elektroninen
37 - 42	65 - 75	6,5 - 7,5	46 - 52	2 ¹⁾	8
29 - 36	51 - 64	5,1 - 6,4	36 - 45	2 ¹⁾	7
23 - 28	40 - 50	4,0 - 5,0	28 - 35	2 ¹⁾	6
19 - 22	33 - 39	3,3 - 3,9	23 - 27	2 ¹⁾	5 ¹⁾
15 - 18	26 - 32	2,6 - 3,2	18 - 22	1	4
11 - 14	19 - 25	1,9 - 2,5	13 - 17	1	3
4 - 10	7 - 18	0,7 - 1,8	5 - 12	1	2
< 4	< 7	< 0,7	< 5	1 ²⁾	1 ²⁾

1) Tehdasasetus.

2) Älä käytä suolaa tällä tasolla.

i Vedenpehmentintä on säädettävä sekä manuaalisesti että elektronisesti.

Manuaalinen asetus

Käännä vedenkovuuden säädin asentoon 1 tai 2 (katso taulukko).

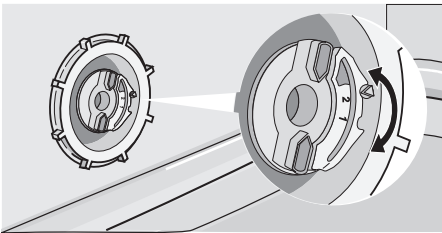

Elektroninen säätö

1. Kytke laite toimintaan. Varmista, että laite on asetustilassa.
2. Paina ja pidä alhaalla toimintopainikkeita (B) ja (C) samanaikaisesti, kunnes toi-

mintopainikkeiden (A), (B) ja (C) merkkivalot vilkkuvat.

3. Vapauta toimintopainikkeet (B) ja (C).

4. Paina toimintopainiketta (A).

- Toimintopainikkeiden (B) ja (C) merkkivalot sammuvat.
- Toimintopainikkeen (A) merkkivalo vilkkuu edelleen.
- Laitteesta kuuluu äänimerkki.
- Näytössä näkyy vedenpehmentimen asetus (esim. **5 L** ja laitteesta kuuluu viisi äänimerkkiä = taso 5).

5. Muuta asetusta painamalla toimintopainiketta (A) toistuvasti.

6. Kytke laite pois toiminnasta vahvistaaksesi asetukset.

i Jos vedenpehmentimen taso on asetettu elektronisesti tasoon 1, suolan merkkivalo ei syty.

ASTIANPESUKONEEN ERIKOISSUOLAN KÄYTTÖ

Suolasäiliön täyttäminen:

1. Avaa suolasäiliön korkki kiertämällä sitä vastapäivään.
2. Kaada suolasäiliöön litra vettä (vettä lisätään vain suolan ensimmäisen täytön yhteydessä).
3. Täytä suolasäiliö suolalla supillon avulla.
4. Poista suolasäiliön suun ympärille roiskunut suola.
5. Sulje suolasäiliön korkki kiertämällä sitä myötäpäivään.

i On normaalia, että suolasäiliöstä vuotaa vettä suolan lisäyksen yhteydessä.

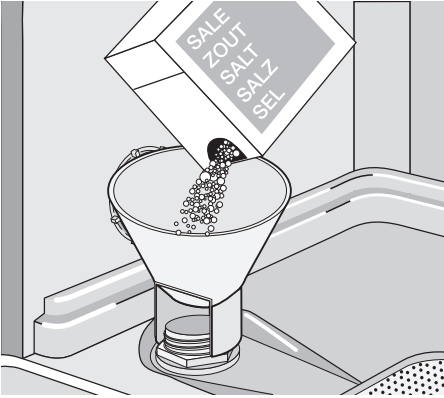

PESUAINEN JA HUUHTELUKIRKASTEEN KÄYTTÖ

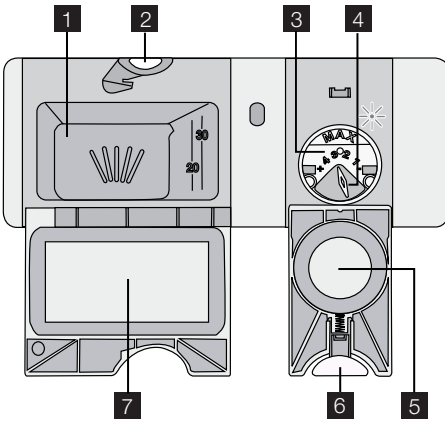

Konetiskiaineen käyttö

-  Voit suojella ympäristöä käyttämällä vain tarvitsemasi määrän pesuainetta. Noudata pesuainepakkauksessa annettuja valmistajan ohjeita.

Pesuainelokeron täyttäminen:

1. Painamalla vapautuspainiketta **2** voit avata huuhtelukirkastelokeron luukun **7**.
2. Laita pesuainetta lokeroon **1**.
3. Jos käytät esihuuhtelun sisältävää pesuohjelmaa, laita laitteen luukun sisäpuolelle pieni määrä pesuainetta.
4. Jos käytät pesuainetabletteja, laita pesutabletti pesuainelokeroon **1**.

5. Sulje pesuainelokero. Sulje kansi niin, että se naksauttaa kiinni.

- i** Valitse pitkä pesuohjelma, kun käytät pesuainetabletteja. Ne eivät liukene kokonaan lyhyen pesuohjelman aikana ja ne voivat täten heikentää pesutuloksien laatua.

Huuhtelukirkasteen käyttö

- i** Huuhtelukirkasteen ansiosta kuivissa astioissa ei ole raitoja ja läiskiä. Huuhtelukirkastetta annostellaan automaattisesti viimeisen huuhtelun aikana.

Huuhtelukirkastelokeron täyttäminen:

1. Painamalla vapautuspainiketta **6** voit avata huuhtelukirkastelokeron luukun **5**.
2. Täytä huuhtelukirkastelokero **3** huuhtelukirkasteella. Max-merkki ilmaisee maksimitason.
3. Pyyhi yliroiskunut huuhtelukirkaste imukykyisellä liinalla välttääksesi liiallisen vaahdonmuodostuksen pesuohjelman aikana.
4. Sulje huuhtelukirkastelokero. Sulje kansi niin, että se naksauttaa kiinni.

Säädä huuhtelukirkasteen annostelu

Tehdasasetus: asento 3.

Voit säätää huuhtelukirkasteen annostelun asennon 1 (pienin) ja asennon 4 (suurin) -alulle.

Kääntämällä huuhtelukirkasteen valitsinta

4 voit suurentaa tai pienentää annostelua.

MULTITAB-TOIMINTO

Multitab-toiminto on tarkoitettu yhdistelmäpesutableteille.

Yhdistelmäpesuainetabletti sisältää pesuaineen, huuhtelukirkasteen ja pehmenys-suolan. Jotkin pesutabletit voivat sisältää muitakin aineita.

Varmista, että tabletit sopivat alueesi veden kovuuteen (katso ohjeet tuotepakkauksesta).

Multitab-toiminto poistaa käytöstä huuhtelukirkasteen ja suolan annostelun.

Multitab-toiminto poistaa käytöstä suolan ja huuhtelukirkasteen merkkivalot.

Ohjelman kesto voi olla pitempi Multitab-toiminnon yhteydessä.

i Ota Multitab-toiminto käyttöön tai poista se käytöstä ennen pesuohjelman käynnistämistä. Multitab-toimintoa ei voi ottaa käyttöön tai poistaa käytöstä pesuohjelman ollessa käynnissä.

Multitab-toiminnon käyttöönotto

1. Kytke laite toimintaan.
2. Varmista, että laite on asetustilassa.
3. Paina ja pidä alhaalla painikkeita (D) ja (E) samanaikaisesti, kunnes Multitab-toiminnon merkkivalo vilkkuu.

4. Vapauta toimintopainikkeet (D) ja (E). Toiminto on kytketty toimintaan.

- Kun aktivoit Multitab-toiminnon, se on käytössä, kunnes poistat sen käytöstä.

Multitab-toiminnon käytöstä poistaminen ja konetiskiaineen, suolan ja huuhtelukirkasteen käyttäminen erikseen

1. Kytke laite toimintaan.
2. Varmista, että laite on asetustilassa.
3. Paina ja pidä alhaalla toimintopainikkeita (D) ja (E) samanaikaisesti, kunnes Multitab-toiminnon merkkivalo syttyy.
4. Vapauta toimintopainikkeet (D) ja (E). Toiminto on kytketty pois toiminnasta.
5. Täytä suolasäiliö ja huuhtelukirkastelokero.
6. Aseta veden kovuus korkeimpaan asetukseen.
7. Käynnistä pesuohjelma ilman astioita.
8. Kun pesuohjelma on suoritettu loppuun, säädä vedenpehennin alueesi veden kovuuden mukaan.
9. Säädä huuhtelukirkasteen määrä.

RUOKAILUVÄLINEIDEN JA ASTIOIDEN JÄRJESTÄMINEN KONEESEEN

i Katso Esimerkkejä RealLife täyttömääristä -tiedote.

Neuvoja ja vinkkejä

- Älä aseta astianpesukoneeseen esineitä, jotka imevät vettä (sienet, erilaiset kanakat).
- Poista ruokajäämät astioista.
- Pehmennä astioihin palaneet ruokajäämät.
- Aseta kupit, lasit, padat yms. alassuun.
- Varmista, ettei vesi kerääny astioihin tai kulhoihin.
- Varmista, etteivät ruokailuvälineet ja astiat tartu kiinni toisiinsa.

- Varmista, etteivät lasit kosketa toisiaan.
- Aseta pienet esineet ruokailuvälinekoriin.
- Aseta lusikoiden joukkoon muita ruokailuvälineitä, jotta lusikat eivät tartu toisiinsa.
- Kun asetat välineitä koreihin, varmista, että vesi voi koskettaa niiden kaikkia pintoja.
- Laita kevyet astiat yläkoriin. Tarkista, että astiat eivät pääse liikkumaan.
- Vesipisaroita voi jäädä muoviasiastioihin ja pannuihin, joissa on tarttumaton pinta.

PESUOHJELMAN VALITSEMINEN JA KÄYNNISTÄMINEN

Pesuohjelman käynnistäminen ilman ajastusta

1. Kytke laite toimintaan.
2. Varmista, että laite on asetustilassa.
3. Valitse pesuohjelma.
 - Vastaavan pesuohjelman merkkivalo syttyy.
 - Ohjelman kesto vilkkuu näytössä.
4. Kun suljet astianpesukoneen luukun, pesuohjelma käynnistyy automaattisesti.

Pesuohjelman käynnistäminen ajastuksella

1. Kytke laite toimintaan.
2. Varmista, että laite on asetustilassa.
3. Valitse pesuohjelma.
4. Paina ajastuksen painiketta toistuvasti, kunnes näytössä näkyy ajastuksen aika.
 - Ajastuksen aika vilkkuu näytössä.
 - Ajastuksen merkkivalo palaa.
5. Kun suljet astianpesukoneen luukun, ajanlaskenta käynnistyy automaattisesti.
 - Kun asetettu aika on kulunut loppuun, pesuohjelma käynnistyy automaattisesti.

i Luukun avaaminen keskeyttää ajanlaskennan. Kun suljet luukun uudelleen, ajastin käynnistyy uudelleen keskeytyskohdasta.

Ajastuksen peruuttaminen

Jos laitteen luukku on auki, eikä ajanlaskenta ole käynnistynyt

1. Paina ajastuksen painiketta toistuvasti, kunnes pesuohjelman aika näkyy näytössä.
 - Aika vilkkuu näytössä.
2. Kun suljet astianpesukoneen luukun, pesuohjelma käynnistyy automaattisesti.

Jos laitteen luukku on suljettu, ja ajanlaskenta on käynnissä

1. Avaa laitteen luukku.
2. Paina ajastuksen painiketta toistuvasti, kunnes pesuohjelman aika näkyy näytössä.

3. Kun suljet astianpesukoneen luukun, pesuohjelma käynnistyy automaattisesti.

Pesuohjelman keskeyttäminen

- Avaa laitteen luukku.
 - Pesuohjelma pysähtyy.
- Sulje laitteen luukku.
 - Pesuohjelma jatkuu kohdasta, jossa se keskeytyi.

Pesuohjelman peruuttaminen

Jos pesuohjelma ei ole vielä käynnistynyt, valintaa voidaan muuttaa.

Jos valintaa halutaan muuttaa pesuohjelman ollessa käynnissä, ohjelma on peruutettava.

1. Paina ja pidä toimintopainikkeita (B) ja (C) alhaalla, kunnes kaikkien ohjelmien merkkivalot syttyvät.
2. Vapauta toimintopainikkeet (B) ja (C). Asetettu ohjelma peruuntuu.

i Varmista, että pesuainelokerossa on konetiskiainetta ennen uuden pesuohjelman käynnistämistä.

Pesuohjelman päättymisen

Kun pesuohjelma päättyy, laitteesta kuuluu jaksottainen äänimerkki.

1. Avaa laitteen luukku, näytössä näkyy nolla.
2. Kytke laite pois päältä.
3. Pidä laitteen luukkua auki joitakin minuutteja saavuttaaksesi paremmat kuivaustulokset.

Astioiden poistaminen koreista

- Anna astioiden jäähtyä, ennen kuin tyhjennät ne koneesta. Kuumat astiat särkyvät helposti.
- Tyhjennä ensin alakori ja vasta sen jälkeen yläkori.
- Laitteen reunoilla ja luukussa voi olla vetä. Ruostumaton teräs jäähtyy nopeammin kuin astiat.

PESUOHJELMAT





Ohjelma	Likaisuusaste	Pestävät astiat	Ohjelman kuvaus
45° 70° AUTO 1)	Kaikki	Ruokailuastiat, ruokailuvälineet, kattilat ja pannut	Esipesu Varsinainen pesu 45 °C tai 70 °C Huuhtelut Kuivaus
	Erittäin likaiset astiat	Ruokailuastiat, ruokailuvälineet, kattilat ja pannut	Esipesu Varsinainen pesu 70 °C Huuhtelut Kuivaus
 2)	Tuore lika	Ruokailuastiat ja ruokailuvälineet	Varsinainen pesu 60 °C Huuhtelut
 ECO 3)	Normaaliliikaiset astiat	Ruokailuastiat ja ruokailuvälineet	Esipesu Varsinainen pesu 50 °C Huuhtelut Kuivaus
	Käytä tätä ohjelmaa astioiden nopeaan huuhteluun. Tämä estää ruokajäämien kiinnittymisen astioihin ja epämiellyttävien hajujen muodostumisen koneeseen. Älä käytä pesuainetta tämän ohjelman aikana.		Huuhtelut

1) Laite tunnistaa likaisuusasteen ja korissa olevien välineiden määrän. Se säätää automaattisesti lämpötilan ja veden määrän, energiankulutuksen ja ohjelman ajan.

2) Tämän ohjelman avulla voit pestä astiat, joissa on tuoretta likaa. Se tarjoaa hyvät pesutulokset lyhyessä ajassa.

3) Tämä on testilaitoksen standardi ohjelma. Tämä ohjelma pesee normaaliliikaiset astiat ja ruokailuvälineet tehokkaimmilla veden- ja energiankulutuksella. Katso testitiedot toimitetusta esitteestä.

Kulutusarvot

Ohjelma	Ohjelman aika (minuuttia)	Energiankulutus (kWh)	Vedenkulutus (litroina)
45° 70° AUTO	70 - 130	0,7 - 1,3	8 - 16
	120 - 130	1,1 - 1,2	12 - 13
 2)	30	0,8	8
 ECO	160 - 170	0,7 - 0,8	8 - 9
	12	0,01	3

i Kulutusarvot voivat vaihdella veden paineen ja lämpötilan sekä energiansyötön ja astioiden määrän mukaisesti.

HOITO JA PUHDISTUS

Sihtien poistaminen ja puhdistaminen

Likaiset sihdit huonontavat pesutulosta.

Vaikka kyseiset sihdit vaativat vain pientä huoltoa, ne kannattaa tarkistaa ja tarvittaessa puhdistaa säännöllisesti.

1. Poista sihti (A) kääntämällä sitä vastapäivään ja poistamalla se sihdistä (B).

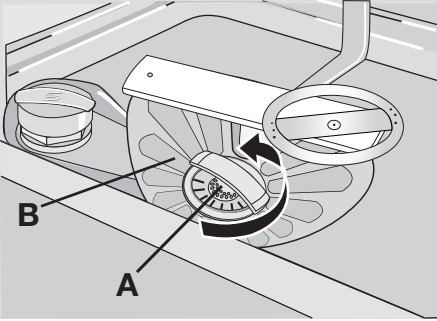

2. Sihti (A) koostuu kahdesta osasta. Pura sihti vetämällä sen osat toisistaan irti.

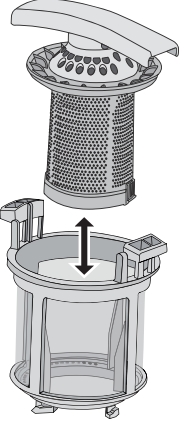

3. Puhdista sihdit huolellisesti vedellä.
4. Aseta sihdin (A) kaksi osaa yhteen ja paina. Varmista, että ne kiinnittyvät kunnolla yhteen.

5. Poista sihti (B).
6. Puhdista sihti (B) huolellisesti vedellä.
7. Aseta sihti (B) alkuperäiseen asentoonsa. Varmista, että se kiinnittyy oikein kahteen ohjaimen (C).

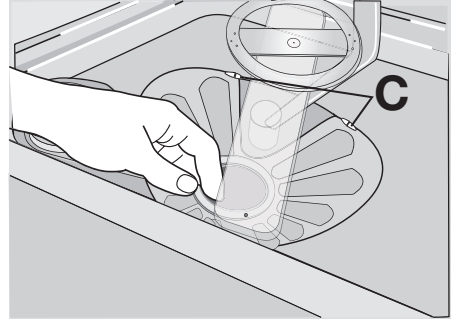

8. Aseta sihti (A) paikoilleen sihtiin (B). Käännä sihtiä (A) myötäpäivään, kunnes se lukittuu paikoilleen.

Suihkuvarsien puhdistaminen

Älä irrota suihkuvarsia.

Jos suihkuvarsien reiät ovat tukkeutuneet, poista lika ohutpääsellä esineellä.

Ulkopintojen puhdistaminen

Puhdista koneen ja ohjauspaneelin ulkopinnat kostealla, pehmeällä liinalla.

Käytä vain mietoja puhdistusaineita.

Älä käytä hankausainetta, hankaavia pesulappuja tai liuottimia (esim. aseton).

KÄYTTÖHÄIRIÖT

Laite ei käynnisty tai se pysähtyy käytön aikana.

Yritä etsiä ratkaisu ongelmaan (katso taukukko). Ota yhteys valtuutettuun huoltoliikkeeseen, jos ongelma toistuu.

Joidenkin toimintahäiriöiden kohdalla näytössä näkyy hälytyskoodi:

- **,10** - Astianpesukoneeseen ei tule vettä.
- **,20** - Koneeseen jää vettä.
- **,30** - Vesivahinkosuojaus on käytössä.

⚠ Varoitus! Kytke laite pois toiminnasta ennen tarkistusten suorittamista.

Ongelma	Mahdollinen syy	Mahdollinen ratkaisu
Astianpesukoneeseen ei tule vettä.	Vesihana on tukossa tai kalkkeutunut.	Puhdista vesihana.

Ongelma	Mahdollinen syy	Mahdollinen ratkaisu
	Vedenpaine on liian matala.	Ota yhteyttä paikalliseen vesilaitokseen.
	Vesihana on kiinni.	Avaa vesihana.
	Vedenottoletkun sihti on tukossa.	Puhdista sihti.
	Vedenottoletku on liitetty virheellisesti.	Varmista, että liitäntä on virheetön.
	Vedenottoletku on vaurioitunut.	Varmista, ettei vedenottoletkussa ole vaurioita.
Koneeseen jää vettä.	Altaan poistoviemäri on tukossa.	Puhdista altaan poistoviemäri.
	Tyhjennysletku on liitetty virheellisesti.	Varmista, että liitäntä on virheetön.
	Tyhjennysletku on vaurioitunut.	Varmista, ettei tyhjennysletkussa ole vaurioita.
Vesivahinkosuojaus on käytössä.		Sulje vesihana ja ota yhteyttä huoltoliikkeeseen.
Pesuohjelma ei käynnisty.	Laitteen luukku on auki.	Sulje luukku.
	Pistoketta ei ole kiinnitetty pistorasiaan.	Kytke pistoke pistorasiaan.
	Sulaketaulun sulake on palanut.	Vaihda sulake.
	Ajastin on asetettu.	<ul style="list-style-type: none"> • Peruuta ajastus. • Kun asetettu aika on kulunut loppuun, pesuohjelma käynnistyy automaattisesti.

Kytke virta laitteeseen tarkastusten jälkeen.

Ohjelma jatkuu keskeytyskohdasta.

Jos ongelma toistuu, ota yhteys huoltoliikkeeseen.

Jos näytössä näkyy muita hälytyskoodeja, ota yhteyttä huoltoliikkeeseen.

Huoltoliikkeen tarvitsemat tiedot löytyvät arvokilvestä.

Kirjoita tiedot ylös:

- Malli (MOD.)
-
- Tuotenumero (PNC)
- Sarjanumero (S.N.)

Pesu- ja kuivaustulokset eivät ole tyydyttäviä

Ongelma	Mahdollinen syy	Mahdollinen ratkaisu
Astiat eivät ole puhtaita.	Pesuohjelma ei sovi astioiden tyyppille ja likaisuusasteelle.	Varmista, että pesuohjelma sopii astioiden tyyppille ja likaisuusasteelle.
	Astioita ei ole asetettu oikein koreihin, vesi ei koskettanut kaikkia pintoja.	Aseta astiat oikein koreihin.
	Suihkuvarret eivät voineet pyöriä vapaasti. Koreihin virheellisesti asetetut astiat.	Varmista, etteivät astiat estä suihkuvarsien pyörintää.
	Sihdit ovat likaiset tai ne on koottu ja asennettu väärin.	Varmista, että sihdit ovat puhtaita ja oikein paikallaan.
	Konetiskiainetta on käytetty liian vähän tai ei lainkaan.	Varmista, että konetiskiainetta on riittävästi.

Ongelma	Mahdollinen syy	Mahdollinen ratkaisu
Astioissa on kalkkijäämiä.	Suolasäiliö on tyhjä.	Täytä suolasäiliö astianpesukoneille tarkoitetulla erikoissuolalla.
	Virheellinen vedenpehmentimen asetus.	Säädä vedenpehmentimen taso oikeaksi.
	Suolasäiliön korkki ei ole kunnolla kiinni.	Varmista, että suolasäiliön korkki on kunnolla kiinni.
Laseissa ja muissa astioissa on raitoja, valkoisia läiskiä tai sinertävä pinta.	Huuhtelukirkastetta on asetettu liikaa.	Pienennä huuhtelukirkasteen annostelua.
Laseissa ja muissa astioissa on kuivuneita vesipisaroiia.	Huuhtelukirkastetta on asetettu liian vähän.	Lisää huuhtelukirkasteen annostelua.
	Syynä voi olla käytetty pesuaine.	Käytä erimerkkistä konetiskiainetta.
Astiat ovat märkiä.	Pesuohjelmassa ei ollut kuivausta tai sen kuivausvaihe oli lyhyt.	Pidä luukua auki joitakin minuutteja saavuttaaksesi parhaan kuivaustuloksen.
Astiat ovat märkiä ja himmeitä.	Huuhtelukirkastelokero on tyhjä.	Täytä huuhtelukirkastelokero huuhtelukirkasteella.
	Muutab-toiminto on päällä (tämä toiminto poistaa automaattisesti huuhtelukirkastelokeron käytöstä).	Ota huuhtelukirkastelokero käyttöön.

Huuhtelukirkastelokeron ottaminen käyttöön

- Kytke laite toimintaan.
- Varmista, että laite on asetustilassa.
- Paina ja pidä alhaalla toimintopainikkeita (B) ja (C) samanaikaisesti, kunnes toimintopainikkeiden (A), (B) ja (C) merkkivalot vilkkuvat.
- Vapauta toimintopainikkeet (B) ja (C).
- Paina toimintopainiketta (B).
 - Toimintopainikkeiden (A) ja (C) merkkivalot sammuvat.

- Toimintopainikkeen (B) merkkivalo vilkkuu edelleen.
- Näytössä näkyy huuhtelukirkastelokeron asetus.

0d	Huuhtelukirkastelokero on pois käytöstä.
1d	Huuhtelukirkastelokero on käytössä.

- Muuta asetusta toimintopainikkeella (B).
- Kytke laite pois toiminnasta vahvistaaksesi asetukset.

TEKNISET TIEDOT

Mitat	Leveys Korkeus Syvyys	446 mm 818 - 898 mm 550 mm
Sähköliitäntä	Jännite Kokonaisteho Sulake Taajuus	220-240 V 2100 W 10 A 50 Hz
Vedenpaine	min. maks.	0,5 bar (0,05 MPa) 8 bar (0,8 MPa)
Vesiliitäntä ¹⁾	Kylmä tai kuuma vesi	maks. 60 °C

1) Liitä vedenottoletku hanaan, jossa on 3/4 tuuman kierre.

i Jos vesi kuumennetaan vaihtoehtoisen, ympäristöystävällisemmän energian avulla (esim. aurinko- tai valokennopa-

neelit ja tuulivoima), käytä kuumaa vettä energiankulutuksen vähentämiseksi.

YMPÄRISTÖNSUOJELU

Tuotteeseen tai sen pakkaukseen merkitty symboli , osoittaa, että tätä tuotetta ei saa laittaa sekajätteen joukkoon, vaan se on toimitettava erilliseen sähkö- ja elektroniikkajätteiden keräyspisteeseen. Asianmukaisella jätehuollolla estetään mahdolliset ympäristö- ja terveyshaitat. Laitetta ei saa purkaa ennen jätehuoltoon luovuttamista eikä laitteen sisälle saa laittaa muita jätteitä.

Tarkempia tietoja tämän tuotteen kierrättämisestä saat kuntasi jäteasioita hoitavalta viranomaiselta, liikkeestä josta tuote on ostettu tai internet sivuiltamme www.electrolux.fi.

Kierrätä materiaalit, joissa on merkintä . Kierrätä pakkaus viemällä se asianmukaisesti säiliöihin.

Electrolux. Thinking of you.

Обменяйтесь с нами своими мыслями на
www.electrolux.com

СОДЕРЖАНИЕ

Сведения по технике безопасности	17	Функция Multitab	25
Описание изделия	20	Загрузка столовых приборов и посуды	26
Панель управления	21	Выбор и запуск программы мойки	27
Эксплуатация изделия	22	Программы мойки	28
Установка смягчителя для воды	23	Уход и очистка	29
Использование соли для посудомоечных машин	24	Что делать, если ...	30
Использование моющего средства и ополаскивателя	25	Технические данные	32
		Охрана окружающей среды	32

Право на изменения сохраняется



СВЕДЕНИЯ ПО ТЕХНИКЕ БЕЗОПАСНОСТИ

Прежде чем приступать к установке и использованию, прочтите внимательно данное руководство:

- для обеспечения личной безопасности и безопасности вашего имущества;
- для охраны окружающей среды.
- для обеспечения правильной работы прибора.

Всегда храните настоящую инструкцию вместе с прибором, даже если перевозите его на новое место или передаете его другому лицу.

Производитель не несет ответственности за повреждения, вызванные неправильной установкой и использованием.

Безопасность детей и лиц с ограниченными возможностями

- Не допускайте лиц, включая детей, с ограниченной чувствительностью, умственными способностями или не обладающих необходимыми знаниями, к эксплуатации устройства. Они должны находиться под присмотром или получить инструкции от лица, ответственного за их безопасность.
- Дети должны быть под присмотром, чтобы они не играли с прибором.
- Храните все упаковочные материалы вне досягаемости детей. Существует

опасность удушения или получения травм.

- Храните все моющие средства в безопасном месте. Не позволяйте детям прикасаться к моющим средствам.
- Не подпускайте детей и домашних животных к прибору, когда его дверца открыта.

Общие правила техники безопасности

- Не изменяйте параметры данного прибора. Существует опасность получения травм и повреждения прибора.
- Соблюдайте инструкции по технике безопасности от производителя моющих средств, чтобы предотвратить ожоги глаз, рта и горла.
- Не пейте воду из прибора. В приборе могут оставаться частицы моющего средства.
- Не оставляйте прибор с открытой дверцей без надзора. Это предотвратит получение травмы и падение на открытую дверцу.
- Не садитесь и не вставляйте на открытую дверцу.

Эксплуатация

- Настоящий прибор предназначен только для бытового применения. Не используйте прибор для других целей

- для предотвращения травм у людей или ущерба собственности.
- Используйте прибор только для мытья принадлежностей, пригодных для мытья в посудомоечных машинах.
- Не кладите на прибор, рядом с ним или внутрь него легковоспламеняющиеся материалы или изделия, пропитанные легковоспламеняющимися веществами. Существует опасность взрыва или возгорания.
- Ножи и прочие заостренные предметы кладите в корзину для столовых приборов острием вниз. Если это невозможно, кладите их горизонтально в верхнюю корзину или в корзину для ножей. (Корзина для ножей есть не во всех моделях).
- Используйте только указанные продукты для посудомоечных машин (моющее средство, соль и ополаскиватель).
- Соль, не предназначенная для посудомоечных машин, может повредить устройство для смягчения воды.
- Насыпайте в прибор соль до начала выполнения программы мойки. Оставшаяся в приборе соль может вызывать коррозию или привести к возникновению отверстий в днище прибора.
- Не заливайте в дозатор ополаскивателя другие составы (средство для чистки посудомоечных машин, жидкое моющее средство и т.п.). Это может привести к повреждению прибора.
- Прежде чем запускать программу мойки, убедитесь, что разбрызгиватели могут свободно вращаться.
- Если открыть дверцу прибора во время выполнения программы мойки, из него может вырваться горячий пар. Существует опасность ожога кожи.
- Не извлекайте посуду из прибора, пока программа мойки не завершена.

Уход и чистка

- Перед выполнением операций по чистке и уходу выключите прибор и извлеките вилку сетевого шнура из розетки.

- Не используйте легковоспламеняющиеся материалы или вещества, которые могут вызывать коррозию.
- Не используйте прибор без фильтров. Убедитесь, что фильтры установлены правильно. При неправильно установленных фильтрах результаты мойки будут неудовлетворительными и возможно повреждение прибора.
- Не используйте для чистки прибора воду, подаваемую под давлением, или пар. Это может привести к поражению электрическим током или повреждению прибора.

Установка

- Убедитесь, что прибор не поврежден. Не устанавливайте и не подключайте поврежденный прибор, обратитесь к поставщику.
- Удалите все упаковочные материалы перед установкой и использованием прибора.
- Подключение к электросети, сантехнические работы и установку должен выполнять только квалифицированный специалист. Это предотвратит повреждение прибора и получение травмы.
- Убедитесь, что во время установки вилка сетевого шнура извлечена из розетки.
- Чтобы не повредить гидравлические и электрические компоненты, не сверлите боковые стенки прибора.
- **Важно!** Соблюдайте инструкции, приведенные в листовке, поставляемой вместе с прибором:
 - по установке прибора;
 - по сборке дверной панели;
 - по подключению к водопроводу и канализации.
- Убедитесь, что мебель над прибором и рядом с ним надежно закреплена.

Меры по предотвращению замерзания

- Не устанавливайте прибор в помещениях с температурой ниже 0°C.
- Производитель не несет ответственность за повреждения, вызванные воздействием мороза.

Подключение к водопроводу

- Для подключения к водопроводу и канализации используйте новые шланги. Не следует использовать бывшие в употреблении шланги.
- Не подключайте прибор к новым трубам или к трубам, которыми долго не пользовались. Спустите воду в течение нескольких минут и затем подключайте наливной шланг.
- Убедитесь, что при установке прибора шланги не были сдавлены или повреждены.
- Во избежание утечек воды проверьте герметичность всех гидравлических соединений.
- При первом использовании прибора убедитесь в отсутствии утечек воды в шлангах.
- Наливной шланг оснащен предохранительным клапаном и двойной оболочкой с внутренним сетевым кабелем. Наливной шланг находится под давлением только во время подачи воды. В случае утечки воды из наливного шланга предохранительный клапан перекрывает подачу воды.
 - Будьте осторожны при подключении наливного шланга:
 - Не погружайте наливной шланг или предохранительный клапан в воду.
 - Если наливной шланг или предохранительный клапан повреждены, немедленно извлеките вилку сетевого шнура из розетки.
 - По поводу замены наливного шланга с предохранительным клапаном обращайтесь в сервисный центр.

 **ВНИМАНИЕ!** Опасное напряжение.

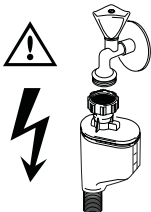

Подключение к электросети

- Прибор должен быть заземлен.
- Убедитесь, что параметры электропитания, указанные на табличке с техническими характеристиками, соответствуют параметрам электросети.
- Включайте прибор только в правильно установленную электрическую розетку с контактом заземления.
- Не пользуйтесь тройниками и удлинителями. Существует опасность возгорания.
- Запрещается выполнять замену сетевого кабеля или использовать сетевой кабель другого типа. Обратитесь в сервисный центр.
- Убедитесь, что при установке машины сетевой кабель и кабель сзади прибора не были передавлены или повреждены.
- Убедитесь, что после установки имеется доступ к вилке.
- Для отключения прибора от электросети не тяните за сетевой кабель. Всегда беритесь за вилку.

Сервисный центр

- Ремонтировать посудомоечную машину может только квалифицированный специалист. Обратитесь в сервисный центр.
- Следует использовать только оригинальные запасные части.

Утилизация прибора

- Для предотвращения риска возникновения травмы или повреждения
 - Выньте вилку сетевого шнура из розетки.
 - Обрежьте и выбросьте сетевой шнур.
 - снимите защелку дверцы. Это предотвратит попадание детей или домашних животных в прибор. Существует риск смерти от удушья.
 - Утилизируйте прибор в местном центре по утилизации отходов.

⚠ ВНИМАНИЕ! Моющие средства для посудомоечной машины опасны и могут вызывать раздражение!

- При возникновении происшествия с этими моющими средствами немедленно обратитесь к врачу.
- При попадании моющего средства в рот немедленно обратитесь к врачу.
- Если моющее средство попало в глаза, немедленно обратитесь к врачу и промойте глаза водой.

- Моющие средства для посудомоечной машины храните в безопасном и недоступном для детей месте.
- Не оставляйте дверцу прибора открытой, когда в дозаторе моющего средства находится моющее средство.
- Моющее средство следует помещать в дозатор только перед запуском программы мойки.

ОПИСАНИЕ ИЗДЕЛИЯ

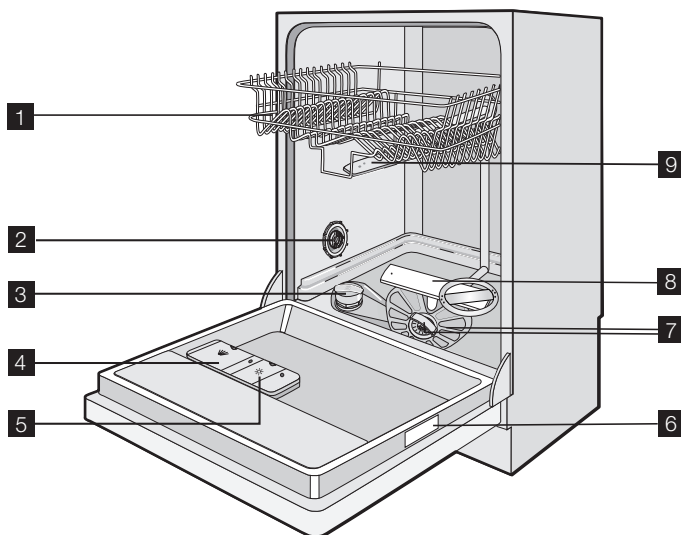

- 1** Верхняя корзина
- 2** Переключатель жесткости воды
- 3** Емкость для соли
- 4** Дозатор моющего средства
- 5** Дозатор ополаскивателя
- 6** Табличка с техническими данными
- 7** Фильтры
- 8** Нижний разбрызгиватель
- 9** Средний разбрызгиватель

Световой сигнал

- После запуска программы мойки на полу под дверцей посудомоечной машины появляется красный световой

сигнал. Красный сигнал остается видимым, пока программа мойки не будет завершена.

- После завершения программы мойки на полу под дверцей посудомоечной машины появляется зеленый световой сигнал.
- В случае неисправности прибора на полу под дверцей мигает красный световой сигнал.

i Если прибор установлен на возвышении заподлицо с дверцей кухонной мебели, то светового сигнала не будет видно.

ПАНЕЛЬ УПРАВЛЕНИЯ

i Элементы управления находятся наверху на панели управления. Для использования элементов управле-

ния держите дверцу прибора приоткрытой.

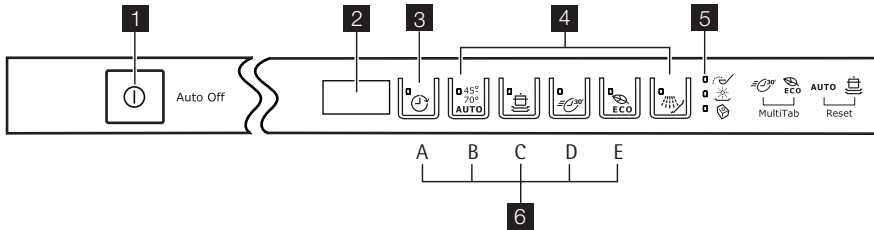

- 1** Кнопка "Вкл/Выкл"
- 2** Дисплей
- 3** Кнопка задержки пуска
- 4** Кнопки выбора программ
- 5** Индикаторы
- 6** Кнопки режимов

Индикаторы

	Индикатор отсутствия соли. Индикатор загорается, когда необходимо наполнить емкость для соли. ¹⁾ После наполнения емкости индикатор отсутствия соли может светиться в течение нескольких часов. Это не оказывает негативного влияния на работу прибора.
	Индикатор отсутствия ополаскивателя. Индикатор загорается, когда требуется наполнить дозатор ополаскивателя. ¹⁾
	Индикатор функции Multitab. Индикатор загорается при включении функции Multitab.

1) Индикаторы наличия соли и/или ополаскивателя не загораются во время выполнения программы мойки, даже когда соответствующие емкости пусты.

Кнопка "Вкл/Выкл"

Служит для включения или выключения прибора.

Через 10 минут после окончания программы мойки функция Auto Off автоматически отключает прибор. Таким образом снижается энергопотребление.

Дисплей

На дисплее отображается:

- электронная регулировка уровня устройства для смягчения воды;
- включение и выключение дозатора ополаскивателя (только при включенной функции Multitab);
- время программы мойки;
- время, оставшееся до окончания программы мойки;

- завершение программы мойки (в этом случае на дисплее отображается ноль);
- время задержки пуска;
- коды ошибок;
- включение и выключение звуковых сигналов.

Кнопка задержки пуска

Последовательным нажатием этой кнопки добейтесь задержки пуска программы мойки на срок от одного до 24 часов.

Кнопки выбора программ

Нажмите одну из этих кнопок, чтобы задать программу мойки. Загорится соот-

ветствующий индикатор. См. "Программы мойки".

Кнопки режимов

С помощью этих кнопок можно:

- Выполнить электронную регулировку уровня жесткости смягчителя для воды. См. "Настройка смягчителя для воды".
- Включить или выключить функцию Multitab. См. "Функция Multitab".
- Включить или выключить дозатор ополаскивателя (только при включенной функции Multitab). См. "Что делать, если..."
- Отменить запущенную программу мойки. См. "Выбор и запуск программы мойки".
- Включить или выключить звуковую сигнализацию. См. "Звуковая сигнализация".

Режим настройки

Прибор должен быть в режиме настройки для выполнения следующих операций:

- установка и запуск программы мойки;
- установка и запуск задержки пуска;
- электронная регулировка уровня устройства для смягчения воды;
- включение или выключение функции Multitab;
- включение или выключение дозатора ополаскивателя (только при включенной функции Multitab);
- выключение или включение звуковых сигналов.

Включите прибор. Прибор находится в режиме настройки, если:

- светятся все индикаторы программ.

Включите прибор. Устройство не находится в режиме настройки, если:

- светится только один индикатор программы.
- На дисплее отображается продолжительность программы мойки или задержки пуска.

- Для возврата в режим настройки необходимо отменить программу или задержку пуска. См. раздел "Выбор и запуск программы мойки";

Звуковая сигнализация

Звуковые сигналы можно услышать в следующих случаях:

- Программа мойки завершена.
- Осуществляется электронная регулировка уровня жесткости в устройстве для смягчения воды.
- Наличие неполадки в устройстве.

 Заводская настройка: "Вкл".

Отключение звуковой сигнализации

1. Включите прибор.
2. Убедитесь, что прибор находится в режиме настройки.
3. Нажмите и удерживайте кнопки режимов (B) и (C), пока не начнут мигать индикаторы кнопок режима (A), (B) и (C).
4. Отпустите кнопки режимов (B) и (C).
5. Нажмите кнопку режима (C).
 - Индикаторы кнопок режима (A) и (B) погаснут.
 - Индикатор кнопки режима (C) продолжит мигать.
 - На дисплее отображается настройка звуковой сигнализации.

1b

Звуковая сигнализация включена.

0b

Звуковая сигнализация отключена.

6. Нажмите кнопку режима (C) для изменения настройки.
7. Выключите прибор, чтобы подтвердить изменение.

Чтобы снова включить звуковую сигнализацию, выполните шаги (1)-(7).

ЭКСПЛУАТАЦИЯ ИЗДЕЛИЯ

1. Убедитесь, что уровень устройства для смягчения воды соответствует жесткости воды в вашей местности. В противном случае, выполните ре-

гулировку устройства для смягчения воды.

2. Насыпьте посудомоечную соль в емкость для соли.

3. Наполните ополаскивателем дозатор ополаскивателя.
4. Загрузите столовые приборы и посуду в прибор.
5. Задайте правильную программу мойки в соответствии с типом загрузки и степенью загрязнения.
6. Добавьте в дозатор моющего средства соответствующее количество моющего средства.
7. Запустите программу стирки.

i Если вы используете комбинированное таблетированное моющее средство ("3 в 1", "4 в 1" или "5 в 1"), используйте функцию Multitab (см. раздел "Функция Multitab").

УСТАНОВКА СМЯГЧИТЕЛЯ ДЛЯ ВОДЫ

Устройство смягчения воды удаляет минеральные вещества и соли из водопроводной воды, подаваемой в машину. Эти вещества могут вызвать повреждение прибора.

Отрегулируйте уровень устройства для смягчения воды, если он не соответ-

ствует жесткости воды в вашей местности.

Обратитесь в местную службу водоснабжения, чтобы узнать уровень жесткости воды в вашей местности.

Жесткость воды				Настройка жесткости воды	
градусы (жесткость воды) по немецкому стандарту (°dH)	градусы (жесткость воды) по французскому стандарту (TH°)	ммоль/л	градусы (жесткость воды) по шкале Кларка	вручную	электронным способом
51 - 70	91 - 125	9,1 - 12,5	64 - 88	2 ¹⁾	10
43 - 50	76 - 90	7,6 - 9,0	53 - 63	2 ¹⁾	9
37 - 42	65 - 75	6,5 - 7,5	46 - 52	2 ¹⁾	8
29 - 36	51 - 64	5,1 - 6,4	36 - 45	2 ¹⁾	7
23 - 28	40 - 50	4,0 - 5,0	28 - 35	2 ¹⁾	6
19 - 22	33 - 39	3,3 - 3,9	23 - 27	2 ¹⁾	5 ¹⁾
15 - 18	26 - 32	2,6 - 3,2	18 - 22	1	4
11 - 14	19 - 25	1,9 - 2,5	13 - 17	1	3
4 - 10	7 - 18	0,7 - 1,8	5 - 12	1	2
< 4	< 7	< 0,7	< 5	1 ²⁾	1 ²⁾

1) Заводская установка.

2) Не используйте соль при таком уровне.

i Устройство для смягчения воды необходимо настроить вручную и электронным способом.

Настройка вручную

Поверните переключатель жесткости воды в положение "1" или "2" (см. таблицу).

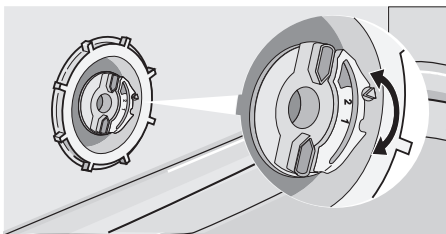

Электронная настройка

1. Включите прибор. Убедитесь, что прибор находится в режиме настройки.
2. Нажмите и удерживайте кнопки режимов (B) и (C), пока не начнут мигать индикаторы кнопок режимов (A), (B) и (C).
3. Отпустите кнопки режима (B) и (C).

4. Нажмите на кнопку режима (A).
 - Индикаторы кнопок режимов (B) и (C) погаснут.
 - Индикатор кнопки режима (A) продолжит мигать.
 - Прозвучит звуковой сигнал.
 - На дисплее отобразится настройка уровня жесткости воды (например: **5 L** и раздастся пять звуковых сигналов = уровень 5).
5. Нажмите на кнопку режима (A) для изменения настройки.
6. Выключите прибор, чтобы подтвердить изменение.

i Если для смягчителя воды электронным способом установлен уровень "1", индикатор наличия соли останется выключенным.

ИСПОЛЬЗОВАНИЕ СОЛИ ДЛЯ ПОСУДОМОЕЧНЫХ МАШИН

Наполнение емкости для соли

1. Поверните крышку против часовой стрелки и откройте емкость для соли.
2. Налейте в емкость для соли 1 л воды (только перед первым использованием).
3. Чтобы засыпать в емкость соль, воспользуйтесь воронкой.
4. Уберите соль вокруг отверстия емкости для соли.
5. Чтобы закрыть емкость для соли, поверните крышку по часовой стрелке.

i Если из емкости для соли выливается вода, когда вы насыпаете туда соль, это нормально.

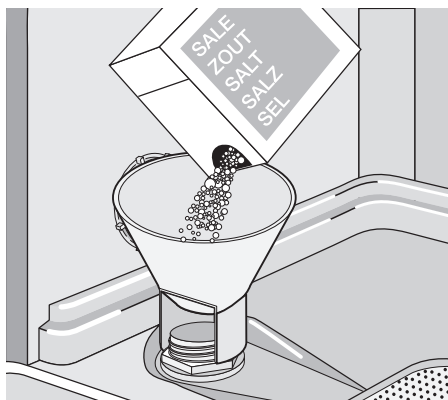

ИСПОЛЬЗОВАНИЕ МОЮЩЕГО СРЕДСТВА И ОПОЛАСКИВАТЕЛЯ

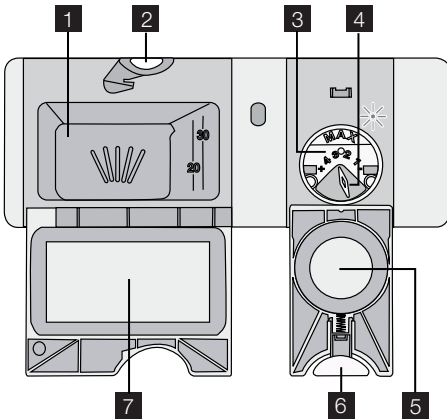

Использование моющих средств

-  Для защиты окружающей среды не используйте больше моющего средства, чем необходимо. Соблюдайте рекомендации, приведенные изготовителем на упаковке моющего средства.

Наполнение дозатора моющего средства

1. Нажмите кнопку фиксации **2**, чтобы открыть крышку **7** дозатора моющего средства.
2. Поместите моющее средство в дозатор. **1**.
3. Если используется программа с фазой предварительной мойки, поместите немного моющего средства во внутреннюю часть дверцы прибора.
4. Если используется таблетированное моющее средство, положите таблетку в дозатор моющего средства. **1**.
5. Закройте дозатор моющего средства. Надавите на крышку так, чтобы она зафиксировалась в своем положении.

-  Используйте продолжительные программы мойки при использовании таблетированных моющих средств. Они не могут полностью раствориться при использовании коротких программ мойки и могут ухудшить результаты мойки.

Использование ополаскивателя

-  Ополаскиватель позволяет сушить посуду без образования полос и пятен. Дозатор ополаскивателя автоматически добавляет ополаскиватель во время последней фазы ополаскивания.

Чтобы наполнить дозатор ополаскивателя, выполните следующие действия:

1. Нажмите кнопку фиксации **6**, чтобы открыть крышку **5** дозатора ополаскивателя.
2. Заправьте дозатор ополаскивателя **3** ополаскивателем. Отметка «max» показывает максимальный уровень.
3. Во избежание избыточного пенообразования при мойке, вытрите пролившийся ополаскиватель салфеткой, хорошо впитывающей жидкость.
4. Закройте дозатор ополаскивателя. Надавите на крышку так, чтобы она зафиксировалась в своем положении.

Отрегулируйте дозировку ополаскивателя.

Заводская настройка: положение 3. Дозировку ополаскивателя можно установить в пределах от 1 (минимум) до 4 (максимум).

Поверните селектор дозатора ополаскивателя **4**, чтобы уменьшить или увеличить дозировку.

ФУНКЦИЯ MULTITAB

Функция Multitab предназначена для комбинированных таблетированных моющих средств.

Такие средства объединяют в себе свойства моющего средства, ополаскивателя и посудомоечной соли для посу-

домочечных машин. Некоторые типы таблеток могут содержать другие вещества.

Удостоверьтесь, что применение данных таблеток подходит для жесткости воды Вашего региона (см. указания на упаковке продукта).

Функция Multitab прекращает подачу ополаскивателя и соли.

Функция Multitab отключает индикаторы ополаскивателя и соли.

При использовании функции Multitab продолжительность программ может увеличиться.

i Включать/выключать функцию Multitab следует перед запуском программы мойки. Функцию Multitab невозможно включить или выключить, когда выполняется программа мойки.

Процедура включения функции Multitab

1. Включите прибор.
2. Убедитесь, что прибор находится в режиме настройки.
3. Одновременно нажмите и удерживайте в нажатом положении кнопки режимов (D) и (E), пока не загорится индикатор функции Multitab.
4. Отпустите кнопки режимов (D) и (E). Функция будет включена.

- Если функция Multitab включена, она остается включенной, пока вы ее не выключите.

Выключение функции Multitab и использование мощного средства, соли и ополаскивателя по отдельности

1. Включите прибор.
2. Убедитесь, что прибор находится в режиме настройки.
3. Одновременно нажмите и удерживайте в нажатом положении кнопки режимов (D) и (E), пока не загорится индикатор функции Multitab.
4. Отпустите кнопки режимов (D) и (E). Теперь функция отключена.
5. Наполните емкость для соли и дозатор ополаскивателя.
6. Установите жесткость воды на максимальный уровень.
7. Запустите программу мойки без посуды.
8. Когда программа мойки будет завершена, скорректируйте уровень жесткости в устройстве для смягчения воды в соответствии с жесткостью воды в Вашем регионе.
9. Регулировка количества ополаскивателя.

ЗАГРУЗКА СТОЛОВЫХ ПРИБОРОВ И ПОСУДЫ

i См. буклет "Примеры RealLife загрузки".

Советы

- Не помещайте в прибор предметы, которые могут впитывать воду (губки, бытовые ткани).
- Удалите остатки пищи с посуды.
- Размягчите пригоревшие остатки пищи на посуде.
- Загружайте полые предметы (чашки, стаканы и сковороды) отверстием вниз.
- Убедитесь, что вода не скапливается в емкостях или в мисках.
- Убедитесь, что столовые приборы и тарелки не слиплись.
- Убедитесь, что стаканы не соприкасаются друг с другом.
- Загружайте мелкие предметы в корзину для столовых приборов.
- Чтобы исключить слипание ложек, размещайте их попеременно с другими приборами.
- При загрузке предметов в корзины убедитесь, что все поверхности могут омываться водой.
- Легкие предметы укладывайте в верхнюю корзину. Убедитесь, что посуда не двигается.
- На пластмассовых предметах и сковородах с антипригарным покрытием могут собираться капли воды.

ВЫБОР И ЗАПУСК ПРОГРАММЫ МОЙКИ

Запуск программы мойки без задержки пуска

1. Включите прибор.
2. Убедитесь, что прибор находится в режиме настройки.
3. Выберите программу мойки.
 - Загорится соответствующий индикатор программы.
 - На дисплее начнет мигать информация о продолжительности программы.
4. Закройте дверцу прибора, программа мойки начнется автоматически.

Запуск программы мойки с задержкой пуска

1. Включите прибор.
2. Убедитесь, что прибор находится в режиме настройки.
3. Выберите программу мойки.
4. Повторно нажимайте кнопку задержки пуска до тех пор, пока на дисплее не отобразится время задержки пуска.
 - На дисплее замигает время задержки.
 - Загорится индикатор задержки.
5. Закройте дверцу прибора; обратный отсчет начнется автоматически.
 - После завершения обратного отсчета времени произойдет автоматический запуск программы мойки.

- i** Открывание дверцы прибора прерывает обратный отсчет времени. При закрывании дверцы обратный отсчет продолжается с точки прерывания.

Отмена задержки пуска

Если дверца прибора открыта, обратный отсчет времени не начнется.

1. Повторно нажимайте кнопку задержки пуска до тех пор, пока на дисплее не отобразится время программы мойки.
 - На дисплее начнет мигать время.
2. Закройте дверцу прибора. Программа мойки запустится автоматически.

Если дверца прибора закрыта и выполняется обратный отсчет времени

1. Откройте дверцу прибора.
2. Повторно нажимайте кнопку задержки пуска до тех пор, пока на дисплее не отобразится время программы мойки.
3. Закройте дверцу прибора. Программа мойки запустится автоматически.

Прерывание программы мойки

- Откройте дверцу машины.
 - Программа мойки остановится.
- Закройте дверцу.
 - Выполнение программы мойки продолжится с той точки, в которой она была прервана.

Отмена программы мойки

Внести изменения можно только до начала выполнения программы мойки. Чтобы изменить программу мойки во время ее выполнения, необходимо отменить программу.

1. Нажмите и удерживайте нажатыми кнопки режимов (B) и (C) до тех пор, пока не загорятся все индикаторы программы.
2. Отпустите кнопки режимов (B) и (C). Программа будет отменена.

- i** Убедитесь в наличии моющего средства в дозаторе моющего средства перед запуском новой программы мойки.

Окончание программы мойки

По окончании программы раздастся короткий звуковой сигнал.

1. Откройте дверцу прибора. На дисплее будет отображаться ноль.
2. Выключите прибор.
3. Для улучшения результатов сушки оставьте дверцу прибора открытой на несколько минут.

Извлеките предметы из корзины.

- Прежде чем доставать посуду, дайте ей остыть. Горячую посуду легко повредить.
- Вначале вынимайте посуду из нижней корзины, потом — из верхней.

- На боковых стенках и на дверце прибора может быть вода. Нержавеющая

сталь охлаждается быстрее, чем посуда.

ПРОГРАММЫ МОЙКИ

Программа	Тип загрязнения	Тип загрузки	Описание программы
45° 70° АУТО 1)	Все	Посуда, столовые приборы, кастрюли и сковороды	Предварительная мойка Мойка, 45°C или 70°C Ополаскивания Сушка
	Сильное загрязнение	Посуда, столовые приборы, кастрюли и сковороды	Предварительная мойка Мойка, 70°C Ополаскивания Сушка
 2)	Свежее загрязнение	Посуда и столовые приборы	Мойка, 60°C Ополаскивание
 ЕСО 3)	Обычное загрязнение	Посуда и столовые приборы	Предварительная мойка Мойка, 50°C Ополаскивания Сушка
	Используйте эту программу для быстрого ополаскивания посуды. Это предотвратит прилипание к посуде остатков пищи и появление неприятных запахов. Не используйте моющее средство с этой программой.		Ополаскивание

- 1) Прибор самостоятельно определяет тип загрязнения и количество посуды в корзинах. Он автоматически регулирует температуру и количество воды, энергопотребление и время выполнения программы.
- 2) Данная программа позволяет вымыть посуду со свежими загрязнениями. Программа обеспечивает хорошие результаты за короткое время.
- 3) Это стандартная программа для тестирующих организаций. Данная программа обеспечивает наиболее практичное потребление воды и энергии при мойке посуды и столовых приборов обычного уровня загрязнения. См. данные проверочной программы в прилагаемой брошюре.

Показатели потребления

Программа	Продолжительность программы (мин)	Электроэнергия (кВтч)	Вода (л)
45° 70° АУТО	70 - 130	0,7 - 1,3	8 - 16
	120 - 130	1,1 - 1,2	12 - 13
	30	0,8	8
 ЕСО	160 - 170	0,7 - 0,8	8 - 9
	12	0,01	3

i Указанные показатели потребления могут изменяться в зависимости от давления и температуры воды, на-

пряжения в сети и количества посуды.

УХОД И ОЧИСТКА

Снятие и очистка фильтров

Грязные фильтры ухудшают качество мойки.

Хотя для этих фильтров требуется только минимальное обслуживание, рекомендуется периодически проверять их и при необходимости очищать.

1. Поверните фильтр (A) против часовой стрелки и извлеките его из фильтра (B).

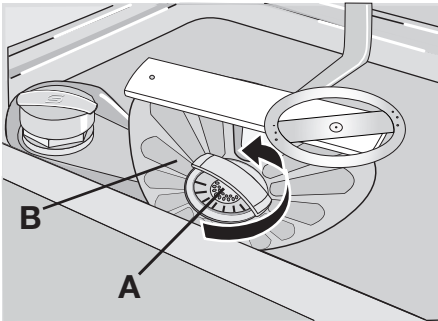

2. Фильтр (A) состоит из двух частей. Чтобы разобрать фильтр, разъедините их.

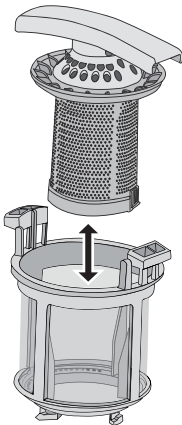

3. Тщательно промойте части проточной водой.

4. Сложите две части фильтра (A) вместе и надавите. Удостоверьтесь, что они как следует соединены друг с другом.
5. Извлеките фильтр (B).
6. Тщательно промойте фильтр (B) проточной водой.
7. Установите фильтр (B) в исходное положение. Убедитесь, что он вставлен правильно в две направляющие (C).

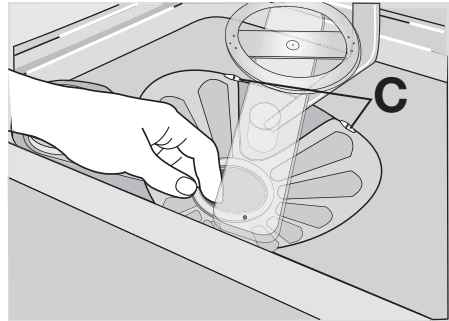

8. Установите фильтр (A) в фильтр (B). Поворачивайте фильтр (A) по часовой стрелке до тех пор, пока он не встанет на место.

Очистка разбрызгивателей

Не снимайте разбрызгиватели.

Если отверстия разбрызгивателей засорились, удалите частицы грязи с помощью предмета с тонким кончиком (зубочисткой).

Очистка внешних поверхностей

Протрите мягкой влажной тканью наружные поверхности прибора и панель управления.

Используйте только нейтральные моющие средства.

Не используйте абразивные средства, царапающие губки и растворители (например, ацетон).

ЧТО ДЕЛАТЬ, ЕСЛИ ...

Машина не запускается или останавливается во время работы.

Сначала попытайтесь найти решение проблемы (см. таблицу). Если решение не найдено, обратитесь в сервисный центр.

При некоторых неисправностях на дисплей выводится код неисправности:

- **,10** - В прибор не поступает вода
- **,20** - Прибор не сливает воду
- **,30** - Сработала система защиты от перелива.



ВНИМАНИЕ! Перед выполнением проверки выключите прибор.

Неисправность	Возможная причина	Возможное решение
В прибор не поступает вода.	Водопроводный кран закрыт или забит накипью.	Прочистите водопроводный вентиль.
	Давление воды слишком низкое.	Обратитесь в местную службу водоснабжения.
	Закрыт водопроводный кран.	Откройте водопроводный кран.
	Засорен фильтр в наливном шланге.	Прочистите фильтр.
	Неправильное подключение наливного шланга.	Убедитесь в правильности подключения шланга.
Прибор не сливает воду.	Поврежден наливной шланг.	Убедитесь, что наливной шланг не поврежден.
	Забита сливная труба раковины.	Прочистите сливную трубу раковины.
	Неправильное подключение сливного шланга.	Убедитесь в правильности подключения шланга.
Сработала система защиты от перелива.	Поврежден сливной шланг.	Убедитесь, что сливной шланг не поврежден.
		Закройте водопроводный вентиль и обратитесь в сервисный центр.
Программа мойки не запускается.	Открыта дверца прибора.	Закройте дверцу прибора.
	Вилка сетевого шнура не вставлена в розетку.	Вставьте вилку в розетку.
	Перегорел предохранитель в коробке предохранителей.	Замените предохранитель.
	Установлена задержка пуска.	<ul style="list-style-type: none"> • Отмените задержку пуска. • После завершения обратного отсчета времени произойдет автоматический запуск программы мойки.

После проверки включите машину. Выполнение программы продолжится с того момента, на котором она была прервана.

Если неисправность появится снова, обратитесь в сервисный центр.

Если на дисплее отображаются другие коды ошибок, обратитесь в сервисный центр.

Данные для сервисных центров находятся на табличке с техническими данными.

Запишите эти данные:

- Название модели (MOD.) – Серийный номер (S.N.)
-
- Номер изделия (PNC)

Результаты мойки и сушки неудовлетворительны

Неисправность	Возможная причина	Возможное решение
Посуда остается грязной.	Программа мойки не соответствует типу посуды и степени ее загрязненности.	Убедитесь, что программа мойки соответствует типу посуды и степени ее загрязненности.
	Посуда загружена неправильно – вода не попадает на все поверхности.	Уложите посуду в корзины как следует.
	Разбрызгиватели не могут свободно вращаться. Неправильная загрузка посуды в корзины.	Убедитесь, что расположение посуды не препятствует вращению разбрызгивателей.
	Фильтры засорены или неправильно собраны и установлены.	Удостоверьтесь, что фильтры чистые, собраны и установлены правильно.
	Недостаточно моющего средства, или его нет совсем.	Убедитесь, что в машине имеется необходимое количество моющего средства.
На посуде имеется известковый налет.	Емкость для соли пуста.	Насыпьте посудомоечную соль в емкость для соли.
	Неправильный уровень жесткости в устройстве смягчения воды	Скорректируйте уровень жесткости в устройстве для смягчения воды.
	Неплотно завинчен колпачок емкости для соли.	Убедитесь, что колпачок емкости для соли установлен надлежащим образом.
На стеклянной и фаянсовой посуде видны потеки, белые пятна или голубоватая пленка.	Слишком большое количество ополаскивателя.	Уменьшите количество ополаскивателя.
После высыхания капель воды на стекле и посуде остаются пятна.	Слишком мало ополаскивателя.	Увеличьте количество ополаскивателя.
	Причиной может быть качество моющего средства.	Используйте моющее средство другой марки.
Посуда остается влажной.	Установлена программа без фазы сушки или с сокращенной фазой сушки.	Для лучших результатов сушки оставьте дверцу приоткрытой на несколько минут.
Посуда мокрая и тусклая.	Дозатор ополаскивателя пуст.	Наполните ополаскивателем дозатор ополаскивателя.
	Функция Multitab включена (эта функция автоматически выключает дозатор ополаскивателя).	Включите дозатор ополаскивателя.

Включение дозатора ополаскивателя

1. Включите прибор.
2. Убедитесь, что прибор находится в режиме настройки.
3. Нажмите и удерживайте кнопки режимов (B) и (C), пока не начнут мигать индикаторы кнопок режима (A), (B) и (C).
4. Отпустите кнопки режимов (B) и (C).
5. Нажмите кнопку режима (B).
 - Индикаторы кнопок режима (A) и (C) погаснут.
 - Индикатор кнопки режима (B) продолжит мигать.

- На дисплее появится текущая настройка ополаскивателя.

<i>0d</i>	Дозатор ополаскивателя выключен.
<i>1d</i>	Дозатор ополаскивателя включен.

6. Нажмите кнопку режима (B) для изменения настройки.
7. Выключите прибор, чтобы подтвердить изменение.

ТЕХНИЧЕСКИЕ ДАННЫЕ

Габаритные размеры	Ширина Высота Глубина	446 мм 818 - 898 мм 550 мм
Подключение к электросети	Напряжение Общая мощность Предохранитель Частота	220-240 В 2100 Вт 10 А 50 Гц
Давление в водопроводной сети	мин. макс.	0,5 бар (0,05 МПа) 8 бар (0,8 МПа)
Водоснабжение ¹⁾	Холодная или горячая вода	макс. 60°C
Вместимость	Комплектов посуды	9

1) Присоедините наливной шланг к водопроводному крану с резьбой 3/4 дюйма.

i Если горячая вода подается из системы, использующей альтернативные источники энергии (например, солнечные или фотогальванические

панели, ветрогенераторы), подключайте машину к водопроводу горячей воды, чтобы снизить потребление энергии.

ОХРАНА ОКРУЖАЮЩЕЙ СРЕДЫ

Символ  на изделии или на его упаковке указывает, что оно не подлежит утилизации в качестве бытовых отходов. Вместо этого его следует сдать в соответствующий пункт приемки электронного и электрооборудования для последующей утилизации. Соблюдая правила утилизации изделия, Вы можете предотвратить причинение окружающей среде и здоровью людей потенциального ущерба, который

возможен в противном случае, вследствие неподобающего обращения с подобными отходами. За более подробной информацией об утилизации этого изделия просьба обращаться к местным властям, в службу по вывозу и утилизации отходов или в магазин, в котором Вы приобрели изделие.

Материалы с символом  могут использоваться повторно. Помещайте упаковку в соответствующие контейнеры для сбора вторичного сырья.



Дата производства данного изделия указана в серийном номере (serial number), где первая цифра номера соответствует последней цифре года производства, вторая и третья цифры номера – порядковому номеру недели. Например, серийный номер 11012345 означает, что изделие произведено на десятой неделе 2011 года.

Electrolux. Thinking of you.

Ta del av våra tankegångar på www.electrolux.com

INNEHÅLL

Säkerhetsinformation	34	Multitab funktion	41
Produktbeskrivning	36	Att ladda bestick och porslin	41
Kontrollpanel	37	Att välja och starta ett diskprogram	42
Användning av produkten	39	Diskprogram	43
Att ställa in vattenavhårdaren	39	Underhåll och rengöring	44
Användning av avhärdnings salt	40	Om maskinen inte fungerar	44
Användning av diskmedel och sköljmedel	40	Tekniska data	46
		Miljöskydd	47

Med reservation för ändringar



SÄKERHETSINFORMATION

Läs den här handboken innan du börjar installera och använda diskmaskinen.

- För din egen och dina tillhörigheters säkerhet.
- För att skydda miljön.
- För att du ska använda produkten på rätt sätt.

Förvara alltid dessa instruktioner tillsammans med produkten, även om du flyttar den eller ger bort den.

Tillverkaren kan inte hållas ansvarig för skador som orsakats av felaktig installation eller användning.

Säkerhet för barn och handikappade

- Låt inte personer (och det gäller även barn) med nedsatt fysisk förmåga, förståndshandikapp eller brist på erfarenhet och kunskap använda produkten. De ska övervakas eller instrueras vid användning av produkten av en person som ansvarar för deras säkerhet.
- Barn måste övervakas så att de inte leker med produkten.
- Förvara allt förpackningsmaterial utom räckhåll för barn. Det finns risk för kvävning eller skador.
- Förvara allt rengöringsmedel på en säker plats. Låt inte barn röra diskmedlet.
- Håll barn och husdjur borta från produkten när luckan är öppen.

Allmän säkerhet

- Ändra inte diskmaskinens specifikationer. Det finns risk för personskadorna eller skador på diskmaskinen.

- Följ diskmedelstillverkarens säkerhetsanvisningar för att undvika brännskador på ögon, mun och hals.
- Drick inte vattnet från diskmaskinen. Resten av diskmedel kan finnas kvar i diskmaskinen.
- Lämna inte diskmaskinens lucka öppen utan uppsikt. Detta för att undvika skador och att någon ramlar över luckan.
- Sitt eller stå inte på luckan när den är öppen.

Användning

- Denna diskmaskin är konstruerad för användning i hemmet. Använd inte produkten för andra ändamål, för att undvika skador på personer eller egendom.
- Använd endast produkten till att rengöra husgeråd som är lämpliga för diskmaskiner.
- Placera inga lättantändliga produkter eller föremål som är fuktiga med lättantändliga produkter i, nära eller på diskmaskinen. Det finns risk för explosion eller eldsåda.
- Placera knivar och andra vassa föremål i bestickkorgen med de spetsiga delarna vända nedåt. Om inte, lägg dem horisontellt i överkorgen eller knivkorgen. (Alla modeller har inte en knivkorg.)
- Använd endast produkter som är avsedda för diskmaskiner (diskmedel, salt, sköljmedel).
- Salt som inte är lämpligt för diskmaskiner kan skada vattenavhårdaren.
- Fyll på salt i diskmaskinen innan du startar ett diskprogram. Salt som lämnas

kvar i produkten kan orsaka korrosion eller göra ett hål botten av maskinen.

- Fyll aldrig sköljmedelsfacket med andra medel än sköljmedel (t.ex. rengöringsmedel eller flytande diskmedel). Det kan skada produkten.
- Kontrollera att spolarmarna kan röra sig fritt innan diskmaskinen startas.
- Produkten kan utsöndra het vattenånga om du öppnar dörren med ett diskprogram är igång. Risk för brännskador föreligger.
- Ta inte ur disken ur maskinen förrän diskprogrammet är klart.

Underhåll och rengöring

- Innan du rengör produkten ska du stänga av den och dra ur nätsladden från eluttaget.
- Använd inte lättantändliga produkter eller produkter som kan orsaka korrosion.
- Använd inte diskmaskinen utan filter. Kontrollera att filtren är rätt monterade. Felaktig montering medför otillfredsställande diskresultat och kan skada diskmaskinen.
- Spruta inte vatten eller ånga för att rengöra diskmaskinen. Det finns då risk för elchock och skador på produkten.

Installation

- Se till att produkten inte är skadad. Installera eller anslut inte en skadad produkt, utan kontakta leverantören.
- Avlägsna allt förpackningsmaterial innan du installerar och använder diskmaskinen.
- Endast en kvalificerad person får utföra el- och vattenanslutningar och installation av produkten. Detta förhindrar risken för skador på diskmaskinen eller personer.
- Se till att diskmaskinen inte är ansluten till eluttaget under installationen.
- Borra inte på maskinens sidor. Det kan orsaka skador på hydraulik och elektriska komponenter.
- **Viktigt!**Följ instruktionerna i mallen som medföljer produkten:
 - Installera maskinen.
 - Montera dörrpanelen.
 - Ansluta vatten- och tömningsslang.

- Kontrollera att produkten har installerats under och bredvid stadiga skåp- eller bänkstommar.

Åtgärder vid frysrisk

- Installera inte diskmaskinen på en plats där temperaturen understiger 0 °C.
- Tillverkaren ansvarar inte för skador orsakade av frost.

Anslutning av vatten

- Använd nya slangar för att ansluta produkten till vattenkranen. Använd inte begagnade slangar.
- Anslut inte produkten till nya ledningar eller ledningar som inte har använts på länge. Låt vattnet rinna några minuter och anslut därefter tilloppsslangen.
- Se till att du inte klämmer eller orsakar skada på vattenslangarna när du installerar produkten.
- Kontrollera att vattenkopplingarna är täta för att förhindra vattenläckage.
- Kontrollera att slangarna inte läcker när du använder produkten första gången.
- Tilloppsslangen har en säkerhetsventil och en dubbel mantel med en inre elkabel. Det är bara tryck i inloppsslangen när vattnet flödar. Om det är en läcka i tilloppsslangen stänger säkerhetsventilen av vattenflödet.
 - Var försiktig när du ansluter tilloppsslangen:
 - Lägg inte tilloppsslangen eller säkerhetsventilen i vatten.
 - Koppla omedelbart loss produkten från eluttaget om tilloppsslangen eller säkerhetsventilen är skadad.
 - En tilloppsslang med säkerhetsventil får endast bytas av vår serviceavdelning.

 **Varning** Farlig spänning.

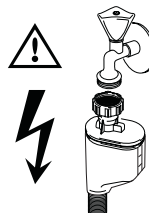

Elektrisk anslutning

- Hushållsapparaten måste jordas.
- Kontrollera att produktens märkdata överensstämmer med din strömkälla.
- Använd alltid ett korrekt installerat, stötsäkert och jordat eluttag.
- Använd inte flera kontakter eller förlängningsladdar. Risk för brand.
- Byt inte ut eller ändra strömkabeln. Kontakta servicecentret.
- Se till att du inte klämmer eller orsakar skada på stickkontakten och strömkabeln bakom diskmaskinen.
- Kontrollera att stickkontakten är åtkomlig efter installationen.
- Dra inte i strömkabeln för att koppla bort produkten från eluttaget. Ta alltid tag i stickkontakten.

Servicecenter

- Endast kvalificerade personer får reparera eller utföra arbeten på diskmaskinen. Kontakta servicecentret.
- Använd endast originaldelar vid reparationer och utbyten.

För att kassera maskinen

- För att förhindra risk för personskador:

- Koppla bort produkten från eluttaget.
- Klipp av strömkabeln och kassera den.
- Avlägsna lucklåset. Detta hindrar barn eller djur från att bli instängda i produkten. Risk för kvävning föreligger.
- Kassera produkten på din lokala sophanteringsstation.



Varning Diskmedel är farligt och kan orsaka korrosion!

- Om en olycka inträffar med diskmedlet, kontakta en läkare omedelbart.
- Om någon får diskmedel i munnen, kontakta genast en läkare.
- Om någon får diskmedel i ögonen, kontakta genast en läkare och tvätta ögonen med vatten.
- Förvara diskmedel på en säker plats utom räckhåll för barn.
- Låt inte diskmaskinens lucka stå öppen när det finns diskmedel i behållaren.
- Fyll på diskmedel först innan du startar ett diskprogram.

PRODUKTBESKRIVNING

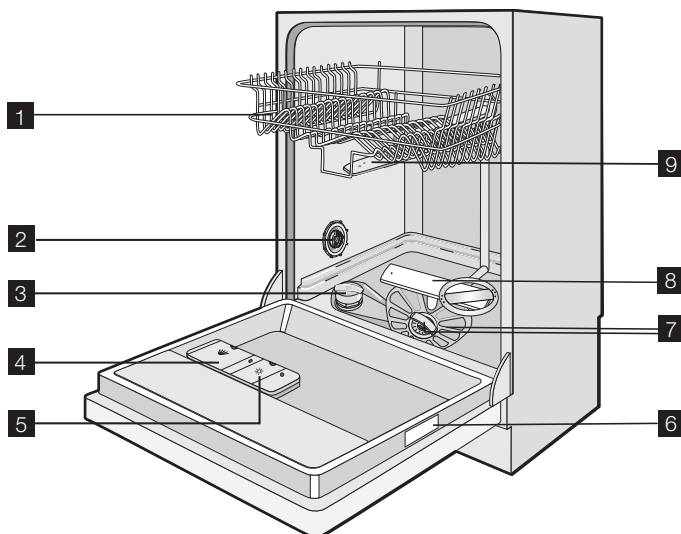

1 Överkorg

2 Reglage för inställning av vattenhårdhet

3 Saltbehållare

4 Diskmedelsfack

- 5 sköljmedelsfack
- 6 Typskylt
- 7 Filter
- 8 Nedre spolarmen
- 9 Övre spolarmen

Optisk signal

- När diskprogrammet har startat visas en röd optisk signal på golvet nedanför diskmaskinens lucka. Den röda signalen förblir tänd tills diskprogrammet är klart.

- När diskprogrammet har slutat visas en grön optisk signal på golvet nedanför diskmaskinens lucka.
- När det är något fel på diskmaskinen, blinkar en röd optisk signal på golvet nedanför diskmaskinens lucka.

- i** Om maskinen har installerats högre upp med en skåplucka monterad i linje med maskinens front syns inte den optiska signalen.

KONTROLLPANEL

- i** Kontrollerna sitter upptill på kontrollpanelen. Håll produktens lucka öppen för att använda kontrollpanelen.

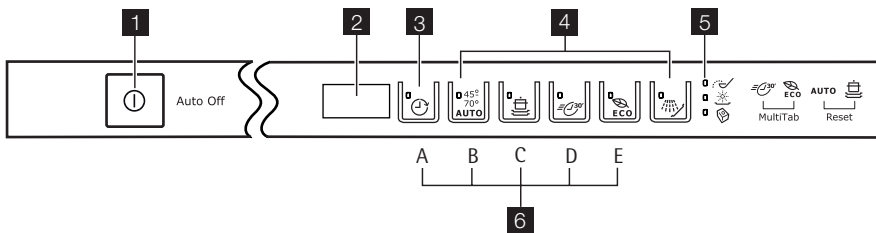

- 1 Strömbrytare
- 2 Display
- 3 Knapp för fördröjd start
- 4 Programvalsknappar
- 5 Kontrollampor
- 6 Funktionsknappar

Kontrollampor

	Kontrollampa salt. Tänds när saltbehållaren behöver fyllas på. ¹⁾ När du har fyllt på saltbehållaren kan kontrollampen fortsätta att lysa i några timmar. Detta inverkar dock inte negativt på produktens funktion.
	Kontrollampa för sköljmedel. Tänds när sköljmedelsfacket behöver fyllas på. ¹⁾
	Kontrollampa för multitab. Tänds när du aktiverar funktionen.

¹⁾ När saltbehållaren och/eller sköljmedelsfacket blir tomma tänds inte motsvarande kontrollampa medan ett diskprogram pågår.

Strömbrytare

Tryck på knappen för att aktivera och avaktivera produkten.

Tio minuter efter att diskprogrammet avslutats, avaktiverar Auto Off-funktionen maskinen. Detta minskar energiförbrukningen.

Display

Displayen visar:

- Den elektroniska inställningen av vattenhårdhet
- Aktivering och inaktivering av sköljmedelsdoseringen (endast med aktiverad multitabfunktion)
- Diskprogrammets tid

- Återstående tid tills diskprogrammet är klart
- Att ett diskprogram är klart (en nolla visas på den digitala displayen)
- Nedräkningen till en fördröjd start
- Larmkoder
- Aktivering och inaktivering av ljudsignaler-na.

Fördröjd start-knapp

Tryck på knappen flera gånger för att fördröja diskprogrammets start från 1 till 24 timmar.

Programvalsknappar

Tryck på en av dessa knappar för att välja ett diskprogram. Motsvarande kontrollampa tänds. Se avsnittet "Diskprogram".

Funktionsknappar

Med de här knapparna kan du:

- Elektroniskt justera nivån på vattenavhårdaren. Se avsnittet "Att ställa in vattenavhårdaren".
- Aktivera och inaktivera multitarbfunktionen. Se avsnittet "Multitarbfunktion".
- Aktivera eller inaktivera sköljmedelsdoseringen (endast med aktiverad multitarbfunktion). Se avsnittet "Om maskinen inte fungerar".
- Avbryta ett pågående diskprogram. Se avsnittet "Att välja och starta ett diskprogram".
- Aktivera och inaktivera ljudsignalerna. Se avsnittet "Ljudsignaler".

Inställningsläge

Produkten måste vara i inställningsläge för att du ska kunna göra följande:

- Välja och starta ett diskprogram.
- Ställa in och sätta igång en fördröjd start.
- Elektroniskt justera vattenavhårdarens nivå.
- Aktivera eller inaktivera multitarbfunktionen.
- Aktivera eller inaktivera sköljmedelsdoseringen (endast med aktiverad multitarbfunktion).
- Aktivera eller inaktivera ljudsignalerna.

Aktivera produkten. Produkten är i inställningsläge när:

- Alla programlampor lyser.

Aktivera produkten. Produkten är inte i inställningsläge när:

- Endast en programlampa är tänd.
- Displayen visar tiden för ett diskprogram eller en fördröjd start.
 - Programmet eller startfördröjningen måste avbrytas för att återgå till inställningsläge. Se avsnittet "Att välja och starta ett diskprogram".

Ljudsignaler

Du kan höra ljudsignaler vid följande tillfällen:

- Diskprogrammet är klart.
- Nivån hos vattenavhårdaren har justerats elektroniskt.
- När ett fel uppstått i produkten.

 Fabriksinställning: på.

Stänga av ljudsignalerna

1. Aktivera produkten.
2. Kontrollera att produkten är i inställningsläge.
3. Tryck och håll inne funktionsknapparna (B) och (C) samtidigt tills kontrollamporna för funktionsknapparna (A), (B) och (C) blinkar.
4. Släpp funktionsknapparna (B) och (C).
5. Tryck på funktionsknapp (C),
 - Kontrollamporna för funktionsknapparna (A) och (B) slocknar.
 - Kontrollamporna för funktionsknapp (C) fortsätter att blinka.
 - Displayen visar inställningen för ljudsignalerna.

<i>lb</i>	Ljudsignalerna är på.
<i>Ob</i>	Ljudsignalerna är avstängda.

6. Tryck in funktionsknapp (C) för att ändra inställningen.
7. Stäng av produkten för att bekräfta.

För att aktivera ljudsignalerna igen, utför steg (1) till (7).

ANVÄNDNING AV PRODUKTEN

1. Säkerställ att den inställda nivån för vattenavhårdaren överensstämmer med hårdheten på vattnet där du bor. Justera vattenavhårdaren vid behov.
2. Fyll på avhårdningssalt i saltbehållaren.
3. Fyll på sköljmedel i sköljmedelsfacket.
4. Ladda produkten med bestick, porslin och övrig disk.
5. Ställ in rätt diskprogram för typ av disk och smutsgrad.
6. Fyll på rätt mängd diskmedel i diskmedelsfacket.
7. Starta diskprogrammet.

i Om du tänker använda kombinerade disktabletter ("3 i 1", "4 i 1", "5 i 1" osv.), använd då multitabfunktionen (se "Multitabfunktion").

ATT STÄLLA IN VATTENAVHÄRDAREN

Vattenavhårdaren avlägsnar mineraler och salter från vattnet. Dessa mineraler och salter kan skada produkten.

Justera nivån på vattenavhårdaren om den inte överensstämmer med vattenhårdheten där du bor.

Kontakta din lokala vattenmyndighet för att ta reda på vattenhårdheten där du bor.

Vattenhårdhet				Inställning av vattenhårdhet	
Tyska grader (°dH)	Franska grader (TH°)	mmol/l	Clarke-grader	manuellt	elektroniskt
51 - 70	91 - 125	9,1 - 12,5	64 - 88	2 ¹⁾	10
43 - 50	76 - 90	7,6 - 9,0	53 - 63	2 ¹⁾	9
37 - 42	65 - 75	6,5 - 7,5	46 - 52	2 ¹⁾	8
29 - 36	51 - 64	5,1 - 6,4	36 - 45	2 ¹⁾	7
23 - 28	40 - 50	4,0 - 5,0	28 - 35	2 ¹⁾	6
19 - 22	33 - 39	3,3 - 3,9	23 - 27	2 ¹⁾	5 ¹⁾
15 - 18	26 - 32	2,6 - 3,2	18 - 22	1	4
11 - 14	19 - 25	1,9 - 2,5	13 - 17	1	3
4 - 10	7 - 18	0,7 - 1,8	5 - 12	1	2
< 4	< 7	< 0,7	< 5	1 ²⁾	1 ²⁾

1) Fabriksinställning.

2) Använd inte salt på denna nivå.

i Du måste justera vattenavhårdaren manuellt och elektroniskt.

Manuell inställning

Ställ vattenavhårdarens reglage i läge 1 eller 2 (se tabellen).

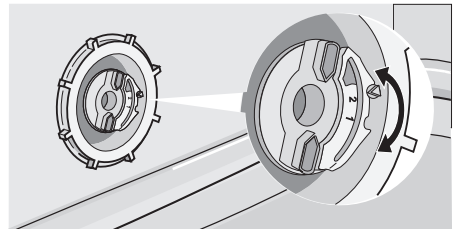

Elektronisk inställning

1. Aktivera produkten. Kontrollera att produkten är i inställningsläge.
2. Tryck och håll inne funktionsknapparna (B) och (C) samtidigt tills kontrolllamporna för funktionsknapparna (A), (B) och (C) blinkar.
3. Släpp funktionsknapparna (B) och (C).
4. Tryck på funktionsknapp (A),
 - Kontrolllamporna för funktionsknapparna (B) och (C) slocknar.
 - Kontrolllampan för funktionsknapp (A) fortsätter att blinka.

- Ljudsignaler avges.
 - Displayen visar inställningen för vattenavhårdaren (exempel: **5 L** och du hör fem ljudsignaler = nivå 5).
5. Tryck på funktionsknapp (A) igen för att ändra inställningen.
 6. Stäng av produkten för att bekräfta.

i Om vattenavhårdaren är elektroniskt inställd på nivå 1 är kontrolllampan för salt släckt.

ANVÄNDNING AV AVHÄRDNINGSSALT

Fylla salt i saltbehållaren:

1. Öppna saltbehållaren genom att vrida locket moturs.
2. Fyll saltbehållaren med 1 liter vatten (endast första gången som du ska fylla med salt).
3. Använd tratten för att fylla saltbehållaren med salt.
4. Ta bort eventuellt salt från saltbehållarens öppning.
5. Stäng saltbehållaren genom att vrida locket medurs.

i Det är normalt att vatten rinner över från saltbehållaren när den fylls med salt.

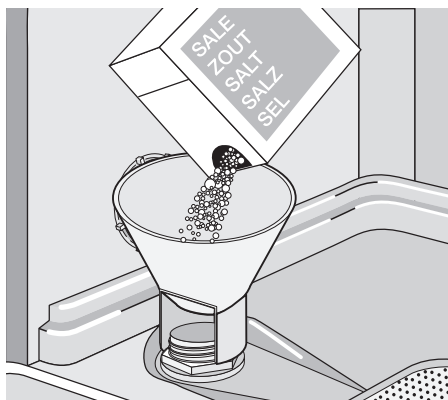

ANVÄNDNING AV DISKMEDEL OCH SKÖLJMEDEL

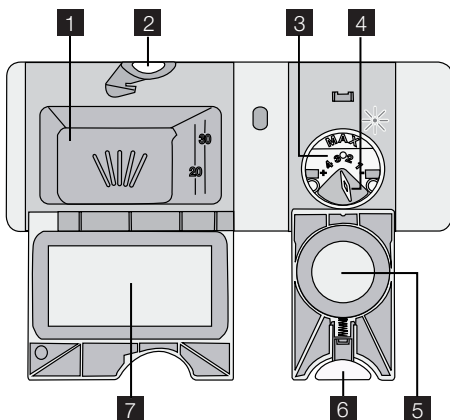

Användning av diskmedel

🌿 Tänk på miljön och använd inte mer än den mängd diskmedel som behövs. Följ diskmedelstillverkarens rekommendationer på förpackningen.

Fylla på diskmedelbehållaren:

1. Tryck på knappen **2** för att öppna locket **7** till diskmedelsfacket.
2. Lägg i diskmedel i facket **1**.
3. Om diskprogrammet har förtvätt lägger du en mindre mängd diskmedel på insidan av diskmaskinens lucka.
4. Om du använder disktabletter, lägg tabletten i diskmedelsfacket **1**.
5. Stäng diskmedelsfacket. Tryck på locket tills det låser fast i läge.

- i** Använd långa diskprogram när du använder disktabletter. de kan inte lösas upp riktigt under korta diskprogram och kan försämra diskresultatet.

Användning av sköljmedel

- i** När sköljmedel används kan disken torikas utan att det blir ränder eller fläckar. Sköljmedelsfacket tillsätter automatiskt sköljmedel under den sista sköljningen.

Gör så här för att fylla på sköljmedelsfacket:

1. Tryck på knappen **6** för att öppna locket **5** till sköljmedelsfacket.
2. Fyll sköljmedelsfacket **3** med sköljmedel. "Max." indikerar den maximala nivån.

MULTITAB FUNKTION

Multitabfunktionen är avsedd för kombinerade disktabletter.

Dessa produkter är diskmedel med kombinerade rengörings-, skölj- och saltfunktioner. Vissa typer av tabletter kan innehålla andra kemikalier.

Säkerställ att dina tableterna fungerar med vattenhårighetsgraden där du bor (se instruktionerna på produktens förpackning). Multitabfunktionen inaktiverar doseringen av sköljmedel och salt.

Multitabfunktionen inaktiverar kontrollamporna för sköljmedel och salt.

Programmets längd kan öka när du använder multitabfunktionen.

- i** Aktivera eller inaktivera multitabfunktionen innan du startar ett diskprogram. Du kan inte aktivera eller inaktivera multitabfunktionen medan ett program pågår.

För att aktivera multitabfunktionen

1. Aktivera produkten.
2. Kontrollera att produkten är i inställningsläge.
3. Tryck och håll inne funktionsknapparna (D) och (E) samtidigt tills kontrollampen för multitab tänds.

3. Torka upp eventuellt utspillt sköljmedel med en absorberande trasa så att det inte bildas för mycket skum under nästa diskprogram.
4. Stäng sköljmedelsfacket. Tryck på locket tills det låser fast i läge.

Justera doseringen av sköljmedel

Fabriksinställning: läge 3.

Du kan ställa in doseringen av sköljmedel mellan läge 1 (lägsta dosering) och läge 4 (högsta dosering).

Vrid sköljmedelsväljaren **4** för att öka eller minska doseringen.

4. Släpp funktionsknapparna (D) och (E). Funktionen aktiveras.
 - När du aktiverar multitabfunktionen förblir den aktiverad tills du stänger av den.

För att stänga av multitabfunktionen och använda diskmedel, salt och sköljmedel separat

1. Aktivera produkten.
2. Kontrollera att produkten är i inställningsläge.
3. Tryck och håll inne funktionsknapparna (D) och (E) samtidigt tills kontrollampen för multitab tänds.
4. Släpp funktionsknapparna (D) och (E). Funktionen är nu avstängd.
5. Fyll på saltbehållaren och sköljmedelsfacket.
6. Ställ in vattenhårigheten på högsta nivån.
7. Kör ett diskprogram utan disk.
8. När diskprogrammet är klart justerar du vattenhårigheten till vattenhårighetsgraden där du bor.
9. Justera mängden sköljmedel.

ATT LADDA BESTICK OCH PORSLIN

- i** Se häftet "Exempel på RealLife diskgods".

Råd och tips

- Placera inte föremål i produkten som kan absorbera vatten (svampar, disktrasor).
- Ta bort alla matrester från disken.
- Blötlägg inbrända matrester på disken.
- Placera på ihåliga föremål (till exempel koppar, glas och kokkårl) med öppningen neråt.
- Se till att vattnet inte samlas i behållare eller skålar.
- Se till att bestick och diskgoods inte fastnar i varandra.

- Se till att glas inte vidrör andra glas.
- Lägg små föremål i bestickkorgen.
- Blanda skedar med andra bestick så att de inte fastnar i varandra.
- När du lagt föremålen i korgarna ska du se till att vattnet kan komma åt alla ytor.
- Lägg lätta föremål i den övre korgen. Se till att föremålen inte rör sig.
- Vattendroppar kan samlas på plastföremål och teflonpannor.

ATT VÄLJA OCH STARTA ETT DISKPROGRAM

Starta diskprogrammet utan fördröjd start

1. Aktivera produkten.
2. Kontrollera att produkten är i inställningsläge.
3. Ställ in ett diskprogram.
 - Motsvarande programlampa tänds.
 - Programtiden blinkar på displayen.
4. Stäng luckan till diskmaskinen så startar diskprogrammet automatiskt.

Starta diskprogrammet med fördröjd start

1. Aktivera produkten.
2. Kontrollera att produkten är i inställningsläge.
3. Ställ in ett diskprogram.
4. Tryck på knappen för fördröjning upprepade gånger tills displayen visar tiden för fördröjd start.
 - Tiden för den fördröjda starten blinkar på displayen.
 - Kontrolllampan för fördröjning är tänd.
5. Stäng luckan till diskmaskinen så inleds nedräkningen automatiskt.
 - När nedräkningen är klar startar diskprogrammet automatiskt.

i Om luckan öppnas avbryts nedräkningen. När luckan stängs igen fortsätter nedräkningen från den punkt där den avbröts.

Avbryta fördröjd start

Om produktens lucka är öppen och nedräkningen inte har börjat

1. Tryck på knappen för fördröjning upprepade gånger tills displayen visar tiden för diskprogrammet.

- Tiden blinkar på displayen.
2. Stäng luckan till diskmaskinen så startar diskprogrammet automatiskt.

Om produktens lucka är stängd och nedräkningen pågår

1. Öppna luckan till diskmaskinen.
2. Tryck på knappen för fördröjning upprepade gånger tills displayen visar tiden för diskprogrammet.
3. Stäng luckan till diskmaskinen så startar diskprogrammet automatiskt.

Avbryta ett diskprogram

- Öppna luckan till diskmaskinen.
 - Diskprogrammet avbryts.
- Stäng luckan.
 - Diskprogrammet fortsätter från den punkt där det avbröts.

Avbryta diskprogrammet

Om diskprogrammet inte har startat kan du fortfarande ändra ditt val.

För att ändra valet när diskprogrammet pågår måste man avbryta programmet.

1. Håll funktionsknapparna (B) och (C) intryckta samtidigt tills alla programlampor tänds.
2. Släpp funktionsknapparna (B) och (C). Det inställda programmet avbryts.

i Kontrollera att det finns diskmedel i diskmedelsfacket innan du startar ett nytt diskprogram.

När diskprogrammet är klart

När diskprogrammet är färdigt avges en ljudsignal.

1. Öppna diskmaskinens lucka. En nolla visas på displayen.
2. Stäng av produkten.





3. För effektivare torkning, låt luckan stå på glänt några minuter.

Ta bort disken från korgarna

- Låt diskgodset svalna innan du plockar ur det ur maskinen. Varmt diskgodset kan lätt skadas.

- Plocka först ur diskgodset från den nedre korgen, sedan från den övre.
- Det kan finnas vatten på diskmaskinens sidor och lucka. Rostfritt stål svalnar fortare än diskgodset.

DISKPROGRAM





Program	Typ av smuts	Typ av disk	Programbeskrivning
45° 70° AUTO 1)	Alla	Porslin, bestick, kast-ruller och pannor	Förtvätt Huvuddisk 45 °C eller 70 °C Sköljningar Torkning
	Hårt smutsad disk	Porslin, bestick, kast-ruller och pannor	Förtvätt Huvuddisk 70 °C Sköljningar Torkning
 2)	Nyligen ned-smutsad disk	Porslin och bestick	Huvuddisk 60 °C Sköljning
 ECO 3)	Normalt smutsad disk	Porslin och bestick	Förtvätt Huvuddisk 50 °C Sköljningar Torkning
	Använd programmet för att snabbt skölja disken. Det hindrar att matrester fastnar på disken och dålig lukt kommer ut ur maskinen. Använd inte diskmedel för det här programmet.		Sköljning

1) Produkten känner av typ av smuts och antal föremål i korgarna. Den justerar automatiskt vattentemperaturen, vattenmängden, energiförbrukningen och programtiden.

2) Med det här programmet kan du diska föremål som smutsats ned nyligen. Det ger gott diskresultat på kort tid.

3) Det här är standardprogrammet för testinstitut. Med det här programmet får du mest effektiv vatten- och energiförbrukning för porslin och bestick med normal nedsmutsning. Se medföljande blad för testinformation.

Förbrukningsvärden

Program	Programtid (minuter)	Energi (kWh)	Vatten (liter)
45° 70° AUTO	70 - 130	0,7 - 1,3	8 - 16
	120 - 130	1,1 - 1,2	12 - 13
	30	0,8	8
 ECO	160 - 170	0,7 - 0,8	8 - 9
	12	0,01	3

- i** Vattnets tryck och temperatur, spänningsvariationer och mängden disk kan ändra dessa förbrukningsvärden.

UNDERHÅLL OCH RENGÖRING

Ta loss och rengör filtren

Smutsiga filter försämrar diskresultatet. Silarna kräver endast mycket lite underhåll, kontrollera dem då och då och rengör om det behövs.

1. Vrid sil (A) moturs och ta ur den ur filter (B).

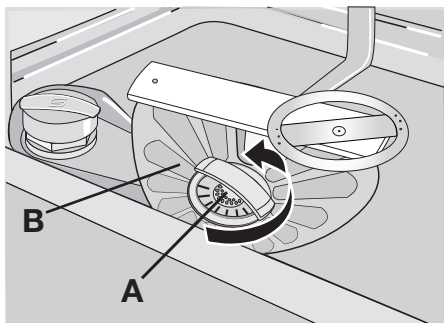

2. Sil (A) består av två delar. Dra isär silarna om du vill plocka isär dem.

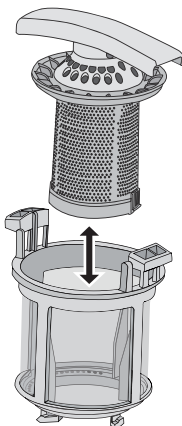

3. Rengör delarna noga med vatten.
4. Sätt ihop de två delarna av silen (A) genom att trycka ihop dem. Kontrollera att de sitter ihop ordentligt.
5. Ta bort silen (B).
6. Rengör silen (B) noga med vatten.
7. Sätt tillbaka filtret (B). Kontrollera att den sitter ihop ordentligt i de två skenorna (C).

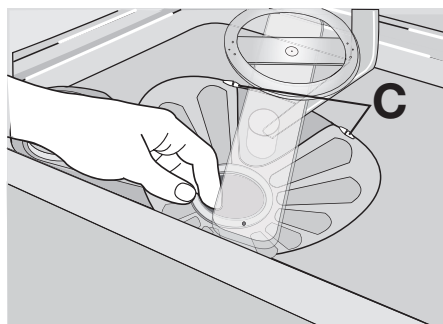

8. Sätt tillbaka sil (A) i filter (B). Vrid sil (A) medurs tills den låses fast.

Rengöring av spolarmar

Ta inte bort spolarmarna. Om hålen i spolarmarna är igensatta, tag bort smuts med en vasst föremål.

Rengöring av utvändiga ytor

Rengör maskinens utvändiga ytor och kontrollpanelen med en mjuk, fuktig trasa. Använd bara neutrala rengöringsmedel. Använd inte produkter med slipeffekt, skursvampar eller lösningsmedel (acetone).

OM MASKINEN INTE FUNGERAR

Produkten startar inte eller den upphör att fungera.

Prova först att hitta en lösning på problemet (se tabellen). Om du inte hittar någon lösning kontaktar du servicecentret.

Vid vissa fel visas en larmkod på displayen:

- **,10** - Produkten fylls inte med vatten
- **,20** - Diskmaskinen tömmer inte ut vattnet
- **,30** - Översvämningsskyddet är aktiverat.

⚠ Varning Inaktivera produkten innan du utför kontrollerna.

Problem	Möjlig orsak	Möjlig lösning
Produkten fylls inte med vatten.	Vattenkranen är blockerad eller belagd med kalk.	Rengör vattenkranen.
	Vattentrycket är för lågt.	Kontakta berörd myndighet.
	Vattenkranen är stängd	Öppna vattenkranen.
	Filtret i tilloppsslangen är igen-täppt.	Rengör filtret.
	Tilloppsslangen är inte rätt ansluten.	Kontrollera att anslutningen är korrekt.
Produkten tömmer inte ut vatt-net.	Tilloppsslangen är skadad.	Kontrollera att tilloppsslangen inte är skadad.
	Avloppsmuffen är blockerad.	Rengör avloppsmuffen.
	Tömningsslangen är inte rätt ansluten.	Kontrollera att anslutningen är korrekt.
Översvämningskyddet är akti-verat.	Tömningsslangen är skadad.	Kontrollera att tömningsslangen inte är skadad.
		Stäng vattenkranen och kon-takta kundtjänst.
Diskprogrammet startar inte.	Luckan är öppen.	Stäng luckan.
	Stickkontakten sitter inte or-dentligt i eluttaget.	Sätt i stickkontakten.
	Säkring i säkringsskåpet är skadad.	Byt ut säkringen.
	Fördröjd start är inställd.	<ul style="list-style-type: none"> • Avbryt fördröjd start. • När nedräkningen är klar startar diskprogrammet auto-matiskt.

Sätt på diskmaskinen efter kontrollen. Pro-grammet fortsätter från den punkt där det avbröts.

Kontakta kundtjänst om felfunktionen upp-träder igen.

Kontakta kundtjänst om andra larmkoder visas på displayen.

Information som kundtjänst behöver finns på typskylten.

Anteckna denna information:

- Modell (MOD.)
-
- Produktnummer (PNC)
- Serienummer (S.N.)

Diskresultat och torkning är inte tillfredsställande.

Problem	Möjlig orsak	Möjlig lösning
Disken är inte ren.	Diskprogrammet är inte lämp-ligt för diskgodset och smuts-graden.	Kontrollera att det valda dis-kprogrammet passar diskgod-set och smutsgraden.
	Diskgodset sattes inte rätt i korgarna, vattnet rörde inte vid alla ytorna.	Placera diskgodset rätt i korgarna.
	Spolarmarna kunde inte röra sig fritt. Felaktig placering av diskgodset i korgarna.	Kontrollera att disken inte har placerats så att den blockerar spolarmarna.

Problem	Möjlig orsak	Möjlig lösning
	Filtern är igensatta eller felmonterade.	Kontrollera att filtern är rena och korrekt monterade.
	För lite eller inget diskmedel alls har använts.	Kontrollera att tillräckligt mycket diskmedel används.
Kalkfläckar på diskgodset.	Saltbehållaren är tom.	Fyll på avhärdningssalt i saltbehållaren.
	Felaktig nivå på inställningen av vattenavhårdaren.	Justera vattenavhårdaren med rätt nivå.
	Locket till saltbehållaren är inte stängt ordentligt.	Kontrollera att locket till saltbehållaren är stängt ordentligt.
Det är ränder, mjölkaktiga fläckar eller en blåaktig beläggning på glas och porslin.	Spolglansdoseringen är för hög.	Minska spolglansdoseringen
Torkade vattendroppar på glas och diskgoods.	Spolglansdoseringen är för låg.	Öka spolglansdoseringen.
	Diskmedlet kan också vara orsaken.	Använd en annan typ av diskmedel.
Disken är våt.	Diskprogrammet saknade torkningsfas eller med förkortad torkningsfas.	För effektivare torkning, låt luckan stå på glänt några minuter.
Disken är våt och glanslös.	Spolglansfacket är tomt.	Fyll på sköljmedel i sköljmedelsfacket.
	Multitabfunktionen är på (funktionen inaktiverar automatiskt sköljmedelsdoseringen).	Aktivera sköljmedelsdoseringen.

Aktivera sköljmedelsdoseringen

1. Aktivera produkten.
2. Kontrollera att produkten är i inställningsläge.
3. Tryck och håll inne funktionsknapparna (B) och (C) samtidigt tills kontrolllamporna för funktionsknapparna (A), (B) och (C) blinkar.
4. Släpp funktionsknapparna (B) och (C).
5. Tryck på funktionsknapp (B).
 - Kontrolllamporna för funktionsknapparna (A) och (C) slocknar

- Kontrolllampan för funktionsknapp (B) fortsätter att blinka
- Displayen visar inställningen för sköljmedelsdoseringen.

<i>Od</i>	Sköljmedelsdoseringen är avstängd.
<i>Id</i>	Sköljmedelsdoseringen är avstängd.

6. Tryck in funktionsknapp (B) för att ändra inställningen.
7. Stäng av produkten för att bekräfta.

TEKNISKA DATA

Mått	Vikt Höjd Djup	446 mm 818 - 898 mm 550 mm
Elektrisk anslutning	Nätspänning Total effekt Säkring Frekvens	220-240 V 2100 W 10 A 50 Hz
Vattentryck	min. max.	0,5 bar (0,05 MPa) 8 bar (0,8 MPa)
Vattentillförsel ¹⁾	Kallt eller varmt vatten	max. 60 °C

Kapacitet

Kuvert

9

1) Anslut tilloppslangen till en vattenkran med 3/4-tums rörgänga.

i Om varmvattnet kommer från en alternativ energikälla (t.ex. bergvärme, fjärrvärme eller vindkraft) kan du använda

en varmvattensanslutning för att minska energiförbrukningen.

MILJÖSKYDD

Symbolen  på produkten eller emballaget anger att produkten inte får hanteras som hushållsavfall. Den skall i stället lämnas in på uppsamlingsplats för återvinning av el- och elektronikkomponenter. Genom att säkerställa att produkten hanteras på rätt sätt bidrar du till att förebygga eventuellt negativa miljö- och hälsoeffekter som kan

uppstå om produkten kasseras som vanligt avfall. För ytterligare upplysningar om återvinning bör du kontakta lokala myndigheter eller sophämtningstjänst eller affären där du köpte varan.

Återvinn material med symbolen . Sortera förpackningen i lämpligt kärl för att återvinna den.



www.electrolux.com/shop

