



upute za uporabu  
návod k použití  
instrukcija obsługi  
Инструкция по  
эксплуатации

Perilica posuđa  
Myčka nádobí  
Zmywarka  
Посудомоечная машина

## Electrolux. Thinking of you.

Podijelite s nama i druge misli na [www.electrolux.com](http://www.electrolux.com)

## SADRŽAJ

Informacije o sigurnosti	2	Funkcija "Višenamjenske tablete"	10
Opis proizvoda	5	Stavljanje pribora za jelo i posuđa	10
Upravljačka ploča	5	Odabir i pokretanje programa pranja	13
Uporaba uređaja	7	Programi pranja	14
Podешavanje omekšivača vode	7	Čišćenje i održavanje	16
Uporaba soli u perilici posuđa	8	Rješavanje problema	17
Uporaba sredstva za pranje i sredstva za ispiranje	9	Tehnički podaci	19
		Briga za okoliš	19

Zadržava se pravo na izmjene



## INFORMACIJE O SIGURNOSTI

Prije postavljanja i korištenja uređaja, pažljivo pročitajte ove upute:

- radi vaše sigurnost i sigurnosti vašeg vlasništva.
- radi pomoći u zaštiti okoliša.
- radi pravilnog rada uređaja.

Uvijek imajte ove upute s uređajem ako ga premještate ili podajete drugoj osobi.

Proizvođač nije odgovoran ako nepravilno postavljanje i korištenje uređaja dovede do oštećenja.

**Sigurnost djece i slabijih osoba**

- Ne dozvolite osobama, uključujući i djecu, smanjenih fizičkih, senzornih i mentalnih funkcija ili bez iskustva i znanja da koriste uređaj. Njih prilikom rukovanja uređajem mora nadzirati ili u rukovanje uređajem uputiti osoba odgovorna za njihovu sigurnost.
- Djeca moraju biti pod nadzorom kako bi se osiguralo da se ne igraju uređajem.
- Svu ambalažu čuvajte izvan dohvata djece. Postoji opasnost od gušenja ili ozljeda.
- Sve deterdžente držite na sigurnom mjestu. Ne dozvolite djeci da diraju sredstva za pranje.
- Djecu i kućne ljubimce držite podalje od uređaja dok su vrata uređaja otvorena.

**Opća sigurnost**

- Ne mijenjajte specifikacije ovog uređaja. Postoji opasnost od ozljeda i oštećenja uređaja.

- Kako biste spriječili opekline na očima, ustima i grlu pridržavajte se sigurnosnih uputa proizvođača deterdženta.
- Nemojte piti vodu iz uređaja. U uređaju se mogu nalaziti ostaci deterdženta.
- Nemojte ostavljati vrata uređaja otvorena bez nadzora. Ovo sprječava ozljede ili pad preko otvorenih vrata.
- Nemojte sjesti ili stati na otvorena vrata.

**Uporaba**

- Ovaj je uređaj samo za uporabu u domaćinstvu. Nemojte koristiti uređaj u druge svrhe da ne bi došlo do ozljeda ili oštećenja imovine.
- Koristite ga samo za pranje pribora koji je predviđen za pranje u perilicama.
- Ne stavljajte zapaljive predmete ili predmete namočene zapaljivim sredstvima u, pored ili na uređaj. Opasnost od eksplozije ili požara.
- Noževe i sve ostale šiljaste predmete stavite u košaricu za pribor za jelo s vrhovima prema dolje. Ako to nije moguće, stavite ih u vodoravan položaj u gornju košaru ili u košaru za noževe. (Nemaju svi modeli košaru za noževe).
- Koristite isključivo navedene marke sredstava za perilice posuđa (sredstvo za pranje, sol, sredstvo za ispiranje).
- Soli koje nisu namijenjene perilicama za posuđe izazivaju oštećenja omekšivača vode.
- Prije početka programa pranja u uređaj stavite sol. Ostaci soli u uređaju mogu uzrokovati koroziju u donjem dijelu uređaja.

- Nikad ne puniti spremnik sredstva za ispiranje ostalim tvarima ( sredstvo za pranje perilica posuđa, tekuća sredstva za pranje). To može prouzročiti oštećenja na uređaju.
- Prije početka pranja provjerite mogu li se mlaznice slobodno kretati.
- Uređaj može ispuštati vruću paru ako otvorite vrata dok je program pranja u tijeku. Postoji opasnost od opekline na koži.
- Nemojte vaditi posuđe iz uređaja prije završetka programa pranja.

### Čišćenje i održavanje

- Prije čišćenja uređaja, isključite uređaj i izvadite električni utikač iz mrežne utičnice.
- Nemojte koristiti zapaljive ili proizvode koji mogu dovesti do korozije.
- Nemojte koristiti uređaj bez filtra. Uvjerite se da su filtri pravilno postavljeni. Nepravilno postavljanje dovodi do nezadovoljavajućih rezultata pranja i oštećenja uređaja.
- Nemojte raspršivati vodu ili paru za čišćenje uređaja. Opasnost od strujnog udara i oštećenja na uređaju.

### Postavljanje

- Uvjerite se da uređaj nije oštećen. Nemojte postavljati ili priključivati oštećen uređaj, obratite se dobavljaču.
- Prije postavljanja i korištenja uređaja uklonite svu ambalažu.
- Samo kvalificirana osoba mora vršiti instalaciju elektrike, cijevi i postavljanje uređaja. Ovo je kako bi se spriječila opasnost od strukturnog oštećenja ili ozljeda.
- Kabel napajanja tijekom postavljanja mora biti isključen iz utičnice.
- Nemojte bušiti stranice uređaja kako biste spriječili oštećenja hidrauličkih i električnih komponenata.
- **Važno!** Poštujte upute u predlošku isporučeni uz uređaj:
  - Za postavljanje uređaja.
  - Za sastavljanje ploča vrata.
  - Za priključenje dovoda i odvoda vode.
- Provjerite da li je uređaj postavljen ispod i blizu sigurnih konstrukcija.

### Zaštita od zaleđivanja

- Nemojte postavljati uređaj na mjesta na kojima je temperatura manja od 0°C.
- Proizvođač nije odgovoran za štete od zamrzavanja.

### Spajanje na dovod vode

- Za priključivanje na dovod vode koristite nova crijeva. Ne koristite već korištena crijeva.
- Ne priključujte uređaj na novi cjevovod ili cjevovod koji se dulje vrijeme ne koristi. Najprije pustite vodu da teče nekoliko minuta, zatim priključite crijevo za dovod vode.
- Pazite da prilikom postavljanja uređaja ne prignječite ili oštetite crijeva za vodu.
- Provjerite spojeve kako biste spriječili curenje vode.
- Prilikom prvog korištenje uređaja provjerite da crijeva ne propuštaju vodu.
- Crijevo za dovod vode ima sigurnosni ventil i dvostruku stjenku s unutarnjim glavnim vodom. Crijevo za dovod vode pod tlakom je samo kad kroz njega teče voda. Ako dođe do curenja u crijevu za dovod vode, sigurnosni ventil prekida protok vode.
  - Pri priključivanju dovodne cijevi za vodu morate biti vrlo pažljivi:
    - Nemojte uranjati cijev za dovod vode ili sigurnosni ventil u vodu.
    - Ako su crijevo za dovod vode ili sigurnosni ventil oštećeni, odmah izvadite utikač uređaja iz utičnice.
    - Obratite se servisnom centru za zamjenu crijeva za dovod vode sa sigurnosnim ventilom.

 **Upozorenje** Opasan napon.

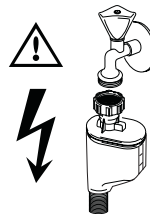

### Spajanje na električnu mrežu

- Uređaj mora biti uzemljen.

- Provjerite podudaraju li se električni podaci na nazivnoj pločici s napajanjem.
- Obvezno koristite pravilno postavljenu utičnicu sa zaštitom od strujnog udara.
- Nemojte koristiti višeputne utikače i produžne kabele. Postoji opasnost od požara.
- Nemojte mijenjati ili zamjenjivati glavni kabel. Obratite se servisnom centru.
- Pazite da ne zgnječite ili dovedete do oštećenja na glavnom utikaču prilikom postavljanja uređaja.
- Osigurajte da se utičnici nakon postavljanja može lako pristupiti.
- Nemojte povlačiti za električni kabel kako biste iskopčali uređaj. Uvijek povucite utikač.

### Unutarnja žaruljica

Ovaj uređaj ima unutarnju žaruljicu koja se uključuje kad otvorite vrata i isključuje kad ih zatvorite.

 **Upozorenje** Vidljivo zračenje LED-a: nemojte izravno gledati u žaruljicu.

LED žaruljica je KLASE 2 i u skladu je s IEC 60825-1: 1993 + A1:1997 + A2:2001.  
Valna duljina svjetla: 450 nm  
Maksimalna emitirana snaga: 548  $\mu$ W

 Za zamjenu unutarnje žaruljice obratite se servisnom centru.  
Prije zamjene unutarnje žaruljice isključite utikač iz mrežne utičnice.

### Servisni centar

- Samo ovlašteni servis može popravljati ili raditi na uređaju. Obratite se servisnom centru.

- Koristite samo originalne rezervne dijelove.

### Za odlaganje uređaja

- Kako biste spriječili opasnost od ozljeda ili oštećenja:
  - Iskopčajte utikač iz električne utičnice.
  - Prerežite glavni kabel i bacite ga.
  - Skinite bravu vrata. To će spriječiti da djeca ili kućni ljubimci budu zatvoreni u uređaju. Postoji opasnost od gušenja.
  - Odložite uređaj na lokalnom odlagalištu za komunalni otpad.



### Upozorenje Sredstva za pranje za perilice posuđa su opasna i mogu dovesti do korozije!

- Ako dođe do nesreće s ovim deterdžentima, odmah se obratite liječniku.
- Ako vam deterdžent dospije u usta, odmah se obratite liječniku.
- Ako vam deterdžent dospije u oči, odmah se obratite liječniku i isperite oči s vodom.
- Držite sredstva za pranje za perilicu posuđa u sigurnom području i van dohvata djece.
- Nemojte držati vrata uređaja otvorena kad u spremniku sredstva za pranje ima sredstva.
- Napunite spremnik sredstva za pranje samo prije početka programa pranja.

## OPIS PROIZVODA

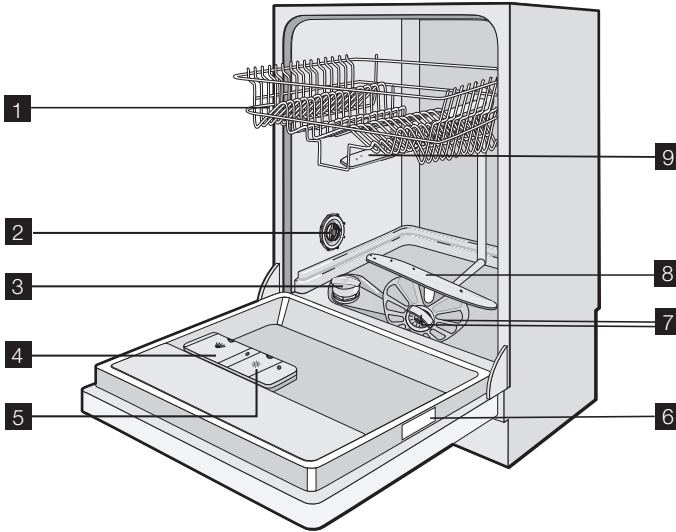

- 1** Gornja košara
- 2** Tipka za biranje tvrdoće vode
- 3** Spremnik soli
- 4** Spremnik deterđenta
- 5** Spremnik sredstva za sjaj
- 6** Nazivna pločica
- 7** Filteri
- 8** Donja mlaznica
- 9** Gornja mlaznica

### Vizualni signal

- Nakon što program pranja započne, na podu ispod vrata perilice posuđa

prikazuje se crveni vizualni signal. Ovaj crveni signal ostaje uključen sve dok se ne završi program pranja.

- Nakon što program pranja završi, na podu ispod vrata perilice posuđa prikazuje se zeleni vizualni signal.
- Kada je uređaj u kvaru, na podu ispod vrata perilice posuđa treperi crveni vizualni signal.



- i** Kada je uređaj postavljen na višem položaju, u ravni s vratima kuhinjskog elementa, vizualni signal se ne prikazuje.

## UPRAVLJAČKA PLOČA

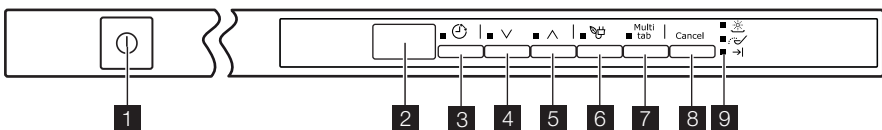
- i** Tipke se nalaze na vrhu, na upravljačkoj ploči. Za rad s tipkama, ostavite vrata uređaja otvorenima.



- 1 Tipka za uključivanje/isključivanje
- 2 Zaslon
- 3 Tipka za odgodu početka
- 4 Tipka programa (dolje)
- 5 Tipka programa (gore)
- 6 Tipka funkcije uštede energije
- 7 Tipka Multitab
- 8 Tipka za poništavanje
- 9 Indikatori

Indikatori	
	Indikator sredstva za ispiranje. Uključuje se kad je potrebno napuniti spremnik sredstva za ispiranje. <sup>1)</sup>
	Indikator za sol. Uključuje se kada je potrebno napuniti spremnik za sol. <sup>1)</sup> Nakon punjenja spremnika indikator za sol ostaje uključen još nekoliko sati. To nema nikakve neželjene učinke na rad uređaja.
	Indikator Kraja programa. Uključuje se kad je program pranja završen.

1) Kad je prazan spremnik za sol i/ili sredstvo za ispiranje, odgovarajući indikatori ne uključuju se dok je program pranja u tijeku.

### Tipka za uključivanje/isključivanje

Za uključivanje ili isključivanje uređaja pritisnite ovu tipku.

### Zaslon

Zaslon prikazuje:

- Elektroničko podešavanje razine omekšivača vode
- Aktivaciju i deaktivaciju spremnika sredstva za ispiranje (samo ako je uključena funkcija „Multitab“)
- Broj programa pranja.
- Preostalo vrijeme do kraja programa pranja
- Završetak programa pranja (na digitalnom zaslonu pojavljuje se nula)
- Vrijeme odgođenog početka rada
- Šifre alarma
- Aktiviranje i deaktiviranje zvučnih signala.

### Tipka za odgodu početka

Za odgodu početka programa pranja od 1 do 19 sata pritisnite ovu tipku.

### Programske tipke

Za postavljanje programa pranja pritisnite jednu od ovih tipki. Prilikom svakog pritiska tipke zaslon prikazuje broj koji odgovara programu pranja. Pogledajte poglavlje „Programi pranja“.

### Tipka funkcije uštede energije

Ova funkcija smanjuje temperaturu u fazi sušenja. Potrošnja energije smanjuje se za 25%.

Posuđe može biti mokro na kraju programa kada otvorite vrata uređaja. Preporučujemo da vrata ostavite odškrinuta kako bi se posuđe osušilo.

Za aktiviranje funkcije pritisnite ovu tipku. Uključuje se odgovarajuće indikatorsko svjetlo.

### Tipka Multitab

Pritisnite tu tipku za aktivaciju ili deaktivaciju funkcije Multitab. Pogledajte "Funkcija Multitab".

### Tipka za poništavanje

Pritisnite ovu tipku za otkazivanje programa pranja koji je u tijeku. Pogledajte poglavlje „Podešavanje i započinjanje programa pranja“.

### Način podešavanja

#### Uređaj mora biti u načinu podešavanja za ove radnje:

- Postavljanje i pokretanje programa pranja.
- Postavljanje i pokretanje odgode početka.
- Za podešavanje elektroničke razine omekšivača vode.

- Za aktiviranje ili deaktiviranje spremnika sredstva za ispiranje (samo kada je aktivna funkcija Multitab).
- Za deaktivaciju ili aktivaciju zvučnih signala.

### Uključite uređaj. Uređaj je u načinu podešavanja kada:

- Zaslon prikazuje dvije vodoravne crte.

### Uključite uređaj. Uređaj nije u načinu podešavanja kada:

- Zaslon prikazuje trajanje programa pranja ili programa s odgodom početka.
  - Za povratak u način podešavanja potrebno je poništiti program pranja ili odgodu početka. Pogledajte poglavlje „Odabir i pokretanje programa pranja“.

### Zvučni signali

Zvučni signali mogu se oglasiti u sljedećim uvjetima:

- Program pranja je završen.
- Razina omekšivača vode elektronički je podešena.
- Došlo je do kvara u radu uređaja.

**i** Tvorničke postavke: uključeno.

### Isključivanje zvučnih signala

1. Uključite uređaj.
2. Provjerite da li je uređaj u načinu podešavanja.
3. Pritisnite i istovremeno držite tipku (4) i tipku (5) sve dok trepere indikatorska svjetla tipki (3), (4) i (5).
4. Otpustite tipku (4) i tipku (5).
5. Pritisnite tipku (5),
  - Isključuju se indikatorska svjetla tipki (3) i (4).
  - Indikatorsko svjetlo tipke (5) nastavlja treperiti.
  - Na zaslonu se prikazuje postavka zvučnih signala.

*lb*

Zvučni signali su uključeni.

*Ob*

Zvučni signali su isključeni.

6. Za promjenu postavke pritisnite tipku (5).
7. Za potvrdu isključite uređaj.

**Za ponovno aktiviranje zvučnih signala ponovite korake od (1) do (7).**

## UPORABA UREĐAJA

1. Provjerite da li odgovara podešenje omekšivača vode s tvrdoćom vode u vašem području. Po potrebi podesite omekšivač vode.
2. Napunite spremnik soli.
3. Napunite spremnik za sredstvo za ispiranje.
4. Stavite pribor za jelo i posuđe u uređaj.
5. Postavite točan program pranja koji odgovara vrsti i zaprljanosti posuđa.

6. U spremnik stavite odgovarajuću količinu sredstva za pranje.
7. Pokrenite program pranja.

**i** Ako koristite kombinirane tablete sredstva za pranje („3 u 1“, „4 u 1“, „5 u 1“ itd.), koristite funkciju „Višenamjenske tablete“ (pogledajte poglavlje „Funkcija „Višenamjenske tablete““).

## PODEŠAVANJE OMEKŠIVAČA VODE

Omekšivač vode uklanja minerale i soli iz dovodne vode. Ovi minerali i soli mogu pro-uzročiti oštećenja na uređaju. Ako se razina omekšivača vode ne podudara s tvrdoćom vode u vašem području, podesite je.

Obratite se lokalnom distributeru vode kako biste saznali tvrdoću vode u svom području.

Tvrdoća vode				Podešavanje tvrdoće vode	
Njemački stupnjevi (dH°)	Francuski stupnjevi (°TH)	mmol/l	Clarke stupnjevi	ručno	elektronički
51 - 70	91 - 125	9,1 - 12,5	64 - 88	2 <sup>1)</sup>	10
43 - 50	76 - 90	7,6 - 9,0	53 - 63	2 <sup>1)</sup>	9
37 - 42	65 - 75	6,5 - 7,5	46 - 52	2 <sup>1)</sup>	8
29 - 36	51 - 64	5,1 - 6,4	36 - 45	2 <sup>1)</sup>	7
23 - 28	40 - 50	4,0 - 5,0	28 - 35	2 <sup>1)</sup>	6
19 - 22	33 - 39	3,3 - 3,9	23 - 27	2 <sup>1)</sup>	5 <sup>1)</sup>
15 - 18	26 - 32	2,6 - 3,2	18 - 22	1	4
11 - 14	19 - 25	1,9 - 2,5	13 - 17	1	3
4 - 10	7 - 18	0,7 - 1,8	5 - 12	1	2
< 4	< 7	< 0,7	< 5	1 <sup>2)</sup>	1 <sup>2)</sup>

1) Postavljeno tvornički.

2) Nemojte koristiti sol na ovoj razini.

**i** Omekšivač vode morate podesiti ručno ili elektronički.

### Ručno podešavanje

Okrenite prekidač tvrdoće vode u položaj 1 ili 2 (pogledajte tablicu).

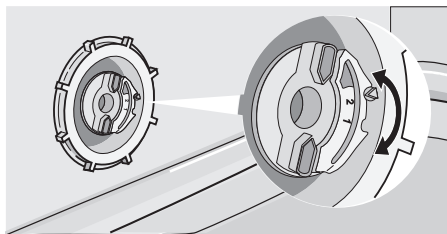

### Elektroničko podešavanje

1. Uključite uređaj.
2. Provjerite da li je uređaj u načinu podešavanja.

3. Pritisnite i istovremeno držite tipke (4) i (5) sve dok trepere indikatorska svjetla tipki (3), (4) i (5).

4. Otpustite tipke (4) i (5).

5. Pritisnite tipku (3),

- Isključuju se indikatorska svjetla tipki (4) i (5).
- Indikatorsko svjetlo tipke (3) nastavlja treperiti.
- Oglašavaju se zvučni signali.
- Na zaslonu se prikazuje postavka omekšivača vode (primjer: 5 L i oglašava se pet zvučnih signala = razina 5).

6. Za promjenu postavke pritisćite tipku (3).

7. Za potvrdu isključite uređaj.

**i** Ako je omekšivač vode elektronički postavljen na razinu 1, indikatorsko svjetlo soli je isključen.

## UPORABA SOLI U PERILICI POSUĐA

### Kako napuniti spremnik za sol:

1. Okrenite poklopac u smjeru suprotnom od smjera kazaljki na satu i otvorite spremnik za sol.
2. Napunite spremnik za sol 1 litrom vode (samo prilikom prvog punjenja solju).
3. Za punjenje spremnika za sol koristite lijevak.
4. Uklonite sol oko otvora spremnika za sol.

5. Za zatvaranje spremnika za sol okrenite poklopac u smjeru kretanja kazaljki na satu.

**i** Normalno je da se voda prelijeva iz spremnika za sol kad ga napunite solju.

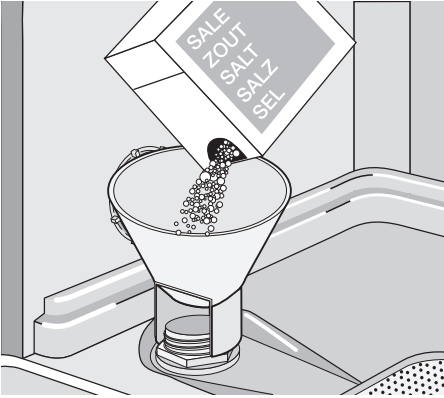

## UPORABA SREDSTVA ZA PRANJE I SREDSTVA ZA ISPIRANJE

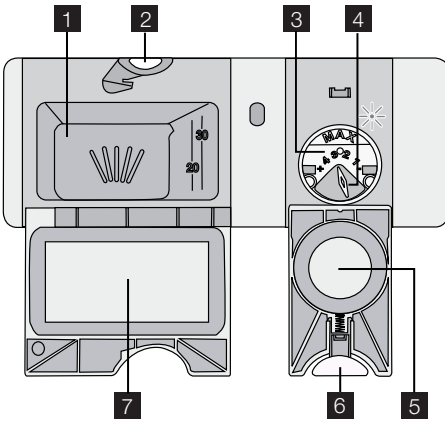

### Uporaba deterdženta

 Nemojte koristiti više od propisane količine sredstva za pranje kako ne biste izazvali zagađenje okoliša. Slijedite preporuke proizvođača sredstva za pranje na pakiranju sredstva za pranje.

Kako puniti spremnik sredstva za pranje:

1. Pritisnite tipku za otpuštanje **2** kako biste otvorili poklopac **7** spremnika za deterdžent.
2. Stavite deterdžent u spremnik **1**.
3. Ako program pranja ima fazu predpranja, stavite malu količinu deterdženta u unutrašnji dio vrata uređaja.

4. Ako koristite tablete za pranje, stavite ih u spremnik sredstva za pranje. **1**.
5. Zatvorite spremnik za deterdžent. Vratite poklopac i pritisnite ga na mjesto.

 Sredstva za pranje u tabletama koristite s dužim programima pranja. Ne mogu se potpuno rastopiti s kratkim programima pranja i mogu smanjiti rezultate pranja.

### Uporaba sredstva za ispiranje

 Sredstvo za ispiranje omogućuje sušenje posuđa bez mrlja i pruga. Spremnik sredstva za ispiranje automatski dodaje sredstvo tijekom zadnje faze ispiranja.

Za punjenje spremnika sredstva za ispiranje učinite sljedeće:

1. Pritisnite tipku za otpuštanje **6** kako biste otvorili poklopac **5** spremnika sredstva za ispiranje.
2. Napunite spremnik za sredstvo za ispiranje **3** sredstvom za ispiranje. Oznaka „max“ pokazuje maksimalnu razinu.
3. Proliveno sredstvo za ispiranje uklonite upijajućom krpom kako biste spriječili stvaranje pjene tijekom programa pranja.
4. Zatvorite spremnik sredstva za ispiranje. Vratite poklopac i pritisnite ga na mjesto.

## Prilagodite količinu sredstva za ispiranje

Tvornička postavka: položaj 3.

Doziranje sredstva za ispiranje možete postaviti između položaja 1 (najniže) i 4 (najviše).

## FUNKCIJA "VIŠENAMJENSKE TABLETE"

Funkcija „Multitab“ predviđena je za kombinirane tablete sredstva za pranje.

Te tablete sadrže sredstva kao sredstvo za ispiranje i sol za perilicu. Neke vrste tableta mogu sadržavati i druga sredstva.

Provjerite odgovaraju li te tablete tvrdoći vode na vašem području (pogledajte upute na pakiranju proizvoda).

Funkcija „Multitab“ zaustavlja protok sredstva za ispiranje i soli.

Funkcija „Multitab“ isključuje indikatorska svjetla za sol i sredstva za ispiranje.

S funkcijom „Multitab“ trajanje programa može biti dulje.

**i** Funkciju „Multitab“ aktivirajte ili deaktivirajte prije početka programa pranja. Kada se program pranja pokrene, funkcija se više ne može aktivirati ili deaktivirati.

### Za aktiviranje funkcije „Multitab“

- Pritisnite tipku multitab, uključuje se indikatorsko svjetlo funkcije multitab. Funkcija je aktivirana.

Okrenite birač sredstva za ispiranje **4** kako biste povećali ili smanjili dozu.

- Nakon što aktivirate funkciju „Multitab“ ona ostaje aktivna dok je ne deaktivirate.

### Za deaktivaciju funkcije „Multitab“ i odvojeno korištenje sredstva za pranje, soli i sredstva za ispiranje

1. Pritisnite tipku multitab, isključuje se indikatorsko svjetlo multitab. Funkcija je isključena.
2. Napunite spremnik za sol i spremnik za sredstvo za ispiranje.
3. Prilagodite tvrdoću vode na najvišu razinu.
4. Pokrenite program pranja bez posuđa.
5. Kada program pranja završi, podesite omekšivač vode prema tvrdoći vode u vašem području.
6. Podesite količinu sredstva za ispiranje.

## STAVLJANJE PRIBORA ZA JELO I POSUĐA

### Korisni savjeti

- Nemojte u uređaj stavljati predmete koji mogu apsorbirati vodu (spužve, kućanske krpe).
- Uklonite preostalu hranu s predmeta.
- Smekšajte preostalu izgorenu hranu na predmetima.
- Stavite šuplje predmete (šalice, čaše i lonce) otvorom okrenutim prema dolje.
- Provjerite da se voda ne prikuplja u spremnicima ili posudama.
- Provjerite da se pribor i posuđe međusobno ne preklapa.
- Pazite da se stakleni predmeti međusobno ne dodiruju.
- Male predmete položite u košaru za pribor za jelo.

- Pomiješajte žlice s drugim priborom za jelo kako se ne bi slijepile.
- Kada stavljate predmete u košare, osigurajte da voda može dodirivati sve površine.
- Lagano posuđe stavite u gornju košaru. Pazite da se posuđe ne miče.
- Vodene kapljice mogu se skupljati na plastičnim predmetima i posudama pre-svučenim slojem protiv lijepljenja.

### Donja košara

Posuđe s drškom, poklopce, tanjure, zdjele za salatu i pribor za jelo stavite u donju košaru. Rasporedite duboko posuđe i široke poklopce uokolo uz rub košare.

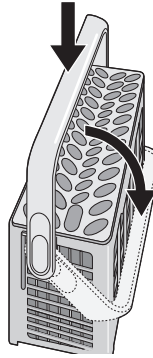
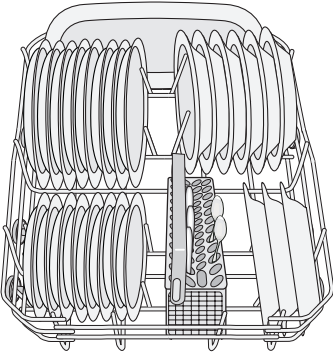

Ako dimenzije pribora sprečavaju korištenje mrežice za pribor za jelo, možete je preklopiti.

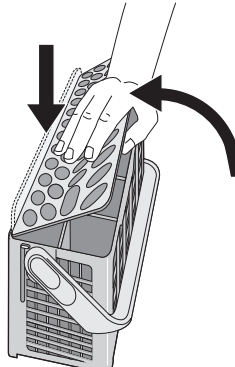
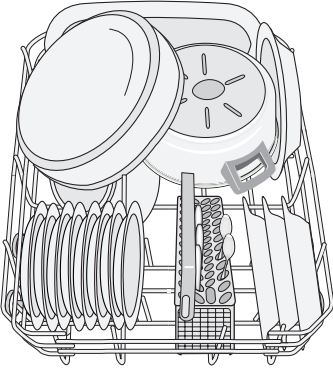

Redovi sa šiljcima u donjoj košari mogu se spustiti kako biste mogli staviti veće lonce, tave i zdjele.

Vilice i žlice okrenite ručkama prema dolje. Noževe okrenite ručkama prema gore.

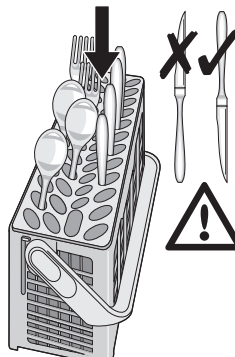
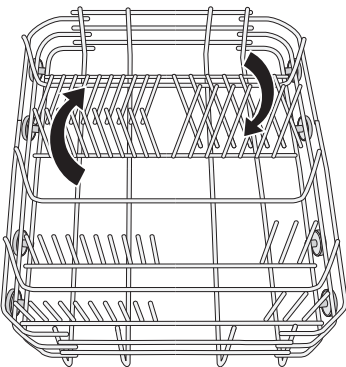

### Košara za pribor za jelo

Za stavljanje pribora za jelo u košaru za pribor za jelo, spustite ručicu.

Pomiješajte žlice s drugim priborom za jelo kako se ne bi slijepile.

## Gornja košara

Gornja košara predviđena je za tanjure (promjera do 24 cm), posude za umake, zdjele za salatu, šalice, čaše, lonce i poklopce. Posložite predmete tako da voda može doprijeti do svih površina.

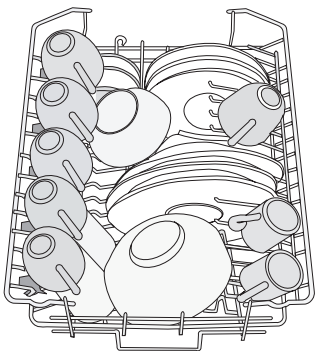

Čaše s dugom drškom stavite na rešetke za šalice okrenute drškama prema gore. Ako su predmeti dugi, okrenite rešetke za šalice prema gore.

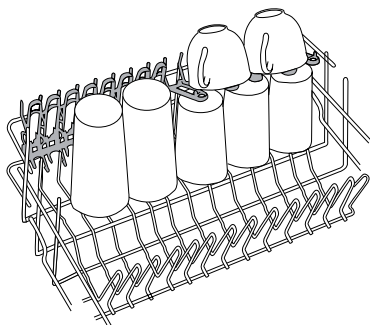

## Mala košarica za pribor za jelo

Gornja košara ima mini košaricu za pribor.

**!** **Pozor** Kako biste spriječili oštećenje uređaja, u mini košaricu ne stavljajte noževe.

Mini košaricu stavite u prednji dio gornje košare, s lijeve strane.

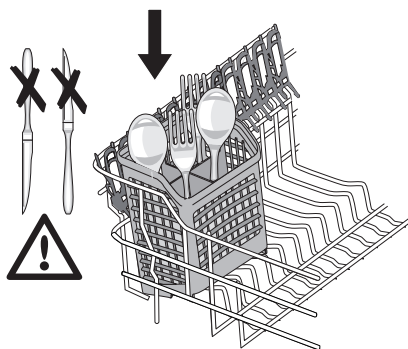

Visina pribora za jelo ovisi o položaju gornje košare. Pogledajte tablicu.

### Visina pribora za jelo u mini košarici za pribor

Gornja košara u višem položaju	najviše 15 cm
Gornja košara u nižem položaju	najviše 20 cm

## Mekani šiljci

Mekani šiljci sprečavaju pomicanje staklenog posuđa tijekom ciklusa pranja ili prilikom pomicanja gornje košare.

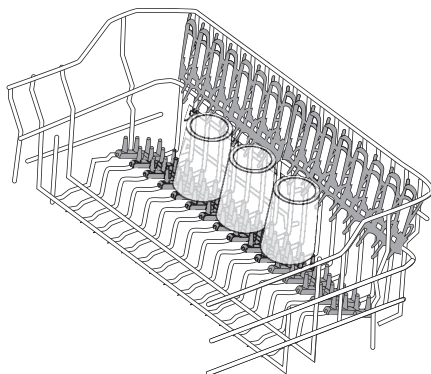

Na slikama je prikazan ispravan položaj mekih šiljaka. Meke šiljke možete staviti samo na desnu stranu košare. Kada su meki šiljci ispravno postavljeni, dobro ih pritisnite i uvjerite se da se ne miču.

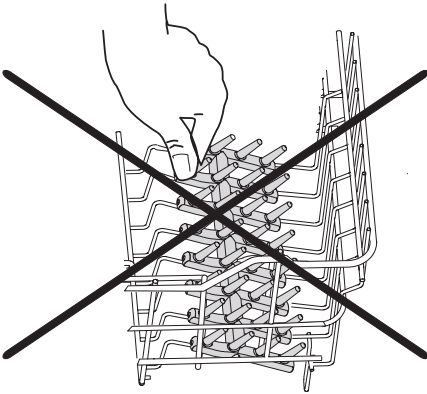
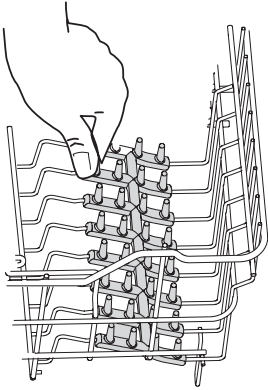

### Podešavanje visine gornje košare

Gornju ladicu možete postaviti u dva položaja kako biste povećali fleksibilnost punjenja.

#### Najveća visina posuđa u:

	gornjoj košari	donjoj košari
--	----------------	---------------

#### Najveća visina posuđa u:

Gornji položaj	20 cm	31 cm
Donji položaj	24 cm	27 cm

Za pomicanje gornje košare u gornji položaj učinite sljedeće:

1. Izvucite košaru do graničnika.
2. Pažljivo podižite stranice dok se ne aktivira mehanizam i košara ne bude stabilna.

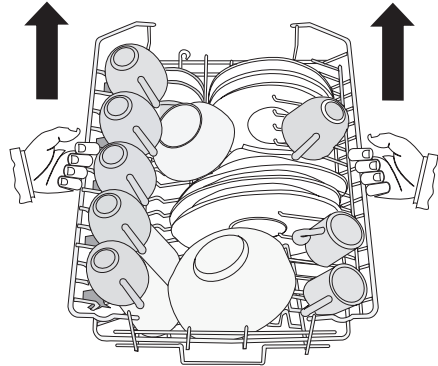

Za pomicanje gornje košare u donji položaj učinite sljedeće:

1. Izvucite košaru do graničnika.
2. Pažljivo podignite stranice prema gore.
3. Zadržite mehanizam i polako ga pustite da padne.

### ⚠️ Pozor

- Ne podižite ili ne spuštajte košaru samo s jedne strane.
- Ako je košara u gornjem položaju, ne stavljajte šalice na rešetke za šalice.

## ODABIR I POKRETANJE PROGRAMA PRANJA

### Pokretanje programa pranja bez odgode početka

1. Uključite uređaj. Provjerite je li uređaj u režimu podešavanja.
2. Odaberite program pranja.
  - Broj koji se odnosi na program pranja treperi na zaslonu.
3. Po potrebi postavite funkciju uštede energije.

4. Zatvorite vrata uređaja, program pranja se automatski pokreće.

### Pokretanje programa pranja uz odgodu početka

1. Uključite uređaj.
2. Provjerite je li uređaj u režimu podešavanja.
3. Postavite program pranja i po potrebi postavite funkciju uštede energije.

4. Pritišćite tipku za odgodu početka pranja sve dok se na zaslonu ne prikaže vrijeme odgode početka.

- Vrijeme odgode početka treperi na zaslonu.
- Uključuje se indikator odgode.

5. Zatvorite vrata perilice, odbrojavanje se automatski pokreće.

Kad odbrojavanje završi, program pranja automatski se pokreće.

**i** Otvaranje vrata na uređaju prekida odbrojavanje. Kada zatvorite vrata, odbrojavanje se nastavlja od točke u kojoj je bilo prekinuto.

### Prekid programa pranja

- Otvorite vrata uređaja.
  - Program pranja se zaustavlja.
- Zatvorite vrata uređaja.
  - Program pranja se nastavlja od točke u kojoj je prekinut.

### Kako poništiti program pranja ili odgodu početka

**i** Ako program pranja ili odgoda početka još nisu započeli, možete promijeniti odabir.

Kad su program pranja ili odgoda početka u tijeku, nije moguće promijeniti odabir. Za novi odabir potrebno je poništiti program pranja ili odgodu početka.

**i** Kad poništite odgodu početka, ovo automatski poništava odabrani program pranja. Morate ponovno odabrati program pranja.

1. Pritisnite i držite pritisnutu tipku za poništavanje sve dok se na zaslonu ne prikažu dvije vodoravne trake.

2. Prije nego započnete novi program pranja provjerite da li je deterdžent u spremniku za deterdžent.

### Završetak programa pranja

Kad je program pranja završen, oglašava se isprekidani zvučni signal.

1. Otvorite vrata uređaja.

- Uključeno je indikatorsko svjetlo kraja programa
- Zaslon prikazuje nulu.

2. Isključite uređaj.

3. Kako biste postigli bolje rezultate sušenja, ostavite vrata uređaja otvorena nekoliko minuta.

**i** • Ako uređaj ne isključite na kraju programa pranja, nakon tri minute od kraja programa pranja:
 

- sva indikatorska svjetla se isključuju,
- zaslon prikazuje vodoravnu crtu,
- optički signal se gasi.

Ovo pomaže u smanjenju potrošnje energije.



Pritisnite jednu od tipki (ne tipku uključivanja/isključivanja), da bi zaslon i indikatorska svjetla ponovno zasvijetlili.

### Uklonite predmete iz košara

- Ostavite posuđe da se ohladi prije nego što ga izvadite iz uređaja. Vruće posuđe može se lako oštetiti.
- Prvo ispraznite predmete iz donje košare, zatim iz gornje košare.
- Na stranicama i na vratima uređaja može biti vode. Nehrdajući čelik brže se hladi od posuđa.

## PROGRAMI PRANJA

Program	Vrsta zaprijano-sti	Vrsta posuđa	Opis programa	Funkcija uštede energije
<b>1</b> <b>AUTO</b> 45°-70°C <sup>1)</sup>	Sve	Posuđe, pribor za jelo, tave i posuđe	Pretpranje Pranje 45 °C ili 70 °C Ispiranja Sušenje	Da, s efektom



Program	Vrsta zaprljano- sti	Vrsta posuđa	Opis programa	Funkcija uštede ener- gije
<b>2</b>  70°C	Jako zaprljano	Posuđe, pribor za jelo, tave i posude	Pretpranje Pranje 70 °C Ispiranja Sušenje	Da, s efektom
<b>3</b>  60°C <sup>2)</sup>	Svježe zaprljano posuđe	Posuđe i pribor za jelo	Pranje 60 °C Ispiranja	Da, bez efekta
<b>4</b> <b>ECO</b> <b>50°</b> <sup>3)</sup>	Normalno zaprljano	Posuđe i pribor za jelo	Pretpranje Pranje 50 °C Ispiranja Sušenje	Da, s efektom
<b>5</b>  55°C	Lagano zaprljano	Posuđe i pribor za jelo	Pranje 55 °C Ispiranja	Da, bez efekta
<b>6</b>  45°C	Normalno ili lagano zaprljano	Osjetljivo posuđe i staklo	Pranje 45 °C Ispiranja Sušenje	Da, s efektom
<b>7</b>  ✱	Ovaj program koristite za brzo ispiranje posuda. Time se sprečava da se ostaci hrane zalijepe za posuđe i da iz uređaja izlaze neugodni mirisi. Uz ovaj program nemojte koristiti deterđent.		Ispiranja	Da, bez efekta



1) Uređaj prepoznaje razinu zaprljanja i količinu predmeta u košarama. Automatski podešava temperaturu i količinu vode, potrošnju energije i trajanje programa.

2) Na ovom programu možete prati svježe zaprljano posuđe. Daje sjajne rezultate pranja u kratkom vremenu.

3) Ovo je standardni program za ustanove za testiranje. Pomoću ovog programa možete najučinkovitije iskoristiti vodu i štedjeti energiju za uobičajeno zaprljano posuđe i pribor za jelo. Pogledajte letak za podatke o testiranju.

## Podaci o potrošnji

Program	Trajanje programa (minuta)	Električna energija (kWh)	Voda (litre)
<b>1</b> <b>AUTO</b> 45°-70°C	80 - 125	0,8 - 1,3	10 - 19
<b>2</b>  70°C	105 - 115	1,6 - 1,8	19 - 21
<b>3</b>  60°C	30	0,8	8
<b>4</b> <b>ECO</b> <b>50°</b>	160 - 170	0,8 - 0,9	12 - 13

Program	Trajanje programa (minuta)	Električna energija (kWh)	Voda (litre)
<b>5</b>  55°C	45 - 55	0,8 - 0,9	10 - 11
<b>6</b>  45°C	65 - 75	0,6 - 0,7	11 - 12
<b>7</b>  *	12	0,01	3,5

**i** Tlak i temperatura vode, varijacije u mrežnom napajanju te količina posuđa mogu promijeniti podatke o potrošnji.

## ČIŠĆENJE I ODRŽAVANJE

### Uklanjanje i čišćenje filtera

Zaprljani filteri umanjuju rezultate pranja. Iako je održavanje s ovim filterima vrlo jednostavno, pregledajte ih u određenim vremenskim razmacima i po potrebi ih očistite.

1. Okrenite filter (A) u smjeru kazaljke na satu i izvadite ga iz filtera (B).

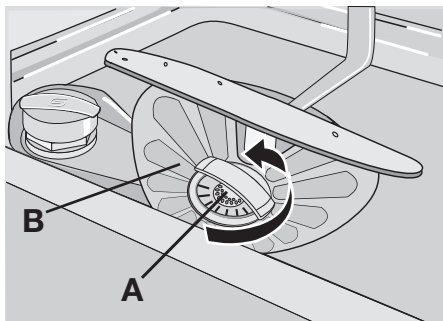

2. Filter (A) ima dva dijela. Za rastavljanje filtera jednostavno ih razvucite.

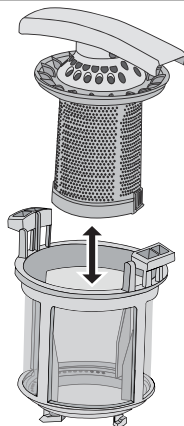

3. Dijelove potpuno očistite vodom.
4. Stavite dva dijela filtera (A) zajedno i gurnite. Provjerite jesu li se ispravno spojili.
5. Uklonite filter (B).
6. Vodom potpuno očistite filter (B).
7. Postavite filter (B) u njegov početni položaj. Provjerite da ispravno naliježe u obje vodilice (C).

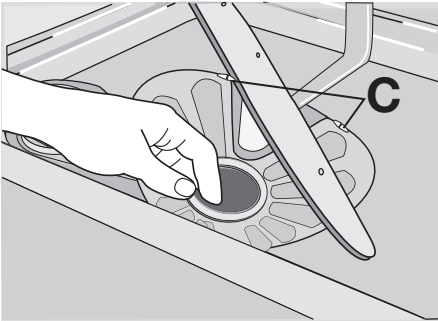

8. Postavite filter (A) u položaj u filteru (B). Okrenite filter (A) u smjeru kazaljke na satu sve dok se ne zaključa.

### Za čišćenje mlaznica

Ne uklanjajte mlaznice. Ako se otvori u mlaznicama začepi, uklonite ostatke zaprljanja tankim oštrim predmetom.

### Za čišćenje vanjskih površina

Vanjske površine i upravljačku ploču čistite vlažnom mekom krpom. Koristite samo neutralna sredstva za čišćenje. Nikada ne koristite abrazivna sredstva, jastučiće za ribanje ili otapala (acetan).

## RJEŠAVANJE PROBLEMA

Uređaj se ne pokreće ili se zaustavlja tijekom rada.

Najprije pokušajte pronaći rješenje problema (pogledajte tablicu). Ako ne pronađete, kontaktirajte servisni centar.

**Kod nekih kvarova zaslon prikazuje šifru alarma:**

- **,10** – Uređaj se ne puni vodom.
- **,20** – Uređaj ne izbacuje vodu.
- **,30** – Uključen je uređaj za zaštitu od poplave.

**⚠ Upozorenje** Prije nego izvršite provjere isključite uređaj.

Neispravnost	Mogući uzrok	Moguće rješenje
Uređaj se ne puni vodom.	Slavina je blokirana ili začepljena naslagama kamenca.	Očistite slavinu za vodu.
	Tlak vode je prenizak.	Obratite se lokalnom distributeru opskrbe vodom.
	Zatvorena je slavina za vodu.	Otvorite slavinu za vodu.
	Filter na cijevi za dovod vode je blokirana.	Očistite filter.
	Spoj cijevi za dovod vode nije ispravno izveden.	Provjerite da li je priključak pravilno izveden.
Uređaj ne izbacuje vodu.	Cijev za dovod vode je oštećena.	Provjerite da li je oštećena cijev za dovod vode.
	Sifon je začepljen.	Očistite sifon.
	Spoj cijevi za odvod vode nije ispravno izveden.	Provjerite da li je priključak pravilno izveden.
Uključen je uređaj za zaštitu od poplave.	Cijev za odvod vode je oštećena.	Provjerite da li cijev za odvod vode ima oštećenja.
		Zatvorite slavinu za vodu i obratite se ovlaštenom servisu.
Nije došlo do pokretanja programa pranja.	Otvorena su vrata uređaja.	Zatvorite vrata uređaja.
	Električni utikač nije utaknut u utičnicu mrežnog napajanja.	Utaknite utikač u mrežnu utičnicu.

Neispravnost	Mogući uzrok	Moguće rješenje
	Oštećen je osigurač u razvodnoj kutiji.	Zamijenite osigurač.
	Postavljena je odgoda početka.	<ul style="list-style-type: none"> <li>• Poništite odgodu početka.</li> <li>• Kada odbrojavanje završi, program pranja se automatski pokreće.</li> </ul>

Nakon provjere, uključite uređaj. Program se nastavlja iz točke u kojoj je prekinut. Ako i dalje dolazi do kvara, obratite se servisnom centru.  
Ako zaslon prikazuje druge šifre pogrešaka, obratite se servisnom centru.  
Podaci potrebni za servisni centar nalaze se na nazivnoj pločici.

Zapišite ove podatke:

- Model (MOD.) .....
- Broj proizvoda (PNC) .....
- Serijski broj (S.N.) .....

### Rezultati pranja i sušenja nisu zadovoljavajući

Problem	Mogući uzrok	Moguće rješenje
Posuđe nije čisto.	Program pranja nije prikladan za vrstu posuđa i zaprljanost.	Budite sigurni da je program pranja prikladan za vrstu posuđa i zaprljanost.
	Niste pravilno postavili predmete u košarice, voda ne dopire na sve površine	Pravilno postavite predmete u košarice.
	Mlaznice s ne mogu slobodno okretati. Nepravilan položaj predmeta u košaricama.	Pazite da nepravilno postavljeno posuđe ne dovodi do blokade mlaznica.
	Filteri su prljavi ili nisu pravilno sklopljeni i postavljeni.	Provjerite da li su filteri čisti i pravilno sklopljeni i postavljeni.
	Nedovoljna količina sredstva za pranje ili ga nema.	Provjerite da li je dovoljna količina sredstva za pranje.
Naslage kamenca na posuđu.	Spremnik za sol je prazan.	Napunite spremnik soli.
	Nepravilna razina podešenja omekšivača vode.	Podesite omekšivač vode s točnom razinom.
	Poklopac spremnika za sol nije dobro zatvoren.	Provjerite da li je čep spremnika čvrsto zatvoren.
Na čašama i posuđu pojavljuju se pruge, bjelkaste mrlje ili plavkasti film.	Prevelika količina sredstva za ispiranje.	Smanjite količinu sredstva za ispiranje.
Osušene kapljice vode ostaju na čašama i posuđu.	Premala količina sredstva za ispiranje.	Povećajte količinu sredstva za ispiranje.
	Uzrok može biti sredstvo za pranje.	Koristite sredstvo za pranje druge robne marke.
Posuđe je mokro.	Program pranja je bez faze sušenja ili sa smanjenom fazom sušenja.	Kako biste postigli bolje rezultate sušenja, ostavite vrata otvorena nekoliko minuta.
Posuđe je mokro i mutno.	Prazan je spremnik sredstva za ispiranje.	Napunite spremnik za sredstvo za ispiranje.

Problem	Mogući uzrok	Moguće rješenje
	Uključena je funkcija multitab (ova funkcija automatski isključuje spremnik sredstva za ispiranje).	Aktivirajte spremnik sredstva za ispiranje.

### Aktiviranje spremnika sredstva za ispiranje

1. Uključite uređaj.
2. Provjerite da li je uređaj u načinu pod-ešavanja.
3. Pritisnite i istovremeno držite tipke (4) i (5) sve dok trepere indikatorska svjetla tipki (3), (4) i (5).
4. Otpustite tipke (4) i (5).
5. Pritisnite tipku (4).
  - Isključuju se indikatorska svjetla tipki (3) i (5)

- Indikatorsko svjetlo tipke (4) nastavlja treperiti
- Zaslon prikazuje postavku spremnika sredstva za ispiranje.

<i>0d</i>	Spremnik sredstva za ispiranje je isključen.
<i>1d</i>	Spremnik sredstva za ispiranje je uključen.

6. Za promjenu postavke pritisnite tipku (4).
7. Za potvrdu isključite uređaj.

## TEHNIČKI PODACI

Dimenzije	Širina	446 mm
	Visina	818 - 898 mm
	Dubina	550 mm
Tlak dovoda vode	Minimalno	0,5 bar (0,05 MPa)
	Maksimalno	8 bar (0,8 MPa)
Dovod vode <sup>1)</sup>	Hladna ili topla voda	najviše 60°C
Kapacitet	Broj kompleta posuđa	9

1) Spojite crijevo za dovod vode na slavinu s navojem 3/4".

**i** Nazivna pločica na unutarnjem rubu vrata uređaja prikazuje podatke za spajanje na električnu mrežu.

**i** Ako vruća voda dolazi iz alternativnih izvora energije (npr., solarna energija,

fotocelije ili vjetar), upotrijebite vruću vodu kako biste smanjili potrošnju energije.

## BRIGA ZA OKOLIŠ

Simbol  na proizvodu ili na njegovoj ambalaži označuje da se s tim proizvodom ne smije postupiti kao s otpadom iz domaćinstva. Umjesto toga treba biti uručen prikladnim sabirnim točkama za recikliranje elektroničkih i električkih aparata. Ispravnim odvoženjem ovog proizvoda spriječit ćete potencijalne negativne posljedice na okoliš i zdravlje ljudi, koje bi inače mogli uzrokovati

neodgovarajućim rukovanjem otpada ovog proizvoda. Za detaljnije informacije o recikliranju ovog proizvoda molimo Vas da kontaktirate Vaš lokalni gradski ured, uslugu za odvoženje otpada iz domaćinstva ili trgovinu u kojoj ste kupili proizvod.

Reciklirani materijali sa simbolom  . Stavite pakiranje u prikladne spremnike za recikliranje.

## Electrolux. Thinking of you.

Více o nás naleznete na adrese [www.electrolux.com](http://www.electrolux.com)

## OBSAH

Bezpečnostní informace	20	Vkládání příborů a nádobí	28
Popis spotřebiče	23	Volba a spuštění mycího programu	31
Ovládací panel	23	Mycí programy	32
Použití spotřebiče	25	Čištění a údržba	34
Nastavení změkčovače vody	25	Co dělat, když...	35
Použití soli do myčky	26	Technické údaje	37
Použití mycího prostředku a leštidla	27	Poznámky k ochraně životního prostředí	
Funkce Multitab	28		37

Změny vyhrazeny



## BEZPEČNOSTNÍ INFORMACE

Před instalací a použitím si pečlivě přečtěte tento návod:

- Abyste ochránili svoji bezpečnost i svůj majetek.
- Abyste pomáhali chránit životní prostředí.
- Abyste spotřebiči správně používali.

Pokyny vždy uchovávejte spolu se spotřebičem i pro případ, že byste jej přestěhovali nebo předali jiné osobě.

Výrobce nezodpovídá za škody způsobené nesprávnou instalací či chybným používáním.

### Bezpečnost dětí a osob se zdravotním postižením

- Nedovolte, aby spotřebič používaly osoby, včetně dětí, se zhoršenými fyzickými a smyslovými schopnostmi, sníženými mentálními funkcemi nebo nedostatkem zkušeností a znalostí. Takové osoby mohou spotřebič používat jen pod dozorem nebo vedením osob odpovědných za jejich bezpečnost.
- Na děti je třeba dohlédnout, aby si se spotřebičem nehrály.
- Všechny obaly uschovejte z dosahu dětí. Hrozí nebezpečí udušení nebo zranění.
- Všechny mycí prostředky skladujte na bezpečném místě. Nedovolte dětem, aby se dotýkaly mycích prostředků.
- Jsou-li dvířka spotřebiče otevřená, nedovolte dětem a domácím zvířatům, aby se k němu přibližovali.

### Všeobecné bezpečnostní informace

- Neměňte technické parametry tohoto spotřebiče. Hrozí nebezpečí úrazu nebo poškození spotřebiče.
- Dodržujte bezpečnostní pokyny výrobce mycího prostředku, aby nedošlo k popálení očí, úst nebo hrdla.
- Nepijte vodu ze spotřebiče. Mohou v ní být zbytky mycího prostředku.
- Nenechávejte dvířka spotřebiče otevřená bez dozoru. Zabráníte tak možným zraněním nebo tomu, že na otevřená dvířka upadnete.
- Na otevřená dvířka myčky si nesedejte, ani si na ně nestoupejte.

### Použití

- Tento spotřebič je určen pouze k domácímu použití. Nepoužívejte spotřebič k jiným účelům, zabráníte tak zranění osob nebo poškození majetku.
- Tento spotřebič používejte jen k mytí nádobí určeného pro mytí v myčkách.
- Do spotřebiče, do jeho blízkosti nebo na spotřebič neumísťte hořlavé předměty nebo předměty, které obsahují hořlavé látky. Hrozí nebezpečí výbuchu nebo požáru.
- Nože a další nástroje s ostrými špičkami vkládejte do koše na příbory špičkou dolů. Můžete je také položit vodorovně do horního koše nebo do koše na nože. (Koš na nože mají jen některé modely.)
- Používejte pouze prostředky určené pro myčky (mycí prostředek, sůl, leštidlo).

- Druhy soli, které nejsou určené do myčky, mohou poškodit změkčovač vody.
- Před spuštěním mycího programu doplňte do spotřebiče sůl. Zbylá sůl může ve spotřebiči způsobit korozi nebo díry ve spodku spotřebiče.
- Nikdy dávkovač leštidla nepiňte jinými prostředky než leštidlem (např. čistícími prostředky pro myčky, tekutými mycími prostředky). Spotřebič by se mohl poškodit.
- Před spuštěním mycího programu zkontrolujte, zda se ostříkovačí ramena mohou volně otáčet.
- Pokud během probíhajícího mycího programu otevřete dvířka, může dojít k uvolnění horké páry. Hrozí nebezpečí popálení pokožky.
- Nádobí z myčky nevyjímejte, dokud se nedokončí mycí program.

### Čištění a údržba

- Před čištěním spotřebič vždy vypněte a vytáhněte síťovou zástrčku ze zásuvky.
- Nepoužívejte hořlavé prostředky nebo prostředky, které mohou způsobit korozi.
- Nepoužívejte myčku bez filtrů. Zkontrolujte, zda jsou filtry správně umístěné. Nesprávná instalace filtrů má za následek nedostatečné umytí nádobí a může myčku poškodit.
- K čištění spotřebiče nepoužívejte proud vody nebo páru. Hrozí nebezpečí úrazu elektrickým proudem nebo poškození spotřebiče.

### Instalace

- Přesvědčte se, že spotřebič není poškozený. Poškozený spotřebič neinstalujte a nezapojujte do sítě a obraťte se na dodavatele.
- Před instalací a použitím spotřebiče odstraňte všechny obaly.
- Elektrické a instalátorské připojení nebo instalaci spotřebiče smí provádět pouze kvalifikovaná osoba. Zabrání se tak nebezpečí poškození zařízení nebo zranění osob.
- Při instalaci musí být síťová zástrčka vytažená ze zásuvky.
- Neprovrťávejte boční strany spotřebiče, aby nedošlo k poškození hydraulických a elektrických součástí.

- **Důležité!** Řiďte se pokyny uvedenými v návodu dodaném spolu se spotřebičem:
  - K instalaci spotřebiče.
  - K montáži panelu dvířek.
  - K připojení k přívodu vody a odpadu.
- Ujistěte se, že je spotřebič namontován pod nebo vedle bezpečných konstrukcí.

### Opatření proti vlivu mrazu

- Neinstalujte spotřebič tam, kde může teplota klesnout pod 0°C.
- Výrobce není odpovědný za škody způsobené mrazem.

### Vodovodní přípojka

- Pro připojení spotřebiče k vodovodu použijte nové hadice. Nepoužívejte použité hadice.
- Nepřipojujte spotřebič k novému potrubí nebo k potrubí, které nebylo dlouho používáno. Před připojením přívodní hadice nechte vodu několik minut odtéct.
- Při instalaci spotřebiče dávejte pozor, abyste hadice neskřípli nebo jinak nepoškodili.
- Přesvědčte se, zda jsou vodovodní spojení těsná, aby nedocházelo k úniku vody.
- Při prvním použití spotřebiče zkontrolujte, zda nedochází k úniku vody ze spojů hadic.
- Přívodní hadice s dvojitým opláštěním je vybavena bezpečnostním ventilem a vnitřním síťovým kabelem. Přívodní hadice je pod tlakem pouze při průtoku vody. Pokud přívodní hadice začne prosakovat, bezpečnostní ventil přeruší průtok vody.
  - Při připojení přívodní hadice buďte opatrní:
    - Přívodní hadici ani bezpečnostní ventil neponořujte do vody.
    - Jestliže se přívodní hadice nebo bezpečnostní ventil poškodí, okamžitě vytáhněte síťovou zástrčku ze zásuvky.
    - Zavolejte pracovníka servisního střediska, aby přívodní hadici vybavenou bezpečnostním ventilem vyměnil.



**Upozornění** Nebezpečné napětí.

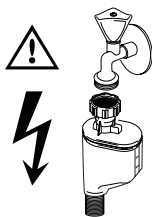

### Připojení k elektrické síti

- Spotřebič musí být uzemněn.
- Zkontrolujte, zda údaje o napájení na typovém štítku souhlasí s parametry elektrické sítě.
- Vždy používejte správně instalovanou síťovou zásuvku odolnou proti rázovému proudu.
- Nepoužívejte rozbočovací zástrčky ani prodlužovací kabely. Hrozí nebezpečí požáru.
- Nevyměňujte ani neupravujte napájecí kabel. Kontaktujte servisní středisko.
- Dávejte pozor, abyste zástrčku a síťový kabel za spotřebičem neskřípli nebo jinak nepoškodili.
- Po instalaci musí zůstat síťová zástrčka nadále dostupná.
- Neodpojujte síťový kabel ze zásuvky tahem za kabel. Vždy tahejte za zástrčku.

### Vnitřní osvětlení

Tato myčka je vybavena vnitřním osvětlením, které se rozsvítí při otevření dvířek a zhasne při jejich zavření.

**⚠ Upozornění** Viditelné záření LED, nedívejte se přímo do světelného praprsku.

Jedná se o LED diodu TŘÍDY 2, která odpovídá IEC 60825-1: 1993 + A1:1997 + A2:2001.

Emisní vlnová délka: 450 nm

Maximální emitovaný výkon: 548 µW

**i** Pokud je potřeba vnitřní osvětlení vyměnit, kontaktujte servisní středisko. Před výměnou vnitřního osvětlení vytahněte zástrčku ze zásuvky.

### Servisní středisko

- Spotřebič může opravovat pouze kvalifikovaná osoba. Kontaktujte servisní středisko.
- Použijte výhradně originální náhradní díly.

### Vyřazení spotřebiče

- Aby nedošlo k úrazu nebo vzniku škod:
  - Vytáhněte zástrčku ze zásuvky.
  - Odřízněte a vyhodte síťový kabel.
  - Odstraňte dveřní západku. Tím zabráníte dětem či zvířatům, aby se zavřely ve spotřebiči. Hrozí nebezpečí udušení.
  - Spotřebič zlikvidujte ve sběrném dvoře v místě vašeho bydliště.

**⚠ Upozornění** Mycí prostředky pro myčky nádobí jsou nebezpečné a mohou způsobit poleptání!

- Pokud dojde s těmito mycími prostředky k nehodě, okamžitě vyhledejte lékařskou pomoc.
- Pokud se mycí prostředek dostane do úst, vyhledejte ihned lékařskou pomoc.
- Pokud se mycí prostředek dostane do očí, vyhledejte ihned lékařskou a propláchněte oči vodou.
- Mycí prostředky pro myčky nádobí uchovávejte na bezpečném místě mimo dosah dětí.
- Nenechávejte dvířka spotřebiče otevřená, pokud je v dávkovači mycí prostředek.
- Dávkovač mycího prostředku naplňte až před spuštěním mycího programu.

## POPIS SPOTŘEBIČE

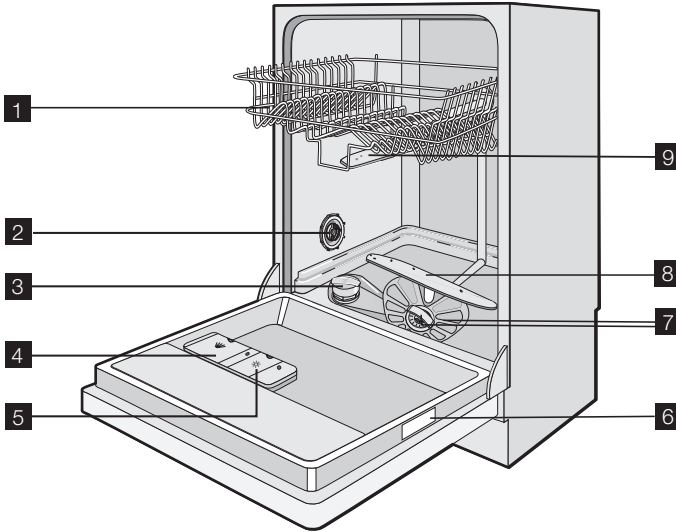

- 1** Horní koš
- 2** Otočný volič tvrdosti vody
- 3** Zásobník na sůl
- 4** Dávkočач mycího prostředku
- 5** Dávkočач leštidla
- 6** Typový štítek
- 7** Filtry
- 8** Dolní ostříkovací rameno
- 9** Horní ostříkovací rameno

### Světelná signalizace

- Po spuštění mycího programu se na podlaze pod spotřebičem objeví červený

optický signál. Tento červený optický signál zůstane svítit, dokud se nedokončí mycí program.

- Po dokončení mycího programu se na podlaze pod spotřebičem objeví zelený optický signál.
- Když dojde k poruše spotřebiče, začne na podlaze pod spotřebičem blikat červený optický signál.

- i** Pokud je spotřebič instalovaný ve vyšší poloze v jedné rovině s dvířky kuchyňské linky, nebude optický signál viditelný.



## OVLÁDACÍ PANEL

- i** Ovladače se nachází na horní straně na ovládacím panelu. Abyste mohli s ovlá-

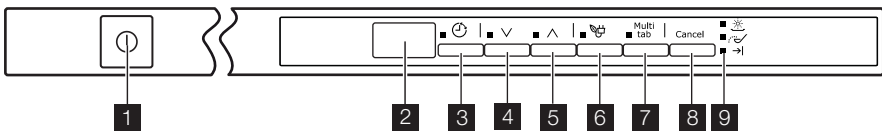
dači pracovat, musíte nechat dvířka spotřebiče otevřená.



- 1 Tlačítko Zap./Vyp.
- 2 Displej
- 3 Tlačítko odloženého startu
- 4 Tlačítko volby programu (dolů)
- 5 Tlačítko volby programu (nahoru)
- 6 Tlačítko Úspora energie
- 7 Tlačítko Multitab
- 8 Tlačítko Zrušit
- 9 Kontrolky

Kontrolky	
	Kontrolka stavu leštidla. Rozsvítí se, je-li nutné doplnit dávkovač leštidla. <sup>1)</sup>
	Kontrolka množství soli. Rozsvítí se, je-li nutné zásobník na sůl doplnit. <sup>1)</sup> Po doplnění zásobníku může kontrolka množství soli ještě několik hodin svítit. Na provoz spotřebiče to nemá nežádoucí vliv.
	Kontrolka konce programu. Rozsvítí se po dokončení mycího programu.

1) V průběhu mycího programu se kontrolky množství soli nebo stavu leštidla nerozsvítí, i když je zásobník na sůl nebo dávkovač leštidla prázdný.

### Tlačítko Zap./Vyp.

Stisknutím tohoto tlačítka zapnete nebo vypnete spotřebič.

### Displej

Na displeji se objeví:

- Elektronické nastavení stupně změkčovače vody.
- Zapnutí a vypnutí dávkovače leštidla (pouze tehdy, je-li zapnutá funkce Multitab)
- Číslo mycího programu
- Čas zbývajícím do konce mycího programu
- Konec mycího programu (na digitálním displeji se objeví nula)
- Čas do odloženého startu
- Výstražné kódy
- Zapnutí a vypnutí zvukové signalizace.

### Tlačítko odloženého startu

Opětovným stisknutím tohoto tlačítka odložíte start mycího programu o 1 až 19 hodin.

### Tlačítko programů

Opětovným stisknutím jednoho z těchto tlačítek nastavíte mycí program. Po každém stisknutí tlačítka se na displeji zobrazí číslo, které odpovídá mycímu programu. Řiďte se pokyny v části „Mycí programy“.

### Tlačítko Úspora energie

Tato funkce snižuje teplotu ve fázi sušení. Spotřeba energie se sníží o 25 %.

Nádobí může být na konci programu vlhké, když otevřete dvířka spotřebiče. Doporučujeme nechat dvířka otevřená, aby mohl nádobí doschnout.

Stisknutím tohoto tlačítka funkci zapnete. Příslušná kontrolka se rozsvítí.

### Tlačítko Multitab

Stisknutím tohoto tlačítka zapnete nebo vypnete funkci Multitab. Viz „Funkce Multitab“.

### Tlačítko Zrušit

Stisknutím tohoto tlačítka zastavíte probíhající mycí cyklus. Řiďte se pokyny v části „Nastavení a spuštění mycího programu“.

### Režim nastavení

#### Spotřebič musí být v režimu nastavení při následujících postupech:

- Nastavení a spuštění mycího programu.
- Nastavení a spuštění odloženého startu.
- Elektronické nastavení stupně změkčovače vody.
- Zapnutí či vypnutí dávkovače leštidla (pouze se zapnutou funkcí Multitab).
- Vypnutí nebo zapnutí zvukové signalizace.

#### Zapněte spotřebič. Spotřebič je v režimu nastavení v následujících případech:

- Na displeji se zobrazí dvě vodorovné stavové čárky.

## Zapněte spotřebič. Spotřebič není v režimu nastavení v následujících případech:

- Na displeji je zobrazena délka mycího programu nebo čas odloženého startu.
  - Pro návrat do režimu nastavení je nutné zrušit zvolený program nebo odložený start. Řiďte se pokyny v části „Volba a spuštění mycího programu“.

## Zvuková signalizace

Zvukovou signalizaci lze slyšet za následujících podmínek:

- Je dokončen mycí program.
- Stupeň změkčovače vody byl nastaven elektronicky.
- Závada spotřebiče.

**i** Nastavení z výroby: zapnuto.

## Vypnutí zvukové signalizace

1. Zapněte spotřebič.

2. Zkontrolujte, zda je spotřebič v režimu nastavení.
3. Současně stiskněte a podržte tlačítko (4) a (5), dokud nezablikají kontrolky tlačítek (3), (4) a (5).
4. Uvolněte tlačítko (4) a (5).
5. Stiskněte tlačítko (5).
  - Kontrolka tlačítek (3) a (4) zhasne.
  - Kontrolka tlačítka (5) dále bliká.
  - Na displeji se zobrazí nastavení zvukové signalizace.

**lb**

Zvuková signalizace je zapnutá.

**0b**

Zvuková signalizace je vypnutá.

6. Stisknutím tlačítka (5) změníte nastavení.
7. Nastavení potvrďte vypnutím spotřebiče.

**Zvukovou signalizaci opět zapnete provedením kroků (1) až (7).**

## POUŽITÍ SPOTŘEBIČE

1. Zkontrolujte, zda nastavený stupeň změkčovače vody odpovídá tvrdosti vody ve vaší oblasti. Pokud ne, nastavte změkčovač vody.
2. Naplňte zásobník na sůl solí pro myčky.
3. Naplňte dávkovač leštidla lešticím prostředkem.
4. Vložte do myčky nádobí a přístroje.
5. Nastavte správný mycí program pro daný druh nádobí a stupeň znečištění.

6. Naplňte dávkovač mycího prostředku správným množstvím mycího prostředku.
7. Spustte mycí program.

**i** Použijete-li kombinované mycí tablety (3 v 1, 4 v 1, 5 v 1), použijte funkci Multitab (viz „Funkce Multitab“).

## NASTAVENÍ ZMĚKČOVAČE VODY

Změkčovač vody slouží k odstranění minerálů a solí z přiváděné vody. Tyto minerály a soli mohou spotřebič poškodit.

Pokud stupeň změkčovače vody neodpovídá tvrdosti vody ve vaší oblasti, nastavte jej.

Přesný stupeň tvrdosti vody ve vaší oblasti zjistíte u místního vodárenského podniku.

Tvrdost vody				Nastavení tvrdosti vody	
Německé stupně (°dH)	Francouzské stupně (°TH)	mmol/l	Clarkovy stupně	ručně	elektronicky
51 - 70	91 - 125	9,1 - 12,5	64 - 88	2 <sup>1)</sup>	10
43 - 50	76 - 90	7,6 - 9,0	53 - 63	2 <sup>1)</sup>	9
37 - 42	65 - 75	6,5 - 7,5	46 - 52	2 <sup>1)</sup>	8
29 - 36	51 - 64	5,1 - 6,4	36 - 45	2 <sup>1)</sup>	7

Německé stupně (°dH)	Tvrdość vody			Nastavení tvrdosti vody	
	Francouzské stupně (°TH)	mmol/l	Clarkovy stupně	ručně	elektronicky
23 - 28	40 - 50	4,0 - 5,0	28 - 35	2 <sup>1)</sup>	6
19 - 22	33 - 39	3,3 - 3,9	23 - 27	2 <sup>1)</sup>	5 <sup>1)</sup>
15 - 18	26 - 32	2,6 - 3,2	18 - 22	1	4
11 - 14	19 - 25	1,9 - 2,5	13 - 17	1	3
4 - 10	7 - 18	0,7 - 1,8	5 - 12	1	2
< 4	< 7	< 0,7	< 5	1 <sup>2)</sup>	1 <sup>2)</sup>

1) Výchozí nastavená poloha.

2) Při tomto stupni sůl nepoužívejte.

- i** Změkčovač vody musíte nastavit ručně a elektronicky.

### Ruční nastavení

Otočte voličem tvrdosti vody do polohy 1 nebo 2 (řídte se tabulkou).

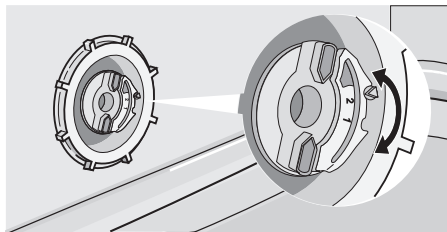

### Elektronické nastavení

1. Zapněte spotřebič.
2. Zkontrolujte, zda je spotřebič v režimu nastavení.

3. Současně stiskněte a podržte tlačítko (4) a (5), dokud nezablikají kontrolky tlačítek (3), (4) a (5).
4. Uvolněte tlačítko (4) a (5).
5. Stiskněte tlačítko (3).
  - Kontrolka tlačítek (4) a (5) zhasne.
  - Kontrolka tlačítka (3) dále bliká.
  - Zazní tři zvukové signály.
  - Na displeji se zobrazí nastavení změkčovače vody (např.: 5 L a uslyšíte pět zvukových signálů = stupeň 5).
6. Opětovným stisknutím tlačítka (3) změňte nastavení.
7. Nastavení potvrďte vypnutím spotřebiče.

- i** Pokud je změkčovač vody nastaven elektronicky na stupeň 1, kontrolka stavu soli zůstane zhasnutá.

## POUŽITÍ SOLI DO MYČKY

### Jak doplnit zásobník na sůl:

1. Otočením víčka směrem doleva otevřete zásobník na sůl.
2. Zásobník na sůl naplňte jedním litrem vody (pouze v případě, že jej plníte solí poprvé).
3. K doplnění soli do zásobníku na sůl použijte trychtýř.
4. Odstaňte sůl, která se vysypala okolo zásobníku na sůl.
5. Otočením víčka směrem doprava zásobník na sůl zavřete.

- i** Při doplňování zásobníku na sůl vytéká voda; to je normální jev.

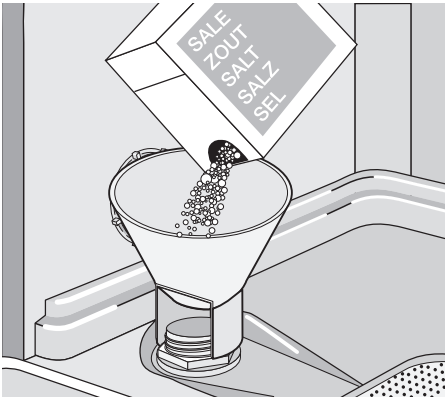

## POUŽITÍ MYCÍHO PROSTŘEDKU A LEŠTIDLA

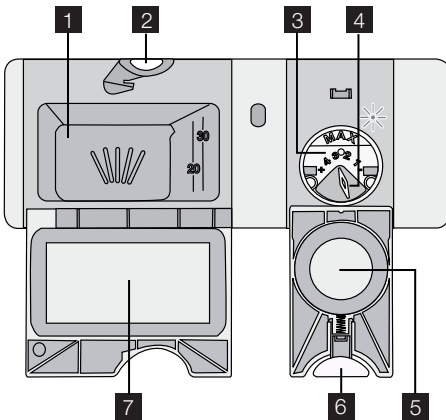

3. Pokud má mycí program fázi předmytí, nasype/nalijte trochu mycího prostředku na vnitřní stranu dvířek myčky.
4. Pokud používáte mycí tablety, dejte tabletu do dávkovače mycího prostředku **1**.
5. Zavřete dávkovač mycího prostředku. Zatlačte na víčko, dokud nezaklapne.

**i** Při použití mycích tablet používejte dlouhé mycí programy. Tyto tablety se nemohou při krátkých mycích programech plně rozpustit a mohou tak zhoršovat výsledky mytí.

### Použití lešticího prostředku

**i** Leštidlo umožňuje usušení nádobí bez šmouh a skvrn. Dávkovač leštidla automaticky přidá lešticí prostředek při poslední oplachovací fázi.

Při doplňování dávkovače leštidla postupujte takto:

1. Stiskněte uvolňovací tlačítko **6**, abyste otevřeli víčko **5** dávkovače leštidla.
2. Naplňte dávkovač leštidla **3** lešticím prostředkem. Značka „max.“ ukazuje maximální hladinu.
3. Rozlité leštidlo setřete savým hadříkem, aby se při mycím programu netvořilo přílišné množství pěny.

### Použití mycího prostředku

**🌿** Abyste chránili životní prostředí, nepoužívejte více mycího prostředku, než je nutné. Řiďte se doporučením výrobce uvedeným na obalu mycího prostředku.

Jak doplnit dávkovač mycího prostředku:

1. Stiskněte uvolňovací tlačítko **2**, abyste otevřeli víčko **7** dávkovače mycího prostředku.
2. Mycí prostředek nasype/nalijte do dávkovače **1**.

4. Zavřete dávkovač leštidla. Zatlačte na víčko, dokud nezaklapne.

### Nastavte dávkování leštidla

Výrobní nastavení: poloha 3.

## FUNKCE MULTITAB

Funkce Multitab je určena pro kombinované mycí tablety.

Tyto tablety obsahují mycí prostředek, leštidlo a sůl do myčky. Některé druhy tablet mohou obsahovat ještě další složky.

Ujistěte se, že lze tyto tablety použít při stupni tvrdosti vody v místě vašeho bydliště (viz pokyny na balení výrobku).

Funkce Multitab vypne dávkování soli a leštidla.

Funkce Multitab vypne kontrolky stavu soli a leštidla.

Při použití funkce Multitab se délka programu může prodloužit.

- i** Zapněte nebo vypněte funkci Multitab ještě před spuštěním mycího programu. Funkci Multitab nemůžete zapnout nebo vypnout v průběhu mycího programu.

### Zapnutí funkce Multitab

- Stiskněte tlačítko funkce Multitab a rozsvítí se příslušná kontrolka. Funkce je zapnutá.

## VKLÁDÁNÍ PŘÍBORŮ A NÁDOBÍ

### Rady a tipy

- Nevkládejte do spotřebiče předměty, které sají vodu (houby, hadry).
- Z nádobí odstraňte zbytky jídla.
- Připálené zbytky jídel na nádobí nechte změkknout.
- Duté nádobí (např. šálky, sklenice, hrnce) pokládejte dnem vzhůru.
- Ujistěte se, že se v nádobách či mísách nehromadí voda.
- Dbejte na to, aby se nádobí nebo příbory nelepily k sobě.
- Dbejte na to, aby se sklenice vzájemně nedotýkaly.
- Malé předměty vložte do koše na příbory.
- Lžice promíchejte s dalšími příbory, aby se neslepily dohromady.
- Nádobí do košů vkládejte tak, aby se voda dostala na všechny jeho části.

Dávkování leštidla můžete nastavit mezi polohou 1 (nejnižší dávkování) a 4 (nejvyšší dávkování).

Otočením voliče leštidla **4** můžete zvýšit nebo snížit dávku leštidla.

- Když zapnete funkci Multitab, zůstane zapnutá, dokud ji nevypnete.

### Vypnutí funkce Multitab a oddělené použití mycího prostředku, soli a leštidla

1. Stiskněte tlačítko funkce Multitab a příslušná kontrolka zhasne. Funkce je vypnuta.
2. Doplněte zásobník soli a leštidla.
3. Nastavte tvrdost vody na nejvyšší stupeň.
4. Spustěte mycí program bez nádobí.
5. Po dokončení mycího programu nastavte změkčovač vody na stupeň tvrdosti vody podle místa vašeho bydliště.
6. Seřízení dávkování leštidla.

- Lehké kusy vložte do horního koše. Dbejte na to, aby jednotlivé kusy nádobí nehýbaly.
- Na plastovém nádobí či nepřilnavých pánvích se mohou držet kapky vody.

### Dolní koš

Dolní koš je určen pro pánve, talíře, salátové mísy a příbory. Servírovací podnosy a velké poklice lze naskládat po stranách koše.

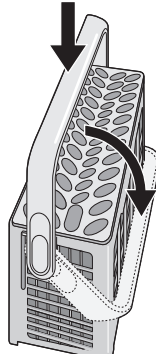
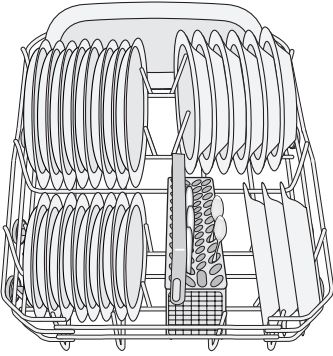

Pokud velikost příborů neumožňuje použití mřížky, můžete ji složit.

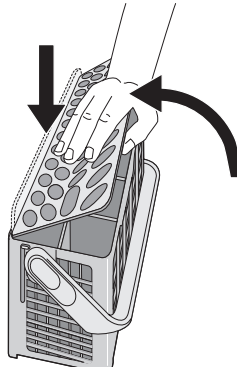
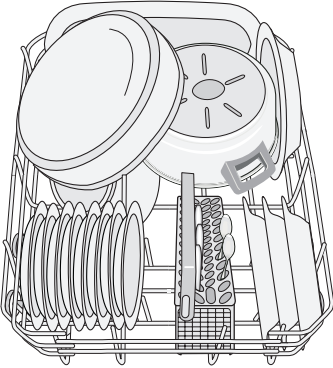

Řady držáků v dolním koši lze sklopit a získat tak místo k uložení hrnců, pánví a velkých mís.

Vidličky a lžičky vkládejte rukojetmi směrem dolů.  
Nože rukojetmi směrem nahoru.

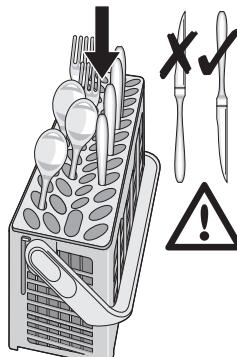
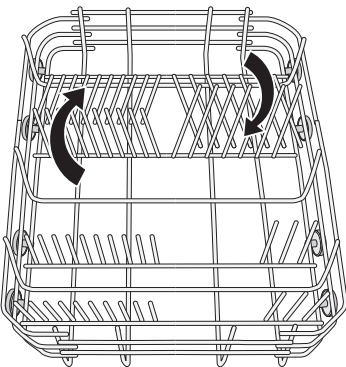

### Košíček na příbory

Chcete-li vložit příbory do košíčku na příbory, sklopte držadlo.

Lžičky promíchejte s dalšími příbory, aby se neslepily dohromady.

## Horní koš

Horní koš je určen pro talíře (maximálně 24 cm v průměru), podšálky, misky na salát, šálky, sklenice, hrnky a pokličky. Nádobí naskládejte tak, aby se voda dostala na všechny jeho části.

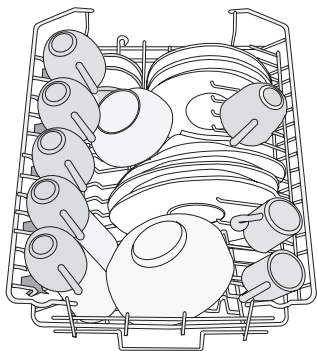

Sklenice s dlouhou nožkou položte na držáky na šálky s nožkou nahoru. Při mytí delších kusů vyklopte držáky šálků nahoru.

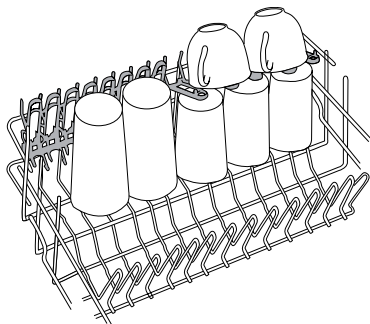

## Mini košíček na příbory

Horní koš má mini košíček na příbory.

**!** **Pozor** Abyste zabránili poškození spotřebiče, nekládejte do mini košíčku na příbory nože.

Mini košíček na příbory umístěte v přední části horního koše vlevo.

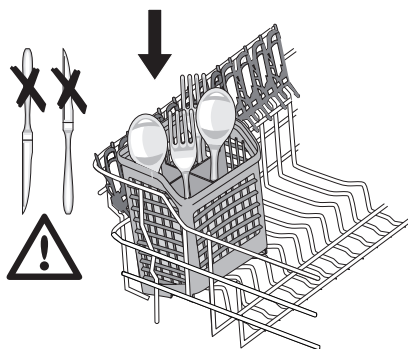

Výška příborů, které smíte do mini košíčku vložit, závisí na umístění horního koše. Řiďte se tabulkou.

### Výška příborů v mini košíčku na příbory

Horní koš ve vyšší poloze	maximálně 15 cm
Horní koš v nižší poloze	maximálně 20 cm

## Měkké hroty

Měkké hroty brání posunutí skleněného nádobí během mycího programu nebo při posouvání horního koše.

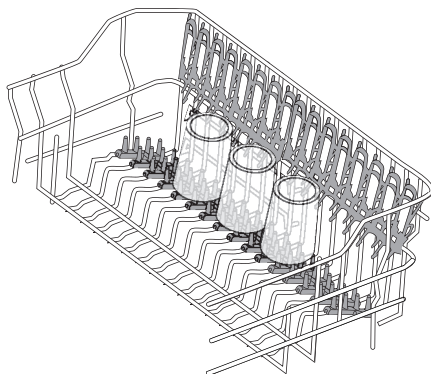

Při nastavování měkkých hrotů postupujte podle obrázků. Měkké hroty můžete položit jen na pravou stranu koše. Po správném nastavení hrotů je stlačte pevně doů a zkontrolujte, zda se nehýbou.

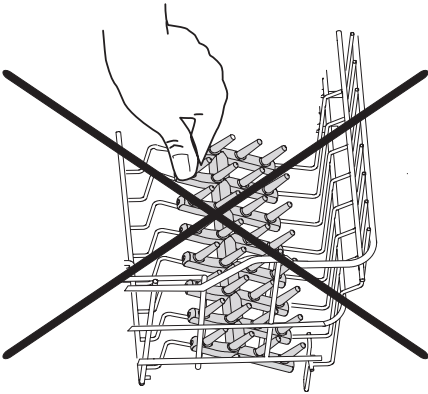
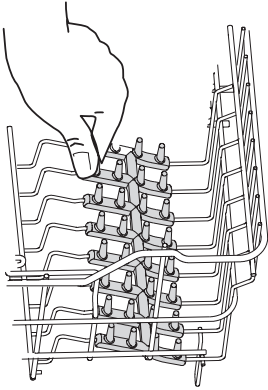

### Seřízení výšky horního koše

Horní koš lze nastavit do dvou poloh a lépe tak nádobí rozložit.

#### Maximální výška nádobí v:

horním koši	dolním koši
-------------	-------------

#### Maximální výška nádobí v:

Vyšší poloha	20 cm	31 cm
Nižší poloha	24 cm	27 cm

Při posunu horního koše do vyšší polohy:

1. Vytáhněte koš až na doraz.
2. Opatrně zvedněte obě strany nahoru, až se mechanismus zachytí a koš je ve stabilní poloze.

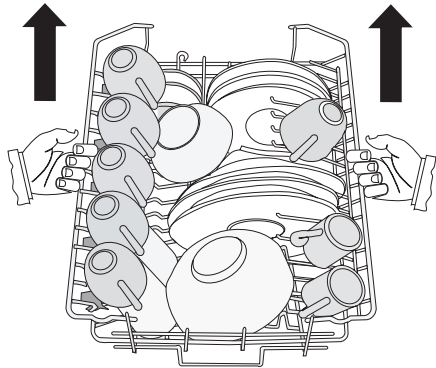

Při posunu horního koše do nižší polohy:

1. Vytáhněte koš až na doraz.
2. Opatrně zvedněte obě strany nahoru.
3. Podržte mechanismus a nechte ho pomalu klesnout dolů.



### Pozor

- Nezdvihejte, ani nespouštějte koš pouze na jedné straně.
- Jestliže je koš ve vyšší poloze, nedávejte šálky na držáky na šálky.

## VOLBA A SPUŠTĚNÍ MYČÍHO PROGRAMU

### Spuštění mycího programu bez odloženého startu

1. Zapněte spotřebič. Zkontrolujte, zda je spotřebič v režimu nastavení.
2. Nastavte mycí program.
  - Na displeji bliká číslo příslušného mycího programu.
3. Případně nastavte funkci Úspora energie.
4. Zavřete dvířka myčky a program se spustí automaticky.

### Spuštění mycího programu s odloženým startem

1. Zapněte spotřebič.
2. Zkontrolujte, zda je spotřebič v režimu nastavení.
3. Nastavte mycí program a případně funkci Úspora energie.
4. Opětovně stiskněte tlačítko odloženého startu, dokud se na displeji nezobrazí čas odloženého startu.
  - Na displeji začne blikat čas odloženého startu.

- Kontrolka odloženého startu se rozsvítí.
5. Zavřete dvířka spotřebiče a program se spustí automaticky.

Po uplynutí nastaveného času se automaticky spustí mycí program.

- i** Otevřením dvířek spotřebiče se odpočítávání přeruší. Když dvířka opět zavřete, bude odpočítávání pokračovat od okamžiku přerušení.

### Přerušení mycího programu

- Otevřete dvířka myčky.
  - Mycí program se zastaví.
- Zavřete dvířka myčky.
  - Program pokračuje od okamžiku, ve kterém byl přerušen.

### Zrušení mycího programu nebo odloženého startu

- i** Pokud mycí program nebo odložený start ještě nezačaly, můžete volbu změnit.

Pokud už mycí program nebo odložený start běží, není možné volbu změnit.

Novou volbu je možné provést jedině po zrušení mycího programu nebo odloženého startu.

- i** Jestliže zrušíte odložený start, automaticky se také zruší zvolený mycí program. Mycí program musíte zvolit znovu.

1. Stiskněte a podržte tlačítko Zrušit, dokud se na displeji nezobrazí dvě vodorovné čárky.

2. Před spuštěním nového mycího programu zkontrolujte, zda je v dávkovači mycí prostředek.

### Konec mycího programu

Po dokončení mycího programu zazní nepřerušovaný zvukový signál.

1. Otevřete dvířka spotřebiče.
- Rozsvítí se kontrolka konce programu
  - Na displeji se objeví nula.
2. Vypněte spotřebič.
3. Aby nádobí lépe oschlo, ponechte dvířka spotřebiče pár minut otevřená.

- i** • Pokud spotřebič nevypnete, po třech minutách od konce mycího programu:
- zhasnou všechny kontrolky,
  - na displeji se zobrazí jedna vodorovná čárka
  - a zhasne optický signál.



Tím se snižuje spotřeba energie.



Stiskněte některé z tlačítek (kromě tlačítka Zap/Vyp) a displej a kontrolky se opět rozsvítí.

### Vyjměte nádobí z košů

- Nádobí před vyjmutím z myčky nechte vychladnout. Horké nádobí se snadněji poškodí.
- Nejprve vyjměte nádobí z dolního koše, a potom z koše horního.
- Na stěnách a dvířkách spotřebiče může být voda. Nerezový povrch chladne rychleji než nádobí.

## MYCÍ PROGRAMY

Program	Typ znečištění	Typ nádobí	Popis programu	Funkce Úspora energie
<b>1</b> <b>AUTO</b> 45°-70°C <sup>1)</sup>	Všechno	Nádobí, příbory, hrnce a pánve	Předmytí Mytí 45 °C nebo 70 °C Oplachy Sušení	Ano, má účinek
<b>2</b>  70°C	Velmi zašpiněné	Nádobí, příbory, hrnce a pánve	Předmytí Mytí 70 °C Oplachy Sušení	Ano, má účinek
<b>3</b>  60°C <sup>2)</sup>	Čerstvě znečištěné	Nádobí a příbory	Mytí 60 °C Oplach	Ano, nemá účinek





Program	Typ znečištění	Typ nádobí	Popis programu	Funkce Úspora energie
<b>4</b> <b>ECO</b> 50° <sup>3)</sup>	Normálně znečištěné	Nádobí a příbory	Předmytí Mytí 50 °C Oplachy Sušení	Ano, má účinek
<b>5</b>  55°C	Lehce znečištěné	Nádobí a příbory	Mytí 55 °C Oplachy	Ano, nemá účinek
<b>6</b>  45°C	Normálně nebo lehce znečištěné	Křehké nádobí a sklo	Mytí 45 °C Oplachy Sušení	Ano, má účinek
<b>7</b>  ✱	Pomocí tohoto programu nádobí rychle opláchnete. Zabráníte tak přilepení zbytků jídla na nádobí a nepříjemnému zápachu vycházejícímu ze spotřebiče. Pro tento program nepoužívejte mycí prostředek.		Oplach	Ano, nemá účinek

1) Spotřebič zjistí stupeň znečištění a množství nádobí v koších. Automaticky pak nastaví teplotu a množství vody, spotřebu energie a délku mycího programu.

2) U tohoto programu můžete umýt čerstvě znečištěné nádobí. Tento program nabízí dobré výsledky mytí při krátké délce programu.

3) Jedná se o standardní program pro testovací instituce. Tento program nabízí nejúspornější spotřebu vody a energie při mytí normálně znečištěného nádobí a příborů. Testovací údaje najdete v příloženém letáku.

## Údaje o spotřebě

Program	Délka programu (minuty)	Energie (kWh)	Voda (litry)
<b>1</b> <b>AUTO</b> 45°-70°C	80 - 125	0,8 - 1,3	10 - 19
<b>2</b>  70°C	105 - 115	1,6 - 1,8	19 - 21
<b>3</b>  60°C	30	0,8	8
<b>4</b> <b>ECO</b> 50°	160 - 170	0,8 - 0,9	12 - 13
<b>5</b>  55°C	45 - 55	0,8 - 0,9	10 - 11
<b>6</b>  45°C	65 - 75	0,6 - 0,7	11 - 12

Program	Délka programu (minuty)	Energie (kWh)	Voda (litry)
7  *	12	0,01	3,5

**i** Tyto hodnoty spotřeby se mohou měnit v závislosti na tlaku a teplotě vody, na

kolísání v dodávce proudu a na množství nádobí.

## ČIŠTĚNÍ A ÚDRŽBA

### Vyjmutí a čištění filtrů

Zanesené filtry zhorší výsledky mytí nádobí.

Ačkoliv je nutnost údržby těchto filtrů minimální, musíte je pravidelně kontrolovat a v případě potřeby vyčistit.

1. Otočte filtrem (A) proti směru hodinových ručiček a vyjměte jej z filtru (B).

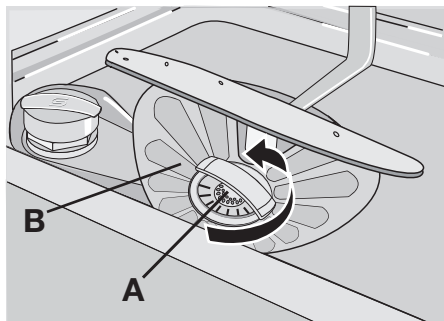

2. Filtr (A) má dvě části. Pro demontáž filtru je od sebe oddělte.

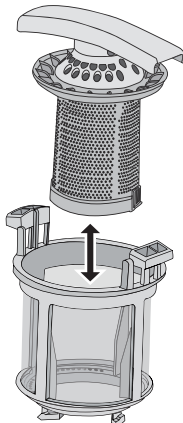

3. Jednotlivé součásti důkladně očistěte vodou.

4. Přiložte obě části filtru (A) k sobě a zatlačte. Ujistěte se, že do sebe obě části správně zapadly.

5. Vyjměte filtr (B).

6. Filtr (B) důkladně očistěte vodou.

7. Vraťte filtr (B) na jeho původní místo. Ujistěte se, že je správně usazen v obou vodících drážkách (C).

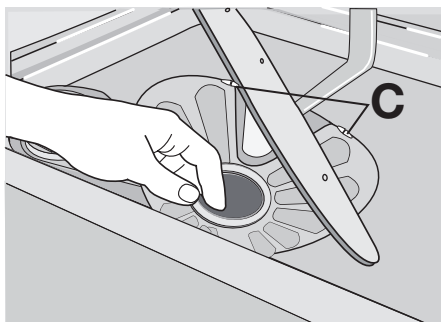

8. Vložte filtr (A) zpět do filtru (B). Otočte filtrem (A) po směru hodinových ručiček, dokud se nezajistí.

### Čištění ostríkovacích ramen

Ostríkovací ramena nevyjímejte.

Jestliže se otvory v ostríkovacích ramenech zanesou nečistotami, odstraňte je úzkým špičatým předmětem.

### Čištění vnějšího povrchu

Vnější povrch spotřebiče a ovládací panel otírejte vlhkým měkkým hadříkem.

Používejte pouze neutrální mycí prostředky. Nepoužívejte prostředky s drsnými částicemi, drátěnky nebo rozpouštědla (např. aceton).

## CO DĚLAT, KDYŽ...

Spotřebič se nespustí nebo se zastaví během provozu.

Nejprve zkuste najít řešení problému (viz tabulka). Pokud řešení nenajdete, kontaktujte servisní středisko.

**U některých poruch se na displeji zobrazí výstražný kód:**

- **,10** - Spotřebič se neplní vodou.
- **,20** - Spotřebič nevypouští vodu.
- **,30** - Je aktivován systém proti vyplavení.

 **Upozornění** Před kontrolou spotřebič vypněte.

Problém	Možná příčina	Možné řešení
Spotřebič se neplní vodou.	Vodovodní kohoutek je zablokovaný nebo zanesený vodním kamenem.	Vyčistěte vodovodní kohoutek.
	Příliš nízký tlak vody.	Kontaktujte vaši vodárenskou společnost.
	Vodovodní kohoutek je zavřený.	Otevřete vodovodní kohoutek.
	Filtr v přívodní hadici je ucpaný.	Vyčistěte filtr.
	Přívodní hadice není správně připojena.	Zkontrolujte, zda je připojení správné.
	Přívodní hadice je poškozená.	Ujistěte se, že přívodní hadice není poškozená.
Spotřebič nevypouští vodu.	Přípojka sifonu je ucpaná.	Vyčistěte přípojku sifonu.
	Vypouštěcí hadice je nesprávně připojena.	Zkontrolujte, zda je připojení správné.
	Vypouštěcí hadice je poškozená.	Ujistěte se, že vypouštěcí hadice není poškozená.
Je aktivován systém proti vyplavení.		Zavřete vodovodní kohoutek a obraťte se na servisní středisko.
Mycí program se nespouští.	Dvířka spotřebiče jsou otevřená.	Zavřete dvířka spotřebiče.
	Zástrčka není zasunutá do zásuvky.	Zasuňte zástrčku do zásuvky.
	Poškozená pojistka v pojistkové skříňce.	Vyměňte pojistku.
	Je nastavený odložený start.	<ul style="list-style-type: none"> <li>• Zrušte odložený start.</li> <li>• Po uplynutí nastaveného času se automaticky spustí mycí program.</li> </ul>

Po kontrole spotřebič zapněte. Program bude pokračovat od okamžiku, ve kterém byl přerušen.

Pokud se závada objeví znovu, obraťte se na servisní středisko.

Pokud se na displeji zobrazí jiný výstražný kód, obraťte se na servisní středisko.

Potřebné údaje pro servisní středisko najdete na typovém štítku.

Zaznamenejte si tyto údaje:

- Model (MOD.) .....
- ....
- Výrobní číslo (PNC) .....
- Sériové číslo (S.N.) .....

## Nádobí není dostatečně umyté nebo suché

Problém	Možná příčina	Možné řešení
Nádobí není čisté.	Zvolený mycí program nebyl vhodný pro daný druh nádobí a stupeň znečištění.	Ujistěte se, že je zvolený mycí program vhodný pro daný druh nádobí a stupeň znečištění.
	Nádobí jste do košů umístili nesprávně, a voda se tak nemohla dostat ke všem povrchům.	Rozmístěte nádobí v koších správně.
	Ostříkovací ramena se nemohou volně otáčet. Nesprávné rozmístění nádobí v koších.	Ujistěte se, že nesprávně uložené nádobí nebrání v pohybu ostříkovacích ramen.
	Filtry jsou zanesené nebo nesprávně sestavené a umístěné.	Zkontrolujte, zda jsou filtry čisté a správně sestavené a nainstalované.
	Nedostatečné množství mycího prostředku nebo prostředek chybí.	Ujistěte se, že je množství mycího prostředku dostatečné.
Částečky vodního kamene na nádobí.	Zásobník na sůl je prázdný.	Napiňte zásobník na sůl solí pro myčky.
	Špatné nastavení stupně změkčovače vody.	Nastavte změkčovač vody na správný stupeň.
	Uzávěr zásobníku na sůl není správně zavřený.	Zkontrolujte, zda je víčko zásobníku na sůl správně zavřené.
Na nádobí a skle jsou šmouhy, bílé skvrny nebo modravý potah.	Příliš mnoho leštidla.	Snižte dávkování leštidla.
Na nádobí a skle jsou zaschlé vodní kapky.	Příliš málo leštidla.	Zvyšte dávkování leštidla.
	Příčinou může být mycí prostředek.	Použijte jinou značku mycího prostředku.
Nádobí je mokré.	Mycí program nezahrnoval žádnou fázi sušení nebo zahrnoval pouze sníženou fázi sušení.	Aby nádobí lépe oschlo, ponechte dvířka myčky pár minut otevřená.
Nádobí je vlhké a matné.	Dávkovač leštidla je prázdný.	Napiňte dávkovač leštidla leštičím prostředkem.
	Je zapnutá funkce Multitab (tato funkce automaticky vypne dávkovač leštidla).	Zapněte dávkovač leštidla.

### Zapnutí dávkovače leštidla

1. Zapněte spotřebič.
2. Zkontrolujte, zda je spotřebič v režimu nastavení.
3. Současně stiskněte a podržte tlačítka (4) a (5), dokud nezablikají kontrolky tlačítek (3), (4) a (5).
4. Uvolněte tlačítka (4) a (5).
5. Stiskněte tlačítko (4).
  - Kontrolka tlačítek (3) a (5) zhasne
  - Kontrolka tlačítka (4) dále bliká

- Na displeji se zobrazí nastavení dávkovače leštidla.

<b>0d</b>	Dávkovač leštidla je vypnutý.
<b>1d</b>	Dávkovač leštidla je zapnutý.

6. Stisknutím tlačítka (4) změníte nastavení.
7. Nastavení potvrďte vypnutím spotřebiče.

## TECHNICKÉ ÚDAJE

Rozměry	Šířka	446 mm
	Výška	818 - 898 mm
	Hloubka	550 mm
Tlak přívodu vody	Minimální	0,5 barů (0,05 MPa)
	Maximální	8 barů (0,8 MPa)
Přívod vody <sup>1)</sup>	Studená nebo teplá voda	maximálně 60 °C
Kapacita	Jídelní soupravy	9

1) Přívodní hadici připojte ke kohoutku se závitem 3/4".

- i** Na typovém štítku na vnitřním okraji dvířek spotřebiče jsou uvedeny údaje pro elektrické připojení.
- i** Pokud odebíráte horkou vodu z alternativních zdrojů (např. solární či fotovoltaické panely nebo větrná energie), použijte horkou vodu ke snížení spotřeby energie.
- i** Pokud odebíráte horkou vodu z alternativních zdrojů (např. solární či fotovoltaické panely nebo větrná energie), použijte horkou vodu ke snížení spotřeby energie.

## POZNÁMKY K OCHRANĚ ŽIVOTNÍHO PROSTŘEDÍ

Symbol  na výrobku nebo jeho balení udává, že tento výrobek nepatří do domácího odpadu. Je nutné odvézt ho do sběrného místa pro recyklaci elektrického a elektronického zařízení. Zajištěním správné likvidace tohoto výrobku pomůžete zabránit negativním důsledkům pro životní prostředí a lidské zdraví, které by jinak byly způsobeny nevhodnou likvidací tohoto

výrobku. Podrobnější informace o recyklaci tohoto výrobku zjistíte u příslušného místního úřadu, služby pro likvidaci domovního odpadu nebo v obchodě, kde jste výrobek zakoupili.

Recyklujte materiály označené symbolem . Obaly vyhodte do příslušných nádob k recyklaci.

## Electrolux. Thinking of you.

Aby dowiedzieć się więcej o naszej filozofii, odwiedź naszą stronę internetową [www.electrolux.com](http://www.electrolux.com)

## SPIS TREŚCI

Informacje dotyczące bezpieczeństwa	38	Wkładanie sztućców i naczyń	47
Opis urządzenia	41	Wybór i uruchamianie programu zmywania	50
Panel sterowania	42	Programy zmywania	51
Eksploatacja urządzenia	43	Konserwacja i czyszczenie	52
Ustawianie zmiękczacza wody	44	Co zrobić, gdy...	53
Wsypanywanie soli do zmywarki	45	Dane techniczne	56
Używanie detergentu i płynu nabłyszczającego	45	Ochrona środowiska	56
Uniwersalna tabletką do zmywarki	46		

Producent zastrzega sobie możliwość wprowadzenia zmian bez wcześniejszego powiadomienia



## INFORMACJE DOTYCZĄCE BEZPIECZEŃSTWA

Przed instalacją i eksploatacją urządzenia należy uważnie przeczytać tę instrukcję obsługi:

- Ze względu na własne bezpieczeństwo oraz bezpieczeństwo mienia.
- Mając na uwadze ochronę środowiska.
- Aby zapewnić prawidłowe działanie urządzenia.

Instrukcję należy przechowywać wraz z urządzeniem, również w przypadku przeprowadzki lub odstąpienia urządzenia innemu użytkownikowi.

Producent nie ponosi odpowiedzialności za uszkodzenia spowodowane nieprawidłową instalacją i eksploatacją.

### Bezpieczeństwo dzieci i osób o ograniczonych zdolnościach ruchowych, sensorycznych lub umysłowych

- Urządzenia nie powinny używać osoby (w tym dzieci) o ograniczonych zdolnościach ruchowych, sensorycznych lub umysłowych, a także nieposiadające doświadczenia i wiedzy niezbędnej do jego obsługi. Osoby te mogą obsługiwać urządzenie wyłącznie pod nadzorem lub po odpowiednim poinstruowaniu przez osobę odpowiedzialną za ich bezpieczeństwo.
- Dzieciom należy zapewnić odpowiednią opiekę, aby mieć pewność, że nie bawią się urządzeniem.
- Wszystkie opakowania należy przechowywać poza zasięgiem dzieci. Występuje

zagrożenie uduszenia lub odniesienia obrażeń.

- Przechowywać detergenty w bezpiecznym miejscu. Nie dopuszczać do kontaktu dzieci z detergentami.
- Dzieci i zwierzęta domowe nie powinny znajdować się w pobliżu urządzenia, gdy jego drzwi są otwarte.

### Ogólne zasady bezpieczeństwa

- Nie zmieniać parametrów technicznych urządzenia. Istnieje ryzyko odniesienia obrażeń i uszkodzenia urządzenia.
- Aby uniknąć poparzenia oczu, ust i gardła, należy przestrzegać instrukcji bezpieczeństwa dostarczonych przez producenta detergentu.
- Nie pić wody z urządzenia. W urządzeniu mogą być obecne cząsteczki detergentów.
- Nie pozostawiać drzwi urządzenia otwartych bez nadzoru. Pozwoli to uniknąć potknięcia się o otwarte drzwi i potencjalnych obrażeń.
- Nie wolno siadać ani stawać na otwartych drzwiach urządzenia.

### Użytkowanie

- Urządzenie jest przeznaczone wyłącznie do użytku w gospodarstwie domowym. Aby uniknąć obrażeń ciała i szkód materialnych, nie należy używać urządzenia do innych celów.

- Urządzenie służy wyłącznie do zmywania naczyń i sprzętów domowych nadających się do mycia w zmywarce.
- Nie umieszczać łatwopalnych produktów lub przedmiotów nasączonych łatwopalnymi produktami w urządzeniu, na nim lub w jego pobliżu. Występuje ryzyko wybuchu lub pożaru.
- Noże i wszystkie przedmioty z ostrymi końcówkami umieszczać w koszu na sztućce, ostrym końcem skierowanym w dół. Można je również układać w pozycji poziomej w górnym koszu lub koszyku na noże. (nie wszystkie modele są wyposażone w kosz na noże).
- Używać wyłącznie produktów przeznaczonych do zmywarek (detergentu, soli oraz płynu nabtyszczającego).
- Sól, która nie jest przeznaczona do zmywarek może spowodować uszkodzenie zmiękczacza wody.
- Sól w urządzeniu należy uzupełniać bezpośrednio przed uruchomieniem programu zmywania. Resztki soli pozostające w urządzeniu mogą spowodować korozję lub perforację dna urządzenia.
- Nie należy wlewać do dozownika płynu nabtyszczającego żadnych innych substancji (środków do czyszczenia zmywarek, detergentów w płynie). Może to spowodować uszkodzenie urządzenia.
- Przed uruchomieniem programu zmywania upewnić się, że ramiona spryskujące mogą się swobodnie obracać.
- W przypadku otwarcia drzwi podczas cyklu zmywania może dojść do uwolnienia gorącej pary. Istnieje ryzyko poparzenia ciała.
- Nie wyjmować naczyń z urządzenia przed zakończeniem programu zmywania.

### Konserwacja i czyszczenie

- Przed przystąpieniem do czyszczenia urządzenia należy je wyłączyć i wyjąć wtyczkę przewodu zasilającego z gniazdka.
- Nie stosować łatwopalnych produktów lub produktów powodujących korozję.
- Nie używać urządzenia bez filtrów. Należy upewnić się, że filtry są prawidłowo zainstalowane. Nieprawidłowa instalacja filtrów spowoduje niezadowalające rezulta-

ty mycia oraz może spowodować uszkodzenie urządzenia.

- Do czyszczenia urządzenia nie wolno używać wody pod ciśnieniem ani pary wodnej. Istnieje zagrożenie porażenia prądem lub uszkodzenia urządzenia.

### Instalacja

- Upewnić się, czy urządzenie nie jest uszkodzone. Nie instalować ani nie podłączać uszkodzonego urządzenia; skontaktować się z dostawcą.
- Przed zainstalowaniem i rozpoczęciem użytkowania urządzenia należy je całkowicie rozpakować.
- Podłączenie do sieci elektrycznej, instalacji wodnej oraz instalacja urządzenia muszą być wykonane przez wykwalifikowaną osobę. Pozwoli to uniknąć ryzyka istotnych uszkodzeń lub obrażeń ciała.
- Upewnić się, że podczas instalacji wtyczka przewodu zasilającego jest wyjęta z gniazdka.
- Nie wolno nawiercać ścian bocznych urządzenia, ponieważ może dojść do uszkodzenia części hydraulicznych lub elektrycznych.
- **Ważne!**Należy przestrzegać instrukcji podanych na szablonie dostarczonym wraz z urządzeniem:
  - Aby zainstalować urządzenie.
  - Aby zamontować panel drzwiowy.
  - Aby podłączyć doprowadzenie i spust wody.
- Należy zadbać o zainstalowanie urządzenia w meblach spełniających odpowiednie wymogi bezpieczeństwa.

### Środki ostrożności w przypadku mrozu

- Nie instalować urządzenia w miejscach, w których temperatura jest niższa niż 0°C.
- Producent nie ponosi odpowiedzialności za uszkodzenia spowodowane przez mróz.

### Podłączenie do sieci wodociągowej

- W celu podłączenia doprowadzenia wody należy użyć nowych węży. Nie stosować używanych węży.
- Nie podłączać urządzenia do nowych rur lub rur, które nie były używane przez długi czas. Odkręcić wodę na kilka minut, a następnie podłączyć węży dopływowy.

- Podczas instalacji urządzenia należy zwrócić uwagę, aby nie przygnieść ani nie uszkodzić węży wodnych.
- Aby zapobiec wyciekom wody, po zainstalowaniu urządzenia należy sprawdzić szczelność złązek hydraulicznych.
- Podczas pierwszego uruchomienia urządzenia należy sprawdzić, czy węże nie przeciekają.
- Wąż dopływowy jest wyposażony w zawór bezpieczeństwa i podwójne ścianki z wewnętrznym przewodem zasilającym. Ciśnienie w wężu dopływowym jest obecne tylko podczas przepływu wody. W razie wycieku z węża dopływowego zawór bezpieczeństwa zatrzymuje przepływ.
  - Należy zachować ostrożność podczas podłączania węża doprowadzającego wodę:
    - Nie wkładać węża doprowadzającego wodę ani zaworu bezpieczeństwa do wody.
    - W razie uszkodzenia węża dopływowego lub zaworu bezpieczeństwa natychmiast wyjąć wtyczkę z gniazdka.
    - Aby wymienić wąż dopływowy z zaworem bezpieczeństwa, należy skontaktować się z punktem serwisowym.

 **Ostrzeżenie!** Niebezpieczne napięcie.

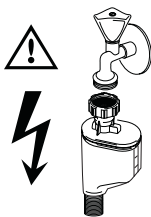

### Podłączenie do sieci elektrycznej

- Urządzenie musi być uziemione.
- Należy upewnić się, że informacje o podłączeniu elektrycznym podane na tabliczce znamionowej są zgodne z parametrami instalacji zasilającej.
- Należy zawsze używać prawidłowo zamontowanych gniazd sieciowych z uziemieniem.
- Nie używać rozdzielaczy ani przedłużaczy. Istnieje ryzyko pożaru.

- Nie zmieniać ani nie wymieniać samodzielnie przewodu zasilającego. Skontaktować się z punktem serwisowym.
- Należy zwrócić uwagę, aby nie przygnieść ani nie uszkodzić wtyczki oraz przewodu zasilającego za urządzeniem.
- Należy zadbać o to, aby po zakończeniu instalacji urządzenia wtyczka przewodu zasilającego była łatwo dostępna.
- Przy odłączaniu urządzenia nigdy nie ciągnąć za przewód zasilający. Należy zawsze ciągnąć za wtyczkę sieciową.

### Oświetlenie wewnętrzne

Urządzenie posiada oświetlenie wewnętrzne, które włącza się w momencie otwarcia drzwiczek i wyłącza po ich zamknięciu.

 **Ostrzeżenie!** Widoczne promieniowanie LED – nie wpatrywać się bezpośrednio w wiązkę światła.

Dioda świecąca to urządzenie KLASY 2 i jest zgodna z normą IEC 60825-1: 1993 + A1:1997 + A2:2001.

Długość emitowanej fali: 450 nm  
Maksymalna moc emisji: 548 µW

 Aby wymienić oświetlenie wewnętrzne, należy skontaktować się z autoryzowanym serwisem. Przed wymianą oświetlenia wewnętrznego odłączyć wtyczkę przewodu zasilającego z gniazdka.

### Autoryzowany serwis

- Naprawy urządzenia mogą wykonywać tylko wykwalifikowane osoby. Skontaktować się z punktem serwisowym.
- Używać wyłącznie oryginalnych części zamiennych.

### Utylizacja urządzenia

- Aby uniknąć ryzyka obrażeń lub uszkodzeń:
  - Wyjąć wtyczkę z gniazdka.
  - Odciąć przewód zasilający i wyrzucić.
  - Wymontować zatrzask zamka drzwi. Zapobiega to ryzyku zamknięcia się dzieci lub zwierząt domowych we wnętrzu urządzenia. Istnieje ryzyko uduszenia.
  - Oddać urządzenie do złomowania w lokalnym punkcie utylizacji odpadów.

**⚠ Ostrzeżenie! Detergenty stosowane w zmywarce są niebezpieczne i mogą powodować korozję!**

- Jeśli dojdzie do wypadku związanego z detergentami należy natychmiast skontaktować się z lekarzem.
- W przypadku dostania się detergentu do ust, należy natychmiast skontaktować się z lekarzem.
- W przypadku dostania się detergentu do oczu, należy natychmiast

skontaktować się z lekarzem i przemyć oczy wodą.

- Detergenty do zmywarki należy przechowywać w bezpiecznym miejscu poza zasięgiem dzieci.
- Nie pozostawiać otwartych drzwi urządzenia, gdy w dozowniku znajduje się detergent.
- Napełniać dozownik detergentu bezpośrednio przed uruchomieniem programu zmywania.

## OPIS URZĄDZENIA

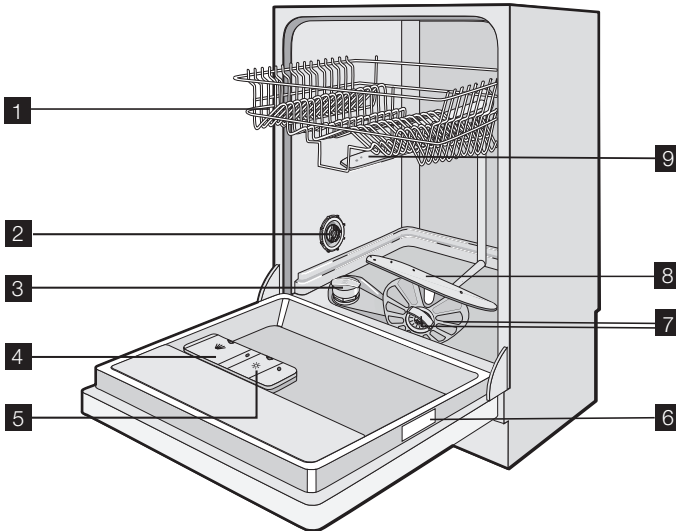

- 1** Górny kosz
- 2** Pokrętko ustawienia twardości wody
- 3** Zbiornik soli
- 4** Dozownik detergentu
- 5** Dozownik płynu nabłyszczającego
- 6** Tabliczka znamionowa
- 7** Filtry
- 8** Dolne ramię spryskujące
- 9** Górne ramię spryskujące

### Wskaźnik wizualny

- Po rozpoczęciu programu zmywania na podłodze pod drzwiami urządzenia poja-

wia się czerwony wskaźnik wizualny. Wskaźnik ten pozostaje widoczny do zakończenia programu zmywania.

- Po zakończeniu programu zmywania na podłodze pod drzwiami urządzenia pojawia się zielony wskaźnik wizualny.
- W razie wystąpienia usterki urządzenia na podłodze pod drzwiami urządzenia miga czerwony wskaźnik wizualny.

**i** Jeśli urządzenie jest zainstalowane w wysokiej zabudowie, z cokołem wyrównanym na lico z frontami meblowymi, wskaźnik wizualny nie jest widoczny.

## PANEL STEROWANIA

**i** Elementy sterowania znajdują się w górnej części, na panelu sterowania. W celu obsługi elementów sterowania należy uchylić drzwi urządzenia.

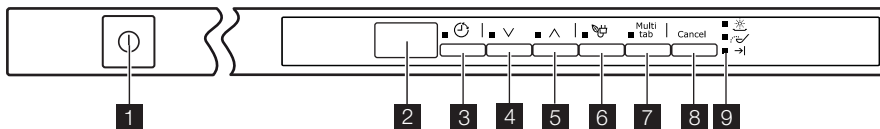

- 1 Przycisk wł./wył.
- 2 Wyświetlacz
- 3 Przycisk opóźnienia programu
- 4 Przycisk wyboru programów (w dół)
- 5 Przycisk wyboru programów (w górę)
- 6 Przycisk trybu energooszczędnego
- 7 Przycisk funkcji Multitab
- 8 Przycisk anulowania
- 9 Wskaźniki

### Wskaźniki

	Wskaźnik płynu nabyyszczającego. Włącza się, gdy należy napęlnić dozownik płynu nabyyszczającego. <sup>1)</sup>
	Wskaźnik soli. Włącza się, gdy należy napęlnić zbiornik soli. <sup>1)</sup> Po napęlnieniu zbiornika wskaźnik soli może nadal świecić się przez kilka godzin. Nie ma to negatywnego wpływu na działanie urządzenia.
	Wskaźnik zakończenia programu. Włącza się, gdy skończy się program zmywania.

*1) Gdy zbiornik soli i/lub dozownik płynu nabyyszczającego są puste, ich wskaźniki nie włączają się podczas trwania programu zmywania.*

### Przycisk Wł./Wył

Nacisnąć ten przycisk, aby włączyć lub wyłączyć urządzenie.

### Wyświetlacz

Na wyświetlaczu widoczne są:

- Ustawienie elektronicznej regulacji poziomu zmiękczenia wody.
- Włączenie i wyłączenie dozownika płynu nabyyszczającego (tylko przy włączonej funkcji Multitab).
- Numer programu zmywania.
- Czas pozostały do zakończenia programu zmywania.
- Zakończenie programu zmywania (na wyświetlaczu pojawi się zero).
- Czas opóźnienia rozpoczęcia programu.
- Kody alarmowe.
- Włączenie lub wyłączenie sygnałów dźwiękowych.

### Przycisk opóźnienia programu

Nacisnąć ten przycisk kilkakrotnie, aby ustawić opóźnienie rozpoczęcia programu zmywania w zakresie od 1 do 19 godzin.

### Przyciski wyboru programów

Naciskać jeden z tych przycisków, aby ustawić program zmywania. Po każdym naciśnięciu jednego z przycisków na wyświetlaczu pojawia się numer danego programu zmywania. Patrz „Programy zmywania”.

### Przycisk trybu oszczędzania energii

Ta funkcja obniża temperaturę w fazie suszenia. Zużycie energii zmniejsza się o 25%.

Po zakończeniu programu i otwarciu drzwi urządzenia naczynia mogą być mokre. Zaleca się pozostawienie uchylonych drzwi urządzenia do czasu wyschnięcia naczyń.

Nacisnąć ten przycisk, aby włączyć opisywaną funkcję. Włączy się odpowiedni wskaźnik.

### Przycisk funkcji Multitab

Nacisnąć ten przycisk, aby włączyć lub wyłączyć funkcję Multitab. Patrz „Funkcja Multitab”.

### Przycisk anulowania

Nacisnąć ten przycisk, aby anulować trwający program zmywania. Zapoznać się z rozdziałem „Ustawianie i uruchamianie programu zmywania”.

### Tryb ustawiania

#### Tryb ustawiania jest wymagany, aby wykonać następujące czynności:

- Ustawić i uruchomić program zmywania.
- Ustawić i włączyć opóźnienie rozpoczęcia programu.
- Dokonać elektronicznej regulacji poziomu zmiękczenia wody.
- Włączyć lub wyłączyć dozownik płynu nabyłszczającego (tylko przy włączonej funkcji Multitab).
- Wyłączyć lub włączyć sygnały dźwiękowe.

#### Włączyć urządzenie. Urządzenie znajduje się w trybie ustawiania, gdy:

- Na wyświetlaczu widoczne są dwa poziome paski stanu.

#### Włączyć urządzenie. Urządzenie nie znajduje się w trybie ustawiania, gdy:

- Wyświetlacz pokazuje czas trwania programu zmywania lub opóźnienia rozpoczęcia programu.
  - Aby powrócić do trybu ustawiania, należy anulować program lub opóźnienie

rozpoczęcia programu. Patrz „Wybór i uruchamianie programu zmywania”.

### Sygnały dźwiękowe

Sygnały dźwiękowe są słyszalne w następujących sytuacjach:

- Zakończenie programu zmywania.
- Elektroniczna regulacja poziomu zmiękczenia wody.
- Nieprawidłowe działanie urządzenia.

 Ustawienie fabryczne: wł.

### Wyłączenie sygnałów dźwiękowych:

1. Włączyć urządzenie.
2. Upewnić się, że urządzenie jest w trybie ustawiania.
3. Jednocześnie wcisnąć i przytrzymać przyciski (4) i (5) aż zaczną migać wskaźniki przycisków (3), (4) i (5).
4. Zwolnić przyciski (4) i (5).
5. Nacisnąć przycisk (5),
  - Wskaźniki przycisków (3) i (4) wyłączą się.
  - Wskaźnik przycisku (5) nadal miga.
  - Na wyświetlaczu widoczne jest ustawienie sygnałów dźwiękowych.

<i>lb</i>	Sygnały dźwiękowe są włączone.
<i>Ob</i>	Sygnały dźwiękowe są wyłączone.

6. Nacisnąć przycisk (5), aby zmienić ustawienie.
  7. Wyłączyć urządzenie, aby potwierdzić.
- Aby wyłączyć sygnały dźwiękowe, należy wykonać czynności opisane w krokach od (1) do (7).**

## EKSPLOATACJA URZĄDZENIA

1. Sprawdzić, czy ustawiony poziom zmiękczenia wody odpowiada twardości wody doprowadzanej do urządzenia. Jeśli nie, ustawić poziom zmiękczenia wody.
2. Napełnić zbiornik soli solą do zmywarek.
3. Napełnić dozownik płynu nabyłszczającego płynem nabyłszczającym.
4. Włożyć naczynia i sztućce do urządzenia.
5. Ustawić program zmywania odpowiedni do rodzaju naczyń i stopnia zabrudzenia.
6. Napełnić dozownik detergentu odpowiednią ilością detergentu.
7. Uruchomić program zmywania.

**i** W przypadku stosowania tabletek do zmywarek („3 w 1”, „4 w 1”, „5 w 1”

itp.) należy wybrać funkcję „Uniwersalna tabletko do zmywarki” (patrz „Uniwersalna tabletko do zmywarki”).

## USTAWIANIE ZMIĘKCZACZA WODY

Zmiękcacz wody usuwa minerały i sole z doprowadzanej wody. Minerale te i sole mogą spowodować uszkodzenie urządzenia.

Odpowiednio ustawić poziom zmiękczenia wody, jeśli nie odpowiada on twardości wody doprowadzanej do urządzenia.

Skontaktować się z miejscowym zakładem wodociagowym, aby ustalić stopień twardości wody doprowadzanej do urządzenia.

Twardość wody				Ustawienie poziomu zmiękczenia wody	
Stopnie niemieckie (°dH)	Stopnie francuskie (°TH)	mmol/l	Stopnie Clarka	ręczne	elektroniczne
51 - 70	91 - 125	9,1 - 12,5	64 - 88	2 <sup>1)</sup>	10
43 - 50	76 - 90	7,6 - 9,0	53 - 63	2 <sup>1)</sup>	9
37 - 42	65 - 75	6,5 - 7,5	46 - 52	2 <sup>1)</sup>	8
29 - 36	51 - 64	5,1 - 6,4	36 - 45	2 <sup>1)</sup>	7
23 - 28	40 - 50	4,0 - 5,0	28 - 35	2 <sup>1)</sup>	6
19 - 22	33 - 39	3,3 - 3,9	23 - 27	2 <sup>1)</sup>	5 <sup>1)</sup>
15 - 18	26 - 32	2,6 - 3,2	18 - 22	1	4
11 - 14	19 - 25	1,9 - 2,5	13 - 17	1	3
4 - 10	7 - 18	0,7 - 1,8	5 - 12	1	2
< 4	< 7	< 0,7	< 5	1 <sup>2)</sup>	1 <sup>2)</sup>

1) Ustawienie fabryczne.

2) Przy tym poziomie nie stosować soli.

**i** Poziom zmiękczenia wody należy ustawić ręcznie oraz elektronicznie.

### Ustawianie ręczne

Obrócić pokrętkę regulacji zmiękczenia wody w położenie 1 lub 2 (patrz tabela).

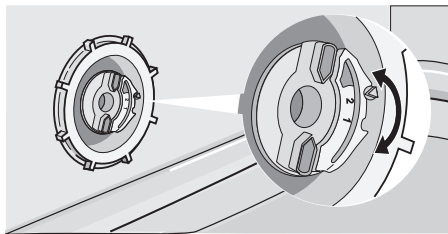

### Regulacja elektroniczna

1. Włączyć urządzenie.

- Upewnić się, że urządzenie jest w trybie ustawiania.
- Jednocześnie wcisnąć i przytrzymać przyciski (4) i (5) aż zaczną migać wskaźniki przycisków (3), (4) i (5).
- Zwolnić przyciski (4) i (5).
- Nacisnąć przycisk (3),
  - Wskaźniki przycisków (4) i (5) wyłączą się.
  - Wskaźnik przycisku (3) nadal miga.
  - Emitowany jest sygnał dźwiękowy.
  - Na wyświetlaczu widoczne jest ustawienie zmiękczacza wody (przykład: wyświetlane jest **5 L** i słychać pięć sygnałów dźwiękowych = poziom 5).
- Naciskać przycisk (3), aby zmienić ustawienie.
- Wyłączyć urządzenie, aby potwierdzić.

- i** Jeśli funkcja zmiękczenia wody jest ustawiona elektronicznie na poziomie 1, wskaźnik soli nie włącza się.

## WSYPYWANIE SOLI DO ZMYWARKI

### Napełnianie zbiornika soli:

1. Obrócić pokrywę w kierunku przeciwnym do ruchu wskazówek zegara i otworzyć zbiornik soli.
2. Wlać do zbiornika soli 1 litr wody (tylko podczas pierwszego wsypywania soli).
3. Do napełnienia zbiornika solą należy użyć lejka.
4. Usunąć sól rozsypaną wokół otworu zbiornika soli.
5. Obrócić pokrywę w kierunku zgodnym z ruchem wskazówek zegara, aby zamknąć zbiornik soli.

- i** Podczas napełniania zbiornika solą wypływa z niego woda – jest to normalne.

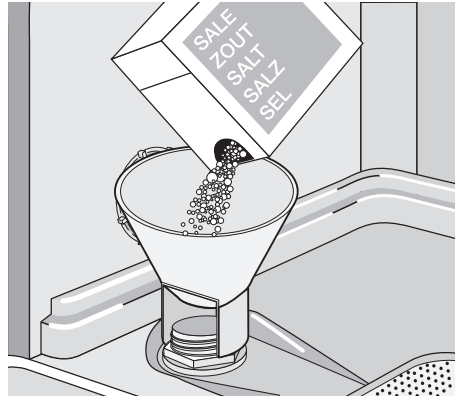

## UŻYWANIE DETERGENTU I PŁYNU NABŁYSZCZAJĄCEGO

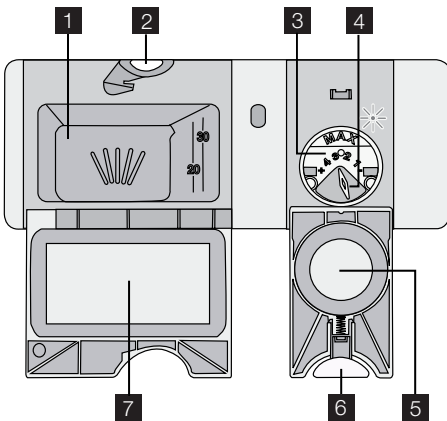

1. Nacisnąć przycisk zwalniający **2** w celu otwarcia pokrywy **7** dozownika detergentu.
2. Umieścić detergent w dozowniku **1**.
3. Jeśli program zmywania przewiduje fazę zmywania wstępnego, umieścić niewielką ilość detergentu na wewnętrznej stronie drzwi urządzenia.
4. W przypadku używania detergentu w tabletkach, umieścić tabletkę w dozowniku detergentu **1**.
5. Zamknąć dozownik detergentu. Docisnąć pokrywę, aż zaskoczy na swoje miejsce.

- i** W przypadku używania tabletek do zmywarek zaleca się korzystanie z długich programów zmywania. Wynika to z faktu, że w krótkich programach zmywania tabletki mogą nie rozpuszczać się całkowicie, co może niekorzystnie wpływać na wyniki zmywania.

### Stosowanie detergentu

- 🌿** Aby chronić środowisko, nie należy używać większych ilości detergentu niż zalecane. Należy przestrzegać zaleceń producenta podanych na opakowaniu detergentu.

Napełnianie dozownika detergentu:

## Wlewanie płynu nablyszczającego

- i** Płyn nablyszczający umożliwia wysuszenie naczyń bez smug i plam. Płyn nablyszczający jest automatycznie podawany przez dozownik podczas ostatniej fazy płukania.

Aby napełnić dozownik płynu nablyszczającego, należy wykonać następujące czynności:

1. Nacisnąć przycisk zwalniający **6** w celu otwarcia pokrywy **5** dozownika płynu nablyszczającego.
2. Napełnić odpowiedni dozownik **3** płynem nablyszczającym. Oznaczenie „max” wskazuje maksymalny poziom.
3. Rozlany płyn nablyszczający należy usunąć za pomocą chłonnej szmatki, aby zapobiec powstaniu zbyt dużej ilości piany podczas programu zmywania.

4. Zamknąć dozownik płynu nablyszczającego. Docisnąć pokrywę, aż zaskoczy na swoje miejsce.

## Regulacja dozowania płynu nablyszczającego

Ustawienie fabryczne: położenie 3.

Dozowanie płynu nablyszczającego można ustawić w zakresie od 1 (najmniejsze dozowanie) do 4 (największe dozowanie).

Obrócić pokrętkę regulacji dozowania płynu nablyszczającego **4**, aby zwiększyć lub zmniejszyć dozowanie.

## UNIWERSALNA TABLETKA DO ZMYWARKI

Funkcja Multitab jest przeznaczona dla tabletek do zmywarek.

Tabletki te zawierają takie składniki jak: detergent, środek nablyszczający i sól do zmywarek. Niektóre typy tabletek mogą zawierać również inne środki.

Należy sprawdzić, czy dane tabletki są odpowiednie do stopnia twardości wody doprowadzanej do zmywarki (patrz instrukcje podane na opakowaniu produktu).

Włączenie funkcji Multitab powoduje zatrzymanie dozowania płynu nablyszczającego i soli.

Włączenie funkcji Multitab powoduje wyłączenie wskaźników soli i płynu nablyszczającego.

Po wybraniu funkcji Multitab czas trwania programu może ulec wydłużeniu.

- i** Włączyć lub wyłączyć funkcję Multitab przed rozpoczęciem programu zmywania. Funkcji Multitab nie można włączyć ani wyłączyć w czasie trwania programu zmywania.

### Włączanie funkcji Multitab

- Nacisnąć przycisk funkcji Multitab; włączy się wskaźnik funkcji Multitab. Funkcja jest włączona.

- Po włączeniu funkcja Multitab jest aktywna, dopóki nie zostanie wyłączona.

### Aby wyłączyć funkcję Multitab i stosować oddzielnie detergent, sól i płyn nablyszczający:

1. Nacisnąć przycisk funkcji Multitab; wskaźnik funkcji Multitab wyłączy się. Funkcja jest wyłączona.
2. Uzupełnić zbiornik soli i dozownik płynu nablyszczającego.
3. Ustawić najwyższy poziom zmiękczenia wody.
4. Uruchomić program zmywania bez naczyń.
5. Po zakończeniu programu zmywania ustawić poziom zmiękczenia wody odpowiednio do twardości wody doprowadzanej do urządzenia.
6. Dokonać regulacji dozowanej ilości płynu nablyszczającego.

## WKŁADANIE SZTUĆCÓW I NACZYŃ

### Porady i wskazówki

- Nie wkładać do urządzenia przedmiotów, które mogą pochłaniać wodę (gąbki, ściereczki).
- Usunąć z naczyń resztki jedzenia.
- Namoczyć przypalone resztki potraw.
- Wydrążone elementy (kubki, szklanki i miski) układać otworami w dół.
- Upewnić się, że woda nie zbiera się w pojemnikach lub miskach.
- Upewnić się, że naczynia i sztućce nie przylegają do siebie.
- Szklanki nie mogą stykać się ze sobą.
- Małe elementy umieścić w koszu na sztućce.
- Wymieszać łyżki z innymi sztućcami, aby nie przylegały do siebie.
- Naczynia należy wkładać do koszy w taki sposób, aby woda miała dostęp do wszystkich powierzchni.
- Lekkie elementy umieścić w koszu górnym. Upewnić się, że naczynia się nie przemieszczają.
- Na elementach plastikowych i miskach z powłoką zapobiegającą przywieraniu mogą zatrzymywać się krople wody.

### Kosz dolny

Do dolnego kosza należy wkładać rondle, pokrywy, talerze, salaterki i sztućce. Naczynia z serwisu i duże pokrywy układają przy krawędziach kosza.

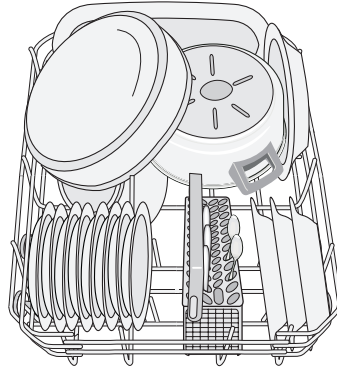
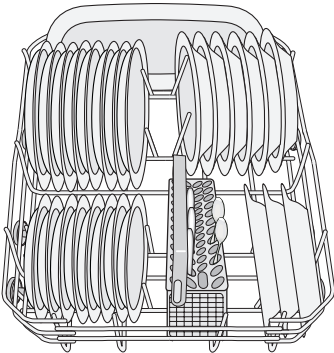

Rzędy metalowych krutek podtrzymujących w koszu dolnym można złożyć, aby umożliwić wkładanie garnków, patelni i misek.

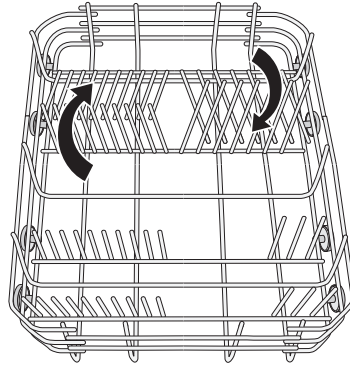

### Kosz na sztućce

Aby umieścić sztućce w koszu na sztućce, należy opuścić uchwyt.

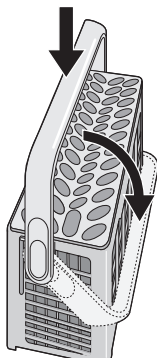

Jeżeli wymiary sztućców uniemożliwiają korzystanie z kratki na sztućce, można ją złożyć.

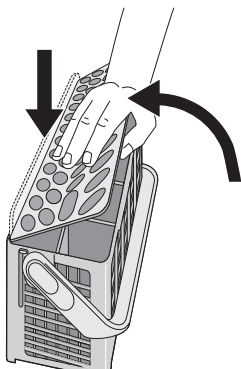

Widelce i łyżki należy wkładać trzonkami w dół.  
Noże wkładać trzonkami w górę.

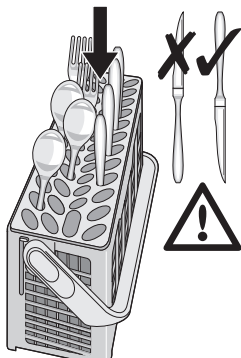

Wymieszać łyżki z innymi sztućcami, aby nie przylegały do siebie.

## Kosz górny

Górny kosz jest przeznaczony dla talerzy (o maksymalnej średnicy 24 cm), salatek, kubków, szklanek, garnków i pokrywek. Naczynia należy rozmieszczać tak, aby woda miała dostęp do wszystkich powierzchni.

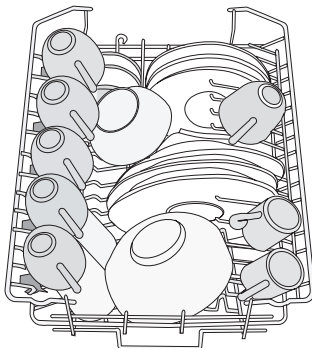

Kieliszki na wysokich nóżkach układają nóżkami do góry na półkach na filiżanki. W przypadku dłuższych przedmiotów można złożyć półki na filiżanki.

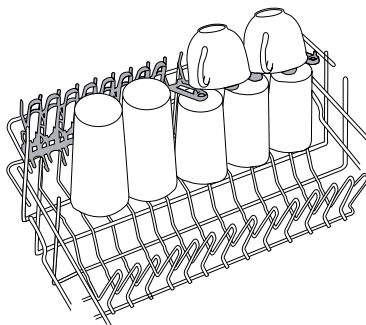

## Mały koszyk na sztućce

Górny kosz jest wyposażony w mały koszyk na sztućce.

**!** **Uwaga!** Aby uniknąć uszkodzenia urządzenia, do małego koszyka na sztućce nie należy wkładać noży.

Mały koszyk na sztućce należy umieszczać z lewej strony, w przedniej części górnego kosza.

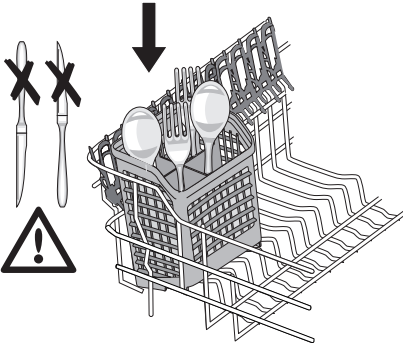

Długość sztućców, które można umieścić w koszyku, zależy od położenia górnego kosza. Patrz tabela.

#### Długość sztućców w małym koszyku

Górny kosz w górnym położeniu	maksymalnie 15 cm
Górny kosz w dolnym położeniu	maksymalnie 20 cm

#### Miękkie kolce

Miękkie kolce zapobiegają przesuwaniu się naczyń szklanych podczas trwania programu zmywania oraz przy przesuwaniu górnego kosza.

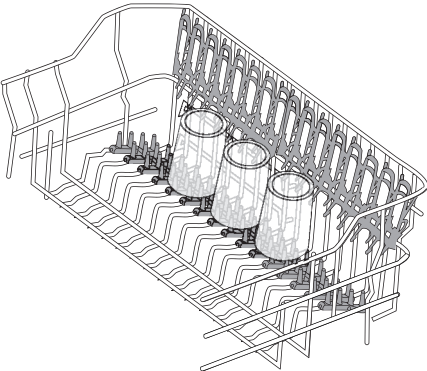

Prawidłowe umiejscowienie miękkich kolców przedstawiono na rysunkach. Miękkie kolce można umieścić wyłącznie po prawej stronie kosza. Po ustawieniu kolców we właściwym położeniu należy je docisnąć i upewnić się, że się nie przesuwają.

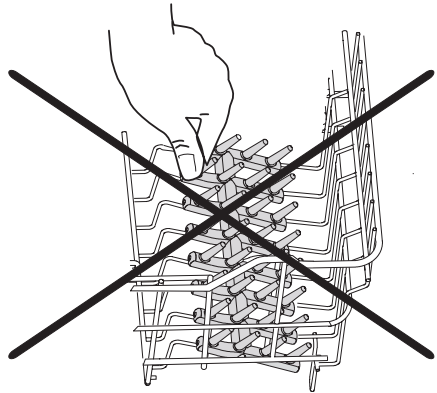
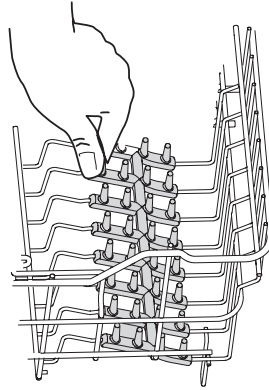

#### Regulowanie wysokości kosza górnego

Kosz górny można ustawić w dwóch położeniach, co daje większą elastyczność wypełnienia kosza.

#### Maksymalna wysokość naczyń:

	kosz górny	kosz dolny
Położenie górne	20 cm	31 cm
Położenie dolne	24 cm	27 cm

Aby przełożyć górny kosz do położenia górnego, należy wykonać poniższe czynności:

1. Wyciągnąć kosz do oporu.
2. Ostrożnie unieść dwa boki, aż mechanizm zostanie zablokowany i kosz będzie stabilny.

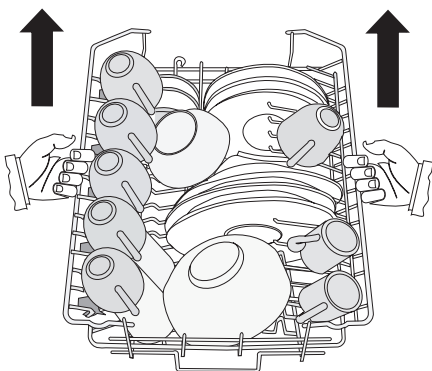

Aby przełożyć górny kosz do położenia dolnego, należy wykonać poniższe czynności:

1. Wyciągnąć kosz do oporu.
2. Ostrożnie unieść dwa boki.
3. Przytrzymując kosz pozwolić, aby powoli opadł w dół.



### Uwaga!

- Nie podnosić ani nie opuszczać kosza, trzymając tylko jedną stronę.
- Jeżeli kosz znajduje się w położeniu górnym, nie umieszczać filiżanek na przeznaczonych na nie półkach.

## WYBÓR I URUCHAMIANIE PROGRAMU ZMYWANIA

### Uruchamianie programu zmywania bez opóźnienia

1. Włączyć urządzenie. Upewnić się, że urządzenie znajduje się w trybie ustawiania.
2. Ustawić program zmywania.
  - Na wyświetlaczu miga numer odpowiadający wybranemu programowi zmywania.
3. Jeśli to konieczne, ustawić funkcję trybu energooszczędnego.
4. Zamknąć drzwi urządzenia. Program zmywania rozpocznie się automatycznie.

### Uruchamianie programu zmywania z opóźnieniem

1. Włączyć urządzenie.
2. Upewnić się, że urządzenie znajduje się w trybie ustawiania.
3. Wybrać program zmywania i w razie potrzeby ustawić funkcję trybu energooszczędnego.
4. Nacisnąć kilka razy przycisk opóźnienia rozpoczęcia programu, aż na wyświetlaczu pojawi się żądany czas opóźnienia.
  - Na wyświetlaczu zacznie migać czas opóźnienia rozpoczęcia programu.
  - Włączy się wskaźnik opóźnienia rozpoczęcia programu.
5. Zamknąć drzwi urządzenia. Odliczanie czasu rozpocznie się automatycznie.

Po zakończeniu odliczania czasu opóźnienia program zmywania rozpocznie się automatycznie.



Otwarcie drzwi urządzenia przerywa odliczanie. Po ponownym zamknięciu drzwi odliczanie jest kontynuowane od momentu przerwania.

### Przerwanie programu zmywania

- Otworzyć drzwi urządzenia.
  - Program zmywania zostanie zatrzyman.
- Zamknąć drzwi urządzenia.
  - Program zmywania zostanie wznowiony od momentu, w którym został przerwany.

### Anulowanie programu zmywania lub opóźnionego startu



Jeśli nie rozpoczął się program zmywania lub jego opóźniony start, można zmienić wybór.

Gdy trwa program zmywania lub odliczanie do jego rozpoczęcia, nie można zmienić wyboru. Aby dokonać nowego wyboru, należy najpierw anulować program lub jego opóźnienie.



Anulowanie opóźnienia rozpoczęcia programu powoduje również anulowanie samego programu. W takim przypadku należy ponownie ustawić program zmywania.

1. Nacisnąć i przytrzymać przycisk anulowania, dopóki na wyświetlaczu nie pojawią się dwie poziome linie.
2. Przed uruchomieniem nowego programu zmywania należy upewnić się, że w dozowniku znajduje się detergent.

## Zakończenie programu zmywania

Po zakończeniu programu zmywania rozlega się przerywany sygnał dźwiękowy.

- Otworzyć drzwi urządzenia.
    - Wskaźnik zakończenia programu jest włączony.
    - Wyświetlacz pokazuje zero.
  - Wyłączyć urządzenie.
  - Aby naczynia lepiej wyschły, drzwi urządzenia należy pozostawić na kilka minut uchylone.
- i** • Jeśli urządzenie nie zostanie wyłączone po trzech minutach od końca programu zmywania:
- zgasną wszystkie kontrolki,
  - na wyświetlaczu pojawi się jedna pozioma linia,

– wyłączy się wskaźnik optyczny. Pozwala to obniżyć zużycie energii. Nacisnąć jeden z przycisków (oprócz przycisku wł./wył.) – włączy się wyświetlacz i zapalą się kontrolki.

## Opróżnianie koszy

- Należy odczekać aż naczynia wystygną przed ich wyjęciem z urządzenia. Gorące naczynia łatwo ulegają uszkodzeniu.
- Najpierw wyjmować naczynia z dolnego kosza, a następnie z górnego.
- Na ścianach i na drzwiach urządzenia może występować woda. Stal nierdzewna stygnie szybciej niż naczynia.

## PROGRAMY ZMYWANIA

Program	Rodzaj zabrudzenia	Rodzaj zaleadunku	Opis programu	Funkcja trybu energooszczędnego
<b>1</b> <b>AUTO</b> 45°-70°C <sup>1)</sup>	Dowolne	Naczynia stołowe, sztucze, garnki i patelnie	Zmywanie wstępne Zmywanie w temperaturze 45°C lub 70°C Płukania Suszenie	Tak, ma wpływ
<b>2</b>  70°C	Duże	Naczynia stołowe, sztucze, garnki i patelnie	Zmywanie wstępne Zmywanie 70°C Płukania Suszenie	Tak, ma wpływ
<b>3</b>  60°C <sup>2)</sup>	Świeżo zabrudzone	Naczynia stołowe i sztucze	Zmywanie 60°C Płukania	Tak, nie ma wpływu
<b>4</b> <b>ECO</b> 50° <sup>3)</sup>	Średnie	Naczynia stołowe i sztucze	Zmywanie wstępne Zmywanie 50°C Płukania Suszenie	Tak, ma wpływ
<b>5</b>  55°C	Lekkie	Naczynia stołowe i sztucze	Zmywanie 55°C Płukania	Tak, nie ma wpływu
<b>6</b>  45°C	Średnie lub lekkie	Delikatne naczynia i szkło	Zmywanie 45°C Płukania Suszenie	Tak, ma wpływ

Program	Rodzaj zabrudzenia	Rodzaj zala-dunku	Opis programu	Funkcja trybu energo-szczędnego
7  ✱			Płukania	Tak, nie ma wpływu





1) Urządzenie rozpoznaje stopień zabrudzenia oraz ilość naczyń znajdujących się w koszach. Automatycznie reguluje temperaturę i ilość wody, a także zużycie energii oraz czas trwania programu.

2) Program ten umożliwia zmywanie świeżo zabrudzonych naczyń. Pozwala w krótkim czasie uzyskać dobre efekty zmywania.

3) Jest to program standardowy dla ośrodków przeprowadzających testy. W tym programie uzyskuje się największą efektywność zużycia wody i energii elektrycznej podczas zmywania średnio zabrudzonych naczyń i sztućców.

Dane z testów są przedstawione na osobnej, dołączonej do urządzenia naklejce.

### Parametry eksploatacyjne

Program	Czas trwania programu (minuty)	Zużycie energii (kWh)	Zużycie wody (litry)
<b>1</b> <b>AUTO</b> 45°-70°C	80 - 125	0,8 - 1,3	10 - 19
<b>2</b>  70°C	105 - 115	1,6 - 1,8	19 - 21
<b>3</b>  60°C	30	0,8	8
<b>4</b> <b>ECO</b> 50°	160 - 170	0,8 - 0,9	12 - 13
<b>5</b>  55°C	45 - 55	0,8 - 0,9	10 - 11
<b>6</b>  45°C	65 - 75	0,6 - 0,7	11 - 12
<b>7</b>  ✱	12	0,01	3,5

**i** Podane parametry eksploatacyjne mogą ulec zmianie w zależności od ciśnienia

nia i temperatury wody, zmian w napięciu zasilania oraz ilości naczyń.

## KONSERWACJA I CZYSZCZENIE

### Wymywanie i czyszczenie filtrów

Brudne filtry pogarszają efekt zmywania.

Mimo że tego typu filtry nie wymagają częstej konserwacji, należy je okresowo sprawdzać i w razie potrzeby czyścić.

1. Obrócić filtr (A) w kierunku przeciwnym do ruchu wskazówek zegara, a następnie wyjąć go z filtra (B).

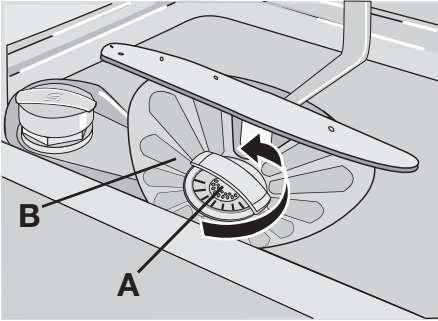

2. Filtr (A) składa się z dwóch części. Aby rozobrać filtr, należy odciągnąć od siebie jego części.

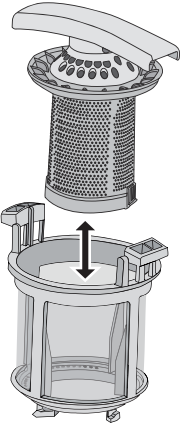

3. Dokładnie opłukać elementy filtra wodą.
4. Złożyć dwie części filtra (A) ze sobą i docisnąć. Sprawdzić, czy elementy odpowiednio połączyły się ze sobą.

5. Wyjąć filtr (B).
6. Dokładnie umyć filtr (B) wodą.
7. Umieścić filtr (B) w pierwotnym położeniu. Sprawdzić, czy jest prawidłowo zamocowany w dwóch prowadnicach (C).

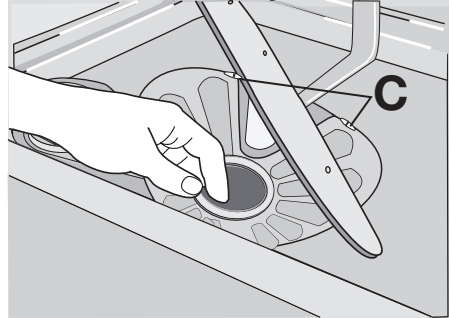

8. Umieścić filtr (A) w odpowiednim miejscu w filtrze (B). Obrócić filtr (A) w kierunku zgodnym z ruchem wskazówek zegara aż do zablokowania.

### Czyszczenie ramion spryskujących

Nie demontować ramion spryskujących. Jeżeli otwory w ramionach spryskujących ulegną zatkaniu, zabrudzenia należy usunąć przy pomocy cienkiego i zaostrego przedmiotu.

### Czyszczenie zewnętrznych powierzchni

Oczyszczyć zewnętrzne powierzchnie urządzenia oraz panel sterowania wilgotną miękką ściereczką.

Używać wyłącznie neutralnych środków do czyszczenia.

Nie używać produktów ściernych, myjek do szorowania ani rozpuszczalników (np. acetonu).

## CO ZROBIĆ, GDY...

Urządzenie nie daje się uruchomić lub przestaje działać podczas pracy.

W pierwszej kolejności należy spróbować ustalić przyczynę problemu (patrz tabela). Jeśli nie można rozwiązać problemu, należy skontaktować się z autoryzowanym serwisem.

**W przypadku niektórych usterek na wyświetlaczu pojawia się kod alarmowy:**

- **,10** - Urządzenie nie napełnia się wodą.
- **,20** - Urządzenie nie wypompowuje wody.
- **,30** - Włączyło się zabezpieczenie przed zalaniem.

**⚠ Ostrzeżenie!** Przed przystąpieniem do sprawdzenia urządzenia należy wyłączyć.

Nieprawidłowe działanie	Możliwa przyczyna	Możliwe rozwiązanie
Urządzenie nie napelnia się wodą.	Zawór wody jest zablokowany lub pokryty osadem z kamienia.	Oczyścić zawór wody.
	Ciśnienie wody jest zbyt niskie.	Skontaktować się z miejscowym zakładem wodociągowym.
	Zamknięty zawór wody.	Otworzyć zawór wody.
	Zablokowany filtr w wężu dopływowym.	Oczyścić filtr.
	Nieprawidłowe podłączenie węża dopływowego.	Sprawdzić, czy podłączenie jest prawidłowe.
	Wąż dopływowy jest uszkodzony.	Sprawdzić, czy wąż dopływowy nie jest uszkodzony.
Urządzenie nie wypompowuje wody.	Zatkane rozgałęzienie syfonu zlewozmywaka.	Oczyścić rozgałęzienie syfonu zlewozmywaka.
	Nieprawidłowe podłączenie węża spustowego.	Sprawdzić, czy podłączenie jest prawidłowe.
	Wąż spustowy jest uszkodzony.	Sprawdzić, czy wąż spustowy nie jest uszkodzony.
Włączyło się zabezpieczenie przed zalaniem.		Zamknąć zawór wody i skontaktować się z punktem serwisowym.
Program zmywania nie uruchamia się.	Drzwi urządzenia są otwarte.	Zamknąć drzwi urządzenia.
	Wtyczka przewodu zasilającego nie została prawidłowo włożona do gniazdka.	Włożyć prawidłowo wtyczkę przewodu zasilającego do gniazdka.
	Uszkodzony bezpiecznik w skrzynce bezpieczników.	Wymienić bezpiecznik.
	Ustawiono opóźnienie rozpoczęcia programu.	<ul style="list-style-type: none"> <li>Anulować opóźnienia rozpoczęcia programu.</li> <li>Po zakończeniu odliczania czasu opóźnienia program zmywania rozpocznie się automatycznie.</li> </ul>

Po sprawdzeniu urządzenie należy włączyć. Program zostanie wznowiony od momentu, w którym został przerwany.

W razie ponownego wystąpienia problemu należy skontaktować się z punktem serwisowym.

Jeśli wyświetlacz pokazuje inne kody alarmowe, należy skontaktować się z serwisem.

Informacje niezbędne dla serwisu znajdują się na tabliczce znamionowej.

Należy zanotować:

- Model (MOD.) .....
- ....
- Numer produktu (PNC) .....
- Numer seryjny (S.N.) .....

## Rezultaty zmywania i suszenia są niezadowolające

Problem	Możliwa przyczyna	Możliwe rozwiązanie
Naczynia nie są czyste.	Wybrany program zmywania nie jest odpowiedni dla danego rodzaju załadunku lub stopnia zabrudzenia.	Należy upewnić się, czy wybrany program zmywania jest odpowiedni dla danego rodzaju załadunku oraz stopnia zabrudzenia.
	Kosze nie zostały załadowane prawidłowo, w wyniku czego woda nie mogła dotrzeć do wszystkich powierzchni.	Umieścić naczynia i przybory kuchenne prawidłowo w koszach.
	Ramiona spryskujące nie mogą się swobodnie obracać. Nieprawidłowe ułożenie naczyń i przyborów kuchennych w koszach.	Sprawdzić, czy niewłaściwe ułożenie naczyń nie powoduje zablokowania ramion spryskujących.
	Filtry są zabrudzone lub nieprawidłowo złożone i zamontowane.	Upewnić się, że filtry są czyste oraz prawidłowo złożone i zamontowane.
	Użyto za mało detergentu lub nie użyto go w ogóle.	Upewnić się, że użyto wystarczającej ilości detergentu.
Ślady kamienia na naczyniach.	Zbiornik soli jest pusty.	Napełnić zbiornik soli solą do zmywarek.
	Nieprawidłowa regulacja poziomu zmiękczacza wody.	Prawidłowo ustawić poziom zmiękczenia wody.
	Nieprawidłowe zamknięcie pokrywy zbiornika soli.	Upewnić się, czy zbiornik soli jest prawidłowo zamknięty.
Na szklankach i naczyniach widać smugi, białawe plamy lub niebieskawy nalot.	Zbyt duże dozowanie płynu nabyliczającego.	Zmniejszyć dozowanie płynu nabyliczającego.
Ślady kropel wody na kieliszkach i na naczyniach.	Zbyt małe dozowanie płynu nabyliczającego.	Zwiększyć dozowanie płynu nabyliczającego.
	Przyczyną może być rodzaj użytego detergentu.	Użyć detergentu innej marki.
Naczynia są mokre.	Włączono program zmywania bez fazy suszenia lub ze skróconą fazą suszenia.	Aby naczynia lepiej wyschły, drzwi urządzenia należy pozostawić na kilka minut uchylone.
Naczynia są wilgotne i matowe.	Dozownik płynu nabyliczającego jest pusty.	Napełnić dozownik płynu nabyliczającego płynem nabyliczającym.
	Włączona funkcja Multitab (powoduje ona automatyczne wyłączenie dozownika płynu nabyliczającego).	Włączyć dozownik płynu nabyliczającego.

### Włączanie dozownika płynu nabyliczającego

1. Włączyć urządzenie.
2. Upewnić się, że urządzenie jest w trybie ustawiania.

3. Jednocześnie wcisnąć i przytrzymać przyciski (4) i (5) aż zaczną migać wskaźniki przycisków (3), (4) i (5).
4. Zwolnić przyciski (4) i (5).
5. Nacisnąć przycisk (4).

- Wskaźniki przycisków (3) i (5) wyłączą się.
- Wskaźnik przycisku (4) nadal miga.
- Na wyświetlaczu widoczne będzie ustawienie dozownika płynu nablyszczającego.

**0d**

Dozownik płynu nablyszczającego wyłączony.

**1d**

Dozownik płynu nablyszczającego włączony.

6. Naciśnąć przycisk (4), aby zmienić ustawienie.
7. Wyłączyć urządzenie, aby potwierdzić.

## DANE TECHNICZNE

Wymiary	Szerokość	446 mm
	Wysokość	818 - 898 mm
	Głębokość	550 mm
Ciśnienie doprowadzanej wody	Minimalne	0,5 bara (0,05 MPa)
	Maksymalne	8 barów (0,8 MPa)
Dopływ wody <sup>1)</sup>	Zimna lub ciepła woda	maksymalnie 60°C
Pojemność	Liczba standardowych nakryć	9

1) Podłączyć wąż dopływowy do zaworu z gwintem 3/4".

**i** Informacje dotyczące podłączenia elektrycznego znajdują się na tabliczce znamionowej umieszczonej na wewnętrznej krawędzi drzwi urządzenia.

**i** Jeżeli ciepła woda jest wytwarzana przy pomocy alternatywnych źródeł

energii (np. kolektory słoneczne, ogniwa słoneczne lub elektrownie wiatrowe), można użyć jej do zasilania urządzenia, aby zmniejszyć zużycie energii.

## OCHRONA ŚRODOWISKA

Symbol  na produkcie lub na opakowaniu oznacza, że tego produktu nie wolno traktować tak, jak innych odpadów domowych. Należy oddać go do właściwego punktu skupu surowców wtórnych zajmującego się złomowanym sprzętem elektrycznym i elektronicznym. Właściwa utylizacja i złomowanie pomaga w eliminacji niekorzystnego wpływu złomowanych produktów na środowisko naturalne oraz zdrowie. Aby uzyskać

szczegółowe dane dotyczące możliwości recyklingu niniejszego urządzenia, należy skontaktować się z lokalnym urzędem miasta, służbami oczyszczania miasta lub sklepem, w którym produkt został zakupiony.

Materiały oznaczone symbolem  powinny być poddane ponownemu przetworzeniu. Wyrzucić elementy opakowania do odpowiednich pojemników, aby zostały poddane recyklingowi.

# Electrolux. Thinking of you.

Обменяйтесь с нами своими мыслями на  
www.electrolux.com

## СОДЕРЖАНИЕ

Сведения по технике безопасности	57	Функция Multitab	66
Описание изделия	60	Загрузка столовых приборов и посуды	66
Панель управления	61	Выбор и запуск программы мойки	69
Эксплуатация изделия	63	Программы мойки	71
Установка смягчителя для воды	63	Уход и очистка	72
Использование соли для посудомоечных машин	64	Что делать, если ...	73
Использование моющего средства и ополаскивателя	65	Технические данные	76
		Охрана окружающей среды	76

Право на изменения сохраняется



## СВЕДЕНИЯ ПО ТЕХНИКЕ БЕЗОПАСНОСТИ

Прежде чем приступать к установке и использованию, прочтите внимательно данное руководство:

- для обеспечения личной безопасности и безопасности вашего имущества;
- для охраны окружающей среды.
- для обеспечения правильной работы прибора.

Всегда храните настоящую инструкцию вместе с прибором, даже если перевозите его на новое место или передаете его другому лицу.

Производитель не несет ответственности за повреждения, вызванные неправильной установкой и использованием.

### Безопасность детей и лиц с ограниченными возможностями

- Не допускайте лиц, включая детей с ограниченной чувствительностью, умственными способностями или не обладающих необходимыми знаниями, к эксплуатации устройства. Они должны находиться под присмотром или получить инструкции от лица, ответственного за их безопасность.
- Дети должны быть под присмотром, чтобы они не играли с прибором.
- Храните все упаковочные материалы вне досягаемости детей. Существует

опасность удушья или получения травм.

- Храните все моющие средства в безопасном месте. Не позволяйте детям прикасаться к моющим средствам.
- Не подпускайте детей и домашних животных к прибору, когда его дверца открыта.

### Общие правила техники безопасности

- Не изменяйте параметры данного прибора. Существует опасность получения травм и повреждения прибора.
- Соблюдайте инструкции по технике безопасности от производителя моющих средств, чтобы предотвратить ожоги глаз, рта и горла.
- Не пейте воду из прибора. В приборе могут оставаться частицы моющего средства.
- Не оставляйте прибор с открытой дверцей без надзора. Это предотвратит получение травмы и падение на открытую дверцу.
- Не садитесь и не вставляйте на открытую дверцу.

### Эксплуатация

- Настоящий прибор предназначен только для бытового применения. Не используйте прибор для других целей

- для предотвращения травм у людей или ущерба собственности.
- Используйте прибор только для мытья принадлежностей, пригодных для мытья в посудомоечных машинах.
- Не кладите на прибор, рядом с ним или внутрь него легковоспламеняющиеся материалы или изделия, пропитанные легковоспламеняющимися веществами. Существует опасность взрыва или возгорания.
- Ножи и прочие заостренные предметы кладите в корзину для столовых приборов острием вниз. Если это невозможно, кладите их горизонтально в верхнюю корзину или в корзину для ножей. (Корзина для ножей есть не во всех моделях).
- Используйте только указанные продукты для посудомоечных машин (моющее средство, соль и ополаскиватель).
- Соль, не предназначенная для посудомоечных машин, может повредить устройство для смягчения воды.
- Насыпайте в прибор соль до начала выполнения программы мойки. Оставшаяся в приборе соль может вызывать коррозию или привести к возникновению отверстий в днище прибора.
- Не заливайте в дозатор ополаскивателя другие составы (средство для чистки посудомоечных машин, жидкое моющее средство и т.п.). Это может привести к повреждению прибора.
- Прежде чем запускать программу мойки, убедитесь, что разбрызгиватели могут свободно вращаться.
- Если открыть дверцу прибора во время выполнения программы мойки, из него может вырваться горячий пар. Существует опасность ожога кожи.
- Не извлекайте посуду из прибора, пока программа мойки не завершена.

### Уход и чистка

- Перед выполнением операций по чистке и уходу выключите прибор и извлеките вилку сетевого шнура из розетки.

- Не используйте легковоспламеняющиеся материалы или вещества, которые могут вызывать коррозию.
- Не используйте прибор без фильтров. Убедитесь, что фильтры установлены правильно. При неправильно установленных фильтрах результаты мойки будут неудовлетворительными и возможно повреждение прибора.
- Не используйте для чистки прибора воду, подаваемую под давлением, или пар. Это может привести к поражению электрическим током или повреждению прибора.

### Установка

- Убедитесь, что прибор не поврежден. Не устанавливайте и не подключайте поврежденный прибор, обратитесь к поставщику.
- Удалите все упаковочные материалы перед установкой и использованием прибора.
- Подключение к электросети, сантехнические работы и установку должен выполнять только квалифицированный специалист. Это предотвратит повреждение прибора и получение травмы.
- Убедитесь, что во время установки вилка сетевого шнура извлечена из розетки.
- Чтобы не повредить гидравлические и электрические компоненты, не сверлите боковые стенки прибора.
- **Важно!** Соблюдайте инструкции, приведенные в листовке, поставляемой вместе с прибором:
  - по установке прибора;
  - по сборке дверной панели;
  - по подключению к водопроводу и канализации.
- Убедитесь, что мебель над прибором и рядом с ним надежно закреплена.

### Меры по предотвращению замерзания

- Не устанавливайте прибор в помещениях с температурой ниже 0°C.
- Производитель не несет ответственность за повреждение, вызванные воздействием мороза.

## Подключение к водопроводу

- Для подключения к водопроводу и канализации используйте новые шланги. Не следует использовать бывшие в употреблении шланги.
- Не подключайте прибор к новым трубам или к трубам, которыми долго не пользовались. Спустите воду в течение нескольких минут и затем подключайте наливной шланг.
- Убедитесь, что при установке прибора шланги не были сдавлены или повреждены.
- Во избежание утечек воды проверьте герметичность всех гидравлических соединений.
- При первом использовании прибора убедитесь в отсутствии утечек воды в шлангах.
- Наливной шланг оснащен предохранительным клапаном и двойной оболочкой с внутренним сетевым кабелем. Наливной шланг находится под давлением только во время подачи воды. В случае утечки воды из наливного шланга предохранительный клапан перекрывает подачу воды.
  - Будьте осторожны при подключении наливного шланга:
    - Не погружайте наливной шланг или предохранительный клапан в воду.
    - Если наливной шланг или предохранительный клапан повреждены, немедленно извлеките вилку сетевого шнура из розетки.
    - По поводу замены наливного шланга с предохранительным клапаном обращайтесь в сервисный центр.

 **ВНИМАНИЕ!** Опасное напряжение.

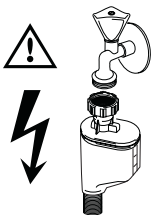

## Подключение к электросети

- Прибор должен быть заземлен.
- Убедитесь, что параметры электропитания, указанные на табличке с техническими характеристиками, соответствуют параметрам электросети.
- Включайте прибор только в правильно установленную электрическую розетку с контактом заземления.
- Не пользуйтесь тройниками и удлинителями. Существует опасность возгорания.
- Запрещается выполнять замену сетевого кабеля или использовать сетевой кабель другого типа. Обратитесь в сервисный центр.
- Убедитесь, что при установке машины сетевой кабель и кабель сзади прибора не были передавлены или повреждены.
- Убедитесь, что после установки имеется доступ к вилке.
- Для отключения прибора от электросети не тяните за сетевой кабель. Всегда беритесь за вилку.

## Лампа внутреннего освещения

В данном приборе имеется лампа внутреннего освещения, которая включается при открытии и выключается при закрытии дверцы.

 **ВНИМАНИЕ!** Светодиодное излучение в видимой части спектра: не смотрите прямо на луч света.

Светодиодный элемент лампы относится к классу 2 и соответствует стандарту МЭК 60825-1: 1993 + A1:1997 + A2:2001. Длина волны излучаемого света: 450 нм  
Максимальная излучаемая мощность: 548 мкВт

 Для замены лампы внутреннего освещения обращайтесь в сервисный центр.  
Перед заменой лампы внутреннего освещения извлеките вилку сетевого шнура из розетки.

## Сервисный центр

- Ремонтировать посудомоечную машину может только квалифицированный

ный специалист. Обратитесь в сервисный центр.

- Следует использовать только оригинальные запасные части.

### Утилизация прибора

- Для предотвращения риска возникновения травмы или повреждения
  - Выньте вилку сетевого шнура из розетки.
  - Обрежьте и выбросьте сетевой шнур.
  - снимите защелку дверцы. Это предотвратит попадание детей или домашних животных в прибор. Существует риск смерти от удушения.
  - Утилизируйте прибор в местном центре по утилизации отходов.

**⚠ ВНИМАНИЕ! Моющие средства для посудомоечной машины опасны и могут вызывать раздражение!**

- При возникновении происшествия с этими мощными средствами немедленно обратитесь к врачу.
- При попадании мощного средства в рот немедленно обратитесь к врачу.
- Если моющее средство попало в глаза, немедленно обратитесь к врачу и промойте глаза водой.
- Моющие средства для посудомоечной машины храните в безопасном и недоступном для детей месте.
- Не оставляйте дверцу прибора открытой, когда в дозаторе моющего средства находится моющее средство.
- Моющее средство следует помещать в дозатор только перед запуском программы мойки.

## ОПИСАНИЕ ИЗДЕЛИЯ

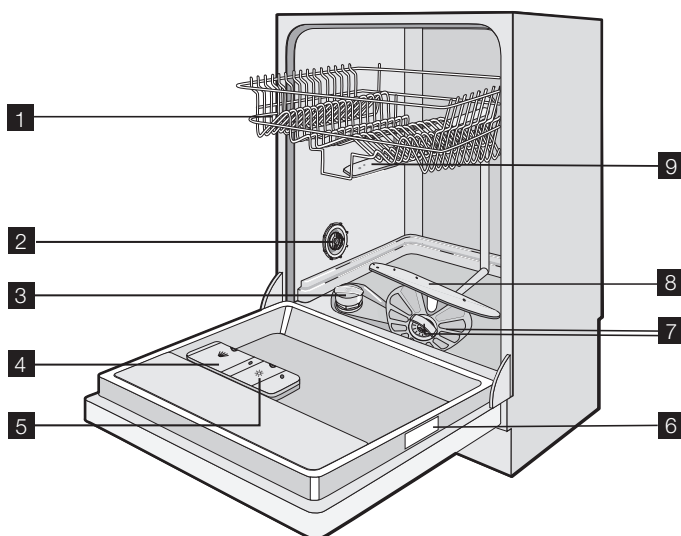

- 1** Верхняя корзина
- 2** Переключатель жесткости воды
- 3** Емкость для соли
- 4** Дозатор моющего средства
- 5** Дозатор ополаскивателя
- 6** Табличка с техническими данными
- 7** Фильтры

- 8** Нижний разбрызгиватель
- 9** Верхний разбрызгиватель

### Световой сигнал

- После запуска программы мойки на полу под дверцей посудомоечной машины появляется красный световой сигнал. Красный сигнал остается ви-

димым, пока программа мойки не будет завершена.

- После завершения программы мойки на полу под дверцей посудомоечной машины появляется зеленый световой сигнал.
- В случае неисправности прибора на полу под дверцей мигает красный световой сигнал.

**i** Если прибор установлен на возвышении заподлицо с дверцей кухонной мебели, то светового сигнала не будет видно.

## ПАНЕЛЬ УПРАВЛЕНИЯ

**i** Элементы управления расположены вверху на панели управления. Для работы с элементами управле-

ния держите дверцу прибора приоткрытой.

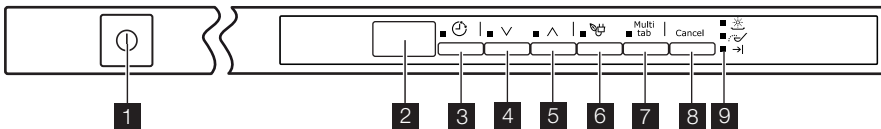

- 1 Кнопка "Вкл/Выкл"
- 2 Дисплей
- 3 Кнопка задержки пуска
- 4 Кнопка выбора программ (шаг вниз)
- 5 Кнопка выбора программ (шаг вверх)
- 6 Кнопка режима энергосбережения
- 7 Кнопка функции Multitab
- 8 Кнопка "Отмена"
- 9 Индикаторы

### Индикаторы

	Индикатор отсутствия ополаскивателя. Индикатор загорается, когда требуется наполнить дозатор ополаскивателя. <sup>1)</sup>
	Индикатор отсутствия соли. Индикатор загорается, когда необходимо наполнить емкость для соли. <sup>1)</sup> После наполнения емкости индикатор отсутствия соли может светиться в течение нескольких часов. Это не оказывает негативного влияния на работу прибора.
	Индикатор завершения цикла. Индикатор загорается, когда завершается программа мойки.

*1) Индикаторы наличия соли и/или ополаскивателя не загораются во время выполнения программы мойки, даже когда соответствующие емкости пусты.*

### Кнопка "Вкл/Выкл"

Служит для включения или выключения прибора.

### Дисплей

На дисплее отображается:

- электронная регулировка уровня устройства для смягчения воды;

- включение и выключение дозатора ополаскивателя (только при включенной функции Multitab);
- номер программы мойки;
- время, оставшееся до окончания программы мойки;

- завершение программы мойки (в этом случае на дисплее отображается ноль);
- время задержки старта;
- коды ошибок;
- включение и выключение звуковых сигналов.

### Кнопка задержки пуска

Последовательным нажатием этой кнопки добейтесь задержки пуска программы мойки на период от 1 до 19 часов.

### Кнопки выбора программ

Нажимайте одну из этих кнопок, чтобы задать необходимую программу мойки. При каждом нажатии кнопку на дисплее отображается номер, соответствующий программе мойки. См. раздел "Программы мойки".

### Кнопка режима "Энергосбережение"

Данная функция позволяет устанавливать более низкую температуру на этапе сушки. Потребление электроэнергии снижается на 25%.

При открывании дверцы по окончании программы посуда может оставаться влажной. Рекомендуется оставить дверцу приоткрытой и дать посуде высохнуть.

Нажмите эту кнопку для установки данной функции. Загорится соответствующий индикатор.

### Кнопка функции Multitab

Нажмите эту кнопку для включения или выключения функции Multitab. См. "Функция Multitab".

### Кнопка "Отмена"

Нажатие этой кнопки приводит к отмене текущей программы мойки. См. раздел "Задание и пуск программы мойки".

### Режим настройки

**Прибор должен быть в режиме настройки для выполнения следующих операций:**

- установка и запуск программы мойки;
- установка и запуск задержки старта;
- электронная регулировка уровня устройства для смягчения воды;

- включение или выключение дозатора ополаскивателя (только при включенной функции Multitab);
- выключение или включение звуковых сигналов.

**Включите прибор. Прибор находится в режиме настройки когда:**

- на дисплее отображаются две горизонтальные полоски.

**Включите прибор. Прибор не находится в режиме настройки когда:**

- на дисплее отображается продолжительность программы мойки или задержки старта.
  - Для возврата в режим настройки необходимо отменить программу или задержку старта. См. раздел "Выбор и запуск программы мойки".

### Звуковая сигнализация

Звуковые сигналы можно услышать в следующих случаях:

- завершена программа мойки;
- осуществляется электронная регулировка уровня жесткости в устройстве для смягчения воды;
- наличие неполадки в приборе.

 Заводская настройка: вкл.

### Отключение звуковых сигналов

1. Включите прибор.
2. Убедитесь, что прибор находится в режиме настройки.
3. Одновременно нажмите и удерживайте кнопки (4) и (5), пока не замигают индикаторы кнопок (3), (4) и (5).
4. Отпустите кнопки (4) и (5).
5. Нажмите кнопку (5)
  - Индикаторы кнопок режимов (3) и (4) погаснут.
  - Индикатор кнопки (5) продолжит мигать.
  - На дисплее отобразится значение установок звуковых сигналов.

**1b**

Звуковые сигналы включены.

**0b**

Звуковые сигналы выключены.

6. Нажмите кнопку (5) для изменения установки.

7. Выключите прибор, чтобы подтвердить изменение.

**Чтобы снова включить звуковые сигналы, выполните шаги (1)-(7).**

## ЭКСПЛУАТАЦИЯ ИЗДЕЛИЯ

1. Убедитесь, что уровень устройства для смягчения воды соответствует жесткости воды в вашей местности. В противном случае, выполните регулировку устройства для смягчения воды.
2. Насыпьте посудомоечную соль в емкость для соли.
3. Наполните ополаскивателем дозатор ополаскивателя.
4. Загрузите столовые приборы и посуду в прибор.
5. Задайте правильную программу мойки в соответствии с типом загрузки и степенью загрязнения.
6. Добавьте в дозатор мощного средства соответствующее количество мощного средства.
7. Запустите программу стирки.



Если вы используете комбинированное таблетированное моющее средство ("3 в 1", "4 в 1" или "5 в 1"), используйте функцию Multitab (см. раздел "Функция Multitab").

## УСТАНОВКА СМЯГЧИТЕЛЯ ДЛЯ ВОДЫ

Устройство смягчения воды удаляет минеральные вещества и соли из водопроводной воды, подаваемой в машину. Эти вещества могут вызвать повреждение прибора.

Отрегулируйте уровень устройства для смягчения воды, если он не соответ-

ствует жесткости воды в вашей местности.

Обратитесь в местную службу водоснабжения, чтобы узнать уровень жесткости воды в вашей местности.

Жесткость воды				Настройка жесткости воды	
градусы (жесткость воды) по немецкому стандарту (°dH)	градусы (жесткость воды) по французскому стандарту (TH°)	ммоль/л	градусы (жесткость воды) по шкале Кларка	вручную	электронным способом
51 - 70	91 - 125	9,1 - 12,5	64 - 88	2 <sup>1)</sup>	10
43 - 50	76 - 90	7,6 - 9,0	53 - 63	2 <sup>1)</sup>	9
37 - 42	65 - 75	6,5 - 7,5	46 - 52	2 <sup>1)</sup>	8
29 - 36	51 - 64	5,1 - 6,4	36 - 45	2 <sup>1)</sup>	7
23 - 28	40 - 50	4,0 - 5,0	28 - 35	2 <sup>1)</sup>	6
19 - 22	33 - 39	3,3 - 3,9	23 - 27	2 <sup>1)</sup>	5 <sup>1)</sup>
15 - 18	26 - 32	2,6 - 3,2	18 - 22	1	4
11 - 14	19 - 25	1,9 - 2,5	13 - 17	1	3
4 - 10	7 - 18	0,7 - 1,8	5 - 12	1	2
< 4	< 7	< 0,7	< 5	1 <sup>2)</sup>	1 <sup>2)</sup>

1) Заводская установка.

2) Не используйте соль при таком уровне.

- i** Устройство для смягчения воды необходимо настроить вручную и электронным способом.

### Настройка вручную

Поверните переключатель жесткости воды в положение "1" или "2" (см. таблицу).

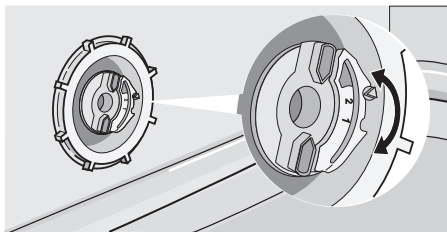

### Электронная регулировка

1. Включите прибор.
2. Убедитесь, что прибор находится в режиме настройки.
3. Одновременно нажмите и удерживайте кнопки (4) и (5), пока не замигают индикаторы кнопок (3), (4) и (5).

4. Отпустите кнопки (4) и (5).
5. Нажмите кнопку (3)
  - Индикаторы кнопок (4) и (5) погаснут.
  - Индикатор кнопки (3) продолжит мигать.
  - Прозвучит звуковой сигнал.
  - На дисплее отображается настройка устройства для смягчения воды (например: **5 L** и раздастся пять звуковых сигналов = уровень 5).
6. Для изменения установки нажмите кнопку (3) нужное количество раз.
7. Выключите прибор, чтобы подтвердить изменение.

- i** Если для смягчителя воды электронным способом установлен уровень "1", индикатор наличия соли останется выключенным.

## ИСПОЛЬЗОВАНИЕ СОЛИ ДЛЯ ПОСУДОМОЕЧНЫХ МАШИН

### Наполнение емкости для соли

1. Поверните крышку против часовой стрелки и откройте емкость для соли.
2. Налейте в емкость для соли 1 л воды (только перед первым использованием).
3. Чтобы засыпать в емкость соль, воспользуйтесь воронкой.
4. Уберите соль вокруг отверстия емкости для соли.
5. Чтобы закрыть емкость для соли, поверните крышку по часовой стрелке.

- i** Если из емкости для соли выливается вода, когда вы насыпаете туда соль, это нормально.

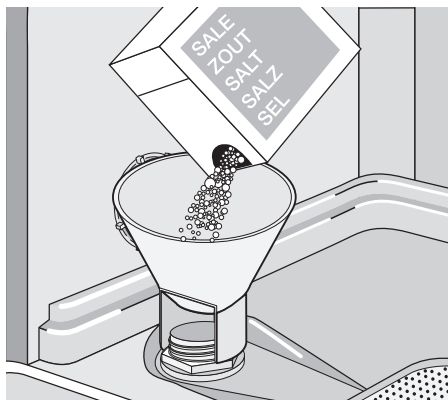

## ИСПОЛЬЗОВАНИЕ МОЮЩЕГО СРЕДСТВА И ОПОЛАСКИВАТЕЛЯ

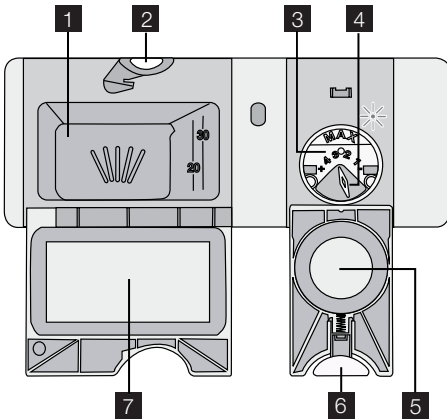

### Использование моющих средств

-  Для защиты окружающей среды не используйте больше моющего средства, чем необходимо. Соблюдайте рекомендации, приведенные изготовителем на упаковке моющего средства.

Наполнение дозатора моющего средства

1. Нажмите кнопку фиксации **2**, чтобы открыть крышку **7** дозатора моющего средства.
2. Поместите моющее средство в дозатор. **1**.
3. Если используется программа с фазой предварительной мойки, поместите немного моющего средства во внутреннюю часть дверцы прибора.
4. Если используется таблетированное моющее средство, положите таблетку в дозатор моющего средства. **1**.
5. Закройте дозатор моющего средства. Надавите на крышку так, чтобы она зафиксировалась в своем положении.

-  Используйте продолжительные программы мойки при использовании таблетированных моющих средств. Они не могут полностью раствориться при использовании коротких программ мойки и могут ухудшить результаты мойки.

### Использование ополаскивателя

-  Ополаскиватель позволяет сушить посуду без образования полос и пятен. Дозатор ополаскивателя автоматически добавляет ополаскиватель во время последней фазы ополаскивания.

Чтобы наполнить дозатор ополаскивателя, выполните следующие действия:

1. Нажмите кнопку фиксации **6**, чтобы открыть крышку **5** дозатора ополаскивателя.
2. Заправьте дозатор ополаскивателя **3** ополаскивателем. Отметка «max» показывает максимальный уровень.
3. Во избежание избыточного пенообразования при мойке, вытрите пролившийся ополаскиватель салфеткой, хорошо впитывающей жидкость.
4. Закройте дозатор ополаскивателя. Надавите на крышку так, чтобы она зафиксировалась в своем положении.

### Отрегулируйте дозировку ополаскивателя.

Заводская настройка: положение 3. Дозировку ополаскивателя можно установить в пределах от 1 (минимум) до 4 (максимум).

Поверните селектор дозатора ополаскивателя **4**, чтобы уменьшить или увеличить дозировку.

## ФУНКЦИЯ MULTITAB

Функция Multitab предназначена для комбинированных таблетированных моющих средств.

Эти таблетки объединяют в себе вещества для мойки, ополаскивания и соль для посудомоечных машин. Некоторые типы таблеток могут содержать другие вещества.

Удостоверьтесь, что применение данных таблеток подходит для жесткости воды Вашего региона (см. указания на упаковке продукта).

Функция Multitab прекращает подачу ополаскивателя и соли.

Функция Multitab отключает индикаторы уровня ополаскивателя и соли.

При использовании функции Multitab продолжительность программ может увеличиться.

**i** Включать или выключать функцию Multitab следует перед запуском программы мойки. Данную функцию невозможно включить или выключить, когда выполняется программа.

### Для включения функции Multitab

- Нажмите кнопку функции Multitab, загорится индикатор данной функции. Функция включена.

- Если включена функция Multitab, она остается включенной, пока вы ее не выключите.

### Чтобы отключить функцию Multitab и отдельно использовать моющее средство, соль и ополаскиватель

1. Нажмите кнопку функции Multitab, индикатор данной функции погаснет. Функция выключена.
2. Наполните емкость для соли и дозатор ополаскивателя.
3. Установите максимальный уровень жесткости воды.
4. Запустите выполнение программы мойки без посуды.
5. По окончании программы мойки настройте уровень жесткости в устройстве для смягчения воды в соответствии с жесткостью воды в вашем регионе.
6. Отрегулируйте количество ополаскивателя.

## ЗАГРУЗКА СТОЛОВЫХ ПРИБОРОВ И ПОСУДЫ

### Советы

- Не помещайте в прибор предметы, которые могут впитывать воду (губки, бытовые ткани).
- Удалите остатки пищи с посуды.
- Размягчьте пригоревшие остатки пищи на посуде.
- Загружайте полые предметы (чашки, стаканы и сковороды) отверстием вниз.
- Убедитесь, что вода не скапливается в емкостях или в мисках.
- Убедитесь, что столовые приборы и тарелки не слиплись.
- Убедитесь, что стаканы не соприкасаются друг с другом.
- Загружайте мелкие предметы в корзину для столовых приборов.

- Чтобы исключить слипание ложек, размещайте их вперемежку с другими приборами.
- При загрузке предметов в корзины убедитесь, что все поверхности могут омываться водой.
- Легкие предметы укладывайте в верхнюю корзину. Убедитесь, что посуда не двигается.
- На пластмассовых предметах и сковородах с антипригарным покрытием могут собираться капли воды.

### Нижняя корзина

В нижнюю корзину помещайте кастрюли, крышки, тарелки, салатницы и столовые приборы. Сервировочные блюда и большие крышки размещайте ближе к краям корзины.

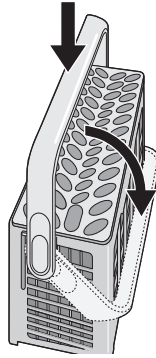
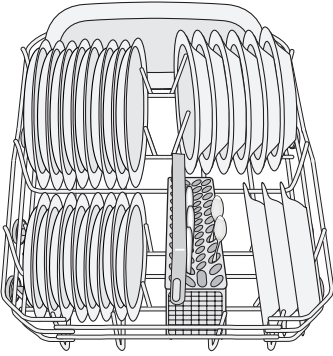

Если размер столовых приборов не позволяет использовать решетку для столовых приборов, то ее можно сложить.

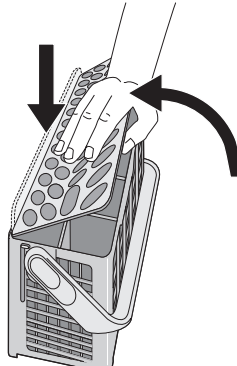
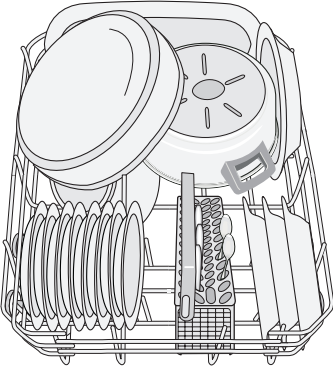

Ряды штырей в нижней корзине могут утапливаться для загрузки кастрюль, сковород и мисок.

Вилки и ложки ставьте ручками вниз.  
Ножи ставьте ручками вверх.

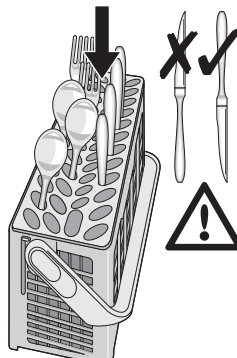
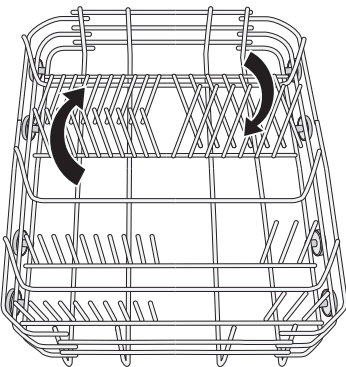

### Корзина для столовых приборов

Чтобы уложить столовые приборы в корзину для столовых приборов, опустите ее ручку.

Чтобы исключить слипание ложек, размещайте их попеременно с другими приборами в левом переднем углу верхней корзины.

### Верхняя корзина

Верхняя корзина предназначена для тарелок (диаметром не более 24 см), салатниц, чашек, стаканов, кастрюль и крышек. Расположите предметы так, чтобы вода попадала на все поверхности.

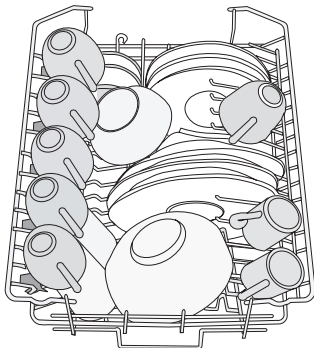

Бокалы с длинными ножками устанавливайте в держатели для чашек ножками вверх. Чтобы поставить длинные предметы, сложите вверх держатели для чашек.

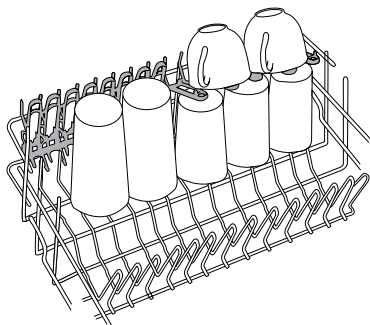

### Корзинка для столовых приборов

В верхней корзине имеется маленькая корзина для столовых приборов.

**!** **ПРЕДУПРЕЖДЕНИЕ!** Во избежание повреждения прибора не ставьте ножи в маленькую корзину для столовых приборов.

Маленькую корзину для столовых приборов ставьте в левом переднем углу верхней корзины.

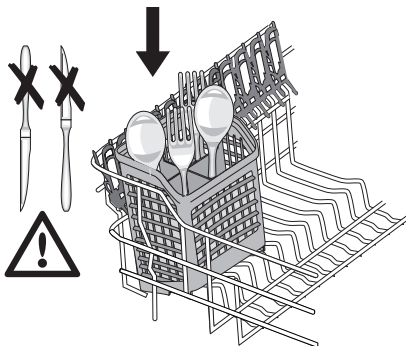

Размеры столовых приборов зависят от расположения верхней корзины. См. следующую таблицу.

#### Высота столовых приборов в малой корзине для столовых приборов

Верхняя корзина в верхнем положении	максимум 15 см
Верхняя корзина в нижнем положении	максимум 20 см

### Мягкие выступы

Мягкие выступы предотвращают перемещение стеклянной посуды во время выполнения программы мойки или перемещения корзины.

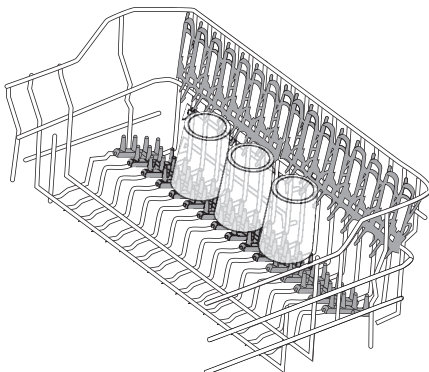

Правильное положение мягких выступов показано на иллюстрациях. Мягкие выступы можно установить только на правой стороне корзины. Установив мягкие выступы в нужное положение,

плотно надавите на них и убедитесь, что они не сдвигаются с места.

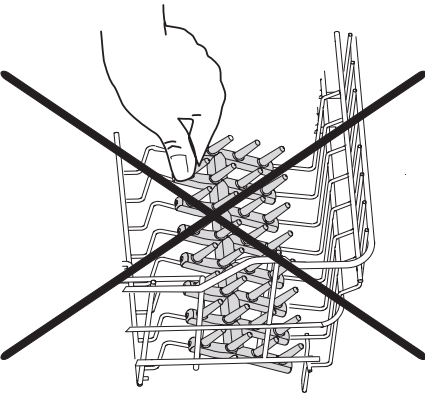
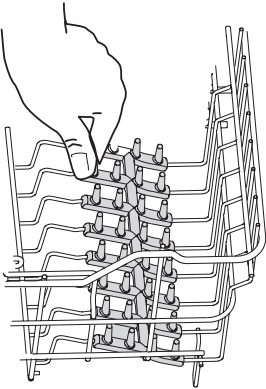

### Регулировка высоты верхней корзины

Чтобы лучше использовать объем машины, верхнюю корзину можно поставить в одно из двух положений.

#### Максимальная высота посуды в:

верхней корзине	нижней корзине
-----------------	----------------

#### Максимальная высота посуды в:

Верхнее положение	20 см	31 см
Нижнее положение	24 см	27 см

Чтобы передвинуть верхнюю корзину в верхнее положение, сделайте следующее:

1. Вытяните корзину до упора.
2. Осторожно поднимайте обе стороны корзины вверх, пока не сработает механизм ее фиксации.

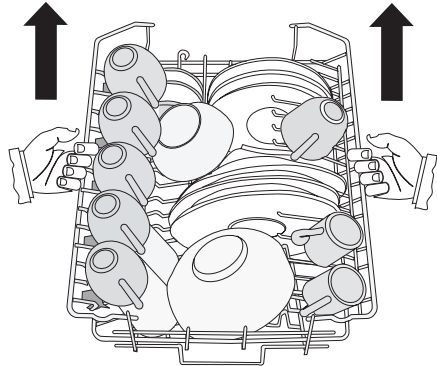

Чтобы передвинуть верхнюю корзину в нижнее положение, сделайте следующее:

1. Вытяните корзину до упора.
2. Осторожно поднимите обе стороны вверх.
3. Удерживая механизм, дайте корзине медленно опуститься.

#### **!** ПРЕДУПРЕЖДЕНИЕ!

- Нельзя поднимать или опускать корзину только с одной стороны.
- Если корзина находится в верхнем положении, то не ставьте чашки на держатели для чашек.

## ВЫБОР И ЗАПУСК ПРОГРАММЫ МОЙКИ

### Запуск программы мойки без задержки пуска

1. Включите прибор. Убедитесь, что прибор находится в режиме настройки.
2. Выберите программу мойки.

- На дисплее мигает номер, соответствующий программе мойки.
3. При необходимости, задайте функцию экономии электроэнергии.
4. Закройте дверцу прибора; программа мойки начнется автоматически.

## Запуск программы мойки с задержкой пуска

1. Включите прибор.
2. Убедитесь, что прибор находится в режиме настройки.
3. Задайте установки программы мойки и при необходимости включите функцию экономии электроэнергии.
4. Повторно нажимайте кнопку задержки пуска до тех пор, пока на дисплее не отобразится время задержки пуска.

- На дисплее мигает время задержки.
- Загорится индикатор задержки.

5. Закройте дверцу прибора; обратный отсчет начнется автоматически.

После завершения обратного отсчета времени произойдет автоматический запуск программы мойки.

- i** Открывание дверцы прибора прерывает обратный отсчет времени. При закрывании дверцы обратный отсчет продолжается с точки прерывания.

## Прерывание программы мойки

- Откройте дверцу машины.
  - Программа мойки остановится.
- Закройте дверцу.
  - Выполнение программы мойки продолжится с той точки, в которой она была прервана.

## Отмена программы мойки или задержки старта

- i** Внести изменения можно до начала выполнения программы мойки или отсчета задержки старта. При выполнении программы мойки или во время отсчета времени задержки старта изменить эти параметры невозможно. Необходимо отменить программу мойки или задержку старта и задать новые значения.

- i** При отмене задержки старта происходит автоматическая отмена вы-

бранной программы мойки. В этом случае необходимо задать программу мойки заново.

1. Нажмите и не отпускайте кнопку отмены, пока на дисплее не появятся две горизонтальные полоски.
2. Перед запуском новой программы мойки убедитесь, что в дозаторе мощного средства есть моющее средство.

## Окончание программы мойки

При окончании программы мойки звучит прерывистый звуковой сигнал.

1. Откройте дверцу прибора.
  - Загорится индикатор окончания программы.
  - На дисплее отобразится ноль.
2. Выключите прибор.
3. Для улучшения результатов сушки оставьте дверцу приоткрытой на несколько минут.

- i** • Если в течение трех минут после окончания выполнения программы вы не выключите машину:
- выключатся все индикаторы,
  - на дисплее появится одна горизонтальная полоска,
  - оптический сигнал погаснет.



Это позволяет сократить потребление электроэнергии.

При нажатии одной из кнопок (кроме кнопки ВКЛ/ВЫКЛ) дисплей и индикаторы включатся вновь.

## Извлеките предметы из корзины.

- Прежде чем доставать посуду, дайте ей остыть. Горячую посуду легко повредить.
- Вначале вынимайте посуду из нижней корзины, потом — из верхней.
- На боковых стенках и на дверце прибора может быть вода. Нержавеющая сталь охлаждается быстрее, чем посуда.

## ПРОГРАММЫ МОЙКИ





Программа	Тип загрязнения	Тип загрузки	Описание программы	Функция экономии электроэнергии
<b>1</b> <b>AUTO</b> 45°-70°C <sup>1)</sup>	Все	Посуда, столовые приборы, кастрюли и сковороды	Предварительная мойка Мойка, 45°C или 70°C Ополаскивания Сушка	Да, с полезным эффектом
<b>2</b>  70°C	Сильное загрязнение	Посуда, столовые приборы, кастрюли и сковороды	Предварительная мойка Мойка, 70°C Ополаскивания Сушка	Да, с полезным эффектом
<b>3</b>  60°C <sup>2)</sup>	Свежее загрязнение	Посуда и столовые приборы	Мойка, 60°C Ополаскивание	Да, без полезного эффекта
<b>4</b> <b>ECO</b> 50° <sup>3)</sup>	Обычное загрязнение	Посуда и столовые приборы	Предварительная мойка Мойка, 50°C Ополаскивания Сушка	Да, с полезным эффектом
<b>5</b>  55°C	Слабое загрязнение	Посуда и столовые приборы	Мойка, 55°C Ополаскивания	Да, без полезного эффекта
<b>6</b>  45°C	Обычная или небольшая загрязненность	Тонкий фаянс и стекло	Мойка, 45°C Ополаскивания Сушка	Да, с полезным эффектом
<b>7</b>  *	Используйте эту программу для быстрого ополаскивания посуды. Это предотвратит прилипание к посуде остатков пищи и появление неприятных запахов. Не используйте моющее средство с этой программой.		Ополаскивание	Да, без полезного эффекта

1) Прибор самостоятельно определяет тип загрязнения и количество посуды в корзинах. Он автоматически регулирует температуру и количество воды, энергопотребление и время выполнения программы.

2) Данная программа позволяет вымыть посуду со свежими загрязнениями. Программа обеспечивает хорошие результаты за короткое время.

3) Это стандартная программа для тестирующих организаций. Данная программа обеспечивает наиболее практичное потребление воды и энергии при мойке посуды и столовых приборов обычного уровня загрязнения. См. данные проверочной программы в прилагаемой брошюре.

## Показатели потребления

Программа	Продолжительность программы (мин)	Электроэнергия (кВтч)	Вода (л)
<b>1</b> <b>AUTO</b> 45°-70°C	80 - 125	0,8 - 1,3	10 - 19
<b>2</b>  70°C	105 - 115	1,6 - 1,8	19 - 21
<b>3</b>  60°C	30	0,8	8
<b>4</b> <b>ECO</b> <b>50°</b>	160 - 170	0,8 - 0,9	12 - 13
<b>5</b>  55°C	45 - 55	0,8 - 0,9	10 - 11
<b>6</b>  45°C	65 - 75	0,6 - 0,7	11 - 12
<b>7</b>  *	12	0,01	3,5

**i** Указанные показатели потребления могут изменяться в зависимости от давления и температуры воды, на-

пряжения в сети и количества посуды.

## УХОД И ОЧИСТКА

**Извлечение и очистка фильтров**

Грязные фильтры ухудшают качество мойки.

Хотя эти фильтры требуют лишь минимального обслуживания, рекомендуется периодически проверять их и при необходимости очищать.

1. Поверните фильтр (A) против часовой стрелки и извлеките его из фильтра (B).

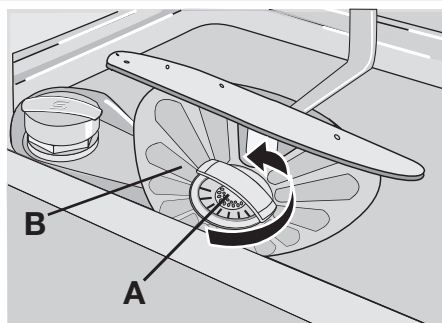

2. Фильтр (A) состоит из двух частей. Чтобы разобрать фильтр, разъедините их.

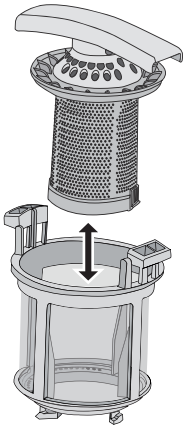

3. Тщательно промойте части проточной водой.
4. Сложите две части фильтра (А) вместе и надавите. Удостоверьтесь, что они как следует соединены друг с другом.
5. Извлеките фильтр (В).
6. Тщательно промойте фильтр (В) проточной водой.
7. Установите фильтр (В) в исходное положение. Убедитесь, что он вставлен правильно в две направляющие (С).

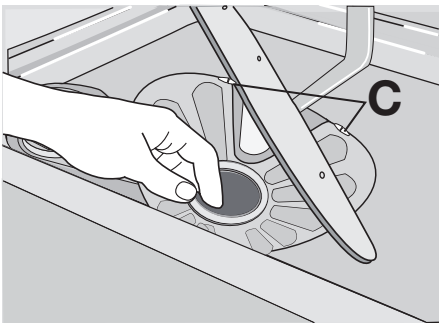

8. Установите фильтр (А) в фильтр (В). Поворачивайте фильтр (А) по часовой стрелке до тех пор, пока он не встанет на место.

### Очистка разбрызгивателей

Не снимайте разбрызгиватели.

Если отверстия разбрызгивателей засорились, удалите частицы грязи с помощью предмета с тонким кончиком (зубочисткой).

### Очистка внешних поверхностей

Протрите мягкой влажной тканью наружные поверхности прибора и панель управления.

Используйте только нейтральные моющие средства.

Не используйте абразивные средства, царапающие губки и растворители (например, ацетон).

## ЧТО ДЕЛАТЬ, ЕСЛИ ...

Машина не запускается или останавливается во время работы. Сначала попытайтесь найти решение проблемы (см. таблицу). Если решение не найдено, обратитесь в сервисный центр.

**При некоторых неисправностях на дисплей выводится код неисправности:**

- **,10** - В прибор не поступает вода
- **,20** - Прибор не сливает воду
- **,30** - Сработала система защиты от перелива.

 **ВНИМАНИЕ!** Перед выполнением проверки выключите прибор.

Неисправность	Возможная причина	Возможное решение
В прибор не поступает вода.	Водопроводный кран закрыт или забит накипью.	Прочистите водопроводный вентиль.
	Давление воды слишком низкое.	Обратитесь в местную службу водоснабжения.
	Закрыт водопроводный кран.	Откройте водопроводный кран.
	Засорен фильтр в наливном шланге.	Прочистите фильтр.
	Неправильное подключение подключения шланга.	Убедитесь в правильности подключения шланга.
	Поврежден наливной шланг.	Убедитесь, что наливной шланг не поврежден.
Прибор не сливает воду.	Забита сливная труба раковины.	Прочистите сливную трубу раковины.
	Неправильное подключение сливного шланга.	Убедитесь в правильности подключения шланга.
	Поврежден сливной шланг.	Убедитесь, что сливной шланг не поврежден.
Сработала система защиты от перелива.		Закройте водопроводный вентиль и обратитесь в сервисный центр.
Программа мойки не запускается.	Открыта дверца прибора.	Закройте дверцу прибора.
	Вилка сетевого шнура не вставлена в розетку.	Вставьте вилку в розетку.
	Перегорел предохранитель в коробке предохранителей.	Замените предохранитель.
	Установлена задержка пуска.	<ul style="list-style-type: none"> <li>• Отмените задержку пуска.</li> <li>• После завершения обратного отсчета времени произойдет автоматический запуск программы мойки.</li> </ul>

После проверки включите машину. Выполнение программы продолжится с того момента, на котором она была прервана.

Если неисправность появится снова, обратитесь в сервисный центр.

Если на дисплее отображаются другие коды ошибок, обратитесь в сервисный центр.

Данные для сервисных центров находятся на табличке с техническими данными.

Запишите эти данные:

- Название модели (MOD.) .....
- .....
- Номер изделия (PNC) .....
- Серийный номер (S.N.) .....

## Результаты мойки и сушки неудовлетворительны

Неисправность	Возможная причина	Возможное решение
Посуда остается грязной.	Программа мойки не соответствует типу посуды и степени ее загрязненности.	Убедитесь, что программа мойки соответствует типу посуды и степени ее загрязненности.
	Посуда загружена неправильно – вода не попадает на все поверхности.	Уложите посуду в корзины как следует.
	Разбрызгиватели не могут свободно вращаться. Неправильная загрузка посуды в корзины.	Убедитесь, что расположение посуды не препятствует вращению разбрызгивателей.
	Фильтры засорены или неправильно собраны и установлены.	Удостоверьтесь, что фильтры чистые, собраны и установлены правильно.
На посуде имеется известковый налет.	Недостаточно моющего средства, или его нет совсем.	Убедитесь, что в машине имеется необходимое количество моющего средства.
	Емкость для соли пуста.	Насыпьте посудомоечную соль в емкость для соли.
	Неправильный уровень жесткости в устройстве смягчения воды	Скорректируйте уровень жесткости в устройстве для смягчения воды.
На стеклянной и фаянсовой посуде видны потеки, белые пятна или голубоватая пленка.	Неплотно завинчен колпачок емкости для соли.	Убедитесь, что колпачок емкости для соли установлен надлежащим образом.
	Слишком большое количество ополаскивателя.	Уменьшите количество ополаскивателя.
После высыхания капель воды на стекле и посуде остаются пятна.	Слишком мало ополаскивателя.	Увеличьте количество ополаскивателя.
	Причиной может быть качество моющего средства.	Используйте моющее средство другой марки.
Посуда остается влажной.	Установлена программа без фазы сушки или с сокращенной фазой сушки.	Для лучших результатов сушки оставьте дверцу приоткрытой на несколько минут.
Посуда мокрая и тусклая.	Дозатор ополаскивателя пуст.	Наполните ополаскивателем дозатор ополаскивателя.
	Функция Multitab включена (эта функция автоматически выключает дозатор ополаскивателя).	Включите дозатор ополаскивателя.

### Включение дозатора ополаскивателя

1. Включите прибор.
2. Убедитесь, что прибор находится в режиме настройки.
3. Одновременно нажмите и удерживайте кнопки (4) и (5), пока не замигают индикаторы кнопок (3), (4) и (5).
4. Отпустите кнопки (4) и (5).
5. Нажмите кнопку (4).

- Индикаторы кнопок (3) и (5) погаснут
- Индикатор кнопки (4) продолжит мигать
- На дисплее отображается настройка дозатора ополаскивателя.

0d

Дозатор ополаскивателя выключен.

1d

Дозатор ополаскивателя включен.

- Нажмите кнопку (4) для изменения установки.
- Выключите прибор, чтобы подтвердить изменение.

## ТЕХНИЧЕСКИЕ ДАННЫЕ

Габаритные размеры	Ширина	446 мм
	Высота	818 - 898 мм
	Глубина	550 мм
Давление в водопроводной сети	Минимум	0,5 бар (0,05 МПа)
	Максимум	8 бар (0,8 МПа)
Водоснабжение <sup>1)</sup>	Холодная или горячая вода	максимум 60°C
Объем	Комплектов посуды	9

1) Присоедините наливной шланг к водопроводному крану с резьбой 3/4".

**i** Параметры электропитания указаны на табличке с техническими данными на внутренней стороне дверцы прибора.

**i** Если горячая вода подается из системы, использующей альтернатив-

ные источники энергии (например, солнечные или фотогальванические панели, ветрогенераторы), подключайте машину к водопроводу горячей воды, чтобы снизить потребление энергии.

## ОХРАНА ОКРУЖАЮЩЕЙ СРЕДЫ

Символ  на изделии или на его упаковке указывает, что оно не подлежит утилизации в качестве бытовых отходов. Вместо этого его следует сдать в соответствующий пункт приемки электронного и электрооборудования для последующей утилизации. Соблюдая правила утилизации изделия, Вы можете предотвратить причинение окружающей среде и здоровью людей потенциального ущерба, который

возможен в противном случае, вследствие неподобающего обращения с подобными отходами. За более подробной информацией об утилизации этого изделия просьба обращаться к местным властям, в службу по вывозу и утилизации отходов или в магазин, в котором Вы приобрели изделие.

Материалы с символом  могут использоваться повторно. Помещайте упаковку в соответствующие контейнеры для сбора вторичного сырья.



ME10

Дата производства данного изделия указана в серийном номере (serial number), где первая цифра номера соответствует последней цифре года производства, вторая и третья цифры номера – порядковому номеру недели. Например, серийный номер 11012345 означает, что изделие произведено на десятой неделе 2011 года.









[www.electrolux.com/shop](http://www.electrolux.com/shop)

