



user manual
Инструкция по
эксплуатации

Dishwasher
Посудомоечная машина

ESL63010

Electrolux. Thinking of you.

Share more of our thinking at www.electrolux.com

Contents

Safety information	2	Washing programmes	12
Product description	3	Care and cleaning	12
Control panel	4	What to do if...	14
Use of the appliance	5	Technical data	15
Setting the water softener	5	Installation	15
Use of dishwasher salt	6	Water connection	16
Use of rinse aid	7	Electrical connection	17
Loading cutlery and dishes	8	Environment concerns	17
Use of detergent	10		
Setting and starting a washing programme	11		



Subject to change without notice



Safety information

i For your safety and correct operation of the appliance, read this manual carefully before installation and use. Always keep these instructions with the appliance even if you move or sell it. Users must fully know the operation and safety features of the appliance.

Correct use

- The appliance is designed exclusively for domestic use.
- Only use the appliance to clean household utensils that are applicable for dishwashers.
- Do not put solvents in the appliance. Risk of explosion.
- Put the knives and all items with sharp points in the cutlery basket with their points down. If not, put in a horizontal position in the upper basket.
- Use only branded products for dishwashers (detergent, salt, rinse aid).
- If you open the door while the appliance is in operation, hot steam can escape. Risk of skin burns.
- Do not remove dishes from the dishwasher before the end of the washing programme.
- When the washing programme is completed, disconnect the mains plug from the mains socket and close the water tap.

- Only an authorised service engineer can repair this appliance. Use only original spare parts.
- Do not do repairs yourself to prevent injury and damage to the appliance. Always contact your local Service Force Centre.

General safety

- Persons (including children) with reduced physical sensory, mental capabilities or lack of experience and knowledge must not use the appliance. They must have supervision or instruction for the operation of the appliance by a person responsible for their safety.
- Obey the safety instructions from the manufacturer of the dishwasher detergent to prevent burns to eyes, mouth and throat.
- Do not drink the water from the dishwasher. Detergent residues can stay in your appliance.
- Always close the door when you do not use the appliance to prevent injury and not to stumble over the open door.
- Do not sit or stand on the open door.

Child safety

- Only adults can use this appliance. Children must get supervision to make sure that they do not play with the appliance.
- Keep all the packaging away from children. There is a risk of suffocation.

- Keep all detergents in a safe area. Do not let children touch the detergents.
- Keep children away from the appliance when the door is open.
- Do not use the appliance:
 - if the mains cable or water hoses are damaged,
 - if the control panel, worktop or plinth area are damaged, that you can get access to the inner side of the appliance.
 Contact your local Service Force Centre.
- Do not drill into the sides of the appliance to prevent damage to hydraulic and electrical components.

Installation

- Make sure that the appliance is not damaged because of transport. Do not connect a damaged appliance. If necessary, contact the supplier.
- Remove all packaging before first use.
- A qualified and competent person must do the electrical installation.
- A qualified and competent person must do the plumbing installation.
- Do not change the specifications or modify this product. Risk of injury and damage to the appliance.

! **Warning!** Carefully obey the instructions for electrical and water connections.

Product description

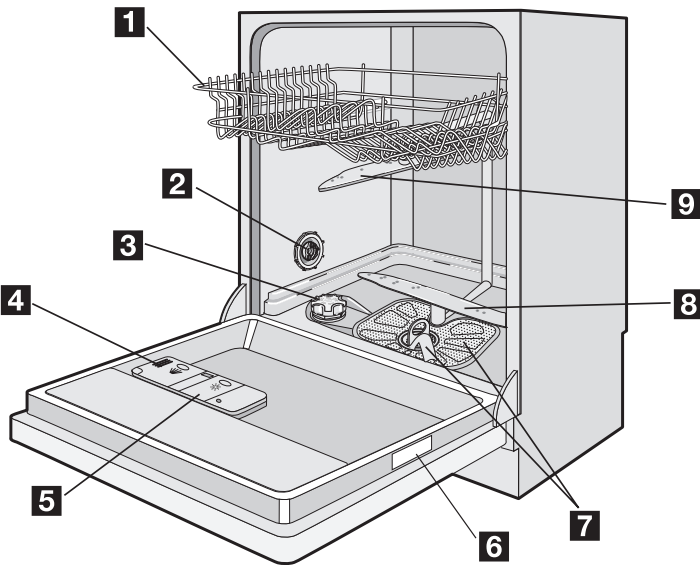



- 1** Upper basket
- 2** Water hardness dial
- 3** Salt container
- 4** Detergent dispenser
- 5** Rinse aid dispenser

- 6** Rating plate
- 7** Filters
- 8** Lower spray arm
- 9** Upper spray arm

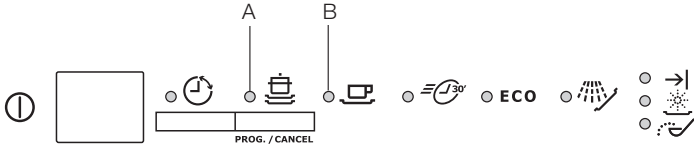
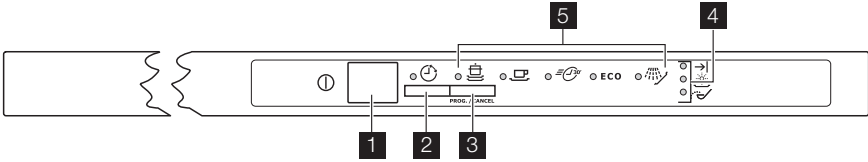
Control panel



- 1 On/off button
- 2 Delay start button
- 3 Programme selection/cancel button / (PROG. / CANCEL)
- 4 Indicator lights
- 5 Programme indicator lights

Indicator lights	
→	Comes on when the washing programme is completed. Auxiliary functions: <ul style="list-style-type: none"> • Level of the water softener. • Activation/deactivation the audible signals. • An alarm if the appliance has a malfunction.
 1)	Comes on when it is necessary to fill the rinse aid container. Refer to 'Use of rinse aid'.
 1)	Comes on when it is necessary to fill the salt container. Refer to 'Use of dishwasher salt'. After you fill the container, the salt indicator light can continue to stay on for some hours. This does not have an unwanted effect on the operation of the appliance.

1) When the salt and/or rinse aid containers are empty, the related indicator lights do not come on while a washing programme operates.

Programme selection/cancel button

Use the programme selection/cancel button for these operations:

- To set the washing programme. Refer to the chapter 'Setting and starting a washing programme'.
- To set the water softener. Refer to the chapter 'Setting the water softener'.
- To deactivate/activate the audible signals. Refer to the section 'Audible signals'.
- To cancel a washing programme in progress. Refer to the chapter 'Setting and starting a washing programme'.

Delay start button

Use the delay start button to delay the start of the washing programme with an interval of 3 hours. Refer to the chapter 'Setting and starting a washing programme'.

Setting mode

The appliance is in setting mode when all the programme indicator lights are off and the end indicator light flashes.

The appliance must be in setting mode for these operations:

- To set a washing programme.

- To set the water softener level.
 - To deactivate/activate the audible signals.
- If a programme indicator light is on, cancel the programme to go back to the setting mode. Refer to the chapter "Setting and starting a washing programme".

Programme indicator lights A and B

Apart the selection of the corresponding washing programme, these lights have an auxiliary functions:

- The adjustment of the water softener level.
- Deactivation/activation of the audible signals.

Audible signals

You can hear an audible signal:

- At the end of the washing programme.
- When the appliance has a malfunction.

The activation of the audible signals is set at the factory.

Do these steps to deactivate the audible signals:

1. Switch on the appliance.
2. Make sure that the appliance is in setting mode.

3. Press and hold the programme selection/cancel button until programme indicator light A flashes and programme indicator light B comes on.
4. Press the programme selection/cancel button again.
 - Programme indicator light A comes on.
 - Programme indicator light B starts to flash.
5. Wait until programme indicator light A goes off.
 - Programme indicator light B continues to flash.
 - The end indicator light comes on. The audible signals are activated.
6. Press the programme selection/cancel button again.
 - The end indicator light goes off. The audible signals are deactivated.
7. Switch off the appliance to save the operation.

Do these steps to activate the audible signals:

1. Do the above procedure until the end indicator light comes on.

Use of the appliance

Refer to the following instructions for each step of procedure:

1. Make a check if the water softener level is correct for the water hardness in your area. If necessary set the water softener.
2. Fill the salt container with dishwasher salt.
3. Fill the rinse aid dispenser with rinse aid.
4. Load cutlery and dishes into the dishwasher.

5. Set the correct washing programme for the type of load and soil.
6. Fill the detergent dispenser with the correct quantity of detergent.
7. Start the washing programme.

i If you use detergent tablets, refer to the chapter 'Use of detergent'.

Setting the water softener

The water softener removes minerals and salts from the water supply. Minerals and salts can have bad effect on the operation of the appliance.

Water hardness is measured in equivalent scales:

- German degrees (dH°).

- French degrees (°TH).
- mmol/l (millimol per litre - international unit for the hardness of water).
- Clarke.

Adjust the water softener to the water hardness in your area. If necessary, contact your local water authority.

Water hardness				Water hardness setting	
°dH	°TH	mmol/l	Clarke	manually	electronically
51 - 70	91 - 125	9,1 - 12,5	64 - 88	2	10
43 - 50	76 - 90	7,6 - 9,0	53 - 63	2	9

Water hardness				Water hardness setting	
°dH	°TH	mmol/l	Clarke	manually	electronically
37 - 42	65 - 75	6,5 - 7,5	46 - 52	2	8
29 - 36	51 - 64	5,1 - 6,4	36 - 45	2	7
23 - 28	40 - 50	4,0 - 5,0	28 - 35	2	6
19 - 22	33 - 39	3,3 - 3,9	23 - 27	2	5
15 - 18	26 - 32	2,6 - 3,2	18 - 22	1	4
11 - 14	19 - 25	1,9 - 2,5	13 - 17	1	3
4 - 10	7 - 18	0,7 - 1,8	5 - 12	1	2
< 4	< 7	< 0,7	< 5	1 ¹⁾	1 ¹⁾

1) No use of salt required.

i You must set the water softener manually and electronically.

Manual adjustment

i The appliance is set at the factory at position 2.

1. Open the door.
2. Remove the lower basket.
3. Turn the water hardness dial to position 1 or 2 (refer to the chart).
4. Install the lower basket.

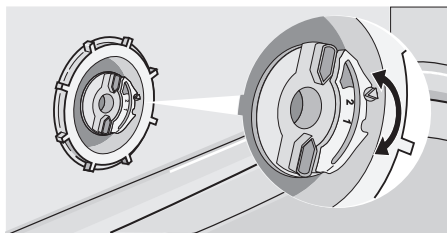

5. Close the door.

Electronic adjustment

The water softener is set at the factory at level 5.

1. Switch on the appliance.
2. Make sure that the appliance is in setting mode.

3. Press and hold the programme selection/cancel button.
4. Release the programme selection/cancel button when programme indicator light A starts to flash and programme indicator light B comes on.
5. Wait until programme indicator light B goes off.
 - Programme indicator light A starts to flash.
 - The end indicator light starts to flash.
6. Press the programme selection/cancel button one time.
 - Programme indicator light A starts to flash.
 - The setting function of the water softener is activated.
 - The end indicator light flashes to show the level of the water softener. Example: 5 flashes, pause, 5 flashes, pause, etc... = level 5.
7. Press the programme selection/cancel button one time to increase the water softener level by one step.
8. Press the on/off button to save the operation.

Use of dishwasher salt

! **Caution!** Only use dishwashers salt. Types of salt that are not applicable for dishwashers cause damage to the water softener.

! **Caution!** Grains of salt and salty water on the bottom of the appliance can cause corrosion. Fill the appliance with

salt before you start a washing programme to prevent corrosion.

Do these steps to fill the salt container:

1. Turn the cap anticlockwise to open the salt container.
2. Fill the salt container with 1 litre of water (only the first operation).

- Use the funnel to fill the salt container with salt.

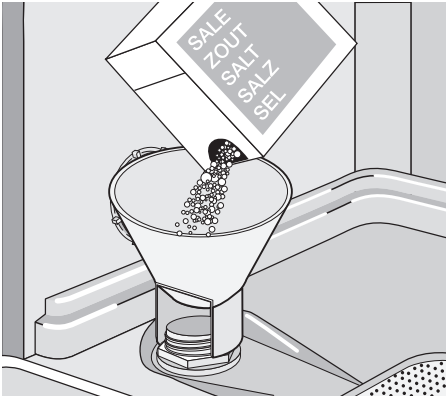

- Remove the salt around the opening of the salt container.
- Turn the cap clockwise to close the salt container.

i It is normal that water overflows from the salt container when you fill it with salt.

When you set electronically the water softener to level 1, the salt indicator light does not stay on.

Use of rinse aid

! **Caution!** Only use branded rinse aid for dishwashers.

Do not fill the rinse aid dispenser with other products (e.g. dishwasher cleaning agent, liquid detergent). This can cause damage to the appliance.

i Rinse aid makes it possible to dry the dishes without streaks and stains. Rinse aid is automatically added during the last rinsing phase.

Do these steps to fill the rinse aid dispenser:

- Press the release button (A) to open the rinse aid dispenser.

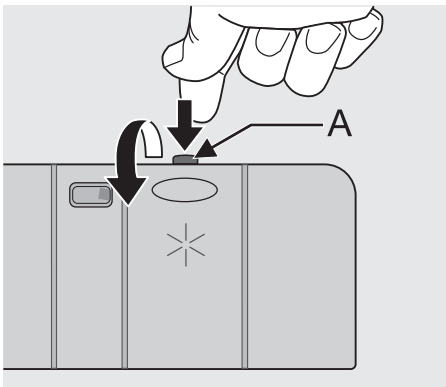

- Fill the rinse aid dispenser with rinse aid. The mark 'max.' shows the maximum level.

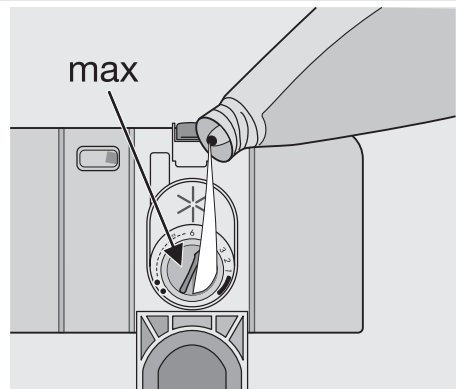

- Remove the spilled rinse aid with an absorbent cloth to prevent too much foam during the subsequent washing programme.
- Close the rinse aid dispenser.

Adjusting the rinse aid dosage

The rinse aid is set at the factory at position 4.

You can set the rinse aid dosage between position 1 (lowest dosage) and position 6 (highest dosage).

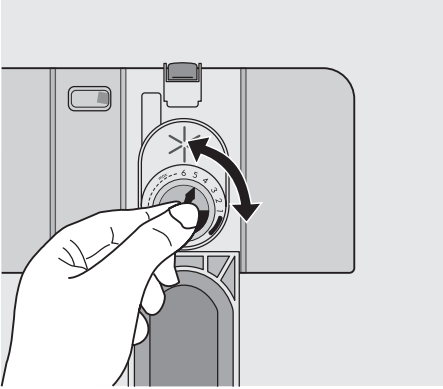

1. Turn the rinse aid dial to increase or decrease the dosage.
 - Increase the dosage if there are water droplets or limescale on the dishes.
 - Decrease the dosage if there are streaks, whitish stains or bluish layers on the dishes.

Loading cutlery and dishes

Helpful hints and tips

! **Caution!** Only use the appliance for household utensils that are applicable for dishwashers.

Do not use the appliance to clean objects that can absorb water (sponges, household cloths, etc.).

- Before you load cutlery and dishes, do these steps:
 - Remove all food remainings and debris.
 - Make burnt, remaining food in pans soft.
- While you load cutlery and dishes, do these steps:
 - Load hollow items (e.g. cups, glasses and pans) with the opening down.
 - Make sure that water does not collect in the container or in a deep base.
 - Make sure that cutlery and dishes do not lie inside one another.
 - Make sure that cutlery and dishes do not cover other cutlery and dishes.
 - Make sure that glasses do not touch other glasses.
 - Put small objects in the cutlery basket.
- Plastic items and pans with non-stick coatings can keep water droplets. Plastic items do not dry as well as porcelain and steel items.
- Put light items in the upper basket. Make sure that the items do not move.

! **Caution!** Make sure that the spray arms can move freely before you start a washing programme.

! **Warning!** Always close the door after you load or unload the appliance. An open door can be dangerous.

Lower basket

Put saucepans, lids, plates, salad bowls and cutlery in the lower basket. Arrange service dishes and large lids around the edge of the basket.

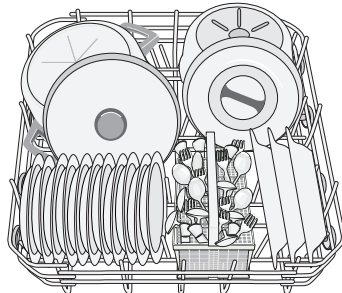
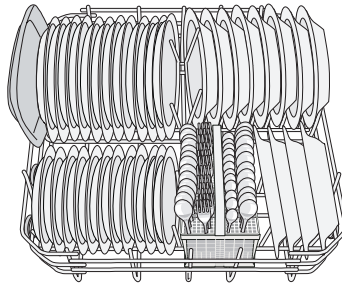

Cutlery basket

Warning! Do not put long-bladed knives in a vertical position. Arrange long and sharp cutlery horizontally in the upper basket. Be careful with sharp items.

Put forks and spoons with the handles down. Put knives with the handles up.

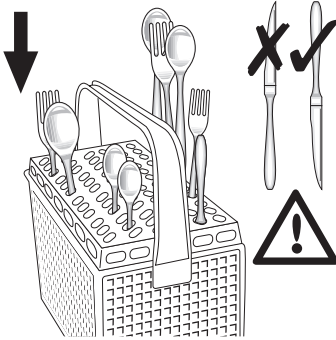

Mix spoons with other cutlery to prevent them to bond together.

Use the cutlery grid. If the dimensions of the cutlery prevent the use of the cutlery grid, you can remove it.

Upper basket

The upper basket is for plates (maximum 24 cm in diameter), saucers, salad bowls, cups, glasses, pots and lids. Arrange the items to let water touch all surfaces.

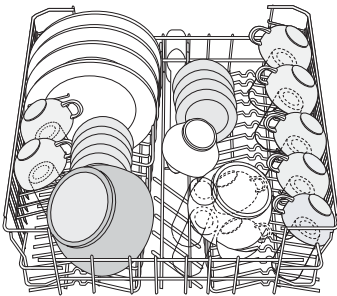

i Prevent to put plates in the first three sectors in the front part of the basket. Make sure the plates tilt forward.

Put glasses with long stems in the cup racks with the stems up. For longer items, fold the cup racks up.

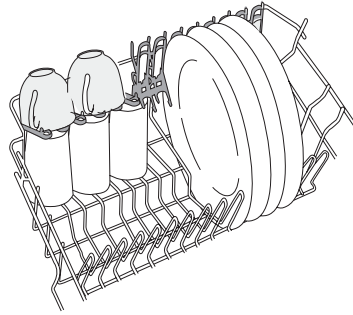

Adjustment of the height of the upper basket

If you put large plates in the lower basket, first move the upper basket to the upper position.

Caution! Adjust the height before you load the upper basket.

Maximum height of the dishes

	upper basket	lower basket
Upper position	20 cm	31 cm
Lower position	24 cm	27 cm

Do these steps to move the upper basket to the upper position:

1. Move the front runner stops (A) out.
2. Pull the basket out.

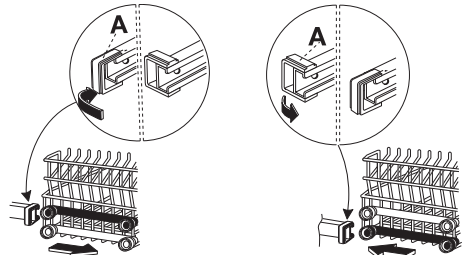

3. Put the basket in the upper position.
4. Put back the front runner stops (A) in their initial position.

Caution! If the basket is in the upper position, do not put cups on the cup racks.

Use of detergent

i Only use detergents (powder, liquid or tablet) that are applicable for dishwashers.

Follow the data on the packaging:

- Dosage recommended by the manufacturer.
- Storage recommendations.

🌿 Do not use more than the correct quantity of detergent to save an environment.

Do these steps to fill the detergent dispenser:

1. Open the lid of the detergent dispenser.

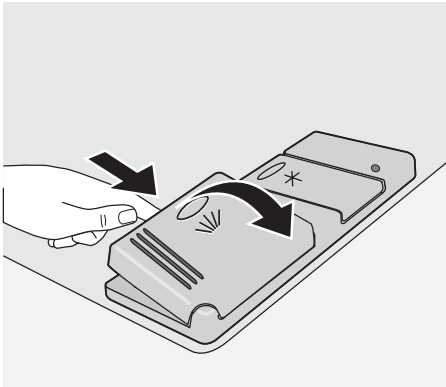

2. Fill the detergent dispenser (A) with detergent. The marking shows the dosage:
 20 = approximately 20 g of detergent
 30 = approximately 30 g of detergent.
3. If you use a washing programme with prewash phase, put more detergent in the prewash detergent compartment (B).

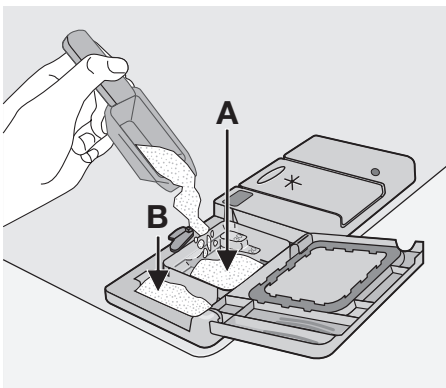

4. If you use detergent tablets, put the detergent tablet in the detergent dispenser (A).

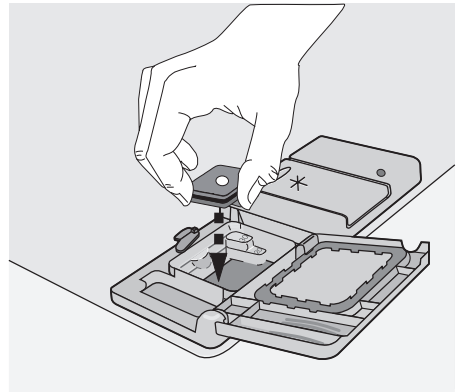

5. Close the lid of the detergent dispenser. Press the lid until it locks into position.

Use of detergent tablets

Put the detergent tablet in the detergent dispenser (A).

Detergent tablets contain:

- detergent
- rinse aid
- other cleaning agents.

Do these steps to use detergent tablets:

1. Make sure that the detergent tablets are applicable for your water hardness. Refer to the instructions from the manufacturer.
2. Set the lowest levels of water hardness and rinse aid dosage.

i It is not necessary to fill the salt container and the rinse aid dispenser.

Do these steps when the drying results are not satisfactory:

1. Fill the rinse aid dispenser with rinse aid.
2. Set the rinse aid dosage to position 2.

Do these steps to use the detergent powder again:

1. Fill the salt container and the rinse aid dispenser.
2. Set the water softener to the highest level.
3. Do a washing programme without dishes.
4. Adjust the water softener. Refer to the chapter 'Setting the water softener'.
5. Adjust the rinse aid dosage.

- i** Different brands of detergent dissolve in different times. Some detergent tablets do not have the best cleaning results during short washing programmes. Use

long washing programmes when you use detergent tablets to fully remove the detergent.

Setting and starting a washing programme

- i** Set the washing programme with the door ajar. The washing programme only starts after you close the door. Until then it is possible to modify the settings.

Do these steps to set and start a washing programme:

1. Switch on the appliance.
2. Make sure that the appliance is in setting mode.
3. Press the programme selection/cancel button again and again to set the washing programme. Refer to the chapter 'Washing programmes'.
 - The programme indicator light comes on.
4. Close the door.
 - The washing programme starts automatically.

- i** When the washing programme operates, you cannot change the programme. Cancel the washing programme.

! **Warning!** Only interrupt or cancel a washing programme if necessary.

! **Caution!** Open the door carefully. Hot steam can come free.

Canceling a washing programme

1. Press and hold the programme selection/cancel button for approximately 3 seconds.
 - The programme indicator light goes off.
 - The end indicator light starts to flash.
2. Release the programme selection/cancel button to cancel the washing programme.

At this time you can do these steps:

1. Switch off the appliance.
2. Set a new washing programme.

Fill the detergent dispenser with detergent before you set a new washing programme.

Interrupting a washing programme

Open the door.

- The programme stops. Close the door.

- The programme continues from the point of interruption.

Setting and starting a washing programme with delay start

1. Press the on/off button.
2. Set a washing programme.
 - The programme indicator light comes on.
3. Press the delay start button.
 - The delay start indicator light comes on.
4. Close the door.
 - The countdown of the delay start starts.
 - When the countdown is completed, the washing programme starts automatically.

- i** Do not open the door during the countdown to prevent interruption of the countdown. When you close the door again, the countdown continues from the point of interruption.

Canceling a delay start:

1. Open the door.
2. Press the delay start button.
 - The delay start indicator light goes off.
3. Close the door.
 - The programme starts immediately.

End of the washing programme

Switch off the appliance in these conditions:

- The appliance stops automatically.
 - The audible signals for the end of the programme operate.
1. Open the door.
 - The end indicator light comes on.
 - The programme indicator light stays on.
 2. Press the on/off button.

3. For better drying results, keep the door ajar for some minutes before you remove the dishes.





Let the dishes cool down before you remove them from the appliance. Hot dishes are easily damaged.

Removing the load

- First remove items from the lower basket, then from the upper basket.
- There can be water on the sides and door of the appliance. Stainless steel becomes cool more quickly than the dishes.

Washing programmes





Washing programmes

Programme	Degree of soil	Type of load	Programme description
	Heavy soil	Crockery, cutlery, pots and pans	Prewash Main wash up to 70°C 2 intermediate rinses Final rinse Drying
	Normal soil	Crockery, cutlery, pots and pans	Prewash Main wash up to 65°C 2 intermediate rinses Final rinse Drying
	Normal or light soil	Crockery and cutlery	Main wash up to 60°C Final rinse
ECO ²⁾	Normal soil	Crockery and cutlery	Prewash Main wash up to 50°C 1 intermediate rinse Final rinse Drying
	Any	Partial load (to be completed later in the day)	1 cold rinse (to prevent food scraps to bond). Detergent is not necessary with this programme.

1) This is the perfect daily programme to clean a not fully load. Ideal for a family of 4 persons who only want to load breakfast and dinner crockery and cutlery.

2) Test programme for test institutes. Please refer to separate leaflet supplied, for test data.

Consumption values

Programme	Programme duration (in minutes)	Energy consumption (in kWh)	Water consumption (in litres)
	85-95	1,8-2,0	22-25
	105-115	1,5-1,7	23-25
	30	0,9	9
ECO	130-140	1,0-1,2	14-16
	12	0,1	5

i The pressure and temperature of the water, the variations of power supply

and the quantity of dishes can change these values.

Care and cleaning

! **Warning!** Switch the appliance off before you clean the filters.

Cleaning the filters

! **Caution!** Do not use the appliance without the filters. Make sure that the installation of the filters is correct. Incorrect installation will cause unsatisfactory washing results and damage to the appliance.

If necessary, clean the filters. Dirty filters decrease the washing results.

The dishwasher has three filters:

1. coarse filter (A)
2. microfilter (B)
3. flat filter (C)

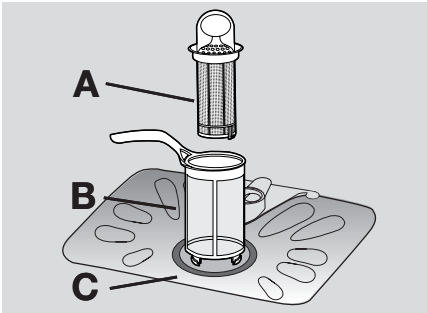

Do these steps to clean the filters:

1. Open the door.
2. Remove the lower basket.
3. To unlock the filter system, turn the handle on the microfilter (B) approximately 1/4 anticlockwise.

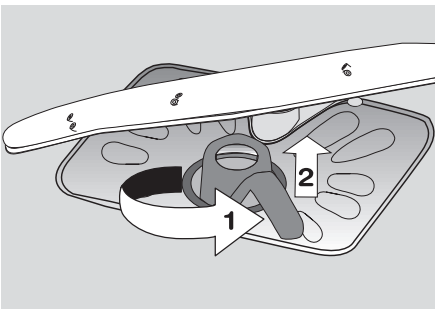

4. Remove the filter system.
5. Hold the coarse filter (A) by the handle with the hole.
6. Remove the coarse filter (A) from the microfilter (B).
7. Remove the flat filter (C) from the bottom of the appliance.

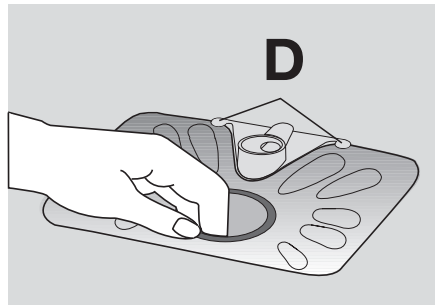

8. Clean the filters below running water.
9. Put the flat filter (C) in the bottom of the appliance. Install the flat filter correctly under the two guide (D).
10. Put the coarse filter (A) in the microfilter (B) and push the filters together.
11. Put the filter system in position.
12. To lock the filter system, turn the handle on the microfilter (B) clockwise until it lock in position.

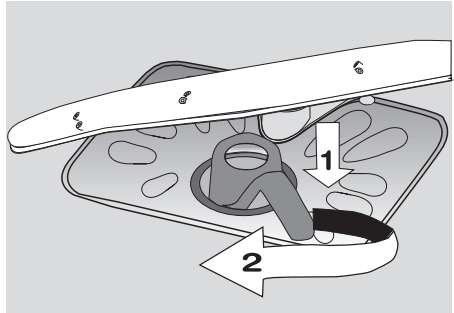

13. Install the lower basket.
14. Close the door.

i Do not remove the spray arms.

If the holes in the spray arms become clogged, remove remaining parts of soil with a cocktail stick.

External cleaning

Clean the external surfaces of the appliance and control panel with a damp soft cloth. Only use neutral detergents. Do not use abrasive products, scouring pads or solvents (acetone, trichloroethylene etc...).

Frost precautions

-  **Caution!** Do not install the appliance where the temperature is below 0 °C. The manufacturer is not responsible for damage because of frost.

If not possible, empty the appliance and close the door. Disconnect the water inlet hose and remove water from the water inlet hose.

What to do if...

The appliance does not start or stops during operation.

If there is a fault, first try to find a solution to the problem yourself. If you cannot find a solution to the problem yourself, contact the Service Force Centre.

-  **Caution!** Switch off the appliance before you do the below suggested corrective actions.

Fault code and malfunction	Possible cause and solution
<ul style="list-style-type: none"> • continuous flash of the light of the running programme • intermittent audible signal • 1 flash of the end indicator light <p>The appliance does not fill with water</p>	<ul style="list-style-type: none"> • The water tap is blocked or furred with limescale. Clean the water tap. • The water tap is closed. Open the water tap. • The filter in the water inlet hose is blocked. Clean the filter. • The connection of the water inlet hose is not correct. The hose can be kinked or squashed. Make sure that the connection is correct.
<ul style="list-style-type: none"> • continuous flash of the light of the running programme • intermittent audible signal • 2 flashes of the end indicator light <p>The appliance will not drain the water.</p>	<ul style="list-style-type: none"> • There is a blockage in the sink spigot. Clean the sink spigot. • The connection of the water drain hose is not correct. The hose can be kinked or squashed. Make sure that the connection is correct.
<ul style="list-style-type: none"> • continuous flash of the light of the running programme • intermittent audible signal • 3 flashes of the end indicator light <p>Anti-flood device operates</p>	<ul style="list-style-type: none"> • Close the water tap and contact your local Service Force Centre.
<p>The programme does not start</p>	<ul style="list-style-type: none"> • The appliance door is not closed. Close the door. • Mains plug is not connected in. Put in the mains. • The fuse has blown out in the household fuse box. Replace the fuse. • Delay start is set. Cancel the delay start to start the programme immediately.

After the check, switch on the appliance. The programme continues from the point of interruption. If the malfunction shows again, contact your Service Force Centre. These data are necessary to help you quickly and correctly:

- Model (Mod.)

- Product number (PNC)
- Serial number (S.N.)

For these data, refer to the rating plate.

Write the necessary data here:

Model description :

Product number :

Serial number :

The cleaning results are not satisfactory

The dishes are not clean	<ul style="list-style-type: none"> • The selected washing programme is not applicable for the type of load and soil. • The baskets are loaded incorrectly so that water cannot reach all surfaces. • Spray arms do not turn freely because of incorrect arrangement of the load. • The filters are dirty or not correctly installed. • The quantity of detergent is too little or missing.
Limescales particles on the dishes	<ul style="list-style-type: none"> • The salt container is empty. • The water softener is adjusted on a wrong level. • The salt container cap is not closed correctly.
The dishes are wet and dull	<ul style="list-style-type: none"> • No rinse aid has been used. • The rinse aid dispenser is empty.
There are streaks, milky spots or a bluish coating on glasses and dishes	<ul style="list-style-type: none"> • Decrease the rinse aid dosage.
Dry water drop signs on glasses and dishes	<ul style="list-style-type: none"> • Increase rinse aid dosage. • The detergent can be the cause.

Technical data

Dimensions	Width cm	59,6
	Height cm	81,8-87,8
	Depth cm	55,5
Electrical connection - Voltage - Overall power - Fuse	Information on the electrical connection is given on the rating plate on the inner edge of the dishwasher door.	
Water supply pressure	Minimum	0,5 bar (0,05 MPa)
	Maximum	8 bar (0,8 MPa)
Capacity	Place settings	12

Installation

 **Warning!** Make sure that mains plug is disconnected from the mains socket during installation.

Important! Obey the instructions in the enclosed template to:

- Build-in the appliance.
- Install the furniture panel.
- Connect to the water supply and drain.

Install the appliance under a counter (kitchen worktop or sink).

If a repair is necessary, the appliance must be easily accessible for the engineer.

Put the appliance adjacent to a water tap and a drain.

For the venting of the dishwasher only water fill, water drain and power supply cable openings are necessary.

The dishwasher has adjustable feet to allow the adjustment of the height.

Make sure that the water inlet hose, the drain hose and the supply cable are not kinked or squashed, when you insert the machine.

Attaching the appliance to the adjacent units

Make sure that the counter below which you attach the appliance is a safe structure (adjacent kitchen units, cabinets, wall).

Adjusting the level of the appliance

Make sure that the appliance is level to close and seal the door correctly. If the level of the

appliance is correct, the door does not catch on the sides of the cabinet. If the door does

not close correctly, loosen or tighten the adjustable feet until the appliance is level.

Water connection

Water inlet hose

Connected the appliance to a hot (max. 60°) or cold water supply.

If the hot water comes from alternative sources of energy that are more environmentally friendly (e.g. solar or photovoltaic panels and aeolian), use a hot water supply to decrease energy consumption.

Connect the inlet hose to a water tap with an external thread of 3/4".

! **Caution!** Do not use connection hoses from an old appliance.

The water pressure must be in the limits (refer to 'Technical data'). Make sure that the local water authority gives you the average mains pressure in your area.

Make sure that there are no kinks in the water inlet hose and that the water inlet hose is not squashed or entangled.

Fit the locknut correctly to prevent water leaks.

! **Caution!** Do not connect the appliance to new pipes or pipes that are not used for a long time. Let the water run for some minutes, then connect the inlet hose.

Water drain hose

1. Connect the water drain hose to the sink spigot and attach it under the work surface. This prevents that the waste water from the sink goes back into the appliance.
2. Connect the water drain hose to a stand pipe with vent-hole (minimum internal diameter 4 cm).

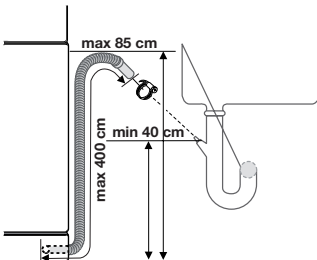

Make sure that the drain hose is not bent or squashed to prevent that the water drains does not drain correctly.

Remove the sink plug when the appliance drains the water to prevent that the water goes back into the appliance.

A drain hose extension must not be longer than 2 m. The internal diameter must not be smaller than the diameter of the hose.

If you connect the water drain hose to a trap spigot under the sink, remove the plastic membrane (A). If you do not remove the membrane, remaining food can cause a blockage in the drain hose spigot

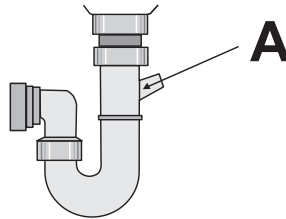

i The appliance has a security feature to prevent that dirty water goes back into the appliance. If, the spigot of the sink has a 'non-return valve', this valve can cause the appliance to drain incorrectly. Remove the non-return valve.

! **Caution!** Make sure that the water couplings are tight to prevent water leakage.

Electrical connection

 **Warning!** The manufacturer is not responsible if you do not follow these safety precautions.
 This appliance needs to be earthed according to safety precautions.
 Make sure that the rated voltage and type of power on the rating plate agree with the voltage and the power of the local power supply.
 Always use a correctly installed shock-proof socket.

Do not use multi-way plugs, connectors and extension cables. There is a risk of fire.

Do not replace the mains cable yourself. Contact the Service Force Centre.

Make sure that the mains plug is accessible after installation.

Do not pull the mains cable to disconnect the appliance. Always pull the mains plug.

Environment concerns

The symbol  on the product or on its packaging indicates that this product may not be treated as household waste. Instead it should be taken to the appropriate collection point for the recycling of electrical and electronic equipment. By ensuring this product is disposed of correctly, you will help prevent potential negative consequences for the environment and human health, which could otherwise be caused by inappropriate waste handling of this product. For more detailed information about recycling of this product, please contact your local council, your household waste disposal service or the shop where you purchased the product.

The packaging materials are environmentally friendly and can be recycled. The plastic

components are identified by markings, e.g. >PE<, >PS<, etc. Discard the packaging materials in the applicable container at the community waste disposal facilities.

 **Warning!** To discard the appliance, follow the procedure:

- Pull the mains plug out of the socket.
- Cut off the mains cable and mains plug and discard them.
- Discard the door catch. This prevents the children to close themselves inside the appliance and endanger their lives.

Electrolux. Thinking of you.

Обменяйтесь с нами своими мыслями на
www.electrolux.com

Содержание

Сведения по технике безопасности		Использование моющих средств	27
	18	Выбор и запуск программы мойки	29
Описание изделия	20	Программы мойки	30
Панель управления	20	Уход и чистка	31
Эксплуатация изделия	22	Что делать, если ...	32
Установка смягчителя воды	22	Технические данные	34
Использование соли для		Установка	34
посудомоечных машин	24	Подключение к водопроводу	34
Использование ополаскивателя	24	Подключение к электросети	35
Загрузка столовых приборов и посуды	25	Охрана окружающей среды	36



Право на изменения сохраняется



Сведения по технике безопасности



Для собственной безопасности и правильной эксплуатации машины перед ее установкой и использованием внимательно прочитайте настоящее руководство. Всегда храните настоящие инструкции вместе с машиной, даже если передаете или продаете ее. Пользователи должны хорошо знать, как работает машина, и правила безопасности при ее эксплуатации.

Правильное применение

- Данный прибор предназначен только для бытового применения.
- Используйте прибор только для мытья бытовой посуды, пригодной для посудомоечных машин.
- Не заливайте в прибор никаких растворов. Опасность взрыва.
- Ножи и прочие заостренные предметы кладите в корзину для столовых приборов острием вниз. Если это невозможно, кладите их горизонтально в верхнюю корзину.
- Используйте только фирменную продукцию для посудомоечных машин (моющее средство, соль, ополаскиватель).

- Если открыть дверцу прибора во время его работы, из него может вырваться горячий пар. Опасность ожога кожи.
- Не вынимайте посуду из посудомоечной машины до завершения программы мойки.
- Когда программа мойки закончится, выньте вилку сетевого шнура из розетки и закройте кран подачи воды.
- Ремонтировать этот прибор разрешается только уполномоченному специалисту. Применяйте только оригинальные запасные части.
- Не выполняйте ремонт самостоятельно во избежание получения травм и повреждения прибора. Всегда обращайтесь в местный сервисный центр.

Общие правила техники безопасности

- Лица (включая детей) с нарушенными физическими сенсорными или умственными способностями или с недостатком опыта или знаний не должны пользоваться данным прибором. Они должны находиться под присмотром или получать инструкции от лица, ответственного за их безопасность.
- Соблюдайте инструкции по технике безопасности от производителя моющего средства для посудомоечных ма-

шин, чтобы предотвратить ожоги глаз, рта и горла.

- Не пейте воду из посудомоечной машины. В машине могут быть остатки моющего средства.
- Чтобы предотвратить травмы и не споткнуться об открытую дверцу, всегда закрывайте ее, если не пользуетесь машиной.
- Не садитесь и не вставайте на открытую дверцу.

Безопасность детей

- Этим прибором могут пользоваться только взрослые. Следите за тем, чтобы маленькие дети не играли с прибором.
- Храните все упаковочные материалы в недоступном для детей месте. Существует риск смерти от удушья.
- Храните все моющие средства в безопасном месте. Не позволяйте детям прикасаться к моющим средствам.
- Не подпускайте детей к посудомоечной машине, когда ее дверца открыта.

Установка

- Убедитесь, что машина не повреждена при транспортировке. Не подключайте поврежденную машину. При необходимости свяжитесь с поставщиком.

- Перед тем, как приступить к эксплуатации, удалите всю упаковку.
- Подключение к электросети должно выполняться квалифицированным компетентным лицом.
- Подключение к сети водоснабжения и канализации должно выполняться квалифицированным компетентным лицом.
- Не меняйте технические характеристики или конструкцию этого изделия. Риск получения травм или повреждения изделия.
- Не включайте машину:
 - если повреждены кабель электропитания или шланги для воды,
 - если панель управления, рабочая поверхность или цоколь повреждены настолько, что стала доступной внутренняя часть машины.
 Обращайтесь в местный авторизованный сервисный центр.
- Не сверлите боковые стенки машины, чтобы не повредить гидравлические или электрические компоненты.



ВНИМАНИЕ! Строго придерживайтесь инструкций по подключению к сетям электро- и водоснабжения.

Описание изделия

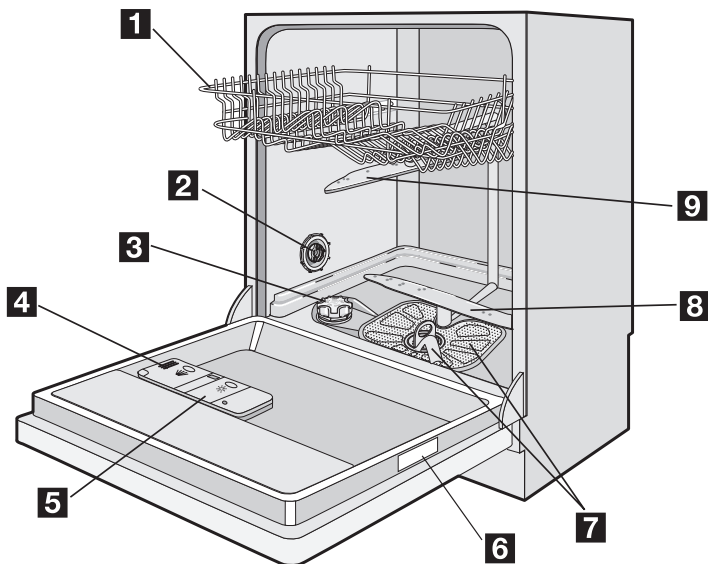

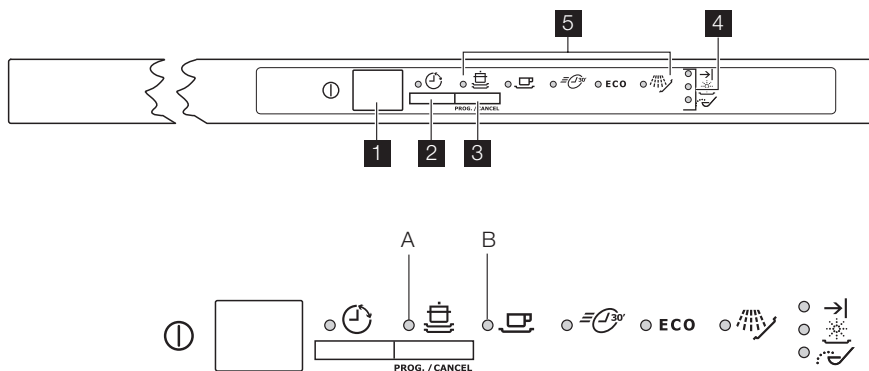

- | | |
|---------------------------------------|--------------------------------------|
| 1 Верхняя корзина | 6 Табличка технических данных |
| 2 Переключатель жесткости воды | 7 Фильтры |
| 3 Емкость для соли | 8 Нижний разбрызгиватель |
| 4 Дозатор моющих средств | 9 Верхний разбрызгиватель |
| 5 Дозатор ополаскивателя | |

Панель управления



- 1 Кнопка «Вкл/Выкл»
- 2 Кнопка «Отсрочка пуска»
- 3 Кнопка выбора/отмены программ / (PROG. / CANCEL)
- 4 Индикаторы
- 5 Световые индикаторы программ

Индикаторы	
→	Загорается по окончании программы мойки. Вспомогательные функции: <ul style="list-style-type: none"> • Уровень в устройстве для смягчения воды. • Включение/выключение звуковых сигналов. • Оповещение в случае неисправности прибора.
 1)	Загорается, когда требуется наполнить дозатор ополаскивателя. См. раздел «Использование ополаскивателя».
 1)	Загорается, когда требуется наполнить емкость для соли. См. раздел «Использование соли для посудомоечных машин». После заполнения контейнера индикатор наличия соли может гореть еще несколько часов. Это не оказывает отрицательного влияния на работу прибора.

1) Индикаторы наличия соли и/или ополаскивателя не загораются во время выполнения программы мойки, даже когда соответствующие контейнеры пусты.

Кнопка выбора/отмены программ

Кнопка выбора/отмены программ используется для таких операций:

- Для установки программы мойки. См. раздел "Выбор и запуск программы мойки".
- Настройка устройства для смягчения воды. См. раздел "Установка смягчителя воды".
- Для выключения/включения звуковых сигналов. См. раздел "Звуковые сигналы".
- Для отмены выполняемой программы мойки. См. раздел "Выбор и запуск программы мойки".

Кнопка "Отсрочка пуска"

Используйте кнопку отсрочки пуска, чтобы отложить запуск программы мойки с интервалом 3 часа. См. "Выбор и запуск программы мойки".

Режим настройки

Прибор находится в режиме настройки, когда не горят все программные индикаторы и мигает индикатор окончания программы.

Прибор должен быть в режиме настройки для выполнения следующих операций:

- Для установки программы мойки.
- Для настройки уровня в устройстве для смягчения воды.
- Для выключения/включения звуковых сигналов.

Если горит программный индикатор, отмените программу, чтобы вернуться в режим настройки. См. раздел "Выбор и запуск программы мойки".

Программные индикаторы А и В

Помимо индикации выбора соответствующей программы мойки эти индикаторы имеют дополнительные функции:

- Регулировка уровня в устройстве для смягчения воды.
- Выключение/включение звуковых сигналов.

Звуковые сигналы

Звуковой сигнал можно услышать:

- По окончании программы мойки.

• Когда прибор неисправен. Включение звуковых сигналов настроено на заводе.

Для выключения звуковых сигналов выполните следующие действия:

1. Включите прибор.
2. Убедитесь, что прибор находится в режиме настройки.
3. Нажмите и удерживайте кнопку выбора/отмены программ до тех пор, пока не начнет мигать программный индикатор А и не загорится программный индикатор В.
4. Нажмите кнопку выбора/отмены программ еще раз.
 - Загорается программный индикатор А.
 - Программный индикатор В начинает мигать.

5. Подождите, пока не погаснет программный индикатор А.
 - Программный индикатор В продолжает мигать.
 - Загорается индикатор окончания программы.
 Звуковые сигналы включены.
6. Нажмите кнопку выбора/отмены программ еще раз.
 - Индикатор окончания программы гаснет.
 Звуковые сигналы выключены.
7. Выключите прибор, чтобы сохранить операцию.

Для включения звуковых сигналов выполните следующие действия:

1. Выполните вышеуказанную процедуру, пока не загорится индикатор окончания программы.

Эксплуатация изделия

Следуйте инструкциям, приведенным для каждого шага процедуры.

1. Проверьте, чтобы на устройстве смягчения воды был установлен правильный для вашей местности уровень жесткости воды. При необходимости настройте устройство смягчения воды.
2. Насыпьте соль для посудомоечных машин в емкость для соли.
3. Залейте ополаскиватель в дозатор.
4. Загрузите в машину столовые приборы и посуду.

5. Выберите правильную программу мойки в соответствии с типом посуды и степенью ее загрязнения.
6. Заполните дозатор моющего средства надлежащим количеством моющего средства.
7. Запустите программу мойки.

i Если вы используете таблетированные моющие средства, см. раздел "Использование моющих средств".

Установка смягчителя воды

Устройство смягчения воды удаляет минеральные вещества и соли из водопроводной воды, подаваемой в машину. Минеральные вещества и соли могут оказать вредное воздействие на работу машины.

Жесткость воды измеряется в соответствующих единицах:

- немецких градусах (dH°),
- французских градусах (°TH),

- ммоль/л (миллимолях на литр - международных единицах жесткости воды),
- градусах по шкале Кларка.

Установите на устройстве смягчения воды уровень, соответствующий жесткости воды в вашей местности. При необходимости, обратитесь в местную организацию по водоснабжению.

Жесткость воды				Настройка жесткости воды	
°dH (градусы жесткости воды)	°TH (градусы жесткости воды)	ммоль/л	Кларк (шкала жесткости воды)	вручную	электронным способом
51 - 70	91 - 125	9,1 - 12,5	64 - 88	2	10

Жесткость воды				Настройка жесткости воды	
°dH (градусы жесткости воды)	°TH (градусы жесткости воды)	ммоль/л	Кларк (шкала жесткости)	вручную	электронным способом
43 - 50	76 - 90	7,6 - 9,0	53 - 63	2	9
37 - 42	65 - 75	6,5 - 7,5	46 - 52	2	8
29 - 36	51 - 64	5,1 - 6,4	36 - 45	2	7
23 - 28	40 - 50	4,0 - 5,0	28 - 35	2	6
19 - 22	33 - 39	3,3 - 3,9	23 - 27	2	5
15 - 18	26 - 32	2,6 - 3,2	18 - 22	1	4
11 - 14	19 - 25	1,9 - 2,5	13 - 17	1	3
4 - 10	7 - 18	0,7 - 1,8	5 - 12	1	2
< 4	< 7	< 0,7	< 5	1 ¹⁾	1 ¹⁾

1) Соль не требуется.

i Устройство для смягчения воды необходимо отрегулировать вручную и электронным способом.

Ручное регулирование

i Заводская настройка прибора соответствует положению 2.

1. Откройте дверцу.
2. Выньте нижнюю корзину.
3. Поверните переключатель жесткости воды в положение 1 или 2 (см. таблицу).
4. Установите на место нижнюю корзину.

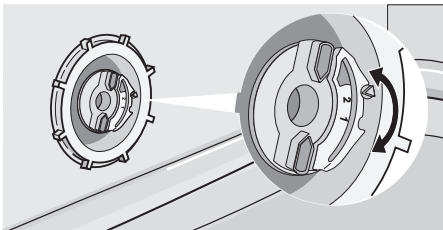

5. Закройте дверцу.

Электронное регулирование

На заводе устройство для смягчения воды посудомоечной машины установлено на уровень 5.

1. Включите прибор.

2. Убедитесь, что прибор находится в режиме настройки.
3. Нажмите и удерживайте кнопку выбора/отмены программ.
4. Отпустите кнопку выбора/отмены программ, когда программный индикатор А начнет мигать и загорится программный индикатор В.
5. Подождите, пока не погаснет программный индикатор В.
 - Программный индикатор А начинает мигать.
 - Индикатор окончания программы начинает мигать.
6. Нажмите один раз кнопку выбора/отмены программ.
 - Программный индикатор А начинает мигать.
 - Функция настройки устройства для смягчения воды включена.
 - Мигает индикатор окончания программы, указывая на уровень в устройстве для смягчения воды. Пример: 5 миганий, пауза, 5 миганий, пауза, и т.д... = уровень 5.
7. Нажмите один раз кнопку выбора/отмены программ, чтобы увеличить уровень в устройстве для смягчения воды на один шаг.
8. Нажмите кнопку Вкл/Выкл, чтобы сохранить операцию.

Использование соли для посудомоечных машин

! **ПРЕДУПРЕЖДЕНИЕ!** Используйте только соль для посудомоечных машин. Соль, не предназначенная для посудомоечных машин, может повредить устройство для смягчения воды.

! **ПРЕДУПРЕЖДЕНИЕ!** Крупинцы соли или соленая вода на дне машины могут вызвать коррозию. Чтобы предотвратить коррозию, насыпайте соль в машину до начала выполнения программы мойки.

Чтобы наполнить емкость для соли, выполните следующие действия:

1. Поверните крышку против часовой стрелки, чтобы открыть емкость для соли.
2. Налейте в емкость для соли 1 л воды (только перед первым использованием).
3. Чтобы засыпать в емкость соль, воспользуйтесь воронкой.

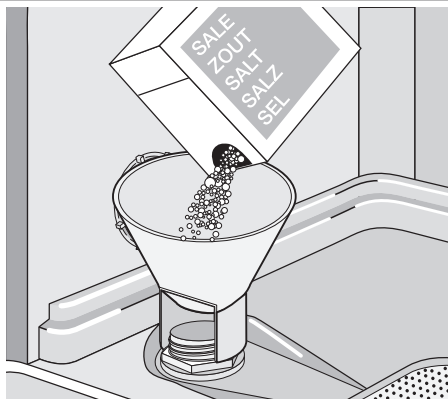

4. Уберите соль вокруг отверстия емкости для соли.
5. Поверните крышку по часовой стрелке, чтобы закрыть емкость для соли.

i То, что вода выливается из емкости для соли, когда насыпается соль, нормально.

Если устройство для смягчения воды настроить электронным способом на уровень 1, индикатор соли не будет гореть.

Использование ополаскивателя

! **ПРЕДУПРЕЖДЕНИЕ!** Используйте только специальный ополаскиватель для посудомоечных машин. Не заполняйте дозатор ополаскивателя другими составами (средство для чистки посудомоечных машин, жидкое моющее средство и т.п.). Это может привести к повреждению машины.

i Ополаскиватель позволяет сушить посуду без образования полос и пятен. Машина автоматически добавляет ополаскиватель во время последнего цикла полоскания.

Чтобы наполнить дозатор ополаскивателя, выполните следующие действия:

1. Нажмите кнопку (A), чтобы открыть дозатор ополаскивателя.

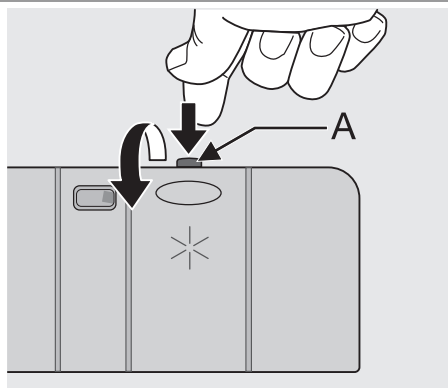

2. Залейте в дозатор ополаскиватель. Отметка "max." показывает максимальный уровень.

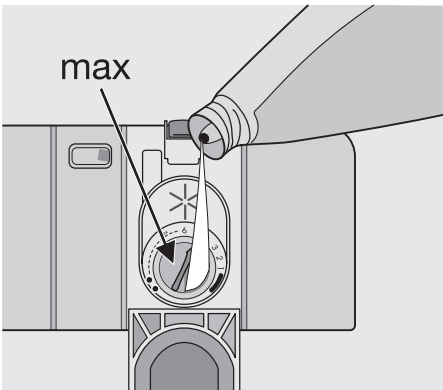

3. Вытрите пролившийся ополаскиватель салфеткой, хорошо впитывающей жидкость, во избежание избыточного пенообразования при следующей мойке.
4. Закройте дозатор ополаскивателя.

Регулировка дозировки ополаскивателя

На заводе регулятор ополаскивателя установлен в положение 4.

Дозировку ополаскивателя можно установить в пределах от 1 (минимум) до 6

(максимум), что соответствует 1-6 мл ополаскивателя.

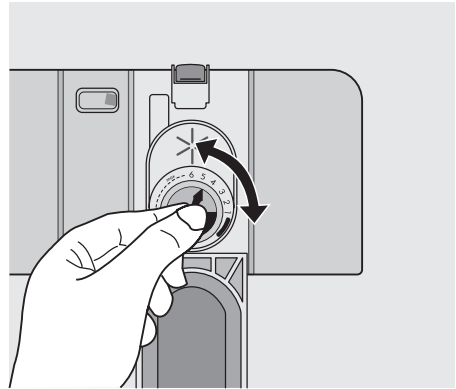

1. Для увеличения или снижения дозировки поверните селектор.
 - Увеличьте дозировку, если на посуде имеются капельки воды или налет.
 - Если на посуде остаются полосы, беловатые пятна или голубоватая пленка, уменьшите дозировку.

Загрузка столовых приборов и посуды

Полезные советы и рекомендации

! **ПРЕДУПРЕЖДЕНИЕ!** Используйте прибор только для мытья бытовой посуды, пригодной для посудомоечных машин.

Не используйте машину для мытья предметов, которые могут поглощать воду (губки, кухонные салфетки и т.п.).

- Перед загрузкой столовых приборов и посуды выполните такие действия:
 - Удалите все остатки пищи и отходы.
 - Размягчите пригоревшие остатки пищи в сковородах.
- При загрузке столовых приборов и посуды выполните такие действия:
 - Полые предметы (например, чашки, стаканы, сковороды) загружайте вверх дном.
 - Убедитесь, что вода не собирается внутри или в углублении основания посуды.

- Убедитесь, что столовые приборы и посуда не лежат внутри друг друга.
- Убедитесь, что столовые приборы и посуда не накрывают другие столовые приборы и посуду.
- Убедитесь, что стаканы не соприкасаются друг с другом.
- Мелкие предметы укладывайте в корзину для столовых приборов.
- Пластиковые предметы и сковороды с антипригарным покрытием могут удерживать капли воды. Пластиковые предметы не высыхают так же быстро, как фарфоровые и стальные предметы.
- Легкие предметы укладывайте в верхнюю корзину. Убедитесь, что предметы не передвигаются.

! **ПРЕДУПРЕЖДЕНИЕ!** Убедитесь, что разбрызгиватели могут свободно вращаться, прежде чем запускать программу мойки.

! **ВНИМАНИЕ!** Всегда закрывайте дверцу после загрузки или разгрузки прибора. Открытая дверца может быть опасной.

нижней корзине

Кастрюли, крышки, тарелки и салатницы ставьте в нижнюю корзину. Размещайте сервировочные блюда и большие крышки у краев корзины.

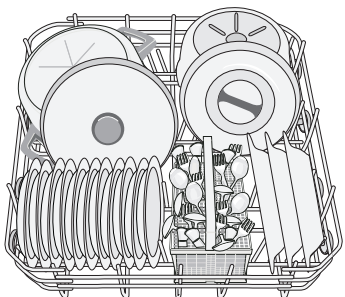
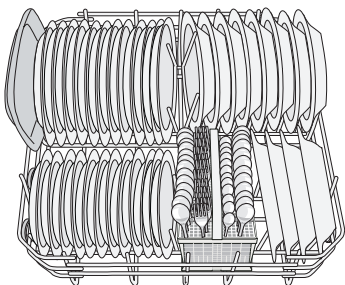

Корзинка для столовых приборов

! **ВНИМАНИЕ!** Не ставьте ножи с длинными лезвиями вертикально. Длинные и острые столовые приборы укладывайте горизонтально в верхнюю корзину. Будьте осторожны с острыми предметами.

Вилки и ложки ставьте ручками вниз.
Ножи ставьте ручками вверх.

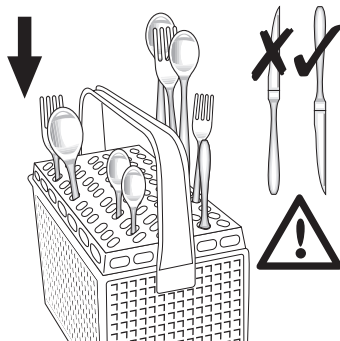

Чтобы исключить слипание столовых приборов, размещайте ложки вперемежку с другими приборами.

Используйте решетку для столовых приборов. Если размер столовых приборов не позволяет использовать решетку, ее можно снять.

Верхняя корзина

Верхняя корзина предназначена для тарелок (диаметром не более 24 см), салатниц, чашек, стаканов, кастрюль и их крышек. Расположите предметы так, чтобы вода попадала на все поверхности.

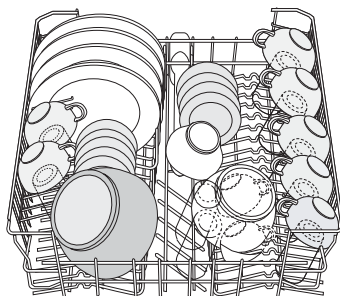

i Тарелки ставьте только в заднюю часть верхней корзины. Наклоните их вперед.

Бокалы с длинными ножками ставьте в держатели для чашек ножками вверх. Чтобы поставить длинные предметы, сложите держатели для чашек вверх.

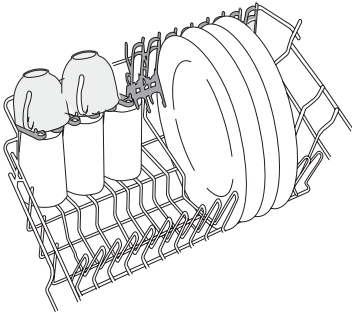

Регулирование высоты верхней корзины

Если вы ставите большие тарелки в нижнюю корзину, сначала передвиньте верхнюю корзину в верхнее положение.

⚠ ПРЕДУПРЕЖДЕНИЕ!

Отрегулируйте высоту, прежде чем загружать верхнюю корзину.

Максимальная высота посуды		
	верхняя корзина	нижняя корзина
Верхнее положение	20 см	31 см

Максимальная высота посуды

Нижнее положение	24 см	27 см
------------------	-------	-------

Чтобы передвинуть верхнюю корзину в верхнее положение, сделайте следующее:

1. Выдвиньте стопоры передней направляющей (A).
2. Вытяните корзину.

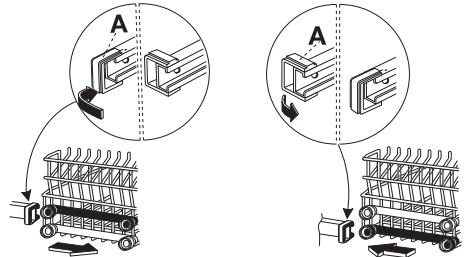

3. Поставьте корзину в верхнее положение.
4. Верните стопоры передней направляющей (A) в их исходное положение.

⚠ ПРЕДУПРЕЖДЕНИЕ! Если корзина находится в верхнем положении, не ставьте чашки на держатели для чашек.

Использование моющих средств

i Используйте только моющие средства (порошковые, жидкие или в таблетках), пригодные для посудомоечных машин.

Следуйте указаниям, приведенным на упаковке:

- рекомендациям производителя по дозировке,
- рекомендациям по хранению.

🌿 Не превышайте указанную дозировку моющего средства, чтобы уменьшить загрязнение окружающей среды.

Чтобы заполнить дозатор моющим средством, выполните следующее:

1. Откройте крышку дозатора моющего средства.

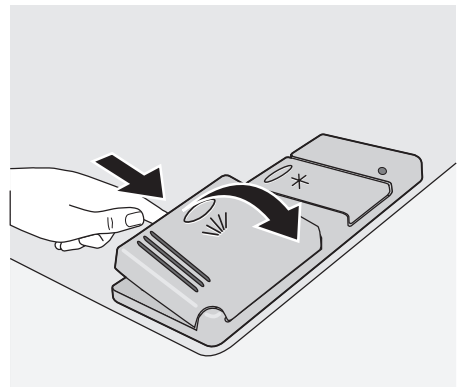

2. Заполните дозатор моющего средства (A) моющим средством. Маркировка означает следующее:
20 = примерно 20 г моющего средства
30 = примерно 30 г моющего средства.

3. Если используется программа с фазой предварительной мойки, заполните моющим средством отделение дозатора для предварительной мойки (B).

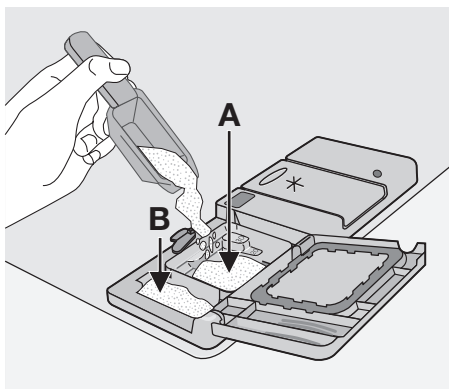

4. Если Вы пользуетесь моющим средством в таблетках, положите такую таблетку в дозатор моющего средства (A).

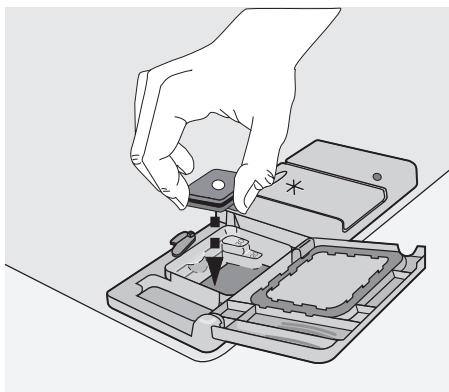

5. Закройте крышку дозатора моющего средства. Надавите на крышку так, чтобы она зафиксировалась в своем положении.

Использование моющего средства в таблетках

Положите таблетку моющего средства в дозатор моющих средств (A).

Таблетированные моющие средства содержат:

- моющее средство,
- ополаскиватель,
- другие чистящие вещества.

Чтобы использовать таблетированное моющее средство, выполните следующие действия:

1. Проверьте, чтобы таблетированное моющее средство подходило для воды с соответствующей жесткостью. См. инструкции изготовителя.
2. Не наполняйте емкость для соли и дозатор ополаскивателя.

i Заполнять емкость для соли и дозатор ополаскивателя не требуется.

Если результаты сушки неудовлетворительны, выполните следующие действия:

1. Залейте в дозатор ополаскиватель.
2. Установите дозировку ополаскивателя в положение 2.

Чтобы снова использовать порошковое моющее средство, выполните следующие действия:

1. Наполните емкость для соли и дозатор ополаскивателя.
2. Установите уровень жесткости воды на максимальное значение.
3. Выполните программу мойки без посуды.
4. Настройте устройство для смягчения воды. См. "Установка смягчителя воды".
5. Отрегулируйте дозировку ополаскивателя.

i Различные моющиеся средства растворяются за разное время. Поэтому некоторые таблетированные моющие средства не успевают полностью проявить свои чистящие свойства во время коротких программ мойки. При использовании таблетированных моющих средств выбирайте длинные программы мойки, чтобы моющее средство полностью растворилось.

Выбор и запуск программы мойки

i Установите программу мойки, приоткрыв дверцу. Программа мойки запустится только после закрытия дверцы. До этого момента настройки можно изменять.

Для установки и запуска программы мойки выполните такие действия:

1. Включите прибор.
2. Убедитесь, что прибор находится в режиме настройки.
3. Нажимайте кнопку выбора/отмены программ, пока не выберете необходимую программу мойки. См. раздел "Программы мойки".
 - Загорается программный индикатор.
4. Закройте дверцу.
 - Программа мойки запустится автоматически.

i Программу мойки невозможно изменить, когда она выполняется. Отмените программу мойки.

! **ВНИМАНИЕ!** Не прерывайте и не отменяйте программу мойку без необходимости.

! **ПРЕДУПРЕЖДЕНИЕ!** Открывайте дверцу осторожно. Может выходить горячий пар.

Отмена программы мойки

1. Нажмите и удерживайте кнопку выбора/отмены программ в течение приблизительно 3 секунд.
 - Программный индикатор гаснет.
 - Индикатор окончания программы начинает мигать.
2. Отпустите кнопку выбора/отмены программ, чтобы отменить программу мойки.

Теперь можно выполнить такие действия:

1. Выключите прибор.
2. Установите новую программу мойки. Наполните моющим средством дозатор моющих средств, прежде чем устанавливать новую программу мойки.

Прерывание программы мойки

Откройте дверцу.

- Программа остановится. Закройте дверцу.
- Выполнение программы продолжится с той точки, в которой она была прервана.

Установка и запуск программы мойки с задержкой пуска

1. Нажмите кнопку Вкл/Выкл.
2. Установите программу мойки.
 - Загорается индикатор программ.
3. Нажмите кнопку "Задержка пуска"
 - При этом загорится индикатор задержки пуска.
4. Закройте дверцу.
 - Начинается обратный отсчет времени, оставшегося до пуска.
 - Когда обратный отсчет времени завершается, программа мойки запускается автоматически.

i Не открывайте дверцу во время обратного отсчета времени, чтобы не прервать обратный отсчет времени. Когда Вы снова закроете дверцу, обратный отсчет времени продолжится с момента прерывания.

Отмена задержки пуска:

1. Откройте дверцу.
2. Нажмите кнопку "Задержка пуска"
 - Индикатор "Задержка пуска" погаснет.
3. Закройте дверцу.
 - Сразу же начнется выполнение программы.

Окончание программы мойки

Выключайте прибор при выполнении следующих условий:

- Прибор останавливается автоматически.
 - Подаются звуковые сигналы об окончании программы.
1. Откройте дверцу.
 - Загорается индикатор окончания программы.
 - Программный индикатор продолжает гореть.
 2. Нажмите кнопку Вкл/Выкл.
 3. Для получения лучших результатов оставьте дверцу приоткрытой на не-

сколько минут, прежде чем доставать посуду.

Дайте посуде остыть, прежде чем доставать ее из прибора. Горячую посуду легко повредить.

Разгрузка

- Сначала вынимайте предметы из нижней корзины, а затем - из верхней.

Программы мойки

Программы мойки

Программа	Степень загрязненности	Тип загрузки	Описание программы
	Сильная загрязненность	Фаянс, столовые приборы, кастрюли и сковороды	Предварительная мойка Основная мойка при температуре 70°C 2 промежуточных ополаскивания Заключительное ополаскивание Сушка
	Обычная загрязненность	Фаянс, столовые приборы, кастрюли и сковороды	Предварительная мойка Основная мойка при температуре 65°C 2 промежуточных ополаскивания Заключительное ополаскивание Сушка
 1)	Обычная или слабая загрязненность	Фаянс и столовые приборы	Основная мойка при температуре 60°C Заключительное ополаскивание
ECO 2)	Обычная загрязненность	Фаянс и столовые приборы	Предварительная мойка Основная мойка при температуре 50°C 1 промежуточное ополаскивание Заключительное ополаскивание Сушка
	Любая	Частичная загрузка (для дополнения в течение дня)	1 холодное ополаскивание (чтобы остатки пищи не слипались). Использование моющего средства в этой программе не является обязательным.

1) Это прекрасная ежедневная программа для частичной загрузки. Идеальна для семьи из 4-х человек, которые моют посуду и столовые приборы только после завтрака и обеда.

2) Проверочная программа для испытательных лабораторий. Тестовые данные представлены в отдельном буклете, приложенном к Вашей машине.

Показатели потребления

Программа	Продолжительность программы (мин)	Потребление энергии (в кВтч)	Потребление воды (в литрах)
	85-95	1,8-2,0	22-25
	105-115	1,5-1,7	23-25
 1)	30	0,9	9
ECO	130-140	1,0-1,2	14-16

Программа	Продолжительность программы (мин)	Потребление энергии (в кВтч)	Потребление воды (в литрах)
	12	0,1	5

i В результате колебаний давления и температуры воды, а также напряжения в сети и количества посуды,

приведенные значения могут меняться.

Уход и чистка

! **ВНИМАНИЕ!** Перед чисткой фильтров отключите электроприбор.

Очистка фильтров

! **ПРЕДУПРЕЖДЕНИЕ!** Не пользуйтесь машиной без фильтров. Убедитесь, что фильтры установлены правильно. Неправильная установка приводит к неудовлетворительным результатам мойки и повреждению прибора.

При необходимости почистите фильтры. Грязные фильтры ухудшают результат мойки.

В машине есть 3 фильтра:

1. фильтр грубой очистки (A)
2. микрофильтр (B)
3. плоский фильтр (C)

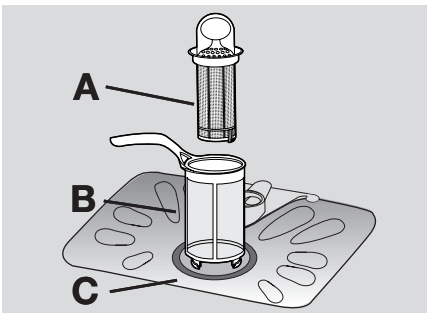

Чтобы почистить фильтры, проделайте следующее:

1. Откройте дверцу.
2. Выньте нижнюю корзину.
3. Чтобы разблокировать систему фильтров, поверните ручку микрофильтра (B) примерно на четверть оборота по часовой стрелке.

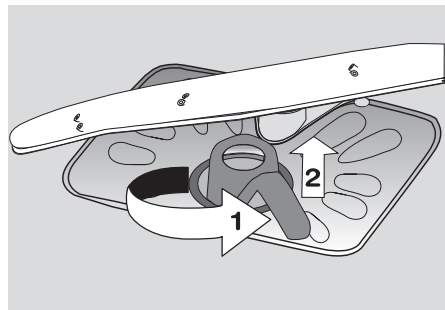

4. Снимите фильтрующую систему.
5. Возьмите фильтр грубой очистки (A) за ручку с отверстием.
6. Снимите фильтр грубой очистки (A) с микрофильтра (B).
7. Снимите плоский фильтр (C) со дна прибора.

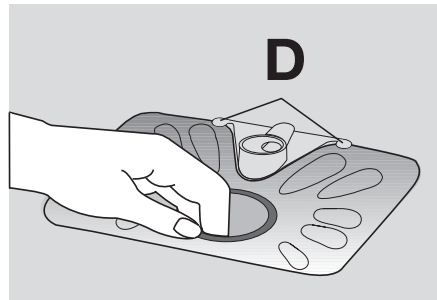

8. Вымойте фильтры под проточной водой.
9. Вставьте плоский фильтр (C) в дно машины. Внимательно вставьте плоский фильтр в две направляющие (D).
10. Установите фильтр грубой очистки (A) в микрофильтр (B) и сожмите их вместе.
11. Поставьте на место фильтрующую систему.

12. Чтобы зафиксировать фильтрующую систему, поверните ручку на микрофильтре (В) по часовой стрелке, пока она не зафиксируется.

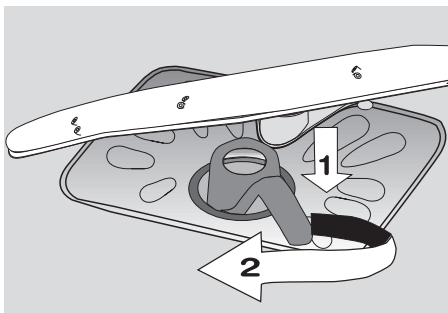

13. Установите на место нижнюю корзину.
14. Закройте дверцу.

i Не снимайте разбрызгиватели.

Если отверстия разбрызгивателей закупорились, удалите грязь с помощью тонкой палочки.

Что делать, если ...

Прибор не запускается, либо останавливается в процессе работы. В случае неисправности сначала попытайтесь найти способ устранения проблемы самостоятельно. Если самостоятельно найти решение не удалось, обратитесь в сервисный центр.

Чистка машины снаружи

Протрите мягкой влажной тряпкой наружные поверхности и панель управления машины. Используйте только нейтральные моющие средства. Не используйте абразивные материалы, царапающие губки и растворители (ацетон, трихлорэтилен и т.п.).

Меры защиты от замерзания

! **ПРЕДУПРЕЖДЕНИЕ!** Не устанавливайте машину в местах с температурой ниже 0°C. Производитель не несет ответственность за повреждения, вызванные воздействием мороза.

Если это невозможно, выньте все из машины и закройте дверцу. Отсоедините шланг для воды и слейте с него воду.

! **ПРЕДУПРЕЖДЕНИЕ!** Выключите прибор перед выполнением следующих действий по исправлению ситуации.

Код ошибки и неисправность	Возможная причина неисправности и ее устранение
<ul style="list-style-type: none"> • непрерывно мигает индикатор текущей программы • прерывистый звуковой сигнал • 1 мигание индикатора конца программы В прибор не поступает вода	<ul style="list-style-type: none"> • Водопроводный вентиль забит грязью или накипью. Прочистите водопроводный вентиль. • Закрыт водопроводный вентиль. Откройте водопроводный вентиль. • Засорен фильтр в наливном шланге. Прочистите фильтр. • Неправильное подключение наливного шланга. Шланг может быть изогнут или передавлен. Убедитесь в правильности подключения шланга.
<ul style="list-style-type: none"> • непрерывно мигает индикатор текущей программы • прерывистый звуковой сигнал • 2-кратное мигание индикатора конца программы Прибор не сливает воду.	<ul style="list-style-type: none"> • Забита сливная труба раковины. Прочистите сливную трубу раковины. • Неправильное подключение сливного шланга. Шланг может быть изогнут или передавлен. Убедитесь в правильности подключения шланга.

Код ошибки и неисправность	Возможная причина неисправности и ее устранение
<ul style="list-style-type: none"> • непрерывно мигает индикатор текущей программы • прерывистый звуковой сигнал • 3-кратное мигание индикатора конца программы Сработала система защиты от перелива	<ul style="list-style-type: none"> • Закройте водопроводный вентиль и обратитесь в местный авторизованный сервисный центр.
Программа не запускается	<ul style="list-style-type: none"> • Дверца прибора не закрыта. Закройте дверцу. • Вилка сетевого шнура не вставлена в розетку. Вставьте вилку в розетку. • Перегорел предохранитель на домашнем распределительном щите. Замените предохранитель. • Установлена задержка пуска. Чтобы немедленно начать выполнение программы, отмените задержку пуска.

После выполнения проверки включите прибор. Выполнение программы продолжится с того момента, на котором она была прервана. Если неисправность повторится снова, обратитесь в местный авторизованный сервисный центр.

Чтобы быстро и правильно оказать помощь, необходимы следующие данные:

- Модель (Mod.)

- Номер изделия (PNC)

- Серийный номер (S-No.)

Эта информация приведена на табличке технических данных.

Запишите необходимые данные здесь:

Наименование модели :

Номер изделия :

Серийный номер :

Результаты мойки неудовлетворительны

Посуда остается грязной	<ul style="list-style-type: none"> • Выбранная программа мойки не подходит для данного типа загрузки и загрязнения. • Корзины загружены неправильно - вода не попадает на все поверхности. • Разбрызгиватели не могут свободно вращаться из-за неправильной укладки посуды. • Фильтры засорены или неправильно установлены. • Использовано слишком мало моющего средства, или оно не применялось.
Известковый налет на посуде	<ul style="list-style-type: none"> • Контейнер для соли пустой. • Неправильно отрегулирован уровень в устройстве для смягчения воды. • Неправильно завинчена крышка контейнера для соли.
Посуда мокрая и тусклая	<ul style="list-style-type: none"> • Не использовался ополаскиватель. • Дозатор ополаскивателя пуст.
На стеклянной и фарфоровой посуде видны полосы, белесые пятна или голубоватая пленка	<ul style="list-style-type: none"> • Уменьшите дозировку ополаскивателя.
Сухие следы капель воды на стеклянной и фарфоровой посуде	<ul style="list-style-type: none"> • Увеличьте дозировку ополаскивателя. • Причиной может быть качество моющего средства.

Технические данные

Габариты	Ширина (см)	59,6
	Высота (см)	81,8-87,8
	Глубина (см)	55,5
Электрическое подключение - Напряжение - Общая мощность - Предохранитель	Информация по электрическому подключению представлена на табличке с техническими данными, расположенной на внутренней стороне дверцы посудомоечной машины.	
Давление в водопроводной системе	Минимум	0,5 бар (0,05 МПа)
	Максимум	8 бар (0,8 МПа)
Вместительность	Комплектов посуды	12

Установка

 **ВНИМАНИЕ!** Убедитесь, что во время установки вилка сетевого шнура отсоединена от розетки.

ВАЖНО! Соблюдайте указания на приложенном к машине шаблоне:

- По встраиванию.
- По установке в мебель.
- По подключению к водопроводу и канализации.

Устанавливайте прибор под столешницей (кухонной рабочей поверхности или раковины).

Если понадобится ремонт, к машине должен обеспечиваться легкий доступ для специалиста.

Поставьте машину рядом с водопроводным вентилем и канализационным сливом.

Для вентиляции посудомоечной машины достаточно только отверстий для подачи и слива воды, а также для кабеля питания.

Посудомоечная машина имеет регулируемые ножки для регулирования высоты.

Подключение к водопроводу

Наливной шланг

Посудомоечную машину можно подключить к горячей (макс. 60°) или холодной воде.

Если горячая вода подается из системы, использующей альтернативные источники энергии, дружественные по отношению к окружающей среде (например, солнечные или фотогальванические па-

При установке машины следите за тем, чтобы не допустить перегибания или передеформирования наливного шланга, сливного шланга и кабеля питания.

Крепление прибора к прилегающей мебели

Убедитесь, что столешница, под которой устанавливается прибор, надежно прикреплена (к прилегающей кухонной мебели, корпусу приборов, стене).

Горизонтальное выравнивание машины

Проверьте, чтобы машина была хорошо выровнена по горизонтали и дверца плотно закрывалась. Если машина выровнена надлежащим образом, дверца не цепляется за стенки корпуса. Если дверца закрывается неплотно, отвинтите или завинтите регулировочную ножку, чтобы выровнять машину по горизонтали.

нели, ветрогенераторы), подключайте машину к горячей воде, чтобы снизить потребление энергии.

Подсоедините наливной шланг к водопроводному вентилю с наружной резьбой 3/4".

⚠ ПРЕДУПРЕЖДЕНИЕ! Не используйте соединительные шланги от старой машины.

Давление воды должно быть в указанных пределах (см. раздел "Технические данные"). Убедитесь, что местная служба водоснабжения обеспечивает среднее давление в водопроводе в районе вашего проживания.

Убедитесь, что наливной шланг не изогнут, не передавлен и не перекручен. Правильно закрепите контргайку, чтобы не допустить утечки воды.

⚠ ПРЕДУПРЕЖДЕНИЕ! Не подключайте прибор к новым трубам или к трубам, которыми долго не пользовались. Спускайте воду несколько минут, затем подключайте наливной шланг.

Сливной шланг

1. Подключите сливной шланг к сливной трубе раковины, прикрепив его к столешнице. Это исключит попадание сточной воды из раковины обратно в машину.
2. Подключите сливной шланг к канализационному стояку с вентиляционным отверстием (мин. внутренний диаметр 4 см).

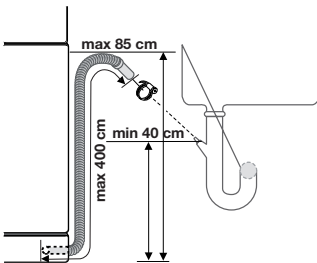

Убедитесь, что наливной шланг не изогнут и не передавлен, чтобы вода из машины сливалась, как следует.

Извлекайте пробку из раковины, когда машина сливает воду, чтобы не допустить попадания сточной воды обратно в машину.

Не допускается удлинять сливной шланг более чем на 2 м. Внутренний диаметр удлинителя не должен быть меньше диаметра шланга.

При подсоединении сливного шланга к сливной трубе под раковиной снимите пластиковую мембрану (A). Если не удалить мембрану, остатки пищи могут вызвать засорение в месте соединения трубы с наливным шлангом.

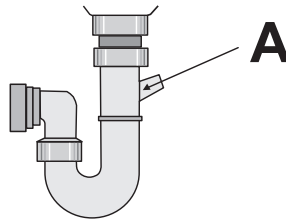

i В машине имеется защитное устройство, предотвращающее обратное попадание в нее сточной воды. Если в сливной трубе раковины имеется встроенный обратный клапан, это может помешать нормальному сливу воды из машины. Снимите обратный клапан.

⚠ ПРЕДУПРЕЖДЕНИЕ! Во избежание утечек воды проверьте герметичность всех гидравлических соединений.

Подключение к электросети

⚠ ВНИМАНИЕ! Производитель не несет ответственности, если пользователь не соблюдает эти меры безопасности. Заземлите машину в соответствии с требованиями техники безопасности.

Проверьте, чтобы напряжение и тип электропитания, указанные на табличке с техническими характеристиками, соответствовали напряжению и типу электропитания в местной электросети.

Пользуйтесь только правильно установленной электробезопасной розеткой.

Не пользуйтесь переходниками, соединителями и удлинителями. Существует риск возгорания.

Не заменяйте кабель электропитания самостоятельно. Обращайтесь в авторизованный сервисный центр.

Проверьте, чтобы после установки был обеспечен доступ к вилке сетевого шнура.

Для отключения машины от электросети не тяните за кабель электропитания. Всегда беритесь за саму вилку.

Охрана окружающей среды

Символ  на изделии или на его упаковке указывает, что оно не подлежит утилизации в качестве бытовых отходов. Вместо этого его следует сдать в соответствующий пункт приемки электронного и электрооборудования для последующей утилизации.

Соблюдая правила утилизации изделия, Вы сможете предотвратить причинение окружающей среде и здоровью людей потенциального ущерба, который возможен в противном случае, вследствие неподобающего обращения с подобными отходами. За более подробной информацией об утилизации этого изделия просьба обращаться к местным властям, в службу по вывозу и утилизации отходов или в магазин, в котором Вы приобрели изделие.

Упаковка изготовлена из экологичных материалов и может быть повторно пе-

реработана. На пластмассовых деталях указан материал, из которого они изготовлены, например, >PE<, (полиэтилен) >PS< (полистирол) и т.д. Упаковочные материалы следует складывать в соответствующие контейнеры местных служб по утилизации отходов.



ВНИМАНИЕ! Если машина больше не нужна, выполните следующие действия:

- Выньте вилку из розетки.
- Отрежьте кабель электропитания и штепсельную вилку и выкиньте их.
- Удалите дверной замок. Благодаря этому дети не смогут оказаться запертыми внутри машины, подвергая свою жизнь опасности.

www.electrolux.com