



Thinking of you
Electrolux



ESL 6551RO

| | | |
|-----------------------------------|-------------------------------|----|
| ET NÕUDEPESUMASIN | KASUTUSJUHEND | 2 |
| КК ЫДЫС ЖУҒЫШ МАШИНА | ҚОЛДАНУ ТУРАЛЫ НҰСҚАУЛАРЫ | 16 |
| RU ПОСУДОМОЕЧНАЯ МАШИНА | ИНСТРУКЦИЯ ПО ЭКСПЛУАТАЦИИ | 32 |

SISUKORD

| | |
|----------------------------------|----|
| 1. OHUTUSJUHISED | 3 |
| 2. SEADME KIRJELDUS | 4 |
| 3. JUHTPANEEL | 5 |
| 4. PROGRAMMID | 5 |
| 5. VALIKUD | 7 |
| 6. ENNE ESIMEST KASUTAMIST | 8 |
| 7. IGAPÄEVANE KASUTAMINE | 10 |
| 8. VIHJEID JA NÄPUNÄITEID | 12 |
| 9. PUHASTUS JA HOOLDUS | 13 |
| 10. VEAOTSING | 14 |
| 11. TEHNILISED ANDMED | 15 |

SULLE MÕELDES

Täname Teid selle Electroluxi seadme ostmise eest. Olete valinud toote, mille loomisel on rakendatud pikaagest professionaalset kogemust ja innovatsiooni. Nutika ja stiilse disaini kõrval ei ole unustatud ka Teid. Ükskõik, millal Te seda ka ei kasuta – suurepärase tulemuses võite alati alati kindel olla.

Teretulemast Electrolux!

Külastage meie veebisaiti:



Leiate nõuandeid, brošüüre, veaotsingu, teavet teeninduse kohta:
www.electrolux.com



Võite registreerida oma toote parema teeninduse saamiseks:
www.electrolux.com/productregistration



Saate osta lisaseadmeid, tarvikuid ja originaalvaruosi:
www.electrolux.com/shop

KLIENDITEENINDUS

Soovitame alati kasutada originaalvaruosi.

Teenindusse pöördumisel peaksid teil olema varuks järgmised andmed.
Andmed leiate andmesildilt. Mudel, tootenumber (PNC), seerianumber.



Hoiatus / oluline ohutusinfo.



Üldine info ja nõuanded



Keskkonnainfo

Jäetakse õigus teha muutusi.

1. OHUTUSJUHISED

Enne seadme paigaldamist ja kasutamist lugege kaasasolev juhend tähelepanelikult läbi. Tootja ei vastuta vale paigaldamise või ebaõige kasutuse tõttu tekkinud vigastuste ja kahjude eest. Hoidke juhend alles, et saaksite seda ka edaspidi kasutada.

1.1 Laste ja ohustatud inimeste turvalisus



HOIATUS

Lämbumise, vigastuse või püsiva kahjustuse oht!

- Ärge lubage seadet kasutada lastel ega füüsilise või sensoorse puudega inimestel ega isikutel, kel puuduvad selleks vajalikud kogemused või oskused. Kui nad seadet siiski kasutavad, peab neid selle töö juures jälgima isik, kes nende turvalisuse eest vastutab.
- Ärge lubage lastel seadmega mängida.
- Hoidke pakendid lastele kättesaamatuna.
- Hoidke puhastusvahendid lastele kättesaamatuna.
- Hoidke lapsed ja lemmikloomad seadme uksest eemal, kui see on avatud.

1.2 Paigaldamine

- Eemaldage kõik pakkematerjalid.
- Kahjustatud seadet ei tohi paigaldada ega kasutada.
- Ärge paigaldage seadet ruumi, mille temperatuur on alla 0 °C.
- Järgige seadmega kaasas olevaid paigaldusjuhiseid.
- Veenduge, et seade on paigaldatud kindlate konstruktsioonide alla ja kõrvale.

Elektriühendus



HOIATUS

Tulekahju- ja elektrilöögioht!

- Seade peab olema maandatud.
- Kontrollige, kas andmesildil toodud elektrilised parameetrid vastavad vooluvõrgu näitajatele. Vastasel juhul võtke ühendust elektrikuga.
- Kasutage alati nõuetekohaselt paigaldatud ohutut pistikupesa.

- Ärge kasutage mitmikpistikuid ega pikenduskaableid.
- Veenduge, et te ei vigastaks toitepistikut ega juhet. Kui seadme toitekaabel tuleb välja vahetada, siis pöörduge meie teeninduskeskuse.
- Ühendage toitepistik seinakontakti alles pärast paigalduse lõpuleviimist. Veenduge, et pärast paigaldamist säilib juurdepääs toitepistikule.
- Seadet välja lülitades ärge tõmmake toitekaablist. Hoidke alati kinni toitepistikust.
- Ärge katsuge toitejuhet ega toitepistikut märgade kätega.
- See seade vastab EÜ direktiividele.

Veeühendus

- Veenduge, et te veevoolikuid ei vigastaks.
- Enne seadme ühendamist uute torude või pikalt kasutamata torudega laske neist vett läbi voolata, kuni vesi jääb puhtaks.
- Seadme esmakordsel kasutamisel veenduge, et kusagil ei oleks lekkeid.
- Vee sisselaskevoolikul on kaitseklapp ja kattega sisemine toitejuhe.

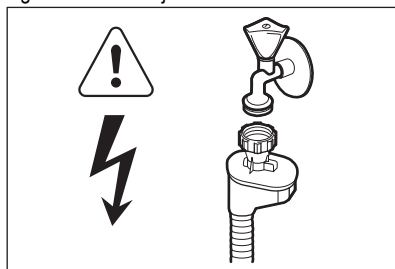

HOIATUS

Ohtlik pinge.

- Kui vee sisselaskevoolikul on kahjustada saanud, eemaldage pistik koheselt seinakontaktist. Vee sisselaskevooliku asendamiseks võtke ühendust teeninduskeskusega.

1.3 Kasutamine

- See seade on mõeldud kasutamiseks koduses majapidamises või muudes sarnastes kohtades, näiteks:
 - kauplustes, kontorites ja mujal, kus on töötajatele mõeldud köögid;
 - talumajapidamistes;

- hotellides, motellides ja muudes majutuskohtades;
- hommikusöögiga-tüüpi ööbimiskohtades.

**HOIATUS**

Vigastuse, põletuse või elektrilöögioht!

- Ärge muutke seadme tehnilisi omadusi.
- Pange noad ja teravate otsadega söögiriistad söögiriistade korvi otsaga allapoole või horisontaalasendis.
- Ärge jätke seadme ust lahti; vastasel korral võib keegi selle otsa komistada.
- Ärge avatud ukسل istuge ega seiske.
- Nõudepesumasina pesuained on ohtlikud. Järgige pesuainepakendil olevaid kasutusjuhiseid.
- Ärge jooge ega kasutage seadmes olnud vett.
- Ärge eemaldage nõusid seadmest enne, kui programm on lõppenud. Nõudele võib olla jäädunud pesuainet.

- Kui avate ukse pesuprogrammi töötamise ajal, võib ukse vahelt välja paiskuda kuuma auru.
- Ärge pange süttivaid või süttiva ainega määratud esemeid seadmesse, selle lähedusse või peale.
- Ärge kasutage seadme puhastamiseks vee- või aurupihustit.

1.4 Jäätmekäitlus**HOIATUS**

Lämbumis- või vigastusoht!

- Eemaldage seade vooluvõrgust.
- Lõigake toitekaabel seadme küljest lahti ja viisake ära.
- Eemaldage seadme uks, et vältida laste ja loomade seadmesse lõksujäämist.

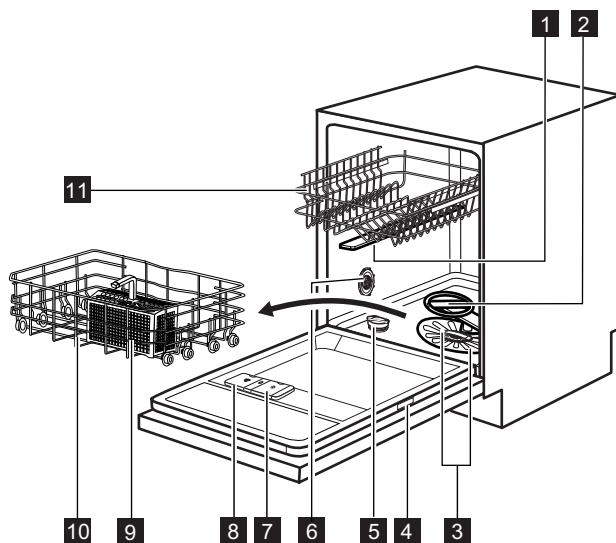
2. SEADME KIRJELDUS

- 1** Ülemine pihustikonsool
- 2** Alumine pihustikonsool
- 3** Filtrid
- 4** Andmesilt
- 5** Soolamahuti

- 6** Vee kareduse mõõdik
- 7** Loputusvahendi jaotur
- 8** Pesuaine jaotur
- 9** Söögiriistade korv
- 10** Alumine korv

11 Ülemine korv

2.1 Beam-on-Floor

Beam-on-Floor on tuli, mis näitab valgust seadme ukse alla põrandale.

- Kui programm käivitub, süttib punane tuli ja põleb kuni programmi lõppemiseni.

- Kui programm on lõppenud, süttib roheline tuli.
- Seadme rikke korral vilgub punane tuli.



Beam-on-Floor kustub, kui seade lülitatakse välja.

3. JUHTPANEEL

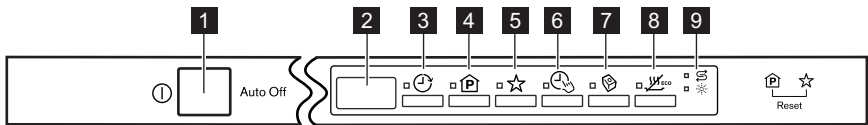

1 Sisse/välja-nupp

2 Ekraan

3 Funktsiooni **Delay** nupp

4 Funktsiooni **Program** nupp

5 Funktsiooni **MyFavourite** nupp

6 Funktsiooni **TimeSaver** nupp

7 Funktsiooni **Multitab** nupp



8 Funktsiooni **EnergySaver** nupp

9 Indikaatorid

| Indikaatorid | Kirjeldus |
|--------------|---|
| | Soolaindikaator. Programmi töötamise ajal see indikaator ei põle. |
| | Loputusvahendi indikaator. Programmi töötamise ajal see indikaator ei põle. |



4. PROGRAMMID



| Programm | Määrumisaste Pestavate esemete tüüp | Programmi faasid | Valikud |
|--|--|--|--------------------------|
| P11) ECO 50° | Tavaline määrdumine Lauanõud ja söögiriistad | Eelpesu Pesu 50 °C Loputused Kuivatamine | TimeSaver EnergySaver |
| P22) AUTO AutoFlex 45°-70° | Kõik Lauanõud, söögiriistad, potid ja pannid | Eelpesu Pesu alates 45 °C kuni 70 °C Loputused Kuivatamine | EnergySaver |
| P33) FlexiWash 50°-65° | Erineva määrdumisast- mega nõud Lauanõud, söögiriistad, potid ja pannid | Eelpesu Pesu 50 °C ja 65 °C Loputused Kuivatamine | TimeSaver EnergySaver |

| Programm | Määrumisaste Pestavate esemete tüüp | Programmi faasid | Valikud |
|---|---|---|--------------------------|
| P4 ⁴⁾  Intensive 70° | Tugev määrumine Lauanõud, söögiriistad, potid ja pannid | Eelpesu Pesu 70 °C Loputused Kuivatamine | TimeSaver EnergySaver |
| P5 ⁵⁾  QuickPlus 60° | Värske määrumine Lauanõud ja söögiriis- tad | Pesu 60 °C Loputamine | |
| P6 ⁶⁾  Rinse & Hold | Kõik | Eelpesu | |

- 1) Selle programmiga kasutate te tavalise määrumisastmega lauanõude ja söögiriistade pesemiseks vett ja energiat kõige efektiivsemalt. (See on standardprogramm testimisasutustele.)
- 2) Seade tunneb ära korvides olevate esemete määrumisastme ja koguse. Vee temperatuur ja kogus, energiatarve ja programmi kestus reguleeritakse automaatselt.
- 3) Selle programmiga saate pesta erinevaid esemeid, millel on erinev määrumisaste. Alumises korvis on kõrgem temperatuur ja suurem veesurve tugevalt määrunud esemete pesemiseks (näiteks potid ja pannid). Ülemises korvis on madalam temperatuur ja väikesem veesurve tavaliselt määrunud esemete pesemiseks (näiteks klaasid).
- 4) Selle programmi puhul kasutatakse paremate hügieeniliste tulemuste saavutamiseks loputamisel kõrget temperatuuri. Loputusfaasis püsib temperatuur 70 °C juures vähemalt 10 minutit.
- 5) See programm sobib äsja kasutatud nõude pesemiseks. Seda kasutades saate head pesutulemused lühikese ajaga.
- 6) Kasutage seda programmi nõude kiireks loputamiseks. See hoiab ära toidujääkide kleepumise nõudele ja ebameeldiva lõhna tekkimise seadmes.
Ärge kasutage selle programmi puhul pesuainet.

Tarbimisväärtused

| Programm ¹⁾ | Kestus (min) | Energia (kWh) | Vesi (l) |
|---|-----------------|------------------|-------------|
| P1 ECO 50° | 170 - 180 | 0.9 - 1.0 | 9 - 10 |
| P2 AUTO AutoFlex 45°-70° | 40 - 150 | 0.6 - 1.4 | 7 - 14 |
| P3  FlexiWash 50°-65° | 130 - 140 | 1.3 - 1.5 | 14 - 15 |
| P4  Intensive 70° | 150 - 160 | 1.4 - 1.6 | 13 - 15 |

| Programm ¹⁾ | Kestus (min) | Energia (kWh) | Vesi (l) |
|---|--------------|---------------|----------|
| P5  QuickPlus 60° | 30 | 0.8 | 9 |
| P6  Rinse & Hold | 14 | 0.1 | 4 |

1) Veesurve ja -temperatuur, elektripinge kõikumine, erinevad valikud ja nõude kogus tarbimisväärtusi mõjutada.

Teave testimisasutustele

Kogu vajaliku teabe saamiseks testimise kohta saatke meil aadressile:

info.test@dishwasher-production.com

Pange kirja tootenumber (PNC), mis asub andmeplaadil.

5. VALIKUD



Aktiveerige või deaktiveerige valikud enne programmi käivitamist. Programmi töötamise ajal ei ole võimalik valikuid aktiveerida või deaktiveerida.



Ühe või enama valiku seadmisel veenduge, et vastavad näidikud oleksid enne programmi käivitumist sees.

5.1 MyFavourite

Selle funktsiooni abil saate valida ja salvestada programmi, mida kasutate sageli.



Korraga saab salvestada vaid 1 programmi. Uus seade tühistab eelmise.

Programmi salvestamine

1. Valige programm, mida soovite salvestada. Koos programmiga võite valida ka mõne sobiva lisavaliku. Funktsiooni Delay salvestada ei saa.
2. Vajutage ja hoidke **MyFavourite**, kuni süttib vastav indikaator ühtlase tulega.

Kuidas valida programmi MyFavourite

1. Vajutage **MyFavourite**. Programmiga MyFavourite ja sellega seotud valikute indikaatorid süttivad.
 - Ekraanil kuvatakse programmi number ja kestus.

5.2 TimeSaver

See valik tõstab veesurvet ja -temperatuuri. Pesu- ja kuivatusfaasid on lühemad. Programmi kogukestus väheneb ligikaudu 50%.

Pesutulemus on sama mis tavalise programmi kestuse puhulgi. Kuivatustulemused võivad olla kehvemad.

Valiku TimeSaver sisselülitamine

1. Vajutage **TimeSaver**. Süttib vastav indikaator. Ekraanil kuvatakse uus programmi kestus.
 - Kui valik programmiga ei sobi, vilgub vastav indikaator kiiresti 3 korda ning seejärel kustub.

5.3 Multitab

Käivitage see valik ainult pesuaine kombi-tablette kasutades.

See valik peatab loputusvahendi ja soola kasutamise. Vastavad indikaatorid on kustunud. Programmi kestus võib pikeneda.

Valiku Multitab sisselülitamine

1. Vajutage **Multitab**, süttib vastav indikaator.

Kui te lõpetate pesuaine kombi-tablettide kasutamise, siis enne pesuaine, loputusvahendi

ja nõudepesumasina soola eraldi kasutama hakkamist tehke järgmist.

1. Seadke veepehmendaja kõrgeimale tasemele.
2. Veenduge, et soolamahuti ja loputusvahendi jaotur on täis.
3. Käivitage kõige lühem programm loputusfaasiga ilma pesuaine ja nõudeta.
4. Reguleerige veepehmendajat vastavalt oma piirkonna vee karedusele.
5. Reguleerige eraldatava loputusvahendi kogust.

5.4 EnergySaver

See valik vähendab viimase loputustsükli temperatuuri.

Selle valiku kasutamine vähendab energiatarbimist (kuni 25%) ja lühendab programmi kestust. Programmi lõpus võivad nõud olla märjad.

Valiku EnergySaver sisselülitamine

1. Vajutage **EnergySaver**. Süttib vastav indikaator. Ekraanil kuvatakse uus programmi kestus.
 - Kui valik programmiga ei sobi, vilgub vastav indikaator kiiresti 3 korda ning seejärel kustub.

5.5 Helisignaalid

Helisignaalid kõlavad siis, kui seadmel on rike või kui reguleeritakse veepehmendaja taset. Neid helisignaale ei ole võimalik välja lülitada.

Programmi lõpus kõlab samuti helisignaal. Vaikimisi on see signaal välja lülitatud, aga selle saab sisse lülitada.

Programmi lõpus kõlava helisignaali sisse lülitamine

1. Vajutage sisse/välja-nuppu, et seade käivitada. Veenduge, et seade oleks seadistusrežiimil, vt jaotist "Programmi valimine ja käivitamine".
2. Vajutage ja hoidke samaaegselt **Program** ja **MyFavourite**, kuni indikaatorid Delay, Program ja MyFavourite hakkavad vilkuma.
3. Vajutage **MyFavourite**.
 - Indikaatorid Delay ja Program kustuvad.
 - Indikaator MyFavourite jääb vilkuma.
 - Ekraanil kuvatakse kehtiv säte.

| | |
|-----------|---------------------------------|
| 1b | Helisignaal on sisse lülitatud. |
|-----------|---------------------------------|

| | |
|-----------|---------------------------------|
| 0b | Helisignaal on välja lülitatud. |
|-----------|---------------------------------|

4. Seadistuse muutmiseks vajutage nuppu **MyFavourite**.
5. Vajutage seadme väljalülitamiseks ja sätte kinnitamiseks sisse/välja-nuppu.

6. ENNE ESIMEST KASUTAMIST

1. Kontrollige, kas veepehmendaja on reguleeritud vastavalt teie piirkonna vee karedusele. Vajadusel reguleerige veepehmendajat. Piirkonna vee kareduse kohta saate teavet kohalikult vee-ettevõtelt.
2. Täitke soolamahuti.
3. Täitke loputusvahendi jaotur.
4. Keerake veekraan lahti.
5. Seadmes võib olla tootmisjääke. Nende eemaldamiseks käivitage programm. Ärge kasutage pesuainet ega pange nõusid korvidesse.

6.1 Veepehmedaja reguleerimine

| Vee karedus | | | | Veepehmedaja reguleerimine | |
|---------------------|-------------------------|-----------|------------------|----------------------------|---------------|
| Saksa kraadid (°dH) | Prantsuse kraadid (°fH) | mmol/l | Clarke'i kraadid | Käsitsi | Elektroniline |
| 47 - 50 | 84 - 90 | 8.4 - 9.0 | 58 - 63 | 2 1) | 10 |
| 43 - 46 | 76 - 83 | 7.6 - 8.3 | 53 - 57 | 2 1) | 9 |
| 37 - 42 | 65 - 75 | 6.5 - 7.5 | 46 - 52 | 2 1) | 8 |
| 29 - 36 | 51 - 64 | 5.1 - 6.4 | 36 - 45 | 2 1) | 7 |
| 23 - 28 | 40 - 50 | 4.0 - 5.0 | 28 - 35 | 2 1) | 6 |
| 19 - 22 | 33 - 39 | 3.3 - 3.9 | 23 - 27 | 2 1) | 5 1) |
| 15 - 18 | 26 - 32 | 2.6 - 3.2 | 18 - 22 | 1 | 4 |
| 11 - 14 | 19 - 25 | 1.9 - 2.5 | 13 - 17 | 1 | 3 |
| 4 - 10 | 7 - 18 | 0.7 - 1.8 | 5 - 12 | 1 | 2 |
| < 4 | < 7 | < 0.7 | < 5 | 1 2) | 1 2) |

1) Tehaseseadistus.

2) Selle taseme puhul ärge soola kasutage.



Veepehmedajat tuleb reguleerida nii käsitsi kui ka elektroniliselt.

Käsitsi reguleerimine

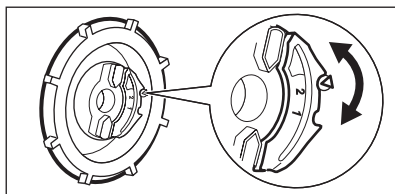

Keerake vee kareduse mõõdik asendisse 1 või 2.

Elektroniline reguleerimine

- Vajutage sisse/välja-nuppu, et seade käivitada. Veenduge, et seade oleks seadistusrežimil, vt jaotist "Programmi valimine ja käivitamine".
 - Vajutage ja hoidke samaaegselt **Program** ja **MyFavourite**, kuni indikaatorid Delay, Program ja MyFavourite hakkavad vilkuma.
 - Vajutage **Delay**.
 - Indikaatorid Program ja MyFavourite kustuvad.
 - Sätte muutmiseks vajutage korduvalt **Delay**-nuppu.
 - Vajutage seadme väljalülitamiseks ja sätte kinnitamiseks sisse/välja-nuppu.
- Indikaator Delay jääb vilkuma.
 - Kõlavad helisignaalid, näiteks viis järjestikust helisignaali = 5. tase.
 - Ekraanil kuvatakse veepehmedaja seade, näiteks **S L** = 5. tase.

6.2 Soolamahuti täitmine

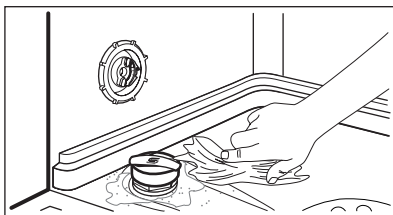
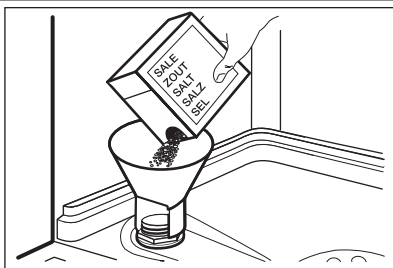

1. Keerake korki vastupäeva ja avage soolamahuti.
2. Valage soolamahutisse 1 liiter vett (ainult esimesel korral).
3. Täitke soolamahuti nõudepesumasina soolaga.
4. Eemaldage sool soolamahuti avause ümbert.
5. Soolamahuti sulgemiseks keerake selle korki päripäeva.



ETTEVAATUST

Vesi ja sool võivad soolamahutist täitmise ajal välja tulla. Roosteoht! Selle vältimiseks käivitage pärast soolamahuti täitmist programm.

6.3 Loputusvahendi jaoturi täitmine

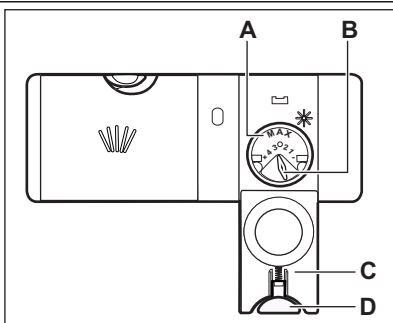

1. Vajutage vabastusnuppu (D), et avada kaas (C).
2. Täitke loputusvahendi jaotur (A) kuni tähiseni "max".
3. Eemaldage mahaläinud loputusvahend imava lapiga, et ei tekiks liiga palju vahtu.
4. Sulgege kaas. Veenduge, et vabastusnupp lukustub asendisse.



Aine eraldumiskogust määravat valikunuppu (B) saate keerata asendite 1 (väikseim kogus) ja 4 (suurim kogus) vahel.

7. IGAPÄEVANE KASUTAMINE

1. Keerake veekraan lahti.
2. Vajutage sisse/välja-nuppu, et seade käivitada.
 - Kui soolaindikaator põleb, täitke soolamahuti.
 - Kui loputusvahendi indikaator põleb, täitke loputusvahendi jaotur.
3. Pange nõud korvidesse.
4. Lisage pesuaine.
 - Pesuaine kombi-tablettide kasutamisel aktiveerige valik Multitab.
5. Määrake ja käivitage nõude tüübile ja määrdumisastmele vastav programm.

7.1 Pesuaine kasutamine

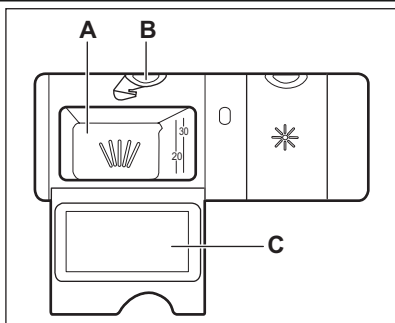

1. Vajutage vabastusnuppu (**B**), et avada kaas (**C**).
2. Pange pesuaine lahtrisse (**A**).
3. Kui pesuprogramm sisaldab ka eelpesu, pange väike kogus pesuainet seadme ukse sisemisele küljele.
4. Kui kasutate pesuainetablette, pange tablett lahtrisse (**A**).
5. Sulgege kaas. Veenduge, et vabastusnupp lukustub asendisse.

7.2 Programmi valimine ja käivitamine

Funktsioon Auto Off

Energitarbe vähendamiseks lülitab see funktsioon seadme automaatselt mõne minuti pärast välja järgmistel juhtudel.

- Kui te ei ole sulgenud ust, et programmi käivitada.
- Programmi lõppemisel.

Seadistusrežiim

Mõne valiku puhul on vajalik, et seade oleks seadistusrežiimis.

Seade on seadistusrežiimis siis, kui pärast käivitamist kuvatakse ekraanil P1.

Kui juhtpaneelil sellist olekut ei kuvata, vajutage ja hoidke samaaegselt **Program** ja **MyFavourite**, kuni ekraanil kuvatakse P1.

Programmi käivitamine ilma viitkäivitusest

1. Keerake veekraan lahti.
2. Vajutage sisse/välja-nuppu, et seade käivitada. Veenduge, et seade on seadistusrežiimis.
3. Valige programm. Vajutage nuppu **Program** niikaua, kuni ekraanil kuvatakse vaheldumisi vajaliku programmi number ja selle kestus. Soovi korral võite määrata saadaolevaid lisavalikuid.
 - Kui soovite valida programmi MyFavourite, vajutage **MyFavourite**.
4. Sulgege seadme uks. Programmi käivitub. Programmi kestuse näit hakkab vähenema 1-minutiliste sammudega.

Programmi käivitamine viitkäivitusega

1. Valige programm.
2. Vajutage järjest **Delay**-nuppu, kuni ekraanil kuvatakse soovitud viitkäivituse aeg (1 kuni 24 tundi).
 - Ekraan kuvab vaheldumisi programmi numbrit, programmi kestust ja viitvõttesaega.
 - Delay-indikaator süttib.
3. Sulgege seadme uks. Pöördloendus käivitub.
 - Kui pöördloendus on lõppenud, käivitub programm.

Ukse avamine seadme töö ajal

Kui te ukse avate, katkeb seadme töö. Kui paneete ukse uuesti kinni, jätkub seadme töö kohast, kus see katkes.

Viitkäivituse tühistamine pöördloenduse ajal

Vajutage ja hoidke samaaegselt **Program** ja **MyFavourite**, kuni ekraanil kuvatakse programm P1.



Viitkäivituse tühistamisel tuleb programm ja valikud uuesti valida.

Programmi tühistamine

Vajutage ja hoidke samaaegselt **Program** ja **MyFavourite**, kuni ekraanil kuvatakse programm P1.



Enne uue programmi käivitamist veenduge, et pesuaine jaotur on pesuainet.

Programmi lõpus

Kui programm on lõppenud, kuvatakse ekraanil 0:00.

1. Vajutage sisse/välja-nuppu või oodake, kuni funktsioon Auto Off seadme automaatselt välja lülitab.
2. Sulgege veekraan.

Tähelepanu

- Laske nõudel jahtuda, enne kui need sead- mest välja võtate. Tulised nõud purunevad kergesti.
- Võtke kõigepealt välja nõud alumisest korvist, seejärel ülemisest korvist.
- Seadme külgedel ja uktsel võib olla vett. Roos- tevaba teras jahtub kiiremini kui lauanõud.

8. VIHJEID JA NÄPUNÄITEID

8.1 Veepehmedaja

Kare vesi sisaldab suurt kogust mineraale, mis võivad kahjustada teie seadet ning põhjustada halvema pesutulemusi. Veepehmedaja neutraliseerib need mineraalid. Nõudepesumasina sool hoiab veepehmedaja puhtana ning õigetes tingimustes. Kindlasti tuleb valida õige veepehmedaja tase. See tagab, et veepehmedaja kasutab õiges koguses nõude- pesumasina soola ja vett.

8.2 Soola, loputusvahendi ja pesuaine kasutamine

- Kasutage ainult nõudepesumasina jaoks mõeldud soola, loputusvahendit ja pesuainet. Teised tooted võivad seadet kahjustada.
- Loputusvahendi manustamine viimase lopu- tustsükli ajal aitab ära hoida triipude ja plekki- de tekkimise kuivatamisel.
- Kombi-pesutabletid sisaldavad nii pesu- ja lo- putusvahendit kui ka teisi aineid. Veenduge, et tabletid sobiksid teie piirkonna vee karedu- sega. Vaadake tootepakendil olevat juhendit.
- Lühikeste programmidega ei jõua pesuaineta- bletid täielikult lahustuda. Et nõudele ei jääks pesuainejääke, soovitakse pesuainetablette kasutada ainult pikkade programmidega.



Ärge kasutage pesuainet rohkem, kui ette nähtud. Vt pesuaine pakendil ole- vaid juhiseid.

8.3 Korvide täitmine



Korvide täitmise kohta leiate näiteid kaasasolevast brošüürist.

- Kasutage seadet ainult nõudepesumasina- kindlate nõude pesemiseks.

- Ärge pange seadmesse puust, sarvest, alumii- niumist, tinast ega vasest esemeid.
- Ärge pange seadmesse vett imavaid esemeid (käsnu või lappe).
- Eemaldage nõudelt toidujäägid.
- Kõrbenud toidujääkide hõpsaks eemaldami- seks leotage potte ja panne enne seadmesse panekut vees.
- Asetage õõnsad esemed (tassid, klaasid ja pannid) masinasse avausega allapoole.
- Veenduge, et söögiriistad ja lauanõud ükstei- se küljes kinni ei oleks. Pange lusikad teiste söögiriistade juurde.
- Veenduge, et klaasid ei puutuks omavahel kokku.
- Pange väikesed esemed söögiriistade korvi.
- Pange kerged esemed ülemisse korvi. Veen- duge, et need liikuma ei pääseks.
- Enne programmi käivitamist veenduge, et pi- hustikonsool saab vabalt liikuda.

8.4 Enne programmi käivitamist

Veenduge järgmises.

- Filtrid on puhtad ja õigesti paigaldatud.
- Pihustuskonsoolid ei ole ummistunud.
- Esemete paigutus korvides on õige.
- Valitud programm sobib pestavate esemete tüübi ja määrumisastmega.
- Kasutatav pesuainekogus on õige.
- Nõudepesumasina sool ja loputusvahend on mahutites (juhul, kui te ei kasuta kombi-pesu- tablette).
- Soolamahuti kork on kindlalt kinni.

9. PUHASTUS JA HOOLDUS



HOIATUS

Enne hooldust lülitage seade välja ja ühendage toitepistik pistikupesast lahti.



Mustad filtrid ja ummistunud pihustikonsoolid põhjustavad halvemaid pesemistulemusi.

Kontrollige nende seisukorda regulaarselt; vajadusel puhastage.

9.1 Filtrite puhastamine

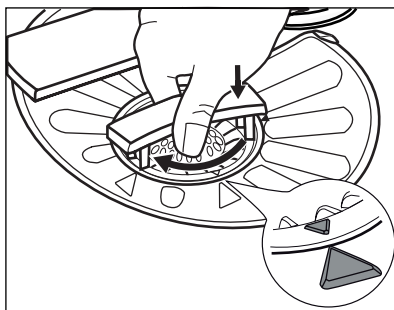
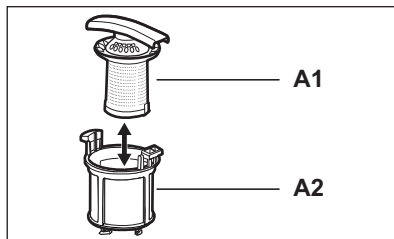
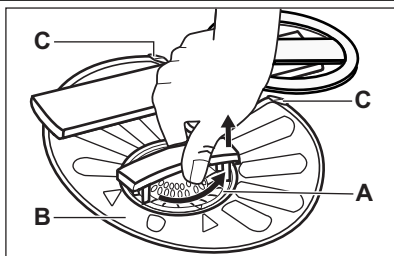

1. Pöörake filtrit (A) vastupäeva ja võtke välja.

2. Filtri (A) lahtivõtmiseks tõmmake osa (A1) osa (A2) küljest lahti.

3. Eemaldage filter (B).

4. Peske filtreid voolava veega.

5. Enne filtri (B) tagasiasetamist kontrollige, ega settevani äärte ümber pole kogunenud toidujäätmeid.

6. Jälgige, et filter (B) asuks täpselt kahe juhu-ku (C) all.

7. Pange filter (A) kokku ja asetage tagasi filtrisse (B). Keerake päripäeva, kuni see kohale lukustub.



Filtrite ebaõige asend võib põhjustada kehva pesutulemust ja kahjustada seadet.

9.2 Pihustikonsoolide puhastamine

Ärge pihustikonsoole eemaldage.

Kui pihustikonsoolide avad on ummistunud, eemaldage mustus peenikese teravaotsalise esemega.

9.3 Välispinna puhastamine

Puhastage seadet pehme niiske lapiga.

Kasutage ainult neutraalseid puhastusaineid. Ärge kasutage abrasiivseid tooteid, küürimisšvammega lahusteid.

9.4 Sisemuse puhastamine

Kui kasutate tihti lühikesi programme, võib sellega kaasneda rasvajääkide ja katlakivi kogunemine seadmesse.

Selle ärahoidmiseks on soovitatav vähemalt kaks korda kuus kasutada ka pikki programme.

10. VEAOTSING

Seade ei käivitu või seiskub töö käigus.
Enne teenindusse pöördumist tutvuge probleemi lahendamiseks pakutava teabega.

Mõne probleemi puhul kuvatakse ekraanil veakoodid.

- **,10** - Seade ei täitu veega.

- **,20** - Seade ei tühjene veest.
- **,30** - Üleujutuse-vastane seade töötab.



HOIATUS

Enne kontrollima asumist lülitage seade välja.

| Probleem | Võimalik lahendus |
|----------------------------------|--|
| Seadet ei käivitu. | Veenduge, et pistik on pistikupesasse ühendatud. |
| | Veenduge, et kaitsmekapis ei ole kaitse läbi läinud. |
| Programm ei käivitu. | Veenduge, et seadme uks on suletud. |
| | Kui olete valinud viitkäivituse, siis tühistage see või oodake pöördloenduse lõppemiseni. |
| Seade ei täitu veega. | Veenduge, et veekraan on lahti. |
| | Veenduge, et veevarustuse surve ei ole liiga väike. Selle teabe saamiseks pöörduge kohaliku vee-ettevõtte poole. |
| | Veenduge, et veekraan ei ole ummistunud. |
| | Veenduge, et sisselaskevooliku filter ei ole ummistunud. |
| | Veenduge, et sisselaskevoolik ei oleks muljutud ega väänatud. |
| Seade ei tühjene veest. | Veenduge, et valamü äravool ei ole ummistunud. |
| | Veenduge, et tühjendusvoolik ei ole muljutud ega väänatud. |
| Üleujutuse-vastane seade töötab. | Sulgege veekraan ja pöörduge teeninduskeskusse. |

Pärast kontrollimist lülitage seade sisse. Programm jätkub kohast, kus see katkes.
Kui viga ilmneb uuesti, pöörduge teeninduskeskusse.
Kui ekraanil on teised veakoodid, pöörduge teeninduskeskusse.

10.1 Pesu- ja kuivatustulemused ei ole rahuldavad

Valged jooned ja plekid või sinakas kiht klaasidel ja nõudel

- Eraldatava loputusvahendi kogus on liiga suur. Seadke loputusvahendi eraldaja madalamasse asendisse.
- Pesuaine kogus on liiga suur

Plekid ja kuivanud veetilkade jäljed nõudel ja klaasidel

- Eraldatava loputusvahendi kogus on liiga väike. Seadke loputusvahendi eraldaja kõrgemasse asendisse.
- Põhjuseks võib olla pesuaine kvaliteet.

Nõud on märjad

- Programmil puudub kuivatustsükkel või kasutate madala temperatuuriga kuivatustsükli.
- Loputusvahendi jaotur on tühi.
- Põhjuseks võib olla loputusvahendi kvaliteet.
- Põhjuseks võib olla pesuaine kombi-pesutabliettide kvaliteet. Proovige mõnda teist marki või aktiveerige loputusvahendi jaotur ja kasutage loputusvahendit koos kombi-pesutabliettidega.



Muude võimalike põhjuste kohta vt jaotist "VIHJEID JA NÄPUNÄITEID".

10.2 Loputusvahendi jaoturi sisse lülitamine

Loputusvahendi jaoturi saab sisse lülitada vaid siis, kui valik Multitab on aktiveeritud.

1. Vajutage sisse/välja-nuppu, et seade käivitada. Veenduge, et seade oleks seadistusrežiimil, vt jaotist "Programmi valimine ja käivitamine".
2. Vajutage ja hoidke samaaegselt **Program** ja **MyFavourite**, kuni indikaatorid Delay, Program ja MyFavourite hakkavad vilkuma.
3. Vajutage **Program**.
 - Indikaatorid Delay ja MyFavourite kustuvad.

- Indikaator Program jääb vilkuma.
- Ekraanil kuvatakse kehtiv säte.

| | |
|---|---|
|  | Loputusvahendi jaotur on välja lülitatud. |
|---|---|

| | |
|---|---|
|  | Loputusvahendi jaotur on sisse lülitatud. |
|---|---|

4. Seadistuse muutmiseks vajutage nuppu **Program**.
5. Vajutage seadme väljalülitamiseks ja sätte kinnitamiseks sisse/välja-nuppu.
6. Reguleerige eraldatava loputusvahendi kogust.
7. Täitke loputusvahendi jaotur.

11. TEHNILISED ANDMED

| | | |
|---------------------------|----------------------------------|----------------------------|
| Mõõdud | Kõrgus / Laius / Sügavus (mm) | 596 / 818 - 898 / 550 |
| Elektriühendus | Vt andmeplaati. | |
| | Pinge | 220-240 V |
| | Sagedus | 50 Hz |
| Veesurve | Min. / maks. (baari / MPa) | (0.5 / 0.05) / (8 / 0.8) |
| Veevarustus ¹⁾ | Külm või kuum vesi ²⁾ | maks. 60 °C |
| Mahutavus | Koha seaded | 12 |
| Voolutarve | Ooterežiim | 0.10 W |
| | Väljas-režiim | 0.10 W |

¹⁾ Ühendage vee sisselaskevoolik 3/4" keermega kraani külge.

²⁾ Kui kuum vesi tuleb alternatiivsest energiaallikast (nt päikesepaneelid, tuuleenergia), kasutage energiakulu vähendamiseks neid kuumaveallikaid.

12. JÄÄTMEKÄITLUS

Sümboliga  tähistatud materjalid võib ringlusse suunata. Selleks viige pakendid vastavatesse konteineritesse. Aidake hoida keskkonda ja inimeste tervist ja suunake elektri- ja elektroonilised jäätmed

ringlusse. Ärge visake sümboliga  tähistatud seadmeid muude majapidamisjäätmete hulka. Viige seade kohaliku ringluspunkti või pöörduge abi saamiseks kohaliku omavalitsusse.

МАЗМҰНЫ

| | |
|--|----|
| 1. ҚАУІПСІЗДІК НҰСҚАУЛАРЫ | 17 |
| 2. БҰЙЫМ СИПАТТАМАСЫ | 19 |
| 3. БАСҚАРУ ПАНЕЛІ | 19 |
| 4. БАҒДАРЛАМАЛАР | 20 |
| 5. ФУНКЦИЯЛАР | 22 |
| 6. БІРІНШІ ҚОЛДАНҒАНҒА ДЕЙІН | 23 |
| 7. ӘРКҮНДІК ҚОЛДАНУ | 25 |
| 8. АҚЫЛ-КЕҢЕС | 27 |
| 9. КҮТУ МЕНЕН ТАЗАЛАУ | 28 |
| 10. АҚАУЛЫҚТЫ ТҮЗЕТУ | 29 |
| 11. ТЕХНИКАЛЫҚ АҚПАРАТ | 31 |

СІЗ ОЙЫМЫЗДА БОЛДЫҢЫЗ

Electrolux құрылғысын сатып алғаныңызға рахмет. Сіз ондаған жылдар бойғы кәсіби тәжірибе мен инновацияға сүйеніп жасалған құрылғыны таңдадыңыз. Тапқырлықтың туындысы болған, көз тартарлық бұл құрылғыны жасау барысында сіз ойымызда болдыңыз. Сондықтан, қолданған сайын тамаша нәтижеге қол жеткізе алатыныңызға сенімді болыңыз.

Electrolux әлеміне қош келдіңіз.

Біздің веб-сайтқа барып келесіні қараңыз:



Қолдануға қатысты кеңестер, кітапшалар, ақаулықты түзету, қызмет көрсету туралы ақпарат:
www.electrolux.com



Сізге барынша жақсы қызмет көрсету үшін өніміңізді мына жерге тіркеңіз:
www.electrolux.com/productregistration



Құрылғыңызға қажетті керек-жарақтарды, шығынды материалдарды және фирмалық қосалқы бөлшектерді сатып алу үшін:
www.electrolux.com/shop

ТҰТЫНУШЫҒА КӨМЕК, ҚЫЗМЕТ КӨРСЕТУ

Фирмалық заттарды қолдануды ұсынамыз.

Қызмет көрсету орталығына хабарласқанда келесі деректердің дайын болуын қамтамасыз етіңіз. Деректерді техникалық ақпарат тақтайшасынан табуға болады. Үлгісі, Өнім нөмірі, Сериялық нөмірі



Ескерту / Абайлаңыз - Қауіпсіздік туралы маңызды мағлұмат.



Жалпы мағлұматтар менен кеңестер



Қорғаған ортаға зиян келдірмей пайдалану туралы нұсқаулар

Өндіруші ескертусіз өзгеріс енгізу құқығына ие.

1. ҚАУІПСІЗДІК НҰСҚАУЛАРЫ

Құрылғыны орнатып іске қолданар алдында бірге жеткізілген нұсқауларды мұқият оқып шығыңыз. Құрылғыны дұрыс орнатпау мен дұрыс пайдаланбау нәтижесінде адам жарақат алса және ақаулық орын алса өндіруші жауапты емес. Нұсқаулықты келешекте қарап жүру үшін үнемі сақтап қойыңыз.

1.1 Балалар мен дәрменсіз адамдардың қауіпсіздігі



Назарыңызда болсын!

Тұншығып қалу, жарақат алуы немесе мүгедек болып қалу қаупі бар.

- Кембағал, сезім мүкестігі бар немесе ақыл-есі кем, құрылғыны қолдану тәжірибесі жоқ немесе қолдана білмейтін адамдарға, балаларға оны іске қосуға рұқсат бермеңіз. Олар осы құрылғыны өз қауіпсіздігін қамтамасыз ететін адамның нұсқауы немесе қадағалауы бойынша пайдалануға тиіс.
- Балаларға құрылғымен ойнауға рұқсат бермеңіз.
- Орам материалдарының барлығын балалардан алыс ұстаңыз.
- Жуғыш заттардың барлығын балалардан алыс ұстаңыз.
- Құрылғының есігі ашық тұрғанда, балалар мен үй жануарларын алыс ұстаңыз.

1.2 Орнату

- Орам материалдарының барлығын алыңыз.
- Бүлінген құрылғыны орнатпаңыз немесе іске қоспаңыз.
- Құрылғыны температурасы 0 °C градустан төмен жерге орнатпаңыз немесе қолданбаңыз.
- Құрылғымен бірге берілген орнату бойынша нұсқауларды орындаңыз.
- Құрылғының үсті мен жан-жағын қоршаған конструкциялардың қауіпсіз болуын қамтамасыз етіңіз.

Электртоғына қосу



Назарыңызда болсын!

Өрт шығу және электр қатеріне ұшырау қаупі бар.

- Құрылғыны міндетті түрде жерге тұйықтау қажет.
- Техникалық ақпарат тақтайшасындағы электр параметрлерінің электр желісіндегі параметрлерге сай келетініне көз жеткізіңіз. Сай келмесе, электршіге хабарласыңыз.
- Өрқашан дұрыс орнатылған, қатерден сақтандырылған розетканы қолданыңыз.
- Көп тармақты адаптерлер мен ұзартқыш сымдарды қолданбаңыз.
- Құрылғының ашасына және сымына зақым келтірмеңіз. Құрылғының қорек сымын ауыстыру қажет болса, оны міндетті түрде қызмет көрсету орталығы жүзеге асыруға тиіс.
- Құрылғының ашасын розеткаға тек құрылғыны орнатып болғаннан кейін ғана жалғаңыз. Орнатып болғаннан кейін ашаның қол жететін жерде тұрғанына көз жеткізіңіз.
- Құрылғыны тоқтан ажырату үшін сымынан тартпаңыз. Өрқашан ашасынан тартып суырыңыз.
- Қорек сымын немесе ашасын су қолмен ұстамаңыз.
- Бұл құрылғы Е.Е.С. ережелеріне сай келеді.

Суға қосу

- Су қосылымы түтіктеріне ешбір зақым келтірмеңіз.
- Құрылғыны жаңа құбырларға немесе ұзақ уақыт қолданылмаған құбырларға жалғамай тұрып, суын тазарғанша ағызыңыз.
- Құрылғыны алғаш рет қолданған кезде еш жерінен су ақпай тұрғанына көз жеткізіңіз.
- Су құятын түтік, ішіне сым өткізілген екі қабат қаптамадан тұрады және қауіпсіздік клапанымен жабдықталған.

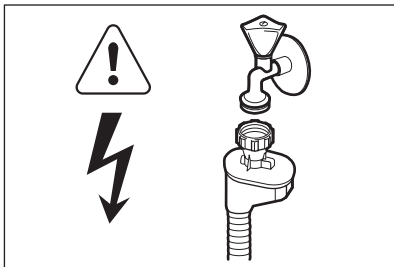

! **Назарыңызда болсын!**
Қатерлі кернеу.

- Егер су құятын түтік бүлінсе, ашаны дереу розеткадан суырыңыз. Су құятын түтіккі ауыстыру үшін Қызмет көрсету орталығына хабарласыңыз.

1.3 Қолданылуы

- Бұл құрылғы үйде және сол сияқты төменде аталған жерлерде қолдануға арналған:
 - Дүкендердің, кеңселердің және басқа жұмыс орындарының қызметкерлерге арналған ас бөлмелерінде
 - Фермадағы үйлерде
 - Қонақ үйлерде, мотельдер мен басқа да тұрғынды жерлерде
 - Төсек және таңғы аспен қамтамасыз ететін жерлерде.

! **Назарыңызда болсын!**
Жарақат алу, күйіп қалу, электр немесе өрт қаупі бар.

- Бұл құрылғының техникалық сипаттамасын өзгертпеңіз.
- Өткір ұшты пышақтар мен ас құралдарының ұштарын төмен қаратып

немесе көлденеңінен қойып ас құралдарына арналған себетке салыңыз.

- Құрылғының есігі ашық тұрған кезде соғылып қалмас үшін қараусыз қалдырмаңыз.
- Ашық тұрған есікке отырмаңыз немесе үстіне шықпаңыз.
- Ыдыс жуғыш машинаға арналған жуғыш заттар қауіпті. Жуғыш заттың орамында көрсетілетін нұсқауларды орындаңыз.
- Құрылғыдағы сумен ойнауға немесе ішуге болмайды.
- Ыдыстарды бағдарлама аяқталғанша құрылғыдан алмаңыз. Ыдыстарда жуғыш зат болуы мүмкін.
- Бағдарлама орындалып тұрғанда құрылғы есігін ашсаңыз, ыстық бу шығуы мүмкін.
- Тұтанғыш заттарды немесе ішіне тұтанғыш зат салынған дымқыл заттарды құрылғының ішіне, қасына немесе үстіне қоймаңыз.
- Құрылғыны тазалау үшін сулы спрейді және буды қолданбаңыз.

1.4 Құрылғыны тастау

! **Назарыңызда болсын!**
Жарақат алу немесе тұншығып қалу қаупі бар.

- Құрылғыны электр желісінен ажыратыңыз.
- Қуат сымын кесіп алыңыз да, қоқысқа тастаңыз.
- Балалар мен жануарлар құрылғыға қамалып қалмас үшін есіктің бекітпесін алыңыз.

2. БҰЙЫМ СИПАТТАМАСЫ

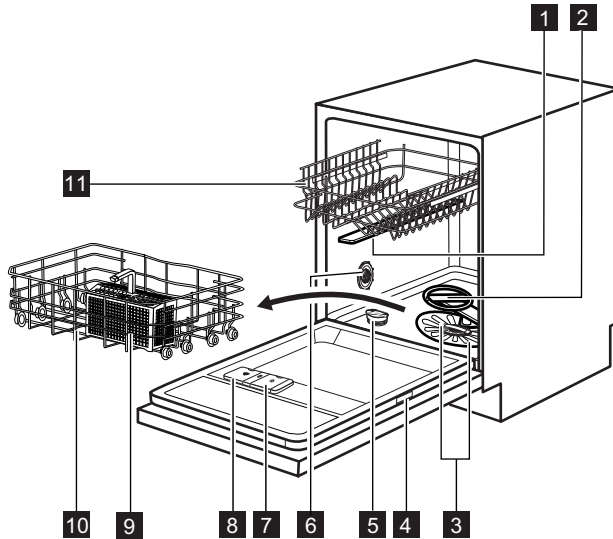

- 1 Үстіңгі бүріккіш түтік
- 2 Астыңғы бүріккіш түтік
- 3 Сүзгілер
- 4 Техникалық ақпарат тақтайшасы
- 5 Тұз сауыты
- 6 Су кереметігі тетігі
- 7 Шайғыш зат үлестіргіші
- 8 Жуғыш зат үлестіргіші
- 9 Ас құралдары себеті
- 10 Астыңғы себет
- 11 Үстіңгі себет

- Бағдарлама жұмыс істей бастаған кезде, қызыл жарық пайда болады да, бағдарламаның соңына дейін жанып тұрады.
- Бағдарлама аяқталған кезде, жасыл жарық жанады.
- Құрылғыда ақаулық пайда болған кезде, қызыл жарық жыпылықтайды.



Құрылғыны сөндірген кезде **Beam-on-Floor** сөнеді.

2.1 Beam-on-Floor

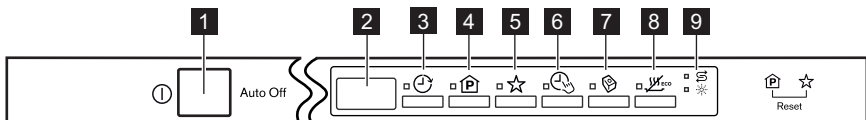

Beam-on-Floor - құрылғы есігінің астыңғы жағындағы еденнен көрінетін жарық.

3. БАСҚАРУ ПАНЕЛІ







- 1 Қосу/сөндіру түймешігі
- 2 Бейнебет
- 3 Delay түймешігі
- 4 Program түймешігі
- 5 MyFavourite түймешігі

- 6 TimeSaver түймешігі
- 7 Multitab түймешігі
- 8 EnergySaver түймешігі
- 9 Индикатор шамдар

| Индикатор шамдар | Сипаттама |
|---|--|
|  | Түз индикаторы. Бағдарлама жұмыс істеп тұрған кезде бұл индикатор үнемі сөніп тұрады. |
|  | Шайғыш зат индикаторы. Бағдарлама жұмыс істеп тұрған кезде бұл индикатор үнемі сөніп тұрады. |





4. БАҒДАРЛАМАЛАР

| Бағдарлама | Ластану дәрежесі Кірдің түрі | Бағдарлама циклдар | Параметрлер |
|--|---|--|--------------------------|
| P11) ECO 50° | Қалыпты ластанған Фарфор ыдыс-аяқ пен ас құралдары | Алғашқы жуу Жуу 50 °С Шаю циклдары Құрғату | TimeSaver EnergySaver |
| P22) AUTO AutoFlex 45°-70° | Барлығы Фарфор ыдыс, ас құралдары, кестрөлдер мен табалар | Алғашқы жуу Жуу 45 °С градустан 70 °С дейін Шаю циклдары Құрғату | EnergySaver |
| P33)  FlexiWash 50°-65° | Аралас ластық Фарфор ыдыс, ас құралдары, кестрөлдер мен табалар | Алғашқы жуу Жуу 50 °С және 65 °С Шаю циклдары Құрғату | TimeSaver EnergySaver |
| P44)  Intensive 70° | Қатты ластанған Фарфор ыдыс, ас құралдары, кестрөлдер мен табалар | Алғашқы жуу Жуу 70 °С Шаю циклдары Құрғату | TimeSaver EnergySaver |
| P55)  QuickPlus 60° | Жаңа ластанған Фарфор ыдыс-аяқ пен ас құралдары | Жуу 60 °С Шаю | |
| P66)  Rinse & Hold | Барлығы | Алғашқы жуу | |

1) Осы бағдарламаны қолданып, қалыпты кірлеген фарфор ыдыс-аяқ пен ас құралдарын жуғанда, су мен қуат барынша тиімді жұмсалады. (Бұл сынақ мекемелеріне арналған стандартты бағдарлама).

- 2) Құрылғы себеттердегі заттардың қаншалықты ластанғанын және заттардың санын анықтай алады. Ол судың температурасы мен мөлшерін, қуаттың тұтынылу шамасы мен бағдарлама уақытын автоматты түрде реттейді.
- 3) Осы бағдарламамен әр түрлі ластанған ыдыстардағы жууға болады. Астыңғы себеттегі жоғары температура мен судың қысымы, қатты ластанған ыдыстарды жууға (мысалы, кестрелдер мен табалар) арналған. Үстіңгі себеттегі жоғары температура мен судың қысымы, қалыпты ластанған ыдыстарды жууға (мысалы, шыны ыдыстар) арналған.
- 4) Бұл бағдарламаның жуу нәтижесін жақсартуға арналған жоғары температурада шаю циклы бар. Шаю циклі кезінде температура кем дегенде 10 минут 70 °С градуста тұрады.
- 5) Осы бағдарламамен жаңа ластанған ыдыстарды жууға болады. Бұл қысқа уақыт ішінде жақсы нәтиже береді.
- 6) Бұл бағдарламаны ыдыстарды жылдам шаю үшін қолданыңыз. Бұл қалдықтардың ыдыстарға жабысып, құрылғыдан жағымсыз иіс шығуына жол бермейді.
Бұл бағдарламаны қолданғанда, жуғыш заттарды пайдаланбаңыз.

Тұтыну мөндері

| Бағдарлама ¹⁾ | Ұзақтық (мин) | Қуат (кВт) | Су (л) |
|---|---------------|------------|---------|
| P1 ECO 50° | 170 - 180 | 0.9 - 1.0 | 9 - 10 |
| P2 AUTO AutoFlex 45°-70° | 40 - 150 | 0.6 - 1.4 | 7 - 14 |
| P3  FlexiWash 50°-65° | 130 - 140 | 1.3 - 1.5 | 14 - 15 |
| P4  Intensive 70° | 150 - 160 | 1.4 - 1.6 | 13 - 15 |
| P5  QuickPlus 60° | 30 | 0.8 | 9 |
| P6  Rinse & Hold | 14 | 0.1 | 4 |

1) Мәндерді судың қысымы мен температурасы, электр қуатының ауытқуы, параметрлер және ыдыс-аяқтың мөлшері өзгертуі мүмкін.

Сынақ институттарына арналған ақпарат

Сынақ өткізуге қажетті ақпараттар туралы хабарларды мына эл.поштаға жолдаңыз.

info.test@dishwasher-production.com

Техникалық ақпарат тақтайшасындағы құрылғының нөмірін (PNC) жазып қойыңыз.

5. ФУНКЦИЯЛАР



Параметрлерді бағдарламаны бастамай тұрып іске қосыңыз немесе сөндіріңіз. Параметрлерді бағдарлама жұмыс істеп тұрған кезде қосу немесе сөндіру мүмкін емес.



Егер бір немесе бірнеше параметрлер орнатылса, тиісті индикаторлардың бағдарламаларды бастамай тұрып қосылғанына көз жеткізіңіз.

5.1 MyFavourite

Осы функцияның көмегімен жиі пайдаланылатын бағдарламаны орнатуға және жадыға сақтауға болады.



Жадыға бір уақытта 1 бағдарламаны ғана сақтауға болады. Жаңа параметр алдыңғы параметрді өшіреді.

Бағдарламаны қалай сақтауға болады

1. Сақтағыңыз келген бағдарламаны орнатыңыз. Бағдарламада пайдалануға болатын функцияларды да орнатуға болады. Delay функциясын сақтау мүмкін емес.
2. **MyFavourite** түймешігін тиісті индикатордың шамы тұрақты жанғанша басып ұстап тұрыңыз.

MyFavourite бағдарламасын қалай орнату керек

1. **MyFavourite** түймешігін басыңыз. MyFavourite бағдарламасына және функцияларына қатысты индикаторлар жанады.
 - Бейнебетте бағдарламаның нөмірі және ұзақтығы көрсетіледі.

5.2 TimeSaver

Бұл функция судың қысымы мен температурасын көбейтеді. Жуу және кептіру циклдары қысқарақ болады. Бағдарламаның жалпы уақыты шамамен 50% пайызға азаяды. Жуу нәтижесі қалыпты уақытты бағдарламаны пайдаланғанмен бірдей. Кептіру нәтижелері төмендейді.

TimeSaver функциясын іске қосу

1. **TimeSaver** түймешігін басыңыз. Тиісті индикатор жанады. Бейнебетте

бағдарлама ұзақтығының мәні жаңартылып көрсетіледі.

- Егер бұл параметр бағдарламада жұмыс істемесе, тиісті индикатор 3 рет жылдам жыпылықтайды да, содан кейін сөнеді.

5.3 Multitab

Бұл параметрді аралас жуғыш таблеткаларды қолданғанда ғана іске қосыңыз. Бұл параметр шайғыш зат пен тұзды ағызбай тоқтатады. Тиісті индикаторлар сөніп тұрады. Бағдарламаның уақыты ұзарады.

Multitab функциясын іске қосу

1. **Multitab** түймешігін басыңыз, тиісті индикатор жанады.

Егер аралас таблетканы қолдануды тоқтатсаңыз, жуғыш зат, шайғыш зат мен ыдыс жуғыш тұзды жеке-жеке қолданар алдында мына қадамдарды орындаңыз:

1. Су жұмсартқышты ең үлкен мөнге қойыңыз.
2. Тұз сауыты мен шайғыш зат үлестіргішінің толы екеніне көз жеткізіңіз.
3. Шаю циклы бар ең қысқа жуу бағдарламасын, жуғыш зат қолданбай және ыдыс салмай орындаңыз.
4. Су жұмсартқышты өзіңіз тұратын жердегі судың кермектігіне лайықтап қойыңыз.
5. Шайғыш заттың қосылатын мөлшерін реттеңіз.

5.4 EnergySaver

Бұл функция соңғы шаю циклының температурасын азайтады. Осы функцияны пайдаланған кезде қуат мөлшері (25% пайызға дейін) азайып, бағдарламаның уақыты қысқарады. Бағдарламаның соңында ыдыстар дымқыл болуы мүмкін.

EnergySaver функциясын іске қосу

1. **EnergySaver** түймешігін басыңыз. Тиісті индикатор жанады. Бейнебетте бағдарлама ұзақтығының мәні жаңартылып көрсетіледі.
 - Егер бұл параметр бағдарламада жұмыс істемесе, тиісті индикатор 3 рет жылдам жыпылықтайды да, содан кейін сөнеді.

5.5 Дыбыстық сигналдар

Құрылғыда ақау пайда болған кезде немесе су жұмсартқыштың деңгейін реттеген кезде дыбыстық сигнал естіледі. Бұл дыбыстық сигналдарды өшіріп қоюға болады. Бағдарлама аяқталған кезде де дыбыстық сигнал естіледі. Әдетте бұл дыбыстық сигнал сөніп тұрады, бірақ оны қосуға болады.

Бағдарлама аяқталған кезде естілетін дыбыстық сигналды қалай қосуға болады

1. Құрылғыны іске қосу үшін қосу/сөндіру түймешігін басыңыз. Құрылғының параметрлерді орнату режимінде тұрғанына көз жеткізіңіз, "Бағдарламаны орнату және бастау" тарауын қараңыз.
2. **Program** және **MyFavourite** түймешіктерін Delay, Program және MyFavourite индикаторлары жыпылықтай бастағанша бірге басып ұстап тұрыңыз.

3. **MyFavourite** түймешігін басыңыз.

- Delay және Program индикаторлары сөнеді.
- MyFavourite индикаторы жыпылықтауын жалғастырады.
- Бейнебетте ағымдық параметр көрсетіледі.

1b Дыбыстық сигнал қосулы.

0b Дыбыстық сигнал сөндірулі.

4. Параметрді өзгерту үшін **MyFavourite** түймешігін басыңыз.

5. Құрылғыны сөндіру және параметрді растау үшін қосу/сөндіру түймешігін басыңыз.

6. БІРІНШІ ҚОЛДАНҒАНҒА ДЕЙІН

1. Су жұмсартқыштың қойылған деңгейі тұратын жеріңіздегі судың кермектігіне сай келетініне көз жеткізіңіз. Сай келмесе, су жұмсартқыштың деңгейін реттеңіз. Тұратын жеріңіздегі судың кермектігін, жергілікті сумен жабдықтау мекемесіне хабарласып біліңіз.
2. Тұз сауытын толтырыңыз.
3. Шайғыш зат үлестіргішін толтырыңыз.
4. Су құятын шүмекті ашыңыз.
5. Құрылғыда өндіру үрдісінің қалдықтары қалуы мүмкін. Оларды тазалау үшін бағдарламаны бастаңыз. Жуғыш затты қолданбаңыз және себеттерді толтырмаңыз.

6.1 Су жұмсартқышты реттеу

| Судың кермектігі | | | Су жұмсартқыш реттеу | | |
|------------------------|-----------------------|-----------|----------------------|--------|---------------------|
| Германия градусы (°dH) | Франция градусы (°fH) | ммоль/л | Кларк градусы | Қолдан | Электронды тәсілмен |
| 47 - 50 | 84 - 90 | 8.4 - 9.0 | 58 - 63 | 2 1) | 10 |
| 43 - 46 | 76 - 83 | 7.6 - 8.3 | 53 - 57 | 2 1) | 9 |
| 37 - 42 | 65 - 75 | 6.5 - 7.5 | 46 - 52 | 2 1) | 8 |
| 29 - 36 | 51 - 64 | 5.1 - 6.4 | 36 - 45 | 2 1) | 7 |
| 23 - 28 | 40 - 50 | 4.0 - 5.0 | 28 - 35 | 2 1) | 6 |
| 19 - 22 | 33 - 39 | 3.3 - 3.9 | 23 - 27 | 2 1) | 5 1) |
| 15 - 18 | 26 - 32 | 2.6 - 3.2 | 18 - 22 | 1 | 4 |

| Судың кермектігі | | | | Су жұмсартқыш реттеу | |
|------------------------|-----------------------|-----------|---------------|----------------------|---------------------|
| Германия градусы (°dH) | Франция градусы (°fH) | ммоль/л | Кларк градусы | Қолдан | Электронды тәсілмен |
| 11 - 14 | 19 - 25 | 1.9 - 2.5 | 13 - 17 | 1 | 3 |
| 4 - 10 | 7 - 18 | 0.7 - 1.8 | 5 - 12 | 1 | 2 |
| < 4 | < 7 | < 0.7 | < 5 | 1 ²⁾ | 1 ²⁾ |

1) Зауытта орнатылған параметр.

2) Тұзды осы деңгейге қойып қолданбаңыз.



Су жұмсартқышты қолмен және электрондық тәсілмен реттеу қажет.

Қолмен реттеу

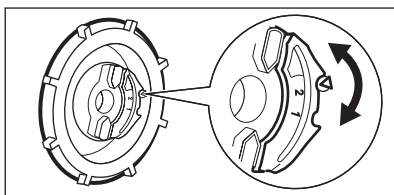

Су кермектігі дискісін 1-ші немесе 2-ші орынға бұраңыз.

Электрондық жолмен реттеу

- Құрылғыны іске қосу үшін қосу/сөндіру түймешігін басыңыз. Құрылғының параметрлерді орнату режимінде тұрғанына көз жеткізіңіз, "Бағдарламаны орнату және бастау" тарауын қараңыз.
- Program** және **MyFavourite** түймешіктерін Delay, Program және MyFavourite индикаторлары жыпылықтай бастағанша бірге басып ұстап тұрыңыз.
- Delay** түймешігін басыңыз.
 - Program және MyFavourite индикаторлары сөнеді.
- Delay индикаторы жыпылықтауын жалғастырады.
- Дыбыстық сигнал іске қосылады; бес рет үзік-үзік сигнал естілсе = 5-ші деңгей.
- Бейнебette су жұмсартқыштың параметрі көрсетіледі, мысалы, **S L = 5** -ші деңгей.
- Параметрді өзгерту үшін **Delay** түймешігін қайта-қайта басыңыз.
- Құрылғыны сөндіру және параметрді растау үшін қосу/сөндіру түймешігін басыңыз.

6.2 Тұз сауытын толтыру

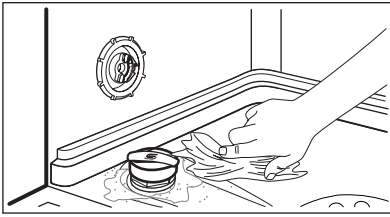
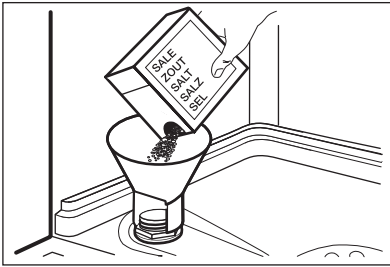

1. Тұз сауытының қаппағын сағат тілінің бағытына қарсы бұрап ашыңыз.
2. Тұз сауытына 1 литр су құйыңыз (ең алғаш қолданғанда ғана).
3. Тұз сауытына ыдыс жуғыш машина тұзынан салыңыз.
4. Тұз сауытының ернеуіндегі тұзды тазалаңыз.
5. Тұз сауытының қаппағын сағат тілінің бағытымен бұрап жабыңыз.



Сақандыру туралы ескерту!

Тұз сауытын толтырған кезде одан су және тұз ағуы мүмкін. Тот басу қаупі бар. Бұндай жағдайға жол бермеу үшін тұз сауытын толтырғаннан кейін бағдарламаны бастаңыз.

6.3 Шайғыш зат үлестіргішін толтыру

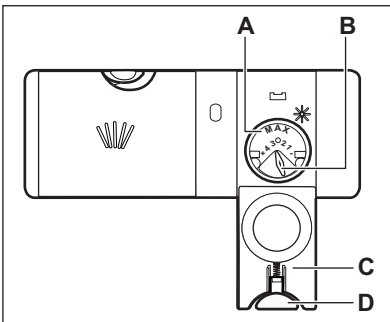

1. (D) босату түймешігін басып, қақпақты (C) ашыңыз.
2. Шайғыш зат үлестіргішін (A) толтырыңыз, 'max' деңгейінен асырмаңыз.
3. Төгіліп қалған шайғыш зат қатты көпіршімес үшін сіңіргіш шүберекпен тазалаңыз.
4. Қақпақшаны жабыңыз. Босату түймешігінің бекіту қалпына қойылғанына көз жеткізіңіз.



Үлестіру мөлшерін реттеу тетігін (B) 1 (ең аз мөлшер) және 4 (ең көп мөлшер) аралығына қоюға болады.

7. ӘРКҮНДІК ҚОЛДАНУ

1. Су құятын шүмекті ашыңыз.
2. Құрылғыны іске қосу үшін қосу/сөндіру түймешігін басыңыз.
 - Тұз индикаторы қосулы тұрса, тұз сауытын толтырыңыз.
 - Шайғыш зат индикаторы қосулы тұрса, шайғыш зат үлестіргішін толтырыңыз.
3. Себеттерді толтырыңыз.
4. Жуғыш заттан қосыңыз.
 - Егер аралас жуғыш таблеткаларды қолданаңыз, Multitab функциясын қосыңыз.
5. Бағдарламаны салынған заттар мен олардың ластану деңгейіне қарай дұрыс орнатыңыз да, іске қосыңыз.

7.1 Жуғыш затты қолдану

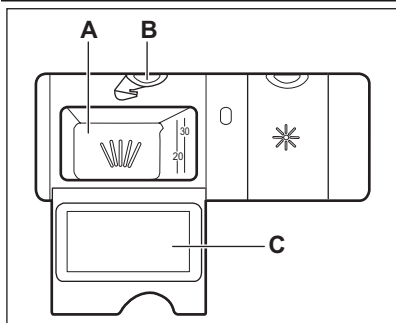

1. (B) босату түймешігін басып, қақпақты (C) ашыңыз.
2. Жуғыш затты (A) бөлігіне салыңыз.
3. Бағдарламаның алдын ала жуу циклы болса, құрылғы есігінің ішкі бөліміне жуғыш заттан аздал салыңыз.
4. Жуғыш таблеткаларды қолдансаңыз, оларды жуғыш зат үлестіргішіне (A) салыңыз.
5. Қақпақшаны жабыңыз. Босату түймешігінің бекіту қалпына қойылғанына көз жеткізіңіз.

7.2 Бағдарламаны орнату және бастау

Auto Off функциясы

Бұл функция пайдаланылатын қуат мөлшерін азайту үшін, құрылғыны келесі жағдайларда бірнеше минуттан кейін автоматты түрде сөндіреді:

- Бағдарламаны бастау үшін есікті жаппасаңыз.
- Бағдарлама аяқталғанда.

Параметрлерді орнату режимі

Құрылғы кей параметрлер үшін параметрді орнату режимінде тұруға тиіс.

Құрылғыны қосқаннан кейін бейнебетте P1 бағдарламасы көрсетілсе, құрылғы параметрлерді орнату режимінде тұрады. Егер басқару панелінен бұны көрмесеңіз, **Program** және **MyFavourite** түймешігін бейнебетте P1 бағдарламасы пайда болғанша басып ұстап тұрыңыз.

Кешіктіріп бастау функциясы жоқ бағдарламаны бастау

1. Су құятын шүмекті ашыңыз.
2. Құрылғыны іске қосу үшін қосу/сөндіру түймешігін басыңыз. Құрылғының параметрлерді орнату режимінде тұрғанына көз жеткізіңіз.
3. Бағдарламаны орнатыңыз. Орнатқыңыз келген бағдарламаның нөмірі және уақыты бейнебетте тұрақты көрсетілгенше **Program** түймешігін қайта-қайта басыңыз.

Қаласаңыз, тиісті функцияларды орната аласыз.

- Егер **MyFavourite** бағдарламасын орнатқыңыз келсе, **MyFavourite** түймешігін басыңыз.

4. Құрылғы есігін жабыңыз. Бағдарлама басталады. Бағдарламаның уақыты 1 минутқа тең қадаммен азая бастайды.

Кешіктіріп бастау функциясы бар бағдарламаны бастау

1. Бағдарламаны орнатыңыз.
2. **Delay** түймешігін бейнебетте орнатқыңыз келген кешіктіріп бастау уақыты (1- 24 сағат) көрсетілгенше қайта-қайта басыңыз.
 - Бейнебетте бағдарламаның нөмірі, оның ұзақтығы және кешіктіріп бастау уақыты үзік-үзік көрсетіледі.
 - Delay индикаторы жанады.
3. Құрылғы есігін жабыңыз. Кері санақ басталады.
 - Кері санақ аяқталған кезде, бағдарлама басталады.

Құрылғы жұмыс істеп тұрған кезде есікті ашу

Есікті ашсаңыз, құрылғы тоқтайды. Есікті жапқаннан кейін, құрылғы тоқтаған жерінен бастап жұмыс істейді.

Кері санақ жұмыс істеп тұрған кезде кешіктіріп бастау функциясын біржола тоқтату

Program және **MyFavourite** түймешіктерін бейнебетте P1 бағдарламасы көрсетілгенше қатар басып ұстап тұрыңыз.



Кешіктіріп бастау функциясын біржола тоқтатқан кезде бағдарлама мен функцияларды қайта орнату керек.

Бағдарламаны біржола тоқтату

Program және **MyFavourite** түймешіктерін бейнебетте P1 бағдарламасы көрсетілгенше қатар басып ұстап тұрыңыз.



Жаңа бағдарламаны бастар алдында, жуғыш зат үлестіргіште жуғыш заттың бар екеніне көз жеткізіңіз.

Бағдарламаның соңы

Бағдарлама аяқталған кезде бейнебетте 0:00 көрсетіледі.

1. Қосу/сөндіру түймешігін басыңыз немесе Auto Off функциясының құрылғыны автоматты түрде сөндіруін күтіңіз.
2. Судың шүмегін жабыңыз.

Маңызды

- Ыдыс-аяқтарды құрылғыдан суығаннан кейін ғана алыңыз. Ыстық ыдыстар осал келеді.
- Алдымен астыңғы себеттегі, содан кейін үстіңгі себеттегі ыдысты алыңыз.
- Құрылғының қабырғалары мен есігіне су тұруы мүмкін. Тот баспайтын болат, ыдыс-аяққа қарағанда тез салқындайды.

8. АҚЫЛ-КЕҢЕС

8.1 Су жұмсартқыш

Кермек судың құрамында құрылғыға нұқсан келтіруі және жуу нәтижесіне жаман әсер етуі мүмкін минералдар өте көп мөлшерде кездеседі. Су жұмсартқыш бұл минералдарды бейтарап етеді.

Ыдыс жуғыш машинаға арналған тұз су жұмсартқышты таза, жақсы қалыпта ұстайды. Су жұмсартқыштың дұрыс деңгейін орнатқан маңызды. Бұл су жұмсартқыштың ыдыс жуғыш машина тұзы мен суды дұрыс мөлшерде қолдануын қамтамасыз етеді.

8.2 Тұз, шайғыш зат және жуғыш затты пайдалану

- Тек ыдыс жуғыш машинаға арналған тұзды, шайғыш және жуғыш затты пайдаланыңыз. Басқа өнімдер құрылғыға нұқсан келтіруі мүмкін.
- Соңғы шаю циклі кезінде шайғыш зат ыдыстарға ешбір жолақ, дақ қалдырмай құрғатуға көмектеседі.
- Аралас жуғыш таблеткалардың құрамында жуғыш зат, шайғыш зат және басқа қоспалар бар. Бұл заттардың тұратын жеріңіздегі судың кермектігіне сай

келетініне көз жеткізіңіз. Өнімдердің орамындағы нұсқауларды қараңыз.

- Жуғыш таблеткалар қысқа бағдарламаларда әбден ерімейді. Жуғыш заттардың қалдықтары ыдыстарға тұрып қалмас үшін жуғыш таблеткаларды пайдаланғанда ұзақ бағдарламаларды қолдануды ұсынамыз.



Жуғыш затты қажетті мөлшерден артық пайдаланбаңыз. Жуғыш заттың орамындағы нұсқауларды қараңыз.

8.3 Себеттерді толтыру



Себеттерді толтыру мысалдары көрсетілген парақшаны қараңыз.

- Құрылғыны ыдыс жуғыш машинада жууға болатын заттарды жуу үшін ғана қолданыңыз.
- Ағаш, мүйіз, алюминий, қалайы және мыстан жасалған заттарды құрылғыға салмаңыз.
- Құрылғыға су сіңіретін заттарды (жөке, ас үй шүберектері) салмаңыз.
- Заттарға жабысқан тағам қалдықтарын алыңыз.

- Күйіп жабысып қалған тағамды оңай тазалау үшін кәстрөлдер мен табаларды құрылғыға салмай тұрып, суға салып жібітіңіз.
- Шұңғыл ыдыстардың (мысалы, кесе, стакан және кәстрөл) аузын төмен қаратып салыңыз.
- Ас құралдары мен ыдыс-аяқты араласып кетпейтін етіп салыңыз. Қасықтарды басқа ас құралдарымен араластырып салыңыз.
- Стакандарды бір-біріне тигізбей салыңыз.
- Кішкене заттарды ас құралдары себетіне салыңыз.
- Жеңіл заттарды үстіңгі себетке салыңыз. Заттарды жылжып кетпейтін етіп салыңыз.
- Бағдарламаны бастамай тұрып, бүріккіш түтіктердің еркін айналу алатынына көз жеткізіңіз.

8.4 Бағдарламаны бастау алдында

Мынаны ескеріңіз:

- Сүзгілердің таза екенін және орнатылып тұрғанын.
- Бүріккіш түтіктердің бітеліп қалмағанын.
- Заттардың себеттерге дұрыс салынғанын.
- Бағдарламаның салынған ыдыстың түріне және ластану дәрежесіне сай екенін.
- Жуғыш зат дұрыс мөлшерде қолданылғанын.
- Кір жуғыш машина тұзы бен шайғыш заттың (егер аралас жуғыш таблетканы қолданбасаңыз) бар екенін.
- Тұз сауытының қақпағының мықтап жабылғанын.

9. КҮТУ МЕНЕН ТАЗАЛАУ



Назарыңызда болсын!

Құрылғыны жөндеу алдында электр желісінен ағытып, ашасын розеткадан суырыңыз.



Қоқыс тұрған сүзгілер мен бүріккіш түтіктер жуу нәтижесін төмендетеді. Уақытылы тексеріп, қажет болса тазалаңыз.

9.1 Сүзгілерді тазалау

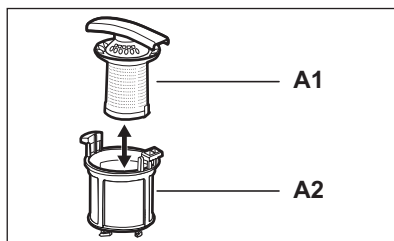
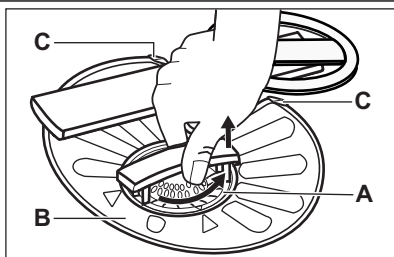

1. Сүзгіні (A) сағат тілінің бағытына қарсы бұрап алыңыз.
2. (A) сүзгісін бөлу үшін, (A1) және (A2) бөліктерін ажыратыңыз.
3. (B) сүзгісін алыңыз.
4. Сүзгілерді сумен жуыңыз.
5. (B) сүзгісін орнына салар алдында, сорғының ішінде немесе айналасында тағам қалдығының немесе қоқыстың жоқ екеніне көз жеткізіңіз.

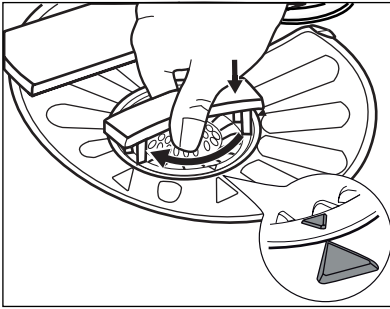

6. (B) сүзгісінің 2 бағыттағыштың астына (C) дұрыс орнатылғанына көз жеткізіңіз.
7. (A) сүзгісін құрастырып, (B) сүзгісіне салыңыз. Сырт етіп орнына түскенше сағат тілінің бағытымен бұраңыз.



Сүзгілер дұрыс салынбаса, жуу нәтижесі қанағаттанғысыз болуы және құрылғыға нұқсан келуі мүмкін.

9.2 Бүріккіш түтіктерді тазалау

Бүріккіш түтіктерді ағытып алмаңыз. Бүріккіш түтіктердің тесіктері бітеліп қалса, қалдықтарды жіңішке шырпымен тазалаңыз.

9.3 Сыртын тазалау

Құрылғыны дымқыл, жұмсақ шүберекпен тазалаңыз.

Тек бейтарап тазартқыш заттарды қолданыңыз. Жеміргіш заттарды, түрпілі жөкені немесе еріткіштерді пайдаланбаңыз.

9.4 Ішін тазалау

Егер қысқа бағдарламаларды жиі пайдалансаңыз, құрылғының ішінде май немесе әк жиналып қалуы мүмкін. Бұндай жағдайдың алдын алу үшін ұзақ бағдарламаларды айына кем дегенде 2 рет қосып орындауды ұсынамыз.

10. АҚАУЛЫҚТЫ ТҮЗЕТУ

Құрылғы жұмысын бастамай жатыр немесе жұмыс жасап тұрған кезде тоқтап қалады. Қызмет көрсету орталығына хабарласпай тұрып, ақаулықты шешуге қатысты ұсыныстарды орындаңыз.

Кей ақаулықтар орын алғанда, бейнебетте ескерту кодтары көрсетіледі:

- **,10** - Құрылғыға су құйылмай тұр.

- **,20** - Құрылғының суы төгілмей тұр.

- **,30** - Тасқынға қарсы құрал қосулы.



Назарыңызда болсын!

Тексеріп көру алдында құрылғыны тоқтан ажыратыңыз.

| Ақаулық | Ықтимал шешімі |
|--------------------------------|---|
| Құрылғыны іске қоса алмасаңыз. | Ашаның розеткаға қосылғанына көз жеткізіңіз. |
| | Сақтандырғыш қорабындағы сақтандырғышқа зақым келмегеніне көз жеткізіңіз. |
| Бағдарлама басталмай тұр. | Құрылғы есігінің жабық тұрғанына көз жеткізіңіз. |
| | Егер кешіктіріп бастау функциясы орнатылып тұрса, оны ажыратыңыз немесе кері санақ аяқталғанша күтіңіз. |
| Құрылғыға су құйылмай тұр. | Су шүмегінің ашық тұрғанына көз жеткізіңіз. |

| Ақаулық | Ықтимал шешімі |
|------------------------------|---|
| | Сумен жабдықтау жүйесіндегі судың қысымының өте төмен емес екеніне көз жеткізіңіз. Бұл ақпаратты жергілікті су ресурстары мекемесіне хабарласып алыңыз. |
| | Су шүмегінің бітеліп қалмағанына көз жеткізіңіз. |
| | Су құятын түтіктің сүзгісінің бітеліп қалмағанына көз жеткізіңіз. |
| | Су құятын түтіктің бұратылып немесе майысып қалмағанына көз жеткізіңіз. |
| Құрылғыдан су ақпайды. | Раковина түтікшесінің бітеліп қалмағанына көз жеткізіңіз. |
| | Су төгетін түтіктің бұратылып немесе майысып қалмағанына көз жеткізіңіз. |
| Тасқынға қарсы құрал қосулы. | Судың шүмегін жабыңыз да, қызмет көрсету орталығына хаарласыңыз. |

Тексеріп болғаннан кейін құрылғыны іске қосыңыз. Бағдарлама үзілген жерінен бастап жалғасады.

Ақаулық қайта орын алса, қызмет көрсету орталығына хабарласыңыз.

Бейнебетте басқа ескерту кодтары көрсетілсе, қызмет көрсету орталығына хабарласыңыз.

- Бұл аралас жуғыш таблеткалардың сапасына байланысты болуы мүмкін. Басқа түрін қолданыңыз немесе шайғыш зат үлестіргішті қосып, шайғыш зат пен аралас жуғыш таблеткаларды бірге пайдаланыңыз.



Басқа ықтимал себептерді "АҚЫЛ-КЕҢЕС" тарауынан қараңыз.

10.1 Егер жуу және құрғату нәтижелері қанағаттанарлықтай болмаса

Стакаңдар мен ыдыстарда ақ жолақтар немесе көк дақтар пайда болған.

- Шайғыш зат тым көп мөлшерде қосылады. Шайғыш затты үлестіру мөлшерін ең төменгі деңгейге қойыңыз.
- Жуғыш зат тым көп мөлшерде салынған.

Стакаңдар мен ыдыстарда дақтар және көпкен су тамшыларының ізі қалған.

- Шайғыш зат жеткіліксіз мөлшерде үлестірілген. Шайғыш затты үлестіру мөлшерін ең жоғары деңгейге қойыңыз.
- Бұл жуғыш заттың сапасына байланысты болуы мүмкін.

Ыдыстар су болып тұр

- Кептіру циклы жоқ немесе төмен температурада кептіру циклы бар бағдарлама таңдалған.
- Шайғыш зат үлестіргіші босап қалған.
- Бұл шайғыш заттың сапасына байланысты болуы мүмкін.

10.2 Шайғыш зат үлестіргішін іске қосу

Multitab функциясы іске қосылған кезде ғана шайғыш зат үлестіргішін қосуға болады.

1. Құрылғыны іске қосу үшін қосу/сөндіру түймешігін басыңыз. Құрылғының параметрлерді орнату режимінде тұрғанына көз жеткізіңіз, "Бағдарламаны орнату және бастау" тарауын қараңыз.
2. **Program** және **MyFavourite** түймешіктерін Delay, Program және MyFavourite индикаторлары жыпылықтай бастағанша бірге басып ұстап тұрыңыз.
3. **Program** түймешігін басыңыз.
 - Delay және MyFavourite индикаторлары сөнеді.
 - Program индикаторы жыпылықтауын жалғастырады.
 - Бейнебетте ағымдық параметр көрсетіледі.

0 d Шайғыш зат үлестіргіші сөндірулі.

1 d Шайғыш зат үлестіргіші қосұлы.

4. Параметрді өзгерту үшін **Program** түймешігін басыңыз.

5. Құрылғыны сөндіру және параметрді растау үшін қосу/сөндіру түймешігін басыңыз.

6. Шайғыш заттың қосылатын мөлшерін реттеңіз.

7. Шайғыш зат үлестіргішін толтырыңыз.

11. ТЕХНИКАЛЫҚ АҚПАРАТ

| | | |
|-------------------------------|--|-----------------------------|
| Өлшемдері | Ені / Биіктігі / Тереңдігі (мм) | 596 / 818 - 898 / 550 |
| Электртоғына қосу | Техникалық ақпарат тақтайшасына қараңыз. | |
| | Кернеу | 220-240 В |
| | Жиілік | 50 Гц |
| Сумен жабдықтау қысымы | Ең аз / ең көп (бар / мПа) | (0.5 / 0.05) / (8 / 0.8) |
| Сумен жабдықтау ¹⁾ | Суық су немесе ыстық су ²⁾ | макс. 60 °С |
| Сыйымдылығы | Орналастыру параметрлері | 12 |
| Қуат тұтынуы | Қосылған қалпы қалдыру режимінде | 0.10 Вт |
| | Сөндірулі режимде | 0.10 Вт |

¹⁾ Су құятын түтікті 3/4" бұрамасы бар су шүмегіне жалғаңыз.

²⁾ Егер ыстық су басқа қуат көздерінен (мысалы, күн батареясы, желдің қуаты) алынса, тұтыну қуатын азайту үшін ыстық суды қолданыңыз.

12. ҚОРШАҒАН ОРТАҒА ЗИЯН КЕЛДІРМЕУ ТУРАЛЫ МАҒЛҰМАТТАР

Белгі  салынған материалдарды қайта өңдеуден өткізуге тапсырыңыз. Орам материалдарын қайта өңдеуден өткізу үшін тиісті контейнерлерге салыңыз. Электрлік және электроникалық құрылғылардың қалдығын қайта өңдеуден өткізу арқылы, қоршаған ортаға және

адамның денсаулығына зиян келтіретін жағдайларға жол бермеуге өз үлесіңізді қосыңыз. Белгі  салынған құрылғыларды тұрмыстық қалдықтармен бірге тастамаңыз. Өнімді жергілікті қайта өңдеу орталығына өткізіңіз немесе жергілікті мекемеге хабарласыңыз.

СОДЕРЖАНИЕ

| | |
|---|----|
| 1. УКАЗАНИЯ ПО БЕЗОПАСНОСТИ | 33 |
| 2. ОПИСАНИЕ ИЗДЕЛИЯ | 35 |
| 3. ПАНЕЛЬ УПРАВЛЕНИЯ | 35 |
| 4. ПРОГРАММЫ | 36 |
| 5. РЕЖИМЫ | 38 |
| 6. ПЕРЕД ПЕРВЫМ ИСПОЛЬЗОВАНИЕМ | 39 |
| 7. ЕЖЕДНЕВНОЕ ИСПОЛЬЗОВАНИЕ | 41 |
| 8. УКАЗАНИЯ И РЕКОМЕНДАЦИИ | 43 |
| 9. УХОД И ОЧИСТКА | 44 |
| 10. ПОИСК И УСТРАНЕНИЕ НЕИСПРАВНОСТЕЙ | 45 |
| 11. ТЕХНИЧЕСКИЕ ДАННЫЕ | 47 |

МЫ ДУМАЕМ О ВАС

Благодарим Вас за приобретение прибора Electrolux. Вы выбрали изделие, за которым стоят десятилетия профессионального опыта и инноваций. Уникальное и стильное, оно создавалось с заботой о Вас. Поэтому когда бы Вы ни воспользовались им, Вы можете быть уверены: результаты всегда будут превосходными.

Добро пожаловать в Electrolux!

На нашем веб-сайте Вы сможете:



Найти рекомендации по использованию изделий, руководства по эксплуатации, мастер устранения неисправностей, информацию о техническом обслуживании:
www.electrolux.com



Зарегистрировать свое изделия для улучшения обслуживания:
www.electrolux.com/productregistration



Приобрести дополнительные принадлежности, расходные материалы и фирменные запасные части для своего прибора:
www.electrolux.com/shop

ПОДДЕРЖКА ПОТРЕБИТЕЛЕЙ И СЕРВИСНОЕ ОБСЛУЖИВАНИЕ

Мы рекомендуем использовать оригинальные запчасти.

При обращении в сервис-центр следует иметь под рукой следующую информацию.

Данная информация находится на табличке с техническими данными. Модель, код изделия (PNC), серийный номер.



Внимание / Важные сведения по технике безопасности.



Общая информация и рекомендации



Информация по защите окружающей среды

Право на изменения сохраняется.

1. УКАЗАНИЯ ПО БЕЗОПАСНОСТИ

Перед установкой и эксплуатацией прибора внимательно ознакомьтесь с приложенным руководством. Производитель не несет ответственности за травмы и повреждения, полученные/вызванные неправильной установкой и эксплуатацией. Позаботьтесь о том, чтобы данное руководство было у Вас под рукой на протяжении всего срока службы прибора.

1.1 Безопасность детей и лиц с ограниченными возможностями



ВНИМАНИЕ!

Существует риск удушья, получения травм или стойких нарушений нетрудоспособности.

- Не допускайте лиц, включая детей, с ограниченной чувствительностью, умственными способностями или не обладающих необходимыми знаниями, к эксплуатации прибора. Они должны находиться под присмотром или получить инструкции от лица, ответственного за их безопасность.
- Не позволяйте детям играть с прибором.
- Храните все упаковочные материалы вне досягаемости детей.
- Храните все средства для стирки вне досягаемости детей.
- Не подпускайте детей и домашних животных к прибору, когда его дверца открыта.

1.2 Установка

- Удалите всю упаковку.
- Не устанавливайте и не подключайте прибор, если он имеет повреждения.
- Не устанавливайте и не эксплуатируйте прибор в помещениях с температурой ниже 0°C.
- Следуйте приложенным к прибору инструкциям по его установке.
- Убедитесь, что мебель над прибором и рядом с ним надежно закреплена.

Подключение к электросети



ВНИМАНИЕ!

Существует риск пожара и поражения электрическим током.

- Прибор должен быть заземлен.

- Убедитесь, что параметры электропитания, указанные на табличке с техническими данными, соответствуют параметрам электросети. В противном случае вызовите электрика.
- Включайте прибор только в установленную надлежащим образом электророзетку с защитным контактом.
- Не пользуйтесь тройниками и удлинителями.
- Следите за тем, чтобы не повредить вилку и сетевую кабель. В случае необходимости замены сетевого шнура она должна быть выполнена нашим сервисным центром.
- Вставляйте вилку сетевого кабеля в розетку только во конце установки прибора. Убедитесь, что после установки имеется доступ к вилке.
- Для отключения прибора от электросети не тяните за кабель электропитания. Всегда беритесь за саму вилку.
- Не беритесь за кабель электропитания или за его вилку мокрыми руками.
- Данный прибор соответствует директивам Е.Е.С.

Подключение к водопроводу

- Следите за тем, чтобы не повредить шланги для воды.
- Перед подключением прибора к новым или давно не использовавшимся трубам дайте воде стечь, пока она не станет чистой.
- Перед первым использованием прибора убедитесь в отсутствии протечек.
- Наливной шланг оснащен предохранительным клапаном и оболочкой с внутренним сетевым кабелем.

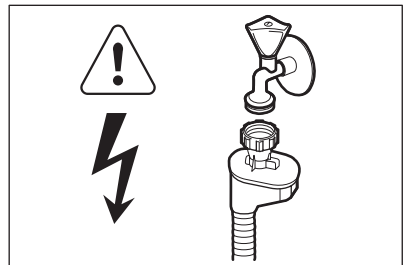

ВНИМАНИЕ!

Опасное напряжение.

- Если наливной шланг поврежден, немедленно выньте вилку сетевого шнура из розетки. Обратитесь в сервисный центр для замены наливного шланга.

1.3 Эксплуатация

- Прибор предназначен для бытового и аналогичного применения, например:
 - В помещениях, служащих кухнями для обслуживающего персонала в магазинах, офисах и на других рабочих местах.
 - В сельских жилых домах.
 - Для использования клиентами отелей, мотелей и других мест проживания.
 - В мини-гостиницах типа «ночлег и завтрак».



ВНИМАНИЕ!

Существует риск травмы, ожога, поражения электрическим током или пожара.

- Не изменяйте параметры данного прибора.
- Размещайте ножи и столовые приборы с заостренными концами в корзину для столовых приборов либо острыми концами вниз, либо укладывайте их горизонтально.
- Не оставляйте прибор с открытой дверцей без присмотра во избежание падения на открытую дверцу.
- Не садитесь и не вставайте на открытую дверцу.
- Моющие средства для посудомоечных машин представляют опасность. Следуйте

правилам по безопасному обращению, приведенным на упаковке средства для стирки.

- Не пейте воду и не играйте с водой из прибора.
- Не извлекайте посуду из прибора до завершения программы. На посуде может оставаться моющее средство.
- Если открыть дверцу прибора во время выполнения программы, из него может вырваться горячий пар.
- Не кладите на прибор, рядом с ним или внутрь него легковоспламеняющиеся материалы или изделия, пропитанные легковоспламеняющимися веществами.
- Не используйте для очистки прибора подаваемую под давлением воду или пар.

1.4 Утилизация



ВНИМАНИЕ!

Существует опасность травмы или удушья.

- Отключите прибор от сети электропитания.
- Отрежьте кабель электропитания и утилизируйте его.
- Удалите защелку дверцы, чтобы предотвратить риск ее запираения на случай, если внутри прибора окажутся дети и домашние животные.

2. ОПИСАНИЕ ИЗДЕЛИЯ

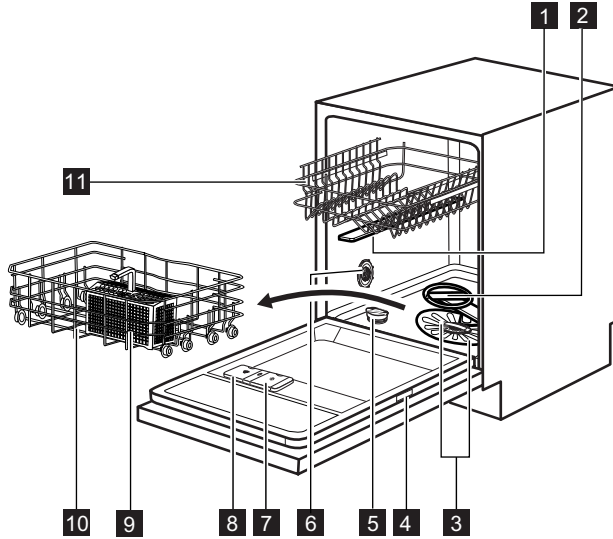

- 1** Верхний разбрызгиватель
- 2** Нижний разбрызгиватель
- 3** Фильтры
- 4** Табличка с техническими данными
- 5** Емкость для соли
- 6** Переключатель жесткости воды
- 7** Дозатор ополаскивателя
- 8** Дозатор мощного средства
- 9** Корзина для столовых приборов
- 10** Нижняя корзина
- 11** Верхняя корзина

- При запуске программы появляется красный индикатор, который горит на протяжении всего времени работы программы.
- По завершению программы загорается зеленый индикатор.
- В случае неисправности прибора красный световой луч мигает.



Beam-on-Floor гаснет при выключении прибора.

2.1 Beam-on-Floor

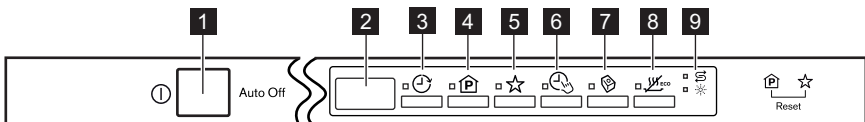

Beam-on-Floor – это индикация, которая появляется на полу под дверцей прибора.

3. ПАНЕЛЬ УПРАВЛЕНИЯ



- 1** Кнопка «Вкл/Выкл»
- 2** Дисплей
- 3** Кнопка **Delay**
- 4** Кнопка **Program**
- 5** Кнопка **MyFavourite**

- 6** Кнопка **TimeSaver**
- 7** Кнопка **Multitab**
- 8** Кнопка **EnergySaver**
- 9** Индикаторы

| Индикаторы | Описание |
|---|---|
|  | Индикатор отсутствия соли. Во время работы программы данный индикатор всегда погашен. |
|  | Индикатор отсутствия ополаскивателя. Во время работы программы данный индикатор всегда погашен. |





4. ПРОГРАММЫ

| Программа | Степень загрязненности Тип загрузки | Этапы программы | Режимы |
|--|--|--|--------------------------|
| P11) ECO 50° | Обычное загрязнение Посуда и столовые приборы | Предварительная мойка Мойка, 50°C Ополаскивание Сушка | TimeSaver EnergySaver |
| P22) AUTO AutoFlex 45°-70° | Все Посуда, столовые приборы, кастрюли и сковороды | Предварительная мойка Мойка от 45°C до 70°C Ополаскивание Сушка | EnergySaver |
| P33)  FlexiWash 50°-65° | Смешанная загрязненность Посуда, столовые приборы, кастрюли и сковороды | Предварительная мойка Мойка, 50°C или 65°C Ополаскивание Сушка | TimeSaver EnergySaver |
| P44)  Intensive 70° | Сильное загрязнение Посуда, столовые приборы, кастрюли и сковороды | Предварительная мойка Мойка, 70°C Ополаскивание Сушка | TimeSaver EnergySaver |
| P55)  QuickPlus 60° | Свежее загрязнение Посуда и столовые приборы | Мойка, 60°C Ополаскивание | |
| P66)  Rinse & Hold | Все | Предварительная мойка | |

1) Данная программа обеспечивает наиболее практичное потребление воды и энергии при мойке посуды и столовых приборов обычного уровня загрязнения. (Это стандартная программа для тестирующих организаций).

- 2) Прибор самостоятельно определяет степень загрязнения и количество посуды в корзинах. Он автоматически регулирует температуру и количество воды, энергопотребление и продолжительность программы.
- 3) Данная программа позволяет мыть различные загрузки, степень загрязненности которых различается. В области нижней корзины обеспечивается более высокая температура и давление для мытья посуды высокой степени загрязненности (напр., кастрюль и сковород). В области верхней корзины обеспечивается более низкая температура и давление для мытья посуды обычной степени загрязненности (напр., стеклянной посуды).
- 4) Данная программа имеет фазу резкого повышения температуры для достижения повышенной гигиеничности. В ходе этапа ополаскивания температура достигает 70°C на период не менее 10 минут.
- 5) Данная программа позволяет вымыть посуду со свежими загрязнениями. Программа обеспечивает хорошие результаты за короткое время.
- 6) Используйте эту программу для быстрого ополаскивания посуды. Это предотвратит прилипание к посуде остатков пищи и появление неприятных запахов.
Не используйте моющее средство с этой программой.

Показатели потребления

| Программа ¹⁾ | Продолжительность (мин) | Энергопотребление (кВт·ч) | Вода (л) |
|---|-------------------------|---------------------------|----------|
| P1 ECO 50° | 170 - 180 | 0.9 - 1.0 | 9 - 10 |
| P2 AUTO AutoFlex 45°-70° | 40 - 150 | 0.6 - 1.4 | 7 - 14 |
| P3  FlexiWash 50°-65° | 130 - 140 | 1.3 - 1.5 | 14 - 15 |
| P4  Intensive 70° | 150 - 160 | 1.4 - 1.6 | 13 - 15 |
| P5  QuickPlus 60° | 30 | 0.8 | 9 |
| P6  Rinse & Hold | 14 | 0.1 | 4 |

1) Указанные показатели могут изменяться в зависимости от давления и температуры воды, напряжения в электросети, выбранных функций и количества посуды.

Информация для тестирующих организаций

Для запроса всей информации, необходимой для тестирования производительности, обращайтесь по электронной почте:

info.test@dishwasher-production.com

Запишите номер изделия (PNC), который находится на табличке с техническими данными.

5. РЕЖИМЫ



Включать или выключать режимы следует перед запуском программы. Режим невозможно включить или выключить, когда выполняется программа.



В случае выбора одного или более режимов убедитесь перед запуском, что загорелись соответствующие индикаторы.

5.1 MyFavourite

Эта функция позволяет выбрать и записать в память наиболее часто используемую программу.



В память можно занести только одну программу за раз. Новая настройка удаляет предыдущую.

Как записать программу

1. Задайте программу, которую требуется записать в память. Вместе с программой можно записать применимые к ней дополнительные функции. Запись параметра Delay невозможна.
2. Нажмите и удерживайте **MyFavourite** до тех пор, пока не загорится соответствующий индикатор.

Как выбрать программу MyFavourite

1. Нажмите на **MyFavourite**. Загорятся индикаторы, относящиеся к программе MyFavourite и дополнительным функциям.
 - На дисплее отобразится номер и продолжительность программы.

5.2 TimeSaver

Данная функция увеличивает давление и температуру воды. Этапы мойки и сушки сокращаются. Общая продолжительность программы сокращается примерно на 50%. Результаты мойки соответствуют результатам программы со стандартной продолжительностью. Результаты сушки могут ухудшиться.

Использование режима TimeSaver

1. Нажмите на **TimeSaver**. Загорится соответствующий индикатор. На дисплее отобразится обновление продолжительности программы.
 - Если выбранный режим нельзя использовать с данной программой, соответ-

ствующий индикатор быстро мигнет 3 раза, а затем погаснет.

5.3 Multitab

Включайте данную функцию только в случае использования комбинированного таблетированного моющего средства.

Данная функция прекращает подачу ополаскивателя и соли. Соответствующие индикаторы гаснут.

Продолжительность работы программы может увеличиваться.

Использование режима Multitab

1. Нажмите на **Multitab**; загорится соответствующий индикатор.

В случае перехода с комбинированного таблетированного моющего средства на раздельное использование моющего средства, ополаскивателя и посудомоечной соли проделайте следующее:

1. Установите смягчитель для воды на максимальное значение.
2. Убедитесь, что емкость для соли и дозатор ополаскивателя заполнены.
3. Не загружая в прибор моющее средство и посуду, запустите самую короткую программу, включающую этап ополаскивания.
4. Настройте смягчитель для воды в соответствии с жесткостью воды в Вашем регионе.
5. Задайте дозировку ополаскивателя.

5.4 EnergySaver

Данный режим позволяет устанавливать более низкую температуру на этапе последнего ополаскивания.

Включение этого режима сокращает энергопотребление (до 25%) и уменьшает продолжительность программы.

По окончании программы посуда может оставаться мокрой.

Использование режима EnergySaver

1. Нажмите на **EnergySaver**. Загорится соответствующий индикатор. На дисплее отобразится обновление продолжительности программы.
 - Если выбранный режим нельзя использовать с данной программой, соответ-

ствующий индикатор быстро мигнет 3 раза, а затем погаснет.

5.5 Звуковая сигнализация

В случае неисправности или изменении уровня смягчителя для воды прибор выдает звуковой сигнал. Данные звуковые сигналы отключить невозможно.

Помимо этого, по окончании программы раздается звуковой сигнал. По умолчанию выдача звукового сигнала отключена, но ее можно включить.

Включение звукового сигнала по окончании работы программы

1. Включите прибор нажатием на кнопку «Вкл/Выкл». Удостоверьтесь, что прибор находится в режиме настройки (см. Главу «Настройка и запуск программы»).
2. Одновременно нажав и удерживая **Program** и **MyFavourite**, дождитесь начала

мигания индикаторов Delay, Program и MyFavourite.

3. Нажмите на **MyFavourite**.

- Индикаторы Delay и Program погаснут.
- Индикатор программы MyFavourite продолжит мигать.
- На дисплее отобразится текущая настройка.

| | |
|-----------|----------------------------------|
| 1b | Звуковая сигнализация включена. |
| 0b | Звуковая сигнализация выключена. |

4. Для изменения установки нажмите **MyFavourite**.

5. Нажмите на кнопку «Вкл/Выкл», чтобы выключить прибор и подтвердить настройку.

6. ПЕРЕД ПЕРВЫМ ИСПОЛЬЗОВАНИЕМ

1. Убедитесь, что установленные настройки смягчителя для воды соответствуют уровню жесткости воды в Вашем регионе. В противном случае настройте смягчитель для воды. Обратитесь в местную службу водоснабжения, чтобы узнать уровень жесткости воды в Вашей местности.
2. Наполните емкость для соли.
3. Наполните дозатор ополаскивателя.
4. Откройте водопроводный вентиль.
5. В приборе могут быть посторонние вещества, оставшиеся после его производства. Для их удаления следует запустить программу мойки. Не используйте моющее средство и не загружайте корзины.

6.1 Настройка устройства для смягчения воды

| Жесткость воды | | | | Настройка смягчителя для воды | |
|--------------------------------------|---|-----------|-------------------------|-------------------------------|-------------|
| Градусы по немецкому стандарту (°dH) | Градусы по французскому стандарту (°fH) | ммоль/л | Градусы по шкале Кларка | Вручную | Электронная |
| 47 - 50 | 84 - 90 | 8.4 - 9.0 | 58 - 63 | 2 1) | 10 |
| 43 - 46 | 76 - 83 | 7.6 - 8.3 | 53 - 57 | 2 1) | 9 |
| 37 - 42 | 65 - 75 | 6.5 - 7.5 | 46 - 52 | 2 1) | 8 |
| 29 - 36 | 51 - 64 | 5.1 - 6.4 | 36 - 45 | 2 1) | 7 |
| 23 - 28 | 40 - 50 | 4.0 - 5.0 | 28 - 35 | 2 1) | 6 |
| 19 - 22 | 33 - 39 | 3.3 - 3.9 | 23 - 27 | 2 1) | 5 1) |

| Жесткость воды | | | Настройка смягчителя для воды | | |
|--------------------------------------|---|-----------|-------------------------------|-----------------|-----------------|
| Градусы по немецкому стандарту (°dH) | Градусы по французскому стандарту (°fH) | ммоль/л | Градусы по шкале Кларка | Вручную | Электронная |
| 15 - 18 | 26 - 32 | 2.6 - 3.2 | 18 - 22 | 1 | 4 |
| 11 - 14 | 19 - 25 | 1.9 - 2.5 | 13 - 17 | 1 | 3 |
| 4 - 10 | 7 - 18 | 0.7 - 1.8 | 5 - 12 | 1 | 2 |
| < 4 | < 7 | < 0.7 | < 5 | 1 ²⁾ | 1 ²⁾ |

1) Заводская установка.

2) Не используйте соль при таком уровне.



Смягчитель для воды необходимо настроить вручную и электронным способом.

Настройка вручную

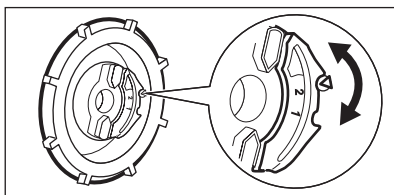

Переведите переключатель жесткости воды в положение 1 или 2.

Электронная настройка

1. Включите прибор нажатием на кнопку «Вкл/Выкл». Удостоверьтесь, что прибор находится в режиме настройки (см. Главу «Настройка и запуск программы»).
2. Одновременно нажав и удерживая **Program** и **MyFavourite**, дождитесь начала мигания индикаторов Delay, Program и MyFavourite.
3. Нажмите на **Delay**.
 - Индикаторы Program и MyFavourite погаснут.

- Индикатор программы Delay продолжит мигать.
 - Прозвучат звуковые сигналы, например, пять прерывистых звуковых сигналов = уровень 5.
 - На дисплее отобразится настройка уровня жесткости воды, например, **5 L** = уровень 5.
4. Для изменения установки нажмите на **Delay** нужное количество раз.
 5. Нажмите на кнопку «Вкл/Выкл», чтобы включить прибор и подтвердить настройку.

6.2 Заполнение емкости для соли

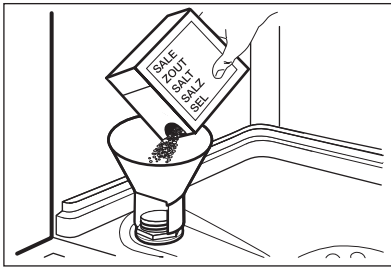

1. Поверните крышку против часовой стрелки и откройте емкость для соли.
2. Налейте в емкость для соли 1 л воды (только перед первым использованием).
3. Насыпьте посудомоечную соль в емкость для соли.
4. Уберите соль вокруг отверстия емкости для соли.
5. Чтобы закрыть емкость для соли, поверните крышку по часовой стрелке.

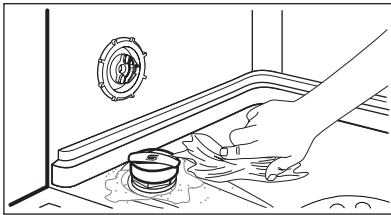

ПРЕДУПРЕЖДЕНИЕ!

При заполнении емкости для соли из нее может вылиться вода с солью. Существует опасность коррозии. Для того, чтобы ее предотвратить, после заполнения емкости для соли запустите любую программу.

6.3 Заполнение дозатора ополаскивателя

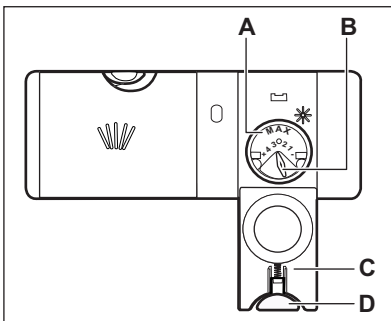

1. Нажмите на кнопку снятия блокировки (D), чтобы открыть крышку (C).
2. Наполните дозатор ополаскивателя (A), не превышая отметку «Макс».
3. Во избежание избыточного пенообразования удалите пролившися ополаскиватель тканью, хорошо впитывающей жидкость.
4. Закройте крышку. Убедитесь, что кнопка блокировки защелкнулась.



Селектор количества выдаваемого ополаскивателя (B) позволяет выбрать от 1 (минимальное количество) до 4 (максимальное количество).

7. ЕЖЕДНЕВНОЕ ИСПОЛЬЗОВАНИЕ

1. Откройте водопроводный вентиль.
2. Включите прибор нажатием на кнопку «Вкл/Выкл».
 - Если горит индикатор отсутствия соли, наполните емкость для соли.
 - Если горит индикатор отсутствия ополаскивателя, заправьте дозатор ополаскивателя.
3. Загрузите корзины.
4. Добавьте моющее средство.
 - В случае использования комбинированного таблетированного моющего средства включите режим Multitab.
5. Выберите подходящую программу мойки в соответствии с типом загрузки и степенью ее загрязненности.

7.1 Использование моющего средства

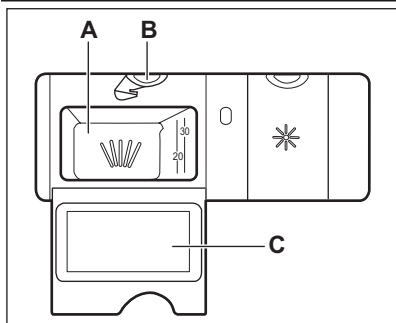

1. Нажмите на кнопку снятия блокировки (B), чтобы открыть крышку (C).
2. Заполните дозатор (A) моющим средством.
3. При использовании программы, включающей стадию предварительной мойки, поместите немного моющего средства на внутреннюю сторону дверцы прибора.
4. При использовании таблетированного моющего средства положите таблетку в дозатор моющего средства (A).
5. Закройте крышку. Убедитесь, что кнопка блокировки защелкнулась.

7.2 Настройка и запуск программы

Функция Auto Off

Для снижения энергопотребления эта функция автоматически отключает прибор через несколько минут в следующих случаях:

- Дверца не была закрыта для запуска программы.
- Работа программы завершена.

Режим настройки

Некоторые настройки требуют нахождения прибора в режиме настройки. Прибор находится в режиме настройки, если после включения на дисплее отображается обозначение программы P1. Если панель управления при включении выглядит иначе, одновременно нажмите и удерживайте кнопки **Program** и **MyFavourite**, пока на дисплее не высветится обозначение программы P1.

Запуск программы без отсрочки пуска

1. Откройте вентиль подачи воды.
2. Включите прибор нажатием на кнопку «Вкл/Выкл». Убедитесь, что прибор находится в режиме настройки.
3. Задайте программу. Повторно нажимайте кнопку **Program** до тех пор, пока на дисплее не начнут попеременно отображаться номер и продолжительность программы, которую Вам потребовалось задать. При необходимости произведите выбор дополнительных функций.

- Для выбора программы MyFavourite нажмите на кнопку **MyFavourite**.

4. Закройте дверцу прибора. Начинается выполнение программы. Значение продолжительности программы начнет уменьшаться с интервалом в 1 час.

Запуск программы с использованием отсрочки пуска

1. Задайте программу.
2. Многократным нажатием на кнопку **Delay** добейтесь появления на дисплее нужного времени отсрочки (от 1 до 24 часов).
 - На дисплее будут попеременно отображаться номер программы, ее продолжительность и время отсрочки.
 - Загорится индикатор Delay.
3. Закройте дверцу прибора. Начнется обратный отсчет.
 - После завершения обратного отсчета произойдет запуск программы.

Открывание дверцы во время работы прибора

Открывание дверцы приводит к остановке работы прибора. При закрывании дверцы работа продолжается с момента, на котором она была прервана.

Отмена отсрочки пуска во время обратного отсчета

Одновременно нажмите и удерживайте кнопки **Program** и **MyFavourite**, пока на дисплее не высветится программа P1.



При отмене отсрочки пуска необходимо заново задать программу и дополнительные функции.

Отмена программы

Одновременно нажмите и удерживайте кнопки **Program** и **MyFavourite**, пока на дисплее не высветится программа P1.



Убедитесь в наличии моющего средства в дозаторе моющего средства перед запуском новой программы.

По окончании программы

По окончании программы на дисплее отображается 0:00.

1. Выключите прибор нажатием на кнопку «Вкл/Выкл» или дождитесь, пока функция Auto Off не выключит прибор автоматически.
2. Закройте водопроводный вентиль.

Важно

- Прежде чем доставать посуду из прибора, дайте ей остыть. Горячую посуду легко повредить.
- Вначале вынимайте посуду из нижней корзины, а затем из верхней.
- На боковых стенках и на дверце прибора может быть вода. Нержавеющая сталь охлаждается быстрее, чем посуда.

8. УКАЗАНИЯ И РЕКОМЕНДАЦИИ

8.1 Смягчитель для воды

Жесткая вода имеет высокое содержание минералов, которые могут привести к повреждению прибора и неудовлетворительным результатам мойки. Смягчитель для воды нейтрализует действие этих минералов.

Посудомоечная соль обеспечивает чистоту и хорошее состояние смягчителя для воды. Важно правильно выбрать уровень настройки для смягчителя для воды. Это гарантия того, что смягчитель для воды будет использовать верное соотношение посудомоечной соли и воды.

8.2 Использование соли, ополаскивателя и моющего средства

- Используйте только соль, ополаскиватель и моющее средство для посудомоечных машин. Другие продукты могут привести к повреждению прибора.
- На этапе сушки ополаскиватель помогает высушить посуду без потеков и пятен.
- Комбинированное таблетированное моющее средство содержит моющее средство, ополаскиватель и другие добавки. Убедитесь, что таблетированное средство подходит для жесткости воды в Вашем регионе. Воспользуйтесь инструкциями на упаковке продуктов.

- Таблетированные моющие средства не успевают полностью раствориться при использовании коротких программ. Для того, чтобы избежать образование на посуде осадка из моющего средства, рекомендуется использовать таблетки с длинными программами.



Не превышайте указанную дозировку моющего средства. См. инструкции на упаковке моющего средства.

8.3 Загрузка корзин



Примеры загрузки корзин Вы найдете в прилагаемой брошюре.

- Используйте прибор только для мытья принадлежностей, пригодных для мытья в посудомоечных машинах.
- Не загружайте в прибор изделия из дерева, кости, алюминия, олова и меди.
- Не помещайте в прибор предметы, которые могут впитывать воду (губки, бытовые ткани).
- Удалите остатки пищи с посуды.
- Для более легкого удаления пригоревших продуктов оставьте кастрюли и сковороды на некоторое время в воде перед тем, как загружать их в прибор.
- Загружайте полые предметы (чашки, стаканы и сковороды) отверстием вниз.

- Убедитесь, что столовые приборы и тарелки не слиплись. Размещайте ложки вперемежку с другими столовыми приборами.
- Проверьте, чтобы стаканы не соприкасались друг с другом
- Загружайте мелкие предметы в корзину для столовых приборов.
- Легкие предметы укладывайте в верхнюю корзину. Убедитесь, что они не двигаются.
- Прежде чем запускать программу, убедитесь, что разбрызгиватели могут свободно вращаться.
- Фильтры очищены и установлены должным образом.
- Разбрызгиватели не засорены.
- Посуда правильно загружена в корзины.
- Выбранная программа соответствует типу посуды и степени ее загрязненности.
- Использовано подходящее количество моющего средства.
- Посудомоечная машина заправлена солью и ополаскивателем (если не используется комбинированное таблетированное моющее средство).
- Крышка емкости для соли плотно закрыта.

8.4 Перед запуском программы

Убедитесь, что:

9. УХОД И ОЧИСТКА



ВНИМАНИЕ!

Перед выполнением операций по очистке и уходу выключите прибор и извлеките вилку сетевого шнура из розетки.



Грязные фильтры засоренность разбрызгивателей приводит к ухудшению качества мойки.

Периодически проверяйте состояние фильтров и, при необходимости, проводите их очистку.

9.1 Очистка фильтров

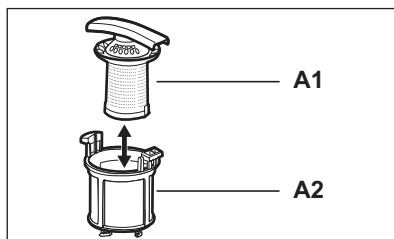
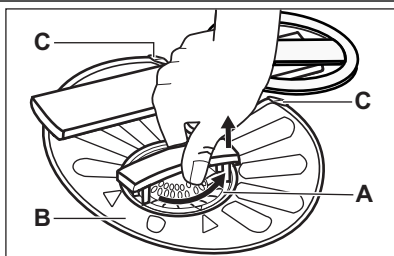

1. Поверните фильтр (A) против часовой стрелки и извлеките его.
2. Для разборки фильтра (A) потянув, разделите (A1) и (A2).
3. Извлеките фильтр (B).
4. Промойте фильтры водой.
5. Перед тем, как установить фильтр (B) на место, убедитесь, что внутри или по краям отстойника нет остатков пищи или других загрязнений.

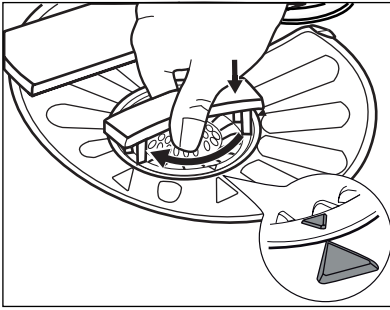

6. Убедитесь, что фильтр (B) установлен правильно – под двумя направляющими (C).
7. Соберите фильтр (A) и установите его назад в фильтр (B). Поверните по часовой стрелке до щелчка.

i Неверная установка фильтров может привести к неудовлетворительным результатам мойки и повреждению прибора.

9.2 Чистка разбрызгивателей

Не снимайте разбрызгиватели. Если отверстия разбрызгивателей засорились, удалите частицы грязи с помощью предмета с тонким кончиком (зубочисткой).

9.3 Очистка наружных поверхностей

Протрите прибор мягкой влажной тряпкой. Используйте только нейтральные моющие средства. Не используйте абразивные средства, царапающие губки и растворители.

9.4 Чистка внутренних частей

При регулярном использовании программ с малой продолжительностью внутри прибора могут откладываться наслоения жира и накипи.

Во избежание этого рекомендуется не реже 2 раз в месяц запускать программы с большой продолжительностью.

10. ПОИСК И УСТРАНЕНИЕ НЕИСПРАВНОСТЕЙ

Прибор не запускается или останавливается во время работы.

Перед тем, как обращаться в сервисный центр, для разрешения проблемы воспользуйтесь данной информацией.

При некоторых неисправностях на дисплей выводится код неисправности:

- **,10** - В прибор не поступает вода.

- **,20** - Прибор не сливает воду.
- **,30** - Сработала система защиты от перелива.



ВНИМАНИЕ!

Перед выполнением проверки выключите прибор.

| Неисправность | Возможное решение |
|-----------------------------|--|
| Прибор не включается. | Убедитесь, что вилка сетевого шнура вставлена в розетку электропитания. |
| | Убедитесь, что предохранитель на электрощитке не поврежден. |
| Программа не запускается. | Убедитесь, что дверца прибора закрыта. |
| | Если задана отсрочка пуска, отмените отсрочку или дождитесь окончания обратного отсчета. |
| В прибор не поступает вода. | Убедитесь, что водопроводный кран открыт. |

| Неисправность | Возможное решение |
|---------------------------------------|---|
| | Убедитесь, что давление в водопроводной сети не понижено. Для получения сведений об этом обратитесь в местную службу водоснабжения. |
| | Убедитесь, что водопроводный кран не засорен. |
| | Убедитесь, что фильтр наливного шланга не засорен. |
| | Убедитесь, что наливной шланг не перекручен и не передавлен. |
| Прибор не сливает воду. | Убедитесь, что сливная труба не засорена. |
| | Убедитесь, что сливной шланг не перекручен и не передавлен. |
| Сработала система защиты от перелива. | Закройте водопроводный вентиль и обратитесь в сервисный центр. |

После выполнения проверки включите прибор. Выполнение программы продолжится с того момента, на котором она была прервана. Если неисправность появится снова, обратитесь в сервисный центр.
Если на дисплее отображаются другие коды ошибок, обратитесь в сервисный центр.

10.1 Если результаты мойки и сушки неудовлетворительны

Белесые потеки или синеватый налет на стеклянной посуде и тарелках.

- Слишком большое количество выдаваемого ополаскивателя. Уменьшите уровень дозатора ополаскивателя.
- Было добавлено слишком большое количество моющего средства.

Пятна и потеки на стекле и посуде.

- Недостаточное количество выдаваемого ополаскивателя. Увеличьте уровень дозатора ополаскивателя.
- Причиной может быть качество моющего средства.

Посуда осталась мокрой

- Была выбрана программа без этапа сушки или с этапом сушки при низкой температуре.
- Дозатор ополаскивателя пуст.
- Причиной может быть качество ополаскивателя.
- Причиной может быть качество комбинированного таблетированного моющего средства. Попробуйте таблетки другого производителя или включите дозатор ополаски-

вателя и используйте ополаскиватель одновременно с комбинированным таблетированным моющим средством.



Другие возможные причины приведены в Главе «УКАЗАНИЯ И РЕКОМЕНДАЦИИ».

10.2 Включение дозатора ополаскивателя

Включение дозатора ополаскивателя производится только при включенном режиме Multitab.

1. Включите прибор нажатием на кнопку «Вкл/Выкл». Удостоверьтесь, что прибор находится в режиме настройки (см. Главу «Настройка и запуск программы»).
2. Одновременно нажав и удерживая **Program** и **MyFavourite**, дождитесь начала мигания индикаторов Delay, Program и MyFavourite.
3. Нажмите на **Program**.
 - Индикаторы Delay и MyFavourite погаснут.
 - Индикатор программы Program продолжит мигать.
 - На дисплее отобразится текущая настройка.

0d Дозатор ополаскивателя выключен.

1d Дозатор ополаскивателя включен.

4. Для изменения установки нажмите **Program**.

5. Нажмите на кнопку «Вкл/Выкл», чтобы выключить прибор и подтвердить настройку.
6. Задайте дозировку ополаскивателя.
7. Наполните дозатор ополаскивателя.

11. ТЕХНИЧЕСКИЕ ДАННЫЕ

| | | |
|-------------------------------|---|--------------------------|
| Габаритные размеры | Ширина / высота / глубина (мм): | 596 / 818 - 898 / 550 |
| Подключение к электросети | См. табличку с техническими данными. | |
| | Напряжение | 220-240 В |
| | Частота | 50 Гц |
| Давление в водопроводной сети | Мин. / макс. (бар / МПа) | (0.5 / 0.05) / (8 / 0.8) |
| Водоснабжение ¹⁾ | Холодная или горячая вода ²⁾ | макс. 60°C |
| Вместимость | Комплектов посуды | 12 |
| Потребляемая мощность | При оставлении во включенном состоянии | 0.10 Вт |
| | В выключенном состоянии | 0.10 Вт |

1) Присоедините наливной шланг к водопроводному крану с резьбой 3/4".

2) Если горячая вода подается из системы, использующей альтернативные источники энергии (например, солнечные панели или ветрогенераторы), подключайте прибор к водопроводу горячей воды, чтобы снизить потребление энергии.

12. ОХРАНА ОКРУЖАЮЩЕЙ СРЕДЫ

Материалы с символом  следует сдавать на переработку. Положите упаковку в соответствующие контейнеры для сбора вторичного сырья. Принимая участие в переработке старого электробытового оборудования, Вы помогаете защитить окружающую среду и

здоровье человека. Не выбрасывайте вместе с бытовыми отходами бытовую технику, помеченную символом . Доставьте изделие на местное предприятие по переработке вторичного сырья или обратитесь в свое муниципальное управление.



Дата производства данного изделия указана в серийном номере (serial number), где первая цифра номера соответствует последней цифре года производства, вторая и третья цифры номера – порядковому номеру недели. Например, серийный номер 11012345 означает, что изделие произведено на десятой неделе 2011 года.

www.electrolux.com/shop



117922553-A-192013