



návod k použití
Инструкция по
эксплуатации
návod na používanie

Myčka nádobí
Посудомоечная машина
Umývačka riadu

Electrolux. Thinking of you.

Více o nás naleznete na adrese www.electrolux.com

OBSAH

| | | | |
|--------------------------------------|----|--|----|
| Bezpečnostní informace | 2 | Vkládání příborů a nádobí | 10 |
| Popis spotřebiče | 5 | Volba a spuštění mycího programu | 10 |
| Ovládací panel | 5 | Mycí programy | 11 |
| Použití spotřebiče | 7 | Čištění a údržba | 13 |
| Nastavení změkčovače vody | 7 | Co dělat, když... | 14 |
| Použití soli do myčky | 8 | Technické údaje | 16 |
| Použití mycího prostředku a leštidla | 9 | Poznámky k ochraně životního prostředí | 16 |
| Funkce Multitab | 10 | | |

Změny vyhrazeny



BEZPEČNOSTNÍ INFORMACE

Před instalací a použitím si pečlivě přečtěte tento návod:

- Abyste ochránili svoji bezpečnost i svůj majetek.
- Abyste chránili životní prostředí.
- Abyste spotřebič správně používali.

Tento návod k použití vždy uchovejte spolu se spotřebičem, i při případném stěhování nebo prodeji.

Výrobce nezodpovídá za škody způsobené nesprávnou instalací či chybným používáním.

Bezpečnost dětí a osob se zdravotním postižením

- Nedovolte, aby spotřebič používaly osoby, včetně dětí, se zhoršenými fyzickými a smyslovými schopnostmi, sníženými mentálními funkcemi nebo nedostatkem zkušeností a znalostí. Spotřebič mohou používat jen pod dozorem nebo podle pokynů osob odpovědných za jejich bezpečnost.
- Všechny obaly uschovejte mimo dosah dětí. Hrozí nebezpečí udušení nebo zranění.
- Všechny mycí prostředky uložte na bezpečné místo. Nedovolte dětem, aby se dotýkaly mycích prostředků.
- Jsou-li dvířka myčky otevřená, nedovolte dětem ani malým zvířatům, aby se k ní přibližovali.

Všeobecné bezpečnostní informace

- Neměňte technické parametry tohoto spotřebiče. Hrozí nebezpečí úrazu nebo poškození spotřebiče.

- Dodržujte bezpečnostní pokyny výrobce mycího prostředku, aby nedošlo k popálení očí, úst nebo hrdla.
- Nepijte vodu ze spotřebiče. Ve spotřebiči mohou zůstat zbytky mycího prostředku.
- Po naplnění nebo vyprázdnění spotřebiče vždy zavřete dvířka, aby nedošlo k úrazu a aby někdo na otevřená dvířka nespadol.
- Na otevřená dvířka myčky si nesedejte, ani si na ně nestoupejte.

Použití

- Tento spotřebič je určen pouze k domácímu použití. Nepoužívejte tento spotřebič ke komerčním, průmyslovým, ani žádným jiným účelům.
- Nepoužívejte spotřebič k jiným účelům, než pro které je určen. Zabráňte tak fyzickým úrazům osob či poškození majetku.
- Tento spotřebič používejte jen k mytí domáčního nádobí určeného pro mytí v myčkách.
- Do spotřebiče, do jeho blízkosti nebo na spotřebič neumísťte hořlavé předměty nebo předměty, které obsahují hořlavé látky. Hrozí nebezpečí výbuchu nebo požáru.
- Nože a další náčiní s ostrými špičkami vkládejte do košíčku na příbory špičkou dolů. Můžete je také položit vodorovně do horního koše nebo do košíčku na nože. (Košíček na nože mají jen některé modely.)
- Používejte pouze prostředky určené pro myčky (mycí prostředek, sůl, leštidlo).
- Druhy soli, které nejsou určené do myčky, mohou poškodit změkčovací zařízení.
- Před spuštěním mycího programu doplňte do spotřebiče sůl. Zrnka soli nebo

slaná voda mohou způsobit korozi nebo proděravět dno spotřebiče.

- Nikdy dávkovač leštidla neplňte jinými prostředky než leštidem (např. čisticími prostředky pro myčky, tekutými mycími prostředky). Spotřebič by se mohl poškodit.
- Před spuštěním mycího programu zkontrolujte, zda se ostříkovací ramena mohou volně otáčet.
- Jestliže otevřete myčku během provozu, může uniknout horká pára. Hrozí nebezpečí popálení pokožky.
- Dokud mycí cyklus neskončí, nevytahujte z myčky žádné nádoby.

Čištění a údržba

- Před čištěním nebo údržbou vždy spotřebič vypněte a vytáhněte síťovou zástrčku ze sítě.
- Nepoužívejte hořlavé prostředky nebo prostředky, které mohou způsobit korozi.
- Nepoužívejte myčku bez filtrů. Zkontrolujte, zda jsou filtry správně umístěné. Nesprávná instalace filtrů má za následek nedostatečné umytí nádobí a může myčku poškodit.
- K čištění spotřebiče nepoužívejte proud vody nebo páru. Hrozí nebezpečí usmrcení elektrickým proudem a poškození spotřebiče.

Instalace

- Přesvědčte se, zda spotřebič nebyl poškozen během přepravy. Poškozený spotřebič nezapojujte. V případě nutnosti se obraťte na dodavatele.
- Před prvním použitím odstraňte veškerý obalový materiál.
- Připojení elektrického napájení, vodovodní instalační práce, nastavení a údržbu spotřebiče smí provádět pouze kvalifikovaná osoba. Zabráni se tak nebezpečí poškození zařízení nebo zranění osob.
- Při instalaci musí být síťová zástrčka vytažená ze zásuvky.
- Neprovrtávejte boční strany spotřebiče, aby nedošlo k poškození hydraulických a elektrických součástí.
- **Důležité!** Dodržujte pokyny uvedené v přiloženém návodu:
 - Instalace spotřebiče.
 - Sestavení dvířek skříňky.

– Připojení k přívodu vody a odpadu.

- Ujistěte se, že je spotřebič namontován pod nebo vedle bezpečných konstrukcí.

Opatření proti vlivu mrazu

- Neinstalujte spotřebič tam, kde může teplota klesnout pod 0°C.
- Výrobce není odpovědný za škody způsobené mrazem.

Vodovodní přípojka

- Pro připojení spotřebiče k vodovodu použijte nové hadice. Nepoužívejte použité hadice.
- Nepřipojujte spotřebič k novému potrubí nebo k potrubí, které nebylo dlouho používáno. Před připojením přívodní hadice nechte vodu několik minut odtéct.
- Při instalaci spotřebiče dávejte pozor, abyste hadice neskřípli nebo jinak nepoškodili.
- Přesvědčte se, zda jsou vodovodní spojení vodotěsná, aby nedocházelo k prosakování vody.
- Při prvním použití spotřebiče zkontrolujte, zda nedochází k prosakování vody u hadic.
- Přívodní hadice je dvoustěnná přívodní hadice a je vybavena vnitřním síťovým kabelem a bezpečnostním ventilem. Přívodní hadice je pod tlakem pouze tehdy, když v ní protéká voda. Pokud přívodní hadice začne prosakovat, bezpečnostní ventil přeruší přítok vody.
 - Při připojení přívodní hadice buďte opatrní:
 - Přívodní hadici ani bezpečnostní ventil neponořujte do vody.
 - Jestliže se přívodní hadice nebo bezpečnostní ventil poškodí, okamžitě vytáhněte síťovou zástrčku ze zásuvky.
 - Zavolejte pracovníka servisního střediska, aby přívodní hadici vybavenou bezpečnostním ventilem vyměnil.



Upozornění Nebezpečné napětí.

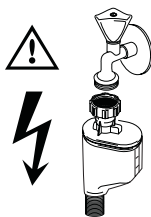

Připojení k elektrické síti

- Spotřebič musí být uzemněn.
- Zkontrolujte, zda údaje o napájení na typovém štítku souhlasí s parametry vaší domácí elektrické sítě.
- Vždy používejte správně instalovanou síťovou zásuvku odolnou proti nárazu.
- Nepoužívejte rozbočovací zástrčky, konektory ani prodlužovací kabely. Hrozí nebezpečí požáru.
- Nevyměňujte ani neupravujte napájecí kabel. Kontaktujte servisní středisko.
- Dávejte pozor, abyste zástrčku a síťový kabel za spotřebičem neskřípli nebo jinak nepoškodili.
- Zkontrolujte, zda je zástrčka po instalaci spotřebiče přístupná.
- Neodpojujte síťový kabel ze zásuvky tahem za kabel. Vždy tahejte za zástrčku.

Vnitřní osvětlení

Tato myčka je vybavena vnitřním osvětlením, které se rozsvítí při otevření dvířek a zhasne při jejich zavření.

! **Upozornění** Viditelné záření LED, nedívejte se přímo do světelného paprsku.

LED světlo patří do TŘÍDY 2 podle normy IEC 60825-1:1993 + A1:1997 + A2:2001. Emisní vlnová délka: 450 nm
Maximální emitovaný výkon: 548 µW

i Pokud je potřeba vnitřní osvětlení vyměnit, kontaktujte servisní středisko. Před výměnou vnitřního osvětlení vytáhněte zástrčku ze zásuvky.

Servisní středisko

- Spotřebič může opravovat pouze kvalifikovaný technik. Kontaktujte autorizované servisní středisko.
- Používejte výhradně originální náhradní díly.

Likvidace spotřebiče

- Aby nedošlo k úrazu nebo vzniku škod:
 - Vytáhněte zástrčku ze zásuvky.
 - Odřízněte síťový kabel a vyhodte ho.
 - Odstraňte dveřní západku. Zabráňte tak tomu, aby uvnitř spotřebiče uvízly děti nebo malá zvířata. Hrozí nebezpečí udušení.

! **Upozornění** Mycí prostředky pro myčky nádobí jsou nebezpečné a mohou způsobit poleptání!

- Pokud dojde k nehodě s těmito mycími prostředky, kontaktujte ihned svého lékaře.
- Pokud se mycí prostředek dostane do úst, kontaktujte ihned svého lékaře.
- Pokud se mycí prostředek dostane do očí, kontaktujte ihned lékaře a propláchněte oči vodou.
- Mycí prostředky pro myčky nádobí uchovávejte na bezpečném místě mimo dosah dětí.
- Nenechávejte dvířka spotřebiče otevřená, pokud je v dávkovači mycí prostředek.
- Dávkovač mycího prostředku naplňte až před spuštěním mycího programu.

POPIS SPOTŘEBIČE

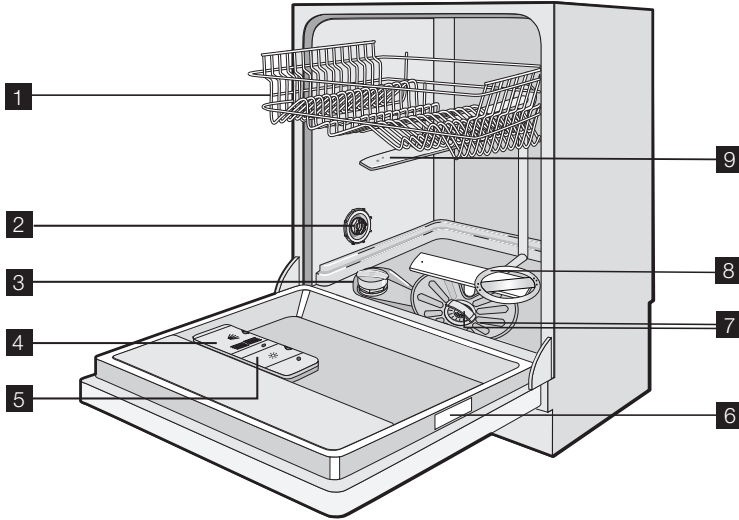

- 1** Horní koš
- 2** Nastavení tvrdosti vody
- 3** Zásobník na sůl
- 4** Dávkač mycího prostředku
- 5** Dávkač leštidla
- 6** Typový štítek
- 7** Filtry
- 8** Dolní ostřikovací rameno
- 9** Horní ostřikovací rameno

- Červené světlo pro dobu trvání všech mycích programů.
- Zelené světlo při ukončení mycího programu.
- Červené blikající světlo při poruše.

i Pokud je spotřebič instalovaný ve vyšší poloze se zarovnanými krycími nábytkovými dveřmi, optický signál nebude viditelný.



Optický signál

Po spuštění mycího programu se na podlaze pod dveřmi myčky objeví bodový optický signál:

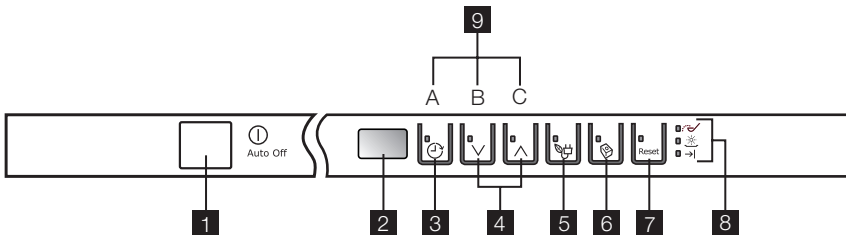
OVLÁDACÍ PANEL



- 1 Tlačítko Zap/Vyp
- 2 Displej
- 3 Tlačítko Odložený start
- 4 Tlačítko pro volbu programu
- 5 Tlačítko Úspora energie
- 6 Tlačítko Multitab
- 7 Tlačítko Zrušit
- 8 Kontrolky
- 9 Tlačítka funkcí

| Kontrolky | |
|--|--|
| Sůl ¹⁾  | Kontrolka se rozsvítí, je-li nutné naplnit zásobník na sůl. Viz část „Použití soli do myčky“. Po doplnění zásobníku může kontrolka soli ještě několik hodin svítit. Na provoz myčky to nemá nežádoucí vliv. |
| Leštidlo ¹⁾  | Kontrolka se rozsvítí, je-li nutné doplnit leštidlo. Řiďte se pokyny v části „Použití mycího prostředku a leštidla“. |
| Konec programu  | Rozsvítí se po skončení mycího programu. |

1) V průběhu mycího programu se kontrolky soli a leštidla nerozsvítí, i když jsou zásobníky na sůl nebo leštidlo prázdné.

Displej

Na displeji se objeví:

- Elektronické nastavení stupně změkčovače vody.
- Zapnutí/vypnutí dávkovače leštidla (pouze když je zapnutá funkce Multitab).
- Číslo mycího programu.
- Čas zbývajících do konce mycího programu.
- Konec mycího programu. Na displeji se objeví nula.
- Čas zbývajících do odloženého startu.
- Poruchové kódy.
- Aktivace/deaktivace zvukových signálů.

Tlačítko Odložený start

Tímto tlačítkem odložíte spuštění mycího programu v intervalu od 1 do 24 hodin. Řiďte se pokyny v části „Volba a spuštění mycího programu“.

Tlačítka pro volbu programu

Těmito tlačítky můžete zvolit mycí program. Opakovaným stiskem jednoho z těchto tlačítek na displeji navolíte číslo požadovaného programu.

Více informací o mycích programech najdete v části „Mycí programy“.

Tlačítko Úspora energie

Tato funkce snižuje teplotu ve fázi sušení. Spotřeba energie se sníží o 10 % až 25 %.

-  Nádobí může být na konci programu ještě vlhké. Doporučujeme otevřít dveře myčky a nechat je zcela otevřené, aby nádobí mohlo doschnout.

Tato funkce je k dispozici u všech mycích programů. Po stisknutí tlačítka se rozsvítí příslušná kontrolka.

U některých programů nemá funkce úspory energie žádný vliv. Řiďte se pokyny v části „Mycí programy“.

Tlačítko Multitab

Stisknutím tohoto tlačítka zapnete funkci Multitab. Řiďte se pokyny v části „Funkce Multitab“.

Tlačítko Zrušit

Tímto tlačítkem můžete zrušit mycí program nebo odložený start. Řiďte se pokyny v části „Volba a spuštění mycího programu“.

Tlačítka funkcí

Tlačítka funkcí použijte pro tyto postupy:

- K elektronickému nastavení stupně změkčovače vody. Řiďte se pokyny v části „Nastavení změkčovače vody“.
- K zapnutí/vypnutí dávkovače leštidla při zapnuté funkci Multitab. Řiďte se pokyny v části „Co dělat, když...“.
- K aktivaci/deaktivaci zvukových signálů. Řiďte se pokyny v části „Zvukové signály“.

Režim nastavení

Spotřebič musí být v režimu nastavení při následujících postupech:

- Při volbě a spuštění mycího programu nebo odloženého startu.
- K elektronickému nastavení stupně změkčovače vody.
- K aktivaci/deaktivaci zvukových signálů.
- K vypnutí/zapnutí dávkovače leštidla.

Stiskněte tlačítko Zap/Vyp. Spotřebič je v režimu nastavení, když:

- Na displeji se zobrazí dvě vodorovné čárky.

Stiskněte tlačítko Zap/Vyp. Spotřebič není v režimu nastavení, když:

- Na displeji je zobrazena délka trvání mycího programu nebo odloženého startu.
 - Pro návrat do režimu nastavení je nutné zrušit zvolený program nebo odložený start. Řiďte se pokyny v části „Volba a spuštění mycího programu“.

Zvukové signály

Zvukové signály označují:

- Konec mycího programu.
- Elektronické nastavení stupně změkčovače vody.
- Závadu spotřebiče.

POUŽITÍ SPOTŘEBIČE

Řiďte se pokyny pro jednotlivé kroky postupu:

1. Zkontrolujte, zda nastavení změkčovače vody odpovídá tvrdosti vody ve vaší oblasti. Je-li to nutné, změkčovač vody seřídte.
2. Naplňte zásobník na sůl solí pro myčky.
3. Naplňte dávkovač leštidla lešticím prostředkem.
4. Vložte do myčky nádobí a přístroje.

NASTAVENÍ ZMĚKČOVAČE VODY

Změkčovač vody slouží k odstranění minerálů a solí z přiváděné vody. Minerály a soli totiž mohou mít nežádoucí účinky na provoz spotřebiče.

Tvrdost vody se měří v ekvivalentních stupnicích:

- Německé stupně (°dH).

Chcete-li zvukové signály deaktivovat, postupujte takto:

1. Zapněte spotřebič.
2. Zkontrolujte, zda je spotřebič v režimu nastavení.
3. Současně stiskněte a podržte tlačítka funkcí B a C, dokud nezačnou kontrolky tlačítek funkcí A, B a C blikat.
4. Uvolněte tlačítka funkcí A a B.
5. Stiskněte tlačítko funkce C.
 - Kontrolky tlačítek funkcí A a B zhasnou.
 - Kontrolka tlačítka funkce C bude stále blikat.
 - Na displeji se zobrazí aktuální nastavení.

| | |
|-----------|------------------------------|
| lb | Zvukové signály jsou zapnuté |
| Ob | Zvukové signály jsou vypnuté |

6. Stiskněte opět tlačítko funkce C.
 - Na displeji se zobrazí nové nastavení.
 7. Vypnutím spotřebiče uložíte nastavení.
- i** Chcete-li zvukové signály opět aktivovat, postupujte dle výše uvedených pokynů.

5. Nastavte správný mycí program pro daný druh nádobí a stupeň znečištění.
 6. Naplňte dávkovač mycího prostředku správným množstvím mycího prostředku.
 7. Spustěte mycí program.
- i** Použijete-li kombinované mycí tablety (3 v 1, 4 v 1, 5 v 1 apod.), řiďte se pokyny v části „Funkce Multitab“.

- Francouzské stupně (°TH).
 - mmol/l (milimol na litr – mezinárodní jednotka pro tvrdost vody).
 - Clarkovy stupně.
- Seřídte změkčovač vody podle tvrdosti vody ve vaší oblasti. V případě potřeby se obraťte na místní vodárenský podnik.

| Tvrdost vody | | | | Nastavení tvrdosti vody | |
|--------------|----------|------------|-----------------|-------------------------|-----------------|
| °dH | °TH | mmol/l | Clarkovy stupně | ručně | elektronicky |
| 51 - 70 | 91 - 125 | 9,1 - 12,5 | 64 - 88 | 2 ¹⁾ | 10 |
| 43 - 50 | 76 - 90 | 7,6 - 9,0 | 53 - 63 | 2 ¹⁾ | 9 |
| 37 - 42 | 65 - 75 | 6,5 - 7,5 | 46 - 52 | 2 ¹⁾ | 8 |
| 29 - 36 | 51 - 64 | 5,1 - 6,4 | 36 - 45 | 2 ¹⁾ | 7 |
| 23 - 28 | 40 - 50 | 4,0 - 5,0 | 28 - 35 | 2 ¹⁾ | 6 |
| 19 - 22 | 33 - 39 | 3,3 - 3,9 | 23 - 27 | 2 ¹⁾ | 5 ¹⁾ |
| 15 - 18 | 26 - 32 | 2,6 - 3,2 | 18 - 22 | 1 | 4 |
| 11 - 14 | 19 - 25 | 1,9 - 2,5 | 13 - 17 | 1 | 3 |
| 4 - 10 | 7 - 18 | 0,7 - 1,8 | 5 - 12 | 1 | 2 |
| < 4 | < 7 | < 0,7 | < 5 | 1 ²⁾ | 1 ²⁾ |

1) Výchozí nastavená poloha.

2) Není zapotřebí používat sůl.

i Změkčovač vody musíte nastavit ručně a elektronicky.

Ruční nastavení

Otočte voličem tvrdosti vody do polohy 1 nebo 2 (viz tabulka).

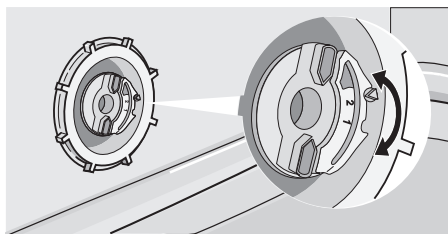

Elektronické nastavení

1. Zapněte spotřebič.
2. Zkontrolujte, zda je spotřebič v režimu nastavení.
3. Současně stiskněte a podržte tlačítka funkcí B a C, dokud nezačnou kontrolky tlačítek funkcí A, B a C blikat.

4. Uvolněte tlačítka funkcí B a C.
5. Stiskněte tlačítko funkce A.
 - Kontrolky tlačítek funkcí B a C zhasnou.
 - Kontrolka tlačítka funkce A bude stále blikat.
 - Na displeji se zobrazí aktuální nastavení.
 - Přerušované zvukové signály oznámí aktuální nastavení.

- Příklad: na displeji se objeví **5 L / 5** přerušovaných zvukových signálů = stupeň 5.
6. Opakovaně stiskněte tlačítko funkce A, dokud se na displeji nezobrazí potřebné nastavení.
 7. Stisknutím tlačítka Zap/Vyp nastavení uložíte.

i Pokud je změkčovač vody nastaven elektronicky na stupeň 1, zůstane kontrolka soli zhasnutá.

POUŽITÍ SOLI DO MYČKY

Při doplňování soli do zásobníku postupujte takto:

1. Otočte víčkem zásobníku na sůl směrem doleva.
2. Naplňte zásobník na sůl 1 litrem vody (pouze při prvním použití).
3. K doplnění soli použijte trychtýř.
4. Odstraňte sůl, která se vysypala okolo zásobníku na sůl.
5. Otočením víčka směrem doprava zásobník na sůl zavřete.

i Při doplňování zásobníku na sůl je normální, že z něj vytéká voda.

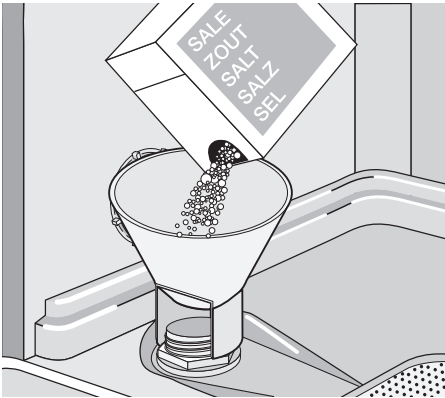

POUŽITÍ MYČÍHO PROSTŘEDKU A LEŠTIDLA

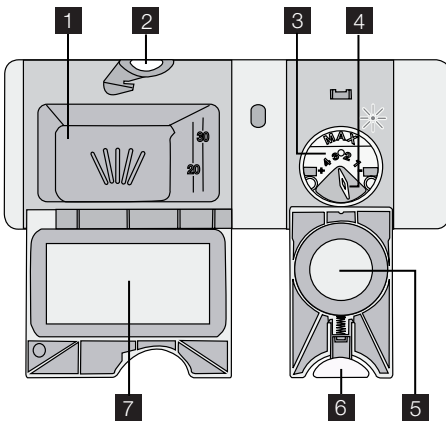

Použití mycího prostředku

-  Abyste chránili životní prostředí, nepoužívejte více mycího prostředku, než je nutné. Řiďte se doporučením výrobce uvedeným na obalu mycího prostředku.

Při doplňování dávkovače mycího prostředku postupujte takto:

1. Stiskněte uvolňovací tlačítko **2**, abyste otevřeli víčko **7** dávkovače mycího prostředku.
2. Mycí prostředek nasype/nalijte do dávkovače **1**.
3. Pokud má mycí program fázi předmytí, nasype/nalijte trochu mycího

prostředku na vnitřní stranu dvířek myčky.

4. Pokud používáte mycí tablety, dejte tabletu do dávkovače mycího prostředku **1**.
5. Zavřete dávkovač mycího prostředku. Zatlačte na víčko, dokud nezaklapne.

-  Různé značky mycího prostředku se rozpouštějí různě dlouho. Některé mycí tablety proto při krátkých mycích programech nedosahují nejlepších výsledků. Při použití mycích tablet proto nastavte dlouhé mycí programy, aby se zbytky mycího prostředku zcela odstranily.

Použití lešticího prostředku

-  Leštidlo umožňuje usušení nádobí bez šmouh a skvrn. Dávkovač leštidla automaticky přidá lešticí prostředek při poslední oplachovací fázi.

Při doplňování dávkovače leštidla postupujte takto:

1. Stiskněte uvolňovací tlačítko **6**, abyste otevřeli víčko **5** dávkovače leštidla.
2. Napiňte dávkovač leštidla **3** lešticím prostředkem. Značka „max.“ ukazuje maximální hladinu.
3. Rozlité leštidlo setřete savým hadříkem, aby se při mycím programu netvořilo přílišné množství pěny.

4. Zavřete dávkovač leštidla. Zatlačte na víčko, dokud nezaklapne.

Nastavte dávkování leštidla

Výrobní nastavení: poloha 3.

Dávkování leštidla můžete nastavit mezi polohou 1 (nejnižší dávkování) a 4 (nejvyšší dávkování).

Otočením voliče leštidla **4** můžete zvýšit nebo snížit dávku leštidla.

FUNKCE MULTITAB

Funkce Multitab je určena pro kombinované mycí tablety.

Tyto tablety obsahují mycí prostředek, leštidlo a sůl pro myčky. Některé druhy tablet mohou obsahovat ještě další složky.

Zkontrolujte, zda jsou tyto tablety vhodné pro tvrdost vody ve vaší oblasti. Řiďte se pokyny výrobce.

Když nastavíte funkci Multitab, zůstane nastavená, dokud ji nevypnete.

Funkce Multitab vypne dávkování soli a leštidla.

Funkce Multitab vypne kontrolky dávkování soli a leštidla.

Při použití funkce Multitab se délka programu může prodloužit.

i Funkci Multitab zapněte ještě před spuštěním mycího programu.

Funkci Multitab nemůžete vypnout v průběhu programu.

Zapnutí funkce Multitab:

- Stiskněte tlačítko Multitab. Rozsvítí se kontrolka Multitab.

Vypnutí funkce Multitab a oddělené použití mycího prostředku, soli a leštidla:

1. Stiskněte tlačítko Multitab. Kontrolka Multitab zhasne.
2. Doplněte zásobník soli a leštidla.
3. Nastavte změkčovač vody na nejvyšší stupeň.
4. Spustěte mycí program bez nádobí.
5. Seřídte změkčovač vody podle tvrdosti vody ve vaší oblasti.
6. Seřídte dávkování leštidla

VKLÁDÁNÍ PŘÍBORŮ A NÁDOBÍ

i Řiďte se pokyny v letáku „Příklady Real-Life náplně“.

Rady a tipy

Nepoužívejte myčku k mytí předmětů, které nasávají vodu (houby, savé utěrky apod.).

- Před vložením nádobí a příborů do myčky proveďte tyto kroky:
 - Odstraňte zbytky potravin.
 - Připálené zbytky jídel v nádobách nechte změkhnout.
- Při vkládání nádobí a příborů do myčky proveďte tyto kroky:
 - Duté nádobí (např. šálky, sklenice, hrnce) pokládejte dnem vzhůru.
 - Dbejte na to, aby se v nádobí nebo v hlubokém dnu nemohla držet voda.

- Dbejte na to, aby se nádobí nebo příbory nelepily k sobě.
- Dbejte na to, aby se sklenice vzájemně nedotýkaly.
- Malé předměty vložte do košíčku na příbory.
- Lžice promíchejte s dalšími příbory, aby se neslepily dohromady.
- Nádobí naskládejte tak, aby se voda dostala na všechny jeho části.
- Na plastovém nádobí a hrncích s nepřilnavým povrchem se mohou držet vodní kapky.
- Lehké kusy vložte do horního koše. Dbejte na to, aby jednotlivé kusy nádobí nehýbaly.

VOLBA A SPUŠTĚNÍ MYCÍHO PROGRAMU

Zvolení a spuštění mycího programu bez odloženého startu

1. Zapněte spotřebič.
2. Zkontrolujte, zda je spotřebič v režimu nastavení.

3. Zvolte mycí program. Řiďte se pokyny v části „Mycí programy“.
- Na displeji se objeví číslo mycího programu.
4. V případě potřeby zvolte jednu nebo více funkcí.

5. Zavřete dveře myčky. Mycí program se spustí automaticky.

Nastavení a spuštění programu s odloženým startem

1. Zapněte spotřebič a zvolte mycí program.
2. Opakovaně stiskněte tlačítko odloženého startu, dokud se na displeji nezobrazí požadovaný počet hodin pro odložený start.
3. Zavřete dveře spotřebiče.
 - Odpočet se spustí automaticky.
 - Po uplynutí nastaveného času se automaticky spustí mycí program.

- i** Otevřením dveří spotřebiče se odpočítávání přeruší. Když dveře opět zavřete, bude odpočítávání pokračovat od okamžiku přerušení.

Přerušení mycího programu

- Otevřete dvířka myčky.
 - Mycí program se zastaví.
- Zavřete dvířka myčky.
 - Program pokračuje od okamžiku, ve kterém byl přerušen.

Zrušení mycího programu nebo odloženého startu

- i** Pokud mycí program nebo odložený start ještě nezačaly, můžete volbu změnit. Pokud už mycí program nebo odložený start běží, není možné volbu změnit. Novou volbu je možné provést jedině po

zrušení mycího programu nebo odloženého startu.

- i** Jestliže zrušíte odložený start, automaticky se také zruší zvolený mycí program. Mycí program musíte zvolit znovu.

1. Stiskněte a podržte tlačítko Zrušit, dokud se na displeji nezobrazí dvě vodorovné čárky.
2. Před spuštěním nového mycího programu zkontrolujte, zda je v dávkovači mycí prostředek.

Na konci mycího programu

- Spotřebič se automaticky zastaví.
- Zazní zvukový signál.
 1. Otevřete dveře myčky.
 - Na displeji se objeví 0.
 - Rozsvítí se kontrolka konce programu.
 2. Vypněte spotřebič.
 3. Aby nádobí lépe oschlo, ponechte dveře myčky pár minut otevřené.

- i** Spotřebič se automaticky vypne po 10 minutách od konce mycího programu.







Vyjmutí nádobí

- Nádobí před vyjmutím z myčky nechte vychladnout. Horké nádobí se snadněji rozbije.
- Nejprve vyjměte nádobí z dolního koše, a potom z koše horního.
- Na stěnách a dvířkách myčky může být voda. Nerezový povrch chladne rychleji než nádobí.

MYCÍ PROGRAMY

Mycí programy

| Program | Stupeň znečištění | Typ nádobí | Popis programu | Úspora energie ¹⁾ |
|--|-------------------|--------------------------------|---|------------------------------|
| 1 AUTO Automatický 45–70 °C ²⁾ | Jakékoli | Nádobí, příbory, hrnce a pánve | Předmytí Hlavní mytí 45 °C nebo 70 °C 1 nebo 2 průběžné oplachy Závěrečný oplach Sušení | ano, má vliv |
| 2  Intenzivní 70 °C | Velmi znečištěné | Nádobí, příbory, hrnce a pánve | Předmytí Hlavní mytí 70 °C 1 průběžný oplach Závěrečný oplach Sušení | ano, má vliv |

| Program | Stupeň znečištění | Typ nádobí | Popis programu | Úspora energie ¹⁾ |
|--|--|----------------------|--|------------------------------|
| 3  Rychlý 60 °C ³⁾ | Normálně nebo lehce znečištěné | Nádobí a přístroje | Hlavní mytí 60 °C Oplach | ano, nemá vliv |
| 4  Úsporný 50 °C ⁴⁾ | Normálně znečištěné | Nádobí a přístroje | Předmytí Hlavní mytí až do 50 °C 1 průběžný oplach Závěrečný oplach Sušení | ano, má vliv |
| 5  Jedna hodina 55 °C | Lehce znečištěné | Nádobí a přístroje | Hlavní mytí 55 °C 1 průběžný oplach Závěrečný oplach | ano, nemá vliv |
| 6  Sklo 45 °C | Normálně nebo lehce znečištěné | Křehké nádobí a sklo | Hlavní mytí 45 °C 1 průběžný oplach Závěrečný oplach Sušení | ano, má vliv |
| 7   Předmytí | Tento program nádobí rychle opláchně, aby nedošlo k zaschnutí zbytků jídla na nádobí a z myčky nevycházel nepříjemný zápach. Mycí program můžete spustit jen v případě, že je myčka plná. Pro tento mycí program nepoužívejte mycí prostředek. | | 1 studený oplach | ano, nemá vliv |





1) U programů, při kterých lze tuto funkci použít, je úspora energie mezi 10 % a 25 %.

2) Spotřebič automaticky upravuje teplotu a množství vody. Závísí to na množství nádobí v myčce a na stupni jeho znečištění. Délka programu a související spotřeba vody a energie se mohou měnit.

3) Pokud máte málo nádobí, tento program nabízí úsporu času s dokonalými výsledky umytí.

4) Testovací program pro zkušební. Testovací údaje najdete v příloženém letáku.

Údaje o spotřebě

| Program | Délka (minuty) | Energie (kWh) | Voda (litry) |
|--|----------------|---------------|--------------|
| 1 AUTO Automatický 45–70 °C | 90 - 160 | 0,9 - 1,7 | 8 - 15 |
| 2  Intenzivní 70 °C | 130 - 150 | 1,4 - 1,6 | 13 - 15 |
| 3  Rychlý 60 °C | 30 | 0,9 | 9 |
| 4  Úsporný 50 °C | 160 - 170 | 0,9 - 1,1 | 9 - 11 |
| 5  Jedna hodina 55 °C | 50 - 60 | 1,0 - 1,2 | 10 - 11 |
| 6  Sklo 45 °C | 65 - 75 | 0,8 - 0,9 | 11 - 12 |

| Program | Délka (minuty) | Energie (kWh) | Voda (litry) |
|---|----------------|---------------|--------------|
| 7  Předmytí | 14 | 0,1 | 4 |

i Tyto hodnoty se mohou měnit v závislosti na tlaku a teplotě vody, na kolísá-

ní v dodávce proudu a na množství nádobí.

ČIŠTĚNÍ A ÚDRŽBA

Vyjmutí a čištění filtrů

Zanesené filtry zhoršují výsledky mytí nádobí. Ačkoliv je údržba těchto filtrů minimální, doporučujeme, abyste je pravidelně kontrolovali a v případě potřeby vyčistili.

1. Chcete-li odstranit filtr (A), otočte jej doleva a vyjměte z filtru (B).

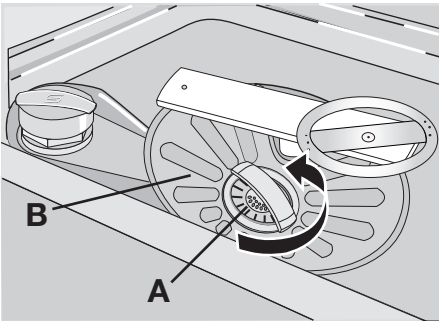

2. Filtr (A) má 2 části. Pro demontáž filtru je od sebe oddělte.

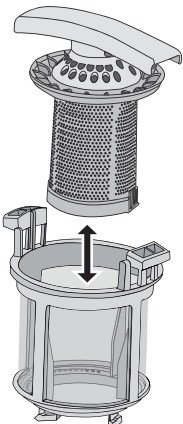

3. Jednotlivé součásti důkladně očistěte pod tekoucí vodou.
4. Přiložte obě části filtru (A) k sobě a zatlačte. Ujistěte se, že jsou obě části správně usazené.
5. Vyjměte filtr (B).
6. Filtr (B) důkladně očistěte pod tekoucí vodou.
7. Vraťte filtr (B) na jeho původní místo. Ujistěte se, že je správně umístěn pod vodicími drážkami (C).

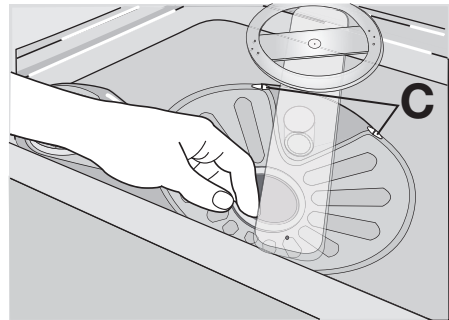

8. Vložte filtr (A) na jeho místo ve filtru (B) a otočte jej doprava, dokud nezacvakne.

Čištění ostříkovacích ramen

Ostříkovací ramena nevyjímejte. Jestliže se otvory v ostříkovacích ramenech zanesou nečistotami, odstraňte je párátkem.

Čištění vnějšího povrchu

Vnější povrch spotřebiče a ovládací panel otírejte vlhkým měkkým hadříkem. Používejte pouze neutrální mycí prostředky. Nepoužívejte prostředky s drsnými částicemi, drátěnky nebo rozpouštědla (např. aceton).

CO DĚLAT, KDYŽ...

Myčka nezačne mýt nebo se během mytí zastavuje.

Nejprve zkuste najít řešení problému (podle tabulky). Pokud řešení nenajdete, kontaktujte servisní středisko.

| Problém | Poruchový kód | Možná příčina | Možné řešení |
|--------------------------------------|----------------------------------|--|--|
| Myčka se neplní vodou. | Na displeji se objeví E10 | Vodovodní kohout je zablokovaný nebo zanesený vodním kamelem. | Vyčistěte vodovodní kohout. |
| | | Příliš nízký tlak vody. | Kontaktujte vaši vodárenskou společnost. |
| | | Vodovodní kohout je zavřený. | Otevřete vodovodní kohout. |
| | | Filtr v přívodní hadici je zanesený. | Vyčistěte filtr. |
| | | Přívodní hadice není správně připojena. | Zkontrolujte, zda je připojení správné. |
| Spotřebič nevypouští vodu. | Na displeji se objeví E20 | Kolík sifonu je zablokovaný. | Vyčistěte kolík sifonu. |
| | | Vypouštěcí hadice je nesprávně připojena. | Zkontrolujte, zda je připojení správné. |
| Je aktivován systém proti vyplavení. | Na displeji se objeví E30 | Vypouštěcí hadice je poškozená. | Ujistěte se, že vypouštěcí hadice není poškozená. |
| | | | Zavřete vodovodní kohout a obraťte se na servisní středisko. |
| Nespustil se program. | | Dveře spotřebiče jsou otevřené. | Zavřete správně dveře spotřebiče. |
| | | Síťová zástrčka není zasunutá do zásuvky. | Zasuňte ji do zásuvky. |
| | | Je spálená pojistka v pojistkové skříni vaší domácnosti. | Vyměňte pojistku. |
| | | Je nastavený odložený start. (Pouze u spotřebičů s odloženým startem). | Pro okamžité spuštění programu zrušte odložený start. |

Po kontrole myčku zapněte. Program pokračuje od okamžiku, ve kterém byl přerušen. Pokud se závada objeví znovu, obraťte se na servisní středisko.

Pokud se na displeji zobrazí jiný poruchový kód, obraťte se na servisní středisko.

Potřebné údaje pro servisní středisko najdete na typovém štítku.

Doporučujeme, abyste si údaje napsali zde:

Model (MOD.)

Výrobní číslo (PNC)

Sériové číslo (SN)

Nádobí není dostatečně umyté nebo suché

| Problém | Možná příčina | Možné řešení |
|---|--|--|
| Nádobí není čisté. | Zvolený mycí program nebyl vhodný pro daný druh nádobí a stupeň znečištění. | Ujistěte se, že je zvolený mycí program vhodný pro daný druh nádobí a stupeň znečištění. |
| | Košě myčky nebyly naplněny správně. Voda se nedostala na všechny části nádobí. | Rozložte nádobí v koších správně. |
| | Ostříkovací ramena se nemohou volně otáčet kvůli špatně uloženému nádobí. | Ujistěte se, že nesprávně uložené nádobí nebrání v pohybu ostříkovacích ramen. |
| | Filtry jsou zanesené nebo nesprávně sestavené a umístěné. | Zkontrolujte, zda jsou filtry čisté a správně sestavené a nainstalované. |
| | Nedostatečné množství mycího prostředku nebo prostředek chybí. | Ujistěte se, že je množství mycího prostředku dostatečné. |
| Částečky vodního kamene na nádobí. | Zásobník na sůl je prázdný. | Naplňte zásobník na sůl solí pro myčky. |
| | Nesprávné nastavení změkčovače vody. | Seřídte změkčovač vody. |
| | Uzávěr zásobníku na sůl není správně zavřený. | Zkontrolujte, zda je víčko zásobníku na sůl správně zavřené. |
| Na nádobí a skle jsou šmouhy, mléčné skvrny nebo modravý potah. | Příliš vysoká dávka leštidla. | Snižte dávkování leštidla. |
| Na nádobí a skle jsou zaschlé vodní kapky. | Příliš nízká dávka leštidla. | Zvyšte dávkování leštidla. |
| | Příčinou může být mycí prostředek. | Použijte jinou značku mycího prostředku. |
| Nádobí je mokré. | Nastavili jste mycí program bez sušicí fáze nebo se zkrácenou sušicí fází. | Nechte dvířka myčky na několik minut pootevřená, a teprve potom nádobí vyjměte. |
| Nádobí je vlhké a matné. | Dávkovač leštidla je prázdný. | Naplňte dávkovač leštidla leštičím prostředkem. |
| | Je zapnutá funkce Multitab. (Dávkovač leštidla se automaticky vypne.) | Zapněte dávkovač leštidla. Postupujte podle pokynů v části „Vypnutí/zapnutí dávkovače leštidla“. |

Jak zapnout dávkovač leštidla

1. Zapněte spotřebič.
2. Zkontrolujte, zda je spotřebič v režimu nastavení.
3. Současně stiskněte a podržte tlačítka funkcí B a C.
 - Kontrolky ukazatele programů tlačítek funkcí A, B a C začnou blikat.
4. Uvolněte tlačítka funkcí B a C.
5. Stiskněte tlačítko funkce B.

- Kontrolky tlačítek funkcí A a C zhasnou.
- Kontrolka tlačítka funkce B bude stále blikat.
- Na displeji se zobrazí aktuální nastavení.

0d

Dávkovač leštidla je vypnutý.

1d

Dávkovač leštidla je zapnutý.

6. Stiskněte opět tlačítko funkce B.
– Na displeji se zobrazí nové nastavení.

7. Vypnutím spotřebiče uložíte nastavení.

TECHNICKÉ ÚDAJE

| | | |
|---------------------------|-------------------------|---------------------|
| Rozměry | Šířka | 596 mm |
| | Výška | 818 - 898 mm |
| | Hloubka | 550 mm |
| Tlak přívodu vody | Minimální | 0,5 barů (0,05 MPa) |
| | Maximální | 8 barů (0,8 MPa) |
| Přívod vody ¹⁾ | Studená nebo teplá voda | maximálně 60°C |
| Kapacita | Jídelní soupravy | 12 |

1) Přívodní hadici připojte ke kohoutku se závitem 3/4".

- i** Na typovém štítku na vnitřním okraji dvířek spotřebiče jsou uvedeny údaje pro elektrické připojení.
- i** Pokud odebíráte horkou vodu z alternativních zdrojů (např. solární či fotovoltaické

panely nebo větrná energie), použijte horkou vodu ke snížení spotřeby energie.

POZNÁMKY K OCHRANĚ ŽIVOTNÍHO PROSTŘEDÍ

Symbol  na výrobku nebo jeho balení udává, že tento výrobek nepatří do domácího odpadu. Je nutné odvézt ho do sběrného místa pro recyklaci elektrického a elektronického zařízení. Zajištěním správné likvidace tohoto výrobku pomůžete zabránit negativním důsledkům pro životní prostředí a lidské zdraví, které by jinak byly způsobeny nevhodnou likvidací tohoto

výrobku. Podrobnější informace o recyklaci tohoto výrobku zjistíte u příslušného místního úřadu, služby pro likvidaci domovního odpadu nebo v obchodě, kde jste výrobek zakoupili.

Recyklujte materiály označené symbolem . Obaly vyhodte do příslušných nádob k recyklaci.

Electrolux. Thinking of you.

Обменяйтесь с нами своими мыслями на
www.electrolux.com

СОДЕРЖАНИЕ

| | | | |
|---|----|-------------------------------------|----|
| Сведения по технике безопасности | 17 | Функция Multitab | 26 |
| Описание изделия | 20 | Загрузка столовых приборов и посуды | 26 |
| Панель управления | 21 | Выбор и запуск программы мойки | 26 |
| Эксплуатация изделия | 23 | Программы мойки | 28 |
| Установка смягчителя для воды | 23 | Уход и очистка | 30 |
| Использование соли для посудомоечных машин | 24 | Что делать, если ... | 30 |
| Использование моющего средства и ополаскивателя | 25 | Технические данные | 33 |
| | | Охрана окружающей среды | 33 |

Право на изменения сохраняется



СВЕДЕНИЯ ПО ТЕХНИКЕ БЕЗОПАСНОСТИ

Прежде чем приступать к установке и использованию, прочтите внимательно данное руководство:

- для обеспечения личной безопасности и безопасности вашего имущества,
- для защиты окружающей среды,
- для обеспечения правильной работы прибора.

Всегда храните настоящие инструкции вместе с прибором, даже если передаете или продаете его.

Производитель не несет ответственности за повреждения, вызванные неправильной установкой и использованием.

Безопасность детей и лиц с ограниченными возможностями

- Не допускайте к эксплуатации прибора лиц, включая детей, с ограниченными физическими или психическими функциями, с недостаточным опытом или знаниями. Они должны находиться под присмотром или получать инструкции от лица, ответственного за их безопасность.
- Держите все упаковочные материалы вне досягаемости детей. Они могут задохнуться или получить травму.
- Храните все моющие средства в безопасном месте. Не позволяйте детям прикасаться к моющим средствам.

- Не подпускайте детей и мелких животных к прибору, когда его дверца открыта.

Общие правила техники безопасности

- Не изменяйте технические характеристики данного прибора. Существует риск травмы и повреждения прибора.
- Чтобы предотвратить ожоги глаз, рта и горла, соблюдайте инструкции по технике безопасности от производителя моющего средства для посудомоечных машин.
- Не пейте воду из прибора. В нем могут быть остатки моющего средства.
- Чтобы предотвратить травмы и не споткнуться об открытую дверцу, всегда закрывайте дверцу после загрузки или разгрузки прибора.
- Не садитесь и не вставайте на открытую дверцу.

Эксплуатация

- Данный прибор предназначена только для бытового применения. Не пользуйтесь прибором в коммерческих, промышленных или других целях.
- Не используйте прибор для целей, для которых он не предназначен. Это предотвратит получение травм и повреждение имущества.

- Используйте прибор только для мытья бытовой посуды, пригодной для посудомоечных машин.
- Не кладите на прибор, рядом с ним или внутрь его легковоспламеняющиеся материалы или изделия, пропитанные легковоспламеняющимися веществами. Существует опасность возгорания.
- Ножи и другие заостренные предметы кладите в корзину для столовых приборов острием вниз. Если это невозможно, кладите их горизонтально в верхнюю корзину или в корзину для ножей. (Корзина для ножей есть не во всех моделях.)
- Используйте только указанные средства для посудомоечных машин (моющее средство, соль, ополаскиватель).
- Соль, не предназначенная для посудомоечных машин, может повредить устройство для смягчения воды.
- Насыпайте соль в прибор до запуска программы мойки. Крупички соли или соленая вода могут вызвать коррозию или привести к образованию отверстий в днище прибора.
- Ни в коем случае не заливайте в дозатор ополаскивателя другие составы (средство для чистки посудомоечных машин, жидкое моющее средство и т.п.). Это может привести к повреждению прибора.
- Прежде чем запустить программу мойки, убедитесь, что разбрызгиватели могут свободно вращаться.
- Если открыть дверцу прибора во время его работы, из него может вырваться горячий пар. Существует опасность ожога кожи.
- Не извлекайте посуду из прибора до окончания программы мойки.

Уход и чистка

- Перед выполнением операций по чистке и уходу за прибором выключите его и выньте вилку сетевого шнура из розетки.
- Не используйте легковоспламеняющиеся материалы или вещества, которые могут вызывать коррозию.
- Не используйте прибор без фильтров. Убедитесь, что фильтры установлены правильно. При неправильно

установленных фильтрах результаты мойки будут неудовлетворительными и возможно повреждение прибора.

- Не используйте для очистки прибора распыляемую воду или пар. Это может привести к поражению электрическим током или повреждению прибора.

Установка

- Убедитесь, что прибор не получил никаких повреждений при транспортировке. Не подключайте поврежденный прибор. При необходимости обратитесь к поставщику.
- Перед тем как приступить к эксплуатации, снимите всю упаковку.
- Подключение к электрической и водопроводной сети, настройка и обслуживание должны выполняться только квалифицированным специалистом. Это предотвратит повреждение прибора и получение травмы.
- Убедитесь, что во время установки вилка сетевого шнура извлечена из розетки.
- Чтобы не повредить гидравлические и электрические компоненты, не сверлите боковые стенки прибора.
- **Внимание!** Соблюдайте указания на приложенной к машине листовке:
 - по установке прибора,
 - по сборке мебельной дверцы,
 - по подключению к водопроводу и канализации.
- Убедитесь, что мебель над и рядом с прибором надежно закреплена.

Меры по предотвращению замерзания

- Не устанавливайте прибор в местах с температурой ниже 0°C.
- Производитель не несет ответственность за повреждения, вызванные воздействием мороза.

Подключение к водопроводу

- Для подключения машины к водопроводу используйте только новые шланги. Не применяйте ранее использованные шланги.
- Не подключайте прибор к новым трубам или к трубам, которыми долго не пользовались. Прежде чем подключить наливной шланг, в течение несколько минут спустите воду.

- При установке прибора убедитесь, что шланги не пережаты и не имеют повреждений.
- Во избежание утечек воды проверьте герметичность соединений всех шлангов.
- При первом использовании прибора проверьте шланги на наличие утечек воды.
- У наливного шланга две стенки. В нем проложен электрический кабель. В нем также имеется предохранительный клапан. Наливной шланг находится под давлением только во время подачи воды. В случае возникновения протечки воды из наливного шланга предохранительный клапан перекрывает подачу воды.
 - Будьте осторожны при подключении наливного шланга:
 - Не погружайте наливной шланг или предохранительный клапан в воду.
 - Если наливной шланг или предохранительный клапан повреждены, немедленно выньте вилку сетевого шнура из розетки.
 - Для замены наливного шланга с предохранительным клапаном обратитесь в сервисный центр.
- Не пользуйтесь переходниками, соединителями и удлинителями. Существует опасность возгорания.
- Не заменяйте кабель электропитания. Обратитесь в сервисный центр.
- Убедитесь, что при установке машины сетевой кабель и кабель сзади прибора не были сдавлены или повреждены.
- Проверьте, чтобы после установки был обеспечен доступ к вилке сетевого кабеля.
- Для отключения прибора от электросети не тяните за кабель электропитания. Всегда беритесь за саму вилку.

Лампочка внутреннего освещения

В данном приборе имеется внутреннее освещение, которое включается при открывании и выключается при закрывании дверцы.

⚠ ВНИМАНИЕ! Светодиодное излучение в видимой части спектра: не смотрите прямо на луч света.

Светодиодные лампы относятся к CLASS 2 в соответствии с нормативами IEC 60825-1: 1993 + A1:1997 + A2:2001. Длина волны излучаемого света: 450 нм. Максимальная излучаемая мощность: 548 мкВт.

i Для замены лампы внутреннего освещения обращайтесь в сервисный центр. Перед заменой лампы внутреннего освещения выньте вилку сетевого шнура из розетки.

Сервисный центр

- Проводить работы по ремонту прибора разрешается только специалистам авторизованного сервисного центра. Обратитесь в авторизованный сервисный центр.
- Используйте только оригинальные запасные части.

Утилизация изделия

- Чтобы исключить опасность получения травмы или повреждения:
 - Выньте вилку сетевого шнура из розетки.

⚠ ВНИМАНИЕ! Опасное напряжение.

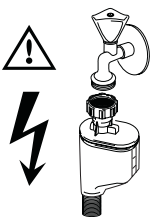

Подключение к электросети

- Прибор должен быть заземлен.
- Удостоверьтесь, что параметры электропитания, указанные на табличке с техническими характеристиками, соответствуют параметрам электросети у вас дома.
- Включайте прибор только в правильно установленную электророзетку с защитным контактом.

- Обрежьте и выбросьте сетевой шнур.
- Удалите замок дверцы. Это исключит возможность закрывания внутри прибора детей и мелких животных. Существует риск смерти от удушья.



ВНИМАНИЕ! Моющие средства для посудомоечной машины опасны и могут вызывать раздражение!

- При несчастном случае с участием этих моющих средств немедленно обратитесь в региональный токсикологический центр и к врачу.
- Если моющее средство попало в рот, немедленно обратитесь в ре-

гиональный токсикологический центр и к врачу.

- Если моющее средство попало в глаза, немедленно обратитесь к врачу и промойте глаза водой.
- Моющие средства для посудомоечной машины храните в безопасном и недоступном для детей месте.
- Не оставляйте дверцу прибора открытой, когда в дозаторе моющего средства находится моющее средство.
- Моющее средство следует помещать в дозатор только перед запуском программы мойки.

ОПИСАНИЕ ИЗДЕЛИЯ

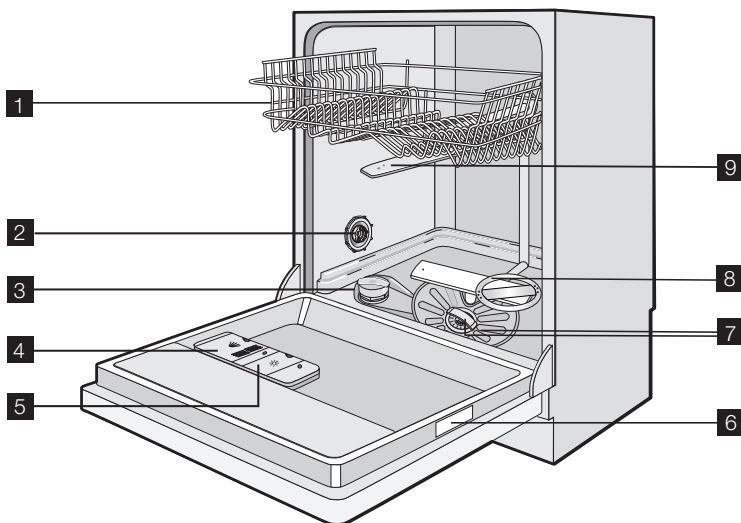

- 1 Верхняя корзина
- 2 Переключатель жесткости воды
- 3 Емкость для соли
- 4 Дозатор моющего средства
- 5 Дозатор ополаскивателя
- 6 Табличка с техническими данными
- 7 Фильтры
- 8 Нижний разбрызгиватель
- 9 Верхний разбрызгиватель

Оптический сигнал

После запуска программы мойки на полу под дверцей машины виден оптический сигнал.

- Красный сигнал светится на протяжении всего периода выполнения программы мойки.
- После завершения программы мойки загорается зеленый индикатор.
- Красный индикатор мигает при неполадке.

i Если машина установлена на возвышении заподлицо с дверцей кухонной мебели, то оптический сигнал будет не виден.

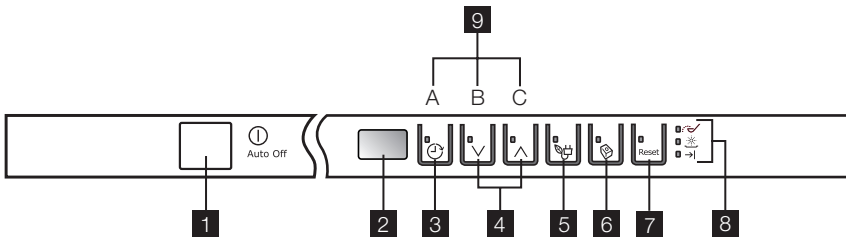

ной мебели, то оптический сигнал будет не виден.

ПАНЕЛЬ УПРАВЛЕНИЯ



- 1** Кнопка Вкл/Выкл
- 2** Дисплей
- 3** Кнопка Delay start (задержка старта)
- 4** Кнопки выбора программ
- 5** Кнопка режима "Энергосбережение"
- 6** Кнопка Multitab
- 7** Кнопка "Отмена"
- 8** Индикаторы
- 9** Кнопки режимов

Индикаторы

| | |
|---|--|
|  Соль ¹⁾ | Индикатор загорается, когда требуется наполнить емкость для соли. См. раздел "Использование соли для посудомоечных машин". После заполнения контейнера индикатор наличия соли может гореть еще несколько часов. Это не оказывает отрицательного влияния на работу прибора. |
|  Ополаскиватель ¹⁾ | Индикатор загорается, когда требуется наполнить дозатор ополаскивателя. См. раздел «Использование моющего средства и ополаскивателя». |
|  Индикатор конца программы | Загорается по окончании программы мойки. |

1) Индикаторы наличия соли и/или ополаскивателя не загораются во время выполнения программы мойки, даже когда соответствующие контейнеры пусты.

Дисплей

На дисплее отображаются:

- Параметры электронной регулировки уровня в устройстве для смягчения воды.
- Включение/выключение дозатора ополаскивателя (только при включенной функции Multitab).
- Номер программы мойки.
- Время до окончания программы мойки.

- Завершение программы мойки. На дисплее высвечивается ноль.
- Время до окончания периода задержки начала выполнения программы.
- Коды неисправностей.
- Включение/выключение звуковых сигналов.

Кнопка «Отсрочка пуска»

Нажмите эту кнопку, чтобы отложить запуск программы мойки с интервалом от

1 до 24 часов. См. раздел «Выбор и запуск программы мойки».

Кнопки выбора программ

С помощью этих кнопок можно выбрать программу мойки. Последовательным многократным нажатием одной из этих кнопок добейтесь отображения на дисплее номера требуемой программы. Более подробно данные о программах мойки представлены в разделе "Программы мойки".

Кнопка режима "Энергосбережение"

Данная функция позволяет устанавливать более низкую температуру на этапе сушки. Потребление электроэнергии уменьшается на 10-25%.

i По окончании программы посуда может оставаться мокрой. Рекомендуется открыть дверцу машины и поддержать ее открытой, чтобы дать посуде просохнуть.

Эта функция доступна для всех программ мойки. Соответствующий индикатор загорается при нажатии кнопки. Функция энергосбережения не оказывает влияния на некоторые программы. См. раздел "Программы мойки".

Кнопка «Multitab»

Нажмите эту кнопку для включения/выключения функции Multitab. См. раздел «Функция Multitab».

Кнопка отмены

С помощью этой кнопки можно отменить выполняемую программу мойки или заданную отсрочку пуска. См. раздел «Выбор и запуск программы мойки».

Кнопки режимов

Кнопки режимов используются для следующих операций:

- Для электронной настройки уровня в устройстве для смягчения воды. См. «Настройка устройства для смягчения воды».
- Для выключения/включения дозатора ополаскивателя, когда включена функция Multitab. См. раздел «Что делать, если...».

- Для выключения/включения звуковых сигналов. См. раздел «Звуковые сигналы».

Режим настройки

Для выполнения следующих операций должен быть включен режим настройки:

- Выбор и запуск программы мойки и/или задержки старта.
- Электронная регулировка уровня смягчителя воды.
- Выключение/включение звуковых сигналов.
- Выключение/включение дозатора ополаскивателя.

Нажмите кнопку Вкл/Выкл: Прибор находится в режиме настройки, когда:

- На дисплее отображаются две горизонтальные полосы.

Нажмите кнопку Вкл/Выкл: Прибор не находится в режиме настройки, когда:

- На дисплее отображается продолжительность программы мойки или время задержки старта.
- Для возврата в режим настройки необходимо отменить программу или режим задержки старта. См. раздел "Выбор и запуск программы мойки".

Звуковая сигнализация

Звуковые сигналы означают следующее:

- Окончание программы мойки.
- Электронное регулирование уровня в устройстве для смягчения воды.
- Наличие неисправности.

Для отключения звуковых сигналов выполните следующие действия:

1. Включите прибор.
2. Убедитесь, что машина находится в режиме настройки.
3. Нажмите и удерживайте кнопки режимов В и С, пока индикаторы кнопок режимов А, В и С не начнут мигать.
4. Отпустите кнопки режимов А и В.
5. Нажмите кнопку режима С.
 - Индикаторы кнопок режимов А и В погаснут.
 - Индикатор кнопки режима С мигает.
 - На дисплее отобразится текущая настройка.

06

Звуковая сигнали-
зация отключена

i Чтобы включить звуковые сигналы, выполните указанный выше порядок действий еще раз.

6. Нажмите кнопку режима С еще раз.
 - На дисплее отобразится новое значение настройки.
7. Выключите машину, чтобы сохранить внесенные изменения.

ЭКСПЛУАТАЦИЯ ИЗДЕЛИЯ

При выполнении каждого шага процедуры соблюдайте следующие инструкции:

1. Проверьте, соответствует ли настройка уровня в устройстве для смягчения воды жесткости воды в вашей водопроводной сети. При необходимости настройте устройство смягчения воды.
2. Насыпьте посудомоечную соль в емкость для соли.
3. Залейте ополаскиватель в дозатор.
4. Загрузите в машину столовые приборы и посуду.

5. Выберите необходимую программу мойки в соответствии с типом посуды и степенью ее загрязнения.
6. Заполните дозатор моющего средства надлежащим количеством моющего средства.
7. Запустите программу мойки.

i Если вы используете комбинированное таблетированное моющее средство («3 в 1», «4 в 1», «5 в 1»), см. раздел «Функция Multitab».

УСТАНОВКА СМЯГЧИТЕЛЯ ДЛЯ ВОДЫ

Устройство смягчения воды удаляет минеральные вещества и соли из водопроводной воды, подаваемой в машину. Минеральные вещества и соли могут оказать вредное воздействие на работу машины.

Единицы измерения жесткости воды:

- градусы по немецкому стандарту (dH°)

- градусы по французскому стандарту (°TH)
- ммоль/л (миллимоль на литр - международная единица жесткости воды)
- градусы Кларка.

Настройте устройство для смягчения воды. При необходимости, обратитесь в местную службу водоснабжения.

| Жесткость воды | | | | Настройка жесткости воды | |
|----------------|----------|------------|----------------|--------------------------|----------------------|
| °dH | °TH | ммоль/л | градусы Кларка | вручную | электронным способом |
| 51 - 70 | 91 - 125 | 9,1 - 12,5 | 64 - 88 | 2 ¹⁾ | 10 |
| 43 - 50 | 76 - 90 | 7,6 - 9,0 | 53 - 63 | 2 ¹⁾ | 9 |
| 37 - 42 | 65 - 75 | 6,5 - 7,5 | 46 - 52 | 2 ¹⁾ | 8 |
| 29 - 36 | 51 - 64 | 5,1 - 6,4 | 36 - 45 | 2 ¹⁾ | 7 |
| 23 - 28 | 40 - 50 | 4,0 - 5,0 | 28 - 35 | 2 ¹⁾ | 6 |
| 19 - 22 | 33 - 39 | 3,3 - 3,9 | 23 - 27 | 2 ¹⁾ | 5 ¹⁾ |
| 15 - 18 | 26 - 32 | 2,6 - 3,2 | 18 - 22 | 1 | 4 |
| 11 - 14 | 19 - 25 | 1,9 - 2,5 | 13 - 17 | 1 | 3 |
| 4 - 10 | 7 - 18 | 0,7 - 1,8 | 5 - 12 | 1 | 2 |
| < 4 | < 7 | < 0,7 | < 5 | 1 ²⁾ | 1 ²⁾ |

1) Заводская установка.

2) Соль не требуется.

- i** Устройство для смягчения воды необходимо настроить вручную и электронным способом.

Настройка вручную

Поверните переключатель жесткости воды в положение 1 или 2 (см. таблицу).

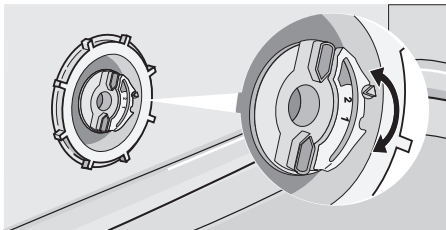

Электронная настройка

1. Включите прибор.
2. Убедитесь, что машина находится в режиме настройки.
3. Нажмите и удерживайте кнопки режимов В и С, пока индикаторы кнопок режимов А, В и С не начнут мигать.

4. Отпустите кнопки режимов В и С.
5. Нажмите кнопку режима А.
 - Индикаторы кнопок режимов В и С погаснут.
 - Индикатор кнопки режима А продолжит мигать.
 - На дисплее отобразится текущее значение настройки.
 - Прерывистые звуковые сигналы обозначат текущие настройки.
 Пример: на дисплее отображается **5 L / 5** прерывистых звуковых сигналов = уровень 5.
6. Последовательным нажатием кнопки режима А добейтесь отображения на дисплее необходимого значения настройки.
7. Нажмите кнопку Вкл/Выкл, чтобы сохранить изменения.

- i** Если для устройства смягчения воды электронным способом установлен уровень 1, индикатор наличия соли останется выключенным.

ИСПОЛЬЗОВАНИЕ СОЛИ ДЛЯ ПОСУДОМОЕЧНЫХ МАШИН

Чтобы наполнить емкость для соли, выполните следующие действия:

1. Поверните крышку против часовой стрелки, чтобы открыть емкость для соли.
2. Налейте в емкость для соли 1 л воды (только перед первым использованием).
3. Чтобы засыпать в емкость соль, воспользуйтесь воронкой.
4. Уберите соль вокруг отверстия емкости для соли.
5. Поверните крышку по часовой стрелке, чтобы закрыть емкость для соли.

- i** При заполнении емкости для соли из нее выливается вода. Это нормально.

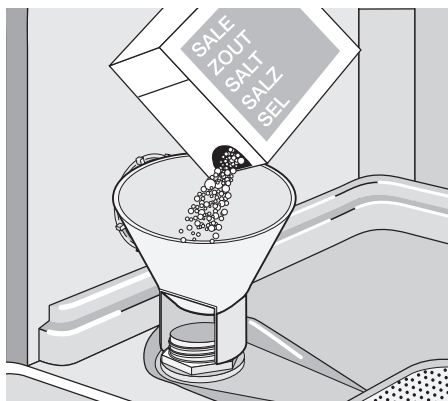

ИСПОЛЬЗОВАНИЕ МОЮЩЕГО СРЕДСТВА И ОПОЛАСКИВАТЕЛЯ

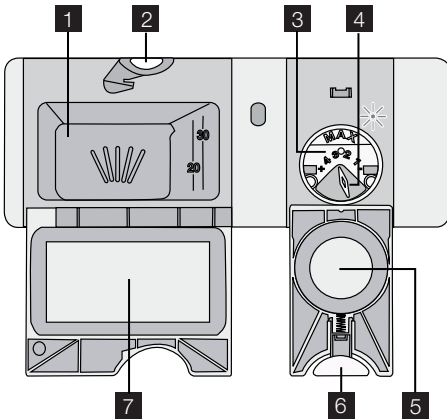

Использование моющих средств

-  Для защиты окружающей среды не используйте больше моющего средства, чем необходимо. Следуйте рекомендациям производителя моющего средства, приведенным на упаковке.

Чтобы заполнить дозатор моющим средством, выполните следующие действия:

1. Нажмите кнопку фиксации **2**, чтобы открыть крышку **7** дозатора моющего средства.
2. Поместите моющее средство в дозатор. **1**.
3. Если используется программа с фазой предварительной мойки, поместите немного моющего средства во внутреннюю часть дверцы прибора.
4. Если используется таблетированное моющее средство, положите таблетку в дозатор моющего средства. **1**.
5. Закройте дозатор моющего средства. Надавите на крышку так, чтобы она зафиксировалась в своем положении.

-  Различные моющие средства растворяются за разное время. Поэтому

некоторые таблетированные моющие средства не успевают полностью проявить свои чистящие свойства во время коротких программ мойки. При использовании таблетированных моющих средств выбирайте длинные программы мойки, чтобы моющее средство полностью растворилось.

Использование ополаскивателя

-  Ополаскиватель позволяет сушить посуду без образования полос и пятен. Дозатор ополаскивателя автоматически добавляет ополаскиватель во время последней фазы ополаскивания.

Чтобы наполнить дозатор ополаскивателя, выполните следующие действия:

1. Нажмите кнопку фиксации **6**, чтобы открыть крышку **5** дозатора ополаскивателя.
2. Заправьте дозатор ополаскивателя **3** ополаскивателем. Отметка «max» показывает максимальный уровень.
3. Во избежание избыточного пенообразования при мойке, вытрите пролившийся ополаскиватель салфеткой, хорошо впитывающей жидкость.
4. Закройте дозатор ополаскивателя. Надавите на крышку так, чтобы она зафиксировалась в своем положении.

Отрегулируйте дозировку ополаскивателя.

Заводская настройка: положение 3.

Дозировку ополаскивателя можно установить в пределах от 1 (минимум) до 4 (максимум).

Поверните селектор дозатора ополаскивателя **4**, чтобы уменьшить или увеличить дозировку.

ФУНКЦИЯ MULTITAB

Функция Multitab предназначена для комбинированных таблетированных моющих средств.

Они содержат моющее средство, ополаскиватель и посудомоечную соль. Некоторые типы таблеток содержат другие средства.

Проверьте, соответствуют ли эти таблетки фактическому уровню жесткости воды. См. инструкции изготовителя.

Если установлена функция Multitab, она остается включенной, пока вы ее не выключите.

Функция Multitab отключает подачу ополаскивателя и соли.

Функция Multitab отключает световые индикаторы ополаскивателя и соли.

При использовании функции Multitab продолжительность выполнения программы может увеличиться.

 Включать функцию Multitab следует перед запуском программы мойки.

Функцию Multitab невозможно включить или выключить, когда выполняется программа.

Для включения функции Multitab:

- Нажмите кнопку «Multitab». Загорается индикатор «Multitab».

Для выключения функции Multitab и использования мощного средства, соли и ополаскивателя по отдельности:

1. Нажмите кнопку «Multitab». Индикатор «Multitab» погаснет.
2. Наполните емкость для соли и дозатор ополаскивателя.
3. Установите уровень жесткости воды на максимальное значение.
4. Выполните программу мойки без посуды.
5. Настройте устройство для смягчения воды.
6. Отрегулируйте дозировку ополаскивателя.

ЗАГРУЗКА СТОЛОВЫХ ПРИБОРОВ И ПОСУДЫ

 См. буклет "Примеры RealLife загрузки".

Советы

Не используйте машину для мытья предметов, которые могут поглощать воду (например, губки, кухонные салфетки).

- Перед загрузкой столовых приборов и тарелок выполните следующие действия:
 - Удалите остатки пищи.
 - Размягчите пригоревшие к сковородкам остатки пищи.
- При загрузке столовых приборов и тарелок выполните следующие действия:
 - Загружайте полые предметы (например, чашки, стаканы, сковороды) открытой стороной вниз.
 - Проверьте, чтобы вода не собиралась внутри посуды.
- Убедитесь, что столовые приборы и тарелки не слиплись.
- Проверьте, чтобы стаканы не соприкасались друг с другом.
- Мелкие предметы укладывайте в корзину для столовых приборов.
- Чтобы исключить слипание ложек, размещайте их попеременно с другими приборами.
- Расположите предметы так, чтобы вода попадала на все поверхности.
- Пластиковые предметы и сковороды с антипригарным покрытием способны удерживать капли воды.
- Легкие предметы укладывайте в верхнюю корзину. Убедитесь, что посуда не двигается.

ВЫБОР И ЗАПУСК ПРОГРАММЫ МОЙКИ

Выбор и запуск программы мойки без задержки старта

1. Включите прибор.

2. Убедитесь, что машина находится в режиме настройки.
3. Выберите программу мойки. См. раздел "Программы мойки".

- На дисплее отобразится номер выбранной программы мойки.
- 4. При необходимости выберите один или несколько режимов.
- 5. Закройте дверцу машины. Выполнение программы мойки начнется автоматически.

Выбор и запуск программы мойки с задержкой старта

1. Включите прибор и выберите программу мойки.
2. Последовательным нажатием кнопки задержки старта добейтесь отображения на дисплее требуемого количества часов задержки старта.
3. Закройте дверцу машины.
 - Обратный отсчет начнется автоматически.
 - После завершения обратного отсчета времени произойдет автоматический запуск программы мойки.

- i** Открывание дверцы машины прерывает обратный отсчет времени. После того, как дверца снова будет закрыта, обратный отсчет продолжится с точки, в которой он был прерван.

Прерывание программы мойки

- Откройте дверцу машины.
 - Программа мойки остановится.
- Закройте дверцу.
 - Выполнение программы мойки продолжится с той точки, в которой она была прервана.

Отмена программы мойки или задержки старта

- i** Внести изменения можно до начала выполнения программы мойки или отсчета задержки старта. При выполнении программы мойки или во время отсчета времени задержки старта изменить эти пара-

метры невозможно. Необходимо отменить программу мойки или задержку старта и задать новые значения.

- i** При отмене задержки старта происходит автоматическая отмена выбранной программы мойки. В этом случае необходимо задать программу мойки заново.

1. Нажмите и не отпускайте кнопку отмены, пока на дисплее не появятся две горизонтальные полоски.
2. Перед запуском новой программы мойки убедитесь, что в дозаторе моющего средства есть моющее средство.

По окончании программы мойки

- Машина останавливается автоматически.
- Подаются звуковые сигналы.
- 1. Откройте дверцу машины.
 - На дисплее отображается "0".
 - Включается индикатор конца программы.
- 2. Выключите машину.
- 3. Чтобы посуда лучше просохла, оставьте дверцу на несколько минут приоткрытой.

- i** Прибор автоматически выключится через 10 минут после окончания программы мойки.

Выемка посуды

- Прежде чем доставать посуду, дайте ей остыть. Горячую посуду легко повредить.
- Вначале вынимайте посуду из нижней корзины, потом — из верхней.
- На боковых стенках и дверце прибора может быть вода. Нержавеющая сталь охлаждается быстрее, чем посуда.

ПРОГРАММЫ МОЙКИ







Программы мойки

| Программа | Степень загрязненности | Тип загрузки | Описание программы | Энергосбережение ¹⁾ |
|---|--------------------------------------|---|--|--------------------------------|
| 1 AUTO Автоматическая 45°-70°C ²⁾ | Любая | Фаянс, столовые приборы, кастрюли и сковороды | Предварительная мойка Основная мойка 45°C или 70°C 1 или 2 промежуточных ополаскивания Заключительное ополаскивание Сушка | да, с полезным эффектом |
| 2  Интенсивная 70°C | Сильная загрязненность | Фаянс, столовые приборы, кастрюли и сковороды | Предварительная мойка Основная мойка 70°C 1 промежуточное ополаскивание Заключительное ополаскивание Сушка | да, с полезным эффектом |
| 3  Быстрая 60°C ³⁾ | Обычная или небольшая загрязненность | Фаянс и столовые приборы | Основная мойка 60°C Полоскание | да, без полезного эффекта |
| 4  Экономичная 50°C ⁴⁾ | Обычная загрязненность | Фаянс и столовые приборы | Предварительная мойка Основная мойка до 50°C 1 промежуточное ополаскивание Заключительное ополаскивание Сушка | да, с полезным эффектом |
| 5  Один час 55°C | Слабая загрязненность | Фаянс и столовые приборы | Основная мойка 55°C 1 промежуточное ополаскивание Заключительное ополаскивание | да, без полезного эффекта |
| 6  Стекло 45°C | Обычная или небольшая загрязненность | Тонкий фаянс и стекло | Основная мойка 45°C 1 промежуточное ополаскивание Заключительное ополаскивание Сушка | да, с полезным эффектом |

| Программа | Степень загрязненности | Тип загрузки | Описание программы | Энергосбережение ¹⁾ |
|---|--|--------------|--------------------------------|--------------------------------|
|  Предварительная мойка | Данная программа предусматривает быстрое ополаскивание посуды для удаления остатков пищи и предотвращения появления неприятного запаха из машины. Запустить программу мойки можно только при полной загрузке машины. Не используйте моющее средство при выполнении данной программы. | | 1 ополаскивание холодной водой | да, без полезного эффекта |

- 1) В программах с использованием этой функции экономится от 10 до 25% электроэнергии.
 2) Во время основной мойки машина автоматически устанавливает температуру и количество воды. Это зависит от степени загрузки машины и от степени загрязнения посуды. Продолжительность выполнения программы, а также потребление воды и электроэнергии могут изменяться.
 3) При небольшой загрузке машины эта программа позволяет выполнить процесс мойки быстрее с высоким качеством.
 4) Проверочная программа для испытательных лабораторий. Тестовые данные представлены в отдельном буклете, приложенном к машине.

Показатели потребления

| Программа | Продолжительность (мин) | Электроэнергия (кВт/ч) | Вода (л) |
|---|-------------------------|------------------------|----------|
| 1 AUTO Автоматическая 45°-70°C | 90 - 160 | 0,9 - 1,7 | 8 - 15 |
| 2  Интенсивная 70°C | 130 - 150 | 1,4 - 1,6 | 13 - 15 |
| 3  Быстрая 60°C | 30 | 0,9 | 9 |
| 4  Экономичная 50°C | 160 - 170 | 0,9 - 1,1 | 9 - 11 |
| 5  Один час 55°C | 50 - 60 | 1,0 - 1,2 | 10 - 11 |
| 6  Стекло 45°C | 65 - 75 | 0,8 - 0,9 | 11 - 12 |
| 7  Предварительная мойка | 14 | 0,1 | 4 |

i В зависимости от давления и температуры воды, а также напряжения в

сети и количества посуды указанные значения могут измениться.

УХОД И ОЧИСТКА

Извлечение и очистка фильтров

Грязные фильтры снижают качество мойки. Несмотря на то, что данные фильтры не требуют частого технического обслуживания, мы рекомендуем периодически проверять их состояние и при необходимости чистить.

1. Чтобы снять фильтр (A), поверните его против часовой стрелки и снимите его с фильтра (B).

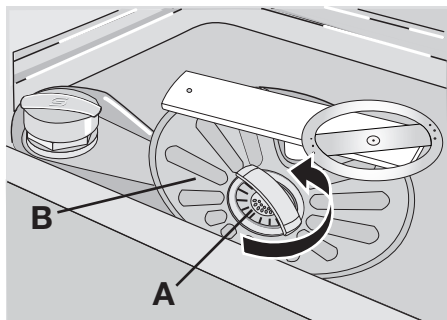

2. Фильтр (A) состоит из двух частей. Для разборки фильтра разъедините эти части.

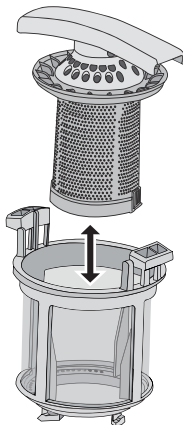

3. Тщательно промойте элементы фильтра в проточной воде.
4. Соедините две части фильтра (A) и сожмите их. Убедитесь, что они соединены правильно.
5. Снимите фильтр (B).
6. Тщательно промойте фильтр (B) в проточной воде.
7. Установите фильтр (B) на место. Убедитесь, что фильтр правильно вставлен в две направляющих (C).

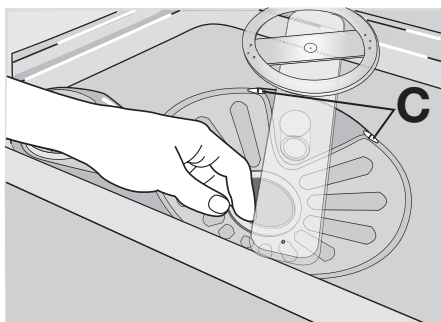

8. Установите фильтр (A) в фильтр (B) и поверните его по часовой стрелке до щелчка.

Очистка разбрызгивателей

Не снимайте разбрызгиватели. Если отверстия разбрызгивателей засорились, удалите грязь с помощью тонкой палочки.

Очистка внешних поверхностей

Протрите мягкой влажной тряпкой наружные поверхности и панель управления прибора. Используйте только нейтральные моющие средства. Не используйте абразивные материалы, царапающие губки и растворители (например, ацетон).

ЧТО ДЕЛАТЬ, ЕСЛИ ...

Прибор не запускается или останавливается во время работы. Сначала попытайтесь найти решение проблемы (см. таблицу). Если решение

не найдено, обратитесь в сервисный центр.

| Неисправность | Код неисправности | Возможная причина | Возможный способ устранения |
|--|--|---|---|
| В машину не поступает вода. | На дисплее отображается <i>10</i> | Водопроводный вентиль забит грязью или накипью. | Прочистите водопроводный вентиль. |
| | | Слишком низкое давление воды. | Обратитесь в местную службу водоснабжения. |
| | | Закрит водопроводный вентиль. | Откройте водопроводный вентиль. |
| | | Засорен фильтр в наливном шланге. | Прочистите фильтр. |
| | | Неправильное подключение наливного шланга. | Убедитесь в правильности подключения шланга. |
| Из машины не сливается вода. | На дисплее отображается <i>20</i> | Поврежден наливной шланг. | Убедитесь, что наливной шланг не поврежден. |
| | | Засорена сливная труба раковины. | Прочистите сливную трубу раковины. |
| | | Неправильное подключение сливного шланга. | Убедитесь в правильности подключения шланга. |
| Сработало устройство защиты от перелива. | На дисплее отображается <i>30</i> | Поврежден сливной шланг. | Убедитесь, что сливной шланг не поврежден. |
| | | | Закройте водопроводный вентиль и обратитесь в сервисный центр. |
| Программа не запускается. | | Открыта дверца машины. | Правильно закройте дверцу. |
| | | Вилка сетевого шнура не вставлена в розетку. | Вставьте вилку в розетку. |
| | | Перегорел предохранитель на домашнем распределительном щите. | Замените предохранитель. |
| | | Установлена задержка старта. (Только для посудомоечных машин с функцией задержки старта). | Чтобы запустить программу немедленно, отмените задержку старта. |

После выполнения проверки включите машину. Выполнение программы продолжится с той точки, в которой она была прервана.

Если неисправность появится снова, обратитесь в сервисный центр.

Если на дисплее отображается код неисправности, обратитесь в сервисный центр.

Данные о сервисных центрах находятся на табличке с техническими данными.

Рекомендуем записать их здесь:

Модель (MOD.) Серийный номер (S.N.)
 PNC (код изделия)

Результаты мойки и сушки неудовлетворительны

| Неполадка | Возможная причина | Возможное решение |
|--|--|---|
| Посуда остается грязной. | Выбранная программа мойки не соответствует типу посуды и степени ее загрязненности. | Убедитесь, что программа мойки соответствует типу посуды и степени ее загрязненности. |
| | Посуда загружена неправильно – вода не попадает на все поверхности. | Загрузите посуду в корзины правильно. |
| | Разбрызгиватели не могут свободно вращаться из-за неправильного расположения посуды. | Убедитесь, что расположение посуды не препятствует вращению разбрызгивателей. |
| | Фильтры засорены или неправильно собраны и установлены. | Удостоверьтесь, что фильтры чистые, собраны и установлены правильно. |
| | Недостаточно моющего средства, или его нет совсем. | Убедитесь, что в машине имеется необходимое количество моющего средства. |
| На посуде имеется известковый налет. | Емкость для соли пуста. | Насыпьте посудомоечную соль в емкость для соли. |
| | Неправильная настройка устройства смягчения воды | Настройте устройство для смягчения воды. |
| | Неплотно завинчена крышка емкости для соли. | Удостоверьтесь, что крышка емкости для соли закрыта надлежащим образом. |
| На стеклянной и фаянсовой посуде видны полосы, белесые пятна или голубоватая пленка. | Слишком много ополаскивателя. | Уменьшите дозировку ополаскивателя. |
| После высыхания капель воды на стекле и посуде остаются пятна. | Слишком мало ополаскивателя. | Увеличьте дозировку ополаскивателя. |
| Посуда остается влажной. | Причиной может быть качество моющего средства. | Используйте моющее средство другой марки. |
| | Установлена программа без фазы сушки или с сокращенной фазой сушки. | Оставьте дверцу приоткрытой и подождите несколько минут, прежде чем доставать посуду. |
| Посуда мокрая и тусклая. | Дозатор ополаскивателя пуст. | Залейте ополаскиватель в дозатор. |
| | Включена функция Multitab. (Дозатор ополаскивателя отключается автоматически.) | Включите дозатор ополаскивателя. См. раздел «Включение дозатора ополаскивателя». |

Включение дозатора ополаскивателя

1. Включите прибор.

2. Убедитесь, что машина находится в режиме настройки.

3. Нажмите и удерживайте кнопки режимов В и С.
 - Индикаторы кнопок режимов А, В и С включатся в мигающем режиме.
4. Отпустите кнопки режимов В и С.
5. Нажмите кнопку режима В.
 - Индикаторы кнопок режимов А и С погаснут.
 - Индикатор кнопки режима В продолжит мигать.
 - На дисплее отобразится текущая настройка.

| | |
|------------|---------------------------------|
| <i>0 d</i> | Дозатор ополаскивателя выключен |
| <i>1 d</i> | Дозатор ополаскивателя включен |

6. Нажмите кнопку режима В еще раз.
 - На дисплее отобразится новое значение настройки.
7. Выключите машину, чтобы сохранить внесенные изменения.

ТЕХНИЧЕСКИЕ ДАННЫЕ

| | | |
|-------------------------------|---------------------------|--------------------|
| Габариты | Ширина | 596 мм |
| | Высота | 818 - 898 мм |
| | Глубина | 550 мм |
| Давление в водопроводной сети | Минимум | 0,5 бар (0,05 МПа) |
| | Максимум | 8 бар (0,8 МПа) |
| Водоснабжение ¹⁾ | Холодная или горячая вода | максимум 60°C |
| Вместимость | Комплектов посуды | 12 |

1) Присоедините наливной шланг к водопроводному крану с резьбой 3/4".

- i** Параметры электропитания указаны на табличке с техническими характеристиками на внутренней стороне дверцы прибора.
- i** Если горячая вода подается из системы, использующей альтернатив-

ные источники энергии (например, солнечные или фотогальванические панели, ветрогенераторы), подключайте машину к водопроводу горячей воды, чтобы снизить потребление энергии.

ОХРАНА ОКРУЖАЮЩЕЙ СРЕДЫ

Символ  на изделии или на его упаковке указывает, что оно не подлежит утилизации в качестве бытовых отходов. Вместо этого его следует сдать в соответствующий пункт приемки электронного и электрооборудования для последующей утилизации. Соблюдая правила утилизации изделия, Вы можете предотвратить причинение окружающей среде и здоровью людей потенциального ущерба, который

возможен в противном случае, вследствие неподобающего обращения с подобными отходами. За более подробной информацией об утилизации этого изделия просьба обращаться к местным властям, в службу по вывозу и утилизации отходов или в магазин, в котором Вы приобрели изделие.

Материалы с символом  могут использоваться повторно. Помещайте упаковку в соответствующие контейнеры для сбора вторичного сырья.

Electrolux. Thinking of you.

Viac o nás na www.electrolux.com

OBSAH

| | | | |
|--|----|--|----|
| Bezpečnostné pokyny | 34 | Vkladanie jedálenského príboru a riadu | 42 |
| Popis výrobku | 37 | Výber a spustenie umývacieho programu | 43 |
| Ovládací panel | 37 | Umývacie programy | 44 |
| Používanie spotrebiča | 39 | Ošetrovanie a čistenie | 45 |
| Nastavenie zmäkčovača vody | 39 | Čo robiť, keď... | 46 |
| Používanie soli do umývačky riadu | 40 | Technické údaje | 48 |
| Používanie umývacieho prostriedku a leštidla | 41 | Ochrana životného prostredia | 49 |
| Funkcia Multitab | 42 | | |

Zmeny vyhradené



BEZPEČNOSTNÉ POKYNY

Pred inštaláciou a použitím si pozorne prečítajte túto príručku:

- Pre vašu osobnú bezpečnosť a ochranu vášho majetku.
- Pre ohľaduplnosť k životnému prostrediu.
- Pre správnu prevádzku spotrebiča.

Túto príručku nechávajte vždy so spotrebičom, aj keď sa presťahujete alebo ho predáte.

Výrobca nie je zodpovedný za nesprávnu inštaláciu a používanie, ktoré spôsobia poškodenie.

Bezpečnosť detí a zraniteľných osôb

- Spotrebič nesmú používať osoby, vrátane detí, so zníženou fyzickou, zmyslovou alebo mentálnou spôsobilosťou ani osoby s nedostatočnými skúsenosťami alebo znalosťami. Musia byť pod dozorom alebo musia byť poučené o správnej obsluhu spotrebiča osobou zodpovednou za ich bezpečnosť.
- Obaly ukladajte mimo dosahu detí. Hrozí riziko udusenía alebo fyzického zranenia.
- Všetky umývacie a podobné prostriedky uskladňujte na bezpečnom mieste. Nedovoľte deťom, aby sa dotýkali umývacích prostriedkov.
- Keď sú dverka otvorené, nedovoľte deťom ani malým domácim zvieratám, aby sa k spotrebiču priblížili.

Všeobecné bezpečnostné pokyny

- Nemeňte technické vlastnosti spotrebiča. Hrozí nebezpečenstvo poranenia alebo poškodenia spotrebiča.

- Dodržiavajte bezpečnostné pokyny výrobcu umývacieho prostriedku, aby ste predišli popáleninám očí, úst alebo hrdla.
- Vodu zo spotrebiča nepite. Zvyšky umývacieho prostriedku môžu zostať v spotrebiči.
- Keď spotrebič naplníte riadom alebo z neho riad vyberiete, vždy zatvorte dverka, aby ste predišli úrazom a aby niekto nespadol na otvorené dverka.
- Na otvorené dverka si nesadajte ani na ne nestúpajte.

Používanie

- Tento spotrebič je určený iba na použitie v domácnosti. Spotrebič nepoužívajte na komerčné, priemyselné alebo iné účely.
- Spotrebič používajte iba na účely, pre ktoré je určený. Predídete tak fyzickému poraneniu osôb alebo poškodeniu na majetku.
- Spotrebič používajte výhradne na umývanie riadu, ktorý je vhodný na umývanie v umývačke.
- Horľavé produkty alebo veci, ktoré obsahujú horľavé látky, nekladajte do spotrebiča, do jeho blízkosti ani naň. Hrozí nebezpečenstvo výbuchu alebo požiaru.
- Nože a všetky zahrotené predmety vkladajte do košíka na príbor hrotmi dolu. Ak to nie je možné, uložte ich vodorovne do vrchného košíka alebo do košíka na nože. (Nie všetky modely majú košík na nože).

- Používajte iba prípravky určené pre umývačky riadu (umývací prostriedok, soľ, leštidlo)
- Druhy soli, ktoré nie sú určené pre umývačky riadu, môžu poškodiť zmäkčovač vody.
- Spotrebič naplňte soľou pred spustením umývacieho programu. Zrnká soli a slaná voda môžu spôsobiť hrdzavenie alebo vytvoriť diery v spodnej časti spotrebiča.
- Nikdy nedopĺňajte do dávkovača leštidla iný prípravok (napr. umývací prostriedok pre umývačky riadu alebo tekutý umývací prostriedok). Spôsobilo by to poškodenie spotrebiča.
- Pred spustením umývacieho programu skontrolujte, či sa sprchovacie ramená môžu voľne otáčať.
- Ak otvoríte dvierka, kým je spotrebič v činnosti, môže uniknúť horúca para. Hrozí riziko popálenia pokožky.
- Riad z umývačky riadu nevyberajte, kým sa neukončí umývací program.

Ošetrovanie a čistenie

- Pred vykonávaním údržby spotrebič vypnite a vytiahnite jeho zástrčku zo zásuvky elektrickej siete.
- Nepoužívajte horľavé produkty ani produkty, ktoré spôsobujú koróziu.
- Nepoužívajte spotrebič bez filtrov. Skontrolujte, či sú filtre namontované správne. Nesprávna montáž spôsobuje neuspokojivé výsledky umývania a poškodenie spotrebiča.
- Nepoužívajte na čistenie spotrebiča prúd vody alebo paru. Hrozí nebezpečenstvo usmrtenia elektrickým prúdom a poškodenia spotrebiča.

Inštalácia

- Skontrolujte, či sa spotrebič počas prepravy žiadnym spôsobom nepoškodil. Poškodený spotrebič nezapájajte. V prípade potreby kontaktujte dodávateľa.
- Pred prvým použitím odstráňte všetky obalové materiály.
- Inštaláciu elektrických súčastí, zapojenie k vodovodnej sieti, nastavenie a údržbu spotrebiča smie vykonávať iba kvalifikovaný pracovník. Predchádza sa tak riziku konštrukčného poškodenia alebo fyzického zranenia.

- Pred inštaláciou skontrolujte, či je zástrčka odpojená od zásuvky elektrickej siete.
- Steny umývačky riadu nikdy nesmiete prevrtáť, aby sa nepoškodili hydraulické alebo elektrické časti.
- **Dôležité upozornenie!** Dodržiavajte pokyny uvedené na priloženej schéme pri:
 - inštalácii spotrebiča,
 - montáži nábytkových dvierok,
 - zapojení prívodnej a odtokovej hadice.
- Uistite sa, že konštrukcie, pod ktorými a vedľa ktorých je spotrebič nainštalovaný, sú bezpečné.

Ochranné opatrenia pred zamrznutím

- Spotrebič neinštalujte na mieste, kde teplota môže klesnúť pod 0 °C.
- Výrobca nezodpovedá za škody spôsobené mrazom.

Pripojenie na vodovodné potrubie

- Na pripojenie spotrebiča k zdroju vody používajte nové hadice. Nezapájajte použité hadice.
- Spotrebič nezapájajte k novým potrubiam ani k potrubiam, ktoré neboli dlho používané. Nechajte vodu tiecť niekoľko minút, až potom pripojte prívodnú hadicu.
- Pri zapájaní spotrebiča postupujte opatrne, aby ste nestlačili alebo nepoškodili vodovodné hadice.
- Skontrolujte, či sú vodovodné prípojky utiahnuté, aby sa predišlo únikom vody.
- Pri prvom použití spotrebiča sa uistite, že z hadíc neuniká voda.
- Prívodná hadica je dvojstenná a je vybavená vnútorným elektrickým káblom a bezpečnostným ventilom. Prívodná hadica je pod tlakom iba pri prietoku vody. Ak z prívodnej hadice uniká voda, bezpečnostný ventil preruší prívod vody.
 - Pri zapájaní prívodnej hadice dávajte pozor:
 - Neponárajte prívodnú hadicu, ani bezpečnostný ventil do vody.
 - Ak sú prívodná hadica alebo bezpečnostný ventil poškodené, okamžite vytiahnite zástrčku zo zásuvky elektrickej siete.
 - Prívodnú hadicu s bezpečnostným ventilom vám vymení autorizované servisné stredisko.

! **Varovanie** Nebezpečné napätie.

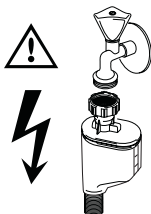

Zapojenie do elektrickej siete

- Spotrebič musí byť uzemnený.
- Skontrolujte, či elektrické údaje uvedené na výkonovom štítku spotrebiča zodpovedajú parametrom domácej elektrickej siete.
- Vždy používajte správne nainštalovanú uzemnenú zásuvku elektrickej siete.
- Nepoužívajte rozvojky, konektory, ani predlžovacie prívodné káble. Hrozí nebezpečenstvo požiaru.
- Nevymieňajte napájací elektrický kábel. Obráťte sa na autorizované servisné stredisko.
- Pri zapájaní spotrebiča postupujte opatrne, aby ste nestlačili alebo nepoškodili napájajúcu zástrčku alebo kábel za spotrebičom.
- Skontrolujte, či je napájací elektrický kábel po inštalácii prístupný.
- Pri odpájaní spotrebiča od siete neťahajte napájací elektrický kábel. Vždy ťahajte zástrčku.

Vnútročné osvetlenie

Táto umývačka riadu má vnútorné svetlo, ktoré sa zapína a vypína pri otváraní a zatváraní jej dveriek.

! **Varovanie** Viditeľné žiarenie svietivej diódy – nepozerajte sa priamo do lúča.

Dióda LED, TRIEDA 2 podľa normy IEC 60825-1: 1993 + A1:1997 + A2:2001.
Vlnová dĺžka žiarenia: 450 nm
Maximálny vyžarovaný výkon: 548 μ W

i Ak chcete vymeniť vnútorné svetlo, obráťte sa na autorizované servisné stredisko.

Pred výmenou vnútorného svetla treba odpojiť zástrčku zo zásuvky elektrickej siete.

Autorizované servisné stredisko

- Spotrebič smie opravovať iba autorizovaný technik. Obráťte sa na autorizované servisné stredisko.
- Používajte iba originálne náhradné diely.

Likvidácia spotrebiča

- Aby ste predišli riziku fyzického zranenia alebo poškodenia:
 - Vytiahnite zástrčku napájacieho kábla zo zásuvky elektrickej siete.
 - Odrežte napájací elektrický kábel a likvidujte ho.
 - Zlikvidujte západku dveriek. Týmto zabránite, aby sa deti alebo malé domáce zvieratá zatvorili vo vnútri spotrebiča. Hrozí riziko udusenía



Varovanie Umývacie prostriedky pre umývačku riadu sú nebezpečné a môžu spôsobiť koróziu.

- Ak sa s umývacími prostriedkami stane nejaká nehoda, okamžite sa obráťte na vaše regionálne centrum pre otravy a na lekára.
- Ak sa umývacie prostriedok dostane do úst, okamžite sa obráťte na vaše regionálne centrum pre otravy a na lekára.
- Ak sa umývacie prostriedok dostane do očí, okamžite sa obráťte na lekára a vypláchnite oči vodou.
- Umývacie prostriedky pre umývačku riadu skladujte na bezpečnom mieste, kde k nim deti nebudú mať prístup.
- Ak je v dávkovači umývacieho prostriedku umývacie prostriedok, nenechávajte otvorené dverka spotrebiča.
- Dávkovač umývacieho prostriedku naplňte až pred spustením umývacieho programu.

POPIS VÝROBKU

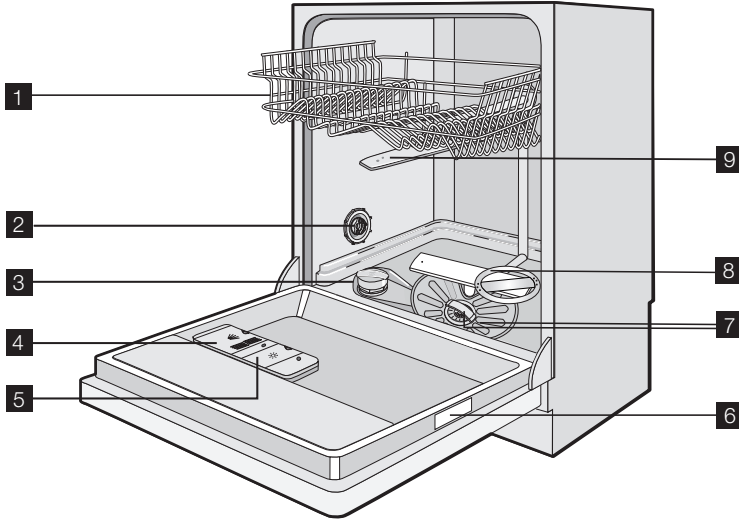

- 1 Horný kôš
- 2 Volič tvrdosti vody
- 3 Zásobník na soľ
- 4 Dávkovač umývacieho prostriedku
- 5 Dávkovač leštidla
- 6 Typový štítok
- 7 Filtre
- 8 Dolné sprchovacie rameno
- 9 Horné sprchovacie rameno

- Červené svetlo pre celú dobu umývacieho programu.
- Zelené svetlo pri ukončení umývacieho programu.
- Blikajúce červené svetlo pri poruche.

i Ak je spotrebič nainštalovaný vo vyššej polohe a nábytkové kuchynské dvere sú s ním zarovnané v jednej rovine, optický signál sa nezobrazí.



Optický signál

Po spustení umývacieho programu zobrazuje optický signál na podlahe pod dvierkami spotrebiča:

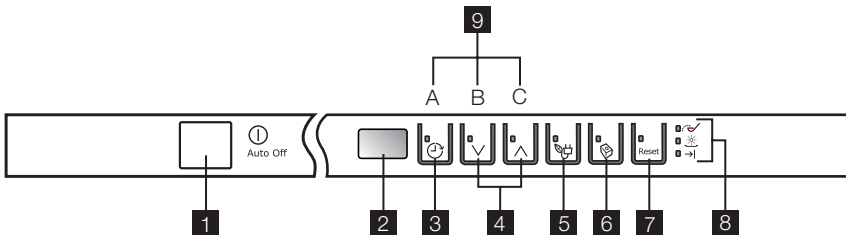
OVLÁDACÍ PANEL



- 1 Tlačidlo Zap./Vyp.
- 2 Displej
- 3 Tlačidlo Posunutý štart
- 4 Tlačidlá výberu programu
- 5 Tlačidlo úspory energie
- 6 Tlačidlo Multitab
- 7 Tlačidlo Zrušiť
- 8 Kontrolky
- 9 Funkčné tlačidlá

| Kontrolky | |
|---|--|
|  Soľ ¹⁾ | Rozsvieti sa, keď treba doplniť soľ do zásobníka. Pozrite časť „Používanie soli do umývačky riadu“. Po naplnení zásobníka môže zostať kontrolka svietiť ešte niekoľko hodín. Nemá to nepriaznivé účinky na prevádzku spotrebiča. |
|  Leštidlo ¹⁾ | Rozsvieti sa, keď treba doplniť leštidlo do zásobníka. Pozrite časť „Používanie umývacieho prostriedku a leštidla“. |
|  Koniec programu | Svieti po skončení umývacieho programu. |

1) Keď sú zásobník na soľ alebo leštidlo prázdne, príslušné kontrolky sa nerozsvietia, kým je v činnosti umývací program.

Displej

Displej zobrazuje:

- Elektronické nastavenie úrovne zmäkčovača vody.
- Zapnutie/vypnutie dávkovača leštidla (iba ak je aktívna funkcia Multitab).
- Číslo umývacieho programu.
- Zostávajúca doba do ukončenia umývacieho programu.
- Ukončenie umývacieho programu. Na displeji sa zobrazuje nula.
- Zostávajúca doba do ukončenia posunutého štartu.
- Kódy porúch.
- Aktivácia/zrušenie zvukových signálov.

Tlačidlo Posunutý štart

Toto tlačidlo používajte na posunutie štartu umývacieho programu v rozmedzí 1 až 24 hodín. Pozrite kapitolu „Výber a spustenie umývacieho programu“.

Tlačidlá výberu programu

Pomocou týchto tlačidiel môžete zvoliť umývacie programy. Stláčajte opakovane jedno z tlačidiel, kým sa na displeji nezobrazí číslo požadovaného programu.

Podrobnejšie informácie o umývacích programoch nájdete v tabuľke „Umývacie programy“.

Tlačidlo úspory energie

Táto funkcia znižuje teplotu vo fáze sušenia. Úspora energie predstavuje 10 až 25 %.

-  Po ukončení programu môže byť riad ešte mokrý. Odporúčame otvoriť dvierka spotrebiča a nechať, aby sa riad vysušil prirodzene.

Táto funkcia je k dispozícii pri všetkých umývacích programoch. Po stlačení tlačidla sa rozsvieti príslušná kontrolka.

Funkcia úspory energie pri niektorých programoch nemá účinok. Pozrite tabuľku „Umývacie programy“.

Tlačidlo Multitab

Stlačením tohto tlačidla zapnete/vypnete funkciu Multitab. Pozrite časť „Funkcia Multitab“.

Tlačidlo Zrušiť

Týmto tlačidlom môžete zrušiť prebiehajúci umývací program alebo posunúť štart. Pozrite kapitolu „Výber a spustenie umývacieho programu“.

Funkčné tlačidlá

Funkčné tlačidlá používajte pri nasledujúcich operáciách:

- Elektronická úprava úrovne zmäkčovača vody. Pozrite časť „Nastavenie zmäkčovača vody“.
- Vypnutie/zapnutie dávkovača leštidla, keď je zapnutá funkcia Multitab. Pozrite časť „Čo robiť, keď...“
- Vypnutie/zapnutie zvukových signálov. Pozrite časť „Zvukové signály“.

Nastavovací režim

Pri týchto operáciách musí byť spotrebič v nastavovacom režime:

- Výber a spustenie umývacieho programu alebo posunutého štartu.
- Elektronická úprava úrovne zmäkčovača vody.
- Vypnutie/zapnutie zvukových signálov.
- Vypnutie/zapnutie dávkovača leštidla.

Stlačte tlačidlo Zap./Vyp. Spotrebič je v nastavovacom režime, keď:

- sa na displeji zobrazia dve vodorovné čiarky.

Stlačte tlačidlo Zap./Vyp. Spotrebič nie je v nastavovacom režime, keď:

- displej zobrazuje trvanie umývacieho programu alebo posunutý štart.
 - Je nutné zrušiť program alebo posunutý štart, aby ste sa dostali späť k nastavovaciemu režimu. Pozrite časť „Výber a spustenie umývacieho programu“.

Zvukové signály

Zvukové signály indikujú:

POUŽÍVANIE SPOTREBIČA

Pri každom kroku postupu dodržiavajte tieto pokyny:

1. Skontrolujte, či nastavenie zmäkčovača vody sa zhoduje s tvrdosťou vody vo vašej oblasti. Podľa potreby nastavte zmäkčovač vody.
2. Naplňte zásobník na soľ soľou do umývačky riadu.
3. Naplňte dávkovač leštidla leštidlom.
4. Do umývačky riadu vložte príbor a riad na umývanie.

- Koniec umývacieho programu.
- Elektronické nastavenie úrovne zmäkčovača vody
- Poruchu spotrebiča.

Pri vypnutí zvukových signálov postupujte takto:

1. Zapnite spotrebič.
2. Skontrolujte, či je spotrebič v nastavovacom režime.
3. Stlačte a podržte funkčné tlačidlá B a C, až kým nezačnú blikať funkčné tlačidlá A, B a C.
4. Uvoľnite funkčné tlačidlá A a B.
5. Stlačte funkčné tlačidlo C.
 - Kontrolky funkčných tlačidiel A a B zhasnú.
 - Kontrolka funkčného tlačidla C bliká.
 - Na displeji sa zobrazí aktuálne nastavenie.

lb

Zvukové signály sú aktivované.

Ob

Zvukové signály sú zrušené.

6. Znovu stlačte funkčné tlačidlo C.
 - Na displeji sa zobrazí nové nastavenie.
7. Vypnutím spotrebiča sa operácia uloží.

- i** Zvukové signály znova aktivujete podľa vyššie uvedeného postupu.

5. Nastavte správny umývaci program pre druh náplne a znečistenie.
6. Naplňte dávkovač umývacieho prostriedku správnym množstvom prostriedku.
7. Zapnite umývaci program.

- i** Ak používate kombinované tablety umývacieho prostriedku („3 v 1“, „4 v 1“, „5 v 1“), pozrite si kapitolu „Funkcia Multitab“.

NASTAVENIE ZMÄKČOVAČA VODY

Zmäkčovač vody odstraňuje minerály a soli z privádzanej vody. Minerály a soli môžu nepriaznivo ovplyvniť činnosť spotrebiča.

Príslušné stupnice merajú tvrdosť vody:

- Nemecké stupne (dH°)
- Francúzske stupne (°TH)

- mmol/l (milimóly na liter – medzinárodná jednotka tvrdosti vody).
- Clarkove stupne.

Zmäkčovač vody nastavte na tvrdosť vody v mieste, kde bývate. Podľa potreby sa obráťte na dodávateľa vody.

| Tvrdosť vody | | | | Nastavenie tvrdosti vody | |
|--------------|----------|------------|---------|--------------------------|-----------------|
| °dH | °TH | mmol/l | Clarke | ručne | elektronicky |
| 51 - 70 | 91 - 125 | 9,1 - 12,5 | 64 - 88 | 2 ¹⁾ | 10 |
| 43 - 50 | 76 - 90 | 7,6 - 9,0 | 53 - 63 | 2 ¹⁾ | 9 |
| 37 - 42 | 65 - 75 | 6,5 - 7,5 | 46 - 52 | 2 ¹⁾ | 8 |
| 29 - 36 | 51 - 64 | 5,1 - 6,4 | 36 - 45 | 2 ¹⁾ | 7 |
| 23 - 28 | 40 - 50 | 4,0 - 5,0 | 28 - 35 | 2 ¹⁾ | 6 |
| 19 - 22 | 33 - 39 | 3,3 - 3,9 | 23 - 27 | 2 ¹⁾ | 5 ¹⁾ |
| 15 - 18 | 26 - 32 | 2,6 - 3,2 | 18 - 22 | 1 | 4 |
| 11 - 14 | 19 - 25 | 1,9 - 2,5 | 13 - 17 | 1 | 3 |
| 4 - 10 | 7 - 18 | 0,7 - 1,8 | 5 - 12 | 1 | 2 |
| < 4 | < 7 | < 0,7 | < 5 | 1 ²⁾ | 1 ²⁾ |

1) Nastavenie z výroby.

2) Netreba používať soľ.

- i** Zmäkčovač vody musíte nastaviť ručne alebo elektronicky.

Ručné nastavenie

Otočte volič tvrdosti vody do polohy 1 alebo 2 (pozrite tabuľku).

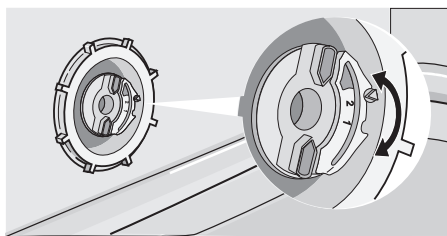

Elektronická úprava

1. Zapnite spotrebič.
2. Skontrolujte, či je spotrebič v nastavovacom režime.
3. Stlačte a podržte funkčné tlačidlá B a C, až kým nezačnú blikať funkčné tlačidlá A, B a C.

4. Uvoľníte funkčné tlačidlá B a C.
5. Stlačte funkčné tlačidlo A.
 - Kontrolky funkčných tlačidiel B a C zhasnú.
 - Kontrolka funkčného tlačidla A bude ďalej blikať.
 - Na displeji sa zobrazí aktuálne nastavenie.
 - Prerušované zvukové signály indikujú aktuálne nastavenie.
- Príklad: displej zobrazuje: **5 L** /5 prerušovaných zvukových signálov = úroveň 5.
6. Opakovane stláčajte funkčné tlačidlo A, kým sa na displeji nezobrazí požadované nastavenie.
7. Stlačením tlačidla Zap./Vyp. túto operáciu uložíte.

- i** Ak elektronicky nastavíte zmäkčovač vody na úroveň 1, kontrolka soli nebude svietiť.

POUŽÍVANIE SOLI DO UMÝVAČKY RIADU

Pri naplňaní zásobníka na soľ urobte nasledujúce kroky:

1. Otočením viečka doľava otvoríte zásobník na soľ.
2. Do zásobníka na soľ vlejte 1 liter vody (iba pri prvom naplnení).
3. Na naplnenie zásobníka soľou použite lievik.
4. Odstráňte soľ z okolia otvoru zásobníka na soľ.
5. Otočením viečka doprava zásobník na soľ zatvorte.

- i** Je normálne, že pri pridaní soli voda pretečie cez okraj zásobníka na soľ.

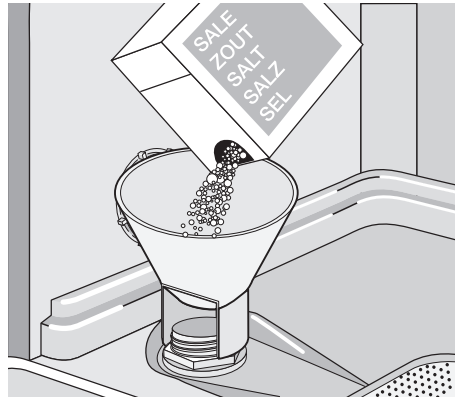

POUŽÍVANIE UMÝVACIEHO PROSTRIEDKU A LEŠTIDLA

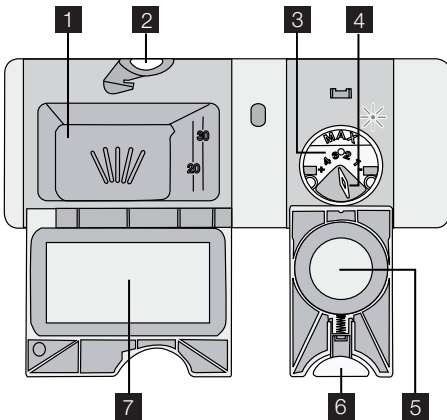

Používanie umývacieho prostriedku

- i** Nepoužívajte viac umývacieho prostriedku, ako je potrebné, ochráňte tak životné prostredie. Dodržujte odporúčania výrobcu umývacieho prostriedku na obale umývacieho prostriedku.

Pri plnení dávkovača umývacieho prostriedku urobte nasledujúce kroky:

1. Stlačením uvoľňovacieho tlačidla **2** otvoríte kryt **7** dávkovača umývacieho prostriedku.
2. Pridajte umývacie prostriedok do dávkovača **1**.

3. Ak má umývací program fázu predumývania, pridajte malé množstvo umývacieho prostriedku do vnútornej časti dvierok spotrebiča.
4. Ak používate tablety umývacieho prostriedku, vložte ich do dávkovača umývacieho prostriedku **1**.
5. Zatvorte dávkovač umývacieho prostriedku. Zatláčajte viečko, aby zapadlo na miesto.

- i** Umývacie prostriedky rôznych značiek sa rozpúšťajú v rôznom čase. Niektoré umývacie prostriedky nezaručia dokonalé výsledky umývania pri krátkych umývacích programoch. Keď používate tablety umývacieho prostriedku, na úplné odstránenie umývacieho prostriedku používajte dlhé programy.

Používanie leštidla

- i** Leštidlo umožňuje osušenie riadu bez škvŕn a usadenín. Dávkovač leštidla automaticky dávkuje leštidlo počas poslednej fázy oplachovania.

Pri plnení dávkovača leštidla urobte nasledujúce kroky:

1. Stlačením uvoľňovacieho tlačidla **6** otvoríte kryt **5** dávkovača leštidla.
2. Napiňte dávkovač leštidla **3** leštidlom. Značka „max.“ zobrazuje maximálnu hladinu.

3. Rozliate leštidlo odstráňte pomocou handričky, aby ste predišli tvorbe veľkého množstva peny počas umývania.
4. Dávkovač leštidla zatvorte. Zatláčajte viečko, aby zapadlo na miesto.

Nastavenie dávkovania leštidla

Nastavenie výrobcu: poloha 3.

FUNKCIA MULTITAB

Funkcia multitab je určená pre kombinované tablety umývacieho prostriedku.

Sú to tablety s kombinovaným účinkom umývacieho prostriedku, leštidla a soli. Niektoré druhy tabliet môžu obsahovať aj iné látky. Skontrolujte, či sú tieto umývacie prostriedky vhodné pre vašu tvrdosť vody. Pozrite pokyny od výrobcu.

Keď nastavíte funkciu multitab, zostane aktívna, kým ju nevypnete.

Funkcia multitab zastaví prívod leštidla a soli. Funkcia multitab vypne kontrolky leštidla a soli.

Trvanie programu sa pri používaní funkcie multitab môže predĺžiť.

- i** Aktivujte funkciu multitab predtým, ako spustíte umývacieho program. Funkcia multitab sa nedá aktivovať, kým prebieha program.

Dávkovanie leštidla môžete nastaviť medzi polohami 1 (najnižšie dávkovanie) až 4 (najvyššie dávkovanie).

Otočením voliča leštidla **4** zvýšte alebo znížte dávkku.

Aktivácia funkcie multitab:

- Stlačte tlačidlo multitab. Rozsvieti sa ukazovateľ funkcie multitab.

Vypnutie funkcie multitab a samostatné použitie umývacieho prostriedku, soli a leštidla:

1. Stlačte tlačidlo multitab. Ukazovateľ funkcie Multitab zhasne.
2. Naplňte zásobník na soľ a dávkovač leštidla.
3. Upravte nastavenie tvrdosti vody na najvyššiu úroveň.
4. Spustíte umývacieho program bez riadu.
5. Zmäkčovač vody nastavte na tvrdosť vody v mieste, kde bývate.
6. Nastavte dávkovanie leštidla.

VKLADANIE JEDÁLENSKÉHO PRÍBORU A RIADU

- i** Pozrite si leták „Príklady náplní RealLife“.

Rady a tipy

Spotrebič nepoužívajte na umývanie predmetov, ktoré pohlcujú vodu (špongie alebo utierky)

- Pred vložением riadu a príboru do umývačky riadu dodržujte tieto kroky:
 - Odstráňte zvyšky jedla.
 - Zmäkčite pripáleniny na panviciach.
- Pri vkladani riadu a príboru dodržujte tieto kroky:
 - Duté predmety (napr. šálky, poháre a panvice) vložte otvorom smerom dolu.
 - Skontrolujte, či sa voda nehromadí v nádobe alebo na dne.
- Skontrolujte, či do seba kusy príboru a riadu nezapadli.
- Skontrolujte, či sa poháre navzájom nedotýkajú.
- Malé predmety vložte do košíka na príbor.
- Lyžičky striedajte s iným jedáľenským príborom, aby ste predišli zlepeniu.
- Uložte predmety tak, aby voda dosiahla na celý povrch riadu.
- Na plastových predmetoch a panviciach s telefónom sa môžu udržiavať kvapky vody.
- Ľahké predmety vložte do horného koša. Zabezpečte, aby sa predmety nehýbali.

VÝBER A SPUSTENIE UMÝVACIEHO PROGRAMU

Výber a spustenie umývacieho programu bez posunutého štartu

1. Zapnite spotrebič.
2. Skontrolujte, či je spotrebič v nastavovacom režime.
3. Nastavte umývací program. Pozrite tabuľku „Umývacie programy“.
– Displej zobrazuje číslo umývacieho programu.
4. V prípade potreby vyberte jednu alebo viac funkcií.
5. Zatvorte dverka spotrebiča. Umývací program sa spustí automaticky.

Výber a spustenie umývacieho programu s posunutým štartom

1. Zapnite spotrebič a vyberte umývací program.
2. Opakovane stláčajte tlačidlo posunutia štartu, kým sa na displeji nezobrazí požadovaný počet hodín posunutého štartu.
3. Zatvorte dverka spotrebiča.
– Odpočítavanie sa spustí automaticky.
– Po ukončení odpočítavania sa umývací program spustí automaticky.

i Otvorením dverok spotrebiča sa odpočítavanie preruší. Keď dverka zatvoríte, odpočítavanie bude pokračovať od bodu, v ktorom bolo prerušené.

Prerušenie umývacieho programu

- Otvorte dverka spotrebiča.
– Umývací program sa zastaví.
- Zatvorte dverka spotrebiča.
– Program bude pokračovať od bodu prerušenia.

Ako zrušiť umývací program alebo posunutý štart

i Ak sa ešte umývací program alebo posunutý štart nespustil, môžete výber zmeniť.

Keď už prebieha umývací program alebo je zapnutý posunutý štart, nie je možné výber zmeniť. Ak chcete vykonať nový výber, je nutné zrušiť umývací program alebo posunutý štart.

i Ak zrušíte posunutý štart, automaticky zrušíte aj vybraný umývací program. V tomto prípade musíte znova nastaviť umývací program.

1. Stlačte a podržte stlačené tlačidlo na zrušenie programu, kým sa na displeji nezobrazia dve vodorovné čiarky.
2. Pred spustením nového umývacieho programu skontrolujte, či sa v dávkovači umývacieho prostriedku nachádza umývací prostriedok.

Na konci umývacieho programu

- Spotrebič sa zastaví automaticky.
 - Zaznejú zvukové signály.
1. Otvorte dverka spotrebiča.
– Na displeji sa zobrazuje 0.
– Svieti kontrolka ukončenia programu.
 2. Vypnite spotrebič.
 3. Kvôli lepšiemu vysušeniu nechajte dverka niekoľko minút pootvorené.







i Spotrebič sa automaticky vypne po 10 minútach od konca umývacieho programu.

Vybratie obsahu umývačky riadu

- Pred vybratím zo spotrebiča nechajte riad vychladnúť. Horúci riad sa ľahko poškodí.
- Vyprázdnite najprv dolný kôš a potom horný kôš.
- Po stranách a na dverách spotrebiča môže byť voda. Nehrdzavejúca oceľ vychladne rýchlejšie ako taniere.

UMÝVACIE PROGRAMY

Umývacie programy

| Program | Stupeň znečistenia | Druh náplne | Popis programu | Úspora energie ¹⁾ |
|---|---|--|---|------------------------------|
| 1 AUTO Automatický 45 – 70 °C ²⁾ | Akékoľvek | Porcelán, jedálenský príbor, hrnce a panvice | Predumývanie Hlavné umývanie 45 °C alebo 70 °C 1 alebo 2 priebežné oplachovania Posledné oplachovanie Sušenie | áno, s účinkom |
| 2  Intenzívny 70 °C | Silné znečistenie | Porcelán, jedálenský príbor, hrnce a panvice | Predumývanie Hlavné umývanie 70 °C 1 priebežné oplachovanie Posledné oplachovanie Sušenie | áno, s účinkom |
| 3  Rýchly 60 °C ³⁾ | Bežné alebo mierne znečistenie | Porcelán a jedálenský príbor | Hlavné umývanie 60 °C Oplachovanie | áno, bez účinku |
| 4  Úsporný 50 °C ⁴⁾ | Bežné znečistenie | Porcelán a jedálenský príbor | Predumývanie Hlavné umývanie až do 50 °C 1 priebežné opláchnutie Záverečné opláchnutie Sušenie | áno, s účinkom |
| 5  Hodinový 55 °C | Ľahké znečistenie | Porcelán a jedálenský príbor | Hlavné umývanie 55 °C 1 priebežné oplachovanie Posledné oplachovanie | áno, bez účinku |
| 6  Sklo 45 °C | Bežné alebo mierne znečistenie | Jemný porcelán a sklo | Hlavné umývanie 45 °C 1 priebežné oplachovanie Posledné oplachovanie Sušenie | áno, s účinkom |
| 7  Predumývanie | Tento program rýchlo opláchnie riad, aby na nich nezaschli zvyšky jedál a aby sa zo spotrebiča nešírili nepríjemné pachy. Kompletný umývací program môžete spustiť po úplnom naplnení spotrebiča. S týmto programom nepoužívajte umývací prostriedok. | | 1 oplachovanie studenou vodou | áno, bez účinku |







1) Pri programoch, na ktoré má táto funkcia vplyv, je úspora energie 10 až 25 %.

2) Spotrebič automaticky nastavuje teplotu a množstvo vody. Závisí to od toho, či je spotrebič úplne naplnený a ako veľmi je riad znečistený. Trvanie programu a spotreba sa môžu meniť.

3) Ak je v umývačke menej riadu, tento program ponúka riešenie, ktoré zaručí úsporu času a dokonale umytý riad.

4) Testovací program pre skúšobne. Testovacie údaje nájdete v dodávanom letáku.

Spotreba

| Program | Doba trvania (minúty) | Energia (kWh) | Voda (litre) |
|--|-----------------------|---------------|--------------|
| 1 AUTO Automatický 45 – 70 °C | 90 - 160 | 0,9 - 1,7 | 8 - 15 |
| 2  Intenzívny 70 °C | 130 - 150 | 1,4 - 1,6 | 13 - 15 |
| 3  Rýchly 60 °C | 30 | 0,9 | 9 |
| 4  ECO Úsporný 50 °C | 160 - 170 | 0,9 - 1,1 | 9 - 11 |
| 5  Hodinový 55 °C | 50 - 60 | 1,0 - 1,2 | 10 - 11 |
| 6  Sklo 45 °C | 65 - 75 | 0,8 - 0,9 | 11 - 12 |
| 7   Predumývanie | 14 | 0,1 | 4 |

i Uvedené hodnoty spotreby ovplyvňujú nasledujúce faktory: tlak a teplota vody,

kolísanie napätia v elektrickej sieti a množstvo riadu.

OŠETROVANIE A ČISTENIE

Vybratie a čistenie filtrov

Špinavé filtre zhoršujú výsledky umývania. Hoci tieto filtre takmer nevyžadujú údržbu, odporúčame pravidelne ich kontrolovať a v prípade potreby vyčistiť.

1. Ak chcete vybrať filter (A), otočte ho doľava a vyberte ho z filtra (B).

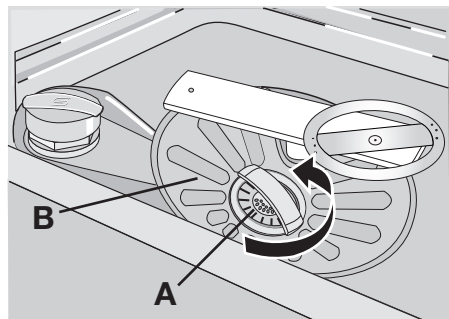

2. Filter (A) má 2 časti. Ak chcete filter rozmontovať, vytiahnutím ich oddelíte.

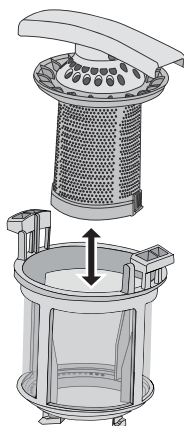

3. Dôkladne vyčistíte tieto časti pod tečúcou vodou.
4. Zložíte 2 časti filtra (A) dohromady a zatlačíte. Skontrolujte, či do seba správne zapadli.
5. Vyberte filter (B).
6. Dôkladne vyčistíte filter (B) pod tečúcou vodou.
7. Zložte filter (B) do pôvodnej polohy. Skontrolujte, či správne zapadá pod dve vodiace časti (C).

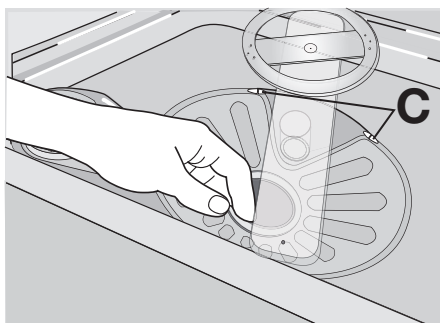

8. Vložte filter (A) na príslušné miesto do filtra (B) a otočte ním doprava, kým nezapadne na svoje miesto.

Čistenie sprchovacích ramien

Sprchovacie ramená nevyberajte.

Ak sa otvory na sprchovacích ramenách upchajú, odstráňte nečistoty špáradlom.

Čistenie vonkajších povrchov

Vonkajšie povrchy spotrebiča a ovládací panel umývajte vlhkou mäkkou handričkou.

Používajte iba neutrálne saponáty. Nepoužívajte abrazívne prostriedky, drôtenky ani rozpúšťadlá (napr. acetón).

ČO ROBIŤ, KEĎ...

Spotrebič sa počas činnosti nespúšťa alebo nezastavuje.

Najprv skúste nájsť riešenie problému (pozrite si tabuľku). Ak ste riešenie nenašli, obráťte sa na autorizované servisné stredisko.

| Problém | Kód poruchy | Možná príčina | Možné riešenie |
|-------------------------------|-----------------------------|---|--|
| Do spotrebiča nepriteká voda. | Displej zobrazuje 10 | Vodovodný kohútik je upchaný alebo zanesený vodným kameňom. | Vyčistíte vodovodný kohútik. |
| | | Tlak vody je príliš slabý. | Obráťte sa na miestnu vodárenskú spoločnosť. |
| | | Vodovodný kohútik je zatvorený. | Otvorte vodovodný kohútik. |
| | | Filter na prívodnej hadici je upchaný. | Vyčistíte filter. |
| | | Nie je správne zapojená prívodná hadica. | Skontrolujte, či je hadica správne zapojená. |
| Spotrebič nevypúšťa vodu. | Displej zobrazuje 20 | Prívodná hadica na vodu je poškodená. | Skontrolujte, či na prívodnej hadici nie sú chyby. |
| | | Upchané hrdlo výlevky. | Vyčistíte hrdlo výlevky. |

| Problém | Kód poruchy | Možná příčina | Možné riešenie |
|---|------------------------------|---|---|
| | | Odtoková hadica nie je správne zapojená. | Skontrolujte, či je hadica správne zapojená. |
| | | Odtoková hadica je poškodená. | Skontrolujte, či odtoková hadica nie je poškodená. |
| Aktivovalo sa zariadenie proti vytopeniu. | Displej zobrazuje E30 | | Zatvorte vodovodný kohútik a obráťte sa na autorizované servisné stredisko. |
| Program sa nespúšťa. | | Dvierka spotrebiča sú otvorené. | Zatvorte dvierka správne. |
| | | Zástrčka nie je zapojená do zásuvky elektrickej siete. | Zapojte zástrčku do zásuvky elektrickej siete. |
| | | Vypálená poistka v domácej skrini s poistkami. | Vymeňte poistku. |
| | | Je nastavený posunutý štart. (Iba pre spotrebiče s funkciou posunutého štartu). | Ak chcete program hneď spustiť, zrušte posunutý štart. |

Po kontrole spotrebič zapnite. Program bude pokračovať od bodu prerušenia. Ak sa chyba prejaví znova, obráťte sa na autorizované servisné stredisko. Ak sa na displeji zobrazia iné kódy porúch, obráťte sa na autorizované servisné stredisko.

Údaje potrebné pre autorizované servisné stredisko nájdete na výkonovom štítku.

Odporúčame zapísať si tieto údaje tu:

Model (MOD.)
 Číslo výrobu (PNC)
 Sériové číslo (S.N.)

Výsledky umývania a sušenia nie sú uspokojivé

| Problém | Možná příčina | Možné riešenie |
|--------------------|---|---|
| Riad nie je čistý. | Zvolený umývací program nebol vhodný pre druh a stupeň znečistenia riadu. | Skontrolujte, či je umývací program vhodný pre druh a stupeň znečistenia riadu. |
| | Košé neboli správne naplnené a voda sa nedotkla všetkých povrchov. | Košé naplňte správnym spôsobom. |
| | Sprchovacie ramená sa nemôžu voľne otáčať, pretože im v tom bráni nesprávne uložený riad. | Skontrolujte, či nesprávne uložený riad neblokuje sprchovacie ramená. |
| | Filtre sú zanesené alebo nesprávne vložené a namontované. | Skontrolujte, či sú filtre čisté a správne vložené a namontované. |
| | Použili ste nedostatočné množstvo umývacieho prostriedku alebo ste ho zabudli použiť. | Skontrolujte, či ste použili dostatočné množstvo umývacieho prostriedku. |

| Problém | Možná příčina | Možné riešenie |
|---|--|---|
| Na riade sú škvrny od vodného kameňa. | Zásobník na soľ je prázdny. | Naplňte zásobník na soľ soľou do umývačky riadu. |
| | Nesprávne nastavenie zmäkčovača vody | Nastavte zmäkčovač vody. |
| | Viečko zásobníka na soľ nie je správne zatvorené. | Skontrolujte, či je viečko zásobníka na soľ správne zatvorené. |
| Na pohároch a riade sú šmuhy, mliečne škvrny alebo modrastý povlak. | Dávkovanie leštidla je príliš vysoké. | Znížte dávkovanie leštidla. |
| Na pohároch a riade sú škvrny od kvapiek vody. | Dávkovanie leštidla je príliš nízke. | Zvýšte dávkovanie leštidla. |
| | Príčinou môže byť umývací prostriedok. | Použite iný typ umývacieho prostriedku. |
| Riad je mokrý. | Nastavili ste umývací program bez fázy sušenia alebo s fázou menej intenzívneho sušenia. | Dvierka umývačky riadu nechajte pootvorené a pred vybratím riadu počkajte niekoľko minút. |
| Riad je mokrý a bez lesku. | Dávkovač leštidla je prázdny. | Naplňte dávkovač leštidlom. |
| | Je zapnutá funkcia Multitab. (Dávkovač leštidla sa automaticky vypne). | Zapnite dávkovač leštidla. Pozrite si časť „Ako zapnúť dávkovač leštidla“. |

Ako zapnúť dávkovač leštidla

- Zapnite spotrebič.
- Skontrolujte, či je spotrebič v nastavovacom režime.
- Stlačte a podržte stlačené funkčné tlačidlá B a C.
 - Kontrolky funkčných tlačidiel A, B a C začnú blikať.
- Uvoľnite funkčné tlačidlá B a C.
- Stlačte funkčné tlačidlo B.
 - Kontrolky funkčných tlačidiel A a C zhasnú.

- Kontrolka funkčného tlačidla B bude ďalej blikať.
- Na displeji sa zobrazí aktuálne nastavenie.

| | |
|-----------|------------------------------|
| <i>0d</i> | Dávkovač leštidla je vypnutý |
| <i>1d</i> | Dávkovač leštidla je zapnutý |

- Stlačte funkčné tlačidlo B ešte raz.
 - Na displeji sa zobrazí nové nastavenie.
- Vypnutím spotrebiča sa operácia uloží.

TECHNICKÉ ÚDAJE

| | | |
|---------------------------|--------------------------|--------------------|
| Rozmery | Šírka | 596 mm |
| | Výška | 818 - 898 mm |
| | Hĺbka | 550 mm |
| Tlak pritekajúcej vody | Minimálny | 0,5 bar (0,05 MPa) |
| | Maximálne | 8 bar (0,8 MPa) |
| Prívod vody ¹⁾ | Studená alebo teplá voda | maximálne 60 °C |
| Kapacita | Súpravy riadu | 12 |

1) Prívodnú hadicu zapojte k vodovodnému kohútiku s 3/4" závitom.

i Typový štítok na vnútornom okraji dvierok spotrebiča obsahuje údaje o elektrickom pripojení.

i Ak horúca voda pochádza z alternatívnych zdrojov energie (napr. zo solár-

nych alebo z fotovoltaických panelov alebo veterných turbín), používajte prívod teplej vody, aby ste znížili spotrebu energie.

OCHRANA ŽIVOTNÉHO PROSTREDIA

Symbol  na výrobku alebo na jeho obale, návode na použitie a záručnom liste znamená, že s výrobkom sa nesmie zaobchádzať ako s komunálnym odpadom. Namiesto toho je potrebné ho odovzdať do najbližšieho zmluvného zberného dvora vykonávajúceho zber odpadu z elektrozariadení za účelom jeho ďalšieho zhodnotenia a spracovania, prípadne predajni pri kúpe nového výrobku, ak táto predajňa uskutočňuje spätný odber.

Prispajte preto k tomu, aby bol odpad zhodnotený a zneškodnený environmentálne vhodným spôsobom tak, aby sa predišlo jeho negatívnym vplyvom na životné prostredie a ľudské zdravie. Podrobnejšie informácie nájdete na internetovej stránke www.envidom.sk.

Recyklujte materiály so symbolom  . Obal vyhodte do príslušných kontajnerov na recykláciu.



www.electrolux.com/shop

