



használati útmutató
Инструкция по
эксплуатации

Mosogatógép
Посудомоечная машина

ESL 68070

Electrolux. Thinking of you.

Többet is megtudhat elképzeléseinkről a www.electrolux.com címen

Tartalomjegyzék

Biztonsági információk	2	Evőeszközök és edények bepakolása	11
Termékleírás	5	Mosogatóprogram kiválasztása és elindítása	11
Kezelőpanel	6	Mosogatóprogramok	13
Az első használat előtt	8	Ápolás és tisztítás	14
A vízlágyító beállítása	8	Mit tegyek, ha...	15
Speciális só használata	9	Műszaki adatok	17
A mosogatószer és az öblítőszer használata	10	Környezetvédelmi tudnivalók	18
Multitab funkció	11		

A változtatások jogát fenntartjuk



Biztonsági információk

A mosogatógép üzembe helyezése és használata előtt olvassa el figyelmesen a használati útmutatót:

- személyes biztonsága és vagyontárgyai biztonsága,
- a környezet védelme, valamint
- a készülék helyes használata érdekében. A használati útmutatót tartsa mindig a készülék közelében, annak áthelyezése vagy eladása esetén is.

A nem megfelelő üzembe helyezés vagy használat okozta károkért a gyártó nem vállal felelősséget.

Gyermekek és fogyatékkal élő személyek biztonsága

- Ne hagyja, hogy a készüléket csökkent fizikai, értelmi vagy mentális képességű, illetve megfelelő tapasztalatok és ismeretek híján lévő személy használja, beleértve a gyermekeket is. A biztonságukért felelős személy felügyelje őket, illetve a készülék használatára vonatkozóan biztosítson útmutatást számukra.
- Minden csomagolóanyagot tartson a gyermekektől távol. Fulladás vagy fizikai sérülés veszélye merülhet fel.
- Minden mosogatószert tartson biztonságos helyen. Ne engedje, hogy gyermekek a mosogatószerekhez nyúljanak.
- Amikor a mosogatógép ajtaja nyitva van, tartsa távol a gyermekeket és a kisállatokat.

Általános biztonsági tudnivalók

- Ne változtassa meg a készülék műszaki jellemzőit. Ez sérülést okozhat, és kárt tehet a készülékben.
- Tartsa be a mosogatószer-gyártó biztonsági utasításait a szem, száj és torok sérüléseinek megelőzése érdekében.
- Ne igya meg a mosogatógépből származó vizet. A készülékben mosogatószer-maradványok lehetnek.
- Kipakolás és bepakolás után mindig csukja be a mosogatógép ajtaját, így elkerülhető, hogy bárki átessen rajta, és megsérüljön.
- Ne üljön vagy álljon a nyitott ajtóra.

Használat

- A gépet háztartási célú használatra tervezték. Ne használja a készüléket kereskedelmi, ipari vagy egyéb célokra.
- Ne használja a készüléket a rendeltetésétől eltérő célokra. Ezzel megelőzheti a fizikai sérüléseket, illetve a vagyoni károkat.
- A készüléket csak mosogatógépben tisztítható háztartási edények tisztítására használja.
- Ne tegyen gyúlékony anyagot, vagy gyúlékony anyaggal szennyezett tárgyat a készülékbe, annak közelébe, illetve annak tejejére. Tűz- és robbanásveszély.
- A késeket és egyéb, szúrós hegyű eszközöket hegyükkel lefele az evőeszközkosárba, Ha nem, vízszintes helyzetben a felső kosárba vagy a késtartó kosárba helyezze.

(Nem minden típus rendelkezik késtartó kosárral.)

- Csak gépi mosogatóhoz alkalmas termékeket (mosogatószer, só, öblítőszer) használjon.
- A nem gépi mosogatóhoz előírt só típusok használata kárt tehet a vízlágyítóban.
- A mosogatóprogram elindítása előtt töltsen fel speciális sóval a készüléket. A sószemcsék és a sós víz korróziót okozhatnak, illetve kilyukasztathatják a készülék alját.
- Az öblítőszeren kívül más terméket soha ne töltsön az öblítőszer-adagolóba (pl. mosogatógép-tisztító szert, folyékony mosogatószert). Ez kárt tehet a készülékben.
- A mosogatóprogram elindítása előtt győződjön meg arról, hogy a szórókarok szabadon mozoghatnak.
- Ha a készülék működése közben kinyitja az ajtót, forró gőz távozhat. Égési sérülés veszélye áll fenn.
- Ne vegye ki az edényeket a mosogatógépből a mosogatóprogram vége előtt.

Ápolás és tisztítás

- A karbantartás előtt kapcsolja ki a készüléket, és a húzza ki a vezetékét a fali aljzatból.
- Ne használjon gyúlékony vagy rozsdásodást okozó anyagokat.
- Ne használja a készüléket a szűrők nélkül. Ügyeljen arra, hogy a szűrők beszerelése helyes legyen. A szűrők nem megfelelő beszerelése csökkenti a mosogató hatását, és a készülék károsodását okozhatja.
- A készülék tisztításához ne használjon víz-sugarat vagy gőzt. Áramütés és a készülék károsodásának veszélye.

Üzembe helyezés

- Ellenőrizze, hogy a készülék nem sérült-e meg szállítás közben. Ne csatlakoztasson sérült készüléket. Szükség esetén forduljon a szállítóhoz.
- Az első használat előtt távolítsa el minden csomagolóanyagot.
- Az elektromos- és a vízvezeték csatlakoztatását, a készülék üzembe helyezését, karbantartását kizárólag szakember végezze. Ezzel megelőzhető a szerkezeti károk és a fizikai sérülések.

- Ügyeljen arra, hogy az üzembe helyezés során a hálózati dugasz le legyen választva a fali aljzatról.
- Ne fúrja ki a készülék oldalait, nehogy megsérüljenek a hidraulikus és elektromos alkatrészek.
- **Fontos!** Tartsa be a mellékelt sablon utasításait:
 - A készülék üzembe helyezéséhez.
 - A bútorajtó felszereléséhez.
 - A vízvezeték és a lefolyó csatlakoztatásához.
- A készüléket biztonságos szerkezet alá és mellé helyezze.

Fagyveszély

- Ne helyezze üzembe a készüléket olyan helyen, ahol a hőmérséklet 0°C alatt van.
- A gyártó nem felel a fagy okozta kárért.

Vízhálózatra csatlakoztatás

- A készülék vízhálózatra történő csatlakoztatásához használjon új csöveket. Ne alkalmazzon használt csöveket.
- Ne csatlakoztassa a készüléket új vezetékekre vagy hosszú ideig nem használt vezetékekre. Hagyja folyni a vizet néhány percig, majd ezt követően csatlakoztassa a befolyócsövet.
- Vigyázzon, hogy a készülék üzembe helyezésekor ne nyomja össze vagy ne károsítsa a víztömlőket.
- A vízszivárgás elkerülése érdekében győződjön meg arról, hogy a vízcsatlakoztatások szorosan meg legyenek húzva.
- A készülék első használata során győződjön meg róla, hogy a csövek nem szivárognak.
- A befolyócső dupla falú, és nullavezetéssel valamint biztonsági szeleppel rendelkezik. A befolyócső csak akkor van nyomás alatt, amikor víz áramlik rajta keresztül. Ha szivárgás van a befolyócsövön, a biztonsági szelep megszakítja a vízáramlást.
 - Legyen körültekintő a befolyócső csatlakoztatásakor:
 - A befolyócsövet vagy a biztonsági szelepet ne merítse vízbe.
 - Ha a befolyócső vagy a biztonsági szelep megsérül, azonnal válassza le a csatlakozódugót a hálózati aljzatról.

- A biztonsági szeleppel ellátott befo-lyócső cseréjével forduljon szakser-vizhez.

⚠ Vigyázat Veszélyes feszültség.

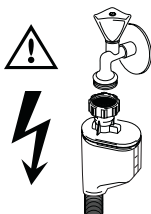

Elektromos csatlakozás

- A készüléket kötelező földelni.
- Ellenőrizze, hogy az adattáblán szereplő elektromossági adatok megfelelnek-e a háztartási hálózati áram paramétereinek.
- Mindig megfelelően felszerelt érintésbiztos aljzatot használjon.
- Ne használjon elosztókat, csatlakozókat és hosszabbítókat. Tűzveszélyesek.
- Ne cserélje vagy módosítsa a hálózati ká- belt. Forduljon szakszervizhez.
- Ügyeljen rá, hogy ne tegyen kárt a készü- lék hátulján található hálózati dugaszban és kábelben, illetve ne nyomja össze azo- kat.
- Ügyeljen arra, hogy a hálózati dugasz az üzembe helyezést követően is hozzáfér- hető legyen.
- A készülék leválasztásához ne a hálózati kábelt, hanem a hálózati dugaszt húzza.

Belső világítás

A mosogatógép belső világítással rendel- kezik, amely bekapcsol, amikor a mosogató- gép ajtaját kinyitják, és kikapcsol, amikor be- csukják.

⚠ Vigyázat Látható ledes sugárzás, ne nézzen közvetlenül a fénysugárba.

A LED izzó CLASS 2 besorolású az IEC 60825-1 szabvány szerint: 1993 + A1:1997 + A2:2001.

Emissziós hullámhossz: 450 nm
Maximális kibocsátott teljesítmény: 548 μ W

i A belső világítás cseréje érdekében for- duljon a szakszervizhez.
A belső világítás cseréje előtt húzza ki a hálózati dugaszt a hálózati aljzatból.

Szakszerviz

- A készüléken javítási, vagy egyéb munká- kat kizárólag felkészült szervizszakember végezhet. Forduljon szakszervizhez.
- Csak eredeti pótalkatrészeket használjon.

A készülék hulladékba helyezése

- A fizikai sérülések vagy károk megelőzése érdekében:
 - Húzza ki a dugaszt a hálózati aljzatból.
 - Vágja el a hálózati tápkábelt, és helyezze a hulladékba.
 - Helyezze hulladékba az ajtózárat. Ezzel megelőzheti, hogy gyermek vagy kisállat szoruljon a készülékbe. Fennállhat a ful- ladás veszélye.

⚠ Vigyázat A mosogatógépbe való mosogatószerek veszélyesek, és korróziót okozhatnak!

- Ha ilyen mosogatószerekkel baleset történik, akkor azonnal forduljon a he- lyi toxikológiai intézményhez és orvos- hoz.
- Ha szájba kerül a mosogatószer, ak- kor azonnal forduljon a helyi toxikoló- giai intézményhez és orvoshoz.
- Ha szembe kerül a mosogatószer, ak- kor azonnal forduljon orvoshoz, és víz- zel öblítse a szemét.
- A mosogatógépbe való mosogató- szereket biztonságos és gyermekek által el nem érhető helyen tárolja.
- Ne hagyja nyitva a készülék ajtaját, amikor mosogatószer van a mosoga- tószere-adagolóban.
- Csak egy mosogatóprogram indítása előtt tölts fel a mosogatószere-ada- gólót.

Termékleírás

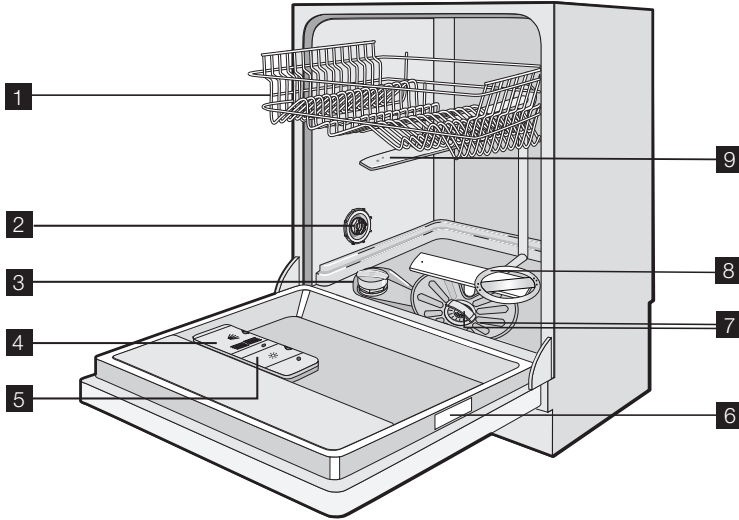

- 1 Felső kosár
- 2 Vízkeménység-tárcsa
- 3 Sótartály
- 4 Mosogatószer-adagoló
- 5 Öblítőszert-adagoló
- 6 Adattábla
- 7 Szűrők
- 8 Alsó szórókar
- 9 Felső szórókar

TimeBeam

A TimeBeam funkciónak köszönhetően mindig tudni fogja, hogy mennyi idő van hátra a mosogatóprogramból, vagy mikor jár le a késleltetett indítás ideje.

A konyha padlójára kivetített színes fénysugár mutatja a mosogatóprogram végéig vagy a késleltetett indítás kezdetéig hátralévő időt.

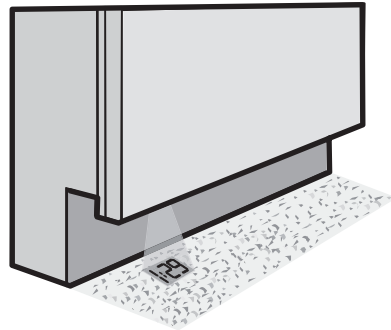

A tökéletes láthatóságért a TimeBeam fénysugarának színét a padló színének megfelelően módosíthatja. 9 szín közül választhat. A szín beállításához lásd a „Kezelőpanel” részt.

i Ha a készüléket magasabbra építik be konyhabútorajtóval együtt, a TimeBeam által vetített kép nem látható.

A mosogatóprogram végéig hátralévő idő

- A TimeBeam kivetíti a mosogatóprogram időtartamát.
- A kimutatott idő 1 percnként csökken.
- A mosogatóprogram végén egy nulla jelenik meg a konyha padlóján.

- Az Automatikus kikapcsolás funkció aktiválása esetén a TimeBeam a mosogatóprogram véget érése után 10 perc múlva automatikusan kikapcsol. Lásd a „Mosogatóprogram kiválasztása és elindítása” c. részt.

Késleltetett indítás

- A TimeBeam kivetíti a késleltetett indításig hátralévő időt órákban (24 óra, 23 óra stb.).

Kezelőpanel

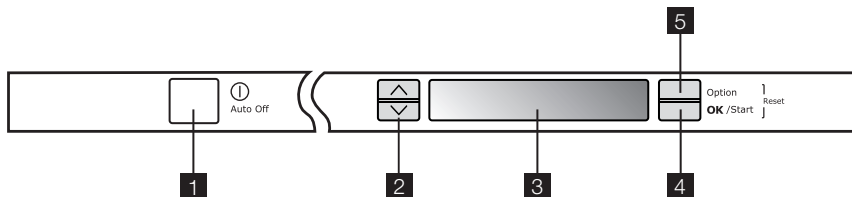

- 1 Be/ki gomb
- 2 Görgetőgombok
- 3 Kijelző
- 4 OK/Start gomb
- 5 Opciók gomb

i A kijelzőn látható üzenetek és a hangjelzések segítséget nyújtanak a készülék üzemeltetésében.

Görgetőgombok

Ezzel a gombokkal a következőket teheti:

- választhat egy mosogatóprogramot a mosogatóprogram menüből;
- választhat egy opciót az opciók menüből.

OK/Start gomb

Ezzel a gombbal a következőket teheti:

- megerősíthet vagy tárolhat egy opciót;
- elindíthat egy mosogatóprogramot.

Opciók gomb

Ezzel a gombbal kiválaszthat egy opciót. Egy opció kiválasztása:

Opciók menü

Menü	Almenü	Az opció leírása
IDŐKÉSELTETÉS		Ezzel a funkcióval a mosogatóprogram indítását 1–24 órával késleltetheti. A késleltetett indítás visszaszámlálása 1 órás lépésekben történik (24, 23, 22 stb.). Az utolsó órán belül a készülék percnként számol (59, 58, 57 stb.).



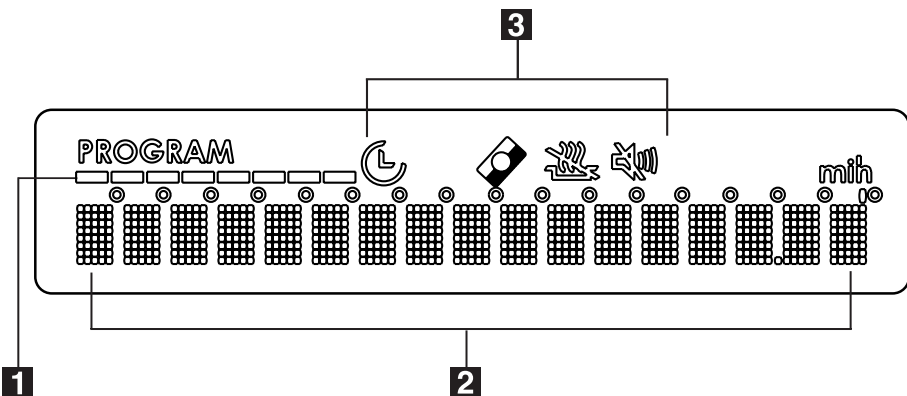

1. Kapcsolja be a készüléket.
2. Nyomja meg az Opciók gombot: a kijelzőn megjelennek a rendelkezésre álló opciók.
3. A menüben a görgetőgombok segítségével böngészhet és kiválaszthatja a kívánt opciót.
4. A megerősítéshez nyomja meg az OK/Start gombot, vagy lépjen tovább az almenübe.
5. Az almenü beállításainak kiválasztásához nyomja meg a görgetőgombok egyikét.
6. A megerősítéshez nyomja meg az OK/Start gombot.
7. A menüből az Opciók gomb megnyomásával léphet ki.

Menü	Almenü	Az opció leírása
SAVE ENERGY	BE KI	Ez a funkció csökkenti a hőmérsékletet a szárítási szakaszban. Az energiamegtakarítás 10% és 25% között van. A program végén az edények nedvesek maradhatnak. Azt javasoljuk, nyissa ki a készülék ajtaját, és hagyja résznyire nyitva, hogy az edények megszáradjanak. Ez a funkció választható mindegyik mosogatóprogrammal, de nem mindegyik programnál fejt ki a hatását. Lásd a „Mosogatóprogramok” c. részt.
MULTITAB	BE KI	A Multitab funkció kombinált mosogatószer-tablettáknál alkalmazható. Lásd a „Multitab funkció” c. fejezetet.
BEÁLLÍTÁSOK	NYELV MAGYAR	Beállíthatja a kijelzőn látható üzenetek nyelvét. Különböző nyelvek állnak rendelkezésre.
	VÍZKEMÉNYSÉG	Beállíthatja a vízlágyító szintjét. Lásd „A vízlágyító beállítása” c. részt. 10 szint áll rendelkezésre.
	ÖBLÍTŐSZER	Bekapcsolhatja/kikapcsolhatja az öblítőszer-adagolót. Gyári beállítás: ki.
	HANGERŐ	Lehetővé teszi a hangjelzések hangerejének beállítását. 5 szint áll rendelkezésre. 0. szint = hang kikapcsolva.
	SZÍN	Kiválaszthatja a TimeBeam színét, hogy a fénysugár színe a konyha padlójával kontrasztban legyen. Az 1. és a 9. szint között állíthat be különböző színeket. 0. szint = TimeBeam kikapcsolva. Gyári beállítás: 1. szint
	FÉNYERŐ	Lehetővé teszi, hogy növelje vagy csökkentse a kijelző háttérének fényerejét. 10 szint áll rendelkezésre. Gyári beállítás: 10. szint

Kijelző



- 1 Kis sávok mutatják a mosogatóprogram előrehaladását.
- 2 Üzenetek: a kijelző ezen részén a mosogatóprogramok, a funkciók és a kapcsolódó programfázisok láthatók.
- 3 Szimbólumok

Szimbólumok	
	IDŐKÉSELTETÉS – akkor kapcsol be, ha a késleltetett indítás funkció be van kapcsolva, és a visszazámlálás elindult.
	MULTITAB – akkor világít, amikor a funkció be van kapcsolva.
	SAVE ENERGY – akkor világít, amikor a funkció be van kapcsolva.
	HANGERŐ – akkor jelenik meg, ha a hangjelzéseket kikapcsolta (0. szint).

Az első használat előtt

Első bekapcsolás – a kijelző nyelvének beállítása

1. Kapcsolja be a készüléket.
2. Amikor a kijelző a LANGUAGE ENGLISH szimbólumot mutatja és a ENGLISH szó villog, megerősítheti vagy módosíthatja a nyelvet.
 - A megerősítéshez nyomja meg az OK/Start gombot.
 - Egy másik nyelv kiválasztásához nyomja meg valamelyik görgetőgombot, és a megerősítéshez nyomja meg az OK/Start gombot.
3. A menüből az Opciók gomb megnyomásával léphet ki.

Az eljárás egyes lépéseire tekintse meg az útmutatót:

1. Ellenőrizze, hogy a vízlágyító szintje megfelel-e lakóhelyén használt víz keménység-

gének. Szükség esetén módosítsa a vízlágyító beállítását.

2. Töltse fel a sótartályt mosogatógéphez használatos sóval.
3. Töltse fel az öblítőszer-adagolót öblítőszerrel.
4. Pakolja be az evőeszközöket és edényeket a készülékbe.
5. Állítsa be a töltet és a szennyeződés típusának megfelelő mosogatóprogramot.
6. Töltse fel a mosogatószer-adagolót a megfelelő mennyiségű mosogatószerrel.
7. Indítsa el a mosogatóprogramot.

 Ha kombinált mosogatószer-tablettát használ („3 az 1-ben”, „4 az 1-ben”, „5 az 1-ben” stb.), olvassa el a „Multitab funkció” c. részt.

A vízlágyító beállítása

A vízlágyító eltávolítja a csapvízből az ásványi anyagokat és sókat. Az ásványi anyagok és sók negatívan befolyásolhatják a készülék működését.

A vízkeménységet különböző mértékegységekkel mérik:

- Német fok (dH°).

- Francia fok (°TH).
- mmol/l (millimol per liter, a vízkeménység nemzetközi mértékegysége).
- Clarke fok.

Állítsa be a vízlágyítót lakóhelye vízkeménységnek megfelelően. Szükség esetén kérjen tájékoztatást a helyi vízszolgáltatótól.

Vízkeménység				Vízkeménység beállítása	
°dH	°TH	mmol/l	Clarke	kézzel	elektronikusan
51–70	91–125	9,1–12,5	64–88	2 ¹⁾	10
43–50	76–90	7,6–9,0	53–63	2 ¹⁾	9
37–42	65–75	6,5–7,5	46–52	2 ¹⁾	8

Vízkeménység				Vízkeménység beállítása	
°dH	°TH	mmol/l	Clarke	kézzel	elektronikusan
29 – 36	51 – 64	5,1 – 6,4	36 – 45	2 ¹⁾	7
23 – 28	40 – 50	4,0 – 5,0	28 – 35	2 ¹⁾	6
19 – 22	33 – 39	3,3 – 3,9	23 – 27	2 ¹⁾	5 ¹⁾
15 – 18	26 – 32	2,6 – 3,2	18 – 22	1	4
11 – 14	19 – 25	1,9 – 2,5	13 – 17	1	3
4 – 10	7 – 18	0,7 – 1,8	5 – 12	1	2
< 4	< 7	< 0,7	< 5	1 ²⁾	1 ²⁾

1) Gyári helyzet.

2) Nem szükséges só használata.

i Manuálisan és elektronikusan kell beállítania a vízlágyítót.

Manuális beállítás

A vízkeménység-tárcsát forgassa el az 1. vagy 2. állásba (lásd a táblázatot).

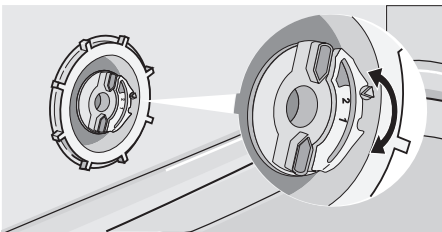

Elektronikus beállítás

1. Keresse meg az Opciók menüt.

2. Válassza a BEÁLLÍTÁSOK pontot.
3. A megerősítéshez nyomja meg az OK/Start gombot.
4. Válassza a VÍZKEMÉNYSÉG menüpontot.
5. A megerősítéshez nyomja meg az OK/Start gombot.
6. A vízlágyító szintjének beállításához használja a görgetőgombokat. A szükséges szint beállításához lásd a táblázatot.
7. A megerősítéshez nyomja meg az OK/Start gombot.
8. A menüből az Opciók gomb megnyomásával léphet ki.

i Ha a vízlágyító elektronikusan az 1. szintre van beállítva, akkor nem látható a sójelző üzenet.

Speciális só használata

A sótartály feltöltéséhez végezze el a következő lépéseket:

1. A sótartály kupakját az óramutató járásával ellenkező irányba tekerve nyissa ki.
2. Töltsön 1 liter vizet a sótartályba (csak az első használatkor).
3. A tölcser segítségével töltsse fel a sótartályt sóval.
4. Távolítsa el a sótartály nyílása körül lévő sót.
5. A sótartály visszazárásához tekerje a kupakot az óramutató járásával megegyező irányba.

i Normális jelenség, ha a só betöltésekor víz folyik ki a sótartályból.

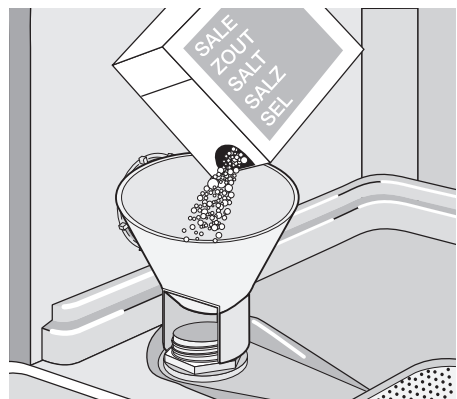

Ha a sótartály üres, a kijelzőn a következő üzenet jelenik meg: SÓT KÉREK
Az üzenet a mosogatóprogram futása közben nem látható.

Miután feltöltötte a sótartályt, ez az üzenet néhány óráig még tovább látható. Ez nincs káros hatással a készülék működésére.

A mosogatószer és az öblítőszer használata

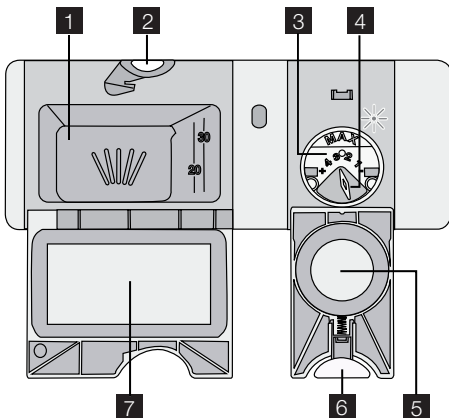

Mosogatószer használata

 A környezet védelme érdekében ne használjon a szükségesnél több mosogatószert. Kövesse a mosogatószer gyártójának a csomagoláson található utasításait.

A mosogatószer-adagolót a következőképp töltsse fel:

1. Nyomja meg a kioldógombot **2** fedelének felnyitásához **7** a mosogatószer-adagoló
2. Tegye a mosogatószert az adagolóba **1**.
3. Ha előmosogatási fázissal rendelkező mosogatóprogramot használ, tegyen egy kevés mosogatószert a készülék ajtajának belsejébe.
4. Ha mosogatószer-tablettát használ, tegye a mosogatószer-adagolóba **1**.
5. Zárja be a mosogatószer-adagolót. Nyomja le a fedelet, amíg a helyére nem kattann.

 A különböző mosogatószer-márkák különböző idő alatt oldódnak fel. Egyes mosogatószer-tabletták a rövid moso-

gatóprogramok során nem fejtenek ki megfelelő tisztítóhatást. Mosogatószertabletták használata esetén a mosogatószer maradványok eltávolítása érdekében használjon hosszú mosogatóprogramokat.

Az öblítőszer használata

 Az öblítőszer lehetővé teszi, hogy az edények folt- és csíkmentesen száradjanak. Az öblítőszer-adagoló az utolsó öblítéskor automatikusan adagolja az öblítőszert.

Az öblítőszer-adagoló feltöltéséhez kövesse az alábbi lépéseket:

1. Nyomja meg a kioldógombot **6** fedelének kinyitásához. **5** az öblítőszer-adagoló
2. Töltsse fel az öblítőszer-adagolót **3** öblítőszerral. A "max" jelzés a maximális szintet mutatja.
3. A kilötyönt öblítőszert nedvszívó törőkendővel távolítsa el, hogy a mosogatóprogram alatt megakadályozza a túlzott habképződést.
4. Zárja be az öblítőszer-adagolót. Nyomja le a fedelet, amíg a helyére nem kattann.

 Ha az öblítőszer-adagoló üres, a kijelzőn a következő üzenet jelenik meg: ÖBLÍTŐSZERT KÉREK. Az üzenet a mosogatóprogram futása közben nem látható.

Állítsa be az öblítőszer adagolását

Gyári beállítás: 3. állás

Az adagolás 1. (legalacsonyabb adagolás) és 4. (legmagasabb adagolás) pozíció között állítható be.

Forgassa el az öblítőszer-adagoló kiválasztógombját **4** az adag növeléséhez vagy csökkentéséhez.

Multitab funkció

A Multitab funkció kombinált mosogatószer-tablettáknál alkalmazható.

Ezek a termékek mosogatószert, öblítőszer és mosogatógéphez használandó só-tartalmaznak. A tabletták bizonyos típusai más vegyszereket is tartalmazhatnak.

Ellenőrizze, hogy ezek a tabletták megfelelőek-e a lakóhelyén használt víz keménységéhez. További információkért lásd a gyártó utasításait.

A Multitab funkció bekapcsolás után egészen a kikapcsolásáig aktív marad.

A Multitab funkció leállítja az öblítőszer és a só betöltését.

A Multitab funkció leállítja az öblítőszer és a só betöltésére vonatkozó üzeneteket.

A Multitab funkció használatakor a program időtartama megnövekedhet.

- i** A Multitab funkciót a mosogatóprogram indítása előtt kapcsolja be.
A mosogatóprogram működése közben a Multitab funkciót nem lehet bekapcsolni.

A Multitab funkció bekapcsolása:

- Lépjen be az Opciók menübe, és kapcsolja be a Multitab funkciót. Lásd a „Kezelőpanel” részt.

A Multitab funkció kikapcsolásához és külön mosogatószer, só és öblítőszer használatához:

1. Lépjen be az Opciók menübe, és kapcsolja ki a Multitab funkciót. Lásd a „Kezelőpanel” részt.
2. Töltse fel a sótartályt és az öblítőszer-adagolót.
3. Állítsa a vízkeménységet a legmagasabb szintre.
4. Futtasson le egy mosogatóprogramot edények nélkül.
5. Állítsa be a vízlágyítót a lakóhelyén használt víz keménységének megfelelően.
6. Állítsa be az öblítőszer adagolását.

Evőeszközök és edények bepakolása

- i** Lásd a "Töltet RealLife példák" útmutatót.

Javaslatok és tanácsok

Ne használja a készüléket olyan tárgyak tisztítására, amelyek vizet szívnak magukba (pl.: szivacs, konyharuha).

- Az evőeszközök és edények bepakolása előtt kövesse az alábbi lépéseket:
 - Távolítsa el az ételmaradékokat.
 - Lazítsa fel a lábosokon a leégett ételmaradékokat.
- Az evőeszközök és edények bepakolása során a következőkre figyeljen:
 - Az üreges tárgyakat (pl. csészék, poharak és lábosok) nyílásukkal lefele tegye be.
 - Ügyeljen arra, hogy ne gyűlhessen össze víz a tartályban vagy valamilyen mélyedésben.
- Fontos, hogy az edények és evőeszközök ne legyenek egymásba csúsztatva.
- Győződjön meg arról, hogy a poharak ne érjenek egymáshoz.
- A kisebb tárgyakat helyezze az evőeszközökösárba.
- A kanalakat más evőeszközökkel vegyesen pakolja be, hogy ne tapadjanak össze.
- Úgy rendezze el a darabokat, hogy a víz minden felületet elérhessen.
- Előfordulhat, hogy a tapadásmentes- és a teflonbevonatú edényeken vízcseppek maradnak.
- A könnyű darabokat helyezze a felső kosárba. Ügyeljen arra, hogy az eszközök ne mozdulhassanak el.

Mosogatóprogram kiválasztása és elindítása

1. Kapcsolja be a készüléket.
2. Ha szükséges, válasszon további opciókat. Lásd a „Kezelőpanel” részt.

3. Válasszon ki egy mosogatóprogramot. Lásd a „Mosogatóprogramok” c. részt.
4. Nyomja meg az OK/Start gombot
 - Ha üres a sőtartály és/vagy az öblítőszer-adagoló, a kapcsolódó üzenetek megjelennek a kijelzőn. Ebben az esetben az ajtó becsukásakor a program nem indul el. Nyomja meg újra az OK/Start gombot.
5. Csukja be a készülék ajtaját. A mosogatóprogram vagy a késleltetett indítás visszaszámlálás automatikusan elindul.
 - Amikor a visszaszámlálás befejeződött, a mosogatóprogram automatikusan elindul.

i A sőtartályt és/vagy az öblítőszer-adagolót akkor töltsen meg, amikor a készülék üres, még a mosogatóprogram indítása előtt.

i Ha késleltetett indítás van beállítva, a készülék ajtajának kinyitása megszakítja a visszaszámlálást. Amikor ismét becsukja az ajtót, a visszaszámlálás a megszakítási ponttól folytatódik.

Mosogatóprogram megszakítása

- Nyissa ki a mosogatógép ajtaját.
 - A program leáll.
- Zárja be a készülék ajtaját.
 - A program a megszakítási ponttól folytatódik.

Hogyan törölhetünk egy mosogatóprogramot vagy egy késleltetett indítást?

i A mosogatóprogram vagy a késleltetett indítás megkezdése előtt módosíthatja a beállításokat.

Ha a mosogatóprogram vagy a késleltetett indítás már folyamatban van, a beállítások már nem módosíthatók. Új beállításokhoz törölni kell a programot vagy a késleltetett indítást.

i Ha törli a késleltetett indítást, a kiválasztott mosogatóprogram automatikusan

törölődik. Ezután ismét ki kell választania a mosogatóprogramot.

1. Nyomja meg egyszerre és tartva lenyomva az OK/Start gombot és az Opciók gombot.
2. Amikor a kijelzőn megjelenik a MEGSZAKÍJTJA? üzenet, engedje el a gombokat.
3. A megerősítéshez és a mosogatóprogram törléséhez nyomja meg az OK/Start gombot.
4. Új mosogatóprogram elindítása előtt ellenőrizze, hogy van-e mosogatószer a mosogatószer-adagolóban.

A mosogatóprogram végén

- A készülék automatikusan leáll.
 - Hangjelzések hallhatók.
1. Nyissa ki a mosogatógép ajtaját.
 - A kijelzőn a PROGRAM VÉGE és KAPCSOLJA KI üzenet látható.

- i** Ha üres a sőtartály és/vagy az öblítőszer-adagoló, a kapcsolódó üzenetek megjelennek a kijelzőn.
2. Kapcsolja ki a készüléket.
 3. A jobb száradási eredmények érdekében hagyja résnyire nyitva az ajtót néhány percre.

Automatikus kikapcsolás

Az automatikus kikapcsolás funkció 10 perccel a mosóprogram befejezése után automatikusan kikapcsolja a készüléket. Ez segít az energiafogyasztás csökkentésében.

Vegye ki belőle az eszközöket

- A kikapcsolás előtt várja meg, amíg az edények kihűlnek. A forró edények könnyebben megsérülnek.
- Először az alsó kosarat, majd a felső kosarat ürítse ki.
- Lehetséges, hogy víz van a készülék oldalfalain és ajtaján. A rozsdamentes acél hamarabb lehül, mint az edények.

Mosogatóprogramok

Mosogatóprogramok

Program	Szennyezett-ség mértéke	Töltet típusa	Program leírása	SAVE ENERGY ¹⁾
AUTOMATIKUS ²⁾	Bármilyen	Edények, evőeszközök, lábasok és fazekek	Előmosogatás Főmosogatás 45°C vagy 70°C 1 vagy 2 közbenső öblítés Utolsó öblítés Szárítás	Igen, hatással van.
30 PERCES ³⁾	Normál vagy enyhe szennyezettség	Edények és evőeszközök	Főmosogatás 60°C Öblítések	Igen, de nincs hatása.
70° INTENZÍV	Erős szennyezettség	Edények, evőeszközök, lábasok és fazekek	Előmosogatás Főmosogatás 70°C 1 közbenső öblítés Utolsó öblítés Szárítás	Igen, hatással van.
GAZDASÁGOS ⁴⁾	Normál szennyezettség	Edények és evőeszközök	Előmosogatás Főmosogatás 50°C 1 közbenső öblítés Utolsó öblítés Szárítás	Igen, hatással van.
50 PERCES	Enyhe szennyezettség	Edények és evőeszközök	Főmosogatás 55°C 1 közbenső öblítés Utolsó öblítés	Igen, de nincs hatása.
MELEGEN TART	Ezzel a programmal felmelegítheti az edényeket használat előtt, vagy a rég nem használt edényeket megtisztíthatja a portól.		1 forró öblítés	Igen, de nincs hatása.
45° ÜVEG	Normál vagy enyhe szennyezettség	Kényes cserép- és üvegedények	Főmosogatás 45°C 1 közbenső öblítés Utolsó öblítés Szárítás	Igen, hatással van.
ELŐMOSOGATÁS	Ezzel a programmal gyorsan leöblítheti az edényeket, hogy eltávolítsa az ételmaradékokat, és megakadályozza a kellemetlen szagok kialakulását. Ehhez a programhoz ne használjon mosogatószert.		1 hideg öblítés	Igen, de nincs hatása.

1) Azoknál a programoknál, ahol a funkciónak hatása van, 10% és 25% közötti energiamegtakarítás érhető el.

2) A készülék automatikusan beállítja a víz hőmérsékletét és mennyiségét. Ez a készülék töltetének mennyiségétől, valamint a szennyezettség mértékétől függ. A program időtartama és a program fogyasztási értékei változhatnak.

3) Kis mennyiségű töltet esetében ez a program időtakarékos, és tökéletes mosogatási eredményt biztosít.

4) Tesztprogram a bevizsgáló intézetek számára. A tesztadatok megtalálhatók kiadványunkban.

Fogyasztási értékek

Program ¹⁾	Energia (kWh)	Víz (liter)
AUTOMATIKUS	0,9 - 1,7	8 - 15
30 PERCES	0,9	9

Program 1)	Energia (kWh)	Víz (liter)
70° INTENZÍV	1,4 - 1,6	13 - 15
GAZDASÁGOS	0,9 - 1,0	9 - 11
50 PERCES	1,0 - 1,2	10 - 11
MELEGEN TART	0,8	4
45° ÜVEG	0,8 - 0,9	11 - 12
ELŐMOSOGATÁS	0,1	4

1) A kijelző a program időtartamát mutatja.

i A víz nyomása és hőmérséklete, az áramszolgáltatás ingadozásai és az

edények mennyisége módosíthatják ezeket az értékeket.

Ápolás és tisztítás

A szűrők eltávolítása és tisztítása

A piszkos szűrők rontják a mosogatás hatékonyságát. Annak ellenére, hogy a szűrők nem igényelnek különösebb karbantartást, rendszeres ellenőrzésük, és szükség esetén tisztításuk ajánlott.

1. Az (A) szűrő eltávolításához tekerje el az óramutató járásával ellenkező irányba, és vegye ki a (B) szűrőből.

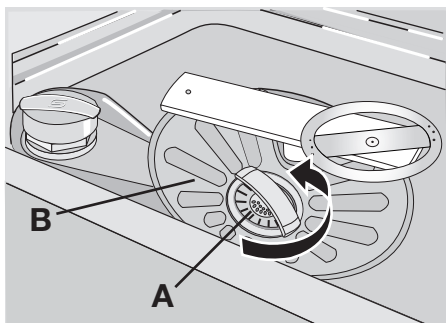

2. Az (A) szűrő 2 részből áll. A szűrő szét-szereléséhez húzza szét a részeket.

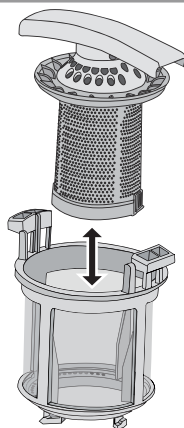

3. Mindkét alkatrészt mossa tisztára folyó víz alatt.
4. Illessze egymáshoz az (A) szűrő két részét és nyomja össze. Ügyeljen rá, hogy megfelelően illeszkedjenek.
5. Vegye ki a (B) szűrőt.
6. Alaposan tisztítsa meg a (B) szűrőt folyó víz alatt.
7. Helyezze a (B) szűrőt eredeti állásába. Ellenőrizze, hogy a két vezetősin (C) alatt megfelelően illeszkedik-e.

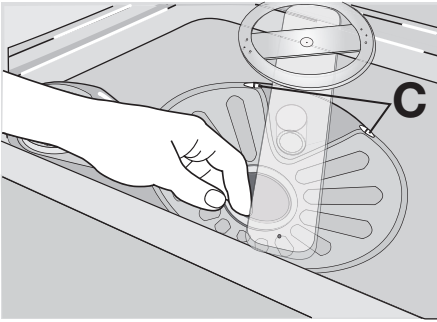

8. Helyezze az (A) szűrőt a (B) szűrőbe, és kattanásig tekerje az óramutató járásával megegyező irányban.

Szűrőkarok tisztítása

Ne távolítsa el a szűrőkarokat.

Ha a szűrőkarok furatai eltömődnének, a szennyeződésekét távolítsa el fogpiszkálósval.

Külső felületek tisztítása

A mosogatógép és a kezelőszívávkülső felületét törölje át egy puha, nedves ruhával. Csak semleges tisztítószerrel használjon. Ne használjon súrolószert, súrolószivacsot vagy oldószereket (pl.: acetont).

Mit tegyek, ha...

A készülék nem indul el, vagy működés közben leáll.

Először próbálja meg saját maga megoldani a problémát (Lásd a táblázatot). Ha nem sikerül, forduljon szakszervízhez.

Probléma	Hibakód	Lehetséges ok	Lehetséges megoldás
A készülék nem tölt be vizet.	<ul style="list-style-type: none"> Egy hangjelzés hallható. A kijelzőn a VÍZCSAP NYITÁSA üzenet látható. 	A vízcsap zárva van.	Nyissa ki a vízcsapot.
		A víznyomás túl alacsony.	Forduljon a helyi vízszolgáltatóhoz.
		A vízcsap eltömődött vagy elvízkövesedett.	Tisztítsa ki a vízcsapot.
		Eltömődött a befolyócső szűrője.	Tisztítsa meg a szűrőt.
		A befolyócső csatlakozása nem megfelelő.	Biztosítsa, hogy a csatlakozás megfelelő legyen.
		A befolyócső sérült.	Biztosítsa, hogy a befolyócsövön ne legyen sérülés.
A készülék nem eresztile a vizet.	<ul style="list-style-type: none"> Egy hangjelzés hallható. A kijelzőn a SZIVATTYÚ DUGULÁS üzenet látható. 	Eltömődött a szifon.	Tisztítsa ki a szifont.
		A kifolyócső csatlakozása nem megfelelő.	Biztosítsa, hogy a csatlakozás megfelelő legyen.
		Megsérült a kifolyócső.	Biztosítsa, hogy a kifolyócsövön ne legyen sérülés.

Probléma	Hibakód	Lehetséges ok	Lehetséges megoldás
A kiömlésgátló eszköz üzemel.	<ul style="list-style-type: none"> Egy hangjelzés hallható. A kijelzőn a SZERVIZ KÓD, 30 üzenet látható. 		Zárja el a vízcsapot, és forduljon a szakszervizhez.
A program nem indul el.		A készülék ajtaja nyitva van. A kijelzőn a ZÁRJA BE AZ AJTÓT üzenet látható.	Zárja be megfelelően a készülék ajtaját.
		A hálózati kábel csatlakozódugója nincs csatlakoztatva.	Dugja be a csatlakozódugót.
		Kiégett a biztosíték a háztartási biztosítékdobozban.	Cserélje ki a biztosítékot.
		Késleltetett indítás van beállítva.	A késleltetett indítás törléséhez lásd a „Mosogatóprogram kiválasztása és elindítása” részt.

Az ellenőrzés után kapcsolja be a készüléket. A program a megszakítási ponttól folytatódik.

Ha a meghibásodás ismét jelentkezik, forduljon a szakszervizhez.

Ha a kijelzőn egyéb hibakódot lát, forduljon a szakszervizhez.

A szerviz számára szükséges adatok az adattáblán találhatóak.

Azt javasoljuk, hogy ide írja fel az adatokat:

Típus (MOD.)

Termékszám (PNC)

Sorozatszám (S.N.)

A mosogatós és a szárítás eredménye nem kielégítő

Hibajelenség	Lehetséges ok	Lehetséges megoldás
Az edények nem tiszták.	A kiválasztott mosogatóprogram nem felel meg a töltet és a szennyeződés típusának.	Győződjön meg arról, hogy megfelelő-e a mosogatóprogram az ilyen típusú töltet és a szennyeződés esetében.
	Nem megfelelő a kosarak elhelyezése, nem ért víz minden felületet.	Pakolja meg megfelelően a kosarakat.
	A szűrőkarok nem forognak szabadon a töltet helytelen elrendezése miatt.	Győződjön meg arról, hogy a töltet helytelen elrendezése miatt nincsenek-e a szűrőkarok elakadva.
	A szűrők szennyezettek vagy nincsenek megfelelően behelyezve.	Győződjön meg arról, hogy tiszták-e a szűrők, és megfelelően vannak-e összeszerelve és betéve.
	Nem elegendő vagy hiányzik a mosogatószer.	Győződjön meg arról, hogy elegendő mosogatószert töltött be.
Vízkömaradványok vannak az edényeken.	A sótartály üres.	Töltse fel a sótartályt mosogatógéphez használatos sóval.

Hibajelenség	Lehetséges ok	Lehetséges megoldás
	Helytelen a vízlágyító beállítása.	Állítsa be a vízlágyítót.
	A sótartály kupakja nincs megfelelően visszazárva.	Győződjön meg arról, hogy a só-tartály kupakja megfelelően zár-e.
A poharakon és az edényeken csíkok, tejfehér foltok vagy kékes bevonat látható.	Túl sok öblítőszer adagol.	Csökkentse az adagolt öblítő-szer mennyiségét.
Vízcseppek száradási nyomaikat észleli a poharakon és az edényeken.	Túl kevés öblítőszer adagol.	Növelje az adagolt öblítő-szer mennyiségét.
	Lehet, hogy a mosogatószer az oka.	Használjon másik márkájú mo-sogatószer.
Nedvesek az edények.	Szárítási fázis nélküli vagy csökkentett hőmérsékletű szárítási fázisú mosogatóprogramot állított be.	Hagyja a mosogatógép ajtaját résnyire nyitva néhány percig, mielőtt kipakolja az edényeket,
Az edények nedvesek és homályosak.	Az öblítőszer-adagoló üres.	Töltse fel az öblítőszer-adagolót öblítőszerrel.
	Be van kapcsolva a Multitab funkció. (Ilyenkor az öblítőszer-adagoló automatikusan kikapcsol.)	Kapcsolja be az öblítőszer-ada-golót. Nézze meg az „Öblítő-szer-adagoló bekapcsolása” című részt.

Hogyan kapcsoljuk be az öblítőszer-adagolót?

- Lépjen az Opciók menübe, és kapcsolja be az öblítőszer-adagoló funkciót. Lásd a „Kezelőpanel” részt.

Műszaki adatok

Gyártó védjegye	ELECTROLUX
Forgalmazó	Electrolux Lehel Kft. Háztartási Készülékek, 1142 Budapest, Erzsébet kir.-né út 87.
Típusazonosító	ESL 68070
Energiahatékonysági osztály (skála A-tól G-ig, ahol A - hatékonyabb: G - kevésbé hatékony)	A
A szabvány ciklus gyártó általi megnevezése, amelyre a címkén és az adatlapon található információ vonatkozik	GAZDASÁGOS
Energiafelhasználás a szabvány ciklust alapul véve (a tényleges energiafelhasználás függ a készülék használatának a módjától) (kWh)	1
Tisztítási hatékonyság (skála A-tól G-ig, ahol A - magasabb: G - alacsonyabb)	A
Szárítási hatékonyság (skála A-tól G-ig, ahol A - magasabb: G - alacsonyabb)	A

A mosogatógép befogadó képessége szabványos teríték esetén	12 személyes
Vízfelhasználás a szabvány ciklus alapján (liter)	10
Szabvány ciklus programideje (perc)	160
Átlagos becsült évi energia- és vízfelhasználás 220 ciklusra kifejezve (kWh / liter)	220 / 2200
Szabvány ciklus alatti zajszint Db(A)	41
Méret Szélesség (mm)	596
Magasság munkafelülettel (mm)	818 - 898
Max. mélység (mm)	550
Összteljesítmény (W)	2200
Hálózati víznyomás Minimum (bar) - Maximum (bar)	0,5 8

- i** Az elektromos csatlakoztatásra vonatkozó adatok a készülék ajtajának belső szélén lévő adattáblán láthatók.
- i** Ha a meleg víz alternatív energiaforrásokból származik (pl. napelemek, foto-

voltaikus panelek vagy szélenergia), akkor használja a melegvíz-vezeték az energiafogyasztás csökkentése érdekében.

Környezetvédelmi tudnivalók

A terméken vagy a csomagoláson található  szimbólum azt jelzi, hogy a termék nem kezelhető háztartási hulladékként. Ehelyett a terméket el kell szállítani az elektromos és elektronikai készülékek újrahasznosítására szakosodott megfelelő begyűjtő helyre. Azzal, hogy gondoskodik ezen termék helyes hulladékba helyezésétől, segít megelőzni azokat, a környezetre és az emberi egészségre gyakorolt potenciális kedvezőtlen következményeket, amelyeket

ellenkező esetben a termék nem megfelelő hulladékkezelése okozhatna. Ha részletesebb tájékoztatásra van szüksége a termék újrahasznosítására vonatkozóan, kérjük, lépjen kapcsolatba a helyi önkormányzattal, a háztartási hulladékok kezelését végző szolgálattal vagy azzal a bolttal, ahol a terméket vásárolta.

A következő jelzéssel ellátott anyagokat hasznosítsa újra: . A csomagolást helyezze a megfelelő konténerekbe.

Electrolux. Thinking of you.

Обменяйтесь с нами своими мыслями на
www.electrolux.com

Содержание

Сведения по технике безопасности	19	Функция Multitab	29
Описание изделия	22	Загрузка столовых приборов и посуды	29
Панель управления	23	Выбор и запуск программы мойки	30
Перед первым использованием	25	Программы мойки	31
Установка смягчителя воды	26	Уход и чистка	32
Использование соли для посудомоечных машин	27	Что делать, если ...	33
Использование моющего средства и ополаскивателя	28	Технические данные	36
		Охрана окружающей среды	36

Право на изменения сохраняется



Сведения по технике безопасности

Прежде чем приступить к установке и использованию, прочтите внимательно данное руководство:

- для обеспечения личной безопасности и безопасности вашего имущества,
- для защиты окружающей среды,
- для обеспечения правильной работы прибора.

Всегда храните настоящие инструкции вместе с прибором, даже если передаете или продаете его.

Производитель не несет ответственности за повреждения, вызванные неправильной установкой и использованием.

Безопасность детей и лиц с ограниченными возможностями

- Не допускайте к эксплуатации прибора лиц, включая детей, с ограниченными физическими или психическими функциями, с недостаточным опытом или знаниями. Они должны находиться под присмотром или получать инструкции от лица, ответственного за их безопасность.
- Держите все упаковочные материалы вне досягаемости детей. Они могут задохнуться или получить травму.
- Храните все моющие средства в безопасном месте. Не позволяйте детям прикасаться к моющим средствам.

- Не подпускайте детей и мелких животных к прибору, когда его дверца открыта.

Общие правила техники безопасности

- Не изменяйте технические характеристики данного прибора. Существует риск травмы и повреждения прибора.
- Чтобы предотвратить ожоги глаз, рта и горла, соблюдайте инструкции по технике безопасности от производителя моющего средства для посудомоечных машин.
- Не пейте воду из прибора. В нем могут быть остатки моющего средства.
- Чтобы предотвратить травмы и не споткнуться об открытую дверцу, всегда закрывайте дверцу после загрузки или разгрузки прибора.
- Не садитесь и не вставляйте на открытую дверцу.

Эксплуатация

- Данный прибор предназначена только для бытового применения. Не пользуйтесь прибором в коммерческих, промышленных или других целях.
- Не используйте прибор для целей, для которых он не предназначен. Это предотвратит получение травм и повреждение имущества.

- Используйте прибор только для мытья бытовой посуды, пригодной для посудомоечных машин.
- Не кладите на прибор, рядом с ним или внутрь его легковоспламеняющиеся материалы или изделия, пропитанные легковоспламеняющимися веществами. Существует опасность возгорания.
- Ножи и другие заостренные предметы кладите в корзину для столовых приборов острием вниз. Если это невозможно, кладите их горизонтально в верхнюю корзину или в корзину для ножей. (Корзина для ножей есть не во всех моделях.)
- Используйте только указанные средства для посудомоечных машин (моющее средство, соль, ополаскиватель).
- Соль, не предназначенная для посудомоечных машин, может повредить устройство для смягчения воды.
- Насыпайте соль в прибор до запуска программы мойки. Крупицы соли или соленая вода могут вызвать коррозию или привести к образованию отверстий в днище прибора.
- Ни в коем случае не заливайте в дозатор ополаскивателя другие составы (средство для чистки посудомоечных машин, жидкое моющее средство и т.п.). Это может привести к повреждению прибора.
- Прежде чем запустить программу мойки, убедитесь, что разбрызгиватели могут свободно вращаться.
- Если открыть дверцу прибора во время его работы, из него может вырваться горячий пар. Существует опасность ожога кожи.
- Не извлекайте посуду из прибора до окончания программы мойки.

Уход и чистка

- Перед выполнением операций по чистке и уходу за прибором выключите его и выньте вилку сетевого шнура из розетки.
- Не используйте легковоспламеняющиеся материалы или вещества, которые могут вызывать коррозию.
- Не используйте прибор без фильтров. Убедитесь, что фильтры установлены правильно. При неправильно установ-

ленных фильтрах результаты мойки будут неудовлетворительными и возможно повреждение прибора.

- Не используйте для очистки прибора распыляемую воду или пар. Это может привести к поражению электрическим током или повреждению прибора.

Установка

- Убедитесь, что прибор не получил никаких повреждений при транспортировке. Не подключайте поврежденный прибор. При необходимости обратитесь к поставщику.
- Перед тем как приступить к эксплуатации, снимите всю упаковку.
- Подключение к электрической и водопроводной сети, настройка и обслуживание должны выполняться только квалифицированным специалистом. Это предотвратит повреждение прибора и получение травмы.
- Убедитесь, что во время установки вилка сетевого шнура извлечена из розетки.
- Чтобы не повредить гидравлические и электрические компоненты, не сверлите боковые стенки прибора.
- **Внимание!** Соблюдайте указания на приложенной к машине листовке:
 - по установке прибора,
 - по сборке мебельной дверцы,
 - по подключению к водопроводу и канализации.
- Убедитесь, что мебель над и рядом с прибором надежно закреплена.

Меры по предотвращению замерзания

- Не устанавливайте прибор в местах с температурой ниже 0°C.
- Производитель не несет ответственность за повреждения, вызванные воздействием мороза.

Подключение к водопроводу

- Для подключения машины к водопроводу используйте только новые шланги. Не применяйте ранее использованные шланги.
- Не подключайте прибор к новым трубам или к трубам, которыми долго не пользовались. Прежде чем подключить наливной шланг, в течение несколько минут спустите воду.

- При установке прибора убедитесь, что шланги не пережаты и не имеют повреждений.
- Во избежание утечек воды проверьте герметичность соединений всех шлангов.
- При первом использовании прибора проверьте шланги на наличие утечек воды.
- У наливного шланга две стенки. В нем проложен электрический кабель. В нем также имеется предохранительный клапан. Наливной шланг находится под давлением только во время подачи воды. В случае возникновения протечки воды из наливного шланга предохранительный клапан перекрывает подачу воды.
 - Будьте осторожны при подключении наливного шланга:
 - Не погружайте наливной шланг или предохранительный клапан в воду.
 - Если наливной шланг или предохранительный клапан повреждены, немедленно выньте вилку сетевого шнура из розетки.
 - Для замены наливного шланга с предохранительным клапаном обратитесь в сервисный центр.
- Не пользуйтесь переходниками, соединителями и удлинителями. Существует опасность возгорания.
- Не заменяйте кабель электропитания. Обратитесь в сервисный центр.
- Убедитесь, что при установке машины сетевой кабель и кабель сзади прибора не были сдавлены или повреждены.
- Проверьте, чтобы после установки был обеспечен доступ к вилке сетевого кабеля.
- Для отключения прибора от электросети не тяните за кабель электропитания. Всегда беритесь за саму вилку.

Лампочка внутреннего освещения

В данном приборе имеется внутреннее освещение, которое включается при открывании и выключается при закрывании дверцы.

! **ВНИМАНИЕ!** Светодиодное излучение в видимой части спектра: не смотрите прямо на луч света.

Светодиодные лампы относятся к CLASS 2 в соответствии с нормативами IEC 60825-1: 1993 + A1:1997 + A2:2001. Длина волны излучаемого света: 450 нм. Максимальная излучаемая мощность: 548 мкВт

i Для замены лампы внутреннего освещения обращайтесь в сервисный центр. Перед заменой лампы внутреннего освещения выньте вилку сетевого шнура из розетки.

Сервисный центр

- Ремонтить прибор может только инженер, имеющий на это разрешение. Обратитесь в сервисный центр.
- Следует использовать только оригинальные запасные части.

Утилизация изделия

- Чтобы исключить опасность получения травмы или повреждения:
 - Выньте вилку сетевого шнура из розетки.
 - Обрежьте и выбросьте сетевой шнур.
 - Удалите замок дверцы. Это исключит возможность закрывания внутри

! **ВНИМАНИЕ!** Опасное напряжение.

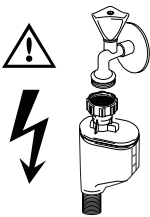

Подключение к электросети

- Прибор должен быть заземлен.
- Удостоверьтесь, что параметры электропитания, указанные на табличке с техническими характеристиками, соответствуют параметрам электросети у вас дома.
- Включайте прибор только в правильно установленную электророзетку с защитным контактом.

прибора детей и мелких животных.
Существует риск смерти от удушья.

⚠ ВНИМАНИЕ! Моющие средства для посудомоечной машины опасны и могут вызывать раздражение!

- При несчастном случае с участием этих моющих средств немедленно обратитесь в региональный токсикологический центр и к врачу.
- Если моющее средство попало в рот, немедленно обратитесь в региональный токсикологический центр и к врачу.
- Если моющее средство попало в глаза, немедленно обратитесь к врачу и промойте глаза водой.
- Моющие средства для посудомоечной машины храните в безопасном и недоступном для детей месте.
- Не оставляйте дверцу прибора открытой, когда в дозаторе моющего средства находится моющее средство.
- Моющее средство следует помещать в дозатор только перед запуском программы мойки.

Описание изделия

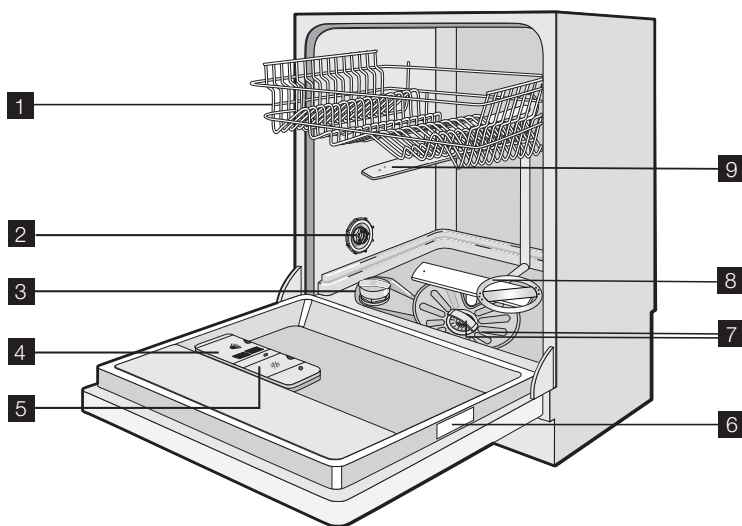

- 1** Верхняя корзина
- 2** Переключатель жесткости воды
- 3** Емкость для соли
- 4** Дозатор моющего средства
- 5** Дозатор ополаскивателя
- 6** Табличка с техническими данными
- 7** Фильтры
- 8** Нижний разбрызгиватель
- 9** Верхний разбрызгиватель

Цветной луч света проецирует на пол кухни время до окончания программы мойки или обратный отсчет времени отложенного пуска.

Луч отсчета времени

Луч отсчета времени позволяет узнать время до окончания программы мойки и состояние отложенного пуска.

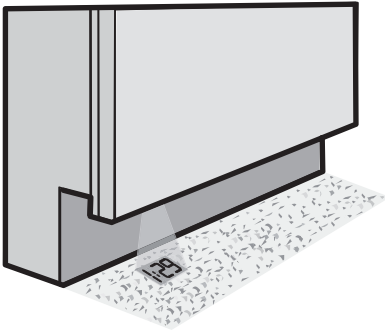

Для обеспечения наилучшей видимости можно изменить цвет луча, чтобы получить необходимый контраст с полом кухни. Можно выбрать один из 9 различных цветов. Порядок настройки цвета см. в разделе "Панель управления".

i Если машина установлена на возвышении заподлицо с дверцей кухонной мебели, то луч отсчета времени не будет видно.

Время до окончания программы мойки

- Функция TimeBeam показывает продолжительность программы мойки.
- Она уменьшается с шагом в 1 минуту.
- При окончании программы мойки на кухонном полу отображается ноль.
- Луч отсчета времени выключается автоматически через 10 минут после окончания программы мойки, если машина оснащена функцией автоматического выключения. См. раздел "Выбор и запуск программы мойки".

Отложенный пуск

- Луч отсчета времени проецирует обратный отсчет отложенного пуска с шагом в 1 час (24 ч, 23 ч и т.д.).

Панель управления

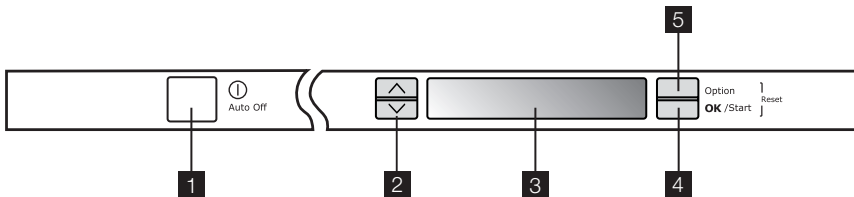

- 1 Кнопка "Вкл / Выкл"
- 2 Кнопки прокрутки
- 3 Дисплей
- 4 Кнопка "ОК / Пуск"
- 5 Кнопка "Функции"

i Сообщения на дисплее и звуковые сигналы помогут в работе с машиной.

Кнопки прокрутки

С помощью этих кнопок можно:

- выбрать программу мойки в меню программ мойки;
- выбрать функции в меню функций.

Кнопка "ОК / Пуск"

Используйте эту кнопку, чтобы:

- подтвердить или сохранить функцию;
- запустить программу мойки.

Кнопка "Функции"

Используйте эту кнопку для выбора функций.

Процедура выбора функции

1. Включите машину.
2. Нажмите кнопку "Функции": на дисплее отобразится меню доступных функций.
3. Нажимайте одну из кнопок прокрутки для навигации по меню и выбора необходимой функции.
4. Нажмите кнопку "ОК / Пуск" для подтверждения или перехода в подменю.
5. Нажимайте одну из кнопок прокрутки для выбора настройки в подменю.

6. Для подтверждения нажмите кнопку "ОК / Пуск".
7. Нажмите кнопку "Функции" для выхода из меню.



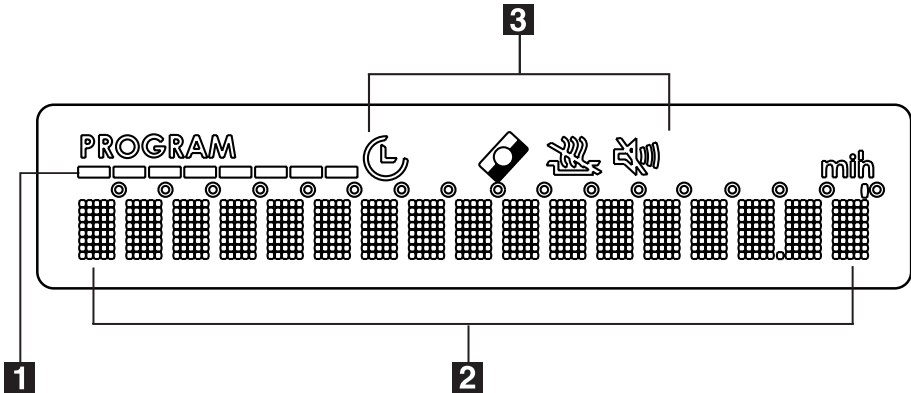

Меню "Функции"

Меню	Подменю	Описание функции
ОТЛОЖИТЬ ПУСК		С помощью этой функции можно отложить пуск программы мойки на время от 1 часа до 24 часов. Шаг обратного отсчета отложенного пуска составляет 1 час (24, 23, 22 и т.д.). В течение последнего часа шаг обратного отсчета составляет 1 минуту (59, 58, 57 и т.д.).
SAVE ENERGY	ВКЛ ВЫКЛ	При выборе этой функции температура на этапе сушки будет уменьшена. При этом экономия энергии составляет от 10 до 25%. По окончании программы посуда может оставаться влажной. Рекомендуется открыть дверцу машины и оставить ее в таком положении, чтобы посуда могла высохнуть. Эта функция может быть выбрана для всех программ мойки, но не влияет на некоторые программы. См. раздел «Программы мойки».
MULTITAB	ВКЛ ВЫКЛ	Функция Multitab предназначена для комбинированных таблетированных моющих средств. См. раздел "Функция Multitab".
ПАРАМЕТРЫ	РУССКИЙ ЯЗЫК	Позволяет выбрать язык выводимых на дисплей сообщений. Для выбора доступны различные языки.
	ЖЕСТКОСТЬ ВОДЫ	Можно настроить уровень смягчителя воды. См. раздел "Установка смягчителя воды". Доступны 10 уровней.
	ОПОЛАСКИВАТЕЛЬ	Можно включить или отключить дозатор ополаскивателя. Заводская установка: выключен.
	ГРОМКость	Позволяет регулировать громкость всех звуковых сигналов. Доступны 5 уровней. Уровень 0 = звук выключен.
	ЦВЕТ	Позволяет выбрать цвет луча отсчета времени для обеспечения необходимого контраста с кухонным полом. Можно установить разный цвет (уровни от 1 до 9). Уровень 0 = луч отсчета времени выключен. Заводская установка: уровень 1
	ЯРКОСТЬ	Позволяет увеличить или уменьшить яркость подсветки дисплея. Доступны 10 уровней. Заводская установка: уровень 10.

Дисплей



- 1** Короткие световые полосы показывают ход выполнения программы мойки.
- 2** Сообщения программ мойки, функций и соответствующих этапов программы отображаются в этой части дисплея.
- 3** Символы

Символы	
	ОТЛОЖИТЬ ПУСК – отображается при выборе отложенного пуска и во время выполнения обратного отсчета.
	MULTITAB – отображается при выборе функции.
	SAVE ENERGY – отображается при выборе функции.
	ГРОМКОСТЬ – отображается при выключении звуковых сигналов (уровень 0).

Перед первым использованием

Первое включение – установка языка дисплея

1. Включите прибор.
2. Когда на дисплее отобразится LANGUAGE ENGLISH и замигает слово ENGLISH, можно подтвердить или изменить язык.
 - Для подтверждения нажмите кнопку "OK / Пуск".
 - Нажмите одну из кнопок прокрутки для выбора другого языка и нажмите кнопку "OK / Пуск" для подтверждения.
3. Нажмите кнопку "Функции" для выхода из меню.

При выполнении каждого шага процедуры соблюдайте приведенные ниже указания.

1. Проверьте, соответствует ли настройка смягчителя воды уровню жесткости воды в вашей водопроводной сети. При необходимости настройте смягчитель воды.
2. Насыпьте посудомоечную соль в емкость для соли.
3. Залейте ополаскиватель в дозатор ополаскивателя.
4. Загрузите в машину столовые приборы и посуду.
5. Выберите правильную программу мойки в соответствии с типом посуды и степенью загрязненности.
6. Заполните дозатор моющего средства надлежащим количеством моющего средства.
7. Запустите программу мойки.

i Если вы используете комбинированное таблетированное моющее средство

(«3 в 1», «4 в 1» или «5 в 1»), см. главу «Функция Multitab».

Установка смягчителя воды

Устройство смягчения воды удаляет минеральные вещества и соли из водопроводной воды, подаваемой в машину. Минеральные вещества и соли могут оказать вредное воздействие на работу машины.

Единицы измерения жесткости воды:

• градусы по немецкому стандарту (dH°)

- градусы по французскому стандарту (°TH)
- ммоль/л (миллимоль на литр - международная единица жесткости воды)
- градусы Кларка.

Настройте устройство для смягчения воды. При необходимости, обратитесь в местную службу водоснабжения.

Жесткость воды				Настройка жесткости воды	
°dH	°TH	ммоль/л	градусы Кларка	вручную	электронным способом
51 - 70	91 - 125	9,1 - 12,5	64 - 88	2 ¹⁾	10
43 - 50	76 - 90	7,6 - 9,0	53 - 63	2 ¹⁾	9
37 - 42	65 - 75	6,5 - 7,5	46 - 52	2 ¹⁾	8
29 - 36	51 - 64	5,1 - 6,4	36 - 45	2 ¹⁾	7
23 - 28	40 - 50	4,0 - 5,0	28 - 35	2 ¹⁾	6
19 - 22	33 - 39	3,3 - 3,9	23 - 27	2 ¹⁾	5 ¹⁾
15 - 18	26 - 32	2,6 - 3,2	18 - 22	1	4
11 - 14	19 - 25	1,9 - 2,5	13 - 17	1	3
4 - 10	7 - 18	0,7 - 1,8	5 - 12	1	2
< 4	< 7	< 0,7	< 5	1 ²⁾	1 ²⁾

1) Заводская установка.

2) Соль не требуется.

i Устройство для смягчения воды необходимо настроить вручную и электронным способом.

Настройка вручную

Поверните переключатель жесткости воды в положение 1 или 2 (см. таблицу).

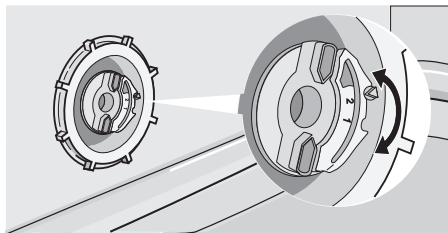

Электронная настройка

1. Перейдите в меню "Функции".

2. Перейдите к ПАРАМЕТРЫ .
3. Для подтверждения нажмите кнопку "ОК / Пуск".
4. Перейдите к ЖЕСТКОСТЬ ВОДЫ .
5. Для подтверждения нажмите кнопку "ОК / Пуск".
6. Используйте кнопки прокрутки для настройки уровня смягчителя воды. См. таблицу для установки правильного уровня.
7. Для подтверждения нажмите кнопку "ОК / Пуск".
8. Нажмите кнопку "Функции" для выхода из меню.

i Если для смягчителя воды электронным способом установлен уровень 1, индикатор наличия соли останется выключенным.

Использование соли для посудомоечных машин

Чтобы наполнить емкость для соли, выполните следующие действия:

1. Поверните крышку против часовой стрелки, чтобы открыть емкость для соли.
2. Налейте в емкость для соли 1 л воды (только перед первым использованием).
3. Чтобы засыпать в емкость соль, воспользуйтесь воронкой.
4. Уберите соль вокруг отверстия емкости для соли.
5. Поверните крышку по часовой стрелке, чтобы закрыть емкость для соли.

i При заполнении емкости для соли из нее выливается вода. Это нормально.

Если емкость для соли пуста, на дисплее отобразится сообщение: **ДОБАВЬТЕ СОЛЬ**

Сообщение не отображается во время выполнения программы мойки.

После наполнения емкости для соли сообщение может отображаться в течение нескольких часов. Это не оказывает нежелательного воздействия на работу машины.

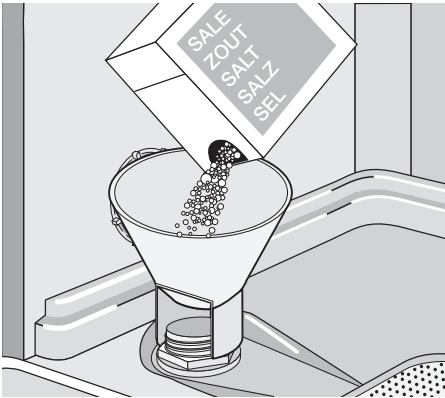

Использование мощного средства и ополаскивателя

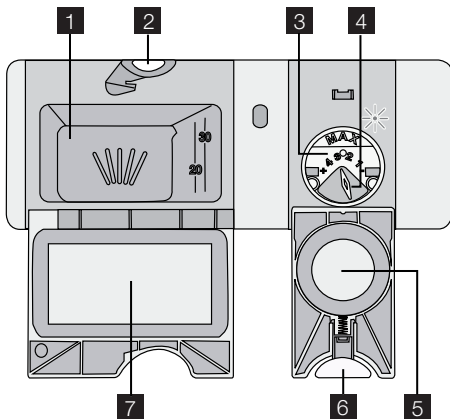

Использование мощных средств

-  Для защиты окружающей среды не используйте больше мощного средства, чем необходимо. Следуйте рекомендациям производителя мощного средства, приведенным на упаковке.

Чтобы заполнить дозатор мощным средством, выполните следующие действия:

1. Нажмите кнопку фиксации **2**, чтобы открыть крышку **7** дозатора мощного средства.
2. Поместите мощное средство в дозатор. **1**.
3. Если используется программа с фазой предварительной мойки, поместите немного мощного средства во внутреннюю часть дверцы прибора.
4. Если используется таблетированное мощное средство, положите таблетку в дозатор мощного средства. **1**.
5. Закройте дозатор мощного средства. Надавите на крышку так, чтобы она зафиксировалась в своем положении.

-  Различные моющие средства растворяются за разное время. Поэтому некоторые таблетированные моющие средства не успевают полностью проявить свои чистящие свой-

ства во время коротких программ мойки. При использовании таблетированных мощных средств выбирайте длинные программы мойки, чтобы мощное средство полностью растворилось.

Использование ополаскивателя

-  Ополаскиватель позволяет сушить посуду без образования полос и пятен. Дозатор ополаскивателя автоматически добавляет ополаскиватель во время последней фазы ополаскивания.

Чтобы наполнить дозатор ополаскивателя, выполните следующие действия:

1. Нажмите кнопку фиксации **6**, чтобы открыть крышку **5** дозатора ополаскивателя.
2. Заправьте дозатор ополаскивателя **3** ополаскивателем. Отметка «max» показывает максимальный уровень.
3. Во избежание избыточного пенообразования при мойке, вытрите пролившийся ополаскиватель салфеткой, хорошо впитывающей жидкость.
4. Закройте дозатор ополаскивателя. Надавите на крышку так, чтобы она зафиксировалась в своем положении.

-  Если дозатор ополаскивателя пуст, на дисплее отобразится сообщение: ВНЕСИТЕ ОПОЛАС-ЛЬ. Сообщение не отображается во время выполнения программы мойки.

Отрегулируйте дозировку ополаскивателя.

Заводская настройка: положение 3.

Дозировку ополаскивателя можно установить в пределах от 1 (минимум) до 4 (максимум).

Поверните селектор дозатора ополаскивателя **4**, чтобы уменьшить или увеличить дозировку.

Функция Multitab

Функция Multitab предназначена для комбинированных таблетированных моющих средств.

Такие средства объединяют в себе свойства моющего средства, ополаскивателя и посудомоечной соли для посудомоечных машин. Некоторые типы таблеток могут содержать другие вещества.

Проверьте, соответствуют ли эти моющие средства уровню жесткости воды в вашей водопроводной сети. См. инструкции изготовителя.

Если функция Multitab включена, то она будет оставаться включенной, пока вы ее не выключите.

Функция Multitab прекращает подачу ополаскивателя и соли.

Функция Multitab прекращает отображение сообщений о соли и ополаскивателе.

При использовании функции Multitab продолжительность программ может увеличиться.

i Функцию Multitab следует включать перед запуском программы мойки. В процессе выполнения программы мойки включение функции Multitab невозможно.

Процедура включения функции Multitab

- Перейдите в меню "Дополнительные функции" и включите функцию Multitab. См. главу "Панель управления".

Для выключения функции Multitab и использования моющего средства, соли и ополаскивателя по отдельности выполните приведенные ниже действия.

1. Перейдите в меню "Дополнительные функции" и выключите функцию Multitab. См. главу "Панель управления".
2. Наполните емкость для соли и дозатор ополаскивателя.
3. Установите максимальный уровень жесткости воды.
4. Выполните программу мойки без посуды.
5. Настройте смягчитель воды в соответствии с уровнем жесткости воды в вашем регионе.
6. Отрегулируйте дозировку подачи ополаскивателя.

Загрузка столовых приборов и посуды

i См. буклет "Примеры RealLife загрузки".

Советы

Не используйте машину для мытья предметов, которые могут поглощать воду (например, губки, кухонные салфетки).

- Перед загрузкой столовых приборов и тарелок выполните следующие действия:
 - Удалите остатки пищи.
 - Размягчите пригоревшие к сковородам остатки пищи.
- При загрузке столовых приборов и тарелок выполните следующие действия:
 - Загружайте полые предметы (например, чашки, стаканы, сковороды) открытой стороной вниз.
 - Проверьте, чтобы вода не собиралась внутри посуды.
 - Убедитесь, что столовые приборы и тарелки не слиплись.
 - Проверьте, чтобы стаканы не соприкасались друг с другом.
 - Мелкие предметы укладывайте в корзину для столовых приборов.
 - Чтобы исключить слипание ложек, размещайте их вперемежку с другими приборами.
 - Расположите предметы так, чтобы вода попадала на все поверхности.
- Пластиковые предметы и сковороды с антипригарным покрытием способны удерживать капли воды.
- Легкие предметы укладывайте в верхнюю корзину. Убедитесь, что посуда не двигается.

Выбор и запуск программы мойки

1. Включите машину.
2. Выберите функции при необходимости. См. главу "Панель управления".
3. Выберите программу мойки. См. главу "Программы мойки".
4. Нажмите кнопку "ОК / Пуск".
 - Когда емкость для соли и (или) дозатор ополаскивателя пусты, на дисплее отобразятся соответствующие сообщения. В этом случае программа мойки не запустится при закрывании дверцы. Повторно нажмите кнопку "ОК / Пуск".
5. Закройте дверцу. Программа мойки или обратный отсчет отложенного пуска начнется автоматически.
 - При завершении обратного отсчета отложенного пуска программа мойки запустится автоматически.

i Наполните емкость для соли и (или) дозатор ополаскивателя, когда машина пуста, перед началом программы мойки.

i Если установлен отложенный пуск, открытие дверцы машины прерывает обратный отсчет. После того, как дверца снова будет закрыта, обратный отсчет продолжится с точки, в которой он был прерван.

Прерывание программы мойки

- Откройте дверцу машины.
 - Программа мойки остановится.
- Закройте дверцу.
 - Выполнение программы мойки продолжится с той точки, в которой она была прервана.

Отмена программы мойки или отложенного пуска

i Изменить выбор можно до начала программы мойки или отложенного пуска. При выполнении программы мойки или отложенного пуска изменить выбор невозможно. Необходимо отменить программу мойки или отложенный пуск, чтобы задать новое значение.

i При отмене отложенного пуска происходит автоматическая отмена вы-

бранной программы мойки. В этом случае необходимо повторно задать программу мойки.

1. Одновременно нажмите и удерживайте кнопку "ОК / Пуск" и кнопку "Дополнительные функции".
2. Отпустите кнопки, когда на дисплее отобразится сообщение ПРЕКРАТИТЬ? .
3. Нажмите кнопку "ОК / Пуск" для подтверждения и отмены программы мойки.
4. Перед запуском новой программы мойки убедитесь в наличии мощющего средства в дозаторе.

При завершении программы мойки

- Машина останавливается автоматически.
- Подаются звуковые сигналы.
- 1. Откройте дверцу машины.
 - На дисплее отобразятся сообщения КОНЕЦ ПРОГРАММЫ и ОТКЛЮЧИТЕ .

- i** Когда емкость для соли и (или) дозатор ополаскивателя пусты, на дисплее отобразятся соответствующие сообщения.
2. Выключите машину.
 3. Чтобы посуда лучше просохла, оставьте дверцу приоткрытой на несколько минут.

Автоотключение

Функция автоотключения автоматически выключает прибор через 10 минут после окончания программы мойки. Таким образом снижается энергопотребление.

Выемка посуды

- Прежде чем доставать посуду, дайте ей остыть. Горячую посуду легко повредить.
- Вначале вынимайте посуду из нижней корзины, потом — из верхней.
- На боковых стенках и дверце прибора может быть вода. Нержавеющая сталь охлаждается быстрее, чем посуда.

Программы мойки

Программы мойки

Программа	Степень загрязненности	Тип загрузки	Описание программы	SAVE ENERGY ¹⁾
АВТОМАТИКА ²⁾	Любая	Фаянс, столовые приборы, кастрюли и сковороды	Предварительная мойка Основная мойка 45°C или 70°C 1 или 2 промежуточных ополаскивания Заключительное ополаскивание Сушка	Да, действует.
30 МИНУТ ³⁾	Обычная или небольшая загрязненность	Фаянс и столовые приборы	Основная мойка 60°C Ополаскивание	Да, не действует
70° ИНТЕНСИВ	Сильное загрязнение	Фаянс, столовые приборы, кастрюли и сковороды	Предварительная мойка Основная мойка 70°C 1 промежуточное ополаскивание Заключительное ополаскивание Сушка	Да, действует.
ЭНЕРГОЭКО ⁴⁾	Обычное загрязнение	Фаянс и столовые приборы	Предварительная мойка Основная мойка 50°C 1 промежуточное ополаскивание Заключительное ополаскивание Сушка	Да, действует.
50 МИНУТ	Слабое загрязнение	Фаянс и столовые приборы	Основная мойка 55°C 1 промежуточное ополаскивание Заключительное ополаскивание	Да, не действует.
НАГРЕВ ПОСУДЫ	Данная программа служит для подогрева посуды перед использованием или удаления пыли с посуды, которая долго не использовалась.		1 ополаскивание горячей водой	Да, не действует.
45° СТЕКЛО	Обычная или небольшая загрязненность	Тонкий фаянс и стекло	Основная мойка 45°C 1 промежуточное ополаскивание Заключительное ополаскивание Сушка	Да, действует.

Программа	Степень загрязненности	Тип загрузки	Описание программы	SAVE ENERGY ¹⁾
ПРЕДВ.ПОЛОСК.	В ходе этой программы происходит быстрое ополаскивание посуды, чтобы предотвратить прилипание к ней остатков пищи и появление неприятных запахов из машины. Не используйте моющее средство с данной программой.		1 холодное ополаскивание	Да, не действует.

1) В программах, где действует эта функция, экономия электроэнергии составляет от 10 до 25 %.

2) Прибор автоматически устанавливает температуру и количество воды. Это зависит от степени загрузки и от степени загрязненности посуды. Продолжительность выполнения программы, а также потребление воды и электроэнергии могут изменяться.

3) При небольшой загрузке эта программа позволяет выполнить процесс мойки быстрее с высоким качеством.

4) Проверочная программа для тестирующих организаций. Тестовые данные представлены в буклете, входящем в комплект поставки.

Показатели потребления

Программа ¹⁾	Электроэнергия (кВт·ч)	Вода (л)
АВТОМАТИКА	0,9 - 1,7	8 - 15
30 МИНУТ	0,9	9
70° ИНТЕНСИВ	1,4 - 1,6	13 - 15
ЭНЕРГОЭКО	0,9 - 1,0	9 - 11
50 МИНУТ	1,0 - 1,2	10 - 11
НАГРЕВ ПОСУДЫ	0,8	4
45° СТЕКЛО	0,8 - 0,9	11 - 12
ПРЕДВ.ПОЛОСК.	0,1	4

1) На дисплее отображается продолжительность программы.

i В зависимости от давления и температуры воды, а также напряжения в

сети и количества посуды, указанные значения могут изменяться.

Уход и чистка

Извлечение и очистка фильтров

Грязные фильтры снижают качество мойки. Несмотря на то, что данные фильтры не требуют частого технического обслуживания, мы рекомендуем периодически проверять их состояние и при необходимости чистить.

1. Чтобы снять фильтр (А), поверните его против часовой стрелки и снимите его с фильтра (В).

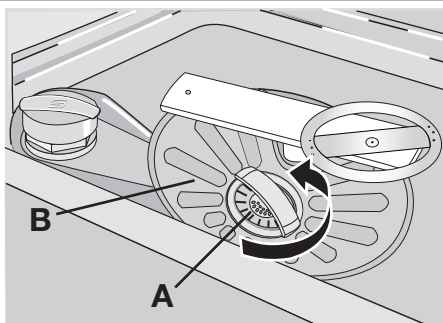

2. Фильтр (А) состоит из двух частей. Для разборки фильтра разъедините эти части.

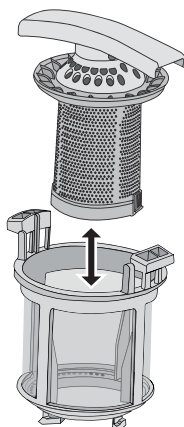

3. Тщательно промойте элементы фильтра в проточной воде.
4. Соедините две части фильтра (А) и сожмите их. Убедитесь, что они соединены правильно.
5. Снимите фильтр (В).
6. Тщательно промойте фильтр (В) в проточной воде.
7. Установите фильтр (В) на место. Убедитесь, что фильтр правильно вставлен в две направляющих (С).

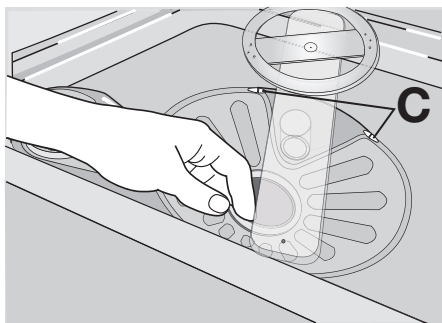

8. Установите фильтр (А) в фильтр (В) и поверните его по часовой стрелке до щелчка.

Очистка разбрызгивателей

Не снимайте разбрызгиватели. Если отверстия разбрызгивателей засорились, удалите грязь с помощью тонкой палочки.

Очистка внешних поверхностей

Протрите мягкой влажной тряпкой наружные поверхности и панель управления прибора. Используйте только нейтральные моющие средства. Не используйте абразивные материалы, царапающие губки и растворители (например, ацетон).

Что делать, если ...

Прибор не запускается или останавливается во время работы. Сначала попытайтесь найти решение проблемы (см. таблицу). Если решение

не найдено, обратитесь в сервисный центр.

Неисправность	Код неисправности	Возможная причина	Возможное решение
В машину не поступает вода.	<ul style="list-style-type: none"> • Раздается звуковой сигнал. • На дисплее отображается сообщение ОТКРОЙТЕ КРАН . 	Закрыт водопроводный вентиль.	Откройте водопроводный вентиль.
		Слишком низкое давление воды.	Обратитесь в местную службу водоснабжения.
		Водопроводный вентиль забит грязью или накипью.	Прочистите водопроводный вентиль.
		Засорен фильтр в наливном шланге.	Прочистите фильтр.
		Неправильно подключен наливной шланг.	Убедитесь в правильности подключения шланга.
		Поврежден наливной шланг.	Убедитесь, что наливной шланг не поврежден.
Из машины не сливается вода.	<ul style="list-style-type: none"> • Раздается звуковой сигнал. • На дисплее отображается сообщение ОЧИСТИТЬ СЛИВ . 	Засорена сливная труба раковины.	Прочистите сливную трубу раковины.
		Неправильно подключен сливной шланг.	Убедитесь в правильности подключения шланга.
		Поврежден сливной шланг.	Убедитесь, что сливной шланг не поврежден.
Сработало устройство защиты от перелива.	<ul style="list-style-type: none"> • Раздается звуковой сигнал. • На дисплее отображается сообщение СЕРВИСН. КОД 30 . 		Закройте водопроводный вентиль и обратитесь в сервисный центр.
Программа не запускается.		Открыта дверца машины. На дисплее отображается сообщение ЗАКРОЙТЕ ДВЕРЦУ .	Правильно закройте дверцу.
		Вилка сетевого шнура не вставлена в розетку.	Вставьте вилку в розетку.
		Перегорел предохранитель на домашнем распределительном щите.	Замените предохранитель.

Неисправность	Код неисправности	Возможная причина	Возможное решение
		Установлен отложенный пуск.	Для отмены отложенного пуска см. главу "Выбор и запуск программы мойки".

После проверки включите машину. Выполнение программы продолжится с того момента, когда она была прервана. Если неисправность появится снова, обратитесь в сервисный центр.

Если на дисплее отображаются другие коды ошибки, обратитесь в сервисный центр.

Необходимые данные для сервисных центров находятся на табличке с техническими данными.

Рекомендуем записать данные здесь:

Модель (MOD.)

Код изделия (PNC)

Серийный номер (S.N.)

Результаты мойки и сушки неудовлетворительны

Неполадка	Возможная причина	Возможное решение
Посуда остается грязной.	Выбранная программа мойки не соответствует типу посуды и степени ее загрязненности.	Убедитесь, что программа мойки соответствует типу посуды и степени ее загрязненности.
	Посуда загружена неправильно – вода не попадает на все поверхности.	Загрузите посуду в корзины правильно.
	Разбрызгиватели не могут свободно вращаться из-за неправильного расположения посуды.	Убедитесь, что расположение посуды не препятствует вращению разбрызгивателей.
	Фильтры засорены или неправильно собраны и установлены.	Удостоверьтесь, что фильтры чистые, собраны и установлены правильно.
	Недостаточно моющего средства, или его нет совсем.	Убедитесь, что в машине имеется необходимое количество моющего средства.
На посуде имеется известковый налет.	Емкость для соли пуста.	Насыпьте посудомоечную соль в емкость для соли.
	Неправильная настройка устройства смягчения воды	Настройте устройство для смягчения воды.
	Неплотно завинчена крышка емкости для соли.	Удостоверьтесь, что крышка емкости для соли закрыта надлежащим образом.
На стеклянной и фаянсовой посуде видны полосы, белесые пятна или голубоватая пленка.	Слишком много ополаскивателя.	Уменьшите дозировку ополаскивателя.
После высыхания капель воды на стекле и посуде остаются пятна.	Слишком мало ополаскивателя.	Увеличьте дозировку ополаскивателя.

Неполадка	Возможная причина	Возможное решение
Посуда остается влажной.	Причиной может быть качество моющего средства.	Используйте моющее средство другой марки.
Посуда мокрая и тусклая.	Установлена программа без фазы сушки или с сокращенной фазой сушки.	Оставьте дверцу приоткрытой и подождите несколько минут, прежде чем доставать посуду.
	Дозатор ополаскивателя пуст.	Залейте ополаскиватель в дозатор.
	Включена функция Multitab. (Дозатор ополаскивателя отключается автоматически.)	Включите дозатор ополаскивателя. См. раздел «Включение дозатора ополаскивателя».



Включение дозатора ополаскивателя

- Перейдите в меню "Функции" и включите дозатор ополаскивателя. См. главу "Панель управления".

Технические данные

Габариты	Ширина	596 мм
	Высота	818 - 898 мм
	Глубина	550 мм
Давление в водопроводной сети	Минимум	0,5 бар (0,05 МПа)
	Максимум	8 бар (0,8 МПа)
Водоснабжение ¹⁾	Холодная или горячая вода	максимум 60°C
Вместимость	Комплектов посуды	12

¹⁾ Присоедините наливной шланг к водопроводному крану с резьбой 3/4".

-  Параметры электропитания указаны на табличке с техническими характеристиками на внутренней стороне дверцы прибора.
-  Если горячая вода подается из системы, использующей альтернатив-

ные источники энергии (например, солнечные или фотогальванические панели, ветрогенераторы), подключайте машину к водопроводу горячей воды, чтобы снизить потребление энергии.

Охрана окружающей среды

Символ  на изделии или на его упаковке указывает, что оно не подлежит утилизации в качестве бытовых отходов. Вместо этого его следует сдать в соответствующий пункт приемки электронного и электрооборудования для последующей утилизации. Соблюдая правила утилизации изделия, Вы сможете предотвратить причинение окружающей среде и здоровью людей потенциального ущерба, который возможен в противном

случае, вследствие неподобающего обращения с подобными отходами. За более подробной информацией об утилизации этого изделия просьба обращаться к местным властям, в службу по вывозу и утилизации отходов или в магазин, в котором Вы приобрели изделие.

Материалы с символом  могут использоваться повторно. Помещайте упаковку в соответствующие контейнеры для сбора вторичного сырья.



www.electrolux.com

www.electrolux.hu

www.electrolux.ru