



Thinking of you
Electrolux



EWF 1408 WDL

.....
RO MAȘINĂ DE SPĂLAT RUFЕ
RU СТИРАЛЬНАЯ МАШИНА

.....
MANUAL DE UTILIZARE
ИНСТРУКЦИЯ ПО
ЭКСПЛУАТАЦИИ

2
24



CUPRINS

1. INFORMAȚII PRIVIND SIGURANȚA	3
2. INSTRUCȚIUNI PRIVIND SIGURANȚA	3
3. DESCRIEREA PRODUSULUI	5
4. PANOUL DE COMANDĂ	6
5. PROGRAME	7
6. VALORI DE CONSUM	9
7. OPȚIUNI	10
8. ÎNAINTE DE PRIMA UTILIZARE	12
9. UTILIZAREA ZILNICĂ	12
10. INFORMAȚII ȘI SFATURI	16
11. ÎNGRIJIREA ȘI CURĂȚAREA	17
12. DEPANARE	21
13. INFORMAȚII TEHNICE	22
14. PROTEJAREA MEDIULUI ÎNCONJURĂTOR	23

NE GÂNDIM LA DUMNEAVOASTRĂ

Vă mulțumim că ați achiziționat un aparat Electrolux. Ați ales un produs care include decenii de experiență profesională și de inovație. Ingenios și stilat, a fost conceput special pentru dumneavoastră. Pentru ca oricând îl utilizați puteți fi sigur de aceleași rezultate extraordinare.

Bine ați venit la Electrolux.

Vizați website-ul la:



Aici găsiți sfaturi privind utilizarea, broșuri, informații care vă ajută la rezolvarea unor probleme apărute și informații despre service:

www.electrolux.com



Înregistrați-vă produsul pentru a beneficia de servicii mai bune:

www.electrolux.com/productregistration



Cumpărați accesorii, consumabile și piese de schimb originale pentru aparatul dvs.:

www.electrolux.com/shop

SERVICIUL DE RELAȚII CU CLIEȚII ȘI SERVICE

Vă recomandăm utilizarea pieselor de schimb originale.

Atunci când contactați unitatea de Service, asigurați-vă că aveți disponibile următoarele informații.

Informațiile pot fi găsite pe plăcuța cu datele tehnice. Model, PNC, Număr de serie.



Avertisment / Atenție-Informații privind siguranța.



Informații și recomandări generale



Informații cu privire la mediul înconjurător

Ne rezervăm dreptul asupra efectuării de modificări.

1. INFORMAȚII PRIVIND SIGURANȚA

Înainte de instalarea și de utilizarea aparatului, citiți cu atenție instrucțiunile furnizate. Producătorul nu este responsabil dacă instalarea și utilizarea incorectă a aparatului provoacă răni și daune. Păstrați întotdeauna instrucțiunile împreună cu aparatul pentru consultare ulterioară.

1.1 Siguranța copiilor și a persoanelor vulnerabile



AVERTIZARE

Risc de sufocare, de rănire sau de provocare a unei incapacități funcționale permanente.

- Nu permiteți utilizarea aparatului de către copii și persoane cu capacități fizice, senzoriale și mentale reduse sau lipsite de experiență și cunoștințe. Aceste persoane trebuie să fie supravegheate sau instruite în legătură cu folosirea aparatului de către o persoană răspunzătoare pentru siguranța lor.
- Nu lăsați copiii să se joace cu aparatul.
- Nu lăsați la îndemâna copiilor ambalajul produsului.
- Nu lăsați detergenții la îndemâna copiilor.
- Nu lăsați copiii și animalele să se apropie de ușa aparatului când aceasta este deschisă.
- Dacă aparatul are un dispozitiv de siguranță pentru copii, vă recomandăm să-l activați.

1.2 Aspecte generale privind siguranța

- Înainte de a efectua operațiile de întreținere, dezactivați aparatul și scoateți ștecherul din priză.
- Nu modificați specificațiile acestui aparat.
- Respectați volumul maxim de încărcare de 10 kg (consultați capitolul "Tabelul de programe").



2. INSTRUCȚIUNI PRIVIND SIGURANȚA

2.1 Instalarea

- Scoateți toate materialele folosite la ambalare și buloanele de transport.
- Păstrați buloanele de transport. Când mutați din nou aparatul trebuie să blocați tamburul.
- Dacă aparatul este deteriorat, nu îl instalați sau utilizați.
- Nu instalați sau utilizați aparatul în locurile în care temperatura este sub 0 °C sau în locuri în care este expus intemperiei.
- Respectați instrucțiunile de instalare furnizate împreună cu aparatul.
- Aparatul se va instala doar pe o podea dreaptă, stabilă, rezistentă la căldură și curată.
- Nu instalați aparatul în locuri care nu permit deschiderea completă a ușii sale.
- Procedați cu atenție sporită atunci când mutați aparatul deoarece acesta este greu. Purtați întotdeauna mănuși de protecție.
- Asigurați circulația aerului între aparat și podea.
- Pentru a obține spațiul necesar între aparat și mochetă reglați picioarele acestuia.

Conexiunea la rețeaua electrică



AVERTIZARE

Risc de incendiu și de electrocutare.

- Aparatul trebuie legat la împământare.
- Verificați dacă informațiile de natură electrică, specificate pe plăcuța cu datele tehnice, corespund sursei de tensiune. Dacă nu, contactați un electrician.
- Folosiți întotdeauna o priză cu protecție la electrocutare corect instalată.
- Nu folosiți prize multiple și cabluri prelungitoare.
- Procedați cu atenție pentru a nu deteriora ștecherul și cablul de alimentare electrică. Dacă este necesar, cablul de alimentare trebuie înlocuit numai de către Centrul local de Service.
- Introduceți ștecherul în priză numai după încheierea procedurii de instalare. Asigurați-vă că priza poate fi accesată după instalare.
- Nu trageți de cablul de alimentare pentru a scoate din priză aparatul. Trageți întotdeauna de ștecher.
- Nu atingeți cablul de alimentare sau ștecherul cu mâinile ude.
- Acest aparat este conform cu Directivile C.E.E.

Racordarea la apă

- Procedați cu atenție pentru a nu deteriora furtunurile de apă.
- Aparatul va fi conectat la rețeaua de apă folosind noile furtunuri furnizate. Furtunurile vechi nu trebuie reutilizate.
- Înainte de a conecta aparatul la țevi noi sau la țevi care nu au mai fost folosite de mult, lăsați apa să curgă până când este curată.
- La prima utilizare a aparatului, asigurați-vă că nu există scurgere.

2.2 Utilizarea



AVERTIZARE

Pericol de rănire, electrocutare, incendiu, arsuri sau de deteriorare a aparatului.

- Utilizați acest aparat într-un mediu casnic.
- Nu modificați specificațiile acestui aparat.
- Respectați instrucțiunile de siguranță de pe ambalajul detergentului.
- Produsele inflamabile sau obiectele umezite cu produse inflamabile nu trebuie introduse în aparat, nici puse adiacent sau deasupra acestuia.
- Nu atingeți sticla ușii în timpul funcționării unui program. Sticla poate fi fierbinte.
- Nu uitați să îndepărtați toate obiectele metalice din rufe.
- Nu puneți un recipient pentru colectarea posibilelor scurgeri de apă de sub aparat. Contactați centrul de service pentru a afla ce accesorii pot fi utilizate.

2.3 Îngrijirea și curățarea



AVERTIZARE

Pericol de rănire sau de deteriorare a aparatului.

- Înainte de a curăța aparatul, deconectați-l și scoateți ștecherul din priză.
- Nu folosiți apă pulverizată și abur pentru curățarea aparatului.
- Curățați aparatul cu o lavetă moale umeză. Utilizați numai detergenți neutri. Nu folosiți produse abrazive, bureți abrazivi, solvenți sau obiecte metalice.

2.4 Bec interior



AVERTIZARE

Pericol de rănire.
Radiație vizibilă a LED-ului, nu vă uitați direct în fascicul.



Pentru înlocuirea becului interior, contactați centrul de service.

- Deconectați aparatul de la sursa de alimentare.
- Tăiați cablul electric și îndepărtați-l.
- Scoateți dispozitivul de blocare a ușii pentru a preveni închiderea copiilor sau a animalelor de companie în aparat.

2.5 Aruncarea la gunoi



AVERTIZARE

Risc de rănire sau de sufocare.

3. DESCRIEREA PRODUSULUI

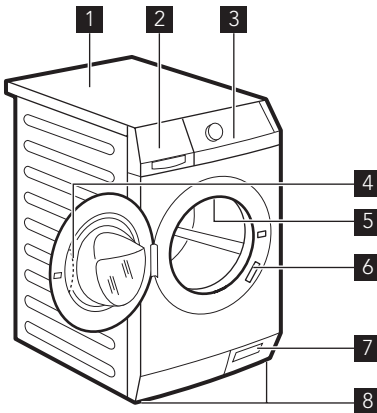

- 1 Suprafață de lucru
- 2 Dozator pentru detergent
- 3 Panou de comandă
- 4 Mâner ușă
- 5 Bec interior
- 6 Plăcuță cu date tehnice
- 7 Filtrul pompei de evacuare
- 8 Picioare pentru nivelul aparatului

3.1 Dispozitivul de siguranță pentru copii

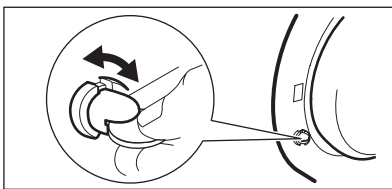

Când activați acest dispozitiv, nu puteți închide ușa. Acest lucru nu permite copiilor sau animalelor să rămână captive în tambur. Pentru a activa dispozitivul, rotiți-l la dreapta, până când canalul este orizontal. Pentru a dezactiva dispozitivul, rotiți-l la stânga, până când canalul este vertical.

3.2 Kit placă de fixare (4055171146)

Disponibil la dealerii autorizați.

Dacă instalați aparatul pe o plintă, fixați-l cu plăci de fixare.

Urmați instrucțiunile furnizate împreună cu kitul.

4. PANOUL DE COMANDĂ

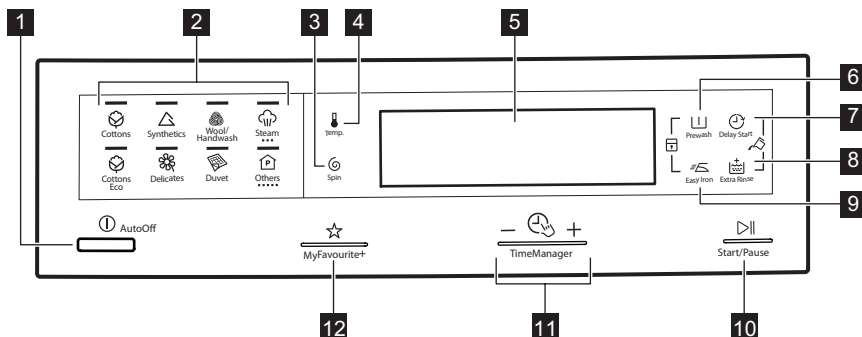





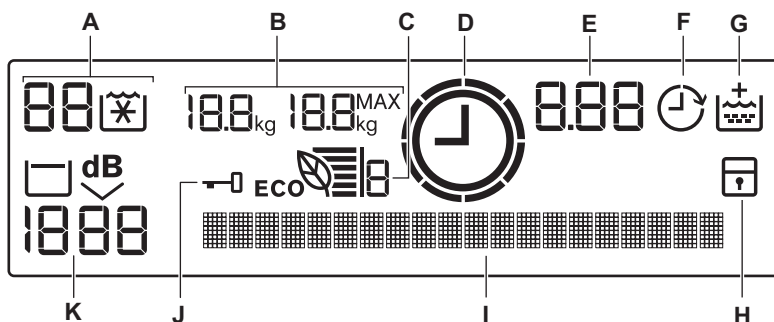

- | | |
|--|--|
| <p>1 Butonul pornit/oprit (AutoOff)</p> <p>2 Taste pentru programe</p> <p>3 Tastă pentru Reducerea vitezei de centrifugare (Spin)</p> <p>4 Tastă pentru Temperatură (Temperature)</p> <p>5 Afișaj</p> <p>6 Tastă pentru Prespălare (Prewash)</p> | <p>7 Tastă pentru Pornire cu întârziere (Delay Start)</p> <p>8 Tastă pentru Clătire suplimentară (Extra Rinse)</p> <p>9 Tastă pentru Călcare ușoară (Easy Iron)</p> <p>10 Tastă pentru Start/Pauză (Start/Pause)</p> <p>11 Time Manager taste</p> <p>12 MyFavourite+ tastă</p> |
|--|--|

4.1 Afișaj







- | | |
|--|--|
| <p>A) Zona pentru Temperatură:
 88: Indicator temperatură.
 - - / [X]: Indicatoare Apă rece.</p> <p>B) 18.8_{kg}: Indicator greutate rufe.
 18.8_{kg}^{MAX}: Indicator încărcătură maximă.</p> | <p>Afișajul prezintă aceste indicoare când ușa este deschisă.</p> <p>C) eco [X]: Indicator Eco Info.</p> <p>D) [L]: Time Manager indicator.</p> <p>E) Zona pentru timp:
 1:25: Durata programului.</p> |
|--|--|

-  : Pornirea cu întârziere.
 : Programul este finalizat.
- F)  : Indicator pentru pornirea cu întârziere.
 G)  : Indicator pentru clătire suplimentară.
 H)  : Indicator pentru blocare acces copii când activați acest dispozitiv.
 I) Bara de text. Bara de text afișează starea programului, mesajele de alarmă și alte mesaje care vă ajută să lucrați cu aparatul.
 J)  : Indicator pentru Blocarea electronică a ușii.







Când acest indicator este aprins, ușa aparatului nu poate fi deschisă.

Ușa poate fi deschisă numai după stingerea indicatorului.

- K) Zona pentru centrifugare:
-  : Indicator pentru Viteza de centrifugare.
 -  : Indicator pentru Fără centrifugare.
 -  : Indicator Clătire oprită.
 -  : Indicator pentru Super silențios.

5. PROGRAME

Apăsăți o singură dată tasta unui program pentru a seta respectivul program:

Program Intervalul pentru temperatură	Tip de încărcătură și de murdărie Încărcătură maxim, Centrifugare maximă
 Bumbac Cottons 90° C - Rece	Bumbac alb și bumbac colorat (nivel mediu de murdărie și nivel redus de murdărie). 10 kg, 1400 rpm
 Bumbac Eco Cottons Eco ¹⁾ 60° C - 40° C	Bumbac alb și bumbac colorat cu culori rezistente. Nivel mediu de murdărie. 10 kg, 1400 rpm
 Sintetice Synthetics 60° C - Rece	Articole sintetice sau articole cu țesături mixte. Nivel mediu de murdărie. 4 kg, 1000 rpm
 Delicate Delicates 40 °C - Rece	Țesături delicate precum cele din acril, viscoză, poliester. Nivel mediu de murdărie. 4 kg, 800 rpm
 Lână Wool 40 °C - Rece	Articole din lână care se pot spăla cu mașina, articole din lână care trebuie spălate manual și articole delicate cu simbolul "spălare manuală". 2 kg, 1000 rpm
 Pilotă Duvet 60 °C - 20 °C	Program special pentru o pătură sintetică, pilotă, cvertură etc. 3 kg, 800 rpm
 Programele cu aburi	
Apăsăți această tastă în mod repetat până când setați programul dorit:	
Abur bumbac Cottons	Program cu abur pentru bumbac. Acest program ajută la eliminarea cutelor rufelor

Program								
	■					■		
14 Min.	■	■	■			■		
Sports	■	■				■		
Jeans	■	■	■		■	■		■
Rinse	■	■	■			■		■
Spin/Drain	■	■ ¹⁾				■		

¹⁾ Este disponibilă doar faza de evacuare.

6. VALORI DE CONSUM

	Datele din acest tabel sunt aproximative. Diferite cauze pot modifica datele: cantitatea și tipul de rufe, apa și temperatura mediului ambiant.				
Programe	Încărcătură (Kg)	Consum de energie (kWh)	Consum de apă (litri)	Durata aproximativă a programului (minute)	Grad de umezeală re-manentă (%) ¹⁾
Cottons 60 °C	10	1.80	82	185	52
Cottons 40 °C	10	1.10	82	185	52
Synthetics 40 °C	4	0.6	55	100	35
Delicates 40 °C	4	0.70	62	86	35
Wool 30 °C	2	0.5	59	60	30
Programe standard pentru bumbac					
Standard 60 °C pentru bumbac	10	0.97	69	243	52
Standard 60 °C pentru bumbac	5	0.76	45	167	52
Standard 40 °C pentru bumbac	5	0.52	47	151	52
Modul Oprit (W)			Modul lăsat Pomit (W)		
0.05			0.05		

¹⁾ La finalul fazei de centrifugare.

7. OPȚIUNI

7.1 Temperatura

Setați această opțiune pentru a modifica temperatura implicită.

Indicator  = apă rece.

Afișajul indică temperatura setată.

7.2 Centrifugare

Cu această opțiune puteți reduce viteza de centrifugare implicită.

Afișajul prezintă indicatorul pentru viteza setată.

Opțiuni suplimentare pentru centrifugare:

Fără centrifugare

- Setați această opțiune pentru a anula toate fazele de centrifugare.
- Se setează pentru articolele foarte delicate.
- Faza de clătire utilizează mai multă apă pentru anumite programe de spălare.
- Pe afișaj apare indicatorul .

Clătire oprită

- Setați această opțiune pentru a preveni șifonarea rufelor.
- Programul de spălare se oprește cu apă în tambur. Tamburul se rotește în mod regulat pentru a preveni șifonarea rufelor.
- Ușa rămâne blocată. Trebuie să evacuați apa pentru a debloca ușa.
- Pe afișaj apare indicatorul .



Pentru a evacua apa, consultați "La terminarea programului".

Super silențios

- Setați această opțiune pentru a anula toate fazele de centrifugare și pentru a efectua o spălare silențioasă.
- Faza de clătire utilizează mai multă apă pentru anumite programe de spălare.
- Programul de spălare se oprește cu apă în tambur. Tamburul se rotește în mod regulat pentru a preveni șifonarea rufelor.
- Ușa rămâne blocată. Trebuie să evacuați apa pentru a debloca ușa.
- Pe afișaj apare indicatorul .



Pentru a evacua apa, consultați "La terminarea programului".

7.3 Prespălare

Cu această opțiune puteți adăuga o fază de prespălare la un program de spălare.

Utilizați această opțiune pentru articole foarte murdare.

Când setați această opțiune durata programului va crește.

Indicatorul aferent se aprinde.

7.4 Pornire cu întârziere

Cu această opțiune puteți întârzia pornirea unui program pornind de la 30 de minute și până la 20 de ore.

Afișajul prezintă indicatorul corespunzător.

7.5 Clătire suplimentară

Cu această opțiune puteți adăuga câteva clătiri la un program de spălare.

Utilizați această opțiune pentru persoanele alergice la detergenți și în zone unde apa are o duritate redusă.

Indicatorul aferent se aprinde.

7.6 Călcare ușoară



Aparatul spală și centrifughează cu atenție rufele pentru a preveni șifonarea.

Aparatul reduce viteza de centrifugare și utilizează mai multă apă.









Indicatorul aferent se aprinde.











7.7 Time Manager +

Când setați un program de spălare, afișajul indică durata implicită.

Apăsând  sau  pentru a reduce sau crește durata programului.

Time Manager este disponibil doar cu programele din tabel.

Indicator				Eco 	
	■	■			■
1) 	■	■	■		■
	■	■			■

Indicator					
	■	■	■	■	■
	■	■			■
	■2)	■2)	■		■2)
	■	■			■
 3)	■	■	■2)	■2)	■

- 1) Cel mai scurt: pentru reîmprospătarea rufelor.
- 2) Durata implicită a programului.
- 3) Cel mai lung: pentru rufe foarte murdare.

Eco Info



Benzile Eco Info (disponibile doar la programele pentru bumbac și sintetice) indică eficiența programului de spălare în ceea ce privește economia de energie:

- 6 benzi: cea mai eficientă setare pentru optimizarea performanțelor programului de spălare.
- 1 bandă: cea mai puțin eficientă setare.

Numărul de benzi Eco Info se modifică dacă modificați durata programului de spălare (consultați Time Manager), temperatura de spălare și greutatea rufelor. Pentru a optimiza performanțele programului de spălare, numărul benzilor trebuie să crească:

- Dacă măriți durata programului, numărul de benzi Eco Info se mărește. Mărirea duratei programului de spălare permite performanțe constante care reduc consumul de energie.
- Dacă micșorați durata programului, numărul de benzi Eco Info scade.
- Dacă puneți mai multe rufe, numărul de benzi Eco Info crește.

Câteva sfaturi pentru obținerea celei mai eficiente setări:

- Puneți o încărcătură de rufe de 4 kg sau mai mare.
- Setați indicatorii Time Manager  sau .
- Setați cea mai scăzută temperatură de spălare posibilă.
- Nu selectați opțiunea Prespălare.

7.8 Preferatul meu+ ☆

Prima dată când activați aparatul, dacă apăsați My Favourite+ afișajul indică faptul că memoria este goală.

Aparatul poate memora automat cele mai utilizate programe de spălare după câteva utilizări.

Apăsați My Favourite+ pentru a seta unul dintre cele 3 cele mai utilizate programe de spălare.

Apăsați My Favourite+ o singură dată pentru a seta My Favourite 1.

Apăsați My Favourite+ de două ori pentru a seta My Favourite 2.

Apăsați My Favourite+ de trei ori pentru a seta My Favourite 3.



Apăsați  pentru a porni programul de spălare.





Aparatul nu realizează opțiunea permanent, dacă aceasta nu este activată. Pornirea cu întârziere nu este memorată.

7.9 Dispozitiv de siguranță pentru copii

Cu această opțiune puteți împiedica copiii să se joace la panoul de comenzi.



- Pentru a **activa/dezactiva** opțiunea, apăsați simultan  și  până când indicatorul  se aprinde/se stinge.

Puteți activa această opțiune:

- După ce apăsați , opțiunile și butonul pentru program sunt blocate.
- Înainte de a apăsa : aparatul nu poate fi pornit.

7.10 Clătire suplimentară permanentă



Cu această opțiune puteți avea permanent o clătire suplimentară când setați un program nou.

- Pentru a **activa/dezactiva** opțiunea, apăsați simultan  și  până când indicatorul  se aprinde/se stinge.

7.11 Semnalele acustice

Sunt emise semnale acustice când:

- Programul s-a încheiat.
- Aparatul este defect.

Pentru **dezactivarea/activarea** semnalelor acustice, apăsați simultan butoanele  și , timp de 6 secunde.



Dacă dezactivați semnalele acustice, acestea continuă să funcționeze când aparatul are o defecțiune.

8. ÎNAINTE DE PRIMA UTILIZARE

1. Puneți 2 litri de apă în compartimentul pentru detergent pentru faza de spălare. Astfel se activează sistemul de evacuare.
2. Puneți o cantitate redusă de detergent în compartimentul pentru faza de spălare.
3. Selectați și porniți un program pentru articole din bumbac, la cea mai înaltă temperatură, fără rufe. Astfel este eliminată eventuala murdărie acumulată pe cuvă și tambur.

8.1 Setarea limbii

Afișajul are o limbă implicită.

Prima dată când apăsați butonul  pentru a activa aparatul, afișajul vă cere să modificați setarea limbii.

Apăsați — sau + pentru a seta limba preferată.

Apăsați  pentru a confirma limba.

Dacă după câteva secunde nu este setată nicio limbă, aparatul funcționează cu limba implicită.

Dacă nu setați o limbă, afișajul vă întreabă să setați o limbă de fiecare dată când activați aparatul.

Schimbarea limbii după prima activare.

Apăsați simultan — sau + timp de câteva secunde pentru a intra în meniul de setare a limbii.

Apăsați — sau + pentru a seta limba preferată.

Apăsați  pentru a confirma limba.





8.2 Setarea cantității de detergent

Bara de text vă oferă indicații și despre cantitatea de detergent, când ușa este închisă după încărcarea rufelor.

Implicit, indicația cantității de detergent este oferită sub formă de procentaj. 100% este cantitatea maximă de detergent pe care o puteți pune în compartimentul  din sertarul pentru detergent.

Puteți seta indicarea în ml pentru a avea o precizie mai mare.

Afișajul poate să ofere indicații pentru 2 tipuri de detergent (pudră sau lichid):

- Apăsați simultan  și  timp de câteva secunde.
- Mesajul " **Dozare detergent1** " apare pe bara de text.
- Bara de text vă spune să apăsați — sau + pentru a seta datele ca ml care corespund cu 100%. Pentru cantitatea maximă de detergent consultați recipientul pentru detergent.
- Apăsați  pentru a confirma.
- Mesajul " **Dozare detergent2** " apare pe bara de text.
- Setati cantitatea pentru cel de-al doilea tip de detergent conform instrucțiunilor de mai sus.
- Apăsați  pentru a confirma.

9. UTILIZAREA ZILNICĂ

9.1 Activarea aparatului și setarea unui program



Pentru o funcționare corectă a senzorului de greutate, activați aparatul și setați programul ÎNAINTE de a introduce rufe în tambur.

1. Apăsați butonul AutoOff pentru a activa sau pentru a dezactiva aparatul. La activarea aparatului este emis un semnal sonor.
2. Apăsați o tastă a unui program pentru a seta programul de spălare necesar:

- Se aprinde indicatorul programului corespunzător.
- Indicatorul pentru  se aprinde intermitent.
- Afișajul indică toate informațiile despre programul de spălare.

3. Dacă este necesar, modificați temperatura, viteza de centrifugare, durata ciclului sau adăugați opțiunile disponibile. Când activați o opțiune, indicatorul opțiunii setate se aprinde.



Dacă setați ceva incorect, afișajul indică faptul că selecția nu este posibilă.



La programele cu încărcare maximă declarată, dacă puneți prea multe rufe, bara de text vă spune că încărcarea s-a terminat.

La celelalte programe, indicatorul **MAX** se aprinde intermitent și bara de text vă spune că încărcătura maximă a fost depășită.

Pentru a obține cel mai bun consum și cele mai bune performanțe, scoateți câteva articole din aparat.

9.2 Încărcarea rufelor în aparat

1. Deschideți ușa aparatului.
2. Afișajul indică greutatea rufelor **18,8_{kg}** și încărcătura maximă a programului **18,8^{MAX}_{kg}**. Bara de text vă spune să adăugați rufe.
3. Introduceți rufe în tambur, câte un articol pe rând. Scuturați rufe înainte să le introduceți în aparat.
4. Pe afișaj, greutatea rufelor se actualizează în trepte a câte 0,5 kg. Greutatea este o indicație generală care se modifică în funcție de tipul rufelor.

5. Închideți ușa. Bara de text vă indică cantitatea de detergent pe care trebuie să o utilizați. Dacă ați setat "**Dozare detergent1**" și "**Dozare detergent2**", afișajul comută alternativ între cele două tipuri de detergent.

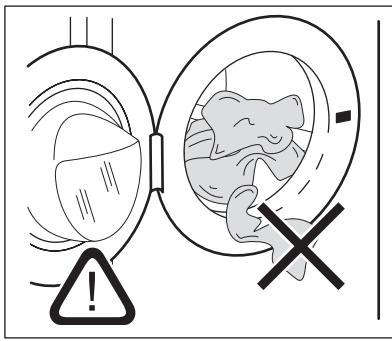

ATENȚIE

Asigurați-vă că nu sunt rufe prinse între garnitură și ușă. Există riscul de scurgere a apei sau de deteriorare a rufelor.

9.3 Utilizarea detergentului și a aditivilor

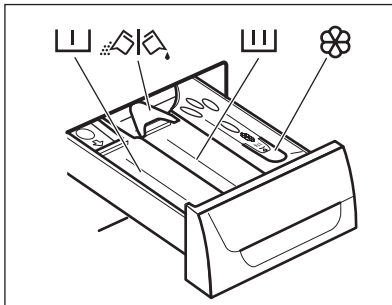

- Măsurați cantitatea de detergent și de balsam de rufe.
- Închideți cu atenție sertarul pentru detergent.



Compartimentul pentru detergent pentru faza de prespălare.



Compartimentul pentru detergent pentru faza de spălare.



Compartiment pentru aditivi lichizi (balsam de rufe, apret).



Clapeta pentru detergent pudră sau lichid.

Detergent lichid sau pudră

1.

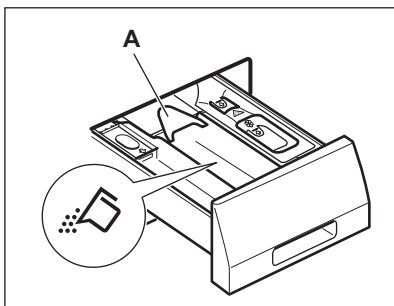

2.

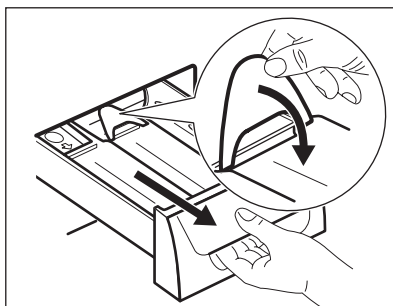

3.

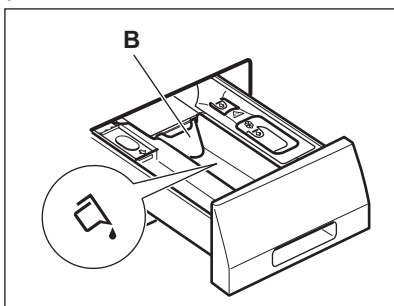

4.

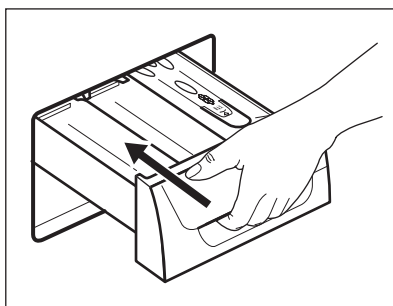

- Poziția **A** pentru detergent pudră (setarea din fabrică).
- Poziția **B** pentru detergent lichid.



Când utilizați detergentul lichid:

- Nu utilizați detergenți lichizi denși sau gelatinoși.
- Nu depășiți nivelul maxim când puneți lichid.
- Nu selectați faza de prespălare.
- Nu setați pornirea cu întârziere.

9.4 Setarea unui program

1. Apăsați o tastă a unui program pentru a seta programul necesar:
 - Se aprinde indicatorul programului corespunzător.
 - Indicatorul ▷|| se aprinde intermitent.
 - Afișajul indică toate informațiile despre programul de spălare.
2. Dacă este necesar, modificați temperatura, viteza de centrifugare, durata ciclului sau adăugați opțiunile disponibile. Când activați o opțiune, indicatorul opțiunii setate se aprinde.



Dacă setați ceva incorect, afișajul indică faptul că selecția nu este posibilă.

9.5 Pornirea unui program fără întârziere

Apăsați ▷|| :

- Indicatorul ▷|| nu se mai aprinde intermitent și rămâne pornit.
- Afișajul se actualizează corespunzător pe durata programului de spălare.
- Programul începe, ușa este blocată și afișajul prezintă indicatorul ─□.
- Pompa de evacuare poate funcționa pentru o scurtă perioadă de timp atunci când aparatul se alimentează cu apă.



După aproximativ 15 minute de la pornirea programului:

- Aparatul reglează automat durata programului în funcție de cantitatea de rufe.
- Afișajul indică noua valoare.

9.6 Pornirea unui program cu întârziere

- Apăsați în mod repetat până când afișajul indică întârzierea dorită. Indicatorul aferent se aprinde pe afișaj.
- Apăsați :
 - Aparatul începe numărătoarea inversă.
 - Când numărătoarea inversă este încheiată, programul pornește automat.



Puteți anula sau modifica setarea pentru pornirea cu întârziere înainte de a apăsa .

Pentru a anula pornirea cu întârziere:

1. Apăsați pentru a pune aparatul în pauză.
2. Apăsați până când afișajul indică . Apăsați din nou pentru a porni imediat programul.

9.7 Întreruperea unui program și modificarea opțiunilor

Puteți schimba numai unele opțiuni, înainte de a fi activate.

1. Apăsați . Indicatorul se aprinde intermitent.
2. Modificați opțiunile.
3. Apăsați din nou . Programul este reluat.

9.8 Anularea unui program

1. Pentru a anula un program și a dezactiva aparatul, apăsați butonul timp de câteva secunde.
2. Apăsați din nou același buton pentru a activa aparatul. Acum puteți selecta un alt program de spălare.



Aparatul nu evacuează apa.

9.9 Deschiderea ușii

În timpul funcționării unui program sau a pornirii cu întârziere, ușa aparatului este blocată și afișajul prezintă indicatorul .



ATENȚIE

Dacă temperatura și nivelul apei din tambur sunt prea mari, nu puteți deschide ușa.

Deschiderea ușii aparatului când pornirea cu întârziere este activă:

1. Apăsați pentru pune aparatul în pauză.
2. Așteptați ca indicatorul pentru ușă blocată să se stingă.
3. Deschideți ușa.
4. Închideți ușa și apăsați din nou . Pornirea cu întârziere este în continuare activă.

Deschiderea ușii aparatului când este activ un program:

1. Apăsați butonul timp de câteva secunde pentru dezactiva aparatul.
2. Așteptați câteva minute și după aceea deschideți cu atenție ușa aparatului.
3. Închideți ușa aparatului.
4. Setati programul din nou.

9.10 La terminarea programului

- Aparatul se oprește automat.
- Semnalele acustice funcționează (dacă sunt activate).
- Pe afișaj apare .
- Indicatorul se stinge.
- Indicatorul pentru ușă blocată se stinge.
- Scoateți rufele din aparat. Lăsați tamburul gol.
- Țineți ușa întredeschisă pentru a preveni formarea mucegaiului și a mirosurilor.
- Închideți robinetul de apă.
- Apăsați butonul timp de câteva secunde pentru dezactiva aparatul.

Programul de spălare este terminat, dar tamburul mai conține apă:

- Tamburul se rotește în mod regulat pentru a preveni șifonarea rufelor.
- Indicatorul ușă blocată este pornit. Ușa rămâne blocată.
- Trebuie să evacuați apa pentru a deschide ușa.

Pentru a evacua apa:

1. Dacă este necesar, reduceți viteza de centrifugare. Dacă ați setat **— — —**, aparatul face doar evacuarea.
2. Apăsați **▷||**. Aparatul evacuează apa și centrifughează.
3. Când se termină programul și indicatorul ușă blocată **—□** se stinge, puteți deschide ușă.
4. Apăsați butonul **⓪** timp de câteva secunde pentru dezactiva aparatul.



Aparatul evacuează apa și centrifughează automat după 18 ore (cu excepția programului pentru Lână).

9.11 Opțiunea AutoOff

Opțiunea AutoOff dezactivează automat aparatul pentru a reduce consumul de energie dacă:

- Nu utilizați aparatul timp de 5 minute înainte de a apăsa **▷||**.
Pentru a reactiva aparatul apăsați butonul **⓪**.
- După 5 minute de la încheierea programului de spălare
Pentru a reactiva aparatul apăsați butonul **⓪**.
Afișajul indică finalul ultimului program setat.
Rotiți butonul pentru programe pentru a seta un ciclu nou.

10. INFORMAȚII ȘI SFATURI

10.1 Încărcătura de rufe

- Împărțiți rufele în: albe, colorate, sintetice, delicate și lână.
- Respectați instrucțiunile de spălare de pe etichetele rufelor.
- Nu spălați articole albe și colorate împreună.
- Unele articole colorate se pot decolora la prima spălare. Recomandăm ca primele spălări ale acestora să fie făcute separat.
- Închideți nasturii fețelor de pernă, închideți fermoarele, găicile și capsulele. Legați curelele.
- Goliți buzunarele și depliați articolele.
- Țesăturile cu mai multe straturi, articolele din lână și cele cu imprimeuri trebuie întoarse pe dos.
- Eliminați petele persistente.
- Articolele foarte murdare trebuie spălate cu un detergent special.
- Atenție la perdele. Scoateți cârligele sau puneți perdelele într-un săculeț de spălare sau într-o față de pernă.
- Nu spălați în aparat:
 - Articole fără tiv sau care prezintă tăieturi
 - Sutiene cu sârmă.
 - Pentru spălarea articolelor mici folosiți un săculeț de spălare.

- O încărcătură foarte mică poate provoca probleme de echilibru în timpul fazei de centrifugare. În acest caz, aranjați manual articolele din cuvă și reluați faza de centrifugare.

10.2 Petele persistente

În cazul anumitor pete, apa și detergentul nu sunt suficiente.
Recomandăm eliminarea acestor pete înainte de introducerea articolelor în aparat.
Sunt disponibile substanțe speciale pentru îndepărtarea petelor. Folosiți substanța specială pentru îndepărtarea petelor, corespunzătoare tipului de pată și țesăturii.

10.3 Detergenți și aditivi

- Utilizați numai detergenți și aditivi produși special pentru utilizarea într-o mașină de spălat rufe.
- Nu amestecați tipuri diferite de detergenți.
- Pentru a ajuta mediul înconjurător, nu utilizați o cantitate mai mare de detergent decât cea corectă.
- Respectați instrucțiunile de pe ambalajul acestor produse.
- Folosiți produsele corespunzătoare tipului și culorii materialului, temperaturii programului și gradului de murdărie.

- Dacă aparatul pe care-l aveți nu este prevăzut cu dozator pentru detergent lichid cu clapetă, adăugați detergentii lichizi cu bila de dozare.

10.4 Recomandări ecologice

- Pentru a spăla rufe cu un nivel mediu de murdărie folosiți un program fără prespălare.
- Porniți întotdeauna un program de spălare cu o cantitate maximă de rufe.
- Dacă este necesar, când setați un program cu temperatură redusă, utilizați o substanță de scos petele.
- Pentru utilizarea cantității optime de detergent, verificați duritatea apei din locuință

10.5 Duritatea apei

Dacă apa din zona în care vă aflați are o duritate ridicată sau medie, recomandăm utilizarea unui dedurizator de apă pentru mașini de spălat. În zonele în care apa are o duritate redusă nu este necesară utilizarea unui dedurizator. Pentru a afla duritatea apei din zona în care vă aflați, adresați-vă furnizorului de apă local. Folosiți o cantitate corectă pentru dedurizatorul apei. Respectați instrucțiunile de pe ambalajul produsului.

11. ÎNGRIJIREA ȘI CURĂȚAREA



AVERTIZARE

Înainte de a efectua operațiile de întreținere, deconectați aparatul de la rețeaua electrică.

11.1 Curățarea exterioară

Curățați aparatul numai cu săpun și apă caldă. Ușați complet toate suprafețele.



ATENȚIE

Nu folosiți alcool, solvenți sau produse chimice.

11.2 Îndepărtarea calcarului

Dacă apa din zona în care vă aflați are o duritate ridicată sau medie, recomandăm utilizarea unui dedurizator de apă pentru mașini de spălat. Verificați regulat tamburul pentru a preveni depunerile de calcar și particulele de rugină.

11.4 Garnitura ușii

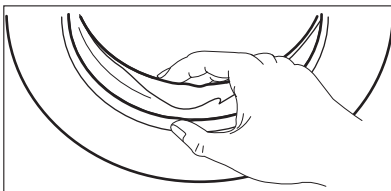

Pentru eliminarea petelor de rugină utilizați doar produse speciale dedicate mașinilor de spălat. Efectuați această procedură separat față de spălarea rufelor.



Respectați întotdeauna instrucțiunile de pe ambalajul produsului.

11.3 Spălarea de întreținere

Este posibil ca în cazul programelor cu temperatură redusă anumiți detergenți să rămână în tambur. Efectuați regulat o spălare de întreținere. Pentru aceasta:

- Scoateți rufe din tambur.
- Setați programul pentru bumbac cu cea mai ridicată temperatură și o cantitate redusă de detergent.

Verificați regulat garnitura și scoateți toate obiectele din partea interioară.

11.5 Curățarea dozatorului pentru detergent

1.

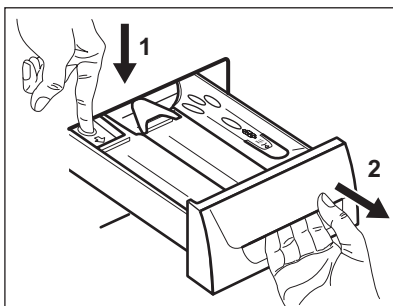

2.

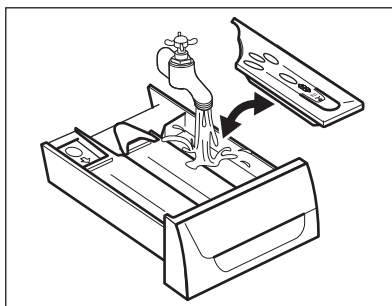

3.

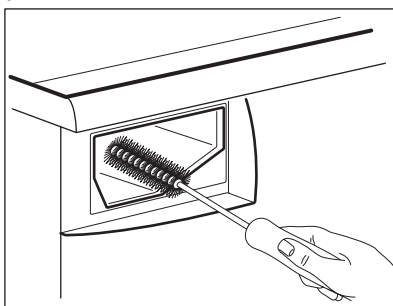

4.

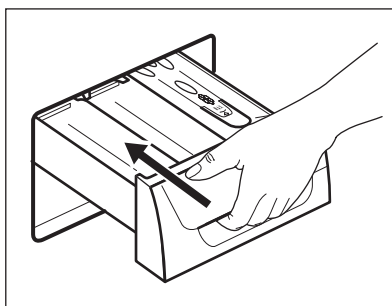

11.6 Curățarea filtrului de evacuare



AVERTIZARE

Nu curățați filtrul de evacuare dacă apa din aparat este fierbinte.

1.

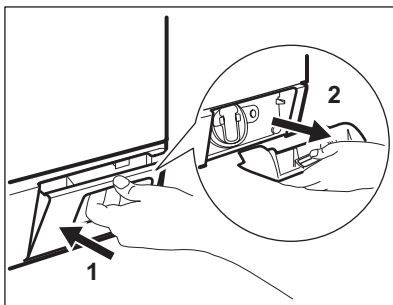

2.

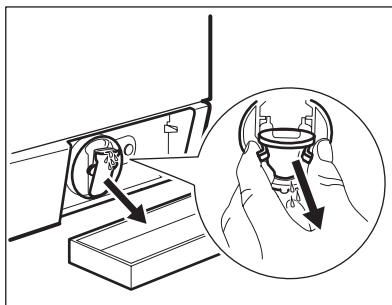

3.

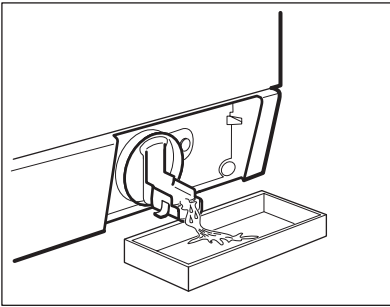

4.

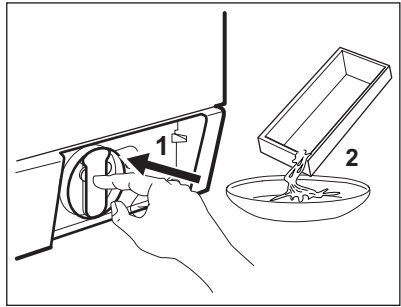

5.

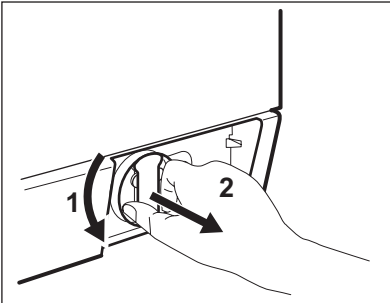

6.

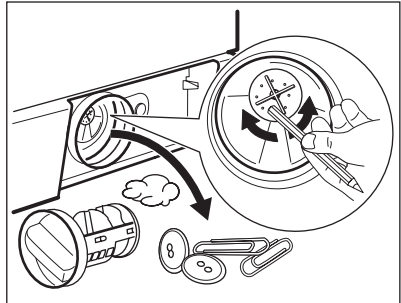

7.

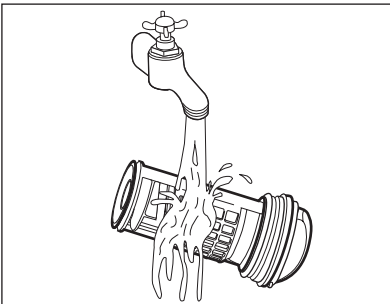

8.

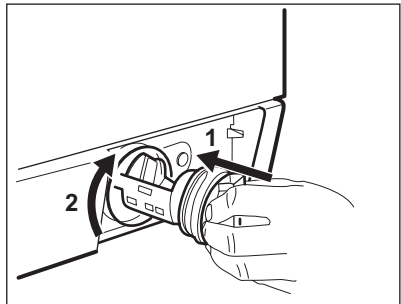

9.

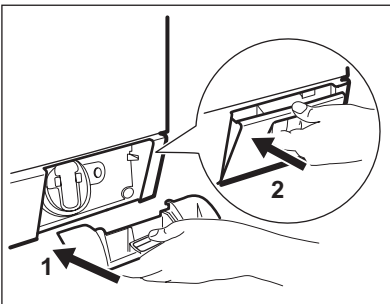

11.7 Curățarea furtunului de alimentare cu apă și a filtrul robinetului

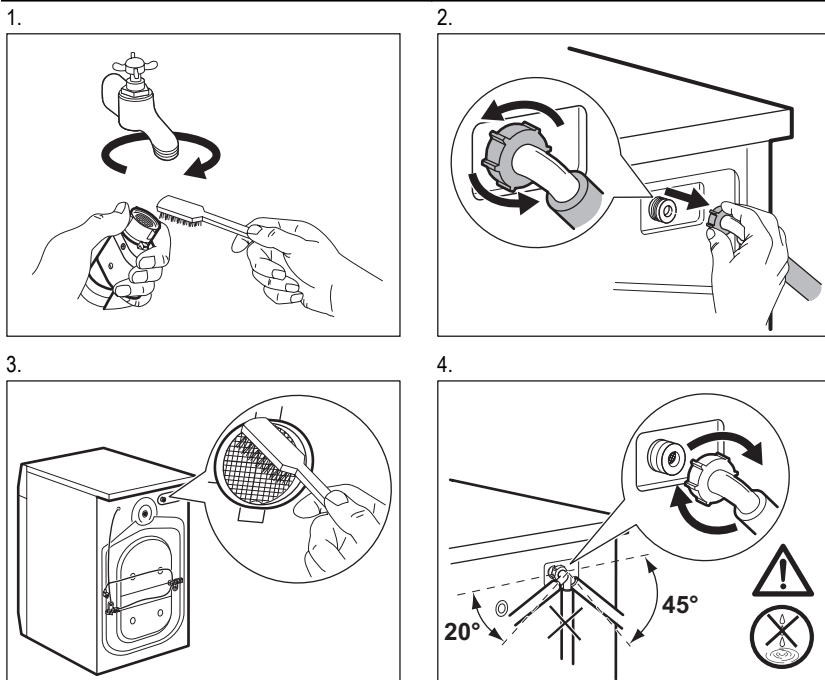

11.8 Evacuarea de urgență

Din cauza unei defecțiuni, aparatul nu poate evacua apa.

În acest caz, parcurgeți etapele de la (1) la (9) din secțiunea "Curățarea filtrului de evacuare".

Dacă este necesar, curățați pompa.

Când evacuați apa prin procedura de evacuare de urgență, trebuie să activați din nou sistemul de evacuare:

1. Turnați 2 litri de apă în compartimentul principal de spălare al dozatorului pentru detergent.
2. Porniți programul pentru a evacua apa.

11.9 Măsuri de precauție împotriva înghețului

Dacă aparatul este instalat într-o zonă unde temperatura poate coborî sub 0 °C, eliminați apa

rămasă în furtunul de alimentare și din pompa de evacuare.

1. Scoateți ștecherul din priză.
2. Închideți robinetul de apă.
3. Scoateți furtunul de alimentare cu apă.
4. Puneți cele două capete ale furtunului de alimentare într-un recipient și lăsați apa să se scurgă din furtun.
5. Goliți pompa de evacuare. Consultați procedura de evacuare de urgență.
6. Când pompa de drenare este goală, montați la loc furtunul de alimentare cu apă.



AVERTIZARE

Înainte de a reutiliza aparatul, verificați dacă temperatura este peste 0 °C. Producătorul nu este responsabil de daunele provocate de temperaturi reduse.

12. DEPANARE

Aparatul nu pornește sau se oprește în timpul funcționării.

Mai întâi încercați să găsiți o soluție la problemă (consultați tabelul). Dacă acțiunea nu dă rezultate, adresați-vă unui centru de service.

În cazul anumitor probleme, sunt activate semnalele acustice și afișajul indică un cod de alarmă:

- Verificați robinetul - Aparatul nu se alimentează cu apă.
- Verificați filtrul - Aparatul nu evacuează apa.
- Verificați usa - Ușa aparatului este deschisă sau nu este închisă corect.

- Alerta racord apă - S-a activat dispozitivul anti-inundație. Deconectați aparatul. Închideți robinetul de apă. Contactați centrul de service.
- Curent Elec Instabil - Sursa de curent nu este stabilă. Așteptați stabilizarea sursei de alimentare.
- Supra-dozare deterg - Reduceți cantitatea de detergent.



AVERTIZARE

Dezactivați aparatul înainte de a realiza verificările.

Problemă	Soluție posibilă
Programul nu pornește.	Verificați dacă ștecherul este introdus în priză.
	Verificați dacă ușa aparatului este închisă.
	Verificați dacă există o siguranță arsă în tabloul de siguranțe.
	Verificați dacă Start/Pauză a fost apăsat.
	Dacă este setată pornirea cu întârziere, anulați setarea sau așteptați terminarea numărătorii inverse.
Aparatul nu se alimentează cu apă.	Dezactivați funcția Dispozitiv de blocare pentru copii dacă este pornită.
	Verificați dacă robinetul de apă este deschis.
	Verificați dacă presiunea de la alimentarea cu apă nu este prea mică. Pentru această informație, contactați compania locală de furnizare a apei.
	Verificați dacă robinetul de apă este înfundat.
	Verificați dacă filtrul furtunului de alimentare și filtrul supapei nu sunt înfundate. Consultați capitolul "Îngrijirea și curățarea".
	Verificați dacă furtunul de alimentare este răsucit sau îndoit.
	Verificați dacă racordul furtunului de alimentare cu apă este realizat corect.
	Verificați dacă racordul furtunului de alimentare cu apă este realizat corect.
Aparatul nu evacuează apa.	Verificați dacă scurgerea chiuvetei este înfundată.
	Verificați dacă furtunul de evacuare este răsucit sau îndoit.
	Verificați dacă filtrul de evacuare este înfundat. Dacă este necesar, curățați filtrul. Consultați capitolul "Îngrijirea și curățarea".
	Verificați dacă racordul furtunului de evacuare este realizat corect.
	Setați un program de evacuare dacă ați setat un program fără faza de evacuare.

Problemă	Soluție posibilă
	Setați un program de evacuare dacă ați setat o opțiune care se termină cu apă în cuvă.
Faza de centrifugare nu funcționează sau ciclul de spălare durează mai mult decât este normal.	Setați programul de centrifugare.
	Verificați dacă filtrul de evacuare este înfundat. Dacă este necesar, curățați filtrul. Consultați capitolul "Îngrijirea și curățarea".
	Aranjați manual articolele din cuvă și reluați faza de centrifugare. Această problemă poate fi cauzată de lipsa echilibrării.
Pe jos este apă.	Racordurile furtunurilor de apă trebuie să fie etanșe și nu există nicio pierdere de apă.
	Verificați dacă furtunul de evacuare a apei prezintă deteriorări.
	Utilizați un tip adecvat de detergent și în cantitatea corectă.
Nu puteți deschide ușa aparatului.	Verificați dacă programul de spălare s-a terminat.
	Setați un program de evacuare sau de centrifugare dacă există apă în tambur.
Aparatul face un zgomot neobișnuit.	Verificați dacă aparatul a fost adus la nivel. Consultați capitolul "Instalarea".
	Îndepărtați toate materialele folosite la ambalare și/sau buloanele folosite la transport. Consultați capitolul "Instalarea".
	Adăugați mai multe rufe în tambur. Încărcătura poate fi prea mică.
Aparatul se umple cu apă și o evacuează imediat.	Verificați dacă furtunul de evacuare este în poziția corectă. Furtunul poate fi poziționat prea jos.
Rezultatele de spălare nu sunt satisfăcătoare.	Măriți cantitatea de detergent sau folosiți un alt detergent.
	Folosiți produse speciale pentru a îndepărta petele persistente înainte de a spăla rufe.
	Verificați dacă ați selectat temperatura corectă.
	Reduceți încărcătura de rufe.

După verificare, activați aparatul. Programul continuă din punctul în care a fost întrerupt.

Dacă problema apare din nou, contactați centrul de service.

Dacă afișajul prezintă alte coduri de alarmă. Dezactivați și activați aparatul. Dacă problema există în continuare, contactați centrul de service.

13. INFORMAȚII TEHNICE

Dimensiuni	Lățime / Înălțime / Adâncime	600 / 850 / 605 mm
	Adâncime totală	640 mm

Conexiunea electrică:	Tensiune	230 V
	Putere totală	2200 W
	Siguranța fuzibilă	10 A
	Frecvență	50 Hz
Nivel de protecție împotriva pătrunderii particulelor solide și a umidității asigurat de capacul de protecție, cu excepția cazului în care echipamentul de joasă tensiune nu este deloc protejat împotriva umidității		IPX4
Presiunea de alimentare cu apă	Minimă	0,5 bar (0,05 MPa)
	Maximă	8 bar (0,8 MPa)
Alimentarea cu apă ¹⁾		Apă rece
Încărcarea maximă	Bumbac	10 kg
Viteză de centrifugare	Maximă	1400 rpm

¹⁾ Racordați furtunul de alimentare cu apă la un robinet cu filet 3/4.

14. PROTEJAREA MEDIULUI ÎNCONJURĂTOR

Reciclați materialele marcate cu simbolul .

Pentru a recicla ambalajele, acestea trebuie puse în containerele corespunzătoare. Ajutați la protejarea mediului și a sănătății umane și la reciclarea deșeurilor din aparatele electrice

și electrocasnice. Nu aruncați aparatele marcate cu acest simbol  împreună cu deșeurile menajere. Returnați produsul la centrul local de reciclare sau contactați administrația orașului dvs.

СОДЕРЖАНИЕ

1. СВЕДЕНИЯ ПО ТЕХНИКЕ БЕЗОПАСНОСТИ	25
2. УКАЗАНИЯ ПО БЕЗОПАСНОСТИ	26
3. ОПИСАНИЕ ИЗДЕЛИЯ	27
4. ПАНЕЛЬ УПРАВЛЕНИЯ	28
5. ПРОГРАММЫ	29
6. ПОКАЗАТЕЛИ ПОТРЕБЛЕНИЯ	34
7. РЕЖИМЫ	34
8. ПЕРЕД ПЕРВЫМ ИСПОЛЬЗОВАНИЕМ	36
9. ЕЖЕДНЕВНОЕ ИСПОЛЬЗОВАНИЕ	37
10. УКАЗАНИЯ И РЕКОМЕНДАЦИИ	41
11. УХОД И ОЧИСТКА	42
12. ПОИСК И УСТРАНЕНИЕ НЕИСПРАВНОСТЕЙ	46
13. ТЕХНИЧЕСКИЕ ДАННЫЕ	48
14. ОХРАНА ОКРУЖАЮЩЕЙ СРЕДЫ	48

МЫ ДУМАЕМ О ВАС

Благодарим Вас за приобретение прибора Electrolux. Вы выбрали изделие, за которым стоят десятилетия профессионального опыта и инноваций. Уникальное и стильное, оно создавалось с заботой о Вас. Поэтому когда бы Вы ни воспользовались им, Вы можете быть уверены: результаты всегда будут превосходными.

Добро пожаловать в Electrolux!

На нашем веб-сайте Вы сможете:



Найти рекомендации по использованию изделий, руководства по эксплуатации, мастер устранения неисправностей, информацию о техническом обслуживании:
www.electrolux.com



Зарегистрировать свое изделия для улучшения обслуживания:
www.electrolux.com/productregistration



Приобрести дополнительные принадлежности, расходные материалы и фирменные запасные части для своего прибора:
www.electrolux.com/shop

ПОДДЕРЖКА ПОТРЕБИТЕЛЕЙ И СЕРВИСНОЕ ОБСЛУЖИВАНИЕ

Мы рекомендуем использовать оригинальные запчасти.

При обращении в сервис-центр следует иметь под рукой следующую информацию.

Данная информация находится на табличке с техническими данными. Модель, код изделия (PNC), серийный номер.



Внимание / Важные сведения по технике безопасности.



Общая информация и рекомендации



Информация по защите окружающей среды

Право на изменения сохраняется.

1. СВЕДЕНИЯ ПО ТЕХНИКЕ БЕЗОПАСНОСТИ

Перед установкой и эксплуатацией прибора внимательно ознакомьтесь с приложенным руководством. Производитель не несет ответственность за травмы и повреждения, полученные/вызванные неправильной установкой и эксплуатацией. Побойтесь о том, чтобы данное руководство было у Вас под рукой на протяжении всего срока службы прибора.

1.1 Безопасность детей и лиц с ограниченными возможностями



ВНИМАНИЕ!

Существует риск удушья, получения травм или стойких нарушений нетрудоспособности.

- Не допускайте лиц, включая детей, с ограниченной чувствительностью, умственными способностями или не обладающих необходимыми знаниями, к эксплуатации прибора. Они должны находиться под присмотром или получить инструкции от лица, ответственного за их безопасность.
- Не позволяйте детям играть с прибором.
- Храните все упаковочные материалы вне досягаемости детей.
- Храните все средства для стирки вне досягаемости детей.
- Не подпускайте детей и домашних животных к прибору, когда его дверца открыта.
- Если прибор оснащен устройством защиты от детей, рекомендуем Вам включить это устройство.

1.2 Общие правила техники безопасности

- Перед выполнением операций по чистке и уходу выключите прибор и извлеките вилку сетевого шнура из розетки.
- Не изменяйте параметры данного прибора.
- Соблюдайте максимально допустимую загрузку в 10 кг (см. Главу «Таблица программ»).

2. УКАЗАНИЯ ПО БЕЗОПАСНОСТИ

2.1 Установка

- Удалите всю упаковку и транспортировочные болты.
- Транспортировочные болты следует сохранить. При повторном перемещении прибора следует заблокировать барабан.
- Не устанавливайте и не подключайте прибор, имеющий повреждения.
- Не устанавливайте и не используйте прибор при температуре ниже 0°C, а также в местах, где он может быть подвержен воздействию погодных условий.
- Следуйте приложенным к прибору инструкциям по установке.
- Убедитесь, что пол на месте установки прибора ровный, прочный, чистый и не боится нагрева.
- Не устанавливайте прибор там, где его дверцу будет невозможно полностью открыть.
- Прибор имеет большой вес: соблюдайте предосторожность при его перемещении. Всегда используйте защитные перчатки.
- Убедитесь, что между дном прибора и полом имеется достаточная вентиляция.
- Для обеспечения необходимого пространства между прибором и ковровым покрытием отрегулируйте высоту ножек прибора.

Подключение к электросети



ВНИМАНИЕ!

Существует риск пожара и поражения электрическим током.

- Прибор должен быть заземлен.
- Убедитесь, что параметры электропитания, указанные на табличке с техническими данными, соответствуют параметрам электросети. В противном случае вызовите электрика.
- Включайте прибор только в установленную надлежащим образом электророзетку с защитным контактом.
- Не пользуйтесь тройниками и удлинителями.
- Следите за тем, чтобы не повредить вилку и сетевой кабель. В случае необходимости

замены сетевого шнура она должна быть выполнена нашим сервисным центром.

- Вставляйте вилку сетевого кабеля в розетку только во конце установки прибора. Убедитесь, что после установки имеется доступ к вилке.
- Для отключения прибора от электросети не тяните за кабель электропитания. Всегда беритесь за саму вилку.
- Не беритесь за кабель электропитания или за его вилку мокрыми руками.
- Данный прибор соответствует директивам Е.Е.С.

Подключение к водопроводу

- Следите за тем, чтобы не повредить шланги для воды.
- При подключении прибора к водопроводу должны использоваться новые комплекты шлангов, поставляемые с ним. Использовать старые комплекты шлангов нельзя.
- Перед подключением прибора к новым или давно не использовавшимся трубам дайте воде стечь, пока она не станет чистой.
- Перед первым использованием прибора убедитесь в отсутствии протечек.

2.2 Использование



ВНИМАНИЕ!

Существует риск травмы, поражения электрическим током, пожара или повреждения прибора.

- Используйте данный прибор в бытовых помещениях.
- Не вносите изменения в параметры данного прибора.
- Следуйте правилам по безопасному обращению, приведенным на упаковке моющего средства.
- Не помещайте на прибор, рядом с ним или внутрь него легковоспламеняющиеся вещества или изделия, пропитанные легковоспламеняющимися веществами.
- Не прикасайтесь к стеклянной части дверцы во время работы программы стирки. Дверца может быть горячей.
- Удостоверьтесь, что из белья извлечены все металлические предметы.

- Не помещайте под прибор контейнер для сбора воды на случай возможной ее протечки. Чтобы узнать, какие дополнительные принадлежности могут использоваться с Вашим прибором, обратитесь в сервисный центр.

2.3 Уход и очистка



ВНИМАНИЕ!

Это может привести к повреждению прибора или травмам.

- Перед выполнением операций по чистке и уходу выключите прибор и извлеките вилку сетевого шнура из розетки.
- Не используйте для очистки прибора подаваемую под давлением воду или пар.
- Протирайте прибор мягкой влажной тряпкой. Используйте только нейтральные моющие средства. Не используйте абразивные средства, царапающие губки, растворители или металлические предметы.

2.4 Внутреннее освещение



ВНИМАНИЕ!

Существует опасность травмы. Светодиодное свечение в видимой части спектра: не допускайте попадания светового луча непосредственно в глаза.



Для замены лампы внутреннего освещения обращайтесь в сервисный центр.

2.5 Утилизация



ВНИМАНИЕ!

Существует опасность травмы или удушья.

- Отключите прибор от сети электропитания.
- Отрежьте кабель электропитания и утилизируйте его.
- Удалите защелку дверцы, чтобы предотвратить риск ее заперения на случай, если внутри прибора окажутся дети и домашние животные.

3. ОПИСАНИЕ ИЗДЕЛИЯ

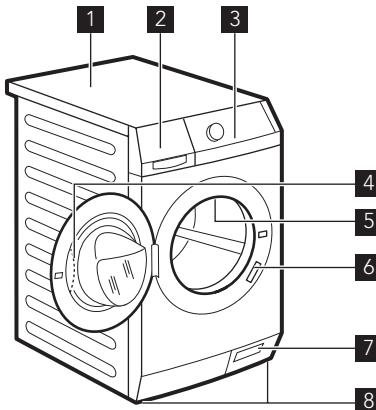

- 1** Верхняя панель
- 2** Дозатор моющего средства
- 3** Панель управления
- 4** Рукоятка дверцы
- 5** Внутреннее освещение
- 6** Табличка с техническими данными
- 7** Фильтр сливного насоса
- 8** Ножки для выравнивания прибора

3.1 Функция «Защита от детей»

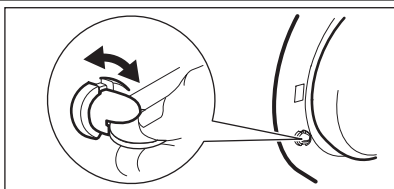

Если данное устройство включено, то закрыть дверцу невозможно. Это позволяет избежать опасности запертия дверцы в случае попадания в барабан детей или домашних животных. Чтобы включить данное устройство, поверните переключатель по часовой стрелке так, чтобы канавка оказалась в горизонтальном положении. Чтобы выключить данное устройство, поверните переключатель против часовой стрелки так, чтобы канавка оказалась в вертикальном положении.

3.2 Набор крепежных накладок (4055171146)

Имеется в продаже в ближайшем авторизованном магазине.

При установке прибора на цоколе закрепите прибор крепежными накладками. Следуйте инструкциям, прилагаемым к комплекту.

4. ПАНЕЛЬ УПРАВЛЕНИЯ

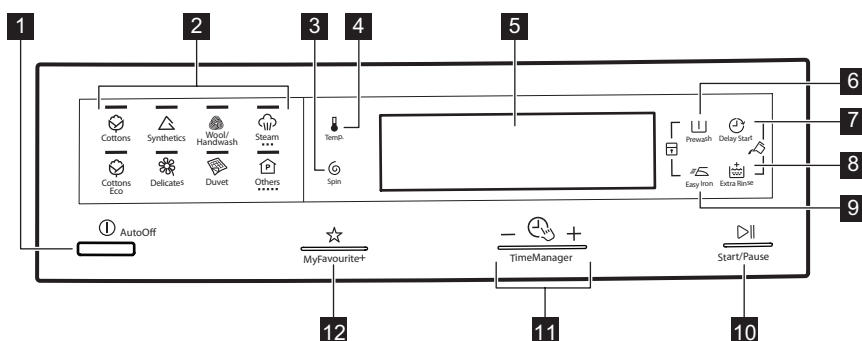

- 1** Кнопка «Вкл/Выкл» (AutoOff)
- 2** Сенсорные поля выбора программ
- 3** Сенсорное поле снижения скорости отжима (Spin)
- 4** Сенсорное поле температуры (Temperature)
- 5** Дисплей
- 6** Сенсорное поле предварительной стирки (Prewash)
- 7** Сенсорное поле отсрочки пуска (Delay Start)
- 8** Сенсорное поле дополнительного полоскания (Extra Rinse)
- 9** Сенсорное поле легкой глажки (Easy Iron)
- 10** Сенсорное поле пуска/паузы (Start/Pause)
- 11** Time Manager сенсорные поля
- 12** MyFavourite+ сенсорное поле

4.1 Дисплей

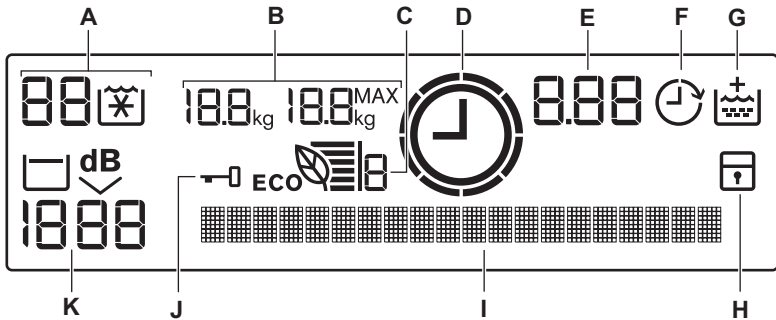

- A)** Область температуры:
 88 : индикатор температуры
 — — / [❄️] : индикаторы холодной воды
- B)** 18.8_{kg} : индикатор веса белья
 18.8^{MAX}_{kg} : индикатор максимальной загрузки
 Если дверца открыта, на дисплее высвечиваются следующие индикаторы.
- C)** [eco leaf] : индикатор Eco Info
- D)** [clock] : Time Manager indicator.
- E)** Область отображения времени:
 1.25 : продолжительность программы
 2h : отсрочка пуска
 [] : программа завершена
- F)** [clock] : индикатор отсрочки пуска
- G)** [lock] : дополнительное полоскание
- H)** [lock] : индикатор функции «Защита от детей», если данная функция включена
- I)** Текстовая строка. В текстовой строке отображается состояние программы, предупредительные сообщения и другие сообщения, которые помогают в управлении прибором.
- J)** [lock] : индикатор блокировки дверцы
 Если отображается этот индикатор, дверцу прибора открыть невозможно. Дверцу можно открыть только после того, как этот индикатор погаснет.
- K)** Область отжима:
 — 1888 : индикатор скорости отжима
 — — — : индикатор стирки без отжима
 [] : Индикатор остановки с водой в баке
 — dB : индикатор сверхтихого режима

5. ПРОГРАММЫ

Для выбора программы нажмите на соответствующее сенсорное поле:

Программа Диапазон температур	Тип загрузки и степень загрязненности Максимальная нагрузка, максимальный отжим
[cotton] Хлопок Cottons 90°C – Холодная стирка	Белый хлопок и цветной хлопок (обычное и легкое загрязнение). 10 кг, 1400 об/мин
[cotton] Хлопок Эконом Cottons Eco ¹⁾ 60°C – 40°C	Белый и нелиняющий цветной хлопок. Обычное загрязнение. 10 кг, 1400 об/мин















Программа Диапазон температур	Тип загрузки и степень загрязненности Максимальная нагрузка, максимальный отжим
 Синтетика Synthetics 60°C – Холодная стирка	Изделия из синтетических или смесовых тканей. Обычное загрязнение. 4 кг, 1000 об/мин
 Деликатные ткани Delicates 40°C – Холодная стирка	Деликатные ткани, например, из акрила, вискозы и полиэстера. Обычное загрязнение. 4 кг, 800 об/мин
 Шерсть Wool 40°C – Холодная стирка	Для шерстяных изделий, пригодных для машинной стирки, а также для шерстяных изделий, подлежащих ручной стирке, и изделий из тонких тканей, имеющих на этикетке символ «Ручная стирка». 2 кг, 1000 об/мин
 Одеяла Duvet 60°C – 20°C	Специальная программа для стирки одного одеяла из синтетики, стеганого или пухового одеяла, покрывала и т.д. 3 кг, 800 об/мин
 Программы обработки паром Многократным нажатием этой кнопки добейтесь включения требуемой программы:	
Отпаривание хлопка Cottons	Паровая программа для хлопка. Данная программа помогает избавиться от складок на одежде.
Отпаривание синтетики Synthetics	Паровая программа для синтетических тканей. Данная программа помогает избавиться от складок на одежде.
Освежить отпариванием Refresh	Паровая программа для хлопка и синтетических тканей Данная программа используется, чтобы избавить белье от запахов.
 Другие Многократным нажатием этой кнопки добейтесь включения требуемой программы:	
14 Минут 14 Min. 30°C	Изделия из синтетических и смесовых тканей. Легкие и незначительные загрязнения. 1.5 кг, 800 об/мин
Спортивная одежда Sports 30°C	Синтетические изделия и вещи, требующие бережного обращения. Вещи, имеющие легкие загрязнения или чистые вещи, которые требуется освежить. 2.5 кг, 800 об/мин
Джинсы Jeans 60°C – Холодная стирка	Джинсовые и вязаные изделия. Изделия темных цветов. Функция «Дополнительное полоскание» включается автоматически. 10 кг, 1200 об/мин

Программа Диапазон температур	Тип загрузки и степень загрязненности Максимальная нагрузка, максимальный отжим
Полоскание Rinse Стирка в холодной воде	Полоскание и отжим белья. Все ткани. 10 кг, 1400 об/мин
Отжим/Слив Spin/Drain	Отжим белья и слива воды из барабана. Все ткани. 10 кг, 1400 об/мин

1) «Энергосберегающая программа для хлопка» при 60°C и загрузке 10 кг является эталонной программой для расчета данных, указанных на табличке энергопотребления в соответствии с евростандартом ЕЭС 92/75. Выбор этой программы обеспечивает хорошие результаты стирки и уменьшает потребление электроэнергии. Продолжительность программы стирки при этом увеличивается.

 Температура воды на этапе стирки может отличаться от температуры, заявленной для выбранной программы.

Совместимость программных функций

Программа								
	■	■	■	■	■	■	■	■
 ECO	■	■	■	■	■	■	■	■
	■	■	■	■	■	■	■	■
	■	■	■	■	■	■	■	■
	■	■	■	■	■	■	■	■
	■	■	■	■	■	■	■	■
14 Min.	■	■	■	■	■	■	■	■
Sports	■	■	■	■	■	■	■	■
Jeans	■	■	■	■	■	■	■	■
Rinse	■	■	■	■	■	■	■	■
Spin/Drain	■	■ ¹⁾	■	■	■	■	■	■

1) Доступен только этап слива воды.

Для выбора программы нажмите на соответствующее сенсорное поле:

Программа Диапазон температур	Тип загрузки и степень загрязненности Максимальная нагрузка, максимальный отжим
 Хлопок Cottons 90°C – Холодная стирка	Белый хлопок и цветной хлопок (обычное и легкое загрязнение). 10 кг, 1400 об/мин















Программа Диапазон температур	Тип загрузки и степень загрязненности Максимальная нагрузка, максимальный отжим
 Хлопок Эконом Cottons Eco ¹⁾ 60°C – 40°C	Белый и нелиняющий цветной хлопок. Обычное загрязнение. 10 кг, 1400 об/мин
 Синтетика Synthetics 60°C – Холодная стирка	Изделия из синтетических или смесовых тканей. Обычное загрязнение. 4 кг, 1000 об/мин
 Деликатные ткани Delicates 40°C – Холодная стирка	Деликатные ткани, например, из акрила, вискозы и полиэстера. Обычное загрязнение. 4 кг, 800 об/мин
 Шерсть Wool 40°C – Холодная стирка	Для шерстяных изделий, пригодных для машинной стирки, а также для шерстяных изделий, подлежащих ручной стирке, и изделий из тонких тканей, имеющих на этикетке символ «Ручная стирка». 2 кг, 1000 об/мин
 Одеяла Duvet 60°C – 20°C	Специальная программа для стирки одного одеяла из синтетики, стеганого или пухового одеяла, покрывала и т.д. 3 кг, 800 об/мин
 Программы обработки паром Многократным нажатием этой кнопки добейтесь включения требуемой программы:	
Отпаривание хлопка Cottons	Паровая программа для хлопка. Данная программа помогает избавиться от складок на одежде.
Отпаривание синтетики Synthetics	Паровая программа для синтетических тканей. Данная программа помогает избавиться от складок на одежде.
Освежить отпариванием Refresh	Паровая программа для хлопка и синтетических тканей Данная программа используется, чтобы избавиться белье от запахов.
 Другие Многократным нажатием этой кнопки добейтесь включения требуемой программы:	
14 Минут 14 Min. 30°C	Изделия из синтетических и смесовых тканей. Легкие и незначительные загрязнения. 1.5 кг, 800 об/мин
Спортивная одежда Sports 30°C	Синтетические изделия и вещи, требующие бережного обращения. Вещи, имеющие легкие загрязнения или чистые вещи, которые требуется освежить. 2.5 кг, 800 об/мин

Программа Диапазон температур	Тип загрузки и степень загрязненности Максимальная нагрузка, максимальный отжим
Джинсы Jeans 60°C – Холодная стирка	Джинсовые и вязаные изделия. Изделия темных цветов. Функция «Дополнительное полоскание» включается автоматически. 10 кг, 1200 об/мин
Полоскание Rinse Стирка в холодной воде	Полоскание и отжим белья. Все ткани. 10 кг, 1400 об/мин
Отжим/Слив Spin/Drain	Отжим белья и слива воды из барабана. Все ткани. 10 кг, 1400 об/мин

1) «Энергосберегающая программа для хлопка» при 60°C и загрузке 10 кг является эталонной программой для расчета данных, указанных на табличке энергопотребления в соответствии с евростандартом ЕЭС 92/75. Выбор этой программы обеспечивает хорошие результаты стирки и уменьшает потребление электроэнергии. Продолжительность программы стирки при этом увеличивается.

 Температура воды на этапе стирки может отличаться от температуры, заявленной для выбранной программы.

Совместимость программных функций

Программа								
	■	■	■	■	■	■	■	■
 ECO	■	■	■	■	■	■		■
	■	■	■	■	■	■	■	■
	■	■	■	■	■	■	■	■
	■	■	■	■		■		
	■					■		
14 Min.	■	■	■			■		
Sports	■	■				■		
Jeans	■	■	■		■	■		■
Rinse	■	■	■			■		■
Spin/Drain	■	■ ¹⁾				■		

1) Доступен только этап слива воды.

6. ПОКАЗАТЕЛИ ПОТРЕБЛЕНИЯ

Этапы	Энергопотребление (кВтч)	Потребление воды (литры)	Продолжительность программы (в минутах)
Белый хлопок 95°	2.1	82	В ходе выполнения программ обращайтесь внимание на дисплей на панели управления.
Хлопок 60°	1.80	82	
Энергосберегающая программа для хлопка 60°C ¹⁾	0.90	69	
Хлопок 40°	1.10	82	
Синтетика 40°	0.6	55	
Деликатные ткани 40°	0.70	62	
Шерсть/Ручная стирка 30°C	0.5	59	

¹⁾ «Энергосберегающая программа для хлопка» при 60°C и загрузке 6 кг является эталонной программой для расчета данных, указанных на табличке энергопотребления в соответствии с евростандартом ЕЕС 92/75.



Приведенные в данной таблице данные по расходу являются исключительно ориентировочными, так как они могут изменяться в зависимости от количества и типа белья, температуры водопроводной воды и температуры окружающей среды.

7. РЕЖИМЫ

7.1 Температура

Используйте эту функцию для изменения температуры по умолчанию.

Индикатор = холодная вода.

На дисплее отобразится текущая температура.

7.2 Отжим

С помощью этой функции можно уменьшить скорость отжима по умолчанию.

На дисплее отобразится индикатор заданной скорости.

Дополнительные функции отжима:

Без отжима

- Используйте эту функцию для пропуска всех фаз отжима.

- Используйте для очень деликатных тканей.
- Для некоторых программ стирки в фазе полоскания используется больший объем воды.
- На дисплее отображается индикатор .

Остановка полоскания

- Используйте эту функцию для предотвращения образования складок на белье.
- Программа стирки останавливается с водой в барабане. Барабан регулярно совершает вращения для предотвращения образования складок на белье.
- Дверца остается заблокированной. Чтобы открыть дверцу, необходимо слить воду.
- На дисплее отображается индикатор .



Для слива воды см раздел «По окончании программы».

Очень тихая

- Используйте эту функцию, чтобы пропустить все фазы отжима и выполнить бесшумную стирку.
- Для некоторых программ стирки в фазе полоскания используется больший объем воды.
- Программа стирки останавливается с водой в барабане. Барабан регулярно совершает вращения для предотвращения образования складок на белье.
- Дверца остается заблокированной. Чтобы открыть дверцу, необходимо слить воду.
- На дисплее отображается индикатор .



Для слива воды см раздел «По окончании программы».

7.3 Предварит. стирка

С помощью этой функции можно добавить в программу стирки фазу предварительной стирки.

Рекомендуется использовать данную функцию для стирки сильнозагрязненного белья. При использовании этой функции продолжительность программы увеличивается. Загорится соответствующий индикатор.

7.4 Задержка пуска

С помощью этой функции можно отложить запуск программы на срок от 30 минут до 20 часов.

На дисплее отображается соответствующий индикатор.

7.5 Доп. полоскание

С помощью этой функции можно добавить в программу стирки фазу дополнительного полоскания.

Используйте данную функцию в случае аллергии на средства для стирки или если вода в вашем регионе отличается мягкостью. Загорится соответствующий индикатор.

7.6 Легкая глажка

Прибор тщательно стирает и отжимает белье для предотвращения складок.













Прибор уменьшает скорость отжима и использует больше воды.

Загорится соответствующий индикатор.

7.7 Time Manager — +

При выборе программы стирки на дисплее отображается ее продолжительность по умолчанию.

Нажмите — или +, чтобы уменьшить или увеличить продолжительность программы. Time Manager может использоваться только с программами в таблице.

Индикатор				Режим «ЭКОНОМ» 	
 1)	■	■			■
	■	■	■		■
	■	■			■
	■	■	■	■	■
	■	■			■
	■ ²⁾	■ ²⁾	■		■ ²⁾
	■	■			■
 3)	■	■	■ ²⁾	■ ²⁾	■

1) Быстрый: для освежения белья.

2) Продолжительность программы по умолчанию.

3) Длительный: для стирки сильнозагрязненного белья.

Еco Info

Полоски Eco Info (отображаются только с программами стирки хлопка и синтетики) сообщают об энергоэффективности программы стирки:



- 6 полосок: наиболее эффективная настройка, оптимизирующая производительность программы стирки.

- 1 полоска: менее эффективная настройка. Количество полосок Eco Info меняется при изменении продолжительности программы стирки (см. главу «Еco Info») и веса загрузки. Для оптимизации производительности про-

граммы стирки необходимо увеличить число полосок:

- В случае увеличения продолжительности программы число полосок Eco Info увеличивается. Увеличение продолжительности программы стирки обеспечивает постоянный уровень производительности, что позволяет сократить энергопотребление.
- В случае уменьшения температуры стирки число полосок Eco Info увеличивается.
- Если загрузить больше одежды, число полосок Eco Info увеличится.

Как подобрать наиболее энергоэффективные настройки:

- Загружайте бельё общим весом 4 и более кг.
- Выбирайте в качестве значения индикаторов Time Manager  или .
- Задайте наиболее низкую температуру стирки.
- Не используйте этап предварительной стирки.

7.8 «Моя любимая программа» +



При первом включении прибора на дисплее отображается My Favourite+, обозначая, что память не заполнена.

Прибор может автоматически записать в память наиболее часто используемые программы стирки спустя некоторое время с начала их использования.

Нажмите на My Favourite+ для выбора одной из 3 наиболее часто используемых программ стирки.

Для выбора My Favourite 1 нажмите на My Favourite+ один раз.

Для выбора My Favourite 2 нажмите на My Favourite+ два раза.

Для выбора My Favourite 3 нажмите на My Favourite+ три раза.

Для запуска стиральной машины нажмите на кнопку .





Если прибор выключен, запись произвести невозможно. Функция отсрочки пуска записи не подлжит.

7.9 Защита от детей

С помощью этой функции можно заблокировать панель управления от детей.



- Чтобы **включить/отключить** эту опцию, нажмите  и  одновременно до тех пор, пока  **не загорится/отключится** индикатор.

Можно включить эту функцию:

- После нажатия  селекторы программ и функций блокируются.
- До нажатия кнопки  : в этом случае включить прибор будет невозможно.

7.10 Постоянное дополнительное полоскание



С помощью этой функции можно включить постоянное дополнительное полоскание при установке новой программы.

- Чтобы **включить/отключить** эту опцию, нажмите  и  одновременно до тех пор, пока  **не загорится/отключится** индикатор.

7.11 Звуковая сигнализация

Звуковые сигналы подаются в следующих случаях:

- По завершении работы программы.
- В случае неисправности прибора.

Чтобы **включить/отключить** звуковые сигналы, нажимайте  и  одновременно в течение 6 секунд.



При обнаружении неисправности звуковые сигналы будут подаваться даже в случае их отключения.

8. ПЕРЕД ПЕРВЫМ ИСПОЛЬЗОВАНИЕМ



1. Залейте 2 литра воды в отсек мощного средства для фазы стирки. При этом активируется система слива.
2. Поместите небольшое количество мощного средства в отсек для фазы стирки.
3. Не загружая в прибор бельё, выберите и запустите программу для стирки изделий из хлопчатобумажных тканей при максимальной температуре. В результате этой

операции из барабана и бака будут удалены все загрязнения.

8.1 Языковая настройка

Для дисплея задан язык по умолчанию.



При первом нажатии на кнопку  для включения прибора дисплей выводит предложение изменить настройку языка.



Для выбора нужного языка нажмите на  или на .

Для подтверждения выбора языка нажмите на .

Если язык не выбран, через несколько секунд прибор переходит к использованию языка, заданного по умолчанию. Пока пользователем не будет задан какой-либо язык, при каждом включении прибора на дисплей будет выводиться приглашение для выбора языка.

Изменение языка после первого включения

Для вызова настройки языка нажмите и удерживайте в течение нескольких секунд  или .

Для выбора нужного языка нажмите на  или на .

Для подтверждения выбора языка нажмите на .







8.2 Выбор количества моющего средства

После загрузки белья и закрывания дверцы в текстовой строке также отображаются сведения о количестве моющего средства.

По умолчанию количество моющего средства дается в виде процентов. 100% - максимальное количество моющего средства, которое можно заложить в отделение  дозатора моющих средств.

Для большей точности можно выбрать индикацию в виде мл.

На дисплее могут отображаться сведения для 2 типов моющего средства (порошкового и жидкого):

- Одновременно нажмите кнопки  и  и держите их нажатыми в течение примерно 3 секунд
- В текстовой строке высветится сообщение « **Отдел моющего сред.1** ».
- Текстовая строка выводит приглашение нажать на  или , чтобы задать значение в мл, соответствующих 100% загрузки. Максимальный уровень моющего средства указан на дозаторе моющего средства.
- Чтобы подтвердить выбор, нажмите .
- В текстовой строке высветится сообщение « **Отдел моющего сред.2** ».
- Задайте количество второго типа моющего средства, как это описано выше.
- Чтобы подтвердить выбор, нажмите .

9. ЕЖЕДНЕВНОЕ ИСПОЛЬЗОВАНИЕ

9.1 Включение прибора и установка программы

 Для обеспечения правильной работы датчика веса включите прибор и задайте программу ДО ЗАГРУЗКИ белья в барабан.

1. Нажмите кнопку AutoOff для включения или отключения прибора. При включении прибора выдается звуковой сигнал.
2. Нажмите на одно из сенсорных полей для выбора требуемой программы стирки:
 - При этом загорится индикатор соответствующей программы.

- Индикатор  мигает.
- На дисплее отобразится вся информация о программе стирки.

3. В случае необходимости измените температуру, скорость отжима, продолжительность цикла или включите доступные функции. При включении функции загорается ее индикатор.

 В случае неверного выбора на дисплее отобразится сообщение, что данный вид выбора недоступен.

9.2 Загрузка белья

1. Откройте дверцу прибора.

2. На дисплее отобразится вес белья $18,8 \text{ кг}$ и максимальная загрузка для выбранной программы $18,8 \text{ кг}^{\text{MAX}}$. В текстовой строке появится приглашение добавить белье.
3. Поместите белье в барабан по одной вещи за раз. Перед загрузкой встряхните каждое загружаемое изделие.
4. Вес загружаемого белья изменяется на дисплее с шагом в 0,5 кг. Значение веса носит ориентировочный характер и изменяется в зависимости от типа белья.
5. Закройте дверцу. В текстовой строке появится информация о требуемом количестве моющего средства. В случае, если были заданы значения как « **Отдел моющего сред.1** » так и « **Отдел моющего сред.2** », на дисплее перемежаются значения обоих типов моющего средства.



При загрузке слишком большого количества белья для стирки при помощи программы с заявленным максимальным весом загрузки текстовая строка выводит сообщение, что загрузка завершена.

В других программах начинает мигать индикатор **MAX**, а в текстовой строке выводится сообщение о превышении максимальной загрузки.

Чтобы добиться оптимального сочетания потребления воды и электроэнергии, удалите несколько вещей из прибора.

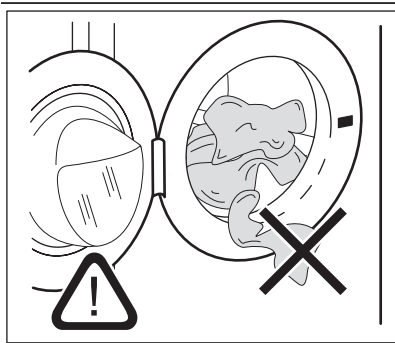



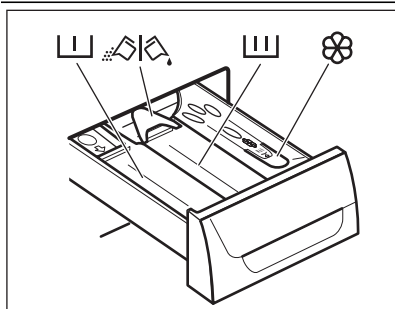

ПРЕДУПРЕЖДЕНИЕ!

Убедитесь, что белье не зажато между уплотнением и дверцей. Это может привести к протечке или повреждению белья.

9.3 Добавление средства для стирки и добавок



- Отмерьте количество средства для стирки и кондиционера для ткани.
- Осторожно закройте отсек средства для стирки.

	Отсек мощного средства для фазы предварительной стирки.
	Отсек мощного средства для фазы стирки.
	Отсек для жидких добавок (кондиционера для тканей, средства для подкрахмаливания).
	Заслонка для порошкового или жидкого мощного средства.

Жидкое моющее средство или стиральный порошок

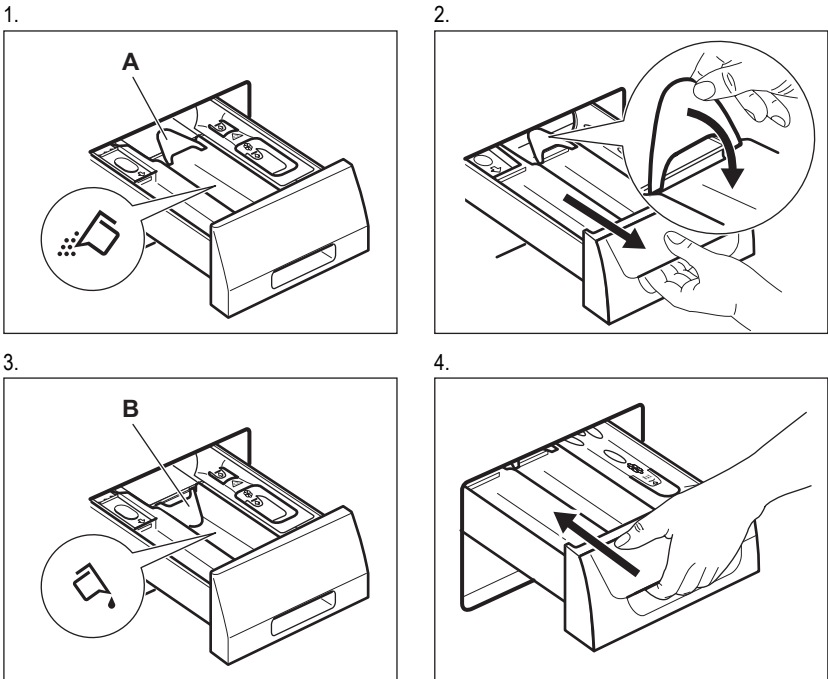

- Положение **A** для стирального порошка (заводская настройка).
- Положение **B** для жидких моющих средств.



При использовании жидкого моющего средства:

- Не используйте гелеобразные или густые жидкие средства для стирки.
- Не превышайте максимальный уровень жидкого моющего средства.
- Не используйте этап предварительной стирки.
- Не используйте функцию задержки пуска.

9.4 Выбор программы

1. Нажмите на одно из сенсорных полей для выбора требуемой программы:
 - При этом загорится индикатор соответствующей программы.
 - Мигает индикатор .
2. В случае необходимости измените температуру, скорость отжима, продолжительность цикла или включите доступные функции. При активации функции загорается ее индикатор.

– На дисплее отобразится вся информация о программе стирки.



В случае неверного выбора на дисплее отобразится сообщение, что данный вид выбора недоступен.

9.5 Запуск программы без отсрочки пуска

Нажмите на :

- Индикатор перестает мигать и включается.
- В ходе выполнения программы стирки на дисплее обновляется информация.
- Программа запускается, дверца закрыта – на дисплее появляется индикатор .
- В ходе набора прибором воды на короткое время может включиться сливной насос.



Примерно через 15 минут после запуска программы:

- Прибор автоматически регулирует продолжительность программы в соответствии с объемом белья.
- На дисплее отобразится новое значение.

9.6 Запуск программы с использованием задержки пуска

- Нажимайте , пока на дисплее не отобразится нужное значение задержки. Соответствующий индикатор загорается на дисплее.
- Нажмите :
 - Прибор начнет обратный отсчет времени.
 - После завершения обратного отсчета произойдет автоматический запуск программы.



Можно отменить или изменить значение задержки до нажатия .

Для отмены задержки пуска:

1. Нажмите , чтобы перевести прибор в режим паузы.
2. Нажимайте , пока на дисплее не появится .
Вновь нажмите для немедленного запуска программы.

9.7 Прерывание программы и изменение выбранных функций

Ряд функций можно изменить до того, как они будут запущены.

1. Нажмите на . Замигает индикатор.
2. Внесите изменения в функции.
3. Вновь нажмите . Выполнение программы будет продолжено.

9.8 Отмена программы

1. Нажимайте кнопку в течение нескольких секунд, чтобы отменить программу и отключить прибор.
2. Чтобы включить прибор, еще раз нажмите ту же кнопку. Теперь можно выбрать новую программу стирки.



В машине не работает водоотвод.

9.9 Откройте дверцу

При выполнении программы или в случае использования задержки пуска дверца прибора блокируется, а на дисплее отображается индикатор .



ПРЕДУПРЕЖДЕНИЕ!

Если температура или уровень воды в барабане слишком высоки, дверцу нельзя будет открыть.

Откройте дверцу прибора при использовании задержки пуска:





1. Нажмите , чтобы перевести прибор в режим паузы.
2. Дождитесь отключения индикатора блокировки двери .
3. Откройте дверцу.
4. Закройте дверцу и нажмите снова. Задержка пуска продолжается.

Откройте дверцу при выполнении программы:

1. Нажимайте кнопку в течение нескольких секунд, чтобы отключить прибор.
2. Подождите несколько минут, а затем осторожно откройте дверцу.
3. Закройте дверцу прибора.
4. Снова задайте программу.

9.10 По окончании программы



- Прибор автоматически завершает работу.



- Подается звуковой сигнал (если он включен).
- На дисплее высвечивается .
- Индикатор  гаснет.
- Индикатор блокировки дверцы  гаснет.
- Выньте белье из прибора. Убедитесь, что барабан пуст.
- Оставьте дверцу приоткрытой для предотвращения образования плесени и неприятных запахов.
- Закройте водопроводный вентиль.
- Нажимайте кнопку  в течение нескольких секунд, чтобы отключить прибор.

Программа стирки завершена, но в барабане осталась вода.

- Барабан регулярно совершает вращения для предотвращения образования складок на белье;
- Включен индикатор дверцы . Дверца остается заблокированной.
- Чтобы открыть дверцу, необходимо слить воду.

Для слива воды:

1. При необходимости понизьте скорость отжима. При установке  прибор выполнит только слив.
2. Нажмите на . Прибор произведет слив воды и отжим.

3. По окончании программы индикатор блокировки дверцы  погаснет, дверцу можно будет открыть.
4. Нажимайте кнопку  в течение нескольких секунд, чтобы отключить прибор.



Прибор автоматически произведет слив воды и отжим приблизительно через 18 часов (за исключением программ стирки шерстяных изделий).

9.11 AutoOff в некоторых моделях

Функция AutoOff автоматически выключает прибор для снижения потребления электроэнергии, если:

- Прибор не используется в течение 5 минут перед нажатием .

Нажмите кнопку , чтобы включить прибор вновь.

- Спустя пять минут после окончания программы стирки.

Нажмите кнопку , чтобы включить прибор вновь.

На дисплее отображается конец последней заданной программы.

Для выбора новой программы стирки поверните селектор программ.

10. УКАЗАНИЯ И РЕКОМЕНДАЦИИ

10.1 Загрузка белья

- Разделите белье на: белое белье, цветное белье, синтетику, тонкое деликатное белье и изделия из шерсти.
- Следуйте инструкциям, приведенным на ярлыках вещей с информацией по уходу за ними.
- Не стирайте одновременно белое и цветное белье.
- Некоторые цветные вещи могут обесцветиться при первой стирке. Рекомендуется стирать их отдельно при первой стирке.
- Застегните наволочки, закройте молнии, зацепите крючки, защелкните кнопки. Завяжите ремешки.
- Выньте из карманов все их содержимое и расправьте вещи.

- Выверните многослойные изделия, изделия из шерсти и вещи с аппликациями.
- Выведите стойкие пятна.
- При помощи специального средства для стирки отстирайте сильно загрязненные места.
- Соблюдайте осторожность при обращении с занавесками. Удалите крючки или поместите занавески в мешок для стирки или наволочку.
- Не стирайте в приборе:
 - белье с необработанными краями или разрезами;
 - бюстгальтеры "на косточках";
 - помещайте небольшие вещи в мешок для стирки.
- При крайне малой загрузке на этапе отжима может иметь место дисбаланс. В этом

случае вручную распределите вещи в барабане и снова запустите этап отжима.

10.2 Стойкие пятна

Вода и средство для стирки могут не справиться с некоторыми пятнами. Такие загрязнения рекомендуется удалять до загрузки одежды в прибор. В продаже имеются специализированные средства для выведения пятен. Используйте пятновыводители, подходящие к конкретному типу пятен и ткани.

10.3 Средства для стирки и добавки

- Используйте только средства для стирки и добавки, предназначенные специально для стиральных машин.
- Не смешивайте разные средства для стирки.
- В целях сохранения окружающей среды не используйте средства для стирки в количествах, превышающих необходимые.
- Следуйте инструкциям, приведенным на упаковке данных средств.
- Выбирайте средства, подходящие для типа и цвета конкретной ткани, температуры программы стирки и уровня загрязненности.
- Если в приборе отсутствует дозатор средства для стирки с заслонкой, добавляйте

жидкие средства для стирки при помощи дозирующего шарика.

10.4 Рекомендации по экологичному использованию

- при стирке белья обычной загрязненности выбирайте программу стирки, не включающую цикл предварительной стирки;
- всегда запускайте программу стирки при максимальной загрузке белья;
- при необходимости используйте пятновыводитель и выбирайте программу с более низкой температурой стирки;
- для того, чтобы правильно выбрать нужное количество средства для стирки, узнайте, какова жесткость воды в Вашей водопроводной сети.

10.5 Жесткость воды

Если вода в Вашем регионе имеет высокую или среднюю жесткость, рекомендуется использовать предназначенные для стиральных машин смягчители для воды. В регионах, где вода имеет низкую жесткость, использование смягчителя для воды не требуется. Чтобы узнать уровень жесткости воды в Вашем регионе обратитесь местную службу контроля водоснабжения. Используйте нужное количество смягчителя воды. Следуйте инструкциям, приведенным на упаковке данных средств.

11. УХОД И ОЧИСТКА



ВНИМАНИЕ!

Перед обслуживанием отключите прибор от сети питания.

11.1 Очистка наружных поверхностей

Для очистки прибора используйте только теплую воду с мылом. Насухо вытрите все поверхности.



ПРЕДУПРЕЖДЕНИЕ!

Не используйте составы на основе спирта, растворителей или химических веществ.

11.2 Удаление накипи

Если вода в Вашем регионе имеет высокую или среднюю жесткость, рекомендуется использовать предназначенные для стиральных машин смягчители для воды. Регулярно проверяйте состояние барабана, во избежание образования накипи и частичек ржавчины. Для удаления частиц ржавчины используйте только специальные средства для стиральной машины. Данную операцию следует производить отдельно от стирки белья.



Всегда следуйте инструкциям, приведенным на упаковке данных средств.

11.3 "Профилактическая стирка"

При использовании программ стирки при низкой температуре в барабане могут задерживаться остатки средства для стирки. Регулярно проводите профилактическую стирку. Для этого:

- Выньте белье из барабана.
- Выберите программу стирки хлопка с максимальной температурой с небольшим количеством моющего средства.

11.4 Уплотнитель дверцы

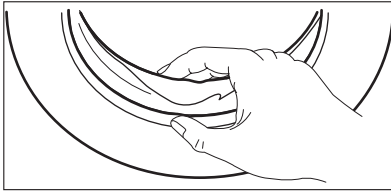

Регулярно проверяйте состояние уплотнителя и удаляйте все предметы с его внутренней стороны.

11.5 Очистка отсека моющих средств

1.

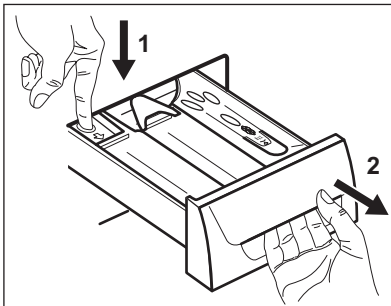

2.

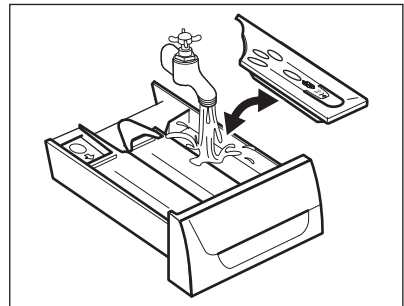

3.

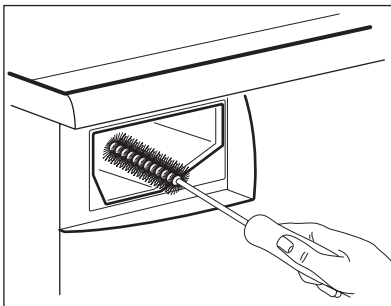

4.

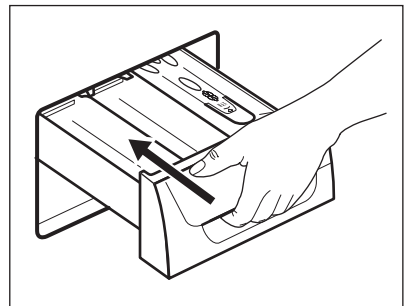

11.6 Чистка фильтра сливного насоса



ВНИМАНИЕ!

Не производите очистку сливного фильтра, если в приборе находится горячая вода.

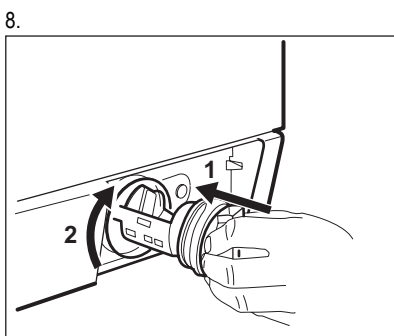
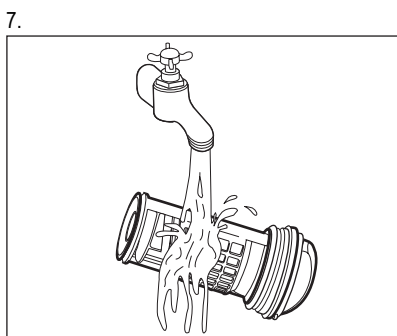
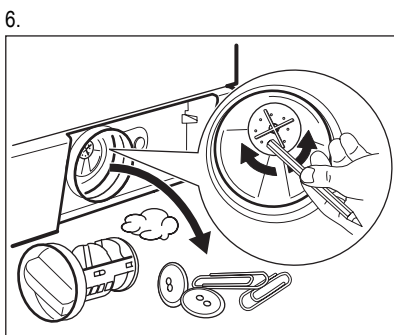
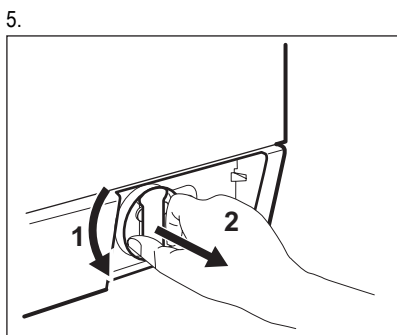
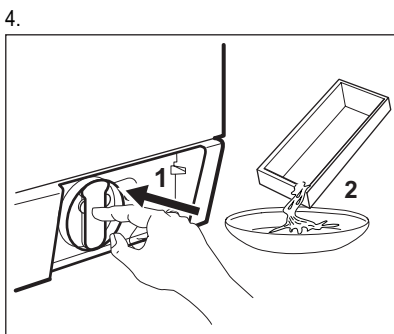
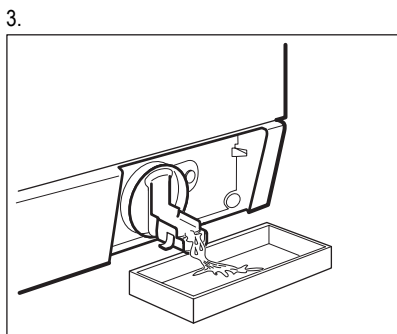
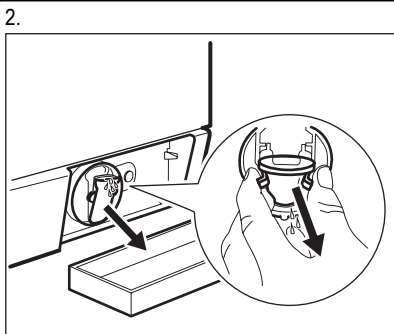
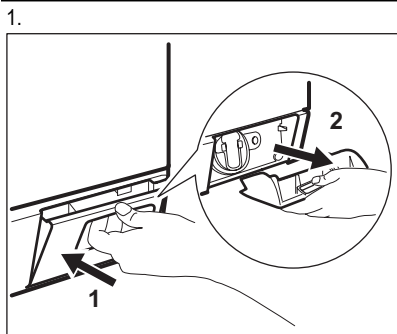

9.

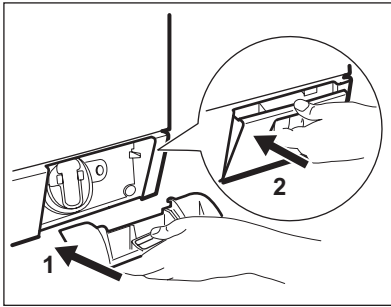

11.7 Очистка наливного шланга и фильтра клапана

1.

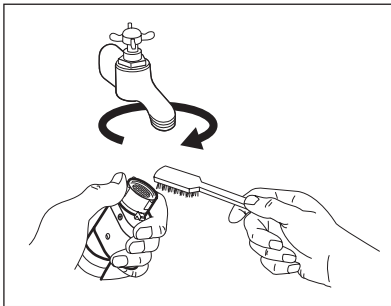

2.

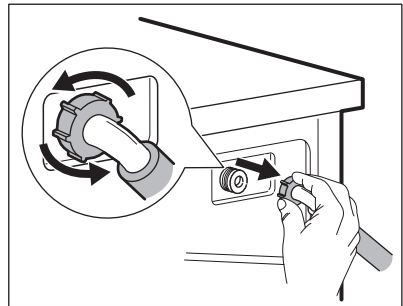

3.

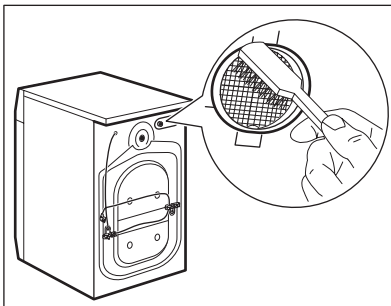

4.

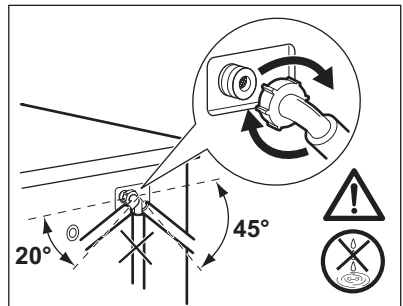

11.8 Экстренный слив

В результате неисправности прибор может быть не в состоянии произвести слив воды. В этом случае выполните действия с (1) по (9), описанные в разделе «Очистка сливного фильтра».

При необходимости очистите насос.

При проведении слива воды с помощью процедуры аварийного водослива Вы должны еще раз включить систему слива:

1. Залейте 2 литра воды в отсек моющего средства для основной стирки.
2. Запустите программу слива воды.

11.9 Предотвращение обморожения

Если прибор установлен в месте, где температура может опускаться ниже 0°C, удалите из наливного шланга и сливного насоса оставшуюся там воду.

1. Отключите прибор от электричества.
2. Закройте водопроводный вентиль.
3. Отсоедините наливной шланг.
4. Поместите оба конца наливного шланга в контейнер и дайте воде вытечь из шланга.
5. Слейте воду из сливного насоса. См. операции, выполняемые для экстренного слива воды
6. После слива воды из сливного насоса подключите наливной шланг.

**ВНИМАНИЕ!**

Перед тем, как вновь использовать прибор, убедитесь, что температура превышает 0°C.

Производитель не несет ответственность за ущерб, вызванный воздействием низких температур.

12. ПОИСК И УСТРАНЕНИЕ НЕИСПРАВНОСТЕЙ

Прибор не запускается или останавливается во время работы.

Сначала попытайтесь найти решение проблемы (см. таблицу). Если решение не найдено, обратитесь в сервисный центр.

В случае ряда проблем прибором могут выдаваться звуковые сигналы, а на дисплее - высвечиваться коды ошибок:

- Проверьте кран – в прибор не поступает вода.
- Проверьте фильтр – прибор не сливает воду.
- Проверьте дверь – дверца прибора открыта или не закрыта как следует.

- Сигнал водозащиты – сработала система защиты от перелива. Отключите прибор от электросети. Закройте водопроводный вентиль. Обращайтесь в сервисный центр.
- Нестабильное напряж. – имеет место нестабильность электропитания. Дождитесь стабилизации электросети.
- Передозировка – уменьшите количество мощного средства.

**ВНИМАНИЕ!**

Перед выполнением проверки выключите прибор.

Неисправность	Возможное решение
Программа не запускается.	Убедитесь, что вилка сетевого шнура вставлена в розетку электропитания.
	Убедитесь, что дверца прибора закрыта.
	Убедитесь, что предохранитель на электрощите не поврежден.
	Убедитесь, что кнопка Пуск/Пауза была нажата.
	Если задана функция «Отсрочка пуска», отмените отсрочку или дождитесь окончания обратного отсчета.
	Отключите функцию блокировки от детей, если она включена.
В прибор не поступает вода.	Убедитесь, что водопроводный кран открыт.
	Убедитесь, что давление в водопроводной сети не понижено. Для получения сведений об этом обратитесь в местную службу водоснабжения.
	Убедитесь, что водопроводный кран не засорен.
	Убедитесь, что фильтр наливного шланга и фильтр клапана не засорены. См. «Уход и очистка».

Неисправность	Возможное решение
	Убедитесь, что наливной шланг не перекручен и не передавлен.
	Убедитесь, что наливной шланг подключен правильно.
В машине не работает водоотвод.	Убедитесь, что сливная труба не засорена.
	Убедитесь, что сливной шланг не перекручен и не передавлен.
	Убедитесь, что сливной фильтр не засорен. Очистите фильтр в случае необходимости. См. «Уход и очистка».
	Убедитесь, что сливной шланг подключен правильно.
	Выберите программу слива, если выбрана программа без использования слива.
	Выберите программу слива, если используется функция с водой в барабане по завершении стирки.
Отжим не используется или цикл стирки длится дольше, чем обычно.	Задайте программу отжима.
	Убедитесь, что сливной фильтр не засорен. Очистите фильтр в случае необходимости. См. «Уход и очистка».
	Распределите вещи в барабане вручную и снова запустите этап отжима. Эта проблема может быть вызвана отсутствием равновесия.
Вода на полу.	Убедитесь, что соединения шлангов герметичны, а утечки воды отсутствуют.
	Убедитесь, что сливной шланг не поврежден.
	Убедитесь, что используется подходящее моющее средство в необходимом количестве.
Невозможно открыть дверцу прибора.	Убедитесь, что программа стирки завершена.
	Если в барабане осталась вода, выберите программу с использованием слива или отжима.
Прибор издает необычный шум.	Убедитесь, что прибор выровнен. См. раздел «Установка».
	Убедитесь, что упаковка и/или транспортировочные болты удалены. См. раздел «Установка».
	Добавьте в барабан еще белья. Возможно, нагрузка недостаточна велика.
Прибор набирает воду и тут же производит ее слив.	Удостоверьтесь, что сливной шланг находится в нужном положении. Возможно, шланг расположен слишком низко.
Результаты стирки неудовлетворительны.	Увеличьте количество моющего средства или используйте другое моющее средство.

Неисправность	Возможное решение
	Перед стиркой используйте специальные средства для удаления стойких пятен.
	Убедитесь в правильности выбранной температуры.
	Уменьшите загрузку белья.

После проверки включите прибор. Выполнение программы продолжится с того момента, на котором она была прервана. Если неисправность появится снова, обратитесь в сервисный центр.

Если на дисплее отображаются другие коды ошибок. Отключите и включите прибор. Если проблема не устранена, обратитесь в сервисный центр.

13. ТЕХНИЧЕСКИЕ ДАННЫЕ

Габаритные размеры	Высота / Ширина / Глубина	600 / 850 / 605 мм
	Общая глубина	640 мм
Подключение к электросети:	Напряжение	230 В
	Общая мощность	2200 Вт
	Предохранитель	10 А
	Частота	50 Гц
Защита от проникновения твердых частиц и влаги обеспечивается защитной крышкой. Исключения: низковольтное оборудование не имеет защиты от влаги.		IPX4
Давление в водопроводной сети	Минимум	0,5 бар (0,05 МПа)
	Максимум	8 бар (0,8 МПа)
Водоснабжение ¹⁾		Холодная вода
Максимальная загрузка	Хлопок	10 кг
Скорость отжима	Максимум	1400 об/мин

¹⁾ Подключите наливной шланг к водопроводному крану с резьбой 3/4".

14. ОХРАНА ОКРУЖАЮЩЕЙ СРЕДЫ

Материалы с символом  следует сдавать на переработку. Положите упаковку в соответствующие контейнеры для сбора вторичного сырья. Принимая участие в переработке старого электробытового оборудования, Вы помогаете защитить окружающую среду и

здоровье человека. Не выбрасывайте вместе с бытовыми отходами бытовую технику, помеченную символом . Доставьте изделие на местное предприятие по переработке вторичного сырья или обратитесь в свое муниципальное управление.



Дата производства данного изделия указана в серийном номере (serial number), где первая цифра номера соответствует последней цифре года производства, вторая и третья цифры номера – порядковому номеру недели. Например, серийный номер 11012345 означает, что изделие произведено на десятой неделе 2011 года.

www.electrolux.com/shop



132922630-A-252012