



Thinking of you  
**Electrolux**



EWV 51476 HW

<b>KK</b>	ЖУҒЫШ-КЕПТІРГІШ МАШИНА	ҚОЛДАНУ ТУРАЛЫ НҰСҚАУЛАРЫ	2
<b>RU</b>	СТИРАЛЬНО-СУШИЛЬНАЯ МАШИНА	ИНСТРУКЦИЯ ПО ЭКСПЛУАТАЦИИ	30
<b>UK</b>	ПРАЛЬНА МАШИНА ІЗ СУШКОЮ	ІНСТРУКЦІЯ	59

## МАЗМҰНЫ

1. САҚТЫҚ ШАРАЛАРЫ	3
2. ҚАУІПСІЗДІК НҰСҚАУЛАРЫ	4
3. БҰЙЫМ СИПАТТАМАСЫ	6
4. БАСҚАРУ ПАНЕЛІ	6
5. БАҒДАРЛАМАЛАР	7
6. ПАЙДАЛАНУ КӨЛЕМІ	11
7. ФУНКЦИЯЛАР	11
8. БІРІНШІ ҚОЛДАНҒАНҒА ДЕЙІН	13
9. КҮНДЕЛІКТІ ПАЙДАЛАНУ - ЖУУ	13
10. КҮНДЕЛІКТІ ПАЙДАЛАНУ - КЕПТІРУ	17
11. КҮНДЕЛІКТІ ПАЙДАЛАНУ - ЖУУ ЖӘНЕ КЕПТІРУ	18
12. АҚЫЛ-КЕҢЕС	19
13. КҮТУ МЕНЕН ТАЗАЛАУ	21
14. АҚАУЛЫҚТЫ ТҮЗЕТУ	25
15. ЕСІКТІ ТӨТЕНШЕ ЖАҒДАЙДА АШУ	27
16. ТЕХНИКАЛЫҚ АҚПАРАТ	28

## СІЗ ОЙЫМЫЗДА БОЛДЫҢЫЗ

Electrolux құрылғысын сатып алғаныңызға рахмет. Сіз ондаған жылдар бойғы кәсіби тәжірибе мен инновацияға сүйеніп жасалған құрылғыны таңдадыңыз. Тапқырлықтың туындысы болған, көз тартарлық бұл құрылғыны жасау барысында сіз ойымызда болдыңыз. Сондықтан, қолданған сайын тамаша нәтижеге қол жеткізе алатыныңызға сенімді болыңыз.

Electrolux әлеміне қош келдіңіз.

**Біздің веб-сайтқа барып келесіні қараңыз:**



Қолдануға қатысты кеңестер, кітапшалар, ақаулықты түзету, қызмет көрсету туралы ақпарат:  
[www.electrolux.com](http://www.electrolux.com)



Сізге барынша жақсы қызмет көрсету үшін өніміңізді мына жерге тіркеңіз:  
[www.RegisterElectrolux.com](http://www.RegisterElectrolux.com)



Құрылғыңызға қажетті керек-жарақтарды, шығынды материалдарды және фирмалық қосалқы бөлшектерді сатып алу үшін:  
[www.electrolux.com/shop](http://www.electrolux.com/shop)

## ТҰТЫНУШЫҒА КӨМЕК, ҚЫЗМЕТ КӨРСЕТУ

Фирмалық заттарды қолдануды ұсынамыз.

Қызмет көрсету орталығына хабарласқанда келесі деректердің дайын болуын қамтамасыз етіңіз.

Деректерді техникалық ақпарат тақтайшасынан табуға болады. Үлгісі, Өнім нөмірі, Сериялық нөмірі



Ескерту / Абайлаңыз - Қауіпсіздік туралы маңызды мағлұмат.



Жалпы мағлұматтар менен кеңестер



Қорғаған ортаға зиян келдірмей пайдалану туралы нұсқаулар

Өндіруші ескертусіз өзгеріс енгізу құқығына ие.

# 1. САҚТЫҚ ШАРАЛАРЫ

Құрылғыны орнатып іске қолданар алдында бірге жеткізілген нұсқауларды мұқият оқып шығыңыз. Құрылғыны дұрыс орнатпау мен дұрыс пайдаланбау нәтижесінде адам жарақат алса және ақаулық орын алса өндіруші жауапты емес. Нұсқаулықты келешекте қарап жүру үшін үнемі сақтап қойыңыз.

## 1.1 Балалар мен дәрменсіз адамдардың қауіпсіздігі



### Назарыңызда болсын!

Тұншығып қалу, жарақат алуы немесе мүгедек болып қалу қаупі бар.

- Бұл құрылғыны 8 жастан асқан балалар мен денесіне, сезім жүйесіне не ақыл-есіне зақым келген адамдар не тәжірибесі аз адамдар өз қауіпсіздіктерін қамтамасыз ететін адамның қадағалауы немесе құрылғыны қауіпсіз қолдану бойынша берген нұсқауына сүйеніп, дұрыс қолданбау салдарын түсінсе қолдануына болады.
- Балаларға құрылғымен ойнауға рұқсат бермеңіз.
- Орам материалдарының барлығын балалардан алыс ұстаңыз.
- Жуғыш заттардың барлығын балалардан алыс ұстаңыз.
- Құрылғының есігі ашық тұрғанда, балалар мен үй жануарларын алыс ұстаңыз.
- Құрылғы бала қауіпсіздігінің құралымен жабдықталса, оны іске қосуды ұсынамыз.
- Балалар тазалау және күтім көрсету жұмыстарын басқаның бақылауынсыз орындамауға тиіс.

## 1.2 Қауіпсіздік туралы жалпы ақпарат

- Құрылғыны жөндеу алдында электр желісінен ағытып, ашасын розеткадан суырыңыз.
- Бұл құрылғының техникалық сипаттамасын өзгертпеңіз.
- Ең көп салмақ 7 кг көрсетілімін орындаңыз ("Бағдарлама кестесі" тарауын қараңыз).

- Егер қуат көзі сымына зақым келген болса, қатерден сақтану үшін оны өндіруші немесе оның техникалық қызмет көрсетуші агенті немесе сол сияқты білікті маман ауыстыруға тиіс.
- Судың жұмыс кезіндегі қысымы (ең аз және ең көп) 0,5 бар (0,05 МПа) және 8 бар (0,8 МПа) арасында болуға тиіс
- Табанындағы желдеткіш саңылауларға (егер бар болса) кілем кедергі жасамауға тиіс.
- Құрылғыны жаңа түтіктер жинағын пайдаланып, су жүйесіне қосу керек. Ескі түтіктерді қайта пайдалануға болмайды.

## 2. ҚАУІПСІЗДІК НҰСҚАУЛАРЫ

### 2.1 Орнату

- Орам материалдарының және тасымал тетіктерінің барлығын алыңыз.
- Тасымал тетіктерін сақтап қойыңыз. Құрылғыны қайта көшірген кезде, барабанды бұғаттап қою керек.
- Бүлінген құрылғыны орнатпаңыз немесе іске қоспаңыз.
- Құрылғыны температурасы 0 °C градустан төмен немесе ауа-райы әсер ететін жерлерге орнатпаңыз немесе пайдаланбаңыз.
- Құрылғымен бірге берілген орнату бойынша нұсқауларды орындаңыз.
- Құрылғы орнатылатын еденнің тегіс, орнықты, қызуға төзімді және таза болуын қамтамасыз етіңіз.
- Құрылғыны есігі толық ашылмайтын жерге орнатпаңыз.
- Құрылғыны жылжитқан кезде үнемі абай болыңыз, себебі салмағы ауыр. Өрқашан қорғаныс қолғабын киіңіз.
- Құрылғы мен еден арасында ауаның айналуын қамтамасыз етіңіз.
- Құрылғы мен кілемнің арасында тиісті орын болуын қамтамасыз ету үшін өзгермелі тіректерін реттеңіз.

### Электртоғына қосу



#### Назарыңызда болсын!

Өрт шығу және электр қатеріне ұшырау қаупі бар.

- Құрылғыны міндетті түрде жерге тұйықтау қажет.
- Техникалық ақпарат тақтайшасындағы электр параметрлерінің электр желісіндегі параметрлерге сай келетініне көз жеткізіңіз. Сай келмесе, электршіге хабарласыңыз.
- Өрқашан дұрыс орнатылған, қатерден сақтандырылған розетканы қолданыңыз.
- Көп тармақты адаптерлер мен ұзартқыш сымдарды қолданбаңыз.
- Құрылғының ашасына және сымына зақым келтірмеңіз. Құрылғының қорек сымын ауыстыру қажет болса, оны міндетті түрде қызмет көрсету орталығы жүзеге асыруға тиіс.
- Құрылғының ашасын розеткаға тек құрылғыны орнатып болғаннан кейін ғана жалғаңыз. Орнатып болғаннан кейін ашаның қол жететін жерде тұрғанына көз жеткізіңіз.
- Құрылғыны тоқтан ажырату үшін сымынан тартпаңыз. Өрқашан ашасынан тартып суырыңыз.
- Қорек сымын немесе ашасын су қолмен ұстамаңыз.
- Бұл құрылғы Е.Е.С. ережелеріне сай келеді.

## Суға қосу

- Су қосылымы түтіктеріне ешбір зақым келтірмеңіз.
- Құрылғыны жаңа түтіктер жинағын пайдаланып, су жүйесіне қосу керек. Ескі түтіктерді қайта пайдалануға болмайды.
- Құрылғыны жаңа құбырларға немесе ұзақ уақыт қолданылмаған құбырларға жалғамай тұрып, суын тазарғанша ағызыңыз.
- Құрылғыны алғаш рет қолданған кезде еш жерінен су ақпай тұрғанына көз жеткізіңіз.

## 2.2 Қолданылуы



### Назарыңызда болсын!

Жарақат алу, электр қатері, күйіп қалу және өрт қаупі, құрылғыны бүлдіріп алу қаупі бар.

- Бұл құрылғыны үйде ғана пайдаланыңыз.
- Бұл құрылғының техникалық сипаттамасын өзгертпеңіз.
- Тұтанғыш заттарды немесе ішіне тұтанғыш зат салынған дымқыл заттарды құрылғының ішіне, қасына немесе үстіне қоймаңыз.
- Бағдарлама жұмыс істеп тұрған кезде есіктің шынысына қол тигізбеңіз. Шыны ыстық болуы мүмкін.
- Кірдегі темір заттардың барлығының алынғанына көз жеткізіңіз.
- Киімдерге нұқсан келтірмес үшін келтіру циклының соңғы тұсында (суыту циклы) қызу бөлінбейді.

Егер құрылғыны келтіру циклы аяқталмай тұрып тоқтатсаңыз, барлық заттарды дереу алып, қызуды тарқатып жіберу үшін олардың барлығын таратыңыз.

- Егер жуғыш зат, мата жұмсартқыш немесе сол сияқты заттарды пайдалансаңыз, орам материалындағы нұсқауларды орындаңыз.
- Құрылғының айналасына жиналып қалған қыл-қыбырды тазалаңыз.
- Толтырмасы бар немесе ішіне нәрсе салынған, нұқсан келген заттарды келтірмеңіз.
- Көбікті резеңке (латекс көбігі), себезгі кезінде киюге арналған бас киім, су өткізбейтін мата және резеңке астарлы заттарды келтірмеңіз.
- Тағам пісіруге арналған май, ацетон, спирт, бензин, керосин, дақ кетіргіштер, скипидар,

балауыз және балауыз тазалағыштар тәрізді нәрселерге тиген заттарды келтірер алдында, қосымша жуғыш зат салынған ыстық сумен жуыңыз.

- Өнеркәсіптік тазалағыш құралдарды пайдаланып тазалаған заттарды келтірмеңіз.
- Киімдердің қалталарында газ тұтатқыштар немесе оттықтардың жоқ екеніне көз жеткізіңіз.
- Кір келтіргіште келтіруге болатын маталарды ғана келтіріңіз. Матаның затбелгісіндегі нұсқауларды орындаңыз.
- Құрылғыда жуылмаған заттарды келтірмеңіз.
- Егер кірді дақ кетіргішпен жусаңыз, құрылғыны іске қосар алдында қосымша шаю циклын орындаңыз.
- Пластик заттар қызуға төзімді емес.
  - Егер жуғыш зат салынған шарикті пайдалансаңыз, оны келтіру бағдарламасын орнатпай тұрып алыңыз.
  - Тоқтамайтын бағдарламаны орнатқан кезде жуғыш зат шаригін пайдаланбаңыз.



### Назарыңызда болсын!

Жарақат алу немесе құрылғыны бүлдіріп алу қаупі бар.

- Ашық тұрған есікке отырмаңыз немесе үстіне шықпаңыз.
- Кірдің салмағын көрсетілген ең үлкен салмақ мөлшерінен асырмаңыз.
- Суы сорғалап тұрған киімдерді құрылғыға салып келтірмеңіз.

## 2.3 Күту менен тазалау



### Назарыңызда болсын!

Жарақат алу немесе құрылғыны бүлдіріп алу қаупі бар.

- Құрылғыны жөндеу алдында электр желісінен ағытып, ашасын розеткадан суырыңыз.
- Құрылғыны тазалау үшін сулы спрейді және буды қолданбаңыз.
- Құрылғыны дымқыл, жұмсақ шүберекпен тазалаңыз. Тек бейтарап тазартқыш заттарды қолданыңыз. Жеміргіш заттарды, түрпілі жөкені, еріткіштерді немесе темір заттарды пайдаланбаңыз.

## 2.4 Құрылғыны тастау



### Назарыңызда болсын!

Жарақат алу немесе тұншығып қалу қаупі бар.

- Құрылғыны электр желісінен ажыратыңыз.

- Қуат сымын кесіп алыңыз да, қоқысқа тастаңыз.
- Балалар мен жануарлар құрылғыға қамалып қалмас үшін есіктің бекітпесін алыңыз.

## 3. БҰЙЫМ СИПАТТАМАСЫ

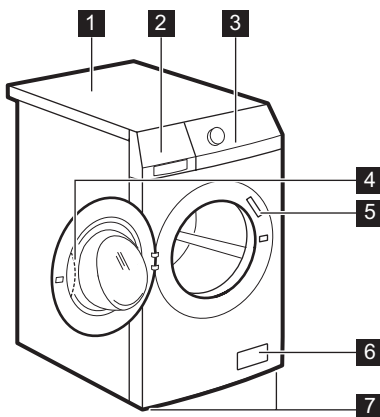

1 Жұмыс алаңы

- 2 Жуғыш зат үлестіргіші
- 3 Басқару панелі
- 4 Есіктің тұтқасы
- 5 Техникалық ақпарат тақтайшасы
- 6 Су төгетін сорғының сүзгісі
- 7 Құрылғы деңгейін реттеуге арналған тірек

### 3.1 Орнатуға арналған тақтайша жинағы (4055171146)

Уәкілетті дилерден алуға болады. Егер құрылғыны плитусқа орнатсаңыз, құрылғыны орнату тақтайшасына бекіту керек. Жинақпен бірге берілген нұсқауларды орнатыңыз.

## 4. БАСҚАРУ ПАНЕЛІ

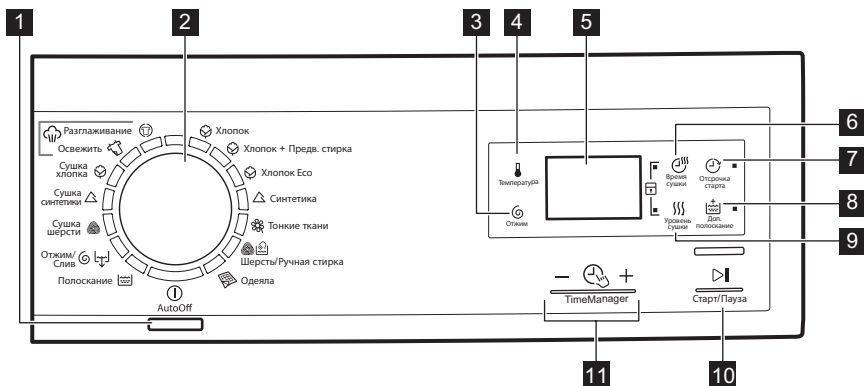

1 Қосу Өшіру түймешігі (AutoOff)

2 Бағдарлама тетігі

3 Айналдыруды азайтатын сенсорлық перне (Отжим)

11

10

- 4 Температура сенсорлық пернесі (Температура)
- 5 Бейнебет
- 6 Кептіру уақытының сенсорлық пернесі (Время сушки)
- 7 Кешіктіріп бастау сенсорлық пернесі (Отсрочка старта)
- 8 Қосымша шаю сенсорлық пернесі (Доп. полоскание)
- 9 Кептіру деңгейінің сенсорлық пернесі (Уровень сушки)
- 10 Бастау үзіліс сенсорлық пернесі (Старт/Пауза)
- 11 Time Manager сенсорлық пернелері (Time Manager сенсорлық пернелері)

### 4.1 Бейнебет

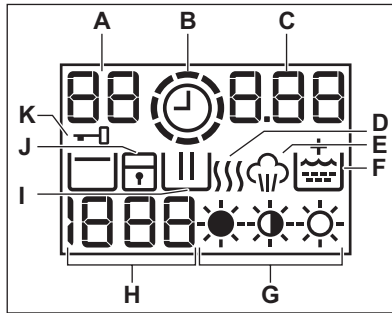

- A) Температура аумағы:
  - : Температура индикаторы.
  - : Суық су индикаторы.
- B) : Time Manager индикаторы.
- C) Уақыт аумағы:
  - : Бағдарламаның ұзақтығы.
  - : Кешіктіріп бастау.
  - : Ескерту кодтары.
  - : Ақаулық хабары.
  - : Бағдарлама аяқталды.
- D) : Кептіру циклы.
- E) : Бу циклы.
- F) : Тұрақты қосымша шаю параметрі.
- G) : Құрғақтық деңгейінің индикаторлары.
- H) Айналдыру аумағы:
  - : Айналдыру жылдамдығының индикаторы.
  - : Айналдырмау индикаторы.
  - : Шаюды кідірту индикаторы.
- I) : Жуу циклы.
- J) : Бала қауіпсіздігі құралының индикаторы.
- K) : Есік құлыптаулы индикаторы.















## 5. БАҒДАРЛАМАЛАР

Бағдарлама Температура ауқымы	Кір салынымының және кірдің түрі Макс. кір салынымы, Макс. айналдыру жылдамдығы
Жуу бағдарламалары	
Хлопок 90° C - Суық	Ақ мақта мата және түрлі түсті мақта мата (қалыпты және шамалы ластаған). 7 кг, 1400 мин/айн

<b>Бағдарлама Температура ауқымы</b>	<b>Кір салынымының және кірдің түрі Макс. кір салынымы, Макс. айналдыру жылдамдығы</b>
 Хлопок + Предв. стирка 90° C - Суық	Ақ мақта мата және түрлі түсті мақта мата (қатты және шамалы ластанған). 7 кг, 1400 мин/айн
 Хлопок Eco <sup>1)</sup> 60° C - 40° C	Ақ мақта мата және бояуы берік мақта мата. Қалыпты кірленген. 7 кг, 1400 мин/айн
 Синтетика 60° C - Суық	Синтетика немесе аралас матадан жасалған заттар. Қалыпты кірленген. 3.5 кг, 1200 мин/айн
 Тонкие ткани 40° C - Суық	Акрил, вискоза, полиэстер тәрізді нәзік матадан жасалған заттар. Қалыпты кірленген. 3.5 кг, 1200 мин/айн
 Шерсть /Ручная стирка 40° C - 30° C	«Қолмен жуылады» деген белгісі бар, машинада жуылатын, қолмен жуылатын жүн тоқыма заттар және нәзік матадан жасалған заттар. 2 кг, 1200 мин/айн
 Одеяла 60° C - 30° C	Бір синтетика төсек жапқыш, көрпе, төсек жабдығы т.с.с. заттарды жууға арналған арнайы бағдарлама. 2 кг, 800 мин/айн
 Полоскание Суық	Кірді шаюға және айналдыруға арналған. Барлық маталар. 7 кг, 1400 мин/айн
 Отжим /Слив	Кірді айналдыруға және барабандағы суды төгуге арналған. Барлық маталар. 7 кг, 1400 мин/айн
<b>Кептіру бағдарламалары</b>	
 Сушка шерсти	Жүн матаны кептіру бағдарламасы
 Сушка синтетики	Синтетика заттарды кептіру бағдарламасы
 Сушка хлопка	Мақта мата заттарды кептіру бағдарламасы
<b>Бу бағдарламалары</b>	
 Освежить паром	Мақта мата және синтетикаға заттарға арналған бу бағдарламасы Бұл цикл кірдің иісін кетіреді.
 Разглаживание паром	Мақта мата және синтетикаға заттарға арналған бу бағдарламасы Бұл цикл кірдің бырысын жазуға көмектеседі.



1) 7 кг салмаққа арналған «Мақта мата, үнемді 60°» бағдарламасы, қуат мәндері көрсетілген тақтайшадағы ақпарат негізінде ЕЕС 92/75 стандартына сай берілген бағдарлама. Жуу нәтижесін жақсарту және қуатты аз тұтыну үшін осы бағдарламаны орнатыңыз. Жуу бағдарламасының уақыты ұзарады.

## Бағдарлама параметрлерінің сыйысымдылығы

Бағдарлама					
	■	■	■	■	■
 алдын ала жуу циклы бар	■	■	■	■	■
 Eco	■	■	■	■	■
	■	■	■	■	■
	■	■	■	■	■
	■	■	■	■	
	■			■	
	■	■	■	■	■
 1)	■	■		■	

1) Егер Айналырмау функциясын орнатсаңыз, тек су төгу циклы ғана жұмыс істейді.

## 5.1 Автоматты кептіру бағдарламалары

Құрғақтық деңгейі	Матаның түрі	Салыным
 <b>Өте құрғақ</b> Сүлгі материалдарына арналған	<b>Мақта мата және зығыр мата</b> (монша халаттары, монша сүлгілері, т.с.с.)	5кг-ға дейін
 <b>Шафқа</b> Жинап қойылатын заттарға арналған	<b>Мақта мата және зығыр мата</b> (монша халаттары, монша сүлгілері, т.с.с.) <b>Синтетика және аралас маталар</b> (джерпер, блуза, іш киімдер, тұрмыста пайдаланылатын жапқыштар)	5кг-ға дейін 2 кг-ға дейін
 <b>Үтіктеуге</b> Үтіктеуге арналған	<b>Мақта мата және зығыр мата</b> (ақжаймалар, үстел жапқыштар, жейделер т.с.с.)	5кг-ға дейін

## 5.2 Уақыты қойылған кептіру бағдарламалары

Құрғақтық деңгейі	Матаның түрі	Салыны м (Кг)	Айналды ру жылдамд ығы (мин/ айн)	Ұсынылат ын уақыттар (минут)
<b>Өте құрғақ</b> Сүлгі материалдарына арналған	<b>Мақта мата және зығыр мата</b> (монша халаттары, монша сүлгілері, т.с.с.)	5	1400	190 - 210
		3	1400	115 - 135
		1	1400	55 - 65
<b>Шкафқа<sup>1)</sup></b> Жинап қойылатын заттарға арналған	<b>Мақта мата және зығыр мата</b> (монша халаттары, монша сүлгілері, т.с.с.)	5	1400	180 - 200
		3	1400	105 - 125
		1	1400	44 - 55
<b>Шкафқа</b> Жинап қойылатын заттарға арналған	<b>Синтетика және аралас маталар</b> (джерпер, блуза, іш киімдер, тұрмыста пайдаланылатын жапқыштар)	2	1200	95 - 110
		1	1200	45 - 55
<b>Үтіктеуге</b> Үтіктеуге жарамды	<b>Мақта мата және зығыр мата</b> (ақжаймалар, үстел жапқыштар, жейделер т.с.с.)	5	1400	150 - 170
		3	1400	85 - 105
		1	1400	35 - 45
<b>Жүн матаны кептіру</b>	<b>Жүн мата</b> (джерперлер)	1	1200	80 - 100

### 1) Сынақтан өткізетін мекемеге арналған кеңестер

EN 50229 стандартына сай сынақты БІРІНШІ кептірілетін кірді салып, ең үлкен көрсетілген кептіру параметрлері бойынша, (кірдің құрамы EN61121 стандартына сай) АВТОМАТТЫ ШКАФҚА ҚҰРҒАҚ бағдарламасын Мақта мата режиміне қойып орындау керек.

ЕКІНШІ кептірілетін кірлерді қалған кірмен бірге, АВТОМАТТЫ ШКАФҚА ҚҰРҒАҚ бағдарламасын Мақта мата режиміне қойып орындау керек.

## 5.3 Woolmark сертификаты



- Woolmark компаниясы бұл машинаның жүн матаны жуу бағдарламасын тексерген және сертификаттаған, дегенмен бұл компанияның талабы бойынша «қолмен жуу» деген затбелгісі бар заттарды, киім өндіруші мен кір жуғыш машинаны өндіруші нұсқауларын сақтап жуу керек. M1380

- Осы кір кептіретін машинаның жүн матаны кептіретін циклы The Woolmark Company компаниясы тарапынан тексерілген және бекітілген. Бұл рұқсат еткен қолмен жуу циклымен жуылған және өндіруші нұсқауларына сай кір жуғыш машинада кептірілген, Woolmark сертификаттаған "қолмен жуылады" деген затбелгісі бар жүн мата заттарды кептіруге сай келетін цикл. M1381  
Ұлыбританияда, Ирландияда, Гонконг пен Индияда Woolmark белгісі - сертификатталған сауда белгісі болып табылады.

## 6. ПАЙДАЛАНУ КӨЛЕМІ



Бағдарлама басталған кезде бейнебетте кірдің ең көп мөлшеріне арналған бағдарламаның ұзақтығы көрсетіледі. Жуу циклы кезінде бағдарламаның уақыты автоматты түрде есептеледі, егер кірдің мөлшері ең көп кірдің мөлшерінен аз болса (мысалы, Мақта мата 60°C, кірдің ең көп мөлшері 7 кг, бағдарламаның уақыты 2 сағаттан асады; салынған кірдің нақты салмағы 1 кг болса, бағдарламаның уақыты 1 сағатқа жетпейді). Құрылғы бағдарламаның нақты уақытын есептеп тұрғанда бейнебетте нүкте жыпылықтайды.



Осы кестеде жалпылама орташа мәндер көрсетілген. Өр түрлі себептер деректердің өзгеруіне әкелуі мүмкін: кірдің мөлшері мен түрі, судың және қоршаған ортаның температурасы.

Бағдарламалар	Салыным (Кг)	Қуатты тұтыну (кВт)	Суды тұтыну (литр)	Бағдарлама ұзақтығы (минут)
Хлопок 60 °С	7	1.25	70	Бағдарламалардың ұзақтығын басқару панелінің бейнебетінен қараңыз.
Хлопок Eco 60 °С <sup>1)</sup>	7	1.02	53	
Хлопок 40 °С	7	0.78	70	
Синтетика 40 °С	3.5	0.47	50	
Тонкие ткани 40 °С	3.5	0.53	62	
Шерсть 30 °С	2	0.25	45	

<sup>1)</sup> 7 кг салмаққа арналған «Мақта мата, үнемді 60° бағдарламасы, қуат мәндері көрсетілген тақтайшадағы ақпарат негізінде EEC 92/75 стандартына сай берілген бағдарлама.

## 7. ФУНКЦИЯЛАР

### 7.1 Температура

Әдепкі температураны өзгерту үшін осы параметрді орнатыңыз.

— — индикаторы = суық су.

Бейнебетте орнатылған температура көрсетіледі.

### 7.2 Айналдыру

Осы функцияның көмегімен әдепкі айналдыру жылдамдығын өзгертуге болады.

Орнатылған жылдамдықтың индикаторы жанады.

Қосымша айналдыру параметрлері:

#### Айналдырмау — — —

- Барлық айналдыру циклдарын болдырмау үшін осы функцияны орнатыңыз. Су төгу циклы ғана жұмыс істейді.
- Тиісті индикатор жанады.
- Бұл функцияны өте нәзік маталар үшін орнатыңыз.
- Кей жуу бағдарламаларында шаю циклы көп су пайдаланады.

#### Шаюды кідірту

- Кірлер мыжылып қалмас үшін осы параметрді орнатыңыз.
- Тиісті индикатор жанады.
- Бағдарлама аяқталған кезде барабан ішінде су қалады.

- Кір мыжылып қалмас үшін барабан мезгіл-мезгіл айналып тұрады.
- Есік құлыпталып тұрады.
- Есікті ашу үшін суды төгу керек.



Суды төгу үшін "Бағдарламаның соңы" тарауын қараңыз.

### 7.3 Кептіру уақыты

Осы функцияның көмегімен матаны кептіретін уақытты орнатуға болады. Бейнебетте параметрдің орнатылған мәні көрсетіледі. Осы сенсорлық түймешікті әр басқан сайын уақыт мәні 5 минутқа артып отырады.



Әр түрлі маталарға арнап түрлі уақыттарды орнату мүмкін емес.

### 7.4 Кешіктіріп бастау

Осы параметрдің көмегімен бағдарламаны 30 минуттан 20 сағатқа дейін кешіктіріп бастауға болады. Бейнебетте тиісті индикатор пайда болады.

### 7.5 Қосымша шаю

Осы параметрдің көмегімен жуу бағдарламасына бірнеше шаю циклын қосуға болады.

Бұл функцияны жуғыш заттарға аллергиясы бар адамдар үшін және суы тым тұщы жерлерде қолданыңыз.

Тиісті индикатор жаңады.

### 7.6 Автоматты түрде кептіру

Осы функцияның көмегімен кірдің автоматты құрғақтық деңгейін орнатуға болады. Бейнебетте орнатылған деңгейдің белгішесі көрсетіледі.

- Мақта мата заттарға арналған ерекше құрғақ деңгей
- Мақта мата және синтетика заттарды шкафқа салуға болатын құрғақтық деңгейі
- Мақта мата заттарды үтіктеуге болатын құрғақтық деңгейі

### 7.7 Time Manager –

Жуу бағдарламасын орнатқан кезде бейнебетте әдепкі уақыт көрсетіледі. Бағдарламаның уақытын азайту немесе көбейту үшін — немесе + түймешігін басыңыз.

Time Manager функциясы кестеде көрсетілген бағдарламаларда ғана жұмыс істейді.

Индикатор					
1)	■	■			
	■	■	■		
	■	■			
	■	■	■	■	
	■	■			
	■2)	■2)	■		
	■	■			
3)	■	■	■2)	■2)	

1) Ең қысқа: кірді жаңартуға арналған.

2) Бағдарламаның әдепкі уақыты.

3) Ең ұзақ: Бағдарламаның ұзақтығын баяу көбейткен кезде пайдаланылатын қуат мөлшері азаяды. Оңтайландырылған қыздыру циклы пайдаланылатын қуат мөлшерін азайтады және ұзақ бағдарламаны қолданғанда, жуу нәтижесі өзгермейді (қалыпты кірлеген кірлер).

### 7.8 Бала қауіпсіздігінің құралы

Осы функцияның көмегімен балалар басқару панелімен ойнауға жол бермейсіз.

• Осы функцияны **іске қосу/сөндіру** үшін және түймешіктерін бір уақытта индикаторы жаңғанша/сөнгенше басыңыз. Мына параметрді қосуға болады:

- түймешігін басқаннан кейін функциялар мен бағдарлама тетігі бұғатталады.
- түймешігін баспайынша: құрылғы іске қосылмайды.

### 7.9 Тұрақты қосымша шаю



Осы функцияның көмегімен жаңа бағдарлама орнатқан кезде қосымша шаю циклі тұрақты орнатылып тұрады.

• Осы функцияны **іске қосу/ажырату** үшін және түймешіктерін индикаторы жаңғанша/сөнгенше қатар басыңыз.

## 7.10 Дыбыстық сигналдар

Дыбыстық сигналдар мына жағдайларда қосылады:

- Бағдарлама аяқталғанда.
- Құрылғыда ақау бар кезде.

Дыбыстық сигналдарды **сөндіру/қосу** үшін  және  түймешіктерін 6 секунд қатар басыңыз.



Егер дыбыстық сигналдарды сөндірсеніз, олар құрылғыда ақау пайда болған кезде қосыла қосыла береді.

## 8. БІРІНШІ ҚОЛДАНҒАНҒА ДЕЙІН

1. Жуу циклының жуғыш затына арналған бөлікке 2 литр су құйыңыз. Бұл су төгу жүйесін іске қосады.
2. Жуу циклына арналған бөлікке шамалы жуғыш зат салыңыз.
3. Мақта матаға арналған бағдарламаны орнатып, ең жоғары температураға қойып

ешбір кір салмай жуыңыз. Бұл цикл барабан мен машинаның ішінде бар болуы мүмкін кірлердің барлығын кетіреді.

## 9. КҮНДЕЛІКТІ ПАЙДАЛАНУ - ЖУУ

### 9.1 Кірді салу

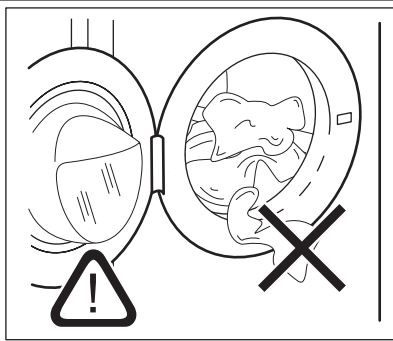

1. Құрылғы есігін ашыңыз.
2. Кірді барабанға бір-бірден салыңыз. Кірлерді құрылғыға салар алдында сілкілеңіз. Барабанға тым көп кір салынбағанына көз жеткізіңіз.
3. Есікті жабыңыз.



#### Сақтандыру туралы ескерту!

Тығыздағыш пен есіктің арасына ешбір кір қыстырылып қалмағанына көз жеткізіңіз. Су ағуы немесе кірге нұқсан келуі мүмкін.

## 9.2 Жуғыш зат пен үстемелерді пайдалану

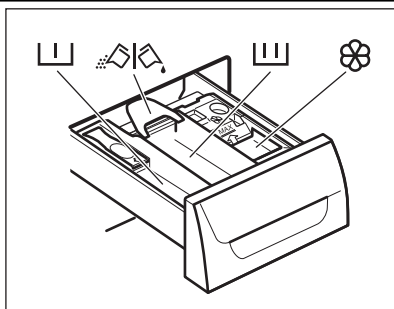

- Жуғыш зат пен мата жұмсартқышты өлшеп алыңыз.
- Жуғыш зат үлестіргішті абайлап жабыңыз.



Алдын ала жуу циклына арналған жуғыш зат бөлігі.



Жуу циклына арналған жуғыш зат бөлігі.



Сұйық үстемелерге арналған бөлік (мата жұмсартқыш, крахмал).



Ұнтақ немесе сұйық жуғыш затқа арналған бөлігіш.

### Сұйық немесе ұнтақ жуғыш зат

1.

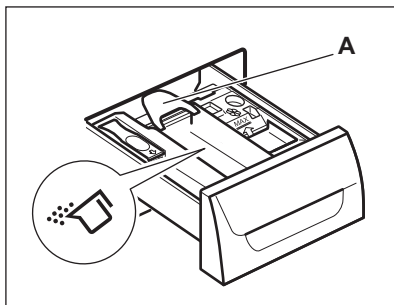

2.

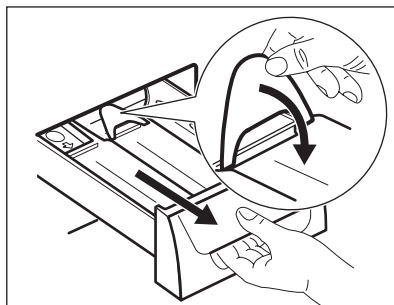

3.

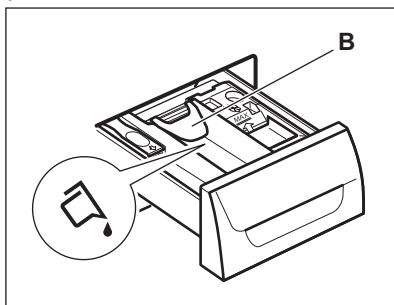

4.

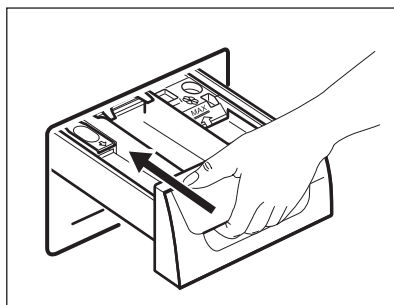

- **А** қалпы ұнтақ жуғыш затқа арналған (зауыттық бапталым).
- **В** - сұйық жуғыш затқа арналған.



#### Сұйық жуғыш затты пайдаланған кезде:

- Қоймалжың немесе қою сұйық жуғыш заттарды қолданбаңыз.
- Сұйық жуғыш затты ең жоғары деңгейден асырып салмаңыз.
- Алдын ала жуу циклын орнатпаңыз.
- Кешіктіріп бастау параметрін орнатпаңыз.

### 9.3 Құрылғыны іске қосу

Құрылғыны қосу немесе сөндіру үшін AutoOff түймешігін басыңыз. Құрылғы іске қосылған кезде дыбыстық сигнал естіледі.

### 9.4 Бағдарламаны орнату

1. Бағдарлама тетігін бұрап, жуу бағдарламасын орнатыңыз.
  - Тиісті бағдарламаның индикаторы жанады.
  - ▷|| индикаторы жыпылықтайды.
  - Бейнебетте Time Manager деңгейі, бағдарламаның уақыты және бағдарлама циклдарының индикаторлары жыпылықтайды.
2. Қажет болса, температураны, айналдыру жылдамдығын, циклдың ұзақтығын өзгертіңіз немесе қолжетімді параметрлерді қосыңыз. Параметрді қосқан кезде орнатылған параметрдің индикаторы жанады.



Егер қате орнатып қойсаңыз, бейнебетте Err көрсетіледі.

### 9.5 Кешіктіріп бастау функциясы жоқ бағдарламаны бастау

▷|| түймешігін басыңыз:

- ▷|| индикаторы жыпылықтауын тоқтатып, жанған қалпы тұрады.
- Бейнебетте ||| индикаторы жыпылықтай бастайды.
- Бағдарлама басталады да, есік құлыпталып, бейнебетте —□ индикаторы көрсетіледі.
- Құрылғыға су құйылған кезде су төгетін сорғы шамалы уақыт жұмыс істейді.



Бағдарлама басталғаннан кейін шамамен 15 минуттан кейін:

- Құрылғы бағдарламаның ұзақтығын автоматты түрде кірдің ластану деңгейіне сай келтіріп реттейді.
- Бейнебетте жаңа мән көрсетіледі.

### 9.6 Кешіктіріп бастау функциясы бар бағдарламаны бастау

- ⌚ түймешігін бейнебетте орнатқыңыз келген кешіктіріп бастау уақыты көрсетілгенше қайта-қайта басыңыз. Бейнебетте тиісті индикатор жанады.
- ▷|| түймешігін басыңыз:
  - Құрылғы кері санай бастайды.
  - Кері санақ аяқталған кезде, бағдарлама автоматты түрде басталады.



Орнатылған кері санақ мәнін ▷|| түймешігін баспай тұрып болдырмауға немесе өзгертуге болады.

Кешіктіріп бастау функциясын болдырмау үшін:

1. Құрылғыны кідірту үшін ▷|| түймешігін басыңыз.
2. ⌚ түймешігін бейнебетте □ ' пайда болғанша басыңыз.  
Бағдарламаны дереу бастау үшін ▷|| түймешігін қайта басыңыз.

### 9.7 Бағдарламаны кідірту және параметрлерді өзгерту

Кей функцияларды ғана басталмай тұрып өзгертуге болады.

1. ▷|| түймешігін басыңыз. Индикатор жыпылықтайды.
2. Параметрді өзгертіңіз.
3. ▷|| түймешігін қайта басыңыз.  
Бағдарлама жалғасады.

## 9.8 Бағдарламаны болдырмау

1. Бағдарламаны біржола тоқтатып құрылғыны сөндіру үшін  түймешігін бірнеше секунд басыңыз.
2. Құрылғыны іске қосу үшін осы түймешікті қайта басыңыз. Енді жаңа жуу бағдарламасын орнатуға болады.



Құрылғыдан су ақпайды.

## 9.9 Есікті ашу





### Сақтандыру туралы ескерту!



Егер барабанның ішіндегі температура мен судың деңгейі өте жоғары болса және барабан әлі айналып тұрса, есік ашылмайды.

Бағдарлама немесе кешіктіріп бастау жұмыс істеп тұрғанда, құрылғының есігі бекітіліп, бейнебеттен  индикаторы көрсетіліп тұрады.

### Бағдарлама немесе кешіктіріп бастау режимі жұмыс істеп тұрғанда құрылғыны ашу:

1. Құрылғыны кідірту үшін  түймешігін басыңыз.
2. Есік бұғаттаулы индикаторы  сөнгенше күтіңіз.
3. Есікті ашыңыз.
4. Есікті жауып,  түймешігін қайта басыңыз. Бағдарлама немесе кешіктіріп бастау функциясы жалғасады.

## 9.10 Бағдарламаның соңы



- Құрылғы автоматты түрде тоқтайды.
- Дыбыстық сигналдар естіледі (егер қосулы тұрса).
- Бейнебетте  жанады.
-  индикаторы сөнеді.
- Есік құлпының  индикаторы сөнеді.
- Құрылғыдан кірді алыңыз. Барабанның бос екеніне көз жеткізіңіз.
- Зең және иіс пайда болмас үшін есікті сәл ашып қойыңыз.
- Судың шүмегін жабыңыз.

- Құрылғыны сөндіру үшін  түймешігін бірнеше секунд басыңыз.

### Жуу бағдарламасы аяқталды, бірақ барабанда су тұр:

- Кір мыжылып қалмас үшін барабан мезгіл-мезгіл айналып тұрады.
- Есік бұғаттаулы  индикаторы жанып тұр. Есік құлыпталып тұрады.
- Есікті ашу үшін суды төгу керек.

### Суды төгу үшін:

1. Қажет болса, айналдыру жылдамдығын азайтыңыз. Егер — — — параметрін орнатсаңыз, құрылғы тек суды ғана төгеді.
2.  түймешігін басыңыз. Құрылғы суды төгеді де, айналдыру кезеңін орындайды.
3. Бағдарлама аяқталып, есік бұғаттаулы индикаторы  көрінбей кеткенде есікті ашуға болады.
4. Құрылғыны сөндіру үшін  түймешігін бірнеше секунд басыңыз.



Құрылғы шамамен 18 сағаттан кейін суды автоматты түрде төгеді және айналдырады (Жүн мата бағдарламаларынан басқа бағдарламаларда).

## 9.11 AUTO OFF функциясы

AUTO OFF параметрі қуатты аз қолдану үшін келесі жағдайларда құрылғыны автоматты түрде сөндіреді:

- Құрылғыны  түймешігін басар алдында 5 минут пайдаланбасаңыз.

Құрылғыны қайта іске қосу үшін  түймешігін басыңыз.

- Жуу бағдарламасы аяқталғаннан кейін 5 минут өткен соң

Құрылғыны қайта іске қосу үшін  түймешігін басыңыз.

Бейнебетте соңғы орнатылған бағдарламаның соңы көрсетіледі.



Жаңа циклді орнату үшін бағдарлама тетігін бұраңыз.

## 10. КҮНДЕЛІКТІ ПАЙДАЛАНУ - КЕПТІРУ









### Назарыңызда болсын!

**Су құятын шүмекті ашыңыз. Су төгетін түтіккі раковинаға салыңыз немесе су төгетін құбырға жалғаңыз.**

- Құрылғыны қосу үшін  түймешігін бірнеше секунд басыңыз.
- Кірді бір-бірден салыңыз.
- Бағдарлама тетігін кірлерді кептіретін бағдарламаға бұраңыз.
- Бейнебетте кептіру индикаторы  пайда болады.

### АВТ. ДЕҢГЕЙЛЕРГЕ ДЕЙІН КЕПТІРУ:

- Бейнебетте құрғақтық деңгейлерінің біреуінің индикаторы көрсетілгенше  түймешігін қайта-қайта басыңыз:
  -  : Мақта мата заттарды ҮТІКТЕУГЕ болатын құрғақтық деңгейі
  -  : Мақта мата және синтетика заттарды ШКАФҚА салуға болатын құрғақтық деңгейі
  -  : Мақта мата заттарды ӨТЕ ҚҰРПАҚ етіп кептіретін құрғақтық деңгейі
- Бейнебетте әдепкі кір салынымы салмағының негізінде есептелген уақыт мәні көрсетіледі. Егер кірдің мөлшері әдепкі мөлшерден көп немесе аз болса, цикл орындалып тұрғанда құрылғы уақыт мәнін автоматты түрде реттейді.
- Бағдарламаны бастау үшін  түймешігін басыңыз.

Бейнебетте "есік құлыптаулы"  индикаторы көрсетіледі. Кептіру индикаторы  жыпылықтай бастайды.



Кез келген кірдің түріне арнап, барлық құрғақтық деңгейлерін орнату мүмкін емес.

### УАҚЫТЫ ҚОЙЫЛҒАН КЕПТІРУ ЦИКЛЫ:

- Уақыт мәнін орнату үшін  түймешігін қайта-қайта басыңыз («Кептіру бағдарламасы» кестесін қараңыз).
- Бейнебетте 10 минут көрсетіледі. Осы сенсорлық түймешікті әр басқан сайын уақыт мәні 5 минутқа артып отырады.

Бейнебетте орнатылған уақыт мәні

көрсетіледі: мысалы – **40**.

- Бірнеше секундтан кейін бейнебетте жаңа уақыт мәні көрсетіледі: **43**. Құрылғы мыжылып қалудан сақтау және салқындату циклдарының уақыттарын да есептеп шығарады.
- Бағдарламаны бастау үшін  түймешігін басыңыз. Бейнебетте жиі-жиі жаңа уақыт мәні көрсетіліп тұрады.





Кептіру индикаторы  жыпылықтай бастайды.

Бейнебетте "есік құлыптаулы"  индикаторы көрсетіледі.



Егер 10 минуттық кептіру циклын ғана орнатсаңыз, құрылғы тек салқындату циклын орындайды. Кір жеткілікті түрде кеппесе, қайта қысқа кептіру уақытын орнатыңыз.

### 10.1 Кептіру бағдарламаның соңы





- Құрылғы автоматты түрде тоқтайды.
  - Дыбыстық сигналдар (егер қосылып тұрса) естіледі.
  - Бейнебетте  жанады.
  -  индикаторы сөнеді.
  - Кептіру циклының соңғы минуттарында құрылғы салқындату және мыжылудан сақтау циклын орындайды. Есік әлі құлыптаулы.
  - Есік бекітулі белгісі  бейнебеттен көрінбей кеткенде, есікті аша беруге болады.
  - Құрылғыны сөндіру үшін  түймешігін бірнеше секунд басыңыз.
- Бағдарлама аяқталғаннан кейін бірнеше минут өткен соң, қуат үнемдеу функциясы құрылғыны автоматты түрде сөндіреді.
- Құрылғыдан кірді алыңыз. Барабанның бос екеніне көз жеткізіңіз.
  - Зең және иіс пайда болмас үшін есікті сәл ашып қойыңыз.
  - Судың шүмегін жабыңыз.

## 11. КҮНДЕЛІКТІ ПАЙДАЛАҢУ - ЖУУ ЖӘНЕ КЕПТІРУ

### 11.1 НОН-СТОП бағдарламасы

- Құрылғыны қосу үшін  түймешігін бірнеше секунд басыңыз.
- Кірлерді бір-бірден салыңыз.
- Жуғыш зат пен үстемелерді тиісті бөліктерге салыңыз.
- Бағдарлама тетігін жуу бағдарламасына бұраңыз. Бейнебетте әр түрлі жуу циклдарының индикаторлары көрсетіледі.
- Қолжетімді функцияларды орнатыңыз.

### 11.2 Жуу және автоматты түрде кептіру

- Бейнебетте құрғақтық деңгейлерінің біреуінің индикаторы көрсетілгенше  түймешігін басыңыз.
-  : Мақта мата заттарды ҮТІКТЕУГЕ болатын деңгей
-  : Мақта мата және синтетика заттарды ШКАФҚА салуға болатын деңгей
-  : Мақта мата заттарды ӨТЕ ҚҰРҒАҚ етіп кептіруге болатын деңгей.

Бейнебетте  индикаторы пайда болады. Бейнебетте көрсетілген уақыт мәні, кір салынымының әдепкі салмағының негізінде есептелген жуу циклының + кептіру циклдарының ұзақтығынан тұрады.



 Кірді жақсы кептіру үшін құрылғы жуылатын және кептірілетін заттар үшін өте төмен жылдамдық мәнін орнатуға жол бермейді.

- Бағдарламаны бастау үшін  түймешігін басыңыз.

Бейнебетте орнатылған құрғақтық деңгейі көрсетіліп тұрады. Есік бұғаттаулы индикаторы жанып тұрады. Бейнебетте жиі-жиі жаңа уақыт мәні көрсетіліп тұрады.

 Кептіру циклының соңғы минуттарында құрылғы мыжылудан сақтау және салқындату циклдарын орындайды.

### 11.3 Жуу және уақыты қойылған циклмен кептіру

- Кептіру уақытының мәнін орнату үшін  түймешігін басыңыз. Бейнебетте 10 минут көрсетіледі.
- Бейнебетте  индикаторы жанады.
- Бейнебетте орнатылған кептіру уақытының мәні, мысалы **40** көрсетіледі.
- Бірнеше секундтан кейін бейнебетте жуу және кептіру (жуу + кептіру + мыжылудан сақтау + салқындату циклдары) циклдарының уақытынан тұратын аяқтау уақытының мәні **2:03** көрсетіледі.

 Егер жуғаннан кейін 10 минут ғана кептіру уақытын орнатсаңыз, құрылғы мыжылудан сақтау және салқындату циклдарын да қоса есептейді.

- Бағдарламаны бастау үшін  түймешігін басыңыз.

 Кірді жақсы кептіру үшін құрылғы жуылатын және кептірілетін заттар үшін өте төмен жылдамдық мәнін орнатуға жол бермейді.

- Бейнебетте  индикаторы жанады. Есік құлыпталған. Бейнебетте жиі-жиі жаңа уақыт мәні көрсетіліп тұрады.

### 11.4 Бағдарламаның соңы

Құрылғы автоматты түрде тоқтайды. Дыбыстық сигналдар (егер қосылып тұрса) естіледі.

Қосымша ақпаратты алдыңғы тараудағы "Кептіру бағдарламасының соңында" тармағынан қараңыз.

### 11.5 Маталардың түгі



Жуу және/немесе кептіру циклы кезінде кейбір кірлердің (мысалы, жөкенің, жүн матаның, мақта мата жейденің) түгі шығуы мүмкін. Осындай түк немесе мамық келесі цикл кезінде кірге жабысып қалуы мүмкін. Техникалық маталардың түктері бұдан да көп шығады.

Кірге түк жабысып қалуға жол бермеу үшін мына ұсыныстарды орындаңыз:

- Ашық түсті киімдерді (жаңа жөке, жүн мата, мақта-мата жейде) жуып-кептіріп болғаннан

- кейін, баран түсті маталарды, немесе керісінше баран маталардан кейін ашық түсті маталарды жумаңыз.
- Бұндай маталарды алғаш рет жуып болғаннан кейін ашық ауаға шығарып кептіру керек.
- Су тегу сүзгісін тазалау үшін.
- Кептіру циклынан кейін бос барабанды, тығыздағыш пен есікті дымқыл шүберекпен тазалаңыз.

**Барабанның ішіндегі қыл-қыбырды тазалау үшін арнайы бағдарламаны орнатыңыз:**

- Барабанды босатыңыз.
- Барабанды, тығыздағыш пен есікті дымқыл шүберекпен тазалаңыз.
- Шаю бағдарламасын орнатыңыз.
- Тазалау функциясын қосу үшін  және  түймешігін бейнебетте **CLE** пайда болғанша қатар басыңыз.
- Бағдарламаны бастау үшін  түймешігін басыңыз.

## 12. АҚЫЛ-КЕҢЕС

### 12.1 Кір салу

- Кірді былай сұрыптаңыз: ақ, түрлі-түсті, синтетика, нәзік және жүн мата.
- Кірдің затбелгісіндегі жуу нұсқауларын орындаңыз.
- Ақ және түрлі-түсті заттарды бірге жумаңыз.
- Кейбір түрлі-түсті заттарды алғаш жуғанда бояуы шығуы мүмкін. Оларды алғаш жуғанда бөлек жууға кеңес береміз.
- Жастық қаптарының түймесін салып, тартпаларды тартып жауып, ілгектер мен батырма түймешіктерді салыңыз. Белбеулерді байлаңыз.
- Қалталарды босатып, оралған заттарды ашыңыз.
- Көп қабатты матадан жасалған, жүн матадан жасалған немесе сурет салынған киімдердің астарын сыртына аударыңыз.
- Қатты дақтарды кетіріңіз.
- Өте кір дақтарды арнайы жуғыш затпен жуыңыз.
- Перделерді абайлап жуыңыз. Ілгектерін алыңыз немесе перделерді кір жуатын торға немесе жастықтың тысына салыңыз.
- Құрылғыны келесі заттарды жуу үшін пайдаланбаңыз:
  - Жиегі көмкерілмеген немесе жыртығы бар заттарды жумаңыз
  - Сым өткізілген төс тартқыштарды.
  - Ұсақ заттарды кір жуатын торға салып жуыңыз.
- Кір өте аз салынса, айналдыру циклі кезінде теңгерімді сақтауға қатысты мәселе орын алуы мүмкін. Бұндай жағдай орын

алса, барабандағы кірді қолмен таратып, қайта айналдыра бастаңыз.

### 12.2 Оңай кетпейтін дақтар

Кейбір дақтарды кетіру үшін су мен жуғыш зат жеткіліксіз болады.

Бұндай дақтарды кірді құрылғыға салмай тұрып тазалауды ұсынамыз.

Дақ кетіретін арнайы құралдар болады. Дақ пен матаның түріне сай келетін арнайы дақ кетіргішті қолданыңыз.

### 12.3 Жуғыш заттар мен үстемелер

- Кір жуғыш машиналарға арналған жуғыш заттар мен үстемелерді ғана қолданыңыз.
- Өр түрлі жуғыш заттарды араластырмаңыз.
- Қоршаған ортаға зиян келтірмеу үшін жуғыш затты қажетті мөлшерден артық пайдаланбаңыз.
- Осы заттардың орамында көрсетілетін нұсқауларды орындаңыз.
- Матаның түріне және түсіне, бағдарламаның температурасы мен кірдің деңгейіне сай келетін құралдарды қолданыңыз.
- Егер құрылғының жуғыш зат үлестіргішінде мөлшерлегіш құрал болмаса, мөлшерлегіш шарикті қолданыңыз.

### 12.4 Қоршаған ортаға қатысты ескерім

- Қалыпты кірлеген кірді алдын ала жуу циклі жоқ бағдарламаны қолданып жуыңыз.

- Жуу бағдарламасын кірді әрқашан неғұрлым көп салғаннан кейін бастаңыз.
- Төмен температурада жуатын бағдарламаны таңдаған кезде, қажет болса дақ кетіргішті қолданыңыз.
- Жуғыш затты дұрыс мөлшерде қолдану үшін, жергілікті су жүйесіндегі судың кермектігін тексеріңіз

## 12.5 Судың кермектігі

Сіз тұратын жердегі су өте кермек немесе орташа кермек болса, кір жуғыш машинада су жұмсартқышты қолдануды ұсынамыз. Суы тұщы жерлерде су жұмсартқышты қолдану қажет емес.

Жергілікті жердегі судың кермектігін білу үшін су жүйесін басқару мекемесіне хабарласыңыз. Су жұмсартқышты дұрыс мөлшерлеп пайдаланыңыз. Бұйымның орамында көрсетілетін нұсқауларды орындаңыз.

## 12.6 Кептіруге қатысты ақыл-кеңес

### Кептіру циклын дайындаңыз

- Су құятын шүмекті ашыңыз.
- Су төгетін түтіктің дұрыс қосылғанын тексеріңіз. Қосымша ақпаратты Орнату тарауынан қараңыз.
- Кептіру бағдарламаларымен кептіруге болатын кірдің ең үлкен салмағын, кептіру бағдарламалары кестесінен қараңыз.





### Мына кірлер үшін кептіру бағдарламаларын орнатпаңыз:

- Өте нәзік заттар үшін.
- Синтетика перделер.
- Жүн және жібек матадан жасалған заттар.
- Темір заттар тағылған киімдер.
- Нейлон шұлықтар.
- Көрпелер.
- Төсек жапқыштар.
- Сырма көрпе.
- Анорак.
- Саяхатқа арналған қап төсектер
- Шаш спрейі, тырнақ бояуын тазалағыш немесе сол сияқты заттың қалдығы бар маталар.

- Көбікті резеңке немесе сол сияқты бөліктері бар киімдер.

## 12.7 Киімнің затбелгілері

Кірді кептірген кезде өндірушінің затбелгіде көрсеткен нұсқауларын орындаңыз:

-  = Кептіргіш машинада кептіруге болады
-  = Жоғары температурада кептіру циклы
-  = Азайтылған температурада кептіру циклы
-  = Кептіргіш машинада кептіруге болмайды.

## 12.8 Кептіру циклының уақыты

Кептіру уақыты мына жағдайларға байланысты өзгереді:

- соңғы айналдыру циклының жылдамдығы
- құрғақтық деңгейі
- кірдің түрі
- кір салынымының салмағы

### ЖАЛПЫЛАМА ҰСЫНЫСТАР

**Орташа** кептіру уақыттарын "Кептіру бағдарламалары" кестесінен қараңыз. Кірді барынша дұрыс кептіруге тәжірибе көмектеседі. Бұрынғы кептіру циклдарының уақыттарын жазып алыңыз. Кептіру циклының соңында статикалық тоқ болмас үшін:

- Жуу циклы кезінде мата жақсартқышты пайдаланыңыз.
- Кір кептіргіш машиналарға арналған арнайы мата жақсартқыштарды пайдаланыңыз.

Кептіру бағдарламасы аяқталған кезде кірді жылдам алыңыз.

## 12.9 Қосымша кептіру

Кептіру бағдарламасы аяқталғаннан кейін кір әлі де дымқыл болса, қысқа кептіру циклын қайта орнатыңыз.



**Назарыңызда болсын!**  
Матаның қыжымданып немесе киімнің отырып қалуына жол бермеу үшін, кірді өте қатты кептірмеңіз.

## 13. КҮТУ МЕНЕН ТАЗАЛАУ



### Назарыңызда болсын!

Күтім көрсету алдында құрылғыны электр желісінен ажыратыңыз.

### 13.1 Сыртын тазалау

Құрылғыны сабын мен жылы суды ғана қолданып тазалаңыз. Барлық беттерін әбден құрғатыңыз.



### Сақтандыру туралы ескерту!

Спирт, еріткіш немесе химиялық заттарды қолданбаңыз.

### 13.2 Қақты тазалау

Сіз тұратын жердегі су өте кермек немесе орташа кермек болса, кір жуғыш машинада су жұмсартқышты қолдануды ұсынамыз. Барабанның ішін мезгіл-мезгіл тексеріп, әк және тот бөлшектерінің жоқ екеніне көз жеткізіңіз.

### 13.4 Есік тығыздағышы

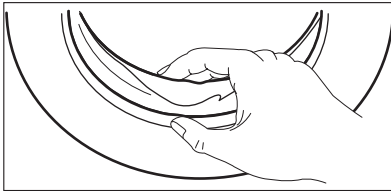

Тығыздағышты мезгіл-мезгіл тексеріп, ішіндегі заттардың барлығын алыңыз.

### 13.5 Жуғыш зат үлестіргішін тазалау

1.

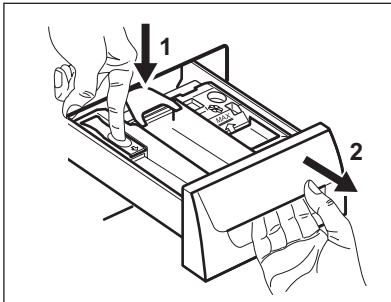

2.

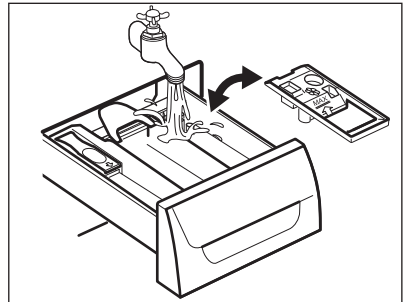

Тот бөлшектерін тазалау үшін кір жуғыш машиналарға арналған арнайы құралдарды ғана пайдаланыңыз. Бұны кір жумай тұрғанда орындаңыз.



Бұйымның орамында көрсетілетін нұсқауларды әрқашан орындаңыз.

### 13.3 Тазалап жуу

Төмен температура бағдарламаларын қолданғанда барабанда шамалы жуғыш зат қалып қоюы мүмкін. Құрылғыға күтім көрсету үшін уақытылы жуыңыз. Ол үшін:

- Барабаннан кірді алыңыз.
- Мақта мата жууға арналған бағдарламаны, шамалы жуғыш зат салып ең жоғары температураға қойып орнатыңыз.

3.

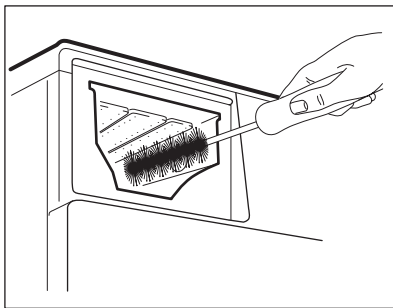

4.

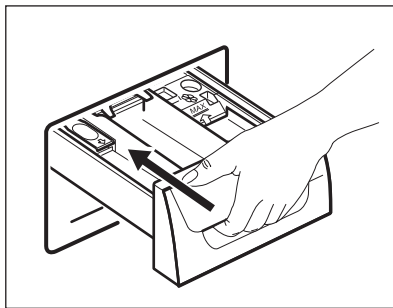

### 13.6 Су төгетін түтіктегі сүзгіні тазалау



**Назарыңызда болсын!**

Құрылғыдағы су ыстық болса су төгу жүйесіндегі сүзгіні тазаламаңыз.

1.

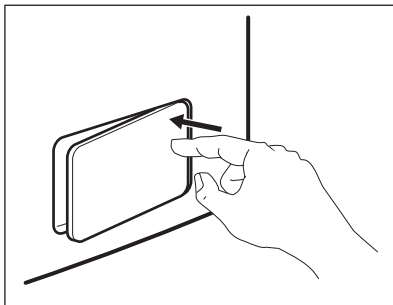

2.

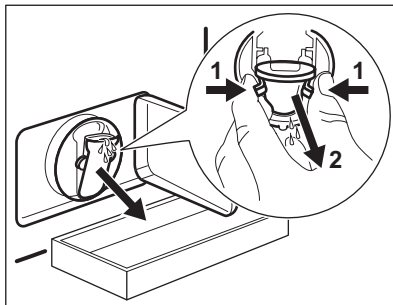

3.

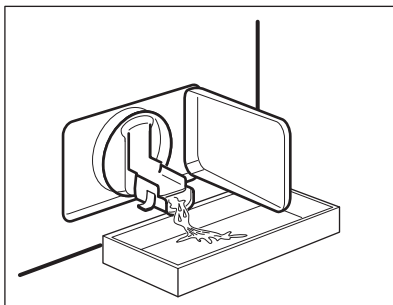

4.

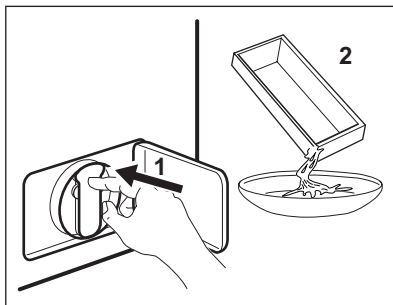

5.

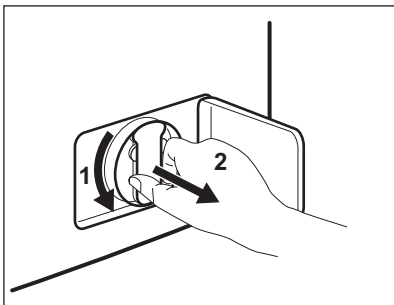

6.

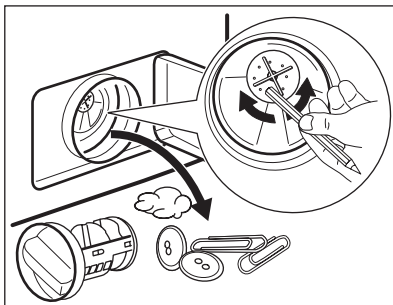

7.

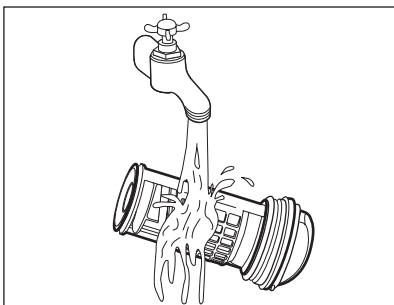

8.

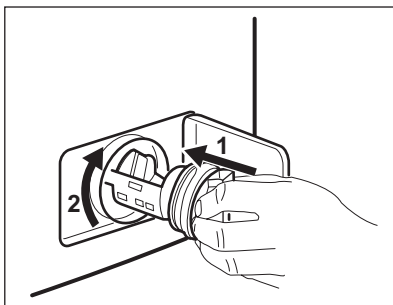

9.

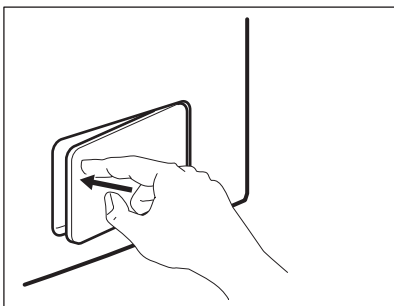

### 13.7 Су құятын түтіктің және клапанның сүзгісін тазалау

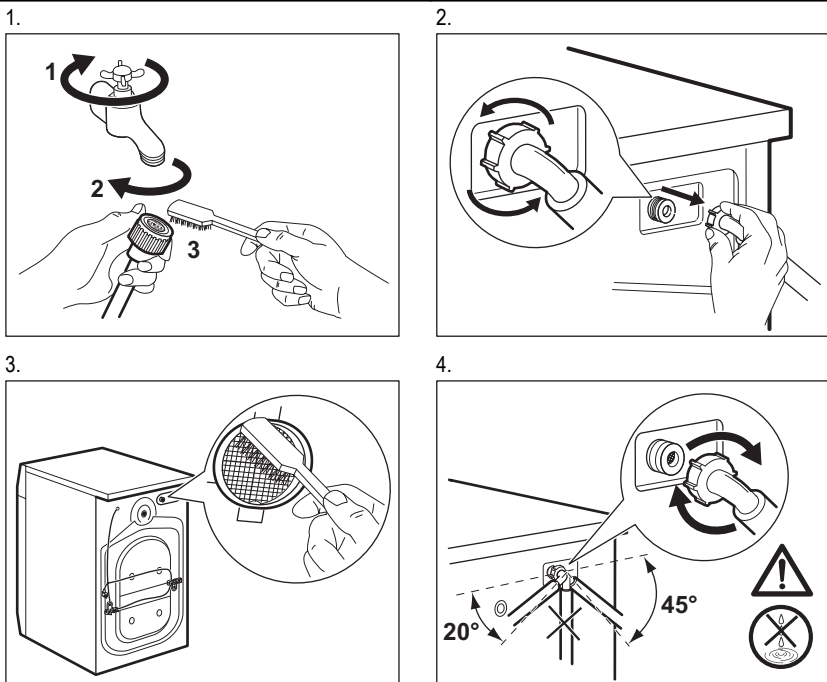

### 13.8 Суды тосын жағдайда төгу

Ақаулыққа байланысты құрылғы суды төге алмайды. Бұндай жағдай орын алса, "Су төгу сүзгісін тазалау" тарауындағы (1) бастап (9) дейінгі қадамдарды орындаңыз. Қажет болса, сорғыны тазалаңыз. Суды төтенше жағдайда төгетін тәсілмен төккеннен кейін, су төгетін жүйені қайта іске қосу керек:

1. Жуғыш зат үлестіргіштің негізгі жуу циклына арналған бөлігіне 2 литр су құйыңыз.
2. Суды төге бастау үшін бағдарламаны бастаңыз.

### 13.9 Мұз қатуға қарсы сақтық шаралары

Құрылғы температурасы 0° градустан төмен түсетін жерге орнатылса, су құятын түтіктегі

және су төгетін сорғыдағы қалдық суды төгіңіз.

1. Ашаны розеткадан суырып алыңыз.
2. Судың шүмегін жабыңыз.
3. Су құятын түтікті алыңыз.
4. Су құятын түтіктің екі ұшын ыдысқа салып, түтіктегі суды ағызыңыз.
5. Су төгетін сорғыны босатыңыз. Суды төтенше жағдайда төгу қадамдарын қараңыз.
6. Су төгетін сорғы босаған кезде, су құятын түтікті қайта орнына қойыңыз.



#### Назарыңызда болсын!

Құрылғыны қайта іске қолданар алдында температураның 0 °C градустан жоғары екеніне көз жеткізіңіз.

Төмен температураға байланысты орын алған ақауларға өндіруші жауапкершілік көтермейді.

## 14. АҚАУЛЫҚТЫ ТҮЗЕТУ

Құрылғы жұмыс істей бастамайды немесе жұмыс істеп тұрып тоқтап қалады. Алдымен ақаулықты түзету жолын іздеңіз (кестеге қараңыз). Өзіңіз түзете алмасаңыз, қызмет көрсету орталығына хабарласыңыз.

**Кейбір ақаулықтарда дыбыстық сигналдар қосылады және бейнебетте ескерту коды пайда болады:**

- **E10** - Құрылғыға су дұрыс құйылмай тұр.

- **E20** - Құрылғының суы төгілмей тұр.
- **E40** - Құрылғының есігі ашық немесе дұрыс жабылмаған. Есікті тексеріңіз!
- **E90** - Электр желісі тұрақты емес. Электр желісі тұрақтанғанша күтіңіз.



**Назарыңызда болсын!**

Тексеріп көру алдында құрылғыны тоқтан ажыратыңыз.

Ақаулық	Ықтимал шешімі
Бағдарлама басталмай тұр.	Ашаның розеткаға қосылғанына көз жеткізіңіз. Құрылғы есігінің жабық тұрғанына көз жеткізіңіз.
	Сақтандырғыш қорабындағы сақтандырғышқа зақым келмегеніне көз жеткізіңіз.
	Бастау/Үзіліс түймешігінің басылғанына көз жеткізіңіз.
	Егер кешіктіріп бастау функциясы орнатылып тұрса, оны ажыратыңыз не кері санақ аяқталғанша күтіңіз.
	Егер Бала қауіпсіздігінің құралы қосулы тұрса, оны ажыратыңыз.
Құрылғыға су құйылмай тұр.	Су шүмегінің ашық тұрғанына көз жеткізіңіз. Сумен жабдықтау жүйесіндегі судың қысымының өте төмен емес екеніне көз жеткізіңіз. Бұл ақпаратты жергілікті су ресурстары мекемесіне хабарласып алыңыз. Су шүмегінің бітеліп қалмағанына көз жеткізіңіз.
	Су құятын түтіктің сүзгісі мен клапанның сүзгілерінің бітеліп қалмағанына көз жеткізіңіз. "Күту менен тазалау" тарауын қараңыз.
	Су құятын түтіктің бұратылып немесе майысып қалмағанына көз жеткізіңіз.
	Су құятын түтіктің дұрыс орнатылғанын көз жеткізіңіз.
Құрылғыдан су ақпайды.	Раковина түтікшесінің бітеліп қалмағанына көз жеткізіңіз. Су төгетін түтіктің бұратылып немесе майысып қалмағанына көз жеткізіңіз.
	Су төгетін түтік сүзгісінің бітеліп қалмағанына көз жеткізіңіз. Қажет болса сүзгіні тазалаңыз. "Күту менен тазалау" тарауын қараңыз.
	Су төгетін түтіктің дұрыс қосылғанына көз жеткізіңіз.
	Егер су төгетін циклы жоқ бағдарлама орнатылып тұрса, су тегу бағдарламасын орнатыңыз.

Ақаулық	Ықтимал шешімі
	Аяқталғанда барабан ішінде су қалатын функцияны таңдасаңыз, су төгу бағдарламасын орнатыңыз.
Айналдыру циклы жұмыс істемейді немесе жуу циклы әдеттегіден ұзаққа созылады.	Айналдыру бағдарламасын орнатыңыз.
	Су төгетін түтік сүзгісінің бітеліп қалмағанына көз жеткізіңіз. Қажет болса сүзгіні тазалаңыз. "Күту менен тазалау" тарауын қараңыз.
	Бұндай жағдай орын алса, барабандағы кірді қолмен таратып, айналдыру циклін қайта бастаңыз. Бұл мәселе теңгерімге байланысты болуы мүмкін.
Еденге су аққан.	Су түтіктерінің жалғастырғыштарының берік екеніне және су ағып тұрмағанына көз жеткізіңіз.
	Су төгетін түтіктің еш жерінің бүлінбегеніне көз жеткізіңіз.
	Дұрыс жуғыш заттың дұрыс мөлшерде пайдаланылғанына көз жеткізіңіз.
Құрылғының есігін аша алмадыңыз.	Құрылғыға тоқ келіп тұрғанына көз жеткізіңіз.
	Жуу бағдарламасының аяқталғанына көз жеткізіңіз.
	Барабанның ішінде су бар болса, су төгу немесе айналдыру бағдарламасын орнатыңыз.
	Бұл мәселе құрылғының жұмыс істемей қалуына байланысты болуы мүмкін. Қызмет көрсету орталығына хабарласыңыз. Егер есікті ашу қажет болса, "Есікті төтенше жағдайда ашу" тарауын мұқият оқыңыз.
Құрылғыдан тосын шуыл шығады.	Құрылғы деңгейінің дұрыс реттелгеніне көз жеткізіңіз. "Орнату" тарауын қараңыз.
	Орам материалдарының және/немесе тасымал болттарының алынғанына көз жеткізіңіз. "Орнату" тарауын қараңыз.
	Барабанға көбірек кір қосып салыңыз. Кір тым аз салынған болуы мүмкін.
Құрылғыға су құйылады да, дереу төгіледі.	Су төгетін түтіктің дұрыс орнатылғанына көз жеткізіңіз. Түтік өте төмен болуы мүмкін.
Цикл көрсетілген уақыттан қысқарақ.	Құрылғы кірдің салмағына қарай жаңа уақытты есептейді. "Пайдалану көлемі" тарауын қараңыз.
Цикл көрсетілген уақыттан ұзағырақ.	Теңгерімі жоқ кір уақытты ұзартады. Бұл құрылғы үшін қалыпты жағдай.
Жуу нәтижелері қанағаттанарлық емес.	Жуғыш заттың мөлшерін көбейтіңіз немесе басқа жуғыш затты пайдаланыңыз.
	Оңай жуылмайтын дақтарды арнайы жуғыш заттарды пайдаланып, кір жумай тұрып тазалаңыз.
	Температураның дұрыс орнатылғанына көз жеткізіңіз.

Ақаулық	Ықтимал шешімі
	Кірдің салмағын азайтыңыз.
Құрылғы кептірмейді немесе дұрыс кептірмейді.	Су құбырының шүмегін ашыңыз.
	Су төгетін сүзгінің бітеліп қалмағанына көз жеткізіңіз.
	Кірдің салмағын азайтыңыз.
	Дұрыс циклдың орнатылғанына көз жеткізіңіз. Қажет болса, қайта қысқа кептіру циклын орнатыңыз.
Кірге түрлі түсті қыл-қыбыр көптеп жабысқан	Алдыңғы цикл кезінде мамығы шығатын немесе басқа түсті мата жуылған: <ul style="list-style-type: none"> <li>• Кептіру циклі түктердің біразын кетіруге көмектеседі.</li> <li>• Киімдерді қыл-қыбыр тазалағышпен тазалаңыз.</li> </ul> Барабан ішіне тым көп қыл-қыбыр жиналып қалса, арнайы бағдарламаны (қосымша ақпаратты "МАТАНЫҢ ҚЫЛ-ҚЫБЫРЫ" тарауынан қараңыз) қосып тазалаңыз.

Тексеріп болғаннан кейін құрылғыны іске осыңыз. Бағдарлама үзілген жерінен бастап жалғасады. Ақаулық қайта орын алса, қызмет көрсету орталығына хабарласыңыз.

Бейнебетте басқа ақаулық кодтары көрсетілсе. Құрылғыны сөндіріңіз де, іске қосыңыз. Ақаулық түзелмесе қызмет көрсету орталығына хабарласыңыз.

## 15. ЕСІКТІ ТӨТЕНШЕ ЖАҒДАЙДА АШУ

Егер тоқ сөніп немесе құрылғы жұмыс істемей қалса, құрылғының есігі бекітулі тұрады.

Тоқ қайта қосылғанда, жуу бағдарламасы жалғасады.

Егер құрылғы істемей қалғанда есігі бекітулі қалса, оны төтенше жағдайда ашу функциясымен ашуға болады.

**Есікті ашу алдында:**



**Назарыңызда болсын!**

Судың температурасы мен кірдің ыстық емес екеніне көз жеткізіңіз. Егер қажет болса, салқындағанша күтіңіз.



**Назарыңызда болсын!**

Барабанның айналмай тұрғанына көз жеткізіңіз. Егер қажет болса, барабан айналмай тоқтағанша күтіңіз.



**Назарыңызда болсын!**

Барабан ішіндегі судың деңгейінің өте жоғары емес екеніне көз жеткізіңіз. Егер қажет болса, төтенше жағдайда төгу тәсілімен төгіңіз ( "Күту менен тазалау" тарауының "Суды төтенше жағдайда төгу" тармағын қараңыз).

Есікті ашу үшін төмендегі әрекетті орындаңыз:

1. Құрылғыны сөндіру үшін  түймешігін басыңыз.
2. Ашаны розеткадан ағытыңыз.
3. Сүзгінің қалқанын ашыңыз.

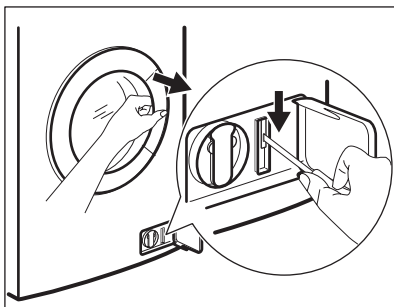

4. Төтенше жағдайда ағыту тетігін төмен тартып тұрып, құрылғының есігін ашыңыз.

5. Кірді алыңыз.

6. Сүзгінің қалқанын жабыңыз.

## 16. ТЕХНИКАЛЫҚ АҚПАРАТ

Өлшемдері	Ені / Биіктігі / Тереңдігі	600 / 850 / 522 мм
	Жалпы тереңдігі	540 мм
Электртоғына қосу:	Кернеу	230 В
	Жалпы қуат	2200 Вт
	Сақтандырғыш	10 А
	Жиілік	50 Гц
Төмен кернеумен жұмыс істейтін және ылғалға қарсы қорғалмаған жерлерден басқа жерлердің барлығы қатты заттар және ылғалдың кіруіне жол бермейтін қорғаныс қабатымен қорғалған		<b>IPX4</b>
Сумен жабдықтау қысымы	Ең азы	0,5 бар (0,05 МПа)
	Ең көбі	8 бар (0,8 МПа)
Сумен жабдықтау <sup>1)</sup>		Суық су
Кірдің жууға болатын ең көп мөлшері	Мақта мата	7 кг
Ең аз құрғақ салмақ	Мақта мата	5 кг
	Синтетика	2 кг
Айналдыру жылдамдығы	Ең көбі	1400 мин/айн

<sup>1)</sup> Су құятын түтікті 3/4" бұрамасы бар су шүмегіне жалғаңыз.

## 17. ҚОРШАҒАН ОРТАҒА ЗИЯН КЕЛДІРМЕУ ТУРАЛЫ МАҒЛҰМАТТАР

Белгі  салынған материалдарды қайта өңдеуден өткізуге тапсырыңыз. Орам материалдарын қайта өңдеуден өткізу үшін тиісті контейнерлерге салыңыз. Электрлік және электроникалық құрылғылардың қалдығын қайта өңдеуден өткізу арқылы, қоршаған ортаға және

адамның денсаулығына зиян келтіретін жағдайларға жол бермеуге өз үлесіңізді қосыңыз. Белгі  салынған құрылғыларды тұрмыстық қалдықтармен бірге тастамаңыз. Өнімді жергілікті қайта өңдеу орталығына өткізіңіз немесе жергілікті мекемеге хабарласыңыз.

## СОДЕРЖАНИЕ

1. СВЕДЕНИЯ ПО ТЕХНИКЕ БЕЗОПАСНОСТИ .....	31
2. УКАЗАНИЯ ПО БЕЗОПАСНОСТИ .....	32
3. ОПИСАНИЕ ИЗДЕЛИЯ .....	34
4. ПАНЕЛЬ УПРАВЛЕНИЯ .....	35
5. ПРОГРАММЫ .....	36
6. ПОКАЗАТЕЛИ ПОТРЕБЛЕНИЯ .....	39
7. РЕЖИМЫ .....	40
8. ПЕРЕД ПЕРВЫМ ИСПОЛЬЗОВАНИЕМ .....	41
9. ЕЖЕДНЕВНОЕ ИСПОЛЬЗОВАНИЕ – СТИРКА .....	42
10. ЕЖЕДНЕВНОЕ ИСПОЛЬЗОВАНИЕ – СУШКА .....	45
11. ЕЖЕДНЕВНОЕ ИСПОЛЬЗОВАНИЕ – СТИРКА И СУШКА .....	46
12. УКАЗАНИЯ И РЕКОМЕНДАЦИИ .....	47
13. УХОД И ОЧИСТКА .....	49
14. ПОИСК И УСТРАНЕНИЕ НЕИСПРАВНОСТЕЙ .....	54
15. АВАРИЙНОЕ ОТКРЫВАНИЕ ДВЕРЦЫ .....	56
16. ТЕХНИЧЕСКИЕ ДАННЫЕ .....	57

## МЫ ДУМАЕМ О ВАС

Благодарим Вас за приобретение прибора Electrolux. Вы выбрали изделие, за которым стоят десятилетия профессионального опыта и инноваций. Уникальное и стильное, оно создавалось с заботой о Вас. Поэтому когда бы Вы ни воспользовались им, Вы можете быть уверены: результаты всегда будут превосходными.

Добро пожаловать в Electrolux!

**На нашем веб-сайте Вы сможете:**



Найти рекомендации по использованию изделий, руководства по эксплуатации, мастер устранения неисправностей, информацию о техническом обслуживании:  
**[www.electrolux.com](http://www.electrolux.com)**



Зарегистрировать свое изделие для улучшения обслуживания:  
**[www.RegisterElectrolux.com](http://www.RegisterElectrolux.com)**



Приобрести дополнительные принадлежности, расходные материалы и фирменные запасные части для своего прибора:  
**[www.electrolux.com/shop](http://www.electrolux.com/shop)**

## ПОДДЕРЖКА ПОТРЕБИТЕЛЕЙ И СЕРВИСНОЕ ОБСЛУЖИВАНИЕ

Мы рекомендуем использовать оригинальные запчасти.

При обращении в сервис-центр следует иметь под рукой следующую информацию.

Данная информация находится на табличке с техническими данными. Модель, код изделия (PNC), серийный номер.



Внимание / Важные сведения по технике безопасности.



Общая информация и рекомендации



Информация по защите окружающей среды

Право на изменения сохраняется.

# 1. СВЕДЕНИЯ ПО ТЕХНИКЕ БЕЗОПАСНОСТИ

Перед установкой и эксплуатацией прибора внимательно ознакомьтесь с приложенным руководством. Производитель не несет ответственность за травмы и повреждения, полученные/вызванные неправильной установкой и эксплуатацией. Побойтесь о том, чтобы данное руководство было у Вас под рукой на протяжении всего срока службы прибора.

## 1.1 Безопасность детей и лиц с ограниченными возможностями



### **ВНИМАНИЕ!**

Существует риск удушья, получения травм или стойких нарушений нетрудоспособности.

- Данный прибор может эксплуатироваться детьми старше 8 лет и лицами с ограниченными физическими, сенсорными или умственными способностями и с недостаточным опытом или знаниями только после получения соответствующих инструкций, позволяющих им безопасно эксплуатировать электроприбор и дающих им представление об опасности, сопряженной с его эксплуатацией.
- Не позволяйте детям играть с прибором.
- Храните все упаковочные материалы вне досягаемости детей.
- Храните все средства для стирки вне досягаемости детей.
- Не подпускайте детей и домашних животных к прибору, когда его дверца открыта.
- Если прибор оснащен устройством защиты от детей, рекомендуем Вам включить это устройство.
- Очистка и доступное пользователю техническое обслуживание не должны производиться детьми без присмотра.

## 1.2 Общие правила техники безопасности

- Перед выполнением операций по чистке и уходу выключите прибор и извлеките вилку сетевого шнура из розетки.
- Не изменяйте параметры данного прибора.

- Соблюдайте максимально допустимую загрузку в 7 кг (см. Главу «Таблица программ»).
- В случае повреждения шнура питания во избежание несчастного случая он должен быть заменен изготовителем, специалистом авторизованного сервисного центра или специалистом с равнозначной квалификацией.
- Рабочее давление воды (минимальное и максимальное) должно находиться в пределах 0,5 бар (0,05 МПа) и 8 бар (0,8 МПа)
- Вентиляционные отверстия в днище (если они предусмотрены конструкцией) не должны перекрываться ковровым покрытием.
- При подключении прибора к водопроводу должны использоваться новые поставляемые с ним комплекты шлангов. Использовать старые комплекты шлангов нельзя.

## 2. УКАЗАНИЯ ПО БЕЗОПАСНОСТИ

### 2.1 Установка

- Удалите всю упаковку и транспортировочные болты.
- Транспортировочные болты следует сохранить. При повторном перемещении прибора следует заблокировать барабан.
- Не устанавливайте и не подключайте прибор, имеющий повреждения.
- Не устанавливайте и не используйте прибор при температуре ниже 0°C, а также в местах, где он может быть подвержен воздействию погодных условий.
- Следуйте приложенным к прибору инструкциям по установке.
- Убедитесь, что пол на месте установки прибора ровный, прочный, чистый и не боится нагрева.
- Не устанавливайте прибор там, где его дверцу будет невозможно полностью открыть.
- Прибор имеет большой вес: соблюдайте предосторожность при его перемещении. Всегда используйте защитные перчатки.

- Убедитесь, что между днищем прибора и полом имеется достаточная вентиляция.
- Для обеспечения необходимого пространства между прибором и ковровым покрытием отрегулируйте высоту ножек прибора.

### Подключение к электросети



#### **ВНИМАНИЕ!**

Существует риск пожара и поражения электрическим током.

- Прибор должен быть заземлен.
- Убедитесь, что параметры электропитания, указанные на табличке с техническими данными, соответствуют параметрам электросети. В противном случае вызовите электрика.
- Включайте прибор только в установленную надлежащим образом электророзетку с защитным контактом.
- Не пользуйтесь тройниками и удлинителями.
- Следите за тем, чтобы не повредить вилку и сетевой кабель. В случае необходимости

замены сетевого шнура она должна быть выполнена нашим сервисным центром.

- Вставляйте вилку сетевого кабеля в розетку только во конце установки прибора. Убедитесь, что после установки имеется доступ к вилке.
- Для отключения прибора от электросети не тяните за кабель электропитания. Всегда беритесь за саму вилку.
- Не беритесь за кабель электропитания или за его вилку мокрыми руками.
- Данный прибор соответствует директивам E.E.C.

## Подключение к водопроводу

- Следите за тем, чтобы не повредить шланги для воды.
- При подключении прибора к водопроводу должны использоваться новые комплекты шлангов, поставляемые с ним. Использовать старые комплекты шлангов нельзя.
- Перед подключением прибора к новым или давно не использовавшимся трубам дайте воде стечь, пока она не станет чистой.
- Перед первым использованием прибора убедитесь в отсутствии протечек.

## 2.2 Эксплуатация



### ВНИМАНИЕ!

Существует риск травмы, поражения электрическим током, пожара, получения ожогов или повреждения прибора.

- Используйте прибор только в жилых помещениях.
- Не изменяйте параметры данного прибора.
- Не кладите на прибор, рядом с ним или внутрь него легковоспламеняющиеся материалы или изделия, пропитанные легковоспламеняющимися веществами.
- Не прикасайтесь к стеклянной части дверцы во время работы программы стирки. Дверца может быть горячей.
- Удостоверьтесь, что из белья извлечены все металлические предметы.
- Заключительный этап программы сушки выполняется без нагревания (цикл охлаждения), чтобы обеспечить сохранность белья.

В случае остановки прибора до завершения цикла сушки немедленно извлеките

белье и разложите его для обеспечения рассеивания тепла.

- В случае использования средства для стирки, смягчителя для ткани или аналогичных продуктов следуйте инструкции на их упаковке.
- Убирайте ворс, скопившийся вокруг прибора.
- Не сушите поврежденные изделия с набивкой или наполнителями.
- Не сушите предметы из вспененной резины (латексная губка), шапочки для душа, водостойкие текстильные изделия и изделия на резиновой основе.
- Перед тем как сушить в сушильном барабане вещи, находившиеся в контакте с такими веществами, как растительное масло, ацетон, спиртное, бензин, керосин, пятновыводители, скипидар, воск и средства для удаления воска, выстирайте их в горячей воде с увеличенным количеством стирального порошка.
- Не сушите вещи, подвергшиеся чистке с помощью химических веществ.
- Не допускайте оставления в карманах одежды газовых и бензиновых зажигалок или спичек.
- Сушите только ткани, для которых допускается сушка в сушильном барабане. Следуйте указаниям на ярлыке.
- Не сушите в приборе нестиранные вещи.
- Если при стирке белья использовался пятновыводитель, то перед тем, как помещать белье в прибор, следует выполнить дополнительный цикл полоскания.
- Пластмассовые предметы не являются жаростойкими.
  - В случае использования мерного шарика для мощного средства извлеките его перед запуском программы сушки.
  - Не используйте мерный шарик для мощного средства при выборе программы «нон-стоп».



### ВНИМАНИЕ!

Это может привести к повреждению прибора или травмам.

- Не садитесь и не вставайте на открытую дверцу.
- Превышать максимальную загрузку запрещено.
- Не сушите в приборе неотжатые вещи.

## 2.3 Уход и очистка



### ВНИМАНИЕ!

Это может привести к повреждению прибора или травмам.

- Перед выполнением операций по чистке и уходу выключите прибор и извлеките вилку сетевого шнура из розетки.
- Не используйте для очистки прибора подаваемую под давлением воду или пар.
- Протирайте прибор мягкой влажной тряпкой. Используйте только нейтральные моющие средства. Не используйте абразивные средства, царапающие губки, растворители или металлические предметы.

## 2.4 Утилизация



### ВНИМАНИЕ!

Существует опасность травмы или удушья.

- Отключите прибор от сети электропитания.
- Отрежьте кабель электропитания и утилизируйте его.
- Удалите защелку дверцы, чтобы предотвратить риск ее заперения на случай, если внутри прибора окажутся дети и домашние животные.

## 3. ОПИСАНИЕ ИЗДЕЛИЯ

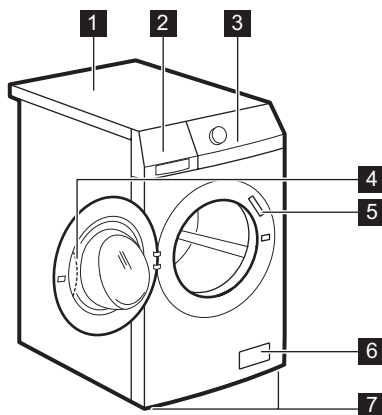

1 Верхняя панель

- 2 Дозатор средства для стирки
- 3 Панель управления
- 4 Рукоятка дверцы
- 5 Табличка с техническими данными
- 6 Фильтр сливного насоса
- 7 Ножки для выравнивания прибора

### 3.1 Набор крепежных накладок (4055171146)

Имеется в продаже в ближайшем авторизованном магазине.  
При установке прибора на цоколе закрепите прибор крепежными накладками.  
Следуйте инструкциям, прилагаемым к комплекту.

## 4. ПАНЕЛЬ УПРАВЛЕНИЯ

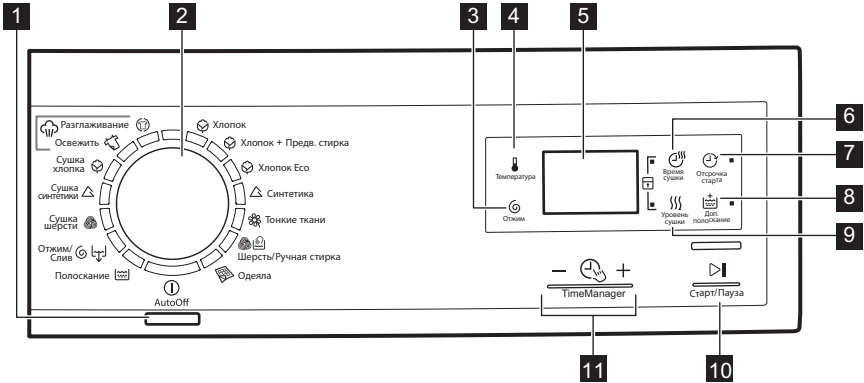





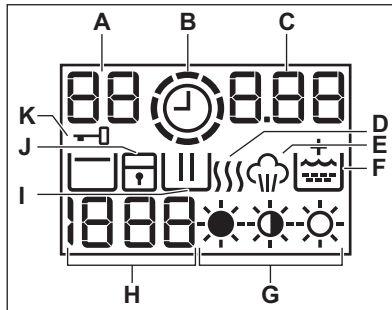





- 1** Кнопка «Вкл/Выкл» (AutoOff)
- 2** Селектор программ
- 3** Сенсорное поле снижения скорости отжима (Отжим)
- 4** Сенсорное поле температуры (Температура)
- 5** Дисплей
- 6** Сенсорное поле «Время сушки» (Время сушки)
- 7** Сенсорное поле отсрочки пуска (Отсрочка старта)
- 8** Сенсорное поле дополнительного полоскания (Доп. полоскание)
- 9** Сенсорное поле «Уровень сушки» (Уровень сушки)
- 10** Сенсорное поле «Пуск/Пауза» (Старт/Пауза)
- 11** Time Manager сенсорные поля













### 4.1 Дисплей







- A)** Область температуры:
  - : Индикатор температуры
  - : Индикатор холодной воды
- B)** : Индикатор Time Manager
- C)** Область отображения времени:
  - : Продолжительность программы
  - : Отсрочка пуска
  - : Коды ошибок
  - : Сообщение об ошибке
  - : Программа завершена

- D)  : Этап сушки
- E)  : Этап обработки паром
- F)  : Постоянная функция дополнительного полоскания
- G)  ,  ,  : Индикатор уровня сухости.
- H) Область отжима:  
 -  : Индикатор скорости отжима
- - - : Индикатор стирки без отжима
-  : Индикатор остановки с водой в баке
- I)  : Этап стирки
- J)  : Индикатор функции «Защита от детей».
- K)  : Индикатор блокировки дверцы















## 5. ПРОГРАММЫ

Программа Диапазон температур	Тип загрузки и степень загрязненности Максимальная нагрузка, максимальный отжим
Программы стирки	
 Хлопок 90°C – Холодная стирка	Белый хлопок и цветной хлопок (обычное и легкое загрязнение). 7 кг, 1400 об/мин
 Хлопок + Предв. стирка 90°C – Холодная стирка	Белый и цветной хлопок (сильное и слабое загрязнение). 7 кг, 1400 об/мин
 Хлопок Eco <sup>1)</sup> 60°C – 40°C	Белый и нелиняющий цветной хлопок. Обычное загрязнение. 7 кг, 1400 об/мин
 Синтетика 60°C – Холодная стирка	Изделия из синтетических или смесовых тканей. Обычное загрязнение. 3.5 кг, 1200 об/мин
 Тонкие ткани 40°C – стирка в холодной воде	Деликатные ткани, например, из акрила, вискозы и полиэстра. Обычное загрязнение. 3.5 кг, 1200 об/мин
  Шерсть /Ручная стирка 40°C – 30°C	Для шерстяных изделий, пригодных для машинной стирки, а также для шерстяных изделий, подлежащих ручной стирке, и изделий из тонких тканей, имеющих на этикетке символ «Ручная стирка». 2 кг, 1200 об/мин
 Одеяла 60°C – 30°C	Специальная программа для стирки одного одеяла из синтетики, стеганого или пухового одеяла, покрывала и т.д. 2 кг, 800 об/мин
 Полоскание Холодная стирка	Полоскание и отжим белья. Все ткани. 7 кг, 1400 об/мин
  Отжим /Слив	Отжим белья и слива воды из барабана. Все ткани. 7 кг, 1400 об/мин
Программы сушки	
  Сушка шерсти	Программа сушки для изделий из шерсти

Программа Диапазон температур	Тип загрузки и степень загрязненности Максимальная нагрузка, максимальный отжим
 Сушка синтетики	Программа сушки для изделий из синтетики
 Сушка хлопка	Программа сушки для изделий из хлопка
Программы обработки паром	
 Освежить паром	Паровая программа для изделий из хлопка и синтетики Данный цикл используется, чтобы избавить белье от запахов. 1.5 кг
 Разглаживание паром	Паровая программа для изделий из хлопка и синтетики. Данный этап помогает избавиться от складок на одежде. 1.5 кг



1) «Энергосберегающая программа для хлопка» при 60°C и загрузке 7 кг является эталонной программой для расчета данных, указанных на табличке энергопотребления в соответствии с евростандартом ЕЕС 92/75. Выбор этой программы обеспечивает хорошие результаты стирки и уменьшает потребление электроэнергии. Продолжительность программы стирки при этом увеличивается.

### Совместимость программных функций

Программа					
	■	■	■	■	■
 с предварительной стиркой	■	■	■	■	■
 Eco	■	■	■	■	■
	■	■	■	■	■
	■	■	■	■	■
	■	■	■	■	■
	■	■	■	■	■
	■	■	■	■	■
 1)	■	■	■	■	■

1) При выборе параметра «Без отжима» доступен только этап слива.

## 5.1 Программы для автоматической сушки

Степень сушки	Тип ткани	Загрузка
 <b>Экстра-сушка</b> Для изделий из махровых тканей	<b>Хлопок и лен</b> (купальные халаты, полотенца и т.д.).	до 5 кг
 <b>В шкаф</b> Для вещей, которые предстоит убраться на хранение	<b>Хлопок и лен</b> (купальные халаты, полотенца и т.д.).	до 5 кг
	<b>Синтетические или смесовые ткани</b> (джемперы, блузки, нижнее белье, кухонное белье)	до 2 кг
 <b>Под утюг</b> Для глажки	<b>Хлопок и лен</b> (простыни, скатерти, рубашки и т.д.)	до 5 кг

## 5.2 Программы для сушки с заданным временем

Уровень сухости	Тип ткани	Загрузка (кг)	Скорость отжима (об/мин)	Рекомендуемое время (мин)
<b>Экстра-сушка</b> Для изделий из махровых тканей	<b>Хлопок и лен</b> (купальные халаты, полотенца и т.д.).	5	<b>1400</b>	190 - 210
		3	<b>1400</b>	115 - 135
		1	<b>1400</b>	55 - 65
<b>В шкаф<sup>1)</sup></b> Для вещей, которые предстоит убраться на хранение	<b>Хлопок и лен</b> (купальные халаты, полотенца и т.д.).	5	<b>1400</b>	180 - 200
		3	<b>1400</b>	105 - 125
		1	<b>1400</b>	44 - 55
<b>В шкаф</b> Для вещей, которые предстоит убраться на хранение	<b>Синтетические или смесовые ткани</b> (джемперы, блузки, нижнее белье, кухонное белье)	2	<b>1200</b>	95 - 110
		1	<b>1200</b>	45 - 55
<b>Под утюг</b> Для белья, подлежащего глажке	<b>Хлопок и лен</b> (простыни, скатерти, рубашки и т.д.)	5	<b>1400</b>	150 - 170
		3	<b>1400</b>	85 - 105
		1	<b>1400</b>	35 - 45
<b>Сушка шерсти</b>	<b>Шерсть</b> (джемперы)	1	<b>1200</b>	80 - 100

### 1) Советы для тестирующей организации

Тестирование в соответствии с EN 50229 должно производиться с ПЕРВОЙ загрузкой максимально заявленного объема (состав загрузки определяется EN61121) путем выбора программы АВТОМАТИЧЕСКОЙ СУШКИ «В ШКАФ» для изделий из хлопка.

Тестирование ВТОРОЙ загрузки для сушки с остаточной загрузкой должно проводиться путем выбора программы АВТОМАТИЧЕСКОЙ СУШКИ «В ШКАФ» для изделий из хлопка.

### 5.3 Сертификат компании Вулмарк (Woolmark)



- Компания Woolmark протестировала и одобрила применение используемого в данной машине цикла стирки шерстяных изделий с этикеткой «ручная стирка» при условии выполнения стирки в соответствии с этикет-

кой с информацией по уходу и указаниями производителя данной стиральной машины. M1380

- Программа сушки шерсти данной машины была проверена и одобрена компанией Woolmark. Данная программа пригодна для сушки шерстяных изделий с ярлыками «ручная стирка» при условии использования одобренного компанией Woolmark цикла ручной стирки стиральной машины и сушильного барабана и в соответствии с инструкциями производителя прибора. M1381 Символ Woolmark является сертификационным товарным знаком в Великобритании, Ирландии, Гонконге и Индии.

## 6. ПОКАЗАТЕЛИ ПОТРЕБЛЕНИЯ



При запуске программы на дисплее отображается продолжительность программы с учетом максимальной загрузки.

В ходе этапа стирки продолжительность программы вычисляется автоматически; она может значительно уменьшиться, если загрузка ниже максимальной (например, для программы Хлопок 60°C при максимальной загрузке в 7 продолжительность программы превышает 2 часа, в то время как при фактической загрузке в 1 кг продолжительность программы не превысит одного часа).

В то время как прибор вычисляет фактическую продолжительность программы, на дисплее мигает точка.



Приведенные в таблице данные являются ориентировочными. Они могут меняться в зависимости от количества и типа белья, температуры воды и окружающей температуры.

Программы	Загрузка (кг)	Энергопотребление (кВт·ч)	Потребление воды (литры)	Продолжительность программы (минуты)
Хлопок 60°C	7	1.25	70	Продолжительность программы приводится на дисплее на панели управления.
Хлопок Eco 60°C <sup>1)</sup>	7	1.02	53	
Хлопок 40°C	7	0.78	70	
Синтетика 40°C	3.5	0.47	50	
Тонкие ткани 40°C	3.5	0.53	62	
Шерсть 30°C	2	0.25	45	

<sup>1)</sup> «Энергосберегающая программа для хлопка» при 60°C и загрузке 7 кг является эталонной программой для расчета данных, указанных на табличке энергопотребления в соответствии с евро стандартом EEC 92/75.

## 7. РЕЖИМЫ

### 7.1 Температура

Используйте эту функцию для изменения температуры по умолчанию.

Индикатор  = холодная вода.

На дисплее отобразится текущая температура.

### 7.2 Отжим

С помощью этой функции можно изменить скорость отжима по умолчанию.

При этом загорится индикатор заданной скорости.

### Дополнительные функции отжима:

#### Без отжима

- Используйте эту функцию для пропуска всех этапов отжима. Доступен только этап слива воды.
- Загорится соответствующий индикатор.
- Используйте данную функцию для очень деликатных тканей.
- Для некоторых программ стирки на этапе полоскания используется больший объем воды.

#### Остановка с водой в баке

- Используйте эту функцию для предотвращения образования складок на белье.
- Загорится соответствующий индикатор.
- По завершении программы в барабане остается вода.
- Барабан регулярно совершает вращения для предотвращения образования складок на белье.
- Дверца остается заблокированной.
- Чтобы открыть дверцу, необходимо слить воду.



Для слива воды см. Главу «По окончании программы».

### 7.3 Время сушки

Данная функция позволяет задать время для сушки изделий. На дисплее отобразится текущее значение настройки.

При каждом нажатии на это сенсорное поле значение времени увеличивается на 5 минут.



Не все значения времени подходят и доступны для выбора ко всем видам тканей.

### 7.4 Задержка пуска

С помощью этой функции можно отложить запуск программы на срок от 30 минут до 20 часов.

На дисплее отображается соответствующий индикатор.

### 7.5 Доп. полоскание

С помощью этой функции можно добавить в программу стирки фазу дополнительного полоскания.

Используйте данную функцию в случае аллергии на средства для стирки или если вода в вашем регионе отличается мягкостью. Загорится соответствующий индикатор.

### 7.6 Автоматическая сушка

С помощью этой кнопки можно задать автоматический выбор уровня сушки. На дисплее отобразится символ заданной степени сушки.

- Программа «Очень сухо» для изделий из хлопка
- Программа сушки «В шкаф» для изделий из хлопка и синтетики
- Программа сушки «Под утюг» для изделий из хлопка











### 7.7 Time Manager +

При выборе программы стирки на дисплее отобразится ее продолжительность по умолчанию.

Нажмите  или , чтобы уменьшить или увеличить продолжительность программы.

Time Manager может использоваться только с программами в таблице.



Индикатор				
 1)	■	■		
	■	■	■	

Индикатор				
	■	■		
	■	■	■	■
	■	■		
	■2)	■2)	■	
	■	■		
 3)	■	■	■2)	■2)

- 1) Быстрый: для освежения белья.
- 2) Продолжительность программы по умолчанию.
- 3) Длительный: Постепенное увеличение продолжительности программы уменьшает энергопотребление. Оптимизирование этапа нагрева бережет электроэнергию, а увеличение продолжительности работы обеспечивает идентичные результаты стирки (особенно, в случае обычного загрязнения).



### 7.8 Защита от детей

С помощью этой функции можно заблокировать панель управления от детей.

- Чтобы **включить/отключить** эту опцию, нажмите  и  одновременно до тех пор,

пока  не загорится/отключится индикатор.

Можно включить эту функцию:

- После нажатия  селекторы программ и функций блокируются.
- До нажатия кнопки : в этом случае включить прибор будет невозможно.

### 7.9 Постоянное дополнительное полоскание

С помощью этой функции можно включить постоянное дополнительное полоскание при установке новой программы.

- Чтобы **включить/отключить** эту опцию, нажмите  и  одновременно до тех пор, пока  не загорится/отключится индикатор.

### 7.10 Звуковая сигнализация

Звуковые сигналы подаются в следующих случаях:

- По завершении работы программы.
- В случае неисправности прибора.

Чтобы **включить/отключить** звуковые сигналы, нажимайте  и  одновременно в течение 6 секунд.



При обнаружении неисправности звуковые сигналы будут подаваться даже в случае их отключения.

## 8. ПЕРЕД ПЕРВЫМ ИСПОЛЬЗОВАНИЕМ

1. Залейте 2 литра воды в отсек мощющего средства для фазы стирки. При этом активируется система слива.
2. Поместите небольшое количество моющего средства в отсек для фазы стирки.
3. Не загружая в прибор белья, выберите и запустите программу для стирки изделий

из хлопчатобумажных тканей при максимальной температуре. В результате этой операции из барабана и бака будут удалены все загрязнения.

## 9. ЕЖЕДНЕВНОЕ ИСПОЛЬЗОВАНИЕ – СТИРКА

### 9.1 Загрузка белья

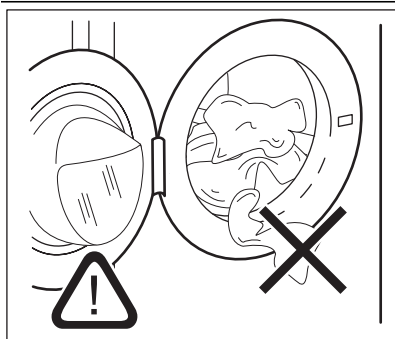

1. Откройте дверцу прибора;
2. Поместите белье в барабан по одной вещи. Перед загрузкой встряхните каждое загружаемое изделие. Не превышайте норму загрузки при укладке белья в барабан.
3. Закройте дверцу.



#### **ПРЕДУПРЕЖДЕНИЕ!**

Убедитесь, что белье не зажато между уплотнением и дверцей. Это может привести к протечке или повреждению белья.

### 9.2 Добавление средства для стирки и добавок

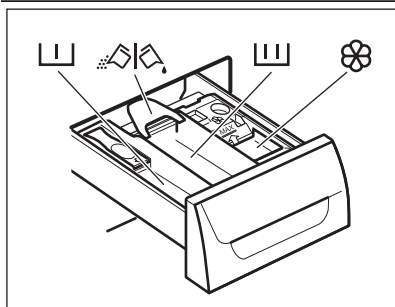

- Отмерьте количество средства для стирки и кондиционера для ткани.
- Осторожно закройте отсек средства для стирки.



Отсек мощного средства для фазы предварительной стирки.



Отсек мощного средства для фазы стирки.



Отсек для жидких добавок (кондиционера для тканей, средства для подкрахмаливания).



Заслонка для порошкового или жидкого мощного средства.

## Жидкое моющее средство или стиральный порошок

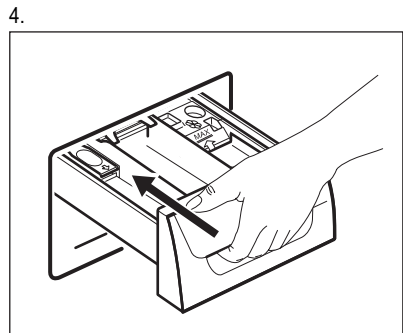
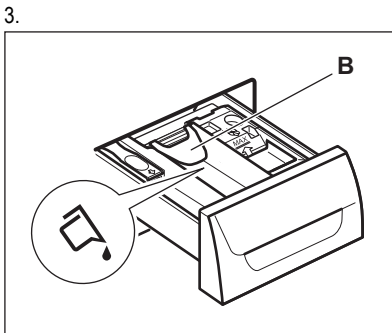
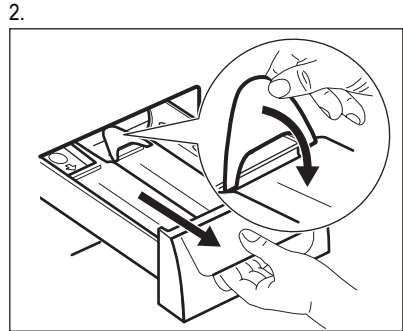
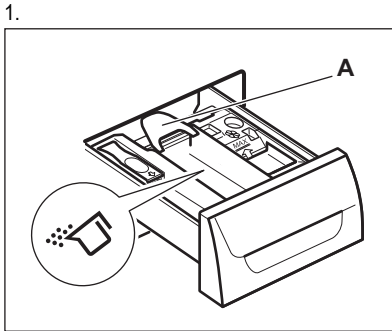

- Положение **A** для стирального порошка (заводская настройка).
- Положение **B** для жидких моющих средств.



### При использовании жидкого моющего средства:

- Не используйте гелеобразные или густые средства для стирки.
- Не превышайте максимальный уровень жидкого моющего средства.
- Не используйте этап предварительной стирки.
- Не используйте функцию задержки пуска.

## 9.3 Включение прибора

Нажмите кнопку AutoOff для включения или отключения прибора. При включении прибора выдается звуковой сигнал.

## 9.4 Выбор программы

1. Выберите программу стирки, повернув селектор программ:
  - При этом загорится индикатор соответствующей программы.
  - Индикатор ▷|| мигает.
  - На дисплее отображается уровень Time Manager, продолжительность

программы и индикаторы фаз программы

2. В случае необходимости измените температуру, скорость отжима, продолжительность цикла или включите доступные функции. При активации функции загорается ее индикатор.





При ошибочной установке на дисплее отобразится сообщение Err.

## 9.5 Запуск программы без задержки пуска

Нажмите ▷|| :

- Индикатор ▷|| перестает мигать и включается.



- Индикатор  начнет мигать на дисплее.
- Программа запускается, дверца закрыта, на дисплее появляется индикатор .
- В ходе набора прибором воды на короткое время может включиться сливной насос.



Примерно через 15 минут после запуска программы:

- Прибор автоматически регулирует продолжительность программы в соответствии с объемом белья.
- На дисплее отобразится новое значение.



## 9.6 Запуск программы с использованием задержки пуска

- Нажимайте , пока на дисплее не отобразится нужное значение задержки. Соответствующий индикатор загорается на дисплее.
- Нажмите :
  - Прибор начнет обратный отсчет времени.
  - После завершения обратного отсчета произойдет автоматический запуск программы.



Можно отменить или изменить значение задержки до нажатия .



Для отмены задержки пуска:

1. Нажмите , чтобы перевести прибор в режим паузы.
2. Нажимайте , пока на дисплее не появится .
 

Вновь нажмите  для немедленного запуска программы.

## 9.7 Прерывание программы и изменение выбранных функций

Ряд функций можно изменить до того, как они будут запущены.

1. Нажмите на . Замигает индикатор.
2. Внесите изменения в функции.
3. Вновь нажмите . Выполнение программы будет продолжено.

## 9.8 Отмена программы

1. Нажимайте кнопку  в течение нескольких секунд, чтобы отменить программу и отключить прибор.
2. Чтобы включить прибор, еще раз нажмите ту же кнопку. Теперь можно выбрать новую программу стирки.



В машине не работает водоотвод.

## 9.9 Открывание дверцы





### ПРЕДУПРЕЖДЕНИЕ!





Если температура или уровень воды в барабане слишком высоки и барабан еще вращается, дверцу нельзя будет открыть.

При выполнении программы или в случае использования задержки пуска дверца прибора блокируется, а на дисплее отображается индикатор .

### Как открыть дверцу прибора при работающей программе или при использовании отсрочки пуска:

1. Нажмите , чтобы перевести прибор в режим паузы.
2. Дождитесь отключения индикатора блокировки двери .
3. Откройте дверцу.
4. Закройте дверцу и нажмите  снова. Работа программы или функции отсрочки пуска продолжится.





## 9.10 По окончании программы

- Прибор автоматически завершает работу.
- Подается звуковой сигнал (если он включен).
- На дисплее высвечивается .
- Индикатор  гаснет.
- Индикатор блокировки дверцы  гаснет.
- Выньте белье из прибора. Убедитесь, что барабан пуст.
- Оставьте дверцу приоткрытой для предотвращения образования плесени и неприятных запахов.
- Закройте водопроводный вентиль.
- Нажимайте кнопку  в течение нескольких секунд, чтобы отключить прибор.

**Программа стирки завершена, но в барабане осталась вода.**

- Барабан регулярно совершает вращения для предотвращения образования складок на белье;
- Включен индикатор дверцы . Дверца остается заблокированной.
- Чтобы открыть дверцу, необходимо слить воду.

**Для слива воды:**



1. При необходимости понизьте скорость отжима. При установке  прибор выполнит только слив.
2. Нажмите на . Прибор произведет слив воды и отжим.
3. По окончании программы индикатор блокировки дверцы  погаснет, дверцу можно будет открыть.
4. Нажимайте кнопку  в течение нескольких секунд, чтобы отключить прибор.



Прибор автоматически произведет слив воды и отжим приблизительно через 18 часов (за исключением программ стирки шерстяных изделий).

**9.11 AUTO OFF в некоторых моделях**

Функция AUTO OFF автоматически выключает прибор для снижения потребления электроэнергии, если:

- Прибор не используется в течение 5 минут перед нажатием .
- Нажмите кнопку , чтобы включить прибор вновь.
- Спустя пять минут после окончания программы стирки.

Нажмите кнопку , чтобы включить прибор вновь.

На дисплее отображается конец последней заданной программы.

Для выбора новой программы стирки поверните селектор программ.

**10. ЕЖЕДНЕВНОЕ ИСПОЛЬЗОВАНИЕ – СУШКА**





**ВНИМАНИЕ!**



Откройте водопроводный вентиль. Поместите сливной шлаг в раковину или подсоедините его к сливу.

- Нажмите и удерживайте  в течение нескольких секунд, чтобы включить прибор.
- Загрузите в прибор вещи по одной.
- Поверните селектор программа на программу, применимую к белью, которое предстоит высушить.
- На дисплее высветится индикатор сушки





**АВТОМАТИЧЕСКИЙ ВЫБОР УРОВНЯ СУШКИ:**

- Многократным нажатием на кнопку  добейтесь отображения на дисплее одного из уровней сушки:
  -  : Индикатор уровня «ПОД УТЮГ» для изделий из хлопка

-  : Индикатор уровня сушки «В ШКАФ» для изделий из хлопка и синтетики
-  : Индикатор уровня «ОЧЕНЬ СУХО» для изделий из хлопка

- На дисплее появляется значение времени, вычисленное в расчете на размер загрузки по умолчанию. Если объем загрузки больше или меньше размера по умолчанию, прибор автоматически регулирует значение времени в ходе цикла.
- Для начала выполнения программы нажмите на .

На дисплее отобразится индикатор блокировки дверцы . Замигает индикатор сушки .



Не все уровни сушки доступны для всех видов белья.

**СУШКА С ЗАДАННЫМ ВРЕМЕНЕМ:**

- Многократным нажатием на  выберите необходимое значение времени (см. Таблицу программ сушки).
- На дисплее отобразится значение «10 минут». При каждом нажатии на это сенсорное поле значение времени увеличивается на 5 минут.

На дисплее отобразится заданное значение времени, например, **40**.

- Через несколько секунд на дисплее отобразится новое значение времени: **43**. Прибор также рассчитывает продолжительность этапов антисминания и охлаждения.
- Для начала выполнения программы нажмите на . На дисплее будет регулярно появляться новое значение времени.

Замигает индикатор сушки .





На дисплее отобразится индикатор блокировки дверцы .



Если заданная продолжительность этапа сушки равна только 10 минутам, прибор выполнит только этап охлаждения.

Если белье недостаточно сухое, снова задайте короткий отрезок времени сушки.



## 10.1 По окончании программы сушки

- Прибор автоматически завершает работу.
- Выдается звуковой сигнал, (если эта функция включена).
- На дисплее высвечивается .
- Индикатор  гаснет.
- В последние минуты цикла сушки прибором производятся этапы охлаждения и антисминания. Дверца все еще заблокирована.
- Когда символ блокировки дверцы  пропадет с дисплея, дверцу можно будет открыть.
- Нажимайте кнопку  в течение нескольких секунд, чтобы отключить прибор. Через несколько минут после окончания программы стирки функция экономии электроэнергии автоматически выключит прибор.
- Выньте белье из прибора. Убедитесь, что барабан пуст.
- Оставьте дверцу приоткрытой для предотвращения образования плесени и неприятных запахов.
- Закройте водопроводный вентиль.

# 11. ЕЖЕДНЕВНОЕ ИСПОЛЬЗОВАНИЕ – СТИРКА И СУШКА

## 11.1 программа «НОН-СТОП»

- Нажмите и удерживайте кнопку  в течение нескольких секунд, чтобы отключить прибор.
- Загрузите в прибор вещи по одной.
- Заполните соответствующие отделения дозатора средством для стирки и добавками.
- Поверните селектор программ на программу стирки. На дисплее отобразятся индикаторами различных этапов стирки.
- Выберите доступные функции.

-  : уровень «ПОД УТЮГ» для изделий из хлопка
-  : уровень «В ШКАФ» для изделий из хлопка и синтетики
-  : уровень «ЭКСТРА СУШКА» для изделий из хлопка.

На дисплее отображается индикатор . Отображаемое на дисплее время является временем циклов стирки + сушки, рассчитанным на основе размера загрузки по умолчанию.



Для обеспечения хороших результатов сушки прибор не дает возможности задать слишком низкую скорость отжима для вещей, для которых заданы как стирка, так и сушка.

## 11.2 Стирка и автоматическая сушка

- Многократным нажатием на кнопку  добейтесь отображения на дисплее одного из уровней сушки:

- Для начала выполнения программы нажмите на .

На дисплее продолжит отображаться заданный пользователем уровень сушки. Загорится индикатор блокировки дверцы. На дисплее будет регулярно появляться новое значение времени.



В последние минуты цикла сушки прибором производится этапы «антисминание» и охлаждение.

### 11.3 Стирка и сушка с заданным временем

- Нажмите на , чтобы установить время сушки. На дисплее отобразится значение «10 минут».

На дисплее высветится индикатор .

- На дисплее отобразится заданное значение времени сушки, например, **40**.
- Через несколько секунд на дисплее отобразится окончательное значение времени **2:03**: это полная продолжительность этапов стирки и сушки (стирка + сушка + антисминания + этапы охлаждения).



Если задать продолжительность сушки после стирки, равную только 10 минутам, прибор также вычислит продолжительность этапов антисминания и охлаждения.

- Для начала выполнения программы нажмите на .



Для обеспечения хороших результатов сушки прибор не дает возможности задать слишком низкую скорость отжима для вещей, для которых заданы как стирка, как и сушка.

- На дисплее высветится индикатор . Дверца заблокирована. На дисплее будет регулярно появляться новое значение времени.

### 11.4 По окончании программы

Прибор автоматически завершает работу. Выдается звуковой сигнал, (если эта функция включена).

Подробнее см. предыдущую Главу «По окончании программы сушки».



### 11.5 Ворс на белье

В ходе этапа стирки и/или сушки сушка определенных видов тканей, например, пористой ткани, шерсти и толстовок из трикотажа может привести к образованию ворса. Образовавшийся ворс может пристать к ткани в ходе следующего цикла. Это неудобство еще более проявляется в ходе обработки т.н. технических тканей.

Для предотвращения образования ворса на одежде рекомендуется:

- Не стирать темные вещи после стирки и сушки светлых вещей (новые вещи из пористой ткани, шерсти, толстовки из трикотажа) и наоборот.
- После первой стирки сушить вещи из подобных видов ткани на открытом воздухе.
- Очистка сливного фильтра.
- После этапа сушки очистите пустой барабан, уплотнитель и дверцу мокрой тряпкой.

**Для удаления из барабана ворса запустите специальную программу:**

- Слейте воду из барабана.
- Очистите барабан, уплотнитель и дверцу мокрой тряпкой.
- Выберите программу полоскания.
- Для включения функции очистки одновременно нажмите на  и  и удерживайте их, пока на дисплее не появится значок **CLE**.
- Для начала выполнения программы нажмите на .

## 12. УКАЗАНИЯ И РЕКОМЕНДАЦИИ

### 12.1 Загрузка белья

- Разделите белье на: белое белье, цветное белье, синтетику, тонкое деликатное белье и изделия из шерсти.

- Следуйте инструкциям, приведенным на ярлыках вещей с информацией по уходу за ними.
- Не стирайте одновременно белое и цветное белье.

- Некоторые цветные вещи могут обесцвечиваться при первой стирке. Рекомендуется стирать их отдельно при первой стирке.
- Застегните наволочки, закройте молнии, зацепите крючки, защелкните кнопки. Завяжите ремешки.
- Выньте из карманов все их содержимое и расправьте вещи.
- Выверните многослойные изделия, изделия из шерсти и вещи с аппликациями.
- Выведите стойкие пятна.
- При помощи специального средства для стирки отстирайте сильно загрязненные места.
- Соблюдайте осторожность при обращении с занавесками. Удалите крючки или поместите занавески в мешок для стирки или наволочку.
- Не стирайте в приборе:
  - белье с необработанными краями или разрезами;
  - бюстгалтеры "на косточках";
  - помещайте небольшие вещи в мешок для стирки.
- При крайне малой загрузке на этапе отжима может иметь место дисбаланс. В этом случае вручную распределите вещи в барабане и снова запустите этап отжима.

## 12.2 Стойкие пятна

Вода и средство для стирки могут не справиться с некоторыми пятнами. Такие загрязнения рекомендуется удалять до загрузки одежды в прибор. В продаже имеются специализированные средства для выведения пятен. Используйте пятновыводители, подходящие к конкретному типу пятен и ткани.

## 12.3 Средства для стирки и добавки

- Используйте только средства для стирки и добавки, предназначенные специально для стиральных машин.
- Не смешивайте разные средства для стирки.
- В целях сохранения окружающей среды не используйте средства для стирки в количествах, превышающих необходимые.
- Следуйте инструкциям, приведенным на упаковке данных средств.

- Выбирайте средства, подходящие для типа и цвета конкретной ткани, температуры программы стирки и уровня загрязненности.
- Если в приборе отсутствует дозатор средства для стирки с заслонкой, добавляйте жидкие средства для стирки при помощи дозирующего шарика.

## 12.4 Рекомендации по экологичному использованию

- при стирке белья обычной загрязненности выбирайте программу стирки, не включающую цикл предварительной стирки;
- всегда запускайте программу стирки при максимальной загрузке белья;
- при необходимости используйте пятновыводитель и выбирайте программу с более низкой температурой стирки;
- для того, чтобы правильно выбрать нужное количество средства для стирки, узнайте, какова жесткость воды в Вашей водопроводной сети.

## 12.5 Жесткость воды

Если вода в Вашем регионе имеет высокую или среднюю жесткость, рекомендуется использовать предназначенные для стиральных машин смягчители для воды. В регионах, где вода имеет низкую жесткость, использование смягчителя для воды не требуется. Чтобы узнать уровень жесткости воды в Вашем регионе обратитесь местную службу контроля водоснабжения. Используйте нужное количество смягчителя воды. Следуйте инструкциям, приведенным на упаковке данных средств.

## 12.6 Рекомендации по сушке

### Подготовка к циклу сушки





- Откройте водопроводный вентиль.
- Проверьте правильность подключения сливного шланга. Подробнее см. Главу «Установка».
- Данные о максимально допустимой загрузке для программ сушки приведены в таблице программ сушки.

**Не выбирайте программы сушки для следующих типов белья:**

- Вещи, требующие очень бережного обращения.
- Шторы из синтетики.
- Шерстяные и шелковые изделия.
- Вещи с металлическими вставками.
- Нейлоновые чулки.
- Стеганные вещи.
- Кроватные покрывала.
- Одежда.
- Анораки.
- Спальные мешки
- Изделия из тканей, на которых имеются остатки лака для волос, растворителя для лака для ногтей и схожие с ними материалы.
- Одежда, в которой используется вспененная резина или схожие с ней материалы.

**12.7 Этикетки с информацией по уходу**

При сушке белья следуйте указаниям производителя, приведенным на этикетках:

-  = Допустима сушка в сушильном барабане
-  = Допустима сушка при высокой температуре
-  = Допустима сушка при пониженной температуре
-  = Сушка в сушильном барабане не допускается

**12.8 Продолжительность цикла сушки**

Время сушки может меняться в зависимости от:

- скорости заключительного отжима
- уровня сухости
- типа белья
- величины загрузки

**ОБЩИЕ РЕКОМЕНДАЦИИ**

**Примерное** время сушки Вы можете узнать из «Таблиц сушки».

В дальнейшем опыт подскажет Вам, как более точно подбирать время сушки для Вашего белья. Принимайте во внимание продолжительность уже выполненных циклов сушки. Во избежание статической электризации по окончании цикла сушки:

- Используйте кондиционер для ткани в ходе стирки.
  - Используйте специальный кондиционер для ткани для сушильных барабанов.
- По окончании программы сушки не оставляйте белье надолго в приборе.

**12.9 Дополнительная сушка**

Если по окончании программы сушки белье все еще остается влажным, снова задайте короткий цикл сушки.



**ВНИМАНИЕ!**

**Не пересушивайте белье во избежание образования складок усадки одежды.**

**13. УХОД И ОЧИСТКА**



**ВНИМАНИЕ!**

Перед обслуживанием отключите прибор от сети питания.

**13.1 Очистка наружных поверхностей**

Для очистки прибора используйте только теплую воду с мылом. Насухо вытрите все поверхности.

**ПРЕДУПРЕЖДЕНИЕ!**

Не используйте составы на основе спирта, растворителей или химических веществ.



Всегда следуйте инструкциям, приведенным на упаковке данных средств.

**13.2 Удаление накипи**

Если вода в Вашем регионе имеет высокую или среднюю жесткость, рекомендуется использовать предназначенные для стиральных машин смягчители для воды.

Регулярно проверяйте состояние барабана, во избежание образования накипи и частичек ржавчины.

Для удаления частиц ржавчины используйте только специальные средства для стиральной машины. Данную операцию следует производить отдельно от стирки белья.

**13.3 "Профилактическая стирка"**

При использовании программ стирки при низкой температуре в барабане могут задерживаться остатки средства для стирки. Регулярно проводите профилактическую стирку. Для этого:

- Выньте белье из барабана.
- Выберите программу стирки хлопка с максимальной температурой с небольшим количеством моющего средства.

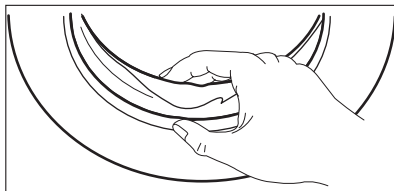
**13.4 Уплотнитель дверцы**

Регулярно проверяйте состояние уплотнителя и удаляйте все предметы с его внутренней стороны.

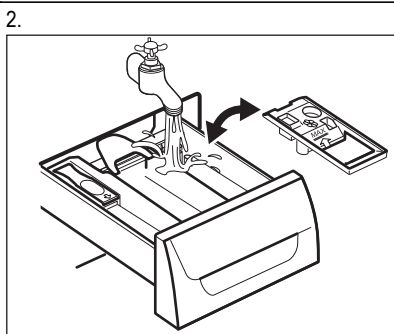
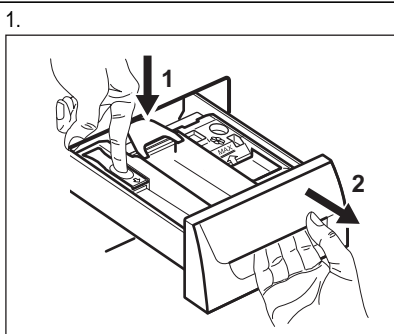
**13.5 Очистка отсека моющих средств**

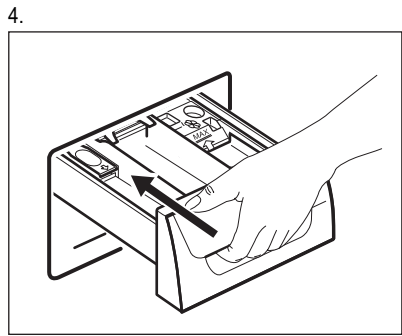
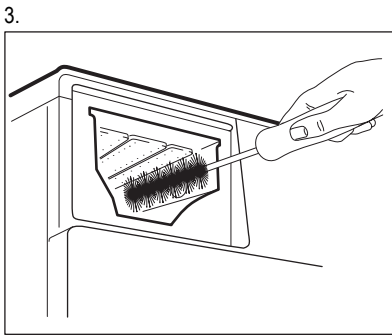

### 13.6 Чистка фильтра сливного насоса



**ВНИМАНИЕ!**  
Не производите очистку сливного фильтра, если в приборе находится горячая вода.

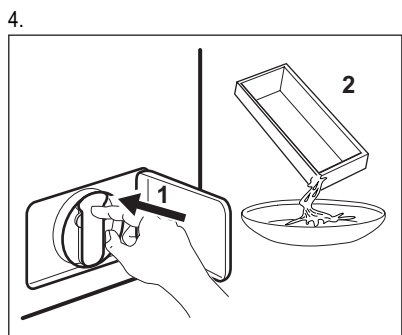
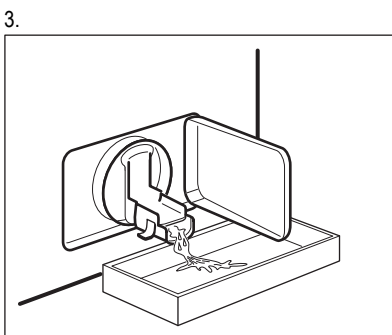
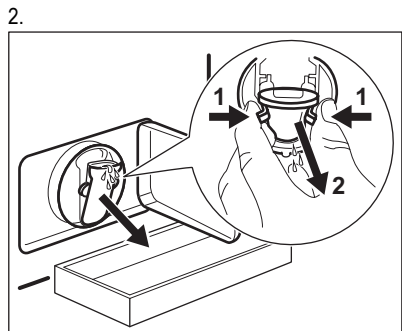
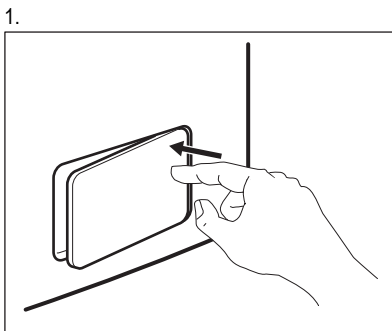

5.

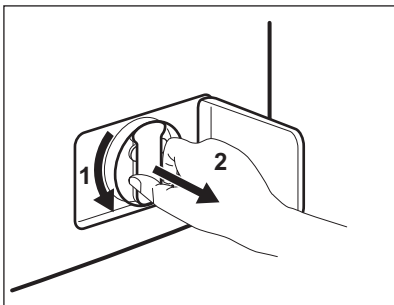

6.

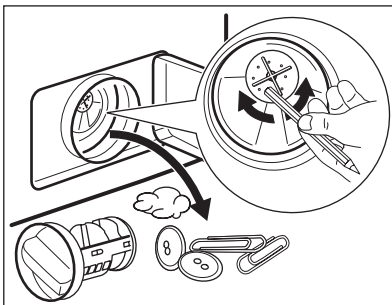

7.

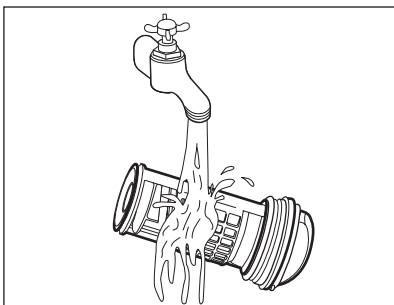

8.

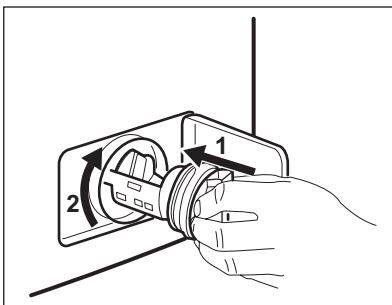

9.

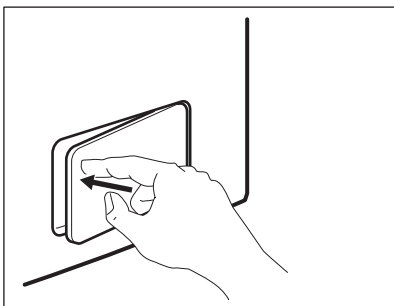

## 13.7 Очистка наливного шланга и фильтра клапана

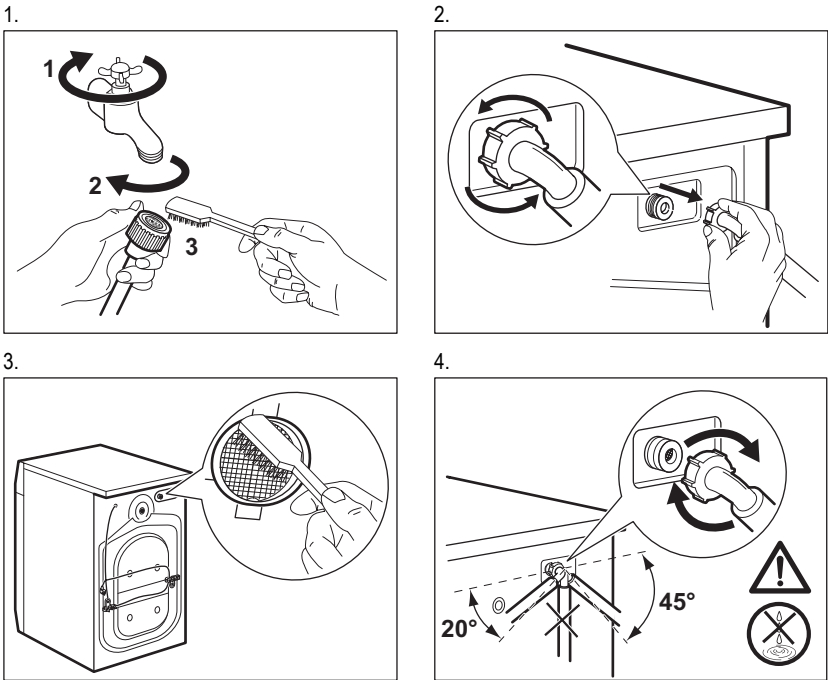

## 13.8 Экстренный слив

В результате неисправности прибор может быть не в состоянии произвести слив воды. В этом случае выполните действия с (1) по (9), описанные в разделе «Очистка сливного фильтра».

При необходимости очистите насос.

При проведении слива воды с помощью процедуры аварийного водослива Вы должны еще раз включить систему слива:

1. Залейте 2 литра воды в отсек моющего средства для основной стирки.
2. Запустите программу слива воды.

## 13.9 Предотвращение обморожения

Если прибор установлен в месте, где температура может опускаться ниже 0°C, удалите из наливного шланга и сливного насоса оставшуюся там воду.

1. Отключите прибор от электричества.
2. Закройте водопроводный вентиль.
3. Отсоедините наливной шланг.
4. Поместите оба конца наливного шланга в контейнер и дайте воде вытечь из шланга.
5. Слейте воду из сливного насоса. См. операции, выполняемые для экстренного слива воды
6. После слива воды из сливного насоса подключите наливной шланг.



### ВНИМАНИЕ!

Перед тем, как вновь использовать прибор, убедитесь, что температура превышает 0°C.

Производитель не несет ответственность за ущерб, вызванный воздействием низких температур.

## 14. ПОИСК И УСТРАНЕНИЕ НЕИСПРАВНОСТЕЙ

Прибор не запускается или останавливается во время работы.

Сначала попытайтесь найти решение проблемы (см. таблицу). Если решение не найдено, обратитесь в сервисный центр.

**В случае ряда проблем прибором могут выдаваться звуковые сигналы, а на дисплее - высвечиваться коды ошибок:**

- **E10** - В прибор не поступает как следует вода.

- **E20** - Прибор не сливает воду.
- **E40** - Дверца прибора открыта или не закрыта как следует. Пожалуйста, проверьте дверцу!
- **E90** - Нестабильная работа электросети. Дождитесь стабилизации электросети.



### ВНИМАНИЕ!

Перед выполнением проверки выключите прибор.

Неисправность	Возможное решение
Программа не запускается.	Убедитесь, что вилка сетевого шнура вставлена в розетку электропитания.
	Убедитесь, что дверца прибора закрыта.
	Убедитесь, что предохранитель на электрощите не поврежден.
	Убедитесь, что кнопка «Пуск/Пауза» была нажата.
	Если задана функция «Отсрочка пуска», отмените отсрочку или дождитесь окончания обратного отсчета.
В прибор не поступает вода.	Отключите функцию «Защита от детей», если она включена.
	Убедитесь, что водопроводный кран открыт.
	Убедитесь, что давление в водопроводной сети не понижено. Для получения сведений об этом обратитесь в местную службу водоснабжения.
	Убедитесь, что водопроводный кран не засорен.
	Убедитесь, что фильтр наливного шланга и фильтр клапана не засорены. См. Главу «Уход и очистка».
	Убедитесь, что наливной шланг не перекручен и не передавлен.
	Убедитесь, что наливной шланг подключен правильно.
	Убедитесь, что сливная труба не засорена.
Прибор не сливает воду.	Убедитесь, что сливной шланг не перекручен и не передавлен.
	Убедитесь, что сливной фильтр не засорен. Очистите фильтр в случае необходимости. См. Главу «Уход и очистка».
	Убедитесь, что сливной шланг подключен правильно.
	Выберите программу слива, если выбрана программа без использования слива.
	Если использовалась функция, в результате работы которой по окончании стирки в баке остается вода, воспользуйтесь программой «Слив».

Неисправность	Возможное решение
Отжим не используется или цикл стирки длится дольше, чем обычно.	Задайте программу отжима.
	Убедитесь, что сливной фильтр не засорен. Очистите фильтр в случае необходимости. См. Главу «Уход и очистка».
	Распределите вещи в барабане вручную и снова запустите этап отжима. Эта проблема может быть вызвана отсутствием равновесия.
Вода на полу.	Убедитесь, что соединения шлангов герметичны, а утечки воды отсутствуют.
	Убедитесь, что сливной шланг не поврежден.
	Убедитесь, что используется подходящее моющее средство в необходимом количестве.
Невозможно открыть дверцу прибора.	Убедитесь, что прибор подключен к электросети.
	Убедитесь, что программа стирки завершена.
	Если в барабане осталась вода, выберите программу с использованием слива или отжима.
	Эта проблема может быть вызвана неисправностью прибора. Обратитесь в сервисный центр. В случае необходимости открыть дверцу внимательно изучите раздел «Аварийное открытие дверцы».
Прибор издает необычный шум.	Убедитесь, что прибор как следует выровнен. См. раздел «Установка».
	Убедитесь, что упаковка и/или транспортировочные болты удалены. См. раздел «Установка».
	Добавьте в барабан еще белья. Возможно, нагрузка недостаточна велика.
Прибор набирает воду и тут же производит ее слив.	Удостоверьтесь, что сливной шланг находится в нужном положении. Возможно, шланг расположен слишком низко.
Цикл заканчивается быстрее, чем указано на дисплее.	Прибор может изменить время стирки согласно конкретной загрузке белья. См. Главу «Показатели потребления».
Цикл требует больше времени, чем указано на дисплее.	Несбалансированная загрузка белья увеличивает продолжительность работы. Такое поведение прибора является нормой.
Результаты стирки неудовлетворительны.	Увеличьте количество моющего средства или используйте другое моющее средство.
	Перед стиркой используйте специальные средства для удаления стойких пятен.
	Убедитесь в правильности выбранной температуры.
	Уменьшите объем загрузки.

Неисправность	Возможное решение
Прибор не выполняет сушку или не высушивает белье должным образом.	Откройте водопроводный вентиль.  Убедитесь, что сливной фильтр не засорен.  Уменьшите количество загружаемого белья.
На белье имеется ворс другого цвета.	Убедитесь в правильности выбора цикла. При необходимости уменьшите время сушки.  От предыдущей загрузки белья остался ворс другого цвета. <ul style="list-style-type: none"> <li>• Этап сушки помогает избавиться от части ворса.</li> <li>• Очистите одежду приспособлением для удаления ворса.</li> </ul> В случае повторного обнаружения в барабане необычно большого количества ворса запустите специальную программу для его удаления (подробнее см. «Ворс на одежде»)

После проверки включите прибор. Выполнение программы продолжится с того момента, на котором она была прервана. Если неисправность появится снова, обратитесь в сервисный центр.

Если на дисплее отображаются другие коды ошибок. Выключите и включите прибор. В случае повторного возникновения неисправности обратитесь в сервисный центр.

## 15. АВАРИЙНОЕ ОТКРЫВАНИЕ ДВЕРЦЫ

В случае перебоя в электропитании или неисправности прибора дверца остается заблокированной.

При восстановлении электропитания выполнение программы продолжится.

В случае блокировки дверцы в ходе неисправности имеется возможность открывания дверцы при помощи функции аварийной разблокировки.

**Перед открыванием дверцы:**



**ВНИМАНИЕ!**

Убедитесь, что вода и белье имеют безопасную, а не высокую температуру. При необходимости дождитесь их остывания.



**ВНИМАНИЕ!**

Убедитесь, что барабан не вращается. При необходимости дождитесь, пока барабан не перестанет вращаться.



**ВНИМАНИЕ!**

Убедитесь, что уровень воды внутри барабана не слишком высок. При необходимости произведите аварийный слив воды (см. Раздел «Аварийный слив» в Главе «Уход и очистка»).

Для открывания дверцы выполните следующие действия:

1. Нажмите на кнопку  для выключения прибора.
2. Выньте вилку электропитания из сетевой розетки.
3. Откройте заслонку фильтра.

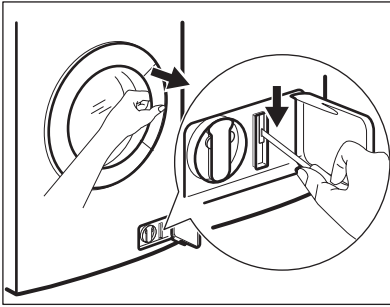

4. Нажав и удерживая рычаг аварийной разблокировки по направлению вниз, откройте дверцу прибора.

5. Извлеките белье.

6. Закройте заслонку фильтра.

## 16. ТЕХНИЧЕСКИЕ ДАННЫЕ

Габаритные размеры	Высота / Ширина / Глубина	600 / 850 / 522 мм
	Общая глубина	540 мм
Подключение к электросети:	Напряжение	230 В
	Общая мощность	2200 Вт
	Предохранитель	10 А
	Частота	50 Гц
Защита от проникновения твердых частиц и влаги обеспечивается защитной крышкой. Исключения: низковольтное оборудование не имеет защиты от влаги.		<b>IPX4</b>
Давление в водопроводной сети	Минимум	0,5 бар (0,05 МПа)
	Максимум	8 бар (0,8 МПа)
Водоснабжение <sup>1)</sup>		Холодная вода
Максимальная загрузка для стирки	Хлопок	7 кг
Максимальная загрузка для сушки	Хлопок	5 кг
	Синтетика	2 кг
Скорость отжима	Максимум	1400 об/мин

1) Присоедините наливной шланг к водопроводному крану с резьбой 3/4".

## 17. ОХРАНА ОКРУЖАЮЩЕЙ СРЕДЫ

Материалы с символом  следует сдавать на переработку. Положите упаковку в

соответствующие контейнеры для сбора вторичного сырья. Принимая участие в переработке старого электробытового оборудования, Вы

помогаете защитить окружающую среду и здоровье человека. Не выбрасывайте вместе с бытовыми отходами бытовую технику, помеченную символом . Доставьте

изделие на местное предприятие по переработке вторичного сырья или обратитесь в свое муниципальное управление.

Дата производства данного изделия указана в серийном номере (serial number), где первая цифра номера соответствует последней цифре года производства, вторая и третья цифры номера – порядковому номеру недели. Например, серийный номер 11012345 означает, что изделие произведено на десятой неделе 2011 года.

## ЗМІСТ

1. ІНФОРМАЦІЯ З ТЕХНІКИ БЕЗПЕКИ .....	60
2. ІНСТРУКЦІЇ З ТЕХНІКИ БЕЗПЕКИ .....	61
3. ОПИС ВИРОБУ .....	63
4. ПАНЕЛЬ КЕРУВАННЯ .....	64
5. ПРОГРАМИ .....	65
6. ПОКАЗНИКИ СПОЖИВАННЯ .....	68
7. ФУНКЦІЇ .....	69
8. ПЕРЕД ПЕРШИМ КОРИСТУВАННЯМ .....	70
9. ЩОДЕННЕ КОРИСТУВАННЯ — ПРАННЯ .....	71
10. ЩОДЕННЕ КОРИСТУВАННЯ — СУШІННЯ .....	74
11. ЩОДЕННЕ КОРИСТУВАННЯ — ПРАННЯ І СУШІННЯ .....	75
12. ПОРАДИ І РЕКОМЕНДАЦІЇ .....	76
13. ДОГЛЯД ТА ЧИСТКА .....	78
14. УСУНЕННЯ ПРОБЛЕМ .....	82
15. АВАРІЙНЕ ВІДКРИВАННЯ ДВЕРЦЯТ .....	84
16. ТЕХНІЧНА ІНФОРМАЦІЯ .....	85

## МИ ПРО ВАС ДУМАЄМО

Дякуємо за покупку приладу Electrolux. Ви обрали продукт, який втілює в собі десятки років професійного досвіду та інновацій. Оригінальний та стильний, він був розроблений з думкою про вас. Тому щоразу, коли ви ним користуєтесь, ви можете бути впевнені в отриманні гарних результатів.

Ласкаво просимо в світ Electrolux.

**Звертайтеся на наш веб-сайт:**



Поради з використання, брошури, інструкції з усунення несправностей, сервісна інформація:  
**[www.electrolux.com](http://www.electrolux.com)**



Зареєструйте виріб, щоб отримати покращене обслуговування:  
**[www.RegisterElectrolux.com](http://www.RegisterElectrolux.com)**



Придбання приладдя, витратних матеріалів та оригінальних запчастин для вашого приладу:  
**[www.electrolux.com/shop](http://www.electrolux.com/shop)**

## РОБОТА З КЛІЄНТАМИ ТА СЕРВІСНЕ ОБСЛУГОВУВАННЯ

Рекомендується використовувати оригінальні запчастини.

При звертанні до сервісного центру необхідно мати наступну інформацію.

Її можна знайти на табличці з технічними даними. Модель, номер виробу, серійний номер.



Увага! Важлива інформація з техніки безпеки.



Загальна інформація та рекомендації



Екологічна інформація

Може змінитися без оповіщення.

## 1. ІНФОРМАЦІЯ З ТЕХНІКИ БЕЗПЕКИ

Перед установкою та експлуатацією приладу слід уважно прочитати інструкцію користувача. Виробник не несе відповідальності за пошкодження, що виникли через неправильне встановлення або експлуатацію. Інструкції з користування приладом слід зберігати з метою користування в майбутньому.

### 1.1 Безпека дітей і вразливих осіб



#### **Попередження!**

Існує ризик задушення, ушкоджень чи втрати працездатності.

- Діти від 8 років, особи з обмеженими фізичними, сенсорними чи розумовими здібностями й особи без відповідного досвіду та знань можуть користуватися цим приладом лише під наглядом або після проведення інструктажу стосовно безпечного користування приладом і пов'язаних ризиків.
- Не дозволяйте дітям гратися з приладом.
- Пакувальні матеріали слід тримати в недоступному для дітей місці.
- Усі м'які засоби слід тримати в недоступному для дітей місці.
- Не допускайте дітей та домашніх тварин до відчинених дверцят приладу.
- Якщо прилад оснащено захистом від доступу дітей, рекомендується його увімкнути.
- Не можна доручати чищення або технічне обслуговування приладу дітям без відповідного нагляду.

### 1.2 Загальні правила безпеки

- Перш ніж виконувати технічне обслуговування, вимкніть прилад і вийміть вилку з розетки.
- Не змінюйте технічні характеристики приладу.
- Дотримуйтесь максимального обсягу завантаження 7 кг (див. розділ «Таблиця програм»)

- У разі пошкодження кабелю живлення зверніться для його заміни до виробника, сервісного центру чи іншої кваліфікованої особи. Робити це самостійно небезпечно.
- Мінімальний робочий тиск води має становити 0,5 бар (0,05 МПа), а максимальний — 8 бар (0,8 МПа)
- Килим не повинен закривати вентиляційні отвори в основі приладу (за наявності).
- Прилад слід підключати до водопроводу за допомогою нових наборів шлангів, що постачаються. Повторно використовувати старі набори шлангів не можна.

## 2. ІНСТРУКЦІЇ З ТЕХНІКИ БЕЗПЕКИ

### 2.1 Установка

- Перед встановленням приладу потрібно видалити всі транспортувальні болти і пакувальні матеріали.
- Збережіть транспортувальні болти. Коли знову переміщуватимете прилад, необхідно буде заблокувати барабан.
- Не встановлюйте і не використовуйте пошкоджений прилад.
- Не встановлюйте та не користуйтеся приладом у приміщеннях, де температура опускається нижче 0 °С.
- Дотримуйтеся інструкцій, що постачаються разом із приладом.
- Переконайтеся, що підлога, де буде встановлено прилад, є рівною, міцною, чистою та зможе витримати вплив високої температури.
- Не встановлюйте прилад у місцях, де не можна повністю відкрити дверцята приладу.
- Прилад важкий, тому будьте обережні, пересуваючи його. Обов'язково одягайте захисні рукавички.
- Забезпечте, щоб повітря могло вільно циркулювати між приладом і підлогою.
- Відрегулюйте ніжки для забезпечення необхідної відстані між приладом та килимом.

### Підключення до електромережі



#### **Попередження!**

Існує небезпека пожежі й ураження електричним струмом.

- Прилад повинен бути заземленим.
- Переконайтеся, що електричні параметри на табличці з технічними даними відповідають параметрам електромережі. У разі невідповідності слід звернутися до електрика.
- Завжди користуйтеся правильно встановленою протиударною розеткою.
- Не використовуйте розгалужувачі, перехідники й подовжувачі.
- Під час встановлення приладу пильнуйте, щоб не пошкодити кабель живлення і штепсель. Якщо кабель електроживлення необхідно замінити, цю процедуру мають виконувати фахівці з нашого Центру технічного обслуговування.
- Вмикайте штепсель у розетку лише після завершення установки. Переконайтеся, що після установки є вільний доступ до розетки електроживлення.
- Не тягніть за кабель живлення, щоб відключити прилад від електромережі. Тягніть тільки за штепсельну вилку.
- Не торкайтеся кабелю живлення чи штепсельної вилки вологими руками.
- Цей прилад відповідає директивам ЄЕС.

## Підключення до водопроводу

- Стежте за тим, щоб не пошкодити шланги водопостачання.
- Прилад слід підключати до водопроводу за допомогою нових наборів шлангів, що постачаються. Старі набори шлангів використовувати вдруге не можна.
- Перш ніж підключити прилад до нових труб або до труб, якими не користувалися впродовж довгого часу, слід зачекати, поки потік води стане прозорим.
- При першому користуванні приладом слід запевнитися, що ніде не витікає вода.

## 2.2 Користування



### Попередження!

Існує ризик отримання травм, ураження струмом, пожежі, опіків або пошкодження приладу.

- Цей прилад призначений лише для домашнього використання.
- Не змінюйте технічні характеристики приладу.
- Не кладіть займисті речовини чи предмети, змочені в займистих речовинах, усередину приладу, поряд з ним або на нього.
- Не торкайтеся до скла дверцят під час виконання програми. Скло може бути гарячим.
- Подбайте про те, щоб у білизні не залишалося металевих предметів.
- Завершальна частина циклу сушіння проходить без нагрівання (цикл охолодження), щоб речі не були пошкоджені.

Якщо ви зупинили прилад до кінця циклу сушіння, негайно вийміть і розкладіть усі речі: таким чином тепло зможе розсіятися.

- Якщо ви використовуєте миючий засіб, пом'якшувач або аналогічні продукти, то дотримуйтеся інструкцій на упаковці.
- Видаліть ворс, який накопичився навколо приладу.
- Забороняється сушити пошкоджений одяг, який містить підкладки або набивальний матеріал.
- Не сушіть такі речі, як поролон (латексна губка), шапочки для душу, вироби з непромокальних тканин і прогумовані вироби.
- Перед сушінням промийте в гарячій воді з додатковою кількістю миючого засобу речі, що були в контакті з такими речовинами, як

рослина олія, ацетон, спирт, бензин, гас, плямовивідники, скипидар, віск та засоби для усунення воску.

- Не сушіть речі, для чищення яких використовувалися промислові хімікати.
- Переконайтеся, що в кишенях одягу не залишилися газові запальнички або сірники.
- Дозволяється сушити тільки речі, що придатні для сушіння в сушильному барабані. Дотримуйтеся вказівок на етикетках виробів.
- У приладі не можна сушити речі, що не були випрані.
- Якщо білизна була випрана із застосуванням плямовивідника, то перед завантаженням у сушильний барабан її необхідно додатково прополоскати.
- Пластмасові предмети не витримують високих температур.
  - Якщо використовується кульковий миючий засіб, витягніть його, перш ніж встановлювати програму сушіння.
  - Не використовуйте кульковий миючий засіб із програмою Non-Stop.



### Попередження!

Є ризик травмування або пошкодження приладу.

- Не сідайте й не ставайте на відкриті дверцята.
- Дотримуйтеся максимального обсягу завантаження.
- Не сушіть у приладі наскрізь мокрі речі.

## 2.3 Догляд і чищення



### Попередження!

Є ризик травмування або пошкодження приладу.

- Перш ніж виконувати технічне обслуговування, вимкніть прилад і вийміть вилку з розетки.
- Не використовуйте воду з пульверизатора або пар для чищення приладу.
- Протріть прилад вологою м'якою ганчіркою. Застосовуйте лише нейтральні миючі засоби. Не застосовуйте абразивні засоби, абразивні серветки, розчинники або металеві предмети.

## 2.4 Утилізація



### Попередження!

Існує небезпека травмування або задушення.

- Відключіть прилад від електромережі.
- Відріжте кабель живлення і викиньте його.
- Зніміть дверний замок, щоб уникнути запирання дітей і домашніх тварин у приладі.

## 3. ОПИС ВИРОБУ

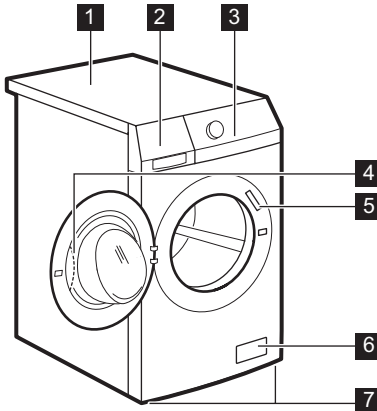

- 1 Верхня кришка
- 2 Дозатор миючого засобу

- 3 Панель керування
- 4 Ручка дверцят
- 5 Табличка з технічними даними
- 6 Фільтр дренажного насоса
- 7 Ніжки для вирівнювання приладу

### 3.1 Комплект кріпильник накладок (4055171146)

Для придбання звертайтеся до офіційного дилера.

Якщо прилад встановлюється на цокольну основу, закріпіть його за допомогою кріпильних накладок.

Дотримуйтеся вказівок, наведених в інструкції, що постачається у комплекті.

## 4. ПАНЕЛЬ КЕРУВАННЯ

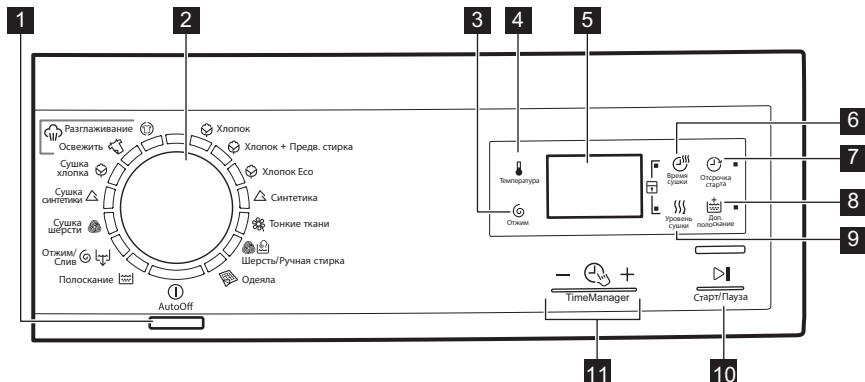





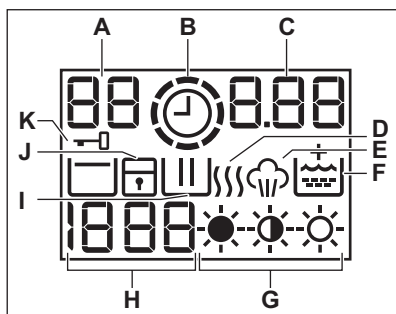





- |  |  |
|--|--|
| <p><b>1</b> Кнопка увімкнення/вимкнення (AutoOff)</p> <p><b>2</b> Перемикач програм</p> <p><b>3</b> Сенсорна кнопка зниження швидкості віджимання (Отжим)</p> <p><b>4</b> Сенсорна кнопка температури (Температура)</p> <p><b>5</b> Дисплей</p> <p><b>6</b> Сенсорна кнопка часу сушіння (Время сушки)</p> | <p><b>7</b> Сенсорна кнопка відкладеного запуску (Отсрочка старта)</p> <p><b>8</b> Сенсорна кнопка додаткового полоскання (Доп. полоскание)</p> <p><b>9</b> Сенсорна кнопка ступеня сухості (Уровень сушки)</p> <p><b>10</b> Сенсорна кнопка запуску/паузи (Старт/Пауза)</p> <p><b>11</b> Time Manager сенсорні кнопки</p> |
|--|--|









### 4.1 Дисплей













- |  |  |
|--|--|
| <p><b>A)</b> Зона температури:<br/>       88 : індикатор температури.<br/>       — — : індикатор холодної води.</p> <p><b>B)</b> ⌚ : індикатор Time Manager.</p> <p><b>C)</b> Зона часу:</p> | <p>— 125 : тривалість програми.</p> <p>— 24 : відкладений запуск.</p> <p>— E 20 : коди попереджень.</p> <p>— E 77 : повідомлення про помилку.</p> <p>— [ ] : програму завершено.</p> |
|--|--|

- D)  : фаза сушіння.
- E)  : фаза пропарювання.
- F)  : функція додаткового полоскання.
- G)  ,  ,  : індикатори ступенів сухості.
- H) Зона віджимання:  
 -  : індикатор швидкості віджимання.
- - - : індикатор функції «Без віджимання».
-  : індикатор функції «Полоскання без зливу».
- I)  : фаза прання.
- J)  : індикатор функції захисту від доступу дітей.
- K)  : індикатор блокування дверцят.















## 5. ПРОГРАМИ

Програма Діапазон температур	Тип завантаження і ступінь забруднення Максимальне завантаження, максимальна швидкість віджимання
Програми прання	
 Хлопок 90°C — холодне прання	Білі й кольорові бавовняні речі із середнім і незначним ступенем забруднення. 7 кг, 1400 об/хв
 Хлопок + Предв. стирка 90°C — холодне прання	Білі й кольорові бавовняні речі із сильним і легким ступенем забруднення. 7 кг, 1400 об/хв
 Хлопок Eco <sup>1)</sup> 60°C — 40°C	Білі речі з бавовни та речі з бавовни, які не линяють. Середній ступінь забруднення. 7 кг, 1400 об/хв
 Синтетика 60°C — холодне прання	Вироби із синтетичних або змішаних тканин. Середній ступінь забруднення. 3.5 кг, 1200 об/хв
 Тонкіє ткани 40°C — холодне прання	Вироби з делікатних тканин, наприклад з акрилу, віскози чи поліестеру. Середній ступінь забруднення. 3.5 кг, 1200 об/хв
  Шерсть / Ручная стирка 40°C — 30°C	Вовняні вироби, придатні для машинного прання, вовняні вироби для ручного прання і делікатні вироби з позначкою «ручне прання». 2 кг, 1200 об/хв
 Одеяла 60°C — 30°C	Спеціальна програма для прання однієї синтетичної або пухової ковдри, покривала тощо. 2 кг, 800 об/хв
 Полосканіє Холодне прання	Полоскання та віджимання білизни. Усі тканини. 7 кг, 1400 об/хв
  Отжим / Слив	Віджимання білизни і зливання води з барабана. Усі тканини. 7 кг, 1400 об/хв
Програми сушіння	

Програма Діапазон температур	Тип завантаження і ступінь забруднення Максимальне завантаження, максимальна швидкість віджимання
  Сушка шерсти	Програма сушіння для вовняних речей
  Сушка синтетики	Програма сушіння для речей із синтетики
  Сушка хлопка	Програма сушіння для бавовняних речей
Програми пропарювання	
  Освежить паром	Програма пропарювання для речей із бавовни та синтетики Цей цикл усуває запахи з білизни. 1.5 кг
  Разглаживание паром	Програма пропарювання для речей із бавовни та синтетики. Ця програма допомагає розправити зморшки на білизні. 1.5 кг



1) Відповідно до стандартів ЕЕС 92/75, програма «Бавовна Еко» при температурі 60°C із завантаженням 7 кг — це еталонна програма, за якою визначаються дані, наведені на ярлику енергоспоживання. Встановіть цю програму для отримання гарних результатів прання та економії електроенергії. Час програми прання подовжується.

### Сумісність функцій із програмами

Програма					
	■	■	■	■	■
 з попереднім пранням	■	■	■	■	■
 Eco	■	■	■	■	■
	■	■	■	■	■
	■	■	■	■	■
	■	■	■	■	
	■			■	
	■	■	■	■	■
  1)	■	■		■	

1) Якщо встановлено функцію «Без віджимання», доступна лише фаза зливу.

## 5.1 Програми для автоматичного сушіння

Ступінь сухості	Тип тканини	Завантаження
 <b>Дуже сухо</b> Для рушників	<b>Бавовна та льон</b> (халати, рушники для ванни тощо)	до 5 кг
 <b>Сушіння для зберігання</b> Для речей, які потім складаються до шафи	<b>Бавовна та льон</b> (халати, рушники для ванни тощо)	до 5 кг
	<b>Синтетика та змішані тканини</b> (джерсери, блузи, спідня білизна, домашні речі з льону)	до 2 кг
 <b>Сушіння для прасування</b> Для прасування	<b>Бавовна та льон</b> (простирадла, скатертини, сорочки тощо)	до 5 кг

## 5.2 Програми для сушіння за часом

Ступінь сухості	Тип тканини	Завантаження (кг)	Швидкість віджимання (об/хв)	Рекомендований час (хв.)
<b>Дуже сухо</b> Для рушників	<b>Бавовна та льон</b> (халати, рушники для ванни тощо)	5	1400	190 - 210
		3	1400	115 - 135
		1	1400	55 - 65
<b>Сушіння для зберігання<sup>1)</sup></b> Для речей, які потім складаються до шафи	<b>Бавовна та льон</b> (халати, рушники для ванни тощо)	5	1400	180 - 200
		3	1400	105 - 125
		1	1400	44 - 55
<b>Сушіння для зберігання</b> Для речей, які потім складаються до шафи	<b>Синтетика та змішані тканини</b> (джерсери, блузи, спідня білизна, домашні речі з льону)	2	1200	95 - 110
		1	1200	45 - 55
<b>Сушіння для прасування</b> Для речей, які будуть прасуватися	<b>Бавовна та льон</b> (простирадла, скатертини, сорочки тощо)	5	1400	150 - 170
		3	1400	85 - 105
		1	1400	35 - 45
<b>Сушіння вовни</b>	<b>Вовняні речі</b> (джерсери)	1	1200	80 - 100

### 1) Поради для дослідницьких установ

Відповідно до стандарту EN 50229, тестова процедура має виконуватися з ПЕРШИМ завантаженням максимальної заявленої ваги (склад завантаження згідно EN61121), коли вибрана програма АВТОМАТИЧНЕ СУШІННЯ ДЛЯ ЗБЕРІГАННЯ для бавовни.

Тестування ДРУГОГО завантаження (залишкового завантаження) виконується за допомогою програми АВТОМАТИЧНЕ СУШІННЯ ДЛЯ ЗБЕРІГАННЯ для бавовни.

## 5.3 Сертифікат Woolmark



- Програма прання вовняних речей у цій машині була перевірена і схвалена компанією Woolmark для прання виробів із вовни, що мають на етикетці символ «ручне прання», за умови дотримання інструкцій на етикетці виробу та інструкцій, наданих виробником цієї пральної машини. M1380

- Цикл сушіння вовняних виробів у цій машині був випробуваний і схвалений компанією Woolmark. Цей цикл підходить для сушіння виробів із вовни, що мають на етикетці символ «ручне прання», за умови їх прання на ручному циклі, що був схвалений компанією Woolmark, та сушіння в барабані з дотриманням вказівок виробника цієї машини. M1381

У Великобританії, Ірландії, Гонконгу та Індії символ Woolmark є товарним знаком.

## 6. ПОКАЗНИКИ СПОЖИВАННЯ



Коли програма розпочинається, на дисплеї відображається її тривалість при максимальному завантаженні.

У процесі прання тривалість програми розраховується автоматично і може бути суттєво скорочена, якщо вага завантаженої білизни менша максимально допустимої (наприклад, «Бавовна 60°C»: максимальне завантаження 7 кг, тривалість програми перевищує 2 години; реальне завантаження 1 кг, тривалість програми менше 1 години). Під час розрахунку реальної тривалості програми на дисплеї приладу блимає крапка.



Дані в цій таблиці є приблизними. Фактичні значення залежать від різних факторів, як-от кількість і тип білизни, вода й температура навколишнього середовища.

Програми	Завантаження (кг)	Споживання електроенергії (кВт-год)	Споживання води (літри)	Тривалість виконання програми (хвилини)
Хлопок 60°C	7	1.25	70	Тривалість програм див. на дисплеї на панелі керування.
Хлопок Eco 60°C <sup>1)</sup>	7	1.02	53	
Хлопок 40°C	7	0.78	70	
Синтетика 40°C	3.5	0.47	50	
Тонкіє ткани 40°C	3.5	0.53	62	
Шерсть 30°C	2	0.25	45	

<sup>1)</sup> Відповідно до стандартів ЕЕС 92/75, «Енергозберігаюча програма для бавовни» при температурі 60°C із завантаженням 7 кг — це еталонна програма, за якою визначаються дані, наведені на ярлику енергоспоживання.

## 7. ФУНКЦІЇ

### 7.1 Температура

Оберіть цю функцію, щоб змінити температуру, встановлену за промовчанням.

Індикатор — — = холодна вода.

На дисплеї відображається встановлена температура.

### 7.2 Віджимання

Ця функція дозволяє змінити швидкість віджимання, встановлену за промовчанням.

Засвітиться індикатор встановленої швидкості.

#### Додаткові функції віджимання:

##### Без віджимання — — —

- Встановіть цю функцію, щоб вимкнути всі фази віджимання. Доступна лише фаза зливу.
- Засвітиться відповідний індикатор.
- Встановіть цю функцію для дуже делікатних виробів.
- У деяких програмах прання під час фази полоскання використовується більше води.

##### Полоскання без зливу

- Встановіть цю функцію, щоб запобігти утворенню зморшок на білизні.
- Засвітиться відповідний індикатор.
- Після завершення програми у барабані залишається вода.
- Барабан регулярно обертається, щоб запобігти зминанню білизни.
- Дверцята залишаються заблокованими.
- Щоб відчинити дверцята, необхідно злити воду.



Інструкції щодо зливання води див. у розділі «Після завершення програми».

### 7.3 Час сушіння

За допомогою цієї функції можна настроїти час сушіння речей. Дисплей показує встановлене значення.

При кожному натисканні сенсорної кнопки значення часу збільшується на 5 хвилин.



Доступні значення часу залежать від типу тканини.

### 7.4 Відкладений запуск

За допомогою цієї функції ви можете відкласти запуск програми на період від 30 хвилин до 20 годин.

На дисплеї відображається відповідний індикатор.

### 7.5 Додаткове полоскання

За допомогою цієї функції можна додати до програми прання додаткове полоскання.

Використовуйте цю функцію для прання речей людей, що мають алергію на миючі засоби, або в місцевостях з м'якою водою. Засвітиться відповідний індикатор.

### 7.6 Автоматичне сушіння

За допомогою цієї функції можна встановити автоматичний ступінь сухості для випраних речей. На дисплеї відображається символ заданого ступеня.









- Ступінь «Дуже сухо» для бавовняних речей
- Ступінь «Сушіння для зберігання» для речей із бавовни та синтетики
- Ступінь «Сушіння для прасування» для бавовняних речей







### 7.7 Time Manager — +

Коли встановлено програму прання, на дисплеї відображається тривалість за промовчанням.

Натисніть — або +, щоб зменшити або збільшити тривалість програми.

Time Manager доступний лише з програмами з таблиці.



Індикатор				
 1)	■	■		
	■	■	■	
	■	■		
	■	■	■	■
	■	■		

Індикатор				
	■2)	■2)	■	
	■	■		
	3)	■	■	■2) ■2)



- 1) Найкоротша: освітлення білизни.
- 2) Тривалість виконання програми за промовчанням.
- 3) Найдовша: Збільшення тривалості програми поступово зменшує споживання електроенергії. Оптимальна фаза нагрівання заощаджує електроенергію, а більша тривалість забезпечує такі самі результати прання (особливо для речей із середнім ступенем забруднення).

## 7.8 Захист від дітей

Ця функція не дозволяє дітям гратись з панелью керування.



- Щоб **активувати/деактивувати** цю функцію, натисніть  та  одночасно, доки індикатор  **не засвітиться/згасне**.

Цю функцію можна активувати:

- Після натиснення на  перемикач функцій і програм блокується.
- Перед натисненням на  : прилад не можна увімкнути.

## 7.9 Постійна функція додаткового полоскання



Завдяки цій функції, функція додаткового полоскання буде постійно увімкнена при встановленні нової програми.

- Щоб **активувати/деактивувати** цю функцію, натисніть  та  одночасно, доки індикатор  **не засвітиться/згасне**.

## 7.10 Звукові сигнали

Звукові сигнали лунають у таких випадках:

- програма завершилася.
- Несправність у приладі.

Для **деактивації/активації** звукових сигналів одночасно натисніть та утримуйте протягом 6 секунд кнопку  і кнопку .



У випадку деактивації звукових сигналів, вони будуть вмикатись лише у разі виникнення несправностей.

# 8. ПЕРЕД ПЕРШИМ КОРИСТУВАННЯМ

1. Додайте 2 літри води у відділення для миючого засобу для фази прання. Це активує систему зливу.
2. Додайте невелику кількість миючого засобу у відділення для фази прання.
3. Встановіть та запустіть програму для прання бавовни при найвищій температурі без білизни. Це видалить весь можливий бруд з барабана та баку.

## 9. ЩОДЕННЕ КОРИСТУВАННЯ — ПРАННЯ

### 9.1 Завантаження білизни

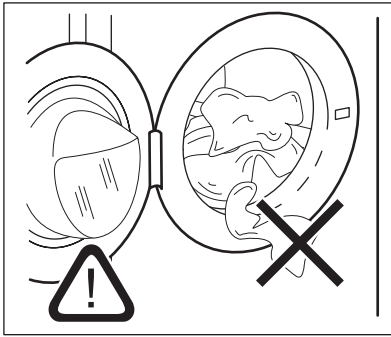

1. Відчиніть дверцята приладу.
2. Покладіть білизну в барабан, по одному предмету. Струшуйте речі, перш ніж класти їх у прилад. Переконайтесь, що ви поклали не занадто багато білизни в барабан.
3. Зачиніть дверцята.



#### **Обережно!**

Переконайтесь, що білизна не залишилася між ущільнювачем та дверима. Існує ризик витікання воли або пошкодження білизни.

### 9.2 Використання миючих засобів та добавок

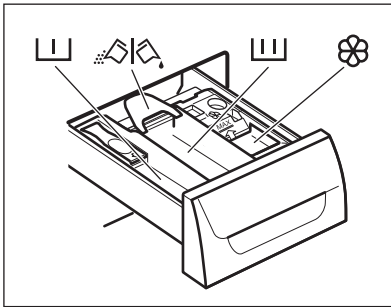

- Відмірте необхідну кількість миючого засобу і кондиціонера для тканин.
- Обережно закрийте дозатор миючого засобу.



Відділення миючого засобу для фази попереднього прання.



Відділення для миючого засобу для фази прання.



Відділення для рідких добавок (пом'якшувача, крохмалю).



Клапан для порошкових чи рідких миючих засобів.

## Рідкий або порошковий миючий засіб

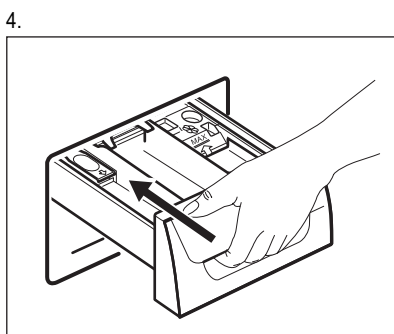
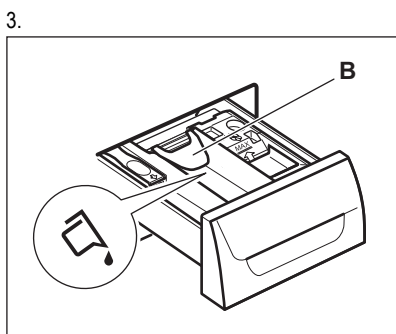
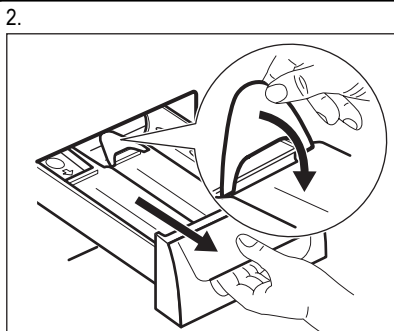
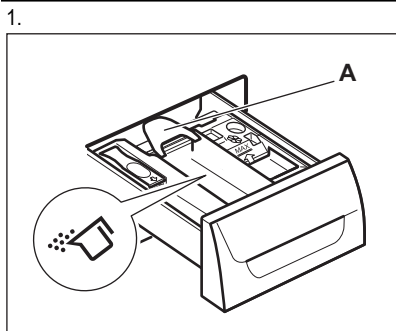

- Положення **A** для порошкового миючого засобу (заводська настройка).
- Положення **B** для рідкого миючого засобу.



**Коли використовується рідкий миючий засіб:**

- не користуйтеся гелевими чи густими рідкими миючими засобами;
- не наливайте більше рідини, ніж позначено максимальною позначкою;
- не встановлюйте фазу попереднього прання;
- не налаштовуйте функцію відкладеного запуску.

### 9.3 Увімкнення приладу

Натисніть кнопку AutoOff, щоб увімкнути або вимкнути прилад. При увімкненні приладу лунає звуковий сигнал.

### 9.4 Встановлення програми

1. Поверніть перемикач програм і встановіть програму:
  - Засвітиться відповідний індикатор програми.
  - Індикатор  $\triangleright||$  блимає.
  - На дисплеї відображається рівень Time Manager, тривалість програми та індикатори фаз програми

2. У разі потреби змініть температуру, швидкість віджимання, тривалість циклу або додайте додаткові функції. Після активації функції загоряється відповідний індикатор.





Якщо якесь налаштування буде виконано неправильно, на дисплеї відобразиться повідомлення Err.

### 9.5 Запуск програми без відкладеного запуску

Натисніть  $\triangleright||$ :

- Індикатор  $\triangleright||$  припиняє мигтіння і горить постійно.



- Індикатор  починає мигітати на дисплеї.
- Програма запускається, дверцята блокуються, а на дисплеї відображається індикатор .
- Зливний насос може працювати протягом короткого часу, коли прилад наповнюється водою.



Приблизно через 15 хвилин після запуску програми:

- Прилад автоматично регулює тривалість програми згідно зі ступенем забруднення білизни.
- На дисплеї відображається нова настройка.



## 9.6 Відкладений запуск програми

- Натискайте кнопку , доки на дисплеї не відобразиться потрібний час відкладеного запуску. Засвітиться відповідний індикатор.
- Натисніть :
  - Прилад починає зворотний відлік.
  - Після закінчення зворотного відліку автоматично запуститься програма прання.



До запуску приладу шляхом натиснення кнопки  встановлений відкладений запуск можна скасувати або змінити.



Скасування відкладеного запуску:

1. Натисніть , щоб перевести прилад у режим паузи.
2. Натискайте , доки на дисплеї не відобразиться .
 

Натисніть  ще раз для негайного запуску програми.

## 9.7 Переривання програми і зміна налаштувань

Можна змінювати лише деякі функції, перш ніж вони почнуть виконуватись.

1. Натисніть . Заблимає індикатор.
2. Змініть функції.
3. Натисніть  ще раз. Виконання програми продовжиться.

## 9.8 Скасування програми

1. Натисніть кнопку , на декілька секунд, щоб скасувати програму та вимкнути прилад.

2. Натисніть кнопку ще раз, щоб увімкнути прилад. Тепер можна встановити нову програму прання.



Прилад не зливає воду.

## 9.9 Відкривання дверцят





### Обережно!





Якщо температура й рівень води в барабані занадто високі та барабан досі обертається, дверцята відчинити неможливо.

Під час виконання програми або відкладеного запуску дверцята приладу заблоковані, а на дисплеї відображається індикатор .

### Відкриття дверцят приладу, коли активовано програму або відкладений запуск.

1. Натисніть , щоб перевести прилад у режим паузи.
2. Зачекайте, доки не згасне індикатор блокування дверцят .
3. Відчиніть дверцята.
4. Зачиніть дверцята й знову натисніть . Програма або відлік часу відкладеного запуску продовжується.

## 9.10 Після завершення програми







- Прилад зупиняє свою роботу автоматично.
- Пролунає звуковий сигнал (якщо його увімкнено).
- На дисплеї з'являється символ .
- Індикатор  згасає.
- Символ блокування дверцят  згасає.
- Вийміть білизну з приладу. Переконайтеся, що барабан порожній.
- Тримайте дверцята прочищеними для запобігання утворення плісняви та неприємних запахів.
- Перекрийте водопровідний кран.
- Натисніть кнопку , на декілька секунд, щоб та вимкнути прилад.

### Програму прання завершено, але в барабані залишилась вода:

- Барабан обертається для попередження змінання білизни.
- Світиться індикатор блокування дверцят . Дверцята залишаються заблокованими.

- Щоб відкрити дверцята, необхідно злити воду.

#### Щоб злити воду:





1. За необхідності встановіть швидкість віджимання. Якщо встановити    , прилад лише зливає воду.
2. Натисніть   . Прилад зливає воду та здійснює віджимання.
3. Після завершення програми та згасання індикатора блокування дверцят  можна відкрити дверцята.
4. Натисніть кнопку  , на декілька секунд, щоб та вимкнути прилад.



Прилад автоматично зливає воду та здійснює віджимання приблизно через 18 годин (крім програми прання вовни).

## 9.11 Функція AUTO OFF

Функція AUTO OFF автоматично вимикає прилад для зниження споживання електроенергії у наступних випадках.



- Ви не користуєтесь приладом протягом 5 хвилин до того, як натиснути кнопку   .  
Натисніть кнопку  , щоб знову увімкнути прилад.
- Через 5 хвилин після закінчення програми прання  
Натисніть кнопку  , щоб знову увімкнути прилад.  
На дисплеї відображається кінець останньої встановленої програми.  
Поверніть перемикач програм, щоб встановити новий цикл.

# 10. ЩОДЕННЕ КОРИСТУВАННЯ — СУШІННЯ







#### Попередження!





**Відкрийте водопровідний кран. Вставте зливний шланг у раковину або під'єднайте його до зливної труби.**

- Натисніть  і утримуйте декілька секунд, щоб увімкнути прилад.
- Одна за одною завантажте речі.
- Встановіть перемикач програм на програму, придатну для сушіння завантажених речей.
- На дисплеї відображається індикатор сушіння  .

#### ВИКОРИСТАННЯ АВТОМАТИЧНИХ СТУПЕНІВ СУХОСТІ:

- Натискайте  , доки не відобразиться індикатор потрібного ступеня сухості.
  -  : індикатор ступеня СУШІННЯ ДЛЯ ПІРАСУВАННЯ для бавовняних речей
  -  : індикатор ступеня СУШІННЯ ДЛЯ ЗБЕРІГАННЯ для речей із бавовни та синтетики

-  : індикатор ступеня ДУЖЕ СУХО для бавовняних речей

- На дисплеї відображається значення часу, розраховане для завантаження за умовчанням. Якщо фактична кількість білизни більша або менша, ніж завантаження за умовчанням, прилад автоматично коригує значення часу під час виконання циклу.
- Натисніть   , щоб запустити програму.  
На дисплеї відображається індикатор блокування дверцят  . Індикатор сушіння  починає блимати.



Доступні ступені сухості залежать від типу білизни.

#### СУШІННЯ ІЗ ЗАДАНОЮ ТРИВАЛІСТЮ:

- Натискайте  , щоб задати значення часу (див. таблицю «Програма сушіння»).
- На дисплеї відображається 10 хвилин. При кожному натисканні сенсорної кнопки значення часу збільшується на 5 хвилин.

Дисплей покаже встановлене значення: на-

приклад **40**.

- Через декілька секунд на дисплеї відобразиться нове значення часу: **43**. Прилад також розраховує тривалість фаз розправлення зморшок і охолодження.
- Натисніть , щоб запустити програму. На дисплеї періодично відображається нове значення часу.

Індикатор сушіння  починає блимати.

На дисплеї відображається індикатор блокування дверцят .







Якщо настроїти 10-хвилинне сушіння, прилад виконає тільки фазу охолодження.

Якщо білизна недостатньо суха, ще раз встановіть короткий час сушіння.

## 10.1 Після завершення програми сушіння

- Прилад автоматично зупиняється.





- Лунає звуковий сигнал (якщо увімкнений).
- На дисплеї з'являється .
- Індикатор  згасає.
- Протягом останніх хвилин циклу сушіння виконується охолодження і розправлення зморшок. Дверцята залишаються заблокованими.
- Після того як індикатор блокування дверцят  згасне, дверцята можна відкрити.
- Натисніть кнопку  і утримуйте її декілька секунд, щоб вимкнути прилад. Через декілька хвилин після завершення програми прання функція енергозбереження автоматично вимикає прилад.
- Вийміть білизну із приладу. Переконайтеся, що барабан порожній.
- Тримайте дверцята злегка відчиненими, щоб запобігти утворенню плісняви і неприємного запаху.
- Перекрийте водопровідний кран.

# 11. ЩОДЕННЕ КОРИСТУВАННЯ — ПРАННЯ І СУШІННЯ

## 11.1 Програма NON-STOP

- Натисніть кнопку  і утримуйте її декілька секунд, щоб увімкнути прилад.
- Одна за одною завантажте речі.
- Додайте миючий засіб і добавки у відповідне відділення.
- Встановіть перемикач програм на програму прання. На дисплеї відобразяться індикатори різних фаз прання.
- Настройте доступні функції.

## 11.2 Прання й автоматичне сушіння

- Натискайте , доки не відобразиться індикатор потрібного ступеня сухості.
- : СУШІННЯ ДЛЯ ПРАСУВАННЯ для бавовняних речей
- : СУШІННЯ ДЛЯ ЗБЕРІГАННЯ для речей із бавовни та синтетики
- : ДУЖЕ СУХО для бавовняних речей

На дисплеї відображається індикатор . Значення часу на дисплеї — це тривалість циклів прання та сушіння, розрахована для завантаження за умовчанням.





Щоб забезпечити добрий результат сушіння, прилад не дозволяє встановити надто низьку швидкість віджимання для речей, які необхідно випрати й висушити.

- Натисніть , щоб запустити програму. На дисплеї продовжує горіти індикатор вибраного ступеня сухості. Загораєть індикатор блокування дверцят. На дисплеї періодично відображається нове значення часу.





Протягом останніх хвилин циклу сушіння відбувається розправлення зморшок і охолодження.

## 11.3 Прання і сушіння із заданою тривалістю

- Натисніть , щоб встановити час сушіння. На дисплеї відображається 10 хвилин. На дисплеї відображається індикатор .
- На дисплеї відображається встановлене значення часу сушіння, наприклад **40**.
- Через декілька секунд на дисплеї відображається остаточне значення часу

**203**, яке дорівнює загальній тривалості циклів прання і сушіння (прання + сушіння + розправлення зморшок + охолодження).

**i** Якщо після прання настроїти сушіння всього 10 хвилин, то прилад також розраховує тривалість фаз розправлення зморшок і охолодження.

- Натисніть  , щоб запустити програму.

**i** Щоб забезпечити добрий результат сушіння, прилад не дозволяє встановити надто низьку швидкість віджимання для речей, які необхідно випрати й висушити.

- На дисплеї загоряється індикатор  . Дверцята заблоковані. На дисплеї періодично відображається нове значення часу.

## 11.4 Після завершення програми

Прилад автоматично зупиняється. Лунає звуковий сигнал (якщо увімкнений).

Додаткову інформацію див. у попередньому розділі, параграф «Після завершення програми сушіння».

## 11.5 Ворс на тканині

Протягом фази прання та/або сушіння із тканин деяких типів (махрові і вовняні вироби, бавовняні светри) може випадати ворс.





Цей ворс може потім прилипати до одягу протягом наступного циклу.

Це ще більш характерно для технологічних тканин.

Щоб запобігти появі ворсу на білизні, дотримуйтеся наступних рекомендацій.

- Не періть темні речі після прання й сушіння світлих речей (нові махрові та вовняні виробы, бавовняні светри) і навпаки.
- Після першого прання речей із таких тканин висушіть їх на відкритому повітрі.
- Щоб очистити зливний фільтр, виконайте наступні дії.
- Після фази сушіння протріть вологою ганчіркою порожній барабан, ущільнювач і дверцята.

**Щоб видалити ворс із барабана, запустіть спеціальну програму.**

- Витягніть усі речі з барабана.
- Протріть барабан, ущільнювач і дверцята вологою ганчіркою.
- Запустіть програму полоскання.
- Щоб увімкнути функцію очищення, одночасно натисніть і утримуйте  та  до появи на дисплеї символу **CLE**.
- Натисніть  , щоб запустити програму.

# 12. ПОРАДИ І РЕКОМЕНДАЦІЇ

## 12.1 Завантаження білизни

- Розподіліть білизну за наступними типами: біле, кольорове, синтетика, делікатні вироби та вовна.
- Дотримуйтеся вказівок щодо прання, наведених на етикетках з догляду одягу.
- Не періть білі та кольорові речі разом.
- Деякі кольорові речі можуть линяти під час першого прання. Рекомендується перші рази прати їх окремо.
- Наволочки застебніть на гудзики, застебніть «блискавки», гачки та кнопки. Застебніть реміні.
- Звільніть кишені та розправте одяг.
- Виверніть навivorіт багатошарові тканини, вовняні вироби та одяг з фарбованими зображеннями.
- Видаліть складні плями.
- Періть із спеціальним миючим засобом речі із сильними плямами.
- Будьте обережні при пранні фіранок. Зніміть усі гачки або покладіть фіранки у мішок для прання чи наволочку.
- Не можна прати в приладі:
  - Білизну з невідшитими краями або розірвану білизну
  - Бюстгальтери з «кісточками».
  - Для прання маленьких речей користуйтеся мішками для прання.

- Завантаження дуже малої кількості білизни може призвести до дисбалансу під час фази віджиму. В такому випадку розподіліть речі в барабані вручну та знову увімкніть цикл віджиму.

## 12.2 Сійкі плями

Для видалення деяких плям води та миючого засобу не достатньо.

Рекомендуємо видаляти ці плями перед тим, як класти речі в прилад.

Можна користуватись спеціальними засобами для видалення плям. Користуйтеся спеціальним засобом для видалення плям, що застосовується до відповідного типу плям та тканини.

## 12.3 Миючі засоби та добавки

- Застосовуйте лише миючі засоби та добавки, призначені для використання в пральній машині.
- Не використовуйте одночасно миючі засоби різних типів.
- Щоб зменшити навантаження на довкілля, використовуйте мінімально необхідну кількість миючого засобу.
- Дотримуйтесь інструкцій, наведених на упаковці цих засобів.
- Використовуйте засоби, що підходять до типу та кольору тканини, температури програми та рівня забруднення.
- Якщо прилад не оснащений дозатором миючого засобу з відкидною кришкою, додавайте рідкі миючі засоби за допомогою дозуючої кульки.

## 12.4 Екологічні рекомендації

- Для прання білизни із середнім ступенем забруднення встановлюйте програму без фази попереднього прання.
- Завжди запускайте програму прання при максимальному завантаженні білизни.
- За необхідності користуйтеся засобом для видалення плям при встановленні програми з низькою температурою прання.
- Перевірте жорсткість води у вашому домі для використання правильної кількості миючого засобу

## 12.5 Жорсткість води

Якщо жорсткість води в вашій місцевості висока або середня, рекомендується користуватись засобом для пом'якшення води для пральних машин. В місцевостях з м'якою водою немає потреби використовувати засіб для пом'якшення води.

Щоб дізнатись жорсткість води у вашій місцевості, зверніться до місцевих органів, що відповідають за водопостачання.

Використовуйте належну кількість пом'якшувача води. Дотримуйтесь інструкцій, наведених на упаковці цих засобів.

## 12.6 Поради щодо сушіння

### Підготовка циклу сушіння



- Відкрите водопровідний кран.
- Перевірте, чи правильно підключений зливний шланг. Додаткову інформацію див. у розділі з інструкціями щодо встановлення.
- Інформацію про максимальне завантаження для програм сушіння див. у таблиці програм сушіння.

### Не встановлюйте програму сушіння для таких речей:

- Дуже делікатні речі.
- Синтетичні занавіски.
- Вовняні та шовкові речі.
- Одяг із металевими вставками.
- Нейлонові панчохи.
- Ковдри.
- Покривала для ліжка.
- Пухові ковдри.
- Куртки.
- Спальні мішки.
- Тканини із залишками спрею для волосся, розчинника лаку для нігтів тощо.
- Одяг із поролоном або матеріалами, схожими на поролон.

## 12.7 Позначки на одязі

У разі сушіння виробів дотримуйтеся вказівок на етикетці:

-  = Одяг можна сушити в сушильному барабані
-  = Цикл сушіння за високої температури
-  = Цикл сушіння за зниженої температури

-  = Одяг не можна сушити в сушильному барабані

## 12.8 Тривалість циклу сушіння

Час сушіння може змінюватися, залежно від:

- швидкості останнього віджимання
- ступеня сухості
- типу білизни
- ваги завантажених речей

### ЗАГАЛЬНІ ПОРАДИ

**Середній** час сушіння див. у таблиці «Програми сушіння».

Щоб правильно висушити речі, потрібен певний досвід. Занотуйте тривалість виконаних циклів сушіння.

Щоб уникнути статичного заряду наприкінці циклу сушіння:

- Використовуйте кондиціонер для білизни під час циклу прання.
  - Використовуйте спеціальний кондиціонер для сушильних барабанів.
- Після завершення програми сушіння витягайте білизну через короткий час.

## 12.9 Додаткове сушіння

Якщо після завершення програми сушіння білизна все ще волога, ще раз встановіть короткий цикл сушіння.



### Попередження!

**Щоб уникнути утворення зморшок на тканинах або одязі, не слід їх пересувати.**

## 13. ДОГЛЯД ТА ЧИСТКА



### Попередження!

Перш ніж починати технічне обслуговування, відключіть прилад від електромережі.

### 13.1 Чищення зовнішніх поверхонь

Очищайте прилад лише теплою мильною водою. Витріть насухо усі поверхні.



### Обережно!

Не користуйтеся спиртом, розчинниками чи хімічними продуктами.

### 13.2 Видалення накипу

Якщо жорсткість води в вашій місцевості висока або середня, рекомендується користуватись засобом для пом'якшення води для пральних машин.

### 13.4 Ізоляція дверцят

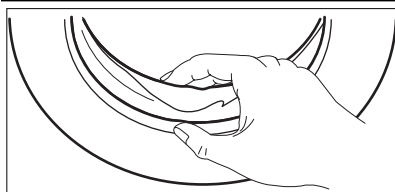

Регулярно оглядайте барабан, щоб запобігти утворенню накипу та іржі.

Для видалення іржі слід користуватися лише спеціальними засобами для пральних машин. Видаляйте вапняний наліт окремо від прання білизни.



Завжди дотримуйтесь інструкцій, наведених на упаковці цих засобів.

### 13.3 Холосте прання

При користуванні програмами з низькою температурою прання в барабані може залишатись певна кількість миючого засобу. Регулярно проводьте холосте прання. Для цього:

- Вийміть білизну з барабана.
- Встановіть програму прання бавовняних речей на максимальній температурі з малою кількістю миючого засобу.

Регулярно оглядайте ізоляцію і видаляйте всі об'єкти із внутрішньої сторони.

### 13.5 Очищення дозатора мючих засобів

1.

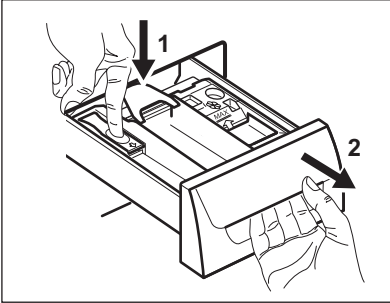

2.

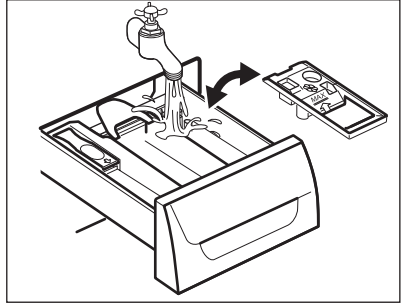

3.

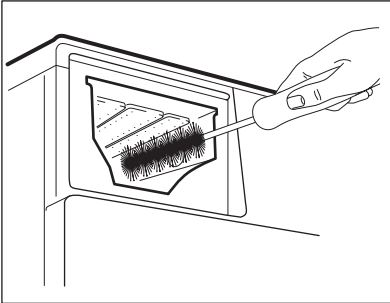

4.

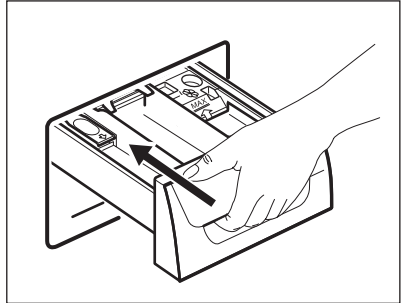

### 13.6 Чищення фільтра



**Попередження!**

Не очищуйте зливний фільтр, якщо вода в приладі гаряча.

1.

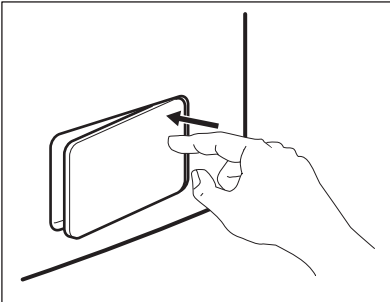

2.

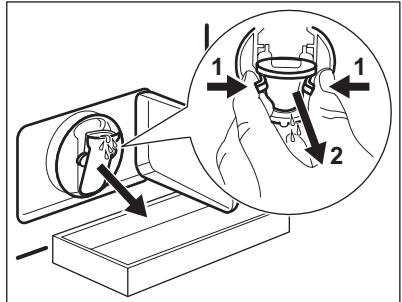

3.

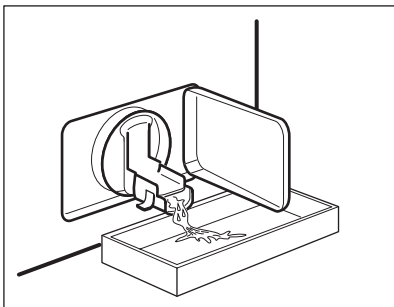

4.

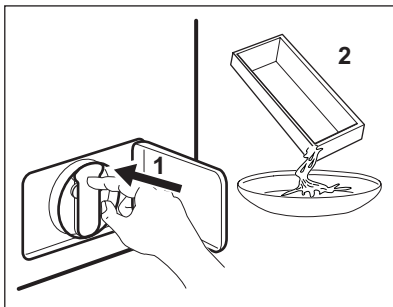

5.

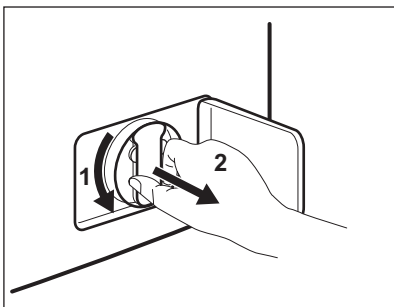

6.

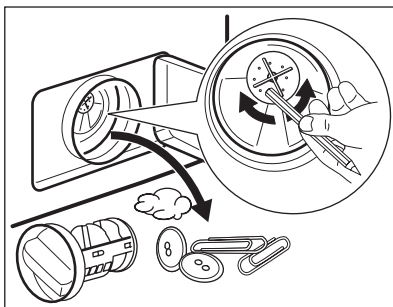

7.

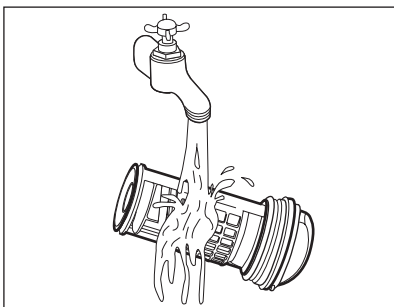

8.

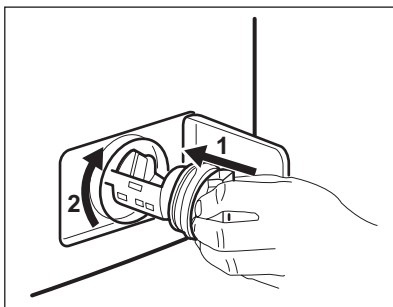

9.

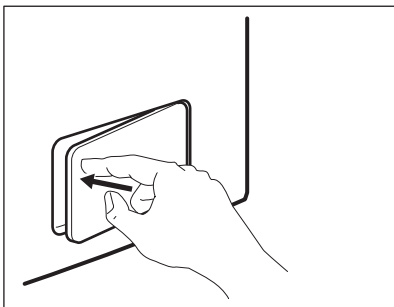

## 13.7 Очищення фільтра шланга подачі води та фільтра клапана

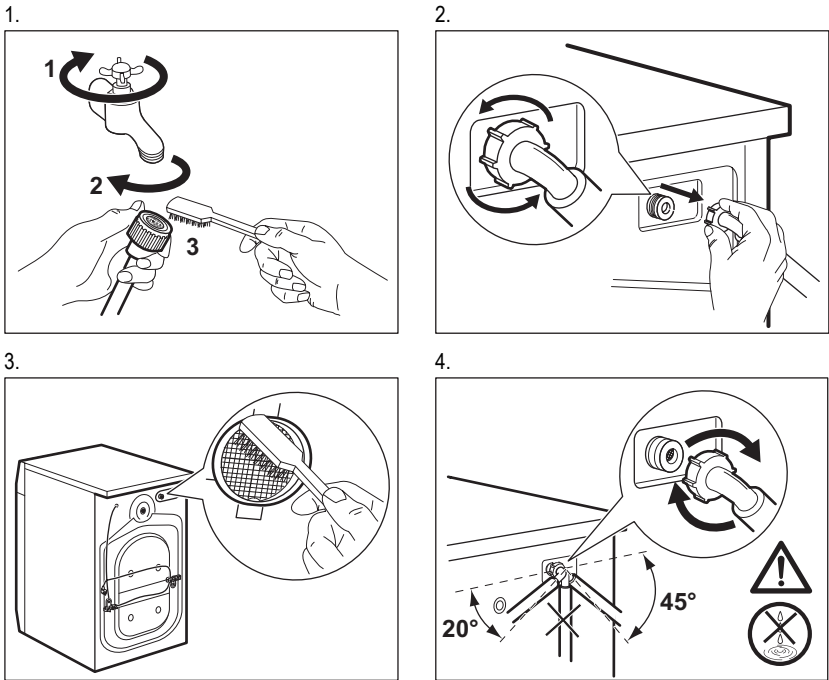

## 13.8 Екстремне зливання

Через несправність прилад н може зливати воду.

У такому випадку виконайте кроки (1) - (9) розділу «Чищення зливного фільтра».

У разі потреби, очистіть насос.

Якщо ви зливаєте воду в екстремному порядку, потрібно знову ввімкнути систему зливання:

1. Додайте 2 літри води у відділення для основного прання дозатору миючого засобу.
2. Запустіть програму, щоб злити воду.

## 13.9 Запобіжні заходи проти замерзання

Якщо прилад встановлюється в місці, де температура може бути нижчою 0 °С, злийте воду, що залишилась у шлангу подачі води та зливному шлангу.

1. Витягніть вилку з розетки.
2. Перекрийте водопровідний кран.
3. Від'єднання шлангу подачі води.
4. Встановіть обидва кінці шлангу подачі води в миску або іншу ємність та зачекайте, доки вода витече зі шланга.
5. Спорожніть зливний насос. Застосування процедури екстремного зливання.
6. Після того, як зливний насос опорожниться, знову вставте шланг подачі води.



### Попередження!

Перш, ніж знову користуватись приладом, переконайтесь, що температура вища 0 °С.

Виробник не несе відповідальності за збитки, спричинені низькими температурами.

## 14. УСУНЕННЯ ПРОБЛЕМ

Прилад не запускається або зупиняється під час роботи.

Спершу спробуйте знайти рішення проблеми в таблиці. Якщо вам це не вдається, звертайтеся до сервісного центру.

**При виникненні деяких проблем лунають звукові сигнали, а на дисплеї відображається код попередження:**

- **E10** – Прилад не заповнюється водою належним чином.

- **E20** — прилад не зливає воду.
- **E40** — Дверцята приладу відчинені або зачинені неправильно. Перевірте дверцята!
- **E90** — електромережа нестабільна. Дочекайтеся, поки мережа не стане стабільною.



### Попередження!

Вимкніть прилад, перш ніж виконувати перевірку.

Проблема	Можливе рішення
Програма не запускається.	Переконайтесь у тому, що вилка вставлена в розетку.
	Переконайтесь у тому, що дверцята приладу зачинені.
	Переконайтесь у тому, що всі запобіжники справні.
	Переконайтесь, що натиснуто кнопку «Пуск/Пауза».
	Якщо встановлено відкладений запуск, скасуйте його або дочекайтеся завершення зворотного відліку.
	Вимкніть функцію захисту від доступу дітей, якщо вона увімкнена.
Прилад не заповнюється водою.	Переконайтесь у тому, що водопровідний кран відкритий.
	Переконайтесь у тому, що вода подається під достатнім тиском. Щоб отримати цю інформацію, зверніться до місцевої служби водопостачання.
	Переконайтесь у тому, що водопровідний кран не забитий.
	Переконайтесь, що не забився фільтр у впускному шлангу і фільтр клапана. Див. розділ «Догляд та чистка».
	Переконайтесь у тому, що шланг подачі води не перетиснутий і не перегнутий.
	Переконайтесь, що шланг підключено належним чином.
Вода не зливається із приладу.	Переконайтесь у тому, що зливний отвір не засмічений.
	Переконайтесь у тому, що зливний шланг не перетиснутий і не перегнутий.
	Переконайтесь, що зливний фільтр не засмічений. У разі потреби почистіть фільтр. Див. розділ «Догляд та чистка».
	Перевірте, чи правильно під'єднано зливний шланг.
	Встановіть програму зливу, якщо було обрано програму без фази зливу.
	Встановіть програму зливу, якщо було обрано функцію, після виконання якої вода залишається в баку.

Проблема	Можливе рішення
Фаза віджимання не виконується або цикл прання триває довше, ніж звичайно.	Установіть програму віджимання.
	Переконайтеся, що зливний фільтр не засмічений. У разі потреби почистіть фільтр. Див. розділ «Догляд та чистка».
	Розподіліть речі в барабані вручну та повторно запустіть фазу віджимання. Ця проблема може бути спричинена нерівномірним розподіленням білизни.
Вода на підлозі.	Переконайтеся, що муфти шлангів добре затягнуті і немає протікання води.
	Переконайтеся, що зливний шланг не має пошкоджень.
	Використовуйте правильну кількість підходящого миючого засобу.
Дверцята приладу не відчиняються.	Переконайтеся у тому, що пристрій отримує електроенергію.
	Переконайтеся, що програма прання завершена.
	Оберіть програму зливу або віджимання, якщо в барабані залишилася вода.
	Ця проблема може бути викликана несправністю приладу. Зверніться у сервісний центр. Перед тим як відкривати дверцята, уважно прочитайте розділ «Аварійне відкривання дверцят».
Під час роботи приладу лунає незвичний шум.	Переконайтеся, що прилад вирівняно. Див. розділ «Установка».
	Переконайтеся, що знята упаковка і викручені транспортвальні болти. Див. розділ «Установка».
	Додайте більше білизни в барабан. Можливо, завантаження є недостатнім.
Прилад наповнюється водою і відразу її зливає.	Переконайтеся, що зливний шланг установлено правильно. Можливо, шланг розміщено занадто низько.
Цикл коротший, ніж час, що відображається.	Прилад розраховує новий час відповідно до завантаженої білизни. Див. розділ «Показники споживання».
Цикл довший, ніж час, що відображається.	Нерівномірне завантаження білизни збільшує тривалість програми. Це нормальна поведінка приладу.
Результати прання незадовільні.	Збільште кількість миючого засобу або використовуйте інший.
	Перш ніж починати прання, обробляйте стійкі плями спеціальними засобами.
	Переконайтеся, що встановлено належну температуру прання.
	Зменште кількість завантаженої білизни.

Проблема	Можливе рішення
Прилад не висушує речі або сушить їх неналежним чином.	Відкрийте водопровідний кран.
	Переконайтеся, що зливний фільтр не засмічений.
	Зменште завантаження білизни.
Білизна містить різнокольорові ворсинки	Перевірте правильність вибору програми. За потреби ще раз встановіть короткий час сушіння.
	Під час останнього циклу прання з одягу випадав різнокольоровий ворс: <ul style="list-style-type: none"> <li>Фаза сушіння допомагає видалити певну кількість ворсу.</li> <li>Почистіть одяг за допомогою засобу для видалення ворсу.</li> </ul> Якщо в барабані накопичилося багато ворсу, запустіть спеціальну програму чищення (див. розділ «Ворс на тканині»).

Після перевірки увімкніть прилад. Виконання програми продовжиться з того моменту, коли вона була перервана. Якщо проблема виникає знову, зверніться до сервісного центру.

Якщо з'являються інші коди помилок. Увімкніть і вимкніть прилад. Якщо проблема виникає знову, зверніться у сервісний центр.

## 15. АВАРІЙНЕ ВІДКРИВАННЯ ДВЕРЦЯТ

У випадку перебоїв у електропостачанні або несправностей приладу дверцята приладу залишаються заблокованими.

Програму прання буде продовжено після відновлення живлення.

Якщо дверцята залишаються заблокованими у випадку несправності, їх можна відкрити за допомогою функції аварійного розблокування.

**Перш, ніж відкрити дверцята:**



**Попередження!**

**Переконайтеся в тому, що температура води й білизни не занадто висока. У разі необхідності зачекайте, доки вода й білизна охолонуть.**



**Попередження!**

**Переконайтеся в тому, що барабан не обертається. У разі необхідності зачекайте, доки барабан припинить обертатися.**



**Попередження!**

**Переконайтеся в тому, що рівень води в барабані не занадто високий. За необхідності здійсніть екстрене зливання (див. «Зливання в аварійних ситуаціях» в розділі «Догляд та чистка»).**

Щоб відкрити дверцята, дійте наступним чином:

1. Натисніть кнопку , щоб вимкнути прилад.
2. Витягніть вилку з електричної розетки.
3. Відкрийте кришку фільтру.

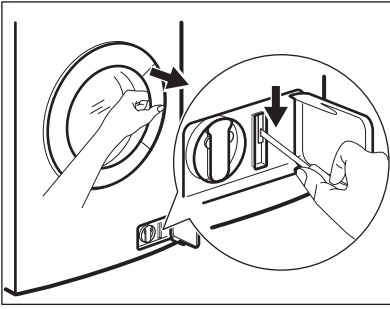

4. Потягніть засувку аварійного розблокування вниз та, утримуючи її в такому положенні, одночасно відкрийте дверцята приладу.

5. Витягніть білизну.

6. Закрийте кришку фільтру.

## 16. ТЕХНІЧНА ІНФОРМАЦІЯ

Розміри	Ширина/висота/товщина	600/850/522 мм
	Загальна товщина	540 мм
Підключення до електромережі:	Напруга	230 В
	Загальна потужність	2200 Вт
	Запобіжник	10 А
	Частота струму	50 Гц
Клас захисту від проникнення твердих часток і вологи, що забезпечується захисним кожухом, за винятком випадків, коли низьковольтне обладнання не має захисту від вологи		<b>IPX4</b>
Тиск у мережі водопостачання	Мінімальний	0,5 бар (0,05 МПа)
	Максимальний	8 бар (0,8 МПа)
Подача води <sup>1)</sup>		Холодна вода
Максимальне завантаження для прання	Бавовна	7 кг
Максимальне завантаження для сушіння	Бавовна	5 кг
	Синтетика	2 кг
Швидкість віджимання	Максимальна	1400 об/хв

<sup>1)</sup> Приєднайте водопровідний шланг до водопровідного крана з різьбленням 3/4 дюйма.

## 17. ОХОРОНА ДОВКІЛЛЯ

Здавайте на повторну переробку матеріали, позначені відповідним символом .

Викидайте упаковку у відповідні контейнери для вторинної сировини. Допоможіть захистити навколишнє середовище та здоров'я інших людей і

забезпечити вторинну переробку електричних і електронних приладів. Не викидайте прилади, позначені відповідним символом , разом з іншим домашнім сміттям. Поверніть

продукт до заводу із вторинної переробки у вашій місцевості або зверніться до місцевих муніципальних органів влади.



[www.electrolux.com/shop](http://www.electrolux.com/shop)



ERC

CE

132909240-A-362013

