

Elenberg

**ТЕЛЕФОН СТАНДАРТА DECT
CLPD-6630**

РУКОВОДСТВО ПОЛЬЗОВАТЕЛЯ

СОДЕРЖАНИЕ

Меры предосторожности	3
Описание прибора	4
Описание индикаторов ЖК-экрана	5
Подготовка к использованию	5
Установка	6
Основные функции	6
Конференц-связь	7
Телефонная книга	7
Список вызовов	8
Установки трубки	9
Установки базы	10
Регистрация трубки	12
Дополнительные установки	12
Перезагрузка системы	13
Сообщения	14
Внутренняя связь	16
Устранение неполадок	16
Спецификация	18

МЕРЫ ПРЕДОСТОРОЖНОСТИ

1. Не используйте спиртосодержащие средства и растворители для чистки прибора. Протирайте корпус прибора слегка смоченной в воде тканью.
2. Не используйте прибор вблизи от горючих и взрывчатых веществ.
3. Не допускайте попадания воды на базу. Не прикасайтесь к прибору влажными руками. Отключайте базу от электросети во время грозы.
4. Работа прибора сопровождается незначительным выделением тепла - это нормально. Однако производитель не рекомендует устанавливать базу или класть трубку на антикварные предметы и полированную мебель.
5. Утилизируйте аккумуляторы в соответствии с законами Вашей страны. Не разбирайте аккумуляторы и не кладите их в огонь.
6. Телефон испускает радиосигналы, которые могут быть приняты другим оборудованием (компьютер, телевизор, радио и т.д.). Чтобы снизить вероятность вмешательства радиосигналов телефона в работу другого оборудования, расстояние от базы до других устройств должно быть не меньше 1 метра.
7. Если Вы не собираетесь использовать трубку в ближайшее время, установите ее на базу.
8. В случае чрезмерного удаления трубки от базы, прибор подаст звуковой сигнал. Также, с увеличением расстояния между трубкой и базой, возможно снижение слышимости.
В этом случае Вам нужно сократить расстояние до базы. В противном случае связь может быть утрачена в течение 20 секунд.

ВНИМАНИЕ:

- Для работы данного прибора требуется подключения к электросети. Следовательно, Вы не сможете позвонить куда-либо в случае отключения электропитания, если параллельно у Вас не будет установлен обычный телефон.
- Люди, у которых установлен кардиостимулятор, должны проконсультироваться у врача перед тем, как начать использовать данный прибор.
- Передача сигнала между трубкой и базой может стать причиной появления жужжащего шума в слуховом аппарате.

ОПИСАНИЕ ПРИБОРА

1. Левая экранная кнопка

Нажмите эту кнопку, чтобы войти в основное меню телефона

Нажмите эту кнопку, а потом кнопку “*”, чтобы включить/выключить блокировку кнопок.

Нажмите и удерживайте эту кнопку, чтобы включить/выключить микрофон.

2. Кнопка “↶”

Нажмите эту кнопку, чтобы ответить на входящий вызов или набрать текущий номер.

Используя эту кнопку, Вы можете перезвонить по текущему номеру, если эта функция поддерживается сетью.

3. Кнопки навигации

Используйте эти кнопки для переключения между пунктами меню и настройки опций;

Используйте кнопки ▲/▼, чтобы настраивать уровень громкости во время разговора.

4. Кнопка “📶”

Нажмите эту кнопку, чтобы включить или выключить функцию “Громкая связь”.

5. Кнопка “Звук выкл.”

Нажмите эту кнопку во время входящего вызова, чтобы выключить мелодию звонка и отклонить вызов.

6. Правая экранная кнопка

Нажмите эту кнопку в режиме ожидания, чтобы войти в телефонную книгу.

Нажмите эту кнопку, чтобы подтвердит выбор пункта меню или опции.

7. Кнопка “✂”

Нажмите и удерживайте эту кнопку, чтобы включить/выключить трубку. Нажмите эту кнопку, чтобы выйти из текущего меню или стереть один знак справа. Нажмите эту кнопку, чтобы завершить текущий разговор.

8. Кнопка “☎”

Используйте эту кнопку для вызова по внутренней связи (если у Вас установлено больше одной трубки).

9. Индикатор “В использовании”

Этот индикатор загорается при соединении с телефонной линией.

10. Индикатор “Зарядка”

Этот индикатор загорается во время зарядки аккумуляторов.

11. Кнопка пейджинга

После нажатия этой кнопки трубка начинает звонить - это позволяет легко найти ее. Чтобы выключить сигнал, снова нажмите эту кнопку или кнопку



12. Кнопка “Пауза”

Нажмите и удерживайте эту кнопку, чтобы вставить паузу (индикатор “P”).

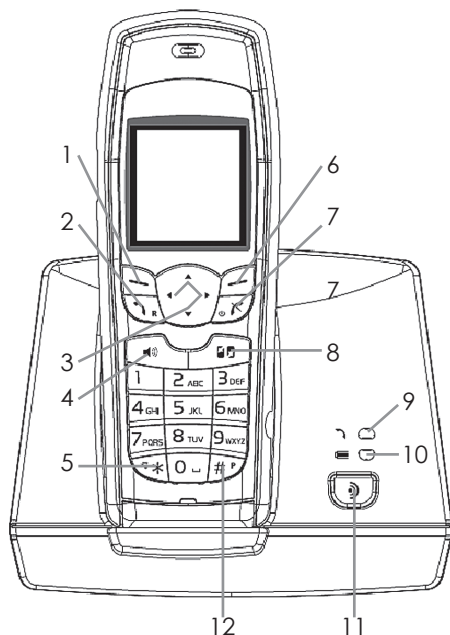







Нажмите эту кнопку, чтобы ввести символ “#”.

ЗАМЕЧАНИЕ:

Перед первым использованием прибора установите в него аккумуляторы и заряжайте их в течение 15 часов.

ОПИСАНИЕ ИНДИКАТОРОВ ЖК-ЭКРАНА

 (Уровень заряда аккумулятора)	Если индикатор заряда аккумулятора имеет вид, приведенный справа, значит трубку необходимо установить на базу для зарядки аккумулятора. 
EXT (Внешний вызов)	Вы соединены с абонентом городской телефонной сети.
INT (Внутренний вызов)	Вы соединены с базой или другой, установленной у Вас трубкой.
 (Звук выключен)	Микрофон трубки выключен.
 (Уровень сигнала)	Чем лучше связь трубки с базой, тем больше полосок содержит индикатор.
 (Блокировка кнопок)	Включена блокировка кнопок.
 (Громкая связь)	Этот индикатор загорается при включении громкой связи.

ПОДГОТОВКА К ИСПОЛЬЗОВАНИЮ

Комплектация

- Трубка
- База
- 2 аккумулятора размера “AAA”
- Телефонный кабель
- Сетевой адаптер
- Руководство пользователя

Подключение к телефонной линии

Вы можете подключать данный телефон к любой стандартной телефонной линии. Не подключайте телефон к телефону автомату.

Подключение дополнительных приборов

Не подключайте к одной телефонной розетке больше 4 приборов одновременно.

К одной телефонной линии можно подключить только одну базу телефона CLPD-6630.

Передача радиосигнала

- Чем выше установлена база, тем лучше будет передаваться и приниматься сигнал.

- Большие металлические объекты, такие как холодильник, зеркало, сейф и т.д. могут блокировать радио сигнал.
- Железо-бетонные стены существенно снижают силу сигнала.

УСТАНОВКА

Выбор места для установки базы

Рекомендации по установке базы:

- Розетка электросети и телефонная розетка должны находиться рядом с базой.
- Не устанавливайте базу рядом с другим телефоном.
- Не устанавливайте базу рядом с источниками тепла и воды.
- Не устанавливайте базу рядом с бытовыми электро-приборами (холодильник, телевизор и т.д.).

1. Выберите подходящее место для установки базы.
2. Подключите телефонный провод к базе, а потом к телефонной розетке.
3. Подключите сетевой адаптер к соответствующему разъему на тыльной стороне базы.
4. Подключите сетевой адаптер к розетке электросети.
5. Откройте крышку аккумуляторного отсека трубки и установите аккумуляторы, соблюдая полярность (рисунок справа). Закройте крышку аккумуляторного отсека.
6. Телефон готов к использованию.

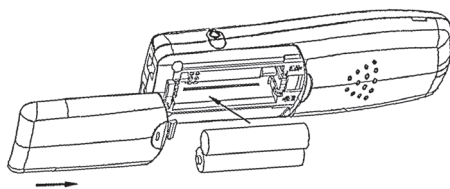
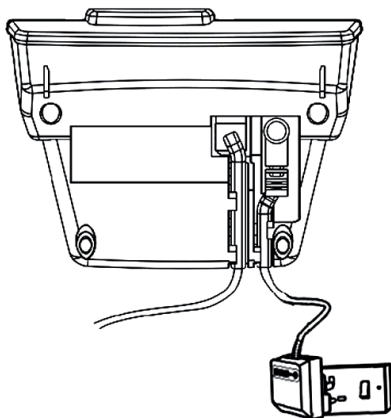

ОСНОВНЫЕ ФУНКЦИИ

Замечание: Для включения подсветки экрана в режиме ожидания, Вы можете нажать любую кнопку, кроме кнопки “↶”.

Набор номера

1. Введите телефонный номер;
2. Нажмите кнопку “↶”, чтобы начать вызов.

Ответ на входящий вызов

1. При наличии входящего вызова, нажмите любую кнопку, кроме кнопки “↶”, чтобы ответить.
2. Если включена функция “Автоподъем” (AUTO TALK), Вы можете ответить на входящий вызов, сняв трубку с базы.

Завершение разговора

Чтобы завершить разговор, нажмите кнопку “↶”.

Набор номера из списка вызовов

1. Нажмите левую экранную кнопку, чтобы войти в меню телефона. Используя кнопки навигации выберите пункт “Список вызовов” (CALL LISTS) и нажмите кнопку “Выбрать” (Select);
2. В появившемся меню выберите нужный раздел: “Упущенные вызовы”

(Missed Calls), "Принятые вызовы" (Received Calls) или "Набранные номера" (Dialed Calls). Для подтверждения нажмите левую экранную кнопку;

3. Выберите номер телефона и нажмите кнопку "↶".

Повторный набор номера

В режиме ожидания нажмите и удерживайте кнопку "↶", чтобы войти в список набранных номеров. Используя кнопки навигации, выберите нужный номер и нажмите кнопку "↶", чтобы набрать его.

Громкость

Во время разговора нажмите кнопку ▲ или ▼, чтобы увеличить или уменьшить уровень громкости динамика.

Выключение микрофона

1. Во время разговора нажмите левую экранную кнопку, чтобы выключить микрофон. При этом Вы не можете использовать кнопки с цифрами;
3. Чтобы включить микрофон, снова нажмите левую экранную кнопку.

Блокировка кнопок

Нажмите левую экранную кнопку (Меню/Menu), когда телефон находится в режиме ожидания, а потом кнопку "✳", чтобы включить/выключить блокировку кнопок.

КОНФЕРЕНЦ-СВЯЗЬ

Для подключения этой услуги, обратитесь к Вашей телекоммуникационной компании.

Конференц-вызов:

1. Соединитесь с первым абонентом;
2. После соединения нажмите кнопку [T], чтобы удерживать текущего абонента и начать набор второго номера;
3. Наберите номер второго абонента и нажмите кнопку "↶";
4. После соединения со вторым абонентом нажмите и удерживайте кнопку "#", чтобы объединить вызовы.

ТЕЛЕФОННАЯ КНИГА

В телефонной книге может храниться до 50 записей. Каждая запись состоит из телефона (до 20 цифр) и имени (до 10 символов).

Вход в телефонную книгу

Вы можете войти в телефонную книгу двумя способами:

- Выберите пункт "Телефонная книга" (Phonebook) в меню телефона.
- В режиме ожидания нажмите правую экранную кнопку.

Замечание: Все последующие действия описываются с учетом того, что Вы уже вошли в телефонную книгу.

Новая запись в телефонной книге

1. Нажмите экранную кнопку "Опции" (Option);
2. В появившемся меню выберите пункт "Новая запись" (New Entry) и нажмите экранную кнопку "Выбрать" (Select);
3. Введите имя записи и нажмите экранную кнопку "ОК";
4. Введите телефонный номер;
5. Нажмите экранную кнопку "Сохранить" (Save), чтобы сохранить запись.

Замечание: Если в телефонной книге уже имеется запись с указанным Вами именем, на экране отобразится вопрос: "Заменить?" (Replace). Нажмите кнопку "ОК", чтобы заменить существующую запись на новую или кнопку "Назад", чтобы отменить сохранение.

Удаление записей

1. Используя кнопки навигации, выберите нужную запись;
2. Нажмите экранную кнопку "Опции" (Option), чтобы войти в меню опций;
3. Выберите пункт "Удалить" (Delete) и нажмите кнопку "Выбрать";
4. В появившемся меню выберите пункт "Текущую" (Current), чтобы удалить текущую запись или пункт "Все" (All), чтобы удалить все записи, и нажмите кнопку "Выбрать" (Select);
5. На экране отобразится запрос подтверждения "Удалить?" (Delete).
4. Нажмите кнопку "OK", чтобы подтвердить удаление; нажмите кнопку "Назад" (Back), чтобы отменить удаление.

Редактирование записи

1. Используя кнопки навигации выберите нужную запись.
2. Нажмите экранную кнопку "Опции" (Option), чтобы войти в меню опций.
3. В меню опций выберите пункт "Редактировать" (Edit entry) и нажмите кнопку "Выбрать".
4. Отредактируйте имя записи. Для удаления символов используйте правую экранную кнопку "Удалить" (Clear). Чтобы сохранить внесенные изменения, нажмите левую экранную кнопку "OK".
5. Отредактируйте номер и нажмите кнопку "Сохранить" (Save), чтобы сохранить внесенные изменения или кнопку "↖", чтобы выйти из режима редактирования, не сохраняя внесенные в запись изменения.

Проверка состояния памяти

Используйте этот пункт, чтобы просмотреть информацию о количестве свободных ячеек памяти. Максимальное количество ячеек - 50.

1. Нажмите экранную кнопку "Опции" (Option), чтобы войти в меню опций;
2. Выберите пункт "Память" (Memory) и нажмите кнопку "Выбрать";
3. На экране отобразится надпись "X свободно", где X - количество свободных ячеек.

СПИСОК ВЫЗОВОВ

Чтобы использовать эту функцию, необходимо подключить определитель номера в Вашей телекоммуникационной компании.

В списке вызовов может храниться до 30 номеров (10 принятых, 10 упущенных и 10 набранных).

Меню "Список вызовов"

1. Нажмите кнопку "Меню" (Menu), когда телефон находится в режиме ожидания.
2. В меню телефона выберите пункт "Список вызовов" (Call list) и нажмите кнопку "Выбор" (Select).

Проверка списка вызовов

1. В меню "Список вызовов" выберите одну из групп вызовов: "Полученные" (Received Calls), "Набранные" (Dialed Calls) или "Пропущенные" (Missed Calls). Нажмите кнопку "Выбор" (Select).
2. На экране отобразится список телефонных номеров, относящихся в выбранной группе.
3. Для выбора номеров используйте кнопки навигации.
4. Чтобы просмотреть подробную информацию о каком-либо номере, выберите его и нажмите кнопку "Опции" (Option). В появившемся меню выберите пункт "Подробно" (Show Details). На экране отобразится номер, дата и время вызова.
5. Для возврата к списку вызовов нажмите кнопку "Назад" (Back).

Сохранение номера в телефонную книгу

1. Выберите группу вызовов.
2. Выберите нужный номер телефона.
3. Нажмите кнопку "Опции" (Option), чтобы войти в меню опций;
4. В меню опций выберите пункт "Сохранить" (Save) и нажмите кнопку "ОК".
5. Введите имя записи и нажмите кнопку "ОК".
6. Отредактируйте номер, если это необходимо, и нажмите кнопку "Сохранить" (Save).

Очистка списков вызовов

1. Выберите группу вызовов;
2. Нажмите кнопку "Опции" (Option), чтобы войти в меню опций.
3. В меню "Опции" выберите пункт "Удалить запись" (Delete Current), чтобы удалить текущую запись или пункт "Удалить все" (Delete All), чтобы удалить все записи в текущей группе вызовов, и нажмите кнопку "ОК".
4. На экране отобразится запрос подтверждения "Удалить?" (Delete).
5. Нажмите кнопку "ОК", чтобы подтвердить удаление; нажмите кнопку "Назад" (Back), чтобы отменить удаление.

УСТАНОВКИ ТРУБКИ

Вход в меню установок трубки

1. Войдите в меню телефона, выберите пункт "Установки" (Settings) и нажмите кнопку "ОК";
2. В появившемся меню выберите пункт "Установки трубки" (Handset set) и нажмите кнопку "ОК".

Заставка

1. В меню "Установки трубки" выберите пункт "Заставка" (Wall Paper) и нажмите кнопку "ОК".
2. Для переключения между доступными вариантами заставок используйте кнопки навигации.
3. Чтобы подтвердить выбор заставки, нажмите кнопку "ОК". Чтобы выйти из режима установки заставки, нажмите кнопку "Назад" (Back).

Мелодия внутреннего/внешнего вызова

1. В меню "Установки трубки" выберите пункт "Установки звонка" (Ringer Set) и нажмите кнопку "ОК";
2. Выберите пункт "Внешний вызов" (External Ring) для установки мелодии внешнего вызова. Выберите пункт "Внутренний вызов" (Internal Ring) для установки мелодии внутреннего вызова.
3. Для переключения между мелодиями используйте кнопки ▲/▼.
4. Для подтверждения нажмите кнопку "ОК"; для отмены "Назад" (Back).

Громкость звонка внешнего/внутреннего вызова

1. В меню "Установки трубки" выберите пункт "Установки звонка" (Ringer Set) и нажмите кнопку "ОК";
2. Выберите пункт "Громкость внешнего вызова" (ExternalVol), чтобы установить громкость звонка для внешних вызовов. Выберите пункт "Громкость внутреннего вызова" (InternalVol), чтобы установить громкость звонка для внутренних вызовов.
3. Для настройки уровня громкости используйте кнопки ◀/▶.
4. Для подтверждения нажмите кнопку "ОК"; для отмены "Назад" (Back).

Звук клавиш

Используя этот пункт, Вы можете включить или выключить звуковое сопрово-

вождение нажатия клавиш.

1. В меню "Установки трубки" выберите пункт "Установки звонка" (Ringer Set) и нажмите кнопку "ОК";
2. Выберите пункт "Звук клавиш" (Key Beep) и нажмите кнопку "ОК".
3. Выберите пункт "Включено" (ON) или "Выключено" (OFF).
4. Для подтверждения нажмите кнопку "ОК".

Функция "Автоответ"

Если эта функция включена, то Вы можете ответить на входящий вызов, просто, сняв трубку с зарядного устройства.

Включение/выключение функции "Автоответ"

1. В меню "Установки трубки" выберите пункт "Автоответ" (Auto-talk) и нажмите кнопку "ОК".
2. Кнопками навигации выберите пункт "Включено" (ON) или "Выключено" (OFF) и нажмите кнопку "ОК".

Замечание: Если эта функция включена, не нужно нажимать на кнопку "↶", когда Вы сняли трубку с зарядного устройства, чтобы ответить на входящий вызов или набрать номер.

Имя трубки

1. В меню "Установки трубки" выберите пункт "Имя трубки" (Handset Name) и нажмите кнопку "ОК".
2. Введите имя трубки. Для удаления символов используйте правую экранную кнопку "Удалить" (Clear).
3. Нажмите кнопку "Сохранить" (Save) для сохранения имени.

Язык экранного меню

Используя этот пункт, Вы можете установить язык экранного меню.

1. В меню "Установки трубки" выберите пункт "Язык" (Language) и нажмите кнопку "ОК".
2. Используя кнопки навигации выберите нужный язык и нажмите кнопку "ОК".

УСТАНОВКИ БАЗЫ

Вход в меню установок базы

1. Войдите в меню телефона, выберите пункт "Установки" (Settings) и нажмите кнопку "ОК";
2. В появившемся меню выберите пункт "Установки базы" (Base Settings) и нажмите кнопку "ОК".

Громкость звонка

1. В меню "Установки базы" выберите пункт "Установки звонка" (Ringer Settings) и нажмите кнопку "ОК".
2. В появившемся меню выберите пункт "Громкость звонка" (Ringer Volume) и нажмите кнопку "ОК".
3. Для настройки уровня громкости используйте кнопки ◀/▶.
4. Для подтверждения нажмите кнопку "ОК"; для отмены "Назад" (Back).

Мелодия вызова

1. В меню "Установки базы" выберите пункт "Установки звонка" (Ringer Settings) и нажмите кнопку "ОК".
2. В появившемся меню выберите пункт "Мелодия звонка" (Ringer Melody) и нажмите кнопку "ОК".
3. Для переключения между мелодиями используйте кнопки ▲/▼.
4. Для подтверждения нажмите кнопку "ОК"; для отмены "Назад" (Back).

Сервисный сигнал (Flash)

1. В меню “Установки базы” выберите пункт “Установки вызова” (Dial Settings) и нажмите кнопку “ОК”.
2. В появившемся меню выберите пункт “Время Flash” (Flash Time).
3. Вы можете установить длинный (Long) или короткий (Short) сервисный сигнал.
4. Для подтверждения нажмите кнопку “ОК”; для отмены “Назад” (Back).

Автопауза

Эта функция позволяет вставлять паузу во время автоматического набора номера (например: набор междугородных номеров).

1. В меню “Установки базы” выберите пункт “Установки вызова” (Dial Settings) и нажмите кнопку “ОК”.
2. В появившемся меню выберите пункт “Автопауза” (Auto Pause).
3. Введите PIN-код (по умолчанию 0000).
4. Введите префикс или цифру, после которой необходимо сделать паузу во время набора номера.
5. Для подтверждения нажмите кнопку “ОК”. Для удаления символов или выхода в предыдущее меню используйте правую экранную кнопку.

Режим набора

1. В меню “Установки базы” выберите пункт “Установки вызова” (Dial Settings) и нажмите кнопку “ОК”.
2. В появившемся меню выберите пункт “Режим набора” (Dial Mode).
3. Используя кнопки навигации, выберите тональный (TONE) или импульсный (PULSE) режим набора.
4. Для подтверждения нажмите кнопку “ОК”; для отмены “Назад” (Back).

Запрет вызовов

Используя эту функцию, Вы можете указать до 5 номеров, вызовы с которых не будут приниматься.

ВНИМАНИЕ: Телефон поддерживает блокировку по первым 5 цифрам номера. Это значит, что все номера, начинающиеся с указанных Вами цифр будут заблокированы.

Пример:

Для блокировки номера 123-45-67 необходимо ввести первые пять цифр: 12345. При этом все вызовы с номеров, начинающихся с цифр 12345 (123-45-00 ~ 123-45-99) не будут приняты телефоном.

Установка номера для функции “Запрет вызовов”

1. В меню “Установки базы” выберите пункт “Запрет вызовов” (Call Barring) и нажмите кнопку “ОК”.
2. Введите PIN-код (по умолчанию 0000).
3. Выберите одну из 5 ячеек и нажмите кнопку “ОК”.
4. Введите номер, вызовы с которого не будут приниматься.
5. Для подтверждения нажмите кнопку “ОК”.

Удаление номера из списка функции “Запрет вызовов”

1. В меню “Установки базы” выберите пункт “Запрет вызовов” (Call Barring) и нажмите кнопку “ОК”.
2. Введите PIN-код (по умолчанию 0000).
3. Выберите одну ячейку с номером, который Вы хотите удалить и нажмите кнопку “ОК”.
4. Нажмите и удерживайте правую экранную кнопку, чтобы удалить все цифры номера.
5. Для подтверждения нажмите кнопку “ОК”.

Автоматическая замена номера “Рутер” (LCR)

Используя эту функцию, Вы можете заменить набор длинного номера (например: 1790900) вводом более короткого номера (например: 00). Это значит, что если Вы введете короткий номер, то будет набран длинный номер соответствующий ему.

Пример: если ввести 0055566, то телефон наберет номер 179090055566.

Установка номера для автоматической замены:

1. В меню “Установки базы” выберите пункт “Рутер” (LCR) и нажмите кнопку “ОК”.
2. Введите PIN-код.
3. Введите короткий номер, который будет заменять какую-либо последовательность цифр и нажмите кнопку “ОК”.
4. Введите последовательность цифр, которую будет заменять короткий номер.
5. Для подтверждения нажмите кнопку “ОК”.

Изменение PIN-кода

1. В меню “Установки базы” выберите пункт “PIN” и нажмите кнопку “ОК”.
2. Введите текущий PIN-код (по умолчанию: 0000) и нажмите кнопку “ОК”.
3. Введите новый PIN-код и нажмите кнопку “ОК”.

Заводские настройки

1. В меню “Установки базы” выберите пункт “По умолчанию” (Default settings) и нажмите кнопку “ОК”.
2. Введите PIN-код.
3. Для восстановления заводских настроек телефона нажмите кнопку “ОК”; для отмены “Назад” (Back).

РЕГИСТРАЦИЯ ТРУБКИ

Вы можете использовать эту функцию для регистрации новых трубок и для их удаления.

Вход в меню регистрации

1. Нажмите левую экранную кнопку, чтобы войти в меню телефона. Используя кнопки навигации выберите пункт “Установки” (Settings);
2. В появившемся меню выберите пункт “Регистрация” (Registration) и нажмите кнопку “Выбрать” (Select).

Регистрация трубки

1. Нажмите и удерживайте кнопку пейджинга, пока не услышите двойной звуковой сигнал;
2. В меню “Регистрация” выберите пункт “Суб-база” (Base Sub) и нажмите кнопку “ОК”;
3. На экране отобразится список: База 1 ~ База 4;
4. Для выбора базы используйте кнопки ▲/▼; для подтверждения нажмите кнопку “ОК”;
5. Введите PIN-код и нажмите кнопку “ОК”.

Удаление зарегистрированной трубки

1. В меню “Регистрация” выберите пункт “Отмена регистрации” (De-register) и нажмите кнопку “ОК”.
 2. Введите PIN-код (по умолчанию 0000) и нажмите кнопку “ОК”.
 3. Введите номер трубки, которую хотите удалить, и нажмите кнопку “ОК”.
- Замечание: Вы не можете удалить трубку, которая используется в текущий момент.*

ДОПОЛНИТЕЛЬНЫЕ УСТАНОВКИ

В меню телефона выберите пункт "Дополнительно" (EXTRA) и нажмите кнопку "Выбрать" (Select);

Установка будильника

1. В меню "Дополнительно" выберите пункт "Будильник" (Alarm Set) и нажмите кнопку "Выбрать" (Select);
2. Выберите пункт "Вкл." (ON), чтобы включить будильник или пункт "Выкл." (OFF), чтобы выключить будильник. Для подтверждения нажмите кнопку "Выбрать" (Select);
3. Используя кнопки с цифрами установите нужное время;
4. Нажмите кнопку "OK", чтобы сохранить установки будильника;

Установка времени часов

1. В меню "Дополнительно" выберите пункт "Будильник" (Alarm Set) и нажмите кнопку "Выбрать" (Select);
2. Используя кнопки с цифрами установите текущее время;
3. Нажмите кнопку "OK", чтобы сохранить установки часов;

Установка даты

1. В меню "Дополнительно" выберите пункт "Будильник" (Alarm Set) и нажмите кнопку "Выбрать" (Select);
2. Используя кнопки с цифрами установите текущую дату;
3. Нажмите кнопку "OK", чтобы сохранить установки даты;

ПЕРЕЗАГРУЗКА СИСТЕМЫ

Если Вы забыли PIN-код или хотите восстановить заводские настройки прибора, перезагрузите систему. После перезагрузки системы будет удалена вся информация пользователя и восстановлен PIN-код "0000". Для продолжения работы необходимо будет зарегистрировать трубку на базе (см. далее).

Замечание: Отключите базу от телефонной сети перед перезагрузкой!

1. Отключите базу от электросети.
2. Удерживайте кнопку пейджинга на базе в нажатом состоянии подключите ее к электросети. Отпустите кнопку пейджинга после 5 звуковых сигналов. В течение всего процесса горит индикатор "В использовании".
3. Через 2 ~ 3 секунды раздастся звуковой сигнал и индикатор "В использовании" погаснет.
4. Отключите базу от электросети и снова подключите к ней. Трубка каждой базы уже зарегистрирована, однако если Вы используете больше одной трубки, необходимо зарегистрировать их.

Телефон поддерживает функцию отправки/получения текстовых сообщений. Для использования этой функции необходимо заключить соответствующий договор с телекоммуникационной компанией. В памяти телефона может храниться до 40 сообщений.

Вход в меню “Сообщения”

Вы можете использовать один из следующих способов:

- Нажмите левую экранную кнопку, чтобы войти в меню телефона. Используя кнопки навигации выберите пункт “Сообщения” (Message) и нажмите кнопку “ОК”.
- Нажмите кнопку ▼, чтобы войти в меню “Сообщения”.

Входящие сообщения

Используйте этот пункт для просмотра входящих сообщений. Если память телефона переполнена, Вам необходимо будет удалить старые сообщения, чтобы получить новые.

1. В меню “Сообщения” выберите пункт “Входящие” (Inbox) и нажмите кнопку “Выбрать” (Select). На экране отобразится список входящих сообщений.
2. Для выбора сообщений используйте кнопки навигации. Чтобы просмотреть текст текущего сообщения, нажмите левую экранную кнопку.
3. Во время просмотра текста сообщения нажмите левую экранную кнопку, чтобы войти в меню опций. Используя меню опций (Option), Вы можете ответить (Reply) на сообщение, удалить (Delete), переслать (Forward) или сохранить (Save) его.

Отправленные сообщения

Используйте этот пункт для просмотра списка отправленных сообщений. Если во время отправки сообщения произошла какая-либо ошибка, оно будет повторно отправляться каждые 5 минут, пока не будет успешно отправлено.

1. В меню “Сообщения” выберите пункт “Отправленные” (Outbox) и нажмите кнопку “Выбрать” (Select). На экране отобразится список отправленных сообщений.
2. Для выбора сообщений используйте кнопки навигации. Чтобы просмотреть текст текущего сообщения, нажмите левую экранную кнопку.
3. Используя меню опций (Option), Вы можете редактировать (Edit), удалить (Delete), сохранить (Save) или отправить (Send) текущее сообщение.

Черновики

Используйте этот пункт для просмотра списка сохраненных сообщений.

1. В меню “Сообщения” выберите пункт “Черновики” (Draft) и нажмите кнопку “Выбрать” (Select). На экране отобразится список сохраненных сообщений.
2. Для выбора сообщений используйте кнопки навигации. Чтобы просмотреть текст текущего сообщения, нажмите левую экранную кнопку.
3. Используя меню опций (Option), Вы можете редактировать (Edit), удалить (Delete) или отправить (Send) текущее сообщение.

Создание сообщения

1. В меню “Сообщения” выберите пункт “Новое сообщение” (Write Message) и нажмите кнопку “Выбор” (Select);
2. Для ввода текста сообщения используйте кнопки с цифрами. Для удаления введенных символов используйте правую экранную кнопку “Очис-

тить" (Clear). Нажмите и удерживайте правую экранную кнопку, чтобы удалить весь текст сообщения.

- Используя кнопки навигации, Вы можете перемещать курсор в любую часть текста.
- Для ввода специальных символов ". , ' ? ! "" – () @ / : _ 1", используйте кнопку "1"; для ввода специальных символов "*" ; + & % = < > \$ [] { } \ ~ ^", используйте кнопку "*".
Для переключения между методами ввода используйте кнопку "#".
- Чтобы поставить пробел, нажмите кнопку "0"; чтобы ввести цифру "0", дважды нажмите кнопку "0"

Замечание: Если написание сообщения было прервано (например входящим вызов), оно будет сохранено в папке "Новое сообщение" (Write Message).

Отправка сообщения

- Во время просмотра текста сообщения нажмите кнопку "Опции" (Option). Вы можете выбрать один из вариантов отправки: "Отправить сообщение" (Send Message) - отправить сообщение по одному телефону или "Отправить многим" (Send to Many) - отправить сообщение по нескольким номерам.
- Нажмите левую экранную кнопку, чтобы выбрать номер из телефонной книги или введите номер вручную и нажмите кнопку "OK";
- В случае успешной отправки, на экране отобразится соответствующее сообщение.
- В случае неудачной отправки на экране отобразится сообщение "Ошибка при отправке" (Send fail) - это сообщение будет сохранено.

Сохранение сообщения

- Во время просмотра текста сообщения нажмите кнопку "Опции" (Option) и выберите пункт "Сохранить" (Save Message);
- Нажмите кнопку "Выбрать" (Select), чтобы сохранить сообщение.

Удаление всех сообщений

- В меню "Сообщения" выберите пункт "Установки SMS" (SMS Setting) и нажмите кнопку "Выбрать" (Select).
- В появившемся меню выберите пункт "Удалить все" и нажмите кнопку "Выбрать" (Select).
- На экране отобразится надпись "Удалить?" (Delete?).
- Для подтверждения нажмите левую экранную кнопку; для отмены нажмите правую экранную кнопку.

Установки сообщений

Для отправки и приема сообщений необходимо установить номера соответствующих телефонных сервисных центров.

Установка номера центра отправки и центра получения сообщений:

- В меню "Сообщения" выберите пункт "Установки SMS" (SMS Setting) и нажмите кнопку "Выбрать" (Select).
- Выберите пункт "Центр отправки" (Send Center), нажмите кнопку "Выбрать" (Select) и введите соответствующий номер. Для подтверждения нажмите кнопку "OK".
- Выберите пункт "Центр получения" (Receive Center), нажмите кнопку "Выбрать" (Select) и введите соответствующий номер. Для подтверждения нажмите кнопку "OK".

Внутренний вызов

1. Нажмите кнопку
2. Введите номер трубки (от 1 до 4), с которой хотите соединиться. На экране вызываемой трубки отобразится номер вашей трубки и начнет мигать индикатор "INT".

Прием внутреннего вызова

Чтобы принять внутренний вызов, нажмите кнопку

Завершение внутреннего разговора

Чтобы закончить разговор нажмите кнопку **C**.

Переключение внешнего вызова на другую трубку:

- Нажмите кнопку и введите номер соответствующей трубки.
- Входящий вызов будет удерживаться до тех пор, пока на указанной трубке не будет нажата кнопка . Если на другой трубке не будет нажата кнопка , Вы можете вернуть входящий вызов, снова нажав кнопку .

Перевод входящего вызова на другой внешний номер

- Нажмите кнопку и наберите номер, на который хотите перевести вызов.
- Когда вызываемый абонент ответит, нажмите кнопку **C**, чтобы отключиться.

Замечание: Эта функция поддерживается не всеми телефонными сетями.

УСТРАНЕНИЕ НЕПОЛАДОК

Перед тем, как обратиться в сервисный центр внимательно прочитайте данный раздел и убедитесь, что:

- Прибор установлен в соответствии с указаниями данного руководства.
- Прибор правильно подключен к электросети и телефонной розетке.
- Аккумуляторы трубки установлены правильно.

Невозможно вызвать абонента или ответить на вызов

- Убедитесь, что база подключена к розетке электросети.
- Убедитесь, что база подключена к телефонной розетке.
- Сократите расстояние между базой и трубкой.
- Убедитесь, что аккумуляторы трубки заряжены. При необходимости зарядите их.
- Перезагрузите базу, отключив ее от электросети и подключив снова.
- Зарегистрируйте трубку на базе.

Трубка не реагирует на нажатие кнопок

- Убедитесь, что аккумуляторы трубки заряжены. При необходимости зарядите их.
- Выключите блок кнопок сначала нажав кнопку **MENU**, а потом *****.

Номер телефона отображается на экране, но нет соединения с ним

- Убедитесь, что вызываемый Вами номер не входит в список запрещенных номеров.
- Сократите расстояние между базой и трубкой.
- Измените местоположение базы.

Телефон не звонит

- Убедитесь, что база подключена к розетке электросети.
- Убедитесь, что база подключена к телефонной розетке.
- Убедитесь, что не установлен минимальный уровень громкости звонка.
- Возможно к одной телефонной линии подключено слишком много при-

боров.

База не звонит

- Убедитесь, что база подключена к розетке электросети.
- Проверьте подключение базы к телефонной розетке.

Индикатор “В использовании” не загорается

- Убедитесь, что трубка правильно установлена на базу.
- Убедитесь, что база подключена к розетке электросети.
- Протрите контакты базы и трубки, используя сухую ткань.

Посторонние шумы во время разговора

Отключите базу от электросети на 30 секунд, а потом подключите.

Прибор подает звуковой сигнал во время разговора

- Сократите расстояние между базой и трубкой.
- Проверьте уровень заряда аккумуляторов.

Не работает АОН

- Обратитесь в телекоммуникационную компанию для подключения этой услуги.
- Звонящий включил функцию “Анти-АОН”. Входящий вызов передан из сети, не поддерживающей определение номеров.

Заряд аккумуляторов истощается через 2 - 3 часа

- Перед первым использованием аккумуляторы должны заряжаться в течение 15 часов
- Установите в трубку новые аккумуляторы.

Вызов невозможно переслать

- Убедитесь, что вторая трубка находится в радиусе действия базы и не занята.
- Убедитесь, что Вы ввели верный номер трубки.

На экране телефона нет изображения

Зарядите аккумуляторы.

Трубка не регистрируется на базе

- На базе можно зарегистрировать не более 4 трубок.
- Убедитесь, что база установлена вдали от таких приборов, как телевизор, компьютер и т.д.

СПЕЦИФИКАЦИЯ

Стандарт:	DECT
Диапазон частот:	от 1,88 до 1,9 ГГц
Ширина канала :	1,728 МГц
Модуляция:	GMSK
Радиус действия:	до 300 метров вне помещения до 50 метров в помещении
Время работы:	в режиме ожидания - 100 часов в режиме разговора - 8 часов.
Температурный режим работы:	от 0° С до 40° С
Температурный режим хранения:	от -20° С до 60° С
Электропитание трубки:	2 x 1,2 В (750 мА/ч NiMH)
Сетевой адаптер:	вход: 220 - 230 В / 50 Гц выход: 7,5 В / 350 мА
Электропитание базы:	вход: 7,5 В / 350 мА
Режим набора:	длительность паузы - 3 секунды
Тип сигнала:	DTMF (многочастотный двухтональный) импульсный .

В ЦЕЛЯХ УЛУЧШЕНИЯ КАЧЕСТВА ПРОДУКЦИИ ДИЗАЙН И СПЕЦИФИКАЦИЯ МОГУТ БЫТЬ ИЗМЕНЕНЫ БЕЗ ПРЕДВАРИТЕЛЬНОГО УВЕДОМЛЕНИЯ!

По истечении срока службы товара, необходимо обратиться в сервисный центр за консультацией по дальнейшей эксплуатации товара. В противном случае дальнейшая эксплуатация может повлечь невозможность нормального использования товара.

Срок службы данного изделия - 3 года с момента продажи



Изготовитель "ЭЛЕНБЕРГ ЛИМИТЕД", Великобритания

Адрес: 35 Бромптон Роад, Кнайтсбридж Лондон СВ3 ИДЕ

Сделано в Китае. "ЭЛЕНБЕРГ ЭЛЕКТРИК КОМПАНИ ЛТД"

А08 Р2-Б4 билдинг, Кеджинан 2 Роад, С энд Т Индастри Парк,
Шензень, Гуандонг Провинс, Китай.

Elenberg

**DECT PHONE
CLPD-6630**

INSTRUCTION MANUAL

CONTENTS

Important safety information	21
The Handset and Base Unit	22
What the symbols mean	23
Setting up your telephone	24
Installation	25
Making and answering calls	25
Conference Calling	26
Phone Book	26
Call Logs	27
Handset Setting	28
Base Setting	29
Extra setting	31
Resetting the system	31
Handset registration	32
Intercom and transfer	32
Messages	33
Troubleshooting	35
Specification	37

IMPORTANT SAFETY INFORMATION

This equipment is not designed for making emergency calls in the event of a power failure. Alternative arrangements should be made for access to emergency services. This means that you should also have a basic phone that does not need mains power, connected to your line so that you can make calls during a power failure. People with a heart pacemaker should consult their doctor before using the telephone.

If you wear a hearing aid, you should note CLPD-6630 works by transmitting radio waves between base and handset that may cause a humming noise.

1. DO NOT clean any part of your phone with benzene, thinner or other solvent chemicals, which may cause permanent damage to your phone. This damage is not covered by the Guarantee. When necessary, clean it with a damp cloth. Cleaning it with a wet cloth may give you an electric shock.
2. DO NOT use this equipment in places where volatile or explosive materials may be present.
3. DO NOT let the base unit get wet. Electrical equipment can cause serious injury if used while you are wet or standing in water. NEVER use your phone during a thunderstorm. Unplug the base unit from the telephone line and the mains socket when there are storms in your area. Damage caused by lightning is not covered by the Guarantee.
4. The CLPD-6630 will produce a certain amount of heat during operation. For this reason it is recommended that this equipment is NOT placed in direct contact with antique, veneered or delicate furniture surfaces.
5. DO NOT dispose batteries with normal household waste.
6. The CLPD-6630 DECT phone emits radio signals which could interfere with other electronic equipment, computers, radio, TV set, clock radio alarms, etc. A distance of at least one meter should be maintained between CLPD-6630 base station and other equipment. This will minimize the risk of such interference.
7. When you do not need to carry your handsets around, leave them on the base unit or charger pod, to keep the batteries charged.
8. If you hear a warning tone as move around during a call, and/ or the sound in the earpiece becomes faint or distorted; you may be going out of range of the base unit.
Move nearer to the base unit within 20 seconds, until the tone stops. Otherwise your call may be cut off.

NOTE:

Dispose of used batteries safely, never burn them, or put them where they could get punctured.

THE HANDSET AND BASE UNIT

1. Left key

Press to enter menu mode and enter sub-menu. With the key “*” to lock or unlock the keypad.

Press during a call to mute the microphone.

2. Call/Recall button

Press to begin and answer the call.

You can activate Recall function if your phone is connected to a PABX, or if you use Select Services. Press to transfer an outside call to another phone.

3. Scrolling button

Press during programming to move through the menu;

Press during a call to change the volume in the earpiece.

4. Speakerphone key

Press to turn the speakerphone ON/OFF.

5. Mute key

When receiving call, short press to only stop ring or vibrating, and deny the call.

6. Right key

In standby mode, press to enter phonebook menu. Press during programming to go back to the previous option.

Press to clear digits one by one from the display. Press to end the call.

7. On-Off /END button

Press and hold (2-3 seconds) to switch the handset on and off.

8. INT button

Press to make an intercom call (if you have more than one handset)

9. IN USE light

The IN USE light comes on when you have a connection to the telephone line.

10. HANDSET LOCATOR button

Press this to make the handset ring, if you cannot remember where you put it. Press it again to stop the handset ringing.

11. HANDSET LOCATOR button

Press this to make the handset ring, if you cannot remember where you put it. Press it again to stop the handset ringing.

12. Pause key





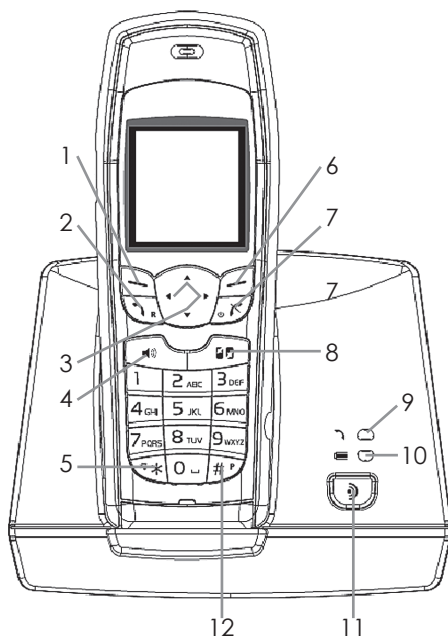

Long press for pause, short press for #.

NOTE:

Before you can use the handset to make calls for the first time, you will need to fit and fully charge the battery for 15 hours.



WHAT THE SYMBOLS MEAN

 (Batteries charge level)	Whenever this shows 'nearly empty' (figure on the right), put the handset on the base unit to charge the batteries. While the batteries is being charged, the level shown will keep changing. 
EXT (Outside call)	You are connected to an outside call.
INT (Intercom call)	You are connected to an intercom call.
 (Mute)	Your handset's microphone is muted.
 (Signal level)	Shows the strength of the signal between the handset and base unit, and flashes when you are out of range of the base unit.
 (Missed call)	Your handset's keypad is locked.
 (Speakerphone)	Your handset's loudspeaker is on.

SETTING UP YOUR TELEPHONE

What's in this pack

Please check the box contents for completeness.

If any parts are missing, return complete box to your supplier.

- The cordless handset
- The base unit
- Rechargeable AAA batteries
- A telephone line cable (different from country to country)
- A mains power lead and adaptor (different from country to country)
- Charger pods (not available for single handset)
- User manual

Note: Keep your proof of purchase to support any guarantee claim.

Connection and conditions for use

You can connect your CLPD-6630 to a direct exchange line (DEL), a line connected to a local exchange, with its own phone number; to an extension socket connected to a DEL; or to an extension on an approved compatible PBX. Do not connect the CLPD-6630 as an extension to a payphone.

How many phones can you connect?

The ringer equivalence numbers (RENs) of all instruments (phones, fax machines, etc.) connected to an exchange line must not add up to more than 4, otherwise, one or more of them may not ring and/or answer calls correctly. The CLPD-6630 has a REN of 1, and most other telephones have a REN of 1 unless marked otherwise.

Radio signals between handset and base unit

To use your handset and base unit together, you must be able to establish a radio link between them. Be aware that:

- Sitting the base unit as high as possible will give better results, in a two-storey house, the best position may be on the first-floor landing.
- Any large metal object, like a fridge, a mirror or a filing cabinet, between the handset and base unit may block the radio signal.
- Other solid structures, like walls, may reduce the signal strength.

Choosing a site for the base unit

The base unit should be placed on a level surface, in a position where:

- The mains adapter plug will reach a 220 - 230V AC switched mains supply socket; never try to lengthen the mains power cable.
- The telephone cable will reach your telephone line socket or extension socket.
- It is not close to another telephone, this can cause radio interference.
- It is not close to a sink, bath or shower, or anywhere else where it might get wet.
- It is not close to other electrical equipment, fridges, washing machines, microwave ovens, TVs, fluorescent lights, etc.

INSTALLATION

1. Choose a suitable site for the handset unit
Make sure it is not near to another telephone, nor to other electrical equipment.
2. Plug the mains power lead into the power jack the base unit and plug the telephone line cord into the telephone port.
3. Plug the mains adaptor into a 220 - 230 V AC, 50 Hz mains socket, with the switch on the socket set to OFF
Note: The illustration of adaptor may vary from country to country.
4. Switch on mains power at the socket
5. Fit the battery in the handset(s)
Insert the battery pack as shown .Fit the battery compartment cover, Sliding it until it clicks firmly into position.
6. Connect the base unit to the telephone line.

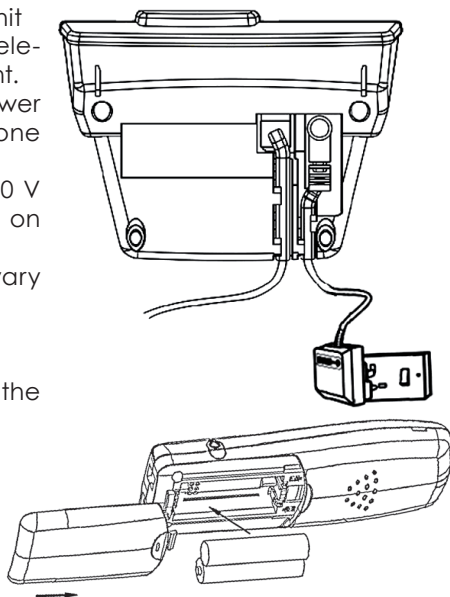

MAKING AND ANSWERING CALLS

Note: In standby mode, press any button on keypad except "Talk" button to make the backlight come on before enabling any function. (It means 1st press to turn on the backlight, 2nd press to activate the function button. This is correct for all buttons except for "Talk" button.)

To Make a Call

1. Key in the telephone number;
2. Press the CALL button to make a call.

To Answer a Call

1. When the handset and base unit ring, press any key except End key to answer call.
2. When the AUTO TALK is turned on, you can simply answer the call by lifting the handset from the base unit (see AUTO TALK part).

To End a Call

Press End key to hang up.

To Dial a Number from Call Logs

1. Select <Missed Calls>, <Received Calls> or <Dialed Calls> under CALL LISTS mode;
2. Press Left key, the display shows these calls;
3. Select the telephone number you want to call, then press the Call key to make call

To Redial a Call

In standby mode, press and hold the Call key to enter the dial list, and press the Scrolling button to scroll through the number you want to dial, then press the Call key to redial.

Earpiece Volume

During a call, you just press Scrolling button up/down to adjust the volume of the

earpiece (0-9 level).

To Mute the Mouthpiece

1. During a call, press Left key once to mute the mouthpiece;
2. While the mouthpiece is muted, you cannot press any number key to send digits down the line;
3. Press Left key again to get back to the Call.

CONFERENCE CALLING

You need to register with your fixed line network operator for conference calling service. It is dependant on service availability and subscription.

To Make Conference Call:

1. Connect the first party;
2. Press INT button, and the first party is put on hold;
3. Dial second party's phone number;
4. When connected, press and hold “#” button to connect the three parties together.

PHONE BOOK

Up to 50 records could be stored in each handset's Phone Book. Each record can store up to 20 digits, and names of up to 10 characters. In standby mode, press Right key, and the display shows phone book list.

To Enter Phone Book mode:

There are two ways to enter Phone Book mode as following:

- Select Phonebook under menu mode.
- Press Right key to enter Phonebook mode directly.

To Store New Number into Phonebook

1. In standby mode, press Right key, the display shows the stored number;
2. Press Left key, and goes to the location New Entry;
3. Then press Left key again, and key in the name;
4. Press Left key to confirm, and key in the number;
5. Press Left key to confirm, you can select to key in the speed dial number or not (the range is 1-99);
6. Now press Left key to store it.

Note: If the speed dial number has already been set to another number, the display will shows Number has existed, replace?, if you select yes, the speed dial number will be set to the present phone number, and the speed dial number of the previous one should be set again or remains blank. So recommend user to select not to replace, or change it another number.

To Delete a Number or All Numbers from Phonebook

1. Under Phonebook mode, press Scrolling button to scroll through the stored numbers;
2. Select the number you want to delete, then press Left key, then Scrolling button till to the location Delete;
3. Now press Left key to delete current number or all numbers; the display shows Delete? ;
4. Press Left key to delete the number/numbers.

To Modify (Change) a Number in Phonebook

1. Under Phonebook mode, press Scrolling button to scroll through the stored numbers;
2. Select the number you want to modify, then press Left key, then Scrolling button to the location Edit Entry;

3. Press Left key to confirm, and Right key to clear the old name, then key in the new name;
4. Press Left key to save the edit, also goes to the stored number; press Right key to clear the old number and key in the new number;
5. Then press Left key to save the change

To Check Memory

You can use this feature to see how many of your Phone Book's 50 locations have been not used.

1. In standby mode, press Right key, enter Phonebook mode, the display shows the stored numbers;
2. Press Left key and Scrolling button to the location memory;
3. Press Left key, the display shows " n Free".

CALL LOGS

You must subscribe to Caller ID service from your service provider to use this feature.

Call Logs store information related to received calls, missed calls and dialed calls. The CLPD-6630 can store up to a maximum of 30 calls, consisting of 10 received, missed and dialed calls respectively.

To Check Call Records

1. Select Call list under menu mode;
2. Press Left key again, the display shows Received Calls, Dialed calls, Missed Calls and Clear All Calls;
3. Select the calls type you wish to check through Scrolling button, then press Left key, the display shows these calls numbers;
4. Select one number, then press left key, and Scrolling button to the location Show Details;
5. Press Left key, then the display shows the details of the call, including the call number, and the date and time the call is received, dialed or missed.

To Save Call

1. See steps 1-3 above;
2. Select one number, then press Left key and goes to the location Save
3. Press Left key, and key in the name;
4. Press Left key to confirm, and key in the number;
5. Press Left key to store it.

To Delete Call Records

1. See steps 1-3 above;
2. Select one number, then press Left key and Scrolling button to the location Delete Current or Delete All
3. Press Left key, the display shows "Delete?"
4. Press Left key to confirm.

HANDSET SETTING

To Enter Handset Settings Mode

1. Select Settings under menu mode;
2. Press Left key, select Handset set under Setting mode; the display shows Wall Paper, Ringer Set, Auto-talk, Handset Name, Language;

To Set Wall Paper

1. Select < Wall Paper> under Handset Set mode;
2. Press Left key to confirm, and press Scrolling button to scroll through the pictures;
3. Choose the picture you prefer, and then press Left key to confirm, now the picture is set to the wallpaper of the handset.

To Set External/Internal Ringer Volume (1 -5 level)

1. Select < Ringer Set> under Handset Set mode;
2. Press Left key to confirm, then Scrolling button to the location ExternalVo/InternalVol;
3. Press Left key and Scrolling button to choose the volume level you want to set;
4. Then press Left key to confirm the choice.

To Set External/Internal Ringer Melody (1-10 melody)

1. Select < Ringer Set> under Handset Set mode;
2. Press Left key to confirm, then Scrolling button to the location ExternalRing / InternalRing;
3. Press Left key and Scrolling button to choose the ring melody you want to set;
4. Then press Left key to confirm the choice.

To Set Key Tone On/Off

Each time you press a key on your handset, you hear a tone. You can turn this off if needed.

1. Select < Ringer Set> under Handset Set mode;
2. Press Left key to confirm, then Scrolling button to the location Key Beep;
3. Press Left key and Scrolling button to set the key beep ON/OFF;
4. Press Left key to confirm.

Auto Talk Function

Normally, you need to press the Call button to answer an incoming call. But with AUTOTALK function turned on, when your handset is ringing for an incoming call, you can answer the call by simply lifting the handset from the base unit without pressing the Call button.

To Set Auto-Talk Function ON/OFF

1. Select <Auto-talk> under Handset Set mode;
2. Press Left key, and Scrolling button to set Auto-talk ON/OFF;
3. Then press Left key to confirm;

Note: If you have turned Auto-talk on, do not press the Call button after you've answered a call by lifting the handset, otherwise, you'll disconnect the call.

To Set Handset Name

1. Select <Handset Name> under Handset Set mode;;
2. Press Left key to confirm;
3. Key in your chosen name;
4. Then press Left key to confirm;

To Change Handset Name

1. Select <Handset Name> under Handset Set mode;;

2. Press Left key to confirm, the display shows the current name;
3. Press and hold the Right key to clear the old name, then key in the new name;
4. Press Left key to confirm to the change.

To Set Language

You can select the language from the menu up to your preference.

1. Select <Language> under Handset Set mode;
2. Press Left key and Scrolling button to choose the language you prefer;
3. Then press Left key to confirm the setting

To Lock /Unlock the Keypad

Press Left key and "✖" button consecutively to lock/unlock the keypad.

BASE SETTING

To Enter Base Settings Mode

1. Select Settings under menu mode;
2. Press left key select Base Settings and the display shows Ringer Settings, Dial Settings, Call Barring, LCR, PIN and Default Settings.

To Set Base Volume (0-4 volume level)

1. Select <Ringer Settings> under Base Settings mode;
2. Select <Ringer Volume> under Ringer Settings;
3. Press Left key and Scrolling button to set the volume you like;
4. Press Left key to confirm.

To Set Base Melody (1-9 melody)

1. Select <Ringer Settings> under Base Settings mode;
2. Select <Ringer Melody> under Ringer Settings;
3. Press Left key Scrolling button to set the melody you prefer;
4. Press Left key to confirm.

To Set Flash Time

You can change flash time to short or long.

1. Select <Dial Settings> under Base Settings mode;
2. Select <Flash Time> under Dial Settings;
3. Press Left key and Scrolling button to change Flash Time to Long or Short;
4. Press Left key to confirm

To Set Auto Pause

When you call a number with a pause, the phone waits a few seconds before transmitting the next digits in the dialing sequence. This is useful when you have to dial a number for access to an outside line, or for going into a voicemail system. You are allowed to set one number in Auto Pause

1. Select <Dial Settings> under Base Settings mode;
2. Select <Auto Pause> under Dial Settings;
3. Press Left key, then key in PIN (default 0000)
4. Press Left key, then key in the number you want to set auto pause;
5. Press Left key to confirm.

To Set Dial Mode

You can change dial mode to TONE or PULSE dialing.

1. Select <Dial Settings> under Base Settings mode;
2. Select <Dial Mode> under Dial Settings;
3. Press Left key and Scrolling button to change dial mode as TONE or PULSE;
4. Press Left key to confirm.

Call Barring Function

Call barring enables you to restrict or bar certain types of calls from your

phone.

To Set Call Barring Number

1. Select < Call Barring> under Base Settings mode;
2. Select <Barring Number> under Call Barring;
3. Press Left key, then key in the PIN (the default PIN is 0000);
The display shows the numbers from 1 to 5 (the maximum call barring numbers you can set)
4. Press Left key and then key in the telephone number you want to set call barring.
5. Press Left key to confirm.

To Delete Call Barring Number

1. See 1-3 step above, press the Scrolling button to select the call barring number you want to delete;
2. Then press Left key, the display shows the call barring number you set;
3. Press and hold Right key to clear the number;
4. Press Left key to confirm.

Least cost route (LCR) function (Optional)

With the LCR function, the phone will automatically replace a long number with a comparative short number, to simplify the process of dialing a long number. For example, if the user program to replace "00" with "1790900", then when he dials "006567417211", then the phone will automatically replace the number to be dialed out as "17909006567417211".

To Set LCR

1. Select <LCR> under Base Settings mode;
2. Press Left key, and key in the PIN;
3. Press Left key, then key in the SHORT number that you want to replace the long number;
4. Press Left key to confirm, then key in the LONG number;
5. Press Left key to confirm.

To Change Base PIN

1. Select <PIN> under Base Settings mode;
2. Press Left key, and key in the original PIN (default PIN:0000) number;
3. Then press Left key to confirm, and key in New PIN;
4. Press Left key, then key in New PIN again;
5. Press Left key to confirm.

Default Settings

1. Select <Default settings> under Base Settings mode;
2. Press Left key, and key in the current PIN number;
3. Press Left key to confirm, you will hear a beep, then all features will return to their default settings.

Registration

Your CLPD-6630 is supplied with the handset already registered to the base unit, and you shouldn't need to register it. But if you've bought extra handset, you'll need to register each one to your original base unit. Maximum 4 handsets can be registered to one base.

To Enter Registration Mode

1. Select Settings under menu mode;
2. Press Left key, select Registration and the display shows Select Base, Base Sub and De-register.

To Register a Handset

1. Press and hold the Handset locator button on the base unit for a while, until

you hear "beep" sound twice continuously;

2. Select Base Sub under Registration mode;
3. Press Left key again

The display shows BASE 1; BASE 2; BASE 3; BASE 4;

4. Press Scrolling button to scroll through the base, and press Left key, then enter base PIN, and press Left key to confirm;
5. After a while, when the handset finds the base unit, it goes back to the standby mode.

To De-register a Handset

You may need to do this if you have more than one handset registered to your base unit and you need to replace a faulty handset.

1. Select <de-register> under REGISTRATION mode.
2. Press Left key, then key in the PIN (default 0000).
3. Press Left key, then key in the number of the handset you want to de-register.
4. Press Left key to confirm.

Note: You cannot de-register the handset you are currently using.

EXTRA SETTING

To Set Alarm Time

1. Select EXTRA under menu mode;
2. Select < Alarm Set > under EXTRA mode;
3. Press Left key, then press Scrolling button to goes to location ON;
4. Press Left key, then key in the time;
5. Press Left key to save;

To Set Clock Time

1. Select < Clock Set > under EXTRA mode;
2. Press Left key, then key in the time;
3. Press Left key to save;

To Set Date

1. Select <Date Set > under EXTRA mode;
2. Press Left key, then key in the date;
3. Press Left key to save;

RESETTING THE SYSTEM

If you have set a PIN and forgotten it, you need to reset the system. The PIN will be reset to 0000. If you reset the system, you will lose all stored information (including numbers in memory) and all features will return to their default settings. You need to register the handset to the base unit again.

While you are resetting the system, you should disconnect the telephone line cord from the back of the base unit, so you won't be interrupted by incoming calls. To reset the system without the PIN:

1. Disconnect the power lead from the back of the base unit
2. Press and hold the HANDSET LOCATOR button in the base unit, at the same time connect the power lead into the back of base unit. Release the LOCATOR button after you hear "beep" sound for five times. The IN USE light on base unit lights during this whole process.
3. After 2~3 seconds, you can hear "beep" sound for two times again and the IN USE light goes off;
4. Disconnect the power lead from base, and then connect it again, you will hear confirmation tone from the base unit.

HANDSET REGISTRATION

Your CLPD-6630 is supplied with the handset already registered to the base unit, and you shouldn't need to register it. But if you've bought extra handsets separately, you'll need to register each one to your original base unit. Maximum 4 handsets can be registered to one base.

To register a handset

1. Press and hold the Handset locator button on the base unit for a while, until you hear "beep" sound twice continuously.
2. Press the MENU button, then press UP/DOWN button to the location REGISTER
3. Press the OK button, then press UP/DOWN button to the location SUB BASE
4. Press the OK button again
5. The display shows BASE? 1 2 3 4. Key in a base unit number
6. The display shows SEARCH + selected number, then shows the ID of the base unit after 3~4 seconds.
7. Press the OK button again
8. The display shows PIN?
9. Key in your pin (default 0000) and press OK to confirm.
10. If the display says NOT REG, check to see if you key in the correct PIN, then repeat the registration procedure again from step 1.

INTERCOM AND TRANSFER

To make an intercom call

1. Press the INT button
2. Key in the number of the other handset

On the other handset's display, your number appears, and the INT symbol flashes. Then the other handset user presses the CALL button to connect the call.

For details of how to change the ringing melody and volume for intercom calls, see "INT MELODY" and "INT VOLUME" on "HANDSET SETTING" part.

To end an intercom call

Press the CALL button on your handset

The other person will hear Busy tone, and should also press the CALL button to hang up.

To transfer the outside call to another handset (if you have two or more handsets):

- Press the INT button and key in the number of the other handset.
- The outside call is put on hold. When the other handset answers, you can speak to the user. If the other handset does not answer, you can get back to the outside call by pressing the INT button again.

To transfer the outside call to another outside phone:

- Press the Recall button and key in the call number you want to transfer.
- The first party is put on hold. When second party answers, you can speak to the user, then press the CALL button to hang up and transfer the call.

Note : Network Dependant

MESSAGE FUNCTIONS

CLPD-6630 is equipped with text message function, which allows you to send and receive SMS (Short Message Service) from other compatible fixed line SMS phones. You need to register with your fixed line network operator for the SMS service before to use this function. Inbox, Outbox and Draft box can store up to 40 text messages together.

To Enter Message mode

There are two ways to enter Message mode as following:

- In standby mode, press Left key to enter Menu, then press Scrolling button to select Message.
- Press Scrolling button down to enter Messages mode directly.

Inbox

The Inbox is to store the received messages. In order to keep enough space for messages, you should delete messages frequently.

1. Select <Inbox> under Messages mode, press Left key, a list of received messages is displayed. Press Scrolling button to scroll through the messages;
2. The text of message is displayed, then press Left key, the display shows the details of the message, including the date and the time the message is received;
3. After message is read, press Left key, you can delete, reply, forward or save number.

Outbox

Outbox contains messages you have failed to send, the message will auto-send every five minutes until send successfully.

1. Select <Outbox> under Messages mode, press Left key, a list of messages sent failed are displayed. Press Scrolling button to scroll through the messages;
2. Then you can edit, delete, save or send the message.

Draft

Draft contains messages you have saved.

1. Select <draft> under Messages mode, press Left key, a list of saved messages are displayed. Press Scrolling button to scroll through the messages;
2. Then you can edit, delete or send the message.

To Read Message

Under < Messages > menu, select Inbox, Outbox or Draft, then press Left key, you can read messages if there's stored messages.

To Write Message

1. Select <Write Message> under Messages mode;
2. Enter text using the number keypad. Press Right key once to clear one letter; press and hold Right key to clear the screen;
3. Press Scrolling button left / right to backspace / forward space;
4. For symbols, the key "1" is used for the following symbols: . , ' ? ! "" - () @ / : _ 1; the key "✳" is used for the following symbols: * ; + & % = < > \$ [] { } \ ~ ^, you can press continuous till choosing the symbol you want. Key "#" is used for choosing all the "Input option", such as "abc, 123".
5. Press number "0" once, it is used for Spacebar. Press number "0" twice, it is used for "0"

Note: If text entry is interrupted, the message will be saved in the "Write Message" option for later access.

To Send Message

1. After entering a message, then press Left key, you can choose to send message to one number, or to many numbers;
2. Key in the number, then press Left key to confirm, the display shows "Sending...";
3. When the message is successfully sent, the display shows "Message sent "
4. If sending fails, the screen will display "Send fail", and the sent message will be saved in outbox automatically.

To Save Message

1. After you type a message, press Left key, then select Save message;
2. Press Left key again to save this message to Draft,, the display shows "Saving..."

To Clear all message

1. Select <SMS Setting > under Messages mode, Press Left key and Scrolling button up / down, and goes to the location Clear All;
2. Press Left key, then the display shows "Delete?";
3. Press Left key to confirm, then the display show "Deleted". All messages in inbox, outbox and draft are deleted.

SMS Setting

To send and receive SMS messages, you need your SMS Message Center numbers.

To Change SMS Send/Receive Center No

1. Select <SMS Setting > under Messages mode, Press Left key and Scrolling button up / down, and goes to the location send/receive center No;.
2. Press Left key, you can see the preset number. Press Right key to clear the number and key in new number;
3. Press Left key to confirm, the display shows "Saving..."

Always check first that:

- You have followed the steps listed on pages to install and set up your CLPD-6630.
- All connects are firmly inserted in their sockets.
- Mains power is switched on at the socket.
- The handset's batteries are correctly and securely installed, and are not run down.

If you experience difficulties with the working of your CLPD-6630, refer to the advice given below.

I cannot make or answer calls.

- Check that the base unit's mains power adapter is plugged in and power is switched on. The base unit needs mains power for normal operation of the phone-not just charging the batteries.
- Make sure you are using the telephone line cable that was supplied with your CLPD-6630. Other telephone line cables might not work.
- Move the handset closer to the base unit.
- Check the batteries level symbol on the display. If it is low, replace the handset on the base unit or charger pod to recharge the batteries.
- Switch off power at the mains socket, wait for a few seconds and then switch back on. This may solve the problem.
- If you still can't make calls, try re-registering the handset.

When I press keys on the handset, nothing happens.

- Make sure the batteries are fitted in your handset. If the batteries level symbol on the display shows "low", recharge the batteries.
- Check whether there's a key symbol on the display. If so, the keypad is locked. Turn to the user manual to find out how to unlock it.

When I press keys on the handset, digits appear on the display, but I can't make an outside call.

Call barring may have been set, see the user manual for more information. Try moving the handset closer to the base unit. Try a different position for the base unit-perhaps higher, or further from other electrical equipment.

The phone does not ring

- Check that the base unit's mains power adapter is plugged in and power is switched on. The base unit needs mains power for normal operation of the phone-not just charging the batteries.
- Make sure you are using the telephone line cable that was supplied with your CLPD-6630. Other telephone line cables might not work.
- Check that you have set the ringer volume to off. See the user manual for more information.
- Check that the total REN value of all equipment connected to your telephone line is no more than 4. Disconnect one or more telephones and see whether that helps.

The base does not ring.

- Check that the base power is ON, and the base ringer is set ON.
- Check that the line cord is correctly fitted and undamaged.

The CHARGE light on the base unit does not come on.

- Check the handset is properly stationed.
- Check the connections between the base unit and mains power socket.

- Clean the batteries charging contacts with a dry cloth.

When I press the CALL button, I hear a loud noise.

The strange noise is caused by interference. Disconnect the mains power lead from the back of the base unit, and then wait for 30 seconds before reconnecting it.

There is 'beep' sound while I am on a call.

- You may be going out of range of the base unit. Move closer, or your call may be cut off.
- Check the Batteries Level symbol on the display. If it is low, recharge the batteries.

The Caller Display feature isn't working.

- You need to subscribe to the Caller Display feature from your service provider.
- The caller may have withheld their number, or they may be calling from a network that does not transmit the Caller ID (for example, it may be an international call).

The handset's batteries is running low within an hour or two.

- Before you used the handset for the first time, you should have left it on the base unit for up to 15 hours to charge the batteries fully.
- You may need to replace the batteries.

I cannot transfer a call.

- Make sure the other handset is within range of the base unit, and is not busy on a call.
- Make sure you are keying in the correct number for the other handset.

No display on LCD screen.

Make sure the batteries have power.

I cannot register handset to base

- Make sure the number of handset registered to base is less than 4.
- Check that the base unit is not near other electrical equipment, such as TV or compute.

SPECIFICATION

Standard	: DECT
Frequency range	: 1.88 to 1.9 GHz
Channel bandwidth	: 1.728 MHz
Modulation	: GMSK
Operating range	: Up to 300 m outdoor. Up to 50 m indoor
Operating time	: Standby time of 100 hours, Operating time of 8 hours.
Temperature range	: Operating at 0° C to 40° C, Storage at -20° C to 60° C
Electrical power	: Handset- 2 x 1.2 V /750 mAH NiMH rechargeable battery : AC/AC adapter input 220 - 230 V AC, 50 Hz. : AC/AC adapter output: AC 7.5 V, 350 mA : Base input: AC 7.5 V, 350 mA
Dial Mode	: Pause length: 3 seconds.
Signaling type	: DTMF (dual-tone multifrequency) Pulse dialing.

DESIGN AND SPECIFICATIONS ARE SUBJECT TO CHANGE WITHOUT NOTICE

Address to service center for consultation, when the service life of product has expired. Otherwise the further operation can entail impossibility of normal use of the product.

Service life of the given product - 3 years from the moment of sale

