

Elenberg

MP3 АВТОМАГНИТОЛА МХ-341
РУКОВОДСТВО ПОЛЬЗОВАТЕЛЯ

СОДЕРЖАНИЕ

Правила безопасности	3
Панель управления	4
Основные операции	5
Пульт дистанционного управления	6
Замена батареи в ПДУ	7
Дополнения по кнопкам	7
Воспроизведение MP3.....	8
Поиск по буквам	9
Описание MP3 дисков	9
Функции меню	11
Подключение электропитания	13
Инструкция по установке	14
Защита от воров	15
Устранение неполадок	16
Технические данные	17

КОМПЛЕКТАЦИЯ

Установочное крепление	1
Винты M5x6 мм	4
M4x6 мм	4
Крепежный болт (50 мм)	1
Проводной соединитель	1
Чехол для съемной панели	1
Пластина окантовки	1
T-образный ключ	2
Руководство пользователя	1
Резиновая прокладка	1
Пульт дистанционного управления	1

ПРЕДОСТЕРЕЖЕНИЯ

- Используйте только питание постоянного тока в 12В.
- Отсоединяйте аккумулятор, когда монтируете и подключаете проигрыватель.
- Заменяя предохранитель, убедитесь, что новый предохранитель имеет тот же ампераж. Использование других предохранителей может серьезно повредить прибор.
- Не пытайтесь разобрать корпус. Лазерное излучение опасно для глаз.
- Убедитесь, что в магнитола не попали посторонние предметы – это может привести к поломке и короткому замыканию.
- Если вы ставили машину на парковку в холодную или жаркую погоду, подождите некоторое время перед запуском магнитолы.
- Выставляйте громкость так, чтобы слышать внешние звуки (гудки, сирены и т.п.)

Замечания по CD дискам.

- Если диск испачкан или поцарапан – звук может прерываться.
- Держите диски, как показано →.
- Не прикасайтесь к блестящей стороне.
- Не приклеивайте ничего к диску.
- Не оставляйте диски под прямыми солнечными лучами.
- Протирайте диски мягкой тряпочкой, от центра к краям. Никогда не используйте спиртосодержащих и моющих средств
- Эта магнитола не может воспроизводить 8см. диски.
- Никогда не вставляйте 8 см. диски в адаптере или диски с нестандартной формой. Они могут застрять в плеере.
- Не делайте уровень громкости слишком высоким, т.к. это ухудшает восприятие внешних звуков и, соответственно, делает езду опасной.
- Остановите автомобиль перед выполнением любой сложной операции.



ПРЕДУПРЕЖДЕНИЕ

Не разбирайте прибор и не пытайтесь починить его самостоятельно.

- * Кроме прочего, эта магнитола может воспроизводить CD-R и CD-RW диски.

ПАНЕЛЬ УПРАВЛЕНИЯ

Включение питания: Нажмите любую кнопку, кроме “▲”, чтобы включить магнитолу.

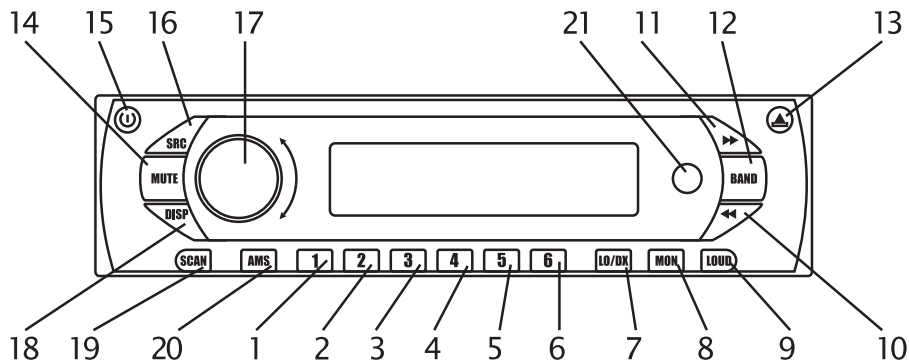

1. Нажмите, чтобы воспроизвести или поставить на паузу.
Удержите в течение 2 секунд, если хотите запустить диск с начала.
 2. Ознакомление (10 сек. от каждого трека на диске)
 3. Повтор трека.
 4. Произвольный порядок.
 5. MP3 – 10 треков назад.
 6. MP3 – 10 треков вперед.
 - Кнопки 1–6 не действуют в режиме “Радио”.
 7. Зона приема радиостанций: локальные/удаленные.
 8. Переключение стерео/моно.
 9. Громкость.
 - 10,11. а) Настройка радио
б) Быстрый переход между треками.
 12. Переключение волны (FM1 → FM2 → FM3 → OIRT → FM1)
 13. Снятие панели.
 14. Подавление звука.
 15. Питание Вкл./Откл.
 16. а) Радио.
б) Воспроизвести диск, если он вставлен.
 17. а) Поверните ручку, чтобы настроить звук.
б) Нажмите для переключения между режимами Громкость/Басы/Верхи/Баланс/Фейдер и поверните, чтобы изменить уровень.
с) Нажмите на 2 секунды, чтобы войти в Меню функций.
д) поиск по диску MP3. Антишок CD ≥ 10 сек., MP3 ≥ 40 сек.
 18. Режимы дисплея.
 19. Сканирование радио.
 20. а) AMS (Установить радио авто/вручную)
б) Поиск (MP3 трек, буква, папка)
 21. Сенсор ПДУ.
- * 1–6 Предустановленные станции (Нажмите, чтобы слушать установленную станцию/удержите 2 сек., чтобы запомнить)

ОСНОВНЫЕ ОПЕРАЦИИ

Нажмите “▲” для снятия панели и нажмите “▲”, чтобы вынуть диск.

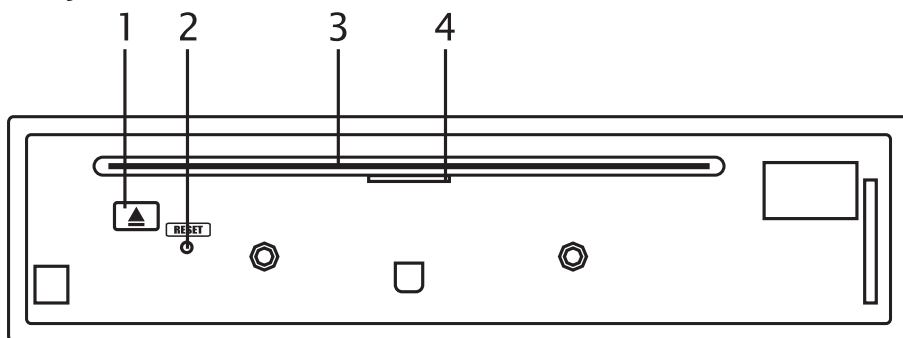

1. Выброс диска.
2. Сброс установок (отверстие)
Замечание: надавите внутрь, чтобы сбросить часы и установленные станции.
3. Отверстие для загрузки диска.
4. Индикатор состояния панели:
Горит, когда панель установлена;
Мигает, когда панель снята.

ПУЛЬТ ДИСТАНЦИОННОГО УПРАВЛЕНИЯ

Нажмите любую кнопку на пульте управления, чтобы включить магнитолу.

1. Нажмите, чтобы воспроизвести или поставить на паузу. Удерживайте в течение 2 секунд, если хотите запустить диск с начала.
 2. Ознакомление (10 сек. от трека)
 3. Повтор трека.
 4. Произвольный порядок.
 5. MP3 – 10 треков назад.
 6. MP3 – 10 треков вперед.
 - Кнопки 1–6 не действуют в режиме “Радио”.
 7. Зона приема радиостанций: локальные/удаленные.
 8. Переключение стерео/моно.
 9. Громкость.
 10. а) Настройка радио
б) Быстрый переход между треками.
 11. Переключение волны (FM1 → FM2 → FM3 → OIRT → FM1)
 12. Подавление звука.
 13. Питание Вкл./Выкл..
 14. а) Радио.
б) Воспроизвести диск, если он вставлен.
 15. Режимы дисплея.
 16. а) AMS (Установить радио авто/вручную)
б) Поиск (MP3 трек, буква, папка)
 17. Изменение Громкости/Басов/Верхов/Баланса/Фейдера.
 18. а) Нажмите, чтобы переключаться между: Громкость/Басы/Верхи/Баланс/Фейдер.
б) Нажмите на 2 секунды, чтобы войти в Меню функций.
с) поиск по диску MP3. Антишок CD ≥ 10 сек., MP3 ≥ 40 сек.
- * 1–6 Предустановленные станции (Нажмите, чтобы слушать установленную станцию/удержите 2 сек., чтобы запомнить)

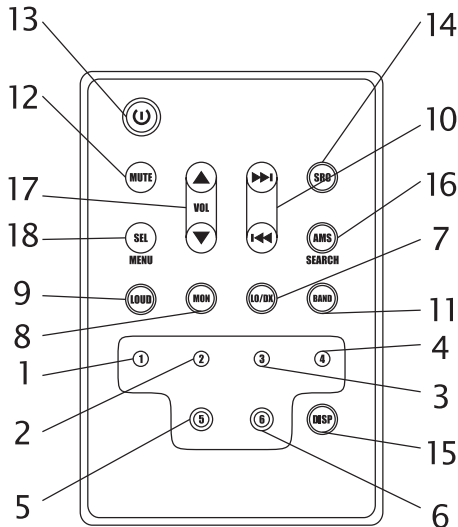

ЗАМЕНА БАТАРЕИ ПДУ

Когда радиус действия пульта управления сокращается, замените батарею. Убедитесь, что правильно сопоставили полярность.

1. Выньте держатель батареи, надавив и потянув за него.
2. Вставьте батарею – “таблетку” отметкой (+) вверх. Вставьте держатель батареи на место.

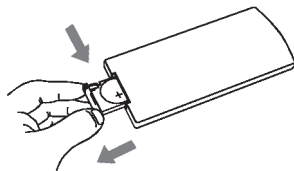

ПРЕДУПРЕЖДЕНИЕ:

- Храните батареи в недоступном для детей месте.
Если ребенок случайно проглотил батарею, немедленно обратитесь к доктору.
- Не перезаряжайте батареи; не деформируйте их; и не кладите в огонь.
- Если сделать что-то из выше перечисленного, батарея сломается или загорится.
- Не оставляйте батареи рядом с металлическими предметами. В таких случаях батарея может испортиться.
- Выбрасывая батарею, заверните ее и утилизируйте, иначе она может протечь или привести к пожару.
- При работе с батареей не используйте инструменты или пинцет. При этом батарея может разогреться, протечь или воспламениться.

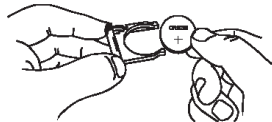

ДОПОЛНЕНИЯ ПО КНОПКАМ

Вынуть/Вставить диск

Вставить: нажмите “▲”, чтобы открыть панель, вставьте диск.

Вынуть: нажмите “▲”, чтобы открыть панель. Нажмите “▲”, чтобы вынуть диск.

Радио

Для настройки радио используйте кнопки: “▶▶” и “◀◀”.

Чтобы запустить автоматический поиск станций, нажмите “▶▶” или “◀◀”, и удерживайте более 0,5 секунды.

Воспроизведение диска

Выбор трека: нажмите “▶▶” или “◀◀” для перехода вперед или назад.

Поиск трека: удержите более 0,5 сек. “▶▶” или “◀◀”, чтобы запустить поиск вперед или назад.

AMS: Автоматическое заполнение памяти

Нажмите для настройки станций 1–6, по 5 секунд на каждую. Удержите более 2 секунд, 6 наиболее стабильных станций будут занесены в память под цифрами: 1–6.

Просмотр времени

Нажмите DISP (один раз для радио и 2 раза для других режимов), на экране на 5 секунд будет показано время.

Установка часов

Нажмите DISP, высветится время. Нажмите и удержите более 2 секунд, время начнет мигать. Крутите ручку “Громкость” по часовой стрелке, чтобы установить час, против часовой стрелки для установки минут; нажмите DISP снова, чтобы выйти.

ВОСПРОИЗВЕДЕНИЕ MP3

При воспроизведении MP3 диска, названия файлов, папок, исполнитель, альбом и т.п. информация может отображаться на экране в следующем порядке:

“Прошедшее время и Номер трека→Название папки и номер→Название файла и номер→Название песни→Название альбома→Исполнитель”.

Поиск трека на MP3 диске

Нажмите AMS, чтобы войти в режим поиска.

Нажмите на ручку “Громкость”, на экране загорится “001”.

Последовательно измените эти цифры в разделе сотен, десятков и единиц, вращая ручку и нажимая ее для подтверждения выбранной цифры.

Когда Вы наберете нужный номер, нажмите на регулятор громкости и удержите его более 0,5 секунды, начнется воспроизведение.

Примечание: если введенный Вами номер трека больше числа имеющихся на диске треков, будет воспроизводиться последний из них.

Выбор файла на MP3 диске

Нажмите AMS дважды, чтобы войти в режим поиска. Нажмите и потом вращайте регулятор громкости, чтобы выбрать нужную папку.

Чтобы воспроизвести все композиции из папки, нажмите и удерживайте ручку громкости более 0,5 секунды.

Чтобы выбрать определенный файл, нажмите регулятор громкости, выберите нужный файл, поворачивая регулятор, и нажмите на него снова, чтобы воспроизвести выбранный файл.

ПОИСК ПО БУКВАМ НА MP3 ДИСКЕ

Трижды нажмите AMS, чтобы войти в режим поиска.

Нажмите на ручку громкости, на экране появится: "A".

- Если вы удержите ручку более 0,5 секунды, начнется воспроизведение треков, начинающихся на "A".
- Для изменения буквы, крутите ручку и нажимайте на нее, для подтверждения выбора.
- После этого значок "A" перейдет на следующую позицию. Повторите предыдущие действия, чтобы написать нужное Вам название, после чего удержите ручку более 0,5 сек., для начала воспроизведения.

Пример:

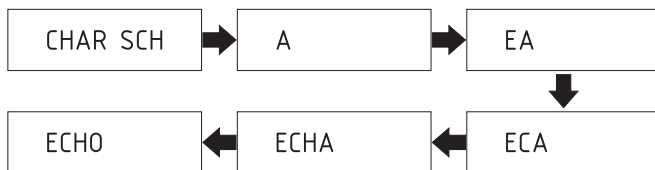

ОПИСАНИЕ MP3 ДИСКОВ

- Магнитола позволяет воспроизводить MP3 файлы со следующих носителей: CD-ROM, CD-R, CD-RW.
- Возможно воспроизведение файлов, записанных в формате ISO 9660. Однако магнитола не поддерживает пакетную запись.
- Невозможно воспроизведение MP3 файлов с расширением кроме ".mp3".
- Если устройство воспроизводит не MP3 файл, с расширением "*.mp3", качество звучания может быть плохим.
- В данном руководстве употребляются обозначения файл/папка и трек/альбом, как идентичные.
- Максимальное количество директорий – 128, максимальное количество уровней – 8, включая корневой каталог. Максимальное количество MP3 файлов на диске – 447.
- Треки могут воспроизводиться не по порядковому номеру.
- Поддерживаются мультисессионные диски MIXED и EXTRA форматов.
MIXED формат: первично MP3, вторично аудио информация.
EXTRA формат: первично аудио, вторично MP3 информация.
- Магнитола поддерживает все форматы MPEG, включая MPEG1 audio layer 3, но исключая MPEG 8kbps и формат MPEG2 audio layer 3.

- Поддерживается сэмплинг 32/44.1/48КГц для MPEG1 audio layer 3, 16/22.05/24КГц для MPEG2 audio layer 3, и 44.1КГц для VBR (Переменный битрэйт).

Где найти файлы с музыкой

Можно скачать с легальных сайтов в Интернет и записать на диски. Для этого нужно иметь соответствующее программное обеспечение и пишущий CD привод.

ЗАМЕЧАНИЯ.

- Для получения лучшего качества нужно создавать MP3 файлы с частотой 44.1 КГц и потоком в 128 Кбит/с.
- Не записывайте более 447 MP3 файлов на диск.
- Для ISO 9660 – совместимых форматов максимальное количество уровней в директории – 8, включая корневую директорию.
- Можно использовать только финализированные CD–R диски.
- Убедитесь, что записанный MP3 CD–R или CD–RW диск отформатирован, как диск с данными, а не как аудио диск.
- Не рекомендуется записывать не MP3 файлы, вместе с MP3 файлами на один диск или в одну папку.
- Некоторые CD–R или CD–RW диски могут не читаться, это зависит от способа записи и качества носителя.

ФУНКЦИИ МЕНЮ

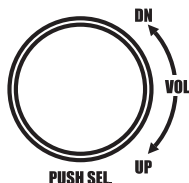

Нажмите и удержите регулятор громкости более 2 сек., чтобы войти в меню функций. Каждое следующее нажатие будет переключать режимы: DSP→LOUD ON/OFF→BEEP ON/OFF→SEEK 1/2.

DSP: Настройка стиля звучания:
POP→ROCK→CLASSIC→FLAT→DSP OFF→POP

LOUD (ГРОМКОСТЬ): Включает/отключает звук.

BEEP ON/OFF Вкл./Откл. предупреждающий сигнал.
Вкл./Откл. сигнал:

SEEK 1/2: Определяет режим поиска.
(ПОИСК 1/2)

Режим 1: Поиск останавливается при достижении следующей станции.

SEEK 1

Режим 2: Поиск останавливается, когда отпущена кнопка “▶” или “◀” и настроена новая станция.

SEEK 2

VOL LAST / ADJUST: запоминается последний уровень громкости, перед выключением магнитолы.
(УРОВЕНЬ ГРОМКОСТИ) VOL ADJUST: запоминается установленный Вами уровень громкости.

VOL LAST

VOL ADJ

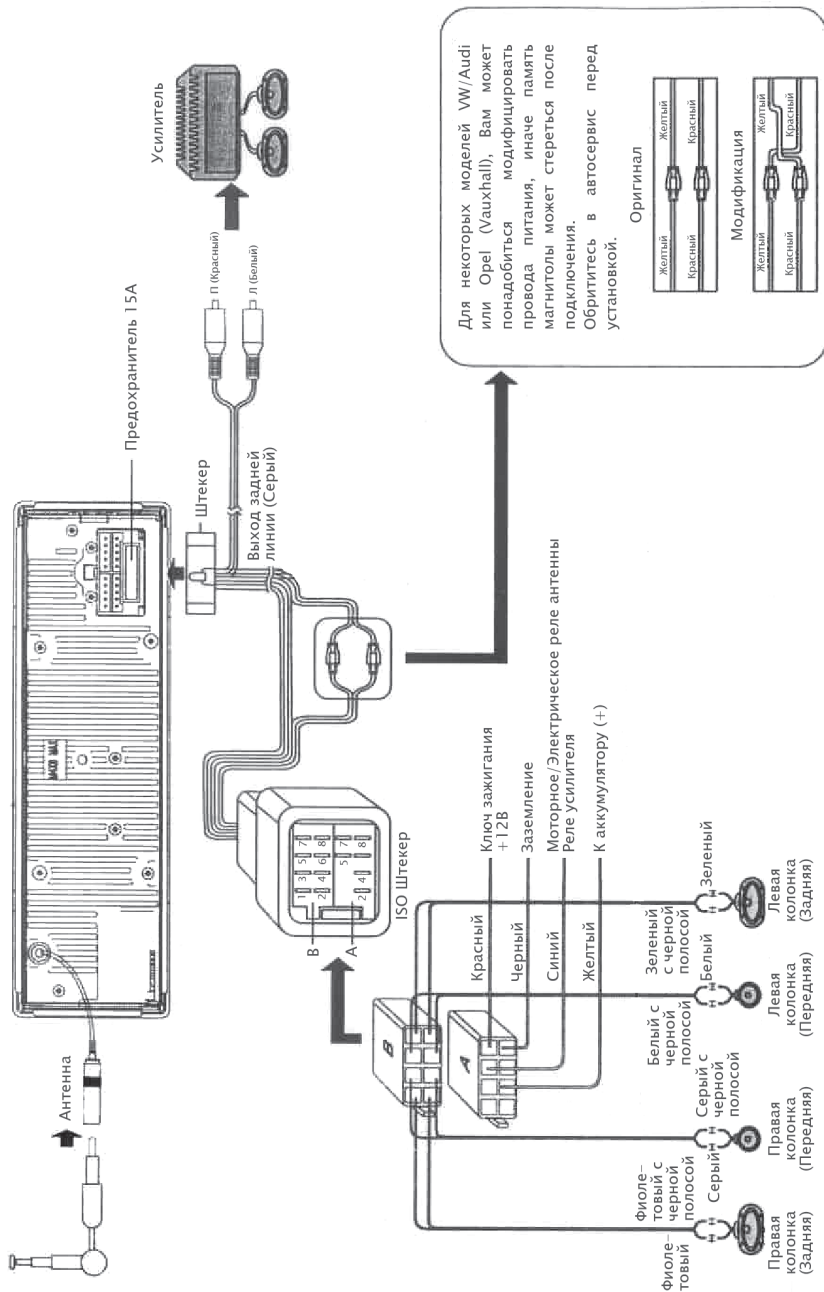

ПОДКЛЮЧЕНИЕ ЭЛЕКТРОПИТАНИЯ

Используя стандартный разъем

1. Если в машине установлен стандартный соединительный кабель, подключите его, как показано справа.
2. При нестандартном соединении тщательно проверьте провода.
Отрежьте штекер и соедините провода, как описано в таблице, приведенной ниже.

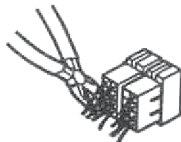
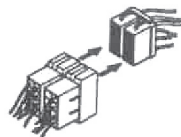

ПОЛОЖЕ- НИЕ	ФУНКЦИЯ	
	СОЕДИНИТЕЛЬ А	СОЕДИНИТЕЛЬ В
1		Задний правый(+) --- Фиолетовый
2		Задний правый(-)--- Фиолетовый с черной полосой
3		Передний правый(+)--Серый
4	АСС(+)/красный	Передний правый(-)---Серый с черной полосой
5	Антенна/синий	Передний левый(+)--Белый
6		Передний левый(-)---Белый с черной полосой
7	Батарея 12В(+)/желтый	Задний левый(+)--Зеленый
8	Земля/Черный	Задний левый(-)---Зеленый с черной полосой

Процедура установки

Тщательно произведите соединение.

Проверьте соединения перед использованием.

Перезапуск (Reset)

Нажмите “▲”, чтобы открыть панель. Затем нажмите “Перезапуск” (Reset), чтобы запустить в действие заводские установки.

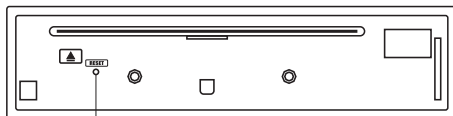

RESET

Место установки

Магнитола может устанавливаться в открытый разъем: 183мм x 52мм. Панель должна быть толщиной от 4.75мм до 5.56мм, чтобы удерживать магнитолу.

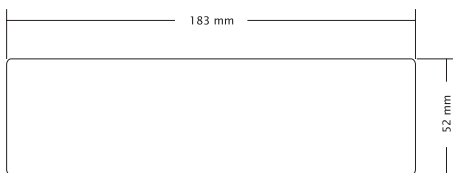

1) Вставьте крепежный кожух в разъем для магнитолы и закрепите его замки.

Убедитесь, что замки полностью закрылись

2) Проверьте и очистите заднюю часть магнитолы.

После ввинчивания крепежного болта и подсоединения проводов, вставьте магнитолу и резиновую прокладку в разъем.

3) Прикрепите внешнюю планку.



ЗАЩИТА ОТ ВОРОВ

Магнитола оснащена съемной панелью.

Панель можно снять и взять с собой.

Снятие панели

1. Отключите питание.
2. Нажмите "▲", чтобы открыть панель.
3. Держа панель под углом, выньте ее.
4. Положите панель в футляр и возьмите с собой.

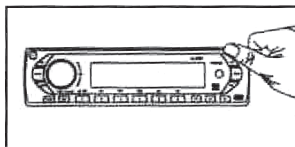

Установка панели

1. Держа панель лицом к себе, вставьте ее под углом и убедитесь, что крепежные элементы совпали.
2. Придавите левую часть панели, пока она не защелкнется.

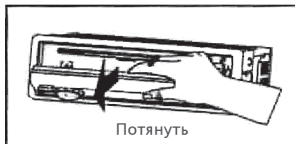

Вынимание магнитолы

1. Удалите панель и внешнюю планку.
2. Вставьте оба Т-образных ключа в отверстия спереди и продвигайте их, пока они не защелкнутся.
3. Выньте магнитолу.

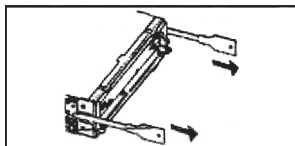
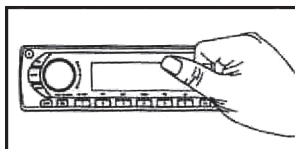

УСТРАНЕНИЕ НЕПОЛАДОК

Если Вы почувствовали что-то, немедленно отключите магнитофу. Не используйте ее, пока не проконсультируетесь с сервисным центром. Не пытайтесь починить ее самостоятельно – это опасно.

Проблема	Причина	Решение
Не включается или нет звука	Выключен двигатель	Включите двигатель
	Неверно подсоединено питание	Проверьте соединение
	Сгорел предохранитель	Замените предохранитель
		Проверьте уровень громкости или ее подавление.
	Если эти действия не помогли, перегрузите магнитофу.	
Диск вставлен, но нет звука	Неверно вставлен диск	Переставьте диск
	Диск испачкан или поцарапан	Почистите или смените диск
Низкое качество диска	Диск испачкан или поцарапан	Почистите или смените диск
Во время вибрации срывается музыка	Угол крепления более 30°	Смените угол крепления на меньший
	Нестабильное крепление	Проверьте крепления
Шум во время вещания	Слабый сигнал, станция слишком далеко	Выберите другую станцию или подстройте радио
Потерялись сохраненные станции	Неправильно подключен кабель батареи	Проверьте правильность соединения
Сообщения об ошибках	NO FILE	На диске нет MP3 файлов
	ERR-7	Диск неверно вставлен
	ERR-10	Ошибка чтения, проверьте диск
	ERR-11	Ошибка MP3, проверьте диск
	ERR-3	Ошибка дискового механизма Нажмите "▲", чтобы вынуть его. Если не поможет, нажмите Reset и повторите попытку.
	ERR-4	

ТЕХНИЧЕСКИЕ ДАННЫЕ

Основное	
Питание	12 В
Выходная мощность	45Вт x 4 канала
Соппротивление динамиков	4–8 Ом
Мощность динамиков	80–100Вт x 4 канала
Напряжение на выходе	2.0В
Предохранитель	15А
Размеры	178 x 50 x 166 мм
Вес	1.64 кг
FM Радио (стерео)	
Диапазон частот	87.5–108.0 МГц (Европа)
	65.0–74.0 МГц (OIRT)
Чувствительность	10 дБ
Частотная характеристика	30 – 15000 Гц
Соотношение сигнал/шум	55 дБ
Проигрыватель дисков	
Система	Disc digital audio system
Частотная характеристика	20 – 20000 Гц
Соотношение сигнал/шум	> 80 дБ
Нелинейное искажение	менее 0.20% (1КГц)
Разделение каналов	>60 дБ
Скорость распознавания	CD≥10 сек., MP3≥40 сек.

По истечении срока службы товара, необходимо обратиться в сервисный центр за консультацией по дальнейшей эксплуатации товара. В противном случае дальнейшая эксплуатация может повлечь невозможность нормального использования товара.

Срок службы данного изделия – 3 года с момента продажи



Изготовитель "ЭЛЕНБЕРГ ЛИМИТЕД", Великобритания
 Адрес: 35 Бромптон Роад, Кнайтсбридж Лондон СВ3 ИДЕ
 Сделано в Китае. "ЭЛЕНБЕРГ ЭЛЕКТРИК КОМПАНИ ЛТД"
 А08 Р2–Б4 билдинг, Кеджинан 2 Роад, С энд Т Индастри Парк,
 Шензень, Гуандонг Провинс, Китай.

Elenberg

Car Audio MX-341

Operating Instructions

CONTENTS

Safety Information	20
Panel Controls	21
Basic Panel operation/ejecting discs/RESET	22
Remote Controls	23
Replace the battery	24
Button tips	24
MP3 Playback	25
MP3 Character Search	26
MP3 Overview	26
Menu Function	28
Electrical Connections	30
Installation Guide	31
Anti-Theft System	32
Troubleshooting	33
Specifications	34

COMPLETE SET

Mounting collar	1
Tapping screws M5x6 mm	4
M4x6 mm	4
Mounting bolt (50 mm)	1
Wire connector	1
Case for removable control panel	1
Trim plate	1
T-key	2
User manual	1
Rubber cushion	1
Remote control	1

SAFETY INFORMATION

PRECAUTIONS

- Use only in a 12-volt DC negative-ground electric system.
- Disconnect the vehicle's negative battery terminal while mounting and connecting unit.
- When replacing the fuse, be sure to use one with an identical amperage rating. Use a fuse with a higher amperage rating may cause serious damage to the unit.
- DO NOT attempt to disassemble the unit. Laser beams from the optical pickup are dangerous to the eyes.
- Make sure that pins or other foreign objects do not get inside the unit; they may cause malfunctions, or create safety hazards such as electrical shock or laser beam exposure.
- If you have parked the car for a long time in hot or cold weather, wait until the temperature in the car becomes normal before operating the unit.
- Keep the volume at a level at which you can hear outside warning sound (horns, sirens, etc.)

CD Notes

- Playing a defective or dusty CD can cause dropouts in sound.
- Hold CDs as illustrated.
- DO NOT touch the unlabeled side.
- DO NOT attach any seal, label or data protection sheet to either side of a disc.
- DO NOT expose a CD to direct sunlight or excessive heat.
- Wipe a dirty CD from the center outward with a cleaning cloth. Never use solvents such as benzene or alcohol.
- This unit cannot play 3-inch (8cm) CDs.
- Never insert a 3-inch CD contained in the adapter or an irregularly shaped CD.



The unit may not be able to eject it, resulting in malfunction.

Before operation

- DO NOT raise the volume level too much, as this will block outside sounds, making driving dangerous.
- Stop the car before performing any complicated operation.

CAUTION

DO NOT open covers and do not repair yourself. Consult the dealer or an experienced technical for help.

- * In addition to ordinary CDs, this unit can playback CD-R or CD-RW, MP3.

PANEL CONTROLS

Power On: Press any button on the panel except “▲” to turn on the unit.

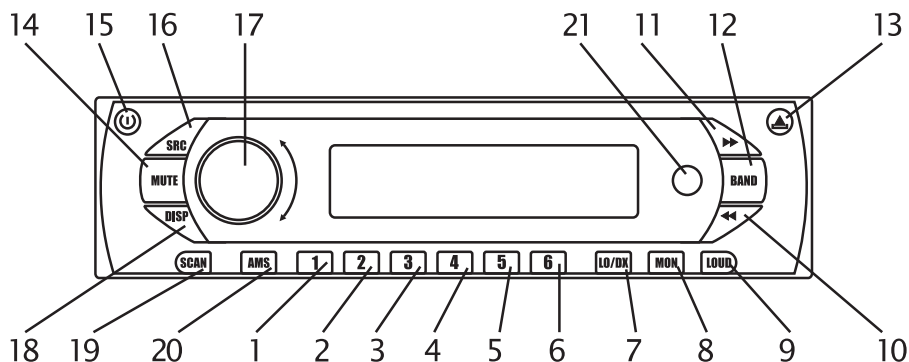

1. Press briefly for Play/Pause function.
Press for more than 2 seconds if you want to start playback from the beginning of the first track of your disc.
2. Intro play (10 sec)
3. Track repeat play.
4. Track random play.
5. MP3 track - 10 down.
6. MP3 track + 10 up.
 - CD Mode : Item 1-6 for disc playback only, not for radio mode
7. LO/DX: for radio local/distant.
8. MON : for stereo selection.
9. LOUD : for loudness.
- 10,11. a) Radio tune
b) To fast search within a track/Skip to next or previous track.
12. Band Switch (FM1→FM2→FM3→OIRT→FM1)
13. Panel Open.
14. Mute.
15. Power On/Off.
16. a) Radio.
b) Disc play (when disc inserted)
17. a) Rotate the control to adjust volume level.
b) Push once or more to select VOLUME/BASS/TREBLE/BALANCE/FADER, Rotate the control to adjust level.
c) Push for more than 2 seconds to “Menu Function”.
d) MP3 track/file/character search. ESP CD≥10s, MP3≥40s.
18. Display switch.
19. Radio SCAN.
20. a) AMS (Radio preset scan/Radio auto preset)
b) SEARCH (MP3 track/file/character search)
21. Remote sensor.
 - * 1-6 Radio preset (Press to listen to a preset station/Hold for more than 2 sec. to store station)

BASIC PANEL OPERATION/EJECTING DISCS/RESET

Press the “▲” to open the panel and press “▲” to eject the disc.

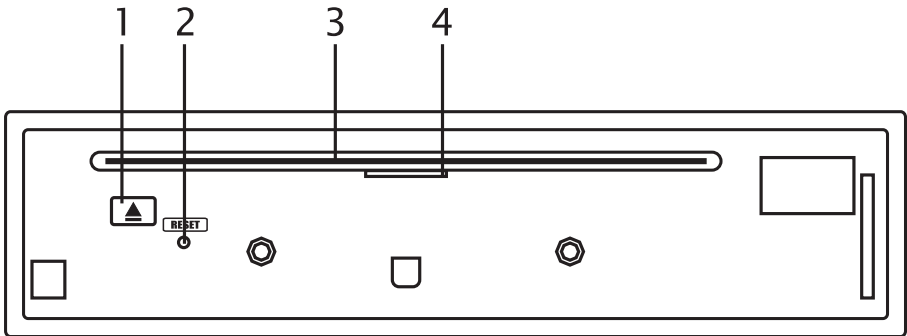

1. Disc Eject.

2. Reset Hole

Note: Pressing the RESET hole will erase the clock setting and stored stations.

3. Disc slot: insert a disc for playback here.

4. Panel status indicator:

Lights up when you slide the panel down;

Flashing when you remove the panel.

REMOTE CONTROLS

Power On: Press any button on the remote control to turn on the unit.

1. Press briefly for Play/Pause function.
Press for more than 2 seconds if you want to start playback from the beginning of the first track of your disc.
 2. Intro play (10 sec)
 3. Track repeat play.
 4. Track random play.
 5. MP3 track - 10 down.
 6. MP3 track + 10 up.
 - CD Mode : Item 1-6 for disc playback only, not for radio mode
 7. LO/DX: for radio local/distant.
 8. MON : for stereo selection.
 9. LOUD : for loudness.
 10. a) Radio tune
b) To fast search within a track/Skip to next or previous track.
 11. Band Switch (FM1→FM2→FM3→OIRT→FM1).
 12. Mute.
 13. Power On/Off.
 14. a) Radio.
b) Disc play (when disc inserted)
 15. Display switch.
 16. a) AMS (Radio preset scan/Radio auto preset)
b) SEARCH (MP3 track/file/character search)
 17. VOLUME/BASS/TREBLE/BALANCE/FADER/MP3 search, adjust level.
 18. a) Press to select VOLUME/BASS/TREBLE/BALANCE/FADER, use Volume buttons to adjust level.
b) Press for more than 2 seconds to "Menu Function".
c) MP3 track/file/character search. ESP CD≥10s, MP3≥40s.
- * 1-6 Radio preset (Press to listen to a preset station/Hold for more than 2 sec. to store station)

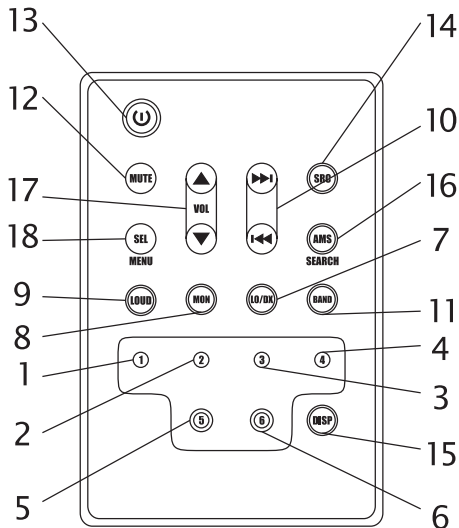

REPLACE THE BATTERY

When the operation range of the card remote control becomes short or no properly, replace the lithium battery with a new one. Make sure the battery polarity replacement is correct.

1. Pull out battery holder while pressing the stopper.
2. Insert the button-type lithium battery with the (+) mark facing upward. Insert the battery holder into the remote control.

WARNING:

- Store the battery in place where children cannot reach.
If a child accidentally swallows the battery, consult a doctor immediately.
- Do not recharge, short, disassemble or heat the battery or dispose it in a fire.
- Doing any of these things may cause the battery to give off heat, crack or start a fire.
- Do not leave the battery with other metallic materials.
Doing this may cause the battery to give fire, crack or start fire.
- When throwing away or saving the battery, wrap it in tape and insulate; otherwise, the battery may start to give off heat, crack or start fire.
- Do not poke the battery with tweezers or similar tools.
Doing this may cause the battery to give off heat, crack or start fire.

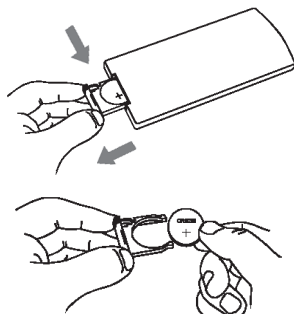

BUTTON TIPS

Disc Load/Eject

Load: press “▲” to flip down the panel. Insert the disc into the slot.

Eject: press “▲” to flip down the panel. Press “▲” to eject the disc.

Radio

To fine tune the radio, press “▶▶” or “◀◀” briefly.

To search the station automatically, press “▶▶” or “◀◀” for more than 0.5 second.

Disc Playback

Track skip: press “▶▶/◀◀” briefly to go to the next or previous track.

Track seek: press “▶▶/◀◀” for more than 0.5 second to seek the forward or previous track.

AMS: Auto Memory Store

Press briefly to scan the preset station 1–6 for 5 seconds each. Hold for more than 2 seconds, the 6 strongest available stations will be automatically saved in the memory of preset buttons 1–6.

Viewing Clock Time During Radio/Disc Playback

Press DISP (once for Radio mode or twice for other modes), display shows the clock time after 5 seconds.

Setting the Clock Time

Press DISP, time displays. Press again for more than 2 seconds, time display blinks. Rotate the control clockwise to set the hours or counterclockwise to set the minutes, press DISP again to exit the clock setting.

MP3 PLAYBACK

When playing MP3 disc, the folder/file name and ID3 TAG (Song title, Album and Artist) can scroll entirely across the LCD.

“Elapsed playing time & Track number→Folder name & number→File name & number→Song title→Album title→Artist name→Elapsed playing time & Track number”.

MP3 Track search

Press AMS to select “Track SCH” mode.

Press the control and LCD display will show “001”.

- If the desired track number is less than 100, rotate the control to select the first digit and press the control once again and rotate the control to set the tenth digit of the track number. Press the control again more than 0.5 second to play the track.
- If the desired track number is more than 100, rotate the control to select the first digit and press the control to confirm, rotate the control to set the tenth digit and press the control to confirm, rotate the control to select the hundredth digit and press the control to confirm. Press the control again to play the track.

Note: If the track number you enter is beyond the maximum file number, the last song will be played.

MP3 File search

Press AMS twice to select “FILE SCH” mode. Press the control to enter, rotate the control to select folder.

To play songs of the current folder, press the control for more than 0.5 seconds to play the first track.

To play desired track, press the control and rotate the control. Press the control again to play the track

MP3 CHARACTER SEARCH

Press AMS button three times to select “CHAR SCH” mode.

Press the control and “A” displayed.

- If you press the control more than 0.5 second a tracks beginning with the latter “A” will be played.
- If you want to select a track name beginning with a different letter, rotate the control to select a letter, then press the control to confirm.
- Then “A” flashes at the next place, select 2nd and other character of desired track name as steps above. Press the control more than 0.5 second to play your desired track.

Example: to search character “ECHO”.

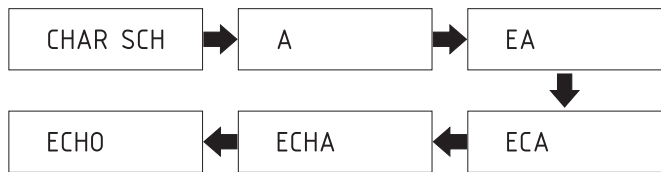

MP3 OVERVIEW

Note on MP3

“MP3” technology (MPEG audio layer 3) reduces the digital data of an audio CD significantly while maintaining CD-like sound quality.

- This product allows playback of MP3 files on CD-ROM, CD-R, CD-RW discs.
- The unit can read MP3 files written in the format compliant with ISO 9660. However it does not support the MP3 data written by packet writing.
- The unit can not read an MP3 files that has a file extension other than “.mp3”.
- If you play a non-MP3 file that has the “.mp3” extension, you may hear some noise.
- In this manual, we refer to what are called “MP3 file” and “folder” in PC terminology as “track” and “Album” respectively.
- Maximum number of directory is 128, maximum number of directory level is 8, including the root directory. Maximum number of MP3 files per disc is 447.
- The unit may not play track in the order of track numbers.
- The unit support multi-session disc with MIXED & EXTRA format, but plays the MP3 track is priority.

MIXED format: disc structure first is MP3 data, second is audio data.

EXTRA format: disc structure first is audio data, second is MP3 data.

- The unit support all MPEG bit rate including free format for MPEG1 audio layer 3, support all MPEG bit rate except 8kbps and free format for MPEG2 audio layer 3.
- The unit support 32/44.1/48kHz sampling rate for MPEG1 audio layer 3, 16/22.05/24kHz sampling rate for MPEG2 audio layer 3, and 44.1kHz sampling rate for VBR (Variable Bit Rate).

How to get music files

Either download legal music files from the internet to your computer hard disc or create them from your own audio CDs. For this, insert an audio CD into your computer CD-RW drive and convert the music using an appropriate encoding software.

Note on creating your own CD-Rs or CD-RWs containing MP3 files.

- To enjoy this high quality music, we recommend converting MP3 files with a sampling frequency of 44.1 kHz and fixed bit rate of 128 kbps.
- DO NOT store more than 447 MP3 files per disc.
- For ISO 9660 – compliant format, the maximum allowable depth of nested folders is 8, including the root directory (folder).
- When CD-R disc is used, playback is possible only for disc which have been finalized.
- Make sure that when MP3 CD-R or CD-RW is burned that it is formatted as a data disc and NOT as an audio disc.
- It is not recommended to write non-MP3 files or un-related folders along with MP3 files on the disc, otherwise it may take longer time to start playing the MP3 music.
- With some CD-R or CD-RW media, data may not be properly written depending on their manufacturing quality. In this case, data may not be reproduced correctly. High quality CD-R or CD-RW disc is recommended.
- Support ID3 tag Version 1.XX and 2.XX, up to 16 characters can be displayed for the title of the Song, Album and the Artist.
- Note that the unit may not play tracks as ripped and recorded.

MENU FUNCTION

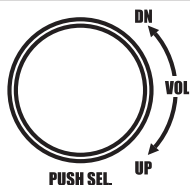

Press the control for more than 2 seconds to enter the menu mode, then each press changes the mode as follows: DSP mode→LOUD ON/OFF→BEEP ON/OFF→SEEK 1/2.

DSP mode:	Rotate the control to choose DSP sound effect: <i>POP</i> → <i>ROCK</i> → <i>CLASSIC</i> → <i>FLAT</i> → <i>DSP OFF</i> → <i>POP</i>
LOUD mode:	Rotate the control to choose loudness on/off.
BEEP ON/OFF mode:	Rotate the control to choose button beep sound on/off.
SEEK 1/2 mode:	Rotate the control to choose radio seek mode 1 or 2.
SEEK 1:	searching station will stop when next station is received.
SEEK 1	
SEEK 2:	searching station will stop when “▶” or “◀” button is released and next station is received.
SEEK 2	
VOL LAST / ADJUST mode:	Rotate the control to choose VOL LAST: this enables the unit’s memory to retain the volume level last used before you switch off the unit. Rotate the control to choose VOL ADJUST: then rotate the control to set to the volume level you want as you default volume level setting for whenever you switch on the unit.
VOL LAST	
VOL ADJ	

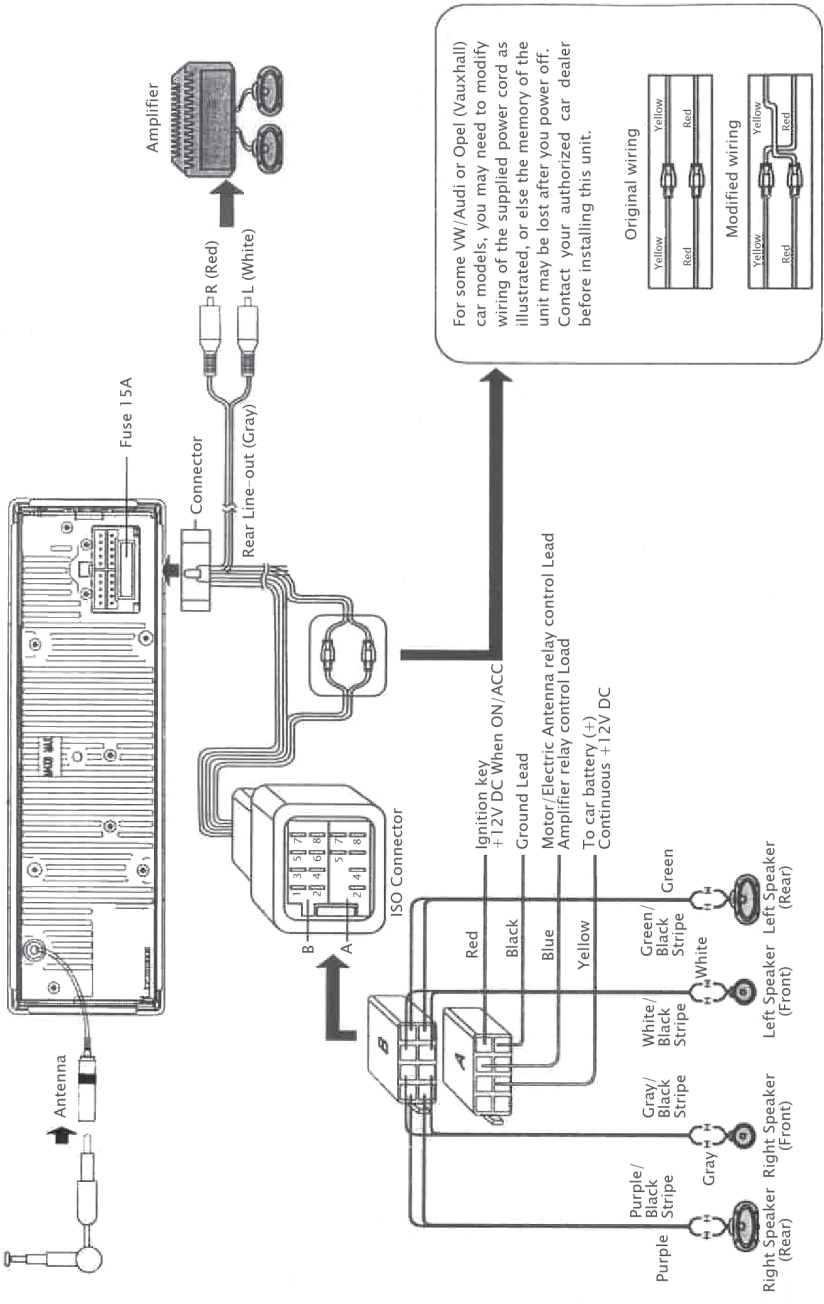

For some VW/Audi or Opel (Vauxhall) car models, you may need to modify wiring of the supplied power cord as illustrated, or else the memory of the unit may be lost after you power off. Contact your authorized car dealer before installing this unit.

ELECTRICAL CONNECTIONS

Using the ISO Connector

1. If you car equipped with ISO connector, then connect the ISO connectors as illustrated.
2. For connections without the ISO connectors, check the wiring in the vehicle carefully before connecting, incorrect connection may cause serious damage to this unit.

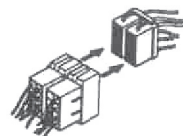

Cut the connector, connect the colored leads of the power cord to the car battery, as shown in color code table below for speaker and power cable connections.

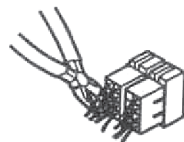

LOCATION	FUNCTION	
	Connector A	Connector B
1		Rear Right(+) --- Purple
2		Rear Right(-)---Purple/Black Stripe
3		Front Right(+)--Gray
4	ACC(+)/red	Front Right(-)---Gray/Black Stripe
5	Auto Antenna/blue	Front Left(+)--White
6		Front Left(-)---White/Black Stripe
7	Battery 12V(+)/yellow	Rear Left(+)--Green
8	Ground/black	Rear Left(-)---Green/Black Stripe

INSTALLATION GUIDE

Installation Procedures

Carefully complete the electrical connections.
Check connections before operation.

Reset

Press “▲” to flip down the panel. Then press the Reset hole with a pointed object to reset the unit to restore the system to the original factory settings.

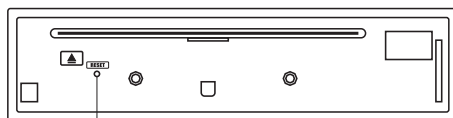

Installation Opening

This unit can be installed in any dashboard with a suitable 183mm (W) x 52mm (H) opening as shown on the left. The dashboard should be 4.75mm – 5.56mm thick in order to be able to support the unit.

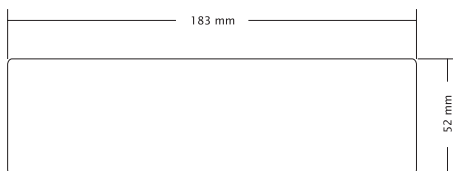

1) Insert the mounting collar into the dashboard, and bend the mounting tabs out a screwdriver. Make sure that lock lever is flush with the mounting collar (not projecting outward)

2) Secure the rear of the unit. After fixing mounting bolt and power connector, fix the rear of the unit to the car body with the supplied rubber cushion.

3) Insert trim plate.

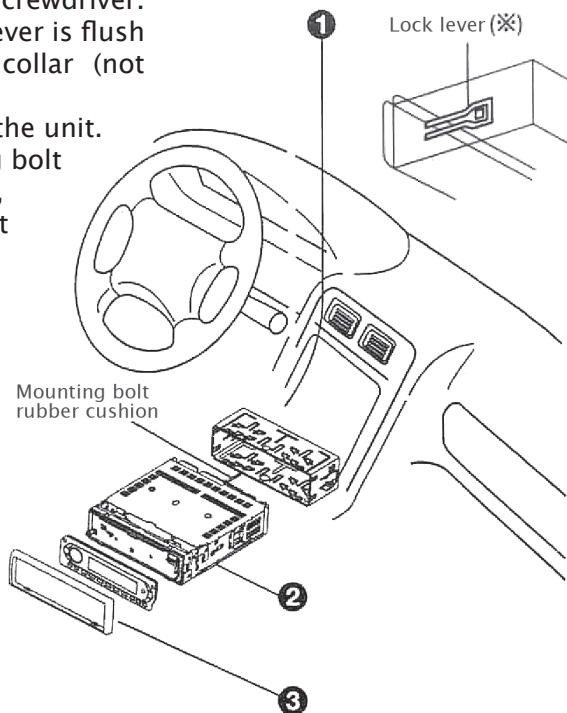

ANTI-THEFT SYSTEM

This unit is designed with a flip-down detachable panel. The panel can be detached and taken with you, helping to deter theft.

Removing the panel

1. Press PWR to switch off the power of the unit.
2. Press “▲” to flip down the panel.
3. At an angle hold the panel to pull it out.
4. Place the panel into the case and take it with you when you leave the car.

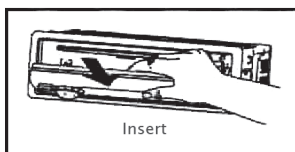
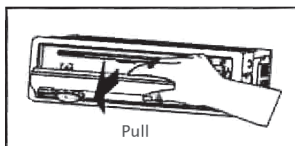
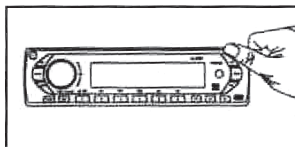

Installing the panel

1. Hold the panel and ensure the panel faces toward you, and at an angle set the right side of the panel in the panel bracket.
2. Press the left side of the panel until it locks.

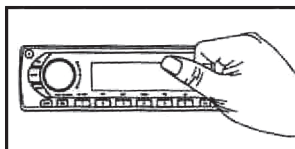

Removing the unit

1. Remove the panel and the trim plate.
2. Insert both T-Keys into hole on the front of the set until they lock.
3. Pull out the unit.

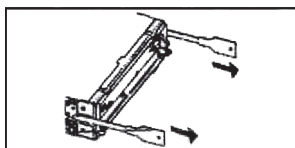

TROUBLESHOOTING

If you suspect something is wrong, immediately switch power off. Immediately stop using it and call the store where you purchased it. Never try to repair the unit yourself because it is dangerous to do so.

Problem	Cause	Solution
No power or no sound	Car engine switched off.	Turn on the car ignition.
	Cable is not correctly connected	Check connection
	Fuse is burnt	Replace fuse
		Check volume or mute on
	If the above solutions cannot help, press the RESET hole.	
Disk is inserted but no sound	Disc is upside down.	Place disc right way up, with the label side up
	Disc is dirty or damaged	Clean or change the CD
Disc sound skips, tone quality is low	Disc is dirty or damaged	Clean or change the CD
Sound skips due to vibration	Mounting angle is over 30°	Adjust mounting angle to less than 30°
	Unstable mounting	Mount the unit securely with the mounting parts
Interference noise during broadcast	Station is too far, or signal are too weak	Select other station of higher signal level.
Preset station lost	Battery cable is not correctly connected	Connect the battery cable to the live terminal
Error Display Messages	NO FILE	Disc is not or contains no MP3 files
	ERR-7	Disc upside down
	ERR-10	Recovery error, check the disc
	ERR-11	MP3 error, check the disc
	ERR-3	Disc mechanism error Press "▲" to eject the disc. In case that the disc cannot be ejected, press RESET switch and press the "▲" again.
	ERR-4	

SPECIFICATIONS

General	
Power supply	12V DC (11V-16V)
Maximum power output	45Wx4 channels
Suitable speaker impedance	4-8 ohm
Suitable speaker power	80-100W x 4 channels
Pre-Amp output voltage	2.0V
Fuse	15A
Dimensions (WxHxD)	178x50x166 mm
Weight	1.64kg
FM Stereo Radio	
Frequency range:	87.5-108.0 MHz (Europe)
	65.0-74.0 MHz (OIRT)
Sensitivity	10 dB μ
Frequency response	30Hz-15Khz
Signal/noise ratio	55dB
Disc Player	
System	Disc digital audio system
Frequency response	20Hz-20KHz
Signal/noise ratio	> 80 dB
Total harmonic distortion	Less then 0.20% (1KHz)
Channel separation	>60 dB
EPS	CD \geq 10 s, MP3 \geq 40 s

Address to service center for consultation, when the service life of product has expired. Otherwise the further operation can entail impossibility of normal use of the product.

Service life of the given product – 3 years from the moment of sale

