

SH1610

GOLARKA ELEKTRYCZNA/ELEKTRICKÝ HOLICÍ STROJEK/
ELEKTRICKÝ HOLIACI STROJČEK/VILLANYBOROTVA/MAŞINÄ DE
RAS ELECTRICÄ/ЭЛЕКТРОБРИТВА/ЕЛЕКТРИЧЕСКА МАШИНА ЗА
БРЪСНЕНЕ/ЕЛЕКТРИЧНА БРИТВА/ELECTRIC SHAVER

GENTLE • RELIABLE • SECURE

ON



CHARGE

zelmer



- PL** CZAS PRACY BEZPRZEWODOWEJ - 35 MINUT
- CZ** BEZŠŤŤŤROVÉ POUŽITÍ - 35 MINUT
- SK** POUŽITIE BEZ PRÍVODNÉHO KÁBLA - 35 MINÚT
- HU** CSATLAKOZÁSMENTES KÉSZENLÉT - 35 PERC
- RO** DURATĂ DE FUNCȚIONARE FĂRĂ CABLU - 35 MINUTE
- RU** ВРЕМЯ БЕСПРОВОДНОЙ РАБОТЫ - 35 МИНУТ
- BG** ВРЕМЕ НА БЕЗКАБЕЛНА РАБОТА - 35 МИНУТИ
- UA** ЧАС БЕЗПРОВОДНОЇ РОБОТИ - 35 ХВ.
- EN** CORDLESS MODE - 35 MINUTES



- PL** TRYMER
- CZ** ZASTŘIHOVAČ
- SK** HOLIACI STROJČEK
- HU** TRIMMER
- RO** TRIMMER
- RU** ТРИММЕР
- BG** ТРИМЕР
- UA** ТРИМЕР
- EN** TRIMMER



- PL** MOŻLIWOŚĆ MYCIA POD WODĄ
- CZ** MOŽNOST MYTÍ VE VODĚ
- SK** MOŽNOSŤ UMYTIA VO VODE
- HU** FOLYÓVÍZBEN MOSHATÓ
- RO** POATE FI SPĂLAT SUB APĂ
- RU** ВОЗМОЖНОСТЬ МЫТЬЯ ПОД ВОДОЙ
- BG** ВЪЗМОЖНОСТ ЗА МИЕНЕ ПОД ВОДА
- UA** ЧИЩЕННЯ ПІД СТРУМОМ ВОДИ
- EN** WASHABLE UNDER RUNNING WATER



- PL** BLOKADA WŁĄCZENIA
- CZ** BLOKÁDA ZAPÍNÁNÍ
- SK** BLOKÁDA ZAPNUTIA
- HU** BEKAPCSOLÁS ELLENI BLOKÁD
- RO** BLOCADĂ PORNIRE
- RU** БЛОКИРОВКА ВКЛЮЧЕНИЯ
- BG** БЛОКИРАНЕ НА ВКЛЮЧВАНЕТО
- UA** БЛОКАДА ВВІМКНЕННЯ
- EN** TRAVEL LOCK

Gratulujemy wyboru naszego urządzenia i witamy wśród użytkowników produktów Zelmer. W celu uzyskania najlepszych rezultatów rekomendujemy używanie tylko oryginalnych akcesoriów firmy Zelmer. Zostały one zaprojektowane specjalnie dla tego produktu.

Prosimy o uważne przeczytanie niniejszej instrukcji obsługi. Szczególną uwagę należy poświęcić wskazówkom bezpieczeństwa. Instrukcję obsługi prosimy zachować, aby można było korzystać z niej również w trakcie późniejszego użytkowania wyrobu.

Wskazówki dotyczące bezpieczeństwa i właściwego użytkowania

Niniejsze informacje dotyczą Twojego zdrowia i bezpieczeństwa. Przed pierwszym użyciem golariki, proszę obowiązkowo zapoznać się ze wszystkimi instrukcjami użytkowania i wskazówkami dotyczącymi bezpieczeństwa.



NIEBEZPIECZEŃSTWO! / OSTRZEŻENIE!

Nieprzestrzeganie grozi obrażeniami

- Nie używaj urządzenia jeśli zauważysz, że golarzka lub zasilacz są uszkodzone. W takim przypadku oddaj golarzkę do punktu serwisowego. Nie próbuj naprawiać urządzenia samodzielnie.
- Jeśli przewód lub wtyczka zasilacza są uszkodzone bądź wtyczka jest luźna w gniazdku elektrycznym, nie ładuj urządzenia oraz nie zasilaj go z sieci.
- Napraw urządzenia może dokonywać jedynie przeszkolony personel. W razie wystąpienia usterek należy zwrócić się do specjalistycznego punktu serwisowego ZELMER.
- Niniejszy sprzęt nie jest przeznaczony do użytkowania przez osoby (w tym dzieci) o ograniczonej zdolności fizycznej, czuciowej lub psychicznej, lub osoby nie mające doświadczenia lub znajomości sprzętu, chyba że odbywa się to pod nadzorem lub zgodnie z instrukcją użytkowania sprzętu, przekazanej przez osoby odpowiedzialne za ich bezpieczeństwo.
- Należy zwracać uwagę na dzieci, by nie bawiły się sprzętem.
- Odłączaj zasilacz od gniazdka elektrycznego, gdy nie jest on używany oraz przed rozpoczęciem czyszczenia golarzki.
- Nie wyciągaj zasilacza z gniazdka sieciowego pociągając za przewód.
- Nie używaj golarzki podczas kąpieli.
- Nigdy nie zanurzaj urządzenia i zasilacza w wodzie lub innych cieczach. Możliwe jest tylko płukanie elementów golarzki pod bieżącą wodą.
- Nie podłączaj oraz nie odłączaj zasilacza od źródła zasilania mokrymi rękami.
- Do pracy z zasilaniem sieciowym, używaj wyłącznie zasilacza dostarczonego wraz z urządzeniem.

- Zasilacz podłączaj jedynie do sieci prądu przemiennego 100-240 V. W przeciwnym razie istnieje ryzyko pożaru lub porażenia prądem.
- Nie uszkadzaj, nie wyginaj, nie rozciągaj, nie wykręcaj oraz nie supłaj przewodu zasilacza. Nie stawiaj na przewodzie ciężkich przedmiotów oraz nie rozkładaj go pomiędzy takimi przedmiotami. Uszkodzony przewód grozi pożarem lub porażeniem prądem.
- Przed przystąpieniem do golenia sprawdź, czy folia lub blok ostrzy nie jest uszkodzony, gdyż uszkodzona folia lub ostrza mogą zranić twarz.
- Nie dotykaj wewnętrznych elementów bloku ostrzy, ponieważ jego brzegi są ostre.
- Golarka jest przeznaczona wyłącznie do golenia zarostu twarzy i nie jest przeznaczona do golenia innych części ciała (np. głowy). Stosowanie urządzenia niezgodnie z przeznaczeniem grozi obrażeniami skóry i może doprowadzić do zmniejszenia trwałości folii.



UWAGA!

Nieprzestrzeganie grozi uszkodzeniem mienia

- Nie przykrywaj zasilacza, ponieważ mogłoby to doprowadzić do niebezpiecznego wzrostu temperatury wewnątrz zasilacza.
- Urządzenie jest przeznaczone jedynie do golenia i przycinania włosów naturalnych. Musi być stosowane wyłącznie do włosów ludzkich – nie stosuj do włosów sztucznych lub zwierzęcych.
- Po naładowaniu akumulatora lub zakończeniu używania golarki z zasilaniem sieciowym, odłącz zasilacz.
- Nie naciskaj zbyt mocno na folię tnącą, ponieważ może to doprowadzić do jej pęknięcia, a w konsekwencji do obrażeń skóry.
- Nie wykorzystuj zasilacza golarki do ładowania innych urządzeń elektrycznych.
- Przed myciem golarki pod bieżącą wodą odłącz ją od zasilacza!
- Nie ładuj golarki oraz nie używaj jej podłączonej do źródła sieciowego jeśli temperatura pomieszczenia wynosi poniżej zera lub przekracza 40°C. Nie ładuj golarki w miejscu narażonym na bezpośrednie działanie promieni słonecznych lub w pobliżu elementów grzejnych (takich jak grzejnik).
- Nie ładuj golarki oraz nie używaj jej podłączonej do źródła sieciowego w miejscu wilgotnym lub gdzie narażona jest na ochłapanie wodą.
- Nie przechowuj golarki w wilgotnym miejscu gdzie może być narażona na ochłapanie wodą, jak również w miejscach gdzie panuje wysoka temperatura.
- Aby wyczyścić korpus golarki, przetrzyj go ściereczką zwilżoną wodą z dodatkiem delikatnego środka myjącego. Do czyszczenia nie używaj rozcieńczalników ani benzyny, ponieważ mogą zniszczyć elementy korpusu golarki wykonane z tworzywa.
- Nie zostawiaj golarki bez nadzoru podczas ładowania.



WSKAZÓWKA

Informacje o produkcie i wskazówki dotyczące użytkowania

- Urządzenie przeznaczone jest wyłącznie do użytku domowego.
- Golarkę najlepiej jest ładować przy temperaturze otoczenia między 15°C a 35°C.
- Używanie golaraki do celów niezgodnych z przeznaczeniem spowoduje unieważnienie gwarancji.
- Golaraka może być używana zarówno, jako urządzenie zasilane z sieci, jak i zasilane akumulatorowo.
- Przed goleniem odłusć skórę twarzy, tak aby zarost nie przyklejał się do folii tnącej i nie powodował ocierania się o niego ostrzy. Jeśli folia jest zabrudzona, przed przystąpieniem do golenia należy ją wyczyścić (np. chusteczką higieniczną).
- Podczas czyszczenia golaraki, zwróć uwagę by nie nałożyć na ostrza i folię zbyt dużej ilości olejku. Użycie zbyt dużej ilości olejku do ostrzy spowoduje zabrudzenie folii tnącej. Przed przystąpieniem do golenia należy folię wyczyścić z nadmiaru olejku (np. chusteczką higieniczną).
-  Symbol kranu oznacza, że golaraka może być czyszczona pod bieżącą wodą, jednak tylko i wyłącznie po odłączeniu od zasilania sieciowego.

Upewnij się, że powyższe wskazówki zostały zrozumiane.

Dane techniczne

Parametry techniczne podane są na tabliczce znamionowej wyrobu.

Zasilacz zbudowany jest w II klasie izolacji, nie wymaga uziemienia .

Golaraka ZELMER spełnia wymagania obowiązujących norm.

Urządzenie spełnia wymagania ROZPORZĄDZENIA KOMISJI (WE) NR 1275/2008 w sprawie wymogów dotyczących ekoprojektu.

Urządzenie jest zgodne z wymaganiami dyrektyw:

- Urządzenia elektryczne niskonapięciowe (LVD) – 2006/95/EC.
- Kompatybilność elektromagnetyczna (EMC) – 2004/108/EC.

Wyrób oznaczono znakiem CE na tabliczce znamionowej. Deklaracja zgodności CE znajduje się na stronie www.zelmer.pl.

Akumulator: ogniwo 2 x Ni-MH, 650 mAh. Standardowy czas ładowania: 60 minut. Zakres temperatury pracy: 0-40°C.

Budowa i elementy golarki

Akcesoria

Pędzelek



Zasilacz

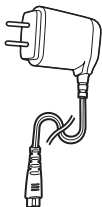

Etui



Olejek do ostrzy



Widok od tyłu

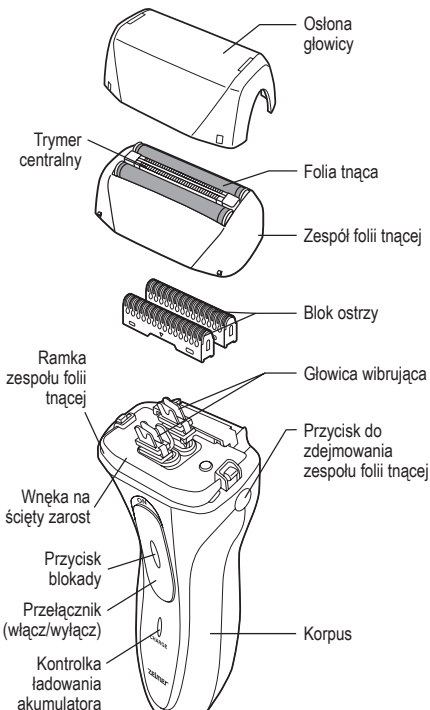

Widok od spodu



ŁADOWANIE GOLARKI



Do ładowania golarzki stosuj wyłącznie dołączony do niej zasilacz.

Aktywacja akumulatora

Przed pierwszym użyciem lub jeśli golarzka nie była używana przez dłuższy czas, ładuj akumulator przez 8 godzin (do pełnego naładowania). Podczas kolejnego ładowania wystarczy około 60 minut aby całkowicie naładować golarzkę.



Golarzkę należy naładować gdy kontrolka ładowania akumulatora zaświeci się na czerwono.

Informacje dotyczące „efektu pamięci” akumulatora

Aby uniknąć „efektu pamięci”, należy naładować golarzkę dopiero po jej całkowitym rozładowaniu.

Czym jest „efekt pamięci”?

Jeśli akumulator Ni-MH zastosowany w golarzce jest regularnie ładowany przed jego całkowitym rozładowaniem, spada jego pojemność. Zmniejsza się tym samym liczba możliwych cykli golenia przed rozładowaniem golarzki.

Co zrobić gdy wystąpi „efekt pamięci”?

Jeśli pełne naładowanie akumulatora pozwala na mniejszą niż wcześniej liczbę cykli golenia przed rozładowaniem golarzki, należy całkowicie rozładować golarzkę i ładować akumulator przez około 8 godzin. Powtórzenie tej czynności 2-3 razy pozwoli na odzyskanie pełnej sprawności akumulatora. Jeśli „efekt pamięci” będzie się utrzymywał, konieczna może być wymiana akumulatora na nowy. Należy skontaktować się ze sprzedawcą golarzki.

Trwałość akumulatora

- Trwałość akumulatora wynosi około 4 lat, przy ładowaniu raz na tydzień. Trwałość będzie jednak krótsza, jeśli akumulator będzie ładowany częściej. Trwałość zależy również od warunków użytkowania.
- Gdy ładowanie akumulatora przez godzinę wystarcza na 2-3 cykle golenia, oznacza to że akumulator będzie wkrótce wymagał wymiany na nowy. W tym celu należy skontaktować się ze sprzedawcą golarzki. Jeśli golarzka nie była używana przez ponad 6 miesięcy, własności akumulatora pogorszą się wskutek samoczynnego rozładowania. Aby temu zapobiec zaleca się ładowanie nieużywanej golarzki przynajmniej raz na 6 miesięcy.

Procedura ładowania

① Upewnij się, że golarzka jest wyłączona. Aby wyłączyć urządzenie naciśnij przycisk blokady i przesunij przełącznik ON/OFF (włącz/wyłącz) w pozycję OFF. Nałóż osłonę głowicy.



Akumulator nie może być ładowany jeśli golarzka jest włączona.

② Włóż końcówkę przewodu zasilacza do gniazda na spodzie golarzki.



Aby uniknąć awarii, przed włączeniem końcówki przewodu zasilacza upewnij się, że gniazdo w golarce jest suche.

③ Podłącz wtyczkę zasilacza do odpowiedniego źródła zasilania (patrz tabliczka znamionowa na zasilaczu).



– Po ok. 60 minutach golarzka jest w pełni naładowana.

– Proces ładowania może być zakończony szybciej niż w 60 minut jeśli akumulator nie jest w pełni rozładowany oraz działa zabezpieczenie przed przeładowaniem.

④ Po naładowaniu odłącz zasilacz od źródła zasilania.



Odlączając nie ciągnij za przewód, ponieważ może to uszkodzić zasilacz. Odlącz trzymając za zasilacz.



Przy w pełni naładowanym akumulatorze golarzka może pracować przez ok. 35 minut.

Kontrolka ładowania akumulatora

● Podczas ładowania:

Kontrolka ładowania akumulatora świeci się na zielono.

● Po pełnym naładowaniu:

Kontrolka przestanie świecić.

● Podczas golenia:

Kontrolka naładowania akumulatora świeci się na zielono.

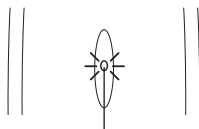

Kontrolka ładowania akumulatora



– Aby zapobiec ewentualnym awariom, przed ładowaniem golarzki upewnij się, że wtyczka i gniazdko elektryczne nie są uszkodzone.

Źródło zasilania
100-240 V AC

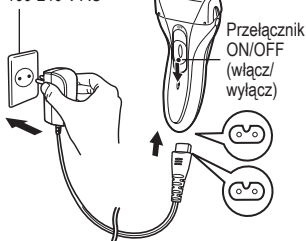

Przełącznik
ON/OFF
(włącz/
wyłącz)

– Podczas ładowania, z korpusu golarki lub zasilacza może dobiegać nieznaczny szmer i mogą się one delikatnie nagrzewać. Jest to normalne zjawisko i nie stanowi to wady golarki ani zasilacza.

UŻYWANIE GOLARKI PODŁĄCZONEJ DO ZASILANIA SIECIOWEGO

Sprawdź, czy golarka jest wyłączona. Włóż do gniazdka na spodzie golarki końcówkę przewodu zasilacza i dociśnij do końca. Podłącz wtyczkę zasilacza do źródła zasilania. Włącz golarkę.



Jeśli bezpośrednio po podłączeniu zasilacza do źródła zasilania, golarka po włączeniu nie działa, oznacza to że akumulator jest całkowicie rozładowany. Należy w takiej sytuacji wyłączyć golarkę, odłożyć ją na 1 minutę w celu podładowania akumulatora i włączyć golarkę ponownie.



Po zakończeniu używania, golarkę należy wyłączyć. Następnie odłącz zasilacz i wyjmij końcówkę przewodu zasilacza z gniazda na spodzie golarki.



Nie należy używać golarki podłączonej do zasilania sieciowego w wilgotnym miejscu (np. w łazience).



Używając golarki podłączonej do zasilania sieciowego nie stosuj mydła ani pianki do golenia.



Poziom energii zgromadzonej w akumulatorze spada nawet podczas używania golarki podłączonej do zasilania sieciowego. Raz na trzy tygodnie akumulator należy naładować.

EKSPLOATACJA



Jeśli folia tnąca jest zdeformowana lub uszkodzona wymień ją na nową (patrz WYMIANA FOLII TNĄCEJ / BLOKU OSTRZY). W przeciwnym razie istnieje ryzyko skażenia skóry twarzy.

① Ściągnij osłonę głowicy i włącz golarkę naciskając przycisk blokady i przesuwając przełącznik ON/OFF (włącz/wyłącz) w pozycję ON.

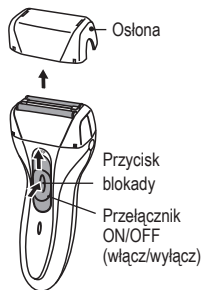

② Przyciśnij delikatnie folię tnącą do skóry pod kątem prostym, naciągnij skórę i przesun golarzkę delikatnie w górę pod włos.



- Podczas golenia nie przyciskaj folii tnącej zbyt mocno do skóry by nie stępić zbyt szybko lub nie uszkodzić folii.
- Aby ogolić wrażliwe części, takie jak broda, naciągnij skórę ręką i przesun golarzkę w górę. Aby ogolić szyję, unieś brodę by naciągnąć skórę.

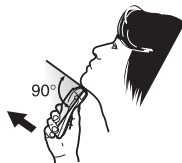

③ Aby użyć trymera przesun w górę suwak trymera. Ostrze trymera wibruje razem z ostrzem golarzki.

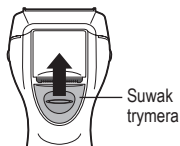

④ Aby wyrównać baki, przystaw delikatnie trymer do skóry pod kątem prostym i ostrożnie przesun ostrze w dół.

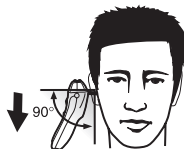

⑤ Po użyciu, wyłącz golarzkę i wyczyść ją pędzelkiem (patrz „CZYSZCZENIE PĘDZELKIEM”). Po wyczyszczeniu, nałóż osłonę głowicy.



Zawsze wyłączaj golarzkę, nawet jeśli kontrolka ładowania akumulatora wskazuje rozładowanie akumulatora i golarzka przestała działać.



Golarzka może być wykorzystywana do golenia z użyciem mydła lub pianki do golenia tylko w przypadku, gdy nie jest podpięta do zasilania sieciowego. Po każdorazowym goleniu z użyciem mydła lub pianki należy wyczyścić elementy golarzki (patrz „MYCIE POD BIEŻĄCĄ WODĄ”).

Czyszczenie i konserwacja golarńki



Przed czyszczeniem i przystąpieniem do czynności konserwacyjnych odłącz przewód zasilacza od golarńki.

MYCIE POD BIEŻĄCĄ WODĄ

① Wyłącz golarńkę. Naciśnij jednocześnie przyciski do zdejmowania zespołu folii tnącej, znajdujące się po obu stronach golarńki i zdejmij zespół folii.

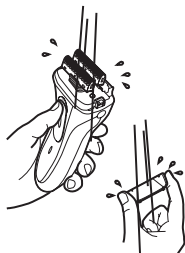

② Włącz golarńkę i wymyj ostrza w zimnej lub chłodnej wodzie. Po wymyciu, wyłącz golarńkę i wytrzyj ostrza (np. ręcznikiem).

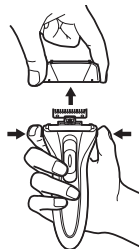

③ Odstaw golarńkę w przewiewne miejsce by wyschła.

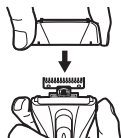

④ Zamocuj w uprzednio zajmowanym miejscu zespół folii tnącej, uważając by nie dotykać folii tnącej.

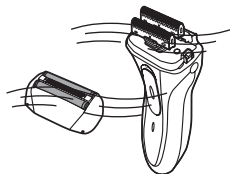

⑤ Nałóż olejek do ostrzy na folie tnące i trymer.



Używaj olejku dostarczonego wraz z golarńką

⑥ Włącz golarńkę na około 10 sekund, a następnie wytrzyj pozostałość olejku z folii tnącej (np. chusteczką).



Przed wytarciem pozostałości olejku z folii wyłącz golarńkę.



Kropla olejku na każdą folię i trymer



Olejek przeznaczony jest wyłącznie do celów eksploatacyjnych/konserwacyjnych. Nie spożywać. Unikać kontaktu z oczami i skórą. Przechowywać w miejscu niedostępnym dla dzieci. Chronić przed bezpośrednim działaniem promieni słonecznych. Przechowywać w ciemnym miejscu.

CZYSZCZENIE PĘDZELKIEM

① Przed przystąpieniem do czyszczenia upewnij się, że golarka jest wyłączona. Naciśnij jednocześnie przyciski do zdejmowania zespołu folii tnącej, znajdujące się po obu stronach golarki i zdejmij folię.

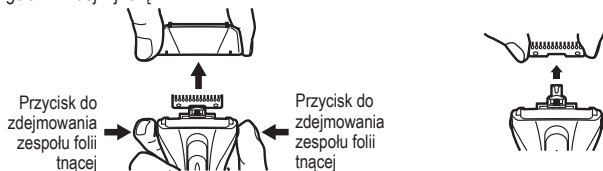

② Wyczyść pędzelkiem wnętrze zespołu folii tnącej, blok ostry oraz korpus golarki.



Aby wyjąć blok ostry należy pociągnąć go w górę.



Ostrza są ostre i mogą być przyczyną zranienia. Zachowaj szczególną ostrożność podczas wyjmowania i wkładania bloku ostrego.



Folia tnąca

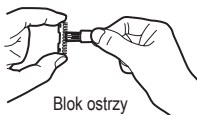

Blok ostrego

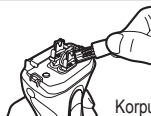

Korpus

③ Po wyczyszczeniu zamontuj prawidłowo blok ostrego. Następnie zamontuj zespół folii tnącej, uważając by nie dotknąć folii.



Niska jakość golenia i niepokojący dźwięk mogą świadczyć o nieprawidłowo zamontowanym zespole folii tnącej.

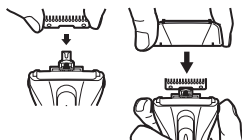

Nie zdejmuj folii tnącej z zespołu folii.

- ④ Przed przystąpieniem do czyszczenia ostrza trymera wyłącz golarkę.



Sprawdź czy ostrze trymera nie porusza się podczas czyszczenia.

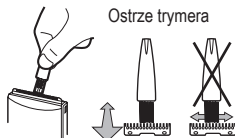

- ⑤ Nasmaruj folię tnącą olejkim do ostrzy.

WYMIANA FOLII TNĄCEJ / BLOKU OSTRZY

Folia tnąca i blok ostrzy są elementami eksploatacyjnymi. Dla komfortowego i dokładnego golenia zaleca się wymianę zestawu folii tnącej i bloku ostrzy przynajmniej raz w roku. Korzystanie ze zużytych ostrzy lub folii, oprócz mało precyzyjnego golenia może doprowadzić do ich uszkodzenia, a w konsekwencji do skaleczenia skóry.



Czas między kolejnymi wymianami folii tnącej i bloku ostrzy jest czasem orientacyjnym. Ich stopień zużycia zależy w dużej mierze od warunków eksploatacji. Jeśli folia tnąca i blok ostrzy nie zapewniają dokładnego golenia lub jeśli są uszkodzone lub zdeformowane należy je niezwłocznie wymienić na nowe.



Przed wymianą folii tnącej i bloku ostrzy upewnij się, że golarka jest wyłączona.

Rekomendujemy używanie wyłącznie oryginalnych zamienników firmy Zelmer.

Zestaw zamienników nr SH1610111.

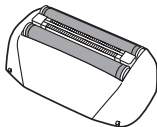

Zespół folii tnącej

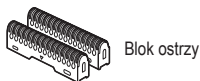

Blok ostrzy

Zespół folii tnącej

① Przyciśnij jednocześnie przyciski do zdejmowania zespołu folii tnącej, znajdujące się po obu stronach golaraki i zdejmij zespół folii.

② Nałóż we właściwy sposób nowy zespół folii tnącej (kliknięcie sygnalizuje prawidłowe nałożenie).

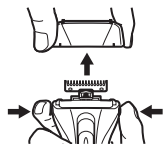

Blok ostrzy

① Zdejmij zespół folii tnącej (rys. 1).

② Chwyć palcami z boku każdy z dwóch bloków ostrzy i pociągnij go do góry (rys. 2).

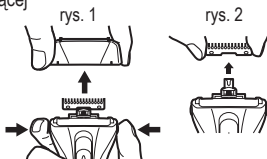

- ③ Nałóż i dociśnij do głowicy wibrującej nowy blok ostrzy.



Upewnij się, że zamontowane zostały oba ostrza. W przeciwnym razie istnieje ryzyko obrażeń lub awarii (golarka może też wydawać niepokojący dźwięk).

- ④ Zamontuj poprawnie zespół folii tnącej.

Ekologia – Zadbajmy o środowisko

Każdy użytkownik może przyczynić się do ochrony środowiska. Nie jest to ani trudne, ani zbyt kosztowne. W tym celu: opakowanie kartonowe przekaz na makulaturę, worki z polietylenu (PE) wrzuć do kontenera na plastik.

Akumulatory zawierają substancje szkodliwe dla środowiska naturalnego. Nie należy ich wyrzucać wraz z innymi odpadami gospodarstwa domowego, tylko oddać je do punktu zbiórki surowców wtórnych.

Zużyte urządzenia oddaj do odpowiedniego punktu składowania, gdyż znajdujące się w urządzeniu niebezpieczne składniki mogą być zagrożeniem dla środowiska.



Nie wyrzucaj urządzenia wraz z odpadami komunalnymi!

Importer: Zelmer Market Sp. z o.o. – Polska

DANE KONTAKTOWE:

- zakup części eksploatacyjnych – akcesoriów: <http://www.zelmer.pl/akcesoria-agd/>
- salon firmowy – sprzedaż internetowa: salon@zelmer.pl
- wykaz punktów serwisowych: http://www.zelmer.pl/punkty_serwisowe/
- infolinia (sprzedaż, reklamacje, serwis): ☎ 801 005 500 📞 22 20 55 259

Importer/producent nie odpowiada za ewentualne szkody spowodowane zastosowaniem urządzenia niezgodnym z jego przeznaczeniem lub niewłaściwą jego obsługą.

Importer/producent zastrzega sobie prawo modyfikacji wyrobu w każdej chwili, bez wcześniejszego powiadomienia, w celu dostosowania do przepisów prawnych, norm, dyrektyw albo z przyczyn konstrukcyjnych, handlowych, estetycznych i innych.

Blahopřejeme Vám k nákupu našeho přístroje a vítáme Vás mezi uživateli výrobků Zelmer. Pro dosažení nejlepších výsledků Vám doporučujeme používat pouze originální příslušenství firmy Zelmer. Bylo vyvinuto speciálně pro tento výrobek.

Přečtěte si, prosím, pečlivě tento návod k obsluze. Zvláštní pozornost věnujte pokynům týkajících se bezpečnosti. Návod k obsluze si, prosím, uschovejte, abyste jej mohli použít i během pozdějšího používání přístroje.

Bezpečnostní pokyny a správné použití

Tyto informace se týkají vašeho zdraví a bezpečí. Před prvním použitím holicího strojeku, se důkladně seznamte s návodem k použití a se všemi bezpečnostními pokyny.



NEBEZPEČÍ! / VAROVÁNÍ!

Nedodržením těchto pokynů ohrožujete své zdraví

- Nepoužívejte spotřebič, jsou-li holicí strojek nebo napájecí zdroj poškozené. V takovém případě odneste holicí strojek do servisu. Nepokoušejte se opravit strojek sami.
- Je-li přívodní šňůra nebo zástrčka poškozená, nebo je-li zástrčka v elektrické zásuvce uvolněná, nanabíjejte strojek ani ho nenapájejte ze sítě.
- Opravy na přístroji může provádět pouze vyškolený personál. V případě poruchy kontaktujte autorizovaný servis Zelmer.
- Přístroj není určen k tomu, aby jej obsluhovaly děti nebo osoby s omezenými fyzickými, smyslovými nebo psychickými schopnostmi nebo s nedostatkem zkušeností a znalostí práce s přístrojem, nepoužívají-li jej pod dohledem nebo podle návodu k obsluze poskytnutému osobou odpovědnou za jejich bezpečnost.
- Věnujte pozornost tomu, aby si děti s přístrojem nehrály.
- Odpojte napájecí zdroj z elektrické zásuvky vždy, kdy holicí strojek nepoužíváte a před každým jeho čištěním.
- Neodpojujte napájecí zdroj z elektrické zásuvky tažením za přívodní šňůru.
- Nepoužívejte holicí strojek během koupele.
- Nikdy neponořujte přístroj ani napájecí zdroj do vody ani do jiných tekutin. Je dovoleno pouze vyplachovat elementy holicího strojeku pod tekoucí vodou.
- Nepřipojujte ani neodpojujte napájecí zdroj ze zásuvky mokřými rukama.
- Při provozu se síťovým napájením používejte výhradně napájecí zdroj a přívodní šňůru, jež jsou součástí přístroje.
- Napájecí zdroj připojujte výhradně do sítě se střídavým proudem 100-240 V. V opačném případě může vzniknout požár a riziko úrazu elektrickým proudem.

- Nepoškozujte, neohýbejte, neroztahujte, nesvíjejte a neuzlujte přírodní šňůru napájecího zdroje. Nestavte na šňůře těžké předměty a nepokládejte ji mezi takovými předměty. Poškozená přírodní šňůra může způsobit požár nebo úraz elektrickým proudem.
- Před holením zkontrolujte, zda nejsou holicí planžety nebo soustava holicích planžet poškozeny, jelikož poškozené planžety nebo hlava mohou poranit tvář.
- Nedotýkejte se vnitřních elementů břitového bloku, jelikož jsou jeho okraje ostré.
- Holicí strojek je určen výhradně pro holení tváře a není určený pro holení jiných částí těla (např. hlavy). Použití strojku, které není v souladu s jeho určením, může způsobit poranění kůže a může snížit trvanlivost holicí planžety.



POZOR!

Nedodržáním těchto pokynů můžete výrobek poškodit

- Nepřikrývejte napájecí zdroj, mohlo by dojít k nebezpečnému zvýšení teploty uvnitř napájecího zdroje.
- Strojek je určen výhradně pro holení a zastřihování přírodních vlasů. Musí být používán výhradně na lidské vlasy – nepoužívejte na umělé vlasy a na zvířecí srst.
- Po nabití akumulátoru nebo ukončení používání holicího strojku se síťovým napájením, odpojte napájecí zdroj.
- Netlačte příliš silně na holicí planžetu, protože by mohlo dojít k jejímu prasknutí a následně k poranění pokožky.
- Nepoužívejte napájecí zdroj holicího strojku k nabíjení jiných přístrojů.
- Před umytím holicího strojku pod tekoucí vodou, jej odpojte od napájecího zdroje!
- Nenabíjejte holicí strojek a nepoužívejte jej připojený do sítě, je-li teplota prostředí nižší než 0°C nebo je vyšší než 40°C. Nenabíjejte holicí strojek v místě, které je přímo vystaveno slunečnímu záření a poblíž tepelných zdrojů (např. radiátor).
- Nenabíjejte holicí strojek a nepoužívejte ho připojený do síťového napájení ve vlhkém prostředí a v místech kde je vystaven kontaktu s vodou.
- Neuchovávejte holicí strojek ve vlhkém místě, kde je vystaven kontaktu s vodou a ve vysokých teplotách.
- Pro vyčištění těla holicího strojku, jej otřete vlhkým hadříkem s malým množstvím šetrného čisticího prostředku. K čištění nepoužívejte ředidla ani benzín, jelikož mohou zničit elementy těla strojku, vyrobené z umělé hmoty.
- Neponěchávejte holicí strojek bez dohledu během nabíjení.



UPOZORNĚNÍ

Informace o výrobku a pokyny k použití

- Přístroj je určen výhradně k domácímu použití.
- Holící strojek doporučujeme nabíjet při okolní teplotě mezi 15°C a 35°C.
- Používáním holicího strojku neshodně s jeho určením, ztratíte možnost uplatnit záruku.
- Holící strojek může být napájený jak přímo ze sítě, tak i akumulátorem.
- Před holením odmastěte pokožku obličeje tak, aby se vousy nelepily k holicí planžetě a břity se o něj neotíraly. Je-li planžeta znečištěná, před z holením je nutné ji nejdříve vyčistit (např. papírovým kapesníkem).
- Při čištění holicího strojku dbejte na to, abyste neaplikovali příliš velké množství oleje na holicí hlavu. Příliš velké množství oleje způsobí znečištění holicích planžet. Před holením holicí hlavu vyčistěte (např. papírovým kapesníkem).
-  Symbol vodovodního kohoutku označuje, že holicí strojek může být čistěný pod tekoucí vodou, avšak výhradně po předchozím odpojení z elektrické zásuvky.

Ujistěte se, že jsou vám výše uvedené pokyny srozumitelné.

Technické údaje

Technické parametry jsou uvedeny na typovém štítku výrobku.

Adaptér je vyrobený ve II izolační třídě a nevyžaduje uzemnění .

Holící strojek ZELMER splňuje požadavky platných norem.

Spotřebič splňuje požadavky NAŘÍZENÍ KOMISE (ES) č. 1275/2008 z hlediska spotřeby elektrické energie.

Přístroj je vyroben v souladu s požadovanými direktivami:

- Elektrický přístroj nízkého napětí (LVD) – 2006/95/EC.
- Elektromagnetická kompatibilita (EMC) – 2004/108/EC.

Výrobek je na typovém štítku označen značkou CE.

Akumulátor: článek 1 x Ni-MH, 650 mAh. Standardní doba nabíjení: 60 minut. Rozsah teploty práce: 0-40°C.

Popis a příslušenství holícího strojku

Příslušenst

Štěteček



Napájecí zdroj

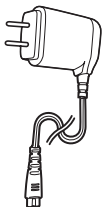

Pouzdro



Oil na břit



Pohle zezadu

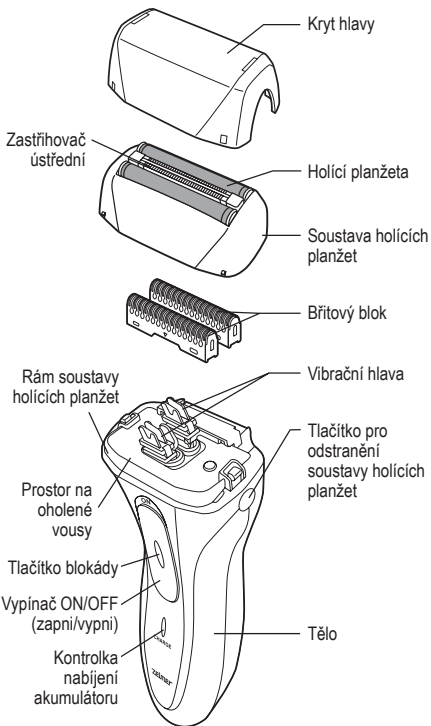

Pohled zespoda



NABÍTÍ HOLÍČÍHO STROJKU



K nabíjení strojku používejte výhradně napájecí zdroj, jež je součástí strojku.

Aktivace akumulátoru

Před prvním použitím nebo v případě, že holící strojek nebyl delší dobu používán, nabíjejte akumulátor po dobu 8 hodin (do úplného nabití). Během dalšího nabití stačí cca 60 minut, aby se holící strojek zcela nabil.



Holící strojek nabíjte tehdy, když kontrolka nabíjení akumulátoru svítí červeně.

Informace o „efektu paměti“ akumulátoru

Aby nedošlo k „efektu paměti“, nabíjejte holící strojek teprve až když se akumulátor zcela vybití.

Co je „efekt paměti“?

Jestliže je akumulátor Ni-MH, který je použitý do holícího strojku, pravidelně nabíjený před jeho úplným vybitím, klesá jeho obsah. Snižuje se tak množství možného holení před vybitím holícího strojku.

Co dělat když nastane „efekt paměti“?

Jestliže úplné nabití akumulátoru umožňuje nižší množství holení než dříve před vybitím holícího strojku, nechte holící strojek zcela vybit a nabíjejte akumulátor cca 8 hodin. Opakování této činnosti 2-3 krát, dosáhnete úplné kapacity akumulátoru. Jestliže „efekt paměti“ bude trvat i nadále, bude nutné vyměnit akumulátor na nový. Kontaktujte se s prodejcem holícího strojku.

Životnost akumulátoru

- Životnost akumulátoru je přibližně 4 roky, při nabíjení jednou týdně. Životnost bude však kratší, jestliže bude akumulátor nabíjený častěji. Životnost mimo jiné závisí také na podmínkách používání.
- Když nabíjení akumulátoru po dobu jedné hodiny stačí pouze na 2-3 holení, znamená to, že akumulátor bude nutné v brzké době vyměnit na nový. Za tímto účelem kontaktujte prodejce holícího strojku. Jestliže nebyl holící strojek používán déle než 6 měsíců, vlastnosti akumulátoru se zhorší díky samostatnému vybití. Aby k tomu nedošlo, doporučujeme nabíjet holící strojek minimálně jednou za 6 měsíců.

Procedura nabíjení

① Ujistěte se, že je holicí strojek vypnutý. Pro vypnutí strojku stiskněte tlačítko blokady a přesuňte vypínač ON/OFF (zapni/vypni) do polohy OFF. Nasaďte kryt hlavy.



Akumulátor nenabíjete, když je holicí strojek zapnutý.

② Vložte koncovku přírodní šňůry napájecího zdroje do zásuvky zespod holicího strojku.



Aby nedošlo k poruše, ujistěte se před vložením koncovky přírodní šňůry napájecího zdroje, že je zásuvka ve strojku suchá.

③ Zapojte zástrčku napájecího zdroje do vhodné elektrické zásuvky (viz. typový štítek na napájecím zdroji).



**– Po cca 60 minutách je holicí strojek zcela nabitý.
– Jestliže akumulátor není zcela vybitý a funguje zabezpečení před přetížením, může být proces nabíjení ukončen i dříve než za 60 minut.**

④ Po nabíjení strojku odpojte napájecí zdroj ze zásuvky.



Neodpojujte napájecí zdroj ze zásuvky tažením za přírodní šňůru, jelikož můžete napájecí zdroj poškodit. Při odpojování uchopte za napájecí zdroj.



Při zcela nabitém akumulátoru může být holicí strojek v provozu cca 35 minut.

Kontrolka nabíjení akumulátoru

- Během nabíjení:
Kontrolka nabíjení akumulátoru svítí zeleně.
- Po úplném nabíjení:
Kontrolka zhasne.
- Během holení:
Indikátor nabíjení akumulátoru svítí zeleně.

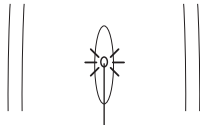

Kontrolka nabití akumulátoru

Napájecí zdroj
100-240 V AC



Vypínač
ON/OFF
(zapni/vypni)



– Během nabíjení může být ze strojku nebo z napájecího zdroje slyšet malý šelest a mohou se mírně nahřát. Není to závada holícího strojku ani napájecího zdroje.

POUŽITÍ HOLÍCÍHO STROJKU PŘIPOJENÉHO DO SÍŤOVÉHO NAPÁJENÍ

Zkontrolujte, zda je holící strojek vypnutý. Vložte do zásuvky na spodu strojku koncovku přívodní šňůry a dotiskněte. Připojte zástrčku napájecího zdroje do zástrčky. Zapněte holící strojek.



Jestliže po připojení napájecího zdroje do zástrčky strojek nefunguje, znamená to, že je akumulátor zcela vybitý. V takové situaci vypněte a odložte ho na cca 1 minutu za účelem dobítí akumulátoru a opět holící strojek zapněte.



Po ukončení holení strojek vypněte. Následně odpojte napájecí zdroj a vyjměte zástrčku přívodní šňůry ze zásuvky na spodu holícího strojku.



Nepoužívejte holící strojek zapojený do síťového napájení ve vlhkém prostředí (např. v koupelně).



Používáte-li holící strojek připojený do síťového napájení, nepoužívejte mýdlo ani holící pěnu.



Úroveň shromážděné energie v akumulátoru klesá, i když používáte holící strojek připojený do síťového napájení. Jednou za tři týdny doporučujeme akumulátor nabít.

PROVOZ



Jestliže je holící planžeta zdeformovaná nebo poškozená, vyměňte ji na novou (viz VÝMĚNA HOLÍCÍ PLANŽETY/BŘITOVÉHO BLOKU). V opačném případě se můžete poranit.

① Sejměte kryt hlavy a zapněte holící strojek stisknutím blokady a přesunutím vypínače ON/OFF (zapni/vypni) do polohy ON.

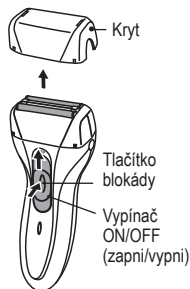

2 Přitlačte lehce holicí planžetu kolmo k pokožce, napněte kůži a přesuňte holicí strojek lehce směrem nahoru proti vousům.



- Během holení netlačte holicí planžety příliš silně k pokožce, aby nedošlo k otupení nebo poškození planžety.
- Za účelem oholení citlivých míst, jako je brada, natáhněte pokožku rukou a posunujte strojek nahoru. Pro oholení šíje zvedněte bradu, aby se kůže natáhla.

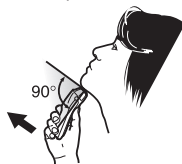

3 Pro použití zastříhovače přesuňte nahoru jezdec zastříhovače. Břity zastříhovače vibrují spolu s břity holicího strojku.

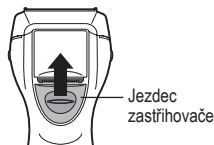

4 Pro zastřížení kotlet přiložte zastříhovač kolmo k pokožce a opatrně přesuňte břity směrem dolů.

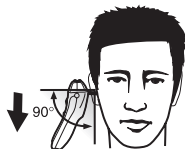

5 Po použití vypněte holicí strojek a vyčistěte ho štětečkem (viz. ČIŠTĚNÍ ŠTĚTEČKEM). Po vyčištění nasadte kryt hlavy.



Vždy vypínejte holicí strojek, i tehdy znázorňuje-li kontrolka nabití akumulátoru vybití akumulátoru a holicí strojek se vybil a nefunguje.



Holicí strojek může být používán k holení s pěnou nebo mýdlem pouze v případě, kdy není zapojený do síťového napájení. Po každém holení s použitím mýdla nebo pěny vždy umyjte elementy holicího strojku (viz. MYTÍ POD TEKOUCÍ VODOU).

Čištění a údržba holícího strojeku



Před čištěním a údržbou odpojte přívodní šňůru napájecího zdroje od holícího strojeku.

MYTÍ POD TEKOUCÍ VODOU

① Vypněte holící strojek. Stiskněte současně tlačítko pro odstranění holící planžety, jež se nachází po obou stranách holícího strojeku a odstraňte holící planžetu.

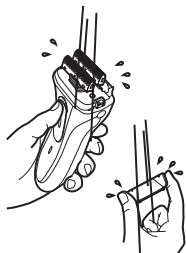

② Zapněte holící strojek a umyjte břity ve studené nebo chladné vodě. Po umytí vypněte holící strojek a vytřete břity (např. ručníkem).

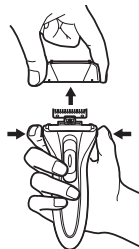

③ Postavte holící strojek na vzdušné místo a nechte ho vyschnout.

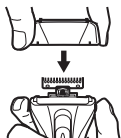

④ Upevněte na původním místě holící planžetu a dejte pozor, abyste se nedotýkali planžety.

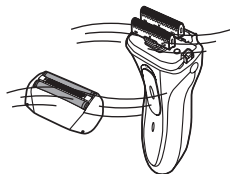

⑤ Aplikujte olej na břity na holící planžety a zastřižovač.



Používejte olej dodaný spolu s holícím strojkem.

⑥ Zapněte holící strojek na cca 10 sekund a následně oťřete zbytek oleje z holící planžety (např. kapesníkem).



Před otřením zbytku oleje z planžety, vypněte holící strojek.



Kapka oleje na každou planžetu a zastřižovač



Olej je určený výhradně k provozním/konzervačním účelům. Nekonzumujte. Vyhněte se kontaktu s očima a pokožkou. Skladovat v místě nedostupném dětem. Zabezpečit před přímým slunečním zářením. Skladovat na temném místě.

ČIŠTĚNÍ ŠTĚTEČKEM

① Před čištěním se ujistěte, že je holicí strojek vypnutý. Stiskněte současně tlačítka pro odstranění holicí planžety, jež se nachází po obou stranách holicího strojku a odstraňte holicí planžetu.



② Vyčistěte štětečkem vnitřek holicí planžety, břitový blok a tělo strojku.



Pro odstranění břitového bloku ho vytáhněte směrem nahoru.



Břity jsou ostré a mohou způsobit zranění. Dbejte zvýšené opatrnosti během odstraňování a vkládání břitového bloku.



Holicí planžeta

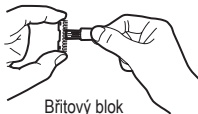

Břitový blok



Tělo strojku

③ Po vyčištění nasadte správně břitový blok. Následně nasadte holicí planžetu tak, abyste se nedotýkali planžety.



Nízká kvalita holení a zvláštní zvuk, mohou být způsobeny špatně nasazenou holicí planžetou.

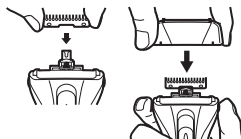

Neodstraňujte holicí planžetu ze soustavy holicích planžet.

- ④ Než začnete čistit břity zastříhovače, vypněte holící strojek.



Zkontrolujte, zda se břit zastříhovače během čištění nepohybuje.

- ⑤ Namažte holící planžetu olejem na břity.

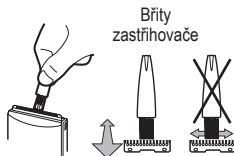

Břity
zastříhovače

VÝMĚNA HOLÍCÍ PLANŽETY/BŘITOVÉHO BLOKU

Holící planžeta a břitový blok jsou provozními díly. Pro pohodlné a důkladné holení, doporučujeme výměnu holící planžety a břitového bloku minimálně jednou ročně. Použitím opotřeбенých břitů nebo planžet, kromě neprecizního holení, může dojít také k jejich poškození a následně se můžete poranit.



Doba mezi jednotlivými výměnami holící planžety a bloku je pouze orientační. Jejich stupeň spotřeby závisí ve velké míře na podmínkách provozu. Nezařisťuje-li holící planžeta a břitový blok důkladné oholení, nebo jsou-li poškozené nebo zdeformované, je nutné je vyměnit na nové.



Před výměnou holící planžety a břitového bloku se ujistěte, že je holící strojek vypnutý.

Doporučujeme používat výhradně originální náhradní díly firmy Zelmer.
Souprava náhradních dílů č. SH1610111.

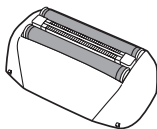

Holící planžeta

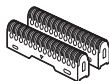

Břitový blok

Holící planžety

- ① Stiskněte zároveň tlačítka pro sejmutí holící planžety, jež se nachází po obou stranách holícího strojku a sejměte holící planžety.
- ② Nasaďte správně novou holící planžetu (cvaknutí signalizuje správné nasazení).

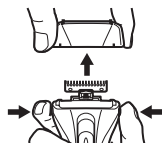

Břitový blok

- ① Sejměte holící planžetu (obr. 1).
- ② Uchopte prsty po stranách břitový blok a vytáhněte ho směrem nahoru (obr. 2).

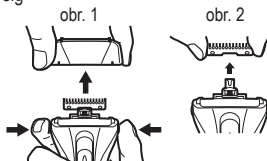

- 3) Nasaďte a přitlačte k vibrační hlavě nový břitový blok.



Ujistěte se, že byly nasazeny oba břity. V opačném případě hrozí riziko úrazu nebo může dojít k nehodě (holící strojek může vydávat znepokojující zvuk).

- 4) Nasaďte správně holící planžetu.

Ekologicky vhodná likvidace

Obalový materiál jednoduše neodhazte. Obaly a balicí prostředky elektrospotřebičů ZELMER jsou recyklovatelné, a zásadně by měly být vráceny k novému zhodnocení. Obal z kartonu lze odevzdat do sběren starého papíru. Pytlík z polyetylénu (PE, PE-HD, PE-LD) odevzdejte do sběren PE k opětovnému zužitkování.

Po ukončení životnosti elektrický spotřebič zlikvidujte prostřednictvím k tomu určených recyklačních středisek. Pokud má být spotřebič definitivně vyřazen z provozu, doporučuje se po odpojení napájecího přívodu od elektrické sítě jeho odřiznutí, přístroj tak bude nepoužitelný. Informujte se laskavě u Vaší obecní správy o recyklačním středisku, ke kterému příslušíte.



Akumulátory obsahují látky negativně ovlivňující životní prostředí. Nelikvidujte je spolu s jiným komunálním odpadem, ale odneste je do sběrných míst určených k těmto účelům.

Toto elektrozařízení nepatří do komunálního odpadu. Spotřebitel přispívá na ekologickou likvidaci výrobku. ZELMER CENTRAL EUROPE s.r.o. je zapojena do kolektivního systému ekologické likvidace elektrozařízení u firmy Elektrowin a.s. Více na www.elektrowin.cz.

Veškeré opravy svěřte odborníkům v servisních střediscích. Záruční i pozáruční opravy osobně doručené nebo zasláné poštou provádí servisní střediska ZELMER – viz. SEZNAM ZÁRUČNÍCH OPRAVEN.

Výrobce/dovozce nebere odpovědnost za nevhodné použití přístroje, za použití přístroje v rozporu z jeho určením nebo v rozporu z návodem k obsluze.

Výrobce/dovozce si vyhrazuje právo na provádění inovačních změn přístroje kdykoliv, bez předchozího upozornění, za účelem přizpůsobení přístroje požadavkům zákona, normám, nařízením nebo z důvodu konstrukčních, obchodních, estetických a jiných.

Blahoželáme Vám k výberu nášho zariadenia a vítame Vás medzi používateľmi výrobkov Zelmer.

Ak chcete získať najlepšie výsledky, odporúčame Vám používať len originálne príslušenstvo firmy Zelmer. Príslušenstvo bolo navrhnuté špeciálne pre tento výrobok.

Prosíme, pozorne si prečítajte tento návod na obsluhu. Mimoriadnu pozornosť venujte bezpečnostným pokynom. Návod si uchovajte, aby ste si ho mohli prečítať aj počas neskoršieho používania výrobku.

Bezpečnostné pravidlá a pokyny správneho používania spotrebiča

Tieto informácie sa týkajú ochrany Vášho zdravia a Vašej bezpečnosti. Pred prvým použitím holiaceho strojčeka by ste sa mali povinne oboznámiť so všetkými bezpečnostnými pravidlami a pokynmi pre používanie.



NEBEZPEČENSTVO! / VAROVANIE!

Ak tieto pokyny nebudete dodržiavať, môžete zapríčiniť poranenie osôb

- V prípade, ak zistíte, že holiaci strojček alebo sieťový adaptér sú poškodené, nepoužívajte ich. Odovzdajte holiaci strojček do najbližšieho servisného strediska. Nepokúšajte sa spotrebič opraviť sami.
- Ak sieťový kábel alebo adaptér boli poškodené alebo adaptér sa nedá pevne zasunúť do zásuvky elektrickej siete, nikdy spotrebič nenabíjajte ani ho nezapájajte do siete.
- Opravu spotrebiča môže vykonať iba kvalifikovaný pracovník. V prípade, ak sa na spotrebiči vyskytne porucha, obráťte sa na servisné stredisko spoločnosti ZELMER.
- Spotrebič nie je určený na používanie osobami (vrátane detí) so zníženými fyzickými, zmyslovými alebo mentálnymi schopnosťami, alebo s nedostatkom skúseností a vedomostí, pokiaľ im osoba zodpovedná za ich bezpečnosť neposkytne dohľad alebo ich nepoučila o používaní spotrebiča.
- Dávajte si pozor, aby sa deti nehrali so zariadením.
- Adaptér zo zásuvky elektrickej siete vytiahnite, ak spotrebič práve nepoužívate alebo pred čistením holiaceho strojčeka.
- Adaptér zo zásuvky elektrickej siete nevyťahujte potiahnutím za sieťový kábel.
- Holiaci strojček nepoužívajte pri kúpeľi.
- Spotrebič alebo sieťový adaptér nikdy neponárajte do vody alebo iných tekutín. Pod tečúcou vodou môžete umývať iba niektoré súčasti holiaceho strojčeka.
- Adaptér nezasúvajte ani ho nevyberajte zo zásuvky elektrickej siete mokrymi rukami.
- Pri práci so sieťovým adaptérom používajte iba adaptér, ktorý bol pribalený k spotrebiču.

- Sieťový adaptér zapájajte do siete so striedavým prúdom 100-240 V. V opačnom prípade ste vystavený riziku poranenia prúdom alebo vzniku požiaru.
- Nikdy nepoškodzujte, neohýbajte, nenaťahujte, nerozťahujte, nepretáčajte ani nesťahujte sieťový kábel. Sieťový kábel nezaťažujte ťažkými predmetmi ani ho neumiestňujte v blízkosti takýchto predmetov. Poškodený sieťový kábel môže spôsobiť požiar alebo poranenie elektrickým prúdom.
- Ešte pred holením skontrolujte, či holiaca planžeta alebo sústava čepelí nie sú poškodené, poškodená planžeta alebo čepeľ by Vám totiž mohla poraniť Vašu tvár.
- Nedotýkajte sa vnútorných súčastí sústavy čepelí, ich okraje sú veľmi ostré.
- Holiaci strojček je určený iba na oholenie ochlpenia tváre a nie je určený na oholenie iných častí tela (napr. hlavy). Používaním spotrebiča na iné, ako predpísané účely, si môžete spôsobiť poranenie pokožky a môže dôjsť k rýchlemu opotrebovaniu planžety.



POZOR!

Pri nedodržaní týchto zásad hrozí nebezpečenstvo poškodenia majetku

- Sieťový adaptér nikdy neprikrývajte, mohlo by dôjsť nadmernému nárastu teploty v jeho vnútri.
- Spotrebič je určený iba na holenie a skracovanie prirodzeného ochlpenia. Používajte ho iba pri úprave ľudských vlasov – nesmie sa používať na umelé alebo zvieracie vlasy.
- Po nabití akumulátora alebo po použití holiaceho strojčeka pripojeného priamo k elektrickej sieti, sieťový adaptér vyťahnite.
- Netlačte príliš silno na holiacu planžetu, mohlo by dôjsť k jej prasknutiu a následne k poraneniu Vašej pokožky.
- Sieťový adaptér nepoužívajte na nabíjanie iných elektrických spotrebičov.
- Predtým, než začnete holiaci strojček umývať pod tečúcou vodou, vyťahnite sieťový kábel zo zásuvky!
- Holiaci strojček nenabíjajte, ani ho nepoužívajte napájaný priamo z elektrickej siete, v prípade, ak izbová teplota klesne pod nulu alebo je vyššia ako 40°C. Holiaci strojček nenabíjate v priestoroch, ktoré sú vystavené priamemu pôsobeniu slnečných lúčov alebo v blízkosti telies emitujúcich tepelnú energiu (ako je napr. rýchlvarná kanvica).
- Nenabíjajte holiaci strojček ani ho nepoužívajte, ak je zapojený do elektrickej siete vo vlhkom prostredí alebo tam, kde hrozí riziko jeho kontaktu s vodou.
- Holiaci strojček neskladujte vo vlhkom prostredí alebo tam, kde môže dôjsť k styku s vodou, ako aj v priestoroch s vysokou teplotou.
- Teleso holiaceho strojčeka vyčistíte pomocou vo vode navlhčenej utierky s pridaním jemného čistiaceho prostriedku. Na čistenie nepoužívajte riedidlá ani benzín, ktoré by mohli zničiť umelohmotné komponenty telesa holiaceho strojčeka.
- Počas nabíjania holiaci strojček nenechávajte mimo Vášho dozoru.



POKYNY

Informácie o výrobku a pokyny pre obsluhu zariadenia

- Spotrebič je určený len na použitie v domácnosti.
- Ideálna teplota pre nabíjanie holiaceho strojčeka sa pohybuje od 15°C do 35°C.
- V prípade, ak holiaci strojček použijete na iné účely, zanikne Vám platnosť záruky.
- Holiaci strojček môžete používať ako spotrebič napájaný priamo z elektrickej siete alebo z akumulátora.
- Pred holením si odmastíte svoju tvár tak, aby sa Vaše chlípky neprilepovali na holiacu planžetu a nedošlo k otieraniu jeho čepelí. V prípade, ak je planžeta znečistená, pred tým ako použijete holiaci strojček, vyčistite ju (napríklad pomocou hygienickej vreckovky).
- Pri čistení holiaceho strojčeka dbajte na to, aby ste na holiacu hlavicu neaplikovali nadmerné množstvo mazacieho oleja. V prípade nadmernej aplikácie mazacieho oleja, môže dôjsť k znečisteniu holiacich planžiet. Pred tým, ako sa začnete holiť je potrebné, aby ste hlavicu vyčistili (napr. hygienickou vreckovkou).
-  Tento symbol znázorňuje, že holiaci strojček môžete čistiť pod prúdom tečúcej vody.

Je dôležité, aby ste vyššie uvedeným pokynom porozumeli správne.

Technické údaje

Technické parametre sú uvedené na výrobnom štítku výrobku.

Adaptér je konštruovaný v II. triede izolácie, nevyžaduje si pripojenie do zásuvky s uzemnením .

Holiaci strojček ZELMER spĺňa požiadavky záväzných noriem..

Zariadenie spĺňa požiadavky Nariadenia komisie (WE) č. 1275/2008 o požiadavkách týkajúcich sa europrojektu.

Zariadenie vyhovuje požiadavkám nasledovných smerníc:

- Nízkonapäťový elektrický prístroj (LVD) – 2006/95/EC.
- Smernica o elektromagnetickej kompatibilite (EMC) – 2004/108/EC.

Produkt je na výrobnom štítku označený značkou CE.

Akumulátor: článok 2 x Ni-MH, 650 mAh. Štandardná doba nabíjania: 60 minút. Predpísaná teplota pri nabíjaní: 0-40°C.

Zloženie a komponenty holiaceho strojčeka

Príslušenstvo

Štetec



Napájanie

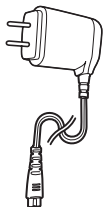

Obal



Olej na čepele



Pohľad zozadu

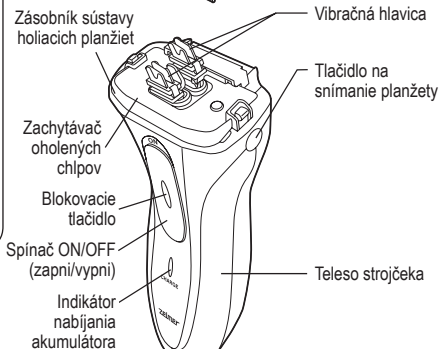
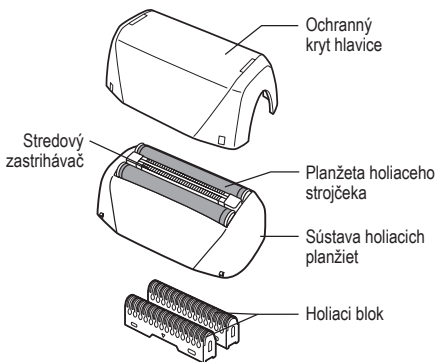

Pohľad zdola



NABÍJANIE HOLIACEHO STROJČEKA



Na nabíjanie holiaceho strojčeka používajte iba pribalený sieťový kábel.

Aktivácia akumulátora

Pred prvým použitím alebo v prípade, ak holiaci strojček nebol používaný po dlhšiu dobu, je potrebné, aby ste akumulátor nabíjali po dobu približne 8 hodín (do úplného nabitia). Pri nasledujúcich nabíjaníach, pre úplné nabitie holiaceho strojčeka, bude postačovať 60 minút.



Holiaci strojček je potrebné nabiť v prípade, ak svetelný indikátor stavu batérií svieti na červeno.

Informácie o „pamäťovom efekte“ akumulátora

Aby ste sa vyhli „pamäťovému efektu“, holiaci strojček nabíjajte až po úplnom vybití jeho akumulátora.

Čo je „pamäťový efekt“?

V prípade, ak akumulátor Ni-MH holiaceho strojčeka nabíjate pravidelne, ešte pred jeho úplným vybitím, znižujete jeho kapacitu a výkon. Znižuje sa tak počet vykonávaných holení pred vybitím akumulátora holiaceho strojčeka.

Čo spraviť v prípade, ak nastane „pamäťový efekt“?

V prípade, ak úplne nabitý akumulátor Vám umožňuje vykonať menej holení ako predtým na jedno nabitie, je potrebné, aby ste holiaci strojček úplne vybili a nabíjali akumulátor po dobu približne 8 hodín. Po zopakovaní tejto činnosti 2 až 3 krát, akumulátor získa späť svoju pôvodnú maximálnu kapacitu. Ak „pamäťový efekt“ bude aj naďalej pretrvávajúť, je potrebné vymeniť starý akumulátor za nový. Pri jeho kúpe sa obráťte na predávajúceho.

Životnosť akumulátora

- Životnosť akumulátora je približne 4 roky, pri nabíjaní raz za týždeň. Životnosť sa môže znížiť v prípade, ak akumulátor budete nabíjať častejšie. Životnosť závisí rovnako od spôsobu používania spotrebiča.
- Ak nabitie akumulátora, v trvaní jednej hodiny, vystačí na 2-3 oholenia, znamená to, že akumulátor budete musieť vymeniť za nový. Pri výmene akumulátora sa poraďte s Vaším predávajúcim. V prípade, ak holiaci strojček ste nepoužívali viac ako 6 mesiacov, kapacita akumulátora sa zhorší z dôvodu samovoľného vybitia akumulátora. Aby ste sa vyhli tomuto nežiaducemu efektu, odporúčame nabiť nepoužívaný holiaci strojček aspoň raz v priebehu 6 mesiacov.

Postup pri nabíjaní

① Presvedčte sa, či je strojček vypnutý. Vypnete ho stlačením blokovacieho tlačidla a presunutím spínača ON/OFF (zapni/vypni) do polohy OFF. Nasaďte kryt hlavice.



Akumulátor sa nesmie nabíjať v prípade, ak je holiaci strojček zapnutý.

② Zasuňte koncovku kábla do zásuvky pre sieťový adaptér na spodnej strane.



Aby ste sa vyhli riziku poranenia prúdom, pred tým než zasuniete koncovku kábla, uistite sa, že zásuvka strojčeka je suchá.

③ Sieťový adaptér zasuňte do elektrickej zásuvky s vhodným napätím (pozri výrobný štítok na adaptéri).



– Po približne 60 minútach je holiaci strojček úplne nabitý.

– Proces nabíjania môže trvať aj menej ako 60 minút, ak nedošlo k úplnému vybitiu akumulátora a bola aktivovaná ochrana proti prebitiu akumulátora.

④ Po nabití spotrebiča, sieťový adaptér vyťahnite zo zásuvky elektrickej siete.



Pri vyťahovaní sieťového adaptéra neťahajte za kábel – adaptér by ste mohli poškodiť. Pri vyťahovaní držte adaptér.



Holiaci strojček s úplne nabitým akumulátorom môže pracovať po dobu približne 50 minút.

Indikátor nabíjania akumulátora

● Počas nabíjania:

Indikátor nabíjania akumulátora svieti na zeleno.

● Po nabití akumulátora:

Kontrolka zhasne.

● Počas holenia:

Svetelný indikátor nabíjania svieti na zeleno.

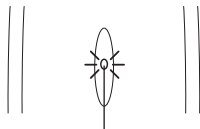

Indikátor stavu nabitého akumulátora



– Aby ste sa vyhli riziku poranenia prúdom, pred tým než pristúpite k nabíjaniu, uistite sa, že adaptér a elektrická zásuvka nie sú poškodené.

Zdroj napätia
100-240 V AC



Spínač
ON/OFF
(zapni/
vypni)



– Pri nabíjaní, z telesa holiaceho strojčeka alebo jeho adaptéra, môžete počuť slabé bzučanie a môžu sa nepatrne zahriať. Ide o normálny jav, ktorý nie je nedostatkom holiaceho strojčeka ani adaptéra.

POUŽITIE HOLIACEHO STROJČEKA NAPÁJANÉHO ZO SIETE

Skontrolujte, či je holiaci strojček vypnutý. Do zásuvky na spodnej strane holiaceho strojčeka zasuňte koncovku sieťového adaptéra a dobre ju zatlačte. Sieťový adaptér vložte do zásuvky elektrickej siete. Zapnite holiaci strojček.



V prípade, ak bezprostredne po pripojení do elektrickej siete sa holiaci strojček nezapne, znamená to, že akumulátor je úplne vybitý. V takomto prípade je potrebné holiaci strojček vypnúť, počkať približne 1 minútu, aby sa akumulátor čiastočne dobil a holiaci strojček opäť zapnite.



Po použití, holiaci strojček vypnite. Vytiahnite aj adaptér a koncovku adaptéra zo zásuvky na spodnej strane holiaceho strojčeka.



Holiaci strojček napájaný priamo zo siete nepoužívajte vo vlhkých priestoroch (napr. v kúpeľni).



Pri holení s holiacim strojčekom napájaným priamo zo siete nepoužívajte mydlo ani penu na holenie.



Akumulovaná energia akumulátora sa stráca aj počas používania holiaceho strojčeka pripojeného k elektrickej sieti. Je potrebné, aby ste aspoň raz v priebehu troch týždňov akumulátor nabili.

POSTUP PRI POUŽÍVANÍ



V prípade, ak došlo k deformácii alebo poškodeniu holiacej planžety, vymeňte ju za novú (pozri VÝMENA HOLIACEJ PLANŽETY / BLOKU ČEPELÍ). V opačnom prípade riskujete poranenie pokožky na tvári.

① Odoberte ochranný kryt hlavice a zapnite holiaci strojček tak, že stlačíte blokovacie tlačidlo a presuniete spínač ON/OFF (zapni/vypni) do polohy ON.

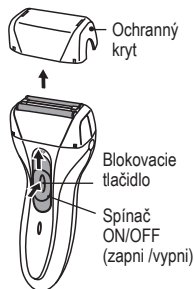

② Holiacu planžetu jemne pritlačte k Vašej pokožke pod priamym uhlom, natiahnite pokožku a holiaci strojček opatrne posúvajte smerom nahor, proti rastu chĺpkov.



- Počas holenia nepritláčajte planžetu holiaceho strojčka príliš silno k pokožke, aby nedošlo k predčasnému otupeniu alebo poškodeniu planžety.
- Pri holení jemných častí tváre, takých ako sú brada, natiahnite pokožku rukou a holiaci strojček posúvajte smerom nahor. Pri holení krku zdvihnite bradu tak, aby ste pokožku natiahli.

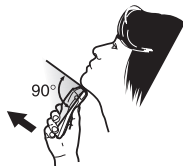

③ Ak chcete použiť zastrihávač, presuňte smerom nahor vysúvacie tlačidlo zastrihávača. Čepel zastrihávača vibruje spolu s čepeľou holiaceho strojčka.

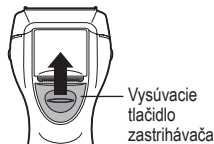

④ Pri zarovnávaní koncov kotliet, opatrne priložte zastrihávač k pokožke pod priamym uhlom a zastrihávač presuňte smerom nadol.

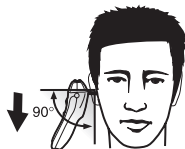

⑤ Po použití holiaceho strojčka ho vypnite a vyčistite pomocou štetca (pozri „ČISTENIE ŠTETCOM“). Po vyčistení, na hlavicu nasadte ochranný kryt.



Holiaci strojček vypnite vždy, a to aj v prípade, ak svetelný indikátor indikuje stav vybitého akumulátora a holiaci strojček prestáva pracovať.



Holiaci strojček môžete použiť pri holení s aplikáciou mydla alebo peny na holenie iba v prípade, ak nie je pripojený k elektrickej sieti. Po oholení s použitím mydla alebo peny na holenie je potrebné jednotlivé časti strojčka umyť (pozri „ČISTENIE POD PRÚDOM TEČÚCEJ VODY“).

Čistenie a údržba holiaceho strojčeka



**Pred čistením a pred tým než pristúpите k údržbe holiaceho strojčeka, neza-
budnite sieťový adaptér z elektrickej siete vytiahnuť.**

UMÝVANIE POD TEČÚCOU VODOU

① Vypnite holiaci strojček. Stlačte súčasne tlačidlá pre uvoľnenie sústavy holiacich planžiet, ktoré sú umiestnené po obidvoch stranách holiaceho strojčeka a sústavu holiacich planžiet vytiahnite.

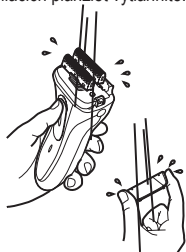

③ Holiaci strojček odložte na dobre vetrané miesto, aby vyschol.

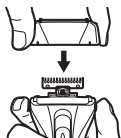

⑤ Aplikujte olej na čepele planžety a zastrihávača.



Používajte olej, ktorý je súčasťou balenia holiaceho strojčeka.

⑥ Zapnite holiaci strojček po dobu približne 10 sekúnd a následne utrite zvyšok oleja z holiacej planžety (napr. pomocou hygienickej vreckovky).



Pred tým, než utriete zvyšok oleja holiaci strojček vypnite.

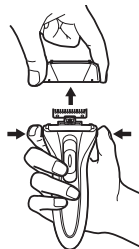

② Zapnite holiaci strojček a opláchnite holiace čepele v studenej alebo vlažnej vode. Po opláchnutí vypnite holiaci strojček a čepele utrite (napr. ručníkom).

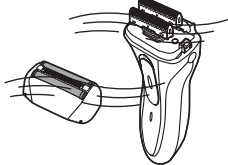

④ Sústavu holiacich čepelí nasadíte na predošlé miesto tak, aby ste sa nedotkli holiacej planžety.



Kvapka oleja na každú planžetu a zastrihávač

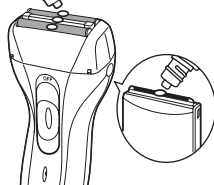



Olej je určený výlučne na prevádzkové/konzervačné účely. Nekonzumujte. Vyhňte kontaktu s pokožkou alebo očami. Uchovávajte mimo dosahu detí. Chráňte chráňte pred priamym slnečným žiarením. Uchovávajte na tmavom mieste.

ČISTENIE ŠTETCOM

① Pred tým, ako pristúpite k čisteniu spotrebiča, uistite sa, či je holiaci strojček vypnutý. Stlačte súčasne tlačidlá pre uvoľnenie sústavy holiacich planžiet, ktoré sú umiestnené po oboch stranách holiaceho strojčka a sústavu holiacich planžiet vytiahnite.

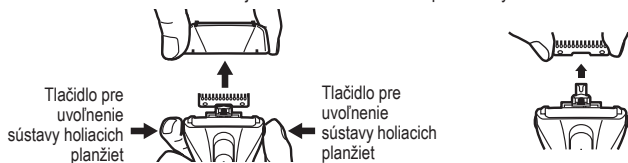

② Štetcom vyčistíte vnútornú časť sústavy holiacich planžiet, blok čepeľí a teleso strojčka.



Blok čepeľí vyberiete potiahnutím smerom nahor.



Holiace čepele sú veľmi ostré a môžu spôsobiť úraz. Dbajte na zachovanie osobitnej ostrážitosti pri vyberaní alebo zakladaní bloku čepeľí.



Holiaca planžeta

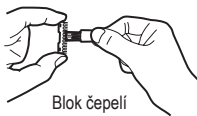

Blok čepeľí

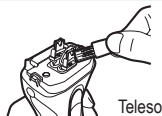

Teleso

③ Po vyčistení, blok čepeľí nasadte na pôvodné miesto. Ďalej nasadte sústavu holiacich čepeľí tak, aby ste sa nedotkli holiacich planžiet.



Zhoršený výsledok oholenia alebo vydávanie netypického zvuku môžu svedčiť o nesprávne založenej sústave holiacich planžiet.

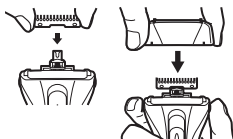

Nevyberajte planžety zo sústavy planžiet.

- ④ Pred čistením čepele zastrihávača holiaci strojček vypnite.



Skontrolujte, či sa čepeľ zastrihávača počas čistenia nepohybuje.

- ⑤ Holiacu planžetu potrite olejom.

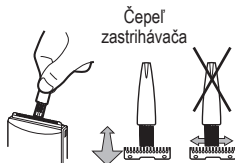

VÝMENA HOLIACEJ PLANŽETY / BLOKU ČEPELÍ

Holiaca planžeta spolu s blokom čepeľí patria medzi spotrebné materiály. Pre jemnejšie a dokonalejšie oholenie odporúčame vymieňať sústavu holiacich planžiet a blok čepeľí aspoň raz ročne. Používanie opotrebovaných holiacich planžiet a bloku čepeľí, okrem slabého oholenia tváre, môže viesť k ich poškodeniu, následne aj k poraneniu tváre.



Vyššie uvedená doba výmeny holiacej planžety a bloku čepeľí má iba orientačný charakter. Miera opotrebovania holiacej planžety a bloku čepeľí vo veľkej miere závisí od spôsobu ich používania. V prípade, ak holiaca planžeta a blok čepeľí neprinášajú očakávané výsledky alebo ak došlo k ich deformácii, mali by ste ich bezodkladne vymeniť.



Pred výmenou holiacej planžety a bloku čepeľí sa uistite, či je holiaci strojček vypnutý.

Odporúčame používať výlučne originálne náhradné diely od spoločnosti Zelmer. Sada náhradných dielov č. SH161011.

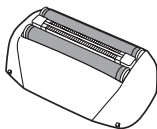

Sústava holiacich planžiet

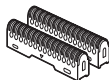

Blok čepeľí

Sústava holiacich planžiet

- ① Stlačte súčasne tlačidlá pre uvoľnenie sústavy holiacich planžiet, ktoré sú umiestnené po obidvoch stranách holiaceho strojčka a sústavu holiacich planžiet vytiahnite.
- ② Nasadte na pôvodné miesto novú sústavu holiacich planžiet (kliknutie signalizuje správne založenie).

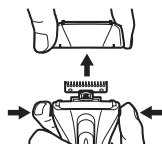

Blok čepeľí

- 1 Vyberte sústavu holiacich planžiet (obr. 1).
- 2 Prstami uchopte boky bloku čepeľí a vyťahnite ho smerom nahor (obr. 2).
- 3 Nasadíte a zatlačíte na vibrujúcu hlavicu nový blok čepeľí.

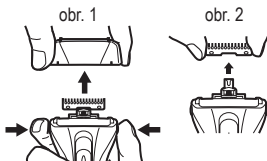

Presvedčte sa, či ste nasadili obidve čepele. V opačnom prípade sa vystavujete riziku poranenia alebo poškodenia spotrebiča (holiaci strojček môže tiež vydávať neštandardný zvuk).

- 4 Sústavu holiacich planžiet nasadíte na pôvodné miesto.

Ekologicky vhodná likvidácia

Obalový materiál nevyhadzujte. Obaly a baliace prostriedky elektrospotrebičov ZELMER sú recyklovateľné a zásadne by mali byť vrátené na nové zhodnotenie. Kartónový obal odovzdajte do zberne starého papiera. Vrečka z polyetylénu (PE, PE-HD, PE-LD) odovzdajte do zberne PE na opätovné zúžitkovanie.

Po ukončení životnosti spotrebičov zlikvidujte prostredníctvom na to určených recyklačných stredísk. Ak má byť prístroj definitívne vyradený z prevádzky, doporučuje sa po odpojení prívodnej šnúry od elektrickej siete jej odstránenie (odrezanie), prístroj tak bude nepoužiteľný.

Informujte sa láskavo na Vašej obecnej správe, ku ktorému recyklačnému stredisku patríte.

Batérie obsahujú nebezpečné látky, ktoré majú negatívny vplyv na životné prostredie. Nesmú sa vyhazovať do komunálneho koša spolu s iným odpadom. Batériu odovzdajte na miesto určené pre zber druhotných surovín.

Tento elektrospotrebič nepatrí do komunálneho odpadu. Spotrebiteľ prispieva na ekologickú likvidáciu výrobku. ZELMER CENTRAL EUROPE s.r.o. je zapojená do systému ekologickej likvidácie elektrospotrebičov u firmy ENVIDOM – združenie výrobcov. Viac na www.envidom.sk.

Opravy spotrebičov si uplatníte u odborníkov v servisných strediskách. Záručné a pozáručné opravy doručené osobne alebo zaslané poštou prevádzajú servisné strediská firmy ZELMER – viď ZOZNAM ZÁRUČNÝCH SERVISOV.

Dovozca/výrobca nenesie zodpovednosť za prípadné škody vzniknuté použitím zariadenia v rozpore s jeho určením alebo nesprávnou obsluhou.

Dovozca/výrobca si vyhradzuje právo výrobok kedykoľvek upravovať bez predchádzajúceho oznámenia za účelom prispôsobenia právnym predpisom, normám, smerniciam alebo z konštrukčných, obchodných, dizajnových alebo iných dôvodov.

Gratulálunk a készülék kiválasztásához és üdvözljük a Zelmer termékek felhasználói között. A legjobb hatás elérése érdekében javasoljuk, hogy használjon eredeti Zelmer tartozékokat. Kifejezetten ehhez a termékhez lettek kifejlesztve.

Kérjük figyelmesen olvassák el az alábbi használati utasítást. Különös figyelmet kell szentelni a biztonsági előírásoknak. A használati utasítást kérjük megőrizni, hogy a készülék későbbi használata során is rendelkezésre álljon.

A biztonságra és a helyes használatra vonatkozó tanácsok

A jelen információk az Ön egészségére és biztonságára vonatkoznak. A borotva első használata előtt kötelezően meg kell ismerkedni a teljes használati útmutatóval, és a biztonsági ajánlásokkal.



VESZÉLY! / FIGYELMEZTETÉS!

Figyelen kívül hagyása sérüléshez vezethet

- Ne használja a készüléket, ha azt veszi észre, hogy a borotva vagy a tápegység sérült. Ebben az esetben adja a borotvát szervizbe. Ne próbálja önállóan javítani a készüléket.
- Ha a tápegység vezetéke vagy a hálózati kábel sérült, illetve a hálózati kábel lazán van az elektromos dugaszolóaljzatban, ne töltsen a készüléket, és ne üzemeltessen hálózatról.
- A készüléket kizárólag szakember javíthatja. Meghibásodás esetén, forduljon speciális ZELMER szervizhez.
- A készüléket mozgásukban korlátozott és csökkent mentális képességgel vagy a készülék használatára vonatkozó gyakorlattal és tudással nem rendelkező személyek (beleértve a gyerekeket is) nem használhatják, kivéve ha a felügyelőjük biztosított, vagy a biztonságukért felelős személy által készülékhasználatra vonatkozóan utasítást adtak.
- Ügyeljen arra, hogy gyerekek ne játszanak a készülékkel.
- Amikor nem használja a készüléket, vagy tisztítani akarja azt, húzza ki a tápegységet az elektromos hálózat dugaszolóaljzatából.
- Ne húzza ki a hálózati kábel a hálózati dugaszolóaljzataból a kábelnél fogva.
- Ne használja a borotvát fürdés közben.
- Soha ne merítse a készüléket és a tápegységet vízbe vagy más folyadékba. A borotva alkatrészeit csak le lehet öblíteni folyóvíz alatt.
- Ne csatlakoztassa készüléket a tápegységhez, és ne válassza le nedves kézzel.
- Hálózati tápegységgel történő üzemeléshez kizárólag a készülékkel szállított kábelt és tápegységet használja.

- A tápegységet kizárólag 100-240 V-os váltóáramú hálózatra csatlakoztassa. Ellenkező esetben fennáll a tűz vagy áramütés veszélye.
- Ne sértse meg, ne hajlítsa meg, ne húzza szét, ne csavarja meg és ne törje meg a tápegység kábelét. Ne tegyen a vezetékre nehéz tárgyakat, és ne fektesse ilyen tárgyak közé. A sérült vezeték tüzet vagy áramütést okozhat.
- Mielőtt elkezd borotválkozni, ellenőrizze, hogy a fólia vagy a kések blokkja nincs-e megsérülve, mivel a sérült fólia vagy penge megsérthetik az arcot.
- Ne érjen a kések blokkjának belső elemeihez, mivel annak peremei élesek.
- A borotva kizárólag az arc szőrzetének borotválásához készült, nem való más testrészek (pl. a fej) borotválásához. A készülék nem rendeltetésszerű használata a bőr sérülését okozhatja, és csökkentheti a fólia élettartamát.



FIGYELEM!

Figyelman kívül hagyása a vagyontárgy sérülésével járhat

- Ne lépje túl a tápfeszültséget, mivel az a hőmérséklet veszélyes emelkedéséhez vezethet a tápegység belsejében.
- A készülék csak a természetes szőrzet borotválására és természetes haj vágására készült. Csak emberi hajhoz használható – ne használja műhajhoz vagy állati szőrzetthez.
- Miután az akkumulátor feltöltődött, vagy a borotva hálózati töltővel történő használatának befejezése után, húzza ki a tápegységet.
- Ne fejtse ki túl nagy nyomást a vágófóliára, mivel attól elszakadhat, és ennek következtében megsérülhet a bőre.
- Ne használja a borotva tápegységét más elektromos berendezés töltéséhez.
- Mielőtt folyóvíz alatt elmossa a borotvát, csatlakoztassa le a tápegységről.
- Ne töltsen a borotvát, és ne használja a hálózatra csatlakoztatva, ha a helyiség hőmérséklete nulla fok alatt van, vagy meghaladja a 40°C-ot. Ne töltsen a borotvát olyan helyen, ahol közvetlen napsugárzás éri, vagy fűtőtestek (pl. radiátor) közelében.
- Ne töltsen a borotvát, és ne használja a hálózatra csatlakoztatva nedves helyen, vagy olyanon, ahol ki van téve a víz ráfröccsenésének.
- Ne töltsen a borotvát olyan helyen, ahol víz fröccsenhet rá, vagy ahol magas hőmérséklet uralkodik.
- A borotva testének tisztításához törölje át enyhe tisztítószer tartalmazzó vízzel megnedvesített törülköhával. A tisztításhoz ne használjon oldószereket, sem benzint, mivel ezek tönkretelthetik a borotva testének műanyagból készült elemeit.
- Töltés közben ne hagyja a borotvát felügyelet nélkül.



ÚTMUTATÁS

Tájékoztató a termékről és a használatára vonatkozó információk

- A készülék kizárólag otthoni használatra készült.
- A borotvát legjobb 15°C és 35°C közötti hőmérsékleten tölteni.
- A borotva rendeltetéstől eltérő használata esetén a garancia érvényét veszíti.
- A borotvát hálózatról és akkumulátorról egyaránt lehet használni.
- Borotválkozás előtt zsírtalanítsa az arcát úgy, hogy a szőrzet ne ragadjon a vágó fóliához és a kések ne dörzsölődjenek rajta. Ha a fólia szennyezett, mielőtt elkezd borotválkozni, meg kell tisztítani (pl. egy papírsebkeendővel).
- A borotva tisztításakor ügyeljen rá, hogy ne tegyen a fóliára és a késekre túl sok olajat. Ha túl sok olajat használ a késekhez, az a vágófólia beszennyeződéséhez vezet. Mielőtt elkezd borotválkozni, meg kell tisztítani a fóliát a felesleges olajtól (pl. egy papír zsebkeendővel).
-  A csap jel azt jelenti, hogy a borotva vízszugár alatt tisztítható, de kizárólag akkor, ha le van választva a hálózatról.

Győződjön meg róla, hogy a fenti utasításokat megértették.

Műszaki adatok

A műszaki adatok a termék adattábláján találhatóak.

A tápegység II. szigetelési osztály szerint készült, nem igényel földelést .

A ZELMER borotva megfelel a hatályos szabványok követelményeinek.

A berendezés eleget tesz a A BIZOTTSÁG 1275/2008/EK SZ. RENDELETÉNEK az ekoprojektre vonatkozó követelményeknek.

A berendezés megfelel a következő direktíváknak:

- Kisfeszültségű elektromos berendezések (LVD) – 2006/95/EC.
- Elektromágneses kompatibilitás (EMC) – 2004/108/EC.

A termék CE jelzéssel van jelölve az adattáblán.

Akkumulátor: cella 2 x Ni-MH, 650 mAh. Standard töltési idő: 60 perc. Üzemi hőmérsékleti tartomány: 0-40°C.

A borotva felépítése és elemei

Tartozékok

Ecset



Tápegység

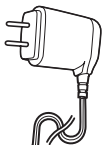

Tok



Olaj a késhez



Hátulnézet

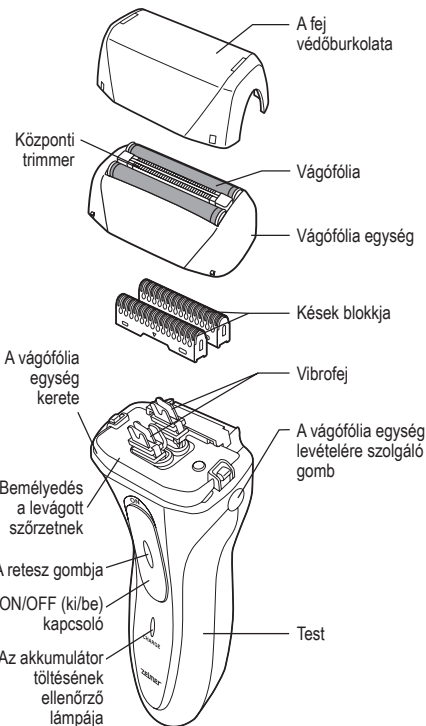
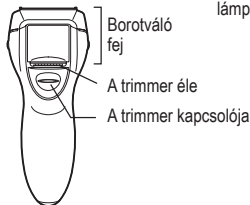

Alulnézet

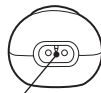

A borotva töltésének csatlakozója

A BOROTVA TÖLTÉSE



A borotva töltéséhez kizárólag a hozzá mellékelt tápegységet használja.

Az akkumulátor üzembe helyezése

Az első használatbavétel előtt, vagy ha a borotvát hosszabb ideig nem használták, töltsé az akkumulátort 8 órán keresztül (a teljes feltöltésig). A soron következő feltöltéskor elég 60 perc ahhoz, hogy a borotva teljesen fel legyen töltve.



A borotvát akkor kell tölteni, ha a töltöttség ellenőrző lámpája elkezd pirosan világitani.

Tudnivalók az akkumulátor „emlékező effektusáról”

Az emlékező effektus” elkerülése érdekében csak akkor töltsé az akkumulátort, ha teljesen kimerült.

Mi az az „emlékező effektus”?

Ha a borotvában használt Ni-MH akkumulátort rendszeresen töltik, mielőtt teljesen kimerülne, csökken a kapacitása. Ezzel csökken a lehetséges borotválkozások száma a borotva kimerülése előtt.

Mi lehet tenni, ha fellép az „emlékező effektus”?

Ha az akkumulátor teljes feltöltése a korábinál kevesebb borotválkozást tesz lehetővé a borotva kimerülése előtt, teljesen le kell meríteni a borotvát, majd 8 órán keresztül tölteni kell az akkumulátort. Ennek a műveletnek a 2-3-szori ismétlése lehetővé teszi az akkumulátor teljes kapacitásának visszanyerését. Ha az „emlékező effektus” továbbra is fennáll, szükségessé válhat az akkumulátor cseréje. Kapcsolatba kell lépni a borotva eladójaival.

Az akkumulátor élettartama

- Az akkumulátor élettartama körülbelül 4 év, heti egyszeri feltöltésnél. Az élettartam azonban rövidebb lesz, ha az akkumulátort gyakrabban töltik. Az élettartam a használat körülményeitől is függ.
- Ha az akkumulátor egy órai töltése csak 2-3 borotválkozásra elegendő, az azt jelenti, hogy az akkumulátort hamarosan ki kell cserélni egy újra. Ehhez fel kell venni a kapcsolatot a borotva eladójaival. Ha a borotvát több mint 6 hónapja nem használták, az akkumulátor önmagától is kimerül. Hogy ezt el lehessen kerülni, a nem használt borotvát legalább 6 havonta egyszer fel kell tölteni.

A feltöltés menete

① Győződjön meg róla, hogy a borotva ki van kapcsolva. Ha ki akarja kapcsolni a készüléket, nyomja meg a retesz gombját, és tolja el az ON/OFF (ki/be) kapcsolót OFF helyzetbe. Tegye fel a fejre a védőburkolatot.



Az akkumulátort nem lehet tölteni, ha a borotva be van kapcsolva.

② Dugja be a tápegység vezetékének végét a borotva alján lévő foglalatba.

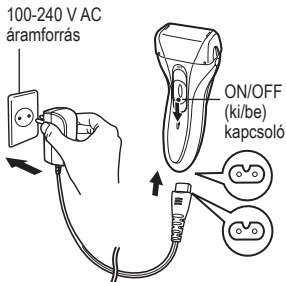

Balesetek elkerülése érdekében, a csatlakozó kábel végének bedugása előtt győződjön meg róla, hogy a dugaszolóaljzat a borotvában száraz.

③ Csatlakoztassa a tápegység dugaszát a megfelelő áramforrásba (lásd az adattáblát a tápegységen).



- Kb. 60 perc után a borotva teljesen fel van töltve.

- A feltöltést 60 percnél hamarabb is befejeződhet, ha az akkumulátor nincs teljesen kimerülve, valamint működésbe lép a túltöltés elleni védelem.

④ Amikor az akkumulátor feltöltődött, húzza ki a tápegységet az áramforrásból.



Amikor kihúzza, ne a vezetéknél fogja, mivel ez elronthatja a tápegységet. A tápegységet fogva húzza ki azt.



Teljesen feltöltött akkumulátorral a hajvágó gép kb. 50 percig tud üzemelni.

Az akkumulátor töltésének ellenőrző lámpája

● Töltéskor:

Az akkumulátor töltésének ellenőrző lámpája zölden világít.

● A teljes feltöltődés után:

Az ellenőrző lámpa kialszik.

● Borotválkozás közben:

Az akkumulátor töltésének ellenőrző lámpája zölden világít.

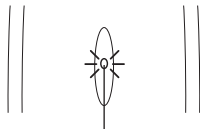

Az akkumulátor töltésének ellenőrző lámpája



– Esetleges balesetek elkerülése érdekében, a borotva töltése előtt győződjön meg róla, hogy a tápegység dugasa és az elektromos dugaszolóaljzat ép.

– Töltés közben előfordulhat, hogy a borotva testéből vagy a tápegységből halk zúgás hallható, és enyhén felmelegszik. Ez nem jelenti sem a borotva, sem a tápegység hibáját.

A HÁLÓZATRA CSATLAKOZTATOTT BOROTVA GÉP HASZNÁLATA

Ellenőrizze, hogy a borotva ki van-e kapcsolva. Dugja be a töltő dugaszolóaljzatba a tápegység kábelének a végét, és teljesen nyomja be. Csatlakoztassa a tápegység dugaszát az áramforrásba. Kapcsolja be a borotvát.



Ha közvetlenül a tápegység áramforrásra csatlakoztatása után a borotva a bekapcsolásakor nem működik, az azt jelenti, hogy az akkumulátor teljesen le van merülve. Ilyen esetben ki kell kapcsolni a borotvát, félre kell tenni 1 percre, hogy az akkumulátor egy kicsit töltődjön, és újra be kell kapcsolni.



A használat befejezése után a borotvát ki kell kapcsolni. Majd húzza ki a tápegységet, és húzza ki a tápegység vezetékét a töltő dugaszolóaljzattól.



Ne használja a hálózatra csatlakoztatott hajvágó gépet nedves helyen (pl. fürdőszobában).



A borotvát a hálózatra csatlakoztatva üzemeltetve, ne használjon szappant vagy habot a borotválkozáshoz.



Az akkumulátorban tárolt energia szintje még a hálózatra csatlakoztatva használt hajvágó gépben is csökken. Az akkumulátort három hetente egyszer fel kell tölteni.

HASZNÁLAT



Ha a vágófólia el van deformálódva vagy sérült, cserélje ki egy újra (Lásd A VÁGÓFÓLIA / KÉSBLOKK CSERÉJE). Ellenkező esetben fennáll a veszélye, hogy megsérül az arc bőre.

① Húzza le a fej védőburkolatát, és kapcsolja be a borotvát, megnyomva a retesz gombját, és az ON/OFF (ki/ be) kapcsolót ON helyzetbe tolva.

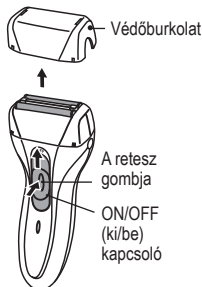

2 Nyomja finoman a vágó fóliát merőlegesen a bőréhez, feszítse meg a bőrt, és húzza a borotvát finoman a szőrzettel ellentétes irányban.



- Borotválkozás közben ne nyomja a fóliát túl erősen a bőrre, hogy ne tompuljon el túl hamar, vagy hogy ne sértse meg a fóliát.
- Az érzékeny helyek, mint az áll, borotválásánál feszítse meg kézzel a bőrt, és tolja borotvát felfelé. A nyak borotválásánál emelje fel az állát, és feszítse meg a bőrt.

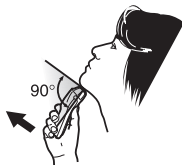

3 A trimmer használatához tolja fel a trimmer kapcsolóját. A trimmer éle együtt oszcillál a borotva élével.



4 A hosszú szőrzet kiigazításához tegye finoman a trimmert merőlegesen a bőrére, és óvatosan tolja az élt lefelé.

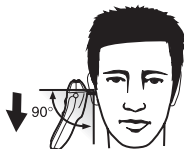

5 Használat után kapcsolja ki a borotvát, és tisztítsa meg az ecsettel (lásd „TISZTÍTÁS ECSETTEL”). Tisztítás után tegye fel a fej védőburkolatát.



Mindig kapcsolja ki a borotvát, még akkor is, ha a töltöttséget jelző ellenőrző lámpák azt mutatják, hogy az akkumulátor teljesen le van merülve, és a borotva leállt.



A borotvát csak abban az esetben lehet használni borotvaszappannal vagy borotvahabbal történő borotválkozáshoz, ha nincs a hálózati tápegységre kötve. Minden alkalommal, amikor szappannal vagy habbal borotválkozik, meg kell mosni a borotva alkatrészeit (lásd „TISZTÍTÁS VÍZSUGÁR ALATT”).

A borotva tisztítása és karbantartása



Tisztítás és a karbantartás megkezdése előtt húzza ki a tápkábelt a borotvából.

TISZTÍTÁS VÍZSUGÁR ALATT

① Kapcsolja ki a borotvát. Nyomja meg egyszerre a borotva két oldalán lévő gombot, amivel le lehet venni a fólia egységet, és vegye azt le.

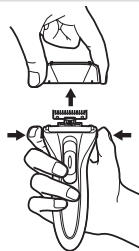
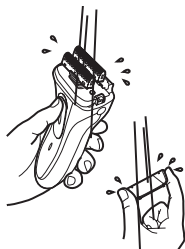

② Kapcsolja be a borotvát, és mossa meg hideg vagy langyos vízben a kés egységet. Elmosás után kapcsolja ki a borotvát, és törölje meg a kést (pl. egy törölközővel).

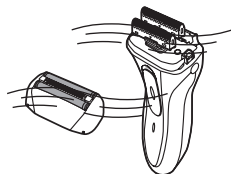

③ Tegye félre a borotvát egy szellős helyre, hogy kiszáradjon.

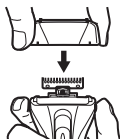

④ Helyezze vissza az előző helyére a vágófólia egységet, vigyázva, hogy ne érjen a fóliához.

⑤ Tegyen a késhez való olajból a vágófóliákra és a trimmerre.



A borotvával együtt szállított olajat használja.

⑥ Kapcsolja be a borotvát kb. 10 másodpercre, majd törölje le az olaj maradványát a vágó fóliáról (pl. zsebkenővel).



Mielőtt letörli a maradvék olajat a fóliáról, kapcsolja ki a borotvát.



Egy csepp olaj mindegyik fóliára és a trimmerre.



Kizárólag az üzemeltetéshez/karbantartáshoz használható olaj. Ne nyelje le. Kerülje, hogy a szembe vagy bőrre kerüljön! Gyermekektől elzárva tartandó. Védeni kell a napfény közvetlen hatásától. Sötét helyen tárolandó.

TISZTÍTÁS ECSETTEL

① Mielőtt elkezdí a tisztítást az ecsettel, győződjön meg róla, hogy a borotva ki van kapcsolva. Nyomja meg egyszerre a borotva két oldalán lévő gombot, amivel le lehet venni a fólia egységet, és vegye azt le.



② Tisztítsa ki a kefével a vágófólia egység belsejét, a kések blokkját, valamint a borotva testét.



Ahhoz, hogy ki tudja venni a kések blokkját, felfelé kell húznia.



A kések élesek, megsebesíthetik. Legyen különösen óvatos, amikor kiveszi és beteszi a kések blokkját.



Vágófólia



Kések blokkja

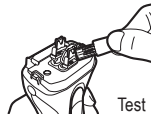

Test

③ Tisztítás után megfelelően helyezze vissza a kések blokkját. Majd szerelje vissza a vágó fóliát, ügyelve arra, hogy ne érjen a fóliához.



A gyenge minőségű borotválás, és a nyugtalanító hang arról tanuszkodhatnak, hogy a vágófólia rosszul van visszaszerelve.

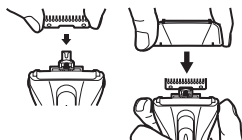

Ne vegye le a vágófóliákat a fólia egységről.

- ④ Mielőtt megkezdi a trimmer élének tisztítását kapcsolja ki a borotvát.



Ellenőrizze, hogy a trimmer kései nem mozognak tisztítás közben.

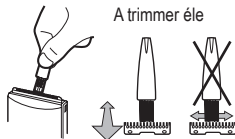

A trimmer éle

- ⑤ Olajozza meg a késekhez való olajjal a fóliát.

A VÁGÓFÓLIA / KÉSEK BLOKKJÁNAK CSERÉJE

A vágófólia és a kések blokkja elhasználódó elemek. A kényelmes és alapos borotváláshoz ajánlatos legalább évente egyszer kicserélni a vágófólia egységet és a kések blokkját. Ha a kés vagy vágófólia használt, az a nem kellően alapos borotváláson kívül azok sérüléséhez, ennek következtében pedig a bőr sebesüléséhez vezethet.



A fólia és a kések blokkjának egymást követő cseréi között eltelt idő orientációs idő. Ennek mértéke nagyban függ a használat körülményeitől. Ha a vágófólia és a kések blokkja nem biztosítják az alapos borotválást, vagy sérültek, illetve deformáltak, azonnal ki kell cserélni őket egy újra.



A vágófólia és a kések blokkjának cseréje előtt győződjön meg róla, hogy a borotva ki van kapcsolva.

Azt ajánljuk, hogy kizárólag Zelmer cserealkatrészeket használjon. SH1610111 sz. cserealkatrész készlet.

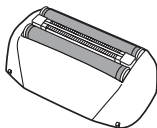

Vágófólia egység

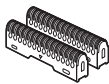

Kések blokkja

Vágófólia egység

- ① Nyomja meg egyszerre mindkét gombot, ami a vágófólia egység levételére szolgál a borotva két oldalán, és vegye le a fólia egységet.
- ② Tegyen fel megfelelő módon egy új vágófólia egységet (a kattánás azt jelzi, hogy jól van feltéve).

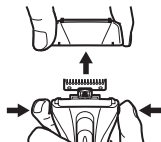

Kések blokkja

- 1 Vegye le a vágófólia egységet (1. ábra).
- 2 Fogja meg az ujjaival a kések blokkját kétoldalt, és húzza felfelé (2. ábra).
- 3 Helyezzen be a vibrofejbe egy új késblokkot.

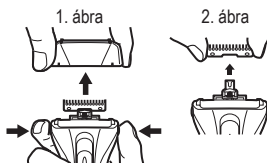

Győződjön meg róla, hogy mindkét kés fel lett szerelve. Ellenkező esetben fennáll a sérülés vagy meghibásodás veszélye (a borotva nyugtalanító hangot adhat ki).

- 4 Helyezzen be új vágófólia egységet.

Ökológia – Óvjuk a környezetet

Minden üzemeltető hozzájárulhat a környezet védelméhez. Ez nem nehéz, és nem is túl költséges. A karton csomagolást adja be papírgyűjtőbe, a műanyag (PE) zsákot pedig dobja műanyaggyűjtő konténerbe.

Az akkumulátorok a természetes környezetre ártalmas anyagokat tartalmaznak. Nem szabad más háztartási hulladékokkal kidobni, hanem újrahasznosítással foglalkozó helyen kell leadni.

A tönkrement készüléket adja le megfelelő megsemmisítő ponton, mivel a berendezésben lévő veszélyes összetevők károsak lehetnek a környezetre.

Ne dobja ki a berendezést kommunális hulladékkal együtt!



Az Importőr/gyártó nem vállal magára felelősséget a készülék nem rendeltetésszerű használatából vagy a használati utasításban foglaltaktól eltérő felhasználásából eredő esetleges károkért.

Az Importőr/gyártó fenntartja magának a jogot a termék bármikor, előzetes bejelentés nélküli megváltoztatására, annak az érvényes jogszabályokhoz, szabványokhoz, irányelvekhez való igazítására, vagy a konstrukciós, kereskedelmi, esztétikai és egyéb okokból történő módosítására.

Vă felicităm pentru că ați ales aparatul nostru și vă urăm bun-venit în rândul utilizatorilor de produse ale firmei Zelmer.

Pentru a obține cele mai bune rezultate vă recomandăm să folosiți doar accesoriile originale fabricate de firma Zelmer. Accesoriile au fost proiectate special pentru acest produs.

Vă rugăm să citiți cu atenție aceste instrucțiuni. O atenție deosebită trebuie acordată indicațiilor privind siguranța folosirii aparatului. Vă sfătuim să păstrați instrucțiunile de utilizare, pentru a le putea folosi și mai târziu, în cursul utilizării ulterioare a aparatului.

Indicații cu privire la siguranța și utilizarea corespunzătoare

Înainte de prima folosire a aparatului de ras, vă rugăm să citiți neapărat toate instrucțiunile de utilizare și toate indicațiile cu privire la siguranță.



PERICOL! / AVERTIZARE!

Ne respectarea poate conduce la leziuni

- Nu folosiți dispozitivul în cazul în care veți observa că aparatul de ras sau cablul de alimentare sunt defecte. În acest caz duceți aparatul de ras la un punct de service. Nu încercați să reparați dispozitivul personal.
- În cazul în care cablul sau ștecherul alimentatorului sunt defecte sau ștecherul este lejer în priză electrică, nu încărcați dispozitivul și nu îl alimentați de la rețeaua de alimentare cu curent electric.
- Dispozitivul poate fi reparat numai de către persoane calificate. În cazul în care ați observat defecțiuni luați legătura cu centru de service de specialitate ZELMER.
- Acest aparat nu este destinat utilizării de către persoane (printre care copii) cu abilități fizice, senzoriale sau psihice limitate sau de către persoanele care nu au experiență sau nu știu să folosească aparatul, dacă nu au fost instruite în această privință de către persoanele răspunzătoare de siguranța lor.
- Trebuie să supravegheați copiii, să nu se joace cu aparatul.
- Deconectați alimentatorul de la priză rețelei electrice atunci când acesta nu este folosit sau atunci când doriți să îl curățați.
- Nu scoateți ștecherul din priză rețelei de alimentare cu curent electric trăgând de cablu.
- Nu folosiți dispozitivul atunci când faceți baie.
- Niciodată nu scufundați aparatul și alimentatorul în apă sau alte lichide. Este posibilă numai clătirea elementelor aparatului de ras sub jet de apă.
- Nu conectați și nu deconectați alimentatorul de la sursa de alimentare cu curent electric atunci când aveți mâinile umede.

- Atunci când aveți de a face cu alimentarea de la rețeaua de alimentare cu curent electric, folosiți numai alimentatorul și cablul care sunt livrate împreună cu dispozitivul.
- Alimentatorul poate fi conectat numai la rețeaua electrică cu curent alternativ 100-240 V. În caz contrar există riscul de incendiu sau electrocutare.
- Nu deteriorați, nu îndoiți, nu întindeți, nu răsuciți și nu faceți noduri pe cablul de alimentare. Nu puneți pe cablul de alimentare obiecte grele și nici nu se recomandă întinderea acestuia printre astfel de obiecte. Defectarea cablului de alimentare poate conduce la incendii sau electrocutare.
- Înainte de a începe rasul verificați dacă folia sau blocul de lame nu este defect, deoarece folia sau lamele deteriorate pot conduce la rănirea feței.
- Nu atingeți elementele interne ale blocului de lame deoarece marginile acestuia sunt ascuțite.
- Aparatul de ras este destinat numai pentru raderea bărbii și nu este destinată pentru raderea altor părți ale corpului (de ex. a capului). Folosirea dispozitivului în neconformitate cu destinația acestuia poate conduce la rănirea pielii și, de asemenea, poate conduce la slăbirea durabilității foliei.



ATENȚIE!

Ne-respectarea poate conduce la deteriorarea bunurilor

- Nu acoperiți alimentatorul, deoarece acest lucru ar putea conduce la o creștere periculoasă a temperaturii în interiorul alimentatorului.
- Dispozitivul este destinat numai pentru bărbierit și scurtarea părului natural. Trebuie folosit numai pentru părul uman – nu folosiți pentru părul artificial și părul de animale.
- După încărcarea acumulatorului sau după ce nu mai folosiți aparatul de ras cu încărcare direct de la rețeaua de alimentare cu curent electric, deconectați alimentatorul.
- Nu apăsați prea tare folia de tăiere deoarece prin apăsare puteți cauza crăparea acesteia și rănirea pielii.
- Nu folosiți alimentatorul aparatului de ras pentru încărcarea altor dispozitive electrice.
- Înainte de spălarea aparatului de ras sub un jet de apă deconectați-l de la alimentator.
- Nu încărcați aparatul de ras și nu îl folosiți conectat la rețeaua de alimentare cu curent electric în cazul în care temperatura din încăpere este sub 0 grade sau depășește 40°C. Nu încărcați aparatul de ras acolo unde acesta r putea fi supus la acțiunea directă a razelor solare sau în apropierea elementelor de încălzire (așa cum ar fi caloriferul).
- Nu încărcați aparatul de ras și nu îl folosiți racordat la sursa de alimentare de la rețeaua de alimentare cu curent electric în locuri cu umezeală sau acolo unde este expus la umezirea cu apă.
- Nu depozitați aparatul de ras în locuri umede unde acesta poate fi expus la udare și nici în locurile unde există temperatură înaltă.
- Pentru a curăța corpul aparatului de ras ștergeți-l cu ajutorul unei cârpe umezite cu apă cu adaos de detergent de curățare delicat. Pentru curățare nu folosiți diluanți și

nici benzină, deoarece aceste substanțe pot deteriora elementele corpului aparatului de ras care sunt fabricate din material sintetic.

- Nu lăsați aparatul de ras fără supraveghere atunci când acesta este încărcat.



INDICAȚIE

Informații despre produs și indicații cu privire la modul de utilizare

- Dispozitivul este prevăzut numai pentru uz casnic.
- Se recomandă încărcarea aparatului de ras atunci când temperatura mediului ambiant este cuprinsă între 15°C și 35°C.
- Folosirea aparatului de ras în alte scopuri decât cele în conformitate cu destinația acestuia poate cauza pierderea garanției.
- Aparatul de ras poate fi folosit ca dispozitiv alimentat de la rețeaua de alimentare cu curent electric cât și ca dispozitiv alimentat de la acumulator.
- Înainte de începerea raderii degresați pielea feței astfel încât firele de păr să nu se lipească de folia de tăiere și să nu cauzeze frecarea lamelor de firele de păr ale bărbii. În cazul în care folia este murdară, înainte de a începe bărbieritul aceasta trebuie curățată (de ex. cu un șervețel igienic).
- În timpul curățării aparatului de ras trebuie să fiți atenți ca pe folie și pe lame să nu aplicați o cantitate prea mare de ulei. În cazul în care ați aplicat prea mult ulei pe lame veți cauza murdărirea foliei de tăiere. Înainte de a începe bărbieritul trebuie să curățați folia de surplus de ulei (de ex. cu un șervețel de hârtie).
-  Simbolul robinetului înseamnă că, aparatul de ras poate fi spălat sub jet de apă, dar numai atunci când este deconectat de la rețeaua de alimentare cu curent electric.

Asigurați-vă că, indicațiile de mai sus au fost înțelese.

Fisa de date

Parametrii tehnici sunt trecuți pe plăcuța de fabricație a produsului.

Alimentatorul este construit în clasa a doua de izolație și nu necesită împământare .

Aparatul de ras ZELMER îndeplinește cerințele normelor în vigoare.

Dispozitivul este în conformitate cu cerințele directivelor:

- Aparat electric de joasă tensiune (LVD) – 2006/95/EC.
- Compatibilitate electromagnetă (EMC) – 2004/108/EC.

Produs marcat cu simbolul CE pe plăcuța de fabricație.

Acumulatorul: element 2 x Ni-MH, 650 mAh. Timpul standard de încărcare: 60 minute. Intervalul temperaturilor de funcționare: 0-40°C.

Construcția și elementele aparatului de ras

Accesorii

Pensulă



Alimentator

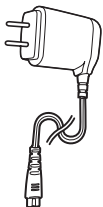

Etui



Lubrifiant pentru lame



Vedere din spate

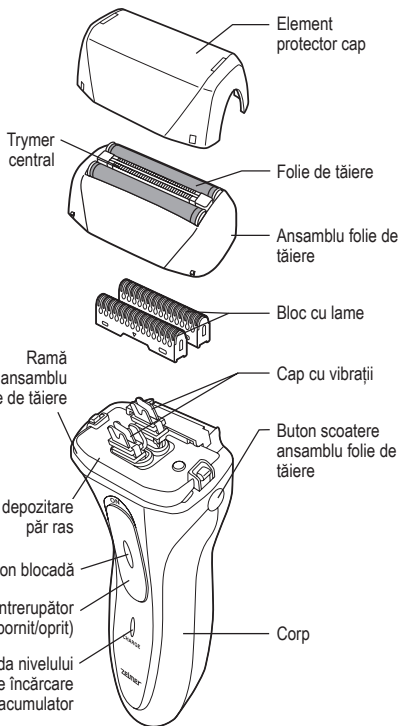
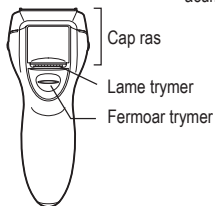

Vedere de jos

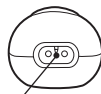

Priza de alimentare a aparatului de ras

ÎNCĂRCAREA APARATULUI DE RAS



Pentru încărcarea aparatului de ras folosiți numai încărcătorul anexat.

Activare acumulator

Înainte de prima utilizare sau dacă aparatul de ras nu a fost utilizat o durată mai lungă de timp, încărcați acumulatorul în jur de 8 ore (până la încărcarea completă). Pentru următoarea încărcare sunt de ajuns 60 minute pentru a încărca aparatul de ras până la maximum.



Aparatul de ras trebuie încărcat atunci când dioda nivelului de încărcare a acumulatorului începe să lumineze în roșu.

Informații referitoare la „efectul memoriei” acumulatorului

Pentru a evita „efectul memoriei”, acumulatorul aparatului de ras trebuie încărcat după ce s-a descărcat până la minimum.

Ce este „efectul memoriei”

Dacă acumulatorul Ni-MH utilizat în aparatul de ras este încărcat regulat înainte de descărcarea totală, acest lucru va conduce la micșorarea capacității acestuia.

Ce trebuie făcut când apare „efectul memoriei”

Dacă încărcarea până la maximum a acumulatorului permite la un număr mai mic de cicluri de ras decât au fost posibile înainte de descărcarea completă, atunci trebuie să descărcați complet aparatul și să încărcați acumulatorul în jur de 8 ore. Repetarea acestui pas de 2-3 ori va permite o regenerare completă a acumulatorului. Dacă „efectul memoriei” se va menține, trebuie să înlocuiți acumulatorul cu unul nou. Trebuie să luați legătura cu vânzătorul aparatului de ras.

Durabilitatea acumulatorului

- Durabilitatea acumulatorului este de aproximativ 4 ani în cazul în care este încărcat o dată pe săptămână. Durabilitatea se va scurta în cazul în care acesta va fi încărcat mai des. Durabilitatea depinde, de asemenea, și de condițiile de utilizare.
- În cazul în care o încărcare a acumulatorului este îndeajuns pentru 2-3 cicluri de bărbierit înseamnă că, în curând acesta va trebui înlocuit cu unul nou. În acest scop trebuie să luați legătura cu vânzătorul aparatului de ras. În cazul în care aparatul de ras nu a fost folosit timp de 6 luni de zile, proprietățile acumulatorului se înrăutățesc datorită auto-descărcării. Pentru a preveni acest lucru se recomandă încărcarea aparatului de ras care nu este folosit, cel puțin o dată la 6 luni de zile.

Procedura de încărcare

① Asigurați-vă că aparatul de ras este oprit. Pentru a opri dispozitivul apăsați butonul blocadei și mișcați întrerupătorul ON/OFF (pornit/oprit) în poziția OFF. Fixați elementul protector al capului.



Acumulatorul nu poate fi încărcat atunci când aparatul de ras este pornit.

② Introduceți capătul cablului de alimentare în priză din partea de jos a aparatului de ras.



Pentru a evita apariția avariilor, înainte de introducerea capătului cablului de conectare asigurați-vă că priză din aparatul de ras este uscată.

③ Conectați ștecherul alimentatorului la sursa de alimentare corespunzătoare (vezi plăcuța de fabricație a alimentatorului).



**– După aprox. 60 de minute aparatul de ras este încărcat până la maximum.
– Procesul de încărcare poate lua sfârșit mai înainte de scurgerea a 60 de minute în cazul în care acumulatorul nu a fost descărcat definitiv și dacă funcționează siguranța împotriva supraîncălzirii.**

④ După ce procesul de încărcare a luat sfârșit deconectați alimentatorul de la sursa de alimentare cu curent electric.



Atunci când realizați deconectarea nu trageți de cablu deoarece puteți defecta alimentatorul. Deconectați ținând de alimentator.



Atunci când acumulatorul este încărcat până la maximum aparatul de ras poate funcționa aprox. 35 de minute.

Dioda de încărcare a acumulatorului

● În timpul procesului de încărcare:

Dioda de încărcare a acumulatorului luminează în verde.

● După ce încărcarea a luat sfârșit:

Dioda nu mai luminează.

● În timpul rasului:

Dioda nivelului de încărcare a acumulatorului luminează în verde.

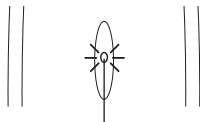

Dioda nivelului de încărcare a acumulatorului



– Pentru a evita apariția avariilor înainte de a începe încărcarea aparatului de ras asigurați-vă că ștecherul și priză electrică nu sunt defecte.

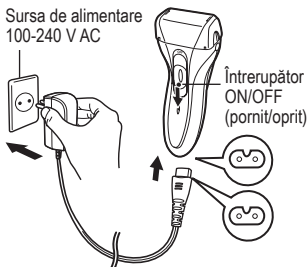

– În timpul procesului de încărcare din corpul aparatului de ras sau a alimentatorului puteți auzi zgomote ne semnificative și acestea pot să se încălzească ușor. Acest lucru este normal și nu indică defectarea acestor dispozitive.

FOLOSIREA APARATULUI DE RAS CONECTAT LA REȚEAUA DE ALIMENTARE CU CURENT ELECTRIC

Verificați dacă aparatul de ras este oprit. Introduceți în priză din partea de jos a aparatului de ras capătul cablului de alimentare și apăsați-l până la capăt. Conectați ștecherul alimentatorului la sursa de alimentare cu curent electric. Porniți aparatul de ras.

i Dacă imediat după conectarea alimentatorului la sursa de alimentare, aparatul de ras nu funcționează după pornire, înseamnă că acumulatorul este descărcat. În această situație trebuie să opriți aparatul de ras, să îl conectați la încărcare pentru 1 minut și apoi trebuie să îl porniți din nou.

i După ce l-ați folosit aparatul de ras trebuie oprit. Apoi deconectați alimentatorul și scoateți capătul cablului de alimentare a alimentatorului din partea de jos a aparatului de ras.

! Nu se recomandă folosirea aparatului de ras conectat la sursa de alimentare cu curent electric în încăperi cu umezeală (de ex. în baie).

! În cazul în care folosiți aparatul de ras conectat la sursa de alimentare cu curent electric nu folosiți săpun de bărbierit și nici spuma de bărbierit.

i Nivelul de energie depozitat în acumulator scade chiar și atunci când aparatul de ras este folosit conectat la rețeaua de alimentare cu curent electric. O dată la trei săptămâni acumulatorul trebuie încărcat.

EXPLOATARE

! În cazul în care folia de tăiere este deformată sau deteriorată trebuie să o înlocuiți cu una nouă (vezi SCHIMBAREA FOLIEI DE TĂIERE ȘI A BLOCULUI CU LAME). În caz contrar există pericolul de rănire a pielii.

① Dați la o parte elementul protector al capului și porniți aparatul de ras prin apăsarea blocadei și mișcarea Întreprupătorului ON/OFF (pornit/oprit) în poziția ON.

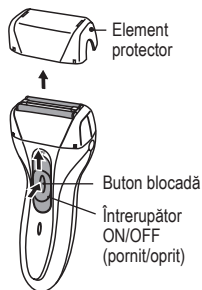

2 Apăsați delicat folia de tăiere pe piele sub unghi drept, întindeți pielea și mișcați aparatul de ras în sus în sens invers de creșterea a părului.



- Atunci când vă radeți nu apăsați prea tare folia de tăiere de piele pentru ca aceasta să nu se uzeze prea repede și nici să nu se deterioreze.
- Pentru a rade locurile sensibile, așa cum a r fi barba, întindeți pielea cu mâna și mișcați aparatul de ras în sus. Pentru a rade gâtul ridicați barba pentru a întinde pielea.

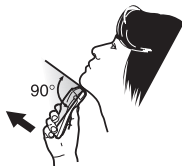

3 Pentru a folosi trimmer-ul ridicați fermoarul acestuia în sus. Lama trimmer-ului vibrează împreună cu lama aparatului de ras.

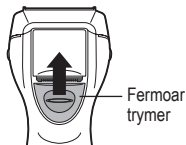

4 Pentru a rade periciunii apropiați delicat trimmer-ul de pielesub unghi drept și mișcați lamele în jos.

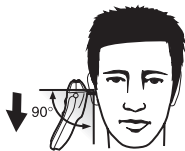

5 După folosire curățați aparatul de ras cu ajutorul pensulei (vezi „CURĂȚAREA CU AJUTORUL PENSULEI”) După ce l-ați curățat fixați elementul protector al capului.



Întotdeauna opriți aparatul de ras chiar și în cazul în care ledurile nivelului de încărcare a acumulatorului indică descărcarea acestuia și aparatul de ras se oprește din funcționare.



Aparatul de ras poate fi folosit pentru rasul cu săpun sau a spumei pentru ras numai atunci când nu este racordat la alimentarea prin portul USB. După fiecare ras pentru care a fost folosit săpunul sau spuma trebuie să spălați elementele aparatului de ras (vezi „SPĂLARE SUB JET DE APĂ”).

Curățarea și conservarea aparatului de ras



Înainte de a începe curățarea și activitățile de conservare deconectați cablul de conectare de la aparatul de ras.

SPĂLAREA SUB JET DE APĂ

① Opriți aparatul de ras. Apăsăți concomitent butoanele de scoatere a ansamblului de folii de tăiere care sunt amplasate pe ambele părți laterale ale aparatului de ras și dați jos acest ansamblu de folii.

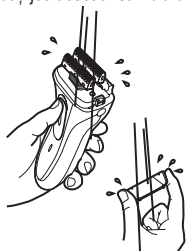

② Porniți aparatul de ras și spălați lamele în apă rece sau călduță. După spălare opriți aparatul de ras și ștergeți lamele (de ex. cu prosopul).

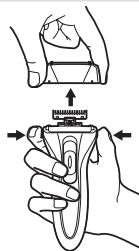

③ Puneți aparatul de ras într-un loc aerisit pentru ca acesta să se usuce.

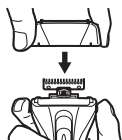

④ Fixați la loc ansamblul foliilor de tăiere, având grijă să nu atingeți folia de tăiere.

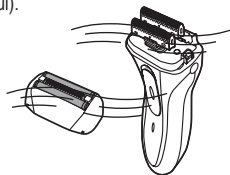

⑤ Aplicați uleiul pentru lame pe folia de tăiere și trymer.



Folosiți lubrifianțul care este livrat împreună cu aparatul de ras.

⑥ Porniți aparatul de ras pentru aprox. 10 secunde apoi ștergeți surplusul de ulei de pe folia de tăiere (de ex. cu un șervețel).



O picătură de ulei pe fiecare folie și trymer



Înainte de a începe ștergerea surplusului de ulei de pe folie opriți aparatul de ras.



Lubrifianțul este destinat numai pentru scopuri de exploatare/întreținere. Nu este comestibil. Feriți-vă de contactul cu ochii sau pielea. A nu se lăsa la îndemâna copiilor. A se feri de acțiunea directă a razelor solare. A se păstra la loc umbrat.

CURĂȚARE CU PENSULA

① Înainte de a începe curățarea asigurați-vă că aparatul de ras este oprit. Apăsăți concomitent butoanele de scoatere a ansamblului de folii de tăiere care sunt amplasate pe ambele părți laterale ale aparatului de ras și dați jos acest ansamblu de folii.

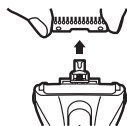
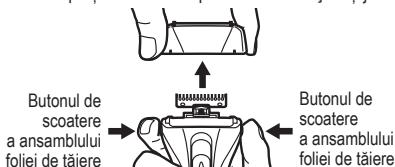

② Curățați cu pensula interiorul ansamblului foliei de tăiere, blocul cu lame și corpul aparatului de ras.



Pentru a scoate blocul cu lame trebuie să îl trageți în sus.



Lamele sunt foarte ascuțite și pot cauza răniri. Fiți foarte atenți atunci când scoateți și puneți la loc blocul cu lame.

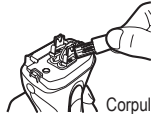
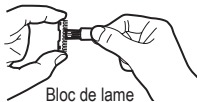

③ După curățare montați corespunzător blocul de lame. Apoi montați ansamblul foliei de tăiere, având grijă să nu atingeți folia.



Calitatea proastă a rasului și sunetul îngrijorător ne pot informa despre montarea incorectă a ansamblului foliei de tăiere.

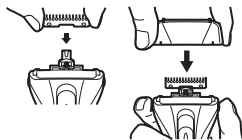

Nu dați la o parte folia de tăiere de pe ansamblul foliei.

- ④ Înainte de a începe curățarea lamei trymer-ului opriți aparatul de ras.



Verificați dacă lama trymer-ului nu se mișcă în timpul procesului de curățare.

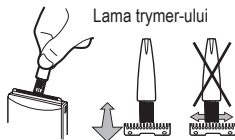

Lama trymer-ului

- ⑤ Aplicați pe folia de tăiere uleiul pentru lame.

SCHIMBAREA FOLIEI DE TĂIERE/BLOCULUI CU LAME

Folia de tăiere și blocul de lame sunt elemente de exploatare. Pentru un ras confortabil și exact se recomandă schimbarea setului de folii de tăiere și a blocului de lame cel puțin o dată pe an. În cazul în care folosiți lame și folii uzate în afară de un ras inexact puteți cauza defectarea acestora ceea ce va conduce la rănirea pielii.



Timpul dintre perioada de schimbare a foliei de tăiere și a lamelor este un timp orientativ. Gradul de uzare a acestora depinde foarte mult de condițiile de utilizare a acestora. În cazul în care folia de tăiere sau blocul de lame nu asigură un ras exact sau dacă sunt defecte sau deteriorate trebuie să le înlocuiți neapărat cu unele noi.



Înainte de a începe înlocuirea foliei de tăiere și a blocului cu lame cu unele noi asigurați-vă că aparatul de ras este oprit.

Vă recomandăm să folosiți numai piese de schimb originale ale companiei Zelmer. Setul de piese de schimb nr SH1610111.

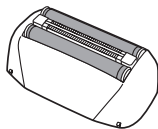

Ansamblul foliei de tăiere

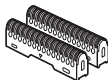

Bloc de lame

Ansamblul foliei de tăiere

- ① Apăsăți concomitent butoanele de scoatere a ansamblului de folii de tăiere care sunt amplasate pe ambele părți laterale ale aparatului de ras și dați jos acest ansamblu de folii.
- ② Montați în mod corespunzător un nou ansamblu al foliei de tăiere (sunetul clic informează că ansamblul este fixat corect).

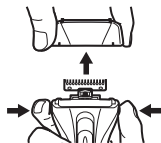

Blocul de lame

- 1 Dați la o parte ansamblul foliei de tăiere (fig. 1).
- 2 Apucați cu degetele blocul de lame și trageți-l în sus (fig. 2).
- 3 Montați și apăsați în direcția capului cu vibrații noul bloc cu lame.

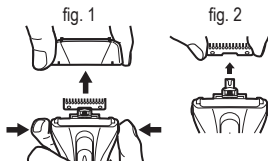

Asigurați-vă că, sunt montate ambele lame. În caz contrar poate apare riscul de rănire sau pot avea loc avarii.

- 4 Montați corect ansamblul foliei de tăiere.

Ecologia – Aveți grijă de mediul înconjurător

Fiecare utilizator poate contribui la protecția mediului. Nu este nici dificil, nici prea scump. În acest scop: ambalajul de carton trimiteți-l la maculatura, sacii de polietilenă (PE) aruncați-i în containerul pentru materiale plastice.

Accumulatoarele conțin substanțe dăunătoare pentru mediul natural. Acestea nu trebuie aruncate împreună cu alte deșeuri casnice ci trebuie predate la punctele de colectare a materialelor pentru reciclare.

Dispozitivul uzat predați-l la un punct de primire corespunzător, deoarece, componentele periculoase, care se găsesc în dispozitiv pot reprezenta o amenințare pentru mediu.

Nu aruncați dispozitivul împreună cu deșeurile menajere!



Importatorul/producătorul nu răspunde de eventualele defecțiuni apărute ca urmare a utilizării aparatului în neconformitate cu destinația sa sau ca urmare a întreținerii sale necorespunzătoare.

Importatorul/producătorul își rezervă dreptul de a modifica produsul în orice moment – fără o informare prealabilă – în scopul adaptării la prevederile legale, la norme și directive sau din motive ce țin de construcție, de vânzare, de aspectul estetic ș.a.

Поздравляем Вас с выбором нашего устройства и приветствуем среди пользователей товаров Zelmer.

Для достижения наилучших результатов мы рекомендуем использовать только оригинальные аксессуары Zelmer. Они разработаны специально для этого продукта.

Пожалуйста, внимательно ознакомьтесь с настоящей инструкцией по эксплуатации. Особое внимание необходимо обратить на правила техники безопасности. Пожалуйста, сохраните эту инструкцию для последующего использования.

Указания, касающиеся безопасности и правильной эксплуатации

Эта информация касается Вашего здоровья и безопасности. Перед первым использованием электробритвы просим обязательно ознакомиться со всеми инструкциями по эксплуатации, а также указаниями, касающимися безопасности.



ОПАСНОСТЬ! / ПРЕДОСТЕРЕЖЕНИЕ!

Несоблюдение нижеследующих мер предосторожности влечет за собой угрозу здоровью

- Не используйте прибор, если заметили, что электробритва или зарядное устройство повреждены. В этом случае отдайте электробритву в сервисный центр. Не пробуйте ремонтировать прибор самостоятельно.
- Если кабель или вилка зарядного устройства повреждены или вилка свободно двигается в гнезде электросети, не заряжайте прибор и не заряжайте его из сети.
- Ремонт прибора может выполнять только обученный персонал. В случае появления поломок следует обратиться в специализированный сервисный центр ZELMER.
- Не разрешайте пользоваться прибором детям и лицам с ограниченными физическими, мануальными и умственными возможностями, не имеющим опыта и навыков, до тех пор, пока они не будут обучены и ознакомлены с инструкцией по эксплуатации прибора.
- Не позволяйте детям пользоваться или играть прибором.
- Отключайте зарядное устройство прибора из электрической розетки, когда он не используется, а также перед началом чистки электробритвы.
- Не вытягивайте зарядное устройство из электрической розетки, дергая за кабель.
- Не используйте электробритву во время купания.

- Никогда не погружайте прибор и зарядное устройство в воде или других жидкостях. Возможно только полоскание частей электробритвы под проточной водой.
- Не подключайте и не отключайте зарядное устройство от источника питания мокрыми руками.
- Для зарядки от сети используйте только зарядное устройство и кабель, полученные вместе с электробритвой.
- Зарядное устройство подключайте исключительно к сети переменного тока 100-240 В. В ином случае существует риск возникновения пожара или поражения током.
- Не повреждайте, не выгибайте, не выкручивайте и не запутывайте кабель зарядки. Не ставьте на кабель тяжелые предметы и не раскладываете его между такими предметами. Поврежденный кабель грозит возникновением пожара или поражением током.
- Перед началом бритья проверьте, не повреждена ли сетка или система лезвий, потому что поврежденная сетка или лезвия могут поранить лицо.
- Не трогайте внутренних частей системы лезвий, так как их края острые.
- Электробритва предназначена исключительно для бритья щетины на лице и не предназначена для бритья других частей тела (напр. головы). Использование прибора не по назначению грозит повреждениями кожи и может привести к ухудшению работоспособности режущих головок.



ВНИМАНИЕ!

Несоблюдение нижеследующих мер предосторожности влечет за собой порчу имущества

- Не прикрывайте зарядное устройство, так как это может вызвать небезопасный рост температуры внутри зарядного устройства.
- Прибор предназначен только для бритья и подстригания натуральных волос. Должен использоваться исключительно для человеческих волос – не используйте для искусственных волос или шерсти животных.
- После зарядки аккумулятора или окончания использования электробритвы с сетевой зарядкой отключите зарядное устройство.
- Не нажимайте слишком сильно на сетку, так как это может привести к ранению кожи.
- Не используйте зарядное устройство электробритвы для зарядки других электроприборов.
- Перед мытьем электробритвы под проточной водой отключите ее от зарядки.
- Не заряжайте электробритву и не используйте ее подключенную к розетке, если температура в помещении ниже нуля или превышает 40°C. Не заряжайте

электробритву в месте под непосредственным воздействием солнечных лучей или вблизи от нагревательных элементов (таких как калорифер).

- Не заряжайте электробритву и не используйте ее подключенной к источнику питания в сети во влажных местах или там, где она может быть забрызгана водой.
- Не храните электробритву во влажном месте, где она может быть подвержена обрызгиванию водой, а также в местах с высокой температурой.
- Чтобы очистить корпус электробритвы, протрите его влажной тряпочкой с добавлением деликатного моющего средства. Не используйте для очистки разбавители и бензин, так как они могут повредить элементы корпуса электробритвы, сделанные из пластмассы.
- Не оставляйте электробритву без присмотра во время зарядки.



УКАЗАНИЕ

Информация о продукте и указания по применению

- Прибор предназначен исключительно для использования в домашних условиях.
- Электробритву оптимально заряжать при температуре среды между 15°C и 35°C.
- Использование электробритвы в целях, не соответствующих ее назначению, может привести к аннулированию гарантии.
- Электробритва может быть использована как прибор, заряжаемый от сети, так и заряжаемый от аккумулятора.
- Если сетка загрязнена, перед началом бритья следует ее почистить (напр. гигиенической салфеткой).
- Во время чистки электробритвы не наносите на лезвия и сетку слишком много масла. Использование слишком большого количества масла для лезвий приведет к загрязнению режущей сетки. Перед началом бритья следует очистить сетку от избытка масла (напр. гигиенической салфеткой).
-  Символ крана означает, что электробритву можно чистить под проточной водой, однако только и исключительно после отключения от сетевого питания.

Убедитесь, что выше указанные рекомендации были поняты.

Технические данные

Технические параметры указаны на щитке прибора.

Сетевой адаптер обладает II классом изоляции и не требует заземления .

Электробритва ZELMER соответствует требованиям действующих норм.

Прибор соответствует требованиям РЕГЛАМЕНТА КОМИССИИ (ЕС) № 1275/2008 в отношении требований к экологической конструкции.

Прибор отвечает требованиям директив:

- На низковольтное оборудование (LVD) – 2006/95/ЕС.
- На электромагнитную совместимость (EMC) – 2004/108/ЕС.

Прибор маркирован символом CE на щитке.

Аккумулятор: огниво 2 x Ni-MH, 650 mAh. Стандартное время зарядки: 60 минут.
Границы температуры работы: 0-40°C.

Строение и элементы электробритвы

Аксессуары

Кисточка



Зарядное устройство

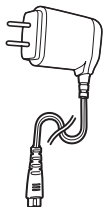

Чехол



Масло для лезвий



Центральный
триммер

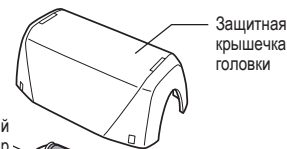

Защитная
крышечка
головки

Режущая пленка

Система режущей
пленки

Система лезвий

Рамка
системы
режущей
сетки

Вибрирующая
головка

Кнопка для
снятия режущей
сетки

Углубление
для
отрезанной
щетины

Кнопка
блокировки

Переключатель
ON/OFF
(включение/выключение)

Контрольная
лампочка
заряда

Корпус

Вид сзади



Режущая
головка

Лезвия триммера

Регулятор триммера

Вид снизу

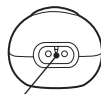

Разъем зарядки электробритвы

ЗАРЯДКА ЭЛЕКТРОБРИТВЫ



Для зарядки электробритвы используйте исключительно приложенное к ней зарядное устройство.

Активизация аккумулятора

Перед первым использованием или если электробритва не использовалась в течение длительного времени, заряжайте аккумулятор в течение 8 часов (до полной зарядки). Во время следующей зарядки достаточно около 60 минут, чтобы полностью зарядить электробритву.



Электробритву следует зарядить тогда, когда контрольная лампочка заряда аккумулятора засветится красным цветом.

Информация касающаяся «эффекта памяти» аккумулятора

Чтобы избежать «эффекта памяти», следует зарядить электробритву только после ее полной разрядки.

Что такое «эффект памяти»?

Если аккумулятор Ni-MH, который используется в электробритве, заряжается перед его полной разрядкой, падает его объем. Это приводит к уменьшению продолжительности работы электробритвы до полной разрядки аккумулятора.

Что делать, если наступит «эффект памяти»?

Если при полном заряженном аккумуляторе уменьшается продолжительность работы электробритвы (меньше циклов бритья), следует разрядить аккумулятор до минимума, используя электробритву, и зарядить до полной зарядки (около 8 часов) для предотвращения «эффекта памяти». Повторение этих действий 2-3 раза понемногу позволит вернуть полную работоспособность аккумулятора. Если «эффект памяти» будет удерживаться, необходима замена аккумулятора на новый. Следует обратиться к продавцу электробритвы.

Срок службы аккумулятора

- Срок службы аккумулятора составляет около 4 лет, при зарядке один раз в неделю. Но срок службы будет меньше, если аккумулятор будет заряжаться чаще. Срок службы зависит от условий эксплуатации.
- Если часового заряда аккумулятора хватает на 2-3 цикла бритья, это значит, что вскоре необходимо будет заменить аккумулятор на новый. Для этого необходимо связаться с продавцом электробритвы. Если электробритва не использовалась больше 6 месяцев, свойства аккумулятора ухудшаются в результате самостоятельного разряжения. Чтобы предотвратить это, рекомендуется заряжать неиспользуемую электробритву хотя бы раз в 6 месяцев.

Процедура зарядки

① Убедитесь, что электробритва выключена. Чтобы выключить прибор, нажмите кнопку блокировки и передвиньте переключатель ON/OFF (включение/выключение) в позицию OFF. Наложите защитную крышечку головки.



Аккумулятор не может заряжаться, если электробритва включена.

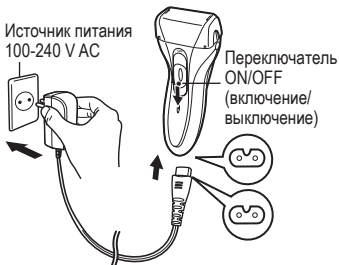

② Вставьте кабель питания в разъем, находящийся в основании корпуса электробритвы.



Чтобы избежать повреждений, перед установкой кабеля питания убедитесь, что разъем электробритвы сухой.

③ Подключите вилку зарядного устройства к соответствующему источнику питания (см. информационная таблица на зарядном устройстве).



**– Для полной зарядки электробритвы потребуется примерно 60 минут.
– Процесс зарядки может быть окончен раньше, чем за 60 минут, если аккумулятор не полностью разряжен, а также действует защита перед перезарядкой.**

④ После зарядки отключите зарядное устройство от источника питания.



Отключая, не тяните за кабель, потому что это может повредить зарядное устройство. Отключите, держа за вилку зарядного устройства.



При полностью заряженном аккумуляторе электробритва может работать примерно в течение 35 минут.

Контрольная лампочка зарядки аккумулятора

● Во время зарядки:

Контрольная лампочка зарядки аккумулятора светится зеленым цветом.

● После полной зарядки:

Контрольная лампочка перестанет светиться.

● Во время бритья:

Контрольная лампочка заряда аккумулятора светится зеленым цветом.

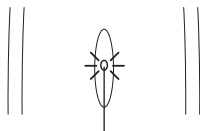

Контрольная лампочка зарядки аккумулятора



– Чтобы предупредить возможные аварии, перед зарядкой электробритвы убедитесь, что вилка и электрическая розетка не повреждены.

– Во время зарядки из корпуса электробритвы или зарядного устройства может выходить незначительное количество сажи и они могут незначительно нагреваться. Это нормальное явление и не являются браком электробритвы или зарядного устройства.

ИСПОЛЬЗОВАНИЕ ЭЛЕКТРОБРИТВЫ, ПОДКЛЮЧЕННОЙ К СЕТЕВОМУ ПИТАНИЮ

Убедитесь, что бритва выключена. Вставьте в разъем, находящийся в основании корпуса бритвы, конец кабеля зарядного устройства. Подключите зарядное устройство к источнику питания. Включите бритву.



Если сразу после подключения зарядного устройства к источнику питания и включения электробритвы, она не работает, это означает, что аккумулятор полностью разряжен. В этой ситуации следует отключить электробритву на 1 минуту, чтобы подзарядить, после чего включить повторно.



После окончания бритья прибор следует выключить. Потом отключите зарядное устройство и выньте конец кабеля зарядки из разъема бритвы.



Не следует использовать зарядное устройство, подключенное к сетевому питанию, во влажном месте (напр. ванной комнате).



Используя электробритву, подключенную к сетевому питанию, не используйте мыло или пенку для бритья.



Уровень энергии, накопленной в аккумуляторе, падает даже во время использования электробритвы, подключенной к сетевому питанию. Раз на два-три дня аккумулятор необходимо зарядить.

ЭКСПЛУАТАЦИЯ



Если режущая сетка деформирована или повреждена, замените ее новой (см. ЗАМЕНА РЕЖУЩЕЙ СЕТКИ / СИСТЕМЫ ЛЕЗВИЙ). В ином случае существует риск повреждения кожи лица.

① Снимите защитную крышечку головки и включите электробритву, нажав кнопку блокировки и перемещая переключатель ON/OFF (включение/выключение) в позицию ON.

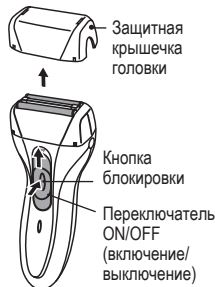

② Аккуратно прижмите сетку к коже под прямым углом, натяните кожу и аккуратно передвиньте электробритву вверх под волос.



- Во время бритья не прижимайте сетку слишком сильно к коже, чтобы не затупить слишком быстро и не повредить сетку.
- Для бритья чувствительных участков кожи (например, подбородок), слегка натяните кожу и перемещайте электробритву вверх. Для бритья шеи, приподнимите подбородок, чтобы натянуть кожу для более удобного бритья.

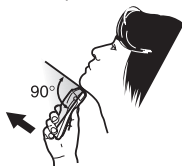

③ Чтобы использовать триммер, переместите вверх регулятор триммера. Лезвия триммера работают вместе с лезвиями электробритвы.



④ Чтобы выровнять бакенбарды, приставьте аккуратно триммер к коже под прямым углом и осторожно переместите лезвия вниз.

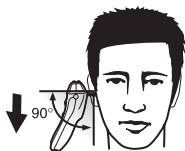

⑤ После использования выключите электробритву и вычистите ее кисточкой (см. «ЧИСТКА КИСТОЧКОЙ»). После очистки установите защитную крышечку головки.



Всегда выключайте электробритву, даже когда контрольная лампочка зарядки аккумулятора указывает на разрядку аккумулятора и электробритва перестала работать.



Электробритва может быть использована для бритья с использованием мыла или пенки для бритья только в случае, если она не подключена к питанию в сети. После каждого бритья с использованием мыла или пенки следует вымыть части бритвы (см. „МЫТЬЕ ПОД ПРОТОЧНОЙ ВОДОЙ“).

Чистка и хранение электробритвы



Перед началом чистки и хранения отключите зарядное устройство от электробритвы.

МЫТЬЕ ПОД ПРОТОЧНОЙ ВОДОЙ

① Выключите электробритву. Нажмите одновременно кнопки для снятия системы режущей сетки, которые находятся по обе стороны электробритвы, и снимите систему сетки.

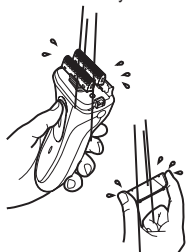

② Включите электробритву и вымойте лезвия в холодной или теплой воде. После мытья выключите электробритву и вытрите лезвия (напр. полотенцем).

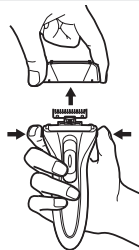

③ Отставьте электробритву в проветриваемом помещении, чтобы она высохла.

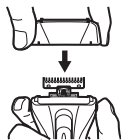

④ Установите в прежнее занимаемое место систему режущей сетки, обращая внимание на то, чтобы не трогать режущую сетку.

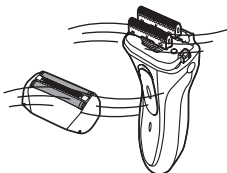

⑤ Нанесите масло для лезвий на режущую сетку и триммер.



Используйте масло, которое входит в комплект поставки электробритвы.

⑥ Включите электробритву примерно на 10 секунд, а потом вытрите остатки масла с сетки (напр. салфеткой).



Капля масла на каждую сетку и триммер



Перед удалением остатков масла с сетки выключите электробритву.



Масло предназначено только для нужд эксплуатации/сервисного обслуживания. Не употреблять в пищу. Избегать контакта с глазами и кожей. Хранить в недоступном для детей месте. Избегать непосредственного воздействия солнечных лучей. Хранить в темном месте.

ЧИСТКА КИСТОЧКОЙ

① Перед началом чистки убедитесь, что электробритва выключена. Нажмите одновременно кнопки для снятия системы режущей сетки, находящиеся по обе стороны электробритвы.



② Очистите кисточкой внутри системы режущей сетки, системы лезвий, а также корпус электробритвы.



Чтобы вынуть систему лезвий, следует потянуть ее вверх.



Лезвия острые и могут быть причиной ранений. Будьте особенно внимательны во время снятия и установки системы лезвий.



Режущая сетка



Система лезвий

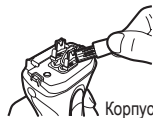

Корпус

③ После чистки сложите правильно систему лезвий. Потом сложите систему режущей сетки, стараясь не дотрагиваться до сетки.

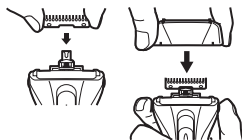

Низкое качество бритья и нехарактерный звук могут свидетельствовать о неправильно сложенной системе режущей сетки.



Не снимайте режущую сетку с системы сеток.

- ④ Перед началом чистки лезвий триммера выключите электробритву.



Убедитесь, что лезвия триммера неподвижны во время чистки.

- ⑤ Нанесите масло для лезвий на режущую сетку.



Лезвия триммера

ЗАМЕНА РЕЖУЩЕЙ СЕТКИ / СИСТЕМЫ ЛЕЗВИЙ

Режущая сетка и система лезвий являются эксплуатационными элементами. Для комфортного и тщательного бритья рекомендуется замена системы режущей сетки и системы лезвий минимум раз в год. Дальнейшая эксплуатация использованных системы режущей сетки и системы лезвий, кроме неточного бритья, может привести к их повреждению, а также повреждениям кожи.



Время между заменой режущих головок указано ориентировочно. Уровень их изношенности зависит в большей мере от условий эксплуатации. Если режущие головки не обеспечивают тщательного бритья или, если они повреждены или деформированы, их следует немедленно заменить новыми.



Перед заменой режущей сетки и системы лезвий убедитесь, что электробритва выключена.

Рекомендуем использование только оригинальных аксессуаров фирмы Zelmer. Набор аксессуаров № SH1610111.

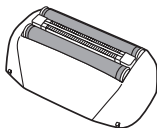

Система режущей сетки

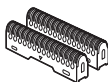

Система лезвий

Система режущей сетки

- ① Прижмите одновременно кнопки для снятия системы режущей сетки, которые находятся по обе стороны электробритвы, и снимите систему сетки.
- ② Установите правильно новую систему режущей сетки (клик означает правильное положение).

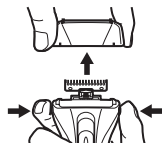

Блок лезвий

- 1 Снимите систему сетки (рис. 1).
- 2 Возьмите пальцами сбоку за блок лезвий и потяните его вверх (рис. 2).
- 3 Установите и прижмите к подвижная головка новый блок лезвий.

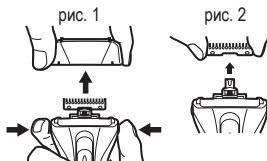

Убедитесь, что были установлены два лезвия. В ином случае существует риск травм или аварии (электробритва может также издавать нехарактерный звук).

- 4 Правильно установите систему режущей сетки.

Экология – забота об окружающей среде

Каждый пользователь может поспособствовать охране окружающей среды. Забота об окружающей среде несложна и не требует больших затрат. В связи с этим картонную упаковку сдайте в пункт приема макулатуры, полиэтиленовые мешки следует выбросить в контейнер для пластмассовых отходов.

Аккумуляторы содержат вещества, оказывающие вредное воздействие на окружающую среду. Их не следует выбрасывать вместе с другими отходами домашнего хозяйства. Их следует сдать в пункт сборки вторичного сырья.

Отработанный прибор следует сдать в соответствующий пункт складирования, поскольку прибор содержит опасные компоненты, которые представляют собой опасность для окружающей среды.

Не следует выбрасывать прибор вместе с отходами домашнего хозяйства!



Импортер/изготовитель не несёт ответственности за возможный ущерб, причинённый эксплуатацией устройства не по назначению или ненадлежащим обслуживанием.

Импортер/изготовитель оставляет за собой право модифицировать изделие в любое время, без предварительного уведомления, с целью приведения в соответствие с юридическими нормами, нормами, директивами или в связи с конструкторскими, торговыми, эстетическими или другими причинами.

Поздравяваме Ви за избора и добре дошли сред потребителите на продукти ZELMER. За постигане на най-добри резултати Ви препоръчваме да използвате само оригинални аксесоари от фирмата ZELMER. Те са проектирани специално за тези продукти. Моля прочетете внимателно тази инструкция за употреба. Особено внимание обърнете на препоръките за безопасност. Моля запазете инструкцията за употреба, за да можете да я ползвате и по време на по-нататъшното използване на уреда.

Указания касаещи безопасността и правилната употреба

Тази информация касае Вашето здраве и безопасност. Преди първа употреба на самобръсначката, Моля, прочетете всички инструкции за употреба и предпазни мерки за безопасност.



ОПАСНОСТ! / ПРЕДУПРЕЖДЕНИЕ!

Неспазването може да доведе до наранявания

- Не използвайте уреда, ако забележите, че самобръсначката или зарядното са повредени. В този случай занесете уреда за ремонт в сервизен пункт. Не се опитвайте да ремонтирате сами уреда.
- Ако хранящият кабел или щепсела са повредени или щепсела в електрическият контакт е хлабав, не зареждайте устройството, и не го хранявайте от електрическата мрежа.
- Уреда може да бъде ремонтиран само от обучен персонал. В случай на възникване на повреда, моля да се обърнете към квалифициран сервизен представител на ZELMER.
- Този уред не е предназначен за използване от лица (в това число деца) с ограничени физически, сетивни или психически възможности, както и от лица без опит и познаване на уреда, освен ако това не става под наблюдение или съгласно с инструкцията за използване на уреда, предадена от лицата, отговорни за тяхната безопасност.
- Не позволявайте на деца да си играят с уреда.
- Изключете АС адаптера от електрическия контакт, когато не е в употреба и преди почистване на самобръсначката.
- Не изваждайте зарядното от контакта чрез издърпване за кабела.
- Не използвайте самобръсначката по време на къпане.
- Никога не потопявайте уреда и зарядното във вода ли други течности. Можете само да изплакнете елементите на самобръсначката под течаща вода.
- Не включвайте и не изключвайте зарядното от храняването с мокри ръце.

- За да работите с електрическата мрежа, използвайте само адаптера и кабела, доставени с устройството.
- Включете захранващия адаптер към захранване AC 100-240 V, в противен случай съществува риск от пожар или токов удар.
- Не повреждайте, не огъвайте, не опъвайте, не завъртайте и не за връзвайте кабела на зарядното. Не поставяйте тежки предмети върху кабела, и не поставяйте кабела между такива обекти. Повреждането на кабела може да доведе до пожар или токов удар.
- Преди бръснене уверете се дали фолиото или режещия блок не са повредени, повредено фолио или остриета могат да наранят лицето Ви.
- Не докосвайте вътрешността на ръбовете на блока, тъй като ръбовете са остри.
- Самобръсначката е само за бръснене на лицето и не е предназначена за други части на тялото (например глава). Използването на устройството по начин не съответстващ на инструкцията може да доведе до нараняване на кожата и може да доведе до намаляване на трайността на фолиото.



ВНИМАНИЕ!

Неспазването може да доведе до материални щети

- Не покривайте AC адаптера, тъй като това може да доведе до опасно повишаване на температурата вътре в зарядното устройство.
- Устройството е предназначено само за бръснене и подстригване на естествена коса. Може да се използва само за човешка коса - не използвайте за изкуствена коса или за животни.
- След зареждане на батерията или завършване на работа на самобръсначката с включено зарядно, изключете зарядното.
- Не натискайте твърде силно на фолиото, тъй като това може да доведе до нейното напукване, и следователно да повреди на кожата
- Не използвайте зарядното на самобръсначката за зареждане на други електрически уреди.
- Преди за измиете самобръсначката под течаща вода, изключете зарядното!
- Не зареждайте самобръсначката и не я използвайте, свързана към електрическата мрежа, ако температурата в помещението е под нулата или по-висока от 40° C. Не зареждайте самобръсначка на място изложено на пряка слънчева светлина или близо до нагревателни елементи (като радиатор).
- Не зареждайте самобръсначката нито я използвайте свързана с захранващата мрежа във влажно място или място където може да бъде опръскана с вода.
- Не съхранявайте самобръсначката във влажно място, където може да бъде напръскана с вода, както и на места, където температурата е висока.

- За да почистите корпуса на самобръсначката, избършете го с кърпа, напоена с вода и мек почистващ препарат. Не използвайте почистващи разтвори или бензин, тъй като те могат да повредят частите на корпуса, изработени от пластмаса.
- Не оставяйте без надзор самобръсначката, докато се зарежда.



СЪВЕТ

Информация за продукта и насоки касаещи използването

- Устройството е предназначено само за домашна употреба.
- Самобръсначка зареждайте при околна температура между 15°C и 35°C.
- Използване на самобръсначката за цели, различни от предназначението и ще анулира гаранцията.
- Самобръсначката може да бъде използвана както уред захранван от мрежата, както и захранван от батерията.
- Преди бръснене обезмазнете кожата на лицето си, така че космите да не се прилепват към ножа фолио и да не доведат до остъргване на острието. Ако фолиото е замърсено, почистете го (например с хартиена кърпичка).
- При смазване на самобръсначката обърнете внимание да не се слага прекалено много масло върху острието и фолиото. Използването на прекалено много масло причинява замърсяване на фолиото. Преди бръснене почистете излишното масло на фолиото (например с хартиена кърпичка).
-  Символа на крана означава, че самобръсначката може да бъде изчиствана под течаща вода, но само и единствено след изключване от електрическата мрежа.

Бъдете сигурни, че горе изредените съвети са добре разбрани.

Технически данни

Техническите спецификации се намират на табелката на уреда.

Зарядното е изработен с изолация клас II и не изисква заземяване .

Самобръсначката ZELMER е в съответствие с приложимите стандарти.

Това устройство е съобразено с Регламента на Комисията (ЕО) № 1275/2008 касаещ изискванията за еко-дизайн.

Това устройство е съобразено с изискванията на директивите:

- Електрически уреди с ниско напрежение (LVD) – 2006/95/ЕС.
- Електромагнитна съвместимост (EMC) – 2004/108/ЕС.

Уредът е обозначен с маркировка CE на табелката.

Батерия: връзка 2 x Ni-MH, 650 mAh. Стандартно време за зареждане: 60 минути.

Обхват на температура при работа: 0-40°C.

Строеж и части на самобръсначката

Акcesoари

Четка



Зарядно

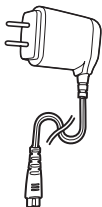

Калъф



Масло за остриетата



Гледка отзад



Бръсн. глава

Острие на тримера

Превкл. тримера

Предпазител на главата

Центр. тример

Фолио

Блок на фолио

Блок остриета

Рамка на блока фолио

Вибрираща глава

Бутони за сваляне на блока фолио

Място за обръснати косъмца

Бутон блокада

Превключвател ON/OFF (вкл./изкл.)

Kontrolka ładowania akumulatora

Корпус

Гледка от долу

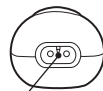

Гнездо за захранване на уреда

ЗАРЕЖДАНЕ НА САМОБРЪСНАЧКАТА



За зареждане на самобръсначката използвайте само приложеното към нея зарядно.

Активиране на батерията

Преди първа употреба, или ако самобръсначката не е използвана през продължително време, зареждайте батерията 8 часа (до пълно зареждане). При следващо зареждане стигат около 60 минути за пълно зареждане на батерията.



Самобръсначката трябва да бъде зареждана когато индикатора за заредена батерия свети с червена светлина.

Информация за „ефект на паметта“ на батерията

За да избегнете „ефекта на паметта“, зареждайте самобръсначката след нейното пълно изтощаване.

Какво е „ефектна памет“?

Ако Ni-MH батерията, използвана в самобръсначката редовно се зарежда преди да е напълно изтощена, капацитетът на батерията намалява. По този начин се намалява броя на възможните разрядни цикли преди бръснене.

Какво да правим с „ефектна памет“?

Ако напълно заредената батерия дава възможност за по-малък брой цикли за бръснене от преди и самобръсначката се изтощава, трябва да изтощите изцяло самобръсначката и да презареждате батерията през около 8 часа. Повтарянето на тази стъпка 2-3 пъти ще позволи възстановяването на пълния капацитет на батерията. Ако „ефекта на паметта“ продължава, може да се наложи да смените батерията с нова. Моля, свържете се с продавача на самобръсначката.

Живот на батерията

- Експлоатационния живот на батерията е 4 год. при зареждане веднъж в седмицата. Батерията ще има по-кратък живот ако бъде по-често зареждана, нейната издръжливост зависи и от начина на използване на уреда.
- Ако зареждане на батерията за 1 час, позволява само 2-3 цикъла на бръснене, това означава, че скоро ще трябва да смените батерията. За да направите това, свържете се с продавача. Ако уреда не е бил използван в продължение на повече от 6 месеца, живота на батерията ще се влоши поради саморазряд на батерията. За да се избегне това се препоръчва да се зарежда самобръсначката най-малко веднъж на всеки 6 месеца.

Процедура на зареждане

① Проверете дали уреда е изключен. За да изключите уреда натиснете бутона блокада и преместете превключвателя ON/OFF (вкл./изключи) на позиция OFF. Сложете предпазителя на главата.



Батерията не може да бъде зареждана ако самобръсначката е включена.

② Включете кабела на зарядното в гнездото отдолу на самобръсначката.



За да избегнете авария, преди да включите кабела проверете дали гнездото в самобръсначката е сухо.

③ Включете щепсела на зарядното в съответния захранващ контакт (вижте табелката със спецификацията на зарядното).



**– След около 60 минути самобръсначката е напълно заредена.
– Процеса на зареждане може да бъде завършен по-рано от 60 минути, ако батерията не е напълно изтощена и действа блокадата пред презареждане.**

④ След като се зареди изключете зарядното от източника на захранване.



Изключвайки не издърпвайте за кабела, това може да повреди зарядното. Изключете държейки зарядното.



С напълно заредена батерия уреда може да работи около 35 минути.

Индикатор за заредена батерия

- По време на зареждане:
Индикатора за заредена батерия ще свети зелено.
- След пълно зареждане:
Индикатора не свети.
- По време на бръснене:
Индикатора за заредена батерия свети зелено.

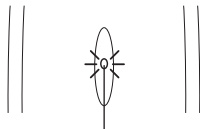

Индикатор заредена батерия



– За да предотвратите евентуални повреди, преди зареждането на уреда, проверете да ли щепсела и контакта не са повредени.

Източник на захранване 100-240 V AC

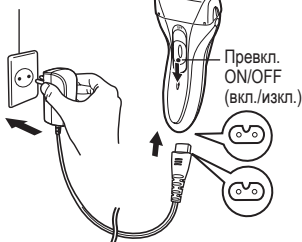

– По време на зареждане от корпуса на самобръсначката или зарядното може да се чува слаб звук и те могат да са леко нагрени. Това е нормално явление и не означава, че уреда е повреден.

ИЗПОЛЗВАНЕ НА САМОБРЪСНАЧКАТА ВКЛЮЧЕНА СЪС ЗАРЯДНОТО УСТРОЙСТВО

Проверете дали уреда е изключен. Включете в гнездото на долу на уреда кабела на зарядното и натиснете добре. Свържете щепсела на зарядното устройство в източника на захранване. Включете самобръсначката.

i Ако непосредствено след включването на зарядното към захранващата мрежа, самобръсначката не действа, това означава, че батерията е изцяло изтощена. В този случай изключете самобръсначката, изчакайте около 1 минута за да се зареди батерията и включете самобръсначката отново.

i След използване изключете самобръсначката. След това изключете зарядното и извадете щепсела на захранващия кабел от гнездото в самобръсначката.

! Не използвайте самобръсначката свързана със захранването във влажни места (например баня).

! Използвайки самобръсначката свързана със захранването не използвайте сапун нито пяна за бръснене.

i Нивото на складираната енергия в батерията се намалява по време на използването на самобръсначката свързана със захранващата мрежа. Веднъж на три седмици заредете батерията.

УПОТРЕБА

! Ако фолиото е деформирано или повредено сменете го с ново (вижте СМЯНА НА ФОЛИОТО/БЛОКА С ОСТРИЕТА). В противен случай може да нараните кожата на лицето си.

① Свалете предпазителя на главата и включете самобръсначката натискайки бутона блокада и премествайки превключвателя ON/OFF (вкл./изключи) на позиция ON.

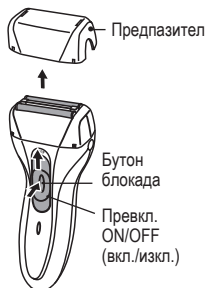

② Натиснете деликатно фолиото към кожата под прав ъгъл, опънете кожата и преместете внимателно самобръсначката нагоре срещу косъма.



- По време на бръснене не натискайте фолиото прекалено силно към кожата за да не повредите фолиото.
- За да обръснете чувствителни места, като напр. брадичката, опънете кожата с ръка и прекарайте самобръсначката нагоре. За да обръснете шията повдигнете главата нагоре за да опънете кожата.

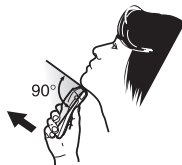

③ За да използвате тримера, преместете нагоре превключвателя на тримера. Острието на тример ще вибрира заедно с острието на самобръсначката.



④ За да изравните бакембардите, деликатно поставете тримера под прав ъгъл към кожата и преместете острието надолу.

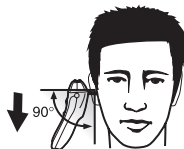

⑤ След използване, изключете уреда и я изчистете с четката (вижте „ЧИСТЕНЕ С ЧЕТКА“). След това сложете предпазителя на главата.



Винаги изключвайте самобръсначката, дори когато индикатора на батериите показват изтощени батерии и самобръсначката не работи.



Самобръсначката може да бъде използвана за бръснене със сапун или пяна за бръснене, само когато не е включена към захранващата мрежа. След всяко бръснене при използване на пяна или сапун измийте елементите на уреда (вижте „МИЕНЕ ПОД ТЕЧАЩА ВОДА“).

Чистене и поддръжане на самобръсначката



Преди чистене и действия по поддръжката изключете захранващия кабел от самобръсначката.

МИЕНЕ ПОД ТЕЧАЩА ВОДА

① Изключете уреда. Натиснете едновременно бутоните за сваляне на блока на фолиото, намиращи се от двете страни на уреда, свалете блока на фолиото.

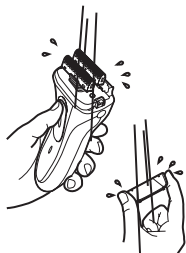

② Измийте остриетата в студена или хладка вода. След измиване изключете уреда и изтрийте остриетата (например с кърпа).



③ Сложете уреда в проветриво място да изсъхне.

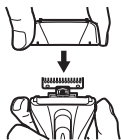

④ Монтирайте отново блока на фолиото, внимавайте да не докосвате фолиото.

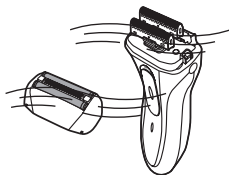

⑤ Сложете маслото за остриетата на фолиото и тримера.



Използвайте маслото, което е приложено към самобръсначката.

⑥ Включете самобръсначката за около 10 секунди, след което изтрийте остатъците от масло на фолиото (например с кърпичка).



Преди да изтриете остатъците от маслото от фолиото – изключете самобръсначката.



Капка масло на всяко фолио и тример



Маслото е предназначено единствено за цели на експлоатация/поддръжка. Не консумирайте. Да се избягва контакт с очите и кожата. Да се съхранява на място, недостъпно за деца. Да се предпазва от действието на пряка слънчева светлина. Да се съхранява на тъмно място.

ЧИСТЕНЕ С ЧЕТКАТА

① Преди да започнете чистенето проверете дали уреда е изключен. Натиснете едновременно бутоните за сваляне на блока на фолиото, намиращи се от двете страни на уреда и свалете блока на фолиото.



② Изчистете с четката вътрешността на блока на фолиото, блока на остриетата и корпуса на самобръсначката.



За да извадите блока на остриетата изтеглете го нагоре.



Остриетата са остри и могат да Ви наранят. Запазете особено внимание по време на изваждане и слагане на блока на остриетата.



Фолио

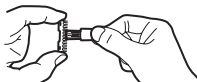

Блок на остриетата



Корпус

③ След изчистване монтирайте правилно блока с остриетата. След това монтирайте фолиото, внимавайки да не докосвате фолиото.

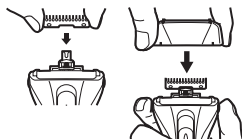

Ниското качество на бръснене и звуци по време на бръснене са показатели за неправилно монтирано фолио.



Не сваляйте фолиото от блока.

- ④ Преди да започнете чистене на острието на тримера, изключете уреда.



Проверете дали острието на тримера не мърда по време на чистене.

- ⑤ Намажете фолиото с масло за остриетата.



СМЯНА НА ФОЛИОТО/БЛОК ОСТРИЕТА

Фолиото и блока с остриетата са експлоатационни елементи. За точно и комфортно бръснене се препоръчва смяна на фолиото и остриетата поне веднъж в годината. Използването на изхабени остриета или фолио, освен лошото бръснене може да доведе до повреда и в резултат нараняване на кожата.



Периода между поредната смяна на фолиото и блока с остриетата е ориентиран. Степента на изхабяването им зависи до голяма степен от условията на употреба. Ако фолиото и блока с остриетата не осигуряват достатъчно добро бръснене или ако са повредени или деформирани трябва веднага да бъдат сменени с нови.



Преди да смените фолиото и блока остриета проверете дали самобръсначката е изключена.

Препоръчваме Ви използването само на оригинални резервни части на фирмата Zelmer. Комплект SH1610111.

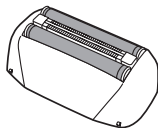

Блок на фолио

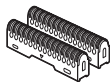

Блок остриета

Блок на фолио

- ① Натиснете едновременно бутоните за сваляне на блока на фолиото, намиращи се от двете страни на уреда и свалете блока на фолиото.
- ② Монтирайте правилно новия блок на фолиото (звук "клик" сигнализира правилното монтиране).

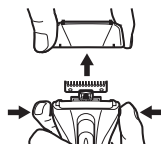

Блок остриета

- 1 Свалете блока на фолиото (фиг.1).
- 2 Хванете с пръсти отстрани блока с остриетата и изтеглете нагоре (фиг. 2).
- 3 Сложете и натиснете към главата новия блок остриета.

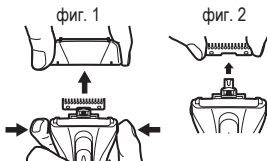

Уверете се, че са инсталирани двете остриета. В противен случай съществува риск от нараняване или злополука (уредата може също да издава обезпокоителен звук).

- 4 Монтирайте отново блока на фолиото.

Екология – Да се погрижим за опазването на околната среда

Всеки потребител може да помогне при опазването на околната среда. Това не е нито трудно нито скъпо. За тази цел: предайте на вторични суровини картонената опаковка, найлоновите пликчета от опаковката изхвърлете в коша за пластмасови отпадъци (PE).

Акумулаторните батерии съдържат вещества вредни за околната среда. Не ги изхвърляйте заедно с битовите отпадъци, занесете ги в пункта за приемане на вторични суровини.

Израбеният уред предайте в пункта за събиране на вторични суровини, понеже съдържа елементи опасни за околната среда.



Не изхвърляйте този уред заедно с битовите отпадъци!

Вносителят/производителят не отговаря за евентуални щети, предизвикани от използване на устройството несъответно на предназначението му или от неправилна експлоатация.

Вносителят/производителят си запазва правото да модифицира продукта по всяко време без предварително предупреждение с цел приспособяване към законови разпоредби, норми, директиви или по конструкторски, търговски, естетически и други причини.

Вітаємо Вас із вибором нашого пристрою та ласкаво просимо до спільноти користувачів товарами Zelmer.

Для того, щоб отримати найкращі результати, ми рекомендуємо використовувати тільки оригінальні аксесуари компанії Zelmer. Вони спроектовані спеціально для цього продукту.

Просимо уважно прочитати цю інструкцію з користування. Особливу увагу треба звернути на вказівки з безпеки. Інструкцію просимо зберегти, щоб при необхідності скористатися нею під час користування у майбутньому.

Вказівки, що стосуються безпеки і правильної експлуатації

Ця інформація стосується Вашого здоров'я та безпеки. Перед першим використанням електробритви просимо обов'язково ознайомитися з усіма інструкціями з експлуатації, а також вказівками, що стосуються безпеки.



НЕБЕЗПЕКА! / ПОПЕРЕДЖЕННЯ!

Недотримання загрожує ураженнями

- Не використовуйте прилад, якщо помітили, що електробритва або зарядка пошкоджені. В такому випадку віддайте електробритву до сервісного центру. Не пробуйте ремонтувати прилад самостійно.
- Якщо кабель або вилка зарядки пошкоджені або вилка вільно рухається у гнізді електромережі, не заряджайте прилад і не заряджайте його від мережі.
- Ремонт приладу може виконувати лише навчений персонал. У випадку появи поломок слід звернутися у спеціалізований сервісний центр ZELMER.
- Не дозволяйте користуватися приладом особам (у т.ч. дітям) з обмеженими фізичними, чуттєвими або інтелектуальними здібностями, які не мають досвіду або знання, якщо вони не будуть під наглядом або доки вони не пройдуть навчання щодо способу користування, яке ведеться особами відповідальними за їхню безпеку.
- Не допускайте, щоб діти грали з приладом.
- Відключайте зарядку приладу від електричного гнізда, коли він не використовується, а також передпочатком чистки електробритви.
- Не витягайте зарядку із гнізда мережі, тягнути за кабель.
- Не використовуйте електробритву під час купання.
- Ніколи не занурюйте приладу і зарядку у воді або інших рідинах. Можливе лише прополіскування частин електробритви під проточною водою.
- Не підключайте і не відключайте зарядку від джерела живлення мокрими руками.
- Для роботи із зарядкою від мережі використовуйте виключно зарядку і кабель, отримані разом із приладом.

- Зарядку підключайте виключно до мережі змінного струму 100-240 В. В іншому випадку існує ризик виникнення пожежі або ураження струмом.
- Не пошкоджуйте, не викручуйте і не заплутуйте кабель живлення зарядки. Не ставте на кабель важких предметів і не розкладайте його між такими предметами. Пошкоджений кабель загрожує виникненням пожежі або ураженням струмом.
- Перед початком бриття перевірте, чи не пошкоджена плівка або система лез, тому що пошкоджена плівка або леза можуть пошкодити шкіру обличчя.
- Не торкайтесь внутрішніх частин системи лез, тому що краї гострі.
- Електробрита призначена виключно для бриття щетини на обличчі і не призначена для бриття інших частин тіла (напр. голови). Використання приладу, що не відповідає його призначенню, загрожує пошкодженнями шкіри і може призвести до зменшення працездатності плівки.



УВАГА!

Недотримання загрожує пошкодженням майна

- Не накривайте зарядний пристрій, оскільки це може призвести до небезпечного підвищення температури всередині зарядного пристрою.
- Пристрій призначений тільки для гоління і обрізки натурального волосся. Він повинен використовуватися тільки для людського волосся - не використовувати для штучного волосся або волосся тварин.
- Після зарядки акумулятора або завершення використання електробритви із мережевою зарядкою відключіть зарядку.
- Не натискайте занадто сильно на ріжучу плівку, оскільки це може призвести до її тріщин і, отже, пошкодити шкіру.
- Не використовуйте зарядний пристрій бритви для зарядки іншого електричного обладнання.
- Перед миттям електробритви під проточною водою відключіть її від зарядки!
- Не заряджайте бритву і не використовуйте її підключеною до мережі електроживлення, якщо температура в приміщенні менше нуля або вище 40°C. Не заряджайте бритву в місцях, що піддаються впливу прямих сонячних променів або поблизу нагрівальних елементів (таких як радіатор).
- Не заряджайте електробритву і не використовуйте її підключеною до джерела живлення мережі у вологих місцях або там, де вона може бути захляпана водою.
- Не зберігайте бритву у вологому місці, де він може зазнати впливу бризок води, а також у місцях, де температура висока.
- Для чищення корпусу бритви, протріть її тканиною, змоченою водою з м'яким миючим засобом. Не використовуйте розчинники або бензин, оскільки вони можуть пошкодити елементи корпусу бритви, зроблені з пластику.
- Не залишайте бритву без нагляду під час зарядки.



ВКАЗІВКА

Інформація про продукт і вказівки, що стосуються експлуатації

- Прилад призначений виключно для використання у домашніх умовах.
- Електробриту найкраще заряджати при температурі між 15°C і 35°C.
- Використання електробритви у цілях, що не відповідають її призначенню, може привести до анулювання гарантії.
- Електробрита може бути використана як прилад, що заряджається від мережі, а також як такий, що заряджається від акумулятора.
- Перед бритьм обезжирте шкіру обличчя, так щоб щетина не клеїлась до ріжучої плівки і не приводила тертя об неї лез. Якщо плівка забруднена, перед початком бритьтя слід її почистити (напр. гігієнічною хустинкою).
- Під час чистки електробритви зверніть увагу, щоб не накласти на леза і плівку занадто багато масла. Використання занадто великої кількості масла для лез приведе до забруднення ріжучої плівки. Перед початком бритьтя слід очистити плівку від надлишку масла (напр. гігієнічною хустинкою).
-  Символ крану означає, що електробрита може чиститися під проточною водою, одна клише і виключно після відключення від мережевого живлення.

Переконайтеся, що вищенаведені інструкції зрозумілі.

Технічні параметри

Технічні параметри вказані на інформаційному табло виробу.

Зарядка розроблена у II класі ізоляції і не вимагає заземлення .

Бритва ZELMER відповідає вимогам діючих норм.

Прилад відповідає вимогам РОЗПОРЯДЖЕННЯ КОМІСІЇ (WE) № 1275/2008 щодо вимог, що стосуються екопроекту.

Прилад відповідає вимогам директив:

- Електричні прилади низької напруги (LVD) – 2006/95/EC.
- Електромагнітна сумісність (EMC) – 2004/108/EC.

Виріб позначено позначкою CE на інформаційному табло.

Акумулятор: огниво 2 x Ni-MH, 650 mAh. Стандартний час зарядки: 60 хвилин. Межі температури роботи: 0-40°C.

Конструкція та елементи бритви

Акcesуари

Пензлик



Зарядка

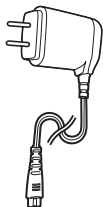

Чохол



Масило для лез



Вид ззаду

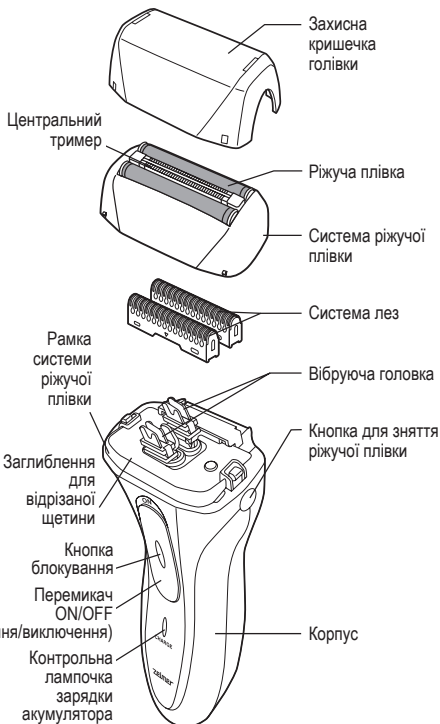

Вид знизу

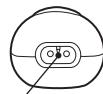

Гніздо зарядки електробритви

ЗАРЯДКА ЕЛЕКТРОБРИТВИ



Для зарядки електробритви використовуйте виключно зарядку із набору електробритви.

Активізація акумулятора

Перед першим використанням або якщо електробритва не використовувалась впродовж тривалого часу, заряджайте акумулятор впродовж 8 годин (до повної зарядки). Під час наступної зарядки достатньо близько 60 хвилин, щоб повністю зарядити електробритву.



Електробритву слід зарядити тоді, коли контрольна лампочка заряду акумулятора засвітиться червоним кольором.

Інформація, що стосується «ефекту пам'яті» акумулятора

Щоб уникнути «ефекту пам'яті», слід зарядити електробритву лише після повної її розрядки.

Що таке «ефект пам'яті»?

Якщо акумулятор Ni-MH, який використовується в електробритві, заряджається перед його повною розрядкою, падає його об'єм. Тим самим зменшується кількість можливих циклів бриття перед розрядкою електробритви.

Що робити, якщо настане «ефект пам'яті»?

Якщо повний заряд акумулятора дозволяє на меншу, ніж раніше, кількість циклів бриття перед розрядкою електробритви, слід повністю розрядити електробритву і заряджати акумулятор впродовж близько 8 годин. Повторення цих дій 2-3 рази потрохи дозволить повернути повну працездатність акумулятора. Якщо «ефект пам'яті» буде утримуватися, необхідна заміна акумулятора на новий. Слід звернутися до продавця електробритви.

Термін служби акумулятора

- Термін служби акумулятора становить приблизно 4 роки, у випадку заряджання один раз на тиждень. Однак цей термін скоротиться, якщо акумулятор заряджати частіше. Термін служби залежить також від умов експлуатації.
- Якщо зарядки акумулятора протягом години вистачає для 2-3 циклів гоління, це означає, що невдовзі слід буде замінити акумулятор. З цієї метою слід звернутися до продавця бритви. Якщо бритва не використовується більше 6 місяців, властивості акумулятора погіршаться внаслідок автоматичного розрядження. Щоб запобігти цьому, рекомендується заряджати не використовувану бритву принаймні раз на 6 місяців.

Процедура зарядки

① Переконайтеся, що електробритва вимкнена. Щоб вимкнути прилад, натисніть кнопку блокування і перемістіть перемикач ON/OFF (включення/вимкнення) в позицію OFF. Накладіть захисну кришечку голівки.



Акумулятор не може заряджатися, якщо бритва ввіключена.

② Вкладіть кінець кабелю зарядки у гніздо на дні електробритви.

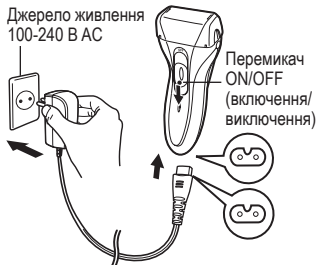

Щоб уникнути аварії, перед вкляденням кінця кабелю зарядки переконайтеся, що гніздо в електробритві сухе.

③ Підключіть вилку зарядки до відповідного джерела живлення (див. інформаційне табло на зарядці).



– Після близько 60 хвилин електробритва повністю заряджена.

– Процес зарядки може завершитися раніше, ніж за 60 хвилин, якщо акумулятор не повністю розряджений, а також діє захист перед перезарядкою.

④ Після зарядження відключіть зарядку від джерел живлення.



Відключаючи, не тягніть за кабель, не тому що це може пошкодити зарядку. Відключіть, тримаючи за зарядку.



При повністю зарядженому акумуляторі електробритва може працювати впродовж близько 35 хвилин.

Контрольна лампочка зарядки акумулятора

● Під час зарядки:

Контрольна лампочка зарядки акумулятора світитиметься зеленим кольором.

● Після повної зарядки:

Контрольна лампочка перестане світитися.

● Під час бритья:

Контрольна лампочка заряду акумулятора світитиметься зеленим кольором.

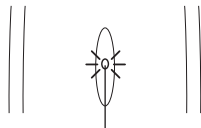

Контрольна лампочка зарядки акумулятора



– Щоб попередити можливі аварії, перед зарядкою електробритви переконайтеся, що вилка і електричне гніздо не пошкоджені.

– Під час зарядки із корпусу електробритви може виходити незначна кількість шміру і вони можуть незначно нагріватися. Це нормальне явище і не становить браку для електробритви або зарядки.

ВИКОРИСТАННЯ ЕЛЕКТРОБРИТВИ, ПІДКЛЮЧЕНОЇ ДО МЕРЕЖЕВОГО ЖИВЛЕННЯ

Вкладіть у гніздо на дні бритви кінець кабеля зарядки й дотисніть до кінця. Підключіть вилку до джерела живлення. Включіть електробритву.



Якщо безпосередньо після підключення зарядки до джерела живлення електробритва після включення не працює, це означає, що акумулятор повністю розряджений. Слід у такій ситуації відключити її на 1 хвилину з метою підзарядки і включити електробритву повторно.



Після завершення використання електробритву слід виключити. Потім відключіть зарядку та вийміть кінець кабеля зарядки з гнізда на дні електробритви.



Не слід використовувати зарядку, підключену до мережевого живлення у вологому місці (напр. ванній кімнаті).



Використовуючи електробритву, підключену до мережевого живлення, не використовуйте мило або піну для бритьтя.



Рівень енергії, накопиченої в акумуляторі, падає навіть під час використання електробритви, підключеної до мережевого живлення. Раз на два-три дні акумулятор необхідно зарядити.

ЕКСПЛУАТАЦІЯ



Якщо ріжуча плівка деформована або пошкоджена, замініть її на нову (див. ЗАМІНА РІЖУЧОЇ ПЛІВКИ / СИСТЕМИ ЛЕЗ). В іншому випадку існує ризик пошкодження шкіри обличчя.

① Зніміть захисну кришечку голівки і включіть електробритву, натискаючи кнопку блокування і пересуваючи перемикач ON/OFF (включення/виключення) в позицію ON.

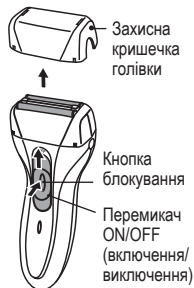

② Легко притисніть ріжучу плівку до шкіри під прямим кутом, натягніть шкіру і акуратно пересуньте бритву вгору проти росту волосся.



- Під час бритьтя не притискайте плівку занадто міцно до шкіри, щоб не затупити занадто рано і не пошкодити плівку.
- Щоб побрити чутливі ділянки, такі як борода, натягніть шкіру угору. Щоб побрити шию, підніміть бороду, щоб натягнути шкіру.

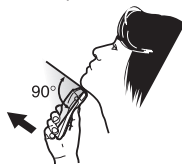

③ Щоб використати тример, перемістіть угору регулятор тримера. Леза тримера вібрирують разом із лезами електробритви.



④ Щоб вирівняти бакендарди, приставте акуратно тример до шкіри під прямим кутом і обережно перемістіть леза вниз.

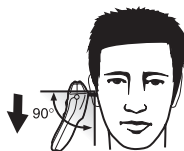

⑤ Після використання вимкніть електробритву і вичистіть її пензликом (див. «ЧИСТКА ПЕНЗЛИКОМ»). Після очистки накладіть захисну кришечку голівки.



Завжди вимкніть електробритву, навіть тоді, Ю коли контрольна лампочка зарядки акумулятора вказує на розрядження і перестала працювати.



Електробритва може використовуватись для бритьтя із використання мила або пінки для бритьтя лише у випадку, якщо вона не підключена до живлення від мережі. Після кожного бритьтя із використання мила або пінки слід вимити частини електробритви. Після (див. „МИТЯ ПІД ПРОТОЧНОЮ ВОДОЮ”).

Чистка і зберігання електробритви



Перед чисткою і початком дій по зберіганню відключіть кабель зарядки від електробритви.

МИТТЯ ПІД ПРОТОЧНОЮ ВОДОЮ

① Виключіть електробритву. Натисніть одночасно кнопки для зняття системи ріжучої плівки, які знаходяться по обидві сторони електробритви, і зніміть систему плівки.

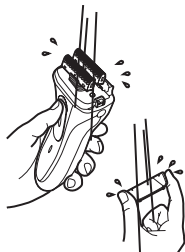

③ Відставте електробритву у приміщення, що провітрюється, щоб вона висохла.

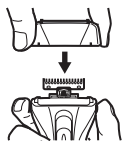

⑤ Накладіть масло для лез на ріжучу плівку і тример.



Використовуйте мастило, що входить у комплект поставки електробритви.

⑥ Включіть електробритву на близько 10 секунд, а потім витріть залишки масла із плівки (напр. серветкою).



Перед витиранням залишків масла із плівки виключіть електробритву.

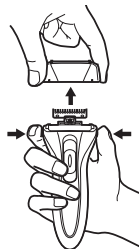

② Включіть електробритву і вимийте леза у холодній або кімнатній температурі води. Після миття виключіть електробритву і витріть леза (напр. рушником).

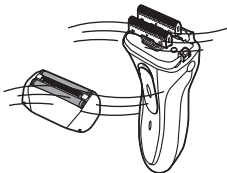

④ Встановіть у попередньо займаному місці систему ріжучої плівки, звертаючи увагу на те, щоб не торкатися ріжучої плівки.



Крапля масла на кожну плівку і тример



Масло призначено тільки для цілей експлуатації/сервісного обслуговування. Не живити в їжу. Уникати контакту з очима і шкірою. Зберігати у недоступному для дітей місці. Уникати безпосереднього впливу сонячного проміння. Зберігати у темному місці.

ЧИСТКА ПЕНЗЛИКОМ

① Перед початком чистки переконайтеся, що електробритва включена. Натисніть одночасно кнопки для зняття системи ріжучої півки, що знаходяться по обидві сторони електробритви.



② Очистіть пензликوم всередині системи ріжучої півки, системи лез, а також корпус електробритви.



Щоб вийняти систему лез, слід потягнути її угору.



Леза гострі і можуть бути причиною поранень. Будьте особливо обережні під час знімання і накладання системи лез.



③ Після чистки складіть правильно систему лез. Потім складіть систему ріжучої півки, щоб не торкатися півки.



Низька якість бриття и звуку, що непокоїть, можуть свідчити про неправильно складену систему ріжучої півки.

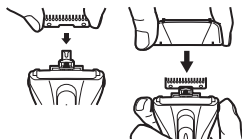

Не знімайте ріжучу півку із системи півок.

- 4 Перед початком чистки лез тримера вклучіть електробритву.



Перевірте, що леза тримера не рухаються під час чистки.



- 5 Намажте ріжучу плівку маслом для лез.

ЗАМІНА РІЖУЧОЇ ПЛІВКИ / СИСТЕМИ ЛЕЗ

Ріжуча плівка і система лез є експлуатаційними елементами. Для комфортного і ретельного бриття рекомендується заміна системи ріжучої плівки і системи лез раз на рік. Використання використаних лез або плівки, окрім неточного бриття, може призвести до їх пошкодження, а внаслідок цього пошкодженя шкіри.



Час між наступними замінами ріжучої плівки і системи лез є часом для орієнтації. Їх рівень використання залежить великою мірою від умов експлуатації. Якщо ріжуча плівка і блок лез не забезпечують ретельного бриття або деформовані, їх слід негайно замінити на нові.



Перед заміною плівки і системи лез переконайтеся, що електробритва вклучена.

Рекомендуємо використання лише оригінальних замінників фірми Zelmer. Набір замінників № SH1610111.

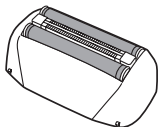

Система ріжучої плівки

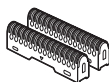

Система лез

Система ріжучої плівки

- 1 Притисніть одночасно кнопки для зняття системи ріжучої плівки, які знаходяться по обидві сторони електробритви і зніміть систему плівки.
- 2 Накладіть правильно нову систему ріжучої плівки (квік означає правильне накладання).

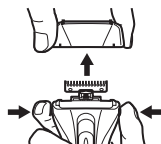

Блок лез

- 1 Зніміть систему ріжучої плівки (рис. 1).
- 2 Вхопіть пальцями збоку кожен з двох блоків лез і потягніть цього вгору (рис. 2).

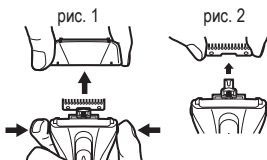

- ③ Накладіть і притисніть до вібруючої голівки новий блок лез.



Переконайтеся, що були складені два леза. В іншому випадку існує ризик травм або аварії (електробритва може видавати звук, що непокоїть).

- ④ Правильно встановіть систему ріжучої плівки.

Екологія – подбаймо про навколишнє середовище

Кожен користувач може долучитися до охорони навколишнього середовища. Це не важко і не дуже дороге. З цією метою: картонну упаковку передайте на макулатуру, мішки з поліетилену (PE) викиньте до контейнера для пластику.

Акумулятори містять субстанції, шкідливі для навколишнього середовища. Їх не слід викидати разом з іншим побутовим сміттям, а віддати до пункту збору вторинної сировини.

Використаний прилад віддайте у відповідний пункт зберігання, тому що небезпечні складові, що знаходяться у ньому, можуть становити загрозу для навколишнього середовища.



Не викидайте прилад разом із побутовим сміттям!

Транспортування і зберігання

- Транспортування виробу може здійснюватись усіма видами транспорту відповідно до вимог та правил які діють на конкретному виді транспорту.
- Під час перевезення повинна бути усунена можливість переміщення виробів всередині тарнспорного засобу.
- Під час транспортування залізницею перевезення повинно здійснюватися у критих вагонах або контейнерах дрібними чи повагонними відправками.
- Під час транспортування виробів на пласких піддонах вимоги до транспортування повинні відповідати ГОСТ 26663, або ГОСТ 19848 – в разі застосування ящиків піддонів.
- Способи і засоби кріплення, схеми розміщення упкованих виробів (кількість ярусів, рядів) у транспортних засобах зазначені на упаковці.
- Вироби повинні зберігатися у опалювальних складських приміщеннях при температурі +5°C – +40°C. Умови зберігання повинні відповідати – 1(Л) ГОСТ 15150.
- Умови складування виробів зазначені у технічних умовах.

Імпортер/виробник не відповідає за можливі пошкодження, спричинені застосуванням приладу не за призначенням або неправильною експлуатацією.

Імпортер/виробник залишає за собою право у будь-який момент, без попереднього повідомлення, змінювати конструкцію приладу з метою забезпечення його відповідності нормативним актам, стандартам, директивам, а також з конструкційних, комерційних та інших причин.

Dear Customer!

Congratulations on your choice of our appliance, and welcome among the users of Zelmer products.

In order to achieve best possible results we recommend using exclusively original Zelmer accessories. They have been specially designed for this product.

Please read this instruction manual carefully. Pay special attention to important safety instructions. Keep this instruction manual for future reference.

Operation and safety precautions

This information concerns your health and safety. You must read all the operation and safety precautions before using your shaver for the first time.



DANGER! / WARNING!

Risk of injury

- Do not use the appliance if the shaver or AC adaptor is damaged. In such a case take your shaver to a local service centre for repair. Do not attempt to repair the shaver on your own.
- If the cord or plug of the AC adaptor is damaged, or if the plug is loose in the outlet, do not recharge the shaver or use it with an AC power supply.
- The shaver may be repaired by qualified personnel only. In case of any defects, contact a local ZELMER service centre.
- This appliance is not intended for use by persons (including children) with reduced physical, sensory or mental capabilities, or lack of experience and knowledge, unless they have been given supervision or instruction concerning use of the appliance by a person responsible for their safety.
- Children should be supervised to ensure that they do not play with the appliance.
- Unplug the AC adaptor from the outlet when the shaver is not in use and before cleaning.
- Do not pull the cord to unplug the shaver from the outlet.
- Do not use the shaver in a bath or under a shower.
- Never immerse the appliance and AC adaptor in water or any other liquid. It is only allowed to rinse the shaver elements under running water.
- Do not plug and unplug the mains cord from the outlet with wet hands.
- When using the shaver on an AC power supply, use only the AC adaptor and cord provided with the shaver.
- Use the shaver only with a power supply of 100-240 V. Otherwise it may result in a fire or an electric shock.

- Do not break, bend, stretch, twist or bundle the cord of the AC adaptor. Do not place heavy objects on the cord or put it between them. A broken cord will cause a fire or an electric shock.
- Before using the shaver, make sure that the foil or inner blade is not damaged, as such foil or blade may scratch your face.
- Do not touch the inner parts of the inner blade as its edges are very sharp.
- Do not use the shaver on any other part of your body than your face (such as your head). This may cause an injury to your skin, and will shorten the service life of the outer foil.



WARNING!

Risk of property damage

- Do not cover the AC adaptor, as it may cause the temperature inside the adaptor to increase dangerously.
- The shaver is intended for shaving and trimming natural hair only. It may be used with human hair only. Do not use the shaver to shave or trim artificial or animal hair.
- When finished using or charging the shaver, be sure to remove the AC adaptor from the outlet.
- Do not forcibly press against the outer foil, as this may break the foil to cause an injury to your skin.
- Do not use the AC adaptor included with the shaver to recharge other electric appliances.
- Before washing the shaver under running water, unplug it from the AC adaptor!
- Do not recharge the shaver or use it with an AC power supply when the room temperature is below 0°C or over 40°C. Never recharge the shaver in direct sunlight or near a heating element such as a heater.
- Do not charge and use the shaver with an AC power supply in a humid place or in a place where the AC adaptor is exposed to splashes of water.
- Do not store the shaver in a humid place or where it may be exposed to splashes of water, or in high temperatures.
- To clean the body case of the shaver, wipe it with a cloth soaked with a diluted water solution of a neutral detergent. Do not use thinners or benzine as they may damage the plastic parts of the body case.
- Do not leave the shaver unattended when charging.



Tip Product information user instructions

- The shaver is for household use only.
- The shaver should be preferably charged at temperature between 15°C and 35°C.
- Failure to use the shaver in accordance with its purpose will void the guarantee.
- The shaver may be operated on AC power or rechargeable battery.
- Before shaving, degrease the skin of your face to prevent hair sticking to the outer foil and causing blades to rub against it. If the foil is dirty, clean it before shaving (e.g. using a handkerchief).
- When cleaning the shaver make sure that you do not apply too much oil on the blade and foil. Too much oil will soil the outer foil. Before shaving, wipe the residual shaver oil from the foil (e.g. using a handkerchief).
-  This symbol means that the shaver is washable, however only when unplugged from the outlet.

Make sure that you understand the above tips.

Technical specification

Technical specifications are given on the nameplate.

The charging adaptor is a Class II electrical device and does not require grounding .

The shaver meets the requirements of applicable standards.

This appliance complies with Commission Regulation (EC) no. 1275/2008 on eco-design requirements.

The appliance complies with the following directives:

- Low Voltage Device (LVD) – 2006/95/EC.
- Electro-Magnetic Compatibility (EMC) – 2004/108/EC.

The product is marked with CE symbol on the nameplate.

Battery: 2 x Ni-MH 650 mAh cell. Standard charging time: 60 minutes. Working temperature range: 0-40°C.

Elements and accessories

Accessories

Brush



AC adaptor

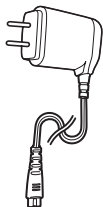

Travel pouch



Blade oil



Rear side

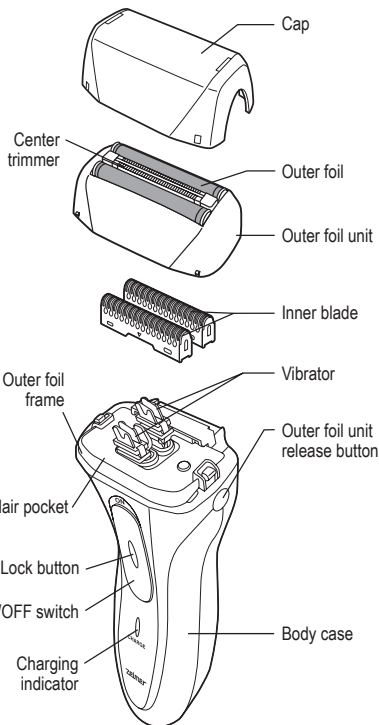
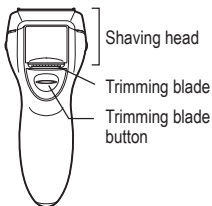

Bottom view



CHARGING



For recharging the shaver use only the AC adaptor provided with the shaver.

Battery activation

When the shaver is first used after being purchased or being left unused for a long time, be sure to recharge the shaver for 8 hours to the full capacity before use, to activate the rechargeable battery. After that, approximately 60 minutes of recharging will fully recharge the shaver.



Charge the shaver when the charging indicator lights up in red.

“Battery Memory Effect”

To avoid the “memory effect”, recharge the shaver only after the battery is completely empty.

What is the “memory effect”?

If the Ni-MH battery in your shaver is repeatedly recharged before it runs out of energy, the voltage drops more quickly to decrease the number of times you can use the shaver before the battery runs down.

If you have noticed the “memory effect”

If the full recharge allows less number of shaves before the battery is depleted, consume the recharged energy completely, and then recharge the shaver for approximately 8 hours. Repeating this procedure 2 to 3 times will restore the battery. If the “memory effect” persists, the service life of the battery may have expired. Consult the retailer from whom your shaver was purchased.

Battery life

- The life of the battery is approximately 4 years when it is recharged once a week. However, its life will be shortened if it is recharged more frequently, and it also varies depending on the conditions of use.
- If a 1-hour recharging permits only 2 to 3 shaves, the battery life is near its end. In that case, contact the retailer from whom the shaver was purchased. If the shaver is left unused for more than 6 months, the battery's characteristics will deteriorate by self-discharge. It is recommended, therefore, that the shaver be recharged at least once every 6 months even if not in use.

Charging

① Make sure that the shaver is off. To turn it off press the lock button and slide the ON/OFF switch to OFF. Put the cap on.



The battery cannot be charged when the shaver is on.

② Insert the socket plug of the AC adaptor into the socket at the bottom of the shaver.



Before putting the plug of the AC adaptor into the socket of the shaver, make sure that the socket is completely dry to prevent any possible malfunction.

③ Insert the outlet plug of the AC adaptor into an appropriate outlet (see the rating plate on the AC adaptor).



The shaver is fully charged in approximately 60 minutes.
Charging may be completed in less than 60 minutes if the battery is not completely empty and the safety function works to prevent overcharge.

④ When charging is completed, unplug the AC adaptor from the outlet.



When unplugging the AC adaptor, do not pull the cord, as this may damage the AC adaptor. Be sure to hold the plug to pull it out.



On a fully charged battery the shaver will operate for approx. 35 minutes.

Charging indicator

● During charging:

The charging indicator will light up in green.

● After full charge:

The indicator will come off.

● While shaving:

The charging light lights up in green.

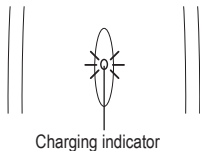

Charging indicator



To prevent possible malfunctions, before charging make sure that the plug and outlet are not damaged.

Power supply
100-240 V AC

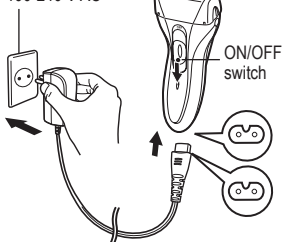

– While the shaver is charging, the shaver body or AC adaptor may emit a slight noise and/or become slightly warm. This is not a defect.

USING THE SHAVER WITH AC POWER SUPPLY

Check if the shaver is off. Insert the socket plug of the AC adaptor securely into the socket at the bottom of the shaver. Insert the outlet plug of the AC adaptor into the outlet. Turn on the shaver.

i *If the shaver will not operate by pressing the power switch immediately after the plugs are inserted, the rechargeable battery is completely depleted. In that case, turn off the shaver, put it away for 1 minute to charge the battery and turn it on again.*

i *After use, be sure to turn off the shaver and then unplug the AC adaptor from the outlet and the socket of the shaver.*

! *In a humid place, such as bathroom, do not use the shaver with an AC power supply.*

! *When using the shaver with an AC power supply, do not use soap or shaving foam.*

i *The energy stored in the rechargeable battery decreases even while the shaver is used with an AC power supply. Recharge the shaver once every three weeks.*

USE

! *If the outer foil is deformed or damaged, replace it with a new one (see the “REPLACEMENT OF OUTER FOIL / INNER BLADE” section). Otherwise, it may scratch your face.*

① Remove the cap and turn on the shaver by pressing the lock button and sliding the ON/OFF switch to ON.

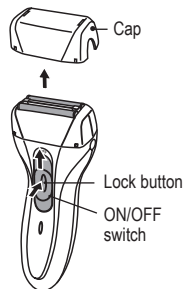

② Bring the outer foil in gentle contact with the skin at the right angle, stretch the skin and move the shaver gently upwards against the grain.



- While shaving, take care not to push the outer foil too strongly against the skin. Otherwise, the outer foil will wear at a higher rate and become dull or damaged.
- To shave delicate parts like the chin, pull up the slack of the skin by hand, and stroke upwards. When shaving the throat, lift the face upwards to thrust the throat out to pull the slack upwards.

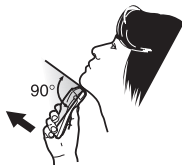

③ To use the trimming blade, slide the trimming blade button upwards. The trimming blade vibrates correspondingly with the inner blade.

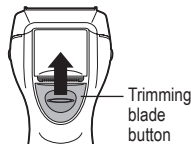

④ To cut sideburns, apply the trimming blade to the skin lightly at a right angle, and move the shaver gently downwards.

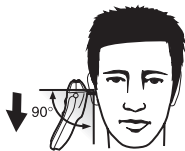

⑤ After use, turn off the shaver and clean it with the accessory brush (see the "CLEANING USING BRUSH" section). Be sure to put the cap on after cleaning.



Even if the charging indicator indicates that the shaver is empty and the shaver stops vibrating, never leave it with the power switch turned on.



The shaver can be used to shave with soap or shaving foam only when operated on the rechargeable battery and not on an AC power supply. After every use with soap or shaving foam, be sure to wash the shaver in water (see the "WASHING UNDER RUNNING WATER" section).

Cleaning and maintenance



Before any cleaning and/or maintenance activities, unplug the AC adaptor from the shaver.

WASHING UNDER RUNNING WATER

① Turn off the shaver. Press the outer foil unit release buttons on both sides of the shaver and remove the outer foil unit.

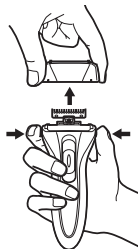
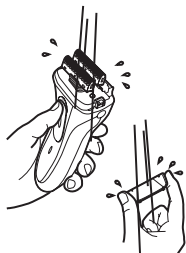

② Turn on the shaver and wash the blades in cold or lukewarm water. After washing, turn off the shaver and dry the blades (e.g. using a towel).

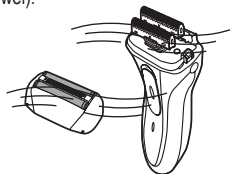

③ Place the shaver in an airy place to dry it.

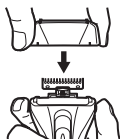

④ Refit the outer foil unit, taking care not to touch the outer foil.

⑤ Apply shaver oil to the outer foil and trimmer.



Use the blade oil provided with the electric shaver.

⑥ Turn on the shaver for approximately 10 seconds and then wipe the residual oil from the outer foil (e.g. using a handkerchief).



Turn off the shaver before wiping the residual oil from the outer foil.



Only for conservation purposes. Do not drink. Avoid contact with eses and skin. Keep away from children. Keep away from direct sunlight. Keep in dark storage.

CLEANING WITH BRUSH

① Before cleaning make sure that the shaver is off. Press the outer foil unit release buttons on both sides of the shaver and remove the outer foil unit.

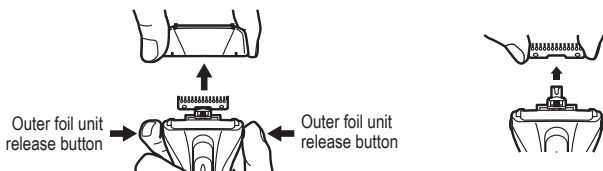

② Using the brush, clean the inside of the outer foil unit, the inner blade and the body case of the shaver.



To remove the inner blade, simply pull it upwards.



The blades are sharp and may cut your fingers. Take special care when removing and inserting the inner blade.



Outer foil

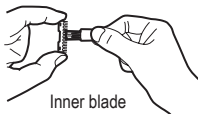

Inner blade

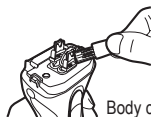

Body case

③ After cleaning, fit correctly the inner blade. Next, fit the outer foil unit, taking care not to touch the foil.



Poor shaving quality and abnormal sound may indicate that the outer foil unit is fitted incorrectly.

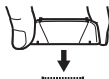
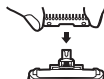

Do not remove the outer foil from the outer foil unit.

- ④ Before cleaning the trimming blade, turn off the shaver.



Check that the trimming blade is not moving when cleaning it.

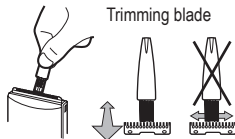

- ⑤ Oil the outer foil.

REPLACEMENT OF OUTER FOIL / INNER BLADE

The outer foil and the inner blade are consumables. In order to enjoy a comfortable clean shave, it is recommended that the outer foil and the inner blade be replaced with new ones in a set at least once a year. Use of foil and blade beyond their serviceable life may not only result in poor shaving performance but also damage such foil and blade to scratch your skin.



The above replacement period of the outer foil and the inner blade serves as a guideline only, and their serviceable lives vary greatly depending on the condition of use of each user. If you find them unable to give a good shave, damaged or deformed, replace them with new ones immediately.



Before replacing the outer foil or inner blade, be sure to turn off the shaver.

We recommend using only original ZELMER spare parts. Spare parts set no. SH1610111.

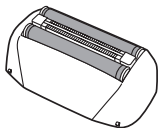

Outer foil unit

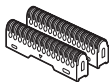

Inner blade

Outer foil unit

- ① Press the outer foil unit release buttons on both sides of the shaver and remove the outer foil unit.
- ② Fit correctly a new outer foil unit (a click sound will indicate correct fitting).

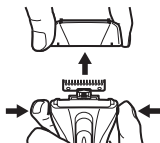

Inner blade

- ① Remove the outer foil unit (fig. 1).
- ② Hold the sides of the inner blade with your fingers and pull it upwards (fig. 2).
- ③ Fit the new inner blade on the vibrator by pushing it downwards.

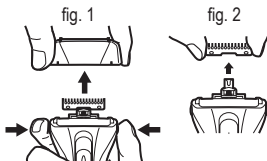

Be sure to set both inner blades. Otherwise, abnormal noise, injury or malfunction may result.

- ④ Fit the outer foil unit securely.

Ecology – protect the environment

Each user can contribute to protecting the environment. It is not difficult or too expensive. For this purpose, dispose of the carton and plastic packaging materials into appropriate waste paper and plastic (PE) recycling containers.

Batteries contain substances harmful to the environment. Do not dispose the appliance in household waste. Bring the battery to an official recycling centre.

At the end of its useful life, bring the appliance to an official waste collection site, as some of its components may be hazardous to the environment.

Do not dispose of together with domestic waste!



The manufacturer/importer does not accept any liability for any damages resulting from unintended use or improper handling.

The manufacturer/importer reserves his rights to modify the product any time in order to adjust it to law regulations, norms, directives, or due to construction, trade, aesthetic or other reasons, without notifying in advance.

