

EPSON

Цветной струйный принтер

EPSON[®] *Stylus*_™ COLOR 600

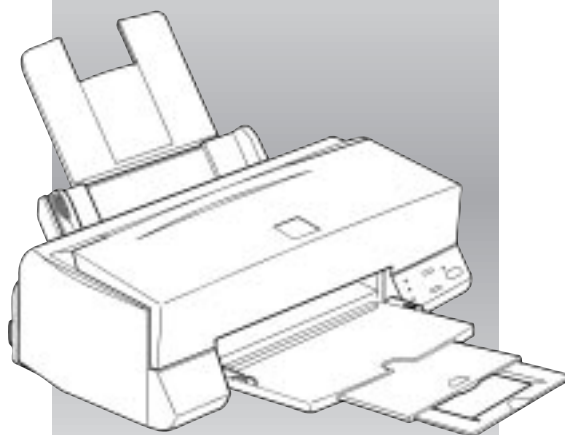

РУКОВОДСТВО ПОЛЬЗОВАТЕЛЯ



Где можно получить информацию

Данное руководство

Предоставляет вам всю информацию, необходимую при использовании вашим принтером типа EPSON Stylus COLOR 600 и расходными материалами на всех этапах от установки принтера на рабочем месте до поиска и устранения неисправностей. Если вы работаете в операционной среде Microsoft® Windows NT®, см. руководство пользователя программного обеспечения, разработанного на базе Windows NT.

Оперативная справка

Дает вам подробную информацию и указания по использованию программного обеспечения, которое управляет вашим принтером. (Оперативная справка автоматически устанавливается во время инсталляции программного управления принтера.)

Ответы EPSON (только для Windows 95 и 3.1)

Справочник EPSON Answers предоставляет пользователям операционных систем Windows 95 и 3.1 дополнительную информацию, как пользоваться вашим принтером и как выполнять на нем цветную печать. В справочнике “Ответы EPSON” вы найдете следующие разделы:

- ❑ **How to** (Как делать). Раздел демонстрирует на мониторе вашего компьютера последовательно, шаг за шагом, указания по использованию вашего принтера, сведения по его техническому обслуживанию и инструкции по замене расходных материалов.
 - ❑ **Problem solver** (Поиск решения). Раздел поможет вам, как выходить из затруднений, с которыми вы обычно сталкиваетесь во время печати.
 - ❑ **Test Print** (Контрольная печать). Раздел позволяет распечатать контрольную карту для проверки результатов выполнения каких-то установок и налаживает связь с другими разделами справочника “Ответы EPSON” в зависимости от результатов настройки.
 - ❑ **Color guide**. Это руководство по цветной печати объясняет основы цветной печати и показывает вам, как добиться высоких результатов на вашем принтере. (Отпечатанный типографским способом экземпляр Руководства по цветной печати Color guide входит в комплект поставки вашего принтера.)
-

EPSON® Stylus™ COLOR 600

Цветной струйный принтер

Охраняется авторским правом. Никакая часть данной публикации не может быть воспроизведена, записана в поисковой системе или перенесена в любой форме и любыми средствами, в том числе электронными, механическими, фотографическими, записывающими или иными без предварительного письменного разрешения от фирмы SEIKO EPSON CORPORATION. Содержащуюся в ней информацию можно использовать только на этом принтере EPSON. Фирма EPSON не несет ответственности, если какая-то часть данной информации будет применена на других принтерах.

Ни фирма SEIKO EPSON CORPORATION, ни ее филиалы не несут юридической ответственности перед покупателем этого изделия или третьей стороной за повреждения и убытки, которые несут покупатели или третья сторона в результате несчастного случая, неправильного пользования изделием, его видоизменения или внесения модификаций в его конструкцию, не предусмотренных инструкциями фирмы SEIKO EPSON CORPORATION по эксплуатации и техническому обслуживанию.

Фирма SEIKO EPSON CORPORATION не несет юридической ответственности за повреждения или неполадки, возникающие в результате использования дополнительных устройств или расходных материалов, кроме обозначенных фирмой SEIKO EPSON CORPORATION как Original EPSON Products (оригинальная продукция фирмы “Эпсон”) или EPSON Approved Products (продукция, сертифицированная фирмой “Эпсон”).

EPSON и EPSON ESC/P — зарегистрированные товарные знаки, а EPSON ESC/P2 и EPSON Stylus — товарные знаки фирмы SEIKO EPSON CORPORATION.

Microsoft и Windows — зарегистрированные товарные знаки фирмы Microsoft Corporation.

Общее уведомление: Другие названия продуктов используются здесь лишь для идентификации и могут быть товарными знаками их соответствующих правообладателей. Фирма EPSON не претендует ни на какие права собственности по этим товарным знакам

Copyright © 1996 by SEIKO EPSON CORPORATION, Nagano, Japan.



Printed on Recycled Paper.

РУКОВОДСТВО ПОЛЬЗОВАТЕЛЯ

ДЕКЛАРАЦИЯ СООТВЕТСТВИЯ

Согласно инструкциям ISO/IEC Guide 22 и EN 45014

Изготовитель: SEIKO EPSON CORPORATION
Адрес: 3-5, Owa 3-chome, Suwa-shi,
Nagano-ken 392 Japan
Представитель: Московское представительство
Адрес: 123610, Москва, Краснопресненская наб., 12,
Центр Международной Торговли, офис 1807.

Заявляет о том, что изделие:

Название: Струйный принтер
Тип: EPSON Stylus COLOR 600
Модель: P954A

Соответствует следующим директивам и нормам:

Directive 89/336/EEC:

EN 55022 class B
EN 61000-3-2
EN 61000-3-3
EN 50082-1
IEC 801-2
IEC 801-3
IEC 801-4

Directive 73/23/EEC:

EN60950

1997

Содержание

Указания по технике безопасности

Важные меры безопасности	1
Общие предосторожения	2
Соответствие принципам энергосбережения ENERGY STAR	3
О дополнительной оснастке и электромонтажных работах	4
Предупреждения, предостережения и примечания	5

Глава 1 Ознакомление с принтером

Детали принтера и функции его панели управления	1-2
Требования к системе аппаратно-программного обеспечения	1-4
При пользовании принтером, управляемым компьютером типа PC	1-4
При пользовании принтером, управляемым компьютером типа Macintosh	1-5
Дополнительная оснастка и расходные материалы	1-7
Дополнительная оснастка	1-7
Расходные материалы	1-7

Глава 2 Первичная подготовка принтера к работе

Распаковка принтера	2-2
Присоединение подставки для бумаги к принтеру	2-3
Выбор места для размещения принтера	2-3
Установка принтера на подставку	2-4
Включение принтера в сеть	2-5
Установка чернильных картриджей	2-6
Подключение принтера к компьютеру типа PC	2-11
Установка программного обеспечения принтера на компьютере типа PC	2-12
Установка ПО в среде Windows 95	2-13
Установка ПО в среде Windows 95 (plug-and-play)	2-14
Установка ПО в среде Windows 3.1	2-18

Подключение принтера к компьютеру типа Macintosh	2-20
Установка программного обеспечения принтера в среде Macintosh	2-21
Установка программного обеспечения принтера	2-21
Элементы программного обеспечения принтера	2-23
Пользование Селектором при выборе принтера	2-24

Глава 3 Печать на принтере

Загрузка бумаги	3-2
Печать в среде Windows	3-5
Печать в среде Macintosh	3-8

Глава 4 Пользование программным обеспечением принтера для Windows

Функции программного обеспечения принтера	4-2
Доступ к программному обеспечению принтера	4-3
Доступ через Windows-приложения	4-3
Доступ через Windows 95	4-4
Доступ через Windows 3.1	4-5
Пользование установкой Automatic (Автоматический)	4-6
Пользование предопределенными установками	4-7
Настройка пользовательских параметров печати	4-9
Сохранение ваших пользовательских установок	4-10
Установка типа носителя	4-11
Пользование утилитами принтера EPSON	4-13
Утилита EPSON Status Monitor (Монитор состояния)	4-14
Утилита Nozzle Check (Проверка сопел)	4-15
Утилита Head Cleaning (Чистка головки)	4-15
Утилита Print Head Alignment (Выравнивание печатающей головки)	4-15
Проверка состояния принтера	4-16
Диспетчер буферизации EPSON Spool Manager	4-16
Деспулер	4-17
Доступ к информации через оперативную справку	4-18
Доступ из Windows-приложений	4-18
Доступ из Windows 95	4-18
Доступ из Windows 3.1	4-18

Глава 5 Пользование программным обеспечением принтера для Macintosh

Функции программного обеспечения принтера	5-2
Пользование установкой Automatic (Автоматический)	5-3
Пользование предопределенными установками	5-5
Настройка пользовательских параметров печати	5-8
Формирование пользовательских установок	5-8
Сохранение пользовательских установок	5-9
Выбор пользовательских установок	5-10
Изменение визуальных эффектов	5-10
Управление качеством печати	5-15
Изменение размера бумаги	5-18
Определение размера бумаги пользователем	5-19
Пользование утилитами принтера EPSON	5-20
Утилита EPSON StatusMonitor (Монитор состояния)	5-21
Утилита Nozzle Check (Проверка сопел)	5-22
Утилита Head Cleaning (Чистка головки)	5-23
Утилита Print Head Alignment (Выравнивание печатающей головки)	5-23
Пользование утилитой EPSON Monitor2	5-24

Глава 6 Печать на специальной бумаге

Загрузка специальной бумаги и других носителей	6-2
О чистящих листах из упаковок специальных носителей	6-5
Загрузка конвертов	6-6
Загрузка прозрачных пленок	6-7
Пользование фотобумагой EPSON Photo Paper (S041134)	6-8
Загрузка	6-8
Удаление перфорированных полей	6-10
Хранение фотобумаги EPSON Photo Paper	6-10

Глава 7 Техническое обслуживание и перевозка

Замена чернильного картриджа	7-2
Чистка принтера	7-8
Перевозка принтера	7-9

Глава 8 Поиск и устранение неисправностей

Диагностика неисправности	8-2
Индикаторы ошибок	8-2
Монитор состояния	8-4
Проверка работы принтера	8-4
Проблемы и их решения	8-7
Электропитание	8-7
Печать	8-8
Подача бумаги	8-14
Качество печати	8-17
Повышение скорости печати	8-24
Чистка печатающей головки	8-26
Выравнивание печатающей головки	8-29
Неполадки с чернильными картриджами	8-30

Дополнение А Пользование принтером с DOS

Установка программного обеспечения принтера под DOS-программы ...	A-2
Пользование встроенными шрифтами и таблицами символов	A-3
Шрифты	A-4
Чистка печатающей головки	A-6
Выравнивание печатающей головки	A-7
Пользование функциями, запускаемыми при включении	A-8

Дополнение В Советы по цветной печати

Основы цветной печати	B-2
Разрешение изображения и размер изображения	B-5
Роль цветной печати в документах	B-7

Дополнение С **Технические характеристики**

Технические характеристики	C-2
Печать	C-2
Бумага	C-4
Чернильные картриджи	C-7
Механические характеристики	C-8
Электротехнические характеристики	C-8
Окружающие условия	C-9
Инициализация	C-9
Установки по умолчанию	C-10
Соответствие стандартам безопасности	C-11
Технические характеристики интерфейсов	C-12
Параллельный интерфейс	C-12
Последовательный интерфейс	C-13
Управляющие коды ESC/P 2	C-14
Таблицы символов	C-15
Национальные наборы символов	C-19
Символы, вызываемые по команде ESC (^)	C-20

Глоссарий

Предметный указатель

Указания по технике безопасности

Важные меры безопасности

Прочтите эти указания до конца и сохраняйте их для справок в будущем.

Выполняйте все предостережения и инструкции, указанные на принтере.

- Не ставьте принтер на неустойчивую подставку, вблизи радиатора или других источников теплоты.
- Устанавливайте принтер на плоскую горизонтальную поверхность. Принтер не будет нормально работать в наклонном положении.
- Не закрывайте щелей и отверстий в корпусе принтера. Не засовывайте в них посторонних предметов.
- Применяйте источник электропитания только такой, какой указан в табличке электрических параметров на корпусе принтера.
- Подключайте всю аппаратуру к правильно заземленным сетевым розеткам. Избегайте розеток в общей сети с фотокопировальными машинами и кондиционерами, которые работают в режиме частых отключений.
- Не пользуйтесь поврежденным или потертым сетевым шнуром.
- При включении принтера через удлинитель проверьте, чтобы общая нагрузка от всех потребителей на этот удлинитель не превышала допустимой по току. Суммарный ток, потребляемый всеми аппаратами, включенными в общую настенную розетку, не должен превышать номинального тока настенной розетки.
- Перед чисткой принтера выньте вилку сетевого шнура из розетки. Пользуйтесь только влажной салфеткой для протирки принтера. Не обливайте принтер жидкостями.
- Кроме случаев, специально оговоренных в настоящем руководстве, не пытайтесь сами обслуживать принтер технически.

- ❑ Вынимайте вилку сетевого шнура принтера из розетки и вызывайте аттестованного мастера по техническому обслуживанию принтеров в следующих случаях:
- ❑ При повреждении сетевого шнура или его вилки; если внутрь принтера попала жидкость; если принтер падал или поврежден его корпус; если принтер не работает нормально или произошло заметное снижение его производительности и ухудшилось качество печати. Самостоятельно выполняйте только оговоренные в руководстве пользователя регулировки органов управления.
- ❑ Для защиты от коротких замыканий и перегрузки по току цепь электропитания должна быть снабжена автоматическим выключателем на 16 А.

Общие предостережения

Даже если вы знакомы с принтерами других типов, обязательно прочитайте следующие предостережения перед началом работы на вашем струйном принтере.

- ❑ Во время печати не просовывайте рук внутрь принтера и не прикасайтесь к чернильным картриджам.
- ❑ В нормальных условиях чернила не вытекают из картриджа. Если же чернила попали на кожу, смойте их водой с мылом. При попадании чернил в глаза немедленно промойте их водой.
- ❑ Храните чернильные картриджи в местах, не доступных для детей.
- ❑ Не разбирайте использованных картриджей и не пытайтесь наполнять их чернилами, чтобы не испортить печатающую головку.

- ❑ После установки чернильного картриджа не раскрывайте прижимную планку его держателя и не вынимайте картридж, кроме случаев замены старого картриджа новым. Иначе вы испортите картридж.
- ❑ Устанавливайте картридж сразу же после его распаковки. Длительное хранение распакованного картриджа может ухудшить качество печати после его установки на принтер.
- ❑ Не используйте чернильный картридж, у которого вышел срок хранения, указанный на упаковке. Не следует пользоваться картриджами дольше шести месяцев с момента установки их на принтер.
- ❑ Не встряхивайте картридж, чтобы не вызвать утечку чернил.
- ❑ Всегда выключайте принтер кнопкой \odot (“Сеть”). При нажатии на эту кнопку несколько секунд мигает световой индикатор \odot (“Сеть”), а затем гаснет. Не вынимайте вилку из розетки и не размыкайте цепь электропитания до тех пор пока не погаснет индикатор \odot (“Сеть”).
- ❑ Перед перевозкой принтера проверьте, закрыта ли печатающая головка колпачком, находится ли она в крайнем правом положении и на месте ли чернильные картриджи.



Соответствие принципам энергосбережения ENERGY STAR

Как член международной организации ENERGY STAR фирма EPSON установила, что данное изделие соответствует принципам энергосбережения ENERGY STAR.

Программа International ENERGY STAR Office Equipment Program нацелена на добровольную разработку энергосберегающих персональных компьютеров, мониторов, принтеров, факсимильных и копировальных аппаратов для уменьшения загрязнения атмосферы тепловыми электростанциями.

О дополнительной оснастке и электромонтажных работах

Ограничения по применению дополнительной оснастки

Фирма SEIKO EPSON CORPORATION не несет юридической ответственности за повреждения или неполадки, возникающие в результате использования дополнительных устройств или расходных материалов, кроме обозначенных фирмой SEIKO EPSON CORPORATION как Original EPSON Products (оригинальная продукция фирмы “Эпсон”) или EPSON Approved Products (продукция, сертифицированная фирмой “Эпсон”).

Правила выполнения электромонтажных работ



Предупреждение: Настоящий аппарат должен быть заземлен. Его напряжение электропитания указано в табличке на корпусе принтера. Напряжение сети обязательно должно соответствовать номинальному напряжению аппарата.

Важно: Провода сетевого ввода в принтер имеют изоляцию следующих цветов:

Желто-зеленый — Земля
Синий — Нейтраль
Коричневый — Под напряжением

При необходимости подсоединить вилку сетевого шнура:

Так как маркировка изоляции проводов у сетевого шнура может не соответствовать цветной маркировке контактных клемм внутри вилки, выполните следующие указания:

Желто-зеленый провод следует подключать внутри вилки к клемме с буквой E (Earth — Земля) или с символом заземления (\perp).

Синий провод подсоедините к клемме с буквой N (Neutral — Нейтраль).

Коричневый провод подсоедините к клемме с буквой L (Live — Под напряжением).

При повреждении вилки замените сетевой шнур целиком или обратитесь за технической помощью к аттестованному электрику.

Перегоревшие плавкие предохранители заменяйте плавкими вставками соответствующего размера и номинала по току.

Предупреждения, предостережения и примечания



Предупреждениям необходимо следовать во избежание телесных травм.



Предостережениям надо уделять внимание, чтобы избежать повреждения оборудования.

Примечания содержат важную информацию и полезные советы по работе с принтером.

Глава 1





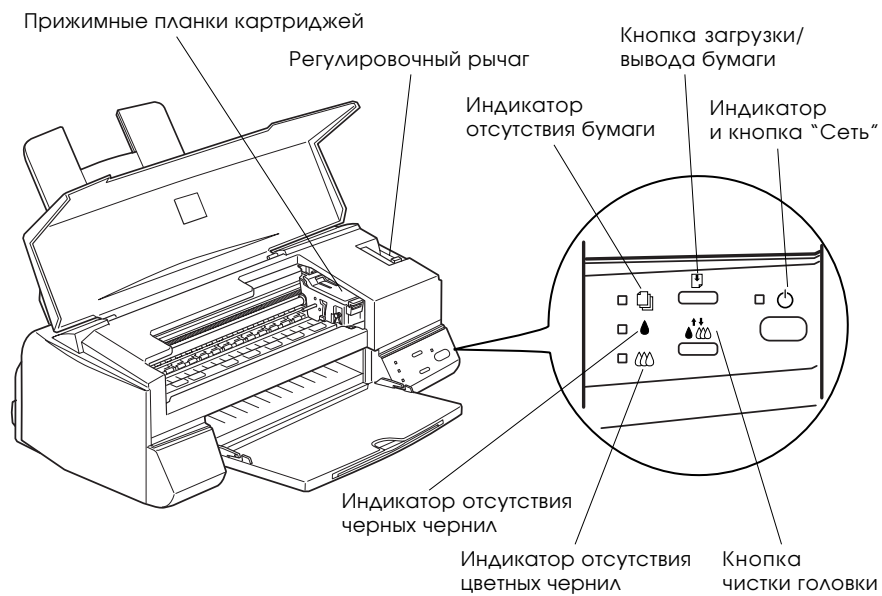
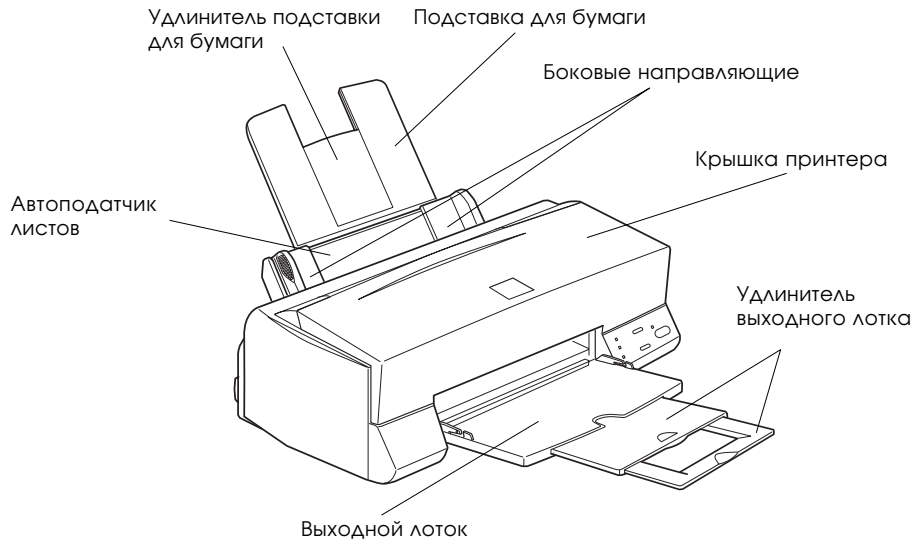

Ознакомление с принтером

Детали принтера и функции его панели управления	1-2
Требования к системе аппаратно-программного обеспечения	1-4
При пользовании принтером, управляемым компьютером типа PC	1-4
При пользовании принтером, управляемым компьютером типа Macintosh	1-5
Дополнительная оснастка и расходные материалы	1-7
Дополнительная оснастка	1-7
Расходные материалы	1-7

Детали принтера и функции его панели управления









Кнопки управления

Кнопка	Назначение
 Сеть	Включает и выключает принтер. Очищает буфер печати, если нажать на нее дважды при включенном электропитании.
 Загрузка/выдача	Загружает и выдает бумагу, если нажать и отпустить ее в пределах двух секунд. Возобновляет печать при нажмие после устранения неполадки "Нет бумаги".
 Чистка	Передвигает печатающую головку в позицию замены картриджа, если нажать на нее и удерживать примерно три секунды, когда мигает или горит индикатор отсутствия чернил  либо  . Возвращает печатающую головку в исходное положение после замены чернильного картриджа. Прочищает сопла печатающей головки, если нажать на нее и удерживать примерно три секунды, когда погашены индикаторы отсутствия чернил  и  .

Световые индикаторы

Световые индикаторы, расположенные на передней панели принтера, указывают на его состояния, например, прием данных, заклинена бумага или осталось мало чернил. Ниже в таблице описано, что означают различные состояния индикаторов.

				Состояние принтера
○	-	-	-	Принтер включен.
◐	-	-	-	Прием данных, замена чернильного картриджа, заправка системы чернилами или чистка печатающей головки.
-	○	-	-	Нет бумаги. Заложите стопку бумаги в автоподатчик листов и нажмите -кнопку загрузки/выдачи  , чтобы продолжить печать.
-	◐	●	●	Заклинило бумагу. Удалите всю бумагу из автоподатчика, заложите бумагу вновь и нажмите  на кнопку загрузки/выдачи  . Если икатор продолжает мигать, выключите принтер и осторожно извлеките из него заклиненную бумагу.
-	-	◐	-	Мало чернил. Черный чернильный картридж почти пустой. Приобретите новый черный чернильный картридж (S020093).
-	-	○	-	Нет чернил. Черный чернильный картридж пустой. Замените черный чернильный картридж (S020093).
-	-	-	◐	Мало чернил. Цветной чернильный картридж почти пустой. Приобретите новый цветной чернильный картридж (S020089).
-	-	-	○	Нет чернил. Цветной чернильный картридж пустой. Замените цветной чернильный картридж (S020089).

○ = горит, ● = выключен, ◐ = мигает, - = не относится к текущему состоянию

Требования к системе аппаратно-программного обеспечения

При пользовании принтером, управляемым компьютером типа PC

Чтобы пользоваться своим принтером, вам потребуются операционная среда Microsoft Windows 3.1, Windows for Workgroups, Windows 95, Windows NT 4.0 или DOS, а также экранированный параллельный интерфейсный кабель в защитной оболочке с витыми парами проводов. Требования к системе аппаратно-программного обеспечения и указания, как пользоваться программным обеспечением принтера в сетевой операционной среде Windows NT, см. в *Руководстве пользователя программным обеспечением принтера для Windows NT 3.51/4.0*.

Чтобы установить и использовать программное обеспечение принтера (драйвер принтера и утилиты), записанное на диске типа CD-ROM или на гибком диске, входящем в комплект поставки вашего принтера, вам потребуется следующая аппаратура:

Минимальная конфигурация	Рекомендуемая конфигурация
Процессор 80386/25 МГц	Процессор Pentium
Оперативная память 16 Мбайт	Оперативная память 32 Мбайт
20 Мбайт на жестком диске	Более 50 Мбайт на жестком диске
Монитор VGA	Монитор VGA или улучшенный

Если вы решите пользоваться контекстно-зависимым справочником EPSON Answers (Ответы EPSON), входящим в состав программного обеспечения вашего принтера, то ваша компьютерная система должна отвечать также следующим требованиям:

- Свободная область памяти на жестком диске не менее 20 Мбайт для полной инсталляции программы
- Двухскоростной CD-ROM-накопитель (рекомендуется четырехскоростной или более быстрый)

Поставщик вашего компьютера может обновить вашу систему, если она не отвечает указанным требованиям.

При пользовании принтером, управляемым компьютером типа Macintosh

Ниже перечислены аппаратные и программные требования, которые должны выполняться при работе с компьютером Macintosh.

Поддерживаемые модели компьютеров (на 1 июля 1996 г.)

Macintosh LC II, LC III, LC475, LC520, LC575, LC630

Macintosh IIx, IIci, IIsi, IIfx, IIvx

Macintosh Quadra Series

Macintosh Centris Series

Macintosh PowerBook™ Series (кроме PowerBook 100)

Macintosh PowerBook Duo Series

Macintosh Performa Series

Power Macintosh Series

Интерфейсные кабели

Для работы на принтере с компьютером Macintosh вам потребуется стандартный интерфейсный кабель типа Apple System Peripheral-8 (кабель с 8-контактным разъемом) или равноценный ему.

Аппаратно-программное обеспечение

Минимальная конфигурация	Рекомендуемая конфигурация
Система System 7.1	Система System 7.5 или более новая
Свободная память 3 Мбайт	Свободная память не менее 8 Мбайт

Примечания:

- ❑ *Объем свободной памяти зависит от количества и вида открытых программных приложений. Чтобы проверить объем свободной памяти, выберите позицию About This Macintosh (Об этом макинтоше) в меню Apple и читайте объем памяти [указан в килобайтах под заголовком "Largest Unused Block" (Самый большой неиспользованный блок) (1024K = 1 Мбайт)]*
- ❑ *Указанные выше требования по свободной памяти приведены для печати на бумаге формата Letter. Эти требования будут меняться в зависимости от размера бумаги, вида программного приложения, которым вы пользуетесь, и от сложности печатаемого документа.*
- ❑ *Вам потребуется дополнительно 1 Мбайт свободной памяти, когда включен режим фоновой печати.*

Помимо этих требований к системе аппаратно-программного обеспечения и объему доступной памяти вам также потребуется сектор свободной памяти на жестком диске объемом 6 Мбайт для установки программного обеспечения вашего принтера. Чтобы печатать, вам потребуется дополнительная свободная область памяти на жестком диске, в два раза превышающая размер файла, который вы будете распечатывать.

Дополнительная оснастка и расходные материалы

Дополнительная оснастка

Для применения на вашем принтере по заказу фирма поставляет следующую дополнительную оснастку.

Интерфейсные кабели

Фирма EPSON поставляет интерфейсные кабели нескольких типов. Вы можете использовать любой интерфейсный кабель, который соответствует указанным ниже техническим условиям. О дополнительных требованиях см. руководство пользователя вашего компьютера.

Параллельный интерфейсный кабель (экранированный и в защитной оболочке) Parallel Interface Cable C83602* для связи компьютерного порта D-SUB 25-pin (25-контактный) с 36-контактным принтерным портом серии Amphenol 57.

Примечание:

Звездочка () заменяет последнюю цифру кодового номера изделия, которая различается в зависимости от страны-импортера.*

Расходные материалы

Чернильные картриджи

Черный чернильный картридж	S020093
Цветной чернильный картридж	S020089

Специальные носители от EPSON

Большинство сортов писчей бумаги обеспечивают хорошую печать на вашем принтере. Кроме того, фирма EPSON поставляет специальную бумагу для струйных принтеров, например сорта *360 dpi Ink Jet Paper*, которая удовлетворит большинство ваших потребностей и обеспечит печать высокого качества.

EPSON 360 dpi Ink Jet Paper (A4)	S041059
	S041025
EPSON 360 dpi Ink Jet Paper (Letter)	S041060
EPSON Photo Quality Ink Jet Paper (A4)	S041061
	S041026
EPSON Photo Quality Ink Jet Paper (Letter)	S041062
EPSON Photo Quality Ink Jet Paper (Legal)	S041067
EPSON Photo Quality Ink Jet Card (A6)	S041054
EPSON Photo Quality Ink Jet Card (5 x 8 in.)	S041121
EPSON Photo Quality Ink Jet Card (8 x 10 in.)	S041122
EPSON Photo Quality Glossy Film (A4)	S041071
EPSON Photo Quality Glossy Film (Letter)	S041072
EPSON Photo Quality Glossy Film (A6)	S041107
EPSON Photo Quality Glossy Paper (A4)	S041126
EPSON Photo Quality Glossy Paper (Letter)	S041124
EPSON Ink Jet Transparencies (A4)	S041063
EPSON Ink Jet Transparencies (Letter)	S041064
EPSON Photo Quality Self Adhesive Sheet (A4)	S041106
EPSON Photo Paper (4 x 6 in.)	S041134

Примечания:

- Возможности поставок специальных носителей печатного материала по сортаменту различаются в зависимости от страны-импортера.*
- Струйные принтеры особо чувствительны к состоянию вашей бумаги. Храните неиспользованную бумагу в ее оригинальной упаковке и держите ее в прохладном сухом месте.*

Глава 2

Первичная подготовка принтера к работе

Распаковка принтера	2-2
Присоединение подставки для бумаги к принтеру	2-3
Выбор места для размещения принтера	2-3
Установка принтера на подставку	2-4
Включение принтера в сеть	2-5
Установка чернильных картриджей	2-6
Подключение принтера к компьютеру типа PC	2-11
Установка программного обеспечения принтера на компьютере типа PC	2-12
Установка ПО в среде Windows 95	2-13
Установка ПО в среде Windows 95 (plug-and-play)	2-14
Установка ПО в среде Windows 3.1	2-18
Подключение принтера к компьютеру типа Macintosh	2-20
Установка программного обеспечения принтера в среде Macintosh	2-21
Установка программного обеспечения принтера	2-21
Элементы программного обеспечения принтера	2-23
Пользование Селектором при выборе принтера	2-24

Распаковка принтера

В упаковочной коробке принтера должны находиться компакт-диск типа CD-ROM с программой драйвера, который будет управлять вашим принтером, а также следующее:

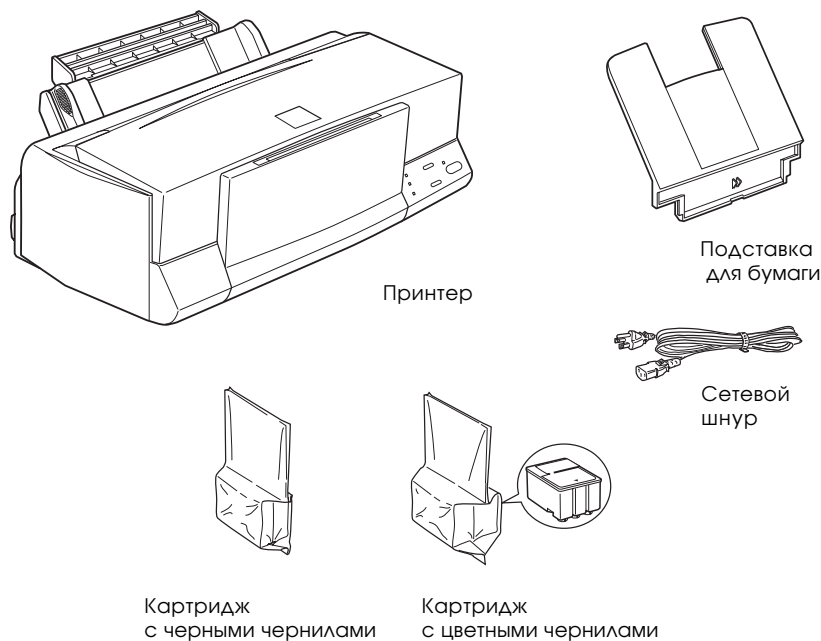

В некоторые страны принтер поставляется с прикрепленным сетевым шнуром. Форма вилки для включения в сеть переменного тока также различается в зависимости от страны-импортера. При покупке принтера проверяйте, чтобы вилка его сетевого шнура соответствовала вашим розеткам.

Удалите все защитные и упаковочные материалы с принтера перед его установкой и включением в сеть. Соблюдайте указания на памятке, вкладываемой в упаковочную коробку принтера. В памятке описан порядок распаковки принтера. Сохраните все снятые упаковочные и защитные материалы для возможной перевозки принтера в будущем.

Присоединение подставки для бумаги к принтеру

Вставьте подставку для бумаги в пазы, расположенные сзади принтера, как показано ниже на рисунке.

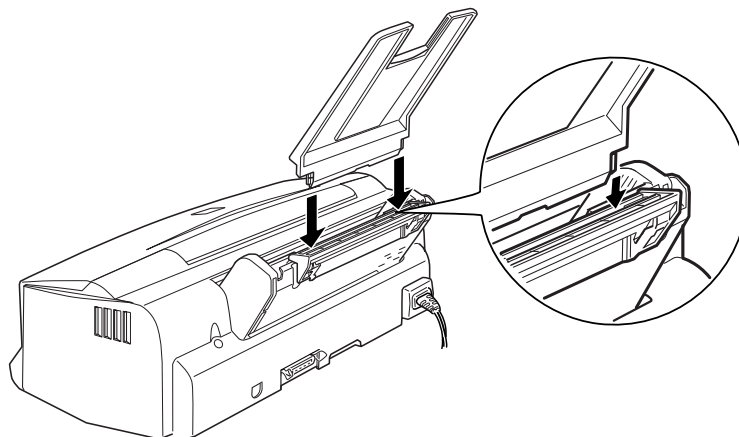

Примечание:

Перед печатью на прозрачных пленках переставьте подставку для бумаги, как описано в разделе “Загрузка прозрачных пленок” в гл. 6.

Выбор места для размещения принтера

При выборе места для размещения принтера руководствуйтесь следующими рекомендациями:

- Установите принтер на плоскую, горизонтальную и устойчивую поверхность. Принтер не может нормально работать в наклонном положении.
- Располагайте принтер достаточно близко от компьютера, чтобы можно было соединить их между собой интерфейсным кабелем.
- Оставляйте вокруг принтера свободное пространство для удобной работы и технического обслуживания.
- Оставляйте на столе спереди принтера свободное пространство для опускания выходного лотка для бумаги.

- Не устанавливайте и не храните принтер в местах с резкими колебаниями температуры и влажности воздуха. Избегайте также мест прямого падения солнечных лучей, вблизи от мощных источников света и приборов, излучающих теплоту.
- Избегайте мест, подверженных тряске и вибрации.
- Располагайте принтер так, чтобы можно было легко вынимать вилку сетевого шнура из настенной розетки.
- Избегайте сетевых розеток, управляемых настенными выключателями или автоматическими таймерами. Также избегайте розеток, включенных в общую сеть с мощными электродвигателями или другими потребителями электроэнергии, вызывающими колебания напряжения в сети.
- Располагайте всю компьютерную систему вдали от потенциальных источников электромагнитных помех, например громкоговорителей и базовых блоков радиотелефонов.
- Пользуйтесь заземленной сетевой розеткой; не применяйте переходников.

Установка принтера на подставку

При использовании подставки учитывайте следующее:

- Используйте для этого принтера подставку, рассчитанную на нагрузку массой не менее 11,0 кг.
- Никогда не пользуйтесь наклонными подставками. Принтер всегда должен быть установлен строго горизонтально.

Включение принтера в сеть

1. Проверьте, чтобы принтер был выключен. Он выключен, когда кнопка выключателя  (“Сеть”) слегка выступает над поверхностью панели управления.

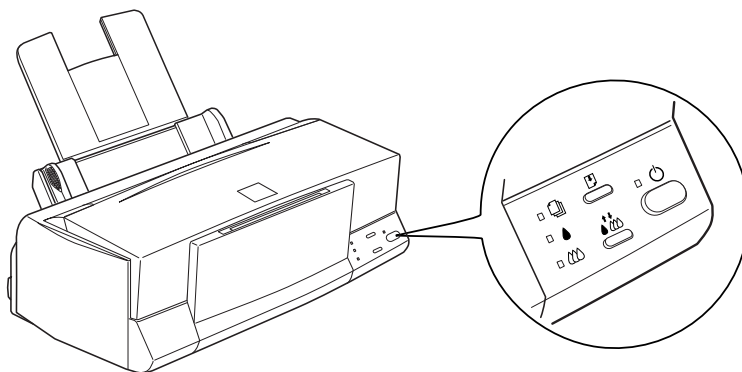

2. Проверьте табличку электрических параметров на задней стенке принтера на соответствие его номинального напряжения напряжению сети на контактах выбранной вами розетки. Также убедитесь в том, что вы имеете соответствующий шнур для включения принтера в сеть.



Предостережение:

Подстраивать принтер под другое напряжение питания нельзя. Если номинальное напряжение принтера не соответствует напряжению сети, попросите помощи у своего поставщика (дилера). В этом случае запрещается втыкать вилку сетевого шнура в розетку.

3. Если сетевой шнур не прикреплен к принтеру, соедините его гнездовую часть со штыревой частью сетевого разъема, расположенного на задней стенке корпуса принтера.
4. Вставьте вилку сетевого шнура в правильно заземленную сетевую розетку.

Установка чернильного картриджа



Предупреждение:

Чернильные картриджи — это автономные узлы. При нормальном пользовании чернила не вытекают из картриджа. Если чернила попали на кожу ваших рук, тщательно смойте их водой с мылом. В случае поражения глаз чернилами немедленно промойте глаза водой.

Устанавливайте чернильные картриджи, соблюдая следующие правила:

Примечание:

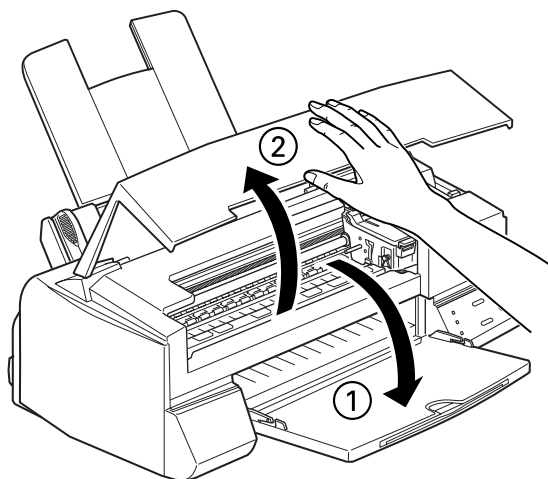

Не вскрывайте упаковку чернильного картриджа до момента установки его на принтер, чтобы не высохли чернила.

1. Откройте вниз выходной лоток для бумаги ①, расположенный спереди принтера; затем откройте крышку принтера ②, захватив ее в середине за нижнюю кромку.

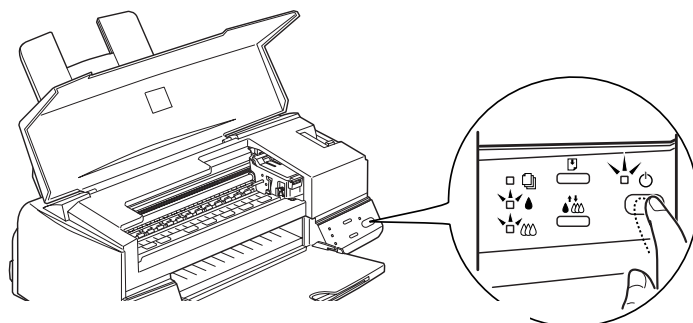

2. Включите принтер, нажимая на кнопку  (“Сеть”).



Печатающая головка слегка сдвигается влево в позицию установки чернильных картриджей. Мигает световой индикатор  (“Сеть”) и загораются индикаторы  и  (“Нет чернил”).

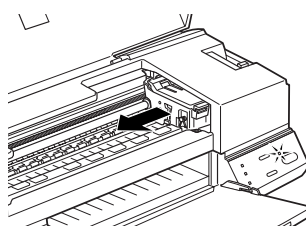

Предостережение:

Не сдвигайте печатающую головку рукой, чтобы не повредить принтер.

3. Откиньте вверх обе прижимные планки чернильных картриджей.

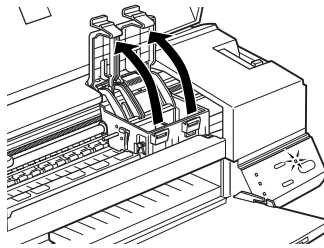

4. Вскройте упаковки с чернильными картриджами. Затем удалите только желтые герметизирующие ленты с обоих картриджей, как показано ниже на рисунке.



Черный
чернильный картридж
(S020093)

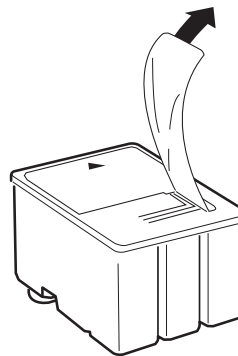

Цветной
чернильный картридж
(S020089)



Предостережения:

- ❑ *Обязательно удалите с картриджей желтую герметизирующую ленту. Если вы попытаетесь печатать с предварительно не снятой герметизирующей лентой, картридж может выйти из строя.*
- ❑ *Не удаляйте все ленточное уплотнение (особенно его белую часть) сверху картриджа. Удалите только желтую часть.*
- ❑ *Не удаляйте герметизацию со дна картриджей, чтобы не вызвать утечку чернил.*

5. Опустите картриджи в держатели этикеткой вверх и стрелкой, обращенной назад по отношению к принтеру. Цветной чернильный картридж большего размера вставляйте в правый держатель, а меньший черный — в левое гнездо.

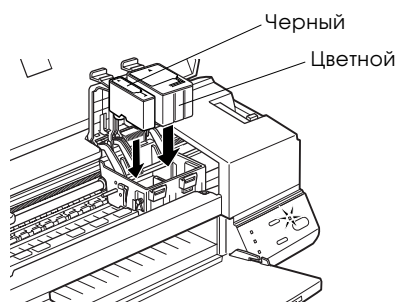

Примечание:

Устанавливайте оба чернильных картриджа. Принтер не будет работать, если один из картриджей не установлен.

6. Поверните прижимные планки вниз до защелкивания, чтобы зафиксировать картриджи в рабочем положении.

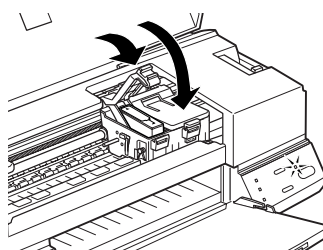

Предостережение:

После установки картриджей в держатели не открывайте их прижимных планок, кроме случаев замены старых картриджей новыми. В противном случае картриджи могут выйти из строя.

7. Нажмите на кнопку чистки печатающей головки , а затем закройте крышку принтера. Принтер сдвигает печатающую головку и начинает заправку чернилами системы подачи чернил.



Примечание:

Даже если вы и не нажмете на кнопку чистки печатающей головки , принтер сдвинет печатающую головку в позицию заправки и начнет процесс заправки примерно через 60 секунд после установки чернильных картриджей.

Автоматическая заправка чернилами длится примерно пять минут. Заправка сопровождается шумами, что вполне нормально. По окончании заправки системы подачи чернил печатающая головка возвращается в исходное (крайнее правое) положение.



Предостережение:

Во время заправки чернилами мигает индикатор  (“Сеть”). Никогда не выключайте электропитание принтера, пока мигает индикатор .

Срок службы картриджа зависит от объема текста и графического материала, который вы печатаете. Срок службы цветного картриджа зависит также от количества цветов, применяемых в ваших документах.

Примечание:

Когда кончатся чернила, см. раздел “Замена чернильного картриджа” в гл. 7.

Теперь вы подготовили принтер к подключению к своему компьютеру. Как подключать принтер к компьютеру типа PC, см. следующий раздел. Подключение принтера к компьютеру типа Macintosh описано на стр. 2-21.

Подключение принтера к компьютеру типа PC

Для подключения принтера к вашему компьютеру через встроенный параллельный интерфейс вам потребуется многожильный экранированный кабель с витыми парами проводов в защитной оболочке. Как подключить принтер к компьютеру Macintosh, см. стр. 2-20

Выполните следующие действия для подключения принтера к компьютеру:

1. Проверьте, выключены ли и принтер, и компьютер.
2. Плотно вставьте штыревую часть соединительного кабеля в гнездовую часть интерфейсного разъема принтера. Затем сдвиньте пружинящие проволочные зажимы по обе стороны от разъемного соединителя до их защелкивания. Если у кабеля есть провод заземления, подключите его наконечник к клемме заземления под интерфейсным разъемом.

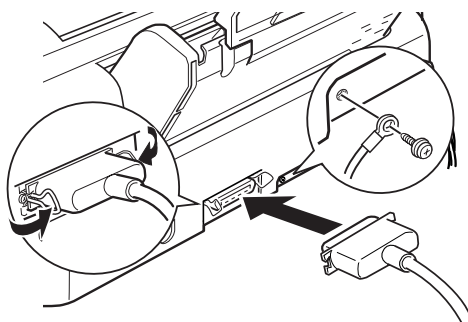

3. Вставьте второй конец кабеля в разъем параллельного интерфейса компьютера. Если есть провод заземления на конце кабеля со стороны компьютера, присоедините его наконечник к клемме заземления на задней стенке компьютера.

Теперь прочитайте следующий раздел, в котором описана установка программного обеспечения принтера. Вы должны установить программное обеспечение принтера через свой компьютер до того, как начать пользоваться своим принтером.

Установка программного обеспечения принтера на компьютере типа PC

После подключения принтера к компьютеру установите программное обеспечение принтера для операционной среды Windows. Оно входит в состав программного обеспечения принтера “Printer Software for EPSON Stylus COLOR 600”, записанного на компакт-диске типа CD-ROM, поставляемом в комплекте с вашим принтером. Указания по установке программного обеспечения принтера на основе NT см. в *Руководстве пользователя программным обеспечением принтера для Windows NT 3.51/4.0.*

Ваше программное обеспечение принтера содержит:

- Драйвер принтера**
Драйвер принтера обеспечивает всестороннее управление вашим принтером. С его помощью вы можете задавать такие параметры, как Print Quality (Качество печати), Media Type (Тип носителя) и Paper Size (Размер бумаги).
- Утилиты**
Утилита Status Monitor (Монитор состояния) позволяет проверять текущее состояние вашего принтера. Утилиты Nozzle Check (Проверка сопел), Head Cleaning (Чистка головки) и Print Head Alignment (Выравнивание печатающей головки) помогают вам поддерживать принтер в отличном рабочем состоянии.
- Папка EPSON или программная группа**
Папка EPSON (Windows 95) или программная группа (Windows 3.1) содержит файлы EPSON Stylus COLOR 600 Help, Spool Manager 4 и EPSON ReadMe. Справочник Help обеспечивает вам мгновенный доступ с выводом на экран компьютера к подробной информации и инструкциям, как пользоваться вашим принтером и программным обеспечением принтера; диспетчер буферизации Spool Manager 4 наделяет вас дополнительными возможностями управления процессом печати, а файл ReadMe содержит самую новую информацию по вашему принтеру и его программному обеспечению.
- Ответы EPSON**
Справочник “Ответы EPSON” обеспечивает вас дополнительной информацией по использованию принтера и цветной печати. Подробнее см. брошюру, упакованную вместе с компакт-диском CD-ROM. Справочник “Ответы EPSON” отсутствует в дискетной версии программного обеспечения принтера.

Если вы пользуетесь дискетной версией программного обеспечения принтера, то перед началом инсталляции программного обеспечения сделайте копию с гибкого диска, на котором записано программное обеспечение принтера EPSON. Если же вы хотите изготовить дискетную копию программного обеспечения с компакт-диска CD-ROM, вы можете воспользоваться утилитой для изготовления драйверной дискеты. Эта утилита также содержится на компакт-диске. См. стр. 2-14 для Windows 95 или стр. 2-19 для Windows 3.1.

Установка ПО в среде Windows 95

Выполните следующие шаги для установки программного обеспечения принтера в Windows 95:

1. Убедитесь в том, что операционная система Windows 95 работает, а принтер выключен.
2. Вставьте взятый из комплекта поставки принтера компакт-диск с программным обеспечением принтера в CD-ROM-дисковод. В открывшемся диалоговом окне, показанном ниже, щелкните клавишей мыши по кнопке Install (Установить).

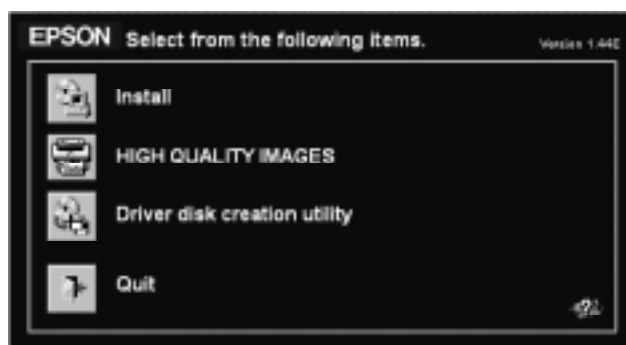

Если это диалоговое окно не появилось после того, как вы вставили в CD-ROM-дисковод компакт-диск с программным обеспечением принтера, дважды щелкните мышью по значку My Computer (Мой компьютер), а затем дважды щелкните по значку CD-ROM-дисковода (или по значку дисковода для гибких дисков, если вы пользуетесь дискетной версией программного обеспечения). Если и на этот раз показанное выше диалоговое окно не открылось, дважды щелкните мышью по значку Setup.exe. Вам может потребоваться прокрутка папки стрелочными кнопками, чтобы найти значок.

Примечание:

Если вы хотите изготовить дискетную версию программного обеспечения принтера, записанного на вашем CD-ROM, щелкните в диалоговом окне по кнопке Driver disk creation utility (Утилита для изготовления драйверной дискеты) и выполните указания с экрана.

3. Выберите значок вашего принтера в диалоговом окне EPSON Printer Utility Setup (Установка утилиты принтера EPSON).

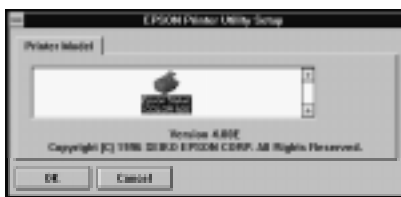

4. Убедитесь в том, что принтер EPSON Stylus COLOR 600 выбран, и нажмите на кнопку ОК, чтобы начать установку программного обеспечения принтера. Выполняйте указания с экрана и по завершении инсталляции снова нажмите на кнопку ОК.

Теперь программное обеспечение для вашего принтера установлено. Как открывать и пользоваться программным обеспечением принтера, см. раздел “Печать в среде Windows” в гл. 3.

Установка ПО в среде Windows 95 (plug-and-play)

Выполните следующие действия для установки программного обеспечения принтера, пользуясь возможностями простого конфигурирования (plug-and-play), доступного в операционной среде Windows 95.

Примечание:

Чтобы воспользоваться автоматическим конфигурированием (plug-and-play) системы Windows 95, параллельный порт вашего компьютера должен быть IEEE-1284-совместимым двунаправленным параллельным портом. Подробнее см. документацию по вашему компьютеру.

1. Убедитесь в том, что принтер подключен к параллельному порту компьютера.
2. Выключите и принтер, и компьютер, если они включены в сеть.
3. Вначале включите принтер, а затем компьютер. Ваш компьютер начинает загружать операционную систему Windows 95.
4. Если вы назначали пароль, введите его по запросу с экрана. На экране появляется окно New Hardware Found (Создано новое аппаратное обеспечение).

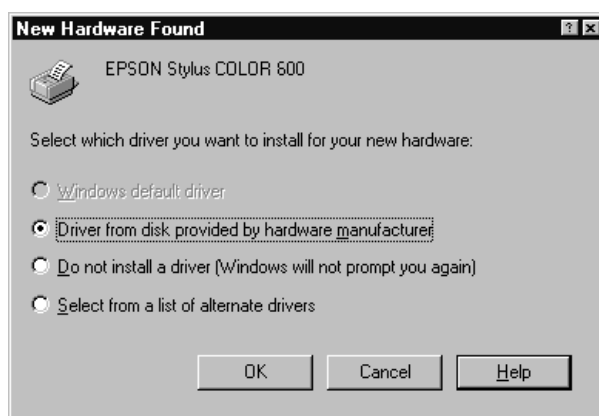

Примечание:

Если на экране не появилось окно New Hardware Found или вы столкнулись с трудностями, нажмите на кнопку Cancel (Отменить) и переходите к процедуре установки программного обеспечения принтера, описанной на стр. 2-13.

5. Проверьте, есть ли имя модели вашего принтера на экране. После этого щелкните по кнопке с надписью Driver from disk provided by hardware manufacturer (Драйвер с диска от производителя аппарата). Не нажимайте на другие кнопки окна.
6. Щелкните по кнопке ОК. На экране появилось окно Install From Disk (Установить с диска).

7. Вставьте поставленный вам компакт-диск с программным обеспечением принтера в CD-ROM-дисковод компьютера. В зависимости от страны-импортера принтера компакт-диск может содержать многоязычные версии программного обеспечения принтера.

Вначале попытайтесь ввести через клавиатуру D:\Win95 и нажать на кнопку ОК. Если на экране не появится сообщение об ошибке, переходите к шагу 8. Если же на экране появится сообщение об ошибке, нажмите на кнопку ОК, чтобы вернуться в окно Install From Disk (Установить с диска). Введите с клавиатуры D:\ и предпочитаемый язык English, Francais, German, Italian, Portugal или Spanish, а за ним должно следовать \Win95. Нажмите на кнопку ОК. (Если ваш CD-ROM-дисковод закодирован не буквой "D", то подставьте вместо нее соответствующую литеру.)

Если вы пользуетесь дискетной версией программного обеспечения, вставьте дискету в соответствующий ей дисковод. Если литера этого дисковода появится на экране, щелкните по кнопке ОК. В противном случае измените соответственно литеру дисковода в поле Copy manufacturer's files from (Скопировать файлы производителя из) и нажмите на кнопку ОК.

8. В следующем окне вы можете ввести с клавиатуры уникальное имя принтера в поле Printer name (Имя принтера). Мы рекомендуем сохранить наименование модели (типа) принтера в качестве его имени. Программа скопирует файлы на жесткий диск вашего компьютера и добавит пиктографический значок в папку Printers (Принтеры) для указанного вами имени принтера. Чтобы пользоваться этим принтером по умолчанию для программных приложений Windows 95, щелкните по кнопке Yes (Да). [Кнопка No (Нет) активизирует исходную установку по умолчанию.]
9. Щелкните мышью по кнопке Finish (Завершить).

Теперь программное обеспечение вашего принтера установлено на ваш компьютер. Информацию по доступу к этому программному обеспечению и пользованию им см. в разделе "Печать в среде Windows", гл. 3.

Пользование принтером в компьютерной сети с Windows 95

Если вы хотите пользоваться своим принтером в компьютерной сети, вам необходимо установить его как сетевой принтер. Выполните следующие действия:

1. Дважды щелкните по значку My Computer (Мой компьютер).
2. Дважды щелкните по пиктограмме папки Printers (Принтеры).
3. Щелкните правой клавишей мыши по значку вашего принтера и щелкните по позиции Properties (Свойства). Обязательно щелкайте правой клавишей мыши.
4. Щелкните по закладке Details (Характеристики). Появляется следующее окно:



5. Щелкните по кнопке Add Port (Добавить порт), а затем укажите сетевой маршрут к принтеру. Нажмите на кнопку ОК.

Примечание:

Если вы хотите печатать с управлением принтером и через DOS- и через Windows-приложения, щелкните по кнопке Capture Printer Port (Зафиксировать принтерный порт), а не по кнопке Add Port (Добавить порт). Щелкните в любой точке поля Device (Устройство) и выберите тот принтерный порт, к которому подключен ваш принтер, а затем укажите сетевой маршрут к принтеру. Проверьте, чтобы была активизирована позиция Reconnect at logon (Перестроить соединения на входе в систему), после чего нажмите на кнопку ОК.

6. После того как вы выполните установки в меню Details (Характеристики), нажмите на кнопку Start (Пуск), укажите на позиции Programs (Программы) и Epson, а затем щелкните по диспетчеру буферизации Spool Manager4. Раскрывается окно Spool Manager (Диспетчер буферизации).
7. Выберите свой принтер, щелкните по меню Queue (Очередь), затем щелкните по кнопке Setup (Установить). Раскрывается окно Queue (Установка очередности).
8. Убедитесь в том, что опция Use Print Manager for this port (Использовать Диспетчер печати для данного порта) активная; она активная, если установлен ее флажок. Затем нажмите на кнопку ОК.

Теперь вы можете пользоваться своим принтером в компьютерной сети.

Установка ПО в среде Windows 3.1

При установке программного обеспечения принтера в операционной среде Windows 3.1 выполните следующие действия:

1. Убедитесь в том, что операционная система Windows 3.1 работает и на экране открыт Диспетчер программ (Program Manager).
2. Вставьте в CD-ROM-дисковод компакт-диск с программным обеспечением принтера, входящий в его комплект поставки. (Если вы пользуетесь дискетной версией программного обеспечения, вставьте ее дискету в соответствующий дисковод вашего компьютера).
3. В меню File (Файл) выберите позицию Run (Выполнить). Раскрывается диалоговое окно Run (Выполнение). В текстовое поле Command Line (Командная строка) введите с клавиатуры команду D:\SETUP. (Если ваш CD-ROM-дисковод закодирован не буквой "D" или вы пользуетесь дискетной версией программного обеспечения принтера, то подставьте вместо нее соответствующую литеру.)

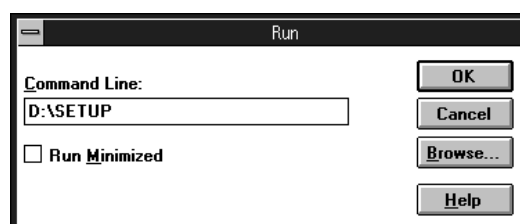

Примечание:

Если вы хотите изготовить дискетную версию основного программного обеспечения принтера (драйвера принтера, утилит и оперативной справки), записанного на вашем CD-ROM, то вместо SETUP введите EPSETUP. В диалоговом окне, которое появляется на экране, щелкните по кнопке Driver disk creation utility (Утилита для изготовления драйверной дискеты) и выполните указания с экрана.

4. Нажмите на кнопку ОК. Раскрывается диалоговое окно EPSON Printer Utility Setup (Установка утилиты принтера EPSON).



5. Выделите в нем значок своего принтера и щелкните мышью по кнопке ОК. Программа инсталляции начинает копировать файлы программного обеспечения принтера на жесткий диск вашего компьютера.

Через короткий промежуток времени программа инсталляции создаст программную группу EPSON в Windows.

6. По завершении инсталляции нажмите на кнопку ОК, чтобы выйти из установочной программы.

Установочная программа автоматически выбирает этот принтер в качестве принтера по умолчанию для Windows-приложений.

По завершении инсталляции драйвера принтера и утилит начинается установка справочника “Ответы EPSON”. Выполняйте указания с экрана.

Теперь программное обеспечение вашего принтера установлено. Информацию о том, как открывать и пользоваться драйвером принтера и утилитами, см. в разделе “Печать в среде Windows”, гл. 3.

Подключение принтера к компьютеру типа Macintosh

При работе со встроенным последовательным интерфейсом вам потребуется кабель типа Apple System Peripheral-8. Выполните следующие действия для подключения принтера к своему компьютеру Macintosh.

1. Проверьте, выключены ли и принтер, и компьютер Macintosh.
2. Присоедините один конец интерфейсного кабеля к разъему последовательного интерфейса, расположенному на задней панели принтера.

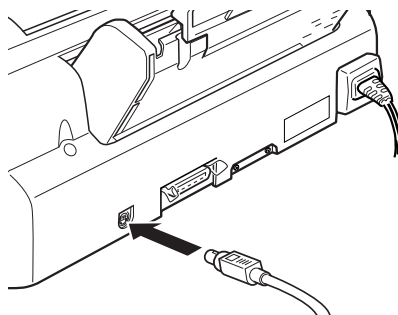

3. Присоедините другой конец интерфейсного кабеля либо к модемному порту, либо к принтерному порту у компьютера Macintosh. Порты замаркированы следующими пиктограммами:



Модемный порт

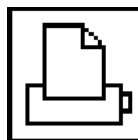

Принтерный порт

4. Включите принтер, нажав на кнопку ⏻ (“Сеть”).
5. Включите компьютер Macintosh.

Указания по инсталляции программного обеспечения для принтера см. в разделе “Установка программного обеспечения принтера в среде Macintosh”. Вы должны установить программное обеспечение принтера до того, как начнете пользоваться своим принтером.

Установка программного обеспечения принтера в среде Macintosh

Для распечатки документов на этом принтере всегда используйте программное обеспечение принтера EPSON Stylus COLOR 600 Macintosh. Это программное обеспечение специально предназначено для легкого доступа ко всем конструктивным возможностям принтера.



Предостережение:

Перед установкой программного обеспечения принтера отключите все программы защиты от вирусов.

Установка программного обеспечения принтера

Выполните описанную ниже процедуру, чтобы установить программное обеспечение для вашего принтера. Если вы пользуетесь дискетной версией, то перед началом инсталляции изготовьте резервную копию полученного вами диска с программным обеспечением принтера EPSON Macintosh.

1. Включите компьютер Macintosh и вставьте полученный вами компакт-диск с программным обеспечением принтера EPSON в CD-ROM-дисковод. (Если вы пользуетесь дискетной версией, вставьте полученный вами гибкий диск в соответствующий дисковод.)

Диск с программным обеспечением принтера EPSON раскрывается автоматически и, в зависимости от страны-импортера, отобразит на экране монитора либо единственный значок установщика, либо отдельные пиктограммы с изображением папки, содержащей значки установщиков для нескольких языков. Дважды щелкните мышью по значку Installer (Установщик), если он показан, или раскройте папку с нужным вам языком. После этого раскройте папку Disk 1 (Диск 1) и дважды щелкните по находящемуся внутри ее значку установщика.

2. При появлении первого окна на экране щелкните в нем по кнопке Continue (Продолжить), чтобы войти в следующее диалоговое окно, в котором вы можете выбрать установку либо всех элементов программного обеспечения, содержащихся на компакт-диске вашего принтера, либо некоторых из них. Информация о содержании программного обеспечения представлена на стр. 2-23.



3. Если вы хотите установить все пропрограмное обеспечение принтера, записанное на полученном вами диске CD-ROM, убедитесь в том, что диск, на который вы хотите установить пропрограмное обеспечение принтера, отображен в поле Destination Disk (Целевой диск), затем нажмите на кнопку Install (Установить).

Если область свободной памяти вашего жесткого диска ограничена, задайте режим Custom Install (Инсталляция, определяемая пользователем) во всплывающем меню и щелкните по позиции EPSON Stylus Printer Driver Package (Пакет драйвера струйного принтера EPSON). Подтвердите адресат инсталляции, затем нажмите на кнопку Install (Установить). (Если впоследствии вы решите, что вам необходим расширительный модуль Macintosh Extension Module, выделите и установите его, пользуясь описанной здесь процедурой инсталляции, определяемой пользователем.)

Примечание:

Нажмите на кнопку , чтобы получить информацию по каждому элементу программного обеспечения

4. Если на экране появится сообщение, информирующее вас о том, что инсталляция закончена, нажмите на кнопку Restart (Перезапуск), чтобы завершить инсталляцию и повторно запустить ваш компьютер.

Элементы программного обеспечения принтера

На диске CD-ROM, поставляемом в комплекте с вашим принтером, содержатся следующие элементы программного обеспечения принтера:

Пакет EPSON Stylus Printer Driver Package

- ❑ **EPSON Stylus (EX)**

Этот драйвер позволяет управлять вашим принтером. С его помощью можно задавать такие параметры, как Print Quality (Качество печати), Media Type (Тип носителя) и Paper Size (Размер бумаги).
- ❑ **EPSON Monitor2**

Эта утилита осуществляет контроль за выполнением работ по печати в фоновом режиме и организует их диспетчеризацию. Чтобы пользоваться этой утилитой, вам необходимо через Селектор (Chooser) выбрать фоновый режим. Подробнее см. раздел “Пользование утилитой EPSON Monitor2” на стр. 5-24.
- ❑ **ColorSync™ 2.0 and Profiles**

Автоматически согласует цвета распечатки с цветами, отображаемыми на экране монитора. Пользуйтесь этой возможностью при печати отсканированных фотоснимков или компьютерной графики.

Чтобы пользоваться этой возможностью, вам необходимо установить системный профиль для вашего монитора. Получите доступ к утилите ColorSync System Profile через панель управления Control Panel и нажмите на кнопку Set Profile (Установить профиль). Выберите свой монитор в раскрывающемся списке мониторов, а затем нажмите на кнопку Select (Выделить). Закройте диалоговое окно.
- ❑ **StatusMonitor**

Утилита следит за текущим состоянием принтера и предупреждает пользователя, когда возникают ошибки. Вы можете открыть ее в диалоговом окне Utility (Утилита). Подробнее см. раздел “Пользование утилитами принтера EPSON” в гл. 5.

- ❑ **Nozzle Check**
Утилита проверяет засорение сопел печатающей головки. Вы можете открыть ее в диалоговом окне Utility (Утилита) с помощью программного обеспечения принтера. Подробнее см. раздел “Пользование утилитами принтера EPSON” в гл. 5.
- ❑ **Head Cleaning**
Утилита прочищает печатающую головку для поддержания высокого качества печати. Вы можете открыть ее в диалоговом окне Utility (Утилита) с помощью программного обеспечения принтера. Подробнее см. раздел “Пользование утилитами принтера EPSON” в гл. 5.
- ❑ **Print Head Alignment**
Утилита регулирует печатающую головку для выравнивания вертикальных линий. Вы можете открыть ее в диалоговом окне Utility (Утилита) с помощью программного обеспечения принтера. Подробнее см. раздел “Пользование утилитами принтера EPSON” в гл. 5.

Расширительный модуль Power Macintosh Extension Module

Повышает скорость печати, особенно когда распечатываются документы САПР или штриховые рисунки и чертежи. Подробнее см. руководство пользователя вашего компьютера Macintosh.

Пользование Селектором при выборе принтера

После того как вы установите программное обеспечение принтера, вам необходимо открыть аксессуар Chooser (Селектор) для выбора вашего принтера. Вам придется выбирать принтер только, когда вы будете пользоваться им первый раз или когда вы захотите переключиться на другой принтер. Ваш компьютер Macintosh всегда печатает, используя принтер, который был выбран последним.

Примечание:

Если вы пользуетесь компьютером модели Macintosh Quadra 950 или 900, вам необходимо задать вариант Compatible (Совместимый) в диалоговом окне Serial Switch (Последовательный переключатель), прежде чем вы выберете свой принтер через аксессуар Chooser (Селектор). Для раскрытия окна Serial Switch выделите Control Panel (Панель управления) в меню Apple, а затем задайте Serial Switch (Последовательный переключатель).

1. Убедитесь в том, что принтер подключен к вашему компьютеру Macintosh и включен.
2. Выберите аксессуар Chooser (Селектор) в меню Apple. Затем щелкните мышью по значку EPSON Stylus(EX) и задайте порт, к которому подключен ваш принтер.

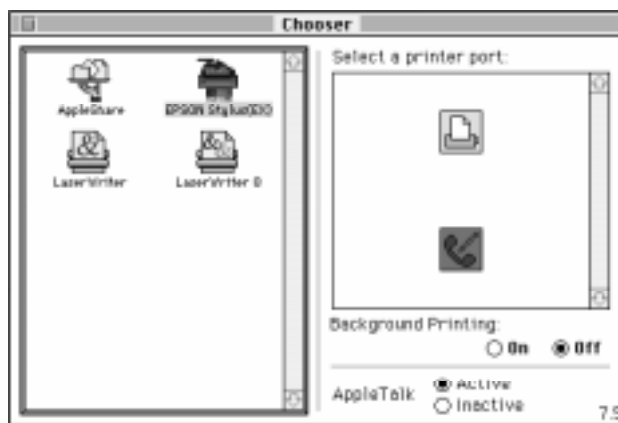

Примечание:

Если вы не находите значка EPSON Stylus(EX) на экране, воспользуйтесь стрелками на правой полосе прокрутки, чтобы просмотреть весь набор имеющихся значков.

3. Если ваш принтер подключен к принтерному порту компьютера Macintosh и вы не работаете в сети AppleTalk, отключите активность сети AppleTalk, нажав на круглую кнопку Inactive (Неактивная). Чтобы сделать сеть AppleTalk пассивной, вам также придется перезапустить свой компьютер Macintosh.

Сеть AppleTalk можно не делать пассивной, если принтер подключен к модемному порту.



Предостережение:

Не отключайте режим AppleTalk, если компьютер Macintosh подключен к сети AppleTalk.

4. Для включения и отключения режима фоновой печати пользуйтесь круглыми кнопками Background Printing (Фоновая печать).

Когда включен режим фоновой печати, вы не сможете пользоваться своим компьютером Macintosh, пока он форматирует документ для печати. Вам следует включать режим фоновой печати, когда вы пользуетесь утилитой EPSON Monitor2 для диспетчеризации работ по печати. Подробнее см. раздел “Пользование утилитой EPSON Monitor2” в гл. 5.

5. Закройте аксессуар Chooser (Селектор).

Ваш компьютер Macintosh будет следить за правильностью подключения принтера. При появлении на экране сообщения*, показанного ниже, выполните указания с экрана, нажмите на кнопку ОК и повторите шаги, описанные выше.

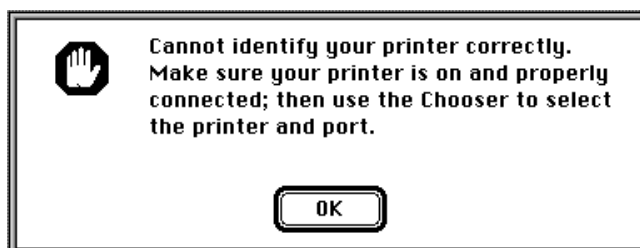

* Ваш принтер не поддается правильной идентификации. Проверьте, включен ли ваш принтер и правильно ли он подсоединен; затем с помощью аксессуара Chooser (Селектор) выберите принтер и порт.

Глава 3

Печать на принтере

Загрузка бумаги	3-2
Печать в среде Windows	3-5
Печать в среде Macintosh	3-8

Загрузка бумаги

Ниже описан порядок загрузки простой бумаги в принтер.

Вы можете также пользоваться специальной бумагой, предназначенной для струйных принтеров, прозрачными диапозитивными пленками, глянцевой пленкой или бумагой фотографического качества, конвертами, каталожными карточками и липкими самоклеящимися листами на подложке. Подробнее о печати на этих носителях информации см. гл. 6, “Печать на специальной бумаге”.

Примечание:

Перед печатью на прозрачных пленках переставьте подставку для бумаги, как описано в разделе “Загрузка прозрачных пленок”, гл. 6.

1. Опустите выходной лоток, расположенный спереди принтера, и вытяните его удлинитель.

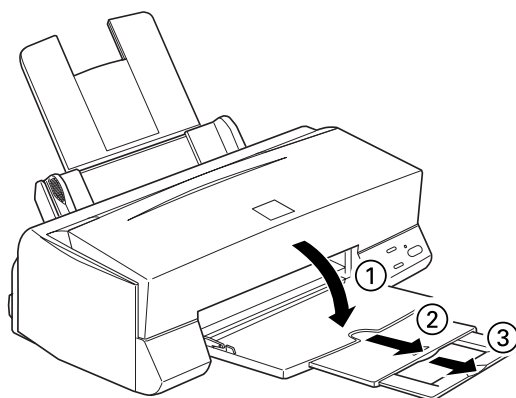

2. Сдвиньте левую направляющую автоподатчика листов влево до отказа.

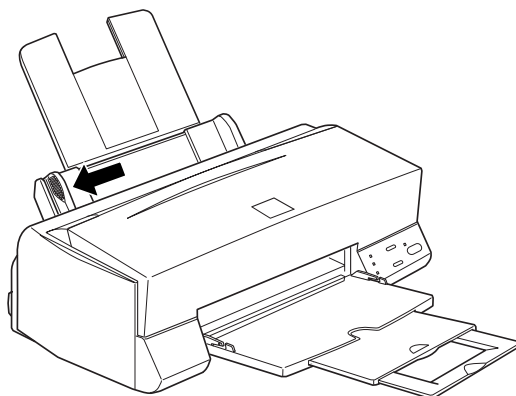

При загрузке длинных листов (например, формата Legal) вытяните вверх удлинитель подставки для бумаги.

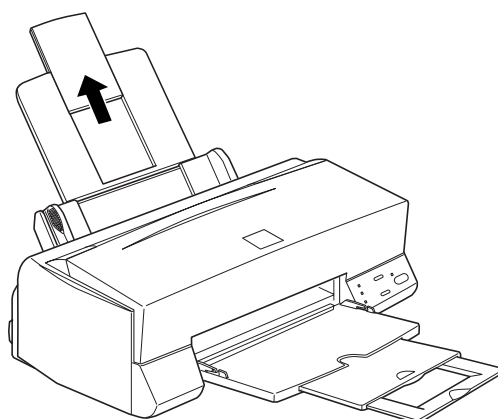

3. Распотрошите веером стопку бумаги, затем выровняйте кромки стопки легким постукиванием о плоскую поверхность.

4. Вставьте выровненную стопку бумаги в устройство автоматической подачи на подставку, упирая стопку правой кромкой в правый бортик автоподатчика; при этом печатная сторона у листов должна быть сверху.

Примечания:

- ❑ *Всегда закладывайте бумагу в автоподатчик узкой стороной вперед. Конверты закладывайте открывающимся клапаном вперед; при этом клапан должен быть закрыт и обращен вниз.*
- ❑ *Канцелярские бланки (формы) и фирменные бланки закладывайте заголовком вперед.*

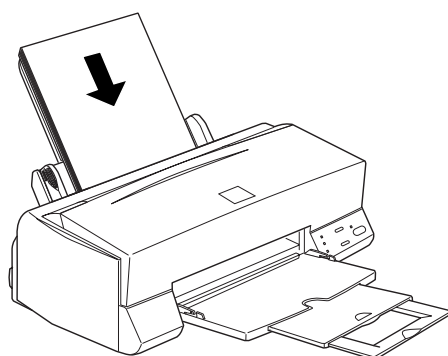

5. Придвиньте левую направляющую до упора в левый край стопки бумаги. Проверьте, чтобы стопка лежала под ушком боковой направляющей и ниже контрольной стрелки, как показано на рисунке.

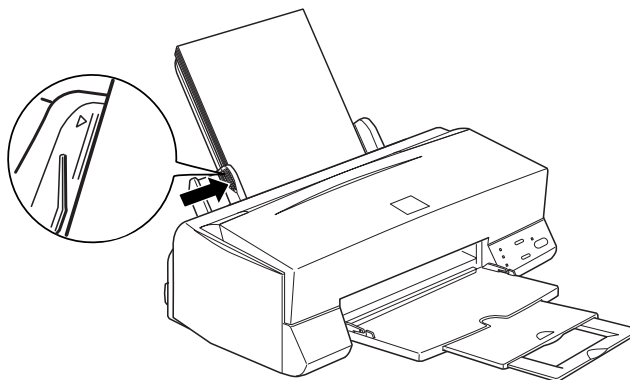

Печать в среде Windows

Чтобы начать печатать сразу, соблюдайте процедуру печати, описанную ниже. Она схожа для большинства Windows-приложений. Фактические способы печати различаются в зависимости от конкретной прикладной программы, которой вы пользуетесь. Подробнее см. руководство пользователя по вашему приложению (по текстовому редактору). О печати в операционной среде Macintosh читайте информацию на стр. 3-8.

Примечание:

Хотя многие Windows-приложения игнорируют установки параметров, заданные с помощью драйвера принтера, некоторые программы учитывают их, поэтому вам следует проверять установки параметров, чтобы достичь желаемых результатов при печати.

1. Откройте документ, который вы будете печатать, через программное приложение.
2. Задайте команду Print (Печать) в меню File (Файл). Открывается диалоговое окно Print (Печать) (или подобное ему диалоговое окно).
3. Проверьте, выбран ли ваш принтер, после чего щелкните мышью по кнопкам Printer (Принтер), Setup (Настройка), Properties (Свойства) или Options (Опции). Вам может потребоваться активизация комбинации из этих кнопок. Появляется окно программного обеспечения принтера.



4. При необходимости щелкните по закладке Main (Главная) и убедитесь в том, что в опции Mode (Режим) установлено значение Automatic (Автоматический).

Примечание:

Когда выбран режим Automatic (Автоматический), программное обеспечение принтера задает наилучшие значения параметров в зависимости от выбранных вами установок Media Type (Тип носителя) и Ink (Чернила).

5. Щелкните мышью в любой точке поля Media Type (Тип носителя) и выберите тот носитель (бумагу и др.), который вы заложили в автоподатчик листов на подставку для бумаги. Если вы не нашли в списке своего носителя, воспользуйтесь правой кнопкой со стрелкой для прокрутки всего списка до конца. См. также раздел “Установка типа носителя” на стр. 4-11.
6. Выберите Color (Цветные) в качестве параметра Ink (Чернила), если вашему документу требуется цветная печать. Выберите Black (Черные), если вы печатаете черный текст, черновик или если вы хотите напечатать цветные тона оттенками серого.
7. Щелкните по закладке Paper (Бумага). Появляется меню Paper (Бумага).



8. Выберите в меню Paper Size (Размер бумаги) размер той бумаги, какую вы заложили в принтер. Если вы не нашли в списке своего размера бумаги, воспользуйтесь правой кнопкой со стрелкой для прокрутки всего списка до конца.

Примечание:

Если в просмотренном списке отсутствует ваш размер бумаги, задайте опцию User defined (Определяется пользователем) и введите свой размер бумаги через открывшееся диалоговое окно. Информацию об опции User defined (Определяется пользователем) вы найдете в оперативной справке.

9. Задайте параметр Orientation (Ориентация). Значение вашей установки будет отображено на схеме слева.

Примечание:

Всегда закладывайте бумагу в автоподатчик узкой стороной вперед. Конверты закладывайте открывающимся клапаном вперед; при этом клапан должен быть закрыт и обращен вниз.

10. Нажмите на кнопку ОК в нижней части окна. Она возвращает вас в диалоговое окно Print (Печать) (или в подобное ему диалоговое окно).
11. Нажмите на кнопку Close (Закрыть), ОК или Print (Печать), чтобы начать печатать. Вам может потребоваться включение комбинации из этих кнопок.

Во время печати вашего документа раскрывается диалоговое окно EPSON Despooler (Деспулер), демонстрирующее ход процесса печати и состояние вашего принтера. Если вы печатаете в операционной среде Windows 95, то в этом окне будет также показан Status Monitor (Монитор состояния).

В гл. 4 и в оперативной справке вы найдете подробную информацию о параметрах драйвера принтера, системе буферизации выходных потоков данных EPSON Despooler (Деспулер) и о мониторе состояния Status Monitor.

Печать в среде Macintosh



Чтобы начать печатать сразу следуйте описанной ниже процедурой печати, которая типична для большинства Macintosh-приложений. Фактический способ печати, который вы будете применять, может слегка отличаться в зависимости от конкретной прикладной программы в вашем пользовании. Подробнее см. руководство пользователя по вашему приложению (по текстовому редактору). Если же вы будете печатать в операционной среде Windows, читайте предыдущий раздел.

Примечание:

Хотя многие Macintosh -приложения игнорируют установки параметров, заданные с помощью драйвера принтера, некоторые программы учитывают их, поэтому вам следует проверять установки параметров, чтобы достичь желаемых результатов при печати

1. Откройте документ, который вы будете печатать, через ваше программное приложение.
2. Задайте команду Page Setup (Параметры страницы) в меню File (Файл). Открывается диалоговое окно, показанное ниже.



3. Выберите в списке Paper Size (Размер бумаги) размер той бумаги, какую вы заложили в принтер.
4. Проверьте параметр Orientation (Ориентация), который задается значками  Portrait (Книжная) и  Landscape (Альбомная).

Примечание:

Всегда закладывайте бумагу в автоподатчик узкой стороной вперед. Конверты закладывайте открывающимся клапаном вперед; при этом клапан должен быть закрыт и обращен вниз.

5. После выполнения установок параметров нажмите на кнопку ОК, чтобы закрыть диалоговое окно Page Setup (Параметры страницы)

Примечание:

Невозможно начинать печать из диалогового окна Page Setup (Параметры страницы). Вы можете запускать печать только через диалоговое окно Print (Печать).

6. Задайте команду Print (Печать) в меню File (Файл). Открывается диалоговое окно, показанное ниже.

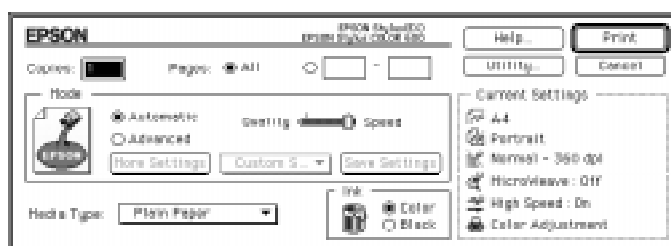

7. Проверьте, чтобы в опции Mode (Режим) было установлено значение Automatic (Автоматический).
Когда выбран режим Automatic (Автоматический), программное обеспечение принтера задает наилучшие значения параметров в зависимости от выбранных вами установок Media Type (Тип носителя) и Ink (Чернила).
8. В списке Media Type (Тип носителя) выберите тот тип бумаги, который вы заложили в автоподатчик листов на подставку для бумаги.
9. Выберите Color (Цветные) в качестве параметра Ink (Чернила), если вашему документу требуется цветная печать. Выберите Black (Черные), если вы печатаете черный текст, черновик или если вы хотите напечатать цветные тона оттенками серого.
10. Нажмите на кнопку Print (Печать), чтобы принтер начал печатать.

Глава 4

Пользование программным обеспечением принтера для Windows

Функции программного обеспечения принтера	4-2
Доступ к программному обеспечению принтера	4-3
Доступ через Windows-приложения	4-3
Доступ через Windows 95	4-4
Доступ через Windows 3.1	4-5
Пользование установкой Automatic (Автоматический)	4-6
Пользование predeterminedными установками	4-7
Настройка пользовательских параметров печати	4-9
Сохранение ваших пользовательских установок	4-10
Установка типа носителя	4-11
Пользование утилитами принтера EPSON	4-13
Утилита EPSON Status Monitor (Монитор состояния)	4-14
Утилита Nozzle Check (Проверка сопел)	4-15
Утилита Head Cleaning (Чистка головки)	4-15
Утилита Print Head Alignment (Выравнивание печатающей головки)	4-15
Проверка состояния принтера	4-16
Диспетчер буферизации EPSON Spool Manager	4-16
Деспулер	4-17
Доступ к информации через оперативную справку	4-18
Доступ из Windows-приложений	4-18
Доступ из Windows 95	4-18
Доступ из Windows 3.1	4-18

Функции программного обеспечения принтера

В состав программного обеспечения принтера входят драйвер принтера и утилиты принтера. Драйвер принтера дает вам возможность выбирать установки из обширного набора параметров, чтобы добиваться наилучших результатов от вашего принтера. Утилиты принтера помогают проверять принтер и поддерживать его в отличном рабочем состоянии.

Самый быстрый и самый легкий путь к началу печати требует, чтобы вы оставили включенной установку Automatic (Автоматический) группы Mode (Режим) в меню Main (Главное) драйвера принтера. В этом случае вам потребуется лишь проверить установки параметров Media Type (Тип носителя) и Ink (Чернила), как было описано на стр. 3-5.

Основными являются три уровня установок: установка Automatic (Автоматический); предопределенные установки, которые расширяют ваши возможности по управлению параметрами принтера, и установки, настраиваемые пользователем, которые позволяют удовлетворять ваши индивидуальные потребности. Чтобы работать с предопределенными установками и установками, определяемыми пользователем, вам следует выбрать установку Advanced (Детализированная) в группе Mode (Режим). Эти установки подробно описаны на стр. 4-5 и далее.

Программное обеспечение принтера содержит несколько утилит принтера, помогающих проверять состояние принтера и выполнять процедуры по его техническому обслуживанию. Утилиты Status Monitor (Монитор состояния), Nozzle Check (Проверка сопел), Head Cleaning (Чистка головки) и Print Head Alignment (Выравнивание печатающей головки) описаны на стр. 4-13—4-15. Указания, как пользоваться утилитой Status Monitor, см. на стр. 4-14, а инструкции по пользованию остальными утилитами, вы найдете в гл. 8, “Поиск и устранение неисправностей”.

Доступ к программному обеспечению принтера

Как будет объяснено далее, вы можете получать доступ к установкам параметров драйвера принтера и принтерным утилитам, находящимся в программном обеспечении вашего принтера, непосредственно из Windows-приложений или через программы My Computer (Мой компьютер) в операционной среде Windows 95 либо Program Manager (Диспетчер программ) в среде Windows 3-1. Установки параметров печати, заданные с помощью большинства Windows-приложений, подавляют аналогичные установки, выполненные через драйвер принтера, поэтому мы рекомендуем в большинстве случаев входить в программное обеспечение принтера через вашу прикладную программу, чтобы убедиться в том, что установки соответствуют документу, который вы будете печатать.

Примечание:

Информацию о параметрах драйвера принтера вы можете получить через оперативную справку.

Доступ через Windows-приложения

Как получить доступ к программному обеспечению принтера, зависит от применяемой вами прикладной программы, ее версии и версии вашей операционной среды Windows. Прочитайте следующий материал, чтобы получить общее представление о доступе в программное обеспечение.

В меню File (Файл) выберите команду Print (Печать) или Print Setup (Параметры печати). В открывшемся диалоговом окне щелкните мышью по кнопке Printer (Принтер), Setup (Настройка), Properties (Свойства) или Options (Опции). Вам может потребоваться активизировать комбинации из этих кнопок.

Меню Main (Главное) и Paper (Бумага) содержат параметры драйвера принтера. Меню Utility (Утилита) содержит утилиты принтера. Щелкните по расположенным сверху закладкам этих меню, чтобы раскрыть их.

Информацию о параметрах драйвера принтера вы найдете в оперативной справке, а также на стр. 4.6—12. Информацию об утилитах принтера читайте на стр. 4-13.

Доступ через Windows 95

Выполните следующие действия, чтобы войти в программное обеспечение принтера через программу My Computer (Мой компьютер).

Если вы работаете в операционной среде Windows 3.1, выполняйте шаги, описанные на следующей странице.

1. Дважды щелкните мышью по значку My Computer (Мой компьютер).
2. Дважды щелкните мышью по папке Printers (Принтеры).
3. Правой клавишей мыши щелкните по значку вашего принтера, а затем также правой клавишей щелкните по позиции Properties (Свойства). Появляется окно Properties (Свойства).
4. Щелкайте по закладкам меню в верхней части окна Properties (Свойства), чтобы открыть меню программного обеспечения принтера. Меню Main (Главное) и Paper (Бумага) содержат параметры драйвера принтера. Меню Utility (Утилита) содержит утилиты принтера.

Информацию о параметрах драйвера принтера вы найдете в оперативной справке, а также на стр. 4.6—12. Информацию об утилитах принтера читайте на стр. 4-13.

Доступ через Windows 3.1

Выполните следующие действия, чтобы войти в программное обеспечение принтера через программу Program Manager (Диспетчер программ):

1. Откройте программную группу Main (Главная) и дважды щелкните по значку Control Panel (Панель управления).
2. Дважды щелкните по значку Printers (Принтеры).
3. Выделите свой принтер в списке Installed Printers (Выбранные принтеры).
4. Выберите позицию Setup (Настройка). Перед вами в окне программного обеспечения принтера находится меню Main (Главное). Меню Main (Главное) и Paper (Бумага) содержат параметры драйвера принтера. Меню Utility (Утилита) содержит утилиты принтера. Щелкайте по расположенным сверху закладкам этих меню, чтобы раскрыть их.

Информацию о параметрах драйвера принтера вы найдете в оперативной справке, а также на стр. 4.6—12. Информацию об утилитах принтера читайте на стр. 4-13.

Пользование установкой *Automatic* (Автоматический)

Когда в меню Main (Главное) выбрана установка Automatic (Автоматический), драйвер принтера выполнит все детализированные установки в соответствии со значениями параметров Media Type (Тип носителя) и Ink (Чернила), которые вы зададите [подробнее об установках Media Type (Тип носителя) читайте на стр. 4-10]. Если вы оставите настройку Automatic (Автоматический) в группе Mode (Режим), то вам нужно будет проверить лишь установки параметров Media Type (Тип носителя) и Ink (Чернила). Большинство Windows-приложений задают размер бумаги и параметры компоновки страницы, подавляя аналогичные установки в меню Paper (Бумага). Если же ваша прикладная программа не делает этого, то вам придется проверить активные элементы и в меню Paper (Бумага).



Примечание:

Если вы выбираете Plain Paper (Простая бумага), Photo Quality Ink Jet Paper (Бумага для струйной печати фотографического качества), Photo Quality Glossy Paper (Глянцевая бумага фотографического качества) или Photo Quality Glossy Film (Глянцевая пленка фотографического качества) в качестве установки параметра Media Type (Тип носителя), когда задан режим Automatic (Автоматический), то в поле Mode (Режим) появляется скользящий указатель, которым вы активизируете позицию Quality (Качество) или Speed (Скорость). Выбирайте опцию Quality (Качество), когда для вас важнее качество, а не скорость распечатки.

Более подробные сведения вы получите через оперативную справку. Указания по пользованию оперативной справкой вы найдете на стр. 4-18.

Пользование предопределенными установками

Предопределенные установки помогают вам оптимизировать параметры печати для получения отпечатков определенного рода, например презентационных документов или изображений, снятых видеокамерой либо цифровой фотокамерой. Вы найдете предопределенные установки в списке под кнопкой **Advanced** (Детализированные установки) в меню **Main** (Главное).

Чтобы выбрать предопределенную установку, нажмите на кнопку **Advanced** (Детализированные установки), а затем зафиксируйте наиболее подходящую установку из списка в соответствии с типом документа или изображения, которые вы хотите печатать.

Когда вы выберете предопределенную установку, другие значения параметров, например **Print Quality** (Качество печати), **Halftoning** (Растрирование) и **Color** (Цветные), задаются автоматически. Изменения отображаются в индикации **Current Settings** (Текущие установки) в нижней части меню **Main** (Главное). Перед началом распечатки проверьте установки параметров **Media Type** (Тип носителя) и **Ink** (Чернила), поскольку они могут быть изменены автоматически, когда вы выбираете предопределенную установку. Подробнее о параметрах **Media Type** (Тип носителя) см. стр. 4-11.

Драйвер принтера дает вам возможность выбирать следующие предопределенные установки:

Photo (Фотография)	Рекомендуется для печати отсканированных фотоснимков.
Text/Graph (Текст/Графика)	Рекомендуется для печати презентационных документов, например графиков и диаграмм.
PhotoEnhance	Рекомендуется для печати изображений, полученных с помощью видеокамеры, цифровой фотокамеры или сканера. Установка EPSON PhotoEnhance автоматически регулирует контрастность, насыщенность и яркость видеоданных оригинального изображения для получения более резких, более четких цветных отпечатков. Установка EPSON PhotoEnhance не ухудшает ваших видеоданных оригинального изображения.

Примечание:

Печать в режиме PhotoEnhance может длиться дольше, что зависит от вашей компьютерной системы и от объема видеоданных по вашему изображению.

Text (Текст)	Рекомендуется для печати только текстовых документов
Economy (Экономичный)	Рекомендуется для печати текстовых черновиков
ICM	ICM означает Image Color Matching (Согласование цветов изображения). Эта функция автоматически подстраивает цвета на отпечатках под цвета, которые вы видите на экране вашего монитора.

Примечания:

- Режим ICM доступен только в среде Windows 95.
- При выборе установки PhotoEnhance или ICM в опции Ink (Чернила) автоматически задаются чернила Color (Цветные). Кроме того, некоторые значения параметра Media Type (Тип носителя) становятся недоступными, что зависит от выбранной предопределенной установки и от чернил (Ink), если задана предопределенная установка.

Настройка пользовательских параметров печати

Многим пользователям никогда не приходится задавать вручную свои собственные параметры печати. Однако, если вам требуется более тщательное управление принтером через драйвер, если вы хотите иметь доступ к наиболее детализированным установкам или вы просто желаете поэкспериментировать, нажмите на кнопку **Advanced** (Детализированные установки) в меню **Main** (Главное), а затем щелкните по кнопке **More Settings** (Дополнительные установки). Откроется диалоговое окно **More Settings** (Дополнительные установки):

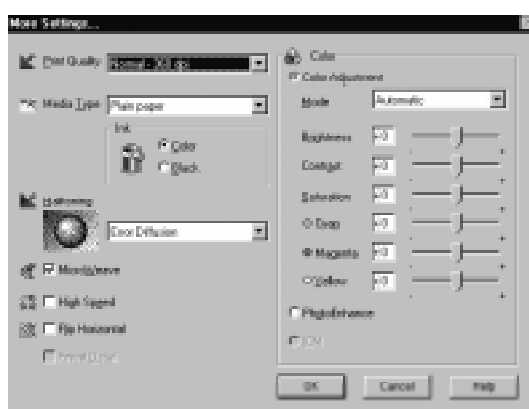

Некоторые установки разблокированы, а другие заблокированы, что зависит от задаваемых вами значений параметров **Print Quality** (Качество печати), **Media Type** (Тип носителя) и **Ink** (Чернила). Чтобы сэкономить время и усилия, всегда настраивайте свои пользовательские параметры печати в такой последовательности: **Print Quality** (Качество печати), **Media Type** (Тип носителя), **Ink** (Чернила), а затем выполняйте другие установки. Подробнее о том, как задавать установки параметра **Media Type** (Тип носителя), читайте следующий раздел.

Задав свои значения параметров печати, нажмите на кнопку **OK**. Ваши установки будут исполнены и вы вернетесь в меню **Main** (Главное). Чтобы вернуться в меню **Main** (Главное), не внося своих изменений, нажмите на кнопку **Cancel** (Отменить). Подробнее об этих установках параметров вы узнаете в оперативной справке.

Сохранение ваших пользовательских установок

Чтобы сохранить ваши собственные параметры, определяемые пользователем, нажмите на кнопку Save Settings (Сохранить установки) в меню Main (Главное). Открывается диалоговое окно Custom Settings (Пользовательские установки):

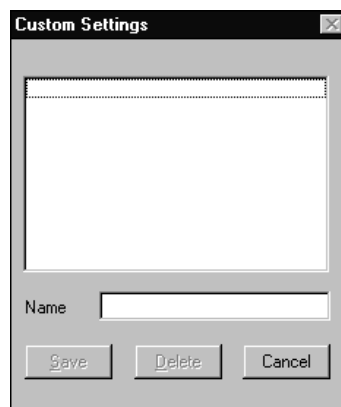

Введите уникальное имя для ваших пользовательских установок в поле Name (Имя) и нажмите на кнопку Save (Сохранить). Ваши установки появятся в списке под кнопкой Advanced (Детализированные установки) в меню Main (Главное).

Примечания:

- Нельзя использовать имя предопределенных установок для ваших пользовательских установок.
- Чтобы удалить пользовательскую установку, нажмите на кнопку Save Settings (Сохранить установки) в меню Main (Главное), выберите установку в диалоговом окне Custom Settings (Пользовательские установки), а затем нажмите на кнопку Delete (Удалить).
- Нельзя удалять предопределенные установки.

Если вы измените значения параметра Media Type (Тип носителя) или Ink (Чернила), когда выбрана одна из ваших пользовательских установок в списке Advanced (Детализированные установки) в меню Main (Главное), то эта выбранная в списке установка изменится на Custom Settings (Пользовательские установки). Такое изменение не повлияет на пользовательскую установку, выбранную перед этим. Для возвращения к вашей пользовательской установке просто выберите ее повторно в списке установок.

Установка типа носителя

В меню Main (Главное) выберите параметр Media Type (Тип носителя), соответствующий бумаге, которую вы загрузили в принтер.

Руководствуйтесь следующими группами носителей, чтобы определить параметр Media Type (Тип носителя) (набран жирным шрифтом) для вашей бумаги. Вначале найдите свою бумагу, а затем щелкните мышью по соответствующему параметру Media Type (Тип носителя).

Примечание:

Если соответствующая вашей бумаге опция Media Type (Тип носителя) отсутствует в представленном списке Media Type (Тип носителя), измените установку Print Quality (Качество печати) в диалоговом окне More Settings (Дополнительные установки), выберите значение Automatic (Автоматический) в качестве параметра Mode (Режим) или измените предопределенную установку в списке Advanced (Детализированные установки) в меню Main (Главное).

Простая бумага

Простая бумага
Конверты

Бумага для струйной печати с разрешением 360 точек на дюйм

EPSON 360 dpi Ink Jet Paper (A4)	S041059
	S041025
EPSON 360 dpi Ink Jet Paper (Letter)	S041060
EPSON Photo Paper (4 x 6 in.) (Для монохромной печати на непокрытой стороне листа)	S041134

Бумага для струйной печати фотографического качества

EPSON Photo Quality Ink Jet Paper (A4)	S041061
	S041026
EPSON Photo Quality Ink Jet Paper (Letter)	S041062
EPSON Photo Quality Ink Jet Paper (Legal)	S041067
EPSON Photo Quality Ink Jet Card (A6)	S041054
EPSON Photo Quality Ink Jet Card (5 x 8 in.)	S041121
EPSON Photo Quality Ink Jet Card (8 x 10 in.)	S041122
EPSON Photo Quality Self Adhesive Sheet (A4)	S041106

Прозрачные пленки для струйной печати

EPSON Ink Jet Transparencies (A4)	S041063
EPSON Ink Jet Transparencies (Letter)	S041064

Глянцевая бумага фотографического качества

EPSON Photo Quality Glossy Paper (A4)	S041126
EPSON Photo Quality Glossy Paper (Letter)	S041124
EPSON Photo Paper (4 x 6 in.)	S041134

Глянцевая пленка фотографического качества

EPSON Photo Quality Glossy Film (A4)	S041071
EPSON Photo Quality Glossy Film (Letter)	S041072
EPSON Photo Quality Glossy Film (A6)	S041107

Примечание:

Ассортимент поставляемых специальных носителей зависит от страны-импортера.

Пользование утилитами принтера EPSON

Утилиты принтера EPSON дают вам возможность проверять текущее состояние принтера и выполнить некоторые операции технического обслуживания через экран вашего монитора. Чтобы войти в утилиты, щелкните мышью по закладке Utility (Утилита) в окне программного обеспечения принтера, затем нажмите на кнопку той утилиты, какую вы хотите использовать. Краткое объяснение утилит приведено ниже. Более подробные сведения о них вы получите в оперативной справке.

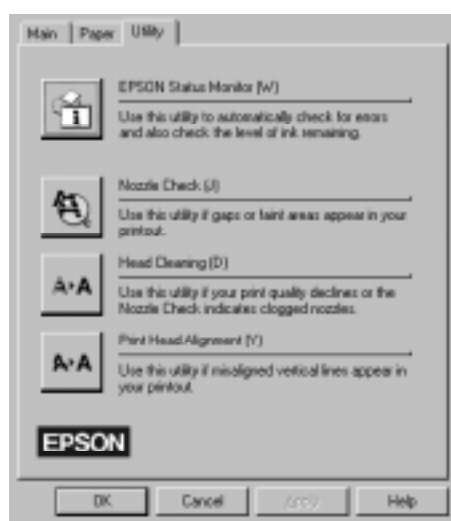

Примечание:

Буква в скобках, стоящая за именем утилиты, обозначает быструю (“горячую”) клавишу этой утилиты. Нажмите клавишу <Alt> и литеру на клавиатуре компьютера, чтобы открыть данную утилиту.

Утилита EPSON Status Monitor (Монитор состояния)

Утилита EPSON Status Monitor (Монитор состояния) помогает вам следить за принтером. Она предупредит вас при появлении неполадок. С ее помощью вы можете проверить также, сколько осталось чернил в картриджах как перед печатью, так и в процессе распечатки документа. Когда вы устанавливаете программное обеспечение принтера для Windows 95, утилита Status Monitor (Монитор состояния) автоматически копируется на жесткий диск вашего компьютера.

Примечание:

Утилита Status Monitor (Монитор состояния) доступна только в операционной среде Windows 95.

Утилита Status Monitor (Монитор состояния) доступна только, когда принтер подключен непосредственно к главному компьютеру. Вы не сможете пользоваться этой утилитой при печати в компьютерной сети.

Когда вы посылаете принтеру задание на печать, утилита Status Monitor (Монитор состояния) появляется в диалоговом окне Despooler (Деспулер). Информацию о диалоговом окне Despooler (Деспулер) см. в разделе “Диспетчер буферизации EPSON Spool Manager” на стр. 4-16.

Утилита Status Monitor (Монитор состояния) дает информацию о состоянии принтера посредством пиктограмм, показанных ниже.



Проверяется состояние принтера.



Возникла ошибка. Ваш принтер не может печатать. Проверьте свой принтер.



Принтер готов к работе.



Принтер печатает.



Чернил осталось мало или чернила кончились.

Утилита *Nozzle Check* (Проверка сопел)

С помощью этой утилиты вы можете проверять, не засорились ли сопла в печатающей головке. Проверяйте сопла, когда вы заметите, что ухудшилось качество печати и после операции чистки, когда необходимо удостовериться, что сопла печатающей головки прочищены. В случае если операция проверки сопел установит, что печатающая головка требует чистки, вы можете войти в утилиту *Head Cleaning* (Чистка головки) прямо из утилиты *Nozzle Check* (Проверка сопел). Подробнее см. гл. 8, “Поиск и устранение неисправностей”.

Утилита *Head Cleaning* (Чистка головки)

С помощью этой утилиты вы можете чистить печатающую головку. Чистка печатающей головки может потребоваться, когда вы заметите, что качество печати ухудшилось. До чистки печатающей головки и после нее пользуйтесь утилитой *Nozzle Check* (Проверка сопел), чтобы выяснить, не требуется ли (повторная) чистка печатающей головки. Вы можете войти в утилиту *Nozzle Check* (Проверка сопел) прямо из утилиты *Head Cleaning* (Чистка головки). Подробнее см. гл. 8, “Поиск и устранение неисправностей”.

Утилита *Print Head Alignment* (Выравнивание печатающей головки)

Данная утилита выравнивает печатающую головку. Пользуйтесь этой утилитой, когда заметите несовмещение вертикальных линий. Подробнее см. гл. 8, “Поиск и устранение неисправностей”.

Примечания:

- ❑ Не пользуйтесь утилитами *Nozzle Check* (Проверка сопел), *Head Cleaning* (Чистка головки) и *Print Head Alignment* (Выравнивание печатающей головки) на принтерах, подключаемых к вашему компьютеру через сеть.
- ❑ Не пользуйтесь утилитами *Nozzle Check* (Проверка сопел), *Head Cleaning* (Чистка головки) и *Print Head Alignment* (Выравнивание печатающей головки) в процессе печати; в противном случае ваши отпечатки будут замазаны чернилами.

Проверка состояния принтера

Когда вы посылаете принтеру задание на печать, справа в нижней части экрана компьютера появляются деспулер EPSON Despooler и монитор состояния Status Monitor. Деспулер отображает ход распечатки текущего задания, предоставляя вам возможность управлять процессом печати текущего задания, как описано ниже.

Диспетчер буферизации EPSON Spool Manager

Диспетчер буферизации потоков данных EPSON Spool Manager подобен Диспетчеру печати Windows Print Manager. Когда он получает сразу два и более заданий на печать, он выстраивает их в очередь (если принтеры включены в компьютерную сеть, такое явление можно назвать очередью печати) в порядке поступления. Когда какое-либо задание на печать продвинется на первое место в очереди, деспулер EPSON Despooler пересылает задание на принтер.

Диспетчер буферизации Spool Manager включается автоматически, когда вы печатаете документ через свое приложение. Для доступа в диспетчер Spool Manager из Windows 95 щелкните по значку EPSON Spool Manager после того, как он появится на панели задач. Для доступа в диспетчер Spool Manager из Windows 3.1 дважды щелкните по значку EPSON Spool Manager после того, как он появится внизу панели вашего рабочего стола. За более подробной информацией обращайтесь к оперативной справке.

Деспулер

Когда вы посылаете принтеру задание на печать, справа в нижней части экрана вашего компьютера появляется диалоговое окно EPSON Despooler (Деспулер). В этом окне отображаются ход выполнения текущего задания на печать и информация о состоянии принтера.



Вы можете управлять печатью через диалоговое окно Despooler (Деспулер) с помощью показанных ниже кнопок “Стоп”, “Пауза” и “Перепечатать”.



Stop

Отменяет печать



Pause

Приостанавливает печать до повторного нажима



Reprint

Возобновляет печать от текущей страницы, перепечатывает весь документ или задерживает документ, чтобы напечатать его позже

Монитор состояния Status Monitor появляется внизу диалогового окна Despooler (Деспулер), только если вы пользуетесь операционной системой Windows 95. Подробнее см. стр. 4-14.

Доступ к информации через оперативную справку

Ваше программное обеспечение принтера обладает обширным контекстно-зависимым справочником, который содержит подробную информацию и инструкции по параметрам драйвера принтера и утилитам принтера. Эта оперативная справка даст ответ на большинство ваших вопросов по программному обеспечению вашего принтера.

Доступ из Windows-приложений

Для доступа к оперативной справке из вашего приложения откройте меню File (Файл) и выделите в нем позицию Print (Печать) или Print Setup (Параметры печати). Затем щелкните по кнопке Printer (Принтер), Setup (Настройка), Options (Опции) или Properties (Свойства) (вам, возможно, придется нажимать комбинацию из этих кнопок) в зависимости от программного приложения, которым вы пользуетесь. Щелкните по кнопке Help (Справка), расположенной под меню Main (Главное), Paper (Бумага) или Utility (Утилита), чтобы получить информацию о параметрах этих меню.

Если вы работаете в операционной среде Windows 95, вы получите специальную информацию по конкретному объекту меню, щелкнув по этому объекту правой клавишей мыши, а затем щелкнув по подсказке What's This? (Что это?).

Доступ из Windows 95

Для доступа к контекстно-зависимой справке из меню Start (Пуск) нажмите на кнопку Start (Пуск), выделите Programs (Программы) и Epson, а затем щелкните по значку EPSON Stylus COLOR 600 Help (Справка по принтеру EPSON Stylus COLOR 600). На экране открывается окно содержания справочника.

Доступ из Windows 3.1

Для доступа к контекстно-зависимой справке из Диспетчера Программ (Program Manager) откройте группу программ EPSON и дважды щелкните по значку EPSON Stylus COLOR 600 Help (Справка по принтеру EPSON Stylus COLOR 600). На экране открывается окно содержания справочника.

Глава 5

Пользование программным обеспечением принтера для Macintosh

Функции программного обеспечения принтера	5-2
Пользование установкой Automatic (Автоматический)	5-3
Пользование predeterminedными установками	5-5
Настройка пользовательских параметров печати	5-8
Формирование пользовательских установок	5-8
Сохранение пользовательских установок	5-9
Выбор пользовательских установок	5-10
Изменение визуальных эффектов	5-10
Управление качеством печати	5-15
Изменение размера бумаги	5-18
Определение размера бумаги пользователем	5-19
Пользование утилитами принтера EPSON	5-20
Утилита EPSON StatusMonitor (Монитор состояния)	5-21
Утилита Nozzle Check (Проверка сопел)	5-22
Утилита Head Cleaning (Чистка головки)	5-23
Утилита Print Head Alignment (Выравнивание печатающей головки)	5-23
Пользование утилитой EPSON Monitor2	5-24

Функции программного обеспечения принтера

В состав программного обеспечения принтера входят драйвер принтера и утилиты принтера. Драйвер принтера дает вам возможность выбирать установки из обширного набора параметров, чтобы добиваться наилучших результатов от вашего принтера. Утилиты принтера помогают проверять принтер и поддерживать его в отличном рабочем состоянии.

Самый быстрый и легкий путь к печати требует, чтобы вы оставили включенной установку Automatic (Автоматический) опции Mode (Режим) в диалоговом окне Print (Печать). Тогда вам потребуется лишь проверить параметры Media Type (Тип носителя) и Ink (Чернила), как описано на стр. 5-3.

Основными являются три уровня установок: установка режима Automatic (Автоматический); предопределенные установки, которые расширяют ваши возможности по управлению параметрами принтера, и пользовательские установки, позволяющие удовлетворять ваши индивидуальные потребности. Чтобы работать с предопределенными установками и установками, определяемыми пользователем, вам следует выбрать установку Advanced (Детализированный) у опции Mode (Режим). Все эти установки подробно описаны ниже.

Программное обеспечение принтера содержит несколько утилит принтера, помогающих проверять состояние принтера и выполнять процедуры по его техническому обслуживанию. Утилиты Status Monitor (Монитор состояния), Nozzle Check (Проверка сопел), Head Cleaning (Чистка головки) и Print Head Alignment (Выравнивание печатающей головки) описаны на стр. 5-20—5-23. Указания, как пользоваться утилитой Status Monitor, см. на стр. 5-21, а инструкции по пользованию остальными утилитами, вы найдете в гл. 8, “Поиск и устранение неисправностей”.

Пользование установкой *Automatic* (Автоматический)

Когда выбрана установка *Automatic* (Автоматический) у опции *Mode* (Режим) в диалоговом окне *Print* (Печать), драйвер принтера выполнит все детализированные установки в соответствии со значениями параметров *Media Type* (Тип носителя) и *Ink* (Чернила), которые вы зададите [подробнее об установках параметра *Media Type* (Тип носителя) читайте на стр. 5-4]. Большинству пользователей вообще нет нужды переключать режим *Automatic* (Автоматический) на *Advanced* (Детализированный). Однако, если ваша прикладная программа не обладает достаточными возможностями по управлению распечаткой, вы можете переключиться на режим *Advanced* (Детализированный) с его predeterminedными установками или задать свои пользовательские установки. Дополнительную информацию по predeterminedным установкам см. на стр. 5-6 и по настройке пользовательских установок см. на стр. 5-8.

Для доступа в диалоговое окно *Print* (Печать) выберите позицию *Print* (Печать) в меню *File* (Файл) вашего приложения. Появится диалоговое окно *Print* (Печать):



Примечание:

Если вы выбираете *Plain Paper* (Простая бумага), *Photo Quality Ink Jet Paper* (Бумага для струйной печати фотографического качества), *Photo Quality Glossy Paper* (Глянцевая бумага фотографического качества) или *Photo Quality Glossy Film* (Глянцевая пленка фотографического качества) в качестве установки параметра *Media Type* (Тип носителя), когда задан режим *Automatic* (Автоматический), то в поле *Mode* (Режим) появляется скользящий указатель, которым вы активизируете позицию *Quality* (Качество) или *Speed* (Скорость). Выбирайте опцию *Quality* (Качество), когда для вас важнее качество, а не скорость распечатки.

Перед печатью проверьте установки параметров *Media Type* (Тип носителя) и *Ink* (Чернила), которые также влияют на другие настройки. Вам также придется войти в диалоговое окно *Page Setup* (Параметры страницы) для уточнения других основных установок, как, например, размер бумаги. Дополнительную информацию по диалоговому окну *Page Setup* (Параметры страницы) вы прочитаете на стр. 5-18.

Тип носителя

Выберите параметр Media Type (Тип носителя), соответствующий бумаге, которую вы загрузили в принтер. Руководствуйтесь следующими группами носителей, чтобы определить параметр Media Type (Тип носителя) (набран жирным шрифтом) для вашей бумаги.

Простая бумага

Простая бумага
Конверты

Бумага для струйной печати с разрешением 360 точек на дюйм

EPSON 360 dpi Ink Jet Paper (A4)	S041059
	S041025
EPSON 360 dpi Ink Jet Paper (Letter)	S041060
EPSON Photo Paper (4 x 6 in.) (Для монохромной печати на непокрытой стороне листа)	S041134

Бумага для струйной печати фотографического качества

EPSON Photo Quality Ink Jet Paper (A4)	S041061
	S041026
EPSON Photo Quality Ink Jet Paper (Letter)	S041062
EPSON Photo Quality Ink Jet Paper (Legal)	S041067
EPSON Photo Quality Ink Jet Card (A6)	S041054
EPSON Photo Quality Ink Jet Card (5 x 8 in.)	S041121
EPSON Photo Quality Ink Jet Card (8 x 10 in.)	S041122
EPSON Photo Quality Self Adhesive Sheet (A4)	S041106

Прозрачные пленки для струйной печати

EPSON Ink Jet Transparencies (A4)	S041063
EPSON Ink Jet Transparencies (Letter)	S041064

Глянцевая бумага фотографического качества

EPSON Photo Quality Glossy Paper (A4)	S041126
EPSON Photo Quality Glossy Paper (Letter)	S041124
EPSON Photo Paper (4 x 6 in.)	S041134

Глянцевая пленка фотографического качества

EPSON Photo Quality Glossy Film (A4)	S041071
EPSON Photo Quality Glossy Film (Letter)	S041072
EPSON Photo Quality Glossy Film (A6)	S041107

Примечание:

Ассортимент поставляемых специальных носителей зависит от страны-импортера.

Чернила

Если в вашем документе присутствует цветное оформление, выберите установку чернил Color (Цветные). Если же вы печатаете черный текст, черновой вариант документа или хотите передать цветовые тона оттенками серого, задайте чернила Black (Черные).

Пользование предопределенными установками

Предопределенные установки помогают вам оптимизировать параметры печати для получения отпечатков определенного рода, например презентационных документов или изображений, снятых видеокамерой или цифровой фотокамерой.

Вы найдете предопределенные установки в списке между кнопками More Settings (Дополнительные установки) и Save Settings (Сохранить установки) в диалоговом окне Print (Печать). Этот список включается при нажатии на кнопку Advanced (Детализированный).

Для выбора какой-либо предопределенной установки нажмите на кнопку Advanced (Детализированный), а затем щелкните мышью в поле списка и выберите установку в соответствии с типом документа или изображения, которые вы хотите печатать.

Когда вы выбираете предопределенную установку, другие значения параметров, например Print Quality (Качество печати), Halftoning (Растривание) и Color (Цветные), задаются автоматически. Изменения отображаются в индикации Current Settings (Текущие установки) справа от диалогового окна Print (Печать). Перед началом распечатки проверьте установки параметров Media Type (Тип носителя) и Ink (Чернила), поскольку они могут быть изменены автоматически под действием выбранной вами предопределенной установки. Подробнее о параметрах Media Type (Тип носителя) и Ink (Чернила) см. предыдущий раздел.

Драйвер принтера дает вам возможность выбирать следующие predeterminedные установки:

Photo (Фотография)

Эта установка рекомендуется для печати отсканированных фотоснимков. Она усиливает контрастность изображения.

Примечание:

Изменение параметра Ink (Чернила) после выбора режима Photo (Фотография) возвращает список установок в Custom Settings (Пользовательские установки), поэтому всегда задавайте черные или цветные чернила до выбора данной опции.

Text/Graph (Текст/Графика)

Это самая лучшая установка для печати презентационных документов, насыщенных графическими материалами, например графиков и диаграмм. Она насыщает цвета, но осветляет средние тона и высвечивает изображение.

Примечание:

Изменение параметра Ink (Чернила) после выбора режима Text/Graph (Текст/Графика) возвращает список установок в Custom Settings (Пользовательские установки), поэтому всегда задавайте черные или цветные чернила до выбора данной опции.

PhotoEnhance

Эта установка рекомендуется для печати изображений, полученных с помощью видеокамеры, цифровой фотокамеры или сканера. Установка EPSON PhotoEnhance обеспечивает получение более резких изображений и более густых цветов благодаря автоматическому регулированию контрастности, насыщенности и яркость видеоданных оригинального изображения.

Примечания:

- При выборе predeterminedной установки PhotoEnhance в группе Ink (Чернила) автоматически задается установка Color (Цветные). Изменение установки Ink (Чернила) после выбора режима PhotoEnhance возвращает список установок в Custom Settings (Пользовательские установки).
- Печать в режиме PhotoEnhance может длиться дольше, что зависит от вашей компьютерной системы и от объема видеоданных по вашему изображению.

Economy (Экономичный)

Этот режим обеспечивает повышенную скорость печати и экономит чернила. Принтер расходует меньше чернил, напыляя меньшее число точек в расчете на один символ. Выбирайте его только для печати текстовых черновиков.

Примечание:

Изменение параметра Ink (Чернила) после выбора режима Economy (Экономичный) возвращает список установок в Custom Settings (Пользовательские установки), поэтому всегда задавайте черные или цветные чернила до выбора данной опции.

ColorSync™

Эта установка автоматически подстраивает цвета у отпечатков под цвета изображения на экране монитора.

Примечание:

При выборе режима ColorSync в группе Ink (Чернила) автоматически задается установка Color (Цветные). Изменение установки Ink (Чернила) после выбора режима ColorSync возвращает список установок в Custom Settings (Пользовательские установки).

Text (Текст)

Это самая лучшая установка для печати только текстовых документов. В этом режиме принтер печатает быстрее, чем на установке Text/Graph (Текст/Графика), и лишь с незначительным ухудшением качества.

Примечание:

Изменение параметра Ink (Чернила) после выбора режима Text (Текст) возвращает список установок в Custom Settings (Пользовательские установки), поэтому всегда задавайте чернила до выбора данной опции.

Сохранение пользовательских установок

Чтобы сохранить ваши собственные настройки как группу установок параметров, определяемых пользователем, выполните следующие действия:

1. Нажмите на кнопку Save Settings (Сохранить установки) в диалоговом окне Print (Печать). Открывается диалоговое окно Custom Settings (Пользовательские установки):

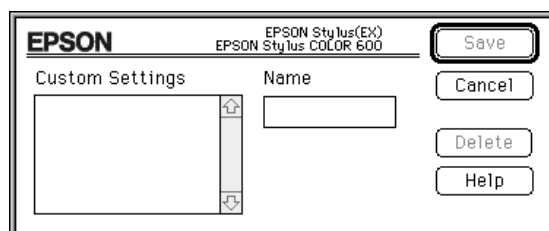

2. Введите с клавиатуры уникальное имя (длиною до 16 символов) для ваших пользовательских установок в поле Name (Имя).
3. Нажмите на кнопку Save (Сохранить).

Вы можете сохранять до 10 групп пользовательских установок. Впоследствии вы сможете выбирать нужную вам группу сохраненных пользовательских установок из списка в диалоговом окне Print (Печать).

Примечания:

- Нельзя использовать имя predefinedных установок для ваших пользовательских установок.
- Чтобы удалить пользовательскую установку, выберите эту установку в диалоговом окне Custom Settings (Пользовательские установки), а затем нажмите на кнопку Delete (Удалить).
- Нельзя удалять predefinedные установки.

Выбор пользовательских установок

Для выбора ваших пользовательских установок нажмите на кнопку Advanced (Детализированный) в диалоговом окне Print (Печать), а затем щелкните мышью в поле списка установок, расположенном рядом с кнопкой More Settings (Дополнительные установки), и выберите нужную вам установку.

Если вы измените значение параметра Media Type (Тип носителя) или Ink (Чернила), когда выбрана одна из ваших пользовательских установок в списке установок, то выделенный в списке выбор возвратится в группу Custom Settings (Пользовательские установки). Такое изменение не повлияет на пользовательскую установку, выбранную перед этим. Для возвращения к вашей пользовательской установке просто выберите ее повторно в списке установок.

Изменение визуальных эффектов

Если вы хотите внести детализированную трансформацию в печатный вид ваших цветных и черно-белых документов, вы можете воспользоваться установками Color (Цветные) и Halftoning (Растрирование) в диалоговом окне More Settings (Дополнительные установки). Вы можете также инвертировать все изображение с помощью опции Flip Horizontal (Повернуть по горизонтали).

Вам придется поэкспериментировать с различными установками, прежде чем вы добьетесь желаемого результата.

Примечание:

Когда выбрано значение Color (Цветные) в качестве параметра Ink (Чернила), то все установки Color (Цвет) становятся доступными. Если выбрана позиция Black (Черные), то доступны только параметры Contrast (Контрастность) и Brightness (Яркость). Информацию об установках параметра Ink (Чернила) вы прочитаете на стр. 5-5.

Регулировка цвета

Установки Color Adjustment (Регулировка цвета) наделяют вас таким высоким уровнем управления печатаемыми цветами, который отсутствует во многих программных приложениях.

Режим

Доступны следующие четыре режима регулировки цветов:

Automatic (Автоматический)

Анализирует данные печати и оптимизирует коррекцию цветов в соответствии с типом данных, посланных на принтер.

Photo-realistic (Фотореалистический)

Обеспечивает вывод, который точно соответствует данным оригинала. Пользуйтесь этой установкой при печати цветных фотографий.

Vivid (Густой)

Насыщает цвета, но осветляет средние тона и выделяет изображение. Пользуйтесь этой установкой для презентаций графических материалов, например графиков и диаграмм.

No Color Adjustment (Без регулировки цветов)

Драйвер принтера не улучшает цвет. Пользуйтесь этой опцией только при создании ColorSync-профиля для этого принтера. При печати обычного материала выбирайте любой из остальных режимов этой группы.

Скользящие указатели

При настройке перечисленных ниже параметров отбуксируйте ползунок скользящего указателя вправо или влево с помощью вашей мыши или введите через клавиатуру цифровое значение в ячейку, расположенную рядом со скользящим указателем, чтобы отрегулировать какой-либо параметр. Значения параметров можно регулировать в пределах диапазона от -25% до +25%.

Brightness (Яркость)

Изменяет общую светлоту или темноту изображения.

Contrast (Контрастность)

Увеличивает или уменьшает разницу между самыми яркими и самыми темными участками изображения.

Saturation (Насыщенность)

Изменяет густоту цвета. Чем слабее насыщенность, тем тусклее цвет.

Cyan, Magenta, Yellow (Голубой, Пурпурный, Желтый)

Регулирует долю каждого из этих трех основных цветов, используемых для печати.

PhotoEnhance

Выбирайте эту опцию при печати изображений, полученных с помощью видеокамеры или цифровой фотокамеры. Опция EPSON PhotoEnhance автоматически подстраивает контрастность, насыщенность и яркость видеоданных изображения для придания отпечататкам большей резкости и густоты цветов. Режим PhotoEnhance не ухудшает видеоданных оригинального изображения.

Когда выбрана опция PhotoEnhance, другие установки будут показаны на экране тускло, т. е. их нельзя выбирать.

Примечания:

- ❑ Режим *PhotoEnhance* доступен только после выбора в группе *Ink (Чернила)* установки *Color (Цветные)*.
- ❑ Печать в режиме *PhotoEnhance* может длиться дольше, что зависит от вашей компьютерной системы и от объема видеоданных по вашему изображению.

ColorSync™

Выбирайте режим *ColorSync*, когда необходимо согласовать цвета распечатки с цветами, отображаемыми на экране монитора. Он автоматически подстраивает цветовой диапазон, чтобы печатать цвета так, как они появляются на экране вашего монитора. Вам доступны две установки: *Profile (Профиль)* и *Rendering Intent (Назначение визуализации)*. Подробнее см. ниже.

Чтобы пользоваться этой возможностью, вам необходимо установить системный профиль для вашего монитора. Для установки мониторного профиля получите доступ к утилите *ColorSync System Profile* через панель управления *Control Panel* и нажмите на кнопку *Set Profile (Установить профиль)*. Выберите свой монитор в раскрывающемся списке мониторов, а затем нажмите на кнопку *Select (Выбрать)*. Закройте диалоговое окно.

Примечание:

Режим ColorSync доступен только в том случае, если у опции Ink (Чернила) выбрана установка Color (Цветные).

Profile (Профиль)

Эта опция автоматически подстраивает цвета у отпечатков под цвета изображения на экране монитора. Настоящее программное обеспечение предоставляет вам только один профиль — *EPSON Standard*, который разработан специально для принтера вашей модели. После выбора данной опции программное обеспечение принтера пользуется профилем, предложенным фирмой *EPSON*.

Некоторые компании могут снабжать свои продукты другими профилями. Если их продукты будут установлены на вашем компьютере, то вы найдете эти профили в списке *Profile (Профиль)*.

Rendering Intent (Назначение визуализации)

Эта установка пересылает цветовую информацию, используя профиль, который вы выбрали в списке Profile (Профиль).

Perceptual (Перцепционный)

Это наилучшая опция для воспроизведения фотографий и отпечатков, которые не годятся для других опций.

Saturation (Насыщенность)

Это наилучшая опция для воспроизведения изображений густыми цветами. Пользуйтесь этой установкой для печати презентационных графических материалов, например диаграмм и графиков.

Colorimetric (Колориметрический)

Эту опцию рекомендуется применять, когда очень важно согласовать цвета, например при печати фирменного логотипа. Колориметрический режим стремится воспроизводить цвета так, как их различает глаз. Помните, однако, что режим Colorimetric (Колориметрический) или любой другой способ согласования цветов не всегда воспроизводит цвета совершенным образом вследствие различия принципов обработки цветковых данных сканерами, принтерами и другими устройствами. Подробнее см. Приложение В, “Советы по цветной печати”.

Halftoning (Растривание)

Применяйте установки Halftoning (Растривание), чтобы добиться результатов, описанных ниже.

- ❑ Выберите режим No Halftoning (Без растра) для распечатки только текстового материала. Хотя в этом режиме печать протекает быстрее, его не следует применять для цветной печати.
- ❑ Выберите режим Error Diffusion (Беспорядочное рассеяние) для смягчения контуров и границ переходов одних полутонов в другие, соседние, при печати фотографий. Метод Error Diffusion (Беспорядочное рассеяние) основан на смещении — подкрашивании на изображении каждой цветной точкой окружающих ее цветных точек.
- ❑ Режим Dithering (Кластеризация) организует отдельные точки в упорядоченные групповые узоры — кластеры. Он лучше всего подходит для печати диаграмм, графиков и других изображений, которые требуют точных сплошных участков из ярких цветов. Выберите эффект Coarse Dithering (Грубая кластеризация) для изображений с ограниченной проработкой деталей и теней. Задавайте установку Fine Dithering (Тонкая кластеризация) для изображений со значительной детализацией, но с ограниченным затемнением.

Flip Horizontal (Повернуть по горизонтали)

Эта функция поворачивает изображение на 180° вдоль его вертикальной оси. Отпечатанные изображения и текст будут показаны в зеркальном отражении.

Управление качеством печати

Применяйте следующие средства управления из диалогового окна More Settings (Дополнительные установки), чтобы отладить качество вывода. Некоторые установки в этом диалоговом окне можно определять параметрами Print Quality (Качество печати) и Media Type (Тип носителя).

Print Quality (Качество печати)

На принтере доступны следующие установки параметра Print Quality (Качество печати):

SuperFine — 1440 dpi (Сверхвысокое разрешение)

Применяйте этот режим, когда вы хотите получить сверхвысокое качество печати с разрешением 1440 точек на дюйм. Для печати на этой установке используйте бумагу фотографического качества сортов EPSON Photo Quality. Полный список специальных носителей, поставляемых фирмой EPSON, см. на стр. 5-4.

Fine — 720 dpi (Высокое разрешение)

Применяйте этот режим, когда вы хотите получить высокое качество печати с разрешением 720 точек на дюйм. Для печати на этой установке используйте бумагу фотографического качества сортов EPSON Photo Quality. Полный список специальных носителей, поставляемых фирмой EPSON, см. на стр. 5-4.

Normal — 360 dpi (Нормальное разрешение)

Применяйте этот режим для распечатки большинства документов. Для печати используйте простую бумагу, прозрачные пленки сорта EPSON Ink Jet Transparencies или бумагу для струйной печати с разрешением 360 точек на дюйм сорта EPSON 360 dpi Ink Jet Paper. Полный список специальных носителей, поставляемых фирмой EPSON, см. на стр. 5-4.

EcoPrint (Экономичный)

Выбирайте эту опцию для распечатки текстовых черновиков. В этом режиме ускоряется печать и экономятся чернила благодаря напылению меньшего количества точек на каждый символ.

Примечание:

Установки параметра Print Quality (Качество печати) ограничивают доступность установок Media Type (Тип носителя). Перед тем как выбрать установку Media Type (Тип носителя), задайте установку Print Quality (Качество печати). Подробнее об установках Media Type (Тип носителя) см. стр. 5-4.

Режим MicroWeave

Режим MicroWeave позволяет вашему принтеру формировать улучшенный выход, потому что графические данные переформатируются и распечатываются уменьшенными блоками. Эта технология ослабляет возможность появления полос — светлых горизонтальных линий, искажающих изображение.

Примечания:

- Вы можете выбирать режим MicroWeave и при печати черными чернилами, однако в этом случае распечатка будет длиться гораздо дольше.*
- Режим MicroWeave отключается автоматически, когда вы выбираете режим Economy (Экономичный) в качестве предопределенной установки в диалоговом окне Print (Печать) либо в качестве установки параметра Print Quality (Качество печати) в диалоговом окне More Settings (Дополнительные установки).*

Режим High Speed (Высокоскоростная печать)

При выборе этого режима включается двунаправленная печать, при которой сокращается время распечатки изображения. Помните, однако, что вам необходимо выключить режим High Speed (Высокоскоростная печать) при печати документов сверхвысокого качества.

Примечание:

В случае если вертикальные линии окажутся невыровненными, когда вы печатаете в режиме High Speed (Высокоскоростная печать), вам следует выровнять печатающую головку. Подробнее об этом читайте в разделе “Выравнивание печатающей головки” на стр. 8-29.

Режим Finest Detail (Мельчайшая детализация)

Если вы выберете режим печати Fine-720 dpi (Высокое разрешение 720 точек на дюйм) в качестве установки Print Quality (Качество печати), вы можете включить режим Finest Detail (Мельчайшая детализация), чтобы распечатать текст и штриховые рисунки или чертежи с очень высокой резкостью и четкими краями. Помните, однако, что в этом случае распечатка будет длиться значительно дольше при этом режиме и от вашего компьютера Macintosh потребуется больший объем свободной памяти. Кроме того, вы не сможете правильно распечатывать некоторые крупные изображения и узоры. При появлении затруднений с печатью в режиме Finest Detail (Мельчайшая детализация) отключите его и увеличьте объем памяти на вашем компьютере.

Изменение размера бумаги

Чтобы изменить размер бумаги, выберите команду Page Setup (Параметры страницы) из меню File (Файл) в вашем приложении. Открывается следующее диалоговое окно:



Paper Size (Размер бумаги)



Вы можете выбрать любой из следующих predetermined размеров бумаги:

A4	Envelope #10 (Конверт формата №10)
B5	Envelope C6 (Конверт формата C6)
A5	Envelope DL (Конверт формата DL)
Letter	A6 Index card (Каталожная карточка формата A6)
Executive	Index card 5 x 8 in (Каталожная карточка размером 5 x 8 дюймов)
Legal	Index card 8 x 10 in (Каталожная карточка размером 8 x 10 дюймов)
Half Letter	EPSON Photo Paper 4 x 6 in. (Фотобумага размером 4 x 6 дюймов)

Примечание:

Всегда закладывайте бумагу в автоподатчик узкой стороной вперед. Конверты закладывайте открывающимся клапаном вперед; при этом клапан должен быть закрыт и обращен вниз.

Orientation (Ориентация)

Пользуйтесь этой установкой для указания направления печати относительно страницы, выбирая ориентацию:  Portrait (Книжная) или  Landscape (Альбомная).

Reduce or Enlarge (Уменьшить или увеличить)

Пользуйтесь этой установкой для уменьшения или увеличения размера вашего изображения.

Printable Area (Область для печати)

Выбирайте установку Maximum (Максимальная), чтобы получить как можно больший отпечаток на бумаге. Задавайте установку Centered (Центрированная), чтобы ваш отпечаток располагался на равном удалении от краев страницы.

Определение размера бумаги пользователем

Если размер вашей бумаги отсутствует в списке размеров бумаги в диалоговом окне Page Setup (Параметры страницы), выполните следующие шаги по определению пользовательского размера бумаги.

1. В диалоговом окне Page Setup (Параметры страницы) щелкните по опции Customize (Настройка). Открывается следующее диалоговое окно:

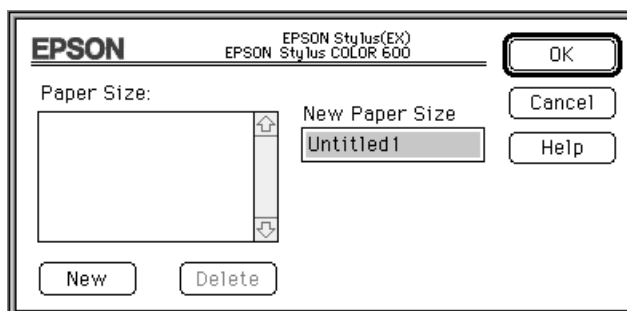

2. Для определения нового размера бумаги нажмите на кнопку New (Создать). Диалоговое поле обновляется, чтобы позволить вам ввести имя для нового размера.

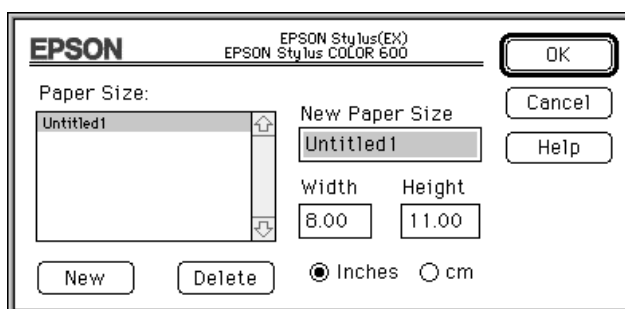

3. Введите с клавиатуры имя размера бумаги в поле New Paper Size (Новый размер бумаги).
4. Укажите дюймы или сантиметры в качестве единицы измерения.
5. Введите размеры ширины и высоты.
6. Нажмите на кнопку ОК. Вы возвратились в диалоговое окно Page Setup (Параметры страницы).

Вы можете определить до восьми размеров бумаги. Создаваемые вами имена размеров бумаги будут появляться в меню Paper Size (Размер бумаги) в диалоговом окне Page Setup (Параметры страницы).

Чтобы стереть пользовательский размер бумаги, щелкните по опции Customize (Настройка) в диалоговом окне Page Setup (Параметры страницы), выделите его имя из списка в диалоговом окне Custom Paper (Пользовательская бумага) и нажмите на кнопку Delete (Удалить).

Пользование утилитами принтера EPSON

Утилиты принтера EPSON дают вам возможность проверять текущее состояние принтера и выполнить некоторые операции технического обслуживания через экран вашего монитора. Чтобы раскрыть показанное ниже диалоговое окно Utility (Утилиты), щелкните мышью по позиции Utility (Утилита) в диалоговом окне Print (Печать):

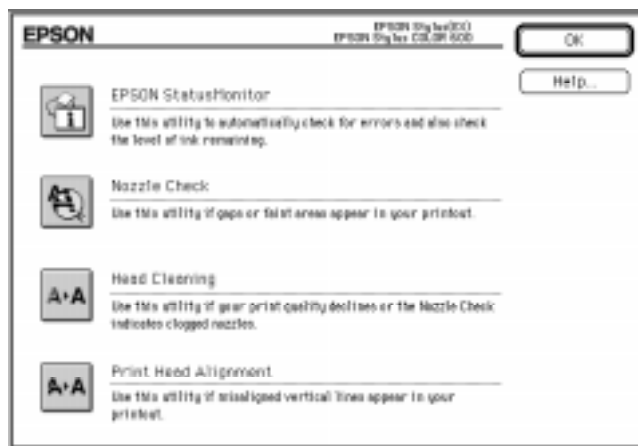

Утилита EPSON StatusMonitor (Монитор состояния)

Утилита EPSON StatusMonitor (Монитор состояния) следит за состоянием принтера. Она предупредит вас при появлении неполадки.

С ее помощью вы можете проверить также, сколько осталось чернил в картриджах перед печатью.

Чтобы пользоваться утилитой StatusMonitor, выполните следующие действия:

Нажмите на кнопку EPSON StatusMonitor в диалоговом окне Utility (Утилиты). Раскрывается следующее диалоговое окно:

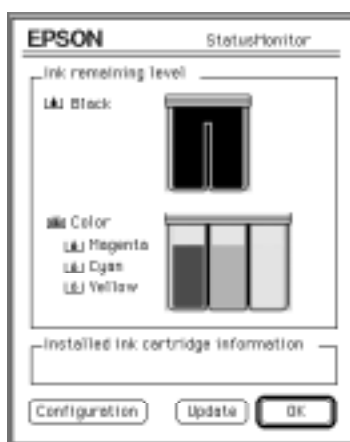

Утилита StatusMonitor проверит количество оставшихся чернил, как только вы нажмете на кнопку StatusMonitor в диалоговом окне Utility (Утилиты). Для обновления информации об уровне чернил нажмите на кнопку Update (Обновить).

Утилита StatusMonitor посылает сообщение об ошибке при появлении неполадки у принтера в процессе печатания. Способ подачи предупреждения об ошибке можно выбирать в диалоговом окне Configuration (Установка конфигурации). Нажмите на кнопку Configuration (Конфигурация) в открытом диалоговом окне StatusMonitor (Монитор состояния). Появляется следующее диалоговое окно:

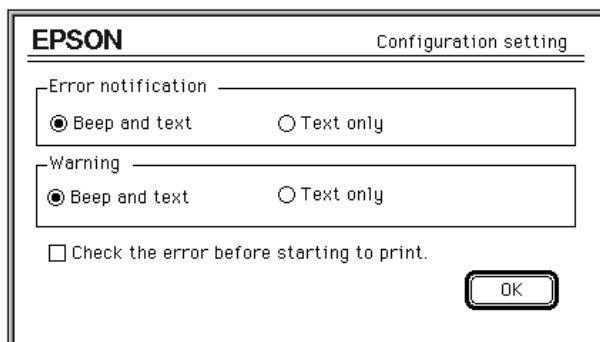

Выберите способ подачи информации и нажмите на кнопку ОК.

Утилита Nozzle Check (Проверка сопел)

С помощью этой утилиты вы можете проверять, не требуется ли чистка сопел в печатающей головке. Нажмите на кнопку Nozzle Check (Проверка сопел), чтобы отобразить схему проверки сопел. Если печатающая головка требует чистки, вы прямо из этой утилиты можете войти в утилиту Head Cleaning (Чистка головки). После того как вы прочистите печатающую головку, вы можете вернуться в утилиту Nozzle Check (Проверка сопел) прямо из утилиты Head Cleaning (Чистка головки).

Подробную информацию о чистке печатающей головки читайте в гл. 8, “Поиск и устранение неисправностей”.

Утилита *Head Cleaning* (Чистка головки)

Эта утилита прочищает печатающую головку. Когда качество печати ухудшилось, воспользуйтесь данной утилитой, чтобы сопла нормально подавали чернила. До чистки печатающей головки и после нее пользуйтесь утилитой *Nozzle Check* (Проверка сопел), чтобы выяснить, не требуется ли (повторная) чистка печатающей головки. Вы можете войти в утилиту *Nozzle Check* (Проверка сопел) прямо из утилиты *Head Cleaning* (Чистка головки). Если качество печати не повысилось, повторите операцию чистки головки.

Подробнее о чистке головки см. гл. 8, “Поиск и устранение неисправностей”.

Примечание:

Чтобы напрасно не расходовать чернила, прочищайте печатающую головку, когда ухудшается качество печати.

Утилита *Print Head Alignment* (Выравнивание печатающей головки)

Эта утилита выравнивает печатающую головку, чтобы распечатывались четкие изображения. Пользуйтесь этой утилитой, когда отпечатки изображений нечеткие или когда заметите несовмещение вертикальных линий.

Более подробную информацию о пользовании этой утилитой читайте в гл. 8, “Поиск и устранение неисправностей”.

Пользование утилитой EPSON Monitor2

После того как вы пошлете принтеру задание печати, вы можете воспользоваться утилитой EPSON Monitor2, чтобы проверить, какие задания стоят в очереди на распечатку. Вы можете отменить печать какого-либо задания. Данная утилита может показать также состояние текущей распечатки очередного задания.

Перед использованием утилитой EPSON Monitor2 вы должны в первую очередь включить режим фоновой печати в селекторе Chooser.

После начала операции печати выберите утилиту EPSON Monitor2 из меню Application (Приложение), щелкнув мышью в правом конце строки заголовка этого меню. Открывается диалоговое окно, подобное следующему:

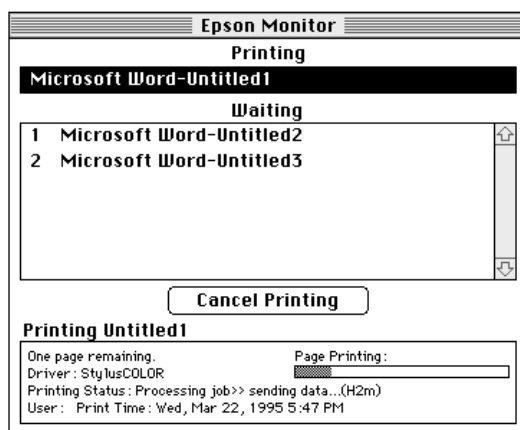

Для отмены задания печати выделите имя этого задания, а затем нажмите на кнопку Cancel Printing (Отменить печать).

Глава 6

Печать на специальной бумаге

Загрузка специальной бумаги и других носителей	6-2
О чистящих листах из упаковок специальных носителей	6-5
Загрузка конвертов	6-6
Загрузка прозрачных пленок	6-7
Пользование фотобумагой EPSON Photo Paper (S041134)	6-8
Загрузка	6-8
Удаление перфорированных полей	6-10
Хранение фотобумаги EPSON Photo Paper	6-10

Загрузка специальной бумаги и других носителей

На своем принтере вы можете использовать большинство сортов простой документной бумаги и при этом получать нормальное качество печати. Однако бумага с покрытием и глянцевая бумага/ пленка дает лучшие результаты, потому что она впитывает меньше чернил.

Фирма EPSON поставляет специальные носители, составы и структура которых соответствуют чернилам, применяемым на струйных принтерах марки EPSON. Для обеспечения наилучших результатов печати фирма EPSON рекомендует вам пользоваться носителями, которые она поставляет. Перечень специальных носителей, поставляемой фирмой EPSON, представлен на стр. 1-8. Информацию о них вы получите также в разделе “Printing Supplies” (“Поставки расходных материалов для печати”) через оперативную справку.

Перед загрузкой специальной бумаги, поставляемой фирмой EPSON, вначале прочитайте памятку, заложенную в упаковку специального носителя, и придерживайтесь следующих указаний:

- ❑ Убедитесь в том, что бумага обращена печатной поверхностью вверх, когда вы закладываете стопку носителя в автоподатчик листов. Загляните в памятку, заложенную в пачку с материальным носителем, чтобы определить, какая сторона является печатной поверхностью. У некоторых носителей обрезан один из верхних уголков листа. Обрез способствует правильной ориентации стопки при закладке в автоподатчик, как показано на рисунке ниже.



- Проверьте, чтобы стопка бумаги вошла под ушко боковой направляющей и не превышала предельной метки со стрелкой. И ушко, и стрелка имеются с внутренней стороны левой направляющей. Вместимость автоподатчика по количеству листов указана ниже для каждого вида носителей.

EPSON 360 dpi Ink Jet Paper (Бумага для струйной печати с разрешением 360 точек на дюйм)
Photo Quality Ink Jet Paper (Бумага фотографического качества для струйной печати)

Вы можете закладывать стопку бумаги высотой до предельной отметки со стрелкой. При загрузке бумаги формата Legal высота стопки должна быть равна половине расстояния до стрелки.

EPSON Photo Quality Ink Jet Cards (Каталожные карточки фотографического качества для струйной печати)

Вы можете закладывать до 30 каталожных карточек. При загрузке карточек всегда подкладывайте под низ стопки лист подложки из комплекта пачки.

EPSON Photo Quality Glossy Paper (Глянцевая бумага фотографического качества)

Вы можете закладывать в автоподатчик до 20 листов глянцевой бумаги.

EPSON Photo Quality Glossy Film (Глянцевая пленка фотографического качества)

Лучше всего загружать в принтер по одному листу глянцевой пленки. Если же вы решили загружать в автоподатчик сразу несколько листов глянцевой пленки, то закладывайте не более 30 листов и установите на странице верхнее поле не менее 30 мм. Перед загрузкой глянцевой пленки всегда подкладывайте под пленку лист подложки* или лист простой бумаги. Обязательно удаляйте каждый отпечаток из выходного лотка сразу же после его распечатки. Перед тем как складывать отпечатки в стопку или на хранение выдерживайте их до просыхания чернил, а затем накрывайте печатную поверхность у каждого листа, кроме формата А6, вложенной в упаковку защитной прокладкой.

EPSON Ink Jet
Transparencies
(Прозрачная пленка для
струйной печати)

Вы можете закладывать в автоподатчик до 10 листов прозрачной пленки. Перед загрузкой пленки всегда подкладывайте под стопку лист подложки* или лист простой бумаги. Кроме того, переставьте подставку для бумаги, как описано на стр. 6-7. Обязательно удаляйте каждый отпечаток из выходного лотка сразу же после его распечатки. Перед тем как складывать отпечатки в стопку или на хранение выдерживайте их до просыхания чернил, а затем накрывайте печатную поверхность у каждого листа вложенной в упаковку защитной прокладкой.

EPSON Photo Quality
Adhesive Sheets (Липкие
самоклеющиеся листы
фотографического
качества)

Вы можете загружать в принтер только по одному листу за один раз.

EPSON Photo Paper 4x6 in
(Фотобумага формата 4x6
дюймов)

Вы можете закладывать в автоподатчик до 20 листов фотобумаги. См. раздел “Пользование фотобумагой EPSON Photo Paper (S041134)” на стр. 6-8.

Envelopes (Конверты)

Вы можете закладывать в автоподатчик до 10 конвертов.

*Если в упаковку с пленкой или бумагой вложен лист подложки, подкладывайте его под пленку/бумагу, но не печатайте на нем.

- ❑ Установите регулировочный рычаг в положение “+”, если чернила размазываются, когда вы печатаете на толстых специальных носителях, например на конвертах или каталожных карточках. Для изменения установки рычага откройте крышку принтера и поставьте рычаг, как показано ниже на рисунке.

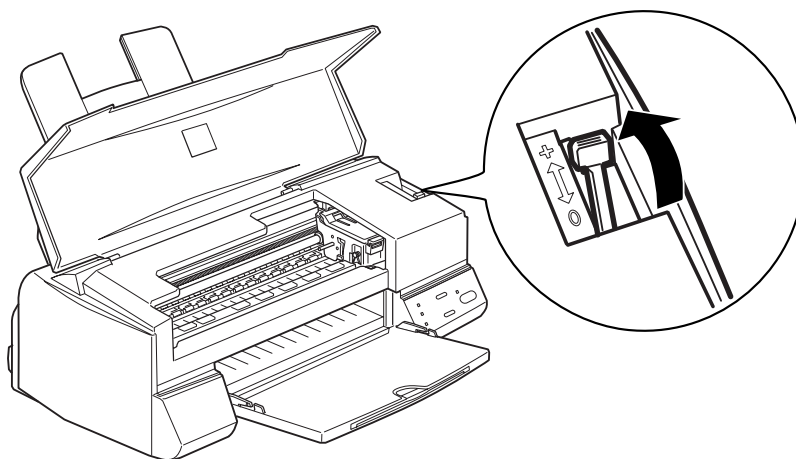

Примечание:

Переведите регулировочный рычаг обратно в положение “0” перед печатью на материальных носителях нормальной толщины. Если вы оставите рычаг в положении “+”, то на отпечатках изображений могут появляться пропуски.

О чистящих листах из упаковок специальных носителей

Чистящими листами, упакованными вместе со специальными носителями от фирмы EPSON, на этом принтере пользоваться не следует. В их очистительной функции нет необходимости и, кроме того, эти листы могут заклинить подающий механизм вашего принтера.

Загрузка конвертов

Во время печати на конвертах обращайтесь внимание на следующее:

- ❑ Вы можете закладывать до 10 конвертов на подставку устройства автоматической подачи листов.
- ❑ Закладывайте конверты открывающимся клапаном вперед, при этом клапан должен быть снизу и закрыт, как показано ниже на рисунке.

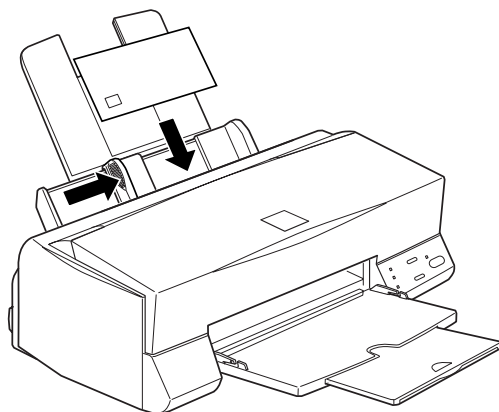

- ❑ Не используйте мятых или загнутых конвертов. Также не применяйте очень тонких конвертов, которые могут завернуться во время печати.
- ❑ Через драйвер принтера задайте Plain Paper (Простая бумага) в качестве установки параметра Media Type (Тип носителя). Для дополнительной информации по вводу установок из драйвера принтера см. также оперативную справку при работе в Windows или гл 5 при работе в операционной среде Macintosh.
- ❑ Если чернила размазываются на отпечатках ваших документов, установите регулировочный рычаг в положение “+”. Для изменения установки рычага откройте крышку принтера и поставьте рычаг, как положено. См. рисунок на стр. 6-5.

Примечание:

По окончании печати на конвертах верните регулировочный рычаг в положение “0”, которое считается нормальным. Если вы оставите рычаг в положении “+”, то на отпечатках на носителях других типов могут появляться пропуски.

Загрузка прозрачных пленок

При печати на прозрачных пленках учитывайте следующее:

- ❑ Перед загрузкой прозрачных пленок снимите подставку для бумаги и вставьте ее в пазы сзади принтера, как показано ниже на рисунке.

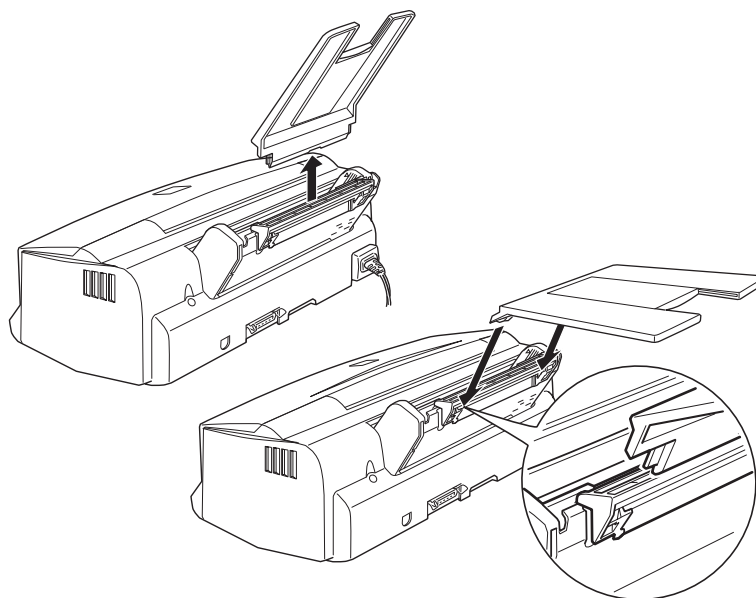

- ❑ Всегда перед загрузкой пленки в автоподатчик подкладываете под стопку лист специальной подложки или лист простой бумаги.
- ❑ В автоподатчик можно закладывать до 10 листов прозрачной пленки.
- ❑ Перед закладкой пленки на подставку устройства автоматической подачи проверяйте, чтобы печатная сторона пленки была обращена кверху. См. рисунок на стр. 6-2.
- ❑ Через драйвер принтера задайте носитель Ink Jet Transparencies (Прозрачные пленки для струйной печати) в качестве установки параметра Media Type (Тип носителя). См. также оперативную справку при работе в Windows или гл. 5 при работе в операционной среде Macintosh.

Пользование фотобумагой EPSON Photo Paper (S041134)

Фотобумага EPSON Photo Paper (S041134) имеет просечку по границам полей, поэтому вы можете обрезать свои отпечатки изображений под формат фотографий 4×6 дюймов (102×152 мм). При пользовании этой фотобумагой, пожалуйста, выполняйте следующие указания.

Загрузка

- Загружайте фотобумагу печатной поверхностью вверх, располагая перфорированные поля, как показано на рисунке ниже.

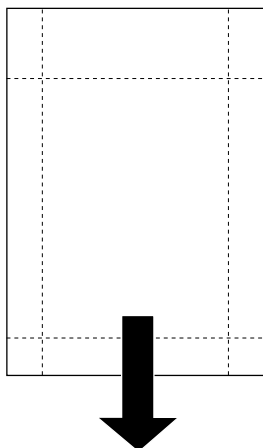

Позиция загрузки

- Используйте плоскую, недеформированную фотобумагу. Если фотобумага или ее подложка свернулась, распрямите листы перед загрузкой в принтер, чтобы избежать неполадок с ее протяжкой через принтер.
- Всегда подкладывайте взятый из упаковки фотобумаги лист подложки под стопку бумаги типа Photo Paper, но не печатайте на нем.
- В автоподатчик можно закладывать до 20 листов бумаги типа Photo Paper.

- ❑ Перед печатью на лицевой стороне с покрытием (она белее оборота) у фотобумаги типа Photo Paper выберите через драйвер вашего принтера установку Photo Quality Glossy Paper (Глянцевая бумага фотографического качества) в опции Media Type (Тип носителя) и EPSON Photo Paper 4X6 in (Фотобумага формата 4×6 дюймов) в опции Paper Size (Размер бумаги).

Примечание:

Кромки у ваших отпечатков можно обрезать после отрыва перфорированных полей.

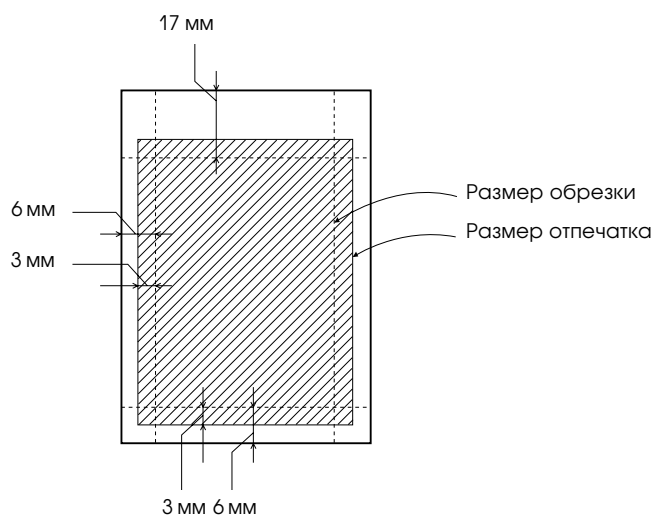

- ❑ Вы можете также печатать черными чернилами на оборотной стороне (логотипная сторона EPSON) бумаги типа Photo Paper. Для печати на обороте выберите установку 360 dpi Ink Jet Paper (Бумага для струйной печати с разрешением 360 точек на дюйм) в опции Media Type (Тип носителя) и затем EPSON Photo Paper 4X6 in (Фотобумага формата 4×6 дюймов) в опции Paper Size (Размер бумаги).
- ❑ Обрезайте бумагу или обрывайте ее поля по перфорации только после печати. Перед печатью не обрезайте, не обрывайте и не сгибайте фотобумагу.

Удаление перфорированных полей

- ❑ Для отделения перфорированных полей перегните бумагу по перфорации то в одну, то в другую сторону несколько раз, затем осторожно оторвите поля.

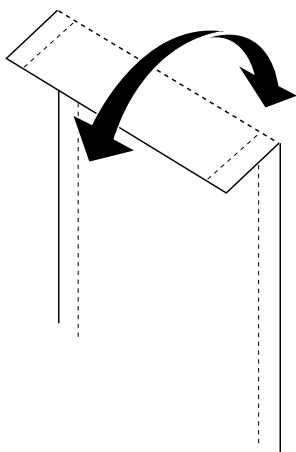

- ❑ Можно также обрезать поля по перфорации.

Хранение фотобумаги EPSON Photo Paper

- ❑ Сразу же после печати уложите остатки неиспользованной фотобумаги в ее оригинальную упаковку. Не храните фотобумагу в местах с высокой температурой, с высокой влажностью воздуха или там, где на нее будут падать прямые солнечные лучи.

Глава 7



Техническое обслуживание и перевозка

Замена чернильного картриджа	7-2
Чистка принтера	7-8
Перевозка принтера	7-9

Замена чернильного картриджа

Загорающиеся на панели управления принтера световые индикаторы предупреждают вас, как описано ниже, что осталось мало чернил и пора приобрести новый картридж, а впоследствии и о необходимости замены пустого чернильного картриджа.

Примечание:

Если вам необходимо заменить чернильный картридж, когда не горят индикаторы  и , см. “Неполадки с чернильными картриджами”, стр. 8-30.

Пользуйтесь только подлинными чернильными картриджами от фирмы EPSON. Чернила картриджей от других поставщиков выведут из строя ваш принтер, и вы лишитесь на него гарантии, предоставляемой фирмой EPSON:

Когда световой индикатор :

- мигает, приобретите сменный черный чернильный картридж (S020093).
- горит, замените пустой черный чернильный картридж.

Когда световой индикатор :

- мигает, приобретите сменный цветной чернильный картридж (S020089).
- горит, замените пустой цветной чернильный картридж.

Примечание:



Если один чернильный картридж опустеет, вы не сможете продолжать печатать, хотя в другом картридже все еще есть чернила.





Предостережения:



- Как только вы извлекаете картридж из принтера, он становится непригодным, хотя в нем и могут оставаться чернила.
- Оставляйте старый картридж установленным в принтере до момента его замены новым. Попытка печатать документы без установленного картриджа может повредить принтер.

Для замены чернильного картриджа выполните следующие действия:

1. Убедитесь в том, что принтер включен. При этом индикатор  (“Сеть”) должен гореть, но не мигать. Определите по индикаторам черных  и цветных  чернил, какой картридж требует замены.

Примечание:

Если вы нажмете на кнопку чистки  и удержите ее нажатой три секунды, когда погашены индикаторы отсутствия чернил  и , принтер начнет прочищать печатающую головку.

2. Проверьте, чтобы был опущен выходной лоток, расположенный спереди; после этого откройте крышку принтера.
3. Придержите нажатой кнопку чистки  три секунды, пока печатающая головка смещается немного влево в позицию замены картриджей. Индикатор  (“Сеть”) мигает, когда печатающая головка находится в этой позиции.

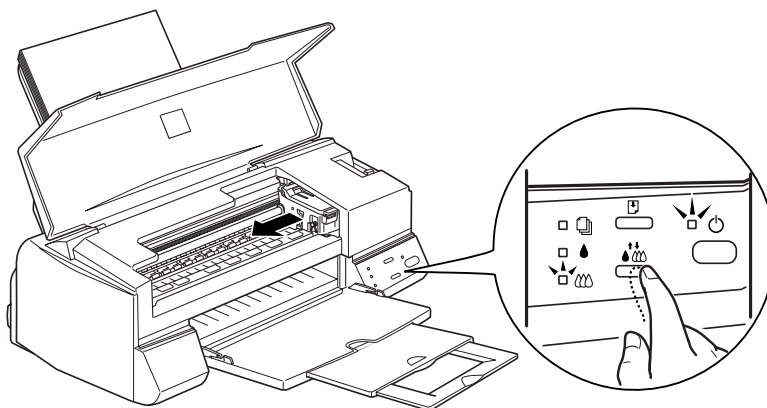

Предостережение:

Не сдвигайте печатающую головку вручную. Для ее смещения всегда пользуйтесь кнопкой чистки . В противном случае вы можете повредить принтер.

Примечание:

Принтер автоматически передвинет печатающую головку обратно в исходное (крайнее правое) положение, если в пределах 60 секунд вы не начнете операцию по замене картриджа.

4. Откиньте прижимную планку картриджа вверх до отказа. При этом картридж немного приподнимется над держателем. На рисунке показан момент замены цветного чернильного картриджа. Для замены черного картриджа откиньте вверх меньшую левую прижимную планку.



Предостережение:

После того как вы откроете прижимную планку, картридж утрачивает свою пригодность к работе и его нельзя вновь устанавливать на принтер, даже если внутри его и остались еще чернила.

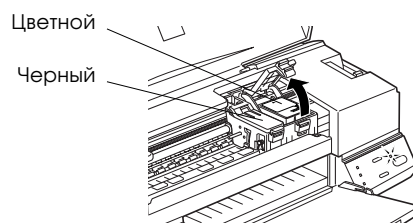

5. Выньте картридж из принтера и утилизируйте его, соблюдая правила. Не разбирайте картридж и не пытайтесь наполнять его чернилами.



Предупреждение:

Если чернила попали на кожу рук, тщательно смойте их водой с мылом. В случае поражения глаз чернилами немедленно промойте глаза водой.

6. Убедитесь в наличии картриджа нужного типа, цветного или черного. Выньте чернильный картридж из защитного пакетика. Затем удалите только желтую герметизирующую ленту с картриджа, как показано ниже на рисунке.



Черный S020093

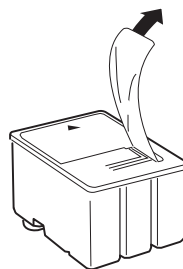

Цветной S020089



Предостережения:

- Обязательно удалите с картриджа желтую герметизирующую ленту. Если вы попытаетесь печатать с предварительно не снятой лентой, установленный картридж будет поврежден и выйдет из строя.
- Не удаляйте всю пленочную герметизацию (особенно ее белую часть) сверху картриджа. Удалите только желтую часть.
- Не удаляйте пленочную герметизацию со дна картриджа, чтобы не вызвать утечку чернил.

7. Опустите чернильный картридж в держатель этикеткой вверх и стрелкой, обращенной назад. Большой (цветной) картридж устанавливайте справа, а меньший (черный) — слева.

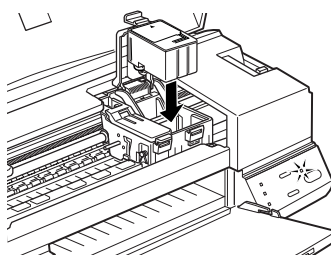

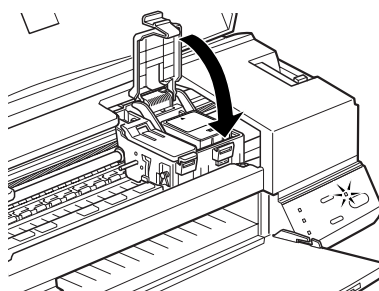

8. Поверните прижимную планку вниз до защелкивания, чтобы зафиксировать картридж в рабочем положении. На рисунке показан момент установки цветного чернильного картриджа. Для установки черного картриджа отожмите вниз меньшую левую прижимную планку.



Предостережение:

После того как вы установите чернильные картриджи, не открывайте их прижимные планки вновь до тех пор, пока не потребуется замена картриджей. В противном случае картриджи утрачивают свою пригодность к работе.

9. Нажмите на кнопку чистки  и закройте крышку принтера. Принтер сдвигает печатающую головку и начинает заправлять систему подачи чернил чернилами. На заправку уходит около двух минут.

По окончании операции заправки системы подачи чернилами принтер вернет печатающую головку в ее исходное положение, и индикатор  (“Сеть”) перестнет мигать.



Предостережение:

Во время заправки системы чернилами индикатор  (“Сеть”) продолжает мигать. Никогда не выключайте электропитание принтера, пока мигает этот индикатор. В противном случае заправка подающей системы чернилами будет неполной.

Примечание:

Даже если вы и не нажмете на кнопку чистки , принтер автоматически сдвинет печатающую головку через 60 секунд после того, как вы замените картридж, и начнет заправку системы подачи чернилами.

Чистка принтера

Чтобы принтер работал нормально, его необходимо тщательно чистить несколько раз в году.

1. Проверьте, чтобы принтер был выключен и все индикаторы на панели управления погашены. Выньте вилку сетевого шнура из розетки.
2. Удалите бумагу из устройства автоматической подачи листов.
3. Пользуйтесь мягкой щеткой для осторожного удаления пыли и грязи.
4. Если наружные поверхности корпуса принтера и внутренние поверхности устройства автоматической подачи листов загрязнены, очистите их мягкой и чистой салфеткой, смоченной слабым раствором моющего состава в воде. Крышка принтера должна быть закрыта, чтобы вода не попала внутрь принтера.
5. Если внутренние поверхности принтера случайно оказались испачканными чернилами, ототрите чернила увлажненной салфеткой.



Предупреждение:

Не прикасайтесь руками к внутренним механизмам принтера.



Предостережения:

- Никогда не пользуйтесь спиртами и разбавителями лаков и красок для очистки поверхностей принтера; эти вещества могут повредить и корпус, и другие детали принтера.*
- Не допускайте попадания воды на печатающий механизм и электронные компоненты.*
- Не пользуйтесь жесткими щетками и абразивными терками.*
- Не обливайте внутренние части принтера смазочными маслами; непригодные масла могут повредить механизм. При необходимости смазывания проконсультируйтесь у торгового агента или пригласите для смазывания механизма аттестованного мастера по техническому обслуживанию принтеров.*

Перевозка принтера

Если вам необходимо перевезти принтер в другое место, тщательно упакуйте его, используя сохраненные оригинальные коробку и упаковочные материалы с соблюдением следующих указаний:

1. Откройте крышку принтера и проверьте, чтобы печатающая головка была закрыта колпачком. Она закрыта, когда головка находится в правом крайнем (исходном) положении. Если головка не закрыта колпачком, включите принтер; затем выключите его. Закройте крышку принтера.



Предостережение:

При перевозке принтера не снимайте с него установленных чернильных картриджей. Снятие картриджей на время перевозки может повредить принтер.

2. Выньте вилку сетевого шнура из розетки; затем отсоедините интерфейсный кабель от принтера.
3. Выньте бумагу из устройства автоматической подачи листов и снимите подставку для бумаги.
4. Затолкните удлинитель выходного лотка и откиньте выходной лоток вверх.
5. Установите на принтер все защитные транспортные вкладыши.
6. Упакуйте принтер с сетевым шнуром в его оригинальную коробку.
7. Во время транспортировки принтер должен занимать горизонтальное положение.

Глава 8

Поиск и устранение неисправностей

Диагностика неисправности	8-2
Индикаторы ошибок	8-2
Монитор состояния	8-4
Проверка работы принтера	8-4
Проблемы и их решения	8-7
Электропитание	8-7
Печать	8-8
Подача бумаги	8-14
Качество печати	8-17
Повышение скорости печати	8-24
Чистка печатающей головки	8-26
Выравнивание печатающей головки	8-29
Неполадки с чернильными картриджами	8-30



Диагностика неисправности

Задачи поиска и устранения неисправностей принтера лучше всего решать в два этапа: вначале диагностируйте проблему, а затем применяйте возможные варианты ее решения до тех пор, пока неполадка не будет устранена. Информацию, необходимую вам для диагностики большинства обычных неисправностей, дают вам световые индикаторы на панели управления принтера и утилита Status Monitor (Монитор состояния) (эта утилита доступна только в операционных средах Windows 95 и Macintosh). Кроме того, вы можете определить, связана ли неисправность с самим принтером или с компьютером, если выполните операцию проверки работы принтера.









Ниже в разделе этой главы “Проблемы и их решения” вы сможете найти причины и решения специфических проблем, связанных с работой принтера. Воспользуйтесь информацией из этой главы, чтобы установить источник вашей проблемы, затем применяйте рекомендуемые решения до тех пор, пока неисправность не будет устранена.

Индикаторы ошибок

Вы можете идентифицировать большинство обычных неполадок принтера по световым индикаторам на панели управления. Если принтер прекратил работу и загорелись или замигали индикаторы, воспользуйтесь следующей таблицей комбинаций панельных индикаторов, чтобы диагностировать неисправность, а затем предпринимайте рекомендуемые коррективные меры.

Индикаторы	Проблемы и их решения	
	Нет бумаги	
□ □	Бумага не заложена в принтер.	Заложите стопку бумаги в автоподатчик листов; затем нажмите на кнопку загрузки/выдачи  , чтобы выключить индикатор. Принтер возобновляет печать.
	Бумага не заложена правильно	Удалите и вновь заложите бумагу; затем нажмите на кнопку загрузки/выдачи  , чтобы выключить индикатор. Принтер возобновляет печать.
□ □ ■ ● ■ ☹	Заклинило бумагу	
	Бумага защемлена в принтере.	Удалите всю бумагу из автоподатчика, заложите бумагу вновь и нажмите на кнопку загрузки/выдачи  . Если индикатор продолжает мигать, выключите принтер и осторожно извлеките из него заклиненную бумагу. Если бумага обрывается и куски остаются внутри принтера, откройте крышку принтера и удалите куски бумаги. Включите принтер и повторите операцию загрузки.
□ ●	Мало чернил (в черном картридже)	
	Черный картридж почти пустой.	Приобретите черный чернильный картридж (S020093). Подробнее см. стр. 8-30.
□ ●	Нет чернил (в черном картридже)	
	Черный картридж пустой.	Замените черный чернильный картридж (S020093). Подробнее см. стр. 8-30.
□ ☹	Мало чернил (в цветном картридже)	
	Цветной картридж почти пустой.	Приобретите цветной чернильный картридж (S020089). Подробнее см. стр. 8-30.
□ ☹	Нет чернил (в цветном картридже)	
	Цветной картридж пустой.	Замените цветной чернильный картридж (S020089). Подробнее см. стр. 8-30.

□ = горит, ■ = выключен, □ = мигает

Индикаторы	Проблемы и их решения
       	<p>Ошибка каретки</p> <p>Принтер неисправен.</p> <p>Нажмите на кнопку  ("Сеть") дважды, чтобы перезагрузить принтер. Если неполадка не устранилась, свяжитесь со своим дилером.</p>
	<p>Неизвестная ошибка принтера</p> <p>Возникла неизвестная ошибка принтера.</p> <p>Выключите принтер и свяжитесь со своим дилером.</p>

 = горит,  = выключен,  = мигает

Монитор состояния

Если вы работаете в операционной среде Windows 95 или Macintosh, вы можете воспользоваться утилитой Status Monitor (Монитор состояния) для проверки текущего состояния принтера. См. также гл. 4, "Пользование программным обеспечением принтера для Windows", и гл. 5, "Пользование программным обеспечением принтера для Macintosh".

Проверка работы принтера

Выполнение операции по проверке работы принтера может помочь вам установить, связана ли неполадка с принтером или с компьютером.

- Если распечатанная контрольная карта покажет результаты проверки работы принтера такими, как в шаге 4 ниже, это означает, что сам принтер исправен, а проблема заключается, вероятно, в параметрах программного обеспечения принтера, в параметрах компьютерного приложения, интерфейсом кабеле (обязательно применяйте экранированный кабель) или в самом компьютере.

- ❑ Если контрольная карта не распечатывается удовлетворительно, например, если в ней отсутствует какой-либо сегмент строк, то неисправен принтер. Причиной этому может быть засорившееся сопло подачи чернил или невыровненная печатающая головка. См. раздел “Проблемы и их решения” далее в этой главе, в котором вы найдете возможные причины неисправности и как их устранить, либо читайте сразу раздел “Чистка печатающей головки” на стр. 8-26.

Для проверки работы принтера выполните следующие действия:

1. Убедитесь в том, что выключены и принтер, и компьютер.
2. Освободите пружинные защелки по бокам интерфейсного разъема и, при необходимости, отсоедините также провод заземления от клеммы. Затем расцепите сам интерфейсный разъем принтера.

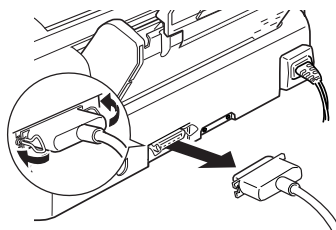



3. Проверьте, чтобы в автоподатчике листов была заложена бумага.



Предостережение:

Используйте для теста бумагу шириной не менее 182 мм; например, бумагу формата В5, заложенную в принтер узкой стороной листа вперед. В противном случае печатающая головка будет напылять чернила прямо на опорный валик, что в будущем станет причиной пачкания отпечатков.

4. Удерживая нажатой кнопку загрузки/выдачи , нажмите на кнопку  (“Сеть”), чтобы включить принтер. Затем освободите обе кнопки.

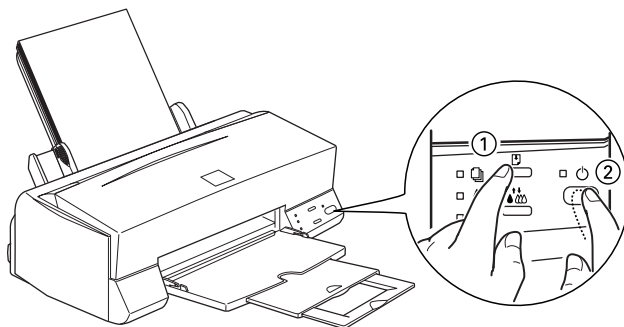

Принтер распечатывает контрольную карту с параметрами ПЗУ вашего принтера, кодом учета расхода чернил и шаблоном проверки сопел. Типичная распечатка имеет следующий вид:

Данный образец распечатан в монохромном режиме, однако фактические контрольные карты печатаются цветными чернилами.

5. Нажмите на кнопку  (“Сеть”), чтобы выключить принтер по окончании распечатки контрольной карты.

Проблемы и их решения

В этом разделе принтерные проблемы разделены на следующие четыре категории:

- Электропитание стр. 8-7
- Печать стр. 8-8
- Подача бумаги стр. 8-14
- Качество печати стр. 8-17

Входите в категорию типа вашей проблемы и найдите описание, которое больше всего соответствует возникшей неисправности. Вначале перечисляются наиболее вероятные причины и способы их устранения. Попробуйте испробовать их в той очередности, как они описаны, пока ваша проблема не будет решена.

Электропитание

Индикаторы загораются на короткое время, а затем гаснут и больше не загораются.

Причина	Что делать
Номинальное напряжение принтера, вероятно, не соответствует напряжению на контактах вашей сетевой розетки.	Проверьте соответствие напряжений принтера и розетки. Если напряжения не соответствуют, немедленно выньте вилку сетевого шнура из розетки и обратитесь к своему торговому агенту.  Предупреждение: <i>Вилку сетевого шнура принтера больше не вставляйте в розетку с неправильным напряжением на ее контактах.</i>

Принтер не работает и индикаторы на его панели управления не горят.

Причина	Что делать
Принтер выключен.	Нажмите на кнопку \odot “Сеть”. Загорается индикатор \odot “Сеть”.
Вилка сетевого шнура в розетку вставлена неправильно.	Выключите принтер, вставьте вилку в розетку плотно и включите принтер.
Розетка подключается внешним выключателем или автоматическим таймером.	Используйте другую розетку.
Неисправная розетка	Включите другой электроприбор в ту же розетку, чтобы проверить ее исправность. Если она неисправна, перейдите на другую розетку.

Печать

Индикатор \odot (Сеть) горит, однако принтер ничего не печатает.

Причина	Что делать
Интерфейсный кабель подключен к разъемам ненадежно.	Проверьте плотность сочленения контактов кабеля с разъемами принтера и компьютера. Если кабель подключен надежно, выполните проверку работы принтера, как описано на стр. 8-4.
Ваш интерфейсный кабель не отвечает техническим характеристикам принтера и компьютера.	Используйте интерфейсный кабель, соответствующий техническим характеристикам принтера и компьютера. См. “Технические характеристики интерфейсов” в Дополнении С.



Ваше программное обеспечение настроено на ваш принтер неправильно.

Проверьте, правильно ли выбран ваш принтер в вашем программном обеспечении. Установите или переустановите программное обеспечение принтера на вашем компьютере. См. гл. 2.

Печать прекратилась, все индикаторы горят или мигают.

Причина	Что делать
Возникло сразу несколько обычных ошибок принтера	С помощью таблицы из раздела “Индикаторы ошибок” (см. стр. 8-2) определите, какое сочетание ошибок могло произойти и примените рекомендуемые решения.

Принтер издает звуки, как при работе, но ничего не печатает.

Причина	Что делать
Засорены сопла печатающей головки.	Прочистите печатающую головку. См. “Чистка печатающей головки” на стр. 8-26. Если прочистка сопел 4-5 раз не помогает, выполните следующий пункт.
Один или оба картриджа используются дольше шести месяцев или дольше предельного срока, указанного на упаковке.	Попробуйте прочистить печатающую головку. Если это не решает проблему, замените при необходимости чернильные картриджи. Если индикаторы  и  не горят, см. стр. 8-30, как заменить чернильный картридж.

Принтер распечатывает тесты хорошо, но ничего не печатает через управляющую прикладную программу компьютера.

Причина	Что делать
Ваш принтер не выбран в вашем программном обеспечении.	Выберите свой принтер в установочном разделе вашего программного обеспечения.
Интерфейсный кабель не отвечает техническим характеристикам принтера и компьютера.	Используйте интерфейсный кабель в соответствии с разделом “Требования к системе аппаратно-программного обеспечения” на стр. 1-4.
Ваш компьютер не совместим с IBM® AT на 100%.	Выберите команду Use Print Manager for this Port (Использовать Диспетчер Печати для этого порта) в окне Queue Setup (Установка очередности). Для доступа в это окно щелкните по значку Epson Spool Manager4 (Диспетчер Буферизации) в папке EPSON (Windows 95) или дважды щелкните по этому значку в программной группе EPSON (Windows 3.1) и выберите команду Setup (Установить) в меню Queue (Очередность).
Память вашего компьютера мала и не вмещает данные вашего документа.	<p>Через программу-редактор изображений уменьшите разрешение изображения в вашем документе.</p> <p>Расширьте память своего компьютера.</p> <p>Уменьшите разрешение или количество цветов у параметра вывода на дисплей, как описано ниже.</p> <p>В среде Windows 95 уменьшите установку разрешения у параметра Color Palette (Цветовая палитра). Для доступа к Color Palette нажмите на кнопку Start (Пуск), выделите Settings (Параметры) и выберите</p>

Control Panel (Панель управления). Затем дважды щелкните по значку Display (Дисплей), щелкните по закладке Settings (Параметры). См. также руководство пользователя Windows 95.

В среде Windows 3.1 дважды щелкните по значку Windows Setup (Установить) в меню Main (Главная группа); затем щелкните по Options (Опции) и выберите Change System Settings (Изменить параметры системы). Затем выберите уменьшенное разрешение для вашего дисплея из всплывающего списка Display (Дисплей). См. также руководство пользователя Windows 3.1.

Если вы располагаете утилитой установки дисплейного адаптера, используйте ее для понижения разрешения. См. также инструкцию по пользованию дисплейной платой.

В среде Macintosh выделите Control Panel (Панель управления) из меню Apple и выберите Monitors (Мониторы). Задайте уменьшенное разрешение. См. также руководство пользователя компьютера Macintosh.

Появилась ошибка “Sorry, EPSON Stylus COLOR cannot be used” (Принтер серии EPSON Stylus COLOR нельзя использовать) (только в Macintosh)

Причина	Что делать
Разрушен драйвер принтера.	Удалите и вновь установите драйвер принтера: Через программное обеспечение принтера, записанное на гибком диске или на компакт-диске CD-ROM, вставленном в соответствующий дисковод компьютера, щелкните клавишей мыши по значку Installer (Установщик), затем по кнопке

Continue (Продолжить) и выберите режим Custom Remove (Удаление, определяемое пользователем) во всплывающем списке “Easy Install” (Простая установка). Затем выделите позицию EPSON Stylus Series Printer Driver (Драйвер принтера серии EPSON Stylus) и нажмите на кнопку Restart (Перезапуск). См. также указания по установке драйвера принтера на стр. 2-21

Цветные документы распечатываются в черно-белом режиме.

Причина	Что делать
Ваш принтер не выбирается через ваше программное обеспечение.	Выберите свой принтер в вашем программном обеспечении.
Цветная печать не выбирается через ваше приложение или с помощью драйвера принтера.	Выберите режим цветной печати в вашем приложении и драйвере принтера. Попробуйте печатать вновь. Если цветное изображение по-прежнему печатается как монохромное, попробуйте напечатать его из другой прикладной программы. При удачном исходе свяжитесь с поставщиком вашего неудачного программного обеспечения.

Печать начинается слишком высоко или слишком низко на странице.

Причина	Что делать
Поля установлены неправильно из вашего приложения.	Проверьте правильность установки полей через вашу прикладную программу. См. размеры зоны печати на стр. С-6 в Дополнении С.
Размер бумаги, заложенной в принтер, не соответствует размеру, установленному программно или через драйвер принтера.	Заложите в принтер бумагу правильного размера либо измените установку размера бумаги в вашей прикладной программе или через драйвер принтера, чтобы она соответствовала размеру фактически загруженной вами бумаги.

Скорость печати ниже ожидаемой.

Причина	Что делать
Разрешение изображения и объем цветного материала в документе слишком велики.	Разумный учет цветного материала и его разрешения помогут вам оптимизировать время, затрачиваемое на печать. См. также “Повышение скорости печати” на стр. 8-24.



Примечание:

Печать с высоким разрешением и цветная печать значительно повышают объем обрабатываемых данных. Оба этих фактора сильно влияют на замедление скорости печати.

На странице что-то напечатано неправильно, а что-то отсутствует

Причина	Что делать
Возникла неизвестная проблема.	Отсоедините интерфейсный кабель от компьютера; затем попытайтесь проверить работу принтера, как было описано выше в этой главе.
Параметры принтера, установленные в вашем приложении, неправильные.	Отрегулируйте параметры принтера через свое приложение и попытайтесь печатать вновь.
Интерфейсный кабель подсоединен к разъемам ненадежно.	Проверьте надежность сочленения кабельных разъемов принтера и компьютера.

Печатающая головка неожиданно сместилась в положение замены картриджей.



Причина	Что делать
Вы ошибочно нажали кнопку чистки  , когда мигал или горел индикатор  или 	В одном или в обоих картриджах осталось мало или нет чернил. Замените чернильные картриджи, как описано выше на стр. 7-2.

На экране появляется диалоговое New Hardware Found (Создано новое устройство), хотя программное обеспечение принтера уже установлено.

Причина	Что делать
Эта ошибка может появиться, когда вы работаете в операционной среде Windows 95.	Щелкните мышью по кнопке Do not install a driver (Не устанавливать драйвер) [(Windows will not prompt you again) (Windows больше не подскажет вам)]; затем нажмите на кнопку ОК.

Подача бумаги

Листы неправильно загружаются в принтер с подставки автоподатчика.

Причина	Что делать
Слишком много листов заложено в автоподатчик.	Выньте стопку бумаги из автоподатчика, удалите из нее часть листов. Перед закладкой стопки обратно проверьте, сколько бумаги вы можете загружать в автоподатчик листов. См. гл. 6.
Боковые направляющие раздвинуты неправильно.	Раздвиньте боковые направляющие по стопке бумаги. См. раздел “Загрузка бумаги” в гл. 3.
Бумага заклинивается на пути ее проводки через принтер.	Выньте всю бумагу из автоподатчика, вновь заложите ее, затем нажмите на кнопку загрузки/выдачи  . Если индикатор отсутствия бумаги  продолжает мигать, выключите принтер и осторожно вытяните бумагу, заклиненную в принтере. Если лист обрывается и куски остаются внутри принтера, откройте крышку принтера: затем удалите остатки бумаги.
Стопка бумаги не заведена под ушко на внутренней стороне левой направляющей.	Повторите закладку бумаги так, чтобы стопка зашла под ушко на боковой направляющей. См. раздел “Загрузка бумаги” в гл. 3.

Бумага закручена или загнута. Используйте плоскую, недеформированную бумагу.

Бумага старая или имеет складки. Пользуйтесь только новыми, гладкими листами бумаги.

Фактический размер бумаги превышает допустимый для принтера. Пользуйтесь бумагой, которая соответствует требованиям этого принтера. См “Бумага” в Дополнении С.

Принтер загружает больше одного листа.

Причина	Что делать
Слишком много листов заложено в автоподатчик.	Выньте стопку бумаги из автоподатчика, удалите из нее часть листов. Перед закладкой стопки обратно проверьте, сколько бумаги вы можете загружать в автоподатчик листов. См. гл. 6.
Боковые направляющие раздвинуты неправильно.	Раздвиньте боковые направляющие по стопке бумаги. См. раздел “Загрузка бумаги” в гл. 3.
Бумага слишком тонкая.	Пользуйтесь бумагой, которая соответствует требованиям этого принтера. См “Бумага” в Дополнении С.

Принтер выдает мятые листы.

Причина	Что делать
Бумага переувлажнена.	Не храните бумагу в сырых помещениях с влажным воздухом. Храните бумагу в ее оригинальной фабричной упаковке.
Бумага слишком тонкая.	Пользуйтесь бумагой, которая соответствует требованиям этого принтера. См “Бумага” в Дополнении С.

Листы бумаги не полностью выводятся из принтера.

Причина	Что делать
Листы бумаги слишком длинные.	Нажмите на кнопку загрузки/выдачи  , чтобы вывести лист из принтера. Пользуйтесь бумагой, длина листов которой не превышает формат. См “Бумага” в Дополнении С.

Частые неполадки в подаче бумаги и ее заклинивание.

Причина	Что делать
Листы бумаги слипаются вместе.	Распушите веером стопку бумаги, а затем выровняйте ее постукиванием ребром о плоскую поверхность перед закладкой.
Бумага слишком тонкая или шершавая.	Проверьте, соответствует ли бумага требованиям этого принтера. См. раздел “Бумага” в Дополнении С.
В автоподатчик заложено слишком много листов.	Проверьте упаковку бумаги. См. гл. 6, “Печать на специальной бумаге”, о том, сколько бумаги можно закладывать в автоподатчик за один раз.
Печатная сторона бумаги заложена неправильно.	Попробуйте перевернуть стопку в автоподатчике. Обычно печатная сторона бумаги показана стрелкой на торце пачки. Обязательно закладывайте бумагу в автоподатчик печатной стороной вверх.

Качество печати

Отпечаток изображения имеет пропуски и бледные участки.

Причина	Что делать
Засорены сопла печатающей головки	Прочистите головку. См. “Чистка печатающей головки” на стр. 8-26.
Качество бумаги ухудшилось из-за старения.	Используйте новую бумагу.
Неправильно установлены параметры драйвера.	Выберите через драйвер принтера режим Automatic в меню Main (Главное) (для Windows) или в диалоговом окне Print (Печать) (для Macintosh). Параметр Media Type (Тип носителя) должен соответствовать загруженной бумаге.

Отпечатанное изображение расплывчатое.

Причина	Что делать
Ваша бумага переувлажнена.	Не храните бумагу в сырых помещениях. Держите бумагу в ее оригинальной фабричной упаковке.
Неправильно установлены параметры драйвера.	Выберите через драйвер принтера режим Automatic в меню Main (Главное) (для Windows) или в диалоговом окне Print (Печать) (для Macintosh). Параметр Media Type (Тип носителя) должен соответствовать загруженной бумаге.

Отпечатанное изображение замаранное.

Причина	Что делать
Загружена слишком толстая бумага.	Откройте крышку и установите регулировочный рычаг в положение “+”. См. гл 6, “Печать на специальной бумаге”.

Специальная бумага заложена без специальной подложки или без подложенного листа простой бумаги. Каталожные карточки, глянцевую пленку и прозрачные пленки следует загружать с листом специальной подложки или листом простой бумаги под ними.

Заложите лист специальной подложки или лист простой бумаги под специальную бумагу. См. гл 6, “Печать на специальной бумаге”, или памятку, вложенную в упаковку вашей бумаги.

Заложена стопка глянцевой пленки фотографического качества сорта EPSON Photo Quality Glossy Film бумаги под низ.

Закладывайте глянцевую пленку по одному листу со специальной подложкой или листом простой

бумаги. Если вам необходимо заложить на подставку сразу много листов, то в стопке не должно быть более 30 листов и под ними специальная подложка или лист простой бумаги. Кроме того, установите верхнее поле на странице не менее 30 мм.

На опорный валик протекли чернила.

Протрите внутренние поверхности принтера мягкой и чистой салфеткой, как показано на рисунке ниже.

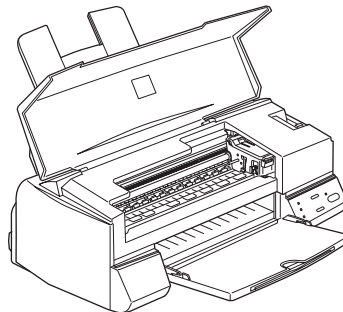



Предупреждение:

Не касайтесь руками механизмов внутри принтера.

Засорены сопла печатающей головки.	Прочистите печатающую головку. См. “Чистка печатающей головки” на стр. 8-26.
------------------------------------	--

На отпечатанном изображении появились белые горизонтальные линии.

Причина	Что делать
Засорены сопла печатающей головки.	Прочистите печатающую головку. См. “Чистка печатающей головки” на стр. 8-26.
В одном из картриджей осталось чернил.	Убедитесь в том, что на панели мало управления мигает индикатор отсутствия чернил  или  и замените соответствующий чернильный картридж.
Не задан режим печати MicroWeave через драйвер вашего принтера.	Задайте режим печати MicroWeave через драйвер вашего принтера.
Не выбран параметр Media Type (Тип носителя) через драйвер вашего принтера.	Проверьте, чтобы установка параметра Media Type (Тип носителя) соответствовала бумаге, загруженной в принтер.

Не выровнены вертикальные линии.

Причина	Что делать
Не выровнена печатающая головка.	Выровняйте печатающую головку через утилиту Print Head Alignment (Выравнивание печатающей головки). См. “Выравнивание печатающей головки” на стр. 8-29.
Сдвинута позиция начала печати.	Проверьте, чтобы в драйвере вашего принтера была выключена опция High Speed (Высокая скорость).

Качество печати хуже ожидаемого.

Причина	Что делать
Загруженная бумага не соответствует параметру, установленному в программном приложении или в драйвере принтера.	Проверьте, загрузили ли вы в принтер ту бумагу, которую вы выбрали как тип носителя в своем приложении и/или программном обеспечении принтера. Убедитесь в том, что вы используете бумагу, которая отвечает требованиям этого принтера. См. раздел “Бумага” в Дополнении С.
Вы печатаете не на той стороне бумаги.	Проверьте маркировку пачки с бумагой на расположение печатной стороны у листов; затем заложите бумагу в автоподатчик печатной стороной вверх.
Установки драйвера принтера неправильные.	Проверьте правильность установки параметров драйвера принтера. Если они установлены правильно, проверьте свое приложение, потому что некоторые установки подавляются прикладной программой. См. также оперативную справку о задании параметров драйвера принтера для Windows или гл. 5 для Macintosh.
В драйвере принтера задан режим печати High Speed (Высокая скорость).	Чтобы получить высокое качество печати, не задавайте высокоскоростной (High Speed) режим печати.

Цвета на отпечатках хуже ожидаемых.

Причина	Что делать
Засорены сопла печатающей головки.	Прочистите печатающую головку. См. “Чистка печатающей головки” на стр. 8-26.
В драйвере вашего принтера выбраны черные чернила.	Установите Color (Цветные) в качестве параметра Ink (Чернила).
Бумага не заложена печатной поверхностью вверх.	Проверьте, чтобы у заложенной бумаги печатная сторона была обращена вверх.
Установка параметра Media Type (Тип носителя) не соответствует заложенной бумаге.	Измените установку параметра Media Type (Тип носителя) в вашем драйвере принтера, чтобы она соответствовала заложенной бумаге. Загрузите в принтер носитель, который соответствует установке параметра Media Type (Тип носителя) в вашем драйвере принтера.
Установка режима согласования цветов ICM (в Windows) или ColorSync (в Macintosh) в вашем драйвере не соответствует вашему документу.	Выберите Automatic (Автоматический) в качестве установки Mode (Режим) в драйвере принтера.
Ваши принтер и монитор не откалиброваны на точное соответствие цветов.	Читайте руководство пользователя вашей программы-редактора изображений и вашего монитора об информации по калибровке вашей системы на согласование цветов.
Поскольку мониторы и принтеры смешивают цвета по разным схемам, цвета у отпечатков никогда точно не соответствуют цветам, воспроизводимым на экране монитора.	См. раздел “Советы по цветной печати” в Дополнении В.

Цвета на отпечатках не очень сочные.

Причина	Что делать
Изображение отпечатано на оборотной стороне бумаги для струйной печати сорта EPSON Ink Jet Paper.	Проверьте, печатаете ли вы на покрытой стороне бумаги. При необходимости переверните листы и повторите печать. Если качество печати не улучшилось, прочистите печатающие головки, как описано на стр. 8-26.
Установка параметра Media Type (Тип носителя) не соответствует бумаге, загруженной в принтер.	Проверьте, чтобы установка параметра Media Type (Тип носителя) в вашем драйвере принтера соответствовала бумаге, загруженной в принтер, либо заложите носитель, соответствующий установке Media Type (Тип носителя).

В напечатанных символах и графике пропущены цветные точки.**В отпечатке цветного изображения есть пропуски и бледные участки.**

Причина	Что делать
Засорены сопла цветной печатающей головки.	Прочистите печатающую головку. См. “Чистка печатающей головки” на стр. 8-26.

В напечатанных символах и графике пропущены черные точки.**В отпечатке черно-белого изображения есть пропуски и бледные участки.**

Причина	Что делать
Засорены сопла черной печатающей головки.	Прочистите печатающую головку. См. “Чистка печатающей головки” на стр. 8-26.

Отпечатки фотографий зернистые или шероховатые.



Причина	Что делать
Сбита настройка позиции начала печати.	Выровняйте печатающие головки с помощью утилиты Print Head Alignment (Выравнивание печатающей головки). См. “Выравнивание печатающей головки” на стр. 8-29.
Разрешение в данных по оригинальному изображению или установка разрешения для изображения в вашей программе-редакторе изображений, вероятно, слишком низкие.	Увеличьте разрешение изображения в вашей программе-редакторе изображений, помня, однако, что чем выше разрешение, тем дольше длится печать.

Окно Status Monitor (Монитор состояния) не появляется в среде Windows 95.

Причина	Что делать
В окне Queue (Установка очередности) выбрана опция Use Print Manager for this port (Использовать Диспетчер печати для этого порта).	Проверьте, чтобы не была выбрана опция Use Print Manager for this port (Использовать Диспетчер печати для этого порта). Нажмите на кнопку Start (Пуск), выделите Programs (Программы), выделите Epson и щелкните по Диспетчеру буферизации Spool Manager ⁴ . Затем щелкните по Queue (Очередность) и Setup (Установить) в окне EPSON Spool Manager (Диспетчер буферизации).
В окне Spool Settings (Настройка буфера) не выбрана команда Enable bi-directional support for this printer (Включить двунаправленную поддержку для этого принтера).	Вы должны выбрать команду Enable bi-directional support for this printer в окне Spool Settings, чтобы пользоваться монитором состояния Status Monitor. Чтобы войти в окно Spool Settings, нажмите на кнопку Start (Пуск), выделите Settings (Параметры) и Printers (Принтеры). Правой клавишей мыши щелкните по значку вашего принтера и выберите опцию Properties (Свойства) в ниспадающем меню.

Щелкните по закладке Details (Характеристики); затем щелкните по опции Spool Settings (Настройка буфера). Выберите команду Enable bi-directional support for this printer (Включить двунаправленную поддержку для этого принтера).

После прочистки печатающей головки через утилиту Head Cleaning (Чистка головки) качество вывода не улучшается.

Причина	Что делать
Вы пытались чистить печатающую головку, когда в одном или в обоих картриджах оставалось мало чернил или все чернила были израсходованы.	Проверьте индикаторы отсутствия чернил  и  . Когда в одном или в обоих картриджах остается мало чернил или все чернила израсходованы, утилита Head Cleaning (Чистка головки) не действует. Замените чернильные картриджи. См. стр. 8-2.

Повышение скорости печати

Также как печать с высоким разрешением требует больше времени на обработку данных, цветная печать длится дольше монохромной печати, потому что объем данных в цветном документе намного больше. По этой причине вы должны применять выборочный подход к применению цвета, если при этом хотите и печатать быстрее.

Даже если ваш документ и требует самого высокого разрешения и экстенсивного применения цвета, например, когда вы печатаете по оригинал-макету, все же и в этом случае можно оптимизировать скорость печати, отрегулировав другие режимы печати. Помните, однако, что изменение некоторых режимов с целью повысить скорость печати, может ухудшить качество отпечатков.

Ниже в таблице перечислены факторы, оказывающие обратное воздействие на скорость и качество печати (т. е. увеличение одного ведет к снижению другого).

Качество печати Скорость печати	Ниже Быстрее	Выше Медленнее
Параметры программного обеспечения принтера		
Качество печати	Экономичный режим	SuperFine — 1440 dpi
Высокая скорость	Включено	Выключено
Растривание	Без растривания	Беспорядочное рассеяние
Скорость печати	Быстрее	Медленнее
Характеристики данных		
Размер изображения	Малый	Большой
Разрешение	Низкое	Высокое

В нижней таблице представлены факторы, влияющие только на скорость печати.

	Скорость печати	
	Быстрее	Медленнее
Параметры программного обеспечения принтера		
Чернила	Черные	Цветные
Слить*	Выключено	Включено
Обратный порядок печати страниц*	Выключено	Включено
Поворот страницы*	Выключено	Включено
Характеристики данных		
Разновидность цветов	Серая шкала**	Полноцветная печать
Аппаратные ресурсы		
Скорость системы	Быстрая	Медленная
Свободная память НМД	Большая	Малая
Область свободной памяти	Большая	Малая
Состояние программного обеспечения		
Активные приложения	Одно	Много
Виртуальная память	Не применяется	Применяется

*Различается в зависимости от программного обеспечения принтера и прикладной программы компьютера, применяемых пользователем.

**Серая шкала подразумевает использование только черных чернил для передачи при печати различных оттенков серого — от абсолютно черного до абсолютно белого.



Чистка печатающей головки

Когда вы обнаружите, что отпечатанное изображение неожиданно побledнело или в нем отсутствуют точки, вы можете решить эти проблемы, прочистив печатающую головку. Благодаря этой операции сопла будут подавать чернила правильно.

Печатающую головку можно прочищать из вашего компьютера с помощью утилиты Head Cleaning (Чистка головки), входящей в комплект программного обеспечения принтера.



Если вы работаете в среде DOS, вы не сможете чистить печатающую головку через эту утилиту, а вместо нее воспользуйтесь возможностями панели управления принтера. См. также раздел “Чистка печатающей головки” в Дополнении А.

Примечания:



- Чистка печатающей головки расходует чернила. Чтобы не переводить чернила, прочищайте головку только тогда, когда ухудшается качество печати.*
- Пользуйтесь утилитой контроля сопел Nozzle Check, которая подтверждает необходимость чистки печатающей головки.*
- Когда мигает индикатор отсутствия черных  или цветных  чернил, вы не сможете чистить печатающую головку. Вначале замените соответствующий картридж.*
- Не запускайте утилиту Head Cleaning (Чистка головки) или Nozzle Check (Проверка сопел) во время печати; иначе ваши отпечатки будут замазаны.*

Для прочистки печатающей головки выполните следующие действия:

Для пользователей Windows:

1. Убедитесь в том, что принтер включен, а индикаторы отсутствия чернил  и  выключены.

Примечание:

Печатающую головку нельзя чистить, если мигает или горит индикатор  или . Перед процедурой чистки замените соответствующий картридж.

2. Войдите в меню параметров драйвера принтера, как описано в гл. 4.
3. Щелкните по закладке Utility (Утилиты), затем нажмите на кнопку Head Cleaning (Чистка головки).
4. Выполняйте указания с экрана.

Индикатор  (“Сеть”) мигает, когда принтер проходит цикл чистки. На чистку головки уходит примерно две минуты.



Предостережение:

Никогда не выключайте принтер, пока мигает индикатор  (“Сеть”), чтобы не повредить принтер.

5. Когда индикатор  (“Сеть”) перестанет мигать, щелкните по команде Print nozzle check pattern (Распечатать шаблон проверки сопел) в диалоговом окне Head Cleaning (Чистка головки) и пользуйтесь им для подтверждения, что головка чистая и чтобы сбросить цикл чистки.



Шаблон проверки чистоты сопел:

Этот образец шаблона распечатан в монохромном режиме, однако фактические шаблоны для проверки чистоты сопел печатаются в цвете.



Если вы обнаружите на распечатанном шаблоне отсутствующие сегменты в контрольных строках, необходимо повторить чистку головки и затем вновь распечатать шаблон проверки чистоты сопел.

Если качество печати не улучшится после четырех- или пятикратной чистки сопел, попробуйте другие рекомендации, предложенные в этой главе. Если и после них качество не повышается, обратитесь к своему дилеру.

Для пользователей Macintosh:

1. Убедитесь в том, что принтер включен, а индикаторы отсутствия чернил  и  выключены.

Примечание:

Печатающую головку нельзя чистить, если мигает или горит индикатор  или . Перед процедурой чистки замените соответствующий картридж.

2. Выберите позицию Utility (Утилита) через диалоговое окно Print (Печать).
3. Нажмите на кнопку Head Cleaning (Чистка головки).
4. Выполняйте указания с экрана.

Индикатор  (“Сеть”) мигает, когда принтер проходит цикл чистки. На операцию чистки уходит примерно две минуты.



Предостережение:

Никогда не выключайте принтер, пока мигает индикатор  (“Сеть”), чтобы не повредить принтер.

5. Когда индикатор  (“Сеть”) перестанет мигать, щелкните по кнопке Confirmation (Подтверждение) в диалоговом Head Cleaning (Чистка головки), чтобы распечатать шаблон проверки сопел и сбросить цикл чистки. Пользуйтесь шаблоном для подтверждения чистоты головки. См. образец шаблона проверки сопел на стр. 8-27.

Когда вы обнаружите, что на распечатанном шаблоне отсутствуют сегменты в контрольных строках, повторите чистку головки, а затем вновь распечатайте шаблон проверки чистоты сопел. Если качество печати не улучшится после повторения процедуры чистки 4-5 раз, попробуйте другие рекомендации, перечисленные в этой главе. Если и после этого качество не повышается, обратитесь к своему дилеру.

Выравнивание печатающей головки

При обнаружении несовпадения вертикальных линий вы сможете решить эту проблему на своем компьютере с помощью утилиты Print Head Alignment (Выравнивание печатающей головки) из состава программного обеспечения принтера.

Однако при работе в операционной системе DOS вы не сможете воспользоваться этой утилитой. См. Дополнение А.

Для пользователей Windows:

1. Убедитесь в том, что в автоподатчик листов заложена бумага.



Предостережение:

Используйте бумагу шириной не менее 210 мм; например, бумагу формата А4, заложенную в принтер узкой стороной листа вперед. В противном случае печатающая головка будет напылять чернила прямо на опорный валик, что в будущем станет причиной пачкания отпечатков.

2. Войдите в меню утилит Utility, как описано в гл. 4.
3. Нажмите на кнопку Print Head Alignment (Выравнивание печатающей головки).
4. Выполняйте указания с экрана, чтобы выровнять настройку печатающей головки.

Для пользователей Macintosh:

1. Убедитесь в том, что в автоподатчик листов заложена бумага.





Предостережение:

Используйте бумагу шириной не менее 210 мм; например, бумагу формата А4, сложенную в принтер узкой стороной листа вперед. В противном случае печатающая головка будет напылять чернила прямо на опорный валик, что в будущем станет причиной пачкания отпечатков.

2. Выберите позицию Utility (Утилиты) через диалоговое окно Print (Печать).
3. Нажмите на кнопку Print Head Alignment (Выравнивание печатающей головки).
4. Выполняйте указания с экрана, чтобы откалибровать настройку печатающей головки.

Неполадки с чернильными картриджами



Если качество вывода не улучшается даже после прочистки и выравнивания печатающей головки, необходимо заменить один или оба чернильных картриджа.

Чтобы заменить чернильный картридж при погашенных индикаторах отсутствия чернил  и , выполните следующие действия:



Предостережения:

- После того как вы вынете чернильный картридж, он становится непригодным и его нельзя устанавливать повторно, даже если в нем и остались чернила.
 - Оставляйте старый картридж установленным в принтере до момента замены его новым.
1. Проверьте, чтобы принтер был включен. Индикатор  (“Сеть”) должен гореть, но не мигать.

2. Опустите выходной лоток для бумаги, расположенный спереди принтера; затем откройте крышку принтера.
3. Нажмите и удерживайте нажатой кнопку загрузки/выдачи  в течение трех секунд. Печатающая головка смещается в позицию замены картриджей. Индикатор  (“Сеть”) начинает мигать.

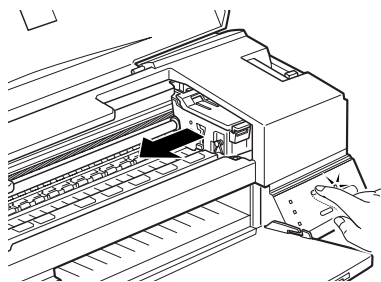

Предостережение:

Не сдвигайте печатающую головку рукой, чтобы не повредить принтер. Для ее смещения всегда пользуйтесь кнопкой загрузки/выдачи .

Примечание:

Принтер сдвинет печатающую головку обратно в исходное (крайнее правое) положение через 60 секунд, если вы не начали процедуру замены картриджа.

4. Откиньте вверх прижимную планку того чернильного картриджа, который вы будете заменять. При этом картридж слегка приподнимается из гнезда держателя. При замене цветного картриджа поднимите большую планку справа. При замене черного картриджа откиньте вверх меньшую планку слева.

5. Выньте картридж из принтера и утилизируйте его, соблюдая правила. Не разбирайте отработавший картридж и не пытайтесь наполнять его чернилами вновь.



Предупреждение:

Если чернила попали на кожу ваших рук, тщательно смойте их водой с мылом. В случае поражения глаз чернилами немедленно промойте глаза водой.

6. Выньте чернильный картридж из защитного пакетика. Затем удалите только желтую герметизирующую ленту с картриджа, как показано ниже на рисунке.



Черный S020093

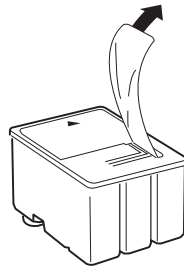

Цветной S020089



Предостережения:

- Обязательно удалите с картриджа желтую герметизирующую ленту. Если вы попытаетесь печатать с предварительно не снятой герметизирующей лентой, картридж может выйти из строя.
 - Не удаляйте герметизацию со дна картриджа, чтобы не вызвать утечку чернил.
7. Опустите картридж в держатель этикеткой вверх и стрелкой, обращенной назад по отношению к принтеру.

8. Поверните прижимную планку вниз до защелкивания, чтобы зафиксировать картридж на месте в рабочем положении. На рисунке показан момент замены цветного картриджа. Для фиксации черного чернильного картриджа опустите вниз и придавите до момента защелкивания левую прижимную планку меньшего размера.

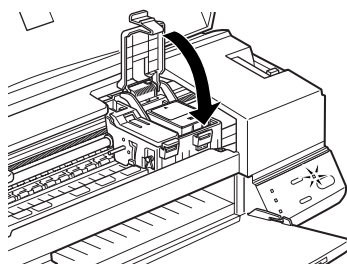

Предостережение:

После установки картриджей в держатели не открывайте их прижимных планок, кроме случаев замены израсходованных картриджей новыми. В противном случае картриджи могут выйти из строя.

9. Нажмите на кнопку загрузки/выдачи , а затем закройте крышку принтера. Принтер сдвигает печатающую головку и начинает заправку чернилами системы подачи чернил. На заправку уходит примерно две минуты.

По окончании заправки системы подачи чернил печатающая головка возвращается в исходное положение, и индикатор  (“Сеть”) перестает мигать.



Предостережение:

Во время заправки чернилами индикатор  (“Сеть”) продолжает мигать. Никогда не выключайте электропитание принтера, пока мигает этот индикатор. В противном случае заправка системы чернилами не будет полной.

Даже если вы и не нажмете на кнопку загрузки/выдачи , принтер сам сдвинет печатающую головку в позицию заправки и начнет процесс заправки примерно через 60 секунд после замены чернильного картриджа.

Дополнение А

Пользование принтером с DOS

Установка программного обеспечения принтера под DOS-программы	A-2
Пользование встроенными шрифтами и таблицами символов	A-3
Шрифты	A-4
Чистка печатающей головки	A-6
Выравнивание печатающей головки	A-7
Пользование функциями, запускаемыми при включении	A-8

Установка программного обеспечения принтера под DOS-программы

Большинство DOS-программ содержат программное обеспечение для принтеров EPSON ESC/P 2™. Вам необходимо выбрать правильное программное обеспечение принтера, чтобы воспользоваться такими преимуществами вашего принтера, как встроенные масштабируемые шрифты и графика.

Многие DOS-программы требуют от вас выбрать свой принтер из списка поддерживаемых принтеров перед установкой программного обеспечения принтера. Если ваш принтер отсутствует в списке, свяжитесь с поставщиком вашего программного обеспечения для получения обновленной версии ПО.

При отсутствии программного обеспечения для вашего принтера выберите из приведенного ниже списка первый из имеющихся поддерживаемых принтеров.

Только для монохромной (черно-белой) печати:

LQ-870/1170
LQ-570(+)/1070(+)
SQ-870/1070
LQ-850
LQ-500

Для монохромной и цветной печати:

EPSON Stylus PRO
EPSON Stylus COLOR 500
EPSON Stylus COLOR II
LQ-860
LQ-2550

Примечание:

Перечисленные принтеры не обладают всеми возможностями цветного струйного принтера EPSON Stylus COLOR 600, как, например, печать с разрешением 720 точек на дюйм, печать с разрешением 1440 точек на дюйм и печать в режиме MicroWeave.

Версии программного обеспечения в DOS разнообразны и отличаются одна от другой. Поэтому ознакомьтесь с разделом печати в руководстве пользователя своей прикладной программы, в котором вы найдете информацию по доступу к параметрам драйвера принтера.

Пользование встроенными шрифтами и таблицами символов

Ваш принтер имеет восемь встроенных шрифтов и одиннадцать таблиц символов, которые вы можете выбирать в принтерном режиме установок по умолчанию, как описано ниже. Выбранные вами установки становятся активными, как только вы включаете принтер. Доступные шрифты описаны в следующем разделе. Доступные таблицы символов вы найдете в Дополнении С.

Примечание:

Программно выбираемые шрифты и таблицы символов подавляют установки, которые вы задаете в режиме установок по умолчанию. Для достижения отличных результатов печати пользуйтесь своим программным обеспечением для ввода этих установок.

Чтобы изменить установку шрифта или таблицу символов по умолчанию, выполните следующие действия:

1. Убедитесь в том, что принтер выключен и бумага заложена в автоподатчик листов.



Примечание:

Используйте бумагу шириной не менее 210 мм, например, бумагу формата А4, заложенную в принтер узкой стороной листа вперед. В противном случае печатающая головка будет напылять чернила прямо на опорный валик, что в будущем станет причиной пачкания отпечатков.

2. Удерживая нажатой кнопку чистки , включите принтер для вхождения в режим установок по умолчанию.

Принтер загружается листом бумаги и печатает на нем краткую сводку и инструкции. Эта контрольная карта проинструктирует вас, как выбрать язык, на котором вы будете распечатывать свой документ (например, английский, французский, немецкий, итальянский или испанский).

3. Нажимайте на кнопку чистки  до тех пор, пока индикаторы не высветят нужный вам язык:

Язык			
Английский	○	●	●
Французский	●	○	●
Немецкий	○	○	●
Итальянский	●	●	○
Испанский	○	●	○

○= Вкл, ●= Выкл

4. Нажмите на кнопку загрузки/выдачи , чтобы принтер распечатал текущие установки по умолчанию шрифта и таблицы символов, а затем и очередные инструкции на выбранном вами языке. Распечатываемые инструкционные карты включают все шрифты и таблицы символов, которые вы можете выбирать, и показывают, какими световыми индикаторами будет сопровождаться каждый ваш выбор. Используйте распечатки инструкционных карт при изменении установочных параметров с помощью панели управления принтера.
5. Произведя свои изменения, выйдите из режима установок по умолчанию, выключив принтер.

Примечания:

- Вы можете выходить из режима установок по умолчанию в любой момент, выключая принтер. Все выполненные вами изменения в этом режиме остаются активными до тех пор, пока вы не измените их вновь.*
- Для проверки текущих шрифта и таблицы символов по умолчанию снова войдите в режим установок по умолчанию и распечатайте текущие установки. Текущие установки помечаются стрелками.*

Шрифты

Ваш принтер имеет восемь встроенных шрифтов, включая два новых шрифта фирмы EPSON: EPSON Roman T и EPSON Sans Serif H. (Roman T напоминает шрифт Times™; Sans Serif H подобен шрифту Helvetica™).

В таблице приведены встроенные шрифты принтера.

Шрифты	Образцы
EPSON Courier	A B C D E F G h i j k l m n 0 1 2 3 4 5 6 7 8 9
EPSON Roman T	A B C D E F G h i j k l m n 0 1 2 3 4 5 6 7 8 9
EPSON Sans Serif H	A B C D E F G h i j k l m n 0 1 2 3 4 5 6 7 8 9
EPSON Roman	A B C D E F G h i j k l m n 0 1 2 3 4 5 6 7 8 9
EPSON Sans Serif	A B C D E F G h i j k l m n 0 1 2 3 4 5 6 7 8 9
EPSON Prestige	A B C D E F G h i j k l m n 0 1 2 3 4 5 6 7 8 9
EPSON Script	A B C D E F G h i j k l m n 0 1 2 3 4 5 6 7 8 9
<i>Draft</i>	A B C D E F G h i j k l m n 0 1 2 3 4 5 6 7 8 9

Примечания:

- Шрифты *Roman T* и *Sans Serif H* имеются только пропорциональные.
- Некоторые таблицы символов нельзя распечатывать шрифтами *EPSON Roman T* и *EPSON Sans Serif H*. В таких случаях выбираемые таблицы символов будут распечатываться шрифтом *EPSON Roman*.

Масштабируемые шрифты



Размеры шрифтов (их кегли) *Roman*, *Sans Serif*, *Roman T* и *Sans Serif H* можно задавать в пределах от 8 до 32 пунктов с интервалом 2 пункта через вашу прикладную программу или посылкой команды ESC/P 2™. См. документацию, приложенную к вашему программному обеспечению, о выборе размеров масштабируемых шрифтов.

EPSON Roman	Epson	Epson	Epson	Epson
EPSON Roman T	Epson	Epson	Epson	Epson
EPSON Sans Serif	Epson	Epson	Epson	Epson
EPSON Sans Serif H	Epson	Epson	Epson	Epson



Чистка печатающей головки



При ухудшении качества печати воспользуйтесь встроенным циклом чистки печатающей головки, чтобы ее сопла правильно подавали чернила.

Чтобы не переводить чернила, прочищайте головку только тогда, когда ухудшается качество печати.

1. Убедитесь в том, что принтер включен, а индикаторы отсутствия чернил  и  погашены.

Примечание:

Печатающую головку нельзя чистить, если мигает или горит индикатор  либо . В этом случае перед процедурой чистки замените соответствующий картридж, требующий замены.

2. Нажмите и удерживайте нажатой кнопку чистки  в течение трех секунд. Индикатор  (“Сеть”) начинает мигать, принтер выдает лист, который находился внутри на пути проводки, и приступает к чистке печатающей головки. На эту операцию уходит около двух минут.



Предостережение:

Никогда не выключайте принтер, пока мигает индикатор  (“Сеть”), чтобы не повредить принтер.

3. Когда индикатор  (“Сеть”) перестанет мигать, напечатайте несколько строк для подтверждения, что головка чистая, а затем сбросьте цикл чистки.

Если вы вошли в режим чистки печатающей головки, когда принтер печатал документ, принтер загружается очередным листом бумаги и автоматически возобновляет печать.

Если качество печати не улучшилось, повторите шаг 2, затем напечатайте несколько строк для проверки качества выхода. Когда качество печати не улучшается после четырех- или пятикратного повторения процедуры чистки, см. рекомендации в гл. 8, “Поиск и устранение неисправностей”. И если после выполнения всех рекомендаций вам не удалось повысить качество печати, обратитесь к своему дилеру.

Выравнивание печатающей головки

Когда вы обнаружите, что отпечатанное изображение нечеткое, расплывчатое, или что вертикальные линии в отпечатке не совпадают точно, вам может потребоваться операция выравнивания печатающей головки с помощью утилиты EPSON Print Head Alignment Utility. Эта утилита выравнивает печатающую головку, чтобы обеспечить четкую печать. Операция выравнивания печатающей головки может потребоваться после перевозки принтера или переноса его в помещение с другими условиями окружающей среды.

Для инсталляции этой утилиты на жестком диске вашего компьютера вставьте компакт-диск с программным обеспечением принтера EPSON Printer Software CD-ROM в CD-ROM-дисковод вашего компьютера и введите с клавиатуры команду D:\SETUP по подсказке DOS с экрана. (Если ваш CD-ROM-дисковод имеет другое обозначение, то введите его литеру вместо D:\.) Выполните инструкции с экрана. По окончании установочной программы перейдите на другой дисковод и войдите в каталог, который содержит утилиту (либо укажите путь к каталогу). Затем введите команду EPCALB и нажмите клавишу <Enter>. Появляется следующее окно:

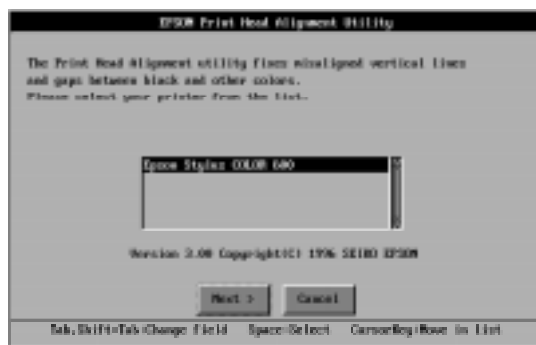

Проверьте, чтобы в нем был выделен ваш принтер. Нажмите на кнопку Next (Далее) и в дальнейшем выполняйте инструкции с экрана.

Примечание:

Эта утилита рассчитана на применение в операционной системе DOS как с использованием мыши, так и без нее.

Пользование функциями, запускаемыми при включении

Эти функции, набранные ниже курсивом, запускаются при удерживании нажатými соответствующих кнопок на панели управления принтера в момент его включения:

Printer operation check (Проверка принтера в работе) =
кнопка загрузки/выдачи 

Принтер распечатывает контрольные карты, включая шаблон проверки сопел, вариант ПЗУ вашего принтера и код учета расходования чернил. См. также стр. 8-4.

Default setting (Установка по умолчанию) =
кнопка чистки .

Вводит в режим установок по умолчанию. Вы можете изменить принтерный шрифт и таблицу символов по умолчанию. См. раздел “Пользование встроенными шрифтами и таблицами символов” на стр. А-3.

Дополнение В

Советы по цветной печати

Основы цветной печати	В-2
Разрешение изображения и размер изображения	В-5
Роль цветной печати в документах	В-7

Основы цветной печати

В этом разделе описаны основные свойства цвета, зависимости между цветами и как применять цвета для улучшения ваших печатных документов.

Свойства цвета

Цвет обладает следующими тремя свойствами: тоном (Hue), насыщенностью (Saturation) и яркостью (Brightness).

Тон	Название цвета, например красный, синий или фиолетовый. Круг, отражающий взаимосвязь между цветами, называется цветовым кругом.
Насыщенность	Густота цвета. Это свойство отражает пропорциональное количество примеси серого к основному тону.
Яркость	Относительная светлота или темнота цвета.

Способ выражения этих свойств называется системой ренотации Манселла. Цветовой круг и система Манселла полезны для понимания свойств цвета. См. также справочное руководство *Color Guide* (Руководство по цветной печати).

Синхронизация цветов монитора и принтера

Ваш принтер воспроизводит изображения, печатая крошечные узоры из чернильных пятен на бумаге. Он использует такие цвета, как голубой (С), пурпурный (М) и желтый (Y) для создания эффекта смешения, благодаря которому вы воображаете, будто различаете миллионы цветов. Такой тип цвета, воспроизведенный пигментами, которые поглощают одни цвета и отражают другие, называется субтрактивным.

Примечание:

Теоретически чистые голубые, пурпурные и желтые чернила при смешении должны давать черный цвет, однако фактически они воспроизводят грязный коричневый цвет и к ним надо добавлять черные чернила, чтобы получить абсолютно черный цвет (K).

Монитор вашего компьютера воспроизводит изображения, освещая электронной пушкой цветные люминофоры экрана. (Люминофор — это вещество, испускающее свет под воздействием облучения.) Каждая точка экрана (пиксел) содержит три цветных люминофора: красный (R), зеленый (G) и синий (B).

Так как принтер и монитор воспроизводят цвета различными способами и, кроме того, они обладают различными возможностями по доступному количеству воспроизводимых цветов, изображение на экране всегда будет отличаться от его распечатки. Если вы хотите отрегулировать, т. е. откалибровать цвет принтера, приблизить его к цвету на мониторе, вы можете поэкспериментировать с установками параметров драйвера принтера.

Кроме того, вы можете приобрести программу управления цветом у многих поставщиков программных продуктов и мониторов, которая поможет вам сблизить цвета принтера и экрана. Информацию о согласовании цветов читайте в руководстве пользователя, приложенном к вашей программе-редактору изображений.

Цвета монитора

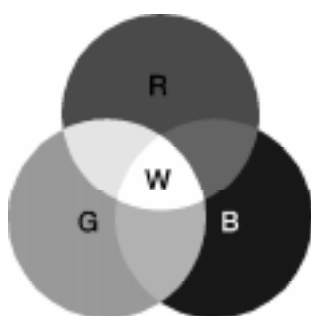

Цвета принтера

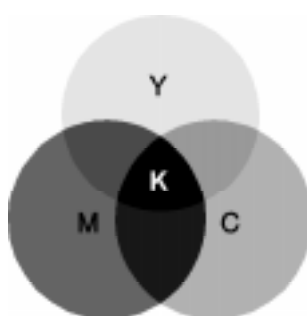

Диапазон отображаемых цветов:

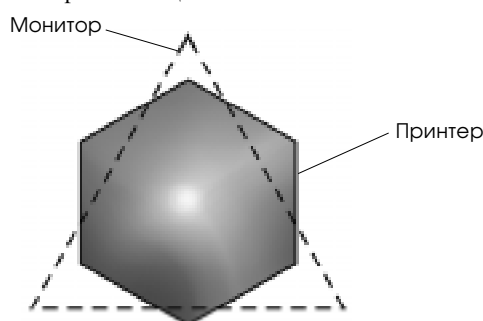

Примечание:

При распечатке отсканированного изображения вы можете испытывать еще большие трудности в обеспечении соответствия цветов. Причиной этому служит то, что сканеры создают данные, описывающие оригинальное изображение, используя систему СМУК. В результате формат данных по вашему изображению будет меняться дважды.

На верхнем рисунке обозначены цвета: В — синий; С — голубой; G — зеленый; К — черный; М — пурпурный; R — красный; W — белый и Y — желтый.

Процесс цветной печати

Ваш принтер воспроизводит цветные изображения печатанием крошечных чернильных точек, используя систему смешения цветов СМУК, о чем говорилось в предыдущем подразделе. Поскольку большинство струйных принтеров не способны печатать различные градации (оттенки) трех основных цветов, они должны использовать следующий метод растривания полутонов, чтобы передать миллионы цветовых оттенков:



Кластеризация и беспорядочное рассеяние — это наиболее распространенные способы компьютерного растривания.

Кластеризация (Dithering)

Этот способ передачи градаций оттенков упорядочными группами (кластерами) точек в форме различных узоров равномерно распределяет индивидуальные точки различных цветных чернил, создавая видимость нейтральных цветов. Способ рекомендуется для печати документов, которые содержат большие зоны сплошных тонов, например столбиковых диаграмм, гистограмм и графиков, в которых не требуется плавный переход от одного цветового оттенка к другому.

Беспорядочное рассеяние (Error diffusion)

Данный способ беспорядочно расставляет индивидуальные точки различных цветов, чтобы создать видимость нейтральных цветов. Беспорядочно расставляя точки, принтер может достигать отличной цветопередачи и незаметного перехода одного цветового оттенка в другой. Этот способ рекомендуется для печати документов, которые содержат мелко детализированную графику или фотографические изображения.

Разрешение изображения и размер изображения

Разрешение вашего оригинального изображения сильно влияет на качество получаемых отпечатков. Как правило, чем выше разрешение, тем качественнее отпечаток. Однако следует помнить: чем выше разрешение, тем дольше делятся обработка данных и печать документа.

В общем размер отпечатанного изображения обратно пропорционален разрешению этого изображения, что четко видно на рисунках внизу. Чем крупнее изображение, тем ниже его разрешение. И, наоборот, чем мельче изображение, тем выше его разрешение.

Примечание:

Некоторые программные приложения имеют функцию, которая корректирует эту взаимозависимость.



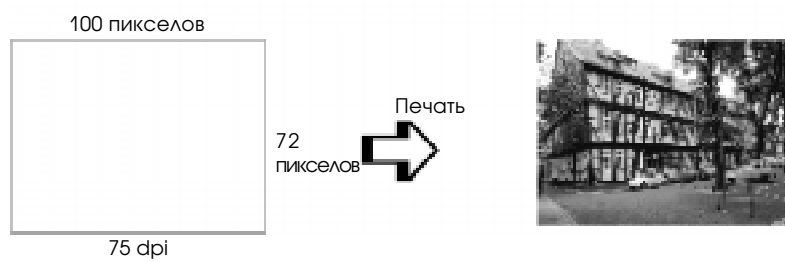
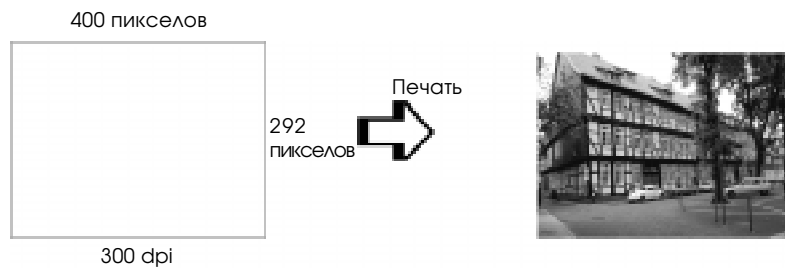

Поскольку увеличение размера изображения означает снижение разрешения последнего, вы должны принимать меры, чтобы качество отпечатка или цветовой тон не ухудшились, когда вы работаете с изображениями, подверстанными в документы с помощью программы-редактора текстов. Чтобы избежать проблем с качеством печати и цветовыми тонами, изменяйте размер и разрешение изображения в своем графическом приложении перед тем, как завершать изображение в ваш документ.

Роль цветной печати в документах

Чтобы добиться максимального воздействия ваших документов на читателей, вам следует определять, кому, что, когда, где, почему и как печатать в цвете.

Знайте, КТО ваши читатели и КАКОЙ вы добиваетесь цели

Ваши документы предназначены для того, чтобы передавать информацию, мнения или чувства одному или нескольким лицам и чтобы добиться желаемых результатов. Следовательно, прежде чем разрабатывать свой документ, подумайте о тех, кто будет смотреть на плод вашего труда: заказчик, сотрудник или другое лицо, и какую вы преследуете цель: посоветовать, продать, предложить и т. д.

Например:

Предложение по сбыту вашей продукции, преподнесенное в ярких и сочных красках, может быть проигнорировано в руках служащих консервативной фирмы, ведающей учетом коммерческой деятельности, и в то же время заинтересует компанию в сфере музыкальных видеопрограмм.

Знайте, КОГДА использовать цвет

Хотя цвет и обогащает любой документ, вам необходимо знать, когда цвет улучшает понимание вашего послания, а когда отвлекает читателя. Иногда серьезное деловое письмо лучше оформить без дополнительных цветов. (Помните, что белое и черное — это тоже цвета.)

Например:

Письмо с предложением работы перспективному служащему дает лучший эффект в черно-белом оформлении, тогда как меры безопасности станут нагляднее, если они будут сопровождаться цветными иллюстрациями.

Решайте, ГДЕ от цвета ваш документ выиграет больше всего

Если вы используете цветные фрагменты на каждой странице или заполняете цветом всю страницу, вы можете потерять не только положительный эффект цвета, но также и четкость и читаемость вашего документа. Когда же цвет применяется сообразно, стратегически, он разрушает монотонность черно-белой печати во время чтения.

Примечания:

- Избегайте применять слишком много цветных картинок, таблиц или пиктограмм на одной странице.
- Обдуманно задавайте размеры цветным изображениям, чтобы они не подавляли текст или графику.
- Не применяйте слишком много цветного текста. Цветной шрифт труднее читать, чем черный на белом или белый на черном фоне.

Знайте, ПОЧЕМУ вы используете цвет

Цвет добавляет интерес и ясность, облегчает понимание написанного. Также как вы используете гарнитуры шрифтов и графику, чтобы сделать напечатанное привлекательным, задерживающим внимание, так и цвет создает дополнительную зрительную интерпретацию документа и положительно влияет на читателя.

Например:

Презентация с показом диапозитивов, содержащая показатели сбыта продукции по отдельным регионам, будет гораздо интереснее и запомнится надолго, если вы будете подавать цифровой материал в виде диаграмм и графиков.

Знайте, КАК выбирать цвета

- Используйте только один тон в цветовом круге, чтобы объединить свой документ. Видоизменяйте насыщенность или яркость, чтобы сделать документ интереснее.

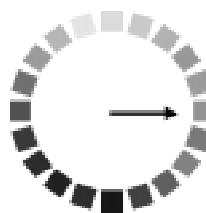

- Применяйте контрастные тона, чтобы повысить привлекательность вашего творения.

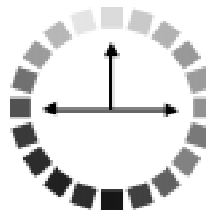

- Обычно не рекомендуется использовать дополнительные цвета в документах.

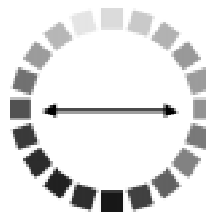

- Установите единое правило об использовании цвета во всем документе.

Примечание:

Объяснение цветового круга вы найдете в справочном руководстве “Color Guide” (“Руководство по цветной печати”).

Дополнение С

Технические характеристики

Технические характеристики	C-2
Печать	C-2
Бумага	C-4
Чернильные картриджи	C-7
Механические характеристики	C-8
Электротехнические характеристики	C-8
Окружающие условия	C-9
Инициализация	C-9
Установки по умолчанию	C-10
Соответствие стандартам безопасности	C-11
Технические характеристики интерфейсов	C-12
Параллельный интерфейс	C-12
Последовательный интерфейс	C-13
Управляющие коды ESC/P 2	C-14
Таблицы символов	C-15
Национальные наборы символов	C-19
Символы, вызываемые по команде ESC (^	C-20



Технические характеристики

Печать

Способ печати:	Струйный, по запросу
Конфигурация сопел:	В монохромной (черной) печатающей головке: 64 сопла (32 × 2, расположенных в шахматном порядке) В цветной печатающей головке: 32 сопла×3 (голубого, пурпурного, желтого цвета)

Число символов на строку, скорости черновой (draft) и качественной (LQ) печати для шрифтов различного шага (питча):

Шаг (число символов на дюйм (спі))	Число символов на строку	Скорость печати (символов в секунду)	
		черновой	качественной
10	80	400	200
12	96	480	240
15	120	600	300
17 (10, сжатым шрифтом)	137	684	342
20 (12, сжатым шрифтом)	160	800	400

Режим растровой графики:

Разрешение, dpi (режим печати)	Область печати, дюйм	Число доступных точек	Скорость возврата каретки, дюйм/с
180	8,26	1488	20
360	8,26	2976	20
720	8,26	5952	20

dpi — число точек на дюйм.

Разрешение: Макс. 1440 dpi × 720 dpi

Направление печати: Двухнаправленная с логическим поиском для текста и графики. (Автоматический выбор направления можно задавать в режиме по умолчанию.)

Управляющий код: ESC/P 2 и расширенный растровый графический код.

Интервал между строками: 1/6 дюйма, 1/8 дюйма или задаваемый программно степенями через 1/360 дюйма

Скорость подачи бумаги: 66,6 мс/строка при интервале между строками 1/6 дюйма

Буфер ввода: 32 Кбайт

Неизменяемые растровые шрифты различного шага (срi — число символов на дюйм):

Шрифт	10 срi	12 срi	15 срi	Пропорциональный
EPSON Roman	○	○	○	○
EPSON Sans Serif	○	○	○	○
EPSON Courier	○	○	○	-
EPSON Prestige	○	○	○	-
EPSON Script	○	○	○	-

С помощью команд ESC/P 2 можно выбирать другие комбинации гарнитур шрифтов и их шага.

Масштабируемые шрифты (размер, или кегль, шрифта выражен числом пунктов):

Шрифт	Мин. размер	Макс. размер	Приращение
EPSON Roman	8	32	2
EPSON Sans Serif	8	32	2
EPSON Roman T	8	32	2
EPSON Sans Serif H	8	32	2

Каждый шрифт может иметь четыре начертания: нормальное, полужирное, курсивное и полужирное курсивное.

Таблицы символов: 1 курсивного шрифта и 10 таблиц графических символов.

Наборы символов: 14 национальных и 1 юридический набор символов.

Бумага

Примечание:

Поскольку качество любого сорта или типа бумаги может быть изменено ее поставщиком в любое время, фирма EPSON не может рекомендовать конкретные сорта с гарантией высокого качества печати. Поэтому перед приобретением больших партий бумаги или перед выполнением больших объемов печатных работ всегда испытывайте образцы бумаги пробной печатью на своем принтере.

Листы:

Размер (формат):	A4 (210×297 мм) A5 (148 × 210 мм) B5 (182 × 257 мм) Letter (216 × 279 мм) Legal (216 × 356 мм) Half Letter (139,7 × 215,9 мм) Executive (184,2 × 266,7 мм)
------------------	--

Типы бумаги	Простая документная, специальные сорта, поставляемые фирмой EPSON
-------------	---

Толщина	0,08 – 0,11 мм
---------	----------------

Плотность	64 – 90 г/м ²
-----------	--------------------------

Прозрачные пленки, глянцевая пленка, глянцевая бумага:

Размер (формат):	A4 (210 × 297 мм) Letter (216 × 279 мм) A6 (105 × 148 мм)*
------------------	--

*Только глянцевая пленка

Типы бумаги	Специальные сорта, поставляемые фирмой EPSON
-------------	--

Липкие самоклеящиеся листы:

Размер (формат):	A4 (210 × 297 мм)
------------------	-------------------

Типы бумаги	Специальные сорта, поставляемые фирмой EPSON
-------------	--

Фотобумага:

Размер (формат):	4 × 6" (102 × 152 мм)
------------------	-----------------------

Типы бумаги	Специальные сорта, поставляемые фирмой EPSON
-------------	--

Конверты:

Размер	№ 10 (240 × 104 мм) DL (220 × 110 мм) C6 (114 × 162 мм)
Типы бумаги	Простая документная, авиапочтовая
Толщина	0,16 – 0,43 мм
Плотность	45 – 75 г/м ²

Каталожные карточки:

Размер	A6 (105 × 148 мм) 5 × 8" (127 × 203 мм) 8 × 10" (203 × 254 мм)
Типы бумаги	Специальные сорта, поставляемая фирмой EPSON

Примечания:

- Плохая бумага дает плохое качество печати, вызывает заклинивания и другие неполадки. В таких случаях переходите на бумагу более высокого качества.
- Не загружайте в принтер бумагу с загибами и морщинами.
- Бумагу для струйной печати, конверты, глянцевую пленку, глянцевую бумагу и прозрачные пленки используйте для печати только при нормальных условиях:
Температура воздуха 15 ... 25°C
Относительная влажность 40 ... 60%
- Храните глянцевую бумагу фотографического качества EPSON Photo Quality Glossy Paper и липкие самоклеящиеся листы фотографического качества Photo Quality Self Adhesive Sheets при следующих условиях:
Температура воздуха 15 ... 30°C
Относительная влажность 20 ... 60%

Область (зона) печати:

Листы/каталожные карточки

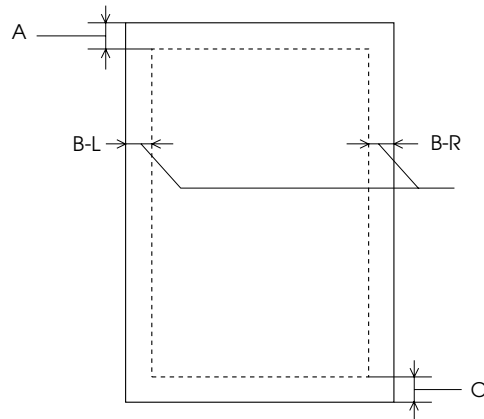

Конверты

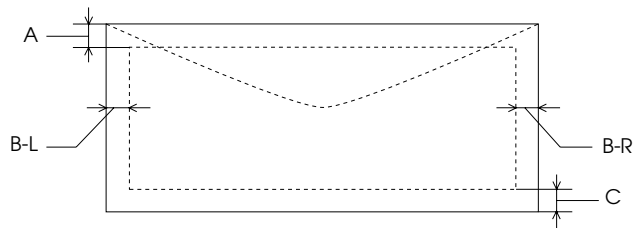

A: Минимальный размер верхнего поля 3,0 мм.

При загрузке в автоподатчик листов пленки фотографического качества EPSON Photo Quality Film минимальный размер верхнего поля 30 мм.

B: Минимальный размер левого поля 3,0 мм.

Минимальный размер правого поля для листов бумаги 3,0 мм, кроме форматов Letter и Legal. Минимальный размер правого поля для листов бумаги форматов Letter и Legal 9,0 мм.

Минимальный размер правого поля для конвертов следующий:

- 7 мм для конвертов формата DL;
- 28 мм для конвертов формата № 10;
- 3 мм для конвертов формата C6.

C: Минимальный размер нижнего поля 14,0 мм.

Примечание:

Всегда загружайте бумагу в устройство автоматической подачи узкой стороной вперед. Однако конверты необходимо загружать широкой стороной вперед.

Чернильные картриджи

Черный чернильный картридж (S020093):

Цвет	Черный
Ресурс по печати*	540 страниц/A4 (ISO/IEC 10561 Letter Pattern в режиме 360 dpi)
Срок годности	2 года от даты изготовления до вскрытия 6 месяцев после вскрытия упаковки при 25°C
Температура	Хранение: -20 ... +40°C 1 месяц при +40°C Перевозка: -30 ... +60°C 1 месяц при +40°C 120 ч при +60°C Точка замерзания**: -16°C
Размеры	19,8 (ширина)×52,7 (глубина)×38,5 (высота) мм

Цветной чернильный картридж (S020089):

Цвета	Голубой, пурпурный и желтый
Ресурс по печати*	300 страниц (A4, 360 dpi, 5% каждым цветом)
Срок годности	2 года от даты изготовления до вскрытия 6 месяцев после вскрытия упаковки при 25°C
Температура	Хранение: -20 ... +40°C 1 месяц при +40°C Перевозка: -30 ... +60°C 1 месяц при +40°C 120 ч при +60°C Точка замерзания**: -18°C
Размеры	42,9 (ширина)×52,7 (глубина)×38,5 (высота) мм

*Ресурс картриджа изменяется в зависимости от частоты чистки печатающих головок.

**Оттаявший картридж становится годным через 3 часа выдержки при 25°C.



Предостережения:

- Применяйте только подлинные картриджи EPSON. Картриджи от других поставщиков, не изготовленные фирмой EPSON, могут испортить ваш принтер и лишить гарантии.*
- Не применяйте картридж с истекшим сроком годности (см. на упаковке).*

Механические характеристики

Способ подачи бумаги:	Фрикционный
Проводка бумаги:	Устройство автоматической подачи листов заднего расположения (автоподатчик)
Вместимость автоподатчика:	100 листов бумаги плотностью 64 г/м ²
Ресурс принтера по печати:	75 000 страниц (А4, текст)
Размеры:	В нерабочем положении
	Ширина: 429 мм
	Глубина: 275 мм
	Высота: 168 мм
	В рабочем положении (кроме печати на прозрачных пленках)
	Ширина: 429 мм
	Глубина: 613 мм
	Высота: 309 мм
	В рабочем положении (печать на прозрачных пленках)
Ширина: 429 мм	
Глубина: 695 мм	
Высота: 196 мм	
Масса (вес):	5,2 кг (без картриджей)

Электротехнические характеристики

Электропитание	Модель на 120 В	Модель на 220-240 В
Рабочее напряжение на входе	103,5-132 В	198-264 В
Номинальная частота	50-60 Гц	
Допустимая рабочая частота	49,5-60,5 Гц	
Рабочий ток	0,4 А	0,2 А
Потребляемая мощность	Примерно 15 Вт (ISO 10561 Letter Pattern)	

Примечание:

Проверьте соответствие номинального напряжения принтера, указанного в табличке на его корпусе сзади, напряжению вашей сети.

Окружающие условия

Температура:	Работа: +10 ... +35°C
	Хранение ^{*1} : -20 ... +60°C 1 месяц при +40°C 120 ч при +60°C
Относительная влажность воздуха:	Работа: 20 ... 80%
	Хранение ^{*1,*2} : 5 ... 85%

*1 Хранение в транспортной упаковке.

*2 Без образования конденсата на деталях принтера.

Инициализация

Принтер инициализируется (возвращается в исходное состояние с автоматическим набором определенных параметров) следующими способами:

Аппаратная инициализация	*При включении электропитания. *Когда принтер получает сигнал $\overline{\text{INIT}}$ через параллельный интерфейс.
Программная инициализация	*Когда программа посылает команду ESC @ (инициализировать принтер). Сохраняются установки последней настройки панели управления.

Аппаратная инициализация

При включении электропитания печатающий механизм инициализируется, при этом буфер приема данных и буфер печати очищаются от хранимой информации. Настройка принтера возвращается к установкам по умолчанию, перечисленным ниже в таблице. Однако печатающий механизм не будет инициализироваться, если принтер включить в течение первых десяти секунд после его выключения. В этом случае печатающая головка закрывается колпачком и из пути проводки выводится загруженный лист бумаги.

Программная инициализация

Очищает буфер печати и возвращает настройку принтера к установкам по умолчанию, описанным ниже в таблице. Однако программная инициализация не инициализирует печатающий механизм, не сбрасывает содержимое буфера приема данных.

Установки по умолчанию

Ниже в таблице приведены установки по умолчанию, активизирующиеся при инициализации принтера.

Установка	Значение по умолчанию
Положение начала страницы	Текущая позиция бумаги
Длина страницы	Одинарные листы: 22 дюйма (559 мм)
Левое и правое поля	Отменены
Интервал между строками	1/6 дюйма
Шаг шрифта (питч)	Шаг последнего шрифта, заданного в режиме установок по умолчанию
Вертикальная метка табуляции	Убрана
Горизонтальные метки табуляции	Через каждые восемь символов
Выбор шрифта	Последний шрифт, заданный в режиме установок по умолчанию
Специальные эффекты при печати	Отменены (за исключением печати сжатым шрифтом и в экономичном режиме)
Набор символов пользователя	При аппаратной (через панель управления) инициализации: брасывается При программной инициализации: только отменяется выбор

Соответствие стандартам безопасности

Стандарты безопасности:

Модель США	UL 1950 с D3, CSA 22.2 No.950 с D3
Европейская модель	EN60950 (VDE и NEMKO)

ЭМИ:

Модель США	FCC, часть 15, подчасть В, класс В CSA C108.8, класс В
Европейская модель	EN 55022 (CISPR Pub. 22), класс В EN 61000-3-2 EN 61000-3-3 EN 50082-1 IEC801-2 IEC801-3 IEC801-4
Австралийская модель	AS/NZS 3548, класс В

Технические характеристики интерфейсов

Ваш принтер снабжен 8-битным параллельным интерфейсом и последовательным интерфейсом.

Параллельный интерфейс

Встроенный параллельный интерфейс обладает следующими характеристиками:

Прямой канал

Формат данных:	8-битный параллельный; IEEE-1284-совместимый порт
Синхронизация:	$\overline{\text{STROBE}}$ -импульс
Квитирование:	Сигналы $\overline{\text{BUSY}}$ и $\overline{\text{ACKNLG}}$
Уровень сигнала:	TTL-совместимый
Разъем:	Amphenol 57-30360 или эквивалентный ему разъемный соединитель

Обратный канал

Режим передачи данных:	IEEE-1284-полубайтовый (слововый)
Разъем:	Amphenol 57-30360 или эквивалентный ему разъемный соединитель
Синхронизация:	См. технические характеристики IEEE-1284
Квитирование:	См. технические характеристики IEEE-1284
Уровень сигнала:	Уровень 1 согласно IEEE-1284
Временной режим:	См. технические характеристики IEEE-1284

Последовательный интерфейс

Последовательный интерфейс, встроенный в принтер, соответствует стандарту RS-423. Этот интерфейс обладает следующими характеристиками:

Стандарт:	На основе RS-423
Синхронизация:	Синхронный
Скорость передачи данных:	Примерно 900 Кбит/с
Квитирование:	Протокол X-ON/X-OFF DTR
Формат слова:	
Информационный разряд	8 бит
Бит четности	Отсутствует
Стартовый бит	1 бит
Стоповый бит	1 бит
Разъем:	8-контактный, цилиндрический мини-разъем
Рекомендуемый кабель	Системы Apple Peripheral-8 (Номер по каталогу M0197)

Управляющие коды ESC/P 2

Если вы установите в своем программном обеспечении управляющий код принтера EPSON ESC/P 2, то сможете пользоваться большинством современных шрифтов и графикой. См. также справочное руководство *ESC/P Reference Manual*.

Общие операции:

ESC @, ESC U, ESC EM

Подача бумаги:

CR, FF, LF, ESC 0, ESC 2, ESC 3, ESC +

Формат страницы:

ESC (, ESC C, ESC C 0, ESC Q, ESC 1, ESC (c, ESC N, ESC O

Перемещение позиции печати:

ESC \$, ESC \, ESC (V, ESC (v, ESC D, HT, ESC B, ESC J, VT

Выбор шрифта:

ESC k, ESC x, ESC X, ESC P, ESC M, ESC g, ESC p, ESC 4, ESC 5, ESC E,
ESC F, ESC !

Улучшение шрифтов:

ESC W, DC4, SO, DC2, SI, ESC w, ESC G, ESC H, ESC T, ESC S, ESC -,
ESC (-, ESC q

Интервалы:

ESC Spase, ESC c, ESC (U

Управление символами:

ESC t, ESC (t, ESC R, ESC %, ESC &, ESC :, ESC 6, ESC 7, ESC (^

Растровое представление изображения:

ESC *

Графика:

ESC (G, ESC ., ESC (i, ESC (e, ESC (\, ESC (s

Цвет:

ESC r, ESC (r

Режим печати:

ESC (K

Таблицы СИМВОЛОВ

Эти таблицы символов выбираются в режиме установок по умолчанию или программно с помощью команд от компьютера.

Все таблицы, за исключением таблиц курсивного начертания шрифта, идентичны таблице PC437 для шестнадцатеричных кодов с 00 по 7F. Поэтому полностью представлена только таблица PC437. В остальных таблицах представлены лишь символы шестнадцатеричных кодов с 80 по FF.

PC437 (U.S./ Standard Europe)

CODE	0	1	2	3	4	5	6	7	8	9	A	B	C	D	E	F
0	NUL			0	@	P	`	p	Ç	é	á	␣	L	␣	α	≡
1		!	1	A	Q	a	q	ù	æ	í	␣	␣	␣	␣	β	≡
2		DC2 "	2	B	R	b	r	é	Æ	ó	␣	␣	␣	␣	Γ	≡
3		#	3	C	S	c	s	â	ô	ú	␣	␣	␣	␣	Π	≡
4		DC4 \$	4	D	T	d	t	ä	ö	ñ	␣	␣	␣	␣	Σ	≡
5		§	5	E	U	e	u	à	ò	ñ	␣	␣	␣	␣	Ο	≡
6		&	6	F	V	f	v	á	û	â	␣	␣	␣	␣	μ	≡
7		'	7	G	W	g	w	ç	ù	â	␣	␣	␣	␣	τ	≡
8		(8	H	X	h	x	ê	ÿ	ÿ	␣	␣	␣	␣	φ	≡
9	HT	EM)	9	I	Y	i	y	è	Û	␣	␣	␣	␣	θ	≡
A	LF	*	:	J	Z	j	z	è	Û	␣	␣	␣	␣	␣	Ω	≡
B	VT	ESC	+	;	K	[k	{	␣	␣	␣	␣	␣	␣	δ	≡
C	FF	,	<	L	\	l	;	{	␣	␣	␣	␣	␣	␣	σ	≡
D	CR	-	=	M]	m	~	~	␣	␣	␣	␣	␣	␣	ϕ	≡
E	SO	.	>	N	^	n	~	~	␣	␣	␣	␣	␣	␣	ϕ	≡
F	SI	/	?	O	_	o	~	~	␣	␣	␣	␣	␣	␣	π	≡

PC850 (Multilingual)

CODE	8	9	A	B	C	D	E	F
0	Ç	È	Á	␣	Ł	Ø	Ó	—
1	ü	æ	í	␣	ł	ø	ó	±
2	é	æ	ó	␣	ł	ø	ó	±
3	â	ô	ú	␣	ł	ø	ó	±
4	ä	ö	ñ	␣	ł	ø	ó	±
5	à	ò	ñ	␣	ł	ø	ó	±
6	â	û	ñ	␣	ł	ø	ó	±
7	ç	ÿ	ÿ	␣	ł	ø	ó	±
8	ê	ÿ	ÿ	␣	ł	ø	ó	±
9	è	ÿ	ÿ	␣	ł	ø	ó	±
A	è	ÿ	ÿ	␣	ł	ø	ó	±
B	è	ÿ	ÿ	␣	ł	ø	ó	±
C	è	ÿ	ÿ	␣	ł	ø	ó	±
D	è	ÿ	ÿ	␣	ł	ø	ó	±
E	è	ÿ	ÿ	␣	ł	ø	ó	±
F	è	ÿ	ÿ	␣	ł	ø	ó	±

PC860 (Portuguese)

CODE	8	9	A	B	C	D	E	F
0	Ç	È	Á	␣	Ł	Ø	Ó	—
1	ü	æ	í	␣	ł	ø	ó	±
2	é	æ	ó	␣	ł	ø	ó	±
3	â	ô	ú	␣	ł	ø	ó	±
4	ä	ö	ñ	␣	ł	ø	ó	±
5	à	ò	ñ	␣	ł	ø	ó	±
6	â	û	ñ	␣	ł	ø	ó	±
7	ç	ÿ	ÿ	␣	ł	ø	ó	±
8	ê	ÿ	ÿ	␣	ł	ø	ó	±
9	è	ÿ	ÿ	␣	ł	ø	ó	±
A	è	ÿ	ÿ	␣	ł	ø	ó	±
B	è	ÿ	ÿ	␣	ł	ø	ó	±
C	è	ÿ	ÿ	␣	ł	ø	ó	±
D	è	ÿ	ÿ	␣	ł	ø	ó	±
E	è	ÿ	ÿ	␣	ł	ø	ó	±
F	è	ÿ	ÿ	␣	ł	ø	ó	±

PC861 (Icelandic)

CODE	8	9	A	B	C	D	E	F
0	Ç	È	Á	␣	Ł	Ø	Ó	—
1	ü	æ	í	␣	ł	ø	ó	±
2	é	æ	ó	␣	ł	ø	ó	±
3	â	ô	ú	␣	ł	ø	ó	±
4	ä	ö	ñ	␣	ł	ø	ó	±
5	à	ò	ñ	␣	ł	ø	ó	±
6	â	û	ñ	␣	ł	ø	ó	±
7	ç	ÿ	ÿ	␣	ł	ø	ó	±
8	ê	ÿ	ÿ	␣	ł	ø	ó	±
9	è	ÿ	ÿ	␣	ł	ø	ó	±
A	è	ÿ	ÿ	␣	ł	ø	ó	±
B	è	ÿ	ÿ	␣	ł	ø	ó	±
C	è	ÿ	ÿ	␣	ł	ø	ó	±
D	è	ÿ	ÿ	␣	ł	ø	ó	±
E	è	ÿ	ÿ	␣	ł	ø	ó	±
F	è	ÿ	ÿ	␣	ł	ø	ó	±

PC863 (Canadian-French)

CODE	8	9	A	B	C	D	E	F
0	Ç	È	Á	␣	Ł	Ø	Ó	—
1	ü	æ	í	␣	ł	ø	ó	±
2	é	æ	ó	␣	ł	ø	ó	±
3	â	ô	ú	␣	ł	ø	ó	±
4	ä	ö	ñ	␣	ł	ø	ó	±
5	à	ò	ñ	␣	ł	ø	ó	±
6	â	û	ñ	␣	ł	ø	ó	±
7	ç	ÿ	ÿ	␣	ł	ø	ó	±
8	ê	ÿ	ÿ	␣	ł	ø	ó	±
9	è	ÿ	ÿ	␣	ł	ø	ó	±
A	è	ÿ	ÿ	␣	ł	ø	ó	±
B	è	ÿ	ÿ	␣	ł	ø	ó	±
C	è	ÿ	ÿ	␣	ł	ø	ó	±
D	è	ÿ	ÿ	␣	ł	ø	ó	±
E	è	ÿ	ÿ	␣	ł	ø	ó	±
F	è	ÿ	ÿ	␣	ł	ø	ó	±

PC865 (Nordic)

CODE	8	9	A	B	C	D	E	F
0	Ç	È	Å	Ä	Å	Ä	Å	Ä
1	Û	Æ	Í	Ö	Û	Û	Û	Û
2	Ä	Æ	Í	Ö	Ä	Ä	Ä	Ä
3	Å	Ö	Ü	Ë	Å	Å	Å	Å
4	Ä	Ö	Ü	Ë	Ä	Ä	Ä	Ä
5	Å	Ö	Ü	Ë	Å	Å	Å	Å
6	Ç	È	Å	Ä	Ç	Ç	Ç	Ç
7	È	Û	Y	Ö	È	È	È	È
8	È	Û	Y	Ö	È	È	È	È
9	È	Û	Y	Ö	È	È	È	È
A	È	Û	Y	Ö	È	È	È	È
B	È	Û	Y	Ö	È	È	È	È
C	È	Û	Y	Ö	È	È	È	È
D	È	Û	Y	Ö	È	È	È	È
E	È	Û	Y	Ö	È	È	È	È
F	È	Û	Y	Ö	È	È	È	È

Abicomp

CODE	8	9	A	B	C	D	E	F
0		NUL		Ò	ì	ò		
1			À	Ó	à	ó		
2		DC2	À	Ó	à	ó		
3			À	Ó	à	ó		
4		DC4	À	Ó	à	ó		
5			À	Ó	à	ó		
6			Ç	Ù	ç	ù		
7			È	Û	è	ù		
8			È	Û	è	ù		
9	HT	EM	È	Û	è	ù		
A	LF		È	Û	è	ù		
B	VT	ESC	È	Û	è	ù		
C	FF		È	Û	è	ù		
D	CR		È	Û	è	ù		
E	SO		È	Û	è	ù		
F	SI		È	Û	è	ù		DEL

BRASCI

CODE	8	9	A	B	C	D	E	F
0		NUL		•	À	Ð	à	ð
1				±	À	Ñ	á	ñ
2		DC2	í	±	À	Ò	â	ò
3			£	±	À	Ó	ã	ó
4		DC4	¤	±	À	Ô	ä	ô
5			¥	±	À	Õ	å	ö
6			¦	±	À	Ö	æ	ø
7			§	±	Ç	Ø	ç	œ
8			¨	±	È	Ø	è	ø
9	HT	EM	©	±	È	Ù	é	ù
A	LF		ª	±	È	Ú	ê	ú
B	VT	ESC	«	±	È	Û	ë	û
C	FF		¬	±	È	Ü	ì	ü
D	CR		®	±	È	Ý	í	ý
E	SO		¯	±	È	Þ	î	þ
F	SI		°	±	È	ß	ï	ÿ

Roman 8

CODE	8	9	A	B	C	D	E	F
0				—	À	À	À	À
1			À	ÿ	À	À	À	À
2			À	ÿ	À	À	À	À
3			À	ÿ	À	À	À	À
4			À	ÿ	À	À	À	À
5			À	ÿ	À	À	À	À
6			À	ÿ	À	À	À	À
7			À	ÿ	À	À	À	À
8			À	ÿ	À	À	À	À
9			À	ÿ	À	À	À	À
A			À	ÿ	À	À	À	À
B			À	ÿ	À	À	À	À
C			À	ÿ	À	À	À	À
D			À	ÿ	À	À	À	À
E			À	ÿ	À	À	À	À
F			À	ÿ	À	À	À	À

ISO Latin 1

CODE	B	9	A	E	C	D	E	F
0			"	À	Ä	Å	Ö	Ø
1			!	Á	Å	Å	Ö	Ø
2			¢	Â	Å	Å	Ö	Ø
3			£	Ã	Å	Å	Ö	Ø
4			¤	Ä	Å	Å	Ö	Ø
5			¥	Å	Å	Å	Ö	Ø
6			¦	Å	Å	Å	Ö	Ø
7			§	Å	Å	Å	Ö	Ø
8			¨	Å	Å	Å	Ö	Ø
9			©	Å	Å	Å	Ö	Ø
A			ª	Å	Å	Å	Ö	Ø
B			«	Å	Å	Å	Ö	Ø
C			¬	Å	Å	Å	Ö	Ø
D			®	Å	Å	Å	Ö	Ø
E			¯	Å	Å	Å	Ö	Ø
F			°	Å	Å	Å	Ö	Ø

Italic

CODE	B	9	A	B	C	D	E	F
0	NUL		0	@	P	`	p	
1			!	1	A	Q	a	q
2		DC2	"	2	B	R	b	r
3			#	3	C	S	c	s
4		DC4	\$	4	D	T	d	t
5			%	5	E	U	e	u
6			&	6	F	V	f	v
7			'	7	G	W	g	w
8			(8	H	X	h	x
9	HT	BM)	9	I	Y	i	y
A	LF		*	:	J	Z	j	z
B	VT	ESC	+	;	K	[k	{
C	FF		,	<	L	\	l	;
D	CR		-	=	M]	m	}
E	SO		.	>	N	^	n	~
F	SI		/	?	O	_	o	

Национальные наборы символов

Представленные ниже национальные (международные) наборы символов вы можете выбирать в режиме установок по умолчанию или с помощью команды ESC R. Например, когда вы по таблице внизу выбираете курсивный французский шрифт “Italic France”, символы из строки “France” будут применены в таблице символов курсивного начертания.

Следующие восемь национальных наборов символов можно выбрать в режиме установок по умолчанию или с помощью команды ESC R:

Country	ASCII code hex											
	23	24	40	5B	5C	5D	5E	60	7B	7C	7D	7E
USA	#	\$	@	[\]	^	'	{		}	~
France	#	\$	à	°	ç	§	^	'	é	ù	è	¨
Germany	#	\$	§	Ä	Ö	Ü	^	'	ä	ö	ü	ß
UK	£	\$	@	[\]	^	'	{		}	~
Denmark	#	\$	@	Æ	Ø	Å	^	'	æ	ø	å	~
Sweden	#	¤	É	Ä	Ö	Å	Ü	é	ä	ö	å	ü
Italy	#	\$	@	°	\	é	^	ù	à	ò	è	ì
Spain	¤	\$	@	í	Ñ	¿	^	'	¨	ñ	}	~

Следующие семь дополнительных наборов символов можно выбрать только с помощью команды ESC R:

Country	ASCII code hex											
	23	24	40	5B	5C	5D	5E	60	7B	7C	7D	7E
Japan	#	\$	@	[¥]	^	'	{		}	~
Norway	#	¤	É	Æ	Ø	Å	Ü	é	æ	ø	å	ü
Denmark II	#	\$	É	Æ	Ø	Å	Ü	é	æ	ø	å	ü
Spain II	#	\$	á	í	Ñ	¿	é	'	í	ñ	ó	ú
Latin America	#	\$	á	í	Ñ	¿	é	ü	í	ñ	ó	ú
Korea	#	\$	@	[₩]	^	'	{		}	~
Legal	#	\$	§	°	'	”	¶	'	•	•	†	™

СИМВОЛЫ, ВЫЗЫВАЕМЫЕ ПО КОМАНДЕ ESC (^)

Для распечатки символов из таблицы, приведенной ниже, пошлите команду ESC (^).

CODE	0	1	7
0			▶
1	☉		◀
2	⊗		↕
3	♥		!!
4	♦		¶
5	♣		
6	♠		—
7	·		±
8	■		↑
9	○		↓
A	◼		→
B	♂		←
C	♀		↵
D	♂		↔
E	♂		▲
F	♂		▼ ◻

Глоссарий

Термины и определения в этом словаре относятся непосредственно к принтерам. Английские сокращения даны в конце глоссария.

байт (byte)

Единица информации, состоящая из восьми битов.

Беспорядочное рассеяние (Error Diffusion)

Этот способ растривания сглаживает края путем беспорядочного размещения точек различных цветов. Он вызывает противоположный эффект по сравнению с установкой Finest Detail (Мельчайшие детали).

бит (bit)

Двоичная цифра (0 или 1) — наименьшая единица информации, используемой принтером или компьютером.

буфер (buffer)

Часть памяти принтера, используемая для накопления данных перед их распечаткой.

буферизация (spool)

Процесс преобразования принтерным драйвером данных печати в коды, которые понимает ваш принтер. Эти данные затем посылаются непосредственно на принтер или на сервер печати.

выравнивание печатающей головки (print head alignment)

Процедура обслуживания, которую вы должны выполнять, когда черные и цветные чернила на вашей распечатке не совмещены или когда отпечаток нечеткий, расплывчатый. Этот режим позволяет выравнивать печатающую головку, когда вы не можете воспользоваться утилитой выравнивания печатающей головки. См. также *выравнивание печатающей головки*.

двунаправленная печать (bidirectional printing)

Режим печати, в котором печатающая головка печатает в обоих направлениях, что повышает скорость печати.

диспетчер буферизации (spool manager)

Программа, преобразующая входные и выходные потоки данных печати в коды, которые понимает ваш принтер. См. также *буферизация*.

драйвер (driver)

Программа, посылающая команды периферийному устройству компьютера выполнить что-либо. Например, драйвер вашего принтера принимает данные печати от текстового редактора и посылает инструкции принтеру, как распечатывать эти данные.

драйвер принтера (printer driver)

Программа, входящая в состав программного обеспечения принтера, которая посылает команды использовать функции и возможности принтера конкретного типа. Термин часто усекают до “драйвер”. См. также *драйвер*.

инициализация (initialization)

Возвращение принтера к установкам по умолчанию (к фиксированному набору условий). Это происходит автоматически каждый раз, когда вы включаете принтер или возвращаете его в исходное состояние, сбрасываете выбранные установки.

интерфейс (interface)

Связующее звено между компьютером и его периферийным устройством, например принтером. Обычно принтеры имеют два интерфейса: параллельный и последовательный. Параллельный интерфейс передает данные побайтно, т. е. по 8 бит за один раз. Последовательный интерфейс передает данные по одному биту за один раз.

кластеризация (градации оттенков) (dithering)

Способ растрования, по которому точки располагаются упорядоченно в группах — кластерах определенного узора. Лучше всего применять кластеризацию для передачи на изображениях сплошных цветовых тонов или их оттенков, например при печати диаграмм и графиков. См. также *растрование*.

курсив (italic)

Стиль печати с наклонным начертанием шрифта. *Это предложение набрано курсивом.*

масштабируемые шрифты (scalable fonts)

Шрифты, размер (кегель) которых можно увеличивать или уменьшать. Немасштабируемые шрифты называются растровыми или матричными и их размер нельзя изменять.

Мельчайшие детали (Finest Detail)

Эта установка принтерного драйвера автоматически делает ваши распечатываемые изображения резче и четче. Она вызывает противоположный эффект по сравнению с режимом Error Diffusion (Беспорядочное распыление). Помните, однако, что эта установка может увеличить продолжительность распечатки.

монитор состояния (status monitor)

Программа, позволяющая вам проверять состояние принтера, например, сколько осталось чернил в картриджах, перед распечаткой документа.

монохромный (monochrome)

Печать чернилами только одного цвета, обычно черными.

носители (media)

Материалы, на которых печатаются данные, например конверты, простая бумага, специальная бумага и прозрачная пленка.

область печати (printable area)

Зона страницы, в которой принтер может печатать. Из-за наличия полей на странице она меньше физических размеров листа бумаги.

однонаправленная печать (unidirectional printing)

Режим печати, в котором печатающая головка печатает только в одном направлении движения каретки. Используется при распечатке графических изображений, поскольку обеспечивает более точное вертикальное выравнивание, чем двунаправленная печать.

очередь на печать (*print queue*)

Если принтер подключен к компьютерной сети, посылаемые ему задания на печать, когда он занят, будут храниться в очереди на печать до тех пор, пока принтер не распечатает их.

параллельный интерфейс (*parallel interface*)

См. *интерфейс*.

перезагрузить (*reset*)

Установить параметры принтера на их значения по умолчанию путем отправки команды, сигнала INIT, или путем выключения принтера и включения его вновь.

позиция загрузки (*loading position*)

Позиция, в которую автоматически подается лист бумаги при загрузке.

полосность (*banding*)

Видимые горизонтальные линии, которые иногда появляются при печати графики. Это происходит, когда каретка с печатающей головкой возвращается со смещением. См. также *MicroWeave*.

последовательный интерфейс (*serial interface*)

См. *интерфейс*.

по умолчанию (*default*)

Значение параметра или установка, активизируемые при включении, перезагрузке или инициализации принтера.

приложение (application)

Программа, помогающая решить частную задачу, например отредактировать текст или подготовить финансовый план.

проверка работы принтера (printer operation check)

Способ проверки работы принтера. Когда вы производите тестирование принтера, принтер печатает версию ПЗУ, карту кодов, код учета расхода чернил и шаблон проверки сопел.

пропорциональная печать (proportional printing)

Печать, при которой ширина символов различается от буквы к букве. Например, прописная буква W занимает намного больше места, чем строчная литера i нижнего индекса. Печать пропорциональным шрифтом на принтере скорее напоминает типографский набор книг, чем машинописную рукопись.

разрешение (resolution)

Число точек на дюйм, используемое при воспроизведении изображения.

растрирование (halftoning)

Способ использования узоров мелких точек для представления изображений. Растрирование позволяет передавать различные оттенки серого, используя только черные точки, или воспроизводить бесконечное множество цветовых оттенков посредством точек всего нескольких цветов.

растровые полутона (halftones)

Узоры из черных или цветных точек, используемые для передачи изображения.

режим выравнивания печатающей головки (print head alignment mode)

Этот режим позволяет выравнивать печатающую головку, когда вы не можете воспользоваться утилитой выравнивания печатающей головки. См. также *выравнивание печатающей головки*.

режим установок по умолчанию (default-setting mode)

Функция, позволяющая изменять шрифты или таблицы символов через панель управления принтером, когда вы не можете изменить их программно через компьютер.

рубленный шрифт (sans serif)

Тип шрифта без засечек. Шрифт, у которого символы на концах не имеют коротких поперечных штрихов, улучшающих читаемость. Рубленный шрифт обычно используется для набора заголовков, примечаний и индексов, тогда как шрифтом с засечками печатается основной текст.

серая шкала (grayscale)

Шкала оттенков серого в интервале между черным и белым. Используется для передачи цветов и их оттенков при печати изображений только черными чернилами.

сервер печати (print server)

Этот сервер действует как почта для всех заданий печати, посланных по сети. Он принимает задания, а затем распределяет их на закрепленном принтере. Он также придерживает избыточные задания, когда принтер занят. См. также *очередь на печать*.

символов на дюйм (characters per inch; cpi)

Мера величины текстовых символов, иногда называемая шагом символов или питчем.

СИМВОЛЫ, ОПРЕДЕЛЯЕМЫЕ ПОЛЬЗОВАТЕЛЕМ (user-defined characters)

Символы, обусловленные пользователем и введенные им в принтер. Также называются загружаемыми символами.

скоростная печать (high speed printing)

Режим печати изображений в обоих направлениях движения каретки. Обеспечивается быстрота распечатки. Этот способ называется также двунаправленной печатью.

струйный (ink jet)

Способ печати, по которому буква или другой символ образуется точным напылением чернил на бумагу.

субтрактивные цвета (subtractive colors)

Цвета, создаваемые пигментами, которые поглощают свет одних цветов и отражают свет других цветов. См. также *СМУК*.

таблица символов (character table)

Набор букв, цифр и знаков для печати на определенном национальном языке.

точечно-матричный (dot matrix)

Способ печати, по которому каждая буква или другой символ формируется в виде узора (матрицы) из отдельных точек.

функции, запускаемые при включении (power-on functions)

Эти специальные функции, как, например, проверка работы принтера, которые вы сможете активизировать, удерживая нажатой кнопку на панели управления в момент включения принтера.

шрифт (фонт) (font)

Гарнитура (стиль) шрифта характерного рисунка, обозначаемый именем семейства.

экономичная печать (economy printing)

Печать изображений с уменьшенной плотностью точек для экономии чернил.

экранный трафарет (screen pattern)

Эта функция печатает с затушевыванием участки изображения по мере появления их на экране вместо растровой печати как полутонов.

эмуляция (emulation)

Использование управляющих кодов от принтера другого типа. Обычно этот режим применяют только опытные пользователи принтеров.

яркость (brightness)

Степень светлоты или темноты изображения.

ASCII (АСКИ)

American Standard Code for Information Interchange (Американский стандартный код обмена информацией). Стандартизованная числовая кодировка букв и других символов.

СМΥК (ГПЖЧ)

Cyan, magenta, yellow, black. Английская аббревиатура основных полиграфических красок: голубой (точнее зеленовато-голубой), пурпурной, желтой и черной. Эти цветные чернила используются для создания субтрактивной палитры печатаемых цветовых оттенков.

ColorSync

Программа в системе Macintosh, обеспечивающая соответствие цветного вывода на экран и на печать в режиме WYSIWIG (“Что видишь, то и получишь”). Эта программа печатает цвета такими, какими вы видите их на экране.

cpi (СИМВОЛОВ НА ДЮЙМ, СНД; ЗНАКОВ НА ДЮЙМ, ЗНД)

Characters per inch. Мера величины текстовых символов, иногда называемая шагом символов или питчем.

dpi (ТОЧЕК НА ДЮЙМ, ТНД)

Dots per inch. Единица измерения разрешения. См. также *разрешение*.

ESC/P

Epson Standard Code for Printers (Стандартный код для принтеров Epson). Данная система команд дает возможность программно управлять принтером через компьютер. Она является стандартом для всех принтеров EPSON и поддерживается большинством прикладных программ, устанавливаемых на персональных компьютерах.

ESC/P 2

Усовершенствованная версия принтерного командного языка ESC/P. Команды этого языка создают возможности, близкие к параметрам лазерного принтера, такие как масштабируемые шрифты и улучшенная графическая печать.

IPS (ДЮЙМОВ В СЕКУНДУ)

Inches per second. Единица измерения скорости печатающей головки.

MicroWeave

Способ печати изображений очень малыми приращениями, исключающий появление дефектов в виде полос и придающий эффект печати на лазерном принтере. См также. *полосность*.

RAM (ОЗУ)

Random Access Memory. Оперативная память; память с произвольным доступом. Часть (область) памяти принтера, служащая буфером и для хранения символов, определяемых пользователем. Все данные, хранимые в RAM (ОЗУ) теряются при выключении принтера.

RGB (КЗС)

Red, green, blue. Эти красный, зеленый и синий цвета появляются в люминофорных слоях экрана компьютера при облучении люминофоров электронной пушкой монитора. Они используются для создания на экране аддитивной (слагательной) палитры цветов.

ROM (ПЗУ)

Read Only Memory. Часть (область) памяти, которая может только считываться и не может быть использована для хранения вводимых данных. Память ROM (ПЗУ) сохраняет свое содержимое при выключении электропитания принтера.

WYSIWIG

Что видишь, то и получишь. Этим термином описывают отпечаток, который выглядит точно таким, каким вы видите изображение на экране.

Предметный указатель

Б

- Безопасность:
 - Соответствие принтера международным стандартам, С-11
 - Указания, 1—5
- Беспорядочное рассеяние, В-4
- Боковые направляющие, 1-2, 3-3—4
- Бумага. *См. также* Специальная бумага:
 - для струйной печати, 1-7, 6-5
 - Загрузка, 3-2—4
 - Заклинивание, 1-3, 8-3
 - Меню[†], 3-6—7, 4-3—4. *См. также оперативную справку*
 - Нет бумаги, 1-3, 8-3
 - Подставка, 2-3
 - Согласование с установкой Тип носителя:
 - Macintosh, 5-4—5
 - Windows, 4-10—11
 - с покрытием, 6-3. *См. также*
 - Специальная бумага
 - Технические характеристики, С-4—6
 - Установка размера:
 - Macintosh, 5-18—20
 - Windows, 3-7, *См. также оперативную справку*
 - фотографического качества, 1-7, 6-5

В

- Выравнивание печатающей головки, 8-29—30, А-7. *См. также* Утилиты
- Выходной лоток, 1-2, 3-2

Г

- Глянцевая бумага, 6-3, 6-5. *См. также*
- Специальная бумага
- Глянцевая пленка, 6-3, 6-5. *См. также*
- Специальная бумага
- Головка. *См.* Печатающая головка

* Только для Macintosh.

† Только для Windows.





Д

- Деспулер EPSON[†], 4-15—16. *См. также оперативную справку*
- Диалоговое окно:
 - Дополнительные установки:
 - Macintosh, 5-8, 5-10, 5-15
 - Windows, 4-8. *См. также оперативную справку*
 - Параметры страницы*, 3-8—9, 5-18
 - Печать*, 3-9, 5-3
 - Размер бумаги определяется пользователем[†]. *См. оперативную справку*
- Диспетчер буферизации EPSON[†], 4-15
- Дополнительная оснастка, 1-6
- Драйвер принтера:
 - DOS, А-2
 - Macintosh, 2-25, 5-2—20. *См. также*
 - Программное обеспечение принтера для Macintosh
 - Windows, 2-12, 4-2—11. *См. также оперативную справку и Программное обеспечение принтера для Windows*

З



- Загрузка бумаги. *См.* Бумага
- Замена чернильного картриджа. *См.*
- Чернильные картриджи

И

- Изготовление драйверной дискеты[†], 2-12, 2-15, 2-18
- Индикаторы световые, 1-3:
 -  Нет бумаги, 1-3, 8-3
 -  — Нет цветных чернил, 1-3, 7-2—3, 8-3
 -  — Нет черных чернил, 1-3, 7-2—3, 8-3
 -  — Нет черных чернил, 1-3, 7-2—3, 8-3
 -  — Сеть, 1-3, 8-3
- Индикация Текущие установки:
 - Macintosh, 5-6

Windows, 4-6
Интерфейс:
Кабели, 1-6
параллельный, С-12
последовательный, С-13
Технические характеристики,
С-12—13

К

Кабели. См. Интерфейсные кабели
Картриджи. См. Чернильные картриджи
Каталожные карточки, 1-7. 6-3, 6-5:
Зона печати, С-6
Технические характеристики. С-5
См. также Специальная бумага
Кластеризация, В-4. См. также Установки:
Растривание
Кнопки:
 — загрузки/выдачи бумаги
 — Сеть, 1-3
 — чистки печатающей головки,
1-3, 8-3, А-6
Компьютерные требования, 1-4—5
Конверты:
Загрузка, 6-7
Зона печати. С-6
Характеристики, С-5

Л

Липкие листы, 1-7, 6-5

М

Мало чернил, 1-3, 7-2—3, 8-3
Масштабируемые шрифты, А-5, С-3
Меню Главная группа[†], 4-3—4, См. также
оперативную справку

Монитор состояния EPSON:
Macintosh, 5-21—22
Windows, 4-13

Н

Настройки. См. Установки
Насыщенность цвета, В-2
Нет чернил, 1-3, 7-2—3, 8-3

О

Оперативная контекстно-зависимая
справка[†], 2-12, 4-17
Определение размеров бумаги
пользователем:
Macintosh, 5-19
Windows, 3-7. См. также
оперативную справку
Основы печати:
Macintosh, 3-8—9
Windows, 3-5—7

П

Пакет драйвера струйного принтера
EPSON*, 2-22—24
Панель управления, 1-2, А-8
Параметры. См. Установки
Перевозка принтера, 7-8
Печатающая головка:
Выравнивание, 8-29—30, А-7
Чистка, 8-26—28, А-6
Печать:
в компьютерной сети[†], 2-16—17
Качество, 8-16—23, 8-26—30
Скорость, 8-24—25
Повернуть по горизонтали*, 5-15
Подключение принтера к компьютеру:
IBM PC-совместимому, 2-11

* Только для Macintosh.

† Только для Windows.

Macintosh, 2-20
Поиск и устранение неисправностей:
 Печать, 8-8—13
 Подача бумаги, 8-14—16
 Качество печати, 8-16—23
 Утилиты принтера, 8-23—24
 Чернильные картриджи, 8-30—33
 Электропитание, 8-7—8
Принтер:
 Детали, 1-2
 Перевозка, 7-8
 Подставка, 2-4
 Проверка работы, 8-4—6
 Распаковка, 2-2
 Чистка, 7-7
Проблемы печати. См. Поиск и
устранение неисправностей
Программное обеспечение принтера для
Macintosh:
 Доступ, 3-8, 5-3
 Пользовательские установки, 5-2,
 5-8—10
 Предопределенные установки, 5-2,
 5-6—7
 Установка, 2-21—22
 Установка Автоматический, 5-2—5
 Установка Детализированный, 5-2,
 5-6, 5-8
Программное обеспечение принтера
для Windows:
 Доступ, 3-5, 4-2—4
 Пользовательские установки, 4-2,
 4-8—9
 Предопределенные установки, 4-2,
 4-6—7. См. также *оперативную
справку*
 Установка, 2-12—19
 Установка Автоматический, 4-2, 4-5
 Установка Детализированный, 4-2,
 4-6, 4-8. См. также *оперативную
справку*

Программы DOS, А-2
Прозрачные пленки, 1-7, 6-3, 6-5, 6-8

Р

Разрешение:
 изображения, В-5—6
 печати, С-3. См. также Установки:
 Качество печати
Разрешение и размер изображения, В-5
Распаковка принтера, 2-2
Расходные материалы, 1-6—7
Расширительный модуль*, 2-22, 2-24
Регулировочный рычаг, 1-2, 6-6—7
Режим установок по умолчанию, А-3—5

С

Селектор*, выбор принтера, 2-24—26
Сеть AppleTalk*, 2-25
Скользящий указатель:
 Качество/Скорость:
 Macintosh, 5-3
 Windows, 4-5. См. также
 оперативную справку
 Цвет:
 Macintosh, 5-3
 Windows. См. также
 оперативную справку
Советы по применению цвета, В-2—8
Согласование цветов, В-2—4:
 Macintosh, 5-10—14
 Windows, 4-7. См. также
 оперативную справку
Специальная бумага, 1-7, 6-2—3:
 Загрузка, 6-4—8
 Чистящие листы, 6-4
Специальные носители, 1-7. См. также
Специальная бумага

* Только для Macintosh.

† Только для Windows.

Справка, оперативная, контекстно-зависимая, 2-12, 4-17
Справочник EPSON Answers (Ответы EPSON)[†], 2-12:
системные требования, 1-4
установка. 2-14, 2-16, 2-19

T

Таблицы символов, С-15—20
Технические характеристики, С-2—11:
бумаги, С-4—6
Зона печати, С-6
Инициализация, С-9
интерфейсов, С-12—13
механические, С-8
Окружающие условия, С-9
печати, С-2—9
Соответствие стандартам безопасности, С-11
Установки по умолчанию, С-10
чернильных картриджей, С-7
электротехнические, С-8
Техническое обслуживание, гл. 7
Тон, В-2
Требования к системе аппаратно-программного обеспечения, 1-4—5

У

Управляющие коды ESC/P 2, С-14
Установка:
области для печати:
Macintosh, 5-19
Windows. *См. оперативную справку*
подставки для бумаги, 2-3
принтерного программного обеспечения для DOS, А-2
принтерного программного обеспечения для Macintosh, 2-21—22

принтерного программного обеспечения для Windows, 2-12—19
чернильных картриджей, 2-6—10
Установки (настройки, параметры):
Автоматический:
Macintosh, 5-2—3
Windows, 4-2, 4-5
Без растра:
Macintosh, 5-15
Windows. *См. оперативную справку.*
См. также Установки: Растривание
Беспорядочное рассеяние:
Macintosh, 5-15
Windows. *См. оперативную справку*
Видео/Цифровая камера:
Macintosh, 5-5, 5-12
Windows, 4-7. *См. также оперативную справку*
Высокое разрешение 720 dpi:
Macintosh, 5-16
Windows. *См. оперативную справку*
См. также Установки:
Качество печати
Высокоскоростная печать:
Macintosh, 5-17
Windows. *См. оперативную справку*
Голубой, Пурпурный, Желтый:
Macintosh, 5-12
Windows. *См. оперативную справку*
Грубая кластеризация:
Macintosh, 5-12
Windows. *См. оперативную справку*
См. также Установки:
Растривание

* Только для Macintosh.

† Только для Windows.

- Детализированный:
 Macintosh, 5-2, 5-6, 5-8
 Windows, 4-2, 4-6, 4-8. *См. также оперативную справку*
- Качество печати:
 Macintosh, 5-15—16
 Windows. *См. оперативную справку*
- Колориметрический*, 5-14
- Контрастность:
 Macintosh, 5-12
 Windows. *См. оперативную справку*
- Мельчайшая детализация:
 Macintosh, 5-17
 Windows. *См. оперативную справку*
- Назначение визуализации*, 5-14
- Насыщенность:
 Macintosh, 5-12, 5-14
 Windows. *См. оперативную справку*
- Нормальное разрешение 360 dpi:
 Macintosh, 5-16
 Windows. *См. оперативную справку*
См. также Установки:
 Качество печати
- Ориентация:
 Macintosh, 5-18
 Windows. *См. оперативную справку*
- Перцепционный*, 5-14
- Печать:
 DOS, A-2—5
 Macintosh, 5-2—20. *См. также*
 Программное обеспечение
 принтера для Macintosh
 Windows, 4-2—11. *См. также оперативную справку и Программное обеспечение принтера для Windows*
- по умолчанию, C-10
 predetermined, Macintosh, 5-6—7
 Windows, 4-6—7. *См. также оперативную справку*
- Проверка сопел:
 Macintosh, 5-22
 Windows, 4-14
- Профиль*, 5-13
- Растривание:
 Macintosh, 5-15
 Windows. *См. оперативную справку*
- Регулировка цвета:
 Macintosh, 5-11—12
 Windows. *См. оперативную справку*
- Режим MicroWeave:
 Macintosh, 5-17
 Windows. *См. оперативную справку*
- Сверхвысокое разрешение 1440 dpi:
 Macintosh, 5-16
 Windows. *См. оперативную справку*
См. также Установки:
 Качество печати
- Согласование цветов изображения (ICM)[†], 4-7.
См. также оперативную справку
- ColorSync*, 5-13
- Текст/Графика:
 Macintosh, 5-7
 Windows, 4-7. *См. также оперативную справку*
- Тип носителя:
 Macintosh, 5-4—5
 Windows, 4-10—11. *См. также оперативную справку*

* Только для Macintosh.

† Только для Windows.

Тонкая кластеризация:
Macintosh, 5-15
Windows. *См. оперативную справку*
См. также Установки:
Растривание
Уменьшить или увеличить*, 5-18
Фотография:
Macintosh, 5-6
Windows, 4-7. *См. также оперативную справку*
Цветные:
Macintosh, 5-6, 5-11—14
Windows, 4-6. *См. также оперативную справку*
Чернила:
Macintosh, 5-5
Windows. *См. оперативную справку*
Экономичный:
Macintosh, 5-7, 5-16
Windows, 4-7. *См. также оперативную справку*
См. также Установки:
Качество печати
Яркость:
Macintosh, 5-12
Windows. *См. оперативную справку*
Утилиты:
Изготовление драйверной
дискеты†, 2-12, 2-15, 2-18
EPSON Monitor2*, 5-24
для Macintosh, 5-20—23
для Windows, 4-12—14
Меню†, 4-3—4, 4-12. *См. также оперативную справку*

Ф

Формирование пользовательских станков:
Macintosh, 5-8—17
для Windows, 4-8—9
Функции. запускаемые при включении, А-8

Х

Характеристика зоны печати, С-6

Ч

Чернильные картриджи, 1-6:
Замена, 7-2—6
Неполадки, 8-30—33
Технические характеристики, С-7
Установка, 2-6—10
Чистка:
печатающей головки, 8-26—28, А-6
принтера, 7-7
Чистящие листы, 6-4

Ш

Шрифты:
встроенные, А-4—5
масштабируемые, А-5, С-3
неизменяемые растровые (матричные), С-3
пропорциональные. С-3

Я

Яркость, В-2

* Только для Macintosh.

† Только для Windows.

SEIKO EPSON CORPORATION

Московское представительство:

123610, Москва, Краснопресненская наб., 12.
Центр Международной Торговли, офис 1807.
Факс: (095) 967-0765.

SEIKO EPSON CORPORATION

(Hirooka Office)
80 Harashinden, Hirooka
Shiojiri-shi, Nagano-ken
399-07 Japan