

АВТОМОБИЛЬНЫЙ FM/MP3 РЕСИВЕР

ERISSON RU122

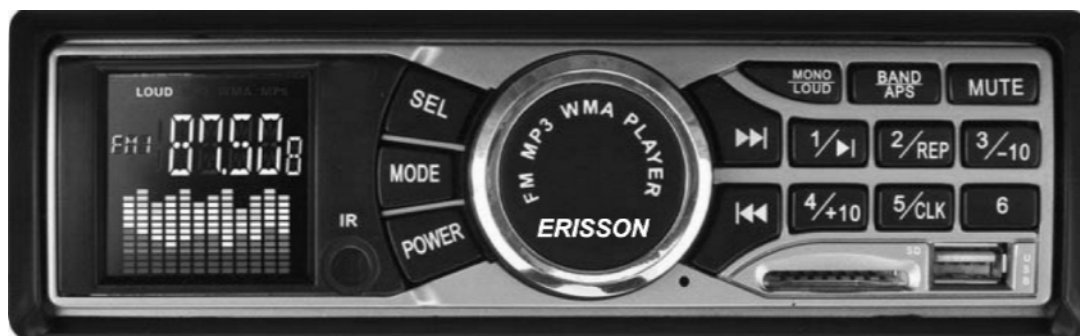

ИНСТРУКЦИЯ ПОЛЬЗОВАТЕЛЯ

Благодарим Вас за выбор продукции, выпускаемой под торговой маркой **ERISSON**.

Наши изделия разработаны в соответствии с международным стандартом качества, безопасности, функциональности и дизайна.

Перед началом эксплуатации прибора внимательно прочитайте данную инструкцию, в которой содержится важная информация, касающаяся Вашей безопасности, а также рекомендации по правильному использованию изделия и уходу за ним.

Сохраните инструкцию для дальнейшего обращения по вопросам эксплуатации.

Данное устройство поддерживает воспроизведение файлов форматов MP3 с жёстких дисков и носителей USB/ SD/ MMC

ОСНОВНЫЕ ФУНКЦИИ

Данные изделия разработаны для качественного воспроизведения музыкальных файлов формата MP3 с носителей USB, карт памяти SD/MMC, оснащены FM приёмником с памятью на 24 станции, цветным ЖК-дисплеем, имеют цифровое управление громкостью, меню, системой тонкомпенсации, цифровыми часами формата 24/12 часов, входом для подключения внешних источников звука AUX-IN, пультом дистанционного управления (ПДУ).

ПРЕДУПРЕЖДЕНИЯ!

- ✓ Не отвлекайтесь на переключение или поиск функций во время управления автомобилем! Заботьтесь о Вашей безопасности и безопасности окружающих Вас!
- ✓ Не используйте изделие при особо низких или особо высоких температурах. Диапазон рабочих температур изделия от – 10 С до +55 С
- ✓ Не допускайте попадания жидкостей или каких-либо металлических частиц или деталей внутрь изделия. Это может привести к короткому замыканию и потере работоспособности изделия.
- ✓ Не изгибайте провода, ведущие ко внутрисалонной антенне во избежание короткого замыкания
- ✓ Устанавливайте изделие только при отключённой аккумуляторной батарее.
- ✓ Включайте изделие только после запуска двигателя
- ✓ Не извлекайте USB или SD/MMC носители во время воспроизведения во избежание потерь информации.

УПРАВЛЕНИЕ ОСНОВНЫМИ ФУНКЦИЯМИ

Выбор функции

- A. Роторное кольцо предназначено для переключения функций управления: Громкость / НЧ / ВЧ/ Регулировка баланса / Выбор настроек эквалайзера.
- B. При каждом нажатии на кнопку SEL происходит переключение режимов:
Регулировка НЧ (**BASS**) -> Регулировка ВЧ (**TRE**) → Регулировка баланса ЛЕВ/ПРАВ (**BAL**)
→ Регулировка Баланса ПЕРЕДНИЙ/ТЫЛОВОЙ (**FAD**) → Регулировка предустановленного эквалайзера (**EQ**).

По истечении 5 секунд с момента последнего нажатия кнопки SEL система возвращается к исходному состоянию. Если регулировки параметра были изменены, то система сохраняет последние изменения.

УПРАВЛЕНИЕ ГРОМКОСТЬЮ

1. Если изделие находится в режиме управления аудио параметрами, то вращайте кольцо по часовой/против часовой стрелки для регулировки громкости.
2. Если изделие не находится в режиме управления аудио параметрами, то нажмите клавишу SEL до появления на ЖК-дисплее индикации “VOL”. Затем вращайте кольцо по часовой/против часовой стрелки для регулировки громкости

РЕГУЛИРОВКА НЧ

1. Нажимайте клавишу **SEL** до появления на ЖК-дисплее индикации “BASS”.
2. Отрегулируйте желаемый уровень низких частот, вращая кольцо по часовой или против часовой стрелки.

РЕГУЛИРОВКА ВЧ

1. Нажимайте клавишу **SEL** до появления на ЖК-дисплее индикации “TRE”.
2. Отрегулируйте желаемый уровень низких частот, вращая кольцо по часовой или против часовой стрелки

БАЛАНС ЛЕВ/ПРАВ (BAL)

Регулировка баланса ЛЕВ/ПРАВ

1. Нажимайте клавишу **SEL** до появления на ЖК-дисплее индикации “BAL”.
2. Отрегулируйте желаемый баланс между левой и правой сторонами, вращая кольцо по часовой или против часовой стрелки

БАЛАНС ФРОНТ/ТЫЛ (FAD)

Регулировка баланса ПЕРЕДНИХ / ТЫЛОВЫХ динамиков

1. Нажимайте клавишу **SEL** до появления на ЖК-дисплее индикации “FAD”.
2. Отрегулируйте желаемый баланс между фронтальными и тыловыми динамиками, вращая кольцо по часовой или против часовой стрелки

ПРИЕМ РАДИОСТАНЦИЙ

Ручная и автоматическая настройка

- А. В режиме приёма радио нажимайте на кнопку >> или << для поиска станции. При удержании кнопки >> или << изделие начнёт поиск станции в автоматическом режиме. Как только станция будет найдена изделие перейдёт в режим прослушивания автоматически.
- Б. В режиме воспроизведения музыкальных композиций с носителя USB или SD/MMC нажатие на кнопку >> или << приводит к поиску и переходу к следующей (>>) или предыдущей (<<) композиции.

В. ЗАПОМИНАНИЕ СТАНЦИЙ

Нажмите и удерживайте кнопку BAND более 1 секунды. Изделие начнёт автоматическое сканирование и поиск радиостанций. Сначала будет произведён поиск и запоминание станций на диапазоне FM1, затем на диапазоне FM2 и так до диапазона FM3.

Для прослушивания станций, находящихся в памяти изделия нажимайте кнопку BAND для выбора диапазона, затем >> или << для выбора станции.

ЭКВАЛАЙЗЕР

В режиме эквалайзера (EQ) вращайте кольцо. Переключение предварительно установленных режимов звучания будет переключаться следующим образом:

EQ OFF → CLASSIC → POP → ROCK

(Эквалайзер ВЫКЛ. – КЛАССИКА – ПОП музыка – РОК музыка)

УПРАВЛЕНИЕ ПИТАНИЕМ

Для включения питания устройства нажмите кнопку POWER. Для выключения питания нажмите и удерживайте кнопку POWER около 3 секунд.

ПЕРЕКЛЮЧЕНИЕ РЕЖИМОВ СТЕРЕО/МОНО

Для получения более качественного звучания в режиме приёма РАДИО нажмите кнопку MONO/LOUD для переключения из режима приёма СТЕРЕО в режим МОНО.

Функциональная кнопка MUTE

А. Для приглушения уровня громкости нажмите кнопку MUTE один раз. Для возвращения уровня громкости к исходному уровню нажмите кнопку ещё раз.

Б. Нажмите и удерживайте кнопку MUTE для перехода в режим поддержания уровня громкости. На ЖК-дисплее появится надпись LODA. Данный режим оптимизирует уровень звука при повышенных внешних шумах.

НАЗНАЧЕНИЕ И ОПИСАНИЕ ЦИФРОВЫХ КНОПОК

А. Цифровые кнопки используются как для запоминания номера выбранной радиостанции, так и управления функциями в режиме прослушивания аудио файлов.

Для запоминания станции нажмите и удерживайте кнопку от 1 до 6 в течение около 2 секунд. Затем перейдите на следующий диапазон FM, настройте станцию и нажмите и удерживайте цифровую кнопку. Вы можете занести в память устройства 18 станций (по 6 станций на каждом из 3х диапазонов FM).

Б. Во время воспроизведения музыкальных файлов с USB носителя или карты памяти SD/MMC функции цифровых кнопок следующие:

- **Кнопка (1 / >)** – воспроизведение записанных файлов. На ЖК-дисплее появится надпись PUSE. Нажмите кнопку ещё раз для остановки воспроизведения.
- **Кнопка (2 / REP)** – для повтора понравившейся композиции нажмите кнопку один раз. Для проигрывания всех записанных композиций в случайном порядке – нажмите два раза. Для повторного воспроизведения всех записанных композиций нажмите три раза. На дисплее будет отображаться REP ON -> RANDOM-> REP ALL
- **Кнопки (3 / -10) и (4 / +10)** – для воспроизведения записанных дорожек выше пятой. Нажимайте до тех пор, пока номер необходимой песни не появится на дисплее.
- **Кнопка (5 / CLK)** – для установки часов, отображаемых на ЖК-дисплее. Для установки времени в режиме ВЫКЛ. нажмите кнопку (5/CLK). Показания часов начнут мигать на дисплее. Установите часы, нажимая на кнопки >> или <<. Нажмите (5/CLK) ещё раз. Начнут мигать показания минут. Установите минуты, нажимая на кнопки >> или << Не нажимайте ни на какие кнопки в течение 5 секунд. Время запомнится автоматически.

ПЕРЕКЛЮЧЕНИЕ РЕЖИМОВ (MODE)

Для использования изделия в режиме усилителя подключите внешнее устройство аудио сигнала к входу AUX. Переключите устройство в режим усиления сигнала от внешнего источника AUX, нажимая на кнопку MODE. Для воспроизведения музыкальных файлов с носителя USB/SD/MMC нажмите кнопку ещё раз.

Для автоматического переключения из режима РАДИО в режим воспроизведения музыкальных файлов с носителя USB/SD/MMC вставьте карту памяти или носитель в соответствующее гнездо.

ПЕРЕКЛЮЧЕНИЕ МЕЖДУ НОСИТЕЛЯМИ ИНФОРМАЦИИ

Если Вы используете карту памяти SD/MMC и USB носитель одновременно, то для переключения между ними нажмите кнопку BAND/APS для выбора одного из них.

ТЕХНИЧЕСКИЕ ХАРАКТЕРИСТИКИ

Максимальная звуковая мощность	4X50 Вт (12В) / 4 X35Вт (24 В)
Динамики	4 Ом – 8 Ом
MP3 соотношение сигнал/шум	>60 дБ
Напряжение бортовой сети	12 Вольт или 24 Вольт (минус на кузов)
Максимальный ток	15А (12В)/10А (24В)

РАДИО

Диапазон принимаемых частот	87.5MHz-108MHz
FM соотношение сигнал/шум	>50 дБ
FM чувствительность (не хуже)	3 мкВ
Промежуточная частота	10.7 МГц
Напряжение на аудио выходе	1200 мВ (макс.)

ВОСПРОИЗВЕДЕНИЕ MMC/SD&USB

Воспроизводимые файлы	MP3
Диапазон частот	20Hz-20KHz
Нелинейные искажения (не более)	1%
Отношение сигнал/шум (не хуже)	60dB (1KHz)

РЕКОМЕНДАЦИИ ПО УСТАНОВКЕ

ВНИМАНИЕ! Изделие может быть установлено только на автомобили, имеющие отрицательный потенциал на кузове.

Монтаж устройства производите при отключённой аккумуляторной батарее.

1. Зафиксируйте прилагаемую металлическую рамку в штатном месте крепления изделия
2. Вставьте разъем антенны в гнездо антенного входа
3. Подключите динамики, соблюдая полярность
4. Подключите активную антенну
5. Подключите питание устройства, соблюдая полярность
6. Вставьте изделие в металлическую рамку до щелчка

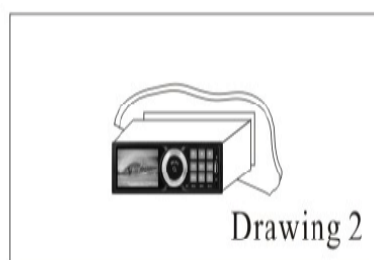
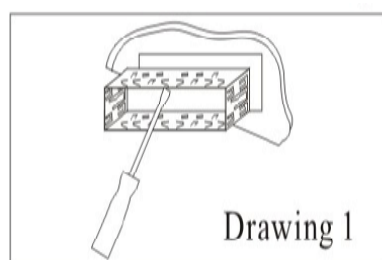

Для демонтажа изделия вставьте ключ в щель и нажмите на него. Извлеките изделие из рамки.



СХЕМА ПОДКЛЮЧЕНИЯ



- Rear left loudspeaker – задний левый динамик: «+» к голубому проводу «-» к голубому с черным
- Rear right loudspeaker – задний правый динамик: «+» к зелёному проводу «-» к зелёному с черным
- Front right loudspeaker – передний правый динамик: «+» к серому проводу «-» к темно серому
- Front left loudspeaker – передний левый динамик: «+» к коричневому проводу «-» к темно коричневому
- Connect the antenna – подключение активной антенны: сиреневый провод
- Connect the battery anode – жёлтый провод с предохранителем: подключение к «+» аккумуляторной батареи (для сохранения настроек)
- Connect the ignition switch – красный провод с предохранителем для подключения к проводу включения зажигания
- Connect the battery cathode – черный провод для подключения к «-» клемме аккумуляторной батареи

ВОЗМОЖНЫЕ НЕИПРАВНОСТИ И МЕТОДЫ ИХ УСТРАНЕНИЯ

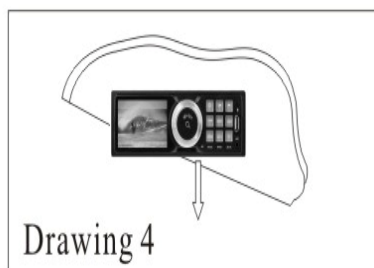
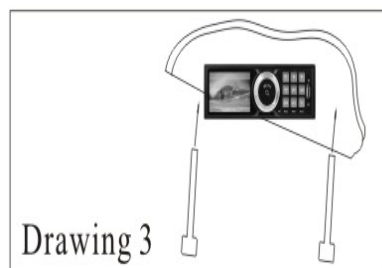
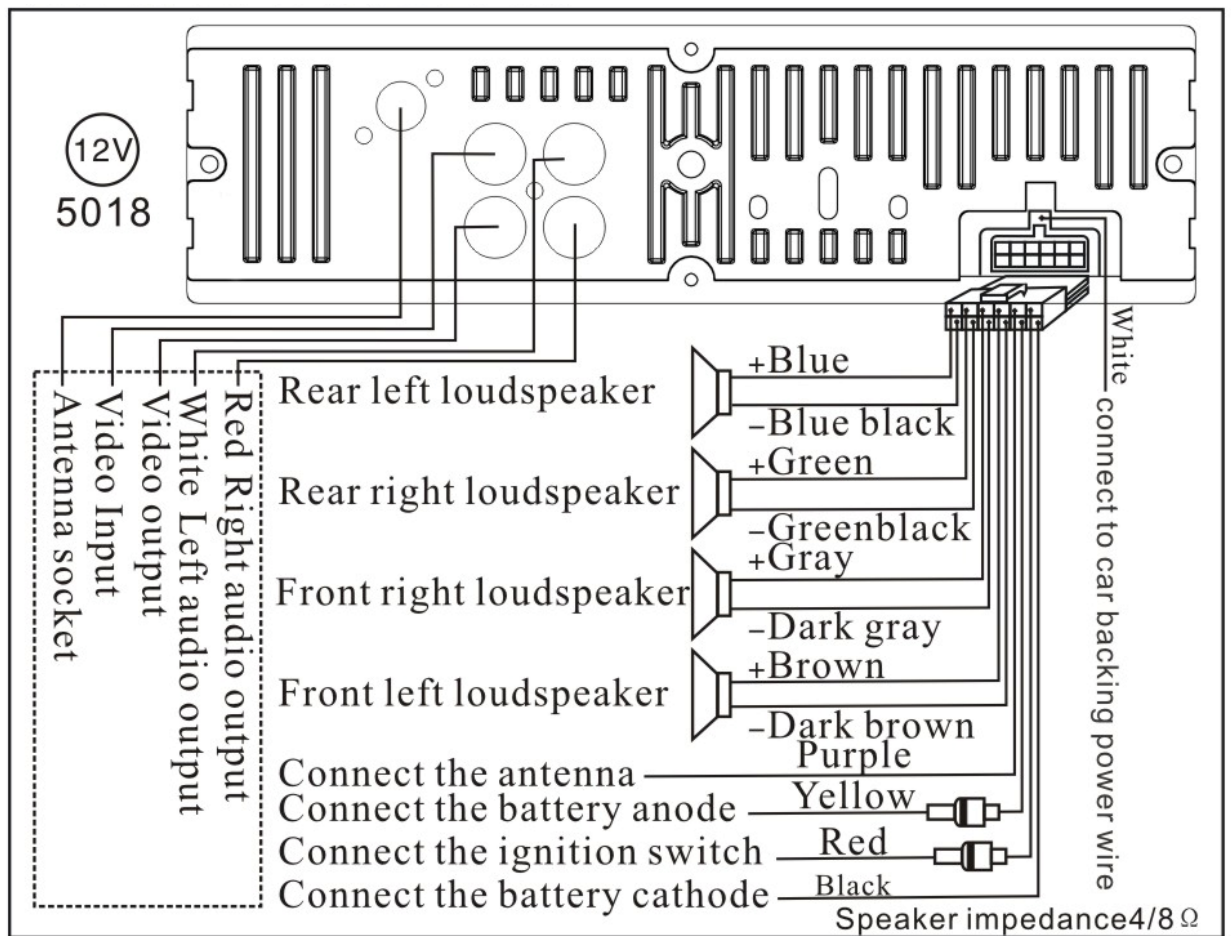
Неисправность	Возможные причины	Устранение неисправности
Нет питания	Перегорел предохранитель	Замените предохранитель
	Отсоединился провод питания	Проверьте крепление и фиксацию проводов питания от аккумуляторной батареи и основной сети
Нет звука	Уровень громкости установлен на минимум	Увеличьте громкость VOL +
	Обрыв провода соединения с динамиками или перепутана полярность	Проверьте соединение проводов и полярность
	Установлен режим отключения звука	Нажмите на кнопку MUTE
Изделие не реагирует на кнопки управления на лицевой панели	Сбой в программе	Нажмите на кнопку сброса RST
		Перезагрузите программу
Помехи при приёме радио	Нет подключения антенны	Проверьте подключение
	Слабый источник радиосигнала	Настройте другую станцию
Нет звука при смене носителя музыкальных композиций	Слишком быстро переключены носители	Подождите около 1 минуты или переключите устройство и начните воспроизведение заново
Устройство не реагирует на команды с ПДУ	Разрядилась батарейка в ПДУ	Замените батарейку

В случае, когда неисправность устранить не удалось, – обратитесь в авторизованный сервисный центр. Не пытайтесь самостоятельно разбирать и производить ремонт устройства.

ПРЕДУПРЕЖДЕНИЕ!

1. Убедитесь в соответствии напряжения питания и тока установленного предохранителя
2. Инсталлируйте изделие в местах, которые не загромождают обзор водителю при управлении транспортным средством.
3. Не отвлекайтесь на управление устройством во время вождения
4. Для правильного монтажа устройства обратитесь за помощью и консультацией к профессионалам.
5. Избегайте установки изделия в местах, где возможна повышенная температура (вблизи печки или трубок отопления салона)
6. При замене предохранителей используйте новый только аналогичного номинала
7. В случаях попадания воды или задымления немедленно обесточьте изделие, отключив двигатель и клеммы питания аккумуляторной батареи. Извлеките устройство и обратитесь в авторизованный сервисный центр.

ОБСЛУЖИВАНИЕ И УХОД

- * Используйте мягкую ткань для протирки изделия от пыли
- * Не разбрызгивайте очиститель салона на панель и не допускайте попадания жидкостей внутрь устройства
- * Не пользуйтесь растворителями и жидкостями, содержащими спирт, так как это может привести к замутнению панели и смыванию информационных надписей
- * При необходимости перезагрузить программу – нажмите на кнопку RST, расположенную на лицевой стороне панели
- * Избегайте попадания прямых солнечных лучей на панель изделия. Рекомендуется закрывать панель темной тканью или специальными солнцезащитными материалами при хранении автомобиля.
- * Выбирайте уровень громкости, который не отвлекает от вождения транспортного средства.