

# **EVINRUDE**



**EVINRUDE**  
55MFE

## **2012 РУКОВОДСТВО ПО ЭКСПЛУАТАЦИИ**

**55 MFE**



POCC C-CH.AГ92.B.10718  
с 29.06.2012 по 28.06.2013

## **Руководство по эксплуатации**

**55 л.с. MFE**

E55MRL, E55MRJL

**2012**



# КОНСТРУКТИВНЫЕ ОСОБЕННОСТИ

## Простота эксплуатации

- Возможность работы на различных видах топлива
- Система удаления воды
- Рукоятка для переноски
- Лакокрасочное покрытие и наклейки с низкой отражающей способностью
- Автоматическая система подъёма
- Один год ограниченного гарантийного обслуживания
- Отсутствие периода обкатки
- Простой запуск (без обогатителя и подкачки топлива)
- Система охлаждения сконструирована для облегчения процедуры промывки
- Упрощённая процедура консервации
- Электронная диагностика
- Совместимость с CANbus

## Надёжность и долговечность

- Надёжная защита от коррозии
- Многоточечная система смазки
- Саморегулирующиеся приводы
- Конструкция, рассчитанная на тяжёлые условия эксплуатации
- Особая конструкция фиксаторов крышки двигателя
- Помпа повышенной производительности
- Свечи зажигания с покрытием из иридия
- Защита электронных систем от вибрации
- Система зарядки батареи 25 Ампер, отсутствие ременной передачи
- Термостат из нержавеющей стали
- Поршневые кольца со специальным покрытием из никеля и хрома
- Особая точность при изготовлении и тщательная обработка деталей КШМ
- *MFE SAFE Warning System* — максимальное сохранение функциональности двигателя в критических ситуациях.

## Тихая работа двигателя, минимальный выброс вредных веществ

- Соответствие нормам EPA по выбросу вредных веществ
- Соответствие нормам Европейского Союза по выбросу вредных веществ
- Герметичная топливная система
- Небольшое количество пар трения (отсутствие шестерён, ремней, кулачков, маслясъёмных колец и механического масляного насоса)
- Полностью герметизированная нижняя крышка отсека двигателя
- Особый тихий звук двигателя
- Глушитель шума впуска
- Система перепуска воздуха на холостых оборотах

Нижеследующие торговые марки являются собственностью компании Bombardier Recreational Products Inc. или её филиалов:

*Evinrude®*

*Evinrude®/Johnson® XD30™*

*I-Command™*

*Evinrude® E-TEC®*

*Evinrude®/Johnson® XD50™*

*SAFE™*

*Evinrude®/Johnson® Genuine Parts*

*Evinrude®/Johnson® XD100™*

*SystemCheck™*

*Loeomun BRP*

*HPF XR™ Gearcase Lubricant*

*Triple-Guard™ Grease*

*Evinrude® MFE*

*HPF Pro™ Gearcase Lubricant*

*2+4™ Fuel Conditioner*

# ОГЛАВЛЕНИЕ

<b>ВАЖНЫЕ УКАЗАНИЯ ПО МЕРАМ БЕЗОПАСНОСТИ .....</b>	<b>5</b>
ССЫЛКИ, ИЛЛЮСТРАЦИИ И ТЕХНИЧЕСКИЕ ХАРАКТЕРИСТИКИ.....	7
ДЕКЛАРАЦИЯ СООТВЕТСТВИЯ.....	8
<b>ЭКСПЛУАТАЦИЯ ПОДВЕСНОГО МОТОРА <i>EVINRUDE MFE</i></b>	
<b>ОСНОВНЫЕ ЭЛЕМЕНТЫ.....</b>	<b>10</b>
<b>ТОПЛИВО И МАСЛО.....</b>	<b>13</b>
ТРЕБОВАНИЯ К ТОПЛИВУ.....	13
ТОПЛИВНАЯ СИСТЕМА .....	14
ПРОКАЧКА СИСТЕМЫ ПОДАЧИ ТОПЛИВА.....	14
ПЕРЕКЛЮЧАТЕЛЬ ВИДА ТОПЛИВА .....	14
ТРЕБОВАНИЯ К МАСЛАМ.....	15
ЗАПРАВКА МАСЛЯНОГО БАКА.....	15
ПРОКАЧКА СИСТЕМЫ СМАЗКИ.....	15
ФУНКЦИОНИРОВАНИЕ СИСТЕМЫ СМАЗКИ .....	15
<b>ЭКСПЛУАТАЦИЯ .....</b>	<b>16</b>
МЕРЫ БЕЗОПАСНОСТИ.....	16
ЗАПУСК ДВИГАТЕЛЯ.....	16
ВЫКЛЮЧЕНИЕ ДВИГАТЕЛЯ.....	19
ПЕРЕКЛЮЧЕНИЕ РЕЖИМОВ И РЕГУЛИРОВАНИЕ ОБОРОТОВ ДВИГАТЕЛЯ.....	19
ТОПЛИВНАЯ ЭКОНОМИЧНОСТЬ.....	20
ПЕРЕГРЕВ ДВИГАТЕЛЯ .....	21
<b>ПОДЪЁМ МОТОРА И РЕГУЛИРОВКА ТРИМА.....</b>	<b>22</b>
ПОДЪЁМ.....	22
РЕГУЛИРОВКА ТРИМА.....	23
ОПАСНОСТЬ ПОВРЕЖДЕНИЯ ПРИ УДАРЕ.....	24
<b>ТРАНСПОРТИРОВКА МОТОРА .....</b>	<b>25</b>
ПЕРЕВОЗКА НА ТРЕЙЛЕРЕ.....	25
ТРАНСПОРТИРОВКА/ХРАНЕНИЕ .....	25
<b>ОСОБЫЕ УСЛОВИЯ ЭКСПЛУАТАЦИИ .....</b>	<b>26</b>
ТЕМПЕРАТУРА ЗАМЕРЗАНИЯ.....	26
ВЫСОТНЫЕ УСЛОВИЯ ЭКСПЛУАТАЦИИ .....	26
ЭКСПЛУАТАЦИЯ ПОДВЕСНОГО МОТОРА В СОЛЕННОЙ ВОДЕ .....	26
МЕЛКОВОДЬЕ.....	27
БУКСИРОВКА.....	27
ВОДОРОСЛИ.....	27
<b>ЗАТОПЛЕНИЕ И ВОССТАНОВИТЕЛЬНЫЕ МЕРОПРИЯТИЯ .....</b>	<b>28</b>
УДАЛЕНИЕ ВОДЫ .....	28
ОПЕРАЦИИ ТЕХНИЧЕСКОГО ОБСЛУЖИВАНИЯ, ВЫПОЛНЯЕМЫЕ ПОСЛЕ ЗАТОПЛЕНИЯ МОТОРА.....	29
ПРОДОЛЖИТЕЛЬНОЕ НАХОЖДЕНИЕ ПОДВЕСНОГО МОТОРА ПОД ВОДОЙ .....	29

## ТЕХНИЧЕСКОЕ ОБСЛУЖИВАНИЕ

РЕГЛАМЕНТ ТЕХНИЧЕСКОГО ОБСЛУЖИВАНИЯ.....	32
<b>ОБСЛУЖИВАНИЕ .....</b>	<b>33</b>
АНОДЫ АНТИКОРРОЗИОННОЙ ЗАЩИТЫ.....	33
ПРОМЫВКА СИСТЕМЫ ОХЛАЖДЕНИЯ.....	33
ПРЕДОХРАНИТЕЛЬ.....	34
СВЕЧИ ЗАЖИГАНИЯ.....	34
<b>ХРАНЕНИЕ ПОДВЕСНОГО МОТОРА.....</b>	<b>35</b>
КРАТКОВРЕМЕННЫЕ ПЕРЕРЫВЫ В ИСПОЛЬЗОВАНИИ МОТОРА .....	35
КОНСЕРВАЦИЯ .....	36
ПРЕДСЕЗОННОЕ ТЕХНИЧЕСКОЕ ОБСЛУЖИВАНИЕ.....	37
<b>ДИАГНОСТИКА И УСТРАНЕНИЕ НЕИСПРАВНОСТЕЙ .....</b>	<b>38</b>

## ИНФОРМАЦИЯ ОБ ИЗДЕЛИИ

<b>ТЕХНИЧЕСКИЕ ХАРАКТЕРИСТИКИ .....</b>	<b>40</b>
<b>УСТАНОВКА .....</b>	<b>41</b>
ВЫСОТА ТРАНЦА.....	41
УСТАНОВКА ПОДВЕСНОГО МОТОРА .....	42
ГРЕБНОЙ ВИНТ — МОДЕЛИ MRL .....	43
ИМПЕЛЛЕР — МОДЕЛИ MJRL.....	44
УСТАНОВКА РУМПЕЛЯ .....	45
<b>РЕГУЛИРОВКИ .....</b>	<b>46</b>
ХОЛОСТЫЕ ОБОРОТЫ В РЕЖИМЕ ХОДА .....	46
РЕГУЛИРОВКА УСИЛИЯ НА РУМПЕЛЕ.....	46
КОРРЕКТИРУЮЩИЙ КИЛЬ (МОДЕЛИ С ГРЕБНЫМИ ВИНТАМИ) .....	46
<b>СВЕДЕНИЯ О ГАРАНТИИ .....</b>	<b>47</b>
ОГРАНИЧЕННЫЕ ГАРАНТИЙНЫЕ ОБЯЗАТЕЛЬСТВА КОМПАНИИ BRP В ОТНОШЕНИИ МНОГОТОПЛИВНЫХ ПОДВЕСНЫХ МОТОРОВ <i>EVINRUDE</i> 2012 .....	47

## СЕРВИСНАЯ КНИЖКА

<b>СМЕНА ВЛАДЕЛЬЦА/СМЕНА ВЛАДЕЛЬЦЕМ МЕСТА ЖИТЕЛЬСТВА.....</b>	<b>55</b>
<b>ПОДТВЕРЖДЕНИЕ ПОЛУЧЕНИЯ РУКОВОДСТВА ПО ЭКСПЛУАТАЦИИ.....</b>	<b>57</b>

# КАК ПОЛЬЗОВАТЬСЯ РУКОВОДСТВОМ

Настоящее Руководство является неотъемлемой частью комплектации подвесного мотора *Evinrude MFE*. Оно содержит информацию, необходимую для правильной эксплуатации, технического обслуживания, а главное — для безопасного использования Вашего подвесного мотора. Безопасность всегда должна стоять на первом месте. Мы настоятельно рекомендуем тщательно полностью изучить данное Руководство. Чем больше Вы знаете о своём подвесном моторе *Evinrude MFE*, тем более безопасной будет его эксплуатация. При эксплуатации подвесного мотора необходимо руководствоваться рекомендациями данного документа — в этом гарантия безопасности как Вашей лично, так и Ваших пассажиров и других людей, находящихся на воде.

В настоящем Руководстве важную информацию принято выделять особым образом.

Чтение различных правил и указаний само по себе не ограждает от опасности, тем не менее, знание и понимание инструкций позволяет своевременно принимать правильные решения и уверенно действовать в сложной обстановке.



## Предупреждающий символ

**Это предупреждающий символ. Он используется для предупреждения о потенциальной опасности причинения вреда здоровью. Выполняйте все рекомендации, следующие за данным символом, чтобы избежать получения травм или гибели.**

Храните документацию в водонепроницаемом пакете. Во время эксплуатации мотора Вы должны иметь возможность пользоваться настоящим руководством. При перепродаже мотора передайте всю документацию новому владельцу.

Грамотный, ответственный пользователь соблюдает все меры безопасности, что не уменьшает удовольствия от лодочных прогулок.

Со всеми возникающими вопросами пользователю следует обращаться к авторизованному дилеру.

Данное Руководство по эксплуатации содержит сигнальные слова, указывающие на важные сообщения, касающиеся безопасности.

## **ОПАСНО**

Указывает на опасную ситуацию, которая, если не принять необходимых мер, приведёт к серьёзным увечьям или гибели людей.

## **ПРЕДОСТЕРЕЖЕНИЕ**

Указывает на опасную ситуацию, которая, если не принять необходимых мер, может привести к серьёзным увечьям или гибели людей.



**ОСТОРОЖНО** Указывает на опасную ситуацию, которая, если не принять необходимых мер, может привести к получению травм низкой и средней степени тяжести.

## **ВАЖНО**

Указывает на инструкции, которые помогут избежать повреждения узлов и деталей мотора или имущества.

**ВАЖНО:** Информация, которая будет полезна при установке и эксплуатации изделия.

# ВАЖНЫЕ УКАЗАНИЯ ПО МЕРАМ БЕЗОПАСНОСТИ

Данное Руководство содержит информацию, необходимую для того, чтобы предотвратить возможные травмы или повреждение имущества. Предупреждающие сообщения находятся в тексте Руководства.

Будьте внимательны! Ошибка человека может быть вызвана различными причинами: небрежностью, усталостью, перегрузками, рассеянностью, плохим знанием судна и подвесного мотора, наркотиками или алкоголем, и это лишь немногие причины. Повреждённое имущество можно восстановить, но травмы и гибель людей — это непоправимый урон.

## **⚠ ПРЕДОСТЕРЕЖЕНИЕ**

**Ради сохранности жизни и здоровья — и Ваших лично, и других людей — строго соблюдайте правила техники безопасности. Не пренебрегайте никакими предостережениями или инструкциями, касающимися безопасности.**

**Каждый, кому предстоит управлять судном и мотором, должен знать и понимать содержание настоящего Руководства.**

## **ОБЩИЕ МЕРЫ БЕЗОПАСНОСТИ**

- Существует ряд правил, требующих неукоснительного соблюдения, что, однако, никак не испортит Ваше удовольствие от лодочной прогулки. Некоторые правила могут быть новыми для Вас, некоторые могут показаться очевидными, знакомыми или незначительными, но как бы то ни было — отнеситесь к ним серьёзно!
- По крайней мере, ещё один человек на борту, кроме Вас, должен уметь управлять мотором и судном.
- Все пассажиры, находящиеся на борту судна, должны знать, где находится спасательное оборудование и как им пользоваться.
- Вы должны знать и строго соблюдать правила судования и навигации.
- Все средства безопасности и личные спасательные средства должны находиться в исправном состоянии и соответствовать классу Вашего судна. Соблюдайте требования, предъявляемые к судам Вашего класса.
- Помните, что пары бензина легковоспламеняемы и взрывоопасны. Заправка топливом должна осуществляться в строгом соответствии с инструкциями, приведёнными в настоящем документе, и правилами, принятыми на Вашей водной базе. Перед поездкой проверьте уровень топлива и контролируйте его в течение всей поездки. Придерживайтесь следующего эмпирического правила: 1/3 топлива — до места назначения, 1/3 — на обратный путь и 1/3 — резерв. Не храните запас топлива или иных воспламеняющихся веществ в багажниках и моторном отсеке.
- Обеспечьте надёжную вентиляцию судна при работающем двигателе, чтобы избежать повышения концентрации монооксида углерода (СО) — газа без вкуса, запаха и цвета, который при попадании в организм через дыхательные пути представляет опасность для жизни и здоровья. Опасное скопление СО возможно во время стоянки в доке или на якоре, в движении, а также в закрытых объёмах, таких, как каюта, кубрик, площадка спуска в воду, нос лодки. Усилить вредное воздействие могут погодные условия или другие лодки, находящиеся неподалеку. Старайтесь не вдыхать отработавшие газы Вашего двигателя и двигателей других лодок, обеспечьте достаточную вентиляцию, при необходимости выключите двигатель, не забывайте об обратной тяге и условиях, при которых концентрация СО повышается. При значительном превышении предельно допустимой концентрации СО смерть может наступить в считанные минуты. Более низкие концентрации могут вызвать летальный исход при более длительном воздействии.
- Старайтесь резко не вставать и не перемещать центр тяжести — на лёгких лодках это особенно опасно.
- Все пассажиры должны сидеть на своих местах. Нос лодки, фальшборт и спинки сидений не предназначены для использования в качестве сидений.
- Взрослые, не умеющие плавать, и дети должны надеть индивидуальные спасательные жилеты установленного образца и не снимать их в течение всей поездки. В опасной ситуации все пассажиры должны надеть спасательные жилеты.
- На мелководье двигайтесь с особой осторожностью. Посадка на мель либо неожиданная остановка могут стать причиной травм и повреждения имущества. Также обращайте особое внимание на грязь, водоросли и различные предметы в воде.

- Ознакомьтесь с акваторией предстоящего плавания. Редуктор мотора находится ниже уровня воды, поэтому существует опасность его контакта с подводными препятствиями. Это может привести к потере управляемости и травмам.
- Не создавайте волновой след в охраняемых зонах. Не нарушайте права других людей, проводящих отдых на воде. Заботьтесь о сохранности окружающей среды. Как капитан и владелец маломерного судна, Вы несёте ответственность за вред, причинённый другим плавательным средствам волновым следом Вашего судна. Не выбрасывайте мусор за борт и не позволяйте это делать другим.
- Лицам, находящимся в состоянии алкогольного опьянения или под воздействием наркотических средств, вождение судна категорически запрещено.
- Современные суда с высокими ходовыми качествами оснащены двигателями с очень большим показателем соотношения «мощность-масса». Если Вам не приходилось управлять подобными судами, не пробуйте развивать максимальную (или близкую к ней) скорость, пока не приобретёте достаточный опыт.
- Изучите назначение всех органов управления и приобретите твёрдые навыки управления, прежде чем взять на борт пассажиров или отправиться в длительную прогулку. Если нет возможности освоить вождение на водной базе дилера, выберите подходящую акваторию и потренируйтесь самостоятельно (без пассажиров). Вы должны привыкнуть к реакциям судна на управляющие воздействия. Ваша обязанность как капитана и владельца — позаботиться о безопасной эксплуатации мотора и судна.

## **МЕРЫ БЕЗОПАСНОСТИ — Установка и техническое обслуживание**

- Очень важно — правильно установить подвесной мотор. Неправильная установка может привести к серьёзным травмам, гибели людей или причинению ущерба имуществу. Для установки мотора настоятельно рекомендуем обратиться к Вашему дилеру.
- Не устанавливайте мотор, мощность которого превышает технические характеристики Вашего судна, указанные в заводской табличке. В противном случае судно может выйти из-под контроля. Если заводская табличка отсутствует или утеряна, обратитесь к дилеру или непосредственно к изготовителю судна.
- Для замены используйте только оригинальные детали *Evinrude/Johnson*® либо детали с аналогичными характеристиками, включая тип детали, прочность и материал. Использование нестандартных деталей может привести к травмам или поломке мотора.
- Выполняйте только те операции ТО, которые описаны в данном Руководстве. Если Вы не знакомы с порядком проведения ТО и правилами техники безопасности, то во избежание травм и несчастных случаев лучше обратитесь за помощью к дилеру *Evinrude/Johnson*. Дополнительная информация может быть получена у авторизованного дилера *Evinrude/Johnson*. Для проведения ТО необходимы не только навыки, но и специальные инструменты.
- Постоянно поддерживайте Вашу лодку и мотор в исправном состоянии. Соблюдайте **Регламент технического обслуживания** на странице 33.
- При эксплуатации лодки с подвесным мотором будьте внимательны и осторожны — это не уменьшит удовольствия от поездок и отдыха. Помните о законе взаимовыручки — приходите на помощь терпящим бедствие на воде.
- Во избежание травм снимите винт на время промывки системы охлаждения или технического обслуживания.

## **ССЫЛКИ, ИЛЛЮСТРАЦИИ И ТЕХНИЧЕСКИЕ ХАРАКТЕРИСТИКИ**

Компания Bombardier Recreational Products Inc (BRP) оставляет за собой право в любое время и без предварительного уведомления вносить изменения в конструкцию, технические характеристики или доступность какой-либо модели, а также в конструкцию любой детали, кроме этого, компания не принимает на себя каких-либо обязательств по внесению аналогичных изменений в ранее выпущенные модели. Информация, приведенная в настоящем Руководстве, основывается на самых последних технических данных, доступных на момент публикации.

Фотографии и иллюстрации могут не воспроизводить реальных моделей или их оборудования, являясь лишь изображениями типовых вариантов, приводимых в ознакомительных целях.

Некоторые функции систем, упоминающиеся в данном Руководстве, могут присутствовать не на всех моделях и не на всех рынках сбыта.

### ***Идентификация владельца***

При продаже Ваш дилер заполняет формы регистрации подвесного мотора. Гарантийный талон, вручаемый покупателю, служит подтверждением права собственности и даты приобретения изделия.

Другие страны — обратитесь к дилеру или дистрибьютору.

### ***Номер модели и серийный номер мотора***

Номер модели и серийный номер приводятся в табличке, расположенной на кронштейне крепления или на поворотном кронштейне.

Запишите данные подвесного мотора:

Номер модели \_\_\_\_\_

Серийный номер \_\_\_\_\_

Дата приобретения \_\_\_\_\_

Дата продажи \_\_\_\_\_

Номер ключа зажигания \_\_\_\_\_

### ***Хищение подвесного мотора***

Поставьте в известность дистрибьютора BRP, у которого зарегистрирован Ваш мотор.

### ***Техническая литература***

Дополнительный экземпляр Руководства по эксплуатации можно приобрести у авторизованного дилера. Расположение ближайшего авторизованного дилера *Evinrude* на территории Российской Федерации вы можете найти на сайте: <http://www.rosan.com>

# ДЕКЛАРАЦИЯ СООТВЕТСТВИЯ

## • Директивы Европейского Совета:

Директива 94/25/ЕС заменена на 2003/44/ЕС — Прогоулочные водно-моторные суда

- Применимые гармонизированные стандарты:

- EN ISO 8178-1

- EN ISO 14509

## • Применимые директивы:

Директива 89/336/ЕС заменена на 2004/108/ЕС — Электромагнитная совместимость.

- Применимые гармонизированные стандарты:

- EN ISO 55012:2007

- EN ISO 61000-6-1:2007

- EN ISO 61000-4-2:2008

- EN ISO 61000-4-3:2008

## • Тип изделия:

Подвесной 2-тактный мотор с искровым зажиганием

## • Изготовитель:

BRP US Inc.

10101 Science Drive

Sturtevant, WI 53177

## • Сертификаты ЕС:

Модель мотора (-ов)	Сертификат соответствия требованиям по выбросам в атмосферу	Сертификат соответствия требованиям по уровню шума
E15D, E15H, E25D, E25T, E30D, E30T	EXBOMB009	SDBOMB023
E40D, E50D	EXBOMB002	SDBOMB012
E60D	EXBOMB002	SDBOMB013
E65W	EXBOMB006	SDBOMB020
E55M	EXBOMB007	SDBOMB020
E75D, E90D, E90W	EXBOMB003	SDBOMB014
E115D, E115H, E130D	EXBOMB004	SDBOMB022
E150D, E150H, E175D, E200DP, E200DS, E200DC	EXBOMB005	SDBOMB015
E200H, E200DH, E225D, E225H, E250DP, E250DC, DE250P, DE250C	EXBOMB001	SDBOMB016
E250H, E250DH	EXBOMB001	SDBOMB021
E300D, DE300P, DE300C	EXBOMB008	SDBOMB021

Приведённый здесь перечень моделей не является окончательным; добавляемые приложения определяют свойства или дополнительное оборудование, сертификация на которые не распространяется.

Я, нижеподписавшийся, настоящим заявляю, что указанное выше изделие соответствует требованиям упомянутых директив и стандартов.



George Broughton

Директор по разработке

подвесных моторов

---

**ЭКСПЛУАТАЦИЯ  
ПОДВЕСНОГО МОТОРА  
*EVINRUDE MFE***

## ОСНОВНЫЕ ЭЛЕМЕНТЫ

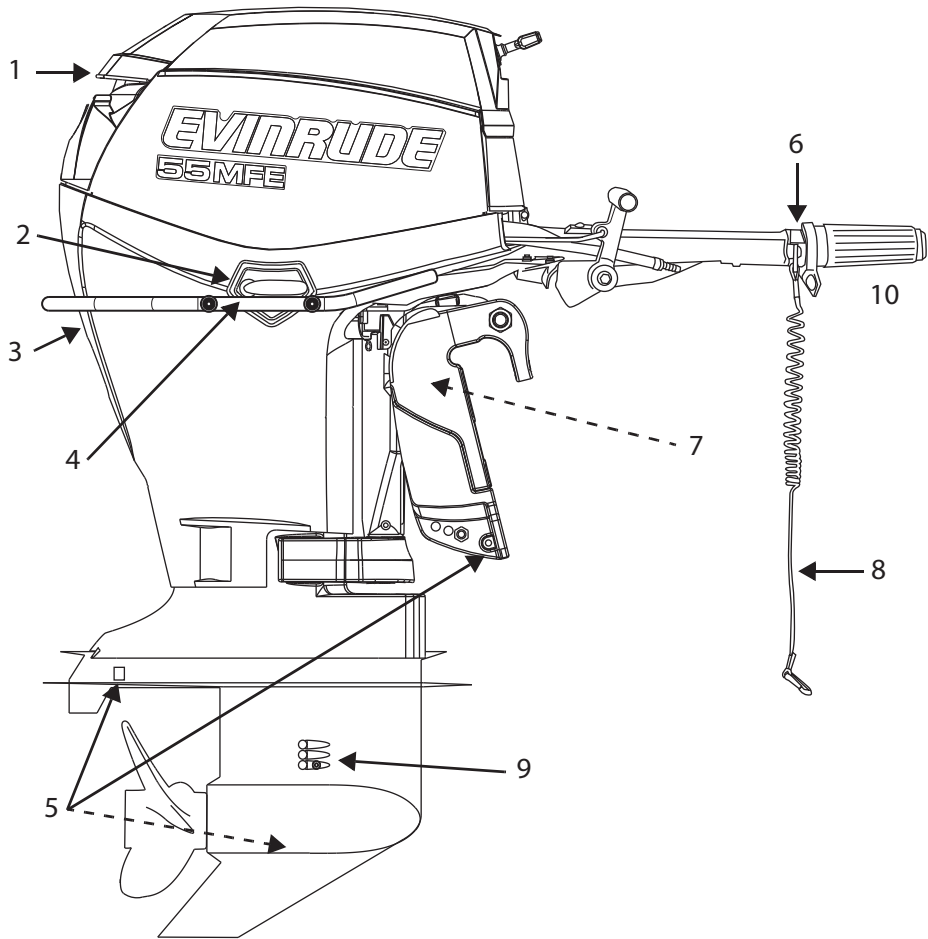

006607

Поз.	Описание	Поз.	Описание
1	Отверстие для впуска воздуха, захват для подъема мотора	6	Выключатель двигателя/аварийный выключатель
2	Фиксатор крышки моторного отсека	7	Упор фиксации мотора в поднятом положении
3	Контрольное отверстие системы охлаждения, отверстие для промывки системы охлаждения	8	Клипс и шнур безопасности в сборе
4	Рукоятка для переноски	9	Отверстия водозабора
5	Защитные аноды	10	Румпель с рукояткой дросселя

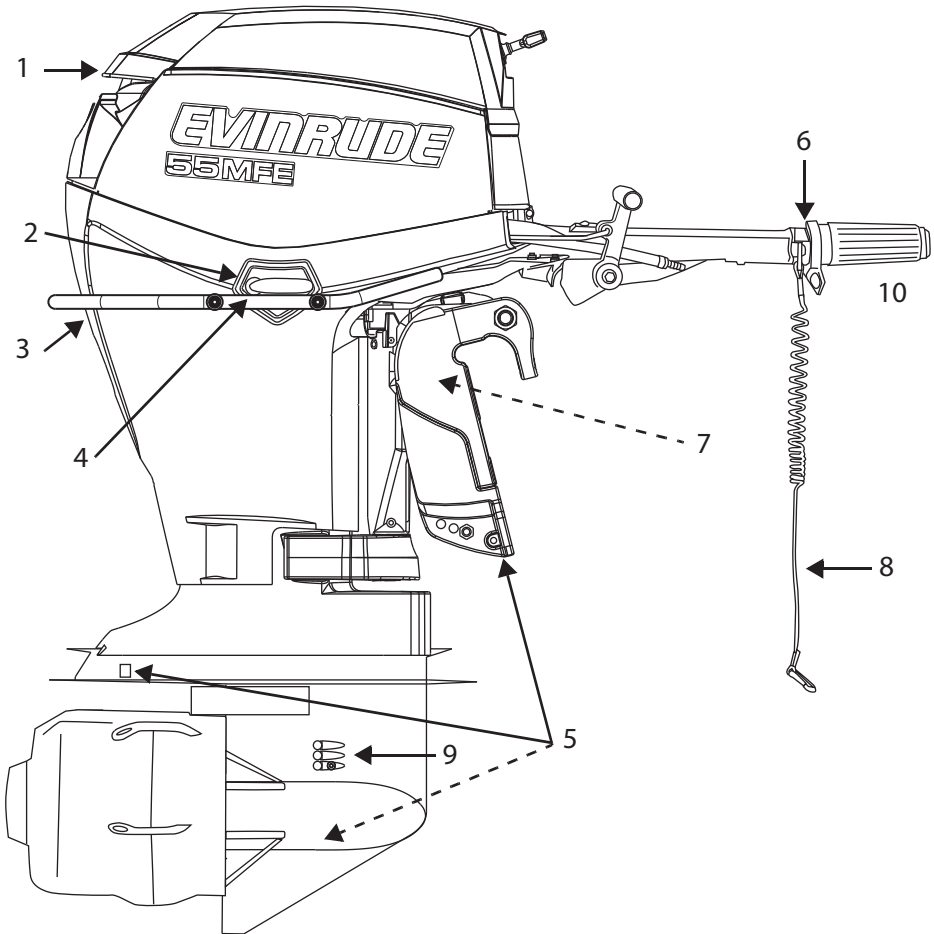

006608

Поз.	Описание	Поз.	Описание
1	Отверстие для впуска воздуха, захват для подъёма мотора	6	Выключатель двигателя/аварийный выключатель
2	Фиксатор крышки моторного отсека	7	Упор фиксации мотора в поднятом положении
3	Контрольное отверстие системы охлаждения, отверстие для промывки системы охлаждения	8	Клипс и шнур безопасности в сборе
4	Рукоятка для переноски	9	Отверстия водозабора
5	Защитные аноды	10	Румпель с рукояткой дросселя

Правый борт

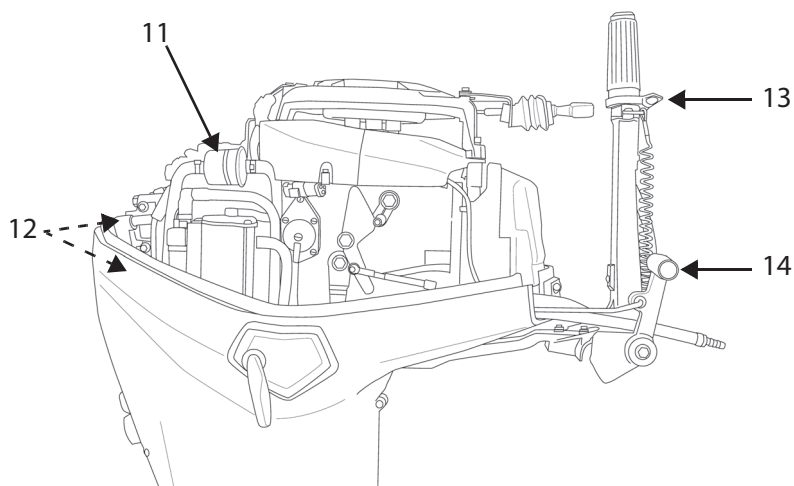

Левый борт

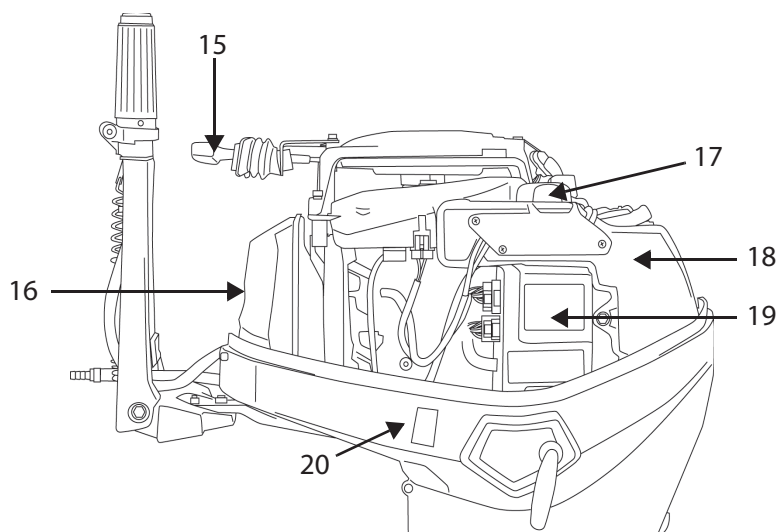

002404  
002400

Поз.	Описание	Поз.	Описание
11	Топливный фильтр	16	Глушитель шума впуска воздуха
12	Свечи зажигания	17	Крышка заливной горловины масляного бака
13	Винт регулировки усилия на приводе дросселя	18	Масляный бак
14	Рукоятка переключения режима движения	19	Блок управления двигателем (EMM)
15	Рукоятка ручного стартера	20	Переключатель вида топлива

# ТОПЛИВО И МАСЛО

## ТРЕБОВАНИЯ К ТОПЛИВУ

### **▲ ПРЕДОСТЕРЕЖЕНИЕ**

Бензин при определённых условиях является легковоспламеняющимся и взрывоопасным продуктом. Строго следуйте инструкциям данного раздела. Неправильное обращение с топливом может привести к несчастному случаю.

Подтеки топлива представляют угрозу возгорания или взрыва. Проверяйте все детали и узлы топливной системы как можно чаще. При обнаружении неисправности или появлении подтёков топлива немедленно замените дефектную деталь или узел. Проверяйте топливную систему каждый раз, когда заправляетесь топливом или снимаете крышку двигателя, а также при ежегодном техническом обслуживании.

Строго соблюдайте правила техники безопасности при работе с топливом:

- Во время заправки топливом двигатель должен быть выключен.
- Не позволяйте детям заправлять бензобак.
- Не переполняйте топливный бак, так как при нагреве топливо расширяется и может вылиться из бака.
- Не заправляйте съёмные топливные баки на борту судна.
- Насухо вытирайте потеки топлива.
- Не курите, не допускайте появления открытого огня или искр, не пользуйтесь электроприборами, в том числе сотовым телефоном, вблизи топливного бака и во время заправки.
- Заправку топливом производите на хорошо проветриваемой площадке.

Конструкция моделей *Evinrude MFE* обеспечивает возможность их функционирования на различных видах топлива. См. **Переключатель вида топлива** на странице 14.

### **Тяжёлое топливо**

Одобрённые к применению сорта тяжёлого топлива:

- JP5, JP8;
- Jet A;
- керосин.

**ВАЖНО:** При работе подвесного мотора на тяжёлых видах топлива необходимо использовать моторное масло *Evinrude/Johnson XD100*. НЕ ДОПУСКАЕТСЯ использование дизельного топлива DFM-F76 или биодизельного топлива. В чрезвычайных ситуациях обратитесь к разделу **Виды топлива, которые могут использоваться в случае крайней необходимости** на странице 13.

### **Бензин**

Используйте свежий неэтилированный автомобильный бензин, отвечающий следующим требованиям, предъявляемым к октановому числу:

Минимальное октановое число
92 RON

Используйте неэтилированный бензин, содержащий МТВЕ (метилтретбутиловый эфир), ТОЛЬКО в случае, если содержание МТВЕ не превышает 15% по объёму.

Использование спиртосодержащего топлива **ДОПУСКАЕТСЯ ТОЛЬКО** в том случае, если не превышены следующие нормы состава топлива:

- этанол — не более 10% по объёму; или
- метанол — не более 5% и сольвенты — не более 5% по объёму.

### **Виды топлива, которые могут использоваться в случае крайней необходимости**

В случаях крайней необходимости, когда другие виды топлива недоступны, допускается использование дизельного топлива DFM-F76 или биодизельного топлива. Продолжительность использования должна ограничиваться длительностью чрезвычайной ситуации и пользователь должен вновь перейти на использование одного из одобренных видов топлива, как только появится такая возможность.

Чтобы не допустить образования нагара на свече зажигания, при эксплуатации подвесного мотора на дизельном топливе DFME76 или биодизельном топливе следует избегать режимов работы двигателя, в которых частота вращения коленчатого вала опускается ниже 3000 об/мин (движение с низкой скоростью или холостой ход).

**ВАЖНО:** После **ВЫНУЖДЕННОЙ** эксплуатации подвесного мотора с использованием дизельного топлива, чтобы очистить внутренние компоненты двигателя, необходимо дать ему минимум в течение 20 минут поработать на бензине.

### **Присадки к топливу (только бензин)**

Допускается использование только следующих присадок:

- *Evinrude/Johnson 2+4 Fuel Conditioner*
- *Evinrude/Johnson Fuel System Cleaner*

**Использование других присадок может привести к ухудшению эксплуатационных характеристик и повреждению двигателя.**

Присадка *Evinrude/Johnson 2+4 Fuel Conditioner* предотвращает образование смолистых и лаковых отложений, а также удаляет влагу из системы подачи топлива. Присадку можно использовать постоянно, кроме того, её необходимо использовать, если мотор не эксплуатируется в течение длительного времени.

Присадка *Evinrude/Johnson Fuel System Cleaner* помогает поддерживать оптимальное рабочее состояние топливных инжекторов.

**ТОПЛИВНАЯ СИСТЕМА****⚠ ПРЕДОСТЕРЕЖЕНИЕ**

Если двигатель оборудован топливным шлангом с быстроразъёмными соединениями, **СЛЕДУЕТ** отсоединить его от двигателя и топливного бака, чтобы предотвратить утечку топлива:

- если двигатель не используется;
- при транспортировке двигателя;
- во время хранения двигателя.

**ПРИМЕЧАНИЕ:** При отсоединении шланга может вытечь небольшое количество топлива.

Храните переносной топливный бак в хорошо вентилируемом месте вдали от тепла и открытых источников огня. Заверните винт вентиляции топливного бака (если имеется). Не допускайте испарения и утечки топлива, которые могут привести к воспламенению. Убедитесь в отсутствии подтекания топлива из отсоединённого топливного шланга.

**ВАЖНО:** Минимальный внутренний диаметр топливopроводов, идущих от топливного бака к подвесному мотору — 9 мм. Топливная система судна должна обеспечивать необходимую подачу топлива в подвесной мотор. Топливные системы со встроенными топливными баками, а особенно те, которые имеют обратный клапан, фильтры и пусковой насос, могут иметь ограничения по подаче топлива, не позволяющие топливному насосу доставлять достаточное количество топлива.

**ПРОКАЧКА СИСТЕМЫ ПОДАЧИ ТОПЛИВА**

Если мотор выработал весь запас топлива, заправьте топливный бак и сжимайте грушу насоса подкачки, пока она не станет твёрдой. Топливо в контуре высокого давления и форсунках будет прокачиваться, когда коленчатый вал двигателя проворачивается с помощью стартера.

**ПЕРЕКЛЮЧАТЕЛЬ ВИДА ТОПЛИВА****⚠ ОСТОРОЖНО**

Эксплуатация двигателя, переключатель видов топлива которого находится в неправильном положении, может привести к внутренним повреждениям, которые не будут устраняться в рамках ограниченного гарантийного обслуживания.

Блок управления двигателем (*EMM*) содержит специальное программное обеспечение, позволяющее обеспечить возможность функционирования двигателя на различных видах топлива. Вы **ДОЛЖНЫ** выбрать необходимую программу, соответствующую используемому топливу. См. раздел **Требования к топливу** на странице 13.

- Для использования топлива для реактивных двигателей, керосина, **НАЖМИТЕ** переключатель вида топлива.
- Для использования бензина, **ВЫТЯНИТЕ** переключатель, чтобы стало видно индикаторное кольцо красного цвета.

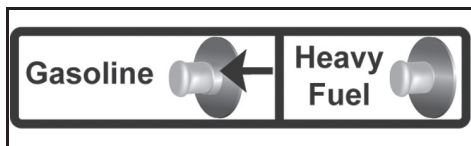

006550

При переключении с одного вида топлива на другой:

- Подсоедините подающий топливopровод к резервуару с нужным топливом.
- Установите переключатель вида топлива, расположенный на левой стороне подвесного мотора, в положение, соответствующее виду используемого топлива.
- Перезапустите двигатель, чтобы перезагрузить блок управления двигателем (*EMM*) — простое изменение положения переключателя при работающем двигателе не даёт положительного результата.
- *EMM* рассчитывает количество оставшегося в двигателе предыдущего вида топлива и, когда оно выработается, осуществляет переключение между программами управления.
- Для переходного периода характерна неустойчивая работа двигателя.

**ВАЖНО:** Использование дизельного топлива допускается **ТОЛЬКО** в случаях крайней необходимости. Если необходимо использовать дизельное топливо, переключатель вида топлива должен находиться в положении, соответствующем тяжёлым видам топлива. См. **Виды топлива, которые могут использоваться в случае крайней необходимости** на странице 13.

## ТРЕБОВАНИЯ К МАСЛАМ

Единственным сортом масла, рекомендованным для использования в подвесном моторе *Evinrude MFE*, является *Evinrude/Johnson XD100*. При работе подвесного мотора на тяжёлых видах топлива необходимо использовать моторное масло *Evinrude/Johnson XD100*. При использовании подвесного мотора при температуре ниже 0 °C необходимо использовать масло *Evinrude/Johnson XD100*.

Если масло *Evinrude/Johnson XD100* недоступно, в случае крайней необходимости допускается использовать масло, которое отвечает требованиям NMMA TC-W3. Продолжительность использования должна ограничиваться длительностью чрезвычайной ситуации и пользователь должен вновь перейти на использование *Evinrude/Johnson XD100*, как только появится такая возможность.

**ВАЖНО:** Использование нерекомендованных сортов масел лишает Вас права на гарантийное обслуживание.

## ЗАПРАВКА МАСЛЯНОГО БАКА

Снимите крышку моторного отсека, чтобы открыть доступ к масляному баку. Снимите пробку заливной горловины и заполните бак рекомендуемым маслом. Ёмкость масляного бака 1,9 л.

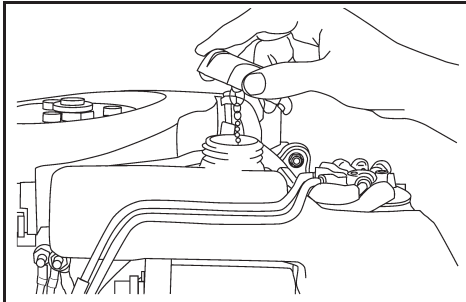

002007

Установите и надёжно затяните крышку заливной горловины масляного бака. Установите крышку моторного отсека.

## ПРОКАЧКА СИСТЕМЫ СМАЗКИ

Прокачка системы смазки перед началом эксплуатации мотора выполняется в следующих случаях:

- На новом подвесном моторе.
- Запас масла выработан полностью; или
- Мотор находился в горизонтальном положении для транспортировки или длительного хранения.

Если есть такая возможность, используйте функцию прокачки программного обеспечения *Evinrude Diagnostics Software* минимум в течение 90 секунд.

Если диагностическое программное обеспечение недоступно, прокачайте систему смазки, выполнив операцию консервации. См. **Консервация** на странице 37.

Наблюдайте за потоком масла через распределительные маслопроводы.

Допускается наличие маленьких пузырей. В ходе операции необходимо добиться отсутствия крупных пузырей.

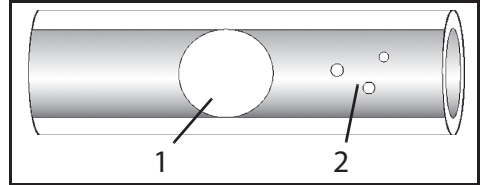

1. Крупный пузырь
2. Маленькие пузыри

004398

## ФУНКЦИОНИРОВАНИЕ СИСТЕМЫ СМАЗКИ

### Обкатка

Новый мотор потребляет дополнительное количество масла в течение первых двух часов эксплуатации при частоте вращения вала свыше 2000 об/мин. Другие действия от оператора не требуются.

**ВАЖНО:** НЕ ЗАЛИВАЙТЕ масло в топливный бак.

### Система предупреждения об отсутствии масла

Если масла в резервуаре остается меньше четверти от первоначального объема:

- *EMM* прерывает подачу искры каждые 50 оборотов коленчатого вала двигателя, чтобы уведомить пользователя.

Затем *EMM* рассчитывает остатки масла на основании циклов срабатывания масляного насоса. Когда *EMM* определяет, что все масло израсходовано:

- Частота вращения коленчатого вала двигателя ограничивается до 2500 об/мин.

Чтобы выйти из режима «NO OIL» остановите двигатель и долейте масло в масляный бак. Предупреждение сбрасывается после трёх циклов срабатывания насоса, при этом уровень масла в бачке должен быть более одной четверти общего объема.

# ЭКСПЛУАТАЦИЯ

## МЕРЫ БЕЗОПАСНОСТИ

### ▲ ОПАСНО

Контакт с вращающимся винтом или движущейся лодкой может привести к серьёзным травмам или гибели людей.

Винт имеет острые лопасти и может продолжать вращаться даже при выключенном двигателе.

Убедитесь, что вблизи мотора и его опоры нет ни людей, ни посторонних предметов, перед тем как запускать двигатель или начинать движение на лодке.

Внимательно следите за людьми на воде.

Переводите подвесной мотор в нейтральный режим и выключайте двигатель, когда приближаетесь к месту, где возможно присутствие людей на воде.

### ▲ ОПАСНО

НЕ ЗАПУСКАЙТЕ двигатель в закрытом помещении без надлежащей вентиляции либо обеспечьте надёжный отвод отработавших газов. В выхлопных газах содержится монооксид углерода (угарный газ), который представляет опасность для жизни и здоровья.

### ▲ ПРЕДОСТЕРЕЖЕНИЕ

Крышка двигателя выполняет защитную функцию. НЕ СНИМАЙТЕ крышку, если это не вызвано необходимостью (техническое обслуживание, аварийный пуск). Когда крышка двигателя снята, будьте осторожны — не подносите руки к двигателю, остерегайтесь захвата волос или одежды движущимися деталями двигателя. Контакт с движущимися деталями механизмов может привести к травмам и увечьям.

### ▲ ПРЕДОСТЕРЕЖЕНИЕ

Ознакомьтесь с акваторией предстоящего плавания. Редуктор мотора находится ниже уровня воды, поэтому существует опасность его контакта с подводными препятствиями. Это может привести к потере управляемости и травмам.

## ЗАПУСК ДВИГАТЕЛЯ

Прежде чем запустить подвесной мотор:

- Проверьте уровень масла и уровень топлива
- Убедитесь, что переключатель видов топлива находится в положении, соответствующем используемому виду топлива.
- Переведите рычаг TILT/RUN в положение RUN

### ВАЖНО

Перед запуском мотора НЕОБХОДИМО обеспечить подачу воды в систему охлаждения. Насос системы охлаждения может быть повреждён буквально в течение нескольких секунд.

Убедитесь, что отверстия водозабора находятся под водой.

### Подключение шланга подачи топлива

Подсоедините топливный шланг к соответствующему штуцеру.

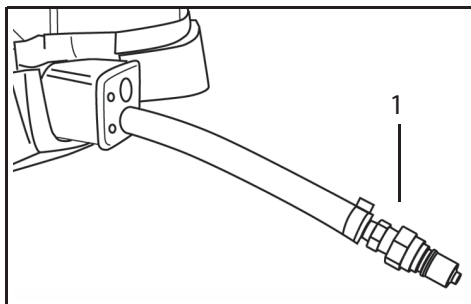

1. Штуцер топливного шланга

002018M

Если в крышке топливного бака располагается винт вентиляционного отверстия, отверните его.

Сожмите грушу насоса подкачки несколько раз, пока она не станет твёрдой.

### Выключатель двигателя

Аварийный выключатель находится на румпеле. Рекомендуется использовать функцию выключателя на всех лодках.

Установите клипс на выключатель двигателя.

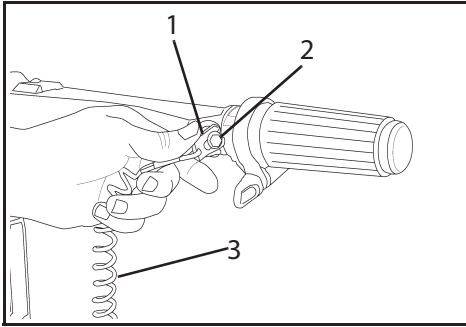

1. Клипс
2. Выключатель двигателя/клипс
3. Шнур безопасности

002405

## ⚠ ПРЕДОСТЕРЕЖЕНИЕ

Во избежание несчастного случая обязательно используйте клипс и шнур безопасности, чтобы предотвратить уход лодки, если Вы оказались за бортом.

Закрепите шнур безопасности на одежде или спасательном жилете в таком месте, где он не мог бы случайно отстегнуться.

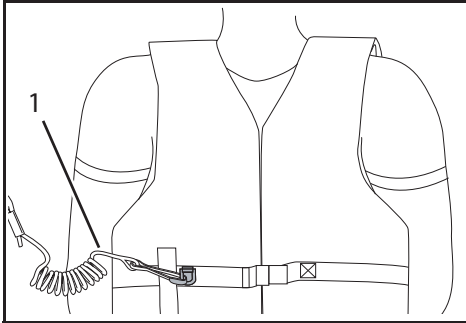

1. Шнур безопасности

008489

Если водитель удаляется от поста управления на расстояние, превышающее длину шнура безопасности (например, падает в воду), клипс срывается с аварийного выключателя и выключает мотор. Длинный шнур безопасности можно укоротить, завязав на нем петлю. ЗАПРЕЩАЕТСЯ разрезать и срывать шнур безопасности.

Запасной клипс хранится в ручке румпеля. Пассажир может установить клипс на аварийный выключатель, в том случае, если водитель окажется за бортом.

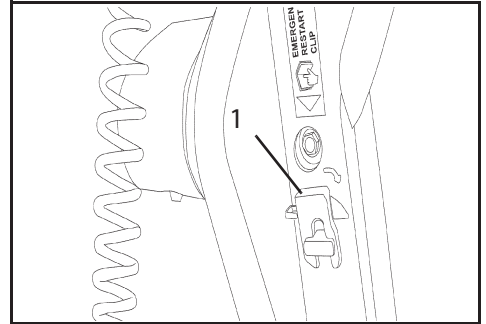

1. Запасной клипс

005105

## ⚠ ПРЕДОСТЕРЕЖЕНИЕ

Не стучите по клипсу и не сдвигайте клипс с аварийного выключателя, если к этому не вынуждают чрезвычайные обстоятельства. Из-за внезапной потери хода пассажиры могут выпасть из лодки и получить травмы.

Шнур безопасности не должен задевать или цепляться за посторонние предметы.

Перед каждым выходом на воду проверяйте работу системы аварийного выключения. Для этого при работающем двигателе потяните шнур безопасности и отсоедините клипс. Если двигатель не выключается, обратитесь к авторизованному дилеру.

### **ВАЖНО**

Внимательно проверьте функционирование всех органов управления и систем двигателя, прежде чем отойти от берега. Не включайте режим переднего или заднего хода, когда двигатель не запущен.

Установите рукоятку переключения режимов в НЕЙТРАЛЬНОЕ положение. См. раздел **Переключение режимов и регулирование оборотов двигателя** на странице 19. Двигатель не будет запущен на передаче.

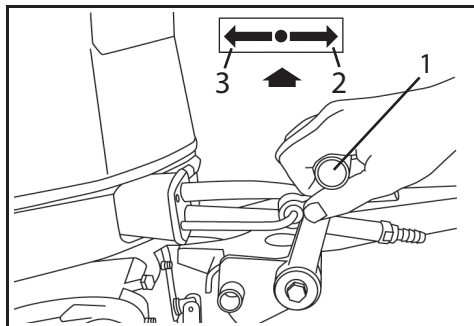

1. Нейтральный режим

002415

### **⚠ ПРЕДОСТЕРЕЖЕНИЕ**

Чтобы предотвратить неожиданное перемещение судна, которое может стать причиной получения травмы, всегда включайте НЕЙТРАЛЬ, прежде чем запустить подвесной мотор.

Поверните рукоятку дросселя в положение САМЫХ МЕДЛЕННЫХ холостых оборотов.

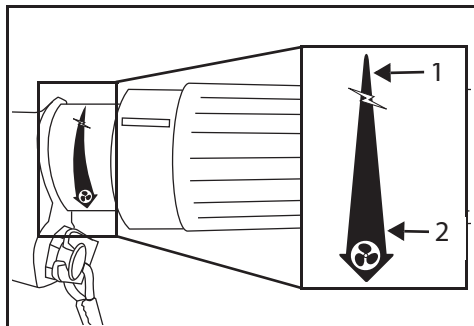

1. Положение самых медленных холостых оборотов

007067

До пуска двигателя **НЕ СЛЕДУЕТ** задействовать дроссель. Это мешает работе электронной системы управления на холостом ходу.

Если подвесной мотор запускается с задействованным дросселем, он переходит в безопасный режим. Мотор не будет реагировать на изменение положения привода дроссельной заслонки, пока рукоятка не будет повернута в положение самых медленных оборотов холостого хода.

После запуска блок **EMM** плавно наращивает холостые обороты двигателя. Когда двигатель прогреется, обороты снижаются до нормальных оборотов холостого хода.

Сядьте на место, возьмитесь за рукоятку стартера и медленно потяните её. Почувствовав сопротивление своему усилию, резко дерните рукоятку стартера. Если потянуть рукоятку недостаточно энергично, энергии для запуска двигателя может не хватить.

При необходимости повторите попытку пуска двигателя.

**ВАЖНО** Чтобы не повредить детали стартера, придерживайте рукоятку во время обратного хода троса.

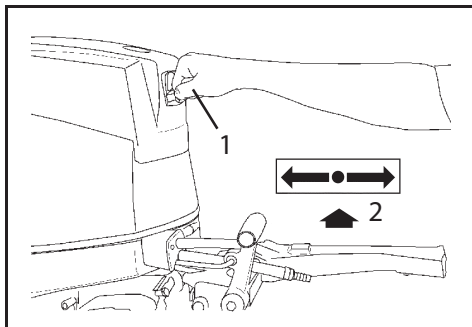

1. Рукоятка стартера  
2. Нейтральный режим

002416

Если подвесной мотор не запустился, обратитесь к разделу **Поиск и устранение неисправностей** на странице 39.

### **После запуска двигателя**

Проверьте наличие стабильного потока воды, истекающего из контрольного отверстия системы охлаждения. Устойчивый поток воды свидетельствует о нормальной работе помпы. Если поток воды прерывается, выключите двигатель. См. раздел **Перегрев двигателя** на странице 21.

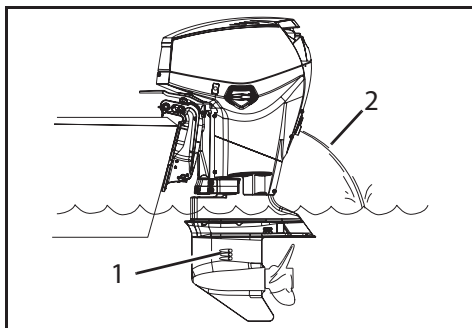

008469

## ВЫКЛЮЧЕНИЕ ДВИГАТЕЛЯ

Поверните рукоятку дросселя в положение САМЫХ МЕДЛЕННЫХ холостых оборотов.

Переместите рукоятку переключения режимов в нейтральное положение (NEUTRAL).

Нажмите кнопку STOP, дождитесь остановки двигателя.

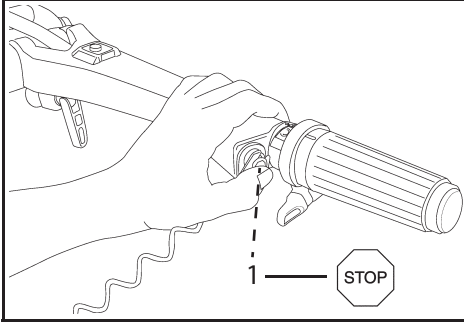

1. Выключатель двигателя

002413

## Отсоединение топливного шланга

Отсоедините топливный шланг от соответствующего штуцера.

### ▲ ПРЕДОСТЕРЕЖЕНИЕ

При отсоединении шланга может вытечь небольшое количество топлива.

Насухо вытирайте все потеки топлива.

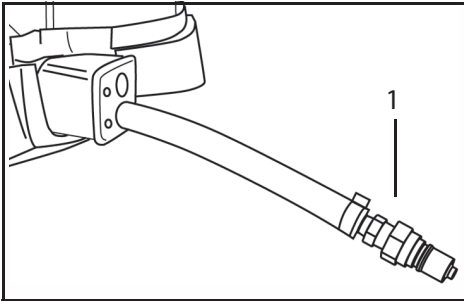

1. Штуцер топливного шланга

002018M

Если в крышке топливного бака располагается винт вентиляционного отверстия, заверните его.

## ПЕРЕКЛЮЧЕНИЕ РЕЖИМОВ И РЕГУЛИРОВАНИЕ ОБОРОТОВ ДВИГАТЕЛЯ

### ВАЖНО

Внимательно проверьте функционирование всех органов управления и систем двигателя, прежде чем отойти от берега. Не включайте режим переднего или заднего хода, когда двигатель не запущен.

### Переключение режимов

На работающем двигателе поверните рукоятку дросселя в положение самых медленных холостых оборотов.

Энергичным движением установите рукоятку переключения режимов движения в положение ПЕРЕДНЕГО или ЗАДНЕГО ХОДА.

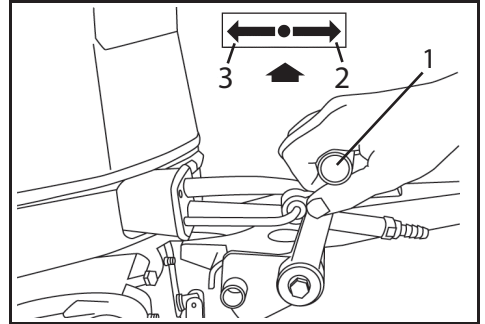

1. Рукоятка переключения режимов
2. Передний ход
3. Задний ход

002415

### ▲ ПРЕДОСТЕРЕЖЕНИЕ

Не включайте задний ход, если рукоятка ПОДЪЕМ/ДВИЖЕНИЕ находится в положении TILT (подъём). Мотор может подняться над водой, и судно станет неуправляемым.

### ВАЖНО

При переключении из режима ПЕРЕДНЕГО ХОДА в режим ЗАДНЕГО ХОДА или из РЕЖИМА ЗАДНЕГО ХОДА в режим ПЕРЕДНЕГО ХОДА необходимо задерживать рукоятку в НЕЙТРАЛЬНОМ положении, пока обороты мотора не упадут до холостых и лодка не замедлит движение.

### Регулирование оборотов двигателя

На работающем двигателе поверните рукоятку дросселя на румпеле, чтобы изменить обороты двигателя.

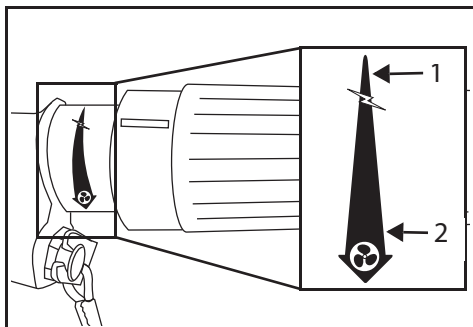

007067

### Регулировка усилия на приводе дросселя

Румпель оборудован винтом регулировки усилия на приводе дросселя.

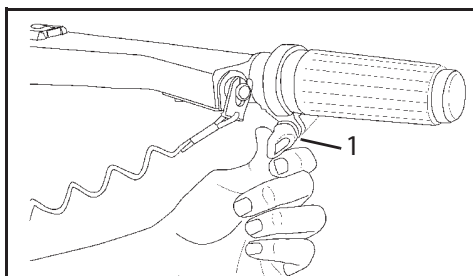

002412

1. Винт регулировки усилия на приводе дросселя

## ⚠ ПРЕДОСТЕРЕЖЕНИЕ

Затягивайте винт регулировки усилия на приводе дросселя достаточно для поддержания постоянных оборотов двигателя. Чрезмерная затяжка приведёт к тому, что невозможно будет быстро изменить обороты в аварийной ситуации.

### ТОПЛИВНАЯ ЭКОНОМИЧНОСТЬ

Действуя рукояткой дросселя, можно экономно расходовать топливо с учётом загрузки судна и геометрии днища корпуса. Когда судно выйдет на крейсерскую скорость, прикройте дроссельную заслонку. Этим Вы заметно уменьшите расход топлива, почти ничего не потеряв в скорости хода.

## ПЕРЕГРЕВ ДВИГАТЕЛЯ

**ВАЖНО:** Не допускайте работу двигателя без подачи воды в систему охлаждения. См. раздел **Кратковременные перерывы в использовании мотора** на странице 36. Насос системы охлаждения может быть повреждён буквально в течение нескольких секунд.

Отверстия водозабора должны быть чистыми и во время работы мотора постоянно находиться в воде. Высота транца лодки должна соответствовать мотору; проверьте угол наклона мотора. При работе двигателя из контрольного отверстия системы охлаждения должен выходить стабильный поток воды. Чаще проверяйте контрольное отверстие, особенно при эксплуатации мотора в грязной воде, на акватории, покрытой мусором или водорослями, и при предельных углах наклона мотора.

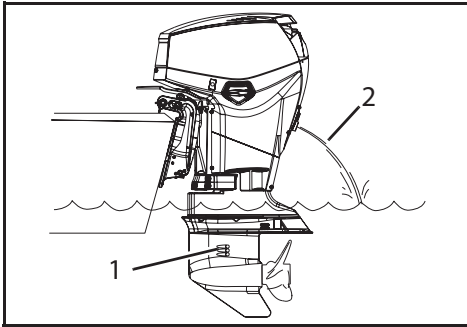

1. Отверстия водозабора

008469

2. Контрольное отверстие системы охлаждения

При перегреве двигателя:

- *EMM* прерывает подачу искры каждые 50 оборотов коленчатого вала двигателя, чтобы уведомить пользователя.
- Температура достигает критического уровня, частота вращения коленчатого вала двигателя ограничивается до 2500 об/мин.

Чтобы продолжить нормальную эксплуатацию мотора, необходимо отключить систему *SAFE*.

Отключение системы *SAFE*:

- Остановите двигатель и дождитесь восстановления нормальной рабочей температуры.

Если активируется аварийный режим работы или из контрольного отверстия системы охлаждения периодически появляется струя пара, или подача воды полностью прекращается, необходимо остановить двигатель и выполнить следующее:

- очистить водозаборные отверстия;
- очистить контрольное отверстие системы охлаждения;
- перезапустить двигатель и дать ему поработать на оборотах холостого хода.

Если очистка водозаборных и контрольных отверстий системы охлаждения не привела к появлению устойчивого потока воды, выходящего из контрольного отверстия, незамедлительно вернитесь в порт.

# ПОДЪЁМ МОТОРА И РЕГУЛИРОВКА ТРИМА

## ПОДЪЁМ

**ВАЖНО:** Для подъёма мотора используйте специально предназначенный для этого захват. Не используйте румпель как рычаг.

### Подъём мотора

Переместите рукоятку ПОДЪЁМ/ДВИЖЕНИЕ (TILT/RUN) в положение ПОДЪЁМ (TILT).

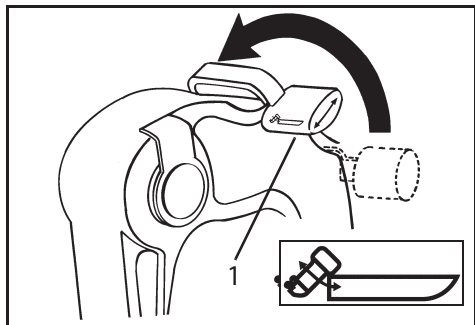

1. Положение TILT (подъём)

DR3774

Крепко возьмитесь за стропу или захват на крышке и полностью поднимите мотор.

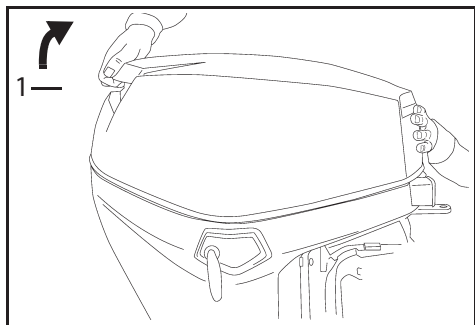

1. Захват для подъёма мотора

002016

Упор поднятого мотора будет автоматически задействован.

## ⚠ ПРЕДОСТЕРЕЖЕНИЕ

Когда мотор поднят, рукоятка ПОДЪЁМ/ДВИЖЕНИЕ должна оставаться в положении ПОДЪЁМ (TILT). Если рукоятка находится в рабочем положении (RUN), то упор поднятого мотора может неожиданно высвободиться, и мотор упадёт — это опасно и для Вас, и для Ваших пассажиров.

## Опускание мотора

Переместите рукоятку ПОДЪЁМ/ДВИЖЕНИЕ в положение RUN (движение).

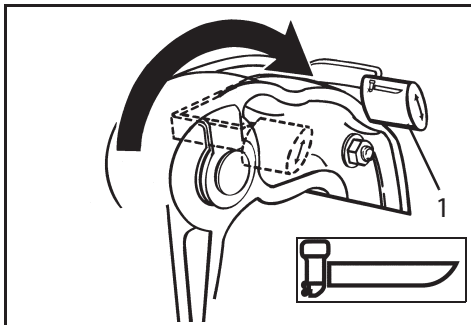

DR3772

Крепко возьмитесь за захват на крышке мотора и слегка приподнимите мотор.

Упор поднятого мотора автоматически освобождается.

Медленно опустите мотор в нормальное рабочее положение.

**ВАЖНО** Используйте мотор в нормальном рабочем положении с рукояткой ПОДЪЁМ/ДВИЖЕНИЕ, установленной в положение RUN (движение).

### Упор фиксации мотора в поднятом положении

#### Установка упора

Полностью поднимите мотор в положение TILT. Переместите кронштейн упора фиксации мотора в положение (LOCK).

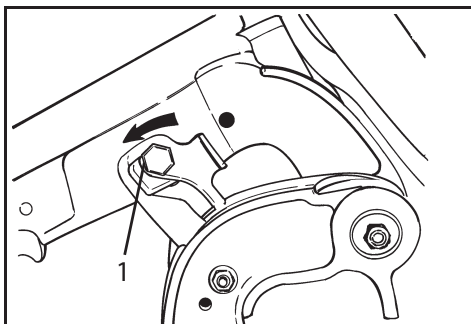

1. Кронштейн упора — положение фиксации

DR3937

### Снятие с упора

Переместите рукоятку ПОДЪЕМ/ДВИЖЕНИЕ в положение RUN (движение). Полностью поднимите мотор и верните кронштейн упора в положение UNLOCK (разблокировано). Опустите мотор в нормальное рабочее положение.

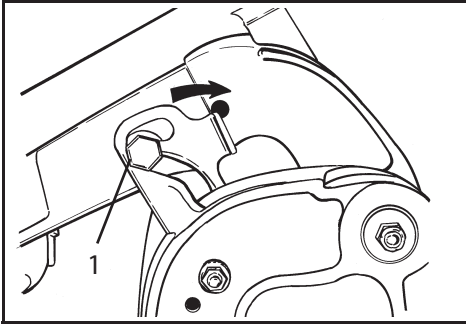

1. Кронштейн упора, положение «разблокировано»

DR3938

### РЕГУЛИРОВКА ТРИМА

Когда лодка идёт на максимальной скорости, мотор должен располагаться перпендикулярно к поверхности воды. Правильность установки можно определить при пробном выходе на воду. Установите угол трима, который обеспечит наилучшие эксплуатационные характеристики в расчёте на нормальную загрузку лодки.

Лодка должна быстро ускоряться, легко выходить на глиссирование и, при движении на высокой скорости, располагаться параллельно воде.

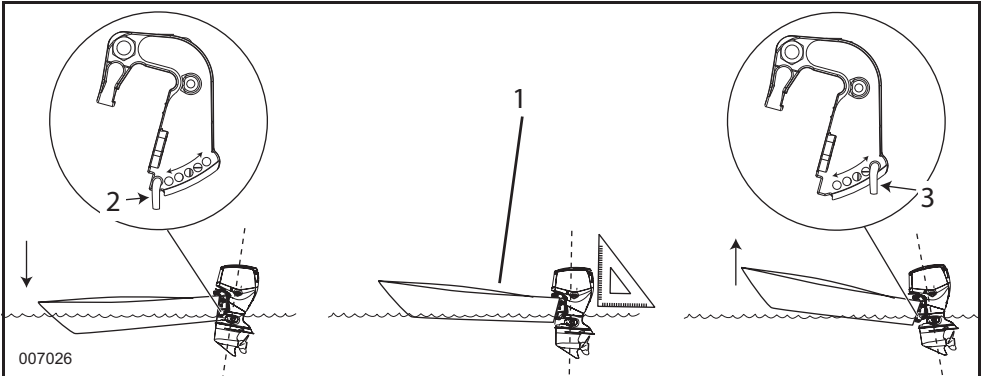

1. Параллельно поверхности воды
2. Шток регулировки трима — нижнее положение
3. Шток регулировки трима — верхнее положение

007026

Если шток установлен слишком низко — нос лодки будет заглубляться в воду.

Если шток установлен слишком высоко — нос лодки будет подниматься и подпрыгивать.

### ▲ ПРЕДОСТЕРЕЖЕНИЕ

Остойчивость судна и усилие, прикладываемое для поворота при рулении, зависят от состояния акватории. Если складываются условия, неблагоприятные для нормального движения судна, прикройте дроссельную заслонку и/или установите угол наклона мотора, обеспечивающий лучшую управляемость. Если Ваша лодка не устойчива и плохо слушается руля, обратитесь к дилеру.

Заглубление носа на высоких скоростях опасно тем, что нос может уйти в сторону либо лодку может неожиданно развернуть вокруг носовой части. В результате пассажиры могут оказаться за бортом лодки или получить серьёзные травмы.

Установите мотор в полностью поднятое положение. См. Упор фиксации мотора на странице 22.

- Переместите рукоятку штока, регулирующего угол наклона мотора, вверх. Утопите рукоятку, преодолевая сопротивление пружины, чтобы освободить фиксатор штока, после чего сдвиньте весь узел штока.
- Установите шток в требуемое положение. Убедитесь, что шток прошёл через оба кормовых кронштейна.
- Утопите рукоятку штока, преодолевая сопротивление пружины, и переместите её в нижнее положение. Убедитесь в том, что шток правильно зафиксирован.

## ОПАСНОСТЬ ПОВРЕЖДЕНИЯ ПРИ УДАРЕ

Мотор оснащён системой, защищающей его от повреждений при ударе о подводный объект на малой и средней скорости.

Однако при столкновении с крупным твёрдым предметом (сваи, валуны и пр.) на полном ходу система защиты бессильна.

Такие удары могут не только повредить мотор, но и травмировать находящихся в лодке людей деталями двигателя. Люди, находящиеся в лодке, так же могут пострадать из-за резкой потери скорости, вызванной ударом.

Отправляясь в плавание по незнакомым, мелким, загрязнённым водоёмам, соберите, прежде всего, информацию о безопасных для навигации местах и об опасностях, которые могут подстергать в этом районе. Информация должна исходить из надёжных местных источников.

Двигайтесь на малом ходу и будьте предельно осторожны!

**ВАЖНО:** Гарантии изготовителя не распространяются на повреждения мотора вследствие удара.

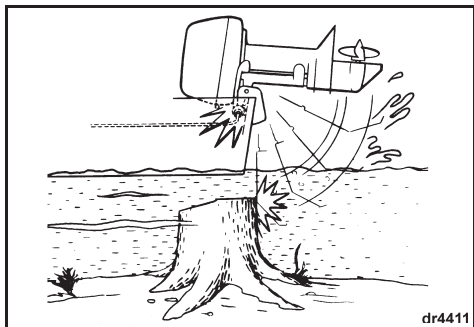

dr4411  
DR4411

**ВАЖНО** Система защиты от ударов не работает, когда мотор задевает объект во время движения задним ходом. При таком столкновении на воде (либо при перевозке лодки на трейлере) мотор может быть серьёзно повреждён.

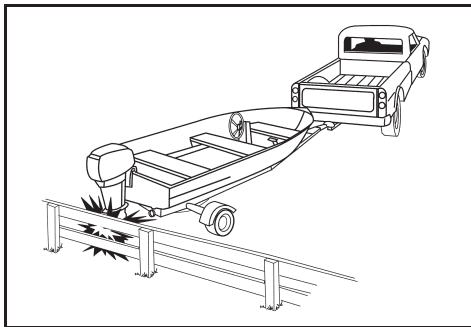

DR4412

При столкновении с объектом:

- Остановитесь, осмотрите мотор, проверьте прочность и затяжку деталей крепления мотора.
- Проверьте сохранность кронштейнов подъёма и крепления мотора, деталей механизма рулевого управления.
- Осмотрите лодку, убедитесь в отсутствии повреждений корпуса и корпусных деталей.
- Затяните все ослабленные детали.

Если столкновение произошло на воде, на малой скорости проследуйте в док. Дальнейшая эксплуатация возможна только после детального осмотра лодки и мотора дилером.

## ▲ ПРЕДОСТЕРЕЖЕНИЕ

Осмотрите мотор после удара или столкновения и убедитесь в отсутствии повреждений. В противном случае неожиданный выход из строя деталей и узлов мотора и потеря управляемости лодки могут привести к травмам. Неустранённые повреждения могут стать серьёзной проблемой при последующих ударах.

# ТРАНСПОРТИРОВКА МОТОРА

## **⚠ ПРЕДОСТЕРЕЖЕНИЕ**

Если двигатель оборудован топливным шлангом с быстроразъёмными соединениями, **СЛЕДУЕТ** отсоединять его от двигателя и топливного бака, чтобы предотвратить утечку топлива:

- если двигатель не используется;
- при транспортировке двигателя;
- во время хранения двигателя.

**ПРИМЕЧАНИЕ:** При отсоединении шланга может вытечь небольшое количество топлива.

Храните переносной топливный бак в хорошо вентилируемом месте вдали от тепла и открытых источников огня. Заверните винт вентиляции топливного бака (если имеется). Не допускайте испарения и утечки топлива, которые могут привести к воспламенению. Убедитесь в отсутствии подтекания топлива из отсоединённого топливного шланга.

## ПЕРЕВОЗКА НА ТРЕЙЛЕРЕ

При перевозке лодки на трейлере мотор должен находиться в вертикальном положении. Если дорожный просвет трейлера мал для перевозки судна с установленным мотором, то воспользуйтесь упором или дополнительным транспортировочным кронштейном.

**ВАЖНО** Во время транспортировки мотор должен быть надёжно закреплён. Толчки и удары, неизбежные в пути, могут привести к повреждению мотора или транца лодки.

**ВАЖНО** Использование фиксирующего упора может стать причиной поломки мотора при перевозке.

## ТРАНСПОРТИРОВКА/ХРАНЕНИЕ

Если подвесной мотор находится в транспортировочном или законсервированном состоянии, то перед его эксплуатацией в новом сезоне необходимо прокачать систему смазки. См. раздел **Прокачка системы смазки** на странице 15.

## ОСОБЫЕ УСЛОВИЯ ЭКСПЛУАТАЦИИ

### ТЕМПЕРАТУРА ЗАМЕРЗАНИЯ

**ВАЖНО** При температуре окружающей среды ниже 0 °C — использовать только масло *Evinrude/Johnson XD100*.

При эксплуатации при температуре близкой к температуре замерзания воды не поднимайте редуктор мотора из воды.

Подняв мотор из воды, оставьте его в вертикальном положении, пока вся вода не вытечет из системы охлаждения. Храните подвесной мотор в вертикальном положении.

Если на редукторе подвесного мотора имеется отверстие забора воды для спидометра, удалите всю воду из отверстия и шлангов, чтобы избежать повреждения редуктора. См. раздел **Транспортировка/хранение** на странице 25.

**ВАЖНО** Вода, оставшаяся в редукторе, системе охлаждения и других узлах, может замёрзнуть и повредить детали мотора.

### ВЫСОТНЫЕ УСЛОВИЯ ЭКСПЛУАТАЦИИ

Модуль *EMM* автоматически настраивает системы двигателя для работы на больших высотах. Однако на высоте более 900 м над уровнем моря возможно небольшое снижение мощности из-за уменьшения плотности воздуха.

Если обороты двигателя при полном открытии дроссельной заслонки не достигают рекомендованного рабочего значения, обратитесь к дилеру, чтобы правильно подобрать новый винт.

Если Вы возвращаетесь к эксплуатации мотора на уровне моря, установите прежний винт и проверьте обороты мотора.

### ЭКСПЛУАТАЦИЯ ПОДВЕСНОГО МОТОРА В СОЛЕНОЙ ВОДЕ

Подняв мотор из соленой воды, оставьте его в вертикальном положении до тех пор, пока вся вода не вытечет из системы охлаждения. При длительной швартовке поднимайте редуктор мотора из воды, за исключением тех случаев, когда температура воды близка к температуре замерзания. Если требуется, промойте систему охлаждения подвесного мотора. См. раздел **Кратковременные перерывы в использовании мотора** на странице 36.

#### Точки смазки при использовании подвесного мотора в соленой воде

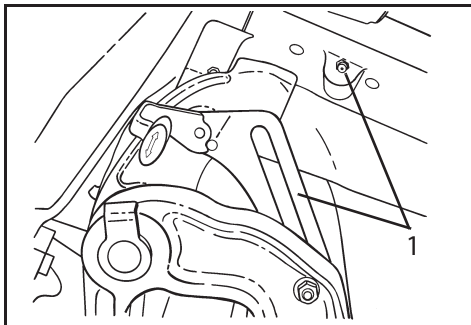

1. Точки смазки рычага подъёма, вала рычага подъёма и поворотного кронштейна (смазывать ежегодно)

DR6687

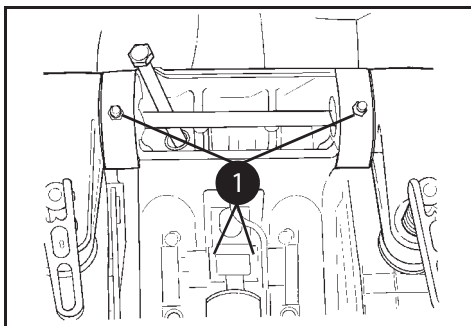

1. Втулка подъёма мотора (смазывать ежегодно)

DR31473

## МЕЛКОВОДЬЕ

Ситуация, когда редуктор скребёт о дно водоёма, очень опасна, так как редуктору могут быть причинены серьёзные повреждения. При эксплуатации мотора на мелководье соблюдайте особую осторожность.

**ВАЖНО:** Гарантии изготовителя не распространяются на повреждения мотора вследствие удара.

## БУКСИРОВКА

Для буксировки Вашего судна другой лодкой:

- переведите мотор в нейтральный режим (NEUTRAL);
- поднимите редуктор мотора из воды;
- высадите всех пассажиров на другую лодку; и
- скорость буксировки не должна превышать скорость глиссирования.

## ВОДОРΟΣЛИ

Водоросли забивают отверстия водозабора, вызывая перегрев мотора. Водоросли на винте приводят к вибрации и снижают скорость движения лодки.

Чаще переключайте мотор в режим движения задним ходом, чтобы очистить от водорослей винт и отверстия водозабора. Следите за наличием стабильного потока воды из контрольного отверстия системы охлаждения.

Если при движении задним ходом Вам не удалось очистить отверстия водозабора от водорослей, **ВЫКЛЮЧИТЕ ДВИГАТЕЛЬ**. Перед тем как продолжить дальнейшую эксплуатацию мотора на больших скоростях, очистите винт и отверстия водозабора от водорослей.

## ЗАТОПЛЕНИЕ И ВОССТАНОВИТЕЛЬНЫЕ МЕРОПРИЯТИЯ

Подвесной мотор *Evinrude MFE* не является водонепроницаемым и не должен подвергаться затоплению. Однако в экстремальных условиях эксплуатации такая ситуация может возникнуть, для удаления воды из картера предусмотрена специальная система, которая обеспечивает возможность слива воды в случае, если затопление произошло во время подготовки к эксплуатации или в результате случайного переворачивания.

Эта система в случае крайней необходимости позволяет водителю быстро удалить воду и перезапустить двигатель. В большинстве случаев двигатель может быть возвращён к нормальной эксплуатации без каких-либо повреждений.

Следует всеми возможными способами не допускать затопления подвесного мотора. Возможны повреждения электрооборудования и попадание воды в систему смазки. Продолжительное затопление, особенно в солёной воде, может привести к развитию коррозии внутренних компонентов, например: поршневых колец, гильз цилиндров и подшипников.

Если произошло затопление подвесного мотора в пресной или солёной воде, необходимо выполнить восстановительные мероприятия и запустить его в течение 3 часов. Незамедлительное выполнение восстановительных мероприятий сводит к минимуму вероятность развития коррозии вызванной взаимодействием воздуха с обработанными поверхностями коленчатого вала, шатунов и расположенных внутри двигателя подшипников.

**ВАЖНО:** Если проведение восстановительных мероприятий и запуск подвесного мотора откладываются, его необходимо погрузить в пресную воду, чтобы исключить воздействие атмосферного воздуха.

### УДАЛЕНИЕ ВОДЫ

- 1) Установите рукоятку переключения режимов движения в НЕЙТРАЛЬ и отсоедините шнур безопасности от выключателя.
- 2) Поверните рукоятку дросселя в положение самых малых оборотов.

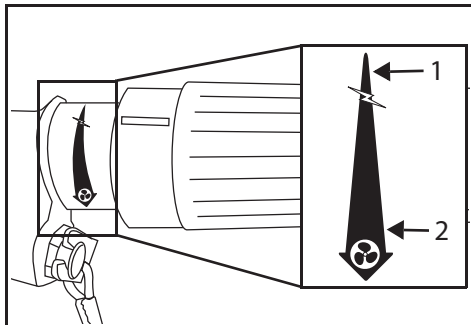

1. Положение самых малых оборотов

007067

- 3) Поверните дренажные клапаны вперёд и установите их в положение DRAIN (слив).

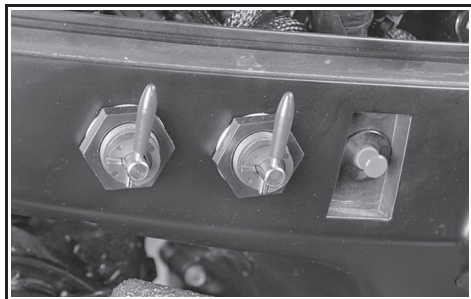

007840

- 4) Полностью поднимите подвесной мотор и поверните таким образом, чтобы дренажные клапаны располагались снизу.

### **⚠ ОСТОРОЖНО**

Чтобы избежать падения подвесного мотора в ходе операции по удалению воды, рычаг подъёма мотора должен оставаться в положении TILT.

## ▶ ЗАТОПЛЕНИЕ И ВОССТАНОВИТЕЛЬНЫЕ МЕРОПРИЯТИЯ

- 5) Медленно потяните рукоятку стартера, пока он не войдёт в зацепление. Продолжайте вытягивать рукоятку, чтобы удалить воду из двигателя.

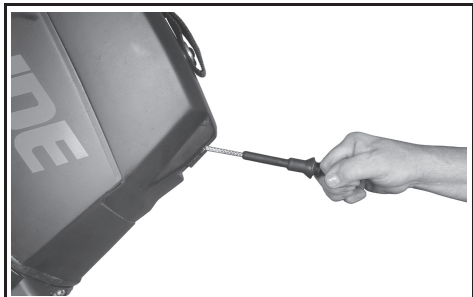

005049

- 6) Когда двигатель начнёт проворачиваться свободно, дерните рукоятку ещё 8–20 раз. Это позволит удалить попавшую в цилиндры воду.
- 7) Опустите подвесной мотор в нормальное положение, предназначенное для движения.
- 8) Установите шнур безопасности на выключатель двигателя.
- 9) Несколько раз сожмите баллон ручного насоса, пока не ощутите сопротивление.
- 10) Установив рукоятку дросселя в положение, соответствующее самым малым оборотам, потяните рукоятку стартера, чтобы запустить двигатель.
- 11) После того как двигатель поработает на оборотах холостого хода в течение 30–60 секунд, установите дренажные клапаны в положение RUN.

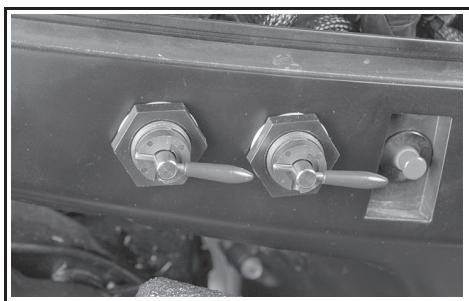

007841

**ВАЖНО:** Не допускайте работы двигателя, дренажные клапаны которого находятся в положении DRAIN более 3 минут. Может произойти повреждение двигателя.

- 12) Совершите выход в нормальных условиях эксплуатации (с выходом на глиссирование) длительностью не менее 30 минут (частота вращения коленчатого вала двигателя 2500 об/мин или выше).

**ВАЖНО:** После удаления воды мотору НЕОБХОДИМО дать некоторое время поработать, чтобы удалить влагу из внутренних компонентов.

- 13) Остановите двигатель и выполните процедуру **Консервации**, см. страницу 37.

## ОПЕРАЦИИ ТЕХНИЧЕСКОГО ОБСЛУЖИВАНИЯ, ВЫПОЛНЯЕМЫЕ ПОСЛЕ ЗАТОПЛЕНИЯ МОТОРА

Если подвесной мотор был затоплен, прежде чем перейти к хранению необходимо выполнить его сервисное обслуживание.

Если подвесной мотор находился в соленой воде:

- Запустите подвесной мотор и дайте ему поработать в течение приблизительно 5 минут в пресной воде при нормальной рабочей температуре. См. **Кратковременные перерывы в эксплуатации мотора** на странице 36.
- Вымойте подвесной мотор пресной водой, чтобы удалить солевые отложения.

После пяти случаев затопления необходимо снять маховик и очистить канавку между коленчатым валом и обмотками статора.

## ПРОДОЛЖИТЕЛЬНОЕ НАХОЖДЕНИЕ ПОДВЕСНОГО МОТОРА ПОД ВОДОЙ

Продолжительное нахождение подвесного мотора под водой на глубине около метра может стать причиной повреждения двигателя.

Если подвесной мотор находится под водой продолжительное время, двигатель должен быть разобран и очищен, даже если возможен его запуск.

Если в двигатель попал песок или соль **НЕ ПРЕДПРИНИМАЙТЕ ПОПЫТОК ЕГО ЗАПУСКА**. Разберите его и тщательно очистите.



---

# **ТЕХНИЧЕСКОЕ ОБСЛУЖИВАНИЕ**

# РЕГЛАМЕНТ ТЕХНИЧЕСКОГО ОБСЛУЖИВАНИЯ

Регулярный осмотр и техническое обслуживание продлевают срок службы подвесного мотора. Следующая диаграмма содержит указания по осмотру и техническому обслуживанию.

**ВАЖНО:** Проверку состояния и техническое обслуживание подвесного мотора, используемого с высокой интенсивностью, необходимо выполнять чаще. Регламент технического обслуживания может быть изменён с учётом условий эксплуатации.

Описание		Каждые 100 моточасов или 1 раз в год	Каждые 300 моточасов или раз в 3 года <sup>(1)</sup>
Аноды антикоррозионной защиты <sup>(2)</sup>			✓
Провода электрической системы и системы зажигания (износ, износ от трения)			✓
Затяжка элементов крепления мотора к транцу (момент затяжки 54 Н•м)		✓	
Проверка креплений, затяжка ослабленных компонентов			✓
Компоненты топливной системы и системы подачи масла, проверка герметичности и устранение утечек			✓
Топливный фильтр, замена		✓	
Трансмиссионное масло, замена <sup>(1)</sup>	A		✓
Смазка элементов мотора (фитинги для смазки) <sup>(2)</sup>	B		✓
Шлицы вала винта, проверка и смазка <sup>(2)</sup>	B		✓
Свечи зажигания, проверить состояние и, при необходимости, заменить		✓	
Удаление нагара — необходимо при использовании «тяжёлого топлива».	C	✓	
Румпель, проверка состояния и смазка	B		✓
Термостаты, проверка работы <sup>(2)</sup>			✓
Трос привода дроссельной заслонки, проверка состояния и регулировка			✓
Помпа, проверка состояния и замена (при необходимости)			✓

(1) Нормальные условия эксплуатации. Рекомендуется проводить операции технического обслуживания чаще (раз в год) при эксплуатации мотора в тяжёлых условиях.

(2) Производить ежегодно при эксплуатации подвесного мотора в соленой воде. См. **Эксплуатация подвесного мотора в соленой воде** на странице 26.

A. Трансмиссионное масло *HPF Pro Gearcase Lubricant*

B. *Triple-Guard Grease*

C. *Evinrude/Johnson Engine Tuner*

# ОБСЛУЖИВАНИЕ

## АНОДЫ АНТИКОРРОЗИОННОЙ ЗАЩИТЫ

Мотор оснащён защитными анодами, которые защищают его от электрохимической коррозии. Разрушение защитного анода — нормальное явление, свидетельствующее о том, что он работает. Регулярно проверяйте аноды. Анод, размер которого стал меньше 2/3 первоначального размера, должен быть заменён. В зависимости от условий эксплуатации подвесного мотора могут потребоваться дополнительные аноды. Для замены анодов обратитесь к дилеру.

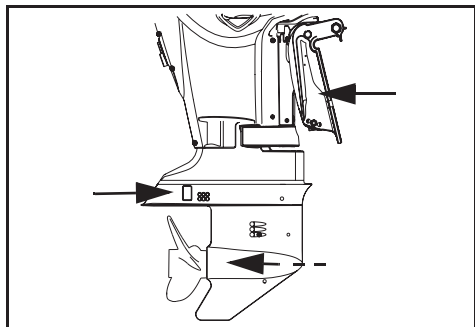

008486

Электрохимическая коррозия разрушает металлические детали, находящиеся под водой (солёной или пресной). Процесс коррозии ускоряется при эксплуатации в солёной или загрязнённой воде.

Противообрастающая краска на металлической основе, которой окрашена лодка или мотор, и плохо смонтированная береговая система электропитания на месте швартовки лодки также ускоряют процесс коррозии.

**ВАЖНО:** НЕ ЗАКРАШИВАЙТЕ защитные аноды, их крепление и поверхность, на которой они располагаются. Краска снижает антикоррозийную эффективность анодов.

## ПРОМЫВКА СИСТЕМЫ ОХЛАЖДЕНИЯ

Подвесной мотор следует промывать после каждой поездки, поставив лодку на трейлер или у причала. При этом отсутствует необходимость запуска двигателя.

### **ВАЖНО**

Если нет возможности хранить подвесной мотор в вертикальном положении, убедитесь, что вся вода вытекла из системы охлаждения. Не располагайте редуктор подвесного мотора выше, чем двигатель. Вода, оставшаяся в системе выпуска подвесного мотора, может попасть в цилиндры и причинить им серьёзные повреждения.

### **С использованием промывочного шланга, расположенного на нижней крышке мотора**

- 1) Расположите мотор в вертикальном положении в месте с хорошим стоком воды.
- 2) Подсоедините садовый шланг к промывочному штуцеру.
- 3) Включите подачу воды. Поддерживайте давление воды в диапазоне 140–275 кПа.

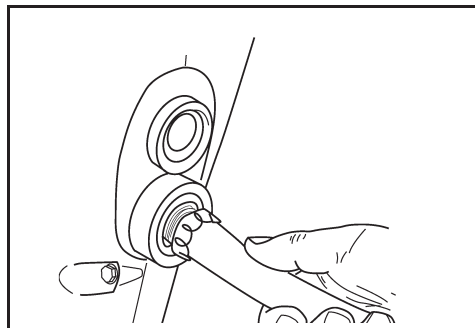

002024

- 4) Оставьте подвесной мотор в вертикальном положении до тех пор, пока вся вода не вытечет из системы охлаждения.

### **С использованием специального приспособления**

- 1) Расположите мотор в вертикальном положении в месте с хорошим стоком воды.
- 2) Снимите винт и установите рукоятку переключения режимов в НЕЙТРАЛЬНОЕ положение.
- 3) Подсоединив садовый шланг к специальному приспособлению для промывки, установите приспособление на редуктор.
- 4) Включите подачу воды. Поддерживайте давление воды в диапазоне 20–40 psi (140–300 кПа).

- 5) Запустите двигатель и оставьте его РАБОТАТЬ НА ОБОРОТАХ ХОЛОСТОГО ХОДА. Осуществляйте промывку минимум на протяжении пяти минут. Из контрольного отверстия подвесного мотора должен выходить непрерывный поток воды.

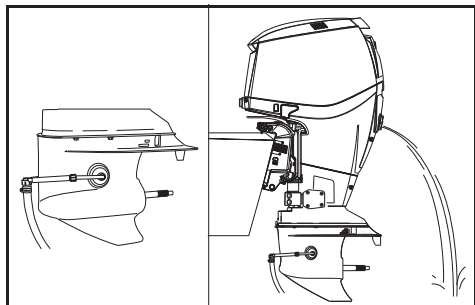

1. Приспособление для промывки  
2. Поток воды

008499

- 7) Остановите двигатель. Оставьте подвесной мотор в вертикальном положении до тех пор, пока вся вода не вытечет из системы охлаждения.

## ПРЕДОХРАНИТЕЛЬ

Состояние предохранителя, расположенного на гугте проводов, не оказывает влияние на функционирование подвесного мотора. Однако для подключения диагностического оборудования и проведения контрольных операций необходимо, чтобы предохранитель был исправен.

**На подвесных моторах, оборудованных электрическим стартером,** перегорание предохранителя сделает невозможным функционирование электрического стартера. Замените перегоревший предохранитель другим, с аналогичным токовым номиналом. Запасной предохранитель входит в комплект поставки мотора.

Постоянный выход из строя предохранителей свидетельствует о серьезной неисправности. При замене не используйте предохранители с более высоким номинальным током; обратитесь к дилеру.

### Замена предохранителя

**ВАЖНО** Используйте предохранители такого же номинала. Для подвесных моторов *Evinrude MFE* используйте предохранители с номинальным током 10 А.

Снимите крышку отсека двигателя. Установите запасной предохранитель на место перегоревшего.

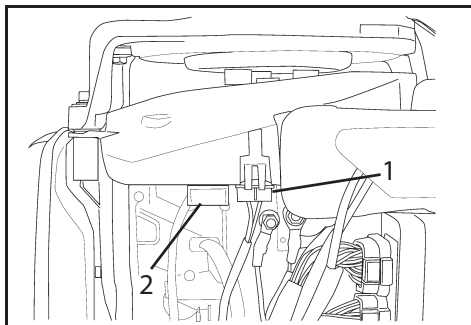

1. Предохранитель  
2. Запасной предохранитель

002401

## СВЕЧИ ЗАЖИГАНИЯ

### ⚠ ПРЕДОСТЕРЕЖЕНИЕ

Система зажигания представляет собой серьезную опасность поражения электрическим током. Будьте предельно осторожны, чтобы не допустить травм, вызванных поражением электрическим током или Вашей реакцией на удар тока. Не дотрагивайтесь до элементов системы зажигания во время пуска или работы мотора.

Обслуживание свечей зажигания должно выполняться только квалифицированным персоналом. Несоблюдение правил технического обслуживания свечей зажигания может привести к повреждению подвесного мотора.

**ВАЖНО:** При замене свечей зажигания необходимо выполнить их правильное позиционирование — обращайтесь к авторизованному дилеру.

### Рабочие циклы судового двигателя

Стандарт 36-88 Международного Совета Ассоциаций морской индустрии (ICOMIA) на основании документированных исследований устанавливает рабочие циклы для судовых двигателей. Рабочий цикл — это профиль работы двигателя и условий его эксплуатации. Данный рабочий цикл использован для определения средней долговечности свечей зажигания и установления требований к техническому обслуживанию подвесных моторов *Evinrude MFE*.

**ВАЖНО:** Следование некоторым рабочим профилям и требованиям может стать причиной преждевременного износа свечей зажигания. Скорректируйте регламент техобслуживания свечей зажигания с учётом Ваших условий эксплуатации мотора.

Рабочий цикл судового двигателя (по ICOMIA)	
Обороты двигателя как процент от номинальных оборотов	Время работы двигателя на указанных оборотах (процент от суммарного времени работы двигателя)
ХОЛОСТОЙ ХОД	40%
40%	25%
60%	15%
80%	14%
100%	6%

## ХРАНЕНИЕ ПОДВЕСНОГО МОТОРА

### ▲ ОПАСНО

**НЕ ЗАПУСКАЙТЕ** двигатель в закрытом помещении без надлежащей вентиляции либо обеспечьте надёжный отвод отработавших газов. В выхлопных газах содержится монооксид углерода (угарный газ), который представляет опасность для жизни и здоровья.

При хранении необходимо обеспечить защиту мотора от воздействия вредных факторов окружающей среды. Наличие неисправностей причиной возникновения, которых явилось воздействие подобных факторов, влечёт отказ производителя от гарантийных обязательств.

### ВАЖНО

Изменения температуры и влажности в период хранения могут привести к появлению коррозии на внутренних деталях мотора.

В процессе консервации мотор подготавливают к длительному хранению. Мотор покрывают масляным «туманом», на внутренние детали наносят увеличенное количество смазки. См. **Консервация** на странице 37.

Стабилизируйте топливо (бензин). Топливо, оставшееся в топливной системе и в баке, окисляется, что приводит к уменьшению его фактического октанового числа и появлению смолистых и лаковых отложений в топливной системе.

Для защиты от которых рекомендуем использовать *Evinrude/Johnson 2+4 Fuel Conditioner*. См. раздел **Присадки (только бензин)** на странице 13.

### ▲ ПРЕДОСТЕРЕЖЕНИЕ

**Во избежание травм, к которым может привести контакт с движущимися частями мотора: Прежде чем запустить подвесной мотор:**

- Переведите мотор в **НЕЙТРАЛЬНЫЙ** режим.
- Не допускайте приближения рук, волос, одежды к двигателю.
- Снимите винт.

### ▲ ПРЕДОСТЕРЕЖЕНИЕ

Если двигатель оборудован топливным шлангом с быстроразъёмными соединениями, **СЛЕДУЕТ** отсоединять его от двигателя и топливного бака, чтобы предотвратить утечку топлива:

- если двигатель не используется;
- при транспортировке двигателя;
- во время хранения двигателя.

При отсоединении шланга может вытечь небольшое количество топлива.

Храните переносной топливный бак в хорошо вентилируемом месте вдали от тепла и открытых источников огня.

Не допускайте испарения и подтёков топлива, которые могут стать причиной воспламенения.

Заверните винт вентиляционного отверстия крышки топливного бака (если есть).

Убедитесь в отсутствии подтекания топлива из отсоединённого топливного шланга.

Если подвесной мотор находится в транспортировочном или законсервированном состоянии, то перед его эксплуатацией в новом сезоне необходимо прокачать систему смазки. См. раздел **Прокачка системы смазки** на странице 15.

## КРАТКОВРЕМЕННЫЕ ПЕРЕРЫВЫ В ИСПОЛЬЗОВАНИИ МОТОРА

Во время кратковременных перерывов в эксплуатации храните подвесной мотор в вертикальном положении, чтобы вода могла полностью стечь из системы охлаждения.

## КОНСЕРВАЦИЯ

### ⚠ ПРЕДОСТЕРЕЖЕНИЕ

Во время консервации подвесной мотор должен находиться в нейтральном режиме. Пуск мотора в режиме движения может привести к травмам.

Если консервация выполняется на трейлере, то винт должен быть снят. Пренебрежение этими требованиями может привести к травмам или смерти.

В процессе консервации мотор подготавливают к длительному хранению. Мотор покрывают масляным «туманом», на внутренние детали наносят увеличенное количество смазки.

Процедура консервации определяется типом подвесного мотора.

### Подготовка

Консервацию подвесного мотора можно провести на воде. В этом случае необходимо в первую очередь убедиться, что отверстия водозабора полностью находятся под водой.

- 1) При использовании бензина стабилизируйте топливо. Для этого добавьте в топливо кондиционер *2+4 Fuel Conditioner* согласно инструкциям на упаковке. Залейте топливо в топливный бак.
- 2) При выполнении операции консервации снимите гребной винт. Подсоедините садовый шланг к промывочному штуцеру, включите подачу воды. См. раздел **Кратковременные перерывы в использовании мотора** на странице 36.
- 3) В течение всей процедуры консервации мотор должен находиться в НЕЙТРАЛИ (рукоятка переключения режимов должна находиться в НЕЙТРАЛЬНОМ положении).

### Операция консервации

- 1) Поверните рукоятку дроссельной заслонки больше чем на ПОЛОВИНУ ХОДА. Запустите двигатель. Двигатель будет работать на холостом ходу с небольшой частотой вращения коленчатого вала.

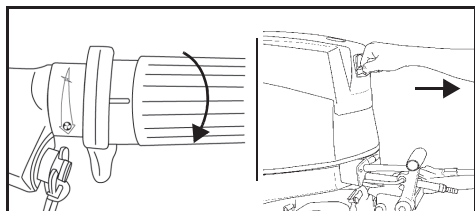

Румпельное управление

007874  
005416

- 2) После того как мотор проработает приблизительно 15 секунд, верните рукоятку дросселя в положение холостого хода (IDLE). Двигатель продолжает работать на холостом ходу при малом числе оборотов.

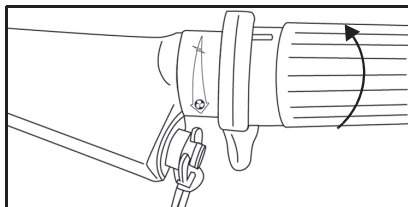

007873

- 3) После того как мотор проработает следующие 15 секунд, снова поверните рукоятку дросселя больше чем на ПОЛОВИНУ ХОДА вперед. Двигатель переходит на повышенные холостые обороты, и в это время происходит самосмазка мотора.
- 4) Дайте мотору поработать некоторое время, пока он автоматически не остановится (обычно менее минуты).

После автоматического выключения мотора консервация считается выполненной.

- Если мотор НЕ ВЫКЛЮЧАЕТСЯ самостоятельно, то, возможно, Вы неверно использовали рукоятку управления дросселем.

- Если обороты превышают 3000 об/мин, то, скорее всего, был включён режим движения.

В любом случае немедленно нажмите выключатель двигателя, чтобы остановить мотор, и выполните процедуру заново.

### После выполнения операции консервации

- 1) После того как двигатель автоматически остановится, отсоедините шнур безопасности от выключателя двигателя. Не запускайте мотор вновь после окончания процедуры консервации.
- 2) Консервация на трейлере: выключите подачу воды, отсоедините садовый шланг от промывочного штуцера. Нанесите на шлицы приводного вала рекомендуемую смазку и установите винт.

**ВАЖНО:** По завершении процедуры консервации оставьте мотор в вертикальном положении, пока вся вода не вытечет из системы охлаждения.

- 3) Полностью заправьте масляный бак.

При консервации подвесного мотора используется большее, чем обычно, количество масла. Иногда следы избыточного масла могут появиться на кронштейне под редуктором. Это не является признаком неисправности.

На время хранения подвесного мотора положите тряпку или поставьте подходящую ёмкость под винт и кронштейн.

## ПРЕДСЕЗОННОЕ ТЕХНИЧЕСКОЕ ОБСЛУЖИВАНИЕ

Подготовьте мотор к эксплуатации: выполните необходимые проверки и проведите профилактическое техническое обслуживание.

Проверьте все снятые детали. Замените повреждённые или установите отсутствующие детали мотора, используя только подлинные детали *Evinrude/Johnson* или аналогичные по параметрам и характеристикам. Убедитесь в отсутствии подтеков на редукторе. При обнаружении подтеков, замените сальники редуктора. Обратитесь к дилеру.

**ВАЖНО:** Масло в редукторе должно быть густым и прозрачным. Не перепутайте моторное масло с маслом редуктора. Следы моторного масла обычно появляются в нижней части редуктора при проведении процедуры консервации мотора.

Защитные аноды — проверьте состояние. См. раздел **Особые условия эксплуатации** на странице 26.

**ВАЖНО:** Не запускайте двигатель, даже на короткое время, без подачи воды в систему охлаждения. Насос системы охлаждения может быть повреждён буквально в течение нескольких секунд.

Следуя инструкциям раздела **Запуск двигателя** на странице 16, запустите подвесной мотор. В случае самоконсервации подвесного мотора при первом запуске будет наблюдаться повышенная дымность. Оставьте мотор работать на оборотах холостого хода.

Понаблюдайте за работой мотора. При обнаружении неисправностей см. **Диагностика и устранение неисправностей** на странице 39.

Убедитесь, что насос системы охлаждения функционирует нормально. Поток воды из контрольного отверстия системы охлаждения должен быть стабильным. Если поток не стабилен или прерывается — выключите двигатель и найдите причину неисправности. См. раздел **Транспортировка мотора** на странице 25.

Выключите двигатель и проверьте топливную систему на предмет отсутствия подтеков.

### ▲ ПРЕДОСТЕРЕЖЕНИЕ

**Пренебрежение проверкой топливной системы может привести к возгоранию или взрыву незамеченных подтеков топлива.**

# ДИАГНОСТИКА И УСТРАНЕНИЕ НЕИСПРАВНОСТЕЙ

НЕИСПРАВНОСТЬ	ВОЗМОЖНАЯ ПРИЧИНА, МЕРЫ ПО УСТРАНЕНИЮ
Электрический стартер не функционирует (если установлен комплект электрического стартера)	<ul style="list-style-type: none"> <li>• Рукоятка переключения режимов не находится в НЕЙТРАЛЬНОМ положении.</li> <li>• Перегорел предохранитель.</li> </ul>
Двигатель не запускается	<ul style="list-style-type: none"> <li>• Рукоятка переключения режимов не находится в НЕЙТРАЛЬНОМ положении.</li> <li>• Клипс шнура безопасности не установлен на выключатель двигателя</li> <li>• Неправильный запуск мотора. См. раздел <b>Запуск двигателя</b> на странице 16.</li> <li>• Топливный бак пуст.</li> <li>• Отсоединён или пережат топливный шланг.</li> <li>• В топливной системе присутствует грязь или вода.</li> <li>• Топливная система не прокачана после выработки топлива полностью. См. раздел <b>Прокачка системы подачи топлива</b> на странице 14.</li> <li>• Загрязнён топливный фильтр.</li> <li>• Дроссельная заслонка не установлена в положение холостых оборотов (IDLE). Установить дроссель в положение IDLE.</li> <li>• Неправильно подобраны свечи зажигания. См. раздел <b>Свечи зажигания</b> на странице 35.</li> <li>• Неверно установлен искровой зазор свечи зажигания, нагар, свечи зажигания мокрые.</li> </ul>
Ненормальная работа на холостых оборотах	<ul style="list-style-type: none"> <li>• Загрязнён гребной винт.</li> <li>• Неправильно подобраны или повреждены свечи зажигания. См. раздел <b>Свечи зажигания</b> на странице 35.</li> <li>• В топливной системе присутствует грязь или вода.</li> </ul>
Снижение мощности двигателя	<ul style="list-style-type: none"> <li>• Неправильно подобраны или повреждены свечи зажигания. См. раздел <b>Свечи зажигания</b> на странице 35.</li> <li>• Переключатель видов топлива может находиться в неправильном положении.</li> <li>• Возможно, активирована система предупреждения. Проверьте температуру и уровень масла.</li> <li>• Загрязнён топливный фильтр.</li> <li>• В топливной системе присутствует грязь или вода.</li> <li>• Загрязнены отверстия водозабора и система охлаждения работает неверно. См. раздел <b>Транспортировка мотора</b> на странице 25.</li> <li>• Неисправность системы смазки.</li> <li>• Активирован аварийный режим. См. раздел <b>Транспортировка мотора</b> на странице 25.</li> </ul>
Двигатель работает без видимого эффекта	<ul style="list-style-type: none"> <li>• Ослабло крепление втулки винта, проворачивается.</li> <li>• Пognуты или отсутствуют лопасти винта.</li> <li>• Деформирован вал винта.</li> <li>• Винт загрязнён.</li> </ul>
Включаются системы аварийно-предупредительной сигнализации	<ul style="list-style-type: none"> <li>• См. раздел <b>Транспортировка мотора</b> на странице 25.</li> </ul>

---

# ИНФОРМАЦИЯ ОБ ИЗДЕЛИИ

## ТЕХНИЧЕСКИЕ ХАРАКТЕРИСТИКИ

Модели 55 MFE	
Рабочий объём, куб. см.	864
Тип двигателя	Рядный, 2-цилиндровый, двухтактный, <i>Evinrude E-TEC</i>
Рабочие обороты при полностью открытом дросселе, об/мин	5500–6000
Мощность <sup>(1)</sup> , л.с. (об/мин)	55 (5750)
Холостые обороты в режиме хода, об/мин	750 ± 50
Угол опережения зажигания	Определяется <i>EMM</i>
Требования к топливу	Тяжёлое топливо: JP5, JP8, Jet A, керосин. Бензин: 92 RON – см. раздел <b>Требования к топливу</b> на странице 13;
Требования к маслу	Масло <i>Evinrude/Johnson XD100</i> (см. раздел <b>Требования к маслам</b> на странице 15)
– Объём, л	1,9
Свеча зажигания	См. ярлык с указанием содержания вредных веществ в отработавших газа, закреплённый на корпусе подвесного мотора.
Предохранители	P/N 967 545 – см. раздел <b>Предохранитель</b> на странице 35
Топливный фильтр	Установлен в топливной магистрали, заменяемый
Масло в редукторе	<i>Evinrude HPF Pro</i>
– Объём, л	650 мл
Гребной винт	См. раздел <b>Выбор винта</b> на странице 45
Вес	MRL — 113 кг MJRL — 122 кг
Шумность (по ICOMIA 39.94), дБ (А)	76,8 (модель MRL)
Уровень вибрации на румпеле (руке), м/с <sup>2</sup>	менее 2,5
Высота транца, мм	495–508

(1) Измерено по методикам стандартов ICOMIA 28.83, ISO 3046 и NMMA.

# УСТАНОВКА

## ⚠ ПРЕДУПРЕЖДЕНИЕ

Не устанавливайте мотор, мощность которого превышает технические характеристики Вашего судна, указанные в заводской табличке. В противном случае судно может выйти из-под контроля. Если заводская табличка отсутствует или утеряна, обратитесь к дилеру.

На лодку, предназначенную для дистанционного управляемого мотора, может быть установлен мотор с румпельным управлением, не превышающим по мощности технические характеристики лодки. При наличии сомнений обратитесь непосредственно к производителю судна.

Неправильно подобранная высота транца и характеристики лодки могут стать причиной не стабильности лодки и потери контроля. См. раздел **Высота транца**.

Для предотвращения бокового движения лодки и возможной потери подвесного мотора, используйте поставляемые элементы крепления или крепеж достаточного размера, прочности и качества. См. раздел **Установка подвесного мотора** на странице 44.

Монтажная поверхность, которая повреждена или слишком тонкая для поддержки вашего подвесного мотора во время работы, может разрушиться и привести к потере контроля. Убедитесь, что транец лодки или монтажный кронштейн являются несущими и их толщина составляет 41–70 мм.

**ВАЖНО:** Используйте соответствующий подъемник для подъема мотора. См. вес двигателя в разделе **Технические характеристики** на странице 42.

## ВЫСОТА ТРАНЦА

Убедитесь, что высота транца соответствует длине устанавливаемого мотора.

- Высота транца от 48,3 до 53,3 см (от 19 до 21 дюйма) используется для установки моторов с длиной вала 50,8 см (20 дюймов).
- Длина вала мотора должна приблизительно соответствовать высоте транца лодки.

Для определения высоты транца см. раздел **Технические характеристики** на странице 42.

Определите высоту транца путём измерения высоты от верхней кромки транца, вдоль центральной линии.

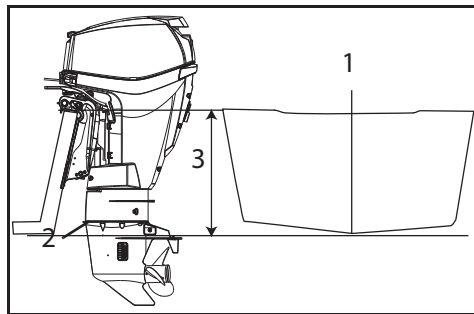

007039

1. Центральная линия
2. Антикавитационная плита
3. Высота транца

Характеристики лодки зависят от высоты установки мотора.

Вообще, антикавитационная плита редуктора должна находиться на одном уровне с нижней частью корпуса.

Протестируйте характеристики мотора на разной высоте установки.

**ВАЖНО:** Убедитесь, что высота установки мотора не влияет на давление воды в системе охлаждения мотора.

## УСТАНОВКА ПОДВЕСНОГО МОТОРА

### ⚠ ПРЕДОСТЕРЕЖЕНИЕ

Очень важно — правильно установить подвесной мотор. Неправильная установка может привести к серьёзным травмам, гибели людей или причинению ущерба имуществу.

**ВАЖНО:** Гарантийные обязательства завода не распространяются на повреждения, произошедшие по причине неправильной установки подвесного мотора.

### ⚠ ПРЕДОСТЕРЕЖЕНИЕ

Даже если имеются зажимные винты, ваш мотор может быть прикручен к лодке для предотвращения его соскальзывания во время работы.

Используйте комплект для установки Transom Mounting Kit, P/N 394 219, чтобы предотвратить ослабление крепления подвесного мотора. Комплект состоит из транцевой плиты и элементов крепежа.

Отцентрируйте мотор по транцу (монтажному кронштейну) и закрутите зажимные винты вручную.

Используйте кронштейн крепления как шаблон для расположения и размера отверстий в транце лодки.

Используйте монтажные отверстия кронштейна крепления в качестве руководства для сверления четырёх отверстий 8,7 мм (11/32 дюйма) через транец.

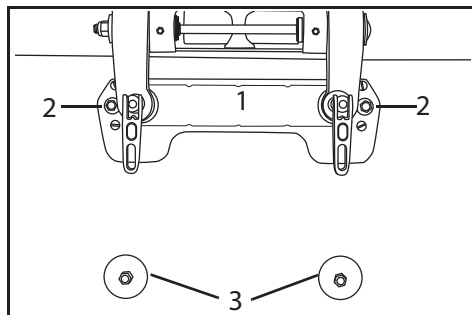

1. Транцевая плита
2. Маленькие шайбы
3. Большие шайбы

18961

В комплект входит также фиксатор, который должен быть использован для монтажа болтов нижней части кронштейна крепления мотора.

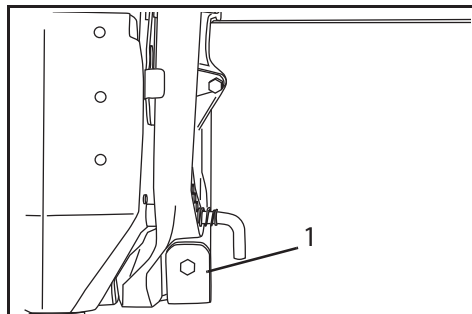

1. Фиксатор

COB2505

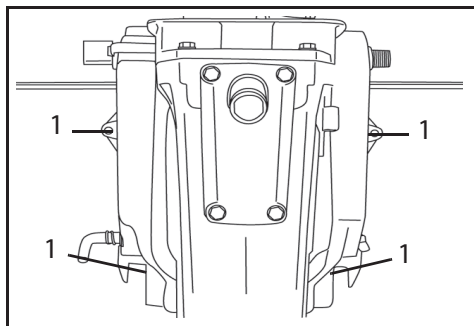

1. Просверленные отверстия в транце

002215

Установите крепёжные болты через кронштейн крепления и транец. Установите большие шайбы и контргайки на болты и затяните надёжно.

## ГРЕБНОЙ ВИНТ — МОДЕЛИ MRL

### Выбор винта

#### ▲ ПРЕДОСТЕРЕЖЕНИЕ

Внимательно следите за людьми на воде. Переводите подвесной мотор в нейтральный режим и выключайте двигатель, когда приближаетесь к месту, где возможно присутствие людей на воде. Контакт с вращающимся винтом или движущейся лодкой может привести к серьёзным травмам или гибели людей.

Для того чтобы правильно подобрать винт, НЕОБХОДИМО исследовать поведение лодки с мотором на воде.

**ВАЖНО:** Правильно выбранный винт позволит мотору работать близко к середине рабочего диапазона оборотов при полностью открытой дроссельной заслонке. См. раздел **Технические характеристики** на странице 42.

#### ▲ ПРЕДОСТЕРЕЖЕНИЕ

Во избежание случайного запуска мотора во время технического обслуживания винта переведите мотор в нейтральный режим, поверните ключ зажигания в OFF (выкл.) и, вращая, снимите высоковольтные провода со свечей зажигания.

**ВАЖНО:** Покройте смазкой *Triple Guard* весь вал винта перед тем, как устанавливать сам винт. Не реже одного раза в год снимайте винт и осматривайте на предмет отсутствия инородных частиц. Перед установкой винта очистите вал и нанесите на него слой смазки.

### Установка винта

Установите упорную шайбу на валу таким образом, чтобы её конусная часть была обращена к корме лодки.

Осторожно установите винт на вал, вводя в зацепление шлицы и сажая его на упорную втулку.

Установите втулку на вал и введите её в зацепление со шлицами вала.

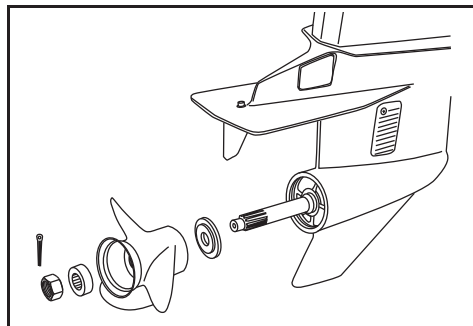

007055

Установите деревянный блок между лопастью винта и антикавитационной плитой.

Установите гайку вала и затяните её с усилием 13,6–16,3 Н·м.

Установите стопорную гайку на гайку винта и совместите шлицы гайки и отверстие под шплинт на валу.

**ВАЖНО:** Если отверстия для установки шплинта в гайке винта и вале не совпадают, подтяните гайку. Не ослабляйте затяжку гайки.

Установите новый шплинт и загните его концы.

Уберите деревянный блок. Убедитесь, что мотор находится в нейтральном режиме и прокрутите винт. Он должен вращаться свободно.

### Ремонт

Если ваш винт ударился о твёрдый предмет, воздействия частично поглощаются резиновой втулкой в центре ступицы винта, чтобы предотвратить повреждение мотора. Сильный удар может привести к повреждению ступицы и лопасти винта. Повреждение лопастей может вызвать необычные и чрезмерные вибрации. Повреждение ступицы может привести к повышенным оборотам двигателя даже при небольших оборотах переднего хода.

**ВАЖНО:** Избегайте или ограничивайте использование повреждённого винта. Имейте запасной винт.

Содержите винт в хорошем состоянии. Используйте наждачную бумагу для сглаживания незначительных повреждений на кромках лопастей винта.

## ИМПЕЛЛЕР — МОДЕЛИ MJRL

### Снятие

Используйте специальное приспособление 3/16 чтобы отвернуть шесть винтов крепления корпуса импеллера. Снимите корпус импеллера.

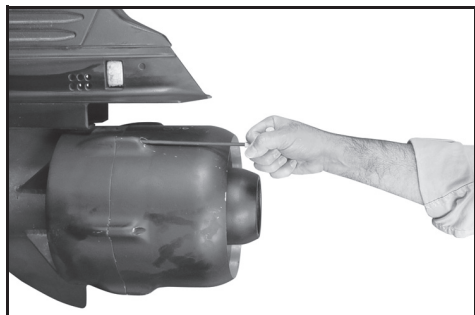

006650

Снимите шплинт и отпустите гайку крепления импеллера. Отверните гайку, снимите втулку, импеллер и упорную втулку.

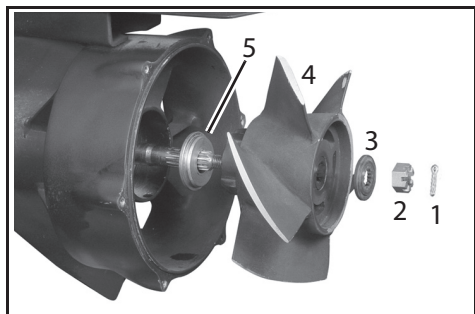

006638

1. Шплинт
2. Гайка импеллера
3. Втулка
4. Импеллер
5. Упорная втулка

### Установка винта

Нанесите небольшое количество смазки *Triple-Guard* на шлицы вала импеллера. Вставьте упорную втулку в импеллер, а затем установите предварительно собранный узел на вал импеллера.

Установите втулку на шлицы вала импеллера. Установите и затяните гайку крепления импеллера моментом 14–16 Н·м.

Если отверстия для установки шплинта в гайке и вале импеллера не совпадают, подтяните гайку, чтобы совместить их. Не ослабляйте затяжку гайки.

Установите новый шплинт в отверстия гайки и вала импеллера. Разогните концы шплинта на гайке, чтобы застопорить соединение.

Установите корпус импеллера и в указанной последовательности затяните винты в несколько проходов моментом 8–12 Н·м.

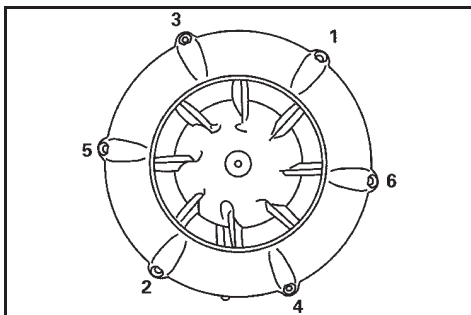

DRC7178

## УСТАНОВКА РУМПЕЛЯ

В целях уменьшения места, занимаемого подвесным мотором при хранении, румпель может быть снят без использования каких-либо инструментов.

Чтобы установить румпель на подвесной мотор.

Вставьте тягу в рычаг переключения.

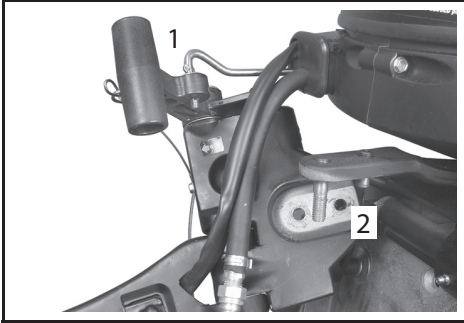

1. Тяга переключения
2. Шпильки рулевого рычага

006500

- Установите кронштейн румпеля на шпильки рулевого рычага и закрепите гайками с накаткой.

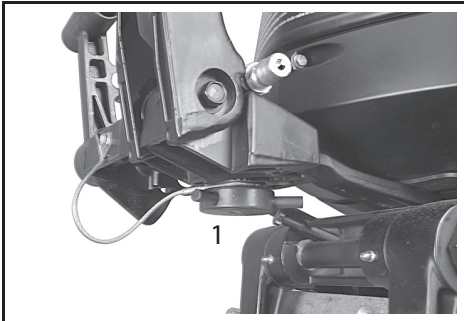

006501

- Установите шайбу и фиксатор на тягу переключения.

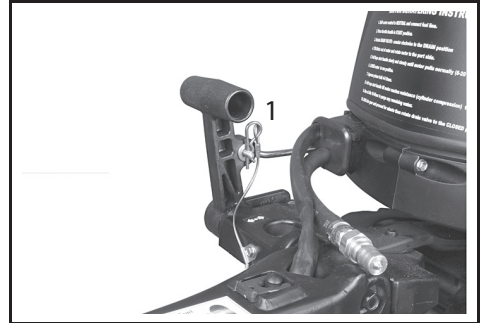

1. Фиксатор

006502

## РЕГУЛИРОВКИ

### ХОЛОСТЫЕ ОБОРОТЫ В РЕЖИМЕ ХОДА

Если это необходимо, возможна регулировка оборотов холостого хода в режиме хода, чтобы обеспечить лучший контроль оборотов холостого хода, управляемость и тишину в определённых условиях эксплуатации.

**ВАЖНО:** Для регулировки частоты вращения коленчатого вала двигателя на холостом ходу необходимо программное обеспечение *Evinrude Diagnostics*.

### РЕГУЛИРОВКА УСИЛИЯ НА РУМПЕЛЕ

При повороте подвесного мотора с помощью румпеля должно ощущаться лёгкое сопротивление. Если необходима корректировка, поверните регулировочный винт:

- По часовой стрелке для увеличения усилия, или
- Против часовой стрелки для уменьшения усилия.

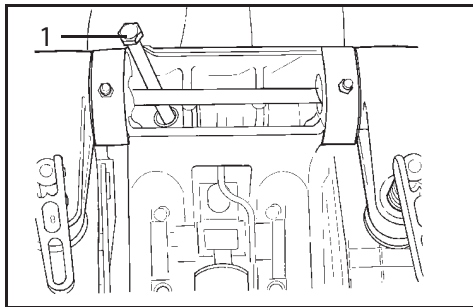

1. Винт регулировки усилия на румпеле DR31473

### ⚠ ПРЕДОСТЕРЕЖЕНИЕ

**НЕ ЗАТЯГИВАЙТЕ** слишком сильно для вождения «без рук». Это может представлять опасность.

### КОРРЕКТИРУЮЩИЙ КИЛЬ (МОДЕЛИ С ГРЕБНЫМИ ВИНТАМИ)

#### ⚠ ПРЕДОСТЕРЕЖЕНИЕ

**Неправильная установка корректирующего кия ухудшает управляемость лодки.**

Если ось вращения винта не параллельна поверхности воды, возникает момент, который стремится повернуть мотор. С помощью корректирующего кия можно уравновесить этот момент.

**ВАЖНО:** Фиксированная настройка корректирующего кия уравновешивает момент поворота мотора только при определённых условиях движения: скорости, наклоне мотора, нагрузке на мотор. С помощью регулировочного выступа невозможно снизить усилие при рулении на различных скоростях, углах установки мотора и при различной нагрузке. Если груз в лодке равномерно распределён, но лодку при этом тянет в сторону, настройте корректирующий киль как указано ниже.

**Выключите мотор**, ослабьте винт фиксации корректирующего кия. Если лодку тянет вправо, переместите заднюю часть кия немного вправо. Если лодку тянет влево, переместите заднюю часть кия влево.

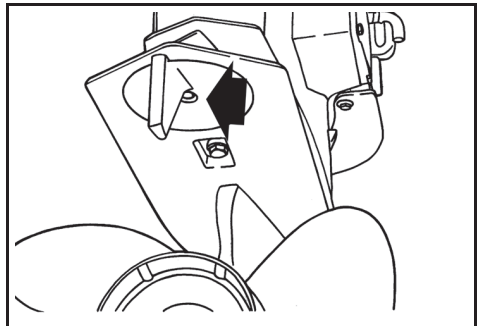

DR5158

Затяните винт фиксации корректирующего кия моментом 47–54 Н•м. Совершите пробную поездку и, при необходимости, повторите регулировку.

**На высоко установленных моторах:** при больших углах наклона мотора, корректирующий киль может подняться из воды. Момент поворота мотора может увеличиться. Момент уменьшится, если погрузить киль обратно в воду.

# СВЕДЕНИЯ О ГАРАНТИИ

## ОГРАНИЧЕННЫЕ ГАРАНТИЙНЫЕ ОБЯЗАТЕЛЬСТВА КОМПАНИИ BRP В ОТНОШЕНИИ МНОГОТОПЛИВНЫХ ПОДВЕСНЫХ МОТОРОВ *EVINRUDE* 2012

### 1. ПРЕДМЕТ ОГРАНИЧЕННОЙ ГАРАНТИИ

Компания BRP US Inc (далее «BRP») гарантирует отсутствие дефектов материалов и производственных дефектов многотопливных подвесных моторах *Evinrude*® 2012 (далее «изделие»), приобретенных для активного отдыха или коммерческого использования, на условиях и в течение срока, указанных ниже.

### 2. ИСКЛЮЧЕНИЯ — на перечисленные случаи гарантийные обязательства не распространяются ни при каких обстоятельствах

- Замена компонентов, подверженных естественному износу.
- Детали и услуги в ходе регламентного технического обслуживания, включая (без ограничений): выполнение требований ТО, замену масла в двигателе и других узлах, смазку, регулировку клапанов, тяг и приводов, замену предохранителей, цинковых анодов, термостатов, ремней газораспределительного механизма, втулок стартера, щёток электродвигателя трима, фильтров, винтов, втулок винтов и свечей зажигания.
- Повреждения, связанные с неправильной установкой (или не установкой), техническим обслуживанием, консервацией и/или хранением изделия, с нарушением процедур и рекомендаций, которые изложены в настоящем Руководстве.
- Повреждения, возникшие в результате демонтажа деталей, неправильного ремонта, эксплуатации и технического обслуживания, недопустимых изменений в конструкции, использования деталей или принадлежностей, не произведённых или не разрешённых к использованию компанией BRP, по обоснованному мнению которой эти детали или принадлежности несовместимы с данным изделием или серьёзно ухудшают его работоспособность, технические характеристики или эксплуатационную долговечность, или возникшие в результате ремонта, выполненного лицом или организацией, которые не являются авторизованным дилером.
- Повреждения, возникшие в результате неправильного, недопустимого, ненормального или небрежного использования изделия, использования изделия для участия в гонках, а также в результате неправильной эксплуатации или эксплуатации с нарушением рекомендаций, изложенных в настоящем Руководстве.
- Повреждения вследствие внешних воздействий, аварий, затопления, всасывания воды, пожара, хищения, актов вандализма и иных непреодолимых обстоятельств.
- Повреждения, возникшие в результате эксплуатации изделия с использованием ненадлежащих сортов топлива, масла и/или смазок или с использованием сортов топлива, масла и/или смазок, несовместимых с данным изделием (см. Руководство по эксплуатации).
- Повреждения вследствие ржавления и коррозии.
- Повреждения, возникшие в результате засорения системы охлаждения.
- Повреждения, возникшие в результате осаждения песка и грязи в помпе.
- Повреждения, возникшие в результате осаждения песка и грязи в водомётном двигателе.
- Повреждения наружной отделки или окраски, возникшие в результате воздействия атмосферных факторов.

Гарантийные обязательства аннулируются целиком и полностью, если

- Изделие было изменено или модифицировано таким образом, что это отрицательно повлияло на его эксплуатационные качества, технические характеристики или долговечность, или изменило его предназначение, мощность или выброс вредных веществ в атмосферу; или
- Изделие продолжительное время эксплуатировалось или эксплуатируется с использованием нерекомендованных видов топлива, масел или смазок.
- Изделие используется, или было использовано, в том числе и предыдущим владельцем, в гоночных мероприятиях.

### 3. ОГРАНИЧЕНИЯ ГАРАНТИЙНЫХ ОБЯЗАТЕЛЬСТВ

**ВСЕ ГАРАНТИЙНЫЕ ОБЯЗАТЕЛЬСТВА, ЯВНО ВЫРАЖЕННЫЕ ИЛИ ПОДРАЗУМЕВАЮЩИЕСЯ, ВКЛЮЧАЯ (БЕЗ ОГРАНИЧЕНИЙ) ГАРАНТИИ КОММЕРЧЕСКОЙ ЦЕННОСТИ ИЗДЕЛИЯ ИЛИ ЕГО СООТВЕТСТВИЯ КАКОМУ-ЛИБО ОПРЕДЕЛЁННОМУ ПРЕДНАЗНАЧЕНИЮ, ОГРАНИЧЕНЫ СРОКОМ ДЕЙСТВИЯ ДАННЫХ ОГРАНИЧЕННЫХ ГАРАНТИЙНЫХ ОБЯЗАТЕЛЬСТВ.**

ДАННЫЕ ГАРАНТИЙНЫЕ ОБЯЗАТЕЛЬСТВА НЕ РАСПРОСТРАНЯЮТСЯ НА ЗАКОНОМЕРНЫЙ, СЛУЧАЙНЫЙ, ПРЯМОЙ, КОСВЕННЫЙ ИЛИ ИНОЙ УЩЕРБ ЛЮБОГО ВИДА, ВКЛЮЧАЯ (БЕЗ ОГРАНИЧЕНИЙ): расходы на бензин, затраты на перевозку изделия в адрес авторизованного дилера и обратно, затраты на демонтаж и монтаж изделия на судне, затраты на командирование специалиста по ремонту, стоимость пребывания судна на воде, на берегу,

в доке или на стапеле, затраты на буксировку, транспортировку и хранение изделия, расходы на телефон, сотовый телефон, факс или телеграф, затраты на аренду аналогичного изделия на время замены или вынужденного простоя изделия в течение гарантийного периода, расходы на такси, переезды, наём жилья, потери в связи ущербом, причинённым личному имуществу, неудобствами, выплатой кредитов и страховых взносов, потерей времени, потерей дохода, выплат или прибыли, а также за ущерб в связи с невозможностью использовать изделие.

**В ПРЕДЕЛАХ НЕКОТОРЫХ ТЕРРИТОРИАЛЬНЫХ ЕДИНИЦ НЕ ДОЗВОЛЯЕТСЯ ИСКЛЮЧАТЬ ИЛИ ОГРАНИЧИВАТЬ ОТВЕТСТВЕННОСТЬ, ОБУСЛОВЛЕННУЮ СОПУТСТВУЮЩИМИ ИЛИ КОСВЕННЫМИ УБЫТКАМИ ИЛИ ИНЫМИ УКАЗАННЫМИ ВЫШЕ ОБСТОЯТЕЛЬСТВАМИ. ПОЭТОМУ ПРИВЕДЁННЫЕ ВЫШЕ ИСКЛЮЧЕНИЯ ИЛИ ОГРАНИЧЕНИЯ МОГУТ НЕ ОТНОСИТЬСЯ К ВАМ ЛИЧНО. ЭТИ ГАРАНТИЙНЫЕ ОБЯЗАТЕЛЬСТВА ДАЮТ ВАМ ОПРЕДЕЛЁННЫЕ ПРАВА, ТАКЖЕ ВЫ МОЖЕТЕ ИМЕТЬ ДРУГИЕ ЗАКОННЫЕ ПРАВА, КОТОРЫЕ МОГУТ МЕНЯТЬСЯ В ЗАВИСИМОСТИ ОТ МЕСТА ПРОЖИВАНИЯ.**

Ни дистрибьютор, ни авторизованный дилер, ни какое-либо иное лицо не уполномочены совершать действия, делать заявления или давать гарантии, отличные от приведенных в настоящих ограниченных гарантийных обязательствах, и, будучи сделаны, такие действия, заявления или гарантии не будут иметь исковой силы в отношении компании BRP. Компания BRP оставляет за собой право на изменения данной гарантии в любое время, при этом подразумевается, что такие изменения не могут быть применены к изделиям, проданным на ранее действовавших условиях осуществления гарантийных обязательств.

#### 4. ГАРАНТИЙНЫЙ СРОК

Гарантийный срок исчисляется со дня доставки изделия первому розничному покупателю или со дня первого использования изделия в зависимости от того, что произойдёт раньше, и устанавливается на период:

- 1) Для личного использования — ТРИДЦАТЬ ШЕСТЬ (36) ПОСЛЕДОВАТЕЛЬНЫХ МЕСЯЦЕВ ИЛИ 750 МОТОЧАСОВ.
- 2) Для коммерческого использования — ДВЕНАДЦАТЬ (12) ПОСЛЕДОВАТЕЛЬНЫХ МЕСЯЦЕВ ИЛИ 750 МОТОЧАСОВ.

Ремонт или замена частей или выполнение работ по техническому обслуживанию изделия не могут служить основанием для продления срока гарантии. На все оригинальные запасные части и дополнительное оборудование *Evinrude/Johnson*<sup>®</sup>, установленные авторизованным дилером на момент продажи снегохода, распространяются стандартные ограниченные гарантийные обязательства компании BRP для запасных частей и дополнительного оборудования, срок действия которых составляет один год.

#### 5. УСЛОВИЯ ВСТУПЛЕНИЯ В СИЛУ ГАРАНТИЙНЫХ ОБЯЗАТЕЛЬСТВ

Данные гарантийные обязательства распространяются только на многопливные подвесные моторы *Evinrude*, проданные в новом состоянии дилером, авторизованным распространять изделия в стране продажи (далее «дилер»), и только после выполнения установленной компанией BRP предпродажной подготовки, что должно быть документально подтверждено как со стороны покупателя, так и со стороны дилера. Гарантийные обязательства вступают в силу только после соответствующей регистрации изделия авторизованным дилером.

Такие ограничения необходимы для того, чтобы позволить BRP для обеспечения безопасности своей продукции, её потребителей и широкой общественности.

Изделие должно своевременно и регулярно проходить технический осмотр и обслуживание в порядке, установленном настоящим Руководством по эксплуатации.

#### 6. УСЛОВИЯ ПРИЗНАНИЯ НЕОБХОДИМОСТИ ГАРАНТИЙНЫХ РАБОТ

Зарегистрированный владелец должен известить авторизованного дилера о дефекте в течение двух (2) дней с момента его обнаружения. Следует приостановить эксплуатацию возможно неисправного изделия до момента его проверки сотрудниками сервисного центра авторизованного дилера. Компания BRP не несёт ответственность за повреждения, причиной возникновения которых стала эксплуатация изделия после появления неисправности. Владелец должен своевременно, и в любом случае — в течение гарантийного срока, доставить изделие вместе с дефектными деталями дилеру и предоставить нормальные возможности для осуществления ремонта. Транспортные расходы по доставке изделия в адрес дилера и возврату в адрес владельца возлагаются на владельца изделия.

Владелец должен предъявить дилеру доказательства совершения покупки, на которую распространяются условия гарантийного ремонта. До начала ремонта владелец мотора должен подписать заказ-наряд на ремонт, который послужит в дальнейшем для проверки и подтверждения выполненных работ.

Все детали, заменяемые в процессе гарантийного ремонта, переходят в собственность BRP.

## **7. ОБЯЗАТЕЛЬСТВА BRP**

В течение гарантийного срока BRP обязуется, по своему усмотрению, отремонтировать или заменить любую подлинную деталь изделия, в которой обнаружен дефект материала или изготовления. Ремонт или замена выполняются бесплатно через посредство авторизованного дилера. Ответственность BRP ограничена производством необходимого ремонта или заменой дефектных деталей новыми или восстановленными деталями, сертифицированными BRP. Претензии по гарантийным обязательствам не могут служить основанием для аннулирования или расторжения сделки купли-продажи изделия.

В случае если требуется гарантийное обслуживание за пределами страны оригинальной продажи, владелец будет нести ответственность за любые дополнительные расходы в связи с местной практикой и условиями, такими как, но не ограничиваясь, перевозку, страхование, уплату налогов, лицензионных сборов, импортных пошлин, а также любые другие финансовые сборы, взимаемые, в том числе, со стороны правительств, государств, территорий и их соответствующих учреждений.

Компания BRP оставляет за собой право вносить изменения в свою продукцию без каких-либо обязательств со своей стороны вносить соответствующие изменения в ранее выпущенные изделия.

## **8. ПЕРЕПРОДАЖА**

В случае перепродажи изделия в течение гарантийного периода права на гарантийное обслуживание в течение оставшегося срока переходят к новому владельцу при условии, что компания BRP или дилер/дистрибьютор надлежащим образом извещены об имени и адресе нового владельца.

## **9. СОДЕЙСТВИЕ ПОТРЕБИТЕЛЯМ В РАЗРЕШЕНИИ СПОРОВ**

Споры и разногласия, возникшие в связи с применением данных ограниченных гарантийных обязательств, BRP предлагает разрешать на уровне дилера. Рекомендуем обсудить проблему с менеджером или владельцем компании-дилера.



---

# СЕРВИСНАЯ КНИЖКА

## Место для вклейки Гарантийного талона

**ОБРАЗЕЦ**

**ГАРАНТИЙНЫЙ ТАЛОН**

Код модели  Код Талона

Наименование

Серийный номер

Использование

личное   
  коммерческое   
  демонстрация

Дата продажи

число    месяц    год

**Данные о владельце**

Фамилия   
 Имя   
 Отчество   
 Название организации  
 владельца (если владелец  
 юридическое лицо)   
 ИНН   
 Адрес   
  
  
 Регион   
 Район   
 Населенный пункт   
 Страна   
 Индекс   
 Телефон   
 Факс   
 Адрес  
 электронной почты

**■** Настоящим подтверждаю, что мне предоставлена полная информация об изделии в соответствии со ст. 10 Закона РФ "О защите прав потребителей", в том числе: об основных потребительских свойствах изделия; о работе всех систем и органов управления изделия; о правилах эффективного и безопасного использования изделия.





**■** Я ознакомлен с "Гарантийными обязательствами изготовителя", которые являются неотъемлемой частью договора купли-продажи изделия, с обязанностями владельца в части соблюдения правил эксплуатации изделия, установленного регламента технического обслуживания и инструкций по уходу за изделием; с порядком регистрации и учета технического обслуживания.

**■** Я ознакомлен с комплектацией приобретаемого мной изделия и подтверждаю факт покупки изделия в данном исполнении и в данной комплектации. Претензий к качеству и комплектации изделия не имею.

**■** Руководство по эксплуатации на русском языке получил.

Подпись владельца   
 Название  
 официального дилера BRP

ФИО и подпись  
 представителя официального дилера BRP

**can-am**  **SEA DOO**  **ski-doo**  **LYNX**  **EVINRUDE** 

## ОТМЕТКИ О ПРОХОЖДЕНИИ РЕГЛАМЕНТНЫХ РАБОТ

Проведение регулярного и квалифицированного технического обслуживания изделия является очень важным фактором для поддержания его в технически исправном и безопасном для эксплуатации состоянии. Периодически проверяйте техническое состояние изделия и следуйте указаниям, приведённым в разделе «ТЕХНИЧЕСКОЕ ОБСЛУЖИВАНИЕ». Невыполнение регулярного технического обслуживания приведёт к отказу производителя от гарантийных обязательств. Условия гарантийного обслуживания приведены в разделе «СВЕДЕНИЯ О ГАРАНТИИ».

### Предпродажная подготовка

Дата: .....  
Пробег: ..... км  
Наработка: ..... моточасы  
Дилер: .....  
Сервис-менеджер: .....  
Подпись: .....  
Рекомендации: .....  
.....

М.П.

Следующее техническое обслуживание:

Дата: ..... Пробег: ..... км Наработка: ..... моточасы

**Техническое обслуживание**   
**Консервация**   
**Предсезонная подготовка**

Дата: .....  
Пробег: ..... км  
Наработка: ..... моточасы  
Дилер: .....  
Сервис-менеджер: .....  
Подпись: .....  
Рекомендации: .....  
.....  
.....

М.П.

Следующее техническое обслуживание:

Дата: .....  
Пробег: ..... км  
Наработка: ..... моточасы

(в зависимости от того, что наступит раньше)

**Техническое обслуживание**   
**Консервация**   
**Предсезонная подготовка**

Дата: .....  
Пробег: ..... км  
Наработка: ..... моточасы  
Дилер: .....  
Сервис-менеджер: .....  
Подпись: .....  
Рекомендации: .....  
.....  
.....

М.П.

Следующее техническое обслуживание:

Дата: .....  
Пробег: ..... км  
Наработка: ..... моточасы

(в зависимости от того, что наступит раньше)

**Техническое обслуживание**   
**Консервация**   
**Предсезонная подготовка**

Дата: .....  
 Пробег: ..... км  
 Нарботка: ..... моточасы  
 Дилер: .....  
 Сервис-менеджер: .....  
 Подпись: .....  
 Рекомендации: .....

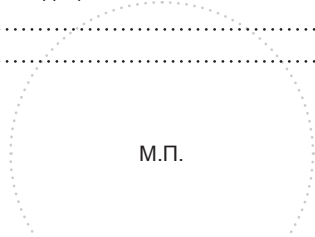

М.П.

Следующее техническое обслуживание:

Дата: .....  
 Пробег: ..... км  
 Нарботка: ..... моточасы

(в зависимости от того, что наступит раньше)

**Техническое обслуживание**   
**Консервация**   
**Предсезонная подготовка**

Дата: .....  
 Пробег: ..... км  
 Нарботка: ..... моточасы  
 Дилер: .....  
 Сервис-менеджер: .....  
 Подпись: .....  
 Рекомендации: .....

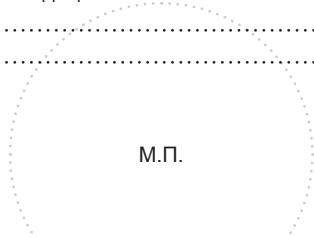

М.П.

Следующее техническое обслуживание:

Дата: .....  
 Пробег: ..... км  
 Нарботка: ..... моточасы

(в зависимости от того, что наступит раньше)

**Техническое обслуживание**   
**Консервация**   
**Предсезонная подготовка**

Дата: .....  
 Пробег: ..... км  
 Нарботка: ..... моточасы  
 Дилер: .....  
 Сервис-менеджер: .....  
 Подпись: .....  
 Рекомендации: .....

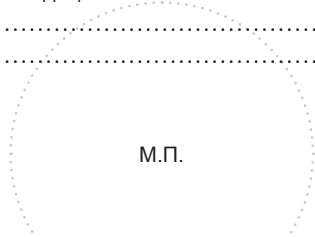

М.П.

Следующее техническое обслуживание:

Дата: .....  
 Пробег: ..... км  
 Нарботка: ..... моточасы

(в зависимости от того, что наступит раньше)

**Техническое обслуживание**   
**Консервация**   
**Предсезонная подготовка**

Дата: .....  
 Пробег: ..... км  
 Нарботка: ..... моточасы  
 Дилер: .....  
 Сервис-менеджер: .....  
 Подпись: .....  
 Рекомендации: .....

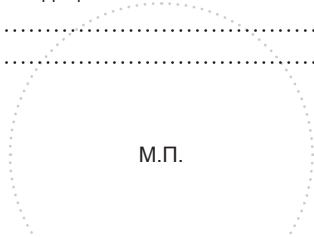

М.П.

Следующее техническое обслуживание:

Дата: .....  
 Пробег: ..... км  
 Нарботка: ..... моточасы

(в зависимости от того, что наступит раньше)

# СМЕНА ВЛАДЕЛЬЦА/СМЕНА ВЛАДЕЛЬЦЕМ МЕСТА ЖИТЕЛЬСТВА

Если адрес вашего проживания изменился или произошла смена владельца подвесного мотора, необходимо заполнить расположенную ниже форму и передать её вашему дилеру.

Это необходимо сделать даже после истечения срока гарантийного обслуживания для обеспечения вашей собственной безопасности. Это даст компании BRP возможность связаться с вами, если потребуется внесение изменений в конструкцию подвесного мотора. Гарантия на технику BRP распространяется на последующих владельцев в течение всего срока действия гарантии. Прилагаемая форма заполняется в случае смены владельца и передаётся дилеру.



Смена адреса

Смена владельца

Номер модели

Серийный номер

## Прежний адрес/предыдущий владелец

Фамилия

Имя, отчество

Адрес

Город

Почтовый индекс  Страна

Телефон

Подпись \_\_\_\_\_ Дата \_\_\_\_\_

## Новый адрес/новый владелец

Фамилия

Имя

Адрес

Город

Почтовый индекс  Страна

Телефон

Подпись \_\_\_\_\_ Дата \_\_\_\_\_

## Информация о дилере

Наименование дилера

Номер дилера

Телефон

Контактное лицо



# ПОДТВЕРЖДЕНИЕ ПОЛУЧЕНИЯ РУКОВОДСТВА ПО ЭКСПЛУАТАЦИИ

Остается у дилера

Имя:	_____
	_____
Адрес:	_____
	_____

После получения нового подвесного мотора *Evinrude/Johnson* заполните и подпишите приведенную ниже форму. Эта информация нужна дилеру.



Остается у владельца

Имя:	_____
	_____
Адрес:	_____
	_____
Номер модели:	_____
Серийный номер:	_____
	(заполняется дилером или владельцем)
С правилами эксплуатации, технического обслуживания, безопасности и условиями гарантии ознакомлен и согласен. Претензий к внешнему виду и качеству предпродажной подготовки подвесного мотора <i>Evinrude/Johnson</i> не имею. Экземпляр Руководства по эксплуатации.	
Подпись:	_____
Дата:	_____



