

 **FELISATTI**<sup>®</sup>

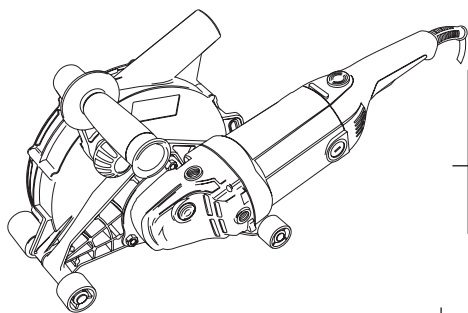

**SD230/2200**

**SD230/2600E**

- EN** Operating Instructions
- ES** Instrucciones de servicio
- FR** Mode d'emploi
- IT** Istruzioni per l'uso
- DE** Bedienungsanleitung
- RU** Руководство по эксплуатации

**WALL CHASER**  
**ROZADORA**  
**RAINUREUSE FRAISEUSE**  
**FRESATRICE PER MURATURA**  
**MAUERNUTFRÄSE**  
**БОРОЗДОДЕЛ**

**EAC CE** 



1

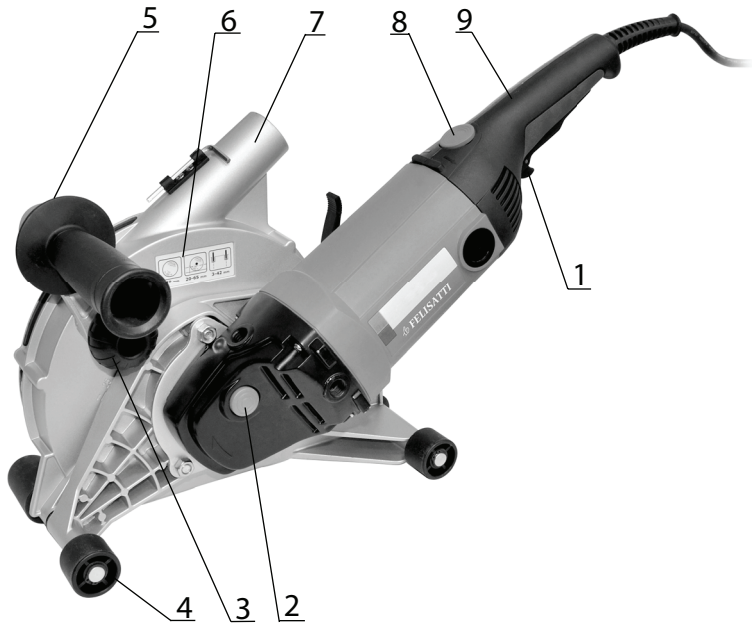

2

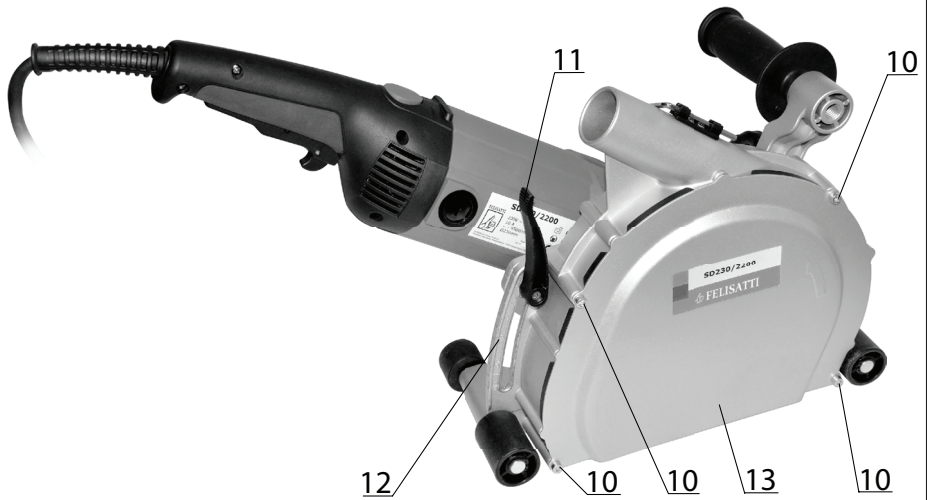

3

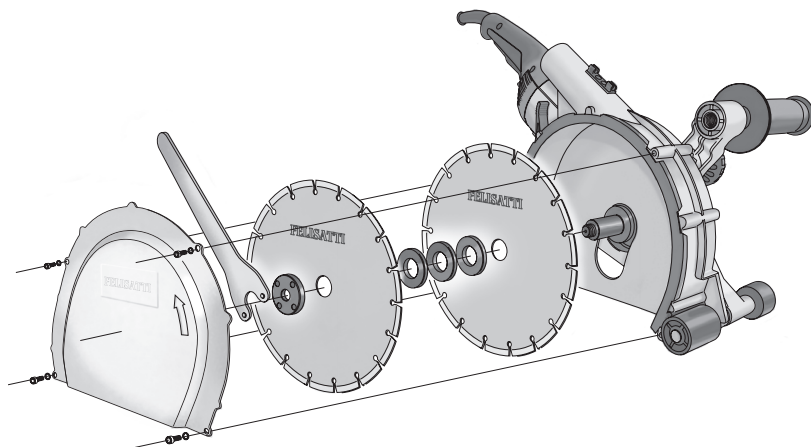

4

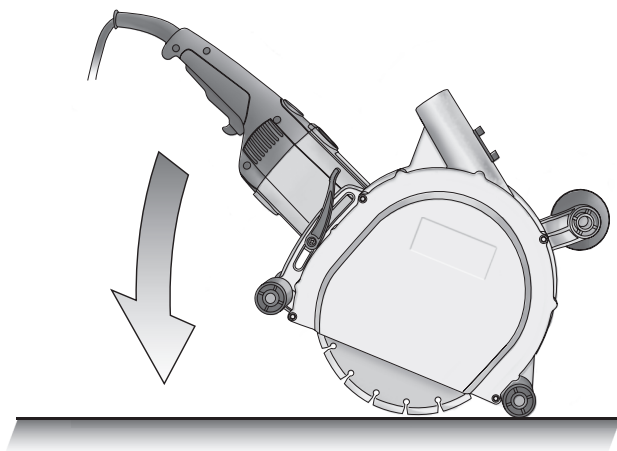

## GENERAL SAFETY RULES



**WARNING!** Read all instructions. Failure to follow all instructions listed below may result in electric shock, fire and/or serious injury. The term "power tool" in all of the warnings listed below refers to your mains operated (corded) power tool or battery operated (cordless) power tool.

## SAVE THESE INSTRUCTIONS

## 1) Work area

a) **Keep work area clean and well lit.** Cluttered and dark areas invite accidents.

b) **Do not operate power tools in explosive atmospheres, such as in the presence of flammable liquids, gases or dust.** Power tools create sparks which may ignite the dust or fumes.

c) **Keep children and bystanders away while operating a power tool.** Distractions can cause you to lose control.

## 2) Electrical safety

a) **Power tool plugs must match the outlet. Never modify the plug in any way.** Do not use any adapter plugs with earthed (grounded) power tools. Unmodified plugs and matching outlets will reduce risk of electric shock.

b) **Avoid body contact with earthed or grounded surfaces such as pipes, radiators, ranges and refrigerators.** There is an increased risk of electric shock if your body is earthed or grounded.

c) **Do not expose power tools to rain or wet conditions.** Water entering a power tool will increase the risk of electric shock.

d) **Do not abuse the cord. Never use the cord for carrying, pulling or unplugging the power tool.** Keep cord away from heat, oil, sharp edges or moving parts. Damaged or entangled cords increase the risk of electric shock.

e) **When operating a power tool outdoors, use an extension cord suitable for outdoor use.** Use of a cord suitable for outdoor use reduces the risk of electric shock.

f) **If operating a power tool in a damp location is unavoidable, use a residual current device (RCD) protected supply.** Use of an RCD reduces the risk of electric shock.

## 3) Personal safety

a) **Stay alert, watch what you are doing and use common sense when operating a power tool. Do not use a power tool while you are tired or under the influence of drugs, alcohol or medication.** A moment of inattention while operating power tools may result in serious personal injury.

b) **Use safety equipment. Always wear eye protection.** Safety equipment such as dust mask, non-skid safety shoes, hard hat, or hearing protection used for appropriate conditions will reduce personal injuries.

c) **Avoid accidental starting.** Ensure the switch is in the off position before plugging in. Carrying power tools with your finger on the switch or plugging in power tools that have the switch on invites accidents.

d) **Remove any adjusting key or wrench before turning the power tool on.** A wrench or a key left attached to a rotating part of the power tool may result in personal injury.

e) **Do not overreach. Keep proper footing and balance at all times.** This enables better control of the power tool in unexpected situations.

f) **Dress properly. Do not wear loose clothing or**

**jewellery. Keep your hair, clothing and gloves away from moving parts.** Loose clothes, jewellery or long hair can be caught in moving parts.

g) **If devices are provided for the connection of dust extraction and collection facilities, ensure these are connected and properly used.** Use of these devices can reduce dust related hazards.

## 4) Power tool use and care

a) **Do not force the power tool. Use the correct power tool for your application.** The correct power tool will do the job better and safer at the rate for which it was designed.

b) **Do not use the power tool if the switch does not turn it on and off.** Any power tool that cannot be controlled with the switch is dangerous and must be repaired.

c) **Disconnect the plug from the power source before making any adjustments, changing accessories, or storing power tools.** Such preventive safety measures reduce the risk of starting the power tool accidentally.

d) **Store idle power tools out of the reach of children and do not allow persons unfamiliar with the power tool or these instructions to operate the power tool.** Power tools are dangerous in the hands of untrained users.

e) **Maintain power tools. Check for misalignment or binding of moving parts, breakage of parts and any other condition that may affect the power tools operation.** If damaged, have the power tool repaired before use. Many accidents are caused by poorly maintained power tools.

f) **Keep cutting tools sharp and clean.** Properly maintained cutting tools with sharp cutting edges are less likely to bind and are easier to control.

g) **Use the power tool, accessories and tool bits etc., in accordance with these instructions and in the manner intended for the particular type of power tool, taking into account the working conditions and the work to be performed.** Use of the power tool for operations different from intended could result in a hazardous situation.

## 5) Service

a) **Have your power tool serviced by a qualified repair person using only identical replacement parts.** This will ensure that the safety of the power tool is maintained.

**WARNING!** Read all safety warnings and all instructions, given in the Operating Instructions.

## SPECIFIC SAFETY AND WARNINGS

Always use guard provided with the tool. The guard must be securely attached to the power tool and positioned for maximum safety, so the least amount of wheel is exposed towards the operator. Position yourself and bystanders away from the plane of the rotating wheel. The guard helps to protect operator from broken wheel fragments and accidental contact with wheel.

Use only diamond cut-off wheels for your power tool. Just because an accessory can be attached to your power tool, it does not assure safe operation.

The rated speed of the accessory must be at least equal to the maximum speed marked on the power tool. Accessories running faster than their rated speed can break and fly apart.

Wheels must be used only for recommended

applications. For example: do not grind with the side of cut-off wheel. Abrasive cutoff wheels are intended for peripheral grinding, side forces applied to these wheels may cause them to shatter.

Always use undamaged wheel flanges that are of correct diameter for your selected wheel. Proper wheel flanges support the wheel thus reducing the possibility of wheel breakage.

The outside diameter and the thickness of your accessory must be within the capacity rating of your power tool. Incorrectly sized accessories cannot be adequately guarded or controlled.

The arbour size of wheels and flanges must properly fit the spindle of the power tool. Wheels and flanges with arbour holes that do not match the mounting hardware of the power tool will run out of balance, vibrate excessively and may cause loss of control.

Do not use damaged wheels. Before each use, inspect the wheels for chips and cracks. If power tool or wheel is dropped, inspect for damage or install an undamaged wheel. After inspecting and installing the wheel, position yourself and bystanders away from the plane of the rotating wheel and run the power tool at maximum no load speed for one minute. Damaged wheels will normally break apart during this test time.

Wear personal protective equipment. Depending on application, use face shield, safety goggles or safety glasses. As appropriate, wear dust mask, hearing protectors, gloves and workshop apron capable of stopping small abrasive or workpiece fragments. The eye protection must be capable of stopping flying debris generated by various operations. The dust mask or respirator must be capable of filtrating particles generated by your operation. Prolonged exposure to high intensity noise may cause hearing loss.

Keep bystanders a safe distance away from work area. Anyone entering the work area must wear personal protective equipment. Fragments of workpiece or of a broken accessory may fly away and cause injury beyond immediate area of operation.

Hold power tool by insulated gripping surfaces only, when performing an operation where the cutting accessory may contact hidden wiring or its own cord. Cutting accessory contacting a "live" wire may make exposed metal parts of the power tool "live" and shock the operator.

Position the cord clear of the spinning accessory. If you lose control of the power tool, the cord may be cut or snagged and your hand or arm may be pulled into the spinning accessory.

Never lay the power tool down until the accessory has come to a complete stop. The spinning accessory may grab the surface and pull the power tool out of your control.

Do not run the power tool while carrying it at your side. Accidental contact with the spinning accessory could snag your clothing, pulling the accessory into your body.

Regularly clean the power tool's air vents. The motor's fan will draw the dust inside the housing and excessive accumulation of powdered metal may cause electrical

hazards.

Do not operate the power tool near flammable materials. Sparks could ignite these materials.

Do not use accessories that require liquid coolants. Using water or other liquid coolants may result in electrocution or shock.

#### **Kickback and related warnings**

Kickback is a sudden reaction to a pinched or snagged rotating wheel. Pinching or snagging causes rapid stalling of the rotating wheel which in turn causes the uncontrolled power tool to be forced in the direction opposite of the wheel's rotation at the point of the binding.

Maintain a firm grip on the power tool and position your body and arm to allow you to resist kickback forces. Always use auxiliary handle, if provided, for maximum control over kickback or torque reaction during start-up. The operator can control torque reactions or kickback forces, if proper precautions are taken.

Never place your hand near the rotating accessory. Accessory may kickback over your hand.

Do not position your body in the area where power tool will move if kickback occurs. Kickback will propel the tool in direction opposite to the wheel's movement at the point of snagging.

Use special care when working corners, sharp edges, etc. Avoid bouncing and snagging the accessory. Corners, sharp edges or bouncing have a tendency to snag the rotating accessory and cause loss of control or kickback.

Do not attach a saw chain woodcarving blade or toothed saw blade. Such blades create frequent kickback and loss of control over the power tool.

Do not "jam" the cut-off wheel or apply excessive pressure. Do not attempt to make an excessive depth of cut. Overstressing the wheel increases the loading and susceptibility to twisting or binding of the wheel in the cut and the possibility of kickback or wheel breakage.

When wheel is binding or when interrupting a cut for any reason, switch off the power tool and hold the power tool motionless until the wheel comes to a complete stop. Never attempt to remove the cut-off wheel from the cut while the wheel is in motion otherwise kickback may occur. Investigate and take corrective action to eliminate the cause of wheel binding.

Do not restart the cutting operation in the workpiece. Let the wheel reach full speed and carefully reenter the cut. The wheel may bind, walk up or kickback if the power tool is restarted in the workpiece.

Support panels or any oversized workpiece to minimize the risk of wheel pinching and kickback. Large workpieces tend to sag under their own weight. Supports must be placed under the workpiece near the line of cut and near the edge of the workpiece on both sides of the wheel.

Use extra caution when making a "pocket cut" into existing walls or other blind areas. The protruding wheel may cut gas or water pipes, electrical wiring or objects that can cause kickback.

#### **Additional safety warnings**

Wear safety goggles.

Use suitable detectors to determine if utility lines are hidden in the work area or call the local utility company for assistance. Contact with electric lines can lead to fire and electric shock. Damaging a gas line can lead to explosion. Penetrating a water line causes property damage or may cause an electric shock.

When working stone, use dust extraction. The vacuum cleaner must be approved for the extraction of stone dust. Using this equipment reduces dust-related hazards.

When working with the machine, always hold it firmly with both hands and provide for a secure stance. The power tool is guided more secure with both hands.

Secure the workpiece. A workpiece clamped with clamping devices or in a vice is held more secure than by hand.

Never use the machine with a damaged cable. Do not touch the damaged cable and pull the mains plug when the cable is damaged while working. Damaged cables increase the risk of an electric shock.

Do not use the tool when tired or under influence of drug, alcohol or medicine.

Never put fingers on the switch button while moving the tool to avoid unintentional starting of the tool.

Ensure the mounting screws and other assemblies are fixed properly and securely before operate the tool. Turn on the switch and let the tool work for 30 second in a safe position. Stop immediately if considerable vibration or other defects are detected, have it repaired.

#### Other safety information

Be sure the power supply is same as the voltage given on the rating plate. The tool is fitted with a two-core cable and plug.

Remove the power plug from socket before carrying out any adjustment or servicing.



#### Residual risks

Even when the power tool is used as prescribed it is not possible to eliminate all residual risk factors. The following hazards may arise in connection with the power tool's construction and design:

- Damage to lungs if an effective dust mask is not worn.
- Damage to hearing if effective hearing protection is not worn.
- Damages to health resulting from vibration emission if the power tool is being used over longer period of time or not adequately managed and properly maintained.

**WARNING!** This power tool produces an electromagnetic field during operation. This field may under some circumstances interfere with active or passive medical implants. To reduce the risk of serious or fatal injury, we recommend persons with medical implants to consult their physician and the medical implant manufacturer before operating this machine.



#### DECLARATION OF CONFORMITY

Business name of the manufacturer:  
 INTERSKOL POWER TOOLS S.L.  
 Full address of the manufacturer  
 Ctra. de St. Joan de les Abadesses, s/n  
 17500 RIPOLL (Girona) SPAIN  
 Name and address of the person  
 (established in the Community) compiled  
 the technical file:  
 Jordi Carbonell, Santiago López  
 Ctra. de St. Joan de les Abadesses, s/n  
 17500 RIPOLL (Girona) SPAIN  
 Product name: **Wall chaser**  
 Commercial name: **Wall chaser**  
 Model: **SD230/2200, SD230/2600E**  
 Type: Electric power tools  
 Serial Number: see label of the tool  
 Fulfils all the reevant provisions of  
 Directives 2006/95/EC, 2006/42/EC,  
 2004/108/EC, 2002/96/EC, 2002/95/EC,  
 2009/251/EC  
 We hereby declare, under our sole  
 responsibility, that the FELISATTI brand  
 products described in this manual  
**SD230/2200, SD230/2600E** comply with  
 the following standars:  
 EN60745-1, EN60745-2, EN55014-1,  
 EN55014-2, EN61000-3-2, EN61000-3-3.





Jordi Carbonell

Santiago López

We reserve the right to make technical changes 12/2012

## TECHNICAL DATA

Wall Chaser		SD230/2200	SD230/2600E
Rated voltage	V~	230	
Rated frequency	Hz	50-60	
Rated power	W	2200	2600
No load speed	min <sup>-1</sup>	4500	6600
Max. diameter for diamond cutting discs	mm	230	
Mounting bore	mm	22.2	
Slot depth	mm	20-65	
Slot width	mm	3-41	
Weight according EPTA-Procedure 01/2003	kg	9.8	9.9

	Read the operating instructions
	Protection category II power tool; double insulated
	In accordance with essential applicable safety standards of European directives
	Wear eye protection
	Wear ear protection

The instructions contained in this manual must be strictly followed, it should be carefully read and kept close at hand to use when carrying out maintenance on the indicated parts.

If the machine is used carefully and normal maintenance is carried out, it will work well for a long time.

The functions and use of the tool you have bought shall be only those described in this manual. **Any other use of the tool is strictly forbidden.**

## ILLUSTRATIONS

DESCRIPTION (See figures)

- 1 On/Off switch (fig.1)
- 2 Spindle lock button (fig.1)
- 3 Locking screw for auxiliary-handle holder (fig.1)
- 4 Chaser rollers (fig.1)
- 5 Auxiliary handle (fig.1) (antivibrational for SD230/2600E)
- 6 Protection guard with cutting guide (fig.1)
- 7 Vacuum connection (fig.1)
- 8 Rear handle turning button (fig.1)
- 9 Rear handle (fig.1)
- 10 Screw (fig.2)
- 11 Clamping lever for depth stop adjustment (fig.2)
- 12 Cutting-depth scale (fig.2)
- 13 Cover of protection guard (fig.2)

## EQUIPMENT

- Wall chaser
- Two diamond cutting discs
- Spacer discs (6mm - 4pcs, 4mm - 3 pcs)
- Clamping nut
- Spanner wrench

- Operating instructions with Safety instructions
- Warranty

## BRIEF DESCRIPTION

In conjunction with a vacuum cleaner and with firm support of the cutting guide, the machine is intended to cut or slot mainly mineral materials such as reinforced concrete, brickwork and road surfaces without the use of water.

## BEFORE USING THIS TOOL

**WARNING!** Always disconnect the plug from the socket before doing any work on the machine.

## 1. Dust extraction

Dusts from materials such as lead-containing coatings, some wood types, minerals and metal can be harmful to one's health. Touching or breathing-in the dusts can cause allergic reactions and/or lead to respiratory infections of the user or bystanders. Certain dusts, such as oak or beech dust, are considered as carcinogenic, especially in connection with wood-treatment additives (chromate, wood preservative). Materials containing asbestos may only be worked by specialists.

- Use dust extraction whenever possible.
- Provide for good ventilation of the working place.
- It is recommended to wear a P2 filterclass respirator. Observe the relevant regulations in your country for the materials to be worked.

The vacuum cleaner must be approved for the extraction of masonry dust. FELISATTI provides suitable vacuum cleaners.

The machine can be plugged directly into the receptacle of a FELISATTI vacuum cleaner with remote starting control. The vacuum cleaner starts automatically when the machine is switched on.

## 2. Information for the Use of Wall Chasers

Please observe the following notes in order to reduce the dust emissions occurring while working.

- Use only the combinations of wall chaser and vacuum cleaner recommended by FELISATTI. Other combinations can lead to insufficient dust collection and separation.
- Observe the operating instructions of the vacuum cleaner for maintenance and cleaning of the vacuum cleaner, including the filter. Empty dust collection containers immediately once full. Clean the filters of the vacuum cleaner regularly and always insert the filters completely into the vacuum cleaner.
- Only use vacuum hoses as intended for by FELISATTI. Do not manipulate the vacuum hose. When rocks or chunks

of stone/masonry are drawn into the vacuum hose, cease work and clean the vacuum hose immediately. Prevent the vacuum hose from being bent or creased.

- Use the wall chaser only according to its intended use.
- Only use tools that are in perfect condition. Decrease in work progress is noticeable whilst using worn tools.
- Observe the general requirements for construction sites.
- Provide for good ventilation.
- Ensure that the working range/area is free of obstructions. For longer slots, the vacuum cleaner must be guided along in time, without obstructions in the path.
- Wear hearing protection, protective goggles, dust mask and gloves as required. As dust mask, use at least a particle-filtering class FFP 2 half-mask.
- Use a suitable vacuum cleaner for cleaning the workplace. Prevent settled dust from being swirled up by sweeping.

### 3. Adjusting the Auxiliary Handle 5

After loosening locking screw 3, the auxiliary handle holder can be adapted to the respective working position.

When tightening locking screw 3, take care that the four positioning pins on the auxiliary-handle holder are seated in the holes of the protection guard.

### 4. Adjusting the Rear Handle 9

The rear handle 9 may be turned 90° to the left and to the right in relation to the motor housing.

This enables the ON/OFF switch to be turned to the most suitable working position.

To turn the rear handle, follow the instructions below:

- Press the rear handle turning button 8 and, at the same time, turn the rear handle 9 to the left or right until it locks.
- To return to the initial position, do the same in reverse.

### 5. Mounting Diamond Cutting Discs

**WARNING!** When mounting and replacing diamond cutting discs, it is recommended to wear protective gloves.

**WARNING!** Diamond cutting discs become very hot during operation; do not touch them until they have cooled down.

- Place the power tool on its side so that the cover of the protection guard 13 could be seen.
- Screw out four screws of the cover 10.
- Take the cover off its place.
- Press the spindle lock button 2 to lock the grinding spindle.
- Loosen the clamping nut with the spanner and unscrew the clamping nut. Remove the spacer discs. Clean the grinder spindle and all parts to be mounted.

The slot width results from the amount of spacer discs between the two diamond cutting discs and the cutting width of the diamond cutting discs. The allowable slot width is shown in the section "Technical Data". The machine can be operated with one or two diamond cutting discs.

- Place the diamond cutting disc on the spindle and then the spacer discs on the spindle. Then place second diamond cutting disc on the spindle.

**WARNING!** Regardless of the requested slot width, all spacer discs provided must always be mounted. Otherwise, the diamond cutting disc can become loose during operation and lead to injuries.

**WARNING!** At least one spacer disc must be mounted between two diamond cutting discs. When mounting the diamond cutting discs, ensure that the direction-of-rotation arrows on the diamond cutting discs match with the rotation

direction of the machine (see direction-of-rotation arrow on the gear case).

- Press the spindle lock button 2 to lock the grinding spindle.
- Screw on the clamping nut and tighten it with the spanner wrench.
- Take the cover on its place.
- Screw in four screws of the cover 10.

**Note.** When working with 2 diamond cutting discs, always replace them in pairs.

## 6. Mains connection

Make sure the mains voltage is correct: it must be the same as that on the specification label. Machines with 230V can also be connected to a 220V mains supply.

## START UP

### 1. Pre-selecting the Cutting Depth

**WARNING!** The cutting depth may only be pre-selected when the machine is switched off.

Loosen clamping lever 11 and adjust the desired cutting depth according to the cutting-depth scale 12. Afterwards, tighten clamping lever 11 again.

### 2. Switching On and Off

**WARNING!** Before starting the machine, place the power tool in such a manner on both rear chaser rollers 4 that the diamond cutting discs do not touch the workpiece. Otherwise, the diamond cutting discs can touch the workpiece, resulting in possible loss of control over the power tool when switching on.

To start the power tool, press the On/Off switch 1 forward and then down.

To lock-on the pressed On/Off switch 1, push the On/Off switch 1 further forward.

To switch off the power tool, release the On/Off switch 1, or when it is locked, briefly press the On/Off switch 1 and then release it.

### 3. Overload Protection (SD230/2600E)

When overloaded, the motor comes to a stop. Relieve the load on the machine immediately and allow to cool down for approx. 30 seconds at the highest no-load speed.

### 4. Restarting Protection

The restarting protection feature prevents uncontrolled restarting of the machine after an interruption in the power supply.

To restart the operation, switch the On/Off switch 1 to the Off position and start the machine again.

**Note.** Check the function of the restarting protection feature regularly by having the mains plug pulled during operation and plugged in again afterwards.

### 5. Constant electronic control

The SD230/2600E machines is equipped with an electronic circuit that maintains constant motor revolutions in all working situations, guaranteeing optimal working conditions.

## OPERATION

**WARNING!** Do not strain the machine so heavily that it comes to a standstill.

**WARNING!** Clamp the workpiece if it does not remain stationary due to its own weight.

**WARNING!** The machine may only be used for dry cutting.

**WARNING!** Always guide the machine with both handles. Do not guide or carry the machine by the elbow.

- Adjust the cutting depth, see section "Pre-selecting the Cutting Depth". To compensate inaccuracies that occur

when breaking away the fin, the cutting depth must be set approx. 3 mm deeper than the requested slot depth.

- Place the power tool in such a manner on both rear chaser rollers 4, that the diamond cutting discs do not touch the workpiece.

- Switch the machine on and slowly plunge into the material.

- Guide the machine with both handles, applying moderate feed, suited to the material being worked.

- The machine must always work in an upgrinding motion. Otherwise, the danger exists of it being pushed uncontrolled out of the cut.

- The machine can be both pushed or pulled in the cutting direction. Vertical slots can easily be cut by pulling the machine from top to bottom.

- After finishing the working procedure, swivel the diamond cutting discs out of the slot with the machine still running.

- Switch the power tool off.

Do not brake coasting diamond cutting discs by applying sideward pressure.

Curved cuts are not possible, as the diamond cutting discs could jam in the material.

### NOISE AND VIBRATION

This tool has been designed and made to reduce noise to a minimum. However, in spite of this, **in certain circumstances the maximum noise level in the place of work could exceed 85 dBA. In this case, the operator should wear ear protection.**

The machine's noise and vibration levels, measured in compliance with EN60745, usually reach:

	SD230/2200	SD230/2600E
Acoustic pressure, dB(A)	99	
Uncertainty, dB(A)	3	
Sound-power level, dB(A)	110	
Uncertainty, dB(A)	3	
Vibration acceleration, m/s <sup>2</sup>	8.5	
Uncertainty, m/s <sup>2</sup>	1.5	

#### Use ear protection!

**WARNING!** The vibration level given in these instructions has been measured in accordance with a standardized measurement procedure specified in EN60745 and can be used to compare devices. Different uses of the device give rise to different vibration levels and in many cases they may exceed the values given in these instructions. It is easy to underestimate the vibration load if the electrical power tool is used regularly in particular circumstances.

**Note.** If you wish to make an accurate assessment of the vibration loads experienced during a particular period of working, you should also take into account the intervening periods of time when the device is switched off or is running but is not actually in use. This can result in a much lower vibration load over the whole of the period of working.

### ACCESSORIES

Accessories and their corresponding order number can be found in our catalogues.

### MAINTENANCE AND CARE

**WARNING!** Always unplug the machine before carrying out work on it.

- Inspect the tool: Using a worn deburring or cutting tool will diminish the efficiency of the work and could damage the motor.

- Inspect the mounting screws: Regularly inspect all the mounting screws and ensure they are firmly tight-ened. Should any screw be loose, tighten it immediately. Failure to do so could put you at serious risk.

- Motor maintenance: Always take the greatest care over this and make sure that the motor winding is not damaged and does not become wet with oil or water.

- The vents should always be kept clean and free of obstacles.

- Clean the machine thoroughly after each use. Blast the motor regularly with compressed air.

- Check that the mains lead is in good condition. If it is not, take it to an Official Service Centre to have it replaced.

- Brush replacement: The brushes should be replaced after 150 - 200 hours use or when they are less than 10 mm long. Have this done by an Official Service Centre. We recommend that at every second change of brushes, you take the machine to one of our Official Service Centres for general cleaning and oiling.

- Use only Felisatti accessories and spares. Parts the changing of which is not covered in this instruction manual, should be replaced in a Felisatti Official Service Centre (See Warranty/Official Service Centre address leaflet).

### WARRANTY

See general warranty conditions printed on the attached sheet.

### DISPOSAL



**WARNING! Do not dispose of electric tools in the household waste!**

In accordance with European Directive 2002/96/EC relating to old electrical and electronic appliances and its translation into national law, used electric tools must be collected separately and recycled in an ecologically desirable way.

## NORMAS GENERALES DE SEGURIDAD



**¡ATENCIÓN!** Leer todas las instrucciones. El incumplimiento de cualquiera de las siguientes instrucciones puede provocar cortocircuitos eléctricos, incendios y/o lesiones graves. La expresión "herramienta eléctrica" que aparece en todas las siguientes advertencias se refiere a herramientas eléctricas cuyo accionamiento se efectúe mediante conexión a la línea (con cable) o por batería (sin cable).

### CONSERVAR ESTAS INSTRUCCIONES

#### 1) Área de trabajo

a) **Mantener el área de trabajo limpia y bien alumbrada.** Las áreas en desorden y oscuras pueden ser causa de accidentes.

b) **No accionar herramientas eléctricas en atmósferas explosivas, por ejemplo en presencia de líquidos, gases o polvo inflamables.** Las herramientas eléctricas crean chispas que pueden provocar el encendido del polvo o de humos.

c) **Mantener a los niños y transeúntes a distancia durante el accionamiento de una herramienta eléctrica.** Las distracciones pueden provocar la pérdida del control de la herramienta.

#### 2) Seguridad eléctrica

a) **La clavija de la herramienta eléctrica tiene que corresponder con la toma.** No modificar jamás la clavija en modo alguno. No utilizar enchufes adaptadores con herramientas eléctricas provistas de toma de tierra (a masa). Clavijas originales y correspondencia de enchufes reducen el riesgo de choque eléctrico.

b) **Evitar el contacto del cuerpo con superficies conectadas a tomas de tierra o a masa, como por ejemplo tubos, radiadores, cocinas y neveras.** Si el cuerpo está conectado a tierra o a masa, el riesgo de choque eléctrico aumenta.

c) **No exponer las herramientas eléctricas a la lluvia ni utilizarlas en sitios húmedos.** La entrada de agua en una herramienta eléctrica aumenta el riesgo de choque eléctrico.

d) **No maltratar el cable. No utilizar nunca el cable para transportar, tirar o desenchufar la herramienta eléctrica.** Mantener el cable distante de fuentes de calor, aceites, cantos afilados o partes en movimiento. Cables dañados o enredados aumentan el riesgo de choque eléctrico.

e) **Al accionar una herramienta eléctrica en exteriores debe utilizarse un cable de extensión adecuado para ser usado en exteriores.** La utilización de un cable adecuado reduce el riesgo de choque eléctrico.

f) **Si fuese imprescindible utilizar la herramienta eléctrica en un entorno húmedo, es necesario conectarla a través de un fusible diferencial.** La aplicación de un fusible diferencial reduce el riesgo a exponerse a una descarga eléctrica.

#### 3) Seguridad personal

a) **No distraerse nunca, controlar lo que se está haciendo y usar el sentido común cuando se accionan herramientas eléctricas. No accionar la herramienta cuando se está cansado o bajo la influencia de drogas, alcohol o medicamentos.** Un momento de distracción durante la utilización de herramientas eléctricas puede provocar graves lesiones a las personas.

b) **Utilizar equipos de seguridad. Ponerse siempre protectores de los ojos.** La utilización de apropiados equipos de seguridad como caretas antipolvo, calzado

de seguridad antideslizante, casco de seguridad, o protectores del oído reduce la posibilidad de sufrir lesiones personales.

c) **Evitar la puesta en marcha accidental.** Comprobar que el interruptor esté en la posición de apagado antes de conectar la herramienta a la línea eléctrica. Transportar las herramientas eléctricas con el dedo en el interruptor o enchufarlas con el interruptor en posición de encendido puede provocar accidentes.

d) **Retirar toda llave de regulación antes de encender la herramienta eléctrica.** Una llave dejada enganchada en una parte giratoria de la herramienta eléctrica puede provocar lesiones a las personas.

e) **No desequilibrarse.** Mantener siempre la posición y el equilibrio apropiados. Esto permite controlar mejor la herramienta eléctrica en situaciones imprevistas.

f) **Vestirse adecuadamente. No ponerse prendas de vestir anchas ni joyas. Mantener el cabello, las prendas de vestir y los guantes alejados de las partes en movimiento.** Vestidos anchos, joyas o cabellos largos pueden enredarse en las partes en movimiento.

g) **En presencia de dispositivos que prevean la conexión con instalaciones para la extracción y la recogida de polvo, comprobar su conexión y correcta utilización.** La utilización de estos dispositivos puede reducir los riesgos vinculados al polvo.

#### 4) Uso y mantenimiento de las herramientas eléctricas

a) **No forzar la herramienta eléctrica. Utilizar la herramienta adecuada para la operación que debe efectuarse.** La herramienta eléctrica apropiada permite realizar el trabajo con mayor eficiencia y seguridad, sin tener que superar los parámetros de utilización previstos.

b) **No utilizar la herramienta eléctrica si el interruptor de encendido y apagado no funciona correctamente.** Toda herramienta eléctrica que no puede ser controlada por el interruptor es peligrosa y debe repararse.

c) **Desenchufar la clavija de la línea de suministro eléctrico antes de efectuar una operación de regulación, cambiar accesorios o guardar las herramientas eléctricas.** Estas medidas de seguridad preventiva reducen el riesgo de puesta en marcha accidental de la herramienta eléctrica.

d) **Guardar las herramientas eléctricas que no se utilizan fuera del alcance de los niños y no permitir su utilización a personas inexpertas o que desconozcan estas instrucciones.** Las herramientas eléctricas son peligrosas si las utilizan personas inexpertas.

e) **Efectuar el mantenimiento necesario en las herramientas eléctricas. Comprobar posibles errores de alineación o bloqueo de las partes en movimiento, la rotura de piezas y cualquier otra condición que pueda influir en el funcionamiento de las herramientas eléctricas.** Si está dañada, hacer reparar la herramienta eléctrica antes de utilizarla. Precisamente el mal estado de conservación de las herramientas eléctricas provoca numerosos accidentes.

f) **Mantener limpios y afilados los instrumentos de corte.** Instrumentos de corte en buenas condiciones de conservación y con cantos de corte afilados es menos probable que se bloqueen y son más fáciles de controlar.

g) **Usar la herramienta eléctrica, los accesorios y las puntas etc. conformemente con estas instrucciones y en el modo previsto para el específico tipo de herramienta eléctrica, tomando en consideración**

**las condiciones de trabajo y la operación que debe llevarse a cabo.** La utilización de la herramienta eléctrica para operaciones distintas de las previstas puede dar lugar a situaciones peligrosas.

### 5) Asistencia

**a) Hacer reparar la herramienta eléctrica exclusivamente a técnicos cualificados y utilizar únicamente recambios idénticos.** Esto garantiza la constante seguridad de la herramienta eléctrica.

**¡ADVERTENCIA!** Rogamos leer las indicaciones de seguridad y las instrucciones, también las que contiene Instrucciones de servicio.

## MEDIDAS ESPECIALES DE SEGURIDAD

Solamente utilice la herramienta eléctrica con la caperuza protectora suministrada. La caperuza protectora deberá montarse firmemente en la herramienta eléctrica cuidando que quede orientada de manera que ofrezca una seguridad máxima, o sea, cubriendo al máximo aquel área del disco tronzador a la que queda expuesta el usuario. La misión de la caperuza protectora es proteger al usuario de los fragmentos que puedan salir proyectados y del contacto accidental con el disco tronzador.

Únicamente utilice discos tronzadores diamantados en su herramienta eléctrica. El mero hecho de que sea acoplable un accesorio a su herramienta eléctrica no implica que su utilización resulte segura.

Las revoluciones admisibles del útil deberán ser como mínimo iguales a las revoluciones máximas indicadas en la herramienta eléctrica. Aquellos accesorios que giren a unas revoluciones mayores a las admisibles pueden llegar a romperse y salir despedidos.

Solamente emplee los discos tronzadores diamantados de acuerdo a las recomendaciones para su aplicación. P. ej.: no emplee las caras de los discos tronzadores para amolar. En los útiles de tronzar, el arranque de material deberá llevarse a cabo con los bordes del disco. Si estos útiles son sometidos a un esfuerzo lateral, ello puede provocar su rotura.

Siempre use una brida en perfecto estado y del tamaño prescrito para el disco tronzador seleccionado. Una brida adecuada soporta convenientemente el disco tronzador reduciendo así el peligro de rotura de este último.

El diámetro exterior y el grosor del útil deberán corresponder con las medidas indicadas para su herramienta eléctrica. Los útiles de dimensiones incorrectas no pueden protegerse ni controlarse con suficiente seguridad.

Los orificios de los discos tronzadores, bridas u otros accesorios deberán alojar exactamente en el husillo de su herramienta eléctrica. Los útiles que no ajusten correctamente sobre el husillo de la herramienta eléctrica, al girar descentrados, generan unas vibraciones excesivas y pueden hacerle perder el control sobre el aparato.

No use útiles dañados. Antes de cada utilización inspeccione si el útil está desportillado o fisurado. Si se le cae la herramienta eléctrica o el útil, inspeccione si han sufrido algún daño o monte otro útil en correctas condiciones. Una vez controlado y montado el útil sítuse Ud. y las personas circundantes fuera del plano de rotación del útil y deje funcionar la herramienta eléctrica en vacío, a las revoluciones máximas, durante un minuto. Por lo regular, aquellos útiles que estén dañados suelen romperse al realizar esta comprobación.

Utilice un equipo de protección personal. Dependiendo

del trabajo a realizar use una careta, una protección para los ojos, o unas gafas de protección. Si procede, emplee una mascarilla antipolvo, protectores auditivos, guantes de protección o un mandil especial adecuado para protegerle de los pequeños fragmentos que pudieran salir proyectados al desprenderse del útil o pieza. Las gafas de protección deberán ser indicadas para protegerle de los fragmentos que pudieran salir despedidos al trabajar. La mascarilla antipolvo o respiratoria deberá ser apta para filtrar las partículas producidas al trabajar. La exposición prolongada al ruido puede provocar sordera.

Cuide que las personas en las inmediaciones se mantengan a suficiente distancia de la zona de trabajo. Toda persona que acceda a la zona de trabajo deberá utilizar un equipo de protección personal. Podrían ser lesionadas, incluso fuera del área de trabajo inmediato, al salir proyectados fragmentos de la pieza de trabajo o del útil.

Únicamente sujete el aparato por las empuñaduras aisladas al realizar trabajos en los que el útil pueda tocar conductores eléctricos ocultos o el propio cable del aparato. El contacto con conductores bajo tensión puede hacer que las partes metálicas del aparato le provoquen una descarga eléctrica.

Mantenga el cable de red alejado del útil en funcionamiento. En caso de que Vd. pierda el control sobre la herramienta eléctrica puede llegar a cortarse o enredarse el cable de red con el útil y lesionarle su mano o brazo.

Jamás deposite la herramienta eléctrica antes de que el útil se haya detenido por completo. El útil en funcionamiento puede llegar a tocar la base de apoyo y hacerle perder el control sobre la herramienta eléctrica.

No deje funcionar la herramienta eléctrica mientras la transporta. El útil en funcionamiento podría lesionarle al engancharse accidentalmente con su vestimenta.

Limpie periódicamente las rejillas de refrigeración de su herramienta eléctrica. El ventilador del motor aspira polvo hacia el interior de la carcasa, por lo que, en caso de una acumulación fuerte de polvo metálico, ello puede provocarle una descarga eléctrica.

No utilice la herramienta eléctrica cerca de materiales combustibles. Las chispas producidas al trabajar pueden llegar a incendiar estos materiales.

No emplee útiles que requieran ser refrigerados con líquidos. La aplicación de agua u otros refrigerantes líquidos puede comportar una descarga eléctrica.

### Causas del rechazo y advertencias al respecto

El rechazo es una reacción brusca que se produce al atascarse o engancharse el útil, como un disco de amolar, plato lijador, cepillo, etc. Al atascarse o engancharse el útil en funcionamiento, éste es frenado bruscamente. Ello puede hacerle perder el control sobre la herramienta eléctrica y hacer que ésta salga impulsada en dirección opuesta al sentido de giro que tenía el útil.

Sujete con firmeza la herramienta eléctrica y mantenga su cuerpo y brazos en una posición propicia para resistir las fuerzas de reacción. Si forma parte del aparato, utilice siempre la empuñadura adicional para poder soportar mejor las fuerzas del rechazo, además de los pares de reacción que se presentan en la puesta en marcha. El usuario puede controlar las fuerzas del rechazo y de reacción si toma unas medidas preventivas oportunas.

Jamás aproxime su mano al útil en funcionamiento. En caso de un rechazo, el útil podría lesionarle la mano.

No se sítue dentro del área hacia el que se movería la herramienta eléctrica al ser rechazada. Al resultar rechazada, la herramienta eléctrica saldrá despedida

desde el punto de bloqueo en dirección opuesta al sentido de giro del útil.

Tenga especial precaución al trabajar esquinas, cantos afilados, etc. Evite que el útil de amolar rebote contra la pieza de trabajo o que se atasque. En las esquinas, cantos afilados, o al rebotar, el útil en funcionamiento tiende a atascarse. Ello puede hacerle perder el control o causar un rechazo del útil.

No utilice hojas de sierra para madera ni otros útiles dentados. Estos útiles son propensos al rechazo y pueden hacerle perder el control sobre la herramienta eléctrica.

Evite que se bloquee el disco tronzador y una presión de aplicación excesiva. No intente realizar cortes demasiado profundos. Al solicitar en exceso el disco tronzador éste es más propenso a ladearse, bloquearse, a ser rechazado, o a romperse.

Si el disco tronzador se bloquea, o si tuviese que interrumpir su trabajo, desconecte la herramienta eléctrica y manténgala en esa posición, sin moverla, hasta que el disco tronzador se haya detenido por completo. Jamás intente sacar el disco tronzador en marcha de la ranura de corte, ya que ello podría provocar un rechazo. Investigue y subsane la causa del bloqueo.

No intente proseguir el corte, estando insertado el disco tronzador en la ranura de corte. Una vez fuera de la ranura de corte, espere a que el disco tronzador haya alcanzado las revoluciones máximas, y prosiga entonces el corte con cautela. En caso contrario el disco tronzador podría bloquearse, salirse de la ranura de corte, o resultar rechazado.

Soporte las planchas u otras piezas de trabajo grandes para reducir el riesgo de bloqueo o rechazo del disco tronzador. Las piezas de trabajo grandes tienden a curvarse por su propio peso. La pieza de trabajo deberá apoyarse desde abajo a ambos lados tanto cerca de la línea de corte como en los bordes.

Proceda con especial cautela al realizar recortes "por inmersión" en paredes o superficies similares. El disco tronzador puede ser rechazado al tocar tuberías de gas o agua, conductores eléctricos, u otros objetos.

#### Instrucciones de seguridad adicionales

Colóquese unas gafas de protección.

Utilice unos aparatos de exploración adecuados para detectar posibles tuberías de agua y gas o cables eléctricos ocultos, o consulte a la compañía local que le abastece con energía. El contacto con cables eléctricos puede electrocutarle o causar un incendio. Al dañar las tuberías de gas, ello puede dar lugar a una explosión. La perforación de una tubería de agua puede redundar en daños materiales o provocar una electrocución.

Al trabajar piedra utilice un equipo para aspiración de polvo. El aspirador empleado deberá ser adecuado para aspirar polvo de piedra. La utilización de estos equipos reduce los riesgos derivados del polvo.

Trabajar sobre una base firme sujetando la herramienta eléctrica con ambas manos. La herramienta eléctrica es guiada de forma más segura con ambas manos.

Asegure la pieza de trabajo. Una pieza de trabajo fijada con unos dispositivos de sujeción, o en un tornillo de banco, se mantiene sujeta de forma mucho más segura que con la mano.

No utilice la herramienta eléctrica si el cable está dañado. No toque un cable dañado, y desconecte el enchufe de la red, si el cable se daña durante el trabajo. Un cable dañado comporta un mayor riesgo de electrocución.

#### Información de seguridad adicional

Compruebe que la tensión de la fuente de alimentación

sea la misma que la indicada en la placa de características. La herramienta dispone de un cable de dos conductores y de un enchufe.

Desconecte el enchufe de la toma de corriente antes de realizar cualquier ajuste o reparación.



#### Riesgos residuales

Aunque la herramienta eléctrica se utilice de la forma indicada, resulta imposible eliminar todos los factores de riesgo residual. Pueden plantearse los siguientes riesgos derivados de la fabricación y el diseño de la herramienta eléctrica:

- Daños pulmonares si no se utiliza una mascarilla antipolvo eficaz.
- Daños auditivos si no se utiliza una protección auditiva eficaz.
- Daños a la salud derivados de la emisión de vibraciones si la herramienta eléctrica se utiliza durante un largo período de tiempo, o si no se maneja y mantiene de forma adecuada.

**¡ATENCIÓN!** Esta herramienta eléctrica genera un campo electromagnético durante su funcionamiento. Este campo puede, en algunas circunstancias, interferir con implantes médicos activos o pasivos. Para reducir el riesgo de lesiones graves o letales, las personas con implantes médicos deben consultar a sus médicos y al fabricante del implante antes de utilizar esta máquina.



#### DECLARACIÓN DE CONFORMIDAD

Nombre comercial del fabricante:  
INTERSKOL POWER TOOLS S.L.  
Dirección completa del fabricante  
Ctra. de Sant Joan de les Abadesses, s/n  
17500 RIPOLL (Girona) ESPAÑA  
Nombre y dirección de la persona  
(establecida en la Comunidad) que  
completó la ficha técnica:

Jordi Carbonell, Santiago López  
Ctra. de Sant Joan de les Abadesses, s/n  
17500 RIPOLL (Girona) ESPAÑA  
Nombre del producto: **Rozadora**  
Nombre comercial: **Rozadora**  
Modelo: **SD230/2200; SD230/2600E**  
Tipo: Herramientas eléctricas  
Número de serie: consulte la etiqueta de  
la herramienta

Cumple con todas las disposiciones  
pertinentes de las Directivas 2006/95/CE,  
2006/42/CE, 2004/108/CE, 2002/96/CE,  
2002/95/CE, 2009/25/CE





Declaramos bajo nuestra sola  
responsabilidad que los productos marca  
FELISATTI descritos en este manual  
**SD230/2200; SD230/2600E** están en  
conformidad con las normas: EN60745-  
1, EN60745-2, EN55014-1, EN55014-2,  
EN61000-3-2, EN61000-3-3

Jordi Carbonell

Santiago López

## CARACTERÍSTICAS TÉCNICAS

Rozadora		SD230/2200	SD230/2600E
Tensión nominal	V~	230	
Frecuencia nominal	Hz	50-60	
Potencia absorbida nominal	W	2200	2600
Revoluciones en vacío	min <sup>-1</sup>	4500	6600
Diámetro de discos tronzaadores diamantados, máx.	mm	230	
Diámetro del orificio	mm	22.2	
Profundidad de la roza	mm	20-65	
Ancho de la roza	mm	3-41	
Peso según EPTA-Procedure 01/2003	kg	9.8	9.9

	Lea las instrucciones de funcionamiento
	Herramienta eléctrica con categoría de protección II, doble aislamiento
	De acuerdo con las normas esenciales de seguridad aplicables de las directivas europeas
	Utilice protección ocular
	Utilice protección ocular, auditiva, respiración

- Arandelas distanciadoras (6 mm - 4 piezas, 4 mm - 3 piezas)
- Tuerca de fijación
- Llave de dos pivotes para tuerca de fijación
- Manual de instrucciones de servicio con Instrucciones de seguridad
- Documento de garantía

## DESCRIPCIÓN ABREVIADA

La herramienta eléctrica ha sido diseñada para operar con el soporte guía sobre una base firme, en combinación con un aspirador para la clase de polvo M, para tronzar o hacer rozas sin la aportación de agua, predominantemente en materiales minerales como, p. ej., hormigón armado, ladrillo y pavimentos

## ANTES DE USAR ESTA HERRAMIENTA

**ATENCIÓN!** Antes de cualquier manipulación en la herramienta eléctrica, sacar el enchufe de red de la toma de corriente.

## 1. Dispositivo de aspiración de polvo

El polvo de ciertos materiales como, pinturas que contengan plomo, ciertos tipos de madera y algunos minerales y metales, puede ser nocivo para la salud. El contacto y la inspiración de estos polvos pueden provocar en el usuario o en las personas circundantes reacciones alérgicas y/o enfermedades respiratorias. Ciertos polvos como los de roble, encina y haya son considerados como cancerígenos, especialmente en combinación con los aditivos para el tratamiento de la madera (cromatos, conservantes de la madera). Los materiales que contengan amianto solamente deberán ser procesados por especialistas.

- A ser posible utilice un equipo para aspiración de polvo.
- Observe que esté bien ventilado el puesto de trabajo.
- Se recomienda una mascarilla protectora con un filtro de la clase P2.

Observe las prescripciones vigentes en su país sobre los materiales a trabajar. El aspirador empleado deberá ser adecuado para aspirar polvo de piedra. FELISATTI le ofrece unos aspiradores adecuados. La herramienta eléctrica puede conectarse directamente a la toma de corriente de un aspirador universal FELISATTI de conexión automática a distancia. Éste se conecta automáticamente al conectar la herramienta eléctrica.

## 2. Indicaciones para la utilización de rozadoras

- Observe las siguientes indicaciones para reducir la emisión de polvo al trabajar.
- Solamente combine la rozadora con un aspirador

## ILUSTRACIONES

DESCRIPCIÓN (Ver figuras indicadas)

- 1 Interruptor de conexión/desconexión (fig.1)
- 2 Botón de bloqueo del husillo (fig.1)
- 3 Tornillo de sujeción del soporte de la empuñadura adicional (fig.1)
- 4 Rodillos (fig.1)
- 5 Empuñadura adicional (fig.1) (anti-vibración para SD230/2600E)
- 6 La protección (fig.1)
- 7 Boquilla de aspiración (fig.1)
- 8 El botón bloqueo puño (fig.1)
- 9 Empuñadura (zona de agarre aislada) (fig.1)
- 10 Tornillo (fig.2)
- 11 Palanca de sujeción para ajuste del tope de profundidad (fig.2)
- 12 Escala de profundidad de corte (fig.2)
- 13 Tapa protección (fig.2)

## EQUIPO DOTACIÓN DE LA MÁQUINA

- Rozadora
- Disco de tronzar diamantado

para la clase de según recomendación FELISATTI. Una combinación diferente puede suponer una peor aspiración y separación del polvo.

– Observe las indicaciones en las instrucciones de manejo del aspirador referentes al mantenimiento y limpieza del mismo y de los filtros. Vacíe inmediatamente un depósito de polvo lleno. Limpie con regularidad los filtros del aspirador e insérteles siempre completamente en el aspirador.

– Únicamente utilice las mangueras de aspiración previstas por FELISATTI. No modifique la manguera de aspiración. Si alcanzan a penetrar trozos de material en la manguera de aspiración, interrumpa inmediatamente su trabajo, y limpie la manguera de aspiración. Preste atención a no doblar la manguera de aspiración.

– Únicamente use la rozadora para realizar aquellos trabajos para los que ha sido concebida.

– Solamente utilice útiles en perfecto estado y con buen filo. La reducción notable del rendimiento de trabajo es indicio de que el útil está desgastado.

– Observe las exigencias generales para puestos de trabajo en las obras.

– Ventile bien el área de trabajo.

– Asegure que éste despejada el área de trabajo. Al hacer rozas largas deberá observarse que el aspirador pueda seguir libremente al aparato, o bien, procurar a tiempo que el aspirador sea aproximado nuevamente a la rozadora a medida que va progresando el trabajo.

– Colóquese unos protectores auditivos, gafas de protección, mascarilla antipolvo y, si fuese necesario, unos guantes. Como mascarilla antipolvo emplee al menos una semimáscara filtradora de partículas de la clase FFP 2.

– Para la limpieza del puesto de trabajo utilice un aspirador apropiado. No barra el polvo, ya que haría que se levante.

### 3. Montaje de la empuñadura adicional 5

Una vez aflojado el tornillo de sujeción 3 el soporte de la empuñadura adicional deja adaptarse a la respectiva posición de trabajo.

Al apretar el tornillo de sujeción 3 preste atención a que las cuatro espigas de fijación del soporte de la empuñadura adicional queden alojadas en los taladros de la caperuza protectora.

Para la máquina SD230/2600E se utiliza el puño auxiliar con la función de protección de la vibración.

### 4. Ajuste del puño 9

El puño 9 puede cambiar de ángulo hasta 90° a la derecha y a la izquierda de la carcasa de la máquina.

Esto hace que el uso de la máquina sea más cómodo ya que junto al puño se cambia la posición del interruptor. El ángulo del puño se cambia de la siguiente manera:

– Apretar el botón bloqueo puño 8. Sin dejar de apretar botón girar el puño 9 a la derecha o a la izquierda hasta el final.

– Para girar el puño a la posición inicial hay que repetir la operación girando el puño en el sentido contrario.

### 5. Montaje del disco de tronzar diamantado

**ATENCIÓN!** Al montar o sustituir discos tronzadores diamantados se recomienda emplear guantes de protección.

**ATENCIÓN!** Los discos tronzadores diamantados pueden ponerse muy calientes al trabajar; espere a que se enfríen antes de tocarlos.

– Poner la máquina de un lado de la manera que se vea la tapa de la protección 13.

– Quitar 4 tornillos 10 de la tapa.

- Quitar la tapa de la protección
- Apretar el botón bloqueo eje portabrocas 2
- Aflojar la brida sujeción con una llave y quitarla del eje portabrocas. Quitar los anillos distancia del eje portabrocas. Quitar el polvo del eje portabrocas y de los componentes montados.

El ancho de la roza resulta de la cantidad de arandelas distanciadoras colocadas entre ambos discos tronzadores diamantados más el ancho de corte de estos mismos. El ancho de la roza se calcula de la siguiente manera: Ancho de la roza = grosor del paquete de arandelas distanciadoras + ancho de los discos tronzadores diamantados. El ancho admisible de la roza se indica en el apartado "Datos técnicos". Ud. puede emplear la herramienta eléctrica con uno o dos discos tronzadores diamantados.

– Inserte la brida de apoyo en el husillo. El arrastrador de la brida de apoyo deberá quedar correctamente alojado en el husillo. Introduzca el disco tronizador diamantado y las arandelas distanciadoras en la brida de apoyo.

**ATENCIÓN!** Independientemente del ancho de la roza deseado deberán montarse siempre todas las arandelas distanciadoras suministradas. De lo contrario puede que el disco tronizador diamantado llegue a aflojarse durante el funcionamiento y cause un accidente.

**ATENCIÓN!** Cantidad de arandelas distanciadoras precisadas: unidades de 4 mm de grosor y unidades de 6 mm de grosor. Entre discos tronzadores diamantados deberá ir montada como mínimo una arandela distanciadora. Al montar los discos tronzadores diamantados, observe que la flecha de dirección de los mismos coincida con el sentido de giro de la herramienta eléctrica (ver flecha marcada en el cabezal del aparato).

– Accione el botón de bloqueo del husillo 2 para retener el husillo.

– Enrosque la tuerca de fijación y apriétela con la llave de dos pivotes.

– Poner la tapa a la protección.

– Fijar con 4 tornillos 10.

**Observación:** En caso de trabajar con discos tronzadores diamantados sustituya siempre los a la vez.

### 6. Puesta en marcha

Antes de usar la herramienta, cerciorarse de que la tensión de la red sea correcta: La indicación de tensión en la placa de características debe coincidir con la tensión de red. Los aparatos a 230V pueden conectarse también a una tensión de red de 220V.

## PUESTA EN FUNCIONAMIENTO

### 1. Preselección de la profundidad de corte

**ATENCIÓN!** La preselección de la profundidad de corte solamente deberá realizarse con la herramienta eléctrica desconectada.

Afloje la palanca de fijación 11 y ajuste la profundidad de corte deseada según la escala de profundidad de corte 12. Seguidamente, vuelva a apretar la palanca de fijación 11.

### 2. Conexión/desconexión

Antes de ponerla en marcha deposite la herramienta eléctrica sobre ambos rodillos posteriores 4, inclinandola hacia atrás de manera que los discos tronzadores diamantados no alcancen a tocar la pieza de trabajo. De no ser así, los discos tronzadores diamantados podrían llegar a tocar la pieza de trabajo y hacerle perder el control sobre la herramienta eléctrica al conectarla.

Para la puesta en marcha de la herramienta eléctrica empuje hacia delante el interruptor de conexión/

desconexión 1 y presiónelo a continuación.

Para enclavar el interruptor de conexión/desconexión 1 estando éste accionado, empuje más hacia delante el interruptor de conexión/desconexión 1.

Para desconectar la herramienta eléctrica suelte el interruptor de conexión/desconexión 1, o en caso de estar enclavado con la tecla, presione brevemente y suelte a continuación el interruptor de conexión/desconexión 1.

**3. Protección contra sobrecarga**

En caso de una sobrecarga se detiene el motor. Deje funcionar en vacío, a las revoluciones máximas, la herramienta eléctrica durante aprox. 30 segundos, para que se refrigere.

**4. Protección contra re arranque**

La protección contra re arranque evita la puesta en marcha accidental de la herramienta eléctrica tras un corte de la alimentación eléctrica.

Para la nueva puesta en marcha coloque el interruptor de conexión/desconexión 1 en la posición de desconexión, y conecte de nuevo la herramienta eléctrica.

**Observación:** Verifique con regularidad el funcionamiento correcto de la protección contra re arranque sacando el enchufe de la red durante el funcionamiento, y a continuación, vuelva a conectarlo.

**5. Constant electronic**

El SD230/2600E es equipado con un circuito electrónico que permite mantener constante el número de revoluciones del motor en cualquier condición de trabajo, por lo tanto Vs. labor se cumplirá siempre en las condiciones mas favorables.

**INSTRUCCIONES PARA LA OPERACIÓN**

**ATENCIÓN!** No sobrecargue la herramienta eléctrica de tal manera que llegue a detenerse.

**ATENCIÓN!** Fijar la pieza de trabajo, a no ser que se mantenga en una posición firme por su propio peso.

**ATENCIÓN!** La herramienta eléctrica solamente deberá utilizarse para hacer rozas sin la aportación de agua.

**ATENCIÓN!** Siempre guíe la herramienta eléctrica sujetándola por ambas empuñaduras. No sujete ni guíe la herramienta eléctrica agarrándola por el codo de aspiración.

– Ajuste la profundidad de corte según apartado "Preselección de la profundidad de corte". Para compensar las irregularidades obtenidas al desprender la parte central, deberá preseleccionarse una profundidad de corte aprox. 3 mm más profunda que el fondo de la roza prevista.

– Deposite la herramienta eléctrica sobre ambos rodillos posteriores 4, inclinándola hacia atrás de manera que los discos tronzadores diamantados no alcancen a tocar la pieza de trabajo.

– Conecte la herramienta eléctrica y vaya profundizando lentamente el útil en el material.

– Guíe la herramienta eléctrica con un avance moderado, adecuado al tipo de material a trabajar, sujetándola por ambas empuñaduras.

– La herramienta eléctrica deberá guiarse siempre a contramarcha. En caso contrario, puede ocurrir que ésta sea impulsada de manera incontrolada fuera de la ranura de corte.

– Es posible guiar la herramienta eléctrica en el sentido de corte tanto empujando como tirando de ella. Las rozas verticales se realizan con facilidad arrastrando la herramienta eléctrica desde arriba hacia abajo.

– Una vez finalizado el trabajo saque de la roza los

discos tronzadores diamantados con el motor en marcha.

– Desconecte la herramienta eléctrica. Después de desconectar el aparato no trate de frenar el disco de tronzar diamantado presionándolo lateralmente.

No es posible efectuar rozas curvas, ya que los discos tronzadores diamantados se atascarían en la pieza de trabajo.

**RUIDO Y VIBRACIÓN**

La herramienta ha sido proyectada y construida para reducir al mínimo los ruidos, **a pesar de esto en especiales condiciones el nivel de ruido máximo en el sitio de trabajo podría ser superior a 85 dBA. En este caso el operador debe protegerse del ruido excesivo por medio de la utilización de protectores auditivos.**

Los niveles de ruido y vibración de la máquina, medidos según la norma EN 60745, se elevan normalmente a:

	SD230/2200	SD230/2600E
Nivel de presión acústica, dB(A)	99	
Tolerancia K, dB(A)	3	
Nivel de potencia acústica, dB(A)	110	
Tolerancia K, dB(A)	3	
Nivel total de vibraciones a <sub>h</sub> , m/s <sup>2</sup>	8.5	
Tolerancia K, m/s <sup>2</sup>	1.5	

**¡Se han de usar protectores auditivos!**

**¡ATENCIÓN!** El nivel de vibración indicado en estas instrucciones se ha determinado de acuerdo con un procedimiento de medición estándar especificado en la norma EN60745, y se puede utilizar para comparar dispositivos. Los diferentes usos del dispositivo dan lugar a distintos niveles de vibración, y en muchos casos pueden sobrepasar los valores indicados en estas instrucciones. Es fácil subestimar la carga de vibración si la herramienta eléctrica se utiliza regularmente en circunstancias particulares.

**Nota.** Si desea realizar una evaluación precisa de las cargas de vibración experimentadas durante un período de trabajo concreto, también deberá tener en cuenta los períodos de tiempo intermedios en los que el dispositivo está apagado o en funcionamiento, pero no realmente en uso. Esto puede suponer una carga de vibración mucho más baja durante todo el período de trabajo.

**ACCESORIOS**

Los accesorios y sus correspondientes números para pedido, están reflejados en nuestros catálogos.

**MANTENIMIENTO Y CUIDADOS**

**¡ATENCIÓN!** Desconecte siempre el enchufe antes de llevar a cabo cualquier trabajo en la máquina.

– Inspección de la herramienta: La utilización de un útil de desbastar o tronzar gastado disminuirá la eficiencia de trabajo y podría causar defectos en el motor.

– Inspeccionar los tornillos de montaje: Regularmente inspeccionar todos los tornillos de montaje y asegurarse de que estén apretados firmemente. Si cualquier tornillo

estuviera suelto, volver a apretarlo inmediatamente. El no hacer esto provocaría un riesgo serio.

- Mantenimiento del motor: Prestar el mayor cuidado y asegurarse de que el bobinado del motor no se dañe y/o se humedezca con aceite o agua.
- Mantener siempre libres y limpias las aberturas de ventilación.
- Limpiar esmeradamente la máquina después de utilizar-la. Soplar regularmente el motor con aire a presión.
- Comprobar que el cable de toma de corriente esté en buen estado y, en caso contrario, acudir a un centro de asistencia técnica para que lo sustituyan.
- Sustitución de las escobillas: Las escobillas deben sustituirse al cabo de unas 150-200 horas de trabajo o bien cuando su longitud sea inferior a 10 mm. Para ello, debe acudir a un centro de asistencia autorizado para que efectúe el cambio. Recomendamos que en cada segundo cambio de escobillas, entregue la máquina a uno de nuestros Servicios de Asistencia Técnica para una revisión de limpieza y engrase general.
- Sólo se deben utilizar accesorios y piezas de repuesto Felisatti. Piezas cuyo recambio no esté descrito en estas instrucciones de uso, deben sustituirse en un centro de asistencia técnica Felisatti (Consulte el folleto Garantía / direcciones de Centros de Asistencia Técnica).

### GARANTÍA

Ver condiciones generales de concesión de Garantía en impreso anexo a estas instrucciones.

### ELIMINACIÓN



**¡No se deshaga de las herramientas eléctricas a través de los contenedores de basura doméstica!**

De acuerdo con la directriz europea 2002/96/CE referente a los residuos de los equipamientos eléctricos y electrónicos y a la conversión en el derecho nacional, las herramientas eléctricas usadas deben ser separadas y deben estar sujetas a un reciclaje que respete el medio ambiente.

## NORMES GÉNÉRALES DE SÉCURITÉ



**ATTENTION! Lire toutes les instructions.** Ne pas se conformer à toutes les instructions énumérées ci-dessous peut donner lieu à des secousses électriques, des incendies et/ou des lésions sérieuses. Le terme «outil électrique» de tous les avertissement énumérés ci-dessous se réfère aux outils électriques actionnés au moyen d'un raccordement au réseau (par câble) ou actionnés par batterie (sans câble).

**CONSERVER CES INSTRUCTIONS****1) Zone de travail**

a) **Maintenir la zone de travail propre et bien éclairée.** Les zones encombrées et sombres peuvent provoquer des accidents.

b) **Ne pas actionner d'outils électriques dans des atmosphères explosives, par exemple en présence de liquides, gaz ou poudres inflammables.** Les outils électriques créent des étincelles qui peuvent provoquer la mise à feu de poudre ou des fumées.

c) **Maintenir les enfants et les passants à distance pendant l'actionnement d'un outil électrique.** Les distractions peuvent faire perdre le contrôle de l'outil.

**2) Sécurité électrique**

a) **La fiche de l'outil électrique doit correspondre à la prise.** Ne jamais modifier la fiche en aucune façon. Ne pas utiliser de fiches adaptatrices avec des outils électriques dotés de mise à la terre (à la masse). Des fiches non modifiées et des prises correspondantes réduisent le risque de secousse électrique.

b) **Eviter le contact du corps avec les surfaces mises à la terre ou à la masse tels que tubes, radiateurs, cuisines et réfrigérateurs.** Si le corps est à terre ou à la masse, le risque de secousse électrique augmente.

c) **Ne pas exposer les outils électriques à la pluie et ne pas les utiliser dans des endroits un outil électrique augmente le risque de secousse électrique.**

d) **Ne pas maltraiter le câble.** Ne jamais utiliser le câble pour transporter, tirer ou débrancher de la prise de réseau l'outil électrique. Maintenir le câble à distance de la chaleur, de l'huile, de bords coupants ou de pièces en mouvements. Des câbles endommagés ou entortillés augmentent le risque de secousse électrique.

e) **Quand on actionne un outil électrique à l'extérieur, utiliser un câble d'extension adapté à l'utilisation en extérieur.** L'utilisation d'un câble adapté réduit le risque de secousse électrique.

f) **Si l'usage d'un outil dans un emplacement humide est inévitable, utiliser une alimentation protégée par un dispositif à courant résiduel résiduel (RCD).** L'usage d'un RCD réduit le risque de choc électrique.

**3) Sécurité personnelle**

a) **Ne jamais se distraire, contrôler ce qu'on est en train de faire et faire preuve de bon sens quand on actionne des outils électriques.** Ne pas actionner l'outil quand on est fatigué ou sous l'influence de drogues, d'alcool ou de médicaments. Un moment de distraction pendant l'actionnement d'outils électriques peut donner lieu à de sérieuses lésions personnelles.

b) **Utiliser des équipements de sécurité.** Toujours porter des protections pour les yeux. L'utilisation appropriée d'équipements de sécurité tels que masques anti-poussières, chaussures de sécurité antidérapantes, casque de sécurité, ou de protections pour les oreilles réduit la possibilité de subir des lésions personnelles.

c) **Eviter les mises en marche accidentelles.** S'assurer que l'interrupteur est en position Off avant de le raccorder au réseau électrique. Transporter les outils électriques avec le doigt sur l'interrupteur ou les raccorder au réseau avec l'interrupteur en position On peut provoquer des accidents.

d) **Enlever toute clé de réglage avant d'allumer l'outil électrique.** Une clé laissée fixée à une partie pivotante de l'outil électrique peut provoquer des lésions personnelles.

e) **Ne pas se déséquilibrer.** Toujours conserver une position et un équilibre appropriés. Ceci permet de mieux contrôler l'outil électrique dans des situations imprévues.

f) **S'habiller de façon appropriée.** Ne pas porter de vêtements larges ou des bijoux. Garder les cheveux, les vêtements et les gants éloignés des parties en mouvement. Les vêtements larges, les bijoux ou les cheveux longs peuvent se prendre dans les parties en mouvement.

g) **S'il est prévu de raccorder à l'installation des dispositifs pour l'extraction et la récolte de poussière, s'assurer qu'ils soient raccordés et utilisés de façon appropriée.** L'utilisation de ces dispositifs peut réduire les risques liés à la poussière.

**4) Utilisation et entretien des outils électriques**

a) **Ne pas forcer l'outil électrique.** Utiliser l'outil électrique adapté à l'opération à effectuer. L'outil électrique approprié permet d'effectuer le travail avec une plus grande efficacité et une plus grande sécurité sans être contraint de dépasser les paramètres d'utilisation prévus.

b) **Ne pas utiliser l'outil électrique si l'interrupteur de mise en marche et d'extinction ne s'actionne pas correctement.** Tout outil électrique qui ne peut pas être contrôlé par l'interrupteur est dangereux et doit être soumis à des réparations.

c) **Déconnecter la fiche du réseau d'alimentation avant d'effectuer tout réglage, changer les accessoires ou ranger les outils électriques.** Ces mesures de sécurité préventive réduisent le risque de mise en route accidentelle de l'outil électrique.

d) **Ranger les outils électriques inutilisés hors de portée des enfants et ne pas en permettre l'utilisation à des personnes inexpérimentées ou qui ne connaissent pas ces instructions.** Les outils électriques sont dangereux s'ils sont utilisés par des personnes inexpérimentées.

e) **Effectuer l'entretien nécessaire sur les outils électriques.** Vérifier le possible mauvais alignement ou le blocage des parties en mouvement, la cassure des pièces ou tout autre condition qui pourrait influencer le fonctionnement des outils électriques. S'il est endommagé, faire réparer l'outil électrique avant de l'utiliser. De nombreux accidents sont justement provoqués par le mauvais état d'entretien des outils électriques.

f) **Conserver propres et aiguisés les outils de découpage.** Des outils de découpage en bon état d'entretien et avec des bords de découpage aiguisés risquent les blocages avec une moindre probabilité et sont plus faciles à contrôler.

g) **Utiliser l'outil électrique, les accessoires et les pointes etc., en se conformant avec ces instructions et à la façon prévue pour le type particulier d'outil électrique, en tenant compte des conditions de travail et de l'opération à effectuer.** L'utilisation de l'outil électrique pour des opérations différentes de celles

prévues peut donner lieu à des situations dangereuses.

### 5) Assistance

**a) Faire réparer l'outil électrique uniquement par des techniciens qualifiés et utiliser uniquement des pièces de rechange identiques.** Ceci garantit la sécurité constante de l'outil électrique.

#### AVERTISSEMENT!

Lisez toutes les consignes de sécurité et les instructions, même celles qui se trouvent dans la Mode d'emploi.

### CONSIGNES SPÉCIFIQUES DE SÉCURITÉ

Utiliser l'outil électrique uniquement avec le protecteur en place. Le protecteur doit être solidement fixé à l'outil électrique et placé en vue d'une sécurité maximale, de sorte que l'opérateur soit exposé le moins possible à la meule à trancher. Le protecteur permet de protéger l'opérateur des fragments cassés et d'un contact accidentel avec la meule à trancher.

N'utiliser que des meules à trancher diamantées pour votre outil électrique. Le simple fait que l'accessoire puisse être fixé à votre outil électrique ne garantit pas un fonctionnement en toute sécurité.

La vitesse assignée de l'accessoire doit être au moins égale à la vitesse maximale indiquée sur l'outil électrique. Les accessoires fonctionnant plus vite que leur vitesse assignée peuvent se rompre et voler en éclat.

Les meules à trancher diamantées ne doivent être utilisées que pour les applications recommandées. P. ex. : ne pas meuler avec le côté de la meule à trancher. Les meules à trancher sont destinées au meulage périphérique. L'application de forces latérales à ces meules peut les briser en éclats.

Toujours utiliser des flasques de meule non endommagés qui sont de taille et de forme correctes pour la meule à trancher que vous avez choisie. Des flasques de meule appropriés supportent la meule à trancher réduisant ainsi la possibilité de rupture de la meule à trancher.

Le diamètre extérieur et l'épaisseur de votre accessoire doivent se situer dans le cadre des caractéristiques de capacité de votre outil électrique. Les accessoires dimensionnés de façon incorrecte ne peuvent pas être protégés ou commandés de manière appropriée.

La taille du mandrin des meules à trancher, flasques ou tout autre accessoire doit s'adapter correctement à l'arbre de l'outil électrique. Les accessoires avec alésages centraux ne correspondant pas aux éléments de montage de l'outil électrique seront en déséquilibre, vibreront excessivement, et pourront provoquer une perte de contrôle.

Ne pas utiliser d'accessoire endommagé. Avant chaque utilisation examiner les accessoires pour détecter la présence éventuelle de copeaux et fissures. Si l'outil électrique ou l'accessoire a subi une chute, examiner les dommages éventuels ou installer un accessoire non endommagé. Après avoir contrôlé et monté l'accessoire, se tenir soi-même ainsi que les personnes se trouvant à proximité à distance du niveau de l'accessoire en rotation et laisser tourner l'outil électrique à la vitesse maximale pendant une minute. Les accessoires endommagés seront normalement détruits pendant cette période d'essai.

Porter un équipement de protection individuelle. En fonction de l'application, utiliser un écran facial, des lunettes de sécurité ou des verres de sécurité. Le cas échéant, utiliser un masque antipoussières, des protections

auditives, des gants et un tablier capables d'arrêter les petits fragments abrasifs ou des pièces à usiner. La protection oculaire doit être capable d'arrêter les débris volants produits par les diverses opérations. Le masque antipoussières ou le respirateur doit être capable de filtrer les particules produites par vos travaux. L'exposition prolongée aux bruits de forte intensité peut provoquer une perte de l'audition.

Maintenir les personnes présentes à une distance de sécurité par rapport à la zone de travail. Toute personne entrant dans la zone de travail doit porter un équipement de protection individuelle. Des fragments de pièce à usiner ou d'un accessoire cassé peuvent être projetés et provoquer des blessures en dehors de la zone immédiate d'opération.

Tenir l'outil uniquement par les surfaces de préhension isolantes, pendant les opérations au cours desquelles l'accessoire coupant peut être en contact avec des conducteurs cachés ou avec son propre câble. Le contact de l'accessoire coupant avec un fil «sous tension» peut également mettre «sous tension» les parties métalliques exposées de l'outil électrique et provoquer un choc électrique sur l'opérateur.

Placer le câble éloigné de l'accessoire de rotation. Si vous perdez le contrôle, le câble peut être coupé ou subir un accroch et votre main ou votre bras peut être tiré dans l'accessoire de rotation.

Ne jamais reposer l'outil électrique avant que l'accessoire n'ait atteint un arrêt complet. L'accessoire de rotation peut agripper la surface et arracher l'outil électrique hors de votre contrôle.

Ne pas faire fonctionner l'outil électrique en le portant. Un contact accidentel avec l'accessoire de rotation pourrait accrocher vos vêtements et attirer l'accessoire sur vous.

Nettoyer régulièrement les orifices d'aération de l'outil électrique. Le ventilateur du moteur attirera la poussière à l'intérieur du boîtier et une accumulation excessive de poudre de métal peut provoquer des dangers électriques.

Ne pas faire fonctionner l'outil électrique à proximité de matériaux inflammables. Des étincelles pourraient enflammer ces matériaux.

Ne pas utiliser d'accessoires qui nécessitent des réfrigérants fluides. L'utilisation d'eau ou d'autres réfrigérants fluides peut aboutir à une électrocution ou un choc électrique.

#### Rebonds et mises en garde correspondantes

Le rebond est une réaction soudaine au pincement ou à l'accrochage d'une meule rotative, d'un patin d'appui, d'une brosse ou de tout autre accessoire. Le pincement ou l'accrochage provoque un blocage rapide de l'accessoire en rotation qui, à son tour, contraint l'outil électrique hors de contrôle dans le sens opposé de rotation de l'accessoire au point de grippage.

Maintenir fermement l'outil électrique et placer votre corps et vos bras pour vous permettre de résister aux forces de rebond. Toujours utiliser une poignée auxiliaire, le cas échéant, pour une maîtrise maximale du rebond ou de la réaction de couple au cours du démarrage. L'opérateur peut maîtriser les couples de réaction ou les forces de rebond, si les précautions qui s'imposent sont prises.

Ne jamais placer votre main à proximité de l'accessoire en rotation. L'accessoire peut effectuer un rebond sur votre main.

Ne pas vous placer dans la zone où l'outil électrique se déplacera en cas de rebond. Le rebond pousse l'outil

dans le sens opposé au mouvement de la meule au point d'accrochage.

Apporter un soin particulier lors de travaux dans les coins, les arêtes vives etc. Eviter les rebondissements et les accrochages de l'accessoire. Les coins, les arêtes vives ou les rebondissements ont tendance à accrocher l'accessoire en rotation et à provoquer une perte de contrôle ou un rebond.

Ne pas fixer de chaîne coupante ni de lame de scie dentée. De telles lames provoquent des rebonds fréquents et des pertes de contrôle.

Ne pas « coincer » la meule à tronçonner ou ne pas appliquer une pression excessive. Ne pas tenter d'exécuter une profondeur de coupe excessive. Une contrainte excessive de la meule augmente la charge et la probabilité de torsion ou de blocage de la meule dans la coupe et la possibilité de rebond ou de rupture de la meule.

Lorsque la meule se bloque ou lorsque la coupe est interrompue pour une raison quelconque, mettre l'outil électrique hors tension et tenir l'outil électrique immobile jusqu'à ce que la meule soit à l'arrêt complet. Ne jamais tenter d'enlever la meule à tronçonner de la coupe tandis que la meule est en mouvement sinon le rebond peut se produire. Rechercher et prendre des mesures correctives afin d'empêcher que la meule ne se grippe.

Ne pas reprendre l'opération de coupe dans la pièce à usiner. Laisser la meule atteindre sa pleine vitesse et rentrer avec précaution dans le tronçon. La meule peut se coincer, venir chevaucher la pièce à usiner ou effectuer un rebond si l'on fait redémarrer l'outil électrique dans la pièce à usiner.

Prévoir un support de panneaux ou de toute pièce à usiner surdimensionnée pour réduire le risque de pincement et de rebond de la meule. Les grandes pièces à usiner ont tendance à fléchir sous leur propre poids. Les supports doivent être placés sous la pièce à usiner près de la ligne de coupe et près du bord de la pièce des deux côtés de la meule.

Soyez particulièrement prudent lorsque vous faites une «coupe en retrait» dans des parois existantes ou dans d'autres zones sans visibilité. La meule saillante peut couper des tuyaux de gaz ou d'eau, des câblages électriques ou des objets, ce qui peut entraîner des rebonds.

#### **Avvertissements supplémentaires**

Porter des lunettes de protection.

Utiliser des détecteurs appropriés afin de déceler des conduites cachées ou consulter les entreprises d'approvisionnement locales. Un contact avec des lignes électriques peut provoquer un incendie ou un choc électrique. Un endommagement d'une conduite de gaz peut provoquer une explosion. La perforation d'une conduite d'eau provoque des dégâts matériels et peut provoquer un choc électrique.

Pour travailler des pierres, utiliser une aspiration de poussières. L'aspirateur doit être agréé pour l'aspiration de poussières de pierre. L'utilisation de tels dispositifs réduit les dangers venant des poussières.

Toujours bien tenir l'outil électroportatif des deux mains et veiller à toujours garder une position de travail stable. Avec les deux mains, l'outil électroportatif est guidé de manière plus sûre.

Bloquer la pièce à travailler. Une pièce à travailler serrée par des dispositifs de serrage ou dans un étau est fixée de manière plus sûre que tenue dans les mains.

Ne jamais utiliser un outil électroportatif dont le câble

est endommagé. Ne pas toucher à un câble endommagé et retirer la fiche du câble d'alimentation de la prise du courant, au cas où le câble serait endommagé lors du travail. Un câble endommagé augmente le risque d'un choc électrique.



#### **Risques résiduels**

Même si l'outil électrique est utilisé de la façon indiquée, il est impossible d'éliminer tous les facteurs de risque résiduel. Les risques éventuels, dérivés de la fabrication et de la conception de l'outil électrique, sont les suivants:

- Problèmes pulmonaires, si vous ne portez pas un masque anti-poussière efficace.
- Problèmes auditifs, si vous ne portez pas une protection auditive efficace.
- Problèmes de santé dérivés de l'émission de vibrations si vous utilisez l'outil électrique sur une longue période de temps ou si vous ne le maniez ou ne le maintenez pas de façon appropriée.

**ATTENTION!** Cet outil électrique génère un champ électromagnétique pendant son fonctionnement. Ce champ, dans certains cas, peut interférer avec des implants médicaux actifs ou passifs. Pour réduire le risque de blessures graves ou mortelles, les personnes avec des implants médicaux doivent consulter leur médecin et le fabricant de l'implant avant d'utiliser cette machine.

## CE 12 DÉCLARATION DE CONFORMITÉ

Nom commercial du fabricant:  
**INTERSKOL POWER TOOLS S.L.**  
 Adresse complète du fabricant  
 Ctra. de Sant Joan de les Abadesses, s/n  
 17500 RIPOLL (Girona) ESPAGNE  
 Nom et adresse de la personne (établie  
 dans la communauté) qui a rédigé la fiche  
 technique:  
 Jordi Carbonell, Santiago López  
 Ctra. de Sant Joan de les Abadesses, s/n  
 17500 RIPOLL (Girona) ESPAGNE  
 Nom du produit: **Rainureuse fraiseuse**  
 Nom commercial: **Rainureuse fraiseuse**  
 Modèle: **SD230/2200, SD230/2600E**  
 Type: Outils électriques  
 Numéro de série: voir l'étiquette de l'outil  
 Conforme à toutes les dispositions  
 concernées des directives 2006/95/CE,  
 2006/42/CE, 2004/108/CE, 2002/96/CE,  
 2002/95/CE, 2009/251/CE  
 Nous déclarons sous notre entière  
 responsabilité que les produits de la  
 marque **FELISATTI** décrits dans ce  
 manuel **SD230/2200, SD230/2600E**  
 sont conformes aux normes: EN60745-1,  
 EN60745-2-3, EN55014-1, EN55014-2,  
 EN61000-3-2, EN61000-3-3.

Jordi Carbonell

Santiago López









---

Tout droit de modifications techniques réservé 12/2012

## CARACTÉRISTIQUES TECHNIQUES

Rainureuse fraiseuse		SD230/2200	SD230/2600E
Tension nominale	V~	230	
Fréquence nominale	Hz	50-60	
Puissance nominale	W	2200	2600
Vitesse à vide	min <sup>-1</sup>	4500	6600
Diamètre max. disque	mm	230	
Diamètre de la broche d'entraînement	mm	22.2	
Profondeur de rainure	mm	20-65	
Largeur de rainure	mm	3-41	
Poids suivant EPTA-Procédure 01/2003	kg	9.8	9.9

	Lisez les consignes de fonctionnement
	Outil électrique avec catégorie de protection II, isolement double
	Conforme aux normes de sécurité fondamentales issues des directives européenne
	Utilisez une protection oculaire
	Utilisez une protection auditive

- Clé à ergots
- Rondelles d'écartement (6 mm - 4 pièces, 4 m - 3 pièces)
- Meules à tronçonner diamantées (2 pièces)
- Consignes de sécurité
- Garantie

## BRÈVE DESCRIPTION

Équipé d'un support solide avec chariot de guidage et avec un aspirateur de la classe M, l'outil électroportatif est conçu pour des travaux de tronçonnage ou de rainurage sur des matériaux essentiellement composés de minéraux tels que béton armé, maçonneries ou tapis routiers, sans utilisation d'eau.

## AVANT D'EMPLOYER CETTE MACHINE

**AVERTISSEMENT!** Avant d'effectuer des travaux sur l'outil électroportatif, retirez la fiche de la prise de courant.

## 1. Dispositif d'aspiration de la poussière

Les poussières de matériaux tels que peintures contenant du plomb, certains bois, minéraux ou métaux, peuvent être nuisibles à la santé. Toucher ou aspirer les poussières peut entraîner des réactions allergiques et/ou des maladies respiratoires auprès de l'utilisateur ou de personnes se trouvant à proximité. Certaines poussières telles que les poussières de chêne ou de hêtre sont considérées cancérigènes, surtout en connexion avec des additifs pour le traitement de bois (chromate, lazure). Les matériaux contenant de l'amiante ne doivent être travaillés que par des personnes qualifiées.

- Si possible, utilisez une aspiration des poussières.
- Veillez à bien aérer la zone de travail.
- Il est recommandé de porter un masque respiratoire de la classe de filtre P2.

Respectez les règlements en vigueur dans votre pays spécifiques aux matériaux à traiter. L'aspirateur doit être agréé pour l'aspiration de poussières de pierre. La société FELISATT vous offre des aspirateurs appropriés. L'outil électroportatif peut être branché directement sur la prise d'un aspirateur universel FELISATT avec commande à distance. L'aspirateur se met automatiquement en marche dès que l'outil électroportatif est mis en service.

## 2. Indications pour l'utilisation de rainureuses fraiseuses

Respectez les indications suivantes pour réduire les émissions de poussières générées lors des travaux.

- N'utilisez que les combinaisons de rainureuse fraiseuse et aspirateur de la classe M recommandées par FELISATTI. D'autres combinaisons peuvent entraîner une

Respecter strictement les instructions contenues dans ce manuel qu'il convient de lire attentivement et de conserver à portée de main pour d'éventuels contrôles des parties indiquées.

Si la machine est utilisée avec soin et son entretien normalement assuré, son fonctionnement sera prolongé.

Les fonctions et l'utilisation de la machine que vous avez acquise sont celles indiquées dans ce manuel. **Tout autre usage de la machine est formellement interdit.**

## ILLUSTRATIONS

DESCRIPTION (Voir dessin)

- 1 Interrupteur Marche/Arrêt (Fig.1)
- 2 Touche de blocage de la broche (Fig.1)
- 3 Vis de blocage pour la fixation de la poignée supplémentaire (Fig.1)
- 4 Rouleaux (Fig.1)
- 5 Poignée supplémentaire (Fig.1) (anti-vibration pour SD230/2600E)
- 6 Protecteur de roue de meulage (fig.1)
- 7 Tubulure d'évacuation des poussières (Fig.1)
- 8 Bouton d'inclinaison de la poignée principale (fig.1)
- 9 Poignée principale (Fig.1)
- 10 Visser (Fig.2)
- 11 Levier de serrage pour réglage de la butée de profondeur (Fig.2)
- 12 Graduation de la profondeur de coupe (Fig.2)
- 13 Couvercle du protecteur de roue de meulage (fig.2)

## ÉQUIPEMENT DE LA MACHINE

- Rainureuse fraiseuse
- Clé hexagonale S3

plus mauvaise puissance de collecte et de séparation des poussières.

- Respectez les instructions d'utilisation de l'aspirateur en ce qui concerne le maintien et le nettoyage de l'aspirateur y compris des filtres. Videz immédiatement les bacs de récupération des poussières lorsqu'ils sont pleins. Nettoyez régulièrement les filtres de l'aspirateur et montez les filtres toujours complètement dans l'aspirateur.

- N'utilisez que les tuyaux d'aspiration prévus par FELISATTI. Ne pas manipuler le tuyau d'aspiration. Au cas où des pierres pénétreraient dans le tuyau d'aspiration, interrompez le travail et nettoyez immédiatement le tuyau d'aspiration. Évitez de plier le tuyau d'aspiration.

- N'utilisez la rainureuse fraiseuse que conformément à sa conception.

- N'utilisez que des outils coupants et en parfait état. Un ralentissement perceptible du rythme de travail est un signe d'usure des outils.

- Respectez les exigences générales pour les endroits de travail sur les chantiers.

- Veillez à une bonne aération.

- Assurez une zone de travail libre. Pour les rainures plus longues, l'aspirateur doit pouvoir être guidé librement ou bien être ajusté à temps.

- Utilisez des protections auditives, des lunettes de protection, un masque antipoussières et, le cas échéant, des gants. Utilisez en tant que masque antipoussières au moins un demimasque filtrant de la classe FFP 2.

- Pour nettoyer votre endroit de travail, utilisez un aspirateur approprié. Ne soulevez pas de la poussière déposée en balayant.

### 3. Montage de la poignée supplémentaire 5

Une fois que la vis de blocage 3 est desserrée, il est possible d'adapter la fixation de poignée supplémentaire à la position de travail désirée.

Lors du serrage de la vis de blocage 3, veillez à ce que les quatre tiges de blocage se trouvant sur la fixation de la poignée supplémentaire prennent dans les alésages du capot de protection.

**Note:** L'outil SD230/2600E comporte une poignée auxiliaire munie d'une fixation antivibration.

### 4. Changement de position de la poignée principale 9

La poignée peut être inclinée de 90° à gauche ou à droite par rapport au corps de l'outil ce qui rend son utilisation plus confortable car l'interrupteur change aussi sa position en même temps avec la poignée.

L'inclinaison de la poignée change de la manière suivante:

- appuyer le bouton de fixation d'inclinaison de la poignée 8. En tenant le bouton appuyé faites tourner au maximum la poignée 9 à gauche ou à droite;

- afin de mettre la poignée en position initiale répéter la procédure en faisant tourner la poignée dans un sens inverse.

### 5. Montage des meules à tronçonner diamantées

**AVERTISSEMENT!** Il est recommandé de porter des gants de protection pour le montage et le changement des meules à tronçonner diamantées.

**AVERTISSEMENT!** Les meules à tronçonner chauffent énormément durant le travail ; ne les touchez pas avant qu'elles ne se soient complètement refroidies.

- Mettez l'outil sur le côté pour qu'on puisse voir le couvercle du carter de meule 13.

- Dévissez 4 vis 10 du couvercle.

- Retirez le couvercle du carter de meule.

- Appuyez le bouton de fixation de l'axe 2.

- Desserrez un peu une plaque de fixation avec l'aide de la clé d'écrou et retirez le. Retirer des roues de séparation de l'axe. Nettoyer l'axe et les éléments d'assemblage de la poussière.

Le nombre des rondelles d'écartement entre les deux meules à tronçonner diamantées et la largeur de coupe des meules à tronçonner diamantées indiquent la largeur de rainure. La largeur de rainure se calcule comme suit : Largeur de rainure = épaisseur des rondelles d'écartement + largeur des meules à tronçonner diamantées. La largeur de rainure admissible se trouve dans le chapitre « Caractéristiques techniques ». Vous pouvez utiliser l'outil électroportatif avec une ou deux disques à tronçonner diamantés.

- Montez la bride porte-outil sur la broche de ponçage.

Le flasque d'adaptation de la bride porte-outil doit être monté correctement sur la broche de ponçage. Montez la meule à tronçonner diamantée et les rondelles d'écartement sur la bride porte-outil.

**ATTENTION!** Il est nécessaire de monter toujours toutes les rondelles d'écartement fournies, indépendamment de la largeur de rainure souhaitée. Sinon, la meule à tronçonner diamantée peut se détacher lors de la mise en service et causer des blessures.

**ATTENTION!** Nombre des rondelles nécessaires : d'une épaisseur de 4 mm chacune et d'une épaisseur de 6 mm chacune. Entre meules à tronçonner diamantées, au moins une rondelle d'écartement doit être montée. Lors du montage de meules à tronçonner diamantées, veiller à ce que les flèches indiquant le sens de rotation qui se trouvent sur les meules à tronçonner diamantées coïncident avec le sens de rotation de l'outil électroportatif (voir la flèche indiquant le sens de rotation qui se trouve sur la tête d'engrenage).

- Afin de bloquer la broche de ponçage, appuyez sur la touche de blocage de la broche 2.

- Vissez l'écrou de serrage et serrez-le à l'aide de la clé à ergots.

- Installez le couvercle sur le carter de meule.

- Serrez 4 vis 10.

**Note:** Lors du travail avec 2 meules à tronçonner diamantées, remplacez-les toujours par paires.

### 6. Mise en service

Avant de se servir de cet outil, s'assurer que la tension du secteur est correcte : La tension indiquée sur la plaque signalétique doit coïncider avec la tension du secteur. Les appareils à 230V peuvent également être branchés sur du 220V.

## FONCTIONNEMENT

### 1. Présélectionner la profondeur de coupe

**AVERTISSEMENT!** La présélection de la profondeur de coupe ne doit être effectuée que lorsque l'outil électroportatif est mis hors service.

Desserrez le levier de serrage 11 et réglez la profondeur de coupe souhaitée à l'aide de la graduation de la profondeur de coupe 12. Ensuite, resserrez le levier de serrage 11.

### 2. Mise en Marche/Arrêt

Déposez l'outil électroportatif avant la mise en service sur les deux roulettes arrière 4 de sorte que les disques à tronçonner diamantés ne touchent pas la pièce à travailler. Les disques à tronçonner diamantés risquent sinon de toucher la pièce et vous pouvez perdre le contrôle de l'outil électroportatif lors de la mise en service.

Pour la mise en service de l'outil électroportatif, poussez l'interrupteur Marche/Arrêt 1 vers l'avant, puis appuyez-le.

Pour bloquer l'interrupteur Marche/Arrêt appuyé 1, poussez l'interrupteur Marche/Arrêt 1 vers l'avant.

Afin d'arrêter l'outil électroportatif, relâchez l'interrupteur Marche/Arrêt 1 ou, s'il est bloqué, appuyez brièvement sur l'interrupteur Marche/ Arrêt 1, puis relâchez-le.

### 3. Protection contre la surcharge

Le moteur s'arrête en cas de surcharge. Laissez tourner l'outil électroportatif en marche à vide à la vitesse de rotation la plus élevée possible pendant 30 secondes env. afin de le laisser refroidir.

### 4. Protection contre un démarrage intempestif

La protection contre un démarrage intempestif évite le démarrage incontrôlé de l'outil électroportatif après une interruption de l'alimentation en courant.

Afin de remettre l'appareil en service, mettez l'interrupteur Marche/Arrêt 1 en position d'arrêt et mettez l'outil électroportatif de nouveau en marche.

**Note :** Contrôlez régulièrement le bon fonctionnement de la protection contre un démarrage intempestif en retirant la fiche du secteur pendant l'utilisation, puis en la rebranchant.

### 5. Constant electronic

La version SD230/2600E est équipée d'un circuit électronique qui permet de maintenir le nombre de tours moteur constant quel que soit le type d'usage, pour vous permettre de réaliser votre travail dans les meilleures conditions possibles.

## INSTRUCTIONS D'UTILISATION

**ATTENTION!** Ne sollicitez pas l'outil électroportatif au point qu'il s'arrête.

**ATTENTION!** Serrez la pièce à travailler bien lorsque celle-ci ne repose pas de manière sûre malgré son propre poids.

**ATTENTION!** N'utilisez l'outil électroportatif que pour des travaux de découpage à sec.

**ATTENTION!** Guidez toujours l'outil électroportatif en tenant les deux poignées. Ne guidez pas ou ne portez pas l'outil électroportatif en le tenant par le coude d'aspiration.

– Réglez la profondeur de coupe, voir chapitre « Présélectionner la profondeur de coupe ». Afin de compenser des inexactitudes qui sont générées lors de l'ébavurage du dos, la profondeur de coupe doit être préréglée de 3 mm env. plus profondément que la profondeur de rainure souhaitée. Déposez l'outil électroportatif sur les deux roulettes arrière 4 de sorte que les disques à tronçonner diamantés ne touchent pas la pièce à travailler.

– Mettez en marche l'outil électroportatif et plongez lentement dans le matériau.

– Guidez l'outil électroportatif avec les deux poignées en appliquant une vitesse d'avance modérée adaptée au matériau.

– L'outil électroportatif doit toujours travailler en sens opposé. Sinon, il risque de sortir de la ligne de coupe de façon incontrôlée.

– Il est possible de pousser et de tirer l'outil électroportatif dans le sens de la coupe. Les fentes verticales peuvent facilement être générées en tirant du haut vers le bas.

– Une fois l'opération terminée, basculez les disques à tronçonner diamantés, le moteur en marche, pour les sortir de la rainure.

– Arrêtez l'outil électroportatif. Ne freinez pas les meules à tronçonner diamantées qui ralentissent en exerçant une pression latérale.

Les coupes concavilignes ne sont pas possibles puisque les meules à tronçonner diamantées se coincent sinon dans la pièce.

## BRUIT ET VIBRATION

L'outil a été conçu et construit avec objectif de réduire le niveau de bruit au maximum. Malgré cela, **dans certaines conditions, le niveau de bruit maximal sur le lieu de travail peut être supérieur à 85 dBA. Dans ce cas, l'opérateur doit se protéger du bruit excessif en utilisant un casque de protection antibruit.**

Les niveaux de bruit et de vibration de la machine, mesurés selon la norme EN 60745, s'élèvent normalement à :

	SD230/2200	SD230/2600E
Pression sonore, dB(A)	99	
Incertitude K, dB(A)	3	
Puissance sonore, dB(A)	110	
Incertitude K, dB(A)	3	
Accélération de la vibration, m/s <sup>2</sup>	8.5	
Incertitude K, m/s <sup>2</sup>	1.5	

### Employer des protecteurs individuels!

**ATTENTION!** Le niveau de vibration indiqué dans ce manuel a été déterminé selon un procédé de mesure standard spécifié par la norme EN60745, il peut être utilisé pour comparer des dispositifs. Les différentes utilisations du dispositif donne lieu à différents niveaux de vibration et, dans beaucoup de cas, ils peuvent dépasser les valeurs indiquées dans ce manuel. Il est facile de sous-estimer la charge de vibration si l'outil électrique est utilisé régulièrement dans des circonstances particulières.

**Remarque.** Si vous voulez effectuer une évaluation précise des charges de vibration expérimentées au cours d'une période de travail concrète, vous devrez également prendre en compte les périodes de temps intermédiaires pendant lesquelles le dispositif est éteint ou en marche mais pas réellement en fonctionnement. Ce qui peut engendrer une charge de vibration beaucoup plus élevée pendant toute la période de travail.

## ACCESSOIRES

Les accessoires et leurs références sont répertoriées dans nos catalogues.

## ENTRETIEN

**AVERTISSEMENT!** Avant toute intervention sur la machine, débranchez toujours la prise.

- Examen de l'outil : L'utilisation d'un outil de meulage ou de tronçonnage usé réduira l'efficacité du travail et pourra endommager le moteur.

- Examen des vis de montage : Examiner régulièrement toutes les vis de montage et vérifier qu'elles sont bien serrées. Si une vis est desserrée, la resserrer immédiatement. Ne pas le faire pourrait être extrêmement préjudiciable.

- Entretien du moteur : Apporter le plus grand soin à

l'entretien du moteur et s'assurer que son bobinage n'est pas endommagé et/ou humidifié avec de l'huile ou de l'eau.

- Maintenez toujours les ouïes de ventilation dégagées et propres.

- Nettoyer soigneusement la machine après utilisation. Nettoyer régulièrement le moteur à l'air comprimé.

- Vérifier que le câble et la prise de courant sont en bon état. Dans le cas contraire, les faire remplacer dans un centre d'assistance technique.

- Remplacement des charbons : Les balais doivent être changés toutes les 150-200 heures de service ou si leur longueur est inférieure à 10 mm. Le changement devra être effectué par un centre d'assistance agréé. Tous les deux changements de charbons, nous vous recommandons de confier la machine à l'un de nos Services d'Assistance Technique qui effectuera une révision sous forme de nettoyage et de graissage général.

- Utiliser uniquement des accessoires et des pièces de rechange Felisatti. Les pièces détachées hors accessoires doivent être remplacées dans un centre d'assistance technique Felisatti (Consultez l'imprimé Garantie/Adresses des Centres Agréés S.A.V.).

### GARANTIE

Consulter les conditions générales de Garantie sur l'imprimé annexe à ces instructions.

### ELIMINATION



**Ne pas jeter les outils électriques dans les ordures ménagères!**

Conformément à la directive européenne 2002/96/CE relative aux appareils électriques et électroniques usagés et sa version nationale, les outils électriques doivent être collectés séparément et recyclés de manière écopihle.

**NORME DI SICUREZZA GENERALE**

**ATTENZIONE!** Leggere tutte le istruzioni. La mancata ottemperanza a tutte le istruzioni sotto elencate può dare luogo a scosse elettriche, incendi e/o lesioni serie. Il termine "utensile elettrico" di tutte le avvertenze elencate qui sotto si riferisce agli utensili elettrici azionati mediante collegamento alla rete (con cavo) o azionati a batteria (senza cavo).

**CONSERVARE QUESTE ISTRUZIONI****1) Area di lavoro**

a) Tenere pulita e ben illuminata l'area di lavoro. Le aree ingombre e buie possono provocare incidenti.

b) Non azionare utensili elettrici in atmosfere esplosive, ad esempio in presenza di liquidi, gas o polveri infini ammabili. Gli utensili elettrici creano scintille che possono provocare l'accensione di polveri o fumi.

c) Tenere i bambini e i passanti a distanza durante l'azionamento di un utensile elettrico. Le distrazioni possono far perdere il controllo dell'utensile.

**2) Sicurezza elettrica**

a) La spina dell'utensile elettrico deve corrispondere alla presa. Mai modifi care la spina in alcun modo. Non utilizzare spine adattatrici con utensili elettrici dotati di messa a terra (a massa). Spine non modifi cate e prese corrispondenti riducono il rischio di scossa elettrica.

b) Evitare il contatto del corpo con superfi ci messe a terra o a massa quali tubi, goriferi. Se il corpo è a terra o a massa, il rischio di scossa elettrica aumenta.

c) Non esporre gli utensili elettrici alla pioggia e non utilizzarli in luoghi umidi. L'ingresso di acqua in un utensile elettrico aumenta il rischio di scossa elettrica.

d) Non maltrattare il cavo. Non utilizzare mai il cavo per trasportare, tirare o scollegare dalla presa di rete l'utensile elettrico. Tenere il cavo distante da calore, olio, bordi affi lati o parti in movimento. Cavi danneggiati o attorcigliati aumentano il rischio di scossa elettrica.

e) Quando si aziona un utensile elettrico all'esterno, usare un cavo di estensione adeguato per l'uso in esterni. L'uso di un cavo adeguato riduce il rischio di scossa elettrica.

f) Qualora non fosse possibile evitare di utilizzare l'elettrotensile in ambiente umido, utilizzare un interruttore di sicurezza. L'uso di un interruttore di sicurezza riduce il rischio di una scossa elettrica.

**3) Sicurezza personale**

a) Non distrarsi mai, controllare quello che si sta facendo e usare il buon senso quando si azionano utensili elettrici. Non azionare l'utensile quando si è stanchi o sotto l'infli usso di droghe, alcol o medicazioni. Un momento di disattenzione durante l'azionamento di utensili elettrici può dare luogo a serie lesioni personali.

b) Usare attrezzature di sicurezza. Indossare sempre protezioni per gli occhi. L'uso appropriato di attrezzature di sicurezza quali maschere anti-polvere, calzature di sicurezza antiscivolo, casco di sicurezza, o protezioni per l'udito riduce la possibilità di subire lesioni personali.

c) Evitare le accensioni accidentali. Assicurarsi che l'interruttore sia in posizione di spento prima di collegarlo alla rete elettrica. Trasportare utensili elettrici con il dito sull'interruttore o collegarli in rete con l'interruttore in posizione di accensione può provocare incidenti.

d) Rimuovere qualsiasi chiave di regolazione prima di accendere l'utensile elettrico. Una chiave lasciata attaccata a una parte rotante dell'utensile elettrico può provocare lesioni personali.

e) Non sbilanciarsi. Mantenere sempre la posizione e l'equilibrio appropriati. Questo permette di controllare meglio l'utensile elettrico in situazioni impreviste.

f) Vestirsi in modo appropriato. Non indossare vestiti larghi o gioielli. Tenere capelli, indumenti e guanti distanti dalle parti in movimento. Vestiti larghi, gioielli o capelli lunghi possono impigliarsi nelle parti in movimento.

g) Se sono previsti dispositivi da collegare a impianti per l'estrazione e la raccolta di polvere, accertarsi che siano collegati e usati in maniera appropriata. L'uso di questi dispositivi può ridurre i rischi correlati alla polvere.

**4) Uso e manutenzione degli utensili elettrici**

a) Non forzare l'utensile elettrico. Usare l'utensile adatto per l'operazione da eseguire. L'utensile elettrico appropriato permette di eseguire il lavoro con maggiore effi cienza e sicurezza senza essere costretti a superare i parametri d'uso di progetto.

b) Non usare l'utensile elettrico se l'interruttore di accensione e spegnimento non si aziona correttamente. Qualsiasi utensile elettrico che non può essere controllato con l'interruttore è pericoloso e deve essere sottoposto a riparazioni.

c) Scollegare la spina dalla rete di alimentazione prima di effettuare qualsiasi regolazione, cambiare accessori o riporre gli utensili elettrici. Tali misure di sicurezza preventiva riducono il rischio di avvio accidentale dell'utensile elettrico.

d) Riporre utensili elettrici inutilizzati fuori della portata dei bambini e non permetterne l'uso a persone inesperte o che non conoscano queste istruzioni. Gli utensili elettrici sono pericolosi se utilizzati da persone inesperte.

e) Effettuare la manutenzione necessaria sugli utensili elettrici. Verifi care il possibile errato allineamento o bloccaggio delle parti in movimento, la rottura delle parti e qualsiasi altra condizione che possa infli uenzare il funzionamento degli utensili elettrici. Se è danneggiato, far riparare l'utensile elettrico prima di utilizzarlo. Numerosi incidenti sono provocati proprio dal cattivo stato di manutenzione degli utensili elettrici.

f) Mantenere puliti e affi lati gli strumenti di taglio. Strumenti di taglio in buone condizioni di manutenzione e con bordi di taglio affi lati soffrono di blocchi con minore probabilità e sono più facili da controllare.

g) Usare l'utensile elettrico, gli accessori e le punte ecc., in conformità con queste istruzioni e nel modo previsto per il tipo particolare di utensile elettrico, tenendo conto delle condizioni di lavorazione e dell'operazione da eseguire. L'uso dell'utensile elettrico per operazioni diverse da quelle previste può dare luogo a situazioni pericolose.

**5) Assistenza**

a) Far riparare l'utensile elettrico solo da tecnici qualifi cati e utilizzare soltanto ricambi identici. Questo garantisce la costante sicurezza dell'utensile elettrico.

**AVVERTENZA!** E' necessario leggere tutte le indicazioni di sicurezza e le istruzioni, quelle contenute nella Istruzioni per l'uso.

**AVVERTENZE SPECIFICHE SULLA SICUREZZA**

Utilizzare l'elettrotensile esclusivamente con la cuffia di protezione fornita in dotazione. La cuffia di protezione deve essere applicata in modo sicuro all'elettrotensile e deve essere regolata in modo tale da poter garantire il massimo possibile di sicurezza, questo significa che la parte della mola da taglio che, senza protezione, è rivolta verso l'operatore, deve essere ridotta al minimo possibile. La cuffia di protezione ha il compito di proteggere

l'operatore da frammenti e da contatto accidentale con la mola da taglio.

Utilizzare esclusivamente mole da taglio diamantate ammesse per l'elettrotensile. Il semplice fatto che un accessorio possa essere fissato sull'elettrotensile non garantisce un impiego sicuro.

Il numero di giri ammesso dell'accessorio impiegato deve essere almeno tanto alto quanto il numero massimo di giri riportato sull'elettrotensile. Un accessorio che gira più rapidamente di quanto consentito può rompersi in vari pezzi e venir lanciato intorno.

Mole da taglio diamantate possono essere impiegate esclusivamente per le possibilità applicative esplicitamente raccomandate. P. es.: Non effettuare mai lavori di levigatura con la superficie laterale di una mola da taglio. Mole da taglio sono previste per l'asportazione di materiale con il bordo del disco. Esercitando carichi laterali su questi utensili abrasivi vi è il pericolo di romperli.

Per la mola da taglio selezionata utilizzare sempre flange di serraggio non danneggiate e che siano della corretta dimensione. Flange adatte hanno una funzione di corretto supporto della mola da taglio riducendo il più possibile così il pericolo di una rottura della mola da taglio stessa.

Il diametro esterno e lo spessore dell'accessorio montato devono corrispondere ai dati delle dimensioni dell'elettrotensile in dotazione. In caso di utilizzo di portautensili e di accessori di dimensioni sbagliate non sarà possibile schermanli oppure controllarli a sufficienza.

Mole da taglio, flange oppure altri accessori devono adattarsi perfettamente al mandrino portamola dell'elettrotensile. Accessori che non si adattano perfettamente al mandrino portamola dell'elettrotensile non ruotano in modo uniforme, vibrano molto forte e possono provocare la perdita del controllo.

Non utilizzare mai accessori danneggiati. Prima di ogni utilizzo controllare gli accessori in merito a scheggiature e crepe. Se l'elettrotensile oppure l'accessorio dovesse cadere, controllare che lo stesso non abbia subito alcun danno oppure utilizzare un accessorio intatto. Una volta controllato e montato l'accessorio far funzionare l'elettrotensile per la durata di un minuto con il numero massimo di giri avendo cura di tenersi lontani ed impedendo anche ad altre persone di avvicinarsi all'accessorio rotante. Nella maggior parte dei casi accessori danneggiati si rompono nel corso di questo periodo di prova.

Indossare abbigliamento di protezione. A seconda dell'applicazione in corso utilizzare una visiera completa, maschera di protezione per gli occhi oppure occhiali di sicurezza. Per quanto necessario, portare maschere per polveri, protezione acustica, guanti di protezione oppure un grembiule speciale in grado di proteggervi da piccole particelle di levigatura o di materiale. Gli occhi dovrebbero essere protetti da corpi estranei espulsi in aria nel corso di diverse applicazioni. La maschera antipolvere e la maschera respiratoria devono essere in grado di filtrare la polvere provocata durante l'applicazione. Esponendosi per lungo tempo ad un rumore troppo forte vi è il pericolo di perdere l'udito.

Avere cura di evitare che altre persone possano avvicinarsi alla zona in cui si sta lavorando. Ogni persona che entra nella zona di operazione deve indossare un abbigliamento protettivo personale. Frammenti del pezzo in lavorazione oppure utensili rotti possono volar via oppure provocare incidenti anche al di fuori della zona diretta di lavoro.

Tenere l'apparecchio esclusivamente per le superfici isolate dell'impugnatura qualora venissero effettuati lavori durante i quali l'accessorio potrebbe venire a contatto con cavi elettrici nascosti oppure con il proprio cavo di rete. Il contatto con un cavo sotto tensione può mettere sotto tensione anche parti metalliche dell'apparecchio, causando una scossa elettrica.

Tenere il cavo di collegamento elettrico sempre lontano da portautensili o accessori in rotazione. Se si perde il controllo sull'elettrotensile vi è il pericolo di troncare o di colpire il cavo di collegamento elettrico e la Vostra mano o braccio può arrivare a toccare il portautensili o accessorio in rotazione.

Mai poggiare l'elettrotensile prima che il portautensili o l'accessorio impiegato non si sia fermato completamente. L'utensile in rotazione può entrare in contatto con la superficie di appoggio facendoVi perdere il controllo sulla macchina pneumatica.

Mai trasportare l'elettrotensile mentre questo dovesse essere ancora in funzione. Attraverso un contatto casuale l'utensile in rotazione potrebbe fare presa sugli indumenti oppure sui capelli dell'operatore e potrebbe arrivare a ferire seriamente il corpo dell'operatore.

Pulire regolarmente le feritoie di ventilazione dell'elettrotensile in dotazione. Il ventilatore del motore attira polvere nella carcassa ed una forte raccolta di polvere di metallo può provocare pericoli di origine elettrica.

Non utilizzare mai l'elettrotensile nelle vicinanze di materiali infiammabili. Le scintille possono far prendere fuoco questi materiali.

Non utilizzare mai accessori che richiedano refrigeranti liquidi. L'utilizzo di acqua o di altri liquidi refrigeranti può provocare una scossa di corrente elettrica.

#### **Contraccollo e relative avvertenze di pericolo**

Un contraccollo è un'improvvisa reazione in seguito ad agganciamento oppure blocco di accessorio in rotazione, come disco abrasivo, platorello, spazzola metallica ecc. L'aggancio oppure il blocco causa un arresto improvviso dell'accessorio rotante. Di conseguenza l'elettrotensile non è più controllabile ed al punto di blocco si provoca un rimbalzo dello stesso che avviene nella direzione opposta a quella della rotazione dell'elettrotensile.

Tenere sempre ben saldo l'elettrotensile e portare il proprio corpo e le proprie braccia in una posizione che Vi permetta di compensare le forze di contraccollo. Se disponibile, utilizzare sempre l'impugnatura supplementare in modo da poter avere sempre il maggior controllo possibile su forze di contraccolpi oppure momenti di reazione che si sviluppano durante la fase in cui la macchina raggiunge il regime di pieno carico. Prendendo appropriate misure di precauzione l'operatore può essere in grado di tenere sotto controllo le forze di contraccollo e quelle di reazione a scatti.

Mai avvicinare la propria mano alla zona degli utensili in rotazione. Nel corso dell'azione di contraccollo il portautensili o accessorio potrebbe passare sulla Vostra mano.

Evitare di avvicinarsi con il proprio corpo alla zona in cui l'elettrotensile viene mosso in caso di un contraccollo. Un contraccollo provoca uno spostamento improvviso dell'elettrotensile che si sviluppa nella direzione opposta a quella della rotazione della mola abrasiva al punto di blocco.

Operare con particolare attenzione in prossimità di spigoli, spigoli taglienti ecc. Avere cura di impedire che portautensili o accessori possano rimbalzare dal pezzo in

lavorazione oppure possano rimanervi bloccati. L'utensile in rotazione ha la tendenza a rimanere bloccato in angoli, spigoli taglienti oppure in caso di rimbalzo. Ciò provoca una perdita del controllo oppure un contraccolpo.

Non utilizzare seghe a catena e neppure lame dentellate. Questo tipo di accessori provocano spesso un contraccolpo oppure la perdita del controllo sull'elettrotensile.

Evitare di far bloccare il disco abrasivo da taglio diritto oppure di esercitare una pressione troppo alta. Non eseguire tagli eccessivamente profondi. Sottoponendo la mola da taglio diritto a carico eccessivo se ne aumenta la sollecitazione e la si rende maggiormente soggetta ad angolarure improprie o a blocchi venendo così a creare il pericolo di contraccolpo oppure di rottura dell'utensile abrasivo.

Qualora il disco abrasivo da taglio diritto dovesse incepparsi oppure si dovesse interrompere il lavoro, spegnere l'elettrotensile e tenerlo fermo fino a quando il disco si sarà fermato completamente. Non tentare mai di estrarre il disco abrasivo dal taglio in esecuzione perché si potrebbe provocare un contraccolpo. Rilevare ed eliminare la causa per il blocco.

Mai rimettere l'elettrotensile in funzione fintanto che esso si trovi ancora nel pezzo in lavorazione. Prima di continuare ad eseguire il taglio procedendo con la dovuta attenzione, attendere che il disco abrasivo da taglio diritto abbia raggiunto la massima velocità. In caso contrario è possibile che il disco resti agganciato, sbalzi dal pezzo in lavorazione oppure provochi un contraccolpo.

Dotare di un supporto adatto pannelli oppure pezzi in lavorazione di dimensioni maggiori in modo da ridurre il rischio di un contraccolpo dovuto ad un disco abrasivo da taglio diritto che rimane bloccato. Pezzi in lavorazione di dimensioni maggiori possono piegarsi sotto l'effetto del proprio peso. Provvedere a munire il pezzo in lavorazione di supporti adatti al caso specifico sia nelle vicinanze del taglio di troncatura che in quelle del bordo.

Operare con particolare attenzione in caso di «tagli dal centro» da eseguire in pareti già esistenti oppure in altre parti non visibili. Il disco abrasivo da taglio diritto che inizia il taglio sul materiale può provocare un contraccolpo se dovesse arrivare a troncature condutture del gas o dell'acqua, linee elettriche oppure oggetti di altro tipo.

#### Ulteriori avvertenze di pericolo

Indossare degli occhiali di protezione.

Al fine di rilevare linee di alimentazione nascoste, utilizzare adatte apparecchiature di ricerca oppure rivolgersi alla locale società erogatrice. Un contatto con linee elettriche può provocare lo sviluppo di incendi e di scosse elettriche. Danneggiando linee del gas si può creare il pericolo di esplosioni. Penetrando una tubazione dell'acqua si provocano seri danni materiali oppure vi è il pericolo di provocare una scossa elettrica.

Per lavorare la pietra utilizzare un'aspirazione polvere. L'aspirapolvere deve essere adatto all'aspirazione di polvere minerale e disporre di rispettiva omologazione. L'utilizzo di tali dispositivi contribuisce a ridurre lo svilupparsi di situazioni pericolose provocate dalla presenza di polvere.

Durante le operazioni di lavoro è necessario tenere l'elettrotensile sempre con entrambe le mani ed adottare una posizione di lavoro sicura. Utilizzare con sicurezza l'elettrotensile tenendolo sempre con entrambe le mani.

Assicurare il pezzo in lavorazione. Un pezzo in lavorazione può essere bloccato con sicurezza in posizione

solo utilizzando un apposito dispositivo di serraggio oppure una morsa a vite e non tenendolo con la semplice mano.

Mai utilizzare l'elettrotensile con un cavo danneggiato. Non toccare il cavo danneggiato ed estrarre la spina di rete in caso che si dovesse danneggiare il cavo mentre si lavora. Cavi danneggiati aumentano il rischio di una scossa di corrente elettrica.



#### DICHIARAZIONE DI CONFORMITÀ

Nome commerciale del fabbricante:  
INTERSKOL POWER TOOLS S.L.

Indirizzo completo del fabbricante  
Ctra. de Sant Joan de les Abadesses, s/n  
17500 RIPOLL (Girona) SPAGNA

Nome e indirizzo della persona (stabilita nella Comunità) che ha compilato la scheda tecnica:

Jordi Carbonell, Santiago López  
Ctra. de Sant Joan de les Abadesses, s/n  
17500 RIPOLL (Girona) SPAGNA

Nome del prodotto: **Fresatrice per muratura**

Nome commerciale: **Fresatrice per muratura**

Modello: **SD230/2200, SD230/2600E**

Tipo: Apparecchi elettrici

Numero di serie: consultare l'etichetta dell'apparecchio

Conforme a tutte le disposizioni pertinenti delle direttive 2006/95/CE, 2006/42/CE, 2004/108/CE, 2002/96/CE, 2002/95/CE, 2009/251/CE

Dichiariamo sotto la nostra esclusiva responsabilità che i prodotti **FELISATTI**

descritti nel presente manuale

**SD230/2200, SD230/2600E**

sono conformi alle seguenti norme:

EN60745-1, EN60745-2-3, EN55014-1, EN55014-2, EN61000-3-2, EN61000-3-3.



Jordi Carbonell

Santiago López

Riservato il diritto di apportare modifiche tecniche 12/2012

## CARATTERISTICHE TECNICHE

Fresatrice per muratura		SD230/2200	SD230/2600E
Tensione nominale	V~	230	
Frequenza nominale	Hz	50-60	
Potenza nominale	W	2200	2600
Giri a folle	min <sup>-1</sup>	4500	6600
Diametro max. disco	mm	230	
Diametro dell'alberino	mm	22.2	
Profondità della scanalatura	mm	20-65	
Larghezza della scanalatura	mm	3-41	
Peso in funzione della EPTA-Procedure 01/2003	kg	9.8	9.9

	Leggere le istruzioni di funzionamento
	Apparecchio elettrico con categoria di protezione II, doppio isolamento
	Conforme alle norme essenziali di sicurezza applicabili delle direttive europee
	Utilizzare protezione oculare
	Utilizzare protezione uditiva

- Spessori (6 mm - 4 pezzi, 4 m - 3 pezzi)
- Delle mole da taglio diamantate (2 pezzi)
- Norme di sicurezza
- Documento di garanzia

## BREVE DESCRIZIONE

L'elettrotensile è ideale, collegato ad un aspirapolvere per classe di polveri M, per tranciare oppure tagliare scanalature con il carrello di guida in rivestimenti stabili di materiali prevalentemente minerali come ad es. cemento armato, muratura e rivestimenti stradali senza l'impiego di acqua.

## PRIMA DI USARE QUESTA MACCHINA

**ATTENZIONE!** Prima di qualunque intervento sull'elettrotensile estrarre la spina di rete dalla presa.

## 1. Dispositivo di aspirazione polvere

Polveri e materiali come vernici contenenti piombo, alcuni tipi di legname, minerali e metallici possono essere dannosi per la salute. Il contatto oppure l'inalazione delle polveri possono causare reazioni allergiche e/o malattie delle vie respiratorie dell'operatore oppure delle persone che si trovano nelle vicinanze. Determinate polveri come polvere da legname di faggio o di quercia sono considerate cancerogene, in modo particolare insieme ad additivi per il trattamento del legname (cromato, protezione per legno). Materiale contenente amianto deve essere lavorato esclusivamente da personale specializzato.

- Utilizzate, se possibile, un sistema di aspirazione delle polveri.
- Provvedere per una buona aerazione del posto di lavoro.
- Si consiglia di portare una mascherina protettiva con classe di filtraggio P2. Osservare le norme in vigore nel Vostro paese per i materiali da lavorare. L'aspirapolvere deve essere adatto all'aspirazione di polvere minerale e disporre di rispettiva omologazione. Il programma FELISATTI comprende aspirapolvere adatti. L'elettrotensile può essere collegato direttamente ad un aspiratore multiuso della FELISATTI munito di dispositivo automatico di teleinserimento. Questo entra automaticamente in azione al momento in cui si avvia l'elettrotensile.

## 2. Indicazioni per l'impiego di fresatrici per muratura

Osservare le seguenti indicazioni per ridurre durante il lavoro le emissioni di polvere che si produce.

- Utilizzare esclusivamente combinazioni di fresatrice per muratura e aspirapolvere per classe di polveri M

## ILLUSTRAZIONI

DESCRIZIONE (Vedere le figure)

- 1 Interruttore di avvio/arresto (Fig.1)
- 2 Tasto di bloccaggio dell'alberino (Fig.1)
- 3 Vite di fermo per supporto impugnatura supplementare (Fig.1)
- 4 Rulli (Fig.1)
- 5 Impugnatura supplementare (Fig.1) (anti-vibrazione per SD230/2600E)
- 6 La copertura della lama (Fig. 1)
- 7 Innesto per aspirazione (Fig.1)
- 8 Il tasto del giro dell'impugnatura principale (Fig.1)
- 9 Impugnatura interruttore (Fig.1)
- 10 Vite (Fig.2)
- 11 Levetta di fissaggio per regolazione arresto profondità (Fig.2)
- 12 Scala della profondità di taglio (Fig.2)
- 13 Il coperchio della copertura della lama (Fig.2)

## MATERIALE IN DOTAZIONE

- Fresatrice per muratura
- Chiave esagonale S3
- Chiave a penni

consigliate da FELISATTI. Altre combinazioni possono causare un'aspirazione ed una separazione peggiore di polveri.

- Osservare le istruzioni per l'uso dell'aspirapolvere relativamente alla manutenzione ed alla pulizia dell'aspirapolvere stesso, compreso il filtro. Svuotare subito i serbatoi raccogli-polvere quando sono pieni. Pulire regolarmente il filtro dell'aspirapolvere ed inserire sempre completamente il filtro nell'aspirapolvere.

- Utilizzare esclusivamente i tubi flessibili di aspirazione previsti dalla FELISATTI. Non manipolare il tubo flessibile di aspirazione. Qualora dovessero penetrare frammenti di pietra nel tubo flessibile di aspirazione, interrompere il lavoro e pulire subito il tubo flessibile di aspirazione. Evitare che il tubo flessibile di aspirazione si pieghi.

- Impiegare la fresatrice per muratura esclusivamente secondo l'uso conforme alle norme.

- Utilizzare esclusivamente utensili in perfette condizioni ed affilati. L'avanzamento del lavoro che si riduce sensibilmente è un segno di accessori usurati.

- Osservare le prescrizioni generali sui posti di lavoro nei cantieri.

- Provvedere per una buona aerazione.

- Garantire un settore di lavoro libero. In caso di scanalature lunghe l'aspirapolvere deve potersi muovere liberamente oppure lo stesso deve poter essere condotto tempestivamente.

- Indossare protezione per l'udito, occhiali di protezione, mascherina antipolvere ed ev. guanti. Quale mascherina antipolvere utilizzare almeno una semimaschera che filtra particelle della classe FFP 2.

- Utilizzare per la pulizia del posto di lavoro un aspirapolvere adatto. Pulendo con la scopa non far sollevare polvere depositata.

### 3. Montaggio dell'impugnatura supplementare 5

Dopo l'allentamento della vite di fermo 3 il supporto per l'impugnatura supplementare può essere adattato relativa posizione di lavoro.

Durante il serraggio delle vite di fermo 3 prestare attenzione affinché le quattro spine di fissaggio sul supporto per l'impugnatura supplementare siano inserite nei fori della cuffia di protezione.

L'utensile SD230/2600E ha l'impugnatura supplementare con la funzione di antivibrazione.

### 4. Messa a punto dell'impugnatura principale 9

Impugnatura (9) può cambiare l'angolo di giro per 90° a destra o a sinistra rispetto al corpo dell'utensile.

Ciò rende l'utensile più comodo da usare, perché la posizione dell'interruttore cambia insieme con l'impugnatura.

Per cambiare l'angolo del giro dell'impugnatura è necessario di fare il seguente:

- Toccare il pulsante (8) del fissaggio dell'angolo di giro dell'impugnatura. Senza rilasciare il pulsante, ruotare l'impugnatura (9) massimale a destra o a sinistra.

- Per ritornare l'impugnatura in posizione iniziale è necessario di ripetere l'operazione, ruotando l'impugnatura nel senso opposto.

### 5. Montaggio delle mole da taglio diamantate

**ATTENZIONE!** Per eseguire operazioni di applicazione e sostituzione di mole da taglio diamantate si raccomanda di mettere guanti di protezione.

**ATTENZIONE!** Durante il lavoro le mole da taglio diamantate diventano molto bollenti, non toccarle prima che le stesse si siano raffreddate.

- Mettere l'utensile su un lato, cioè sarà possibile

vedere il coperchio della copertura protezione (13).

- Divincolare 4 viti (10) dal coperchio.
- Togliere il coperchio dalla copertura protezione.
- Toccare il pulsante del fissaggio del mandrino (2).
- Aprire la flangia di pressore con la chiave e rimuoverla dal mandrino. Rimuovere gli anelli partitivi dal mandrino. Pulire il mandrino e accessori dal polvere.

La larghezza della scanalatura risulta dal numero degli spessori tra le due mole da taglio diamantate e dalla larghezza di taglio delle mole da taglio diamantate. La larghezza della scanalatura si calcola come segue: larghezza della scanalatura = spessore degli spessori + larghezza delle mole da taglio diamantate. La larghezza della scanalatura ammissibile è rilevabile nel paragrafo «Dati tecnici». L'elettrotensile può essere utilizzato con una o due mole da taglio diamantate.

- Applicare la flangia di alloggiamento sulla filettatura alberino. La flangia di alloggiamento con il suo trascinamento rotante deve appoggiare correttamente sulla filettatura alberino. Applicare la mola da taglio diamantata e gli spessori sulla flangia di alloggiamento.

**ATTENZIONE!** Indipendentemente dalla larghezza della scanalatura desiderata devono essere montati sempre tutti gli spessori forniti in dotazione. In caso contrario la mola da taglio diamantata potrebbe allentarsi durante il funzionamento e causare lesioni.

**ATTENZIONE!** Quantità degli spessori necessari: pezzi con ognuno 4 mm spessore e pezzi con ognuno 6 mm spessore. Tra mole da taglio diamantate deve essere montato almeno uno spessore. Durante il montaggio delle mole da taglio diamantate prestare attenzione affinché la freccia del senso di rotazione sulle mole da taglio diamantate ed il senso di rotazione dell'elettrotensile (vedi freccia del senso di rotazione sulla testa della trasmissione) coincidano.

- Premere il tasto di bloccaggio dell'alberino 2 in modo da bloccare l'alberino stesso.

- Avvitare il dado di serraggio e serrarlo con la chiave a doppio foro.

- Mettere il coperchio sulla copertura.

- Fissare con 4 viti 10.

**Nota:** Lavorando con 2 mole da taglio diamantate sostituirle sempre in coppia.

### 6. Messa in funzione

Prima di usare l'utensile, controllare che la tensione della rete sia quella giusta: La tensione riportata nella targhetta delle caratteristiche deve coincidere con la tensione di rete. Gli apparecchi a 230V possono essere collegati anche a una tensione di rete di 220V.

## ACCENSIONE

### 1. Preselezione della profondità di taglio

**ATTENZIONE!** La preselezione della profondità di taglio deve avvenire esclusivamente con elettrotensile spento.

Allentare la levetta di fissaggio 11 e regolare la profondità di taglio desiderata secondo la scala della profondità di taglio 12. Al termine serrare di nuovo saldamente la levetta di fissaggio 11.

### 2. Accendere/spgnere

Prima della messa in funzione posizionare l'elettrotensile su entrambi i rulli posteriori 4 in modo che le mole da taglio diamantate non tocchino il pezzo in lavorazione. In caso contrario le mole da taglio diamantate possono toccare il pezzo in lavorazione e durante l'accensione è possibile perdere il controllo

dell'elettrotensile.

Per accendere l'elettrotensile, spingere in avanti l'interruttore di avvio/arresto 1 e poi premerlo.

Per fissare in posizione l'interruttore di avvio/ arresto 1, continuare a spingere in Avanti l'interruttore di avvio/ arresto 1.

Per spegnere l'elettrotensile rilasciare l'interruttore di avvio/arresto 1 oppure, se è bloccato, premere brevemente l'interruttore di avvio/arresto 1 e rilasciarlo.

### 3. Protezione contro sovraccarichi

In caso di sovraccarico il motore si ferma. Far raffreddare l'elettrotensile senza carico al Massimo numero di giri al minimo per ca. 30 secondi.

### 4. Protezione contro un riavviamento involontario

La protezione contro un riavviamento involontario ha la funzione di impedire che l'elettrotensile possa mettersi in movimento in maniera non controllata in seguito ad un'interruzione dell'alimentazione della corrente.

Per la ripresa dell'esercizio rimettere l'interruttore di avvio/arresto 1 sulla posizione di spento e riaccendere l'elettrotensile.

**Nota bene.** Controllare regolarmente il funzionamento della protezione contro un riavviamento involontario staccando durante il funzionamento la spina di corrente ed reinserendola successivamente.

### 5. Constant electronic

Il SD230/2600E è dotato di un circuito elettronico che consente di mantenere costante il numero di giri del motore in qualsiasi condizione di lavoro. Vi troverete quindi sempre nelle migliori condizioni per affrontare il Vostro lavoro.

## INDICAZIONI OPERATIVE

**ATTENZIONE!** Non sottoporre l'elettrotensile a carico tanto elevato da farlo fermare.

**ATTENZIONE!** Bloccare il pezzo in lavorazione in modo adatto a meno che esso non abbia di per sé una stabilità sicura dovuta al proprio peso.

**ATTENZIONE!** L'elettrotensile può essere utilizzato esclusivamente per tagli a secco.

**ATTENZIONE!** Guidare l'elettrotensile sempre afferrandolo ad entrambi le impugnature. Non guidare oppure trasportare l'elettrotensile afferrandolo alla curva di aspirazione.

– Regolare la profondità di taglio, vedi paragrafo «Preselezione della profondità di taglio». Per equilibrare imprecisioni che si formano al distacco del materiale tagliato, la profondità di taglio deve essere preselezionata ca. 3 mm più profonda della profondità della scanalatura desiderata.

– Posizionare l'elettrotensile su entrambi i rulli posteriori 4 in modo che le mole da taglio diamantate non tocchino il pezzo in lavorazione.

– Accendere l'elettrotensile e penetrare lentamente nel materiale.

– Guidare l'elettrotensile con entrambe le impugnature e con avanzamento moderato, adatto al materiale da lavorare.

– Con l'elettrotensile si deve sempre operare con fresatura bidirezionale. In caso contrario vi è il pericolo che la macchina possa essere spinta in modo non controllato fuori della linea di taglio.

– L'elettrotensile può essere sia spinto che tirato in direzione di taglio. Intagli verticali possono essere realizzati facilmente tramite il modo operativo trainante dall'alto in basso.

– Al termine del lavoro allontanare le mole da taglio

diamantate dalla scanalatura con il motore in funzione.

– Spegnere l'elettrotensile. Non frenare le mole di taglio diamantate che si stanno arrestando tramite contropressione laterale.

Non sono possibili tagli curvi in quanto le mole da taglio diamantate rimarrebbero bloccate nel pezzo in lavorazione.

## RUMORI E VIBRAZIONI

L'utensile è stato progettato e costruito per ridurre al minimo i rumori; ciononostante, in condizioni particolari il livello massimo di rumore nel locale di lavoro potrebbe essere superiore a 85 dB(A). In questo caso l'operatore deve proteggersi dal rumore eccessivo con l'impiego di protezioni per l'udito.

I livelli di rumore e di vibrazione della macchina, misurati secondo la norma EN60745, raggiungono normalmente i seguenti valori:

	SD230/2200	SD230/2600E
Livello di pressione acustica, dB(A)	99	
Incertezza della misura K, dB(A)	3	
Livello di potenza sonora, dB(A)	110	
Incertezza della misura K, dB(A)	3	
Valori complessivi di oscillazione $a_{h1}$ , m/s <sup>2</sup>	8.5	
Incertezza della misura K, m/s <sup>2</sup>	1.5	

### Usare protezioni per l'udito!

**ATTENZIONE!** Il livello di vibrazione indicato nelle presenti istruzioni è stato determinato conformemente a un procedimento di misura standard specificato nella norma EN60745, e si può utilizzare per confrontare diversi dispositivi. I diversi usi del dispositivo generano diversi livelli di vibrazione e in molti casi possono superare i valori indicati nelle presenti istruzioni. È facile sottovalutare il carico di vibrazione se l'apparecchio elettrico si usa regolarmente in circostanze particolari.

**Nota.** Se si desidera realizzare una valutazione precisa dei carichi di vibrazione registrati durante un determinato periodo di lavoro, si dovrà anche tener conto dei lassi di tempo intermedi nei quali il dispositivo è spento o in funzione, ma non effettivamente in uso. Ciò può comportare un carico di vibrazione molto più basso durante tutto il periodo di lavoro.

## ACCESSORI

Gli accessori e i relativi numeri di codice per le ordinazioni sono riportati nei nostri cataloghi.

## CURA E MANUTENZIONE

**AVVERTENZA!** Prima di compiere qualsiasi intervento sulla macchina, staccate sempre la spina dalla presa elettrica.

– Ispezione dell'attrezzo: L'uso di un utensile da sgrosso o da taglio consumato influisce negativamente sul risultato del lavoro e potrebbe causare guasti al motore.

– Ispezionare le viti di assemblaggio: Ispezionare regolarmente tutte le viti di assemblaggio e verificare che siano ben serrate. Se una vite dovesse allentarsi, serrarla immediatamente. In caso contrario si possono correre seri pericoli.

- Manutenzione del motore: Dedicarvi la massima cura e accertarsi che l'avvolgimento del motore non si guasti e/o non si bagni d'olio o d'acqua.
- Mantenere sempre le aperture di ventilazione libere e pulite.
- Pulire accuratamente la macchina dopo l'uso. Soffiare con aria compressa sul motore a intervalli regolari.
- Verificare che il cavo di alimentazione sia in buone condizioni; in caso contrario, farlo sostituire presso un centro di assistenza tecnica autorizzato.
- Sostituzione delle spazzole: Le spazzole devono essere sostituite dopo circa 150-200 ore circa di funzionamento, oppure quando la loro lunghezza è inferiore a 10 mm. Per sostituirle rivolgersi a un centro di assistenza tecnica autorizzato. Ogni due sostituzioni delle spazzole, raccomandiamo di portare la macchina a uno dei nostri servizi di assistenza tecnica per una revisione comprendente la pulizia e la lubrificazione generale.
- Usare solo accessori e ricambi originali Felisatti. Per quanto riguarda i pezzi la cui sostituzione non è descritta in queste istruzioni per l'uso, farli sostituire presso un centro di assistenza tecnica autorizzato Felisatti (vedere il foglietto Garanzia / Indirizzi dei Centri di assistenza tecnica).

### **GARANZIA**

Vedere le condizioni generali di validità della garanzia riportate sul foglietto allegato a queste istruzioni.

### **UTILIZZO**



**Non introdurre attrezzi elettrici nei rifiuti di casa!**

Secondo la normativa europea 2002/96/CE in riferimento agli apparecchi elettrici ed elettronici e le leggi nazionali, gli apparecchi elettrici usurati devono essere raccolti separatamente e portati al riciclaggio, rispettando le norme ambientali.

## ALLGEMEINE SICHERHEITSBESTIMMUNGEN

**ACHTUNG!** Es sind alle Anweisungen zu lesen. Bei Nichtbeachtung nachstehender Anweisungen kann es zu Stromschlägen, Bränden und/oder schweren Verletzungen kommen. Der Begriff „Elektrowerkzeug“ in allen untenstehenden Hinweisen bezieht sich auf die netz- (mit Kabel) oder batteriebetriebenen (drahtlos) Elektrowerkzeuge.

### DIESE ANWEISUNGEN AUFBEWAHREN!

#### 1) Arbeitsbereich

a) Arbeitsbereich sauber halten und gut ausleuchten. Versperrte und dunkle Bereiche können zu Unfällen führen.  
b) Bei Explosionsgefahr, z.B. in unmittelbarer Nähe von Flüssigkeiten, Gas oder brennbarem Pulver, dürfen Elektrowerkzeuge nicht verwendet werden. Die nämlich dadurch entstehenden Funken können Pulver oder Rauch entzünden.

c) Kinder und Passanten bei Benutzen des Elektrowerkzeugs fernhalten. Bei Ablenkung kann die Kontrolle des Elektrowerkzeugs verloren gehen.

#### 2) Elektrosicherheit

a) Der Stecker des Elektrowerkzeugs sollte zur Stromdose passen. Stecker in keinem Fall ändern. Es sollten keine Steckeradapter bei geerdeten Elektrowerkzeugen verwendet werden. Bei nicht modifizierten Steckern und entsprechenden Stromdosen verringert sich die Stromschlaggefahr.

b) Körperkontakt mit geerdeten Oberflächen, wie Rohren, Heizkörpern, Wohnküchen und Kühlschränken vermeiden! Wenn der Körper die Erdung oder Masse berührt, ist die Stromschlaggefahr größer.

c) Elektrowerze dürfen nicht dem Regen ausgesetzt werden und in feuchten Lokalen eingesetzt werden. Bei Durchtreten von Wasser in ein Elektrowerkzeug wächst die Stromschlaggefahr.

d) Kabel nicht mißhandeln. Zum Tragen, Schleppen oder Herausziehen des Elektrowerkzeugs aus der Stromdose in keinem Fall das Kabel verwenden! Kabel von Wärmequellen, Öl, spitzen Kanten oder Bewegteilen entfernt halten. Beschädigte oder verdrehte Kabel erhöhen das Stromschlagrisiko.

e) Bei Verwenden eines Elektrowerkzeugs im Freien sollte ein passendes langes Kabel für den Einsatz im Freien verwendet werden. Der Einsatz eines passenden Kabels mindert das Stromschlagrisiko.

f) Wenn der Betrieb des Elektrowerkzeuges in feuchter Umgebung nicht vermeidbar ist, verwenden Sie einen Fehlerstromschutzschalter. Der Einsatz eines Fehlerstromschutzschalters vermindert das Risiko eines elektrischen Schlages.

#### 3) Persönliche Sicherheit

a) Sich niemals ablenken lassen. Immer die Arbeit beaufsichtigen und aufmerksam vorgehen. Bei auftretender Müdigkeit und nach Einnahme von Drogen, Spirituosen oder Medikamenten das Elektrowerkzeug nicht betätigen. Die kleinste Zerstreung beim Einsatz von Elektrowerkzeugen kann zu ernstesten Verletzungen führen.

b) Sicherheitsausrüstung verwenden! Stets einen Augenschutz tragen! Der Einsatz passender Sicherheitsausrüstungen, wie Staubmasken, rutschfesten Sicherheitsschuhen, Sicherheitshelmen oder Ohrschutzzvorrichtungen vermindert die Verletzungsgefahr.

c) Ungewollte Entzündungen vermeiden. Sich

vergewissern, daß der Schalter auf AUS steht, bevor er an das Stromnetz angeschlossen wird. Das Tragen der Elektrowerkzeuge mit dem Finger am Schalter oder das Verbinden derselben mit dem Stromnetz in eingeschalteter Stellung kann zu Unfällen führen.

d) Einstellschlüssel vor Einschalten des Elektrowerkzeugs entfernen! Sollte ein Schlüssel an einem Drehteil des Elektrowerkzeugs verbleiben, so kann dies zu Verletzungen führen.

e) Gleichgewicht behalten! Position und Gleichgewicht beibehalten. Dadurch läßt sich das Elektrowerkzeug bei unvorgesehenen Situationen besser kontrollieren.

f) Passende Kleidung tragen! Niemals weite Kleidung oder Schmuck tragen. Haare, Kleidung und Handschuh von Bewegteilen fernhalten. Weite Kleider, Schmuck oder Haare

können sich an den Bewegteilen verfangen.

g) Sollten Vorrichtungen zum Entfernen und Sammeln von Staub vorgesehen sein, die anzuschließen sind, sich vergewissern, daß diese sachgerecht verbunden und eingesetzt werden. Diese Maßnahme kann die Risiken mindern, die mit dem Staub verbunden sind.

#### 4) Einsatz und Wartung von Elektrowerkzeugen.

a) Das Elektrowerkzeug nicht forcieren. Ein Elektrowerkzeug verwenden, das der durchzuführenden Arbeit entspricht. Bei passendem Elektrowerkzeug läßt sich die Arbeit effizienter und sicherer durchführen, ohne die vorgesehenen Projektparameter überziehen zu müssen.

b) Bei nicht korrekt funktionierendem Ein- und Ausschalter das Elektrowerkzeug nicht verwenden. Jedes Elektrowerkzeug, das nicht kontrolliert werden kann und dessen Schalter gefährlich ist, sollte repariert werden.

c) Vor Durchführen von Einstellungen, Auswechseln von Zubehör und Verstauen von Elektrowerkzeugen stets den Stecker vom Stromnetz entfernen. Diese Sicherheitsmaßnahmen vermindern das Risiko eines ungewollten Starts des Elektrowerkzeugs.

d) Unbenutzte Elektrowerkzeuge unzugänglich für Kinder aufbewahren. Unerfahrene Personen und solche, die keine Kenntnis dieser Anweisungen haben, dürfen keinen Zugang zu den Elektrowerkzeugen haben. Elektrowerkzeuge sind gefährlich, wenn sie von unerfahrenen Personen benutzt werden.

e) Elektrowerkzeuge warten! Nachprüfen, ob Elektrowerkzeuge einwandfrei funktionieren oder ob sie klemmen bzw. auf mögliche Brüche oder sonstigen Zustände achten, die die Funktion der Elektrowerkzeuge beeinträchtigen können. Bei Beschädigungen ist das Werkzeug vor dem Gebrauch zu reparieren! Viele Unfälle sind gerade vom schlechten Wartungszustand der Elektrowerkzeuge bedingt.

f) Schneidegeräte sauber und scharf halten. Schneidegeräte in gutem Wartungszustand und mit geschärften Kanten klemmen seltener und sind leicht zu kontrollieren.

g) Elektrowerkzeuge, Zubehör, Bits etc. im Sinne dieser Anweisungen bzw. der für das jeweilige Werkzeug vorgesehenen Vorschriften behandeln, wobei die Arbeitsbedingungen und die vorgesehenen Arbeiten mitzuberücksichtigen sind. Der Einsatz von Elektrowerkzeugen für zweckfremde Arbeiten können zu gefährlichen Situationen führen.

#### 5) Kundendienst

a) Elektrowerkzeug nur von fachkundigen Technikern reparieren lassen. Dabei sollten stets nur identische Ersatzteile eingesetzt werden. Nur so ist eine dauerhafte

Sicherheit des Elektrowerkzeugs gewährleistet.

**WARNUNG!** Lesen Sie alle Sicherheitshinweise und Anweisungen, auch in der Bedienungsanleitung.

### SPEZIELLE SICHERHEITSWARNUNGEN

Benutzen Sie das Elektrowerkzeug nur mit der mitgelieferten Schutzhaube. Die Schutzhaube muss sicher am Elektrowerkzeug angebracht und so eingestellt sein, dass ein Höchstmaß an Sicherheit erreicht wird, d.h. der kleinstmögliche Teil der Trennscheibe zeigt offen zur Bedienperson. Die Schutzhaube soll die Bedienperson vor Bruchstücken und zufälligem Kontakt mit der Trennscheibe schützen.

Verwenden Sie nur Diamant-Trennscheiben für Ihr Elektrowerkzeug. Nur weil Sie das Zubehör an Ihrem Elektrowerkzeug befestigen können, garantiert das keine sichere Verwendung.

Die zulässige Drehzahl des Einsatzwerkzeugs muss mindestens so hoch sein wie die auf dem Elektrowerkzeug angegebene Höchstdrehzahl. Zubehör, das sich schneller als zulässig dreht, kann zerbrechen und umherfliegen.

Diamant-Trennscheiben dürfen nur für die empfohlenen Einsatzmöglichkeiten verwendet werden. Z. B.: Schleifen Sie nie mit der Seitenfläche einer Trennscheibe. Trennscheiben sind zum Materialabtrag mit der Kante der Scheibe bestimmt. Seitliche Kräfteinwirkung auf diese Schleifkörper kann sie zerbrechen.

Verwenden Sie immer unbeschädigte Spannflansche in der richtigen Größe für die von Ihnen gewählte Trennscheibe. Geeignete Flansche stützen die Trennscheibe und verringern so die Gefahr eines Trennscheibenbruchs.

Außendurchmesser und Dicke des Einsatzwerkzeugs müssen den Maßangaben Ihres Elektrowerkzeugs entsprechen. Falsch bemessene Einsatzwerkzeuge können nicht ausreichend abgeschirmt oder kontrolliert werden.

Trennscheiben, Flansche oder anderes Zubehör müssen genau auf die Schleifspindel Ihres Elektrowerkzeugs passen. Einsatzwerkzeuge, die nicht genau auf die Schleifspindel des Elektrowerkzeugs passen, drehen sich ungleichmäßig, vibrieren sehr stark und können zum Verlust der Kontrolle führen.

Verwenden Sie keine beschädigten Einsatzwerkzeuge. Kontrollieren Sie vor jeder Verwendung Einsatzwerkzeuge auf Absplitterungen und Risse. Wenn das Elektrowerkzeug oder das Einsatzwerkzeug herunterfällt, überprüfen Sie, ob es beschädigt ist, oder verwenden Sie ein unbeschädigtes Einsatzwerkzeug. Wenn Sie das Einsatzwerkzeug kontrolliert und eingesetzt haben, halten Sie und in der Nähe befindliche Personen sich außerhalb der Ebene des rotierenden Einsatzwerkzeugs auf und lassen Sie das Elektrowerkzeug eine Minute lang mit Höchstdrehzahl laufen. Beschädigte Einsatzwerkzeuge brechen meist in dieser Testzeit.

Tragen Sie persönliche Schutzausrüstung. Verwenden Sie je nach Anwendung Vollgesichtsschutz, Augenschutz oder Schutzbrille. Soweit angemessen, tragen Sie Staubmaske, Gehörschutz, Schutzhandschuhe oder Spezialschürze, die kleine Schleif- und Materialpartikel von Ihnen fernhält. Die Augen sollen vor herumfliegenden Fremdkörpern geschützt werden, die bei verschiedenen Anwendungen entstehen. Staub- oder Atemschutzmaske müssen den bei der Anwendung entstehenden Staub filtern. Wenn Sie lange lautem Lärm ausgesetzt sind, können Sie einen Hörverlust erleiden.

Achten Sie bei anderen Personen auf sicheren Abstand zu Ihrem Arbeitsbereich. Jeder, der den Arbeitsbereich betritt, muss persönliche Schutzausrüstung tragen. Bruchstücke des Werkstücks oder gebrochener Einsatzwerkzeuge können wegfliegen und Verletzungen auch außerhalb des direkten Arbeitsbereichs verursachen.

Halten Sie das Gerät nur an den isolierten Griffflächen, wenn Sie Arbeiten ausführen, bei denen das Einsatzwerkzeug verborgene Stromleitungen oder das eigene Netzkabel treffen kann. Der Kontakt mit einer spannungsführenden Leitung kann auch metallene Geräteteile unter Spannung setzen und zu einem elektrischen Schlag führen.

Halten Sie das Netzkabel von sich drehenden Einsatzwerkzeugen fern. Wenn Sie die Kontrolle über das Gerät verlieren, kann das Netzkabel durchtrennt oder erfasst werden und Ihre Hand oder Ihr Arm in das sich drehende Einsatzwerkzeug geraten.

Legen Sie das Elektrowerkzeug niemals ab, bevor das Einsatzwerkzeug völlig zum Stillstand gekommen ist. Das sich drehende Einsatzwerkzeug kann in Kontakt mit der Ablagefläche geraten, wodurch Sie die Kontrolle über das Elektrowerkzeug verlieren können.

Lassen Sie das Elektrowerkzeug nicht laufen, während Sie es tragen. Ihre Kleidung kann durch zufälligen Kontakt mit dem sich drehenden Einsatzwerkzeug erfasst werden, und das Einsatzwerkzeug sich in Ihren Körper bohren.

Reinigen Sie regelmäßig die Lüftungsschlitze Ihres Elektrowerkzeugs. Das Motorgebläse zieht Staub in das Gehäuse, und eine starke Ansammlung von Metallstaub kann elektrische Gefahren verursachen.

Verwenden Sie das Elektrowerkzeug nicht in der Nähe brennbarer Materialien. Funken können diese Materialien entzünden.

Verwenden Sie keine Einsatzwerkzeuge, die flüssige Kühlmittel erfordern. Die Verwendung von Wasser oder anderen flüssigen Kühlmitteln kann zu einem elektrischen Schlag führen.

### Rückschlag und entsprechende Sicherheitshinweise

Rückschlag ist die plötzliche Reaktion infolge eines hakenden oder blockierten drehenden Einsatzwerkzeugs, wie Schleifscheibe, Schleifteller, Drahtbürste usw. Verhaken oder Blockieren führt zu einem abrupten Stopp des rotierenden Einsatzwerkzeugs. Dadurch wird ein unkontrolliertes Elektrowerkzeug gegen die Drehrichtung des Einsatzwerkzeugs an der Blockierstelle beschleunigt.

Halten Sie das Elektrowerkzeug gut fest und bringen Sie Ihren Körper und Ihre Arme in eine Position, in der Sie die Rückschlagkräfte abfangen können. Verwenden Sie immer den Zusatzgriff, falls vorhanden, um die größtmögliche Kontrolle über Rückschlagkräfte oder Reaktionsmomente beim Hochlauf zu haben. Die Bedienperson kann durch geeignete Vorsichtsmaßnahmen die Rückschlag- und Reaktionskräfte beherrschen.

Bringen Sie Ihre Hand nie in die Nähe sich drehender Einsatzwerkzeuge. Das Einsatzwerkzeug kann sich beim Rückschlag über Ihre Hand bewegen.

Meiden Sie mit Ihrem Körper den Bereich, in den das Elektrowerkzeug bei einem Rückschlag bewegt wird. Der Rückschlag treibt das Elektrowerkzeug in die Richtung entgegengesetzt zur Bewegung der Schleifscheibe an der Blockierstelle.

Arbeiten Sie besonders vorsichtig im Bereich von Ecken, scharfen Kanten usw. Verhindern Sie, dass

Einsatzwerkzeuge vom Werkstück zurückprallen und verklemmen. Das rotierende Einsatzwerkzeug neigt bei Ecken, scharfen Kanten oder wenn es abprallt, dazu, sich zu verklemmen. Dies verursacht einen Kontrollverlust oder Rückschlag.

Verwenden Sie kein Ketten- oder gezähntes Sägeblatt. Solche Einsatzwerkzeuge verursachen häufig einen Rückschlag oder den Verlust der Kontrolle über das Elektrowerkzeug.

Vermeiden Sie ein Blockieren der Trennscheibe oder zu hohen Anpressdruck. Führen Sie keine übermäßig tiefen Schnitte aus. Eine Überlastung der Trennscheibe erhöht deren Beanspruchung und die Anfälligkeit zum Verkanten oder Blockieren und damit die Möglichkeit eines Rückschlags oder Schleifkörperbruchs.

Falls die Trennscheibe verklemmt oder Sie die Arbeit unterbrechen, schalten Sie das Gerät aus und halten Sie es ruhig, bis die Scheibe zum Stillstand gekommen ist. Versuchen Sie nie, die noch laufende Trennscheibe aus dem Schnitt zu ziehen, sonst kann ein Rückschlag erfolgen. Ermitteln und beheben Sie die Ursache für das Verklemmen.

Schalten Sie das Elektrowerkzeug nicht wieder ein, solange es sich im Werkstück befindet. Lassen Sie die Trennscheibe erst ihre volle Drehzahl erreichen, bevor Sie den Schnitt vorsichtig fortsetzen. Anderenfalls kann die Scheibe verhaken, aus dem Werkstück springen oder einen Rückschlag verursachen.

Stützen Sie Platten oder große Werkstücke ab, um das Risiko eines Rückschlags durch eine eingeklemmte Trennscheibe zu vermindern. Große Werkstücke können sich unter ihrem eigenen Gewicht durchbiegen. Das Werkstück muss auf beiden Seiten abgestützt werden, und zwar sowohl in der Nähe des Trennschnitts als auch an der Kante.

Seien Sie besonders vorsichtig bei „Taschenschnitten“ in bestehende Wände oder andere nicht einsehbare Bereiche. Die eintauchende Trennscheibe kann beim Schneiden in Gas- oder Wasserleitungen, elektrische Leitungen oder andere Objekte einen Rückschlag verursachen.

#### **Zusätzliche Sicherheitshinweise**

Tragen Sie eine Schutzbrille.

Verwenden Sie geeignete Suchgeräte, um verborgene Versorgungsleitungen aufzuspüren, oder ziehen Sie die örtliche Versorgungsgesellschaft hinzu. Kontakt mit Elektroleitungen kann zu Feuer und elektrischem Schlag führen. Beschädigung einer Gasleitung kann zur Explosion führen. Eindringen in eine Wasserleitung verursacht Sachbeschädigung oder kann einen elektrischen Schlag verursachen.

Verwenden Sie zum Bearbeiten von Stein eine Staubabsaugung. Der Staubsauger muss zum Absaugen von Steinstaub zugelassen sein. Das Verwenden dieser Einrichtungen verringert Gefährdungen durch Staub.

Halten Sie das Elektrowerkzeug beim Arbeiten fest mit beiden Händen und sorgen Sie für einen sicheren Stand. Das Elektrowerkzeug wird mit zwei Händen sicherer geführt.

Sichern Sie das Werkstück. Ein mit Spannvorrichtungen oder Schraubstock festgehaltenes Werkstück ist sicherer gehalten als mit Ihrer Hand.

Benutzen Sie das Elektrowerkzeug nicht mit beschädigtem Kabel. Berühren Sie das beschädigte Kabel nicht und ziehen Sie den Netzstecker, wenn das Kabel während des Arbeitens beschädigt wird. Beschädigte

Kabel erhöhen das Risiko eines elektrischen Schlages.



#### **KONFORMITÄTSERKLÄRUNG**

Handelsname des Herstellers:  
 INTERSKOL POWER TOOLS S.L.  
 17500 RIPOLL (Girona) SPANIEN  
 Vollständige Anschrift des Herstellers:  
 Ctra. de Sant Joan de les Abadesses, s/n  
 17500 RIPOLL (Girona) SPANIEN  
 Name und Anschrift der Person (EU-ansässig), die das technische Datenblatt ausgestellt hat:  
 Jordi Carbonell, Santiago López  
 Ctra. de Sant Joan de les Abadesses, s/n  
 17500 RIPOLL (Girona) SPANIEN  
 Produktname: **Mauernutfräse**  
 Handelsname: **Mauernutfräse**  
 Modell: **SD230/2200, SD230/2600E**  
 Typ: Elektrowerkzeuge  
 Seriennummer: siehe Typenschild des Werkzeugs  
 Erfüllt alle zugehörigen Bestimmungen der Richtlinien 2006/95/EG, 2006/42/EG, 2004/108/EG, 2002/96/EG, 2002/95/EG, 2009/251/EG.  
 Wir erklären unter alleiniger Verantwortung, dass die in dieser Bedienungsanleitung beschriebenen Produkte der Marke **FELISATTI: SD230/2200, SD230/2600E**, die folgenden Normen: EN60745-1, EN60745-2-3, EN 55014-1, EN 55014-2, EN 61000-3-2, EN 61000-3-3.





Jordi Carbonell

Santiago López

We reserve the right to make technical changes 12/2012

## TECHNISCHE DATEN

Mauernutfräse		SD230/2200	SD230/2600E
Nennspannung	V~	230	
Nennfrequenz	Hz	50-60	
Nennleistung	W	2200	2600
Leerlaufdrehzahl	min <sup>-1</sup>	4500	6600
Max. Scheibendurchmesser	mm	230	
Diamètre de la broche d'entraînement	mm	22.2	
Nutttiefe	mm	20-65	
Nutbreite	mm	3-41	
Gewicht entsprechend EPTA-Procedure 01/2003	kg	9.8	9.9

	Lesen Sie diese Bedienungsanleitung bitte aufmerksam durch
	Elektrowerkzeug der Schutzklasse II mit doppelter Isolierung
	Gemäß den wichtigsten anwendbaren Sicherheitsnormen der EU-Richtlinien
	Augenschutz verwenden
	Gehörschutz verwenden

- Distanzscheiben (6 mm - 4 Stück, 4 m - 3 Stück)
- Diamant-Trennscheibe (2 Stück)
- Sicherheitshinweise
- Garantiekarte

## KURZBESCHREIBUNG

Das Elektrowerkzeug ist bestimmt, in Verbindung mit einem Sauger der Staubklasse M, bei fester Auflage mit dem Führungsschlitten in überwiegend mineralischen Werkstoffen wie z. B. Stahlbeton, Mauerwerk und Straßenbelägen ohne Verwendung von Wasser zu trennen oder zu schlitzen.

## VOR DER INBETRIEBNAHME DIESER MASCHINE

**WARNHINWEIS!** Ziehen Sie vor allen Arbeiten am Elektrowerkzeug den Netzstecker aus der Steckdose.

## 1. Staubaabsaugung

Stäube von Materialien wie bleihaltigem Anstrich, einigen Holzarten, Mineralien und Metall können gesundheitsschädlich sein. Berühren oder Einatmen der Stäube können allergische Reaktionen und/oder Atemwegserkrankungen des Benutzers oder in der Nähe befindlicher Personen hervorrufen. Bestimmte Stäube wie Eichen- oder Buchenstaub gelten als krebserzeugend, besonders in Verbindung mit Zusatzstoffen zur Holzbehandlung (Chromat, Holzschutzmittel). Asbesthaltiges Material darf nur von Fachleuten bearbeitet werden.

- Benutzen Sie möglichst eine Staubaabsaugung.
- Sorgen Sie für gute Belüftung des Arbeitsplatzes.
- Es wird empfohlen, eine Atemschutzmaske mit Filterklasse P2 zu tragen.

Beachten Sie in Ihrem Land gültige Vorschriften für die zu bearbeitenden Materialien. Der Staubsauger muss zum Absaugen von Steinstaub zugelassen sein. FELISATTI bietet geeignete Staubsauger an. Das Elektrowerkzeug kann direkt an die Steckdose eines FELISATTI-Allzwecksaugers mit Fernstarteinrichtung angeschlossen werden. Dieser wird beim Einschalten des Elektrowerkzeuges automatisch gestartet.

## 2. Hinweise für den Einsatz von Mauernutfräsen

Beachten Sie folgende Hinweise, um die beim Arbeiten auftretenden Staubemissionen zu verringern.

- Verwenden Sie nur von FELISATTI empfohlene Kombinationen aus Mauernutfräse und Sauger der Staubklasse M. Andere Kombinationen können zu einer schlechteren Erfassung und Abscheidung der Stäube führen.
- Beachten Sie die Bedienungsanleitung des Saugers

Die in diesem Handbuch enthaltenen Anweisungen und Sicherheitsvorschriften sind genau zu befolgen. Lesen Sie diese aufmerksam und zum Zwecke von möglichen Überprüfungen der Bauteile sollten sie stets mitgeführt werden.

Durch bestimmungsgemäße Verwendung und Beachtung der entsprechenden Wartungshinweise, kann die Lebensdauer der Maschine wesentlich verlängert werden.

Dieses Werkzeug ist nur für den in dieser Anleitung beschriebenen Gebrauch vorgesehen. **Jeglicher andere Gebrauch der Maschine ist untersagt!**

## ABBILDUNGEN

BESCHREIBUNG (Siehe entspr. Abbildungen)

- 1 Ein-/Ausschalter (fig.1)
- 2 Spindel-Arretiertaste (fig.1)
- 3 Feststellschraube für Zusatzgriffhalter (fig.1)
- 4 Laufrollen (fig.1)
- 5 Zusatzgriff (fig.1) (Anti-Vibration für SD230/2600E)
- 6 Scheibenschutz (Bild 1)
- 7 Absaugstutzen (fig.1)
- 8 Drehwinkel Taste des Handgriffs mit dem Schalter (Bild 1)
- 9 Handgriff mit Schalter (fig.1)
- 10 Schrauben (fig.2)
- 11 Spannhebel für Tiefenanschlageinstellung (fig.2)
- 12 Schnitttiefenskala (fig.2)
- 13 Deckel des Scheibenschutzes (Bild 2)

## MITGELIEFERTES MASCHINENZUBEHÖR

- Mauernutfräse
- Sechskantschlüssel S3
- Stirnlochschlüssel

zur Wartung und zur Reinigung des Saugers einschließlich der Filter. Entleeren Sie Staubsammelbehälter sofort, wenn diese voll sind. Reinigen Sie regelmäßig die Filter des Saugers und setzen Sie die Filter immer vollständig in den Sauger ein.

- Verwenden Sie nur die von FELISATTI vorgesehenen Absaugschläuche. Manipulieren Sie den Absaugschlauch nicht. Gelangen Gesteinsbrocken in den Absaugschlauch, unterbrechen Sie die Arbeit und reinigen Sie sofort den Absaugschlauch. Vermeiden Sie das Abknicken des Absaugschlauches.
- Setzen Sie die Mauernutfräse nur entsprechend dem bestimmungsgemäßen Gebrauch ein.
- Verwenden Sie nur einwandfreie und scharfe Einsatzwerkzeuge. Merklich nachlassender Arbeitsfortschritt ist ein Zeichen für verschlissene Einsatzwerkzeuge.
- Beachten Sie die allgemeinen Anforderungen an Arbeitsplätze auf Baustellen.
- Sorgen Sie für gute Durchlüftung.
- Gewährleisten Sie ein freies Arbeitsfeld. Bei längeren Nuten muss der Sauger frei nachführbar sein bzw. rechtzeitig nachgeführt werden.
- Tragen Sie Gehörschutz, Schutzbrille, Staubmaske und ggf. Handschuhe. Verwenden Sie als Staubmaske mindestens eine Partikel filternde Halbmaske der Klasse FFP 2.
- Verwenden Sie zur Arbeitsplatzreinigung einen geeigneten Sauger. Wirbeln Sie abgelagerten Staub nicht durch Kehren auf.

### 3. Zusatzgriff montieren 5

Der Zusatzgriffhalter kann nach dem Lösen der Feststellschraube 3 jeweiligen Arbeitsstellung angepasst werden.

Achten Sie beim Festziehen der Feststellschraube 3 darauf, dass die vier Fixierstifte am Zusatzgriffhalter in den Bohrungen der Schutzhaube sitzen.

SD230/2600E ist mit einem vibrationshemmenden Zusatzgriff vorgesehen.

### 4. Einstellungen des Handgriffs 9 mit dem Schalter

Beim Handgriff 9 kann der Drehwinkel um 90° nach rechts oder nach links vom Gehäuse des Elektrowerkzeugs geändert werden.

Darum ist das Werkzeug auch mehr bedienungsfreundlich, weil zusammen mit dem Handgriff auch die Lage des Schalters geändert wird.

Vorgehensweise für den Handgriff:

- den Rastknopf des Drehwinkels des Handgriffs 8 drücken und halten, dabei den Handgriff 9 nach rechts oder nach links drehen.
- Zur Rückkehr in die Ausgangsposition diesen Prozess wiederholen, wobei man den Handgriff in Gegendreh Sinn dreht.

### 5. Diamant-Trennscheiben montieren

**WARNHINWEIS!** Zum Einsetzen und Wechseln von Diamant-Trennscheiben wird das Tragen von Schutzhandschuhen empfohlen.

**WARNHINWEIS!** Diamant-Trennscheiben werden beim Arbeiten sehr heiß, fassen Sie diese nicht an, bevor sie abgekühlt sind.

- Legen Sie das Werkzeug auf die Seite, damit der Deckel des Schleifscheibenschutzes 13 gesehen wird.
- 4 Stück Schrauben 10 aus dem Deckel ausziehen.
- Den Deckel vom Schleifscheibenschutz abnehmen.
- Den Rastknopf der Spindel 2 drücken.
- Den Druckflansch mit dem Schlüssel lockern und ab

der Spindel abnehmen. Die Trennringe von der Spindel abnehmen. Die Spindel und die Montageelemente vom Staub reinigen.

Die Nutbreite ergibt sich aus der Anzahl der Distanzscheiben zwischen den beiden Diamant-Trennscheiben und der Schnittbreite der Diamant-Trennscheiben. Die Nutbreite errechnet sich wie folgt: Nutbreite = Dicke der Distanzscheiben + Breite der Diamant-Trennscheiben. Die zulässige Nutbreite ist im Abschnitt „Technische Daten“ ersichtlich. Sie dürfen das Elektrowerkzeug mit einer oder zwei Diamant-Trennscheiben benutzen.

- Setzen Sie den Aufnahmeflansch auf die Schleifspindel. Der Aufnahmeflansch muss mit seiner Drehmitnahme korrekt auf der Schleifspindel sitzen. Setzen Sie die Diamant-Trennscheibe und die Distanzscheiben auf den Aufnahmeflansch.

**WARNHINWEIS!** Unabhängig von der gewünschten Nutbreite müssen immer alle mitgelieferten Distanzscheiben montiert werden. Die Diamant-Trennscheibe kann sich sonst während des Betriebes lösen und Verletzungen verursachen.

**WARNHINWEIS!** Anzahl der benötigten Distanzscheiben: Stück mit je 4 mm Stärke und Stück mit je 6 mm Stärke Zwischen Diamant-Trennscheiben muss mindestens eine Distanzscheibe montiert sein. Achten Sie bei der Montage der Diamant-Trennscheiben darauf, dass die Drehrichtungspfeile auf den Diamant-Trennscheiben und die Drehrichtung des Elektrowerkzeuges (siehe Drehrichtungspfeil auf dem Getriebekopf) übereinstimmen.

- Drücken Sie die Spindel-Arretiertaste 2, um die Schleifspindel festzustellen.
- Schrauben Sie die Spannmutter auf und ziehen Sie diese mit dem Zweilochs Schlüssel fest.
- Den Deckel auf den Schleifscheibenschutz montieren.
- Mit 4 Schrauben 10 festschrauben.

**Hinweis:** Beim Arbeiten mit 2 Diamant-Trennscheiben wechseln Sie diese immer paarweise aus.

### 6. Inbetriebnahme

Vergewissern Sie sich vor der Benutzung des Werkzeugs, daß die Netzspannung korrekt ist: Die Spannungsangabe auf dem Typenschild muß mit der Netzspannung übereinstimmen. Die Geräte mit 230 V können auch an eine Netzspannung von 220 V angeschlossen werden.

## INBETRIEBNAHME

### 1. Schnitttiefe vorwählen

Das Vorwählen der Schnitttiefe darf nur bei ausgeschaltetem Elektrowerkzeug erfolgen.

Lösen Sie den Spannhebel 11 und stellen Sie die gewünschte Schnitttiefe gemäß der Schnitttiefenskala 12 ein. Stellen Sie den Spannhebel 11 anschließend wieder fest.

### 2. Ein-/Ausschalten

Stellen Sie das Elektrowerkzeug vor der Inbetriebnahme so auf die beiden hinteren Laufrollen 4, dass die Diamant-Trennscheiben das Werkstück nicht berühren. Die Diamant-Trennscheiben können sonst das Werkstück berühren und Sie können beim Einschalten die Kontrolle über das Elektrowerkzeug verlieren. Schieben Sie zur Inbetriebnahme des Elektrowerkzeuges den Ein-/Ausschalter 1 nach vorn und drücken Sie ihn anschließend.

Zum Feststellen des gedrückten Ein-/Ausschalters 1 schieben Sie den Ein-/Ausschalter 1 weiter nach vorn. Um das Elektrowerkzeug auszuschalten lassen Sie den Ein-/

Ausschalter 1 los bzw. wenn arretiert ist, drücken Sie den Ein-/Ausschalter 1 kurz und lassen ihn dann los.

### 3. Überlastschutz

Bei Überlastung bleibt der Motor stehen. Lassen Sie das Elektrowerkzeug unbelastet bei höchster Leerlaufdrehzahl ca. 30 Sekunden abkühlen.

### 4. Wiederanlaufschutz

Der Wiederanlaufschutz verhindert das unkontrollierte Anlaufen des Elektrowerkzeuges nach einer Unterbrechung der Stromzufuhr.

Zur Wiederinbetriebnahme bringen Sie den Ein-/Ausschalter 1 in die ausgeschaltete Position und schalten das Elektrowerkzeug erneut ein.

**Hinweis.** Überprüfen Sie regelmäßig die Funktion des Wiederanlaufschutzes, indem während des Betriebs der Netzstecker gezogen und anschließend wieder eingesteckt wird.

### 5. Constant Electronic

Die Modelle SD230/2600E besitzen einen elektronischen Drehzahlregler, der bei jeder beliebigen Arbeitsbedingung die Motordrehzahl konstant hält. Dadurch werden stets die besten Arbeitsbedingungen garantiert.

## ARBEITSHINWEISE

**ACHTUNG!** Belasten Sie das Elektrowerkzeug nicht so stark, dass es zum Stillstand kommt.

**ACHTUNG!** Spannen Sie das Werkstück ein, sofern es nicht durch sein Eigengewicht sicher liegt.

**ACHTUNG!** Das Elektrowerkzeug darf nur für Trockenschnitt verwendet werden.

**ACHTUNG!** Führen Sie das Elektrowerkzeug immer an den beiden Griffen. Führen oder tragen Sie das Elektrowerkzeug nicht am Absaugkrümmer.

– Stellen Sie die Schnitttiefe ein, siehe Abschnitt „Schnitttiefe vorwählen“. Um Ungenauigkeiten auszugleichen, die beim Ausbrechen des Steges entstehen, muss die Schnitttiefe um ca. 3 mm tiefer als die gewünschte Nuttiefe vorgewählt werden.

– Stellen Sie das Elektrowerkzeug so auf die beiden hinteren Laufrollen **4**, dass die Diamant-Trennscheiben das Werkstück nicht berühren.

– Schalten Sie das Elektrowerkzeug ein und tauchen Sie langsam in das Material ein.

– Führen Sie das Elektrowerkzeug mit beiden Griffen und mit mäßigem, dem zu bearbeitenden Material angepasstem Vorschub.

– Das Elektrowerkzeug muss stets im Gegenlauf geführt werden. Es besteht sonst die Gefahr, dass es unkontrolliert aus dem Schnitt gedrückt wird.

– Das Elektrowerkzeug kann in Schnittrichtung sowohl geschoben als auch gezogen werden. Senkrechte Schlitz lassen sich durch ziehende Arbeitsweise von oben nach unten leicht erstellen.

– Nach Beendigung des Arbeitsvorganges schwenken Sie die Diamant-Trennscheiben bei laufendem Motor aus der Nut heraus.

– Schalten Sie das Elektrowerkzeug aus. Bremsen Sie auslaufende Diamant-Trennscheiben nicht durch seitliches Gegendrücken aus.

Kurvenschnitte sind nicht möglich, da die Diamant-Trennscheiben sonst im Werkstück verkanten.

## LÄRM UND VIBRATIONEN

Das Werkzeug wurde für eine minimale Geräuschentwicklung konstruiert und gebaut. Unter besonderen

Bedingungen jedoch kann das maximale Ge-räuschniveau im Arbeitsbereich 85 dBA überschreiten. In diesem Fall muss sich der Benutzer durch einen Gehörschutz schützen.

Die Schall- und Vibrationsniveaus des Geräts bei einer Messung gemäß der Norm EN60745 liegen normalerweise bei:

	SD230/2200	SD230/2600E
Dauerschalldruckpegel, dB(A)	99	
Unsicherheit K, dB(A)	3	
Schalleistungspegel, dB(A)	110	
Unsicherheit K, dB(A)	3	
Hand- Armvibration, m/s <sup>2</sup>	8.5	
Unsicherheit K, m/s <sup>2</sup>	1.5	

### Tragen Sie einen Gehörschutz!

**WARNHINWEIS!** Der in dieser Anleitung angegebene Schwingungspegel ist gemäß den in der Norm EN 60745 festgelegten Messverfahren bestimmt worden und kann zum Gerätevergleich verwendet werden. Die verschiedenen Anwendungen des Geräts haben unterschiedliche Schwingungspegel zur Folge, und in vielen Fällen können sie die in dieser Anleitung angegebenen Werte überschreiten. Die Schwingungsbelastung kann leicht unterschätzt werden, wenn das Elektrowerkzeug regelmäßig unter besonderen Bedingungen verwendet wird.

**Anmerkung.** Wenn eine genaue Bewertung der während eines bestimmten Arbeitszeitraums auftretenden Schwingungsbelastungen durchgeführt werden soll, sind auch die dazwischen liegenden Zeiträume zu berücksichtigen, in denen das Gerät ausgeschaltet oder in Betrieb ist, jedoch nicht tatsächlich verwendet wird. Dies kann eine weitaus geringere Schwingungsbelastung während des gesamten Arbeitszeitraums bedeuten.

## ZUBEHÖR

Das Zubehör und die entsprechenden Bestellnummer finden Sie in unseren Katalogen.

## WARTUNG UND PFLEGE

**WARNHINWEIS!** Ziehen Sie vor der Durchführung von Arbeiten an der Maschine immer zuerst den Netzstecker aus der Steckdose.

– Prüfung des Werkzeugs: Die Verwendung einer abgenutzten Schleifoder Trennschleifscheibe verringert die Arbeitsleistung und könnte eine Beschädigung des Motors verursachen.

– Überprüfung der Montageschrauben: Regelmäßig alle Montageschrauben auf ihren festen Sitz überprüfen. Wird eine lose Schraube festgestellt, muß diese sofort wieder angezogen werden. Dies könnte sonst eine ernsthafte Gefahr darstellen.

– Pflege des Motors: Besonders beachten und sicherstellen, daß die Spule des Motors nicht beschädigt und/oder mit Öl oder Wasser in Kontakt kommt.

– Die Belüftungsschlitze immer frei und sauber halten.

– Reinigen Sie die Maschine nach der Arbeit mit trockener Druckluft. Den Motor regelmäßig mit Druckluft abblasen.

– Überprüfen Sie den korrekten Zustand des

Netzkabels. Sollte dieses beschädigt oder abgenutzt sein, wenden Sie sich zur Durchführung des Austauschs an eine der Kundendienstwerkstätten.

- Ersatz der Kohlebürsten: Die Bürsten sollten nach 150-200 Arbeitsstunden oder bei einer Länge von unter 10 mm ersetzt werden. Wenden Sie sich zur Durchführung des Austauschs an einer der Kundendienstwerkstätten. Wir empfehlen, daß die Maschine bei jedem zweiten Austausch der Kohlebürstchen von unserem Kundendienst einer allgemeinen Reinigung und Schmierung unterzogen wird.

- Verwenden Sie nur Originalzubehör und Originalersatzteile von Felisatti. Alle Teile, die in der Bedienungsanleitung nicht beschrieben sind, müssen in einer Kundendienstwerkstätte von Felisatti ersetzt werden (Siehe Blatt Garantie / Anschriften der Kundendienstwerkstätten).

### GARANTIE

Siehe allgemeine Garantiebedingungen, die dieser Betriebsanleitung als Anlage beigelegt werden.

### ENTSORGUNG



**Werfen Sie Elektrowerkzeuge nicht in den Hausmüll!**

Gemäß Europäischer Richtlinie 2002/96/EG über Elektro- und Elektronik-Altgeräte und Umsetzung in nationales Recht müssen verbrauchte Elektrowerkzeuge getrennt gesammelt und einer umweltgerechten Wiederverwertung zugeführt werden.

## ОБЩИЕ УКАЗАНИЯ ПО БЕЗОПАСНОСТИ

**ВНИМАНИЕ!** Прочтите все предупреждения и указания мер безопасности и все инструкции. Невыполнение предупреждений и инструкций может привести к поражению электрическим током, пожару и (или) серьезным повреждениям.

Сохраните все предупреждения и инструкции для того, чтобы можно было обращаться к ним в дальнейшем.

Термин «электрическая машина» используется для обозначения вашей машины с электрическим приводом, работающим от сети (снабженного шнуром), или машины с электрическим приводом, работающим от аккумуляторных батарей.

Бережное обращение с электроинструментом и соблюдение всех описанных ниже правил по уходу значительно продлят его срок эксплуатации.

Данный электроинструмент должен использоваться только по своему прямому назначению, предусмотренному настоящей инструкцией по эксплуатации.

**Категорически запрещается любое другое применение электроинструмента.**

### 1) БЕЗОПАСНОСТЬ РАБОЧЕГО МЕСТА

**а) Содержите рабочее место в чистоте и обеспечьте его хорошее освещение.** Если рабочее место загромождено или плохо освещено, это может привести к несчастным случаям.

**б) Не следует эксплуатировать электрические машины во взрывоопасной среде (например, в присутствии воспламеняющихся жидкостей, газов или пыли).** Машины с электрическим приводом являются источником искр, которые могут привести к возгоранию пыли или паров.

**с) Не подпускайте детей и посторонних лиц к электрической машине в процессе её работы.** Отвлечение внимания может привести к потере контроля.

### 2) ЭЛЕКТРИЧЕСКАЯ БЕЗОПАСНОСТЬ

**а) Штепсельные вилки электрических машин должны подходить под розетки.** Никогда не изменяйте конструкцию штепсельной вилки каким-либо образом. Не используйте каких-либо переходников для машин с заземляющим проводом. Использование оригинальных вилок и соответствующих розеток уменьшит риск поражения электрическим током

**б) Не допускайте контакта тела с заземленными поверхностями, такими, как трубы, радиаторы, плиты и холодильники.** Существует повышенный риск поражения электрическим током, если Ваше тело заземлено.

**с) Не подвергайте электрическую машину воздействию дождя и не держите ее во влажных условиях.** Вода, попадая в электрическую машину, увеличивает риск поражения электрическим током.

**д) Обращайтесь аккуратно со шнуром.** Никогда не используйте шнур для переноса, перетаскивания электрической машины и вытаскивания вилки из розетки. Исключите воздействие на электрическую машину тепла, масла, острых кромок или движущихся частей. Поврежденные или скрученные шнуры увеличивают риск поражения электрическим током.

**е) При эксплуатации электрической машины на открытом воздухе пользуйтесь удлинителем, пригодным для использования на открытом воздухе.** Применение удлинителя, предназначенного для использования на открытом воздухе, уменьшает риск

поражения электрическим током.

**ф) Если нельзя избежать эксплуатации электрической машины во влажных условиях, используйте источник питания, снабженный устройством защитного отключения (УЗО).** Использование УЗО уменьшает риск поражения электрическим током.

### 3) ЛИЧНАЯ БЕЗОПАСНОСТЬ

**а) Будьте бдительны, следите за своими действиями и руководствуйтесь здравым смыслом при эксплуатации электрических машин.** Не пользуйтесь электрическими машинами, если Вы устали, находитесь под действием наркотических средств, алкоголя или лекарственных препаратов. Кратковременная потеря концентрации внимания при эксплуатации электрических машин может привести к серьезным повреждениям.

**б) Пользуйтесь индивидуальными защитными средствами.** Всегда надевайте средства для защиты глаз. Защитные средства – такие, как маски, предохраняющие от пыли, обувь, предохраняющая от скольжения, каска или средства защиты ушей, используемые в соответствующих условиях – уменьшают опасность получения повреждений.

**с) Не допускайте случайного включения машин.** Обеспечьте, чтобы выключатель находился в положении «Отключено» перед подсоединением к сети и (или) к аккумуляторной батарее при подъеме и переносе машин. Если при переносе машины палец находится на выключателе или происходит подключение к сети машины, у которой выключатель находится в положении «Включено», это может привести к несчастному случаю.

**д) Перед включением машины удалите все регулировочные или гаечные ключи.** Ключ, оставленный вблизи вращающихся частей машины, может привести к травмированию оператора.

**е) При работе не пытайтесь дотянуться до чего-либо, всегда сохраняйте устойчивое положение.** Это позволит обеспечить лучший контроль над машиной в неожиданных ситуациях.

**ф) Одевайтесь надлежащим образом.** Не носите свободной одежды или ювелирных изделий. Не приближайте свои волосы, одежду и перчатки к движущимся частям машины. Свободная одежда, ювелирные изделия и длинные волосы могут попасть в движущиеся части.

**г) Если предусмотрены средства для подсоединения к оборудованию для отсоса и сбора пыли, обеспечьте их надлежащее присоединение и эксплуатацию.** Сбор пыли может уменьшить опасности, связанные с пылью.

### 4) ЭКСПЛУАТАЦИЯ И УХОД ЗА ЭЛЕКТРИЧЕСКОЙ МАШИНОЙ.

**а) Не перегружайте электрическую машину.** Используйте электрическую машину соответствующего назначения для выполнения необходимой Вам работы. Лучше и безопаснее выполнять электрической машиной ту работу, на которую она рассчитана.

**б) Не используйте электрическую машину, если её выключатель неисправен (не включает или не выключает).** Любая электрическая машина, которая не может управляться с помощью выключателя, представляет опасность и подлежит ремонту.

**с) Отсоедините вилку от источника питания и (или) аккумуляторную батарею от электрической машины перед выполнением каких-либо регули-**

ровок, технического обслуживания, замены принадлежности или помещением её на хранение. Подобные превентивные меры безопасности уменьшают риск случайного включения машин.

**д) Храните неработающую машину в месте, недоступном для детей, и не разрешайте лицам, не знакомым с машиной или данной инструкцией, пользоваться машиной.** Электрические машины представляют опасность в руках неквалифицированных пользователей.

**е) Обеспечьте техническое обслуживание электрических машин. Проверьте машину на предмет правильности соединения и закрепления движущихся частей, поломки деталей и иных несоответствий, которые могут повлиять на работу машины.** В случае неисправности отремонтируйте машину перед использованием. Часто несчастные случаи происходят из-за плохого обслуживания машины.

**ф) Храните режущие инструменты в заточенном и чистом состоянии.** Режущие инструменты, обслуживаемые надлежащим образом, реже заклинивают, ими легче управлять.

**г) Используйте электрические машины, приспособления, инструменты и пр. в соответствии с данной инструкцией с учетом условий и характера выполняемой работы.** Использование машины для выполнения операций, на которые она не рассчитана, может создать опасную ситуацию.

#### 5) ОБСЛУЖИВАНИЕ

**а) Ваша машина должна обслуживаться квалифицированным персоналом, использующим только оригинальные запасные части.** Это обеспечит безопасность машины.

#### УКАЗАНИЯ МЕР БЕЗОПАСНОСТИ ДЛЯ БОРЗДОДЕЛОВ

Работайте с этим электроинструментом только с поставленным защитным кожухом. Защитный кожух должен быть надежно закреплен на электроинструменте и установлен так, чтобы достигалась наибольшая безопасность, т. е. чтобы на оператора смотрела как можно меньшая оставшаяся не прикрытой часть отрезного круга. Защитный кожух должен защищать оператора от осколков и от случайного контакта с отрезным кругом.

Для Вашего электроинструмента применяйте только алмазные отрезные круги. Одна только возможность закрепления принадлежностей на Вашем электроинструменте еще не гарантирует их надежного применения.

Допустимое число оборотов рабочего инструмента должно быть не менее указанного на электроинструменте максимального числа оборотов. Оснастка, вращающаяся с большей, чем допустимой скоростью, может разорваться и разлететься в пространстве.

Алмазные отрезные круги разрешается применять только для рекомендуемых работ. Например: Не шлифуйте боковой поверхностью отрезного круга. Отрезные круги предназначены для съема материала кромкой круга. Воздействие бокового усилия на это шлифовальное тело может сломать его.

Всегда применяйте для выбранных отрезных кругов зажимные фланцы без повреждений и с правильными размерами. Правильные фланцы являются опорой отрезного круга и снижают опасность поломки круга.

Наружный диаметр и толщина рабочего инстру-

мента должны соответствовать размерам Вашего электроинструмента. Неправильно соразмеренные рабочие инструменты не могут быть в достаточной степени защищены или контролироваться.

Отрезные круги, фланцы и другие принадлежности должны точно подходить к шпинделю Вашего электроинструмента. Рабочий инструмент, который не точно подходит к шпинделю электроинструмента, вращается неравномерно или сильно вибрирует, может привести к потере контроля.

Не применяйте поврежденные рабочие инструменты. Всегда перед работой проверяйте рабочие инструменты на сколы и трещины. Если электроинструмент или рабочий инструмент упадет на пол, то его следует проверить на повреждения или взять поврежденный рабочий инструмент. После контроля и установки рабочего инструмента не стойте сами и находящиеся вблизи лица в плоскости вращения рабочего инструмента и включите электроинструмент на одну минуту на максимальное число оборотов. Поврежденные рабочие инструменты большей частью разламываются при такой проверке.

Применяйте средства индивидуальной защиты. В зависимости от выполняемой работы применяйте защитный щиток для лица, защитное средство для глаз или защитные очки. Насколько уместно, применяйте противопылевой респиратор, средства защиты органов слуха, защитные перчатки или специальный фартук, которые защищают Вас от абразивных частиц и частиц материала. Глаза должны быть защищены от летающих в воздухе посторонних тел, которые возникают при выполнении различных работ. Противопылевой респиратор или защитная маска органов дыхания должны задерживать образующуюся при работе пыль. Продолжительное воздействие сильного шума может привести к потере слуха.

Следите за тем, чтобы все лица находились на безопасном расстоянии к Вашему рабочему участку. Каждое лицо в пределах рабочего участка должно иметь средства индивидуальной защиты. Осколки детали или разорванных рабочих инструментов могут отлететь в сторону и стать причиной травм также и за пределами непосредственного рабочего участка.

Держите электроинструмент только за изолированные поверхности рукояток, если Вы выполняете работы, при которых рабочий инструмент может попасть на скрытую электропроводку или на собственный сетевой шнур. Контакт с проводкой под напряжением может подать напряжение на металлические части электроинструмента и привести к поражению электротоком.

Держите шнур подключения питания в стороне от вращающегося рабочего инструмента. Если Вы потеряете контроль над инструментом, то шнур подключения питания может быть перерезан или захвачен вращающейся частью и Ваша кисть или рука может попасть под вращающийся рабочий инструмент.

Никогда не выпускайте электроинструмент из рук, пока рабочий инструмент полностью не остановится. Вращающийся рабочий инструмент может зацепиться за опорную поверхность и в результате Вы можете потерять контроль над электроинструментом.

Выключайте электроинструмент при транспортировке. Ваша одежда может быть случайно захвачена вращающимся рабочим инструментом, и рабочий инструмент может нанести Вам травму.

Регулярно очищайте вентиляционные прорези Ва-

шего электроинструмента. Вентилятор двигателя затягивает пыль в корпус, и большое скопление металлической пыли может привести к электрической опасности.

Не пользуйтесь электроинструментом вблизи горючих материалов. Искры могут воспламенить эти материалы.

Не применяйте рабочие инструменты, требующие применение охлаждающих жидкостей. Применение воды или других охлаждающих жидкостей может привести к поражению электротоком.

### **Обратный удар и соответствующие предупреждающие указания**

Обратный удар - это внезапная реакция при заедании или блокировке вращающегося рабочего инструмента, например, шлифовального круга, шлифовальной тарелки, проволочной щетки и т. д. Заедание или блокировка ведут к внезапному останову вращающегося рабочего инструмента. В результате этого неконтролируемый электроинструмент ускорится против направления вращения рабочего инструмента в месте блокировки.

Крепко держите электроинструмент, Ваше тело и руки должны занять положение, в котором Вы можете противодействовать обратным силам. При наличии, всегда применяйте дополнительную рукоятку, чтобы как можно лучше противодействовать обратным силам или реакционным моментам при наборе оборотов. Оператор может подходящими мерами предосторожности противодействовать силам обратного удара и реакционным силам.

Ваша рука никогда не должна быть вблизи вращающегося рабочего инструмента. При обратном ударе рабочий инструмент может отскочить Вам на руку.

Держитесь в стороне от участка, куда при обратном ударе будет перемещаться электроинструмент. Обратный удар перемещает электроинструмент в противоположном направлении к движению шлифовального круга в месте блокирования.

Особенно осторожно работайте на углах, острых кромках и т.д. Предотвращайте отскок рабочего инструмента от заготовки и его заклинивание. Вращающийся рабочий инструмент склонен к заклиниванию на углах, острых кромках и при отскоке. Это вызывает потерю контроля или обратный удар.

Не применяйте пыльные цепи или пыльные полотна. Такие рабочие инструменты часто становятся причиной обратного удара или потери контроля над электроинструментом.

Предотвращайте блокирование отрезного круга и завешенное усилие пружина. Не выполняйте слишком глубокие резы. Перегрузка отрезного круга повышает его нагрузку и склонность к перекашиванию или блокированию и этим возможность обратного удара или поломки абразивного инструмента.

При заклинивании отрезного круга и при перерыве в работе выключайте электроинструмент и держите его спокойно, неподвижно до остановки круга. Никогда не пытайтесь вынуть еще вращающийся отрезной круг из разреза, так как это может привести к обратному удару. Установите и устраните причину заклинивания.

Не включайте повторно электроинструмент, пока абразивный инструмент находится в заготовке. Дайте отрезному кругу развить полное число оборотов, перед тем как Вы осторожно продолжите резание. В противном случае круг может заесть, он может выскочить из обрабатываемой заготовки и привести к обратному

удару.

Плиты или большие заготовки должны надежно лежать на опоре, чтобы снизить опасность обратного удара при заклинивании отрезного круга. Большие заготовки могут прогибаться под собственным весом. Заготовка должна лежать на опорах с обеих сторон, как вблизи разреза, так и по краям.

Будьте особенно осторожны при выполнении разрезов в стенах или других местах, куда нельзя заглянуть. Погружающийся отрезной круг может при попадании на газопровод или водопровод, электрическую проводку или другие объекты привести к обратному удару.

### **Дополнительные предупредительные указания**

Используйте защитные очки.

Используйте соответствующие металлоискатели для нахождения спрятанных в стене труб или проводки или обращайтесь за справкой в местное коммунальное предприятие. Контакт с электропроводкой может привести к пожару и поражению электротоком. Повреждение газопровода может привести к взрыву. Повреждение водопровода ведет к нанесению материального ущерба или может вызвать поражение электротоком.

Для обработки камня применяйте отсос пыли. Пылесос должен быть допущен для отсасывания каменной пыли. Использование таких устройств снижает опасность, исходящую от воздействия пыли.

При работе электроинструмент всегда надежно держите обеими руками, заняв предварительно устойчивое положение. Двумя руками Вы работаете более надежно с электроинструментом.

Крепление заготовки. Заготовка, установленная в зажимное приспособление или в тиски, удерживается более надежно, чем в Вашей руке.

Не работайте с электроинструментом с поврежденным шнуром питания. Не касайтесь поврежденного шнура, отсоедините вилку от штепсельной розетки, если шнур был поврежден во время работы. Поврежденный шнур повышает риск поражения электротоком.



### **Остаточные риски**

Даже при использовании электроинструмента в соответствии со всеми инструкциями и правилами невозможно полностью устранить все факторы остаточного риска. В связи с особенностями конструкции электроинструмента могут возникнуть следующие опасности:

- Причинение вреда легким, если не использовать эффективную пылезастыжную маску.
- Повреждение органов слуха, если не использовать эффективные средства защиты органов слуха.
- Вред здоровью в результате вибрации при использовании электроинструмента в течение длительного времени, в случае утраты должного контроля над ним или отсутствия надлежащего технического обслуживания.

**ВНИМАНИЕ!** Электроинструмент создает во время работы электромагнитное поле. При некоторых обстоятельствах это поле может оказывать негативное влияние на активные или пассивные медицинские имплантаты. Чтобы уменьшить риск причинения серьезного или смертельного вреда здоровью, людям с медицинскими имплантатами перед началом эксплуатации машины рекомендуется проконсультироваться с врачом и производителем медицинского имплантата.

---

Бороздоделы ручные электрические **SD230/2200** и **SD230/2600E**, выпускаемые INTERSKOL Power Tools S.L., соответствуют техническим регламентам:

- № ТР ТС 010/2011 «О безопасности машин и оборудования»,
- № ТР ТС 004/2011 «О безопасности низковольтного оборудования»,
- № ТР ТС 020/2011 «Электромагнитная совместимость технических средств».

Сертификат соответствия № ТС RU C-ES.ME77.B.00440  
Срок действия 05.06.2013 до 05.06.2018.

Сертификат выдан органом по сертификации продукции ООО «ЭЛМАШ», 141400 Московская область, г. Химки, ул. Ленинградская, 29.

Jordi Carbonell

Santiago López



Изготовитель INTERSKOL Power Tools S.L.  
(Испания, Crta. de Sant Joan de les Abadesses s/n, 17500 Ripol (Girona), Spain, Испания).

Сделано в Испании.

Уполномоченным представителем и импортером INTERSKOL Power Tools S.L. на территории Таможенного союза является ЗАО «Интерскол», (Россия, 141400 Московская область, г. Химки, ул. Ленинградская, 29).

Тел. (495) 665-76-31

Тел. горячей линии 8-800-333-03-30

[www.interskol.ru](http://www.interskol.ru)

---

**ТЕХНИЧЕСКИЕ ХАРАКТЕРИСТИКИ**

Бороздодел		SD230/2200	SD230/2600E
Номинальное напряжение	В~	230	
Номинальная частота тока	Гц	50-60	
Номинальная мощность	Вт	2200	2600
Скорость вращения на холостом ходу	мин <sup>-1</sup>	4500	6600
Макс. диаметр алмазных дисков	мм	230	
Посадочное отверстие диска	мм	22.2	
Глубина паза	мм	20-65	
Ширина паза	мм	3-41	
Масса согласно процедуре ЕРТА 01/2003,	кг	9.8	9.9

	Прочтите руководство по эксплуатации
	Класс защиты электроинструмента II; двойная изоляция
	Соответствует нормам безопасности ЕС
	Соответствует техническим регламентам «О безопасности машин и оборудования», «О безопасности низковольтного оборудования», «Электромагнитная совместимость технических средств»
	Пользуйтесь средствами защиты глаз
	Пользуйтесь средствами звуковой защиты

Соблюдайте все правила эксплуатации, изложенные в этой инструкции. Храните инструкцию в надежном месте. Инструкция должна находиться под рукой для консультаций во время ухода за электроинструментом.

Бережное обращение с электроинструментом и соблюдение всех описанных ниже правил по уходу значительно продлят его срок эксплуатации.

Данный электроинструмент должен использоваться только по своему прямому назначению, предусмотренному настоящей инструкцией по эксплуатации. **Категорически запрещается любое другое применение электроинструмента.**

Дата изготовления машины указана на информационной табличке, в формате месяц и год.

**ВНЕШНИЙ ВИД**

- 1 Клавиша включения/выключения (рис.1)
- 2 Кнопка стопорения шпинделя (рис.1)
- 3 Маховик закрепления дополнительной рукоятки (рис.1)
- 4 Ролики (рис.1)
- 5 Дополнительная рукоятка (рис.1) (антивибрационная для SD230/2600E)
- 6 Кожух диска (рис.1)
- 7 Патрубок кожуха (рис.1)
- 8 Клавиша поворота основной рукоятки (рис.1)
- 9 Основная рукоятка (рис.1)

- 10 Винты крепления крышки кожуха (рис.2)
- 11 Рычаг настройки глубины пиления (рис.2)
- 12 Шкала глубины пиления (рис.2)
- 13 Крышка кожуха диска (рис.2)

**КОМПЛЕКТ ПОСТАВКИ**

- Штроборез ручной электрический
- Ключ шестигранный S3
- Ключ
- Разделительные кольца (4 шт. по 6 мм, 3 шт. по 4 мм)
- Алмазные диски 2 шт.
- Руководство по эксплуатации с Инструкцией по безопасности
- Гарантийный талон

**КРАТКОЕ ОПИСАНИЕ**

Настоящий электроинструмент предназначен для отрезания или продельвания пазов преимущественно в минеральных материалах, железобетонной, каменной кладке и в дорожных покрытиях, с применением пылесоса, прочно опираясь на ролики, без применения воды.

**ПЕРЕД НАЧАЛОМ РАБОТЫ**

**ВНИМАНИЕ!** Перед работой по техническому обслуживанию электроинструмента всегда отключайте питающий кабель от электросети.

**1. Пылеотсос**

Пыль материалов, краски с содержанием свинца, некоторых сортов древесины, минералов и металла, может быть вредной для здоровья. Прикосновение к пыли и попадание пыли в дыхательные пути может вызвать аллергические реакции и/или заболевания дыхательных путей оператора или находящегося вблизи персонала. Определенные виды пыли, как то, дуба и бука, считаются канцерогенными, особенно совместно с присадками для обработки древесины (хромат, средство для защиты древесины). Материал с содержанием асбеста разрешается обрабатывать только специальными.

- По возможности применяйте отсос пыли.
- Следите за хорошей вентиляцией.
- Рекомендуется пользоваться респираторной маской с фильтром класса P2.

Соблюдайте действующие в Вашей стране предписания для обрабатываемых материалов.

Пылесос должен иметь допуск на отсывание каменной пыли. **FELISATTI** предлагает соответствующие

пылесосы.

Электроинструмент может быть подключен прямо к штепсельной розетке универсального пылесоса **FELISATTI** с устройством дистанционного пуска. Пылесос автоматически запускается при включении электроинструмента.

## 2. Указания для применения бороздодела

Для снижения пылеобразования при работе учитывайте следующие указания.

- Применяйте только рекомендуемые фирмой **FELISATTI** комбинации бороздодела и пылесоса. Другие комбинации могут привести к худшему сбору и выделению пыли.

- Соблюдайте руководство по эксплуатации пылесоса при техобслуживании и очистке пылесоса, включая фильтры. Оporожните сборный контейнер пыли сразу, как только он будет заполнен. Регулярно очищайте фильтры пылесоса и всегда устанавливайте все фильтры в пылесос.

- Применяйте только предусмотренные фирмой **FELISATTI** отсасывающие шланги. Не переделывайте отсасывающий шланг. При попадании кусков камня в шланг отсасывания следует немедленно прервать работу и очистить шланг. Избегайте перегибов шланга отсасывания.

- Используйте бороздодел только в соответствии с назначением.

- Применяйте только безупречные и острые рабочие инструменты. Заметное падение производительности указывает на износ рабочих инструментов.

- Учитывайте общие требования к рабочим местам на стройплощадках.

- Обеспечивайте хорошую вентиляцию.

- Рабочая зона должна всегда быть свободной. При длинных пазах пылесос должен быть в состоянии свободно подъезжать или его нужно своевременно подтягивать.

- Пользуйтесь средствами защиты органов слуха, респиратором и при надобности перчатками. В качестве маски используйте как минимум полумаску с фильтром класса FFP 2.

- Для очистки рабочего места применяйте пригодный пылесос. Не поднимайте пыль метлой.

## 3. Настройка дополнительной рукоятки 5.

После того, как будет отпущен зажимной винт **3**, крепление дополнительной рукоятки можно переставлять в зависимости от рабочего положения.

При затягивании зажимного винта **3** следите за тем, чтобы стопорные штифты на креплении дополнительной рукоятки вошли в отверстия на защитном кожухе.

**Примечание.** В изделии SD230/2600E используется рукоятка с функцией противовибрации.

## 4. Настройка основной рукоятки 9

Рукоятка **9** может менять угол поворота на 90° вправо или влево относительно корпуса электроинструмента.

Это делает электроинструмент более удобным в эксплуатации, так как вместе с рукояткой меняется положение выключателя.

Угол поворота рукоятки меняется следующим образом:

- Нажать на кнопку фиксации угла поворота рукоятки **8**. Не отпуская кнопку, до упора повернуть рукоятку **9** вправо или влево.

- Чтобы вернуть рукоятку в исходную позицию по-

вторить операцию, поворачивая рукоятку в противоположном направлении.

## 5. Установка алмазных дисков

**ВНИМАНИЕ!** Для установки и смены алмазных дисков рекомендуется пользоваться защитными перчатками.

**ВНИМАНИЕ!** При работе алмазные диски сильно нагреваются, не прикасайтесь к ним, пока они не остынут.

- Положите электроинструмент набок, чтобы была видна крышка защитного кожуха **13**.

- Выкрутить 4 шт. винты **10** из крышки.

- Снять крышку с защитного кожуха.

- Нажать кнопку фиксации шпинделя **2**.

- Ослабить прижимной фланец ключом и снять его со шпинделя. Снять разделительные кольца со шпинделя. Очистить шпиндель и монтажные элементы от пыли.

Ширина паза определяется числом разделительных колец между двумя алмазными дисками и шириной разреза алмазных дисков. Допустимая ширина паза указана в разделе «Технические данные». Вы можете использовать электроинструмент с одним или двумя алмазными отрезными кругами.

- Установите опорный фланец на шпиндель. Опорный фланец должен точно сидеть своим поводком на шпинделе. Установите алмазный диск и разделительные кольца на опорный фланец.

**ВНИМАНИЕ!** Независимо от желаемой ширины паза всегда должны устанавливаться все поставленные разделительные кольца. Иначе алмазный диск может во время работы соскочить со шпинделя и причинить травмы.

**ВНИМАНИЕ!** Между двумя алмазными дисками должна быть установлено, по крайней мере, одно разделительное кольцо. При применении алмазных дисков следите за тем, чтобы стрелка направления вращения на алмазном диске соответствовала направлению вращения электроинструмента (см. стрелку на редукторной головке).

- Нажмите на кнопку блокировки шпинделя **2** для его фиксации.

- Навинтите зажимную гайку и затяните ее двухсторонним гаечным ключом.

- Установите крышку на кожух.

- Закрепите 4-мя винтами **10**.

**Примечание.** При работе с двумя алмазными дисками меняйте их всегда парами.

## 6. Включение электроинструмента

Перед началом работы убедитесь в том, что напряжение электросети соответствует рабочему напряжению электроинструмента: рабочее напряжение указано на табличке характеристик на корпусе электроинструмента. Если на табличке характеристик указано напряжение 230 В, то электроинструмент также можно включать в сеть под напряжением 220 В.

## ФУНКЦИИ

### 1. Предварительный выбор глубины пропила

**ВНИМАНИЕ!** Установку глубины пропила разрешается выполнять только при выключенном электроинструменте.

Отпустите зажимный рычаг **11** и установите необходимую глубину пропила по шкале глубины пропила **12**. Потом снова затяните зажимный рычаг **11**.

### 2. Включение/выключение

Перед включением электроинструмента поставьте его на оба задних ходовых ролика **4** таким образом, чтобы алмазные диски не соприкасались с заготовкой. Иначе алмазные диски могут соприкасаться с заготовкой и Вы можете потерять контроль над электроинструментом при его включении.

Для включения электроинструмента передвиньте выключатель **1** вперед и затем нажмите на него.

Для фиксирования нажатого выключателя **1** передвиньте выключатель **1** дальше вперед.

Для выключения электроинструмента отпустите выключатель **1** или, если он зафиксирован, нажмите коротко на выключатель **1** и затем отпустите его.

### 3. Защита от перегрузки (SD230/2600E)

При перегрузке двигатель останавливается. Дайте перегруженному электроинструменту остыть на максимальном числе оборотов холостого хода в течение 30 сек.

### 4. Защита от непреднамеренного запуска

Защита от непреднамеренного включения предотвращает неконтролируемый запуск электроинструмента после перерыва в подаче питания.

Для повторного включения переведите выключатель **1** в выключенное положение и снова включите электроинструмент.

**Примечание.** Регулярно проверяйте защиту от повторного включения, отключив для этого вилку питания от штепсельной розетки и опять вставив вилку в розетку.

### 5. Константная электроника

Модель SD230/2600E оснащена электронным блоком с константной электроникой, которая поддерживает скорость вращения двигателя на постоянном уровне при разных нагрузках.

## УКАЗАНИЯ ПО ПРИМЕНЕНИЮ

**ВНИМАНИЕ!** Не нагружайте электроинструмент до его останова.

**ВНИМАНИЕ!** Закрепляйте заготовку, если ее собственный вес не обеспечивает надежное положение.

**ВНИМАНИЕ!** Данный электроинструмент разрешается применять только для сухого резания.

**ВНИМАНИЕ!** Всегда держите электроинструмент за обе ручки. Не держите и не переносите электроинструмент за отсасывающее колено.

- Установите глубину пропила, см. раздел «Предварительный выбор глубины пропила». Для выравнивания неточностей, возникающих при выламывании перемычки, глубину пропила нужно задавать прибл. на 3 мм больше желаемой глубины паза.

- Поставьте электроинструмент на оба задних ходовых ролика **4** таким образом, чтобы алмазные отрезные круги не соприкасались с заготовкой.

- Включите электроинструмент и медленно утопите его в материале.

- Ведите электроинструмент за обе ручки с умеренной, соответствующей обрабатываемому материалу подачей.

- Всегда ведите электроинструмент против направления вращения. В противном случае возникает опасность неконтролируемого выхода из прорези.

-- В направлении резания электроинструмент можно как толкать, так и тянуть. Вертикальные пазы легче выполнять, подтягивая электроинструмент сверху вниз.

- По завершении рабочей операции при включенном двигателе вытаскивайте алмазные отрезные круги из

паза.

- Выключите электроинструмент. Не затормаживайте алмазный диск на выбеге боковым давлением.

Криволинейные пазы невозможны, так как алмазные диски перекашиваются в материале.

## ШУМ И ВИБРАЦИЯ

При разработке данного инструмента особое внимание уделялось снижению уровня шума. Несмотря на это, в некоторых случаях уровень шума на рабочем месте может достигать 85 дБА. В это ситуации оператор должен использовать средства звуковой защиты.

### Пользуйтесь средствами звуковой защиты!

Уровень шума и вибрации инструмента соответствует нормативам и имеет следующие номинальные параметры:

	SD230/2200	SD230/2600E
Акустическое давление, дБ	99	
Погрешность, дБ	3	
Акустическая мощность, дБ	110	
Погрешность, дБ	3	
Среднеквадратичное значение скорректированного виброускорения, м/с <sup>2</sup>	8.5	
Погрешность, м/с <sup>2</sup>	1.5	

Указанный в настоящих инструкциях уровень вибрации измерен по методике измерения, прописанной в стандарте, и может быть использован для сравнения инструментов. Однако если электроинструмент будет использован для выполнения других работ с применением рабочих инструментов, не предусмотренных изготовителем, или техническое обслуживание не будет отвечать предписаниям, то уровень вибрации может быть иным. Это может значительно сократить нагрузку от вибрации в расчете на полное рабочее время.

**Примечание.** Для точной оценки нагрузки от вибрации должны быть учтены также отрезки времени, в которые электроинструмент выключен или вращается, но действительно не выполняет работы. Это может значительно сократить нагрузку от вибрации в расчете на полное рабочее время.

## АКСЕССУАРЫ

Аксессуары можно заказать по каталогу, указав их порядковый номер.

## РЕМОНТ И ОБСЛУЖИВАНИЕ

### Обслуживание.

**ВНИМАНИЕ!** Перед работой по уходу за электроинструментом всегда отключайте питающий кабель от электросети.

- **Проверка электроинструмента:** Использование изношенного инструмента снижает эффективность выполняемой работы и может привести к повреждению двигателя. При обнаружении любого износа необходимо заменить инструмент.

- **Осмотр винтов корпуса:** Регулярно проверяйте надежность крепления всех винтов. При обнаружении ослабленного винта немедленно затяните его. В противном случае Вы подвергаете себя риску получения

травмы.

- **Уход за электродвигателем:** Необходимо особенно бережно относиться к электродвигателю, избегать попадания воды или масла в его обмотки.

- Замену щеток производить только в центрах технического обслуживания.

- После работы тщательно продувайте электроинструмент сильной струей сухого воздуха.

- Вентиляционные отверстия электроинструмента должны находиться всегда открытыми и чистыми.

- Перед использованием электроинструмента проверьте исправность кабеля. Если кабель поврежден, то его необходимо заменить.

**ВНИМАНИЕ!** В изделии используется шнур питания с креплением типа Y: его замену, если потребуется, в целях безопасности должен осуществить изготовитель или персонал уполномоченных ремонтных мастерских.

**При хранении** борзододел не должен подвергаться воздействию влаги и химически активной в отношении материалов борзододела среды. Храните борзододел в месте, недоступном для детей, при положительной температуре окружающей среды, но не выше +40°C и относительной влажности воздуха не более 80%.

**При транспортировке** перевозите борзододел в фирменной упаковке. Перед упаковкой сверните и зафиксируйте шнур.

#### Ремонт.

**ВНИМАНИЕ!** При ремонте борзододела должны использоваться только оригинальные запасные части и аксессуары фирмы **FELISATTI**. Замена неисправных деталей, за исключением тех, которые описываются в этой инструкции, должна производиться только в центрах технического обслуживания **FELISATTI**. Там ответят на все Ваши вопросы по ремонту и обслуживанию Вашего продукта, а также по запчастям по телефону горячей линии. Адреса фирменных и авторизованных центров технического обслуживания указаны в гарантийном талоне, прилагаемом к руководству по эксплуатации. Вы также можете узнать их по телефону горячей линии. Коллектив консультантов охотно поможет Вам в вопросах покупки, применения и настройки продуктов и принадлежностей.

### ГАРАНТИЯ

Условия гарантии смотрите в гарантийном талоне, прилагаемом к этому руководству по эксплуатации.

### УТИЛИЗАЦИЯ



**Запрещается выбрасывать электроинструмент вместе с бытовыми отходами!**

Электроинструмент, отслуживший свой срок и не подлежащий восстановлению, должен утилизироваться согласно нормам, действующим в стране эксплуатации.

В других обстоятельствах:

– не выбрасывайте электроинструмент вместе с бытовым мусором;

– рекомендуется обращаться в специализированные пункты вторичной переработки сырья.



Interskol Power Tools S.L.  
Carretera de Sant Joan de les Abadesses s/n17500 RIPOLL, (Girona), SPAIN

Tel +34972700200

Fax +34972700554

e-mail: [felisatti@interskol.es](mailto:felisatti@interskol.es)