



## Useful Phone Numbers

### Help Line

Australia	+1-800-33-11-77
Canada	+1-800-665-4339

Europe	00-800-1810-1810
Mexico	+1-800-234-1185
United States	+1-800-955-0959

### Fellowes

Australia	+61-3-8336-9700
Benelux	+31-(0)-76-523-2090
Canada	+1-905-475-6320
Deutschland	+49-(0)-5131-49770
Espana	+34-91-748-05-01
France	+33-(0)-1-30-06-86-80
Italia	+39-071-730041

Japan	+81-(0)-3-5496-2401
Korea	+82-(0)-2-3462-2844
Malaysia	+60-(0)-35122-1231
Polska	+48-(22)-771-47-40
Singapore	+65-6221-3811
United Kingdom	+44-(0)-1302-836836
United States	+1-630-893-1600



# Business Comb Binder

## Quasar 500



Please read these instructions before use.

Veillez lire ces instructions avant utilisation.

Lea estas instrucciones antes del uso.

Bitte lesen Sie diese Anleitungen sorgfältig, bevor Sie das Gerät benutzen.

Prima dell'uso, si raccomanda di leggere questo manuale di istruzioni.

Gelieve deze instructies te lezen vóór gebruik.

Läs dessa instruktioner före användningen.

Læs venligst denne vejledning før anvendelse.

Lue nämä ohjeet ennen käyttöä.

Vennligst les nøye igjennom denne bruksanvisningen før bruk.

Przed użyciem proszę przeczytać instrukcję.

Προτού αρχίσετε να χρησιμοποιείτε το προϊόν, παρακαλείσθε να διαβάσετε αυτές τις οδηγίες.

Παρακαλείσθε να διαβάσετε αυτές τις οδηγίες πριν χρησιμοποιήσετε το προϊόν.

Kullanmadan önce lütfen bu talimatları okuyun.

Před použitím si přečtěte tyto pokyny.

Pred použitím si prečítajte tieto pokyny.

Használat előtt kérjük, olvassa el az alábbi utasításokat.

Leia estas instruções antes da utilização.



1789 Norwood Avenue, Itasca, Illinois 60143-1095 • USA • 630-893-1600

[fellowes.com](http://fellowes.com)

Australia	Canada	Deutschland	France	Japan	Polska	United Kingdom
Benelux	China	España	Italia	Korea	Singapore	United States

2006 Fellowes, Inc. Part No. 402109

[fellowes.com](http://fellowes.com)

# РУССКИЙ

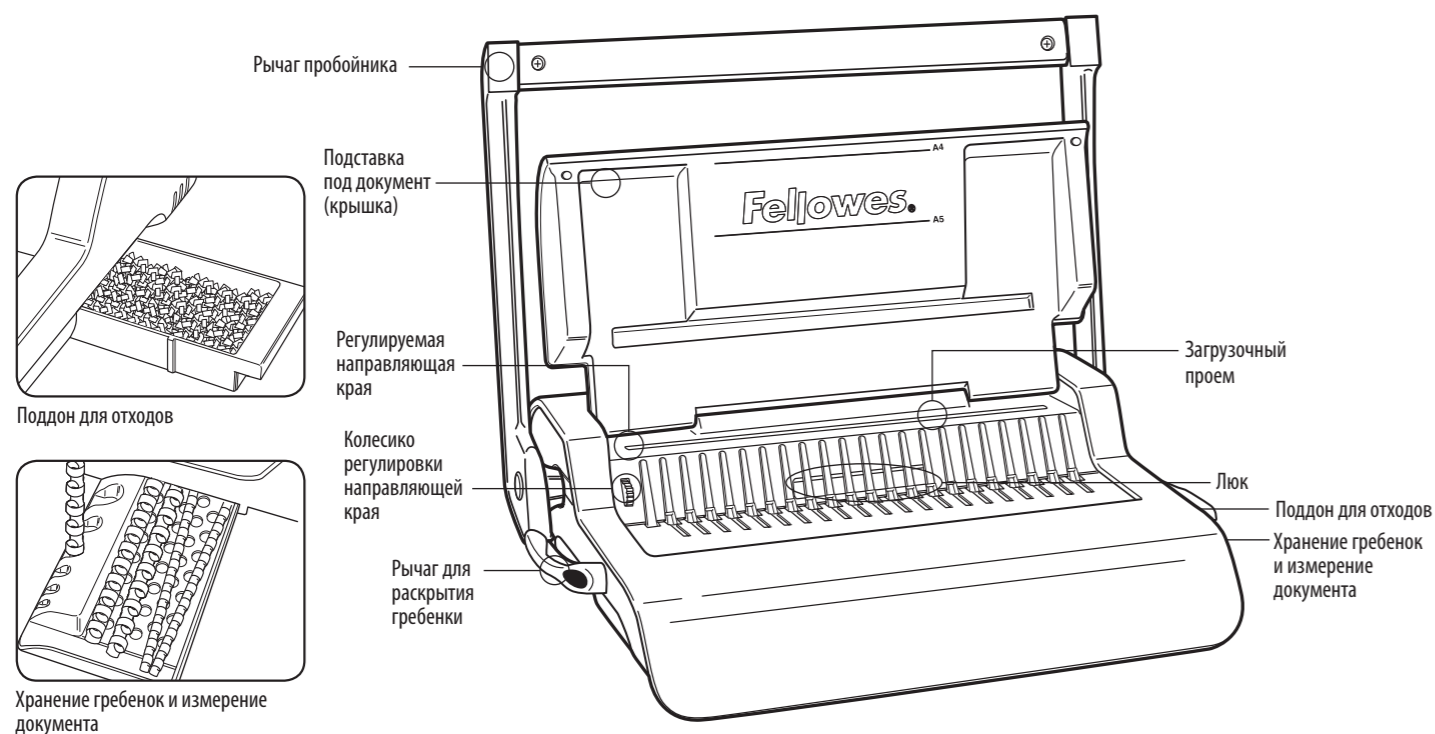

## ВОЗМОЖНОСТИ

### Максимальное количество пробиваемых листов

Листы бумаги	Количество листов
70-80 г / 20 фунтов	20 листов
Прозрачные обложки	
100-200 микрон / 4-8 мил	3 листов
200+ микрон / 8+ мил	2 листов
Другие стандартные обложки	
160-270 г / 40-60 фунтов	3 листов
270+ г / 60+ фунтов	2 листов
<b>Вместимость поддона для отходов</b>	примерно 1500 листов

### Брошюрование

Максимальный размер гребенки	50 мм
Максимальный размер документа (80 г / 20 фунтов)	с. 500 листов
Технические данные	
Размер бумаги	A4
Отверстия пробойника	21
Расположение отверстий	14,28 мм / 9/16"
Регулируемая направляющая края	да- вращающаяся
Вес нетто	7 кг / 15,4 фунтов
Размеры (ДхШхВ)	460 x 390 x 130 мм / 18,1" x 15,3" x 5,1"

## ВАЖНЫЕ ИНСТРУКЦИИ ПО СОБЛЮДЕНИЮ ПРАВИЛ БЕЗОПАСНОСТИ



### ВНИМАНИЕ! Прочтите до начала использования!

Пожалуйста, сохраните для использования в будущем.

При пробивке отверстий;

- всегда устанавливайте устройство на устойчивую поверхность
- перед пробивкой окончательных документов проверьте устройство и отрегулируйте его с помощью ненужных листов бумаги
- перед пробивкой удалите скрепки и другие металлические предметы
- никогда не превышайте указанную максимальную производительность

### Нужна помощь?

Отдел обслуживания покупателей...  
www.fellowes.com  
Наши специалисты помогут вам найти решение проблем.  
Всегда связывайтесь с компанией Fellowes, прежде чем обратиться туда, где вы совершили покупку.

## ДИАМЕТР ГРЕБЕНКИ И РАЗМЕРЫ ДОКУМЕНТА

### Регулировка диаметра гребенки и глубины полей

мм	дюймы	количество листов
6	1/4	2-20
8	5/16	21-40
10	3/8	41-55
12	1/2	56-90
16	5/8	91-120
18	1 1/16	121-150
22	7/8	151-180
25	1	181-200
32	1 1/4	201-240
38	1 1/2	241-340
45	1 3/4	341-410
51	2	411-500

## OPSÆTNING

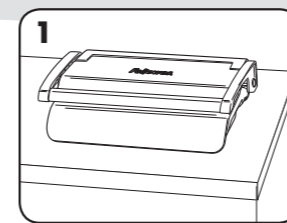

1. Kontrollér at maskinen står på en stabil flade.

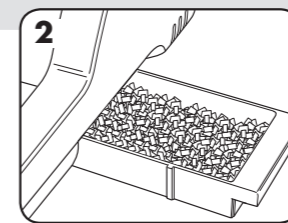

2. Sørg for at affaldsbakken er tom og korrekt monteret.

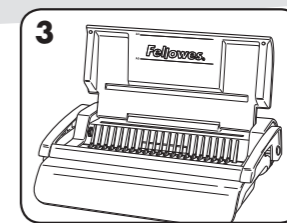

3. Løft dækslet. Sørg for at stanseåbningsarmen er skubbet tilbage.

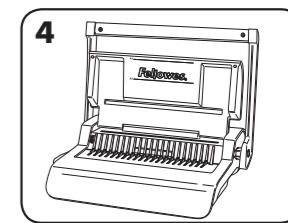

4. Løft stansehåndtaget til opret position.

## FØR INDBINDING

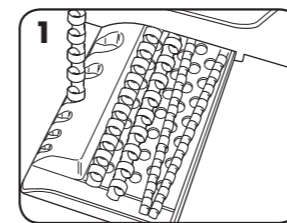

1. Vælg den passende ringrygdiameter ved hjælp af ringryg- lagerbakken.

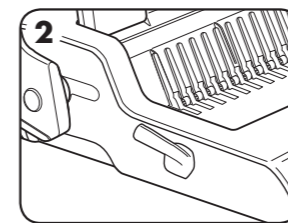

2. Sæt plast-ringryggen ind i mekanismen.

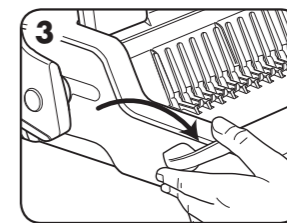

3. Træk ringryg-åbningsarmen fremad for at åbne ringryggen.

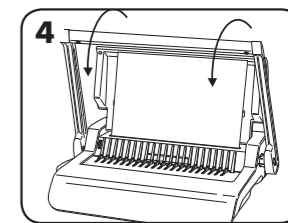

4. Test stanstning på kasserede ark for at kontrollere indstilling af kantstyr.

## FREM GANGSMÅDE VED INDBINDING

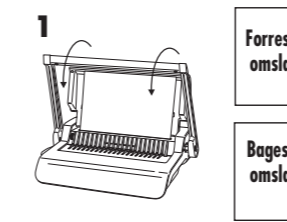

1. Stans de forreste og bageste omslag først.

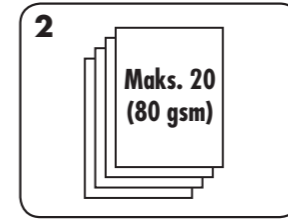

2. Stans ark i mindre stakke, som ikke overbelaster maskinen eller brugeren.

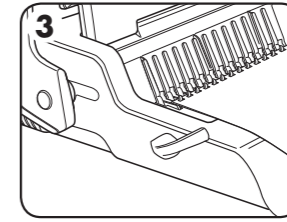

3. Læg stansede ark direkte på den åbne ringryg. Begyndende med dokumentets forside.

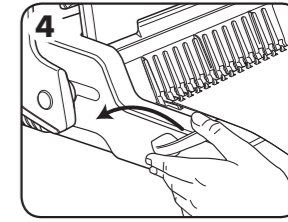

4. Når alle stansede ark er lagt på ringryggen, skubbes ringryg-armen tilbage for at lukke ringryggen og fjerne det indbundne dokument.

## KORREKTION AF ET INDBUNDET DOKUMENT

Ekstra ark kan tilføjes eller fjernes når som helst ved at åbne og derefter lukke ringryggen som beskrevet.

## FJERNELSE AF PAPIRAFFALD

Affaldsbakken er placeret under maskinen og er tilgængelig fra højre side. Tøm bakken regelmæssigt for at opnå det bedste resultat.

## OPBEVARING

Sænk stansehåndtaget til horisontal position. Sænk dækslet.

## FEJLSØGNING

Problem	Årsag	Løsning
Stansehuller er ikke centrerede	Kantstyr ikke indstillet	Justér kantstyret indtil hulmønstret er korrekt
Maskinen vil ikke stanse	Blokering	Kontrollér at affaldsbakken er tom. Kontrollér om der er blokering ved papirindførsel.
Stansehuller er ikke parallelle med kanten.	Der sidder papirrester eller lign. under stansehovederne.	Før stift karton ind i papirindførslen. Bevæg kartonen sidelæns for at frigøre rester så de kommer i affaldsbakken.
Delvise huller	Arkene er ikke tilpasset korrekt til stansemønstret	Justér kantstyret og test stanstning på kasserede ark, indtil hullerne er korrekte
Hulkanterne er beskadiget	Mulig overbelastning af maskinen	Stans plastomslag med papirark. Reducér antallet af ark, der stanses.
Affaldsbakken er utæt	Affaldsbakken er ikke korrekt monteret eller 'brist-funktionen' er aktiveret	Kontrollér at affaldsbakken er tom og 'brist-funktionen' er lukket.

## GARANTI

Fellowes garanterer, at alle indbindingsmaskinens dele er fri for materialedefekter og fabrikationsfej i 2 år fra den oprindelige kundes købsdato. Hvis det konstateres, at en del er defekt under garantiperioden, vil den eneste og eksklusive afhjælpende foranstaltning være reparation eller ombytning, efter Fellowes' valg og omkostning, af den defekte del. Denne garanti gælder ikke i tilfælde af overlast, misbrug eller uautoriseret reparation. Enhver implicit garanti, inklusiv salgbarhed eller brugsegnethed til et specielt formål, er hermed begrænset i varighed til den

pågældende garantiperiode som nævnt ovenfor. I intet tilfælde er Fellowes ansvarlig for nogen følge- eller indirekte skader, som kan henføres til dette produkt. Denne garanti giver dig specifikke juridiske rettigheder. Du kan have andre juridiske rettigheder, som afviger fra denne garanti. Varighed, betingelser og vilkår under denne garanti er gældende på verdensplan, undtagen hvor andre begrænsninger, restriktioner eller forhold kræves af den lokale lov. For yderligere detaljer eller for service under denne garanti, bedes du kontakte Fellowes eller din forhandler.

# DANSK

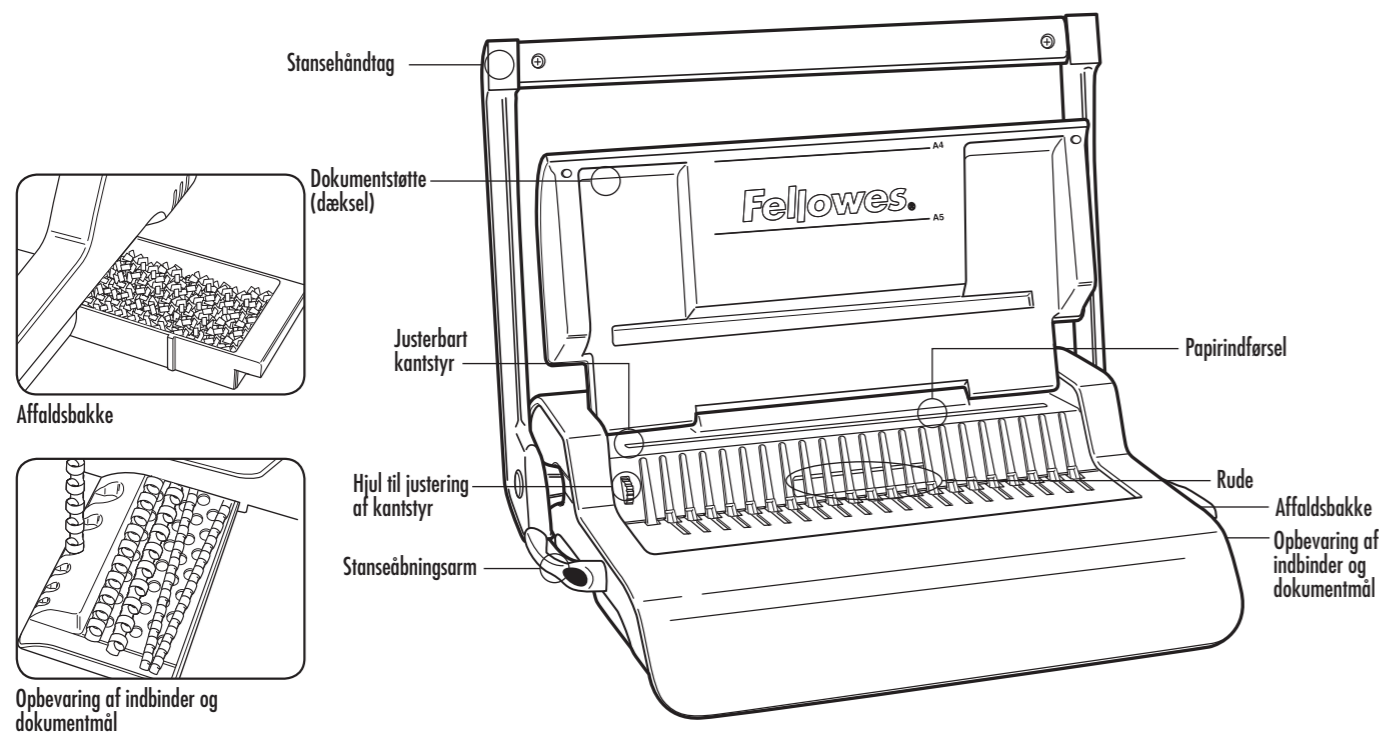

## KVALIFIKATIONER

Stanskapacitet	
<b>Papirark</b>	
70-80 g / 20 pund	20 ark
<b>Gennemsgtige omslag</b>	
100-200 mikroner / 4-8 mil	3 ark
200+ mikroner / 8+ mil	2 ark
<b>Andre standardomslag</b>	
160-270 g / 40-60 pund	3 ark
270+ g / 60+ pund	2 ark
<b>Affaldsbakke-kapacitet</b>	cirka 1500 ark

Indbindingskapacitet	
Maks. Ringrygstørrelse	50 mm
Maks. dokument (80 g / 20 pund)	cirka 500 ark
<b>Tekniske data</b>	
Papirdimensioner	A4
Stansenoter	21
Notdeling	14,28 mm / 9/16"
Justerbart kantstyr	ja - roterende
Nettovægt	7 kg / 15,4 pund
Dimensioner (LxDxH)	460 x 390 x 130 mm / 18,1" x 15,3" x 5,1"

## VIGTIGE SIKKERHEDSINSTRUKTIONER



### Bør læses før anvendelse!

Gem venligst til fremtidige opslag.

Ved stansning;

- kontrollér altid at maskinen står på en stabil flade
- test stansning på kasserede ark og indstil maskinen før endelige dokumenter stanses
- fjern hæfteklammer og andre metalgenstande før stansning
- overskrid aldrig maskinens anførte ydelse

### Brug for hjælp?

Kundeservice....  
www.fellowes.com  
Lad vores eksperter hjælpe dig med at finde en løsning.  
Ring altid først til Fellowes før leverandøren kontaktes.

## DIAMETER AF RINGRYG & DOKUMENTSTØRRELSER

### Diameterstørrelser af ringryg og justering af marginbredde

mm	to	sideantal
6	1/4	2-20
8	5/16	21-40
10	3/8	41-55
12	1/2	56-90
16	5/8	91-120
18	1 1/16	121-150
22	7/8	151-180
25	1	181-200
32	1 1/4	201-240
38	1 1/2	241-340
45	1 3/4	341-410
51	2	411-500

## НАСТРОЙКА

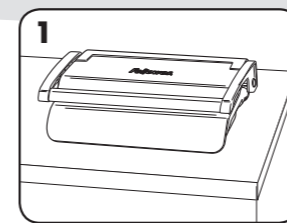

1. Всегда устанавливайте устройство на устойчивую поверхность.

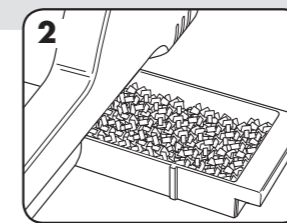

2. Убедитесь, что поддон для отходов пуст и правильно установлен.

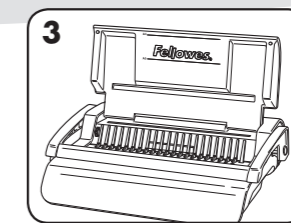

3. Поднимите крышку. Убедитесь, что рычаг для раскрытия гребенки отведен назад.

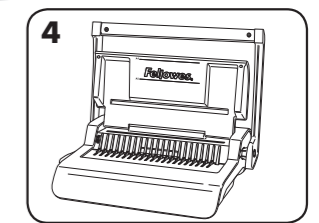

4. Поднимите рычаг пробойника в верхнее положение.

## ПЕРЕД НАЧАЛОМ РАБОТЫ

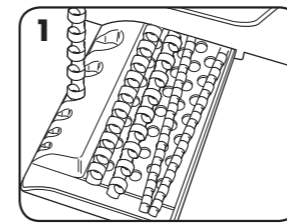

1. Выберите гребенку соответствующего диаметра, используя лоток для хранения гребенок.

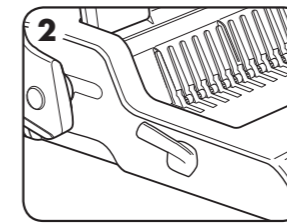

2. Вставьте пластиковую гребенку в механизм.

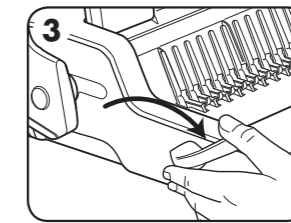

3. Потяните вперед рычаг раскрытия гребенки, чтобы раскрыть ее.

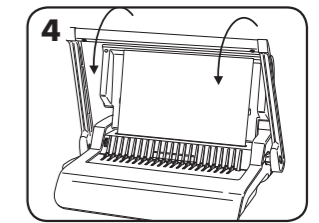

4. Чтобы проверить установки направляющих края, пробейте несколько ненужных листов.

## ЭТАПЫ РАБОТЫ

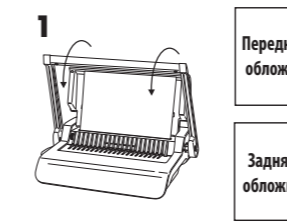

1. Сначала пробейте переднюю и заднюю обложки.



2. Пробивайте листы небольшими пачками, чтобы не перегружать устройство и пользователя.

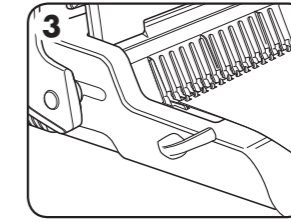

3. Загрузите пробитые листы непосредственно в раскрытую гребенку. Начните с передней обложки документа.

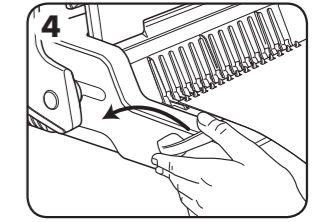

4. Когда все пробитые листы будут надеты на гребенку, толкните рычаг гребенки назад, чтобы закрыть гребенку и извлечь сброшюрованный документ.

## ИСПРАВЛЕНИЕ СБРОШЮРОВАННОГО ДОКУМЕНТА

В любое время можно добавить дополнительные листы или удалить лишние, открыв и снова закрыв гребенку, как описано выше.

## УДАЛЕНИЕ БУМАЖНЫХ ОТХОДОВ

Лоток для отходов расположен снизу устройства, доступ к нему осуществляется с правой стороны. Для достижения наилучших результатов регулярно очищайте лоток.

## ХРАНЕНИЕ

Опустите рычаг пробойника в горизонтальное положение. Опустите крышку.

## УСТРАНЕНИЕ НЕПОЛАДОК

Проблема	Причина	Решение
Пробитые отверстия расположены не по центру	Не установлена направляющая края	Отрегулируйте направляющую края, пока отверстия не будут расположены правильно
Устройство не пробивает отверстия	Застывание	Убедитесь, что поддон для отходов пуст. Убедитесь, что загрузочный проем не заблокирован.
Отверстия не параллельны краю бумаги.	Под режущими инструментами застрял мусор.	Возьмите твердую картонку и вставьте ее в загрузочный проем. Двигайте картонку из стороны в сторону, чтобы вытолкнуть оставшиеся отходы в поддон.
Отверстия пробиты не до конца	Листы не выровнены в соответствии со схемой отверстий.	Отрегулируйте направляющую края и проверьте установки на черновом листе
Края отверстий повреждены	Возможно, устройство перегружено	Пробивайте пластиковые обложки вместе с бумажными листами. Уменьшите количество одновременно пробиваемых листов.
Отходы высыпаются из поддона	Неправильно установлен лоток для отходов или включена функция выброса	Убедитесь, что поддон для отходов пуст, а функция выброса выключена.

## ГАРАНТИЯ

Компания Fellowes гарантирует отсутствие дефектов материалов или производственных дефектов всех деталей переплетчика на протяжении 2 лет со дня приобретения первоначальным покупателем. Если в течение гарантийного срока будет обнаружен дефект какой-либо детали, вы имеете право только и исключительно на ремонт или замену, по усмотрению и за счет компании Fellowes, дефектной детали. Данная гарантия не действует в случае неправильной эксплуатации, несоблюдения правил пользования или неразрешенного ремонта. Настоящий документ ограничивает действие любой подразумеваемой гарантии, в том числе гарантии товарного состояния или пригодности для использования

в определенных целях, указанным выше соответствующим гарантийным сроком. Компания Fellowes ни при каких обстоятельствах не несет ответственность за любой косвенный ущерб, связанный с данным изделием. Данная гарантия дает вам определенные юридические права. У вас могут быть другие юридические права, отличающиеся от прав, указанных в этой гарантии. Продолжительность и условия данной гарантии действительны по всему миру, кроме тех стран, где местное законодательство может налагать иные ограничения или условия. Для получения более подробной информации или обслуживания по данной гарантии обратитесь в компанию Fellowes или к продавцу данного изделия.