

F I A T 5 0 0



Э К С П Л У А Т А Ц И Я И О Б С Л У Ж И В А Н И Е

ПОЧЕМУ НУЖНЫ ОРИГИНАЛЬНЫЕ ЗАПЧАСТИ

Мы задумали, спроектировали и построили **ваш автомобиль**, поэтому мы действительно знаем хорошо каждую его деталь и узел. В **официальных автосервисах Fiat Service** вы познакомитесь с техническими специалистами, которые непосредственно обучены нами и готовы продемонстрировать качество и профессионализм при проведении любых операций технического обслуживания. Автосервисы Fiat всегда ждут вас для проведения периодического техобслуживания, сезонных проверок и для предоставления практических советов наших опытных специалистов.

С помощью оригинальных запасных частей Fiat вам удастся надолго сохранить надежность, комфорт и эксплуатационные качества автомобиля, ведь именно благодаря этим характеристикам вы и выбрали ваш новый автомобиль.

Всегда запрашивайте оригинальные запасные части компонентов автомобиля, которые мы сами используем для его создания и которые мы готовы вам порекомендовать, поскольку они - результат нашей непрерывной научно-исследовательской работы в области новейших технологий.

Исходя из указанных причин, **полагайтесь только на оригинальные запчасти: они специально разработаны Fiat для вашего автомобиля.**

СИСТЕМЫ БЕЗОПАСНОСТИ:
ЭКОЛОГИЧЕСКИ ЧИСТАЯ

СИСТЕМА ТОРМОЖЕНИЯ: САЖЕВЫЕ ФИЛЬТРЫ,
ТЕХОБСЛУЖИВАНИЕ КОНДИЦИОНЕРА

КОМФОРТ:
ПОДВЕСКА И СТЕКЛОЧИСТИТЕЛИ

ЭКСПЛУАТАЦИОННЫЕ КАЧЕСТВА:
СВЕЧИ, ФОРСУНКИ И АККУМУЛЯТОРНЫЕ
БАТАРЕИ

ЛИНЕЙКА АКСЕССУАРОВ:
БАГАЖНЫЕ ПЕРЕКЛАДИНЫ,
КОЛЕСНЫЕ ОБОДЫ

**ОРИГИНАЛЬНЫЕ ЗАПЧАСТИ -
САМЫЙ ЕСТЕСТВЕННЫЙ ВЫБОР**



**ЭКСПЛУАТАЦИОННЫЕ
КАЧЕСТВА**



ОРИГИНАЛЬНЫЕ ЗАПЧАСТИ

КОМФОРТ



ОРИГИНАЛЬНЫЕ ЗАПЧАСТИ

БЕЗОПАСНОСТЬ



ОРИГИНАЛЬНЫЕ ЗАПЧАСТИ

ОКРУЖАЮЩАЯ СРЕДА



ОРИГИНАЛЬНЫЕ ЗАПЧАСТИ

ПРИНАДЛЕЖНОСТИ



ОРИГИНАЛЬНЫЕ ЗАПЧАСТИ

ЗНАЧЕНИЕ



ОРИГИНАЛЬНЫЕ ЗАПЧАСТИ

КАК УЗНАТЬ ОРИГИНАЛЬНЫЕ ЗАПЧАСТИ

Как на этапе проектных разработок, так и в процессе изготовления, все оригинальные запчасти подвергаются строгому контролю специалистов, проверяющих использование самых усовершенствованных материалов и тестирующих их надежность. Это служит для гарантии эксплуатационных качеств автомобиля, а также для обеспечения вашей безопасности и безопасности ваших пассажиров. Всегда требуйте и затем проверяйте, чтобы на ваш автомобиль ставились оригинальные запчасти.

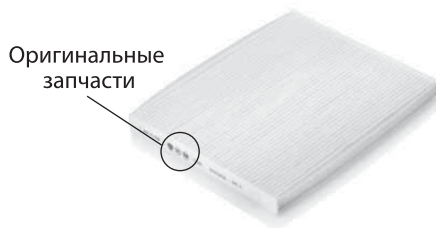

Пыльцевой фильтр



Амортизатор



Тормозных накладок

Уважаемый клиент!

Благодарим вас за отданное предпочтение марке Fiat и поздравляем вас с выбором Fiat .

Настоящее руководство позволит вам в полной мере оценить качества данного автомобиля.

Рекомендуем прочитать все его разделы, прежде чем в первый раз приступить к вождению автомобиля. В руководстве содержится информация, советы и важные рекомендации по эксплуатации автомобиля, которые помогут вам в полной мере оценить технические достоинства марки Fiat .

Внимательно прочитайте предупреждения и инструкции, обозначенные символами:



для безопасности людей;



для поддержания сохранности автомобиля;



для защиты окружающей среды.

В прилагаемой гарантийной книжке вы найдете также перечень услуг, которые Fiat предлагает своим клиентам:

- гарантийное свидетельство с указанием сроков и условий, необходимых для сохранения действия гарантии;
- серия дополнительных услуг, предназначенных только для клиентов компании Fiat.

Приятного вам чтения и счастливого пути!

В настоящем руководстве по эксплуатации и техническому обслуживанию описаны все модели марки Fiat . Необходимо принимать во внимание только информацию, касающуюся оснастки, двигателя и исполнения приобретенной вами марки.

ОБЯЗАТЕЛЬНО К ПРОЧТЕНИЮ!

ЗАПРАВКА ТОПЛИВОМ





Бензиновые двигатели: заправлять автомобиль исключительно бензином без содержания свинца с октановым числом (RON) не ниже 95 в соответствии со спецификацией ГОСТ Р 51866-2002 (ЕН 228:2004).

Использование бензина, не соответствующего указанному стандарту, может вызвать включение контрольной лампы EOBД и привести к сбоям в работе двигателя.

Дизельные двигатели: заправлять автомобиль исключительно автомобильным дизельным топливом, соответствующим спецификации ГОСТ Р 52368-2005 (ЕН590:2004). Использование других типов топлива или смесей может непоправимым образом повредить двигатель и привести к вытекающему отсюда прекращению гарантийного срока.

ПУСК ДВИГАТЕЛЯ



Убедиться, что стояночный тормоз затянут, а рычаг переключения передач находится в нейтральном положении. Выжать до конца педаль сцепления, не нажимая при этом на педаль газа. Повернуть ключ зажигания в положение MAR и дождаться выключения контрольных ламп  и  (для исполнений с дизельным двигателем): повернуть ключ зажигания в положение AVV и отпустить его сразу после запуска двигателя.

ПАРКОВКА АВТОМОБИЛЯ НА ВОСПЛАМЕНЯЮЩИХСЯ МАТЕРИАЛАХ



Во время работы глушитель с катализатором выхлопных газов сильно нагревается. В связи с этим запрещается парковать автомобиль на поверхности, покрытой травой, сухими листьями, сосновыми иголками и иными воспламеняющимися материалами, т.к. существует опасность возгорания.

ЗАЩИТА ОКРУЖАЮЩЕЙ СРЕДЫ



Для обеспечения наибольшей защиты окружающей среды автомобиль оборудован системой, обеспечивающей непрерывную диагностику компонентов, связанных с выбросами экологически вредных веществ.

ДОПОЛНИТЕЛЬНОЕ ЭЛЕКТРООБОРУДОВАНИЕ



Если после приобретения транспортного средства вы хотите установить принадлежности, работающие от источников электрического тока (рискуя постепенно разрядить аккумуляторную батарею), обратитесь в сервисный центр Fiat, где специалисты произведут оценку электропотребления всех систем и проверят, может ли электрооборудование автомобиля выдержать необходимую нагрузку.

КОДОВАЯ КАРТА (CODE card)



Хранить карту в надежном месте, не в автомобиле. Рекомендуется всегда иметь при себе электронный код, указанный на кодовой карте (CODE card).



ПЛАНОВОЕ ТЕХОБСЛУЖИВАНИЕ



Правильное техобслуживание позволяет в течение длительного времени сохранять неизменными эксплуатационные качества автомобиля, характеристики его безопасности и защиты окружающей среды, а также низкие эксплуатационные расходы.

В РУКОВОДСТВЕ ПО ЭКСПЛУАТАЦИИ И ТЕХОБСЛУЖИВАНИЮ ...



... вы найдете важную информацию, советы и рекомендации по правильной эксплуатации, безопасному управлению и по поддержанию вашего автомобиля в хорошем состоянии в течение длительного времени. Уделите особое внимание символам  (безопасность людей)  (защита окружающей среды)  (целостность автомобиля).

ЗНАКОМСТВО С АВТОМОБИЛЕМ

ПАНЕЛЬ ПРИБОРОВ

В зависимости от исполнений наличие, графическое оформление и расположение панелей, команд, инструментов и сигнальных приборов может меняться.



РИС. 1

F0S0390

1. Боковое воздушное отверстие – 2. Левый подрулевой переключатель: управление огнями наружного освещения – 3. Панель контрольно-измерительных инструментов и контрольных ламп – 4. Правый подрулевой переключатель: управление стеклоочистителем ветрового и заднего стекла, бортовым компьютером – 5. Центральные воздушные отверстия – 6. Вещевой отсек/автоприемник – 7. Подушка безопасности со стороны пассажира – 8. Вещевой отсек/ящик для документов – 9. Команды управления обогревателем/вентилятором/кондиционером – 10. Команды управления электрическими стеклоподъемниками – 11. Перчаточный ящик – 12. Рычаг переключения передач – 13. Подушка безопасности со стороны водителя

ЗНАКОМСТВО С
АВТОМОБИЛЕМ

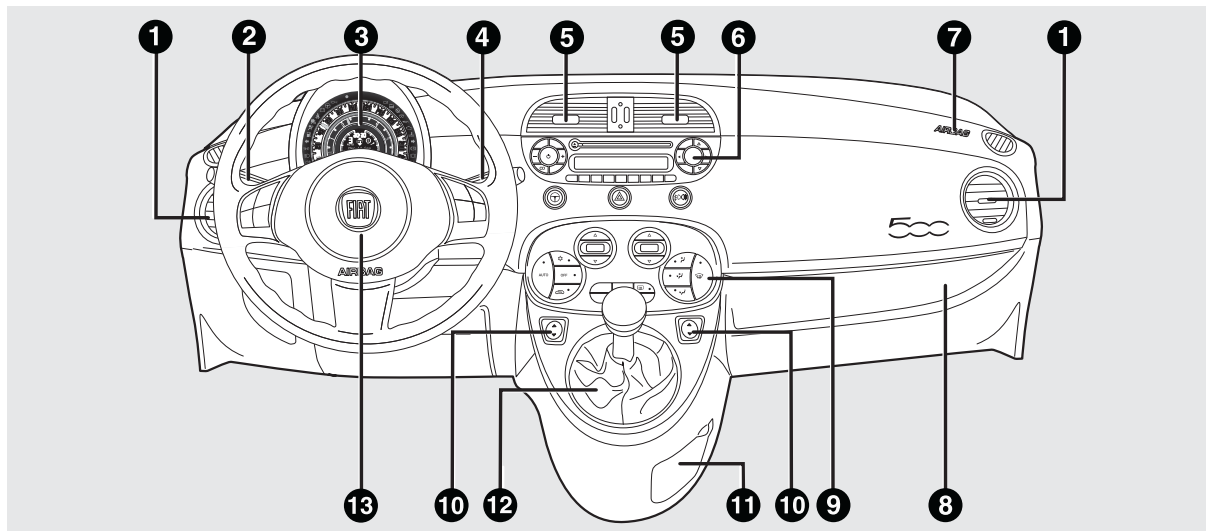
ВОПРОСЫ
БЕЗОПАСНОСТИ

ЗАПУСК ДВИГАТЕЛЯ И
УПРАВЛЕНИЕ
АВТОМОБИЛЕМ

ИНДИКАТОРЫ И
СООБЩЕНИЯ

В СЛУЧАЕ
ЧРЕЗВЫЧАЙНОЙ
СИТУАЦИИ

ТЕХОБСЛУЖИВАНИЕ
И УХОД

ТЕХНИЧЕСКИЕ
ДААННЫЕ

АЛФАВИТНЫЙ
УКАЗАТЕЛЬ

ПАНЕЛЬ И БОРТОВЫЕ ПРИБОРЫ

Цвет фона приборов, их графика и их тип могут меняться в зависимости от исполнений. Модели с дизельным двигателем оборудованы счетчиком числа оборотов с верхним значением шкалы 6000 об/мин (6 RPM x 1000).

ИСПОЛНЕНИЯ С МНОГОФУНКЦИОНАЛЬНЫМ ДИСПЛЕЕМ

  контрольные лампы имеются только в исполнениях с дизельным двигателем.



РИС. 2

А. Спидометр (индикатор скорости) В. Счетчик числа оборотов С. Многофункциональный дисплей с цифровым индикатором уровня топлива и цифровым индикатором температуры охлаждающей жидкости двигателя

ИСПОЛНЕНИЯ LOUNGE С ЦВЕТНЫМ ДИСПЛЕЕМ

☞ Контрольная лампа имеется только в исполнениях с дизельным двигателем.

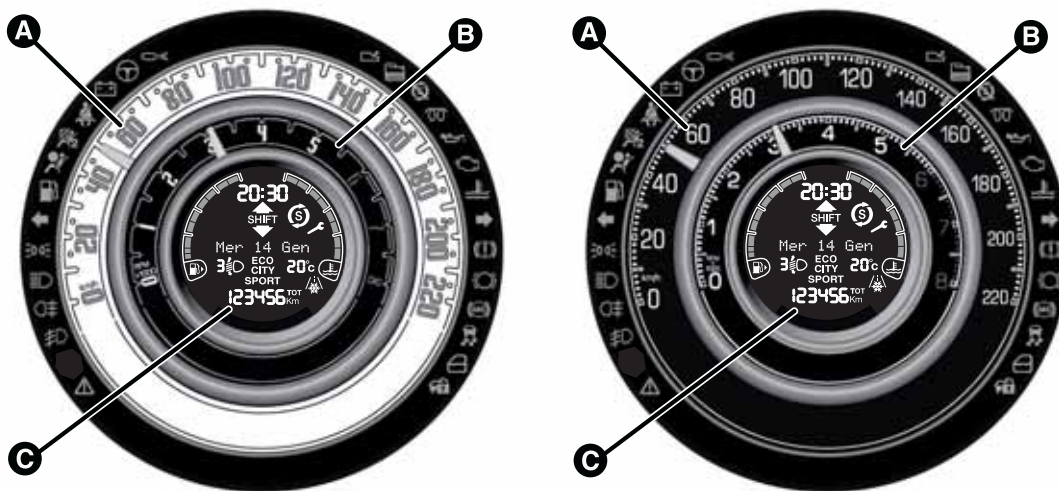

РИС. 3

А. Цветной дисплей В. Цифровой индикатор «eco Index» С. Цифровой указатель уровня топлива Д. Цифровой указатель температуры охлаждающей жидкости двигателя Е. Счетчик числа оборотов

ЗНАКОМСТВО С
АВТОМОБИЛЕМ

ВОПРОСЫ
БЕЗОПАСНОСТИ

ЗАПУСК ДВИГАТЕЛЯ И
УПРАВЛЕНИЕ
АВТОМОБИЛЕМ

ИНДИКАТОРЫ И
СООБЩЕНИЯ

В СЛУЧАЕ
ЧРЕЗВЫЧАЙНОЙ
СИТУАЦИИ

ТЕХОБСЛУЖИВАНИЕ
И УХОД

ТЕХНИЧЕСКИЕ
ДААННЫЕ

АЛФАВИТНЫЙ
УКАЗАТЕЛЬ

F0S0416

ИСПОЛНЕНИЯ SPORT С ЦВЕТНЫМ ДИСПЛЕЕМ

☹ Контрольная лампа имеется только в исполнениях с дизельным двигателем.



РИС. 4

А. Цветной дисплей В. Цифровой индикатор «eco Index» С. Цифровой указатель уровня топлива Д. Цифровой указатель температуры охлаждающей жидкости двигателя Е. Счетчик числа оборотов

F0S0417

СПИДОМЕТР (ИНДИКАТОР СКОРОСТИ)

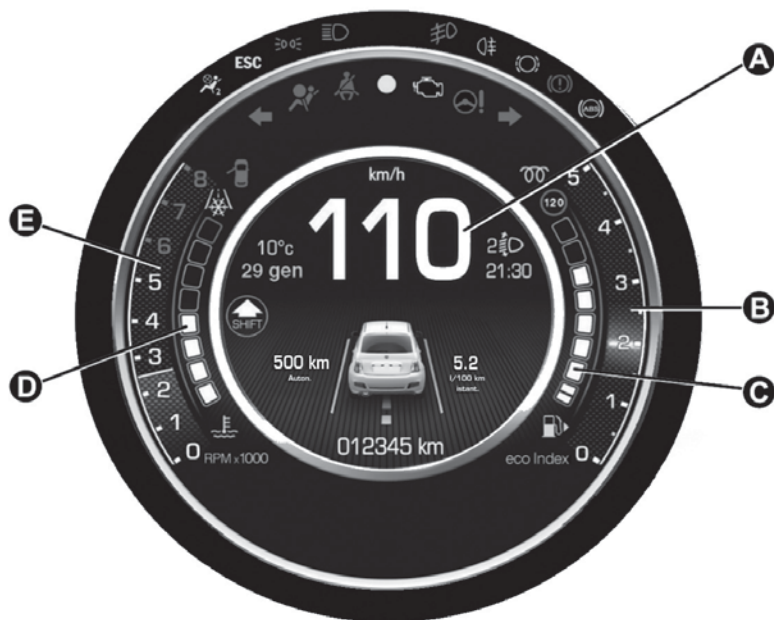
Показывает скорость движения автомобиля (спидометр).

СЧЕТЧИК ЧИСЛА ОБОРОТОВ

Указывает число оборотов двигателя.

ЦИФРОВОЙ УКАЗАТЕЛЬ УРОВНЯ ТОПЛИВА

Цифровой указатель А РИС. 5 (исполнения с многофункциональным дисплеем) или А РИС. 6 (исполнения с цветным дисплеем) указывает количество топлива в баке.

Включение контрольной лампы  указывает на то, что в топливном баке осталось около 5 литров топлива.

Не ездить на автомобиле с почти пустым баком: недостаточная подача топлива может повредить катализатор.



РИС. 5

F0S0422

ЦИФРОВОЙ УКАЗАТЕЛЬ ТЕМПЕРАТУРЫ ОХЛАЖДАЮЩЕЙ ЖИДКОСТИ ДВИГАТЕЛЯ

Цифровой указатель В РИС. 5 (исполнения с многофункциональным дисплеем) или В РИС. 6 (исполнения с цветным дисплеем) показывает температуру охлаждающей жидкости двигателя и начинает передавать показания, когда температура жидкости превышает 50 °С.

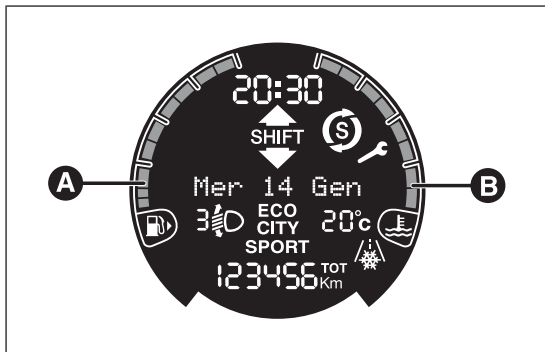
Исполнения с многофункциональным дисплеем

Первое деление всегда горит, что указывает на правильную работу системы.

Исполнения с цветным дисплеем

Первая отметка синего цвета всегда горит, она указывает на низкую температуру охлаждающей жидкости двигателя.



РИС. 6

F0S0420

ЗНАКОМСТВО С
АВТОМОБИЛЕМ

ВОПРОСЫ
БЕЗОПАСНОСТИ

ЗАПУСК ДВИГАТЕЛЯ И
УПРАВЛЕНИЕ
АВТОМОБИЛЕМ

ИНДИКАТОРЫ И
СООБЩЕНИЯ

В СЛУЧАЕ
ЧРЕЗВЫЧАЙНОЙ
СИТУАЦИИ

ТЕХОБСЛУЖИВАНИЕ
И УХОД

ТЕХНИЧЕСКИЕ
ДААННЫЕ

АЛФАВИТНЫЙ
УКАЗАТЕЛЬ

Когда температура жидкости начинает повышаться, отметка становится белого цвета, а также загораются другие отметки.

Если отметки загораются красным, это означает, что температура охлаждающей жидкости двигателя стала слишком высокой: в этом случае см. раздел «Контрольные лампы и сообщения».

Включение контрольной лампы  (для исполнений/рынков, где это предусмотрено и в некоторых исполнениях вместе с сообщением на дисплее) указывает на чрезмерное повышение температуры охлаждающей жидкости двигателя. В таком случае следует выключить двигатель и обратиться в сервисный центр Fiat.

НАСТРОЙКА ОСВЕЩЕНИЯ ПРИБОРНОЙ ПАНЕЛИ

(Датчик яркости)

(исполнения с цветным дисплеем)

Исполнения с цветным дисплеем оснащены также датчиком яркости (расположен внутри приборной панели), который в зависимости от условий внешнего освещения регулирует подсветку приборной панели.

Принцип работы датчика следующий:

- режим «день»: 8 уровней регулировки подсветки дисплея, графика приборной панели выключена, все индикаторы полностью освещены без возможности регулирования яркости;
- режим «ночь»: 8 уровней регулировки подсветки дисплея, графики и индикаторов. Может быть отрегулирован также уровень яркости дисплея автоматического двухзонного климат-контроля и радиоприемника.

Регулировку см. в параграфе «Позиции меню» данного раздела.

ДИСПЛЕЙ

Автомобиль может быть оборудован многофункциональным дисплеем или цветным дисплеем, которые во время управления транспортным средством дают водителю полезную информацию с учетом ранее заданных параметров.

Если нет ключа в замке зажигания, при открытии передней двери дисплей активируется и в течение нескольких секунд, в зависимости от исполнения, показывает время, полный пробег автомобиля в километрах (или милях) и символ 500.

ПРИМЕЧАНИЕ. При очень низких наружных температурах (ниже 0 °С) вывод информации на дисплее может занимать больше времени, чем обычно.

СТАНДАРТНОЕ ОКНО МНОГОФУНКЦИОНАЛЬНОГО ДИСПЛЕЯ

В стандартном окне РИС. 7 выводятся следующие указания:

- 1 Одометр (указание километров или миль пробега)
- 2 Режим вождения SPORT (для исполнений 0.9 TwinAir 105 л.с.) или режим вождения ECO (исполнения 0.9 TwinAir 85 л.с.)
- 3 Положение фар (только при включенном ближнем свете)
- 4 Цифровой указатель уровня топлива

- 5 Дата
- 6 Индикатор включенной передачи (только для моделей с коробкой передач Dualogic)
- 7 Gear Shift Indication (индикатор переключения передач)
- 8 Время
- 9 Указания системы Start&Stop (для моделей/рынков, где это предусмотрено)
- 10 Индикатор техобслуживания автомобиля (Service)
- 11 Цифровой указатель температуры охлаждающей жидкости двигателя
- 12 Показатель наружной температуры воздуха
- 13 Сигнал о возможном обледенении дороги
- 14 Подключение электрического усиления руля Dualdrive



РИС. 7

F0S0393

ЗНАКОМСТВО С
АВТОМОБИЛЕМ

ВОПРОСЫ
БЕЗОПАСНОСТИ

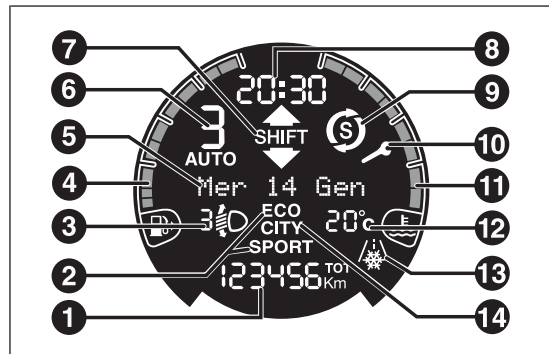
ЗАПУСК ДВИГАТЕЛЯ И
УПРАВЛЕНИЕ
АВТОМОБИЛЕМ

ИНДИКАТОРЫ И
СООБЩЕНИЯ

В СЛУЧАЕ
ЧРЕЗВЫЧАЙНОЙ
СИТУАЦИИ

ТЕХОБСЛУЖИВАНИЕ
И УХОД

ТЕХНИЧЕСКИЕ
ДААННЫЕ

АЛФАВИТНЫЙ
УКАЗАТЕЛЬ

СТАНДАРТНОЕ ОКНО ЦВЕТНОГО ДИСПЛЕЯ

В стандартном окне РИС. 8 выводятся следующие указания:

- 1 Одометр (указание километров или миль пробега)
- 2 Цифровой указатель температуры охлаждающей жидкости двигателя
- 3 Цифровой указатель оборотов двигателя (счётчик оборотов)
- 4 Gear Shift Indication (индикатор переключения передач)
- 5 Дата
- 6 Показатель наружной температуры воздуха
- 7 Подключение электрического усиления руля Dualdrive
- 8 Показание скорости автомобиля
- 9 Положение фар (только при включенном ближнем свете)
- 10 Время
- 11 eco Index
- 12 Цифровой указатель уровня топлива
- 13 Индикатор включенной передачи (только для моделей с коробкой передач Dualogic)



РИС. 8

F0S0418

ИСПОЛНЕНИЯ LOUNGE

(с цветным дисплеем)

При нажатии кнопок ECO, CITY или SPORT (для моделей/рынков, где это предусмотрено), расположенных на приборной панели, отобразятся следующие окна РИС. 9, РИС. 10, РИС. 11 и РИС. 12.



РИС. 9 - Lounge eco

F0S0425



РИС. 10 - Lounge city

F0S0426

F0S0455



РИС. 11 - Lounge sport

с газотурбинным двигателем

ЗНАКОМСТВО С
АВТОМОБИЛЕМ

ВОПРОСЫ
БЕЗОПАСНОСТИ

ЗАПУСК ДВИГАТЕЛЯ И
УПРАВЛЕНИЕ
АВТОМОБИЛЕМ

ИНДИКАТОРЫ И
СООБЩЕНИЯ

В СЛУЧАЕ
ЧРЕЗВЫЧАЙНОЙ
СИТУАЦИИ

ТЕХОБСЛУЖИВАНИЕ
И УХОД

ТЕХНИЧЕСКИЕ
ДААННЫЕ

АЛФАВИТНЫЙ
УКАЗАТЕЛЬ

ИСПОЛНЕНИЯ SPORT

(с цветным дисплеем)

При нажатии кнопок ECO, CITY или SPORT (для моделей/рынков, где это предусмотрено), расположенных на приборной панели, отобразятся следующие окна PIS. 13, PIS. 14, PIS. 15 и PIS. 16.



РИС. 13 - Sport eco

F0S0450

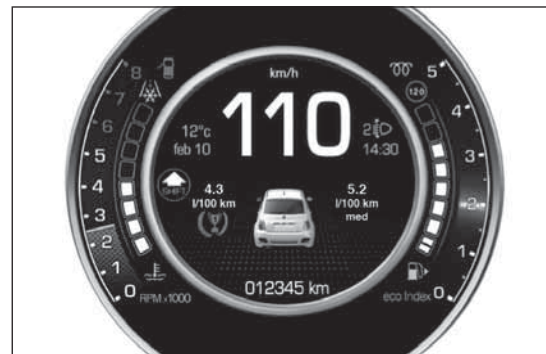

РИС. 12 - Lounge sport с педалью газа

F0S0449



РИС. 14 - Sport с кнопкой city

F0S0456

ECO INDEX

(с цветным дисплеем)

Применение функции Eco Index позволяет водителю контролировать собственный стиль вождения, чтобы добиться более эффективного



РИС. 15 - Sport sport с газотурбинным двигателем



РИС. 16 - Sport sport с педалью газа

F0S0452

управления с точки зрения сокращения потребления топлива и вредных выбросов.

Оценка стиля вождения отображается на дисплее с помощью цифровой градуированной шкалы A PIS. 17.

Шкала, значения которой могут варьироваться от минимального 0 до максимального 5, обозначает экологичность стиля вождения (0 = низкий уровень, 5 = высокий уровень).



РИС. 17 - eco Index

F0S0427

ЗНАКОМСТВО С
АВТОМОБИЛЕМ

ВОПРОСЫ
БЕЗОПАСНОСТИ

ЗАПУСК ДВИГАТЕЛЯ И
УПРАВЛЕНИЕ
АВТОМОБИЛЕМ

ИНДИКАТОРЫ И
СООБЩЕНИЯ

В СЛУЧАЕ
ЧРЕЗВЫЧАЙНОЙ
СИТУАЦИИ

ТЕХОБСЛУЖИВАНИЕ
И УХОД

ТЕХНИЧЕСКИЕ
ДААННЫЕ

АЛФАВИТНЫЙ
УКАЗАТЕЛЬ

ПРИМЕЧАНИЕ.

Измеренные значения не связаны непосредственно с мгновенным расходом топлива, но являются рекомендациями для водителя, как привести в соответствие собственный стиль вождения для снижения потребления.

Разные поездки могут иметь разные значения, даже если водитель поддерживает один и тот же стиль вождения, поскольку они зависят от таких факторов, как интенсивность движения, продолжительность поездки и холодный запуск двигателя.

Стиль вождения «eco» — это стиль более «плавный», даже если интенсивность движения часто этого не позволяет. Более «агрессивный» стиль вождения требует частых ускорений/замедлений с последующим увеличением расхода топлива и вредных выбросов.

ВЫВОД СТИЛЯ ВОЖДЕНИЯ

(с цветным дисплеем — для моделей/рынков, где это предусмотрено)

Режим ECO

Для подключения вывода информации на дисплее нажмите на приборной панели кнопку ECO (см. п. «Органы управления» данного раздела).

Ускорения/замедления автомобиля выводятся на дисплее в виде графического символа.

Точечное изображение под иконкой автомобиля может быть следующих цветов РИС. 18:

- зеленое*: ускорение/замедление в режиме eco;
- красное*: ускорение/замедление в другом режиме;
- желтое*: среднее значение ускорения/замедления.

Для отключения изображения снова нажмите кнопку ECO или поверните ключ зажигания в положение STOP.

Режим SPORT

Автоматически выводится окно, касающееся индикатора продольного/бокового акселерометра (G-meter information). В качестве базовой единицы измерения берется гравитационное ускорение (G) РИС. 19.



РИС. 18 - Режим ECO

F0S0425

ИНДИКАТОР ПЕРЕКЛЮЧЕНИЯ ПЕРЕДАЧ

Система GSI (Gear Shift Indicator — индикатор переключения передач) рекомендует водителю переключить передачу посредством специального указания на дисплее.

Система GSI предупреждает водителя о том, что переход на другую передачу позволит снизить показатели расхода.

Когда на дисплей выводится значок ▲ SHIFT (SHIFT UP), индикатор GSI рекомендует перейти на повышенную передачу, когда на дисплее появляется значок ▼ SHIFT (SHIFT DOWN), индикатор GSI рекомендует перейти на пониженную передачу.

Указание на панели приборов продолжает гореть до тех пор, пока водитель не выполнит переключение передачи или пока режим движения не перейдет в условия, когда отпадет



РИС. 19 - Режим SPORT

F0S0458

необходимость в переключении передачи для снижения расхода топлива.

КНОПКИ УПРАВЛЕНИЯ

+ Служит для перемещения по окну и по соответствующим опциям вверх или для увеличения показанного значения.

МЕНЮ ↵ Краткое нажатие для доступа в меню и/или для перехода в следующее окно, или для подтверждения нужного выбора. Длительное нажатие для возврата к стандартному окну изображения.

- Служит для перемещения по окну и по соответствующим опциям вниз или для уменьшения выведенного значения.



РИС. 20

F0S0388

ЗНАКОМСТВО С
АВТОМОБИЛЕМ

ВОПРОСЫ
БЕЗОПАСНОСТИ

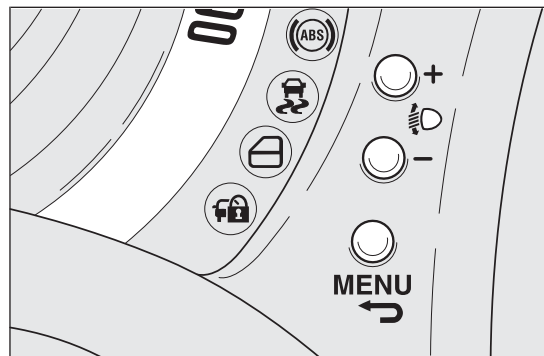
ЗАПУСК ДВИГАТЕЛЯ И
УПРАВЛЕНИЕ
АВТОМОБИЛЕМ

ИНДИКАТОРЫ И
СООБЩЕНИЯ

В СЛУЧАЕ
ЧРЕЗВЫЧАЙНОЙ
СИТУАЦИИ

ТЕХОБСЛУЖИВАНИЕ
И УХОД

ТЕХНИЧЕСКИЕ
ДААННЫЕ

АЛФАВИТНЫЙ
УКАЗАТЕЛЬ

ПРИМЕЧАНИЯ Кнопки + и – могут включать различные функции в зависимости от следующих ситуаций:

- внутри меню они позволяют перемещаться вверх или вниз;
- в процессе введения параметров позволяют увеличивать или уменьшать значение.

ПРИМЕЧАНИЯ При открытии одной из передних дверей дисплей активируется и в течение нескольких секунд показывает время и пробег в километрах или милях.

МЕНЮ НАСТРОЙКИ

Меню включает в себя набор функций, выбор которых с помощью кнопок + и – открывает доступ к различным операциям по выбору и настройкам (setup), описанным ниже.

Для некоторых позиций меню предусмотрены подменю.

Меню можно активировать кратким нажатием кнопки MENU  . С помощью разового нажатия кнопок + или – можно перемещаться по списку меню настроек. Режимы управления отличаются друг от друга и зависят от характеристики выбранных пунктов меню.

Меню состоит из следующих функций:

- МЕНЮ
- ОСВЕЩЕНИЕ
- ЗВУКОВОЙ СИГНАЛ ОГРАНИЧЕНИЯ СКОРОСТИ
- ДАТЧИК ФАР
- ВКЛЮЧЕНИЕ ФУНКЦИИ/ДААННЫЕ TRIP В
- НАСТРОЙКА ВРЕМЕНИ
- НАСТРОЙКА ДАТЫ
- СМ. РАДИОПРИЕМНИК
- AUTOCLOSE (Автоматическая система централизованного управления замками дверей)
- ЕДИНИЦЫ ИЗМЕРЕНИЯ
- ЯЗЫК
- УРОВЕНЬ ГРОМКОСТИ ПРЕДУПРЕЖДЕНИЙ
- УРОВЕНЬ ГРОМКОСТИ НАЖАТИЯ КНОПОК
- ЗВУКОВОЙ СИГНАЛ НЕПРИСТЕГНУТЫХ РЕМНЕЙ
- ТЕХОБСЛУЖИВАНИЕ
- ПОДУШКИ БЕЗОПАСНОСТИ ВОДИТЕЛЯ/ ПАССАЖИРА
- ДНЕВНЫЕ ОГНИ
- ВЫХОД ИЗ МЕНЮ

Выбор позиции главного меню без подменю:

- кратким нажатием кнопки MENU ➔ можно выбрать настройку главного меню, которую нужно изменить;
- с помощью кнопок + или – (разовое нажатие) можно выбрать новую настройку;
- кратким нажатием кнопки MENU ➔ можно сохранить настройку и одновременно вернуться в ранее выбранный пункт главного меню.

Выбор позиции главного меню с подменю:

- кратким нажатием кнопки MENU ➔ можно вывести на дисплей первую позицию подменю;
- с помощью кнопок + или – (разовое нажатие) можно пролистать все функции подменю;
- кратким нажатием кнопки MENU ➔ можно выбрать выведенную позицию подменю и войти в соответствующее меню настройки;
- с помощью кнопок + или – (разовое нажатие) можно выбрать новую настройку для данной функции подменю;
- кратким нажатием кнопки MENU ➔ можно сохранить настройку и одновременно вернуться в ранее выбранный пункт подменю.

ПОЗИЦИИ МЕНЮ

Меню

Данная позиция позволяет войти в меню настроек.

Нажмите кнопку + или – для выбора различных позиций меню.

Длительное нажатие на кнопку MENU ➔ позволяет вернуться к стандартному окну.

Освещение (Регулировка внутреннего освещения автомобиля)

В некоторых исполнениях на панели инструментов имеется датчик яркости, который снимает показания освещенности среды и на основании полученных значений регулирует яркость освещения самой панели.

Поэтому во время движения возможно изменение интенсивности подсветки панели инструментов вследствие перехода от состояния «день» в состояние «ночь» (или наоборот) внутри салона (например, при въезде в туннель, движении по затененным аллеям, эстакадам и т.д.).

Для цветного дисплея регулирование освещения в ночном режиме возможно только при включенных фарах ближнего света. Если фары не включены, регулирование освещения возможно в дневном режиме.

Данная функция доступна при включенном ближнем свете и в ночных условиях для

ЗНАКОМСТВО С
АВТОМОБИЛЕМ

ВОПРОСЫ
БЕЗОПАСНОСТИ

ЗАПУСК ДВИГАТЕЛЯ И
УПРАВЛЕНИЕ
АВТОМОБИЛЕМ

ИНДИКАТОРЫ И
СООБЩЕНИЯ

В СЛУЧАЕ
ЧРЕЗВЫЧАЙНОЙ
СИТУАЦИИ

ТЕХОБСЛУЖИВАНИЕ
И УХОД



ТЕХНИЧЕСКИЕ
ДАнные

АЛФАВИТНЫЙ
УКАЗАТЕЛЬ

регулировки интенсивности подсветки панели инструментов, кнопок управления, дисплея автоприемника и дисплея автоматического климат-контроля.

В некоторых исполнениях в дневных условиях и при включенном ближнем свете подсветка панели инструментов, кнопок управления, дисплея автоприемника и автоматического климат-контроля горит с максимальной интенсивностью.



Для настройки интенсивности подсветки выполнить следующее:

- кратко нажать кнопку MENU , на дисплее в мигающем режиме появится ранее заданный уровень;
- нажатием кнопки + либо – отрегулировать уровень интенсивности подсветки;
- кратко нажмите на кнопку MENU , чтобы вернуться в окно меню, или удерживайте ее нажатой, чтобы вернуться в стандартное окно без сохранения параметров.

Звуковой сигнал ограничения скорости (Ограничение скорости)

Данная функция позволяет настроить ограничение скорости автомобиля (км/час или миль/час), в случае превышения которой водитель должным образом оповещается (см. раздел «Контрольные лампы и сообщения»).

Для настройки требуемого ограничения скорости:

- кратко нажмите на кнопку MENU , на дисплей выводится надпись (Beep Vel. — звуковой сигнал ограничения скорости);
- нажать кнопку + или – для включения (On) или выключения (Off) функции ограничения скорости;
- если функция была включена (On), нажатием кнопок + или – выбрать требуемое значение ограничения скорости и нажать MENU  для подтверждения выбора.

ПРИМЕЧАНИЯ Настройка может быть выполнена в пределах 30—200 км/час или 20—125 миль/час в зависимости от заданной ранее единицы измерения (см. описание в параграфе «Настройка единицы измерения (Единица измерения)»). Каждое последующее нажатие кнопок +/- означает увеличение/снижение значения на 5 единиц. Удержанием кнопок +/- достигается автоматическое увеличение/снижение значения. При приближении к нужному значению скорости завершите регулировку отдельными краткими нажатиями на кнопку.

Кратко нажмите на кнопку MENU , чтобы вернуться в окно меню, или удерживайте ее нажатой, чтобы вернуться в стандартное окно без сохранения параметров.

При желании отменить настройку выполнить следующее:

- кратко нажмите на кнопку MENU , при этом на дисплее в мигающем режиме появится (On);

- при нажатии кнопки — на дисплее в мигающем режиме появится (Off);
- кратко нажмите на кнопку MENU ⇌, чтобы вернуться в окно меню, или удерживайте ее нажатой, чтобы вернуться в стандартное окно без сохранения параметров.

Датчик фар (Регулировка чувствительности датчика автоматического включения фар/ сумеречного датчика)

(для исполнений/рынков, где это предусмотрено)

Функция позволяет автоматически включать или выключать фары в зависимости от условий наружного освещения.

Чувствительность сумеречного датчика можно регулировать по 3 уровням (уровень 1 = минимальная чувствительность, уровень 2 = средняя чувствительность, уровень 3 = максимальная чувствительность). Чем выше заданная чувствительность датчика, тем меньше нужно наружного света, чтобы включились приборы наружного освещения (например, при настройке датчика на 3 уровень включение фар на закате произойдет раньше, чем при настройке на 1 и 2 уровень).

Для нужной настройки датчика выполнить следующее:

- кратко нажмите на кнопку MENU ⇌. На дисплее начнет мигать ранее заданный уровень;

- нажмите кнопку + или – для выполнения настройки;
- кратко нажмите на кнопку MENU ⇌, чтобы вернуться в окно меню, или удерживайте ее нажатой, чтобы вернуться в стандартное окно без сохранения параметров.

Включение/Данные Trip B (Включение функции Trip B)

Функция дает возможность включить (On) или выключить (Off) изображение данных Trip B (частичные данные бортового компьютера).

Более подробную информацию см. в параграфе «Бортовой компьютер» данного раздела.

Подключение/отключение выполняется следующим образом:

- кратко нажмите на кнопку MENU ⇌, на дисплее в мигающем режиме появится On или Off в зависимости от заданной ранее настройки;
- нажмите кнопку + или – для выбора;
- кратко нажмите на кнопку MENU ⇌, чтобы вернуться в окно меню, или удерживайте ее нажатой, чтобы вернуться в стандартное окно без сохранения параметров.

Регулировка времени (Регулировка часов)

Данная функция позволяет настроить часы с помощью двух подменю «Час» и «Формат».

Регулировка выполняется следующим образом:

- кратко нажмите на кнопку MENU ➡, на дисплей выводятся два подменю «Время» и «Формат»;
- нажмите кнопку + или – для перехода от одного подменю к другому;
- выбрав подменю, чьи параметры нужно изменить, кратко нажмите на кнопку MENU ➡;
- при входе в подменю «Время» после краткого нажатия кнопки MENU ➡ на дисплее появляется значение времени в часах;
- нажмите кнопку + или – для выполнения настройки;
- после краткого нажатия кнопки MENU ➡ на дисплее появляется значение времени в минутах;
- нажмите кнопку + или – для выполнения настройки.

ПРИМЕЧАНИЯ Каждое разовое нажатие на кнопки + либо – означает увеличение или снижение значения на одну единицу. Удержание кнопки в нажатом состоянии обеспечивает быстрое увеличение/снижение параметра в автоматическом режиме. При приближении к нужному значению скорости завершите регулировку отдельными краткими нажатиями на кнопку.

- При входе в подменю «Формат» после кратковременного нажатия кнопки MENU ➡ на дисплее появляется способ отображения часов;
- нажмите кнопку + или – для выбора способа отображения в режиме «24 часа» или «12 часов». По завершении настройки кратко нажмите на кнопку MENU ➡, чтобы вернуться в окно подменю, или удерживайте кнопку нажатой, чтобы вернуться в окно главного меню без сохранения параметров.
- еще раз продолжительно нажмите на кнопку MENU ➡ или кнопку SAVE на цветном дисплее, чтобы вернуться к стандартному окну или в главное меню — в зависимости от места нахождения в меню.

Регулировка даты (Регулировка даты)

Функция позволяет обновить дату (день — месяц — год).

Регулировка выполняется следующим образом:

- кратковременно нажмите на кнопку MENU ➡, при этом на дисплее появится значение года;
- нажмите кнопку + или – для выполнения настройки;
- кратко нажмите на кнопку MENU ➡, на дисплее появится значение месяца;
- нажмите кнопку + или – для выполнения настройки;
- кратко нажмите на кнопку MENU ➡, на дисплее появится значение дня;
- нажмите кнопку + или – для выполнения настройки;

ПРИМЕЧАНИЯ Каждое разовое нажатие на кнопки + либо – означает увеличение или снижение значения на одну единицу. Удержание кнопки в нажатом состоянии обеспечивает быстрое увеличение/снижение параметра в автоматическом режиме. При приближении к нужному значению скорости завершите регулировку отдельными краткими нажатиями на кнопку.

Кратко нажмите на кнопку MENU ➡ или кнопку SAVE на цветном дисплее, чтобы вернуться в

окно меню, или удерживайте ее нажатой, чтобы вернуться в стандартное окно без сохранения параметров.

См. радиоприемник (Повторение звуковой информации)

Функция позволяет выводить на дисплей информацию о работе радиоприемника.

- Радиоприемник: частота или сообщение сети RDS выбранной радиостанции, включение автоматического поиска или функции AutoStore;
- CD аудио проигрыватель, CD MP3 проигрыватель: номер трека.

Процедура выведения (On) или устранения (Off) с дисплея информации о работе радиоприемника:





- кратко нажмите на кнопку MENU ➡, на дисплее в мигающем режиме появится On или Off в зависимости от ранее заданной настройки;
- нажать кнопку + или – для выбора;
- кратко нажмите на кнопку MENU ➡, чтобы вернуться в окно меню, или удерживайте ее нажатой, чтобы вернуться в стандартное окно без сохранения параметров.

Autoclose (Автоматическая система централизованного управления замками в процессе движения)

(для исполнений/рынков, где это предусмотрено)

После включения (On) функция позволяет активировать автоматическую блокировку замков дверей после того, как автомобиль превысил скорость 20 км/час.





Для подключения или отключения выполнить следующее:

- кратко нажмите на кнопку MENU , на дисплее появится подменю;
- кратко нажмите на кнопку MENU , на дисплее в мигающем режиме появится On или Off в зависимости от ранее заданной настройки;
- нажмите кнопку + или – для выбора;
- кратко нажмите на кнопку MENU , чтобы вернуться в окно подменю, или удерживайте ее нажатой, чтобы вернуться в окно главного меню без сохранения параметров;
- еще раз продолжительно нажать на кнопку MENU , чтобы вернуться к стандартному окну или в главное меню — в зависимости от места нахождения в меню.

Единицы измерения (Регулировка единиц измерения)

Функция позволяет задать единицы измерения параметров с помощью двух подменю: «Расстояние» и «Расход».

Для настройки требуемых единиц измерения выполнить следующее:

- кратко нажмите на кнопку MENU , на дисплее появляются два подменю;
- нажмите кнопку + или – для перехода от одного подменю к другому;
- выбрав подменю, параметры которого нужно изменить, кратко нажмите кнопку MENU ;
- при входе в подменю «Расстояние» кратким нажатием на кнопку MENU  на дисплее выводится надпись «км» или «миля» (в зависимости от выполненной ранее настройки);
- нажмите кнопку + или – для выбора;
- при входе в подменю «Расход» кратким нажатием на кнопку MENU  на дисплее выводится надпись «км/л», «л/100 км» или «миль на галлон» (в зависимости от выполненной ранее настройки);

Если единица измерения расстояния задана в «км», на дисплее можно настроить единицу измерения (км/л или л/100 км) количества потребляемого топлива.

Если единица измерения расстояния задана в «милях», на дисплей выводится количество потребляемого топлива в выражении «миль на галлон».

Нажмите кнопку + или – для выбора;

По завершении настройки кратко нажмите на кнопку MENU , чтобы вернуться в окно подменю, или удерживайте кнопку нажатой, чтобы вернуться в окно главного меню без сохранения параметров.

Еще раз продолжительно нажмите на кнопку MENU , чтобы вернуться к стандартному окну или в главное меню — в зависимости от места нахождения в меню.

Язык (Выбор языка)

После соответствующей настройки надписи на дисплее могут быть представлены на следующих языках: итальянский, английский, немецкий, португальский, испанский, французский, голландский, польский, турецкий и русский.

Для настройки нужного языка выполнить следующее:

кратковременно нажать на кнопку MENU , на дисплее в мигающем режиме появится ранее заданный язык;

нажмите кнопку + или – для выбора;

кратко нажмите на кнопку MENU , чтобы вернуться в окно меню, или удерживайте ее нажатой, чтобы вернуться в стандартное окно без сохранения параметров.

Регулировка громкости предупреждений (Регулировка громкости звуковой сигнализации неисправностей/предупреждений)

С помощью этой функции (по 8 уровням) можно настроить громкость звуковой сигнализации (зуммера), сопровождающей выведение на дисплей сообщения о неисправности/предупреждения.

Для настройки нужного уровня громкости:

кратко нажмите на кнопку MENU , на дисплее в мигающем режиме появится ранее настроенный уровень громкости;



нажать кнопку + или – для выполнения настройки;

кратко нажмите на кнопку MENU , чтобы вернуться в окно меню, или удерживайте ее нажатой, чтобы вернуться в стандартное окно без сохранения параметров.

Уровень звука при нажатии кнопок (Регулировка уровня громкости нажатия кнопок)

С помощью этой функции можно настроить (по 8 уровням) громкость звукового сигнала, сопровождающего нажатие кнопок MENU , + и –.



Для настройки нужного уровня громкости:

- кратко нажмите на кнопку MENU , на дисплее в мигающем режиме появляется ранее настроенный уровень громкости;
- нажать кнопку + или – для выполнения настройки;
- кратко нажмите на кнопку MENU , чтобы вернуться в окно меню, или удерживайте ее нажатой, чтобы вернуться в стандартное окно без сохранения параметров.

Зуммер ремней безопасности (Подключение зуммера сигнализации S.B.R.)

Функция выводится на дисплей только после отключения системы S.B.R. в сервисном центре Fiat (см. раздел «Безопасность», параграф «Система S.B.R.»).



Чтобы вновь активировать эту функцию, выполните следующие действия:

- кратко нажмите на кнопку MENU , на дисплее в мигающем режиме появится Off. Нажмите кнопку + или –, чтобы выбрать пункт On;
- кратко нажмите на кнопку MENU , чтобы вернуться в окно подменю, или удерживайте ее нажатой, чтобы вернуться в окно главного меню без сохранения параметров;

Техобслуживание (Плановое техобслуживание)

С помощью этой функции на дисплей можно выводить указания относительно расстояния в километрах, оставшееся до прохождения технического обслуживания.

Для ознакомления с данными выполнить следующее:



- кратко нажмите на кнопку MENU , на дисплее появляется срок в километрах или в милях в зависимости от ранее выполненной настройки (см. параграф «Единицы измерения расстояния»);
- кратко нажмите на кнопку MENU  (или удерживайте ее нажатой в исполнении с цветным дисплеем), чтобы вернуться в окно подменю, или удерживайте ее нажатой, чтобы вернуться в стандартное окно (только для исполнений с многофункциональным дисплеем).

ПРИМЕЧАНИЯ В графике планового техобслуживания предусмотрено техобслуживание автомобиля в заранее установленные сроки (см. раздел «Техобслуживание и уход»). Такое указание появляется автоматически, когда ключ в положении MAR, и до техосмотра остается 2000 км (или равное расстояние в милях), и повторяется каждые 200 км пробега (или равное расстояние в милях). Когда до проведения ТО остается менее 200 км, указание выводится на дисплей чаще. В сообщении указываются километры или мили в зависимости от настроенной единицы измерения. Когда подходит срок проведения планового технического обслуживания («техосмотр»), при повороте ключа зажигания в положение MAR на дисплее появляется надпись «Service» (Техобслуживание) с указанием километров/миль, оставшихся до проведения техобслуживания автомобиля. Обратитесь в сервисный центр Fiat, где, помимо операций, предусмотренных графиком планового техобслуживания, указанное предупреждение будет снято (сброс).

Подушка безопасности со стороны пассажира (Включение/отключение передней и боковой подушки безопасности со стороны пассажира для защиты таза, грудной клетки и плечевого пояса) (Боковая подушка безопасности) — для исполнений/рынков, где это предусмотрено

С помощью данной функции можно включить/отключить подушки безопасности со стороны пассажира.

Выполнить следующие действия:





- нажмите кнопку MENU  и после появления на дисплее сообщения (Bag pass: Off) (для отключения) или сообщения (Bag pass: On) (для подключения) выберите с помощью нажатия кнопок + и – , снова нажмите кнопку MENU  ;
- на дисплее появляется сообщение о запросе подтверждения;
- с помощью кнопок + или – выбрать Да (Si) для подтверждения подключения/отключения или Нет (No) для аннулирования;
- кратковременно нажать на кнопку MENU  , при этом появляется сообщение о подтверждении выбора, а затем выполняется возврат к окну меню; или с помощью продолжительного нажатия кнопки вернуться в стандартное окно без сохранения параметров.

Дневные ходовые огни (D.R.L.)

(для исполнений/рынков, где это предусмотрено)

С помощью данной функции можно включить/выключить дневные ходовые огни автомобиля.

Для подключения или отключения выполнить следующее:

- кратко нажмите на кнопку MENU , на дисплее появится подменю;
- кратко нажмите на кнопку MENU , на дисплее в мигающем режиме появится On или Off в зависимости от ранее заданной настройки;
- нажмите кнопку + или – для выбора;
- кратко нажмите на кнопку MENU , чтобы вернуться в окно подменю, или удерживайте ее нажатой, чтобы вернуться в окно главного меню без сохранения параметров;
- еще раз продолжительно нажать на кнопку MENU , чтобы вернуться к стандартному окну или в главное меню — в зависимости от места нахождения в меню.

Выход из меню

Это последняя функция, завершающая цикл настроек, перечисленных в окне меню.

При кратком нажатии на кнопку MENU  на дисплей возвращается стандартное изображение без сохранения введенных параметров.

При нажатии на кнопку  на дисплей возвращается первая позиция меню (Звуковой сигнал ограничения скорости).

БОРТОВОЙ КОМПЬЮТЕР

ОБЩИЕ СВЕДЕНИЯ

Бортовой компьютер дает возможность вывести на дисплей параметры рабочего состояния автомобиля, когда ключ зажигания находится в положении MAR.

Данная функция включает два отдельных блока «Trip A» и «Trip B», которые следят за выполнением автомобилем поездки (путешествия) независимо друг от друга, и в исполнениях/на рынках, где это предусмотрено, «Текущую информацию» и «Лучшие показатели среднего расхода топлива».

Trip A и Trip B могут обнуляться (сброс - начало нового маршрута).

"Trip A" позволяет визуализировать следующие параметры:

- Запас хода (для исполнений/рынков, где это предусмотрено)
- Пройденное расстояние A
- Средний расход A
- Текущий расход топлива (для исполнений/рынков, где это предусмотрено)
- Средняя скорость A
- Время поездки A (продолжительность управления автомобилем)
- Обнуление Trip A.

«Trip B» позволяет выводить следующие параметры:

- Пройденное расстояние B
- Средний расход B
- Средняя скорость B
- Время в пути B (продолжительность управления автомобилем).
- Обнуление Trip B.

ПРИМЕЧАНИЯ Функция "Trip B" может быть отключена (см. параграф "Включение Trip B"). Параметры "Запас хода" и "Мгновенный расход" установить на ноль нельзя.

«Текущая информация» позволяет выводить (если для исполнений/рынков, где это предусмотрено, они отсутствуют в главном окне) следующие показатели:

- Запас хода
- Мгновенный расход

«Лучшие показатели среднего расхода топлива» позволяет выводить на дисплее сводку по наиболее экономичному среднему расходу топлива (для исполнений/рынков, где это предусмотрено). Эти показатели могут быть обнулены.

ЗНАКОМСТВО С
АВТОМОБИЛЕМ

ВОПРОСЫ
БЕЗОПАСНОСТИ

ЗАПУСК ДВИГАТЕЛЯ И
УПРАВЛЕНИЕ
АВТОМОБИЛЕМ

ИНДИКАТОРЫ И
СООБЩЕНИЯ

В СЛУЧАЕ
ЧРЕЗВЫЧАЙНОЙ
СИТУАЦИИ

ТЕХОБСЛУЖИВАНИЕ
И УХОД

ТЕХНИЧЕСКИЕ
ДААННЫЕ

АЛФАВИТНЫЙ
УКАЗАТЕЛЬ

ВЫВОДИМЫЕ НА ДИСПЛЕЙ ПАРАМЕТРЫ

Запас хода

Показывает расстояние, которое еще можно пройти на имеющемся в баке топливе в случае продолжения поездки в таком же режиме управления. На дисплее выводится показание "----" при возникновении следующих условий:

- значение запаса хода меньше 50 км (или 30 миль)
- в случае длительной стоянки автомобиля с включенным двигателем.

ПРЕДУПРЕЖДЕНИЕ На изменение показателя запаса хода могут влиять различные факторы: стиль управления (см. параграф "Стиль управления" в разделе "Запуск и управление"), тип дороги (автомагистраль, движение по городу, в горах и т.д.), условия эксплуатации автомобиля (перевозимый груз, давление в шинах и проч.). При программировании поездки необходимо учитывать указанные выше условия.

Пройденное расстояние

Указывает расстояние, пройденное с начала новой миссии.

Средний расход

Показывает приблизительный средний расход топлива с начала новой миссии.

Текущий расход (для исполнений/рынков, где это предусмотрено)

Показывает постоянно обновляемое изменение расхода топлива. В случае стоянки автомобиля с включенным двигателем на дисплей выводится индикация "- - - -".

Средняя скорость

Представляет собой среднее значение скорости автомобиля в зависимости от времени, прошедшего с начала новой миссии.

Время в пути

Время, прошедшее с начала новой миссии.

КНОПКА TRIP

Кнопка TRIP (МАРШРУТНЫЕ ДАННЫЕ), расположенная на правом подрулевом переключателе, РИС. 21 позволяет просматривать вышеуказанные параметры об эксплуатации автомобиля и обнулять их для начала новой поездки, когда ключ находится в положении MAR:

- краткое нажатие* для просмотра различных параметров;
- длительное нажатие* для их обнуления (сброса) и начала новой поездки.

Новая миссия (поездка)

Начинается с момента обнуления:

- "вручную" пользователем с помощью нажатия соответствующей кнопки;
- "автоматически", когда "пройденное расстояние" достигает значения 9999,9 км или когда "время в пути" достигает значения 99.59 (99 часов 59 минут);
- после каждого отсоединения и последующего подсоединения аккумуляторной батареи.

ПРЕДУПРЕЖДЕНИЕ Операция обнуления, выполненная при наличии выведенных параметров "Trip A" или "Trip B", касается только параметров выведенной функции.



РИС. 21

F0S0090

Процедура начала поездки

С ключом зажигания в положении MAR выполнить обнуление (сброс) нажатием и удержанием кнопки TRIP в течение более 2 секунд.

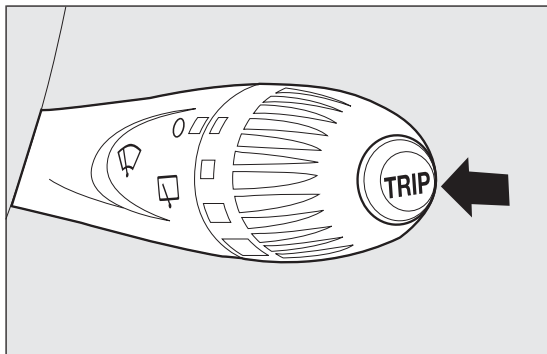
Выход из функции Trip

Из функции TRIP можно выйти автоматически после просмотра всех параметров или если удерживать кнопку MENU ➡ более 1 секунды.

ЛУЧШИЕ ПОКАЗАТЕЛИ СРЕДНЕГО РАСХОДА ТОПЛИВА

(с цветным дисплеем)

Эта функция включается только тогда, когда нажата кнопка ECO, и позволяет выводить на дисплее РИС. 22 значение «Средний расход топлива» маршрута Trip A (справа от иконки автомобиля) и значение «Лучшие показатели среднего расхода топлива» маршрута Trip A (слева от иконки автомобиля).

Если значение «Лучшие показатели среднего расхода топлива» на момент обнуления пробега Trip A ниже, чем значение «Средний расход топлива» по пробегу Trip A, на дисплее появится окно РИС. 23.

Если значение «Лучшие показатели среднего расхода топлива» будет достигнуто без нажатия кнопки ECO, это окно на дисплее не отобразится, но само значение сохранится в памяти.

Если значение «Лучшие показатели среднего расхода топлива» недоступно, на дисплее появится соответствующее сообщение.

Значение «Лучшие показатели среднего расхода топлива» может быть обнулено (reset): порядок действий по обнулению приводится в пункте

«Кнопка TRIP». В этом случае вместо значения отобразится пунктирная линия.



РИС. 22

F0S0425



РИС. 23

F0S0453

СИМВОЛЫ

На некоторых узлах автомобиля или поблизости от них имеются специальные цветные таблички. Представленные на них символы должны привлекать внимание водителя и указывать на важные меры предосторожности, которые следует соблюдать при работе с данным узлом.

На внутренней облицовке капота двигателя имеется сводная табличка всех символов.

СИСТЕМА FIAT CODE

Это электронная система блокировки двигателя, благодаря которой увеличивается степень защиты автомобиля от попыток угона. Система приходит в действие автоматически при извлечении ключа из замка зажигания.

В каждом ключе имеется электронное устройство, которое в состоянии определить при включении двигателя сигнал, подаваемый со встроенной в устройство зажигания антенны.

Модулированный сигнал, меняющийся при каждом запуске двигателя, служит паролем, с помощью которого электронный блок управления распознает ключ и дает разрешение на запуск двигателя.

ПРИНЦИП ДЕЙСТВИЯ

При каждом запуске при повороте ключа в положение MAR блок управления системы Fiat CODE посылает на блок управления контроля двигателя опознавательный код для отключения блокировки функций.

Отправка опознавательного кода происходит, только если блок управления системы Fiat CODE распознал код, переданный ему ключом.

При установке ключа в положение STOP система Fiat CODE отключает функции ЭБУ двигателя.

ЗНАКОМСТВО С
АВТОМОБИЛЕМ

ВОПРОСЫ
БЕЗОПАСНОСТИ

ЗАПУСК ДВИГАТЕЛЯ И
УПРАВЛЕНИЕ
АВТОМОБИЛЕМ

ИНДИКАТОРЫ И
СООБЩЕНИЯ

В СЛУЧАЕ
ЧРЕЗВЫЧАЙНОЙ
СИТУАЦИИ

ТЕХОБСЛУЖИВАНИЕ
И УХОД

ТЕХНИЧЕСКИЕ
ДААННЫЕ

АЛФАВИТНЫЙ
УКАЗАТЕЛЬ

Если во время пуска система не узнает код, на панели приборов загорается контрольная лампа  или, в некоторых моделях, появляется символ на дисплее.

В таком случае повернуть ключ в положение STOP, а затем в положение MAR. Если блокировка сохраняется, попробовать завести двигатель другими ключами в комплекте. Если и в этом случае запуск двигателя остается невозможным, необходимо обратиться в сервисный центр Fiat.

ПРЕДУПРЕЖДЕНИЕ У каждого ключа есть свой код, который должен быть сохранен в блоке управления системы. Для введения в память кода новых ключей (максимум 8) обратиться в сервисный центр Fiat.

Включение контрольной лампы во время движения

Если контрольная лампа  на панели приборов загорается (в некоторых исполнениях на дисплее появляется сообщение и символ), это означает выполнение самодиагностики системы (например, из-за падения напряжения). Если проблема сохраняется, обратиться в сервисный центр Fiat.

КЛЮЧИ

КОДОВАЯ КАРТА CODE CARD

(для исполнений и рынков, где это предусмотрено)

Вместе с автомобилем в комплекте с двумя ключами предоставляется кодовая карта (CODE card), РИС. 24 на которой указано:

A — электронный код;

B — механический код ключей, который необходимо сообщить специалистам сервисной сети Fiat при заказе дубликатов ключей.

Рекомендуется всегда иметь при себе электронный код.

ПРЕДУПРЕЖДЕНИЕ В случае смены владельца автомобиля необходимо, чтобы новому владельцу были переданы все ключи и кодовая карта (CODE card).



РИС. 24

F0S0002

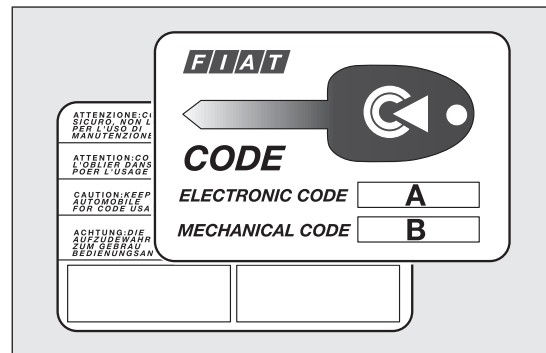

Сильные удары автомобиля могут повредить электронные компоненты ключа. Для обеспечения оптимальной эффективности электронных устройств внутри ключей не оставлять их под прямыми солнечными лучами.

МЕХАНИЧЕСКИЙ КЛЮЧ

Металлическое жало А РИС. 25 приводит в действие:

- устройство зажигания;
- замки дверей и задней двери багажника (для исполнений и рынков, где это предусмотрено);
- блокировку/разблокировку крышки топливного бака.



РИС. 25

F0S0003

КЛЮЧ С ПУЛЬТОМ ДИСТАНЦИОННОГО УПРАВЛЕНИЯ

(для исполнений и рынков, где предусмотрено)

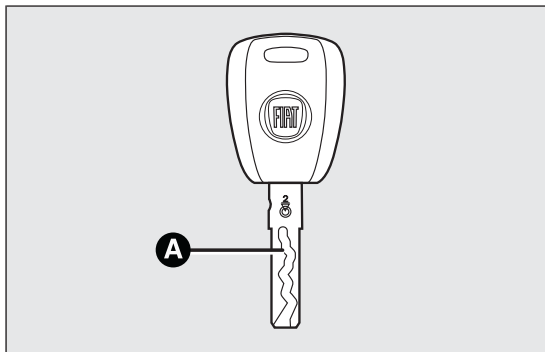
Металлическое жало А РИС. 26 приводит в действие:

- устройство зажигания;
- дверные замки;
- блокировку/разблокировку крышки топливного бака.

Нажатием кнопки В РИС. 26 осуществляется выдвигание/зادвижение металлического жала.



РИС. 26

F0S0004

ЗНАКОМСТВО С
АВТОМОБИЛЕМ

ВОПРОСЫ
БЕЗОПАСНОСТИ

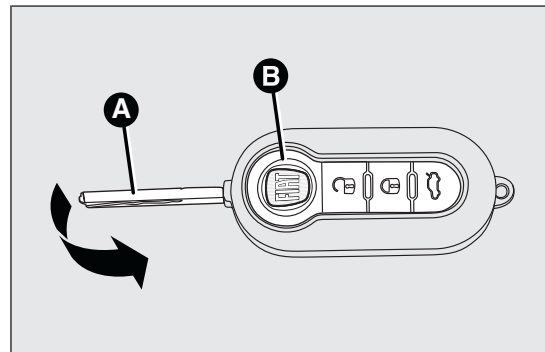
ЗАПУСК ДВИГАТЕЛЯ И
УПРАВЛЕНИЕ
АВТОМОБИЛЕМ

ИНДИКАТОРЫ И
СООБЩЕНИЯ

В СЛУЧАЕ
ЧРЕЗВЫЧАЙНОЙ
СИТУАЦИИ

ТЕХОБСЛУЖИВАНИЕ
И УХОД

ТЕХНИЧЕСКИЕ
ДААННЫЕ

АЛФАВИТНЫЙ
УКАЗАТЕЛЬ

Разблокировка дверей и задней двери багажника

Кратковременное нажатие кнопки  : разблокировка дверей, задней двери багажника, включение с временной выдержкой плафонов внутреннего освещения и двойной световой сигнал указателей поворота (для исполнений и рынков, где это предусмотрено).

В случае срабатывания системы блокировки подачи топлива разблокировка дверей происходит автоматически.

Блокировка дверей и задней двери багажника

Краткое нажатие кнопки  : блокировка дверей, багажника, выключение плафона внутреннего освещения и одиночный световой сигнал указателей поворота (для моделей/рынков, где предусмотрено).

Блокировка не выполняется, если одна или несколько дверей открыты. Об этом сигнализирует быстрое мигание указателей поворота (для моделей/рынков, где предусмотрено).

При открытом багажнике блокировка дверей выполняется. Если настроена специальная функция в меню настроек, то при превышении скорости в 20 км/ч автоматически выполняется блокировка дверей (для исполнений/рынков, где предусмотрено).

Дистанционное открытие багажной двери

Нажать кнопку  для дистанционного расцепления (открытия) задней двери багажника.



Об открытии задней двери багажника сигнализирует двойное мигание указателей поворота.

ЗАПРОС ДОПОЛНИТЕЛЬНЫХ ПУЛЬТОВ ДИСТАНЦИОННОГО УПРАВЛЕНИЯ

Система может распознавать до 8 пультов дистанционного управления. Если требуется получить новый пульт, обратиться в сервисный центр Fiat, взяв с собой кодовую карту (CODE card), удостоверение личности и документы, подтверждающие право собственности на автомобиль.

ЗАМЕНА БАТАРЕЙКИ КЛЮЧА С ПУЛЬТОМ ДУ

Замена батарейки выполняется следующим образом:

- нажать кнопку А РИС. 27 и привести металлическое жало В в положение открытия;
- повернуть винт С на  с помощью отвертки с тонким лезвием;
- извлечь отсек под батарейку D и заменить батарейку E, соблюдая полярность;
- вставить отсек батарейки D внутрь ключа и закрепить его поворотом винта С на .



Израсходованные батарейки нужно выбрасывать в соответствующие контейнеры, как это предусмотрено по законодательству. Также можно сдавать израсходованные батарейки в сервисные центры Fiat, которые займутся их утилизацией.

ЗАМЕНА НАКЛАДКИ КЛЮЧА С ПУЛЬТОМ ДУ

Процедура наклейки ключа с пультом ДУ показана на РИС. 28 и РИС. 29.



РИС. 27

F0S0005

УСТРОЙСТВО ЗАПУСКА

Ключ можно повернуть в три различных положения РИС. 30:

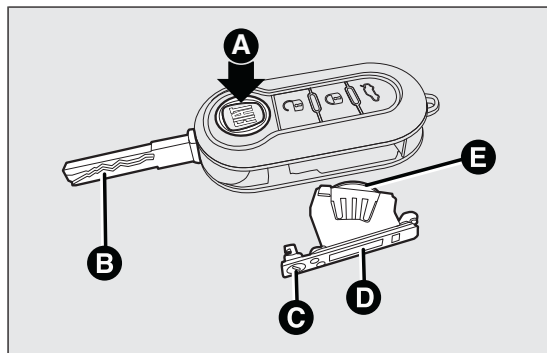

РИС. 28

F0S0352

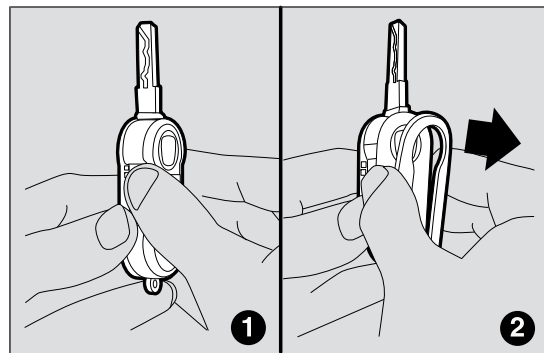

РИС. 29

F0S0353

ЗНАКОМСТВО С
АВТОМОБИЛЕМ

ВОПРОСЫ
БЕЗОПАСНОСТИ

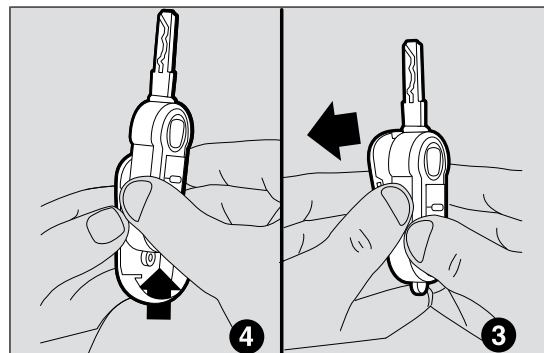
ЗАПУСК ДВИГАТЕЛЯ И
УПРАВЛЕНИЕ
АВТОМОБИЛЕМ

ИНДИКАТОРЫ И
СООБЩЕНИЯ

В СЛУЧАЕ
ЧРЕЗВЫЧАЙНОЙ
СИТУАЦИИ

ТЕХОБСЛУЖИВАНИЕ
И УХОД

ТЕХНИЧЕСКИЕ
ДААННЫЕ

АЛФАВИТНЫЙ
УКАЗАТЕЛЬ

- STOP: двигатель выключен, ключ свободно извлекается, рулевая колонка заблокирована. Некоторые электрические устройства (например, радиоприемник, централизованное закрытие дверей и проч.) остаются в работе;
- MAR: положение хода. Все электрические устройства остаются в работе;
- AVV: пуск двигателя.

Устройство запуска имеет предохранительный механизм: в случае отсутствия пуска двигателя необходимо привести ключ в положение STOP прежде чем повторить процедуру пуска.



РИС. 30

F0S0006

ВНИМАНИЕ!

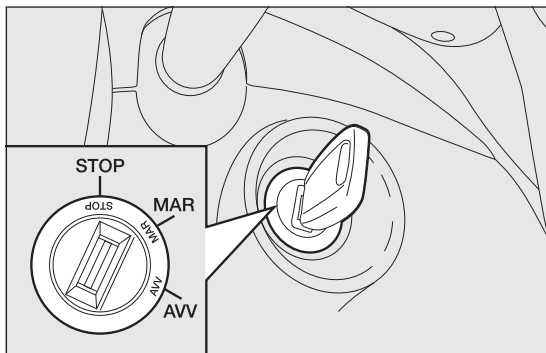

В случае нарушения целостности замка зажигания (например, вследствие попытки угона), прежде чем продолжать эксплуатацию автомобиля, обратиться в сервисный центр Fiat для проверки работоспособности замка.

ВНИМАНИЕ!



Выходя из автомобиля, никогда не оставляйте ключ в замке зажигания во избежание нечаянного включения отдельных устройств и систем. Не забывайте взводить стояночный тормоз. Если автомобиль припаркован на подъеме дороги, включите 1-ю передачу; если автомобиль припаркован на склоне, включите передачу заднего хода. Никогда не оставляйте детей в автомобиле без присмотра.

ЗАМОК БЛОКИРОВКИ РУЛЕВОЙ КОЛОНКИ

Включение: при нахождении устройства в положении STOP извлечь ключ и повернуть рулевое колесо до его блокировки.

Отключение: слегка вращать рулевое колесо одновременно с установкой ключа в положение MAR.



ВНИМАНИЕ!

Во время движения автомобиля никогда не вынимайте ключ из замка зажигания. После первого же поворота рулевое колесо автоматически заблокируется. То же самое может произойти, если автомобиль движется на буксире. Категорически запрещается любое постпродажное вмешательство и вытекающие из этого повреждения рулевого управления или рулевой колонки (например, установка противоугонной сигнализации), которые могут вызвать, помимо снижения рабочих качеств автомобиля и прекращения гарантийного срока, серьезные проблемы с безопасностью, а также несоответствие автомобиля омологационной сертификации.

СИДЕНЬЯ



ВНИМАНИЕ!

Любые операции по регулировке должны выполняться только при остановленном автомобиле.

ПЕРЕДНИЕ СИДЕНЬЯ

Регулировка сидений в продольном направлении

Поднять рычаг А РИС. 31 и подтолкнуть сиденье вперед или назад: руки водителя должны лежать на ободу рулевого колеса.



РИС. 31

F0S0013

**ЗНАКОМСТВО С
АВТОМОБИЛЕМ**

ВОПРОСЫ
БЕЗОПАСНОСТИ

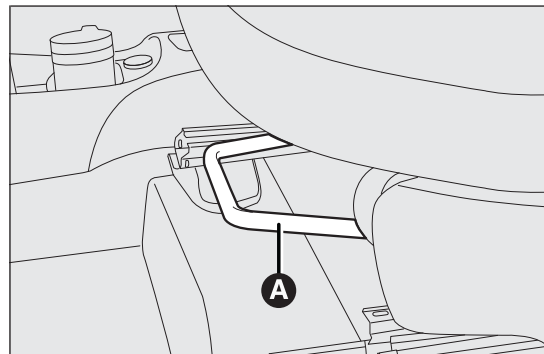
ЗАПУСК ДВИГАТЕЛЯ И
УПРАВЛЕНИЕ
АВТОМОБИЛЕМ

ИНДИКАТОРЫ И
СООБЩЕНИЯ

В СЛУЧАЕ
ЧРЕЗВЫЧАЙНОЙ
СИТУАЦИИ

ТЕХОБСЛУЖИВАНИЕ
И УХОД

ТЕХНИЧЕСКИЕ
ДААННЫЕ

АЛФАВИТНЫЙ
УКАЗАТЕЛЬ



ВНИМАНИЕ!

Отпустить регулировочный рычаг и обязательно проверить, что сиденье неподвижно на направляющих при попытках сдвинуть его вперед и назад. Отсутствие такой блокировки может привести к неожиданному смещению сиденья и к потере управления автомобилем.

Регулировка наклона спинки

Вращать круглую рукоятку В РИС. 32.



РИС. 32

F0S0014

Регулировка сиденья по высоте

(для исполнений и рынков, где это предусмотрено)

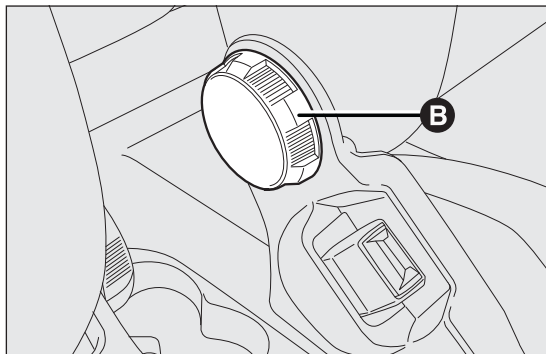
Воздействием на рычаг С РИС. 33 можно поднять или опустить заднюю часть подушки сиденья, чтобы добиться наилучшего и комфортного положения для управления автомобилем.

Складывание спинки

Чтобы сложить спинку, воздействовать на рычаг D РИС. 34 (движение 1) и протолкнуть спинку вперед до ее блокировки (движение 2).

Отпустить рычаг D и, нажимая на спинку, протолкнуть сиденье вперед (движение 3).



РИС. 33

F0S0015

Сиденья со стороны водителя и пассажира с памятью положения

(для исполнений и рынков, где это предусмотрено)

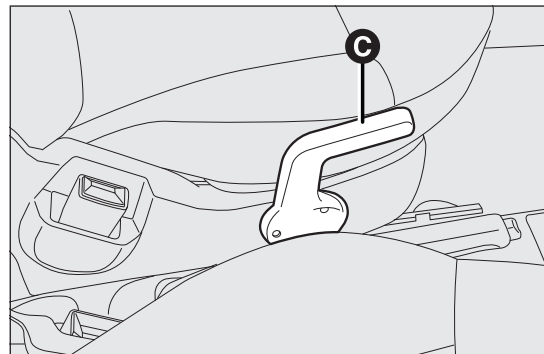
Чтобы привести сиденье в исходное положение, выполнить следующее:

- протолкнуть сиденье назад давлением на спинку вплоть до его блокировки (движение 4);
- воздействовать на рычаг D РИС. 34 (движение 5);
- поднять спинку (движение 6) до щелчка блокировки.

ПРЕДУПРЕЖДЕНИЕ Использование рычага D РИС. 34 до блокировки сиденья в изначальном положении вызывает утерю начального положения сиденья. В таком случае необходимо отрегулировать положение сиденья с помощью рычага продольной регулировки А РИС. 31.



РИС. 34

F0S0154

Сиденье со стороны пассажира без запоминания положения

Чтобы привести сиденье в исходное положение, выполнить следующее:

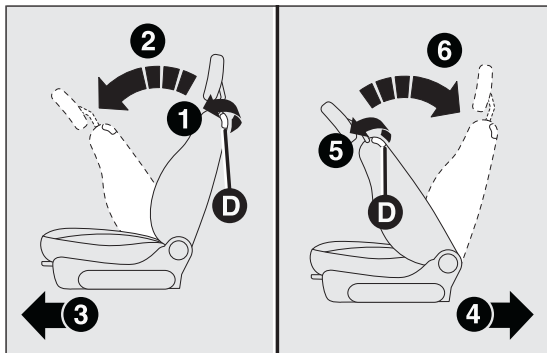
- протолкнуть сиденье назад давлением на спинку вплоть до нужного положения (движение 4);
- воздействовать на рычаг D РИС. 34 (движение 5);
- поднять спинку (движение 6) до щелчка блокировки.

Тип действия по сцеплению выбран в качестве гарантии безопасности находящегося на сиденье.

При наличии препятствий (например, сумки) и при невозможности вернуть сиденье в начальное положение механизм позволяет закрепить сиденье только с помощью установки спинки. Это всегда обеспечивает правильное сцепление сиденья с его направляющими.

ЗНАКОМСТВО С
АВТОМОБИЛЕМ

ВОПРОСЫ
БЕЗОПАСНОСТИ

ЗАПУСК ДВИГАТЕЛЯ И
УПРАВЛЕНИЕ
АВТОМОБИЛЕМ

ИНДИКАТОРЫ И
СООБЩЕНИЯ

В СЛУЧАЕ
ЧРЕЗВЫЧАЙНОЙ
СИТУАЦИИ

ТЕХОБСЛУЖИВАНИЕ
И УХОД

ТЕХНИЧЕСКИЕ
ДААННЫЕ

АЛФАВИТНЫЙ
УКАЗАТЕЛЬ

ЗАДНИЕ СИДЕНЬЯ

Разблокировка спинки

Для исполнений с внутренним сиденьем: поднять рычаги А и В РИС. 35 и сложить спинку на подушку сиденья.

Для исполнений с сдвоенным сиденьем: поднять рычаг А или В для разблокировки соответственно левой или правой половинок спинки и сложить спинку на подушку сиденья.



РИС. 35

F0S0017

ПОДГОЛОВНИКИ

ПЕРЕДНИЕ ПОДГОЛОВНИКИ

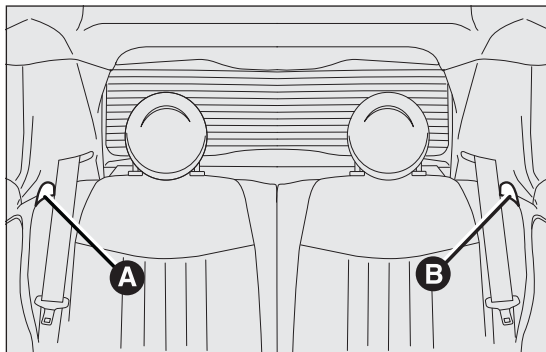
Подголовники регулируются по высоте. Для этого необходимо выполнить действия, указанные ниже.

Поднятие: приподнять подголовник до характерного щелчка блокировки.

Опускание: нажать кнопку А РИС. 36 и опустить подголовник.



РИС. 36

F0S0033

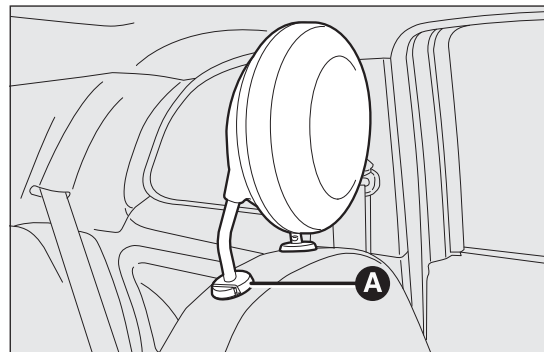

ВНИМАНИЕ!

Регулировку следует выполнять только при полной остановке автомобиля и выключенном двигателе. Положение подголовников должно быть отрегулировано так, чтобы они служили опорой для головы, а не для шеи. Только в таком случае подголовники выполняют свою защитную функцию.



ВНИМАНИЕ!

Чтобы максимально использовать защитное действие подголовников, отрегулировать положение спинки сиденья таким образом, чтобы торс был в прямом положении, а голова находилась как можно ближе к подголовнику.

ЗАДНИЕ ПОДГОЛОВНИКИ

(для исполнений и рынков, где это предусмотрено)

Для извлечения задних подголовников одновременно нажать кнопки В РИС. 37 и С РИС. 37 на боковой стороне двух опор и потянуть подголовники вверх. Извлекать задние подголовники следует при отцепленной и наклоненной в сторону салона спинке сиденья, или через открытую багажную дверь. Для приведения подголовников в рабочее состояние

следует приподнять их вплоть до соответствующего щелчка блокировки.

Для опускания подголовника нажать кнопку В. Особое строение подголовников намеренно препятствует правильной опоре спины пассажира на спинку заднего сиденья. Это сделано для того, чтобы вынудить пассажира поднять подголовник с целью его надлежащего использования.

ПРЕДУПРЕЖДЕНИЕ При использовании задних сидений подголовники должны всегда находиться в верхнем положении.



РИС. 37

F0S0034

ЗНАКОМСТВО С
АВТОМОБИЛЕМ

ВОПРОСЫ
БЕЗОПАСНОСТИ

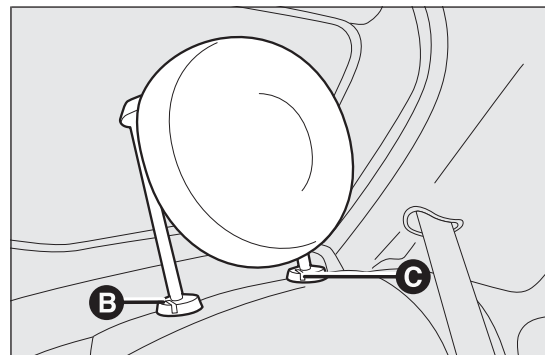
ЗАПУСК ДВИГАТЕЛЯ И
УПРАВЛЕНИЕ
АВТОМОБИЛЕМ

ИНДИКАТОРЫ И
СООБЩЕНИЯ

В СЛУЧАЕ
ЧРЕЗВЫЧАЙНОЙ
СИТУАЦИИ

ТЕХОБСЛУЖИВАНИЕ
И УХОД

ТЕХНИЧЕСКИЕ
ДААННЫЕ

АЛФАВИТНЫЙ
УКАЗАТЕЛЬ

РУЛЕВОЕ КОЛЕСО

Регулировка рулевого колеса может быть выполнена по вертикали.

Для выполнения регулировки привести рычаг А РИС. 38 вниз в положение 2, отрегулировать рулевое колесо в подходящем положении и заблокировать его путем приведения рычага А в положение 1.



ВНИМАНИЕ!

Регулировку следует выполнять только при полной остановке автомобиля и выключенном двигателе.



ВНИМАНИЕ!

Категорически запрещается самовольно производить какие бы то ни было операции по замене узлов с последующим вмешательством в рулевое управление или рулевую колонку (например, установку противоугонной системы), что помимо ухудшения эксплуатационных качеств транспортного средства и потери на него гарантии может привести к возникновению серьезных проблем, связанных с безопасностью, а также к несоответствию автомобиля условиям омологации.



РИС. 38

F0S0018

ЗЕРКАЛА ЗАДНЕГО ВИДА

САЛОННОЕ ЗЕРКАЛО

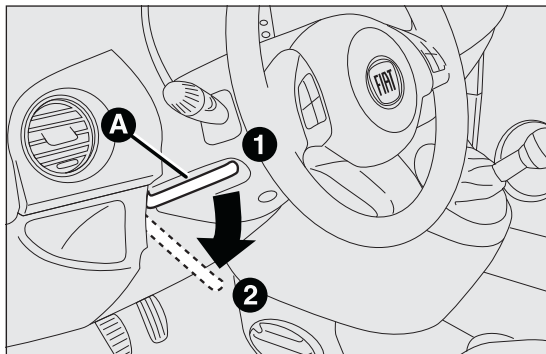
На зеркале имеется защитное устройство, которое отсоединяет его при резком столкновении с пассажиром. С помощью рычага А РИС. 39 можно отрегулировать зеркало в двух положениях: обычном или противоослепляющем.

ВНУТРЕННЕЕ ЭЛЕКТРОХРОМНОЕ ЗЕРКАЛО

(для исполнений и рынков, где это предусмотрено)

В некоторых моделях автомобилей установлено электрохромное зеркало с автоматической функцией защиты от ослепления.

В нижней части зеркала имеется кнопка ВКЛ/ВЫКЛ (ON/OFF) для включения/выключения функции электрохромного покрытия. Включение



РИС. 39

F0S0019

функции обозначается включением светового индикатора на самом зеркале. При включении передачи заднего хода зеркало всегда переходит в режим покрытия для дневного использования.

НАРУЖНЫЕ ЗЕРКАЛА

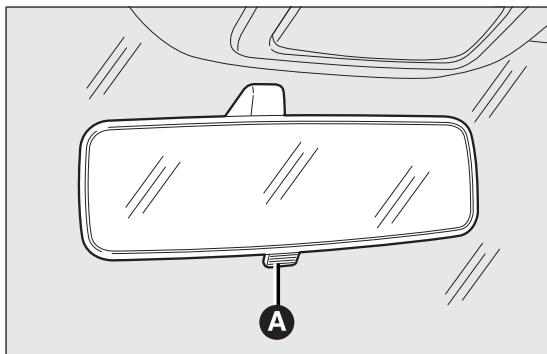
Ручная регулировка

Зеркало заднего вида регулируется снаружи легким нажатием на стекло по четырем сторонам.

Электрическая регулировка

Порядок действий:

- выбрать зеркало для регулировки с помощью селектора В РИС. 40;
- отрегулировать зеркало по четырем направлениям с помощью джойстика А РИС. 40.



РИС. 40

F0S0020

ЗНАКОМСТВО С
АВТОМОБИЛЕМ

ВОПРОСЫ
БЕЗОПАСНОСТИ

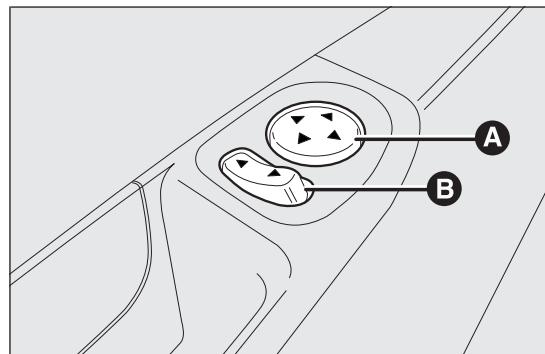
ЗАПУСК ДВИГАТЕЛЯ И
УПРАВЛЕНИЕ
АВТОМОБИЛЕМ

ИНДИКАТОРЫ И
СООБЩЕНИЯ

В СЛУЧАЕ
ЧРЕЗВЫЧАЙНОЙ
СИТУАЦИИ

ТЕХОБСЛУЖИВАНИЕ
И УХОД

ТЕХНИЧЕСКИЕ
ДААННЫЕ

АЛФАВИТНЫЙ
УКАЗАТЕЛЬ

СКЛАДЫВАНИЕ ЗЕРКАЛ

При необходимости (например, в узком проходе, когда зеркало создает сложности для проезда) можно сложить зеркала путем их перевода из положения 1 РИС. 41 (открыто) в положение 2 РИС. 41 (закрыто).



ВНИМАНИЕ!

Будучи изогнутыми, наружные зеркала заднего вида слегка искажают восприятие расстояния. Во время движения зеркала должны всегда находиться в положении 1.



РИС. 41

F0S0035

СИСТЕМА КЛИМАТ-КОНТРОЛЬ

ДЕФЛЕКТОРЫ

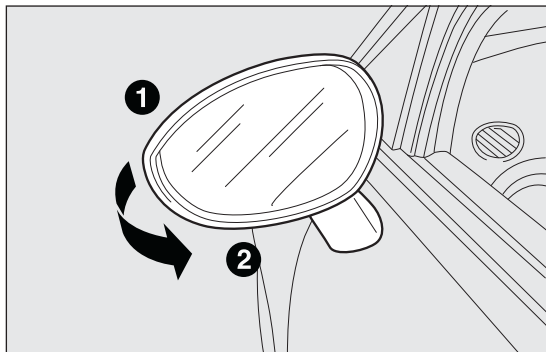

РИС. 42

F0S0021

1. Дефлекторы для оттаивания или отпотевания лобового стекла – 2. Центральные дефлекторы, регулируемые и ориентируемые – 3. Боковые дефлекторы, регулируемые и ориентируемые – 4. Неподвижные дефлекторы для боковых стекол – 5. Нижние дефлекторы

ЗНАКОМСТВО С
АВТОМОБИЛЕМ

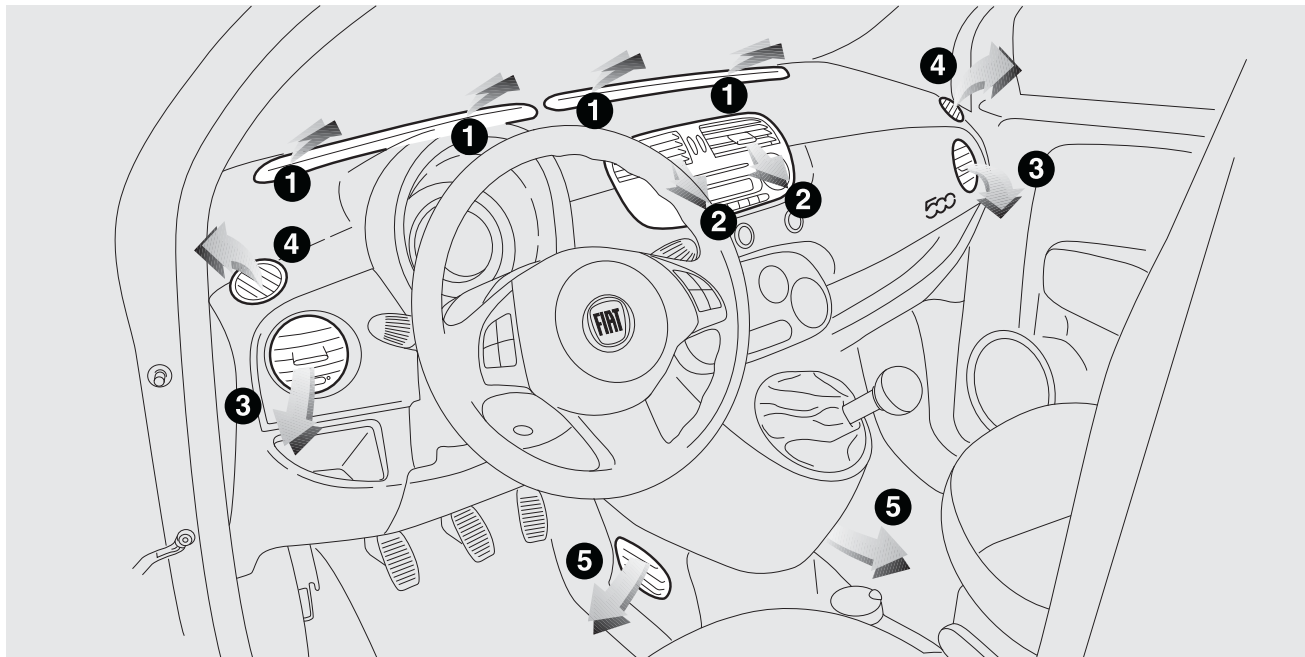
ВОПРОСЫ
БЕЗОПАСНОСТИ

ЗАПУСК ДВИГАТЕЛЯ И
УПРАВЛЕНИЕ
АВТОМОБИЛЕМ

ИНДИКАТОРЫ И
СООБЩЕНИЯ

В СЛУЧАЕ
ЧРЕЗВЫЧАЙНОЙ
СИТУАЦИИ

ТЕХОБСЛУЖИВАНИЕ
И УХОД

ТЕХНИЧЕСКИЕ
ДААННЫЕ



АЛФАВИТНЫЙ
УКАЗАТЕЛЬ

СИСТЕМА ОБОГРЕВА И ВЕНТИЛЯЦИИ





КОМАНДЫ УПРАВЛЕНИЯ

- A Регулятор температуры воздуха (красный — обогрев, синий — холод)
- B Ручка скорости вентилятора

ПРИМЕЧАНИЯ Для прекращения воздушного потока из воздухозаборных отверстий повернуть ручку на 0.

- C Ручка рециркуляции воздуха:
 (рециркуляция воздуха в салоне) или
 (забор наружного воздуха)

ПРЕДУПРЕЖДЕНИЕ Рекомендуется включать рециркуляцию внутреннего воздуха при нахождении в пробке или в туннеле во избежание попадания в салон загрязненного наружного воздуха. Не пользоваться данной функцией продолжительное время, особенно если в салоне находятся несколько человек, чтобы избежать запотевания стекол.

- D Ручка распределения воздуха  по направлению к телу и к боковым стеклам
 по направлению к телу, к боковым стеклам и на уровне ног
 только на уровне ног
 на уровне ног и к ветровому стеклу
 только на ветровое стекло.

E Кнопка включения/выключения обогрева заднего стекла. О включении обогрева сигнализирует загоревшийся световой индикатор на самой кнопке. Данная функция снабжена временной выдержкой с целью сбережения зарядки аккумулятора. Функция выключается автоматически через 20 минут.

Отпотевание/быстрое оттаивание передних стекол

Выполнить следующие действия:

- повернуть рукоятку A на красный сектор;
- совместить рукоятку C с  ;





РИС. 43

F0S0376

- поставить рукоятку D в положение  ;
- повернуть рукоятку B в положение 4  (максимальная скорость вентилятора).

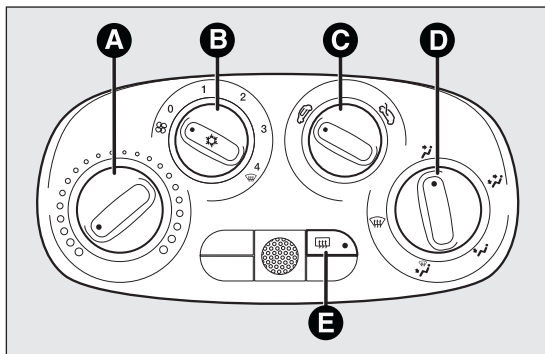
ДОПОЛНИТЕЛЬНЫЙ ОБОГРЕВАТЕЛЬ

(для исполнений и рынков, где это предусмотрено)

Дополнительный обогреватель включается автоматически с учетом условий среды и при включенном двигателе, когда температура охлаждающей жидкости двигателя опускается.

Выключение системы происходит также автоматически по достижении в салоне комфортных условий и при режимных значениях температуры охлаждающей жидкости двигателя.

Предупреждения

Обогреватель действует только при низкой температуре среды и при низкой температуре охлаждающей жидкости двигателя.

Обогреватель не включается, если напряжение аккумулятора недостаточно.

КОНДИЦИОНЕР С РУЧНОЙ РЕГУЛИРОВКОЙ

(для исполнений и рынков, где предусмотрено)

Дополнительный обогреватель включается автоматически поворотом ручки A на последний красный сектор и включением вентилятора (ручка B) как минимум на 1^а скорость

КОМАНДЫ УПРАВЛЕНИЯ

- A Ручка температуры воздуха (красный - обогрев/синий - холод) РИС. 44
- B Ручка скорости вентилятора и включения/выключения кондиционера РИС. 44. При нажатии ручки включается кондиционер и одновременно загорается световой индикатор на ручке. Такая операция позволяет наиболее быстрым способом охладить салон.



РИС. 44

F0S0377

ЗНАКОМСТВО С
АВТОМОБИЛЕМ

ВОПРОСЫ
БЕЗОПАСНОСТИ

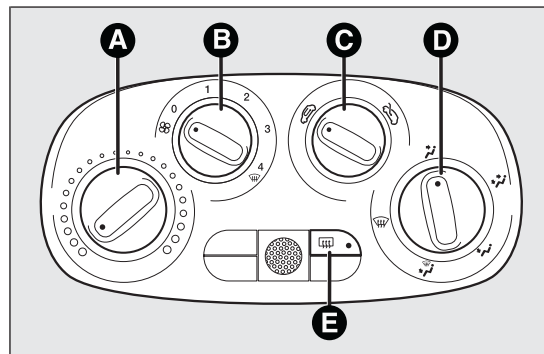
ЗАПУСК ДВИГАТЕЛЯ И
УПРАВЛЕНИЕ
АВТОМОБИЛЕМ

ИНДИКАТОРЫ И
СООБЩЕНИЯ

В СЛУЧАЕ
ЧРЕЗВЫЧАЙНОЙ
СИТУАЦИИ



ТЕХОБСЛУЖИВАНИЕ
И УХОД

ТЕХНИЧЕСКИЕ
ДААННЫЕ

АЛФАВИТНЫЙ
УКАЗАТЕЛЬ





ПРИМЕЧАНИЯ Для прекращения воздушного потока из воздухозаборных отверстий повернуть ручку на 0.

С Ручка рециркуляции воздуха РИС. 44

-  рециркуляция внутреннего воздуха
-  забор наружного воздуха

ПРЕДУПРЕЖДЕНИЕ Рекомендуется включать рециркуляцию внутреннего воздуха при нахождении в пробке или в туннеле во избежание попадания в салон загрязненного наружного воздуха. Не пользоваться данной функцией продолжительное время, особенно если в салоне находятся несколько человек, чтобы избежать запотевания стекол.

Д Ручка распределения воздуха РИС. 44

-  в направлении тела и боковых стекол
-  в направлении тела, боковых стекол и на уровне ног
-  только на уровне ног
-  на уровне ног и в направлении ветрового стекла
-  только в направлении ветрового стекла



Е Кнопка включения/выключения обогрева заднего стекла РИС. 44.

О включении обогрева сигнализирует загоревшийся световой индикатор на самой кнопке.

Данная функция снабжена временной выдержкой с целью сбережения зарядки аккумулятора. Функция выключается автоматически через 20 минут.

Быстрое отпотевание/оттаивание ветрового и боковых передних стекол (MAX-DEF)

Выполнить следующие действия:

- повернуть рукоятку А на красный сектор;
- совместить рукоятку С с  ;
- поставить рукоятку D в положение  ;
- повернуть рукоятку В в положение 4  (максимальная скорость вентилятора).

ПРЕДУПРЕЖДЕНИЕ Использование кондиционера для ускорения процесса отпотевания стекол очень полезно, т.к. из воздуха удаляется лишняя влажность. Настроить рукоятки как описано выше и включить кондиционер нажатием ручки В. На ручке должен загореться световой индикатор.

ТЕКУЩИЙ УХОД ЗА СИСТЕМОЙ

В холодное время года следует включать систему климат-контроля не реже одного раза в месяц на время около 10 минут. Перед началом теплого времени года проверить эффективность работы системы в сервисных центрах Fiat.

КЛИМАТ-КОНТРОЛЬ С АВТОМАТИЧЕСКИМ УПРАВЛЕНИЕМ

(для исполнений и рынков, где предусмотрено)

Автоматический климат-контроль РИС. 45 на основании заданной пользователем температуры автоматически регулирует:

- температуру поступающего в салон воздуха;
- скорость работы вентилятора (постоянное изменение расхода воздуха);
- распределение воздуха в салоне;
- подключение/отключение компрессора (для охлаждения/удаления влажности из воздуха);
- подключение/отключение рециркуляции воздуха.

Вышеназванные функции изменяются вручную, то есть можно по желанию выбрать одну или несколько функций.



РИС. 45

F0S0024

Заданные вручную настройки функции не влияют на автоматический контроль за остальными, даже если при этом световой индикатор кнопки AUTO гаснет.

КОМАНДЫ УПРАВЛЕНИЯ

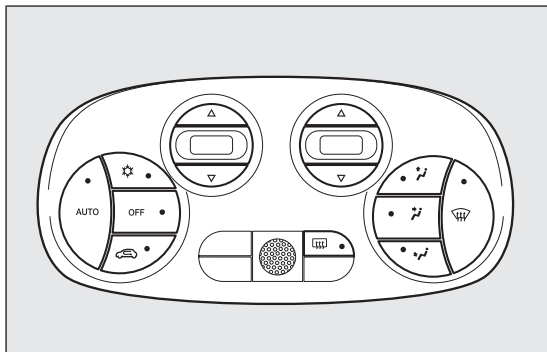
Кнопка **AUTO** (включение автоматической функции климат-контроля)

При нажатии кнопки AUTO и введения желаемой температуры система регулирует температуру, количество и распределение поданного в салон воздуха, а также управляет включением компрессора.

Кнопка (включение/отключение компрессора климат-контроля)

При нажатии кнопки, СВЕТОИНДИКАТОР которой горит, выключается компрессор, а СВЕТОДИОД гаснет.

При отключенном компрессоре:

- система отключает рециркуляцию воздуха во избежание возможного запотевания стекол;

ЗНАКОМСТВО С
АВТОМОБИЛЕМ

ВОПРОСЫ
БЕЗОПАСНОСТИ

ЗАПУСК ДВИГАТЕЛЯ И
УПРАВЛЕНИЕ
АВТОМОБИЛЕМ

ИНДИКАТОРЫ И
СООБЩЕНИЯ

В СЛУЧАЕ
ЧРЕЗВЫЧАЙНОЙ
СИТУАЦИИ

ТЕХОБСЛУЖИВАНИЕ
И УХОД

ТЕХНИЧЕСКИЕ
ДААННЫЕ

АЛФАВИТНЫЙ
УКАЗАТЕЛЬ

- в салон невозможно подать воздух с температурой ниже, чем температура снаружи (значение температуры на дисплее мигает, когда система не гарантирует достижение требуемых комфортных условий);
- возможно вручную обнулить скорость работы вентилятора (при включенном компрессоре скорость вентиляции не может опуститься ниже выведенной на дисплей шкалы).

Кнопка OFF (выключение климат-контроля)

Нажатием кнопки OFF климат-контроль выключается.

При выключенном климат-контроле:

- все световые индикаторы выключены;
- дисплей заданной температуры выключен;
- рециркуляция воздуха отключена;
- компрессор отключен;
- вентилятор выключен.

В таких условиях возможно подключение или отключение режима рециркуляции без включения самой системы.

Кнопка (включение/отключение рециркуляции воздуха в салоне)

Режим рециркуляции воздуха рекомендуется включать во время нахождения в пробках или в туннеле, чтобы избежать попадания в салон загрязненного наружного воздуха.

Световой индикатор на кнопке горит = рециркуляция подключена.

Световой индикатор на кнопке не горит = рециркуляция отключена.

При низких температурах или при отключенном компрессоре рециркуляция отключается принудительно во избежание возможного запотевания стекол.

ПРЕДУПРЕЖДЕНИЕ При низкой температуре наружного воздуха рекомендуется не пользоваться функцией рециркуляции внутреннего воздуха, так как при этом могут быстро запотеть стекла.



Кнопки (настройка температуры)

Нажатием кнопки  значение желаемой температуры в салоне увеличивается вплоть до достижения значения HI (максимальный обогрев).

При нажатии кнопки  значение желаемой в салоне температуры опускается вплоть до достижения значения LO (максимальное охлаждение).

ПРЕДУПРЕЖДЕНИЕ Если жидкость для обогрева недостаточно горячая, максимальная скорость вентилятора включается не сразу, чтобы ограничить попадание в салон недостаточно нагретого воздуха.

Кнопки (регулировка скорости вентилятора)



При нажатии кнопки  или  увеличивается/уменьшается скорость вентилятора. Скорость выводится путем включения световых штрихов на дисплее.

Отключение вентилятора возможно только при выключенном компрессоре (кнопка ).

Для подключения автоматического контроля скорости работы вентилятора нажать кнопку AUTO.

Кнопки (ручной выбор распределения воздуха)

Нажатием кнопок можно задать один из пяти возможных способов распределения воздушного потока:

-  подача на дефлекторы ветрового стекла и боковых передних стекол для отпотевания или оттаивания.
-  подача на центральные и боковые отверстия приборного щитка для вентиляции на уровне лица и грудной клетки в жаркое время года.
-  подача на дефлекторы на уровне ног сидящих на передних сиденьях. Благодаря естественной тенденции тепла подниматься вверх за короткое время салон прогреется и появится ощущение тепла.

 распределение между дефлекторами на уровне ног (более горячий воздух) и отверстиями на приборном щитке (более прохладный воздух).

 распределение между дефлекторами на уровне ног и дефлекторами ветрового и боковых передних стекол. Такое распределение воздуха обеспечивает хорошее отопление салона и предупреждает возможное запотевание стекол.

Горящий световой индикатор той или иной кнопки указывает на заданный способ распределения воздуха.

Для подключения автоматического контроля распределения воздуха нажать кнопку AUTO.

Кнопка (быстрый обдув/оттаивание передних стекол)

При нажатии кнопки  климат-контроль включает все необходимые для быстрого обдува/оттаивания функции, а именно:

- подключение компрессора (если это возможно по климатическим условиям);
- отключение рециркуляции воздуха;
- настройка максимальной температуры воздуха (HI);
- включение скорости работы вентилятора в зависимости от температуры охлаждающей жидкости;

ЗНАКОМСТВО С
АВТОМОБИЛЕМ

ВОПРОСЫ
БЕЗОПАСНОСТИ

ЗАПУСК ДВИГАТЕЛЯ И
УПРАВЛЕНИЕ
АВТОМОБИЛЕМ

ИНДИКАТОРЫ И
СООБЩЕНИЯ

В СЛУЧАЕ
ЧРЕЗВЫЧАЙНОЙ
СИТУАЦИИ

ТЕХОБСЛУЖИВАНИЕ
И УХОД

ТЕХНИЧЕСКИЕ
ДААННЫЕ

АЛФАВИТНЫЙ
УКАЗАТЕЛЬ

- направление воздушного потока на ветровое и боковые передние стекла;
- включение обогрева заднего стекла.

ПРЕДУПРЕЖДЕНИЕ Функция останется включенной около 3 минут, пока охлаждающая жидкость двигателя не прогреется до температуры выше 50 °С (для исполнений с бензиновым двигателем) или выше 35 °С (для исполнений с дизельным двигателем).

ТЕКУЩИЙ УХОД ЗА СИСТЕМОЙ

В холодное время года следует включать систему климат-контроля не реже одного раза в месяц на время около 10 минут.

Перед началом теплого времени года проверить эффективность работы системы в сервисных центрах Fiat.



В системе используется охлаждающая жидкость R134a, которая в случае случайной утечки не оказывает отрицательное воздействие на окружающую среду. Категорически запрещается использовать жидкость R12, несовместимую с компонентами системы.

ОТПОТЕВАНИЕ/ОТТАИВАНИЕ ЗАДНЕГО СТЕКЛА С ОБОГРЕВОМ

Нажать кнопку  для включения функции. Горящий световой индикатор на самой кнопке сигнализирует о выполненном включении.

Действие функции ограничено таймером и автоматически отключается через 20 минут. Для отключения функции до заданного таймером времени еще раз нажать кнопку .

ПРЕДУПРЕЖДЕНИЕ Не располагать наклейки на внутренней поверхности заднего стекла на нити обогрева во избежание их повреждения.

ДОПОЛНИТЕЛЬНЫЙ ОБОГРЕВАТЕЛЬ

(для исполнений и рынков, где предусмотрено)

Дополнительный обогреватель включается автоматически с учетом условий среды и при включенном двигателе, когда температура охлаждающей жидкости двигателя опускается.

Выключение происходит автоматически после достижения комфортных условий в салоне и когда температура охлаждающей жидкости двигателя поднимается.

НАРУЖНЫЕ ОСВЕТИТЕЛЬНЫЕ ПРИБОРЫ

Левый подрулевой переключатель управляет большей частью приборов наружного освещения.

Наружное освещение возможно только при наличии ключа зажигания в положении MAR.

При включении наружного освещения включается подсветка панели инструментов и различных команд на приборном щитке.

ДНЕВНЫЕ ХОДОВЫЕ ОГНИ (D.R.L.) Daytime Running Lights

(для исполнений и рынков, где это предусмотрено)

Когда ключ зажигания находится в положении MAR, а кольцо регулятора в положении **O** PIS. 46, автоматически включаются дневные ходовые огни. При этом другие лампы и внутреннее освещение автомобиля не горят.

Функция автоматического включения дневных ходовых огней может быть включена/отключена с помощью меню настроек (см. параграф «Позиции меню» в этом разделе).

При отключении дневных ходовых огней, когда кольцо регулятора в положении **O**, не включается никакое освещение.



ВНИМАНИЕ!

Во время движения автомобиля в дневное время огни дневного света служат в качестве альтернативы фарам ближнего света в странах, где их включение является обязательным, а также в местах, где такого предписания нет, но их включение допустимо.



РИС. 46

F0S0210

ЗНАКОМСТВО С АВТОМОБИЛЕМ

ВОПРОСЫ БЕЗОПАСНОСТИ

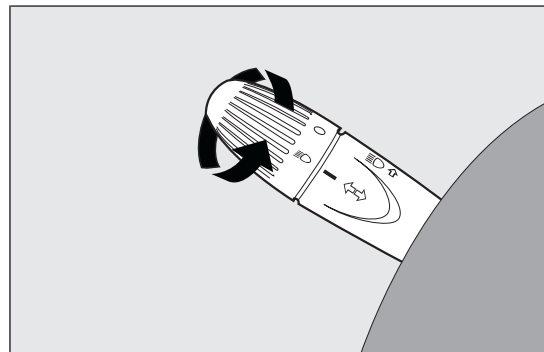
ЗАПУСК ДВИГАТЕЛЯ И УПРАВЛЕНИЕ АВТОМОБИЛЕМ

ИНДИКАТОРЫ И СООБЩЕНИЯ

В СЛУЧАЕ ЧРЕЗВЫЧАЙНОЙ СИТУАЦИИ

ТЕХОБСЛУЖИВАНИЕ И УХОД

ТЕХНИЧЕСКИЕ ДАННЫЕ

АЛФАВИТНЫЙ УКАЗАТЕЛЬ



**ВНИМАНИЕ!**

Огни дневного света не заменяют фары ближнего света во время движения автомобиля в туннелях или в ночное время. Использование огней дневного света регламентируется правилами дорожного движения страны эксплуатации автомобиля. Нужно следовать предписанному в правилах.

ФАРЫ БЛИЖНЕГО СВЕТА/ГАБАРИТНЫЕ ОГНИ

Когда ключ зажигания находится в положении MAR, повернуть кольцо регулятора в положение  РИС. 46. При включении фар ближнего света выключаются дневные ходовые огни и, помимо ближнего света, включаются габаритные огни.

На панели приборов загорается контрольная лампа .

Когда ключ зажигания в положении STOP или извлечен, при повороте кольца регулятора из положения  в положение  загораются все габаритные огни и фонарь подсветки номерного знака.

На панели инструментов загорается контрольная лампа .

ДАЛЬНИЙ СВЕТ

Для включения фар дальнего света с кольцом регулятора в положении  отвести подрулевой переключатель к рулевому колесу до щелчка.

На панели приборов загорается контрольная лампа .

Если потянуть еще раз за подрулевой переключатель по направлению к рулевому колесу после щелчка, фары дальнего света выключатся, включатся фары ближнего света и погаснет контрольная лампа .

МИГАНИЕ ФАР



Мигание дальним светом достигается за счет отвода подрулевого переключателя к рулю (неустойчивое положение) РИС. 46 вне зависимости от положения кольца регулятора.

На панели приборов загорается контрольная лампа .

УКАЗАТЕЛИ ПОВОРОТА

Перевести подрулевой переключатель в положение (устойчивое):

- вверх (положение 1 РИС. 47): включается правый указатель поворота;
- вниз (положение 2): включается левый указатель поворота.

На панели инструментов загорается и мигает контрольная лампа  либо . Указатели

поворота отключаются автоматически после возврата автомобиля к движению по прямой.

Функция Lane change (смена полосы движения)

При необходимости указать на смену полосы движения приведите левый подрулевой переключатель в неустойчивое положение менее чем на полсекунды.

Указатель поворота выбранной стороны движения мигает 3 раза, а затем автоматически выключается.

УСТРОЙСТВО “FOLLOW ME HOME”

В течение определенного временного промежутка устройство освещает пространство перед автомобилем.





РИС. 47

F0S0211

Включение: с ключом зажигания в положении STOP или извлеченным потянуть рычаг переключателя в направлении руля и нажать на него в течение 2 минут после выключения двигателя.

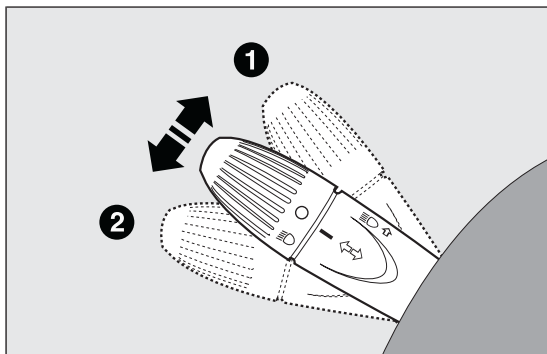
При каждом нажатии на подрулевой переключатель включение света продлевается на 30 секунд вплоть до максимума 210 секунд; по истечении этого времени свет гаснет автоматически.

Каждое нажатие на подрулевой переключатель сопровождается включением контрольной лампы  на панели инструментов, а на дисплее отображается время, в течение которого функция будет действовать.

Контрольная лампа загорается при первом нажатии на переключатель и остается гореть вплоть до автоматического выключения устройства. Каждое нажатие на подрулевой переключатель увеличивает только время включения огня.

Отключение: удерживать подрулевой переключатель в направлении руля более 2 секунд.

ЗНАКОМСТВО С
АВТОМОБИЛЕМ

ВОПРОСЫ
БЕЗОПАСНОСТИ

ЗАПУСК ДВИГАТЕЛЯ И
УПРАВЛЕНИЕ
АВТОМОБИЛЕМ

ИНДИКАТОРЫ И
СООБЩЕНИЯ

В СЛУЧАЕ
ЧРЕЗВЫЧАЙНОЙ
СИТУАЦИИ

ТЕХОБСЛУЖИВАНИЕ
И УХОД

ТЕХНИЧЕСКИЕ
ДААННЫЕ

АЛФАВИТНЫЙ
УКАЗАТЕЛЬ

ОЧИСТКА СТЕКОЛ

Правый подрулевой переключатель управляет работой стеклоочистителей и стеклоомывателей ветрового и заднего стекла.

СТЕКЛООЧИСТИТЕЛЬ/СТЕКЛООМЫВАТЕЛЬ

Работа устройства возможна только при ключе зажигания в положении MAR.

Подрулевой переключатель может принимать пять различных положений (4 уровня скорости) РИС. 48:

- А: стеклоочиститель не работает.
- В: прерывистый режим работы.
- С: работа на малой непрерывной скорости.
- D: непрерывный режим работы на высокой скорости.
- Е: временный режим на высокой скорости (неустойчивое положение).

Работа в быстром временном режиме ограничена периодом, в течение которого переключатель вручную удерживается в данном положении. После того, как переключатель отпущен, он возвращается в положение А, автоматически прекращая действия стеклоочистителя.

Функция «Умная мойка»

Потяните подрулевой переключатель в сторону рулевого колеса (неустойчивое положение), при этом включается стеклоомыватель.

Удерживая переключатель, можно одним движением включить струю из стеклоомывателя и стеклоочиститель. Последний включается автоматически при удержании переключателя более чем полсекунды.

После того как переключатель отпущен, стеклоочиститель выполняет несколько проходов и прекращает работу. Последний, «чистовой» проход через несколько секунд завершает операцию по очистке.



РИС. 48



Не использовать стеклоочиститель для того, чтобы освободить ветровое стекло от скоплений снега или льда. При таких условиях, если стеклоочиститель подвергается избыточной нагрузке, срабатывает аварийный предохранитель двигателя, останавливающий его работу на несколько секунд. Если после этого работа устройства не возобновляется, обратиться в сервисный центр Fiat.

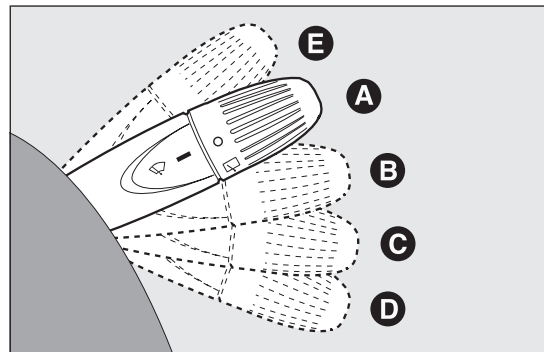

Не включайте стеклоочиститель, когда щетки подняты над ветровым стеклом.

СТЕКЛООЧИСТИТЕЛЬ/СТЕКЛООМЫВАТЕЛЬ ЗАДНЕГО СТЕКЛА

Работа стеклоочистителя возможна только при ключе зажигания в положении MAR.

Поворотом кольца регулятора в положение  включается стеклоочиститель заднего стекла.

При включенном стеклоочистителе ветрового стекла поворотом кольца в положение  включается стеклоочиститель заднего стекла, который в данном случае работает синхронно (в различных положениях) со стеклоочистителем ветрового стекла, но с замедленной частотой. При работающем стеклоочистителе ветрового стекла и включении задней передачи автоматически включается и стеклоочиститель

заднего стекла в постоянном медленном режиме. Работа стеклоочистителя прекращается при выключении задней передачи.

Функция «Умная мойка»

Если потянуть подрулевой переключатель в сторону панели приборов (неустойчивое положение), срабатывает стеклоомыватель заднего стекла.

Удерживая переключатель, возможно одним движением включить струю из стеклоомывателя и стеклоочиститель. Последний включается автоматически при удержании переключателя на более чем полсекунды.

После того как переключатель отпущен, стеклоочиститель заднего стекла выполняет несколько проходов и прекращает работу. Последний, «чистовой» проход через несколько секунд завершает операцию по очистке.



Не использовать стеклоочиститель заднего стекла, чтобы освободить его от скоплений снега или льда. При таких условиях, если стеклоочиститель заднего стекла подвергается избыточной нагрузке, срабатывает аварийный выключатель двигателя, тормозящий действие стеклоочистителя в течение нескольких секунд. Если после этого работа устройства не возобновляется, обратиться в сервисный центр Fiat.

ЗНАКОМСТВО С
АВТОМОБИЛЕМ

ВОПРОСЫ
БЕЗОПАСНОСТИ

ЗАПУСК ДВИГАТЕЛЯ И
УПРАВЛЕНИЕ
АВТОМОБИЛЕМ

ИНДИКАТОРЫ И
СООБЩЕНИЯ

В СЛУЧАЕ
ЧРЕЗВЫЧАЙНОЙ
СИТУАЦИИ

ТЕХОБСЛУЖИВАНИЕ
И УХОД

ТЕХНИЧЕСКИЕ
ДААННЫЕ

АЛФАВИТНЫЙ
УКАЗАТЕЛЬ

ПЛАФОНЫ ВНУТРЕННЕГО ОСВЕЩЕНИЯ

ПЕРЕДНИЙ ПЛАФОН

Рассеиватель РИС. 49 может принимать три положения:

- нажатие на правую сторону*: свет всегда горит;
- нажатие на левую сторону*: свет все время выключен;
- центральное положение (нейтральное)*: свет загорается и гаснет при открытии или закрытии дверей.

ПРЕДУПРЕЖДЕНИЕ Перед выходом из автомобиля убедиться, что выключатель находится в центральном положении и что при закрытых дверях свет выключен. Это поможет избежать разрядки аккумулятора.



РИС. 49

F0S0429

В некоторых исполнениях свет загорается или гаснет только при открытии или закрытии передней двери со стороны водителя.

При разблокировке дверей с помощью дистанционного пульта управления включается временная выдержка длительностью около 10 секунд. После блокировки дверей с помощью ключа с пультом ДУ плафоны внутреннего освещения гаснут.

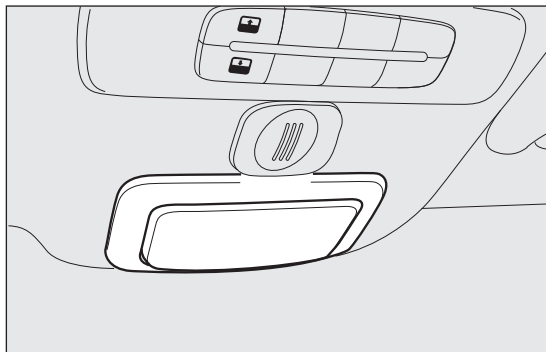
Временные выдержки внутреннего освещения (центральное положение рассеивателя)

Включение

Предусматриваются три различных способа включения:

- при открытии одной двери включается временная выдержка в три минуты, которая продлевается при каждом последующем открытии двери;
- при извлечении ключа из устройства зажигания в течение двух минут с момента выключения двигателя включается временная выдержка в 10 секунд;
- при разблокировке дверей (как с дистанционного пульта управления, так и с помощью ключа со стороны водителя) включается временная выдержка в 10 секунд.

Выключение

Предусмотрены три различных способа выключения:

- при закрытии всех дверей отключается временная выдержка в три минуты и включается другая в 10 секунд. Такая временная выдержка отключается, если ключ поворачивается в положение MAR;
- при блокировке дверей (как с дистанционного пульта управления, так и с помощью ключа со стороны водителя) плафон выключается.
- В любом случае внутреннее освещение выключается через 15 минут для сохранения зарядки аккумулятора.

ПЛАФОН БАГАЖНИКА

На исполнениях, где это предусмотрено, лампа загорается автоматически при открытии багажника и гаснет при его закрытии.

КОМАНДЫ УПРАВЛЕНИЯ

ЭЛЕКТРОУСИЛИТЕЛЬ РУЛЕВОГО УПРАВЛЕНИЯ DUALDRIVE

(для исполнений и рынков, где предусмотрено)



Нажмите кнопку А РИС. 50 для подключения функции.

При включенной функции на панели инструментов загорается надпись CITY.

Для отключения функции повторно нажать на кнопку.

АВАРИЙНЫЕ ОГНИ

Огни включаются нажатием кнопки В РИС. 50 при любом положении ключа зажигания.

При включении аварийных огней на панели инструментов загораются контрольные лампы  и .



РИС. 50

F0S0036

ЗНАКОМСТВО С
АВТОМОБИЛЕМ

ВОПРОСЫ
БЕЗОПАСНОСТИ

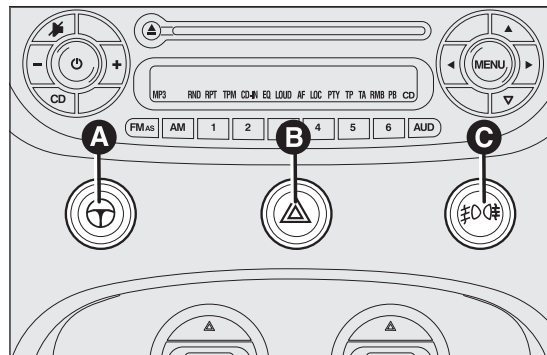
ЗАПУСК ДВИГАТЕЛЯ И
УПРАВЛЕНИЕ
АВТОМОБИЛЕМ

ИНДИКАТОРЫ И
СООБЩЕНИЯ

В СЛУЧАЕ
ЧРЕЗВЫЧАЙНОЙ
СИТУАЦИИ

ТЕХОБСЛУЖИВАНИЕ
И УХОД



ТЕХНИЧЕСКИЕ
ДААННЫЕ

АЛФАВИТНЫЙ
УКАЗАТЕЛЬ

Для отключения аварийных огней повторно нажать на кнопку B.

ПРЕДУПРЕЖДЕНИЕ Использование аварийных огней регламентируется правилами дорожного движения страны нахождения. Необходимо соблюдать данные предписания.

Аварийное торможение

В случае аварийного торможения аварийные огни включаются автоматически вместе с контрольными лампами  и  на панели инструментов.

Огни автоматически выключаются, когда торможение перестает быть аварийным.

ПРОТИВОТУМАННЫЕ ПЕРЕДНИЕ И ЗАДНИЕ ФАРЫ

(для исполнений и рынков, где предусмотрено)

Включение передних противотуманных фар возможно только при включенных фарах ближнего света.

Для включения передних и задних противотуманных фар пользоваться кнопкой C РИС. 50 следующим образом:

- однократное нажатие:** включение передних противотуманных фар;
- двукратное нажатие:** включение задних противотуманных фар;
- трехкратное нажатие:** выключение передних/задних противотуманных фар.

При включенных передних противотуманных фарах на панели инструментов загорается контрольная лампа .

При включенных задних противотуманных фарах на панели инструментов загорается контрольная лампа .

ФУНКЦИЯ ESO

(для исполнений и рынков, где предусмотрено)

Чтобы включить данную функцию, нужно нажать кнопку ESO РИС. 51.

Включение функции ESO означает приведение автомобиля в городской режим управления, который характеризуется меньшим усилием на рулевое управление (включение системы Dualdrive) и экономным расходом топлива. Когда функция включена, на дисплее отображается надпись ESO и, в зависимости от исполнения, открывается соответствующее окно.



РИС. 51

F0S0360

Настройка функции сохраняется, поэтому при следующем запуске двигателя система поддерживает настройки, сделанные до выключения двигателя.

Чтобы выключить функцию и восстановить настройки обычного управления автомобилем, еще раз нажмите кнопку ECO.

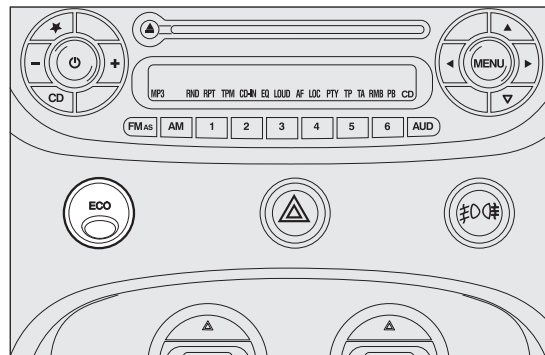
ФУНКЦИЯ SPORT

(для исполнений и рынков, где предусмотрено)

Чтобы включить данную функцию, нужно нажать кнопку SPORT PIS. 52.

При включении функции SPORT автомобиль входит в режим спортивного управления, который характеризуется более быстрым ускорением и повышенным усилием на рулевое управление для адекватного восприятия вождения.



РИС. 52

F0S0153

Когда функция включена, на дисплее отображается надпись SPORT и, в зависимости от исполнения, открывается соответствующее окно.

Чтобы выключить функцию и вернуться в режим обычного управления, нужно повторно нажать кнопку SPORT.

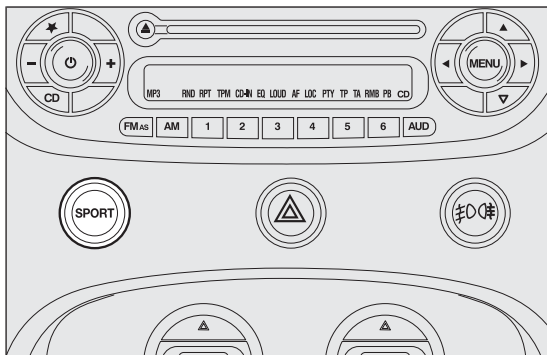
ПРЕДУПРЕЖДЕНИЕ Когда функция SPORT включена, на стадии ускорения возможно ощущение рывков в управлении, которые характерны для спортивного режима.

ЗАДНИЕ ПРОТИВОТУМАННЫЕ ФАРЫ

(для исполнений и рынков, где это предусмотрено)

Включаются при горящих фарах ближнего света нажатием кнопки  PIS. 53.

При включенных фарах на панели инструментов загорается контрольная лампа .

Фары выключаются повторным нажатием на кнопку.

БЛОКИРОВКА ПОДАЧИ ТОПЛИВА

Система срабатывает в случае столкновения автомобиля и вызывает:

- прерывание подачи топлива с последующим выключением двигателя;
- автоматическую разблокировку дверей;
- включение внутреннего освещения.

На срабатывание системы указывает сообщение на дисплее.

ПРЕДУПРЕЖДЕНИЕ Тщательно проверьте состояние автомобиля на отсутствие утечек топлива, например, в моторном отсеке, под автомобилем или около места размещения топливного бака.

После удара повернуть ключ зажигания в положение STOP во избежание разрядки аккумулятора.

Для восстановления правильной работы автомобиля выполните нижеследующую процедуру:

- поверните ключ зажигания в положение MAR;
- включите правый указатель поворота;
- выключите правый указатель поворота;
- включите левый указатель поворота;
- выключите левый указатель поворота;
- включите правый указатель поворота;
- выключите правый указатель поворота;
- включите левый указатель поворота;
- выключите левый указатель поворота;
- поверните ключ в замке зажигания в положение STOP;
- поверните ключ зажигания в положение MAR.



РИС. 53

F0S0074

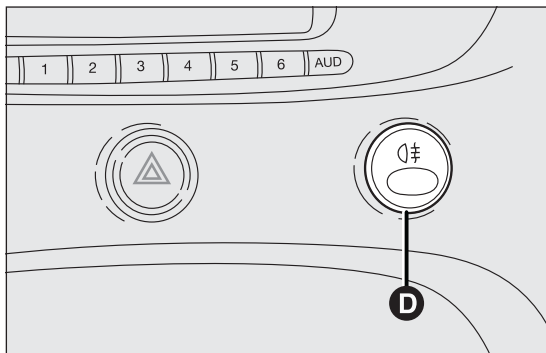

ВНИМАНИЕ!

Если после столкновения, вы чувствуете запах горючего или заметили его утечку, не включайте систему во избежание риска воспламенения.

ОБОРУДОВАНИЕ САЛОНА

ПРИКУРИВАТЕЛЬ

(для исполнений и рынков, где предусмотрено)

Прикуриватель находится на центральной консоли РИС. 54 рядом с рычагом стояночного тормоза. Для включения прикуривателя нажать кнопку А.

Через несколько секунд кнопка автоматически возвращается в исходное положение — прикуриватель готов к использованию.

ПРЕДУПРЕЖДЕНИЕ Обязательно проверяйте выключение прикуривателя.

ПРЕДУПРЕЖДЕНИЕ Не подключайте к розетке приборы, мощность потребления которых превышает 180 Вт. Не повредите устройство розетки, пытаясь подключить не соответствующие ей вилочные разъемы.



РИС. 54

F0S0410

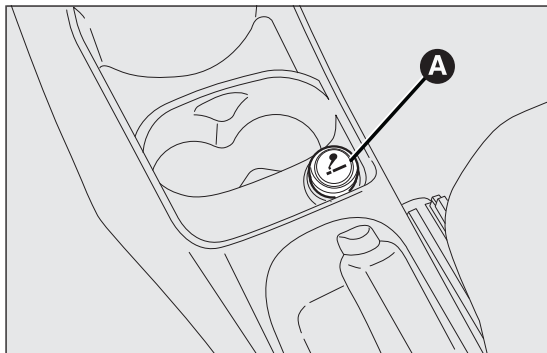

ВНИМАНИЕ!

Прикуриватель сильно нагревается. С прикуривателем следует обращаться осторожно и не допускать к нему детей, т. к. существует опасность возгорания или ожогов.

СОЛНЦЕЗАЩИТНЫЕ КОЗЫРЬКИ

Солнцезащитные козырьки расположены по бокам от внутреннего зеркала заднего вида. Козырьки могут перемещаться вперед и вбок РИС. 55.

На задней поверхности козырька со стороны пассажира имеется зеркало с подсветкой, которая включается с помощью кнопки В РИС. 55.



РИС. 55

F0S0038

ЗНАКОМСТВО С
АВТОМОБИЛЕМ

ВОПРОСЫ
БЕЗОПАСНОСТИ

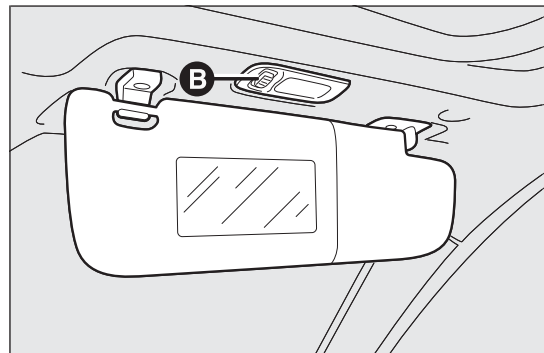
ЗАПУСК ДВИГАТЕЛЯ И
УПРАВЛЕНИЕ
АВТОМОБИЛЕМ

ИНДИКАТОРЫ И
СООБЩЕНИЯ

В СЛУЧАЕ
ЧРЕЗВЫЧАЙНОЙ
СИТУАЦИИ

ТЕХОБСЛУЖИВАНИЕ
И УХОД

ТЕХНИЧЕСКИЕ
ДААННЫЕ

АЛФАВИТНЫЙ
УКАЗАТЕЛЬ



ВНИМАНИЕ!

С обеих сторон солнцезащитного козырька пассажирского сиденья установлена соответствующая табличка с призывом обязательно выключить подушку безопасности, если установлено автокресло для ребенка, обращенное против движения. Следует придерживаться информации, указанной на табличке (см. параграф «Подушки безопасности» в главе «Безопасность»).

На козырьке со стороны водителя и со стороны пассажира имеются карманы для документов.

ПЕРЧАТОЧНЫЙ ЯЩИК

(для исполнений и рынков, где это предусмотрено)

Расположен на приборном щитке со стороны пассажира.

Чтобы открыть ящик, воспользоваться ручкой А РИС. 56.



ВНИМАНИЕ!

Не находиться в движении с открытым ящиком: это может привести к травмам пассажира в случае аварии.

ЯЩИК ДЛЯ МЕЛКИХ ВЕЩЕЙ

Расположен на центральной консоли.

Чтобы открыть ящик, нажать на основание В РИС. 57 и потянуть на себя.



РИС. 56

F0S0040

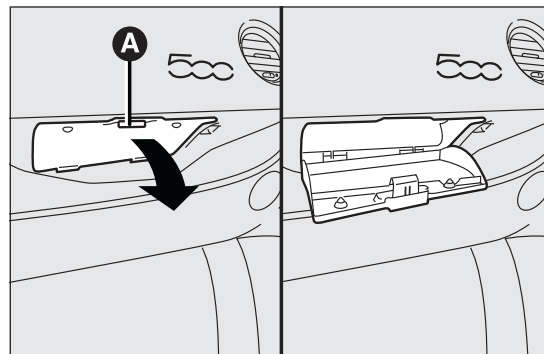

РИС. 57

F0S0041

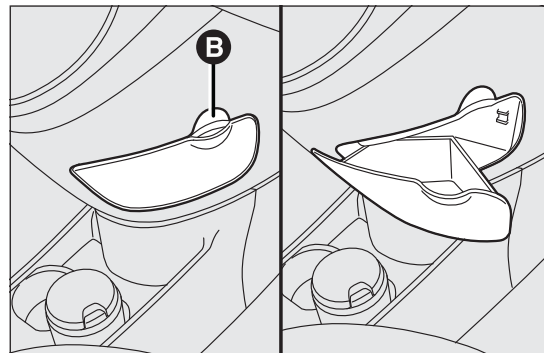

ВНИМАНИЕ!

Не находиться в движении с открытым отсеком: это может привести к травмам пассажира в случае аварии.

ОТСЕК ДЛЯ МЕЛКИХ ВЕЩЕЙ ПОД СИДЕНЬЕМ Пассажира

(для исполнений и рынков, где это предусмотрено)

На некоторых исполнениях под сиденьем пассажира находится отсек для мелких предметов РИС. 58.

Для доступа к вещевому отсеку поднять переднюю часть подушки сиденья 1 для его снятия, затем поднять заднюю часть 2 (со стороны спинки).



РИС. 58

F0S0039

Чтобы закрыть отсек, опустить и вставить без нажима заднюю часть подушки сиденья под спинку, затем нажать на переднюю часть до его полной блокировки.

ПОДСТАКАННИК/ДЕРЖАТЕЛЬ БУТЫЛОК

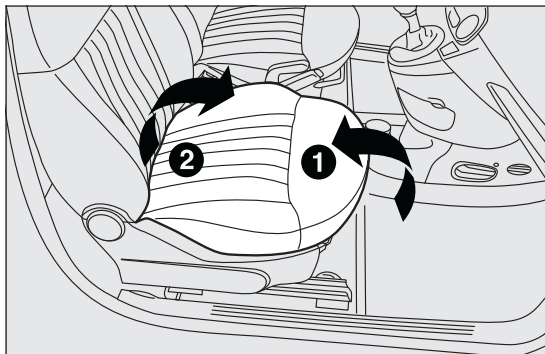
Для размещения стаканов и/или жестяных банок на центральной консоли имеется два гнезда для передних мест и два гнезда для задних мест.

ЭЛЕКТРИЧЕСКАЯ РОЗЕТКА

(для исполнений и рынков, где предусмотрено)

Розетка расположена на центральной консоли и действует только при наличии ключа зажигания в положении MAR.

Для пользования розеткой открыть защитную крышку А РИС. 59.



РИС. 59

F0S0042

ЗНАКОМСТВО С
АВТОМОБИЛЕМ

ВОПРОСЫ
БЕЗОПАСНОСТИ

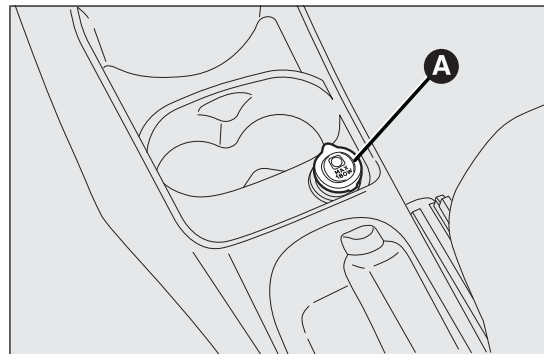
ЗАПУСК ДВИГАТЕЛЯ И
УПРАВЛЕНИЕ
АВТОМОБИЛЕМ

ИНДИКАТОРЫ И
СООБЩЕНИЯ

В СЛУЧАЕ
ЧРЕЗВЫЧАЙНОЙ
СИТУАЦИИ

ТЕХОБСЛУЖИВАНИЕ
И УХОД

ТЕХНИЧЕСКИЕ
ДААННЫЕ

АЛФАВИТНЫЙ
УКАЗАТЕЛЬ

Правильная работа подключенных к ней приборов возможна только если приборы имеют штепсельную вилку сертифицированного образца. Такими вилками снабжены все элементы ассортимента аксессуаров Fiat.

ПРЕДУПРЕЖДЕНИЕ При выключенном двигателе и ключе зажигания в положении MAR длительная работа (например, более одного часа) приборов с высоким потреблением тока может вызвать снижение эффективности аккумулятора вплоть до невозможности пуска двигателя.



К розетке можно подключать приборы, чья мощность не превышает 180 кВт (максимальное поглощение тока 15 А).

ПОДГОТОВИТЕЛЬНОЕ ОБОРУДОВАНИЕ ДЛЯ УСТАНОВКИ ПОРТАТИВНОЙ СИСТЕМЫ НАВИГАЦИИ

(для исполнений и рынков, где предусмотрено)

Установить портативную систему навигации в гнездо, которое находится на приборном щитке (см. РИС. 60).

КРЫША С НЕПОДВИЖНЫМ СТЕКЛОМ

(для исполнений и рынков, где предусмотрено)

На крыше имеется широкая неподвижная панель из стекла, на которой установлена солнцезащитная шторка ручного открытия. Шторка имеет положения "полностью закрыто" или "полностью открыто".

Чтобы открыть шторку, взяться за рукоятку и нажать на зубчик А РИС. 61, затем сдвинуть шторку вплоть до положения полного открытия.

Чтобы закрыть шторку, взяться за рукоятку и довести ее до полного закрытия вплоть до зацепления с зубчиком А.



РИС. 60

F0S0265

ЛЮК В КРЫШЕ

(для исполнений и рынков, где предусмотрено)

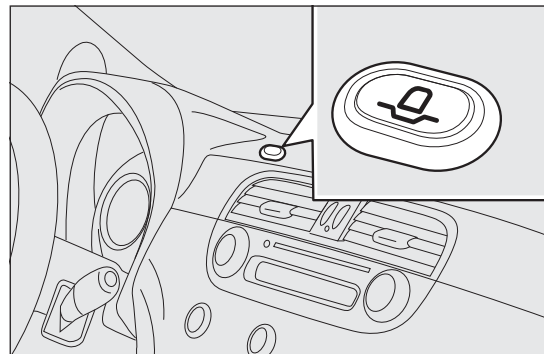
Открывающийся люк состоит из широкой стеклянной панели на электрическом приводе и солнцезащитной шторки ручного действия. Шторка имеет положения только "полностью закрыто" или "полностью открыто".

Чтобы открыть шторку, взяться за рукоятку и нажать на зубчик А РИС. 62, затем сдвинуть шторку вплоть до положения полного открытия. Чтобы закрыть шторку, взяться за рукоятку и довести ее до полного закрытия вплоть до зацепления с зубчиком А.

Работа открывающегося люка возможна только при нахождении ключа зажигания в положении MAR. Кнопки управления А и В РИС. 63 находятся рядом с плафоном переднего освещения и отвечают соответственно за закрытие/открытие люка.



РИС. 61

F0S0097

ОТКРЫТИЕ

Нажать и удерживать кнопку В РИС. 63: люк перейдет в положение "спойлер". Для полного открытия люка повторно нажать и удерживать

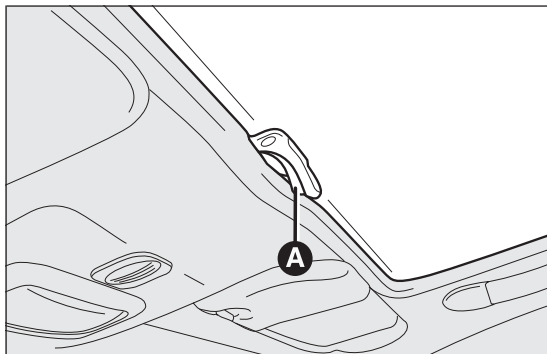

РИС. 62

F0S0097

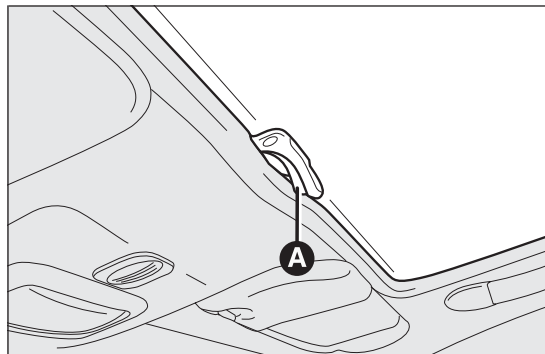

РИС. 63

F0S0096

ЗНАКОМСТВО С
АВТОМОБИЛЕМ

ВОПРОСЫ
БЕЗОПАСНОСТИ

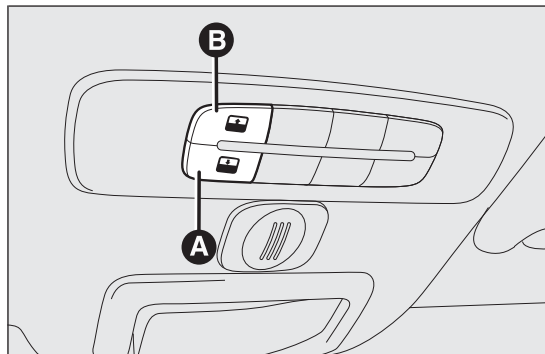
ЗАПУСК ДВИГАТЕЛЯ И
УПРАВЛЕНИЕ
АВТОМОБИЛЕМ

ИНДИКАТОРЫ И
СООБЩЕНИЯ

В СЛУЧАЕ
ЧРЕЗВЫЧАЙНОЙ
СИТУАЦИИ

ТЕХОБСЛУЖИВАНИЕ
И УХОД

ТЕХНИЧЕСКИЕ
ДААННЫЕ

АЛФАВИТНЫЙ
УКАЗАТЕЛЬ

кнопку В: люк в любом случае остановится в достигнутой позиции в момент отпускания кнопки.

ЗАКРЫТИЕ

Нажать кнопку А РИС. 63 и удерживать ее: люк перейдет в положение "спойлер". В любом случае люк остановится в достигнутой позиции в момент отпускания кнопки. Повторно нажать и удерживать кнопку А вплоть до полного закрытия люка.



При наличии поперечных багажных дуг рекомендуется пользоваться люком только в положении "спойлер".



Не открывать люк при наличии снега или льда: имеется опасность его повреждения.



ВНИМАНИЕ!

Выходя из автомобиля, всегда извлекать ключ из замка зажигания во избежание опасности для оставшихся в машине от самопроизвольно включившегося люка. Ненадлежащее использование люка может быть опасным. Перед открытием люка крыши и во время его открытия всегда проверять, чтобы пассажиры не были подвержены опасности получения травм, которые могут быть вызваны как самим стеклом в движении, так и личными вещами, затынутыми или сдавленными им во время перемещения.

УСТРОЙСТВО ПРОТИВ СЖАТИЯ

На открывающемся люке имеется защитное устройство против сжатия, которое опознает наличие препятствий во время закрытия люка. При возникновении препятствия система немедленно прерывает и инвертирует ход движения люка.

ПРОЦЕДУРА ИНИЦИАЛИЗАЦИИ

После возможного отсоединения аккумулятора или при срабатывании защитного предохранителя необходимо заново инициализировать работу открывающегося люка.

Выполнить следующие действия:

- нажать кнопку А РИС. 63 и удерживать ее до тех пор, пока люк рывками не закроется полностью
- после полного закрытия люка дождаться остановки электрического привода люка крыши.

АВАРИЙНОЕ УПРАВЛЕНИЕ

В случае неисправности электрического устройства открывающимся люком автомобиля можно управлять вручную как описано ниже:

- снять защитную крышку А РИС. 64 из гнезда для ручного управления, которое находится на внутренней облицовке сзади солнцезащитной шторки



РИС. 64

F0S0098

- взять инбусовый ключ из набора инструментов в ящике для инструментов в багажном отделении;
- вставить ключ в гнездо и вращать его по часовой стрелке для открытия люка или против часовой стрелки для закрытия люка.

ДВЕРИ

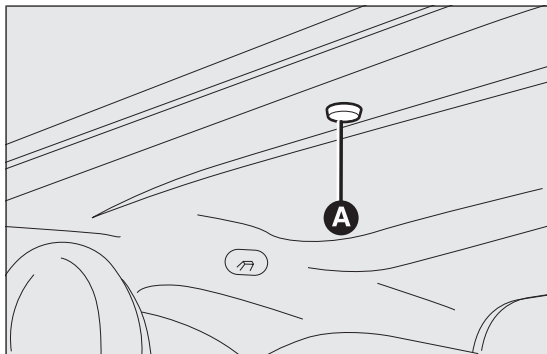
**ВНИМАНИЕ!**

Перед открытием любой двери убедиться, что это можно сделать в полной безопасности. Открывать двери только при остановленном автомобиле.

ОТКРЫТИЕ/ЗАКРЫТИЕ КЛЮЧОМ

Открытие снаружи (дверь со стороны водителя): повернуть ключ в положение 1 РИС. 65 и потянуть за ручку.

На исполнениях с централизованным замком при повороте ключа происходит одновременная разблокировка замков дверей и задней двери багажного отсека.



РИС. 65

F0S0099

Открытие снаружи (дверь со стороны пассажира): потянуть за ручку. Открытие возможно только если дверь разблокирована изнутри приведением ручки в положение 1 РИС. 66

Блокировка снаружи: при полностью закрытой двери со стороны водителя повернуть ключ в положение 2 РИС. 66.

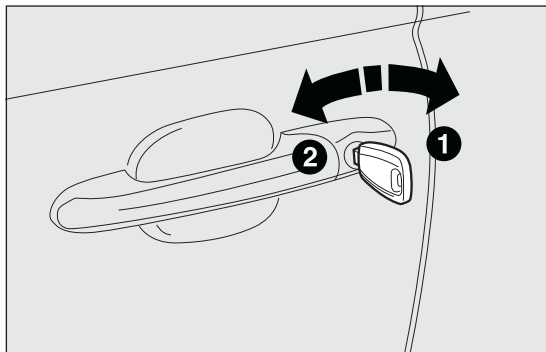
Блокировка двери со стороны пассажира возможна только изнутри приведением ручки в положение 2 РИС. 66.

На исполнениях с централизованным замком при повороте ключа происходит одновременная блокировка замков дверей и задней двери багажного отсека.

Блокировка/разблокировка изнутри: воздействовать на ручки на дверных панелях РИС. 66.

Положение 1: дверь разблокирована.



РИС. 66

F0S0357

Положение 2: дверь заблокирована.

На исполнении с централизованным замком воздействие на ручку со стороны водителя или со стороны пассажира вызывает блокировку/разблокировку обеих дверей и задней двери багажного отсека.

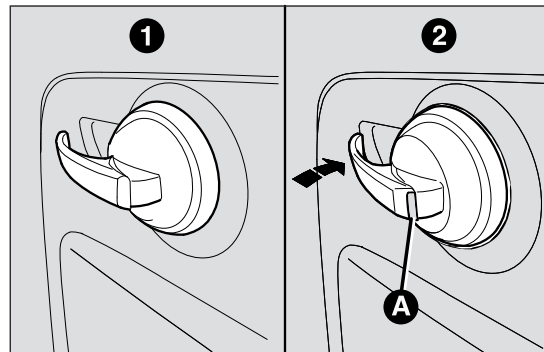
ПРЕДУПРЕЖДЕНИЕ На блокировку двери указывает красный символ А РИС. 66, расположенный на внутренней ручке двери.

ЦЕНТРАЛИЗОВАННОЕ ЗАКРЫТИЕ

(для исполнений и рынков, где это предусмотрено)

Включение централизованного закрытия возможно только при полностью закрытых дверях и задней двери багажного отсека.

Для разблокировки снаружи замков дверей и задней двери багажного отсека нажать кнопку  на ключе с дистанционным пультом управления.

Для блокировки снаружи замков дверей и задней двери багажного отсека нажать на кнопку .

ПРЕДУПРЕЖДЕНИЕ Централизованное закрытие не срабатывает, если одна из дверей закрыта не полностью, или имеются неполадки в системе. После быстрого чередования 10/11 операций подряд устройство отключается на 30 секунд.

Для разблокировки изнутри замков дверей и задней двери багажного отсека потянуть за ручку А РИС. 67.

Воздействие на ручку со стороны водителя или со стороны пассажира вызывает разблокировку обеих дверей и задней двери багажного отсека.

Для блокировки изнутри замков дверей и задней двери багажного отсека нажать на ручку А по направлению к дверной панели.

Воздействие на ручку со стороны водителя или со стороны пассажира вызывает блокировку обеих дверей и задней двери багажного отсека.

На правильное положение рычага при заблокированных дверях указывает красный символ В РИС. 67, имеющийся на самих ручках.



РИС. 67

F0S0358

ЗНАКОМСТВО С
АВТОМОБИЛЕМ

ВОПРОСЫ
БЕЗОПАСНОСТИ

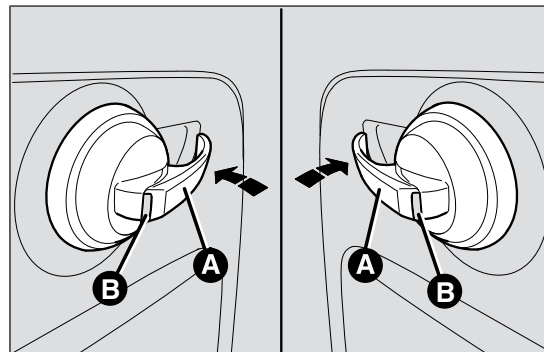
ЗАПУСК ДВИГАТЕЛЯ И
УПРАВЛЕНИЕ
АВТОМОБИЛЕМ

ИНДИКАТОРЫ И
СООБЩЕНИЯ

В СЛУЧАЕ
ЧРЕЗВЫЧАЙНОЙ
СИТУАЦИИ

ТЕХОБСЛУЖИВАНИЕ
И УХОД

ТЕХНИЧЕСКИЕ
ДААННЫЕ

АЛФАВИТНЫЙ
УКАЗАТЕЛЬ

СТЕКЛОПОДЪЕМНИКИ

ЭЛЕКТРИЧЕСКИЕ СТЕКЛОПОДЪЕМНИКИ

(для исполнений и рынков, где это предусмотрено)

Устройство работает при нахождении ключа зажигания в положении MAR, а также еще в течение около двух минут после установки ключа в положение STOP или его извлечения.

Кнопки управления стеклоподъемниками находятся сбоку от рычага переключения передач и отвечают за РИС. 68:

А Подъем/спуск стекла левой двери.

В Подъем/спуск стекла правой двери.

Стекло поднимается или опускается автоматически при удерживании кнопки в течение нескольких секунд (только с ключом в положении MAR).



РИС. 68

F0S0030

ВНИМАНИЕ!

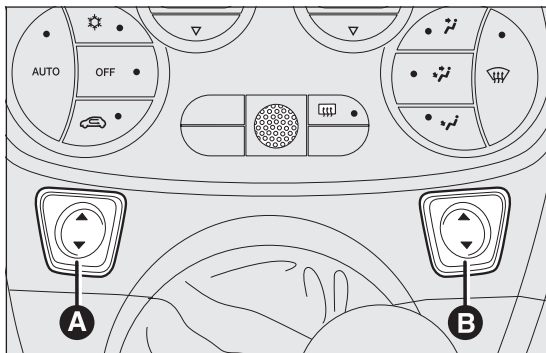

Ненадлежащее пользование электрическими стеклоподъемниками может оказаться опасным. До включения устройства и во время его действия обязательно убедиться, что пассажиры не подвержены опасности получения травм, которые могут быть вызваны как самим движущимся стеклом, так и затягиванием или придавливанием личных вещей в процессе движения стекла.

ВНИМАНИЕ!



При выходе из автомобиля следует всегда вынимать ключ из замка зажигания, чтобы не подвергать оставшихся в автомобиле людей опасности от самопроизвольного включения электрических стеклоподъемников.

РУЧНЫЕ СТЕКЛОПОДЪЕМНИКИ

(для исполнений и рынков, где это предусмотрено)

В некоторых исполнениях устройство стеклоподъемников приводится в действие вручную.

Для подъема/спуска стекла предусмотрена ручка, которая расположена на дверной панели.

БАГАЖНОЕ ОТДЕЛЕНИЕ

ОТКРЫТИЕ ЗАДНЕЙ ДВЕРИ С ПОМОЩЬЮ МЕТАЛЛИЧЕСКОГО ЖАЛА КЛЮЧА

Чтобы разблокировать замок, использовать металлическое жало ключа зажигания А РИС. 69.

Открытие задней двери багажника упрощается за счет срабатывания боковых газовых амортизаторов.

В некоторых исполнениях открытие багажной двери сопровождается включением плафона освещения багажного отсека. Лампа гаснет автоматически после закрытия багажной двери.

Также лампа остается гореть в течение 15 минут после поворота ключа в положение STOP. Если за это время открывается одна из дверей или задняя дверь багажника, временная выдержка в 15 минут запускается вновь.



РИС. 69

F0S0100

ЗНАКОМСТВО С
АВТОМОБИЛЕМ

ВОПРОСЫ
БЕЗОПАСНОСТИ

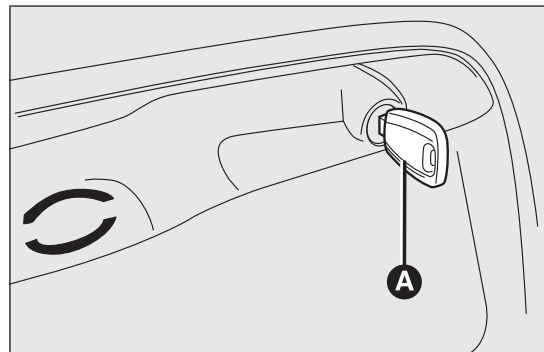
ЗАПУСК ДВИГАТЕЛЯ И
УПРАВЛЕНИЕ
АВТОМОБИЛЕМ

ИНДИКАТОРЫ И
СООБЩЕНИЯ

В СЛУЧАЕ
ЧРЕЗВЫЧАЙНОЙ
СИТУАЦИИ

ТЕХОБСЛУЖИВАНИЕ
И УХОД

ТЕХНИЧЕСКИЕ
ДААННЫЕ

АЛФАВИТНЫЙ
УКАЗАТЕЛЬ

ОТКРЫТИЕ ЗАДНЕЙ ДВЕРИ С ПОМОЩЬЮ ПУЛЬТА ДИСТАНЦИОННОГО УПРАВЛЕНИЯ

(для исполнений и рынков, где это предусмотрено)

Нажать кнопку  на ключе с пультом дистанционного управления.

Открытие багажной двери сопровождается двойным световым сигналом указателей поворота.

ЭЛЕКТРИЧЕСКАЯ РУЧКА (SOFT TOUCH)

(для исполнений и рынков, где это предусмотрено)

В некоторых исполнениях багажную дверь (если разблокирована) только снаружи можно открыть с помощью электрической ручки В РИС. 70 , которая находится под рукояткой.

Если двери разблокированы, багажная дверь может быть открыта в любой момент.





РИС. 70

F0S0101

Для ее открытия нужно воздействовать на ручку при открытии одной из передних дверей, или разблокировать двери пультом дистанционного управления, или использовать механический ключ.

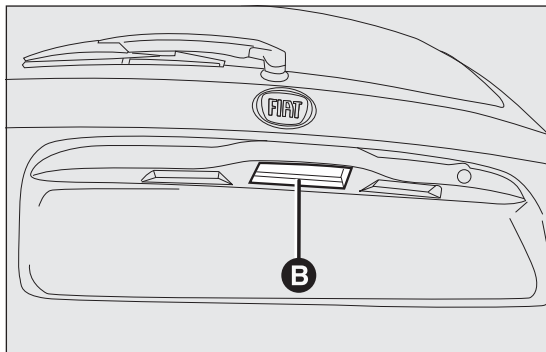
О неполном закрытии багажной двери сигнализирует включение контрольной лампы  на панели инструментов (где предусмотрено).

ЗАКРЫТИЕ ЗАДНЕЙ БАГАЖНОЙ ДВЕРИ

Чтобы закрыть заднюю багажную дверь, опустить крышку и нажать в районе замка вплоть до щелчка блокировки.

Во внутренней части багажной двери имеется ручка В РИС. 71 , которая дает более удобную опору для закрытия багажной двери.



РИС. 71

F0S0031

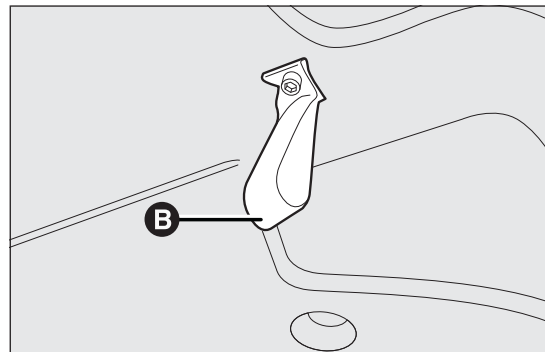

ВНИМАНИЕ!

При использовании багажника не превышать максимально допустимые нагрузки, см. раздел "Технические данные". Убедиться также, что предметы в багажнике правильно размещены во избежание их смещения вперед во время резкого торможения, что может вызвать травмы у пассажиров.



ВНИМАНИЕ!

Не находиться в движении с открытой багажной дверью: выхлопные газы могут попасть в салон.



ВНИМАНИЕ!

Если движение осуществляется в местах, где затруднена заправка топливом, и необходимо перевозить бензин в запасной канистре, следует делать это при соблюдении постановлений закона, используя только сертифицированные и соответствующим образом закрепленные канистры. Однако, даже при таком условии повышается риск возникновения пожара в случае аварии.



Во время открытия багажной двери следить за тем, чтобы не задеть предметы, находящиеся на багажных дугах на крыше.

АВАРИЙНОЕ ОТКРЫТИЕ БАГАЖНОЙ ДВЕРИ

Чтобы открыть изнутри крышку багажного отделения при разрядке аккумуляторной батареи автомобиля или если имеется неисправность электрического замка крышки, выполнить следующие действия (см. "Увеличение объема багажника" в настоящем разделе):

- извлечь задние подголовники
- откинуть спинки сидений
- чтобы механически разблокировать багажную дверь изнутри, воздействовать на рычажок А РИС. 72.



РИС. 72

F0S0135

**ЗНАКОМСТВО С
АВТОМОБИЛЕМ**

ВОПРОСЫ
БЕЗОПАСНОСТИ

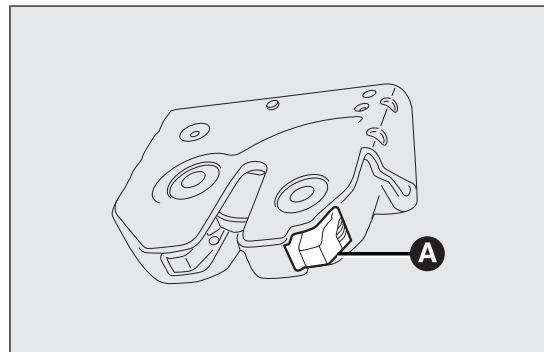
ЗАПУСК ДВИГАТЕЛЯ И
УПРАВЛЕНИЕ
АВТОМОБИЛЕМ

ИНДИКАТОРЫ И
СООБЩЕНИЯ

В СЛУЧАЕ
ЧРЕЗВЫЧАЙНОЙ
СИТУАЦИИ

ТЕХОБСЛУЖИВАНИЕ
И УХОД

ТЕХНИЧЕСКИЕ
ДААННЫЕ

АЛФАВИТНЫЙ
УКАЗАТЕЛЬ

УВЕЛИЧЕНИЕ ОБЪЕМА БАГАЖНИКА

Сдвоенное заднее сиденье позволяет частично РИС. 73 или полностью РИС. 74 увеличить объем багажника.



РИС. 73

F0S0043

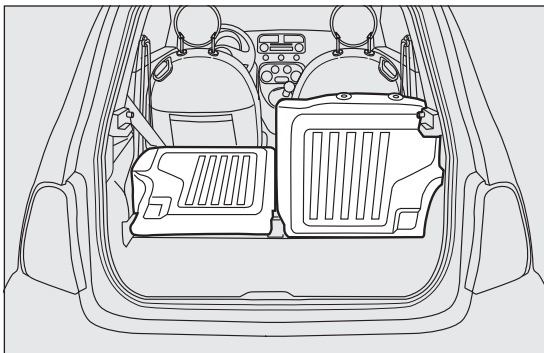

РИС. 74

F0S0044

ЧАСТИЧНОЕ УВЕЛИЧЕНИЕ ОБЪЕМА (50/50)

(для исполнений и рынков, где это предусмотрено)

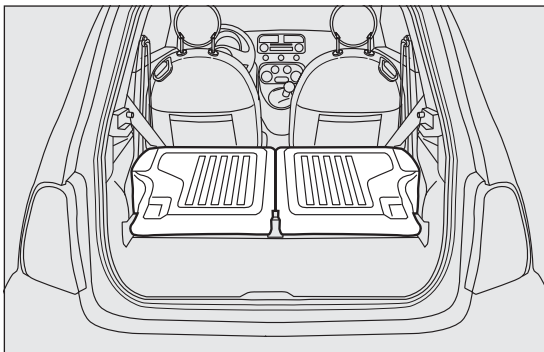
Выполнить следующие действия:

- извлечь подголовники заднего сиденья (где предусмотрены); извлекать подголовники нужно с отцепленной и наклоненной в сторону салона спинкой сиденья или с открытой багажной дверью
- проследить, чтобы лямка ремней безопасности была расправлена и не имела складок
- воздействовать на рычажок А РИС. 75 или В, чтобы разблокировать соответственно левую или правую половинку спинки и сложить ее на подушку сиденья.



РИС. 75

F0S0017

ПРЕДУПРЕЖДЕНИЕ Чтобы привести спинку сиденья обратно в правильное положение, рекомендуется действовать снаружи через двери.

ПОЛНОЕ УВЕЛИЧЕНИЕ ОБЪЕМА

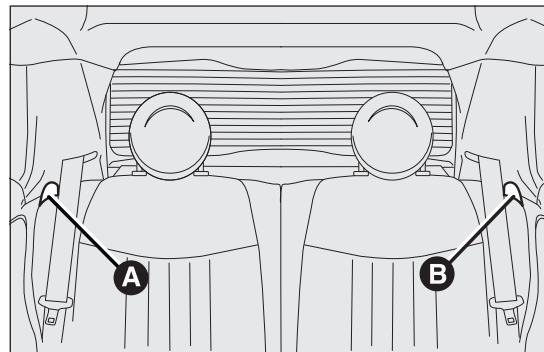
Полное сложение заднего сиденья позволяет использовать максимальный объем багажного отделения.

Выполнить следующие действия:

- извлечь подголовники заднего сиденья (где предусмотрены)
- проследить, чтобы ляжки ремней безопасности были полностью расправлены и без складок
- воздействовать на рычажок А РИС. 75 и В для разблокировки спинок и складывания их на подушку сиденья.

ПРЕДУПРЕЖДЕНИЕ Чтобы привести спинку сиденья обратно в правильное положение, рекомендуется действовать снаружи через двери.

ВОЗВРАТ ЗАДНИХ СИДЕНИЙ В НОРМАЛЬНОЕ ПОЛОЖЕНИЕ

Поднять спинки и подтолкнуть их назад вплоть до щелчка блокировки обоих механизмов сцепления.

Расположить пряжки ремней безопасности сверху и выровнять подушку сиденья для нормального использования.

ПРЕДУПРЕЖДЕНИЕ При приведении спинки в положение использования убедиться в срабатывании механизма по щелчку блокировки.

Убедиться, что спинка правильно закреплена с обоих концов во избежание ее отбрасывания вперед во время резкого торможения, что может привести к получению травм пассажирами.

СНЯТИЕ ЗАДНЕЙ ПОЛКИ

Чтобы снять заднюю полку, освободить ее от двух боковых стержней и извлечь ее.

КАПОТ ДВИГАТЕЛЯ

ОТКРЫТИЕ КАПОТА

Выполнить следующие действия:

- потянуть рычаг А РИС. 76 в направлении, указанном стрелкой;
- переместить вправо рычаг В РИС. 77 как показано на рисунке;
- поднять капот и одновременно извлечь опорную стойку С РИС. 78 из удерживающего ее устройства D, вставить конец стойки в гнездо E капота двигателя (большое отверстие) и подтолкнуть в безопасную позицию (малое отверстие) как показано на рисунке.



РИС. 76

F0S0045

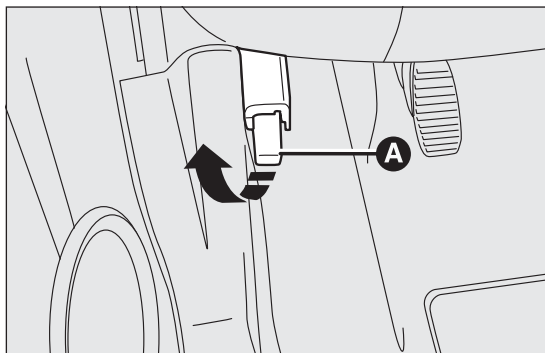

ВНИМАНИЕ!

Неправильное размещение опорной стойки может вызвать резкое падение капота. Все операции должны выполняться только когда автомобиль остановлен.



РИС. 77

F0S0046

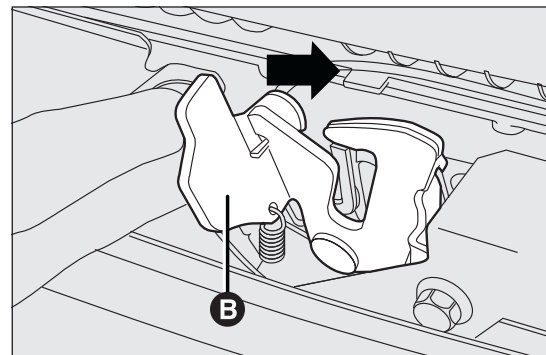

РИС. 78

F0S0047



Прежде чем поднять капот убедиться, что рычаги стеклоочистителя прилегают к ветровому стеклу.

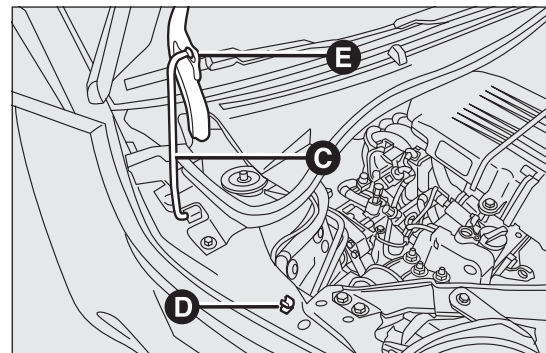

ВНИМАНИЕ!

Соблюдать меры предосторожности при работе с теплым двигателем во избежание получения ожогов. Не дотрагиваться руками до электровентилятора: он может запуститься даже при извлеченном ключе зажигания. Подождать, пока двигатель охладится.



ВНИМАНИЕ!

Не допускать попадания шарфов, галстуков и развевающихся частей одежды в движущиеся органы: существует опасность их затягивания и как следствие - причинение серьезных травм людям, их носящим.

ЗАКРЫТИЕ КАПОТА

Выполнить следующие действия:

- одной рукой придерживать капот, а другой вытащить стойку С РИС. 78 из гнезда Е и вложить ее в удерживающее устройство D
- опустить капот так, чтобы между ним и отсеком двигателя оставалось 20 см, затем отпустить крышку и убедиться с помощью попытки его приподнять, что капот полностью закрыт, а не просто зацеплен в безопасном положении. Если капот закрылся неполностью, не давить на него, а снова его поднять и повторить маневр закрытия.



ВНИМАНИЕ!

Из соображений безопасности капот должен быть всегда хорошо закрыт во время движения. Поэтому всегда проверять правильное закрытие и блокировку капота. Если во время движения видно, что капот закрыт не полностью, нужно немедленно остановиться и закрыть его должным образом.

**ЗНАКОМСТВО С
АВТОМОБИЛЕМ**

ВОПРОСЫ
БЕЗОПАСНОСТИ

ЗАПУСК ДВИГАТЕЛЯ И
УПРАВЛЕНИЕ
АВТОМОБИЛЕМ

ИНДИКАТОРЫ И
СООБЩЕНИЯ

В СЛУЧАЕ
ЧРЕЗВЫЧАЙНОЙ
СИТУАЦИИ

ТЕХОБСЛУЖИВАНИЕ
И УХОД

ТЕХНИЧЕСКИЕ
ДААННЫЕ

АЛФАВИТНЫЙ
УКАЗАТЕЛЬ

НАКРЫШНЫЙ БАГАЖНИК / КРЕПЛЕНИЕ ДЛЯ ЛЫЖ

ПОДГОТОВЛЕННЫЕ КРЕПЛЕНИЯ

Подготовленные крепления находятся в местах, указанных на РИС. 79.

Для использования передних креплений снять заглушку А РИС. 79, доступ к которой возможен при открытой двери.

Места задних креплений В определяют в зависимости от величин, представленных на РИС. 80. Среди гаммы аксессуаров Fiat имеется специальный багажник/крепление для лыж для задней багажной двери.

ПРЕДУПРЕЖДЕНИЕ Тщательно следовать инструкциям по монтажу, прилагаемым в комплекте. Установка багажников должна выполняться квалифицированным персоналом.



РИС. 79

F0S0136

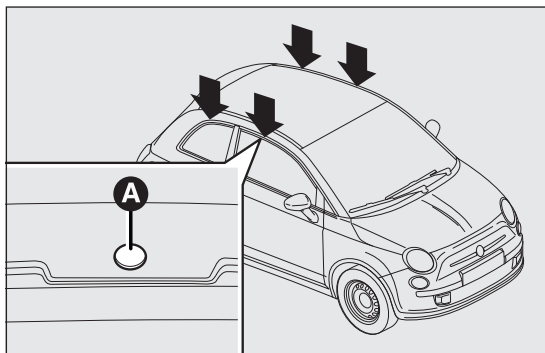

ВНИМАНИЕ!

Тщательно соблюдать действующие постановления закона о максимальных габаритных размерах. Не превышать максимально допустимых нагрузок из раздела "Технические данные".



ВНИМАНИЕ!

Равномерно распределить груз и при управлении автомобилем учитывать увеличившуюся чувствительность автомобиля к боковому ветру. Через несколько километров пробега проверить затяжку крепежных винтов.



РИС. 80

F0S0152

ФАРЫ

НАПРАВЛЕНИЕ СВЕТОВОГО ПУЧКА

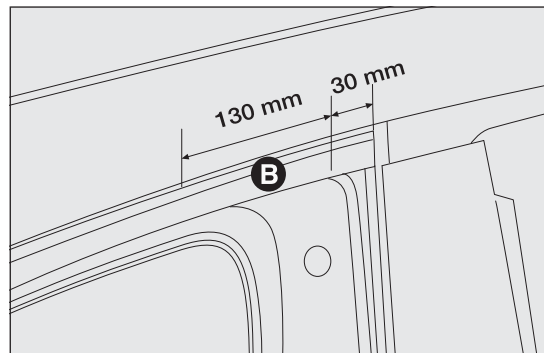
Правильное направление светового пучка является залогом комфорта и безопасности не только для водителя автомобиля, но и для всех участников дорожного движения. Кроме того, представляет собой одну из норм кодекса дорожного движения.

Для обеспечения наилучших условий видимости при движении автомобиля с включенными фарами их положение должно быть правильно отрегулировано.

Для проверки и, при необходимости, регулировки обращаться в сервисный центр Fiat.

Проверять направление световых пучков каждый раз, когда меняется масса или расположение перевозимого груза.

ПРЕДУПРЕЖДЕНИЕ При включении фар с ксеноновыми лампами (для исполнений и рынков, где это предусмотрено) наблюдается вертикальное движение как парабол, так и светового пучка. Это естественное явление длится около 2 секунд, которые необходимы для стабилизации правильного угла установки.

КОРРЕКТОР ПОЛОЖЕНИЯ ФАР

Корректор действует, когда ключ зажигания в положении MAR и фары ближнего света включены.

Если автомобиль нагружен, он наклоняется назад, что обуславливает подъем светового пучка.

В этом случае необходимо привести световой пучок в правильное положение нажатием на кнопки + и – РИС. 81.

На дисплее выводятся положения регулировки.

Если автомобиль оснащен ксеноновыми фарами, регулировка положения фар электронная, при этом невозможна ручная регулировка с помощью кнопок + и –.



РИС. 81

F0S0383

ЗНАКОМСТВО С
АВТОМОБИЛЕМ

ВОПРОСЫ
БЕЗОПАСНОСТИ

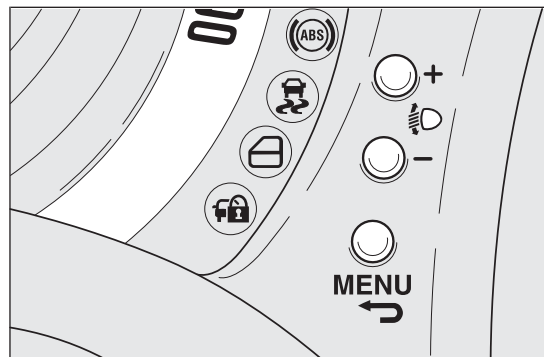
ЗАПУСК ДВИГАТЕЛЯ И
УПРАВЛЕНИЕ
АВТОМОБИЛЕМ

ИНДИКАТОРЫ И
СООБЩЕНИЯ

В СЛУЧАЕ
ЧРЕЗВЫЧАЙНОЙ
СИТУАЦИИ

ТЕХОБСЛУЖИВАНИЕ
И УХОД

ТЕХНИЧЕСКИЕ
ДААННЫЕ

АЛФАВИТНЫЙ
УКАЗАТЕЛЬ

Правильные положения в зависимости от нагрузки

Позиция 0 - один или два человека на передних сиденьях.

Положение 1 — четыре человека.

Положение 2 — четыре человека + груз в багажнике.

Позиция 3 - водитель + максимально допустимый вес, полностью размещенный в багажнике.

НАПРАВЛЕНИЕ СВЕТА ПРОТИВОТУМАННОЙ ФАРЫ

(для исполнений и рынков, где предусмотрено)

Для проверки и, при необходимости, регулировки обращаться в сервисный центр Fiat.

РЕГУЛИРОВКА ПОЛОЖЕНИЯ ФАР ЗА РУБЕЖОМ

Фары ближнего света ориентированы по правилам движения, принятым в стране первой продажи автомобиля. При езде в странах с противоположным дорожным движением необходимо закрыть зоны фары так, как это предусмотрено по Кодексу дорожного движения страны эксплуатации, чтобы не слепить движущиеся в противоположном направлении автомобили.

СИСТЕМА ABS

Система ABS – это часть тормозной системы, которая при любом состоянии дорожного полотна и силы торможения предупреждает блокировку и последующее проскальзывание одного или нескольких колес, тем самым обеспечивая надежное управление автомобилем даже во время аварийного торможения и оптимизируя тормозной путь.

Система активизируется при торможении, когда колеса близки к блокировке, обычно в условиях аварийного торможения или в условиях низкого сцепления, когда зачастую может случиться блокировка колес.

Система увеличивает контролируемость и стабильность автомобиля в случае торможения по поверхности дороги с разным сцеплением между правыми и левыми колесами или при повороте.

СРАБАТЫВАНИЕ СИСТЕМЫ

На срабатывание системы ABS указывает легкая пульсация тормозной педали и повышение уровня шума: все это является нормальными явлениями на стадии срабатывания системы.



ВНИМАНИЕ!

В момент срабатывания системы ABS и биения тормозной педали не ослабляйте давление и продолжайте сильно нажимать на педаль; это обеспечит минимальный тормозной путь автомобиля при учете условий дорожного полотна.



ВНИМАНИЕ!

Для максимальной эффективности действия тормозной системы необходим период приработки, равный примерно 500 км. В течение этого периода целесообразно не тормозить слишком резко, многократно и продолжительно.



ВНИМАНИЕ!

Срабатывание системы ABS указывает на то, что близок предел сцепления между шинами и дорожным полотном: надо замедлить движение, чтобы привести скорость в соответствие с доступной силой сцепления.



ВНИМАНИЕ!

Система ABS не способна изменить естественные законы физики, а также не может повысить сцепление с дорожным покрытием, в зависимости от состояния дороги.



ВНИМАНИЕ!

Система ABS не способна предупредить несчастные случаи, связанные с повышенной скоростью на поворотах и управлением автомобилем на дорогах с низким сцеплением или мокрым покрытием (аквапланирование).



ВНИМАНИЕ!

Преимущества системы ABS никогда не могут оправдать безответственность и опасность управления автомобилем, нарушающие вашу безопасность и безопасность других людей.

**ЗНАКОМСТВО С
АВТОМОБИЛЕМ**

ВОПРОСЫ
БЕЗОПАСНОСТИ

ЗАПУСК ДВИГАТЕЛЯ И
УПРАВЛЕНИЕ
АВТОМОБИЛЕМ

ИНДИКАТОРЫ И
СООБЩЕНИЯ

В СЛУЧАЕ
ЧРЕЗВЫЧАЙНОЙ
СИТУАЦИИ

ТЕХОБСЛУЖИВАНИЕ
И УХОД

ТЕХНИЧЕСКИЕ
ДААННЫЕ

АЛФАВИТНЫЙ
УКАЗАТЕЛЬ

**ВНИМАНИЕ!**

Для правильной работы системы ABS необходимо, чтобы на всех колесах автомобиля были установлены шины одной марки и одного типа, чтобы они были в хорошем состоянии, а главное, чтобы тип, марка и размеры шин соответствовали предписанным.

**ВНИМАНИЕ!**

Система ABS продолжает работать и при использовании запасного колеса (если предусмотрено). Однако следует помнить, что аварийное колесо имеет меньшие размеры по сравнению с обычной шиной и поэтому имеет меньшее сцепление с дорогой по сравнению с другими шинами автомобиля.

СИСТЕМА EBD (Электронная система распределения тормозных сил)

Система не отключается, она опознает экстренное торможение (по скорости нажатия на педаль тормоза) и обеспечивает увеличение гидравлического давления торможения в поддержку усилий водителя, что дает более быстрое и мощное срабатывание тормозной системы.

СИСТЕМА MSR (Регулировка тягового момента двигателя при переключении на пониженную передачу)

Система является частью системы ABS; она срабатывает при резкой смене передачи во время перехода с повышающей передачи на понижающую, восстанавливая крутящий момент двигателя и предупреждая тем самым сильную «прокрутку» приводных колес, которые особенно в условиях низкого сцепления могут привести к потере автомобилем устойчивости.

Система стабилизации движения ESP (Electronic Stability Program)

Система контроля за стабилизацией автомобиля позволяет сохранить управление в случае потери сцепления шин с дорожным покрытием.

Система предназначена для определения потенциально опасных для устойчивости автомобиля ситуаций и для автоматического воздействия на тормоза всех четырех колес в дифференцированном режиме, чтобы передать автомобилю стабилизирующий момент.

В свою очередь система ESC включает следующие подсистемы:

- HH (Hill Holder)
- ASR (AntiSpin Regulation)
- HBA (Hydraulic Brake Assist).

СРАБАТЫВАНИЕ СИСТЕМЫ

На срабатывание системы указывает мигание контрольной лампы  на панели инструментов, показывающее водителю, что устойчивость автомобиля и сцепление с дорогой достигли критических условий.

ВКЛЮЧЕНИЕ СИСТЕМЫ

Система ESC автоматически включается при запуске двигателя и не может быть отключена пользователем.

СИСТЕМА HH (Hill Holder)

Система представляет собой необъемлемую часть системы ESC и оказывает водителю помощь при трогании с места на подъеме, автоматически срабатывая в следующих случаях:

- на подъеме** – автомобиль стоит на дороге с углом наклона более 5 %, двигатель включен, педаль тормоза нажата, рычаг переключения передач в нейтральном положении или в положении любой передачи, кроме заднего хода;
- на спуске** – автомобиль стоит на дороге с углом наклона более 5 %, двигатель включен, педаль тормоза нажата и включена задняя передача.

На стадии трогания с места блок управления системы ESC сохраняет тормозное давление на колеса вплоть до достижения необходимого для начала движения крутящего момента или в течение максимального периода в 2 секунды, что позволяет перенести правую ногу водителя с педали тормоза на педаль газа.

По прошествии 2 секунд, если движение не начато, система автоматически отключается, постепенно снижая тормозное давление.

На этом этапе можно услышать типичный звук механического размыкания тормозов, указывающий на предстоящее смещение автомобиля.

ЗНАКОМСТВО С
АВТОМОБИЛЕМ

ВОПРОСЫ
БЕЗОПАСНОСТИ

ЗАПУСК ДВИГАТЕЛЯ И
УПРАВЛЕНИЕ
АВТОМОБИЛЕМ

ИНДИКАТОРЫ И
СООБЩЕНИЯ

В СЛУЧАЕ
ЧРЕЗВЫЧАЙНОЙ
СИТУАЦИИ

ТЕХОСЛУЖИВАНИЕ
И УХОД

ТЕХНИЧЕСКИЕ
ДАННЫЕ

АЛФАВИТНЫЙ
УКАЗАТЕЛЬ



ВНИМАНИЕ!

Система НН не является стояночным тормозом, поэтому нельзя оставлять автомобиль, не взведя рычаг стояночного тормоза, не выключив двигатель и не включив первую передачу, обеспечив таким образом безопасные условия автомобиля на стоянке (подробная информация описана в параграфе «Стоянка» в главе «Запуск и управление автомобилем»).



ВНИМАНИЕ!

В ситуациях небольшого наклона (меньше 8 %) при нагруженном автомобиле или с прикрепленным прицепом (если предусмотрено), система НН может не сработать по причине легкого замедления и увеличения риска столкновения с другим автомобилем или препятствием. Ответственность за безопасность дорожного движения всегда и при всех обстоятельствах лежит на водителе.

АНТИПРОБУКОВОЧНАЯ СИСТЕМА ASR (Antislip Regulation)

Система является неотъемлемой частью системы ESC и воздействует автоматически в случае скольжения, потери сцепления с мокрым

дорожным покрытием (аквапланирование), ускорения на скользком, заснеженном или обледеневшем покрытии и пр. на одно или оба ведущие колеса.

В зависимости от условий пробуксовки включаются две различные системы управления:

- при пробуксовке обоих ведущих колес включается система ASR, которая уменьшает мощность, передаваемую двигателем;
- при пробуксовке одного из ведущих колес система автоматически притормаживает буксующее колесо.

Срабатывание системы

На срабатывание системы указывает мигание контрольной лампы на панели инструментов, показывающее водителю, что устойчивость автомобиля и сцепление с дорогой достигли критических условий.

Ручное выключение/включение

Система ASR включается автоматически при каждом пуске двигателя. Во время движения возможно отключать и снова включать систему ASR нажатием кнопки C-PIIC. 82 (ASR OFF). Выключение системы сигнализируется включением светового индикатора на соответствующей кнопке, а для некоторых исполнений – появлением сообщения на дисплее.

Впоследствии при выключенной системе ASR во время движения она включается автоматически при последующем запуске автомобиля.

Во время движения по заснеженному дорожному покрытию с надетыми цепями противоскольжения следует отключить систему ASR: в таких условиях пробуксовка ведущих колес в момент трогания с места позволяет достичь большего тягового усилия.



ВНИМАНИЕ!

Для правильной работы системы ASR необходимо, чтобы на всех колесах автомобиля были установлены шины одной марки и одного типа, чтобы они были в хорошем состоянии, а главное, чтобы тип, марка и размеры шин соответствовали предписанным.



ВНИМАНИЕ!

Система ASR продолжает работать и при использовании запасного колеса (если предусмотрено). Однако следует помнить, что аварийное колесо имеет меньшие размеры по сравнению с обычной шиной и поэтому имеет меньшее сцепление с дорогой по сравнению с другими шинами автомобиля.



ВНИМАНИЕ!

Система ASR не способна изменить естественные законы физики, а также не может повысить сцепление с дорожным покрытием, в зависимости от состояния дороги.



ВНИМАНИЕ!

Система ASR не способна предупредить несчастные случаи, связанные с повышенной скоростью на поворотах и управлением автомобилем на дорогах с низким сцеплением или мокрым покрытием (аквапланирование).



РИС. 82

F0S0102

ЗНАКОМСТВО С
АВТОМОБИЛЕМ

ВОПРОСЫ
БЕЗОПАСНОСТИ

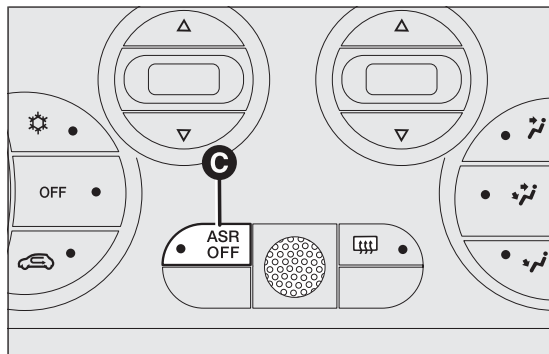
ЗАПУСК ДВИГАТЕЛЯ И
УПРАВЛЕНИЕ
АВТОМОБИЛЕМ

ИНДИКАТОРЫ И
СООБЩЕНИЯ

В СЛУЧАЕ
ЧРЕЗВЫЧАЙНОЙ
СИТУАЦИИ

ТЕХОБСЛУЖИВАНИЕ
И УХОД

ТЕХНИЧЕСКИЕ
ДААННЫЕ

АЛФАВИТНЫЙ
УКАЗАТЕЛЬ

**ВНИМАНИЕ!**

Преимущества системы ASR никогда не могут оправдать безответственность и опасность управления автомобилем, нарушающие вашу безопасность и безопасность других людей.

СИСТЕМА НВА (Hydraulic Brake Assist)

Система является неотъемлемой частью системы ESC и воздействует автоматически в случае скольжения, потери сцепления с мокрым дорожным покрытием (аквапланирование), ускорения на скользком, заснеженном или обледеневшем покрытии и пр. на одно или оба ведущие колеса.

Система НВА разработана для оптимизации тормозной мощности автомобиля во время аварийного торможения.

Система определяет аварийное торможение путем контроля скорости и усилия, с которым нажимается педаль тормоза, после чего применяет оптимальное давление на педаль тормоза. Это помогает сократить тормозной путь: система НВА дополняет систему ABS.

Максимальная производительность системы НВА достигается при очень быстром нажатии на педаль тормоза; таким образом, чтобы получить лучшие показатели системы, необходимо непрерывно нажимать на педаль тормоза во

время торможения, избегая прерывистого режима действия.

Не сокращайте давление на педаль тормоза до полного завершения маневра торможения.

Система НВА отключается при отпускании педали тормоза.

**ВНИМАНИЕ!**

Система НВА не способна повысить сцепление шин с дорожным покрытием выше пределов, установленных физическими законами: всегда будьте осторожны и следите за условиями дорожного покрытия.

**ВНИМАНИЕ!**

Система НВА не способна предупредить несчастные случаи, связанные с повышенной скоростью на поворотах и управлением автомобилем на дорогах с низким сцеплением или мокрым покрытием (аквапланирование).



ВНИМАНИЕ!

Система НВА является лишь помощником при управлении автомобилем: водитель всегда должен быть внимательным во время управления. Ответственность во время управления всегда лежит на водителе.



ВНИМАНИЕ!

Преимущества системы НВА никогда не могут оправдать безответственность и опасность управления автомобилем, нарушающие вашу безопасность, а также безопасность пассажиров и других участников дорожного движения.

ЕВРОПЕЙСКАЯ БОРТОВАЯ СИСТЕМА ДИАГНОСТИКИ EOBD

Европейская система самодиагностики EOBD (European On Board Diagnosis) непрерывно диагностирует компоненты автомобиля, связанные с выбросами веществ в атмосферу. Также путем включения контрольной лампы  на панели приборов (в некоторых исполнениях вместе с сообщением на дисплее) система подает сигналы об износе таких узлов (см. раздел «Контрольные лампы и сообщения»).

Система служит для:

- контроля над эффективностью оборудования;
- предупреждения об увеличении выбросов в атмосферу из-за неисправности автомобиля;
- указания на необходимость замены изношенных узлов.

Система располагает разъемом, который может быть подключен к соответствующим приборам, что позволяет считывать коды ошибок, сохраненные в ЭБУ вместе с параметрами диагностики и работы двигателя.

ПРЕДУПРЕЖДЕНИЕ После устранения неисправности в целях полной проверки оборудования сервисный центр Fiat должен провести тестовые испытания на стенде и, при необходимости, испытания на дороге, которые могут потребовать пробегов на длинные дистанции.

**ЗНАКОМСТВО С
АВТОМОБИЛЕМ**

ВОПРОСЫ
БЕЗОПАСНОСТИ

ЗАПУСК ДВИГАТЕЛЯ И
УПРАВЛЕНИЕ
АВТОМОБИЛЕМ

ИНДИКАТОРЫ И
СООБЩЕНИЯ

В СЛУЧАЕ
ЧРЕЗВЫЧАЙНОЙ
СИТУАЦИИ

ТЕХОБСЛУЖИВАНИЕ
И УХОД

ТЕХНИЧЕСКИЕ
ДАННЫЕ

АЛФАВИТНЫЙ
УКАЗАТЕЛЬ

ЭЛЕКТРОУСИЛИТЕЛЬ РУЛЕВОГО УПРАВЛЕНИЯ DUALDRIVE

(для исполнений и рынков, где предусмотрено)

Устройство работает только при наличии ключа зажигания в положении MAR и при включенном двигателе.

Электроусилитель руля дает возможность корректировать усилие на рулевое колесо в зависимости от условий управления автомобилем.

ПРЕДУПРЕЖДЕНИЕ При быстром повороте ключа зажигания усилитель рулевого управления достигает полной работоспособности через несколько секунд.

В некоторых исполнениях команда включения электроусилителя рулевого управления Dualdrive заменена на команду включения функций SPORT или ECO (см. параграф «Команды управления» в настоящем разделе).

ВКЛЮЧЕНИЕ/ОТКЛЮЧЕНИЕ УСИЛИТЕЛЯ РУЛЕВОГО УПРАВЛЕНИЯ (ФУНКЦИЯ CITY)

Чтобы включить/выключить функцию, нажать кнопку A РИС. 83.

Включение функции сопровождается включением надписи CITY на дисплее.

С включенной функцией CITY требуется прилагать очень легкое усилие к рулевому колесу, что упрощает парковочные маневры.

Включение функции очень полезно при вождении в городских центрах.



ВНИМАНИЕ!

Категорически запрещается производить какие бы то ни было постпродажные работы с последующим вмешательством в рулевое управление или рулевую колонку (например, установку противоугонной системы), которые могут вызвать, помимо снижения рабочих качеств автомобиля и прекращения гарантийного срока, серьезные проблемы с безопасностью, а также несоответствие автомобиля условиям омологации.



РИС. 83

F0S0032

В случае поломки электрического усилителя автомобиль может управляться с помощью механического рулевого управления.

ПРЕДУПРЕЖДЕНИЕ Во время парковочных маневров с повышенным количеством поворотов может ощущаться ужесточение рулевого механизма. Это нормальное явление, которое вызвано срабатыванием системы защиты от перегрева электрического двигателя рулевого привода и не требует никаких ремонтных работ. При последующей эксплуатации автомобиля усилитель рулевого управления возобновит нормальный режим работы.

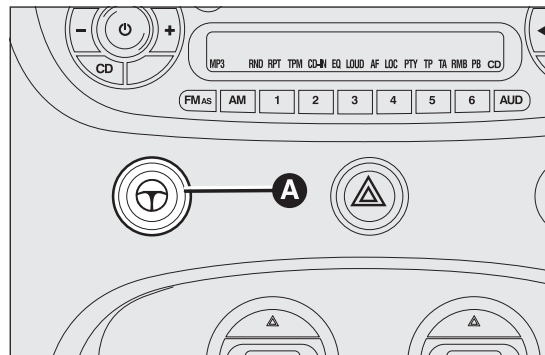

ВНИМАНИЕ!

Перед любой операцией по техобслуживанию обязательно выключить двигатель, извлечь ключ из замка зажигания и включить блокировку рулевого управления, особенно когда колеса автомобиля подняты над землей. Если же это невозможно (необходимость оставить ключ зажигания в положении MAR или двигатель во включенном состоянии), снять главный защитный предохранитель электроусилителя рулевого управления.

**ЗНАКОМСТВО С
АВТОМОБИЛЕМ**

ВОПРОСЫ
БЕЗОПАСНОСТИ

ЗАПУСК ДВИГАТЕЛЯ И
УПРАВЛЕНИЕ
АВТОМОБИЛЕМ

ИНДИКАТОРЫ И
СООБЩЕНИЯ

В СЛУЧАЕ
ЧРЕЗВЫЧАЙНОЙ
СИТУАЦИИ

ТЕХОБСЛУЖИВАНИЕ
И УХОД

ТЕХНИЧЕСКИЕ
ДААННЫЕ

АЛФАВИТНЫЙ
УКАЗАТЕЛЬ

ПАРКОВОЧНЫЕ ДАТЧИКИ

(для исполнений и рынков, где предусмотрено)

Датчики находятся на заднем бампере автомобиля РИС. 84 и служат для обнаружения препятствий, находящихся позади автомобиля, и для предупреждения об этом водителя с помощью прерывистого звукового сигнала.

ВКЛЮЧЕНИЕ СИСТЕМЫ

Датчики включаются автоматически при переходе на заднюю передачу. С сокращением расстояния до препятствия сзади автомобиля повышается частота звукового сигнала.

ЗВУКОВАЯ СИГНАЛИЗАЦИЯ

При включении задней передачи и в случае имеющегося сзади автомобиля препятствия включается звуковой сигнал, который

изменяется в зависимости от расстояния между бампером и препятствием.

Частота звукового сигнала:

- усиливается по мере сокращения расстояния между автомобилем и препятствием;
- становится непрерывной, когда автомобиль приближается к препятствию на менее чем 30 см, немедленно прекращается, если расстояние до препятствия увеличивается
- не изменяется, если не меняется расстояние между автомобилем и препятствием.

Расстояние обнаружения

Радиус центрального действия 140 см.

Радиус бокового действия 60 см.

Если датчики обнаружили несколько препятствий, учитывается только то, которое находится ближе всего к автомобилю.

СИГНАЛЫ НА ДИСПЛЕЕ

(только для исполнений с цветным дисплеем)

При включении датчиков на дисплее появляется изображение РИС. 85.

Информация о наличии препятствия и расстоянии до него сообщается не только звуковым сигналом, но и посредством визуального отображения на дисплее панели приборов. Система указывает обнаруженное препятствие в виде дуги в одном или нескольких положениях, в зависимости от расстояния до



РИС. 84

F0S0340



препятствия или его положения относительно автомобиля. Если препятствие обнаружится в задней центральной области, на дисплее отобразятся все дуги центральной задней области вплоть до соответствующей положению самого препятствия. Аналогичная сигнализация принята и для препятствий в задней правой или левой областях. Дуга, соответствующая положению препятствия, показывается в мигающем режиме. Цвет выведенного на дисплее зависит от расстояния и положения препятствия. Автомобиль близок к препятствию, если на дисплее показана только одна неподвижная дуга и подается постоянный звуковой сигнал. При наличии нескольких препятствий система указывает на ближайшее к автомобилю.

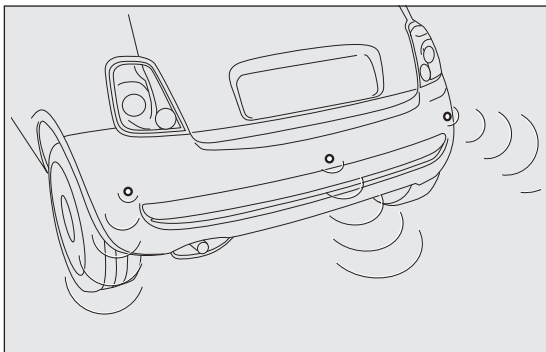

РИС. 85 - Только для исполнений с цветным дисплеем

F0S0459

СИГНАЛИЗАЦИЯ НЕИСПРАВНОСТЕЙ

О неисправности парковочных датчиков при включении задней передачи сигнализирует включение контрольной лампы  (или иконки Р  на цветном дисплее) на панели инструментов и соответствующее сообщение на дисплее (для исполнений и рынков, где это предусмотрено).

РАБОТА ДАТЧИКОВ С ПРИЦЕПОМ

Работа датчиков автоматически выключается, когда вилка электрического кабеля прицепа вставляется в розетку на тягово-сцепном устройстве автомобиля. Датчики вновь автоматически включаются при удалении кабельного разъема прицепа.



Для правильной работы системы необходимо, чтобы датчики были всегда очищены от грязи, снега и льда.

Во время очистки датчиков внимательно следить за тем, чтобы их не поцарапать и не повредить. Не пользоваться для очистки сухими, грубыми или жесткими тряпками. Мыть датчики чистой водой с добавлением автомобильного шампуня. На моечных станциях, где используются пароструйные моечные установки или моечные аппараты высокого давления, быстро очистить датчики, держа распылитель на расстоянии не менее 10 см.

ЗНАКОМСТВО С
АВТОМОБИЛЕМ

ВОПРОСЫ
БЕЗОПАСНОСТИ

ЗАПУСК ДВИГАТЕЛЯ И
УПРАВЛЕНИЕ
АВТОМОБИЛЕМ

ИНДИКАТОРЫ И
СООБЩЕНИЯ

В СЛУЧАЕ
ЧРЕЗВЫЧАЙНОЙ
СИТУАЦИИ

ТЕХОБСЛУЖИВАНИЕ
И УХОД

ТЕХНИЧЕСКИЕ
ДААННЫЕ

АЛФАВИТНЫЙ
УКАЗАТЕЛЬ

ОБЩИЕ ПОЛОЖЕНИЯ

Во время выполнения парковочных маневров обращайтесь максимум внимания на препятствия, которые могут находиться над или под датчиками.

Предметы на очень близком расстоянии в некоторых ситуациях не отслеживаются системой и могут повредить автомобиль или оказаться поврежденными сами.

Некоторые условия, которые могут повлиять на работу парковочных датчиков

- Сниженная чувствительность датчика и пониженные характеристики системы помощи при парковке могут возникать из-за наличия на поверхности датчика обледенения, снега, грязи, нескольких слоев краски
- Датчик отслеживает несуществующий предмет ("эховые помехи") из-за наличия механических помех: мойка автомобиля, дождь (очень сильный ветер), град.
- Сигналы радара также могут быть искажены из-за присутствия поблизости ультразвуковых систем (например, пневматические тормоза грузовых автомобилей или отбойные молотки).

- На рабочие характеристики системы помощи при парковке также могут влиять расположение датчиков, например, после изменения положений (из-за износа амортизаторов, подвески) или после замены шин, вследствие сильной нагруженности автомобиля, из-за специального тюнинга, который предусматривает снижение посадки автомобиля.
- При наличии буксировочного крюка и при отсутствии прицепа он может влиять на правильную работу датчиков парковки. Установка стационарного буксировочного крюка может воспрепятствовать использованию датчиков парковки. В случае, если водитель захочет установить съемный буксировочный крюк для избежания включения датчиков, рекомендуется отсоединять его от балки все разы, когда прицеп не подсоединен.



ВНИМАНИЕ!

Ответственность за парковку и другие опасные действия всегда лежит на водителе. Перед выполнением таких маневров обязательно убедитесь, что в радиусе их действия нет людей (особенно детей) и животных. Парковочные датчики являются вспомогательным средством для водителя, который, однако, никогда не должен ослаблять внимание при выполнении потенциально опасных маневров даже на низкой скорости.

СИСТЕМА START&STOP

ВВЕДЕНИЕ

Система Start&Stop автоматически выключает двигатель при остановке автомобиля и вновь его запускает, когда водитель возобновляет движение.

Такая система повышает КПД автомобиля за счет снижения показателей расхода, уменьшения выбросов в атмосферу вредных газов и акустического загрязнения среды.

РЕЖИМЫ РАБОТЫ

Способы остановки двигателя

С механической коробкой передач: при остановке автомобиля двигатель останавливается на нейтральной передаче и отпущенной педали сцепления.

С коробкой передач Dualogic: двигатель останавливается при остановке автомобиля с нажатой педалью тормоза. Данное условие можно сохранить без нажатия педали тормоза, если рычаг переключения передач установлен на N (нейтральная передача).

ПРИМЕЧАНИЯ Автоматическая остановка двигателя происходит только после достижения автомобилем скорости выше 10 км/ч. Такая функция предусмотрена для того, чтобы предупредить повторяющиеся остановки двигателя во время очень медленного движения.

ЗНАКОМСТВО С АВТОМОБИЛЕМ

ВОПРОСЫ БЕЗОПАСНОСТИ

ЗАПУСК ДВИГАТЕЛЯ И УПРАВЛЕНИЕ АВТОМОБИЛЕМ

ИНДИКАТОРЫ И СООБЩЕНИЯ

В СЛУЧАЕ ЧРЕЗВЫЧАЙНОЙ СИТУАЦИИ

ТЕХОБСЛУЖИВАНИЕ И УХОД

ТЕХНИЧЕСКИЕ ДАННЫЕ

АЛФАВИТНЫЙ УКАЗАТЕЛЬ

Остановка двигателя обозначается включением контрольной лампы  на панели инструментов (исполнения с многофункциональным дисплеем) или выводом символа на дисплей одновременно с выводом сообщения (исполнения с цветным дисплеем).

Способы повторного запуска двигателя

С механической коробкой передач: для повторного запуска двигателя нажать педаль сцепления.

С коробкой передач Dualogic: если рычаг переключения передач в положении N (нейтральная передача), перевести его в любое положение движения, или оставить педаль тормоза, или перевести рычаг переключения передач к положению +, – или R (задняя передача).

РУЧНОЕ ВКЛЮЧЕНИЕ/ОТКЛЮЧЕНИЕ СИСТЕМЫ

Систему можно включить/отключить нажатием кнопки А РИС. 86 на приборном щитке.

Если система отключена, на панели приборов загорается контрольная лампа  (исполнения с многофункциональным дисплеем) или выводится символ и сообщение на дисплее (исполнения с цветным дисплеем).

УСЛОВИЯ НЕСРАБАТЫВАНИЯ СИСТЕМЫ ОСТАНОВКИ ДВИГАТЕЛЯ

Из соображений комфорта, уменьшения выбросов и обеспечения безопасности при включенной системе двигатель не выключается в следующих случаях:

- двигатель еще не прогрет
- низкая температура окружающей среды
- недостаточный уровень заряда аккумуляторной батареи
- действующая регенерация сажевого фильтра (DPF) (только для исполнений с дизельным двигателем)
- не закрыта дверь водителя
- не пристегнут ремень безопасности водителя
- включена задняя передача (к примеру, для выполнения парковочных маневров)





РИС. 86

F0S0271

- для исполнений с автоматической системой климат-контроля, если еще не достигнут соответствующий уровень отопления салона или включение функции MAX-DEF;
- в первый период эксплуатации автомобиля для инициализации системы.

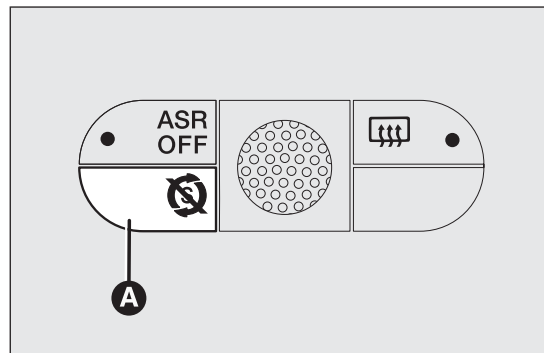
В вышеприведенных случаях на дисплее появляется сообщение, а в исполнениях/рынках, где предусмотрено, мигает контрольная лампа (или, в зависимости от исполнений, появляется символ на дисплее)  на панели приборов.



При предпочтении климатического комфорта возможно отключить систему Start&Stop таким образом, чтобы система климат-контроля оставалась постоянно в работе.

УСЛОВИЯ ПОВТОРНОГО ПУСКА ДВИГАТЕЛЯ

Из соображений комфорта, безопасности и необходимости уменьшить объемы вредных выбросов в атмосферу двигатель может перезапускаться автоматически без каких бы то ни было действий со стороны водителя, если имеют место определенные условия:

- недостаточный уровень заряда аккумуляторной батареи
- низкое разрежение тормозной системы (например, после многократных нажатий педали тормоза)

- движение автомобиля (например, по наклонным участкам дороги)
- остановка двигателя с помощью системы Start&Stop на время более 3 минут
- для исполнений с автоматической системой климат-контроля для достижения соответствующего уровня отопления салона или включения функции MAX - DEF.

При включенной передаче автоматический запуск двигателя допускается нажатием до упора педали сцепления.

Сигнал об операции для водителя подается путем вывода сообщения на дисплей и, где это предусмотрено, путем мигания контрольной лампы (или, в зависимости от исполнений, появления символа на дисплее)  на панели приборов.

ПРИМЕЧАНИЯ Если в течение примерно 3 минут после выключения двигателя педаль сцепления не нажата, повторный запуск двигателя возможен только с помощью ключа зажигания.

ПРИМЕЧАНИЯ В ситуациях, когда остановка двигателя нежелательна, к примеру, по причине резкого отпускания педали сцепления при включенной передаче, если система Start&Stop включена, двигатель можно запустить нажатием до упора педали сцепления или переключением рычага передач в нейтральное положение.

ФУНКЦИИ БЕЗОПАСНОСТИ

В условиях остановки двигателя с помощью системы Start&Stop, если водитель отстегивает свой ремень безопасности и открывает дверь со стороны водителя или пассажира, повторный пуск двигателя возможен только с помощью ключа зажигания.

Водителю о данном условии сигнализирует звуковой сигнал, а также появление сообщения на дисплее (в некоторых исполнениях сигнал подается путем мигания контрольной лампы  на панели приборов).

ФУНКЦИЯ СБЕРЕЖЕНИЯ ЭНЕРГИИ “ENERGY SAVING”

(для исполнений и рынков, где это предусмотрено)



Если после автоматического запуска двигателя водитель не предпринимает никаких действий с автомобилем в течение примерно 3 минут, система окончательно останавливает двигатель во избежание расхода топлива.

В таком случае повторный запуск двигателя возможен только с помощью ключа зажигания.

ПРИМЕЧАНИЯ В любом случае возможно поддерживать двигатель в работе путем отключения системы Start&Stop.

НЕИСПРАВНОСТИ В РАБОТЕ

При наличии неисправностей система Start&Stop выключается.

Сигнал о неисправности подается водителю через включение контрольной лампы  (в некоторых исполнениях появляется сообщение на дисплее) и символа  (для исполнений/рынков, где предусмотрено) на дисплее.

В таком случае необходимо обратиться в сервисный центр Fiat.

ПРОСТОЙ АВТОМОБИЛЯ

В случае простоя автомобиля (или в случае замены аккумулятора) быть особенно внимательными во время отсоединения электрической системы от аккумулятора.

Процедура выполняется путем отсоединения разъема А PIS. 87 (нажатием кнопки В) от датчика С состояния зарядки аккумулятора, что находится на отрицательном выводе D аккумулятора.

Этот датчик ни при каких условиях не должен отсоединяться от зажима аккумулятора, только в случае замены самого аккумулятора.



ВНИМАНИЕ!

Для замены аккумулятора обращаться в сервисный центр Fiat Tun (HEAVY DUTY) и характеристики новой батареи должны соответствовать параметрам заменяемого аккумулятора.

ПРЕДУПРЕЖДЕНИЕ Прежде чем отсоединить электропитание от аккумулятора, подождите не менее 1 минуты перед тем, как повернуть ключ зажигания в положение STOP.



РИС. 87

F0S0374

АВАРИЙНЫЙ ЗАПУСК

В случае аварийного пуска со вспомогательным аккумулятором ни в коем случае не подсоединять отрицательный кабель – РИС. 88 вспомогательного аккумулятора к отрицательному зажиму А аккумулятора автомобиля, а только к точке заземления узла двигателя/коробки передач.

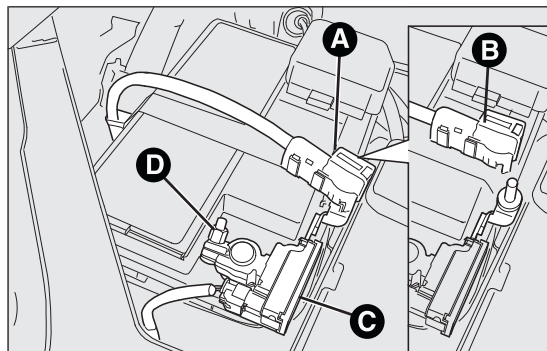

РИС. 88

F0S0375

ЗНАКОМСТВО С
АВТОМОБИЛЕМ

ВОПРОСЫ
БЕЗОПАСНОСТИ

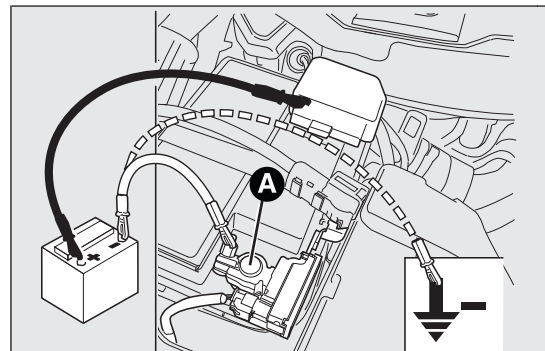
ЗАПУСК ДВИГАТЕЛЯ И
УПРАВЛЕНИЕ
АВТОМОБИЛЕМ

ИНДИКАТОРЫ И
СООБЩЕНИЯ

В СЛУЧАЕ
ЧРЕЗВЫЧАЙНОЙ
СИТУАЦИИ

ТЕХОБСЛУЖИВАНИЕ
И УХОД

ТЕХНИЧЕСКИЕ
ДААННЫЕ

АЛФАВИТНЫЙ
УКАЗАТЕЛЬ

ПРЕДУПРЕЖДЕНИЯ



ВНИМАНИЕ!

Перед открытием капота двигателя убедиться, что автомобиль выключен, а ключ зажигания находится в положении STOP. Придерживаться указанного на табличке, расположенной рядом с передней перекладиной РИС. 89. Рекомендуется всегда извлекать ключ из замка зажигания, если в автомобиле присутствуют пассажиры. Перед выходом из автомобиля всегда извлекать ключ или устанавливать его в положение STOP. Во время заправки автомобиля топливом убедиться, что двигатель выключен, а ключ находится в положении STOP.



РИС. 89

F0S0276

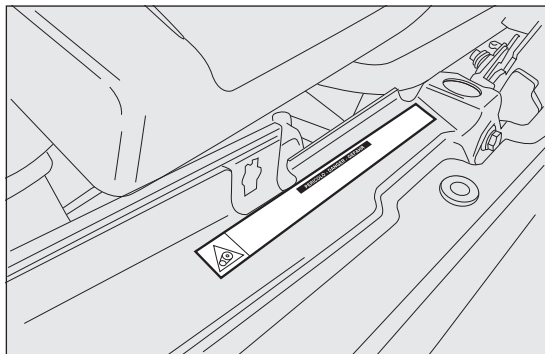

ВНИМАНИЕ!

Для автомобилей с коробкой передач Dualogic в случае автоматической остановки двигателя под уклоном рекомендуется повторно его запустить передвиганием рычага переключения передач в положение + или в положение – без отпускания педали тормоза. Для автомобилей с коробкой передач Dualogic, если предусмотрена функция Hill Holder, в случае остановки под уклоном двигатель не отключается автоматически. Это делается для сохранения функции Hill Holder, которая задействована только при включенном двигателе.

УСТРОЙСТВО АВТОПРИЕМНИКА

(для исполнений и рынков, где это предусмотрено)

Для ознакомления с работой автоприемника с проигрывателем компакт-дисков MP3 (для исполнений и рынков, где это предусмотрено) обращаться к дополнению в приложении к настоящему руководству по эксплуатации и техобслуживанию.

СТАНДАРТНАЯ КОМПЛЕКТАЦИЯ

Оборудование состоиз из:

- кабели питания автоприемника
- гнездо для автоприемника
- гнезда для передних и задних колонок.

Для установки колонок рекомендуется обращаться в сервисный центр Fiat.

Автоприемник нужно устанавливать в гнездо вещевого отсека, где находятся кабели питания.



Если автоприемник будет устанавливаться после приобретения автомобиля, следует сначала

обратиться в сервисный центр Fiat, где смогут дать необходимые рекомендации с целью сбережения зарядки аккумулятора. Излишнее потребление в холостом режиме повреждает аккумулятор и может стать причиной прекращения его гарантийного срока.

ПОДГОТОВИТЕЛЬНОЕ ОБОРУДОВАНИЕ

(для исполнений и рынков, где это предусмотрено)

Помимо предусмотренного по стандартной комплектации автомобиль оснащен также:

- двумя низкочастотными колонками mid-woofer диаметром 165 мм и мощностью 40 Вт каждая на передних дверях
- двумя высокочастотными колонками tweeter диаметром 38 мм и мощностью 30 Вт каждая на передних стойках
- кабелем питания для антенны
- кабелями для питания передних колонок
- кабелями для питания автоприемника
- антенной на крыше автомобиля.

АВТОПРИЕМНИК

(для исполнений и рынков, где это предусмотрено)

Оборудование в сборе состоит из:

- двух низкочастотных колонок mid-woofer диаметром 165 мм и мощностью 40 Вт каждая на передних дверях
- двух высокочастотных колонок tweeter диаметром 38 мм и мощностью 30 Вт каждая на передних стойках
- двух колонок full range диаметром 165 мм и мощностью 40 Вт каждая на задних боковых панелях

ЗНАКОМСТВО С
АВТОМОБИЛЕМ

ВОПРОСЫ
БЕЗОПАСНОСТИ

ЗАПУСК ДВИГАТЕЛЯ И
УПРАВЛЕНИЕ
АВТОМОБИЛЕМ

ИНДИКАТОРЫ И
СООБЩЕНИЯ

В СЛУЧАЕ
ЧРЕЗВЫЧАЙНОЙ
СИТУАЦИИ

ТЕХОБСЛУЖИВАНИЕ
И УХОД

ТЕХНИЧЕСКИЕ
ДААННЫЕ

АЛФАВИТНЫЙ
УКАЗАТЕЛЬ

- антенны на крыше автомобиля
- радиоприемника с проигрывателем CD MP3 (для ознакомления с характеристиками и способами работы см. дополнение "Автоприемник" в приложении к настоящему руководству).

При наличии устройства Hi-Fi (где предусмотрено):

- двух низкочастотных колонок mid-woofer диаметром 165 мм и мощностью 60 Вт каждая
- двух высокочастотных колонок tweeter мощностью 40 Вт на передних стойках
- двух колонок full range мощностью 40 Вт максимум каждая на задних боковых панелях
- одного сабвуфера (subwoofer) мощностью 60 Вт под правым передним сиденьем
- одного усилителя 4x30 Вт на правой боковой задней панели
- антенны на крыше
- радиоприемника с проигрывателем CD MP3 (для ознакомления с характеристиками и способами работы см. дополнение "Автоприемник" в приложении к настоящему руководству).

ПРИНАДЛЕЖНОСТИ, ПРИОБРЕТАЕМЫЕ ПОЛЬЗОВАТЕЛЕМ

Если после приобретения автомобиля вы хотите установить на нем электрические принадлежности, постоянно нуждающиеся в электроснабжении (сигнализацию, спутниковую противоугонную систему и проч.) или влияющие на показатели потребления электроэнергии, обратитесь на в сервисный центр Fiat, где квалифицированный персонал порекомендует вам наиболее пригодные устройства из линейки аксессуаров Fiat и проверит, может ли электрооборудование автомобиля выдержать необходимую нагрузку или нужно оборудовать его более мощным аккумулятором.



ВНИМАНИЕ!

Будьте внимательны при установке дополнительных спойлеров, дисков из легкого сплава и несерийных колпаков колеса: они могут снизить качество вентиляции тормозов и, соответственно, их эффективность в условиях резких и многократных торможений или во время движения автомобиля по длинным спускам. Также проверяйте, чтобы ничто (коврики и проч.) не мешало ходу педалей.

УСТАНОВКА ЭЛЕКТРИЧЕСКИХ / ЭЛЕКТРОННЫХ УСТРОЙСТВ

Электрические/электронные устройства, установленные на автомобиль после его продажи в рамках постпродажного обслуживания, должны иметь обозначение (см. РИС. 90).

Fiat Group Automobiles S.p.A. разрешает монтаж приемопередаточных приборов при условии, что их установка должна быть выполнена безупречно, при соблюдении инструкций изготовителя и в специализированном центре.

ПРЕДУПРЕЖДЕНИЕ Установка устройств, вызывающих изменение характеристик автомобиля, может привести к изъятию у водителя прав представителями соответствующих органов власти и к частичной потере гарантией силы по дефектам, вызванным внесенным изменением или непосредственно/опосредованно с ним связанным неисправностям.

Fiat Group Automobiles S.p.A. отклоняет всякую ответственность за ущерб, вытекающий из установки комплектующих, которые не



РИС. 90

DISPOSITIVI-ELETRONICI

поставлены или не рекомендованы компанией Fiat Group Automobiles S.p.A. и установлены без соблюдения предоставленных предписаний.

РАДИОПЕРЕДАТЧИКИ И СОТОВЫЕ ТЕЛЕФОНЫ

Радиопередаточные приборы (автомобильные сотовые телефоны, телефоны в СВ-диапазоне, любительские радиопередатчики и подобное) не могут использоваться внутри транспортного средства, если на автомобиле не установлена отдельная внешняя антенна.

ПРЕДУПРЕЖДЕНИЕ Пользование такими приборами внутри салона автомобиля (без наружной антенны) может оказывать потенциально опасное влияние на здоровье пассажиров и приводить к неисправности электронных систем, которыми оборудован автомобиль, ставя под удар его безопасность. Кроме того, качество передачи и получения сигналов такими приборами может быть низким в силу экранирующего эффекта кузова автомобиля. При пользовании телефонами сотовой связи (GSM, GPRS, UMTS) с официальной омологацией CE рекомендуется строго придерживаться инструкций изготовителя.

ЗНАКОМСТВО С
АВТОМОБИЛЕМ

ВОПРОСЫ
БЕЗОПАСНОСТИ

ЗАПУСК ДВИГАТЕЛЯ И
УПРАВЛЕНИЕ
АВТОМОБИЛЕМ

ИНДИКАТОРЫ И
СООБЩЕНИЯ

В СЛУЧАЕ
ЧРЕЗВЫЧАЙНОЙ
СИТУАЦИИ

ТЕХОБСЛУЖИВАНИЕ
И УХОД

ТЕХНИЧЕСКИЕ
ДАННЫЕ

АЛФАВИТНЫЙ
УКАЗАТЕЛЬ

ЗАПРАВКА АВТОМОБИЛЯ

Перед заправкой убедитесь, что используется правильный тип топлива. Перед выполнением заправки автомобиля топливом выключите двигатель.

БЕНЗИНОВЫЕ ДВИГАТЕЛИ

Использовать только бензин без содержания свинца с октановым числом (R.O.N.) не ниже 95.

ПРЕДУПРЕЖДЕНИЕ Неэффективно работающий глушитель с катализатором приводит к выбросу экологически вредных веществ и, соответственно, к загрязнению окружающей среды.

ПРЕДУПРЕЖДЕНИЕ Никогда, даже в чрезвычайных обстоятельствах, не допускать попадания в бак даже минимального количества бензина с содержанием свинца. Такой бензин повреждает глушитель с катализатором и не подлежащим восстановлению образом лишает его эффективности.

ДИЗЕЛЬНЫЕ ДВИГАТЕЛИ

Эксплуатация при низкой температуре

При низких температурах степень текучести дизельного топлива может быть недостаточной из-за образования в нем парафина. Вследствие этого возникают неполадки в системе подачи топлива.

Во избежание таких неисправностей обычно, в зависимости от времени года, в продаже имеется летнее дизельное топливо, зимнее дизельное топливо и дизельное топливо арктического типа (горные/холодные регионы). В случае заправки дизельным топливом, которое не соответствует температуре эксплуатации, рекомендуется пользоваться присадкой TUTELA DIESEL ART в таких пропорциях, которые указаны на емкости продукта. Следует вначале влить в бак присадку, а затем залить дизельное топливо.

В случае длительной эксплуатации/стоянки автомобиля в горных/холодных районах рекомендуется заливать продающееся в этих районах дизельное топливо. В таких условиях рекомендуется также поддерживать в топливном баке количество топлива, превышающее 50 % полезной емкости.



В автомобилях с дизельным двигателем допускается заправка только автомобильным дизельным топливом в соответствии с европейскими требованиями EN590. Использование других типов топлива или смесей может неоправданным образом повредить двигатель и привести к последующей потере гарантией силы за нанесенный ущерб. При случайном заполнении бака топливом другого типа не заводите двигатель и опорожните топливный бак. Если двигатель проработал на таком топливе даже в течение самого минимального периода, необходимо опорожнить не только топливный бак, но и всю систему подачи топлива.

СИСТЕМА ЗАПРАВКИ ТОПЛИВА

Для гарантии полного заполнения бака выполнить два долива после первого щелчка заправочного пистолета. Избегать последующих доливов, т.к. это может привести к неисправности системы подачи топлива.

ПРОБКА ГОРЛОВИНЫ ТОПЛИВНОГО БАКА

Пробка В РИС. 91 оборудована устройством С, с помощью которого она крепится к крышке люка А, что исключает ее утерю.

Отвернуть пробку В при помощи ключа зажигания. Герметически закрываемая пробка

может способствовать небольшому повышению давления в топливном баке. Поэтому легкий шум выходящего воздуха, когда пробка отвинчивается, является обычным явлением. Во время заправки повесить пробку на приспособление внутри люка как показано на РИС. 91.



ВНИМАНИЕ!

Не приближаться к горловине бака с источниками открытого пламени или с зажженными сигаретами: опасность возникновения пожара. Избегать слишком близкого приближения к горловине бака, чтобы не дышать вредными испарениями.



РИС. 91

F0S0104

ЗНАКОМСТВО С
АВТОМОБИЛЕМ

ВОПРОСЫ
БЕЗОПАСНОСТИ

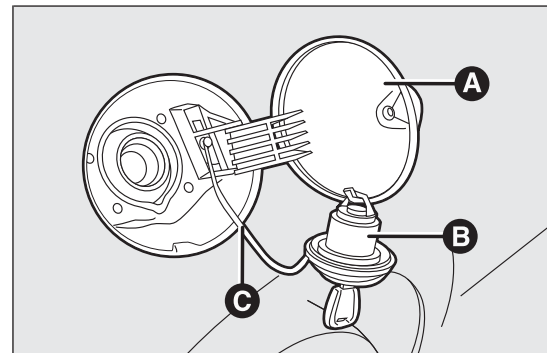
ЗАПУСК ДВИГАТЕЛЯ И
УПРАВЛЕНИЕ
АВТОМОБИЛЕМ

ИНДИКАТОРЫ И
СООБЩЕНИЯ

В СЛУЧАЕ
ЧРЕЗВЫЧАЙНОЙ
СИТУАЦИИ

ТЕХОБСЛУЖИВАНИЕ
И УХОД

ТЕХНИЧЕСКИЕ
ДААННЫЕ

АЛФАВИТНЫЙ
УКАЗАТЕЛЬ

ЗАЩИТА ОКРУЖАЮЩЕЙ СРЕДЫ

Устройства, ограничивающие выбросы бензиновых двигателей:

- каталитический трехвалентный конвертер (глушитель с катализатором)
- лямбда-зонды
- противоиспарительное устройство.

Не заводить двигатель автомобиля с одной или несколькими отсоединенными свечами зажигания даже только для проведения проверки работы оборудования.

Устройства, используемые для сокращения выбросов от дизельных двигателей:

- окисляющий каталитический конвертер
- система рециркуляции выхлопных газов (E.G.R.)
- ловушка твердых частиц выхлопных газов (DPF)

ЛОВУШКА ДЛЯ ТВЕРДЫХ ЧАСТИЦ DPF (DIESEL PARTICULATE FILTER)

(только для версий с дизельным двигателем DPF)

Дизельный сажевый фильтр (DPF) механического типа встроен в систему выхлопа и удерживает частицы сажи, имеющиеся в выхлопных газах дизельного двигателя.

Применение ловушки для частиц необходимо для почти полного устранения выброса частиц сажи в атмосферу в соответствии с действующими/будущими положениями законодательства.

В ходе обычной эксплуатации автомобиля блок управления двигателем регистрирует серию параметров его работы (период эксплуатации, тип пробега, достигнутые показатели температуры и проч.) и определяет количество твердых частиц, скопившихся в фильтре.

Поскольку ловушка-фильтр действует по принципу накопления, периодически ее необходимо регенерировать (очищать) путем сжигания сажевых частиц. Процедура регенерации автоматически производится блоком управления двигателя в зависимости от состояния накопления фильтра и условий эксплуатации автомобиля.

В процессе регенерации могут иметь место некоторые явления: ограниченное повышение холостого режима, включение электроклапана, ограниченное увеличение дымности выхлопа, повышенная температура выхлопа. Такие явления не считаются проявлением неисправностей и не влияют на работу автомобиля и его воздействие на окружающую среду.

При выведении на дисплей соответствующего сообщения см. описание в разделе "Контрольные лампы и сообщения".



ВНИМАНИЕ!

Во время работы глушитель с катализатором и сажевый фильтр (DPF) сильно нагреваются. Поэтому не рекомендуется парковать автомобиль на воспламеняющихся материалах (трава, сухие листья, елочные иголки и проч.): опасность возгорания.

**ЗНАКОМСТВО С
АВТОМОБИЛЕМ**

ВОПРОСЫ
БЕЗОПАСНОСТИ

ЗАПУСК ДВИГАТЕЛЯ И
УПРАВЛЕНИЕ
АВТОМОБИЛЕМ

ИНДИКАТОРЫ И
СООБЩЕНИЯ

В СЛУЧАЕ
ЧРЕЗВЫЧАЙНОЙ
СИТУАЦИИ

ТЕХОБСЛУЖИВАНИЕ
И УХОД

ТЕХНИЧЕСКИЕ
ДААННЫЕ

АЛФАВИТНЫЙ
УКАЗАТЕЛЬ

ВОПРОСЫ БЕЗОПАСНОСТИ

ЗНАКОМСТВО С
АВТОМОБИЛЕМ

ВОПРОСЫ
БЕЗОПАСНОСТИ

РЕМНИ БЕЗОПАСНОСТИ

ПОЛЬЗОВАНИЕ РЕМНЯМИ БЕЗОПАСНОСТИ

Надевать ремни сидя прямо и опираясь на спинку сидения.

Чтобы пристегнуть ремни, взять защелку А РИС. 92 и завести ее в гнездо пряжки В РИС. 92 до щелчка блокировки.

Если при извлечении ремня он стопорится, отпустить его и дать ему немного намотаться. Затем вновь потянуть за ремень, избегая при этом резких движений.

Чтобы отстегнуть ремень, нажать кнопку С РИС. 92.

Проводить ремень рукой во время наматывания его на катушку, чтобы он не скручивался. С помощью вытягивающего механизма ремень автоматически приспособливается к телу пассажира, оставляя ему свободу движений.



ВНИМАНИЕ!

Не нажимать кнопку С во время движения.

Когда транспортное средство припарковано на улице под сильным наклоном, оно может заблокироваться, это естественно. Также вытягивающий механизм стопорит ленту ремня в случаях резкого вытягивания, резкого торможения, ударов и прохождения поворотов на высокой скорости.

Заднее сиденье оборудовано инерционными ремнями безопасности с тремя точками крепления и сматывающим механизмом.



РИС. 92

F0S0077

ЗАПУСК ДВИГАТЕЛЯ И
УПРАВЛЕНИЕ
АВТОМОБИЛЕМ

ИНДИКАТОРЫ И
СООБЩЕНИЯ

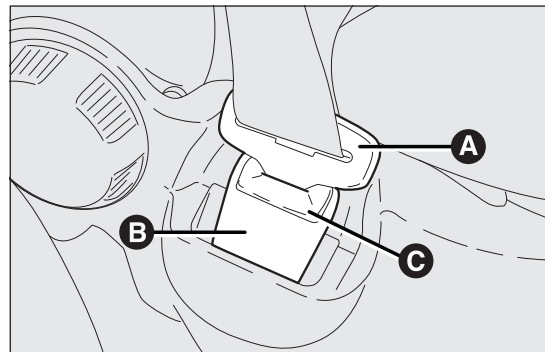
В СЛУЧАЕ
ЧРЕЗВЫЧАЙНОЙ
СИТУАЦИИ

ТЕХОБСЛУЖИВАНИЕ
И УХОД

ТЕХНИЧЕСКИЕ
ДАНИЕ

АЛФАВИТНЫЙ
УКАЗАТЕЛЬ





ВНИМАНИЕ!

Следует помнить, что в случае сильного удара пассажиры заднего сидения, не пристегнутые ремнями безопасности, не только сами подвергаются серьезной опасности, но и представляют опасность для пассажиров на переднем сидении.

СИСТЕМА S. B. R. (Seat Belt Reminder — система напоминания о непристегнутом ремне безопасности)

(для исполнений и рынков, где это предусмотрено)

Система предупреждает водителя и пассажира на переднем сиденье о непристегнутом ремне безопасности следующим образом:

- включение контрольной лампы  в постоянном режиме и постоянный звуковой сигнал в течение первых 6 секунд;
- включение контрольной лампы  в мигающем режиме и прерывистый звуковой сигнал в течение последующих 96 секунд.

Чтобы выполнить постоянное отключение системы S. B. R., обратитесь в сервисный центр Fiat.

В любой момент сохраняется возможность повторного подключения системы S. B. R. через меню настроек дисплея (см. описание в параграфе «Позиции меню» из раздела «Знакомство с автомобилем»).

ЗНАКОМСТВО С
АВТОМОБИЛЕМ

ВОПРОСЫ
БЕЗОПАСНОСТИ

ЗАПУСК ДВИГАТЕЛЯ И
УПРАВЛЕНИЕ
АВТОМОБИЛЕМ

ИНДИКАТОРЫ И
СООБЩЕНИЯ

В СЛУЧАЕ
ЧРЕЗВЫЧАЙНОЙ
СИТУАЦИИ

ТЕХОБСЛУЖИВАНИЕ
И УХОД

ТЕХНИЧЕСКИЕ
ДАННЫЕ

АЛФАВИТНЫЙ
УКАЗАТЕЛЬ

ПРЕДНАТЯЖИТЕЛИ

Автомобиль оборудован преднатяжителями для передних ремней безопасности, которые при сильном лобовом столкновении обеспечивают идеальное прилегание ремней к телу до начала удержания.

Блокировка втягивающего механизма ремня подтверждает, что натяжители сработали.

Кроме того, автомобиль оснащен вторым устройством предварительного натяжения (в облицовке дверного порога). На его срабатывание указывает укорачивание металлического троса.

В процессе срабатывания преднатяжителя может выделиться немного дыма. Такой дым безвреден и не является признаком начала пожара.

ПРЕДУПРЕЖДЕНИЕ Для обеспечения максимальной защиты с помощью преднатяжителя ремень безопасности должен плотно прилегать к торсу и тазу.

Преднатяжитель не нуждается в проведении техобслуживания и в смазке. Любое изменение исходного состояния устройства снижает его эффективность. Если во время природных катаклизмов (например, наводнения, штормы и проч.) на устройство попадает вода и грязь, его следует обязательно заменить.



ВНИМАНИЕ!

Преднатяжитель может использоваться только один раз. После его срабатывания обратитесь в сервисный центр Fiat для замены.



Столкновения, вибрации или точечный нагрев (свыше 100°C максимальной продолжительностью 6 часов) в области преднатяжителя могут вызвать его повреждение или срабатывание. При необходимости проведения работ на этих частях обращаться в сервисные центры Fiat.

ОГРАНИЧИТЕЛИ НАГРУЗКИ

Чтобы повысить степень защиты пассажиров в случае аварий, во втягивающем механизме имеется устройство, которое регулирует силу воздействия ремней безопасности на торс и плечи пассажиров в процессе удерживающего действия в случае лобового столкновения.

ОБЩИЕ ПРЕДУПРЕЖДЕНИЯ ПО ПРИМЕНЕНИЮ РЕМНЕЙ БЕЗОПАСНОСТИ

Водитель обязан соблюдать (и должен обязывать этому пассажиров) все требования местного законодательства в отношении обязательного использования ремней безопасности. Перед началом движения всегда пристегивайте ремни безопасности.

Использование ремней безопасности обязательно и для беременных женщин. С пристегнутыми ремнями безопасности значительно снижается риск получения травм женщиной и ребенком в случае столкновения.

Беременные женщины должны размещать нижнюю лямку как можно ниже, чтобы она проходила над тазом и под животом (как показано на РИС. 93). Наилучшим способом защиты еще не родившегося ребенка является защита его матери. Если ремень безопасности пристегнут правильно, вероятность отсутствия травм для плода в случае ДТП повышается. Поэтому для беременных женщин, как и для всех остальных, очень важно правильно пристегивать ремень безопасности.



РИС. 93

F0S0415

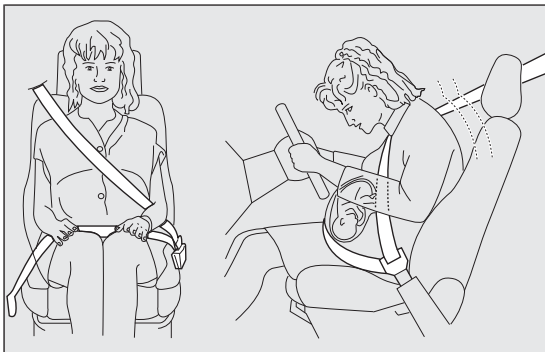

ВНИМАНИЕ!

Для обеспечения максимальной безопасности поднимите спинку до конца, прислонитесь к спинке и натяните ремень безопасности так, чтобы он хорошо прилегал к торсу и к тазу. Всегда пристегивайте ремни безопасности вне зависимости от того, сидите ли вы на передних или задних сидениях. Если не пристегнуть ремень безопасности, увеличивается риск получения серьезных травм или даже смертельного исхода в случае столкновения. Категорически запрещается снимать или вносить изменения в конструкцию узлов ремней безопасности и преднатяжителя. Любые операции с ремнями должны выполняться квалифицированным и уполномоченным персоналом. Для этого всегда обращайтесь в сервисный центр Fiat.

ПРЕДУПРЕЖДЕНИЕ Лямка ремня безопасности не должна быть перекручена. Верхняя часть ремня должна проходить по плечу и пересекать торс по диагонали. Нижняя часть должна прилегать к тазу (как показано на РИС. 94), а не к животу пассажира. Не пользуйтесь предметами (зажимы, держатели и т.д.), которые не позволяют ремням прилегать к телу пассажиров.

ЗНАКОМСТВО С
АВТОМОБИЛЕМ

ВОПРОСЫ
БЕЗОПАСНОСТИ

ЗАПУСК ДВИГАТЕЛЯ И
УПРАВЛЕНИЕ
АВТОМОБИЛЕМ

ИНДИКАТОРЫ И
СООБЩЕНИЯ

В СЛУЧАЕ
ЧРЕЗВЫЧАЙНОЙ
СИТУАЦИИ

ТЕХОБСЛУЖИВАНИЕ
И УХОД

ТЕХНИЧЕСКИЕ
ДААННЫЕ

АЛФАВИТНЫЙ
УКАЗАТЕЛЬ

ПРЕДУПРЕЖДЕНИЕ Каждый ремень безопасности предназначен только для одного пассажира. Не перевозить детей на коленях у взрослых и не пристегиваться одним ремнем безопасности на двоих РИС. 95. Не пристегивать к пассажирам какие бы то ни было предметы.



РИС. 94

F0S0079

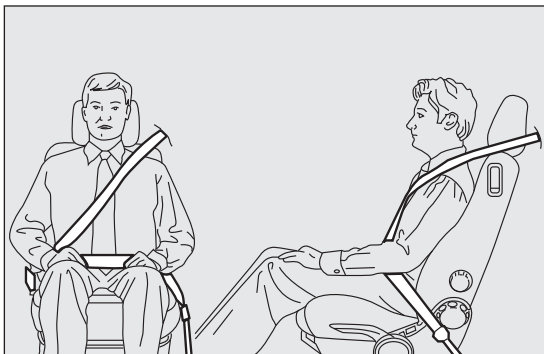

РИС. 95

F0S0080

**ВНИМАНИЕ!**

Если ремень безопасности подвергся сильным нагрузкам, например, во время аварии, то он должен быть полностью заменен вместе с креплениями, крепежными винтами и преднатяжителями. Даже если на ремне нет видимых повреждений, он мог потерять свои свойства.

ТЕХОБСЛУЖИВАНИЕ РЕМНЕЙ БЕЗОПАСНОСТИ

Для правильного ухода за ремнями:

- пользоваться ремнями с хорошо расправленной лямкой, следить, чтобы ничего не мешало ее беспрепятственному скольжению;
- проверять функционирование ремня следующим образом: пристегните ремень и резко потяните его;
- после достаточно серьезной аварии заменить ремни безопасности даже в том случае, если на них нет видимых повреждений. В случае срабатывания преднатяжителей ремень безопасности должен быть заменен;
- мыть ремни вручную с водой и нейтральным мылом, прополоскать и высушить в тени. Не пользуйтесь сильными моющими средствами, отбеливателями или красителями, а также любыми другими химическими составами,

- которые могут ослабить структуру волокон ленты;
- не допускать попадания влаги на втягивающие механизмы: их качественная работа гарантируется только при условии отсутствия в них воды;
 - заменить ремень при обнаружении следов сильного износа или порезов.

БЕЗОПАСНАЯ ПЕРЕВОЗКА ДЕТЕЙ

Для обеспечения оптимальной защиты в случае столкновения все пассажиры должны сидеть и быть пристегнуты ремнями безопасности, включая новорожденных и детей!

Данное правило является обязательным согласно директиве 2003/20/ЕС во всех странах Европейского Союза.

По сравнению со взрослым голова ребенка пропорционально больше и тяжелее по отношению к телу, а мышцы и скелет развиты еще не полностью. Поэтому для правильного удержания их в случае столкновения необходимо использовать системы, отличающиеся от ремней безопасности для взрослых, чтобы свести к минимуму риск травм при аварии, торможении или неожиданном маневре.

Дети должны сидеть безопасно и комфортно. Насколько это позволяет конструкция используемого детского кресла, рекомендуется как можно дольше (по крайней мере до 3—4 лет) размещать детей в детском кресле, установленном против хода автомобиля, так как это положение обеспечивает наилучшую защиту при столкновении.

Выбор подходящего устройства удержания для ребенка надо делать в соответствии с весом ребенка. Существуют различные конструкции систем удержания для детей, выбирайте те, которые более всего подходят ребенку.

ЗНАКОМСТВО С
АВТОМОБИЛЕМ

ВОПРОСЫ
БЕЗОПАСНОСТИ

ЗАПУСК ДВИГАТЕЛЯ И
УПРАВЛЕНИЕ
АВТОМОБИЛЕМ

ИНДИКАТОРЫ И
СООБЩЕНИЯ

В СЛУЧАЕ
ЧРЕЗВЫЧАЙНОЙ
СИТУАЦИИ

ТЕХОБСЛУЖИВАНИЕ
И УХОД

ТЕХНИЧЕСКИЕ
ДАННЫЕ

АЛФАВИТНЫЙ
УКАЗАТЕЛЬ

При росте выше 1,50 м дети приравниваются к взрослому с точки зрения систем удержания, поэтому они должны пристегиваться обычными ремнями.

В Европе характеристики систем удержания для детей регулируются нормой ECE-R44, которая делит их на пять групп в соответствии с весом:

Группа	Весовая категория
Группа 0	вес до 10 кг
Группа 0+	вес до 13 кг
Группа 1	вес 9-18 кг
Группа 2	вес 15-25 кг
Группа 3	вес 22-36 кг

На всех устройствах удержания детей к детскому креслу должен быть прочно прикреплен ярлык с данными омологации и контрольным клеймом, который никогда не должен сниматься.

В линейке аксессуаров Fiat предусмотрены детские автокресла для каждой весовой группы. Рекомендуется приобретать именно эти кресла, поскольку они разработаны специально для автомобилей Fiat.

ВНИМАНИЕ!

Детские автокресла, которые устанавливаются в направлении, противоположном движению автомобиля, НЕ должны ставиться на переднее сиденье при наличии активной подушки безопасности пассажира. Срабатывание подушки безопасности может привести к получению ребенком смертельных травм вне зависимости от степени тяжести столкновения. Во время транспортировки, рекомендуется всегда перевозить детей на заднем сиденье: в случае столкновения это самое безопасное место.



В случае, если необходимо перевозить детей на переднем сидении, детское кресло должно устанавливаться против направления движения, и нужно отключить срабатывание передней подушки безопасности, проверьте, чтобы погасла соответствующая лампочка на панели управления (см. «Передняя подушка безопасности со стороны пассажира» в параграфе «Передняя подушка безопасности»). Помимо этого, сиденье пассажира должно быть отодвинуто максимально назад во избежание соприкосновения детского кресла с панелью приборов.



ВНИМАНИЕ!

При установке детского кресла против хода автомобиля обязательное требование отключения подушки безопасности обозначено соответствующими символами на наклейке солнцезащитного козырька. Следует придерживаться информации, указанной на табличке, расположенной на солнцезащитном козырьке со стороны пассажира (см. параграф «Передние подушки безопасности»).



ВНИМАНИЕ!

Если на переднем или заднем сиденье сидит или находится в специальном кресле ребенок, оно не подлежит регулировке.

УСТАНОВКА ДЕТСКОГО КРЕСЛА UNIVERSALE (с ремнями безопасности)

ГРУППА 0 и 0+



ВНИМАНИЕ!

На рисунке крепление кресла показано только в качестве примера. Установка должна выполняться по инструкциям, обязательно прилагаемым к автокреслу.

Дети весом до 13 кг должны перевозиться в автоколыбелях, установленных против направления движения, как показано на РИС. 96. Такие колыбели поддерживают голову и снижают нагрузки на шею в случае резкого торможения автомобиля.

Автоколыбель удерживается ремнями безопасности автомобиля, как показано, а ребенок в свою очередь должен удерживаться с помощью встроенных в нее ремней.

ЗНАКОМСТВО С
АВТОМОБИЛЕМ

ВОПРОСЫ
БЕЗОПАСНОСТИ

ЗАПУСК ДВИГАТЕЛЯ И
УПРАВЛЕНИЕ
АВТОМОБИЛЕМ

ИНДИКАТОРЫ И
СООБЩЕНИЯ

В СЛУЧАЕ
ЧРЕЗВЫЧАЙНОЙ
СИТУАЦИИ

ТЕХОБСЛУЖИВАНИЕ
И УХОД

ТЕХНИЧЕСКИЕ
ДААННЫЕ

АЛФАВИТНЫЙ
УКАЗАТЕЛЬ

ГРУППА 1

**ВНИМАНИЕ!**

На рисунке крепление кресла показано только в качестве примера. Установка должна выполняться по инструкциям, обязательно прилагаемым к автокреслу.

Начиная от 9 и до 18 кг детей можно перевозить лицом по направлению движения автомобиля РИС. 97.



РИС. 96

F0S0081

**ВНИМАНИЕ!**

Существуют детские кресла с крюками Isofix, которые обеспечивают прочное крепление кресел к сиденью без использования ремней безопасности автомобиля. Такой тип кресла описан в параграфе «Подготовка под установку детского кресла Isofix» настоящего раздела.

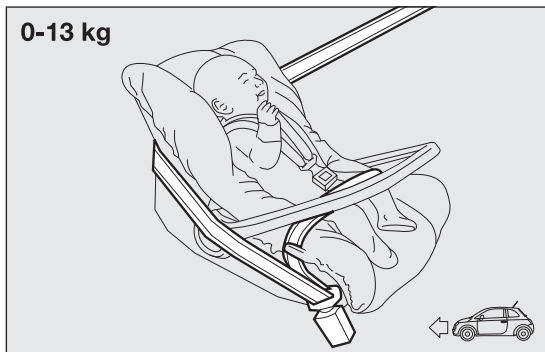

РИС. 97

F0S0412

ГРУППА 2

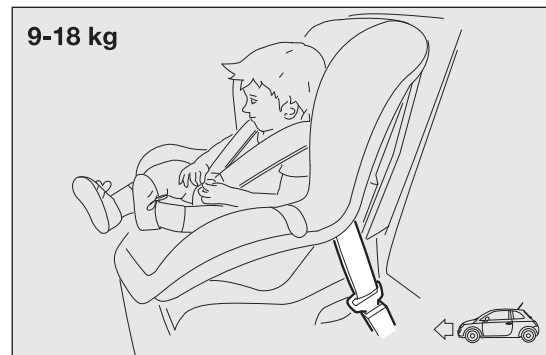

ВНИМАНИЕ!

На рисунке крепление кресла показано только в качестве примера. Установка должна выполняться по инструкциям, обязательно прилагаемым к автокреслу.

Дети весом от 15 до 25 кг могут пристегиваться непосредственно ремнями безопасности автомобиля РИС. 98.



РИС. 98

F0S0414

В этом случае функция сиденья заключается в том, чтобы правильно разместить ребенка относительно ремней безопасности, чтобы плечевая лямка ремня охватывала грудь ребенка, а не шею, а поясная лямка — таз, а не живот.

ЗНАКОМСТВО С
АВТОМОБИЛЕМ

ВОПРОСЫ
БЕЗОПАСНОСТИ

ЗАПУСК ДВИГАТЕЛЯ И
УПРАВЛЕНИЕ
АВТОМОБИЛЕМ

ИНДИКАТОРЫ И
СООБЩЕНИЯ

В СЛУЧАЕ
ЧРЕЗВЫЧАЙНОЙ
СИТУАЦИИ

ТЕХОБСЛУЖИВАНИЕ
И УХОД

ТЕХНИЧЕСКИЕ
ДААННЫЕ

АЛФАВИТНЫЙ
УКАЗАТЕЛЬ

ГРУППА 3

**ВНИМАНИЕ!**

На рисунке крепление кресла показано только в качестве примера. Установка должна выполняться по инструкциям, обязательно прилагаемым к автокреслу.

Для детей весом от 22 до 36 кг существуют специальные устройства удержания, обеспечивающие правильное положение ремня безопасности.

На рисунке РИС. 99 приведен пример правильного положения ребенка на заднем сиденье.

При росте более 1,50 м дети должны пристегиваться ремнями безопасности, как взрослые.



РИС. 99

F0S0413

СООТВЕТСТВИЕ ПАССАЖИРСКИХ СИДЕНИЙ ДЛЯ УСТАНОВКИ НА НИХ УНИВЕРСАЛЬНЫХ ДЕТСКИХ КРЕСЕЛ

Автомобиль соответствует требованиям Европейской директивы 2000/3/ЕС, регламентирующей возможность установки детских кресел на разные сиденья автомобиля в соответствии с таблицей:

Группа	Весовая категория	Пассажирское переднее сидение	Задние пассажиры
Группа 0, 0+	до 13 кг	U	U
Группа 1	9–18 кг	U	U
Группа 2	15–25 кг	U	U
Группа 3	22–36 кг	U	U

U соответствует системам удержания категории Universale согласно европейскому регламенту ECE-R44 для указанных групп.

ЗНАКОМСТВО С
АВТОМОБИЛЕМ

ВОПРОСЫ
БЕЗОПАСНОСТИ

ЗАПУСК ДВИГАТЕЛЯ И
УПРАВЛЕНИЕ
АВТОМОБИЛЕМ

ИНДИКАТОРЫ И
СООБЩЕНИЯ

В СЛУЧАЕ
ЧРЕЗВЫЧАЙНОЙ
СИТУАЦИИ

ТЕХОБСЛУЖИВАНИЕ
И УХОД

ТЕХНИЧЕСКИЕ
ДАННЫЕ

АЛФАВИТНЫЙ
УКАЗАТЕЛЬ

ПОДГОТОВКА ДЛЯ УСТАНОВКИ ДЕТСКОГО АВТОКРЕСЛА ISOFIX

Автомобиль оборудован креплениями ISOFIX, изготовленными по новому европейскому стандарту, которые делают установку автокресла быстрой, простой и надежной.

Возможно совмещенная установка традиционных креплений и креплений Isofix на различных сиденьях автомобиля.

В качестве примера на РИС. 100 показан вариант детского кресла Isofix Universale для 1 весовой категории.



ВНИМАНИЕ!

На рисунке крепление кресла показано только в качестве примера. Установка должна выполняться по инструкциям, обязательно прилагаемым к автокреслу.

Другие весовые категории охвачены специальными креслами Isofix, которые можно использовать только если они специально разработаны для данного автомобиля (см. список автомобилей, на которых возможна установка данного детского кресла).

УСТАНОВКА ДЕТСКОГО КРЕСЛА ISOFIX UNIVERSALE

Закрепить кресло к двум металлическим креплениям A PISC. 101, что расположены в месте пересечения подушки заднего сиденья и спинки. Затем, после снятия шляпной полки, закрепить верхний ремень (имеется на кресле) в



РИС. 100

F0S0132

соответствующем креплении В РИС. 102 сзади спинки в нижней части.

Если речь идет о детском кресле серии Isofix Universal, можно использовать любые сертифицированные кресла с обозначением ECE R44/03 (R44/03 или последующие обновления) Isofix Universale.

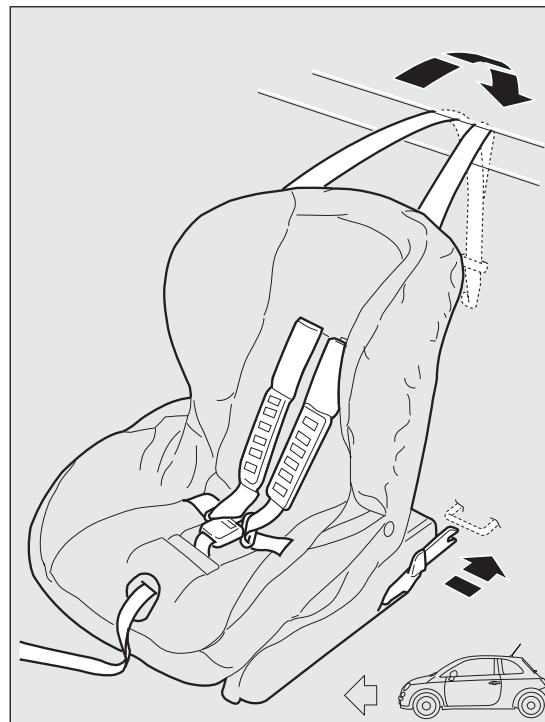

РИС. 101

F0S0133

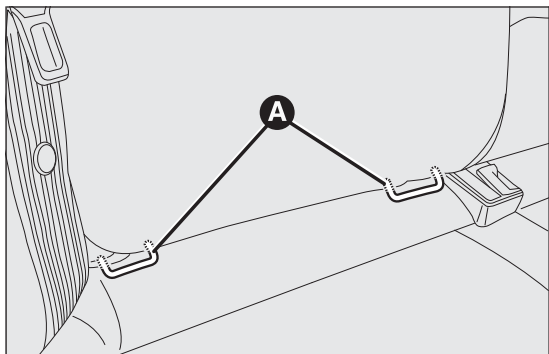

РИС. 102

F0S0134

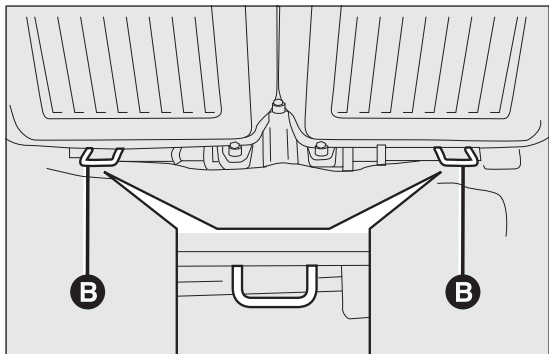

ВНИМАНИЕ!

Если детское кресло Universal Isofix не зафиксировано всеми тремя креплениями, оно будет не в состоянии защитить ребенка должным образом. В случае аварии ребенок может получить тяжелые и даже смертельные травмы.

Среди гаммы аксессуаров Fiat имеется детское кресло Isofix Universale "Duo Plus", а также специальное кресло "G 0/1".

За более подробной информацией по установке и/или использованию детского кресла обращаться к "Инструкции по применению", которая прилагается к изделию.



ВНИМАНИЕ!

Установка детского кресла должна выполняться только на остановленном автомобиле. При правильном креплении кресла к специально предусмотренным кронштейнам слышны щелчки, подтверждающие, что кресло закреплено должным образом. В любом случае придерживаться инструкций по установке, снятию и размещению, которые производитель обязан предоставить в комплекте с самим креслом.

ЗНАКОМСТВО С
АВТОМОБИЛЕМ

ВОПРОСЫ
БЕЗОПАСНОСТИ

ЗАПУСК ДВИГАТЕЛЯ И
УПРАВЛЕНИЕ
АВТОМОБИЛЕМ

ИНДИКАТОРЫ И
СООБЩЕНИЯ

В СЛУЧАЕ
ЧРЕЗВЫЧАЙНОЙ
СИТУАЦИИ

ТЕХОБСЛУЖИВАНИЕ
И УХОД

ТЕХНИЧЕСКИЕ
ДААННЫЕ

АЛФАВИТНЫЙ
УКАЗАТЕЛЬ

СООТВЕТСТВИЕ ПАССАЖИРСКИХ СИДЕНИЙ ДЛЯ УСТАНОВКИ НА НИХ ДЕТСКИХ КРЕСЕЛ ISOFIX

В соответствии с европейским законодательством ECE 16 в нижеследующей таблице показана возможность установки детских автокресел Isofix на сиденья, оборудованные специальными креплениями.

Весовая группа	Положение кресла	Класс размера Isofix	Боковое заднее положение Isofix
Группа 0 весом до 10 кг	Против направления движения	E	X
	Против направления движения	E	X
Группа 0+ весом до 13 кг	Против направления движения	D	X
	Против направления движения	C	X
Группа 1 от 9 до 18 кг	Против направления движения	D	X
	Против направления движения	C	X
	По направлению движения	B	IUF
	По направлению движения	BI	IUF
	По направлению движения	A	IUF

X: Положение Isofix не подходит для систем безопасности детей Isofix в данной весовой группе и/или возрастном классе.
IUF: соответствует системам удержания детских автокресел Isofix универсальной категории, обращенных в сторону направления движения и прошедших омологацию для использования в соответствующей весовой группе.



ВНИМАНИЕ!

Монтаж следует производить согласно инструкции, которая в обязательном порядке должна прилагаться.

Основные правила безопасной транспортировки детей:

- Устанавливайте детские кресла на заднем сиденье, поскольку оно самое защищенное в случае столкновений.
- Как можно дольше размещать детское кресло в положении против движения, как минимум до 3—4 возраста ребенка.
- При установке на заднем сиденье детского кресла, ориентированного против движения, рекомендуется ставить его в положении как можно более выдвинутом вперед, насколько это позволяет положение переднего кресла.
- В случае отключения передней подушки безопасности со стороны пассажира всегда проверяйте фактическое ее отключение по горячей в постоянном режиме контрольной лампы на панели приборов.
- Строго следуйте инструкциям, прилагаемым к самому автокреслу. Храните инструкции вместе с документами на автомобиль и с настоящим руководством. Не пользуйтесь детскими креслами, бывшими в употреблении, без инструкций по эксплуатации.

- В каждом удерживающем устройстве может находиться только один ребенок; никогда не перевозите двух детей одновременно в одном кресле.
- Всегда проверяйте, чтобы ремни безопасности не проходили возле шеи ребенка.
- Потянув за лямку, всегда проверяйте, хорошо ли пристегнуты ремни безопасности.
- Во время движения не позволяйте ребенку сидеть неправильно или отстегивать ремни безопасности.
- Не позволяйте ребенку пропускать диагональную часть ремня под рукой или за спиной.
- Никогда не перевозите детей на руках, даже новорожденных. В случае столкновения никто не в состоянии их удержать.
- После дорожно-транспортного происшествия детское кресло необходимо заменить на новое.

ЗНАКОМСТВО С
АВТОМОБИЛЕМ

ВОПРОСЫ
БЕЗОПАСНОСТИ

ЗАПУСК ДВИГАТЕЛЯ И
УПРАВЛЕНИЕ
АВТОМОБИЛЕМ

ИНДИКАТОРЫ И
СООБЩЕНИЯ

В СЛУЧАЕ
ЧРЕЗВЫЧАЙНОЙ
СИТУАЦИИ

ТЕХОБСЛУЖИВАНИЕ
И УХОД

ТЕХНИЧЕСКИЕ
ДААННЫЕ

АЛФАВИТНЫЙ
УКАЗАТЕЛЬ

ПОДУШКИ БЕЗОПАСНОСТИ

Автомобиль оборудован передними подушками безопасности водителя и пассажира, коленной подушкой безопасности водителя (для моделей/рынков, где предусмотрено), передними боковыми подушками безопасности (Side Bag – для моделей/рынков, где предусмотрено) и оконными подушками безопасности.

ПЕРЕДНИЕ ПОДУШКИ БЕЗОПАСНОСТИ

Передние подушки безопасности водителя / пассажира и коленная подушка безопасности водителя (для моделей/рынков, где предусмотрено) защищают людей на передних сиденьях при лобовом столкновении средней-высокой тяжести; подушки раскрываются между водителем и рулевым колесом или между пассажиром и панелью приборов.

Несрабатывание подушек безопасности при других типах столкновений (боковые, удар сзади, опрокидывание и проч.) не является показателем неисправности системы.

При лобовом столкновении электронный блок управления активирует в случае необходимости надувание подушек безопасности.

Подушка мгновенно надувается и выступает в качестве защиты между сидящими на передних сиденьях и конструкционными элементами, которые могут стать причиной травм. Немедленно после этого подушка сдувается.

Передние подушки безопасности не заменяют ремни безопасности, а лишь дополняют их действие; ремни необходимо пристегивать всегда в соответствии с предписаниями законов, действующих в Европе и в большинстве стран-членов ЕС.

В случае столкновения пассажир, не пристегнутый ремнем безопасности, будет двигаться вперед и может столкнуться с подушкой в процессе раскрытия. В таком случае эффективность подушки безопасности резко снижается.

Передние подушки безопасности могут не сработать в следующих случаях:

- лобовые столкновения с сильно деформирующимися предметами, которые не затрагивают фронтальную поверхность автомобиля (например, удар крыла о дорожное ограждение);
- заклинивание автомобиля под другими транспортными средствами или защитными барьерами (например, под грузовиком или дорожным ограждением);

когда не могут предоставить никакой дополнительной защиты помимо ремней безопасности, поэтому их раскрытие становится излишним. Поэтому в таких случаях несрабатывание подушек безопасности не является показателем неисправности системы.



ВНИМАНИЕ!

Не помещать наклейки или прочие предметы на руль, на приборный щиток в месте расположения подушек безопасности со стороны пассажира или на боковую облицовку со стороны крыши и на сидения. Не класть предметы на приборную панель со стороны пассажира (например, сотовые телефоны), так как они могут помешать правильному раскрытию подушки безопасности пассажира, а также стать причиной серьезных травм находящихся в автомобиле.

Передние подушки безопасности со стороны водителя, пассажира и на уровне колен водителя разработаны и настроены для наилучшей защиты находящихся на передних сиденьях людей, которые пристегнуты ремнями безопасности.

Объем подушек в момент наибольшего раскрытия таков, что заполняет большую часть пространства между рулевым колесом и водителем, между нижним щитком рулевой колонки и коленами водителя, а также между приборной панелью и пассажиром.

Подушки безопасности не активируются при лобовых столкновениях легкой степени тяжести, когда достаточно удерживающего усилия со стороны ремней безопасности. Поэтому всегда необходимо использовать ремни безопасности, которые обеспечивают правильное положение сидящего в автомобиле в момент лобового столкновения.

Подушка безопасности со стороны водителя

Она состоит из мгновенно надуваемой подушки, которая расположена в соответствующем отсеке по центру рулевого колеса РИС. 103.



РИС. 103

F0S0085

ЗНАКОМСТВО С
АВТОМОБИЛЕМ

ВОПРОСЫ
БЕЗОПАСНОСТИ

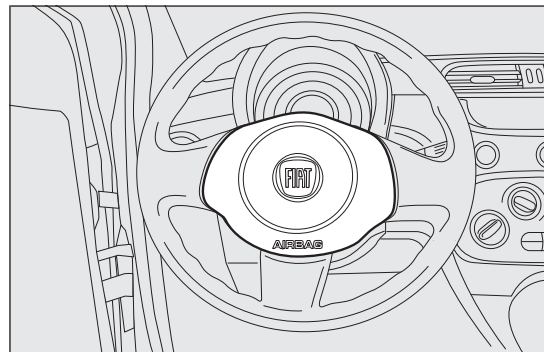
ЗАПУСК ДВИГАТЕЛЯ И
УПРАВЛЕНИЕ
АВТОМОБИЛЕМ

ИНДИКАТОРЫ И
СООБЩЕНИЯ

В СЛУЧАЕ
ЧРЕЗВЫЧАЙНОЙ
СИТУАЦИИ

ТЕХОБСЛУЖИВАНИЕ
И УХОД

ТЕХНИЧЕСКИЕ
ДАННЫЕ

АЛФАВИТНЫЙ
УКАЗАТЕЛЬ

Передняя подушка безопасности со стороны пассажира

Она состоит из мгновенно надувающейся подушки, которая располагается в соответствующем отсеке на приборной панели. РИС. 104 Данная подушка имеет больший объем, чем подушка со стороны водителя.



РИС. 104

F0S0086

ВНИМАНИЕ!

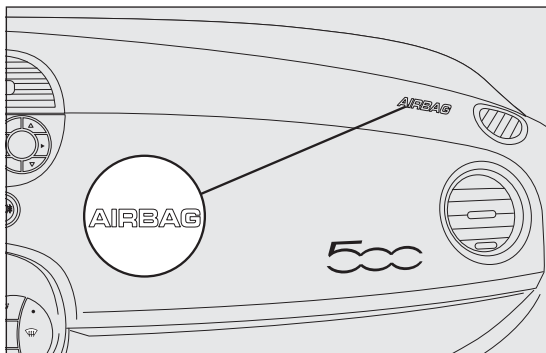

ОЧЕНЬ ОПАСНО! При наличии активной подушки безопасности пассажира детские кресла, которые устанавливаются в направлении, противоположном движению автомобиля, НЕ должны ставиться на переднее сиденье. Срабатывание подушки безопасности может привести к получению ребенком смертельных травм вне зависимости от степени тяжести столкновения. Если на переднее пассажирское сиденье устанавливается детское автокресло в направлении, противоположном движению, всегда отключать подушку безопасности со стороны пассажира. Помимо этого, переднее пассажирское сиденье должно быть отодвинуто максимально назад во избежание соприкосновения детского кресла с панелью приборов. После снятия детского кресла немедленно вновь подключить подушку безопасности пассажира.

Передняя подушка безопасности пассажира и детские автокресла



ВНИМАНИЕ!

Детские кресла, которые устанавливаются в направлении, противоположном движению автомобиля, НЕ должны ставиться на переднее кресло при наличии активной подушки безопасности пассажира. Срабатывание подушки безопасности может привести к получению ребенком смертельных травм вне зависимости от степени тяжести столкновения.

ВСЕГДА придерживаться указаний на этикетке, что находится на обеих сторонах солнцезащитного козырька.

ЗНАКОМСТВО С
АВТОМОБИЛЕМ

ВОПРОСЫ
БЕЗОПАСНОСТИ

ЗАПУСК ДВИГАТЕЛЯ И
УПРАВЛЕНИЕ
АВТОМОБИЛЕМ

ИНДИКАТОРЫ И
СООБЩЕНИЯ

В СЛУЧАЕ
ЧРЕЗВЫЧАЙНОЙ
СИТУАЦИИ

ТЕХОБСЛУЖИВАНИЕ
И УХОД

ТЕХНИЧЕСКИЕ
ДАННЫЕ

АЛФАВИТНЫЙ
УКАЗАТЕЛЬ

Передняя подушка безопасности пассажира и детские автокресла: ВНИМАНИЕ!

I	RISCHIO DI FERITE GRAVI O MORTALI. I seggiolini bambino che si montano nel verso opposto a quello di marcia non vanno installati sui sedili anteriori in presenza di air bag passeggero attivo.
GB	DEATH OR SERIOUS INJURY CAN OCCUR. NEVER use a rearward facing child restraint on a seat protected by an ACTIVE AIRBAG in front of it, DEATH or SERIOUS INJURY to the CHILD can occur
F	RISQUE DE MORT OU DE BLESSURES GRAVES. NE PAS positionner le siège pour enfant tourné vers l'arrière, en cas d'air bag passager actif.
D	Nichtbeachtung kann TOD oder SCHWERE VERLETZUNGEN zur Folge haben. Rückwärts gerichtete Kinderrückhaltesysteme (Babyschale) dürfen nicht in Verbindung mit aktiviertem Beifahrerairbag auf dem Beifahrersitz verwendet werden
NL	DIT KAN DODELIJK ZIJN OF ERNSTIGE ONGELUKKEN VEROORZAKEN. Plaats het kinderstoeeltje niet ruggelings op de voorstoel wanneer er een airbag aanwezig is.
E	PUEDE OCACIONAR MUERTE O HERIDAS GRAVES. NO ubicar el asiento para niños en sentido inverso al de marcha en el asiento delantero si hubiese airbag activo lado pasajero.
PL	MOŻE GROZIĆ ŚMIERCIĄ LUB CIĘŻKIMI OBRAŻENIAMI. NIE WOLNO umieszczać fotelika dziecięcego tyłem do kierunku jazdy na przednim siedzeniu w przypadku zainstalowanej aktywnej poduszki powietrznej pasażera.
TR	ÖLÜM VEYA AĞIR ŞEKİLDE YARALANMAYA SEBEP OLABİLİR. Yolcu airbağı aktif halde iken çocuk koltuğunu araç gidış yönüne ters biçimde yerleştirmeyin.
DK	FARE FOR DØDELIGE KVÆSTELSER OG LIVSTRUENDE SKADER. Placer aldrig en bagudvendt barnestol på passagerersædet, hvis passager-airbagen er indstillet til at være aktiv (on).
EST	TAGAJÄRJEKS VÕIVAD OLLA TÕSISED KEHAVIGASTUSED VÕI SURM. Turvapadja olemasolu korral ärge asetage lapse turvaistet sõidusuunaga vastassuunas.
FIN	KUOLEMANVAARA TAI VAKAVIEN VAMMOJEN UHKA. Älä aseta lasten turvaistuinta niin, että lapsi on selkä menosuuntaan, kun matkustajan airbag on käytössä.
P	RISCO DE MORTE OU FERIMENTOS GRAVES. Não posicionar o banco para crianças numa posição contrária ao sentido de marcha quando o airbag de passageiro estiver activo.
LT	GALI IŠTIKTI MIRTIS ARBA GALITE RIMTAI SUSIŽEISTI. Nedėkite vaiko sėdynės atgretžtos nugarą į priekinį automobilio stiklą ten, kur yra veikiančios oro pagalvės.
S	KAN VARA LIVSHOTANDE ELLER LEDA TILL ALLVARLIGA SKADOR. Placera aldrig en bakåtvänd barnstol i framsätet då passagerarsidans krockkudde är aktiv.
H	HALÁSOS VAGY SÚLYOS BALESET KÖVETKEZHET BE. Ne helyezzük a gyermekülést a menetiránytal szembe, ha az utas oldalán légszák működik.
LV	VAR IZRAISĪT NĀVI VAI NOPIETNAS TRAUMAS. Nenovietot mazuļa sēdekli pretēji braukšanas virzienam, ja pasažiera pusē ir uzstādīts gaisa spilvens.
CZ	HROZÍ NEBEZPEČÍ VÁŽNÉHO UBLIŽENÍ NA ZDRAVÍ NEBO DOKONCE SMRTI. Neumistujte dětskou sedačku do opačné polohy vůči směru jízdy v případě aktivního airbagu spolujezdce.
SLO	LAHKO PRIDE DO SMRTI ALI HUDIH POŠKODB. Otroškega avtomobilskega sedeža ne nameščajte v obratni smeri vožnje, če ima vozilo vgrajene zračne blazine za potnike.
RO	SE POATE PRODUCÉ DECESUL SAU LEZIUNI GRAVE. Nu așezați scaunul de mașină pentru bebeluși în poziție contrară direcției de mers atunci când airbag-ul pasagerului este activat.
GR	ΜΠΟΡΕΙ ΝΑ ΠΡΟΚΛΗΘΟΥΝ ΘΑΝΑΤΟΣ Ή ΣΟΒΑΡΑ ΤΡΑΥΜΑΤΑ. Μην τοποθετείτε το καρεκλάκι αυτοκινήτου για παιδιά σε αντίθετη προς την φορά πορείας θέση σε περίπτωση που υπάρχει αερόσακος εν ενεργεία στη θέση συνεπιβάτη.
BG	ИМА ОПАСНОСТ ОТ СМЪРТ И СЕРИОЗНИ НАРАНЯВАНИЯ. Не поставяйте столчето за пренасяне на бебета в положение обратно на посоката на движение, при положение активно на въздушната възглавница за пътуване.
SK	MŮŽE NASTAŤ SMŤ ALEBO VÁŽNE ZRANENIA. Nedávajte autosedačku pre deti do polohy proti chodu vozidla, keď je aktívny airbag spolujazdca.
RUS	ТРАВМЫ И ЛЕТАЛЬНЫЙ ИСХОД. Детское кресло, устанавливающееся против направления движения, нельзя монтировать на месте переднего пассажира, если последнее оборудовано активной подушкой безопасности.
HR	OPASNOST OD TEŠKIH ILI SMRTONOSNIH OZLJEDA. Sjedala za djecu koja se montiraju u smjeru suprotnom od vožnje ne smiju se instalirati na prednja sjedala ako postoji aktivni zračni jastuk suvozača.

Подушка безопасности коленей со стороны водителя

(для исполнений и рынков, где это предусмотрено)

Состоит из подушки быстрого надува, которая находится в специальном отсеке под рулевой колонкой РИС. 106 на высоте колен водителя. Предоставляет дополнительную защиту водителю в случае лобового столкновения.

Отключение подушек безопасности со стороны пассажира: передняя подушка и боковая передняя подушка безопасности (Side Bag)

(для исполнений и рынков, где это предусмотрено)

При исключительной необходимости перевозки ребенка в детском кресле, повернутом против движения на переднем сиденье, следует





РИС. 106

F0S0105

отключить переднюю подушку безопасности со стороны пассажира и боковую переднюю подушку (Side bag) (для моделей/рынков, где предусмотрено).

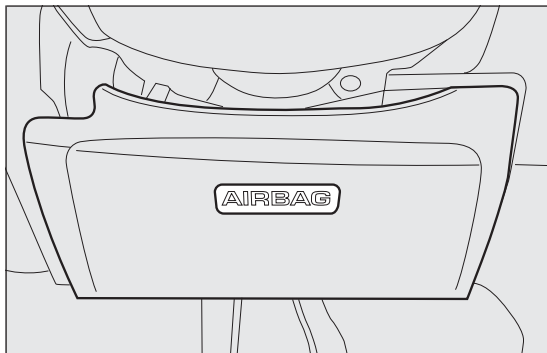
Контрольная лампа  на панели инструментов будет гореть в постоянном режиме вплоть до обратного подключения передней подушки безопасности со стороны пассажира и боковой передней подушки безопасности (Side Bag) (для моделей/рынков, где предусмотрено).

ПРЕДУПРЕЖДЕНИЕ Чтобы вручную отключить действие передней подушки безопасности со стороны пассажира и боковой передней подушки безопасности (side bag) (для моделей/рынков, где предусмотрено), обращаться к разделу «Знакомство с автомобилем», параграф «Позиции меню».

БОКОВЫЕ ПОДУШКИ БЕЗОПАСНОСТИ: Боковая подушка безопасности (для моделей/рынков, где предусмотрено) и оконная подушка безопасности

Боковая подушка безопасности (для моделей/рынков, где предусмотрено)

Система безопасности включает два типа мгновенно надувающихся подушек, расположенных в спинке передних сидений РИС. 107, которые защищают грудную клетку, таз и спину находящихся в машине людей в случае бокового удара автомобиля средней-высокой степени тяжести.

ЗНАКОМСТВО С
АВТОМОБИЛЕМ

ВОПРОСЫ
БЕЗОПАСНОСТИ

ЗАПУСК ДВИГАТЕЛЯ И
УПРАВЛЕНИЕ
АВТОМОБИЛЕМ

ИНДИКАТОРЫ И
СООБЩЕНИЯ

В СЛУЧАЕ
ЧРЕЗВЫЧАЙНОЙ
СИТУАЦИИ

ТЕХОБСЛУЖИВАНИЕ
И УХОД

ТЕХНИЧЕСКИЕ
ДААННЫЕ

АЛФАВИТНЫЙ
УКАЗАТЕЛЬ

Window bag

Состоит из двух подушек "шторкой", которые расположены за боковой обшивкой крыши ПИС. 108 и покрыты соответствующей отделкой. Подушки предназначены для защиты головы передних пассажиров в случае бокового столкновения. Защита обеспечивается за счет широкой поверхности раскрытия подушек.

ПРЕДУПРЕЖДЕНИЕ Наилучшая защита со стороны системы в случае бокового удара достигается при правильном положении людей на сиденьях, что дает боковым подушкам безопасности возможность раскрыться должным образом.



РИС. 107

F0S0087

ПРЕДУПРЕЖДЕНИЕ Передние и/или боковые подушки безопасности приводятся в действие, когда автомобиль подвергается сильным ударам по основанию кузова: к примеру, резкие удары о ступени, тротуары или неподвижные выступы, а также падение автомобиля в большие ямы или впадины на дороге.

ПРЕДУПРЕЖДЕНИЕ Срабатывание подушек безопасности сопровождается выделением небольшого количества пыли. Эта пыль безвредна и не указывает на начало возгорания. Поверхность развернувшейся подушки и салон автомобиля могут быть покрыты пылью, которая может вызвать раздражение кожи и глаз. В случае попадания пыли смойте ее водой с нейтральным мылом.

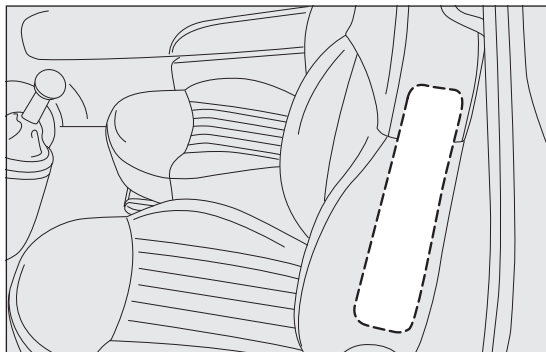

РИС. 108

F0S0106

ПРЕДУПРЕЖДЕНИЕ В случае дорожно-транспортного происшествия, в ходе которого сработало любое предохранительное устройство, обратиться в сервисный центр Fiat для их замены и для проверки целостности всего защитного оборудования автомобиля.

Все операции по проверке, ремонту и замене подушек безопасности должны выполняться на станциях техобслуживания Fiat. При сдаче автомобиля на слом необходимо обратиться в официальный сервисный центр Fiat для отключения оборудования.

ПРЕДУПРЕЖДЕНИЕ Срабатывание преднатяжителей, передних и боковых подушек безопасности происходит в дифференцированном режиме в зависимости от типа удара, которому подвергся автомобиль. Несрабатывание одного или нескольких из этих устройств не является показателем неисправности системы.



ВНИМАНИЕ!

Не опираться головой, руками или локтями на дверь, на окна и в зоне расположения оконной подушки безопасности, чтобы избежать возможных травм в процессе надува подушек. Запрещается высовывать голову, руки и локти из окна.

ОБЩИЕ ПОЛОЖЕНИЯ



ВНИМАНИЕ!

Если контрольная лампа не загорается при повороте ключа в положение MAR или продолжает гореть во время движения, возможно наличие неполадок в системе удержания. В таком случае во время аварии подушки безопасности или преднатяжители могут не сработать или, что случается гораздо реже, могут сработать самопроизвольно. Прежде чем продолжить движение, обратиться в сервисный центр Fiat для немедленной диагностики системы.



ВНИМАНИЕ!

При наличии Side-bag не покрывать спинку передних сидений обшивками или чехлами.

ЗНАКОМСТВО С
АВТОМОБИЛЕМ

ВОПРОСЫ
БЕЗОПАСНОСТИ

ЗАПУСК ДВИГАТЕЛЯ И
УПРАВЛЕНИЕ
АВТОМОБИЛЕМ

ИНДИКАТОРЫ И
СООБЩЕНИЯ

В СЛУЧАЕ
ЧРЕЗВЫЧАЙНОЙ
СИТУАЦИИ

ТЕХОБСЛУЖИВАНИЕ
И УХОД

ТЕХНИЧЕСКИЕ
ДАННЫЕ

АЛФАВИТНЫЙ
УКАЗАТЕЛЬ



ВНИМАНИЕ!

Во время движения не держать предметы на коленях, перед грудной клеткой, а также не брать в рот курительные трубки, карандаши и т.д. В случае столкновения и срабатывания подушки безопасности это может привести к получению серьезных травм.



ВНИМАНИЕ!

Управлять автомобилем, всегда держа руки на верхней части рулевого колеса. В случае срабатывания подушки безопасности она сможет беспрепятственно надуться. Во время управления автомобилем не наклоняться вперед, держать спинку сидения в прямом положении, правильно опираясь спиной.



ВНИМАНИЕ!

Обратиться в сервисный центр Fiat для проверки системы подушек безопасности в случаях, если автомобиль был угнан или подвергся попытке угона, повреждениям от хулиганских действий, наводнений и затоплений.



ВНИМАНИЕ!

Подушки безопасности могут сработать и в случае выключенного двигателя при вставленном ключе зажигания в положении MAR, если стоящий автомобиль подвергся удару от другого автомобиля в движении. Даже в стоящем автомобиле детские кресла, которые устанавливаются в направлении, противоположном движению автомобиля, НЕ должны ставиться на переднее кресло при наличии активной подушки безопасности пассажира. Срабатывание подушки безопасности в случае столкновения может привести к травмам, смертельным для ребенка. Если на переднее пассажирское сиденье устанавливается детское автокресло в направлении, противоположном движению, всегда отключать подушку безопасности со стороны пассажира. Помимо этого, переднее пассажирское сиденье должно быть отодвинуто максимально назад во избежание соприкосновения детского кресла с панелью приборов. После снятия детского кресла немедленно вновь подключить подушку безопасности пассажира. Однако следует помнить, что при вставленном ключе зажигания в положении STOP ни одно из устройств безопасности (подушки безопасности или преднатяжители) не может сработать вследствие удара. Несрабатывание данных устройств в этих случаях не может служить показателем неисправности системы.



ВНИМАНИЕ!

После поворота ключа зажигания в положение MAR контрольная лампа  загорается и мигает в течение нескольких секунд как напоминание о том, что подушка безопасности пассажира сработает в случае столкновения. Затем контрольная лампа должна погаснуть.



ВНИМАНИЕ!

Не мыть сидения водой или паром под давлением (вручную или на автоматических мойках для сидений).



ВНИМАНИЕ!

Срабатывание передней подушки безопасности рассчитано для столкновений, превышающих по силе столкновения для срабатывания преднатяжителей. В случае столкновений степени тяжести в диапазоне между двумя порогами срабатывания естественно, что срабатывают только преднатяжители.

ЗНАКОМСТВО С
АВТОМОБИЛЕМ

ВОПРОСЫ
БЕЗОПАСНОСТИ

ЗАПУСК ДВИГАТЕЛЯ И
УПРАВЛЕНИЕ
АВТОМОБИЛЕМ

ИНДИКАТОРЫ И
СООБЩЕНИЯ

В СЛУЧАЕ
ЧРЕЗВЫЧАЙНОЙ
СИТУАЦИИ

ТЕХОБСЛУЖИВАНИЕ
И УХОД

ТЕХНИЧЕСКИЕ
ДААННЫЕ

АЛФАВИТНЫЙ
УКАЗАТЕЛЬ



ВНИМАНИЕ!

Не вешать жесткие предметы на крючки для одежды и на опорные ручки.



ВНИМАНИЕ!

Подушка безопасности не заменяет ремень безопасности, а повышает его эффективность. В силу того, что передние подушки безопасности не срабатывают при лобовых столкновениях на низкой скорости, при боковых ударах, толчках при наезде сзади и при опрокидывании автомобиля, находящиеся в нем люди защищаются только ремнями безопасности, которые должны быть всегда пристегнуты.

ЗАПУСК ДВИГАТЕЛЯ И УПРАВЛЕНИЕ АВТОМОБИЛЕМ

ПУСК ДВИГАТЕЛЯ

Автомобиль оснащен электронным устройством блокировки двигателя. В случае, если не происходит запуск двигателя, обращаться к параграфу "Система Fiat CODE" в разделе "Знакомство с автомобилем".



В начальные секунды работы, особенно после длительного простоя, уровень шумов двигателя может немного превышать обычный. Данное явление никак не влияет на работу и надежность двигателя и объясняется действием гидравлических толкателей, которые выбраны в качестве системы распределения для бензиновых двигателей. Это позволяет снизить количество дополнительных операций по техобслуживанию.

ПРОЦЕДУРА ДЛЯ ИСПОЛНЕНИЙ С БЕНЗИНОВЫМ ДВИГАТЕЛЕМ (за исключением исполнений 0,9 TwinAir 105 л.с.)

Необходимые действия:

- взведите стояночный тормоз и приведите рычаг переключения передач в нейтральное положение;
- не нажимая на педаль газа, выжать до конца педаль сцепления;
- повернуть ключ зажигания в положение AVV и отпустить его сразу же после пуска двигателя.

Если двигатель не запускается с первой попытки, перед повторной попыткой запуска следует вернуть ключ в положение STOP.

Если при повороте ключа в положение MAR контрольная лампа  на панели приборов продолжает гореть вместе с контрольной лампой , рекомендуется вернуть ключ в положение STOP, а затем снова установить его в положение MAR. Если контрольная лампа продолжает гореть, повторите попытку с использованием других имеющихся в комплекте ключей.

При невозможности запуска двигателя обратиться в сервисный центр Fiat.

ЗНАКОМСТВО С
АВТОМОБИЛЕМ

ВОПРОСЫ
БЕЗОПАСНОСТИ

**ЗАПУСК ДВИГАТЕЛЯ
И УПРАВЛЕНИЕ
АВТОМОБИЛЕМ**

ИНДИКАТОРЫ И
СООБЩЕНИЯ

В СЛУЧАЕ
ЧРЕЗВЫЧАЙНОЙ
СИТУАЦИИ

ТЕХОБСЛУЖИВАНИЕ
И УХОД

ТЕХНИЧЕСКИЕ
ДААННЫЕ



АЛФАВИТНЫЙ
УКАЗАТЕЛЬ

Запуск двигателя (исполнения 0,9 TwinAir 105 л.с.)

Необходимые действия:

- взведите стояночный тормоз и приведите рычаг переключения передач в нейтральное положение; если включена другая передача, выжмите до конца педаль сцепления;
- повернуть ключ зажигания в положение AVV и отпустить его сразу же после пуска двигателя.

ПРИМЕЧАНИЯ Если двигатель не запускается с первой попытки, поверните ключ в замке зажигания в положение STOP и повторите попытку, приведя рычаг переключения передач в нейтральное положение и выжав до конца педаль сцепления.

Если при повороте ключа в положение MAR контрольная лампа  на панели приборов продолжает гореть вместе с контрольной лампой , рекомендуется вернуть ключ в положение STOP, а затем снова установить его в положение MAR. Если контрольная лампа продолжает гореть, повторите попытку с использованием других имеющихся в комплекте ключей.

При невозможности запуска двигателя обратиться в сервисный центр Fiat.

ПРОЦЕДУРА ПУСКА ДИЗЕЛЬНОГО ДВИГАТЕЛЯ

Необходимые действия:

- взведите стояночный тормоз и приведите рычаг переключения передач в нейтральное положение;
- поверните ключ зажигания в положение MAR: на панели инструментов загорятся сигнальные лампы или символы  и ;
- дождитесь выключения контрольных ламп или символов  и ;
- не нажимая на педаль газа, выжать до конца педаль сцепления;
- поверните ключ зажигания в положение AVV сразу после выключения контрольной лампы или символа . Слишком долгое ожидание приводит к бесполезному нагреву калильных свеч. Отпустите ключ сразу после запуска двигателя.

ПРЕДУПРЕЖДЕНИЕ Если двигатель холодный, при повороте ключа зажигания в положение AVV необходимо полностью отпустить педаль газа.

Если двигатель не запускается с первой попытки, перед повторной попыткой запуска следует вернуть ключ в положение STOP.

Если с ключом в положении MAR контрольная лампа или символ  на панели приборов продолжает гореть, рекомендуется привести ключ в положение STOP, а затем вновь в положение MAR. Если контрольная лампа

продолжает гореть, повторите попытку с другими имеющимися в комплекте ключами.

При дальнейшей невозможности запуска двигателя обратиться в сервисный центр Fiat.



Вспышки контрольной лампы или символа  в течение 60 секунд после запуска или во время слишком

длительного проворачивания двигателя указывают на неполадки в системе предварительного подогрева свечей. В таком случае, если двигатель запустился, разрешается нормальная эксплуатация автомобиля, но при этом следует в кратчайшие сроки обратиться в сервисный центр Fiat.



В начальный период эксплуатации рекомендуется не подвергать автомобиль максимальным нагрузкам (например, завышенные ускорения, долгий пробег в максимальном режиме, слишком интенсивные торможения и т.д.).



Выключив двигатель, не оставлять ключ зажигания в положении MAR, чтобы избежать повышенного расхода тока и разрядки аккумуляторной батареи.



ВНИМАНИЕ!

Опасно оставлять работающий двигатель в закрытых помещениях. Во время работы двигатель поглощает кислород и выделяет углекислый газ, окись углерода и другие токсичные газы.



ВНИМАНИЕ!

Пока двигатель не запущен, усилитель тормозов и усилитель рулевого управления не действуют, поэтому на тормозную педаль и на рулевое колесо должно оказываться значительно большее усилие.

ПРОГРЕВ ДВИГАТЕЛЯ ПОСЛЕ ПУСКА

Необходимые действия:

- начинать движение медленно, на средних оборотах двигателя и без интенсивных ускорений;
- избегать первые несколько километров пути приведения двигателя в предельные режимы работы. Рекомендуется дождаться, пока стрелка указателя температуры охлаждающей жидкости двигателя не начнет двигаться.

ЗНАКОМСТВО С
АВТОМОБИЛЕМ

ВОПРОСЫ
БЕЗОПАСНОСТИ

ЗАПУСК ДВИГАТЕЛЯ
И УПРАВЛЕНИЕ
АВТОМОБИЛЕМ

ИНДИКАТОРЫ И
СООБЩЕНИЯ

В СЛУЧАЕ
ЧРЕЗВЫЧАЙНОЙ
СИТУАЦИИ

ТЕХОБСЛУЖИВАНИЕ
И УХОД

ТЕХНИЧЕСКИЕ
ДААННЫЕ

АЛФАВИТНЫЙ
УКАЗАТЕЛЬ



Категорически запрещается запускать двигатель с помощью толкающего усилия, буксировки или пользуясь уклоном дороги. Такого рода действия могут привести к притоку топлива в глушитель с катализатором выхлопных газов и непоправимым образом его повредить.

ВЫКЛЮЧЕНИЕ ДВИГАТЕЛЯ

Когда двигатель работает на малых оборотах, повернуть ключ зажигания в положение STOP.

ПРЕДУПРЕЖДЕНИЕ После тяжелой поездки необходимо дать двигателю "отдышаться" перед выключением, позволяя ему поработать на малых оборотах для снижения температуры в моторном отсеке.



Краткое нажатие на акселератор перед выключением двигателя абсолютно бессмысленно и приводит к увеличению расхода топлива, а для двигателей с турбокомпрессором может стать причиной повреждения.

СТОЯНКА

Выполнить следующие действия:

- заглушить двигатель и взвести стояночный тормоз;
- включить передачу (1^а при подъеме или заднюю передачу при уклоне) и вывернуть колеса.

Если автомобиль припаркован на очень сильном уклоне, рекомендуется также подложить под колеса клин или камень.

Во избежание разрядки аккумулятора не оставлять ключ зажигания в положении MAR. При выходе из автомобиля всегда извлекать ключ.



ВНИМАНИЕ!

Никогда не оставляйте детей в автомобиле без присмотра. Выйдя из автомобиля, всегда доставайте ключ из замка зажигания и берите его с собой.

СТОЯНОЧНЫЙ ТОРМОЗ

Рычаг стояночного тормоза РИС. 109 расположен между передними сиденьями.

Для взведения стояночного тормоза потянуть за рычаг вверх вплоть до полной блокировки автомобиля.



ВНИМАНИЕ!

Блокировка автомобиля происходит после нескольких щелчков рычага.

Если этого не происходит, нужно обратиться в сервисный центр Fiat для выполнения регулировки.

При взведенном стояночном тормозе и ключе зажигания в положении MAR на панели инструментов загорается контрольная лампа (ⓘ) .

Чтобы снять автомобиль со стояночного тормоза:

- немного приподнять рычаг и нажать на кнопку разблокировки А РИС. 109;
- удерживать нажатой кнопку А и опустить рычаг. Контрольная лампа (ⓘ) на панели инструментов погаснет.



РИС. 109

F0S0048

Во избежание случайных смещений автомобиля данную операцию следует выполнять с нажатой педалью тормоза.

ЗНАКОМСТВО С
АВТОМОБИЛЕМ

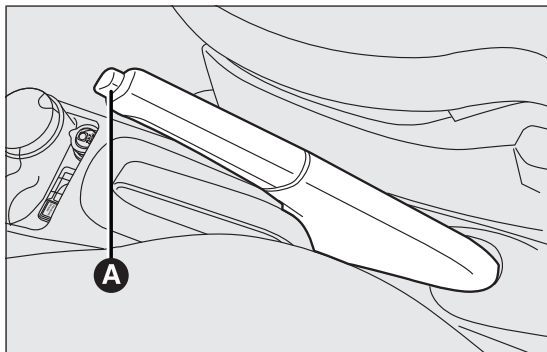
ВОПРОСЫ
БЕЗОПАСНОСТИ

ЗАПУСК ДВИГАТЕЛЯ
И УПРАВЛЕНИЕ
АВТОМОБИЛЕМ

ИНДИКАТОРЫ И
СООБЩЕНИЯ

В СЛУЧАЕ
ЧРЕЗВЫЧАЙНОЙ
СИТУАЦИИ

ТЕХОБСЛУЖИВАНИЕ
И УХОД

ТЕХНИЧЕСКИЕ
ДААННЫЕ

АЛФАВИТНЫЙ
УКАЗАТЕЛЬ

ПОЛЬЗОВАНИЕ КОРОБКОЙ ПЕРЕДАЧ

Для включения передач полностью выжать педаль сцепления и привести рычаг переключения передач в нужное положение (схема переключения передач приведена на рукоятке рычага РИС. 110).

Для автомобилей, оснащенных шестиступенчатой коробкой передач, включение 6^а передачи выполняется путем нажатия на рычаг и его отвода вправо. Таким образом исключается ошибочное включение 4^а передачи. Аналогично выполняется переключение с 6^а на 5^а передачу.

Для включения задней передачи R из нейтрального положения нужно приподнять скользящее кольцо A РИС. 110, расположенное под рукояткой, и одновременно сместить рычаг вправо и назад.



РИС. 110

F0S0076

ПРЕДУПРЕЖДЕНИЕ Включение передачи заднего хода возможно только тогда, когда автомобиль полностью неподвижен. Прежде чем включить передачу заднего хода при включенном двигателе, нажмите педаль сцепления до конца и подождите по крайней мере 2 секунды во избежание повреждения коробки переключения передач и возникновения скрежета шестерен.

ПРЕДУПРЕЖДЕНИЕ Педаль сцепления нужно использовать только для переключения передач. Не управлять автомобилем, держа ногу, пусть и едва касаясь, на педали сцепления. Для исполнений и рынков, где предусмотрено, может сработать электроника управления педалью сцепления, "интерпретируя" неправильный стиль вождения как неисправность.

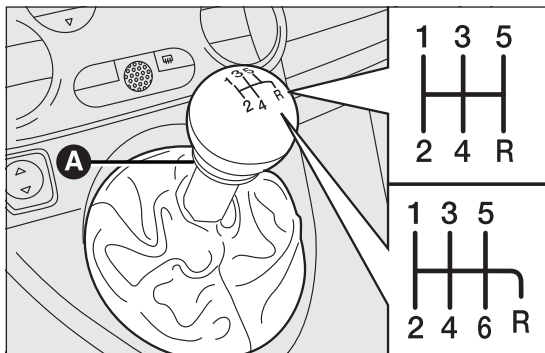

ВНИМАНИЕ!

Для правильного переключения передач следует выжимать педаль сцепления до конца. Поэтому поверхность пола под педальным механизмом не должна иметь никаких препятствий. Убедиться, что коврики всегда хорошо расправлены и не мешают нажатию педалей.



Не управлять автомобилем, держа руку на рычаге переключения передач: даже самое незначительное усилие может со временем способствовать износу внутренних деталей коробки передач.

ЭКОНОМИЯ ТОПЛИВА

Ниже приводятся некоторые полезные советы, благодаря которым можно добиться экономии топлива и понижения вредных выбросов как CO₂, так и других загрязняющих веществ (оксидов азота, несгоревших углеводородов, мелких частиц РМ и проч.).

ОБЩИЕ ПОЛОЖЕНИЯ

Далее приводятся общие положения, влияющие на расход топлива.

Техобслуживание автомобиля

Соблюдать правила по техобслуживанию автомобиля, выполняя все проверки и настройки, предусмотренные по "Графику планового техобслуживания".

Шины

Периодически, не реже одного раза в 4 недели, проверяйте давление воздуха в шинах: при слишком низком давлении в шинах повышаются параметры расхода, т. к. возрастает сопротивление качению шины.

Бесполезные нагрузки

Не передвигаться с перегруженным багажником. Общая масса транспортного средства (особенно при движении в городе) и распределение груза

сильно влияют на эксплуатационные затраты и устойчивость автомобиля.

Приспособления на продольных дугах

Снимать с крыши такие приспособления, как поперечные дуги, крепления для лыж, накрывной багажник и другие, если они не используются. Эти аксессуары повышают аэродинамическое сопротивление автомобиля и увеличивают эксплуатационные расходы. Для перевозки особо объемных предметов по возможности следует пользоваться прицепом.

Потребители электрической энергии

Электрическое оборудование следует включать только тогда, когда это действительно необходимо. Обогрев заднего стекла, дополнительные противотуманные фары, стеклоочистители и вентилятор отопительной системы потребляют значительное количество электрического тока, что приводит к повышению расхода топлива (до +25 % при движении по городу).

Климат-контроль

Использование климат-контроля приводит к повышенному расходу топлива (в среднем до +20%). Если температура окружающей среды позволяет, использовать по возможности только вентилятор.

ЗНАКОМСТВО С
АВТОМОБИЛЕМ

ВОПРОСЫ
БЕЗОПАСНОСТИ

ЗАПУСК ДВИГАТЕЛЯ
И УПРАВЛЕНИЕ
АВТОМОБИЛЕМ

ИНДИКАТОРЫ И
СООБЩЕНИЯ

В СЛУЧАЕ
ЧРЕЗВЫЧАЙНОЙ
СИТУАЦИИ

ТЕХОБСЛУЖИВАНИЕ
И УХОД

ТЕХНИЧЕСКИЕ
ДААННЫЕ

АЛФАВИТНЫЙ
УКАЗАТЕЛЬ

Аэродинамические дополнения

Использование несертифицированных аэродинамических насадок может нарушить аэродинамику автомобиля и привести к повышенным расходам топлива.

СТИЛЬ УПРАВЛЕНИЯ АВТОМОБИЛЕМ

Далее приводятся основные стили управления автомобилем, которые влияют на расход топлива.

Запуск

Не прогревать двигатель при остановленном автомобиле ни в режиме минимальных оборотов, ни в режиме повышенных оборотов. В таком режиме двигатель прогревается очень медленно, что увеличивает расход топлива и уровень выбросов. Рекомендуются начинать движение сразу и медленно, избегая повышенных режимов работы: двигатель при этом прогреется быстрее.

Бесполезные действия

Избегать нажатий на педаль газа при остановке на светофорах или перед выключением двигателя. Нажатие на педаль газа в указанных ситуациях, как и двойное выключение сцепления или "перегазовка", являются совершенно бесполезными действиями и приводят к увеличению расхода топлива и выброса вредных веществ в атмосферу.

Переключение передач

Как только условия движения и состояние дороги это позволяют, переходить на повышенную передачу. Движение на пониженной передаче для обеспечения наилучшего ускорения приводит к увеличению расхода топлива.

Неправильное применение повышенной передачи увеличивает расход топлива, уровень выбросов и износ двигателя.

Максимальная скорость

Расход топлива значительно повышается с увеличением скорости движения автомобиля. Сохраняйте по возможности равномерную скорость движения, избегайте как ненужных торможений, так и излишних ускорений, так как это также приводит к увеличению расхода топлива и количества выбросов вредных веществ в атмосферу.

Ускорение

Резкое ускорение значительно увеличивает расход топлива и уровень выбросов. Следует использовать постепенное ускорение.

УСЛОВИЯ ЭКСПЛУАТАЦИИ АВТОМОБИЛЯ

Ниже приводятся основные условия эксплуатации автомобиля, которые негативно влияют на расход топлива.

Холодный пуск

Поездки на очень короткие расстояния и частый холодный пуск не позволяют двигателю достичь оптимальной рабочей температуры. В результате значительно увеличивается расход топлива (до 15-30% при движении в городе), а также выброс вредных веществ в атмосферу.

Дорожное движение и состояние дорог

Причиной значительного расхода топлива может быть интенсивное дорожное движение, например, движение в колонне с частым использованием пониженных передач или городское движение с большим количеством светофоров. Движение по извилистой горной дороге или по неровному дорожному покрытию также приводит к увеличению расхода топлива.

Остановки во время движения

Во время продолжительных остановок (например, у железнодорожных переездов со шлагбаумом) рекомендуется выключать двигатель.

БУКСИРОВКА ПРИЦЕПОВ

ПРЕДУПРЕЖДЕНИЯ

Для буксировки жилых автомобильных прицепов или прицепов другого типа автомобиль должен быть оснащен омологированным буксировочным крюком и соответствующим электрическим оборудованием. Установка тягово-сцепного устройства должна производиться квалифицированным персоналом, который должен предоставить затем соответствующую документацию для движения автомобиля по дорогам.

В соответствии с действующими нормами правил дорожного движения следует установить специальные и/или дополнительные зеркала заднего вида.

Необходимо помнить, что при буксировке прицепа снижается способность к преодолению максимальных уклонов, увеличивается тормозной путь и время обгона в зависимости от общей массы буксируемого прицепа.

Во время движения под уклон вместо постоянного торможения включить пониженную передачу.

Вес, который прицеп осуществляет на тягово-сцепное устройство (буксировочный крюк), в том же размере уменьшает грузоподъемность самого автомобиля. Чтобы убедиться, что нет превышения максимально допустимого веса буксировки (указан в техническом паспорте),

ЗНАКОМСТВО С
АВТОМОБИЛЕМ

ВОПРОСЫ
БЕЗОПАСНОСТИ

ЗАПУСК ДВИГАТЕЛЯ
И УПРАВЛЕНИЕ
АВТОМОБИЛЕМ

ИНДИКАТОРЫ И
СООБЩЕНИЯ

В СЛУЧАЕ
ЧРЕЗВЫЧАЙНОЙ
СИТУАЦИИ

ТЕХОБСЛУЖИВАНИЕ
И УХОД

ТЕХНИЧЕСКИЕ
ДААННЫЕ

АЛФАВИТНЫЙ
УКАЗАТЕЛЬ

нужно учитывать вес прицепа при полной загрузке, включая оборудование и личный багаж.

Соблюдайте ограничения скорости, установленные в каждой стране для автомобилей с прицепом.

В любом случае максимальная скорость не должна превышать 100 км/ч.

**ВНИМАНИЕ!**

Система ABS, которой оснащен автомобиль, не управляет тормозной системой прицепа. На скользких покрытиях необходимо проявлять повышенную осторожность.

**ВНИМАНИЕ!**

Запрещается вносить изменения в тормозную систему автомобиля для управления тормозами прицепа. Тормозная система прицепа должна быть полностью независима от гидравлической тормозной системы автомобиля.

ЗИМНИЕ ШИНЫ

Размеры зимних шин должны соответствовать размерам обычных шин в комплекте.

Сервисная сеть Fiat готова предоставить необходимые рекомендации по выбору шин в зависимости от потребностей клиента.

Тщательно придерживаться инструкций из параграфа "Колеса" в разделе "Технические данные" по выбору зимней шины, по давлению в шинах и по их соответствующим характеристикам.

Эксплуатационные свойства зимних шин значительно снижаются, когда высота остаточного рисунка протектора становится менее 4 мм. В этом случае шины необходимо заменить.

Особые свойства зимних шин таковы, что в случае их использования в обычных климатических условиях или при длительных пробегах по автомагистрали их рабочие характеристики оказываются ниже по сравнению с обычными шинами из комплектации автомобиля. Поэтому следует ограничить их применение только для таких условий, для которых они предназначены.

ПРЕДУПРЕЖДЕНИЕ Если показатель максимальной скорости зимних шин ниже максимально возможной скорости движения автомобиля (увеличенной на 5 %), то в салоне на виду у водителя следует закрепить предупредительную табличку с максимальной допустимой скоростью движения автомобиля при использовании зимних шин (в соответствии с требованиями Директивы ЕС).

Все четыре шины должны быть одинаковыми (марка, рисунок протектора). Это необходимо для обеспечения наибольшей безопасности при движении, при торможении и для улучшения общей управляемости автомобиля.

Не следует менять направление вращения шин.



ВНИМАНИЕ!

Максимальная скорость для зимних шин с обозначением "Q" не должна превышать 160 км/час, при этом, однако, следует соблюдать действующие правила дорожного движения.



С установленными цепями противоскольжения скорость движения автомобиля должна быть умеренной и не превышать 50 км/ч. Избегать попадания колес в выбоины на дороге, не наезжать на ступени и тротуартные бордюры. Избегать движения на дальние расстояния по незаснеженным дорогам с надетыми цепями противоскольжения, чтобы не повредить автомобиль и дорожное покрытие.

ЦЕПИ ПРОТИВОСКОЛЬЖЕНИЯ

Использование цепей противоскольжения регулируется нормами, действующими в стране эксплуатации автомобиля.

Устанавливать цепи противоскольжения следует только на шины передних колес (ведущие колеса).

После нескольких десятков метров пробега проверить натяжение цепей противоскольжения.

ПРЕДУПРЕЖДЕНИЕ Установка цепей противоскольжения на аварийное колесо невозможна. В случае прокола передней шины установите аварийное колесо на место одного из задних, а заднее переставьте на переднюю ось. Таким образом, при наличии впереди обоих колес обычного размера можно установить цепи противоскольжения.

ЗНАКОМСТВО С
АВТОМОБИЛЕМ

ВОПРОСЫ
БЕЗОПАСНОСТИ

**ЗАПУСК ДВИГАТЕЛЯ
И УПРАВЛЕНИЕ
АВТОМОБИЛЕМ**

ИНДИКАТОРЫ И
СООБЩЕНИЯ

В СЛУЧАЕ
ЧРЕЗВЫЧАЙНОЙ
СИТУАЦИИ

ТЕХОБСЛУЖИВАНИЕ
И УХОД

ТЕХНИЧЕСКИЕ
ДААННЫЕ

АЛФАВИТНЫЙ
УКАЗАТЕЛЬ

ДЛИТЕЛЬНЫЙ ПРОСТОЙ АВТОМОБИЛЯ

Если автомобиль должен быть выведен из эксплуатации более чем на один месяц, следует выполнить следующие операции:

- поместить автомобиль в закрытое, сухое и по возможности проветриваемое помещение, слегка приоткрыть окна;
- включить передачу и отключить стояночный тормоз;
- отсоединить отрицательный зажим от аккумулятора (для исполнений с системой Start&Stop обращаться к параграфу «Система Start&Stop» в разделе «Знакомство с автомобилем»). Если аккумуляторная батарея не отсоединена от электрооборудования автомобиля, проверять степень ее заряда каждые тридцать дней;
- очистить окрашенные части и нанести защитное восковое покрытие;
- очистить и покрыть блестящие металлические части специальными составами, имеющимися в продаже;
- нанести тальк на резиновые щетки стеклоочистителя ветрового и заднего стекла и оставить их в поднятом положении;
- покрыть автомобиль чехлом из ткани или из перфорированного пластика. Не использовать чехлы из компактного пластика, который не дает испаряться влажности с поверхности автомобиля;

- поднимите давление воздуха в шинах на 0,5 бар выше номинального и регулярно его проверяйте;
- не сливать охлаждающую жидкость из системы охлаждения двигателя.

ИНДИКАТОРЫ И СООБЩЕНИЯ

КОНТРОЛЬНЫЕ ЛАМПЫ И СООБЩЕНИЯ

Предупреждения общего порядка

Включение контрольной лампы сопровождается специальным сообщением и/или звуковым сигналом, если это предусмотрено на приборной панели. Эти сигналы **лаконичны и предупредительны**. Они не должны рассматриваться как исчерпывающая и/или альтернативная информация по отношению к сведениям из настоящего руководства пользователя, с которым рекомендуется внимательно ознакомиться. В случае появления сигнала о неисправности **всегда следует обращаться к информации, представленной в данном разделе**.

ПРЕДУПРЕЖДЕНИЕ Сигналы о неисправностях, которые появляются на дисплее, делятся на две категории: неисправности **первостепенного значения** и неисправности **второстепенного значения**.

Неисправности **первостепенного значения** обозначаются циклом сигналов, который повторяется продолжительное время.

Неисправности **второстепенного значения** обозначаются циклом сигналов, который повторяется за более короткое время.

Цикл вывода обеих категорий можно прервать нажатием кнопки MENU (см. параграф «Дисплей» в разделе «Знакомство с автомобилем»). Контрольная лампа на панели приборов остается гореть до тех пор, пока не будет устранена причина сбоя в работе.



Недостаточный уровень тормозной жидкости (красная лампа)/стояночный тормоз взведен (красная лампа)

При повороте ключа в положение MAR контрольная лампа загорается, но через несколько секунд она должна погаснуть.

Недостаточный уровень тормозной жидкости

Контрольная лампа загорается, когда уровень тормозной жидкости в бачке опускается ниже минимального из-за возможной протечки из контура.

В некоторых исполнениях на дисплей выводится специальное сообщение.

ЗНАКОМСТВО С
АВТОМОБИЛЕМ

ВОПРОСЫ
БЕЗОПАСНОСТИ

ЗАПУСК ДВИГАТЕЛЯ И
УПРАВЛЕНИЕ
АВТОМОБИЛЕМ

**ИНДИКАТОРЫ И
СООБЩЕНИЯ**

В СЛУЧАЕ
ЧРЕЗВЫЧАЙНОЙ
СИТУАЦИИ

ТЕХОБСЛУЖИВАНИЕ
И УХОД

ТЕХНИЧЕСКИЕ
ДААННЫЕ

АЛФАВИТНЫЙ
УКАЗАТЕЛЬ

**ВНИМАНИЕ!**

Если контрольная лампа (!) загорается во время движения (в некоторых исполнениях одновременно с появлением сообщения на дисплее), нужно немедленно остановиться и обратиться в ближайший сервисный центр Fiat.

Стояночный тормоз взведен

Контрольная лампа загорается при затянутом стояночном тормозе.

В некоторых исполнениях подается также звуковой сигнал, если автомобиль при этом находится в движении.

ПРЕДУПРЕЖДЕНИЕ Если контрольная лампа загорается во время движения, убедитесь, что стояночный тормоз не взведен.

**Недостаточная зарядка аккумулятора (красная лампа)**

При повороте ключа в положение MAR контрольная лампа загорается, но она должна погаснуть сразу после пуска двигателя (с двигателем на минимальных оборотах допускается некоторая задержка выключения лампы).

Если контрольная лампа или символ на дисплее (в некоторых исполнениях одновременно с выводом сообщения на дисплей) остается гореть, немедленно обратитесь в сервисный центр Fiat.

**Недостаточное давление моторного масла (красная лампа горит ровно)/Отработанное моторное масло (красная лампа мигает, или желтая лампа горит ровно) (для исполнений/рынков, где предусмотрено)**

При повороте ключа в положение MAR контрольная лампа загорается (для исполнений/рынков, где предусмотрено), но должна погаснуть после запуска двигателя.

Недостаточное давление моторного масла

Контрольная лампа или символ на дисплее загорается ровным светом вместе с сообщением на дисплее (для исполнений/рынков, где предусмотрено), когда система отслеживает недостаточное давление моторного масла.

**ВНИМАНИЕ!**

Если контрольная лампа загорается во время движения (в некоторых исполнениях вместе с соответствующим сообщением), следует немедленно остановить двигатель и обратиться в сервисный центр Fiat.

Отработанное моторное масло

Контрольная лампа загорается (для исполнений/рынков, где предусмотрено), на дисплее появляется соответствующее сообщение.

В зависимости от исполнений мигание контрольной лампы может быть следующим:

- в течение 1 минуты каждые два часа;
- циклично по 3 минуты с паузой в 5 секунд до тех пор, пока не будет заменено масло.

В последующем, при каждом запуске двигателя контрольная лампа будет мигать так, как описано выше, до тех пор пока не будет заменено масло. Помимо контрольной лампы, на дисплее появляется сообщение (для исполнений/рынков, где это предусмотрено).

Включение этой контрольной лампы не должно считаться признаком неисправности автомобиля; она указывает водителю, что обычная эксплуатация транспортного средства привела к необходимости заменить моторное масло.

Если не будет выполнена замена масла, при достижении второй степени отработки на панели приборов загорится также контрольная лампа , а работа двигателя будет ограничена до 3000 об/мин.

Если масло не будет заменено, при достижении третьей ступени выработки работа двигателя будет ограничена 1500 об/мин во избежание его повреждений.

Процесс отработки моторного масла ускоряется следующими факторами:

- преимущественное использование автомобиля в городе, что учащает процесс регенерации фильтра DPF;
- эксплуатация автомобиля на короткие расстояния, что не позволяет двигателю достичь рабочей температуры;
- постоянное прерывание процесса регенерации, на что указывает включение контрольной лампы фильтра DPF.



ВНИМАНИЕ!

После включения контрольной лампы отработанное моторное масло следует заменить как можно быстрее и не позднее пробега 500 км после первого включения. Несоблюдение указанных рекомендаций может привести к серьезному повреждению двигателя, а также к прекращению срока действия гарантии. Включение этой контрольной лампы никак не связано с количеством масла в двигателе, поэтому при появлении мигающей контрольной лампы ни в коем случае не следует добавлять в двигатель масло.

ЗНАКОМСТВО С
АВТОМОБИЛЕМ

ВОПРОСЫ
БЕЗОПАСНОСТИ

ЗАПУСК ДВИГАТЕЛЯ И
УПРАВЛЕНИЕ
АВТОМОБИЛЕМ

ИНДИКАТОРЫ И
СООБЩЕНИЯ

В СЛУЧАЕ
ЧРЕЗВЫЧАЙНОЙ
СИТУАЦИИ

ТЕХОБСЛУЖИВАНИЕ
И УХОД

ТЕХНИЧЕСКИЕ
ДААННЫЕ

АЛФАВИТНЫЙ
УКАЗАТЕЛЬ



Во избежание повреждений двигателя рекомендуется заменить моторное масло сразу после включения контрольной лампы  в мигающем режиме. В этом случае обратитесь в сервисный центр Fiat.



Повышенная температура охлаждающей жидкости двигателя (красная лампа)

При повороте ключа в положение MAR контрольная лампа загорается, но должна погаснуть через несколько секунд.

Контрольная лампа или символ на дисплее загорается в случае перегрева двигателя.

Если загорается контрольная лампа или символ на дисплее, необходимо выполнить следующее.

❑ **В случае обычного движения.** Остановите автомобиль, заглушите двигатель и убедитесь, что уровень жидкости в бачке не находится ниже отметки MIN. Тогда дождитесь охлаждения двигателя, медленно и осторожно снимите пробку, долейте охлаждающую жидкость и убедитесь, что ее уровень находится между отметками MIN и MAX на бачке. Следует также визуально проверить систему на наличие протечек жидкости. Если при следующем пуске двигателя контрольная лампа вновь загорается, обратитесь в сервисный центр Fiat.

❑ **В случае эксплуатации в тяжелых условиях** автомобиля (например, буксировка прицепа в гору или полностью нагруженный автомобиль). Замедлите скорость движения, если контрольная лампа продолжает гореть, остановите автомобиль. Подождите 2-3 минуты, не выключая двигатель и слегка нажимая на педаль газа для улучшения циркуляции охлаждающей жидкости. Затем заглушите двигатель. Проверьте уровень жидкости, как описано выше.

ПРЕДУПРЕЖДЕНИЕ В режиме тяжелой эксплуатации автомобиля, прежде чем остановить двигатель, рекомендуется оставить его включенным и слегка нажимать на педаль газа в течение нескольких минут.

В некоторых исполнениях на дисплее появляется соответствующее сообщение.



Неисправность подушки безопасности (красная лампа)

При повороте ключа в положение MAR контрольная лампа загорается, но через несколько секунд она должна погаснуть.

Непрерывное горение контрольной лампы указывает на неисправность системы подушек безопасности.

В некоторых исполнениях на дисплей выводится специальное сообщение.





ВНИМАНИЕ!

Если контрольная лампа  не загорается при повороте ключа в положение MAR или продолжает гореть во время движения, возможно наличие неполадок в системе удержания. В таком случае во время аварии подушки безопасности или преднатяжители могут не сработать или, что случается гораздо реже, могут сработать самопроизвольно. Прежде чем продолжить движение, обратитесь в сервисный центр Fiat для немедленной диагностики системы.



ВНИМАНИЕ!

Неисправность контрольной лампы  (контрольная лампа не горит) обозначается миганием на период свыше обычных 4 секунд контрольной лампы , которая подает сигнал об отключении передней подушки безопасности пассажира.



Ремень безопасности не пристегнуты (красная лампа)

Контрольная лампа загорается ровным светом на стоящем автомобиле, когда ремень безопасности водителя или пассажира (если присутствует) не пристегнут.

Контрольная лампа начинает мигать и включается звуковой сигнал (зуммер), когда машина находится в движении с непристегнутыми ремнями безопасности передних сидений.

Чтобы на постоянное время отключить звуковой сигнал (зуммер) системы S. B. R. (Seat Belt Reminder — система напоминания о непристегнутом ремне безопасности), обратитесь в сервисный центр Fiat. В любой момент сохраняется возможность повторного подключения системы через меню настроек (см. описание в разделе «Знакомство с автомобилем»).

ЗНАКОМСТВО С
АВТОМОБИЛЕМ

ВОПРОСЫ
БЕЗОПАСНОСТИ

ЗАПУСК ДВИГАТЕЛЯ И
УПРАВЛЕНИЕ
АВТОМОБИЛЕМ

ИНДИКАТОРЫ И
СООБЩЕНИЯ

В СЛУЧАЕ
ЧРЕЗВЫЧАЙНОЙ
СИТУАЦИИ

ТЕХОБСЛУЖИВАНИЕ
И УХОД

ТЕХНИЧЕСКИЕ
ДААННЫЕ

АЛФАВИТНЫЙ
УКАЗАТЕЛЬ

Неисправность электроусилителя руля DUALDRIVE (красная лампа)



Многофункциональный дисплей



Цветной дисплей

При повороте ключа в положение MAR контрольная лампа загорается, но через несколько секунд она должна погаснуть.

Если контрольная лампа остается гореть, это означает отсутствие эффекта электроусилителя руля и значительное увеличение прикладываемого к рулевому колесу усилия. При этом сохраняется возможность маневрировать автомобилем. Обратиться в сервисный центр Fiat.

В некоторых исполнениях на дисплей выводится специальное сообщение.

Во время движения

Если контрольная лампа загорается во время движения (в некоторых исполнениях одновременно с выводом соответствующего сообщения), может идти речь о потере контроля со стороны системы.

Если при сохранении возможности поворота прикладываемое к рулю усилие увеличивается, в кратчайшие сроки обратитесь в сервисный центр Fiat.

ПРЕДУПРЕЖДЕНИЕ Независящие от электроусилителя рулевого управления факторы могут при некоторых обстоятельствах вызвать включение контрольной лампы на панели инструментов. В таком случае немедленно остановите автомобиль (если он находится в движении), выключите двигатель примерно на 20 секунд и затем вновь его включите. Если контрольная лампа продолжает гореть, обратитесь в сервисный центр Fiat.

ПРЕДУПРЕЖДЕНИЕ После отсоединения аккумулятора рулевое управление нуждается в инициализации, о чем сигнализирует включение контрольной лампы. Для этого достаточно повернуть рулевое колесо из одного крайнего положения в другое или продолжить движение по прямой на сотню метров.

Неполное закрытие дверей (красная лампа) (для исполнений/рынков, где предусмотрено)



Многофункциональный дисплей



Цветной дисплей

В некоторых исполнениях контрольная лампа или символ на дисплее загораются вместе с соответствующим сообщением, если неплотно закрыта одна или несколько дверей, багажная дверь или капот двигателя.

Если автомобиль с неплотно закрытыми дверями находится в движении, подается также звуковой сигнал.



Отключение подушки безопасности пассажира (янтарно-желтая лампа)





Контрольная лампа  включается при отключении передней подушки безопасности со стороны пассажира.

Если передняя подушка безопасности пассажира включена, при повороте ключа в положение MAR контрольная лампа  загорается и горит

постоянным светом около 4 секунд, затем мигает еще в течение 4 секунд, а после должна погаснуть.



ВНИМАНИЕ!

Контрольная лампа  также указывает на возможные неисправности контрольной лампы . В этом случае неисправность обозначается прерывистым миганием контрольной лампы  в течение более чем 4 секунды. В данном случае контрольная лампа  не указывает на возможные неисправности в системах удержания. Прежде чем продолжить движение, обратиться в сервисный центр Fiat для немедленной диагностики системы.



Неисправность системы ABS (янтарно-желтая лампа)

При повороте ключа в положение MAR контрольная лампа загорается, но через несколько секунд она должна погаснуть.

Контрольная лампа загорается, когда система находится в нерабочем состоянии или отключена. В таком случае тормозная система сохраняет свою эффективность, но без преимуществ системы ABS. Продолжить

ЗНАКОМСТВО С
АВТОМОБИЛЕМ

ВОПРОСЫ
БЕЗОПАСНОСТИ

ЗАПУСК ДВИГАТЕЛЯ И
УПРАВЛЕНИЕ
АВТОМОБИЛЕМ

ИНДИКАТОРЫ И
СООБЩЕНИЯ

В СЛУЧАЕ
ЧРЕЗВЫЧАЙНОЙ
СИТУАЦИИ

ТЕХОБСЛУЖИВАНИЕ
И УХОД

ТЕХНИЧЕСКИЕ
ДААННЫЕ

АЛФАВИТНЫЙ
УКАЗАТЕЛЬ

движение, соблюдая меры предосторожности, а затем обратиться в сервисный центр Fiat.

В некоторых исполнениях на дисплей выводится специальное сообщение.

Система ESC (янтарно-желтая лампа) (для исполнений/рынков, где предусмотрено)



Многофункциональный дисплей



Цветной дисплей

Срабатывание системы ESC

Мигание контрольной лампы во время движения означает срабатывание системы ESC.

Неисправность системы ESC

При повороте ключа в положение MAR контрольная лампа загорается, но должна погаснуть через несколько секунд. Если контрольная лампа не гаснет или остается гореть и во время движения одновременно с включением светодиода на кнопке ASR OFF, обратитесь в сервисный центр Fiat. На дисплее появляется соответствующее сообщение.

Неисправность системы удержания на уклоне Hill Holder

При повороте ключа в положение MAR контрольная лампа загорается, но должна погаснуть через несколько секунд. Включение контрольной лампы означает неисправность системы Hill Holder. В этом случае следует как можно быстрее обратиться в сервисный центр Fiat. На дисплее появляется соответствующее сообщение.

Неисправность системы EBD



Многофункциональный дисплей



Цветной дисплей

Одновременное включение контрольных ламп при работающем двигателе указывает на неисправность системы EBD или на неподключение системы.

В этом случае во время резких торможений может случиться преждевременная блокировка задних колес с вероятностью заноса.

В некоторых исполнениях на дисплей выводится специальное сообщение.

С соблюдением всех предосторожностей следует доехать до ближайшего сервисного центра Fiat для проверки работы системы.



Износ тормозных колодок (янтарно-желтая лампа)

Контрольная лампа загорается (в некоторых исполнениях одновременно с выводом сообщения на дисплей), если изношены колодки передних или задних тормозов (для исполнений/рынков, где предусмотрено).

Выполните их замену как можно быстрее.



Неисправность системы EOBD/впрыска (янтарно-желтая лампа)

В обычных условиях при повороте ключа зажигания в положение MAR контрольная лампа загорается, но она должна погаснуть сразу после запуска двигателя.

Если контрольная лампа продолжает гореть или загорается во время движения, это означает неисправность системы впрыска. В частности, постоянное горение контрольной лампы указывает на неисправность в системе подачи топлива/зажигания, которая может вызвать повышенные выбросы в атмосферу, возможные

потери рабочих характеристик, плохую управляемость автомобиля и повышенный расход топлива.

В некоторых исполнениях на дисплей выводится специальное сообщение.

В таких условиях можно продолжать движение, но избегать тяжелых нагрузок на двигатель или повышенных скоростей. Продолжительная эксплуатация автомобиля с постоянно включенной контрольной лампой может вызвать его повреждения, в кратчайшие сроки следует обратиться в сервисный центр Fiat.

Только для бензиновых двигателей

Включение контрольной лампы в мигающем режиме может означать повреждения катализатора.

Если контрольная лампа загорается в режиме мигания, нужно отпустить педаль газа и снизить обороты до тех пор, пока лампа не перестанет мигать. Продолжать движение на умеренной скорости, стараясь избегать ситуаций, в которых может возникнуть повторное мигание лампы. Как можно быстрее обратиться в сервисный центр Fiat.

ЗНАКОМСТВО С
АВТОМОБИЛЕМ

ВОПРОСЫ
БЕЗОПАСНОСТИ

ЗАПУСК ДВИГАТЕЛЯ И
УПРАВЛЕНИЕ
АВТОМОБИЛЕМ

**ИНДИКАТОРЫ И
СООБЩЕНИЯ**

В СЛУЧАЕ
ЧРЕЗВЫЧАЙНОЙ
СИТУАЦИИ

ТЕХОБСЛУЖИВАНИЕ
И УХОД

ТЕХНИЧЕСКИЕ
ДААННЫЕ

АЛФАВИТНЫЙ
УКАЗАТЕЛЬ



Если при повороте ключа зажигания в положение MAR контрольная лампа не загорается или если она загорается во время движения постоянным или мигающим светом (в некоторых исполнениях одновременно с появлением сообщения на дисплее), как можно быстрее обратитесь в сервисный центр Fiat. Работу контрольной лампы можно проверить с помощью специальной аппаратуры, которая имеется у представителей службы регулировки дорожного движения. Соблюдать нормы, действующие в стране эксплуатации автомобиля.

Идет очистка фильтра твердых частиц DPF (только для исполнений с дизельным двигателем с фильтром DPF) (янтарно-желтая лампа)



Многофункциональный дисплей



Цветной дисплей

При повороте ключа в положение MAR контрольная лампа загорается, но должна погаснуть через несколько секунд.

Включение контрольной лампы или символа на дисплее в режиме постоянного горения (в некоторых исполнениях одновременно с выводом сообщения на дисплей) сигнализирует водителю, что системе DPF требуется очистка от загрязняющих веществ (твердых частиц) посредством процесса регенерации.

Во время регенерации контрольная лампа не горит. Она загорится только в случае, если, в зависимости от условий вождения, потребуется подать сигнал водителю о регенерации.

Для окончательного выключения контрольной лампы достаточно сохранять автомобиль в движении вплоть до окончания процесса регенерации.

Длительность процесса составляет в среднем около 15 минут. Оптимальными условиями для завершения процесса регенерации является скорость автомобиля 60 км/час при режиме работы двигателя выше 2000 об/мин.

Включение этой контрольной лампы не считается неисправностью автомобиля, и нет необходимости обращаться в автомастерскую. В некоторых исполнениях вместе с включением контрольной лампы на дисплей выводится соответствующее сообщение.



ВНИМАНИЕ!

Скорость движения должна всегда соответствовать дорожной ситуации, климатическим условиям и действующим нормам дорожного движения. Выключение двигателя возможно и при горящей контрольной лампе. Однако часто повторяющиеся прерывания процесса регенерации могут вызвать слишком быструю отработку моторного масла. Поэтому рекомендуется всегда сначала дождаться выключения контрольной лампы, а затем выключать двигатель, следуя вышеприведенным указаниям. Не рекомендуется заканчивать процесс регенерации фильтра DPF на остановленном автомобиле.



Многофункциональный дисплей



Цветной дисплей

При повороте ключа в положение MAR контрольная лампа загорается, но через несколько секунд она должна погаснуть.

Контрольная лампа или символ на дисплее загорается ровным светом во время движения, чтобы сигнализировать о наличии воды в дизельном фильтре.

В некоторых исполнениях загорается другая контрольная лампа , а на дисплей выводится соответствующее сообщение.

ЗНАКОМСТВО С
АВТОМОБИЛЕМ

ВОПРОСЫ
БЕЗОПАСНОСТИ

ЗАПУСК ДВИГАТЕЛЯ И
УПРАВЛЕНИЕ
АВТОМОБИЛЕМ

ИНДИКАТОРЫ И
СООБЩЕНИЯ

В СЛУЧАЕ
ЧРЕЗВЫЧАЙНОЙ
СИТУАЦИИ

ТЕХОБСЛУЖИВАНИЕ
И УХОД

ТЕХНИЧЕСКИЕ
ДААННЫЕ

АЛФАВИТНЫЙ
УКАЗАТЕЛЬ



Наличие воды в контуре подачи топлива может вызвать серьезные повреждения системы впрыска и послужить причиной сбоев в работе двигателя. Если контрольная лампа загорелась, следует как можно быстрее обратиться в сервисный центр Fiat для продува топливной системы. Если такой сигнал появляется сразу после заправки автомобиля топливом, вода, скорее всего, попала в топливный бак. Следует немедленно выключить двигатель и обратиться в сервисный центр Fiat.



Свечи предпускового подогрева/Неисправность свечей предпускового подогрева (для исполнений с дизельным двигателем) (янтарно-желтая лампа)

Свечи предпускового подогрева

При повороте ключа зажигания в положение MAR контрольная лампа (для исполнений/рынков, где предусмотрено) загорается. Лампа гаснет, когда свечи достигают предварительно заданной температуры.

Можно запустить двигатель сразу же после выключения контрольной лампы.

ПРЕДУПРЕЖДЕНИЕ Включение контрольной лампы происходит практически на мгновение, если температура наружного воздуха умеренная или повышенная.

Неисправность предпускового подогрева свечей

Мигание контрольной лампы (в некоторых исполнениях одновременно с выводом соответствующего сообщения) указывает на неисправности системы предпускового подогрева свечей.

Для устранения неполадки в этом случае следует как можно быстрее обратиться в сервисный центр Fiat.



Резерв топлива (янтарно-желтая лампа)

При повороте ключа в положение MAR контрольная лампа загорается, но через несколько секунд она должна погаснуть.

Контрольная лампа или символ на дисплее загорается тогда, когда в баке остаются 5 литров топлива.

Треугольник на правой стороне символа  обозначает, на какой стороне автомобиля имеется заливное отверстие для топлива.

ПРЕДУПРЕЖДЕНИЕ Если, в зависимости от исполнений, мигает контрольная лампа или символ горит ровным светом, это означает наличие неисправности в системе. В этом случае следует обратиться в сервисный центр Fiat для проверки системы.



Неисправность системы Fiat Code (янтарно-желтая лампа) (для исполнений/рынков, где предусмотрено)

Контрольная лампа или символ на дисплее (в некоторых исполнениях одновременно с соответствующим сообщением) в режиме горения ровным светом с ключом в положении MAR указывает на возможную неисправность (см. описание в параграфе «Система Fiat Code» в разделе «Знакомство с автомобилем»).

Если при работающем двигателе контрольная лампа или символ на дисплее  мигают, это означает отсутствие защиты автомобиля устройством блокировки двигателя (см. «Система Fiat Code» в разделе «Знакомство с автомобилем»).

В таком случае следует как можно быстрее обратиться в сервисный центр Fiat.



Задняя противотуманная фара (янтарно-желтая лампа)

Контрольная лампа загорается и подключает заднюю противотуманную фару.



Габаритные огни и фары ближнего света (зеленая лампа)/Follow me home (зеленая лампа)

Габаритные огни и фары ближнего света

Контрольная лампа загорается при включении габаритных огней или фар ближнего света.

Функция Follow me home

Контрольная лампа загорается, когда используется эта функция (см. параграф «Follow me home» в разделе «Знакомство с автомобилем»).

На дисплей выводится соответствующее сообщение.



Передние противотуманные фары (зеленая лампа)

Контрольная лампа загорается и подключает передние противотуманные фары.



Указатель левого поворота (зеленая мигающая лампа)

Контрольная лампа загорается, когда подрулевой переключатель указателей поворота (стрелки) сдвигается вниз или, вместе с

ЗНАКОМСТВО С
АВТОМОБИЛЕМ

ВОПРОСЫ
БЕЗОПАСНОСТИ

ЗАПУСК ДВИГАТЕЛЯ И
УПРАВЛЕНИЕ
АВТОМОБИЛЕМ

ИНДИКАТОРЫ И
СООБЩЕНИЯ

В СЛУЧАЕ
ЧРЕЗВЫЧАЙНОЙ
СИТУАЦИИ

ТЕХОБСЛУЖИВАНИЕ
И УХОД

ТЕХНИЧЕСКИЕ
ДААННЫЕ

АЛФАВИТНЫЙ
УКАЗАТЕЛЬ

указателем правого поворота, когда нажимается кнопка включения аварийных огней.



Указатель правого поворота (зеленая мигающая лампа)

Контрольная лампа загорается, когда подрулевой переключатель указателей поворота (стрелки) поднимается вверх или, вместе с указателем левого поворота, когда нажимается кнопка включения аварийных огней.



Дальний свет (синяя лампа)

Контрольная лампа загорается при включении фар дальнего света.

Неисправность системы Start & Stop (для исполнений/рынков, где предусмотрено)



Цветной дисплей

Когда система активна, остановка двигателя обозначается выводом символа  на дисплей, в некоторых исполнениях это происходит одновременно с выводом соответствующего сообщения.



Сигнал о неисправности общего характера (янтрано-желтая лампа) (для исполнений/рынков, где предусмотрено)

Контрольная лампа загорается одновременно с обнаружением следующих явлений. В этом случае рекомендуется обратиться в сервисный центр Fiat для устранения неисправности.

Неисправность датчика давления моторного масла

Контрольная лампа загорается при обнаружении неисправности датчика давления моторного масла.

Срабатывание/неисправность системы блокировки подачи топлива

Контрольная лампа загорается в случае срабатывания/неисправности системы блокировки подачи топлива. В некоторых исполнениях на дисплей выводится соответствующее сообщение.

Неисправность наружных фонарей

Контрольная лампа загорается, когда выявляется неисправность наружного освещения.

Неисправность парковочных датчиков

Контрольная лампа загорается одновременно с появлением сообщения на дисплее при обнаружении неисправности парковочных датчиков.

Неисправность системы Start&Stop

На неисправность системы указывает включение контрольной лампы и появление символа  на дисплее одновременно с соответствующим сообщением.



Система Start & Stop отключена

Отключение системы обозначается включением контрольной лампы или символа на дисплее  панели инструментов (в некоторых исполнениях одновременно с выводом соответствующего сообщения).

CITY Включение электроусилителя руля DUALDRIVE

Надпись CITY появляется на дисплее при подключении электрического усилителя руля Dualdrive нажатием кнопки CITY на приборном щитке (см. описание в параграфе «Электрический усилитель руля Dualdrive» раздела «Знакомство с автомобилем»).

При повторном нажатии кнопки надпись CITY гаснет.



Обледенение дороги

Символ выводится на дисплей, когда наружная температура ниже или равна 3 °С.

В некоторых исполнениях на дисплей выводится специальное сообщение.



Service (Плановое техобслуживание)

Символ появляется на дисплее (для исполнений/рынков, где предусмотрено) вместе с соответствующим сообщением, когда ключ находится в положении MAR, а до следующего техосмотра осталось 2000 км пробега (или аналогичное значение в милях). Символ повторяется каждые 200 км пробега (или равное расстояние в милях).

ECO Подключение функции ECO

Надпись ECO появляется на дисплее при подключении функции ECO нажатием соответствующей кнопки на приборном щитке (см. описание в параграфе «Команды» раздела «Знакомство с автомобилем»). При повторном нажатии кнопки надпись ECO гаснет. В некоторых исполнениях вместо надписи ECO выводится соответствующее окно.

ЗНАКОМСТВО С
АВТОМОБИЛЕМ

ВОПРОСЫ
БЕЗОПАСНОСТИ

ЗАПУСК ДВИГАТЕЛЯ И
УПРАВЛЕНИЕ
АВТОМОБИЛЕМ

ИНДИКАТОРЫ И
СООБЩЕНИЯ

В СЛУЧАЕ
ЧРЕЗВЫЧАЙНОЙ
СИТУАЦИИ

ТЕХОБСЛУЖИВАНИЕ
И УХОД

ТЕХНИЧЕСКИЕ
ДААННЫЕ

АЛФАВИТНЫЙ
УКАЗАТЕЛЬ

SPORT Подключение функции SPORT

Надпись SPORT появляется на дисплее при подключении функции SPORT нажатием соответствующей кнопки на приборном щитке (см. описание в параграфе «Команды» раздела «Знакомство с автомобилем»). При повторном нажатии кнопки надпись SPORT гаснет. В некоторых исполнениях вместо надписи SPORT выводится соответствующее окно.

Система ASR (янтарно-желтая лампа)



Цветной дисплей

Отключение системы ASR

Систему ASR можно отключить нажатием кнопки ASR OFF (см. описание в параграфе «Система ASR» в разделе «Знакомство с автомобилем»).

На дисплее появится символ : вместе с соответствующим сообщением, которое проинформирует водителя об отключении системы. Одновременно загорится световой индикатор на кнопке.

Повторное подключение системы ASR

При повторном нажатии кнопки ASR OFF световой индикатор на ней погаснет, а на дисплее исчезнет символ , и появится соответствующее сообщение о выполненном включении системы.

Превышение предела скорости (для исполнений/рынков, где предусмотрено)

Цветной дисплей

На дисплее выводится сообщение и соответствующий символ, если автомобиль превысил установленное в меню настроек ограничение скорости (например, 120 км/ч).

Система блокировки подачи топлива



Цветной дисплей

Символ появляется на дисплее одновременно с соответствующим сообщением в случае срабатывания системы блокировки подачи топлива.

Чтобы подключить систему блокировки подачи топлива, см. параграф «Система блокировки подачи топлива» в разделе «Знакомство с автомобилем».

Неисправность системы блокировки подачи топлива

Цветной дисплей

Такой символ выводится на дисплей вместе с соответствующим сообщением при обнаружении неисправности системы блокировки подачи топлива.

См. параграф «Система блокировки подачи топлива» в разделе «Знакомство с автомобилем».

Неисправность наружных фонарей

Цветной дисплей

В некоторых исполнениях на дисплее появляется сообщение и символ, когда выявляется неисправность одного из приборов освещения:

- дневные ходовые огни (D. R. L.);
- габаритные огни;
- указатели поворота;
- задняя противотуманная фара;
- фонарь подсветки номерного знака.

Неисправности этих фонарей могут быть следующие: перегорела одна или несколько лампочек, перегорел соответствующий предохранитель или произошел обрыв электрического соединения.

Неисправность стоп-сигналов

Цветной дисплей

В некоторых исполнениях такой символ выводится на дисплей вместе с соответствующим сообщением при обнаружении неисправности стоп-сигналов.

Возможные неисправности: перегорела лампочка, перегорел соответствующий защитный предохранитель или произошел сбой электрического соединения.

Неисправность системы удержания на уклоне Hill Holder

Цветной дисплей

В некоторых исполнениях такой символ выводится на дисплей вместе с соответствующим сообщением при обнаружении неисправности системы Hill Holder.

В этом случае следует как можно быстрее обратиться в сервисный центр Fiat.

Неисправность парковочных датчиков (для исполнений/рынков, где предусмотрено)

Цветной дисплей

Такой символ выводится на дисплей вместе с соответствующим сообщением при обнаружении неисправности парковочных датчиков.

ЗНАКОМСТВО С
АВТОМОБИЛЕМ

ВОПРОСЫ
БЕЗОПАСНОСТИ

ЗАПУСК ДВИГАТЕЛЯ И
УПРАВЛЕНИЕ
АВТОМОБИЛЕМ

ИНДИКАТОРЫ И
СООБЩЕНИЯ

В СЛУЧАЕ
ЧРЕЗВЫЧАЙНОЙ
СИТУАЦИИ

ТЕХОБСЛУЖИВАНИЕ
И УХОД

ТЕХНИЧЕСКИЕ
ДААННЫЕ

АЛФАВИТНЫЙ
УКАЗАТЕЛЬ

В СЛУЧАЕ ЧРЕЗВЫЧАЙНОЙ СИТУАЦИИ

ЗНАКОМСТВО С
АВТОМОБИЛЕМ

ВОПРОСЫ
БЕЗОПАСНОСТИ

ЗАПУСК ДВИГАТЕЛЯ И
УПРАВЛЕНИЕ
АВТОМОБИЛЕМ

ИНДИКАТОРЫ И
СООБЩЕНИЯ

В СЛУЧАЕ
ЧРЕЗВЫЧАЙНОЙ
СИТУАЦИИ

ТЕХОБСЛУЖИВАНИЕ
И УХОД

ТЕХНИЧЕСКИЕ
ДААННЫЕ

АЛФАВИТНЫЙ
УКАЗАТЕЛЬ

В аварийных ситуациях рекомендуется звонить по телефону горячей линии, указанному в гарантийной книжке. Также на сайте www.fiat500.com можно найти ближайший сервисный центр Fiat.

ПУСК ДВИГАТЕЛЯ

Если контрольная лампа  на панели приборов или символ на дисплее (в зависимости от исполнений) будет гореть непрерывно, немедленно обратиться в сервисный центр Fiat.

ПУСК ДВИГАТЕЛЯ ОТ ВСПОМОГАТЕЛЬНОГО АККУМУЛЯТОРА

Если аккумулятор автомобиля разряжен, можно запустить двигатель с помощью другой аккумуляторной батареи РИС. 111, емкость которой должна быть равна или немного выше разряженного аккумулятора.



Категорически запрещается использовать устройство быстрой зарядки аккумулятора для пуска двигателя в чрезвычайных обстоятельствах. В таком случае есть опасность повреждения электронных систем и блоков управления зажиганием и питанием двигателя.



ВНИМАНИЕ!

Процедура запуска должна выполняться опытным персоналом, так как неправильные действия могут вызвать сильные электрические разряды. Помимо этого, в аккумуляторе содержится ядовитый и едкий электролит. Избегать его попадания на кожу и в глаза. Не рекомендуется находиться вблизи от аккумулятора с источниками открытого пламени или зажженными сигаретами, чтобы не вызвать появление искр.



РИС. 111

F0S0093

Для пуска выполните следующие операции:

- соединить положительные зажимы (знак + около клеммы) двух аккумуляторов между собой специальным проводом;
- соединить с помощью второго провода отрицательный зажим — вспомогательный аккумулятор с точкой заземления ↓ на двигателе или на коробке передач заводимого автомобиля;
- запустить двигатель;
- после запуска двигателя отсоедините провода в обратном порядке.

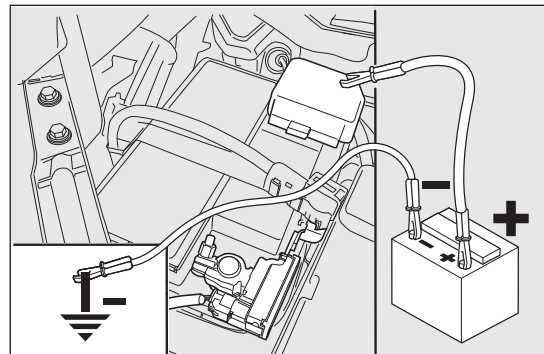
Для запуска двигателя автомобиля, оборудованного системой Start&Stop с помощью вспомогательного аккумулятора, ознакомьтесь с параграфом «Система Start&Stop» в разделе «Знакомство с автомобилем».

Если после нескольких попыток двигатель не запускается, не следует продолжать, а нужно обратиться в сервисный центр Fiat.

ПРЕДУПРЕЖДЕНИЕ Запрещается напрямую соединять отрицательные клеммы двух аккумуляторов. От образовавшихся искр может воспламениться детонирующий газ, который может выделиться из аккумулятора. Если дополнительная аккумуляторная батарея находится на другом автомобиле, следует не допускать соприкосновения металлических частей двух автомобилей.

ЗАПУСК С ПОМОЩЬЮ ИНЕРЦИОННЫХ СИЛ

Категорически запрещается запускать автомобиль с помощью толкающего усилия, буксировки или с использованием уклонов дороги.

Такие действия могут вызвать приток топлива к каталитическому глушителю и нанести ему повреждения, не подлежащие ремонту.

ПРЕДУПРЕЖДЕНИЕ Пока двигатель не запущен, усилитель тормозов и усилитель рулевого управления (для исполнений/рынков, где предусмотрено) не действуют, поэтому на тормозную педаль и на рулевое колесо должно оказываться значительно большее усилие.

ЗНАКОМСТВО С
АВТОМОБИЛЕМ

ВОПРОСЫ
БЕЗОПАСНОСТИ

ЗАПУСК ДВИГАТЕЛЯ И
УПРАВЛЕНИЕ
АВТОМОБИЛЕМ

ИНДИКАТОРЫ И
СООБЩЕНИЯ

В СЛУЧАЕ
ЧРЕЗВЫЧАЙНОЙ
СИТУАЦИИ

ТЕХОБСЛУЖИВАНИЕ
И УХОД

ТЕХНИЧЕСКИЕ
ДАННЫЕ

АЛФАВИТНЫЙ
УКАЗАТЕЛЬ

ЗАМЕНА КОЛЕСА

ОБЩИЕ УКАЗАНИЯ

Автомобиль может быть оснащен изначально (для исполнений и рынков, где это предусмотрено) штатным запасным колесом или аварийным колесом-"докаткой".

Операции по замене колеса и правильному применению домкрата и аварийного колеса требуют соблюдения некоторых мер предосторожности, которые перечислены ниже.



ВНИМАНИЕ!

Аварийное колесо в комплекте (для исполнений и рынков, где это предусмотрено) предназначено только для данного автомобиля. Не устанавливать его на автомобилях другой марки и не использовать на данном автомобиле аварийные колеса других моделей. Аварийное колесо должно использоваться только в чрезвычайных ситуациях. Применение аварийного колеса должно быть ограничено необходимостью, а скорость не должна превышать 80 км/час.



ВНИМАНИЕ!

На аварийном колесе имеется наклейка оранжевого цвета, на которой приведены основные меры предосторожности по применению и соответствующие ограничения в использовании. Ни в коем случае не снимать или закрывать наклейку. На наклейке на четырех языках написано следующее: "Осторожно! Только для временного использования! Максимальная скорость 80 км/час! По возможности заменить на стандартное рабочее колесо. Не закрывать данные инструкции". На аварийном колесе-"докатке" категорически запрещается установка колпака колеса.



ВНИМАНИЕ!

Следует известить других водителей о том, что автомобиль неподвижен, в соответствии с действующими нормами: включить аварийную сигнализацию, установить треугольник аварийной остановки и т.д. Пассажиры должны выйти из автомобиля, особенно если он тяжело нагружен. Во время замены колеса пассажирам следует держаться в стороне от движущегося транспорта. В случае остановки под уклоном или на неровном дорожном покрытии подложить под колеса клинья или другой подходящий материал, чтобы заблокировать автомобиль.



ВНИМАНИЕ!

С установленным аварийным колесом-"докаткой" меняются характеристики управления автомобилем. Избегайте резких ускорений и торможений, резких поворотов рулевого колеса и вхождений в поворот на скорости. Общий срок годности аварийного колеса составляет 3000 км. После этого пробега следует заменить шину на другую такого же типа. Ни в коем случае не устанавливайте обычную шину на обод, предназначенный для аварийного колеса. В самые короткие сроки отремонтируйте и вновь установите замененное колесо. Не допускается использование двух или более аварийных колес. Перед установкой крепежных болтов не наносите на резьбу смазку: это может привести к их самопроизвольному выворачиванию.

ЗНАКОМСТВО С
АВТОМОБИЛЕМ

ВОПРОСЫ
БЕЗОПАСНОСТИ

ЗАПУСК ДВИГАТЕЛЯ И
УПРАВЛЕНИЕ
АВТОМОБИЛЕМ

ИНДИКАТОРЫ И
СООБЩЕНИЯ

**В СЛУЧАЕ
ЧРЕЗВЫЧАЙНОЙ
СИТУАЦИИ**

ТЕХОБСЛУЖИВАНИЕ
И УХОД

ТЕХНИЧЕСКИЕ
ДААННЫЕ

АЛФАВИТНЫЙ
УКАЗАТЕЛЬ

**ВНИМАНИЕ!**

Домкрат предназначен только для подъема автомобиля, в комплект поставки которого он входит, или автомобилей той же модели. Категорически запрещается использовать его для других целей, например, для подъема автомобилей других моделей. Запрещается работать под автомобилем, поднятым на домкрате. Неправильная установка домкрата может привести к падению поднятого автомобиля. Не использовать домкрат для поднятия груза, вес которого превышает указанный на ярлыке домкрата.

**ВНИМАНИЕ!**

На аварийное колесо нельзя установить цепи противоскольжения. В случае прокола передней шины (ведущего колеса) и при необходимости использовать цепи следует снять с задней оси обычное колесо, а на его место установить аварийную "докатку". Таким образом, при наличии обоих ведущих колес стандартного размера на них можно надеть цепи противоскольжения.

**ВНИМАНИЕ!**

Неправильная установка колпака колеса может повлечь его отрыв во время движения автомобиля. Не допускайте повреждения ниппеля. Не вставляйте какой бы то ни было инструмент между ободом и шиной. Регулярно проверяйте давление в шинах и в аварийном колесе по параметрам, указанным в разделе "Технические данные".

ДОМКРАТ

Это следует знать:

- вес домкрата равен 1,76 кг;
- домкрат не нуждается в какой-либо регулировке;
- домкрат не подлежит ремонту. В случае поломки его следует заменить новым;
- нельзя устанавливать на домкрат никаких других устройств кроме поворотной рукоятки.

Порядок действий при замене колеса:

- остановить автомобиль в таком месте, где он не будет представлять опасности для других участников движения, и где можно выполнить замену колеса в безопасных условиях. Дорожное покрытие должно быть по возможности ровным и достаточно твердым;

- ❑ выключить двигатель, взвести стояночный тормоз и включить первую или заднюю передачу. Перед выходом из салона надеть светоотражающий жилет (обязательный по закону);
- ❑ поднять коврик пола багажного отсека А РИС. 112
- ❑ снять блокировочное устройство В РИС. 113
- ❑ достать ящик для инструментов С РИС. 113 и установить его рядом с колесом, подлежащим замене;
- ❑ извлечь аварийное колесо D РИС. 113;
- ❑ для снятия колпака колеса воспользоваться отверткой из комплекта инструментов, надавить на соответствующий паз на внешнем диаметре;



РИС. 112

F0S0126

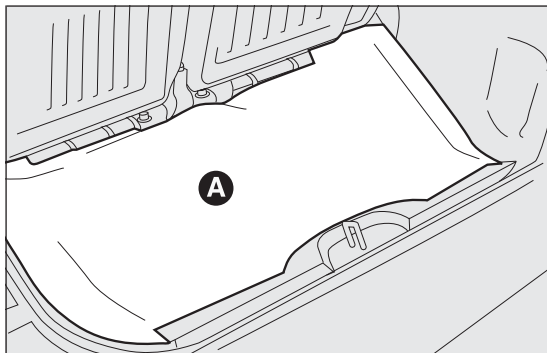

РИС. 113

F0S0127

ЗНАКОМСТВО С
АВТОМОБИЛЕМ

ВОПРОСЫ
БЕЗОПАСНОСТИ

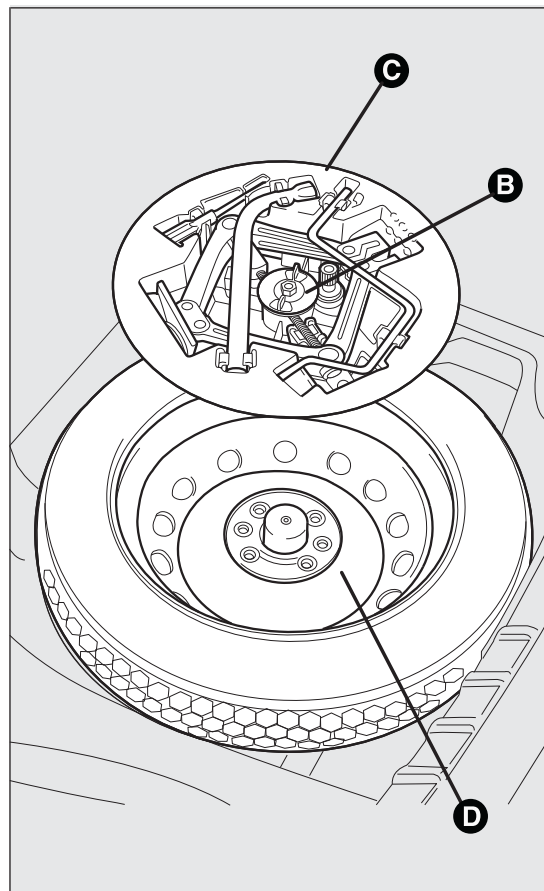
ЗАПУСК ДВИГАТЕЛЯ И
УПРАВЛЕНИЕ
АВТОМОБИЛЕМ

ИНДИКАТОРЫ И
СООБЩЕНИЯ

**В СЛУЧАЕ
ЧРЕЗВЫЧАЙНОЙ
СИТУАЦИИ**

ТЕХОБСЛУЖИВАНИЕ
И УХОД

ТЕХНИЧЕСКИЕ
ДААННЫЕ

АЛФАВИТНЫЙ
УКАЗАТЕЛЬ

- на автомобилях с дисками из легкого сплава снять колпак ступицы, установленный под давлением, с помощью отвертки из комплекта инструментов;
- ослабить на один оборот крепежные болты колеса с помощью ключа из комплекта инструментов Е РИС. 114;
- повернуть рукоятку домкрата таким образом, чтобы частично его раскрыть РИС. 116;
- если автомобиль оборудован мини-порогами, чтобы обеспечить проход домкрата под автомобилем, необходимо наклонить его (как показано на рис. РИС. 115);

- установить домкрат рядом с колесом под отметкой ∇ , имеющейся на лонжероне;
- убедиться, что канавка F РИС. 116 домкрата хорошо наделась на ребро G РИС. 116 лонжерона;
- предупредить других пассажиров о своем намерении поднять автомобиль; при подъеме автомобиля никто не должен находиться рядом с ним и не должен к нему прикасаться до тех пор, пока он не будет вновь опущен;



РИС. 114

F0S0128

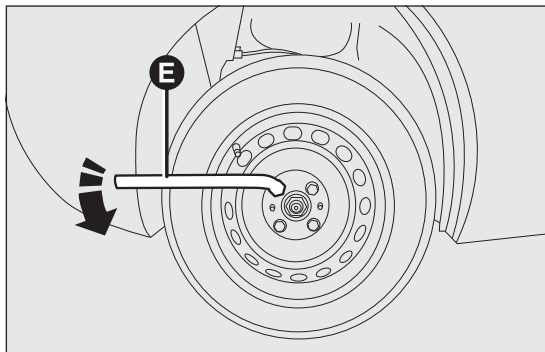

РИС. 115

F0S0328

- ❑ вставить рукоятку Н РИС. 116 в устройство I РИС. 116 домкрата и поднимать автомобиль до тех пор, пока колесо не поднимется над землей на несколько сантиметров. При вращении рукоятки убедиться, что движение выполняется свободно без опасности поранить руку трением об землю. Подвижные части домкрата (винт и шарниры) могут стать причиной получения травм, избегать соприкосновения с ними. Тщательно очистить одежду при попадании на нее консистентной смазки;
- ❑ убедиться, что опорные поверхности аварийного колеса чисты и не имеют загрязнений, которые в дальнейшем могут вызвать ослабление крепежных болтов;
- ❑ установить аварийное колесо так, чтобы штифт N РИС. 117 совпал с одним из отверстий O РИС. 117 на колесе;

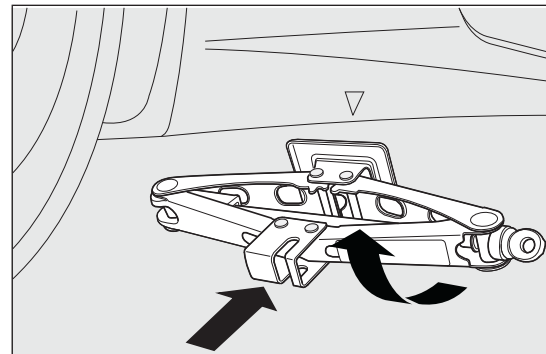

РИС. 116

F0S0129

- ❑ закрутить 4 крепежных болта;
- ❑ вращать рукоятку домкрата таким образом, чтобы опустить автомобиль, затем извлечь домкрат;
- ❑ затянуть болты до упора в крестовом порядке как показано на РИС. 118.

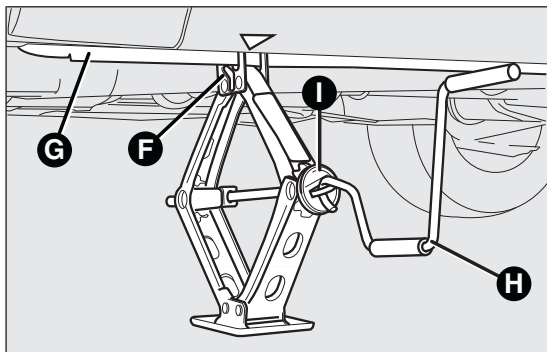

РИС. 117

F0S0130

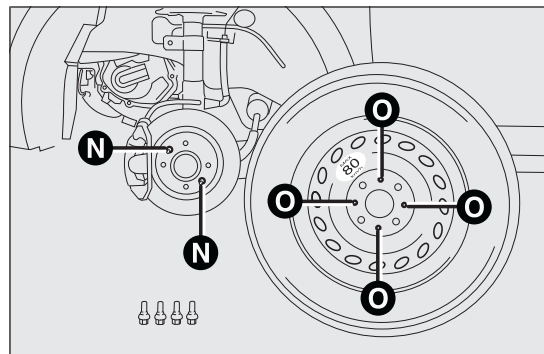

РИС. 118

F0S0131

ЗНАКОМСТВО С
АВТОМОБИЛЕМ

ВОПРОСЫ
БЕЗОПАСНОСТИ

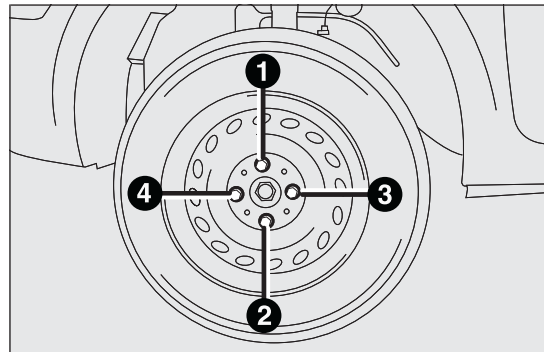
ЗАПУСК ДВИГАТЕЛЯ И
УПРАВЛЕНИЕ
АВТОМОБИЛЕМ

ИНДИКАТОРЫ И
СООБЩЕНИЯ

**В СЛУЧАЕ
ЧРЕЗВЫЧАЙНОЙ
СИТУАЦИИ**

ТЕХОБСЛУЖИВАНИЕ
И УХОД

ТЕХНИЧЕСКИЕ
ДААННЫЕ

АЛФАВИТНЫЙ
УКАЗАТЕЛЬ

УСТАНОВКА ОБЫЧНОГО КОЛЕСА

Следуя вышеописанной процедуре поднять автомобиль и снять аварийное колесо.

Для исполнений со стальными дисками

Порядок действий:

- убедиться, что поверхности соприкосновения колеса со ступицей чистые и без загрязнений, которые в дальнейшем могут вызвать ослабление крепежных болтов;
- установить обычное колесо и вставить 4 болта в отверстия;
- с помощью ключа из комплекта инструментов закрутить крепежные болты;
- установить колпак колеса нажатием, при этом соответствующий паз (на самом колпаке) должен совпасть с ниппелем;
- опустить автомобиль и снять домкрат;
- с помощью ключа из комплекта инструментов до конца затянуть болты в описанном выше порядке.

Для исполнений с дисками из легких сплавов

Порядок действий:

- надеть колесо на ступицу и с помощью ключа из комплекта инструментов закрутить болты;
- опустить автомобиль и снять домкрат;
- с помощью ключа из комплекта инструментов до упора затянуть болты в указанном порядке РИС. 118;
- вставить колпак ступицы нажатием, убедившись, что соответствующее отверстие на колесе совпадает со штифтом на колпаке.

ПРЕДУПРЕЖДЕНИЕ Неправильная установка колпака ступицы может повлечь его отрыв во время движения автомобиля.

По завершению операций:

Порядок действий:

- уложить аварийное колесо D РИС. 113 в соответствующий отсек в багажнике;
- в предназначенный для него ящик С вставить частично открытый домкрат и слегка вдавить его в отсек таким образом, чтобы избежать возможных вибраций во время движения автомобиля;
- уложить инструменты в соответствующие гнезда в ящике для инструментов;
- разместить ящик с инструментами в аварийном колесе и закрутить блокировочное устройство В;
- уложить на место облицовочный коврик багажника.

ПРЕДУПРЕЖДЕНИЕ Не используйте воздушные камеры для бескамерных шин. Периодически проверяйте давление в шинах и в аварийном колесе.

КОМПЛЕКТ Fix&Go Automatic

(для моделей/рынков, где предусмотрено)

Комплект (см. РИС. 119) находится в багажнике и состоит из:

- баллончик А с герметиком, к которому прилагается трубка для заполнения В, оба отделенные от компрессора С;
- компрессор С в комплекте с манометром, патрубком ниппеля для подсоединения баллончика А, кабель для подачи питания D и трубка N для восстановления давления (трубка находится внутри кузова, как указано);
- наклейка, расположенная под баллончиком А, с надписью «max. 80 km/h» (макс. 80 км/час), которую после ремонта шины следует поместить на хорошо видимое для водителя место (на панели приборов);
- информационный проспект РИС. 120, для быстрого и правильного использования комплекта Fix&Go;
- пара защитных перчаток.



ВНИМАНИЕ!

Вручите информационный листок персоналу, который будет заниматься дальнейшим ремонтом шины, обработанной с помощью комплекта Fix&Go.

ЗНАКОМСТВО С
АВТОМОБИЛЕМ

ВОПРОСЫ
БЕЗОПАСНОСТИ

ЗАПУСК ДВИГАТЕЛЯ И
УПРАВЛЕНИЕ
АВТОМОБИЛЕМ

ИНДИКАТОРЫ И
СООБЩЕНИЯ

В СЛУЧАЕ
ЧРЕЗВЫЧАЙНОЙ
СИТУАЦИИ

ТЕХОБСЛУЖИВАНИЕ
И УХОД

ТЕХНИЧЕСКИЕ
ДААННЫЕ

АЛФАВИТНЫЙ
УКАЗАТЕЛЬ



В случае прокола шины посторонними предметами можно отремонтировать повреждения максимального диаметра 4 мм на протекторе и на буртике шины.



РИС. 119

F0S1016

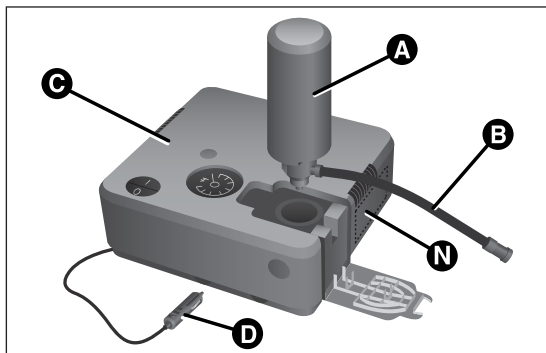

РИС. 120

F0S1017

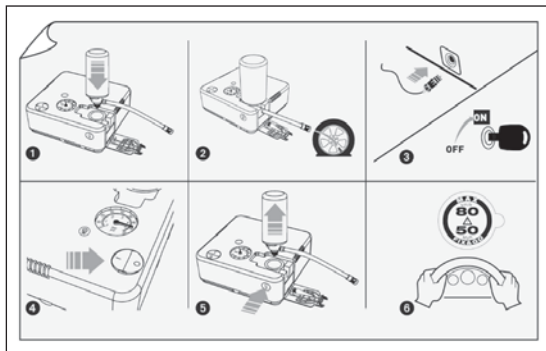

ВНИМАНИЕ!

Повреждения на боковинах шин ремонту не подлежат. Не используйте комплект Fix&Go, если повреждения шины получены из-за движения со спущенным колесом.



ВНИМАНИЕ!

Ремонт невозможен, если имеются повреждения диска (деформация желоба, вызывающая утечку воздуха). Не вынимайте из проколотой шины посторонние предметы (винты или гвозди).

ЭТО НЕОБХОДИМО ЗНАТЬ

Герметик из комплекта Fix&Go действует эффективно при температуре окружающей среды от -20 до $+50$ °С.

Герметик имеет срок годности.



ВНИМАНИЕ!

Компрессор не должен работать непрерывно в течение более 20 минут. Опасность перегрева. Комплект Fix&Go не годится для окончательного ремонта шин, поэтому отремонтированные с его помощью шины следует использовать только временно.



ВНИМАНИЕ!

Баллончик содержит этиленгликоль и латекс, которые могут вызвать аллергические реакции. Состав вреден при попадании внутрь. Вызывает раздражение глаз. При вдыхании и попадании на кожу может вызвать повышенную чувствительность пораженных участков. Не допускайте попадания состава в глаза, на кожу и на одежду. В противном случае немедленно смойте большим количеством воды. При попадании состава внутрь не вызывайте рвоту, прополощите рот, выпейте большое количество воды, немедленно обратитесь к врачу. Храните в недоступном для детей месте. Состав не должен использоваться лицами, страдающими астматическим синдромом. Не вдыхайте пары герметика во время его использования. При проявлении аллергических реакций сразу обратитесь к врачу. Хранить баллончик вдали от источников тепла. Срок годности герметика ограничен.

ЗНАКОМСТВО С
АВТОМОБИЛЕМ

ВОПРОСЫ
БЕЗОПАСНОСТИ

ЗАПУСК ДВИГАТЕЛЯ И
УПРАВЛЕНИЕ
АВТОМОБИЛЕМ

ИНДИКАТОРЫ И
СООБЩЕНИЯ

**В СЛУЧАЕ
ЧРЕЗВЫЧАЙНОЙ
СИТУАЦИИ**

ТЕХОБСЛУЖИВАНИЕ
И УХОД

ТЕХНИЧЕСКИЕ
ДАННЫЕ

АЛФАВИТНЫЙ
УКАЗАТЕЛЬ



Заменить баллончик, содержащий герметик с истекшим сроком годности. Не выбрасывать баллончик и герметик в окружающую среду. Утилизировать в соответствии с действующими местными и национальными нормами.

ПРОЦЕДУРА НАКАЧКИ



ВНИМАНИЕ!

Надеть защитны перчатки, прилагаемые к комплекту Fix&Go.

Выполните следующие действия:

- взвести рычаг стояночного тормоза;
- разместить комплект Fix&Go вблизи от шины, которая подлежит ремонту;
- найти трубку для заполнения В РИС. 121, которая уже подсоединена к баллончику А;
- открыть боковую крышку и, следуя направлению стрелки, подсоединить баллончик А к соответствующему подготовленному соединению;
- отвинтить колпачок ниппеля F на шине и подсоединить трубку для заполнения В, затянув соответствующее кольцо на ниппеле шины;

- убедитесь, что выключатель G РИС. 122 находится в положении **0** (выключен), и запустите двигатель;
- вставить штепсель H РИС. 123 в розетку-прикуриватель автомобиля (12В);



РИС. 121

F0S1019

- ❑ включить компрессор, приведя выключатель G в положение 1 (включен);
- ❑ накачать шину до предусмотренного давления (см. указанное в параграфе «Давление в холодных шинах» в разделе «Технические данные»).

ПРЕДУПРЕЖДЕНИЕ Для получения более точных результатов рекомендуется проверить показатель при выключенном компрессоре.

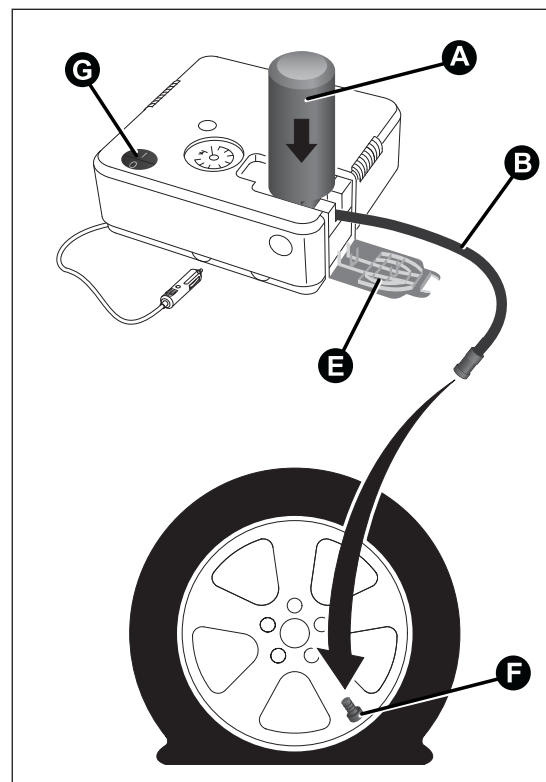
- ❑ если в течение 5 минут давление не достигнет минимум 1,5 бар, отсоедините компрессор и отсоедините трубку для заполнения В от ниппеля шины, чтобы отключить штепсель H;
- ❑ переместите автомобиль примерно на 10 м, чтобы распределить герметик внутри шины, и повторите процедуру накачки.

ПРЕДУПРЕЖДЕНИЕ Если и в этом случае через 5 минут после включения компрессора давление не достигнет минимум 1,5 бар, не следует продолжать движение, поскольку шина слишком повреждена и комплект Fix&Go не может обеспечить необходимую герметичность. Обратитесь в сервисный центр Fiat.

- ❑ если шина накачана и удерживает предустановленное давление, можно продолжить движение.



РИС. 122

F0S1020

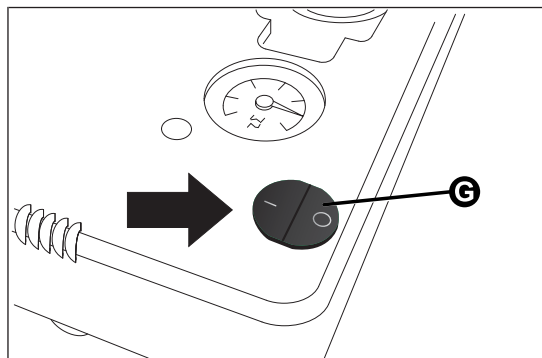

РИС. 123

F0S1021

ЗНАКОМСТВО С
АВТОМОБИЛЕМ

ВОПРОСЫ
БЕЗОПАСНОСТИ

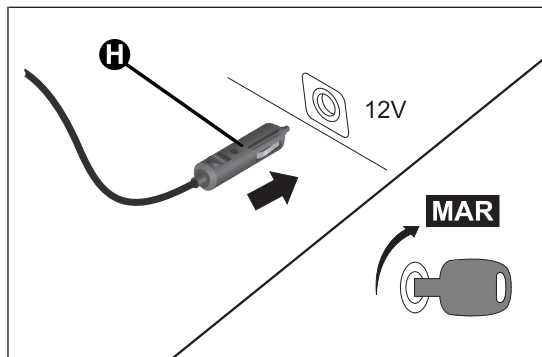
ЗАПУСК ДВИГАТЕЛЯ И
УПРАВЛЕНИЕ
АВТОМОБИЛЕМ

ИНДИКАТОРЫ И
СООБЩЕНИЯ

**В СЛУЧАЕ
ЧРЕЗВЫЧАЙНОЙ
СИТУАЦИИ**

ТЕХОБСЛУЖИВАНИЕ
И УХОД

ТЕХНИЧЕСКИЕ
ДААННЫЕ

АЛФАВИТНЫЙ
УКАЗАТЕЛЬ



ВНИМАНИЕ!

Наклейку для обозначения шины, обработанной с помощью комплекта Fix&Go, приклейте на хорошо видимое водителю место. Двигайтесь осторожно, особенно на поворотах. Скорость не должна превышать 80 км/ч. Резко не разгоняйте и не тормозите автомобиль.

- через 10 минут нахождения в пути остановитесь, взведите стояночный тормоз и проверьте давление в шине.



ВНИМАНИЕ!

Не следует продолжать движение, если давление опустилось ниже 1,5 бар. Шина повреждена слишком сильно, и комплект для срочного ремонта не может обеспечить нужной герметичности. Обратиться в сервисный центр Fiat. Если давление составляет не менее 1,5 бар, доведите его до нужного значения (при включенном двигателе и взведенном стояночном тормозе), возобновите движение и, очень осторожно управляя автомобилем, направьтесь в ближайший сервисный центр Fiat.



ВНИМАНИЕ!

Необходимо обязательно сообщить, что ремонт шины выполнен с помощью комплекта Fix&Go. Вручить информационный листок персоналу, который будет заниматься дальнейшим ремонтом шины, обработанной с помощью комплекта для срочного ремонта.

ПРОВЕРКА И ВОССТАНОВЛЕНИЕ ДАВЛЕНИЯ

Компрессор используется также для контроля и восстановления давления в шинах.

Выполните следующие действия:

- после того как баллончик А PISC. 124 подсоединен к компрессору, необходимо нажать пусковую кнопку L, чтобы снять его;
- подсоедините установочную трубку к ниппелю шины;
- проверьте давление на манометре;
- если значение давления низкое, вставьте штепсель в розетку-прикуриватель и включите компрессор.

ПРЕДУПРЕЖДЕНИЕ Чтобы отрегулировать высокое давление в шине, нажмите кнопку выпуска воздуха M.

ЗАМЕНА ЛАМПЫ

ОБЩИЕ УКАЗАНИЯ

- Перед заменой неработающей лампы проверить, не окислились ли контакты.
- Перегоревшие лампы должны быть заменены аналогичными того же типа и мощности.
- После замены лампы фары в целях безопасности проверить правильность регулировки оптических осей фар.
- Прежде чем приступить к замене лампы, убедиться, что не перегорел соответствующий предохранитель. Расположение предохранителей указано в параграфе "Замена предохранителей" настоящего раздела.



РИС. 124

F0S1022

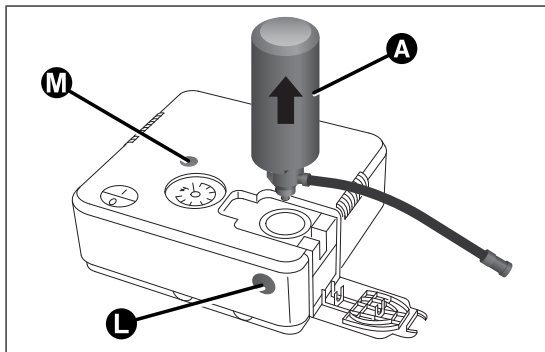

ВНИМАНИЕ!

Внесение изменений в конструкцию электрического оборудования или его неквалифицированный ремонт без учета технических особенностей системы могут стать причиной возникновения неисправностей и привести к возгоранию.



ВНИМАНИЕ!

Внутри галогенных ламп имеется газ под давлением. В случае их разбивания возможно разлетание осколков стекла на большие расстояния.



При работе с галогенными лампами касаться только металлических частей лампы. Прикосновение пальцев к прозрачной колбе лампы может привести к снижению ее световой интенсивности и к возможному сокращению срока службы. При случайном контакте протереть колбу тряпкой, смоченной спиртом, и дать высохнуть.

ЗНАКОМСТВО С
АВТОМОБИЛЕМ

ВОПРОСЫ
БЕЗОПАСНОСТИ

ЗАПУСК ДВИГАТЕЛЯ И
УПРАВЛЕНИЕ
АВТОМОБИЛЕМ

ИНДИКАТОРЫ И
СООБЩЕНИЯ

В СЛУЧАЕ
ЧРЕЗВЫЧАЙНОЙ
СИТУАЦИИ

ТЕХОБСЛУЖИВАНИЕ
И УХОД

ТЕХНИЧЕСКИЕ
ДААННЫЕ

АЛФАВИТНЫЙ
УКАЗАТЕЛЬ

ЗНАКОМСТВО С
АВТОМОБИЛЕМ

ВОПРОСЫ
БЕЗОПАСНОСТИ

ЗАПУСК ДВИГАТЕЛЯ И
УПРАВЛЕНИЕ
АВТОМОБИЛЕМ

ИНДИКАТОРЫ И
СООБЩЕНИЯ

В СЛУЧАЕ
ЧРЕЗВЫЧАЙНОЙ
СИТУАЦИИ

ТЕХОБСЛУЖИВАНИЕ
И УХОД

ТЕХНИЧЕСКИЕ
ДААННЫЕ

АЛФАВИТНЫЙ
УКАЗАТЕЛЬ



Рекомендуется по возможности заменять лампы в сервисном центре Fiat. Правильная работа и положение наружного освещения является залогом безопасности движения и позволяет избежать штрафных санкций, предусмотренных по законодательству.

ПРЕДУПРЕЖДЕНИЕ В условиях холодного или влажного климата, после проливного дождя или мойки поверхность фар или задних фонарей может запотевать и/или с внутренней стороны может скапливаться конденсат. Это естественное явление, вызванное разницей температуры и влажности воздуха между внутренней и внешней стороной стекла, что не указывает на неисправность и не влияет на работу осветительных приборов. После включения фар запотевание быстро исчезает, начиная от рассеивателя света в сторону обода фар.

ТИПЫ ЛАМП

В автомобиле установлены различные типы ламп.

Полностью стеклянные лампы: (тип А) вставляются нажимом, для их извлечения потянуть.

Байонетные лампы: (тип В) для их извлечения нажать на колбу и повернуть ее против часовой стрелки.

Двухцокольные лампы: (тип С) для их извлечения отжать удерживающие их контакты.

Галогенные лампы: (тип D) для снятия лампы освободить фиксирующую пружину из соответствующего гнезда.

Галогенные лампы: (тип E) для снятия лампы освободить фиксирующую пружину из соответствующего гнезда.

Ксеноновые лампы: (тип F) для их замены обращаться в сервисный центр Fiat.

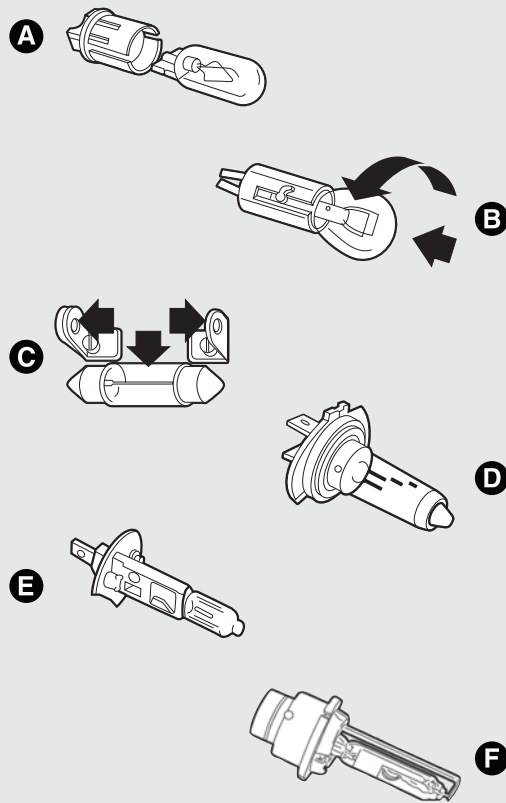

ЗНАКОМСТВО С
АВТОМОБИЛЕМ

ВОПРОСЫ
БЕЗОПАСНОСТИ

ЗАПУСК ДВИГАТЕЛЯ И
УПРАВЛЕНИЕ
АВТОМОБИЛЕМ

ИНДИКАТОРЫ И
СООБЩЕНИЯ

**В СЛУЧАЕ
ЧРЕЗВЫЧАЙНОЙ
СИТУАЦИИ**

ТЕХОБСЛУЖИВАНИЕ
И УХОД

ТЕХНИЧЕСКИЕ
ДААННЫЕ

АЛФАВИТНЫЙ
УКАЗАТЕЛЬ

Лампы

ЗНАКОМСТВО С АВТОМОБИЛЕМ	Применение	Тип	Мощность	Обозначение на рисунке
ВОПРОСЫ БЕЗОПАСНОСТИ	Фары дальнего света	H1	55 Вт	D
ЗАПУСК ДВИГАТЕЛЯ И УПРАВЛЕНИЕ АВТОМОБИЛЕМ	Фары ближнего света	H7	55 Вт	D
ИНДИКАТОРЫ И СООБЩЕНИЯ	Фары ближнего света ксеноновые (для исполнений и рынков, где это предусмотрено)	DIS	35 Вт	F
В СЛУЧАЕ ЧРЕЗВЫЧАЙНОЙ СИТУАЦИИ	Передние габаритные огни/дневные ходовые огни	W21/5 Вт	5/21 Вт	A
ТЕХОБСЛУЖИВАНИЕ И УХОД	Передние указатели поворота	WY21 Вт	21 Вт	B
ТЕХНИЧЕСКИЕ ДАННЫЕ	Передние указатели поворота (с ксеноновыми лампами)	PY24 Вт	24 Вт	B
АЛФАВИТНЫЙ УКАЗАТЕЛЬ	Боковые указатели поворота	W5 Вт	5 Вт	A
	Задние указатели поворота	PY21 Вт	21 Вт	B
	Задние габаритные огни	R10 Вт	10 Вт	B
	Стоп-огни	P21 Вт	21 Вт	B
	Огни заднего хода	P21 Вт	21 Вт	B
	Задняя противотуманная фара	P21 Вт	21 Вт	B
	Плафон внутреннего освещения	C5 Вт	5 Вт	C
	Плафон освещения багажного отсека	W5 Вт	5 Вт	A
	Подсветка номерного знака	C5 Вт	5 Вт	C
	Передние противотуманные фары	H3	55W	E
	Дополнительный третий стоп-сигнал	W5 Вт	5 Вт	A

ЗАМЕНА ЛАМПЫ ПРИБОРА НАРУЖНОГО ОСВЕЩЕНИЯ

Чтобы определить тип и мощность лампы, см. параграф «Замена лампы».

ПЕРЕДНИЕ ОПТИЧЕСКИЕ ЭЛЕМЕНТЫ

К передним оптическим элементам относятся габаритные огни, фары ближнего света, фары дальнего света и указатели поворота.

Доступ к лампам указателей поворота

Из моторного отсека снять резиновую пробку А РИС. 125.

Доступ к лампам фар ближнего света

Снять резиновую пробку В РИС. 125.



РИС. 125

F0S0050

Доступ к лампам габаритных огней/дневных ходовых огней (D.R.L.) и фар дальнего света

До конца вывернуть колеса, открыть дверцу С РИС. 126 (на колесной арке рядом с фарами) и затем снять резиновую пробку D РИС. 126.

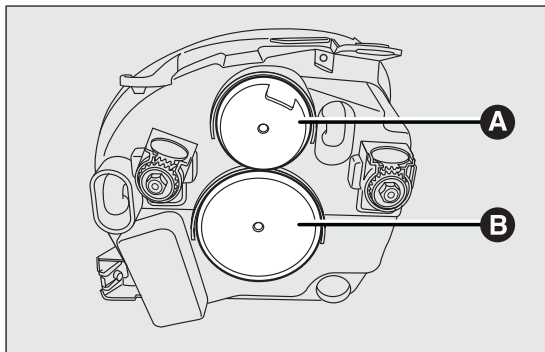
УКАЗАТЕЛИ ПОВОРОТА

Передние

Для замены лампы выполнить следующее:

- снять резиновую заглушку, описанную выше;
- повернуть против часовой стрелки патрон А РИС. 127 и снять его;
- извлечь вставленную нажимом лампу и заменить ее;



РИС. 126

F0S0051

ЗНАКОМСТВО С
АВТОМОБИЛЕМ

ВОПРОСЫ
БЕЗОПАСНОСТИ

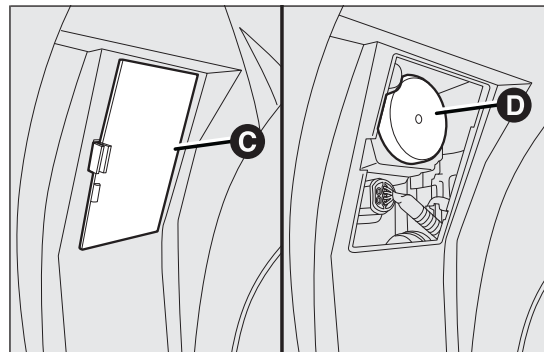
ЗАПУСК ДВИГАТЕЛЯ И
УПРАВЛЕНИЕ
АВТОМОБИЛЕМ

ИНДИКАТОРЫ И
СООБЩЕНИЯ

В СЛУЧАЕ
ЧРЕЗВЫЧАЙНОЙ
СИТУАЦИИ

ТЕХОБСЛУЖИВАНИЕ
И УХОД

ТЕХНИЧЕСКИЕ
ДААННЫЕ

АЛФАВИТНЫЙ
УКАЗАТЕЛЬ

- вставить на место патрон А, повернув его по часовой стрелке, и убедиться в его правильном креплении;
- вставить на место резиновую заглушку.

Боковые



Операцию следует выполнять со всеми мерами предосторожности, чтобы не повредить кузов

(рекомендуется использовать карточку из достаточно жесткого пластика и соответствующей толщины).

Для замены лампы выполнить следующее:

- надавить на прозрачный корпус, воздействуя вначале от передней стороны к задней стороне (1 — РИС. 128);



РИС. 127

F0S0052

- затем надавить в противоположном направлении, воздействуя с задней стороны (2 — РИС. 128), и извлечь блок В;
- повернуть патрон против часовой стрелки, извлечь лампу, вставленную под нажимом, и заменить ее;
- вставить патрон в прозрачный корпус, затем вставить на место блок В, убедившись в щелчке блокировки крепежной пружины.

БЛИЖНИЙ СВЕТ

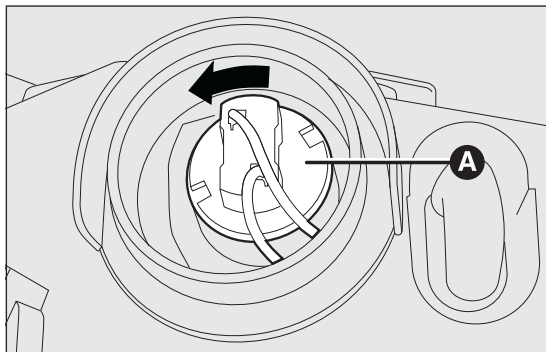
Для замены лампы выполнить следующее:

- снять резиновую заглушку, описанную выше;
- нажать на блокировочное устройство А РИС. 129 и извлечь патрон лампы;
- извлечь вставленную нажимом лампу и заменить ее;



РИС. 128

F0S0355

- вставить патрон на место, убедившись в его правильном креплении;
- вставить на место резиновую заглушку.

С ксеноновыми лампами

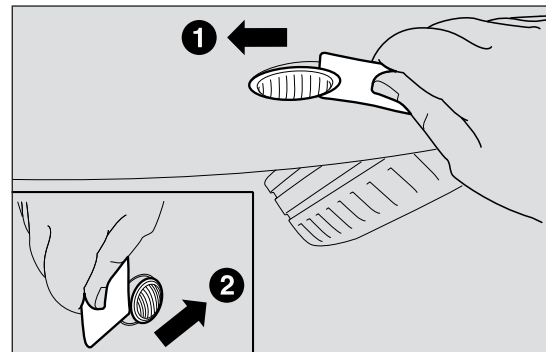
(для исполнений и рынков, где это предусмотрено)



ВНИМАНИЕ!

По причине высокого напряжения питания замена ксеноновой лампы должна выполняться только квалифицированным персоналом. Опасность летального исхода! Обратиться в сервисный центр Fiat.



РИС. 129

F0S0053

ДАЛЬНИЙ СВЕТ

Для замены лампы выполнить следующее:

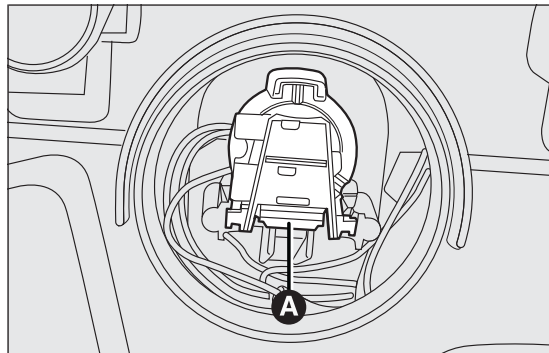
- снять резиновую заглушку, описанную выше;
- отсоединить две удерживающие лампу пружины А РИС. 130;
- извлечь лампу и заменить ее;
- установить новую лампу таким образом, чтобы профиль металлической части совпал с канавками на параболе фары, закрепить удерживающие лампу пружины;
- вставить на место резиновую заглушку.

ГАБАРИТНЫЕ ОГНИ/ДНЕВНЫЕ ХОДОВЫЕ ОГНИ

Для замены лампы выполнить следующее:

- снять резиновую заглушку, описанную выше;



РИС. 130

F0S0054

ЗНАКОМСТВО С
АВТОМОБИЛЕМ

ВОПРОСЫ
БЕЗОПАСНОСТИ

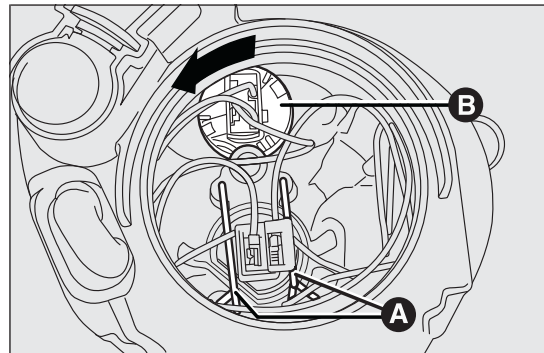
ЗАПУСК ДВИГАТЕЛЯ И
УПРАВЛЕНИЕ
АВТОМОБИЛЕМ

ИНДИКАТОРЫ И
СООБЩЕНИЯ

В СЛУЧАЕ
ЧРЕЗВЫЧАЙНОЙ
СИТУАЦИИ

ТЕХОБСЛУЖИВАНИЕ
И УХОД

ТЕХНИЧЕСКИЕ
ДААННЫЕ

АЛФАВИТНЫЙ
УКАЗАТЕЛЬ

- повернуть против часовой стрелки патрон В РИС. 130 и снять его;
- извлечь вставленную нажимом лампу и заменить ее;
- вставить на место патрон В, повернув его по часовой стрелке, и убедиться в его правильном креплении;
- вставить на место резиновую заглушку.

ПЕРЕДНИЕ ПРОТИВОТУМАННЫЕ ФАРЫ (исполнения Fiat 500S)

ПРЕДУПРЕЖДЕНИЕ Для всех остальных версий Fiat 500 для замены ламп передних противотуманных фар необходимо обращаться в сервисный центр Fiat.

Замена лампы выполняется следующим образом:

- поверните колесо полностью внутрь;
- воздействуя на шпонку А РИС. 131, нажатием удалите крышку;
- воздействуя на зажим В РИС. 132, отсоедините электрический разъем С;
- поверните против часовой стрелки патрон D и выньте блок;
- извлеките лампу и замените ее;
- снова установите блок, повернув его по часовой стрелке, чтобы зафиксировать, и снова подключите электрический разъем;
- установите крышку, правильно зафиксировав ее.

ЗАДНИЕ ОПТИЧЕСКИЕ ЭЛЕМЕНТЫ

Замена лампы выполняется следующим образом:

- открыть багажную дверь;
- раскрутить два крепежных винта А РИС. 133 и извлечь оптический элемент, не вращая его;



РИС. 131

F0S0380

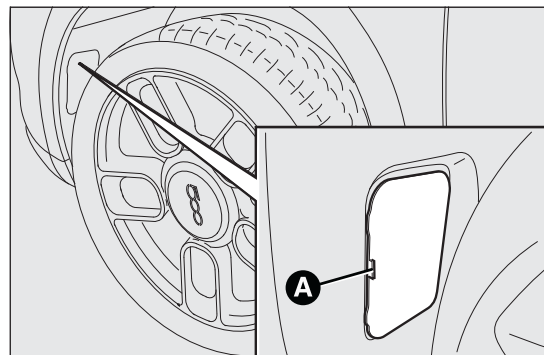

РИС. 132

F0S0381

- достать патрон из своего гнезда, освободив его от крепежных зажимов В РИС. 133;
- извлечь лампы, слегка подталкивая их и вращая против часовой стрелки.

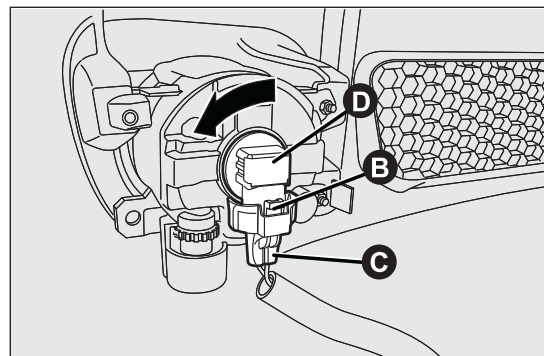

РИС. 133

F0S0354

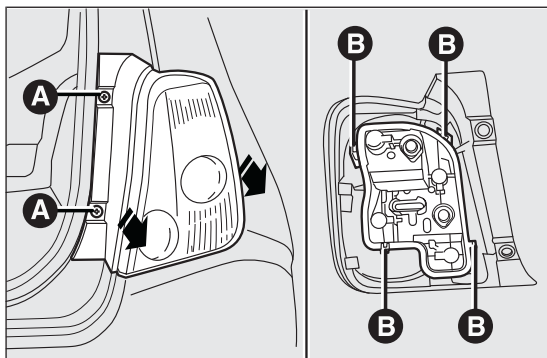

РИС. 134

F0S0057

Расположение ламп следующее РИС. 134:

C: указатели поворота;

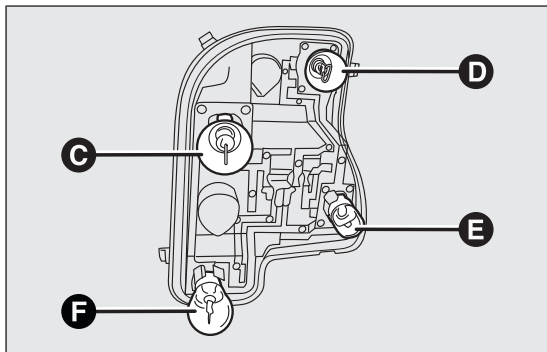
D: стоп-сигналы;

E: габаритные огни;

F: огни заднего хода (правый фонарь)/задняя противотуманная фара (левый фонарь).

ТРЕТИЙ СТОП-СИГНАЛ

Замена лампы выполняется следующим образом:

- снять две защитные заглушки и раскрутить два крепежных винта А РИС. 135;
- снять блок;
- отсоединить электрический разъем В РИС. 136;
- нажать на удерживающее устройство С РИС. 136 и открыть патрон;
- извлечь вставленную нажимом лампу и заменить ее;



РИС. 135

F0S0058

ЗНАКОМСТВО С
АВТОМОБИЛЕМ

ВОПРОСЫ
БЕЗОПАСНОСТИ

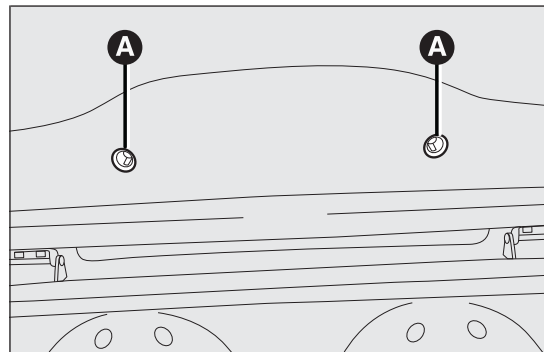
ЗАПУСК ДВИГАТЕЛЯ И
УПРАВЛЕНИЕ
АВТОМОБИЛЕМ

ИНДИКАТОРЫ И
СООБЩЕНИЯ

В СЛУЧАЕ
ЧРЕЗВЫЧАЙНОЙ
СИТУАЦИИ

ТЕХОБСЛУЖИВАНИЕ
И УХОД

ТЕХНИЧЕСКИЕ
ДААННЫЕ

АЛФАВИТНЫЙ
УКАЗАТЕЛЬ

- закрыть патрон, убедившись в правильном креплении удерживающего устройства;
- закрутить два крепежных винта и вставить на место защитные заглушки.

ФОНАРЬ ПОДСВЕТКИ НОМЕРНОГО ЗНАКА

Замена ламп выполняется следующим образом:

- нажать в точке, указанной стрелкой РИС. 137, и снять прозрачную крышку;
- заменить лампу, освободив ее из боковых зажимов;
- вставить новую лампу, убедившись, что она правильно закреплена между контактами.
- установить на место прозрачную крышку.



РИС. 136

F0S0059

ЗАМЕНА ЛАМПЫ ВНУТРЕННЕГО ОСВЕЩЕНИЯ

Чтобы определить тип и мощность лампы, см. параграф «Замена лампы».

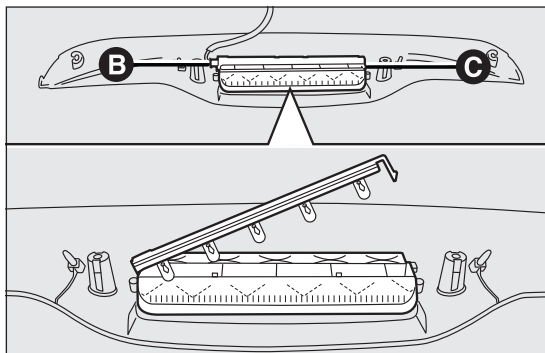
ПЛАФОН ВНУТРЕННЕГО ОСВЕЩЕНИЯ

Замена лампы выполняется следующим образом:

- с помощью отвертки из комплекта инструментов извлечь плафон А РИС. 138, воздействуя в точке, обозначенной стрелкой;
- открыть крышку В РИС. 139, как показано, и заменить лампу С, освободив ее из боковых зажимов;



РИС. 137

F0S0139

- вставить новую лампу, убедившись, что она правильно закреплена между контактами;
- закрыть крышку В и установить на место прозрачный элемент А.

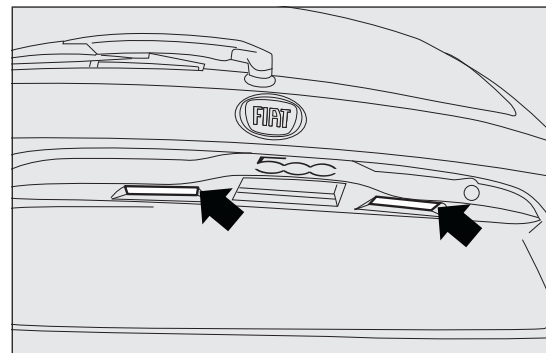

РИС. 138

F0S0060

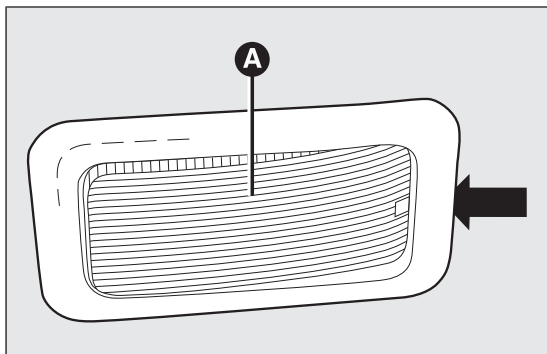

РИС. 139

F0S0356

ПЛАФОН БАГАЖНОГО ОТДЕЛЕНИЯ

(для исполнений и рынков, где это предусмотрено)

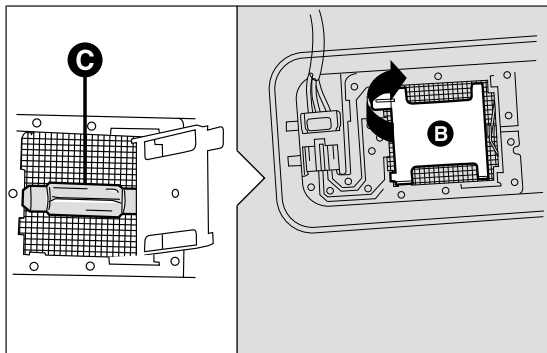
Замена лампы выполняется следующим образом:

- открыть багажник;
- с помощью отвертки из комплекта инструментов извлечь плафон А РИС. 140, воздействуя в точке, обозначенной стрелкой;
- открыть защитный кожух В РИС. 141 и заменить лампу С РИС. 141, вставленную под нажимом;
- закрыть защитный кожух В на прозрачной крышке;
- вновь установить плафон на свое место, вставив сначала с одной стороны и нажимая на другую вплоть до щелчка блокировки.



РИС. 140

F0S0063

ЗНАКОМСТВО С
АВТОМОБИЛЕМ

ВОПРОСЫ
БЕЗОПАСНОСТИ

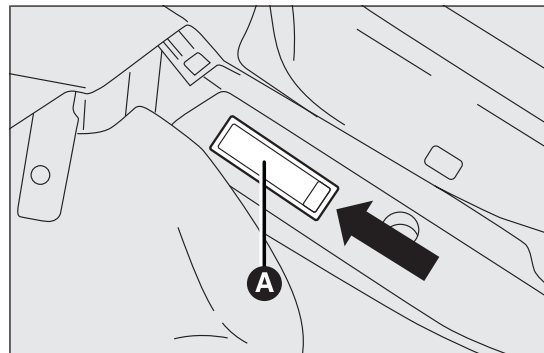
ЗАПУСК ДВИГАТЕЛЯ И
УПРАВЛЕНИЕ
АВТОМОБИЛЕМ

ИНДИКАТОРЫ И
СООБЩЕНИЯ

В СЛУЧАЕ
ЧРЕЗВЫЧАЙНОЙ
СИТУАЦИИ

ТЕХОБСЛУЖИВАНИЕ
И УХОД

ТЕХНИЧЕСКИЕ
ДААННЫЕ

АЛФАВИТНЫЙ
УКАЗАТЕЛЬ

ЗАМЕНА ПЛАВКИХ ПРЕДОХРАНИТЕЛЕЙ

ОБЩИЕ СВЕДЕНИЯ

Плавкие предохранители служат для защиты электрооборудования. Предохранители срабатывают в случае неисправности оборудования или неправильных действий с ним.

При возникновении неисправности устройства необходимо проверить эффективность соответствующего предохранителя. Проводниковый элемент А РИС. 142 не должен быть прерван. В противном случае необходимо заменить перегоревший предохранитель на другой такой же силы тока (того же цвета).

В = целый предохранитель;

С = предохранитель с нарушенным токопроводящим элементом.



РИС. 141

F0S0064

Для замены предохранителя воспользоваться пинцетом D, который крепится изнутри к крышке отсека предохранителей на левой стороне приборного щитка.

Для определения защитного предохранителя см. приведенные ниже таблицы.

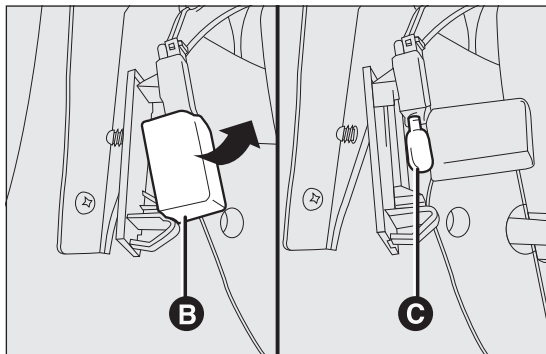

ВНИМАНИЕ!

При повторном сгорании предохранителя обращаться в сервисный центр Fiat.



ВНИМАНИЕ!

Никогда не ставить на место сгоревшего предохранителя металлическую проволоку или другой неподходящий материал.



РИС. 142

F0S0065

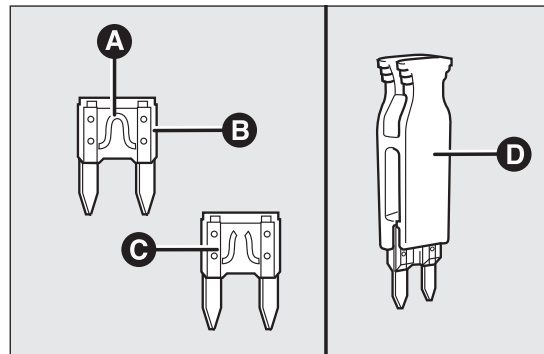

ВНИМАНИЕ!

Ни в коем случае не менять предохранитель на другой с большей силой тока. ОПАСНОСТЬ ВОЗГОРАНИЯ.



ВНИМАНИЕ!

В случае срабатывания общего защитного предохранителя (MEGA-FUSE, MIDI-FUSE, MAXI-FUSE) обращаться в сервисный центр Fiat.



ВНИМАНИЕ!

Перед заменой предохранителя убедиться, что ключ извлечен из замка зажигания, а все электроприборы выключены и/или отключены.



ВНИМАНИЕ!

В случае срабатывания общего защитного предохранителя систем безопасности (систем подушек безопасности, тормозной системы), систем силовых агрегатов (системы двигателя, системы переключения передач) или системы управления обратиться в сервисный центр Fiat.

РАСПОЛОЖЕНИЕ ПРЕДОХРАНИТЕЛЕЙ

Блок управления приборной панели

Для доступа к предохранителям снять крышку А, установленную под нажимом.

Предохранитель на 5 А для оттаивания наружных зеркал находится в районе диагностического разъема, как показано на РИС. 143.

Внизу, сбоку от педального механизма, располагается блок управления, показанный на РИС. 144.

Блок управления в моторном отсеке

Блок управления располагается справа в моторном отсеке, сбоку от аккумулятора. Для доступа нажать на устройство I РИС. 145, отсоединить зажимы М и снять крышку L.



РИС. 143

F0S0066

ЗНАКОМСТВО С
АВТОМОБИЛЕМ

ВОПРОСЫ
БЕЗОПАСНОСТИ

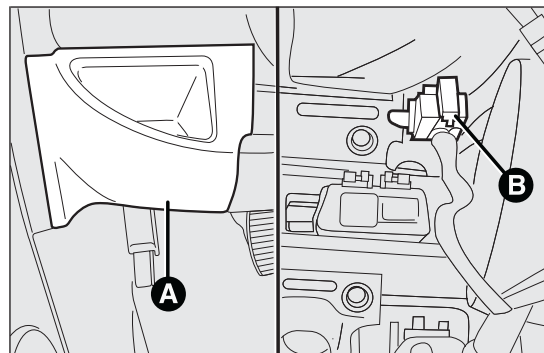
ЗАПУСК ДВИГАТЕЛЯ И
УПРАВЛЕНИЕ
АВТОМОБИЛЕМ

ИНДИКАТОРЫ И
СООБЩЕНИЯ

**В СЛУЧАЕ
ЧРЕЗВЫЧАЙНОЙ
СИТУАЦИИ**

ТЕХОБСЛУЖИВАНИЕ
И УХОД

ТЕХНИЧЕСКИЕ
ДААННЫЕ

АЛФАВИТНЫЙ
УКАЗАТЕЛЬ

Номера, которые обозначают электрический прибор, соответствующий предохранителю, нанесены на задней стороне крышки РИС. 146.



В случае необходимости мойки отсека двигателя не направлять струю воды прямо на блок управления моторного отсека.



РИС. 144

F0S0172

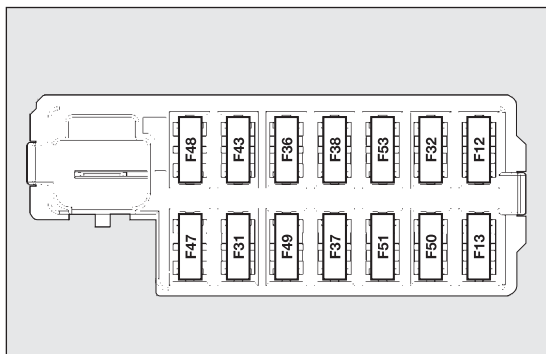

РИС. 145

F0S0068

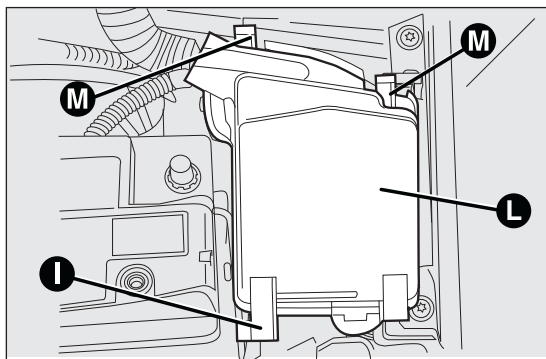

РИС. 146

F0S0069

СВОДНАЯ ТАБЛИЦА ПРЕДОХРАНИТЕЛЕЙ

Блок управления на приборной панели РИС. 144	ПРЕДОХРАНИТЕЛЬ	АМПЕР
Правая фара ближнего света	F12 (*)	7,5
Питание левой фары ближнего света и блока управления положением фар	F13	7,5 / 5 (*)
Плафоны переднего и заднего освещения салона, багажного отсека	F32 (*)	7,5
Диагностический разъем, автоприемник, климат-контроль, система EOBD	F36	10
Выключатель стоп-сигналов, узел панели инструментов	F37	5
Централизованное закрытие дверей	F38	15
Насос омывателей ветрового и заднего стекла	F43	15
Стеклоподъемник двери водителя	F47	20
Стеклоподъемник двери пассажира	F48	20
Парковочные датчики, подсветка команд управления, электрические зеркала	F49	5
Выключатель автоприемника, Blue&Me™ климат-контроль, стоп-сигналы, сцепление	F51	7,5
Узел панели инструментов	F53	5

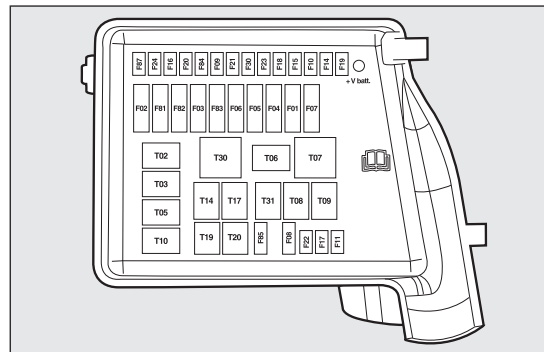
(*) (для исполнений и рынков, где это предусмотрено)

ЗНАКОМСТВО С
АВТОМОБИЛЕМ

ВОПРОСЫ
БЕЗОПАСНОСТИ

ЗАПУСК ДВИГАТЕЛЯ И
УПРАВЛЕНИЕ
АВТОМОБИЛЕМ

ИНДИКАТОРЫ И
СООБЩЕНИЯ

В СЛУЧАЕ
ЧРЕЗВЫЧАЙНОЙ
СИТУАЦИИ

ТЕХОБСЛУЖИВАНИЕ
И УХОД

ТЕХНИЧЕСКИЕ
ДАННЫЕ

АЛФАВИТНЫЙ
УКАЗАТЕЛЬ

ЗНАКОМСТВО С
АВТОМОБИЛЕМ

ВОПРОСЫ
БЕЗОПАСНОСТИ

ЗАПУСК ДВИГАТЕЛЯ И
УПРАВЛЕНИЕ
АВТОМОБИЛЕМ

ИНДИКАТОРЫ И
СООБЩЕНИЯ

В СЛУЧАЕ
ЧРЕЗВЫЧАЙНОЙ
СИТУАЦИИ

ТЕХОБСЛУЖИВАНИЕ
И УХОД

ТЕХНИЧЕСКИЕ
ДААННЫЕ

АЛФАВИТНЫЙ
УКАЗАТЕЛЬ

Блок управления в отсеке двигателя РИС. 146

ПРЕДОХРАНИТЕЛЬ

АМПЕР

Электровентилятор климат-контроля

F08

30

Прицеп

F09

15

Звуковые сигнализаторы

F10

15

Фары дальнего света

F14

15

Двигатель электрического люка

F15

20

Обогрев заднего стекла, оттаивание зеркал

F20

30

Передние противотуманные фары

F30

15

Передняя электрическая розетка (с
прикуривателем или без)

F85

15

ЗАРЯДКА АККУМУЛЯТОРНОЙ БАТАРЕИ

ПРЕДУПРЕЖДЕНИЕ Описание процедуры зарядки аккумуляторной батареи приводится только в качестве справочной информации. Для выполнения этой операции рекомендуется обращаться в сервисный центр Fiat.

Рекомендуется выполнять медленную зарядку с низкой силой тока длительностью около 24 часов. Зарядка в течение слишком длительного времени может повредить аккумулятор.

ИСПОЛНЕНИЯ БЕЗ СИСТЕМЫ Start&Stop (для моделей/рынков, где предусмотрено)

Зарядка аккумуляторной батареи выполняется следующим образом:

- отсоедините клемму от минусового вывода аккумуляторной батареи;
- подсоедините провода зарядного устройства к клеммам аккумуляторной батареи, соблюдая полярность;
- включите зарядное устройство;
- по окончании зарядки отключите зарядное устройство прежде, чем отсоединить аккумуляторную батарею;
- снова соедините клемму с минусовым выводом аккумуляторной батареи.

ИСПОЛНЕНИЯ С СИСТЕМОЙ Start&Stop (для моделей/рынков, где предусмотрено)

Зарядка аккумуляторной батареи выполняется следующим образом:

- отсоединить разъем А РИС. 147 (нажатием кнопки В) от датчика С проверки состояния зарядки аккумулятора, который установлен на отрицательном зажиме D самого аккумулятора;
- подсоединить положительный провод зарядного устройства к положительному зажиму аккумулятора Е РИС. 148, а отрицательный провод к клемме датчика D;
- включить зарядное устройство; после окончания зарядки выключить устройство;
- после отсоединения зарядного устройства вновь подсоединить разъем А к датчику С, как показано на РИС. 147.



РИС. 147

F0S0372

ЗНАКОМСТВО С
АВТОМОБИЛЕМ

ВОПРОСЫ
БЕЗОПАСНОСТИ

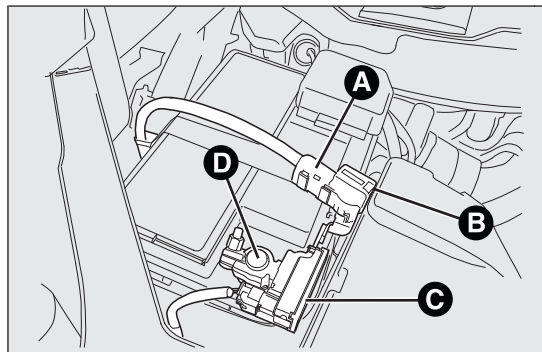
ЗАПУСК ДВИГАТЕЛЯ И
УПРАВЛЕНИЕ
АВТОМОБИЛЕМ

ИНДИКАТОРЫ И
СООБЩЕНИЯ

В СЛУЧАЕ
ЧРЕЗВЫЧАЙНОЙ
СИТУАЦИИ

ТЕХОБСЛУЖИВАНИЕ
И УХОД

ТЕХНИЧЕСКИЕ
ДААННЫЕ

АЛФАВИТНЫЙ
УКАЗАТЕЛЬ

ПРЕДУПРЕЖДЕНИЕ Если автомобиль оснащен системой сигнализации, необходимо ее отключить (см. параграф "Сигнализация" в разделе "Знакомство с автомобилем").

**ВНИМАНИЕ!**

В аккумуляторе содержится ядовитый и едкий электролит. Не допускать его попадания на кожу и в глаза. Зарядка аккумулятора должна происходить в проветриваемом помещении, вдали от источников открытого огня или искр во избежание опасности взрыва и возгорания.

**ВНИМАНИЕ!**

Не пытайтесь зарядить замерзший аккумулятор: есть опасность взрыва. Перед зарядкой следует дождаться его оттаивания. Если аккумуляторная батарея замерзла, следует передать ее квалифицированному персоналу для проверки, чтобы убедиться, что внутренние компоненты не повреждены и в корпусе нет трещин, в противном случае возможна утечка ядовитого и едкого электролита.



РИС. 148

F0S0373

ПОДНЯТИЕ АВТОМОБИЛЯ

При необходимости поднять автомобиль следует обращаться в сервисные центры Fiat, которые оснащены рычажными подъемниками или гаражными домкратами.

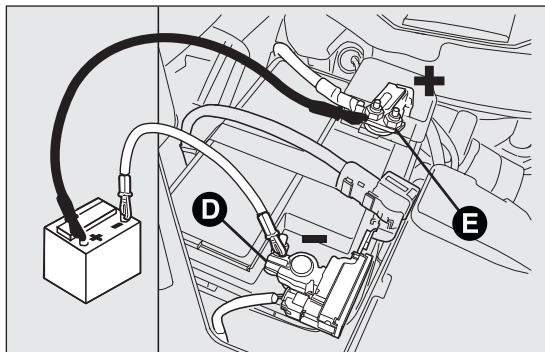

Для исполнений, оборудованных мини-порогами, следует обратить особое внимание на положение рычажных подъемников или гаражных домкратов.

БУКСИРОВКА АВТОМОБИЛЯ

Буксировочное кольцо поставляется в комплекте с автомобилем и находится в ящике для инструментов под облицовочным ковриком багажника.

КРЕПЛЕНИЕ БУКСИРОВОЧНОГО КОЛЬЦА

Выполнить следующие действия:

Переднее

- снять заглушку А РИС. 149
- извлечь буксировочное кольцо В РИС. 150 из его гнезда в ящике инструментов;
- плотно закрутить кольцо на штифт с резьбой.



РИС. 149

F0S0107

ЗНАКОМСТВО С
АВТОМОБИЛЕМ

ВОПРОСЫ
БЕЗОПАСНОСТИ

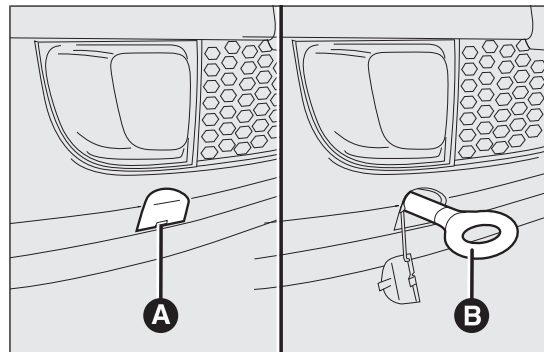
ЗАПУСК ДВИГАТЕЛЯ И
УПРАВЛЕНИЕ
АВТОМОБИЛЕМ

ИНДИКАТОРЫ И
СООБЩЕНИЯ

В СЛУЧАЕ
ЧРЕЗВЫЧАЙНОЙ
СИТУАЦИИ

ТЕХОБСЛУЖИВАНИЕ
И УХОД

ТЕХНИЧЕСКИЕ
ДААННЫЕ

АЛФАВИТНЫЙ
УКАЗАТЕЛЬ

Заднее

- снять заглушку А РИС. 149
- извлечь буксировочное кольцо В РИС. 150 из его гнезда в ящике инструментов;
- плотно закрутить кольцо на штифт с резьбой.



ВНИМАНИЕ!

Перед началом буксировки повернуть ключ зажигания в положение MAR, а затем в положение STOP, не извлекая его. При извлечении ключа автоматически включается блокировка рулевого управления, что означает невозможность выворачивать колеса.



РИС. 150

F0S0108

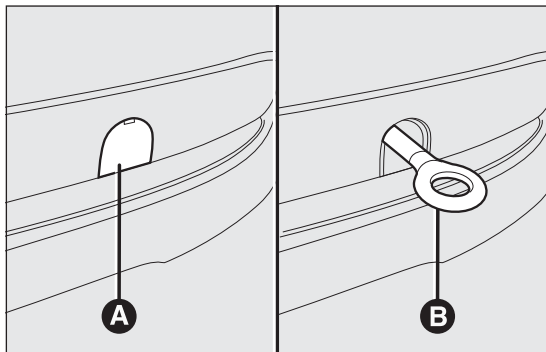

ВНИМАНИЕ!

Прежде чем привинтить буксировочное кольцо, тщательно очистите резьбу. Перед началом буксировки проверьте плотное закручивание кольца в посадочном положении.



ВНИМАНИЕ!

Буксировочное кольцо (переднее/заднее) должно использоваться только для буксировки по дорожному покрытию. Допускается буксировка на короткие расстояния с помощью соответствующего устройства, отвечающего правилам дорожного движения (жесткое сцепление), перемещение автомобиля по дорожному покрытию для подготовки к буксировке или перевозке эвакуатором. Буксировочное кольцо НЕ ДОЛЖНО применяться для вытягивания автомобиля на дорожное покрытие, при наличии препятствий и/или для буксировки с помощью тросов или других нежестких устройств. При соблюдении вышеизложенных условий буксировка должна осуществляться двумя автомобилями (буксир и буксируемый), по возможности выровненными по оси.



ВНИМАНИЕ!

Во время буксировки автомобиля помните, что без помощи усилителя тормозов и усилителя рулевого управления на тормозную педаль и на рулевое колесо должно оказываться значительно большее усилие. Не пользоваться гибкими тросами и избегать рывков во время буксировки. Следить, чтобы во время буксировки крепление буксировочного элемента не наносило повреждений соприкасающимся с ним частям автомобиля. Во время буксировки автомобиля обязательно соблюдение особых норм дорожного движения как в отношении буксировочного устройства, так и касающихся поведения на дороге. Не запускать двигатель во время буксировки автомобиля.

ЗНАКОМСТВО С
АВТОМОБИЛЕМ

ВОПРОСЫ
БЕЗОПАСНОСТИ

ЗАПУСК ДВИГАТЕЛЯ И
УПРАВЛЕНИЕ
АВТОМОБИЛЕМ

ИНДИКАТОРЫ И
СООБЩЕНИЯ

**В СЛУЧАЕ
ЧРЕЗВЫЧАЙНОЙ
СИТУАЦИИ**

ТЕХОБСЛУЖИВАНИЕ
И УХОД

ТЕХНИЧЕСКИЕ
ДААННЫЕ

АЛФАВИТНЫЙ
УКАЗАТЕЛЬ

ТЕХОБСЛУЖИВАНИЕ И УХОД

ЗНАКОМСТВО С
АВТОМОБИЛЕМ

ВОПРОСЫ
БЕЗОПАСНОСТИ

ЗАПУСК ДВИГАТЕЛЯ И
УПРАВЛЕНИЕ
АВТОМОБИЛЕМ

ИНДИКАТОРЫ И
СООБЩЕНИЯ

В СЛУЧАЕ
ЧРЕЗВЫЧАЙНОЙ
СИТУАЦИИ

ТЕХОБСЛУЖИВАНИЕ
И УХОД

ТЕХНИЧЕСКИЕ
ДААННЫЕ

АЛФАВИТНЫЙ
УКАЗАТЕЛЬ

ПЛАНОВОЕ ТЕХОБСЛУЖИВАНИЕ

Правильное техническое обслуживание автомобиля является залогом его долгой службы в оптимальном состоянии.

ПРЕДУПРЕЖДЕНИЕ Прохождение планового технического обслуживания является требованием изготовителя. Его невыполнение влечет за собой прекращение гарантийного срока.

Услуга планового технического обслуживания предоставляется на всех станциях техобслуживания Fiat в заранее оговоренные сроки.

Если в ходе проведения планового техобслуживания, помимо прочих предусмотренных операций, выявляется необходимость в выполнении дополнительных ремонтных работ или в замене узлов, они производятся только с согласия клиента.

ПРЕДУПРЕЖДЕНИЕ Рекомендуется обращаться на станцию технического обслуживания Fiat сразу же при выявлении мелких эксплуатационных неисправностей, не дожидаясь сроков очередного технического обслуживания.

Если автомобиль часто используется для буксировки прицепов, необходимо сократить интервалы между плановыми проверками.

ГРАФИК ПЛАНОВОГО ТЕХОБСЛУЖИВАНИЯ

Сведения о графике планового техобслуживания приведены в гарантийной книжке, прилагаемой в комплекте документации на автомобиль.

ПЕРИОДИЧЕСКИЕ ПРОВЕРКИ

Каждые 1 000 км пробега или перед длительной поездкой проверяйте и при необходимости восстанавливайте:

- уровень охлаждающей жидкости двигателя;
- уровень тормозной жидкости;
- уровень жидкости в бачке стеклоомывателя;
- давление в шинах и их состояние;
- работу осветительного оборудования (фары, указатели поворота, аварийные огни и проч.)
- работу стеклоочистителя и стеклоомывателя и положение/степень износа щеток стеклоочистителей ветрового и заднего стекла.

Каждые 3 000 км пробега проверять и при необходимости доливать уровень моторного масла.

Рекомендуется использовать продукты производства PETRONAS LUBRICANTS, специально разработанные и выполненные для автомобилей марки Fiat (см. таблицу "Объемы жидкостей" в разделе "Технические данные").

ЗНАКОМСТВО С
АВТОМОБИЛЕМ

ВОПРОСЫ
БЕЗОПАСНОСТИ

ЗАПУСК ДВИГАТЕЛЯ И
УПРАВЛЕНИЕ
АВТОМОБИЛЕМ

ИНДИКАТОРЫ И
СООБЩЕНИЯ

В СЛУЧАЕ
ЧРЕЗВЫЧАЙНОЙ
СИТУАЦИИ

**ТЕХОБСЛУЖИВАНИЕ
И УХОД**

ТЕХНИЧЕСКИЕ
ДААННЫЕ

АЛФАВИТНЫЙ
УКАЗАТЕЛЬ

ЭКСПЛУАТАЦИЯ АВТОМОБИЛЯ В ТЯЖЕЛЫХ УСЛОВИЯХ

Если автомобиль эксплуатируется преимущественно в перечисленных ниже неблагоприятных условиях:

- буксировка прицепа или жилого автомобильного прицепа;
- пыльные дороги;
- короткие и повторяющиеся пробеги (менее 7-8 км) при температуре среды ниже нуля;
- частая работа двигателя на малых оборотах, прохождение больших расстояний на низкой скорости, длительные простои;

указанные ниже проверки должны выполняться чаще, чем это предусмотрено графиком планового техобслуживания:

- проверка состояния и степени износа тормозных колодок передних дисковых тормозов;
- проверка состояния и очистки замков капота и багажного отсека, очистка и смазка рычажных механизмов;
- визуальная проверка состояния: двигателя, трансмиссии, жестких и гибких трубопроводов (выхлопная система – система подачи топлива – тормозная система), резиновых деталей (чехлов – рукавов – втулок и т. д.);

- проверка состояния зарядки и уровня жидкости (электролита) в аккумуляторной батарее;
- визуальный контроль приводных ремней оборудования;
- проверка и замена моторного масла и масляного фильтра;
- проверка и замена фильтра пыльцы;
- проверка и замена при необходимости воздушного фильтра.

ПРОВЕРКА УРОВНЯ ЭКСПЛУАТАЦИОННЫХ ЖИДКОСТЕЙ



ВНИМАНИЕ!

Ни в коем случае не курить при работе с отсеком двигателя. Присутствуют воспламеняющиеся газы и испарения, опасность возгорания.



ВНИМАНИЕ!

Соблюдайте меры предосторожности при работе с горячим двигателем: существует опасность получения ожогов. Помните, что при горячем двигателе может включиться электровентилятор и стать причиной получения травм. Особое внимание обращайте на шарфы, галстуки и другие развевающиеся предметы одежды, которые могут быть затянуты подвижными органами.



Осторожно, во время долива не путать разные виды жидкостей, т.к. они все несовместимы между собой.

Это может привести к серьезным повреждениям автомобиля.

ЗНАКОМСТВО С
АВТОМОБИЛЕМ

ВОПРОСЫ
БЕЗОПАСНОСТИ

ЗАПУСК ДВИГАТЕЛЯ И
УПРАВЛЕНИЕ
АВТОМОБИЛЕМ

ИНДИКАТОРЫ И
СООБЩЕНИЯ

В СЛУЧАЕ
ЧРЕЗВЫЧАЙНОЙ
СИТУАЦИИ

**ТЕХОБСЛУЖИВАНИЕ
И УХОД**

ТЕХНИЧЕСКИЕ
ДААННЫЕ

АЛФАВИТНЫЙ
УКАЗАТЕЛЬ

ЗНАКОМСТВО С
АВТОМОБИЛЕМ

ВОПРОСЫ
БЕЗОПАСНОСТИ

ЗАПУСК ДВИГАТЕЛЯ И
УПРАВЛЕНИЕ
АВТОМОБИЛЕМ

ИНДИКАТОРЫ И
СООБЩЕНИЯ

В СЛУЧАЕ
ЧРЕЗВЫЧАЙНОЙ
СИТУАЦИИ

ТЕХОБСЛУЖИВАНИЕ
И УХОД

ТЕХНИЧЕСКИЕ
ДААННЫЕ

АЛФАВИТНЫЙ
УКАЗАТЕЛЬ

Исполнения 0.9 TwinAir 60* л. с.



РИС. 151

F0S0394

А. Сливная пробка/Заливка моторного масла В. Щуп для измерения уровня моторного масла С. Охлаждающая жидкость двигателя D. Жидкость для стеклоомывателя Е. Тормозная жидкость F. Аккумуляторная батарея

* Для исполнений/рынков, где предусмотрено

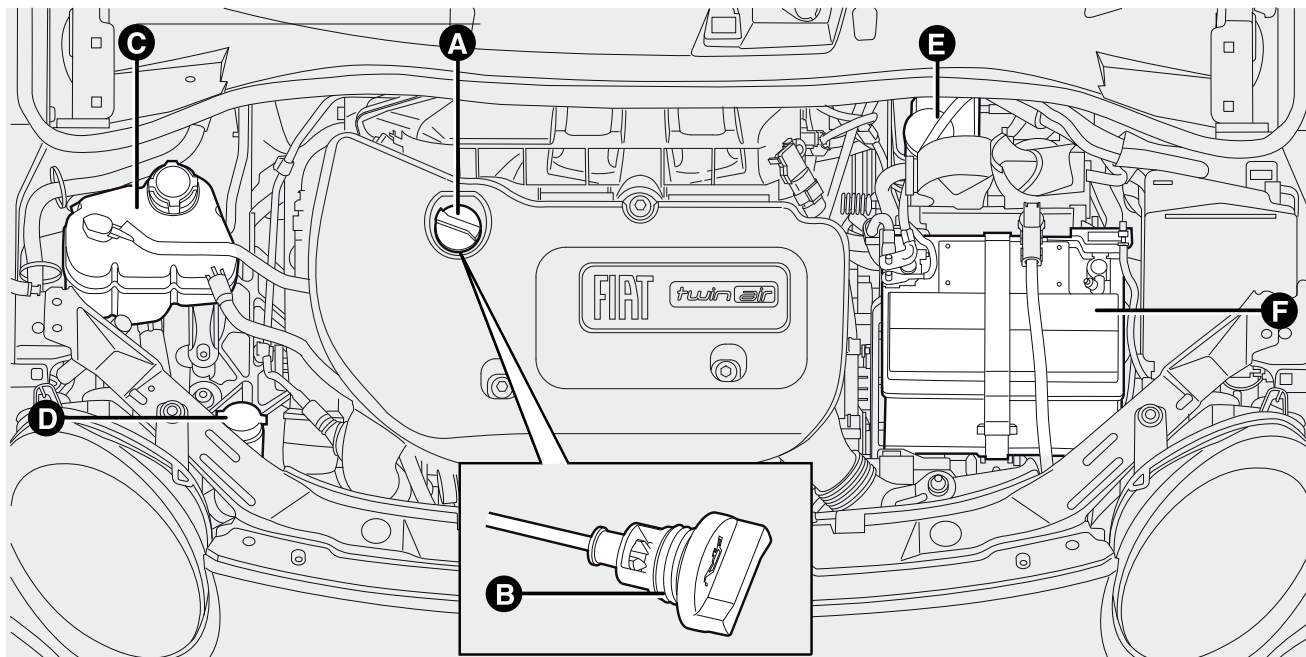
Исполнения 0.9 TwinAir 65 л. с.



РИС. 151/а

F0S0394

А. Сливная пробка/Заливка моторного масла В. Щуп для измерения уровня моторного масла С. Охлаждающая жидкость двигателя D. Жидкость для стеклоомывателя Е. Тормозная жидкость F. Аккумуляторная батарея

ЗНАКОМСТВО С
АВТОМОБИЛЕМ

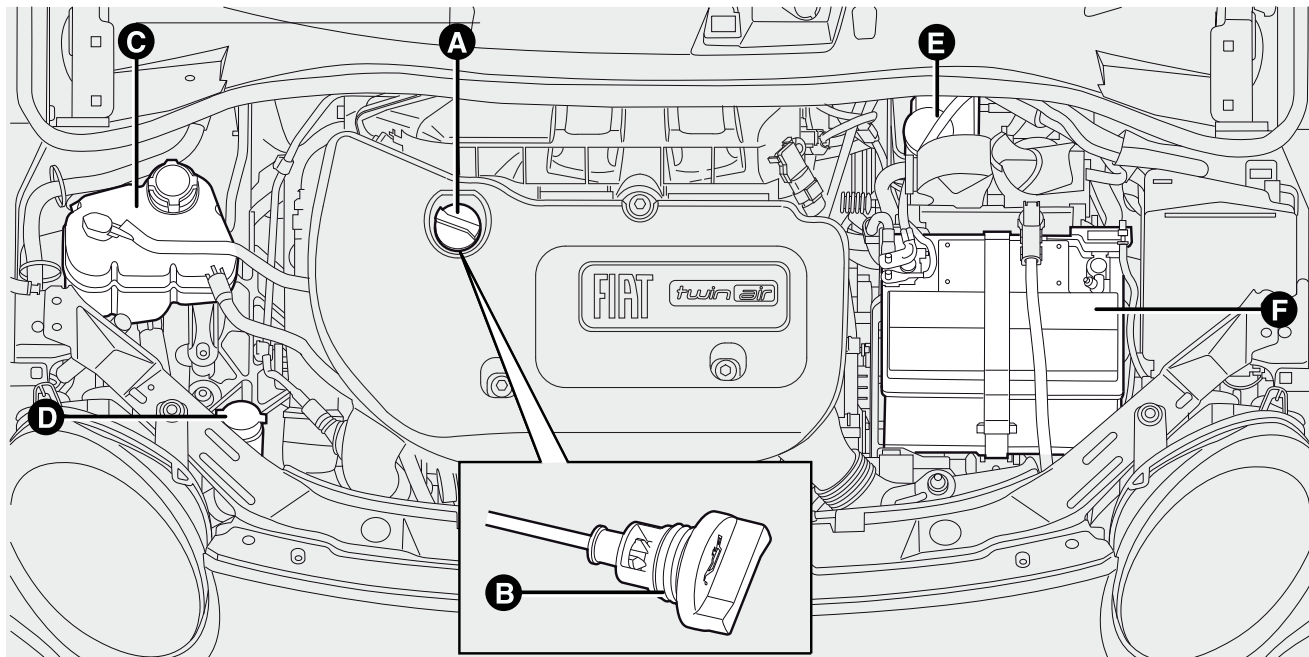
ВОПРОСЫ
БЕЗОПАСНОСТИ

ЗАПУСК ДВИГАТЕЛЯ И
УПРАВЛЕНИЕ
АВТОМОБИЛЕМ

ИНДИКАТОРЫ И
СООБЩЕНИЯ

В СЛУЧАЕ
ЧРЕЗВЫЧАЙНОЙ
СИТУАЦИИ

ТЕХОБСЛУЖИВАНИЕ
И УХОД

ТЕХНИЧЕСКИЕ
ДААННЫЕ

АЛФАВИТНЫЙ
УКАЗАТЕЛЬ

ЗНАКОМСТВО С
АВТОМОБИЛЕМ

ВОПРОСЫ
БЕЗОПАСНОСТИ

ЗАПУСК ДВИГАТЕЛЯ И
УПРАВЛЕНИЕ
АВТОМОБИЛЕМ

ИНДИКАТОРЫ И
СООБЩЕНИЯ

В СЛУЧАЕ
ЧРЕЗВЫЧАЙНОЙ
СИТУАЦИИ

ТЕХОБСЛУЖИВАНИЕ
И УХОД

ТЕХНИЧЕСКИЕ
ДАНИЕ

АЛФАВИТНЫЙ
УКАЗАТЕЛЬ

Исполнения 0.9 TwinAir 80* л. с.



РИС. 152

F0S0395

А. Сливная пробка/Заливка моторного масла В. Щуп для измерения уровня моторного масла С. Охлаждающая жидкость двигателя D. Жидкость для стеклоомывателя Е. Тормозная жидкость F. Аккумуляторная батарея

* Для исполнений/рынков, где предусмотрено

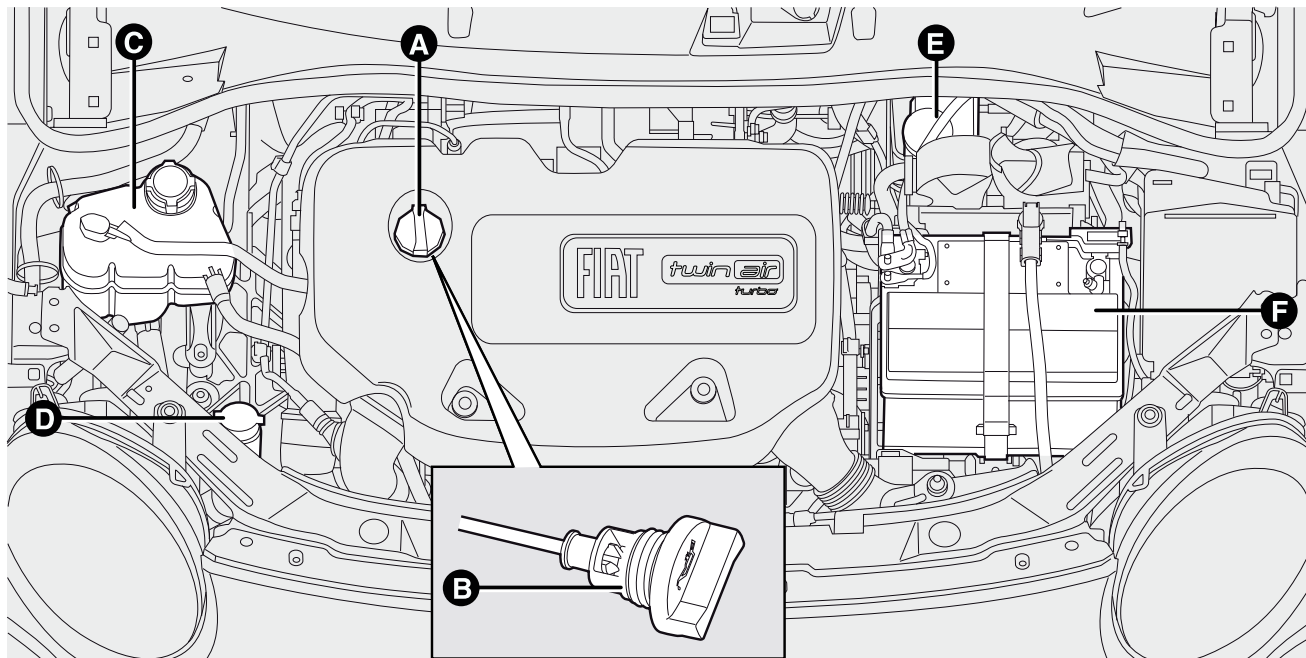
Исполнения 0.9 TwinAir 85 л. с.



РИС. 152/а

F0S0395

А. Сливная пробка/Заливка моторного масла В. Щуп для измерения уровня моторного масла С. Охлаждающая жидкость двигателя D. Жидкость для стеклоомывателя Е. Тормозная жидкость F. Аккумуляторная батарея

ЗНАКОМСТВО С
АВТОМОБИЛЕМ

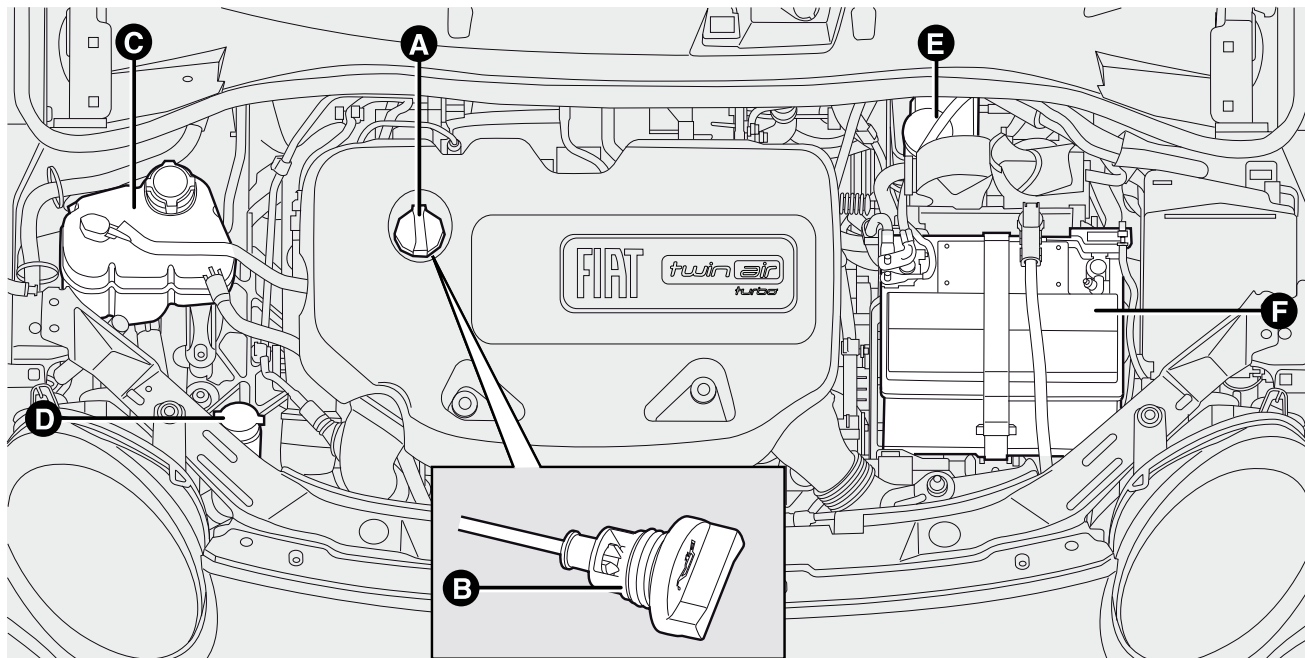
ВОПРОСЫ
БЕЗОПАСНОСТИ

ЗАПУСК ДВИГАТЕЛЯ И
УПРАВЛЕНИЕ
АВТОМОБИЛЕМ

ИНДИКАТОРЫ И
СООБЩЕНИЯ

В СЛУЧАЕ
ЧРЕЗВЫЧАЙНОЙ
СИТУАЦИИ

ТЕХОБСЛУЖИВАНИЕ
И УХОД

ТЕХНИЧЕСКИЕ
ДААННЫЕ

АЛФАВИТНЫЙ
УКАЗАТЕЛЬ

ЗНАКОМСТВО С
АВТОМОБИЛЕМ

ВОПРОСЫ
БЕЗОПАСНОСТИ

ЗАПУСК ДВИГАТЕЛЯ И
УПРАВЛЕНИЕ
АВТОМОБИЛЕМ

ИНДИКАТОРЫ И
СООБЩЕНИЯ

В СЛУЧАЕ
ЧРЕЗВЫЧАЙНОЙ
СИТУАЦИИ

ТЕХОБСЛУЖИВАНИЕ
И УХОД

ТЕХНИЧЕСКИЕ
ДААННЫЕ

АЛФАВИТНЫЙ
УКАЗАТЕЛЬ

Исполнения 0.9 TwinAir 105 л. с.



РИС. 152/б

F0S0395

А. Сливная пробка/Заливка моторного масла В. Щуп для измерения уровня моторного масла С. Охлаждающая жидкость двигателя Д. Жидкость для стеклоомывателя Е. Тормозная жидкость F. Аккумуляторная батарея

Исполнения 1.2 8V

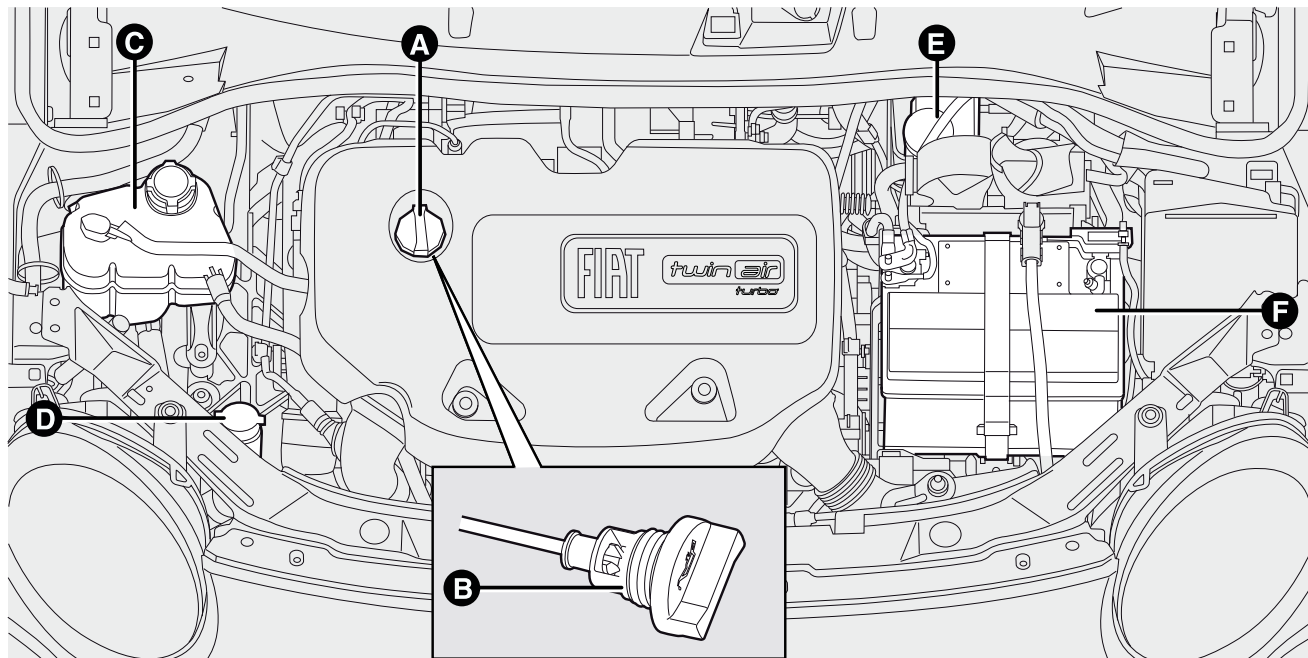

РИС. 153

F0S0396

А. Сливная пробка/Заливка моторного масла В. Щуп для измерения уровня моторного масла С. Охлаждающая жидкость двигателя D. Жидкость для стеклоомывателя Е. Тормозная жидкость F. Аккумуляторная батарея

ЗНАКОМСТВО С
АВТОМОБИЛЕМ

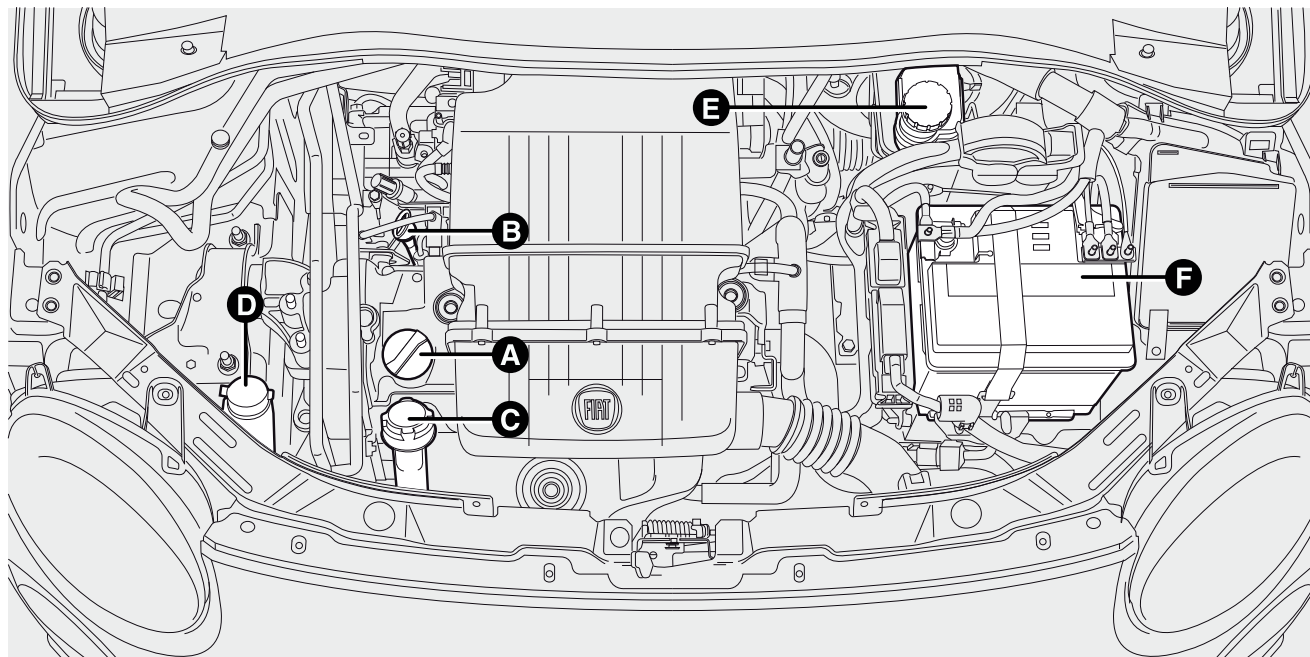
ВОПРОСЫ
БЕЗОПАСНОСТИ

ЗАПУСК ДВИГАТЕЛЯ И
УПРАВЛЕНИЕ
АВТОМОБИЛЕМ

ИНДИКАТОРЫ И
СООБЩЕНИЯ

В СЛУЧАЕ
ЧРЕЗВЫЧАЙНОЙ
СИТУАЦИИ

ТЕХОБСЛУЖИВАНИЕ
И УХОД

ТЕХНИЧЕСКИЕ
ДААННЫЕ

АЛФАВИТНЫЙ
УКАЗАТЕЛЬ

ЗНАКОМСТВО С
АВТОМОБИЛЕМ

ВОПРОСЫ
БЕЗОПАСНОСТИ

ЗАПУСК ДВИГАТЕЛЯ И
УПРАВЛЕНИЕ
АВТОМОБИЛЕМ

ИНДИКАТОРЫ И
СООБЩЕНИЯ

В СЛУЧАЕ
ЧРЕЗВЫЧАЙНОЙ
СИТУАЦИИ

ТЕХОБСЛУЖИВАНИЕ
И УХОД

ТЕХНИЧЕСКИЕ
ДААННЫЕ

АЛФАВИТНЫЙ
УКАЗАТЕЛЬ

Исполнения 1.4 16V*



РИС. 154

F0S0071

А. Сливная пробка/Заливка моторного масла В. Шуп для измерения уровня моторного масла С. Охлаждающая жидкость двигателя D. Жидкость для стеклоомывателя Е. Тормозная жидкость F. Аккумуляторная батарея

* Для исполнений/рынков, где предусмотрено

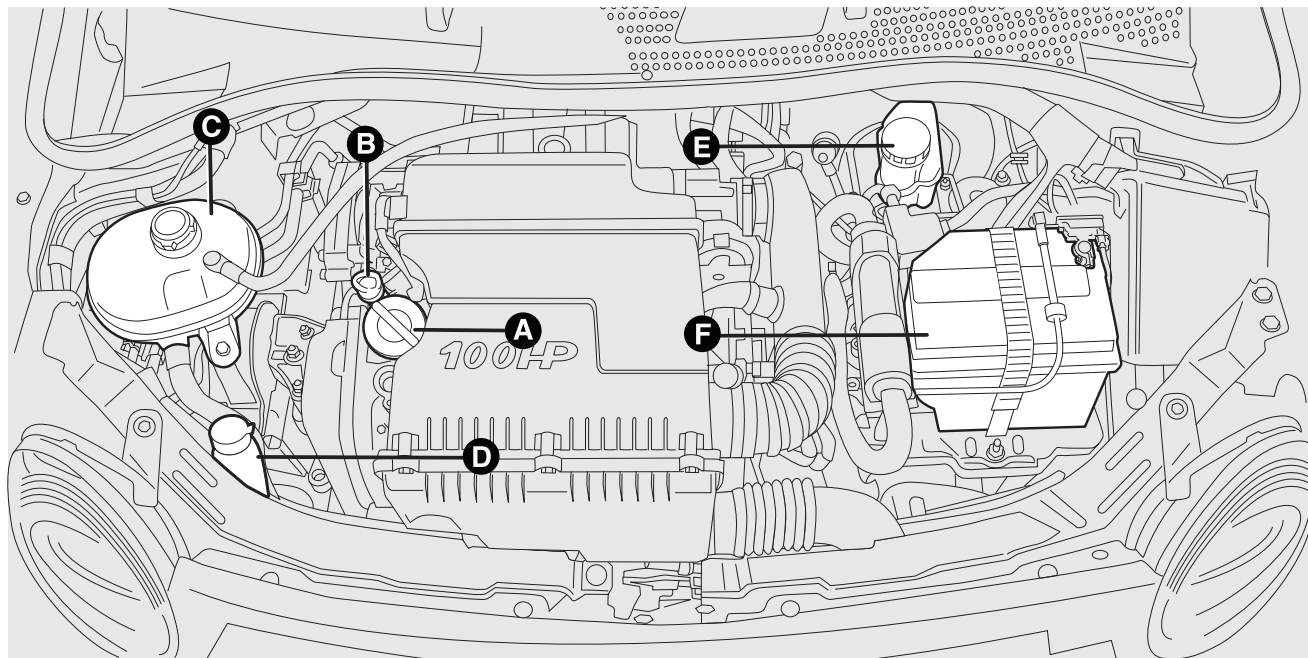
Исполнения 1.3 Multijet 75 л.с.



РИС. 155

F0S0072

А. Сливная пробка/Заливка моторного масла В. Щуп для измерения уровня моторного масла С. Охлаждающая жидкость двигателя D. Жидкость для стеклоомывателя Е. Тормозная жидкость F. Аккумуляторная батарея

ЗНАКОМСТВО С
АВТОМОБИЛЕМ

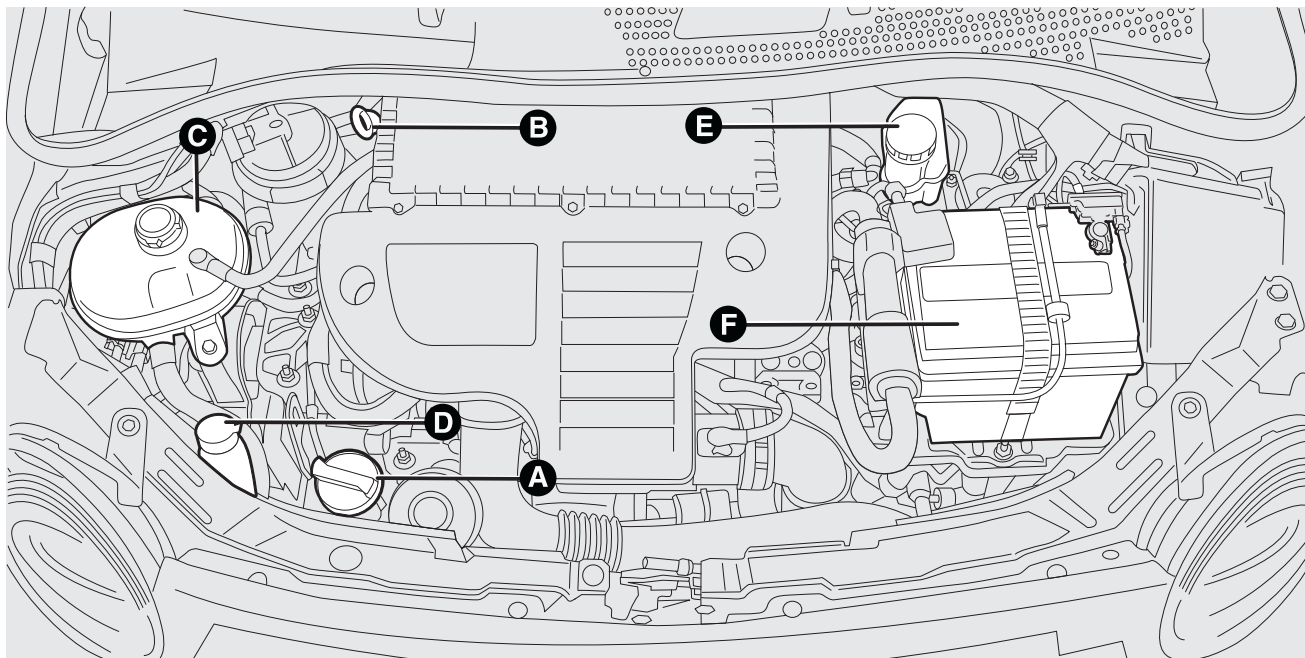
ВОПРОСЫ
БЕЗОПАСНОСТИ

ЗАПУСК ДВИГАТЕЛЯ И
УПРАВЛЕНИЕ
АВТОМОБИЛЕМ

ИНДИКАТОРЫ И
СООБЩЕНИЯ

В СЛУЧАЕ
ЧРЕЗВЫЧАЙНОЙ
СИТУАЦИИ

ТЕХОБСЛУЖИВАНИЕ
И УХОД

ТЕХНИЧЕСКИЕ
ДААННЫЕ

АЛФАВИТНЫЙ
УКАЗАТЕЛЬ

ЗНАКОМСТВО С
АВТОМОБИЛЕМ

ВОПРОСЫ
БЕЗОПАСНОСТИ

ЗАПУСК ДВИГАТЕЛЯ И
УПРАВЛЕНИЕ
АВТОМОБИЛЕМ

ИНДИКАТОРЫ И
СООБЩЕНИЯ

В СЛУЧАЕ
ЧРЕЗВЫЧАЙНОЙ
СИТУАЦИИ

ТЕХОБСЛУЖИВАНИЕ
И УХОД

ТЕХНИЧЕСКИЕ
ДААННЫЕ

АЛФАВИТНЫЙ
УКАЗАТЕЛЬ

Исполнения 1.3 Multijet 95 л.с.



РИС. 156

F0S0399

А. Сливная пробка/Заливка моторного масла В. Щуп для измерения уровня моторного масла С. Охлаждающая жидкость двигателя D. Жидкость для стеклоомывателя Е. Тормозная жидкость F. Аккумуляторная батарея

МОТОРНОЕ МАСЛО

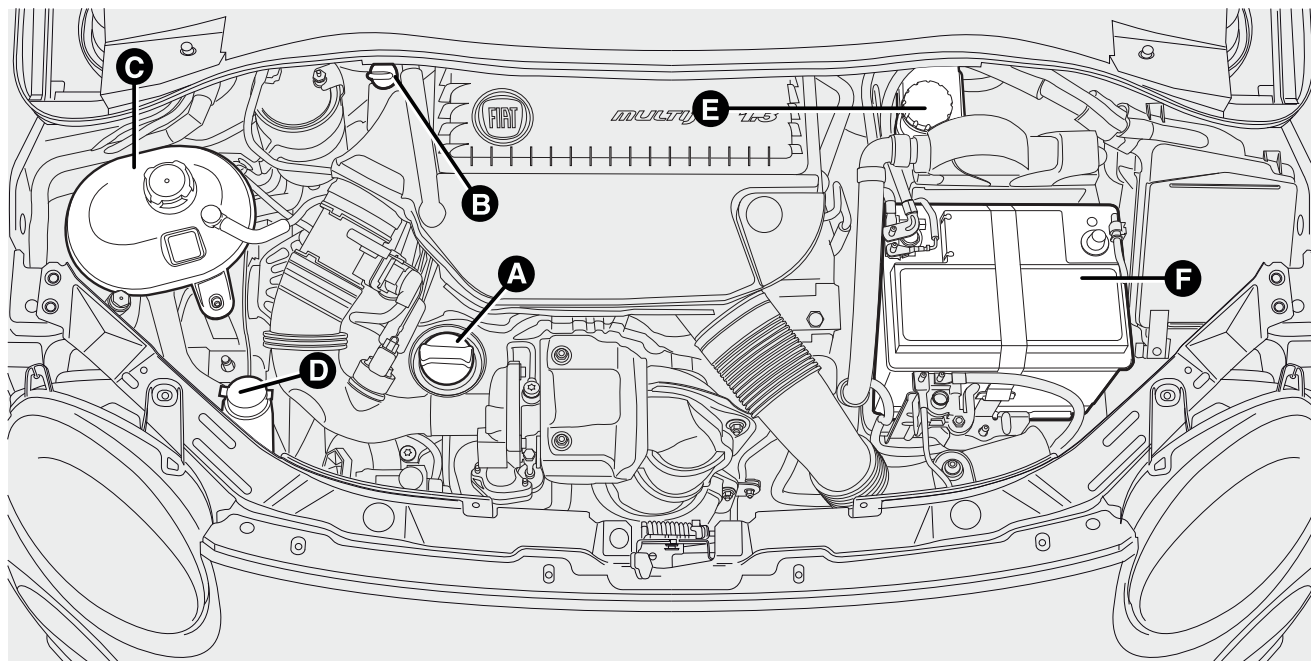
Проверка уровня моторного масла выполняется, когда автомобиль стоит на ровной горизонтальной площадке, примерно через 5 мин после остановки двигателя.

Для всех исполнений (исключая исполнения 0.9 TwinAir 60 л. с./65 л. с./80 л. с./85 л. с./105 л. с.)

Вынуть щуп В измерения уровня моторного масла, протереть его не оставляющей следов ветошью и вставить заново. Вновь вынуть маслощуп и проверить, чтобы уровень масла был между отметками MIN и MAX на щупе.

Расстояние между отметками MIN и MAX соответствует приблизительно 1 литру масла.

Если уровень масла близок или даже ниже отметки MIN, добавить масло через заливную горловину А вплоть до достижения отметки MAX.

Уровень масла никогда не должен превышать отметку MAX.

* Для исполнений/рынков, где предусмотрено

Для исполнений 0.9 TwinAir 60 л. с./65 л. с./80 л. с./85 л. с./105 л. с.

Щуп В измерения уровня моторного масла соединен с пробкой А.

Снять пробку, очистить щуп не оставляющей следов ветошью, вновь вставить щуп и заново закрыть пробку.

Повторно снять пробку и проверить, чтобы уровень масла был между отметками MIN и MAX на щупе.

Расстояние между отметками MIN и MAX соответствует приблизительно 1 литру масла.

Если уровень масла близок или даже ниже отметки MIN, долить масло через заливную горловину А вплоть до достижения отметки MAX.

Уровень масла никогда не должен превышать отметку MAX.

* Для исполнений/рынков, где предусмотрено

Расход моторного масла

Максимально допустимый уровень расхода моторного масла составляет приблизительно 400 г на каждые 1 000 км пробега.

В начальный период эксплуатации автомобиля происходит приработка деталей двигателя. Расход моторного масла можно считать устоявшимся после 5000—6000 км пробега.

ПРЕДУПРЕЖДЕНИЕ Расход моторного масла зависит от стиля управления и от условий эксплуатации автомобиля.

ПРЕДУПРЕЖДЕНИЕ После доливки или замены моторного масла запустить двигатель на несколько секунд, а затем подождать несколько минут после его остановки, прежде чем проверить уровень масла.

ЗНАКОМСТВО С
АВТОМОБИЛЕМ

ВОПРОСЫ
БЕЗОПАСНОСТИ

ЗАПУСК ДВИГАТЕЛЯ И
УПРАВЛЕНИЕ
АВТОМОБИЛЕМ

ИНДИКАТОРЫ И
СООБЩЕНИЯ

В СЛУЧАЕ
ЧРЕЗВЫЧАЙНОЙ
СИТУАЦИИ

ТЕХОБСЛУЖИВАНИЕ
И УХОД

ТЕХНИЧЕСКИЕ
ДААННЫЕ

АЛФАВИТНЫЙ
УКАЗАТЕЛЬ



Не доливать масло, отличающееся по свойствам от того, которое уже имеется в двигателе.



Использованное моторное масло и масляный фильтр содержат опасные для окружающей среды вещества.

Для замены масла и фильтров обращайтесь в сервисные центры Fiat.

ОХЛАЖДАЮЩАЯ ЖИДКОСТЬ ДВИГАТЕЛЯ

Уровень жидкости следует проверять на холодном двигателе. Уровень должен быть между отметками MIN и MAX на бачке.

Если уровень жидкости недостаточный, открутите пробку С (см. предыдущие страницы) бачка и залейте жидкость в соответствии с указаниями раздела «Технические характеристики».



В системе охлаждения двигателя используется защитный антифриз PARAFLU^{UP}. Доливать охлаждающую жидкость того же типа, что уже залитая в систему охлаждения двигателя. Жидкость PARAFLU^{UP} нельзя смешивать с любой другой жидкостью. Если это произойдет, категорически запрещается запускать двигатель. Обратиться в сервисный центр Fiat.

ВНИМАНИЕ!



Система охлаждения под давлением. В случае необходимости пробку бачка следует заменить на такую же оригинальную, иначе работа системы может быть нарушена. Не снимать пробку с бачка при горячем двигателе: опасность получения ожогов.

ЖИДКОСТЬ ОМЫВАТЕЛЕЙ ВЕТРОВОГО И ЗАДНЕГО СТЕКОЛ

Проверить уровень жидкости через бак.

Если уровень жидкости недостаточный, открутите пробку D (см. предыдущие страницы) бачка и залейте жидкость в соответствии с указаниями раздела «Технические характеристики».

После доливки закрутите пробку D и убедитесь в ее хорошем закреплении.



ВНИМАНИЕ!

Не находится в движении с пустым баком стеклоомывателя: действие стеклоомывателя является основополагающим для улучшения видимости. Некоторые имеющиеся в продаже добавки для стеклоомывателей легко воспламеняются. В отсеке двигателя имеются горячие детали, при соприкосновении с которыми возможно возгорание.

ТОРМОЗНАЯ ЖИДКОСТЬ

Проверьте максимальный уровень жидкости (уровень жидкости, однако, не должен превышать отметку MAX).

Если уровень жидкости в бачке недостаточный, открутите пробку E (см. предыдущие страницы) бачка и залейте жидкость в соответствии с указаниями раздела «Технические характеристики».

ПРИМЕЧАНИЯ Тщательно очистить пробку бака E и пространство вокруг него.

При открытии пробки не допускать попадания загрязнений внутрь бака.

Для долива всегда пользоваться воронкой с фильтром, сетка которого меньше или равна 0,12 мм.

ПРЕДУПРЕЖДЕНИЕ Тормозная жидкость впитывает влажность, поэтому, если автомобиль эксплуатируется преимущественно в зонах с повышенной степенью влажности, замена тормозной жидкости должна происходить чаще, чем это указано в графике планового техобслуживания.



Не допускать попадания агрессивной тормозной жидкости на лакокрасочное покрытие автомобиля. Если это произошло, немедленно смыть жидкость водой.



ВНИМАНИЕ!

Тормозная жидкость ядовита и крайне коррозивна. В случае попадания на кожу немедленно промыть зараженные участки водой с нейтральным моющим средством и обильно ополоснуть. В случае попадания жидкости внутрь организма немедленно обратиться к врачу.

ЗНАКОМСТВО С
АВТОМОБИЛЕМ

ВОПРОСЫ
БЕЗОПАСНОСТИ

ЗАПУСК ДВИГАТЕЛЯ И
УПРАВЛЕНИЕ
АВТОМОБИЛЕМ

ИНДИКАТОРЫ И
СООБЩЕНИЯ

В СЛУЧАЕ
ЧРЕЗВЫЧАЙНОЙ
СИТУАЦИИ

**ТЕХОБСЛУЖИВАНИЕ
И УХОД**

ТЕХНИЧЕСКИЕ
ДААННЫЕ

АЛФАВИТНЫЙ
УКАЗАТЕЛЬ

ЗНАКОМСТВО С
АВТОМОБИЛЕМ

ВОПРОСЫ
БЕЗОПАСНОСТИ

ЗАПУСК ДВИГАТЕЛЯ И
УПРАВЛЕНИЕ
АВТОМОБИЛЕМ

ИНДИКАТОРЫ И
СООБЩЕНИЯ

В СЛУЧАЕ
ЧРЕЗВЫЧАЙНОЙ
СИТУАЦИИ

ТЕХОБСЛУЖИВАНИЕ
И УХОД

ТЕХНИЧЕСКИЕ
ДААННЫЕ

АЛФАВИТНЫЙ
УКАЗАТЕЛЬ



ВНИМАНИЕ!

Символ  на бачке обозначает тормозную жидкость

синтетического типа, отличая ее от тормозной жидкости минерального типа. Использование минеральной тормозной жидкости приводит к необратимым повреждениям специальных резиновых прокладок в тормозной системе.

ВОЗДУШНЫЙ ФИЛЬТР/ФИЛЬТР ПЫЛЬЦЫ/ФИЛЬТР ДИЗЕЛЬНОГО ТОПЛИВА

Для замены фильтров обращаться в сервисный центр Fiat.

АККУМУЛЯТОРНАЯ БАТАРЕЯ

Автомобиль оснащен аккумуляторной батареей, которая требует минимального техобслуживания. В нормальных условиях эксплуатации не требуется доливки электролита и дистиллированной воды.

ПРОВЕРКА СОСТОЯНИЯ ЗАРЯДКИ И УРОВНЯ ЭЛЕКТРОЛИТА

Операции по проверке должны выполняться в сроки и способами, указанными в настоящем руководстве по эксплуатации и техобслуживанию. Работы должны выполняться только квалифицированным персоналом. При необходимости все операции по доливке электролита должны осуществляться только квалифицированным персоналом сервисного центра Fiat.



ВНИМАНИЕ!

Аккумулятор содержит ядовитый и едкий электролит. Избегать его попадания на кожу и в глаза. Не находиться вблизи от аккумулятора с источниками открытого огня или искр: опасность взрыва и возгорания.



ВНИМАНИЕ!

Работа на слишком низком уровне электролита приводит к необратимым повреждениям аккумулятора и может вызвать его взрыв.

ЗАМЕНА АККУМУЛЯТОРНОЙ БАТАРЕИ

При необходимости нужно заменить аккумулятор на другой оригинальный с теми же характеристиками.

В случае замены аккумулятора на другой с иными характеристиками сроки техобслуживания, предусмотренные по "Графику планового техобслуживания", будут считаться недействительными.

В таком случае в отношении техобслуживания аккумулятора следует придерживаться указаний его производителя.

ЗНАКОМСТВО С
АВТОМОБИЛЕМ

ВОПРОСЫ
БЕЗОПАСНОСТИ

ЗАПУСК ДВИГАТЕЛЯ И
УПРАВЛЕНИЕ
АВТОМОБИЛЕМ

ИНДИКАТОРЫ И
СООБЩЕНИЯ

В СЛУЧАЕ
ЧРЕЗВЫЧАЙНОЙ
СИТУАЦИИ

ТЕХОБСЛУЖИВАНИЕ
И УХОД

ТЕХНИЧЕСКИЕ
ДАННЫЕ

АЛФАВИТНЫЙ
УКАЗАТЕЛЬ



Неправильное подключение электрических и электронных приборов может привести к серьезной неисправности автомобиля. Если после приобретения автомобиля пользователь хочет установить дополнительное оборудование (противоугонную систему и проч.), нужно обратиться в сервисный центр Fiat, где смогут предложить наиболее подходящие устройства и при необходимости порекомендовать использование аккумулятора повышенной емкости.



Аккумуляторные батареи содержат вещества, вредные для окружающей среды. Для замены аккумулятора рекомендуется обращаться в сервисный центр Fiat.

**ВНИМАНИЕ!**

Если автомобиль длительное время находится в состоянии простоя в особо холодных климатических условиях, нужно снять аккумулятор и перенести его в обогреваемое помещение. В противном случае существует риск его замерзания.

**ВНИМАНИЕ!**

При работе с батареей или около нее всегда защищать глаза специальными очками.

ПОЛЕЗНЫЕ СОВЕТЫ ДЛЯ ПРОДЛЕНИЯ СРОКА СЛУЖБЫ АККУМУЛЯТОРНОЙ БАТАРЕИ

Во избежание быстрой разрядки батареи и для сохранения ее рабочих качеств в течение длительного времени тщательно соблюдать следующие рекомендации:

- оставляя автомобиль на парковке, убедиться, что двери, капот и багажник хорошо закрыты - это означает, что в салоне не останутся гореть плафоны освещения;
- всегда выключать плафоны внутреннего освещения; в любом случае на автомобиле установлена система автоматического отключения внутреннего освещения;
- при выключенном двигателе не оставлять надолго включенными различные устройства (автомобильный приемник, аварийные огни и т.д.);
- перед выполнением какой бы то ни было операции на электрооборудовании отсоединить кабель минусового вывода аккумуляторной батареи;
- до упора затянуть клеммы аккумуляторной батареи.

ПРЕДУПРЕЖДЕНИЕ Батарея, долго остающаяся с зарядом ниже 50%, повреждается в результате сульфатации и теряет способность к запуску.

При этом она также более подвержена замерзанию (уже при температуре -10°C). В случае продолжительного простоя см. параграф "Продолжительный простой автомобиля" в разделе "Запуск и управление автомобилем".

Если после приобретения автомобиля пользователь желает установить на нем электрические приборы, которым требуется постоянное электрическое питание (сигнализацию и проч.), или любые другие приборы, влияющие на электрический баланс, следует обратиться в сервисный центр Fiat. Квалифицированный персонал не только поможет в выборе наиболее подходящих приборов из линии аксессуаров Fiat, но и проведет оценку общего энергопотребления, проверив способность электрической системы автомобиля выдержать дополнительную нагрузку или же необходимость дополнить ее аккумулятором повышенной емкости.

Некоторые из таких устройств потребляют электроэнергию и при выключенном двигателе, постепенно разряжая аккумулятор.

КОЛЕСА И ШИНЫ

Проверять давление во всех шинах, включая запасное колесо, раз в две недели и перед длительными поездками. Такая проверка должна осуществляться на холодных шинах.

Во время движения давление в шинах увеличивается. Правильное значение давления накачки шин см. в параграфе «Колеса» главы «Технические характеристики».

Неверное давление воздуха в шинах вызывает их быстрый износ РИС. 157:

- А** правильное давление: протектор изнашивается равномерно.
- В** недостаточное давление: протектор больше изнашивается по краям.
- С** повышенное давление: сильный износ протектора по центру.



РИС. 157

F0S0094

ЗНАКОМСТВО С
АВТОМОБИЛЕМ

ВОПРОСЫ
БЕЗОПАСНОСТИ

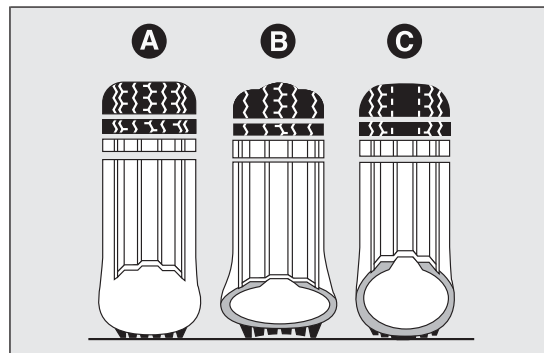
ЗАПУСК ДВИГАТЕЛЯ И
УПРАВЛЕНИЕ
АВТОМОБИЛЕМ

ИНДИКАТОРЫ И
СООБЩЕНИЯ

В СЛУЧАЕ
ЧРЕЗВЫЧАЙНОЙ
СИТУАЦИИ

ТЕХОБСЛУЖИВАНИЕ
И УХОД

ТЕХНИЧЕСКИЕ
ДААННЫЕ

АЛФАВИТНЫЙ
УКАЗАТЕЛЬ

Шины необходимо менять, когда толщина протектора достигает 1,6 мм. В любом случае соблюдайте действующие нормы в стране эксплуатации автомобиля.

ПРЕДУПРЕЖДЕНИЯ

- По возможности избегайте резких торможений и резких ускорений с места, сильных ударов о борт тротуара, ям на дороге или препятствий любого характера. Длительная езда по пересеченной местности может стать причиной повреждения шин;
- периодически проверяйте шины на наличие боковых порезов, вздутий или неравномерный износ протектора. В случае наличия таких повреждений обращайтесь в сервисный центр Fiat.
- Избегать движения с сильной перегрузкой: в этом случае можно серьезно повредить колеса и шины.
- В случае прокола шины немедленно остановитесь и замените ее во избежание серьезного повреждения самой шины, колесного диска, а также деталей подвески и рулевого управления.
- Шины подвержены старению, даже если редко используются. Признаками старения являются трещины протектора и боковин шин. В любом случае шины, установленные более шести лет назад, должны быть проверены специалистами. Не следует также забывать о необходимости тщательной проверки состояния запасного колеса;

- В случае замены всегда устанавливать только новые шины, не использовать шины сомнительного происхождения.
- при замене шины следует также заменить ниппель.
- Для равномерного износа передних и задних шин желательно менять их местами каждые 10—15 тыс. км пробега, устанавливая их на ту же сторону автомобиля, чтобы не менять направление их вращения.



ВНИМАНИЕ!

Устойчивость автомобиля на дороге зависит также от правильного давления накачки шин.



ВНИМАНИЕ!

Слишком низкое давление вызывает перегрев шины, что может послужить причиной ее серьезных повреждений.



ВНИМАНИЕ!

Не переставляйте шины крест-накрест с правой стороны автомобиля на левую и наоборот.



ВНИМАНИЕ!

Никогда не перекрашивайте диски из легкого сплава с применением технологий, требующих их нагрева до температуры выше 150°C, так как это может ухудшить механические свойства дисков.

РЕЗИНОВЫЕ ШЛАНГИ

В отношении техобслуживания гибких резиновых шлангов тормозной системы и топливной системы тщательно выполнять предписанное по "Графику планового техобслуживания" из данного раздела.

Озон, высокие температуры и длительное отсутствие жидкости в системе могут вызвать затвердевание и растрескивание шлангов, что приводит к утечкам жидкости. Необходимо проводить тщательную проверку.

ЗНАКОМСТВО С
АВТОМОБИЛЕМ

ВОПРОСЫ
БЕЗОПАСНОСТИ

ЗАПУСК ДВИГАТЕЛЯ И
УПРАВЛЕНИЕ
АВТОМОБИЛЕМ

ИНДИКАТОРЫ И
СООБЩЕНИЯ

В СЛУЧАЕ
ЧРЕЗВЫЧАЙНОЙ
СИТУАЦИИ

**ТЕХОБСЛУЖИВАНИЕ
И УХОД**

ТЕХНИЧЕСКИЕ
ДААННЫЕ

АЛФАВИТНЫЙ
УКАЗАТЕЛЬ

СТЕКЛООЧИСТИТЕЛИ ВЕТРОВОГО И ЗАДНЕГО СТЕКЛА

ЩЕТКИ

Заменить щетки, если резиновая кромка деформирована или изношена. В любом случае необходимо менять щетки не реже одного раза в год.

Несколько простых правил, которые снижают риск повреждения щеток:

- при температуре ниже нуля убедиться, что резиновая кромка не примерзла к стеклу. При необходимости отморозить ее с помощью противообледенительной жидкости;
- убирать скопившийся на стекле снег - это предохранит щетки и предупредит перегрузку и перегрев электрического привода;
- не включать стеклоочистители ветрового и заднего стекла при сухом стекле.



ВНИМАНИЕ!

**Движение с изношенными щетками
стеклоочистителей опасно,
поскольку снижает видимость в плохую
погоду.**

ЗАМЕНА ЩЕТОК СТЕКЛООЧИСТИТЕЛЯ ЛОБОВОГО СТЕКЛА

Выполнить следующие действия:

- поднять рычаг А РИС. 158 стеклоочистителя и поставить щетку под прямым углом к рычагу;
- нажать кнопку А и извлечь из рычага В РИС. 158 щетку С РИС. 158;
- установить новую щетку и проверить, чтобы она была надежно закреплена.

ЗАМЕНА ЩЕТКИ СТЕКЛООЧИСТИТЕЛЯ ЗАДНЕГО СТЕКЛА

Выполнить следующие действия:

- поднять крышку А РИС. 159 и снять рычаг с автомобиля, раскрутив гайку В РИС. 159, которая удерживает его на стержне вращения;



РИС. 158

F0S0137

- установить новый рычаг в правильное положение и до упора затянуть гайку;
- опустить крышку.

ФОРСУНКИ СТЕКЛОМЫВАТЕЛЯ

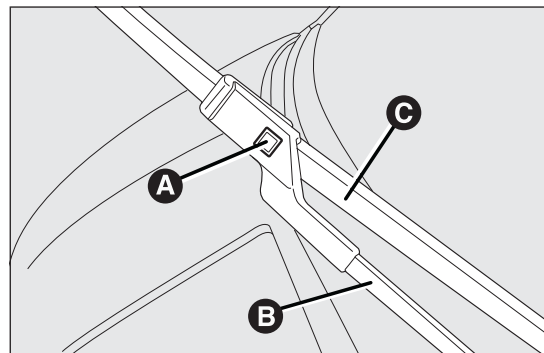
Если нет струи, в первую очередь проверить наличие жидкости в бачке стеклоомывателя (см. параграф "Проверка уровней" в настоящем разделе).

Затем проверить выходные отверстия на наличие загрязнений. При необходимости прочистить их с помощью булавки.

Струю стеклоомывателя можно отрегулировать наклоном жиклеров.

Струя должна быть направлена приблизительно на одну треть от верхней кромки стекла РИС. 160.



РИС. 159

F0S0109

ПРЕДУПРЕЖДЕНИЕ В исполнениях с открывающимся люком перед включением переднего стеклоомывателя убедиться, что люк закрыт.

ФОРСУНКИ СТЕКОМЫВАТЕЛЯ ЗАДНЕГО СТЕКЛА

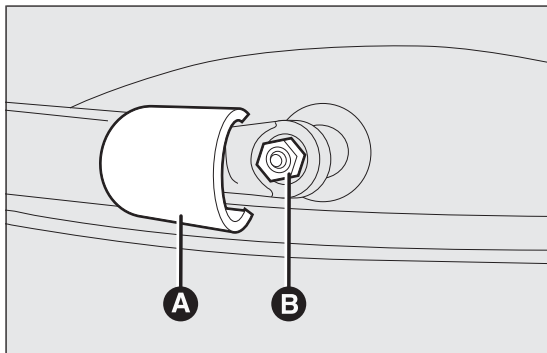
Струя стеклоомывателя заднего стекла имеет постоянный напор и направление.

Цилиндр держателя форсунок расположен над задним стеклом РИС. 161.



РИС. 160

F0S0110

ЗНАКОМСТВО С
АВТОМОБИЛЕМ

ВОПРОСЫ
БЕЗОПАСНОСТИ

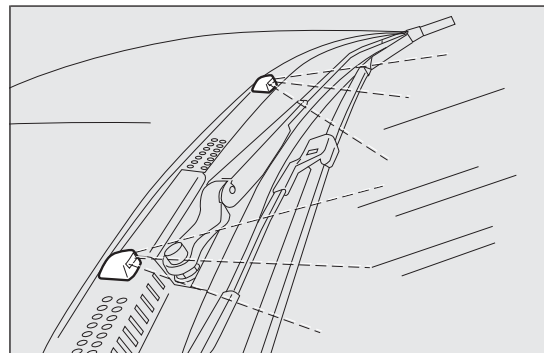
ЗАПУСК ДВИГАТЕЛЯ И
УПРАВЛЕНИЕ
АВТОМОБИЛЕМ

ИНДИКАТОРЫ И
СООБЩЕНИЯ

В СЛУЧАЕ
ЧРЕЗВЫЧАЙНОЙ
СИТУАЦИИ

ТЕХОБСЛУЖИВАНИЕ
И УХОД

ТЕХНИЧЕСКИЕ
ДААННЫЕ

АЛФАВИТНЫЙ
УКАЗАТЕЛЬ

КУЗОВ

ЗАЩИТА ОТ АТМОСФЕРНЫХ ВОЗДЕЙСТВИЙ

Основными причинами возникновения коррозии являются:

- загрязнение окружающей среды
- повышенное содержание солей и влажности в атмосфере (прибрежные зоны или зоны с теплым влажным климатом);
- сезонные атмосферные явления.

Также абразивным эффектом обладает пыль и песок, переносимые ветром, грязь и гравий из-под колес других автомобилей.

Для эффективной защиты кузова автомобиля от коррозии Fiat использует наилучшие технологические решения.

Они включают:

- составы и системы нанесения лакокрасочного покрытия, которые придают автомобилю особую стойкость к коррозии и абразивному износу;
- применение оцинкованной листовой стали (или со специальной обработкой) с высокими антикоррозийными свойствами;
- обработка днища, моторного отсека, колесных арок и других подверженных коррозии частей кузова высокоэффективными антикоррозийными составами на основе воска;
- напыление пластика с защитными свойствами на наиболее подверженные коррозии места: дверные пороги, внутренние поверхности крыльев, борта и т.д.;
- использование "открытых" коробчатых профилей для предотвращения образования конденсата и застоя воды, которые могут способствовать появлению ржавчины внутри скрытых полостей.



РИС. 161

F0S0111

ГАРАНТИЯ НА НАРУЖНУЮ ЧАСТЬ АВТОМОБИЛЯ И ДНИЩЕ

На автомобиль распространяется гарантия от перфораций в результате коррозии, которая покрывает любой оригинальный элемент конструкции или кузова.

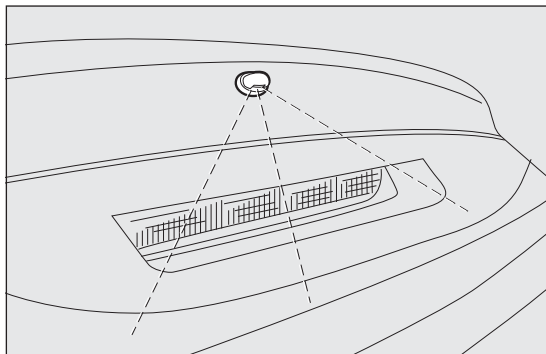
Для ознакомления с общими условиями данной гарантии см. гарантийную книжку.

СОВЕТЫ ПО ПОДДЕРЖАНИЮ СОХРАННОСТИ КУЗОВА

Лакокрасочное покрытие

Лакокрасочное покрытие имеет не только декоративную функцию, но и защищает стальной лист.

В случае стирания или появления глубоких царапин рекомендуется в кратчайшие сроки выполнить необходимый ремонт, чтобы избежать появления ржавчины. Для восстановления лакокрасочного покрытия использовать только оригинальные материалы (см параграф "Идентификационная табличка лакокрасочного покрытия кузова" в разделе "Технические данные").

Нормальный уход за лакокрасочным покрытием заключается в мойке. Периодичность мойки зависит от условий эксплуатации и окружающей среды. Например, в местности с повышенным загрязнением окружающей среды или при движении по дорогам, обработанным солевыми составами, рекомендуется более частая мойка автомобиля.

Правильная мойка автомобиля:

- при мойке автомобиля в автоматических мойках снять с крыши антенну во избежание ее повреждений;

- если для мойки автомобиля применяются паровые аппараты или аппараты высокого давления, расстояние между ними и кузовом должно быть не менее 40 см во избежание повреждений или деформаций. Помните, что долгий застой воды может повредить автомобиль;

- намочить кузов струей воды под низким давлением;

- обработать кузов губкой, смоченной в слабом мыльном растворе, часто ополаскивать губку;

- тщательно ополоснуть кузов водой и высушить струей воздуха или замшей.

Во время сушки особое внимание обращать на труднодоступные части: такие, как дверные проемы, капот, вокруг фар. Здесь чаще всего застаивается вода. После мойки не следует сразу ставить автомобиль в закрытое помещение, необходимо дать ему сначала высохнуть на открытом воздухе.

Не мыть автомобиль сразу после нахождения под прямыми солнечными лучами или при горячем капоте двигателя. Это может повредить блеск лакокрасочного покрытия.

Наружные части из пластика необходимо мыть так же, как и сам автомобиль.

По возможности следует избегать парковки автомобиля под деревьями, так как смолистые выделения многих пород придают лакокрасочному покрытию тусклый вид и

ЗНАКОМСТВО С
АВТОМОБИЛЕМ

ВОПРОСЫ
БЕЗОПАСНОСТИ

ЗАПУСК ДВИГАТЕЛЯ И
УПРАВЛЕНИЕ
АВТОМОБИЛЕМ

ИНДИКАТОРЫ И
СООБЩЕНИЯ

В СЛУЧАЕ
ЧРЕЗВЫЧАЙНОЙ
СИТУАЦИИ

ТЕХОБСЛУЖИВАНИЕ
И УХОД

ТЕХНИЧЕСКИЕ
ДААННЫЕ

АЛФАВИТНЫЙ
УКАЗАТЕЛЬ

повышают вероятность возникновения процессов коррозии.

ПРЕДУПРЕЖДЕНИЕ Помет птиц необходимо смывать немедленно и тщательно, поскольку кислота, содержащаяся в нем, особенно агрессивна.



Моющие средства загрязняют природные воды. Мойку автомобиля нужно выполнять только в специально отведенных для этого местах, должным образом оснащенных для сбора и очистки моющих жидкостей.

Версии с матовым покрытием

Данный автомобиль окрашен эксклюзивным матовым лакокрасочным покрытием, для сохранения его свойств автомобиль нуждается в особом уходе. Ниже приводятся рекомендации по сохранности покрытия.



Не применять ролики и/или швабры при мойке автомобиля на моечных станциях. Мыть автомобиль только вручную, используя средства с нейтральным PH. Высушить автомобиль увлажненной замшей. Для ухода за автомобилем не использовать абразивные и/или полирующие средства.



Птичий помет нужно смывать немедленно и тщательно, т. к. содержащаяся в нем кислота особенно агрессивна.



По возможности избежать оставлять автомобиль под деревьями (если только в этом нет срочной необходимости). Немедленно смывать смолистые выделения растительного происхождения, т. к. после их высыхания для их удаления могут потребоваться абразивные и/или полирующие средства. Применение таких средств категорически не рекомендуется в связи с тем, что они нарушают характерную матовость лакокрасочного покрытия.



Для очистки переднего ветрового и заднего стекол не использовать моющую жидкость для стекол в чистом виде. Необходимо развести ее не менее чем на 50% водой.

Исполнения America

Ваш автомобиль FIAT  исполнения America оснащен эксклюзивными украшениями на крышке наружных зеркал заднего вида. Будьте особо внимательны во время процедуры мойки.

ПРЕДУПРЕЖДЕНИЕ Не направлять струи воды под давлением и не подвергать воздействию высоких температур корпус наружных зеркал заднего вида.

Стекла

Для очистки стекол пользоваться специальными моющими средствами.

Использовать только чистую ткань, чтобы не поцарапать стекло или не нарушить его прозрачность.

ПРЕДУПРЕЖДЕНИЕ Во избежание повреждения электрических нагревателей на внутренней стороне заднего стекла осторожно протирать внутреннюю поверхность стекла в направлении расположения нагревательных элементов.

Моторный отсек

Тщательно мыть моторный отсек в конце каждого зимнего сезона. Не допускать попадания прямой струи воды на электронные блоки управления и на блок реле и предохранителей на левой стороне отсека двигателя (по направлению движения). Эта операция должна выполняться в специализированных автомастерских.

ПРЕДУПРЕЖДЕНИЕ Во время мойки моторного отсека двигатель должен быть холодным, а ключ в замке зажигания должен находиться в положении STOP. После окончания мойки автомобиля убедиться, что разнообразные защитные элементы (резиновые колпачки, чехлы и т. п.) не повреждены и не сняты.

Передние фары

Пользуйтесь влажной, а не сухой тряпкой, смоченной в воде с автомылом.

ПРЕДУПРЕЖДЕНИЕ Никогда не использовать ароматические вещества (напр., бензин) или кетоны (напр., ацетон) для очистки пластиковых рассеивателей передних фар.

ПРЕДУПРЕЖДЕНИЕ Если для очистки применяется водяная пушка, держите струю воды от фар на расстоянии не менее 20 см.

ЗНАКОМСТВО С
АВТОМОБИЛЕМ

ВОПРОСЫ
БЕЗОПАСНОСТИ

ЗАПУСК ДВИГАТЕЛЯ И
УПРАВЛЕНИЕ
АВТОМОБИЛЕМ

ИНДИКАТОРЫ И
СООБЩЕНИЯ

В СЛУЧАЕ
ЧРЕЗВЫЧАЙНОЙ
СИТУАЦИИ

ТЕХОБСЛУЖИВАНИЕ
И УХОД

ТЕХНИЧЕСКИЕ
ДААННЫЕ

АЛФАВИТНЫЙ
УКАЗАТЕЛЬ

САЛОН

Периодически проверять отсутствие под ковриками застоя воды (с обуви, зонтов и т.д.), который может вызвать коррозию стального листа.



ВНИМАНИЕ!

Для чистки салона автомобиля запрещается использовать легковоспламеняющиеся вещества (смеси на основе углеводородов или очищенный бензин). В ходе очистки при трении могут возникать электростатические разряды, которые могут стать причиной возгорания.



ВНИМАНИЕ!

Не храните в автомобиле аэрозольные баллончики: взрывоопасно. Не допускайте нагрева аэрозольных баллончиков до температуры выше 50 °С. В жаркую погоду температура в салоне может значительно превысить это значение.

СИДЕНЬЯ И ЧАСТИ С ТКАНЕВЫМ ПОКРЫТИЕМ

Для удаления пыли использовать мягкую щетку или пылесос. Для чистки бархатных сидений рекомендуется пользоваться смоченной в воде щеткой.

Протирать сиденья губкой, смоченной в растворе воды и нейтрального моющего средства.

ПЛАСТМАССОВЫЕ И ОБЛИЦОВАННЫЕ ДЕТАЛИ САЛОНА

Рекомендуется проводить обычную чистку деталей салона из пластика ветошью, смоченной в водном растворе нейтрального неабразивного моющего средства. Для удаления жирных или трудно удаляемых пятен использовать специальные составы для пластика без содержания растворителей, не изменяющие внешний вид и цвет очищаемых деталей.

ПРЕДУПРЕЖДЕНИЕ Не пользуйтесь спиртом, бензином и их производными для очистки стекла приборной панели.

ЧАСТИ, ОБЛИЦОВАННЫЕ НАТУРАЛЬНОЙ КОЖЕЙ

(для моделей/рынков, где это предусмотрено)

Для очистки этих компонентов пользуйтесь только водой и нейтральным мылом. Ни в коем случае не используйте спирт или составы на спиртовой основе. Перед тем, как пользоваться специальными веществами для очистки салона автомобиля, убедитесь, что в них нет спирта и/или составов на спиртовой основе.

ЗНАКОМСТВО С
АВТОМОБИЛЕМ

ВОПРОСЫ
БЕЗОПАСНОСТИ

ЗАПУСК ДВИГАТЕЛЯ И
УПРАВЛЕНИЕ
АВТОМОБИЛЕМ

ИНДИКАТОРЫ И
СООБЩЕНИЯ

В СЛУЧАЕ
ЧРЕЗВЫЧАЙНОЙ
СИТУАЦИИ

**ТЕХОБСЛУЖИВАНИЕ
И УХОД**

ТЕХНИЧЕСКИЕ
ДААННЫЕ

АЛФАВИТНЫЙ
УКАЗАТЕЛЬ

ТЕХНИЧЕСКИЕ ДАННЫЕ

ЗНАКОМСТВО С
АВТОМОБИЛЕМ

ВОПРОСЫ
БЕЗОПАСНОСТИ

ЗАПУСК ДВИГАТЕЛЯ И
УПРАВЛЕНИЕ
АВТОМОБИЛЕМ

ИНДИКАТОРЫ И
СООБЩЕНИЯ

В СЛУЧАЕ
ЧРЕЗВЫЧАЙНОЙ
СИТУАЦИИ

ТЕХОБСЛУЖИВАНИЕ
И УХОД

ТЕХНИЧЕСКИЕ
ДААННЫЕ

АЛФАВИТНЫЙ
УКАЗАТЕЛЬ

ИДЕНТИФИКАЦИОННЫЕ ДАННЫЕ АВТОМОБИЛЯ

Рекомендуется записать идентификационные обозначения автомобиля. Простампованные и указанные на табличках идентификационные данные

- Сводная табличка идентификационных данных
- Маркировка шасси.
- Идентификационная табличка лакокрасочного покрытия кузова.
- Маркировка двигателя.

СВОДНАЯ ТАБЛИЧКА ИДЕНТИФИКАЦИОННЫХ ДААННЫХ

Расположена слева на дне багажного отсека и содержит следующую информацию РИС. 162:

- В** Омологационный номер.
- С** Код типа транспортного средства.
- Д** Серийный (порядковый) номер шасси.
- Е** Максимально допустимая масса транспортного средства с полной нагрузкой.
- Ф** Максимально допустимая масса транспортного средства с полной нагрузкой и прицепом.
- Г** Максимально допустимая нагрузка на переднюю ось.

- Н** Максимально допустимая нагрузка на заднюю ось.
- И** Тип двигателя.
- Л** Код исполнения кузова.
- М** Номер для заказа запчастей.
- Н** Правильное значение коэффициента дымности (для моделей с дизельным двигателем).

FIAT GROUP AUTOMOBILES S.p.A.	
	B
C	D
E	Kg
F	Kg
1- G	Kg
2- H	Kg
MOTORE-ENGINE	I
VERSIONE-VERSION	L
N° PER RICAMBI N° FOR SPARES	M

РИС. 162

F0S0112

ИДЕНТИФИКАЦИОННАЯ ТАБЛИЧКА ЛАКОКРАСОЧНОГО ПОКРЫТИЯ КУЗОВА

Находится на внешней стойке двери (с левой стороны) багажного отсека и несет следующие сведения РИС. 163:

A Производитель лакокрасочного покрытия.

B Наименование цвета.

C Код цвета по каталогу Fiat.

D Код цвета для ретуширования или повторного нанесения покрытия.

МАРКИРОВКА ШАССИ

Расположена справа на дне багажного отсека и содержит следующую информацию РИС. 164:

- тип автомобиля;
- порядковый номер шасси.



РИС. 163

F0S0113

МАРКИРОВКА ДВИГАТЕЛЯ

Выбита на блоке цилиндров и содержит тип и порядковый номер изготовления.

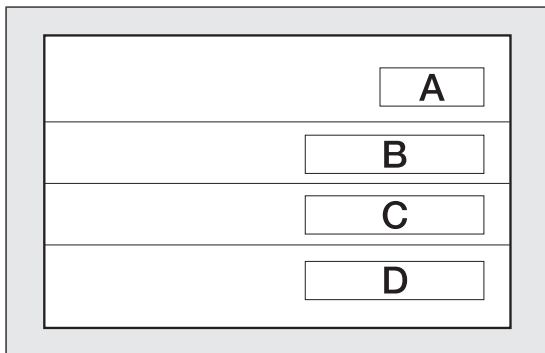

РИС. 164

F0S0114

ЗНАКОМСТВО С
АВТОМОБИЛЕМ

ВОПРОСЫ
БЕЗОПАСНОСТИ

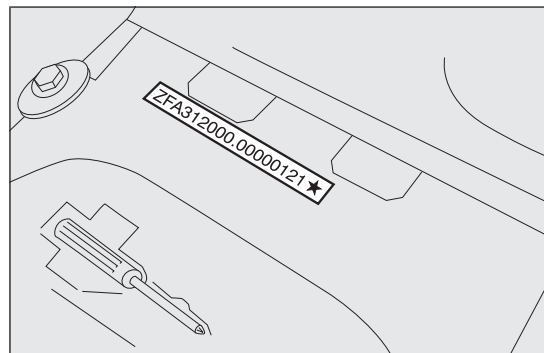
ЗАПУСК ДВИГАТЕЛЯ И
УПРАВЛЕНИЕ
АВТОМОБИЛЕМ

ИНДИКАТОРЫ И
СООБЩЕНИЯ

В СЛУЧАЕ
ЧРЕЗВЫЧАЙНОЙ
СИТУАЦИИ

ТЕХОБСЛУЖИВАНИЕ
И УХОД

ТЕХНИЧЕСКИЕ
ДААННЫЕ

АЛФАВИТНЫЙ
УКАЗАТЕЛЬ

ЗНАКОМСТВО С
АВТОМОБИЛЕМ

ВОПРОСЫ
БЕЗОПАСНОСТИ

ЗАПУСК ДВИГАТЕЛЯ И
УПРАВЛЕНИЕ
АВТОМОБИЛЕМ

ИНДИКАТОРЫ И
СООБЩЕНИЯ

В СЛУЧАЕ
ЧРЕЗВЫЧАЙНОЙ
СИТУАЦИИ

ТЕХОБСЛУЖИВАНИЕ
И УХОД

ТЕХНИЧЕСКИЕ
ДААННЫЕ

АЛФАВИТНЫЙ
УКАЗАТЕЛЬ

КОДЫ ДВИГАТЕЛЯ — ВАРИАНТЫ ИСПОЛНЕНИЯ КУЗОВА

ИСПОЛНЕНИЯ ЕВРО 5

Исполнения	Код двигателя	Исполнение кузова
0.9 TwinAir, 65 л. с.	312A4000	312AXH1A 10 (*)
		312AXH1A 10C (*) (**)
0.9 TwinAir, 85 л. с.	312A2000	312AXG1A 08C
1.2 8V 69 л.с.	169A4000	312AXA1A 00C (***)
		312AXA1A 00D
		312AXA1A 00E (*) (***)
		312AXA1A 00F (*)
		312AXA1A 00S (**)
1.4 16V, 100 л. с. (**)	169A3000	312AXC1B 02F (**)
		312AXC1B 02B (***)
		312AXC1B 02G (*) (**) (***)
		312AXC1B 02C (*) (***)
1.3 16V Multijet 75 л.с.	169A1000	312AXB1A 01C (***)
1.3 16V Multijet, 95 л. с.	199B1000	312AXE1A 06C (*) (***)

(*) Исполнения с системой Start&Stop

(**) Для исполнений/рынков, где это предусмотрено

(***) Исполнения с электрическим усилителем руля

ИСПОЛНЕНИЯ ЕВРО 6

Исполнения	Код двигателя	Исполнение кузова
0.9 TwinAir 60 л. с. (*)	312A6000	312AXP1A 14 (**)
0.9 TwinAir, 65 л. с.	312A4000	312AXH1A 10E (**)
		312AXH1A 10G (*) (**)
0.9 TwinAir, 80 л. с. (*)	312A5000	312AXN1A 12 (**)
0.9 TwinAir, 85 л. с.	312A2000	312AXG1A 08E
0.9 TwinAir 105 л. с.	199B6000	312AXM1B 11
1.2 8V, 69 л. с.	169A4000	312AXA1A 00W (**)(***)
		312AXA1A 00X (**)
		312AXA1A 00U (***)
		312AXA1A 00V

(*) Для исполнений/рынков, где предусмотрено

(**) Исполнения с системой Start&Stop

(***) Исполнения с электрическим усилителем руля

ЗНАКОМСТВО С
АВТОМОБИЛЕМ

ВОПРОСЫ
БЕЗОПАСНОСТИ

ЗАПУСК ДВИГАТЕЛЯ И
УПРАВЛЕНИЕ
АВТОМОБИЛЕМ

ИНДИКАТОРЫ И
СООБЩЕНИЯ

В СЛУЧАЕ
ЧРЕЗВЫЧАЙНОЙ
СИТУАЦИИ

ТЕХОБСЛУЖИВАНИЕ
И УХОД

**ТЕХНИЧЕСКИЕ
ДААННЫЕ**

АЛФАВИТНЫЙ
УКАЗАТЕЛЬ

ДВИГАТЕЛЬ

ЗНАКОМСТВО С
АВТОМОБИЛЕМ

ОБЩИЕ СВЕДЕНИЯ

**0.9 TwinAir 65
л. с.**

**0.9 TwinAir 85
л. с.**

0.9 TwinAir 105 л. с.

Код двигателя	312A4000	312A2000	199B6000	
Цикл	Восемь	Восемь	Восемь	
Количество и расположение цилиндров	2 в ряд	2 в ряд	2 в ряд	
Диаметр и ход плунжеров (мм)	83,5 x 88	80,5 x 86,0	80,5 x 86,0	
Общий объем двигателя (см ³)	964	875	875	
Степень сжатия	11,1 : 1	10 ± 02 : 1	10 ± 02 : 1	
Максимальная мощность ЕЕС (кВт)	48	62,5	77 (*)	72 (**)
Максимальная мощность ЕЕС (л. с.)	65	85	105 (*)	98 (**)
соответствующий режим (об./мин.)	6250	5500	5500 (*)	5500 (**)
Максимальный крутящий момент ЕЕС (Нм)	88	145	145 (*)	120 (**)
Максимальный крутящий момент ЕЕС (кгм)	8,9	14,8	14,8 (*)	12,2 (**)
соответствующий режим (об./мин.)	3500	1900	2000 (*)	1750 (**)
Свечи зажигания	NGK LKR7DI-12	NGK LKR9EI-8	NGK ILKR9G8	

(*) Режим SPORT

(**) Режим NORMAL

ВОПРОСЫ
БЕЗОПАСНОСТИ

ЗАПУСК ДВИГАТЕЛЯ И
УПРАВЛЕНИЕ
АВТОМОБИЛЕМ

ИНДИКАТОРЫ И
СООБЩЕНИЯ

В СЛУЧАЕ
ЧРЕЗВЫЧАЙНОЙ
СИТУАЦИИ

ТЕХОБСЛУЖИВАНИЕ
И УХОД

ТЕХНИЧЕСКИЕ
ДААННЫЕ

АЛФАВИТНЫЙ
УКАЗАТЕЛЬ

ОБЩИЕ СВЕДЕНИЯ	0.9 TwinAir 65 л. с.	0.9 TwinAir 85 л. с.	0.9 TwinAir 105 л. с.
Топливо	Бензин без содержания свинца с октановым числом 95 RON (Спецификация EN228)		Бензин без содержания свинца с октановым числом 95 RON (Спецификация EN228)

ЗНАКОМСТВО С
АВТОМОБИЛЕМ

ВОПРОСЫ
БЕЗОПАСНОСТИ

ЗАПУСК ДВИГАТЕЛЯ И
УПРАВЛЕНИЕ
АВТОМОБИЛЕМ

ИНДИКАТОРЫ И
СООБЩЕНИЯ

В СЛУЧАЕ
ЧРЕЗВЫЧАЙНОЙ
СИТУАЦИИ

ТЕХОБСЛУЖИВАНИЕ
И УХОД

**ТЕХНИЧЕСКИЕ
ДААННЫЕ**

АЛФАВИТНЫЙ
УКАЗАТЕЛЬ

	ОБЩИЕ СВЕДЕНИЯ	0.9 TwinAir 60 л. с. (*)	0.9 TwinAir 80 л. с. (*)
ЗНАКОМСТВО С АВТОМОБИЛЕМ	Код двигателя	312A6000	312A5000
	Цикл	Восемь	Восемь
ВОПРОСЫ БЕЗОПАСНОСТИ	Количество и расположение цилиндров	2 в ряд	2 в ряд
	Диаметр и ход плунжеров (мм)	83,5 x 88	83,5 x 88
ЗАПУСК ДВИГАТЕЛЯ И УПРАВЛЕНИЕ АВТОМОБИЛЕМ	Общий объем двигателя (см ³)	964	875
	Степень сжатия	11,1 : 1	10 ± 02 : 1
ИНДИКАТОРЫ И СООБЩЕНИЯ	Максимальная мощность ЕЕС (кВт)	44	59
	Максимальная мощность ЕЕС (л. с.)	60	80
В СЛУЧАЕ ЧРЕЗВЫЧАЙНОЙ СИТУАЦИИ	соответствующий режим (об./мин.)	6250	5500
	Максимальный крутящий момент ЕЕС (Нм)	88	145
ТЕХОБСЛУЖИВАНИЕ И УХОД	Максимальный крутящий момент ЕЕС (кгм)	8,9	14,8
	соответствующий режим (об./мин.)	3500	1900
ТЕХНИЧЕСКИЕ ДАННЫЕ	Свечи зажигания	NGK T20I82U	NGK LKR9CI-8 или NGK PLKR9C8
	Топливо	Бензин без содержания свинца с октановым числом 95 RON (Спецификация EN228)	Бензин без содержания свинца с октановым числом 95 RON (Спецификация EN228)

(*) Для моделей/рынков, где предусмотрено

ОБЩИЕ СВЕДЕНИЯ	1.2 8V 69 л. с.	1.4 16V 100 л. с. (*)	1.3 16V Multijet 75 л. с.	1.3 16V Multijet 95 л. с.
Код двигателя	169A4000	169A3000	169A1000	199B1000
Цикл	Восемь	Восемь	Дизель	Дизель
Количество и расположение цилиндров	4 в ряд	4 в ряд	4 в ряд	4 в ряд
Диаметр и ход плунжеров (мм)	70,8 x 78,86	72 x 84	69,6 x 82	69,6 x 82
Общий объем двигателя (см ³)	1242	1368	1248	1248
Степень сжатия	11,1 : 1	10,8 : 1	17,6 : 1	16,8 : 1
Максимальная мощность ЕЕС (кВт)	51	73,5	55	70
Максимальная мощность ЕЕС (л.с.)	69	100	75	95
соответствующий режим (об./мин.)	5500	6000	4000	4000
Максимальный крутящий момент ЕЕС (Нм)	102	131	145	200
Максимальный крутящий момент ЕЕС (кгм)	10,4	13,4	14,8	20,4
соответствующий режим (об./мин.)	3000	4250	1500	1500
Свечи зажигания	NGK ZKR7A-10 Champion RA8MCX4	NGK DCPR7E-N-10	–	–

(*) Для моделей/рынков, где предусмотрено

ЗНАКОМСТВО С
АВТОМОБИЛЕМ

ВОПРОСЫ
БЕЗОПАСНОСТИ

ЗАПУСК ДВИГАТЕЛЯ И
УПРАВЛЕНИЕ
АВТОМОБИЛЕМ

ИНДИКАТОРЫ И
СООБЩЕНИЯ

В СЛУЧАЕ
ЧРЕЗВЫЧАЙНОЙ
СИТУАЦИИ

ТЕХОБСЛУЖИВАНИЕ
И УХОД

**ТЕХНИЧЕСКИЕ
ДААННЫЕ**

АЛФАВИТНЫЙ
УКАЗАТЕЛЬ

ЗНАКОМСТВО С
АВТОМОБИЛЕМ

ОБЩИЕ СВЕДЕНИЯ

1.2 8V 69 л. с.

1.4 16V 100
л. с. (*)

1.3 16V Multijet
75 л. с.

1.3 16V Multijet
95 л. с.

Топливо

Бензин без содержания свинца с
октановым числом 95 RON
(Спецификация EN228)

Автомобильное дизельное топливо
(ГОСТ ЕН590)

(*) Для моделей/рынков, где предусмотрено

ВОПРОСЫ
БЕЗОПАСНОСТИ

ЗАПУСК ДВИГАТЕЛЯ И
УПРАВЛЕНИЕ
АВТОМОБИЛЕМ

ИНДИКАТОРЫ И
СООБЩЕНИЯ

В СЛУЧАЕ
ЧРЕЗВЫЧАЙНОЙ
СИТУАЦИИ

ТЕХОБСЛУЖИВАНИЕ
И УХОД

ТЕХНИЧЕСКИЕ
ДААННЫЕ

АЛФАВИТНЫЙ
УКАЗАТЕЛЬ

ПОДАЧА ТОПЛИВА

Исполнение	Подача топлива
0.9 TwinAir 65 л. с. — 60 л. с. *	Электронный многоточечный впрыск Multipoint, последовательный, фазированный с контролем детонации и варьлируемым пуском впускных клапанов
0.9 TwinAir 85 л. с. — 80 л. с. *	
0.9 TwinAir 105 л. с.	
1.2 8V 69 л.с.	Электронный многоточечный впрыск Multipoint, последовательный, фазированный, с системой returnless
1.4 16V 100 л. с. *	
1.3 16V Multijet 75 л.с.	Прямой впрыск Multijet "Common Rail" электронного управления с турбо и интеркулером
1.3 16V Multijet 95 л.с.	

* Для моделей/рынков, где предусмотрено



ВНИМАНИЕ!

Внесение изменений в конструкцию системы подачи топлива или ее неквалифицированный ремонт без учета технических особенностей системы могут стать причиной возникновения неисправностей и привести к возгоранию.

ЗНАКОМСТВО С
АВТОМОБИЛЕМ

ВОПРОСЫ
БЕЗОПАСНОСТИ

ЗАПУСК ДВИГАТЕЛЯ И
УПРАВЛЕНИЕ
АВТОМОБИЛЕМ

ИНДИКАТОРЫ И
СООБЩЕНИЯ

В СЛУЧАЕ
ЧРЕЗВЫЧАЙНОЙ
СИТУАЦИИ

ТЕХОБСЛУЖИВАНИЕ
И УХОД

**ТЕХНИЧЕСКИЕ
ДААННЫЕ**

АЛФАВИТНЫЙ
УКАЗАТЕЛЬ

ЗНАКОМСТВО С
АВТОМОБИЛЕМ

ВОПРОСЫ
БЕЗОПАСНОСТИ

ЗАПУСК ДВИГАТЕЛЯ И
УПРАВЛЕНИЕ
АВТОМОБИЛЕМ

ИНДИКАТОРЫ И
СООБЩЕНИЯ

В СЛУЧАЕ
ЧРЕЗВЫЧАЙНОЙ
СИТУАЦИИ

ТЕХОБСЛУЖИВАНИЕ
И УХОД

ТЕХНИЧЕСКИЕ
ДААННЫЕ

АЛФАВИТНЫЙ
УКАЗАТЕЛЬ

ТРАНСМИССИЯ

Исполнение	Коробка передач	Сцепление	Привод
0.9 TwinAir 65 л. с. — 60 л. с.*	На пять/шесть передач переднего хода и одну передачу заднего хода с синхронизаторами включения передач переднего хода	Саморегулирующееся с педалью без свободного хода	Передние
0.9 TwinAir 85 л. с. — 80 л. с.*			
0.9 TwinAir 105 л. с.			
1.2 8V 69 л.с.			
1.4 16V 100 л.с. *			
1.3 16V Multijet 75 л.с.			
1.3 16V Multijet 95 л.с.			

* Для моделей/рынков, где предусмотрено

ТОРМОЗА

Исполнение	Рабочие передние тормоза	Рабочие задние тормоза	Стояночный тормоз
0.9 TwinAir 65 л. с. — 60 л. с.*	Дисковый	Барабанный с самоцентрирующимися колодками и рабочим цилиндром для каждого колеса	Управляется вручную рычагом, воздействует на задние тормоза
0.9 TwinAir 85 л. с. — 80 л. с.*			
0.9 TwinAir 105 л. с.	Дисковый	Дисковый	
1.2 8V 69 л.с.	Дисковый	Барабанный с самоцентрирующимися колодками и рабочим цилиндром для каждого колеса	
1.4 16V 100 л.с. *	Дисковый вентилируемый	Дисковый	
1.3 16V Multijet 75 л.с.	Дисковый вентилируемый	Барабанный с самоцентрирующимися колодками и рабочим цилиндром для каждого колеса	
1.3 16V Multijet 95 л.с.			

* Для моделей/рынков, где предусмотрено

ПРЕДУПРЕЖДЕНИЕ Вода, лед и соль для посыпания дорог могут образовывать корку на тормозных дисках, снижая эффективность торможения в его начальный период.

ЗНАКОМСТВО С
АВТОМОБИЛЕМ

ВОПРОСЫ
БЕЗОПАСНОСТИ

ЗАПУСК ДВИГАТЕЛЯ И
УПРАВЛЕНИЕ
АВТОМОБИЛЕМ

ИНДИКАТОРЫ И
СООБЩЕНИЯ

В СЛУЧАЕ
ЧРЕЗВЫЧАЙНОЙ
СИТУАЦИИ

ТЕХОБСЛУЖИВАНИЕ
И УХОД

ТЕХНИЧЕСКИЕ
ДААННЫЕ

АЛФАВИТНЫЙ
УКАЗАТЕЛЬ

ЗНАКОМСТВО С
АВТОМОБИЛЕМ

ВОПРОСЫ
БЕЗОПАСНОСТИ

ЗАПУСК ДВИГАТЕЛЯ И
УПРАВЛЕНИЕ
АВТОМОБИЛЕМ

ИНДИКАТОРЫ И
СООБЩЕНИЯ

В СЛУЧАЕ
ЧРЕЗВЫЧАЙНОЙ
СИТУАЦИИ

ТЕХОБСЛУЖИВАНИЕ
И УХОД

ТЕХНИЧЕСКИЕ
ДААННЫЕ

АЛФАВИТНЫЙ
УКАЗАТЕЛЬ

ПОДВЕСКА

Исполнение

0.9 TwinAir 65 л. с. — 60 л. с.*

0.9 TwinAir 85 л. с. — 80 л. с.*

0.9 TwinAir 105 л. с.

1.2 8V 69 л.с.

1.4 16V 100 л. с. *

1.3 16V Multijet 75 л.с.

1.3 16V Multijet 95 л.с.

Передняя

Независимая; типа «Макферсон»; состоит из механической перекладины, амортизаторов, спиральных пружин и стабилизатора для исполнений с электроусилителем рулевого управления

Задняя

С закручивающейся балкой и зависимыми колесами; состоит из закручивающейся балки и двух трубчатых рычагов с амортизаторами и спиральными пружинами со стабилизатором *

* Для моделей/рынков, где предусмотрено

РУЛЕВОЙ МЕХАНИЗМ

Исполнение	Диаметр разворота между тротуарами (м)	Тип
0.9 TwinAir 65 л. с. — 60 л. с.*	9,3	Электрический усилитель руля с зубчатой рейкой и шестерней *
0.9 TwinAir 85 л. с. — 80 л. с.*	9,3	
0.9 TwinAir 105 л. с.	9,3	
1.2 8V 69 л.с.	9,3	
1.4 16V 100 л.с.*	10,8	
1.3 16V Multijet 75 л.с.	9,3	
1.3 16V Multijet 95 л.с.	10,8	

* Для моделей/рынков, где предусмотрено

ЗНАКОМСТВО С
АВТОМОБИЛЕМ

ВОПРОСЫ
БЕЗОПАСНОСТИ

ЗАПУСК ДВИГАТЕЛЯ И
УПРАВЛЕНИЕ
АВТОМОБИЛЕМ

ИНДИКАТОРЫ И
СООБЩЕНИЯ

В СЛУЧАЕ
ЧРЕЗВЫЧАЙНОЙ
СИТУАЦИИ

ТЕХОБСЛУЖИВАНИЕ
И УХОД

**ТЕХНИЧЕСКИЕ
ДАННЫЕ**

АЛФАВИТНЫЙ
УКАЗАТЕЛЬ

КОЛЕСА

ДИСКИ И ШИНЫ

Диски из штампованной стали или легкосплавные. Бескамерные шины с радиальным каркасом. Перечень шин, рекомендованных для установки на автомобиль, приведен в техническом паспорте.

ПРЕДУПРЕЖДЕНИЕ В случае несоответствия данных, приведенных в "Руководстве по эксплуатации" и в техническом паспорте, достоверными считаются данные из технического паспорта. В целях безопасности движения все колеса автомобиля необходимо комплектовать шинами одной модели и типоразмера.

ПРЕДУПРЕЖДЕНИЕ Не использовать камеры для бескамерных шин.

АВАРИЙНОЕ КОЛЕСО (ДОКАТКА)

Диск из штампованной стали. Бескамерная шина.

УГОЛ УСТАНОВКИ КОЛЕС

Схождение передних колес, измеренное между дисками: $0,5 \pm 1$ мм

Значения относятся к автомобилю в исправном состоянии.

ПРАВИЛЬНОЕ ПРОЧТЕНИЕ МАРКИРОВКИ ШИНЫ

Пример РИС. 165: 175/65 R 14 82H

175 Номинальная ширина профиля (S - расстояние между боковинами шины в мм).

65 Отношение высоты профиля к ширине (H/S) в процентах

R Шина с каркасом радиального типа

14 Посадочный диаметр шины (обода диска) в дюймах (\emptyset)

82 Индекс нагрузки (грузоподъемность)

H Индекс максимально допустимой скорости



РИС. 165

F0S0095

Индекс максимально допустимой скорости

Q до 160 км/час

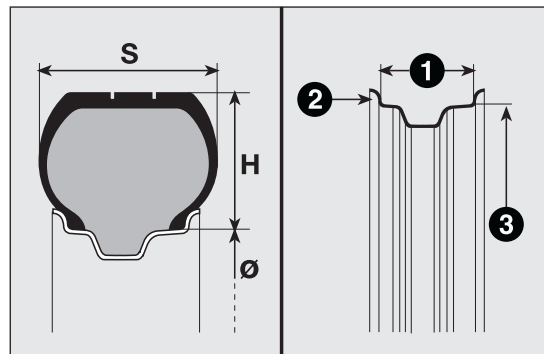
R до 170 км/час

S до 180 км/час

T до 190 км/час

U до 200 км/час

H до 210 км/час

V до 240 км/час

Индекс максимально допустимой скорости для зимних шин

QM + S до 160 км/час

TM + S до 190 км/час

NM + S до 210 км/час

Индекс нагрузки (грузоподъемность)

70 = 335 кг	81 = 462 кг
71 = 345 кг	82 = 475 кг
72 = 355 кг	83 = 487 кг
73 = 365 кг	84 = 500 кг
74 = 375 кг	85 = 515 кг
75 = 387 кг	86 = 530 кг
76 = 400 кг	87 = 545 кг
77 = 412 кг	88 = 560 кг
78 = 425 кг	89 = 580 кг
79 = 437 кг	90 = 600 кг
80 = 450 кг	91 = 615 кг

ЗНАКОМСТВО С
АВТОМОБИЛЕМ

ВОПРОСЫ
БЕЗОПАСНОСТИ

ЗАПУСК ДВИГАТЕЛЯ И
УПРАВЛЕНИЕ
АВТОМОБИЛЕМ

ИНДИКАТОРЫ И
СООБЩЕНИЯ

В СЛУЧАЕ
ЧРЕЗВЫЧАЙНОЙ
СИТУАЦИИ

ТЕХОБСЛУЖИВАНИЕ
И УХОД

**ТЕХНИЧЕСКИЕ
ДААННЫЕ**

АЛФАВИТНЫЙ
УКАЗАТЕЛЬ

ПРАВИЛЬНОЕ ПРОЧТЕНИЕ МАРКИРОВКИ ДИСКА

Пример РИС. 165: 5,00 В x 14 H2

5,00 ширина диска в дюймах 1.

В профиль бортовой закраины обода (боковой выступ, на который опирается борт покрышки) 2.

14 посадочный диаметр диска в дюймах (соответствует посадочному диаметру устанавливаемой шины) ($3 = \emptyset$).

H2 форма и количество хампов (кольцевых выступов, которые удерживают борт бескамерной покрышки на ободке).

ДИСКИ И ШИНЫ В КОМПЛЕКТАЦИИ

Исполнение	Диски	Шины	Зимние шины	Аварийное колесо (докатка) (*)	
				Диск	Шина
0.9 TwinAir 60 л. с. (*)	5½Jx14H2-ET35	165/65 R 14 79 T	165/65 R 14 79 Q (M+S)	4.00Вx14 ET43 135x80 R14 84M	
	5½Jx14H2-ET35	175/65 R 14 82 T	175/65 R 14 82 Q (M+S)		
	6Jx15H2-ET35 / 40 (**)	185/55 R15 82T (***)	185/55 R15 82 Q (M+S)		
	6½Jx16H2-ET35 (**)	195/45 R 16 84T (***)	195/45 R 16 84 Q (M+S)		
0.9 TwinAir 65 л.с.	5½Jx14H2-ET35	175/65 R14 82T	175/65 R14 82Q (M+S)	4.00Вx14 ET43 135x80 R14 84P 4.00Вx14 ET43 135x80 R14 84M 4.00Вx14 ET43 135x80 B14 84M	
	6Jx15H2-ET35 / 40 (**)	185/55 R15 82T (***)	185/55 R15 82Q (M+S)		
	6½Jx16H2-ET35 (**)	195/45 R16 84T (***)	195/45 R16 84Q (M+S)		

(*) Для исполнений и рынков, где предусмотрено

(**) Диск из легкого сплава

(***) Невозможность установки цепей противоскольжения

ЗНАКОМСТВО С
АВТОМОБИЛЕМ

ВОПРОСЫ
БЕЗОПАСНОСТИ

ЗАПУСК ДВИГАТЕЛЯ И
УПРАВЛЕНИЕ
АВТОМОБИЛЕМ

ИНДИКАТОРЫ И
СООБЩЕНИЯ

В СЛУЧАЕ
ЧРЕЗВЫЧАЙНОЙ
СИТУАЦИИ

ТЕХОБСЛУЖИВАНИЕ
И УХОД

ТЕХНИЧЕСКИЕ
ДААННЫЕ

АЛФАВИТНЫЙ
УКАЗАТЕЛЬ

ЗНАКОМСТВО С
АВТОМОБИЛЕМВОПРОСЫ
БЕЗОПАСНОСТИЗАПУСК ДВИГАТЕЛЯ И
УПРАВЛЕНИЕ
АВТОМОБИЛЕМИНДИКАТОРЫ И
СООБЩЕНИЯВ СЛУЧАЕ
ЧРЕЗВЫЧАЙНОЙ
СИТУАЦИИТЕХОБСЛУЖИВАНИЕ
И УХОДТЕХНИЧЕСКИЕ
ДААННЫЕАЛФАВИТНЫЙ
УКАЗАТЕЛЬ

Исполнение	Диски	Шины	Зимние шины	Аварийное колесо (докатка) (*)	
				Диск	Шина
0.9 TwinAir 80 л. с. (*)	5½Jx14H2-ET35	175/65 R 14 82 T	175/65 R 14 82 Q (M+S)	4.00Bx14 ET43 135x80 R14 84M 4.00Bx14 ET43 135x80 R14 84P 4.00Bx14 ET43 135x80 R14 80P	
	6Jx15H2-ET35 / 40 (**)	185/55 R15 82T (***)	185/55 R15 82 Q (M+S)		
	6½Jx16H2-ET35 (**)	195/45 R 16 84T (***)	195/45 R 16 84 Q (M+S)		
0.9 TwinAir 85 л.с.	5½Jx14H2-ET35	175/65 R14 82T	175/65 R14 82Q (M+S)	4.00Bx14 ET43 135x80 R14 84P 4.00Bx14 ET43 135x80 R14 84M 4.00Bx14 ET43 135x80 B14 84M	
	6Jx15H2-ET35 / 40 (**)	185/55 R15 82T (***)	185/55 R15 82Q (M+S)		
	6½Jx16H2-ET35 (**)	195/45 R16 84T (***)	195/45 R16 84Q (M+S)		
0.9 TwinAir 105 л. с.	6Jx15H2-ET35/40 (**)	185/55 R15 82H (***)	185/55 R15 82Q (M+S)	4.00Bx14 ET43 135x80 R14 84P 4.00Bx14 ET43 135x80 B14 80P 4.00Bx14 ET43 135x80 B14 84M	
	6½Jx16H2-ET35 (**)	195/45 R16 84H (***)	195/45 R16 84Q (M+S)		

(*) Для исполнений и рынков, где предусмотрено

(**) Диск из легкого сплава

(***) Невозможность установки цепей противоскольжения

Исполнение	Диски	Шины	Зимние шины	Аварийное колесо (докатка) (*)	
				Диск	Шина
1.2 8V 69 л.с.	5½Jx14H2-ET35 (****)	165/65 R14 79T (****)	165/65 R14 79Q (M+S) (****)	4.00Vx14 ET43 135x80 R14 84P 4.00Vx14 ET43 135x80 R14 84M 4.00Vx14 ET43 135x80 B14 84M	
	5½Jx14H2-ET35	175/65 R14 82T	175/65 R14 82Q (M+S)		
	6Jx15H2-ET35 / 40 (**)	185/55 R15 82T (***)	185/55 R15 82Q (M+S)		
	6½Jx16H2-ET35 (**)	195/45 R16 84T (***)	195/45 R16 84Q (M+S)		

(*) Для исполнений и рынков, где предусмотрено

(****) Только для исполнений без электронной системы рулевого управления

(**) Диск из легкого сплава

(***) Невозможность установки цепей противоскольжения

ЗНАКОМСТВО С
АВТОМОБИЛЕМ

ВОПРОСЫ
БЕЗОПАСНОСТИ

ЗАПУСК ДВИГАТЕЛЯ И
УПРАВЛЕНИЕ
АВТОМОБИЛЕМ

ИНДИКАТОРЫ И
СООБЩЕНИЯ

В СЛУЧАЕ
ЧРЕЗВЫЧАЙНОЙ
СИТУАЦИИ

ТЕХОБСЛУЖИВАНИЕ
И УХОД

**ТЕХНИЧЕСКИЕ
ДААННЫЕ**

АЛФАВИТНЫЙ
УКАЗАТЕЛЬ

	Исполнение	Диски	Шины	Зимние шины	Аварийное колесо (докатка) (*)
					Диск Шина
ЗНАКОМСТВО С АВТОМОБИЛЕМ	1.4 16V 100 л.с. (*)	5½Jx14H2-ET35	175/65 R14 82H	175/65 R14 82Q (M+S)	4.00Bx14 ET43 135x80 R14 84P 4.00Bx14 ET43 135x80 R14 84M 4.00Bx14 ET43 135x80 B14 84M
		6Jx15H2-ET35 / 40 (**)	185/55 R15 82H (***)	185/55 R15 82Q (M+S)	
		6Jx15H2-ET40	185/55 R15 82H (***)	185/55 R15 82Q (M+S)	
		6½Jx16H2-ET35 (**)	195/45 R16 84H (***)	195/45 R16 84Q (M+S)	
ВОПРОСЫ БЕЗОПАСНОСТИ	1.3 16V Multijet 75 л.с.	5½Jx14H2-ET35	175/65 R14 82H	175/65 R14 82Q (M+S)	4.00Bx14 ET43 135x80 R14 84P 4.00Bx14 ET43 135x80 R14 84M 4.00Bx14 ET43 135x80 B14 84M
		6Jx15H2-ET35 / 40 (**)	185/55 R15 82H (***)	185/55 R15 82Q (M+S)	
		6½Jx16H2-ET35 (**)	195/45 R16 84H (***)	195/45 R16 84Q (M+S)	
ЗАПУСК ДВИГАТЕЛЯ И УПРАВЛЕНИЕ АВТОМОБИЛЕМ	1.3 16V Multijet 95 л.с.	5½Jx14H2-ET35	175/65 R14 82T	175/65 R14 82Q (M+S)	4.00Bx14 ET43 135x80 R14 84P 4.00Bx14 ET43 135x80 R14 84M 4.00Bx14 ET43 135x80 B14 84M
		6Jx15H2-ET35 (**)	185/55 R15 82T (***)	185/55 R15 82Q (M+S)	
		6½Jx16H2-ET35 (**)	195/45 R16 84T (***)	195/45 R16 84Q (M+S)	
ИНДИКАТОРЫ И СООБЩЕНИЯ					
В СЛУЧАЕ ЧРЕЗВЫЧАЙНОЙ СИТУАЦИИ					
ТЕХОБСЛУЖИВАНИЕ И УХОД					
ТЕХНИЧЕСКИЕ ДАННЫЕ					

(*) Для исполнений и рынков, где предусмотрено

(**) Диск из легкого сплава

(***) Невозможность установки цепей противоскольжения

ДАВЛЕНИЕ В ХОЛОДНЫХ ШИНАХ (бар)

Для теплых шин значение давления следует увеличить на 0,3 бар по сравнению с приведенным в таблице.

Для зимних шин показатель давления следует увеличить на 0,2 бар по сравнению с рекомендованным для стандартных шин из комплекта.

Проверить значение давления на холодных шинах.

Шины	Средняя нагрузка		Полная нагрузка		Аварийное колесо (докатка) (*)
	Передние	Задние	Передние	Задние	
165/65 R14 79T	2,0	2,0	2,2	2,2	2,8
175/65 R14 82T	2,0 (**) / 2,2 (***)	2,0	2,2 (**) / 2,3 (***)	2,2	
175/65 R14 82T (****)	2,3	2,2	2,3	2,2	
175/65 R14 82H	2,2	2,0	2,3	2,2	
185/55 R15 82T	2,2	2,1	2,3	2,3	
185/55 R15 82H	2,2	2,1	2,3	2,3	
195/45 R16 84T	2,2	2,1	2,4	2,3	
195/45 R16 84T (****)	2,4	2,3	2,4	2,3	
195/45 R16 84H	2,2	2,1	2,4	2,3	

(*) Для исполнений и рынков, где предусмотрено

(**) Для исполнений 1.2 8V

(***) Для исполнений 0.9 TwinAir 65 л. с., 85 л. с., 105 л. с. и 1.3 Multijet

(****) Модели с механической коробкой передач

ЗНАКОМСТВО С
АВТОМОБИЛЕМ

ВОПРОСЫ
БЕЗОПАСНОСТИ

ЗАПУСК ДВИГАТЕЛЯ И
УПРАВЛЕНИЕ
АВТОМОБИЛЕМ

ИНДИКАТОРЫ И
СООБЩЕНИЯ

В СЛУЧАЕ
ЧРЕЗВЫЧАЙНОЙ
СИТУАЦИИ

ТЕХОБСЛУЖИВАНИЕ
И УХОД

ТЕХНИЧЕСКИЕ
ДАННЫЕ

АЛФАВИТНЫЙ
УКАЗАТЕЛЬ

ШИНЫ С ЗАЩИТОЙ ОБОДА (RIM PROTECTOR)



ВНИМАНИЕ!

При использовании цельных колпаков колес с пружинным креплением к диску из стального листа и установленных в постпродажный период шин с защитой обода Rim Protector (РИС. 166) НЕ ставьте колпаки ступицы колеса. Использование неподходящих шин и колпаков может привести к неожиданной потере давления в шине.



РИС. 166

F0S0351

РАБОЧИЕ ХАРАКТЕРИСТИКИ

Максимально допустимая скорость после начального периода эксплуатации автомобиля.

Исполнение	км/ч
0.9 TwinAir 60 л. с. (*)	157 (на 4 ^й передаче)
0.9 TwinAir 65 л. с.	159 (на 4 ^й передаче)
0.9 TwinAir 80 л. с. (*)	171
0.9 TwinAir 85 л.с.	173
0.9 TwinAir 105 л. с.	188
1.2 8V 69 л.с.	160
1.4 16V 100 л. с. (*)	182
1.3 16V Multijet 75 л.с.	165
1.3 16V Multijet 95 л.с.	180

(*) Для моделей/рынков, где предусмотрено

ЗНАКОМСТВО С
АВТОМОБИЛЕМ

ВОПРОСЫ
БЕЗОПАСНОСТИ

ЗАПУСК ДВИГАТЕЛЯ И
УПРАВЛЕНИЕ
АВТОМОБИЛЕМ

ИНДИКАТОРЫ И
СООБЩЕНИЯ

В СЛУЧАЕ
ЧРЕЗВЫЧАЙНОЙ
СИТУАЦИИ

ТЕХОБСЛУЖИВАНИЕ
И УХОД

**ТЕХНИЧЕСКИЕ
ДААННЫЕ**

АЛФАВИТНЫЙ
УКАЗАТЕЛЬ

ГАБАРИТНЫЕ РАЗМЕРЫ

Размеры указаны в мм РИС. 167 и относятся к автомобилю с установленными стандартными шинами. Высота указана для ненагруженного автомобиля.

ОБЪЕМ БАГАЖНИКА емкость (стандарты V.D.A.) = 185 литров.



РИС. 167

F0S0088

A	B	C	D	E	F	G	I
3546	703	2300	543	1488 (*)	1413/1414 (**)	1627	1407/1408 (**)

(*) В зависимости от размеров дисков возможны небольшие изменения в размерах.

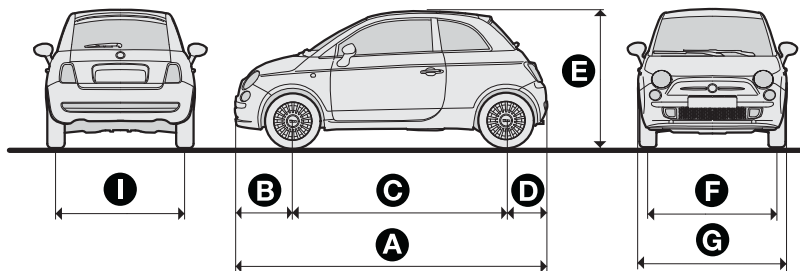
(**) С шинами 195/45 R16

МАССА И НАГРУЗКИ

Исполнения	0.9 TwinAir 65 л. с. — 60 л. с. *	0.9 TwinAir 85 л. с. — 80 л. с. *	0.9 TwinAir 105 л. с.	1.2 8V 69 л. с.
Собственная масса автомобиля (со всеми жидкостями, с топливным баком, заполненным на 90 %, и без дополнительных комплектующих) (кг):	865	930	940	865
Полезная грузоподъемность, включая вес водителя (кг) (**)	440	440	440	440
Максимально допустимые нагрузки (кг) (***)				
– передняя ось:	770	830	830	770
– задняя ось:	640	640	640	640

* Для моделей/рынков, где предусмотрено

(**) При наличии специальной оснастки (открывающийся люк, сцепное буксировочное устройство и т.д.) масса ненагруженного автомобиля увеличивается, а полезная грузоподъемность уменьшается относительно максимально допустимых нагрузок.

(***) Не превышать максимально допустимые нагрузки. За размещение грузов в багажном отсеке и на крыше при соблюдении максимально допустимых нагрузок отвечает пользователь.

ЗНАКОМСТВО С
АВТОМОБИЛЕМ

ВОПРОСЫ
БЕЗОПАСНОСТИ

ЗАПУСК ДВИГАТЕЛЯ И
УПРАВЛЕНИЕ
АВТОМОБИЛЕМ

ИНДИКАТОРЫ И
СООБЩЕНИЯ

В СЛУЧАЕ
ЧРЕЗВЫЧАЙНОЙ
СИТУАЦИИ

ТЕХОБСЛУЖИВАНИЕ
И УХОД

ТЕХНИЧЕСКИЕ
ДААННЫЕ

АЛФАВИТНЫЙ
УКАЗАТЕЛЬ

ЗНАКОМСТВО С
АВТОМОБИЛЕМ

ВОПРОСЫ
БЕЗОПАСНОСТИ

ЗАПУСК ДВИГАТЕЛЯ И
УПРАВЛЕНИЕ
АВТОМОБИЛЕМ

ИНДИКАТОРЫ И
СООБЩЕНИЯ

В СЛУЧАЕ
ЧРЕЗВЫЧАЙНОЙ
СИТУАЦИИ

ТЕХОБСЛУЖИВАНИЕ
И УХОД

ТЕХНИЧЕСКИЕ
ДААННЫЕ

АЛФАВИТНЫЙ
УКАЗАТЕЛЬ

Исполнения	0.9 TwinAir 65 л. с. — 60 л. с. *	0.9 TwinAir 85 л. с. — 80 л. с. *	0.9 TwinAir 105 л. с.	1.2 8V 69 л. с.
– всего:	1305	1370	1380	1305
Допустимая буксируемая нагрузка (кг)				
– прицеп с тормозами:	800	800	800	800
– прицеп без тормозов:	400	400	400	400
Максимальная вертикальная нагрузка на тягово-сцепное устройство (с тормозной системой) в кг:	60	60	60	60

* Для моделей/рынков, где предусмотрено

Версии	1.4 16V 100 л. с.*	1.3 16V Multijet 75 л. с.	1.3 16V Multijet 95 л. с.
Собственная масса автомобиля (со всеми жидкостями, с топливным баком, заполненным на 90 %, и без дополнительных комплектующих) (кг):	930	980	980
Полезная грузоподъемность, включая вес водителя (кг) (**)	440	440	440
Максимально допустимые нагрузки (кг) (***)			
– передняя ось:	830	830	830
– задняя ось:	640	640	640
– всего:	1370	1420	1420

* Для моделей/рынков, где предусмотрено

(**) При наличии специальной оснастки (открывающийся люк, сцепное буксировочное устройство и т.д.) масса ненагруженного автомобиля увеличивается, а полезная грузоподъемность уменьшается относительно максимально допустимых нагрузок.

(***) Не превышать максимально допустимые нагрузки. За размещение грузов в багажном отсеке и на крыше при соблюдении максимально допустимых нагрузок отвечает пользователь.

ЗНАКОМСТВО С
АВТОМОБИЛЕМ

ВОПРОСЫ
БЕЗОПАСНОСТИ

ЗАПУСК ДВИГАТЕЛЯ И
УПРАВЛЕНИЕ
АВТОМОБИЛЕМ

ИНДИКАТОРЫ И
СООБЩЕНИЯ

В СЛУЧАЕ
ЧРЕЗВЫЧАЙНОЙ
СИТУАЦИИ

ТЕХОБСЛУЖИВАНИЕ
И УХОД

**ТЕХНИЧЕСКИЕ
ДААННЫЕ**

АЛФАВИТНЫЙ
УКАЗАТЕЛЬ

ЗНАКОМСТВО С
АВТОМОБИЛЕМ

ВОПРОСЫ
БЕЗОПАСНОСТИ

ЗАПУСК ДВИГАТЕЛЯ И
УПРАВЛЕНИЕ
АВТОМОБИЛЕМ

ИНДИКАТОРЫ И
СООБЩЕНИЯ

В СЛУЧАЕ
ЧРЕЗВЫЧАЙНОЙ
СИТУАЦИИ

ТЕХОБСЛУЖИВАНИЕ
И УХОД

**ТЕХНИЧЕСКИЕ
ДААННЫЕ**

АЛФАВИТНЫЙ
УКАЗАТЕЛЬ

Версии

1.4 16V 100 л. с.*

**1.3 16V Multijet 75
л. с.**

**1.3 16V Multijet 95
л. с.**

Допустимая буксируемая нагрузка
(кг)

– прицеп с тормозами:

800

800

800

– прицеп без тормозов:

400

400

400

Максимальная вертикальная
нагрузка на тягово-сцепное
устройство (с тормозной системой)
в кг:

60

60

60

* Для моделей/рынков, где предусмотрено

ЗАЛИВКА ЖИДКОСТЕЙ

Типы бензина	0.9 TwinAir 60CV* 65CV	0.9 TwinAir 80CV* 85CV	0.9 TwinAir 105CV	Рекомендуемое топливо и оригинальные смазочные материалы
Топливный бак (литры):	35	35	35	Бензин без содержания свинца с октановым числом не ниже 95 R.O.N. (Стандарт EN228)
включая резерв в (литры):	5,0	5,0	5,0	
Система охлаждения двигателя (литры):	5,2	5,3	5,3	Смесь дистиллированной воды и жидкости PARAFLO ^{UP} при 50% (*)
Картер двигателя (литры):	2,8	2,8	2,8	SELENIA DIGITEK P.E.
Картер двигателя и фильтр (литры):	3,2	3,2	3,2	
Коробка передач/ дифференциал (литры):	1,65	1,65	1,65	TUTELA TRANSMISSION TECHNYX
Гидравлический контур тормозного устройства (кг):	0,55	0,55	0,55	TUTELA TOP 4
Бачок стеклоомывателей ветрового и заднего стекла (литры):	2,5	2,5	2,5	Смесь воды и жидкости TUTELA PROFESSIONAL SC35

* Для моделей/рынков, где предусмотрено

(*) Для особо жестких климатических условий рекомендуется смесь 60% PARAFLO^{UP} и 40% деминерализованной воды.

ЗНАКОМСТВО С
АВТОМОБИЛЕМ

ВОПРОСЫ
БЕЗОПАСНОСТИ

ЗАПУСК ДВИГАТЕЛЯ И
УПРАВЛЕНИЕ
АВТОМОБИЛЕМ

ИНДИКАТОРЫ И
СООБЩЕНИЯ

В СЛУЧАЕ
ЧРЕЗВЫЧАЙНОЙ
СИТУАЦИИ

ТЕХОБСЛУЖИВАНИЕ
И УХОД

ТЕХНИЧЕСКИЕ
ДААННЫЕ

АЛФАВИТНЫЙ
УКАЗАТЕЛЬ

	Типы бензина	1.2 8V 69CV	1.4 16V 100CV *	Рекомендуемое топливо и оригинальные смазочные материалы
ЗНАКОМСТВО С АВТОМОБИЛЕМ	Топливный бак (литры):	35	35	Бензин без содержания свинца с октановым числом не ниже 95 R.O.N. (Стандарт EN228)
	включая резерв в (литры):	5,0	5,0	
ВОПРОСЫ БЕЗОПАСНОСТИ	Система охлаждения двигателя (литры):	4,85	4,4	Смесь дистиллированной воды и жидкости PARAFLU ^{UP} при 50% (**)
	Картер двигателя (литры):	2,5	2,75	
ЗАПУСК ДВИГАТЕЛЯ И УПРАВЛЕНИЕ АВТОМОБИЛЕМ	Картер двигателя и фильтр (литры):	2,8	2,90	SELENIA K P.E.
	Коробка переключения передач/дифференциал (литры):	1,65*	1,65	TUTELA TRANSMISSION TECHNIX * TUTELA GEAR FORCE
ИНДИКАТОРЫ И СООБЩЕНИЯ	Гидравлический контур тормозного устройства (кг):	0,55	0,55	TUTELA TOP 4
	Бачок стеклоомывателей ветрового и заднего стекла (литры):	2,5	2,5	Смесь воды и жидкости TUTELA PROFESSIONAL SC35

* Для моделей/рынков, где предусмотрено

(**) Для особо жестких климатических условий рекомендуется смесь 60% PARAFLU ^{UP} и 40% деминерализованной воды.

ТЕХНИЧЕСКИЕ ДАННЫЕ

АЛФАВИТНЫЙ УКАЗАТЕЛЬ

Исполнения с дизельным двигателем	1.3 16V Multijet 75 л.с.	1.3 16V Multijet 95 л.с.	Рекомендуемое топливо и оригинальные смазочные материалы
Топливный бак (литры):	35	35	Автомобильное дизельное топливо (Спецификация EN590)
включая резерв в (литры):	5	5	
Система охлаждения двигателя (литры):	6,3	6,3	Смесь дистиллированной воды и жидкости PARAFLU ^{UP} в соотношении 50% (**)
Картер двигателя (литры):	2,8	2,8	SELENIA WR P.E.
Картер двигателя и фильтр (литры):	3,0	3,0	
Коробка передач/ дифференциал (литры):	1,65	1,65	TUTELA TRANSMISSION TECHNYX
Гидравлический контур тормозного устройства (кг):	0,55	0,55	TUTELA TOP 4
Бачок стеклоомывателей ветрового и заднего стекла (литры):	2,5	2,5	Смесь воды и жидкости TUTELA PROFESSIONAL SC35

(**) Для особо жестких климатических условий рекомендуется смесь 60% PARAFLU^{UP} и 40% деминерализованной воды.

ЗНАКОМСТВО С АВТОМОБИЛЕМ

ВОПРОСЫ БЕЗОПАСНОСТИ

ЗАПУСК ДВИГАТЕЛЯ И УПРАВЛЕНИЕ АВТОМОБИЛЕМ

ИНДИКАТОРЫ И СООБЩЕНИЯ

В СЛУЧАЕ ЧРЕЗВЫЧАЙНОЙ СИТУАЦИИ

ТЕХОБСЛУЖИВАНИЕ И УХОД

ТЕХНИЧЕСКИЕ ДАННЫЕ

АЛФАВИТНЫЙ УКАЗАТЕЛЬ

ЭКСПЛУАТАЦИОННЫЕ ЖИДКОСТИ И СМАЗОЧНЫЕ МАТЕРИАЛЫ

Моторное масло, которым оснащен ваш автомобиль, было тщательно разработано и протестировано для соответствия требованиям по графику планового техобслуживания. Постоянное использование указанных смазочных материалов обеспечивает характеристики расхода топлива и количества выбросов. Качество смазочного вещества является определяющим для функционирования и срока службы двигателя.

ХАРАКТЕРИСТИКИ СМАЗОК

Применение	Качественные характеристики жидкостей и смазочных материалов для правильного функционирования автомобиля	Оригинальные жидкости и смазочные материалы	Период замены
Смазочные вещества для бензиновых двигателей (только исполнения TwinAir)	Полностью синтетическая смазка степени вязкости SAE 0W-30 ACEA C2 Сертификат FIAT 9.55535-GS1	SELENIA DIGITEK P.E. Контрактный технический справочный № F020.B12	По графику планового техобслуживания
Смазочные материалы для бензиновых двигателей	Полностью синтетическая смазка, маркировка SAE 5W-40 ACEA C3. Квалификация FIAT 9.55535-S2.	SELENIA K P.E. Contractual Technical Reference № F603.C07	По графику планового техобслуживания
Смазочные материалы для дизельных двигателей	Полностью синтетическая смазка, маркировка SAE 5W-30 ACEA C2. Квалификация FIAT 9.55535-S1.	SELENIA WR P.E. Contractual Technical Reference № F510.D07	По графику планового техобслуживания

В аварийных ситуациях, при отсутствии смазочных веществ со специальными характеристиками, для долива допускается использование масел с минимальными характеристиками ACEA. В этом случае не гарантируется оптимальная работа двигателя.

Для двигателей с системой TwinAir использовать исключительно смазочные вещества с характеристиками и указанным классом вязкости SAE.



Использование смазок, характеристики которых отличаются от указанных выше, может вызвать повреждения двигателя, не покрываемые гарантией.

ЗНАКОМСТВО С
АВТОМОБИЛЕМ

ВОПРОСЫ
БЕЗОПАСНОСТИ

ЗАПУСК ДВИГАТЕЛЯ И
УПРАВЛЕНИЕ
АВТОМОБИЛЕМ

ИНДИКАТОРЫ И
СООБЩЕНИЯ

В СЛУЧАЕ
ЧРЕЗВЫЧАЙНОЙ
СИТУАЦИИ

ТЕХОБСЛУЖИВАНИЕ
И УХОД

**ТЕХНИЧЕСКИЕ
ДААННЫЕ**

АЛФАВИТНЫЙ
УКАЗАТЕЛЬ

ЗНАКОМСТВО С АВТОМОБИЛЕМ	Применение	Качественные характеристики жидкостей и смазочных материалов для правильного функционирования автомобиля	Оригинальные жидкости и смазочные материалы	Область применения
ВОПРОСЫ БЕЗОПАСНОСТИ	Смазочные масла и консистентные смазки для трансмиссии двигателя	Синтетическая смазка степени вязкости SAE 75W- 85. Квалификация FIAT 9.55550-MX3.	TUTELA TRANSMISSION TECHNIX Contractual Technical Reference N° F010.B05	Механическая коробка передач и дифференциал
ЗАПУСК ДВИГАТЕЛЯ И УПРАВЛЕНИЕ АВТОМОБИЛЕМ		Специальная жидкость для электрогидравлических исполнительных механизмов переключателя передач Сертификат FIAT 9.55550-SA1	TUTELA CS SPEED Контрактный технический справочный N° F005.F98	Смазочное вещество для исполнительного электрогидравлического механизма
ИНДИКАТОРЫ И СООБЩЕНИЯ		Смазка на основе дисульфида молибдена для повышенных рабочих температур. Квалификация FIAT 9.55580. Консистенция NL.G.I. 1-2.	TUTELA ALL STAR Contractual Technical Reference N° F702.G07	ШРУС привода со стороны колеса
В СЛУЧАЕ ЧРЕЗВЫЧАЙНОЙ СИТУАЦИИ		Особая смазка для шарниров типа "трипод" с низким коэффициентом трения. Квалификация FIAT 9.55580. Консистенция NL.G.I. 0-1.	TUTELA STAR 700 Contractual Technical Reference N° F701.C07	ШРУСы со стороны дифференциала (за исключением исполнений 1.4 16V 100 л. с.)
ТЕХОБСЛУЖИВАНИЕ И УХОД		Синтетическая смазка на основе органических полимеров для высоких температур. Квалификация FIAT 9.55580. Консистенция NL.G.I. 2.	TUTELA STAR 325 Contractual Technical Reference N° F301.D03	ШРУСы со стороны дифференциала (исполнения 1.4 16V 100 л. с.)
ТЕХНИЧЕСКИЕ ДАННЫЕ		Тормозная жидкость	Синтетическая жидкость F.M.V.S.S. n° 116 DOT 4, ISO 4925 SAE J1704, CUNA NC 956-01. Квалификация FIAT 9.55597.	TUTELA TOP 4 Contractual Technical Reference N° F001.A93

Применение	Качественные характеристики жидкостей и смазочных материалов для правильного функционирования автомобиля	Оригинальные жидкости и смазочные материалы	Область применения
Защитная жидкость для радиаторов	Антифриз (красного цвета) на основе ингибированного моноэтиленгликоля по технологии органических кислот OAT. Соответствует требованиям CUNA NC 956-16, ASTM D 3306. Квалификация FIAT 9.55523.	PARAFLU^{UP} (**) Contractual Technical Reference N° F101.M01	Контуры охлаждения, применяемое соотношение: 50 % деминерализованной воды, 50 % PARAFLU^{UP} (***)
Антифризная добавка к дизельному топливу	Антифризная добавка к дизельному топливу с защитным действием для дизельных двигателей.	TUTELA DIESEL ART Contractual Technical Reference N° F601.L06	Смешивать с дизельным топливом (25 куб.см на 10 л)
Жидкость для стеклоомывателя ветрового стекла/ заднего стекла	Смесь спирта, воды и тензоактивов CUNA NC 956-II. Квалификация FIAT 9,55522.	TUTELA PROFESSIONAL SC35 Contractual Technical Reference N° F201.D02	Использовать в чистом или разведенном виде в системах стеклоомывателей

(**) ОСТОРОЖНО! Не доливать и не смешивать с другими жидкостями, чьи характеристики отличаются от приведенных выше.

(***) В особо жестких климатических условиях рекомендуется использовать смесь в составе 60 % жидкости PARAFLU^{UP} и 40 % деминерализованной воды.

ЗНАКОМСТВО С АВТОМОБИЛЕМ

ВОПРОСЫ БЕЗОПАСНОСТИ

ЗАПУСК ДВИГАТЕЛЯ И УПРАВЛЕНИЕ АВТОМОБИЛЕМ

ИНДИКАТОРЫ И СООБЩЕНИЯ

В СЛУЧАЕ ЧРЕЗВЫЧАЙНОЙ СИТУАЦИИ

ТЕХОБСЛУЖИВАНИЕ И УХОД

ТЕХНИЧЕСКИЕ ДАННЫЕ

АЛФАВИТНЫЙ УКАЗАТЕЛЬ

РАСХОД ТОПЛИВА

Значения расхода топлива из нижеприведенных таблиц определены на основе сертификационных испытаний, предписанных соответствующими европейскими директивами.

Для определения расхода топлива используются следующие процедуры:

- городской цикл: холодный пуск и имитация движения автомобиля в городских условиях;
- на трассе: имитация движения автомобиля вне города с частым ускорением на всех передачах, скорость передвижения в диапазоне от 0 до 120 км/час;
- смешанный расход: определяется при учете примерно 37% городского цикла и около 63% цикла вне города.

ПРЕДУПРЕЖДЕНИЕ На изменение показаний расхода топлива влияют характер маршрута, дорожная ситуация, атмосферные явления, стиль вождения, общее состояние автомобиля, оснащение/комплектация/принадлежности, использование климат-контроля, загруженность автомобиля, наличие груза на крыше и другие условия, которые ухудшают аэродинамические свойства или сопротивляемость.

ПОКАЗАТЕЛИ РАСХОДА СОГЛАСНО ДЕЙСТВУЮЩЕЙ ЕВРОПЕЙСКОЙ ДИРЕКТИВЕ (литров/100 км)

Исполнение	В городе	За городом	Смешанный
0.9 TwinAir, 60 л.с., Start&Stop (*)	4,6	3,4	3,8
0.9 TwinAir, 65 л.с.	5,2	3,6	4,2
0.9 TwinAir, 65 л.с. (*)	5,1	3,5	4,1
0.9 TwinAir, 80 л.с., Start&Stop (*)	4,5	3,4	3,8
0.9 TwinAir 85 л.с.	4,7	3,6	4,0
0.9 TwinAir 105 л.с.	5,5	3,5	4,2
1.2 8V, 69 л.с.	6,4	4,3	5,1
1.2 8V, 69 л.с., Start&Stop	5,7	4,3	4,8
1.2 8V, 69 л.с., Start&Stop (*)	5,6	4,2	4,7
1.4 16V, 100 л.с. (*)	7,7	5,1	6,1
1.4 16V 100 л.с. Start&Stop (*)	7,2	5,0	5,8
1.3 16V Multijet 75 л.с.	5,3	3,6	4,2
1.3 16V Multijet 95 л.с. Start&Stop	4,7	3,1	3,7

(*) Для исполнений/рынков, где предусмотрено

ЗНАКОМСТВО С
АВТОМОБИЛЕМ

ВОПРОСЫ
БЕЗОПАСНОСТИ

ЗАПУСК ДВИГАТЕЛЯ И
УПРАВЛЕНИЕ
АВТОМОБИЛЕМ

ИНДИКАТОРЫ И
СООБЩЕНИЯ

В СЛУЧАЕ
ЧРЕЗВЫЧАЙНОЙ
СИТУАЦИИ

ТЕХОБСЛУЖИВАНИЕ
И УХОД

**ТЕХНИЧЕСКИЕ
ДААННЫЕ**

АЛФАВИТНЫЙ
УКАЗАТЕЛЬ

ВЫБРОСЫ CO₂

Показатели выбросов CO₂ в далее приведенной таблице относятся к смешанному типу расхода.

Исполнение	Выбросы CO ₂ согласно действующей европейской директиве (г/км)
0.9 TwinAir, 60 л. с., Start&Stop (*)	88
0.9 TwinAir, 65 л. с.	97
0.9 TwinAir, 65 л. с. (*)	95
0.9 TwinAir, 80 л. с., Start&Stop (*)	88
0.9 TwinAir 85 л.с.	92
0.9 TwinAir 105 л. с.	99
1.2 8V 69 л.с.	119
1.2 8V, 69 л. с., Start&Stop	113
1.2 8V, 69 л. с., Start&Stop (*)	110
1.4 16V 100 л. с. (*)	140
1.4 16V 100 л. с. Start & Stop (*)	135
1.3 16V Multijet 75 л.с.	110
1.3 16V Multijet 95 л.с. Start&Stop	97

(*) Для исполнений/рынков, где предусмотрено

ПОЛОЖЕНИЯ ОБ УТИЛИЗАЦИИ АВТОМОБИЛЯ В КОНЦЕ СРОКА СЛУЖБЫ

Уже многие годы компания Fiat проводит широкую программу мероприятий по защите окружающей среды путем непрерывного усовершенствования производственных процессов и выпуска все более экологически совместимой продукции. Чтобы предоставить своим клиентам наилучшие формы обслуживания при соблюдении норм по защите окружающей среды и требований Европейской Директивы 2000/53/ЕС по вопросам обращения с автомобилями в конце срока службы, Fiat предоставляет возможность без дополнительных расходов возвращать собственные автомобили* по истечении срока их эксплуатации.

Европейская директива предусматривает в частности, что возврат отработавшего свой срок автомобиля не должен повлечь за собой расходы для его последнего пользователя или владельца по причине его нулевой или отрицательной рыночной стоимости. В частности, почти во всех странах Европейского Союза вплоть до 1 января 2007 года допускалось беззатратное возвращение только автомобилей, зарегистрированных с 1 июля 2002 года. С 2007 года автомобили могут возвращаться без дополнительных расходов независимо от года регистрации при условии, что в них были сохранены основные компоненты (в частности, двигатель и кузов) и не содержались дополнительные отходы.

Чтобы без дополнительных расходов вернуть отработавший свой срок автомобиль, нужно обращаться к официальным дилерам Fiat или в центры по сбору и утилизации, уполномоченные Fiat. Такие центры прошли тщательную проверку, чтобы обеспечить обслуживание заказчиков по соответствующим стандартам качества по сбору, обработке и вторичному использованию устаревших автомобилей при соблюдении норм защиты окружающей среды.

Информацию о таких центрах можно получить в торговой сети марки Fiat и Fiat Veicoli Commerciali, по телефону горячей линии 00800 3428 0000 или на сайте компании Fiat.

* Автомобиль для перевозки пассажиров: максимум девять посадочных мест, максимально допустимая масса 3,5 тонн.

ЗНАКОМСТВО С
АВТОМОБИЛЕМ

ВОПРОСЫ
БЕЗОПАСНОСТИ

ЗАПУСК ДВИГАТЕЛЯ И
УПРАВЛЕНИЕ
АВТОМОБИЛЕМ

ИНДИКАТОРЫ И
СООБЩЕНИЯ

В СЛУЧАЕ
ЧРЕЗВЫЧАЙНОЙ
СИТУАЦИИ

ТЕХОБСЛУЖИВАНИЕ
И УХОД

ТЕХНИЧЕСКИЕ
ДААННЫЕ

АЛФАВИТНЫЙ
УКАЗАТЕЛЬ

PETRONAS
SELENIA
MOTOR OIL

In the heart of your engine.



Always ask your mechanic for **PETRONAS**
SELENIA
MOTOR OIL

Oil change? The experts recommend Petronas Selenia

*The engine of your car is factory filled with **Petronas Selenia**, This is an engine oil range which satisfies the most advanced international specifications. Its superior technical characteristics allow **Petronas Selenia** to guarantee the **highest performance and protection of your engine.***

The Petronas Selenia range includes a number of technologically advanced products:

SELENIA K PURE ENERGY

Fully synthetic lubricant designed for latest generation, low emission, petrol engines. Its specific formulation warrants the utmost protection also for high performance turbocharged engines with high thermal stress. Its low ash content helps to maintain the total cleanliness of modern catalysts.

SELENIA WR PURE ENERGY

Fully synthetic lubricant that can meet the requirements of the latest diesel engines. Low ash content to protect the particulate filter from the residual products of combustion. High Fuel Economy System that allows considerable fuel saving.

It reduces the danger of dirtying the turbine to ensure the protection of increasingly high performance diesel engines.

SELENIA MULTIPower GAS PURE ENERGY

Fully-synthetic lubricant designed for petrol engines also turbocharged, powered with methane or LPG. Its exclusive formulation improves valve protection against wear, neutralises the acid compounds formed by combustion and keeps engine performance levels unchanged.

SELENIA K POWER

Fully synthetic lubricant developed for American design petrol engines, specially formulated to allow an excellent resistance to oxidation and high level fuel economy. Excellent protection at high temperatures.

SELENIA DIGITEK PURE ENERGY

Fully synthetic lubricant for petrol engines. High fuel economy characteristics. Specific formulation for the TwinAir two-cylinder engines, Selenia Digitek Pure Energy allows maximum protection of the engine even under high mechanical stress caused by severe stop and go conditions of city traffic.

The range also includes Selenia K, Selenia 20K, Selenia Turbo Diesel, Selenia Sport, Selenia Sport Power, Selenia Racing.
For further information on Petronas Selenia products visit the web site www.pli-petronas.eu



АЛФАВИТНЫЙ УКАЗАТЕЛЬ

ABS (система)	82
DPF (Diesel Particulate Filter)	106
Eco index	13
Fix&Go automatic (набор).....	173
Rim Protector (шины)	252
Side bag	129
Window bag	130
Аварийное колесо	244
Аварийные огни	59
Автомобильный радиоприёмник	101
Автоприемник (подготовительное оборудование)	101
Аккумулятор (зарядка)	195
Аккумуляторная батарея	217
– замена	217
– проверка состояния зарядки	217

– рекомендации по продлению срока службы.....	218
Багажное отделение	73
– закрытие	74
– открытие	73
– увеличение объема багажного отделения	76
Безопасная перевозка детей	113
Блоки плавких предохранителей (расположение)	191
Блокировка подачи топлива	61
Блокировка рулевой колонки	36
Боковые подушки безопасности	129
Бортовой компьютер	27
Буксировка автомобиля	197
Буксировка прицепов	143
Воздушный фильтр	216
Выбросы CO₂	268
Габаритные огни/дневные ходовые огни (замена ламп)	185
Габаритные размеры	254

Датчики	
– парковка	92
Двери	70
– открытие/закрытие ключом	70
– разблокировка/блокировка дверей	70
– централизованное закрытие	71
Двигатель	
– маркировка	231
– технические характеристики	234
Дизельный фильтр	216
Диски и шины	244
Дисплей	9
Длительный простой автомобиля	146
Дневные ходовые огни	53
Домкрат	168
Дополнительный обогреватель	52
Европейская бортовая система диагностики EOBD	89

Жидкости и смазки	262	– табличка лакокрасочного покрытия кузова.....	231	Колесные диски – колеса и шины	219
Жидкость омывателей ветрового и заднего стекол	214	Индикатор переключения передач (система)	15	Кондиционер с ручным управлением	47
Задние оптические элементы (замена лампы)	186	Капот двигателя	78	– команды управления	47
Задние сиденья (разблокировка спинки)	40	Климат-контроль	45	– техобслуживание.....	48
Заливка эксплуатационных жидкостей	259	Климат-контроль с автоматическим управлением	49	Контрольные лампы и сообщения	147
Замена колеса.....	166	Ключ с пультом дистанционного управления	33	Корректор положения фар	81
Замена лампы внутреннего освещения.....	188	Ключ с пультом дистанционного управления (замена батарейки).....	34	Крыша с неподвижным стеклом	66
Замена лампы приборов наружного освещения.....	183	Ключ с пультом дистанционного управления (замена накладки)	35	Кузов (гарантия)	224
Заправка автомобиля.....	104	Кнопка TRIP.....	28	Кузов (очистка и уход)	224
Запуск двигателя	135	Кнопки управления.....	59	Лакокрасочное покрытие (уход)	225
Зеркала заднего вида	43	Кодовая карта CODE Card	32	Лампы – лампы (замена)	179
Зимние шины	144	Коды двигателя — варианты исполнения кузова	232	– общие указания.....	179
Идентификационные данные		Колеса и шины – Колеса и шины	219	– типы ламп.....	181
– маркировка двигателя.....	231			Люк в крыше	67
– маркировка шасси	231			Масса и нагрузки	255
– табличка идентификационных данных	230			Механический ключ.....	33
				Мигание фар.....	54
				Многофункциональный дисплей.....	9

ЗНАКОМСТВО С АВТОМОБИЛЕМ

ВОПРОСЫ БЕЗОПАСНОСТИ

ЗАПУСК ДВИГАТЕЛЯ И УПРАВЛЕНИЕ АВТОМОБИЛЕМ

ИНДИКАТОРЫ И СООБЩЕНИЯ

В СЛУЧАЕ ЧРЕЗВЫЧАЙНОЙ СИТУАЦИИ

ТЕХОБСЛУЖИВАНИЕ И УХОД

ТЕХНИЧЕСКИЕ ДАННЫЕ

АЛФАВИТНЫЙ УКАЗАТЕЛЬ

ЗНАКОМСТВО С АВТОМОБИЛЕМ	Многофункциональный дисплей с изменяемой конфигурацией	10	– части, облицованные натуральной кожей	229	Подголовники	40
	Моторное масло (проверка уровня)	213	Очистка стекол	56	Подготовительное оборудование для установки портативной системы навигации	66
ВОПРОСЫ БЕЗОПАСНОСТИ	Моторное масло (расход)	213	Панель и приборы управления	4	Подготовительное оборудование под автоприемник	101
	Моторный отсек		Панель приборов	3	Подготовка для установки детского кресла Isofix	120
ЗАПУСК ДВИГАТЕЛЯ И УПРАВЛЕНИЕ АВТОМОБИЛЕМ	– закрытие	79	Парковочные датчики	92	Поднятие автомобиля	197
	– открытие	78	Передние оптические элементы (замена лампы) ..	183	Подстаканник/держатель бутылок	65
ИНДИКАТОРЫ И СООБЩЕНИЯ	Накрышный багажник и крепление для лыж	80	Передние подушки безопасности	124	Подушки безопасности	124
	Обогрев заднего стекла (включение)	48	Передние сиденья (регулировка)	37	Позиции меню	17
В СЛУЧАЕ ЧРЕЗВЫЧАЙНОЙ СИТУАЦИИ	Обогрев и вентиляция	46	Передние фары (мойка)	227	Пользование коробкой передач	140
	Оборудование салона	63	Передний плафон	58	Правильное прочтение маркировки диска	246
ТЕХОБСЛУЖИВАНИЕ И УХОД	Ограничители загрузки	110	Перчаточный ящик	64	Правильное прочтение маркировки шины	244
	Отсек двигателя (мойка)	227	Плафон багажного отделения	59	Преднатяжители (ремней безопасности)	110
ТЕХНИЧЕСКИЕ ДАННЫЕ	Отсек для мелких вещей под сиденьем пассажира	65	Плафон багажного отделения (замена лампы)	189	Предохранители (замена)	190
	Охлаждающая жидкость двигателя	214	Плафон внутреннего освещения (замена лампы)	188	Приборы наружного освещения	53
АЛФАВИТНЫЙ УКАЗАТЕЛЬ	Охрана окружающей среды	106	Плафоны внутреннего освещения	58	Прикуриватель	63
	Очистка и уход		Подача топлива	239	Пробка топливного бака	105
	– пластмассовые детали	229	Подвеска	242		
	– салон автомобиля	228				
	– сиденья	228				

Проверка уровней эксплуатационных жидкостей	203	Система Start&Stop	95	Технические характеристики	230
Противотуманные передние и задние фары.....	60	Система климат-контроль – Дефлекторы воздуха в салоне	45	Техобслуживание и уход	200
Пуск двигателя	164	Системы безопасности	108	– график планового техобслуживания.....	201
Регулировка тягового момента двигателя при переключении на пониженную передачу MSR	84	– ремни безопасности	108	– периодические проверки	201
Резиновые шланги.....	221	Солнцезащитные козырьки.....	63	– плановое техобслуживание	200
Ремни безопасности – применение ремней	108	Спидометр.....	7	Топливо	
Ремни безопасности (техническое обслуживание)	112	Стекла (очистка).....	227	– экономия топлива.....	141
Рулевое колесо.....	42	Стеклоомыватель заднего стекла (форсунки)	223	Тормоза	
Рулевой механизм	243	Стеклоомыватель (форсунки).....	223	– характеристики	241
Ручные стеклоподъемники.....	73	Стеклоочистители ветрового/заднего стекла (щетки).....	222	Тормозная жидкость	215
Салон (чистка)	228	Стеклоочиститель/ стеклоомыватель	56	Трансмиссия.....	240
Свечи (тип)	234	Стеклоочиститель/ стеклоомыватель заднего стекла	57	Третий стоп-сигнал (замена ламп).....	187
Сиденья.....	37	Стоянка	138	Указатели поворота (замена ламп).....	183
Символы	31	Стояночный тормоз.....	138	Универсальные детские кресла (способы использования).....	119
Система ABS.....	82	Стрелки (указатели поворота).....	54	Установка детского кресла Universale.....	115
Система Fiat CODE.....	31	Сцепление	240	Устройство Follow me home	55
Система S. B. R.	109	Счетчик числа оборотов.....	7	Устройство запуска	35
				Фары	81

ЗНАКОМСТВО С
АВТОМОБИЛЕМ

ВОПРОСЫ
БЕЗОПАСНОСТИ

ЗАПУСК ДВИГАТЕЛЯ
И УПРАВЛЕНИЕ
АВТОМОБИЛЕМ

ИНДИКАТОРЫ И
СООБЩЕНИЯ

В СЛУЧАЕ
ЧРЕЗВЫЧАЙНОЙ
СИТУАЦИИ

ТЕХОБСЛУЖИВАНИЕ
И УХОД

ТЕХНИЧЕСКИЕ
ДААННЫЕ

АЛФАВИТНЫЙ
УКАЗАТЕЛЬ

ЗНАКОМСТВО С
АВТОМОБИЛЕМ

ВОПРОСЫ
БЕЗОПАСНОСТИ

ЗАПУСК ДВИГАТЕЛЯ И
УПРАВЛЕНИЕ
АВТОМОБИЛЕМ

ИНДИКАТОРЫ И
СООБЩЕНИЯ

В СЛУЧАЕ
ЧРЕЗВЫЧАЙНОЙ
СИТУАЦИИ

ТЕХОБСЛУЖИВАНИЕ
И УХОД

ТЕХНИЧЕСКИЕ
ДААННЫЕ

АЛФАВИТНЫЙ
УКАЗАТЕЛЬ

Фары ближнего света/габаритные огни.....	54	Цепи противоскольжения ..	145	Электрические стеклоподъемники.....	72
Фары ближнего света (замена ламп)	184	Цифровой указатель температуры охлаждающей жидкости двигателя	7	Электронная система распределения тормозных сил EBD	84
Фары дальнего света	54	Цифровой указатель уровня топлива	7	Электроусилитель рулевого управления Dualdrive.....	59-90
Фары дальнего света (замена ламп)	185	Ш ины (давление накачки)...	251	Я щик для мелких вещей	64
Фары (регулировка положения фар за рубежом)	82	Шины - техобслуживание	219		
Фильтр — улавливатель цветочной пыльцы.....	216	Э кономия топлива	141		
Фонари подсветки номерного знака (замена ламп)	188	Эксплуатационные характеристики (максимальная скорость)...	253		
Функция ECO.....	60	Эксплуатация автомобиля в тяжелых условиях	202		
Функция SPORT.....	61	Электрическая розетка	65		



Информация, содержащаяся в настоящем издании, носит исключительно справочный характер. Компания Fiat оставляет за собой право в любой момент вносить изменения в модели, описанные в издании, из соображений технического и коммерческого характера. За дополнительной информацией обращайтесь на станции техобслуживания Fiat. Печатается на экологически безвредной бумаге без добавления хлора.