

F I A T B R A V O



Эксплуатация и обслуживание

Дорогой покупатель,

Благодарим Вас за приобретение автомобиля марки FIAT, и поздравляем с выбором модели Bravo.

Настоящее Руководство позволит Вам познакомиться с особенностями Вашего FIAT Bravo и научит использовать автомобиль наилучшим образом.

Необходимо полностью прочитать Руководство перед тем как отправиться в путь.

В Руководстве Вы найдете информацию, советы и предупреждения, касающиеся управления автомобилем, которые помогут Вам наиболее эффективно использовать технические особенности Вашего FIAT Bravo.

Рекомендуем Вам внимательно ознакомиться с предупреждениями и указаниями, отмеченными соответствующими символами, приведенными в конце страницы:



информация касающаяся личной безопасности;



информация касающаяся технического состояние автомобиля;



информация касающаяся охраны окружающей среды.

В Сервисной книжке приведен перечень услуг которые FIAT предоставляет своим покупателям:

- Талон гарантийного обслуживания, включающий сроки и условия предоставления гарантийного обслуживания.
- Перечень дополнительных услуг, предоставляемых покупателям FIAT.

Желаем счастливого пути!

**В данном руководстве описаны все модификации FIAT Bravo.
Принимайте во внимание только информацию относящуюся к Вашему автомобилю.**

ВАШЕМУ ВНИМАНИЮ

ТОПЛИВО



Бензиновые двигатели: допускается заправка автомобиля только неэтилированным бензином с октановым числом не ниже **95**, соответствующим европейским требованиям EN **228**.

Дизельные двигатели: допускается заправка только дизельным топливом, соответствующим европейским требованиям ENS90. Использование нерекомендованных сортов топлива может привести к повреждению двигателя, а также стать причиной отказа от гарантийных обязательств по ремонту неисправностей вызванных использованием такого топлива.

ПУСК ДВИГАТЕЛЯ



Бензиновые двигатели: убедитесь, что рычаг стояночного тормоза взведен; переведите рычаг переключения передачи в нейтральное положение; выжмите педаль сцепления, не нажимая педаль газа, поверните ключ в замке зажигания в положение **"AVV"** и отпустите его как только двигателя заработает.

Дизельные двигатели: поверните ключ в замке зажигания в положение **"MAR"** и подождите пока не погаснут контрольные лампы Y (или соответствующий символ на дисплее) и; поверните ключ в замке зажигания положение **"AVV"** и отпустите его сразу после пуска двигателя.

ОСОБЕННОСТИ ЭКСПЛУАТАЦИИ АВТОМОБИЛЯ С КАТАЛИТИЧЕСКИМ НЕЙТРАЛИЗАТОРОМ



В процессе функционирования каталитический нейтрализатор нагревается до очень высокой температуры. Не оставляйте автомобиль на траве, сухих листьях, сосновой хвое или любых других легковоспламеняющихся поверхностях: это может стать причиной возгорания.

ОХРАНА ОКРУЖАЮЩЕЙ СРЕДЫ



Автомобиль сконструирован с учетом всех современных требований к охране окружающей среды.

ЭЛЕКТРИЧЕСКИЕ ПРИБОРЫ

Неквалифицированная установка дополнительного оборудования, может привести к возникновению неисправностей в системе электрооборудования автомобиля (например, разряду аккумуляторной батареи), для установки оборудования обращайтесь на станцию технического обслуживания FIAT. Квалифицированные специалисты смогут оценить мощность дополнительного оборудования и определить, способно ли электрооборудование автомобиля выдержать требуемую нагрузку.

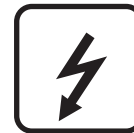

КАРТОЧКА CODE

Храните карточку CODE в надежном месте, вне автомобиля. Карточка содержит информацию необходимую для заказа дополнительных ключей.





ТЕХНИЧЕСКОЕ ОБСЛУЖИВАНИЕ

Регулярное и квалифицированное техническое обслуживание автомобиля - залог сохранения превосходных эксплуатационных качеств автомобиля, высокого уровня безопасности, экологичности, а также снижения эксплуатационных затрат.



РУКОВОДСТВО СОДЕРЖИТ...

информацию, рекомендации и важные предупреждения, касающиеся безопасной эксплуатации Вашего автомобиля и его технического обслуживания. Особое внимание следует обратить на информацию со значками  (личная безопасность)  (охрана окружающей среды)  (техническое состояние автомобиля).



ПРИБОРЫ И ОРГАНЫ УПРАВЛЕНИЯ

ПРИБОРЫ
И ОРГАНЫ
УПРАВЛЕНИЯ

СИСТЕМА БЕЗОПАСНОСТИ

СОВЕТЫ
ВОДИТЕЛЮ
АВТОМОБИЛЯ

КОНТРОЛЬНЫЕ
ЛАМПЫ И
СООБЩЕНИЯ

УСТРАНЕНИЕ
НЕИСПРАВНОСТЕЙ

ТЕХНИЧЕСКОЕ
ОБСЛУЖИВАНИЕ

ТЕХНИЧЕСКИЕ
ХАРАКТЕРИСТИКИ

ПРЕДМЕТНЫЙ
УКАЗАТЕЛЬ

ПАНЕЛЬ ПРИБОРОВ.....	5	ВНУТРЕННЕЕ ОСВЕЩЕНИЕ.....	63
КОМБИНАЦИЯ ПРИБОРОВ.....	6	ОГРАНЫ УПРАВЛЕНИЯ.....	65
УСЛОВНЫЕ ОБОЗНАЧЕНИЯ.....	8	ОБОРУДОВАНИЕ САЛОНА.....	67
СИСТЕМА FIAT CODE.....	8	ЛЮК В КРЫШЕ.....	72
КЛЮЧИ.....	10	ДВЕРИ.....	75
ОХРАННАЯ СИГНАЛИЗАЦИЯ.....	16	ЭЛЕКТРИЧЕСКИЕ СТЕКЛОПОДЪЕМНИКИ.....	77
ЗАМОК ЗАЖИГАНИЯ.....	19	БАГАЖНИК.....	79
КОНТРОЛЬНО-ИЗМЕРИТЕЛЬНЫЕ ПРИБОРЫ.....	20	КАПОТ.....	83
МНОГОФУНКЦИОНАЛЬНЫЙ ДИСПЛЕИ.....	22	БАГАЖНИК НА КРЫШЕ/КРЕПЛЕНИЯ ДЛЯ ЛЫЖ.....	84
МНОГОФУНКЦИОНАЛЬНЫЙ ДИСПЛЕЙ.....	24	ФАРЫ.....	85
БОРТОВОЙ КОМПЬЮТЕР.....	34	СИСТЕМА ABS.....	86
СИДЕНЬЯ.....	37	ESP (система стабилизации курсовой устойчивости) (дополнительное оборудование).....	88
ПОДГОЛОВНИКИ.....	39	СИСТЕМА ДИАГНОСТИКИ (EOBD).....	91
РУЛЕВОЕ КОЛЕСО.....	40	АУДИОСИСТЕМА(дополнительное оборудование).....	92
ЗЕРКАЛА ЗАДНЕГО ВИДА.....	40	УСТАНОВКА ЭЛЕКТРИЧЕСКИХ/ЭЛЕКТРОННЫХ УСТРОЙСТВ.....	93
СИСТЕМА ОТОПЛЕНИЯ ВЕНТИЛЯЦИИ И КОНДИЦИОНИРОВАНИЯ ВОЗДУХА/КЛИМАТ- КОНТРОЛЬ.....	42	ЭЛЕКТРИЧЕСКИЙ СИЛИТЕЛЬ РУЛВОВОУПРАВЛЕНИЯ "DUALDRIVE".....	94
СИСТЕМА ОТОПЛЕНИЯ И ВЕНТИЛЯЦИИ.....	44	СИСТЕМА КОНТРОЛЯ ДАВЛЕНИЯ В ШИНАХ (T.P.M.S.) (дополнительное оборудование).....	96
СИСТЕМА ОТОПЛЕНИЯ, ВЕНТИЛЯЦИИ И КОНДИЦИОНИРОВАНИЯ ВОЗДУХА.....	46	ДАТЧИКИ СИСТЕМЫ ПОМОЩИ ПРИ ПАРКОВКЕ (дополнительное оборудование).....	99
АВТОМАТИЧЕСКАЯ СИСТЕМА ДВУХЗОННОГО КЛИМАТ-КОНТРОЛЯ.....	49	НА АВТОЗАПРАВОЧНОЙ СТАНЦИИ.....	102
ВНЕШНИЕ СВЕТОВЫЕ ПРИБОРЫ.....	55	ЗАЩИТА ОКРУЖАЮЩЕЙ СРЕДЫ.....	103
СТЕКЛООМЫВАТЕЛИ.....	57		
КРУИЗ-КОНТРОЛЬ (регулятор постоянной скорости).....	61		

ПАНЕЛЬ ПРИБОРОВ

Расположение контрольно-измерительных приборов, контрольных ламп и органов управления может изменяться в зависимости от модификации.



рис. 1

FO00639m

1 - дефлектор обдува бокового стекла; **2** - боковой регулируемый поворотный дефлектор; **3** - левый подрулевой переключатель (внешнее освещение); **4** - комбинация приборов; **5** - правый подрулевой переключатель (стеклоочистители и омыватели переднего/заднего стекла и бортовой компьютер; **6** - регулируемый поворотный дефлектор; **7** - выключатель аварийной сигнализации; **8** - подушка безопасности переднего пассажира; **9** - вещевого ящика; **10** - переключатель противотуманных фар/задних противотуманных фонарей и открытия/настройки меню; **11** - органы управления аудиосистемой; **12** - органы управления системой отопления, вентиляции и кондиционирования воздуха; **13** - выключатели управления электрическим усилителем руля/ASR (дополнительное оборудование)/передним датчиком системы помощи при парковке/открыванием крышки багажника (дополнительное оборудование); **14** - замок зажигания; **15** - подушка безопасности защиты коленей водителя (дополнительное оборудование); **16** - подушка безопасности водителя; **17** - рычаг фиксатора механизма регулировки рулевой колонки; **18** - блок предохранителей; **19** - рычаг открывания капота.

ПРИБОРЫ И ОРГАНЫ УПРАВЛЕНИЯ
СИСТЕМА БЕЗОПАСНОСТИ
СОВЕТЫ ВОДИТЕЛЮ АВТОМОБИЛЯ
КОНТРОЛЬНЫЕ ЛАМПЫ И СООБЩЕНИЯ
УСТРАНЕНИЕ НЕИСПРАВНОСТЕЙ
ТЕХНИЧЕСКОЕ ОБСЛУЖИВАНИЕ
ТЕХНИЧЕСКИЕ ХАРАКТЕРИСТИКИ
ПРЕДМЕТНЫЙ УКАЗАТЕЛЬ

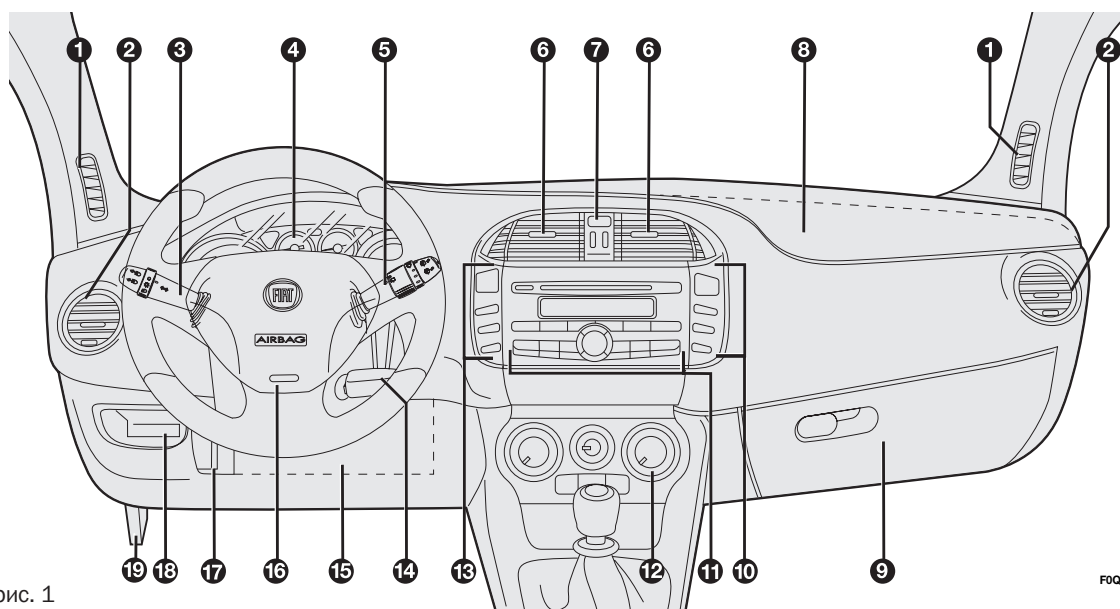
КОМБИНАЦИЯ ПРИБОРОВ

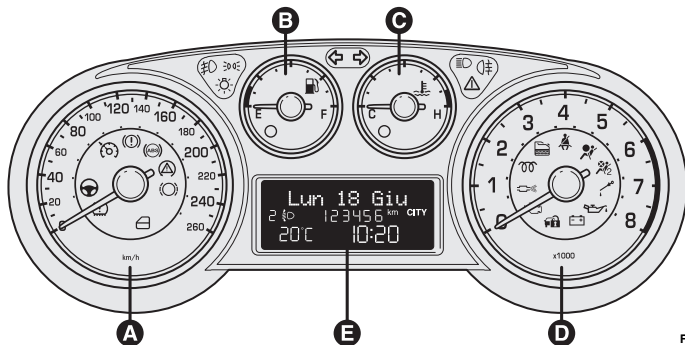

F0Q0604m

рис. 2

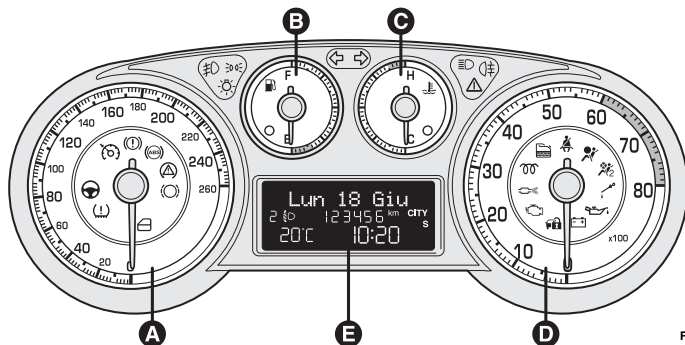

F0Q0605m

рис. 3

Комбинация приборов с многофункциональным дисплеем

- A Спидометр
- B Указатель уровня топлива и контрольная лампа низкого уровня топлива
- C Указатель температуры охлаждающей жидкости и контрольная лампа температуры охлаждающей жидкости
- D Тахометр
- E Многофункциональный дисплей.

 Контрольные лампы установлены только на моделях с дизельным двигателем

Шкала тахометра автомобилей с дизельным двигателем размечена только до 6 000 об/мин

Спортивная комбинация приборов с многофункциональным дисплеем

- A Спидометр
- B Указатель уровня топлива и контрольная лампа низкого уровня топлива
- C Указатель температуры охлаждающей жидкости и контрольная лампа температуры охлаждающей жидкости
- D Тахометр
- E Многофункциональный дисплей

 Контрольные лампы установлены только на моделях с дизельным двигателем

Шкала тахометра автомобилей с дизельным двигателем размечена только до 6 000 об/мин

Комбинация приборов с конфигурируемым многофункциональным дисплеем

- A Спидометр
- B Указатель уровня топлива и контрольная лампа низкого уровня топлива
- C Указатель температуры охлаждающей жидкости и контрольная лампа температуры охлаждающей жидкости
- D Тахометр
- E Конфигурируемый многофункциональный дисплей.

 Контрольные лампы установлены только на моделях с дизельным двигателем

Шкала тахометра автомобилей с дизельным двигателем размечена только до 6 000 об/мин





рис. 4

F0Q0612m

Спортивная комбинация приборов с конфигурируемым многофункциональным дисплеем

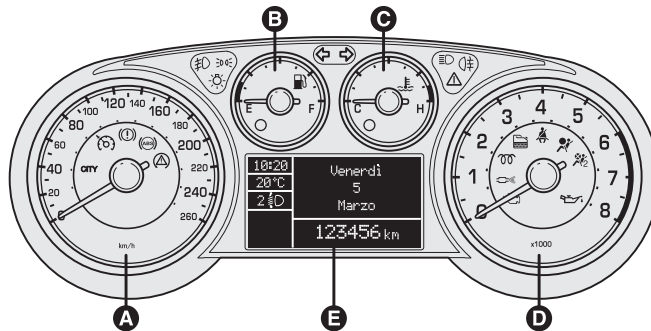
- A Спидометр
- B Указатель уровня топлива и контрольная лампа низкого уровня топлива
- C Указатель температуры охлаждающей жидкости и контрольная лампа температуры охлаждающей жидкости
- D Тахометр
- E Конфигурируемый многофункциональный дисплей.

 Контрольные лампы установлены только на моделях с дизельным двигателем

Шкала тахометра автомобилей с дизельным двигателем размечена только до 6 000 об/мин



рис. 5

F0Q0613m

ПРИБОРЫ
И ОРГАНЫ
УПРАВЛЕНИЯ

СИСТЕМА
БЕЗОПАСНОСТИ

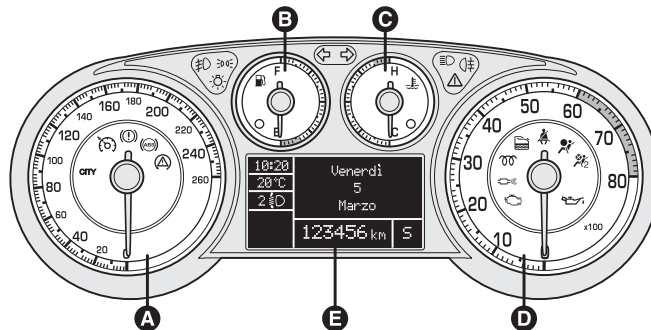
СОВЕТЫ
ВОДИТЕЛЮ
АВТОМОБИЛЯ

КОНТРОЛЬНЫЕ
ЛАМПЫ И
СООБЩЕНИЯ

УСТРАНЕНИЕ
НЕИСПРАВНОСТЕЙ

ТЕХНИЧЕСКОЕ
ОБСЛУЖИВАНИЕ

ТЕХНИЧЕСКИЕ
ХАРАКТЕРИСТИКИ

ПРЕДМЕТНЫЙ
УКАЗАТЕЛЬ

УСЛОВНЫЕ ОБОЗНАЧЕНИЯ

На некоторых компонентах (или рядом с ними) Вашего FIAT Bravo могут быть расположены цветные информационные наклейки. Наклейки содержат условные обозначения, которые напоминают о мерах предосторожности в отношении соотверствующих компонентов.

Перечень используемых обозначений расположен на обратной стороне капота см. рис. 6.



рис. 6

F0Q0640m

СИСТЕМА FIAT CODE

Для защиты от угона автомобиль оборудован электронной системой блокировки пуска двигателя. Эта система активируется при извлечении ключа из замка зажигания.

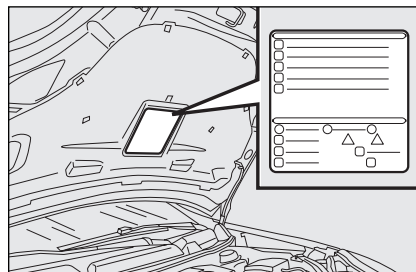
В каждый ключ встроено электронное устройство, которое формирует кодированный сигнал. При попытке пустить двигатель кодový сигнал принимается антенной, встроенной в замок зажигания. Модулированный сигнал, который изменяется при каждом запуске двигателя, является паролем, с помощью которого электронный блок управления распознает ключ и дает разрешение на запуск двигателя.

УПРАВЛЕНИЕ

Каждый раз, при пуске двигателя (при поворачивании ключа в замке зажигания в положение "MAR"), электронный блок системы FIAT CODE посылает код распознавания в блок управления двигателем, для снятия блокировки пуска двигателя.

Код посылается только в случае, если электронный блок системы FIAT CODE распознал код, ключа.



Каждый раз, при поворачивании ключа в замке зажигания в положение "STOP", электронный блок системы FIAT CODE блокирует запуск двигателя.

Если код ключа не был распознан, на панели приборов загорается контрольная лампа  (или соответствующий символ на многофункциональном дисплее).

В этом случае следует повернуть ключ в замке зажигания в положение "STOP", а затем снова в положение "MAR"; если таким образом не удалось снять блокировку, следует попробовать использовать другой ключ из прилагаемого комплекта. Если запустить двигатель не удалось, обратитесь на станцию технического обслуживания FIAT.

ВАЖНО: Каждый ключ имеет свой уникальный код, который хранится в памяти блока управления системой. Для того чтобы занести в память информацию о новых ключах (в общей сложности до 8 ключей), обратитесь в на станцию технического обслуживания FIAT. При себе необходимо иметь все ключи от Вашего автомобиля, карточку CODE и документы подтверждающие право владения автомобилем. В ходе процедуры занесения в память информации о новых ключах информация о неиспользуемых ключах стирается из памяти. Это исключает возможность запуска двигателя автомобиля с помощью потерянных или украденных ключей.

Если во время движения загорается контрольная лампа (или соответствующий символ на дисплее).

- Если контрольная лампа  (или соответствующий значок на дисплее) загорается, это значит, что происходит самодиагностика (например, на падение напряжения).
- Если контрольная лампа  (или соответствующий значок на дисплее) продолжает гореть, обратитесь на станцию технического обслуживания FIAT.



Электронные компоненты, ключа, могут выйти из строя, если ключ подвергался сильным ударам или попал в зону сильного электромагнитного излучения

КЛЮЧИ

КАРТОЧКА CODE

Вместе с ключами Вы получите карточку CODE см. рис. 7, которую необходимо предоставить на станцию технического обслуживания FIAT при заказе дополнительных ключей.

ВАЖНО: Для обеспечения эффективного функционирования электронных компонентов необходимо беречь ключи от падения прямых солнечных лучей.



рис. 7

F0Q0001m



При продаже автомобиля следует все ключи и карточку CODE передать новому владельцу.

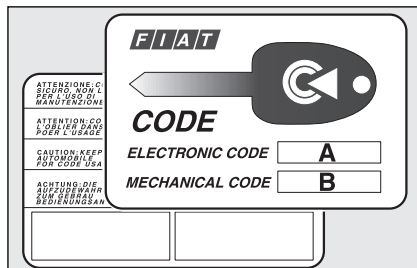

рис. 8

F0Q0034m

КЛЮЧ БЕЗ ДИСТАНЦИОННОГО УПРАВЛЕНИЯ (дополнительное оборудование)

Ключ **A** см. рис. 8 подходит:

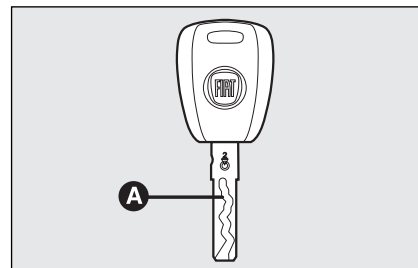
- к замку зажигания
- к замкам дверей и замку крышки багажника
- к замку крышки топливозаправочной горловины (дополнительное оборудование)
- к устройству блокировки дверей (только отключение - дополнительное оборудование)





рис. 9

F0Q0327m

Ключ с дистанционным управлением

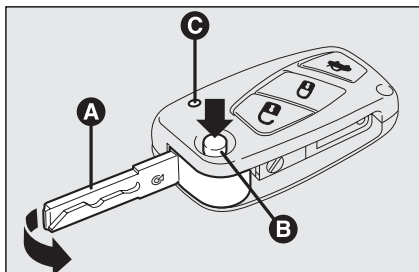
Ключ **А** см. рис. 9 подходит:

- к замку зажигания
- к замкам дверей и крышки багажника
- к замку крышки топливозаправочной горловины (дополнительное оборудование)
- к устройству блокировки дверей (только отключение - дополнительное оборудование)



Кнопка  дистанционного отпирания дверей и крышки багажника.

Кнопка  дистанционного запираения дверей и крышки багажника.

Кнопка  дистанционного открывания крышки багажника. Кнопка В излучения борodka А ключа.

Чтобы убрать бородок, нажав кнопку В поверните бородок по стрелке до характерного щелчка. После чего отпустите кнопку В. Светодиод С (дополнительное оборудование) загорается при передаче сигнала охранной сигнализации. Функционирование ключа со встроенным пультом дистанционного управления и возможные настройки системы приведены в параграфе “Охранная сигнализация” этого раздела.



При случайном нажатии кнопки  внутри салона при выходе из автомобиля разблокируется только используемая дверь; багажник останется запертым. Для восстановления системы вновь нажмите кнопки закрывания/открывания /.



ВНИМАНИЕ

Перед нажатием на кнопку В см. рис. 9 следует убедиться, что бородок не станет причиной получения травмы или не испортит одежду. Не допускайте, чтобы к ключу прикасались посторонние люди, особенно дети, которые могут случайно нажать кнопку.





рис. 10

F0Q0408m

Отпирание дверей и багажника

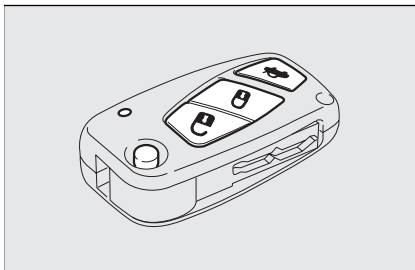
Для дистанционного открывания дверей и багажника и одновременного отключения охранной сигнализации (дополнительное оборудование), а также включения салонных светильников нажмите кнопку , при этом указатели поворотов мигнут два раза.

Для открывания окон нажмите и удерживайте кнопку  более 2 с.

Двери отпираются автоматически, при срабатывании инерционного клапана отсеки подачи топлива.

Отпирание дверей и багажника

Для дистанционного запираения дверей и багажника и одновременной активации охранной сигнализации (дополнительное оборудование), а также отключения салонных светильников необходимо нажать кнопку , при этом указатели поворота мигнут один раз.

Для закрытия окон нажмите и удерживайте кнопку  в течение 2 с. При двукратном нажатии происходит блокировка замков дверей (дополнительное оборудование) (см. следующий параграф “Устройство блокировки дверей”).

Если открыта одна или несколько дверей, то блокировка замков дверей не происходит а светодиод А см. рис. 11 на панели приборов и указатели поворотов активируются в проблесковом режиме. Если открыт только багажник, то двери будут заблокированы.

Дистанционное открывание багажника

Для дистанционного открывания багажника нажмите кнопку , багажник откроется даже если включена охранная сигнализация (дополнительное оборудование).

При открывании багажника дважды мигают указатели поворота; указатели поворота мигают только когда активирована охранная сигнализация.

При открытии багажника (охранная сигнализация активирована) происходит деактивация датчиков объема и открывания багажника.

При закрытии багажника вновь происходит активация датчиков объема и открывания багажника.



рис. 11

FOQ0742m

Светодиоды на центральной панели

При запертии дверей светодиод A см. рис. 11 загорается приблизительно на 3 с, а затем активируется в проблесковом режиме (функция предупреждения).

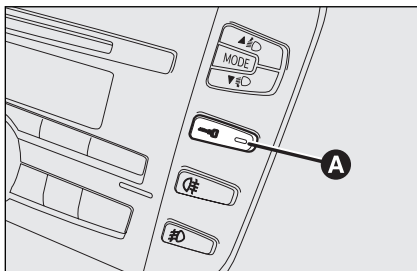
При запертых дверях, если одна или несколько дверей или багажник не были закрыты, светодиодные указатели поворотов направления активируются в проблесковом режиме с высокой частотой.



рис. 12

FOQ0037m

Замена элемента питания в ключе с дистанционным управлением

Если при нажатии кнопок или светодиод (F см. рис. 12) (дополнительное оборудование) на ключе загорается на короткое время один раз, то элемент питания необходимо заменить. Используйте только аналогичные элементы питания.

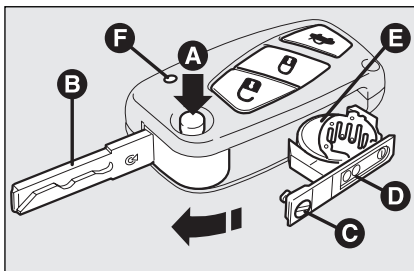
Замена батарейки:

- Нажав на кнопку A извлеките бородок B;
- С помощью тонкой отвертки поверните винт C в положение
- Извлеките держатель D и замените элемент питания E, соблюдайте полярность;
- Установите держатель D и закрепите его повернув винт C в положение .

ИЗГОТОВЛЕНИЕ ДУБЛИКАТОВ КЛЮЧЕЙ

Система может распознавать до 8 пультов дистанционного управления. Если возникает необходимость в изготовлении дополнительных ключей, необходимо обратиться на станцию технического обслуживания FIAT. При себе необходимо иметь все ключи от Вашего автомобиля и карточку CODE. Также сотрудники станции технического обслуживания FIAT могут попросить представить документы подтверждающие право владения автомобилем.



Использованные элементы питания могут нанести вред окружающей среде. Их следует утилизировать соответствующим образом



рис. 13

F0Q0641m

УСТРОЙСТВО БЛОКИРОВКИ ДВЕРЕЙ (дополнительное оборудование)

Это предохранительное устройство блокирует функционирование следующих органов управления:

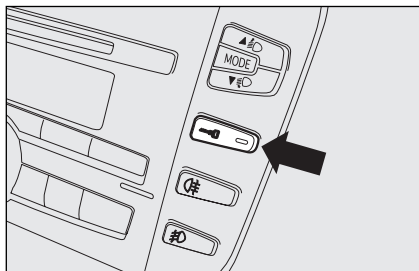
- внутренних ручек отпирания дверей;
- кнопки запираения/отпирания дверей рис. 13, расположенной на панели приборов;

Таким образом, устройство предотвращает отпирание дверей из салона автомобиля в случае попытки взлома (например, после разбивания стекла).

Устройство блокировки дверей гарантирует лучшую защиту против несанкционированного проникновения. Поэтому его необходимо активировать каждый раз когда вы оставляете автомобиль.



ВНИМАНИЕ

После срабатывания устройства блокировки, двери не могут быть открыты из салона автомобиля. Убедитесь, что в салоне автомобиля не находятся люди.



ВНИМАНИЕ

Если элемент питания пульта дистанционного управления разряжен, устройство может быть активировано с использованием замков дверей, как описано выше: в этом случае останутся запертыми только задние двери.

Включение устройства

Устройство активируется при двукратном нажатии кнопки  на пульте дистанционного управления.

Активация сопровождается троекратным миганием указателей поворота и миганием светодиода запираения дверей на панели приборов. (см. табл. на следующей стр.).

Если одна из дверей не была закрыта, то устройство блокировки не активируется, предотвращая возникновение ситуации при которой человек, севший в автомобиль, останется запертым в салоне автомобиля после запираения двери.

Отключение устройства

Разблокировка дверей происходит в следующих случаях:

- при разблокировании дверей;
- при повороте ключа зажигания в положение "MAR".

Основные функции, ключей (с дистанционным управлением или без).

Тип ключа	Отпирание дверей	Запирание дверей	Открытие окна	Закрывание окна	Блокировка дверей (дополнительное оборудование)	Открытие багажника
Ключ без дистанционного управления (дополнительное оборудование)	Поворот ключа против часовой стрелки (со стороны водителя) или по часовой стрелке (со стороны пассажира) (дополнительное оборудование)	Поворот ключа по часовой стрелке (со стороны водителя) или против часовой стрелки (со стороны пассажира) (дополнительное оборудование)				
Ключ с дистанционным управлением	Поворот ключа против часовой стрелки (со стороны водителя) или по часовой стрелке	Поворот ключа по часовой стрелке (со стороны водителя) или против часовой стрелки				
	Нажатие кнопки 	Нажатие кнопки 	Нажатие кнопки  дольше 2 с.	Нажатие кнопки  дольше 2 с.	Двукратное нажатие кнопки 	Нажатие кнопки 
Мигание указателей поворота (только для ключа с дистанционным управлением)	2 мигания	1 мигание	2 мигания	1 мигание	3 мигания	2 мигания
Светодиод на панели приборов	Выключен	При включении горит около 3 с, затем проблесковый режим	Выключен	Проблесковый режим	Двукратное мигание, затем проблесковый режим	Мигает

ПРИБОРЫ
И ОРГАНЫ
УПРАВЛЕНИЯ

СИСТЕМА
БЕЗОПАСНОСТИ

СОВЕТЫ
ВОДИТЕЛЮ
АВТОМОБИЛЯ

КОНТРОЛЬНЫЕ
ЛАМПАМИ И
СООБЩЕНИЯ

УСТРАНЕНИЕ
НЕИСПРАВНОСТЕЙ

ТЕХНИЧЕСКОЕ
ОБСЛУЖИВАНИЕ

ТЕХНИЧЕСКИЕ
ХАРАКТЕРИСТИКИ

ПРЕДМЕТНЫЙ
УКАЗАТЕЛЬ

ОХРАННАЯ СИГНАЛИЗАЦИЯ (дополнительное оборудование)

Охранная сигнализация кроме функции дистанционного управления имеет и другие дополнительные функции. Приемник сигналов пульта дистанционного управления расположен под панелью приборов рядом с блоком предохранителей.

РЕЖИМ ТРЕВОГИ

Охранная сигнализация активируется в режиме тревоги следующих случаях:

- при несанкционированном открытии одной из дверей, капота или багажника (защита периметра);
- при попытке пуска двигателя (при повороте ключа в замке зажигания в положение **"MAR"**);
- при обрыве провода аккумуляторной батареи;
- при обнаружении движения в салоне автомобиля (датчик объема);
- при поднимании или наклоне автомобиля.

В зависимости от региона, активация сигнализации в режиме тревоги может сопровождаться включением сирены и указателей поворота (продолжительность 26 с.). Алгоритм работы и количество рабочих циклов может изменяться в соответствии с региональными настройками.

Задано, однако, максимальное число циклов звуковой/световой сигнализации.

Объемная защита и защита от поднимания могут быть отключены при помощи кнопки расположенной около переднего салонного светильника (см. параграф "Датчик объема/защита от поднимания").



ВАЖНО: Блокировка пуска двигателя обеспечивается системой FIAT CODE, которая активируется автоматически при извлечении ключа из замка зажигания.

РЕЖИМ ОХРАНЫ

При закрытых дверях, капоте и багажнике (ключ может быть извлечен из замка зажигания или находиться в положении **STOP**) направьте ключ с пультом дистанционного управления в сторону автомобиля, а затем нажмите и отпустите кнопку .

При этом двери автомобиля будут заблокированы и раздастся короткий звуковой сигнал.

Перед включением охранной сигнализации производится самодиагностика. При обнаружение неисправностей в системе раздастся еще один короткий звуковой сигнал, а на дисплее отобразится соответствующее сообщение (см. раздел "Контрольные лампы и информационные сообщения").

Если это произошло необходимо отключить охранную сигнализацию нажав кнопку , убедиться что двери, капот и багажник закрыты, после чего снова активировать охранную сигнализацию в режим охраны нажав на кнопку .

В противном случае не закрытые двери, капот или багажник, не будут контролироваться охранной сигнализацией.



рис. 14

FOQ0335m

Если двери, капот и багажник закрыты и предупреждающий сигнал повторяется, значит, самодиагностика системы выявила неисправность системы. Необходимо обратиться на станцию технического обслуживания FIAT.

ВАЖНО: При запираиии дверей с помощью ключа А см. рис. 14 не активируется в режиме охраны сигнализация.

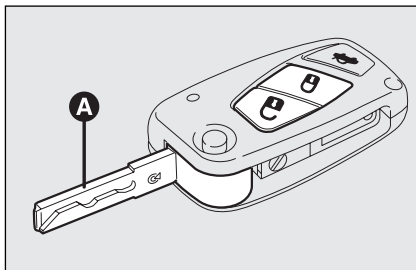
ВАЖНО: Охранная сигнализация сконструирована с учетом требований законодательства различных стран.

РЕЖИМ ОЖИДАНИЯ

Нажмите кнопку  на пульте дистанционного управления.

При этом произойдет следующее:

- дважды мигнут указатели поворотов;
- раздастся два коротких звуковых сигнала;
- произойдет отпирание дверей.

ВАЖНО: При отпирании дверей с помощью ключа перехода охранной сигнализации в режим ожидания не происходит.

ДАТЧИК ОБЪЕМА/ЗАЩИТА ОТ ПОДНИМАНИЯ

Для обеспечения правильного функционирования охранной сигнализации полностью закрывайте стекла дверей и люк крыши (дополнительное оборудование).

При необходимости можно отключить датчик объема (например, если в автомобиле остаются животные), нажав на кнопку А см. рис. 15, расположенную около салонного светильника, перед активацией охранной сигнализации.

Об отключении функции сигнализирует мигание светодиода, расположенного на ключе, в течение нескольких секунд. Если датчик объема/защита от поднимания отключена на комбинации приборов должен появиться соответствующий сигнал.





рис. 15

F0Q0752m

ИНДИКАЦИЯ ПОПЫТОК ПРОНИКНОВЕНИЯ

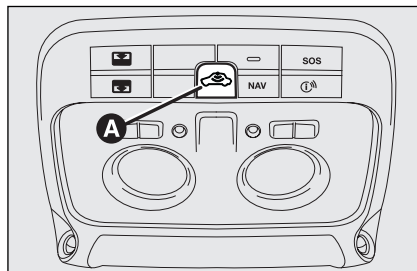
Любая попытка проникновения индицируется включением контрольной лампы  на приборной панели (или появлением сообщения на дисплее) (см. раздел "Контрольные лампы и информационные сообщения").

ЗАПИРАНИЕ АВТОМОБИЛЯ БЕЗ АКТИВАЦИИ ОХРАННОЙ СИГНАЛИЗАЦИИ

Заприте автомобиль повернув ключ в замке двери при этом охранная сигнализация в режиме охраны.

ВАЖНО: Для отключения охранной сигнализации в случае ее неисправности или если элемент питания пульта дистанционного управления разрядился необходимо вставить ключ в замок зажигания и повернуть его в положение "MAR".

ЗАМОК ЗАЖИГАНИЯ

Ключ в замке зажигания может находиться в одном из трех положений см. рис. 16

□ **"STOP"**: двигатель выключен, ключ можно извлечь, рулевая колонка заблокирована. Могут функционировать только некоторые электрические приборы (например: аудиосистема, центральный замок дверей, охранная сигнализация, и т. д.).

□ **"MAR"**: положение в котором ключ находится при движении. Все электрические приборы могут функционировать.

□ **"AVV"**: пуск двигателя

Замок зажигания оборудован предохранительным механизмом, который в случае, если двигатель не запустился, вынуждает водителя повернуть ключ обратно в положение **"STOP"** перед повторным запуском.



рис. 16

F000642m

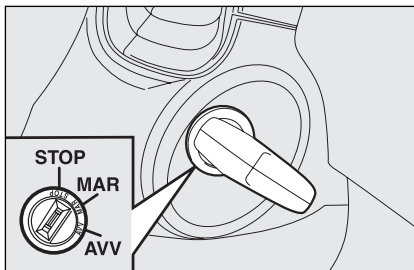

ВНИМАНИЕ

Если замок зажигания был поврежден (например, в результате попытки угона), перед тем как продолжить эксплуатацию необходимо проверить его на станции технического обслуживания автомобиля.



ВНИМАНИЕ

Когда Вы покидаете автомобиль, всегда извлекайте ключ из замка зажигания. Не забывайте ставить автомобиль на стояночный тормоз, а если автомобиль стоит на уклоне то и включать первую передачу или передачу заднего хода. Никогда не оставляйте в автомобиле детей без присмотра!

БЛОКИРОВКА РУЛЕВОЙ КОЛОНКИ

Включение

Извлеките ключ из замка зажигания и повернуть руль пока он не заблокируется.

Выключение

Покачивая руль из стороны в сторону повернуть ключ в положение **"MAR"**.



ВНИМАНИЕ

Запрещено вносить изменения в конструкцию рулевого управления (например, устанавливать дополнительные противоугонные устройства), поскольку это может повлиять на безопасность движения, стать причиной несоответствия автомобиля сертификационным требованиям, а также привести к отказу от гарантийных обязательств производителя.



ВНИМАНИЕ

Никогда не извлекайте ключ из замка зажигания во время движения. Это может привести к срабатыванию блокирующего устройства рулевого колеса. Это справедливо также и при буксировке автомобиля.

КОНТРОЛЬНО-ИЗМЕРИТЕЛЬНЫЕ ПРИБОРЫ

Оформление и тип установленных контрольно-измерительных приборов могут изменяться в зависимости от модификации.



рис. 17

F0Q0606m

СПИДОМЕТР рис.17

Отображает скорость движения автомобиля.

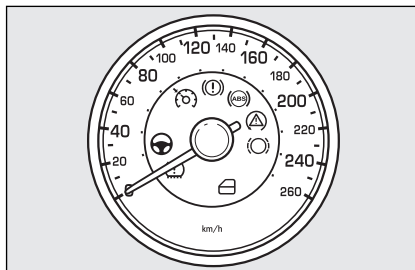

рис. 18

F0Q0607m

ТАХОМЕТР рис.18

Тахометр отображает частоту вращения коленчатого вала двигателя.

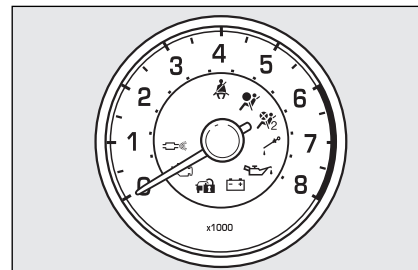
Шкала тахометра автомобилей с дизельным двигателем размечена только до 6 000 об/мин

ВАЖНО: Когда частота вращения коленчатого вала двигателя становится слишком высокой система управления двигателем постепенно ограничивает подачу топлива, в результате частота вращения коленчатого вала двигателя не превышает порогового значения.

Когда двигатель работает на оборотах холостого хода тахометр может показывать увеличение частоты вращения коленчатого вала двигателя. Это может происходить например при включении кондиционера или вентилятора. В частности, это позволяет предотвратить интенсивный разряд аккумуляторной батареи.

УКАЗАТЕЛЬ УРОВНЯ ТОПЛИВА

Позволяет оценить уровень топлива в топливном баке.

Контрольная лампа А см. рис. 19 загорается когда в топливном баке остается приблизительно 8-10 л топлива

Е - топливный бак пустой.

F - топливный бак полный (см. параграфа "Топливо" этого раздела).

Не ездите с почти пустым баком, это может стать причиной повреждения каталитического нейтрализатора.

ВАЖНО: Если стрелка указывает на Е, а контрольная лампа А мигает, возможно система неисправна. В этом случае необходимо обратиться на станцию технического обслуживания FIAT, для диагностики системы.



рис. 19

F0Q0608m

УКАЗАТЕЛЬ ТЕМПЕРАТУРЫ ОХЛАЖДАЮЩЕЙ ЖИДКОСТИ

Показывает температуру охлаждающей жидкости, стрелка начинает отклоняться когда температура охлаждающей жидкости достигает приблизительно 50 °С.

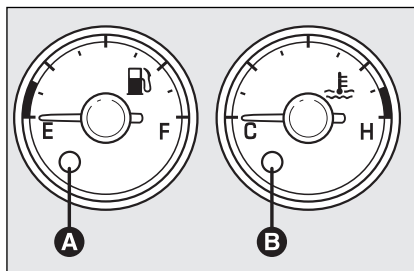
При нормальных условиях стрелка должна перемещаться по шкале в соответствии с изменениями температуры охлаждающей жидкости.

С - Низкая температура охлаждающей жидкости

Н - Высокая температура охлаждающей жидкости

Включение контрольной лампы В см. рис. 19 (одновременно с сообщением на дисплее) означает, что температура охлаждающей жидкости слишком высокая; в этом случае заглушите двигатель и свяжитесь со специалистами станции технического обслуживания FIAT.



Если стрелка находится в зоне шкалы размеченной красным цветом, немедленно заглушите двигатель и обратитесь на станцию технического обслуживания FIAT.

МНОГФУНКЦИОНАЛЬ- НЫЙ ДИСПЛЕЙ (дополни- тельное оборудование)

Автомобиль оборудован многофункциональным дисплеем, на котором отображается информация которая может быть полезна во время движения автомобиля.

СТАНДАРТНЫЙ ДИСПЛЕЙ рис. 20

На стандартном дисплее отображается следующая информация:

- A** Дата
- B** Режим работы электроусилителя руля Dualdrive (дополнительное оборудование)
- C** Индикатор функции "Спорт" (дополнительное оборудование)
- D** Часы
- E** Одометр (счетчик пробега в км или милях).
- F** Предупреждение о возможной гололедице
- G** Температура наружного воздуха
- H** Индикатор технического обслуживания
- I** Индикатор направления оптических осей фар (только при включенном ближнем свете).



рис. 20

F0Q3245g

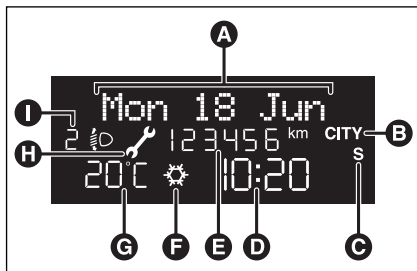

рис. 21

F0Q0643m

КНОПКИ УПРАВЛЕНИЯ рис.

Δ Для прокрутки экрана и перемещения по пунктам меню в направлении снизу вверх, а также для увеличения отображаемого значения.

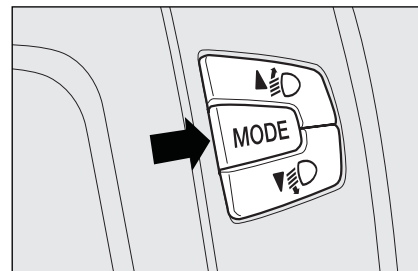
MODE Нажать и отпустить для выбора пункта меню и/или для перехода к следующему окну, а также для подтверждения выбора соответствующей опции.

Нажать и удерживать в нажатом состоянии для возврата к стандартному режиму работы экрана.

∇ Для прокрутки экрана и перемещения по пунктам меню в направлении сверху вниз, а также для увеличения отображаемого значения.

Примечание Кнопки **Δ** и **∇** могут выполнять различные функции в зависимости от ситуации:

- переход по пунктам меню вверх или вниз;

- увеличение или уменьшение соответствующего параметра при настройке.

Примечание При открывании одной из передних дверей на дисплее на несколько секунд отобразятся часы и показания одометра.

МНОГОФУНКЦИОНАЛЬНЫЙ ДИСПЛЕЙ (дополнительное оборудование)

Автомобиль может быть оборудован многофункциональным дисплеем, на котором отображается информация, которая может быть полезна во время движения автомобиля.

СТАНДАРТНЫЙ ДИСПЛЕЙ **рис. 22**

На стандартном дисплее отображается следующая информация:

- A** Часы
 - B** Дата
 - C** Индикатор функции "Спорт" (дополнительное оборудование)
 - D** Одометр (счетчик пробега в км или милях)
 - E** Индикация состояния автомобиля (например: открыты двери или возможна гололедица и т.д.)
 - F** Индикатор направления оптических осей фар (только при включенном ближнем свете фар)
 - G** Температура наружного воздуха
- В моделях с двигателем 1,4 T-JET при выборе пункта меню "Информация о двигателе" ("Engine info"), при повороте ключа зажигания в положение MAR, на дисплее отобразится давление масла в двигателе **рис. 22а**.



рис. 22

FOQ3268g

КНОПКИ УПРАВЛЕНИЯ **рис. 23**

▲ Для прокрутки дисплея и перемещения по пунктам меню в направлении снизу вверх, а также для увеличения отображаемого значения.

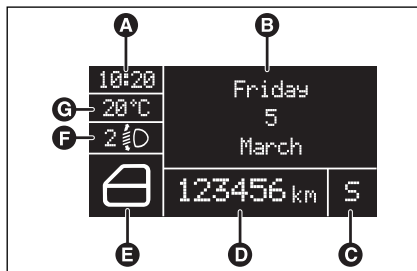
MODE Нажать и отпустить для выбора пункта меню и/или для перехода к следующему окну, а также для подтверждения выбора соответствующей опции.

Нажать и удерживать в нажатом состоянии для возврата к стандартному режиму работы дисплея.

▼ Для прокрутки дисплея и перемещения по пунктам меню в направлении сверху вниз, а также для увеличения отображаемого значения.



рис. 22 а

FOQ0041m

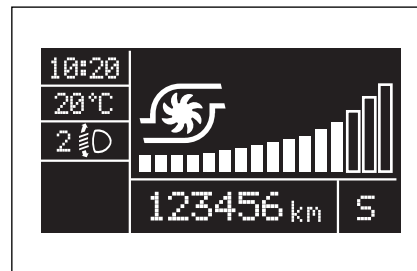

рис. 23 а

FOQ0043m

Примечание: Кнопки ▲ и ▼ могут выполнять различные функции в зависимости от ситуации:

- переход по пунктам меню вверх или вниз;
- увеличение или уменьшение соответствующего параметра при настройке.

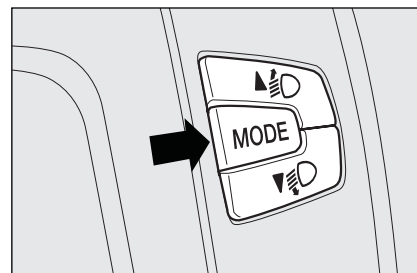
Примечание: При открывании одной из передних дверей на дисплее на несколько секунд отобразятся часы и показания одометра.

ПРИБОРЫ И ОРГАНЫ УПРАВЛЕНИЯ

СИСТЕМА БЕЗОПАСНОСТИ

СОВЕТЫ ВОДИТЕЛЮ АВТОМОБИЛЯ

КОНТРОЛЬНЫЕ ЛАМПЫ И СООБЩЕНИЯ

УСТРАНЕНИЕ НЕИСПРАВНОСТЕЙ

ТЕХНИЧЕСКОЕ ОБСЛУЖИВАНИЕ

ТЕХНИЧЕСКИЕ ХАРАКТЕРИСТИКИ

ПРЕДМЕТНЫЙ УКАЗАТЕЛЬ

МЕНЮ НАСТРОЕК рис. 24-25

Пункты меню расположены "по кругу", переключение между пунктами осуществляется при помощи кнопок Δ и ∇ , меню позволяет получить доступ к различным функциям и настройкам, описанным в следующих параграфах. Для некоторых пунктов меню (например, часы и единицы измерения) предусмотрены подменю.

Для перехода в меню настроек нажмите кнопку **MODE**.

Перемещение по меню осуществляется нажатием кнопок Δ и ∇ . Режимы управления отличаются в зависимости от выбранного пункта меню.

Если автомобиль оборудован системой Connect Nav+, то на дисплей, расположенный на панели приборов, можно вывести информацию о следующих функциях: "Свет в салоне", "Ограничение скорости", "Датчик света фар" (дополнительное оборудование), "Не пристегнуты ремни" и "Подушка безопасности пассажира". Управление остальными функциями осуществляется с помощью системы Connect Nav+.

Выбор опции главного меню без подменю:

- нажмите и отпустите кнопку **MODE**, для перехода к настройкам;
- нажимая на кнопки Δ или ∇ , установите новое значение;
- нажмите и отпустите кнопку **MODE** для сохранения новой настройки и возврата в меню.

Выбор опции главного меню с подменю:

- нажмите и отпустите кнопку **MODE** для отображения первой опции подменю;
 - нажимая на кнопки Δ или ∇ , выберите соответствующий пункт подменю;
 - нажмите и отпустите кнопку **MODE** для отображения второй опции подменю;
 - нажимая на кнопки Δ и ∇ , установите новое значение;
- нажмите и отпустите кнопку **MODE** для сохранения новой настройки и возврата в меню.

Модификации с многофункциональным дисплеем

Пример:

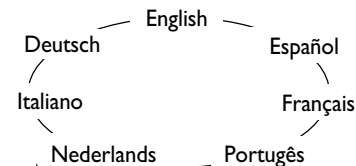

Нажмите и отпустите кнопку **MODE**, для перехода в меню. Для перемещения по меню используйте кнопки **Δ** или **∇**. **Примечание:** в целях безопасности во время движения автомобиля доступны только пункты меню для управления подсветкой в салоне и установки ограничения скорости. После остановки автомобиля все пункты меню становятся доступны вновь. В автомобилях, оборудованных системой Connect Nav+, настройки многих функций отображаются на дисплее этой системы.

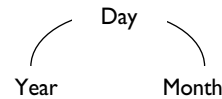

РЕЖИМ

нажмите и отпустите кнопку

РЕЖИМ
нажмите и отпустите кнопку

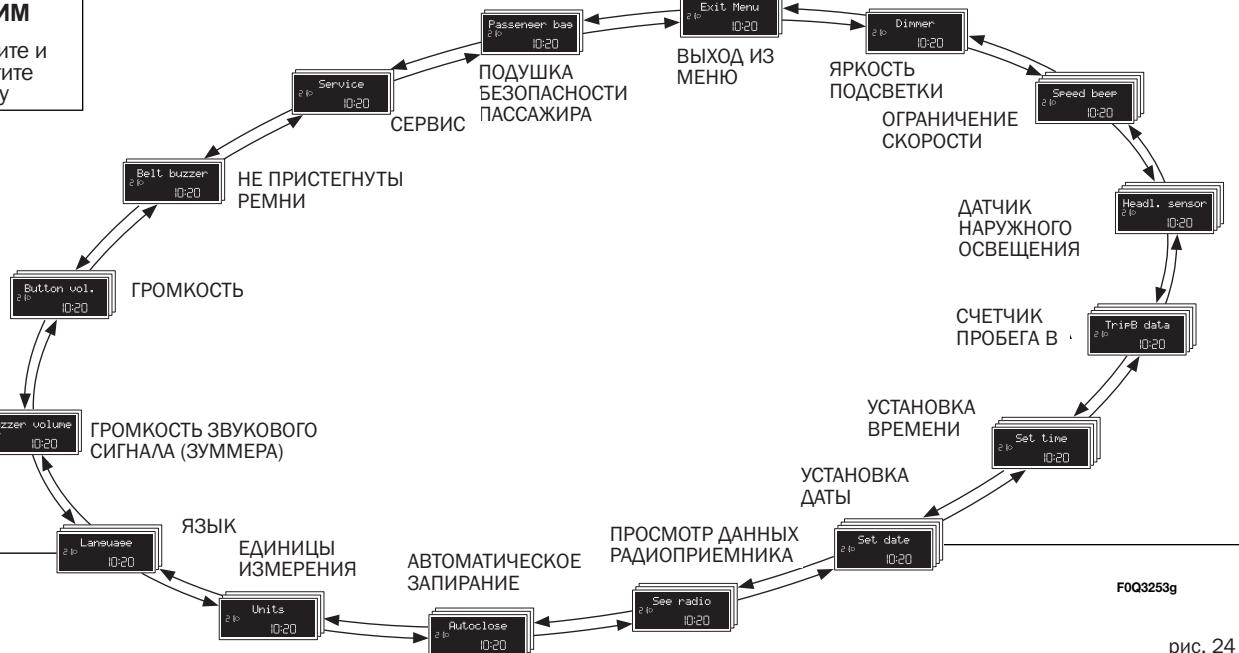

FOQ3253g

- ПРИБОРЫ И ОРГАНЫ УПРАВЛЕНИЯ
- СИСТЕМА БЕЗОПАСНОСТИ
- СОВЕТЫ ВОДИТЕЛЮ АВТОМОБИЛЯ
- КОНТРОЛЬНЫЕ ЛАМПЫ И СООБЩЕНИЯ
- УСТРАНЕНИЕ НЕИСПРАВНОСТЕЙ
- ТЕХНИЧЕСКОЕ ОБСЛУЖИВАНИЕ
- ТЕХНИЧЕСКИЕ ХАРАКТЕРИСТИКИ
- ПРЕДМЕТНЫЙ УКАЗАТЕЛЬ

рис. 24

Модификации с конфигурируемым многофункциональным дисплеем

Пример:

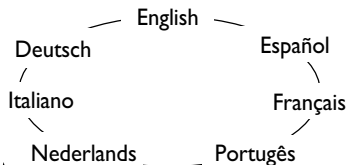

Нажмите и отпустите кнопку **MODE**, для перехода в меню. Для переключения по меню используйте кнопки **Δ** или **∇**. **Примечание:** в целях безопасности во время движения автомобиля доступны только пункты меню для управления подсветкой в салоне и установки ограничения скорости. После остановки автомобиля все пункты меню становятся доступными вновь. В автомобилях, оборудованных системой Connect Nav+, настройки многих функций отображаются на дисплее этой системы.

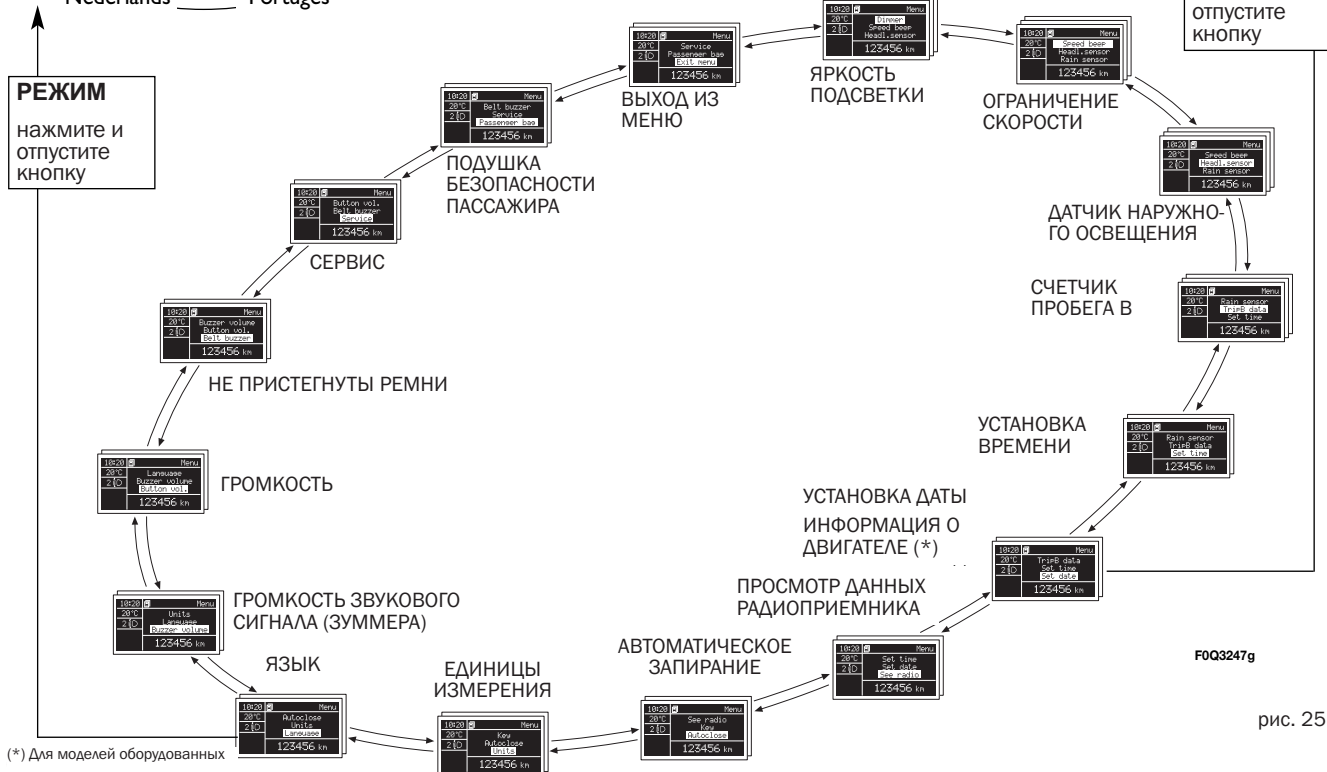

(*) Для моделей оборудованных турбоагрегатом

рис. 25

ЯРКОСТЬ ПОДСВЕТКИ (Dimmer) (Реостат подсветки) (функционирует только при включенных габаритных огнях)

Эта функция позволяет производить регулировку яркости подсветки (8 уровней) комбинаций приборов, кнопок и органов управления аудиосистемы и системы автоматического климат-контроля (дополнительное оборудование) (функционирует только при включенных габаритных огнях).

Регулировка яркости осуществляется следующим образом:

– нажмите и отпустите кнопку **MODE**, на дисплее отобразится текущий уровень яркости;

– нажимая кнопки **Δ** или **∇** установите новый уровень яркости;

– нажмите и отпустите кнопку **MODE** для сохранения настроек и возврата в меню или нажмите и удерживайте кнопку для перехода к стандартному режиму работы дисплея без сохранения настроек.

Установка ограничения скорости (Speed beep)

Функция позволяет установить ограничение скорости движения автомобиля (км/ч или миль/ч). Когда скорость движения автомобиля превышает установленное значение система оповещает об этом водителя (см. раздел "Контрольные лампы и информационные сообщения").

Для установки ограничения скорости:

– нажмите и отпустите кнопку **MODE**, на дисплее отобразится поле ввода значения скорости и действующее значение (км/ч) или (миль в час);

– нажимая кнопки **Δ** или **∇**, включите (ON) или выключите (OFF) функцию;

– если выбрано (On), нажимая кнопки **Δ** или **∇**, установите нужное ограничение скорости, а затем нажмите **MODE** для сохранения этого значения.

Примечание: В диапазоне можно установить любое значение от 30 до 200 км/ч (или от 20 до 125 миль/ч) в зависимости от выбранных единиц измерения (см. параграф "Единицы измерения"). Каждое нажатие на кнопку **Δ/∇**, соответственно, увеличивает/уменьшает текущее значение на 5. Нажмите и удерживайте кнопки **Δ/∇** для быстрого автоматического увеличения/уменьшения текущего зна-

чения. Когда Вы приблизитесь к необходимому значению, завершите установку однократными нажатиями.

– нажмите и отпустите кнопку **MODE**, чтобы сохранить настройки и вернуться в меню, или нажмите и удерживайте кнопку, чтобы вернуться к стандартному режиму работы дисплея без сохранения настроек.

Для отмены установок:

– нажмите и отпустите кнопку **MODE**: на дисплее отобразится (On);

нажмите эту кнопку **∇**: на дисплее отобразится (Off);

– нажмите и отпустите кнопку **MODE**, чтобы сохранить настройки и вернуться в меню, или нажмите и удерживайте кнопку, чтобы вернуться к стандартному режиму работы дисплея без сохранения настроек.

Датчик наружного освещения (Headl. sensor) (Автоматическая регулировка чувствительности датчика наружного освещения) (дополнительное оборудование)

Эта функция позволяет выбрать один из трех уровней чувствительности датчика наружного освещения (уровень 1 = минимальный, уровень 2 = средний, уровень 3 = максимальный); чем выше чувствительность датчика, тем ниже пороговое значение интенсивности наружного освещения, необходимого для включения света фар.

Для установки чувствительности датчика:

- нажмите и отпустите кнопку **MODE**, на дисплее отобразится текущий уровень чувствительности датчика;

- нажимая кнопки **▲** или **▼**, установить необходимый уровень чувствительности датчика;

- нажмите и отпустите кнопку **MODE**, чтобы сохранить настройки и вернуться в меню, или нажмите и удерживайте кнопку, чтобы вернуться к стандартному режиму работы дисплея без сохранения настроек.

Счетчик суточного пробега В (TRIP B) ВКЛ/ВЫКЛ

С помощью данной функции можно активировать (On) или деактивировать (Off) счетчик пробега В.

Подробнее читайте в разделе "Бортовой компьютер".

Для активации/деактивации:

- нажмите и отпустите кнопку **MODE**: на дисплее отобразится On или Off, в зависимости от текущей настройки;

- нажимая кнопки **▲** или **▼**, установить необходимый уровень яркости;

- нажмите и отпустите кнопку **MODE**, чтобы сохранить настройки и вернуться в меню, или нажмите и удерживайте кнопку, чтобы вернуться к стандартному режиму работы дисплея без сохранения настроек.

Установка даты (Setting the date)

Этот пункт меню имеет два подменю: (время) "Time" и (режим) **MODE**.

Для установки времени:

- нажмите и отпустите кнопку **MODE**, на дисплее отобразятся пункты подменю "Time" и "MODE";

- нажимая кнопки **▲** или **▼**, выберите необходимый пункт подменю;

- после выбора пункта подменю нажмите и отпустите кнопку **MODE**;

- при выборе пункта "Time": нажмите и отпустите кнопку **MODE**, на дисплее отобразится сообщение "hours" (часы);

- нажимая кнопки **▲** или **▼**, установите необходимое значение;

- нажмите и отпустите кнопку **MODE**, на дисплее отобразится сообщение "minutes" (минуты);

- нажимая кнопки **▲** или **▼** установите необходимое значение.

Примечание: Каждое нажатие на кнопку Δ или ∇ увеличивает/уменьшает значение на 1. Нажатие и удерживание кнопки Δ или ∇ в нажатом состоянии приводит к автоматическому быстрому уменьшению/увеличению. Когда Вы приблизитесь к необходимому значению завершите установку однократными нажатиями.

– при выборе пункта **MODE** (режим): нажмите и отпустите кнопку **MODE**, на дисплее отобразятся возможные режимы "24h" (24 часа) или "12h" (12 часов);

– нажимая кнопки Δ или ∇ , выбрать необходимый режим.

– нажмите и отпустите кнопку **MODE**, чтобы вернуться в меню и сохранить настройки, или нажмите и удерживайте кнопку, чтобы вернуться к стандартному режиму работы дисплея без сохранения настроек.

– еще раз нажмите и придержите кнопку **MODE** для возврата к стандартному режиму работы дисплея или в главное меню в зависимости от текущего режима.

Установка даты (Setting the date)

Эта функция позволяет установить дату в формате число-месяц-год.

Для установки даты:

– Нажмите и отпустите кнопку **MODE**: на дисплее отобразится сообщение "year" (год);

– нажимая кнопки Δ или ∇ установите необходимое значение;

– Нажмите и отпустите кнопку **MODE**: на дисплее отобразится сообщение "month" (месяц);

– нажимая кнопки Δ или ∇ установите необходимое значение;

– Нажмите и отпустите кнопку **MODE**: на дисплее отобразится сообщение "day" (число);

– нажимая кнопки Δ или ∇ , установите необходимое значение;

Примечание: Каждое нажатие на кнопку Δ или ∇ увеличивает/уменьшает значение на 1. Нажатие и удерживание кнопки Δ / ∇ в нажатом состоянии приводит к автоматическому быстрому уменьшению/увеличению. Когда Вы приблизитесь к необходимому значению, завершите установку однократными нажатиями.

– нажмите и отпустите кнопку **MODE**, чтобы сохранить настройки и вернуться в меню, или нажмите и удерживайте кнопку, чтобы вернуться к стандартному режиму работы дисплея без сохранения настроек.

Давления масла в системе смазки двигателя (Engin info) (дополнительное оборудование)

Имеется возможность отображения информации о давлении масла в системе смазки двигателя вместо отображения даты. Для включения/выключения отображения информации о давлении моторного масла:

– нажмите и отпустите кнопку **MODE**: на дисплее отобразится сообщение "Engine info repetition";

– нажимая кнопки Δ или ∇ , выберите "ON" для включения или "OFF" для выключения;

– нажмите и отпустите кнопку **MODE**, чтобы сохранить настройки и вернуться в меню, или нажмите и удерживайте кнопку, чтобы вернуться к стандартному режиму работы дисплея без сохранения настроек.

Поверните ключ в замке зажигания в положение "MAR", и после этапа начальной проверки многофункциональный конфигурируемый дисплей покажет (если был включен ранее) информацию о давлении моторного масла в системе смазки двигателя.

Отображение информации аудиосистемы (Audio repetition)

При помощи этой функции на дисплее отображается информация аудиосистемы.

– Радио: частота выбранной радиостанции или сообщение RDS, активация режима автоматической настройки или автоматическое запоминание частот;

– CD-проигрыватель, CD (MP3)-проигрыватель: номер дорожки;

– CD-Changer (устройство автоматической смены компакт-дисков): номер CD и номер дорожки;

Для активации (On) или деактивации (Off) отображения информации аудиосистемы:

– Нажмите и отпустите кнопку **MODE**: на дисплее отобразится сообщение On или Off в зависимости от текущих настроек;

– нажимая кнопки Δ или ∇ , выберите необходимое значение;

– нажмите и отпустите кнопку **MODE**, чтобы сохранить настройки и вернуться в меню, или нажмите и удерживайте кнопку, чтобы вернуться к стандартному режиму работы дисплея без сохранения настроек.

Автоматическое запираение дверей во время движения (Autoclose)

Если данная функция активирована (On), система автоматически запирает двери, когда скорость движения автомобиля превышает 20 км/ч.

Для активации (On) или деактивации (Off) данной функции:

– нажмите и отпустите кнопку **MODE** для отображения подменю;

– нажмите и отпустите кнопку **MODE**: на дисплее отобразится сообщение On (ВКЛ) или Off (ВЫКЛ) в зависимости от текущих настроек;

– нажимая кнопки Δ или ∇ , выберите необходимое значение;

– нажмите и отпустите кнопку **MODE**, чтобы сохранить настройки и вернуться в меню, или нажмите и удерживайте кнопку, чтобы вернуться к стандартному режиму работы дисплея без сохранения настроек.

– еще раз нажмите и удерживайте кнопку **MODE** для возврата к стандартному режиму работы дисплея или в главное меню.

Единицы измерения (Units)

При помощи этой функции можно настроить единицы измерения трех величин: расстояние (Distances), расход (Consumption) и температура (Temperature).

Для настройки единиц измерения:

– нажмите и отпустите кнопку **MODE** для перехода в подменю;

– нажимая кнопки Δ или ∇ , выберите необходимый пункт подменю;

– выбрав необходимый пункт подменю нажмите и отпустите кнопку **MODE**;

– при выборе пункта "Distances" (расстояние): нажмите и отпустите кнопку **MODE**, на дисплее отобразятся текущие единицы измерения "km" (км) или "mi" (мили);

– нажимая кнопки Δ или ∇ , установите необходимое значение;

– при выборе пункта "Consumption" (расход): нажмите и отпустите кнопку **MODE**, на дисплее отобразятся текущие единицы измерения "km/l" (км\л), "1/100km" (л\100км) или "mpg" (миль на галлон);

Если единицы измерения расстояния выбраны в км, то расход топлива будет рассчитываться в км/л (km/l) или в л/100 км (1/100km).

Если единицы измерения расстояния выбраны "mi" (в милях), то расход топлива будет рассчитываться "mpg" (миль на галлон).

– при выборе пункта "Temperature" (температура): нажмите и отпустите кнопку **MODE**, на дисплее отобразятся текущие единицы измерения "°C" или "°F";

– нажимая кнопки Δ или ∇ , установите необходимое значение;

– нажмите и отпустите кнопку **MODE**, чтобы сохранить настройки и вернуться в меню, или нажмите и удерживайте кнопку, чтобы вернуться к стандартному режиму работы дисплея без сохранения настроек.

– еще раз нажмите и удерживайте кнопку **MODE** для возврата к стандартному режиму работы дисплея или в главное меню.

Выбор языка (Language)

Для отображения сообщений на дисплее можно выбрать один из следующих языков: итальянский, немецкий, английский, испанский, французский, португальский или голландский.

Для выбора языка:

– Нажмите и отпустите кнопку **MODE**: на дисплее отобразятся текущие языковые настройки;

– нажимая кнопки Δ или ∇ , установите необходимое значение;

– нажмите и отпустите кнопку **MODE**, чтобы сохранить настройки и вернуться в меню, или нажмите и удерживайте кнопку, чтобы вернуться к стандартному режиму работы дисплея без сохранения настроек.

Громкость звукового сигнала (Buzzer volume)

Эта функция позволяет выбрать один из 8 уровней громкости звукового сигнала (зуммера), который подается одновременно с активацией некоторых контрольных ламп.

Для изменения уровня громкости:

– Нажмите и отпустите кнопку **MODE**: на дисплее отобразится текущий уровень громкости;

– нажимая кнопки Δ или ∇ , установите необходимое значение;

– нажмите и отпустите кнопку **MODE**, чтобы сохранить настройки и вернуться в меню, или нажмите и удерживайте кнопку, чтобы вернуться к стандартному режиму работы дисплея без сохранения настроек.

Громкость сигнала при нажатии кнопки (Adjusting the button volume)

Эта функция позволяет выбрать один из 8 уровней громкости звукового сигнала, сопровождающего нажатие кнопки **MODE**, **Δ** и **∇**.

Для настройки громкости звукового сигнала:

– Нажмите и отпустите кнопку **MODE**: на дисплее отобразятся текущие настройки уровня громкости;

– нажимая кнопки **Δ** или **∇**, установите необходимое значение;

– нажмите и отпустите кнопку **MODE**, чтобы сохранить настройки и вернуться в меню, или нажмите и удерживайте кнопку, чтобы вернуться к стандартному режиму работы дисплея без сохранения настроек.

Сигнализация о непристегнутом ремне безопасности (Belt Buzzer)

Эта функция доступна только после того, как на станции технического обслуживания Fiat будет деактивирована система S.B.R. (см. параграф "Система напоминания о непристегнутом ремне безопасности (S.B.R.)" раздела "Система безопасности").

Техническое обслуживание (Service)

С помощью этой функции можно получить информацию о сроках технического обслуживания автомобиля.

Действуйте следующим образом:

– Нажмите и отпустите кнопку **MODE**: на дисплее отобразится расстояние, которое должен проехать автомобиль до следующего технического обслуживания в зависимости от текущей установки (см. параграф "Единицы измерения");

– нажмите и отпустите кнопку **MODE**, чтобы вернуться в меню, или нажмите и удерживайте кнопку, чтобы вернуться к стандартному режиму работы дисплея.

Примечание: В соответствии с графиком технического обслуживания предусмотрены межсервисные интервалы 15 000 км, но не реже одного раза в год; сообщение о расстоянии которое автомобиль должен проехать до следующего технического обслуживания, начинает отображаться каждый раз при повороте ключа в положение "MAR", с того момента, когда до него останется 30 дней или 2 000 км пробега, и будет повторяться через каждые 200 км пробега. Когда останется 200 км, частота появления сообщений увеличится. Сообщение отображается в км или милях в зависимости от текущих настроек единиц измерения. Когда межсервисный интервал подходит к концу, при повороте ключа в замке зажигания в положение "MAR", на дисплее отображается сообщение "Service" и расстояние (в км или милях), оставшееся до очередного технического обслуживания. Для проведения планового технического обслуживания или ремонтных работ обращайтесь на станцию технического обслуживания Fiat, техническое обслуживание включает в себя операцию сброса индикатора межсервисного пробега.

Активация/деактивация подушки безопасности переднего пассажира и боковой подушки (дополнительное оборудование) (Passenger Bag)

Эта функция позволяет при необходимости активировать/деактивировать подушку безопасности переднего пассажира.

Действуйте следующим образом:

- нажмите и отпустите кнопку **MODE**, на дисплее отобразится сообщение "Pass. Bag: Off" (для деактивации) или "Pass. Bag: On" (для активации), нажимая кнопки **▲** и **▼**, выберите необходимое значение, после чего нажмите и отпустите кнопку **MODE**;

- На дисплее отобразится подтверждающее сообщение;

- нажимая кнопки **▲** и **▼**, выберите значение "Yes" для подтверждения активации/деактивации или "No" для отмены;

- нажмите и отпустите кнопку **MODE**, чтобы сохранить настройки и вернуться в меню, или нажмите и удерживайте кнопку, чтобы вернуться к стандартному режиму работы дисплея без сохранения настроек.

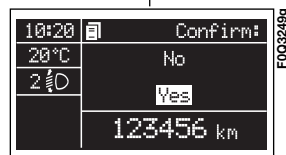
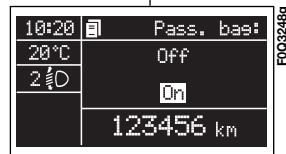
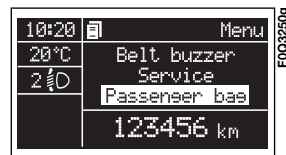
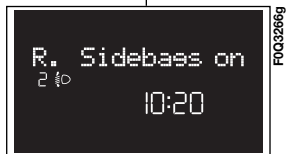

ПРИБОРЫ
И ОРГАНЫ
УПРАВЛЕНИЯ

СИСТЕМА
БЕЗОПАСНОСТИ

СОВЕТЫ
ВОДИТЕЛЮ
АВТОМОБИЛЯ

КОНТРОЛЬНЫЕ
ЛАМПЫ И
СООБЩЕНИЯ

УСТРАНЕНИЕ
НЕИСПРАВНОСТЕЙ

ТЕХНИЧЕСКОЕ
ОБСЛУЖИВАНИЕ

ТЕХНИЧЕСКИЕ
ХАРАКТЕРИСТИКИ

ПРЕДМЕТНЫЙ
УКАЗАТЕЛЬ

Выход из меню (Exit Menu)

Это последний пункт меню настроек.

Нажмите и отпустите кнопку **MODE** для перехода к стандартному режиму работы дисплея без сохранения настроек.

Нажмите кнопку **▼** для перехода к первому пункту меню настроек (Speed Veer).

БОРТОВОЙ КОМПЬЮТЕР

Основные особенности

Бортовой компьютер может отображать информацию (когда ключ в замке зажигания находится в положении **"MAR"**) о эксплуатационных характеристиках автомобиля. На дисплее бортового компьютера может отображаться информация двух разных счетчиков пробега: "Trip A" и "Trip B".

Показания обоих счетчиков можно сбросить на 0.

Счетчик "Trip A" (от начала маршрута до промежуточного пункта назначения) может отображать информацию о следующих параметрах:

- Запас хода (расстояние, которое автомобиль может проехать без дозаправки)
- Протяженность маршрута
- Средний расход топлива
- Мгновенный расход топлива
- Средняя скорость движения
- Время в пути.

Счетчик "Trip B" может отображать информацию о следующих параметрах:

- Протяженность маршрута B
- Средний расход топлива B
- Средняя скорость движения B
- Время в пути B.

Примечание: Счетчик "Trip B" может быть деактивирован (см. параграф "Счетчик пробега B"). Параметры "запас хода" ("Range") и "мгновенный" расход топлива ("Instant consumption") сбросить на 0 невозможно.

Параметры бортового компьютера

Запас хода

Отображает расстояние (в км или милях), которое автомобиль сможет проехать на оставшемся топливе в топливном баке, при условии, что условия движения не изменятся. На дисплее отображается "—" в следующих случаях:

- запас хода меньше 50 км (30 миль);
- автомобиль продолжительное время стоит с работающим двигателем.

ВАЖНО: На точность данного параметра могут влиять следующие факторы: стиль вождения (см. описание в параграфе "Стиль вождения автомобиля" раздела "Советы водителю автомобиля"), условия движения (автомагистраль, город, горы, и т. д.), техническое состояние автомобиля (масса груза, давление в шинах и т. д.). Необходимо учитывать эти факторы при планировании поездки.

Протяженность маршрута

Показывает расстояние, пройденное автомобилем с начала маршрута.

Средний расход топлива

Показывает средний расход топлива с начала заданного маршрута.

Мгновенный расход топлива

Показывает мгновенный расход топлива с начала заданного маршрута.

Средняя скорость

Показывает среднюю скорость движения автомобиля как функцию времени, прошедшего с начала заданного маршрута.

Время в пути

Показывает время, прошедшее с начала заданного маршрута.

ПРИБОРЫ
И ОРГАНЫ
УПРАВЛЕНИЯ

СИСТЕМА
БЕЗОПАСНОСТИ

СОВЕТЫ
ВОДИТЕЛЮ
АВТОМОБИЛЯ

КОНТРОЛЬНЫЕ
ЛАМПЫ И
СООБЩЕНИЯ

УСТРАНЕНИЕ
НЕИСПРАВНОСТЕЙ

ТЕХНИЧЕСКОЕ
ОБСЛУЖИВАНИЕ

ТЕХНИЧЕСКИЕ
ХАРАКТЕРИСТИКИ

ПРЕДМЕТНЫЙ
УКАЗАТЕЛЬ



рис. 26

F0Q0647m

Кнопка управления бортовым компьютером TRIP, рис. 26

Кнопка **TRIP**, расположенная в торце рукоятки правого подрулевого переключателя, используется для управления бортовым компьютером (только когда ключ в замке зажигания находится в положении **"MAR"**):

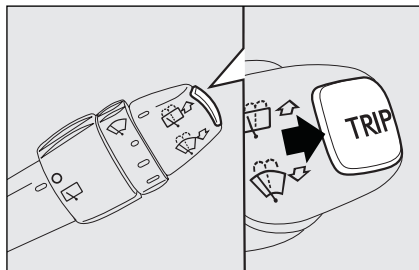
- нажать и отпустить для отображения параметров;
- нажать и удерживать для задания нового маршрута или сброса параметров.

Новый маршрут (New mission)

Перезагрузка может осуществляться:

- в ручном режиме ("manual"), производится путем нажатия соответствующих кнопок;
- в автоматическом режиме ("automatic"), когда длина маршрута достигнет значения 9 999,9 км или время в пути превысит значение 99,59 (99 ч 59 мин);
- при отключении АКБ.

ВАЖНО: Когда отображается информация счетчика А ("Trip A"), можно произвести сброс параметров только этого счетчика.

ВАЖНО: Когда отображается информация счетчика В ("Trip B"), можно произвести сброс параметров только этого счетчика.

Установка нового маршрута

Когда ключ в замке зажигания находится в положение **"MAR"**, нажмите и удерживайте кнопку сброса параметров **TRIP** более 2 с.

Завершение работы с бортовым компьютером

Бортовой компьютер отключается автоматически после отображения всех параметров или после удержания кнопки **MODE** в нажатом положении более 1 с.

СИДЕНЬЯ

ПЕРЕДНИК СИДЕНЬЯ С РУЧНОЙ РЕГУЛИРОВКОЙ рис. 27

Регулировка сиденья в продольном направлении

Потяните рычаг **A** (на внутренней части сиденья) вверх и переместите сиденье вперед или назад: при правильной посадке руки водителя должны слегка быть согнуты в локтях, а кисти удобно лежать на рулевом колесе.

Регулировка сиденья по высоте

Несколько раз потяните/отожмите рычаг **B** вверх/вниз для регулировки сиденья по высоте.

ВАЖНО: Во время регулировки водитель должен сидеть на сиденье.

Регулировка угла наклона спинки сиденья

Вращая рукоятку **C**, отрегулируйте угол наклона спинки сиденья.

Регулировка поясничного подпора (дополнительное оборудование)

Вращая рукоятку **D**, отрегулируйте положение поясничного подпора.



Рис. 27

F0Q0654m



Допускается производить регулировки только на стоящем автомобиле.

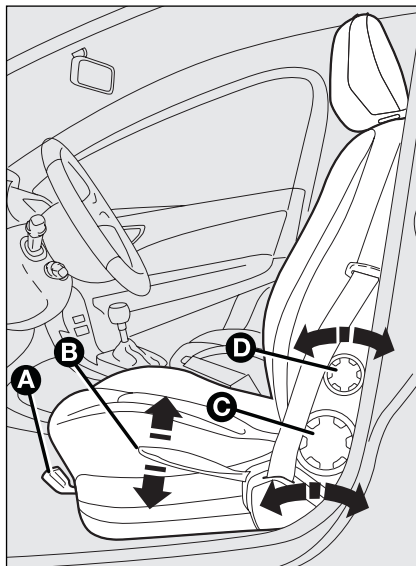

Обивка автомобиля обладает достаточной прочностью и износостойкостью для того, чтобы выдерживать нагрузки при повседневной эксплуатации автомобиля. Это однако не исключает возможность повреждения ткани металлическими предметами (например, пряжками, запонками, застёжками) или другими аксессуарами одежды.



После окончания регулировки необходимо проверить, надежно ли зафиксировано сиденье, попробовав сдвинуть его в продольном направлении. Не надежная фиксация сиденья может стать причиной неожиданного перемещения сиденья во время движения и, как следствие, привести к потере контроля над автомобилем.

ПРИБОРЫ
И ОРГАНЫ
УПРАВЛЕНИЯ

СИСТЕМА
БЕЗОПАСНОСТИ

СОВЕТЫ
ВОДИТЕЛЮ
АВТОМОБИЛЯ

КОНТРОЛЬНЫЕ
ЛАМПЫ И
СООБЩЕНИЯ

УСТРАНЕНИЕ
НЕИСПРАВНОСТЕЙ

ТЕХНИЧЕСКОЕ
ОБСЛУЖИВАНИЕ

ТЕХНИЧЕСКИЕ
ХАРАКТЕРИСТИКИ

ПРЕДМЕТНЫЙ
УКАЗАТЕЛЬ



Рис. 28

F0Q0601m

ПЕРЕДНИЕ СИДЕНЬЯ С ЭЛЕКТРИЧЕСКОЙ РЕГУЛИРОВКОЙ (дополнительное оборудование) Рис. 28

Электроприводы регулировки сиденья функционируют только, когда ключ в замке зажигания находится в положении "MAR" или в течение 1 мин. после поворачивания ключа в положение "STOP" или его извлечения.

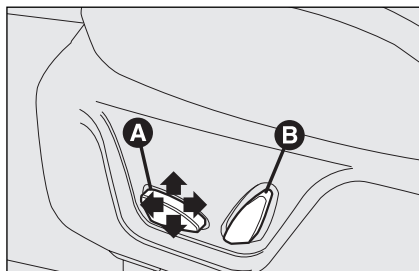
При открывании одной из передних дверей положение сиденья, расположенного со стороны открытой двери, можно регулировать, пока дверь не будет закрыта, но не дольше 3 мин.

Органы управления положением сиденья:

Многофункциональный переключатель **A**:

- регулировка сиденья по высоте;
- регулировка сиденья в продольном направлении.

Многофункциональный переключатель **B**:

- регулировка угла наклона спинки сиденья
- регулировка поясничного подпора



Рис. 29

F0Q0013m

Подогрев сидений (дополнительное оборудование) Рис. 29

Когда ключ в замке зажигания находится в положении "MAR", нажмите кнопки **C** для вкл./выкл. подогрева сидений.

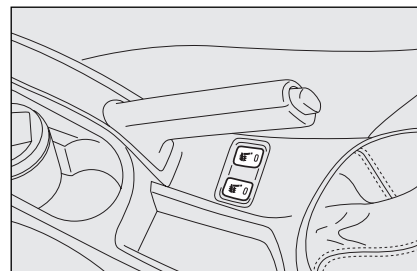
При включении подогрева загорится встроенный в кнопку светодиод.

ПОДГОЛОВНИКИ

ПЕРЕДНИЕ

Можно изменять высоту установки подголовников, фиксация подголовников в заданном положении осуществляется автоматически.

□ Подъем: поднимайте подголовник, пока не услышите щелчок блокирующего устройства.

□ Опускание: нажмите кнопку **A** (см. **рис. 30**) и опустите подголовник.

В некоторых модификациях установлены активные подголовники передних сидений, которые призваны ограничить перемещение головы при наезде сзади и тем самым обеспечить защиту шеи.

Активный подголовник переднего сиденья может перемещаться вперед при увеличении давления туловища или рук на спинку сиденья. Это нормальное функционирование системы и не является признаком неисправности.



Рис. 30

FOQ0655m

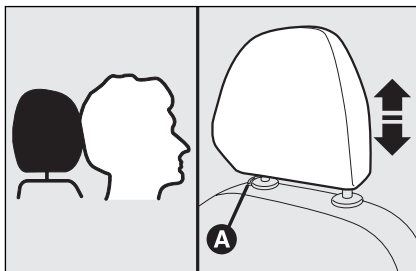

ВНИМАНИЕ

Помните, что подголовники должны находиться на уровне головы, а не на уровне шеи, только в этом положении они способны выполнить свою защитную функцию.



ВНИМАНИЕ

Максимальный эффект в работе подголовников достигается, когда спинка сиденья установлена вертикально, а голова плотно прижата к подголовнику.



Рис. 31

FOQ0656m

ЗАДНИЕ

В зависимости от модификации автомобиль может быть оборудован двумя подголовниками заднего сиденья, а также третьим подголовником центральной части заднего сиденья.

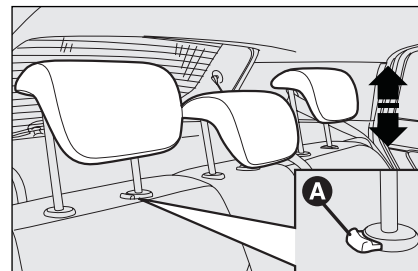
Для поднятия подголовника: потяните подголовник заднего сиденья вверх (до рабочего положения) до характерного щелчка.

Для возврата его в исходное положение (нерабочее): нажмите кнопку **A**, см. **рис. 31** и полностью опустите подголовник.

ВАЖНО: При перевозке пассажиров на заднем сиденье следует всегда устанавливать подголовники в рабочее положение.

ПРИБОРЫ
И ОРГАНЫ
УПРАВЛЕНИЯ

СИСТЕМА
БЕЗОПАСНОСТИ

СОВЕТЫ
ВОДИТЕЛЮ
АВТОМОБИЛЯ

КОНТРОЛЬНЫЕ
ЛАМПЫ И
СОБЩЕНИЯ

УСТРАНЕНИЕ
НЕИСПРАВНОСТЕЙ

ТЕХНИЧЕСКОЕ
ОБСЛУЖИВАНИЕ

ТЕХНИЧЕСКИЕ
ХАРАКТЕРИСТИКИ

ПРЕДМЕТНЫЙ
УКАЗАТЕЛЬ

РУЛЕВОЕ КОЛЕСО

Можно отрегулировать как угол наклона, так и высоту рулевой колонки.

Потяните рычаг **A** (см. **рис. 32**) по направлению к рулю, затем установите рулевое колесо в наиболее удобное положение и зафиксируйте его, переместив рычаг **A** вперед до упора.



ВНИМАНИЕ

Запрещается вносить изменения в конструкцию рулевого управления (например, устанавливать дополнительные противоугонные устройства), поскольку это может повлиять на безопасность движения, стать причиной несоответствия автомобиля сертификационным требованиям, а также привести к отказу от гарантийных обязательств производителя.



ВНИМАНИЕ

Регулировка положения руля должна производиться только на стоящем автомобиле и при заглушенном двигателе.



Рис. 32

F0Q0657m

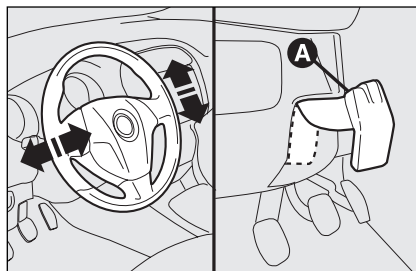

Рис. 33

F0Q0659m

ЗЕРКАЛА ЗАДНЕГО ВИДА

ВНУТРЕННЕЕ ЗЕРКАЛО ЗАДНЕГО ВИДА

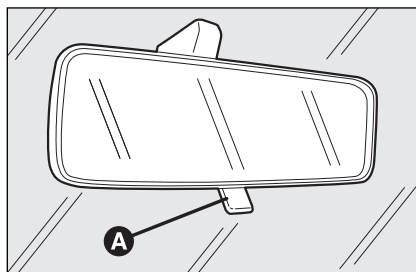
Салонное зеркало заднего вида имеет травмобезопасное крепление, которое обеспечивает отделение зеркала в случае сильного столкновения.

При ослеплении светом фар движущегося сзади в попутном направлении транспорта рычажком **A** (см. **рис. 33**) измените угол наклона зеркала.



Рис. 34

F0Q00658m

НАРУЖНЫЕ ЗЕРКАЛА ЗАДНЕГО ВИДА

Складывание вручную

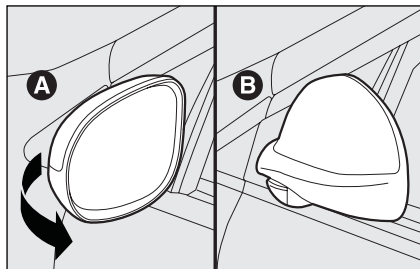
При необходимости (например, когда зеркало мешает при движении по узким улицам) можно сложить зеркало, переместив его из положения **A** в положение **B**, см. **рис. 34**.



Во время движения зеркала всегда должны находиться в положении A, см. рис. 34.



Наружное зеркало заднего вида, установленное на двери водителя, имеет асферическую форму, поэтому оно может исказить восприятие расстояния.



Рис. 35

F0Q0623m

Электрическая регулировка положения зеркала

Функционирует только, когда ключ в замке зажигания находится в положении **"MAR"**.

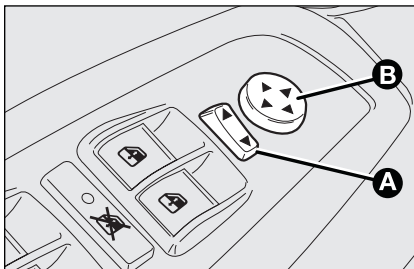
Выполните следующие действия:

- с помощью переключателя **A** (см. **рис. 35**) выберите зеркало (левое или правое);
- с помощью манипулятора **B** установите зеркало в необходимое положение.



Рис. 36

F0Q0425m

Складывание с помощью электропривода (дополнительное оборудование)

Возможно только, когда ключ в замке зажигания находится в положении **"MAR"**.

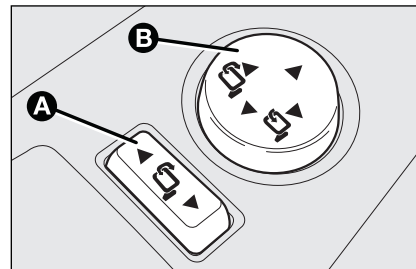
Выполните следующие действия:

- установите переключатель **A** (см. **рис. 36**) в среднее положение (ни одно зеркало не выбрано);
- сложить зеркало, нажав на соответствующую часть манипулятора **B**, см. **рис. 36**;
- для раскладывания зеркала также нажмите на противоположную часть манипулятора **B**.

СИСТЕМА ОТОПЛЕНИЯ ВЕНТИЛЯЦИИ И КОНДИЦИОНИРОВАНИЯ ВОЗДУХА/ КЛИМАТ-КОНТРОЛЬ

ru0008m



Рис. 37

1 - передний дефлектор для обогрева ветрового стекла; **2** - центральный регулируемый поворотный дефлектор; **3** - дефлектор обдува бокового стекла; **4** - боковой регулируемый поворотный дефлектор; **5** - нижний дефлектор; **6** - задний регулируемый поворотный дефлектор; **7** - дефлекторы для подачи теплого воздуха в ноги задних пассажиров.

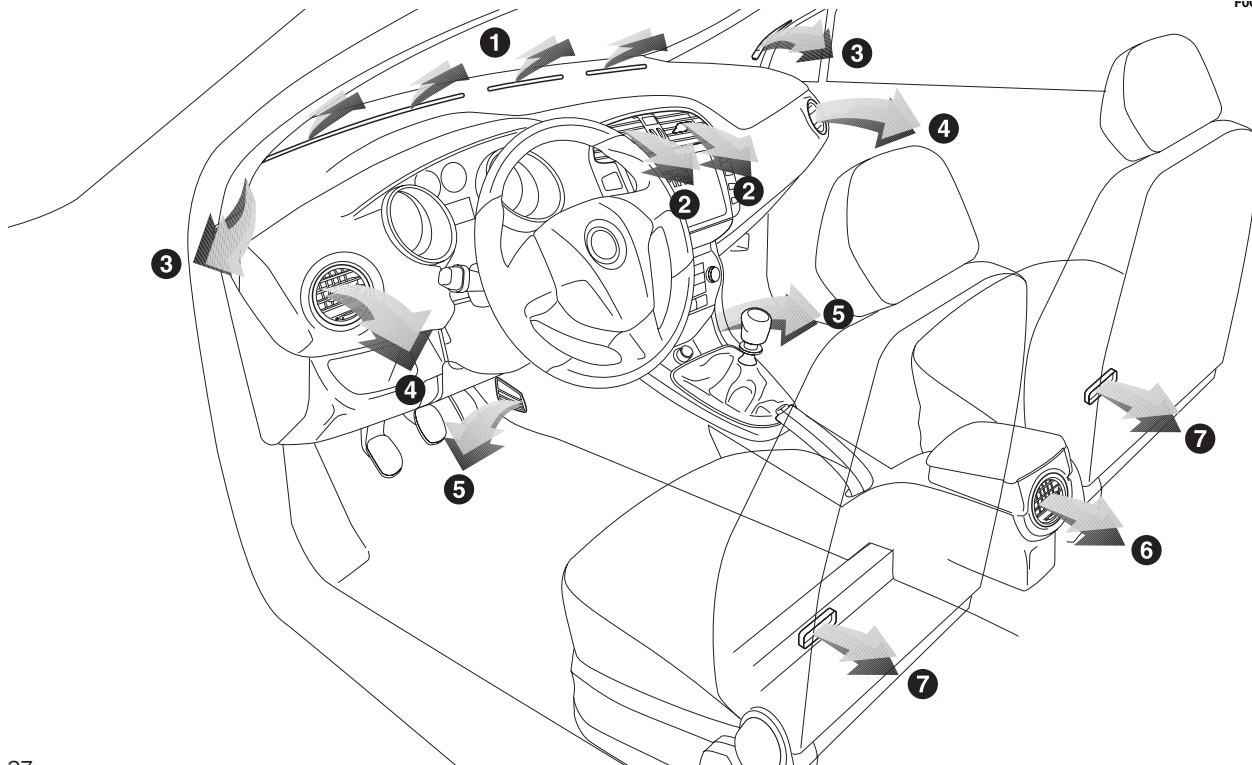

Рис. 38

FOQ0626m

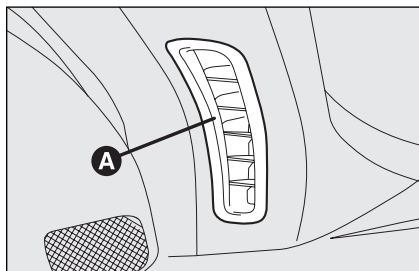

Рис. 39

FOQ0625m

БОКОВЫЕ ДЕФЛЕКТОРЫ РИС. 39-38

A - Дефлектор обдува бокового стекла.

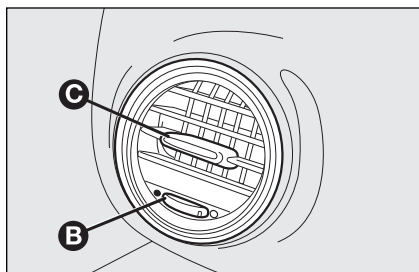
B - Регулятор интенсивности воздушного потока:

● = полностью закрыт

○ = полностью открыт.

A - Регулятор направления воздушного потока (вверх-вниз, вправо-влево).



Рис. 40

FOQ0627m

ЦЕНТРАЛЬНЫЕ ДЕФЛЕКТОРЫ рис. 40

A - Регулятор направления воздушного потока (вверх-вниз, вправо-влево).

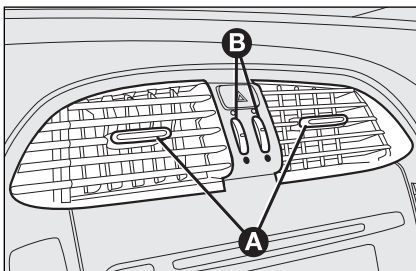
B - Регулятор интенсивности воздушного потока:

● = полностью закрыт

○ = полностью открыт.



Рис. 41

FOQ0750m

ЗАДНИЙ ДЕФЛЕКТОР (дополнительное оборудование) рис. 41

A - Регулятор направления воздушного потока (вверх-вниз, вправо-влево).

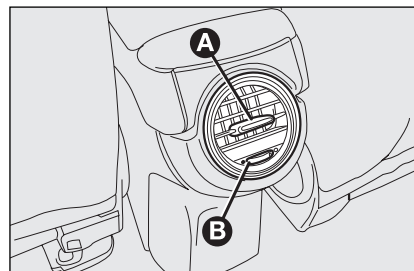
B - Регулятор интенсивности воздушного потока:

● = полностью закрыт

○ = полностью открыт.

В некоторых модификациях вместо заднего дефлектора устанавливается дополнительный вещевой ящик.

СИСТЕМА ОТОПЛЕНИЯ И ВЕНТИЛЯЦИИ

ОРГАНЫ УПРАВЛЕНИЯ рис.42

- A:** Рукоятка регулятора температуры (смешивание теплого и холодного воздуха)
- B:** Кнопка вкл./выкл. обогрева заднего стекла;
- C:** Кнопка вкл./выкл. вентилятора
- D:** Кнопка вкл./выкл. режима рециркуляции воздуха
- E:** Рукоятка распределения воздушных потоков воздуха.

ОБОГРЕВ САЛОНА

Действуйте следующим образом:

- поверните рукоятку **A** в красную зону;
- с помощью рукоятки **C** установите необходимый режим работы вентилятора;
- установите рукоятку **E** в одно из следующих положений для подачи воздуха:
 - в ножные колodцы и на ветровое стекло;
 - на лицевой уровень и в ножные колodцы
 - в ножные колodцы передних и в ноги задних пассажиров
- для отключения режима рециркуляции нажмите кнопку (при этом встроенный светодиод  погаснет).







рис. 42

F0Q0609m

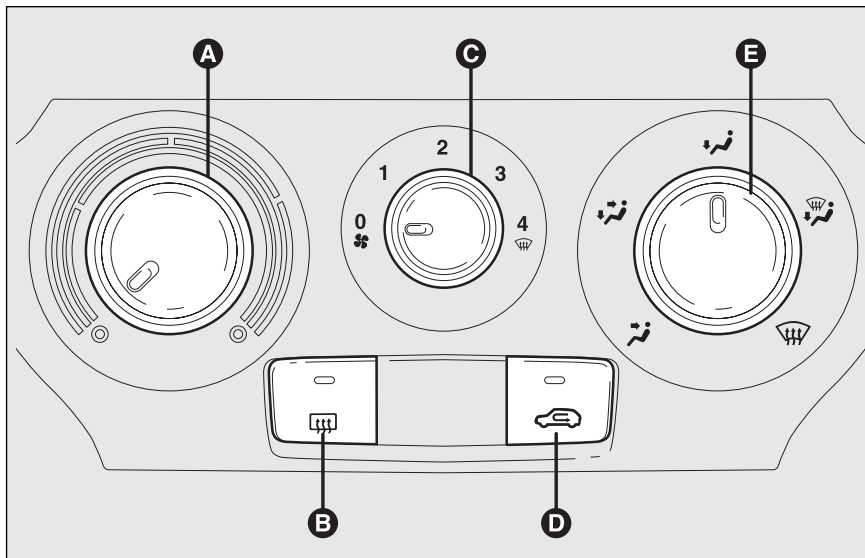
Обогрев ветрового стекла



Действуйте следующим образом:

- поверните рукоятку **A** вправо до упора;
- установите рукоятку **C** в положение ;
- установите рукоятку **E** в положение ;
- отключите режим рециркуляции, при этом светодиод , встроенный в кнопку, погаснет.



После устранения запотевания или обледенения ветрового стекла отрегулируйте положение органов управления системы отопления и вентиляции для обеспечения оптимального комфорта и обеспечения видимости.

Предупреждение запотевания стекол

При повышенной влажности воздуха (например, во время дождя) или при значительной разнице температур в салоне автомобиля и снаружи, для предупреждения запотевания стекол рекомендуется выполнить следующие действия:

- отключите режим рециркуляции воздуха (светодиод , встроенный в кнопку, погаснет).
- поверните рукоятку **A** в красный сектор;
- с помощью рукоятки **C** выбрать режим работы вентилятора "2";
- если перечисленных действий для предотвращения запотевания оказалось недостаточно, повернуть рукоятку **E** в положение  или .



ОБОГРЕВ ЗАДНЕГО СТЕКЛА И НАРУЖНЫХ ЗЕРКАЛ ЗАДНЕГО ВИДА

При нажатии на кнопку  активируется функция обогрева и заднего стекла, и зеркал заднего вида, при этом загорается встроенный в кнопку светодиод . Время действия данной функции ограничено. Через 20 мин происходит ее автоматическое отключение. Для выключения данной функции нажмите кнопку  повторно.

ВАЖНО: Не наклеивайте наклейки на внутреннюю поверхность заднего стекла, это может стать причиной повреждения токопроводящих нитей и выхода из строя обогревателя заднего стекла.

РЕЖИМЫ РАБОТЫ ВЕНТИЛЯТОРА

Для вентиляции пассажирского салона:

- Центральный и боковые дефлекторы: полностью открыты;
- поверните рукоятку **A** в синюю зону;
- с помощью рукоятки **C** выбрать необходимый режим работы вентилятора;
- установить указатель **E** в положение ;
- отключите режим рециркуляции, при этом светодиод , встроенный в кнопку, погаснет

РЕЖИМ РЕЦИРКУЛЯЦИЯ ВОЗДУХА

При нажатии кнопки  включается режим рециркуляции воздуха, при этом загорается встроенный в кнопку светодиод. Данный режим особенно полезен при сильном загрязнении наружного воздуха (в пробке, тоннеле и т.д.). Однако лучше не использовать его в течение долгого времени, особенно если в автомобиле находится несколько человек.

ВАЖНО: Режим рециркуляции позволяет ускорить обогрев или охлаждение салона. Не включайте режим рециркуляции воздуха в дождливые/холодные дни, так как это может привести к запотеванию стекол.

ДОПОЛНИТЕЛЬНЫЙ ОБОГРЕВАТЕЛЬ (дополнительное оборудование)

Это устройство позволяет быстрее нагреть салон в холодную погоду и при низкой температуре охлаждающей жидкости.

Дополнительный обогреватель включится автоматически при повороте рукоятки **A** в крайнее правое положение и выбором одного из рабочих режимов вентилятора.

При достижении комфортной температуры обогреватель автоматически отключается.

ВАЖНО: при слишком низком напряжении бортовой сети дополнительный обогреватель не включается.

СИСТЕМА ОТОПЛЕНИЯ, ВЕНТИЛЯЦИИ И КОНДИЦИОНИРОВАНИЯ ВОЗДУХА

(дополнительное
оборудование)

ОРГАНЫ УПРАВЛЕНИЯ рис. 43

- A:** Рукоятка регулятора температуры (смешивание теплого и холодного воздуха)
- B:** Кнопка обогрева заднего стекла;
- C:** Рукоятка выбора режимов работы вентилятора
- D:** Кнопка вкл./выкл. кондиционера
- E:** Кнопка вкл./выкл. режима рециркуляции воздуха
- F:** Рукоятка распределения воздушных потоков воздуха.

ОБОГРЕВ САЛОНА

Действуйте следующим образом:

- поверните рукоятку **A** в красную зону;
- с помощью рукоятки **C** выберите необходимый режим работы вентилятора;







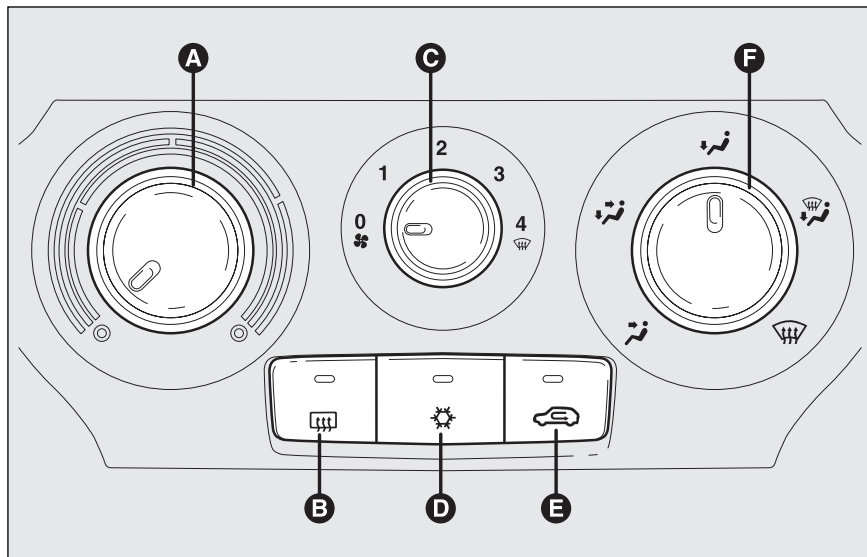

рис. 43

F00Q0610m

- установить рукоятку **F** в положение:
 - в ножные колodцы и на ветровое стекло;
 - на лицевой уровень и в ножные колodцы
 - в ножные колodцы передних и в ноги задних пассажиров.
- отключите режим рециркуляции, при этом светодиод , встроенный в кнопку, погаснет.

ОБОГРЕВ ВЕТРОВОГО СТЕКЛА





Действуйте следующим образом:

- нажмите кнопку ;
- поверните рукоятку **A** в крайнее правое положение;
- установите рукоятку **C** в положение ;
- установите рукоятку **C** в положение ;
- отключите режим рециркуляции, при этом светодиод , встроенный в кнопку, погаснет.

После устранения запотевания или обледенения ветрового стекла отрегулируйте положение органов управления системы отопления и вентиляции для обеспечения оптимального комфорта и обеспечения видимости.



Предупреждение запотевания стекол

При повышенной влажности воздуха (например, во время дождя) или при значительной разнице температур в салоне автомобиля и снаружи, для предупреждения запотевания стекол рекомендуется выполнить следующие операции:

- нажмите кнопку ;
- отключите режим рециркуляции воздуха (светодиод , встроенный в кнопку, погаснет).
- установите рукоятку **A** в красный сектор;
- с помощью рукоятки **C** выбрать режим работы вентилятора "2";
- если перечисленных действий для предотвращения запотевания оказалось недостаточно, установить рукоятку **F** в положение  или .

Включение кондиционера может заметно ускорить процесс устранения запотевания, так как он снижает влажность подаваемого в салон воздуха. Установите органы в положение для устранения запотевания и включите кондиционер нажатием кнопки .

ОБОГРЕВ ЗАДНЕГО СТЕКЛА И НАРУЖНЫХ ЗЕРКАЛ ЗАДНЕГО ВИДА



При нажатии на кнопку  активируется функция обогрева и заднего стекла, и зеркал заднего вида, при этом загорается встроенный в кнопку светодиод .

Время работы обогревателя ограничено. Через 20 мин. происходит его автоматическое отключение. Для выключения данной функции нажмите кнопку  повторно.

ВАЖНО: Не наклеивайте на внутреннюю поверхность заднего стекла наклейки, это может стать причиной повреждения токопроводящих нитей и выхода из строя обогревателя заднего стекла.

РЕЖИМЫ РАБОТЫ ВЕНТИЛЯТОРА

Для вентиляции пассажирского салона:

- Центральный и боковые дефлекторы: полностью открыты;
- поверните рукоятку **A** в синий сектор;
- с помощью рукоятки **C** выберите необходимый режим работы вентилятора;
- поверните указатель **F** в положение ;
- отключите режим рециркуляции, при этом светодиод , встроенный в кнопку, погаснет.

РЕЖИМ РЕЦИРКУЛЯЦИИ ВОЗДУХА



При нажатии на кнопку  активируется функция обогрева и заднего стекла, и зеркал заднего вида, при этом загорается встроенный в кнопку светодиод.

Данный режим особенно полезен при сильном загрязнении наружного воздуха (в пробке, тоннеле и т.д.). Однако лучше не использовать его в течение долгого времени, особенно если в автомобиле находится несколько человек.

ВАЖНО: Режим рециркуляции позволяет ускорить обогрев или охлаждение салона. Не включайте режим рециркуляции воздуха в дождливые/холодные дни, так как это может привести к запотеванию стекла.

КОНДИЦИОНЕР (охлаждение)

Действуйте следующим образом:

- поверните рукоятку **A** в синий сектор;
- с помощью рукоятки **C** выберите необходимый режим работы вентилятора;
- установить рукоятку **F** в положение ;
- нажмите кнопки  и  при этом загорятся встроенные в них светодиоды.

Регулировка охлаждения

Действуйте следующим образом:

- отключите режим рециркуляции, при этом светодиод , встроенный в кнопку, погаснет
- повернуть рукоятку **A** направо для увеличения температуры;
- поверните рукоятку **C** налево для уменьшения скорости вращения вентилятора.

ДОПОЛНИТЕЛЬНЫЙ ОБОГРЕВАТЕЛЬ (дополнительное оборудование)

Это устройство позволяет быстрее нагреть салон в холодную погоду и при низкой температуре охлаждающей жидкости.

Дополнительный обогреватель включится автоматически при повороте рукоятки **A** в крайнее правое положение и выбором одного из рабочих режимов вентилятора.

При достижении комфортной температуры обогреватель автоматически отключается.

ВАЖНО: При слишком низком напряжении бортовой сети дополнительный обогреватель не включается.

УХОД ЗА СИСТЕМОЙ

В зимнее время необходимо включать кондиционер, по крайней мере, один раз в месяц приблизительно на 10 мин. Перед наступлением лета необходимо проверить систему кондиционирования на станции технического обслуживания.

АВТОМАТИЧЕСКАЯ СИСТЕМА ДВУХЗОННОГО КЛИМАТ-КОНТРОЛЯ (дополнительное оборудование)

ОПИСАНИЕ

Автомобиль может быть оснащен системой двухзонного климат-контроля, которая обеспечивает автоматическое поддержание заданной температуры отдельно со стороны водителя и со стороны пассажира.

Автомобиль оснащен системой контроля качества воздуха (Air Quality System), которая автоматически включает режим рециркуляции воздуха, когда датчик загрязнения выявляет наличие загрязнений наружного воздуха (например, при движении в городе, в пробках и туннелях).

ОРГАНЫ УПРАВЛЕНИЯ рис. 44

- A:** Кнопка включения автоматического режима работы (AUTO) и рукоятка установки температуры со стороны водителя
- B:** Кнопки выбора распределения воздушных потоков
- C:** Дисплей системы климат-контроля;
- D:** Кнопки выбора режимов работы вентилятора



Рис. 44

F0Q0611m

- E:** Кнопка выравнивания уровня температуры со стороны пассажира и водителя (MONO) и рукоятка установки температуры со стороны пассажира
- F:** Кнопка вкл./выкл. климат-контроля В
- G:** Кнопка вкл./выкл. обогрева заднего стекла;
- H:** Кнопка включения функции быстрого обогрева передних стекол (MAX DEF);
- I:** Датчик температуры воздуха в салоне
- L:** Кнопка вкл./выкл. режима рециркуляции воздуха и функции AQS
- M:** Кнопка вкл./выкл. компрессора кондиционера

ПРИБОРЫ И ОРГАНЫ УПРАВЛЕНИЯ

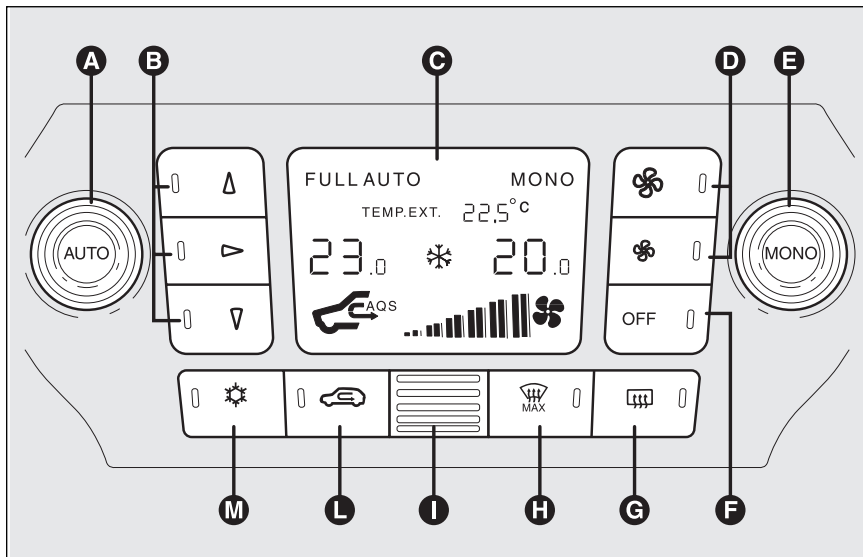
СИСТЕМА БЕЗОПАСНОСТИ

СОВЕТЫ ВОДИТЕЛЮ АВТОМОБИЛЯ

КОНТРОЛЬНЫЕ ЛАМПЫ И СООБЩЕНИЯ

УСТРАНЕНИЕ НЕИСПРАВНОСТЕЙ

ТЕХНИЧЕСКОЕ ОБСЛУЖИВАНИЕ

ТЕХНИЧЕСКИЕ ХАРАКТЕРИСТИКИ

ПРЕДМЕТНЫЙ УКАЗАТЕЛЬ

ВКЛЮЧЕНИЕ СИСТЕМЫ КЛИМАТ-КОНТРОЛЯ

Климат-контроль включается при нажатии любой кнопки на панели управления системы, но рекомендуется сначала задать на дисплее необходимые значения температуры, а затем нажать кнопку AUTO.

Можно задать различные значения температуры отдельно для водителя и пассажира с максимальной разницей 7 °С.

Компрессор кондиционера включается только при работающем двигателе и температуре наружного воздуха выше 4 °С.

АВТОМАТИЧЕСКИЙ РЕЖИМ (AUTO)

После нажатия кнопки AUTO; система осуществляет автоматическое управление:

- подачей воздуха в салон;
- распределением воздушных потоков в салоне;

таким образом все установки, сделанные ранее вручную, отменяются.

При автоматическом режиме работы на дисплее системы климат-контроля отображается сообщение FULL AUTO.

Имеется возможность изменения настроек, сделанных системой автоматически, для этого необходимо воспользоваться следующими элементами управления:

- рукояткой выбора режимов работы вентилятора;
- кнопкой выбора распределения воздушных потоков
- кнопкой вкл./выкл. режима рециркуляции воздуха и функции AQS
- кнопкой вкл./выкл. компрессора кондиционера.



ВНИМАНИЕ

Не включайте режим рециркуляции воздуха в дождливые/холодные дни, так как это может привести к запотеванию стекол.

РЕЖИМЫ РАБОТЫ ВЕНТИЛЯТОРА

Для изменения режимов работы вентилятора нажмите кнопку .

Можно выбрать один из двенадцати режимов работы вентилятора, текущий режим работы отображается на дисплее системы климат-контроля в виде светящихся полосок:



- максимальная скорость вращения вентилятора = все полоски горят;
- минимальная скорость вращения вентилятора = горит одна полоска.

Вентилятор может быть выключен (не горит не одна полоска) только нажатием кнопки выключения системы климат-контроля .

Для того чтобы вновь передать управление режимами работы вентилятора системе климат-контроля, нажмите кнопку AUTO

КНОПКА ВКЛЮЧЕНИЯ БЫСТРОГО ОБОГРЕВА ПЕРЕДНИХ СТЕКОЛ (MAX-DEF);

При нажатии кнопки панели приборов круиз-контроля  система автоматически создает оптимальные условия для устранения обледенения и запотевания ветрового и передних боковых стекол, а именно:

- включает компрессор кондиционера (если температура наружного воздуха выше 4°C);
- отключает режим рециркуляции воздуха в салоне, если он был активирован (светодиод, встроенный в кнопку , гаснет);
- включает обогрев заднего стекла (светодиод, встроенный в кнопку , загорается) наружных зеркал заднего вида;
- задает максимальную температуру воздуха в салоне;
- задает соответствующее распределение воздушных потоков воздуха.

ОБОГРЕВ ЗАДНЕГО СТЕКЛА И НАРУЖНЫХ ЗЕРКАЛ ЗАДНЕГО ВИДА

Для активации нажмите на кнопку , При этом загорится встроенный в кнопку светодиод.

Время действия данной функции ограничено. Через 20 мин. происходит ее автоматическое отключение. Для выключения данной функции нажмите кнопку  повторно.



ВАЖНО: Не наклеивайте на внутреннюю поверхность заднего стекла наклейки, это может стать причиной повреждения токопроводящих нитей и выхода из строя обогревателя заднего стекла.



ВАЖНО: Нажмите кнопку , чтобы наружный воздух мог поступать в салон (при этом светодиод, встроенный в кнопку, погаснет).

РЕЖИМ РЕЦИРКУЛЯЦИИ ВОЗДУХА И СИСТЕМА КОНТРОЛЯ КАЧЕСТВА ВОЗДУХА (AQS)

Нажмите кнопку .

Существует три режима управления рециркуляцией воздуха:

- автоматическое управление, отображаются сообщения системы AQS, светодиод, встроенный в кнопку , не горит;
- принудительное выключение (происходит подача наружного воздуха), светодиод, встроенный в кнопку , не горит;
- принудительное включение (не происходит подача наружного воздуха), светодиод, встроенный в кнопку , горит;

При нажатии кнопки OFF на панели управления системы климат-контроля включается режим рециркуляции воздуха (светодиод, встроенный в кнопку , загорается). Однако, можно включить забор и выпуск наружного воздуха нажатием на кнопку  (светодиод, встроенный в кнопку , погаснет).

При нажатой кнопке OFF (светодиод, встроенный в кнопку, горит) система контроля качества воздуха (AQS) не функционирует.

ВАЖНО: Режим рециркуляции позволяет ускорить обогрев или охлаждение салона. Однако не рекомендуется включать режим рециркуляции воздуха в дождливые/холодные дни, так как это может привести к запотеванию стекол, особенно при выключенном кондиционере. Рекомендуется активировать режим рециркуляции воздуха в пробках и туннелях во избежание подачи в салон загрязненного наружного воздуха. Однако следует избегать продолжительного включения этого режима, особенно если в салоне находится несколько человек, так как это может привести к запотеванию стекол.

Система контроля качества воздуха (AQS)

Система контроля качества воздуха (AQS) автоматически включает режим рециркуляции воздуха, когда соответствующий датчик определяет наличие загрязнений в наружном воздухе (например, при движении в городе, в пробках и туннелях).

ВАЖНО: Если, при функционировании системы контроля качества воздуха (AQS), режим рециркуляции включен дольше 15 мин, система климат-контроля автоматически включает подачу наружного воздуха (вне зависимости от уровня загрязнения) на 1 мин для обновления воздуха в салоне.

ВЫРАВНИВАНИЕ ЗАДАНЫХ ТЕМПЕРАТУР (режим MONO)

Нажатие кнопки MONO приводит к автоматическому выравниванию значений, заданных для водителя и пассажира температур.

Поворачивайте рукоятки AUTO или MONO для увеличения/уменьшения температуры в обеих зонах на одинаковую величину.

Для отключения этого режима нажмите кнопку MONO повторно.

УПРАВЛЕНИЕ РАБОТОЙ КОНДИЦИОНЕРА

Нажмите кнопку * для включения компрессора кондиционера системы климат-контроля.

Компрессор включен

- светодиод, встроенный в кнопку *, горит;
- на многофункциональном дисплее отображается символ *.



Компрессор выключен





- светодиод, встроенный в кнопку *, горит;
- на многофункциональном дисплее отображается символ *.
- режим рециркуляции воздуха выключен;
- система AQS отключена.

При выключенном кондиционере системы климат-контроля невозможно подавать в салон воздух, температура которого ниже температуры наружного воздуха; в этом случае на многофункциональном дисплее мигает символ *.

При остановке двигателя происходит отключение компрессора кондиционера. Для восстановления автоматического управления компрессором системы климат-контроля нажмите кнопку * или AUTO, при этом все заданные вручную настройки будут отменены.

УПРАВЛЕНИЕ РАСПРЕДЕЛЕНИЕМ ВОЗДУШНЫХ ПОТОКОВ

Нажав на одну или одновременно на несколько кнопок: //, можно задать один из семи возможных режимов распределения воздушных потоков в салоне:

-  Подача воздуха на ветровое и передние боковые стекла для устранения обледенения и запотевания.
-  Подача воздуха в ножные колодцы и в ноги задних пассажиров. Данный режим позволяет обогреть салон в кратчайшие сроки.
-  Подача воздуха через передние, задние, центральные и боковые дефлекторы панели приборов, а также через задние дефлекторы, дефлекторы ветрового стекла и дефлекторы для подачи воздуха на боковые стекла.
-  Подача воздуха через центральные и боковые дефлекторы панели приборов (на лицевой уровень).

↑
↓

Подача воздуха через дефлектор ветрового и боковых передних стекол, а также в ножные колодцы и к ногам задних пассажиров. Этот режим позволяет обеспечить достаточно эффективный обогрев салона и вместе с тем предотвратить запотевание стекол.

→
↓

Подача воздуха в ножные колодцы и к ногам пассажиров заднего сиденья (более теплый воздух), а также через центральные и боковые дефлекторы передней панели и через задний дефлектор (более холодный воздух).

↑
→

Подача воздуха через центральные и боковые дефлекторы панели приборов, задний дефлектор, а также через дефлекторы ветрового и бокового стекла. Этот режим позволяет обеспечить достаточную вентиляцию салона и в то же время предупреждает запотевание стекол.

ВАЖНО: Для функционирования системы необходимо нажать хотя бы одну из кнопку ↑/→/↓. Если не нажата ни одна кнопка, система деактивирована.

ВАЖНО: Для повторного включения системы нажмите кнопку OFF; эта операция приведет к сбросу всех настроек.

ВАЖНО: Для восстановления автоматического управления распределением воздушных потоков после ручной регулировки нажмите кнопку AUTO.

ДОПОЛНИТЕЛЬНЫЙ ОБОГРЕВАТЕЛЬ (дополнительное оборудование)

Это устройство позволяет быстрее нагреть салон в холодную погоду и при низкой температуре охлаждающей жидкости.

В вышеуказанных условиях устройство автоматически включается при запуске двигателя, если выбран один из рабочих режимов вентилятора (на дисплее отображается хотя бы одна полоска).

При достижении комфортной температуры обогреватель автоматически отключается.

ВАЖНО: При слишком низком напряжении бортовой сети включение дополнительного обогревателя не происходит.

ВЫКЛЮЧЕНИЕ СИСТЕМЫ КЛИМАТ-КОНТРОЛЯ

Нажмите кнопку OFF.

На дисплее отобразится следующая информация:

- надпись OFF;
- температура наружного воздуха;
- режим рециркуляции воздуха включен (светодиод, встроенный в кнопку , горит).

ВНЕШНИЕ СВЕТОВЫЕ ПРИБОРЫ

Управление внешними световыми приборами осуществляется левым подрулевым переключателем, **рис. 45**.

Некоторые внешние световые приборы могут функционировать, только когда ключ в замке зажигания находится в положении "MAR".

ФАРЫ ВЫКЛЮЧЕНЫ

Поворотный переключатель (рифленое кольцо) установлен в положение \circ .

ГАБАРИТНЫЕ ОГНИ

Установите поворотный выключатель в положение \odot .

На панели приборов загорится контрольная лампа D .

БЛИЖНИЙ СВЕТ ФАР

Установите поворотный выключатель в положение D .

На приборной панели загорится контрольная лампа D .

ДАЛЬНИЙ СВЕТ ФАР

Когда поворотный переключатель установлен в положение D , отожмите рычаг левого подрулевого переключателя в направлении панели приборов (фиксированное положение).

На приборной панели загорится контрольная лампа D .

Для выключения дальнего света фар потяните рычаг к рулевому колесу (останется гореть только ближний свет фар).



Рис. 45

F0Q0649m

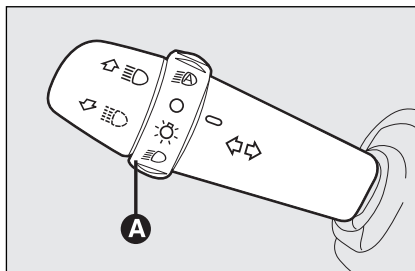

Рис. 46

F0Q0650m

СТОЯНОЧНЫЕ ОГНИ

Эти огни функционируют, только когда ключ в замке зажигания находится в положении "STOP" или извлечен из замка зажигания, для включения огней установить поворотный переключатель в положение \odot или D .

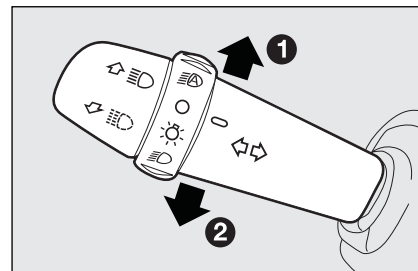
На приборной панели загорается контрольная лампа D . Для выбора правых или левых огней переведите рычаг в соответствующее положение.

КРАТКОВРЕМЕННОЕ ВКЛЮЧЕНИЕ ДАЛЬНОГО СВЕТА

Потяните рычаг переключателя к рулевому колесу (не фиксированное положение) независимо от положения поворотного переключателя.

На приборной панели загорится контрольная лампа D .

УКАЗАТЕЛИ ПОВОРОТА

рис. 46

Для включения указателей поворота переведите рычаг в соответствующее положение (фиксированное положение):

- вверх (положение 1): включены указатели правого поворота;
- вниз (положение 2): включены указатели левого поворота.

Одновременно с этим начнет мигать контрольная лампа или комбинация приборов. Указатели поворотов отключаются автоматически при возвращении рулевого колеса в положение, соответствующее прямолинейному движению.

Кратковременное включение указателей поворота "Перестроение"

Если вы хотите кратковременно включить указатели поворота (например, при перестроении из ряда в ряд), переведите рычаг указателя поворотов в соответствующее не фиксированное положение менее, чем на 1 с. Указатели поворота мигнут 3 раза и автоматически отключатся.



Рис. 47

FOQ0651m

"Подсветка поворота"

Если при скорости движения менее 40 км/ч включены только габаритные огни, то при повороте рулевого колеса на большой угол при включенном указателе поворота включится противотуманная фара для увеличения угла видимости в ночное время в сторону поворота автомобиля.

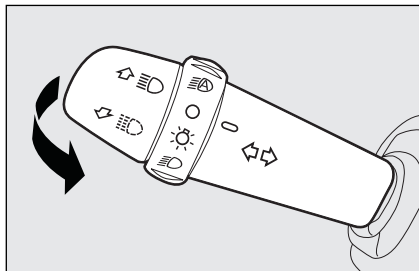
ПОДСВЕТКА ДОРОГИ ДОМОЙ, рис. 47

Эта функция позволяет на определенный промежуток времени осветить пространство перед автомобилем.





Рис. 48

FOQ0652m

Активация

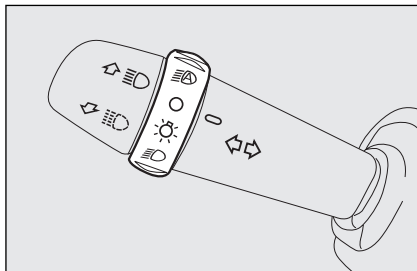
При поворачивании ключа зажигания в положение "STOP" или при его извлечении, потяните рычаг левого подрулевого переключателя к рулевому колесу и осуществите настройку в течение двух минут после остановки двигателя.

При каждом одиночном движении рычага время включения фар увеличивается на 30 с в пределах 210 с; тогда фары автоматически выключаются.

Каждый раз при перемещении рычага на приборной панели загорается контрольная лампа  (вместе с появлением на дисплее сообщения) (см. главу "Контрольные лампы").

Отключение

Переместите рычаг переключателя в сторону рулевого колеса и удерживайте в этом положении более 2 с.

ДАТИЧИК АВТОМАТИЧЕСКОГО ВКЛЮЧЕНИЯ ФАР (датчик освещенности), рис. 48 (дополнительное оборудование)

Он определяет интенсивность внешнего освещения в соответствии с заданным уровнем чувствительности: чем выше уровень чувствительности, тем меньшая интенсивность требуется для включения света фар. Чувствительность датчика наружного освещения задается соответствующим параметром в меню настроек.

Активация

Установите поворотный переключатель в положение : при этом активируется автоматический режим работы габаритных огней и ближнего света фар в зависимости от освещения.

В этом режиме фары могут только мигать, но не выключаться.

Отключение

При отключении данного режима произойдет выключение ближнего света фар, а через 10 с и габаритных огней.

Датчик освещенности не распознает наличие тумана, следовательно, при тумане необходимо управлять работой внешних световых приборов вручную.

СТЕКЛООМЫВАТЕЛИ

СТЕКЛООЧИСТИТЕЛИ/СТЕКЛООМЫВАТЕЛИ ВЕТРОВОГО СТЕКЛА, рис. 49

Стеклоочистители и омыватели функционируют, только когда ключ в замке зажигания находится в положении "MAR".

Переключатель имеет пять фиксированных положений:

A: стеклоочистители и омыватели ветрового стекла выключены.

B: включен интервальный режим работы стеклоочистителей.

Когда переключатель находится в положении **B**, с помощью поворотного выключателя **F** можно изменять длину пауз между ходами щеток стеклоочистителя:

 = очень длинные паузы.

 = длинные паузы.

 = средние паузы.

 = короткие паузы.

C: включена низкая скорость стеклоочистителей;

D: включена высокая скорость стеклоочистителей;

E: включена высокая скорость стеклоочистителей (нефиксированное положение).



Рис. 49

F0Q0645m

При перемещении переключателя в положение **E** функционирование стеклоочистителей ограничивается временем нахождения переключателя в этом положении. При отпускании рычага он возвращается в положение **A**, а функционирование стеклоочистителей прекращается.

ВАЖНО: Когда стеклоочиститель включен, при включении передачи заднего хода автоматически включается стеклоочиститель заднего стекла.

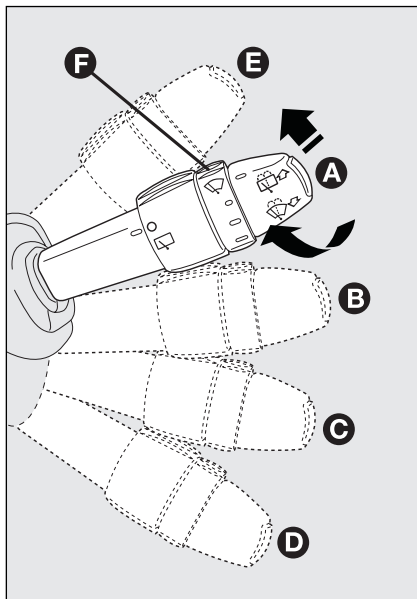

Не следует использовать стеклоочистители для удаления льда или снега с ветрового стекла. При этом нагрузка на электромотор стеклоочистителя может быть слишком большой, что приведет к срабатыванию защиты электродвигателя и его отключению на несколько секунд. Если по истечении некоторого времени функционирование электромотора не восстанавливается, необходимо обратиться на станцию технического обслуживания Fiat.

ПРИБОРЫ
И ОРГАНЫ
УПРАВЛЕНИЯ

СИСТЕМА
БЕЗОПАСНОСТИ

СОВЕТЫ
ВОДИТЕЛЮ
АВТОМОБИЛЯ

КОНТРОЛЬНЫЕ
ЛАМПЫ И
СООБЩЕНИЯ

УСТРАНЕНИЕ
НЕИСПРАВНОСТЕЙ

ТЕХНИЧЕСКОЕ
ОБСЛУЖИВАНИЕ

ТЕХНИЧЕСКИЕ
ХАРАКТЕРИСТИКИ

ПРЕДМЕТНЫЙ
УКАЗАТЕЛЬ



Рис. 50

F0Q0646m

Функция "Логическое управление омыванием", рис. 50

Потяните рычаг переключателя к рулевому колесу (нефиксированное положение) для включения стеклоочистителя.

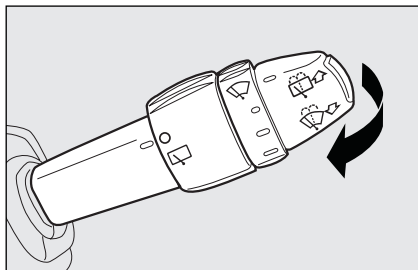
Удерживая рычаг переключателя в этом положении, можно одновременно управлять работой стеклоочистителей и омывателей; омыватель включается автоматически, если рычаг переключателя удерживать в этом положении дольше полсекунды.

Стеклоочистители перестают работать через некоторое время после отпущения рычага переключателя; последний "очистительный" ход, выполняемый через несколько секунд, завершает работу стеклоочистителей.



Рис. 51

F0Q0014m

ДАТЧИК ДОЖДЯ (дополнительное оборудование)

Датчик дождя **A**, см. **рис. 51** расположен за салонным зеркалом заднего вида. Датчик находится в непосредственном контакте с ветровым стеклом и позволяет автоматически изменять продолжительность пауз в интервальном режиме работы стеклоочистителей. Частота ходов щеток стеклоочистителей ветрового стекла изменяется в соответствии с интенсивностью дождя.

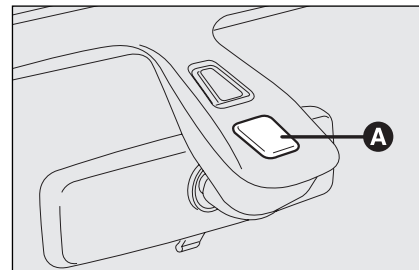
Датчик имеет несколько установок и позволяет постепенно изменять частоту ходов щеток от нуля, когда стекло сухое, до низкой (непрерывной) скорости при сильном дожде.

Активация

Переместите правый подрулевой переключатель на одно положение вниз.

Активация датчика дождя подтверждается контрольным ходом щеток стеклоочистителя.

ВАЖНО: Стекло в зоне установки датчика должно быть чистым.

Вращая поворотный переключатель **F**, см. **рис. 49**, можно изменять чувствительность датчика дождя, тем самым сокращая время, необходимое для перехода от неподвижного состояния стеклоочистителей, когда ветровое стекло сухое, к низкой (непрерывной) скорости движения щеток стеклоочистителя.

Увеличение чувствительности датчика дождя сопровождается контрольным ходом щеток стеклоочистителей.

Когда датчик дождя активирован, при включении омывателя осуществляется нормальный цикл мытья стекол, в конце которого датчик дождя автоматически переходит в нормальный режим работы.

Отключение

Поверните ключ в замке зажигания в положение **"STOP"**.

При последующем запуске двигателя (ключ в замке зажигания в положении **"MAR"**) датчик не активируется повторно, даже если рычаг переключателя находится в положении **B**, см. **рис. 49**. В таком случае для включения датчика дождя необходимо сначала переместить рычаг переключателя в положение **A** или **C**, а затем снова в положение **B**.

Включение датчика дождя таким способом сопровождается, по крайней мере, одним двойным ходом щеток, даже при сухом ветровом стекле.



Не активируйте датчик дождя при мытье автомобиля на автоматической мойке.



При обледенении ветрового стекла обязательно выключайте датчик дождя.



ПРЕДУПРЕЖДЕНИЕ

Убедитесь, что датчик дождя отключен, прежде чем приступить к очистке ветрового стекла.



Рис. 52

F0Q0653m

СТЕКЛООЧИСТИТЕЛЬ/ОМЫВАТЕЛЬ ЗАДНЕГО СТЕКЛА, рис. 52

Стеклоочиститель/омыватель заднего стекла функционирует, только когда ключ в замке зажигания находится в положении "MAR". Функционирование прекращается при отпускании рычага переключателя.

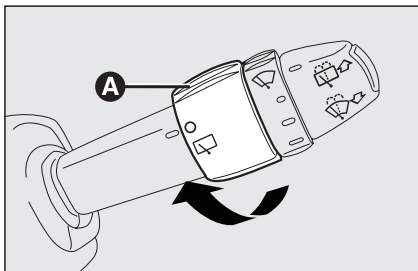
При повороте поворотного переключателя из положения **O** в положение **A** стеклоочиститель заднего стекла функционирует следующим образом:

- в интервальном режиме при выключенных стеклоочистителях ветрового стекла;
- в синхронном режиме (с частотой, вдвое меньшей по отношению к стеклоочистителям ветрового стекла) при включенных стеклоочистителях ветрового стекла;



Рис. 53

F0Q0018m

ОМЫВАТЕЛИ ФАР, рис. 53

Омыватели фар выдвигные, то есть они располагаются внутри переднего бампера и выдвигаются только при включении омывателя ветрового стекла (при включенном ближнем и/или дальнем свете фар).

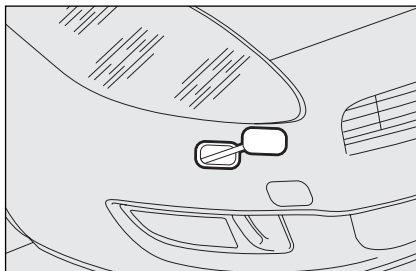
ВАЖНО: Периодически проверяйте состояние форсунок.

- в непрерывном режиме при включенной передаче заднего хода.

Стеклоочиститель заднего стекла работает в непрерывном режиме при включенных стеклоочистителях ветрового стекла и при включенной передаче заднего хода. При перемещении рычага переключателя к приборной панели (нефиксированное положение) также включается омыватель заднего стекла. При удержании рычага в этом положении дольше полсекунды также включается стеклоочиститель заднего стекла. При отпускании рычага управление омыванием активируется так же, как и для омывателя ветрового стекла.



Не следует использовать стеклоочистители для удаления льда или снега с ветрового стекла. При этом нагрузка на электромотор стеклоочистителя может быть слишком большой, что приведет к срабатыванию защиты электродвигателя и его отключению на несколько секунд. Если по истечении некоторого времени функционирование электромотора не восстанавливается, необходимо обратиться на станцию технического обслуживания Fiat.

КРУИЗ-КОНТРОЛЬ (регулятор постоянной скорости) (дополнитель- ное оборудование)

Эта система с помощью электронного управления позволяет водителю поддерживать скорость движения автомобиля на постоянном уровне (выше 30 км/ч) на длинных и прямых участках дороги (например, на автомагистралях), не нажимая на педаль акселератора.

Не рекомендуется активировать круиз-контроль на автомагистралях с интенсивным движением. Не следует использовать круиз-контроль при движении по городским улицам.



Рис. 54

F0Q0648m

ВКЛЮЧЕНИЕ КРУИЗ-КОНТРОЛЯ

Поверните поворотный переключатель **A**, см. **рис. 54** в положение "ON".

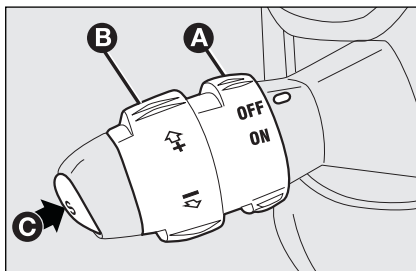
Круиз-контроль может функционировать только на 4-й или 5-й передачах. При движении под гору с включенным круиз-контролем скорость движения автомобиля может превышать значение, занесенное в память.

При включении круиз-контроля на панели приборов загорается соответствующая контрольная лампа (на дисплее отображается соответствующее сообщение) (см. главу "Контрольные лампы").

ДЛЯ ЗАПОМИНАНИЯ СКОРОСТИ

Действуйте следующим образом:

- Установите поворотный переключатель **A**, см. **рис. 54** в положение "ON" и нажимайте на педаль акселератора для достижения необходимой скорости;
- поверните и удерживайте поворотный переключатель **B** в положении (+) в течение 3 сек, а затем отпустите. Скорость движения автомобиля будет занесена в память, после чего педаль акселератора можно будет отпустить.

При необходимости (например, при обгоне) можно увеличить скорость, нажав на педаль акселератора: после отпускания педали акселератора скорость движения автомобиля опустится до значения, занесенного в память.

СБРОС ЗАНЕСЕННОГО В ПАМЯТЬ ЗНАЧЕНИЯ СКОРОСТИ

Если круиз-контроль был отключен, например, нажатием на тормозную педаль или педаль сцепления, скорость, заложенная в память, может быть переустановлена следующим образом:

- постепенно увеличивайте скорость движения, пока не достигнете скорости, близкой по значению к занесенной в память;
- включите передачу, соответствующую занесенной в память скорости (4-ю или 5-ю передачу);
- нажмите кнопку **C**, см. **рис. 54**.

УВЕЛИЧЕНИЕ ЗАНЕСЕННОГО В ПАМЯТЬ ЗНАЧЕНИЯ СКОРОСТИ

Можно увеличить значение занесенной в память скорости двумя способами:

- нажмите педаль акселератора, а затем занесите в память новое значение скорости;

или

- поверните поворотный переключатель **B**, см. **рис. 54** в положение "+" и отпустите затем.

При каждом повторении переключателя будет увеличиваться скорость приблизительно на 1 км/ч. При удерживании поворотного переключателя будет происходить непрерывное увеличение скорости.

УМЕНЬШЕНИЕ ЗАНЕСЕННОГО В ПАМЯТЬ ЗНАЧЕНИЯ СКОРОСТИ

Можно уменьшить значение занесенной в память скорости двумя способами:

- отключите круиз-контроль, а затем занесите в память новое значение скорости;

или

- поворачивайте поворотный переключатель **B**, см. **рис. 54** в положение "-", пока не будет достигнуто необходимое значение скорости, которое будет автоматически занесено в память.

При каждом поворачивании переключателя будет уменьшаться скорость приблизительно на 1 км/ч. При удерживании поворотного переключателя будет происходить непрерывное уменьшение скорости.

ОТКЛЮЧЕНИЕ КРУИЗ-КОНТРОЛЯ

Поверните поворотный переключатель **A**, см. **рис. 54** в положение "OFF" или ключ в замке зажигания в положение "STOP". Происходит отключение круиз-контроля, если происходит одно из следующих событий:

- нажатие тормозной педали или педали сцепления;
- активация антипробуксовочной системы (ASR) или системы ESP (дополнительное оборудование);



ПРЕДУПРЕЖДЕНИЕ

При движении с включенным круиз-контролем не следует устанавливать рычаг переключения передач в нейтральное положение.



ПРЕДУПРЕЖДЕНИЕ

В случае неисправности или отказа круиз-контроля поверните поворотный переключатель **A**, см. **рис. 54** в положение "OFF" и при необходимости после проверки предохранителей обратитесь на станцию технического обслуживания Fiat.

ВНУТРЕННЕЕ ОСВЕЩЕНИЕ

ПЕРЕДНИЙ ПОТОЛОЧНЫЙ СВЕТИЛЬНИК С ЛАМПАМИ ДЛЯ ЧТЕНИЯ, рис. 55

Выключатель **A** включает и выключает потолочные светильники.

В среднем положении переключателя **A**, см. **рис. 49** лампы **C** и **D** включаются/выключаются при открывании/закрывании передних дверей.

При нажатии на левое плечо переключателя **A**, см. **рис. 49** лампы **C** и **D** горят постоянно. При нажатии на правое плечо переключателя **A** лампы **C** и **D** остаются выключенными.

Освещение включается/выключается постепенно.

Выключатель **B** управляет функционированием ламп для чтения; при отключенном освещении переключатель включает:

- лампу **C** при нажатии на левое плечо переключателя;
- лампу **D** при нажатии на правое плечо переключателя.



Рис. 55

FOQ0669M

ВАЖНО: Перед тем как покинуть автомобиль, во избежание разрядки аккумуляторной батареи, убедитесь, что переключатель находится в среднем положении: светильники выключены, а двери закрыты. В любом случае, если по неосторожности переключатель остался в положении "On", лампы погаснут автоматически через 15 минут после отключения двигателя.

Установка времени включения потолочного освещения

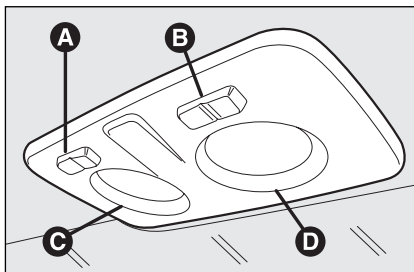
В некоторых модификациях для облегчения посадки/высадки в автомобиль в ночное время или при плохом освещении может быть установлено два различных режима включения.

Установка времени включения освещения при посадке в автомобиль

Светильники включаются следующим образом:

- приблизительно на 10 с при открывании одной из передних дверей;
- приблизительно на 3 мин при открывании одной из задних дверей;
- приблизительно на 10 с при закрывании дверей.

Освещение выключается при поворачивании ключа в замке зажигания в положение "MAR".

ПРИБОРЫ
И ОРГАНЫ
УПРАВЛЕНИЯ

СИСТЕМА
БЕЗОПАСНОСТИ

СОВЕТЫ
ВОДИТЕЛЮ
АВТОМОБИЛЯ

КОНТРОЛЬНЫЕ
ЛАМПЫ И
СООБЩЕНИЯ

УСТРАНЕНИЕ
НЕИСПРАВНОСТЕЙ

ТЕХНИЧЕСКОЕ
ОБСЛУЖИВАНИЕ

ТЕХНИЧЕСКИЕ
ХАРАКТЕРИСТИКИ

ПРЕДМЕТНЫЙ
УКАЗАТЕЛЬ

Установка времени включения освещения при выходе из автомобиля

После извлечения ключа из замка зажигания происходит включение потолочных светильников:

- приблизительно на 10 с, если с момента выключения двигателя прошло менее 2 мин;
- приблизительно на 3 мин при открытии одной из задних дверей;
- приблизительно на 10 с при закрывании одной из дверей;
- при срабатывании переключателя отсечки топлива они остаются включенными около 15 мин, после чего автоматически выключаются.

Освещение выключится при закрывании дверей, если не сработал переключатель отсечки топлива.



Рис. 56

F0Q0670m

ЗАДНИЙ СВЕТИЛЬНИК

Модификации без люка крыши, рис. 56

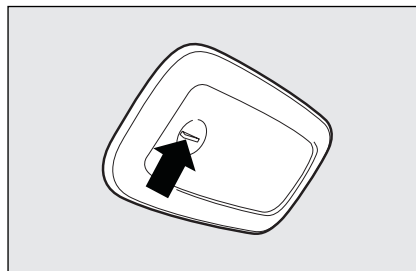
Эти модификации оснащаются двумя задними потолочными светильниками.

Для включения/выключения этих светильников нажмите на точку, указанную на рисунке стрелкой (знак + на плафоне потолочного светильника).

При включении переднего потолочного светильника включаются также и задние.



Рис. 57

F0Q0740m

Модификации с люком крыши, рис. 57

Эти модификации оснащаются только одним задним потолочным светильником.

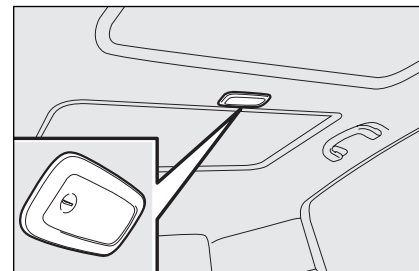
Для включения/выключения этого светильника нажмите на точку, указанную на рисунке стрелкой (знак + на плафоне потолочного светильника).

При включении переднего потолочного светильника включается также и задний.

ОГРАНЫ УПРАВЛЕНИЯ

АВАРИЙНАЯ СИГНАЛИЗАЦИЯ

Аварийная сигнализация включается нажатием на кнопку **A**, см. **рис. 58** вне зависимости от положения ключа зажигания.

Когда аварийная сигнализация включена, светодиод, встроенный в кнопку, активируется в проблесковом режиме, и мигает соответствующая контрольная лампа комбинации приборов.

Для выключения аварийной сигнализации нажмите выключатель повторно.



Рис. 58

F0Q0637m

ПРОТИВОТУМАННЫЕ ФАРЫ (дополнительное оборудование)

Для включения противотуманных фар нажмите кнопку **B**, см. **рис. 59**, противотуманные фары функционируют только при включенных габаритных огнях.

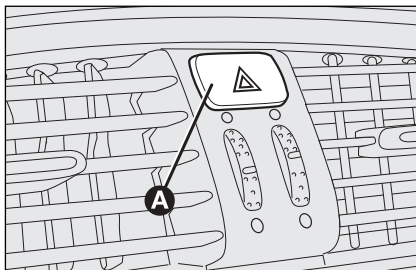
Для выключения противотуманных фар нажмите кнопку повторно.



Рис. 59

F0Q0636m

ЗАДНИЕ ПРОТИВОТУМАННЫЕ ФОНАРИ

Для включения задних противотуманных фонарей нажмите кнопку **C**, см. **рис. 59**, противотуманные фонари функционируют только при включенных фарах ближнего света или габаритных огнях.

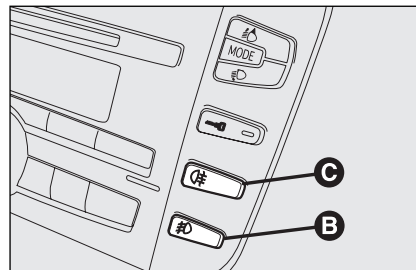
Для выключения задних противотуманных фонарей нажмите кнопку повторно.



ПРЕДУПРЕЖДЕНИЕ

При использовании аварийной сигнализацией руководствуйтесь законодательными актами той страны, в которой находитесь.





Рис. 60

F0Q0638m

ВЫКЛЮЧАТЕЛЬ ОТСЕЧКИ ТОПЛИВА, рис. 60

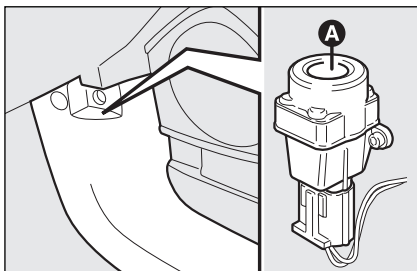
Выключатель отсечки топлива, расположенный в нижней части стойки передней пассажирской двери, срабатывает при столкновении:

- перекрывает подачу топлива и отключает двигатель;
- автоматически разблокирует двери;
- включает светильники в салоне (приблизительно на 15 мин).

При срабатывании на панели приборов загорается контрольная лампа  или символ  (вместе с появлением соответствующего сообщения на многофункциональном дисплее) (см. главу "Контрольные лампы").

Тщательно осмотрите моторный отсек, топливный бак и прилегающие поверхности, а также поверхность под автомобилем на наличие следов подтекания топлива.

Если утечек топлива обнаружить не удалось, можно продолжить движение, предварительно нажав на кнопку **A** для включения системы подачи топлива и освещения.

После столкновения не забудьте повернуть ключ в замке зажигания в положение **"STOP"** для предотвращения разряда аккумуляторной батареи.



ПРЕДУПРЕЖДЕНИЕ

Если после аварии вы почувствовали запах топлива или обнаружили утечку из системы подачи топлива, не включайте выключатель для предотвращения возможного возгорания.

ОБОРУДОВАНИЕ САЛОНА

ПЕРЕДНИЙ ПОДЛОКОТНИК С ВЕЩЕВЫМ ЯЩИКОМ (дополнительное оборудование)

Передний подлокотник с вещевым ящиком расположен между передними сиденьями. Вещевой ящик с охлаждением (дополнительное оборудование) находится в подлокотнике (см. следующие параграфы).

Можно отрегулировать положение крышки подлокотника в продольном направлении **А**, см. **рис. 61**.

Подлокотник

Поднимите крышку **А**, см. **рис. 61**, чтобы открыть вещевой ящик **В**, см. **рис. 62**.



Рис. 61

F0Q0631m

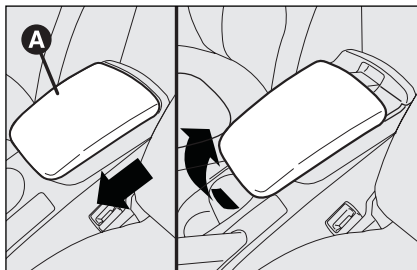

Рис. 63

F0Q0634m

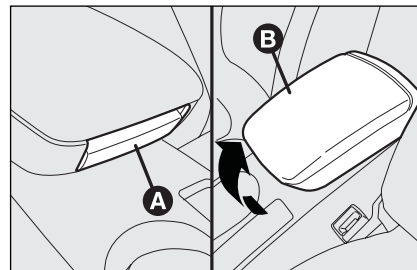

Рис. 62

F0Q0632m

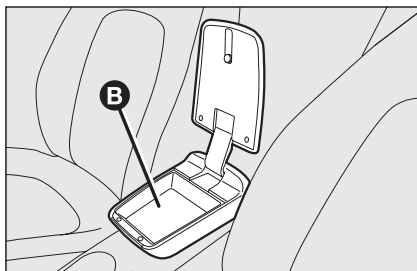

Рис. 64

F0Q0633m

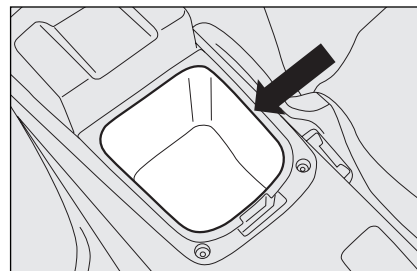

Будьте осторожны, не разлейте напитки: для слива пролившейся жидкости в днище ящика имеется специальное отверстие.

Холодильник

Нажмите кнопку **А**, см. **рис. 63** и поднимите подлокотник **В**, чтобы открыть холодильник, см. **рис. 64**.

ВАЖНО: Вещевой ящик позволяет сохранять температуру напитков, которые предварительно необходимо подогреть или охладить.

ПРИБОРЫ И ОРГАНЫ УПРАВЛЕНИЯ

СИСТЕМА БЕЗОПАСНОСТИ

СОВЕТЫ ВОДИТЕЛЮ АВТОМОБИЛЯ

КОНТРОЛЬНЫЕ ЛАМПЫ И СООБЩЕНИЯ

УСТРАНЕНИЕ НЕИСПРАВНОСТЕЙ

ТЕХНИЧЕСКОЕ ОБСЛУЖИВАНИЕ

ТЕХНИЧЕСКИЕ ХАРАКТЕРИСТИКИ

ПРЕДМЕТНЫЙ УКАЗАТЕЛЬ



Рис. 65

F0Q0010m

ЗАДНИЙ ПОДЛОКОТНИК (дополнительное оборудование)

Чтобы воспользоваться задним подлокотником **A**, см. **рис. 65**, опустите его, как показано на рисунке.

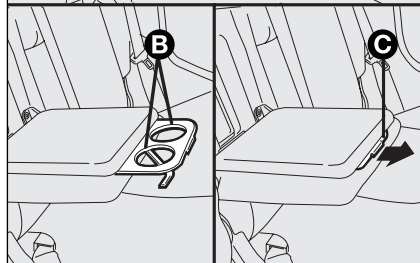
В подлокотнике есть две выемки **B** для стаканов или консервных банок. Для их использования потяните за язычок **C** в направлении стрелки.

Внутри подлокотника после поднятия крышки можно обнаружить вещевой ящик.



Рис. 66

F0Q0635m

ПЕРЧАТОЧНЫЙ ЯЩИК

Перчаточный ящик со стороны пассажира

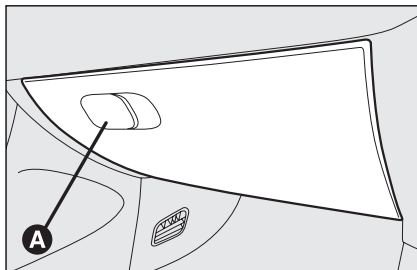
Откройте перчаточный ящик, потянув за рукоятку **A**, см. **рис. 66**.

При открывании ящика включается внутреннее освещение. Освещение продолжает гореть около 15 мин после поворота ключа в замке зажигания в положение "STOP".

Если в течение этого времени открыть дверь или багажник, освещение включится еще примерно на 15 мин .



Рис. 67

F0Q0012m

Вещевой ящик под сиденьем водителя (дополнительное оборудование), рис. 67

В некоторых модификациях под пассажирским сиденьем может быть установлен дополнительный вещевой ящик: укладывайте в него вещи, вес которых не превышает 1,5 кг.

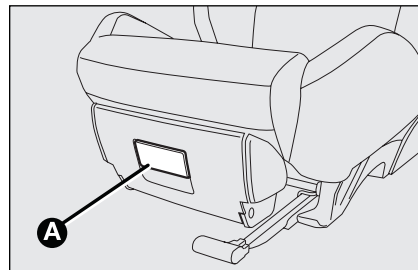
Потяните за рукоятку **A**, см. **рис. 67**, чтобы открыть ящик.



ПРЕДУПРЕЖДЕНИЕ

Во избежание получения травмы не держите крышку подлокотника открытой во время движения.



Рис. 68

F0Q0016m

ЭЛЕКТРИЧЕСКАЯ РОЗЕТКА (12 В)

Электрическая розетка находится на центральной консоли и функционирует, только когда ключ в замке зажигания находится в положении "MAR". В некоторых модификациях вместо электрической розетки установлен прикуриватель (см. следующий параграф).

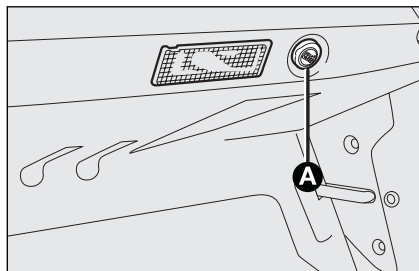
В некоторых модификациях также имеет ся дополнительная розетка **A**, см. **рис. 68**, расположенная в багажном отсеке.



Рис. 68/а

F0Q0629m

ПРИКУРИВАТЕЛЬ (дополнительное оборудование)

Прикуриватель расположен на центральной консоли около рычага стояночного тормоза.

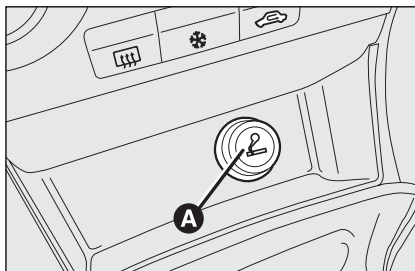
Нажмите кнопку **A**, см. **рис. 68/а** для включения прикуривателя, когда ключ в замке зажигания находится в положении "MAR".

Через несколько секунд кнопка возвращается в исходное положение и прикуриватель готов к использованию.

ВАЖНО: Всегда проверяйте отключение прикуривателя.

ВАЖНО: Прикуриватель становится очень горячим. Обращайтесь с ним очень осторожно и убедитесь в том, что прикуриватель не используется детьми: это может стать причиной пожара и/или ожогов.



Рис. 69

F0Q0630m

ПЕПЕЛЬНИЦА (дополнительное оборудование)

Пепельница представляет собой выдвигной подпружиненный пластмассовый контейнер, см. **рис. 69**, который может быть установлен в подстаканнике центральной консоли.

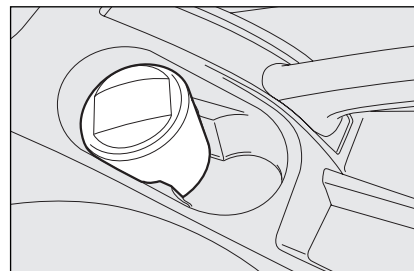
ВАЖНО: Не бросайте в пепельницу бумагу: она может загореться от окурков.



Рис. 70

F0Q0671m

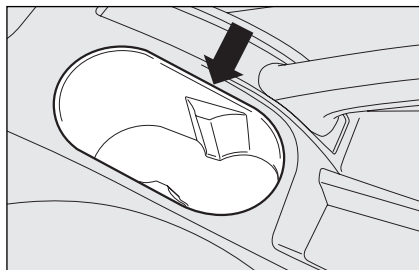

Рис. 71

F0Q0672m

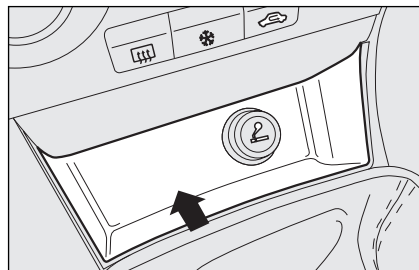

Рис. 73

F0Q0674m

ПОДСТАКАННИКИ, рис. 70

В центральной консоли расположены два держателя для стаканов, чашек или жестяных банок.

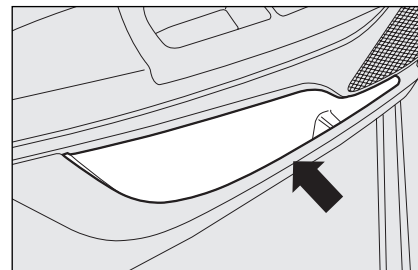

Рис. 72

F0Q0673m

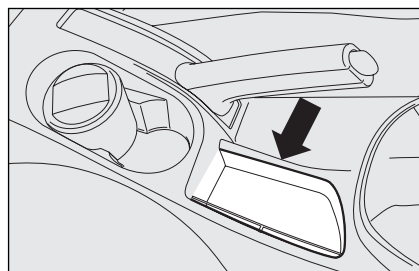

Рис. 74

F0Q0676m

ЯЩИКИ ДЛЯ МЕЛКИХ ВЕЩЕЙ

Рядом с прикуривателем, см. **рис. 71**, рядом рычагом ручного тормоза, см. **рис. 72**, в передних и задних дверях, см. **рис. 73** и **74** расположены дополнительные ящики для мелких вещей.

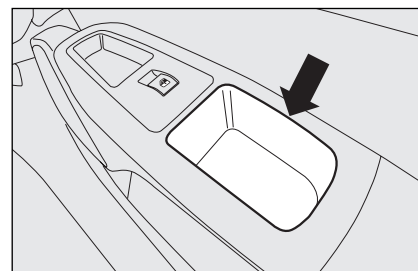
СОЛНЦЕЗАЩИТНЫЕ КОЗЫРЬКИ, рис. 75

Со стороны водителя

В некоторых модификациях солнцезащитный козырек со стороны водителя оснащен зеркалом и светильником.

Со стороны пассажира

Солнцезащитный козырек со стороны пассажира оснащен зеркалом (а в некоторых модификациях и светильником).

Положение солнцезащитных козырьков со стороны водителя и пассажира можно изменять.

В некоторых модификациях с задней стороны солнцезащитного козырька со стороны водителя установлено зеркало со светильником, позволяющим пользоваться зеркальцем при плохом освещении.



Рис. 75

F0Q0675m

Чтобы воспользоваться зеркалом, поднимите крышку **A**.

После поворачивания ключа в замке зажигания в положение **"STOP"** свет продолжает гореть около 15 мин: если в течение этого времени открыть дверь или багажник, освещение включится еще примерно на 15 мин.

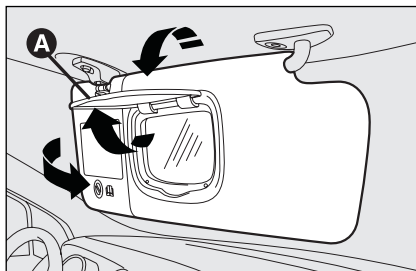
На солнцезащитный козырек со стороны пассажира нанесена информация о пользовании системой безопасности при перевозке детей (подробную информацию см. в параграфе "Фронтальная подушка безопасности пассажира" в разделе "Система безопасности").

ПРИБОРЫ
И ОРГАНЫ
УПРАВЛЕНИЯ

СИСТЕМА
БЕЗОПАСНОСТИ

СОВЕТЫ
ВОДИТЕЛЮ
АВТОМОБИЛЯ

КОНТРОЛЬНЫЕ
ЛАМПЫ И
СООБЩЕНИЯ

УСТРАНЕНИЕ
НЕИСПРАВНОСТЕЙ

ТЕХНИЧЕСКОЕ
ОБСЛУЖИВАНИЕ

ТЕХНИЧЕСКИЕ
ХАРАКТЕРИСТИКИ

ПРЕДМЕТНЫЙ
УКАЗАТЕЛЬ

ЛЮК В КРЫШЕ (дополнительное оборудование)

Люк состоит из двух панелей (фиксированной и подвижной), оснащенных солнцезащитными шторками (передней и задней) с ручным управлением.

Солнцезащитные шторки могут быть "полностью открыты" и "полностью закрыты" (фиксированные промежуточные положения не предусмотрены).

Для открывания солнцезащитных шторок используйте рукоятку **A**, см. **рис. 76**, освободите ее, а затем полностью откройте шторку.

Закрывание производится в обратном порядке. Люк крыши функционирует, только когда ключ в замке зажигания находится в положение "MAR". Управление люком производится с помощью кнопок **A** и **B**, см. **рис. 77**, расположенных на панели управления около переднего светильника.



Рис. 76

F0Q0737m

Для открывания

Нажмите кнопку **B**, см. **рис. 77** и удерживайте ее для перемещения передней стеклянной панели в положении "Спойлер". Снова нажмите кнопку **B** и удерживайте ее дольше, чем полсекунды для начала движения стекла люка, которое автоматически продолжится до промежуточного положения "Комфорт".

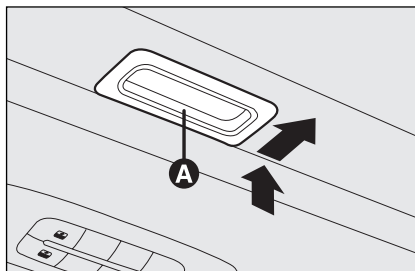
Снова нажмите кнопку открывания и удерживайте ее дольше, чем полсекунды, и люк автоматически полностью откроется. Люк можно остановить в промежуточном положении, повторно нажав кнопку.



Рис. 77

F0Q0678m

Для закрывания

Когда люк полностью открыт, нажмите кнопку **A**, см. **рис. 77**, и если кнопка нажата дольше, чем полсекунды, то люк автоматически переместится в промежуточное положение "Комфорт".

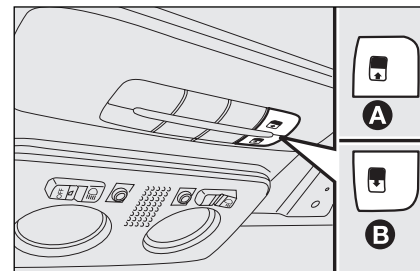
Снова нажмите кнопку дольше, чем на полсекунды, и люк переместится в положение "Спойлер". При нажатии на кнопку закрывания люк закроется.



Если на крыше установлен багажник, открывайте люк только в положении "Спойлер".



Не открывайте люк, если он покрыт снегом или льдом: это может стать причиной его повреждения.



ПРЕДУПРЕЖДЕНИЕ

При выходе из салона автомобиля извлеките ключ из замка зажигания в целях предотвращения внезапного закрывания люка и возможного получения травмы пассажиром, оставшимся в автомобиле. Ненадлежащее использование люка может быть опасным. Перед началом и во время функционирования люка убедитесь, что его движению ничего не мешает, и он не станет причиной получения травмы.

СИСТЕМА БЕЗОПАСНОСТИ ЛЮКА КРЫШИ

Люк оснащен системой безопасности, которая останавливает и приоткрывает люк, если на пути его движения возникает какое-либо препятствие.

ПРИБОРЫ
И ОРГАНЫ
УПРАВЛЕНИЯ

СИСТЕМА
БЕЗОПАСНОСТИ

СОВЕТЫ
ВОДИТЕЛЮ
АВТОМОБИЛЯ

КОНТРОЛЬНЫЕ
ЛАМПЫ И
СООБЩЕНИЯ

УСТРАНЕНИЕ
НЕИСПРАВНОСТЕЙ

ТЕХНИЧЕСКОЕ
ОБСЛУЖИВАНИЕ

ТЕХНИЧЕСКИЕ
ХАРАКТЕРИСТИКИ

ПРЕДМЕТНЫЙ
УКАЗАТЕЛЬ

ПРОЦЕДУРА ИНИЦИАЛИЗАЦИИ

В случае отключения аккумуляторной батареи или если перегорел предохранитель люка крыши, необходимо произвести процедуру инициализации.

Действуйте следующим образом:

- нажмите и удерживайте кнопку **A**, см. **рис. 77** до полного закрывания люка. Отпустите кнопку;
- нажмите и удерживайте в течение 10 с кнопку **A** и/или до защелкивания стеклянной панели люка. Затем отпустите кнопку;
- в течение 5 с после выполнения предыдущей операции, нажмите и удерживайте кнопку **A**: при этом люк полностью откроется и закроется. Не отпускайте кнопку до окончания этого цикла.

УПРАВЛЕНИЕ ЛЮКОМ ПРИ НЕИСПРАВНОСТИ ЭЛЕКТРОПРИВОДА

Если переключатель не функционирует, можно изменять положение люка следующим образом:

- снимите защитную крышку **A**, см. **рис. 78**, расположенную на задней части внутренней обивки;
- возьмите специальный ключ, находящийся в отсеке для документов или в багажном отсеке (модификации с комплектом для ремонта шин Fix&Go automatic);



Рис. 78

F0Q0738m

- установите ключ в паз **B** и вращайте его:
 - по часовой стрелке для открывания люка;
 - против часовой стрелки для закрывания люка.

ДВЕРИ

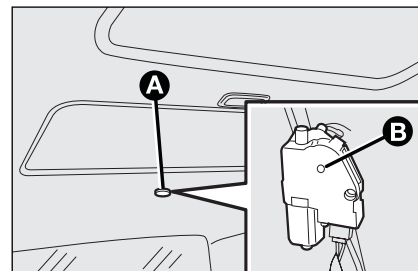
СИСТЕМА ЦЕНТРАЛЬНОЙ БЛОКИРОВКИ ЗАМКОВ ДВЕРЕЙ

Снаружи

При закрытых дверях вставьте ключ в замок одной из передних дверей и поверните его.

Изнутри

Находясь внутри автомобиля (при закрытых дверях) нажмите кнопку блокировки/разблокировки дверей, см **рис. 79** на панели приборов.

На случай неисправности электрооборудования предусмотрена возможность открывания дверей вручную.

ВАЖНО: Когда одна из задних дверей заблокирована от открывания её детьми, открыть её изнутри невозможно.



Рис. 79

F0Q0641m

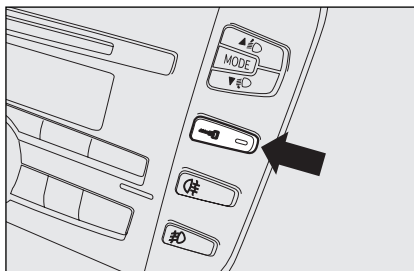

Рис. 80

F0Q0677m

БЛОКИРОВКА ЗАДНИХ ДВЕРЕЙ ОТ ОТКРЫВАНИЯ ИЗНУТРИ, рис. 80

В целях предотвращения открывания задних дверей изнутри предусмотрена блокировка задних дверей.

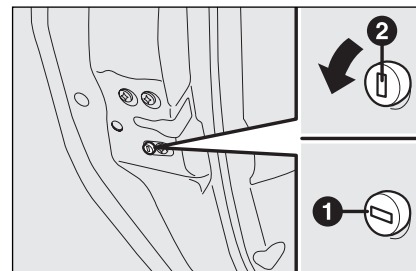
Включение блокировки осуществляется при открытых дверях.

- положение **1** - дверь заблокирована;
- положение **2** - дверь может быть открыта изнутри.

Дверь остается заблокированной даже при отпирании замков с помощью системы центральной блокировки.



Всегда используйте блокировку задних дверей при перевозке детей.



ПРЕДУПРЕЖДЕНИЕ

После установки блокировки проверьте правильность функционирования устройства, пытаясь открыть задние двери изнутри.

ПРИБОРЫ
И ОРГАНЫ
УПРАВЛЕНИЯ

СИСТЕМА
БЕЗОПАСНОСТИ

СОВЕТЫ
ВОДИТЕЛЮ
АВТОМОБИЛЯ

КОНТРОЛЬНЫЕ
ЛАМПАМИ И
СООБЩЕНИЯ

УСТРАНЕНИЕ
НЕИСПРАВНОСТЕЙ

ТЕХНИЧЕСКОЕ
ОБСЛУЖИВАНИЕ

ТЕХНИЧЕСКИЕ
ХАРАКТЕРИСТИКИ

ПРЕДМЕТНЫЙ
УКАЗАТЕЛЬ



Рис. 81

F0Q0679m

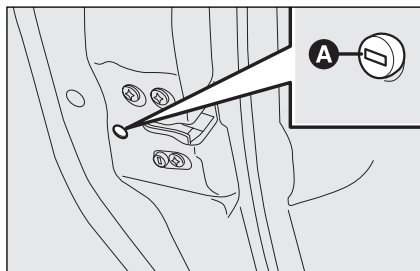

АВАРИЙНОЕ ЗАПИРАНИЕ ЗАДНИХ ДВЕРЕЙ, рис. 81

Задние двери оснащены устройством, позволяющим закрыть их при неисправности электропривода.

В этом случае выполнить следующее:





- вставьте ключ в паз **A**;
- поверните ключ по часовой стрелке и извлеките его из паза **A**.

Для возврата в исходное положение ручек блокировки (если аккумуляторная батарея заряжена):

- нажмите кнопку 
- нажмите кнопку  блокировки/разблокировки дверей на панели приборов;
- отпирите передние двери с помощью ключа;
- потяните внутреннюю рукоятку отпирания двери.

ВАЖНО: Если включена блокировка задних дверей от открывания изнутри, то с помощью внутренней рукоятки отпирания дверей невозможно открыть дверь, однако кнопки блокировки замков поднимаются в верхнее положение; для открывания двери потяните наружную рукоятку. Кнопка центральной блокировки/разблокировки дверей  не отключается при включении аварийного замка.

ВАЖНО: Систему блокировки/разблокировки дверей следует повторно инициализировать после отключения аккумуляторной батареи или перегорания соответствующего предохранителя:

- закройте все двери;
- нажмите кнопку  или кнопку блокировки/разблокировки дверей  на панели приборов;
- нажмите кнопку  или кнопку блокировки/разблокировки дверей  на панели приборов;



ПРЕДУПРЕЖДЕНИЕ

Не активируйте одновременно блокировку задних дверей от открывания изнутри и аварийное запирание задних дверей. Если оба этих устройства включены, то для открывания двери: потяните за ручку отпирания двери, отпирите дверь изнутри, а затем откройте дверь с помощью наружной ручки.

ЭЛЕКТРИЧЕСКИЕ СТЕКЛОПОДЪЕМНИКИ

Система безопасности электростеклоподъемников способна определить наличие препятствий на пути движения стекла при его закрывании. При обнаружении препятствия закрывание стекла прекращается и направление его движения изменяется на противоположное.

ВАЖНО: В случае пятикратного срабатывания системы безопасности в течение одной минуты электростеклоподъемники переходят в аварийный режим. В этом режиме при закрывании стекло перемещается рывками.

Для выхода из аварийного режима действуйте следующим образом:

откройте окна;

или

поверните ключ в замке зажигания в положение **"STOP"**, а затем в положение **"MAR"**.



Если неисправность не повторяется, электростеклоподъемник переходит в нормальный режим работы.

ВАЖНО: При поворачивании ключа в замке зажигания в положение **"STOP"** или при его извлечении стеклоподъемники сохраняют работоспособность еще в течение 2 мин, но отключаются сразу после открывания двери.



ПРЕДУПРЕЖДЕНИЕ

Система соответствует стандарту 2000414IEC и обеспечивает безопасность пассажиров.

ВАЖНО: В некоторых модификациях при нажатии и удерживании кнопки  на пульте дистанционного управления дольше, чем на 2 с, стекла поднимаются, а при нажатии и удерживании кнопки  дольше 2 с - закрываются.



Рис. 82

F0Q0622m

ОРГАНЫ УПРАВЛЕНИЯ

Водительская дверь, рис. 82

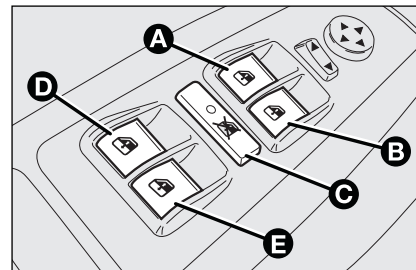
На подлокотнике двери водителя расположены кнопки, управляющие работой электростеклоподъемников (ключ в замке зажигания в положении **"MAR"**):

- A:** опускание/поднимание стекла водительской двери; опускание/поднимание в "автоматическом непрерывном" режиме;
- B:** опускание/поднимание стекла двери переднего пассажира; опускание/поднимание в "автоматическом непрерывном" режиме;
- C:** блокировка/разблокировка электростеклоподъемников стекол задних дверей;

D: опускание/поднимание стекла водительской двери (дополнительное оборудование). Работа в автоматическом непрерывном режиме при опускании и поднимании стекла;

E: опускание/поднимание стекла двери переднего пассажира (дополнительное оборудование). Работа в автоматическом непрерывном режиме при опускании и поднимании стекла;

Нажмите кнопку **A** или **B** для опускания или поднимания стекла.

При кратковременном нажатии на одну из кнопок окно перемещается рывками, а при удержании кнопки в нажатом положении опускается в автоматическом непрерывном режиме.

При повторном нажатии кнопки **A** или **B** стекло останавливается в текущем положении.



ПРЕДУПРЕЖДЕНИЕ

Неправильная эксплуатация электростеклоподъемников может быть опасной. Перед началом и во время функционирования электростеклоподъемников убедитесь, что движению стекла ничего не мешает, и оно не станет причиной получения травмы. Всегда извлекайте ключ из замка зажигания, покидая автомобиль, для предотвращения случайного срабатывания электростеклоподъемников.

Дверь переднего пассажира/ задние двери

В некоторых модификациях на облицовке двери переднего пассажира и задних дверей установлены клавиши управления электростеклоподъемниками **A**, см. **рис. 83**.



Рис. 83

F0Q0743m

СТЕКЛА ЗАДНИХ ДВЕРЕЙ БЕЗ ЭЛЕКТРОСТЕКЛОПОДЪЕМНИКОВ (дополнительное оборудование)

Опускание/поднимание осуществляется вращением рукоятки.

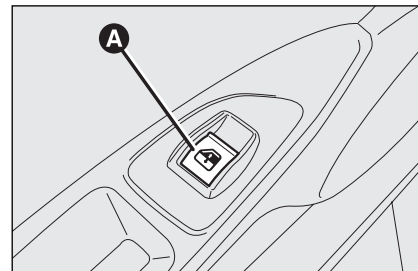
Инициализация системы безопасности электростеклоподъемников

После отсоединения аккумуляторной батареи или в случае перегорания соответствующего предохранителя необходимо произвести процедуру инициализации электростеклоподъемников.

Порядок инициализации:

- для инициализации полностью закройте окно;
- после остановки окна удерживайте клавишу в соответствующем положении в течение, по крайней мере, 1 с.

БАГАЖНИК

ОТКРЫВАНИЕ БАГАЖНИКА



Из салона автомобиля (дополнительное оборудование)

В некоторых модификациях крышку багажника можно открыть из салона нажав на кнопку , см. **рис. 84**.

Снаружи

Багажник можно открыть снаружи, нажав на кнопку с логотипом, см. **рис. 85**.

Также можно открыть багажник, нажав на соответствующую кнопку пульта дистанционного управления.

Если багажник не закрыт, на приборной панели загорается контрольная лампа  или соответствующий символ одновременно с появлением соответствующего сообщения на многофункциональном дисплее  (см. главу "Контрольные лампы").

При открывании багажника включается лампа освещения багажного отсека: подсветка автоматически отключается при закрывании багажника.

Внутреннее освещение продолжает гореть около 15 мин после поворачивания ключа в замке зажигания в положении "STOP". Если в течение этого времени открыть дверь или багажник, освещение включится еще примерно на 15 мин.



Рис. 84

F0Q0036m



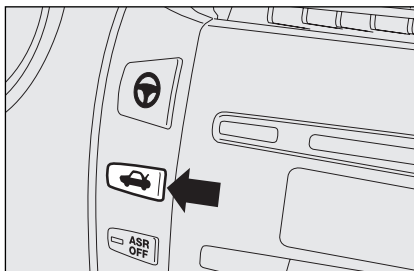

Рис. 85

F0Q0680m

Открытие с помощью пульта дистанционного управления

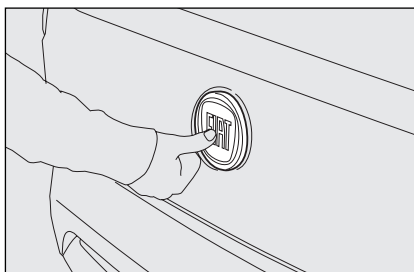
Нажмите соответствующую кнопку , даже если активирована охранная сигнализация (дополнительное оборудование).

Открывание багажника сопровождается двойным миганием указателей поворота; закрывание багажника сопровождается однократным миганием указателей

поворота (только при включенной охранной сигнализации).

При открывании багажника (охранная сигнализация в режиме охраны) происходит:

- деактивация датчиков объема;
- деактивация защиты от поднимания автомобиля;
- деактивация датчика контроля багажника.

Эти функции вновь активируются при закрывании багажника.

ЗАКРЫВАНИЕ БАГАЖНИКА

Для закрывания опустите крышку до характерного щелчка.



Установка дополнительных компонентов на нижнюю полку или крышку багажника (например, громкоговорителей или спойлеров), за исключением предусмотренных производителем, может стать причиной неправильного функционирования газовых опор крышки багажника.



Рис. 86

F0Q0681m

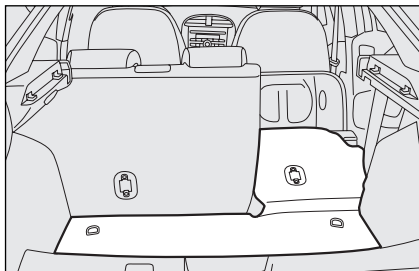

Рис. 87

F0Q0682m

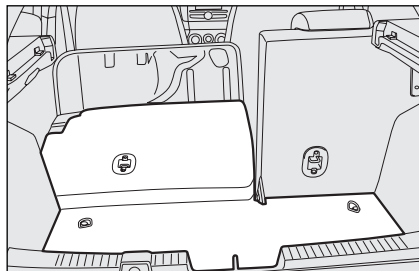

Рис. 88

F0Q0684m

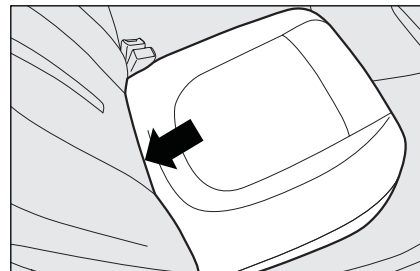

ПРЕДУПРЕЖДЕНИЕ

При пользовании багажником убедитесь, что вес груза не превышает допустимого значения (см. главу "Технические характеристики"). Также убедитесь, что груз размещен в багажнике соответствующим образом и его перемещение вперед при резком торможении исключено.



ПРЕДУПРЕЖДЕНИЕ

Запрещается класть предметы на полку багажника, в противном случае они при резком торможении могут переместиться вперед и стать причиной получения травмы.

УВЕЛИЧЕНИЕ ОБЪЕМА БАГАЖНИКА

Спинка заднего сиденья может быть частично (1/3 или 2/3) или полностью разложена.

Частичное раскладывание спинки заднего сиденья (1/3, 2/3), рис. 86, 87.

Складывание только правой части спинки заднего сиденья позволяет посадить на заднее сиденье двух пассажиров с левой стороны.

Складывание только левой части спинки заднего сиденья позволяет посадить на заднее сиденье одного пассажира с правой стороны.

Действуйте следующим образом:

- полностью опустите подголовники заднего сиденья;



Рис. 89

F0Q0683m

- сдвиньте ремень безопасности в сторону и убедитесь, что он не перекручен;
- поднимите подушку переднего сиденья вперед (см. стрелка **рис. 88**);
- поднимите фиксатор **A**, см. **рис. 89** и сложите спинку сиденья вперед. Подъем фиксатора сопровождается появлением "красной ленты" **B**.

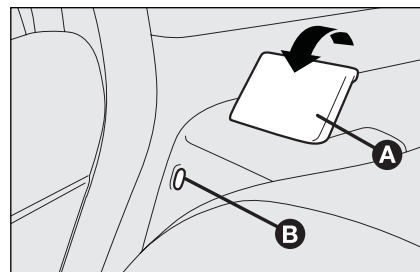

Рис. 90

F0Q0686m

Полное раскладывание спинки сиденья

Для максимального увеличения объема багажного отсека полностью сложите спинку заднего сиденья.

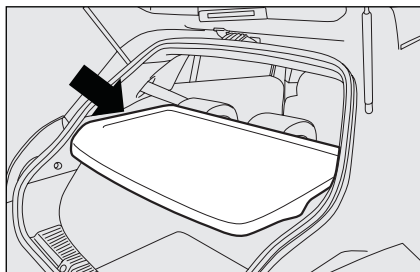
Действуйте следующим образом:

- полностью опустите подголовники заднего сиденья;
- сдвиньте ремень безопасности в сторону и убедитесь, что он не перекручен;
- откиньте подушки сиденья вперед (см. выше);
- снимите заднюю полку багажника, см. **рис. 90** и отпустите верхние концы **А**, см. **рис.91** двух тяг, сняв проушины со штоков и сдвинув их в направлении стрелки;
- полностью разложите спинки сидений (как указано выше) для получения ровной поверхности.



Рис. 91

F0Q0687m

ВОЗВРАЩЕНИЕ ЗАДНЕГО СИДЕНЬЯ В ИСХОДНОЕ ПОЛОЖЕНИЕ

Сдвиньте ремни безопасности в сторону и убедитесь, что они не перекручены.

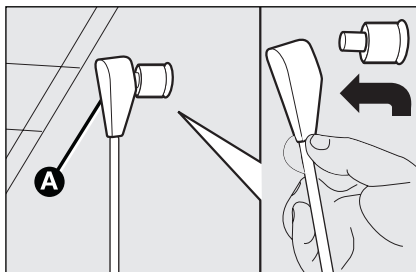
Поднимите спинки сиденья и нажмите на них до срабатывания стопорных механизмов, убедитесь, что "красные ленты" **В**, см. **рис. 92** на боковой поверхности рычагов **А** больше не видны.

"Красная лента" **В** позволяет определить, что спинка сиденья надежно зафиксирована.

Верните подушки сиденья в горизонтальное положение, оставив сверху замки ремней безопасности центрального сиденья.



Рис. 92

F0Q0683m

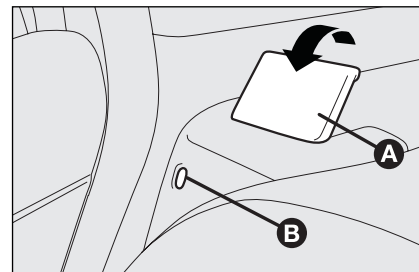

ПРЕДУПРЕЖДЕНИЕ

Убедитесь, что ремни безопасности правильно расположены с обеих сторон ("красные ленты" **В**, см. **рис. 92** не видны), что исключает сдвиг спинки сиденья вперед и риск получения травмы пассажирами при резком торможении.



Рис. 93

F0Q0685m

КРЕПЛЕНИЕ ГРУЗА

Скобы для крепления груза, см. **рис. 93**, расположены в багажном отсеке, предназначены для крепления тросов, обеспечивающих надежную фиксацию перевозимых грузов, так же, как и две скобы, расположенные на задней поперечине, см. **рис. 94**.

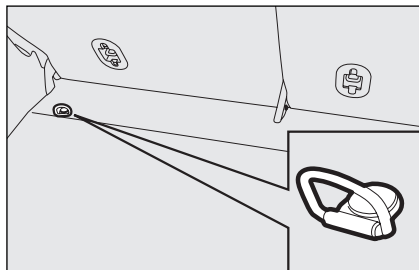
ВАЖНО: Не крепите за одну скобу груз массой более 100 кг.



Рис. 94

F0Q0688m

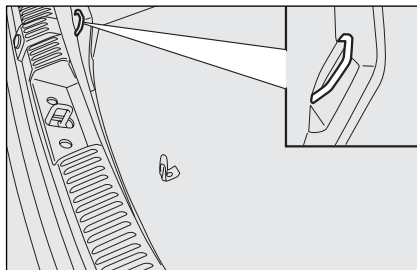

ПРЕДУПРЕЖДЕНИЕ

Незакрепленный тяжелый груз может стать причиной получения травм.



ПРЕДУПРЕЖДЕНИЕ

При перевозке топлива в канистре следуйте нормативной документации, используйте только сертифицированные канистры, которые необходимо надежно закреплять. Даже соблюдение этих мер предосторожности не исключает риск возгорания в случае столкновения.



Рис. 95

F0Q0002m

БАГАЖНЫЙ ЯЩИК

Он состоит из литой детали, см. **рис. 95**, находящейся в багажнике для поддержки предметов и обеспечения равномерной загрузки багажника.

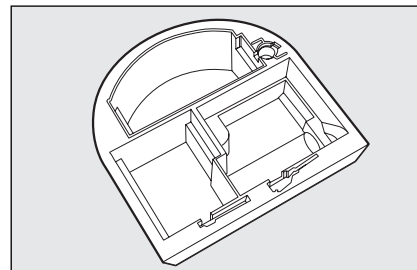
КАПОТ

КАПОТ

Действуйте следующим образом:

- потяните рычаг **A**, **рис. 96**, в направлении стрелки;
- потяните рычаг **B**, **рис. 97**, и поднимите капот.
- поднимая капот, извлеките упор **C**, **рис. 98**, из крепления, и установите конец упора в гнездо **D** на капоте.

ВАЖНО: Перед открыванием капота проверьте, что рычаги стеклоочистителей лежат на ветровом стекле.



Рис. 96

F0Q0689m



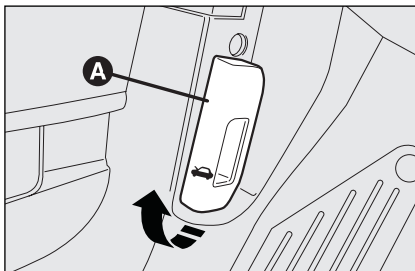

Рис. 97

F0Q0690m

ЗАКРЫВАНИЕ КАПОТА

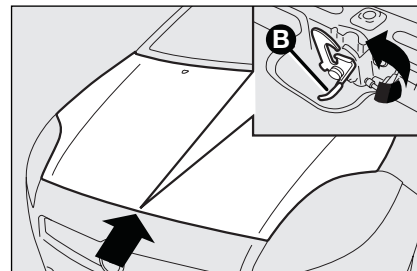
Действуйте следующим образом:

- удерживая одной рукой капот в открытом положении, другой рукой извлеките упор **C**, **рис. 98**, из гнезда **D** и установите его на место.
- опускайте капот, пока расстояние между ним и моторным отсеком не сократится до 20 см, после чего опустите капот, позволив ему захлопнуться. Проверьте, что капот закрыт полностью, а не фиксируется только предохранительной защелкой. Если капот не закрылся должным образом, не давите на него, а откройте и снова захлопните его. Если капот не закрыт, то на панели приборов загорается контрольная лампа (вместе с соответствующим сообщением на многофункциональном дисплее)  (см. главу "Контрольные лампы и информационные сообщения").



Рис. 98

F0Q0748m

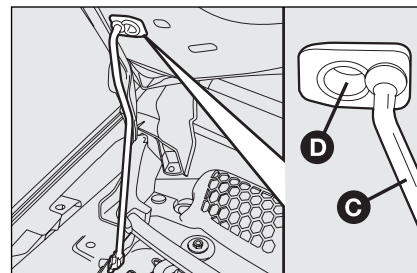

ВНИМАНИЕ

В целях обеспечения безопасности капот должен быть закрыт надлежащим образом во избежание его открывания во время движения автомобиля. Всегда проверяйте, закрыт ли капот надлежащим образом и заперт ли замок. Если во время движения обнаружится, что замок капота не заперт, следует немедленно остановиться и закрыть капот.



ВНИМАНИЕ

Все операции выполняйте только тогда, когда автомобиль неподвижен.



ВНИМАНИЕ

Если удерживающий упор установлен неправильно, то капот может неожиданно упасть.

БАГАЖНИК НА КРЫШЕ/ КРЕПЛЕНИЯ ДЛЯ ЛЫЖ

Передние точки крепления багажника **A**, рис. 99.

Задние точки крепления багажника **B**.

В линейке аксессуаров Fiat доступны специально разработанные для автомобиля багажник на крыше/крепления для лыж.



Рис. 99

F0Q0692m

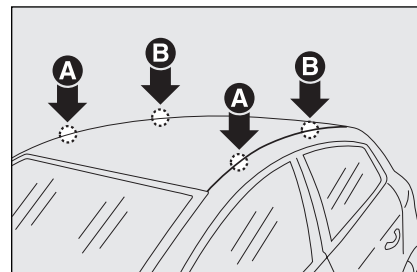

ВНИМАНИЕ

Проехав несколько километров, проверьте затяжку болтов.



Строго соблюдайте действующие правила, регламентирующие максимально допустимые габаритные размеры транспортного средства.



ВНИМАНИЕ

Нагрузка должна распределяться равномерно. При движении автомобиля учитывайте увеличившуюся чувствительность автомобиля к боковому ветру.



Никогда не превышайте максимально допустимую нагрузку (см. главу "Технические характеристики").

ФАРЫ

РЕГУЛИРОВКА УГЛА НАКЛОНА ОПТИЧЕСКИХ ОСЕЙ ФАР

Правильная регулировка угла наклона оптических осей фар имеет важное значение для обеспечения комфорта и безопасности движения как для водителя автомобиля, так и для других участников дорожного движения. В целях обеспечения наилучших условий видимости во время движения необходимо правильно отрегулировать угол наклона оптических осей фар. Для регулировки фар обращайтесь на станцию технического обслуживания Fiat.

ВАЖНО: При включении фар с газоразрядными лампами (дополнительное оборудование) в течение некоторого времени происходит вертикальное перемещение линз и, следовательно, соответствующее изменение угла наклона оптических осей фар, обычно для стабилизации требуется не более 2 с.

КОРРЕКТОР УГЛА НАКЛОНА ОПТИЧЕСКИХ ОСЕЙ ФАР

Это устройство функционирует, когда ключ в замке зажигания находится в положении "MAR" и включенном ближнем свете фар. Когда автомобиль загружен, его задняя часть несколько опускается. В результате лучи света фар приподнимаются. В этом случае необходимо произвести корректировку угла наклона оптических осей фар.



Рис. 100

F0Q0644m

Для корректировки угла наклона оптических осей фар

Нажимайте кнопки **A** и **B**, рис. 100, расположенные на центральной части панели приборов; фары с газоразрядными лампами оборудованы автоматическим электронным корректором угла наклона оптических осей фар, на этих модификациях кнопки **A** и **B** отсутствуют.

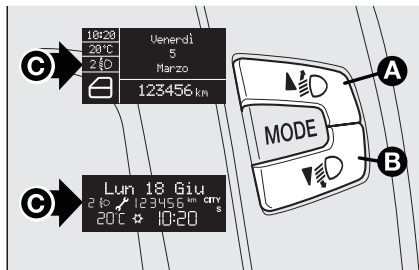
Нажмите кнопку **A** для увеличения номера положения фар на одну позицию. Нажмите кнопку **B** для уменьшения номера положения фар на одну позицию.

Номер положения фар отображается на многофункциональном дисплее **C**, расположенном на панели приборов.

Скорректируйте направление оптических осей фар в соответствии с нагрузкой

Положение **0** - один или два пассажира на передних сиденьях.

Положение **1** - пять пассажиров.

Положение **2** - пять пассажиров + груз в багажнике.

Положение **3** - водитель + максимально допустимый груз в багажнике.

ВАЖНО: Проверяйте правильность установки оптических осей фар при изменении загрузки автомобиля.

РЕГУЛИРОВКА ПРОТИВОТУМАННЫХ ФАР

Для регулировки противотуманных фар обращайтесь на станцию технического обслуживания Fiat.

РЕГУЛИРОВКА СВЕТА ФАР ЗА ГРАНИЦЕЙ

Регулировка направления оптических осей ближнего света осуществляется в соответствии с направлением движения принятого в регионе продаж автомобиля. В странах с противоположным направлением движения, во избежание ослепления водителей транспортных средств, движущихся во встречном направлении, необходимо затемнять определенные участки поверхности фар, используя специальную липкую ленту, которая доступна в линейке аксессуаров компании Fiat. Свяжитесь с официальным дилером компании Fiat.

СИСТЕМА ABS

Автомобиль оснащен системой антиблокировки тормозов (ABS), которая предотвращает блокировку колес, обеспечивает наилучшее сцепление колес с дорожным покрытием, а также обеспечивает возможность управления автомобилем при экстренном торможении в сложных дорожных условиях.

ABS дополняется системой EBD (электронной системой распределения тормозных сил), которая распределяет тормозные усилия между передними и задними колесами.

ВАЖНО: Эффективность тормозной системы становится максимальной после периода обкатки, который составляет около 500 км пробега: во время этого периода желательно избегать резких, частых и длительных торможений.

ФУНКЦИОНИРОВАНИЕ ABS

Водитель может определить функционирование ABS по незначительной пульсации педали тормоза, а также по характерному шуму при функционировании тормозной системы: это означает, что необходимо привести скорость движения автомобиля в соответствие с условиями движения.



ВНИМАНИЕ

Функционирование ABS является признаком того, что достигнут предел сцепления шин с дорожным покрытием, необходимо снизить скорость для приведения ее в соответствие со сцепными свойствами дорожного покрытия.



ВНИМАНИЕ

ABS позволяет наилучшим образом использовать сцепные свойства шин, но она не может их улучшить; поэтому необходимо соблюдать осторожность при движении по дорогам со скользким покрытием, избегая ненужного риска.



ВНИМАНИЕ

Когда при функционировании ABS на педали тормоза ощущается вибрация - не убирайте ногу с педали, а продолжайте давить на педаль; это позволит сократить тормозной путь автомобиля настолько, насколько это возможно в данных условиях движения.

ОТОБРАЖЕНИЕ НЕИСПРАВНОСТЕЙ

Неисправность ABS

При неисправности ABS на панели приборов (вместе с появлением соответствующего сообщения на многофункциональном дисплее) загорается контрольная лампа (ABS), (см. главу "Контрольные лампы и информационные сообщения"). В этом случае тормозная система остается работоспособной, но уже без помощи ABS. Соблюдая осторожность, направляйтесь на станцию технического обслуживания Fiat для диагностики системы.



ВНИМАНИЕ

Если на панели приборов (вместе с соответствующим сообщением на многофункциональном дисплее) загорается контрольная лампа X, немедленно остановите автомобиль и свяжитесь с ближайшим представительством компании Fiat. Утечка тормозной жидкости из тормозной системы может привести к снижению эффективности как рабочей тормозной системы, так и ABS.

Неисправность EBD

При неисправности EBD загораются контрольные лампы (ABS) и (EBD) на панели приборов (вместе с появлением соответствующего сообщения на многофункциональном дисплее) (см. главу "Контрольные лампы и информационные сообщения").

В случае резкого торможения задние колеса могут оказаться заблокированными слишком рано, что может привести к развиту заноса. Соблюдая осторожность, направляйтесь на станцию технического обслуживания Fiat для диагностики системы.

СИСТЕМА ЭКСТРЕННОГО ТОРМОЖЕНИЯ (усилитель экстренного торможения (дополнительное оборудование))

Неотключаемая система, распознающая экстренное торможение (на основании скорости нажатия на педаль тормоза) и значительно увеличивает давление в контурах тормозной системы.

Система экстренного торможения на модификациях, оборудованных ESP, в случае неисправности ESP не функционирует (при этом загорается контрольная лампа вместе с соответствующим сообщением на многофункциональном дисплее).

ESP

(система стабилизации курсовой устойчивости) (дополнительное оборудование)

ESP является электронной системой обеспечения устойчивости автомобиля на случай потери сцепления шины с дорожным покрытием.

Система ESP особенно полезна при изменении коэффициента сцепления дорожного покрытия.

Наряду с ESP, ASR и системой HILL HOLDER (система удерживания автомобиля на уклоне), также может быть установлена система контроля управления двигателем MSR (дополнительное оборудование).

ФУНКЦИОНИРОВАНИЕ ESP

При функционировании системы на панели приборов мигает контрольная лампа , информируя водителя о том, что устойчивость автомобиля и сцепление с дорожным покрытием достигли критических значений.

АКТИВАЦИЯ СИСТЕМЫ ESP

ESP автоматически активируется при запуске двигателя автомобиля и не может быть отключена.



ВНИМАНИЕ

Наличие ESP и тот факт, что она заметно улучшает активную безопасность, не должны побуждать водителя к неоправданному и необоснованному риску. Стиль вождения должен в любом случае соответствовать состоянию дорожного покрытия, условиям видимости и интенсивности дорожного движения. Ответственность за безопасность движения всегда лежит на водителе.

ОТОБРАЖЕНИЕ НЕИСПРАВНОСТЕЙ

В случае обнаружения неисправностей ESP на панели приборов (на некоторых модификациях вместе с соответствующим сообщением на многофункциональном дисплее загорается контрольная лампа ) (см. главу "Контрольные лампы и информационные сообщения") и система отключается. Следует немедленно связаться с представительством компании Fiat.

СИСТЕМА УДЕРЖИВАНИЯ АВТОМОБИЛЯ НА УКЛОНЕ (HILL HOLDER)

Данная система является частью ESP и устанавливается с целью облегчения начала движения на склонах.

Данная система активируется автоматически при следующих условиях:

- Вверх по склону: автомобиль стоит на дороге с уклоном более 5%, двигатель работает, педали сцепления и тормоза нажаты, рычаг переключения передач в нейтральном положении или включена любая передача, кроме задней.
- Вниз по склону: автомобиль стоит на дороге с уклоном более 5%, двигатель работает, педали сцепления и тормоза нажаты, включена задняя передача.

При начале движения блок управления системы ESP будет притормаживать колеса, пока крутящий момент, передаваемый на колеса, не достигнет величины, необходимой для начала движения, но не менее 2 с, чтобы дать время перенести ногу с педали тормоза на педаль газа.

Если по истечении 2 с движение так и не будет начато, система автоматически деактивируется, при этом тормозные усилия на колесах постепенно уменьшаются.

При ослаблении тормозных усилий будет слышен характерный звук, указывающий на то, что автомобиль начинает движение.

ОТОБРАЖЕНИЕ НЕИСПРАВНОСТЕЙ

При неисправности системы на панели приборов (вместе с соответствующим сообщением на многофункциональном дисплее) (см. главу "Контрольные лампы и информационные сообщения") загорается контрольная лампа .

ВАЖНО: Система удерживания автомобиля на уклоне (Hill Holder) не может заменить стояночный тормоз. При выезде из автомобиля, обязательно установите автомобиль на стояночный тормоз, глушите двигатель и включайте первую передачу.



ВНИМАНИЕ

Для обеспечения правильной работы ESP и ASR, шины всех колес должны быть рекомендованного и одинакового для всех колес типоразмера и иметь одинаковый рисунок протектора, а кроме этого, находиться в отличном состоянии.



ВНИМАНИЕ

При использовании запасного колеса-докатки ESP продолжает функционировать. Однако Вы должны помнить, что запасное колесо-докатка имеет меньшие размеры, чем стандартная шина, и поэтому ее сцепление с дорогой меньше, чем у других шин автомобиля.

АНТИПРОБУКСОВОЧНАЯ СИСТЕМА (ASR)

Эта система, являясь частью ESP, осуществляет управление работой двигателя с целью уменьшения крутящего момента, передаваемого на ведущие колеса автомобиля при их пробуксовке.

В зависимости от условий пробуксовки, активируются один из двух режимов работы системы:

- если пробуксовывают оба ведущих колеса, ASR снижает мощность двигателя;
- если пробуксовывает только одно ведущее колесо, ASR притормаживает буксующее колесо.

Система ASR особенно полезна в следующих ситуациях:

- при проскальзывании внутреннего колеса вследствие изменения динамической нагрузки или интенсивного ускорения;
- при передаче на колеса чрезмерной мощности для конкретных условий движения;
- при интенсивном ускорении на скользкой, заснеженной или обледеневшей поверхности;
- в случае потери сцепления с мокрым дорожным покрытием (при заносе).

Включение/выключение системы ASR

Система ASR включается автоматически при запуске двигателя.

Включение и выключение системы сопровождается появлением соответствующего сообщения на дисплее (см. главу "Контрольные лампы и информационные сообщения").



ВНИМАНИЕ

Наличие ASR и тот факт, что она заметно улучшает активную безопасность, не должны побуждать водителя к неоправданному и необоснованному риску. Стиль вождения должен в любом случае соответствовать состоянию дорожного покрытия, условиям видимости и интенсивности дорожного движения. Ответственность за безопасность движения всегда лежит на водителе.



Рис. 101

FOQ0694m

Во время движения система ASR может быть отключена/включена при помощи кнопки ASR OFF, расположенной на панели приборов рядом с рулевым колесом, **рис. 101**.

При отключении системы ASR загорается встроенный в кнопку светодиод (и отображается соответствующее сообщение на многофункциональном дисплее) (см. главу "Контрольные лампы и информационные сообщения").

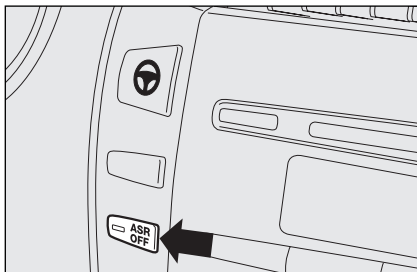
Если система ASR была отключена во время движения, то она снова автоматически включится при следующем пуске двигателя.

При движении по заснеженным дорогам с установленными цепями противоскольжения может быть полезно отключить систему ASR: в этой ситуации проскальзывание ведущих колес при движении может улучшить проходимость.

ОТОБРАЖЕНИЕ НЕИСПРАВНОСТЕЙ

В случае неисправности ASR автоматически отключается, а на панели приборов загорается контрольная лампа  (вместе с соответствующим сообщением на многофункциональном дисплее) (см. главу "Контрольные лампы и информационные сообщения"). Следует немедленно связаться с представителем компании Fiat



ВНИМАНИЕ

При движении с установленным запасным колесом-каткой ASR отключается, а на панели приборов загорается контрольная лампа  (вместе с соответствующим сообщением на многофункциональном дисплее) (см. главу "Контрольные лампы и информационные сообщения").



ВНИМАНИЕ

Для обеспечения правильного функционирования ESP и ASR, шины всех колес должны быть рекомендованного и одинакового для всех колес типоразмера и иметь одинаковый рисунок протектора, а, кроме этого, находиться в отличном состоянии.

СИСТЕМА КОНТРОЛЯ ТОРМОЖЕНИЯ ДВИГАТЕЛЕМ (MSR)

Автомобиль оснащен специальной системой, являющейся частью ASR, которая при резком переключении передачи уменьшает мощность двигателя, тем самым снижая величину тормозящего момента на ведущих колесах, который в условиях плохого сцепления колес с дорожным покрытием способен вызвать пробуксовку, потерю устойчивости автомобиля.

СИСТЕМА ДИАГНОСТИКИ (EOBD)

Система диагностики (EOBD) блока управления двигателем позволяет контролировать функционирование и обнаруживать неисправности электронных систем и компонентов, которые могут привести к увеличению токсичности отработавших газов.

Функции системы:

- Поддержание максимальной эффективности;
- Предупреждение об увеличении уровня токсичности отработавших газов в случае возникновения неисправности;
- Предупреждение о необходимости замены неисправных компонентов.

Система диагностики определяет наличие неисправных компонентов и ошибок в работе электронных систем. При этом загорается контрольная лампа комбинации приборов (вместе с соответствующим сообщением на многофункциональном дисплее) (см. главу "Контрольные лампы и информационные сообщения").

ПРИМЕЧАНИЕ: Автомобиль снабжен диагностическим разъемом, к которому можно присоединить специальный прибор, позволяющий считывать сохраненные в блоке управления двигателем коды неисправности, а также ряд технических параметров работы двигателя, необходимых при его диагностике. Данную проверку также может выполнить и выездной представитель станции технического обслуживания.

ВАЖНО: После работ, проводимых на станции технического обслуживания Fiat, направленных на устранение неисправности, связанной с системой EOBD, для всесторонней проверки системы могут потребоваться дополнительные испытания и, при необходимости, дорожные испытания.

АУДИОСИСТЕМА (дополнительное оборудование)

Перед тем как приступить к эксплуатации аудиосистемы с CD/MP3-проигрывателем (дополнительное оборудование), необходимо ознакомиться с соответствующим Руководством по эксплуатации, приведенном в Приложении к настоящему Руководству.



Рис. 102

Установка аудио системы

Аудиосистема должна быть установлена на соответствующее место **А, рис. 102**, центральной консоли, где для этого есть соответствующие разъемы.

Для того, чтобы удалить крышку отделения, предназначенного для аудиосистемы, нажмите на защелки в местах, указанных на рисунке.

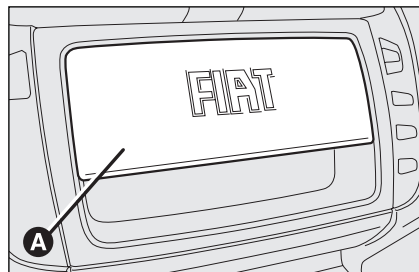

ВНИМАНИЕ

В целях предотвращения возникновения неисправностей, приводящих к снижению безопасности автомобиля, для установки аудиосистемы обращайтесь на станцию технического обслуживания Fiat.

УСТАНОВКА ЭЛЕКТРИЧЕСКИХ/ ЭЛЕКТРОННЫХ УСТ- РОЙСТВ

Электрические/электронные устройства, устанавливаемые после покупки автомобиля и в качестве дополнительного покупного оборудования, должны иметь следующую маркировку:



Fiat Auto S.p.A. разрешает установку приемопередатчиков при условии, что установка выполнялась квалифицированно, в соответствии с рекомендациями завода-изготовителя, в специализированном сервисном центре.

ВАЖНО: Установка устройств, приводящих к изменению характеристик автомобиля, или внесение изменений в конструкцию автомобилей может привести к отказу от гарантийных обязательств, касающихся неисправностей, возникших вследствие установки этих устройств или повлиявших на их возникновение прямо или косвенно.

Компания Fiat Auto S.p. A. не несет ответственности за убытки, связанные с установкой нереконмендованного/неподходящего оборудования/устройств, а также установленного с нарушением соответствующих рекомендаций.

РАДИОПЕРЕДАТЧИКИ И СОТОВЫЕ ТЕЛЕФОНЫ

Радиопередающее оборудование (напр., мобильные телефоны аналоговой системы ETACS, системы радилюбительской связи и т.п.) не должны использоваться внутри автомобиля без установки на крыше дополнительной антенны.

ВАЖНО: Подобные устройства, используемые в салоне (без дополнительной антенны), являются источниками электромагнитного излучения, которое, будучи усиленными резонансным эффектом внутри салона, может стать причиной неправильного функционирования электрооборудования автомобиля. Что, в свою очередь, может привести к снижению безопасности движения и представлять собой потенциальную опасность для пассажиров.

Кроме того, работа этих устройств может быть ухудшена экранирующим эффектом кузова автомобиля.

Что касается **CE** сертифицированных мобильных телефонов (стандартов GSM, GPRS, UMTS), строго соблюдайте инструкции по их применению, предоставленные производителями этих телефонов.

ПРИБОРЫ
И ОРГАНЫ
УПРАВЛЕНИЯ

СИСТЕМА
БЕЗОПАСНОСТИ

СОВЕТЫ
ВОДИТЕЛЮ
АВТОМОБИЛЯ

КОНТРОЛЬНЫЕ
ЛАМПЫ И
СООБЩЕНИЯ

УСТРАНЕНИЕ
НЕИСПРАВНОСТЕЙ

ТЕХНИЧЕСКОЕ
ОБСЛУЖИВАНИЕ

ТЕХНИЧЕСКИЕ
ХАРАКТЕРИСТИКИ

ПРЕДМЕТНЫЙ
УКАЗАТЕЛЬ

ЭЛЕКТРИЧЕСКИЙ СИЛИТЕЛЬ РУЛОВОГО УПРАВЛЕНИЯ "DUALDRIVE"

Данный автомобиль оснащен электрическим усилителем рулевого управления "Dualdrive". Усилитель работает только в том случае, когда ключ в замке зажигания находится в положении "MAR", а двигатель работает. Производительность усилителя может быть изменена в соответствии с условиями движения.

ВАЖНО: При быстром повороте ключа зажигания усилитель рулевого управления выходит на рабочий режим спустя 1-2 с.

ФУНКЦИЯ CITY (дополнительное оборудование)

Для включения/отключения функции CITY нажмите кнопку **A**, **рис. 103**, расположенную на панели приборов рядом с рулевым колесом.

При включении этой функции на многофункциональном дисплее отображается слово CITY (на некоторых модификациях загорается соответствующая контрольная лампа CITY).

При включении функции CITY усилия на рулевом колесе значительно снижаются, в результате чего процесс парковки облегчается. Данная функция особенно полезна при парковке в центре города.





Рис. 103

F0Q0693m

ОТОБРАЖЕНИЕ НЕИСПРАВНОСТЕЙ

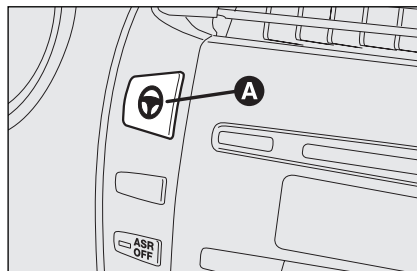
При обнаружении неисправности загорается контрольная лампа , вместе с отображением соответствующего сообщения на многофункциональном дисплее (на некоторых версиях - символа на дисплее) (см. главу "Контрольные лампы и информационные сообщения").

При выходе из строя электрического усилителя автомобилем можно управлять с помощью механического рулевого управления.



Рис. 104

F0Q0499m

ФУНКЦИЯ SPORT (дополнительное оборудование)

Автомобиль может быть оборудован системой, которая позволяет выбирать между двумя режимами движения: нормальным и спортивным.

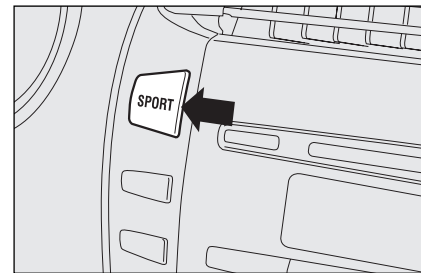
Нажмите кнопку **SPORT**, **рис. 104** для включения спортивного режима - чувствительность педали акселератора возрастет, а усилия на рулевом колесе увеличатся.

Нажмите кнопку **SPORT** для включения функции overboost (кратковременное увеличение давления наддува).

Эта функция позволяет временно увеличить давление наддува на выходе турбоагнетателя и увеличить крутящий момент двигателя.

Эта функция весьма полезна, если требуется на короткое время улучшить динамические характеристики автомобиля (например, при обгоне других транспортных средств).

Когда функция включена, на панели приборов загорается символ S. Для включения данной функции и восстановления нормальных настроек управления нажмите клавишу повторно.

ВАЖНО: функция активируется спустя 5 с после нажатия кнопки SPORT.

ВАЖНО: во время разгона, при активированной функции SPORT, возможно появление вибраций на рулевом колесе, типичных для спортивных настроек.

ВАЖНО: После парковки, во время которой рулевое управление работает очень интенсивно, усилие на рулевом колесе может возрасти. Это нормально и связано с предотвращением перегрева электромотора усилителя. Обслуживание в этом случае не требуется. При следующем использовании автомобиля усилитель будет работать в обычном режиме.

Ускорение

При интенсивном ускорении (резкое нажатие на педаль акселератора) значительно увеличивается частота вращения коленчатого вала двигателя, в результате чего увеличивается расход топлива и выброс вредных веществ в атмосферу. Для снижения уровня расхода топлива ускорение должно быть плавным.

При включении функции SPORT уровень расхода топлива будет выше указанного в главе "Расход топлива" Приложения к настоящему руководству.



ВНИМАНИЕ

Категорически запрещено выполнять какие-либо изменения в конструкции рулевого управления (напр., устанавливать дополнительные противоугонные устройства), поскольку это может повлиять на безопасность движения, стать причиной несоответствия автомобиля сертифицированным требованиям, а также привести к отказу от гарантийных обязательств производителя.



ВНИМАНИЕ

Всегда выключайте двигатель, извлекайте ключ из замка зажигания, а также активируйте блокировку рулевой колонки перед выполнением какой-либо операции по обслуживанию, особенно если колеса подняты над землей. В случае, если это невозможно (например, когда ключ в замке зажигания должен находиться в положении "MAR" или когда двигатель должен работать), извлекайте главный предохранитель электрического усилителя рулевого управления перед началом обслуживания.

ПРИБОРЫ
И ОРГАНЫ
УПРАВЛЕНИЯ

СИСТЕМА
БЕЗОПАСНОСТИ

СОВЕТЫ
ВОДИТЕЛЮ
АВТОМОБИЛЯ

КОНТРОЛЬНЫЕ
ЛАМПАМИ И
СООБЩЕНИЯ

УСТРАНЕНИЕ
НЕИСПРАВНОСТЕЙ

ТЕХНИЧЕСКОЕ
ОБСЛУЖИВАНИЕ

ТЕХНИЧЕСКИЕ
ХАРАКТЕРИСТИКИ

ПРЕДМЕТНЫЙ
УКАЗАТЕЛЬ

СИСТЕМА КОНТРОЛЯ ДАВЛЕНИЯ В ШИНАХ (T.P.M.S.)

(дополнительное оборудованье)

Автомобиль может быть оборудован системой контроля давления в шинах. Данная система состоит из радиочастотных датчиков, установленных в каждом колесе (на дисках внутри шин), которые передают данные о давлении в блок управления.



ВНИМАНИЕ

Уделяйте серьезное внимание проверке и доведению до нормы давления воздуха в шинах. Избыточное давление ухудшает сцепление с дорогой, увеличивает нагрузку на детали подвески и колеса, а также способствует преждевременному износу шин.



ВНИМАНИЕ

Давление в шинах следует проверять, когда шины холодные. В случае, если по каким-либо причинам необходимо проверить давление в прогретых шинах, не спешите стравливать избыточное давление, даже если оно будет выше предписанного значения, а проведите повторную проверку, когда шины остынут.



ВНИМАНИЕ

Система T.P.M.S. не освобождает водителя от необходимости проведения регулярных проверок давления воздуха в шинах и запасном колесе (см. параграф "Колеса и шины" в главе "Техническое обслуживание автомобиля").

ВАЖНАЯ ИНФОРМАЦИЯ, КАСАЮЩАЯСЯ СИСТЕМЫ T.P.M.S.

Сообщения об ошибках стираются, если двигатель будет заглушен и запущен снова. Если неисправность появляется вновь, блок управления передаст предупредительные сигналы на панель приборов только через несколько секунд после начала движения автомобиля.



ВНИМАНИЕ

Система T.P.M.S. не способна определить мгновенное падение давления в шине (например, при разрыве шины). В подобном случае осторожно остановите автомобиль, избегая резких движений рулевым колесом.



ВНИМАНИЕ

Замена стандартных шин на зимние и наоборот требует перенастройки системы T.P.M.S., которая должна выполняться специалистами станции технического обслуживания Fiat.



ВНИМАНИЕ

Система T.P.M.S. требует специального оборудования. Обращайтесь к представителям компании Fiat для получения информации о комплектующих (колеса, колпаки и т.д.), совместимых с системой. Использование нерекондуемых комплектующих может стать причиной возникновения неисправности системы.



ВНИМАНИЕ

Давление в шинах может меняться в зависимости от температуры окружающего воздуха. По этой причине система T.P.M.S. может временно сообщать о низком давлении в шинах. В этом случае снова проверьте и при необходимости доведите до нормы давление воздуха в шинах.



ВНИМАНИЕ

Если автомобиль оснащен системой T.P.M.S., при замене шины необходимо также заменить резиновое уплотнение ниппеля. Обращайтесь на станцию технического обслуживания Fiat.



ВНИМАНИЕ

Если автомобиль оснащен системой T.P.M.S., операции демонтажа и монтажа шин должны сопровождаться специальными мерами предосторожности; для предотвращения повреждений или неправильной установки датчиков, для замены шин или дисков обращайтесь на станцию технического обслуживания Fiat.



ВНИМАНИЕ

Сильное электромагнитное излучение может нарушить функционирование системы контроля давления в шинах (T.P.M.S). В этом случае загорится контрольная лампа (U) или символ на панели приборов, вместе с отображением соответствующего сообщения на многофункциональном дисплее. Эта индикация автоматически отключится, как только электромагнитное излучение перестанет мешать функционированию системы.

В целях обеспечения правильной эксплуатации системы используйте следующую таблицу при замене колес/шин:

Операция	Наличие датчика	Индикация неисправности	Ремонтная операция
-	-	ДА	Обратитесь на станцию технического обслуживания Fiat.
Замена колеса на запасное	НЕТ	ДА	Отремонтируйте поврежденное колесо
Замена шин на зимние	НЕТ	ДА	Обратитесь на станцию технического обслуживания Fiat.
Замена шин на зимние	ДА	НЕТ	-
Замена на колеса с другим или разным размером (*)	ДА	НЕТ	Обратитесь на станцию технического обслуживания Fiat.
Установка передних колес на заднюю ось и наоборот (**)	ДА	НЕТ	-

(*) Представлено в качестве опции в Руководстве пользователя и имеется в линейке аксессуаров компании Fiat.

(**) Кроме перекрестной замены (шины должны оставаться на своей стороне - правой или левой).

ДАТЧИКИ СИСТЕМЫ ПОМОЩИ ПРИ ПАРКОВКЕ (дополнительное оборудование)

Система помощи при парковке информирует водителя о наличии препятствий позади автомобиля (на модификациях с только с 4-мя задними датчиками) или как позади, так и впереди автомобиля (на версиях с 4-мя задними и 4-мя передними датчиками).

Эта система помогает водителю при парковке, так как она способна определить наличие препятствия вне зоны видимости водителя.

Водитель предупреждается о наличии препятствия и расстояния до него с помощью звуковых сигналов (по мере сокращения расстояния между автомобилем и препятствием паузы между звуковыми сигналами зуммера сокращаются).

ДАТЧИКИ

Для обнаружения препятствия система использует 4 датчика, расположенные на переднем бампере (дополнительное оборудование), **рис. 105**, и 4 датчика, расположенные на заднем бампере, **рис. 106**.

АКТИВАЦИЯ

Система с 4-мя датчиками

Система с 4-мя задними датчиками активируется автоматически при включении передачи заднего хода.



рис. 105

F0Q0745m

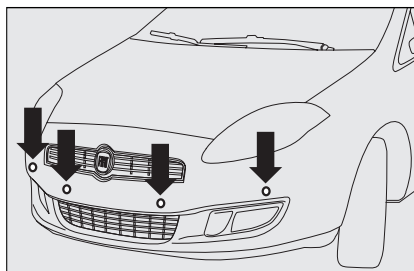

рис. 106

F0Q0603m

Система с 8-ю датчиками

Система с 4-мя задними и 4-мя передними датчиками активируется при включении передачи заднего хода или при нажатии кнопки **Р**▲, **рис. 107**.

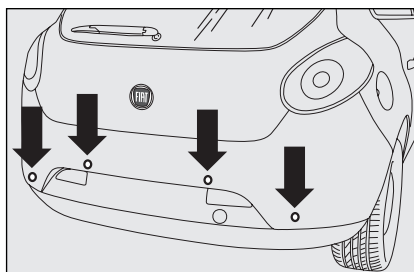
После выключения передачи заднего хода задние и передние датчики остаются активными, пока скорость движения автомобиля после завершения маневров при парковке не превысит 15 км/ч.



рис. 107

F0Q0035m

Система может быть активирована нажатием кнопки **Р**▲, **рис. 107**, расположенной на центральной панели: При активации системы загорается встроенный в кнопку светодиод.

Система деактивируется повторным нажатием кнопки **Р**▲, **рис. 107**, или когда скорость движения автомобиля превысит 15 км/ч; при этом светодиод, встроенный в кнопку, погаснет.

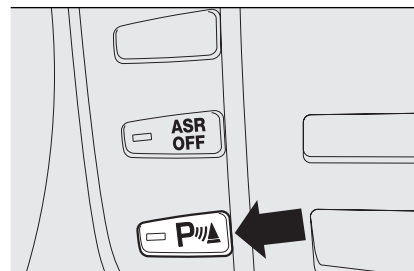
Когда датчики активны, система начинает издавать звуковые сигналы, как только передние или задние датчики обнаружат препятствие. По мере приближения автомобиля к препятствию частота следования звуковых сигналов увеличивается.

Когда расстояние до препятствия сокращается до 30 см, звуковой сигнал становится непрерывным. В зависимости от положения препятствия (спереди или сзади) активируется соответствующий звуковой сигнал (передний или задний). Всегда определяется положение ближайшего к транспортному средству препятствия.

При увеличении дистанции до препятствия звуковой сигнал отключается. Звуковой сигнал будет постоянным, если дистанция до препятствия, определенная центральными датчиками, остается неизменной. Если подобная ситуация будет иметь место для боковых датчиков, сигнал выключится спустя 3 с для предотвращения звуковой индикации при выполнении маневров вблизи стен.



ВНИМАНИЕ

Ответственность за маневрирование автомобиля во время парковки всегда лежит на водителе, который должен убедиться в отсутствии людей (особенно детей) или животных в зоне выполнения маневра. Данная система оказывает помощь водителю, который, всегда должен быть внимателен во время выполнения опасных маневров, даже если они выполняются на малой скорости.

ЗВУКОВЫЕ СИГНАЛЫ

Водитель предупреждается о наличии препятствия и о расстоянии до препятствия с помощью звуковых сигналов, установленных в салоне автомобиля:

- В системе с 4-мя задними датчиками, звуковой сигнал (зуммер) расположен в районе панели приборов и предупреждает о наличии препятствий, расположенных сзади автомобиля;
- В системе с 8-ю датчиками (4 передних и 4 задних) передний звуковой сигнал (зуммер) предупреждает о наличии препятствий спереди, а задний звуковой сигнал (зуммер) предупреждает о наличии препятствий сзади. Эта позволяет водителю обнаружить спереди или сзади препятствие.

При включении передачи заднего хода звучит прерывистый звуковой сигнал.

Звуковой сигнал:

- становится более громким по мере сокращения дистанции между автомобилем и препятствием;
- становится непрерывным, когда дистанция между автомобилем и препятствием сокращается до 30 см и прекращается при увеличении дистанции;
- непрерывный, если расстояние - неизменно. Если эта ситуация имеет место для боковых датчиков, сигнал отключается приблизительно через 3 с, чтобы предотвратить звуковую индикацию при выполнении маневров около стен.



Для нормального функционирования датчики парковки, установленные на бамперах, должны быть очищены от грязи, снега и льда. При очистке датчиков соблюдайте максимальную осторожность, чтобы исключить возможность повреждения датчиков; используйте для чистки сухую или грубую ткань. При необходимости можно помыть датчики чистой водой с моющим средством для автомобилей. При мойке автомобиля мойте датчики быстро, держа струю пара или находящейся под высоким давлением моющей жидкости на расстоянии как минимум 10 см от датчиков.



Покраска бамперов или подкраска в областях датчиков должна выполняться только специалистами станции технического обслуживания Fiat. Неправильная окраска может ухудшить функционирование датчиков системы помощи при парковке.

РАДИУС ДЕЙСТВИЯ ДАТЧИКОВ

Датчики позволяют системе контролировать пространство впереди (только система с 8-ю датчиками) и позади автомобиля.

Расположение датчиков позволяет контролировать как центральные, так и боковые области впереди и позади автомобиля.

Препятствие, расположенное в центральной области, обнаруживается на расстоянии менее 0,9 м. (спереди) и 1,40 м. (сзади).

Препятствие, расположенное сбоку, обнаруживается на расстоянии менее 0,6 м.



ДВИЖЕНИЕ С ПРИЦЕПОМ

Функционирование датчиков прекращается автоматически при подсоединении штекера прицепа к разъему тягово-сцепного устройства.

При извлечении штекера датчики вновь активируются.

ВАЖНО: Если не планируется снимать тягово-сцепное устройство после отцепления прицепа необходимо обратиться на станцию технического обслуживания Fiat для перенастройки системы. В противном случае тягово-сцепное устройство будет определяться центральными датчиками как препятствие.

ОТОБРАЖЕНИЕ НЕИСПРАВНОСТЕЙ

Если датчик системы помощи при парковке неисправен, то при включении передачи заднего хода загорится контрольная лампа на панели приборов  (одновременно с соответствующим сообщением на многофункциональном дисплее)  (см. главу "Контрольные лампы и информационные сообщения").

ОБЩИЕ ПРЕДУПРЕЖДЕНИЯ

При парковке будьте особенно внимательны в отношении препятствий, расположенных ниже уровня установки датчиков.

Объекты, расположенные спереди или сзади в непосредственной близости от автомобиля, в некоторых обстоятельствах могут не обнаруживаться, что может стать причиной повреждения автомобиля.

Нормальное функционирование датчиков системы помощи при парковке может быть нарушено в следующих случаях:

Показания датчика могут быть искажены вследствие его загрязнения, попадания на него снега или льда, а также многократной окраски датчика.

Датчики могут обнаруживать несуществующие объекты "отраженные сигналы" по следующим причинам: мойка машины, дождь (с сильным ветром), град и т.д.

Показания датчиков могут быть искажены при работе других ультразвуковых систем (например: пневматические тормоза грузовиков или пневматические молотки рядом с автомобилем. Рабочие характеристики системы могут быть изменены вследствие изменения рабочего положения датчиков; например, при изменении дорожного просвета, вызванного износом амортизаторов или деталей подвески или при тюнинге, в результате замены шин, а также при перегрузке автомобиля.

Система не обнаруживает наличие препятствий, расположенных высоко относительно автомобиля, поскольку предназначена для обнаружения низкорасположенных препятствий, с которыми может столкнуться автомобиль.

НА АВТОЗАПРАВОЧНОЙ СТАНЦИИ

БЕНЗИНОВЫЕ ДВИГАТЕЛИ

Используйте только неэтилированный бензин.

В целях предотвращения использования этилированного бензина диаметр заливной горловины топливного бака автомобиля меньше диаметра заправочного пистолета, предназначенного для заправки этилированного бензина.

Используйте бензин октановым числом не ниже 95.

ВАЖНО: Неисправный каталитический нейтрализатор приводит к увеличению токсичности отработавших газов, что приводит к загрязнению окружающей среды.

ВАЖНО: Никогда не используйте этилированный бензин даже в незначительных количествах и в нештатной ситуации, поскольку это приведет к необратимым повреждениям каталитического нейтрализатора.

ДИЗЕЛЬНЫЕ ДВИГАТЕЛИ

При низких температурах воздуха дизельное топливо густеет по причине образования в нем парафинов, что может привести к засорению топливного фильтра.

В целях предотвращения данной неисправности используются различные типы дизельного топлива в зависимости от сезона: летнее топливо, зимнее и арктическое топливо (для холодных и горных районов).

При заправке дизельным топливом, несоответствующим температуре воздуха, смешайте топливо с присадкой TUTELA DIESEL ART в пропорциях, указанных на упаковке, причем сначала залейте в топливный бак присадку, а затем дизельное топливо.

Заправляйтесь местным дизельным топливом, при эксплуатации автомобиля в горах или в холодных областях в течение длительного периода. В этом случае не рекомендуется снижать уровень топлива в баке ниже половины.



Заправляйте автомобиль только автомобильным дизельным топливом, соответствующим Спецификации EN590.

Использование других нефтепродуктов или смесей может привести к повреждению двигателя и отказу производителем от гарантийных обязательств. В случае ошибочной заправки бака топливом другого типа не запускайте двигатель и слейте топливо из бака. Если двигатель уже успел поработать на «неподходящем» топливе, то топливо необходимо слить не только из топливного бака, но и из всей системы подачи топлива.

ЗАПРАВКА ТОПЛИВОМ

Для полной заправки топливного бака, после автоматического отключения заправочного пистолета, включите подачу топлива вновь и дождитесь повторного отключения. Последующие включения подачи топлива недопустимы, поскольку могут вызвать повреждения в системе подачи топлива.



Рис. 108

F0Q0695m

ПРОБКА ТОПЛИВОЗАПРАВОЧНОЙ ГОРЛОВИНЫ Рис. 108

Для заправки топливом необходимо открыть люк **A** и отвернуть пробку **B**: крышка оснащена приспособлением **C**, которое позволяет закрепить ее на люке топливозаправочной горловины, для исключения утери пробки.

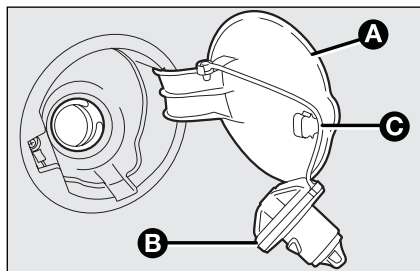
В пробке **B** установлен замок: открыв люк **A**, поверните ключ зажигания в замке и откройте пробку.

Во время заправки закрепите пробку, как это показано на рисунке.

ВАЖНО: Уплотнение бензобака может стать причиной легкого повышения давления внутри бака. Небольшое стравливание воздуха при открывании крышки - абсолютно нормально.

После дозаправки поверните крышку по часовой стрелке до щелчка, затем поверните ключ по часовой стрелке, извлеките его из замка и закройте лючок топливозаправочной горловины.



ВНИМАНИЕ

Не допускайте присутствия открытого огня или зажженной сигареты возле горловины топливного бака, поскольку это может стать причиной возгорания. Не наклоняйтесь слишком близко к горловине, чтобы предотвратить вдыхание токсичных паров топлива.

ЗАЩИТА ОКРУЖАЮЩЕЙ СРЕДЫ

Для снижения концентрации вредных веществ в отработавших газах автомобилей с бензиновым двигателем применяются следующие устройства:

- тройной каталитический нейтрализатор;
- лямбда-зонд.
- абсорбер паров топлива.

Кроме того, не запускайте двигатель, даже для проверки, с хотя бы одной вывернутой свечой зажигания.

Для снижения токсичности выхлопа дизельного двигателя применяются следующие устройства:

- окислительный каталитический нейтрализатор;
- система рециркуляции отработавших газов (E.G.R.).
- лямбда-зонд
- сажевый фильтр (DPF) (в некоторых модификациях устанавливаемый вместо лямбда-зонда).

ПРИБОРЫ
И ОРГАНЫ
УПРАВЛЕНИЯ

СИСТЕМА
БЕЗОПАСНОСТИ

СОВЕТЫ
ВОДИТЕЛЮ
АВТОМОБИЛЯ

КОНТРОЛЬНЫЕ
ЛАМПЫ И
СОБЩЕНИЯ

УСТРАНЕНИЕ
НЕИСПРАВНОСТЕЙ

ТЕХНИЧЕСКОЕ
ОБСЛУЖИВАНИЕ

ТЕХНИЧЕСКИЕ
ХАРАКТЕРИСТИКИ

ПРЕДМЕТНЫЙ
УКАЗАТЕЛЬ

САЖЕВЫЙ ФИЛЬТР (DPF) (дополнительное оборудование)

Сажевый фильтр является механическим фильтром, встроенным в систему выпуска отработавших газов, который задерживает твердые частицы, содержащиеся в отработавших газах дизельных двигателей.

Сажевый фильтр позволяет практически полностью предотвратить выброс твердых частиц в атмосферу в соответствии с экологическими нормами.

Во время обычной эксплуатации автомобиля блок управления двигателем записывает ряд данных (напр., время движения, характер маршрута, температуры, и т.д.) и после этого вычисляет количество частиц, задержанных фильтром.

Поскольку фильтр задерживает частицы, то требуется его регулярная очистка (восстановление), которая производится путем сжигания задержанных частиц. Процедура очистки контролируется блоком управления двигателя в зависимости от состояния фильтра, а также условий эксплуатации автомобиля.

Во время процедуры очистки возможно следующее: некоторое увеличение оборотов холостого хода, включение вентилятора, увеличение дымности отработавших газов, повышение температуры отработавших газов. Данные явления не должны вызывать беспокойства, поскольку они не влияют на работу двигателя и не наносят вреда окружающей среде.

Засорение дизельного сажевого фильтра

Если на панели приборов загорелась контрольная лампа  (вместе с соответствующим сообщением на многофункциональном дисплее), см. главу "Контрольные лампы и информационные сообщения".



ВНИМАНИЕ

Во время функционирования каталитический нейтрализатор и сажевый фильтр (DPF) могут нагреваться до высоких температур. Поэтому не паркуйте автомобиль над горючими поверхностями (травой, сухими листьями, хвоей и т.п.) во избежание их возгорания.

СИСТЕМА БЕЗОПАСНОСТИ

РЕМНИ БЕЗОПАСНОСТИ.....	106
СИСТЕМА НАПОМИНАНИЯ О НЕПРИСТЕГНУТОМ РЕМНЕ БЕЗОПАСНОСТИ (S.B.R.)	108
АВАРИЙНЫЕ НАТЯЖИТЕЛИ РЕМНЕЙ БЕЗОПАСНОСТИ	109
ОБЕСПЕЧЕНИЕ БЕЗОПАСНОСТИ ДЕТЕЙ	112
КРЕПЛЕНИЯ ДЛЯ ДЕТСКОЙ СИСТЕМЫ БЕЗОПАСНОСТИ СТАНДАРТ AISOFIX.....	117
ФРОНТАЛЬНЫЕ ПОДУШКИ БЕЗОПАСНОСТИ.....	120
БОКОВЫЕ ПОДУШКИ БЕЗОПАСНОСТИ (Боковая подушка безопасности - головная подушка безопасности).....	123

ПРИБОРЫ
И ОРГАНЫ
УПРАВЛЕНИЯ

СИСТЕМА
БЕЗОПАСНОСТИ

СОВЕТЫ
ВОДИТЕЛЮ
АВТОМОБИЛЯ

КОНТРОЛЬНЫЕ
ЛАМПЫ И
СООБЩЕНИЯ

УСТРАНЕНИЕ
НЕИСПРАВНОСТЕЙ

ТЕХНИЧЕСКОЕ
ОБСЛУЖИВАНИЕ

ТЕХНИЧЕСКИЕ
ХАРАКТЕРИСТИКИ

ПРЕДМЕТНЫЙ
УКАЗАТЕЛЬ

РЕМНИ БЕЗОПАСНОСТИ

ИСПОЛЬЗОВАНИЕ РЕМНЕЙ БЕЗОПАСНОСТИ

При пользовании ремнем спина должна быть выпрямленной и опираться на спинку кресла.

Чтобы застегнуть ремни безопасности, возьмите защелку **A**, см. **рис. 1** и вставьте его в замок **B** до щелчка.

Если ремень заблокирован, чтобы вытянуть его из натяжителя, сначала дайте ему немного смотаться, а затем плавно, без рывков, потяните за него.

Чтобы отстегнуть ремни безопасности, нажмите кнопку **C**. Придерживайте ремень безопасности рукой, пока он сматывается, чтобы предотвратить его перекручивание.

Инерционный натяжитель позволяет автоматический настраивать длину ремня, предоставляя необходимую свободу движения.



Рис. 1

F0Q0696m

Когда автомобиль стоит на крутом склоне, механизм инерционного натяжителя может быть заблокирован - это нормально. Инерционный натяжитель предотвращает разматывание ремня при резком торможении, при движении в повороте на высокой скорости или в случае столкновения.

Заднее сиденье оснащено трехточечными ремнями безопасности с инерционными натяжителями для боковых и центрального сидений.

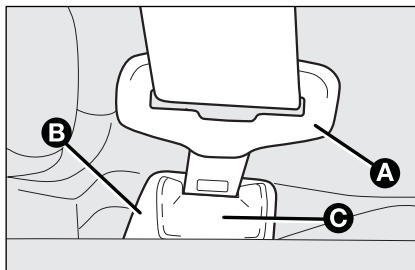

Рис. 2

F0Q0267m

Задние ремни безопасности застегиваются, как показано на **рис. 2**.

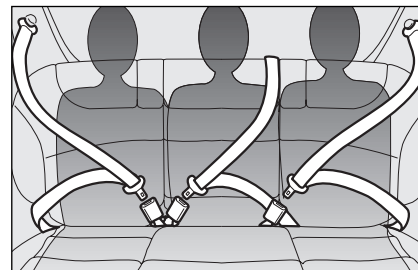

ВНИМАНИЕ

Никогда не нажимайте кнопку C, см. рис. 1 во время движения.



Рис. 3

F0Q0683m

ВАЖНО: Когда спинка сиденья надежно удерживается фиксаторами, "красные ленты" **В**, см. **рис. 3**, расположенные возле рычага **А**, не видны. Фактически, "красная лента" указывает на неправильную фиксацию спинки сиденья.

ВАЖНО: Помните, что в случае сильного столкновения пассажиры, сидящие на заднем сиденьи и непристегнутые ремнями безопасности, кроме всего прочего, представляют серьезную опасность для пассажиров передних сидений.

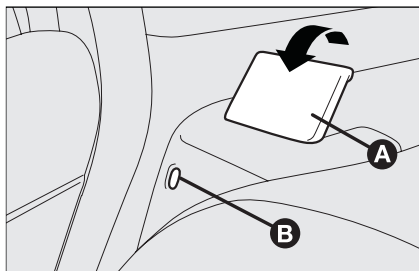
ВАЖНО: После возвращения сидений обратно в транспортное положение, необходимо восстановить исходное положение ремней безопасности, чтобы подготовить их к использованию.



ВНИМАНИЕ

Проверьте, что спинка сиденья с обеих сторон надежно удерживается фиксаторами ("красные ленты" **В рис.3 не видны), это необходимо для предотвращения перемещения спинки сиденья вперед и предупреждения травмирования пассажиров при резком торможении.**



Рис. 4

F0Q0697m

НАСТРОЙКА ВЫСОТЫ ВЕРХНЕГО КРЕПЛЕНИЯ РЕМНЯ БЕЗОПАСНОСТИ

Предусмотрено четыре различных положения установки верхнего крепления ремней безопасности.

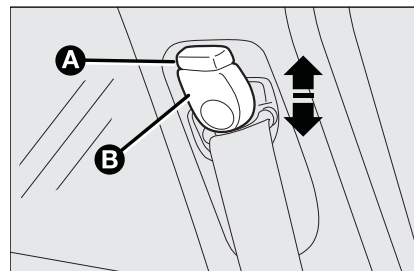
Для изменения положения крепления нажмите клавишу **А**, см. **рис. 4**, а затем поднимите или опустите крепление **В**.

Всегда выполняйте настройку высоты верхнего крепления ремня безопасности в соответствии с ростом пассажира. Это поможет существенно снизить риск получения травмы в результате дорожно-транспортного происшествия.

Настройка выполнена правильно, если ремень проходит посередине между плечевым суставом и шеей.

**ВНИМАНИЕ**

Регулировку высоты установки верхнего крепления ремня безопасности производителе только на стоящем автомобиле.

**ВНИМАНИЕ**

После выполнения регулировки всегда проверяйте, что крепление надежно зафиксировано в одном из фиксированных положений. Для чего, отпустив кнопку А, см. рис. 4, двигайте крепления до ближайшего фиксированного положения - это позволит ему надежно зафиксироваться, если этого не произошло ранее.

СИСТЕМА НАПОМИНАНИЯ О НЕПРИСТЕГНУТОМ РЕМНЕ БЕЗОПАСНОСТИ (S.B.R.)

Автомобиль оснащен системой напоминания о непристегнутом ремне безопасности (S.B.R.), которая посредством звукового сигнала (зуммера) и контрольной лампы на панели приборов напоминает водителю о необходимости пристегнуть ремень безопасности .

Для отключения системы напоминания о непристегнутом ремне безопасности обращайтесь на станцию технического обслуживания Fiat.

При наличии многофункционального дисплея функциональность системы S.B.R. может быть восстановлена только на станции технического обслуживания Fiat.

При наличии конфигурируемого многофункционального дисплея функционирование системы S.B.R. может также быть восстановлено через меню настроек.

АВАРИЙНЫЕ НАТЯЖИТЕЛИ РЕМНЕЙ БЕЗОПАСНОСТИ

Для увеличения эффективности передних и задних (дополнительное оборудование) ремней безопасности, автомобиль оснащен аварийными натяжителями. Эти устройства, в случае сильного фронтального и бокового столкновений, натягивают ремни, сматывая их на несколько сантиметров. Таким образом, обеспечивается более плотный охват тела пассажира лентой ремня еще до начала действия на него удерживающего усилия. Когда ремень безопасности заблокируется, это значит, что устройство сработало; после этого ремень безопасности уже не может быть вытянут вручную.

ВАЖНО: Чтобы получить максимальную эффективность действия аварийных натяжителей, надевайте ремень безопасности так, чтобы он плотно прилегал к груди и тазу.

При срабатывании аварийных преднатяжителей ремней может выделяться некоторое количество дыма. Этот дым нетоксичный и он не может стать причиной возгорания.

Аварийные натяжители не требуют какого-либо обслуживания или смазки. Любое изменение их первоначального состояния снижает их эффективность. Если при некоторых природных явлениях (наводнение, шторм и т.п.) преднатяжитель подвергся воздействию воды и грязи, его обязательно необходимо заменить.



ВНИМАНИЕ

Аварийный преднатяжитель может быть использован только один раз. После столкновения, вызвавшего его срабатывание, аварийный натяжитель следует заменить на станции технического обслуживания Fiat. Сроки годности механизмов аварийного натяжителя указаны на этикетке, расположенной внутри отделения преднатяжителей. При наступлении указанных сроков механизмы преднатяжителей должны быть заменены на станции технического обслуживания Fiat.



Механические (удары, вибрация) или термические воздействия (локальный нагрев до 100 °С максимум в течение

6 ч) на аварийные натяжители могут стать причиной повреждения или срабатывания натяжителей. Вибрации, возникающие в обычных условиях эксплуатации автомобиля (например, при проезде неровностей дорожного покрытия), не оказывают отрицательного воздействия на аварийные преднатяжители. За консультацией обращайтесь на станцию технического обслуживания Fiat.

ОГРАНИЧИТЕЛИ УСИЛИЯ

Для повышения безопасности пассажиров, передние и задние (если включено в комплектацию), инерционные натяжители ремней безопасности оборудованы ограничителями усилий, которые допускают некоторое срабатывание ремня, ограничивая таким образом силу, действующую на плечи со стороны ремня, в случае лобового столкновения.

ПРИБОРЫ
И ОРГАНЫ
УПРАВЛЕНИЯ

СИСТЕМА
БЕЗОПАСНОСТИ

СОВЕТЫ
ВОДИТЕЛЮ
АВТОМОБИЛЯ

КОНТРОЛЬНЫЕ
ЛАМПЫ И
СООБЩЕНИЯ

УСТРАНЕНИЕ
НЕИСПРАВНОСТЕЙ

ТЕХНИЧЕСКОЕ
ОБСЛУЖИВАНИЕ

ТЕХНИЧЕСКИЕ
ХАРАКТЕРИСТИКИ

ПРЕДМЕТНЫЙ
УКАЗАТЕЛЬ



Рис. 5

F0Q0015m

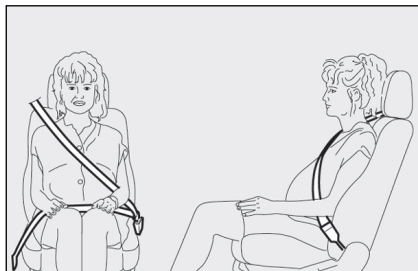

Рис. 6

F0Q0038m

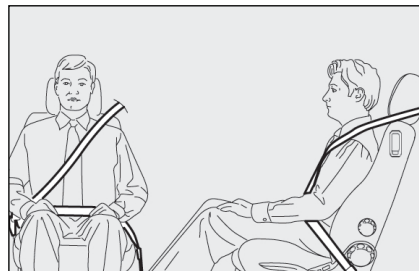

Рис. 7

F0Q0039m

ОСНОВНЫЕ ИНСТРУКЦИИ ПО ИСПОЛЬЗОВАНИЮ РЕМНЕЙ БЕЗОПАСНОСТИ

Необходимо выполнять все требования местного законодательства в отношении использования ремней безопасности. Всегда пристегивайтесь ремнем безопасности перед началом движения.

Ремнями безопасности можно пользоваться в период беременности: в этом случае риск получения травмы при столкновении значительно снижается. Поясную ветвь ремня следует разместить как можно ниже, чтобы она проходила под животом (см. **рис. 5**).

ВАЖНО: Ремень безопасности не должен быть перекручен. Плечевая ветвь ремня должна проходить по плечу и пересекать грудь по диагонали. Поясная ветвь должна охватывать таз (см. **рис. 6**), а не живот пассажира. Не используйте никакие объекты (например, шпильки, стопоры и т. п.) для оттягивания ремня от тела.

ВАЖНО: Никогда не путешествуйте с ребенком, пристегнутым одним ремнем вместе со взрослым **рис. 7**. Не пристегивайте ремень безопасности так, чтобы между телом и ремнем находились какие-либо предметы.



ВНИМАНИЕ

Для максимальной безопасности, установите спинку сиденья вертикально, откиньтесь на нее и удостоверьтесь, что ремень безопасности плотно охватывает Вашу грудь и бедра. Проверьте, чтобы пассажиры на переднем и заднем сиденьях были пристегнуты ремнями безопасности постоянно! Если ремень безопасности не используется многократно, повышается риск получения серьезной травмы или летального исхода при столкновении.



ВНИМАНИЕ

Ни при каких обстоятельствах не снимайте и не ремонтируйте компоненты ремней безопасности и натяжителей. Любая операция должна выполняться квалифицированным персоналом. Всегда обращайтесь на станцию технического обслуживания Fiat.



ВНИМАНИЕ

После воздействия на ремни безопасности сильных нагрузок, например, при столкновении, необходимо заменить ремни безопасности вместе с креплениями, болтами крепления и натяжителями. Даже если на ремне нет видимых повреждений, он мог потерять свою эластичность.

ЭФФЕКТИВНОЕ ИСПОЛЬЗОВАНИЕ РЕМНЕЙ БЕЗОПАСНОСТИ

При использовании ремней безопасности следуйте следующим рекомендациям:

- используйте ремень безопасности с исправным замком и не допускайте перекручивания ремня; проверьте, что ремень вытягивается без помех;
- после серьезного столкновения необходимо заменить ремень безопасности, даже если на первый взгляд повреждения незаметны. Необходимо также в любом случае заменить ремни безопасности, если сработали аварийные натяжители;
- очистку ремней безопасности следует производить вручную с использованием мыльного раствора, после чего прополоскать их и высушить в тени. Никогда не используйте сильнодействующие моющие средства, отбеливатель, краски или другие химические вещества, которые могут повредить волокна ремня;

- предохраняйте инерционные натяжители от попадания в них воды: их нормальное функционирование гарантируется, только если внутрь не попала вода;
- заменяйте ремни безопасности при обнаружении надразов или следов износа.

ОБЕСПЕЧЕНИЕ БЕЗОПАСНОСТИ ДЕТЕЙ

Для более эффективной защиты в случае столкновения все пассажиры должны быть пристегнуты ремнями безопасности.

Это особенно важно в отношении детей.

В соответствии с Директивой ЕС 2003/20/ЕС это требование является обязательным во всех странах ЕС.

Голова ребенка больше, чем голова взрослого человека по отношению к остальному телу, в то время, как костная структура и мышцы еще не полностью сформированы. Поэтому для детей необходимы дополнительные системы безопасности, отличные от ремней безопасности для взрослых.

Результаты исследований лучших систем безопасности для детей отражены в Европейском Стандарте ЕЕС-R44. Этот стандарт вводит пять весовых групп детских систем безопасности:

Группа 0	вес 0-10 кг
Группа 0+	вес 0-13 кг
Группа 1	вес 9-18 кг
Группа 2	вес 15-25 кг
Группа 3	вес 22-36 кг

Как легко заметить, группы частично перекрывают друг друга, и фактически в продаже можно встретить устройства, одновременно относящиеся к нескольким весовым группам.

Все устройства безопасности должны иметь информацию о сертификации, а также маркировку на прочно закрепленном ярлыке, который никогда не должен удаляться.

С точки зрения безопасности дети, чей рост превышает 1,50 м, рассматриваются как взрослые и могут пользоваться обычными ремнями безопасности.

Среди аксессуаров, предлагаемых компанией Fiat, можно найти кресла для перевозки детей каждой весовой группы, рекомендованные для данной марки автомобиля, разработанные и испытанные специально для него.



ВНИМАНИЕ

При включенной подушке безопасности переднего пассажира не устанавливайте кресла для перевозки детей против хода движения автомобиля на место переднего пассажира, так как срабатывание подушки безопасности может стать причиной получения ребенком серьезной травмы и даже летального исхода, независимо от тяжести дорожно-транспортного происшествия. Рекомендуется перевозить детей только на задних сиденьях, так как в этом случае они будут лучше защищены в случае дорожно-транспортного происшествия.



ВНИМАНИЕ

ОЧЕНЬ ОПАСНО: При установке кресла для перевозки детей на место переднего пассажира против хода движения обязательно следует отключать подушки безопасности переднего пассажира (переднюю и боковую, если предусмотрено комплектацией) через меню установки. Отключение будет отображено контрольной лампой на приборной панели. Сиденье переднего пассажира при этом должно быть сдвинуто в крайнее заднее положение, чтобы предотвратить любой контакт между детским сиденьем и приборной панелью.



Рис. 8

Группа 0 и 0+

Детей весом до 13 кг следует перевозить в детских креслах-колыбелях, установленных против хода движения автомобиля. Такое кресло поддерживает голову и снижает нагрузки на шею в случае резкого торможения.

Детское кресло-колыбель крепится автомобильными ремнями безопасности, как показано на **рис. 8**, и, в свою очередь, удерживает ребенка собственными ремнями.

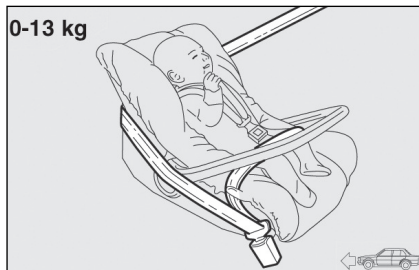

Рис. 9

Группа 1

Детей весом от 9 кг до 18 кг, можно перевозить лицом вперед, на сиденьи с подушкой, через которую автомобильный ремень безопасности удерживает и ребенка, и само сиденье, см. **рис. 9**.

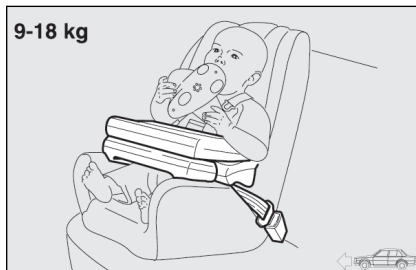

ВНИМАНИЕ

На рисунке крепление кресла изображено только в качестве примера. При установке кресла следуйте инструкциям по установке предоставленным производителем кресла.



ВНИМАНИЕ

Существуют кресла 0 и 1 весовых групп с креплением штатными ремнями безопасности автомобиля на заднем сиденье и оборудованные собственными ремнями безопасности для пристегивания ребенка. Из-за их размера они могут представлять опасность при их неправильном креплении штатными ремнями безопасности автомобиля через подушку. Тщательно следуйте инструкциям по установке, предоставленным производителем кресла.

ПРИБОРЫ
И ОРГАНЫ
УПРАВЛЕНИЯ

СИСТЕМА
БЕЗОПАСНОСТИ

СОВЕТЫ
ВОДИТЕЛЮ
АВТОМОБИЛЯ

КОНТРОЛЬНЫЕ
ЛАМПЫ И
СООБЩЕНИЯ

УСТРАНЕНИЕ
НЕИСПРАВНОСТЕЙ

ТЕХНИЧЕСКОЕ
ОБСЛУЖИВАНИЕ

ТЕХНИЧЕСКИЕ
ХАРАКТЕРИСТИКИ

ПРЕДМЕТНЫЙ
УКАЗАТЕЛЬ



Рис. 10

F0Q0431m

ГРУППА 2

При весе от 15 до 25 кг дети могут пристегиваться непосредственно ремнями безопасности автомобиля, **рис. 10**. Функция сиденья этом случае заключается в том, чтобы правильно разместить ребенка относительно ремней безопасности, чтобы плечевая ветвь ремня охватывала грудь ребенка, а не шею, а поясная ветвь - таз, а не живот.

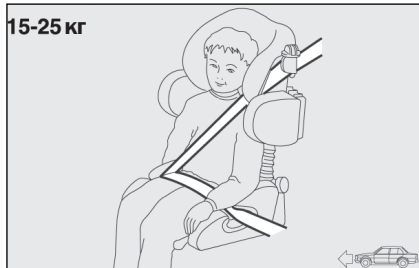

Рис. 11

F0Q0432m

Группа 3

Для перевозки ребенка весом от 22 до 36 кг не требуется дополнительной опоры между спиной ребенка и спинкой кресла.

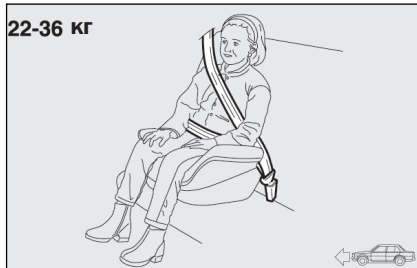
На **рис. 11** приведено правильное положение детского кресла на заднем сиденье автомобиля.

Дети ростом выше 1,50 м могут пристегиваться штатными ремнями безопасности, как и взрослые



ВНИМАНИЕ

Иллюстрации приведены только в качестве примера. При установке сиденья следуйте инструкциям, предоставленным производителем.

СООТВЕТСТВИЕ СИДЕНЬЯ ТРЕБОВАНИЯМ ПО ИСПОЛЬЗОВАНИЮ ДЕТСКОГО КРЕСЛА

Автомобиль соответствует новой Европейской Директиве 2000/3/ЕС, регламентирующей установку детских кресел на различных сиденьях автомобиля в соответствии со следующей таблицей

Группа	Вес	Переднее сиденье пассажира	Заднее боковое сиденье	Заднее центральное сиденье
Группа 0, 0+	до 13 кг	U	U	U
Группа 1	9-18 кг	U	U	U
Группа 2	15-25 кг	U	U	U
Группа 3	22-36 кг	U	U	U

Условные обозначения:

U = подходящий для детских систем безопасности "Универсальной" категории, согласно европейскому Стандартному ЕЭС-R44 для указанных "Групп".

ПРИБОРЫ
И ОРГАНЫ
УПРАВЛЕНИЯ

СИСТЕМА
БЕЗОПАСНОСТИ

СОВЕТЫ
ВОДИТЕЛЮ
АВТОМОБИЛЯ

КОНТРОЛЬНЫЕ
ЛАМПЫ И
СООБЩЕНИЯ

УСТРАНЕНИЕ
НЕИСПРАВНОСТЕЙ

ТЕХНИЧЕСКОЕ
ОБСЛУЖИВАНИЕ

ТЕХНИЧЕСКИЕ
ХАРАКТЕРИСТИКИ

ПРЕДМЕТНЫЙ
УКАЗАТЕЛЬ

Ниже приведены основные правила безопасности, которым необходимо следовать при перевозке детей:

- 1) Рекомендованное положение для установки детского кресла - на заднем сиденье, так как это наиболее защищенное место в случае столкновения.
- 2) Обязательно проверьте, что подушки безопасности переднего пассажира отключены и на панели приборов горит контрольная лампа.
- 3) Следуйте инструкциям по креплению детской системы безопасности, которую вы используете. Эти инструкции должны быть предоставлены производителем системы безопасности. Храните инструкции по установке детской системы безопасности вместе с документами на автомобиль и настоящим Руководством. Никогда не используйте детскую систему безопасности без инструкции по установке.

4) Всегда проверяйте, чтобы ремни безопасности были хорошо застегнуты, потянув за лямку.

5) К каждой системе безопасности может находиться только один ребенок.

6) Всегда проверяйте, чтобы ремни безопасности не проходили возле шеи ребенка.

7) Во время движения не позволяйте ребенку сидеть неправильно или снимать ремни безопасности.

8) Пассажиры не должны сажать детей себе на колени. Никто, каким бы сильным он ни был, не сможет удержать ребенка в случае дорожно-транспортного происшествия.

9) После дорожно-транспортного происшествия детское кресло необходимо заменить новым.



ВНИМАНИЕ

При включенной подушке безопасности переднего пассажира никогда не устанавливайте детские кресла против хода автомобиля, так как срабатывание воздушной подушки может стать причиной получения ребенком серьезной травмы или даже летального исхода независимо от тяжести дорожно-транспортного происшествия, вызвавшего срабатывание подушки безопасности. Рекомендуется перевозить детей на задних сиденьях автомобиля с соответствующей системой безопасности, так как это наиболее защищенное положение в случае дорожно-транспортного происшествия.

КРЕПЛЕНИЯ ДЛЯ ДЕ- ТСКОЙ СИСТЕМЫ БЕЗОПАСНОСТИ СТАН- ДАРТА ISOFIX

Этот автомобиль оборудован креплениями для установки детской системы безопасности стандарта Universal Isfix, новой европейской стандартизированной системы для обеспечения детской безопасности.

Возможна одновременная установка традиционной детской системы безопасности и системы безопасности стандарта Isfix.

На **рис. 12** показан пример такого сиденья. Детское кресло стандарта Universal Isfix предназначено для весовой группы 1.

Для других весовых групп существуют соответствующие детские сиденья стандарта Isfix, которые можно использовать только если они разработаны, протестированы и одобрены для определенного транспортного средства (см. список транспортных средств, одобренных для установки детского сиденья).



Рис. 12

F0Q0614m

Из-за различной системы крепления, детское сиденье стандарта Universal Isfix должно устанавливаться на более низко расположенных металлических кольцах **A**, см. **рис. 13**, расположенных между подушкой и спинкой заднего сиденья. Верхний ремень детского кресла должен быть закреплен на кольце **B**, см. **рис. 14**, расположенном позади спинки заднего сиденья автомобиля.

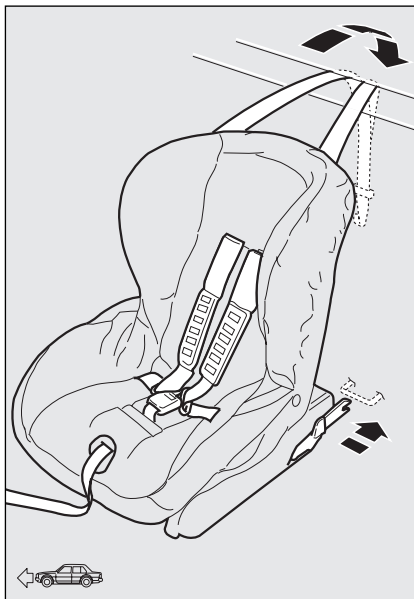

Рис. 13

F0Q0698m

Помните, что в качестве детского сиденья стандарта Universal Isfix возможно использование только сиденья с маркировкой ECE R44/03 Isfix.

ПРИБОРЫ
И ОРГАНЫ
УПРАВЛЕНИЯ

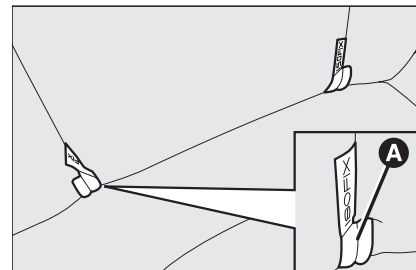
СИСТЕМА
БЕЗОПАСНОСТИ

СОВЕТЫ
ВОДИТЕЛЮ
АВТОМОБИЛЯ

КОНТРОЛЬНЫЕ
ЛАМПАМИ И
СООБЩЕНИЯ

УСТРАНЕНИЕ
НЕИСПРАВНОСТЕЙ

ТЕХНИЧЕСКОЕ
ОБСЛУЖИВАНИЕ

ТЕХНИЧЕСКИЕ
ХАРАКТЕРИСТИКИ

ПРЕДМЕТНЫЙ
УКАЗАТЕЛЬ



Рис. 14

F0Q0699m

В линейке аксессуаров компании Fiat доступны детские сиденья "Duo Plus" с креплением стандарта Universal Isofix.

Для более подробных инструкций по установке и использованию, обратитесь к Руководству по эксплуатации, предоставленному изготовителем детской системы безопасности.

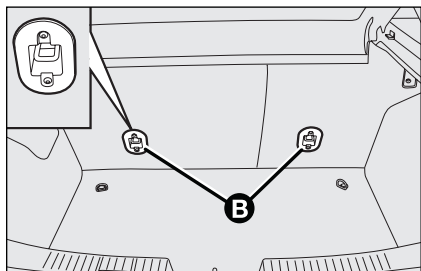
**ВНИМАНИЕ**

Устанавливайте детскую систему безопасности только на стоящем автомобиле. Сигналом того, что система детской безопасности стандарта Isofix установлена правильно, является характерный щелчок. В любом случае следуйте инструкциям по установке, предоставленным производителями детской системы безопасности.

СООТВЕТСТВИЕ СИДЕНЬЯ ТРЕБОВАНИЯМ ПО ИСПОЛЬЗОВАНИЮ ДЕТСКОГО КРЕСЛА СТАНДАРТА UNIVERSAL ISOFIX

Различные возможности установки систем безопасности стандарта Universal Isofix на сиденьях с креплениями Isofix в соответствии с Европейской директивой ECE 16 приведены в таблице.

Вес	Ориентация детского кресла	Isofix	Задняя часть крепления Isofix
Группа от 0 до 10 кг	против хода автомобиля	E	IL
	против хода автомобиля	E	IL
Группа от 0 до 13 кг	против хода автомобиля	D	IL
	против хода автомобиля	C	IL (*)
	против хода автомобиля	D	IL
Группа I от 9 до 18 кг	против хода автомобиля	C	IL (*)
	по ходу автомобиля	B	IUF
	по ходу автомобиля	B1	IUF
	по ходу автомобиля	A	IUF

IUF: пригодно для установки детских систем безопасности стандарта Isofix по ходу движения автомобиля, универсального класса (снабжено третьим верхним креплением), одобрено для соответствующей весовой группы.

IL: пригодно для детских систем безопасности стандарта Isofix, специально разработанных и одобренных для этого типа автомобилей. Детское сиденье может быть установлено, если переднее сиденье сдвинуть вперед

(*) Детское кресло стандарта Isofix может быть установлено при полностью сдвинутом назад сиденье переднего пассажира.

ПРИБОРЫ
И ОРГАНЫ
УПРАВЛЕНИЯ

СИСТЕМА
БЕЗОПАСНОСТИ

СОВЕТЫ
ВОДИТЕЛЮ
АВТОМОБИЛЯ

КОНТРОЛЬНЫЕ
ЛАМПЫ И
СООБЩЕНИЯ

УСТРАНЕНИЕ
НЕИСПРАВНОСТЕЙ

ТЕХНИЧЕСКОЕ
ОБСЛУЖИВАНИЕ

ТЕХНИЧЕСКИЕ
ХАРАКТЕРИСТИКИ

ПРЕДМЕТНЫЙ
УКАЗАТЕЛЬ

ФРОНТАЛЬНЫЕ ПОДУШКИ БЕЗОПАСНОСТИ

Автомобиль снабжен фронтальными надувными подушками безопасности для водителя, переднего пассажира и подушкой для защиты коленей водителя (дополнительное оборудование).

Передние подушки безопасности (водителя и пассажира) и подушка безопасности для защиты коленей водителя (дополнительное оборудование) были разработаны для защиты пассажиров в случае столкновений средней и высокой степени тяжести, при этом подушка раскрывается между водителем и рулевым колесом или между пассажиром и панелью приборов.

Фронтальные надувные подушки безопасности предназначены для защиты водителя и переднего пассажира автомобиля при лобовом столкновении, и поэтому несрабатывание их при другом типе столкновений (боковых столкновениях, наездах сзади, переворачивании и т. д.) не является признаком неправильного функционирования системы.

В случае лобового столкновения, электронное контрольное устройство, при необходимости, инициирует раскрытие подушки в соответствии с серьезностью столкновения. Подушка мгновенно надувается, располагаясь в качестве защитного элемента между телами передних пассажиров и деталями автомобиля, которые могут стать причиной получения травмы. Сразу после этого газ из подушки выходит и она сдувается.

Фронтальные надувные подушки водителя/пассажира и надувная подушка для защиты коленей водителя (дополнительное оборудование) не являются заменой ремней безопасности, а лишь дополняют их действие.

Более того, в случае столкновения пассажира, не пристегнувшийся ремнем безопасности, двигаясь вперед может достигнуть подушки безопасности, пока она еще не полностью раскрылась. В результате эффективность подушки безопасности будет резко снижена.

Фронтальная надувная подушка может быть активирована в следующих случаях:

- лобовые столкновения с очень непрочными объектами, не вызывающие деформации передней части автомобиля (например, наезд бампером на ограждение, и т.п.);
- в случае подкатывания под другие транспортные средства или защитные барьеры (например, под грузовой автомобиль или дорожное ограждение);

это было бы бессмысленно, поскольку при этом не обеспечивается дополнительная защита по сравнению с ремнями безопасности. Поэтому несрабатывание при упомянутых выше обстоятельствах не означает, что система не функционирует должным образом.



ВНИМАНИЕ

Не наклеивайте этикетки и т. п. на рулевое колесо, крышку подушки безопасности со стороны пассажира или на боковую часть обивки крыши. Не размещайте объекты на панели приборов со стороны пассажира, так как они будут препятствовать правильному срабатыванию пассажирской подушки безопасности и могут стать причиной получения травм.



Рис. 15

F0Q0624m

ФРОНТАЛЬНАЯ ПОДУШКА БЕЗОПАСНОСТИ ВОДИТЕЛЯ рис. 15

Фронтальная подушка безопасности расположена в специальном отделении в ступице рулевого колеса.

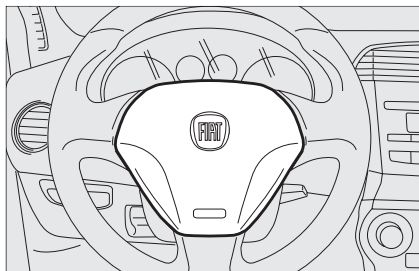

ВНИМАНИЕ

При движении автомобиля всегда держите руки на ободе рулевого колеса так, чтобы при активации надувной подушки она могла раскрыться без каких-либо помех, которые могут стать причиной получения серьезной травмы. Сидя за рулем, не наклоняйтесь вперед - спинка сиденья должна находиться в вертикальном положении, а спина - опираться на спинку.



Рис. 16

F0Q0700m

ФРОНТАЛЬНАЯ ПОДУШКА БЕЗОПАСНОСТИ Пассажира рис. 16

Представляет собой мгновенно раскрывающуюся подушку, расположенную в специальном отделении на панели приборов. Объем фронтальной подушки безопасности переднего пассажира больше, чем фронтальной подушки безопасности водителя.

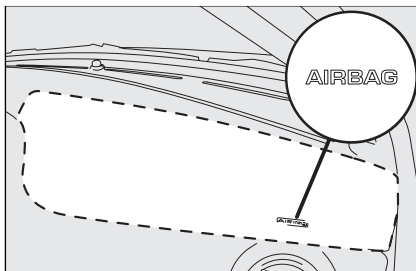
Фронтальные подушки безопасности водителя и пассажира сконструированы и настроены для обеспечения надежной защиты человека пристегнутого ремнями безопасности.

При максимальном раскрытии они заполняют большую часть объема между приборной панелью и пассажиром.



ВНИМАНИЕ

ОЧЕНЬ ОПАСНО: *Никогда не устанавливайте кресло-колыбель против движения на переднее пассажирское сиденье при включенной подушке безопасности, поскольку срабатывание подушки может стать причиной получения серьезной травмы и даже летального исхода. Всегда отключайте подушку безопасности переднего пассажира, при установке детского кресла на сиденье переднего пассажира. Сиденье переднего пассажира должно быть сдвинуто в крайнее заднее положение, чтобы исключить любой контакт между детским сиденьем и приборной панелью. Рекомендуется снова активировать подушку безопасности сразу после завершения перевозки ребенка.*

ПРИБОРЫ
И ОРГАНЫ
УПРАВЛЕНИЯ

СИСТЕМА
БЕЗОПАСНОСТИ

СОВЕТЫ
ВОДИТЕЛЮ
АВТОМОБИЛЯ

КОНТРОЛЬНЫЕ
ЛАМПЫ И
СООБЩЕНИЯ

УСТРАНЕНИЕ
НЕИСПРАВНОСТЕЙ

ТЕХНИЧЕСКОЕ
ОБСЛУЖИВАНИЕ

ТЕХНИЧЕСКИЕ
ХАРАКТЕРИСТИКИ

ПРЕДМЕТНЫЙ
УКАЗАТЕЛЬ



Рис. 17

F0Q0702m

ПОДУШКА БЕЗОПАСНОСТИ ДЛЯ ЗАЩИТЫ КОЛЕНЕЙ ВОДИТЕЛЯ рис. 17 (дополнительное оборудование)

Надувная подушка безопасности в районе коленей водителя представляет собой мгновенно надувающийся мешок, расположенный в специальном отделении под рулевым колесом на уровне коленей водителя, обеспечивает дополнительную защиту в случае лобового столкновения.

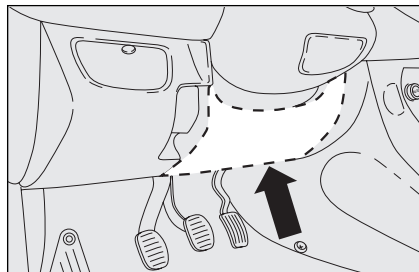
ОТКЛЮЧЕНИЕ фронтальной и боковой подушки безопасности переднего пассажира (дополнительное оборудование)

Если есть необходимость перевозить ребенка на переднем сиденье (в специальном кресле), то фронтальную и боковую (дополнительное оборудование) подушки безопасности переднего пассажира необходимо отключить.

Контрольная лампа на панели приборов  будет гореть, пока подушка безопасности пассажира не будет включена вновь.



ВНИМАНИЕ

Чтобы отключить фронтальную и боковую (дополнительное оборудование) подушки безопасности переднего пассажира, обратитесь к параграфам "Многофункциональный дисплей" и "Конфигурируемый многофункциональный дисплей" главы "Приборы и органы управления".

БОКОВЫЕ ПОДУШКИ БЕЗОПАСНОСТИ (Боковая подушка безопасности - головная подушка безопасности)

Автомобиль снабжен передними боковыми подушками безопасности водителя и переднего пассажира (дополнительное оборудование) для защиты грудной клетки и головными подушками-занавесками (дополнительное оборудование) для защиты головы передних и задних пассажиров.

Боковые подушки безопасности защищают пассажиров автомобиля при боковых столкновениях средней и высокой степени тяжести, подушка раскрывается между пассажиром и внутренними элементами конструкции автомобиля.

Несрабатывание боковых надувных подушек безопасности при других типах столкновений (лобовое столкновение, наезд сзади, переворачивании т. п.) не является признаком неправильного функционирования системы.

В случае бокового удара электронный блок управления, при необходимости, выдаст сигнал на срабатывание подушки. Подушка мгновенно раскрывается, располагаясь в качестве защитного элемента между телом пассажира и элементами конструкции автомобиля, которые могут стать причиной получения травмы. Сразу после этого газ из подушки выходит, и она сдувается.

Боковые подушки не являются заменой ремней безопасности, а установлены в дополнение к ним. Всегда используйте ремни безопасности.



Рис. 18

F0Q0701m

БОКОВЫЕ ПОДУШКИ (дополнительное оборудование)

Они состоят из двух типов мгновенно надуваемых подушек, расположенных в спинках передних сидений **рис. 18**. Задача боковых подушек безопасности состоит в том, чтобы повысить защиту грудной клетки пассажира при боковом столкновении средней и высокой степени тяжести.

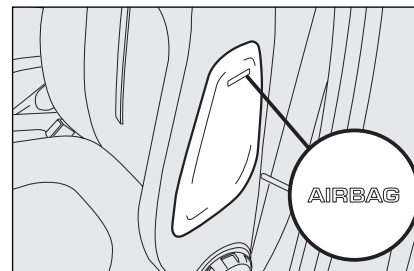
ПРИБОРЫ
И ОРГАНЫ
УПРАВЛЕНИЯ

СИСТЕМА
БЕЗОПАСНОСТИ

СОВЕТЫ
ВОДИТЕЛЮ
АВТОМОБИЛЯ

КОНТРОЛЬНЫЕ
ЛАМПЫ И
СООБЩЕНИЯ

УСТРАНЕНИЕ
НЕИСПРАВНОСТЕЙ

ТЕХНИЧЕСКОЕ
ОБСЛУЖИВАНИЕ

ТЕХНИЧЕСКИЕ
ХАРАКТЕРИСТИКИ

ПРЕДМЕТНЫЙ
УКАЗАТЕЛЬ



Рис. 19

F0Q0703m

ГОЛОВНЫЕ ПОДУШКИ-ЗАНАВЕСКИ (если включено в комплектацию) рис.19

Это - подушки (занавески), расположенные сбоку под облицовкой потолка, которые разработаны для обеспечения наилучшей защиты головы передних и задних пассажиров при боковом ударе, благодаря большой поверхности подушки.

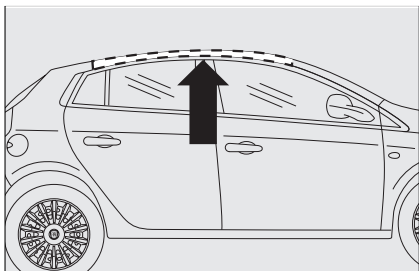
При незначительных боковых столкновениях (при которых достаточно защиты, обеспечиваемой ремнями безопасности), подушки безопасности не раскрываются.

В этих случаях очень важно пристегиваться ремнями безопасности, так как в случае бокового удара они обеспечивают правильное положение тела пассажира и предотвращают выброс пассажира из автомобиля в случае сильных столкновений

В связи с этим, передние боковые подушки (дополнительное оборудование) не являются заменой ремней безопасности, а установлены в дополнение к ним. Всегда пристегивайтесь ремнями безопасности.

ВАЖНО: В случае бокового удара получить наилучшую защиту позволит правильное положение на сиденьи, это позволит головной подушке-занавеске раскрыться правильно.

ВАЖНО: Не допускается мойка сидений водой или паром под давлением (на ручной или автоматической мойке).



ВНИМАНИЕ

Не вешайте жесткие вещи на крюки для одежды и на ручки дверей.



ВНИМАНИЕ

Не накрывайте спинки передних сидений чехлами или накидками, не разработанными с учетом возможности срабатывания боковых подушек безопасности.



ВНИМАНИЕ

Не опирайтесь руками и коленями, а также не кладите голову на дверь или окна в зоне потенциального раскрытия головных подушек безопасности, чтобы избежать возможность получения травм при срабатывании подушек безопасности.



ВНИМАНИЕ

Никогда не высовывайте голову, руки и локти из окна.

ОБЩИЕ УКАЗАНИЯ

1) Фронтальные подушки безопасности и/или передние и задние боковые подушки (дополнительное оборудование) могут быть активированы, если автомобиль подвергся сильным ударам или повреждениям кузова, например, при сильном сотрясении при съезде со ступеней, бордюра или низких препятствий, попадания автомобиля в большие ямы или канавы на дороге.

2) При раскрытии подушки безопасности испускается небольшое количество пыли. Эта пыль не несет опасности для здоровья, и не является признаком появления огня; поверхность раскрытой подушки безопасности и внутренние поверхности автомобиля могут оставаться покрытыми пылью: также пыль может попасть на кожу и в глаза. В случае контакта смойте пыль водой с мылом.

3) Если в результате дорожно-транспортного происшествия произошло срабатывание любого из устройств системы безопасности, обратитесь на станцию технического обслуживания Fiat для замены активированных компонентов и проверки системы.

Любые контрольные и ремонтные операции, связанные с системой безопасности, производите только на станции технического обслуживания Fiat

При подготовке автомобиля к утилизации необходимо деактивировать систему безопасности на станции технического обслуживания Fiat. При смене владельца автомобиля новый владелец должен быть ознакомлен с правилами пользования надувными подушками безопасности с предупреждениями, изложенными выше в настоящем Руководстве.

4) Активация аварийных преднатяжителей, фронтальных и боковых подушек безопасности выполняется дифференцированно, в зависимости от степени тяжести столкновения. Несрабатывание некоторых из них не означает, что система функционирует неправильно.

**ВНИМАНИЕ**

Если при поворачивании ключа в замке зажигания в положение "MAR" контрольная лампа не загорается или продолжает гореть во время движения (вместе с соответствующим сообщением на многофункциональном дисплее), это может свидетельствовать о наличии неисправностей в системе безопасности; в этом случае подушки безопасности или преднатяжители ремней могут быть не активированы в случае дорожно-транспортного происшествия или, в исключительных случаях, сработать случайно. Немедленно обратитесь на станцию технического обслуживания Fiat для диагностики системы.

**ВНИМАНИЕ**

Срок годности пиропатронов и аварийных натяжителей указаны на этикетке, расположенной внутри отделения аварийных натяжителей. Свяжитесь со специалистами станции технического обслуживания Fiat для замены этих компонентов при наступлении этой даты.

**ВНИМАНИЕ**

Никогда не путешествуйте с предметами, находящимися на коленях, возле груди или с сигаретой, карандашом, и т. п. предметами во рту; это может стать причиной получения травм в случае активации подушек безопасности.

**ВНИМАНИЕ**

Если автомобиль был украден, или была предпринята попытка его угона, если он стал объектом вандализма или был подвержен затоплению, проверьте систему безопасности на станции технического обслуживания Fiat.



ВНИМАНИЕ

Помните, что, когда ключ в замке зажигания находится в положении "MAR", даже с выключенным двигателем, подушки безопасности могут быть активированы даже на стоящем автомобиле при наезде на него другого автомобиля. Поэтому никогда не сажайте детей на переднее сиденье, даже стоящего автомобиля. В то же время помните, что когда ключ в замке зажигания находится в положении "STOP", никакие компоненты (подушки безопасности, аварийные натяжители) системы безопасности не могут быть активированы даже в случае столкновения; отсутствие срабатывания в данном случае не является признаком неправильного функционирования системы.



ВНИМАНИЕ

Когда ключ в замке зажигания находится в положении "MAR", контрольная лампа  (с включенной пассажирской подушкой безопасности) на несколько секунд активируется в проблесковом режиме в качестве напоминания о том, что подушка безопасности функционирует нормально, после этого лампа гаснет.



ВНИМАНИЕ

Фронтальная подушка безопасности активируется при столкновении высокой степени тяжести, также при этом срабатывают аварийные натяжители ремней. При столкновении средней степени тяжести обычно активируются только аварийные натяжители ремней.

**ВНИМАНИЕ**

Надувная подушка безопасности не заменяет ремни безопасности, а только повышает их эффективность. Более того, так как фронтальные надувные подушки не срабатывают при слабом лобовом столкновении, боковом ударе, ударах снизу или при переворачивании, в этих случаях пассажиры могут быть защищены только ремнями безопасности, которые, в этой связи, всегда должны быть пристегнуты.

СОВЕТЫ ВОДИТЕЛЮ АВТОМОБИЛЯ

ПУСК ДВИГАТЕЛЯ	130
ПАРКОВКА АВТОМОБИЛЯ	133
ИСПОЛЬЗОВАНИЕ КОРОБКИ ПЕРЕДАЧ	134
СНИЖЕНИЕ ЭКСПЛУАТАЦИОННЫХ РАСХОДОВ	135
БУКСИРОВКА ПРИЦЕПОВ	137
ЗИМНИЕ ШИНЫ.....	139
ЦЕПИ ПРОТИВОСКОЛЬЖЕНИЯ	139
ХРАНЕНИЕ АВТОМОБИЛЯ.....	140

ПРИБОРЫ
И ОРГАНЫ
УПРАВЛЕНИЯ

СИСТЕМА
БЕЗОПАСНОСТИ

**СОВЕТЫ
ВОДИТЕЛЮ
АВТОМОБИЛЯ**

КОНТРОЛЬНЫЕ
ЛАМПЫ И
СООБЩЕНИЯ

УСТРАНЕНИЕ
НЕИСПРАВНОСТЕЙ

ТЕХНИЧЕСКОЕ
ОБСЛУЖИВАНИЕ

ТЕХНИЧЕСКИЕ
ХАРАКТЕРИСТИКИ

ПРЕДМЕТНЫЙ
УКАЗАТЕЛЬ

ПУСК ДВИГАТЕЛЯ

Автомобиль оснащен электронной системой блокировки пуска двигателя: если двигатель не запускается, см. параграф "Fiat CODE" в главе "Контрольно-измерительные приборы и органы управления".

В первые секунды после запуска двигатель может работать более шумно, чем обычно, особенно если до этого он продолжительное время не эксплуатировался. Это обусловлено применением в газораспределительном механизме гидравлических толкателей и не оказывает влияния технические характеристики двигателя и его надежность: использование гидравлических толкателей в газораспределительном механизме позволило увеличить продолжительность межсервисных интервалов.

Гарантируется уверенный пуск исправного двигателя при температуре до -18°C (Италия и страны Центральной Европы) и -20°C (страны Северной Европы).

ПУСК БЕНЗИНОВЫХ ДВИГАТЕЛЕЙ

Действуйте следующим образом:

- взведите рычаг стояночного тормоза;
- установите рычаг переключения передач в нейтральное положение;
- выжмите педаль сцепления до упора, педаль акселератора не нажимать;
- поверните ключ в замке зажигания в положение "AVV" и отпустите его сразу же после того как двигатель заработает.

Если не удалось пустить двигатель с первой попытки, следует повернуть ключ в положение "STOP", а затем повторить процедуру пуска.

Если при нахождении ключа в замке зажигания в положении "MAR", контрольная лампа  на приборной панели (или символ на дисплее) остается гореть, следует повернуть ключ зажигания в положение "STOP", а затем снова вернуть в положение "MAR"; если контрольная лампа продолжает гореть, то следует попытаться пустить автомобиль при помощи запасного ключа.



В начальный период эксплуатации не рекомендуется полностью использовать тягово-динамические характеристики автомобиля (например: интенсивно ускоряться, длительное время двигаться с высокой частотой вращения коленчатого вала двигателя, резко тормозить и т. п.).



ВНИМАНИЕ

Работа двигателя в закрытом помещении является чрезвычайно опасной. При работе двигатель поглощает кислород и вырабатывает очень токсичный угарный газ, вдыхание которого может стать причиной сильного (вплоть до летального исхода) отравления.







После выключения двигателя не следует оставлять ключ в замке зажигания в положении "MAR", чтобы предотвратить разряд аккумуляторной батареи.

Если двигатель все-таки не удалось запустить, выполните процедуру аварийного пуска (см. параграф "Принудительный пуск двигателя" главы "Устранение неисправностей") и обратитесь на станцию технического обслуживания Fiat.

ВАЖНО: Никогда не оставляйте ключ в замке зажигания в положении "MAR" после остановки двигателя.

ПУСК ДИЗЕЛЬНОГО ДВИГАТЕЛЯ

Действуйте следующим образом:

- убедитесь, что рычаг стояночного тормоза взведен;
- установите рычаг переключения передач в нейтральное положение;
- поверните ключ в замке зажигания в положение "MAR". Загорятся контрольные лампы  и  (или соответствующий символ на многофункциональном дисплее) на панели приборов;
- дождитесь, пока контрольные лампы  (или символ на дисплее) и  погаснут. Чем выше температура двигателя, тем быстрее это произойдет;
- выжмите педаль сцепления, педаль акселератора не трогайте;
- поверните ключ в замке зажигания в положение "AVV", как только погаснет контрольная лампа . Если сразу после этого двигатель не запустится, результаты работы системы предпускового подогрева будут потеряны. Как только двигатель заработает, отпустите ключ.

ВАЖНО: Когда двигатель холодный, при поворачивании ключа в замке зажигания в положение "AVV" не нажимайте на педаль акселератора.

Если не удалось запустить двигатель с первой попытки, следует повернуть ключ в замке зажигания в положение "STOP", а затем повторить процедуру пуска.

Если при нахождении ключа зажигания в положении "MAR" контрольная лампа  на приборной панели (или соответствующий символ на многофункциональном дисплее) продолжает гореть, следует повернуть ключ в замке зажигания в положение "STOP", а затем снова в положение "MAR"; если контрольная лампа продолжает гореть, то следует попытаться запустить двигатель с помощью запасного ключа.

Если двигатель запустить не удалось, обратитесь на станцию технического обслуживания Fiat.

УКАЗАНИЕ: Никогда не оставляйте ключ в замке зажигания в положении "MAR" после остановки двигателя.



Мигание контрольной лампы в течение 60 с при пуске двигателя или при длительном проворачивании коленчатого вала указывает на отказ системы предпускового подогрева. В этом случае, если автомобиль запустился, можно продолжать эксплуатацию автомобиля, однако следует предоставить его на станцию технического обслуживания Fiat для диагностики.

ПРОГРЕВ ДВИГАТЕЛЯ (бензиновые и дизельные двигатели)

Действуйте следующим образом:

- Двигайтесь медленно на средних оборотах коленчатого вала двигателя. Не следует резко увеличивать скорость.
- В первые километры пути не используйте полностью тягово-динамические характеристики автомобиля. Подождите, пока стрелка указателя температуры охлаждающей жидкости не переместится в диапазон рабочих температур.

АВАРИЙНЫЙ ЗАПУСК

Если контрольная лампа  на приборной панели (или соответствующий символ на многофункциональном дисплее) продолжает постоянно гореть, обратитесь на станцию технического обслуживания Fiat.

ОСТАНОВКА ДВИГАТЕЛЯ

Поверните ключ в замке зажигания в положение "STOP" во время работы двигателя на оборотах холостого хода.

ВАЖНО: После длительной работы двигателя с большой нагрузкой перед тем как заглушить двигатель необходимо дать ему в течение нескольких минут поработать на оборотах холостого хода, чтобы температура в моторном отсеке снизилась.



Не следует производить пуск двигателя путем толкания автомобиля, его буксировки или спуска по инерции с горы, так как при этом несгоревшее топливо может попасть в каталитический нейтрализатор и привести к его повреждению, в результате которого нейтрализатор придет в негодность.



ВНИМАНИЕ

Помните, что когда двигатель не работает, усилитель тормозов и усилитель рулевого управления не функционируют, в результате усилия на этих органах управления возрастают.



Резкое нажатие на педаль газа перед отключением двигателя не имеет абсолютно никакого практического смысла: это приводит лишь к увеличению расхода топлива и повышенному износу деталей двигателя, особенно оборудованного турбонагнетателем.

ПАРКОВКА АВТОМОБИЛЯ

Действуйте следующим образом:

- заглушите двигатель и взведите рычаг стояночного тормоза;
- включите передачу (первую, если автомобиль стоит на подъеме или заднюю, если на спуске) и поверните колеса в противоположную от проезжей части сторону.

Если автомобиль стоит на крутом уклоне, подложите под колеса противооткатные башмаки или камни. Не оставляйте ключ в замке зажигания в положении **"MAR"** для предотвращения разрядки аккумуляторной батареи. Всегда извлекайте ключ из замка зажигания, покидая автомобиль.

СТОЯНОЧНЫЙ ТОРМОЗ

Рычаг стояночного тормоза расположен между двумя передними сиденьями.

На стоянке следует потянуть рычаг стояночного тормоза вверх, чтобы обеспечить неподвижность автомобиля.

Если автомобиль находится на ровной дороге, как правило, достаточно четырех или пяти щелчков фиксирующего устройства рычага. Если автомобиль стоит на крутом уклоне или загружен, то требуется девять или десять щелчков фиксирующего устройства рычага.

ВАЖНО: Если это не так, то следует обратиться на станцию технического обслуживания Fiat для проверки и регулировки стояночного тормоза.

В машинах, оборудованных передним подлокотником, сперва необходимо его поднять, чтобы он не препятствовал взведению рычага стояночного тормоза.



ВНИМАНИЕ

Не следует оставлять в автомобиле детей без присмотра. Всегда извлекайте ключ из замка зажигания и забирайте его с собой, покидая автомобиль.



рис. 1

F0Q0628m

При взведенном рычаге стояночного тормоза, и когда ключ в замке зажигания находится в положении **"MAR"**, на панели приборов горит контрольная лампа тормозной системы (⚠).

Чтобы снять автомобиль со стояночного тормоза:

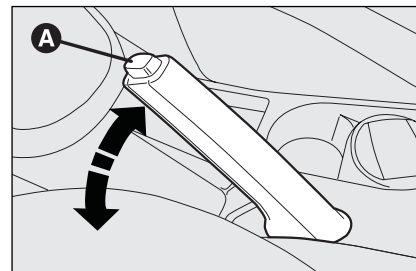
- слегка потяните рычаг стояночного тормоза вверх и нажмите кнопку **A**, см. **рис. 1**;
- удерживая кнопку **A**, опустить рычаг стояночного тормоза вниз. При этом контрольная лампа (⚠) погаснет.

При выполнении этой операции нажмите на педаль тормоза, чтобы предотвратить движение автомобиля.

ИСПОЛЬЗОВАНИЕ КОРОБКИ ПЕРЕДАЧ

Для включения передачи полностью выжмите педаль сцепления и переместите рычаг переключения передач в необходимое положение (схема переключения передач нанесена на рукоятке рычага переключения передач, **рис. 2** и **рис. 3**).

Для включения 6-й передачи (модели с двигателями 1,4 16V, 1,4 T-JET и 1,9 Multijet 16V) отожмите рычаг вправо во избежание ошибочного включения 4-й передачи. Аналогичные действия требуются для переключения с 6-й передачи на 5-ю.

ВАЖНО: Передачу заднего хода автомобиля можно включить только при полной остановке автомобиля. При работающем двигателе, прежде чем включить передачу заднего хода, следует выжать педаль сцепления, выждать как минимум 2с., чтобы предотвратить повреждение коробки передач и избежать скрежета при включении передачи.

Для включения передачи заднего хода **R** из нейтрального положения поднимите блокирующее кольцо **A**, см. **рис.2** или **A**, см. **рис.3** , расположенное под рукояткой, и переведите рычаг направо и назад.



рис. 2

FOQ0734m

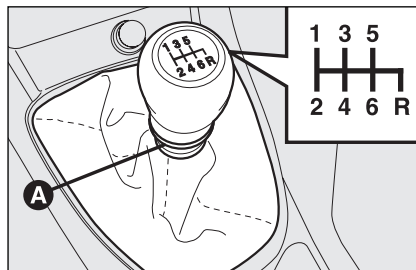

рис. 3

FOQ0602m

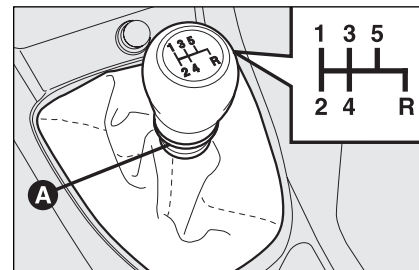

ВНИМАНИЕ

Для правильного включения передачи следует полностью выжать педаль сцепления. Необходимо следить за тем, чтобы под педалью сцепления не было никаких посторонних предметов: коврики должны лежать ровно и не находиться в области педалей.



Во время движения автомобиля правая рука водителя не должна постоянно находиться на рукоятке рычага переключения передач, так как усилие от веса руки, даже самое незначительное, со временем может привести к преждевременному износу деталей коробки передач.

СНИЖЕНИЕ ЭКСПЛУАТАЦИОННЫХ РАСХОДОВ

В этом разделе изложены некоторые рекомендации, соблюдение которых позволит водителю снизить эксплуатационные расходы, а также количество токсичных веществ, выбрасываемых в атмосферу.

ОБЩИЕ ПОЛОЖЕНИЯ

Техническое обслуживание автомобиля

Следует проводить все диагностические и регулировочные операции в соответствии с "Графиком технического обслуживания".

Шины

Следует регулярно, не реже одного раза в 4 недели, проверять давление воздуха в шинах: при пониженном давлении воздуха в шинах увеличивается сопротивление качению, в результате чего увеличивается расход топлива.

Перегрузка

Не перегружайте автомобиль. Вес и угол продольного наклона автомобиля сильно влияют на расход топлива и устойчивость автомобиля, особенно при движении в городе.

Багажник на крыше/крепления для лыж

Как только отпадет необходимость в багажнике, установленном на крыше, его необходимо снять. Багажник оказывает дополнительное сопротивление воздуху при движении автомобиля и приводит к увеличению расхода топлива. Для перевозки крупногабаритных грузов лучше использовать прицеп.

Электрическое оборудование

Используйте электрическое оборудование только необходимое количество времени. Обогреватель заднего стекла, осветительные приборы, стеклоочистители и вентилятор системы обогрева при работе потребляют значительную мощность, а увеличение потребления электроэнергии ведет к увеличению расхода топлива (до 25% при движении в городе).

Климат-контроль

Работа компрессора кондиционера в автомобиле является дополнительной нагрузкой на двигатель, что влечет за собой значительное увеличение расхода топлива (в среднем до 20%). По возможности пользуйтесь системой вентиляции.

Спойлеры

Использование дополнительных несертифицированных аэродинамических устройств может приводить к увеличению сопротивления воздуху при движении автомобиля и увеличению расхода топлива.

СТИЛЬ ВОЖДЕНИЯ АВТОМОБИЛЯ

Пуск автомобиля

Не следует прогревать двигатель, когда автомобиль стоит, при работе двигателя на оборотах холостого хода или при движении с высокой скоростью: в этих условиях двигатель прогревается медленно, увеличивается расход топлива и объем выброса вредных веществ в атмосферу. Поэтому рекомендуется сразу же начинать движение: медленно, избегая высоких скоростей. **В** таких режимах прогрев двигателя происходит более эффективно.

Бесполезные действия

Не следует нажимать на педаль газа, когда автомобиль стоит у светофора, или перед выключением двигателя. Нажатие на педаль газа в указанных ситуациях, как и двойное выключение сцепления, являются совершенно бесполезными действиями на современных автомобилях. Эти действия приводят к увеличению расхода топлива и выброса вредных веществ в атмосферу.

Выбор соответствующей передачи

Когда условия движения и состояние дорожного покрытия позволяют, следует переключаться на повышенную передачу. Двигаясь на пониженной передаче для обеспечения наилучших тяговых характеристик помните, что это приводит к

увеличению расхода топлива.

В то же время следует помнить, что неправильное использование повышенной передачи также приводит к увеличению расхода топлива и токсичности отработавших газов, а также к более интенсивному износу деталей двигателя.

Максимальная скорость

Расход топлива во многом определяется скоростью движения автомобиля. Следует избегать как ненужных торможений, так и излишнего увеличения скорости движения, так как это также приводит к увеличению расхода топлива и количества выбросов вредных веществ в атмосферу.

Увеличение скорости

Интенсивное ускорение (резкое нажатие на педаль акселератора) приводит к резкому увеличению частоты вращения коленчатого вала двигателя и оказывает отрицательное влияние на расход топлива и на выброс вредных веществ. Ускорение должно быть плавным, а частота вращения коленчатого вала двигателя не должна превышать значения, при котором достигается максимальный крутящий момент.

УСЛОВИЯ ЭКСПЛУАТАЦИИ АВТОМОБИЛЯ

Холодный пуск двигателя

При поездках на короткие расстояния и частых "холодных" пусках двигателя двигатель не успевает прогреться до рабочей температуры. **В** результате увеличивается расход топлива (до 15 - 30% при движении в городе), а также увеличивается выброс вредных веществ в атмосферу.

Транспортные ситуации и дорожные условия

Достаточно частой причиной увеличения расхода топлива является интенсивное движение, движение с частым использованием пониженных передач, городское движение с частыми остановками у светофоров. Движение по извилистой горной дороге или по неровной дороге также приводит к увеличению расхода топлива.

Транспортные заторы

Во время длительных заторов (светофоры, железнодорожные переезды) необходимо заглушить двигатель.

БУКСИРОВКА ПРИЦЕПОВ

ВАЖНЫЕ ПРИМЕЧАНИЯ

Для буксировки прицепов или других транспортных средств на автомобиле должно быть установлено тягово-сцепное устройство, а электрооборудование автомобиля доработано соответствующим образом. Установка тягово-сцепного устройства должна производиться квалифицированным персоналом.

В соответствии с действующим законодательством следует установить специальные и/или дополнительные зеркала заднего вида.

Помните, что при буксировке прицепа по дорогам с крутыми подъемами, движение становится более тяжелым, длина тормозного пути увеличивается, обгон занимает больше времени, это вызвано увеличением общей массы транспортного средства.

При движении на спуске лучше включить пониженную передачу, чем использовать рабочую тормозную систему на протяжении всего спуска. Вес прицепа оказывает воздействие на буксирный крюк, и это снижает фактическую грузоподъемность автомобиля. Перед началом движения следует убедиться, что вес прицепа не превышает максимально допустимый для буксировки (данные указаны в Сервисной книжке), при этом должен быть учтен как вес груза, так и вес прицепа.

Не следует превышать разрешенную скорость движения в соответствии с законодательством страны, в которой вы находитесь. **В** любом случае при буксировке прицепа не следует двигаться со скоростью выше 80 км/ч.

УСТАНОВКА ТЯГОВО-СЦЕПНОГО УСТРОЙСТВА

Установка тягово-сцепного устройства должна производиться квалифицированными специалистами в полном соответствии с рекомендациями изготовителя устройства. Тягово-сцепное устройство должно соответствовать действующим требованиям согласно Директиве 94/20/ЕС со всеми дополнениями. Устанавливайте тягово-сцепное устройство, соответствующее максимально допустимому весу, который может буксировать автомобиль.

ВАЖНО: Дополнительное электрическое оборудование, кроме внешних световых приборов (например, электрический тормоз, электрическая лебедка, и т.д.), должно использоваться только при работающем двигателе.

Для подсоединения электрооборудования прицепа должен использоваться специальный разъем, который, как правило, устанавливают на специальном кронштейне тягово-сцепного устройства, также на автомобиле должен быть установлен специальный блок управления (ECU) для управления внешними световыми приборами прицепа.

Используются 7 или 13-контактные разъемы 12 **В** постоянного тока (CUNA/UNI и ISO/DIN стандартов). Следуйте инструкциям производителей автомобиля и тягово-сцепного устройства. Электрический тормоз (или электрическая лебедка

и т. п.) должен быть подключен непосредственно к аккумуляторной батарее проводом площадь поперечного сечения которого не должна быть ниже 2,5 мм².

ВАЖНО: Электрический тормоз или другие дополнительные электрические устройства должны использоваться с работающим двигателем.

Кроме предусмотренных электрических цепей, к электрооборудованию автомобиля может быть присоединен только провод питания электрического тормоза прицепа и провод для лампы внутреннего освещения, мощность которой не должна превышать 15 Вт. Для соединения блока управления с аккумуляторной батареей следует использовать провод с площадью поперечного сечения не менее 2,5 мм².



ВНИМАНИЕ

Система антиблокировки тормозов (ABS), установленная на автомобиле, не может контролировать функционирование тормозной системы прицепа. При движении по скользкому дорожному покрытию управляйте автомобилем особенно осторожно.



ВНИМАНИЕ

Запрещено вносить изменения в тормозную систему автомобиля. Тормозная система прицепа должна быть полностью независима от тормозной системы автомобиля.

ПРИБОРЫ
И ОРГАНЫ
УПРАВЛЕНИЯ

СИСТЕМА
БЕЗОПАСНОСТИ

СОВЕТЫ
ВОДИТЕЛЮ
АВТОМОБИЛЯ

КОНТРОЛЬНЫЕ
ЛАМПЫ И
СОСВЕЩЕНИЯ

УСТРАНЕНИЕ
НЕИСПРАВНОСТЕЙ

ТЕХНИЧЕСКОЕ
ОБСЛУЖИВАНИЕ

ТЕХНИЧЕСКИЕ
ХАРАКТЕРИСТИКИ

ПРЕДМЕТНЫЙ
УКАЗАТЕЛЬ

Сборочный чертеж, рис. 4

Точки крепления тягово-сцепного устройства обозначены символом , для крепления используется крепеж следующих типоразмеров: 2 болта M8, 4 болта M10 и 2 болта M12.

Тягово-сцепное устройство должно крепиться к кузову автомобиля, при этом следует избегать сверления и подрезки заднего бампера, так как это будет видно после снятия тягово-сцепного устройства.

После установки буксирного устройства следует уплотнить резьбовые отверстия под винты, чтобы отработавшие газы не проникали в салон автомобиля.



рис. 4

FOQ0249m

ЗИМНИЕ ШИНЫ

Зимние шины должны иметь тот же размер, что и обычные шины, установленные на автомобиле.

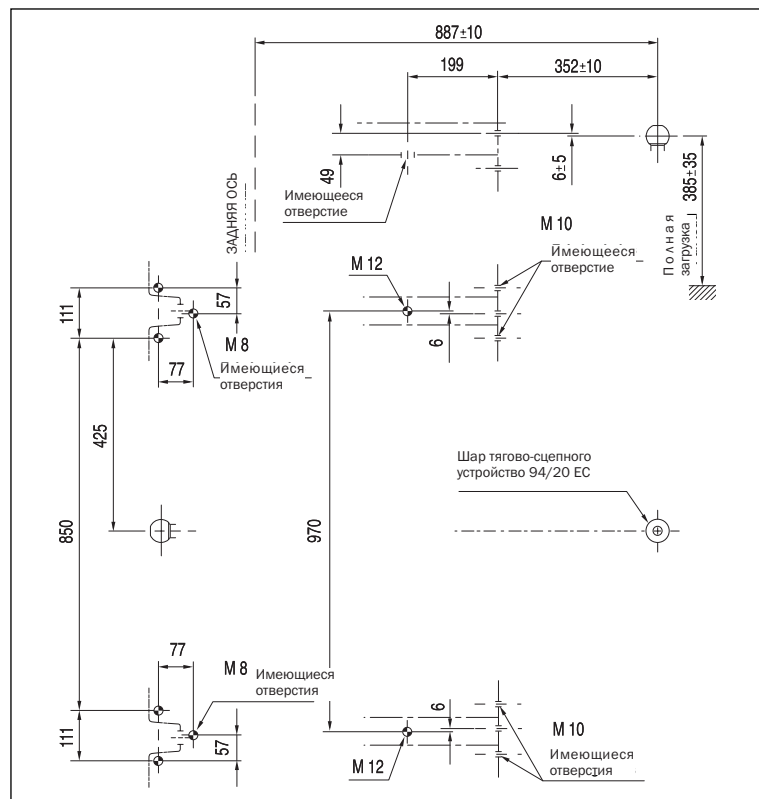
Представительство компании Fiat с удовольствием предоставит владельцу автомобиля рекомендации относительно типа шин наилучшим образом соответствующих требованиям заказчика.

При выборе типа шин и для определения оптимальной величины давления воздуха в шинах следуйте указаниям, приведенным в параграфе "Колеса" главы "Технические характеристики".

Эксплуатационные характеристики зимних шин заметно ухудшаются, когда остаточная высота рисунка протектора шин становится менее 4 мм. В этом случае шины необходимо заменить. Хорошие характеристики зимних шин при эксплуатации в зимних условиях оборачиваются посредственными характеристиками (по сравнению с обычными шинами) при их эксплуатации в нормальных условиях, например, при движении по автомагистрали. Поэтому зимние шины следует использовать только для движения в тех условиях, для которых они предназначены.

ВАЖНО: Если индекс скорости зимних шин ниже максимально возможной скорости движения автомобиля (увеличенной на 5%), то в салоне, на виду у водителя, следует установить табличку с указанием максимально допустимой скорости автомобиля при использовании зимних шин (в соответствии с требованиями Директивы ЕС).

Все четыре шины должны быть одинаковые (марка, рисунок протектора), это необходимо для обеспечения безопасности при движении и торможении, а также для улучшения общей управляемости автомобиля.

Не следует изменять направление вращения шин.



ВНИМАНИЕ

Для шин с индексом скорости "Q" максимально допустимая скорость движения составляет 160 км/ч; "T" - 190 км/ч, "H" - 210 км/ч. Всегда соблюдайте ограничения скорости, указанные в Правилах дорожного движения.

ЦЕПИ ПРОТИВОСКОЛЬЖЕНИЯ

При использовании цепей противоскольжения убедитесь, что это не противоречит действующему законодательству.

Надевайте цепи противоскольжения только на ведущие (передние) колеса.

Проехав несколько метров, проверьте натяжение цепей. Используйте цепи противоскольжения уменьшенного размера: для шин 195/65 R15 и 205/55 R16 используйте цепи противоскольжения, выступание которых над профилем шины не превышает 9 мм.

ВАЖНО: Не следует одевать цепи противоскольжения на запасное колесо уменьшенного размера (докатку). Так, если переднее колесо проколото и есть необходимость в установке цепей противоскольжения, заднее колесо должно быть установлено на переднюю ось автомобиля, а запасное колесо (докатка) - на заднюю ось.

ПРИБОРЫ
И ОРГАНЫ
УПРАВЛЕНИЯ

СИСТЕМА
БЕЗОПАСНОСТИ

СОВЕТЫ
ВОДИТЕЛЮ
АВТОМОБИЛЯ

КОНТРОЛЬНЫЕ
ЛАМПЫ И
СОБЩЕНИЯ

УСТРАНЕНИЕ
НЕИСПРАВНОСТЕЙ

ТЕХНИЧЕСКОЕ
ОБСЛУЖИВАНИЕ

ТЕХНИЧЕСКИЕ
ХАРАКТЕРИСТИКИ

ПРЕДМЕТНЫЙ
УКАЗАТЕЛЬ

Этот способ применим для двух нормальных ведущих колес. Цепи противоскольжения могут быть установлены на них, чтобы помочь в чрезвычайной ситуации.

ВАЖНО: Цепи противоскольжения не могут быть установлены на шины типоразмеров 225/45 R17 91V и 225/40 R18 92V, поскольку при этом возможно задевание цепей за окружающие колесо детали.



Когда на колесах установлены цепи противоскольжения, скорость движения

автомобиля должна быть ограничена 50 км/ч. Во избежание повреждения автомобиля и дорожного покрытия избегайте выбоин, ступеней и мощенных дорожных покрытий, а также избегайте движения на дальние расстояния по дорогам, непокрытым снегом.

ХРАНЕНИЕ АВТОМОБИЛЯ

Если автомобиль должен быть выведен из эксплуатации более чем на один месяц, следует выполнить следующие операции:

- поставьте автомобиль в закрытое, сухое и, по возможности, хорошо проветриваемое помещение;
- включите любую передачу;
- опустите рычаг стояночного тормоза;
- отсоедините отрицательную клемму аккумуляторной батареи;
- вымойте окрашенные части и нанесите защитное покрытие (воск);
- блестящие металлические части покройте защитной мастикой;

- нанесите тальк на резиновые элементы ветрового и заднего стекол, стеклоочистителей и поднимите их;
- немного приоткройте окна;
- наденьте на автомобиль чехол из влагопроницаемого материала или из пластика с вентиляционными отверстиями. Использование пластиковых чехлов без вентиляционных отверстий приведет к образованию конденсата на кузове автомобиля;
- установите давление воздуха в шинах на 0,5 бар выше номинального. Регулярно проверяйте давление в шинах;
- не следует сливать охлаждающую жидкость из системы охлаждения двигателя.

ВАЖНО: Там, где условия хранения позволяют, можно отключить охранную сигнализацию автомобиля.

КОНТРОЛЬНЫЕ ЛАМПЫ И ИНФОРМАЦИОННЫЕ СООБЩЕНИЯ

ОБЩИЕ ПОЛОЖЕНИЯ	143	ВЫСОКАЯ ТЕМПЕРАТУРА ОХЛАЖДАЮЩЕЙ ЖИДКОСТИ ДВИГАТЕЛЯ (красная).....	147
НИЗКИЙ УРОВЕНЬ ТОРМОЗНОЙ ЖИДКОСТИ (красная).....	143	НЕЗАКРЫТЫЕ ДВЕРИ (красная).....	147
ВЗВЕДЕН РЫЧАГ СТОЯНОЧНОГО ТОРМОЗА (красная).....	143	ОТКРЫТ БАГАЖНИК	147
ИЗНОС НАКЛАДОК ТОРМОЗНЫХ КОЛОДОК (желтая).....	143	ОТКРЫТ КАПОТ.....	147
НЕИСПРАВНОСТЬ СИСТЕМЫ ПОДУШЕК БЕЗОПАСНОСТИ (красная).....	144	ОБЩИЕ НЕИСПРАВНОСТИ (желтая)	148
ОТКЛЮЧЕНИЕ ПОДУШКИ БЕЗОПАСНОСТИ ПЕРЕДНЕГО Пассажира/ БОКОВЫХ ПОДУШЕК (желтая).....	144	ЗАСОРЕНИЕ САЖЕВОГО ФИЛЬТРА (желтая) (Модификации с многоточечным распределенным впрыском).....	148
РЕМНИ БЕЗОПАСНОСТИ НЕ ПРИСТЕГНУТЫ (красная).....	145	ОБЩИЕ НЕИСПРАВНОСТИ (желтая).....	149
НЕИСПРАВНОСТЬ СИСТЕМЫ ПОДУШЕК БЕЗОПАСНОСТИ (красная).....	145	НЕИСПРАВНОСТЬ СИСТЕМЫ EOBV/ВПРЫСКА (желтая)	149
АВАРИЙНОЕ ДАВЛЕНИЕ МАСЛА (красная)НЕОБХОДИМОСТЬ ЗАМЕНЫ МАСЛА (красная) (Модификация с многоточечным распределенным впрыском и сажевым фильтром).....	145	РЕЗЕРВНЫЙ ОСТАТОК ТОПЛИВА (желтая)	150
НИЗКИЙ УРОВЕНЬ МОТОРНОГО МАСЛА (красная).....	146	НЕИСПРАВНОСТЬ СИСТЕМЫ УДЕРЖИВАНИЯ АВТОМОБИЛЯ НА УКЛОНЕ (желтая).....	150
НЕИСПРАВНОСТЬ ЭЛЕКТРОУСИЛИТЕЛЯ РУЛЯ "DUALDRIVE" (красная).....	146	ФУНКЦИОНИРОВАНИЕ СИСТЕМЫ ПРЕДПУСКОВОГО ПОДОГРЕВА (модификации с многоточечным распределенным впрыском) (желтая)	150
АКТИВИЗАЦИЯ ЭЛЕКТРОУСИЛИТЕЛЯ РУЛЕВОГО УПРАВЛЕНИЯ "DUALDRIVE" (зеленая или символ на дисплее).....	146	НЕИСПРАВНОСТЬ СИСТЕМЫ ПРЕДПУСКОВОГО ПОДОГРЕВА (Версии с многоточечным распределенным впрыском) (желтая).....	150
		ВОДА В ТОПЛИВНОМ ФИЛЬТРЕ(Модели с многоточечным распределенным впрыском) (желтая)	151

ПРИБОРЫ И ОРГАНЫ УПРАВЛЕНИЯ
СИСТЕМА БЕЗОПАСНОСТИ
СОВЕТЫ ВОДИТЕЛЮ АВТОМОБИЛЯ
КОНТРОЛЬНЫЕ ЛАМПЫ И СООБЩЕНИЯ
УСТРАНЕНИЕ НЕИСПРАВНОСТЕЙ
ТЕХНИЧЕСКОЕ ОБСЛУЖИВАНИЕ
ТЕХНИЧЕСКИЕ ХАРАКТЕРИСТИКИ
ПРЕДЕЛЬНЫЙ УКАЗАТЕЛЬ

ПРИБОРЫ И ОРГАНЫ УПРАВЛЕНИЯ
СИСТЕМА БЕЗОПАСНОСТИ
СОВЕТЫ ВОДИТЕЛЮ АВТОМОБИЛЯ
КОНТРОЛЬНЫЕ ЛАМПЫ И СООБЩЕНИЯ
УСТРАНЕНИЕ НЕИСПРАВНОСТЕЙ
ТЕХНИЧЕСКОЕ ОБСЛУЖИВАНИЕ
ТЕХНИЧЕСКИЕ ХАРАКТЕРИСТИКИ
ПРЕДМЕТНЫЙ УКАЗАТЕЛЬ

НЕИСПРАВНОСТЬ СИСТЕМЫ АНТИ-БЛОКИРОВКИ ТОРМОЗОВ (ABS) (желтая).....	151	ГАБАРИТНЫЕ ОГНИ (зеленая).....	155
НЕИСПРАВНОСТЬ СИСТЕМЫ РАСПРЕДЕЛЕНИЯ ТОРМОЗНЫХ СИЛ (EBD) (красная) (желтая).....	151	ПОДСВЕТКА ДОРОГИ ДОМОЙ	155
НЕИСПРАВНОСТЬ СИСТЕМЫ FIAT CODE (ИММОБИЛАЙЗЕРА) (желтая).....	152	ДАЛЬНИЙ СВЕТ ФАР (синяя).....	155
НЕИСПРАВНОСТЬ ОХРАННОЙ СИГНАЛИЗАЦИИ (дополнительное оборудование) (желтая).....	152	КРУИЗ-КОНТРОЛЬ(дополнительное оборудование) (зеленая).....	155
ПРЕДУПРЕЖДЕНИЕ О ПОПЫТКЕ НЕСАНКЦИОНИРОВАННОГО ДОСТУПА(желтая)	152	ВОЗМОЖНА ГОЛОЛЕДИЦА.....	155
НИЗКОЕ ДАВЛЕНИЕ ВОЗДУХА В ШИНАХ(доп. оборудование) (желтая-красная)	152	ЗАПАС ХОДА.....	155
ПРОВЕРЬТЕ ДАВЛЕНИЕ ВОЗДУХА В ШИНАХ(доп. оборудование) (желтая)	152	СИСТЕМА ASR.....	155
ДАВЛЕНИЕ В ШИНАХ НЕ СООТВЕТСТВУЕТ СКОРОСТИ(доп. оборудование) (желтая)	152	ПРЕВЫШЕНИЕ УСТАНОВЛЕННОГО ОГРАНИЧЕНИЯ СКОРОСТИ.....	155
НЕИСПРАВНОСТЬ ВНЕШНИХ ОСВЕТИТЕЛЬНЫХ ПРИБОРОВ (желтая)	154	АКТИВАЦИЯ СПОРТИВНЫХ НАСТРОЕК.....	155
НЕИСПРАВНОСТЬ СТОП-СИГНАЛОВ (желтая)	154		
ЗАДНИЕ ПРОТИВОТУМАННЫЕ ФОНАРИ (желтая)	154		
ПЕРЕДНИЕ ПРОТИВОТУМАННЫЕ ФАРЫ (зеленая).....	154		
УКАЗАТЕЛЬ ЛЕВОГО ПОВОРОТА (зеленая, проблесковый режим).....	154		
УКАЗАТЕЛЬ ПРАВОГО ПОВОРОТА (зеленая, мигает)	154		

КОНТРОЛЬНЫЕ ЛАМПЫ И ИНФОРМАЦИОННЫЕ СООБЩЕНИЯ ОБЩИЕ ПОЛОЖЕНИЯ

Включение контрольной лампы и/или появление соответствующего символа сопровождается отображением соответствующего сообщения на панели приборов и/или включением звукового сигнала (если это предусмотрено). Эти краткие информационные сообщения не должны рассматриваться как исчерпывающая и/или альтернативная информация по отношению к рекомендациям, изложенным в настоящем Руководстве, которое необходимо прочитать очень внимательно. В случае появления сигнала о неисправности, всегда обращайтесь к информации, представленной в настоящем разделе.

ВАЖНО: Предупреждающие сигналы о неисправностях делятся на две категории: **сообщения об очень серьезных и о менее серьезных неисправностях.**

Сообщения о серьезных неисправностях отображаются повторяющимися длинными циклическими сигналами.

Сообщения о менее серьезных неисправностях отображаются короткими циклическими сигналами.

Предупреждающие сигналы обеих категорий могут быть отключены нажатием клавиши **"MODE"**. Контрольная лампа (или символ на многофункциональном дисплее) останется гореть до устранения неисправности.



НИЗКИЙ УРОВЕНЬ ТОРМОЗНОЙ ЖИДКОСТИ (красная) ВЗВЕДЕН РЫЧАГ СТОЯНОЧНОГО ТОРМОЗА (красная)

При поворачивании ключа в замке зажигания в положение **"MAR"** загорится контрольная лампа, но она должна погаснуть через несколько секунд.

Низкий уровень тормозной жидкости

Контрольная лампа загорается, когда уровень тормозной жидкости в компенсационном бачке опускается ниже минимально допустимого значения, например, вследствие утечек.

На многофункциональном дисплее отобразится следующее сообщение.



ВНИМАНИЕ

Если контрольная лампа (⚠) загорится во время движения (в некоторых модификациях при этом на дисплее отобразится соответствующее сообщение), остановите автомобиль и немедленно свяжитесь с представительством компании Fiat.

Рычаг стояночного тормоза взведен

Контрольная лампа загорается при взведении рычага стояночного тормоза.

Если при этом автомобиль движется, также включается звуковой сигнал.

ВАЖНО: Если контрольная лампа загорается при движении автомобиля, убедитесь, что рычаг стояночного тормоза полностью опущен.



ИЗНОС НАКЛАДОК ТОРМОЗНЫХ КОЛОДОК (желтая)

Контрольная лампа (или символ на многофункциональном дисплее) загорается, когда износ накладок тормозных колодок достигает предельно допустимой величины; следует заменить колодки при первой возможности.

На многофункциональном дисплее отображается соответствующее сообщение.

ВАЖНО: Датчиками износа оборудованы только тормозные колодки только передних колес, при их замене следует проверить состояние тормозных колодок задних колес.

ПРИБОРЫ
И ОРГАНЫ
УПРАВЛЕНИЯ

СИСТЕМА
БЕЗОПАСНОСТИ

СОВЕТЫ
ВОДИТЕЛЮ
АВТОМОБИЛЯ

КОНТРОЛЬНЫЕ
ЛАМПЫ И
СООБЩЕНИЯ

УСТРАНЕНИЕ
НЕИСПРАВНОСТЕЙ

ТЕХНИЧЕСКОЕ
ОБСЛУЖИВАНИЕ

ТЕХНИЧЕСКИЕ
ХАРАКТЕРИСТИКИ

ПРЕДМЕТНЫЙ
УКАЗАТЕЛЬ



НЕИСПРАВНОСТЬ СИСТЕМЫ ПОДУШЕК БЕЗОПАСНОСТИ (красная)

При поворачивании ключа в замке зажигания в положение "MAR" загорится контрольная лампа, которая должна погаснуть через несколько секунд.

Если в системе подушек безопасности имеется неисправность, контрольная лампа будет гореть непрерывно.

На дисплее отобразится соответствующее сообщение.



ВНИМАНИЕ

Если при поворачивании ключа в замке зажигания в положение "MAR" контрольная лампа  не загорелась или продолжает гореть при движении, это может означать, что в системе безопасности есть неисправность; при этом подушки безопасности и преднатяжители ремней безопасности могут не сработать при столкновении или сработать неожиданно. Немедленно обратитесь на станцию технического обслуживания Fiat для диагностики системы.





ВНИМАНИЕ

На неисправность контрольной лампы  также указывает мигание продолжительностью более 4-х раз контрольной лампы отключения подушки безопасности переднего пассажира . Кроме того, система автоматически отключает подушку безопасности пассажира (пассажирскую и боковую, если установлена). В этом случае контрольная лампа  может не сигнализировать о неисправности системы безопасности. Немедленно обратитесь на станцию технического обслуживания Fiat для диагностики системы.





ОТКЛЮЧЕНИЕ ПОДУШКИ БЕЗОПАСНОСТИ ПЕРЕДНЕГО ПАССАЖИРА/ БОКОВЫХ ПОДУШЕК (желтая)

Контрольная лампа  загорается при отключении подушки безопасности переднего пассажира и боковой подушки (дополнительное оборудование). Если подушка безопасности переднего пассажира включена при поворачивании ключа в замке зажигания в положение "MAR", контрольная лампа  будет сначала гореть в течение 4 с, а затем мигать в течение 4 с. После этого лампа погаснет.

На многофункциональном дисплее отобразится соответствующее сообщение.



ВНИМАНИЕ

На неисправность контрольной лампы  указывает включение контрольной лампы . Кроме того, система подушек безопасности отключит подушку безопасности пассажира автоматически (пассажирскую и боковую, если установлена). Немедленно обратитесь на станцию технического обслуживания Fiat для диагностики системы.



РЕМНИ БЕЗОПАСНОСТИ НЕ ПРИСТЕГНУТЫ (красная)

Контрольная лампа горит, если машина неподвижна и ремень безопасности водителя не пристегнут правильно. Контрольная лампа начинает мигать и раздается звуковой сигнал, если автомобиль начинает движение с непристегнутыми ремнями безопасности.

Звуковое напоминание о непристегнутых ремнях (система S.B.R.) может быть отключено только на станции технического обслуживания Fiat.

Система может быть активирована через меню настроек.

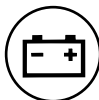

НЕИСПРАВНОСТЬ СИСТЕМЫ ПОДУШЕК БЕЗОПАСНОСТИ (красная)

При поворачивании ключа в замке зажигания в положение "MAR" загорится контрольная лампа. Она должна погаснуть через несколько секунд.

Если в системе подушек безопасности имеется неисправность, контрольная лампа будет гореть непрерывно.

На многофункциональном дисплее отображается соответствующее сообщение.



АВАРИЙНОЕ ДАВЛЕНИЕ МАСЛА (красная) НЕОБХОДИМОСТЬ ЗАМЕНЫ МАСЛА (красная) (Модификация с многоточечным распределенным впрыском и сажевым фильтром)

Низкое давление масла в двигателе.

При поворачивании ключа в замке зажигания в положение "MAR" контрольная лампа загорается и должна погаснуть, когда двигатель запустится.

На многофункциональном дисплее отображается соответствующее сообщение.



Если контрольная лампа  загорится во время движения (одновременно появится соответствующее сообщение на многофункциональном дисплее), немедленно остановите автомобиль и свяжитесь с представительством компании Fiat.

ПРИБОРЫ
И ОРГАНЫ
УПРАВЛЕНИЯ

СИСТЕМА
БЕЗОПАСНОСТИ

СОВЕТЫ
ВОДИТЕЛЮ
АВТОМОБИЛЯ

КОНТРОЛЬНЫЕ
ЛАМПЫ И
СООБЩЕНИЯ

УСТРАНЕНИЕ
НЕИСПРАВНОСТЕЙ

ТЕХНИЧЕСКОЕ
ОБСЛУЖИВАНИЕ

ТЕХНИЧЕСКИЕ
ХАРАКТЕРИСТИКИ

ПРЕДМЕТНЫЙ
УКАЗАТЕЛЬ

Масло требует замены (Модификация с многоточечным распределенным впрыском и сажевым фильтром)

Контрольная лампа мигает, когда система определяет, что масло в двигателе требует замены.

После первого сообщения при каждом запуске двигателя будет загораться контрольная лампа , мигая в течение 1 с, а затем каждые 2 ч, пока не будет произведена замена масла.

На многофункциональном дисплее отображается соответствующее сообщение.



Если контрольная лампа  мигает, необходимо в кратчайшие сроки обратиться на станцию технического обслуживания Fiat для замены масла, после чего контрольная лампа на приборной панели погаснет.



НИЗКИЙ УРОВЕНЬ МОТОРНОГО МАСЛА (красная)

При поворачивании ключа в замке зажигания в положение **"MAR"** загорается контрольная лампа (дополнительное оборудование), которая должна погаснуть через несколько секунд.

Контрольная лампа (или символ на дисплее) загорается, когда уровень масла в картере двигателя опускается ниже минимально допустимого предела. Необходимо довести уровень масла до нормы (см. параграф "Проверка уровней эксплуатационных жидкостей" в разделе "Техническое обслуживание автомобиля").

На многофункциональном дисплее отображается соответствующее сообщение.



НЕИСПРАВНОСТЬ ЭЛЕКТРОУСИЛИТЕЛЯ РУЛЯ "DUALDRIVE" (красная)

При поворачивании ключа в замке зажигания в положение **"MAR"** загорится контрольная лампа, но она должна погаснуть через несколько секунд.

Если контрольная лампа (или символ на дисплее) продолжает гореть, система электроусилителя руля функционировать не будет, соответственно возрастут усилия на рулевом колесе. Однако при этом рулевое управление будет функционировать. Обратитесь на станцию технического обслуживания Fiat.

На многофункциональном дисплее отображается соответствующее сообщение.



АКТИВИЗАЦИЯ ЭЛЕКТРОУСИЛИТЕЛЯ РУЛЕВОГО УПРАВЛЕНИЯ "DUALDRIVE" (зеленая или символ на дисплее)

Контрольная лампа (или слово CITY на дисплее) загорается, когда электроусилитель руля "Dualdrive" активируется нажатием соответствующей управляющей клавишей. При повторном нажатии на клавишу сообщение CITY исчезнет.

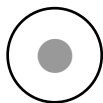

ВЫСОКАЯ ТЕМПЕРАТУРА ОХЛАЖДАЮЩЕЙ ЖИДКОСТИ ДВИГАТЕЛЯ (красная)

При поворачивании ключа в замке зажигания в положение "MAR" загорится контрольная лампа, но она должна погаснуть через несколько секунд.

Контрольная лампа загорается при перегреве двигателя.

Если контрольная лампа загорелась, действуйте следующим образом:

- **Нормальные условия эксплуатации:** остановите машину, заглушите двигатель и убедитесь, что уровень охлаждающей жидкости в расширительном бачке находится выше метки "MIN". В противном случае подождите, пока двигатель остынет, медленно и осторожно откройте крышку расширительного бачка, долейте необходимое количество охлаждающей жидкости и убедитесь, что ее уровень находится между метками "MIN" и "MAX". Визуально убедитесь в отсутствии протечек и, если контрольная лампа загорится вновь, обратитесь на станцию технического обслуживания Fiat.

- **При движении в тяжелых условиях** (например, при буксировке прицепа в гору грузным автомобилем): снизьте скорость и, если контрольная лампа продолжает гореть, остановитесь. Выждите 2-3 мин, не глуша двигатель, затем слегка нажмите на педаль газа, чтобы ускорить циркуляцию охлаждающей жидкости, после чего заглушите двигатель. Проверьте уровень охлаждающей жидкости в расширительном бачке, как было описано выше.

ВАЖНО: При тяжелых условиях эксплуатации, прежде чем заглушить двигатель, необходимо слегка нажать на педаль газа на несколько минут.

На многофункциональном дисплее отображается соответствующее сообщение.



НЕЗАКРЫТЫЕ ДВЕРИ (красная)

Контрольная лампа (или соответствующий символ на дисплее) загорается, когда одна или несколько дверей закрыты не полностью.

Когда одна или несколько дверей открываются во время движения, раздается звуковой сигнал.



ОТКРЫТ БАГАЖНИК

Символ (дополнительное оборудование) отображается на многофункциональном дисплее в случае, если багажник не закрыт.

На некоторых модификациях вместо этого загорается контрольная лампа



ОТКРЫТ КАПОТ

Символ (дополнительное оборудование) отображается на многофункциональном дисплее в случае, если капот не закрыт.

На некоторых модификациях вместо этого загорается контрольная лампа



ОБЩИЕ НЕИСПРАВНОСТИ (желтая)

Срабатывание инерционного выключателя подачи топлива

Контрольная лампа (или символ на дисплее) загорается при срабатывании инерционного выключателя подачи топлива.

На многофункциональном дисплее отображается соответствующее сообщение.

Неисправность датчика давления в системе смазки двигателя

Контрольная лампа (или символ на дисплее) загорается в случае обнаружения неисправности датчика давления в системе смазки двигателя.

Неисправность датчика наружного освещения

Контрольная лампа (или символ на дисплее) загорается в случае обнаружения неисправности датчика наружного освещения.

На многофункциональном дисплее отображается соответствующее сообщение.

Превышение скорости ограничения (только для арабских стран)

Контрольная лампа (желтого цвета) или символ на дисплее (красного цвета) загорается, когда скорость движения автомобиля превышает 120 км/ч.

Неисправность датчика дождя

Контрольная лампа (или символ на дисплее) загорается в случае неисправности датчика дождя. Обратитесь на станцию технического обслуживания Fiat.

На многофункциональном дисплее отображается соответствующее сообщение.

Неисправность датчиков системы помощи при парковке (дополнительное оборудование)

Контрольная лампа (или символ на дисплее) загорается при обнаружении неисправности датчиков системы помощи при парковке.

Неисправность системы контроля давления в шинах (дополнительное оборудование)

Контрольная лампа (или символ на дисплее) загорается, когда обнаружена неисправность системы контроля давления в шинах (TPMS) (дополнительное оборудование).

Если установлено одно или несколько колес без датчиков давления, контрольная лампа на панели приборов загорится и будет гореть, пока ситуация не будет исправлена.

На многофункциональном дисплее отображается соответствующее сообщение.

ПРИМЕЧАНИЕ: В случае обнаружения одной из вышеперечисленных неисправностей в кратчайшие сроки обратитесь на станцию технического обслуживания Fiat.

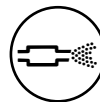

ЗАСОРЕНИЕ САЖЕВОГО ФИЛЬТРА (желтая) (Модификации с многоточечным распределенным впрыском)

При поворачивании ключа зажигания в положение "MAR" загорается контрольная лампа, которая погаснет через несколько секунд.

Контрольная лампа загорается при засорении сажевого фильтра, в случае если условия движения не позволяют активировать процедуру его автоматической очистки.

Чтобы сделать возможной активацию режима очистки, необходимо продолжать движение, пока контрольная лампа не погаснет.

На многофункциональном дисплее отображается соответствующее сообщение.

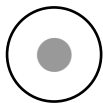

ОБЩИЕ НЕИСПРАВНОСТИ (желтая)

При поворачивании ключа в замке зажигания в положение "MAR" загорится контрольная лампа, которая должна погаснуть через несколько секунд.

Контрольная лампа загорается, когда в баке остается около 8 л топлива.

ВАЖНО: Мигание контрольной лампы указывает на ее неисправность. Необходимо в кратчайшие сроки обратиться на станцию технического обслуживания Fiat для диагностики системы.



НЕИСПРАВНОСТЬ СИСТЕМЫ EOBD/ ВПРЫСКА (желтая)

В нормальных условиях при поворачивании ключа в замке зажигания в положение "MAR" загорится контрольная лампа, которая погаснет, как только двигатель будет запущен.

Если контрольная лампа продолжает гореть или загорается во время движения, это означает неисправность системы подачи топлива/системы зажигания, что может привести к увеличению токсичности отработавших газов, снижению мощности автомобиля и увеличению расхода топлива.

На многофункциональном дисплее отображается соответствующее сообщение.

При этом можно продолжать движение, однако не следует слишком перегружать двигатель или двигаться с высокой скоростью. Длительная эксплуатация автомобиля с горящей контрольной лампой может привести к возникновению неисправности. Необходимо в кратчайшие сроки обратиться на станцию технического обслуживания Fiat.

Контрольная лампа погаснет, как только неисправность будет устранена, но информация о неисправности будет сохранена в памяти системы.

Только для моделей с бензиновыми двигателями.

Контрольная лампа активируется в проблесковом режиме, если существует вероятность повреждения каталитического нейтрализатора.

Если лампа активирована в проблесковом режиме, необходимо отпустить педаль акселератора для снижения частоты вращения коленчатого вала двигателя, пока лампа не перестанет мигать; продолжайте движение с умеренной скоростью, избегая режимов движения, в которых мигание лампы может повториться. В кратчайшие сроки обратитесь на станцию технического обслуживания Fiat.



Если контрольная лампа  не загорается при поворачивании ключа в замке зажигания в положение "MAR"

или загорается или горит постоянно во время движения (на некоторых модификациях одновременно с появлением сообщения на многофункциональном дисплее), необходимо в кратчайшие сроки обратиться на станцию технического обслуживания Fiat. Функционирование контрольной лампы  может быть проверено сотрудниками выездной технической помощи с помощью соответствующего оборудования. Действуйте в соответствии с законодательством той страны, в которой находитесь.

ПРИБОРЫ
И ОРГАНЫ
УПРАВЛЕНИЯ

СИСТЕМА
БЕЗОПАСНОСТИ

СОВЕТЫ
ВОДИТЕЛЮ
АВТОМОБИЛЯ

КОНТРОЛЬНЫЕ
ЛАМПЫ И
СООБЩЕНИЯ

УСТРАНЕНИЕ
НЕИСПРАВНОСТЕЙ

ТЕХНИЧЕСКОЕ
ОБСЛУЖИВАНИЕ

ТЕХНИЧЕСКИЕ
ХАРАКТЕРИСТИКИ

ПРЕДМЕТНЫЙ
УКАЗАТЕЛЬ



РЕЗЕРВНЫЙ ОСТАТОК ТОПЛИВА (желтая)

При поворачивании ключа в замке зажигания в положение **"MAR"** загорится контрольная лампа, которая должна погаснуть через несколько секунд. Если контрольная лампа не выключается или горит при движении вместе со светодиодом, встроенным в кнопку отключения системы ASR, необходимо обратиться на станцию технического обслуживания Fiat.

В некоторых модификациях на дисплее выводится соответствующее сообщение.

Функционирование контрольной лампы в проблесковом режиме во время движения указывает на то, что система ESP активирована.



НЕИСПРАВНОСТЬ СИСТЕМЫ УДЕРЖИВАНИЯ АВТОМОБИЛЯ НА УКЛОНЕ (желтая)



Символ  загорается в случае неисправности системы удерживания автомобиля на уклоне. Необходимо в кратчайшие сроки обратиться на станцию технического обслуживания Fiat.

В некоторых модификациях может загораться контрольная лампа .

На многофункциональном дисплее отображается соответствующее сообщение.

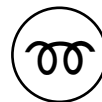

ФУНКЦИОНИРОВАНИЕ СИСТЕМЫ ПРЕДПУСКОВОГО ПОДОГРЕВА (модификации с многоточечным распределенным впрыском) (желтая)

НЕИСПРАВНОСТЬ СИСТЕМЫ ПРЕДПУСКОВОГО ПОДОГРЕВА (Версии с многоточечным распределенным впрыском) (желтая)

Нагрев свечей накаливания

При поворачивании ключа в замке зажигания в положение **"MAR"** загорится контрольная лампа, которая погаснет, когда температура свечей накаливания достигнет необходимого значения. Как только контрольная лампа погаснет, запустите двигатель.

ВАЖНО: При высокой температуре наружного воздуха контрольная лампа может загораться на очень непродолжительное время.

Неисправность системы предпускового подогрева

Контрольная лампа загорается при обнаружении неисправности системы предпускового подогрева. Необходимо в кратчайшие сроки обратиться на станцию технического обслуживания Fiat.

На многофункциональном дисплее отображается соответствующее сообщение.



ВОДА В ТОПЛИВНОМ ФИЛЬТРЕ (Модели с многоточечным распределенным впрыском) (желтая)

При поворачивании ключа в замке зажигания в положение "MAR" загорится контрольная лампа, которая должна погаснуть через несколько секунд.

Контрольная лампа загорится при накоплении определенного количества воды в топливном фильтре.

На многофункциональном дисплее отображается соответствующее сообщение.



Если контрольная лампа  не загорается при поворачивании ключа в замке зажигания в положение "MAR" или загорается или горит постоянно во время движения (на некоторых модификациях одновременно с появлением сообщения на многофункциональном дисплее), необходимо в кратчайшие сроки обратиться на станцию технического обслуживания Fiat. Функционирование контрольной лампы  может быть проверено сотрудниками выездной технической помощи с помощью соответствующего оборудования. Действуйте в соответствии с законодательством той страны, в которой находитесь.



НЕИСПРАВНОСТЬ СИСТЕМЫ АНТИБЛОКИРОВКИ ТОРМОЗОВ (ABS) (желтая)

При поворачивании ключа в замке зажигания в положение "MAR" загорится контрольная лампа, которая должна погаснуть через несколько секунд.



Контрольная лампа загорается, когда система неисправна или отключена. В этом случае рабочая тормозная система продолжает функционировать, однако она лишена дополнительных возможностей ABS.

Будьте осторожны при движении, для устранения неисправности обратитесь на станцию технического обслуживания Fiat.

На многофункциональном дисплее отображается соответствующее сообщение.



НЕИСПРАВНОСТЬ СИСТЕМЫ РАСПРЕДЕЛЕНИЯ ТОРМОЗНЫХ СИЛ (EBD) (красная) (желтая)

Одновременное включение контрольных ламп  и  при работающем двигателе указывает на неисправность или отказ системы EBD; в этом случае при резком торможении возможна блокировка задних колес и возможно развитие скольжения.

В таком случае необходимо аккуратно доехать до ближайшей станции технического обслуживания Fiat для диагностики системы.

На многофункциональном дисплее отображается соответствующее сообщение.

ПРИБОРЫ И ОРГАНЫ УПРАВЛЕНИЯ

СИСТЕМА БЕЗОПАСНОСТИ

СОВЕТЫ ВОДИТЕЛЮ АВТОМОБИЛЯ

КОНТРОЛЬНЫЕ ЛАМПЫ И СООБЩЕНИЯ

УСТРАНЕНИЕ НЕИСПРАВНОСТЕЙ

ТЕХНИЧЕСКОЕ ОБСЛУЖИВАНИЕ

ТЕХНИЧЕСКИЕ ХАРАКТЕРИСТИКИ

ПРЕДМЕТНЫЙ УКАЗАТЕЛЬ



НЕИСПРАВНОСТЬ СИСТЕМЫ FIAT CODE (ИММОБИЛАЙЗЕРА) (желтая)

НЕИСПРАВНОСТЬ ОХРАННОЙ СИГНАЛИЗАЦИИ (дополнительное оборудование) (желтая)



ПРЕДУПРЕЖДЕНИЕ О ПОПЫТКЕ НЕСАНКЦИОНИРОВАННОГО ДОСТУПА (желтая)

Неисправность системы FIAT CODE

При поворачивании ключа в замке зажигания в положение "MAR" контрольная лампа мигнет один раз.

Постоянно горящая контрольная лампа (или символ на дисплее) при нахождении ключа в замке зажигания в положение "MAR" сигнализирует о возможной неисправности (смотрите параграф "Система FIAT CODE" главы "Контрольно-измерительные приборы и органы управления").

На многофункциональном дисплее отображается соответствующее сообщение.

ВАЖНО: Одновременное включение контрольных ламп  и  (или символа на дисплее) указывает на наличие неисправностей в системе FIAT CODE.

Если контрольная лампа  мигает при работающем двигателе, это означает, что автомобиль не защищен иммобилайзером (смотрите параграф "Система FIAT CODE" главы "Контрольно-измерительные приборы и органы управления").

Немедленно обратитесь на станцию технического обслуживания Fiat для диагностики и системы.

Неисправность охранной сигнализации (дополнительное оборудование)

Включение контрольной лампы (или символа на дисплее) указывает на наличие неисправности в системе охранной сигнализации. Необходимо в кратчайшие сроки обратиться на станцию технического обслуживания Fiat.

На многофункциональном дисплее отображается соответствующее сообщение.

Попытка несанкционированного доступа

Включение контрольной лампы (или символа на дисплее) указывает на то, что была предпринята попытка несанкционированного доступа. Необходимо в кратчайшие сроки обратиться на станцию технического обслуживания Fiat.

На многофункциональном дисплее отображается соответствующее сообщение.



НИЗКОЕ ДАВЛЕНИЕ ВОЗДУХА В ШИНАХ (доп. оборудование) (желтая-красная)

ПРОВЕРЬТЕ ДАВЛЕНИЕ ВОЗДУХА В ШИНАХ

(доп. оборудование) (желтая)

ДАВЛЕНИЕ В ШИНАХ НЕ СООТВЕТСТВУЕТ СКОРОСТИ

(доп. оборудование) (желтая)

При поворачивании ключа в замке зажигания в положение "MAR" загорается контрольная лампа (дополнительное оборудование), которая должна погаснуть через несколько секунд.

Низкое давление в шинах

Контрольная лампа (желтая) или символ на дисплее (красный) загораются, если давление воздуха в одной или нескольких шинах падает ниже минимально допустимой величины. В этом случае система контроля давления в шинах (TPMS) уведомляет водителя о снижении давления воздуха в шине и о возможном проколе.

ВАЖНО: Если спущена хотя бы одна шина, необходимо немедленно остановить автомобиль, избегая резкого торможения и крутых поворотов. После чего вместо проколотого колеса необходимо установить запасное колесо (докатку), если такое предусмотрено, или отремонтировать проколотую шину с помощью штатного набора инструментов (см. параграф "Если проколота шина" раздела "Устранение неисправностей"). После этого необходимо в кратчайшие сроки обратиться на станцию технического обслуживания Fiat.

Проверка давления воздуха в шинах

Контрольная лампа (или символ на дисплее) включается, сигнализируя о спущенной шине.

Если спущено две шины или больше, на дисплее отобразится информация, относящаяся к каждой шине по очереди.

Необходимо довести давление воздуха в шинах до нормы (см. параграф "Проверка давления в холодных шинах" раздела "Технические характеристики").

ДАВЛЕНИЕ В ШИНАХ НЕ СООТВЕТСТВУЕТ СКОРОСТИ

Если необходимо двигаться со скоростью выше 160 км/ч, накачайте шины до значений, приведенных в разделе "Давление в шинах".

Если система контроля давления в шинах (TPMS) (дополнительное оборудование) определит, что давление воздуха в шинах не соответствует скорости движения, загорается контрольная лампа (вместе с соответствующим сообщением на дисплее), см. раздел "Низкое давление воздуха в шинах". Контрольная лампа будет гореть, пока скорость движения автомобиля не станет ниже заданного значения.

ВАЖНО: В этом случае следует немедленно снизить скорость, так как перегретая шина может оказать отрицательное влияние на управляемость автомобиля и даже взорваться.



ВНИМАНИЕ

Сильное электромагнитное излучение может нарушить функционирование системы контроля давления в шинах (TPMS). При этом на дисплее будет отображено соответствующее сообщение (дополнительное оборудование). Это сообщение автоматически исчезнет, как только электромагнитное излучение перестанет мешать работе системы.

**НЕИСПРАВНОСТЬ
ВНЕШНИХ ОСВЕТИ-
ТЕЛЬНЫХ ПРИБОРОВ
(желтая)**

Контрольная лампа (или символ на дисплее) загорается в случае, когда не горят следующие фонари:

- габаритные огни
- стоп-сигналы ((или соответствующий предохранитель), см. символ );
- задние противотуманные фонари;
- указатели поворота;
- освещение номерного знака.

Причина неисправности осветительных приборов может заключаться в следующем: перегорели лампы, перегорели соответствующие предохранители, обрыв в цепи.

На многофункциональном дисплее отображается соответствующее сообщение.

**НЕИСПРАВНОСТЬ
СТОП-СИГНАЛОВ
(желтая)**

При обнаружении неисправности стоп-сигналов на многофункциональном дисплее отображается соответствующий символ.

Причина неисправности осветительных приборов может заключаться в следующем: перегорели лампы, перегорели соответствующие предохранители, обрыв в цепи.

В некоторых модификациях может загораться контрольная лампа .

**ЗАДНИЕ ПРОТИВО-
ТУМАННЫЕ ФОНАРИ
(желтая)**

Контрольная лампа загорается при включении задних противотуманных фонарей.

**ПЕРЕДНИЕ ПРОТИ-
ВОТУМАННЫЕ ФАРЫ
(зеленая)**

Контрольная лампа загорается при включении передних противотуманных фар.

**УКАЗАТЕЛЬ ЛЕВОГО
ПОВОРОТА (зеленая,
проблесковый режим)**

Контрольная лампа включается, когда рычаг левого подрулевого переключателя сдвинут вниз или вместе с правым индикатором при нажатой кнопке включения аварийной сигнализации.

**УКАЗАТЕЛЬ ПРАВОГО
ПОВОРОТА
(зеленая, мигает)**

Контрольная лампа включается, когда рычаг левого подрулевого переключателя сдвинут вверх или вместе с левым индикатором при нажатой кнопке включения аварийной сигнализации.

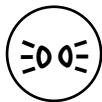

ГАБАРИТНЫЕ ОГНИ (зеленая)

ПОДСВЕТКА ДОРОГИ ДОМОЙ

Габаритные огни и ближний свет фар

Контрольная лампа загорается при включении габаритных или парковочных огней, а также при включении ближнего света фар.

ПОДСВЕТКА ДОРОГИ ДОМОЙ

Контрольная лампа загорается при активации функции подсветки дороги домой (смотрите параграф "Подсветка дороги домой" раздела "Контрольно-измерительные приборы и органы управления").

На многофункциональном дисплее отображается соответствующее сообщение.



ДАЛЬНИЙ СВЕТ ФАР(синяя)

Контрольная лампа загорается при включении дальнего света фар.



КРУИЗ-КОНТРОЛЬ (дополнительное оборудование) (зеленая)

При поворачивании ключа зажигания в положение "MAR" загорается контрольная лампа, которая погаснет через несколько секунд.

Контрольная лампа включается, когда поворотный переключатель круиз-контроля установлен в положение ON.

На многофункциональном дисплее отображается соответствующее сообщение.

ВОЗМОЖНА ГОЛОЛЕДИЦА

Этот символ ❄️ появляется на дисплее, когда температура наружного воздуха опускается ниже 3°C, предупреждая водителя о возможной гололедице на дороге.

На многофункциональном дисплее отображается соответствующее сообщение.

ЗАПАС ХОДА

На дисплее отображаются сообщения, предупреждающие водителя о том, что топлива в баке осталось менее чем на 50 км.

СИСТЕМА ASR

Антипробуксовочная система (ASR) может быть отключена нажатием клавиши ASR OFF. На дисплее отобразится сообщение, предупреждающее об отключении системы; одновременно с этим загорится светодиод, встроенный в клавишу.

Повторное нажатие клавиши ASR OFF приведет к активации системы, при этом выключится светодиод, встроенный в клавишу, а на дисплее отобразится соответствующее сообщение.

ПРЕВЫШЕНИЕ УСТАНОВЛЕННОГО ОГРАНИЧЕНИЯ СКОРОСТИ

На дисплее появится сообщение о том, что автомобиль превысил установленное ограничение скорости, значение ограничения можно изменить в соответствующем пункте меню настроек.

АКТИВАЦИЯ СПОРТИВНЫХ НАСТРОЕК

Символ S загорается на приборной панели, когда соответствующие настройки активированы нажатием соответствующей кнопки. Для деактивации спортивных настроек нажмите соответствующую кнопку повторно, при этом пропадет символ S.

ПРИБОРЫ
И ОРГАНЫ
УПРАВЛЕНИЯ

СИСТЕМА
БЕЗОПАСНОСТИ

СОВЕТЫ
ВОДИТЕЛЮ
АВТОМОБИЛЯ

КОНТРОЛЬНЫЕ
ЛАМПЫ И
СООБЩЕНИЯ

УСТРАНЕНИЕ
НЕИСПРАВНОСТЕЙ

ТЕХНИЧЕСКОЕ
ОБСЛУЖИВАНИЕ

ТЕХНИЧЕСКИЕ
ХАРАКТЕРИСТИКИ

ПРЕДМЕТНЫЙ
УКАЗАТЕЛЬ

УСТРАНЕНИЕ НЕИСПРАВНОСТЕЙ

ПУСК ДВИГАТЕЛЯ	158
ЕСЛИ ПРОКОЛОТА ШИНА.....	159
НАБОР ДЛЯ БЫСТРОГО РЕМОНТА ШИН FIX & GO automatic.....	165
ЗАМЕНА ЛАМП	169
ЕСЛИ ПЕРЕГОРЕЛА ЛАМПА ПРИБОРА ВНЕШНЕГО ОСВЕЩЕНИЯ.....	172
ЕСЛИ ПЕРЕГОРЕЛА ЛАМПА ВНУТРЕННЕГО ОСВЕТИТЕЛЬНОГО ПРИБОРА	177
ЕСЛИ ПЕРЕГОРЕЛ ПРЕДОХРАНИТЕЛЬ	180
ЕСЛИ АККУМУЛЯТОРНАЯ БАТАРЕЯ РАЗРЯЖЕНА	190
ПОДЪЕМ АВТОМОБИЛЯ	191
БУКСИРОВКА АВТОМОБИЛЯ.....	191

ПРИБОРЫ
И ОРГАНЫ
УПРАВЛЕНИЯ

СИСТЕМА
БЕЗОПАСНОСТИ

СОВЕТЫ
ВОДИТЕЛЮ
АВТОМОБИЛЯ

КОНТРОЛЬНЫЕ
ЛАМПЫ И
СООБЩЕНИЯ

УСТРАНЕНИЕ
НЕИСПРАВНОСТЕЙ

ТЕХНИЧЕСКОЕ
ОБСЛУЖИВАНИЕ

ТЕХНИЧЕСКИЕ
ХАРАКТЕРИСТИКИ

ПРЕДМЕТНЫЙ
УКАЗАТЕЛЬ

ПУСК ДВИГАТЕЛЯ

ПУСК ОТ ВНЕШНЕГО ИСТОЧНИКА

Если аккумуляторная батарея разряжена, существует возможность запустить двигатель с помощью дополнительной аккумуляторной батареи такой же или более высокой емкости.

Для этого необходимо (см., **рис. 1**):

- Соедините положительные клеммы (со знаком "+") обеих аккумуляторных батарей (АКБ) с помощью пускового провода;
- Вторым пусковым проводом соедините отрицательную клемму ("-") вспомогательной батареи с клеммой заземления  на двигателе или коробке передач автомобиля, двигатель которого пускается;
- Пустите двигатель;
- После пуска двигателя отсоедините пусковые провода, выполнив описанные выше операции в обратном порядке.

Если после нескольких попыток пустить двигатель не удалось, не предпринимайте повторных попыток, а обратитесь на станцию технического обслуживания Fiat.



Рис. 1

F0Q0733m

ВАЖНО: Не допускайте соединения отрицательных клемм аккумуляторных батарей: возникшая при этом искра может стать причиной воспламенения горючего газа, выходящей из батареи. Если второй дополнительный аккумулятор находится в другом автомобиле, следите, чтобы между металлическими частями двух автомобилей не было контакта.

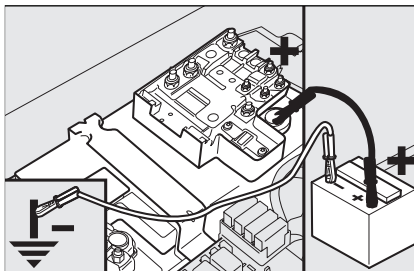

Ни в коем случае не используйте для запуска двигателя зарядное устройство: это может привести к повреждению электронных систем, в частности, блока управления системой зажигания и подачи топлива.



ВНИМАНИЕ

Не выполняйте эту процедуру, если у Вас нет достаточно опыта; несоблюдение порядка операций может вызвать сильное искрение. Кроме того, электролит, залитый в батарею является ядовитым и агрессивным. Избегайте попадания его на кожу и в глаза. Держите аккумуляторную батарею вдали от источников открытого огня и предотвращайте попадание на батарею искр.

ПРИНУДИТЕЛЬНЫЙ ПУСК ДВИГАТЕЛЯ

Никогда не пытайтесь запустить двигатель принудительно (путем толкания, буксировки или спуска по инерции с горы), поскольку при этом несгоревшее топливо может попасть в каталитический нейтрализатор системы выпуска отработавших газов и привести к его необратимому повреждению.

ВАЖНО: Помните, что усилитель тормозов и электрический усилитель рулевого управления не функционируют, пока двигатель не запущен. Поэтому усилия на соответствующих органах управления возрастают.

ЕСЛИ ПРОКОЛОТА ШИНА

Автомобиль укомплектован "Быстрым ремонтным комплектом для шин Fix&Go automatic": см. инструкции по его использованию в следующей главе.

ОСНОВНЫЕ ИНСТРУКЦИИ

В качестве альтернативы комплекту Fix&Go автомобиль может быть укомплектован запасным колесом-докаткой или запасным колесом стандартного размера; при замене колеса и при использовании домкрата необходимо помнить о приведенных ниже правилах техники безопасности.



ВНИМАНИЕ

В соответствии с требованиями Правил дорожного движения предупредите других участников движения о своей остановке: включите аварийную сигнализацию, установите знак аварийной остановки, и т. д. Все пассажиры должны покинуть салон автомобиля, особенно если автомобиль загружен. При замене колеса пассажиры должны находиться в стороне от проезжей части. Если остановка произошла на уклоне или на неровном участке, подложите под колеса противооткатные башмаки или другие подходящие предметы предотвращающие скатывание автомобиля.



ВНИМАНИЕ

Запасное колесо-докатка (дополнительное оборудование) является оригинальным для вашего автомобиля. Не используйте его на других моделях автомобилей, а также не используйте запасное колесо-докатку от других моделей на Вашем автомобиле. Запасное колесо-докатка может использоваться только в случае крайней необходимости. Его можно использовать только, чтобы добраться до станции технического обслуживания при этом скорость движения не должна превышать 80 км/ч. На запасном колесе имеется оранжевая наклейка с перечнем всех основных предостережений при его использовании. Не закрывайте и не удаляйте наклейку. Не устанавливайте декоративный колпак на запасное колесо-докатку. Наклейка содержит следующую информацию на четырех языках: **ВНИМАНИЕ! Только для временного использования! Максимальная скорость 80 км/ч! Замените на нормальное колесо при первой возможности. Не закрывайте эту наклейку.**

ПРИБОРЫ
И ОРГАНЫ
УПРАВЛЕНИЯ

СИСТЕМА
БЕЗОПАСНОСТИ

СОВЕТЫ
ВОДИТЕЛЮ
АВТОМОБИЛЯ

КОНТРОЛЬНЫЕ
ЛАМПЫ И
СООБЩЕНИЯ

УСТРАНЕНИЕ
НЕИСПРАВНОСТЕЙ

ТЕХНИЧЕСКОЕ
ОБСЛУЖИВАНИЕ

ТЕХНИЧЕСКИЕ
ХАРАКТЕРИСТИКИ

ПРЕДМЕТНЫЙ
УКАЗАТЕЛЬ

**ВНИМАНИЕ**

При движении с установленным запасным колесом-докаткой характеристики автомобиля меняются. Избегайте интенсивных ускорений и замедлений, резких маневров или быстрого движения в повороте. Срок службы запасного колеса составляет приблизительно 3 000 км, после чего оно должно быть заменено другим колесом того же типа. Никогда не устанавливайте обычную шину на диск, предназначенный для использования с запасным колесом-докаткой. Как можно скорее отремонтируйте штатное колесо и установите его на место. Недопустимо одновременно использовать два и более запасных колеса-докатки. Не наносите смазку на резьбовую часть болтов крепления колес перед их установкой: они могут отвернуться.

**ВНИМАНИЕ**

Домкрат предназначен только для подъема автомобиля, в комплект поставки того которого он входит, или автомобилей той же модели. Не следует использовать его для других целей, например, для подъема автомобилей других моделей. Никогда не работайте под автомобилем, поднятым на домкрате. Неправильная установка домкрата может привести к падению поднятого автомобиля. Также используйте домкрат для поднимания груза, вес которого превышает указанный на ярлыке домкрата. Не допускается установка цепей противоскольжения на колесо-докатку. Так, если переднее колесо проколото и есть необходимость в установке цепей противоскольжения, заднее колесо должно быть установлено на переднюю ось автомобиля, А запасное колесо (докатка) - на заднюю ось. Этот способ применим для двух нормальных ведущих колес. Цепи противоскольжения могут быть установлены на них, чтобы помочь в чрезвычайной ситуации.

**ВНИМАНИЕ**

Тщательно закрепите колпак ступицы колеса чтобы он не болтался при движении. Будьте осторожны не повредите вентиль. Никогда не оставляйте инструменты между ободом колеса и шиной. Проверьте и при необходимости доведите до нормы давление в шинах колес (в том числе и запасного) см. главу "Технические характеристики".



Рис. 2

FOQ0732m

Важно:

- вес домкрата - 1,76 кг;
- домкрат не требует каких-либо регулировок;
- домкрат не подлежит ремонту: если он неисправен, его необходимо заменить на новый оригинальный домкрат;
- На домкрат нельзя устанавливать никакие другие устройств, кроме поворотной рукоятки.

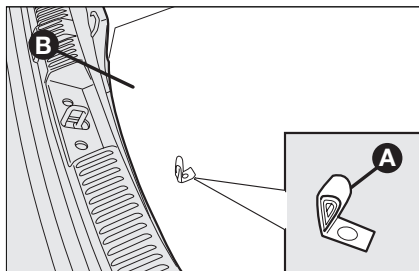

Рис. 3

FOQ0392m

Для замены колеса выполните следующие операции:

- Остановите автомобиль так, чтобы при смене колеса он не мешал дорожному движению. Лучше всего на ровной площадке с твердым покрытием;
- заглушите двигатель и взведите рычаг стояночного тормоза; Включите первую передачу или передачу заднего хода;
- потянув за петлю **A**, см., **рис. 2** поднимите жесткую крышку **B**; отверните крепление **E**, см., **рис. 3**;

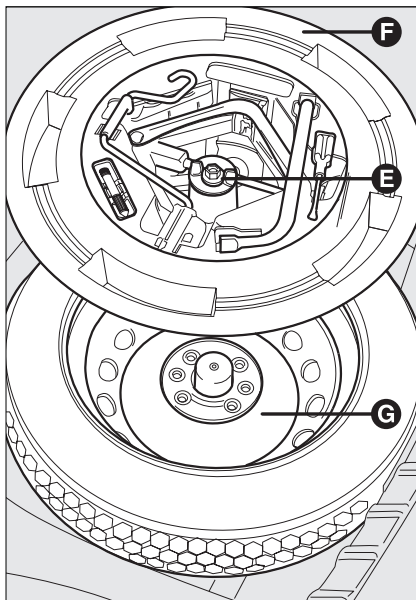

Рис. 4

FOQ0393m

- для версий с комплектом Fix&Go достаньте ремонтный комплект из багажного отсека;
- для версий с запасным колесом-докаткой, отвинтите крепеж **E**, см., **рис. 3**, извлеките комплект инструментов **F**, положите рядом с колесом, которое будет меняться и извлеките запасное колесо-докатку **G**;
- снимите колпак **H**, см., **рис. 4** с колеса (для модификаций со стальными штампованными дисками) или удалите крышку ступицы (для модификаций с дисками из легкого сплава)

ПРИБОРЫ
И ОРГАНЫ
УПРАВЛЕНИЯ

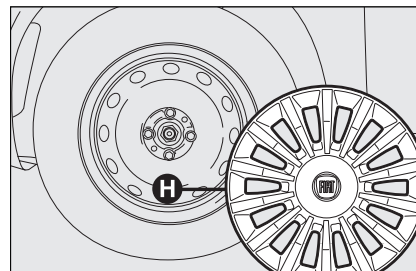
СИСТЕМА
БЕЗОПАСНОСТИ

СОВЕТЫ
ВОДИТЕЛЮ
АВТОМОБИЛЯ

КОНТРОЛЬНЫЕ
ЛАМПЫ И
СОБЩЕНИЯ

УСТРАНЕНИЕ
НЕИСПРАВНОСТЕЙ

ТЕХНИЧЕСКОЕ
ОБСЛУЖИВАНИЕ

ТЕХНИЧЕСКИЕ
ХАРАКТЕРИСТИКИ

ПРЕДМЕТНЫЙ
УКАЗАТЕЛЬ



Рис. 5

F0Q0394m

□ используя гаечный ключ **L**, **рис. 5** ослабьте болты крепления примерно на один оборот; если автомобиль укомплектован колесными дисками из легкого сплава, покачайте автомобиль, чтобы облегчить снятие этих дисков со ступицы колеса;

□ вращая рукоятку домкрата **M**, см., **рис. 6**, раздвигайте его, пока крепление **N** на верхней части домкрата не войдет в гнездо **Q**, расположенное на обнижении **P** кузова (примерно в 72 см от центра переднего колеса или 75 см от центра заднего);

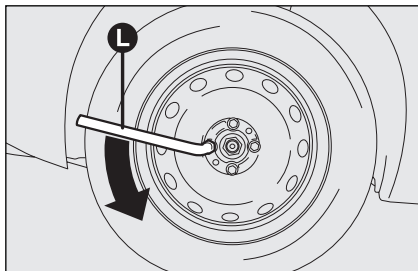

Рис. 6

F0M0395m

□ предупредите находящихся поблизости людей о своем намерении поднять автомобиль. Они не должны трогать автомобиль, пока он не будет опущен обратно;

□ установите рукоятку **R**, **рис. 6** и поднимайте автомобиль пока колесо не оторвется от земли на несколько сантиметров;

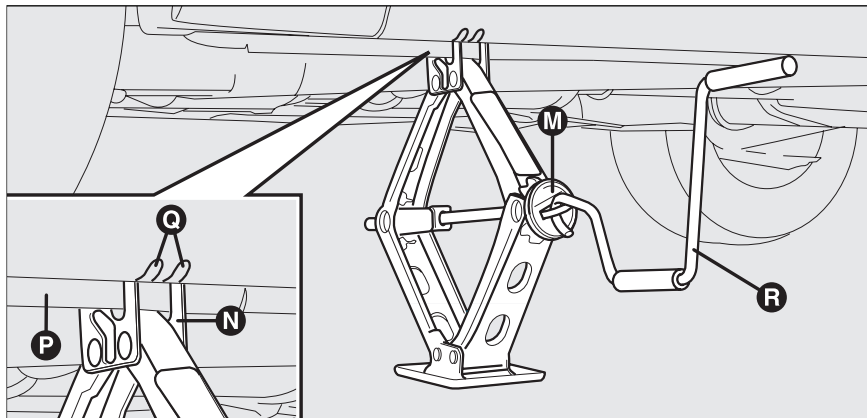
□ Выверните болты крепления колеса и снимите колесо.

□ Проверьте, что посадочные поверхности запасного колеса и ступицы чистые, чтобы крепежные болты не вывернулись;



Рис. 7

F0Q0396m

- установите запасное колесо-докатку, совместив отверстия **S, рис. 7** с соответствующими штифтами **T**;
- с помощью гаечного ключа полностью затяните четыре болта крепления;
- используя рукоятку домкрата **R, рис. 6**, опустите автомобиль и уберите домкрат;
- Используя гаечный ключ, затяните болты крепления колеса в последовательности, указанной на **рис. 8**.

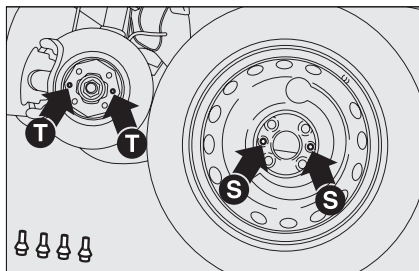

Рис. 8

F0Q0397m

ЗАМЕНА КОЛЕСА

Выполнив операции, описанные выше, поднимите автомобиль и снимите запасное колесо.

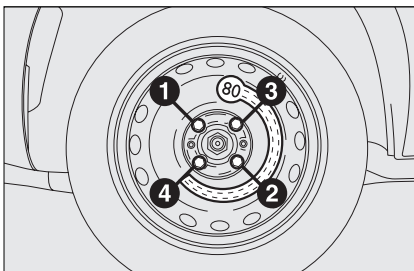
Модификации со стальными штампованными дисками

Действуйте следующим образом:

- Проверьте, что посадочные поверхности колеса и ступицы чистые, чтобы крепежные болты не вывернулись;
- Установите колесо, совместив отверстия **S, рис. 7** с соответствующими штифтами **T**;

- Затяните болты крепления с помощью гаечного ключа;
- Опустите автомобиль и уберите домкрат;
- Окончательно затяните болты, используя гаечный ключ, в последовательности, указанной на **рис. 8**;
- Установите на колесо декоративный колпак так, чтобы вентиль располагался в пазу на крышке;
- Нажимайте по окружности декоративного колпака, начиная со стороны вентиля, пока колпак не будет полностью установлен.

ВАЖНО: Неправильная установка может привести к выпадению колпака во время движения.



Рис. 9

FOQ0217m

Комплектации с дисками из легкого сплава

Действуйте следующим образом:

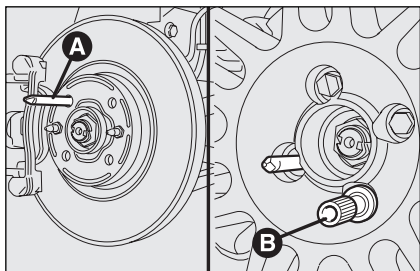
- заверните шпильку **A**, **рис. 9**, в одно из отверстий в ступице для болтов крепления колеса;
- Установите колесо на шпильку и затяните остальные болты с помощью гаечного ключа. Это упрощается наличием расширений отверстий **B** под ключ;
- Выверните шпильку **A** и затяните последний болт крепления колеса;
- Опустите автомобиль и удалите домкрат;
- Используя гаечный ключ, произведите окончательную затяжку болтов крепления в последовательности, указанной на для запасного колеса-докатки (см., **рис. 8**).
- Установите обратно колпак ступицы.

По окончании работы

- Уложите запасное колесо-докатку **G**, **рис. 10** в соответствующую нишу багажного отсека
- Вложите частично открытый домкрат в контейнер **F** и немного разомкните его в ячейке так, чтобы он не вибрировал при движении автомобиля;
- Положите инструменты обратно в соответствующие ячейки контейнера;
- Установите контейнер с инструментами на запасное колесо и закрепите его с помощью зажима **E**;
- Закройте жесткую крышку.



Рис. 10

FOQ0392m

НАБОР ДЛЯ БЫСТРОГО РЕМОНТА ШИН FIX & GO automatic

Набор для быстрого ремонта шин Fix & Go automatic расположен в соответствующем месте багажника.

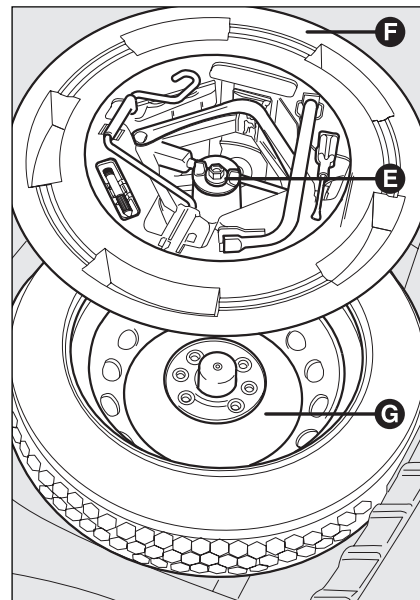
Набор для быстрого ремонта шин содержит (см., **рис. 11**):

- Баллон **A** с герметиком, оснащенный:
 - шлангом **B**
 - наклейкой с напоминанием "максимум 80 км/ч", для установки на виду у водителя (на панели приборов) после ремонта шины
- руководство по эксплуатации (см., **рис. 12**) набора для быстрого ремонта шин, в дальнейшем должно быть передано работникам, ремонтирующим шину
- компрессор **D** с манометром и соединительным шлангом
- пара защитных перчаток находится сбоку компрессора
- дополнительный переходник для надувания различных изделий.



Рис. 11

F0Q0510m

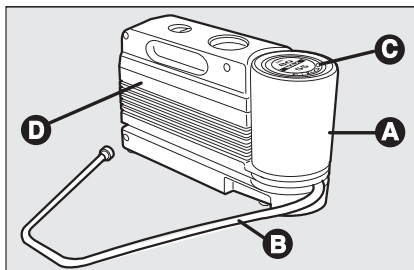

ВНИМАНИЕ

Передайте инструкцию персоналу, который будет заниматься шиной, отремонтированной с помощью данного ремонтного комплекта.



Если прокол вызван инородными телами, то ремонт возможен, когда повреждения находятся на выступах или впадинах протектора и их размер не превышает 4 мм в диаметре.



Рис. 12

F0Q0511m

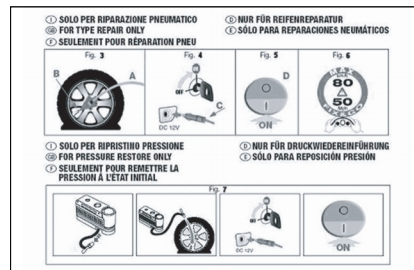

ВНИМАНИЕ

Порезы и повреждения боковой части шины не подлежат ремонту. Не применяйте набор для быстрого ремонта шин, если повреждения возникли в результате движения со спущенной шиной.



ВНИМАНИЕ

Ремонт невозможен, если повреждение обода диска является причиной утечки воздуха. Не извлекайте посторонние предметы (например, гвозди или винты) из шины.

ПРИБОРЫ
И ОРГАНЫ
УПРАВЛЕНИЯ

СИСТЕМА
БЕЗОПАСНОСТИ

СОВЕТЫ
ВОДИТЕЛЮ
АВТОМОБИЛЯ

КОНТРОЛЬНЫЕ
ЛАМПЫ И
СООБЩЕНИЯ

УСТРАНЕНИЕ
НЕИСПРАВНОСТЕЙ

ТЕХНИЧЕСКОЕ
ОБСЛУЖИВАНИЕ

ТЕХНИЧЕСКИЕ
ХАРАКТЕРИСТИКИ

ПРЕДМЕТНЫЙ
УКАЗАТЕЛЬ

ПРИНИМАЙТЕ ВО ВНИМАНИЕ СЛЕДУЮЩЕЕ:

Герметик, входящий в набор для срочного ремонта шин, действует при температурах от -20 °С до 50 °С.



ВНИМАНИЕ

Длительность работы компрессора не должна превышать 20 мин. Это может привести к его перегреву! Шины, отремонтированные с помощью набора для быстрого ремонта, следует использовать только временно.



Не выбрасывайте баллон с герметиком. Утилизацию герметика и баллона проводите в соответствии с действующим законодательством.



ВНИМАНИЕ

Баллон содержит этиленгликоль и латекс: эти вещества могут вызвать аллергические реакции. Эти вещества вредны для здоровья при проглатывании или вдыхании раздражают слизистые оболочки при попадании в глаза. При попадании в глаза немедленно промойте их водой и снимите загрязненную одежду. При проглатывании не пытайтесь вызвать рвоту, прополаскайте рот, выпейте достаточное количество воды и немедленно обратитесь к врачу. Хранить в недоступном для детей месте. Данный продукт не следует использовать людям, страдающим бронхиальной астмой. Не вдыхайте пары вещества. В случае возникновения аллергических реакций немедленно обратитесь к врачу. Храните баллон в специально предназначенном месте и вдали от источников тепла. Герметик имеет ограниченный срок годности. Если герметик закончился, замените баллон.



Рис. 13

F0Q0513m

НАКАЧИВАНИЕ ШИНЫ

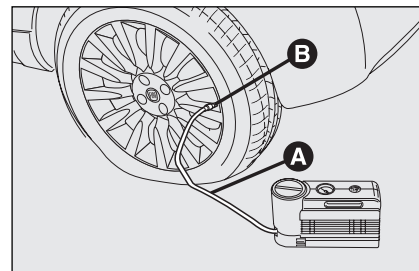

ВНИМАНИЕ

Наденьте защитные перчатки, входящие в набор для быстрого ремонта.

- Введите рычаг стояночного тормоза, снимите колпачок вентиля, возьмите шланг от баллона с наполнителем **A**, **рис. 13** и наверните гайку **B** на вентиль;



Рис. 14

F0Q0515m

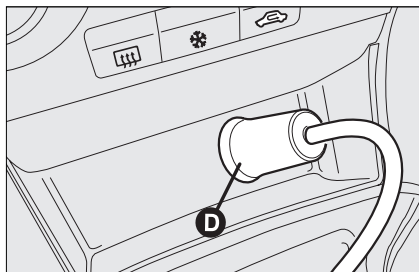

Рис. 15

F0Q0516m

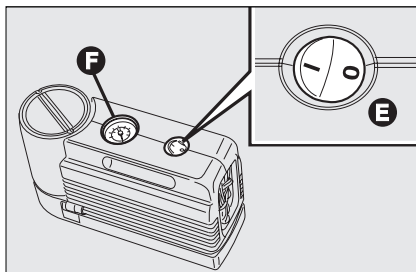

Рис. 15 а

F0Q0017m

□ удостоверьтесь, что выключатель компрессора **Е, рис. 15** установлен в положение "0" (выключено), запустите двигатель автомобиля и вставьте штекер **Д, рис. 14** в гнездо прикуривателя. Затем включите компрессор **Е, рис. 15** - установив выключатель в положение "I" (включено), и доведите давление в шинах до величины, указанной в параграфе "Давление в холодной шине" главы "Технические характеристики". Проверьте давление в шине, измеряемое манометром **Ф, рис. 15**, для повышения точности измерения выключите компрессор;

□ Если спустя 5 мин давление в шине не достигло, по крайней мере, 1,5 бар, отсоедините компрессор от вентиля и гнезда прикуривателя, переместите автомобиль дальше по дороге на несколько метров, чтобы герметик внутри шины распределился равномерно и снова попытайтесь накачать шину;

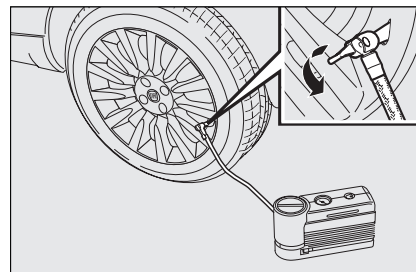
□ Если и после этого в течение 5 мин невозможно довести давление в шине по крайней мере до 1,8 бар, не следует эксплуатировать автомобиль, поскольку шина имеет значительные повреждения, и применение комплекта для срочного ремонта шины не может дать вам гарантию надежной герметизации. В таком случае свяжитесь с официальным дилером Fiat;

□ Начинать движение немедленно, как только давление в шине достигнет значения, рекомендованного в параграфе "Давление в холодной шине" главы "Технические характеристики";



ВНИМАНИЕ

Прикрепите наклейку, информирующую о том, что шина была отремонтирована с помощью набора для быстрого ремонта, в месте, хорошо видимом водителю. Двигайтесь осторожно, особенно в поворотах. Скорость движения не должна превышать 80 км/ч. Избегайте интенсивных ускорений и замедлений.

□ примерно через 10 мин после начала движения остановитесь и снова проверьте давление воздуха в шинах; взведите рычаг стояночного тормоза;

ПРИБОРЫ
И ОРГАНЫ
УПРАВЛЕНИЯ

СИСТЕМА
БЕЗОПАСНОСТИ

СОВЕТЫ
ВОДИТЕЛЮ
АВТОМОБИЛЯ

КОНТРОЛЬНЫЕ
ЛАМПЫ И
СООБЩЕНИЯ

УСТРАНЕНИЕ
НЕИСПРАВНОСТЕЙ

ТЕХНИЧЕСКОЕ
ОБСЛУЖИВАНИЕ

ТЕХНИЧЕСКИЕ
ХАРАКТЕРИСТИКИ

ПРЕДМЕТНЫЙ
УКАЗАТЕЛЬ

**ВНИМАНИЕ**

Если давление упало ниже 1,8 бар, продолжать движение нельзя: набор для быстрого ремонта шин Fix & Go automatic не может обеспечить качества ремонта, поскольку повреждения шины слишком значительны. Обратитесь на станцию технического обслуживания Fiat.

- Если давление воздуха в шине достигает, как минимум, 1,8 бар, доведите давление в шине до рекомендованной величины (при работающем двигателе и взведенном рычаге стояночного тормоза) и продолжите движение;
- Соблюдая крайнюю осторожность, направляйтесь на станцию технического обслуживания Fiat.

**ВНИМАНИЕ**

Очень важно сообщить о том, что ремонт шины был произведен с помощью набора для быстрого ремонта. Передайте инструкцию персоналу, который будет заниматься шиной, отремонтированной с помощью данного ремонтного комплекта.



Рис. 16

ПРОВЕРКА И ДОВЕДЕНИЕ ДО НОРМЫ ДАВЛЕНИЯ ВОЗДУХА В ШИНАХ

Компрессор можно также использовать для накачивания шин. Подсоедините шланг непосредственно к вентилю, **рис. 16**; В этом случае баллон с герметиком не подключается к компрессору и герметик не закачивается в шину.

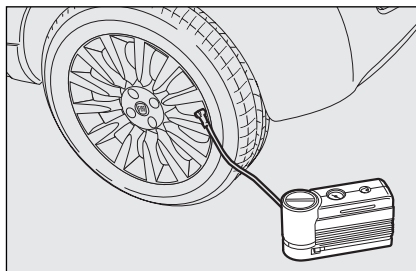

Рис. 17

ЗАМЕНА БАЛЛОНА С ГЕРМЕТИКОМ

Для замены баллона выполните следующие операции:

- отсоедините соединитель **В**, **рис. 17**;
- повернув баллон против часовой стрелки, снимите его;
- установите новый баллон и закрепите его, повернув по часовой стрелке;
- присоедините соединитель **В** к баллону и установите прозрачную трубку **А** на место.

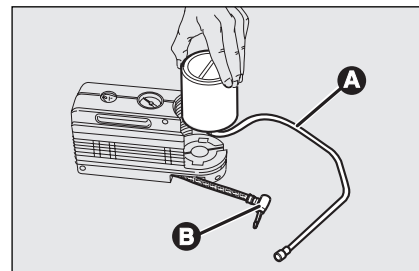
ЗАМЕНА ЛАМП

ОСНОВНЫЕ ИНСТРУКЦИИ

- Если фара не работает, прежде чем менять лампу, проверьте исправность соответствующего предохранителя. Расположение предохранителей приведено в параграфе "Если перегорел предохранитель" данной главы;
- Перед заменой лампы проверьте, не окислились ли контакты;
- Перегоревшие лампы следует заменять лампами того же типа и мощности;
- После замены лампы всегда проверяйте угол наклона оптических осей фар.



Прикасайтесь только к металлическим частям галогенных ламп. Прикосновение пальцев к прозрачной колбе может привести к снижению интенсивности светового потока и сокращению срока службы лампы. При случайном прикосновении протрите колбу ветошью, смоченной спиртом, и дайте ей высохнуть.



ВНИМАНИЕ

Неквалифицированный ремонт электрооборудования автомобиля может привести к его неисправностям или стать причиной возгорания.



ВНИМАНИЕ

В колбе галогеновых ламп находится газ под давлением, поэтому при их разрушении вокруг могут разлетаться небольшие осколки стекла.



ВНИМАНИЕ

Из-за наличия высокого напряжения, газоразрядные лампы фар должны заменяться только квалифицированными специалистами: замена таких ламп может быть смертельно опасной! Обратитесь на станцию технического обслуживания Fiat.

ВАЖНО: На внутренней поверхности фары может конденсироваться влага: это не является признаком неисправности, а вызвано низкой температурой или высокой влажностью воздуха. После включения фар запотевание пропадает. Если же внутри фары скапливаются капельки воды, это означает, что в корпус фары попала вода. Обращайтесь на станцию технического обслуживания Fiat.

ЛАМПЫ, ИСПОЛЬЗУЕМЫЕ В АВТОМОБИЛЕ, рис. 18

В вашем автомобиле установлены следующие типы ламп:

A безцокольные лампы: Для установки нажмите на лампу, а для снятия - потяните.

B лампы с байонетным креплением: для снятия лампы этого типа слегка нажмите на нее и поверните против часовой стрелки.

C цилиндрическая лампа: для снятия нужно отогнуть удерживающие контакты.

D-E галогеновые лампы: для снятия лампы освободите фиксатор, удерживающий лампу.

F газоразрядные лампы (Би-Ксенон).



Рис. 18

F0Q0391m

Лампы	Рис. 18	Тип	Мощность, Вт
Фары дальнего света	E	H1	55
Фары ближнего света с лампами увеличенного срока службы	D	H1	55
Газоразрядные лампы ближнего света (дополнительное оборудование)	F	D2R	35
Передние габаритные огни с лампами увеличенного срока службы	A	W5W	5
Передние противотуманные фары (дополнительное оборудование)	E	H11	55
Передние указатели поворота	B	PY24W	24
Боковые повторители указателей поворота	A	WY5W	5
Задние указатели поворота	B	R10W	10
Задние габаритные огни/задние противотуманные фары	B	P5/21W	5/21
Задний стоп-сигнал	B	P5/21W	5/21
Дополнительный стоп-сигнал	A	W2,3W	2,3
Фонарь заднего хода	B	P21W	21
Фонарь освещения заднего регистрационного знака	A	W5W	5
Передний потолочный светильник	C	C10W	2x10
Задний потолочный светильник (дополнительное оборудование)	C	C10W	10
Лампа освещения перчаточного ящика	C	C5W	5
Лампа освещения багажного отсека	A	W5W	5
Освещение косметического зеркала (дополнительное оборудование)	C	C5W	5

ПРИБОРЫ
И ОРГАНЫ
УПРАВЛЕНИЯ

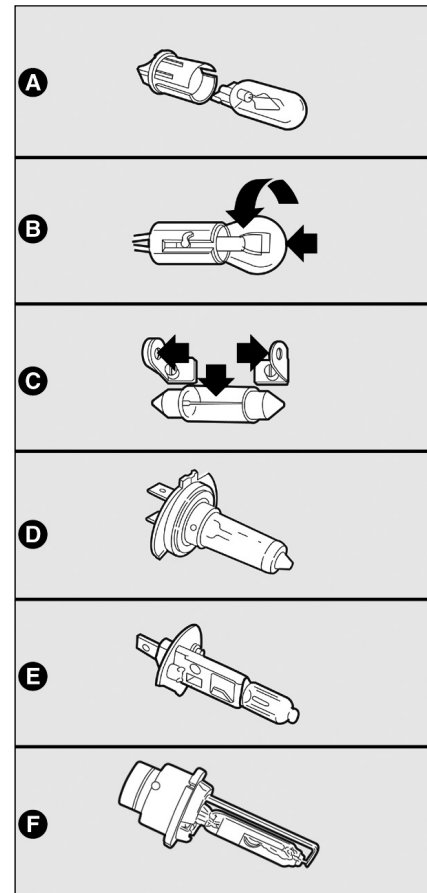
СИСТЕМА
БЕЗОПАСНОСТИ

СОВЕТЫ
ВОДИТЕЛЮ
АВТОМОБИЛЯ

КОНТРОЛЬНЫЕ
ЛАМПЫ И
СООБЩЕНИЯ

УСТРАНЕНИЕ
НЕИСПРАВНОСТЕЙ

ТЕХНИЧЕСКОЕ
ОБСЛУЖИВАНИЕ

ТЕХНИЧЕСКИЕ
ХАРАКТЕРИСТИКИ

ПРЕДМЕТНЫЙ
УКАЗАТЕЛЬ

ЕСЛИ ПЕРЕГОРЕЛА ЛАМПА ПРИБОРА ВНЕШНЕГО ОСВЕЩЕНИЯ

Для определения типа и мощности установленной лампы см. параграф "ЗАМЕНА ЛАМПЫ".

БЛОК-ФАРА, рис. 19

В блок-фаре расположены лампа габаритных огней, лампа ближнего света, лампа дальнего света и лампа указателя поворота.

Расположение ламп в блок-фаре:

- A** Габаритные огни/дальний свет;
- B** Ближний свет;
- C** Указатель поворота.



Рис. 19

F0Q0704m

БЛИЖНИЙ СВЕТ

Газоразрядные лампы

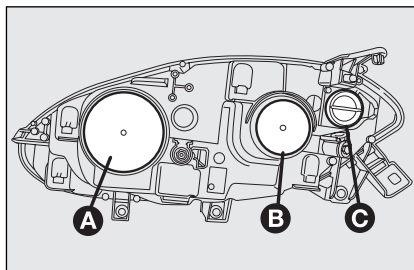
Для замены лампы действуйте следующим образом:

- снимите защитную крышку **B**, рис. 19;
- освободите фиксатор лампы **A**, рис. 20;
- отсоедините электрический разъем **B**;
- извлеките лампу **C**;
- установите новую лампу, совместив установочный лепесток металлической части лампы с пазом в отражателе, подключите электрический разъем **B**, после чего закрепите лампу с помощью фиксатора **A**;
- установите на место защитную крышку **A**, рис. 19.



Рис. 20

F0Q0705m

Газоразрядные лампы (дополнительное оборудование)

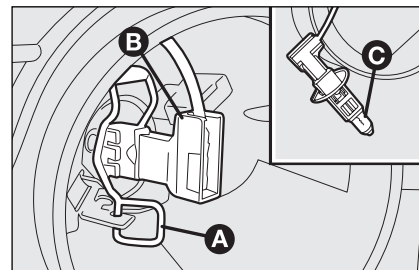

ВНИМАНИЕ

Из-за наличия высокого напряжения, газоразрядные лампы фар должны заменяться только квалифицированными специалистами: замена таких ламп может быть смертельно опасной! Обратитесь на станцию технического обслуживания Fiat.



Рис. 21

F0Q0706m

ГАБАРИТНЫЕ ОГНИ

Для замены лампы действуйте следующим образом:

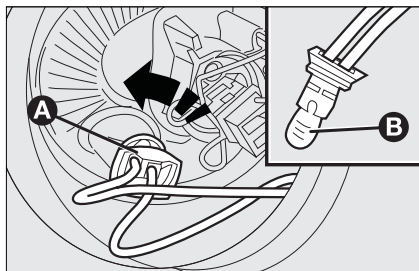
- снимите защитную крышку **A**, **рис. 19**;
- поверните патрон лампы **A**, **рис. 21** против часовой стрелки, и извлеките его;
- *извлеките лампу **B** и замените ее;
- установите новую лампу, установите патрон **A**, **рис. 21** и защитную крышку **B**, **рис. 19**.



Рис. 22

F0Q0707m

ДАЛЬНИЙ СВЕТ

Для замены лампы действуйте следующим образом:

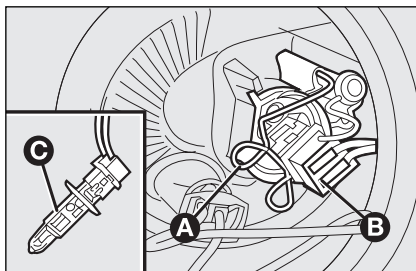
- снимите защитную крышку **A**, **рис. 19**;
- освободите фиксатор лампы **A**, **рис. 22**;
- извлеките лампу **C**;
- установите новую лампу, совместив установочный лепесток металлической части лампы с пазом в отражателе, подключите электрический разъем **B**, после чего закрепите лампу с помощью фиксатора **A**;
- установите на место защитную крышку **B**, **рис. 19**.



Рис. 23

F0Q0708m

УКАЗАТЕЛИ ПОВОРОТА

Передние

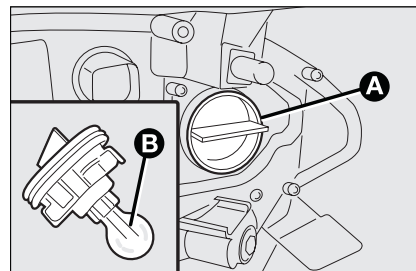
Для замены лампы действуйте следующим образом:

- поверните защитную крышку **C**, **рис. 19**, против часовой стрелки;
- извлеките лампу **B**, **рис. 23**, и замените ее;
- установите на место защитную крышку **A**, **рис. 19**.



Рис. 24

FOQ0709m

Боковые указатели поворота

Для замены лампы действуйте следующим образом:

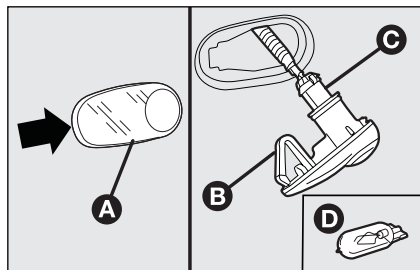
- нажмите на прозрачный плафон **A**, **рис.24**, чтобы сжать внутренний фиксатор **B**, и снимите плафон;
- поверните патрон лампы **C** против часовой стрелки, извлеките зажатую там лампу **D** и замените ее;
- вставьте патрон лампы **C** в плафон, повернув его по часовой стрелке;
- установите узел обратно, убедившись, что фиксатор со щелчком вошел в зажим **B**.



Рис. 25

FOQ0710m

ПЕРЕДНИЕ ПРОТИВОТУМАННЫЕ ФАРЫ, **рис. 25** (дополнительное оборудование)

Для замены ламп передних противотуманных фар обратитесь на станцию технического обслуживания Fiat.

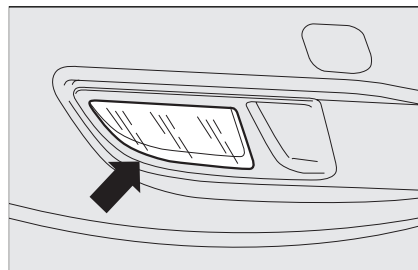

Рис. 26

FOQ0714m

ЗАДНИЙ КОМБИНИРОВАННЫЙ ФОНАРЬ, **рис. 26**

В заднем комбинированном фонаре установлены лампы задних габаритных огней, указателей поворота и стоп-сигнала.

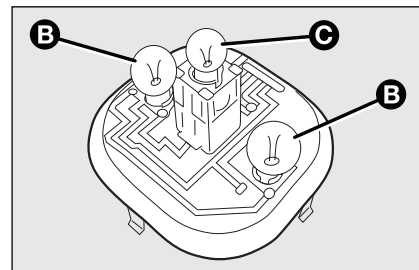
Лампы в комбинированном фонаре, **рис. 26** размещены следующим образом:

- B** задний габаритный огонь/стоп-сигнал (двухнитевая);
- C** указатель поворота.



Рис. 27

F0Q0715m

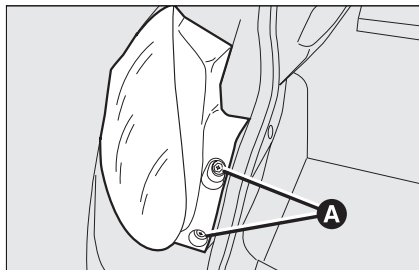

Рис. 29

F0Q0713m

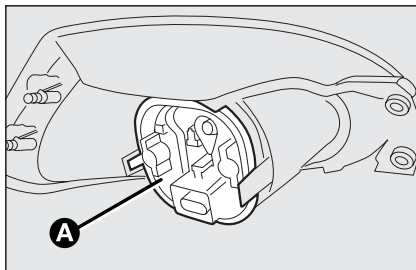

Рис. 30

F0Q0711m

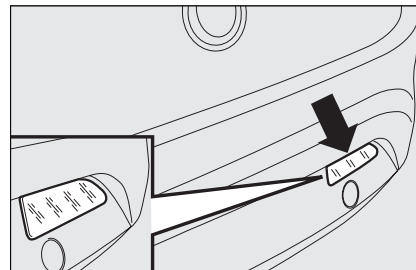

Рис. 28

F0Q0739m

ФОНАРЬ ЗАДНЕГО ХОДА, рис. 30

Для замены лампы фонаря заднего хода обращайтесь на станцию технического обслуживания Fiat.

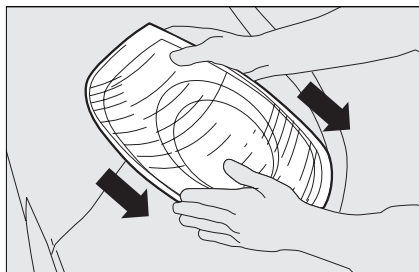

Рис. 31

F0Q0712m

Для замены лампы действуйте следующим образом:

- откройте дверь багажного отсека и отверните два винта **A**, **рис. 27**;
- снимите комбинированный фонарь, сдвигая ее обеими руками в направлении стрелок, как показано на **рис. 28**;
- отсоедините электрический разъем и снимите защитную крышку **A**, **рис. 29**, нажав на три фиксатора защелки, после чего замените перегоревшую лампу.

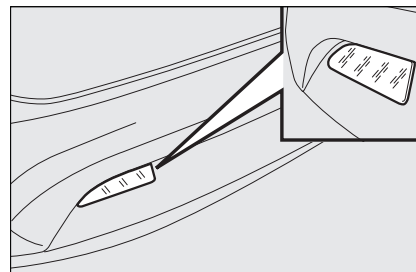
ЗАДНЯЯ ПРОТИВОТУМАННАЯ ФАРА, рис. 31

Обратитесь на станцию технического обслуживания Fiat для правильной замены лампы заднего противотуманного фонаря.

ПРИБОРЫ
И ОРГАНЫ
УПРАВЛЕНИЯ

СИСТЕМА
БЕЗОПАСНОСТИ

СОВЕТЫ
ВОДИТЕЛЮ
АВТОМОБИЛЯ

КОНТРОЛЬНЫЕ
ЛАМПЫ И
СООБЩЕНИЯ

УСТРАНЕНИЕ
НЕИСПРАВНОСТЕЙ

ТЕХНИЧЕСКОЕ
ОБСЛУЖИВАНИЕ

ТЕХНИЧЕСКИЕ
ХАРАКТЕРИСТИКИ

ПРЕДМЕТНЫЙ
УКАЗАТЕЛЬ



Рис. 32

F0Q0716m

ДОПОЛНИТЕЛЬНЫЙ СТОП-СИГНАЛ

Для замены лампы действуйте следующим образом:

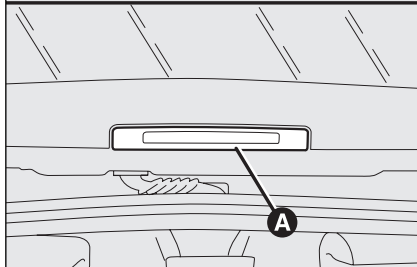
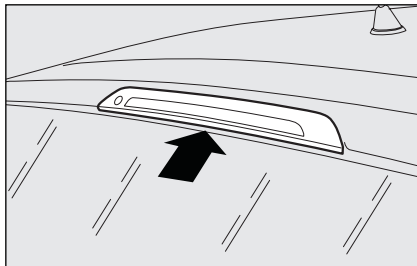
- откройте дверь багажного отсека;
- снимите плафон **А**, **рис. 32**;
- снимите рассеиватель **В**, **рис. 33**, и отсоедините электрический разъем;



Рис. 33

F0Q0751m

- нажмите на фиксаторы **С**, **рис. 33**, и извлеките патрон лампы;
- замените лампу;
- Установите плафон **А**, **рис. 32**, и закройте дверь багажного отсека.

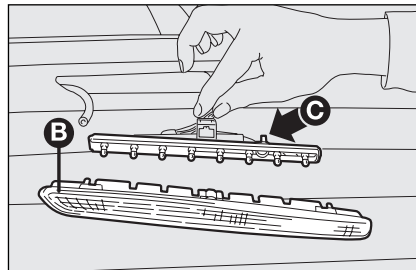

Рис. 34

F0Q0718m

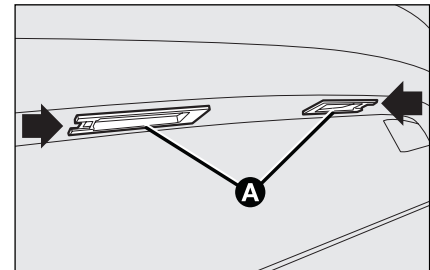

Рис. 35

F0Q0719m

ЛАМПЫ ОСВЕЩЕНИЯ РЕГИСТРАЦИОННОГО ЗНАКА

Для замены лампы действуйте следующим образом:

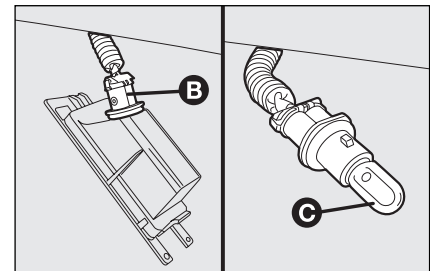
- нажав по стрелке см., **рис. 34** снимите рассеиватели **А**;
- поверните патрон **В**, **рис. 35**, по часовой стрелке;
- извлеките и замените лампу **С**;

ЕСЛИ ПЕРЕГОРЕЛА ЛАМПА ВНУТРЕННЕГО ОСВЕТИТЕЛЬНОГО ПРИБОРА

Для определения типа и мощности установленной лампы смотрите параграф "ЗАМЕНА ЛАМП".

ПЕРЕДНИЙ ПОТОЛОЧНЫЙ СВЕТИЛЬНИК

Для замены лампы действуйте следующим образом:

- нажмите в местах, указанных стрелками, и снимите плафон **А**, **рис. 36**;
- откройте защитную крышку **В**, **рис. 37**;
- освободив лампы **С** из боковых контактов замените их. Убедитесь, что новые лампы надежно закреплены между контактами;
- закройте защитную крышку **В**, **рис. 37**, и установите плафон **А**, **рис. 36** на место, надежно закрепив его.



Рис. 36

F0Q0720m

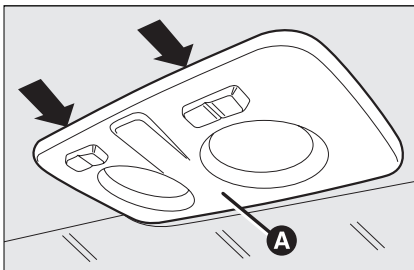

Рис. 38

F0Q0723m

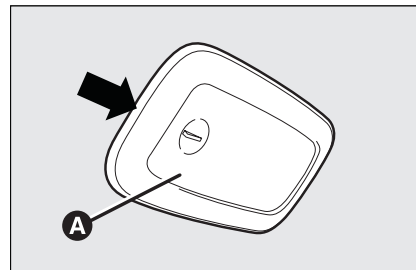

Рис. 37

F0Q0721m

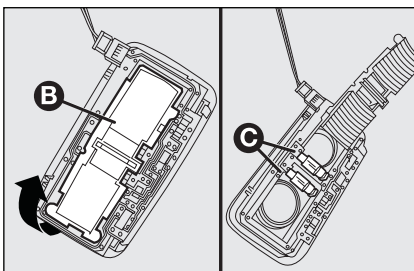

Рис. 39

F0Q0722m

Лампа заднего потолочного светильника

Версии без люка в крыше

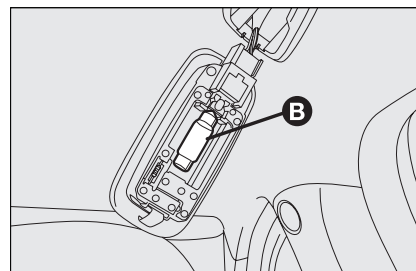
Для замены лампы действуйте следующим образом:

- снимите рассеиватель **А**, **рис. 38**, нажав в месте, указанном стрелкой;

- извлеките лампу **В**, **рис. 39**, из боковых контактов и замените ее, проверьте, что новая лампа надежно закреплена между контактами.



Рис. 40

FOQ0741m

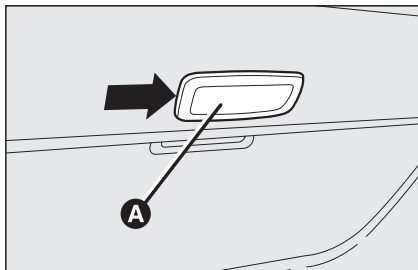

Рис. 41

FOQ0722m

Версии с люком крыши

Для замены лампы действуйте следующим образом:

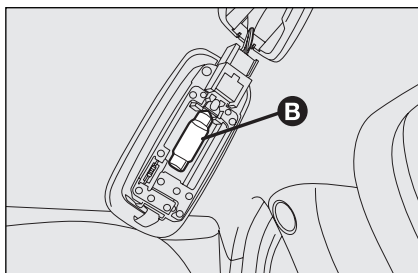
- нажав по стрелке, снимите плафон **A**, **рис. 40**;
- замените лампу **B**, **рис. 41**, вынув ее из боковых контактов и убедившись, что новая лампа надежно закреплена между контактами.



Рис. 42

FOQ0724m

ЛАМПА ОСВЕЩЕНИЯ БАГАЖНОГО ОТСЕКА

Для замены лампы действуйте следующим образом:

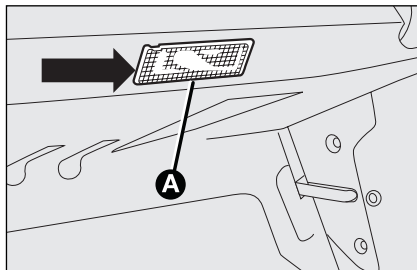
- откройте багажник;
- нажав по стрелке снимите рассеиватель **A**, **рис. 42**;
- Откройте защитную крышку **B**, **рис. 3** и замените лампу;



Рис. 43

FOQ0725m

- Закройте защитную крышку **B** фонаря;
- Установите фонарь **A**, вставив его в пазы сначала одной стороной, **A** затем другой, при этом должен раздаться щелчок.

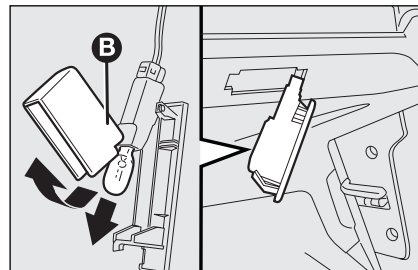

Рис. 44

F0Q0726m

ЛАМПА ОСВЕЩЕНИЯ ПЕРЧАТОЧНОГО ЯЩИКА

Для замены лампы действуйте следующим образом:

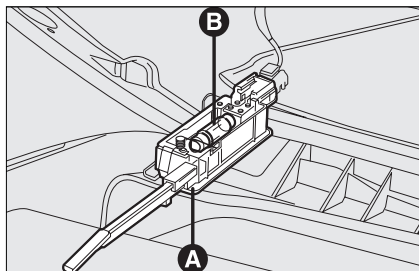
- откройте перчаточный ящик, и извлеките держатель лампы **A**, **рис. 44**;
- извлеките лампу **B** из боковых контактов и замените ее, убедитесь, что новая лампа надежно закреплена между контактами.



Рис. 45

F0Q0423m

ОСВЕЩЕНИЕ КОСМЕТИЧЕСКОГО ЗЕРКАЛА (дополнительное оборудование)

Для замены лампы действуйте следующим образом:

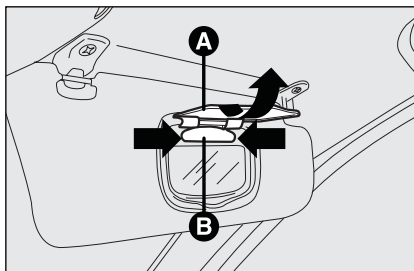
- откройте крышку зеркала **A**, **рис. 45**;
- нажав по стрелке, снимите рассеиватель **B**;



Рис. 46

F0Q0424m

- извлеките из боковых контактов лампу **C**, **рис. 46**, и замените ее, убедитесь, что лампа надежно закреплена между контактами.

ЕСЛИ ПЕРЕГОРЕЛ ПРЕДОХРАНИТЕЛЬ

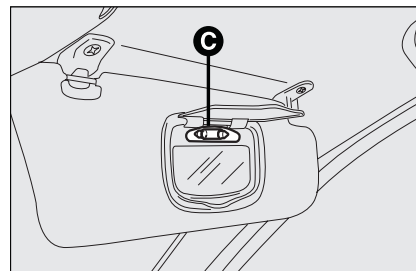
ОБЩЕЕ

Предохранитель является защитным элементом электрической цепи: он перегорает, в основном, по причине неисправности или неправильной работы системы.

Если какое-либо устройство не функционирует, сначала проверьте состояние предохранителя, защищающего цепь этого устройства: токопроводящий элемент **A**, рис. 47, не должен иметь повреждений. Если он перегорел, замените предохранитель другим, такого же номинала (того же цвета).

B: неповрежденный предохранитель

C: предохранитель с поврежденным токопроводящим элементом.

Для замены предохранителя используйте пинцет **D**, расположенный в блоке предохранителей панели приборов.



Рис. 47

FOQ0220m



Никогда не устанавливайте вместо предохранителя металлическую проволоку или "жучки".

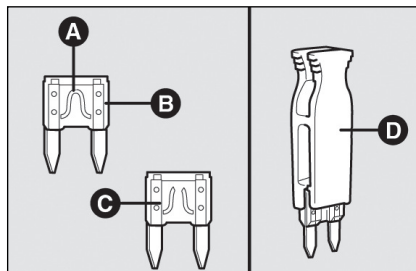

ВНИМАНИЕ

Никогда не устанавливайте предохранитель больше, чем предусмотрено номинала (расчитанный на больший ток), ЭТО ПОЖАРООПАСНО.



ВНИМАНИЕ

Если главный предохранитель (MEGAFUSE, MIDI-FUSE, MAXIFUSE) перегорел, не пытайтесь заменить его самостоятельно, обратитесь на станцию технического обслуживания Fiat.



Прежде чем заменить предохранитель, удостоверьтесь, что ключ извлечен из замка зажигания, а все потребители электроэнергии выключены и/или отсоединены.



ВНИМАНИЕ

Если предохранитель снова перегорит, обратитесь на станцию технического обслуживания Fiat.

РАСПОЛОЖЕНИЕ ПРЕДОХРАНИТЕЛЕЙ

Плавкие предохранители транспортного средства сгруппированы в трех блока:

- блок предохранителей приборной панели;
- блок предохранителей в моторном отсеке;
- блок предохранителей в багажном отсеке;

Блок предохранителей на приборной панели, рис. 49

Для получения доступа к блоку предохранителей расположенному на панели приборов, необходимо отвернуть три винта **A**, рис. 48, и снять крышку **B**.



Рис. 48

FQ00727m

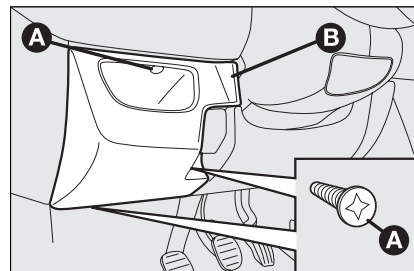

Рис. 49

FQ00266m

ПРИБОРЫ
И ОРГАНЫ
УПРАВЛЕНИЯ

СИСТЕМА
БЕЗОПАСНОСТИ

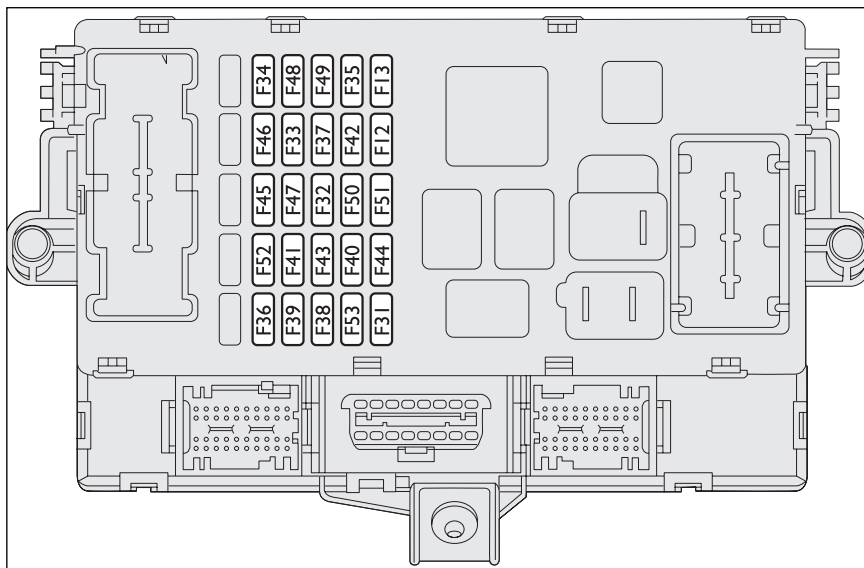
СОВЕТЫ
ВОДИТЕЛЮ
АВТОМОБИЛЯ

КОНТРОЛЬНЫЕ
ЛАМПЫ И
СООБЩЕНИЯ

УСТРАНЕНИЕ
НЕИСПРАВНОСТЕЙ

ТЕХНИЧЕСКОЕ
ОБСЛУЖИВАНИЕ

ТЕХНИЧЕСКИЕ
ХАРАКТЕРИСТИКИ

ПРЕДМЕТНЫЙ
УКАЗАТЕЛЬ

Блок предохранителей расположенный рядом с аккумуляторной батареей, рис. 51

Для доступа к блоку предохранителей,
расположенному в моторном отсеке
(рядом с АКБ), нажав на фиксаторы **A**,
рис. 50, и снимите защитную крышку **B**.



Рис. 50

F0Q0498m

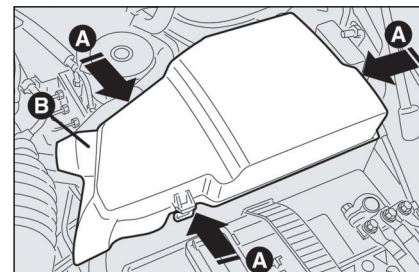

Рис. 51

F0Q0026m

Блок предохранителей в багажном отсеке (дополнительное оборудование), рис. 52

Для получения доступа к блоку предохранителей расположенному на левой стороне багажного отсека, откройте крышку **А**, рис. 53.

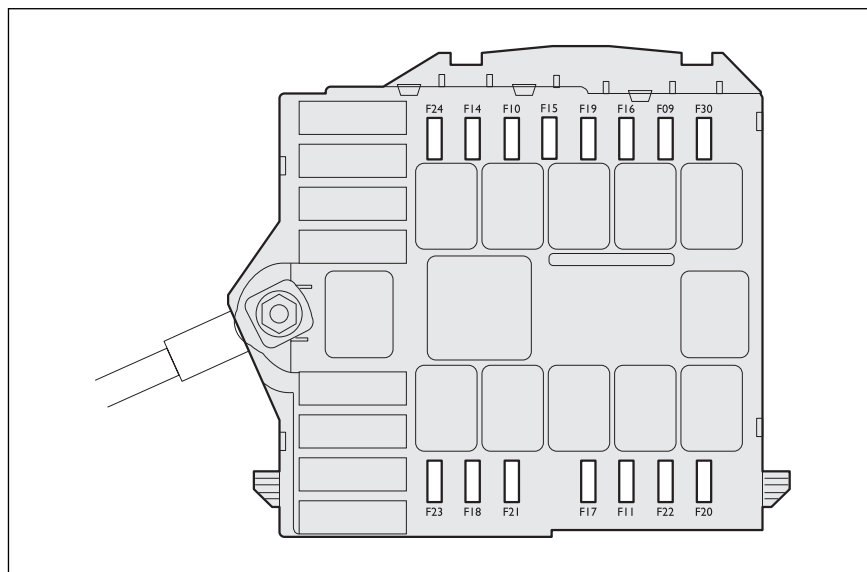

Рис. 52

F0Q0747m

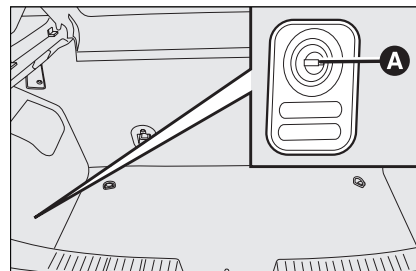

Рис. 53

F0Q0744m

ПРИБОРЫ
И ОРГАНЫ
УПРАВЛЕНИЯ

СИСТЕМА
БЕЗОПАСНОСТИ

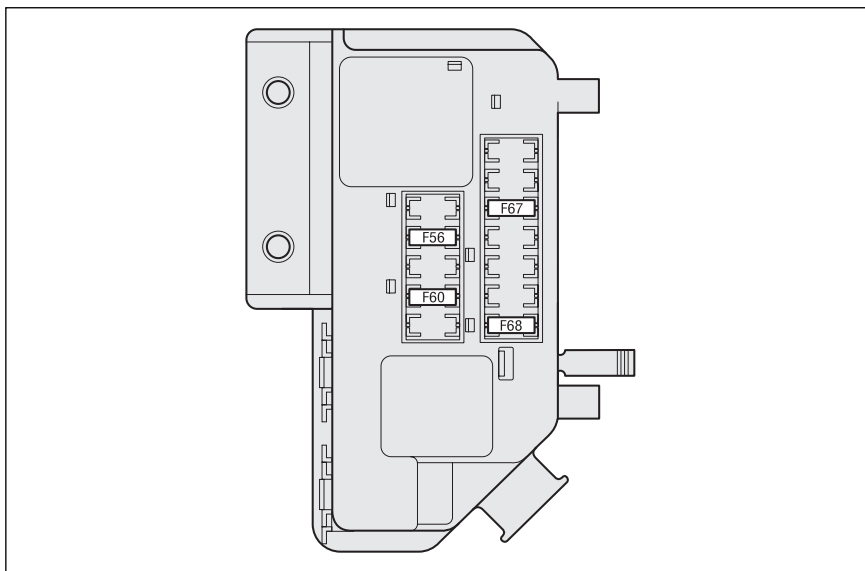
СОВЕТЫ
ВОДИТЕЛЮ
АВТОМОБИЛЯ

КОНТРОЛЬНЫЕ
ЛАМПЫ И
СООБЩЕНИЯ

УСТРАНЕНИЕ
НЕИСПРАВНОСТЕЙ

ТЕХНИЧЕСКОЕ
ОБСЛУЖИВАНИЕ

ТЕХНИЧЕСКИЕ
ХАРАКТЕРИСТИКИ

ПРЕДМЕТНЫЙ
УКАЗАТЕЛЬ

ПРЕДОХРАНИТЕЛИ И ЗАЩИЩАЕМЫЕ ИМИ ЦЕПИ

ЗАЩИЩАЕМАЯ ЦЕПЬ	ПРЕДОХРАНИТЕЛЬ	НОМИНАЛ, А	РИСУНОК
Правая фара ближнего света (галогеновая лампа)	F12	7,5	49
Правая фара ближнего света (газоразрядная лампа)	F12	15	49
Левая фара ближнего света (галогеновая лампа)	F13	7,5	49
Левая фара ближнего света (газоразрядная лампа)	F13	15	49
Фонарь заднего хода	F35	7,5	49
Дополнительный стоп-сигнал	F37	7,5	49
Задняя противотуманная фара (со стороны водителя)	F53	7,5	49
Передняя противотуманная фара/габаритные огни, правая сторона	F09	7,5	51
Правая фара дальнего света	F14	7,5	51
Левая фара дальнего света	F15	10	51
Передняя противотуманная фара/габаритные огни, левая сторона	F30	7,5	51

ЗАЩИЩАЕМАЯ ЦЕПЬ	ПРЕДОХРАНИТЕЛЬ	НОМИНАЛ, А	РИСУНОК
Однотоновый звуковой сигнал	F10	10	51
Система диагностики двигателя вторичная нагрузка (лямбда-зонд, электромагнитный клапан бензобака, электромагнитный клапан системы PDA, электромагнитный клапан системы рециркуляции отработавших газов (EGR), электромагнитный клапан дроссельной заслонки, электромагнитный клапан системы VGT (изменяемой геометрии турбины), блок управления свечами накаливания)	F11	15	51
Корректор угла наклона оптических осей фар (фары с газоразрядными лампами)	F13	15	49
Корректор угла наклона оптических осей фар (фары с галогеновыми лампами)	F13	7,5	49
Блок управления двигателем (NCM)	F16	7,5	51
Блок управления двигателем (NCM)	F17	10	51
Блок управления двигателем (NCM)	F18	10	51
Компрессор кондиционера	F19	7,5	51

ПРИБОРЫ
И ОРГАНЫ
УПРАВЛЕНИЯ

СИСТЕМА
БЕЗОПАСНОСТИ

СОВЕТЫ
ВОДИТЕЛЮ
АВТОМОБИЛЯ

КОНТРОЛЬНЫЕ
ЛАМПЫ И
СООБЩЕНИЯ

УСТРАНЕНИЕ
НЕИСПРАВНОСТЕЙ

ТЕХНИЧЕСКОЕ
ОБСЛУЖИВАНИЕ

ТЕХНИЧЕСКИЕ
ХАРАКТЕРИСТИКИ

ПРЕДМЕТНЫЙ
УКАЗАТЕЛЬ

	ЗАЩИЩАЕМАЯ ЦЕПЬ	ПРЕДОХРАНИТЕЛЬ	НОМИНАЛ, А	РИСУНОК
ПРИБОРЫ И ОРГАНЫ УПРАВЛЕНИЯ	Электромотор омывателя фар	F20	20	51
СИСТЕМА БЕЗОПАСНОСТИ	Двигатель топливного насоса в баке	F21	15	51
СОВЕТЫ ВОДИТЕЛЮ АВТОМОБИЛЯ	Система диагностики двигателя первичная нагрузка (форсунки, катушки зажигания)	F22	15	51
КОНТРОЛЬНЫЕ ЛАМПЫ И СООБЩЕНИЯ	Система диагностики двигателя, первичная нагрузка (форсунки, катушки зажигания, блок управления дизельным двигателем (ECU)).	F22	20	51
УСТРАНЕНИЕ НЕИСПРАВНОСТЕЙ	Блок управления тормозной системы (NFR) (электронный блок управления, электромагнитные клапана)	F23	30	51
ТЕХНИЧЕСКОЕ ОБСЛУЖИВАНИЕ	Блок управления электроусилителя рулевого управления (NGE)	F24	7,5	51
ТЕХНИЧЕСКИЕ ХАРАКТЕРИСТИКИ	Обмотка дистанционного выключателя блока предохранителей в моторном отсеке (CVM)/ Блок управления бортового компьютера (NBC)	F31	5	49
ПРЕДМЕТНЫЙ УКАЗАТЕЛЬ	Сабвуфер Hi-Fi аудиосистемы	F32	15	49
	Задний левый стеклоподъемник	F33	20	49
	Задний правый стеклоподъемник	F34	20	49

ЗАЩИЩАЕМАЯ ЦЕПЬ	ПРЕДОХРАНИТЕЛЬ	НОМИНАЛ, А	РИСУНОК
Модуль тормозной педали (нормально замкнутый контакт НЗ)/датчик воды в топливном фильтре/расходомер	F35	5	49
Блок контроля открытой двери (CGP) (дверь открыта/закрыта, заблокирована, открыта ли задняя дверь)	F36	20	49
Модуль педали тормоза (нормально замкнутый контакт НЗ)/ панель приборов (NQS)/блок управления газоразрядными лампами передних фар	F37	7,5	49
Аудиосистема/аудиоподготовка/подключение системы Nav +/Система Blu&Me/сирена (CSA)/система предупреждений с выводом на освещение салона/внутренняя система охлаждения узлов/блок управления системы контроля за давлением в шинах (CPP)/диагностический разъем/задний плафон освещения салона	F39	10	49
Обогрев заднего стекла	F40	30	49
Электрический обогрев наружных зеркал/обогрев передних форсунок омывателя	F41	7,5	49
Блок управления тормозной системы (NFR)/датчик рыскания (YRS)	F42	5	49

ПРИБОРЫ
И ОРГАНЫ
УПРАВЛЕНИЯ

СИСТЕМА
БЕЗОПАСНОСТИ

СОВЕТЫ
ВОДИТЕЛЮ
АВТОМОБИЛЯ

КОНТРОЛЬНЫЕ
ЛАМПЫ И
СООБЩЕНИЯ

УСТРАНЕНИЕ
НЕИСПРАВНОСТЕЙ

ТЕХНИЧЕСКОЕ
ОБСЛУЖИВАНИЕ

ТЕХНИЧЕСКИЕ
ХАРАКТЕРИСТИКИ

ПРЕДМЕТНЫЙ
УКАЗАТЕЛЬ

	ЗАЩИЩАЕМАЯ ЦЕПЬ	ПРЕДОХРАНИТЕЛЬ	НОМИНАЛ, А	РИСУНОК
ПРИБОРЫ И ОРГАНЫ УПРАВЛЕНИЯ	Омыватель ветрового стекла/система управления реверсивным двигателем насоса омывателей ветрового/ заднего стекла, расположенная на рулевой колонке	F43	30	49
СИСТЕМА БЕЗОПАСНОСТИ	Розетка/прикуриватель	F44	15	49
СОВЕТЫ ВОДИТЕЛЮ АВТОМОБИЛЯ	Привод люка	F46	20	49
КОНТРОЛЬНЫЕ ЛАМПЫ И СООБЩЕНИЯ	Передний стеклоподъемник (левая сторона)	F47	20	49
	Передний стеклоподъемник (правая сторона)	F48	20	49
УСТРАНЕНИЕ НЕИСПРАВНОСТЕЙ	Панель приборов (подсветка)/центральные правая и левая части панели приборов (подсветка, выключатель системы ASR)/управление на рулевом колесе (подсветка)/ панель управления на переднем плафоне освещения салона (подсветка)/блок управления датчиками объема охранной сигнализации (отключение)/привод люка крыши (блок управления, контрольная лампа)/датчик дождя/ Датчик освещенности в салонном зеркале/включение подогрева передних сидений	F49	5	49
ТЕХНИЧЕСКОЕ ОБСЛУЖИВАНИЕ				
ТЕХНИЧЕСКИЕ ХАРАКТЕРИСТИКИ	Блок управления подушкой безопасности (NAB)	F50	7,5	49
ПРЕДМЕТНЫЙ УКАЗАТЕЛЬ				

ЗАЩИЩАЕМАЯ ЦЕПЬ	ПРЕДОХРАНИТЕЛЬ	НОМИНАЛ, А	РИСУНОК
Внутренняя система охлаждения/предустановки аудиосистемы/подключение системы Nav +/блок управления системы Blu&Me/блок управления датчиками системы помощи при парковке (NSP)/датчик системы контроля качества воздуха (AQS)/климат-контроль/наружные зеркала заднего вида (регулировка, складывание)/блок управления системы контроля давления в шинах (CSP)	F51	5	49
Стеклоочиститель заднего стекла	F52	15	49
Панель приборов (NQS)	F53	7,5	49
Подогрев/регулировка левого переднего сидения	F56	30	53
Подогрев/регулировка правого переднего сидения	F60	30	53
Подогрев/регулировка левого переднего сидения	F67	10	53
Подогрев/регулировка правого переднего сидения	F68	10	53
Отсутствует	F38	-	49
Отсутствует	F45	-	49

ПРИБОРЫ
И ОРГАНЫ
УПРАВЛЕНИЯ

СИСТЕМА
БЕЗОПАСНОСТИ

СОВЕТЫ
ВОДИТЕЛЮ
АВТОМОБИЛЯ

КОНТРОЛЬНЫЕ
ЛАМПЫ И
СООБЩЕНИЯ

УСТРАНЕНИЕ
НЕИСПРАВНОСТЕЙ

ТЕХНИЧЕСКОЕ
ОБСЛУЖИВАНИЕ

ТЕХНИЧЕСКИЕ
ХАРАКТЕРИСТИКИ

ПРЕДМЕТНЫЙ
УКАЗАТЕЛЬ

ЕСЛИ АККУМУЛЯТОРНАЯ БАТАРЕЯ РАЗРЯЖЕНА

ВАЖНО: Описание процедуры зарядки аккумуляторной батареи приведено только в информационных целях. Эта операция должна выполнять только квалифицированным персоналом станции технического обслуживания Fiat.

Зарядка должна проводиться при низкой силе зарядного тока в течение 24 часов. Зарядка в течение более длительного периода может вызвать повреждение аккумуляторной батареи.

Зарядка производится следующим образом:

- Отсоедините отрицательную клемму аккумуляторной батареи;
- Подсоедините провода зарядного устройства к клеммам аккумуляторной батареи, соблюдая полярность;
- Включите зарядное устройство;
- По окончании зарядки отключите зарядное устройство, прежде чем отсоединить аккумуляторную батарею;
- Снова подсоедините отрицательную клемму аккумуляторной батареи.

ВАЖНО: При необходимости отключите охранную сигнализацию с электронным управлением (см. "Охранная сигнализация" главы "Контрольно-измерительные приборы и органы управления").



ВНИМАНИЕ

Электролит, находящийся в аккумуляторной батарее, ядовит и агрессивен. Избегайте его контакта с кожей и глазами. Батарея должна заряжаться в хорошо вентилируемом помещении вдали от источников открытого огня или возможных источников искр: существует опасность возгорания и взрыва.



ВНИМАНИЕ

Не пытайтесь заряжать замерзшую аккумуляторную батарею: сначала надо подождать, пока она полностью разморозится, в противном случае она может взорваться. Если аккумуляторная батарея замерзла, следует передать ее квалифицированному персоналу для проверки, чтобы убедиться, что внутренние компоненты не повреждены и в корпусе нет трещин, в противном случае возможно подтекание ядовитого и агрессивного электролита.

ПОДЪЕМ АВТОМОБИЛЯ

Если необходимо поднять автомобиль, обратитесь в официальное представительство компании Fiat, имеющему в распоряжении ручную таль или подъемник.

Автомобиль может быть поднят только сбоку, при этом опоры домкрата или подъемника должны быть установлены в местах, указанных на **рис. 54**.

ВАЖНО: При подъеме автомобилей в модификации "Спорт" соблюдайте осторожность, не повредите боковые спойлеры.



Рис. 54

F0Q0729m

БУКСИРОВКА АВТОМОБИЛЯ

Буксировочный рым, поставляемый вместе с автомобилем, находится в ящике с инструментами под ковриком в багажном отсеке.

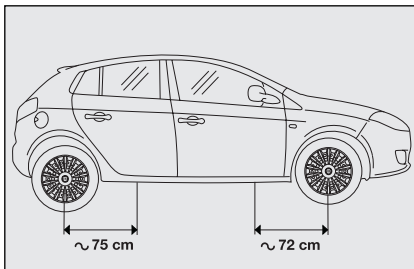
КРЕПЛЕНИЕ БУКСИРОВОЧНОГО РЫМА

Действуйте следующим образом:

- снимите заглушку отверстия **A**, **рис. 55-56**;
- Извлеките буксирный рым **B** из багажного отсека;
- вверните рым в заднее или переднее резьбовое отверстие.

ПРИБОРЫ
И ОРГАНЫ
УПРАВЛЕНИЯ

СИСТЕМА
БЕЗОПАСНОСТИ

СОВЕТЫ
ВОДИТЕЛЮ
АВТОМОБИЛЯ

КОНТРОЛЬНЫЕ
ЛАМПАМИ И
СООБЩЕНИЯ

УСТРАНЕНИЕ
НЕИСПРАВНОСТЕЙ

ТЕХНИЧЕСКОЕ
ОБСЛУЖИВАНИЕ

ТЕХНИЧЕСКИЕ
ХАРАКТЕРИСТИКИ

ПРЕДМЕТНЫЙ
УКАЗАТЕЛЬ



Рис. 55

F0Q0730m

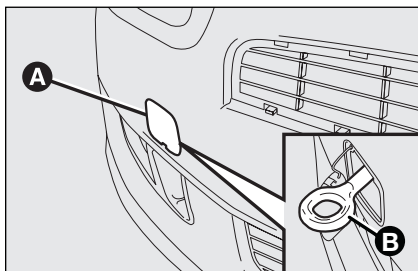

Рис. 56

F0Q0731m

**ВНИМАНИЕ**

Перед началом буксировки поверните ключ в замке зажигания в положение "MAR", а затем в положение "STOP". Не извлекайте ключ. Если ключ будет извлечен, рулевое управление автоматически заблокируется и поворачивать колеса будет невозможно.

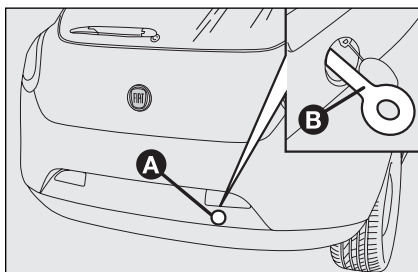
**ВНИМАНИЕ**

Во время буксировки помните, что при неработающих усилителях тормозной системы и рулевого управления усилие на соответствующих органах возрастает. Для буксировки не используйте гибкие тросы при движении избегайте рывков. Проверьте, что закрепленный буксирный трос не станет причиной повреждения автомобиля при движении. При буксировке строго соблюдайте правила дорожного движения.

**ВНИМАНИЕ**

Не запускайте двигатель буксируемого автомобиля.

**ВНИМАНИЕ**

Перед установкой буксировочного рыма тщательно очистите его резьбовую часть. Перед началом буксировки убедитесь, что рым надежно удерживается в отверстии.

ТЕХНИЧЕСКОЕ ОБСЛУЖИВАНИЕ АВТОМОБИЛЯ

ПЛАНОВОЕ ОБСЛУЖИВАНИЕ	194
ГРАФИК ТЕХНИЧЕСКОГО ОБСЛУЖИВАНИЯ..	195
ЕЖЕДНЕВНОЕ ТЕХНИЧЕСКОЕ ОБСЛУЖИВАНИЕ	197
ТЯЖЕЛЫЕ УСЛОВИЯ ЭКСПЛУАТАЦИИ	197
ПРОВЕРКА УРОВНЕЙ ЭКСПЛУАТАЦИОННЫХ ЖИДКОСТЕЙ	198
ВОЗДУШНЫЙ ФИЛЬТР/САЛОННЫЙ ФИЛЬТР ..	203
АККУМУЛЯТОРНАЯ БАТАРЕЯ.....	204
КОЛЕСА И ШИНЫ.....	206
РЕЗИНОВЫЕ ШЛАНГИ.....	207
ЩЕТКИ СТЕКЛООЧИСТИТЕЛЕЙ ЛОБОВОГО/ЗАДНЕГО СТЕКЛА	208
КУЗОВ	210
САЛОН.....	212

ПРИБОРЫ
И ОРГАНЫ
УПРАВЛЕНИЯ

СИСТЕМА
БЕЗОПАСНОСТИ

СОВЕТЫ
ВОДИТЕЛЮ
АВТОМОБИЛЯ

КОНТРОЛЬНЫЕ
ЛАМПЫ И
СООБЩЕНИЯ

УСТРАНЕНИЕ
НЕИСПРАВНОСТЕЙ

ТЕХНИЧЕСКОЕ
ОБСЛУЖИВАНИЕ

ТЕХНИЧЕСКИЕ
ХАРАКТЕРИСТИКИ

ПРЕДМЕТНЫЙ
УКАЗАТЕЛЬ

ПЛАНОВОЕ ОБСЛУЖИВАНИЕ

Квалифицированное и своевременное техническое обслуживание автомобиля является залогом его долгого срока службы и высоких эксплуатационных характеристик.

Поэтому компания Fiat установила интервал между техническими обслуживаниями 15 000 км.

Однако важно помнить, что техническое обслуживание автомобиля не ограничивается плановыми техническими обслуживаниями. В течение первых 15 000 км пробега и после ТО необходимо проявлять повседневную заботу об автомобиле. А именно регулярно проверять и при необходимости доводить до нормы уровни эксплуатационных жидкостей, периодически проверять давление воздуха в шинах и т. д.

ВАЖНО: График технического обслуживания регламентируется производителем. Отказ от прохождения технического обслуживания может стать причиной отказа производителя от гарантийных обязательств.

Плановое техническое обслуживание выполняется всеми представительствами компании Fiat по предварительной договоренности.

Если в процессе выполнения технического обслуживания помимо предписанных операций возникает необходимость в замене или ремонте дополнительных комплектующих, то данные операции выполняются только с согласия владельца автомобиля.

ВАЖНО: Если при эксплуатации автомобиля Вы столкнулись с любыми, даже самыми незначительными, проблемами, рекомендуем обращаться на станцию технического обслуживания Fiat, не дожидаясь срока следующего технического обслуживания.

Если Ваш автомобиль часто используется для буксировки, межсервисный интервал следует сократить.

ПЕРИОДИЧЕСКОЕ ТЕХНИЧЕСКОЕ ОБСЛУЖИВАНИЕ

Бензиновые двигатели и дизели	тысяч км									
Перечень операций	15	30	45	60	75	90	105	120		
Проверка состояния шин и давления в шинах (регулировка при необходимости).	•	•	•	•	•	•	•	•	•	•
Проверка работы приборов внутреннего и наружного освещения.	•	•	•	•	•	•	•	•	•	•
Проверка работы стеклоочистителей, стеклоомывателей, регулировка жиклеров стеклоомывателей.	•	•	•	•	•	•	•	•	•	•
Проверка установки поводков стеклоочистителей ветрового и заднего стекол.	•	•	•	•	•	•	•	•	•	•
Проверка состояния тормозных колодок и дисков передних и задних тормозов.	•	•	•	•	•	•	•	•	•	•
Проверка состояния тормозных барабанов задних тормозов.				•			•			
Проверка состояния деталей кузова и лакокрасочного покрытия, трубопроводов (выхлопного, подачи топлива, тормозного), резиновых элементов (пылезащитных чехлов, опор, патрубков, втулок и т. д.).	•	•	•	•	•	•	•	•	•	•
Проверка работы, чистоты и смазки замков дверей, капота, багажника.	•	•	•	•	•	•	•	•	•	•
Проверка работы стояночного тормоза.		•		•		•		•		•
Проверка системы улавливания паров топлива (версии с бензиновым двигателем).				•						•
Проверка системы управления двигателем (через диагностический разъем).		•		•			•			•
Проверка уровня и доливка по необходимости эксплуатационных жидкостей (охлаждающей, тормозной, омывающей, электролита и т. д.).	•	•	•	•	•	•	•	•	•	•

ПРИБОРЫ
И ОРГАНЫ
УПРАВЛЕНИЯ

СИСТЕМА
БЕЗОПАСНОСТИ

СОВЕТЫ
ВОДИТЕЛЮ
АВТОМОБИЛЯ

КОНТРОЛЬНЫЕ
ЛАМПЫ И
СОБЩЕНИЯ

УСТРАНЕНИЕ
НЕИСПРАВНОСТЕЙ

ТЕХНИЧЕСКОЕ
ОБСЛУЖИВАНИЕ

ТЕХНИЧЕСКИЕ
ХАРАКТЕРИСТИКИ

ПРЕДМЕТНЫЙ
УКАЗАТЕЛЬ

ПРИБОРЫ И ОРГАНЫ УПРАВЛЕНИЯ	Бензиновые двигатели и дизели	тысяч км	15	30	45	60	75	90	105	120
			Перечень операций							
СИСТЕМА БЕЗОПАСНОСТИ	Проверка системы усиления рулевого управления.		•	•	•	•	•	•	•	•
	Проверка уровня масла в механической трансмиссии.					•				•
СОВЕТЫ ВОДИТЕЛЮ АВТОМОБИЛЯ	Проверка и при необходимости долив жидкости автоматической трансмиссии (включая роботизированную).		•	•	•	•	•	•	•	•
	Визуальный осмотр, проверка натяжения (регулировка по необходимости) ремней привода навесного оборудования.		•		•				•	
КОНТРОЛЬНЫЕ ЛАМПЫ И СООБЩЕНИЯ	Замена ремня(ремней) привода навесного оборудования.						•			
	Проверка и регулировка зазоров клапанов (версии без гидрокомпенсаторов зазоров).						•			
УСТРАНЕНИЕ НЕИСПРАВНОСТЕЙ	Проверка состояния зубчатого ремня привода газораспределительного механизма (*).				•				•	
	Замена ремня и роликов привода газораспределительного механизма (ГРМ). (*)(**).						•			
ТЕХНИЧЕСКОЕ ОБСЛУЖИВАНИЕ	Замена свечей зажигания.			•		•		•		•
	Замена фильтрующего элемента воздухоочистителя двигателя.			•		•		•		•
ТЕХНИЧЕСКИЕ ХАРАКТЕРИСТИКИ	Замена топливного фильтра (если установлен).			•		•		•		•
	Замена масла и масляного фильтра в двигателе (или раз в год).		•	•	•	•	•	•	•	•
ПРЕДМЕТНЫЙ УКАЗАТЕЛЬ	Замена тормозной жидкости (или раз в два года).					•				•
	Замена салонного фильтра системы отопления и кондиционирования (если установлен).		•	•	•	•	•	•	•	•

(*) - если привод ГРМ осуществляется ремнем,

(**) - вне зависимости от пробега ремень ГРМ должен меняться не реже чем раз в 3 года.

• - действия, необходимые для проведения в указанный период

ЕЖЕДНЕВНОЕ ТЕХНИЧЕСКОЕ ОБСЛУЖИВАНИЕ

После каждых 1 000 км пробега или перед длительной поездкой выполните следующие контрольные операции, а также проверьте и при необходимости доведите до нормы уровень следующих эксплуатационных жидкостей:

- уровень охлаждающей жидкости;
- уровень тормозной жидкости;
- уровень жидкости в бачке омывателя ветрового стекла;
- состояние шин и давление воздуха в них;
- работу осветительных приборов (фары, указатели поворота, аварийные сигналы, и т.д.);
- функционирование стеклоочистителей/омывателей, исходное положение и состояние щеток стеклоочистителей ветрового и заднего стекла;

Каждые 3 000 км проверяйте и при необходимости доведите до нормы: уровень масла в системе смазки двигателя.

Рекомендуется использовать продукт марки FL Selenia, разработанный и производимый специально для автомобилей Fiat (см. таблицу "Заправочные объемы" в главе "Технические характеристики").

ТЯЖЕЛЫЕ УСЛОВИЯ ЭКСПЛУАТАЦИИ

Если автомобиль эксплуатируется в приведенных ниже условиях:

- частая буксировка прицепа или фургона;
- на пыльных дорогах;
- периодические поездки на короткие расстояния (менее 7-8 км) и при температуре наружного воздуха ниже нуля;
- частая работа двигателя на оборотах холостого хода или движение с низкой скоростью на дальние расстояния (переезды "от двери до двери"), а также в случае длительного перерыва в эксплуатации;
- поездки по городу;

следующие контрольные операции выполняйте чаще, чем предписано графиком технического обслуживания:

- проверка состояния и степени износа накладок тормозных колодок передних дисковых тормозов;

- проверка частоты замков, капота и багажника, а также чистоту и наличие смазки петель;
- проверка состояния: двигателя, коробки передач, трансмиссии, магистралей (системы подачи топлива, тормозной системы, системы выпуска отработавших газов), резинотехнических изделий (чехлы, муфты, втулки, и т. п.);
- проверка зарядки аккумуляторной батареи, а также уровня электролита (выполняется только квалифицированным персоналом или на станции технического обслуживания Fiat - см. также параграф "Аккумуляторная батарея" этой главы);
- проверка состояния приводных ремней;
- проверка и при необходимости замена салонного фильтра;
- проверка и при необходимости замена воздушного фильтра двигателя.

ПРИБОРЫ
И ОРГАНЫ
УПРАВЛЕНИЯ

СИСТЕМА
БЕЗОПАСНОСТИ

СОВЕТЫ
ВОДИТЕЛЮ
АВТОМОБИЛЯ

КОНТРОЛЬНЫЕ
ЛАМПЫ И
СОБЩЕНИЯ

УСТРАНЕНИЕ
НЕИСПРАВНОСТЕЙ

ТЕХНИЧЕСКОЕ
ОБСЛУЖИВАНИЕ

ТЕХНИЧЕСКИЕ
ХАРАКТЕРИСТИКИ

ПРЕДМЕТНЫЙ
УКАЗАТЕЛЬ

ПРОВЕРКА УРОВНЕЙ ЭКСПЛУАТАЦИОННЫХ ЖИДКОСТЕЙ



При доливке не допускайте смешения различных типов жидкостей: они не совместимы между собой и их смешивание может стать причиной возникновения неисправностей.



ВНИМАНИЕ

Никогда не курите при производстве работ в моторном отсеке; там могут присутствовать газ и горючие испарения, которые легко воспламеняются.

1 Маслоналивная горловина; 2 Аккумуляторная батарея; 3 Компенсационный бачок тормозной системы; 4 Горловина бачка омывателя ветрового/заднего стекла или фар; 5 Расширительный бачок системы охлаждения двигателя



Рис. 1 - Модели с двигателем 1,4 16V

F0Q0616m

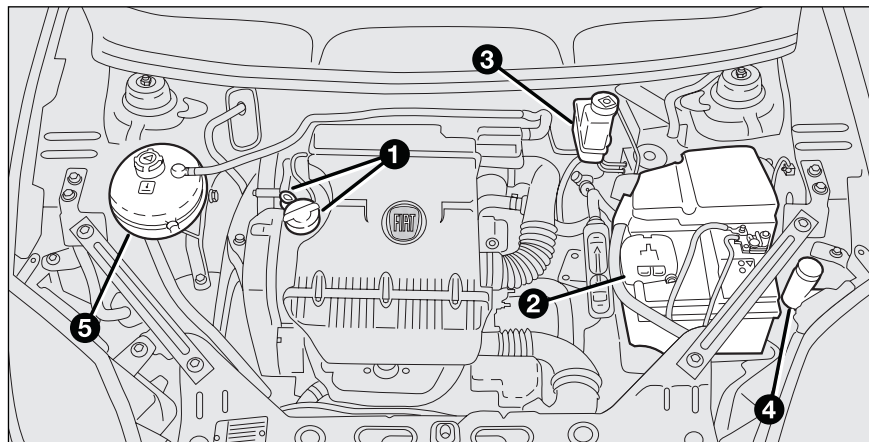

Рис. 2 - Модели с двигателем 1,4 T-JET

F0Q0024m

1 Маслоналивная горловина; 2 Аккумуляторная батарея; 3 Компенсационный бачок тормозной системы; 4 Горловина бачка омывателя ветрового/заднего стекла или фар; 5 Расширительный бачок системы охлаждения двигателя

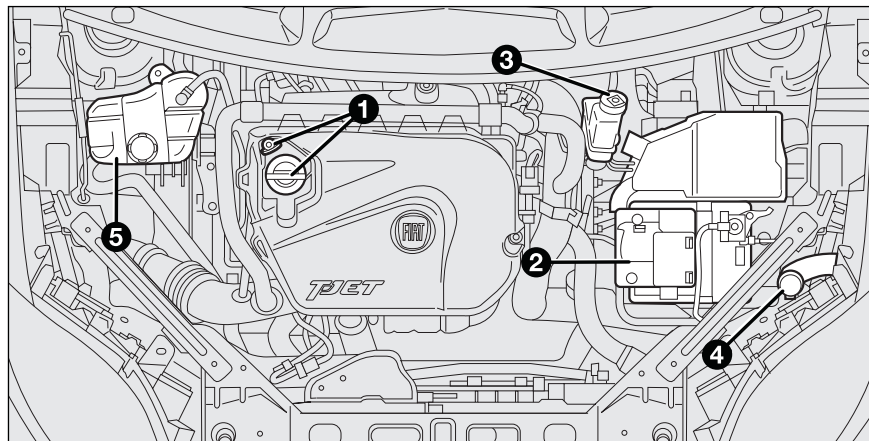

Рис. 3 - Модели с двигателем 1,9 Multijet 8V

F0Q0615m

1 Маслоналивная горловина; 2 Аккумуляторная батарея; 3 Компенсационный бачок тормозной системы; 4 Горловина бачка омывателя ветрового/заднего стекла или фар; 5 Расширительный бачок системы охлаждения двигателя

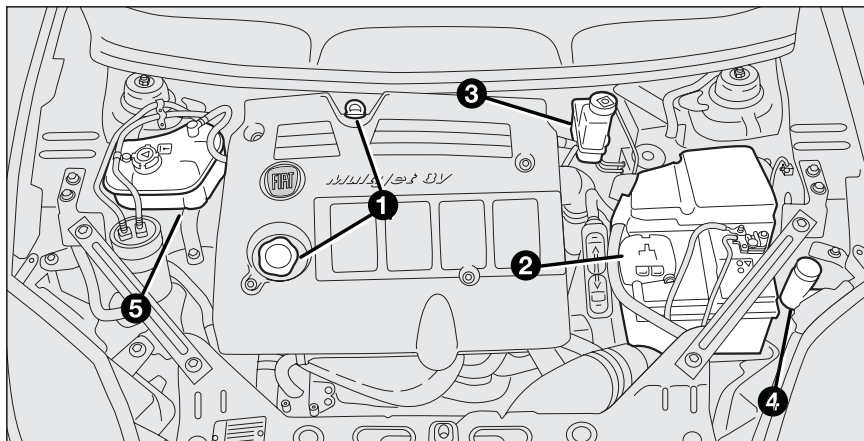

Рис. 4 - Модели с двигателем 1,9 Multijet 16V

F0Q0618m

ПРИБОРЫ
И ОРГАНЫ
УПРАВЛЕНИЯ

СИСТЕМА
БЕЗОПАСНОСТИ

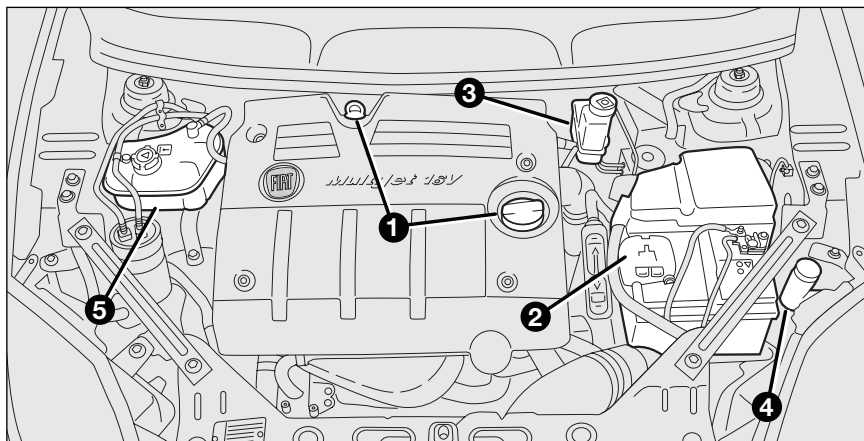
СОВЕТЫ
ВОДИТЕЛЮ
АВТОМОБИЛЯ

КОНТРОЛЬНЫЕ
ЛАМПЫ И
СООБЩЕНИЯ

УСТРАНЕНИЕ
НЕИСПРАВНОСТЕЙ

ТЕХНИЧЕСКОЕ
ОБСЛУЖИВАНИЕ

ТЕХНИЧЕСКИЕ
ХАРАКТЕРИСТИКИ

ПРЕДМЕТНЫЙ
УКАЗАТЕЛЬ



Рис. 5 - Модели с двигателем
1,4 16V

FOQ0665m

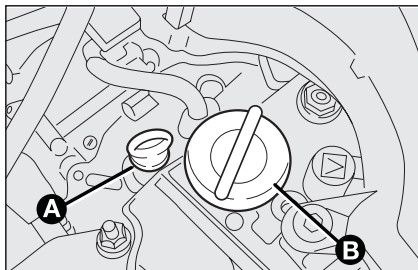

Рис. 6 - Модели с двиг. 1,4 T-JET

FOQ0025m

МОТОРНОЕ МАСЛО, рис. 5,6,7,8

Проверка уровня моторного масла

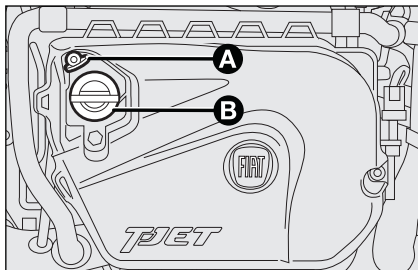
Проверяйте уровень моторного масла спустя несколько (около 5) минут после остановки двигателя, при этом автомобиль должен стоять на ровной горизонтальной площадке.

Извлеките щуп для измерения уровня моторного масла **A** (маслоизмерительный щуп), очистите его, затем вставьте обратно до упора, извлеките и проверьте, что уровень масла находится между метками **"MIN"** и **"MAX"**. Расстояние между метками **"MIN"** и **"MAX"** примерно соответствует одному литру моторного масла.



Рис. 7 - Модели с двигателем 1,9
Multijet 8V

FOQ0620m

Долив моторного масла

Если уровень масла в системе смазки двигателя располагается около или ниже метки **"MIN"**, долейте моторное масло до метки **"MAX"** через маслоразливную горловину **B**.

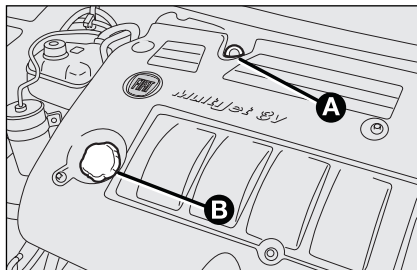
Уровень масла никогда не должен превышать метку **"MAX"**.

ВАЖНО: Если в ходе проверки было установлено, что уровень моторного масла выше метки **"MAX"**, обратитесь на станцию технического обслуживания Fiat для восстановления нормального уровня масла.

ВАЖНО: После пополнения уровня или замены моторного масла дайте двигателю проработать несколько секунд, заглушите его и через некоторое время вновь проверьте уровень моторного масла.



Рис. 8 - Модели с двигателем 1,9
Multijet 16V

FOQ0621m

РАСХОД МОТОРНОГО МАСЛА

Максимальный уровень расхода моторного масла составляет приблизительно 400 г на каждую 1 000 км пробега.

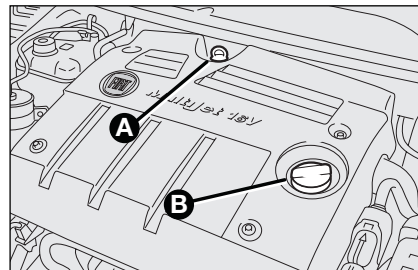
Если автомобиль новый, то на приработку деталей двигателя требуется некоторое время. Поэтому расход моторного масла стабилизируется только после первых 5 000 - 6 000 км пробега.

ВАЖНО: Потребление масла во многом определяется условиями эксплуатации и стилем вождения.

ВАЖНО: При доливке не допускайте смешивания разных сортов или марок моторного масла.



ВНИМАНИЕ

Если двигатель горячий, соблюдайте осторожность при работе в моторном отсеке. Помните: случайно может включиться вентилятор системы охлаждения, что приведет к травме. Также опасайтесь попадания шарфов, галстуков и прочих элементов одежды во вращающиеся части.



Отработавшее моторное масло и фильтр содержат опасные для окружающей среды вещества. Для замены моторного масла и фильтра обратитесь на станцию технического обслуживания Fiat.



Рис. 9 - Модели с двигателем 1,4 16V

F0Q0617m

ОХЛАЖДАЮЩАЯ ЖИДКОСТЬ ДВИГАТЕЛЯ

рис. 9-10

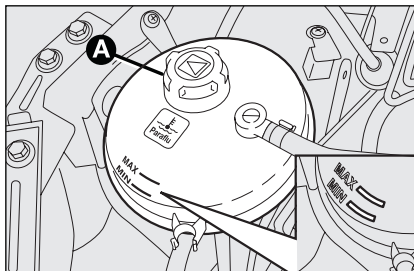
Уровень охлаждающей жидкости проверьте на холодном двигателе, уровень не должен опускаться ниже метки "MIN" на корпусе расширительного бачка.

Если уровень охлаждающей жидкости недостаточный, медленно долейте через заливную горловину **A** 50% раствор антифриза **PARAFU^{UP} FL Selenia** в дистиллированной воде.

50% раствор антифриза **PARAFU^{UP}** в дистиллированной воде не замерзает при температурах до -35°C .

При эксплуатации в тяжелых климатических условиях для приготовления охлаждающей жидкости можно смешивать антифриз **PARAFU^{UP}** и деминерализованную воду в соотношении 60:40.



Рис. 10 - Модели с двигателем 1,4 T-JET и 1,9 Multijet

F0Q0619m



В системе охлаждения используется антифриз **PARAFU^{UP}**. Не добавляйте жидкость с характеристиками, отличными от характеристик той, которая используется. Не допускается смешивание антифриза **PARAFU^{UP}** с другими типами жидкостей. Если другая жидкость все же была добавлена, не запускайте двигатель, а обратитесь на станцию технического обслуживания Fiat в кратчайшие сроки.

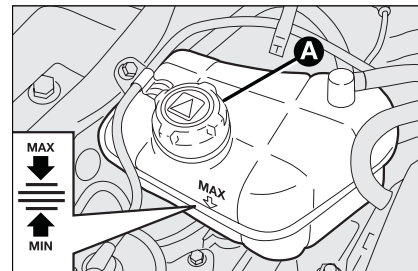

ВНИМАНИЕ

Не открывайте пробку расширительного бачка при горячем двигателе: это может стать причиной получения ожогов. Система охлаждения находится под давлением. При необходимости замены пробки используйте другую того же типа, в противном случае эффективность работы системы может быть снижена.

ПРИБОРЫ И ОРГАНЫ УПРАВЛЕНИЯ

СИСТЕМА БЕЗОПАСНОСТИ

СОВЕТЫ ВОДИТЕЛЮ АВТОМОБИЛЯ

КОНТРОЛЬНЫЕ ЛАМПЫ И СООБЩЕНИЯ

УСТРАНЕНИЕ НЕИСПРАВНОСТЕЙ

ТЕХНИЧЕСКОЕ ОБСЛУЖИВАНИЕ

ТЕХНИЧЕСКИЕ ХАРАКТЕРИСТИКИ

ПРЕДМЕТНЫЙ УКАЗАТЕЛЬ



Рис. 11

FOQ0666m

ЖИДКОСТЬ ОМЫВАТЕЛЯ ВЕТРОВОГО/ЗАДНЕГО СТЕКОЛ И ФАР рис. 11

Для долива откройте крышку **A** и долейте раствор жидкости **TUTELA PROFESSIONAL SC 35**, в воде используйте следующие концентрации:

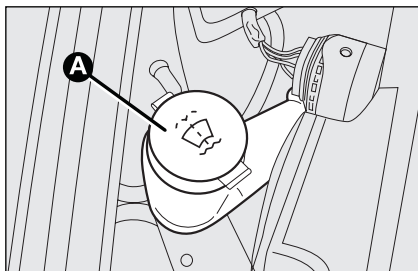
- летом - 30% **TUTELA PROFESSIONAL SC 35** и 70% воды;
- зимой - 50% **TUTELA PROFESSIONAL SC 35** и 50% воды.

Если температура наружного воздуха ниже -20°C , используйте неразбавленную жидкость **TUTELA PROFESSIONAL SC 35**.

Проверьте наличие охлаждающей жидкости в расширительном бачке.

Для моделей с омывателем фар, извлеките фильтр и соответствующий щуп. Для проверки уровня жидкости в бачке используйте щуп.



ВНИМАНИЕ

Не начинайте движение с пустым бачком омывателя.

Омыватель ветрового стекла играет определяющую роль в обеспечении обзорности.



ВНИМАНИЕ

Некоторые встречающиеся в продаже омывающие жидкости пожароопасны. В моторном отсеке имеются горячие компоненты, при попадании на которые эти жидкости могут воспламениться.



Рис. 12

FOQ0664m

ТОРМОЗНАЯ ЖИДКОСТЬ рис. 12

Отверните крышку **A** и проверьте, чтобы уровень жидкости в компенсационном бачке тормозной системы максимальный.

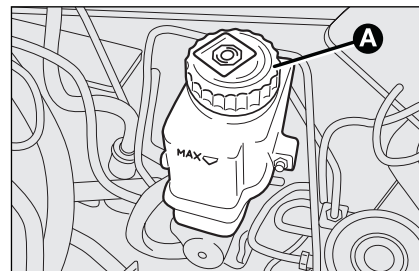
Уровень жидкости в бачке не должен располагаться выше метки **"MAX"**.

Если возникла необходимость в доливе тормозной жидкости, рекомендуется использовать тормозную жидкость, указанную в таблице "Эксплуатационные жидкости и смазки" главы "Технические характеристики)". Будьте осторожны когда крышка **A** открыта, не следует допускать попадания в компенсационный бачок посторонних предметов.

Для долива всегда используйте воронку со встроенным фильтром, размер ячеек которого не превышает 0,12 мм.

ВАЖНО: Тормозная жидкость гигроскопична (поглощает влагу). Поэтому, если автомобиль главным образом используется в областях с высокой влажностью воздуха, необходимо сократить указанные в "Графике технического обслуживания" сроки замены тормозной жидкости.



Не допускайте попадания агрессивной тормозной жидкости на лакокрасочное покрытие; если это произошло, немедленно смойте ее водой.



ВНИМАНИЕ

Тормозная жидкость токсична и агрессивна. В случае попадания ее на кожу, немедленно смойте ее водой с мылом. Если тормозная жидкость попала внутрь организма, немедленно обратитесь к врачу.



ВНИМАНИЕ

Канистра с синтетической тормозной жидкостью маркируется символом ©, что позволяет отличить ее от минеральной. Использование минеральной жидкости приводит к необратимой порче уплотнителей тормозной системы.

ВОЗДУШНЫЙ ФИЛЬТР/ САЛОННЫЙ ФИЛЬТР

Для замены воздушного или салонного фильтра необходимо обратиться на станцию технического обслуживания Fiat.

ПРИБОРЫ
И ОРГАНЫ
УПРАВЛЕНИЯ

СИСТЕМА
БЕЗОПАСНОСТИ

СОВЕТЫ
ВОДИТЕЛЮ
АВТОМОБИЛЯ

КОНТРОЛЬНЫЕ
ЛАМПЫ И
СООБЩЕНИЯ

УСТРАНЕНИЕ
НЕИСПРАВНОСТЕЙ

ТЕХНИЧЕСКОЕ
ОБСЛУЖИВАНИЕ

ТЕХНИЧЕСКИЕ
ХАРАКТЕРИСТИКИ

ПРЕДМЕТНЫЙ
УКАЗАТЕЛЬ

АККУМУЛЯТОРНАЯ БАТАРЕЯ

Установленная батарея относится к типу "малообслуживаемых": и в нормальных условиях эксплуатации не требует долива дистиллированной воды.

Однако, чтобы убедиться в ее работоспособности, необходимо проводить регулярные проверки. Выполняйте их только на станции технического обслуживания Fiat.



ВНИМАНИЕ

В аккумуляторной батарее используется ядовитая и агрессивная жидкость. Избегайте попадания ее на кожу и в глаза. Не подносите близко к батарее источники открытого огня или искр: возможны возгорание и взрыв.



ВНИМАНИЕ

Использование аккумуляторной батареи с низким уровнем электролита может стать причиной выхода из строя аккумуляторной батареи и даже привести к взрыву.

ЗАМЕНА АККУМУЛЯТОРНОЙ БАТАРЕИ

В случае необходимости замените аккумуляторную батарею оригинальной с аналогичными характеристиками.

В случае установки аккумуляторной батареи с другими характеристиками межсервисные интервалы, указанные в "Графике технического обслуживания", становятся недействительными.

Изучите инструкцию, предоставленную изготовителем аккумуляторной батареи.



Неправильное подключение электрических и электронных приборов может привести к серьезной неисправности автомобиля.

Если после приобретения автомобиля принято решение об установке дополнительного электрического оборудования, требующего постоянной электрической проводки (сигнализации, набора громкой связи для телефона и т. п.) или каких-либо дополнительных систем, которые увеличат нагрузку на существующую бортовую сеть, обращайтесь на станцию технического обслуживания Fiat. Квалифицированный персонал станции технического обслуживания не только предложит наиболее подходящие устройства, но и оценит, способна ли система электрооборудования автомобиля выдержать требуемую нагрузку, или необходима установка более мощных источников энергии.



Аккумуляторная батарея содержит вещества, вредные для окружающей среды. Рекомендуется заменять аккумуляторную батарею на станции технического обслуживания Fiat, которая специально оборудована для утилизации с учетом требований законодательства по охране окружающей среды.



ВНИМАНИЕ

Если предполагается оставить автомобиль на длительное время в холоде, необходимо снять аккумуляторную батарею и хранить ее в теплом месте для предотвращения ее замерзания.



ВНИМАНИЕ

При работе с аккумуляторной батареей или возле нее, всегда используйте средства индивидуальной защиты глаз.

ПОЛЕЗНЫЕ СОВЕТЫ ДЛЯ ПРОДЛЕНИЯ СРОКА СЛУЖБЫ АККУМУЛЯТОРНОЙ БАТАРЕИ

Чтобы избежать критического падения уровня электролита и продлить срок службы аккумуляторной батареи, следуйте приведенным ниже рекомендациям:

- на стоянке следите, чтобы все двери, включая дверь багажного отсека, а также капот, были плотно закрыты;
- освещение салона должно быть отключено. Кроме того, автомобиль оснащен автоматической системой выключения фонарей освещения салона;
- никогда не оставляйте работающими электрические приборы (напр.: аудиосистему, аварийную сигнализацию, и т. д.) на длительное время при выключенном двигателе;
- перед тем как приступить к выполнению каких-либо операций, связанных с электрооборудованием автомобиля, отсоедините минусовую клемму аккумулятора;
- периодически проверяйте состояние клемм аккумуляторной батареи.

Кроме того, это приводит к повышенному риску замерзания электролита (возможно даже при температуре -10°C). Если автомобиль не будет эксплуатироваться в течение длительного времени, ознакомьтесь с параграфом "Длительная стоянка автомобиля" главы "Советы водителю автомобиля".

Если после приобретения автомобиля принято решение об установке дополнительного электрического оборудования, требующего постоянной электрической проводки (сигнализации, набора громкой связи для телефона и т. п.) или каких-либо дополнительных систем, которые увеличат нагрузку на существующую бортовую сеть, обращайтесь на станцию технического обслуживания Fiat. Квалифицированный персонал станции технического обслуживания не только предложит наиболее подходящие устройства, но и оценит, способна ли система электрооборудования автомобиля выдержать требуемую нагрузку, или необходима установка более мощных источников энергии.

Необходимо помнить, что поскольку эти устройства продолжают потреблять электроэнергию, даже когда ключ не вставлен в замок зажигания, они постепенно расходуют заряд аккумуляторной батареи.

КОЛЕСА И ШИНЫ

Проверяйте давление воздуха во всех шинах, включая запасное колесо, раз в две недели и перед длительными поездками. Проверяйте давление в шинах, пока они холодные.

Номинальные величины давления воздуха в шинах приведены в параграфе "Колеса" главы "Технические характеристики".

Неправильная величина давления воздуха в шинах может привести к неравномерному износу шин, **рис. 13**:

A: нормальное давление: протектор изнашивается равномерно.

B: низкое давление: протектор интенсивнее изнашивается по краям.

C: высокое давление: протектор более интенсивно изнашивается посередине.

Когда остаточная высота рисунка протектора уменьшится до 1,6 мм, шины необходимо заменить. В любом случае в первую очередь необходимо руководствоваться правилами той страны, в которой эксплуатируется автомобиль.



Рис. 13

FOQ0101m

ВАЖНО

- По возможности избегайте интенсивных торможений, ускорений с пробуксовкой колес и т. п. Соблюдайте осторожность, не наезжайте на бордюрные камни, выбоины или другие серьезные препятствия. Движение на длинные расстояния по плохим дорогам приводит к интенсивному износу шин;
- Периодически проверяйте шины на наличие боковых порезов, неравномерного износа, а также контролируйте давление воздуха в шинах. Если обнаружены какие-либо из перечисленных неисправностей обращайтесь на станцию технического обслуживания Fiat;
- Не перегружайте автомобиль: это может привести к серьезным повреждениям колесных дисков и шин;
- Если шина повреждена, немедленно остановитесь и подкачайте ее, чтобы избежать более значительных повреждений шины, колесного диска, деталей подвески и рулевого управления;
- Шины подвержены старению, даже если они мало используются. Старение проявляется растрескиванием резины протектора. В любом случае, если шины эксплуатируются на автомобиле больше 6 лет, необходимо обратиться к специалистам и выяснить возможна ли дальнейшая эксплуатация шин. Помните также о необходимости проверки запасного колеса-докатки.
- При замене всегда устанавливайте новые шины. Не используйте шины сомнительного происхождения;
- При замене шины заменяйте также и вентиль;
- Для равномерного износа передних и задних шин желательно менять их местами каждые 10-15 тыс. км пробега, устанавливая на ту же сторону, чтобы не менять направление вращения колес.

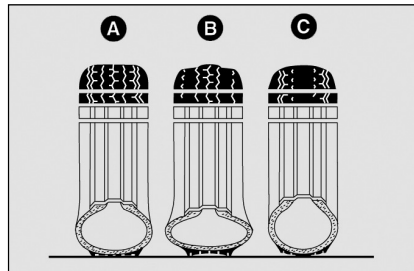

ВНИМАНИЕ

Помните, что сцепление с дорожным покрытием зависит от давления воздуха в шинах.



ВНИМАНИЕ

Если давление в шине недостаточное, во время движения шина перегревается, что приводит к серьезным повреждениям.



ВНИМАНИЕ

Не меняйте сторону установки колес, т. е. не переставляйте колеса с правой стороны автомобиля на левую сторону и наоборот.



ВНИМАНИЕ

Никогда не перекрашивайте диски из легкого сплава с применением технологий, требующих их нагрева до температуры выше 150 °С, так как это может ухудшить механические свойства дисков.

РЕЗИНОВЫЕ ШЛАНГИ

В ходе обслуживания тормозной системы и резиновых топливных шлангов, тщательно выполняйте указания, приведенные в параграфе "График технического обслуживания" настоящей главы.

Озон, высокие температуры и длительная нехватка жидкости в системе в конечном итоге грозит потерей гибкости шлангов и их растрескиванию, что в свою очередь может привести к утечкам. Периодически контролируйте состояние шлангов.

ЩЕТКИ СТЕКЛООЧИСТИТЕЛЕЙ ЛОБОВОГО/ЗАДНЕГО СТЕКЛА

ЩЕТКИ

Периодически очищайте резиновую часть щеток специальными составами; рекомендуется **TUTELA PROFESSIONAL SC 35**.

Замените щетки, если резиновая кромка деформирована или стерта. В целом, необходимо менять щетки не реже одного раза в год.

Выполнение несложных правил может сократить вероятность повреждения щеток:

- если температура опускается ниже нуля, удостоверьтесь, что щетки не примерзли к стеклу. При необходимости используйте незамерзающую жидкость для их размораживания;
- удаляйте снег с окон: помимо защиты щеток, эта мера также продлит срок службы электромотора стеклоочистителя и предотвратит его перегрев;
- не включайте стеклоочистители, когда стекла сухие.



ВНИМАНИЕ

Движение с изношенными щетками стеклоочистителей является серьезным источником опасности, поскольку при плохой погоде они не смогут обеспечить водителю достаточной видимости.



Рис. 14

F0Q0662m

Замена щеток стеклоочистителей

Действуйте следующим образом:

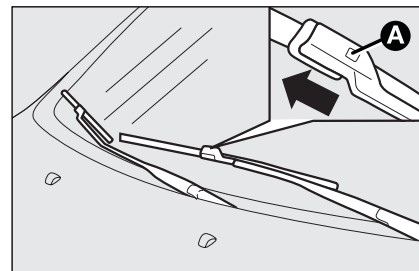
- поднимите рычаг стеклоочистителя и установите щетку под углом 90° к рычагу;
- нажмите фиксатор **А, рис. 14** соединительной пружины и снимите щетку с рычага;
- установите новую щетку, вставив фиксатор в соответствующее углубление рычага. Проверьте правильность установки.



Рис. 15

F0Q0663m

Замена щетки стеклоочистителя заднего стекла

Сделайте следующее:

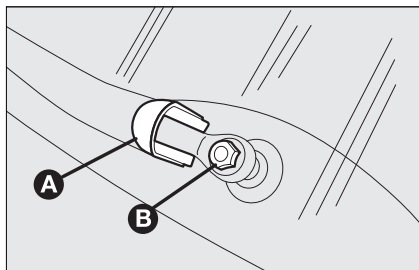
- поднимите крышку **A**, **рис. 15** и, отвернув гайку **B** крепления, снимите рычаг;
- Установите новый рычаг, правильно расположив его, и полностью затяните гайку;
- оденьте крышку.



Рис. 16

F0Q0661m

ФОРСУНКИ СТЕКЛООМЫВАТЕЛЯ

Форсунки стеклоомывателя, рис. 16

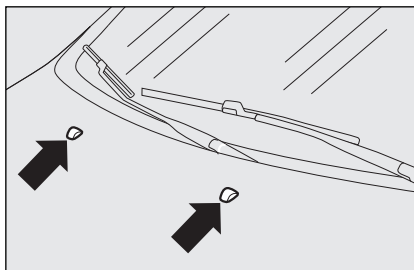
Если напор оmyивающей жидкости недостаточный, прежде всего проверьте наличие жидкости в бачке оmyивателя: (см. "Проверка уровней эксплуатационных жидкостей" в этой главе).

Затем проверьте, не засорились ли отверстия форсунок стеклоомывателя, при необходимости прочистите с помощью иглы.

Форсунки стеклоомывателей не регулируются.



Рис. 17

F0Q0660m

Стеклоочиститель стекла двери багажного отсека, рис. 17

Форсунка оmyивателя стекла двери багажного отсека не регулируется.

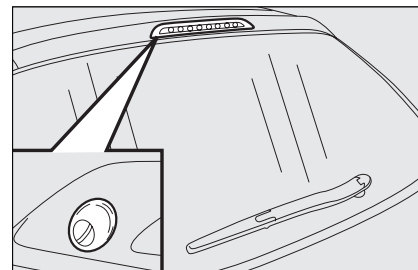
Держатель форсунки располагается на заднем стекле.

ПРИБОРЫ
И ОРГАНЫ
УПРАВЛЕНИЯ

СИСТЕМА
БЕЗОПАСНОСТИ

СОВЕТЫ
ВОДИТЕЛЮ
АВТОМОБИЛЯ

КОНТРОЛЬНЫЕ
ЛАМПЫ И
СООБЩЕНИЯ

УСТРАНЕНИЕ
НЕИСПРАВНОСТЕЙ

ТЕХНИЧЕСКОЕ
ОБСЛУЖИВАНИЕ

ТЕХНИЧЕСКИЕ
ХАРАКТЕРИСТИКИ

ПРЕДМЕТНЫЙ
УКАЗАТЕЛЬ

КУЗОВ

ЗАЩИТА ОТ АТМОСФЕРНЫХ ВОЗДЕЙСТВИЙ

Главными причинами возникновения коррозии являются:

- загрязнение воздуха;
- соленый и влажный воздух (в прибрежных районах или в теплом влажном климате);
- сезонные климатические изменения.

Кроме того, не следует недооценивать абразивное действие переносимых ветром пыли, песка, грязи и гравия, поднятых другими автомобилями.

На автомобиле Fiat Bravo применены лучшие промышленные технологии эффективнейшей защиты кузова от коррозии.

Они включают в себя:

- Специальные покрасочные материалы и методы покраски кузова, которые придают автомобилю особую сопротивляемость коррозии и абразиву;
- Применение гальванизированной (либо специальным образом обработанной) стали с высокими антикоррозионными свойствами;
- Обработку днища, моторного отсека, колесных арок и других чувствительных к коррозии частей кузова высокоэффективными антикоррозийными составами на основе воска;
- Напыление пластика на наиболее подверженные коррозии места: низ дверей, колесные арки, кромки и т. п.;
- Использование "открытых" коробчатых профилей для предотвращения образования конденсата и избежания появления ржавчины внутри скрытых полостей.

ГАРАНТИЯ НА КУЗОВ

На автомобиль действует гарантия от сквозной коррозии относительно любого оригинального кузовного элемента или элемента кузова внутренней структуры. Для более полного ознакомления обратитесь к гарантийной книжке компании Fiat.

СОВЕТЫ ПО СОХРАННОСТИ КУЗОВА

Лакокрасочное покрытие

Краска на кузове служит не только эстетическим целям, но и защищает находящийся под ней металлический лист.

В случае появления глубоких царапин, рекомендуем как можно скорее восстановить лакокрасочного покрытие в целях предотвращения образования очагов коррозии. Используйте только оригинальные лакокрасочные материалы для восстановления лакокрасочного покрытия (см. "Табличка с информацией о лакокрасочном покрытии" в главе "Технические характеристики").

Нормальное обслуживание лакокрасочного покрытия заключается в регулярной мойке кузова с интервалами, частота которых зависит от состояния автомобиля и условий его эксплуатации. Например, в условиях повышенного загрязнения окружающей среды или на дорогах, которые посыпают солью, рекомендуется мыть машину чаще.

Мойте автомобиль правильно:

- Снимите с крыши антенну, чтобы не повредить ее в автоматической мойке;
- При мытье кузова автомобиля используйте струю воды низкого давления;
- Используйте губку, смоченную в слабом мыльном растворе, а потом смывайте мыло той же губкой;
- Тщательно сполосните кузов водой и высушите струей воздуха или зашмой.

При сушке старайтесь удалить воду из плохо доступных мест, например, капота, поверхностей, прилегающие к фарам и т. п. После помывки не следует сразу ставить автомобиль в закрытое помещение, необходимо дать ему сначала высохнуть на открытом воздухе.

Не мойте автомобиль после того, как он длительное время находился на солнце или если капот горячий: это может снизить блеск лакокрасочного покрытия.



Мощные средства приводят к загрязнению воды. Поэтому мойка автомобиля должна производиться в местах, оборудованных средствами сбора и очистки используемой при мойке воды.

Пластиковые части автомобиля моются так же, как и все остальные.

По возможности не оставляйте автомобиль под деревьями; смолистые выделения многих пород деревьев могут ухудшить внешний вид лакокрасочного покрытия и повышают риск появления очагов коррозии.

ВАЖНО: Помет птиц необходимо смывать немедленно и тщательно, поскольку кислота, содержащаяся в нем, агрессивна.

ПРИБОРЫ
И ОРГАНЫ
УПРАВЛЕНИЯ

СИСТЕМА
БЕЗОПАСНОСТИ

СОВЕТЫ
ВОДИТЕЛЮ
АВТОМОБИЛЯ

КОНТРОЛЬНЫЕ
ЛАМПЫ И
СОБЩЕНИЯ

УСТРАНЕНИЕ
НЕИСПРАВНОСТЕЙ

ТЕХНИЧЕСКОЕ
ОБСЛУЖИВАНИЕ

ТЕХНИЧЕСКИЕ
ХАРАКТЕРИСТИКИ

ПРЕДМЕТНЫЙ
УКАЗАТЕЛЬ

Фары

ВАЖНО: Никогда не используйте ароматические соединения (напр.: бензин) или кетоны (напр.: ацетон) для очистки пластиковых рассеивателей фар.

Стекла

Для очистки окон используйте специальные средства. Используйте чистую ветошь, чтобы избежать появления царапин на поверхности стекла и снижения их прозрачности.

ВАЖНО: Необходимо тщательно протереть изнутри поверхность заднего стекла ветошью вдоль нитей обогрева, чтобы не повредить их.

Моторный отсек

В конце зимы необходимо тщательно вымыть моторный отсек, стараясь не направлять при этом струю воды на электронные блоки. Для этого обратитесь на специализированную мойку.

ВАЖНО: При мойке двигатель автомобиля должен быть холодным, а ключ в замке зажигания находиться в положении **"STOP"**. После окончания мойки автомобиля убедитесь, что разнообразные защитные элементы (резиновые крышки, чехлы и т.п.) не были повреждены или сняты.

САЛОН

Необходимо периодически проверять наличие воды внутри салона под ковриками (вода может попасть туда, стекая с обуви или зонтов пассажиров), поскольку скопление влаги в этом месте может привести к образованию ржавчины.

ЧИСТКА СИДЕНИЙ И ПОВЕРХНОСТЕЙ ДЕТАЛЕЙ, ПОКРЫТЫХ ТКАНЬЮ И БАРХАТОМ

Используйте мягкую кисть или пылесос для удаления пыли. Бархат очищается лучше, если кисть влажная.

Протрите сиденья губкой, смоченной в растворе воды и нейтрального моющего средства.

ЧИСТКА КОЖАНЫХ СИДЕНИЙ

Сухую грязь осторожно удалите слегка увлажненной замшей или тряпкой.

Жидкость или жирные пятна промокните сухой впитывающей тканью, не втирая. Затем вытрите мягкой тканью или замшей, смоченной в мыльном растворе.

Если пятно не удаляется, используйте специальные препараты, тщательно следуя инструкции по их применению.

ВАЖНО: Никогда не используйте растворитель или препараты на спиртовой основе.



Обивка автомобиля обладает достаточной прочностью и износостойкостью, для того чтобы выдерживать нагрузки при повседневной эксплуатации автомобиля. Это, однако, не исключает возможность повреждения ткани металлическими предметами (например, пряжками, запонками, застёжками) или другими аксессуарами одежды.

ПЛАСТИКОВЫЕ ЧАСТИ САЛОНА

Для обычной чистки пластиковых деталей используйте мягкую ткань, увлажненную мыльным раствором. Для удаления масла или сильных загрязнений используйте специальные препараты, не содержащие растворителей и специально разработанные с учетом сохранения внешнего вида и цвета пластмассовых деталей.

ВАЖНО: Никогда не используйте растворитель или производные нефти (напр., бензин, керосин) для протирки панели приборов.



ВНИМАНИЕ

Никогда не используйте для мытья салона автомобиля такие пожароопасные вещества, как эфир или высокоочищенный бензин. Электростатические разряды, возникающие во время трения при мытье, могут привести к возгоранию.

ОТДЕЛКА НАТУРАЛЬНОЙ КОЖЕЙ РУЛЕВОГО КОЛЕСА/ РЫЧАГА КОРОБКИ ПЕРЕДАЧ/ РЫЧАГА СТОЯНОЧНОГО ТОРМОЗА

Эти детали необходимо чистить только мыльным раствором. Никогда не используйте растворитель или спиртосодержащие препараты.

Перед использованием специальных препаратов для чистки интерьера внимательно прочтите инструкцию и предупреждения на этикетке, чтобы удостовериться, что они не содержат растворителя и/или спиртосодержащих веществ.

Если капли специальных препаратов, используемых для очистки ветрового стекла, попали на кожаную обивку рулевого колеса/рычага КПП/рычага стояночного тормоза, удалите их немедленно, и затем промойте этот участок мыльным раствором.

ВАЖНО: Будьте осторожны при установке замка рулевого управления, чтобы не оцарапать кожанную обивку.



ВНИМАНИЕ

Не держите в автомобиле аэрозольные баллоны: они могут взорваться. Не нагревайте аэрозольные баллоны до температуры выше 50 °С. Температура в автомобиле, находящемся на солнце, может достичь такой величины.

ТЕХНИЧЕСКИЕ ХАРАКТЕРИСТИКИ

ИДЕНТИФИКАЦИОННЫЕ ДАННЫЕ	216
КОДЫ ДВИГАТЕЛЯ - ВЕРСИИ КУЗОВА	218
ДВИГАТЕЛЬ	219
ТОРМОЗА	221
ПОДВЕСКА	221
РУЛЕВОЕ УПРАВЛЕНИЕ	221
КОЛЕСА	222
РАЗМЕРЫ	226
ХАРАКТЕРИСТИКИ	227
МАССА	228
ЗАПРАВОЧНЫЕ ОБЪЕМЫ	229
ЭКСПЛУАТАЦИОННЫЕ ЖИДКОСТИ И СМАЗОЧНЫЕ МАТЕРИАЛЫ	230
ПОТРЕБЛЕНИЕ ТОПЛИВА	232
СОДЕРЖАНИЕ CO ₂ В ОТРАБОТАВШИХ ГАЗАХ	233
ПУЛЬТ ДИСТАНЦИОННОГО УПРАВЛЕНИЯ: СЕРТИФИКАТЫ СООТВЕТСТВИЯ	234
ПАНЕЛЬ ПРИБОРОВ	236
КОМБИНАЦИЯ ПРИБОРОВ	237

ПРИБОРЫ
И ОРГАНЫ
УПРАВЛЕНИЯ

СИСТЕМА
БЕЗОПАСНОСТИ

СОВЕТЫ
ВОДИТЕЛЮ
АВТОМОБИЛЯ

КОНТРОЛЬНЫЕ
ЛАМПЫ И
СООБЩЕНИЯ

УСТРАНЕНИЕ
НЕИСПРАВНОСТЕЙ

ТЕХНИЧЕСКОЕ
ОБСЛУЖИВАНИЕ

ТЕХНИЧЕСКИЕ
ХАРАКТЕРИСТИКИ

ПРЕДМЕТНЫЙ
УКАЗАТЕЛЬ

ИДЕНТИФИКАЦИОННЫЕ ДАННЫЕ

Рекомендуется сохранить идентификационные данные. Идентификационные данные нанесены на металлические таблички, расположение которых указано на, **рис. 1**:

- Табличка с идентификационными данными
- Номера кузова
- Табличка с данными лакокрасочного покрытия
- Номер двигателя.



Рис. 1

F0Q0736m

ТАБЛИЧКА С ИДЕНТИФИКАЦИОННЫМИ ДАННЫМИ, рис. 2

Табличка расположена на передней стороне поперечины моторного отсека и содержит следующую информацию:

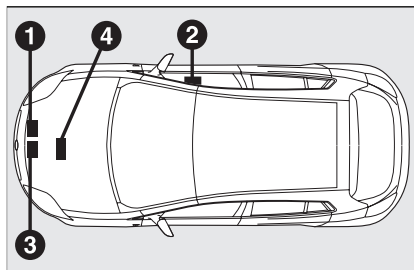
- B** Номер сертификата.
- C** Код типа транспортного средства.
- D** Номер кузова.
- E** Максимально разрешенная масса транспортного средства с полной загрузкой.
- F** Максимально разрешенная масса транспортного средства с полной загрузкой и прицепом.



Рис. 2

F0Q0029m

- G** Максимально допустимая нагрузка на переднюю ось.
- H** Максимально допустимая нагрузка на заднюю ось.
- I** Тип двигателя.
- L** Обозначение типа кузова.
- M** Код для заказа запасных частей.
- N** Индекс непрозрачности дыма (модели с дизельным двигателем).

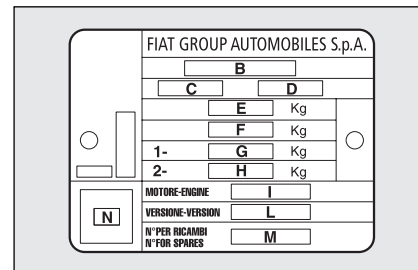

Рис. 3

НОМЕРА КУЗОВА

Табличка с номером кузова расположена на полу салона автомобиля, возле правого переднего сиденья.

Получить доступ к ней можно, сдвинув вперед крышку **A**, **рис. 3**.

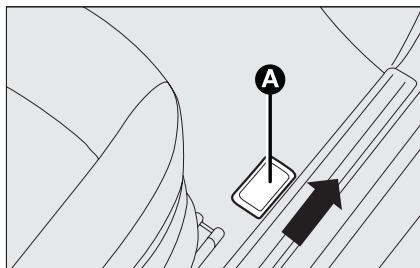
Сдержит следующие данные:

- Модель автомобиля (ZFA 198000);
- Номер кузова.



Рис. 4

ТАБЛИЧКА С ДАННЫМИ ЛАКОКРАСОЧНОГО ПОКРЫТИЯ, рис. 4

Табличка закреплена под капотом и содержит следующую информацию:

- A** - Производитель краски.
- B** - Наименование лакокрасочного покрытия.
- C** - Код краски по каталогу Fiat.
- D** - Код ремонтной краски.

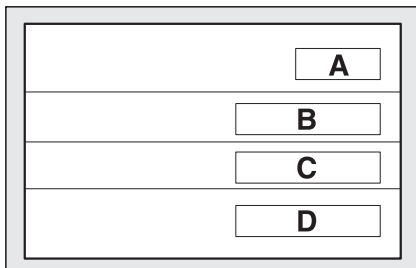
НОМЕР ДВИГАТЕЛЯ

Номер двигателя выбит на блоке цилиндров и включает номер модели и номер кузова.

ПРИБОРЫ
И ОРГАНЫ
УПРАВЛЕНИЯ

СИСТЕМА
БЕЗОПАСНОСТИ

СОВЕТЫ
ВОДИТЕЛЮ
АВТОМОБИЛЯ

КОНТРОЛЬНЫЕ
ЛАМПЫ И
СООБЩЕНИЯ

УСТРАНЕНИЕ
НЕИСПРАВНОСТЕЙ

ТЕХНИЧЕСКОЕ
ОБСЛУЖИВАНИЕ

ТЕХНИЧЕСКИЕ
ХАРАКТЕРИСТИКИ

ПРЕДМЕТНЫЙ
УКАЗАТЕЛЬ

КОДЫ ДВИГАТЕЛЯ - ВЕРСИИ КУЗОВА

	Код двигателя	Кузов
1,4 16V	192B2000	198AXA1B 00
1,4 T-JET 150 л.с.	198A1000	198AXF1B 05 198AXF1B 05B (▲)
1,9 Multijet 8V	192A8000	198AXB1A 01 (■) 198AXB1A 01C (●) 198AXB1A 01B (■) (▲) 198AXB1A 01D (●) (▲)
1,9 Multijet 16V	937A5000	198AXC1B 02 (■) 198AXC1B 02C (●) 198AXC1B 02B (■) (▲) 198AXC1B 02D (●) (▲)
1,9 Multijet 8V (□)	192B4000	198AXD1A 03 () 198AXD1A 03C (●) 198AXD1A 03B (■) (▲) 198AXD1A 03D (●) (▲)
1,9 Multijet 8V (□)	192B5000	198AXE1A 04 198AXE1A 04C (■) 198AXE1A 04B (●) (▲)

(●) Модели с сажевым фильтром (DPF)

(■) Модели без сажевого фильтра (DPF)

(▲) Модели с колесными дисками 18"

(□) Модели для специальных рынков

ДВИГАТЕЛЬ

ОБЩЕЕ	1,4 16V	1,4 T-JET 150 л.с.	1,9 Multijet 8V	1,9 Multijet 16V	1,9 Multijet 8V (●)	1,9 Multijet 8V (●)
Код двигателя	192B2000	198A1000	192A8000	937A5000	192B5000	192B4000
Тип двигателя	Бензиновый	Бензиновый	Дизельный	Дизельный	Дизельный	Дизельный
Количество и расположение цилиндров	4 продольно	4 продольно	4 продольно	4 продольно	4 продольно	4 продольно
Диаметр цилиндра и ход поршня, мм	72,0 x 84,0	72,0 x 84,0	82,0 x 90,4	82,0 x 90,4	82,0 x 90,4	82,0 x 90,4
Объем двигателя, см ³	1368	1368	1910	1910	1910	1910
Степень сжатия	11	9,8	18	17,5	18	18
Максимальная мощность двигателя (ЕЕС), кВт	66	110	88	110	66	85
, л.с.	90	150	120	150	90	115
об/мин	5500	5500	4000	4000	4000	4000
Максимальный крутящий момент (ЕЕС), Нм	128	206	255	305	255	255
кгм	13	21	26	31	26	26
об/мин	4500	2250	2000	2000	2000	2000
Свечи зажигания	NGK DCPR7E-N-10	NGK IKR9F8	-	-	-	-
Топливо	Неэтилированный бензин Аи-95 (EN228)	Неэтилированный бензин Аи-95 (EN228)	Автомобильное дизельное топливо (EN590)	Автомобильное дизельное топливо (EN590)	Автомобильное дизельное топливо (EN590)	Автомобильное дизельное топливо (EN590)

(●) Модели для специальных рынков

ПРИБОРЫ
И ОРГАНЫ
УПРАВЛЕНИЯ

СИСТЕМА
БЕЗОПАСНОСТИ

СОВЕТЫ
ВОДИТЕЛЮ
АВТОМОБИЛЯ

КОНТРОЛЬНЫЕ
ЛАМПЫ И
СООБЩЕНИЯ

УСТРАНЕНИЕ
НЕИСПРАВНОСТЕЙ

ТЕХНИЧЕСКОЕ
ОБСЛУЖИВАНИЕ

ТЕХНИЧЕСКИЕ
ХАРАКТЕРИСТИКИ

ПРЕДМЕТНЫЙ
УКАЗАТЕЛЬ

СИСТЕМА ПОДАЧИ ТОПЛИВА/ЗАЖИГАНИЯ

	1,4 16V	1,4 T-JET 150 л.с.	1,9 Multijet 8V 1,9 Multijet 16V
Подача топлива	Распределенный фазированный впрыск топлива с электронным управлением без возвратного контура	Распределенный фазированный впрыск топлива с электронным управлением, турбонагнетателем и интеркулером	Распределенный впрыск топлива с электронным управлением "Multijet Common Rail" с турбонагнетателем и интеркулером

ТРАНСМИССИЯ

	1,4 16V - 1,4 T-JET 150 л.с. - 1,9 Multijet 16V	1,9 Multijet 8V
Коробка передач	Шесть передач для движения вперед (с синхронизаторами) и одна для движения назад	Шесть передач для движения вперед (с синхронизаторами) и одна для движения назад
Сцепление	С автоматической регулировкой зазора, без холостого хода	С автоматической регулировкой зазора, без холостого хода
Привод	Передний	Передний



Внесение изменений в конструкцию системы подачи топлива или ее неквалифицированный ремонт, выполненные без учета технических особенностей системы, могут стать причиной возникновения неисправностей и привести к возгоранию.

ТОРМОЗА

1,4 16V - 1,4 T-JET 150 л.с. - 1,9 Multijet 8V - 1,9 Multijet 16V	
Рабочие тормоза:	Дисковые вентилируемые
-передние	
-задние	Дисковые
Стояночный тормоз	С ручным управлением, с приводом на задние тормоза

УКАЗАНИЕ: Вода, лед и соль для посыпания дорог могут образовывать на тормозных дисках корку, снижающую эффективность работы тормозов в первые минуты торможения.

ПОДВЕСКА

1,4 16V - 1,4 T-JET 150 л.с. - 1,9 Multijet 8V - 1,9 Multijet 16V	
Передняя подвеска	Независимая, типа McPherson
Задняя подвеска	Полунезависимая торсионная

РУЛЕВОЕ УПРАВЛЕНИЕ

1,4 16V - 1,4 T-JET 150 л.с. - 1,9 Multijet 8V - 1,9 Multijet 16V	
Тип	Зубчатая рейка/шестерня с электрическим усилителем
Минимальный диаметр разворота, м	10,4 (11,0 с легкосплавными дисками 18" (дополнительное оборудование))

ПРИБОРЫ
И ОРГАНЫ
УПРАВЛЕНИЯ

СИСТЕМА
БЕЗОПАСНОСТИ

СОВЕТЫ
ВОДИТЕЛЮ
АВТОМОБИЛЯ

КОНТРОЛЬНЫЕ
ЛАМПЫ И
СООБЩЕНИЯ

УСТРАНЕНИЕ
НЕИСПРАВНОСТЕЙ

ТЕХНИЧЕСКОЕ
ОБСЛУЖИВАНИЕ

ТЕХНИЧЕСКИЕ
ХАРАКТЕРИСТИКИ

ПРЕДМЕТНЫЙ
УКАЗАТЕЛЬ

КОЛЕСА

ДИСКИ И ШИНЫ

Могут устанавливаться как стальные штампованные, так и легкосплавные диски. Шины бескамерные, радиальные. Перечень шин, рекомендованных для установки на автомобиль, приведен в Техническом паспорте.

ВАЖНО: В случае несоответствий между информацией, приведенной в "Руководстве по эксплуатации" и в "Техническом паспорте", достоверными считаются характеристики, приведенные в последнем.

В целях обеспечения безопасности движения автомобиль должен быть укомплектован шинами рекомендованного типоразмера и одного производителя для всех колес.

УКАЗАНИЕ: Не устанавливайте камеры в бескамерные шины.

ЗАПАСНОЕ КОЛЕСО

Штампованный стальной диск. Бескамерная шина.

УГЛЫ УСТАНОВКИ КОЛЕС

Схождение передних колес: -1 ± 1 мм.

Значения относятся к автомобилю в исправном состоянии.



Рис. 5

F0Q0200m

МАРКИРОВКА ШИН, рис. 5

Пример: 195/65 R 15 91T

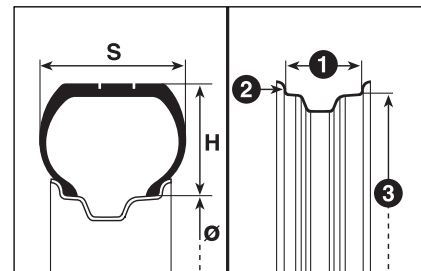
195 = Номинальная ширина (S, расстояние между боковинами в мм).

65 = Процентное отношение высоты/ширины (отношение H/S).

R = Тип шины (радиальный).

15 = Посадочный диаметр диска в дюймах (Ø).

91 = Обозначение максимально допустимой нагрузки.

T = Обозначение максимально допустимой скорости.

Максимально допустимая нагрузка

60 = 250 кг
61 = 257 кг
62 = 265 кг
63 = 272 кг
64 = 280 кг
65 = 290 кг
66 = 300 кг
67 = 307 кг
68 = 315 кг
69 = 325 кг
70 = 335 кг
71 = 345 кг
72 = 355 кг
73 = 365 кг
74 = 375 кг
75 = 387 кг
76 = 400 кг
77 = 412 кг
78 = 425 кг
79 = 437 кг
80 = 450 кг
81 = 462 кг
82 = 475 кг
83 = 487 кг

84 = 500 кг
85 = 515 кг
86 = 530 кг
87 = 545 кг
88 = 560 кг
89 = 580 кг
90 = 600 кг
91 = 615 кг
92 = 630 кг
93 = 650 кг
94 = 670 кг
95 = 690 кг
96 = 710 кг
97 = 730 кг
98 = 750 кг
99 = 775 кг
100 = 800 кг
101 = 825 кг
102 = 850 кг
103 = 875 кг
104 = 900 кг
105 = 925 кг
106 = 950 кг

Максимально допустимая скорость при различных обозначениях

Q = до 160 км/ч
R = до 170 км/ч
S = до 180 км/ч
T = до 190 км/ч
U = до 200 км/ч
H = до 210 км/ч
V = до 240 км/ч
W = до 270 км/ч
Y = до 300 км/ч

Максимально допустимая скорость зимних шин при различных индексах

QM + S = до 160 км/ч
TM + S = до 190 км/ч
NM + S = до 210 км/ч

МАРКИРОВКА ДИСКОВ, рис. 5

Пример: 6J x 15 H2 ET 31.5

6 = ширина обода в дюймах (1).

J = обозначение конструкции бортовых закраин обода (уступы по краям, на которые опираются бурты шины) (2).

15 = номинальный диаметр обода в дюймах (соответствующий посадочному диаметру шины) ($3 = \emptyset$).

H2 = обозначение конструкции хампов — (кольцевых выступов на посадочных полках обода, служащих для удержания бескамерной шины на диске).

ET 31.5 = вылет колеса, мм. (расстояние между продольной плоскостью симметрии обода и посадочной (привалочной) плоскостью колеса).

МОДЕЛИ	ДИСКИ	ШИНЫ		ЗАПАСНОЕ КОЛЕСО-ДОКАТКА (дополнительное оборудование)	
		Стандартные шины	Зимние шины	Диск	Шина
1,4 16V	6J × 15 ET 31.5 7J × 16 ET 31	195/65 R15 91H 205/55 R16 91H	195/65 R15 91T (M+S) 205/55 R16 91T (M+S)	(○)	(○)
	7J × 17 ET 31	225/45 R17 91V (*)	225/45 R17 91T (M+S)	7J × 16 ET 31	205/55 R16 91H (**)
1,9 Multijet sv	6J × 15 ET 31.5 7J × 16 ET 31	195/65 R15 91H 205/55 R16 91H	195/65 R15 91T (M+S) 205/55 R16 91T (M+S)	(○)	(○)
	7J × 17 ET 31 71/2 J × 18 ET 35	225/45 R17 91V (*) 225/40 R18 92V (*)	225/45 R17 91T (M+S) 225/40 R18 92T (M+S)	7J × 16 ET 31	205/55 R16 91H (**)
1,4 T-JET 150 л.с. 1,9 Multijet 16V	6J × 15 ET 31.5 7J × 16 ET 31	195/65 R15 91V 205/55 R16 91V	195/65 R15 91T (M+S) 205/55 R16 91T (M+S)	(○)	(○)
	7J × 17 ET 31 71/2 J × 18 ET 35	225/45 R17 91V (*) 225/40 R18 92V (*)	225/45 R17 91T (M+S) 225/40 R18 92T (M+S)	7J × 16 ET 31	205/55 R16 91H (**)

(○) Модели с установленными шинами 195/65 R15 и 205/55 R16 вместо запасного колеса-докатки могут быть укомплектованы полноразмерным запасным колесом.

(*) На шины не могут быть установлены цепи противоскольжения.

(**) Шина 205/55 R16 91H имеет одинаковые характеристики с запасным колесом: содержание и предупреждения параграфа "Если проколота шина" относятся также и к шине 205/55 R16 91H.

ВАЖНО: Использование шин 225/40 R18 92V требует принятия определенных технических мер. Поэтому данная шина может быть заказана только при покупке транспортного средства. Не устанавливайте шины данного типоразмера после приобретения автомобиля!

ДАВЛЕНИЕ В ХОЛОДНЫХ ШИНАХ (бар)

	Типоразмер	СТАНДАРТНЫЕ ШИНЫ			
		Средняя загрузка		Полная загрузка	
		Передние	Задние	Передние	Задние
1,4 16V	195/65 R15 91H	2,3	2,3	2,6	2,6
	205/55 R16 91H	2,3	2,3	2,6	2,6
	225/45 R17 91V	2,3	2,3	2,6	2,6
1,9 Multijet 8V	195/65 R15 91H	2,3	2,3	2,6	2,6
	205/55 R16 91H	2,3	2,3	2,6	2,6
	225/45 R17 91V	2,3	2,3	2,6	2,6
1,9 Multijet 16V	225/40 R18 92V	2,6	2,6	2,9	2,9
	195/65 R15 91V	2,3	2,3	2,6	2,6
	205/55 R16 91V	2,3	2,3	2,6	2,6
1,4 T-JET 150 л.с.	225/45 R17 91V	2,3	2,3	2,6	2,6
	225/40 R18 92V	2,6	2,6	2,9	2,9

По мере нагрева шины давление в них может увеличиваться на 0,3 бар, помните об этом при измерении давления в теплых шинах. Измерьте давление в холодных шинах.

Для зимних шин необходимо добавить 0,2 бар к рекомендованному значению давления для стандартных шин.

При движении со скоростью выше 160 км/час доводите давление до максимально рекомендованных значений.

Система контроля давления в шинах (T.P.M.S.) не устанавливается вместе с шинами 195/65 R15 91H

ПРИБОРЫ
И ОРГАНЫ
УПРАВЛЕНИЯ

СИСТЕМА
БЕЗОПАСНОСТИ

СОВЕТЫ
ВОДИТЕЛЮ
АВТОМОБИЛЯ

КОНТРОЛЬНЫЕ
ЛАМПЫ И
СООБЩЕНИЯ

УСТРАНЕНИЕ
НЕИСПРАВНОСТЕЙ

ТЕХНИЧЕСКОЕ
ОБСЛУЖИВАНИЕ

ТЕХНИЧЕСКИЕ
ХАРАКТЕРИСТИКИ

ПРЕДМЕТНЫЙ
УКАЗАТЕЛЬ

РАЗМЕРЫ

Размеры даны в мм и относятся к автомобилю, укомплектованному стандартными шинами.

Высота для незагруженного автомобиля.

Объем багажного отсека

Объем багажного отсека (по стандарту V.D.A.) 400 дм³ с расположенным в багажном отделении контейнером Cargo Box (дополнительное оборудование).

Объем багажного отделения со сложенными задними сиденьями..... 1175 дм³ с расположенным в багажном отделении контейнером Cargo Box (дополнительное оборудование).



Рис. 6

F0Q0003m

A	B	C	D	E	F	G	H
4336	974	2600	762	1498	1538 1530 (●)	1792	1532 1524 (●)

Ширина колеи может изменяться в зависимости от размера установленных дисков.

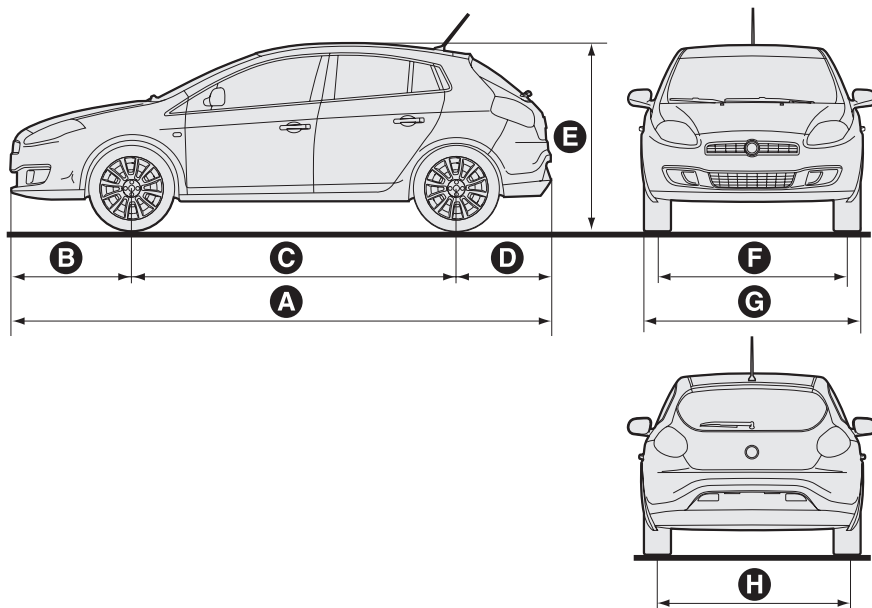
(●) С легкосплавными дисками 18" (дополнительное оборудование).

ХАРАКТЕРИСТИКИ

Максимально допустимая скорость движения автомобиля после окончания периода обкатки в км/час.

1,4 16V	1,4 T-JET 150 л.с.	1,9 Multijet 8V 120 л.с.	1,9 Multijet 8V 90 л.с. (*)	1,9 Multijet 8V 115 л.с. (*)	1,9 Multijet 16V
179	212	194	174	190	209

(*) Модели для специальных рынков

ПРИБОРЫ
И ОРГАНЫ
УПРАВЛЕНИЯ

СИСТЕМА
БЕЗОПАСНОСТИ

СОВЕТЫ
ВОДИТЕЛЮ
АВТОМОБИЛЯ

КОНТРОЛЬНЫЕ
ЛАМПЫ И
СООБЩЕНИЯ

УСТРАНЕНИЕ
НЕИСПРАВНОСТЕЙ

ТЕХНИЧЕСКОЕ
ОБСЛУЖИВАНИЕ

ТЕХНИЧЕСКИЕ
ХАРАКТЕРИСТИКИ

ПРЕДМЕТНЫЙ
УКАЗАТЕЛЬ

МАССА

Масса, кг	1,4 16V	1,4T-JET ISO л.с.	1,9 Multijet 8V	1,9 Multijet 16V
Снаряженная масса (включая все эксплуатационные жидкости, топливный бак заполнен на 90%, без дополнительного оборудования)	1205	1275	1320	1360
Полезная нагрузка (*), включая водителя:	510	510	510	510
Максимально допустимая нагрузка (**)				
- на переднюю ось:	1000	1000	1060	1060
- на заднюю ось:	860	860	860	860
- общая:	1715	1785	1830	1870
Максимальная масса буксируемого прицепа				
- оборудованного тормозами:	1000	1300	1300	1300
- необорудованного тормозами:	500	500	500	500
Максимальная нагрузка на крышу (***):	80	80	80	80
Максимальная вертикальная нагрузка на тягово-сцепное устройство (прицеп оборудованный тормозами):	60	60	60	60

(*) При установке дополнительного оборудования (люк, сцепное устройство, и т. п.) собственный вес автомобиля увеличивается, а величина полезной нагрузки снижается.

(**) Не допускается превышение полезной нагрузки. Водитель должен следить, чтобы масса груза в багажном отделении и багажнике на крыше не превышала приведенных величин.

(***) Максимальная грузоподъемность багажника из линейки аксессуаров Fiat: 50 кг.

ЗАПРАВОЧНЫЕ ОБЪЕМЫ

	1,4 16V - 1,4 T-JET 150 л.с.		1,9 Multijet		Рекомендованное топливо и оригинальные смазочные материалы
	л	кг	л	кг	
Топливный бак: включая резерв:	57 8-10	-	57(●) 8-10(●)		Неэтилированный бензин с октановым числом не ниже 95 (EN228) (●) Дизельное топливо для автомобилей (EN590)
Система охлаждения двигателя - с климат-контролем:	-	5,2	-	7,0	50% раствор PARAFLU^{UP} в деминерализированной воды
Картер двигателя: Картер двигателя и фильтр:	2,75 2,9	2,4 2,55	4,4 (■) 4,7(■)	3,8 (■) 4,0(■)	SELENIA K (□) SELENIAWR
Коробка передач/дифференциал:	1,87 2,4(○)	1,7 2,0(○)	1,76(□) 1,87 (△)	1,6(□) 1,7(△)	TUTELA CAR TECHNIX TUTELA CAR MATRYX (□)
Гидравлическая тормозная система: с ABS:	-	0,525	-	0,525	TUTELA TOP 4
Бачок омывателя ветрового/ заднего стекол и фар: (*)	3(6)	-	3(6)		Смесь воды и TUTELA PROFESSIONAL SC 35

(*) Значения в скобках относятся к моделям с омывателями фар.

(□) Модели с двигателем 1,9 Multijet 8v

(△) Модели с двигателем 1,9 Multijet 16v

(○) Модели с двигателем 1,4 T-JET 150 л.с.

(▲) Для особенно тяжелых климатических условий рекомендуется использование раствора **PARAFLU^{UP}** 60 % и 40 % деминерализированной воды.

ПРИБОРЫ
И ОРГАНЫ
УПРАВЛЕНИЯ

СИСТЕМА
БЕЗОПАСНОСТИ

СОВЕТЫ
ВОДИТЕЛЮ
АВТОМОБИЛЯ

КОНТРОЛЬНЫЕ
ЛАМПАМИ
СООБЩЕНИЯ

УСТРАНЕНИЕ
НЕИСПРАВНОСТЕЙ

ТЕХНИЧЕСКОЕ
ОБСЛУЖИВАНИЕ

ТЕХНИЧЕСКИЕ
ХАРАКТЕРИСТИКИ

ПРЕДМЕТНЫЙ
УКАЗАТЕЛЬ

ЭКСПЛУАТАЦИОННЫЕ ЖИДКОСТИ И СМАЗОЧНЫЕ МАТЕРИАЛЫ

РЕКОМЕНДОВАННЫЕ МАСЛА И ИХ ХАРАКТЕРИСТИКИ

Применение	Характеристики эксплуатационных жидкостей и смазочных материалов для обеспечения правильной работы двигателя	Оригинальные жидкости и смазочные материалы	Интервалы замен
Масло для бензиновых двигателей	Синтетическое масло, вязкость по SAE 5W-40, удовлетворяющее требованиям FIAT 9.55535-S2 или ACEA C3.	SELENIA K P.E.	Согласно графику технического обслуживания
Масла для дизельных двигателей	Синтетическое масло, вязкость по SAE 5W-40, удовлетворяющее требованиям FIAT 9.SSS3S- N2.	SELENIA WR	Согласно Графику технического обслуживания

Для нормальной работы дизельных двигателей система выпуска которых оборудована сажевым фильтром (DPF), используйте только оригинальные смазочные материалы. В крайнем случае, если оригинальные продукты недоступны, долейте максимум 0,5 л масла и в кратчайшие сроки обратитесь на станцию технического обслуживания Fiat.

В случае использования неоригинального масла SAE 5W-40, для дизельных двигателей допускаются смазочные материалы с характеристиками, удовлетворяющие нормам ACEA B4; Однако в этом случае не гарантируется достижение оптимальных технических характеристик двигателя.

Использование продуктов, не удовлетворяющих нормам ACEA C3 и ACEA B4, может стать причиной повреждения двигателя и поводом для отказа от гарантийных обязательств производителя.

В частности, для эксплуатации в тяжелых климатических условиях, спрашивайте у официальных дилеров Fiat соответствующие продукты из ассортимента продуктов **Selenia**.

Применение	Характеристики эксплуатационных жидкостей и смазочных материалов для обеспечения нормальной работы двигателя	Оригинальные эксплуатационные жидкости и смазочные материалы	Изменения
Смазочные материалы и пластичная смазка для трансмиссии	Синтетическое масло, вязкость по SAE 75W-85, удовлетворяющее требованиям API GL-4 PLUS и FIAT 9.55550.	TUTELA CAR TECHNIX	Механическая коробка переключения передач и дифференциал
	Синтетическое масло, вязкость по SAE 75W-85, удовлетворяющее требованиям API GL-4	TUTELA CAR MATRIX	Механическая коробка переключения передач и дифференциал
	Смазка для шарниров равных угловых скоростей с низким коэффициентом трения. Соответствует N.L.G.I. 0- 1.	TUTELA STAR 700	Внутренние шарниры равных угловых скоростей
	Смазка с содержанием бисульфид молибдена для высокотемпературных устройств. Соответствует N.L.G.I. 1 -2.	TUTELA ALL STAR	Наружные шарниры равных угловых скоростей
Тормозная жидкость	Синтетическая жидкость, FMVSS n° 116 DOT 4, ISO 4925 SAE J1704, CUNA NC 956-01	TUTELA TOP 4	Гидравлический привод тормозной системы и сцепления
Охлаждающая жидкость	Антифриз с защитной функцией красного цвета на основе ингибированного моноэтиленгликоля и органической формулы, удовлетворяющий требованиям CUNA NC 956-16 и ASTM D 3306	PARAFLU^{UP} (●)	Пропорции для разведения: 50% дистиллированной воды и 50% PARAFLU ^{UP} (□)
Присадка для дизельного топлива	Присадка для дизельного топлива с защитной функцией	TUTELA DIESEL ART	Смешать с дизельным топливом (25 см ³ на 10 л)
Омывающая жидкость (ветровое/заднее стекло и фары)	Смесь спирта с присадкой, содержащей поверхностно-активные вещества CUNA NC 956-1 1	TUTELA PROFESSIONAL SC 35	Применяется в разбавленном или неразбавленном виде

(●) ВАЖНО: Не допускайте смешивания эксплуатационных жидкостей с различными характеристиками.

(□) Для особенно тяжелых климатических условий рекомендуется использование раствора **PARAFLU^{UP}** 60 % и 40 % деминерализованной воды.

ПРИБОРЫ И ОРГАНЫ УПРАВЛЕНИЯ
СИСТЕМА БЕЗОПАСНОСТИ
СОВЕТЫ ВОДИТЕЛЮ АВТОМОБИЛЯ
КОНТРОЛЬНЫЕ ЛАМПЫ И СООБЩЕНИЯ
УСТРАНЕНИЕ НЕИСПРАВНОСТЕЙ
ТЕХНИЧЕСКОЕ ОБСЛУЖИВАНИЕ
ТЕХНИЧЕСКИЕ ХАРАКТЕРИСТИКИ
ПРЕДМЕТНЫЙ УКАЗАТЕЛЬ

ПОТРЕБЛЕНИЕ ТОПЛИВА

Величины потребления топлива, приведенные в расположенной ниже таблице, определены на основе сертификационных тестов, регламентируемых специальными директивами, принятыми в Европе.

Для измерения величины потребления топлива используется представленная ниже методика:

- **городской цикл:** холодный пуск, за которым следует поездка, имитирующая движение по городским улицам;

- **загородный цикл:** частые ускорения на всех передачах, имитирующие условия загородного движения; скорость изменяется в пределах от 0 до 120 км/ч;

- **смешанный цикл:** высчитывается путем увеличения на 37% уровня потребления топлива в городском цикле и 63% к уровню потребления топлива в загородном цикле.

УКАЗАНИЕ: Тип маршрута, ситуация на дороге, погодные условия, стиль вождения, общее состояние автомобиля, уровень дифферента/наличие дополнительного оборудования/принадлежностей, нагрузка, система климат-контроля, полка для багажа и т.п. факторы могут влиять на сопротивление воздуха, которое в свою очередь влияет на уровень потребления топлива.

Потребление топлива в соответствии с директивой 1999/100/ЕС (литров на 100 км)

	1,4 16V	1,4Т-JET 150 л.с.	1,9 MultijetSV	1,9 Multijet 8V 90 л.с. (●) 1,9 Multijet 8V 115 л.с. (●)	1,9 Multijet 16V
Городской цикл	8,7	9,3	6,9	6,8	7,6
Загородный цикл	5,6	5,8	4,3	4,2	4,5
Смешанный цикл	6,7	7,1	5,3	5,2	5,6

(●) Модели для специальных рынков

СОДЕРЖАНИЕ CO₂ В ОТРАБОТАВШИХ ГАЗАХ

В следующей таблице представлены уровни содержания CO₂ в отработавших газах при смешанном цикле.

Содержание CO₂ в соответствии с директивой 1999/100/ЕС (г/км)

1,4 16V	1,4 T-JET 150 л.с.	1,9 Multijet 8V	1,9 Multijet 8V 90 л.с. (●) 1,9 Multijet 8V 115 л.с. (●)	1,9 Multijet 16V
158	167	139	137	149

(●) Модели для специальных рынков

ПРИБОРЫ
И ОРГАНЫ
УПРАВЛЕНИЯ

СИСТЕМА
БЕЗОПАСНОСТИ

СОВЕТЫ
ВОДИТЕЛЮ
АВТОМОБИЛЯ

КОНТРОЛЬНЫЕ
ЛАМПЫ И
СООБЩЕНИЯ

УСТРАНЕНИЕ
НЕИСПРАВНОСТЕЙ

ТЕХНИЧЕСКОЕ
ОБСЛУЖИВАНИЕ

ТЕХНИЧЕСКИЕ
ХАРАКТЕРИСТИКИ

ПРЕДМЕТНЫЙ
УКАЗАТЕЛЬ



Директива уполномоченного органа 99/5/EC
Директива правящего органа EMC 89/336/EEC
Директива уполномоченного органа 90/269/EEC
Комитет по координации частот КВЧЧМ-FC2/MRA
Комитет по координации частот США-ЕС MRA

Идентификационный номер ЕС - 0678

Разработано в соответствии с законодательством Германии



Выдан уполномоченным органом в соответствии с Директивой R&TTE 1999/5/EC от 9 марта 1999

СЕРТИФИКАТ ЕС-R&TTE

Регистрационный No.: G102952U

Владелец сертификата:

MAGNETI MARELLI SISTEMI ELETTRONICI Spa
Via Aldo Borletti, 61/63
20011 Corbetta (MI)
Italy

Обозначение изделия:

TRF 192.02, TRF 841.02, TRF S20.02

Описание изделия:

Устройство малой мощности

Производитель:

MAGNETI MARELLI SISTEMI ELETTRONICI Spa
Via Aldo Borletti, 61/63
20011 Corbetta (MI)
Italy

Обязательные требования	Соответствующие спецификации / стандарты	Документальное подтверждение	Результат
Пункт 3.1 (а) Здоровье	Не определено		
Пункт 3.1 (а) Безопасность	EN 60950	Заявление о соответствии	Соответствует
Пункт 3.1 (б) Электromagnetic compatibility	EN 301 489-1/-3	Протокол испытаний E20471 Редакция 2	Соответствует
Пункт 3.2 Излучение	EN 300 220-1/-3	Протокол испытаний R20471 Редакция 2	Соответствует

Продукт должен быть маркирован индексом CE в соответствии с рынком и номером уполномоченного органа, как показано справа.

CE 0678

Диапазон оценки относится только к представленному документу.

Это Свидетельство выдано в соответствии с Приложением IV Директивы 1999/5/EC R&TTE от 9-го марта 1999 и действительно только вместе с прилагаемым Приложением.



Ebermannstadt,
2006-05-23

Eddo de Fendi
Eddo de Fendi
Notified Body



Директива уполномоченного органа 99/5/ЕС
Директива правоупомоченного органа EMC 89/336/EEC
Директива уполномоченного органа EMC 89/336/EEC
Комитет по координации частот Канада-FC MRA
Комитет по координации частот США-EC MRA

Идентификационный номер ЕС - 0678

Разработано в соответствии с законодательством Германии



Выдан уполномоченным органом в соответствии с Директивой R&TTE 1999/5/ЕС от 9 марта 1999

СЕРТИФИКАТ ЕС-R&TTE

Регистрационный No.: G103345U

Владелец сертификата:

MAGNETI MARELLI SISTEMI ELETTRONICI SpA
Via Aldo Boriotti, 61/63
20011 Corbetta (MI)
Italy

Обозначение изделия:

Электронный иммобилайзер, Модель NBC 198L4

Описание изделия:

Электронный иммобилайзер с индуктивным транспондером на 1.25 кГц

Производитель:

MAGNETI MARELLI SISTEMI ELETTRONICI SpA
Via Aldo Boriotti, 61/63
20011 Corbetta (MI)
Italy

Обязательные требования	Соответствующие спецификации / стандарты	Документальное подтверждение	Результат
Пункт 3.1 (а) Здоровье	Не определено		
Пункт 3.1 (а) Безопасность	74/61/EEC, 95/56, EC	Протокол испытаний 55.001106.06	Соответствует
Пункт 3.1 (b) Электродинамичная совместимость	74/61/EEC, 95/56, EC	Протокол испытаний 55.001106.06	Соответствует
Пункт 3.2 Излучение	EN 300 330-1/-2	Протокол испытаний R06115801	Соответствует

Продукт должен быть маркирован индексом CE в соответствии с рынком и номером уполномоченного органа, как показано справа.

CE 0678

Диапазон оценки относится только к представленному документу.

Это Свидетельство выдано в соответствии с Приложением IV Директивы 1999/5/ЕС R&TTE от 9-го марта 1999 и действенно только вместе с прилагаемым Приложением.



Klaus Kröbig
Klaus Kröbig
Notified Body

Ebermarnstadt,
2006-05-23

EMCCert DR - RASEK GmbH • Meggest, Boelwiese 5, 91320 Ebermarnstadt, Germany
Tel.: +49-9194-9016 • Факс: +49-9194-8125 • E-mail: emccert@emcc.de • Web: www.emrffc.de

ПРЕДМЕТНЫЙ
УКАЗАТЕЛЬ

ТЕХНИЧЕСКИЕ
ХАРАКТЕРИСТИКИ

ТЕХНИЧЕСКОЕ
ОБСЛУЖИВАНИЕ

УСТРАНЕНИЕ
НЕИСПРАВНОСТЕЙ

КОНТРОЛЬНЫЕ
ЛАМПЫ И
СООБЩЕНИЯ

СОВЕТЫ
ВОДИТЕЛЮ
АВТОМОБИЛЯ

СИСТЕМА
БЕЗОПАСНОСТИ

ПРИБОРЫ
И ОРГАНЫ
УПРАВЛЕНИЯ

ПАНЕЛЬ ПРИБОРОВ

Расположение контрольно-измерительных приборов, контрольных ламп и органов управления может изменяться в зависимости от модификации.



Рис. 1

F0Q005m

1. Регулируемый поворотный дефлектор; **2.** Дефлектор обдува бокового стекла; **3.** Подушка безопасности переднего пассажира; **4.** Регулируемый поворотный дефлектор; **5.** Выключатель аварийной сигнализации; **6.** Левый подрулевой переключатель (внешнее освещение); **7.** Комбинация приборов; **8.** Правый подрулевой переключатель (стеклоочистители и омыватели переднего/заднего стекла и бортовой компьютер); **9.** Рычаг отпирания замка капота; **10.** Блок предохранителей; **11.** Замок зажигания; **12.** Рычаг фиксатора механизма регулировки рулевой колонки; **13.** Подушка безопасности водителя; **14.** Подушка безопасности для защиты коленей водителя (дополнительное оборудование); **15.** Переключатели противотуманных фар/задних противотуманных фонарей и меню открытия/настройки меню; **16.** Органы управления системой отопления, вентиляции и кондиционирования воздуха; **17.** Органы управления аудиосистемой; **18.** Кнопки управления электрическим усилителем рулевого управления/ASR (дополнительное оборудование); **19.** Перчаточный ящик

КОМБИНАЦИЯ ПРИБОРОВ

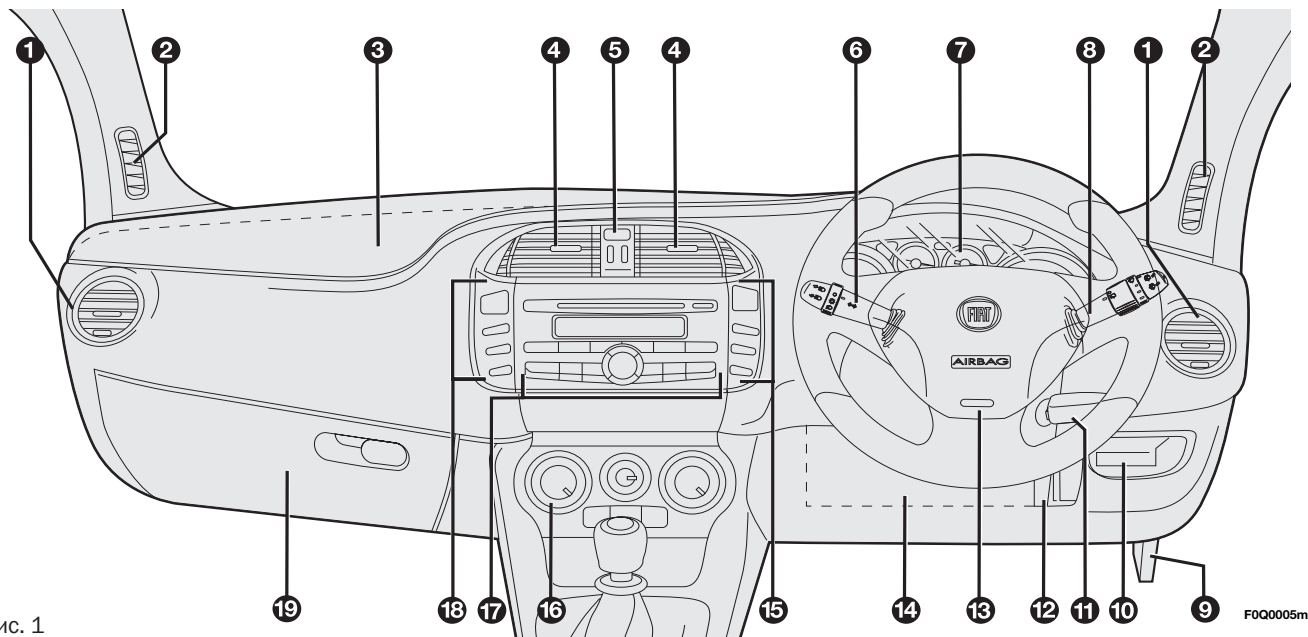



Рис. 2

F0Q0006m

Комбинация приборов с многофункциональным дисплеем

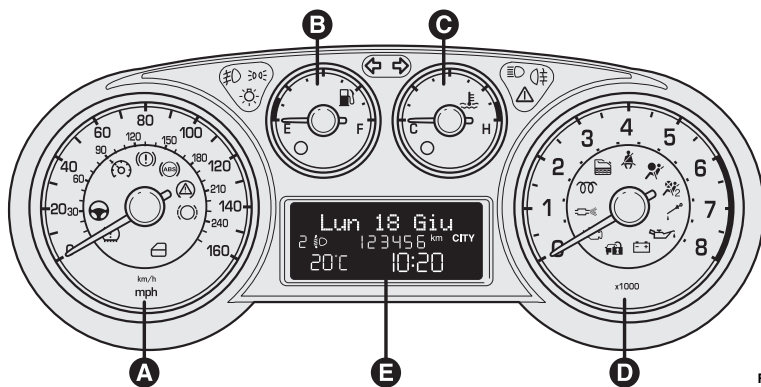
- A Спидометр
- B Указатель уровня топлива и контрольная лампа низкого уровня топлива
- C Указатель температуры охлаждающей жидкости и контрольная лампа температуры охлаждающей жидкости
- D Тахометр
- E Многофункциональный дисплей.

  Контрольные лампы установлены только на моделях с дизельным двигателем
Шкала тахометра автомобилей с дизельным двигателем размечена только до 6 000 об/мин.





Рис. 3

F0Q0007m

Комбинация приборов с конфигурируемым многофункциональным дисплеем

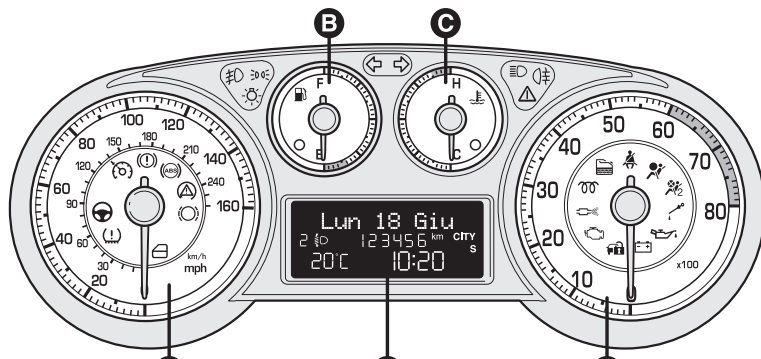
- A Спидометр
- B Указатель уровня топлива и контрольная лампа низкого уровня топлива
- C Указатель температуры охлаждающей жидкости и контрольная лампа температуры охлаждающей жидкости
- D Тахометр
- E Многофункциональный дисплей.

  Контрольные лампы установлены только на моделях с дизельным двигателем
Шкала тахометра автомобилей с дизельным двигателем размечена только до 6 000 об/мин.

Комбинация приборов с конфигурируемым многофункциональным дисплеем

- A Спидометр
- B Указатель уровня топлива и контрольная лампа низкого уровня топлива
- C Указатель температуры охлаждающей жидкости и контрольная лампа температуры охлаждающей жидкости
- D Тахометр
- E Конфигурируемый многофункциональный дисплей.

 Контрольные лампы установлены только на моделях с дизельным двигателем.
Шкала тахометра автомобилей с дизельным двигателем размечена только до 6 000 об/мин.

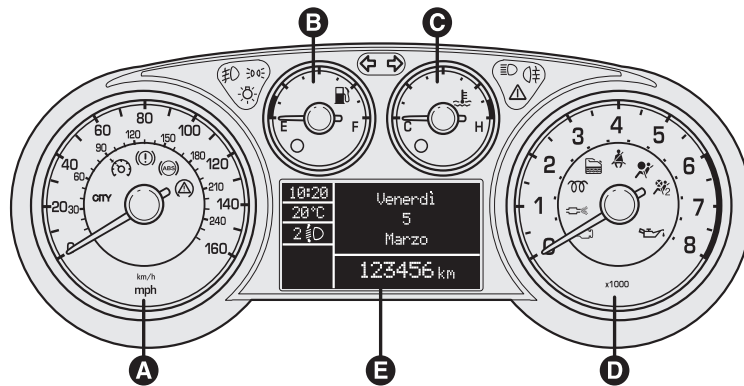

FOQ0008m

Рис. 4

Спортивная комбинация приборов с конфигурируемым многофункциональным дисплеем

- A Спидометр
- B Указатель уровня топлива и контрольная лампа низкого уровня топлива
- C Указатель температуры охлаждающей жидкости и контрольная лампа температуры охлаждающей жидкости
- D Тахометр
- E Конфигурируемый многофункциональный дисплей.

 Контрольные лампы установлены только на моделях с дизельным двигателем.
Шкала тахометра автомобилей с дизельным двигателем размечена только до 6 000 об/мин.

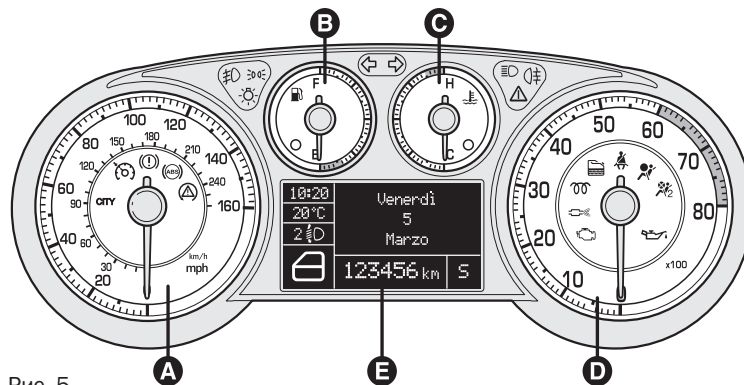

FOQ0009m

Рис. 5

ПРЕДМЕТНЫЙ УКАЗАТЕЛЬ

А варийная сигнализация.....65	Внутреннее освещение63	З адние противотуманные фонари...65
Аварийные натяжители ремней безопасности.....109	Воздухоочиститель/салонный фильтр.....201	Замена ламп167
Автоматическая система двухзонного климат-контроля 49	Выключатель подачи топлива66	Замена предохранителей178
Аккумуляторная батарея 79	Г абаритные огни	Замок зажигания 19
– пуск от внешнего источника.... 156	– включение55	Заправочные объемы227
– зарядка 188	– замена ламп 171-172	Защита окружающей среды103
– замена 202	Д атчик автоматического включения фар.....56	И дентификационные данные214
Антиблокировочная система тормозов (ABS)86	Датчик дождя58	Идентификационные данные214
Антипробуксовочная система (ASR) ..89	Двери	Использование коробки передач 134
Аудиосистема.....92	– блокировка задних дверей от открывания изнутри 75	К апот.....83
Б агажник на крыше/крепление для лыж.....84	– аварийное запираение задних дверей 76	Карточка CODE..... 10
Багажный отсек..... 79	Дополнительный стоп-сигнал (замена лампы)..... 174	Климат-контроль с ручным управлением46
Блокировка задних дверей от открыва- ния изнутри..... 75	Е сли аккумуляторная батарея разряжена..... 188	Ключи10
Блокировка рулевой колонки 19	Если перегорел предохранитель178	Коды двигателей/версии кузовов216
Бортовой компьютер35	Если перегорела лампа внешнего осве- щения170	Колеса и шины 204-220
Буксировка автомобиля 189	Если перегорела лампа прибора внешнего прибора освещения170	Контрольно-измерительные приборы20
Буксировка прицепов.....137	Если проколота шина.....157	Контрольно-измерительные приборы и органы управления 4
В ещевые ящики68		Контрольные лампы и информационные сообщения 141
Внешние световые приборы.....55		Конфигурируемый многофункциональ- ный дисплей..... 23
Внешние световые приборы.....55		

ПРИБОРЫ
И ОРГАНЫ
УПРАВЛЕНИЯ

СИСТЕМА
БЕЗОПАСНОСТИ

СОВЕТЫ
ВОДИТЕЛЮ
АВТОМОБИЛЯ

КОНТРОЛЬНЫЕ
ЛАМПЫ И
СООБЩЕНИЯ

УСТРАНЕНИЕ
НЕИСПРАВНОСТЕЙ

ТЕХНИЧЕСКОЕ
ОБСЛУЖИВАНИЕ

ТЕХНИЧЕСКИЕ
ХАРАКТЕРИСТИКИ

ПРЕДМЕТНЫЙ
УКАЗАТЕЛЬ

Крепление для детской системы безопасности стандарта Isofix	117
Круиз-контроль	61
Кузов.....	208
– версии кузова	216

Лакокрасочное покрытие	209
Люк крыши	72

М аркировка дисков	221
Масса	226
Многофункциональный дисплей	22
Модели с правосторонним расположением органов управления.....	234
Мойка моторного отсека.....	210
Мойка стекол	210

Н а автозаправочной станции.....	102
---	-----

Набор для быстрого ремонта шин Fix & Go automatic	163
--	-----

Наружные зеркала заднего вида	41
-------------------------------------	----

О беспечение безопасности детей	112
Оборудование салона	67
Ограничители усилия	109
Омыватели фар	60
Омыватель заднего стекла	
– включение	60
– щетки.....	206
– форсунки.....	207

ОРГАНЫ УПРАВЛЕНИЯ	65
Освещение косметического зеркала (замена лампы).....	177
Освещение перчаточного ящика (замена лампы)	177
Освещение регистрационного знака (замена лампы)	174
Освещение салона	175
Отопление и вентиляция	44
Отопление и вентиляция	44
Охранная сигнализация	16
Очиститель заднего стекла	
– включение	57
– щетки.....	206
– форсунки.....	207

Панель приборов	5
Парковка автомобиля	133
Пепельница.....	69

Передний подлокотник с вещевым ящиком	67-68
Подвеска.....	219
Подголовники	39
Подсветка дороги домой.....	56

Подстаканники/ящики для мелких вещей	70
---	----

Подушка безопасности	
– фронтальная.....	120
– боковая.....	123

Подъем автомобиля	189
Потребление топлива	230
Прикуриватель	69
Пробка топливного бака	103
Проверка уровней эксплуатационных жидкостей.....	196
Пульт дистанционного управления: сертификаты соответствия.....	232
Пуск двигателя.....	130-156
Пуск от внешнего источника.....	156

Р адиопередатчики и сотовые телефоны	93
Размеры.....	224
Резиновые шланги	205
Ремни безопасности	106
Рулевое колесо	40
Рулевое управление	219

С ажевый фильтр (DPF).....	104
Салон	210
Свечи зажигания	217
Сиденья	37
– чистка	210
– сиденья с ручной регулировкой	37
– сиденья с электрической регулировкой	38
– подогрев сидений	38

Система FIAT CODE	8	Стояночный тормоз	133	Функция Sport.....	95
Система безопасности	105	Т ехнические характеристики	213	Х арактеристики	225
Система диагностики (EOBD).....	91	Техническое обслуживание		Хранение автомобиля	140
Система контроля давления в шинах (T.P.M.S.)	96	автомобиля	191	Ц епи противоскольжения.....	139
Система контроля торможения		– плановое техническое		Ш ины	
двигателем (MSR).....	90	обслуживание.....	192	– замена	157
Система напоминания о не пристегну-		– график технического		– зимние шины	139
том ремне безопасности (S.B.R)	108	обслуживания	193	– стандартные шины	222
Система отопления вентиляции и кон-		– ежедневное техническое		– маркировка шин	220
диционирования воздуха	42	обслуживание	195	– давление воздуха.....	223
Система подачи		Тормоза	219	Э ксплуатационные жидкости	
топлива/зажигание.....	218	Трансмиссия.....	218	и смазочные материалы.....	228
Система помощи при парковке	99	У глы установки колес	220	Электрическая розетка	69
Система стабилизации курсовой устой-		Указатели поворота		Электрические стеклоподъемники.....	77
чивости (ESP).....	88	– включение	55	Электрический усилитель рулевого	
Система удерживания автомобиля на		– замена ламп	171-172	управления (Dualdrive)	94
уклоне (Hill Holder)	88	Условные обозначения	8		
Система центральной блокировки		Установка электрических/электронных			
замков дверей	75	устройств	93		
Система экстренного торможения.....	87	Устранение неисправностей	155		
Советы водителю автомобиля	129	Устройство блокировки дверей.....	14		
Содержание CO ₂		Ф ары дальнего света.....	55		
в отработавших газах	231	Фары.....	85		
Снижение эксплуатационных		Форсунки омывателя	207		
расходов.....	135	Функция "Логическое			
Солнцезащитные козырьки	71	управление омывателем"	58		
Стеклоочистители	57				
Стояночные огни.....	55				

УТИЛИЗАЦИЯ АВТОМОБИЛЯ

Многие годы компания Fiat совершенствовала технологические процессы для снижения уровня загрязнения окружающей среды и создания "дружественного к экологии" продукта. В качестве гарантии наилучшего обслуживания клиентов в полном соблюдении экологических стандартов и в соответствии с обязательствами, предписываемыми европейской Директивой 2000/53/ЕС по утилизации транспортных средств, Fiat предлагает своим клиентам возможность вернуть обратно их автомобиль по окончании срока эксплуатации без дополнительных затрат.

Европейская Директива, фактически, дает право последнему арендатору или владельцу бесплатно вернуть транспортное средство, рыночная стоимость которого составляет нулевую или отрицательную величину. В частности, почти во всех странах Европейского союза, вплоть до 1-го января 2007, бесплатный возврат был возможен только для транспортных средств, зарегистрированных начиная с 1 июля 2002. С 2007 года бесплатный возврат возможен независимо от года регистрации при условии, что транспортное средство все еще содержит все существенные узлы (главным образом двигатель и кузов) и очищено от дополнительных отходов.

Сеть авторизованных станций технического обслуживания тщательно отобрана нами для обеспечения качественного обслуживания наших клиентов, не загрязняя окружающую среду, и проводя утилизацию автомобилей в конце жизненного цикла в соответствии с экологическими стандартами. Чтобы узнать расположение ближайшего к Вам авторизованного центра по бесплатному возврату, просто свяжитесь с одним из наших представительств, обратитесь к web-сайту компании Fiat или позвоните по бесплатному номеру 00800 3428 0000.* Транспортные средства для перевозки до 9 пассажиров имеют допустимый полный вес 3,5 т.

SELENIA®

В сердце Вашего двигателя



Всегда спрашивайте Вашего механика относительно

SELENIA®

Замена масла? Эксперты рекомендуют Selenia. R

*В двигатель Вашего автомобиля на заводе было залито масло **Selenia**.
Это машинное масло, удовлетворяющее самым передовым
международным требованиям
Имеет высочайшие технические характеристики
Selenia гарантирует **высочайшие характеристики и защиту Вашего двигателя.***

Линейка продукции Selenia включает множество технологически передовых продуктов:

SELENIA PERFORMER MULTIPOWER

Идеально для защиты бензиновых двигателей нового поколения, очень эффективно даже в самых тяжелых климатических условиях. Также идеально в плане снижения потребления топлива (повышения экономичности) для различных двигателей

SELENIA K

синтетическое масло, разработанное с применением инновационной технологии, гарантирующей легкий холодный пуск бензиновых двигателей и предоставляющей максимальную защиту при характерных городских условиях эксплуатации. Благодаря значению вязкости 5W-40 и специальному составу, оно эффективнее удовлетворяет требованиям новых европейских норм по ограничению содержания вредных веществ в отработавших газах и превышает основные международные требования.

SELENIA WR

Масло специально разработано для двигателей с многоточечным непосредственным впрыском (common rail). Особенно эффективное при холодных запусках, масло гарантирует максимальную защиту от износа, функционирование гидравлических толкателей, снижение расхода и стабильность при высоких температурах.

SELENIA DIGITECH

Полностью синтетическое масло для бензиновых и дизельных двигателей.
Его передовая технология гарантирует максимальную защиту, сокращение расхода и надежность в экстремальных климатических условиях..

Кроме того, перечень включает Selenia StAR, Selenia Racing, Selenia 20K Alfa Romeo, Selenia TD, Selenia Performer 5W-40
За дополнительной информацией по продуктам Selenia обращайтесь на web-сайт www.fl-selenia.com.

ДАВЛЕНИЕ В ХОЛОДНЫХ ШИНАХ (бар)

	Размер	СТАНДАРТНЫЕ ШИНЫ			
		Средняя загрузка		Полная загрузка	
		Спереди	Сзади	Спереди	Сзади
1,4 16V	195/65 R15 91H	2,3	2,3	2,6	2,6
	205/55 R16 91H	2,3	2,3	2,6	2,6
	225/45 R17 91V	2,3	2,3	2,6	2,6
1,9 Multijet 8v	195/65 R15 91H	2,3	2,3	2,6	2,6
	205/55 R16 91H	2,3	2,3	2,6	2,6
	225/45 R17 91V	2,3	2,3	2,6	2,6
	225/40 R18 92V	2,6	2,6	2,9	2,9
1,4Т-JET 150 л.с.	195/65 R15 91V	2,3	2,3	2,6	2,6
	205/55 R16 91V	2,3	2,3	2,6	2,6
1,9 Multijet 16V	225/45 R17 91V	2,3	2,3	2,6	2,6
	225/40 R18 92V	2,6	2,6	2,9	2,9

По мере нагрева шин давление в них может увеличиваться на 0,3 бар помните об этом при измерение давления в теплых шинах. Снова проверьте давление на холодных шинах.

Для зимних шин необходимо добавить 0,2 бар к рекомендованному значению давления для стандартных шин.

При движении со скоростью выше 160 км/час доводите давление до максимально рекомендованных значений.

Система контроля давления в шинах (T.P.M.S.) не устанавливается вместе с для шинами 195/65 R15 91H

ЗАМЕНА МОТОРНОГО МАСЛА

	1,4 16V - 1,4Т-JET 150 л.с.		1,9 Multijet 8v - 1,9 Multijet 16V	
	л	кг	л	кг
Картер двигателя	2,75	2,4	4,4	3,8
Картер двигателя и фильтр	2,9	2,55	4,7	4,0

ОБЪЕМ ТОПЛИВНОГО БАКА (литры)

	1,4 16v - 1,4Т-JET 150 л.с. - 1,9 Multijet 8v- 1,9 Multijet 16v
Объем бака	57
Резервный объем	8-10

Бензиновые двигатели допускается заправлять только неэтилированным бензином с октановым числом (по исследовательскому методу), не ниже чем 95 (EN 228)

Дизельные двигатели допускается заправлять только автомобильным дизельным топливом (EN 590)

Данные, содержащиеся в настоящем документе, предназначены только для справки. Компания FIAT оставляет за собой право модифицировать модели и версии, описанные в настоящем документе, в любое время по техническим или коммерческим соображениям.

По всем неясным вопросам просьба обращаться к дилеру FIAT.
Отпечатано на бумаге, полученной из вторсырья, без применения хлора.