

F I A T P U N T O



Эксплуатация и обслуживание

Дорогой покупатель,

Благодарим Вас за покупку Fiat, и поздравляем с выбором Fiat Punto.

Данное руководство позволит Вам узнать все особенности вашего нового Fiat Punto и использовать их наилучшим образом.

Вам следует полностью прочитать Руководство перед тем, как отправиться в путь в первый раз.

Вы найдете информацию, советы и важные предупреждения, касающиеся управления автомобилем, которые помогут Вам извлечь максимум пользы из технических особенностей Вашего Fiat Punto.

Каждая деталь Fiat Punto может быть переработана для повторного использования. Когда период эксплуатации Вашего автомобиля подойдет к концу, можно обратиться в сеть сервисного обслуживания Fiat, и позаботиться о переработке Вашего автомобиля, это принесет пользу природе двумя способами: не будет загрязнения от отходов и снизится потребность в сырье.

Рекомендуем Вам внимательно прочитать предупреждения и указания, отмеченные соответствующими символами в конце страницы:



личная безопасность;



техническое состояние автомобиля;



охрана окружающей среды.

В гарантийной брошюре перечислены виды обслуживания, которые Fiat предоставляет своим покупателям:

- Сертификат Гарантийного Обслуживания, включающий сроки и условия его предоставления
- Список дополнительных услуг, предоставляемых покупателям Fiat.

Наилучшие пожелания и хорошего вождения!

В данном руководстве описываются все версии Fiat Punto. Вам следует принимать во внимание только ту информацию, которая относится к типу приобретенного Вами автомобиля.

ОБЯЗАТЕЛЬНО ПРОЧИТАЙТЕ!

ЗАПРАВКА





Бензиновые двигатели: заправляйте только неэтилированным бензином с октановым числом не ниже 95, соответствующим европейским требованиям EN 228.

Дизельные двигатели: заправляйте только дизельным топливом, соответствующим европейским требованиям EN590.

ЗАПУСК ДВИГАТЕЛЯ



Бензиновые двигатели: убедитесь, что включен стояночный тормоз; установите рычаг переключения передачи в нейтральное положение; полностью отожмите педаль сцепления, не нажимая на педаль газа, затем поверните ключ зажигания в положение AVV и отпустите его сразу после того, как двигатель запустится.

Дизельные двигатели: убедитесь, что включен ручной тормоз; установите рычаг переключения передачи в нейтральное положение; полностью отожмите педаль сцепления, не нажимая на педаль газа, затем поверните ключ зажигания в положение MAR и подождите, когда отключатся сигнальные лампочки  и ; поверните ключ зажигания в положение AVV и отпустите его сразу после того, как двигатель запустится.

ПАРКОВКА НА ЛЕГКОВОСПЛАМЕНЯЮЩЕМСЯ МАТЕРИАЛЕ



Во время движения, катализатор нагревается до очень высокой температуры. Не паркуйте автомобиль на траве, сухих листьях, сосновой хвое или любых других легковоспламеняющихся материалах: имеется риск возникновения пожара

БЕРЕЖНОЕ ОТНОШЕНИЕ К ОКРУЖАЮЩЕЙ СРЕДЕ



Автомобиль оборудован системой, позволяющей постоянно отслеживать количество вырабатываемых загрязнений, чтобы бережнее относиться к окружающей среде.

ЭЛЕКТРИЧЕСКИЕ ПРИБОРЫ

Если после покупки автомобиля Вы решите установить дополнительное оборудование, потребляющее электрический ток (что может привести к постепенной разрядке аккумуляторной батареи), обратитесь в сеть сервисного обслуживания Fiat. Там оценят количество потребляемого тока и определят, способно ли электрооборудование автомобиля выдержать требуемую нагрузку.

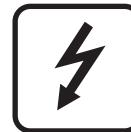

КОДОВАЯ КАРТА

Храните карточку CODE в надежном месте, не храните ее в автомобиле. Рекомендуется всегда иметь при себе электронный код ключа, указанный на карточке CODE.

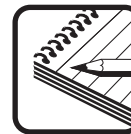



ПЛАНОВОЕ ТЕХНИЧЕСКОЕ ОБСЛУЖИВАНИЕ

Правильное и регулярное техническое обслуживание - залог сохранения первоначальных эксплуатационных характеристик автомобиля, уровня безопасности, экологичности и снижения затрат.



РУКОВОДСТВО СОДЕРЖИТ...

... информацию, рекомендации и важные предупреждения, касающиеся безопасного, правильного вождения Вашего автомобиля и его технического обслуживания. Особое внимание обратите на условные обозначения  (личная безопасность)  (охрана окружающей среды)  (техническое состояние автомобиля).



ПРИБОРНАЯ ПАНЕЛЬ И СРЕДСТВА УПРАВЛЕНИЯ

ПРИБОРНАЯ ДОСКА И ПРИБОРЫ	ПРИБОРНАЯ ПАНЕЛЬ	5	СРЕДСТВА УПРАВЛЕНИЯ	66
	УСЛОВНЫЕ ОБОЗНАЧЕНИЯ	6	ПЕРЕКЛЮЧАТЕЛЬ ОТСЕЧКИ ТОПЛИВА	68
ЗАЩИТНЫЕ УСТРОЙСТВА	СИСТЕМА FIAT CODE	6	ОБОРУДОВАНИЕ САЛОНА	69
	КЛЮЧИ	7	ЛЮК В КРЫШЕ	73
ПРАВИЛЬНАЯ ЭКСПЛУАТАЦИЯ АВТОМОБИЛЯ	СИГНАЛИЗАЦИЯ	10	ДВЕРИ	75
	УСТРОЙСТВО ЗАЖИГАНИЯ	12	ЭЛЕКТРИЧЕСКИЕ СТЕКЛОПОДЪЕМНИКИ/ МЕХАНИЧЕСКИЕ СТЕКЛОПОДЪЕМНИКИ	78
СВЕТОВАЯ СИГНАЛИЗАЦИЯ И СИГНАЛЫ	КОМБИНАЦИЯ ПРИБОРОВ	13	БАГАЖНИК	81
	ПАНЕЛЬ ИНСТРУМЕНТОВ	14	КАПОТ	85
НЕШТАТНЫЕ СИТУАЦИИ	ПРИБОРЫ	15	ПОЛКА ДЛЯ БАГАЖА/ПОЛКА ДЛЯ ЛЫЖ	87
	ЦИФРОВОЙ ДИСПЛЕЙ	17	ФАРЫ	88
ТЕХНИЧЕСКОЕ ОБСЛУЖИВАНИЕ АВТОМОБИЛЯ	МНОГОФУНКЦИОНАЛЬНЫЙ ДИСПЛЕЙ	22	СИСТЕМА ABS	90
	БОРТОВОЙ КОМПЬЮТЕР	31	СИСТЕМА ESP	91
ТЕХНИЧЕСКИЕ УСЛОВИЯ	ПЕРЕДНИЕ СИДЕНИЯ	33	СИСТЕМА EOBV	94
	ЗАДНИЕ СИДЕНИЯ	35	СИСТЕМА РУЛЕВОГО УПРАВЛЕНИЯ	95
УКАЗАТЕЛЬ	ПОДГОЛОВНИКИ	35	СИСТЕМА T.P.M.S.	97
	РУЛЬ	37	ДАТЧИКИ ПАРКОВКИ	100
	ЗЕРКАЛО ЗАДНЕГО ВИДА	37	АУДИО СИСТЕМА	102
	СИСТЕМА ОТОПЛЕНИЯ И ВЕНТИЛЯЦИИ	39	УСТРОЙСТВО HANDS FREE С ГОЛОСОВЫМ РАСПОЗ- НАВАТЕЛЕМ И ТЕХНОЛОГИЯ Bluetooth®	103
	СИСТЕМА ОТОПЛЕНИЯ И ВЕНТИЛЯЦИИ С КОНДИЦИОНЕРОМ	43	СИСТЕМА ПРЕДУСТАНОВКИ РАДИОНАВИГАТОРА	103
	АВТОМАТИЧЕСКАЯ СИСТЕМА ДВУХЗОНОВОГО КЛИМАТ-КОНТРОЛЯ	49	АКСЕССУАРЫ, ПРИОБРЕТЕННЫЕ ВЛАДЕЛЬЦЕМ ..	104
	ВНЕШНЕЕ ОСВЕЩЕНИЕ	56	НА АВТОЗАПРАВОЧНОЙ СТАНЦИИ	105
	СТЕКЛООЧИСТИТЕЛЬ	58	ЗАЩИТА ОКРУЖАЮЩЕЙ СРЕДЫ	106
	КРУИЗ-КОНТРОЛЬ	61		
	ВНУТРЕННЕЕ ОСВЕЩЕНИЕ	63		

ПРИБОРНАЯ ПАНЕЛЬ

Модели с левосторонним расположением приборов управления

Наличие и расположение приборов и контрольных ламп может изменяться в зависимости от модели.



рис. 1

F0M004m

1. Боковое поворотное сопло системы вентиляции - 2. Боковое фиксированное сопло системы вентиляции - 3. Левый подрулевой переключатель света фар и сигнальных огней - 4. Комбинация приборов - 5. Правый подрулевой переключатель: дворники лобового и заднего стекла и управление маршрутным компьютером - 6. блок кнопок центральной консоли - 7. Центральное регулируемое сопло системы вентиляции - 8. Сопло обдува лобового стекла - 9. Передняя подушка безопасности пассажира - 10. Перчаточный ящик - 11. Аудиосистема (если предусмотрена) - 12. Переключатели управления отопителем/ кондиционером/ климат-контролем - 13. Переключатель зажигания - 14. Подушка безопасности водителя - 15. Рычаг регулировки колеса - 16. Панель управления: передние противотуманные фары/ задние противотуманные фары/ переключение дальности освещения/ цифровой дисплей/ многофункциональный дисплей.

УСЛОВНЫЕ ОБОЗНАЧЕНИЯ

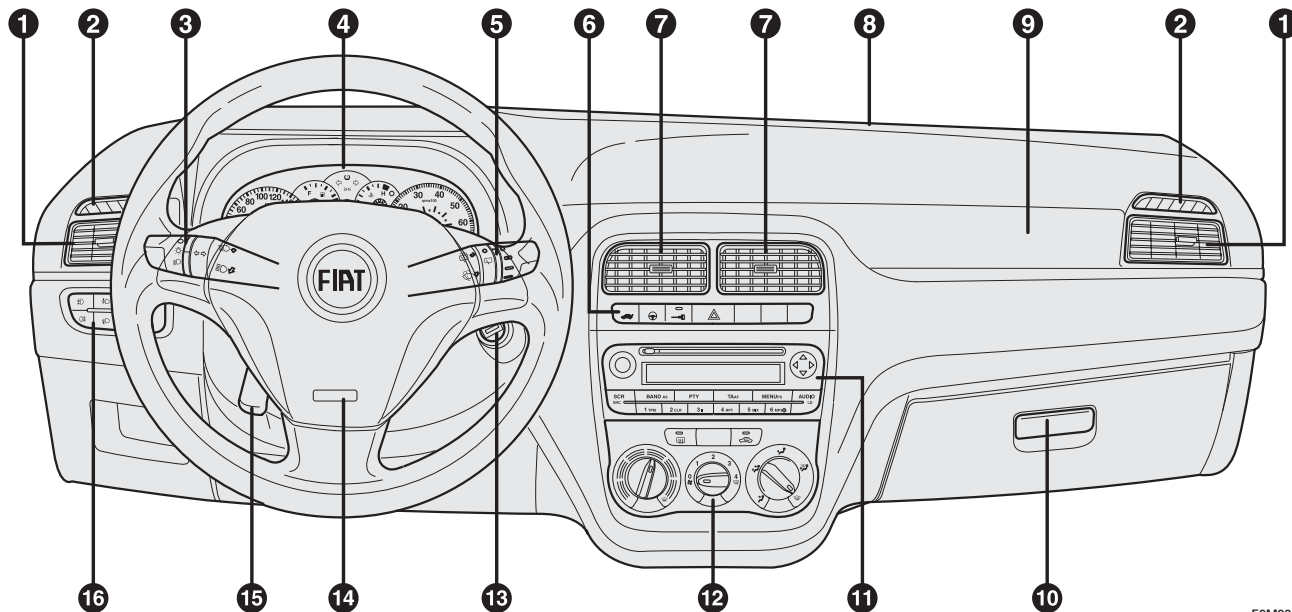

рис. 2

FOM0005m

Специальные цветные наклейки наклеены рядом или непосредственно на детали Вашего Fiat Punto. Это наклейки с условными обозначениями, которые напомнят Вам о мерах предосторожности в отношении этой конкретной детали.

Таблица всех используемых обозначений находится под капотом рис. 2.

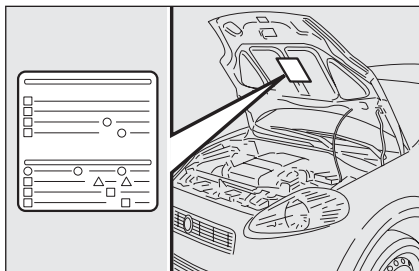
КОДОВАЯ СИСТЕМА FIAT

Для обеспечения большей защищенности Вашего автомобиля от угона он оборудован электронной системой блокировки двигателя (Fiat CODE), которая автоматически включается, когда Вы извлекаете ключ из замка зажигания.

В каждый ключ встроено электронное устройство, которое формирует кодированный сигнал; при попытке запустить двигатель сигнал принимается с помощью антенны, встроенной в замок зажигания. Модулированный сигнал, который изменяется при каждом запуске двигателя, является паролем, с помощью которого блок управления распознает ключ и дает разрешение запустить двигатель.

ЭКСПЛУАТАЦИЯ

Каждый раз, когда автомобиль заводится поворотом ключа зажигания в положение **MAR**, блок управления электронной системой блокировки двигателя посылает код распознавания на блок управления двигателем, чтобы отключить блокировку.

Код посылается только в том случае, если блок управления электронной системой блокировки двигателя распознал код, передаваемый от ключа.



Каждый раз, когда ключ зажигания поворачивается в положение **STOP**, электронной системой блокировки двигателя отключает электронный блок управления двигателем.

Если код не был принят, включается предупредительный сигнал (см. раздел «Предупредительные сигналы и сообщения»).

В этом случае следует повернуть ключ в положение **STOP**, а затем снова в положение **MAR**; если система осталась заблокированной, возможно, следует попробовать использовать другой ключ из прилагаемого комплекта. Если завести автомобиль невозможно, обратитесь в сеть сервисного обслуживания Fiat.

ВАЖНО Каждый ключ имеет свой код, который хранится в памяти блока управления системой. Для того чтобы внести в память новые ключи, максимум 8 штук, обратитесь в сеть сервисного обслуживания Fiat.

Предупредительный сигнал во время движения

- Если включен предупредительный сигнал , это значит, что система производит самопроверку (например, на спад напряжения).
- Если предупредительный сигнал  горит постоянно, обратитесь в сеть сервисного обслуживания Fiat.



Электронные устройства, встроенные в ключ, могут выйти из строя, если ключ подвергается сильному ударам или попал в зону сильного электромагнитного излучения

КЛЮЧИ

КАРТОЧКА CODE рис. 3

К автомобилю прилагаются два дополнительных ключа зажигания и карточка CODE, содержащая:

- А** электронный код для аварийного запуска двигателя;
- В** механический код ключа, который необходимо сообщить сотрудникам сети сервисного обслуживания Fiat при заказе дубликатов ключей.

Карточку CODE следует хранить в надежном месте.

Рекомендуется, чтобы водитель всегда имел при себе электронный код ключа, указанный на карточке CODE. Он потребуется, если придется прибегнуть к процедуре аварийного запуска двигателя (смотри раздел «нештатные ситуации»).

ВАЖНО Для того, чтобы обеспечить полную эффективность работы электронных приборов внутри ключей, их необходимо беречь от попадания прямых солнечных лучей.



рис. 3

F0M0006m



При продаже автомобиля все ключи и карточка CODE должны быть переданы новому владельцу.

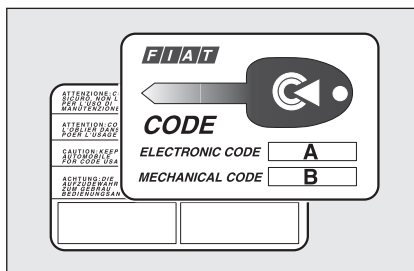

рис. 4/а

F0M0007m

КЛЮЧ С ДИСТАНЦИОННЫМ УПРАВЛЕНИЕМ

рис. 4/а

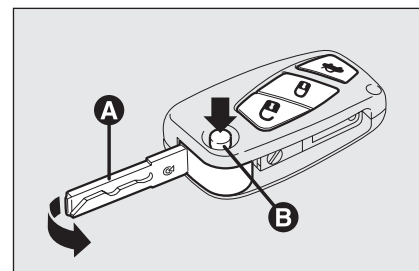
Металлическая выдвигающая вставка **А** приводит в действие:

- Переключатель зажигания;
- Дверные замки.
- Открытие/закрытие крышки топливного бака (где предоставляется).

Чтобы извлечь металлическую вставку, нажмите кнопку **В**.

Чтобы убрать её, сделайте следующее:

- Держите кнопку **В** нажатой и передвигайте металлическую вставку **А**;
- Отпустите кнопку **В** и поворачивайте металлическую вставку **А**, пока не услышите характерный щелчок запертия.

ПРИБОРНАЯ
ДОСКА И
ПРИБОРЫ

ЗАЩИТНЫЕ
УСТРОЙСТВА

ПРАВИЛЬНАЯ
ЭКСПЛУАТАЦИЯ
АВТОМОБИЛЯ

СВЕТОВАЯ
СИГНАЛИЗАЦИЯ
И СИГНАЛЫ

НЕШТАТНЫЕ
СИТУАЦИИ

ТЕХНИЧЕСКОЕ
ОБСЛУЖИВАНИЕ
АВТОМОБИЛЯ

ТЕХНИЧЕСКИЕ
УСЛОВИЯ

УКАЗАТЕЛЬ



ВНИМАНИЕ

Кнопку **В** можно нажимать, только после того, как ключ вынут из замка и не находится близко к глазам или другим объектам, которые могут быть повреждены (например, одежда и т.п.) Следите за тем, чтобы ключ не попадал в руки к другим людям, особенно детям, которые могут нечаянно нажать на кнопку.

Кнопка  используется для открывания дверей и багажника.

Кнопка  используется для закрывания дверей и багажника.

Кнопка  используется для дистанционного открывания багажника.

Во время открывания дверей включается свет над пассажирскими сидениями.



рис. 4/б

FOM0262m

ВЫДВИЖНОЙ КЛЮЧ БЕЗ ДИСТАНЦИОННОГО УПРАВЛЕНИЯ рис. 4/б

Металлическая выдвижная вставка **А** приводит в действие:

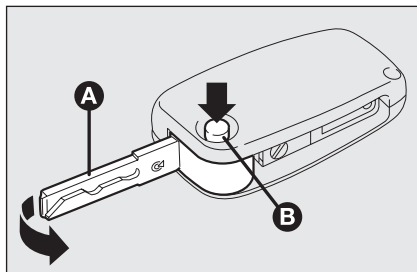
- Переключатель зажигания;
- Дверные замки.
- Открытие/закрытие крышки топливного бака (где предоставляется).
- Чтобы извлечь металлическую вставку, нажмите кнопку **В**.

Чтобы убрать её, сделайте следующее:

- Держите кнопку **В** нажатой и передвигайте металлическую вставку **А**;
- Отпустите кнопку **В** и поворачивайте металлическую вставку **А**, пока не услышите характерный щелчок запертия.



рис. 6

FOM0013m

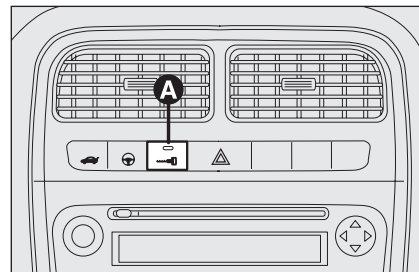

ВНИМАНИЕ

Кнопку **В** можно нажимать, только после того, как ключ вынут из замка и не находится близко к глазам или другим объектам, которые могут быть повреждены (например, одежда и т.п.) Следите за тем, чтобы ключ не попадал в руки к другим людям, особенно детям, которые могут нечаянно нажать на кнопку. На инструментальной панели есть специальный указатель.

Во время закрывания дверей включается светодиодный индикатор **А-рис. 6** приблизительно на 3 секунды и затем начинает мигать (функция предупреждения).

При закрытых дверях, если одна или несколько дверей или багажник не были закрыты правильно, светодиодный индикатор и индикатор направления начинают быстро мигать.

ИЗГОТОВЛЕНИЕ ДУБЛИКАТОВ КЛЮЧЕЙ

Если возникает необходимость в изготовлении дополнительных ключей, обратитесь в сеть сервисного обслуживания Fiat. При себе необходимо иметь все ключи от Вашего автомобиля и карточку CODE. Специалисты станции сервисного обслуживания Fiat введут в память системы коды всех имеющихся и новых ключей (в общей сложности не более восьми). Также сотрудники станции сервисного обслуживания Fiat могут попросить Вас представить доказательства, что владельцем автомобиля являетесь именно Вы.

Коды ключей, которые Вы не привезете с собой, будут удалены из памяти системы. Таким образом, никто не сможет запустить двигатель Вашего автомобиля с помощью утерянных или украденных ключей.

В случае смены владельца автомобиля новому владельцу следует передать все ключи и карточку CODE.



рис. 7

F0M0010m

Замена батарейки в ключе с дистанционным управлением рис. 7

Замена батарейки:

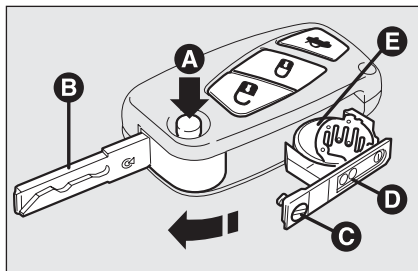
- Нажмите кнопку **A** откройте металлическую вставку **B**;
- Поверните винт **C** при помощи крестовой отвертки;
- Достаньте батарейку из пенала **D** и замените батарейку **E**, убедившись, что соблюдена полярность;
- Снова установите пенал **D** в ключ и закройте его, закрутив винт **C** до положения **🔒**.



Использованные батарейки наносят вред окружающей среде. По закону их следует выбрасывать в специально предназначенные контейнеры или приносить в сеть сервисного обслуживания Fiat, где позаботятся об их утилизации.

ПРИБОРНАЯ
ДОСКА И
ПРИБОРЫ

ЗАЩИТНЫЕ
УСТРОЙСТВА

ПРАВИЛЬНАЯ
ЭКСПЛУАТАЦИЯ
АВТОМОБИЛЯ

СВЕТОВАЯ
СИГНАЛИЗАЦИЯ
И СИГНАЛЫ

НЕШТАТНЫЕ
СИТУАЦИИ

ТЕХНИЧЕСКОЕ
ОБСЛУЖИВАНИЕ
АВТОМОБИЛЯ

ТЕХНИЧЕСКИЕ
УСЛОВИЯ

УКАЗАТЕЛЬ

КЛЮЧ БЕЗ ДИСТАНЦИОННОГО УПРАВЛЕНИЯ рис. 8

Металлическая вставка ключа **A** зафиксирована. Ключ приводит в действие:

- Переключатель зажигания;
- Дверные замки.
- Открытие/закрытие крышки топливного бака (где предоставляется).



рис. 8

F0M0012m

СИГНАЛИЗАЦИЯ

Система автомобильной сигнализации доступна в Lineaccessori Fiat.

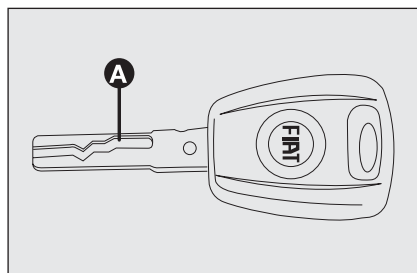
Основные функции, осуществляемые ключами (с дистанционным управлением или без него) следующие:

Тип	Открытие дверей	Закрывание дверей снаружи	Активация врезного замка (если предоставляется)	Открытие багажника	Открытие окон (если предоставляется)	Закрывание окон (если предоставляется)
Ключ без дистанционного управления	Поворот ключа против часовой стрелки	Поворот ключа по часовой стрелке (со стороны водителя)	–	–	–	–
Ключ с дистанционным управлением	Поворот ключа против часовой стрелки	Поворот ключа по часовой стрелке (со стороны водителя)	–	–	–	–
	Нажатие кнопки 	Нажатие кнопки 	Двойное нажатие на кнопку 	Нажатие на кнопку 	Нажатие на кнопку  и удержание в нажатом состоянии более 2 секунд	Нажатие на кнопку  и удержание в нажатом состоянии более 2 секунд
	2 мигания	1 мигание	3 мигания	2 мигания	2 мигания	1 мигание
Мигание указателя направления (только если ключ с дистанционным управлением)	Выключен	Горит равномерно в течение приблизительно 3 секунд, затем предупреждающее мигание светодиодного индикатора.	Два мигания, затем мигание предупреждающего светодиодного индикатора	Предупреждающий светодиодный индикатор	Выключен	Мигание предупреждающего светодиодного индикатора

ВАЖНО Открытие окон связано с процессом разблокировки дверей; закрывание окон связано с блокировкой дверей.

ПРИБОРНАЯ ДОСКА И ПРИБОРЫ
 ЗАЩИТНЫЕ УСТРОЙСТВА
 ПРАВИЛЬНАЯ ЭКСПЛУАТАЦИЯ АВТОМОБИЛЯ
 СВЕТОВАЯ СИГНАЛИЗАЦИЯ И СИГНАЛЫ
 НЕШТАТНЫЕ СИТУАЦИИ
 ТЕХНИЧЕСКОЕ ОБСЛУЖИВАНИЕ АВТОМОБИЛЯ
 ТЕХНИЧЕСКИЕ УСЛОВИЯ
 УКАЗАТЕЛЬ

УСТРОЙСТВО ЗАЖИГАНИЯ

Ключ можно повернуть в 3 различных положения **рис. 9**:

- STOP**: двигатель выключен, ключ можно удалить, рулевая колонка заблокирована. Определенные электрические приборы (например: аудиосистема, электропривод стекла...) могут работать.
- MAR**: положение. Подключены все электрические приборы.
- AVV**: запуск двигателя (временное положение)

Переключатель зажигания оборудован электронной системой безопасности, которая в случае, если двигатель не запустился, поворачивает ключ обратно в положение **STOP** перед повторным запуском.



ВНИМАНИЕ

Если устройство зажигания было повреждено (например, в результате попытки угона) проверьте его как можно скорее на авторизованной станции сервисного обслуживания Fiat.



рис. 9

FOM0015m

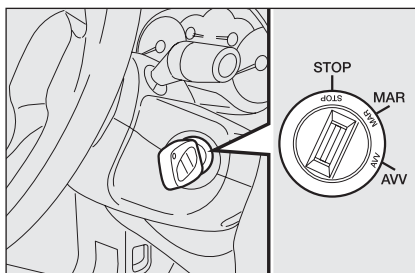

ВНИМАНИЕ

Когда Вы покидаете автомобиль, всегда вынимайте ключ, чтобы предотвратить случайное включение приборов посторонними лицами. Не забывайте ставить автомобиль на ручной тормоз, и если автомобиль припаркован на скользком уклоне – включать первую передачу. Если автомобиль находится на спуске – включайте задний ход. Никогда не оставляйте в автомобиле детей без присмотра!

БЛОКИРОВКА РУЛЕВОЙ КОЛОНКИ

Включение

Когда Ключ находится в положении **STOP**, удалите ключ и поверните руль до запора.

Выключение

Легко раскатайте руль, повернув ключ в положение **MAR**.



ВНИМАНИЕ

Никогда не вынимайте ключ зажигания во время движения. Руль будет автоматически заблокирован, как только Вы попытаетесь удалить ключ. Это также относится и к буксируемой машине.



ВНИМАНИЕ

Строго запрещено проводить любые операции по изменению рулевой системы и рулевой колонки (например, установку противоугонного устройства), которые могут плохо повлиять на технические характеристики и снизить безопасность, привести к неисправности, а также несоответствию требованиям сертификации.

КОМБИНАЦИЯ ПРИБОРОВ

Модели с левосторонним расположением приборов управления



рис. 10а - с многофункциональным дисплеем

F0M0256m

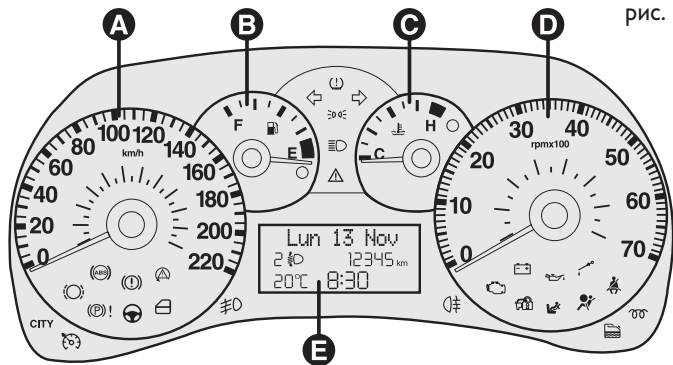

рис. 10 - с цифровым дисплеем

F0M0255m

А Спидометр (указатель скорости) - **В** Измеритель расхода топлива с предупреждающим сигналом
С Измеритель температуры двигателя и с предупредительным сигналом превышения допустимой температуры
Д Тахометр - **Е** Дисплей

ПРИБОРНАЯ
ДОСКА И
ПРИБОРЫ

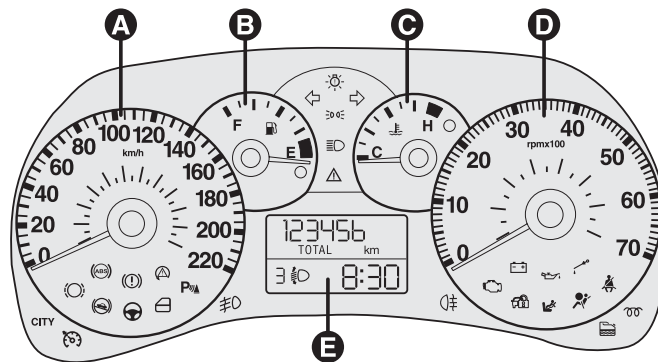
ЗАЩИТНЫЕ
УСТРОЙСТВА

ПРАВИЛЬНАЯ
ЭКСПЛУАТАЦИЯ
АВТОМОБИЛЯ

СВЕТОВАЯ
СИГНАЛИЗАЦИЯ
И СИГНАЛЫ

НЕШТАТНЫЕ
СИТУАЦИИ

ТЕХНИЧЕСКОЕ
ОБСЛУЖИВАНИЕ
АВТОМОБИЛЯ

ТЕХНИЧЕСКИЕ
УСЛОВИЯ

УКАЗАТЕЛЬ

Модели с левосторонним расположением приборов управления



рис. 12 - Спортивные версии с многофункциональным дисплеем

F0M0259m

- A** Спидометр (указатель скорости) - **B** Измеритель расхода топлива с предупреждающим сигналом
C Измеритель температуры двигателя и с предупредительным сигналом превышения допустимой температуры
D Тахометр - **E** Дисплей

ПРИБОРЫ

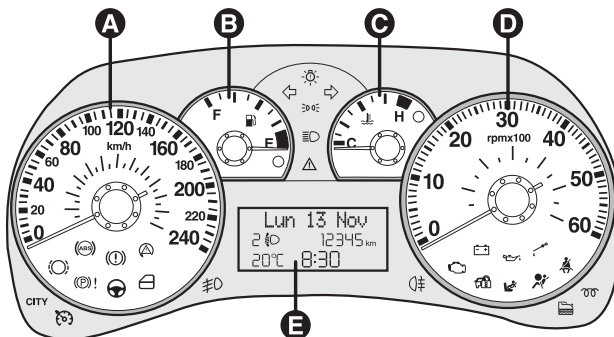
Цвет и тип приборов могут изменяться в зависимости от модели.



рис. 13

F0M0021m

СПИДОМЕТР рис. 13

Отображает скорость двигателя.

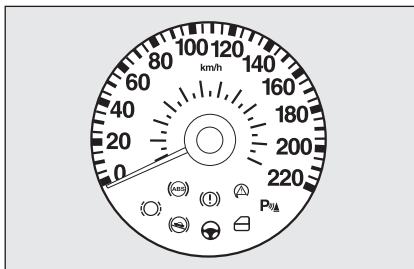

рис. 14

F0M0022m

ТАХОМЕТР рис. 14

Тахометр показывает количество оборотов двигателя в минуту.

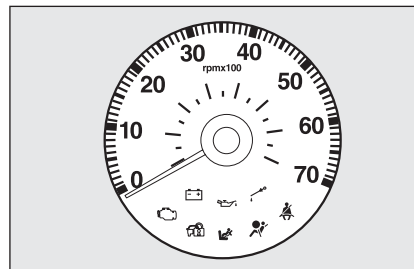
ВАЖНО Электронная система контроля постепенно прекращает подачу топлива, когда двигатель развивает слишком много оборотов, в результате постепенно снижается мощность двигателя.

Когда двигатель работает на холостом ходу тахометр может показывать постепенное или внезапное изменение величины количества оборотов

Это нормально, когда происходит во время штатной работы, например, включения системы климат-контроля или кондиционера. В частности, постепенное изменение скорости помогает сберечь заряд аккумулятора.

ПРИБОРНАЯ
ДОСКА И
ПРИБОРЫ

ЗАЩИТНЫЕ
УСТРОЙСТВА

ПРАВИЛЬНАЯ
ЭКСПЛУАТАЦИЯ
АВТОМОБИЛЯ

СВЕТОВАЯ
СИГНАЛИЗАЦИЯ
И СИГНАЛЫ

НЕШТАТНЫЕ
СИТУАЦИИ

ТЕХНИЧЕСКОЕ
ОБСЛУЖИВАНИЕ
АВТОМОБИЛЯ

ТЕХНИЧЕСКИЕ
УСЛОВИЯ

УКАЗАТЕЛЬ



рис. 15

FOM0023m

УКАЗАТЕЛЬ УРОВНЯ ТОПЛИВА рис. 15

Показывает примерный уровень топлива, оставшегося в топливном баке.

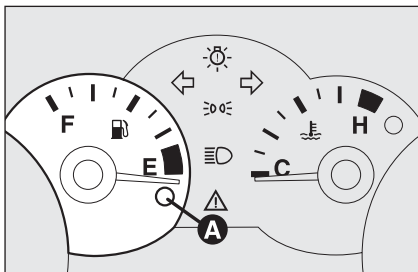
Е пустой бак

Ф полный бак

Контрольная лампа резерва топлива **А** включается, когда в топливном баке остается приблизительно 7 литров топлива.

Движение на автомобиле, когда топливный бак почти пуст, может привести к пропускам зажигания и к повреждению катализатора.

ВАЖНО Стрелка указывает на **Е**, и мигает сигнал **А**, показывая, что система не функционирует. В этом случае обратитесь на авторизованную станцию сервисного обслуживания Fiat, чтобы проверить систему.



рис. 16

FOM0024m

УКАЗАТЕЛЬ ТЕМПЕРАТУРЫ ОХЛАЖДАЮЩЕЙ ЖИДКОСТИ рис. 16

Показывает температуру охлаждающей жидкости двигателя и начинает работать, когда температура жидкости достигает приблизительно 50°C.

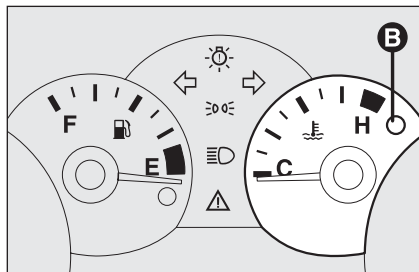
В нормальных условиях стрелка должна находиться примерно в середине шкалы, согласно условиям работы.

С Низкая температура охлаждающей жидкости

Н Высокая температура охлаждающей жидкости

Включение предупреждающего сигнала лампы **В** (на некоторых моделях одновременно появляется сообщение на многофункциональном дисплее) означает, что температура охлаждающей жидкости слишком высокая; в этом случае остановите двигатель и свяжитесь с авторизованной станцией сервисного обслуживания Fiat.



Если стрелка находится в красной зоне, немедленно выключите двигатель и обратитесь в сеть сервисного обслуживания Fiat.

ЦИФРОВОЙ ДИСПЛЕЙ СТАНДАРТНЫЙ ЭКРАН рис. 17

На дисплее отображается следующая информация:

- A** Направление потока света фар (только с включенными фарами ближнего света).
- B** Часы (отображаются всегда, даже когда вынут ключ зажигания и закрыты передние двери).
- C** Одометр (пройденный путь в км или в милях)

Примечание При вынутом ключе зажигания (при открытии одной из передних дверей) дисплей включится на несколько секунд и покажет пройденный путь в км или в милях.



рис. 17

КНОПКИ УПРАВЛЕНИЯ рис. 18

- +** Чтобы прокрутить меню и соответствующие опции снизу вверх или увеличить изображенное значение.

MENU ESC Нажать и отпустить для отображения дисплея и/или перехода к следующему режиму экрана или подтверждения выбранной опции.

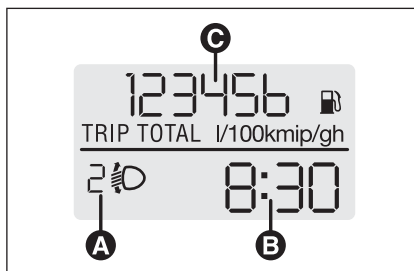
Нажать и придержать в нажатом состоянии для возврата к стандартному режиму экрана.

- Чтобы прокрутить меню и соответствующие опции сверху вниз или снизить изображенное значение.



рис. 18

Примечание Кнопки «+» и «-» включают разные опции в соответствующих ситуациях:

Регулировать свет над пассажирскими сиденьями

- настроить панель инструментов, аудиосистему и систему автоматического климат-контроля, яркость дисплея, когда отображен стандартный экран.

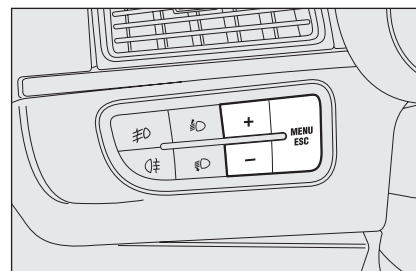
Установочное меню

- чтобы прокрутить опции меню вверх и вниз;
- увеличить или уменьшить определенные значения во время настроек.

УСТАНОВОЧНОЕ МЕНЮ рис. 19

Меню содержит ряд опций, расположенных «по кругу», которые можно выбрать при помощи кнопок «+» и «-» получить доступ к различным возможностям выбора настроек, содержащихся в следующих параграфах.

Чтобы открыть установочное меню нажмите и отпустите кнопку **MENU ESC**.

Однократные нажатия кнопок «+» и «-» позволят прокрутить опции установочного меню.

Режимы управления отличаются друг от друга в соответствии с характеристикой выбранной опции.

Выбор опции меню

- нажмите и отпустите кнопку **MENU ESC** для выбора опции настройки;

- однократные нажатия кнопок «+» и «-» позволят перейти к другой настройке;

- нажмите и отпустите кнопку **MENU ESC** для сохранения новой настройки и возврата к предыдущей опции меню.

Настройка часов

- нажмите и отпустите кнопку **MENU ESC** для выбора настройки первого значения (часов));

- нажмите кнопки «+» и «-» (однократные нажатия), чтобы установить новые значения;

- нажмите и отпустите кнопку **MENU ESC** для сохранения новой настройки и перехода к следующему ей опции меню (минуты);

- после установки значений таким же способом, вернитесь к ранее выбранной опции меню.

*Нажмите и придержите в нажатом состоянии кнопку **MENU ESC***

- выхода из установочного меню, если Вы находитесь в меню;

- для выхода из меню, отображенного на дисплее, если Вы устанавливаете опцию;

- для сохранения только уже занесенных установок (и подтвержденных нажатием кнопки **MENU ESC**).

Установочное меню отображается в течение определенного промежутка времени, при выходе из меню по окончании этого времени сохраняются только уже занесенные установки (и подтвержденные нажатием кнопки **MENU ESC**).

Нажмите и отпустите кнопку **MENU ESC**, чтобы перейти в меню из стандартного режима экрана. Для просмотра меню используйте кнопки «+» и «-».

Примечание В целях безопасности во время движения автомобиля доступно только сокращенное меню (для установки режима SPEED (СКОРОСТЬ)). Когда автомобиль останавливается, меню доступно полностью.

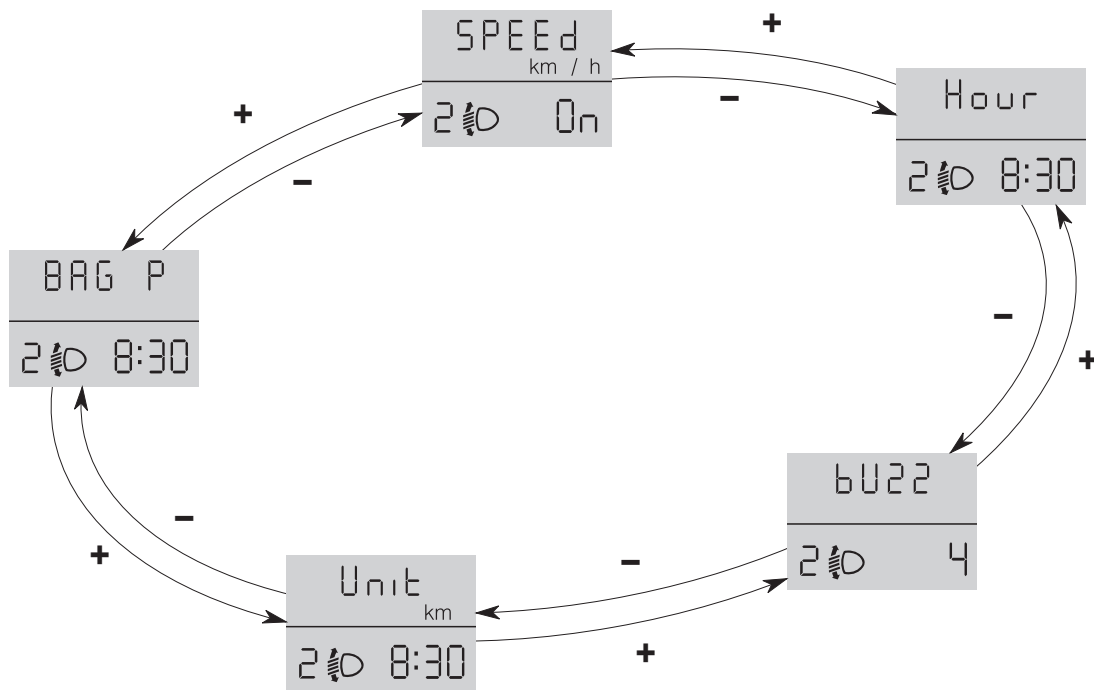

FOM1007g

рис. 19

ПРИБОРНАЯ
ДОСКА И
ПРИБОРЫ

ЗАЩИТНЫЕ
УСТРОЙСТВА

ПРАВИЛЬНАЯ
ЭКСПЛУАТАЦИЯ
АВТОМОБИЛЯ

СВЕТОВАЯ
СИГНАЛИЗАЦИЯ
И СИГНАЛЫ

НЕШТАТНЫЕ
СИТУАЦИИ

ТЕХНИЧЕСКОЕ
ОБСЛУЖИВАНИЕ
АВТОМОБИЛЯ

ТЕХНИЧЕСКИЕ
УСЛОВИЯ

УКАЗАТЕЛЬ

Установка ограничения скорости (SPEED)

Функция устанавливает ограничение скорости движения автомобиля (км/ч или миль/ч). Когда скорость движения автомобиля превышает установленный предел, система сразу же оповещает об этом водителя (см. раздел «Контрольные лампы и сообщения»).

Для установки скоростного предела следуйте инструкции:

- нажмите и отпустите кнопку **MENU ESC**, на дисплее появится редакционная форма (СКОРОСТЬ) и ранее установленные значения (км/ч) или (миль в час);

- нажмите кнопку **«+»** или **«-»** чтобы включить функцию скоростного предела (On) или выключить (OFF);

- Если функция включена (On), нажмите кнопки **«+»** или **«-»** для выбора необходимого скоростного предела и затем нажмите **MENU ESC** для подтверждения;

Примечание Возможно, установить скоростной предел от 30 до 200 км/ч, или от 20 до 125 миль в час в зависимости от предыдущей установки (см. параграф установка "Установка единиц измерения расстояния (Unit)", описание ниже. Каждое нажатие на кнопку +/- увеличивает/уменьшает значение на 5 единиц. Нажатие и удерживание кнопки +/- в нажатом состоянии приводит к автоматическому быстрому уменьшению/увеличению значения. Когда необходимое значение уже близко, завершите установку однократными нажатиями.

- нажмите и отпустите кнопку **MENU ESC**, чтобы вернуться в меню или нажмите и придержите, чтобы вернуться к стандартному экрану без сохранения установки. Чтобы отменить установки, следуйте инструкции:

- нажмите и отпустите кнопку **MENU ESC**: (On) высветится на экране;

- нажмите кнопку - (Off) высветится на экране;

- нажмите и отпустите кнопку **MENU ESC** для возвращения в меню или нажмите и придержите в нажатом состоянии для возвращения к стандартному экрану без сохранения установок.

Установка часов. (Hour)

С помощью этой функции можно установить часы.

Для установки часов следуйте инструкции:

- нажмите и отпустите кнопку **MENU ESC**, надпись "hours" (часы) высветится на экране;

- нажмите кнопку **«+»** или **«-»** для настройки;

- нажмите и отпустите кнопку **MENU ESC**, надпись "minutes" (минуты) высветится на экране;

- нажмите кнопку **«+»** или **«-»** для настройки;

- нажмите и отпустите кнопку **MENU ESC** для возвращения в меню или нажмите и придержите в нажатом состоянии для возвращения к стандартному экрану без сохранения установок.

Подключение звукового сигнала. (BUZZ)

Эта функция позволяет выбрать 1 из 8 режимов громкости зуммера, который подает звуковой сигнал одновременно с загоревшейся контрольной лампой неисправности.

Для подключения звуковых сигналов следуйте инструкции:

- нажмите и отпустите кнопку **MENU ESC**, на дисплее появится слово BUZZ;

- Нажмите кнопку **«+»** или **«-»** для выбора необходимой громкости (будут предложены 8 уровней громкости).

- нажмите и отпустите кнопку **MENU ESC** для возвращения в меню или нажмите и придержите в нажатом состоянии для возвращения к стандартному экрану без сохранения установок.

Установка единиц измерения расстояния (Unit)

При помощи этой функции можно настроить единицы измерения.

Для выбора единиц измерения следуйте инструкции:

- нажмите и отпустите кнопку **MENU ESC**, на дисплее появится надпись Unit и ранее установленные единицы измерения: км или мили;

- нажмите кнопку «+» или «-» для выбора необходимых единиц измерения расстояния.

- нажмите и отпустите кнопку **MENU ESC** для возвращения в меню или нажмите и придержите в нажатом состоянии для возвращения к стандартному экрану без сохранения установок.

Активация/деактивация фронтальной надувной подушки безопасности пассажира и боковой подушки безопасности (если предусмотрена) (BAG P)

Эта функция используется для активации/деактивации фронтальной надувной подушки безопасности пассажира.

Следуйте инструкции:

- Нажмите кнопку MENU ESC и после того, как на дисплее появится сообщение BAG P OFF (для деактивации) или (BAG P On (для активации) с помощью нажатия кнопок «+» или «-», снова нажмите кнопку **MENU ESC**;
- Появится сообщение о подтверждении;
- Нажмите кнопку «+» или «-» для выбора YES (подтверждение активации/деактивации) или no (для отмены);
- Нажмите и отпустите кнопку **MENU ESC** для возвращения в меню или нажмите и придержите в нажатом состоянии для возвращения к стандартному экрану без сохранения установок.

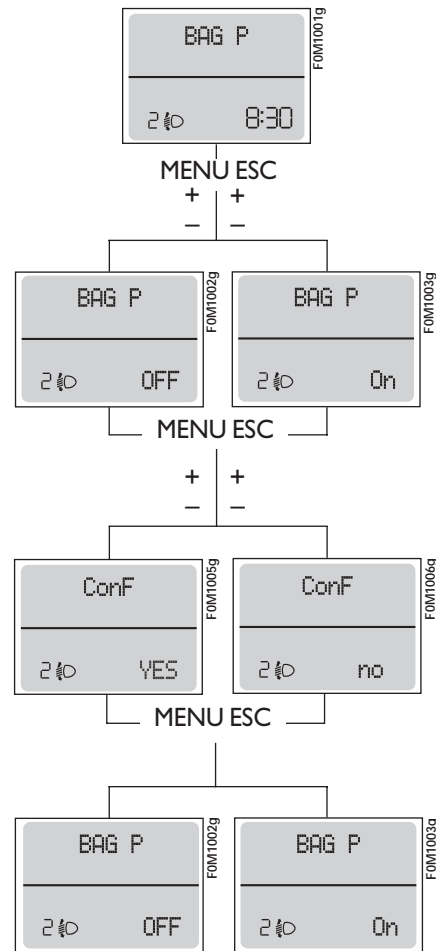

МНОГОФУНКЦИОНАЛЬ- НЫЙ ДИСПЛЕЙ (если предусмотрен)

Автомобиль может быть оборудован многофункциональным дисплеем, который в соответствии с установками, будет показывать полезную информацию во время движения.

ИНФОРМАЦИЯ НА «СТАНДАРТНОМ» ЭКРАНЕ рис. 20

В стандартном режиме на экране отображается следующая информация:

- A** Дата.
- B** Одометр (счетчик пройденного пути в км или милях).
- C** Часы (отображаются всегда, даже когда вынут ключ зажигания и открыты передние двери).
- D** Температура окружающей среды.
- E** Направление потока света фар (только с включенными фарами ближнего света).

Примечание При открывании одной из передних дверей будет несколько секунд включаться и показывать часы и пройденный путь.



рис. 20

FOM0121m

КНОПКИ УПРАВЛЕНИЯ рис. 21

+ Чтобы прокрутить меню и соответствующие опции снизу вверх или увеличить изображенное значение.

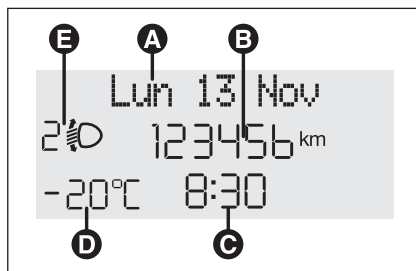
MENU ESC Нажать и отпустить для отображения дисплея и/или перехода к следующему режиму экрана или подтверждения выбранной опции.

Нажать и удерживать в нажатом состоянии для возврата к стандартному режиму экрана.

- Чтобы прокрутить меню и соответствующие опции сверху вниз или снизить отображаемое значение.



рис. 21

FOM0122m

Примечание Кнопки «+» и «-» включают разные опции в соответствующих ситуациях:

Регулировать свет наг пассажирскими сидениями

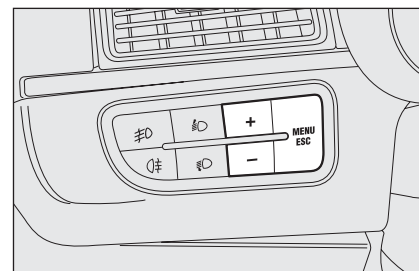
- настроить панель инструментов, аудиосистему и систему автоматического климат-контроля, яркость дисплея, когда отображен стандартный режим экрана.

Установочное меню

- чтобы прокрутить опции меню вверх и вниз;

- увеличить или уменьшить определенные значения во время настроек.

УСТАНОВОЧНОЕ МЕНЮ рис. 22

Меню содержит ряд опций, расположенных «по кругу», которые можно выбрать при помощи кнопок «+» и «-» получить доступ к различным возможностям выбора и настроек, содержащихся в следующих параграфах. Для некоторых функций (часы и единицы измерения) предусмотрено подменю.

Чтобы открыть установочное меню нажмите и отпустите кнопку **MENU ESC**.

Однократные нажатия кнопок «+» и «-» позволит прокрутить опции установочного меню.

Режимы управления отличаются друг от друга в соответствии с характеристикой выбранной опции.

Выбор опции главного меню без подменю:

- нажмите и отпустите кнопку **MENU ESC**, чтобы выбрать опцию главного меню для настройки;

- нажмите кнопки «+» и «-» (однократными нажатиями) для выбора новой настройки;

- нажмите и отпустите кнопку **MENU ESC** для сохранения новых настроек и возврата к предыдущей опции главного меню.

Выбор опции главного меню с подменю:

- нажмите и отпустите кнопку **MENU ESC** для отображения первой опции подменю;

- нажмите кнопки «+» или «-» (однократными нажатиями) для просмотра опций подменю;

- нажмите и отпустите кнопку **MENU ESC** для выбора изображенной опции подменю и открытия установочного меню;

- нажмите кнопки «+» или «-» (однократными нажатиями) для выбора новой настройки для данной опции подменю;

- нажмите и отпустите кнопку **MENU ESC** для сохранения новых настроек и возвращения к предыдущей опции подменю.

Выбор функции «Установка даты» (Set Date) и «Установка времени» (Set time):

- нажмите и отпустите кнопку **MENU ESC** для выбора первой настройки (например, часы/минуты или год/месяц/день);

- нажмите кнопки «+» или «-» (однократными нажатиями) для выбора новой установки;

- нажмите и отпустите кнопку **MENU ESC** для сохранения новых настроек и перехода к следующей опции установочного меню; если это была последняя опция – Вы перейдете к предыдущей опции главного меню.

Нажмите и придержите кнопку Press button MENU ESC:

- для выхода из установочного меню, если Вы работаете с главным меню;

- для выхода из главного меню, если Вы работаете с другим меню (например, с настройкой опций подменю, настройкой опций главного меню);

- для сохранения только уже занесенных установок (и подтвержденных нажатием кнопки **MENU ESC**).

Установочное меню отображается в течение определенного промежутка времени, при выходе из меню по окончании этого времени сохраняются только уже занесенные установки (и подтвержденные нажатием кнопки **MENU ESC**).

Пример:



Нажмите и отпустите кнопку **MENU ESC**, чтобы войти в меню со стандартного режима экрана. Для просмотра меню используйте кнопки «+» или «-».

Примечание В целях безопасности во время движения автомобиля доступно только сокращенное меню для установки режима скорости (speed beep). После остановки автомобиля меню доступно полностью.

Пример:



рис. 22

(*) Эта функция может быть включена только отключения системы S.B.R. (у дилера Fiat).

Установка ограничения скорости (SPEED BEEP)

Функция устанавливает ограничение скорости движения автомобиля (км/ч или миль/ч). Когда скорость движения автомобиля превышает установленный предел, система сразу же оповещает об этом водителя (см. раздел «Контрольные лампы и сообщения»).

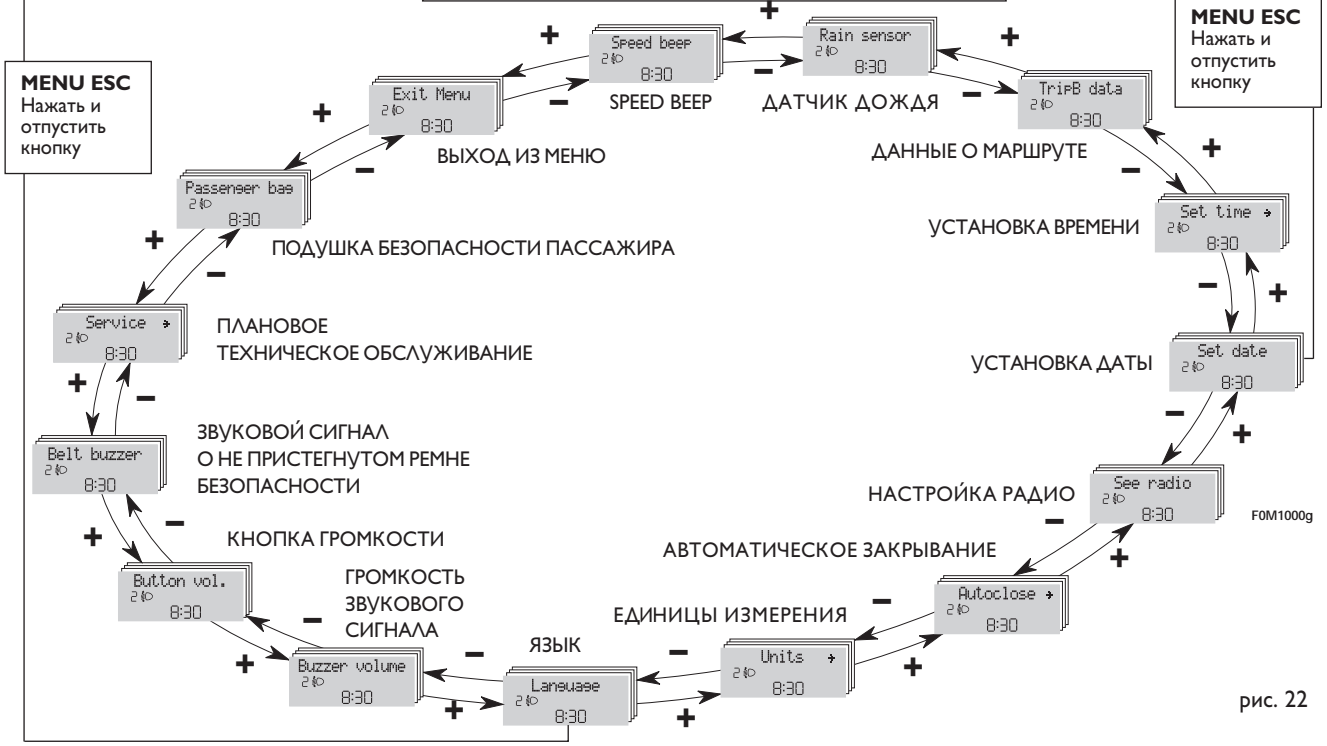
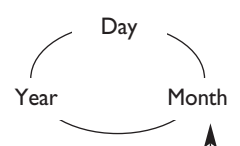
Для установки скоростного предела следуйте инструкции:

- нажмите и отпустите кнопку **MENU ESC**, на дисплее появится редакционная форма speed beep и ранее установленные значения (км/ч) или (миль в час);

- нажмите кнопку «+» или «-» чтобы включить функцию скоростного предела (On) или выключить (Off);

- если функция включена (On), нажмите кнопки «+» или «-» для выбора необходимого скоростного предела и затем нажмите **MENU ESC** для подтверждения;

Примечание Возможно установить скоростной предел от 30 до 200 км/ч, или от 20 до 125 миль в час в зависимости от предыдущей установки (см. параграф установка "Установка единиц измерения расстояния (Unit)", описание ниже. Каждое нажатие на кнопку +/- увеличивает/уменьшает на 5 единиц. Нажатие и удерживание кнопки +/- в нажатом состоянии приводит к автоматическому быстрому уменьшению/увеличению. Когда необходимое значение уже близко, завершите установку однократными нажатиями.

- нажмите и отпустите кнопку **MENU ESC**, чтобы вернуться в меню или нажмите и придержите, чтобы вернуться к стандартному экрану без сохранения установок. Чтобы отменить установки, следуйте инструкции:

- нажмите и отпустите кнопку **MENU ESC**: (On) высветится на экране;

- нажмите кнопку «-» (Off) высветится на экране;

- нажмите и отпустите кнопку **MENU ESC** для возвращения в меню или нажмите и придержите в нажатом состоянии для возвращения к стандартному экрану без сохранения установок.

Настройка чувствительности датчика дождя (Rain sensor)

С помощью данной функции можно выбрать чувствительность датчика из 4 предложенных уровней.

Для установки нужного уровня чувствительности следуйте инструкции:

- нажмите кнопку **MENU ESC**, на экране отобразится предыдущий уровень чувствительности датчика;

- нажмите кнопку «+» или «-» для настройки;

- нажмите и отпустите кнопку **MENU ESC**, чтобы вернуться в меню или нажмите и придержите кнопку, чтобы вернуться к стандартному режиму экрана без сохранения настроек.

Данные о Пробеге В (TRIP В) ВКЛ/ВЫКЛ

С помощью данной функции можно активировать (On) или деактивировать (Off) Trip B (частичный маршрут).

Подробнее читайте в разделе «Бортовой компьютер».

Для активации/деактивации следуйте инструкции:

- нажмите и отпустите кнопку **MENU ESC**: On (ВКЛ) или Off (ВЫКЛ) отобразится на дисплее (в соответствии с настройкой);

- нажмите кнопку «+» или «-» для настройки;

- нажмите и отпустите кнопку **MENU ESC**, чтобы вернуться в меню или нажмите и придержите кнопку, чтобы вернуться к стандартному режиму экрана без сохранения настроек.

Настройка часов (установка времени)

Эта функция позволяет настроить часы из двух подменю: "Time" (время) и "Mode" (режим).

Следуйте инструкции:

- нажмите и отпустите кнопку **MENU ESC**, на дисплее появятся два подменю "Time" (время) и "Mode" (режим);

- нажмите кнопку **«+»** или **«-»** чтобы войти в два подменю;

- выберите опцию и затем нажмите и отпустите кнопку **MENU ESC**;

- При выборе "Time" (время), нажмите и отпустите кнопку **MENU ESC**, надпись "hours" (часы) появится на дисплее;

- нажмите кнопку **«+»** или **«-»** для настройки;

- нажмите и отпустите кнопку **MENU ESC**, на дисплее появится надпись "minutes" (минуты);

- нажмите кнопку **«+»** или **«-»** для настройки;

- при выборе "Mode" (режим): нажмите и отпустите кнопку **MENU ESC**, режим "24h" (24 часа) или "12h" (12 часов) появится на дисплее;

- нажмите кнопку **«+»** или **«-»**, чтобы выбрать режим "24h" или "12h".

После настройки нажмите и отпустите кнопку **MENU ESC** для возврата в подменю или нажмите и придержите кнопку для возврата в главное меню без сохранения настроек.

- снова нажмите и придержите кнопку **MENU ESC**, чтобы вернуться к стандартному режиму экрана или основному меню от текущего уровня меню изображенного на дисплее.

Установка даты (Set Date)

Эта функция позволяет обновить дату (число-месяц-год).

Для исправления даты следуйте инструкции:

- нажмите и отпустите кнопку **MENU ESC**: на дисплее появится надпись "day" (число);

- нажмите кнопку **«+»** или **«-»** для настройки;

- нажмите и отпустите кнопку **MENU ESC**: на дисплее появится надпись "month" (месяц);

- нажмите кнопку **«+»** или **«-»** для настройки;

- нажмите и отпустите кнопку **MENU ESC**: на дисплее появится надпись "year" (год);

- нажмите кнопку **«+»** или **«-»** для настройки.

Примечание Каждое нажатие на кнопку **«+»** или **«-»** увеличивает/уменьшает значение на 1 единицу. Нажатие и удержание кнопки **+/-** в нажатом состоянии приводит к автоматическому быстрому уменьшению/увеличению. Когда необходимое значение уже близко, завершите установку однократными нажатиями.

- нажмите и отпустите кнопку **MENU ESC**, чтобы вернуться в меню или нажмите и придержите кнопку, чтобы вернуться к стандартному режиму экрана без сохранения настроек.

Отображение информации со звуковой системы. (см. Радио)

При помощи этой функции на дисплее отображается информация со звуковой системы.

- Радио: частота выбранной радиостанции, или сообщение RDS, включение автоматической настройки или автоматическое запоминание частот;

- аудио CD, MP3 CD: номер композиции;

- CD Changer (устройство автоматической смены компакт-дисков): номер CD и номер композиции;

Для активации (On) или деактивации (Off) изображения информации со звуковой системы следуйте инструкции:

- нажмите и отпустите кнопку **MENU ESC**: на экране появится надпись On (ВКЛ) или Off (ВЫКЛ) в зависимости от предыдущей настройки;

- нажмите кнопку «+» или «-» для настройки;

- нажмите и отпустите кнопку **MENU ESC**, чтобы вернуться в меню или нажмите и придержите кнопку, чтобы вернуться к стандартному режиму экрана без сохранения настроек.

Автоматическое запираение дверей во время движения автомобиля (Autoclose)

Если данная функция включена (On), система автоматически запирает двери, когда автомобиль движется со скоростью более 20 км/ч.

Для активации (On) или деактивации (Off) данной функции следуйте инструкции:

- нажмите и отпустите кнопку **MENU ESC**, чтобы вернуться в подменю;

- нажмите и отпустите кнопку **MENU ESC**: на экране появится надпись On (ВКЛ) или Off (ВЫКЛ) в зависимости от предыдущей настройки;

- нажмите кнопку «+» или «-» для настройки;

- нажмите и отпустите кнопку **MENU ESC**, чтобы вернуться в подменю или нажмите и придержите кнопку, чтобы вернуться в главное меню без сохранения настроек;

- ещё раз нажмите и придержите кнопку **MENU ESC**, чтобы вернуться к стандартному режиму экрана или в главное меню, в зависимости от текущего уровня отображенного меню.

Настройка единиц измерения (Units)

При помощи этой функции можно настроить единицы измерения в трех подменю: расстояние (Distances), Расход (Consumption) и температура (Temperature).

Для настройки единиц измерения следуйте инструкции:

- нажмите и отпустите кнопку **MENU ESC**, на дисплее отобразятся 3 подменю;

- нажмите кнопку «+» или «-» для выбора нужного подменю;

- выберите подменю, нажмите и отпустите кнопку **MENU ESC**;

- при выборе подменю "Distances" (расстояние): нажмите и отпустите кнопку **MENU ESC**, на дисплее отобразятся текущие единицы измерения "km" (км) или "mi" (мили);

- нажмите кнопку «+» или «-» для настройки;

- при выборе "Consumption" (расход): нажмите и отпустите кнопку **MENU ESC**, на дисплее отобразятся текущие единицы измерения "km/l" (км/л), "l/100km" (л/100км) или "mpg" (миль на галлон);

Если единицы измерения расстояния установлены в км, то расход топлива будет считаться км/л (km/l) или л/100 км (l/100km).

Если единицы измерения расстояния установлены в милях, то расход топлива будет считаться в милях на галлон (mpg).

- нажмите кнопку «+» или «-» для настройки;

- при выборе подменю "Temperature" (Температура): нажмите и отпустите кнопку **MENU ESC**, на дисплее отобразятся текущие единицы измерения: "°C" или "°F";

- нажмите кнопку «+» или «-» для настройки;

- нажмите и отпустите кнопку **MENU ESC**, чтобы вернуться в меню или нажмите и придержите кнопку, чтобы вернуться к стандартному режиму экрана без сохранения настроек.

После настройки нажмите и отпустите кнопку **MENU ESC** для возвращения в подменю или нажмите и придержите кнопку для возвращения в главное меню без сохранения настроек.

- еще раз нажмите и придержите кнопку **MENU ESC** для возврата к стандартному режиму экрана или в главное меню в зависимости от текущего уровня меню.

Выбор языка (Language)

Информация на дисплее может отображаться на разных языках: Italiano, Deutsch, English, Espanol, Francais, Portugues, Polski and Nederland.

Для выбора языка следуйте инструкции:

- Нажмите и отпустите кнопку **MENU ESC**: на дисплее отобразится язык, установленный во время предыдущей настройки;

- нажмите кнопку «+» или «-» для изменения настройки;

- нажмите и отпустите кнопку **MENU ESC**, чтобы вернуться в меню или нажмите и придержите кнопку, чтобы вернуться к стандартному режиму экрана без сохранения настроек.

Настройка громкости предупредительного звукового сигнала (Buzzer Volume)

Эта функция позволяет выбрать 1 из 8 режимов громкости зуммера, который подает звуковой сигнал одновременно с загоревшейся контрольной лампой неисправности.

Для настройки громкости следуйте инструкции:

- нажмите и отпустите кнопку **MENU ESC**: на дисплее отобразится ранее установленный уровень громкости;

- нажмите кнопку «+» или «-» для настройки;

- нажмите и отпустите кнопку **MENU ESC**, чтобы вернуться в меню или нажмите и придержите кнопку, чтобы вернуться к стандартному режиму экрана без сохранения настроек.

Настройка громкости нажатия кнопок (Button Vol.)

При помощи этой функции можно настроить громкость звукового сигнала, сопровождающего нажатие кнопок **MENU ESC**, «+» и «-» на 1 из 8 предложенных уровней.

Для настройки громкости следуйте инструкции:

- нажмите и отпустите кнопку **MENU ESC**: на дисплее отобразится ранее установленный уровень громкости;

- нажмите кнопку «+» или «-» для настройки;

- нажмите и отпустите кнопку **MENU ESC**, чтобы вернуться в меню или нажмите и придержите кнопку, чтобы вернуться к стандартному режиму экрана без сохранения настроек.

Активация звукового сигнала, не пристегнутого ремня безопасности. (Belt Buzzer)

Эта функция может отображаться только после того, как на авторизованной станции сервисного обслуживания Fiat деактивируют систему S.B.R. (см. параграф "S.B.R. system" в разделе «Устройства безопасности» "Safety devices").

Плановое техническое обслуживание (Service)

С помощью этой функции, можно получить информацию о правильном плановом техническом обслуживании автомобиля.

Следуйте инструкции:

- нажмите и отпустите кнопку **MENU ESC**: на дисплее отобразится ранее установленное значение технического обслуживания согласно пройденным км или милям в зависимости от предыдущей установки (см. параграф «единицы измерения»;

- нажмите и отпустите кнопку **MENU ESC** для возвращения в меню или нажмите и придержите кнопку для возврата к стандартному режиму экрана.

Примечание "Service schedule" (плановое техническое обслуживание) включает плановое обслуживание каждые 15,000 км (или 9,000 миль); надпись появляется автоматически, когда ключ зажигания поворачивается в положение **MAR**, начиная с 2,000 км (или 1,240 миль) и появляется вновь каждые 200 км (или 124 мили). При прохождении менее 200 км, индикатор технического обслуживания появляется чаще. Информация будет отображаться в км или милях в зависимости от ранее установленных единиц измерения. Когда запланированный интервал между циклами технического обслуживания (купон) подходит к концу, при повороте ключа в положение **MAR**, на дисплее появится сообщение "Service" и количество км или миль, оставшихся до прохождения планового технического ремонта. Свяжитесь с авторизованной станцией сервисного обслуживания Fiat, для проведения любых ремонтных работ, предусмотренных в плановом техническом обслуживании ("Service schedule") и перезагрузки дисплея.

Активация/деактивация передней подушки безопасности пассажира и боковой подушки (где предусмотрена) (Passenger Bag)

Эта функция позволяет активировать/деактивировать переднюю подушку безопасности пассажира.

Следуйте инструкции:

- ❑ Нажмите кнопку **MENU ESC** и, когда появится сообщение «Bag pass: Off» (для деактивации) или «Bag pass: On» (для активации) выбранное нажатием кнопки «+» и «-», еще раз нажмите кнопку **MENU ESC**;
- ❑ На дисплее появится сообщение о подтверждении;
- ❑ Нажмите кнопки «+» и «-» для выбора «Yes» (для подтверждения активации/деактивации) или «No» (для отмены);
- ❑ Нажмите и отпустите кнопку **MENU ESC** для отображения сообщения о подтверждении и возврата в меню или нажмите и придержите кнопку для возврата к стандартному режиму экрана без сохранения настроек.

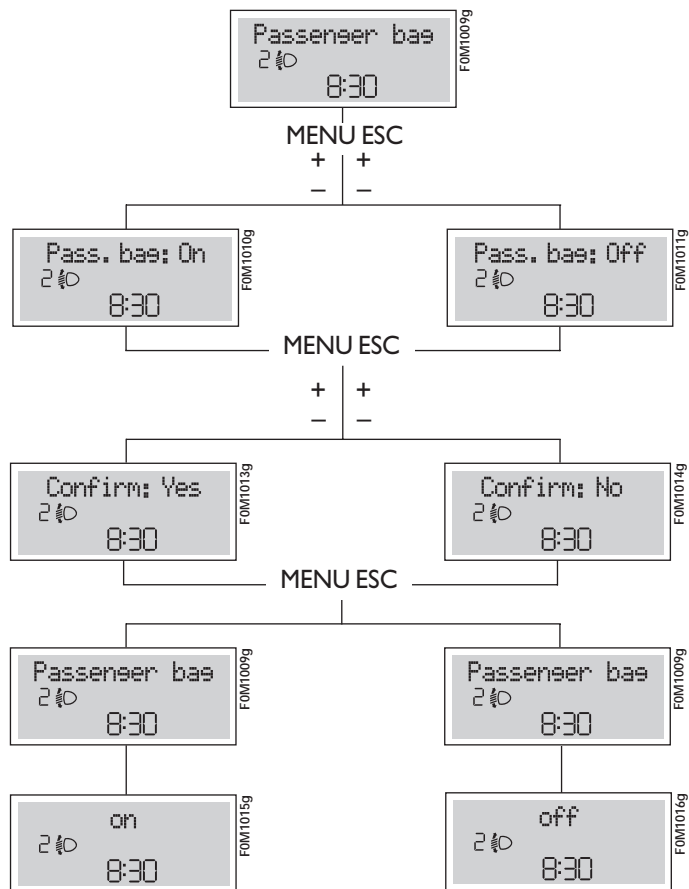

Выход из меню (Exit Menu)

Это последняя функция, закрывающая круг настроек, отображенных на исходном экране меню.

Нажмите и отпустите кнопку **MENU ESC** для перехода к стандартному режиму экрана без сохранения настроек.

Нажмите кнопку для возврата к первой опции меню (Speed Beer).

БОРТОВОЙ КОМПЬЮТЕР (TRIP COMPUTER)

Основные особенности

"Trip computer" (бортовой компьютер) показывает информацию (когда ключ находится в положении **MAR**), относящуюся к рабочему состоянию автомобиля. Эта функция объединяет два отдельных и независимых участка пути: "Trip A" и "Trip B", относящиеся к заданному маршруту автомобиля (поездке).

Обе функции можно перезагрузить (перезагрузить – задать новый маршрут).

"Trip A" (пробег А – от начала маршрута до промежуточного пункта) отображает данные о следующих параметрах:

- Дальность
- Протяженность пути
- Средний расход топлива
- Расход топлива в данный момент
- Средняя скорость
- Время пути (время вождения).

"Trip B" (Пробег В – от промежуточного пункта до конца маршрута), доступный только на многофункциональном дисплее отображает данные последующим параметрам:

- Протяженность пути В
- Средний расход топлива В
- Средняя скорость В
- Время пути В (время вождения)

Примечание Функция "Trip B" (Пробег В) может быть отключена (см. параграф «Данные о маршруте В» ("Trip B On/Off")). "Range" (Дальность) и "Instant consumption" (Расход топлива в данный момент) перезагрузить невозможно.

Отображаемые значения

Дальность

Отображает расстояние в км или милях, которое автомобиль сможет проехать на оставшемся в баке топливе, в случае если условия вождения не изменятся. Дисплей покажет "----" в следующих случаях:

- значение ниже 50 км (или 30 миль)
- автомобиль долгое время припаркован с включенным двигателем.

Протяженность пути

Показывает расстояние, пройденное автомобилем от начала заданного маршрута.

ПРИБОРНАЯ
ДОСКА И
ПРИБОРЫ

ЗАЩИТНЫЕ
УСТРОЙСТВА

ПРАВИЛЬНАЯ
ЭКСПЛУАТАЦИЯ
АВТОМОБИЛЯ

СВЕТОВАЯ
СИГНАЛИЗАЦИЯ
И СИГНАЛЫ

НЕШТАТНЫЕ
СИТУАЦИИ

ТЕХНИЧЕСКОЕ
ОБСЛУЖИВАНИЕ
АВТОМОБИЛЯ

ТЕХНИЧЕСКИЕ
УСЛОВИЯ

УКАЗАТЕЛЬ

Средний расход топлива

Показывает средний расход топлива с начала заданного маршрута.

Расход топлива на данный момент

Показывает расход топлива на данный момент времени (это значение обновляется каждую секунду). Если автомобиль припаркован с включенным двигателем дисплей покажет "----".

Средняя скорость

показывает среднюю скорость автомобиля как функцию времени, истекшего с начала заданного маршрута.

Время пути

Показывает время, прошедшее с начала заданного маршрута.

ВАЖНО При недостатке информации, Бортовой компьютер отображает значения в виде "----". Когда ставят нормальные условия работы, вычисление различных значений проводится постоянно. Значения, отображенные до прекращения не восстанавливаются.



рис. 23

FOM0124m

Кнопка TRIP рис. 23

Кнопка **TRIP**, расположенная в торце правого подрулевого переключателя, используется (когда ключ зажигания находится в положении **MAR**) для отображения и изменения ранее установленных значений и задания нового маршрута:

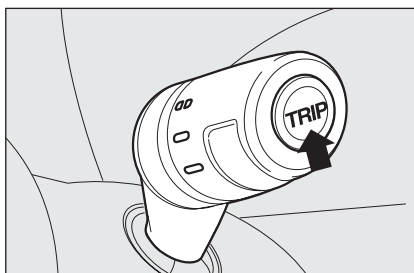
- нажать и отпустить для отображения различных значений
- нажать и удерживать для сброса и задания нового маршрута.

Новый маршрут (New mission)

Перезагрузка может быть:

- Ручной ("manual"), устанавливаемая водителем путем нажатия соответствующих кнопок;
- автоматической ("automatic"), включающейся, когда протяженность пути ("Trip distance") достигает 3999,9 км или когда время пути ("Travel time") достигает 99,59 (99 часов и 59 минут);
- при отключении/повторном включении аккумулятора.

ВАЖНО Операция сброса данных (RESET), когда отображаются данные о Пробеге А ("Trip A") позволяет сбросить только информацию, относящуюся к этой функции.

ВАЖНО Операция сброса данных (RESET), когда отображаются данные о Пробеге В ("Trip B") позволяет сбросить только информацию, относящуюся к этой функции

Установка нового маршрута.

Когда ключ зажигания находится в положении **MAR**, нажмите и удерживайте в нажатом состоянии более 2 секунд кнопку **TRIP** для сброса данных.

Завершение работы с функцией Trip

Чтобы завершить работу с функцией Trip: нажмите и удерживайте в нажатом состоянии более 2 секунд кнопку **MENU ESC**.

ПЕРЕДНИЕ СИДЕНЬЯ



ВНИМАНИЕ

Производите регулировку только на неподвижном автомобиле.



Обивка автомобиля устойчива к износу при обычном использовании автомобиля. Однако рекомендуется избегать сильного и/или продолжительного царапания ее фурнитурой одежды, например, металлическими пряжками, запонками, застёжками-липучками и подобными аксессуарами, так как они вызывают напряжение на ткани покрытия, которое может привести к разрыву нитей и, как следствие этого, к повреждению покрытия.

Регулировка продольного положения сиденья рис. 24

Поднимите рычаг регулировки **A** вверх и переместите сиденье вперед или назад: когда водитель сидит за рулем, руки водителя должны быть слегка согнуты в локтях, а кисти удобно лежать на рулевом колесе.



рис. 24



ВНИМАНИЕ

Отпустите рычаг, затем проверьте жесткость блокировки сиденья в направляющих, попытайтесь сдвинуть сиденье в продольном направлении. Отсутствие блокировки сиденья может привести к его внезапному смещению и потере водителем контроля над автомобилем.

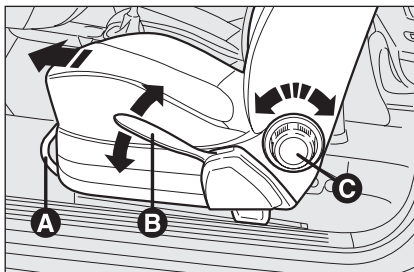
Регулировка высоты сиденья (где предусмотрена) рис. 24

Перемещайте рычаг **B** в вертикальном направлении до обеспечения необходимой высоты.

ВАЖНО Рекомендуется находиться на сиденье во время его поднятия, хотя при опускании сиденья на нем необходимо сидеть.

Регулировка наклона спинки сиденья рис. 24

Поверните рукоятку **C**.



ВНИМАНИЕ

Для обеспечения максимальной безопасности удерживайте спинку сиденья в вертикальном положении, наклонитесь назад и убедитесь в том, что ремень безопасности плотно прилегает к грудной клетке и бедрам.



рис. 25

F0M0057m

Откидывание спинки переднего сиденья (3-дверные модификации) рис. 25

Потяните рукоятку **A** вверх, спинка откинется. Сиденье сможет перемещаться вперед, если потянуть за его спинку.

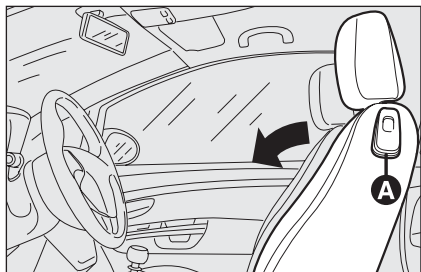
При обратном перемещении спинки сиденье займет свое первоначальное положение (механическая память).



ВНИМАНИЕ

Проверьте жесткость блокировки сиденья в направлении, пытаясь сдвинуть сиденье в продольном направлении.



рис. 26

F0M0231m

Электрическая регулировка поясничного подпора (где предусмотрен) рис. 26

Для электрической регулировки поясничного подпора используйте кнопки **E**.

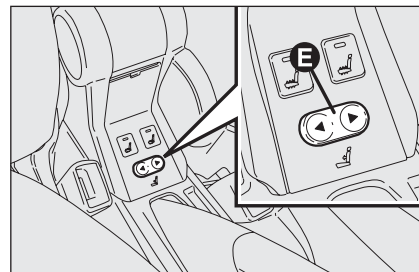

рис. 27

FOM0058m

Подогрев сидений (где предусмотрен) рис. 27

Когда ключ зажигания находится в положении **MAR**, нажмите кнопку **F** для включения/выключения подогрева сидений. На кнопке загорится индикатор при включении данной функции.

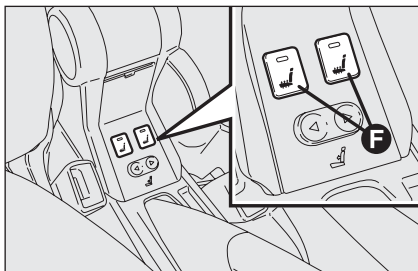
ЗАДНИЕ СИДЕНЬЯ

Для наклона задних сидений см. параграф «Увеличение объема багажника» в этой главе.



Обивка автомобиля устойчива к износу при обычном использовании автомобиля. Однако рекомендуется избегать сильного и/или продолжительного царапания ее фурнитурой одежды, например, металлическими пряжками, запонками, застежками-липучками и подобными аксессуарами, так как они вызывают напряжение на ткани покрытия, которое может привести к разрыву нитей и, как следствие этого, к повреждению покрытия.

ПОДГОЛОВНИКИ

ПЕРЕДНИЕ рис. 28

В некоторых моделях подголовники регулируются по высоте и блокируются автоматически в необходимом положении.

Для регулировки подголовников выполнить следующее:

- Приподнимание: поднимайте подголовник до тех пор, пока не услышите щелчок блокировки.



рис. 28

FOM0025m

- Опускание: нажмите кнопку **A** и опустите подголовник.

Для снятия передних подголовников: одновременно нажмите кнопки **A** и **B** по обеим сторонам и вытащите подголовники.

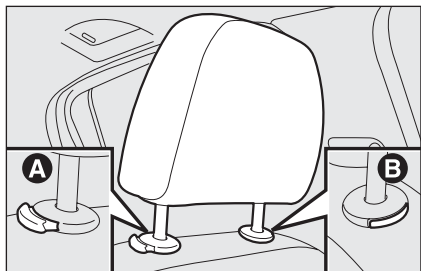

ВНИМАНИЕ

Помните о том, что подголовники должны регулироваться для обеспечения опоры для задней части головы, а не шеи. Только в этом положении они выполняют свою защитную функцию.

Для оптимизации защитной функции подголовников установите спинку сиденья в вертикальное положение и удерживайте голову как можно плотнее к подголовнику.



рис. 29

FOM0026m

ЗАДНИЕ ПОДГОЛОВНИКИ (где предусмотрены)

рис. 29

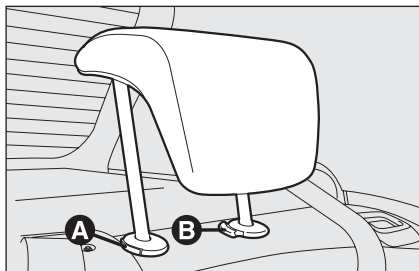
Для использования подголовника поднимайте его до тех пор, пока не услышите щелчок (рабочее положение).

Для возвращения подголовника в первоначальное положение (нерабочее положение) нажмите кнопку **A** и с усилием опустите подголовник в спинку сиденья.

Для снятия задних подголовников: одновременно нажмите кнопки **A** и **B** по бокам и вытащите подголовники.

ВАЖНО Пассажиры на задних местах всегда должны устанавливать подголовники в рабочее положение.

РУЛЬ

Водитель может регулировать положение руля по глубине и высоте.

Выполнить следующее:

- Отпустить рычаг **А-Рис. 30**, перемещая его вперед (положение 1);
- Отрегулировать необходимое положение руля;
- Заблокировать рычаг **А**, перемещая его по направлению к рулю (положение 2)



рис. 30

F0M0027m

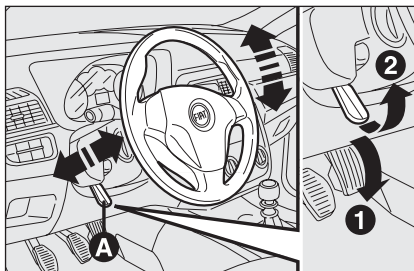

ВНИМАНИЕ

Любая регулировка положения руля должна выполняться только на неподвижном автомобиле и при выключенном двигателе.



ВНИМАНИЕ

Строго запрещается выполнять какие-либо послепродажные операции, связанные с модификациями системы рулевого управления или рулевой колонки (например: установку противоугонной системы), которые могут негативно повлиять на технические характеристики и безопасность, а также вызвать аннулирование гарантии и привести к несоответствию автомобиля требованиям сертификации.

ЗЕРКАЛА ЗАДНЕГО ВИДА

ВНУТРЕННЕЕ ЗЕРКАЛО ЗАДНЕГО ВИДА рис. 31

Зеркало оснащено защитным устройством, которое открепляет зеркало в случае сильного столкновения.



рис. 31

F0M0028m

Зеркало может перемещаться при помощи рычага **A** в два разных положения: обычное или антибликовое.

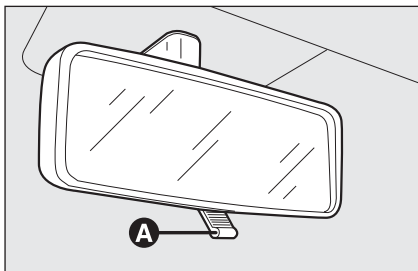

рис. 32

F0M0030m

- Для регулировки зеркала перемещать переключатель **C** в четырех направлениях;

Складывание

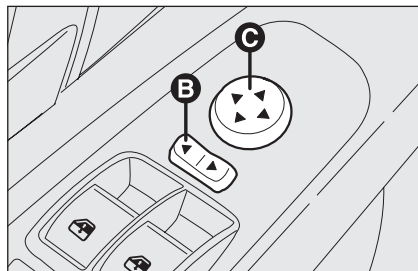
При необходимости (например, когда зеркало мешает передвижению автомобиля на узких улицах) можно сложить зеркало, перемещая его из положения **1-рис. 33** в положение **2**.



рис. 33

F0M0250m

НАРУЖНЫЕ ЗЕРКАЛА ЗАДНЕГО ВИДА

Регулировка рис. 32

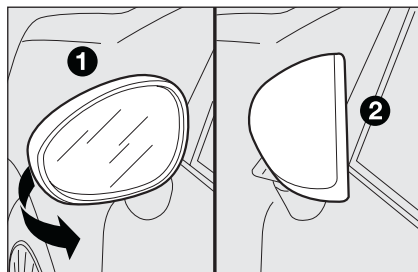
Выполнение этой операции возможно только при нахождении ключа зажигания в положении **MAR**.

Выполнить следующее:

- Использовать переключатель **B** для выбора необходимого зеркала (левого или правого);



При движении, зеркала всегда должны находиться в положении 1-Рис. 33.

Устранение запотевания/льда (где предусмотрено)

Обогрев в наружных зеркалах начинает работать при включении обогрева заднего стекла (нажатием кнопки ).

ВАЖНО Продолжительность данной функции ограничена по времени. Она выключается автоматически через несколько минут.



ВНИМАНИЕ

Так как наружное зеркало на двери водителя имеет сферическую форму, оно может слегка видоизменять восприятие расстояния.

СИСТЕМА ОТОПЛЕНИЯ И ВЕНТИЛЯЦИИ

FOM0032m



рис. 34

1. Зафиксированный дефлектор обогрева ветрового стекла - 2. Центральные поворотные дефлекторы - 3. Зафиксированные боковые дефлекторы - 4. Регулируемые боковые дефлекторы - 5. Нижние дефлекторы обогрева передних сидений - 6. Нижние дефлекторы обогрева задних сидений.

ПРИБОРНАЯ
ДОСКА И
ПРИБОРЫ

ЗАЩИТНЫЕ
УСТРОЙСТВА

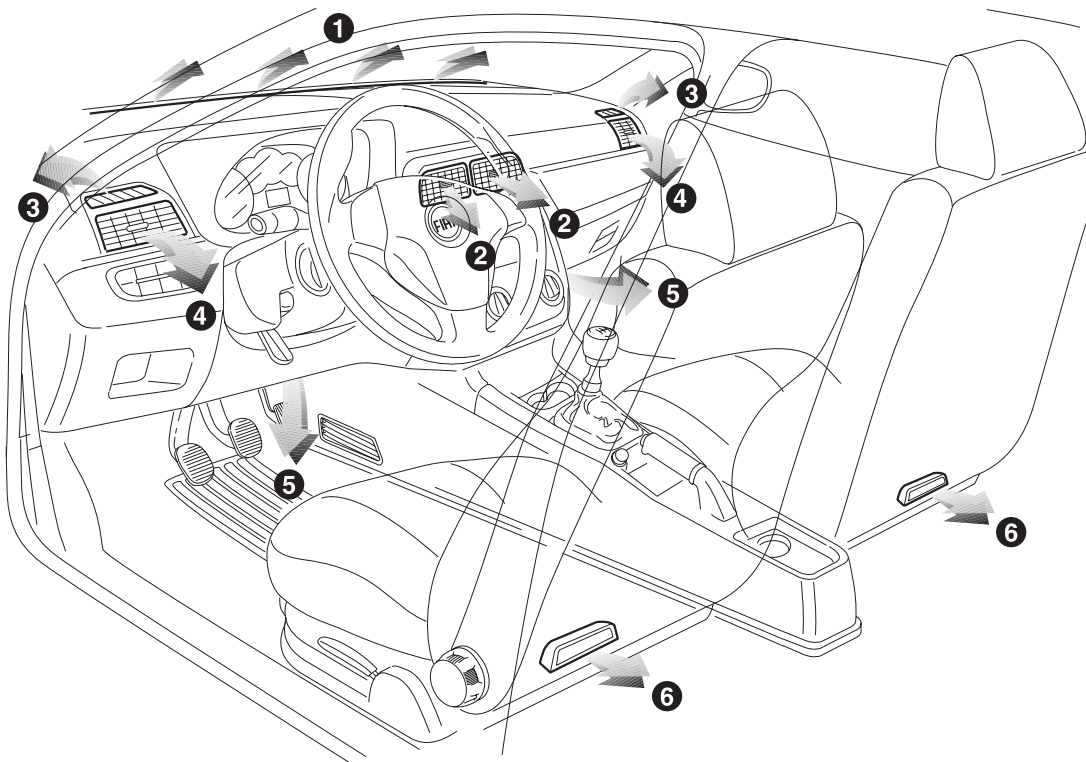
ПРАВИЛЬНАЯ
ЭКСПЛУАТАЦИЯ
АВТОМОБИЛЯ

СВЕТОВАЯ
СИГНАЛИЗАЦИЯ
И СИГНАЛЫ

НЕШТАТНЫЕ
СИТУАЦИИ

ТЕХНИЧЕСКОЕ
ОБСЛУЖИВАНИЕ
АВТОМОБИЛЯ

ТЕХНИЧЕСКИЕ
УСЛОВИЯ

УКАЗАТЕЛЬ



рис. 35

FOM0033m

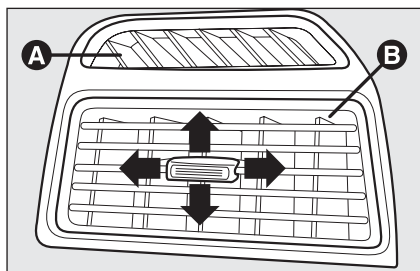

рис. 36

FOM0034m

РЕГУЛИРУЕМЫЕ И ПОВОРОТ- НЫЕ БОКОВЫЕ И ЦЕНТРАЛЬ- НЫЕ ДЕФЛЕКТОРЫ рис. 35-36

- A** Зафиксированный дефлектор обогрева боковых стекол.
- B** Боковые регулируемые дефлекторы.
- C** Центральные регулируемые дефлекторы.

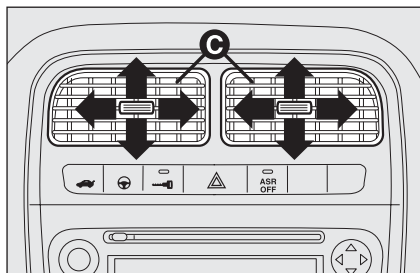
Дефлекторы **A** зафиксированы.

Для работы дефлекторов **B** и **C** в необходимом положении используйте соответствующее поворотное устройство.



рис. 37

FOM0035m

СРЕДСТВА УПРАВЛЕНИЯ рис. 37

Рукоятка управления температурой воздуха **A** (смешивание горячего и холодного воздуха)

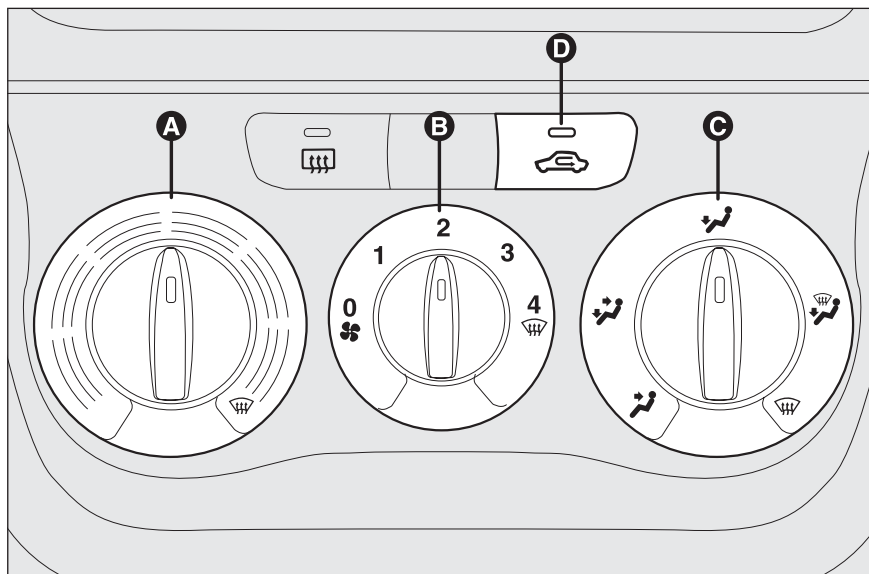
Красный сектор = горячий воздух

Синий сектор = холодный воздух





Рукоятка регулировки включения/скорости вентилятора **B**

0 = вентилятор отключен

1-2-3 = скорость вентилятора

4 = максимальная скорость вентилятора

Рукоятка распределения воздуха С

-  подача воздуха в центральные и боковые дефлекторы;
-  обогрев зоны ног и подача воздуха охлаждения в дефлекторы приборной панели в условиях промежуточных температур;
-  обогрев при низкой температуре наружного воздуха: подача как можно большего количества воздуха в зону ног;
-  обогрев зоны ног и одновременное устранение запотевания с ветрового стекла;
-  Для быстрого устранения запотевания с ветрового стекла.

Кнопка включения/выключения рециркуляции воздуха D

Нажмите кнопку (Индикатор на кнопке загорается) для включения рециркуляции воздуха.

Нажмите кнопку (Индикатор на кнопке исчезает) для выключения рециркуляции воздуха.

ВЕНТИЛЯЦИЯ

Для надлежащей вентиляции пассажирского салона выполнить следующее:

- установить рукоятку **A** на синий сектор;
- отключить рециркуляцию воздуха нажатием кнопки **D** (Индикатор на кнопке выключается);
- повернуть рукоятку **C** на ;
- установить рукоятку **B** на необходимую скорость.



ОБОГРЕВ ПАССАЖИРСКОГО САЛОНА

Выполнить следующее:

- установить рукоятку **A** на красный сектор;
- установить рукоятку **C** в необходимое положение;
- установить рукоятку **B** на необходимую скорость.

БЫСТРЫЙ ОБОГРЕВ

Для быстрого обогрева пассажирского салона выполнить следующее:



- установить рукоятку **A** на красный сектор;
- включить рециркуляцию воздуха нажатием кнопки **D** (Индикатор на кнопке загорается);
- повернуть рукоятку **C** на ;
- установить рукоятку **B** на 4  (максимальную скорость вентилятора).

Затем используйте средства управления для поддержания необходимых условий комфорта и нажмите кнопку **D** для отключения рециркуляции воздуха (Индикатор на кнопке выключается) и предотвращения образования запотевания.

ВАЖНО При холодном двигателе необходимо выдержать несколько минут, пока жидкость системы не нагреется до рабочей температуры.

БЫСТРОЕ УСТРАНЕНИЕ ЗАПОТЕВАНИЯ/ЛЬДА НА ПЕРЕДНИХ СТЕКЛАХ (ВЕТРОВОМ СТЕКЛЕ И БОКОВЫХ СТЕКЛАХ)



Выполнить следующее:

- установить рукоятку **A** на красный сектор;
- отключить рециркуляцию воздуха нажатием кнопки **D** (Индикатор на кнопке выключается);
- повернуть рукоятку **C** на ;
- установить рукоятку **B** на  (максимальную скорость вентилятора).

После устранения запотевания/льда используйте средства управления для восстановления необходимых условий комфорта.

Устранение запотевания

В случае значительной влажности наружного воздуха и/или дождя и/или значительной разницы между температурами внутри и снаружи пассажирского салона выполнить следующую процедуру, предупреждающую запотевание:

- установить рукоятку **A** на красный сектор;
- отключить рециркуляцию воздуха нажатием кнопки **D** (Индикатор на кнопке выключается);
- повернуть рукоятку **C** на  или на , если на стеклах не исчезает запотевание;
- повернуть рукоятку **B** на вторую скорость.



рис. 38

F0M0036m

УСТРАНЕНИЕ ЗАПОТЕВАНИЯ/ЛЬДА ПРИ ОБОГРЕВЕ ЗАДНЕГО СТЕКЛА И НАРУЖНОГО ЗЕРКАЛА (где предусмотрено) рис. 38

Нажмите кнопку **A** для запуска данной функции; при включении данной функции, Индикатор на кнопке загорается.

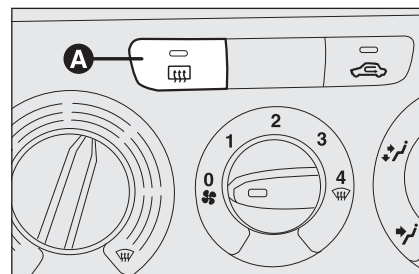
Продолжительность данной функции ограничена. Она отключается автоматически через 20 минут. Для нерегламентированного отключения данной функции снова нажмите кнопку **A**.

ВАЖНО Не крепите наклейки на внутреннюю поверхность заднего стекла поверх нагревательных элементов во избежание повреждения, которое может вызвать неисправность их работы.

РЕЦИРКУЛЯЦИЯ ВОЗДУХА

Включите данную функцию нажатием кнопки , Индикатор на кнопке загорается.

Данная функция особенно полезна при сильном загрязнении наружного воздуха (в пробке, тоннеле и т.д.). Однако лучше не пользоваться ею в течение долгого времени, особенно если в автомобиле находятся несколько человек.

ВАЖНО Система рециркуляции внутреннего воздуха дает возможность быстрее обеспечить необходимые условия «обогрева» и «охлаждения».

Не используйте функцию рециркуляции воздуха в дождливые/холодные дни, так как она значительно увеличивает возможность запотевания стекол изнутри.

СИСТЕМА ОТОПЛЕНИЯ И ВЕНТИЛЯЦИИ С КОНДИЦИОНЕРОМ (где предусмотрена)

СРЕДСТВА УПРАВЛЕНИЯ

рис. 39

Рукоятка управления температурой воздуха А

(смешивание горячего и холодного воздуха)

Красный сектор = горячий воздух

Синий сектор = холодный воздух

Рукоятка регулировки включения/скорости вентилятора В

 0 = вентилятор отключен

1-2-3 = скорость вентилятора

4  = максимальная скорость вентилятора







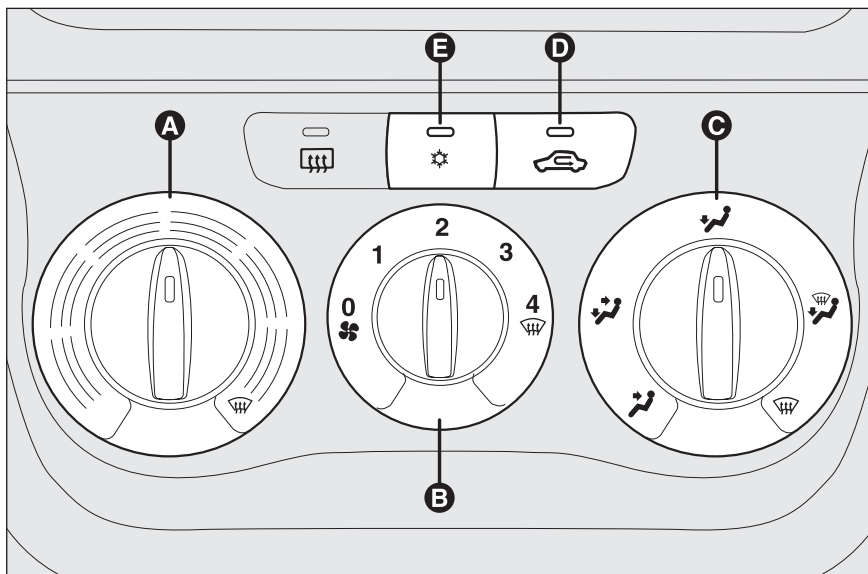

рис. 39

FOM0037m

Рукоятка распределения воздуха С

-  Подача воздуха в центральные и боковые дефлекторы;
-  Обогрев зоны ног и подача воздуха охлаждения в дефлекторы приборной панели в условиях промежуточных температур;
-  Обогрев при низкой температуре наружного воздуха: подача как можно большего количества воздуха в зону ног;

 Обогрев зоны ног и одновременное устранение запотевания с ветрового стекла;

 Для быстрого устранения запотевания с ветрового стекла.

Кнопка включения/выключения рециркуляции воздуха D

Нажмите кнопку (Индикатор на кнопке загорается) для включения рециркуляции воздуха.

Снова нажмите кнопку (Индикатор на кнопке выключается) для отключения рециркуляции воздуха.

Кнопка включения/выключения кондиционера E

Нажмите кнопку (световой индикатор на кнопке загорается) для включения кондиционера.

Снова нажмите кнопку (Индикатор на кнопке выключается) для отключения кондиционера.

ВЕНТИЛЯЦИЯ

Для надлежащей вентиляции пассажирского салона выполнить следующее:

- установить рукоятку **A** на синий сектор;
- отключить рециркуляцию воздуха нажатием кнопки **D** (Индикатор на кнопке выключается);
- повернуть рукоятку **C** на \mathcal{J} ;
- установить рукоятку **B** на необходимую скорость.

КОНДИЦИОНЕР (охлаждение)

Для быстрого охлаждения пассажирского салона выполнить следующее:

- установить рукоятку **A** на синий сектор;
- включить рециркуляцию воздуха нажатием кнопки **D** (Индикатор на кнопке загорается);
- повернуть рукоятку **C** на \mathcal{J} ;
- нажать кнопку **E** для включения кондиционера; световой индикатор на кнопке загорается;
- установить рукоятку **B** на 4 \mathcal{W} (максимальную скорость вентилятора).

Регулировка охлаждения

- повернуть рукоятку **A** направо для поднятия температуры;
- отключить рециркуляцию воздуха нажатием кнопки **D** (Индикатор на кнопке выключается);
- повернуть рукоятку **B** для снижения скорости вентилятора.



ОБОГРЕВ ПАССАЖИРСКОГО САЛОНА

Выполнить следующее:

- установить рукоятку **A** на красный сектор;
- повернуть рукоятку **C** на необходимый символ;
- повернуть рукоятку **B** на необходимую скорость.

БЫСТРЫЙ ОБОГРЕВ

Для быстрого обогрева пассажирского салона выполнить следующее:



- установить рукоятку **A** на красный сектор;
- включить рециркуляцию воздуха нажатием кнопки **D** (Индикатор на кнопке загорается);
- повернуть рукоятку **C** на 
- установить рукоятку **B** на 4  (максимальную скорость вентилятора).

Затем используйте средства управления для поддержания необходимых условий комфорта и нажмите кнопку **D** для отключения рециркуляции воздуха (Индикатор на кнопке выключается).

ВАЖНО При холодном двигателе необходимо выдержать несколько минут, пока жидкость системы не нагреется до рабочей температуры.

БЫСТРОЕ УСТРАНЕНИЕ ЗАПОТЕВАНИЯ/ЛЬДА НА ПЕРЕДНИХ СТЕКЛАХ (ВЕТРОВОМ СТЕКЛЕ И БОКОВЫХ СТЕКЛАХ)

Выполнить следующее:



- установить рукоятку **A** на красный сектор;
- установить рукоятку **B** на 4  (максимальную скорость вентилятора).
- повернуть рукоятку **C** на 
- отключить рециркуляцию воздуха нажатием кнопки **D** (Индикатор на кнопке выключается);

После устранения запотевания/льда используйте средства управления для восстановления необходимых условий комфорта.

ВАЖНО Кондиционер очень полезен для ускорения процесса устранения запотевания, так как он осушает воздух. Установите средства управления на функцию устранения запотевания и включите кондиционер нажатием кнопки **Е**; световой индикатор на кнопке загорается;

Удаление запотевания стекол

В случае значительной влажности наружного воздуха и/или дождя и/или значительной разницы между температурами внутри и снаружи пассажирского салона выполнить следующую процедуру, предупреждающую запотевание:

- установить рукоятку **A** на красный сектор;
- отключить рециркуляцию воздуха нажатием кнопки **D** (Индикатор на кнопке выключается);
- повернуть рукоятку **C** на  или на , если на стеклах не исчезает запотевание;
- повернуть рукоятку **B** на вторую скорость.

ВАЖНО Кондиционер очень полезен для предотвращения запотевания стекол при высокой влажности, так как он осушает воздух.



рис. 40

УСТРАНЕНИЕ ЗАПОТЕВАНИЯ/ЛЬДА ПРИ ОБОГРЕВЕ ЗАДНЕГО СТЕКЛА И НАРУЖНОГО ЗЕРКАЛА (где предусмотрено) рис. 40

Нажать кнопку **A** для запуска данной функции; при включении данной функции, Индикатор на кнопке загорается.

Продолжительность данной функции ограничена. Она отключается автоматически через 20 минут. Для нерегламентированного отключения данной функции снова нажмите кнопку **A**.

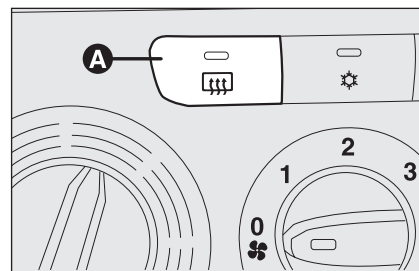
ВАЖНО: Не крепите наклейки на внутреннюю поверхность заднего стекла поверх нагревательных элементов во избежание повреждения, которое может вызвать неисправность их работы.

РЕЦИРКУЛЯЦИЯ ВОЗДУХА

Включите данную функцию нажатием кнопки , Индикатор на кнопке загорается.

Данная функция особенно полезна при сильном загрязнении наружного воздуха (в пробке, тоннеле и т.д.). Однако лучше не пользоваться ею в течение долгого времени, особенно если в автомобиле находятся несколько человек.

ВАЖНО Система рециркуляции внутреннего воздуха дает возможность быстрее обеспечить необходимые условия «обогрева» и «охлаждения».

Не используйте функцию рециркуляции воздуха в дождливые/холодные дни, так как она значительно увеличивает возможность запотевания стекол изнутри.

УХОД ЗА СИСТЕМОЙ

В зимнее время кондиционер должен включаться, по меньшей мере, раз в месяц приблизительно на 10 минут. Перед наступлением лета необходимо проверить систему у официального дилера компании Fiat.



Система заполнена охлаждающей жидкостью R134a, которая не загрязняет окружающую среду в случае протечки. Ни при каких обстоятельствах не применяйте жидкость R12, так как она несовместима с элементами системы.

АВТОМАТИЧЕСКАЯ СИСТЕМА ДВУХЗОНОВОГО КЛИМАТ-КОНТРОЛЯ (где предусмотрена)

ОПИСАНИЕ

Автомобиль оснащен системой двухзонного климат-контроля, которая может регулировать температуру воздуха и распределение воздуха со стороны водителя и со стороны пассажира по отдельности. Управление температурой основывается на принципе "эквивалентной температуры", то есть система непрерывно работает для постоянного поддержания комфортных условий внутри пассажирского салона и компенсации любого изменения наружных климатических условий, включая солнечное излучение, обнаруживаемое соответствующим датчиком, предусмотренным для этой цели.

Система климат-контроля автоматически контролирует и регулирует следующие параметры и функции:

- Температуру воздуха из дефлекторов со стороны водителя/переднего пассажира;
- Распределение воздуха в дефлекторы со стороны водителя/переднего пассажира;
- Скорость вентилятора (изменение постоянного потока воздуха);

- Запуск компрессора (для охлаждения/осушения воздуха);
- Рециркуляция воздуха.

Все перечисленные выше функции могут быть изменены вручную выбором необходимой функции (функций) и изменением установленных параметров. В этом случае автоматическое управление деактивируется; система восстанавливает автоматическое управление только в целях обеспечения безопасности. Ручной выбор превагирует над автоматическим и сохраняется до тех пор, пока водитель не решит восстановить автоматическое управление (нажатием кнопки **AUTO**), за исключением таких случаев, когда система вмешивается в целях обеспечения безопасности. Управление функциями, неизменяемыми вручную, остается автоматическим. Количество воздуха, впускаемого в пассажирский салон, не зависит от скорости автомобиля, так как оно контролируется электрическим вентилятором. Температура впускаемого в пассажирский салон воздуха всегда контролируется автоматически в соответствии со значениями температуры, установленными на дисплее водителя и переднего пассажира (за исключением тех случаев, когда система отключена или при определенных условиях, когда компрессор отключен).

Следующие параметры и функции могут быть установлены или изменены вручную:

- Температура воздуха на стороне водителя/переднего пассажира;
- Скорость вентилятора (непрерывное изменение);
- Распределение воздуха на семи уровнях (со стороны водителя/переднего пассажира);
- Включение/выключение компрессора системы климат-контроля;
- Приоритет однозонного/двухзонного распределения;
- Быстрое устранение запотевания/льда;
- Рециркуляция воздуха;
- Обогрев заднего стекла;
- Деактивация системы.



рис. 41

СРЕДСТВА УПРАВЛЕНИЯ рис. 41

- A** Кнопка для включения функции **MONO** (выравнивание установленных температур) для водителя/пассажира;
- B** Кнопка включения/выключения компрессора кондиционера;
- C** Кнопка вкл/выкл рециркуляции воздуха;
- D** Дисплей, отображающий данные системы климат-контроля;
- E** Кнопка выключения климат-контроля;

- F** Кнопка включения функции **MAX DEF** (быстрое устранение запотевания/льда с передних стекол);
- G** Кнопка вкл/выкл обогрева заднего стекла;
- H** Кнопка включения функции **AUTO** (автоматическая работа) и рукоятка для регулировки температуры на стороне пассажира;
- I** Кнопка распределения воздуха на стороне пассажира;
- L** Увеличение/уменьшение скорости вентилятора;

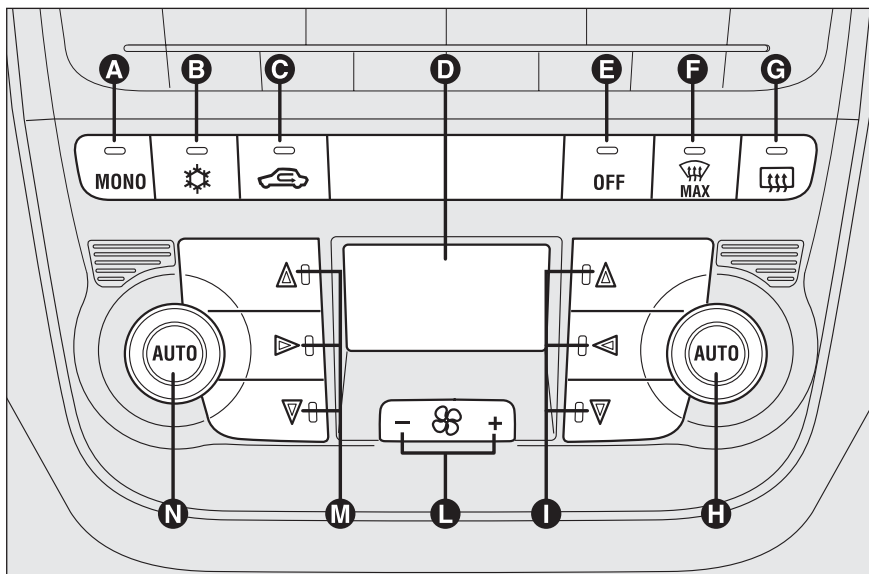
- M** Кнопка распределения воздуха на стороне водителя;
- N** Кнопка включения функции **AUTO** (автоматическая работа) и рукоятка для регулировки температуры на стороне водителя.



ИСПОЛЬЗОВАНИЕ СИСТЕМЫ КЛИМАТ-КОНТРОЛЯ

Система может запускаться различными способами. Однако рекомендуется нажать одну из кнопок **AUTO**, а затем повернуть рукоятки для установки необходимых температур на дисплее.

Можно установить разные температуры (отдельно для водителя и пассажира) с максимальной разницей 7 °С.

В этом случае система начнет работу полностью в автоматическом режиме для быстрого обеспечения температур комфорта. Система устанавливает температуру воздуха, количество и распределение, а также контролирует функцию рециркуляции воздуха и запуска компрессора кондиционера.

Во время работы системы в полностью автоматическом режиме единственно необходимыми ручными настройками являются следующие:

- MONO**, выравнивание установленной температуры воздуха и распределения воздуха на пассажирской стороне со стороны водителя;
-  рециркуляция воздуха, держатъ всегда во включенном или выключенном состоянии;
-  ускорение процесса устранения запотевания/льда с ветрового стекла, боковых стекол, заднего стекла и наружных зеркал заднего вида;
-  устранение запотевания/льда при обогреве заднего стекла и наружных зеркал заднего вида.

Во время работы системы в полностью автоматическом режиме, в любое время можно поменять установленные значения температур, распределения воздуха и скорости вентилятора с использованием соответствующих кнопок и рукояток: система автоматически изменит свои настройки для выполнения регулировки в соответствии с новыми требованиями.

Во время работы в режиме (**FULL AUTO**) при изменении распределения воздуха и/или потока воздуха и/или запуска компрессора и/или рециркуляции воздуха, слово **FULL** исчезает. В этом случае система будет продолжать автоматический контроль всех функций, за исключением тех, что были изменены вручную. Скорость вентилятора будет одинаковой для каждой зоны пассажирского салона.

Рукоятки регулировки температуры воздуха Н-Н

Поворот рукояток по и против часовой стрелки повышает или понижает температуру воздуха, необходимого в передней левой зоне (рукоятка **N**) или в правой зоне (рукоятка **H**) пассажирского салона. Так как система осуществляет контроль двух зон пассажирского салона, можно обеспечить индивидуальную температуру (для водителя и пассажира) с максимальной разницей 7 °С. Установленные значения температур отображаются на дисплеях около соответствующих рукояток. Нажатие кнопки **A (MONO)** автоматически выравнивает температуру на стороне пассажира в соответствии с температурой на стороне водителя; таким образом можно установить одну и ту же температуру на обеих зонах поворотом рукоятки **N** на стороне водителя. Работа в раздельных режимах температуры воздуха и распределения воздуха восстанавливается поворотом рукояток **H** или вторым нажатием кнопки **A (MONO)**, когда индикатор на кнопке загорается.

Повернуть рукоятки по и против часовой стрелки до упора для запуска соответственно **HI** (максимального нагрева) или **LO** (максимального охлаждения).

Для отключения этих двух функций просто поверните рукоятку регулировки температуры и установите необходимую температуру.

Кнопки распределения воздуха I-M

При нажатии этих кнопок можно вручную выбрать один из семи возможных режимов распределения воздуха в пассажирском салоне (правая и левая сторона):

- ▲ Поток воздуха к дефлекторам ветрового стекла и передним боковым стеклам для устранения запотевания или льда.
- Поток воздуха к центральным и боковым дефлекторам приборной панели для обогрева лица и торса сидящего во время жары.
- ▼ Поток воздуха в передние и задние нижние зоны пассажирского салона. Из-за природного свойства тепла устремляться вверх, данный тип распространения воздуха позволяет обогревать пассажирский салон в кратчайшее время, также обеспечивая незамедлительное ощущение тепла.

▶ Разделение потока воздуха между дефлекторами с направлением воздуха в нижнюю зону пассажирского салона (самый теплый воздух) и на центральные и боковые дефлекторы приборной панели (самый холодный воздух). Такое распространение потока воздуха особенно применяется весной и осенью при солнечной погоде.

◆ Разделение потока воздуха между дефлекторами ветрового стекла и передними боковыми стеклами для устранения запотевания/льда и дефлекторами, направляющими воздух в нижнюю зону пассажирского салона. Этот тип распределения воздуха позволяет обеспечивать достаточный обогрев пассажирского салона с предотвращением возможного запотевания стекол.

▲ Разделение потока воздуха между дефлекторами ветрового стекла для устранения запотевания/льда и центральными и боковыми дефлекторами приборной панели. Этот тип распределения воздуха позволяет обеспечивать достаточную вентиляцию в солнечную погоду.

▶▶ Разделение потока воздуха между всеми дефлекторами автомобиля.

Во время работы в режиме **FULL AUTO**, система осуществляет автоматический контроль распределения воздуха, выбирая наиболее оптимальный вариант в соответствии с климатическими условиями. При распределении воздуха в режиме **FULL AUTO** индикаторы выключены.

При выборе режима работы вручную тип распределения воздуха указывается включением соответствующего индикатора на выбранной кнопке. При комбинации функции нажатием кнопки запускается соответствующая функция. При этом повторное нажатие кнопки, соответствующей (уже активированной) функции, отключит ее и выключит соответствующий световой индикатор кнопки. Для восстановления автоматического распределения воздуха после выбора режима вручную, нажмите кнопку **AUTO**.

Когда водитель выбирает режим распределения воздуха к ветровому стеклу, воздух, направляемый на сторону пассажира, будет также направлен к ветровому стеклу. Однако пассажир может выбрать необходимый режим распределения воздуха нажатием соответствующих кнопок.

Кнопки регулировки скорости вентилятора L

Нажмите кнопку  для увеличения или уменьшения скорости вентилятора, а значит, и количества воздуха, подаваемого в пассажирский салон даже при сохранении необходимой настройки температуры.

Вентилятор может быть выключен нажатием кнопки выключения климат-контроля E:

ВАЖНО Для восстановления автоматического управления скоростью вентилятора после ручной регулировки, нажмите кнопку **AUTO**.

Кнопки **AUTO** (автоматическая работа) H-N

При нажатии кнопки **AUTO** (со стороны водителя и/или со стороны переднего пассажира) система автоматически регулирует количество и распределение воздуха, подаваемого в пассажирский салон, отменяя все предыдущие ручные регулировки. Это состояние указывается сообщением **FULL AUTO** на переднем дисплее системы. Управление, по крайней мере, одной автоматической функцией вручную (рециркуляция воздуха, распределение воздуха, скорость вентилятора или отключение компрессора климат-контроля) приведет к исчезновению с дисплея сообщения **FULL**. Это означает, что автоматическое управление является неполным (за исключением температурного контроля, который является всегда автоматическим).

ВАЖНО Если система (после ручных настроек) не может больше гарантировать поддержку установленной температуры в пассажирском салоне, значение температуры начнет мигать для индикации этого условия, через одну минуту сообщение **AUTO** исчезнет.



Для восстановления автоматического управления системы в любой момент после одной или нескольких ручных регулировок, нажмите кнопку **AUTO**.

Кнопка **MONO** (для выравнивания установленных температур и распределения воздуха) **A**

Нажатие кнопки **MONO** автоматически выравнивает температуру со стороны пассажира с температурой со стороны водителя. Таким образом, можно устанавливать одинаковую температуру и распределение воздуха в двух зонах поворотом рукоятки на стороне водителя. Данная функция предназначена для облегчения регулировки температуры всего пассажирского салона, когда в автомобиле находится только один водитель. Работа в раздельных режимах установки температур и распределения воздуха восстанавливается поворотом рукоятки **H** (для установки температуры со стороны переднего пассажира) или повторным нажатием кнопки (**MONO**), когда Индикатор на кнопке загорается.

Кнопка включения/выключения рециркуляции воздуха **C**

Режим рециркуляции воздуха работает в соответствии со следующим принципом эксплуатации:

- Автоматическое включение нажатием одной из кнопок **AUTO**. Индикация этого режима обозначена появлением индикатора **AUTO** на дисплее около контура автомобиля.
- Принудительное включение (внутри автомобиля рециркуляция воздуха всегда включена). Индикация этого режима обозначена выключением Индикатора на кнопке **C** и появлением символа  на дисплее;
- Принудительное выключение (рециркуляция воздуха всегда выключена при заборе воздуха снаружи). Индикация этого режима обозначена выключением Индикатора на кнопке и появлением символа  на дисплее. Включение/выключение принудительной рециркуляции выбирается нажатием кнопки **C**.

ВАЖНО Система внутренней рециркуляции воздуха позволяет быстрее обеспечить необходимые условия обогрева или охлаждения.

Однако не рекомендуется использовать рециркуляцию воздуха в дождливые/холодные дни, так как она может значительно увеличивать возможность запотевания стекол, особенно если система климат-контроля выключена.

При холодной наружной температуре рециркуляция выключается принудительно (перекрывается наружный воздухозаборник) для предотвращения запотевания на стеклах.

При автоматической работе внутренняя рециркуляция воздуха автоматически контролируется системой в соответствии с условиями окружающей среды.

При настройке ручной рециркуляции слова **FULL** и **AUTO** исчезают с дисплея.



ВНИМАНИЕ

Не рекомендуется использовать рециркуляцию воздуха в дождливые/холодные дни, так как это способно значительно увеличить возможность запотевания стекол изнутри.

Кнопка включения/выключения компрессора кондиционера системы климат-контроля В

Нажатием кнопки  при включенном индикаторе на кнопке компрессор отключается, и индикатор на кнопке гаснет. Нажатием этой кнопки при выключенном индикаторе на кнопке компрессор запускается, и индикатор на кнопке загорается. При отключении компрессора система отключает рециркуляцию воздуха для предотвращения запотевания стекол.

В этом случае, хотя система может поддерживать необходимую температуру, слово **FULL** исчезнет с дисплея. Если система не может больше поддерживать необходимую температуру, значение температуры начнет мигать и слово **AUTO** исчезнет с дисплея.

ВАЖНО При отключении компрессора кондиционера системы климат-контроля подача воздуха в пассажирский салон с температурой ниже температуры наружного воздуха не представляется возможным; более того, в некоторых условиях окружающей среды стекла могут быстро запотевать, так как воздух не осушается.

Отключение компрессора кондиционера системы климат-контроля сохраняется даже при остановке двигателя.

Для восстановления автоматического управления включением компрессора кондиционера системы климат-контроля снова нажмите кнопку  или нажмите кнопку **AUTO**.

При отключенном компрессоре кондиционера системы климат-контроля, если температура наружного воздуха выше, чем установленная температура, система не сможет поддерживать необходимые условия, и значение температуры начнет мигать на дисплее в течение нескольких секунд, после чего слово **AUTO** исчезнет.

При отключенном компрессоре кондиционера системы климат-контроля скорость вентилятора может устанавливаться на ноль вручную.

При включенном компрессоре и работающем двигателе скорость вентилятора не может быть ниже одной полоски на дисплее.

Кнопка быстрого устранения запотевания/льда F

Нажмите эту кнопку: система климат-контроля автоматически включит все функции, необходимые для быстрого устранения запотевания/льда с ветрового стекла и передних боковых стекол, то есть:

- Включает компрессор кондиционера системы климат-контроля при подходящих климатических условиях;
- Выключает рециркуляцию воздуха;
- Обеспечивает максимальную температуру воздуха **HI** в обеих зонах;

Запускает надлежащую скорость вентилятора в соответствии с температурой охлаждающей жидкости двигателя для ограничения потока, подаваемого в пассажирский салон воздуха, недостаточно теплого для устранения запотевания стекол;

Направляет поток воздуха в дефлекторы ветрового стекла и передних боковых стекол;

Включает обогрев заднего стекла.

ВАЖНО Функция быстрого устранения запотевания/льда работает приблизительно в течение 3 минут до тех пор, пока температура охладителя двигателя не достигнет надлежащей температуры.

При включении функции загораются Индикатор на кнопке быстрого устранения запотевания/льда и Индикатор на кнопке обогрева заднего стекла.

Слово **FULL AUTO** исчезает с дисплея.

При включении функции максимально быстрого устранения запотевания/льда единственно возможными операциями, осуществляемыми вручную, являются ручная регулировка скорости вентилятора, отключение обогрева заднего стекла. При нажатии кнопки максимально быстрого устранения запотевания/льда или кнопки рециркуляции воздуха, или кнопки отключения компрессора, или кнопки **AUTO**, система отключает функцию максимально быстрого устранения запотевания/льда и восстанавливает рабочие условия системы до ее включения.

Кнопка устранения запотевания/льда при обогреве заднего стекла и наружных зеркал заднего вида (где предусмотрено) **G**

Нажмите эту кнопку для запуска функции устранения запотевания/льда при обогреве заднего стекла.

При включении этой функции, Индикатор на кнопке загорается.

Продолжительность данной функции ограничена. Она отключается автоматически приблизительно через 20 минут или при повторном нажатии кнопки или отключением двигателя. Она не включится автоматически при перезапуске двигателя.

ВАЖНО Не крепите наклейки на внутреннюю поверхность заднего стекла поверх нагревательных элементов во избежание повреждения, которое может вызвать неисправность их работы.

Кнопка отключения системы климат-контроля (OFF) **E**

Нажмите кнопку **E** для отключения системы. При отключении системы ее состояние является следующим:

- Дисплеи установленных температур отключены;
- Рециркуляция воздуха включена;

- Компрессор кондиционера отключен;
- Вентилятор отключен.

Обогрев заднего стекла тоже может быть включен или выключен при отключении системы.

ВАЖНО Система сохранит предварительно установленные значения температуры перед отключением и восстановит их при нажатии любой кнопки (за исключением функции обогрева заднего стекла); если функция, относящаяся к нажатой кнопке, отключена, она включится; если функция включена, то она сохранится в активном режиме работы.

Нажмите **AUTO** для перевода системы в автоматический режим.

ДОПОЛНИТЕЛЬНЫЙ ОБОГРЕВАТЕЛЬ (где предусмотрен)

Это устройство применяется для ускорения обогрева пассажирского салона при холодном климате.

Дополнительный обогреватель отключается автоматически после обеспечения необходимых условий комфорта.

Автоматическая двухзонная система климат-контроля

Дополнительный обогреватель включится автоматически после поворота ключа зажигания в положение **ON**.

Ручной обогреватель и система климат-контроля

Дополнительный обогреватель включится автоматически поворотом рукоятки **A** на последний красный сектор и включением вентилятора (рукояткой **B**), по крайней мере, на первую скорость.

ВАЖНО Обогреватель работает только при низкой наружной температуре и температуре охладителя двигателя.

ВАЖНО Обогреватель не включится при недостаточной зарядке аккумуляторной батареи.

ВНЕШНЕЕ ОСВЕЩЕНИЕ

Комбинированный переключатель с левой стороны **рис. 42** осуществляет управление большинством наружных фар.

Внешние фары могут включаться только при повороте ключа зажигания в положение **MAR**.

Приборная панель и различные средства управления приборной панели включатся вместе с наружными фарами.

ФАРЫ ВЫКЛЮЧЕНЫ

Рифленая гайка повернута на символ .

ГАБАРИТНЫЕ ОГНИ

Повернуть рифленую гайку на .

Одновременно с этим на приборной панели загорится сигнальная лампа .





рис. 42

F0M0060m

ВКЛЮЧЕНИЕ ФАР БЛИЖНЕГО СВЕТА

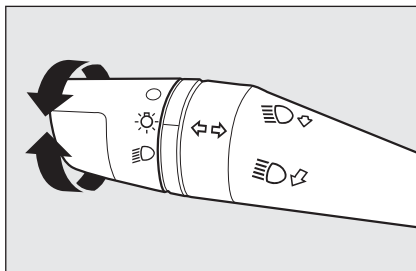
Повернуть рифленое кольцо на .

Одновременно с этим на приборной панели загорится сигнальная лампа .

ПЕРЕКЛЮЧЕНИЕ ФАР С БЛИЖНЕГО СВЕТА НА ДАЛЬНИЙ СВЕТ

Когда рифленое кольцо находится на , переместите рычаг переключателя к рулю (второе временное положение).

Одновременно с этим на приборной панели загорится сигнальная лампа .

Для отключения фар головного света снова потяните рычаг к рулю (фары снова переключатся на ближний свет).



КРАТКОВРЕМЕННОЕ ВКЛЮЧЕНИЕ ДАЛЬНОГО СВЕТА

Потяните рычаг переключателя к рулю (первое временное положение) независимо от положения рифленого кольца. На приборной панели загорится сигнальная лампа .

УКАЗАТЕЛИ ПОВОРОТА рис. 43

Переместите переключатель в постоянное положение:

- Верхнее (положение 1): указатель правого поворота;
- Нижнее (положение 2): указатель левого поворота.

Одновременно с этим на приборной панели начнет мигать сигнальная лампа  или .

Указатели отключаются автоматически при выпрямлении руля.

Если вы хотите, чтобы указатель мигал кратко, показывая перестроение в другой ряд, переведите рычаг переключателя вверх или вниз без щелчка фиксации установки в какое-либо положение (временное положение). После отпущения рычаг вернется в свое исходное положение.



рис. 43

FOM0061m

ФУНКЦИЯ "FOLLOW ME HOME"

Эта функция позволяет обеспечить на определенный промежуток времени освещение пространства перед автомобилем.

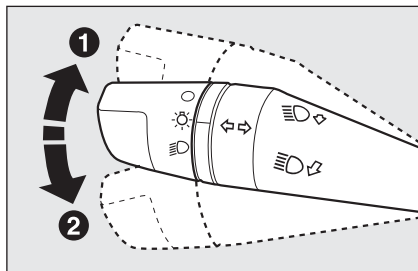
Активизация

При повороте ключа зажигания в положение **STOP** или при его удалении, переместите левый рычаг к рулю в течение двух минут после отключения двигателя.

При каждом движении переключателя длительность включения фар увеличится на 30 секунд и максимум до 210 секунд; затем фары автоматически выключатся.

Каждый раз при перемещении рычага на приборной панели загорается сигнальная лампа вместе с появлением на дисплее сообщения (см. главу "Световая сигнализация и сигналы") до тех пор, пока функция не будет активна. Сигнальная лампа загорается сразу же при перемещении рычага и остается включенной до автоматического выключения функции. Каждая операция управления рычагом увеличивает время горения ламп.

Отключение

Переместите переключатель в сторону рулевого колеса и удерживайте в этом положении более двух секунд.

ОМЫВАНИЕ СТЕКОЛ

Правый комбинированный переключатель **рис. 44** осуществляет управление стеклоочистителями/омывателем ветрового и заднего стекла.

СТЕКЛООЧИСТИТЕЛИ/ОМЫВАТЕЛЬ ВЕТРОВОГО СТЕКЛА

Устройство может функционировать только при положении ключа зажигания **MAR**.

Кольцевая гайка переключателя имеет четыре положения:

- Стеклоочистители ветрового стекла отключены;
- ⏏ Прерывистый режим;
- ⏐ Медленное движение;
- ⏏ Быстрое движение.

При перемещении переключателя в положение **A** (временное положение) работа ограничивается временем пребывания переключателя в этом положении. При отпускании переключателя он возвращается в свое первоначальное положение, автоматически останавливая стеклоочистители.



рис. 44

FOM0062m

При положении кольцевой гайки в **⏏** скорость движения стеклоочистителей автоматически подстраивается под скорость автомобиля.

ВАЖНО Заменяйте щетки стеклоочистителей, как указано в главе "Техническое обслуживание автомобиля".

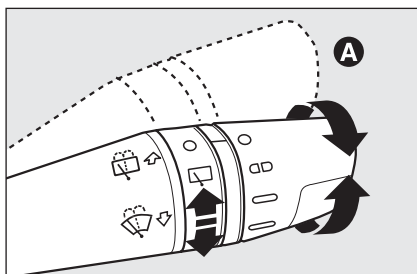

Запрещается использовать стеклоочистители для удаления льда или снега с ветрового стекла. В этих случаях работа стеклоочистителей требует чрезмерного усилия, которое приводит к включению защиты двигателя и, как следствие, к торможению работы стеклоочистителей на несколько секунд. Если работа не восстанавливается (также после перезапуска автомобиля при помощи ключа зажигания), обратитесь к официальному дилеру компании Fiat.

Функция "Логическое управление омыванием"

Омыватель ветрового стекла управляет-ся перемещением рычага переключателя к рулю (временное положение).

При удерживании рычага переключателя в таком положении более полсекунды одним движением можно одновременно управлять форсункой омывателя и стеклоочистителями.

Стеклоочистители перестают работать после трех ходов с момента отпущения переключателя.

Последующий ход, выполняемый через 6 секунд, завершает работу стеклоочистителей.

ДАТЧИК ДОЖДЯ (где предусмотрен)

Датчик дождя расположен за внутренним зеркалом заднего вида. Датчик соприкасается с ветровым стеклом и предназначен для автоматической регулировки во время прерывистой работы стеклоочистителей. Частота хода стеклоочистителей ветрового стекла соответствует интенсивности дождя.

ВАЖНО Необходимо соблюдать чистоту поверхности стекла в зоне установки датчика.

Запуск

Переместите рифленое кольцо правого переключателя в положение **DD** **рис. 44**.

Запуск датчика дождя обозначится контрольным ходом.

Посредством меню настройки можно увеличить чувствительность датчика дождя.

Увеличение чувствительности датчика дождя обозначается контрольным ходом.

При управлении работой омывателя ветрового стекла посредством активированного датчика дождя, осуществляется нормальный цикл мытья стекол, в конце которого датчик дождя восстанавливает свою нормальную функцию в автоматическом режиме.

Отключение

Измените положение рифленого кольца переключателя с **DD** **рис. 44** или поверните ключ зажигания в положение **STOP**.

При последующем запуске двигателя (ключ зажигания в положении **MAR**), датчик не включается повторно, даже если рифленое кольцо все еще находится в положении **DD** **рис. 44**. Для включения датчика дождя необходимо переместить рифленое кольцо из положения **DD** в другое положение, а затем снова в положение **DD**.

Включение датчика дождя обозначится, по крайней мере, одним ходом стеклоочистителей даже при сухом ветровом стекле.

Датчик дождя может распознавать и автоматически регулировать наличие следующих особых условий:

- Загрязнение на контролируемой поверхности (соль, грязь и т.д.);
- Различие между дневным и ночным временем.

ВАЖНО Подтеки воды могут вызвать ненужное движение щеток стеклоочистителей.



рис. 45

FOM0218m

ОМЫВАТЕЛЬ/СТЕКЛООЧИСТИТЕЛЬ ЗАДНЕГО СТЕКЛА

рис. 45

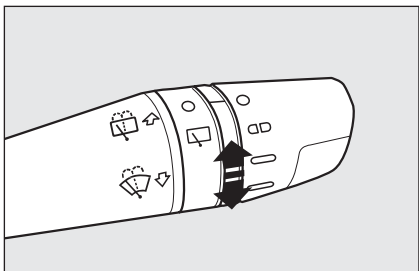
Устройство может функционировать только при положении ключа зажигания **MAR**.

Работа остановится при отпускании переключателя.

При повороте рифленого кольца из положения **0** в **□** осуществляется функционирование стеклоочистителя заднего стекла в следующих режимах:

- Прерывистый режим, при отключенных стеклоочистителях ветрового стекла;
- Синхронный режим со стеклоочистителями ветрового стекла (но с частотой половины хода);
- Продолжительный режим с обратным ходом и включенными стеклоочистителями ветрового стекла.

Очищение заднего стекла будет продолжительным при включенных стеклоочистителях ветрового стекла и включенным обратным ходом.

Омыватель заднего стекла включается перемещением рычага переключателя к приборной панели (временное положение).

При удерживании рычага переключателя в данном положении более полсекунды стеклоочиститель заднего стекла также включается.

Отпускание рычага переключателя включает функцию интеллектуального мытья, как описано в главе для стеклоочистителей ветрового стекла.



Запрещается использовать стеклоочиститель для удаления льда или снега с заднего стекла. В этих случаях работа стеклоочистителя требует чрезмерного усилия, которое приводит к включению защиты двигателя и, как следствие, к торможению работы стеклоочистителя на несколько секунд. Если работа не восстанавливается, обратитесь к официальному дилеру компании Fiat.

та стеклоочистителя требует чрезмерного усилия, которое приводит к включению защиты двигателя и, как следствие, к торможению работы стеклоочистителя на несколько секунд. Если работа не восстанавливается, обратитесь к официальному дилеру компании Fiat.



рис. 46

FOM0063m

ОМЫВАТЕЛЬ ПЕРЕДНИХ ФАР (где предусмотрен) рис. 46

Омыватели передних фар являются выдвигаемыми, то есть они располагаются внутри переднего бампера и активируются только тогда, когда (при включенном ближнем свете фар) включен омыватель ветрового стекла.

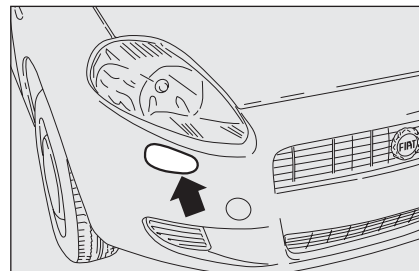
ВАЖНО Периодически проверяйте правильность работы и чистоту форсунок.

КРУИЗ-КОНТРОЛЬ (регулятор постоянной скорости) (где предусмотрен)

Это прибор, который помогает водителю посредством электронного контроля вести автомобиль со скоростью более 30 км/ч по длинным и прямым трассам (например, на автотрассах) при желаемой скорости без нажатия педали газа. Поэтому не рекомендуется применять этот прибор на автобанах с сильным движением. Не применяйте его и на городских улицах.

ВКЛЮЧЕНИЕ ПРИБОРА

Поверните рукоятку **А-рис. 47** в положение **ON**.

Круиз-контроль не может быть включен при первой передаче или передаче обратного хода. Рекомендуется включать прибор на 4-ой или более высокой передаче.

При движении с горы с включенным прибором скорость автомобиля может увеличиться сверх величины, загруженной в память.

При включении прибора сигнальная лампа  включается вместе с соответствующим сообщением, отображаемым на приборной панели (где предусмотрена).



рис. 47

FOM0064m

ДЛЯ ЗАПОМИНАНИЯ СКОРОСТИ

Выполнить следующее:

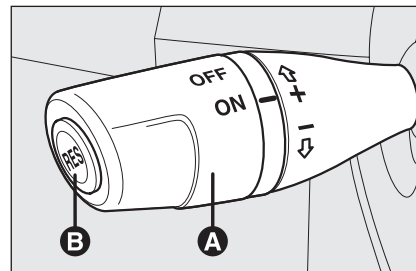
- Повернуть рукоятку **А-рис. 47** в положение **ON** и нажать педаль газа для обеспечения необходимой скорости;
- Переместить рычаг переключателя вверх (+), удерживать его в этом положении, по крайней мере, одну секунду, а затем отпустить. Скорость автомобиля занесется в память, и поэтому можно отпустить педаль газа.

В случае необходимости (при обгоне, например) можно увеличить скорость нажатием педали газа: при отпускании педали газа автомобиль вернется к скорости, ранее заложенной в память.

СБРОС ЗАЛОЖЕННОЙ В ПАМЯТЬ СКОРОСТИ

Если устройство было отключено, например, нажатием тормоза или педали сцепления, скорость, заложенная в память, может быть переустановлена следующим образом:

- Увеличивайте скорость постепенно до тех пор, пока не достигнете скорости, приближающуюся по значению к той, что была занесена в память;
- Включите передачу, которая была выбрана на момент занесения скорости в память;
- Нажмите кнопку **RES В-рис. 47**.

УВЕЛИЧЕНИЕ ЗАЛОЖЕННОЙ В ПАМЯТЬ СКОРОСТИ

Заложенную в память скорость можно увеличить двумя способами:

- Нажмите педаль газа, а затем занесите новую скорость в память;

или

- Переместите рычаг переключателя вверх (+).

Каждое перемещение рычага переключателя соответствует небольшому увеличению скорости (около 1 км/ч). В то же время удержание рычага переключателя в верхнем положении соответствует непрерывному увеличению скорости.

УМЕНЬШЕНИЕ ЗАЛОЖЕННОЙ В ПАМЯТЬ СКОРОСТИ

Заложенную в память скорость можно уменьшить двумя способами:

- Отключите прибор, а затем занесите новую скорость в память;

или

- Перемещайте рычаг переключателя вниз (-) до тех пор, пока не обеспечите новую скорость, которая автоматически будет занесена в память.

Каждое перемещение рычага переключателя соответствует небольшому снижению скорости (около 1 км/ч). В то же время удержание рычага переключателя в нижнем положении соответствует непрерывному снижению скорости.

ОТКЛЮЧЕНИЕ ПРИБОРА

Прибор может отключаться следующими способами:

- Поверните рукоятку **A** в положение **OFF**;
- Выключите двигатель;
- Нажмите педаль тормоза;
- Нажмите педаль сцепления;

- Нажмите педаль газа; в этом случае система не отключится на самом деле, но запрос на увеличение скорости станет приоритетным для системы. При этом включается круиз-контроль, и нет необходимости нажимать кнопку **RES В-рис. 47** для восстановления предыдущих условий после окончания ускорения.

Прибор автоматически отключается в одном из следующих случаев:

- Включение системы **ABS** или **ESP**;
- При скорости автомобиля ниже ранее установленного предела;
- Неисправность системы.



ВНИМАНИЕ

При движении с включенным прибором запрещается устанавливать рычаг передачи на нейтраль.



ВНИМАНИЕ

В случае неисправности или отказа прибора поверните рукоятку **A** в положение **OFF** и обратитесь к официальному дилеру компании **Fiat**.

ПОТОЛОЧНОЕ ОСВЕЩЕНИЕ

ПЕРЕДНИЕ ПОТОЛОЧНЫЕ СВЕТИЛЬНИКИ С ПОДВИЖНЫМИ СТЕКЛАМИ

Освещение включается/выключается нажатием на подвижные стекла с левой или правой стороны, как показано на рис. 48.



рис. 48

FOM0067m

ПЕРЕДНИЙ ПОТОЛОЧНЫЙ СВЕТИЛЬНИК С ТОЧЕЧНЫМИ ЛАМПАМИ

Переключатель **А-рис. 49** включает/отключает эти лампы.

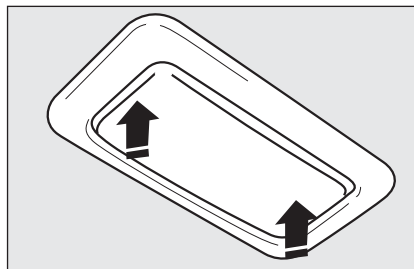
При центральном положении переключателя **А-рис. 49** лампы **С** и **Д** включаются/выключаются при открывании/закрывании передних дверей.

При нажатии переключателя **А-рис. 49** с левой стороны, лампы **С** и **Д** всегда остаются выключенными.

При нажатии переключателя **А-рис. 49** с правой стороны, лампы **С** и **Д** всегда остаются включенными.

Освещение включается/выключается постепенно.



рис. 49

FOM0065m

Переключатель **В-рис. 49** выполняет функцию точечного освещения; при отключенном освещении переключатель включает:

- лампу **С** при нажатии переключателя с левой стороны;
- лампу **Д** при нажатии переключателя с правой стороны.

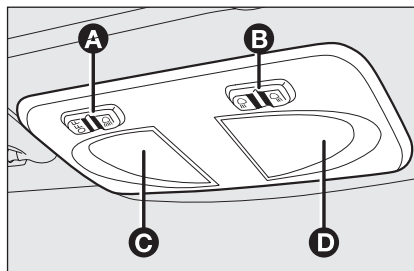
ВАЖНО Перед тем, как покинуть автомобиль, убедитесь в том, что переключатель находится в центральном положении, лампы выключены и двери закрыты во избежание разрядки аккумуляторной батареи.

В любом случае, если по неосторожности переключатель остался в положении **On**, лампы погаснут автоматически через 15 минут после отключения двигателя.

Установка времени включения потолочного освещения

В определенных моделях для облегчения проникновения и покидания автомобиля в ночное время или при плохом освещении обеспечиваются два различных режима включения освещения с установлением времени.

УСТАНОВКА ВРЕМЕНИ ВКЛЮЧЕНИЯ ОСВЕЩЕНИЯ ПРИ ПОСАДКЕ В АВТОМОБИЛЬ

Светильники включаются следующим образом:

- на 10 секунд при открывании передних дверей;
- приблизительно на 3 минуты при открывании одной из боковых дверей;
- приблизительно на 10 секунд при закрывании дверей.

Время включения освещения закончится при повороте ключа зажигания в положение **MAR**.

УСТАНОВКА ВРЕМЕНИ ВКЛЮЧЕНИЯ ОСВЕЩЕНИЯ ПРИ ВЫХОДЕ ИЗ АВТОМОБИЛЯ

После вынимания ключа из замка зажигания потолочные светильники включаются следующим образом:

- в течение 2 минут с момента отключения двигателя более 10 секунд;
- при открывании одной из боковых дверей более 3 минут;
- при закрывании одной из дверей на 10 секунд.

Время включения освещения закончится автоматически при закрывании дверей.



рис. 50

F0M0067m

ЗАДНИЙ ПОТОЛОЧНЫЙ СВЕТИЛЬНИК С ПОДВИЖНЫМ СТЕКЛОМ (где предусмотрен)

Светильник включается/выключается нажатием на подвижное стекло с левой или правой стороны, как показано на рис. 50.

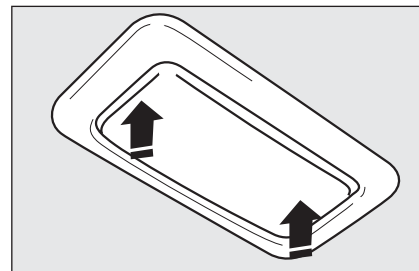

рис. 51

FOM0068m

ОСВЕЩЕНИЕ БАГАЖНОГО ОТДЕЛЕНИЯ (где предусмотрено) рис. 51

Для моделей, оснащенных освещением багажного отделения, лампа включается автоматически при открывании багажника и выключается при его закрытии.

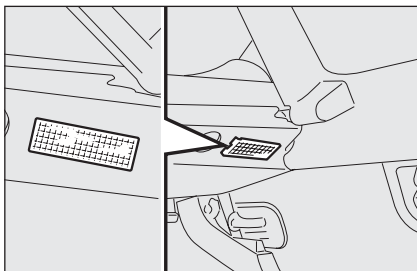

рис. 52

FOM0176m

ОСВЕЩЕНИЕ ПРОСТРАНСТВА ПЕРЕД ПОСАДКОЙ/ВЫСАДКОЙ (где предусмотрено) рис. 52

Эти лампы **A** расположены в дверях и включаются при открывании соответствующей двери вне зависимости от положения ключа зажигания.

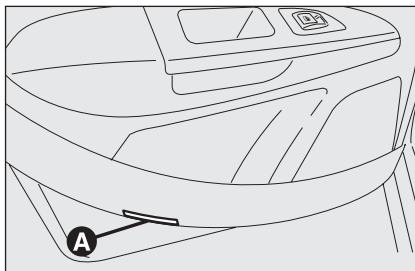

рис. 53

FOM0173m

ЗАТЕМНЕННЫЕ СВЕТИЛЬНИКИ (где предусмотрены) рис. 53

В некоторых моделях сзади пассажирского солнцезащитного козырька установлен затемненный светильник. Для его включения/выключения нажмите кнопку **A**-рис. 53.

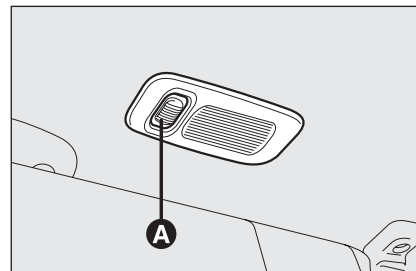
СРЕДСТВА УПРАВЛЕНИЯ

ФОНАРИ АВАРИЙНОЙ ОСТАНОВКИ

рис. 54

Они включаются нажатием переключателя **A** вне зависимости от положения ключа зажигания.

Когда прибор включен, переключатель начинает мигать и на приборной панели загораются сигнальные лампы \leftarrow и \rightarrow .

Снова нажмите переключатель для выключения ламп.



рис. 54

F0M0069m

Применение фонарей аварийной остановки обуславливается Правилами дорожного движения страны, в котором вы находитесь. Слейдуйте этим правилам.

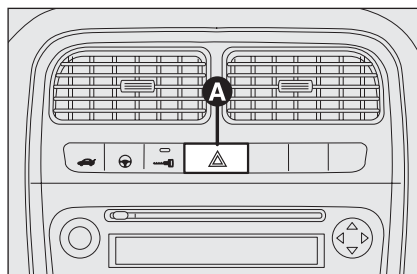

рис. 55

F0M0070m

ПЕРЕДНИЕ ПРОТИВОТУМАННЫЕ ФАРЫ (где предусмотрены) рис. 55

Для включения фар при включенных габаритных огнях нажмите кнопку $F0$.

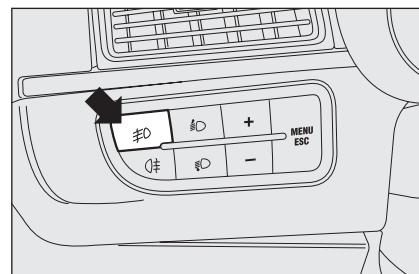
На приборной панели загорается сигнальная лампа $F0$.

Снова нажмите кнопку для выключения фар.

Применение передних противотуманных фар обуславливается Правилами дорожного движения страны, в котором вы находитесь. Слейдуйте этим правилам.



рис. 56

FOM0071m

ЗАДНИЕ ПРОТИВО ТУМАННЫЕ ФАРЫ рис. 56

Нажмите кнопку для включения этих фар. Необходимо включить передние фары в режиме ближнего света или передние противотуманные фары (где предусмотрены).

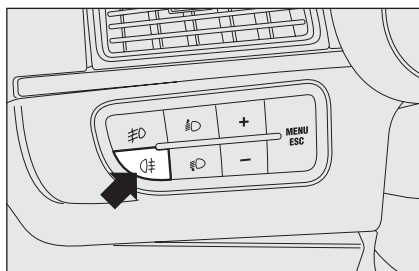
На приборной панели загорится сигнальная лампа .

Снова нажмите кнопку для выключения фар или выключите фары ближнего света и/или передние противотуманные фары (где предусмотрены).

Применение задних противотуманных фар обуславливается Правилами дорожного движения страны, в которой вы находитесь. Следуйте этим правилам.

ГАБАРИТНЫЕ ФАРЫ

Эти фары могут включаться только при повороте ключа зажигания в положение **STOP** или при удалении ключа, а также перемещением рифленого кольца левого переключателя сначала в положение , а затем в положение или .

Одновременно с этим на приборной панели загорается сигнальная лампа .



рис. 57

FOM0073m

СИСТЕМА РУЛЕВОГО УПРАВЛЕНИЯ С ЭЛЕКТРИЧЕСКИМ УСИЛИТЕЛЕМ ДВОЙНОГО ПРИВОДА рис. 57

Нажмите кнопку **A** для включения функции **CITY** (см. Параграф "Рулевое управление с электрическим усилителем двойного действия"). При включении данной функции на приборной панели загорается сигнальная лампа **CITY**. Снова нажмите кнопку для выключения функции.

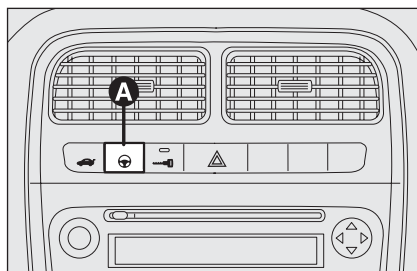

рис. 58

FOM0036m

ОБОГРЕВ ЗАДНЕГО СТЕКЛА рис. 58

Нажмите кнопку **A** для включения данной функции. Эта функция автоматически выключается приблизительно через 20 минут.

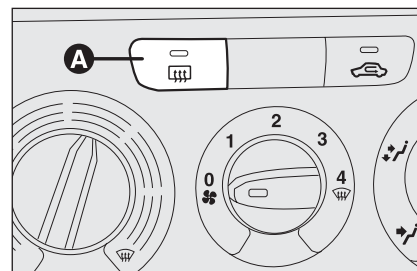

рис. 59

FOM0013m

ДВЕРНОЙ ЗАМОК рис. 59

Для одновременной блокировки всех дверей нажмите кнопку **A**, расположенную на панели управления центральной консоли вне зависимости от положения ключа зажигания.

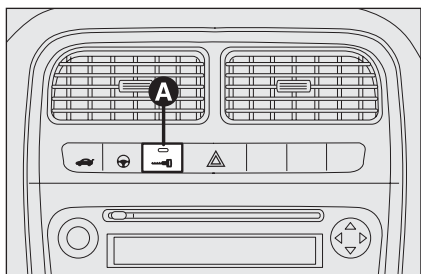
ПЕРЕКЛЮЧАТЕЛЬ ОТСЕЧКИ ТОПЛИВА

Автомобиль оснащен предохранительным переключателем, который в случае столкновения срабатывает и перекрывает подачу топлива и, как следствие, отключает двигатель.

Таким образом, данное устройство предотвращает протечки топлива из-за повреждения топливного трубопровода.

ВАЖНО После столкновения не забудьте удалить ключ из замка зажигания для предотвращения разрядки аккумуляторной батареи.

Срабатывание переключателя отсечки топлива обозначается появлением на цифровом дисплее сообщения "FPS on".

На многофункциональном дисплее отображается сообщение "Переключатель отсечки топлива включен. См. Руководство".



ВНИМАНИЕ

Если после аварии вы почувствуете запах топлива или обнаружили утечку топлива из системы питания двигателя, не включайте переключатель повторно, чтобы предотвратить риск воспламенения.

Разблокировка дверей в случае аварии

В случае аварии, которая вызывает срабатывание переключателя отсечки топлива, двери автоматически разблокируются для обеспечения доступа в автомобиль. В то же время в пассажирском салоне загораются светильники. Однако всегда есть возможность открыть двери из пассажирского салона при помощи внутренних дверных рукояток.

Если после аварии не обнаружится никаких протечек, и автомобиль может снова продолжать движение, повторно установите переключатель отсечки топлива, как указано в следующем параграфе.



ВНИМАНИЕ

Если центральная блокировка дверей была активизирована внутри машины, а после аварии переключатель отсечки топлива не может активизировать автоматическую разблокировку дверей, попасть в автомобиль будет невозможно. В любом случае открытие дверей снаружи зависит от состояния дверей после аварии: если дверь сильно повреждена, открыть ее будет невозможно. В этом случае попытайтесь открыть одну из других дверей.



рис. 60

FOM0174m

Переустановка переключателя отсечки топлива

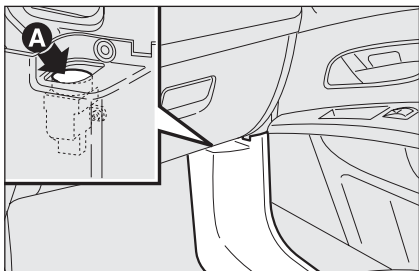

ВНИМАНИЕ

Перед переустановкой переключателя отсечки топлива тщательно осмотрите автомобиль для обнаружения протечек топлива.

Для переустановки переключателя отсечки топлива нажмите кнопку **А-рис. 60**.

ОБОРУДОВАНИЕ САЛОНА

ВЕЩЕВОЙ ЯЩИК рис. 61-62

Для открывания вещевого ящика используйте рукоятку **А-рис.61**.

Внутри вещевого ящика есть отделение **А-Рис. 62** для хранения документов.

ПЕРЧАТОЧНЫЙ ЯЩИК

Перчаточный ящик **А-Рис. 63** расположен на приборной панели слева от руля.



рис. 61

FOM0104m

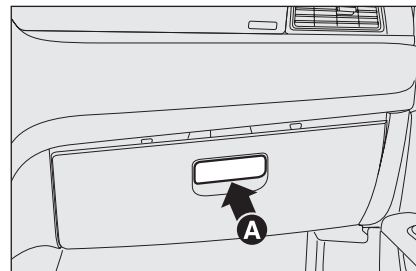

рис. 62

FOM0077m

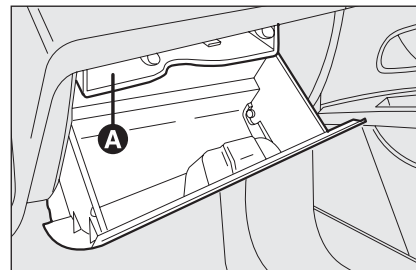

рис. 63

FOM0078m

ПРИБОРНАЯ
ДОСКА И
ПРИБОРЫ

ЗАЩИТНЫЕ
УСТРОЙСТВА

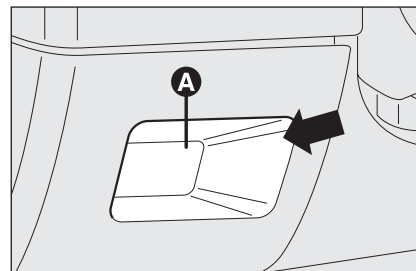
ПРАВИЛЬНАЯ
ЭКСПЛУАТАЦИЯ
АВТОМОБИЛЯ

СВЕТОВАЯ
СИГНАЛИЗАЦИЯ
И СИГНАЛЫ

НЕШТАТНЫЕ
СИТУАЦИИ

ТЕХНИЧЕСКОЕ
ОБСЛУЖИВАНИЕ
АВТОМОБИЛЯ

ТЕХНИЧЕСКИЕ
УСЛОВИЯ

УКАЗАТЕЛЬ



рис. 64

FOM0079m

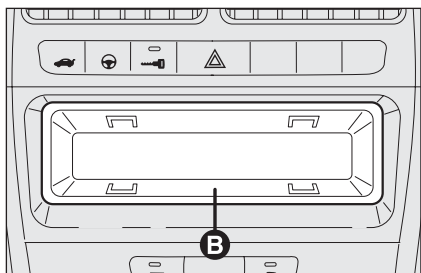

рис. 65

FOM0080m

Вещевой ящик **В**-рис. 64 расположен в середине приборной панели.

Вещевой ящик **В** может быть удален для установки стереосистемы в случае необходимости.

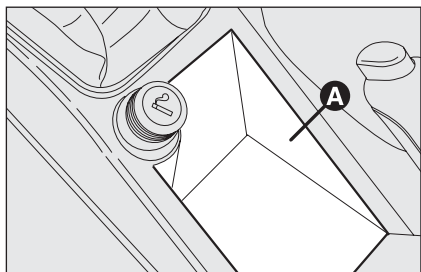
ВЕЩЕВОЙ ЯЩИК В ЦЕНТРАЛЬНОЙ ПАНЕЛИ

Этот ящик **А**-рис. 65 расположен в центральной панели перед остановочным тормозом.



рис. 66

FOM0081m

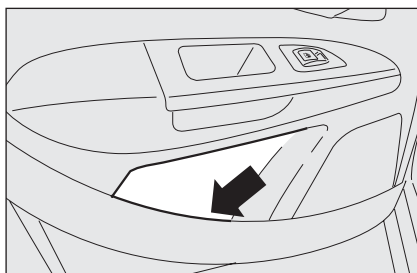

рис. 67

FOM0225m

ДВЕРНЫЕ КАРМАНЫ рис. 66

Карманы для документов/карт расположены в дверных панелях.

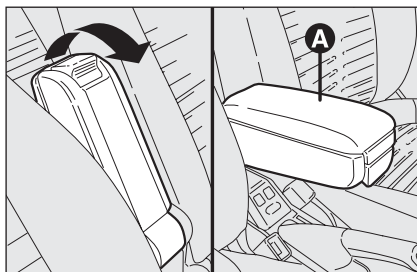

рис. 68

FOM0245m

ПЕРЕДНИЙ ПОДЛОКОТНИК С ВЕЩЕВЫМ ЯЩИКОМ (где предусмотрен)

Определенные модели оснащены подлокотником **А**-рис. 67 между передними сидениями.

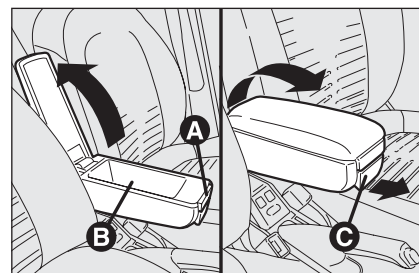
Для его использования нажмите на подлокотник вниз, как показано на рис. 67.

Нажмите кнопку **А**-рис. 68, чтобы поднять крышку подлокотника для использования отделения **В**. Воспользуйтесь рычагом **С** для наклона подлокотника вниз относительно нормального рабочего положения.



рис. 69

FOM0082m

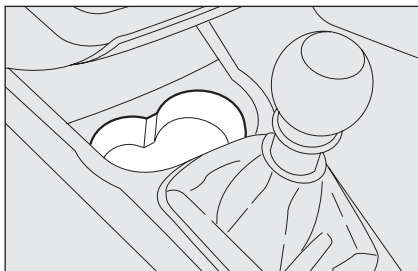

рис. 71

FOM0083m

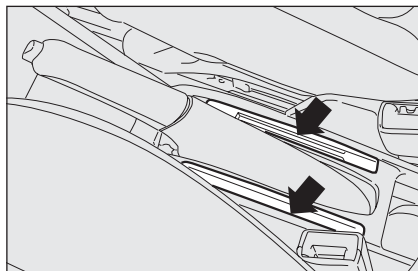

рис. 72

FOM0084m

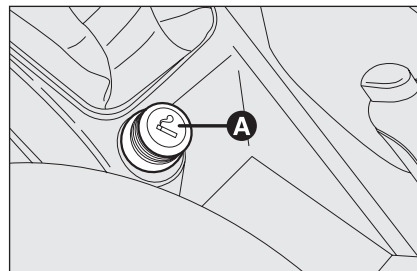

рис. 70

FOM0118m

ДЕРЖАТЕЛЬ ДЛЯ МАГНИТНЫХ КАРТОЧЕК И БИЛЕТОВ ОПЛАТЫ АВТОСТРАДЫ (где предусмотрено) рис. 71

На центральном туннеле расположены щелевидные углубления для хранения магнитных карточек (телефонных и т.п.) или билетов оплаты за проезд по автострате.

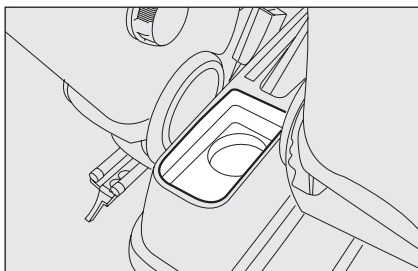
ПОДСТАКАННИКИ

В центральной панели размещаются отделения (две спереди стояночного тормоза и один за ним) для хранения стаканов, чашек или банок.

ПРИКУРИВАТЕЛЬ рис. 72

Прикуриватель расположен в центральной панели впереди стояночного тормоза.

Нажмите кнопку **A** для включения прикуривателя при повороте ключа зажигания в положение **MAR**.

Приблизительно после 15 секунд кнопка возвращается в свое первоначальное положение и становится готова к применению.

ВАЖНО Всегда проверяйте отключение прикуривателя.



ВНИМАНИЕ

Прикуриватель становится очень горячим. Обращайтесь с ним очень осторожно и убедитесь в том, что прикуриватель не используется детьми из-за опасности возникновения пожара и/или ожогов.



рис. 73

FOM0085m

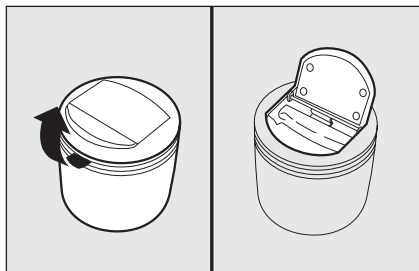

рис. 74

FOM0116m

ПЕПЕЛЬНИЦА рис. 73-74

Пепельница является съемным пластиковым контейнером, который может устанавливаться в отделениях в центральной панели.

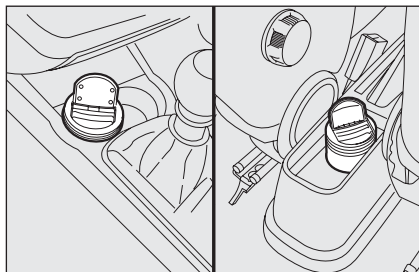
ВАЖНО Не используйте пепельницу в качестве корзины для бумаг: она может загореться от сигаретных окурков.



рис. 75

FOM0086m

СОЛНЕЦАЗАЩИТНЫЕ КОЗЫРЬКИ рис. 75

Солнцезащитные козырьки располагаются по бокам внутреннего зеркала заднего вида. Они могут поворачиваться в стороны, вверх и вниз.

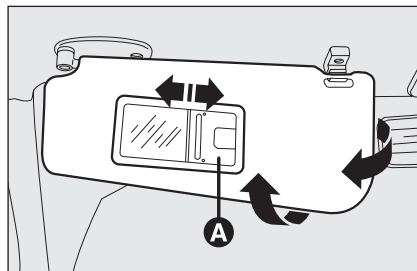
Затемненное зеркало может устанавливаться на заднюю часть солнцезащитных козырьков.

В некоторых моделях для использования зеркала (где предусмотрено) необходимо открыть выдвижную крышку **А**.

КАРМАН ДЛЯ КАРТ (где предусмотрен)

В некоторых моделях карман для карт располагается позади спинок сидений **рис. 76**.



рис. 76

FOM0117m

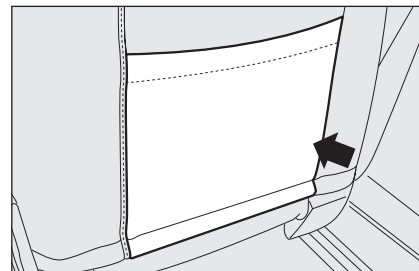

рис. 77

FOM0249m

ЭЛЕКТРИЧЕСКАЯ РОЗЕТКА (где предусмотрена)

Она расположена в багажнике с левой стороны пластмассовой опоры багажной полки **рис. 77**.

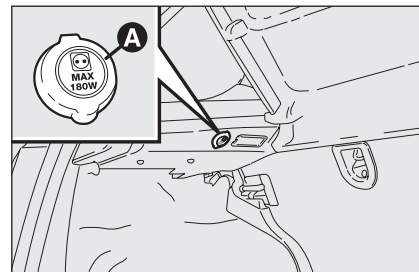
Для использования розетки откройте крышку **А**.

ЛЮК В КРЫШЕ (где предусмотрен)

Люк состоит из двух широких панелей (зафиксированной и подвижной), оснащенных солнцезащитными шторками с ручным управлением. Солнцезащитные шторки могут использоваться в положениях "полностью открытые" и "полностью закрытые" (фиксированные промежуточные положения не предусмотрены). Для открывания солнцезащитных шторок используйте рукоятку **А-рис. 79**, отпустите ее, а затем приведите в положение "полностью открытые", как показано стрелками. Для закрытия солнцезащитных шторок выполните эту же процедуру в обратном порядке. Люк работает при повороте ключа зажигания в положение **MAR**. Средства управления **А-В рис. 78** находятся около переднего потолочного светильника на специальной контрольной панели и используются для открывания/закрывания люка.

Для открывания

Нажмите и удерживайте в нажатом состоянии кнопку **В-рис. 78**, передняя панель переместится в положение «спойлера»; снова нажмите кнопку **В-рис. 78** в течение полсекунды для автоматического перемещения люка в положение «полностью открытый»; нажмите кнопку для остановки люка в промежуточном положении.



рис. 78

FOM0087m

Для закрывания

При нахождении люка в положении «полностью открытый», нажмите кнопку **А-рис. 78** в течение полсекунды для перемещения передней панели в положение «спойлера»; снова нажмите кнопку для остановки люка в промежуточном положении; снова нажмите на кнопку **А-рис. 78** и удерживайте ее в нажатом состоянии до полного закрывания люка.

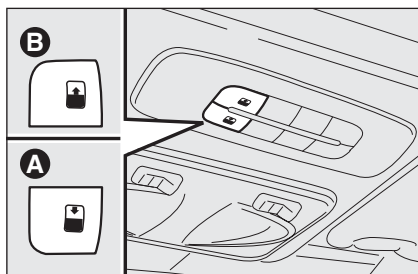

Используйте люк только в положении «спойлера» при установке на крыше дуг багажника.



Не открывайте люк при наличии льда или снега на нем: люк может быть поврежден.



рис. 79

FOM0172m

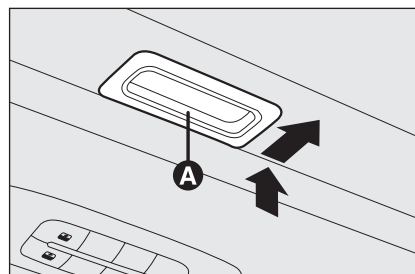

ВНИМАНИЕ

При выходе из салона автомобиля выньте ключ зажигания для предотвращения внезапного запуска люка и возможного повреждения пассажира, оставшегося в автомобиле. Ненадлежащее использование люка может быть опасным. Перед началом и во время его работы убедитесь в том, что никто из пассажиров не находится в опасности при движении люка, при попадании личных вещей в механизм и при непосредственном контакте с люком.

СИСТЕМА ЗАЩИТЫ ОТ РАЗДАВЛИВАНИЯ

Люк оснащен системой защиты от защемления, которая обнаруживает наличие препятствия в процессе закрывания люка, и которая срабатывает, останавливая люк и обеспечивая его обратный ход.

ПОРЯДОК ИНИЦИАЛИЗАЦИИ

Люк должен повторно инициализироваться после отключения аккумуляторной батареи, или если соответствующий предохранитель сгорел.

Выполнить следующее:

- нажать на кнопку **А-рис. 79** в закрытом положении;
- удерживать кнопку в нажатом положении для постепенного полного закрывания люка;
- после полного закрывания дождаться остановки двигателя люка.

При выходе из салона автомобиля выньте ключ из замка зажигания для предотвращения внезапного запуска люка и возможного повреждения пассажира, оставшегося в автомобиле. Неадекватное использование люка может быть опасным. Перед началом и во время его работы убедитесь в том, что никто из пассажиров не находится в опасности при движении люка, при попадании личных вещей в механизм и при непосредственном контакте с люком.



рис. 80

F0M0088m

АВАРИЙНАЯ РАБОТА

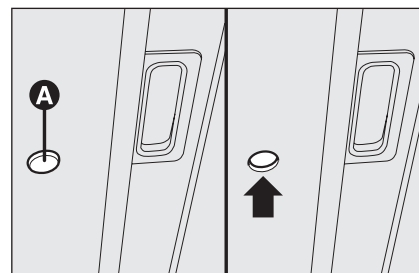

Если переключатель не работает, люк может управляться вручную следующим образом:

- снимите защитный колпачок, установленный между двумя солнцезащитными шторками;
- возьмите ключ для завинчивания установочных винтов (где предусмотрен) из сумки с инструментами в багажнике;
- установите ключ в **А-рис. 80** и поверните его:
 - по часовой стрелке для открывания люка;
 - против часовой стрелки для закрывания люка.

ДВЕРИ

СИСТЕМА ЦЕНТРАЛЬНОЙ БЛОКИРОВКИ/ДЕБЛОКИРОВКИ ДВЕРЕЙ

Блокировка снаружи

При закрытых дверях нажмите кнопку  на блоке дистанционного управления **рис. 81** или установите и поверните по часовой стрелке металлическую вставку в замок водительской двери **рис. 82**. Блокировка двери обозначается включением Индикатор на кнопке **А-рис. 83**. Блокировка двери возможна только, если все двери закрыты. Открывание одной или нескольких дверей нажатием кнопки  на блоке дистанционного управления **рис. 81** приведет к быстрому миганию приблизительно в течение 3 секунд указателей поворота и Индикатор на кнопке **А-рис. 83**.

Открывание одной или нескольких дверей поворотом металлической вставки ключа приводит к быстрому миганию приблизительно в течение 3 секунд только Индикатор на кнопке **А-рис. 83**. Если двери закрыты, но багажник открыт, блокировка дверей сработает: указатели поворотов (только для блокировки, выполняемой нажатием кнопки  **рис. 81**) и Индикатор на кнопке **А-рис. 83** начнут быстро мигать приблизительно в течение 3 секунд.

При включении данной функции можно открыть другие двери нажатием кнопки **А-Рис. 83** на центральной панели.



рис. 81

FOM0220m



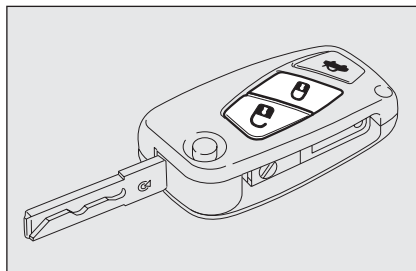

рис. 82

FOM0126m

Двойным кратким нажатием кнопки  на блоке дистанционного управления **рис. 81** включается устройство «Врезной замок» (см. параграф «Устройство «Врезной замок»).

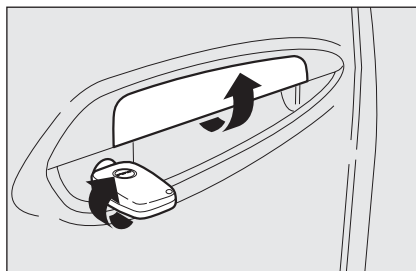
Деблокировка дверей снаружи

Кратко нажмите кнопку  **рис. 81** для дистанционной деблокировки дверей, включения запрограммированного потолочного освещения, двойного мигания указателей поворотов или установите металлическую вставку в замок водительской двери и поверните ее против часовой стрелки, как показано на **рис. 82**.



рис. 83

FOM0075m

Блокировка/Деблокировка Дверей изнутри

Нажмите кнопку **А-рис. 83** для блокировки/деблокировки всех дверей. Кнопка имеет световой индикатор, который показывает состояние дверей (заблокированы или не заблокированы). При блокировке дверей Индикатор на кнопке загорается. Нажатие кнопки обеспечивает центральную деблокировку дверей и отключение светового индикатора. При деблокировке дверей Индикатор на кнопке гаснет. Нажатие кнопки обеспечивает центральную блокировку дверей. Блокировка дверей срабатывает только при полном закрытии всех дверей.

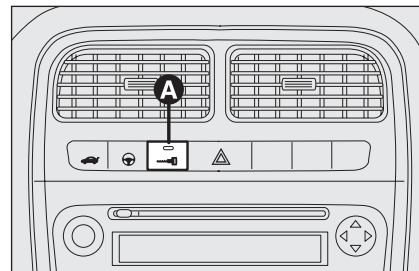
После блокировки дверей при помощи:

- дистанционного управления;
- дверным штырем;

деблокировать двери нажатием кнопки **А-рис. 83**, установленной на приборной панели, не представляется возможным.

ВАЖНО При включенной системе центральной блокировки, потянув за внутреннюю ручку одной из передних дверей, можно деблокировать эту дверь. Потянув за внутреннюю ручку одной из задних дверей, можно деблокировать эту дверь.

При отсутствии питания (сгоревший предохранитель, отключение аккумуляторной батареи и т.д.) можно заблокировать двери вручную.

После превышения скорости в 20 км/ч двери блокируются автоматически при предварительном выборе функции меню настройки (см. параграф "Многофункциональный дисплей" в этой главе).

УСТРОЙСТВО «ВРЕЗНОЙ ЗАМОК» ПОЛНАЯ БЛОКИРОВКА (где предусмотрено)

Это предохранительное устройство обеспечивает замедленное срабатывание:

- внутренних ручек дверей;
- кнопки блокировки/деблокировки **А-рис. 83**;

Таким образом, устройство мешает открывать двери изнутри пассажирского салона в случае попытки взлома (например, взлома окна).

Устройство «Врезной замок» гарантирует лучшую защиту против неразрешенного доступа. Поэтому его необходимо включать каждый раз при постановке автомобиля на стоянку или оставления транспортного средства без присмотра.



ВНИМАНИЕ

После срабатывания устройства «Врезной замок» двери не могут быть открыты из пассажирского салона никаким способом. По этой причине убедитесь в том, что внутри автомобиля не осталось ни одного человека. Если батарея ключа с дистанционным управлением разряжена, устройство может быть отключено только установкой металлической вставки в оба вращающихся штыря передних дверей, как описано выше: в этом случае устройство «Врезной замок» останется включенным только на задних дверях.

Включение устройства

Устройство полной блокировки автоматически срабатывает на каждой двери при двойном кратком нажатии кнопки дистанционного управления **Б-рис. 81**.

Срабатывание устройства обозначается миганием указателей поворота и миганием Индикатор на кнопке **А-рис. 83**, расположенной на приборной панели.

Если одна из дверей не полностью закрыта, устройство полной блокировки не сработает. Таким образом, предотвращается ситуация, когда человек попадает в автомобиль через открытую дверь и остается в пассажирском салоне заблокированного автомобиля при закрытии двери.

Отключение устройства

Устройство отключается автоматически на каждой двери в следующих случаях:

- при открывании двери водителя при помощи ключа без дистанционного управления;
- При деблокировании дверей при помощи дистанционного управления;
- При повороте ключа зажигания в положение **MAR**.



рис. 84

FOM0128m

ДЕТСКИЙ ЗАМОК (5-дверные модели) рис. 84

Для предотвращения открывания задних дверей изнутри.

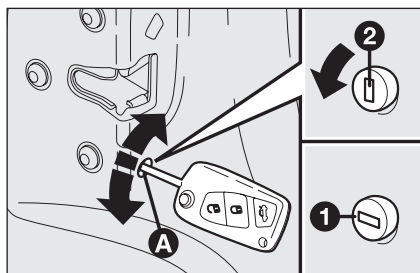
Данное устройство сработает только при открывании задних дверей.

- Положение 1 – включено (дверь заблокирована);
- Положение 2 – выключено (дверь может быть открыта из пассажирского салона).

Устройство **А-рис. 84** остается включенным даже при деблокировке дверей централизованной системой.



ВНИМАНИЕ

Всегда используйте данное устройство при перевозке детей.



ВНИМАНИЕ

После срабатывания детского замка на обеих задних дверях проверьте правильность срабатывания устройства, попытайтесь открыть заднюю дверь при помощи внутренней ручки.

УСТРОЙСТВО АВАРИЙНОЙ БЛОКИРОВКИ ЗАДНИХ ДВЕРЕЙ (5-дверные модели) рис. 85

Задние двери оснащены аварийным устройством для блокировки дверей при отсутствии тока.

В этом случае выполнить следующее:

- Установить ключ зажигания во вращающийся штырь В;
- Повернуть устройство из положения 2 в положение 1, а затем закрыть.

Когда устройство включено, откройте задние двери при помощи внутренних дверных ручек.



рис. 85

FOM0129m

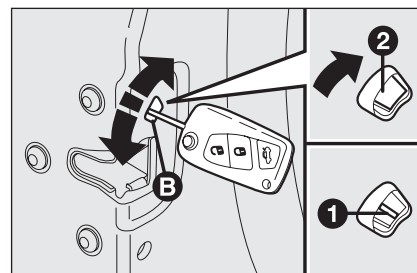

WARNING

Не включайте блокировочное устройство для обеспечения безопасности детей, если устройство аварийной блокировки задних дверей уже было включено.

При активизации обеих систем безопасности: для повторного открывания двери используйте внутреннюю ручку для отключения устройства аварийной блокировки задней двери, а затем откройте дверь с использованием наружной ручки.

ЭЛЕКТРИЧЕСКИЕ СТЕКЛОПОДЪЕМНИКИ/ МЕХАНИЧЕСКИЕ СТЕКЛОПОДЪЕМНИКИ

Электрические стеклоподъемники

На подлокотнике двери водителя может располагаться два **рис. 87** или (где предусмотрены) пять **рис. 86** кнопок управления стеклоподъемниками.

Управление электрическими стеклоподъемниками возможно только когда ключ зажигания находится в положении **MAR**.



рис. 86

FOM0089m

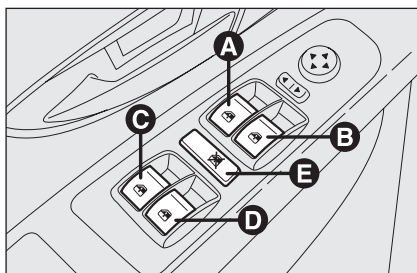

рис. 87

FOM0136m

- A** для открывания/закрывания левого переднего окна;
- B** для открывания/закрывания правого переднего окна;
- C** для открывания/закрывания левого заднего окна (где предусмотрено);
- D** для открывания/закрывания правого заднего окна (где предусмотрено);
- E** для блокировки работы кнопок управления стеклоподъемников задних дверей (где предусмотрено).

Автоматическая непрерывная работа (где предусмотрена)

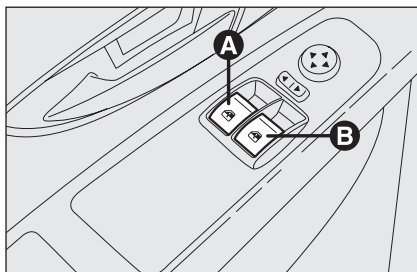
Модели с 2 передними электрическими стеклоподъемниками оснащены автоматическим открыванием/закрыванием окон с водительской стороны.

Модели с 4 электрическими стеклоподъемниками (передними и задними) оснащены автоматическим открыванием/закрыванием окон на всех дверях.

Автоматическая непрерывная работа запускается нажатием управляющих переключателей более полсекунды. Окно остановится после полного открывания или при повторном нажатии кнопки.

Модели с 4 окнами со стеклоподъемниками (передними и задними) оснащены устройством защиты от защемления для обнаружения препятствия в процессе закрытия окна. При обнаружении препятствия система останавливает процесс закрытия окна и в соответствии с положением окна обеспечивает его обратный ход.

ВАЖНО В случае пятикратного срабатывания функции защиты от раздавливания только за 1 минуту система автоматически входит в режим «восстановления» (самозащиты). Это состояние объясняется тем фактом, что в процессе закрытия стекла поднимается рывками.

Таким образом, необходимо выполнить процедуру инициализации системы, которая представляет собой следующее:

Открыть окна;

или

Повернуть ключ зажигания в положение **STOP**, а затем в положение **MAR**.



При отсутствии неисправности окно автоматически возвращается в свой нормальный режим работы.

ВАЖНО При повороте ключа зажигания в положение **STOP** или при его удалении, стекла со стеклоподъемниками работают еще в течение 2 минут и отключаются сразу же после открытия двери.



WARNING

Система соответствует подготовке стандарту 2000/4/ЕС, относящемуся к обеспечению безопасности пассажиров, высовывающихся из пассажирского салона.

ВАЖНО В некоторых моделях нажатие кнопки дистанционного управления  более 2 секунд открывает окна, в то время как нажатие кнопки дистанционного управления  более 2 секунд закрывает их.



рис. 88

FOM0251m

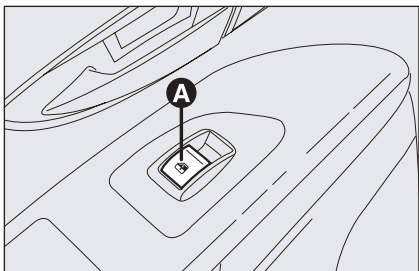

рис. 89

FOM0252m

Стекла передних и задних пассажирских дверей (где предусмотрены)

Подлокотник передней пассажирской двери и подлокотники задней двери имеют переключатели **А-рис. 88**, которые используются для управления соответствующим стеклом.

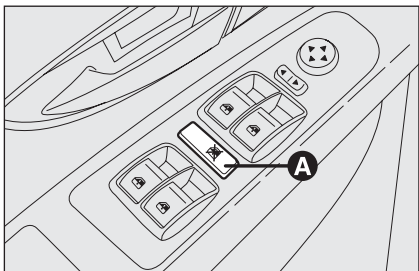
Нажмите кнопку **А-рис. 89** для приостановки работы средств управления задних дверей (где предусмотрены).



ВНИМАНИЕ

Ненадежное использование окон со стеклоподъемниками может быть опасным. Перед началом и во время их работы убедитесь в том, что никто из пассажиров не находится в опасности от движущегося стекла, или попадания личных вещей в механизм или при непосредственном контакте пассажиров со стеклом. Всегда вынимайте ключ зажигания из замка при выходе из салона автомобиля для предотвращения случайного срабатывания окон со стеклоподъемниками и повреждения пассажиров в автомобиле.



рис. 90

FOM0091m

РУКОЯТКИ ЗАКРЫВАНИЯ ЗАДНЕГО ОКНА (5-дверные модели) (где предусмотрены) рис. 90

Открывайте и закрывайте окно, используя соответствующую рукоятку.

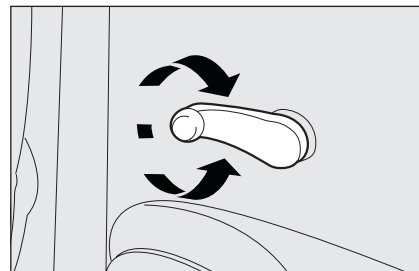
Инициализация предохранительной системы окон

Предохранительная система должна быть повторно инициализирована после отсоединения аккумуляторной батареи, или если соответствующий предохранитель сгорел.

Порядок инициализации:

- полностью закройте окно вручную для инициализации;
- после остановки окна продолжайте нажимать на средства управления, отвечающие за закрытие, по крайней мере, еще 1 секунду.

БАГАЖНИК



Добавление конструкций (динамиков, спойлеров и т.д.) на нижнюю полку или крышку багажника, за исключением тех, которые предусмотрены изготовителем, могут помешать наполненным газом стойкам, расположенным по бокам багажника, работать надлежащим образом.



ВНИМАНИЕ

При использовании багажника убедитесь в том, что нагрузка не превышает допустимого значения (см. главу "Технические условия"). Также убедитесь в том, что изделия в багажнике размещены надлежащим образом для предотвращения их перемещения вперед и повреждения пассажиров при резком торможении.



ВНИМАНИЕ

Запрещается передвигаться с предметами, размещенными на задней багажной полке, для предотвращения их перемещения вперед и повреждения пассажиров при резком торможении.



рис. 91

FOM0092m



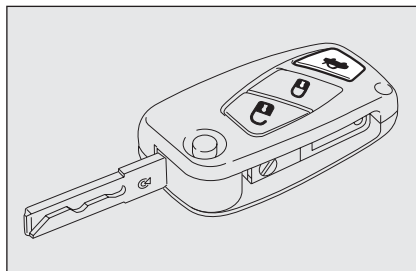

рис. 92

FOM0093m

ОТКРЫВАНИЕ ЗАДНЕГО ОТКИДНОГО БОРТА

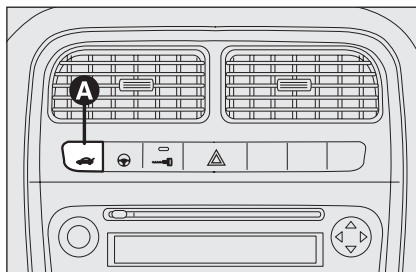
Задний откидной борт может быть открыт в любой момент из пассажирского салона нажатием кнопки **A**-рис. 92.

Задний откидной борт может быть открыт снаружи нажатием кнопки дистанционного управления  рис. 91.

Открытие заднего откидного борта обозначается двойным миганием указателей поворота.



рис. 93

FOM0094m

ЗАКРЫВАНИЕ ЗАДНЕГО ОТКИДНОГО БОРТА

Опускайте задний откидной борт до тех пор, пока не услышите щелчок блокировки рис. 93.

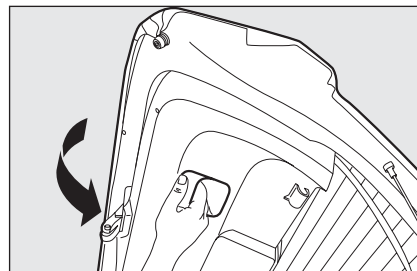
ПРИБОРНАЯ
ДОСКА И
ПРИБОРЫ

ЗАЩИТНЫЕ
УСТРОЙСТВА

ПРАВИЛЬНАЯ
ЭКСПЛУАТАЦИЯ
АВТОМОБИЛЯ

СВЕТОВАЯ
СИГНАЛИЗАЦИЯ
И СИГНАЛЫ

НЕШТАТНЫЕ
СИТУАЦИИ

ТЕХНИЧЕСКОЕ
ОБСЛУЖИВАНИЕ
АВТОМОБИЛЯ

ТЕХНИЧЕСКИЕ
УСЛОВИЯ

УКАЗАТЕЛЬ



рис. 94

FOM0095m

АВАРИЙНОЕ ОТКРЫВАНИЕ ЗАДНЕГО ОТКИДНОГО БОРТА рис.94

Для открывания заднего откидного борта из пассажирского салона при разрядке аккумуляторной батареи автомобиля или в случае неисправности электрического замка заднего откидного борта, выполнить следующее:

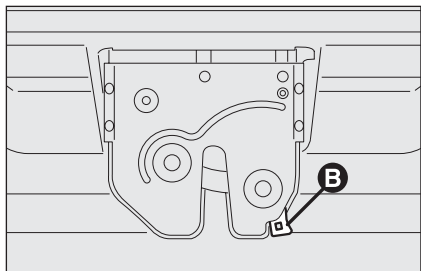
- наклоните задние сиденья (см. параграф "Увеличение объема багажника" в этой главе);
- нажмите рычаг **В** в багажнике



рис. 95

FOM0096m

УВЕЛИЧЕНИЕ ОБЪЕМА БАГАЖНИКА

Частичное увеличение (где предусмотрено) (1/3 или 2/3) рис. 97

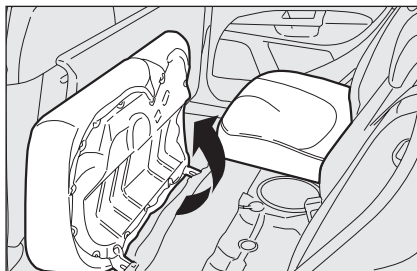
Багажник может быть частично (1/3 или 2/3) или полностью увеличен при раскладывании заднего сиденья.

Выполнить следующее:

- полностью опустите подголовники заднего сиденья;
- проверьте, чтобы ремень сиденья не был перекручен;
- наклоните шторки, как показано стрелками **рис. 95**;



рис. 96

FOM0097m

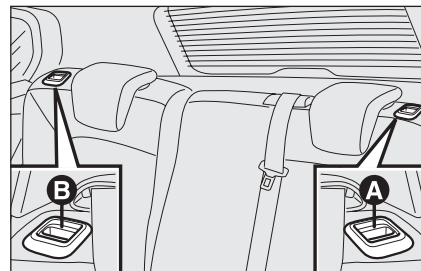

рис. 97

FOM0137m

- используйте рукоятки **А** или **В**-рис. 96 для деблокировки соответственно левой или правой части спинки сиденья, а затем направления спинки сиденья на шторку.

Увеличение объема багажника в правую сторону позволяет посадить двух пассажиров на заднее сиденье с левой стороны.

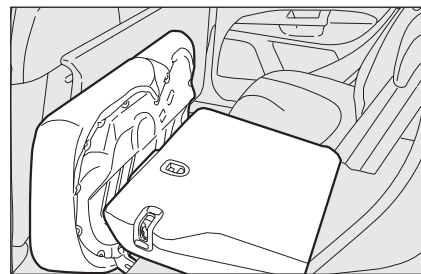
Увеличение объема багажника на левую сторону позволяет посадить одного пассажира на заднее сиденье с правой стороны.



рис. 98

F0M0098m

Полное увеличение объема багажника рис. 98

Полностью наклоните заднее сиденье для максимального увеличения пространства багажника.

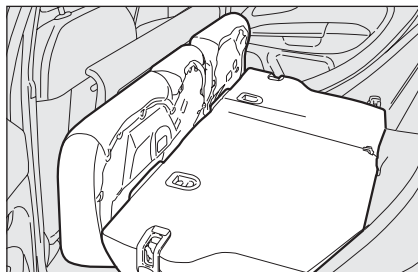
Выполнить следующее:

- полностью опустите подголовники заднего сиденья;
- проверьте, чтобы ремень сиденья не был перекручен;
- наклоните шторки, как показано стрелками **рис. 95**;
- поднимите рукоятки **А** и **В-рис. 98** для отпускания спинок сидений и направления их на шторки.

ВАЖНО Если после наклона заднего сиденья необходимо снять заднюю багажную полку, расположите ее как показано на **рис. 100**.



рис. 99

FOM0221m

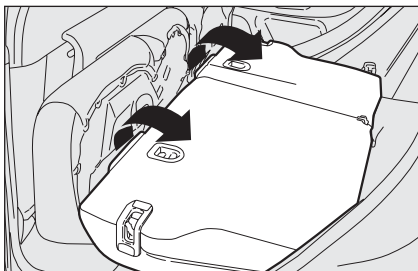

рис. 100

FOM0099m

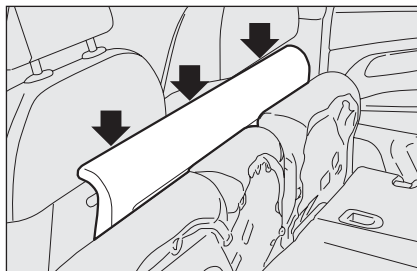

рис. 102

FOM0222m

Возвращение заднего сиденья в начальное положение рис. 99

Приподнимите спинки сидений и перемещайте их назад до того момента, пока не услышите щелчок блокировки обоих фиксаторов.

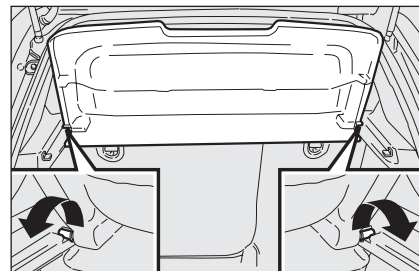
Расположите ремень сиденья вверх и закрепите шторку в рабочем положении.

ВАЖНО Когда спинка сиденья закреплена надлежащим образом, «красная полоса» на рычагах не должна быть видимой. «Красная полоса» фактически обозначает то, что спинка сиденья не закреплена надлежащим образом. Убедитесь в том, что подголовники установлены правильно.



рис. 101

FOM101m

Убедитесь в том, что спинка сиденья закреплена должным образом по обеим сторонам (красные полосы невидимы) для предотвращения ее движения вперед в случае резкого торможения, приводящего к травмированию пассажиров.

СНЯТИЕ ЗАДНЕЙ БАГАЖНОЙ ПОЛКИ

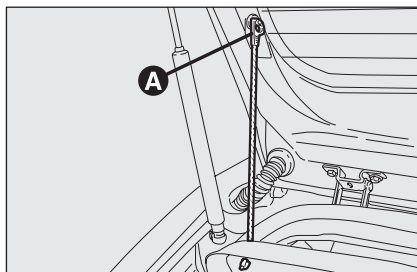
Для удаления задней багажной полки с целью увеличения объема багажника: отпустите верхние края **А-рис. 101**, сняв обувки со шпилек, отпустите и поверните заднюю багажную полку, а затем отпустите обе шпильки **рис. 102** с боковых сидений.

После удаления задняя багажная полка может быть размещена между спинками передних сидений и свернутой шторкой заднего сиденья **рис. 100**.

ГРУЗОВОЙ КОНТЕЙНЕР (где предусмотрен)

Грузовой контейнер см. **рис. 104** устанавливается на багажнике. Он может использоваться для размещения вещей и обеспечивает равномерную поверхность нагрузки.

ВАЖНО Для равномерного распределения нагрузки по поверхности грузового контейнера, сохраняйте длинную планку в положении по центру багажника. Максимально допустимая нагрузка составляет 50 кг.



рис. 104

F0M0175m

КАПОТ

ДЛЯ ОТКРЫВАНИЯ КАПОТА

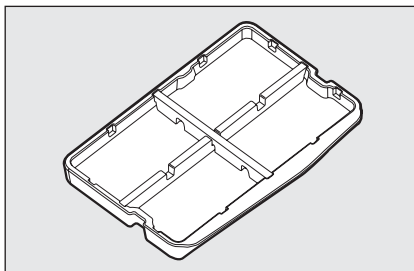
Выполнить следующее:

- Потяните рычаг **рис. 105** по направлению стрелки;
- Потяните рычаг **А-рис. 106**, как показано на рисунке;
- Поднимите капот и в тоже время высвободите стержень **Д-рис. 107** из крепления, а затем установите конец стержня **С-рис. 108** в гнездо капота **Е**.

ПРИБОРНАЯ
ДОСКА И
ПРИБОРЫ

ЗАЩИТНЫЕ
УСТРОЙСТВА

ПРАВИЛЬНАЯ
ЭКСПЛУАТАЦИЯ
АВТОМОБИЛЯ

СВЕТОВАЯ
СИГНАЛИЗАЦИЯ
И СИГНАЛЫ

НЕШТАТНЫЕ
СИТУАЦИИ

ТЕХНИЧЕСКОЕ
ОБСЛУЖИВАНИЕ
АВТОМОБИЛЯ

ТЕХНИЧЕСКИЕ
УСЛОВИЯ

УКАЗАТЕЛЬ



рис. 105

FOM0135m

ВАЖНО Перед открыванием капота убедитесь в том, что манипуляторы стеклоочистителей лежат на ветровом стекле.

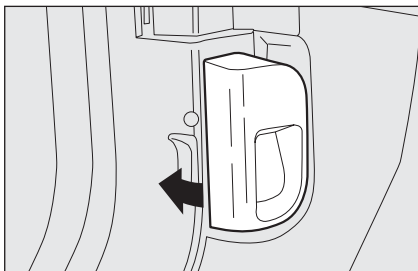

рис. 106

FOM0132m

ЗАКРЫВАНИЕ КАПОТА

Выполнить следующее:

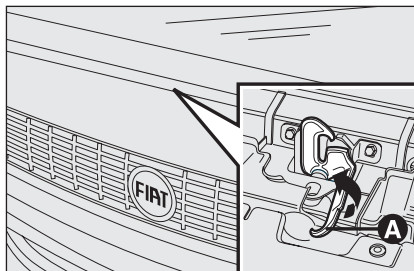
- Удерживайте капот в верхнем положении одной рукой, а другой рукой выньте стержень **С-рис. 108** из гнезда **Е** и установите его на штатное место в креплении **Д-рис. 107**;



рис. 107

FOM0134m

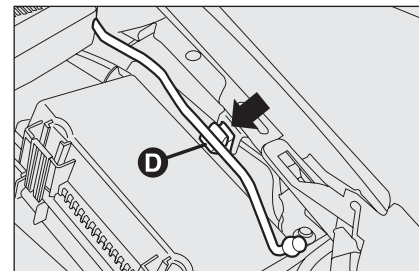

рис. 108

FOM0133m

- Опустите капот приблизительно на 20 см от отделения двигателя, а затем отпустите капот, убедитесь в том, что капот полностью закрыт, а не удерживается предохранительным замком. Если капот полностью не закрылся, не нажимайте на него сверху, а откройте капот снова и повторите вышеуказанную последовательность операций.

ВАЖНО Всегда проверяйте надлежащее закрытие капота для предотвращения его открывания во время движения автомобиля.

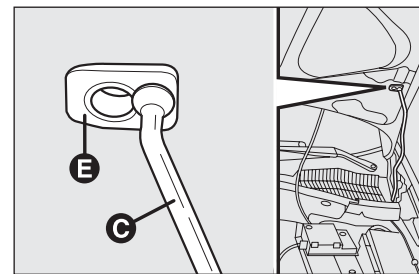

ВНИМАНИЕ

В целях обеспечения безопасности закрывайте капот надлежащим образом во избежание его открывания во время движения автомобиля. Поэтому всегда проверяйте, закрыт ли капот надлежащим образом, и заблокирован ли замок. Если вы заметите, что замок полностью не заблокирован при движении автомобиля, незамедлительно остановите транспортное средство и закройте капот.



ВНИМАНИЕ

Если опорный стержень не размещен должным образом, капот может упасть.



ВНИМАНИЕ

Выполняйте операции только на неподвижном автомобиле.

БАГАЖНИК/БАГАЖНИК В ВИДЕ НАПРАВЛЯЮЩИХ

3-дверные модели

Передние соединительные элементы устанавливаются в точках **А**-рис. 109.

Задние соединительные элементы устанавливаются в точках **В** около знака (▼) на стеклах задних окон.

5-дверные модели

Передние соединительные элементы устанавливаются в точках **А**-рис. 109.

Задние соединительные элементы устанавливаются в точках **В** и определяются зазором на верхнем проеме двери.



рис. 109

F0M0102m

ВАЖНО Внимательно следуйте инструкциям монтажа, содержащимся в комплекте. Монтаж должен выполняться только квалифицированным персоналом.

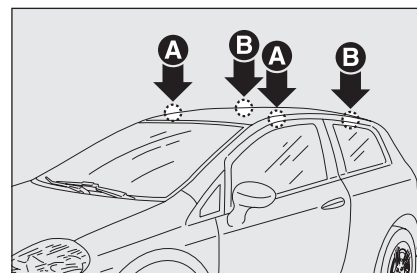

ВНИМАНИЕ

После нескольких километров движения проверьте плотную затяжку винтов крепления соединительных элементов.



ВНИМАНИЕ

Нагрузка должна распределяться равномерно. При движении автомобиля учитывайте увеличенную чувствительность автомобиля к боковому ветру.



Необходимо строго соблюдать действующие правила, регулирующие максимальные габаритные размеры.



Запрещается превышать допустимую нагрузку (см. главу "Технические условия").

ФАРЫ

РЕГУЛИРОВКА ФАР

Правильная регулировка фар имеет жизненно важную значимость, как для Вашей безопасности, так и для безопасности и комфорта других участников дорожного движения. В целях обеспечения наилучших условий видимости для себя и для других водителей во время движения при включенных фарах, необходимо правильно отрегулировать направление их светового луча. Обратитесь к дилеру компании Fiat для обеспечения правильной регулировки фар Вашего автомобиля.



рис. 110

F0M0103m

ЭЛЕКТРОКОРРЕКТОР ФАР

Работает при ключе зажигания, поставленном в положение **MAR**, и включенном ближнем свете фар. Нагруженный автомобиль кренится назад, что приводит к подъему светового луча фар вверх. В этом случае необходимо выполнить регулировку направления луча фар.

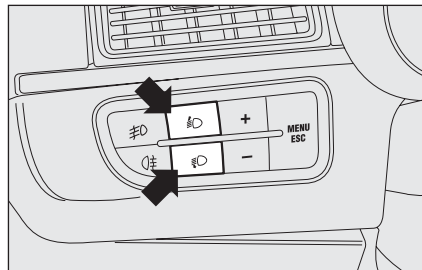
Для выполнения регулировки направления луча фар см. рис. 110

Нажимайте кнопки  и , расположенные на панели управления.

Дисплей, расположенный на приборной панели, обеспечивает визуальную индикацию положений во время выполнения регулировки.

Положение **0** – один или два пассажира на передних сиденьях.

Положение **1** – пять пассажиров.

Положение **2** – пять пассажиров + груз в багажнике.

Положение **3** – водитель + максимально допустимый груз в багажнике.

УКАЗАНИЕ Проверяйте правильность наведения луча фар при любом изменении весовой нагрузки автомобиля.

РЕГУЛИРОВКА ПЕРЕДНИХ ПРОТИВОТУМАННЫХ ФАР (в случае их включения в комплектацию)

Обращайтесь к официальному дилеру Fiat для обеспечения правильной регулировки фар Вашего автомобиля.



рис. 111

F0M0105m

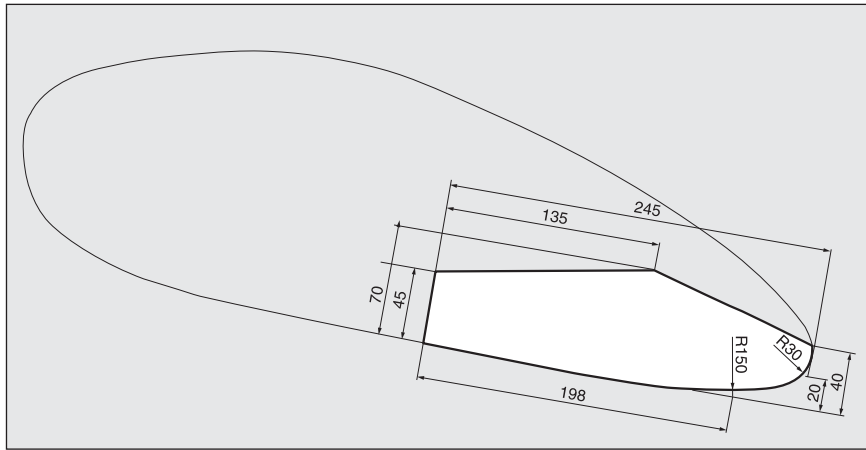

рис. 112

F0M0106m

РЕГУЛИРОВКА ФАР ЗА ГРАНИЦЕЙ

рис. 111-112

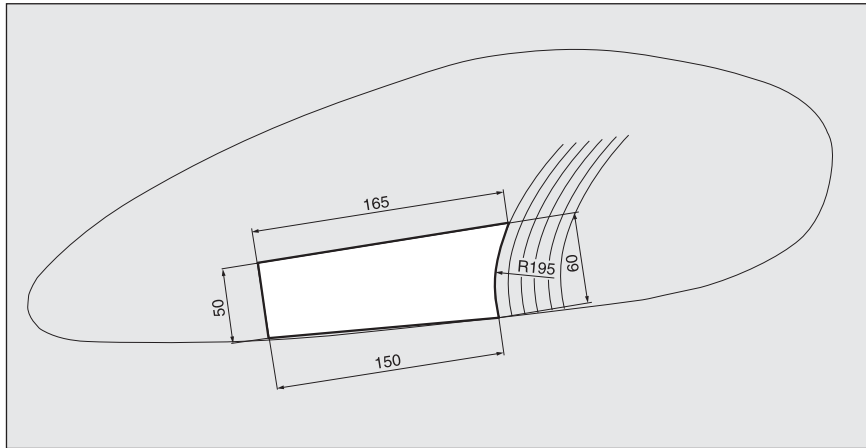
Регулировка направления луча ближнего света фар осуществляется для направления движения транспортных средств, принятого в стране продажи автомобиля. В странах с противоположным направлением движения с целью того, чтобы не «слепить» водителей встречных автомобилей, необходимо затемнять определенные участки поверхности фар, используя специальную липкую ленту.

Подходящая липкая лента имеется в ассортименте Lineaccessori Fiat, а также у официальных дилеров компании Fiat.

СИСТЕМА ABS

Если данный автомобиль является Вашим первым автомобилем с ABS, ознакомьтесь с работой этой системы в процессе предварительных тренировочных поездок по дорожному покрытию с плохим сцеплением, естественно, выполняя при этом все требования безопасности, а также правила дорожного движения страны, в которой Вы находитесь. Внимательно прочтите следующие инструкции.

Автомобиль оснащен антиблокировочной системой (ABS) тормозов, которая предотвращает блокировку колес при торможении, обеспечивает сцепление с дорожным покрытием, а также наилучшее возможное управление в случаях экстренного торможения в условиях «плохой» дороги.

ABS дополняется системой EBD (электронной системой распределения тормозных усилий), которая распределяет торможение между передними и задними колесами.

УКАЗАНИЕ В целях обеспечения максимальной эффективности работы тормозов, необходимо выдержать период осторожного торможения, равный пробегу 500 км (для нового автомобиля в случае замены тормозных колодок/дисков), в течение которого рекомендуется избегать резкого, многократного и продолжительного торможения.



ВНИМАНИЕ

Система ABS позволяет максимально эффективно использовать возможность сцепления колес с дорогой, однако не в силах улучшить само сцепление, поэтому рекомендуется проявлять предельную осторожность при движении по скользким поверхностям и не подвергать себя ненужному риску.

ВМЕШАТЕЛЬСТВО СИСТЕМЫ ABS

Водитель может определить момент включения системы ABS по характерному легкому пульсированию педали тормоза, а также по повышенной шумности работы системы: это означает, что необходимо изменить скорость движения автомобиля в целях приведения ее в соответствие с типом дорожного покрытия.



ВНИМАНИЕ

Если включается система ABS, это знак того, что сцепление между колесами и дорогой достигло своего предела: необходимо снизить скорость движения для того, чтобы привести ее в соответствие с качеством сцепления дорожного покрытия.

ИНДИКАЦИИ НЕИСПРАВНОСТИ

Неисправность ABS

Неисправность ABS индицируется загоранием лампы  на приборной панели вместе с высвечиванием специального сообщения на многофункциональном дисплее (в случае его включения в комплектацию), (см. Раздел "Предупредительные индикации и сообщения").

В этом случае система тормозов продолжает оставаться работоспособной, однако, уже без помощи ABS. Осторожно продолжайте движение к ближайшему официальному дилеру Fiat для проверки системы.

Неисправность EBD

Неисправность EBD индицируется загоранием ламп (ABS) и (!) на приборной панели вместе с появлением специального сообщения на многофункциональном дисплее (в случае его включения в комплектацию), (см. раздел "Контрольные лампы и сообщения").

В случае резкого торможения задние колеса могут оказаться заблокированными слишком рано, что чревато возникновением заноса. В таком случае крайне осторожно направляйтесь к ближайшему официальному дилеру компании Fiat для проверки системы.



ВНИМАНИЕ

Если загорается только одна контрольная лампа (!) (вместе с появлением сообщения на многофункциональном дисплее, в случае его включения в комплектацию), немедленно остановите автомобиль и свяжитесь с ближайшим официальным дилером компании Fiat. Утечка тормозной жидкости из тормозной системы может привести к снижению эффективности, как обычных тормозов, так и системы ABS.

УСИЛИТЕЛЬ ЭКСТРЕННОГО ТОРМОЖЕНИЯ (встроенная в систему ESP, в случае включения последней в комплектацию)

Система, которая не может быть отключена и предназначена для «узнавания» экстренного торможения (на основании скорости работы педали тормоза). Принцип работы данной системы заключается в том, что она при необходимости значительно увеличивает давление в тормозной системе, обеспечивая тем самым водителя возможностью энергичного и эффективного торможения.

Усилитель экстренного торможения деактивирован в комплектациях, оснащенных ESP, и предназначен на случай неисправности системы ESP (индицируемой включением лампы (A) вместе с появлением сообщения на многофункциональном дисплее в случае его включения в комплектацию).



ВНИМАНИЕ

Когда ABS включается в работу, и Вы ощущаете пульсацию педали тормоза, не убирайте с нее своей ноги, а наоборот продолжайте держать педаль нажатой - тем самым Вы максимально в данных конкретных условиях сократите тормозной путь автомобиля.

Система ESP (электронная система стабилизации) (в случае включения в комплектацию)

Система ESP является электронной системой обеспечения устойчивости автомобиля на случай потери сцепления с поверхностью дорожного полотна.

Система ESP особенно полезна при изменении параметров сцепления с поверхностью дороги.

Помимо системы ESP, устанавливаются также системы ASR и Hill Holder, а также (в ряде комплектаций) система MSR (регулирующая тормозящий момент двигателя) и система HBA (увеличивающая тормозное усилие при экстренном торможении).

ВКЛЮЧЕНИЕ СИСТЕМЫ ESP

Индицируется включением мигающей контрольной лампы (A) на приборной панели, информируя водителя о том, что устойчивость и сцепления автомобиля близки к критическим условиям.

АКТИВАЦИЯ СИСТЕМЫ ESP

Система ESP автоматически активируется при запуске двигателя автомобиля и не может быть деактивирована.

ИНДИКАЦИИ НЕИСПРАВНОСТИ

В случае неисправности система ESP автоматически отключается, на приборной панели загорается постоянным светом контрольная лампа , а на многофункциональном дисплее появляется сообщение (в случае его включения в комплектацию) (см. раздел "Контрольные лампы и сообщения"). Одновременно загорается кнопка **ASR OFF**. В данной ситуации немедленно свяжитесь с официальным дилером компании Fiat.



ВНИМАНИЕ

Рабочие характеристики системы ESP, касающиеся обеспечения активной безопасности, не могут уберечь водителя в случае, если он подвергает себя необоснованному риску. Стиль вождения должен в любом случае соответствовать ситуации на дороге, условиям видимости, а также плотности дорожного движения. Ответственность за безопасность движения всегда остается на водителе.

СИСТЕМА HILL HOLDER

Данная система является частью системы ESP и устанавливается для облегчения начала движения на склонах.

Данная система включается автоматически при следующих условиях:



- Вверх по склону: автомобиль стоит неподвижно на дороге с уклоном более 5%, двигатель включен, педаль сцепления и тормоза нажаты, выбрана нейтральная передача или любая другая передача, кроме задней.
- Вниз по склону: автомобиль стоит неподвижно на дороге с уклоном более 5%, двигатель включен, педаль сцепления и тормоза нажаты, выбрана задняя передача.

В момент, когда автомобиль трогается, блок управления системы ESP будет оказывать на колеса тормозящее усилие до того момента, пока крутящий момент, проходящий на колеса, не достигнет величины, подходящей для начала движения, либо, в любом случае, не протяжении 2 секунды для того, чтобы дать время перенести ногу с педали тормоза на педаль газа.

Если по истечении двух секунд движение так и не будет начато, система деактивируется автоматически путем постепенного ослабления тормозного усилия.

При ослаблении будет слышен характерный звук отключения тормозов, указывающий на то, что автомобиль начинает движение.

ИНДИКАЦИИ НЕИСПРАВНОСТИ

Неисправность системы индицируется включением контрольной лампы  на приборной панели с цифровым дисплеем и контрольной лампы  на приборной панели с многофункциональным дисплеем (в случае включения в комплектацию) (см. раздел "Контрольные лампы и сообщения").

УКАЗАНИЕ Система Hill не является тормозом для парковки, поэтому никогда не оставляйте автомобиль без включенного ручного тормоза, выключенного двигателя и включенной первой передачи.



ВНИМАНИЕ

Для обеспечения правильной работы систем ESP и ASR, шины всех колес должны быть одинаковой марки и типа, в отличном состоянии, и, кроме того, именно той марки и того типа, которые рекомендованы производителем.

СИСТЕМА ASR (система контроля тяги)

Функция ASR управляет движением автомобиля и включается автоматически, когда одно или оба ведущих колеса начинают проскальзывать.

В зависимости от условий проскальзывания, активируются две разных системы управления:

- ❑ Если проскальзывание происходит на обоих ведущих колесах, включается функция ASR, уменьшающая мощность, передаваемую двигателю;
- ❑ Если проскальзывание происходит на одном ведущем колесе, система ASR включается автоматически, тормозя то колесо, которое проскальзывает.

Действие системы ASR особенно полезно в следующих ситуациях:

- ❑ При проскальзывании внутреннего колеса вследствие эффекта изменения динамической нагрузки или излишнего ускорения;
- ❑ При передаче на колеса чрезмерной мощности в контексте конкретных условий на дороге;
- ❑ При ускорении на скользкой, заснеженной или замерзшей дороге;
- ❑ В случае потери сцепления с мокрой поверхностью (занос).



ВНИМАНИЕ

Для обеспечения правильной работы систем ESP и ASR, шины всех колес должны быть одинаковой марки и типа, в отличном состоянии, и, кроме того, именно той марки и того типа, которые рекомендованы.

Система MSR (управление тормозящим моментом двигателя)

Является частью системы ASR и включается в случае резкого переключения передачи для выдачи тормозящего момента на двигатель в целях сокращения тормозного пути ведущего колеса, поскольку в условиях плохого сцепления с дорогой избыточный тормозной путь может привести к потере устойчивости автомобиля.



рис. 113

F0M0109m

Включение/выключение системы рис. 113

Система ASR включается автоматически при включении двигателя.

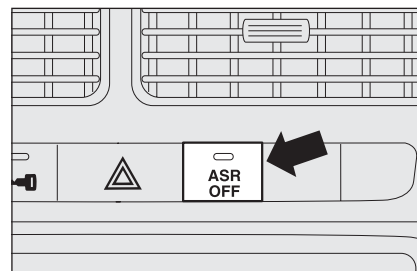
Во время движения система ASR может быть выключена и включена обратно путем нажатия кнопки **A**, расположенной на торпеде **рис. 113**.

Включенное состояние системы ASR индицируется включением светодиода кнопки, а также соответствующим сообщением на многофункциональном дисплее в случае его включения в комплектацию.

Если система ASR была выключена во время движения, то она снова включится автоматически при следующем включении двигателя.

При движении по заснеженной дороге с одетыми цепями имеет смысл отключить систему ASR, поскольку в этих условиях скольжение ведущих колес при начале движения улучшает качество езды.



ВНИМАНИЕ

Рабочие характеристики системы, касающиеся обеспечения активной безопасности, не могут уберечь водителя в случае, если он подвергает себя необоснованному риску. Стиль вождения должен в любом случае соответствовать ситуации на дороге, условиям видимости, а также плотности дорожного движения. Ответственность за безопасность движения всегда остается на водителе.

Если включается система ABS, это знак того, что сцепление между колесами и дорогой достигло своего предела: необходимо снизить скорость движения для того, чтобы привести ее в соответствие с качеством сцепления дорожно-покрытия.

ИНДИКАЦИИ НЕИСПРАВНОСТИ

В случае возникновения неисправности система ASR будет автоматически отключена, а на приборной панели загорится постоянным светом контрольная лампа  вместе с появлением сообщения на многофункциональном дисплее в случае его включения в комплектацию, (см. раздел "Контрольные лампы и сообщения"). В этом случае немедленно свяжитесь с дилером компании Fiat.

СИСТЕМА EOBD

Система EOBD (европейская бортовая диагностическая система) позволяет выполнять диагностику элементов автомобиля, связанных с выбросом выхлопных газов.

Кроме того, включение контрольной лампы  на приборной панели (вместе с появлением соответствующего сообщения на многофункциональном дисплее в случае его включения в комплектацию) (см. раздел "Контрольные лампы и сообщения"), предупреждает водителя о том, что состояние проверяемых элементов не соответствует норме.

Цель системы:

- Поддержание максимальной эффективности;
- Предупреждение об увеличении уровня выбросов в случае неисправности;
- Предупреждение о необходимости замены неисправных элементов.

Система имеет также диагностический разъем, который может быть соединен со специальным прибором, позволяющим считывать сохраненные в блоке управления коды неисправности, а, кроме того, ряд специфических параметров, необходимых для выполнения диагностики работы двигателя. Данная проверка может выполняться также дорожной полицией.

УКАЗАНИЕ После устранения неисправности, проведите полную проверку системы. Официальные дилеры Fiat обязаны выполнить стендовый тест, а в случае необходимости, и пробную поездку, которая может потребовать достаточно долгое время.



Если при переводе ключа зажигания в положение MAR, не загорается контрольная лампа  или если в процессе движения она загорается постоянным светом или начинает мигать (вместе с появлением сообщения на многофункциональном дисплее в случае его включения в комплектацию), немедленно свяжитесь с официальным дилером компании Fiat. Причины срабатывания контрольной лампы могут быть проверены путем использования специального оборудования, имеющегося у дорожной полиции. Всегда соблюдайте правила дорожного движения, действующие в стране, в которой Вы путешествуете.

ЭЛЕКТРИЧЕСКИЙ УСИЛИТЕЛЬ РУЛЕВОГО УПРАВЛЕНИЯ "DUALDRIVE"

Данный автомобиль оснащен системой электрического усиления рулевого управления, которая называется "Dualdrive". Эта система работает только при ключе зажигания находящемся в положении **MAR** и работающем двигателе, и может быть отрегулирована водителем под себя в соответствии с условиями дороги.



рис. 114

F0M0111m

АКТИВАЦИЯ/ДЕАКТИВАЦИЯ (Функция CITY)

Для того чтобы активировать/деактивировать функцию **CITY**, нажмите на кнопку, расположенную на торпеде.

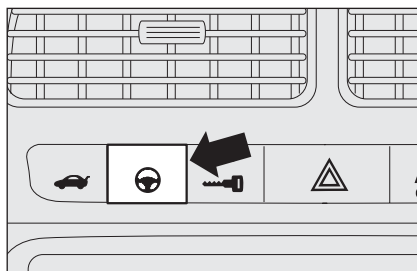
Активация индицируется включением:

- надписи **CITY** на приборной панели (для комплектаций с многофункциональным дисплеем);
- надписи **CITY** на кнопке после ее нажатия **рис. 114**.

При включении функции **CITY** требуется меньшее усилие для управления рулевым устройством, в результате чего парковка становится более легкой. Данная функция особенно полезна при езде в центре города.

Для комплектаций Sport данная функция гарантирует повышенный комфорт при вождении, поскольку педаль газа начинает мягче обрабатывать постепенное ускорение/снижение скорости.

ИНДИКАЦИИ НЕИСПРАВНОСТИ

Появление любой неисправности индицируется включением контрольной лампы  на приборной панели вместе с появлением сообщения на многофункциональном дисплее (в случае его включения в комплектацию) (см. раздел "Контрольные лампы и сообщения").

В случае выхода из строя электрического усилителя рулевого управления, автомобилем можно управлять при помощи механического рулевого управления.

УКАЗАНИЕ В некоторых обстоятельствах к включению контрольной лампы  на приборной панели могут привести факторы, не имеющие ничего общего с электрическим усилителем рулевого управления.

Мы рекомендуем немедленно остановить автомобиль, выключить двигатель секунд на 20 и снова включить двигатель. Если контрольная лампа  загорается вместе с появлением сообщения на многофункциональном дисплее (в случае его включения в комплектацию), свяжитесь с официальным дилером компании Fiat

УКАЗАНИЕ После парковки, во время которой рулевое управление работает очень интенсивно, руль может стать слегка тугим. Это является нормальным и объясняется необходимостью предотвратить перегрев электродвигателя. Никакого ремонта не требуется. Следующий раз, когда Вы будете использовать автомобиль, электрический усилитель рулевого управления будет работать в обычном режиме.



ВНИМАНИЕ

Строго запрещается выполнять какие-либо послепродажные операции, связанные с внесением изменения в конструкцию механизма рулевого управления или рулевой колонки (например, установка противоугонного устройства), поскольку они могут негативно сказаться на качестве работы и безопасности, а, кроме того, могут привести к снятию гарантии или к несоответствию автомобиля требованиям сертификации.



ВНИМАНИЕ

Всегда выключайте двигатель, вынимайте ключ из стартера, а также активируйте ограничитель поворота колес перед выполнением какой-либо операции по обслуживанию, особенно если колеса подняты над землей. В случае если это невозможно (например, когда ключ зажигания должен быть в положении MAR или когда двигатель должен работать), вынимайте главный предохранитель электрического усилителя рулевого управления перед началом обслуживания.

СИСТЕМА КОНТРОЛЯ ДАВЛЕНИЯ В ШИНАХ - Т.Р.М.С.

(в случае включения в комплектацию)

Автомобиль может быть оснащен системой Т.Р.М.С. (система контроля давления в шинах). Данная система состоит из радиочастотного датчика, установленного в каждом колесе (на диске внутри шины), который передает данные о давлении в блок управления.



ВНИМАНИЕ

Уделяйте серьезное внимание проверке и подкачке давления в колесах. Избыточное давление ухудшает сцепление с дорогой, увеличивает нагрузку на подвеску и колеса, а также приводит к преждевременному износу шин.



ВНИМАНИЕ

Давление нужно проверять на холодных шинах. В случае если по каким-либо причинам необходимо проверить давление в горячих шинах, не спешите стравливать избыточное давление, даже если оно будет выше предписанного значения, а проведите повторную проверку, когда шины будут холодными.



ВНИМАНИЕ

Система Т.Р.М.С. помогает водителю следить за давлением в шинах, однако водитель продолжает оставаться ответственным за обеспечение нужного давления в шинах и запасном колесе (см. параграф "Колеса" в разделе "Обслуживание автомобиля").

ВАЖНАЯ ИНФОРМАЦИЯ, КАСАЮЩАЯСЯ СИСТЕМЫ Т.Р.М.С.

Индикации неисправности не будут записываться, а поэтому и не будут отображаться, если двигатель будет выключен и снова включен. Если неисправность продолжает оставаться, блок управления передаст предупредительные сигналы на приборную панель только несколькими секундами после начала движения автомобиля.

УКАЗАНИЕ Сильные радиочастотные помехи способны препятствовать нормальной работе системы Т.Р.М.С. В этом случае на дисплее появляется специальное сообщение, которое автоматически пропадет, как только радиочастотные помехи перестанут мешать работе системы.



ВНИМАНИЕ

Система Т.Р.М.С. не способна индексировать мгновенное падение давления в шине (например, при разрыве шины). В подобном случае осторожно затормозите автомобиль, избегая резких движений руля.



ВНИМАНИЕ

Замена стандартных шин на зимние шины и наоборот требует перенастройки системы Т.Р.М.С., которая должна выполняться только официальным дилером компании Fiat.



ВНИМАНИЕ

Система Т.Р.М.С. требует специального оборудования. Обращайтесь к официальным дилерам компании Fiat за информацией о том, какие комплектующие (колеса, колпаки и т.д.) совместимы с системой. Использование прочих комплектующих может привести к неисправности системы.



ВНИМАНИЕ

Давление в шине может меняться в зависимости от температуры окружающего воздуха. По этой причине система Т.Р.М.С. может временно сообщать о низком давлении в шинах. В этом случае заново проверьте давление в шинах в холодном состоянии и, если необходимо, восстановите уровень необходимого давления.



ВНИМАНИЕ

Если автомобиль оснащен системой Т.Р.М.С., при замене шины меняйте также резиновое уплотнение клапана. Свяжитесь с официальным дилером компании Fiat.



ВНИМАНИЕ

Если автомобиль оснащен системой Т.Р.М.С., снятие шины и/или колесного диска и их обратная установка требуют особой осторожности - в целях предотвращения повреждений или неправильной установки датчика, свяжитесь с официальным дилером компании Fiat для замены шины и/или диска.



ВНИМАНИЕ

Сильные радиочастотные помехи способны препятствовать нормальной работе системы Т.Р.М.С. В этом случае на дисплее появляется специальное сообщение, которое автоматически пропадет, как только радиочастотные помехи перестанут мешать работе системы.

В целях обеспечения правильной эксплуатации системы, используйте следующую таблицу при замене колес/шин:

Действие	Наличие датчика	Индикация неисправности	Действие официального дилера компании Fiat
–	–	ДА	Свяжитесь с официальным дилером Fiat
Замена колеса запасным	НЕТ	ДА	Ремонт поврежденных колес
Замена колеса запасным	НЕТ	ДА	Свяжитесь с официальным дилером Fiat
Замена колеса запасным	ДА	НЕТ	–
Замена колес на другие другого размера (*)	ДА	НЕТ	–
Замена колес местами (передние/задние) (**)	ДА	НЕТ	

(*) Представлено в качестве опции в Руководстве пользователя и имеется в ассортименте Lineaccessori Fiat.

(**) Кроме перекрестной замены (шины должны оставаться на своей стороне – правой или левой).

ДАТЧИКИ ПАРКОВКИ (в случае включения в комплектацию)

Датчики парковки расположены на заднем бампере (рис. 115), и их функцией является предупреждение водителя путем подачи переменного звукового сигнала о наличии препятствий позади автомобиля.

АКТИВАЦИЯ

Датчики автоматически активируются при выборе задней передачи.

По мере уменьшения дистанции до препятствия звуковой сигнал становится более частым.



рис. 115

F0M0113m

ЗВУКОВЫЕ СИГНАЛИЗАЦИИ

При выборе задней передачи автоматически активируется переменная звуковая сигнализация.

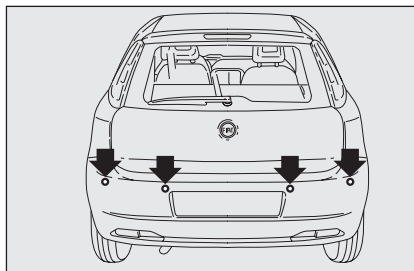
Звуковой сигнал:

- становится более громким по мере сокращения дистанции между автомобилем и препятствием позади него;
- становится постоянным, когда дистанция между автомобилем и препятствием становится менее 30 см и немедленно прекращается, как только дистанция увеличивается;
- остается постоянным, если дистанция не меняется; если в данной ситуации будут задействованы также и боковые датчики, звуковой сигнал прекратится через приблизительно 3 секунды после их активации, чтобы избежать звукового сигнала при, например, движении вдоль стен.

Определение дистанций

Радиус центрального действия	150 см
Радиус бокового действия	60 см

Если обнаружено несколько препятствий, блок управления сигнализирует о ближайшем из них.

ИНДИКАЦИИ НЕИСПРАВНОСТИ

Индикация каких-либо неисправностей датчика парковки появится при выборе задней скорости на приборной панели вместе с появлением сообщения на многофункциональном дисплее в случае его включения в комплектацию (см. раздел "Контрольные лампы и сообщения").

ПРИ РАБОТЕ С ПРИЦЕПОМ

Действие датчика парковки прекращается автоматически при включении вилки электрического кабеля прицепа в разъем буксировочного устройства автомобиля.

Датчики снова активируются при вынимании вилки кабеля прицепа из разъема.

При мойке автомобиля мойте датчики быстро, держа струю пара или находящейся под высоким давлением моющей жидкости на расстоянии как минимум 10 см от датчиков.



Для обеспечения правильной работы датчиков необходимо постоянно поддерживать их в чистом состоянии, отмывая грязь, снег и лед. Будьте крайне внимательны при мойке датчиков; не используйте для этой цели сухую или грубую ветошь. Если это необходимо, можно помыть датчики чистой водой и моющим средством для автомобилей.



ВНИМАНИЕ

Ответственность за маневрирование автомобиля во время парковки всегда остается на водителе, который должен убедиться в отсутствии людей (особенно детей) или животных в районе маневра. Данная система оказывает помощь водителю, который, тем не менее, не должен притуплять внимания во время выполнения опасных маневров, даже если они выполняются на малой скорости.

ОБЩИЕ УКАЗАНИЯ

- При парковке будьте особенно внимательны в отношении препятствий, которые располагаются выше и ниже уровня датчиков.
- Объекты, расположенные в непосредственной близости от автомобиля, в некоторых обстоятельствах не обнаруживаются, и могут тем самым нанести повреждение автомобилю или сами оказаться поврежденными.
- Указания датчиков могут изменяться под действием грязи, снега или льда, находящихся на их поверхности, или под действием ультразвуковых систем (например, пневматических тормозов грузовика или пневматических отбойных молотков) в случае их нахождения в непосредственной близости от автомобиля.

АУДИО СИСТЕМА (в случае включения в комплектацию)

Для эксплуатации радиомagni­толы с CD/MP3 CD (в случае включения в комплектацию), прочтите инструкции, представленные в Приложении к Руководству пользователя.

АУДИО ПОДГОТОВКА (в случае включения в комплектацию)

Состоит из:

- Силовых кабелей
- Передних и задних соединительных кабелей динамиков
- Силового кабеля антенны
- 2 репродукторов высоких частот на передних дверях (макс мощностью 30 Вт каждый);
- 2 репродукторов средних и низких частот на передних дверях (диаметром 165 мм, макс мощностью 40 Вт каждый);
- 2 полномасштабных динамиков на задних дверях и задних панелях подзоров (диаметром 130 мм, мощностью 40 Вт каждый);
- Кабеля радиоантенны.



рис. 116

F0M0114m

Установка аудио системы

Аудио система должна быть установлена в специально предназначенном пространстве, которое расположено в центральной консоли, где Вы найдете уже заранее выведенные кабели.

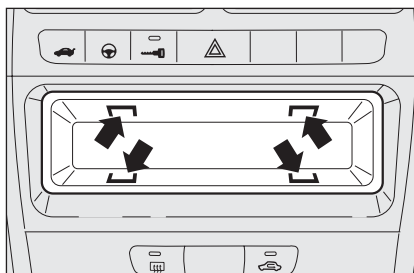
Для того чтобы удалить крышку отделения, предназначенного для аудио системы, нажмите на защелки в тех местах, которые указаны на рисунке.



ВНИМАНИЕ

Для правильного соединения с существующей радио­подготовкой обращайтесь к офици­альному дилеру компании Fiat в це­лях предотвращения нанесения ка­кого-либо ущерба автомобилю.

ГРОМКОГОВОРЯЩЕЕ УСТРОЙСТВО С ФУНКЦИЕЙ УЗНАВАНИЯ ГОЛОСА И ТЕХНОЛОГИЕЙ Bluetooth® (в случае включения в комплектацию)

По вопросам эксплуатации громкоговорящего устройства с технологией **Bluetooth®** (в случае включения в комплектацию), см. Приложение к Руководству пользователя.

РАДИОНАВИГАЦИОН- НАЯ ПОДГОТОВКА (в случае включения в ком- плектацию)

Состоит из:

- Силовых радионавигационных кабелей
- Соединительных кабелей переднего и заднего динамиков
- Силового кабеля антенны
- 2 репродукторов высоких частот на передних дверях (мощностью 30 Вт каждый);
- 2 репродукторов средних и низких частот на передних дверях (диаметром 165 мм, мощностью 40 Вт каждый);
- 2 полномасштабных динамиков на задних дверях и панелях подзоров (диаметром 130 мм, мощностью 40 Вт каждый);
- Радиоантенны;
- Навигационной антенны (сигнал GPS);
- Кабеля радиоантенны;
- Кабеля навигационной антенны (сигнал GPS).

Установка радионавигатора

Радионавигатор должен быть установлен в специально предназначенном пространстве, расположенном в центральной консоли, где Вы найдете зараннее выведенные кабели.



ВНИМАНИЕ

Для правильного соединения с существующей подготовкой обращайтесь к официальному дилеру компании Fiat во избежание какого-либо ущерба автомобилю.

ДОПОЛНИТЕЛЬНЫЕ СИСТЕМЫ, ПРИОБРЕТАЕМЫЕ ВЛАДЕЛЬЦЕМ АВТОМОБИЛЯ

Если после приобретения автомобиля Вы решите установить дополнительные электрические системы, требующие установки постоянной электрической проводки (сигнализацию, спутниковую противоугонную систему и т.д.) или какие-либо дополнительные системы, которые увеличат нагрузку на существующую электрическую проводку, обращайтесь к официальному дилеру компании Fiat. Квалифицированный персонал авторизованного дилера не только предложит Вам наиболее подходящие устройства из ассортимента Lineaccessori Fiat, но и оценит, насколько штатная электрическая система автомобиля способна выдержать требуемую нагрузку, или необходима установка более мощного аккумулятора.



ВНИМАНИЕ

Будьте внимательны при установке дополнительных спойлеров, дисков из легких сплавов или нештатных колпаков – они могут ухудшить вентиляцию тормозов, снижая тем самым их эффективность при резком или многократном торможении или долгом спуске с горы. Устраните любые препятствия к полному нажатию педалей (коврики и т.п.).

РАДИОПЕРЕДАТЧИКИ И СОТОВЫЕ ТЕЛЕФОНЫ

Приемное и передающее радио оборудование (например, определенные типы мобильных телефонов, любительские радио телефоны и т.п.) должны использоваться внутри автомобиля только в случае установки специальной антенны на его крыше.

УКАЗАНИЕ Использование подобных устройств внутри пассажирского салона (без специальной антенны) создает радиочастотные электромагнитные поля, которые, будучи усиленными резонансным эффектом внутри салона, может привести к неисправности штатных электрических систем автомобиля. Это может привести к снижению уровня безопасности и стать потенциальной опасностью для пассажиров.

Кроме того, передача и прием этих устройств могут быть нарушены экранирующим эффектом кузова автомобиля.

Что касается сертифицированных Европейским сообществом мобильных телефонов (GSM, GPRS, UMTS), строго соблюдайте инструкции по их применению, предоставленные производителем этих телефонов.

НА АВТОЗАПРАВОЧНОЙ СТАНЦИИ

БЕНЗИНОВЫЕ ДВИГАТЕЛИ

Используйте только бензин без содержания свинца.

В целях предотвращения ошибки, диаметр заливной горловины топливного бака автомобиля меньше диаметра пистолета для бензина с содержанием свинца. Используйте бензин с расчетным октановым числом не ниже 95.

УКАЗАНИЕ Некачественный катализатор приводит к выбросу вредных выхлопных газов, способствуя тем самым загрязнению воздуха.

УКАЗАНИЕ Никогда не используйте бензин с содержанием свинца даже в малых количествах и даже в случае экстремальной ситуации, поскольку это может привести к невозможному повреждению катализатора.

ДИЗЕЛЬНЫЕ ДВИГАТЕЛИ

При низких температурах атмосферного воздуха дизельное топливо густеет по причине образования парафинов, что может привести к засорению топливного фильтра.

В целях предотвращения данной неисправности используются различные типы дизельного топлива в зависимости от сезона: летнее топливо, зимнее и арктическое топливо (для холодных и горных районов).

Заправка дизельным топливом, не соответствующим требованиям европейского стандарта EN590 может привести к необходимости более частой, чем это указано в Графике техобслуживания, замены топливного фильтра.



Необходимо заправлять автомобиль только дизельным топливом для автомобилей в соответствии с европейским стандартом EN590. Использование других нефтепродуктов или смесей может привести к непоправимому ущербу для двигателя, за которым последует снятие гарантии по причине нанесенного ущерба. В случае ошибочной заправки бака топливом другого типа, не запускайте двигатель и опорожните топливный бак. Если двигатель уже успел поработать на «неправильном» топливе, то помимо опорожнения бака необходимо также слить топливо из всей топливной системы автомобиля.

ПРИБОРНАЯ
ДОСКА И
ПРИБОРЫ

ЗАЩИТНЫЕ
УСТРОЙСТВА

ПРАВИЛЬНАЯ
ЭКСПЛУАТАЦИЯ
АВТОМОБИЛЯ

СВЕТОВАЯ
СИГНАЛИЗАЦИЯ
И СИГНАЛЫ

НЕШТАТНЫЕ
СИТУАЦИИ

ТЕХНИЧЕСКОЕ
ОБСЛУЖИВАНИЕ
АВТОМОБИЛЯ

ТЕХНИЧЕСКИЕ
УСЛОВИЯ

УКАЗАТЕЛЬ



рис. 117

FOM0138m

КРЫШКА ГОРЛОВИНЫ Рис. 117

Для выполнения заправки топлива, откройте лючок **A** и открутите пробку **B**; пробка снабжена страховочным устройством **C**, которое крепит ее к лючку на случай потери.

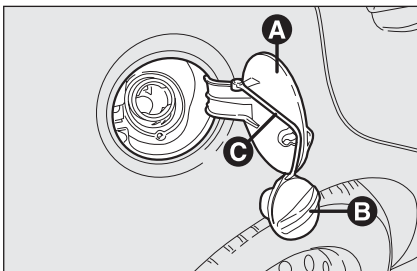
В ряде комплектаций пробка **B** оснащена также запорным устройством, для открытия которого сначала необходимо открыть лючок **A**, затем повернуть ключ зажигания против часовой стрелки и открутить пробку.

Герметичность закрытия топливного бака может привести к небольшому увеличению давления в нем, поэтому если при откручивании пробки выйдет некоторое количество паров топлива, то это абсолютно нормально.

Во время заправки закрепите пробку на фиксаторах, расположенных внутри лючка, как это показано на **рис. 117**.



ВНИМАНИЕ

Не допускайте присутствия открытого огня или зажженной сигареты у горловины топливного бака, поскольку это может привести к опасности возгорания. Не наклоняйтесь слишком близко к горловине, чтобы не вдохнуть вредные пары.

ЗАЩИТА ОКРУЖАЮЩЕЙ СРЕДЫ

Для снижения количества вредных веществ в отработавших газах автомобилей с бензиновым двигателем применяются следующие устройства:

- тройной каталитический нейтрализатор;
- лямбда-зонд (кислородный датчик)
- абсорбер паров топлива.

Кроме того, не запускайте двигатель, даже в качестве проверки, с одной или более отсоединенными свечами зажигания.

Для снижения выбросов дизельного двигателя применяются следующие устройства:

- окислительный каталитический нейтрализатор;
- система рециркуляции выхлопных газов (E.G.R.).
- сажевый фильтр (DPF)
- кислородные датчики (где предусмотрено).



ВНИМАНИЕ

При нормальной работе фильтр поглощения частиц (DPF) нагревается. Поэтому не паркуйте Ваш автомобиль над горючими материалами (травой, сухими листьями, хвоей и т.п.) во избежание их возгорания.



ВНИМАНИЕ

При нормальной работе катализатор нагревается. Поэтому не паркуйте Ваш автомобиль над горючими материалами (травой, сухими листьями, хвоей и т.п.) во избежание их возгорания.

ФИЛЬТР ПОГЛОЩЕНИЯ ЧАСТИЦ (DPF) (в случае включения в комплектацию)

Фильтр поглощения частиц является механическим фильтром, встроенным в выхлопную систему, который физически ловит частицы, присутствующие в выхлопных газах дизельных двигателей.

Фильтр поглощения частиц был принят к применению в целях практически полного устранения выброса частиц в соответствии с существующими/будущими правилами защиты окружающей среды.

При нормальной работе автомобиля блок управления двигателем записывает набор данных (например, время путешествия, тип маршрута, температуру и т.д.), а также высчитывает, сколько частиц было поглощено фильтром.

Поскольку фильтр физически поглощает частицы, то требуется его регулярная чистка (восстановление) путем сжигания частиц.

Процедура восстановления управляется автоматически блоком управления двигателя в зависимости от состояния фильтра, а также условий эксплуатации автомобиля.

Во время выполнения процедуры восстановления могут иметь место следующие явления: некоторое увеличение холостого хода, включение вентилятора, увеличение дымности выхлопа, высокая температура выхлопных газов. Данные явления не должны рассматриваться в качестве неисправностей, поскольку они не влияют на работу и не наносят вреда окружающей среде.

В случае появления специального сообщения, см. раздел "Контрольные лампы и сообщения".

ЗАЩИТНЫЕ УСТРОЙСТВА

ПРИБОРНАЯ
ДОСКА И
ПРИБОРЫ

ЗАЩИТНЫЕ
УСТРОЙСТВА

ПРАВИЛЬНАЯ
ЭКСПЛУАТАЦИЯ
АВТОМОБИЛЯ

СВЕТОВАЯ
СИГНАЛИЗАЦИЯ
И СИГНАЛЫ

НЕШТАТНЫЕ
СИТУАЦИИ

ТЕХНИЧЕСКОЕ
ОБСЛУЖИВАНИЕ
АВТОМОБИЛЯ

ТЕХНИЧЕСКИЕ
УСЛОВИЯ

УКАЗАТЕЛЬ

РЕМНИ БЕЗОПАСНОСТИ	109
СИСТЕМА ПРЕДУПРЕЖДЕНИЯ О НЕПРИСТЕГНУТОМ РЕМНЕ БЕЗОПАСНОСТИ	110
ПРЕДНАТЯЖИТЕЛИ	111
БЕЗОПАСНАЯ ПЕРЕВОЗКА ДЕТЕЙ	114
ПОДГОТОВКА К УСТАНОВКЕ СИСТЕМЫ БЕЗОПАСНОСТИ ДЛЯ ДЕТЕЙ "UNIVERSAL ISOFIX"	119
ФРОНТАЛЬНЫЕ ВОЗДУШНЫЕ ПОДУШКИ БЕЗОПАСНОСТИ	120
БОКОВЫЕ ВОЗДУШНЫЕ ПОДУШКИ БЕЗОПАСНОСТИ	123

РЕМНИ БЕЗОПАСНОСТИ

ИСПОЛЬЗОВАНИЕ РЕМНЕЙ БЕЗОПАСНОСТИ рис. 1

Ремень следует надевать так, чтобы спина была прямая и опиралась на спинку кресла.

Чтобы закрепить ремень безопасности, возьмитесь за язычок **A** и вставьте его в пряжку **B** замка так, чтобы раздался щелчок замка.

Для вытаскивания ремня, если он заблокирован, сначала дайте ему смотаться, затем снова плавно, без рывков, потяните за него.

Чтобы отстегнуть ремень безопасности, нажмите на кнопку **C**. Придерживайте ремень рукой, пока он не смотается, чтобы предотвратить его перекручивание.

Инерционная катушка позволяет ремню автоматически приспособливаться к телу пассажира, предоставляя ему свободу действий.



рис. 1

F0M0040m

Когда автомобиль припаркован на крутом склоне, механизм катушки может блокироваться; это нормально. Механизм катушки предотвращает ослабление лямок при резких рывках или резком торможении автомобиля при столкновении или движении на повороте с большой скоростью.

Заднее сидение снабжается трехточечными ремнями безопасности с инерционными катушками.

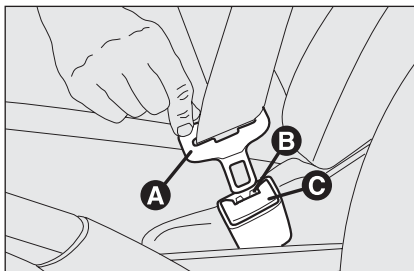

WARNING

Не нажимайте на кнопку C-рис. 1 при движении автомобиля.



рис. 2

F0M0041m

Ремни безопасности заднего сидения застегиваются, как показано на **рис. 2**.

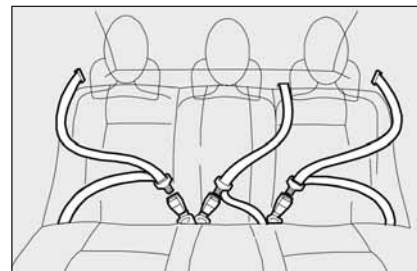

рис. 3

FOM0042m

УКАЗАНИЕ Правильная фиксация спинки кресла гарантируется, если «красная полоска» на откидывающихся рычагах спинок кресел больше не видна. «Красная полоска» фактически показывает, что спинка кресла зафиксирована неправильно. Убедитесь, что спинка кресла занимает правильное положение, при этом вы должны услышать щелчок замка.

УКАЗАНИЕ После того, как сидения закреплены в положении, удобном для поездки, восстановите положение ремней безопасности, чтобы подготовить их к использованию.

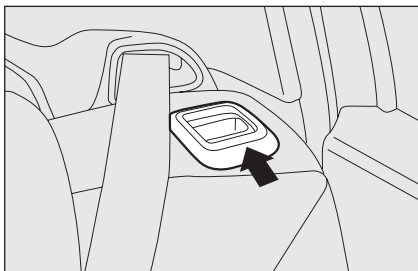
**ВНИМАНИЕ**

Помните, что в случае внезапного столкновения пассажиры на заднем сидении, не пристегнувшиеся ремнями безопасности, представляют собой серьезную опасность для тех, кто находится на передних сидениях.

**ВНИМАНИЕ**

Убедитесь, что спинка кресла надежно закреплена с обеих сторон, чтобы предотвратить ее движение вперед в случае резкого торможения, что может привести к травме пассажиров.

СИСТЕМА ПРЕДУПРЕЖДЕНИЯ О НЕПРИСТЕГНУТОМ РЕМНЕ БЕЗОПАСНОСТИ

Автомобиль снабжен системой предупреждения о непристегнутом ремне безопасности со звуковым сигналом, который вместе с включением контрольной лампы  на приборной панели предупреждает водителя о необходимости пристегнуть ремень безопасности.

Звуковой сигнал можно отменить (до следующего запуска двигателя) следующим образом:

- Пристегните ремни безопасности водителя и переднего пассажира;
- Поставьте ключ зажигания в положение **MAR**;
- Подождите около 20 секунд и затем отстегните один из ремней безопасности.

Чтобы отменить такое предупреждение совсем, обратитесь к дилеру компании Fiat.

Система предупреждения о непристегнутом ремне с цифровым дисплеем может быть настроена только официальным дилером компании Fiat.

Система предупреждения о непристегнутом ремне с многофункциональным дисплеем может быть настроена также через меню «настройка».

ПРЕДНАТЯЖИТЕЛИ

Для увеличения эффективности действия ремней безопасности автомобиль снабжается преднатяжителями. Эти устройства в случае сильного столкновения уменьшают длину ремней безопасности на несколько сантиметров. Таким образом, они обеспечивают то, что ремень плотно сидит на пассажире до тех пор, пока не начнется его удерживающее действие.

Блокировка ремней безопасности показывает, что произошло срабатывание устройств; ремень безопасности не может быть втянут назад, даже если его направлять рукой.

УКАЗАНИЕ Чтобы получить максимальную эффективность действия преднатяжителей, надевайте ремень безопасности так, чтобы он плотно прилегал к груди и тазу.

Может появиться небольшой дымок. Это нетоксичный дым и не представляет угрозы пожара.

Преднатяжители не требуют какого-либо ухода или смазки.

Все, что изменяет их первоначальное состояние, снижает их эффективность.

Если при необычных природных явлениях (наводнение, шторм и т.п.) преднатяжитель подвергся воздействию воды и грязи, его обязательно нужно заменить.



ВНИМАНИЕ

Преднатяжитель может использоваться только один раз. После столкновения, вызвавшего его срабатывание, его следует заменить у официального дилера компании Fiat. Срок действия преднатяжителя указан на шильдике в «бардачке»: преднатяжители следует заменить у официального дилера компании Fiat ранее этой даты.



Операции, которые ведут к ударам, вибрациям или локальному нагреву (свыше 100°C в течение максимум 6 часов) в районе преднатяжителей, могут вызвать их повреждение или срабатывание. На эти устройства не действует вибрация, вызванная неровностями дорожного покрытия или невысокими препятствиями, такими как обочина и т.п. За консультацией обращайтесь к официальному дилеру компании Fiat.

ОГРАНИЧИТЕЛИ УСИЛИЯ

Для повышения безопасности пассажира катушки ремней безопасности передних сидений имеют ограничитель усилия, который позволяет установить контролируемое ослабление так, чтобы дозировать силу, воздействующую на грудную клетку и плечи во время удерживающего действия ремня в случае лобового столкновения.

ПРИБОРНАЯ
ДОСКА И
ПРИБОРЫ

ЗАЩИТНЫЕ
УСТРОЙСТВА

ПРАВИЛЬНАЯ
ЭКСПЛУАТАЦИЯ
АВТОМОБИЛЯ

СВЕТОВАЯ
СИГНАЛИЗАЦИЯ
И СИГНАЛЫ

НЕШТАТНЫЕ
СИТУАЦИИ

ТЕХНИЧЕСКОЕ
ОБСЛУЖИВАНИЕ
АВТОМОБИЛЯ

ТЕХНИЧЕСКИЕ
УСЛОВИЯ

УКАЗАТЕЛЬ



рис. 4

FOM0043m

ОБЩИЕ ИНСТРУКЦИИ ПО ИСПОЛЬЗОВАНИЮ РЕМНЕЙ БЕЗОПАСНОСТИ

Водитель (и его пассажиры также) должен выполнять все местные регламентации в отношении использования ремней безопасности. Всегда пристегивайтесь ремнем безопасности, прежде чем начать движение.

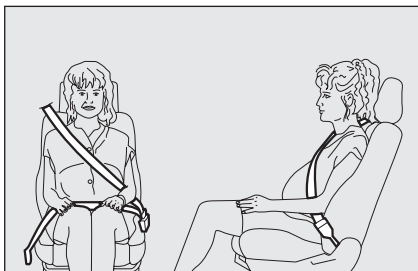

рис. 5

FOM0044m

Ремни безопасности также надеваются беременными: риск получения травмы в случае аварии значительно снижается для них, если они пристегнуты ремнем безопасности.

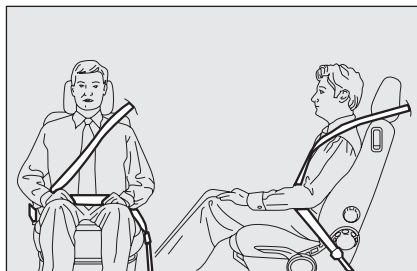

рис. 6

FOM0045m

Безусловно, они должны поместить нижнюю часть ремня очень низко, так, чтобы он проходил под животом, смотри **рис. 4**.



ВНИМАНИЕ

Ремень не должен быть перекручен. Верхняя часть должна проходить по плечу и пересекать грудь по диагонали. Нижняя часть должна прилегать к тазу, а не к животу пассажира, смотри **рис. 5**. Не используйте никакие объекты (стержни, стопоры и т.п.) для оттягивания ремня от тела.



ВНИМАНИЕ

Для максимальной безопасности держите спинку вашего кресла прямой, отклонитесь назад к спинке и убедитесь в том, что ремень плотно прижимается к вашей груди и бедру. Проверьте, чтобы ремни безопасности на пассажирах на переднем и заднем сидениях были пристегнуты все время! Вы повышаете риск серьезной травмы или смерти при столкновении, если ездите, не пристегнувшись ремнем безопасности.



ВНИМАНИЕ

Ни при каких обстоятельствах компоненты ремней безопасности и преднатяжителей не должны ремонтироваться или сниматься самостоятельно. Любая операция должна выполняться квалифицированным персоналом, имеющим соответствующие полномочия. Всегда обращайтесь к официальному дилеру компании Fiat.



ВНИМАНИЕ

Если ремень был подвергнут сильной нагрузке, например, в результате аварии, его следует полностью заменить вместе с креплениями, винтами и преднатяжителями. Даже если на ремне нет видимых дефектов, он мог потерять свою эластичность.



ВНИМАНИЕ

Никогда не сажайте ребенка себе на колени и не пристегивайтесь с ним одним ремнем безопасности. Не пристегивайте ремень безопасности так, чтобы между вашим телом и ремнем находились еще какие-нибудь предметы.

КАК СОХРАНИТЬ РЕМНИ БЕЗОПАСНОСТИ В ХОРОШЕМ СОСТОЯНИИ

Выполняйте следующее:

- используйте ремень только в хорошо натянутом состоянии, неперекрученный; проверьте, чтобы он сматывался/разматывался без затруднений;
- после серьезной аварии замените ремень, использованный в это время, даже если он не выглядит поврежденным. Всегда заменяйте ремни безопасности, если преднатяжители сработали;
- чтобы почистить ремни, помойте их вручную нейтральным мылом, ополосните и оставьте сохнуть в тени. Не используйте сильных моющих средств, отбеливателей, красителей или других химических веществ, которые могут ослабить прочность волокон;
- предохраняйте катушки от попадания в них воды: их исправная работа гарантируется, только если вода не попадает внутрь;
- заменяйте ремни безопасности, если видно, что они значительно изношены или имеют следы надразов.

БЕЗОПАСНАЯ ПЕРЕВОЗКА ДЕТЕЙ

Для оптимальной защиты в случае аварии все пассажиры должны быть пристегнуты соответствующей системой безопасности.

Это еще более важно для детей.

В соответствии с Директивой ЕС 2003/20/ЕС это требование является обязательным во всех странах ЕС.

По сравнению с взрослыми, голова ребенка значительно больше и тяжелее, чем остальное тело, в то время как структура мышц и костей не полностью сформировалась. Поэтому необходимы системы безопасности, отличные от ремней безопасности для взрослых. Результаты исследований лучших систем безопасности для детей отражены в Европейском Стандарте EEC-R44. Этот стандарт рекомендует системы безопасности, разбитые на пять групп:

Группа **0** – весом 0-10 кг

Группа **0+** – весом 0-13 кг

Группа **1** – весом 9-18 кг

Группа **2** – весом 15-25 кг

Группа **3** – весом 22-36 кг

Как можно заметить, группы частично перекрывают друг друга, и фактически на рынке можно найти устройства, которые относятся более чем к одной весовой группе.

Все устройства безопасности должны иметь информацию о сертификации, а также маркировку на прочно прикрепленном шильдике, который никогда не должен сниматься.

При росте более 1,50 м с точки зрения систем безопасности дети считаются взрослыми и пристегиваются штатными ремнями безопасности автомобиля.

Lineaccessori Fiat предлагает кресла для каждой весовой группы, которые рекомендуются для этой марки автомобиля, так как они были специально разработаны и испытаны для него.



ВНИМАНИЕ

При активированной воздушной подушке безопасности пассажира никогда не ставьте детские кресла против хода автомобиля, так как срабатывание воздушной подушки может причинить ребенку серьезные травмы, даже смерть, независимо от серьезности аварии, которая вызвала ее срабатывание. Рекомендуется перевозить детей только с соответствующей системой безопасности на задних сиденьях, так как это наиболее защищенное положение в случае аварии.



ВНИМАНИЕ

СЕРЬЕЗНАЯ ОПАСНОСТЬ.

Если абсолютно необходимо перевозить ребенка на переднем пассажирском сидении в детском кресле, установленном против движения автомобиля, отключите фронтальную и боковую подушки безопасности переднего пассажирского сидения (для защиты грудной клетки и таза, если предусмотрены), с помощью меню *set up* (настройка) и затем проверьте контрольную лампу  на панели сигнализации, чтобы убедиться, что подушки действительно отключены. Переднее пассажирское сидение должно быть максимально отодвинуто назад, чтобы претотвратить контакт между детским креслом и приборной панелью.





рис. 7

FOM0046m

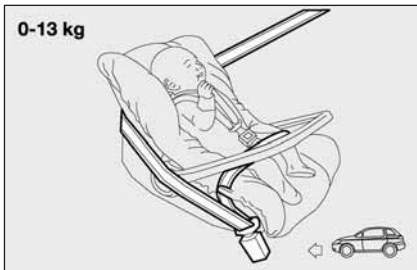

рис. 8

FOM0047m



рис. 9

FOM0048m

Группа 0 и 0+

Детей весом до 13 кг следует перевозить в детских креслах, установленных против хода автомобиля. Такое кресло поддерживает голову и гасит нагрузку на шею в случае резкого торможения.

Кресло крепится штатными ремнями безопасности автомобиля, **рис. 7**, а ребенок пристегивается ремнями безопасности самого детского кресла.



ВНИМАНИЕ

На рисунке приведено крепление кресла только в качестве примера. Следуйте инструкциям по креплению, которые должны прилагаться к той системе безопасности для детей, которую вы используете.



ВНИМАНИЕ

Существуют кресла, которые пригодны для весовых групп 0 и 1 с соединением со штатными ремнями безопасности автомобиля сзади и со своими собственными ремнями безопасности для пристегивания ребенка. Из-за их размера они могут представлять опасность при их неправильном креплении штатными ремнями безопасности автомобиля с подушкой. Тщательно следуйте инструкциям по установке, поставляемой вместе с креслом.

ГРУППА 1

Детей весом от 9 кг до 18 кг можно перевозить лицом вперед, на кресле, снабженном передней подушкой, через которую ремень безопасности автомобиля удерживает ребенка и кресло, **рис. 8**.

ГРУППА 2

При весе от 15 до 25 кг дети могут пристегиваться непосредственно ремнями безопасности автомобиля, **рис. 9**. Единственное назначение сидения – чтобы ребенок сидел правильно по отношению к расположению ремней, так чтобы диагональный участок прилегал к грудной клетке, а не к шее, а горизонтальный участок проходил в области таза, а не живота.



ВНИМАНИЕ

На рисунке приведено крепление кресла только в качестве примера. Следуйте инструкциям по креплению, которые должны прилагаться к той системе безопасности для детей, которую вы используете.



рис. 10

FOM0049m

Группа 3

Грудная клетка ребенка весом от 22 до 36 кг больше не требует дополнительной опоры между спиной ребенка и спинкой кресла.

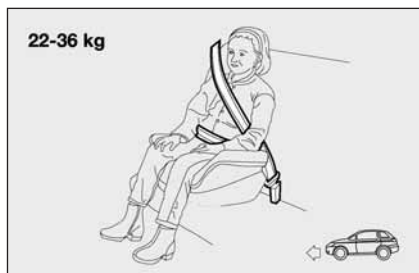
Рис. 10 показывает правильное положение детского кресла на заднем сидении автомобиля.

Дети ростом свыше 1,50 м могут пристегиваться штатными ремнями безопасности, как и взрослые.



ВНИМАНИЕ

На рисунке приведено крепление кресла только в качестве примера. Следуйте инструкциям по креплению, которые должны прилагаться к той системе безопасности для детей, которую вы используете.

СООТВЕТСТВИЕ ПАССАЖИРСКОГО КРЕСЛА ТРЕБОВАНИЯМ ПО ИСПОЛЬЗОВАНИЮ ДЕТСКОГО КРЕСЛА

Ваш автомобиль соответствует новой Европейской Директиве 2000/3/ЕС, регламентирующей установку детских кресел на различных сидениях автомобиля в соответствии со следующей таблицей:

Группа	Вес	Переднее пассажирское сидение	Заднее пассажирское сидение	Заднее центральное пассажирское сидение
Группа 0, 0+	до 13 kg	U (▼)	U	*
Группа 1	9-18 kg	U (▼)	U	*
Группа 2	15-25 kg	U (▼)	U	*
Группа 3	22-36 kg	U (▼)	U	*

Обозначения:

U = совместимо с системами безопасности детей категории «Универсальная» в соответствии с Европейским Стандартом ЕЕС-R44 для соответствующих "Групп".

(▼) на автомобилях, не снабженных пассажирскими сидениями, регулируемыми по высоте, спинка сидения должна быть расположена строго вертикально.

* Никогда не устанавливайте системы безопасности для детей на центральном заднем сидении.

ПРИБОРНАЯ
ДОСКА И
ПРИБОРЫ

ЗАЩИТНЫЕ
УСТРОЙСТВА

ПРАВИЛЬНАЯ
ЭКСПЛУАТАЦИЯ
АВТОМОБИЛЯ

СВЕТОВАЯ
СИГНАЛИЗАЦИЯ
И СИГНАЛЫ

НЕШТАТНЫЕ
СИТУАЦИИ

ТЕХНИЧЕСКОЕ
ОБСЛУЖИВАНИЕ
АВТОМОБИЛЯ

ТЕХНИЧЕСКИЕ
УСЛОВИЯ

УКАЗАТЕЛЬ

Ниже приведены основные правила безопасности, которым нужно следовать при перевозке детей:

- 1) Рекомендованное положение для установки детского кресла – на заднем сидении, так как это наиболее защищенное место в случае аварии.
- 2) При деактивации воздушной подушки пассажира проверьте это по желтой контрольной лампе на панели, чтобы убедиться, что подушка действительно отключена.
- 3) Следуйте инструкциям по креплению той системы безопасности для детей, которую вы используете. Эти инструкции должны быть предоставлены изготовителем. Храните инструкции по установке системы безопасности для детей вместе с документами на автомобиль и этим Руководством. Никогда не используйте систему безопасности для детей без инструкции по установке.

1) Всегда проверяйте, чтобы ремни безопасности были хорошо застегнуты, потянув за лямку.

5) К каждой системе безопасности может быть пристегнут только один ребенок.

6) Всегда проверяйте, чтобы ремни безопасности не проходили возле шеи ребенка.

7) Во время движения не позволяйте ребенку сидеть неправильно или снимать ремни безопасности.

8) Пассажиры не должны сажать детей себе на колени. Никто, каким бы сильным он ни был, не сможет удерживать ребенка в момент аварии.

9) В случае аварии замените детское кресло на новое.



ВНИМАНИЕ

При активированной воздушной подушке безопасности пассажира никогда не устанавливайте детские кресла против хода автомобиля, так как срабатывание воздушной подушки может причинить ребенку серьезные травмы, даже смерть, независимо от серьезности аварии, которая вызвала ее срабатывание. Рекомендуется перевозить детей только с соответствующей системой безопасности на задних сидениях, так как это наиболее защищенное положение в случае аварии.

ПОДГОТОВКА К УСТАНОВКЕ СИСТЕМЫ БЕЗОПАСНОСТИ ДЛЯ ДЕТЕЙ "UNIVERSAL ISOFIX"

Этот автомобиль подготовлен к установке системы безопасности для детей Uni-versal Isofix, новой системы безопасной перевозки детей, соответствующей европейским стандартам безопасности.

На **рис. 11** приведен пример этой системы безопасности для детей.

Детское кресло Universal Isofix предназначено для весовой группы 1.

Оригинальная система крепления требует крепления детского кресла Universal Isofix к соответствующим нижним металлическим кольцам **А-рис. 12**, установленным между спинкой заднего сидения и его подушкой. Верхний ремень (поставляемый вместе с детским креслом) должен быть прикреплен к кольцу **В-рис. 13**, установленному на задней стороне спинки заднего сидения на уровне детского сидения.

Можно одновременно установить как традиционную систему безопасности для детей, так и систему "Universal Isofix".

Помните, что для детского сиденья "Universal Isofix" вы можете использовать только все те сидения, которые одобрены знаком ECE R44/03 "Universal Isofix".



рис. 11

FOM0253m

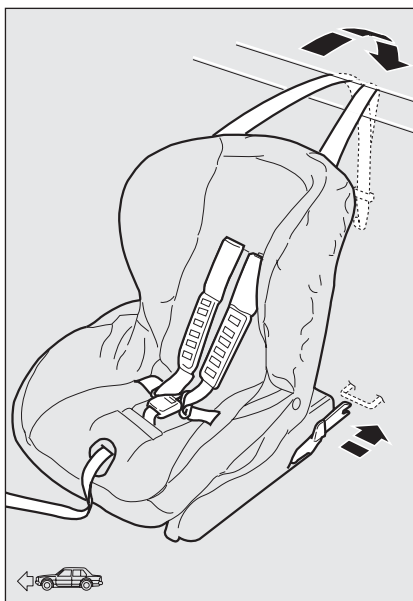

рис. 12

FOM0050m

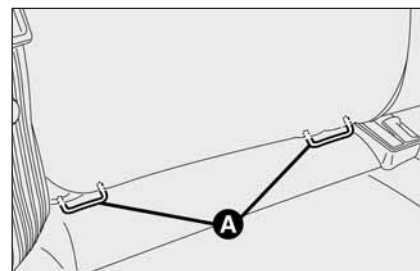

рис. 13

FOM0051m

У компании Lineaccessori Fiat имеются детские сидения "Universal Isofix" "Duo Plus".

Более подробную информацию по установке/использованию смотри в Руководстве по эксплуатации, которое должно поставляться изготовителем системы безопасности для детей.

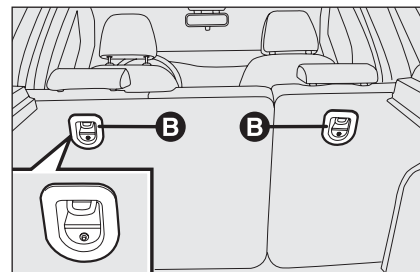

ВНИМАНИЕ

Устанавливайте систему безопасности для детей только во время парковки автомобиля. Сигналом того, что система безопасности для детей Isofix соответствующим образом закреплена на крепежных скобах, является щелчок, который вы услышите. В любом случае соблюдайте инструкции по установке, которые должны быть приложены изготовителем системы безопасности для детей.

СООТВЕТСТВИЕ ПАССАЖИРСКИХ СИДЕНИЙ РЕГЛАМЕНТАЦИ- ЯМ ПО УСТАНОВКЕ ДЕТСКОГО КРЕСЛА ISOFIX UNIVERSAL

В таблице ниже в соответствии с Европейской Директивой ECE 16 приведены различные возможности установки системы безопасности для детей Isofix на сидениях, оборудованных устройствами крепления Isofix Universal.

Вес	Направление установки детского кресла	Размер кресла Isofix	Положение Isofix на боковом заднем сидении
Группа 0 - 0 to 10 кг	против хода автомобиля	E	IL
	против хода автомобиля	E	IL
Группа 0+ - 0 to 13 кг	против хода автомобиля	D	IL
	против хода автомобиля	C	IL
	против хода автомобиля	D	IL
Группа I - 9 to 18 кг	по ходу автомобиля	B	IUF
	по ходу автомобиля	B1	IUF
	по ходу автомобиля	A	IUF

IUF: пригодно для систем безопасности для детей Isofix для установки по ходу движения автомобиля, универсального класса (снабжено третьим верхним креплением), одобрено для соответствующей весовой группы.

IL: пригодно для систем безопасности для детей Isofix, специально разработанных и одобренных для этого типа автомобилей. Детское кресло можно установить, сместив вперед переднее сидение.

ФРОНТАЛЬНЫЕ НАДУВНЫЕ ПОДУШКИ БЕЗОПАСНОСТИ

Автомобиль снабжен фронтальными надувными подушками безопасности для водителя, пассажира и на уровне коленей водителя (где предусмотрено).

Фронтальные надувные подушки безопасности водителя/пассажира и надувная подушка на уровне коленей водителя (где предусмотрена) предназначены для защиты пассажира и водителя в случае лобового столкновения средней-сильной тяжести за счет создания подушки между водителем и пассажиром и рулевым колесом или приборной панелью.

Фронтальные надувные подушки безопасности предназначены для защиты водителя и переднего пассажира автомобиля при лобовом столкновении, и поэтому их не срабатывание при другом типе столкновений (боковых столкновениях, ударах сзади, повороте и т.д.) не является признаком неправильного функционирования системы.

В случае столкновения электронный блок управления, если требуется, выдаст сигнал к надуванию подушки. Подушка надуется мгновенно, оказавшись между телом пассажира и конструкцией, которая может причинить травму, сразу же после этого подушка сдуется.

Фронтальные надувные подушки водителя/пассажира и надувная подушка на уровне коленей водителя (где предусмотрена) не являются заменой ремней безопасности, а всего лишь дополняют их действие. Поэтому всегда пристегивайтесь ремнями безопасности, что по правилам обязательно в Европейских странах и большинстве неевропейских стран.

Объем фронтальных подушек безопасности при максимальном надувании заполняет большую часть пространства между рулевым колесом и водителем и между приборной доской и пассажиром.

В случае столкновения пассажир, не пристегнувшийся ремнем безопасности, будет двигаться вперед и может прийти в контакт с подушкой в то время, когда она еще в процессе надувания.

Фронтальная надувная подушка может не сработать в следующих случаях:

- при столкновении с легко деформируемыми объектами, которые не воздействовали на лобовую поверхность автомобиля (например, удар бампером об ограждение и т.д.);
- в случае вклинивания под другие движущиеся средства или защитные ограждения (например, под грузовую автомашину или защитное ограждение) надувная подушка безопасности не раскроется, так как никакая дополнительная защиты по сравнению с ремнями безопасности она не даст, и, следовательно, она будет бесполезна. Поэтому несрабатывание системы в данном случае не является признаком неправильного функционирования системы.



ВНИМАНИЕ

Не наклеивайте этикеток и пр. на рулевое колесо, крышку надувной подушки безопасности или на боковую зашивку крыши. Никогда не кладите предметы (например, мобильный телефон) на приборную доску на стороне пассажира, так как они могут помешать правильному раскрытию надувной подушки, а также вызвать серьезные травмы.

При незначительных столкновениях (для которых удерживающего действия ремней безопасности достаточно) надувные подушки безопасности не раскрываются. В этих случаях существенно важно пристегиваться ремнями безопасности, так как в случае бокового удара они гарантируют правильное положение пассажира и предотвращают выброс пассажира из автомобиля в случае сильных столкновений.

ФРОНТАЛЬНАЯ НАДУВНАЯ ПОДУШКА БЕЗОПАСНОСТИ ВОДИТЕЛЯ рис. 14

Она состоит из мгновенно надувающейся подушки, находящейся в специальном отделении в центре рулевого колеса.



рис. 14



рис. 15

ФРОНТАЛЬНАЯ НАДУВНАЯ ПОДУШКА БЕЗОПАСНОСТИ ПАССАЖИРА (где предусмотрено) рис. 15

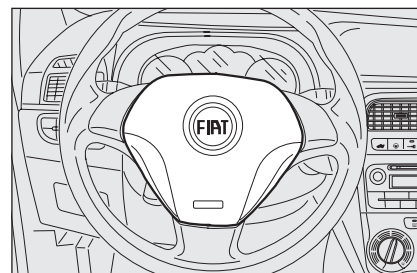
Она состоит из мгновенно надувающейся подушки, находящейся в специальном отделении в приборной доске, эта подушка имеет объем больший, чем у подушки водителя.

ПРИБОРНАЯ
ДОСКА И
ПРИБОРЫ

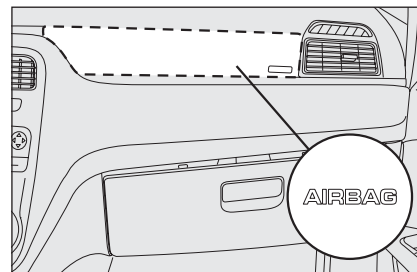
ЗАЩИТНЫЕ
УСТРОЙСТВА

ПРАВИЛЬНАЯ
ЭКСПЛУАТАЦИЯ
АВТОМОБИЛЯ

СВЕТОВАЯ
СИГНАЛИЗАЦИЯ
И СИГНАЛЫ

НЕШТАТНЫЕ
СИТУАЦИИ

ТЕХНИЧЕСКОЕ
ОБСЛУЖИВАНИЕ
АВТОМОБИЛЯ

ТЕХНИЧЕСКИЕ
УСЛОВИЯ

УКАЗАТЕЛЬ



ВНИМАНИЕ

СЕРЬЕЗНАЯ ОПАСНОСТЬ.

Если надувная подушка безопасности пассажира активирована (включена), никогда не устанавливайте детское кресло против хода автомобиля, так как срабатывание надувной подушки безопасности может причинить ребенку серьезные травмы, даже смерть. В случае необходимости, всегда дезактивируйте подушку безопасности пассажира, если детское сидение ставится на переднее сидение пассажира. Переднее пассажирское кресло должно быть максимально отодвинуто назад, чтобы предотвратить контакт между детским креслом и приборной панелью. Даже если этого не требуют правила, рекомендуется снова активировать воздушную подушку сразу же, как только перевозка ребенка завершена.



рис. 16

F0M0054m

НАДУВНАЯ ПОДУШКА БЕЗОПАСНОСТИ В РАЙОНЕ КОЛЕНЕЙ ВОДИТЕЛЯ (где предусмотрено) рис. 16

Надувная подушка безопасности в районе коленей состоит из мгновенно надувающейся подушки, находящейся в специальном отделении под рулевым колесом на уровне коленей водителя, дающей дополнительную защиту в случае лобового столкновения.

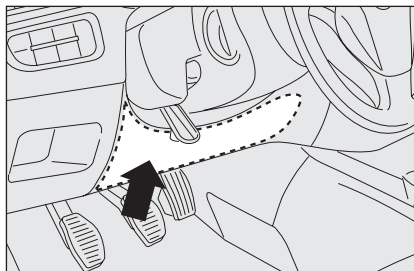
РУЧНОЕ ВЫКЛЮЧЕНИЕ ФРОНТАЛЬНОЙ И БОКОВОЙ НАДУВНЫХ ПОДУШЕК Пассажира (если предусмотрено)

Если абсолютно необходимо перевести ребенка на переднем сидении, то фронтальная и боковая надувные подушки пассажира (если предусмотрены) можно дезактивировать.

Контрольная лампа  на приборной панели будет гореть непрерывно все время, пока фронтальная и боковая надувные подушки пассажира не будут вновь активированы (если предусмотрено).



ВНИМАНИЕ

Чтобы дезактивировать фронтальную и боковую подушки безопасности пассажира (если предусмотрено), обратитесь к параграфам «Цифровой дисплей» и «Многофункциональный дисплей» в главе «Приборная доска и приборы».

БОКОВЫЕ НАДУВНЫЕ ПОДУШКИ БЕЗОПАСНОСТИ

Автомобиль снабжен боковыми надувными подушками для пассажира и водителя (если предусмотрено) для защиты грудной клетки и подушками в районе окна (если предусмотрено) для защиты головы пассажиров на переднем и задних сидениях.

Боковые надувные подушки (где предусмотрены) защищают пассажиров автомобиля от боковых ударов средней-сильной тяжести путем образования подушки между пассажиром и внутренними частями боковой конструкции автомобиля.

Несрабатывание боковых надувных подушек безопасности при других типах столкновений (лобовые столкновения, удары сзади, перевороты и т.л.) не является признаком неправильного функционирования системы.

В случае бокового удара электронный блок управления, если требуется, выдаст сигнал на срабатывание подушки. Подушка надуется мгновенно, оказавшись между телом пассажира и конструкцией, которая может причинить травму, сразу же после этого подушка сдуется.

Боковые надувные подушки не заменяют ремни безопасности, но лишь дополняют их действие, поэтому рекомендуется всегда пристегиваться ремнями, как предписывается правилами Европейских и большинства неевропейских стран.



рис. 17

FOM0140m

ПЕРЕДНИЕ БОКОВЫЕ НАДУВНЫЕ ПОДУШКИ БЕЗОПАСНОСТИ - ЗАЩИТА ГРУДНОЙ КЛЕТКИ И ОБЛАСТИ ТАЗА (где предусмотрено) рис. 17

Передние боковые надувные подушки безопасности находятся в спинках сидений, они состоят из мгновенно надувающейся подушки, предназначенной для повышения степени защиты грудной клетки пассажиров и области таза в случае бокового столкновения средней-сильной степени тяжести.

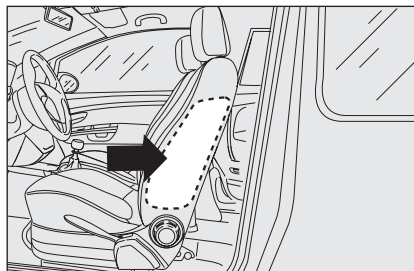

рис. 18

FOM0141m

БОКОВЫЕ НАДУВНЫЕ ПОДУШКИ В РАЙОНЕ ОКНА - ЗАЩИТА ГОЛОВЫ (где предусмотрено) рис. 18

Они состоят из двух подушек «занавесочного» типа, одна на правой стороне, а другая на левой стороне автомобиля, расположенных за боковой обшивкой крыши и скрытых соответствующей отделкой.

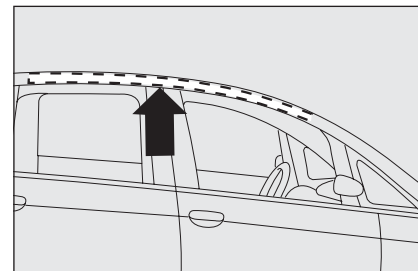
Надувные подушки безопасности в районе окон предназначены для защиты головы переднего и задних пассажиров в случае бокового столкновения, благодаря большой поверхности надутой подушки.

УКАЗАНИЕ В случае бокового столкновения вы можете получить наилучшую защиту системы, сохраняя правильное положение на сидении, что позволит подушке в районе окна раскрыться правильно.

ПРИБОРНАЯ
ДОСКА И
ПРИБОРЫ

ЗАЩИТНЫЕ
УСТРОЙСТВА

ПРАВИЛЬНАЯ
ЭКСПЛУАТАЦИЯ
АВТОМОБИЛЯ

СВЕТОВАЯ
СИГНАЛИЗАЦИЯ
И СИГНАЛЫ

НЕШТАТНЫЕ
СИТУАЦИИ

ТЕХНИЧЕСКОЕ
ОБСЛУЖИВАНИЕ
АВТОМОБИЛЯ

ТЕХНИЧЕСКИЕ
УСЛОВИЯ

УКАЗАТЕЛЬ

УКАЗАНИЕ Фронтальные надувные подушки и/или боковые надувные подушки могут развернуться, если автомобиль подвергся сильным ударам или попал в аварию, включая низ кузова, как, например, сильные удары о ступени, край тротуара или низкие препятствия, попадание автомобиля в большие ямы или вмятины на дороге.

УКАЗАНИЕ При срабатывании надувная подушка безопасности выделяет небольшое количество пыли. Эта пыль безвредна и не является признаком начала пожара; после этого поверхность несложных подушек и интерьер автомобиля может быть покрыт частицами пыли: эта пыль может попасть на кожу и в глаза. В случае контакта смойте ее водой с нейтральным мылом.

Срок годности пиротехнического заряда и контакта катушки указан на шильдике внутри "бардачка". До окончания этого срока свяжитесь с официальным дилером компании Fiat для их замены.

УКАЗАНИЕ Если произошла авария, в результате которой какие-либо устройства безопасности сработали, обратитесь к официальному дилеру компании Fiat для замены сработавших устройств безопасности и проверки всей системы.

Любой контроль, ремонт или замена надувных подушек безопасности должны производиться только через дилера компании Fiat.

Если ваш автомобиль идет на металлолом, то сначала отключите систему надувных подушек у официального дилера компании Fiat. Если автомобиль меняет владельца, то новый владелец должен быть проинформирован о правилах пользования надувными подушками и о предупреждениях выше, а также приведенных в настоящем «Руководстве пользователя».

УКАЗАНИЕ Срабатывание преднатяжителей, фронтальных и боковых надувных подушек безопасности вызывается по-разному из блока электронного управления в зависимости от типа аварии. Несрабатывание одной или более из них не означает, что система работает неправильно.



ВНИМАНИЕ

Не опирайтесь головой, руками и коленями в дверь, окна или в зону оконной подушки, чтобы избежать возможных травм во время надувания подушки.



ВНИМАНИЕ

Не высовывайте голову, руки и локти в окно.

ОБЩИЕ ПРЕДУПРЕЖДЕНИЯ



ВНИМАНИЕ

Если при повороте ключа зажигания в положение MAR контрольная лампа не загорается или остается включенной при движении автомобиля (вместе с сообщением на многофункциональном дисплее, если предусмотрено), то возможен отказ в системах безопасности; в этом случае надувные подушки или преднатяжители могут не сработать в случае удара или, в незначительном числе случаев, они могут сработать случайно. Обратитесь к дилеру компании Fiat немедленно, чтобы проверить систему.



ВНИМАНИЕ

Не накрывайте спинки передних и задних сидений покрывалами или чехлами, которые не предназначены для использования с боковыми надувными подушками безопасности.



ВНИМАНИЕ

Не кладите каких-либо предметов себе на колени, перед собой и не сидите с трубкой или карандашом во рту; в случае срабатывания надувных подушек безопасности это может привести к травме.



ВНИМАНИЕ

При вождении автомобиля всегда держите руки на ободе рулевого колеса так, чтобы при срабатывании надувной подушки она могла надуться без каких-либо помех, которые могли бы причинить вам серьезные травмы. Не сидите за рулем, наклонившись вперед, спинка кресла должна быть в вертикальном положении, а ваша спина должна опираться на нее.



ВНИМАНИЕ

Помните, что если ключ зажигания вставлен и находится в положении MAR, даже если двигатель не работает, надувные подушки могут сработать в припаркованном автомобиле, если в него врежется другой движущийся автомобиль. Поэтому никогда не сажайте детей на переднее сидение, даже когда автомобиль припаркован. С другой стороны, помните, что если ключ зажигания в положении STOP, то никакая система безопасности (надувные подушки или преднатяжители) не сработает в случае удара; в этом случае несрабатывание не может быть расценено как признак того, что система не работает должным образом.



ВНИМАНИЕ

Если автомобиль был украден, или была предпринята попытка украсть его, если он стал объектом вандализма или был затоплен, проверьте систему надувных подушек безопасности у официального дилера компании Fiat.



ВНИМАНИЕ

Когда ключ зажигания находится в положении MAR, контрольная лампа * (при активированной передней надувной подушке пассажира) включится и начнет мигать в течение нескольких секунд, чтобы сигнализировать, что надувная подушка пассажира раскроется при аварии, после чего ее нужно будет демонтировать.



ВНИМАНИЕ

Не мойте спинки кресел водой под напором или паром (самостоятельно или на станциях автоматической мойки кресел).



ВНИМАНИЕ

Передняя надувная подушка срабатывает на удары, по силе превышающие натяжение, создаваемое преднатяжителями. При силе ударов между этими двумя пределами обычно срабатывают только преднатяжители.



ВНИМАНИЕ

Не вешайте жестких предметов на вешалки для одежды и на опорные ручки.



ВНИМАНИЕ

Надувная подушка безопасности не заменяет ремни безопасности, а только повышает их эффективность. Более того, так как фронтальные надувные подушки не срабатывают при лобовом ударе на низкой скорости, боковых столкновениях, толчках снизу или при перевороте, то в этих случаях пассажиры могут быть защищены только ремнями безопасности, которые по этим причинам всегда должны быть пристегнуты.

ПРАВИЛЬНАЯ ЭКСПЛУАТАЦИЯ АВТОМОБИЛЯ

ПРИБОРНАЯ
ДОСКА И
ПРИБОРЫ

ЗАЩИТНЫЕ
УСТРОЙСТВА

**ПРАВИЛЬНАЯ
ЭКСПЛУАТАЦИЯ
АВТОМОБИЛЯ**

СВЕТОВАЯ
СИГНАЛИЗАЦИЯ
И СИГНАЛЫ

НЕШТАТНЫЕ
СИТУАЦИИ

ТЕХНИЧЕСКОЕ
ОБСЛУЖИВАНИЕ
АВТОМОБИЛЯ

ТЕХНИЧЕСКИЕ
УСЛОВИЯ

УКАЗАТЕЛЬ

ПУСК ДВИГАТЕЛЯ	127
ПАРКОВКА АВТОМОБИЛЯ	130
ИСПОЛЬЗОВАНИЕ МЕХАНИЧЕСКОЙ КОРОБКИ ПЕРЕДАЧ	131
РЕКОМЕНДАЦИИ ПО СНИЖЕНИЮ ЭКСПЛУАТАЦИОННЫХ РАСХОДОВ	132
ЗИМНИЕ ШИНЫ	136
ЦЕПИ ПРОТИВОСКОЛЬЖЕНИЯ	136
ХРАНЕНИЕ АВТОМОБИЛЯ	137

ПУСК ДВИГАТЕЛЯ

Автомобиль оснащен электронным устройством блокировки двигателя: если двигатель не запускается, смотри параграф "Система кодов компании Fiat" в главе "Приборная доска и приборы".

В течение первых секунд работы двигателя может работать более шумно, чем обычно, особенно, если он некоторое время не был в эксплуатации. Эта отличительная особенность не оказывает никакого влияния на функционирование и надежность гидравлического толкателя: предусмотрена специальная система синхронизации, чтобы свести к минимуму необходимость в обслуживании.



Мы рекомендуем в первый период не эксплуатировать автомобиль с полным использованием эксплуатационных характеристик автомобиля (т.е. не производить разгон при полностью открытой дроссельной заслонке, не совершать длительных поездок на предельной скорости, резко не тормозить и т.д.).



После выключения двигателя никогда не следует оставлять ключ зажигания в замке зажигания, чтобы предотвратить разряд аккумуляторной батареи.



ВНИМАНИЕ

Работа двигателя в закрытом помещении является чрезвычайно рискованной. Двигатель поглощает кислород и вырабатывает очень токсичный угарный газ, который может привести к смертельному отравлению



ВНИМАНИЕ



Следует помнить, что сервопривод тормозной системы и усилителя руля не функционируют до тех пор, пока не будет запущен двигатель. Поэтому водителю требуется больше усилий, чем обычно, для торможения и для вращения рулем.

ПУСК БЕНЗИНОВЫХ ДВИГАТЕЛЕЙ

Необходимо выполнить следующие операции:

- Убедиться, что стояночный тормоз затянут (поднят);
- Установить рукоятку рычага переключения передач в нейтральное положение;
- Нажать на педаль сцепления до упора, не трогая педаль акселератора;
- Установить ключ зажигания в положение **AVV** и отпустить его сразу же после запуска двигателя.

Если не удалось завести двигатель с первой попытки, следует вернуть ключ зажигания в положение **STOP**, а затем повторить процедуру пуска.





Если ключ зажигания находится в положении **MAR**, а контрольная лампа  и контрольная лампа продолжают гореть, то ключ зажигания следует установить в положение  **STOP**, а затем снова установить его в положение **MAR**. Если контрольная лампа продолжает гореть, то следует попытаться завести автомобиль запасным ключом зажигания, который предусмотрен в объеме поставки автомобиля.

УКАЗАНИЕ Если на приборной панели продолжает устойчиво гореть контрольная лампа , то следует незамедлительно обратиться к официальному дилеру компании Fiat.



УКАЗАНИЕ Никогда не оставляйте ключ зажигания в положении **MAR** после остановки двигателя.

ПУСК ДИЗЕЛЬНЫХ ДВИГАТЕЛЕЙ

Необходимо выполнить следующие операции:

- Убедиться, что стояночный тормоз затянут (поднят);
- Установить рукоятку рычага переключения передач в нейтральное положение;
- Установить ключ зажигания в положение **MAR**: на приборной панели загорятся контрольные лампы  и ;
- Подождать, пока не погаснут контрольные лампы  и . Чем быстрее прогревается двигатель, тем быстрее погаснут эти контрольные лампы;
- Нажать на педаль сцепления до упора, не трогая педаль акселератора;
- Установить ключ зажигания в положение **AVV** сразу же, как только погаснет контрольная лампа . Если не запустить двигатель сразу же, теряется преимущество работы свечей предпускового подогрева. Отпустить ключ зажигания сразу же после запуска двигателя.

Если двигатель не запускается с первой попытки, следует вернуть ключ зажигания в положение **STOP**, а затем повторить процедуру запуска.

Если ключ зажигания находится в положении **MAR**, а контрольная лампа  и контрольная лампа  на приборной панели продолжают гореть, то ключ зажигания следует установить в положение **STOP**, а затем снова установить его в положение **MAR**. Если контрольные лампы продолжают гореть, то следует попытаться завести автомобиль запасным ключом зажигания, который предусмотрен в объеме поставки автомобиля.

УКАЗАНИЕ Если на приборной панели продолжает устойчиво гореть контрольная лампа , то следует незамедлительно обратиться официальному дилеру компании Fiat.

УКАЗАНИЕ Никогда не оставляйте ключ зажигания в положении **MAR** после остановки двигателя.



Мигание контрольной лампы в течение 60 секунд при пуске двигателя или при длительном проворачивании коленчатого вала указывает на отказ системы предпускового подогрева. В этом случае, если автомобиль запущен, можно пользоваться автомобилем, как обычно, но следует как можно скорее обратиться к официальному дилеру компании Fiat.

ПРОГРЕВ ДВИГАТЕЛЯ СРАЗУ ЖЕ ПОСЛЕ ЗАПУСКА (бензиновые и дизельные двигатели)

Необходимо выполнить следующие операции:

- ❑ Следует медленно начать движение, обеспечивая работу двигателя на средних оборотах. Не следует резко увеличивать скорость.
- ❑ В первых километрах пути двигатель не должен работать с полной нагрузкой. Следует подождать, пока стрелка указателя температуры охлаждающей жидкости не начнет перемещаться в заданном диапазоне.



Следует помнить, что усилитель тормозной системы и усилитель руля не функционируют, пока не будет запущен двигатель. Поэтому водителю требуется больше усилий при нажатии на педаль тормоза и для управления рулем



Не следует производить пуск двигателя путем толкания автомобиля, его буксировки или спуска по инерции с горы, так как это может привести к попаданию топлива в катализатор системы выпуска отработавших газов и вызвать ее повреждение, не подлежащее ремонту.

ОСТАНОВКА ДВИГАТЕЛЯ

После непродолжительной работы двигателя на холостых оборотах, следует перевести ключ зажигания в положение **STOP**.

УКАЗАНИЕ После длительной работы двигателя с высокой нагрузкой следует дать ему возможность «отдышаться», прежде чем заглушить его, т.е. двигатель должен в течение нескольких минут поработать на холостых оборотах, чтобы обеспечить снижение температуры в моторном отсеке.



Резкое нажатие на педаль газа перед отключением двигателя не имеет абсолютно никакого практического смысла: это приводит к перерасходу топлива и повреждению двигателя, особенно двигателя с турбонаддувом.

ПАРКОВКА АВТОМОБИЛЯ

Необходимо выполнить следующие операции:

- Заглушить двигатель и поставить автомобиль на стояночный тормоз;
- Включить одну из передач механической коробки передач (на дороге с уклоном следует включить первую передачу, если автомобиль припаркован в гору, или заднюю передачу, если автомобиль припаркован под гору), колеса должны быть повернуты к бордюру.

Колеса следует заблокировать клином или камнем, если требуется припарковать автомобиль на дороге с крутым уклоном. Не следует оставлять ключ зажигания в замке зажигания, чтобы предотвратить разряд аккумуляторной батареи. Следует всегда вынимать ключ из замка зажигания при выходе из автомобиля.



ВНИМАНИЕ

Не следует оставлять детей в автомобиле без надзора взрослых. Следует всегда вынимать ключ из замка зажигания и забирать его с собой при выходе из автомобиля.



рис. 1

FOM0115m

СТОЯНОЧНЫЙ ТОРМОЗ

Рычаг стояночного тормоза расположен между двумя передними сиденьями.

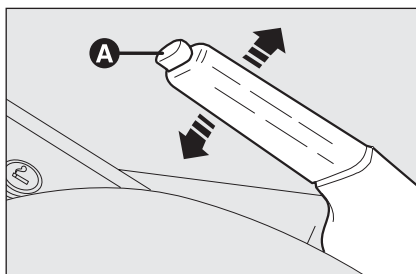
При парковке следует потянуть рычаг стояночного тормоза вверх так, чтобы обеспечить полную неподвижность автомобиля. Как правило, четырех или пяти щелчков фиксирующего устройства рычага достаточно, если автомобиль находится на ровной дороге. Если автомобиль паркуют на крутом склоне или в загруженном состоянии, то требуется девять или десять щелчков фиксирующего устройства рычага.

УКАЗАНИЕ Если это не так, то следует связаться с официальным дилером компании Fiat, чтобы отрегулировать стояночный тормоз.

При затянутом стояночном тормозе и при включенном зажигании (ключ зажигания находится в положении **MAR**) на приборной панели загорается контрольная лампа тормозной системы (ⓘ).

Чтобы отпустить стояночный тормоз, следует:

- слегка потянуть вверх стояночный тормоз и надавить на кнопку блокировки **A**;
- удерживая в нажатом положении кнопку **A**, следует полностью отжать рычаг тормоза вниз. Контрольная лампа (ⓘ) погаснет.

При выполнении этой операции следует нажать на педаль тормоза, чтобы предотвратить непреднамеренное движение автомобиля.

ИСПОЛЬЗОВАНИЕ МЕХАНИЧЕСКОЙ КОРОБКИ ПЕРЕДАЧ

Для включения передачи следует полностью выжать педаль сцепления и перевести рукоятку рычага переключения передач в требуемое положение (см. диаграмму на головке рукоятки рычага переключения передач, **рис. 2**).

Для включения 6-ой передачи следует перевести рукоятку рычага переключения передач, слегка нажав, вправо, чтобы предотвратить непреднамеренное включение 4-ой передачи. Так же следует поступать при переключении с 6-ой передачи на 5-ую передачу.

УКАЗАНИЕ Передачу заднего хода автомобиля можно включить только при полной остановке автомобиля. При работающем двигателе, прежде чем включить передачу заднего хода, следует полностью выжать педаль сцепления, как минимум, на 2 секунды, чтобы предотвратить повреждение коробки передач и избежать скрежета при включении передачи.



рис. 2

FOM0142m

Для включения передачи заднего хода **R** (6-ступенчатая коробка передач) из нейтрального положения необходимо выполнить следующие операции: поднять кольцо **A**, которое находится под рукояткой рычага, и одновременно перевести рукоятку рычага переключения передач влево, а затем - вперед.

Для включения передачи заднего хода **R** (5-ступенчатая коробка передач) из нейтрального положения необходимо выполнить следующие операции: поднять кольцо **A**, которое находится под рукояткой рычага, и одновременно перевести рукоятку рычага переключения передач вправо, а затем - вперед.

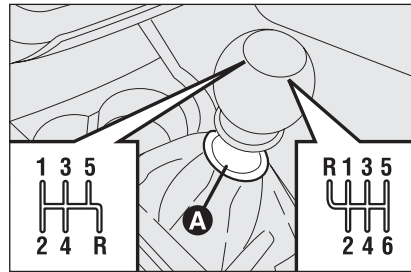

ВНИМАНИЕ

Чтобы переключить передачу надлежащим образом, следует полностью выжать педаль сцепления. Поэтому необходимо следить за тем, чтобы под педалью сцепления не было никаких посторонних предметов: коврики должны лежать плоско, и они не должны находиться в области педалей.



Во время движения правая рука водителя не должна постоянно находиться на рукоятке рычага переключения передач, так как усилие от веса руки, даже самое легкое, со временем может привести к преждевременному износу внутренних компонентов коробки передач.

ПРИБОРНАЯ
ДОСКА И
ПРИБОРЫ

ЗАЩИТНЫЕ
УСТРОЙСТВА

ПРАВИЛЬНАЯ
ЭКСПЛУАТАЦИЯ
АВТОМОБИЛЯ

СВЕТОВАЯ
СИГНАЛИЗАЦИЯ
И СИГНАЛЫ

НЕШТАТНЫЕ
СИТУАЦИИ

ТЕХНИЧЕСКОЕ
ОБСЛУЖИВАНИЕ
АВТОМОБИЛЯ

ТЕХНИЧЕСКИЕ
УСЛОВИЯ

УКАЗАТЕЛЬ

РЕКОМЕНДАЦИИ ПО СНИЖЕНИЮ ЭКСПЛУАТАЦИОННЫХ РАСХОДОВ

В этом разделе изложены некоторые рекомендации, соблюдение которых поможет водителю снизить эксплуатационные расходы автомобиля, а также снизить количество токсичных веществ, выбрасываемых в атмосферу.

ОБЩИЕ ПОЛОЖЕНИЯ

Техническое обслуживание автомобиля

Следует проводить все проверки и регулировки в соответствии с «Графиком регламентных работ»

Шины

Следует регулярно, с интервалом не более 4 недель, проверять давление воздуха в шинах: если давление воздуха в шинах слишком низкое, это означает, что повышается расход топлива, так как в этом случае повышается сопротивление качению.

Неужные грузы

Не следует эксплуатировать автомобиль с большим багажом, хранящимся в багажном отсеке. Вес автомобиля (особенно при езде по городу) и угол продольного наклона сильно влияют на расход топлива и устойчивость автомобиля.

Багажник автомобиля, устанавливаемый на крыше / багажник для лыж

Следует сразу же снять багажник, устанавливаемый на крыше автомобиля, как толь-

ко в нем отпадает необходимость. Багажники автомобиля снижают проход воздуха и отрицательно влияют на уровень потребления топлива. Если требуется перевезти объекты значительных размеров, то для этой цели лучше использовать прицеп.

Электрическое оборудование

Электрическое оборудование следует включать только тогда, когда это действительно необходимо. Работа системы обогрева заднего стекла, дополнительное освещение автомобиля, дворники и вентилятор обогревателя требуют значительного количества энергии, а увеличение потребности в электропитании приводит к увеличению расхода топлива (до +25% при езде по городу).

Система кондиционирования воздуха

Работа кондиционера в автомобиле является дополнительной нагрузкой на двигатель, что приводит к значительному увеличению расхода топлива (в среднем до +20%). Если температура наружного воздуха позволяет, следует пользоваться системой вентиляции, где это возможно.

Спойлеры (особое устройство на автомобиле, которое создает сопротивление воздуху и ухудшает аэродинамические характеристики автомобиля)

Использование несертифицированных средств для улучшения аэродинамических характеристик автомобиля оказывает отрицательное влияние на сопротивление воздуха и приводит к увеличению расхода топлива.

СТИЛЬ ВОЖДЕНИЯ АВТОМОБИЛЯ

Пуск автомобиля

Не следует прогревать двигатель, когда автомобиль стоит, когда двигатель работает на холостых оборотах, или при движении автомобиля с высокой скоростью: в этих условиях двигатель прогревается значительно медленнее, увеличивается расход электроэнергии и объем выброса вредных веществ в атмосферу. Поэтому рекомендуется сразу же начинать движение: медленно, избегая высоких скоростей. Таким путем прогрев двигателя происходит значительно быстрее.

Бесполезные действия

Не следует нажимать на педаль газа, когда автомобиль останавливается у светофора, или перед выключением двигателя. Нажатие на педаль газа в указанных ситуациях, как и двойное выключение сцепления, являются совершенно бесполезными действиями на современных автомобилях. Эти действия приводят к увеличению расхода топлива и выброса вредных веществ в атмосферу.

Выбор соответствующей передачи

Как только условия движения и состояние дорожного покрытия позволят, следует переключиться на более высокую передачу. Движение на более низкой передаче, чтобы обеспечить самые лучшие ходовые характеристики, приводят к увеличению расхода топлива.

В то же время следует помнить, что ненужное использование более высокой передачи также приводит к увеличению расхода топлива, выброса вредных веществ и износа двигателя.

Максимальная скорость

Расход топлива значительно возрастает с увеличением скорости движения. Следует избегать как ненужного торможения, так и ненужного увеличения скорости движения, так как эти операции приводят к увеличению потребления топлива и выброса вредных веществ.

Увеличение скорости

Резкое увеличение скорости, (резкое нажатие на педаль газа), значительно увеличивая число оборотов двигателя, сильно влияет на расход топлива и на выброс вредных веществ. Поэтому увеличение скорости следует производить постепенно, и не следует превышать максимально допустимый ускоряющий вращающий момент.

УСЛОВИЯ ЭКСПЛУАТАЦИИ АВТОМОБИЛЯ

Холодный пуск двигателя

Поездки на короткие дистанции и часто повторяющийся холодный пуск двигателя не позволяют двигателю достичь оптимальной рабочей температуры. Это приводит к значительному увеличению расхода топлива (с +15 до +30% при езде по городу) и выброса вредных веществ.

Условия движения и дорожное покрытие

Причиной достаточно высокого расхода топлива является интенсивное движение на дороге, например, пробки с частым использованием низких передач, движение по городу с частыми остановками у светофоров. Движение по извилистой горной дороге или по неровной дороге также отрицательно влияет на потребление топлива.

Пробки на дороге

При длительных остановках на дороге (в пробках, у переездов со шлагбаумом и т.д.) двигатель следует выключать.

БУКСИРОВКА ПРИЦЕПОВ ВНИМАНИЕ

Для буксировки прицепов или других транспортных средств в автомобиле должен быть предусмотрен сертифицированный буксирный крюк и соответствующая электрическая система. Установка оборудования должна быть выполнена специально обученным квалифицированным персоналом, который после монтажа соответствующего оборудования выдает специальный документ, разрешающий буксировку транспортных средств на дороге.

Следует установить специальные и/или дополнительные зеркала заднего вида в соответствии с требованиями закона.

Следует помнить, что при буксировке прицепа движение по дороге с крутым подъемом становится более сложным, увеличивается тормозной путь, обгон совершается дольше в зависимости от общего веса транспортного средства.

При спуске под гору лучше переключиться на более низкую передачу, чем использовать тормоз на протяжении всего спуска.

Вес прицепа оказывает воздействие на буксирный крюк, и это снижает фактическую грузоподъемность автомобиля. Перед началом движения следует убедиться, что прицеп не превышает максимальный вес, допустимый для буксировки (данные указаны в Сервисной книжке автомобиля). При этом следует учитывать вес полностью загруженного прицепа, включая соответствующие принадлежности и имущество персонала.

ПРИБОРНАЯ
ДОСКА И
ПРИБОРЫ

ЗАЩИТНЫЕ
УСТРОЙСТВА

ПРАВИЛЬНАЯ
ЭКСПЛУАТАЦИЯ
АВТОМОБИЛЯ

СВЕТОВАЯ
СИГНАЛИЗАЦИЯ
И СИГНАЛЫ

НЕШТАТНЫЕ
СИТУАЦИИ

ТЕХНИЧЕСКОЕ
ОБСЛУЖИВАНИЕ
АВТОМОБИЛЯ

ТЕХНИЧЕСКИЕ
УСЛОВИЯ

УКАЗАТЕЛЬ

Не следует превышать ограничения скорости, указанные на дорогах страны, в которой вы находитесь. В любом случае, не следует двигаться со скоростью больше 100 км/час.

На прицепе следует установить соответствующий стабилизатор буксировки.



ВНИМАНИЕ

Система ABS (антиблокировочная система тормозов), которая может быть установлена на автомобиле, не контролирует тормозную систему прицепа. Поэтому следует с особой осторожностью вести транспортное средство на скользких дорогах.



ВНИМАНИЕ

Ни при каких обстоятельствах не следует вносить изменения в тормозную систему с целью обеспечения управления тормозной системой прицепа. Тормозная система прицепа должна быть полностью независимой от гидравлической системы автомобиля.

УСТАНОВКА БУКСИРНОГО КРЮКА

Буксирное оборудование (фаркоп) должны устанавливать специально обученные квалифицированные специалисты, в соответствии с любой дополнительной информацией и/или указаниями изготовителя буксирного оборудования.

Буксирное оборудование должно отвечать действующим требованиям согласно Директиве 94/20/ЕС со всеми дополнениями.

Для любой модели буксирное оборудование должно соответствовать весу, который может буксировать автомобиль, на котором установлено буксирное оборудование.

Для соединения электрической системы следует использовать унифицированное соединительное устройство (разъем), которое, как правило, устанавливается на специальном кронштейне, который крепится к буксирному устройству. На автомобиле должен быть установлен специальный встроенный блок управления (ECU) для наружных огней прицепа.

Для соединения электрической системы следует использовать 7- или 13-штыревой разъем 12 В постоянного тока (CU-NA/UNI и ISO/DIN стандартов). Необходимо строго соблюдать инструкции, предусмотренные изготовителем автомобиля и/или изготовителем сцепной вишки.

Электрический тормоз должен получать питание непосредственно от аккумуляторной батареи. Сечение кабеля питания должно быть не менее 2,5 мм².

УКАЗАНИЕ Электрический тормоз или другое оборудование должен использоваться при работающем двигателе.

Кроме предусмотренных электрических цепей, к электрической системе автомобиля может быть присоединен только кабель питания электрического привода тормоза прицепа и кабель для лампы внутреннего освещения, но не более 15 Вт.

Для соединений следует использовать существующий блок управления с кабелем аккумуляторной батареи, сечение которого не должно быть меньше 2,5 мм².





рис. 3

FOM0143m

Схема сборки, рис. 3

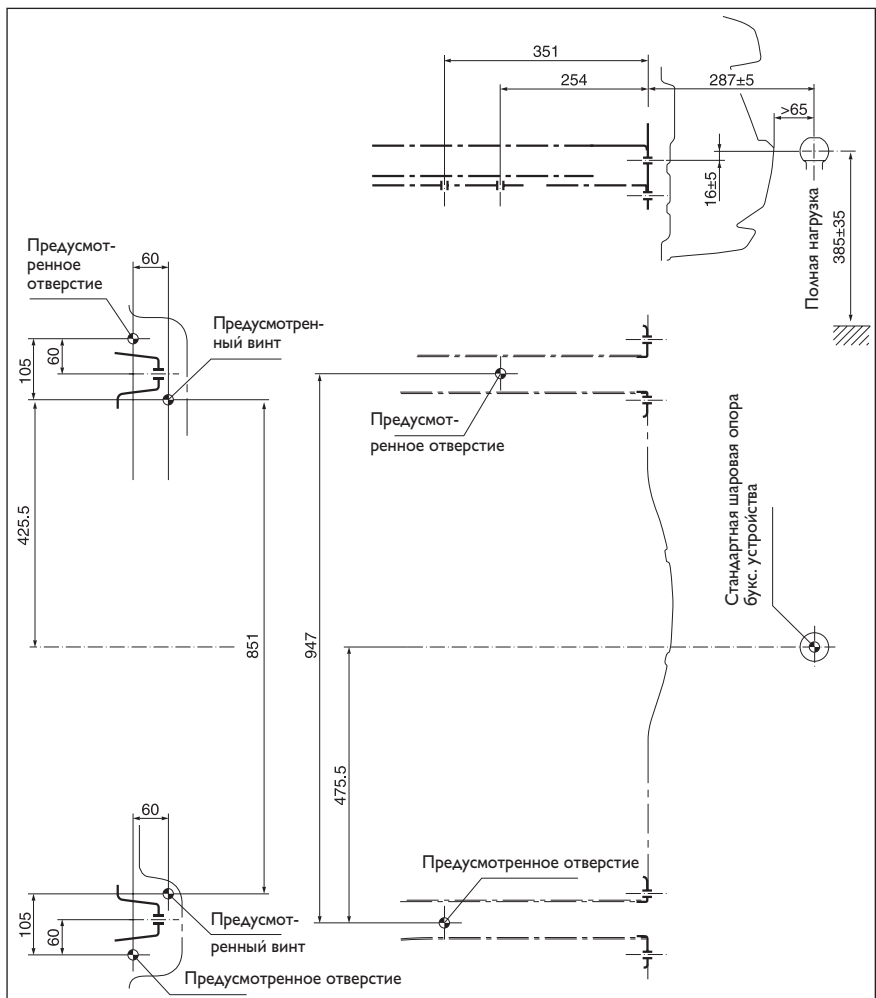
Конструкция буксирного крюка должна быть закреплена в точках, отмеченных символом , шестью винтами М10.

Внутренний лист, к которому крепится эта конструкция, должен иметь толщину, как минимум, 6 мм.

Буксирный крюк должен крепиться к корпусу, причем следует избегать сверления и подрезки заднего бампера, который виден, когда убирают буксирный крюк.

УКАЗАНИЕ Следует обязательно прикрепить хорошо видимую табличку соответствующего размера, изготовленную из соответствующего материала, со следующим текстом:

МАКСИМАЛЬНАЯ НАГРУЗКА НА ШАР - 60 КГ.



ВНИМАНИЕ

После установки буксирного устройства резьбовые отверстия под винты следует уплотнить, чтобы отработавшие газы не попали в салон автомобиля.

ПРИБОРНАЯ
ДОСКА И
ПРИБОРЫ

ЗАЩИТНЫЕ
УСТРОЙСТВА

ПРАВИЛЬНАЯ
ЭКСПЛУАТАЦИЯ
АВТОМОБИЛЯ

СВЕТОВАЯ
СИГНАЛИЗАЦИЯ
И СИГНАЛЫ

НЕШТАТНЫЕ
СИТУАЦИИ

ТЕХНИЧЕСКОЕ
ОБСЛУЖИВАНИЕ
АВТОМОБИЛЯ

ТЕХНИЧЕСКИЕ
УСЛОВИЯ

УКАЗАТЕЛЬ

ЗИМНИЕ ШИНЫ

Зимние шины должны иметь тот же размер, что и обычные шины, установленные на автомобиле.

Официальный дилер компании Fiat с удовольствием предоставит владельцу автомобиля рекомендацию относительно типа шин, наилучшим образом соответствующих требованиям заказчика.

При выборе типа шин, которые следует установить на автомобиле: относительно давления в шинах и технических требований к зимним шинам необходимо следовать указаниям, предусмотренным в параграфе «Колеса» в главе «Технические условия».

Зимние характеристики этих шин значительно хуже, если глубина рисунка протектора меньше 4 мм. Такие шины следует заменить.

Благодаря своим специальным зимним характеристикам, технические качества зимних шин при нормальных условиях эксплуатации или при длительном движении по автострате значительно ниже технических качеств обычных шин. Поэтому зимние шины следует использовать ограниченно и только в тех целях, для которых они предназначены.

УКАЗАНИЕ Если зимние шины имеют один из указанных ниже индексов максимальной скорости (увеличенной на 5%), которую может развить автомобиль, то в салоне на хорошо видимом водителю месте следует установить табличку, на которой указана максимально допустимая скорость автомобиля при использовании зимних шин (в соответствии с требованиями Директивы ЕС).

Все четыре шины должны быть одинаковыми (марка и протектор), чтобы обеспечить большую безопасность при движении и торможении, а также общую характеристику управляемости автомобиля.

Необходимо помнить, что не следует менять направление вращения шин.



ВНИМАНИЕ

Максимальная скорость автомобиля, имеющего зимние шины

**с маркировкой "Q", - 160 км/час;
с маркировкой "T", - 190 км/час;
с маркировкой "H", - 210 км/час.**

Однако необходимо строго соблюдать ограничения скорости, указанные в Правилах дорожного движения.

ЦЕПЬ ПРОТИВОСКОЛЬЖЕНИЯ

Цепи противоскольжения следует использовать в соответствии с требованиями местных правил.

Цепи противоскольжения следует надевать только на ведущие колеса (передние колеса). Мы рекомендуем использовать цепи Lineaccessori Fiat.

После нескольких первых метров движения следует проверить натяжение цепей.

УКАЗАНИЕ При использовании цепей противоскольжения следует чрезвычайно осторожно пользоваться педалью акселератора, чтобы избежать или ограничить возможность пробуксовки ведущих колес, которая может привести к разрыву цепи и повреждению корпуса или механических компонентов автомобиля.

УКАЗАНИЕ Следует использовать 9-миллиметровые цепи противоскольжения, уменьшенного размера.



ВНИМАНИЕ

На шины 195/55 R16 87H и 205/45 R17 88V не могут быть установлены цепи противоскольжения.



ВНИМАНИЕ

Когда на колесах установлены цепи противоскольжения, автомобиль должен двигаться с пониженной скоростью. Скорость не должна быть выше 50 км/час. При движении следует избегать рытвин, ступенек и щебенки, а также поездок на дальние расстояния по дорогам, не покрытым снегом, чтобы исключить повреждение автомобиля и дорожного полотна.



ХРАНЕНИЕ АВТОМОБИЛЯ

Если автомобиль должен быть выведен из эксплуатации более чем на один месяц, следует выполнить следующие операции:

- поставить автомобиль в крытом, сухом и, если возможно, хорошо проветриваемом помещении;
- включить любую передачу;
- проверить/убедиться, что стояночный тормоз не включен;
- отсоединить отрицательную клемму аккумуляторной батареи и проверить степень зарядки батареи. Проверку степени зарядки батареи следует проводить каждый месяц. Батарею следует подзарядить, если в зеленой зоне оптического индикатора появляется темное пятно;
- протереть окрашенные части и покрыть защитным воском;
- протереть блестящие металлические части и покрыть специальными защитными мастиками, имеющимися в продаже;
- нанести порошок талька на резиновые детали стеклоочистителей ветрового и заднего стекол и поднять их;
- немного приоткрыть окна;

- покрыть автомобиль чехлом из влагопроницаемого материала или из пластика с вентиляционными отверстиями. Использование чехлов из пластика без вентиляционных отверстий не обеспечивает испарение конденсата с корпуса автомобиля;
- накачать шины таким образом, чтобы давление в шинах было на +0,5 бар больше предусмотренного нормального давления. Давление в шинах следует регулярно проверять через определенные промежутки времени;
- если аккумуляторная батарея не была отсоединена от электрической системы автомобиля, следует регулярно проверять зарядку батареи и подзаряжать ее, если в зеленой зоне оптического индикатора появляется темное пятно;
- не следует сливать охлаждающую жидкость из системы охлаждения двигателя.

УКАЗАНИЕ Там, где условия хранения позволяют, можно отключить систему сигнализации автомобиля с дистанционным управлением.

СВЕТОВАЯ СИГНАЛИЗАЦИЯ И СИГНАЛЫ

ОБЩИЕ ПОЛОЖЕНИЯ	139	НЕИСПРАВНОСТЬ СИСТЕМЫ ЗАЩИТЫ АВТОМОБИЛЯ (FIAT CODE)	145
НИЗКИЙ УРОВЕНЬ ТОРМОЗНОЙ ЖИДКОСТИ	139	НЕИСПРАВНОСТЬ НАРУЖНЫХ ФОНАРЕЙ	146
ПРИ ЗАТЯНУТОМ СТОЯНОЧНОМ ТОРМОЗЕ	139	ЗАДНИЕ ПРОТИВОТУМАННЫЕ ФОНАРИ	146
НЕИСПРАВНОСТЬ СИСТЕМЫ ПОДУШЕК БЕЗОПАСНОСТИ	140	ОБЩИЙ ИНДИКАТОР НЕИСПРАВНОСТИ	146
ВЫСОКАЯ ТЕМПЕРАТУРА ОХЛАЖДАЮЩЕЙ ЖИДКОСТИ	140	НЕИСПРАВНОСТЬ СИСТЕМЫ ESP	147
ИНДИКАЦИЯ РАЗРЯДКИ БАТАРЕИ	141	ИЗНОС ТОРМОЗНЫХ КОЛОДОК	147
НИЗКОЕ ДАВЛЕНИЕ МАСЛА В ДВИГАТЕЛЕ	141	НЕИСПРАВНОСТЬ МЕХАНИЗМА УДЕРЖАНИЯ АВТОМОБИЛЯ НА УКЛОНЕ	147
ОТРАБОТАННОЕ МАСЛО	141	НЕИСПРАВНОСТЬ ПАРКОВОЧНЫХ ДАТЧИКОВ	148
НЕИСПРАВНОСТЬ ЭЛЕКТРОУСИЛИТЕЛЯ РУЛЯ "DUALDRIVE"	141	ПРОВЕРКА ДАВЛЕНИЯ В ШИНАХ	148
НЕПОЛНОЕ ЗАКРЫВАНИЕ ДВЕРЕЙ	142	НИЗКОЕ ДАВЛЕНИЕ В ШИНАХ	148
НИЗКИЙ УРОВЕНЬ МОТОРНОГО МАСЛА	142	ДАВЛЕНИЕ В ШИНАХ, НЕДОСТАТОЧНОЕ ДЛЯ НАБОРА СКОРОСТИ	148
РЕМНИ БЕЗОПАСНОСТИ НЕ ПРИСТЕГНУТЫ	142	ГАБАРИТНЫЕ ОГНИ И ФАРЫ БЛИЖНЕГО СВЕТА	149
НЕИСПРАВНОСТЬ СИСТЕМЫ EBD	142	ФУНКЦИЯ «АВТОПИЛОТ»	149
НЕИСПРАВНОСТЬ СИСТЕМЫ ВПРЫСКА ТОПЛИВА (ДЛЯ ДИЗЕЛЬНЫХ ДВИГАТЕЛЕЙ)	143	ПЕРЕДНИЕ ПРОТИВОТУМАННЫЕ ФОНАРИ	150
НЕИСПРАВНОСТЬ СИСТЕМЫ УПРАВЛЕНИЯ ДВИГАТЕЛЕМ (EOBD) (ДЛЯ БЕНЗИНОВЫХ ДВИГАТЕЛЕЙ)	143	УКАЗАТЕЛЬ ЛЕВОГО ПОВОРОТА	150
ПАССАЖИРСКАЯ ПОДУШКА БЕЗОПАСНОСТИ	144	УКАЗАТЕЛЬ ПРАВОГО ПОВОРОТА	150
НЕИСПРАВНОСТЬ СИСТЕМЫ ABS	144	РЕЖИМ ЭЛЕКТРОУСИЛИТЕЛЯ РУЛЯ "DUALDRIVE"	150
ЗАПАС ТОПЛИВА	144	КРУИЗ-КОНТРОЛЬ	150
ПРЕДПУСКОВОЙ ПОДОГРЕВ	145	ДАЛЬНИЙ СВЕТ	150
НЕИСПРАВНОСТЬ СИСТЕМЫ ПРЕДПУСКОВОГО ПОДОГРЕВА	145	ОБЛЕДЕНЕНИЕ ДОРОГИ	151
ВОДА В ФИЛЬТРЕ ДИЗЕЛЬНОГО ТОПЛИВА	145	ЗАПАС ХОДА ПО ТОПЛИВУ	151
		СИСТЕМА ASR	151
		ПРЕВЫШЕНИЕ УСТАНОВЛЕННОГО ПРЕДЕЛА СКОРОСТИ ...	151

СВЕТОВАЯ СИГНАЛИЗАЦИЯ И СИГНАЛЫ ОБЩИЕ ПОЛОЖЕНИЯ

Когда загораются контрольные лампы, появляется соответствующее сообщение и/или звуковой сигнал, если эта функция предусмотрена на приборной панели. Эти указания **лаконичны**. Они являются **предупредительными** сообщениями, и не должны рассматриваться как исчерпывающая и/или альтернативная информация по отношению к рекомендациям, представленным в настоящем Руководстве пользователя, которое необходимо прочитать очень внимательно. В случае появления сигнала о неисправности, **всегда обращайтесь к информации, представленной в настоящем разделе**.

ВАЖНО Сигналы о неисправности разделяются на две категории: неисправность **первостепенного значения** и неисправность **второстепенного значения**.

Неисправность первостепенного значения обозначается повторными длинными циклическими сигналами.

Неисправность второстепенного значения обозначается короткими циклическими сигналами.

Сигналы обеих категорий неисправности можно отключить, нажав кнопку **MENU ESC**. Контрольная лампа на приборной панели будет продолжать гореть до устранения неисправности.

Что касается сообщений, относящихся к автомобилям с коробкой передач Dualogic, см. Приложение.



**НИЗКИЙ УРОВЕНЬ
ТОРМОЗНОЙ
ЖИДКОСТИ
(красная лампа)**

ПРИ ЗАТЯНУТОМ СТОЯНОЧНОМ ТОРМОЗЕ (красная лампа)

При повороте ключа зажигания в положение **MAR**, контрольная лампа загорается. Она должна погаснуть через несколько секунд.

Низкий уровень тормозной жидкости

Контрольная лампа загорается, когда тормозная жидкость в бачке опускается ниже минимального уровня, например по причине протечек в контуре.

В некоторых комплектациях появляется соответствующее сообщение.



ВНИМАНИЕ

Если контрольная лампа (ⓘ) загорится при движении автомобиля (в некоторых комплектациях при этом на дисплее появится сообщение), остановите автомобиль, и немедленно свяжитесь с официальным дилером компании Fiat.

При затянутом стояночном тормозе

Контрольная лампа загорается при затянутом стояночном тормозе.

В некоторых комплектациях при движении автомобиля будет также подаваться звуковой сигнал.

ВАЖНО Если при движении автомобиля загорается контрольная лампа, убедитесь, что ручной тормоз полностью отпущен.

ПРИБОРНАЯ
ДОСКА И
ПРИБОРЫ

ЗАЩИТНЫЕ
УСТРОЙСТВА

ПРАВИЛЬНАЯ
ЭКСПЛУАТАЦИЯ
АВТОМОБИЛЯ

СВЕТОВАЯ
СИГНАЛИЗАЦИЯ
И СИГНАЛЫ

НЕШТАТНЫЕ
СИТУАЦИИ

ТЕХНИЧЕСКОЕ
ОБСЛУЖИВАНИЕ
АВТОМОБИЛЯ

ТЕХНИЧЕСКИЕ
УСЛОВИЯ

УКАЗАТЕЛЬ



НЕИСПРАВНОСТЬ СИСТЕМЫ ПОДУШЕК БЕЗОПАСНОСТИ (красная лампа)

При повороте ключа зажигания в положение **MAR**, контрольная лампа загорается. Она должна погаснуть через несколько секунд.

Если имеется неисправность в системе подушек безопасности, контрольная лампа будет гореть непрерывно.

В некоторых комплектациях появляется соответствующее сообщение.





ВНИМАНИЕ

Если при повороте ключа зажигания в положение **MAR** контрольная лампа  не загорается, или она горит, когда автомобиль находится в движении, причиной этого может быть отказ системы безопасности. При этом, в случае удара, воздушные подушки или предварительные натяжители ремней безопасности не сработают, или, что бывает реже, могут сработать произвольно. В таком случае немедленно свяжитесь с официальным дилером компании Fiat, чтобы они проверили систему.



ВНИМАНИЕ

На неисправность контрольной лампы  (лампа не горит) также указывает мигание контрольной лампы , свидетельствующей об отключении фронтальной пассажирской подушки безопасности. Лампа мигает дольше обычных 4 секунд.

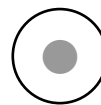

ВЫСОКАЯ ТЕМПЕРАТУРА ОХЛАЖДАЮЩЕЙ ЖИДКОСТИ (красная лампа)

При повороте ключа зажигания в положение **MAR**, контрольная лампа загорается. Она должна погаснуть через несколько секунд.

Контрольная лампа загорается, если двигатель перегрелся. В таком случае необходимо сделать следующее:

- **обычный режим эксплуатации:** Необходимо остановить автомобиль, заглушить двигатель и проверить уровень антифриза в расширительном бачке (он не должен быть ниже отметки MIN), или подождать несколько секунд, чтобы двигатель охладился, а затем медленно и осторожно отвинтить крышку бачка с охлаждающей жидкостью, долить жидкость и убедиться, что ее уровень находится между отметками MIN и MAX. Проверьте систему визуально на предмет течи. Если после этого при запуске двигателя снова загорится контрольная лампа, необходимо связаться с официальным дилером компании Fiat.

- ❑ **Тяжелый режим эксплуатации** (например, если автомобиль с прицепом движется в гору или при полностью загруженном автомобиле): необходимо снизить скорость, и, если контрольная лампа продолжает гореть, остановиться. Подождите 2-3 минуты, оставив двигатель включенным, затем слегка нажмите на педаль газа, чтобы вызвать циркуляцию охлаждающей жидкости. После этого необходимо заглушить двигатель. Далее следует проверить уровень охлаждающей жидкости в баке, как описано выше.

УКАЗАНИЕ При тяжелом режиме эксплуатации автомобиля, прежде чем заглушить двигатель, необходимо слегка нажать на педаль газа на несколько минут.

В некоторых комплектациях появляется соответствующее сообщение. 

ИНДИКАЦИЯ РАЗРЯДКИ БАТАРЕИ (красная лампа)

При повороте ключа зажигания в положение **MAR**, контрольная лампа загорается. Она должна погаснуть, как только двигатель будет запущен (при работе двигателя на холостом ходу лампа может погаснуть не сразу).

Если контрольная лампа продолжает гореть или мигает, необходимо срочно связаться с официальным дилером компании Fiat.



НИЗКОЕ ДАВЛЕНИЕ МАСЛА В ДВИГАТЕЛЕ (красная лампа)

ОТРАБОТАННОЕ МАСЛО (красная лампа)

Низкое давление масла в двигателе

При повороте ключа зажигания в положение **MAR**, контрольная лампа загорается. Она должна погаснуть, как только двигатель будет запущен.

В некоторых комплектациях появляется соответствующее сообщение.



ВНИМАНИЕ

Если контрольная лампа  загорится при движении автомобиля (в некоторых комплектациях при этом на дисплее появляется сообщение), немедленно остановите автомобиль, и свяжитесь с официальным дилером компании Fiat.

Отработанное масло

Когда система определяет, что масло отработано, загорается и мигает контрольная лампа, а также появляется сообщение на дисплее.

После первого указания при каждом запуске двигателя будет загораться контрольная лампа , мигая около 60 секунд, а затем каждые 2 часа до тех пор, пока не будет произведена замена масла.



ВНИМАНИЕ

Если контрольная лампа  мигает, необходимо срочно связаться с официальным дилером компании Fiat, чтобы они произвели замену масла. После этого контрольная лампа на приборной панели погаснет.



НЕИСПРАВНОСТЬ ЭЛЕКТРОУСИЛИТЕЛЯ РУЛЯ "DUALDRIVE" (красная лампа)

При повороте ключа зажигания в положение **MAR**, контрольная лампа загорается. Она должна погаснуть через несколько секунд.

Если контрольная лампа продолжает гореть, система электроусилителя руля работать не будет, поэтому придется прилагать большие усилия к рулю. Однако вождение при этом возможно. Необходимо связаться с официальным дилером компании Fiat.

В некоторых комплектациях появляется соответствующее сообщение.

**СИГНАЛИЗАТОР НЕ
ЗАКРЫТОЙ ДВЕРИ
(красная лампа)**

В некоторых комплектациях контрольная лампа загорается, когда одна или более дверей или задняя дверь не закрыты.

В некоторых комплектациях появляется соответствующее сообщение.

При движении автомобиля сработает звуковой сигнал, если боковые двери/задняя дверь не закрыты.

**НИЗКИЙ УРОВЕНЬ
МОТОРНОГО МАСЛА
(красная лампа)
(где предусмотрено)**

При повороте ключа зажигания в положение **MAR**, загорится контрольная лампа на круговой шкале. Она должна погаснуть, как только двигатель будет запущен.

Контрольная лампа на круговой шкале (если таковая предусмотрена) загорится, когда моторное масло опустится ниже минимального уровня. Необходимо заправить масло (см. параграф "Проверка уровней жидкости" в разделе "Обслуживание автомобиля").

В некоторых комплектациях появляется соответствующее сообщение.

**РЕМНИ
БЕЗОПАСНОСТИ
НЕ ПРИСТЕГНУТЫ
(красная лампа)**

Контрольная лампа на круговой шкале загорится, и будет гореть до тех пор, пока передние ремни безопасности (водителя или пассажира) не будут пристегнуты правильно (автомобиль стоит на месте). Если автомобиль начал движение, то контрольная лампа загорится, и будет мигать (при этом раздастся звуковой сигнал) до тех пор, пока передние ремни безопасности (водителя или пассажира) не будут пристегнуты правильно. Отключить функцию звукового сигнала (напоминание о не пристегнутых ремнях) можно только у официального дилера компании Fiat. В некоторых комплектациях отключенную функцию можно заново активировать с помощью меню настройки.

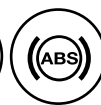
**НЕИСПРАВНОСТЬ
ЭЛЕКТРОННОЙ СИСТЕМЫ
РАСПРЕДЕЛЕНИЯ
ТОРМОЗНОГО УСИЛИЯ (EBD)
(красная лампа)
(желтая лампа)**

Если при включенном двигателе одновременно загораются контрольные лампы (!) и (ABS), значит система EBD неисправна или не подключена. Это может привести к тому, что при резком торможении может произойти преждевременное блокирование задних колес и автомобиль пойдет юзом. В таком случае необходимо очень аккуратно доехать до ближайшего официального дилера компании Fiat, чтобы они проверили систему.

В некоторых комплектациях появляется соответствующее сообщение.



НЕИСПРАВНОСТЬ СИСТЕМЫ ВПРЫСКА ТОПЛИВА

(Для дизельных модификации цвет контрольной лампы желтый)

НЕИСПРАВНОСТЬ СИСТЕМЫ САМОДИАГНОСТИКИ (EOBD) (В комплектации с бензиновым двигателем цвет ламп желтый)

Неисправность системы впрыска топлива

В нормальном режиме работы автомобиля при повороте ключа зажигания в положение **MAR**, загорится контрольная лампа, но она должна погаснуть, как только двигатель будет запущен.

Если контрольная лампа продолжает гореть или загорится во время движения автомобиля, это означает неисправность системы подачи топлива/системы зажигания, что может привести к повышенному выбросу газов, недостаточной мощности автомобиля и повышенному расходу топлива.

В некоторых комплектациях появляется соответствующее сообщение.

При этом продолжать движение можно, однако нельзя слишком перегружать двигатель или двигаться на большой скорости. В любом случае, необходимо как можно скорее связаться с официальным дилером компании Fiat.

Неисправность системы управления двигателем (EOBD)

В нормальном режиме работы автомобиля при повороте ключа зажигания в положение **MAR**, загорится контрольная лампа, но она должна погаснуть, как только двигатель будет запущен. Первичное загорание контрольной лампы свидетельствует о том, что она работает правильно. Если контрольная лампа продолжает гореть или загорится во время движения:

горит постоянно: это означает неисправность системы подачи топлива/системы зажигания, что может привести к повышенному выбросу газов, недостаточной мощности автомобиля и повышенному расходу топлива.

В некоторых комплектациях появляется соответствующее сообщение.

При этом продолжать движение можно, но нельзя слишком перегружать двигатель или двигаться на большой скорости. Однако длительная эксплуатация автомобиля с включенной контрольной лампой может привести к поломке. В любом случае, необходимо как можно скорее связаться с официальным дилером компании Fiat. Контрольная лампа выключится, как только неисправность будет устранена, но информация о такой неисправности сохранится в памяти системы.

мигает: возможно, что в автомобиле поврежден катализатор (см. параграф "Система EOBD" в разделе "Приборная панель и органы управления").

Если лампа мигает, необходимо постепенно сбрасывать газ и снижать, таким образом, обороты двигателя до тех пор, пока контрольная лампа не перестанет мигать. Продолжайте движение на умеренной скорости. Старайтесь избегать ситуаций, когда лампа снова начнет мигать. При этом необходимо как можно скорее связаться с официальным дилером компании Fiat.



Если при повороте ключа зажигания в положение MAR контрольная лампа  не включается или включается и постоянно горит или мигает при движении автомобиля (в некоторых комплектациях появляется соответствующее сообщение на дисплее), необходимо как можно скорее связаться с официальным дилером компании Fiat.





ФРОНТАЛЬНАЯ ПАССАЖИРСКАЯ ПОДУШКА БЕЗОПАСНОСТИ (желтая лампа)

Контрольная лампа  загорается, когда фронтальная пассажирская подушка отключена.

Если фронтальная пассажирская подушка безопасности включена, то при повороте ключа зажигания в положение **MAR** контрольная лампа  загорается и горит в течение около 4 секунд, затем она мигает еще 4 секунды, и отключается.



ВНИМАНИЕ

Контрольная лампа  также указывает на неисправность контрольной лампы . При этом контрольная лампа  мигает в течение более 4 секунд. В этом случае контрольная лампа  указывает на то, что в системе безопасности может быть неисправность. Необходимо как можно быстрее связаться с официальным дилером компании Fiat для проверки системы.



НЕИСПРАВНОСТЬ АНТИБЛОКИРОВОЧ- НОЙ СИСТЕМЫ (ABS) (желтая лампа)

При повороте ключа зажигания в положение **MAR** контрольная лампа загорается. Через несколько секунд она должна погаснуть.

Контрольная лампа загорается, когда система находится в нерабочем состоянии или отключена. В этом случае тормозная система сохраняет свою эффективность, но без тех преимуществ, которые дает система ABS. Необходимо соблюдать осторожность и обратиться к официальному дилеру компании Fiat.

В некоторых комплектациях появляется соответствующее сообщение.

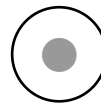

ЗАПАС ТОПЛИВА (желтая лампа)

При повороте ключа зажигания в положение **MAR** контрольная лампа загорается. Через несколько секунд она должна погаснуть.

Контрольная лампа загорается, когда в баке остается около 7 литров топлива.

ВАЖНО Если контрольная лампа мигает, это указывает на неисправность. Необходимо как можно быстрее связаться с официальным дилером компании Fiat, чтобы проверить систему.

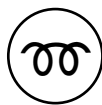

ПРЕДПУСКОВОЙ ПОДОГРЕВ
(В дизельных модификациях)
(цвет контрольной лампы желтый)

НЕИСПРАВНОСТЬ СИСТЕМЫ ПРЕДПУСКОВОГО ПОДОГРЕВА
(В дизельных модификациях)
(цвет контрольной лампы желтый)

Предпусковой подогрев

При повороте ключа зажигания в положение **MAR** контрольная лампа загорится, и погаснет, когда свечи предпускового подогрева прогреются до рабочей температуры. Двигатель необходимо запускать сразу после того, как погаснет контрольная лампа.

ВАЖНО При высокой температуре окружающей среды контрольная лампа загорается на очень короткое время.

Неисправность системы предпускового подогрева

Контрольная лампа загорается, когда в системе предпускового подогрева обнаружится неисправность. Необходимо как можно быстрее связаться с официальным дилером компании Fiat.

В некоторых комплектациях появляется соответствующее сообщение.



ВОДА В ФИЛЬТРЕ ДИЗЕЛЬНОГО ТОПЛИВА
(В дизельных модификациях)
(цвет контрольной лампы желтый)

(цвет контрольной лампы желтый)

При повороте ключа зажигания в положение **MAR** контрольная лампа загорается. Через несколько секунд она должна погаснуть.

Контрольная лампа загорится, если в фильтр дизельного топлива попадет вода.

В некоторых комплектациях появляется соответствующее сообщение.



Наличие воды в топливной системе может привести к серьезным повреждениям системы впрыска топлива и стать причиной неправильной работы двигателя. Если загорится контрольная лампа  (в некоторых комплектациях одновременно появляется сообщение на дисплее), необходимо срочно связаться с официальным дилером компании Fiat для проверки системы. Если контрольная лампа загорается сразу после заправки автомобиля топливом, вода, скорее всего, попала в топливный бак. В этом случае нужно заглушить двигатель и немедленно связаться с официальным дилером компании Fiat.





НЕИСПРАВНОСТЬ СИСТЕМЫ ЗАЩИТЫ АВТОМОБИЛЯ – СИСТЕМА КОДОВ КОМПАНИИ FIAT
(желтая лампа)

(желтая лампа)

При повороте ключа зажигания в положение **MAR** контрольная лампа вспыхнет один раз и погаснет.

Если при повороте ключа в положение **MAR** контрольная лампа продолжает гореть, значит возможна неисправность (см. параграф "Система кодов компании Fiat" в разделе "Приборная панель и органы управления")

ВАЖНО Если одновременно загорятся контрольные лампы  and , значит обнаружена неисправность в системе кодов компании Fiat.

Если при включенном двигателе мигает контрольная лампа , значит автомобиль не защищен ингибиторным устройством (см. параграф "Система кодов компании Fiat" в разделе "Приборная панель и органы управления").

Необходимо связаться с официальным дилером компании Fiat.



НЕИСПРАВНОСТЬ НАРУЖНЫХ ФОНАРЕЙ (желтая лампа)

Контрольная лампа загорится, когда имеется неисправность одного из нижеперечисленных фонарей:

- габаритные фонари
- стоп-сигналы
- задние противотуманные фонари
- сигналы поворота
- фонарь освещения номерного знака.

Если неисправны вышеназванные фонари, проблема может заключаться в следующем: перегорела одна или больше ламп; сгорел предохранитель или произошел обрыв электрического соединения.

В некоторых комплектациях альтернативно загорается контрольная лампа .

В некоторых комплектациях появляется соответствующее сообщение.



ЗАДНИЕ ПРОТИВОТУМАННЫЕ ФОНАРИ (желтая лампа)

Контрольная лампа загорается, когда загораются задние противотуманные фонари.



ОБЩИЙ ИНДИКАТОР НЕИСПРАВНОСТИ (желтая лампа)

Контрольная лампа загорается в следующих случаях:

Неисправность датчика давления моторного масла

Контрольная лампа загорается, когда неисправен датчик давления моторного масла. Необходимо как можно быстрее связаться с официальным дилером компании Fiat.

Неисправность наружных фонарей

См. раздел, посвященный контрольной лампе .

Срабатывание инерционного выключателя прекращения подачи топлива

Контрольная лампа загорается, когда срабатывает инерционный выключатель прекращения подачи топлива.

На дисплее появится соответствующее сообщение.

Неисправность датчика дождя

Контрольная лампа загорается, когда неисправен датчик дождя. Необходимо связаться с официальным дилером компании Fiat.

На дисплее появится соответствующее сообщение.

Неисправность парковочных датчиков (если предусмотрено)

См. раздел, посвященный контрольной лампе .

Неисправность датчиков давления в шинах (T.P.M.S.) (если предусмотрено)

Контрольная лампа загорается, когда неисправна система датчиков давления в шинах (если предусмотрено).

Необходимо как можно быстрее связаться с официальным дилером компании Fiat.

Если в одном или нескольких колесах отсутствуют датчики давления, контрольная лампа, расположенная на панели инструментов, загорится, и будет гореть, пока ситуация не будет исправлена.

На дисплее появится соответствующее сообщение.

Засорение фильтра очистки дизельного топлива от микрочастиц (В дизельных модификациях)

Контрольная лампа загорится, если засорится фильтр очистки дизельного топлива, и условия эксплуатации автомобиля не позволяют произвести автоматическую очистку фильтра.

Чтобы очистить засорившийся фильтр, необходимо привести автомобиль в движение и ехать до тех пор, пока контрольная лампа не погаснет.

На дисплее появится соответствующее сообщение.



НЕИСПРАВНОСТЬ ЭЛЕКТРОННОЙ СИСТЕМЫ СТАБИЛИЗАЦИИ (ESP) (желтая лампа)

При повороте ключа зажигания в положение **MAR** загорится контрольная лампа. Она должна погаснуть через несколько секунд.

Если контрольная лампа не гаснет или горит при движении автомобиля (вместе с подсвеченной кнопкой **ASR OFF**), необходимо обратиться к официальному дилеру компании Fiat.

В некоторых комплектациях появляется соответствующее сообщение.

Примечание Если контрольная лампа мигает при движении автомобиля, это свидетельствует о том, что срабатывает система ESP.



ИЗНОС ТОРМОЗНЫХ КОЛОДОК (желтая лампа)

Контрольная лампа на круговой шкале загорается, когда износ колодок передних тормозных механизмов достигает критического состояния. В этом случае их необходимо заменить как можно скорее.

В некоторых комплектациях появляется соответствующее сообщение.



НЕИСПРАВНОСТЬ МЕХАНИЗМА УДЕРЖАНИЯ АВТОМОБИЛЯ НА УКЛОНЕ (желтая лампа)

При повороте ключа зажигания в положение **MAR** загорится контрольная лампа. Она должна погаснуть через несколько секунд.

Контрольная лампа загорится, если неисправен механизм удержания автомобиля на уклоне. При этом необходимо как можно быстрее обратиться к официальному дилеру компании Fiat.

В некоторых комплектациях альтернативно загорается контрольная лампа

В некоторых комплектациях на дисплее появится соответствующее сообщение.

ПРИБОРНАЯ
ДОСКА И
ПРИБОРЫ

ЗАЩИТНЫЕ
УСТРОЙСТВА

ПРАВИЛЬНАЯ
ЭКСПЛУАТАЦИЯ
АВТОМОБИЛЯ

СВЕТОВАЯ
СИГНАЛИЗАЦИЯ
И СИГНАЛЫ

НЕШТАТНЫЕ
СИТУАЦИИ

ТЕХНИЧЕСКОЕ
ОБСЛУЖИВАНИЕ
АВТОМОБИЛЯ

ТЕХНИЧЕСКИЕ
УСЛОВИЯ

УКАЗАТЕЛЬ



НЕИСПРАВНОСТЬ ПАРКОВОЧНЫХ ДАТЧИКОВ (если предусмотрено) (желтая лампа)

Контрольная лампа загорается, если неисправны парковочные датчики.

В некоторых комплектациях альтернативно загорается контрольная лампа .

При этом необходимо обратиться к официальному дилеру компании Fiat.

В некоторых комплектациях появляется соответствующее сообщение.



ПРОВЕРКА ДАВЛЕНИЯ В ШИНАХ (если предусмотрено) (желтая лампа)

НИЗКОЕ ДАВЛЕНИЕ В ШИНАХ (если предусмотрено) (желтая лампа)

ДАВЛЕНИЕ В ШИНАХ, НЕДОСТАТОЧНОЕ ДЛЯ НАБОРА СКОРОСТИ (если предусмотрено) (желтая лампа)

При повороте ключа зажигания в положение **MAR** загорится контрольная лампа. Она должна погаснуть через несколько секунд.

Проверка давления в шинах

Контрольная лампа загорается, чтобы указать на то, что спустила шина.

Если спустило 2 шины или больше, на дисплее отразится информация, относящаяся к каждой шине по очереди.

Необходимо восстановить штатное давление в шинах как можно скорее (см. параграф "Проверка давления на холодных шинах" в разделе "Технические характеристики").

Низкое давление в шинах

Контрольная лампа загорится, когда давление в одной или нескольких шинах будет ниже заданного минимума. В этом случае система датчиков давления в шинах (T.P.M.S.) предупреждает водителя о том, что одна или несколько шин спущены, что представляется опасным; возможно, произошел прокол шины!

ВАЖНО При спущенной одной или нескольких шинах нужно немедленно остановить автомобиль, избегая резкого торможения и крутых поворотов. После чего необходимо заменить проколотое колесо запасным (докатка), если таковое предусмотрено, или отремонтировать проколотую шину с помощью бортового инструмента (см. параграф "Если проколота шина" в разделе "Мелкий ремонт"). После этого необходимо как можно скорее связаться с официальным дилером компании Fiat.

Давление в шинах, недостаточное для набора скорости

Если необходимо двигаться со скоростью более 160 км/ч, накачайте шины до значений, представленных в разделе "Давление в шинах".

Если система датчиков давления в шинах (T.P.M.S.), если таковая предусмотрена, не подходит для желаемой скорости, загорится контрольная лампа (вместе с соответствующим сообщением на дисплее), см. раздел "Низкое давление в шинах". Контрольная лампа будет гореть до тех пор, пока скорость автомобиля не станет ниже заданного значения.

ВАЖНО В этом случае следует немедленно снизить скорость, так как перегретая шина может повлиять на маневренные характеристики автомобиля и даже взорваться.



ВНИМАНИЕ

Сильные радиопомехи могут подавлять нормальную работу системы T.P.M.S. Об этом на дисплее появится соответствующее сообщение (если предусмотрено). Это предупредительное сообщение автоматически исчезнет, как только радиопомехи перестанут влиять на систему.

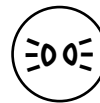

ГАБАРИТНЫЕ ОГНИ (зеленая лампа)

FOLLOW ME HOME (зеленая лампа)

Габаритные огни и фары ближнего света

Контрольная лампа загорается, когда горят подфарники / задние габаритные огни или фары ближнего света

Функция "FOLLOW ME HOME"

Контрольная лампа загорится, когда активируется устройство "FOLLOW ME HOME" (см. параграф ФУНКЦИЯ "FOLLOW ME HOME" в разделе "Приборная панель и средства управления"). На дисплее появится соответствующее сообщение.

**ПЕРЕДНИЕ
ПРОТИВОТУМАННЫЕ
ФОНАРИ**
(зеленая лампа)

Контрольная лампа загорается, когда загораются передние противотуманные фонари.

**УКАЗАТЕЛЬ ЛЕВОГО
ПОВОРОТА**
(зеленая лампа,
горит прерывисто)

Контрольная лампа загорится, когда переключатель указателя поворота перемещается вниз, или вместе с указателем правого поворота при нажатии кнопки аварийной сигнализации.

**УКАЗАТЕЛЬ ПРАВОГО
ПОВОРОТА**
(зеленая лампа, горит
прерывисто)

Контрольная лампа загорится, когда переключатель указателя поворота перемещается вверх, или вместе с указателем левого поворота при нажатии кнопки аварийной сигнализации.

**АКТИВАЦИЯ РЕЖИМА
"DUALDRIVE"
(ЭЛЕКТРО-
УСИЛИТЕЛЬ РУЛЯ)**
(зеленая лампа)

При активации режима "Dualdrive" (электроусилитель руля) посредством соответствующей кнопки, загорится лампа CITY ("Город"). При повторном нажатии этой кнопки, индикатор CITY погаснет.

**КРУИЗ-КОНТРОЛЬ**
(если предусмотрено)
(зеленая лампа)

При повороте ключа зажигания в положение MAR загорится контрольная лампа. Она должна погаснуть через несколько секунд.

Контрольная лампа загорится, и появится соответствующее сообщение на дисплее, если включить режим круиз-контроля (Cruise Control), повернув рифленое кольцо в положение ON.

В некоторых комплектациях появляется соответствующее сообщение.

**ДАЛЬНИЙ СВЕТ**
(синяя лампа)

Контрольная лампа загорится, когда включен дальний свет.

ОБЛЕДЕНЕНИЕ ДОРОГИ (в комплектациях с многофункциональным дисплеем)

Этот индикатор начинает мигать, когда температура наружного воздуха опускается до 3°С и ниже. Таким образом водитель получает предупреждение о возможном обледенении дороги.

На дисплее появится соответствующее сообщение.

ЗАПАС ХОДА ПО ТОПЛИВУ (в комплектациях с многофункциональным дисплеем)

На дисплее появится соответствующее сообщение, предупреждающее водителя о том, что запаса хода по топливу осталось менее чем на 50 км.

СИСТЕМА КОНТРОЛЯ ТЯГИ (ASR) (в комплектациях с многофункциональным дисплеем)

Систему контроля тяги можно отключить, нажав кнопку **ASR OFF**.

На дисплее появится соответствующее сообщение, предупреждающее водителя о том, что система отключена; при этом загорится подсветка кнопки.

При повторном нажатии кнопки **ASR OFF** подсветка отключится, а на дисплее появится сообщение о том, что система снова включена.

ПРЕВЫШЕНИЕ УСТАНОВЛЕННОГО ПРЕДЕЛА СКОРОСТИ

На дисплее появится соответствующее сообщение, когда автомобиль превысит установленный для нее предел скорости (см. параграф "Многофункциональный дисплей" в разделе "Приборная панель и органы управления").

НЕШТАТНЫЕ СИТУАЦИИ

ПРИБОРНАЯ
ДОСКА И
ПРИБОРЫ

ЗАЩИТНЫЕ
УСТРОЙСТВА

ПРАВИЛЬНАЯ
ЭКСПЛУАТАЦИЯ
АВТОМОБИЛЯ

СВЕТОВАЯ
СИГНАЛИЗАЦИЯ
И СИГНАЛЫ

НЕШТАТНЫЕ
СИТУАЦИИ

ТЕХНИЧЕСКОЕ
ОБСЛУЖИВАНИЕ
АВТОМОБИЛЯ



ТЕХНИЧЕСКИЕ
УСЛОВИЯ

УКАЗАТЕЛЬ

ПУСК ДВИГАТЕЛЯ	153
ЕСЛИ ПРОКОЛОТА ШИНА	155
КОМПЛЕКТ ДЛЯ СРОЧНОГО РЕМОНТА ШИНЫ FIX & GO automatic	161
ЕСЛИ НЕОБХОДИМО ЗАМЕНИТЬ ЛАМПУ	166
ЕСЛИ ПЕРЕГОРЕЛА ЛАМПА НАРУЖНЫХ ФОНАРЕЙ	168
ЕСЛИ ПЕРЕГОРЕЛА ЛАМПА В САЛОНЕ	173
ЕСЛИ СГОРЕЛ ПРЕДОХРАНИТЕЛЬ	175
ЕСЛИ РАЗРЯЖЕНА АККУМУЛЯТОРНАЯ БАТАРЕЯ	185
ПОДЪЕМ АВТОМОБИЛЯ	186
БУКСИРОВКА АВТОМОБИЛЯ	187

ЗАПУСК ДВИГАТЕЛЯ





АВАРИЙНЫЙ ЗАПУСК ДВИГАТЕЛЯ

Если система Fiat CODE не может разблокировать двигатель, контрольные лампы  и  остаются включенными, а двигатель не запускается.

В таком случае придется прибегнуть к процедуре аварийного запуска.

Перед тем, как приступить к выполнению процедуры, рекомендуется внимательно и до конца прочитать ее описание. Если в процессе запуска Вы ошибетесь, поверните ключ в положение STOP и повторите все шаги еще раз.

Действуйте следующим образом:

- прочтите пятизначный электронный код, указанный на карточке CODE;
- установите ключ зажигания в положение MAR;
- нажмите до упора и удерживайте педаль акселератора; контрольная лампа  включится примерно на 8 секунд, после чего выключится;
- отпустите педаль и приготовьтесь считать, сколько раз контрольная лампа  мигнет;
- подождите, пока число миганий будет равно первой цифре кода на карточке CODE, после чего нажмите и удерживайте нажатой педаль акселератора до тех пор, пока контрольная лампа  не включится (примерно на четыре секунды), а затем выключится. После этого отпустите педаль акселератора;
- контрольная лампа  вновь начнет мигать: когда число миганий будет равно второй цифре кода, указанного на карточке CODE, снова нажмите педаль акселератора и удерживайте ее;

- таким же образом введите значение остальных цифр кода;
- после ввода последней цифры нажмите до упора и удерживайте педаль акселератора. Контрольная лампа включится на 4 секунды, после чего выключится. После этого отпустите педаль акселератора;
- если контрольная лампа  в течение 4 секунд будет быстро мигать, это означает, что код введен успешно;
- запустите двигатель, для чего поверните ключ зажигания из положения MAR в положение AVV.

Если же контрольная лампа  не выключается, поверните ключ в положение STOP и повторите процедуру, начиная с пункта 1.

ПРЕДУПРЕЖДЕНИЕ После того как Вам пришлось прибегнуть к процедуре аварийного запуска двигателя, советуем обратиться в сервисный центр Фиат, иначе Вам придется каждый раз запускать двигатель таким образом.

ПУСК ДВИГАТЕЛЯ

АВАРИЙНЫЙ ПУСК

Если на приборной панели загорается и постоянно горит контрольная лампа  немедленно свяжитесь с официальным дилером компании Fiat.

ПУСК ДВИГАТЕЛЯ ОТ АККУМУЛЯТОРА ДРУГОГО АВТОМОБИЛЯ рис. 1

Если аккумуляторная батарея разряжена, существует возможность запустить двигатель с помощью дополнительного аккумулятора той же емкости или несколько выше емкости разряженной батареи.



рис. 1

FOM0186m

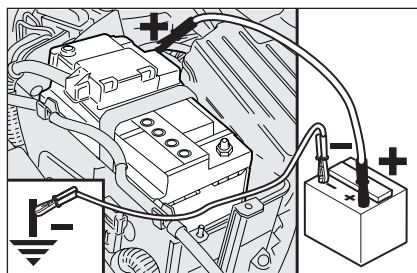

ВНИМАНИЕ

Только квалифицированный персонал должен выполнять процедуру запуска, поскольку неверные действия могут вызвать сильный электрический разряд. В аккумуляторной батарее находится ядовитая и агрессивная жидкость. Избегайте контакта с кожей и глазами. Не допускайте возникновения искр и не приближайтесь к аккумулятору с открытым огнем или зажженными сигаретами.

Выполните следующее:

- Соедините положительные клеммы (+ около клеммы) двух аккумуляторов с помощью пускового провода;
- С помощью второго пускового провода соедините отрицательную клемму (-) вспомогательной аккумуляторной батареи с точкой заземления  двигателя или коробки передач запускаемого автомобиля;
- Запустите двигатель;
- После запуска двигателя снимите провода, выполнив описанные выше действия в обратном порядке.

Если после нескольких попыток двигатель не запустился, не предпринимайте больше попыток, а свяжитесь с ближайшим официальным дилером компании Fiat.

УКАЗАНИЕ не допускайте непосредственного соединения отрицательных полюсов двух аккумуляторных батарей, поскольку в таком случае искры могут воспламенить газы, выделяемые аккумулятором. Если второй аккумулятор находится в другом автомобиле, следите, чтобы между металлическими частями двух автомобилей не было контакта.

ПРИНУДИТЕЛЬНЫЙ ПУСК ДВИГАТЕЛЯ

Никогда не пытайтесь запустить двигатель принудительно (путем толкания, буксировки или спуска по инерции с горы), поскольку при этом топливо может попасть в катализатор системы выпуска отработавших газов и вызвать ее повреждение, не подлежащие ремонту.

УКАЗАНИЕ Запомните, что усилитель тормозов и усилитель руля не будут работать до тех пор, пока не будет запущен двигатель, и поэтому потребуются гораздо большее усилие для нажатия на педаль тормоза или поворота руля.

ЕСЛИ ПРОКОЛОТА ШИНА ОБЩИЕ РЕКОМЕНДАЦИИ

При замене колеса и для правильного использования домкрата следует принять следующие меры предосторожности:



ВНИМАНИЕ

Известите других водителей о том, что машина неподвижна, поступив в соответствии с существующими правилами: включите аварийную сигнализацию, установите треугольный знак аварийной остановки и т.д. Пассажирам, находящимся в автомобиле, следует покинуть салон, особенно если автомобиль тяжело нагружен. Во время замены колеса пассажирам следует держаться в стороне от движущегося транспорта. Поставьте автомобиль на стояночный тормоз.

ПРИБОРНАЯ
ДОСКА И
ПРИБОРЫ

ЗАЩИТНЫЕ
УСТРОЙСТВА

ПРАВИЛЬНАЯ
ЭКСПЛУАТАЦИЯ
АВТОМОБИЛЯ

СВЕТОВАЯ
СИГНАЛИЗАЦИЯ
И СИГНАЛЫ

НЕШТАТНЫЕ
СИТУАЦИИ

ТЕХНИЧЕСКОЕ
ОБСЛУЖИВАНИЕ
АВТОМОБИЛЯ

ТЕХНИЧЕСКИЕ
УСЛОВИЯ

УКАЗАТЕЛЬ

**ВНИМАНИЕ**

Запасное колесо предназначено только для вашего автомобиля, поэтому не устанавливайте его на автомобили других моделей и не используйте запасные колеса от автомобилей других моделей на своем автомобиле. Болты крепления колеса также предназначены только для вашего автомобиля: не используйте их для автомобилей других моделей и не применяйте болты автомобилей других моделей для своего автомобиля.

**ВНИМАНИЕ**

Как можно скорее проведите ремонт и установку на место проколотой шины. Не наносите смазку на резьбу болтов перед установкой, поскольку это может привести к их выворачиванию.

**ВНИМАНИЕ**

Домкрат предназначен для замены колес у автомобиля, с которым он поставляется, или у автомобилей той же модели. Его не следует использовать для других целей, как, например, для подъема автомобилей других моделей. Домкрат ни в коем случае не следует применять при выполнении ремонта под автомобилем, поскольку неправильная его установка может привести к падению поддомкратного автомобиля. Также не применяйте домкрат для поднятия груза, вес которого превышает указанный на ярлыке домкрата.

**ВНИМАНИЕ**

Тщательно закрепите колпак ступицы колеса, так чтобы колесо не отвернулось. Старайтесь не повредить ниппель. Никогда не оставляйте инструменты между ободом колеса и шиной. Проверьте давление в шинах и в запасном колесе и, при необходимости, подкачайте воздух до величины, указанной в главе “Технические условия”.

Необходимо учесть:

- Вес домкрата равен 1,76 кг;
- Домкрат не требует регулировки;
- Домкрат не подлежит ремонту. В случае поломки его следует заменить новым;
- На домкрат нельзя устанавливать никаких других устройств, кроме поворотной рукоятки.

Для замены колеса выполните следующие действия:

- Остановите автомобиль в месте, не представляющем опасности от проходящего транспорта, где вы можете безопасно заменить колесо. Дорожное покрытие должно быть ровным и твердым;
- Заглушите двигатель и поставьте автомобиль на стояночный тормоз;
- Переключитесь на первую или на заднюю передачу;

- Перед выходом из машины наденьте светоотражающий жилет (обязательный в некоторых странах по законодательству);
- Откройте заднюю дверь и поднимите коврик или выньте багажный ящик (где он предусмотрен);



рис. 2

FOM0188m

- Отпустите зажим **А-рис. 2**;
- Выньте контейнер с инструментом **С-рис. 2** и перенесите его к колесу, требующему замены;
- Снимите запасное колесо **В-рис. 2**;

ПРИБОРНАЯ
ДОСКА И
ПРИБОРЫ

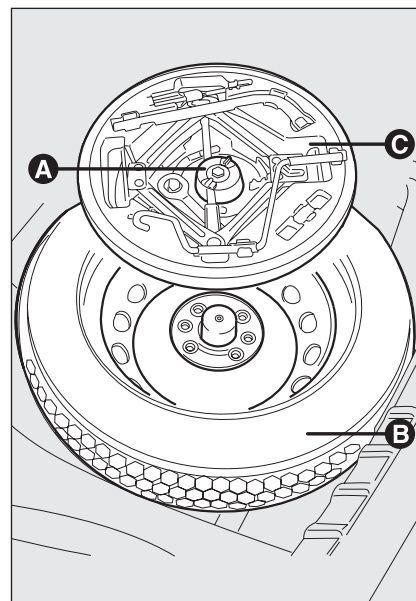
ЗАЩИТНЫЕ
УСТРОЙСТВА

ПРАВИЛЬНАЯ
ЭКСПЛУАТАЦИЯ
АВТОМОБИЛЯ

СВЕТОВАЯ
СИГНАЛИЗАЦИЯ
И СИГНАЛЫ

НЕШТАТНЫЕ
СИТУАЦИИ

ТЕХНИЧЕСКОЕ
ОБСЛУЖИВАНИЕ
АВТОМОБИЛЯ

ТЕХНИЧЕСКИЕ
УСЛОВИЯ

УКАЗАТЕЛЬ



рис. 3

FOM0190m

- Ослабьте болты колеса, подлежащего замене, примерно на один оборот с помощью гаечного ключа **Е-рис. 3**; если ваш автомобиль оснащен дисками из легкого сплава, покачайте автомобиль, чтобы облегчить снятие диска со ступицы;

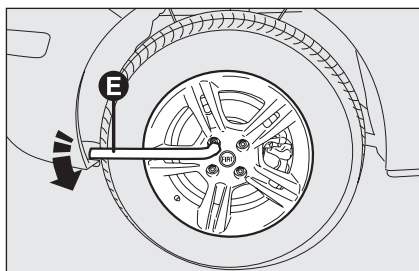

рис. 4

FOM0191m

- Посредством приспособления **Ф-рис. 4** увеличьте высоту домкрата до тех пор, пока его верхняя часть **Г-рис. 4** не войдет в фиксатор **Н-рис. 4**;
- Сообщите всем, находящимся поблизости от автомобиля, о вашем намерении поднять его домкратом. Они должны стоять поодаль и не прикасаться к автомобилю до тех пор, пока он не будет снова опущен на землю;
- Вставьте рукоятку **Л-рис. 4** для работы с домкратом и поднимайте автомобиль, пока колесо, подлежащее замене, не будет выше уровня земли на несколько сантиметров;

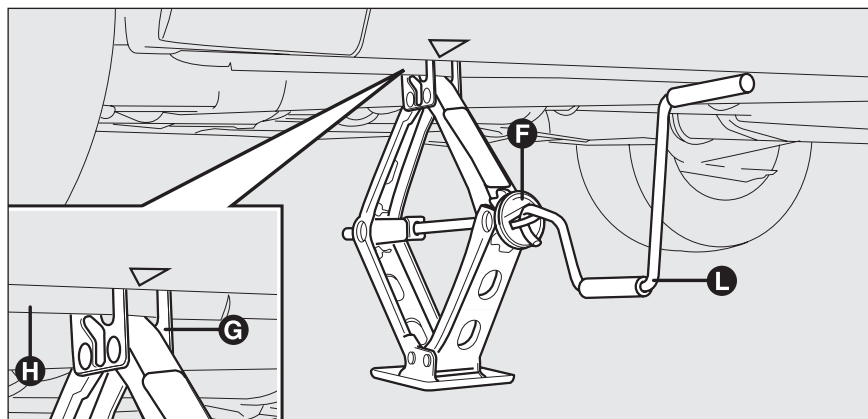

рис. 5

FOM0192m

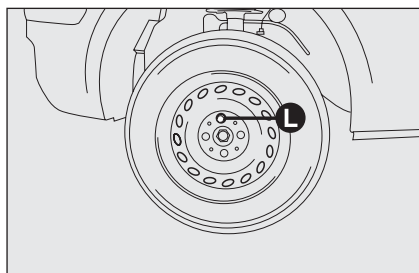

рис. 6

FOM0194m

УСТАНОВКА ШТАТНОГО КОЛЕСА НА МЕСТО

Выполнив действия, описанные выше, поднимите автомобиль и удалите запасное колесо.

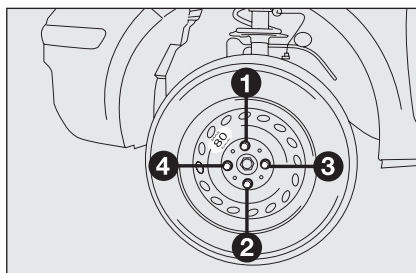
- Для комплектаций, имеющих колпак ступицы колеса, после ослабления 3 крепежных болтов снимите колпак, а затем отверните четвертый болт **L-рис. 5** и снимите колесо;
- Убедитесь, что поверхности контакта между запасным колесом и ступицей чистые, чтобы крепежные болты не вывернулись;
- Установите запасное колесо, завернув первый болт на два оборота в отверстие, ближайшем к ниппелю;
- Установите колпак ступицы колеса, чтобы отверстие совпало с болтом, который вы установили с помощью гаечного ключа;
- Затяните крепежные болты;
- Вращая рукоятку домкрата **L-рис. 4**, опустите автомобиль и удалите домкрат;
- С помощью прилагаемого гаечного ключа полностью затяните болты в крестообразном порядке, как показано на **рис. 6**;
- При замене колеса с диском из легкого сплава временно положите его в отделение для запасного колеса, так, чтобы лицевая сторона была сверху.

ПРИБОРНАЯ
ДОСКА И
ПРИБОРЫ

ЗАЩИТНЫЕ
УСТРОЙСТВА

ПРАВИЛЬНАЯ
ЭКСПЛУАТАЦИЯ
АВТОМОБИЛЯ

СВЕТОВАЯ
СИГНАЛИЗАЦИЯ
И СИГНАЛЫ

НЕШТАТНЫЕ
СИТУАЦИИ

ТЕХНИЧЕСКОЕ
ОБСЛУЖИВАНИЕ
АВТОМОБИЛЯ

ТЕХНИЧЕСКИЕ
УСЛОВИЯ

УКАЗАТЕЛЬ

Комплектации со стальными дисками

Выполните следующие действия:

- Убедитесь, что поверхности контакта между штатным колесом и ступицей чистые, чтобы крепежные болты не вывернулись;
- Установите штатное колесо, завернув первый болт на два оборота в отверстие, ближайшем к ниппелю;
- Установите колпак ступицы колеса, чтобы отверстие люнета совпало с болтом, который вы установили, а затем установите оставшиеся 3 болта;
- С помощью гаечного ключа затяните крепежные болты;
- Опустите автомобиль и удалите домкрат;
- С помощью гаечного ключа полностью затяните болты в последовательности, показанной на рисунке выше.

Комплектации с дисками из легкого сплава

Выполните следующие действия:

- Установите колесо на ступицу и с помощью ключа затяните болты;
- Опустите автомобиль и удалите домкрат;
- С помощью гаечного ключа полностью затяните болты в последовательности, показанной на рисунке выше.

По окончании работы

- Поместите запасное колесо в специально предусмотренную нишу в багажнике;
- Поместите частично выдвинутый домкрат в ящик для хранения **С-рис. 2**, слегка вдавив его внутрь во избежание вибрации при движении автомобиля;
- Положите инструменты обратно на их соответствующие места в контейнере;
- Поместите контейнер **С-рис. 2** вместе с инструментами в запасное колесо;
- Затяните крепежное приспособление контейнера с инструментами **А-рис. 2**;
- Закройте багажным ковриком или установите на место багажный ящик (где предусмотрен).

КОМПЛЕКТ ДЛЯ СРОЧНОГО РЕМОНТА ШИНЫ - FIX & GO automatic

Ремонтный комплект для шин Fix & Go automatic находится в багажнике.

Данный комплект **рис. 7** включает следующее:

- Баллончик А с герметиком, оснащенный:
 - наливной трубкой В;
 - наклейкой С с надписью "max. 80 km/h" [макс. 80 км/ч], которую после ремонта шины следует поместить в месте, хорошо видимом водителю (на приборной панели);
- Брошюра с инструкцией (см. **рис. 8**), которую следует использовать в качестве руководства по быстрому и правильному использованию комплекта для срочного ремонта. Эту брошюру следует передать персоналу, который будет заниматься отремонтированной шиной;
- Компрессор **Д-рис. 7**, оборудованный манометром и выходными штуцерами;



рис. 7

FOM0199m

- Пара защитных перчаток, помещенных сбоку от компрессора;
- Переходники для надувания различных изделий.

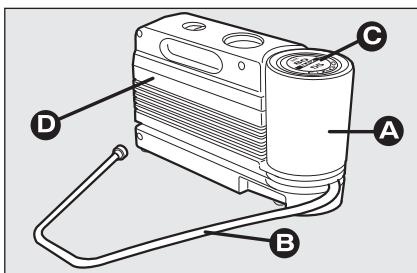

рис. 8

FOM0199m

В контейнере ремонтного комплекта (находящемся под ковриком багажника) также имеются отвертка и цепное устройство.

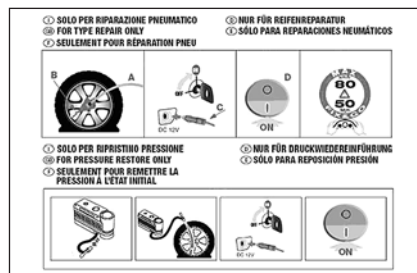

ВНИМАНИЕ

Передайте брошюру с инструкцией персоналу, который будет заниматься шиной, отремонтированной с помощью данного ремонтного комплекта.



В случае, если прокол был вызван каким-либо предметом, то существует возможность проведения ремонта шины с видимыми повреждениями протектора и боковых стенок диаметром до 4 мм.

**ВНИМАНИЕ**

Отверстия и повреждения боковин шин не подлежат ремонту. Не применяйте комплект для срочного ремонта шин, если повреждение произошло по причине движения со спущенной шиной.

**ВНИМАНИЕ**

Ремонт невозможен, если имеются повреждения обода диска (значительное искривление желобка обода, вызывающее утечку воздуха). Не вынимайте посторонние предметы из шины (гвозди или винты).

**НЕОБХОДИМО УЧЕСТЬ
СЛЕДУЮЩЕЕ:**

Герметизирующая жидкость, входящая в комплект для срочного ремонта шин, действует при температурах от -20°C до $+50^{\circ}\text{C}$.

Срок годности герметизирующей жидкости ограничен.

**ВНИМАНИЕ**

Не гонускайте работы компрессора более 20 мин. Риск перегрева! Шины, отремонтированные с помощью комплекта для срочного ремонта, следует использовать только временно.



ВНИМАНИЕ

В баллончике находится этиленгликоль, а также латекс: он может вызвать аллергическую реакцию. Он вреден при проглатывании или вдыхании и может вызвать раздражение слизистой оболочки глаз и кожи при контакте. В случае контакта немедленно промойте водой и снимите загрязненную одежду. При проглатывании не вызывайте рвоту, промойте рот, выпейте достаточное количество воды и немедленно обратитесь к врачу. Держите в месте, недоступном для детей. Данный продукт не следует применять лицам, страдающим бронхиальной астмой. Не вдыхайте пары вещества. В случае возникновения аллергических реакций немедленно обратитесь к врачу. Храните баллончик в специально предназначенном месте и вдали от источников тепла. Срок годности герметизирующей жидкости ограничен.



Если герметик закончился, замените баллончик. Не выбрасывайте баллончик и герметизирующую жидкость. Утилизацию герметика и баллончика необходимо выполнять в соответствии с национальными и местными правилами.



рис. 9

F0M0201m

НАКАЧИВАНИЕ ШИНЫ

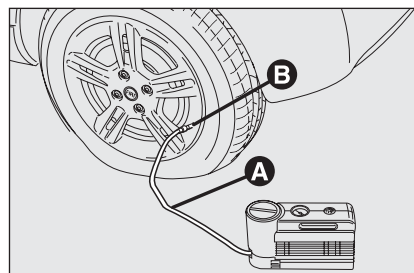

ВНИМАНИЕ

Наденьте защитные перчатки, входящие в ремонтный комплект.

- Поставьте автомобиль на стояночный тормоз. Снимите колпачок ниппеля шины, выньте наливную трубку **А**-рис. 9 и наверните круглую гайку **В** на ниппель шины;

ПРИБОРНАЯ
ДОСКА И
ПРИБОРЫ

ЗАЩИТНЫЕ
УСТРОЙСТВА

ПРАВИЛЬНАЯ
ЭКСПЛУАТАЦИЯ
АВТОМОБИЛЯ

СВЕТОВАЯ
СИГНАЛИЗАЦИЯ
И СИГНАЛЫ

НЕШТАТНЫЕ
СИТУАЦИИ

ТЕХНИЧЕСКОЕ
ОБСЛУЖИВАНИЕ
АВТОМОБИЛЯ

ТЕХНИЧЕСКИЕ
УСЛОВИЯ

УКАЗАТЕЛЬ



рис. 10

FOM0202m

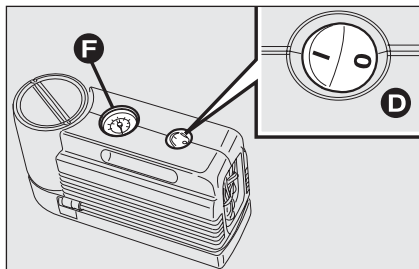

рис. 11

FOM0203m

- Убедитесь, что переключатель компрессора **D-рис. 10** установлен на 0 (выкл.), запустите двигатель и вставьте вилку **E-рис. 11** в ближайшую розетку, а затем включите компрессор нажатием переключателя **D-рис. 10** на 1 (вкл.). Накачивайте шину до достижения в ней давления, указанного в параграфе "Давление в шинах" главы "Технические условия".

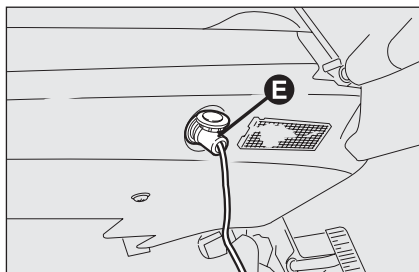

рис. 12

FOM0204m

Проверьте давление в шине на манометре **F-рис. 10** при выключенном компрессоре (для точности показания);

- Если после 5 минут работы компрессора все еще невозможно получить давление в шине, как минимум, 1,5 бар, отсоедините компрессор от ниппеля и выньте вилку из розетки, а затем передвиньте автомобиль вперед примерно на десять метров для равномерного распределения герметизирующей жидкости внутри шины. Затем снова повторите операцию накачивания;
- Если и после этого все еще невозможно* получить давление, как минимум, 1,8 бар, не следует эксплуатировать автомобиль, поскольку шина имеет значительные повреждения, и применение комплекта для срочного ремонта шины не может дать вам гарантии надежности герметизации. В таком случае свяжитесь с официальным дилером компании Fiat;

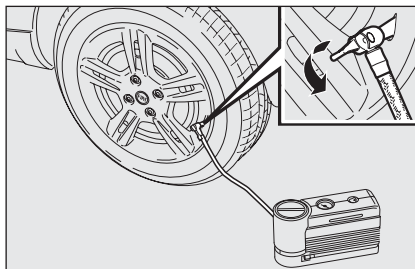
- По достижении давления в шине, указанного в параграфе "Давление в шинах" главы "Технические условия", сразу же начинайте движение;



ВНИМАНИЕ

Прикрепите наклейку с указанием о том, что шина была отремонтирована с помощью ремонтного комплекта, в месте, хорошо видимом водителю. Двигайтесь с осторожностью, особенно на поворотах. Не превышайте скорость 80 км/ч. Избегайте резкого торможения и ускорения.

- После движения в течение 10 минут остановитесь и снова проверьте давление в шине; **поставьте автомобиль на стояночный тормоз;**



ВНИМАНИЕ

Если давление упадет ниже 1,8 бар, не двигайтесь дальше, так как очевидно, что повреждения шины весьма значительны, и использование ремонтного комплекта не может гарантировать надлежащую герметизацию. Свяжитесь с официальным дилером компании Fiat.

- ❑ Если давление равно, как минимум, 1,8 бар, накачайте шину до обычного давления (при работающем двигателе и на стояночном тормозе) и возобновите движение;
- ❑ Соблюдая крайнюю осторожность, ведите автомобиль к ближайшему официальному дилеру компании Fiat.



рис. 13

FOM0205m

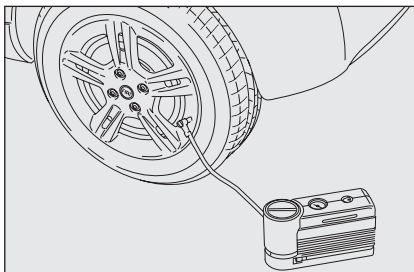

рис. 14

FOM0206m

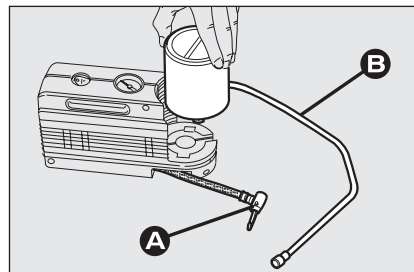

ВНИМАНИЕ

Предельно важно сообщить персоналу дилера о том, что ремонт шины был произведен с помощью комплекта для быстрого ремонта. Передайте брошюру с инструкцией персоналу, который будет заниматься шиной, отремонтированной с помощью данного ремонтного комплекта.

ПРОЦЕДУРА ПРОВЕРКИ И ВОССТАНОВЛЕНИЯ ДАВЛЕНИЯ В ШИНАХ

Компрессор можно также использовать только для восстановления давления. Отсоедините быстроразъемное соединение и подсоедините его напрямую к ниппелю шины **рис. 13**; в таком случае баллончик не будет подсоединен к компрессору, и герметизирующая жидкость не будет попадать в шину.

ПРОЦЕДУРА ЗАМЕНЫ БАЛЛОНЧИКА

Для замены баллончика выполните следующие действия:

- ❑ Разомкните соединение **А-рис. 14**;
- ❑ Для замены поверните баллончик против часовой стрелки и поднимите его;
- ❑ Установите новый баллончик и поверните его по часовой стрелке;
- ❑ Подключите соединение **А** к баллончику и установите прозрачную трубку **В** на место.

ЕСЛИ НЕОБХОДИМО ЗАМЕНИТЬ ЛАМПУ

ОБЩИЕ УКАЗАНИЯ

- Если не горит какая-либо лампа, то, прежде чем заменять ее, проверьте, не сгорел ли соответствующий предохранитель. Расположение предохранителей см. в параграфе “Если сгорел предохранитель” в данной главе;
- Перед заменой лампы проверьте, не окислились ли контакты;
- Перегоревшие лампы следует заменять лампами того же типа и мощности;
- После замены лампы всегда проверьте высоту луча фары.



Не прикасайтесь ни к каким другим частям галогенных ламп, кроме металлических. Прикосновение пальцев к прозрачной колбе может привести к снижению ее световой интенсивности и возможному сокращению срока службы. При случайном прикосновении протрите колбу ветошью, смоченной спиртом, и дайте ей высохнуть.



ВНИМАНИЕ

Изменения или ремонт электрической схемы автомобиля (электронных средств управления), выполненные ненадлежащим образом и без учета параметров электросхемы, могут привести к ее неправильному функционированию и вызвать возгорание.



ВНИМАНИЕ

Галогенные лампы содержат газ под давлением, который, если лампа разбилась, может привести к разлетанию осколков стекла.

УКАЗАНИЕ Внутренняя поверхность фары может слегка запотевать: это не неисправность, а природное явление вследствие низкой температуры и уровня влажности воздуха. После включения фар этот эффект прекратится. Если же внутри фары скапливаются капельки воды, это означает, что в корпус фары попала вода. Свяжитесь с официальным дилером компании Fiat.

ТИПЫ ЛАМП

В вашем автомобиле могут быть установлены лампы различных типов.

- A** Стекланые лампы, вставляемые на место. Для удаления их необходимо вытянуть.



рис. 15

FOM0207m

- B** Лампы байонетного типа: для удаления такого типа ламп из их гнезда нажмите на корпус лампы и поверните ее против часовой стрелки.
- C** Люминесцентные лампы: для их удаления выньте их из контактов.
- D-E** Галогенные лампы: для удаления лампы отогните зажим, удерживающий лампу на месте.

Лампы	Соответствующий рисунок	Тип	Мощность
Лампы дальнего света	D	H4	55 Вт
Лампы ближнего света	D	H4	60 Вт
Передние габаритные огни	A	W5W	5 Вт
Передние противотуманные фары (если имеются)	–	H3	55 Вт
Передние указатели поворота	B	PY21W	21 Вт
Боковые указатели поворота	A	WY5W	5 Вт
Задние указатели поворота	B	P21W	21 Вт
Габаритные огни	B	R5W	5 Вт
Стоп-сигнальные огни	B	P21/5W	5 Вт
Дополнительный стоп-сигнальный огонь	B	–	2.3 Вт
Фонарь заднего хода	–	P21W	21 Вт
Задние противотуманные фары	–	P21W	21 Вт
Фонари освещения номерного знака	A	W5W	5 Вт
Передняя потолочная лампа с подвижным колпаком	C	C10W	10 Вт
Передняя потолочная лампа с направленным лучом	C	C10W	10 Вт
Задняя потолочная лампа	C	C10W	10 Вт
Лампа освещения багажника	A	W5W	5 Вт
Лампа освещения открытой двери	C	C5W	5 Вт

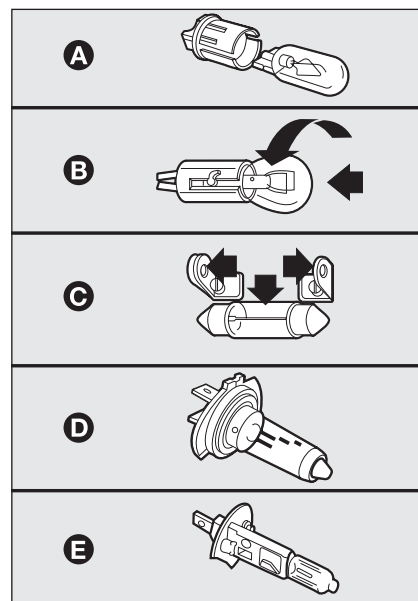
ПРИБОРНАЯ
ДОСКА И
ПРИБОРЫ

ЗАЩИТНЫЕ
УСТРОЙСТВА

ПРАВИЛЬНАЯ
ЭКСПЛУАТАЦИЯ
АВТОМОБИЛЯ

СВЕТОВАЯ
СИГНАЛИЗАЦИЯ
И СИГНАЛЫ

НЕШТАТНЫЕ
СИТУАЦИИ

ТЕХНИЧЕСКОЕ
ОБСЛУЖИВАНИЕ
АВТОМОБИЛЯ

ТЕХНИЧЕСКИЕ
УСЛОВИЯ

УКАЗАТЕЛЬ

ЕСЛИ ПЕРЕГОРЕЛА ЛАМПА НАРУЖНЫХ ФОНАРЕЙ

Тип и номинальная мощность лампы указаны в разделе "Если необходимо заменить лампу".



рис. 16

F0M0178m

БЛОК ПЕРЕДНЕЙ ФАРЫ рис. 16

Блок передней фары включает в себя подфарники, лампы ближнего света, лампы дальнего света и лампы указателей поворота.

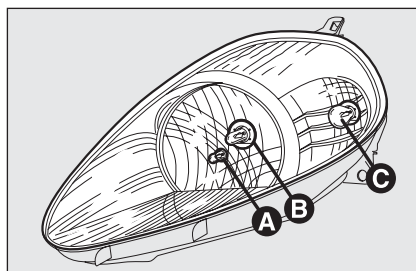
Лампы располагаются внутри корпуса фары следующим образом:

- A** подфарники
- B** лампы ближнего/дальнего света (двухнитевая лампа)
- C** указатели поворота



рис. 17

F0M0179m

ПЕРЕДНИЕ ГАБАРИТНЫЕ ОГНИ рис. 17

Для замены лампы действуйте следующим образом:

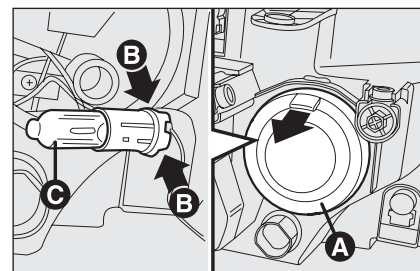
- Снимите обжимной резиновый колпачок **A**, помеченный стрелкой;
- Нажмите на лепестки **B** и удалите держатель лампы;
- Выньте лампу **C** и замените ее;
- Установите патрон лампы и закройте колпачок **A**, проверьте надежность закрепления.



рис. 18

FOM0180m

ЛАМПЫ БЛИЖНЕГО/ДАЛЬНОГО СВЕТА рис. 18

Для замены лампы действуйте следующим образом:

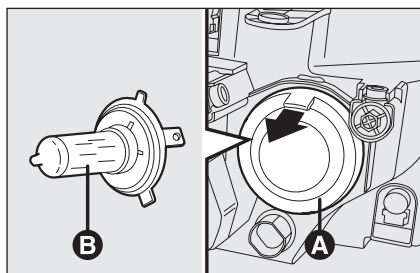
- Снимите обжимной резиновый колпачок **A**, помеченный стрелкой;
- Отсоедините центральный электрический разъем и отогните фиксатор патрона лампы;
- Выньте лампу **B** и замените ее;
- Установите новую лампу так, чтобы профиль ее металлической части совпал с пазами отражателя;
- Установите фиксатор патрона лампы и подключите разъем;
- Закройте колпачок **A** и надежно закрепите его.



рис. 19/a

FOM0261m

УКАЗАТЕЛИ ПОВОРОТА

Передние - рис. 19/a- 19/b

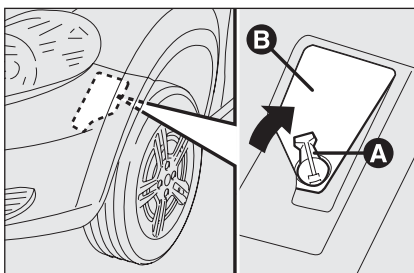
Для замены лампы действуйте следующим образом:

- Выверните колеса так, чтобы соответствующее колесо было направлено наружу;
- Поверните фиксатор **A-рис. 19/a**, как показано стрелкой, а затем снимите колпак **B**;
- Удалите крышку/патрон лампы **C-рис. 19/b**, повернув ее против часовой стрелки;



рис. 19/b

FOM0181m

- Выньте лампу **D**, слегка надавив на нее и повернув против часовой стрелки ("байонетный" зажим), а затем замените ее;
- Установите на место крышку/патрон лампы **C**, повернув ее по часовой стрелке, и надежно закрепите;
- Закройте крышку **B-рис. 19/a** и поверните фиксатор **A**.

ПРИБОРНАЯ
ДОСКА И
ПРИБОРЫ

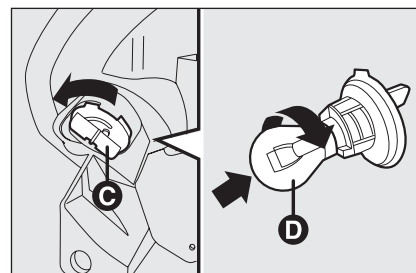
ЗАЩИТНЫЕ
УСТРОЙСТВА

ПРАВИЛЬНАЯ
ЭКСПЛУАТАЦИЯ
АВТОМОБИЛЯ

СВЕТОВАЯ
СИГНАЛИЗАЦИЯ
И СИГНАЛЫ

НЕШТАТНЫЕ
СИТУАЦИИ

ТЕХНИЧЕСКОЕ
ОБСЛУЖИВАНИЕ
АВТОМОБИЛЯ

ТЕХНИЧЕСКИЕ
УСЛОВИЯ

УКАЗАТЕЛЬ



рис. 20

FOM0182m

Боковые - рис. 20

Для замены лампы действуйте следующим образом:

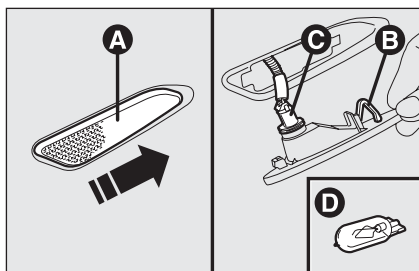
- Надавите на колпак **A**, чтобы нажать на внутренний фиксатор **B**, а затем вытяните узел наружу;
- Поверните патрон лампы **C** против часовой стрелки, выньте вставляемую лампу **D** и замените ее;
- Вставьте патрон лампы **C** в колпак, повернув его по часовой стрелке;
- Установите узел на место, убедившись, что фиксатор со щелчком вошел в зажим **B**.



рис. 21

FOM0223m

ПЕРЕДНИЕ ПРОТИВОТУМАННЫЕ ФАРЫ (если имеются)

Для замены противотуманных фар **A**-рис. 21 обращайтесь к официальному дилеру компании Fiat.

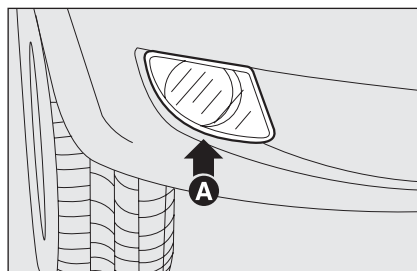

рис. 22

FOM0184m

БЛОКИ ЗАДНИХ ФОНАРЕЙ рис. 22-23

Блоки задних фонарей включает в себя лампы габаритных огней, стоп-сигнальные огни и лампы указателей поворота.

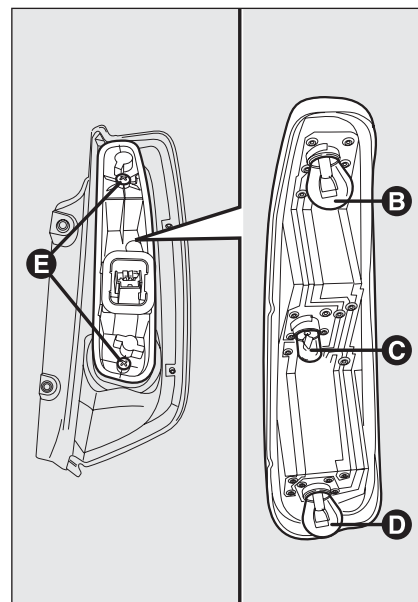
Внутри блока лампы расположены следующим образом:

- B** указатели поворота
- C** габаритные огни
- D** габаритные огни/стоп-сигнальные огни (двухнитевые лампы).



рис. 23

FOM0185m

Для замены лампы действуйте следующим образом:

- Откройте заднюю дверь, а затем отверните два крепежных болта **A**;
- Отсоедините центральный электрический разъем и вытяните колпак блока отражателей наружу;
- Отверните винты **E** и выньте патрон лампы;

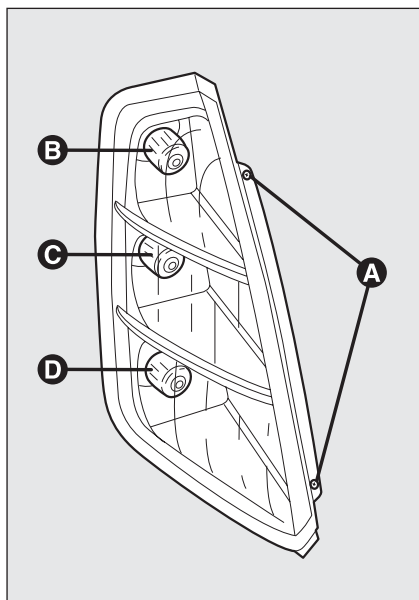

рис. 24

FOM0208m

- Выньте лампу, подлежащую замене (**B**, **C** или **D**), слегка нажав на нее и повернув против часовой стрелки ("байонетный" зажим), затем замените;
- Вставьте патрон лампы и затяните винты **E**;
- Подключите электрический разъем, тщательно установите блок на корпус автомобиля и затяните крепежные винты **A**.

ЗАДНИЕ ПРОТИВОТУМАННЫЕ ФАРЫ рис. 24

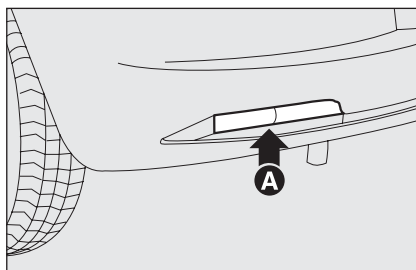
Для замены задних противотуманных фар **A** обратитесь к официальному дилеру компании Fiat.



рис. 25

FOM0209m

ФОНАРЬ ЗАДНЕГО ХОДА рис. 25

Для замены фонаря заднего хода **A** обратитесь к официальному дилеру компании Fiat.

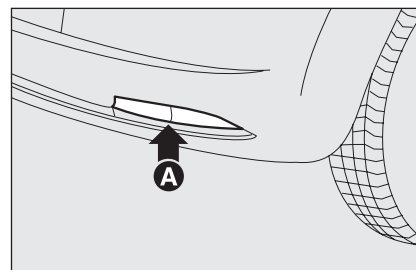
ПРИБОРНАЯ
ДОСКА И
ПРИБОРЫ

ЗАЩИТНЫЕ
УСТРОЙСТВА

ПРАВИЛЬНАЯ
ЭКСПЛУАТАЦИЯ
АВТОМОБИЛЯ

СВЕТОВАЯ
СИГНАЛИЗАЦИЯ
И СИГНАЛЫ

НЕШТАТНЫЕ
СИТУАЦИИ

ТЕХНИЧЕСКОЕ
ОБСЛУЖИВАНИЕ
АВТОМОБИЛЯ

ТЕХНИЧЕСКИЕ
УСЛОВИЯ

УКАЗАТЕЛЬ



рис. 26

FOM0210m

ДОПОЛНИТЕЛЬНЫЙ СТОП-СИГНАЛЬНЫЙ ОГОНЬ рис. 26-27

Для замены лампы действуйте следующим образом:

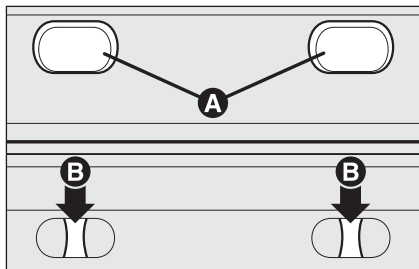
- Откройте багажник;
- Снимите резиновые колпачки **A** рис. 26;
- Нажмите на фиксаторы **B**-рис. 26 и выньте колпак **C**-рис. 27;
- Отсоедините электрический разъем;



рис. 27

FOM0211m

- Нажмите на лепестки **D**-рис. 27 и удалите патрон лампы;
- Выньте вставную лампу и замените ее.

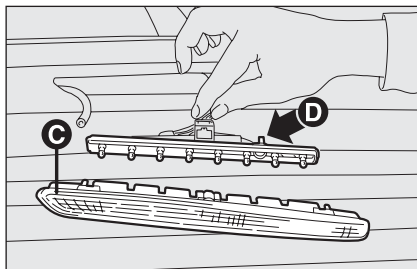

рис. 28

FOM0212m

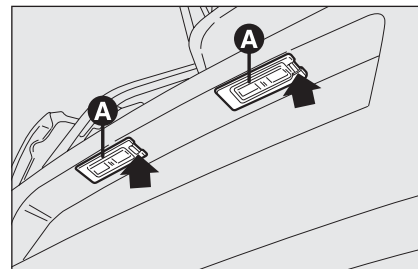

рис. 29

FOM0233m

ФОНАРИ ОСВЕЩЕНИЯ НОМЕРНОГО ЗНАКА рис. 28-29

Для замены лампы действуйте следующим образом:

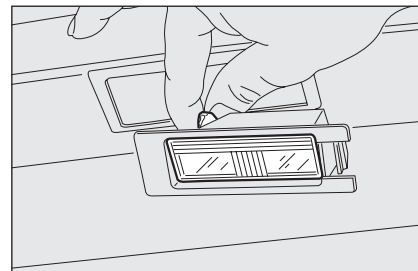
- Нажмите на точку, указанную на рисунке стрелкой, и выньте колпак **A**-рис. 28;
- Замените лампу рис. 29, вытянув ее из боковых контактов, и убедитесь, что новая лампа надежно закреплена между контактами;
- Поставьте на место колпак.

ЕСЛИ ПЕРЕГОРЕЛА ЛАМПА В САЛОНЕ

Тип лампы и ее номинальную мощность см. в разделе "Если необходимо заменить лампу".

ПЕРЕДНЯЯ ПОТОЛОЧНАЯ ЛАМПА

Для замены лампы действуйте следующим образом:

- Нажмите на точки, указанные стрелками, и выньте колпак **А-рис. 30**;
- Откройте защитную крышку **В**;
- Замените лампы **С-рис. 31**, вынув их из боковых контактов. Убедитесь, что новые лампы надежно закреплены между контактами;
- Закройте крышку **В-рис. 31** и установите колпак **А-рис. 30** на место, надежно защелкнув.



рис. 30

F0M0213m

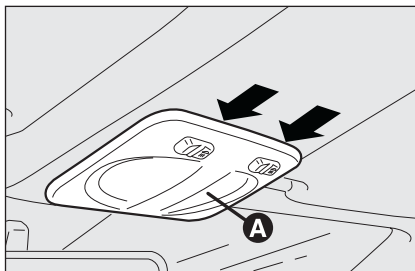

рис. 31

F0M0234m

ЗАДНЯЯ ПОТОЛОЧНАЯ ЛАМПА (если имеется)

Для замены лампы действуйте следующим образом:

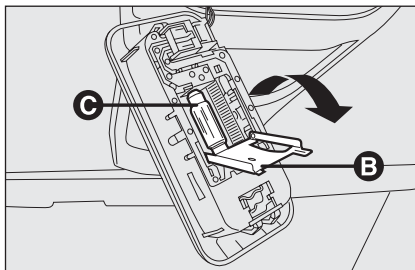
- Нажмите на точки, указанные стрелками, и выньте колпак **Д-рис. 32**;
- Откройте защитную крышку **Е-рис. 33**;



рис. 32

F0M0214m

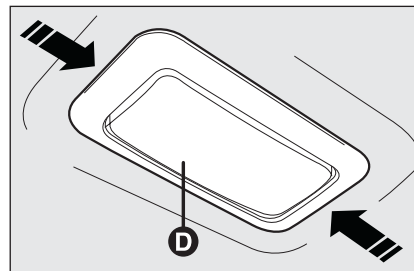

рис. 33

F0M0235m

- Замените лампу **Ф-рис. 33**, вынув ее из боковых контактов. Убедитесь, что новая лампа надежно закреплена между контактами;
- Закройте защитную крышку **Е-рис. 33** и установите колпак **Д-рис. 32** на место, надежно защелкнув.

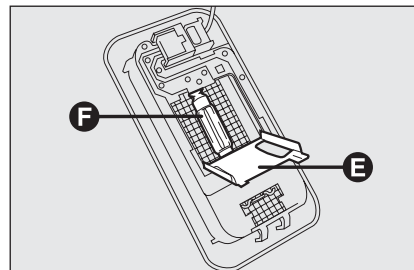

рис. 34

FOM0215m

ЛАМПА ОСВЕЩЕНИЯ ОТКРЫТОЙ ДВЕРИ рис. 34

Для замены лампы действуйте следующим образом:

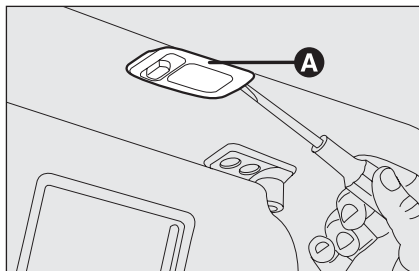
- ❑ Выньте фонарь **A-рис. 34**, поддев его в точках, отмеченных стрелками.

ЛАМПА ОСВЕЩЕНИЯ БАГАЖНИКА рис. 35

Для замены лампы действуйте следующим образом:

- ❑ Откройте багажник;
- ❑ Выньте фонарь **A**, поддев его в точках, отмеченных стрелками.
- ❑ Откройте защитную крышку **B** и замените вставную лампу;



рис. 35

FOM0216m

- ❑ Закройте защитную крышку **B** фонаря;
- ❑ Установите фонарь **A** на место, вставив его в пазы сначала одной стороной, а затем другой, так, чтобы послышался щелчок.

ЛАМПЫ ОСВЕЩЕНИЯ ДВЕРНОГО ПРОЕМА (если имеются) рис. 36

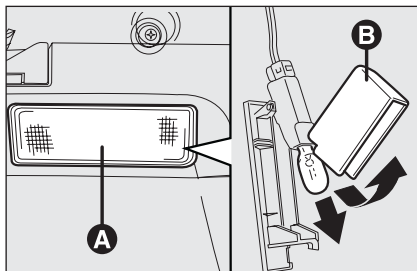
Для замены лампы действуйте следующим образом:

- ❑ Выньте фонарь, нажав отверткой на защелку **A-рис. 36**;
- ❑ Сожмите защитный кожух лампы с боков **B-рис. 37** и поверните его на двух штифтах;



рис. 36

FOM0217m

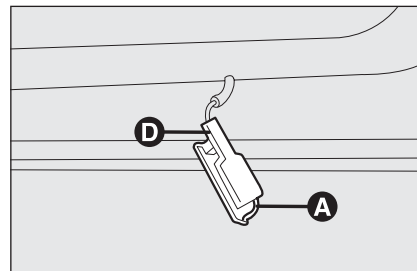

рис. 37

FOM0229m

- ❑ Замените вставную лампу **C-рис. 37**;
- ❑ Наденьте защитный кожух лампы, установив его на двух штифтах;
- ❑ Соберите фонарь, вставив сначала передний конец **D-рис. 36**, а затем нажимая на другой конец до щелчка.

ЕСЛИ СГОРЕЛ ПРЕДОХРАНИТЕЛЬ

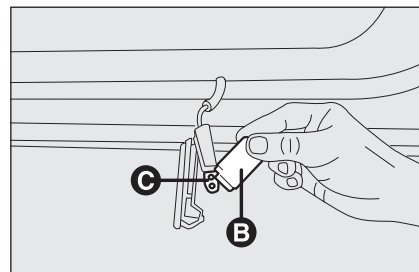
ОБЩЕЕ

Предохранитель является защитным приспособлением электрической схемы: он срабатывает (сгорает), в основном, по причине неисправности или неправильной работы системы.

Если какое-либо устройство не работает, сначала проверьте его предохранитель: перемычка **А** - **рис. 38** должна быть целой. Если она сгорела, замените предохранитель другим такого же номинала (того же цвета).

В целый предохранитель **рис. 38**

С предохранитель с поврежденной перемычкой **рис. 38**.



рис. 38

F0M0236m



Никогда не заменяйте сгоревший предохранитель чем-либо, кроме нового предохранителя.

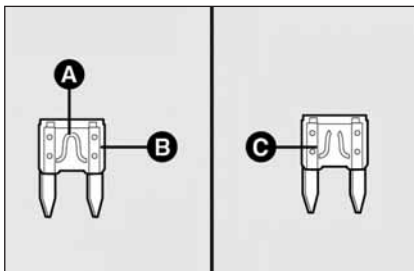

ВНИМАНИЕ

Никогда не заменяйте предохранитель новым более высокого номинала. ЭТО МОЖЕТ ПРИВЕСТИ К ВОЗГОРАНИЮ!



ВНИМАНИЕ

Если сгорел общий предохранитель (MEGA-FUSE, MIDI-FUSE, MAXI-FUSE), не пытайтесь ремонтировать его. Свяжитесь с официальным дилером компании Fiat. До замены предохранителя убедитесь, что ключ зажигания вынут из замка и все электрические устройства отключены.



ВНИМАНИЕ

При повторном сгорании предохранителя обратитесь к официальному дилеру компании Fiat.

РАСПОЛОЖЕНИЕ ПРЕДОХРАНИТЕЛЕЙ

Предохранители сгруппированы в четыре блока, которые находятся внутри приборной панели, на аккумуляторной батарее в районе положительного полюса, в моторном отсеке и в багажнике (слева) соответственно.

Блок предохранителей на приборной панели

Для доступа к блоку предохранителей внутри приборной панели отверните крепежные винты **А-рис. 39** и снимите крышку.



рис. 39

FOM0016m

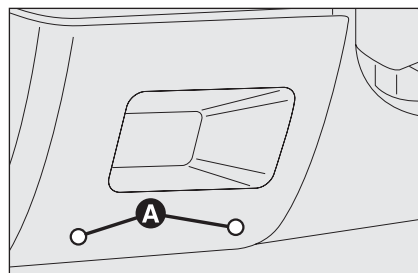

рис. 40

FOM0232m

Блок предохранителей в моторном отсеке

Для доступа к блоку предохранителей
рядом с аккумуляторной батареей
снимите защитную крышку **рис. 41**.

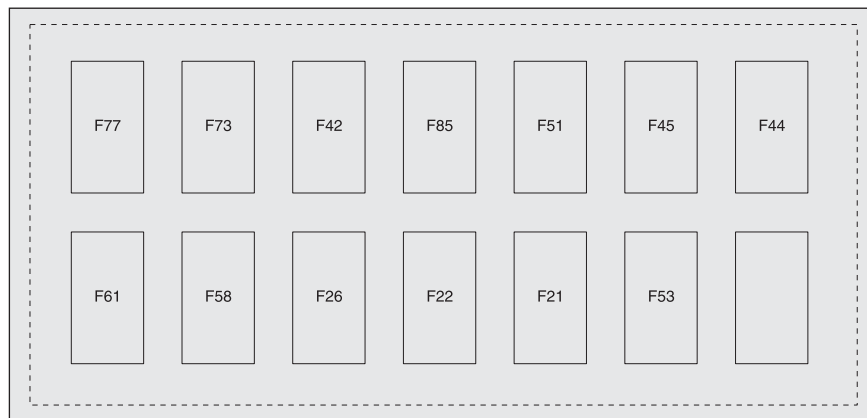

рис. 41

F0M0239m

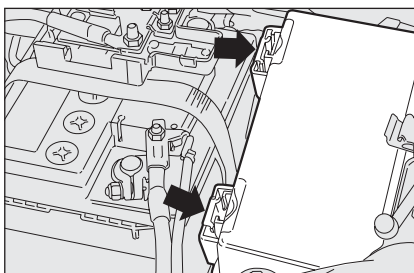

рис. 42

F0M0240m

ПРИБОРНАЯ
ДОСКА И
ПРИБОРЫ

ЗАЩИТНЫЕ
УСТРОЙСТВА

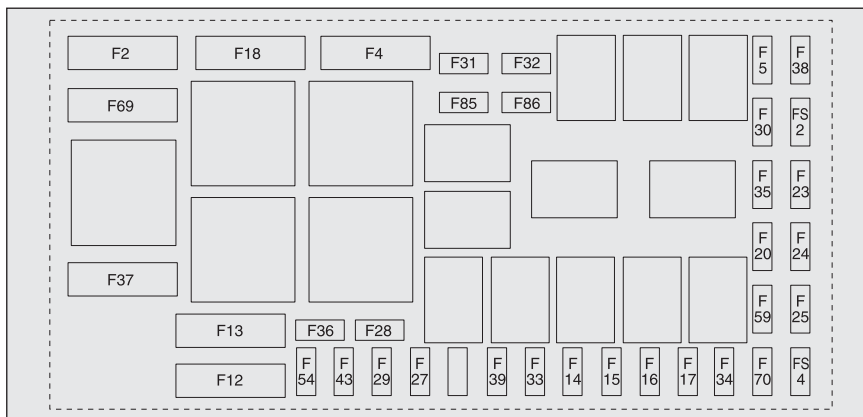
ПРАВИЛЬНАЯ
ЭКСПЛУАТАЦИЯ
АВТОМОБИЛЯ

СВЕТОВАЯ
СИГНАЛИЗАЦИЯ
И СИГНАЛЫ

НЕШТАТНЫЕ
СИТУАЦИИ

ТЕХНИЧЕСКОЕ
ОБСЛУЖИВАНИЕ
АВТОМОБИЛЯ

ТЕХНИЧЕСКИЕ
УСЛОВИЯ

УКАЗАТЕЛЬ

Блок предохранителей на аккумуляторной батарее в районе положительного полюса

Для доступа к блоку предохранителей на аккумуляторной батарее в районе положительного полюса нажмите на фиксаторы **А-рис. 43** и снимите защитную крышку **В**.



рис. 43

FOM0241m

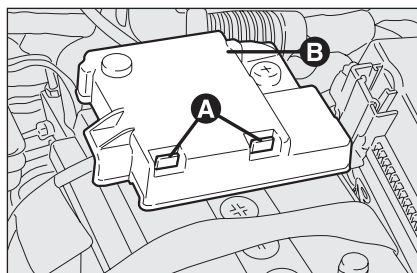

рис. 44

FOM0228m

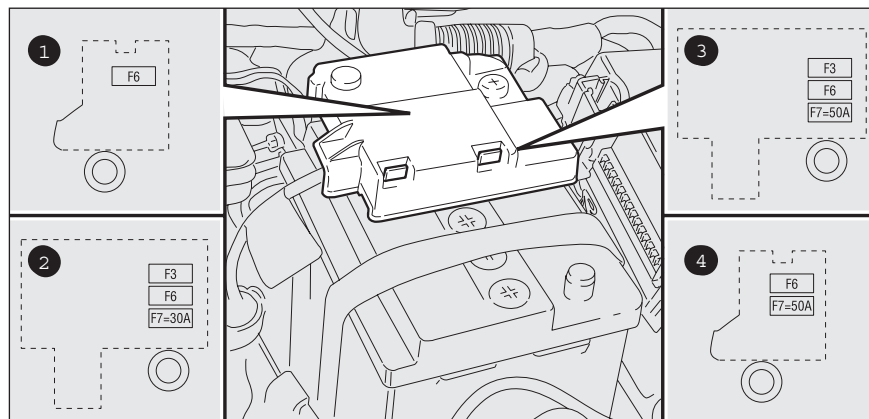

Расположение зависит от комплектации

Блок предохранителей в багажнике

Для доступа к блоку предохранителей, расположенному в левой части багажника, откройте соответствующий смотровой лючок (как показано на **рис. 45**).



рис. 45

F0M0246m

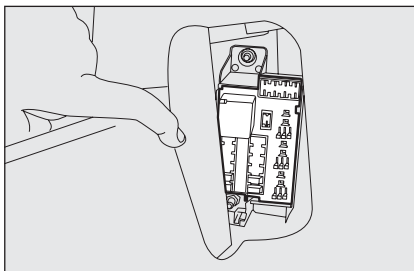

рис. 46

F0M0244m

СВОДНАЯ ТАБЛИЦА ПО ПРЕДОХРАНИТЕЛЯМ

Блок предохранителей на приборной панели

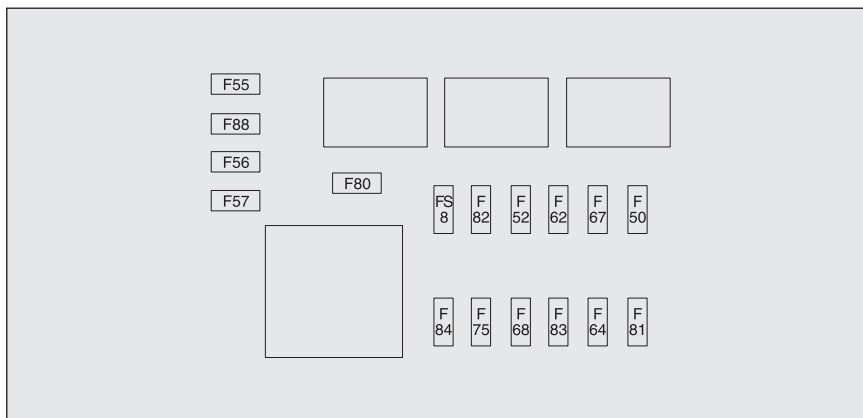
ПОТРЕБИТЕЛИ

ТИП

НОМИНАЛ, А

Отсутствует

F44

–

Питание + батарея приборной панели, розетка системы бортовой диагностики автомобиля

F45

10

Питание + батарея акустической системы, блок управления гарнитуры “hands free” с устройством распознавания речи и технологией Bluetooth®

F51

15

Питание + батарея замка зажигания

F85

7.5

Питание мотора насоса омывателя ветрового и заднего стекла

F42

20

Питание привода задней двери

F73

15

Питание приводов дверных замков, блокировки дверных замков

F77

20

Отсутствует

–

–

Питание передней потолочной лампы, задней потолочной лампы, лампы освещения багажника, лампы освещения дверного проема и лампы освещения открытой двери

F53

10

Питание + кнопка блока управления электрического усилителя руля

F21

7.5

Питание + кнопки приборной панели, нажатия педали тормоза (цепь управления стоп-сигнальными огнями), нажатия педали сцепления

F22

7.5

Питание + кнопка блока управления системы тормозов, системы постоянного тока, нажатия педали тормоза

F26

7.5

Питание + кнопка блока управления системы подушек безопасности

F58

10

ПОТРЕБИТЕЛИ

Питание + кнопка боковой подсветки приборной панели, контрольных ламп руля, центральной кнопочной панели (управление и светодиоды системы контроля тяги)

ТИП

F61

НОМИНАЛ, А

7.5

Питание + кнопка потолочной лампы на приборной панели, кнопка подогрева переднего сиденья (система управления и светодиод), датчики дождя

F61

7.5

Питание + кнопка питания блока управления люком, блока управления датчика давления в шинах, блок управления гарнитуры "hands free" с устройством распознавания речи и технологией Bluetooth®, блок управления системы парковочных датчиков

F61

7.5

Блок предохранителей в моторном отсеке

ПОТРЕБИТЕЛИ

Питание + батарея блока управления бортового компьютера в приборной панели

F2

60

Питание + батарея тормозной системы (электронасос)

F4

40

Питание + батарея тормозной системы (электромагнитные клапаны)

F5

30

Питание охлаждающего вентилятора (низкоскоростного) двигателя (для двигателей 1,2 и 1,4)

F12

20

Питание охлаждающего вентилятора (низкоскоростного) (двигатели 1,3 с многоточечным впрыском, комплектации с системой обогрева)

F12

30

Питание охлаждающего вентилятора (низкоскоростного/среднескоростного) (двигатели 1,3 с многоточечным впрыском, комплектации с системой климат-контроля)

F12

40

Питание охлаждающего вентилятора (двигатели 1,9 с многоточечным впрыском, комплектации с системой климат-контроля)

F12

40

ПРИБОРНАЯ
ДОСКА И
ПРИБОРЫ

ЗАЩИТНЫЕ
УСТРОЙСТВА

ПРАВИЛЬНАЯ
ЭКСПЛУАТАЦИЯ
АВТОМОБИЛЯ

СВЕТОВАЯ
СИГНАЛИЗАЦИЯ
И СИГНАЛЫ

НЕШТАТНЫЕ
СИТУАЦИИ

ТЕХНИЧЕСКОЕ
ОБСЛУЖИВАНИЕ
АВТОМОБИЛЯ

ТЕХНИЧЕСКИЕ
УСЛОВИЯ

УКАЗАТЕЛЬ

	ПОТРЕБИТЕЛИ	ТИП	НОМИНАЛ, А
ПРИБОРНАЯ ДОСКА И ПРИБОРЫ	Питание охлаждающего вентилятора (высокоскоростной - двигателя 1,2 и 1,4)	F13	30
	Питание охлаждающего вентилятора (высокоскоростного) (двигатели 1,3 с многоточечным впрыском, комплектации с системой обогрева)	F13	40
ЗАЩИТНЫЕ УСТРОЙСТВА	Питание охлаждающего вентилятора (высокоскоростного) (двигатели 1,3 с многоточечным впрыском, комплектации с системой климат-контроля)	F13	60
	Питание охлаждающего вентилятора (двигатели 1,9 с многоточечным впрыском, комплектации с системой климат-контроля)	F13	40
ПРАВИЛЬНАЯ ЭКСПЛУАТАЦИЯ АВТОМОБИЛЯ	Питание левой лампы ближнего света, устройство регулировки направленности света фар	F14	10
	Питание правой лампы ближнего света	F15	10
СВЕТОВАЯ СИГНАЛИЗАЦИЯ И СИГНАЛЫ	Питание левой лампы дальнего света	F16	10
	Питание правой лампы дальнего света	F17	10
НЕШТАТНЫЕ СИТУАЦИИ	Питание вентилятора пассажирского салона	F18	40
	Питание + кнопка блока управления двигателем	F20	7.5
ТЕХНИЧЕСКОЕ ОБСЛУЖИВАНИЕ АВТОМОБИЛЯ	Питание + кнопка охладителя пассажирского салона, электронного блока управления стеклом водителя, питание дверных зеркал	F24	7.5
	Отсутствует	F25	–
ТЕХНИЧЕСКИЕ УСЛОВИЯ	Питание для системы диагностики вторичных цепей двигателя	F27	15
УКАЗАТЕЛЬ			

ПОТРЕБИТЕЛИ**ТИП****НОМИНАЛ, А**

Питание системы диагностики первичных цепей двигателя (катушки зажигания, инжекторы, блок управления двигателем - комплектации с двигателями с многоточечным впрыском)

F28

15

Питание блока управления двигателем (двигатель 1,4)

F29

10

Питание топливного насоса двигателя

F30

15

Питание передних противотуманных фар

F31

15

Питание насоса омывателя фар

F32

30

Питание однотонального звукового сигнала

F33

15

Питание компрессора кондиционера

F34

7.5

Питание стартера (магнит + 50)

F35

30

Питание электромагнитного клапана ползуна (двигатель 1,4)

F36

7.5

Питание + батарея блока управления внутренним охладителем

F38

7.5

Питание + батарея блока управления двигателем

F43

7.5

Питание к розетке пассажирского салона

F54

20

Питание + кнопка фонаря заднего хода, блока управления запальными свечами, расходомера, вода в датчике дизельного топлива

F59

10

Питание для обогрева заднего стекла

F69

30

Питание электрической системы предотвращения обмерзания зеркал

F70

10

ПРИБОРНАЯ
ДОСКА И
ПРИБОРЫЗАЩИТНЫЕ
УСТРОЙСТВАПРАВИЛЬНАЯ
ЭКСПЛУАТАЦИЯ
АВТОМОБИЛЯСВЕТОВАЯ
СИГНАЛИЗАЦИЯ
И СИГНАЛЫНЕШТАТНЫЕ
СИТУАЦИИТЕХНИЧЕСКОЕ
ОБСЛУЖИВАНИЕ
АВТОМОБИЛЯТЕХНИЧЕСКИЕ
УСЛОВИЯ

УКАЗАТЕЛЬ

ПОТРЕБИТЕЛИ**ТИП****НОМИНАЛ, А**

Питание привода переднего пассажирского стекла

F85

20

Питание привода стекла водителя

F86

20

Отсутствует

FS2

–

Отсутствует

FS4

–

Блок предохранителей в багажнике**ПОТРЕБИТЕЛИ****ТИП****НОМИНАЛ, А**

Отсутствует

F55

–

Отсутствует

F88

–

Отсутствует

F56

–

Питание привода регулировки спинки водительского сиденья

F57

10

Питание к розетке багажника

F80

20

Отсутствует

F84

–

Отсутствует

F75

–

Питание блока подогрева водительского сиденья

F68

10

Питание блока подогрева пассажирского сиденья

F83

10

Питание + батарея привода правой задней двери

F64

20

Питание + батарея привода левой задней двери

F81

20

Отсутствует

FS8

–

ЕСЛИ РАЗРЯЖЕНА АККУМУЛЯТОРНАЯ БАТАРЕЯ

ВНИМАНИЕ процедура зарядки аккумуляторной батареи приводится только для справки. Эту операцию следует выполнять только силами работников официального дилера компании Fiat.

Зарядка должна проводиться медленно при низкой силе тока в течение 24 часов. Зарядка в течение более длительного периода может привести к повреждению аккумулятора.

Зарядка производится следующим образом:

- Отсоедините отрицательную клемму аккумуляторной батареи;
- Подсоедините провода зарядного устройства к клеммам аккумулятора, соблюдая полярность;
- Включите зарядное устройство;

- По окончании зарядки отключите зарядное устройство, прежде чем отсоединить аккумулятор;
- Снова подсоедините отрицательную клемму аккумуляторной батареи.



ВНИМАНИЕ

В аккумуляторной батарее находится ядовитая и агрессивная жидкость. Избегайте контакта с кожей и глазами. Во избежание взрыва или возгорания зарядку аккумулятора необходимо проводить в хорошо проветриваемом помещении, вдали от открытого огня или возможных источников возникновения искр.

**ВНИМАНИЕ**

Не пытайтесь заряжать замерзшую аккумуляторную батарею: сначала надо подождать, пока она разморозится, в противном случае, она может взорваться. Если аккумулятор замерз, то следует передать его квалифицированному персоналу для проверки, с целью убедиться, что внутренние компоненты не повреждены, и в корпусе нет трещин, что может привести к вытеканию ядовитой и агрессивной жидкости.

ПОДЪЕМ АВТОМОБИЛЯ

Если необходимо поднять автомобиль, обратитесь к официальному дилеру компании Fiat, имеющему в распоряжении ручную таль или подъемник.



рис. 47

FOM0237m

Подъем автомобиля осуществляйте, только если подъемные рычаги или лапы подъемника заведены в точки, указанные на рисунке.

БУКСИРОВКА АВТОМОБИЛЯ

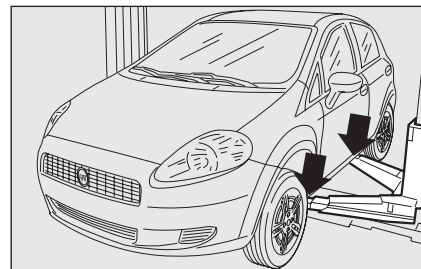
Буксирный рым, поставляемый вместе с автомобилем, находится в ящике с инструментами под ковриком в багажнике.

КРЕПЛЕНИЕ БУКСИРНОГО РЫМА рис. 48-49

Действуйте следующим образом:

- Снимите крышку **A**;
- Выньте буксирный рым **B** из держателя;
- Наверните рым на задний или передний резьбовой штифт.



рис. 49

FOM0243m

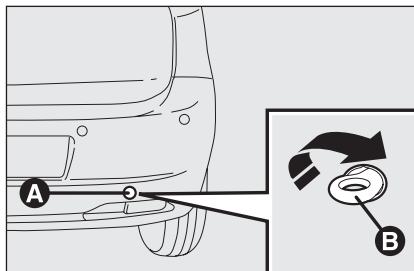

рис. 48

FOM0238m

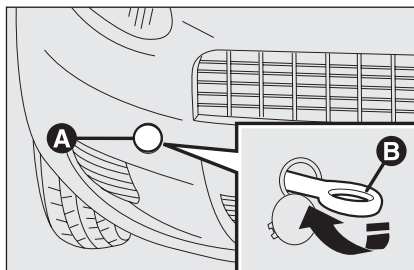

ВНИМАНИЕ

До установки рыма тщательно очистите его резьбовое гнездо. Перед буксировкой убедитесь, что вы надежно затянули рым.



ВНИМАНИЕ

До начала буксировки разомкните замок блокировки рулевой колонки (см. параграф "Устройство зажигания" главы "Приборная доска и приборы"). Во время буксировки помните, что при неработающих усилителях тормоза и руля вам придется прикладывать большее усилие для нажатия педали и проворачивания руля. Для буксировки не применяйте гибкие тросы и избегайте толчков при движении. При буксировке убедитесь, что крепление буксирного троса к автомобилю не привело к повреждению деталей, касающихся его. При буксировке автомобиля вы должны учитывать особые правила движения транспортных средств в отношении буксирного рыма и осуществления буксировочной операции на дороге.



ВНИМАНИЕ

Во время буксировки помните, что при неработающих усилителях тормоза и руля вам придется прикладывать большее усилие для нажатия педали и проворачивания руля. Для буксировки не применяйте гибкие тросы и избегайте толчков при движении. При буксировке убедитесь, что крепление буксирного троса к автомобилю не привело к повреждению деталей, касающихся его. При буксировке автомобиля вы должны учитывать особые правила движения транспортных средств в отношении буксирного рыма и осуществления буксировочной операции на дороге.



ВНИМАНИЕ

Не запускайте двигатель буксируемого автомобиля.

ПРИБОРНАЯ
ДОСКА И
ПРИБОРЫ

ЗАЩИТНЫЕ
УСТРОЙСТВА

ПРАВИЛЬНАЯ
ЭКСПЛУАТАЦИЯ
АВТОМОБИЛЯ

СВЕТОВАЯ
СИГНАЛИЗАЦИЯ
И СИГНАЛЫ

НЕШТАТНЫЕ
СИТУАЦИИ

ТЕХНИЧЕСКОЕ
ОБСЛУЖИВАНИЕ
АВТОМОБИЛЯ

ТЕХНИЧЕСКИЕ
УСЛОВИЯ

УКАЗАТЕЛЬ

ТЕХНИЧЕСКОЕ ОБСЛУЖИВАНИЕ АВТОМОБИЛЯ

ПРИБОРНАЯ
ДОСКА И
ПРИБОРЫ

ЗАЩИТНЫЕ
УСТРОЙСТВА

ПРАВИЛЬНАЯ
ЭКСПЛУАТАЦИЯ
АВТОМОБИЛЯ

СВЕТОВАЯ
СИГНАЛИЗАЦИЯ
И СИГНАЛЫ

НЕШТАТНЫЕ
СИТУАЦИИ

ТЕХНИЧЕСКОЕ
ОБСЛУЖИВАНИЕ
АВТОМОБИЛЯ

ТЕХНИЧЕСКИЕ
УСЛОВИЯ

УКАЗАТЕЛЬ

РЕГЛАМЕНТНОЕ ОБСЛУЖИВАНИЕ	189
ПЕРИОДИЧЕСКИЕ ПРОВЕРКИ	190
ЭКСПЛУАТАЦИЯ АВТОМОБИЛЯ В СЛОЖНЫХ УСЛОВИЯХ	190
ПРОВЕРКА УРОВНЕЙ ЖИДКОСТЕЙ	191
ВОЗДУШНЫЙ ФИЛЬТР	197
САЛОННЫЙ ФИЛЬТР	197
АККУМУЛЯТОР	197
КОЛЕСА И ШИНЫ	200
РЕЗИНОВЫЕ ШЛАНГИ	201
СТЕКЛООЧИСТИТЕЛИ ВЕТРОВОГО СТЕКЛА/ЗАДНЕГО СТЕКЛА	201
КУЗОВ	203
САЛОН	205

РЕГЛАМЕНТНОЕ ОБСЛУЖИВАНИЕ

Правильное обслуживание автомобиля является крайне важным для обеспечения его долгой службы.

Вот почему компания Fiat разработала методику проверок и операций техобслуживания, выполняемых после каждых 15 000 км пробега.

Необходимо помнить о том, что регламентное обслуживание не покрывает всех потребностей автомобиля, поскольку в начальный период до зачета первого талона техобслуживания (15 000 км) и позднее, между первым и вторым талоном, в любом случае требуется продолжать обычное техобслуживание, такое как, например, повседневные проверки, пополнение уровня жидкостей, подкачка шин и т.п.

УКАЗАНИЕ Программа техобслуживания регламентируется производителем. В случае непрохождения всего предписанного техобслуживания, возникает угроза потери гарантии.

Регламентное обслуживание выполняется всеми официальными дилерами компании Fiat в заранее определенные сроки.

Если в процессе выполнения техобслуживания помимо предписанных действий возникает необходимость в дополнительных заменах комплектующих или в их ремонте, то выполнение данных действий возможно только с прямого согласия владельца автомобиля.

УКАЗАНИЕ В случае возникновения любых, даже самых незначительных, проблем в эксплуатации автомобиля рекомендуем обращаться к официальному дилеру компании Fiat, не дожидаясь срока следующего талона.

Если Ваш автомобиль часто используется для буксировки, интервал между исполнением талонов техобслуживания должен сокращаться.

ПЕРИОДИЧЕСКИЕ ПРОВЕРКИ

После каждых 1000 км пробега или перед длительной поездкой выполняйте следующие проверки и пополните уровень следующих жидкостей, если необходимо:

- Уровень охлаждающей жидкости;
- Уровень тормозной жидкости;
- Уровень стеклоочистителя в бачке омывателя ветрового стекла;
- Давление в шинах и их состояние.
- Проверьте работу системы освещения (фар, поворотников, аварийных сигналов и т.п.);
- Проверьте работу стеклоочистителя/омывателя ветрового стекла, а также положение и износ скребка стеклоочистителя ветрового и заднего стекол;

После каждых 3000 км пробега требуется проверка уровня и долив моторного масла.

Рекомендуем использовать продукты масла **FL Selenia**, разработанные специально для автомобилей марки Fiat (см. таблицу "Объемы жидкостей" в главе "Технические условия").

ЭКСПЛУАТАЦИЯ АВТОМОБИЛЯ В СЛОЖНЫХ УСЛОВИЯХ

В случае использования автомобиля в перечисленных ниже тяжелых условиях эксплуатации:

- При буксировке прицепа или дома прицепа;
- На пыльных дорогах;
- При выполнении поездок на короткие расстояния (менее 7-8 км), усугубленных температурой атмосферного воздуха ниже нуля;
- При частой холостой работе двигателя или при длительных поездках на малой скорости (например, при доставке товаров на дом) или в случае длительного простоя;
- При использовании автомобиля в городских условиях;

Необходимо выполнять выше указанные проверки чаще, чем этого требует График техобслуживания:

- Необходимо проверять состояние и износ колодок передних дисковых тормозов;

- Необходимо проверять чистоту замков капота и багажника, а также чистоту и смазку рычага ручного тормоза;
- Визуально проверять состояние двигателя, коробки передач, трансмиссии, трубопроводов и шлангов (выхлопной системы, топливной системы, тормозов), резиновых частей (чехлов, рукавов, втулок и т.п.);
- Необходимо проверять заряд аккумулятора и уровень электролита в нем;
- Визуально проверять состояние приводных ремней;
- Необходимо проверять и при необходимости заменять фильтр салона;
- Необходимо проверять и при необходимости заменять воздушный фильтр ДВС.

ПРОВЕРКА УРОВНЕЙ ЖИДКОСТЕЙ



ВНИМАНИЕ

Некогда не курите при работе в моторном отсеке автомобиля – пары топлива могут воспламениться.



Будьте внимательны при пополнении уровней различных жидкостей – все они взаимно несовместимы и при смешении могут нанести серьезный вред автомобилю.

1. Охлаждающая жидкость двигателя
2. Электролит
3. Стеклоочиститель
4. Тормозная жидкость
5. Моторное масло.



Рис. 1 – комплектации 1.2 и 1.4 8V

FOM0145m

1. Охлаждающая жидкость двигателя
2. Электролит
3. Стеклоочиститель
4. Тормозная жидкость
5. Моторное масло.

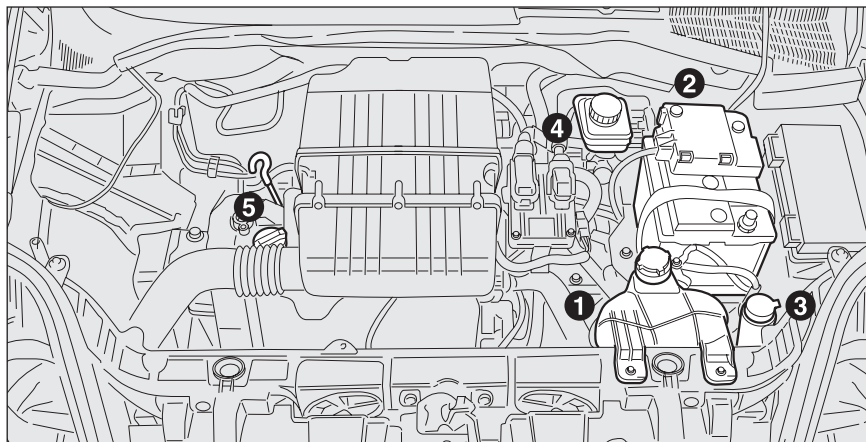

Рис. 2 – комплектация 1.4 16V

FOM0269m

1. Моторное масло
2. Охлаждающая жидкость двигателя
3. Стеклоочиститель
4. Тормозная жидкость
5. Электролит
6. Фильтр дизельного топлива.

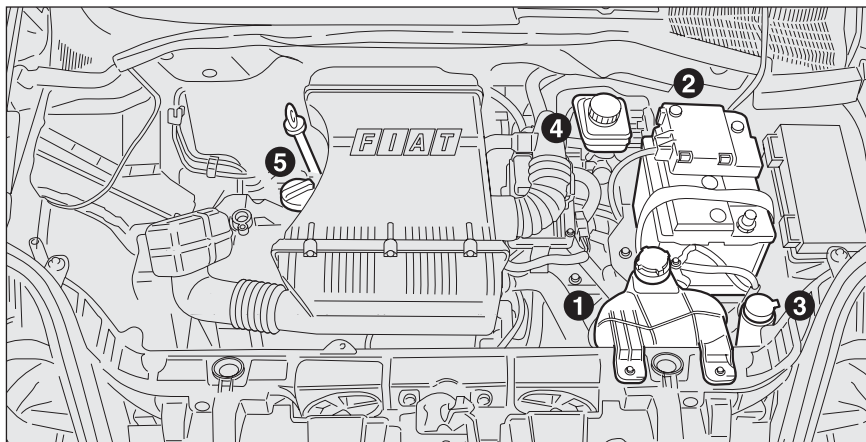

Рис. 2 - комплектация дизельный двигатель 1.3

FOM0146m

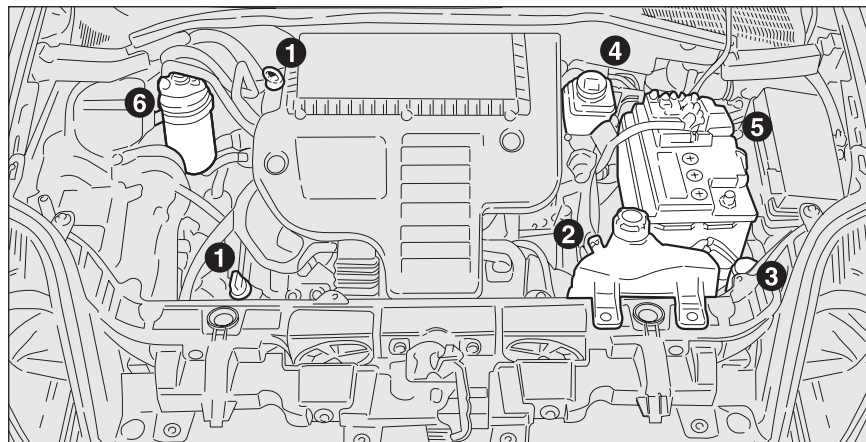

Рис. 4 - комплектация дизельный двигатель 1.9

FOM0148m

1. Моторное масло
2. Охлаждающая жидкость двигателя
3. Стеклоочиститель
4. Тормозная жидкость
5. Электролит
6. Фильтр дизельного топлива

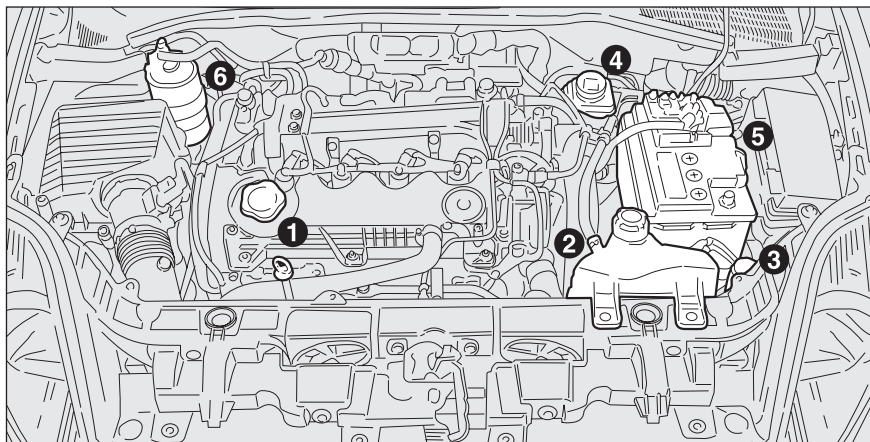

Рис. 5 – комплектации 1.2 и 1.4 8V FOM0149m



Рис. 6 – комплектация 1.4 16V FOM0268m

МОТОРНОЕ МАСЛО

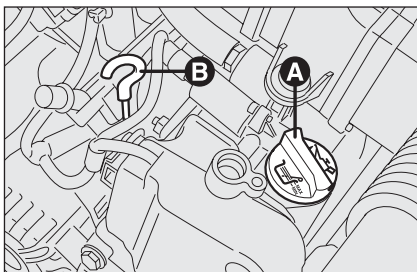
Рис. 5, 6, 7 и 8

Проверьте уровень моторного масла через несколько (примерно 5) минут после остановки двигателя, при этом автомобиль должен быть припаркован на ровной стоянке.

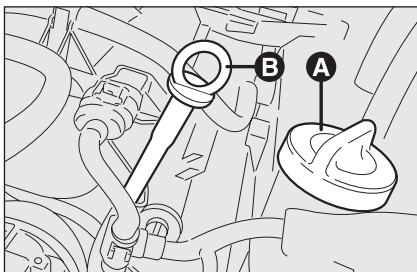
Уровень масла должен находиться между рисками **MIN** и **MAX** на шупе **B**.

Промежуток между рисками **MIN** и **MAX** соответствует приблизительно одному литру масла.

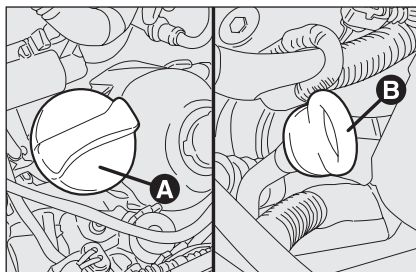
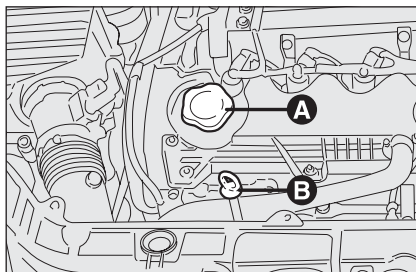
Рис. 7 – комплектация
дизельный двигатель 1.3 FOM0150mРис. 8 – комплектация
дизельный двигатель 1.9 FOM0151m

Если уровень масла находится близко от или даже ниже риски **MIN**, долейте масла через горловину **A**, пока его уровень не дойдет до риски **MAX**.

Уровень масла никогда не должен превышать риску **MAX**.

РАСХОД МОТОРНОГО МАСЛА

Макс. уровень расхода моторного масла составляет приблизительно 400 г на каждую 1000 км.

Когда автомобиль новый, двигатель должен приработаться, поэтому потребление масла можно считать стабилизировавшимся только после первых 5000 - 6000 км пробега.

УКАЗАНИЕ Потребление масла зависит от стиля вождения, а также условий эксплуатации автомобиля.

УКАЗАНИЕ После пополнения уровня или замены масла дайте двигателю поработать несколько секунд, а потом дайте ему постоять несколько минут перед тем, как проверить уровень масла.



ВНИМАНИЕ

Когда двигатель горячий, соблюдайте осторожность при работе в моторном отсеке, чтобы не получить ожоги. Помните, что когда двигатель горячий, может включиться вентилятор. Опасайтесь попадания шарфов, галстуков и прочих элементов одежды во вращающиеся части, поскольку это может привести к тяжелым травмам.



рис. 9

FOM0152m



Не доливайте масло с характеристиками, отличающимися от тех, которыми обладает масло, уже находящееся в двигателе.

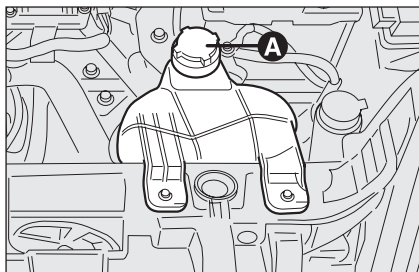

Использованное моторное масло и фильтр содержат опасные для окружающей среды вещества. Свяжитесь официальным дилером компании Fiat для замены масла и фильтра, поскольку у него имеется специальное оборудование для того, чтобы утилизировать масло и фильтры, не нанося при этом вреда природе и не нарушая законов.

ОХЛАЖДАЮЩАЯ ЖИДКОСТЬ ДВИГАТЕЛЯ Рис. 9

Уровень охлаждающей жидкости должен проверяться при холодном двигателе и должен находиться между рисками **MIN** и **MAX** на бачке.



В системе охлаждения двигателя используется охлаждающая жидкость-антифриз **PARAFLU UP**. Используйте для пополнения уровня только охлаждающую жидкость того типа, который находится в бачке. Жидкость **PARAFLU UP** не может быть смешана ни с каким другим типом жидкости. Если же смешение все-таки произошло, ни в коем случае не запускайте двигатель и свяжитесь с официальным дилером компании Fiat.



ВНИМАНИЕ

Система охлаждения находится под давлением. При необходимости замены пробки используйте другую только того же типа, в противном случае эффективность системы может быть нарушена. Не снимайте пробку с бачка при горячем двигателе во избежание ожогов.

Если уровень низкий, долейте смесь из 50% дистиллированной воды и 50% **PARAFLU UP** производства FL Selenia Group в горловину **A** до тех пор, пока уровень не достигнет риски **MAX**.

50-50 смесь дистиллированной воды и **PARAFLU UP** обеспечивает защиту от мороза до -35°C .



рис. 10

FOM0154m

СТЕКЛООЧИСТИТЕЛЬ ОМЫВАТЕЛЯ ВЕТРОВОГО/ЗАДНЕГО СТЕКОЛ Рис. 10

Для того, чтобы пополнить уровень, снимите пробку **A**.

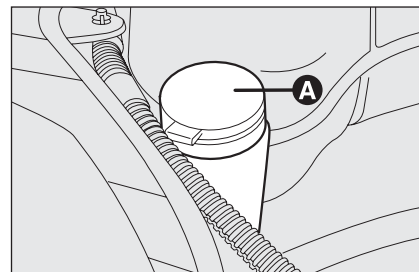
Долейте смесь воды и **TUTELA PROFESSIONAL SC35**, следуя пропорции:

30% **TUTELA PROFESSIONAL SC35** и 70% воды летом.

50% **TUTELA PROFESSIONAL SC35** и 50% воды зимой.

Если температура наружного воздуха ниже -20°C , используйте неразбавленную жидкость **TUTELA PROFESSIONAL SC35**.

ПРИBORНАЯ ДОСКА И ПРИБОРЫ

ЗАЩИТНЫЕ УСТРОЙСТВА

ПРАВИЛЬНАЯ ЭКСПЛУАТАЦИЯ АВТОМОБИЛЯ

СВЕТОВАЯ СИГНАЛИЗАЦИЯ И СИГНАЛЫ

НЕШТАТНЫЕ СИТУАЦИИ

ТЕХНИЧЕСКОЕ ОБСЛУЖИВАНИЕ АВТОМОБИЛЯ

ТЕХНИЧЕСКИЕ УСЛОВИЯ

УКАЗАТЕЛЬ

Проверьте уровень в бачке.



ВНИМАНИЕ

Не допускайте движения с пустым бачком омывателя ветрового стекла, поскольку данный омыватель играет ключевую роль в обеспечении хорошей видимости.



ВНИМАНИЕ

Некоторые доступные в продаже жидкости-стеклоочистители являются пожароопасными. В моторном отсеке имеются горячие части, от которых эти жидкости могут загореться.



рис. 11

FOM0155m

ТОРМОЗНАЯ ЖИДКОСТЬ

Рис. 11

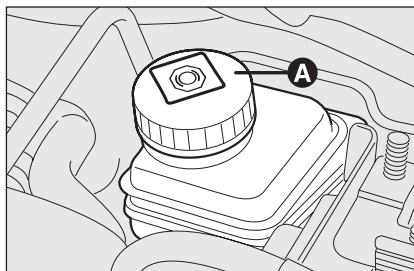
Открутите пробку **A** и убедитесь в том, что уровень жидкости в бачке максимален.

Уровень жидкости в бачке не должен превышать отметки **MAX**.

Используйте для пополнения уровня только жидкость **DOT4**. Рекомендуем **TUTELA TOP 4** как жидкость, используемую для первой заливки.

УКАЗАНИЕ Тормозная жидкость гигроскопична (т.е. поглощает влагу). По этой причине, если автомобиль эксплуатируется в районах с высоким уровнем атмосферной влажности, жидкость должна заменяться более часто, чем это указано в "Графике техобслуживания".



Будьте осторожны с тормозной жидкостью – она очень сильно способствует коррозии. Старайтесь, чтобы она не попала на кузов, если же это произошло, смойте ее немедленно водой.



ВНИМАНИЕ

Тормозная жидкость крайне ядовита и едка. В случае контакта с частями тела, немедленно смойте ее нейтральным мылом и водой, затем тщательно ополосните место контакта. Вызовите врача в случае, если тормозная жидкость попала внутрь организма.



ВНИМАНИЕ

Значок © на канистре обозначает синтетическую тормозную жидкость в отличие от минеральной. Использование минеральных тормозных жидкостей наносит невосполнимый ущерб резиновым прокладкам тормозной системы.

ВОЗДУШНЫЙ ФИЛЬТР ДВС

Замена воздушного фильтра ДВС официальным дилером компании Fiat.

САЛОННЫЙ ФИЛЬТР

Замена салонного фильтра осуществляется официальным дилером компании Fiat.

В зависимости от местности эксплуатации (мегаполисы, пыльная местность, места произрастания пухообразующих растений) замена салонного фильтра может производиться чаще чем предписано регламентными работами.

АККУМУЛЯТОР

Аккумулятор автомобиля относится к типу, которому требуется ограниченное обслуживание: в нормальных условиях не требуется доливать дистиллированную воду.

ПРОВЕРКА ЗАРЯДА Рис. 12-13

Заряд аккумулятора можно проверить, используя индикатор А, расположенный на крышке аккумулятора, как это показано на Рис. 12 и Рис. 13, действуя согласно цвету индикатора.

См. таблицу ниже.



ВНИМАНИЕ

Электролит в аккумуляторе является ядовитым и едким. Избегайте ее контакта с глазами и кожей. Не подносите к аккумулятору открытого огня или источника искры во избежание возгорания и взрыва.



ВНИМАНИЕ

Эксплуатация аккумулятора с низким уровнем электролита может привести к непоправимому вреду для аккумулятора и даже к взрыву.

ПРИБОРНАЯ
ДОСКА И
ПРИБОРЫ

ЗАЩИТНЫЕ
УСТРОЙСТВА

ПРАВИЛЬНАЯ
ЭКСПЛУАТАЦИЯ
АВТОМОБИЛЯ

СВЕТОВАЯ
СИГНАЛИЗАЦИЯ
И СИГНАЛЫ

НЕШТАТНЫЕ
СИТУАЦИИ

ТЕХНИЧЕСКОЕ
ОБСЛУЖИВАНИЕ
АВТОМОБИЛЯ

ТЕХНИЧЕСКИЕ
УСЛОВИЯ

УКАЗАТЕЛЬ



рис. 12

F0M0242m

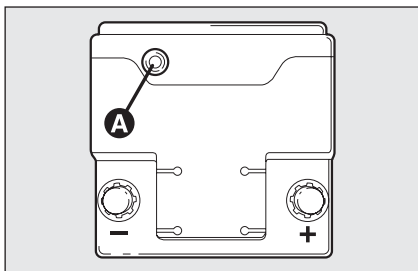

рис. 13

F0M0159m

Ярко-белый цвет

Необходимо долить электролит

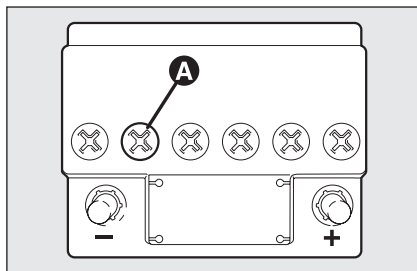
Свяжитесь с официальным дилером компании Fiat

Темный цвет без зеленого в центре

Низкий уровень заряда

Зарядите батарею (рекомендует связаться с официальным дилером компании Fiat)

Темный цвет без зеленого в центре

Достаточный уровень электролита и заряда

Не нужно предпринимать никаких действий

ЗАМЕНА АККУМУЛЯТОРА

В случае необходимости, замените аккумулятор оригинальным запасным с теми же характеристиками.

В случае установки аккумулятора с другими характеристиками, интервалы между техобслуживанием, указанные в "Графике техобслуживания" в этой главе, в дальнейшем недействительны.

В этом случае необходимо руководствоваться указаниями производителя аккумулятора.

УКАЗАНИЕ Заряд аккумулятора должен быть проверен в начале зимы в целях предотвращения замерзания электролита. Данная проверка должна выполняться чаще в случае, если автомобиль используется в основном для коротких поездок или если он оснащен оборудованием, постоянно потребляющим электроэнергию, даже при не вставленном ключе зажигания, особенно, если это послепродажное оборудование.



Неправильная установка электрического и электронного оборудования может нанести серьезный вред автомобилю. Если после приобретения автомобиля Вы решите установить дополнительные электрические системы, требующие установки постоянной электрической проводки (сигнализацию, спутниковую противоугонную систему и т.д.) или какие-либо дополнительные системы, которые увеличат нагрузку на существующую электрическую проводку, обращайтесь к официальному дилеру компании Fiat. Квалифицированный персонал авторизованного дилера не только предложит Вам наиболее подходящие устройства, но и оценит, насколько штатная электрическая система автомобиля способна выдержать требуемую нагрузку, или необходима установка более мощного аккумулятора.



Аккумулятор содержит вещества, опасные для окружающей среды. Рекомендуем менять аккумулятор у официального дилера компании Fiat, поскольку у него есть специальное оборудование для утилизации использованных аккумуляторов без ущерба для окружающей среды и нарушения законов.



ВНИМАНИЕ

Если автомобиль не используется на протяжении длительного времени в условиях холодного климата, снимите аккумулятор и храните его в теплом помещении во избежание замерзания электролита.



ВНИМАНИЕ

Используйте защитные очки при работе с аккумулятором или при нахождении рядом с ним.

ПОЛЕЗНЫЕ СОВЕТЫ, КАК ПРОДЛИТЬ ЖИЗНЬ ВАШЕГО АККУМУЛЯТОРА

Чтобы избежать осушения электролита и продлить жизнь Вашего аккумулятора, следуйте следующим рекомендациям:

- При парковке старайтесь, чтобы все двери, включая дверь багажника, а также капот, были плотно закрыты;
- Убедитесь в том, что освещение салона выключено, хотя автомобиль оснащен системой автоматического отключения освещения в салоне;
- Старайтесь, чтобы электрическое оборудование Вашего автомобиля (например, аудиосистема, аварийные огни и т.п.) не оставалось надолго включенным при выключенном двигателе;
- Перед тем, как выполнять какие-либо работы с электрической системой автомобиля, отсоедините минусовую клемму аккумулятора;
- Проверяйте состояние клемм аккумулятора.

УКАЗАНИЕ Аккумулятор, уровень заряда которого остается ниже 50% (индикатор заряда горит темным цветом без зеленого цвета в центре) на протяжении любого периода времени, будет поврежден сульфатацией с негативными последствиями для работы стартера.

Кроме того, это может привести к более высокому риску замерзания электролита (даже при -10°C). Если автомобиль не используется на протяжении длительного периода времени, см. "Простой автомобиля" в главе "Правильная эксплуатация автомобиля".

Если после приобретения автомобиля Вы решите установить дополнительные электрические системы, требующие установки постоянной электрической проводки (сигнализацию, спутниковую противоугонную систему и т.д.) или какие-либо дополнительные системы, которые увеличат нагрузку на существующую электрическую проводку, обращайтесь к официальному дилеру компании Fiat. Квалифицированный персонал авторизованного дилера не только предложит Вам наиболее подходящие устройства, но и оценит, насколько штатная электрическая система автомобиля способна выдержать требуемую нагрузку, или необходима установка более мощного аккумулятора.

Необходимо помнить о том, что поскольку эти устройства продолжают потреблять электроэнергию даже при невставленном ключе зажигания, они постепенно расходуют ресурс аккумулятора.

Общее потребление этих устройств (как заводских, так и послепродажных) должно составлять менее 0,6 мА х А-час (аккумулятора), как это показано в следующей таблице:

Аккумулятор	Максимальная допустимая нагрузка без учета потерь
40 А-час	24 мА
50 А-час	30 мА
60 А-час	36 мА

ПРИБОРНАЯ ДОСКА И ПРИБОРЫ

ЗАЩИТНЫЕ УСТРОЙСТВА

ПРАВИЛЬНАЯ ЭКСПЛУАТАЦИЯ АВТОМОБИЛЯ

СВЕТОВАЯ СИГНАЛИЗАЦИЯ И СИГНАЛЫ

НЕШТАТНЫЕ СИТУАЦИИ

ТЕХНИЧЕСКОЕ ОБСЛУЖИВАНИЕ АВТОМОБИЛЯ

ТЕХНИЧЕСКИЕ УСЛОВИЯ

УКАЗАТЕЛЬ

КОЛЕСА И ШИНЫ

Проверяйте давление во всех шинах, включая запасное колесо раз в две недели и перед длительными поездками. Давление должно проверяться на холодных и спокойных шинах.

Для ознакомления с правильными значениями давления в шинах, см. "Колеса" в главе "Технические условия".

Неправильное давление в шине приводит к ее преждевременному износу (рис. 14):

- A** нормальное давление: протектор снашивается ровно.
- B** низкое давление: протектор снашивается особенно у краев.
- C** высокое давление: протектор снашивается посередине.

Необходимо заменить шины, когда протектор снашивается до 1,6 мм. В любом случае, необходимо в первую очередь руководствоваться правилами той страны, в которой эксплуатируется автомобиль.



рис. 14

F0M0160m

ВАЖНЫЕ ПРИМЕЧАНИЯ

- Старайтесь как можно меньше резко тормозить и резко трогаться, не наезжать на поребрик и другие препятствия, не заезжать в ямы. Помните, что долгая езда по плохим дорогам может повредить шины;
- Проводите периодические проверки шин на предмет наличия боковых порезов, аномального вздутия или неравномерного износа. Если Вами обнаружена одна из этих неисправностей, обращайтесь к официальному дилеру компании Fiat;
- Старайтесь не перегружать автомобиль при путешествиях, поскольку это может привести к серьезным повреждениям колес и шин;
- Если шина проткнута, немедленно остановитесь и подкачайте ее, чтобы избежать повреждения самой шины, колесного диска, подвески и рулевого управления;

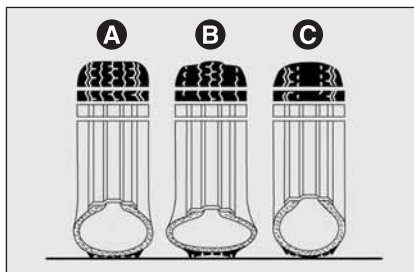
- Шины портятся со временем, даже если они используются нечасто. Признаками старения являются трещины в протекторе. В любом случае, если шины эксплуатируются более 6 лет, необходима их проверка специалистами на предмет возможности продолжения эксплуатации. Не забудьте проверить также запасное колесо;
- При замене шин всегда устанавливайте новые. Избегайте использования шин сомнительного происхождения;
- При замене шины меняйте также клапан ее надува;
- В целях обеспечения ровного износа передних и задних шин рекомендуется менять колеса местами каждые 10-15 тысяч км, следя при этом за тем, чтобы они сохраняли ту же сторону (правую или левую), чтобы не нарушить направление их вращения.



ВНИМАНИЕ

Помните о том, что сцепление с дорогой зависит также от правильного давления в шинах.



ВНИМАНИЕ

Если давление в шине недостаточное, шина перегревается, что может привести к ее серьезным повреждениям.



ВНИМАНИЕ

Не меняйте колеса сторонами, т.е. не переставляйте колеса с правой стороны на левую сторону и наоборот.



ВНИМАНИЕ

Никогда не допускайте покраску колесных дисков из сплавов, при которой требуется температура свыше 150°C, поскольку в результате такой операции могут быть нарушены механические свойства дисков.

РЕЗИНОВЫЕ ШЛАНГИ

По вопросу обслуживания тормозной системы и резиновых топливных шлангов, тщательно выполняйте указания "Графика техобслуживания" в этой главе.

К отверждению и трещинам на поверхности шлангов с последующими протечками жидкости могут привести озон, высокие температуры и длительное отсутствие жидкости в системе.

СТЕКЛООЧИСТИТЕЛИ ВЕТРОВОГО СТЕКЛА/ ЗАДНЕГО СТЕКЛА ЩЕТКИ

Необходима периодическая очистка резиновых элементов щеток с использованием специальных средств; рекомендуем **TUTELA PROFESSIONAL SC 35** для этой цели.

Если резиновые элементы щеток погнуты или изношены, необходимо их заменить. В любом случае, очередная замена щеток производится раз в год.

- Выполнение некоторых несложных правил может сократить вероятность повреждения щеток:
- Когда температура падает ниже нуля, старайтесь предупредить примерзание резиновой части щетки к стеклу. Если необходимо, используйте средство-антиобледенитель;
- Удаляйте снег с окон: помимо защиты щеток, эта мера также сэкономит для Вас ресурс моторастеклоочистителя и предотвратит его перегрев;
- Не допускайте, чтобы стеклоочиститель ветрового стекла работал по сухому стеклу.



ВНИМАНИЕ

Движение с изношенными щетками стеклоочистителей является серьезным источником опасности, поскольку при плохой погоде они не смогут обеспечить водителю необходимого качества видимости.



рис. 15

FOM0161m

Замена щеток стеклоочистителя ветрового стекла

рис. 15

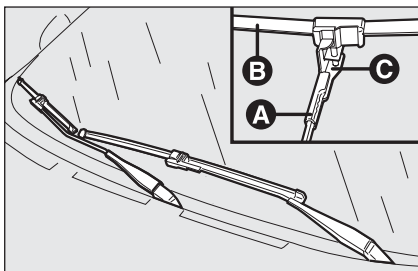
Для того, чтобы удалить щетку:

- Поднимите рычаг стеклоочистителя **A**;
- Поверните щетку **B** на 90° вокруг оси **C**, расположенной в крайней части рычага стеклоочистителя;
- Снимите щетку с оси **C**.

Для установки щетки:

- Вставьте ось **C** в отверстие, расположенное в центре щетки **B**;
- Верните рычаг вместе с установленной щеткой на поверхность ветрового стекла.



рис. 16

FOM0162m

Замена щетки очистителя заднего стекла

рис. 16

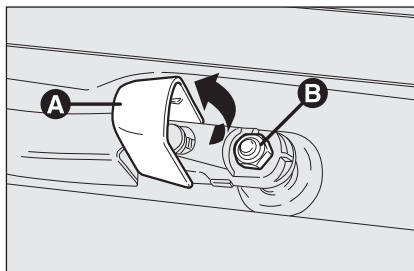
Действуйте следующим образом:

- Поднимите крышку **A** и снимите рычаг, ослабив гайку **B**, которая крепит его к оси шарнира;
- Установите новый рычаг, правильно расположив его, и полностью затяните гайку;
- Опустите крышку.



рис. 17

FOM0163m

ФОРСУНКИ СТЕКЛООМЫВАТЕЛЯ

Стеклоочиститель ветрового стекла Рис. 17

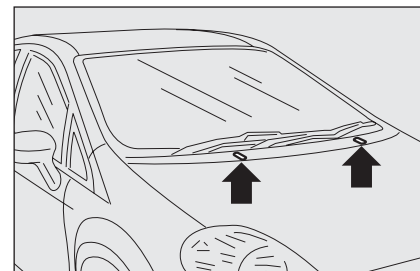
Если струя стеклоомывателя не достачна, проверьте, в первую очередь, наличие жидкости в бачке – см. "Проверка уровня жидкостей" в этой главе.

Затем проверьте, не засорились ли отверстия форсунок стеклоомывателя, при необходимости прочистите их иголкой.

Направление струи омывателя регулируется путем изменения угла форсунок.

Жидкость должна разбрызгиваться примерно на 1/3 высоты от верхнего края стекла.



рис. 18

F0M0164m

Стеклоочиститель заднего стекла Рис. 18

Направление струи омывателя заднего стекла не меняется.

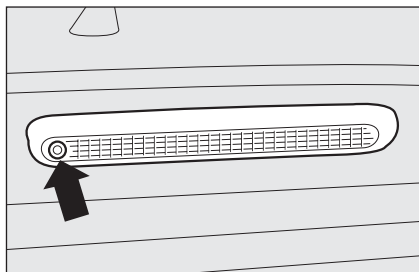
Держатель форсунки располагается на заднем стекле.

КУЗОВ

ЗАЩИТА ОТ ВЕЩЕСТВ, СОДЕРЖАЩИХСЯ В АТМОСФЕРЕ

Главными причинами коррозии являются следующие причины:

- Загрязнение воздуха;
- Солёный и влажный воздух (в морском либо горячем и влажном климате);
- Сезонные климатические изменения.

Кроме того, нельзя недооценивать абразивное действие переносимой ветром пыли, песка, а также грязи и гравия, который отскакивает от других автомобилей.

Компания Fiat применила лучшие технологии эффективной защиты кузова от коррозии, чтобы защитить Ваш автомобиль.

Они включают в себя:

- Специальные покрасочные материалы и методы покраски кузова, которые придают автомобилю особую сопротивляемость коррозии и абразиву;
- Применение гальванизированной (либо специальным образом обработанной) стали со свойствами высокой сопротивляемости коррозии;
- Обработку днища, моторного отсека, колесных арок и других чувствительных к коррозии частей кузова высокоэффективными антикоррозийными продуктами на основе воска;

Использование пластика со специальными защитными свойствами для защиты наиболее чувствительных частей кузова, таких как пороги, внутренняя часть крыльев и т.п.

Использование специальных "открытых" секций в конструкции кузова в целях предотвращения образования конденсата и аккумуляции влаги, приводящей к образованию ржавчины.

ГАРАНТИЯ НА КУЗОВ И АНТИКОР

На Ваш Fiat Punto распространяется гарантия, касающаяся повреждений любых оригинальных элементов кузова автомобиля в результате коррозии.

Для ознакомления с общими условиями данной гарантии, см. Гарантийную книжку Fiat.

СОВЕТЫ: КАК СОХРАНИТЬ КУЗОВ

Лакокрасочное покрытие

Краска на кузове служит не только эстетическим целям, но и защищает находящийся под ней тонкий металл.

В случае появления глубоких царапин или порезов, рекомендуем как можно скорее выполнить необходимое восстановление лакокрасочного покрытия в целях предотвращения образования ржавчины. Для восстановления покрытия используйте только оригинальные краски (см. "Табличка с идентификационными данными по покраске кузова" в главе "Технические условия").

ПРИБОРНАЯ
ДОСКА И
ПРИБОРЫ

ЗАЩИТНЫЕ
УСТРОЙСТВА

ПРАВИЛЬНАЯ
ЭКСПЛУАТАЦИЯ
АВТОМОБИЛЯ

СВЕТОВАЯ
СИГНАЛИЗАЦИЯ
И СИГНАЛЫ

НЕШТАТНЫЕ
СИТУАЦИИ

ТЕХНИЧЕСКОЕ
ОБСЛУЖИВАНИЕ
АВТОМОБИЛЯ

ТЕХНИЧЕСКИЕ
УСЛОВИЯ

УКАЗАТЕЛЬ

Нормальное обслуживание лакокрасочного покрытия состоит в регулярной помывке кузова с интервалами, частота которых зависит от состояния автомобиля и условий его эксплуатации. Например, в условиях повышенного загрязнения окружающей среды или на дорогах, которые посыпают солью, рекомендуется мыть машину более часто.

Для того, чтобы правильно помыть машину:

- Снимите антенну с крыши, чтобы не повредить ее в случае, если автомобиль пройдет автоматическую мойку;
- При мытье кузова автомобиля используйте струю воды низкого давления;
- Используйте при этом губку, смоченную в слабом мыльном растворе, а потом смывайте мыло той же губкой;
- Тщательно сполосните кузов водой и высушите струей воздуха или зашей.

При сушке старайтесь удалить воду из наименее заметных частей, таких как периметр двери, капот, и вокруг фар, где может остаться вода. После помывки нельзя сразу ставить автомобиль в закрытое помещение, необходимо дать ему сначала высохнуть на воздухе.

Не мойте автомобиль после продолжительного нахождения на солнце, или когда крышка капота горячая, потому что это может сказаться на блеске лакокрасочного покрытия.

Внешние пластиковые части автомобиля должны быть вымыты таким же образом, как и остальные части.

Там, где это возможно, старайтесь не парковать автомобиль под деревьями, поскольку смолистые вещества, которые выделяют многие виды деревьев, приводят к тому, что краска хуже блестит, а, кроме того, эти вещества могут способствовать образованию ржавчины.

УКАЗАНИЕ Помет птиц необходимо смывать немедленно и тщательно, поскольку кислота, которая в нем содержится, является агрессивной.



Моющие средства приводят к загрязнению воды. Поэтому моторный отсек необходимо мыть только в специально оборудованных для сбора и очистки промывочной воды местах.

Стекла

Используйте специальные средства для мытья стекол.

Используйте также чистую ветошь, чтобы избежать царапин на поверхности стекла или ухудшения их прозрачности.

УКАЗАНИЕ Необходимо тщательно протереть изнутри поверхность заднего стекла ветошью в направлении нитей накаливания так, чтобы их не повредить.

Моторный отсек

В конце зимы необходимо тщательно вымыть моторный отсек, стараясь не направлять при этом струю воды на электронные блоки управления. Обращайтесь за выполнением этой операции на специализированные станции обслуживания.

УКАЗАНИЕ При мойке двигатель автомобиля должен быть холодным, а ключ зажигания должен находиться в положении **STOP**. После окончания мойки автомобиля убедитесь в том, что различные защитные элементы (резиновые крышки, чехлы и т.п.) не были повреждены или сняты.

Фары

УКАЗАНИЕ Никогда не используйте для мытья линз фар вещества, обладающие специфическим запахом (такие, как бензин или ацетон).

САЛОН

Необходимо периодически проверять наличие воды внутри салона под ковриками (вода может попасть туда, стекая с ботинок или зонтиков пассажиров), поскольку скопление влаги в этом районе может привести к образованию ржавчины.



ВНИМАНИЕ

Никогда не используйте для мытья салона автомобиля такие пожароопасные вещества, как эфир или высокоочищенный бензин. Электростатические разряды, возникающие во время трения при мытье, могут привести к пожару.



ВНИМАНИЕ

Не храните в автомобиле баллончики аэрозоля: они могут взорваться. Аэрозоли нельзя держать при температуре воздуха свыше 50° С. Температура внутри автомобиля, оставленного на солнце, может подняться значительно выше данной величины.

ЧИСТКА СИДЕНИЙ, ЧАСТЕЙ ИЗ ТКАНИ И БАРХАТА

Используйте мягкую кисть или пылесос для того, чтобы удалить пыль. Бархат очищается лучше, если кисть при этом смочена в воде.

Протрите сидения губкой, смоченной в растворе воды и нейтрального моющего средства.



Обивка Вашего автомобиля была разработана с тем, чтобы выдерживать нагрузки при обычном использовании автомобиля. Однако рекомендуется избегать сильного и/или продолжительного царапания ее фурнитурой одежды, например, металлическими пряжками, запонками, застежками-липучками («Велкро») и подобными аксессуарами, так как они вызывают напряжение на ткани покрытия, которое может привести к разрыву нитей и, как следствие этого, к повреждению покрытия.

ПЛАСТИКОВЫЕ ЧАСТИ САЛОНА

Для повседневной чистки пластиковых частей салона используйте мягкую ветошь, смоченную в воде и намыленную нейтральным мылом. Удалите сальные загрязнения и особо устойчивую грязь при помощи соответствующих средств, не содержащих растворителей, которые специально разработаны для сохранения внешнего вида и цвета пластиковых частей.

УКАЗАНИЕ Никогда не используйте спирт или продукты нефти для протирки приборной панели.

РУЛЬ/РУЧКА РЫЧАГА ПЕРЕКЛЮЧЕНИЯ СКОРОСТЕЙ С ПОКРЫТИЕМ ИЗ НАТУРАЛЬНОЙ КОЖИ

Данные компоненты должны очищаться только водой и нейтральным мылом. Никогда не используйте для этой цели средства на основе бензина или алкоголя.

Перед тем, как использовать специальные моющие средства для салона автомобиля, тщательно прочтите инструкцию к применению и состав, чтобы убедиться, что в составе этих средств отсутствуют продукты бензина и/или вещества на основе алкоголя.

Если при мытье ветрового стекла специальными моющими средствами капли этого средства падают на кожаное покрытие руля или ручки рычага переключения скоростей, смойте их немедленно при помощи воды и нейтрального мыла.

УКАЗАНИЕ Будьте крайне осторожными при включении замка рулевого управления, чтобы не оцарапать кожаное покрытие.

ПРИБОРНАЯ
ДОСКА И
ПРИБОРЫ

ЗАЩИТНЫЕ
УСТРОЙСТВА

ПРАВИЛЬНАЯ
ЭКСПЛУАТАЦИЯ
АВТОМОБИЛЯ

СВЕТОВАЯ
СИГНАЛИЗАЦИЯ
И СИГНАЛЫ

НЕШТАТНЫЕ
СИТУАЦИИ

ТЕХНИЧЕСКОЕ
ОБОРУДОВАНИЕ
АВТОМОБИЛЯ

ТЕХНИЧЕСКИЕ
УСЛОВИЯ

УКАЗАТЕЛЬ

ТЕХНИЧЕСКИЕ УСЛОВИЯ

ИДЕНТИФИКАЦИОННЫЕ ДАННЫЕ	207
КОДЫ ДВИГАТЕЛЯ – КОМПЛЕКТАЦИИ КУЗОВА	209
ДВИГАТЕЛЬ	210
ПОДАЧА ТОПЛИВА/ЗАЖИГАНИЕ	211
ТРАНСМИССИЯ	211
ТОРМОЗА	212
ПОДВЕСКА	212
РУЛЕВОЕ УПРАВЛЕНИЕ	212
КОЛЕСА	213
РАЗМЕРЫ	217
РАБОЧИЕ ХАРАКТЕРИСТИКИ	218
МАССА	219
ОБЪЕМЫ ЖИДКОСТЕЙ	221
ЖИДКОСТИ И СМАЗОЧНЫЕ МАТЕРИАЛЫ	222
ПОТРЕБЛЕНИЕ ТОПЛИВА	224
ВЫБРОС CO ₂	225

ПРИБОРНАЯ
ДОСКА И
ПРИБОРЫ

ЗАЩИТНЫЕ
УСТРОЙСТВА

ПРАВИЛЬНАЯ
ЭКСПЛУАТАЦИЯ
АВТОМОБИЛЯ

СВЕТОВАЯ
СИГНАЛИЗАЦИЯ
И СИГНАЛЫ

НЕШТАТНЫЕ
СИТУАЦИИ

ТЕХНИЧЕСКОЕ
ОБСЛУЖИВАНИЕ
АВТОМОБИЛЯ

ТЕХНИЧЕСКИЕ
УСЛОВИЯ

УКАЗАТЕЛЬ

ТИФИКАЦИОННЫЕ ДАННЫЕ

Рекомендуется записать идентификационные коды. Нанесенные на табличках идентификационные данные и их расположение представлены ниже:

- Заводская табличка модели.
- Маркировка шасси.
- Заводская табличка идентификации кузова.
- Маркировка двигателя.



рис. 1

FOM0166m

ЗАВОДСКАЯ ТАБЛИЧКА МОДЕЛИ Рис. 1

Данную табличку можно найти на левой стороне дна багажника. Она содержит следующую информацию:

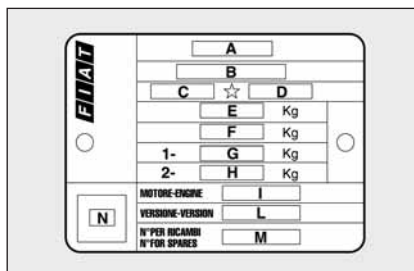
- A** Наименование производителя.
- B** Номер сертификата.
- C** Код типа автомобиля.
- D** Номер шасси.
- E** Максимальный вес полностью нагруженного автомобиля.
- F** Максимальный вес полностью нагруженного автомобиля с прицепом.
- G** Максимальную нагрузку на переднюю ось.

H Максимальную нагрузку на заднюю ось.

I Тип двигателя.

L Код комплектации кузова.

M Код запасной части.

N Индекс прозрачности дыма (для дизельных двигателей).

ПРИБОРНАЯ
ДОСКА И
ПРИБОРЫ

ЗАЩИТНЫЕ
УСТРОЙСТВА

ПРАВИЛЬНАЯ
ЭКСПЛУАТАЦИЯ
АВТОМОБИЛЯ

СВЕТОВАЯ
СИГНАЛИЗАЦИЯ
И СИГНАЛЫ

НЕШТАТНЫЕ
СИТУАЦИИ

ТЕХНИЧЕСКОЕ
ОБСЛУЖИВАНИЕ
АВТОМОБИЛЯ

ТЕХНИЧЕСКИЕ
УСЛОВИЯ

УКАЗАТЕЛЬ



рис. 2

F0M0167m

ТАБЛИЧКА С ИДЕНТИФИКАЦИОННЫМИ ДАННЫМИ ПО ПОКРАСКЕ КУЗОВА рис. 2

Данная табличка располагается с левой стороны на внешней поверхности стойки двери багажника. Она содержит следующую информацию:

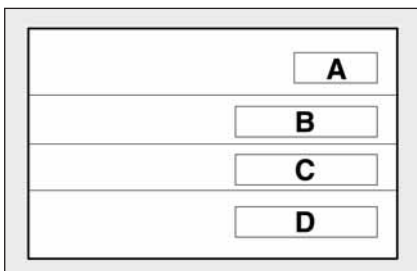
- A** Наименование производителя краски.
- B** Наименование цвета.
- C** Кода цвета, принятый компанией Fiat.
- D** Код восстановления лакокрасочного покрытия.



рис. 3

F0M0168m

МАРКИРОВКА ШАССИ рис. 3

Отпечатана на полу в пассажирском отделении в районе переднего сидения с правой стороны.

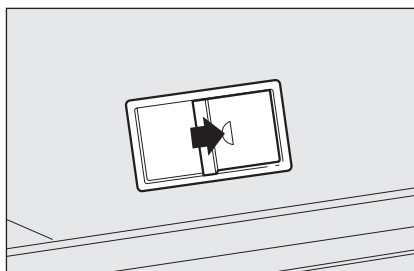
- Модель автомобиля (ZFA 199000);
- Номер шасси.

МАРКИРОВКА ДВИГАТЕЛЯ

Маркировка двигателя выбита на блоке цилиндра и включает номер модели и шасси.

КОДЫ ДВИГАТЕЛЯ – КОМПЛЕКТАЦИИ КУЗОВА

Комплектации	Код двигателя	Комплектация кузова		
		3-дверная		5-дверная
		4-местная	5-местная	
1.2	199A4000	199AXA1A 00C	199AXA1A 00	199BXA1A 01
1.4	350A1000	199AXB1A 02C	199AXB1A 02	199VBX1A 03
1.4 16V	199A6000	199AXG1B 13B	199AXG1B 13	199VBXG1B 14
1.3 Multijet 75HP	199A2000	199AXC1A 04C	199AXC1A 04	199VXC1A 05
1.3 Multijet 90HP	199A3000	199AXD1A 11B (□)	199AXD1A 11 (□)	199VXD1A 12 (□)
		199AXD1B 06C (○) 199AXD1B 06E (*)	199AXD1B 06 (○) 199AXD1B 06D (*)	199VXD1B 07 (○) 199VXD1B 07B (*)
1.9 Multijet	939A1000	199AXE1B 08E 199AXE1B 08H (*)	199AXE1B 08 199AXE1B 08G (*)	199VXE1B 09 199VXE1B 09B (*)
1.9 Multijet Sport	199A5000	199AXF1B 10C	199AXF1B 10	–

- (□) Комплектация с 5-ступенчатой коробкой передач
- (○) Комплектация с 6-ступенчатой коробкой передач
- (*) Комплектация с фильтром поглощения частиц (DPF)

ПРИБОРНАЯ ДОСКА И ПРИБОРЫ
 ЗАЩИТНЫЕ УСТРОЙСТВА
 ПРАВИЛЬНАЯ ЭКСПЛУАТАЦИЯ АВТОМОБИЛЯ
 СВЕТОВАЯ СИГНАЛИЗАЦИЯ И СИГНАЛЫ
 НЕШТАТНЫЕ СИТУАЦИИ
 ТЕХНИЧЕСКОЕ ОБСЛУЖИВАНИЕ АВТОМОБИЛЯ
 ТЕХНИЧЕСКИЕ УСЛОВИЯ
 УКАЗАТЕЛЬ

ДВИГАТЕЛЬ

ОБЩЕЕ

	1.2	1.4	1.4 16V	1.3 Multijet 75 HP	1.3 Multijet 90 HP	1.9 Multijet	1.9 Multijet Sport
Код двигателя	199A4000	350A1000	199A6000	199A2000	199A3000	939A1000	199A5000
Тип двигателя	Бензиновый	Бензиновый	Бензиновый	Дизельный	Дизельный	Дизельный	Дизельный
Количество и расположение цилиндров	4 в ряд	4 в ряд	4 в ряд	4 в ряд	4 в ряд	4 в ряд	4 в ряд
Диаметр поршня и ход, мм	70.8 x 78.86	72 x 84	72 x 84	69.6 x 82	69.6 x 82	82 x 90.4	82 x 90.4
Общий объем двигателя, см ³	1242	1368	1368	1248	1248	1910	1910
Степень сжатия	11.1	11.1	10.8:1	17.6	17.6	18	18
Макс. мощность (ЕЕС)	48	57	70	55	66	88	96
кВт (л.с.) при об/мин	65 5500	77 6000	95 6000	75 4000	90 4000	120 4000	130 4000
Макс. крутящий момент (ЕЕС)	102	115	125	190	200	280	280
Нм кгм при об/мин	10.4 3000	11.7 3000	12.9 4500	19.4 1750	20.4 1750	28.5 2000	28.5 2000
Свечи зажигания	NGK ZKR7A-10	NGK ZKR7A-10	NGK ZKR7A-10	–	–	–	–
Топливо	Бензин без содержания свинца с октановым числом 95 RON (Стандарт EN228)	Бензин без содержания свинца с октановым числом 95 RON (Стандарт EN228)	Бензин без содержания свинца с октановым числом 95 RON (Стандарт EN228)	Дизельное топливо для автомобилей (Стандарт EN590)	Дизельное топливо для автомобилей (Стандарт EN590)	Дизельное топливо для автомобилей (Стандарт EN590)	Дизельное топливо для автомобилей (Стандарт EN590)

TRANSMISSION

	1.2 - 1.4 - 1.4 16V	1.3 Multijet - 1.9 Multijet
Подача топлива	Многоточечный электронный впрыск	Multijet – прямой впрыск "Common Rail"



ВНИМАНИЕ

Неправильный ремонт или доработка системы подачи топлива, не принимающие во внимание технические особенности данного автомобиля, могут привести к серьезным неисправностям с риском возникновения пожара.

ТРАНСМИССИЯ

	1.2	1.4	1.3 Multijet 75HP	1.3 Multijet 90HP	1.4 16V - 1.9 Multijet
Коробка передач	Пять передних передач и одна задняя с синхронизатором для включения передних передач			Пять или шесть передних передач и одна задняя передача с синхронизатором для включения передних передач	Шесть передних передач и одна задняя с синхронизатором для включения передних передач
Сцепление	Саморегулирующая педаль без свободного хода				
Привод	Передний				

ПРИБОРНАЯ
ДОСКА И
ПРИБОРЫ

ЗАЩИТНЫЕ
УСТРОЙСТВА

ПРАВИЛЬНАЯ
ЭКСПЛУАТАЦИЯ
АВТОМОБИЛЯ

СВЕТОВАЯ
СИГНАЛИЗАЦИЯ
И СИГНАЛЫ

НЕШТАТНЫЕ
СИТУАЦИИ

ТЕХНИЧЕСКОЕ
ОБСЛУЖИВАНИЕ
АВТОМОБИЛЯ

ТЕХНИЧЕСКИЕ
УСЛОВИЯ

УКАЗАТЕЛЬ

ТОРМОЗА

	1.2	1.4 - 1.4 16V	1.3 Multijet	1.9 Multijet
Основные тормоза:				
– передние	Дисковые (вентилирующиеся для некоторых комплектаций)			
– задние	Барабанные или дисковые (в некоторых комплектациях)			
Стояночный тормоз	Управляется в ручную, дает усилие на задние тормоза			
УКАЗАНИЕ Вода, лед и соль для посыпания дорог могут образовывать на тормозных дисках корку, снижающую эффективность торможения в его начальный период.				

ПОДВЕСКА

	1.2 - 1.4 - 1.4 16V - 1.3 Multijet - 1.9 Multijet
Передняя	Независимая, типа McPherson со стабилизатором поперечной устойчивости
Задняя	Полузависимая, продольные взаимосвязанные рычаги, винтовые пружины, телескопические амортизаторы

РУЛЕВОЕ УПРАВЛЕНИЕ

	1.2	1.4	1.4 16V	1.3 Multijet 75HP	1.3 Multijet 90HP	1.9 Multijet
Тип	Рулевая рейка с электрической системой усиления рулевого управления					
Мин. периметр описываемой окружности при движении по кругу, м	10,1	10,1	10,5	10,1	10,9	10,9

КОЛЕСА

ДИСКИ И ШИНЫ

Диски из штампованной стали или легкосплавные. Бескамерные шины с радиальным каркасом. Сертифицированные шины представлены в Сервисной книжке.

УКАЗАНИЕ В случае, если Вы обнаружите несоответствие в информации, представленной по данному поводу в "Руководстве пользователя" и "Сервисной книжке", руководствуйтесь только информацией, представленной в Сервисной книжке.

В целях обеспечения безопасности движения автомобиль должен быть укомплектован шинами рекомендованного размера, а также одинакового типа и от одного производителя для всех колес.

УКАЗАНИЕ Не пытайтесь устанавливать камеры в бескамерные шины.

ЗАПАСНОЕ КОЛЕСО

Штампованный стальной диск. Бескамерная шина.

ГЕОМЕТРИЯ КОЛЕСА

Схождение передних колес: 1 ± 1 мм

Схождение задних колес: $1,3 \pm 2$ мм

Значения относятся к автомобилю в исправном состоянии.



рис. 4

FOM0169m

ЧТЕНИЕ МАРКИРОВКИ ШИН Рис. 4

Пример: 175/65 R 15 84T

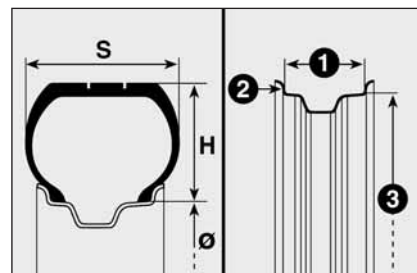
175 = номинальная ширина (S, расстояние между бортами шины в мм).

65 = Соотношение высота/ширина в процентах (H/S).

R = радиальная шина.

15 = Диаметр диска в дюймах (Ø).

84 = Номинальная нагрузка.

T = Номинальная скорость.

ПРИБОРНАЯ
ДОСКА И
ПРИБОРЫ

ЗАЩИТНЫЕ
УСТРОЙСТВА

ПРАВИЛЬНАЯ
ЭКСПЛУАТАЦИЯ
АВТОМОБИЛЯ

СВЕТОВАЯ
СИГНАЛИЗАЦИЯ
И СИГНАЛЫ

НЕШТАТНЫЕ
СИТУАЦИИ

ТЕХНИЧЕСКОЕ
ОБСЛУЖИВАНИЕ
АВТОМОБИЛЯ

ТЕХНИЧЕСКИЕ
УСЛОВИЯ

УКАЗАТЕЛЬ

Максимальная расчетная скорость $Q = \text{до } 160 \text{ км/час.}$ $R = \text{до } 170 \text{ км/час.}$ $S = \text{до } 180 \text{ км/час.}$ $T = \text{до } 190 \text{ км/час.}$ $U = \text{до } 200 \text{ км/час.}$ $H = \text{до } 210 \text{ км/час.}$ $V = \text{до } 240 \text{ км/час.}$ **Максимальная расчетная скорость для зимних шин** $QM + S = \text{до } 160 \text{ км/час.}$ $TM + S = \text{до } 190 \text{ км/час.}$ $NM + S = \text{до } 210 \text{ км/час.}$ **Номинальная нагрузка** $70 = 335 \text{ кг}$ $71 = 345 \text{ кг}$ $72 = 355 \text{ кг}$ $73 = 365 \text{ кг}$ $74 = 375 \text{ кг}$ $75 = 387 \text{ кг}$ $76 = 400 \text{ кг}$ $77 = 412 \text{ кг}$ $78 = 425 \text{ кг}$ $79 = 437 \text{ кг}$ $80 = 450 \text{ кг}$ $81 = 462 \text{ кг}$ $82 = 475 \text{ кг}$ $83 = 487 \text{ кг}$ $84 = 500 \text{ кг}$ $85 = 515 \text{ кг}$ $86 = 530 \text{ кг}$ $87 = 545 \text{ кг}$ $88 = 560 \text{ кг}$ $89 = 580 \text{ кг}$ $90 = 600 \text{ кг}$ $91 = 615 \text{ кг}$ **ЧТЕНИЕ МАРКИРОВКИ
ДИСКОВ рис. 4****Пример: 6Jx 15 ET43**

- 6 = ширина диска в дюймах **1**.
- J = контур глубины обода (боковая проекция, на которой покоится борт шины) **2**.
- 15 = номинальный диаметр диска в дюймах (соответствует диаметру устанавливаемой шины) **3 = Ø**.
- ET43 = Вылет диска (размер между привалочной плоскостью диска при установке на ступицу автомобиля и воображаемой плоскостью, проходящей по середине обода).

Комплектация	Диски (*)	Шины		«Запаска»	
		Стандартная шина	Зимняя шина	Диск (*)	Шина
1.2	6J X 15" - ET 43	175/65 R15 84T 185/65 R15 88T	175/65 R15 84T (M+S) 185/65 R15 88T (M+S)	6J X 15" - ET 43	175/65 R15 84T 185/65 R15 88T
1.4	6J X 15" - ET 43	175/65 R15 84T 185/65 R15 88T	175/65 R15 84T (M+S) 185/65 R15 88T (M+S)	6J X 15" - ET 43	175/65 R15 84T 185/65 R15 88T
1.4 16V	6J X 15" - ET 43 6J X 16" - ET 45 6,5J X 17" - ET 46	185/65 R15 88T 195/55 R16 87H 205/45 R17 88V	185/65 R15 88T (M+S) 195/65 R16 87H (M+S)	6J X 15" - ET 43	185/65 R15 88T
1.3 Multijet 75 HP	6J X 15" - ET 43	175/65 R15 84T 185/65 R15 88T	175/65 R15 84T (M+S) 185/65 R15 88T (M+S)	6J X 15" - ET 43	175/65 R15 84T 185/65 R15 88T
1.3 Multijet 90 HP	6J X 15" - ET 43 6J X 16" - ET 45 6,5J X 17" - ET 46	185/65 R15 88T 195/55 R16 87H 205/45 R17 88V	185/65 R15 88T (M+S) 195/55 R16 87H (M+S)	6J X 15" - ET 43	185/65 R15 88T
1.9 Multijet	6J X 15" - ET 43 6J X 16" - ET 45 6,5J X 17" - ET 46	185/65 R15 88H 195/55 R16 87H 205/45 R17 88V	185/65 R15 88H (M+S) 195/55 R16 87H (M+S)	6J X 15" - ET 43	185/65 R15 88H

(*) Расстояние между шпильками 100 мм, шпильки M12 x 1,5, использовать только штатные колеса.

ПРИБОРНАЯ
ДОСКА И
ПРИБОРЫ

ЗАЩИТНЫЕ
УСТРОЙСТВА

ПРАВИЛЬНАЯ
ЭКСПЛУАТАЦИЯ
АВТОМОБИЛЯ

СВЕТОВАЯ
СИГНАЛИЗАЦИЯ
И СИГНАЛЫ

НЕШТАТНЫЕ
СИТУАЦИИ

ТЕХНИЧЕСКОЕ
ОБСЛУЖИВАНИЕ
АВТОМОБИЛЯ

ТЕХНИЧЕСКИЕ
УСЛОВИЯ

УКАЗАТЕЛЬ

ДАВЛЕНИЕ В ХОЛОДНЫХ ШИНАХ (бар)

Комплектация	1.2		1.4		1.4 16V		1.3 Multijet 75 HP		1.3 Multijet 90 HP		1.9 Multijet	
	Передние	Задние	Передние	Задние	Передние	Задние	Передние	Задние	Передние	Задние	Передние	Задние
175/65 R15 84T	2.2	2.1	2.2	2.1	–	–	2.4	2.1	–	–	–	–
Средняя нагрузка	2.2	2.2	2.2	2.2	–	–	2.5	2.2	–	–	–	–
Полная нагрузка												
185/65 R15 88T	2.2	2.0	2.2	2.0	2.2	2.0	2.3	2.1	2.3	2.1	–	–
Средняя нагрузка	2.2	2.2	2.2	2.2	2.2	2.2	2.3	2.3	2.3	2.3	–	–
Полная нагрузка												
185/65 R15 88H	–	–	–	–	–	–	–	–	–	–	2.4	2.2
Средняя нагрузка	–	–	–	–	–	–	–	–	–	–	2.4	2.2
Полная нагрузка												
195/55 R16 87H	–	–	–	–	2.2	2.0	–	–	2.3	2.1	2.4	2.2
Средняя нагрузка	–	–	–	–	2.2	2.2	–	–	2.4	2.4	2.6	2.4
Полная нагрузка												
205/45 R17 88V	–	–	–	–	2.4	2.2	–	–	2.4	2.2	2.6	2.3
Средняя нагрузка	–	–	–	–	2.4	2.4	–	–	2.5	2.4	2.8	2.5
Полная нагрузка												

Добавьте +0,3 бар к рекомендованному значению давления, когда шины теплые. Заново проверьте давление на холодных шинах. Для зимних шин добавьте +0,2 бар к рекомендованному значению давления для стандартных шин.

При езде на скорости более 160 км/час накачивайте шины в соответствии с максимальными рекомендуемыми значениями.

В случае, если в комплектацию входит система T.P.M.S., давление должно составлять + 0,1 бар сверх рекомендуемой величины. Система T.P.M.S. не устанавливается с шинами 175/65 R15 84T



рис. 5

РАЗМЕРЫ

Размеры выражаются в мм и относятся к автомобилю с установленными стандартными шинами.

Высота относится к ненагруженному автомобилю.

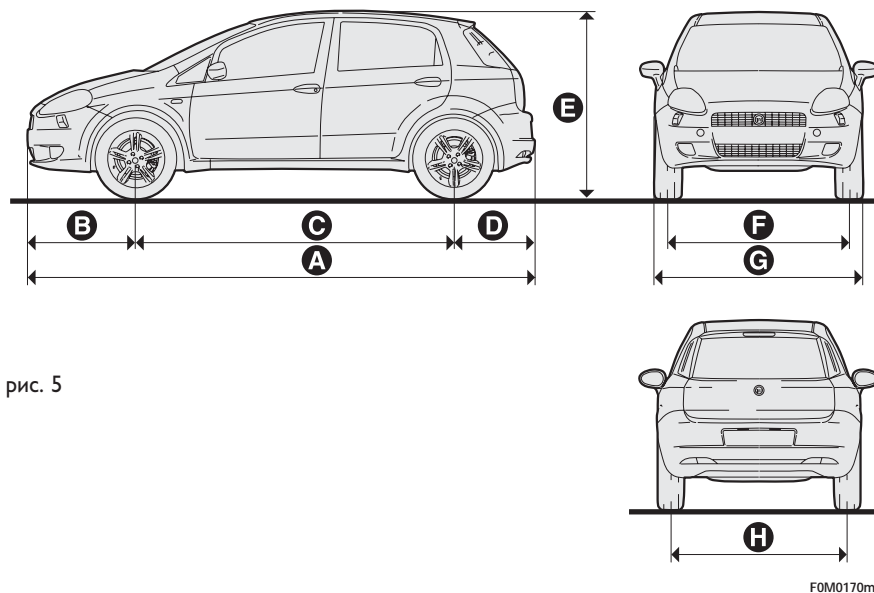
Объем багажника

Объем ненагруженного багажника (стандарты V.D.A.)275 дм³

Объем багажника со сложенным задним сидением638 дм³

FOM0170m

Комплектации 3 - 5 дверей	A	B	C	D	E	F	G	H
1.2 -1.4 - 1.4 16V 1.3 Multijet 1.9 Multijet	4030	875	2510	645	1490	1473	1687	1466

УКАЗАНИЕ Размеры колеи могут изменяться в зависимости от величины дисков/шин.

ПРИБОРНАЯ
ДОСКА И
ПРИБОРЫ

ЗАЩИТНЫЕ
УСТРОЙСТВА

ПРАВИЛЬНАЯ
ЭКСПЛУАТАЦИЯ
АВТОМОБИЛЯ

СВЕТОВАЯ
СИГНАЛИЗАЦИЯ
И СИГНАЛЫ

НЕШТАТНЫЕ
СИТУАЦИИ

ТЕХНИЧЕСКОЕ
ОБСЛУЖИВАНИЕ
АВТОМОБИЛЯ

ТЕХНИЧЕСКИЕ
УСЛОВИЯ

УКАЗАТЕЛЬ

РАБОЧИЕ ХАРАКТЕРИСТИКИ

Макс. допустимая скорость после первоначального использования автомобиля в км/час.

КОМПЛЕКТАЦИИ С БЕНЗИНОВЫМ ДВИГАТЕЛЕМ

1.2	1.4	1.4 16V
155	165	178

КОМПЛЕКТАЦИИ С ДИЗЕЛЬНЫМ ДВИГАТЕЛЕМ “MULTIJET”

1.3 Multijet 75 HP	1.3 Multijet 90 HP	1.9 Multijet	1.9 Multijet Sport
165	175	190	200

МАССА

Бензиновые комплектации

Вес (кг)	1.2			1.4			1.4 16V		
	3 Двери 4 сидения	3 Двери 5 сидений	5 Дверей 5 сидений	3 Двери 4 сидения	3 Двери 5 сидений	5 Дверей 5 сидений	3 Двери 4 сидения	3 Двери 5 сидений	5 Дверей 5 сидений
Вес в снаряженном состоянии (включая топливо, компактно расположенное запасное колесо, инструмент и принадлежности):	1015	1015	1030	1025	1025	1040	1060	1060	1075
Полезная нагрузка (*) вместе с водителем:	480	560	560	480	560	560	480	560	560
Макс. допустимая нагрузка (**)									
– на переднюю ось:	850	850	850	850	850	850	850	850	850
– на заднюю ось:	850	850	850	850	850	850	850	850	850
– общая:	1495	1575	1590	1505	1585	1600	1540	1620	1635
Буксируемая нагрузка									
– прицеп с тормозами:	900	900	900	1000	1000	1000	1000	1000	1000
– прицеп без тормозов:	400	400	400	400	400	400	400	400	400
Макс. нагрузка на крышу:	75	75	75	75	75	75	75	75	75
Макс. нагрузка на буксировочное устройство (прицеп с тормозами):	60	60	60	60	60	60	60	60	60

(*) В случае установки специального оборудования (люка в крыше, буксировочного устройства) вес ненагруженного автомобиля увеличивается, уменьшая тем самым указанную величину полезной нагрузки.

(**) Не должна превышать максимально допустимую. Ответственность за расположение грузов в багажнике и/или на крыше автомобиля в целях соблюдения данных величин лежит на водителе.

ПРИБОРНАЯ
ДОСКА И
ПРИБОРЫ

ЗАЩИТНЫЕ
УСТРОЙСТВА

ПРАВИЛЬНАЯ
ЭКСПЛУАТАЦИЯ
АВТОМОБИЛЯ

СВЕТОВАЯ
СИГНАЛИЗАЦИЯ
И СИГНАЛЫ

НЕШТАТНЫЕ
СИТУАЦИИ

ТЕХНИЧЕСКОЕ
ОБСЛУЖИВАНИЕ
АВТОМОБИЛЯ

ТЕХНИЧЕСКИЕ
УСЛОВИЯ

УКАЗАТЕЛЬ

Дизельные комплекции “Multijet”

Вес (кг)

	1.3 Multijet 75 HP			1.3 Multijet 90 HP			1.9 Multijet		
	3 Двери 4 сидения	3 Двери 5 сидения	5 Двери 5 сидения	3 Двери 4 сидения	3 Двери 5 сидения	5 Двери 5 сидения	3 Двери 4 сидения	3 Двери 5 сидения	5 Двери 5 сидения
Вес в снаряженном состоянии (включая топливо, компактно расположенное запасное колесо, инструмент и принадлежности):	1090	1090	1105	1130	1130	1145	1205	1205	1220
Полезная нагрузка (*) вместе с водителем:	480	560	560	480	560	560	480	560	560
Макс. допустимая нагрузка (**)									
– на переднюю ось:	950	950	950	950	950	950	1000	1000	1000
– на заднюю ось:	850	850	850	850	850	850	850	850	850
– общая:	1570	1650	1665	1610	1690	1705	1685	1765	1780
Буксируемая нагрузка									
– прицеп с тормозами:	1000	1000	1000	1000	1000	1000	1000	1000	1000
– прицеп без тормозов:	400	400	400	400	400	400	400	400	400
Макс. нагрузка на крышу:	75	75	75	75	75	75	75	75	75
Макс. нагрузка на буксировочное устройство (прицеп без тормозов):	60	60	60	60	60	60	60	60	60

(*) В случае установки специального оборудования (люка в крыше, буксировочного устройства) вес ненагруженного автомобиля увеличивается, уменьшая тем самым указанную величину полезной нагрузки.

(**) Не должна превышать максимально допустимую. Ответственность за расположение грузов в багажнике и/или на крыше автомобиля в целях соблюдения данных величин лежит на водителе.

ОБЪЕМЫ ЖИДКОСТЕЙ

		1.2	1.4	1.4 16V	1.3 Multijet 75 HP	1.3 Multijet 90 HP	1.9 Multijet	Предписанные жидкости и ГСМ
Топливный бак: включая резерв:	л л	45 5 - 7	45 5 - 7	45 5 - 7	— —	— —	— —	Бензин без содержания свинца с октановым числом не менее 95 (Стандарт EN 228)
Топливный бак: включая резерв:	л л	— —	— —	— —	45 5 - 7	45 5 - 7	45 5 - 7	Дизельное топливо для автомобилей (Стандарт EN590)
Система охлаждения двигателя:	л	5.27	5.27	5.27	7.3	7.4	6.35	50% смесь воды и PARAFLO UP
Картер двигателя:	л	2.4	2.4	2.75	—	—	—	SELENIA K
Картер двигателя и фильтр:	л	2.6	2.6	2.9	—	—	—	
Картер двигателя:	л	—	—	—	3.0	3.0	3.8	SELENIA WR
Картер двигателя и фильтр:	л	—	—	—	3.2	3.2	4.18	
Коробка передач/ кордус дифференциала	л:	1.5 (□)	1.5 (□)	1.7 (□)	1.8 (□) (*)	2.08 (○) (* *)	2.08 (○)	TUTELA CAR TECHNYX (□) TUTELA CAR MATRYX (○)
Система гидравлики тормозов:		0.5	0.5	0.5	0.5	0.5	0.5	TUTELA TOP 4
Ветровое стекло, заднее стекло Омыватель фар	л	2.2	2.2	2.2	2.2	2.2	2.2	Смесь воды и TUTELA PROFESSIONAL SC 35
Емкость бачка:	л	4.5	4.5	4.5	4.5	4.5	4.5	

(*) Данное значение подходит также для комплектации 1.3 Multijet 90 HP с пятиступенчатой коробкой передач.

(* *) Комплектация с шестиступенчатой коробкой передач.

ПРИБОРНАЯ
ДОСКА И
ПРИБОРЫ

ЗАЩИТНЫЕ
УСТРОЙСТВА

ПРАВИЛЬНАЯ
ЭКСПЛУАТАЦИЯ
АВТОМОБИЛЯ

СВЕТОВАЯ
СИГНАЛИЗАЦИЯ
И СИГНАЛЫ

НЕШТАТНЫЕ
СИТУАЦИИ

ТЕХНИЧЕСКОЕ
ОБСЛУЖИВАНИЕ
АВТОМОБИЛЯ

ТЕХНИЧЕСКИЕ
УСЛОВИЯ

УКАЗАТЕЛЬ

ЖИДКОСТИ И СМАЗОЧНЫЕ МАТЕРИАЛЫ

РЕКОМЕНДОВАННЫЕ МАСЛА И ИХ ХАРАКТЕРИСТИКИ

Применение	Характеристики жидкостей и смазочных материалов для обеспечения правильной работы двигателя	Оригинальные жидкости и смазочные материалы	Изменения
Масла для бензиновых двигателей	Масла на синтетической основе, марки SAE 5W-40, сертификат FIAT 9.55535-M2	SELENIA K	В соответствии с графиком техобслуживания
Масла для дизельных двигателей	Масла на синтетической основе, марки SAE 5W-40, сертификат FIAT 9.55535-N2	SELENIA WR	В соответствии с графиком техобслуживания

Для обеспечения нормальной работы комплектаций Multijet с фильтром поглощения частиц (DPF), используйте только оригинальные масла. В случае крайней необходимости (при отсутствии оригинального продукта) залейте хотя бы 0,5 л масла и направьтесь к ближайшему дилеру компании Fiat.

В случае отсутствия оригинальных масел SAE 5W-40 допускается использование масел с минимальными характеристиками ACEA A3 для бензиновых двигателей и характеристиками ACEA B4 для дизельных двигателей, однако в этом случае не гарантируются высокие рабочие характеристики двигателя.

Использование масел с характеристиками ниже качества ACEA A3 и ACEA B4 может привести к таким неисправностям двигателя, на которые не распространяется гарантия.

Для очень холодных климатических условий обращайтесь к дилерам компании Fiat за советом, какой продукт **Selenia** использовать.

ПРИБОРНАЯ
ДОСКА И
ПРИБОРЫ

ЗАЩИТНЫЕ
УСТРОЙСТВА

ПРАВИЛЬНАЯ
ЭКСПЛУАТАЦИЯ
АВТОМОБИЛЯ

СВЕТОВАЯ
СИГНАЛИЗАЦИЯ
И СИГНАЛЫ

НЕШТАТНЫЕ
СИТУАЦИИ

ТЕХНИЧЕСКОЕ
ОБСЛУЖИВАНИЕ
АВТОМОБИЛЯ

ТЕХНИЧЕСКИЕ
УСЛОВИЯ

УКАЗАТЕЛЬ

Применение	Характеристики жидкостей и смазочных материалов для обеспечения правильной работы двигателя	Оригинальные жидкости и смазочные материалы	Изменения
Масла и смазки	Масло на синтетической основе, марки SAE 75W- 85, которое соответствует стандартам API GL4 PLUS.	TUTELA CAR TECHNIX	Механическая коробка передач и дифференциал (комплектации с бензиновым двигателем и комплектации 1.3 Mul-tijet 75 HP)
	Масла на синтетической основе, марки SAE 75W-85, которое соответствует стандартам API GL-4	TUTELA CAR MATRYX	Механическая коробка передач и дифференциал (комплектации 1.3 Multijet 90 HP и 1.9 Multijet)
	Масло на синтетической основе, которое соответствует стандартам ATF DEXRON III	TUTELA CAR CS SPEED (*)	Гидравлическая система робототизированной КПП
	Органический дисульфид молибдена, смазка на основе литиевого мыла. Консистенция NL.GI. 2	TUTELA STAR 500	ШРУС со стороны колеса
	Смазка на основе литиевого мыла. Консистенция NL.GI. 0	TUTELA MRM ZERO	ШРУС со стороны дифференциала (кроме комплектаций 1.9 Multijet)
	Смазка на основе поликарбамида для высоких температур. Консистенция NL.GI. 2	TUTELA STAR 325	CV сопряжения со стороны дифференциала (комплектации 1.9 Multijet)
Тормозная жидкость	Синтетическая жидкость fluid FMVSS № 116 DOT 4, ISO 4925 SAE J1704, CUNA NC 956-01	TUTELA TOP 4	Управление гидравликой тормозов и сцепления
Защитное средство для радиаторов	Защитное средство красного цвета с эффектом антифриза, основанное на ингибированном моноэтилен гликоле с органической формулой, основанной на О.А.Т, которая соответствует требованиям CUNA NC 956-16, ASTM D 3306.	PARAFLU UP (*)	Radiator antifreeze proportion: 50% water and 50% PARAFLU UP
Жидкость для омыва ветрового стекла заднего стекла	Смесь алкоголя, воды и поверхностно-активного вещества CUNA NC 956-II	TUTELA PROFESSIONAL SC 35	Для использования в разведенном или неразведенном состоянии в стеклоомывателях ветрового и заднего стекла

(*) УКАЗАНИЕ Не доливайте и не смешивайте жидкости с другими характеристиками.

ПРИБОРНАЯ ДОСКА И ПРИБОРЫ

ЗАЩИТНЫЕ УСТРОЙСТВА

ПРАВИЛЬНАЯ ЭКСПЛУАТАЦИЯ АВТОМОБИЛЯ

СВЕТОВАЯ СИГНАЛИЗАЦИЯ И СИГНАЛЫ

НЕШТАТНЫЕ СИТУАЦИИ

ТЕХНИЧЕСКОЕ ОБСЛУЖИВАНИЕ АВТОМОБИЛЯ

ТЕХНИЧЕСКИЕ УСЛОВИЯ

УКАЗАТЕЛЬ

ПОТРЕБЛЕНИЕ ТОПЛИВА

Величины потребления топлива, представленные ниже в таблице, определены на основе сертификационных тестов, регламентируемых специальными директивами, принятыми в Европе.

Для измерения величины потребления топлива используется методика, представленная ниже:

- В городе: холодный пуск, за которым следует поездка, имитирующая стиль вождения автомобиля в городе;

- На трассе: равномерные ускорения на всех передачах, имитация вождения вне города: скорость варьирует от 0 до 120 км/час;
- Смешанный тип потребления: высчитывается путем прибавления 37% уровня потребления в городе к 63% уровня потребления вне города.

УКАЗАНИЕ Тип маршрута, ситуация на дороге, погодные условия, стиль вождения, общее состояние автомобиля, уровень дифферента/наличие дополнительного оборудования/принадлежностей, нагрузка, система климат контроля, полка для багажа и т.п. факторы могут влиять на сопротивление воздуха, которое в свою очередь влияет на уровень потребления топлива.

Потребление топлива в соответствии с директивой 1999/100/ЕС (л x 100 км)

Комплектации	В городе	Вне города	Смешанный тип
1.2	7.4	5.0	5.9
1.4	7.2	5.1	5.9
1.4 16v	8.4	4.6	6.0
1.3 Multijet 75 HP	5.5	3.9	4.5
1.3 Multijet 90 HP (5-и ступенчатая)	5.9	3.9	4.6
1.9 Multijet	7.4	4.4	5.5
1.9 Multijet Sport	7.8	4.7	5.8

ВЫБРОС CO₂

Уровень выброса CO₂ в выхлопных газах представлен ниже в таблице. Уровень потребления топлива - смешанный.

Комплектации	Выброс CO ₂ в соответствии с директивой 1999/100/CE (г/км)
1.2	140
1.4	140
1.4 16V	142
1.3 Multijet 75 HP	119
1.3 Multijet 90 HP (5-и ступенчатая)	
1.3 Multijet 90 HP (6-и ступенчатая)	122
1.9 Multijet	145
1.9 Multijet Sport	153

ПРИБОРНАЯ
ДОСКА И
ПРИБОРЫ

ЗАЩИТНЫЕ
УСТРОЙСТВА

ПРАВИЛЬНАЯ
ЭКСПЛУАТАЦИЯ
АВТОМОБИЛЯ

СВЕТОВАЯ
СИГНАЛИЗАЦИЯ
И СИГНАЛЫ

НЕШТАТНЫЕ
СИТУАЦИИ

ТЕХНИЧЕСКОЕ
ОБСЛУЖИВАНИЕ
АВТОМОБИЛЯ

ТЕХНИЧЕСКИЕ
УСЛОВИЯ

УКАЗАТЕЛЬ

УКАЗАТЕЛЬ

ПРИБОРНАЯ ДОСКА И ПРИБОРЫ	Аварийная сигнализация 66	Воздушный фильтр 197	Заправка 105
ЗАЩИТНЫЕ УСТРОЙСТВА	Автоматическая система климат- контроля 49	Выделение CO ₂ 225	Защита окружающей среды 106
ПРАВИЛЬНАЯ ЭКСПЛУАТАЦИЯ АВТОМОБИЛЯ	Аккумуляторная батарея - проверка заряда 197 - пуск двигателя от аккумулятора другого автомобиля 153 - подзарядка 185 - замена 198 Акустическая система 102	Габаритные размеры 217	Защита от детей 77
СВЕТОВАЯ СИГНАЛИЗАЦИЯ И СИГНАЛЫ	Багажник 81 - увеличение объема 82 - открывание/закрывание задней двери 81 - аварийное открывание 82	Геометрия колес 213	Зеркала заднего вида - наружные зеркала 38 - внутреннее зеркало заднего вида . 37
НЕШТАТНЫЕ СИТУАЦИИ	Бардачок Уотделение для мелочей 69	Давление в шинах 216	Идентификационные данные 207
ТЕХНИЧЕСКОЕ ОБСЛУЖИВАНИЕ АВТОМОБИЛЯ	Безопасная перевозка детей 114	Датчик дождя 59	Капот 85
ТЕХНИЧЕСКИЕ УСЛОВИЯ	Ближний свет фар - замена ламп 168 - управление 56	Датчик температуры охлаждающей жидкости двигателя 16	Клапан отсечки топлива 68
УКАЗАТЕЛЬ	Блокировка рулевой колонки 12	Двери 75	Ключ без дистанционного управления 10
	Бортовой компьютер 31	Двигатель - идентификационный код 207 - маркировка 208 - технические данные 210	Ключ зажигания 13
	Буксировка автомобиля 187	Домкрат 155	Ключ с дистанционным управлением . 7
	Буксировка прицепов - установка фаркопа 134	Дополнительные системы, приобретаемые владельцем автомобиля 104	Колеса - замена 155 - запасное колесо 215
	Вентиляционные решетки 40	Дополнительный обогреватель 55	Колесные диски - маркировка дисков 214
	Вентиляция 39	Дополнительный стоп-сигнальный огонь 172	Комплект Fix & Go automatic 161
	Верхний багажник /багажник для лыж 87	Дорожка к дому 57	Комплект Hands free с распознаванием голоса и технологией Bluetooth® 103
	Внутренняя отделка 69	Жидкости и смазочные материалы 222	Контрольные лампы и сообщения . . 139
		Задние потолочные лампы - замена лампы 172 - управление 64	Контрольные лампы 66
		Задние противотуманные фары - замена лампы 170 - кнопка управления 67	Коробка передач - ручная коробка передач 131
		Задняя дверь 81	Кратковременное включение дальнего света фар 56
			Круиз-контроль 61
			Кузов - обслуживание 207 - коды двигателя 209

Лакокрасочные материалы	203	- уровень жидкости.	199	Подлокотники.	71
Лампа (замена)		Омыватель фар		Подушка безопасности	
- общие рекомендации	166	- управление	60	- передняя.	120
- типы ламп	166	- уровень омывателя.	195	- боковая	123
Лампа освещения багажника	174	Отделение для мелочей	70	Подъем автомобиля домкратом . . .	186
Лампа освещения открытой двери		Отделения для мелочей	69	Потолочные лампы	
- замена лампы	174	Отделка	205	- лампы освещения багажника . . .	65
- кнопка управления	65	Очиститель ветрового стекла		- лампа освещения	
Лампы освещения дверного проема		- щетки	201	открытой двери	65
- замена лампы	173	- управление	58	- передняя.	63
Люк	73	- форсунки	202	- лампы освещения	
Максимальная скорость	218	Очиститель заднего стекла		дверного проема	65
Масса	219	- скребки	202	- задняя.	64
Мелкий ремонт	153	- управление	60	Преднатяжители	111
Механическая коробка передач	131	- форсунки	203	Предохранители (замена)	174
Многофункциональный дисплей	22	Парковка	130	Приборная панель	5
Моторное масло		Парковочные датчики	100	Приборная панель	
- расход	194	Пепельница	72	и органы управления	4
- проверка уровня.	191-194	Передние потолочные лампы		Приборы	15
- параметры	222	- замена лампы	172	Прикуриватель	71
На АЗС	105	- управление	63	Проверки уровней	192
Наружные фонари	56	Передние противотуманные фары		Противосолнечные козырьки	72
Обогрев заднего стекла	42-47-55	- замена ламп	170	Пуск двигателя	
Обслуживание автомобиля		- кнопка управления	66	- принудительный пуск	155
- периодические проверки	194	Подвеска	212	- дизельные двигатели	128
- регламентное обслуживание . . .	189	Подголовники		- аварийный пуск	154
- эксплуатация автомобиля		- передние	35	- замок зажигания	12
в тяжелых условиях	190	- задние	36	- пуск двигателя от аккумулятора	
Ограничители усилия	111	Подготовка к установке системы		другого автомобиля	153
Омыватель ветрового стекла		безопасности		- бензиновые двигатели	127
- управление	58	для детей universal isofix	119	- заглушение двигателя.	129
- уровень жидкости.	199	- стандарты		- прогрев двигателя.	129
Омыватель заднего стекла		для пассажирских кресел	114	Пылевой фильтр	197
- управление	60	Подстаканники	71	Радиопередатчики	

и сотовые телефоны	104	Солнцезащитные козырьки	43	Уровни жидкости	191
Расход		Спидометр	15	Усилитель руля	95
- моторное масло	191	Средства безопасности	108	Усилитель экстренного торможения (в случае экстренного торможения) . .	91
- топливо	223	Стекла (омывание/очистка)	59-205	Установка системы радионавигации .	103
Регулировка сиденья	33	Стеклоподъемники	78	Устройство аварийного закрывания задней двери	81
Резиновые шланги	201	Стеклоподъемники	78	Устройство блокировки замков	76
Ремни безопасности		Стояночный тормоз	184	Ф ары	88
- общие рекомендации	112	Сцепление	211	- регулировка направления луча .	88
- ограничители нагрузки	111	Т аблички		- регулировка фар	88
- уход	114	- идентификационные данные	208	Ф ары дальнего света	
- действие	109	- заводская табличка модели	207	- замена лампы	168
Розетка	72	Тахометр	15	- управление	56
Розетка электропитания	72	Технические характеристики	206	- мигание	56
Рулевое управление	212	Топливо		Ф онарь заднего хода	171
Руль (регулировка)	37	- датчик уровня	18	Ф онарь освещения номерного знака	172
Салонный фильтр	132	- расход	224	Функция АВТОПИЛОТ	57
Свечи зажигания		- клапан отсечки подачи топлива	69	Х арактеристики	218
-тип	210	Тормоза		Хранение автомобиля	137
Сигнализация	10	- уровень жидкости	196	Ц епи противоскольжения	136
Сиденья		- технические данные	213	Цифровой дисплей	17
- регулировка	33	Трансмиссия	211	Ш асси (маркировка	212
- очистка	205	У казатели поворота		Шины	
- наклон (задние сиденья)	82	- управление	57	- замена	155
Система ABS	90	- в передней блок-фаре	168	- обслуживание	205
Система ASR	93	- замена лампы		- штатные шины	215
- включение/выключение	93	в заднем фонаре	169	- маркировка шин	213
Система ESP	91	в повторителе поворота	169	Э лектрическая розетка	72
Система бортовой диагностики автомобиля	94	Уровень омывателя ветрового/заднего стекла/фар	199	CD проигрыватель	72
Система вентиляции и отопления с кондиционером	43	Уровень охлаждающей жидкости двигателя	200		
Система датчиков давления в шинах	97	Уровень топлива	16		
Система кодов компании Fiat	6				
Система обогрева и вентиляции	39				

ОГЛАВЛЕНИЕ

КОРОБКА ПЕРЕДАЧ DUALOGIC	230
КОНТРОЛЬНЫЕ ЛАМПЫ И СООБЩЕНИЯ	240
БУКСИРОВКА АВТОМОБИЛЯ	250
ГРАФИК ПЛАНОВОГО ТЕХОБСЛУЖИВАНИЯ	251
ПРОВЕРКА УРОВНЕЙ	251
ВОЗДУШНЫЙ ФИЛЬТР	251

В настоящем Дополнении приведены правила эксплуатации механической коробки передач с электронным управлением Dualogic, установленной на автомобиле Fiat Punto.

В целях правильной эксплуатации коробки передач следует полностью ознакомиться с Дополнением и с самого начала уяснить соответствующие указания и рекомендации.

По всем остальным вопросам необходимо обращаться к Руководству по эксплуатации и обслуживанию автомобиля, к которому прилагается настоящая брошюра.

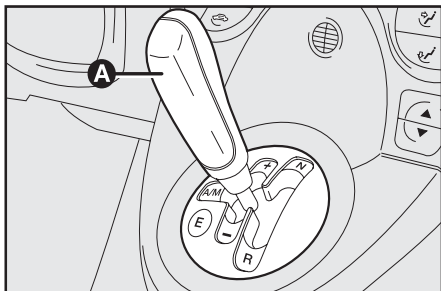

F0G0511m

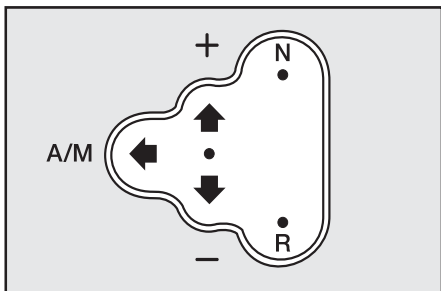

F0G0514m

КОРОБКА ПЕРЕДАЧ DUALOGIC

Автомобиль оснащен механической коробкой передач с электронным управлением Dualogic, предусматривающей два режима работы: ручной (MANUAL) и автоматический (AUTO). Dualogic — традиционная механическая коробка передач, дополнительно оборудованная электрогидравлической системой с электронным управлением, которая позволяет автоматически управлять работой сцепления и переключением передач.

ПЕРЕД ПОЕЗДКОЙ

Ручной режим

- Нажмите на педаль тормоза.
- Запустите двигатель.
- Для включения первой передачи рычаг (A) коробки передач следует перевести в положение + (UP), для включения заднего хода — в положение R.
- Отпустите педаль тормоза и нажмите на педаль акселератора.
- Чтобы в ручном режиме включить более высокую передачу, рычаг (A) следует переместить в положение + (UP), низкую — в положение – (DOWN).

Автоматический режим

- Нажмите на педаль тормоза.
- Запустите двигатель.
- Для перехода в автоматический режим рычаг (A) следует установить в положение A/M, для включения заднего хода — в положение R.
- Отпустите педаль тормоза и нажмите на педаль акселератора.

РЕЖИМЫ РАБОТЫ

Коробка передач может работать в следующих режимах:

- ❑ ручной режим (MANUAL): водитель самостоятельно определяет момент переключения передач;
- ❑ полностью автоматический режим (AUTO): момент переключения передач определяется системой автоматически. При этом возможно использование функции ECO (экономичный режим), обеспечивающей снижение расхода топлива. Для включения функции ECO нажмите кнопку (E), расположенную на декоративной накладке у основания рычага.

Выбор передачи и режима работы (ручного либо автоматического) осуществляется при помощи рычага управления (A), расположенного на центральной консоли (см. рисунок).

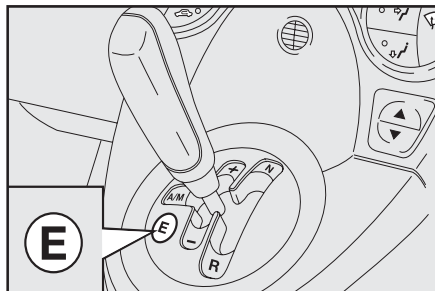

F0G0512m

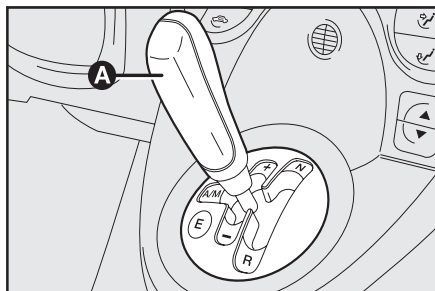

F0G0512m

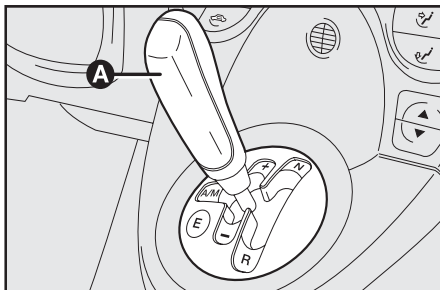

FOG0511m

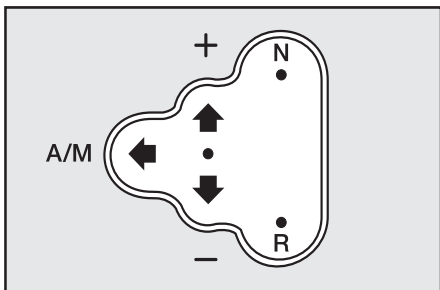

FOG0514m

РЫЧАГ УПРАВЛЕНИЯ

Расположенный на центральной консоли рычаг (A) управления работой коробки передач может принимать три фиксированных положения. Кроме того, предусмотрены три положения рычага, в которых он не фиксируется.

Рычаг фиксируется в положениях, соответствующих нейтральной передаче (N), передаче заднего хода (R), а также в центральном положении между нефиксируемыми положениями UP (+) и DOWN (-) (см. рисунок).

Нефиксируемые положения, в которых рычаг остается лишь в том случае, если его удерживать рукой, соответствуют положению включения более высокой передачи UP (+), более низкой передачи DOWN (-) и положению автоматического режима работы (A/M).

Для возврата в ручной режим следует повторно перевести рычаг в положение A/M.

Если автомобиль остановлен и ключ извлечен из замка зажигания, нажимать на педаль тормоза для перемещения рычага не обязательно. Система никак не отреагирует на перемещение рычага, а включенной останется передача, которая была включена в момент извлечения ключа из замка зажигания.

ПРЕДУПРЕЖДЕНИЕ: Если, когда двигатель выключен и автомобиль остановлен, выявляется расхождение между положением рычага и фактически включенной передачей, на несколько секунд включается расположенная в комбинации приборов контрольная лампа (⚠), а на многофункциональный дисплей выводится соответствующее сообщение.

РАБОТА В РУЧНОМ РЕЖИМЕ (MANUAL)

В ручном режиме водитель может самостоятельно выбирать передачу, в наибольшей степени соответствующую условиям движения.

Переключение передач производится следующим образом:

- для включения более высокой передачи переведите рычаг в положение + (UP);
- для включения более низкой передачи переведите рычаг в положение – (DOWN).

Если полученная команда на переключение передачи может отрицательно повлиять на работу двигателя и коробки передач, система воспрепятствует переключению передачи. В подобных случаях (например, при медленном торможении) система будет автоматически переключать передачи на более низкие вплоть до достижения двигателем режима минимальных оборотов холостого хода.

При этом для предупреждения водителя о невозможности переключения передачи на многофункциональный переключаемый дисплей будет выведено соответствующее сообщение (см. раздел «Контрольные лампы и сообщения»), сопровождающееся звуковым сигналом.

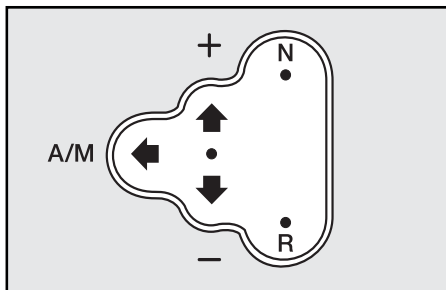

F0G0514m

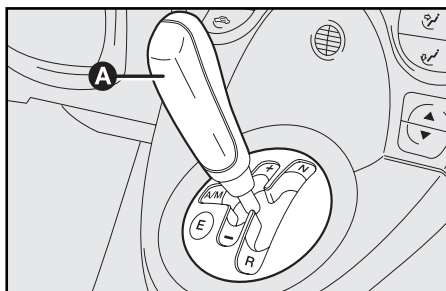

F0G0514m

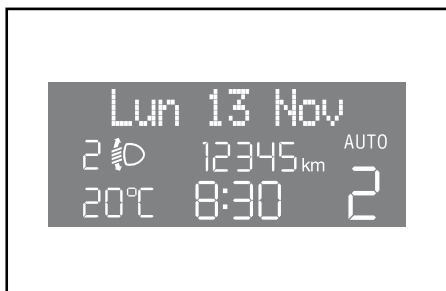

F0G1185I

РАБОТА В АВТОМАТИЧЕСКОМ РЕЖИМЕ (AUTO)

Для включения/выключения автоматического режима (AUTO) следует перевести рычаг (A) в положение A/M. При этом на многофункциональном переключаемом дисплее отображается надпись «AUTO» и номер включенной передачи (см. рисунок).

При работе в автоматическом режиме система переключает передачи в зависимости от скорости движения, режима работы двигателя и скорости нажатия на педаль акселератора. При этом для принудительного переключения передачи нет необходимости возвращаться в ручной режим — достаточно переместить рычаг в соответствующее положение. Эта функция прерывает автоматический режим работы коробки передач лишь на время, необходимое водителю для выбора нужной передачи.

Работа в автоматическом режиме (AUTO-ECO)

Функция ECO доступна только при работе коробки передач в автоматическом режиме.

Для включения функции ECO следует нажать кнопку (E), расположенную на центральной консоли вашего автомобиля, рядом с кнопкой аварийной сигнализации. При этом на многофункциональном переключателе дисплея будет отображаться номер включенной передачи, а также надписи “Auto” и “E” (см. рисунок)

Функция ECO, обеспечивающая снижение расхода топлива, помогает системе выбрать наиболее подходящую передачу с учетом скорости движения, режима работы двигателя и скорости нажатия на педаль акселератора.

При необходимости (например, во время обгона) система будет последовательно понижать передачи, чтобы сообщить автомобилю мощность и крутящий момент, необходимые для разгона (все это осуществляется в автоматическом режиме, независимо от того, включена ли функция ECO). Мощность будет быстро нарастать, а режим экономии топлива на короткое время отключится. Функция ECO вновь включится автоматически, как только восстановится нормальный режим движения.

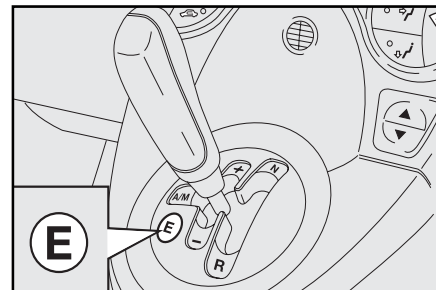

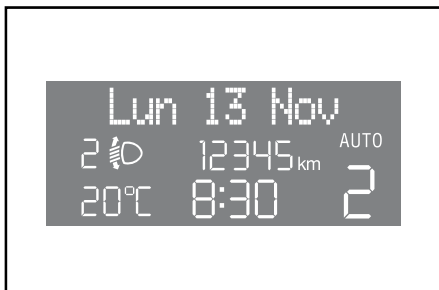

F0G1185I



F0G1184I

ОТОБРАЖЕНИЕ ИНФОРМАЦИИ НА ДИСПЛЕЕ

При повороте ключа зажигания в положение MAR, по прошествии одной секунды, на многофункциональный переключаемый дисплей выводится номер выбранной передачи и индикация режима, в котором работала коробка передач перед выключением двигателя («AUTO» или «MANUAL»).

- N = нейтральная передача;
- 1 = первая передача;
- 2 = вторая передача;
- 3 = третья передача;
- 4 = четвертая передача;
- 5 = пятая передача;
- R = задний ход.

При включенной функции ECO на многофункциональном переключаемом дисплее, рядом с номером включенной передачи, отображается символ «E» (режим экономии топлива).

ПРЕДУПРЕЖДЕНИЕ: Если ключ зажигания находится в положении MAR, и по прошествии 10 секунд на многофункциональном переключаемом дисплее не отображается номер включенной передачи, следует повернуть ключ зажигания в положение STOP, дождаться выключения дисплея и снова повернуть ключ в положение MAR. Если неисправность не будет устранена, следует обратиться в Сервисный центр ФИАТ.

ЗАПУСК ДВИГАТЕЛЯ

Запуск двигателя возможен как при включенной передаче, так и когда рычаг находится в положении (N) (нейтральная передача). В любом случае перед запуском двигателя следует нажать на педаль тормоза.

После запуска двигателя:

- коробка передач автоматически включает нейтральную передачу (N);
- рычаг (A) остается в том же положении, в котором он находился, когда двигатель был выключен;
- на многофункциональном переключаемом дисплее отображается символ («N»), звуковой сигнал предупреждает водителя о несоответствии между положением рычага и включенной передачей;
- можно включить первую или вторую передачу либо задний ход (R).

ПРЕДУПРЕЖДЕНИЕ: Если при запуске двигателя рычаг управления работой коробки передач не находится в положении N, а педаль тормоза не нажата, на многофункциональном переключаемом дисплее появляется соответствующее сообщение (см. раздел «Контрольные лампы и сообщения»). В этом случае следует нажать на педаль тормоза и повторить попытку запуска двигателя.

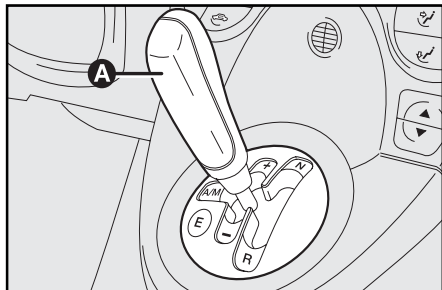

F0G0511m



ВНИМАНИЕ

Если при включенной передаче двигатель не запускается, автоматически включается нейтральная передача. При этом звуковой сигнал предупреждает водителя о возможной опасности.

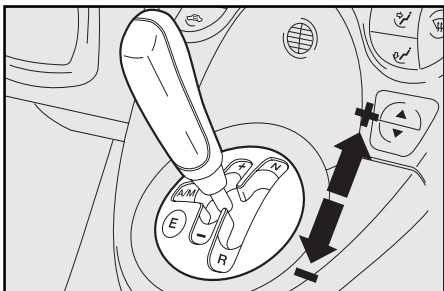

FOG0515m

ТРОГАНИЕ С МЕСТА

Трогание с места возможно как на первой, так и на второй передаче (трогаться на второй передаче рекомендуется на скользкой дороге). Кроме того, начинать движение можно и задним ходом (R).

Для включения первой передачи следует:

- нажать на педаль тормоза;
- если рычаг находится в положении (N) или (R), перевести его в центральное положение;
- из центрального положения перевести рычаг в положение + (UP);
- отпустить педаль тормоза и нажать на педаль акселератора (если нажать педаль быстро и до упора, автомобиль быстро наберет скорость).

Для включения второй передачи следует:

- нажать на педаль тормоза;
- если рычаг находится в положении (N) или (R), перевести его в центральное положение;
- из центрального положения дважды перевести рычаг в положение + (UP);
- отпустить педаль тормоза и нажать на педаль акселератора.

Для включения заднего хода (R) следует:

- нажать на педаль тормоза (при этом автомобиль должен быть остановлен);
- перевести рычаг в положение (R);
- отпустить педаль тормоза и нажать на педаль акселератора.

ПАРКОВКА АВТОМОБИЛЯ

Для безопасной парковки следует включить первую передачу либо задний ход (R), при этом педаль тормоза должна быть нажата. При парковке на уклоне следует включить стояночный тормоз. Перед тем как отпустить педаль тормоза, следует подождать, пока номер включенной передачи на многофункциональном переключаемом дисплее погаснет.

ПРЕДУПРЕЖДЕНИЕ: Категорически запрещается выходить из автомобиля, когда включена нейтральная передача (N).

ВАЖНЫЕ ЗАМЕЧАНИЯ

- ❑ При остановке автомобиля с включенной передачей отпускать педаль тормоза категорически запрещается. При трогании с места следует отпустить педаль тормоза и плавно набрать скорость.
- ❑ При продолжительных остановках с работающим двигателем рекомендуется включать нейтральную передачу (N).
- ❑ Чтобы не повредить сцепление, при остановке на подъеме не следует удерживать автомобиль за счет работы педалью акселератора: это может привести к перегреву и выходу из строя сцепления. В такой ситуации следует нажать на педаль тормоза. На акселератор же следует нажимать только для начала движения.
- ❑ Трогаться с места на второй передаче рекомендуется, только если требуется обеспечить дополнительный контроль над автомобилем на скользких дорогах.
- ❑ Переключать передачу с первой на заднюю и наоборот можно только тогда, когда автомобиль полностью остановлен; при этом должна быть нажата педаль тормоза.
- ❑ Хотя это и не рекомендуется, но если при движении под уклон по какой-либо причине придется двигаться на нейтральной (N) передаче, при получении команды на включение передачи система автоматически, в зависимости от скорости автомобиля, выберет передачу, обеспечивающую оптимальную передачу крутящего момента от двигателя на ведущие колеса.
- ❑ Когда автомобиль движется под уклон с включенной передачей и отпущенной педалью акселератора (если скорость автомобиля при этом растет), при достижении определенной запрограммированной скорости система автоматически включит сцепление, чтобы обеспечить торможение двигателем.

КОНТРОЛЬНЫЕ ЛАМПЫ И СООБЩЕНИЯ

Контрольная лампа в комбинации приборов

Отображение сообщений на многофункциональном переключаемом дисплее



НЕИСПРАВНОСТЬ КОРОБКИ ПЕРЕДАЧ «DIALOGIC» (красная)

При повороте ключа зажигания в положение MAR контрольная лампа в комбинации приборов включается; после пуска двигателя она должна погаснуть.

При обнаружении неисправности в коробке передач контрольная лампа в комбинации приборов начинает мигать (одновременно на многофункциональный переключаемый дисплей выводится соответствующее сообщение и звучит предупреждающий сигнал).



ВНИМАНИЕ

В случае неисправности коробки передач следует как можно скорее обратиться в Сервисный центр ФИАТ для проверки системы.

ПЕРЕЙТИ НА БОЛЕЕ НИЗКУЮ ПЕРЕДАЧУ (оранжевая)

Лампа  в комбинации включается одновременно с выводом сообщения на многофункциональный переключаемый дисплей в случае перегрузки коробки передач.

Если водитель допускает перегрузку коробки передач, могут автоматически сработать предусмотренные ее конструкцией системы защиты от перегрузки.

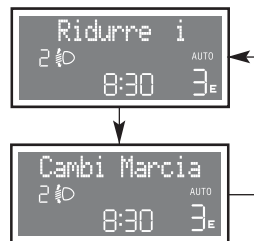

ВНИМАНИЕ

Если контрольная лампа в комбинации приборов не выключится, а соответствующее сообщение останется на многофункциональном переключаемом дисплее, следует обратиться в Сервисный центр ФИАТ.

Контрольная лампа в комбинации приборов

Отображение сообщений на многофункциональном переключаемом дисплее

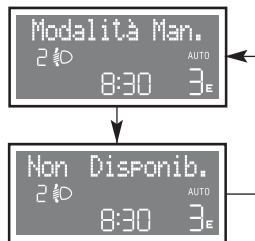

РУЧНОЙ РЕЖИМ НЕДОСТУПЕН (оранжевая)

Контрольная лампа  в комбинации приборов включается (одновременно с выводом сообщения на многофункциональный переключаемый дисплей), когда при включенном двигателе невозможен выбор ручного режима (MANUAL).



ВНИМАНИЕ

Если контрольная лампа в комбинации приборов не выключится, а соответствующее сообщение останется на многофункциональном переключаемом дисплее, следует обратиться в Сервисный центр ФИАТ.

АВТОМАТИЧЕСКИЙ РЕЖИМ НЕДОСТУПЕН (оранжевая)

Контрольная лампа  в комбинации приборов включается (одновременно с выводом сообщения на многофункциональный переключаемый дисплей), когда при включенном двигателе невозможен выбор автоматического режима (AUTO).

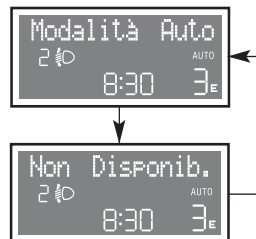

ВНИМАНИЕ

Если контрольная лампа в комбинации приборов не выключится, а соответствующее сообщение останется на многофункциональном переключаемом дисплее, следует обратиться в Сервисный центр ФИАТ.

Контрольная лампа в комбинации приборов

Отображение сообщений на многофункциональном переключаемом дисплее

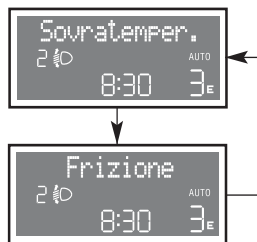

ПЕРЕГРЕВ СЦЕПЛЕНИЯ (оранжевая)

Контрольная лампа  в комбинации приборов включается (одновременно на многофункциональный переключаемый дисплей выводится соответствующее сообщение и звучит предупреждающий сигнал) при перегреве сцепления.



Чтобы не повредить сцепление, при остановке на подъеме не следует удерживать автомобиль за счет работы педалью акселератора: это может привести к перегреву и выходу из строя сцепления. В такой ситуации следует нажать на педаль тормоза. На акселератор же следует нажимать только для начала движения.



ВНИМАНИЕ

Если контрольная лампа в комбинации приборов не выключится, а соответствующее сообщение останется на многофункциональном переключаемом дисплее, следует обратиться в Сервисный центр ФИАТ.

НАЖАТЬ ТОРМОЗ — ЗАПАЗДЫВАНИЕ ЗАПУСКА (оранжевая)

Контрольная лампа  в комбинации приборов включается (одновременно на многофункциональный переключаемый дисплей поочередно выводятся соответствующие сообщения и звучит предупреждающий сигнал), когда при попытке запуска система не получает сигнала о том, что педаль тормоза нажата.

ПРЕДУПРЕЖДЕНИЕ: Сообщения отображаются только при условии, что при запуске двигателя включена любая передача, кроме нейтральной (N).

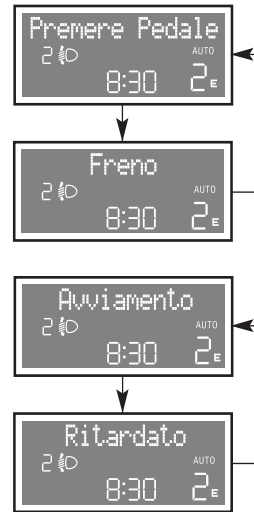

ВНИМАНИЕ

Если контрольная лампа в комбинации приборов не выключится, а соответствующее сообщение останется на многофункциональном переключаемом дисплее, следует обратиться в Сервисный центр ФИАТ.

Контрольная лампа в комбинации приборов

Отображение сообщений на многофункциональном переключаемом дисплее

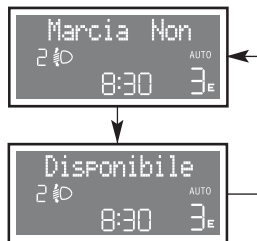

ПЕРЕДАЧА НЕДОСТУПНА (оранжевая)

Контрольная лампа  в комбинации приборов включается (одновременно на многофункциональный переключаемый дисплей выводится соответствующее сообщение и звучит предупреждающий сигнал) в следующих случаях:

- если в результате неисправности системы переключение передач невозможно; или
- если в результате неисправности системы можно включить только первую (1), вторую (2) передачу или задний ход (R).



ВНИМАНИЕ

Если контрольная лампа в комбинации приборов не выключится, а соответствующее сообщение останется на многофункциональном переключаемом дисплее, следует обратиться в Сервисный центр ФИАТ.

ОПЕРАЦИЯ НЕДОСТУПНА (оранжевая)

Контрольная лампа  в комбинации приборов включается (одновременно на многофункциональный переключаемый дисплей выводится соответствующее сообщение и звучит предупреждающий сигнал), когда система не может выполнить переключение передачи, запрошенное водителем. Это может быть связано с отсутствием определенных условий, которые необходимы системе для переключения передачи.

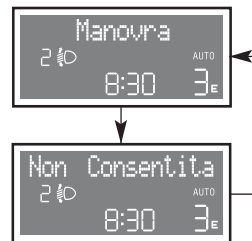

Контрольная лампа в комбинации приборов

Отображение сообщений на многофункциональном переключаемом дисплее

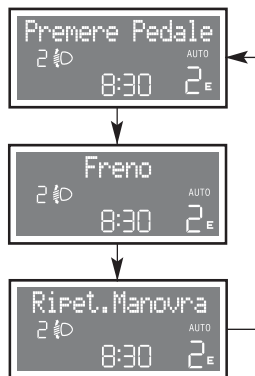

НАЖАТЬ ТОРМОЗ — ПОВТОРИТЬ ОПЕРАЦИЮ (оранжевая)

Контрольная лампа  в комбинации приборов включается (одновременно на многофункциональный переключаемый дисплей выводится соответствующее сообщение; в отдельных случаях звучит предупреждающий сигнал), если, когда автомобиль остановлен, при работающем двигателе предпринимается попытка включить первую, вторую передачу или задний ход без предварительного нажатия на педаль тормоза.



ВНИМАНИЕ

Если контрольная лампа в комбинации приборов не выключится, а соответствующее сообщение останется на многофункциональном переключаемом дисплее, следует обратиться в Сервисный центр ФИАТ.

ВКЛЮЧИТЬ НЕЙТРАЛЬНУЮ ПЕРЕДАЧУ (N) (оранжевая)

Контрольная лампа  в комбинации приборов включается (одновременно на многофункциональный переключаемый дисплей выводится соответствующее сообщение и звучит предупреждающий сигнал), когда по требованию системы водитель должен включить нейтральную передачу.

После включения нейтральной передачи (N) контрольная лампа должна выключиться, а сообщение — пропасть с дисплея.

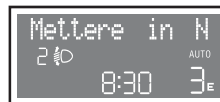

ВНИМАНИЕ

Если контрольная лампа в комбинации приборов не выключится, а соответствующее сообщение останется на многофункциональном переключаемом дисплее, следует обратиться в Сервисный центр ФИАТ.

БУКСИРОВКА АВТОМОБИЛЯ

Убедитесь, что включена нейтральная (N) передача (толкните автомобиль — он должен двигаться). Буксируйте автомобиль, как обычный автомобиль с механической коробкой передач. Выполняйте указания, приведенные в Руководстве по эксплуатации и обслуживанию.

Если включить нейтральную передачу невозможно, буксировать автомобиль не следует. Обратитесь в Сервисный центр ФИАТ.

ГРАФИК ПЛАНОВОГО ТЕХОБСЛУЖИВАНИЯ

В соответствии с графиком планового техобслуживания уровень масла в коробке передач Dualogic следует проверять после пробега каждые 15000 км.

ПРОВЕРКА УРОВНЕЙ

МАСЛО В ГИДРАВЛИЧЕСКОЙ СИСТЕМЕ ПЕРЕКЛЮЧЕНИЯ ПЕРЕДАЧ КОРОБКИ ПЕРЕДАЧ DUALOGIC

Для проверки уровня масла следует обращаться в Сервисный центр FIAT.

ВОЗДУШНЫЙ ФИЛЬТР

МОДИФИКАЦИИ С ДВИГАТЕЛЕМ 1.48v

Замена воздушного фильтра производится в соответствии с указаниями, приведенными в Руководстве по эксплуатации и обслуживанию.



Отработанное масло коробки передач содержит вещества, вредные для окружающей среды. Для замены масла следует обратиться в один из Сервисных центров FIAT.

Данные, содержащиеся в настоящем документе, предназначены только для справки. Компания FIAT оставляет за собой право модифицировать модели и версии, описанные в настоящем документе, в любое время по техническим или коммерческим соображениям.

По всем неясным вопросам просьба обращаться к дилеру FIAT.
Отпечатано на бумаге, полученной из вторсырья, без применения хлора.