

F I A T P U N T O



ПУНТО

Э К С П Л У А Т А Ц И Я И О Б С Л У Ж И В А Н И Е

ПОЧЕМУ НУЖНЫ ОРИГИНАЛЬНЫЕ ЗАПЧАСТИ

Мы задумали, спроектировали и построили **ваш автомобиль**, поэтому мы действительно знаем хорошо каждую его деталь и узел. В **официальных автомастерских Fiat Service** вы познакомитесь с техническими специалистами, которые непосредственно обучены нами и готовы продемонстрировать качество и профессионализм при проведении любых операций технического обслуживания. Автомастерские Fiat всегда ждут вас для проведения периодического техобслуживания, сезонных проверок и для предоставления практических советов наших опытных специалистов.

С помощью оригинальных запасных частей Fiat вам удастся надолго сохранить надежность, комфорт и эксплуатационные качества автомобиля, ведь именно благодаря этим характеристикам вы и выбрали ваш новый автомобиль.

Всегда запрашивайте оригинальные запасные части компонентов автомобиля, которые мы сами используем для его создания и которые мы готовы вам порекомендовать, поскольку они - результат нашей непрерывной научно-исследовательской работы в области новейших технологий.

Исходя из указанных причин, **полагайтесь только на оригинальные запчасти: они специально разработаны Fiat для вашего автомобиля.**

СИСТЕМЫ БЕЗОПАСНОСТИ:
ЭКОЛОГИЧЕСКИ ЧИСТАЯ

СИСТЕМА ТОРМОЖЕНИЯ: САЖЕВЫЕ ФИЛЬТРЫ,
ТЕХОБСЛУЖИВАНИЕ КОНДИЦИОНЕРА

КОМФОРТ:
ПОДВЕСКА И СТЕКЛОЧИСТИТЕЛИ

ЭКСПЛУАТАЦИОННЫЕ КАЧЕСТВА:
СВЕЧИ, ФОРСУНКИ И АККУМУЛЯТОРНЫЕ
БАТАРЕИ

ЛИНЕЙКА АКСЕССУАРОВ:
БАГАЖНЫЕ ПЕРЕКЛАДИНЫ,
КОЛЕСНЫЕ ОБОДЫ

**ОРИГИНАЛЬНЫЕ ЗАПЧАСТИ -
САМЫЙ ЕСТЕСТВЕННЫЙ ВЫБОР**



**ЭКСПЛУАТАЦИОННЫЕ
КАЧЕСТВА**



ОРИГИНАЛЬНЫЕ ЗАПЧАСТИ

КОМФОРТ



ОРИГИНАЛЬНЫЕ ЗАПЧАСТИ

БЕЗОПАСНОСТЬ



ОРИГИНАЛЬНЫЕ ЗАПЧАСТИ

ОКРУЖАЮЩАЯ СРЕДА



ОРИГИНАЛЬНЫЕ ЗАПЧАСТИ

ПРИНАДЛЕЖНОСТИ



ОРИГИНАЛЬНЫЕ ЗАПЧАСТИ

ЗНАЧЕНИЕ



ОРИГИНАЛЬНЫЕ ЗАПЧАСТИ

КАК УЗНАТЬ ОРИГИНАЛЬНЫЕ ЗАПЧАСТИ

Как на этапе проектных разработок, так и в процессе изготовления, все оригинальные запчасти подвергаются строгому контролю специалистов, проверяющих использование самых усовершенствованных материалов и тестирующих их надежность. Это служит для гарантии эксплуатационных качеств автомобиля, а также для обеспечения вашей безопасности и безопасности ваших пассажиров. Всегда требуйте и затем проверяйте, чтобы на ваш автомобиль ставились оригинальные запчасти.

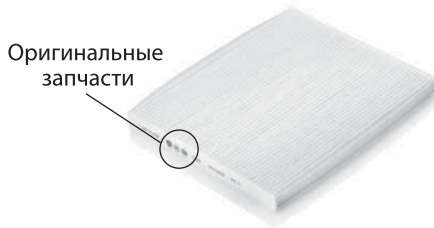

Пыльцевой фильтр



Амортизатор



Тормозных накладок

Уважаемый Заказчик,

благодарим Вас за приобретение автомобиля марки Fiat и поздравляем с выбором модели Fiat Punto.

Данное руководство поможет Вам в полной мере оценить качества этого транспортного средства.

Рекомендуем прочитать все его разделы, прежде чем в первый раз приступить к управлению автомобилем.

В руководстве содержится важная информация, советы и рекомендации по эксплуатации автомобиля, которые позволят Вам воспользоваться техническими достоинствами Вашего Fiat.

Внимательно прочитайте предупреждения и инструкции, обозначенные символами:



безопасность людей



уход за автомобилем



охрана окружающей среды

В прилагаемой гарантийной книжке Вы найдете также перечень услуг, которые Fiat предлагает своим клиентам:

- Гарантийное свидетельство с указанием сроков и условий, необходимых для сохранения действия гарантии
- серия дополнительных услуг, предназначенных только для клиентов компании Fiat.

Приятного Вам чтения и в добрый путь!

В настоящем руководстве по эксплуатации и обслуживанию описаны все модификации автомобиля Fiat Punto, поэтому обращайте внимание только на информацию, касающуюся оснащения, двигателя и исполнения приобретенного Вами транспортного средства.

ОБЯЗАТЕЛЬНО ПРОЧИТАЙТЕ!

ЗАПРАВКА ТОПЛИВОМ



Бензиновые двигатели: заправлять автомобиль исключительно бензином без содержания свинца с октановым числом (RON) не ниже 95 в соответствии со спецификацией ГОСТ Р 51866-2002 (ЕН 228:2004).



Использование бензина, не соответствующего указанному стандарту, может вызвать включение контрольной лампы EOBD и привести к сбоям в работе двигателя.

Дизельные двигатели: заправлять автомобиль исключительно автомобильным дизельным топливом, соответствующим спецификации ГОСТ Р 52368-2005(ЕН590:2004). Использование других типов топлива или смесей может непоправимым образом повредить двигатель и привести к вытекающему отсюда прекращению гарантийного срока.

ПУСК ДВИГАТЕЛЯ



Бензиновые двигатели: проверьте, чтобы автомобиль стоял на ручном тормозе; приведите ручку переключения передач в нейтральное положение; выжмите до конца педаль сцепления, не нажимая педаль акселератора; поверните ключ зажигания в положение AVV и отпустите его, как только двигатель заведется.

Дизельные двигатели: проверьте, чтобы автомобиль стоял на ручном тормозе; приведите ручку переключения передач в нейтральное положение; выжмите до конца педаль сцепления, не нажимая педаль акселератора; поверните ключ зажигания в положение MAR и дождитесь выключения контрольных ламп  и ; поверните ключ зажигания в положение AVV и отпустите его, как только двигатель заведется.

ПАРКОВКА АВТОМОБИЛЯ НА ВОСПЛАМЕНЯЮЩИХСЯ МАТЕРИАЛАХ



Во время работы глушитель с катализатором выхлопных газов сильно нагревается. В связи с этим запрещается парковать автомобиль на поверхности, покрытой травой, сухими листьями, сосновыми иголками и иными воспламеняющимися материалами, т.к. существует опасность пожара.

ОХРАНА ОКРУЖАЮЩЕЙ СРЕДЫ



Автомобиль оборудован системой, обеспечивающей непрерывную диагностику компонентов, связанных с выбросами экологически вредных веществ, для гарантии наибольшей защиты окружающей среды.

ДОПОЛНИТЕЛЬНОЕ ЭЛЕКТРООБОРУДОВАНИЕ



Если после приобретения транспортного средства вы хотите установить принадлежности, работающие от источников электрического тока (рискуя постепенно разрядить аккумуляторную батарею), обратитесь в сервисный центр Fiat, где специалисты произведут оценку электропотребления всех систем и проверят, может ли электрооборудование автомобиля выдержать необходимую нагрузку.

Карта CODE



Храните карту в надежном месте, не в автомобиле. Рекомендуется всегда иметь при себе электронный код, указанный на кодовой карте (CODE card).



ПЛАНОВОЕ ТЕХОБСЛУЖИВАНИЕ



Правильное техобслуживание позволяет в течение длительного времени сохранять неизменными эксплуатационные качества автомобиля, характеристики его безопасности, защиты окружающей среды, а также низкие эксплуатационные расходы.

В РУКОВОДСТВЕ ПО ЭКСПЛУАТАЦИИ И ТЕХОБСЛУЖИВАНИЮ ...



... Вы найдете важную информацию, советы и рекомендации по правильной эксплуатации, безопасному управлению и по поддержанию Вашего автомобиля в хорошем состоянии в течение длительного времени. Обратите особое внимание на символы  (безопасность людей)  (защита окружающей среды)  (целостность автомобиля).

ЗНАКОМСТВО С АВТОМОБИЛЕМ

ПРИБОРНАЯ ПАНЕЛЬ

Положение контрольно-измерительных приборов, контрольных ламп и органов управления может меняться в зависимости от модификации автомобиля.



Рис. 1

FOU0654m

1. Регулируемые боковые дефлекторы воздуха – 2. Нерегулируемые боковые дефлекторы воздуха – 3. Левый подрулевой переключатель (управление внешними световыми приборами) – 4. Панель приборов - 5. Правый подрулевой переключатель (управление стеклоочистителями ветрового и заднего стекол, бортовым компьютером) – 6. Устройства управления на приборной панели – 7. Регулируемые центральные дефлекторы воздуха – 8. Нерегулируемый верхний диффузор подачи воздуха – 9. Передняя подушка безопасности со стороны пассажира – 10. Перчаточный ящик - 11. Авторадио (с учетом модификаций/рынка) – 12. Регуляторы отопителя/ вентилятора/кондиционера – 13. Ключ зажигания – 14. Передняя подушка безопасности со стороны водителя – 15. Рычаг регулировки наклона рулевого колеса – 16. Панель индикации: регулировка положения фар/цифровой дисплей/многофункциональный дисплей – 17. Подсветка

ЗНАКОМСТВО С
АВТОМОБИЛЕМ

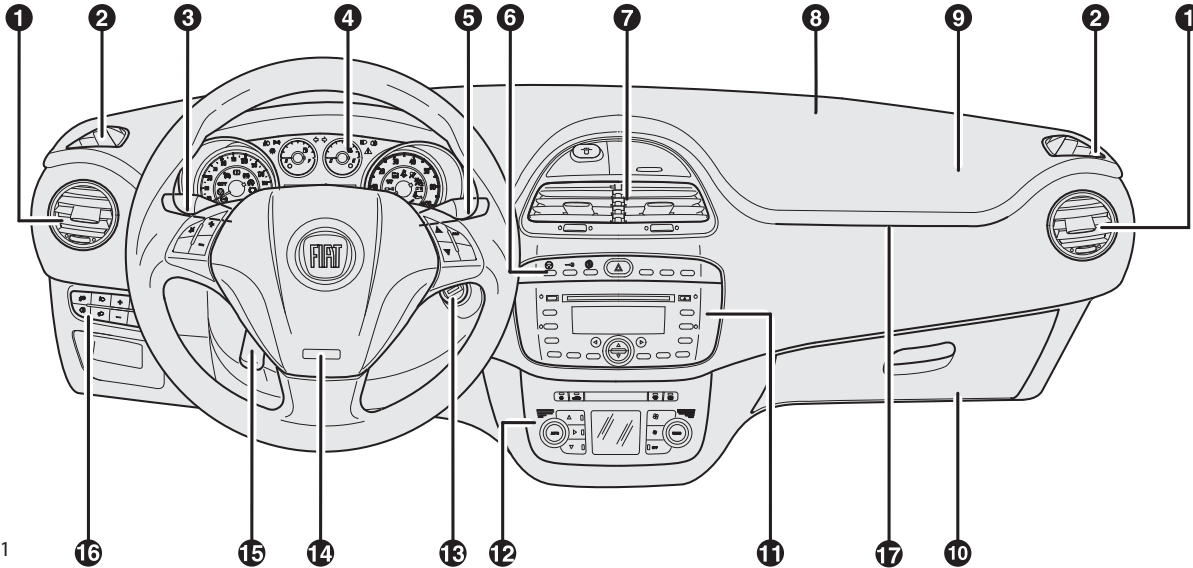
СИСТЕМЫ
БЕЗОПАСНОСТИ

ПУСК И УПРАВЛЕНИЕ
АВТОМОБИЛЕМ

КОНТРОЛЬНЫЕ
ЛАМПЫ
И СООБЩЕНИЯ

АВАРИЙНОЕ
СОСТОЯНИЕ

ТЕХОБСЛУЖИВАНИЕ
И УХОД

ТЕХНИЧЕСКИЕ
ХАРАКТЕРИСТИКИ

УКАЗАТЕЛЬ

СИМВОЛЫ

На некоторых устройствах автомобиля или около них нанесены специальные цветные таблички с символами, которые привлекают внимание водителя и указывают на важные меры предосторожности, которые он должен соблюдать при обращении с такими устройствами.

Под капотом двигателя – рис. 2 находится сводная табличка с объяснением значений используемых символов.



рис. 2

F0U0618m

СИСТЕМА FIAT CODE

Для защиты от угона автомобиль оборудован электронной системой блокировки пуска двигателя, которая приходит в действие автоматически при извлечении ключа из замка зажигания.

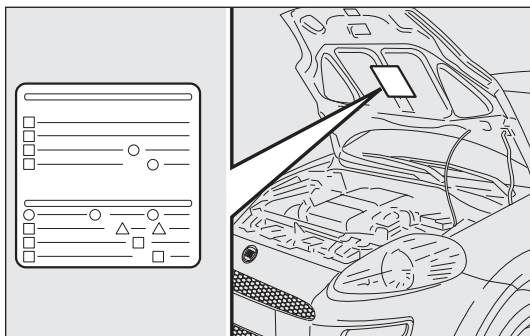
В каждый ключ встроено электронное устройство, которое модулирует сигнал, излучаемый в момент пуска антенной, встроенной в замок зажигания. Модулированный сигнал, меняющийся при каждом запуске двигателя, служит паролем, с помощью которого электронный блок управления распознает ключ и дает разрешение на запуск двигателя.

ПРИНЦИП ДЕЙСТВИЯ

При каждом запуске двигателя после поворота ключа в положение MAR блок управления системы Fiat CODE направляет в ЭБУ двигателя опознавательный код, чтобы отключить блокировку его функций.



Отправка опознавательного кода происходит, только если блок управления системы Fiat CODE узнал код, переданный ему ключом.

При установке ключа в положение STOP система Fiat CODE отключает функции ЭБУ двигателя.

Если в процессе запуска не происходит узнавание кода, на приборной панели загорается контрольная лампа .

В таком случае поверните ключ в положение STOP и затем MAR; если блокировка сохраняется, попробуйте завести двигатель другим комплектом ключей. Если и в этом случае не удастся завести двигатель, обратитесь на станцию техобслуживания Fiat.

Включение контрольной лампы во время движения

- ❑ Если загорается контрольная лампа , это означает, что система выполняет процедуру самодиагностики (например, из-за падения напряжения).
- ❑ Если контрольная лампа  продолжает гореть, обратитесь на станцию техобслуживания Fiat.



Сильные столкновения автомобиля могут повредить электронные компоненты ключа.

КЛЮЧИ

Кодовая карта – рис. 3

(по заказу для моделей/рынков, где предусмотрено)

Вместе с автомобилем в комплекте с двумя ключами предоставляется кодовая карта (CODE card), на которой указан:

- A электронный код
- B механический код ключей, который следует сообщить на станции техобслуживания в случае запроса на получение дубликата ключей

Рекомендуется всегда иметь при себе электронный код A – рис. 3.

ПРЕДУПРЕЖДЕНИЕ Для гарантии работы электронных устройств в автоключах не оставляйте их под воздействием прямых солнечных лучей.



рис. 3

F0U0003m

ЗНАКОМСТВО С
АВТОМОБИЛЕМ

СИСТЕМЫ
БЕЗОПАСНОСТИ

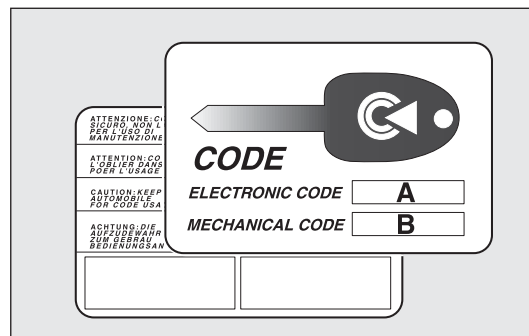
ПУСК И УПРАВЛЕНИЕ
АВТОМОБИЛЕМ

КОНТРОЛЬНЫЕ
ЛАМПЫ
И СООБЩЕНИЯ

АВАРИЙНОЕ
СОСТОЯНИЕ

ТЕХОБСЛУЖИВАНИЕ
И УХОД

ТЕХНИЧЕСКИЕ
ХАРАКТЕРИСТИКИ

УКАЗАТЕЛЬ



В случае смены владельца автомобиля необходимо, чтобы новому владельцу были переданы все ключи и кодовая карта (CODE card).

КЛЮЧ С ДИСТАНЦИОННЫМ ПУЛЬТОМ УПРАВЛЕНИЯ – рис. 4

Металлическое жало А приводит в действие:

- замок зажигания
- замки дверей
- блокировку/разблокировку пробки топливного бака (для моделей/рынков, где предусмотрено).

Кнопка В служит для выдвижения/зادвижения металлического жала в пульт.





рис. 4

F0U0004m

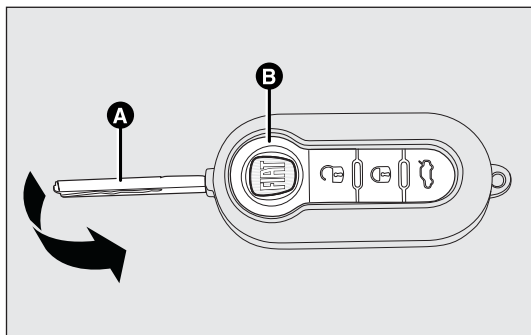

ВНИМАНИЕ!

Нажимайте кнопку В, держа ключ на расстоянии от тела, особенно от глаз и легко портящихся предметов (например, одежда). Не оставляйте ключ без присмотра, чтобы кто-нибудь и, особенно дети, не могли взять его в руки и неосторожно нажать на кнопку.

Кнопка  включает разблокировку дверей и крышки багажника.

Кнопка  включает блокировку дверей и крышки багажника.

Кнопка  включает открытие крышки багажника на расстоянии.

При отпирании дверей происходит включение на определенное время внутреннего освещения.

Сигнализация контрольных ламп на приборной панели

При блокировке дверей контрольная лампа А-рис. 5 загорается примерно на 3 секунды, после чего она начинает мигать (функция охранной сигнализации).

Если при блокировке дверей одна или несколько дверей или крышка багажника правильно не закрылись, контрольная лампа быстро мигает вместе с указателями поворота.





рис. 5

FOU0005m

Замена батарейки в ключе с пультом дистанционного управления – рис. 6

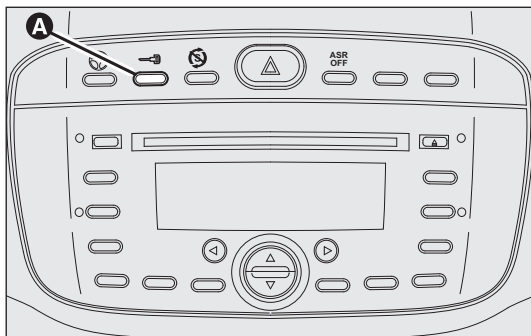
Замена батарейки выполняется следующим образом:

- нажмите кнопку А и откройте металлическое жало В;
- поверните винт С в положение  с помощью тонкой отвертки;
- выньте батарейный отсек D и замените батарейку E, соблюдая полярность установки;
- вставьте батарейный отсек D в ключ и зафиксируйте его в положении установки винта С на символ .



рис. 6

FOU0006m

ЗНАКОМСТВО С
АВТОМОБИЛЕМ

СИСТЕМЫ
БЕЗОПАСНОСТИ

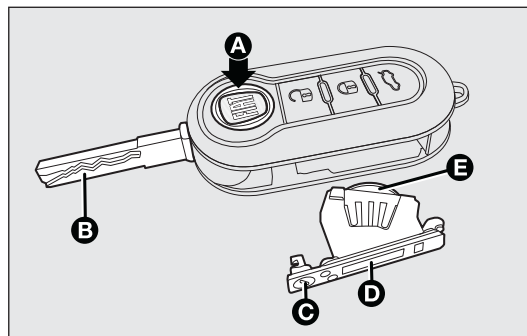
ПУСК И УПРАВЛЕНИЕ
АВТОМОБИЛЕМ

КОНТРОЛЬНЫЕ
ЛАМПЫ
И СООБЩЕНИЯ

АВАРИЙНОЕ
СОСТОЯНИЕ

ТЕХОБСЛУЖИВАНИЕ
И УХОД

ТЕХНИЧЕСКИЕ
ХАРАКТЕРИСТИКИ

УКАЗАТЕЛЬ

ЗАМЕНА ЧЕХЛА ПУЛЬТА ДУ – рис. 7

Процедура замены чехла пульта ДУ показана на рисунке.



рис. 7

F0U0007m

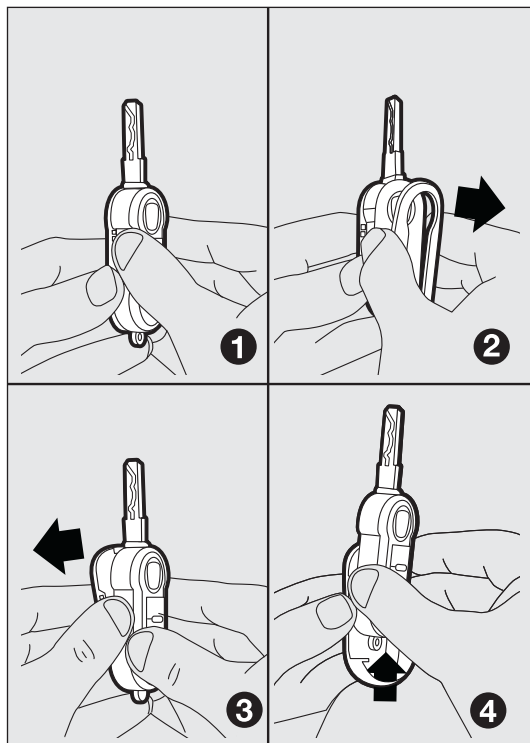

Отработанные батареи оказывают вредное воздействие на окружающую среду, поэтому их следует выбрасывать в специальные емкости в соответствии с предписаниями законодательной нормы; также батареи можно сдавать на станциях техобслуживания Fiat, которые обеспечат их уничтожение.

Запрос на получение дополнительных пультов дистанционного управления

Система может узнавать до 8 пультов дистанционного управления. В случае необходимости в получении нового пульта обратитесь на станцию техобслуживания Fiat, взяв с собой кодовую карту (CODE card), личный документ и документы, подтверждающие собственность на автомобиль.

МЕХАНИЧЕСКИЙ КЛЮЧ – рис. 8

Металлическая часть ключа А не регулируется.

Ключ приводит в действие:

- замок зажигания
- замки дверей
- блокировку/разблокировку пробки топливного бака (для моделей/рынков, где предусмотрено).



рис. 8

FOU0008m

ОХРАННАЯ СИГНАЛИЗАЦИЯ

Оборудование охранной сигнализации можно приобрести в линейке аксессуаров компании Fiat.

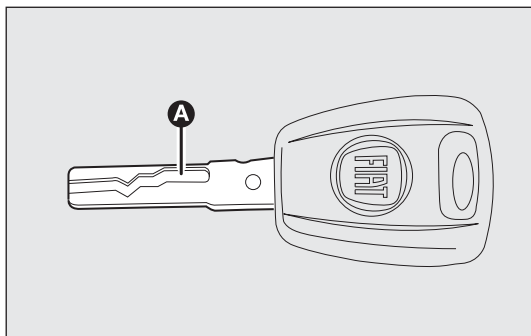
**ЗНАКОМСТВО С
АВТОМОБИЛЕМ**

СИСТЕМЫ
БЕЗОПАСНОСТИ

ПУСК И УПРАВЛЕНИЕ
АВТОМОБИЛЕМ

КОНТРОЛЬНЫЕ
ЛАМПЫ
И СООБЩЕНИЯ

АВАРИЙНОЕ
СОСТОЯНИЕ

ТЕХОБСЛУЖИВАНИЕ
И УХОД

ТЕХНИЧЕСКИЕ
ХАРАКТЕРИСТИКИ

УКАЗАТЕЛЬ

В таблице представлены основные функции автомобиля, активируемые с помощью ключей (с пультом дистанционного управления или без него).

Тип ключа	Разблокировка дверных замков	Блокировка дверных замков снаружи	Включение функции взаимной блокировки – Dead lock (где предусмотрено)	Разблокировка замка крышки багажника	Опускание стекол (где предусмотрено)	Поднятие стекол (где предусмотрено)
Механический ключ	Поворот ключа против часовой стрелки (со стороны водителя)	Поворот ключа по часовой стрелке (со стороны водителя)	–	–	–	–
Ключ с пультом дистанционного управления	Поворот ключа против часовой стрелки (со стороны водителя)	Поворот ключа по часовой стрелке (со стороны водителя)	–	–	–	–
	Краткое нажатие на кнопку 	Краткое нажатие на кнопку 	Двойное нажатие на кнопку 	Краткое нажатие на кнопку 	Длительное нажатие (более 2 секунд) на кнопку 	Длительное нажатие (более 2 секунд) на кнопку 
Вспыхивание указателей поворота (только при наличии ключа с пультом ДУ)	2 вспышки	1 вспышка	3 вспышки	2 вспышки	2 вспышки	1 вспышка
Лампа охранной сигнализации	Выключение	Включение ровного света в течение прим. 3 секунд и затем вспышки охранной сигнализации	Двойная вспышка и затем вспышки функции охранной сигнализации	Вспышки функции охранной сигнализации	Выключение	Вспышки функции охранной сигнализации

ПРЕДУПРЕЖДЕНИЕ Стекла опускаются вследствие команды разблокировки дверей; стекла поднимаются в результате команды блокировки дверей.

КЛЮЧ ЗАЖИГАНИЯ

Ключ можно поворачивать в 3 разные положения – рис. 9:

- STOP: двигатель выключен, ключ можно вынуть, рулевая колонка заблокирована. Некоторые электрические устройства (например, радиоприемник, централизованное закрытие дверей и проч.) остаются в работе.
- MAR: положение пуска. Все электрические устройства могут быть включены.
- AVV: запуск двигателя (неустойчивое положение).

Замок зажигания оборудован предохранительной электронной системой, вынуждающей в случае несрабатывания запуска двигателя привести ключ в положение STOP, прежде чем повторить пусковые операции.



рис. 9

FOU0655m

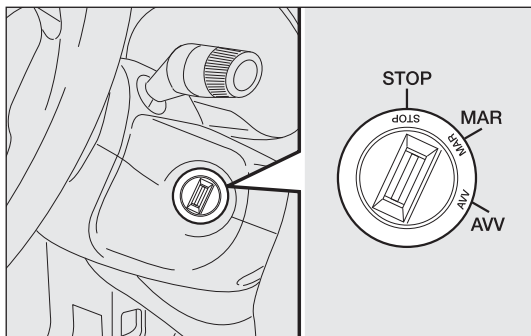

ВНИМАНИЕ

В случае повреждения замка зажигания (к примеру, попытка угона) проверьте его действие на станции техобслуживания Fiat, прежде чем вновь пользоваться автомобилем.



ВНИМАНИЕ

При выходе из автомобиля всегда вынимайте ключ зажигания во избежание неосторожного включения устройств автомобиля посторонними лицами. Не забывайте взвести рычаг стояночного тормоза. Если автомобиль припаркован на подъеме дороги, включите первую передачу; если автомобиль припаркован на спуске, включите передачу заднего хода. Никогда не оставляйте детей в автомобиле без присмотра.

ЗНАКОМСТВО С
АВТОМОБИЛЕМ

СИСТЕМЫ
БЕЗОПАСНОСТИ

ПУСК И УПРАВЛЕНИЕ
АВТОМОБИЛЕМ

КОНТРОЛЬНЫЕ
ЛАМПЫ
И СООБЩЕНИЯ

АВАРИЙНОЕ
СОСТОЯНИЕ

ТЕХОБСЛУЖИВАНИЕ
И УХОД

ТЕХНИЧЕСКИЕ
ХАРАКТЕРИСТИКИ

УКАЗАТЕЛЬ

ЗАМОК БЛОКИРОВКИ РУЛЕВОЙ КОЛОНКИ

Включение

Когда замок в положении STOP, выньте ключ и поверните рулевое колесо в положение блокировки.

Выключение

Слегка поверните рулевое колесо в момент поворота ключа в положение MAR.



ВНИМАНИЕ

Никогда не вынимайте ключ, пока автомобиль находится в движении. При первом же повороте рулевое колесо автоматически заблокируется. Это правило действует всегда, даже когда автомобиль находится на буксире.



ВНИМАНИЕ

Категорически запрещается самовольно производить какие бы то ни было операции по замене узлов с последующим повреждением рулевого управления или рулевой колонки (например, установка противоугонной системы), что помимо ухудшения эксплуатационных качеств транспортного средства и потери на него гарантии, может привести к возникновению серьезных проблем, связанных с безопасностью, а также к несоответствию автомобиля условиям омологации.

ПАНЕЛЬ ПРИБОРОВ



рис. 10

FOU0660m

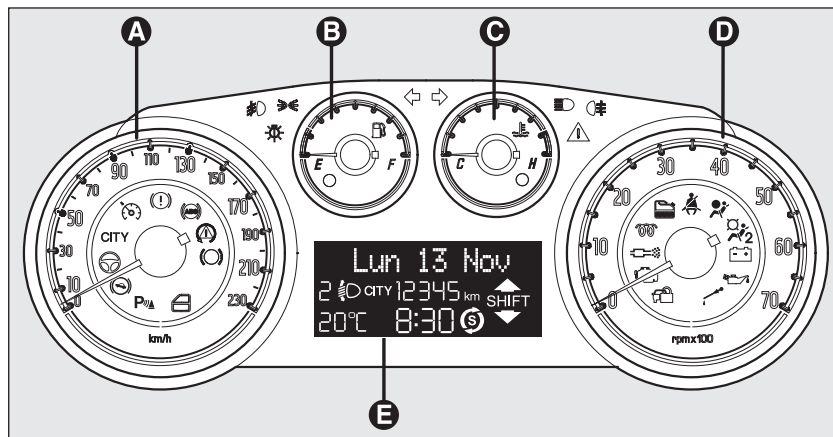

рис. 11

FOU0662m

Модели с многофункциональным дисплеем

- A Тахометр (указатель скорости)
- B Указатель уровня топлива с контрольной лампой резерва
- C Указатель температуры охлаждающей жидкости двигателя с контрольной лампой максимальной температуры
- D Счетчик числа оборотов
- E Многофункциональный дисплей

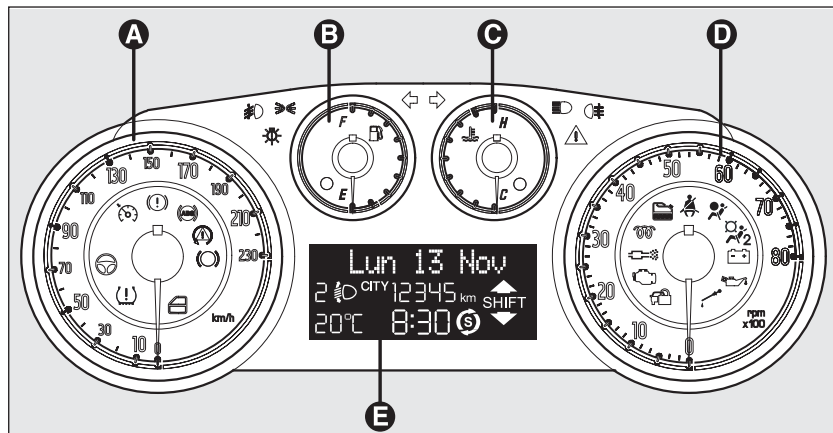
ЗНАКОМСТВО С
АВТОМОБИЛЕМ

СИСТЕМЫ
БЕЗОПАСНОСТИ

ПУСК И УПРАВЛЕНИЕ
АВТОМОБИЛЕМ

КОНТРОЛЬНЫЕ
ЛАМПЫ
И СООБЩЕНИЯ

АВАРИЙНОЕ
СОСТОЯНИЕ

ТЕХОБСЛУЖИВАНИЕ
И УХОД

ТЕХНИЧЕСКИЕ
ХАРАКТЕРИСТИКИ

УКАЗАТЕЛЬ



рис. 12

FOU0661m

Модели с многофункциональным дисплеем с изменяемой конфигурацией

(для моделей/рынков, где предусмотрено)

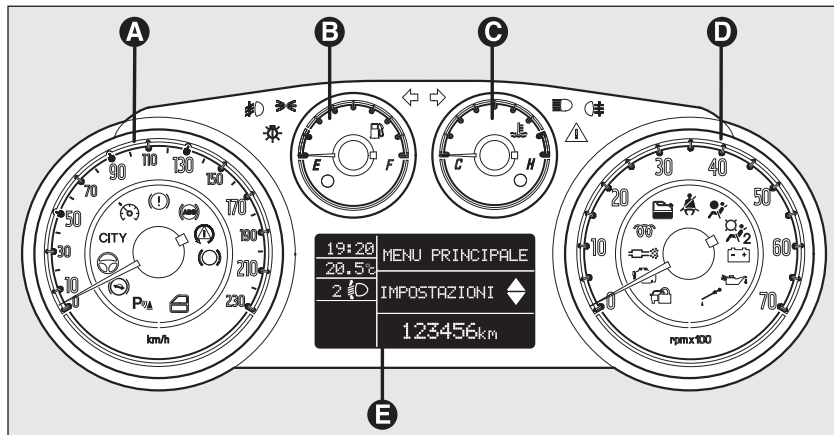
- A Тахометр (указатель скорости)
- B Указатель уровня топлива с контрольной лампой резерва
- C Указатель температуры охлаждающей жидкости двигателя с контрольной лампой максимальной температуры
- D Счетчик числа оборотов
- E Многофункциональный дисплей с изменяемой конфигурацией

ПРИБОРЫ БОРТОВОГО КОМПЬЮТЕРА

Фоновый цвет приборов и их тип могут меняться в зависимости от модели автомобиля.

ТАХОМЕТР – рис. 13

Показывает скорость движения автомобиля.

СЧЕТЧИК ЧИСЛА ОБОРОТОВ – рис. 14

Счетчик числа оборотов дает показания о скорости вращения двигателя в минуту.

ПРЕДУПРЕЖДЕНИЕ Электронная система контроля за впрыском постепенно прекращает приток топлива, когда двигатель идет вразнос с последующей нарастающей потерей им мощности.

Когда двигатель работает на малых оборотах, счетчик числа оборотов может показывать постепенное или резкое повышение рабочего режима в зависимости от ситуации.



рис. 13

F0U0663m

Такое поведение является нормальным и по этому поводу не стоит волноваться, так как это может быть вызвано, например, включением кондиционера или электровентилятора. В таких случаях легкое повышение малых оборотов двигателя служит для защиты состояния зарядки аккумуляторной батареи.

УКАЗАТЕЛЬ УРОВНЯ ТОПЛИВА – рис. 15

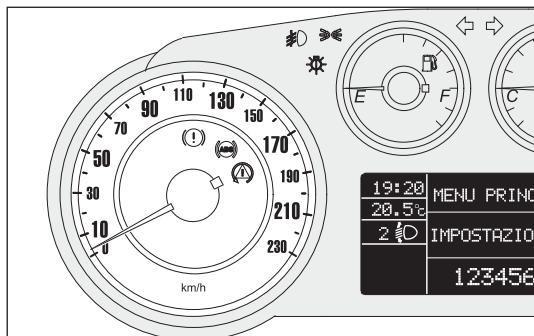
Стрелка прибора показывает количество топлива в баке.

E топливный бак пуст

F топливный бак заполнен

Включение контрольной лампы A указывает на то, что в баке осталось примерно 7 литров топлива.

Не ездите на автомобиле с почти пустым баком: недостаточная подача топлива может повредить катализатор. См. описание в параграфе «Заправка автомобиля».

ПРЕДУПРЕЖДЕНИЕ Если стрелка останавливается на букве E и контрольная лампа A мигает, это означает, что в системе имеется неисправность. В этом случае следует



рис. 14

F0U0664m

ЗНАКОМСТВО С
АВТОМОБИЛЕМ

СИСТЕМЫ
БЕЗОПАСНОСТИ

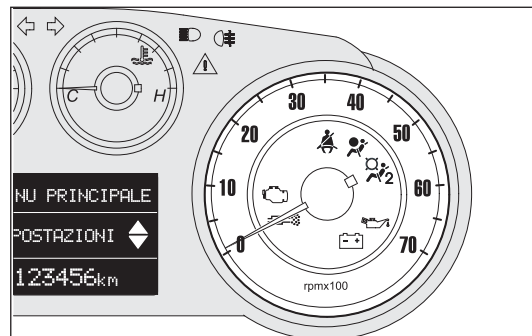
ПУСК И УПРАВЛЕНИЕ
АВТОМОБИЛЕМ

КОНТРОЛЬНЫЕ
ЛАМПЫ
И СООБЩЕНИЯ

АВАРИЙНОЕ
СОСТОЯНИЕ

ТЕХОБСЛУЖИВАНИЕ
И УХОД

ТЕХНИЧЕСКИЕ
ХАРАКТЕРИСТИКИ

УКАЗАТЕЛЬ

обратиться на станцию техобслуживания Fiat для проверки системы.

УКАЗАТЕЛЬ ТЕМПЕРАТУРЫ ОХЛАЖДАЮЩЕЙ ЖИДКОСТИ ДВИГАТЕЛЯ – рис. 16

Стрелка показывает температуру охлаждающей жидкости двигателя; прибор начинает давать показания, когда температура жидкости поднимается выше примерно 50 °С.

В условиях нормальной эксплуатации автомобиля стрелка может приходиться в разные положения в пределах индикации в зависимости от условий работы транспортного средства.

С Низкая температура охлаждающей жидкости двигателя.

Н Высокая температура охлаждающей жидкости двигателя.



рис. 15

FOU0665m

Включение контрольной лампы В (в некоторых моделях одновременно с сообщением на многофункциональном дисплее) означает избыточное повышение температуры охлаждающей жидкости; в таком случае следует остановить двигатель и обратиться на станцию техобслуживания Fiat.

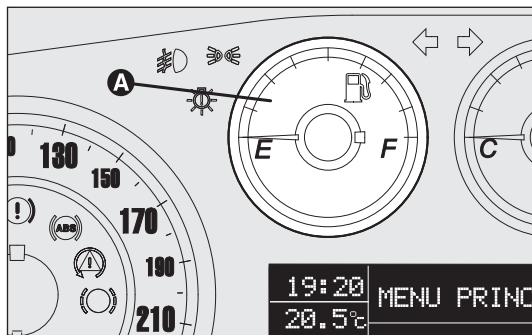

Если стрелка температуры охлаждающей жидкости двигателя останавливается на красном участке циферблата, немедленно выключите двигатель и обратитесь на станцию техобслуживания Fiat.



рис. 16

МНОГОФУНКЦИОНАЛЬНЫЙ ДИСПЛЕЙ

(для моделей/рынков, где предусмотрено)

Автомобиль может быть оборудован многофункциональным дисплеем, который во время управления транспортным средством дает пользователю полезную информацию с учетом ранее заданных параметров.

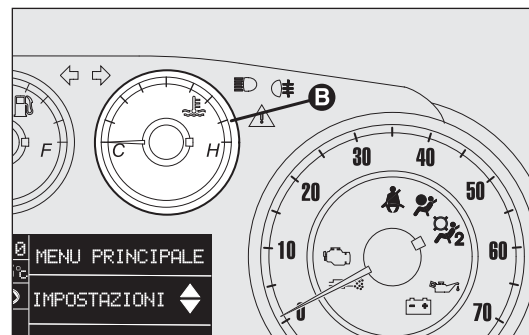
СТАНДАРТНОЕ ИЗОБРАЖЕНИЕ – рис. 17

В стандартном изображении выводятся следующие показатели:

- A Дата
- B Одометр (указание километров или миль пробега)
- C Время
- D Наружная температура
- E Положение фар (только при включенном ближнем свете)
- F Указатель функции Start&Stop (для моделей/ рынков, где предусмотрено).
- G Gear Shift Indicator (указатель переключения передач (для моделей/рынков, где предусмотрено).

Примечание: при раскрытии одной из передних дверей дисплей активируется и в течение нескольких секунд показывает время и расстояние в километрах или милях.



рис. 17

FOU0667m

ЗНАКОМСТВО С
АВТОМОБИЛЕМ

СИСТЕМЫ
БЕЗОПАСНОСТИ

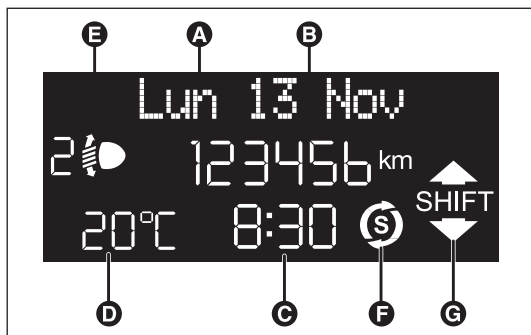
ПУСК И УПРАВЛЕНИЕ
АВТОМОБИЛЕМ

КОНТРОЛЬНЫЕ
ЛАМПЫ
И СООБЩЕНИЯ

АВАРИЙНОЕ
СОСТОЯНИЕ

ТЕХОБСЛУЖИВАНИЕ
И УХОД

ТЕХНИЧЕСКИЕ
ХАРАКТЕРИСТИКИ

УКАЗАТЕЛЬ

МНОГОФУНКЦИОНАЛЬНЫЙ ДИСПЛЕЙ С ИЗМЕНЯЕМОЙ КОНФИГУРАЦИЕЙ

(для моделей/рынков, где предусмотрено)

Автомобиль может быть оборудован многофункциональным дисплеем с изменяемой конфигурацией, который во время управления транспортным средством дает пользователю полезную информацию с учетом ранее заданных параметров.

СТАНДАРТНОЕ ИЗОБРАЖЕНИЕ – рис. 18

В стандартном изображении выводятся следующие показатели:

- A Время
- B Дата
- D Одометр (указание километров или миль пробега)
- E Индикатор состояния автомобиля (например, открытые двери, наличие обледенений на дорогах и проч.)
- F Положение фар (только при включенном ближнем свете)
- G Наружная температура
- Указатель функции Start&Stop (для моделей/рынков, где предусмотрено).
- Gear Shift Indicator (указатель переключения передач) (для моделей/рынков, где предусмотрено).



рис. 18

FOU20501

КНОПКИ УПРАВЛЕНИЯ МНОГОФУНКЦИОНАЛЬНЫМ ДИСПЛЕЕМ/МНОГОФУНКЦИОНАЛЬНЫМ ДИСПЛЕЕМ С ИЗМЕНЯЕМОЙ КОНФИГУРАЦИЕЙ рис. 19

+ Служит для просмотра изображения вверх и в соответствующих настройках или для увеличения выведенного значения.

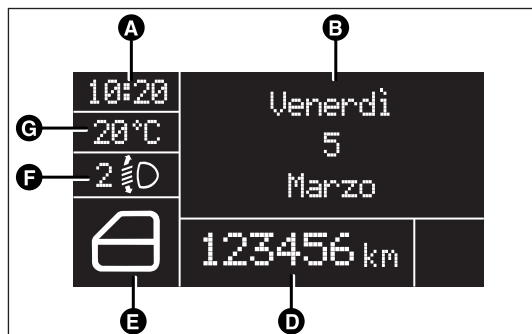
MENU ESC Краткое нажатие кнопки для доступа в меню и/или для перехода в следующее окно или для подтверждения нужного выбора
Длительное нажатие для возврата к стандартному изображению дисплея.

- Служит для просмотра изображения вниз и в соответствующих настройках или для уменьшения выведенного значения.

Примечание: кнопки **+** и **-** приводят в действие различные функции в зависимости от разных ситуаций.



рис. 19

FOU0019m

Регулировка внутреннего освещения автомобиля

– при наличии стандартного изображения кнопки позволяют регулировать яркость подсветки панели приборов, радиоприемника и автоматической системы климат-контроль.

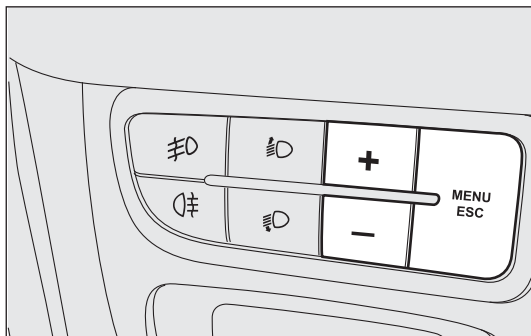
Меню настройки

– внутри меню кнопки позволяют просматривать изображения вверх или вниз;

– в ходе операций настройки кнопки позволяют повышать или понижать соответствующие значения.

ЗНАКОМСТВО С
АВТОМОБИЛЕМ

СИСТЕМЫ
БЕЗОПАСНОСТИ

ПУСК И УПРАВЛЕНИЕ
АВТОМОБИЛЕМ

КОНТРОЛЬНЫЕ
ЛАМПЫ
И СООБЩЕНИЯ

АВАРИЙНОЕ
СОСТОЯНИЕ

ТЕХОБСЛУЖИВАНИЕ
И УХОД

ТЕХНИЧЕСКИЕ
ХАРАКТЕРИСТИКИ

УКАЗАТЕЛЬ

МЕНЮ НАСТРОЙКИ (многофункциональный дисплей/многофункциональный дисплей с изменяемой конфигурацией)

Меню включает серию функций с «круговым» расположением; их выбор с помощью кнопок + и – открывает доступ к различным операциям по выбору и настройке (установке), перечисленным ниже. Для настройки некоторых функций (регулировка часов и единицы измерения) предусмотрено подменю.

Меню настройки можно активировать кратким нажатием кнопки MENU ESC.

Однократными нажатиями на кнопки + или – можно перемещаться по перечню функций меню настройки.

На этом этапе режимы управления отличаются друг от друга и зависят от характеристики выбранных пунктов.

Выбор пункта главного меню без подменю

– кратким нажатием кнопки MENU ESC можно выбрать настройку главного меню, которую нужно изменить;

– кнопками + или – (одиночные нажатия) можно выбрать новую настройку;

– кратким нажатием кнопки MENU ESC можно сохранить настройку и одновременно вернуться в ранее выбранный пункт главного меню.

Выбор пункта главного меню с подменю

– кратким нажатием кнопки MENU ESC можно вывести на дисплей первый пункт подменю;

– кнопками + или – (одиночные нажатия) можно просмотреть все пункты подменю;

– кратким нажатием кнопки MENU ESC можно выбрать отображенный пункт подменю и войти в соответствующее меню настройки;

– кнопками + или – (одиночные нажатия) можно выбрать новую настройку данного пункта в подменю;

– кратким нажатием кнопки MENU ESC можно сохранить настройку и одновременно вернуться в ранее выбранный пункт подменю.

Выбор функции «Число» и «Настройка часов»

– кратким нажатием кнопки MENU ESC можно выбрать первое данное, которое следует изменить (например, часы / минуты или год / месяц / день);

– кнопками + или – (одиночные нажатия) можно выбрать новую настройку;

– кратким нажатием кнопки MENU ESC можно сохранить настройку и одновременно перейти к следующему пункту меню настройки; если этот пункт последний, можно вернуться к этому же выбранному ранее пункту меню.

Длительным нажатием кнопки MENU ESC

– при нахождении на уровне главного меню, вы выйдете из среды меню настройки;

- при нахождении в другой точке меню (на уровне настройки пункта в подменю, на уровне подменю или на уровне настройки пункта главного меню), вы выйдете на уровень главного меню;

– сохраняются только изменения, уже сохраненные пользователем (уже подтвержденные нажатием кнопки MENU ESC).

Среда меню настройки ограничена таймером; после выхода из меню по истечении заданного времени в ЗУ сохраняются только те изменения, которые были уже сохранены пользователем (уже подтвержденные кратким нажатием кнопки MENU ESC).



рис. 20

FOU0019m

Пункты меню

- МЕНЮ
- ЗВУКОВОЙ СИГНАЛ ОГРАНИЧЕНИЯ СКОРОСТИ
- УКАЗАТЕЛИ ПОВОРТА (для моделей/рынков, где предусмотрено)
- ДАТЧИК ДОЖДЯ (для моделей/рынков, где предусмотрено)
- ВКЛЮЧЕНИЕ ФУНКЦИИ/ДАнные TRIP B
- РЕГУЛИРОВКА ВРЕМЕНИ
- РЕГУЛИРОВКА ЧИСЛА
- ПЕРВАЯ СТРАНИЦА (для моделей/рынков, где предусмотрено)
- СМ. РАЗДЕЛ РАДИОПРИЕМНИК
- AUTOCLOSE (Автоматическая система централизованного управления замками дверей)
- ЕДИНИЦЫ ИЗМЕРЕНИЯ
- ЯЗЫК
- УРОВЕНЬ ГРОМКОСТИ ПРЕДУПРЕЖДЕНИЙ
- УРОВЕНЬ ГРОМКОСТИ ПРИ НАЖАТИИ КНОПОК
- ЗВУКОВОЙ СИГНАЛ/ЗУММЕР НЕПРИСТЕГНУТЫХ РЕМНЕЙ
- ТЕХОБСЛУЖИВАНИЕ
- ПОДУШКИ БЕЗОПАСНОСТИ ПАССАЖИРА
- ЛАМПЫ ДНЕВНОГО СВЕТА
- ВЫХОД ИЗ МЕНЮ

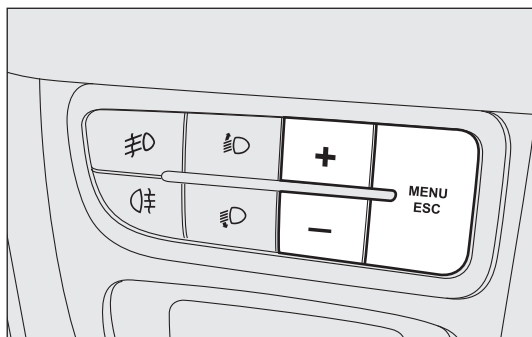
ЗНАКОМСТВО С
АВТОМОБИЛЕМ

СИСТЕМЫ
БЕЗОПАСНОСТИ

ПУСК И УПРАВЛЕНИЕ
АВТОМОБИЛЕМ

КОНТРОЛЬНЫЕ
ЛАМПЫ
И СООБЩЕНИЯ

АВАРИЙНОЕ
СОСТОЯНИЕ

ТЕХОБСЛУЖИВАНИЕ
И УХОД

ТЕХНИЧЕСКИЕ
ХАРАКТЕРИСТИКИ

УКАЗАТЕЛЬ

ФУНКЦИИ ДИСПЛЕЯ (см. раздел Многофункциональный дисплей или Многофункциональный дисплей с изменяемой конфигурацией)

ЗВУКОВОЙ СИГНАЛ ОГРАНИЧЕНИЯ СКОРОСТИ (настройка ограничения скорости)

Данная функция позволяет настроить ограничение скорости автомобиля (км/час или миль/час), по превышении которой водитель должным образом оповещается (см. раздел «Контрольные лампы и сообщения»).

Настройка нужного ограничения скорости

- кратко нажмите на кнопку MENU ESC, на дисплей выводится надпись (Beep Vel. – звуковой сигнал ограничения скорости);

- нажмите кнопку + или –, чтобы включить (On) или выключить (Off) функцию ограничения скорости;

- в случае если функция не включена (On), кнопкой + или – выберите нужное ограничение скорости и нажмите кнопку MENU ESC для подтверждения сделанного выбора.

Примечание: настройка может быть выполнена в пределах 30 – 200 км/час или 20–125 миль/час в зависимости от заданной ранее единицы измерения (см. ниже описание в параграфе «Настройка единицы измерения (Unità misura)». Каждое нажатие на кнопку +/- вызывает повышение/понижение скорости на 5 единиц. Непрерывное нажатие на кнопку +/- выполняет быстрое автоматическое повышение/понижение параметра скорости. При приближении к нужному значению скорости завершите регулировку отдельными краткими нажатиями на кнопку.

- кратко нажмите на кнопку MENU ESC, чтобы вернуться в окно меню, или нажмите на нее долго, чтобы вернуться в стандартное изображение без сохранения параметров.

При желании отменить настройку:

- кратко нажмите на кнопку MENU ESC, настройка выводится на дисплей в проблесковом режиме (On);

- кратко нажмите на кнопку -, настройка выводится на дисплей в проблесковом режиме (Off);

- кратко нажмите на кнопку MENU ESC, чтобы вернуться в окно меню, или нажмите на нее долго, чтобы вернуться в стандартное изображение без сохранения параметров.

УКАЗАТЕЛИ ПОВОРОТА

(включение/выключение указателей поворота и противотуманных фар с помощью функции Cornering)

(для моделей/рынков, где предусмотрено)

Данная функция позволяет включать/выключать указатели поворота («Cornering lights»). Для включения/выключения (ON/OFF) ламп следует выполнить следующие действия:

- кратко нажмите на кнопку MENU ESC, настройка выводится на дисплей в проблесковом режиме (On) или «Off» в зависимости от выполненной ранее настройки;
- нажмите кнопку + или –, чтобы выбрать настройку;
- кратко нажмите на кнопку MENU ESC, чтобы вернуться в окно меню, или нажмите на нее долго, чтобы вернуться в стандартное изображение без сохранения параметров.

ДАТЧИК ДОЖДЯ

(Регулировка чувствительности датчика дождя)

(для моделей/рынков, где предусмотрено)

Функция дает возможность регулировать (по 4 уровням) чувствительность датчика дождя.

Настройка уровня чувствительности датчика

- кратко нажмите на кнопку MENU ESC, в проблесковом режиме на дисплее отображается ранее заданный «уровень» чувствительности датчика;
- нажмите кнопку + или –, чтобы выполнить регулировку;
- кратко нажмите на кнопку MENU ESC, чтобы вернуться в окно меню, или нажмите на нее долго, чтобы вернуться в стандартное изображение без сохранения параметров.

ЗНАКОМСТВО С
АВТОМОБИЛЕМ

СИСТЕМЫ
БЕЗОПАСНОСТИ

ПУСК И УПРАВЛЕНИЕ
АВТОМОБИЛЕМ

КОНТРОЛЬНЫЕ
ЛАМПЫ
И СООБЩЕНИЯ

АВАРИЙНОЕ
СОСТОЯНИЕ

ТЕХОБСЛУЖИВАНИЕ
И УХОД

ТЕХНИЧЕСКИЕ
ХАРАКТЕРИСТИКИ

УКАЗАТЕЛЬ

ВКЛЮЧЕНИЕ ФУНКЦИИ/ДАННЫЕ TRIP B (Включение Trip B)

Функция дает возможность включить (On) или выключить (Off) изображение данных Trip B (частичные данные бортового компьютера).

Более подробную информацию см. в параграфе «Бортовой компьютер».

Включение/выключение выполняется следующим образом:

- кратко нажмите на кнопку MENU ESC, настройка выводится на дисплей в проблесковом режиме (On) или (Off) (в зависимости от выполненной ранее настройки);
- нажмите кнопку + или –, чтобы выбрать настройку;
- кратко нажмите на кнопку MENU ESC, чтобы вернуться в окно меню, или нажмите на нее долго, чтобы вернуться в стандартное изображение без сохранения параметров.

РЕГУЛИРОВКА ВРЕМЕНИ (Регулировка часов)

Функция позволяет настроить время по часам с помощью двух подменю «Время» и «Формат».

Регулировка выполняется следующим образом:

- при кратком нажатии на кнопку MENU ESC на дисплей выводятся два подменю «Время» и «Формат»;
- нажмите кнопку + или – для перемещения по двум подменю;
- выбрав подменю, параметры которого нужно изменить, кратко нажмите кнопку MENU ESC;
- *войдя в подменю «Время»*, кратким нажатием на кнопку MENU ESC на дисплей выводятся в проблесковом режиме «часы»;
- нажмите кнопку + или –, чтобы выполнить регулировку;
- при кратком нажатии на кнопку MENU ESC на дисплей выводятся в проблесковом режиме «минуты»;
- нажмите кнопку + или –, чтобы выполнить регулировку;
- *войдя в подменю «Формат»*, кратким нажатием на кнопку MENU ESC на дисплей выводятся в проблесковом режиме способы отображения времени;
- нажмите кнопку + или –, чтобы выбрать настройку в режиме «24 часа» или «12 часов».

По завершении настройки кратко нажмите на кнопку MENU ESC, чтобы вернуться в окно подменю, или нажмите на нее долго, чтобы вернуться в окно главного меню без сохранения параметров.

– еще раз долго нажмите на кнопку MENU ESC, чтобы вернуться в стандартное изображение или в главное меню в зависимости от места нахождения в меню.

РЕГУЛИРОВКА ЧИСЛА (Регулировка числа)

Функция позволяет откорректировать параметр (день – месяц – год).

Регулировка выполняется следующим образом:

- кратко нажмите на кнопку MENU ESC, в проблесковом режиме на дисплее отображается «день» (xx);
- нажмите кнопку + или –, чтобы выполнить регулировку;
- кратко нажмите на кнопку MENU ESC, в проблесковом режиме на дисплее отображается «месяц» (xx);
- нажмите кнопку + или –, чтобы выполнить регулировку;
- кратко нажмите на кнопку MENU ESC, в проблесковом режиме на дисплее отображается «год» (xxxx);
- нажмите кнопку + или –, чтобы выполнить регулировку.

Примечание: каждое нажатие на кнопку + или – увеличивает или уменьшает параметр. Удержание кнопки в нажатом состоянии обеспечивает быстрое увеличение / уменьшение параметра в автоматическом режиме. При приближении к нужному значению скорости завершите регулировку отдельными краткими нажатиями на кнопку.

– кратко нажмите на кнопку MENU ESC, чтобы вернуться в окно меню, или нажмите на нее долго, чтобы вернуться в стандартное изображение без сохранения параметров.

ПЕРВАЯ СТРАНИЦА (отображение информации в главном окне) (для моделей/рынков, где предусмотрено)

Функция позволяет выбрать тип информации, которую нужно отобразить в главном окне. При этом можно вывести указание числа или параметр давления наддува турбокомпрессора.

Выбор информации выполняется следующим образом:

- кратко нажмите на кнопку MENU ESC, на дисплей выводится надпись «Первая страница»;
- еще раз кратко нажмите на кнопку MENU ESC, на дисплей выводятся настройки отображения «Число» и «Информация о двигателе»;
- нажмите кнопку + или – для выбора типа данных, которые вы хотите иметь на главном изображении дисплея;
- кратко нажмите на кнопку MENU ESC, чтобы вернуться в окно меню, или нажмите на нее долго, чтобы вернуться в стандартное изображение без сохранения параметров.

При повороте ключа зажигания в положение MAR дисплей, по завершении этапа изначальной проверки, отображает заданные ранее параметры с помощью функции «Первая страница» меню.

ЗНАКОМСТВО С
АВТОМОБИЛЕМ

СИСТЕМЫ
БЕЗОПАСНОСТИ

ПУСК И УПРАВЛЕНИЕ
АВТОМОБИЛЕМ

КОНТРОЛЬНЫЕ
ЛАМПЫ
И СООБЩЕНИЯ

АВАРИЙНОЕ
СОСТОЯНИЕ

ТЕХОБСЛУЖИВАНИЕ
И УХОД

ТЕХНИЧЕСКИЕ
ХАРАКТЕРИСТИКИ

УКАЗАТЕЛЬ

СМ. РАЗДЕЛ РАДИОПРИЕМНИК (Повторение звуковой информации)

Функция позволяет выводить на дисплей информацию о работе радиоприемника.

– Радиоприемник: частота или сообщение сети RDS выбранной радиостанции, включение автоматического поиска или функции AutoStore;

– Аудио компакт-диск, компакт-диск в формате MP3: номер трека;

– Устройство смены компакт-дисков (CD Changer): номер компакт-диска и номер трека;

Процедура выведения (On) или устранения (Off) с дисплея информации о работе радиоприемника

– кратко нажмите на кнопку MENU ESC, настройка выводится на дисплей в проблесковом режиме (On) или (Off) (в зависимости от выполненной ранее настройки);

– нажмите кнопку + или –, чтобы выбрать настройку;

– кратко нажмите на кнопку MENU ESC, чтобы вернуться в окно меню, или нажмите на нее долго, чтобы вернуться в стандартное изображение без сохранения параметров.

АВТОМАТИЧЕСКАЯ СИСТЕМА ЦЕНТРАЛИЗОВАННОГО УПРАВЛЕНИЯ ЗАМКАМИ ДВЕРЕЙ (Централизованная автоматическая блокировка на автомобиле в процессе движения (Autoclose))

После включения (On) функция позволяет активировать автоматическую блокировку замков дверей после того, как автомобиль превысил скорость 20 км/час.

Для включения (On) или выключения (Off) этой функции следует выполнить следующие действия:

– кратко нажмите кнопку MENU ESC, на дисплей выводится подменю;

– кратко нажмите на кнопку MENU ESC, настройка выводится на дисплей в проблесковом режиме (On) или (Off) (в зависимости от выполненной ранее настройки);

– нажмите кнопку + или –, чтобы выбрать настройку;

– кратко нажмите на кнопку MENU ESC, чтобы вернуться в окно подменю, или нажмите на нее долго, чтобы вернуться в окно главного меню без сохранения параметров;

– еще раз долго нажмите на кнопку MENU ESC, чтобы вернуться в стандартное изображение или в главное меню в зависимости от места нахождения в меню.

ЕДИНИЦЫ ИЗМЕРЕНИЯ (Регулировка единиц измерения)

Функция позволяет задать единицы измерения параметров с помощью подменю: «Расстояние», «Расход» и «Температура».

Настройка нужных единиц измерения

- кратко нажмите на кнопку MENU ESC, на дисплей выводятся три подменю;
- нажмите кнопку + или – для перемещения по трем подменю;
- выбрав подменю, параметры которого нужно изменить, кратко нажмите кнопку MENU ESC;
- *войдя в подменю «Расстояние»,* кратким нажатием на кнопку MENU ESC на дисплей выводится надпись «км» или «миля» (в зависимости от выполненной ранее настройки);
- нажмите кнопку + или –, чтобы выбрать настройку;
- *войдя в подменю «Расход»,* кратким нажатием на кнопку MENU ESC на дисплей выводится надпись «км/л», «л/100 км» или «миль на галлон» (в зависимости от выполненной ранее настройки);

Если единица измерения расстояния задана в «км», на дисплее можно настроить единицу измерения (км/л или л/100 км) количества потребляемого топлива.

Если единица измерения расстояния задана в «милях», на дисплей выводится количество потребляемого топлива в выражении «миль на галлон».

- нажмите кнопку + или –, чтобы выбрать настройку;
 - *войдя в подменю «Температура»,* кратким нажатием на кнопку MENU ESC на дисплей выводится надпись « °C» или «°F» (в зависимости от выполненной ранее настройки);
 - нажмите кнопку + или –, чтобы выбрать настройку;
- По завершении настройки кратко нажмите на кнопку MENU ESC, чтобы вернуться в окно подменю, или нажмите на нее долго, чтобы вернуться в окно главного меню без сохранения параметров.
- еще раз долго нажмите на кнопку MENU ESC, чтобы вернуться в стандартное изображение или в главное меню в зависимости от места нахождения в меню.

ЗНАКОМСТВО С
АВТОМОБИЛЕМ

СИСТЕМЫ
БЕЗОПАСНОСТИ

ПУСК И УПРАВЛЕНИЕ
АВТОМОБИЛЕМ

КОНТРОЛЬНЫЕ
ЛАМПЫ
И СООБЩЕНИЯ

АВАРИЙНОЕ
СОСТОЯНИЕ

ТЕХОБСЛУЖИВАНИЕ
И УХОД

ТЕХНИЧЕСКИЕ
ХАРАКТЕРИСТИКИ

УКАЗАТЕЛЬ

ЯЗЫК (Выбор языка)

После соответствующей настройки надписи на дисплее могут быть представлены на следующих языках: итальянский, немецкий, английский, испанский, французский, португальский, польский, голландский и турецкий.

Настройка нужного языка

– кратко нажмите на кнопку MENU ESC, в проблесковом режиме на дисплее отображается ранее заданный «язык» изображения;

– нажмите кнопку + или –, чтобы выбрать настройку;

– кратко нажмите на кнопку MENU ESC, чтобы вернуться в окно меню, или нажмите на нее долго, чтобы вернуться в стандартное изображение без сохранения параметров.

УРОВЕНЬ ГРОМКСТИ ПРЕДУПРЕЖДЕНИЙ (Регулировка уровня звуковой сигнализации неисправностей / предупреждений)

С помощью этой функции (по 8 уровням) можно настроить громкость звуковой сигнализации (зуммера), сопровождающей выведение на дисплей сообщения о неисправности /предупреждения.

Настройка нужного уровня звука

– кратко нажмите на кнопку MENU ESC, в проблесковом режиме на дисплее отображается ранее заданный «уровень» громкости;

– нажмите кнопку + или –, чтобы выполнить регулировку;

– кратко нажмите на кнопку MENU ESC, чтобы вернуться в окно меню, или нажмите на нее долго, чтобы вернуться в стандартное изображение без сохранения параметров.

УРОВЕНЬ ГРОМКОСТИ ПРИ НАЖАТИИ КНОПОК (Регулировка уровня громкости кнопок)

С помощью этой функции можно настроить (по 8 уровням) громкость звуковой сигнализации, сопровождающей нажатие кнопок MENU ESC, + и –.

Настройка нужного уровня громкости

– кратко нажмите на кнопку MENU ESC, в проблесковом режиме на дисплее отображается ранее заданный «уровень» громкости;

– нажмите кнопку + или –, чтобы выполнить регулировку;

– кратко нажмите на кнопку MENU ESC, чтобы вернуться в окно меню, или нажмите на нее долго, чтобы вернуться в стандартное изображение без сохранения параметров.

ЗУММЕР НЕПРИСТЕГНУТЫХ РЕМНЕЙ (Восстановление функции зуммера для сигнализации S.B.R.)

(для моделей/рынков, где предусмотрено)

Функция выводится на дисплей только после того, как система S.B.R. отключена на станции техобслуживания Fiat (см. раздел «Безопасность» в параграфе «Система S.B.R.»).

ТЕХОБСЛУЖИВАНИЕ (Плановое техобслуживание)

С помощью этой функции на дисплей можно выводить указания относительно расстояния в километрах, оставшееся до прохождения технического обслуживания.

Ознакомление с информацией

– кратко нажмите на кнопку MENU ESC, на дисплее отображается оставшее до проведения техобслуживания расстояние, выраженное в км или в зависимости от выполненной ранее настройки (см. параграф «Единицы измерения»);

– кратко нажмите на кнопку MENU ESC, чтобы вернуться в окно меню, или нажмите на нее долго, чтобы вернуться в стандартное изображение.

Примечание: В графике планового техобслуживания предусмотрено техобслуживание автомобиля в заранее установленные сроки, см. раздел «Техобслуживание и уход».

Данное указание появляется на дисплее автоматически при установке ключа зажигания в положение MAR, когда до техобслуживания остается 2000 км (или 1240 миль) и повторяется каждые 200 км (или 124 мили). Когда до проведения ТО остается менее 200 км, указание выводится на дисплей чаще. В сообщении указываются километры или мили в зависимости от настроенной единицы измерения. Когда проведение планового технического обслуживания («техосмотр») приближается к моменту истечения предусмотренного срока, при повороте ключа зажигания в положение MAR, на дисплее появляется надпись «Service» (Техобслуживание) с указанием километров/миль, оставшихся до проведения техобслуживания автомобиля. Обратитесь на станцию техобслуживания Fiat, где помимо операций, предусмотренных «Графиком планового техобслуживания», указанное предупреждение будет снято (сброс).

ЗНАКОМСТВО С
АВТОМОБИЛЕМ

СИСТЕМЫ
БЕЗОПАСНОСТИ

ПУСК И УПРАВЛЕНИЕ
АВТОМОБИЛЕМ

КОНТРОЛЬНЫЕ
ЛАМПЫ
И СООБЩЕНИЯ

АВАРИЙНОЕ
СОСТОЯНИЕ

ТЕХОБСЛУЖИВАНИЕ
И УХОД

ТЕХНИЧЕСКИЕ
ХАРАКТЕРИСТИКИ

УКАЗАТЕЛЬ

ПОДУШКИ БЕЗОПАСНОСТИ ПАССАЖИРА

Включение/выключение передней и боковой подушек безопасности пассажира для защиты грудной клетки и таза (side bag – для моделей/рынков, где предусмотрено)

С помощью данной функции можно включить/отключить подушки безопасности со стороны пассажира.

Выполните следующие действия:

- нажмите кнопку MENU ESC, выведите на дисплей сообщение (Bag pass: Off) (чтобы отключить) или сообщение (Bag pass: On) (чтобы включить) кнопкой + и – и еще раз нажмите кнопку MENU ESC;
- на дисплее появляется сообщение о запросе подтверждения;
- кнопкой + или – выберите (YES) (чтобы подтвердить включение/выключение) или (NO) (чтобы отказаться от нее);
- кратко нажмите на кнопку MENU ESC, на дисплее выводится сообщение, подтверждающее сделанный выбор, и система возвращается в окно меню, или долго нажмите на эту кнопку, чтобы вернуться в стандартное изображение окна без сохранения параметров.

ЛАМПЫ ДНЕВНОГО СВЕТА (D.R.L.)

(для моделей/рынков, где предусмотрено)

С помощью данной функции можно включить / выключить лампы дневного света автомобиля.

Включение / выключение функции

- кратко нажмите кнопку MENU ESC, на дисплее выводится подменю;
- кратко нажмите кнопку MENU ESC, настройка выводится на дисплее в проблесковом режиме (On) или (Off) (в зависимости от выполненной ранее настройки);
- нажмите кнопку + или –, чтобы выбрать настройку;
- кратко нажмите на кнопку MENU ESC, чтобы вернуться в окно подменю, или нажмите на нее долго, чтобы вернуться в окно главного меню без сохранения параметров;
- еще раз долго нажмите на кнопку MENU ESC, чтобы вернуться в стандартное изображение или в главное меню в зависимости от места нахождения в меню.

ВЫХОД ИЗ МЕНЮ

Это последняя функция, завершающая цикл настроек, перечисленных для меню.

При кратком нажатии на кнопку MENU ESC на дисплее возвращается стандартное изображение без сохранения введенных параметров.

При нажатии на кнопку – на дисплее возвращается первый пункт меню (Звуковой сигнал ограничения скорости).

БОРТОВОЙ КОМПЬЮТЕР

Общие сведения

Бортовой компьютер дает возможность вывести на дисплей параметры рабочего состояния автомобиля, когда ключ зажигания находится в положении MAR. Данная функция включает два отдельных пробега «Trip A» и «Trip B», которые контролируют выполнение автомобилем поездки (путешествия) независимо друг от друга. Обе функции можно выставлять на ноль (сброс – начало новой поездки).

«Trip A» позволяет визуализировать следующие параметры:

- наружная температура
- запас хода
- пройденное расстояние
- средний расход
- мгновенный расход
- средняя скорость
- время в пути (продолжительность управления автомобилем).

«Trip B», представленный только на многофункциональном дисплее, позволяет видеть следующие параметры:

- пройденное расстояние B
- средний расход B
- средняя скорость B
- время в пути B (продолжительность управления автомобилем).

Примечание: функция «Trip B» может быть отключена (см. параграф «Включение Trip B»). Параметры «Запас хода» и «Мгновенный расход» установить на ноль нельзя.

Выводимые на дисплей параметры

Наружная температура

Показывает наружную температуру воздуха вне салона автомобиля.

Запас хода

Показывает расстояние, которое еще можно пройти на имеющемся в баке топливе в случае продолжения поездки в таком же режиме управления. На дисплей выводится показание «- - -» при выявлении следующих событий:

- значение запаса хода меньше 50 км (или 30 миль)
- в случае длительной стоянки автомобиля с включенным двигателем.

Пройденное расстояние

Показывает пройденное расстояние с начала новой поездки.

Средний расход

Показывает среднее значение расходов с начала новой поездки.

Мгновенный расход

Показывает постоянно обновляемое изменение расхода топлива. В случае стоянки автомобиля с включенным двигателем на дисплей выводится индикация «- - -».

Средняя скорость

Среднее значение скорости автомобиля из расчета общего времени, прошедшего с начала новой поездки.

ЗНАКОМСТВО С
АВТОМОБИЛЕМ

СИСТЕМЫ
БЕЗОПАСНОСТИ

ПУСК И УПРАВЛЕНИЕ
АВТОМОБИЛЕМ

КОНТРОЛЬНЫЕ
ЛАМПЫ
И СООБЩЕНИЯ

АВАРИЙНОЕ
СОСТОЯНИЕ

ТЕХОБСЛУЖИВАНИЕ
И УХОД

ТЕХНИЧЕСКИЕ
ХАРАКТЕРИСТИКИ

УКАЗАТЕЛЬ

Время в пути

Время, прошедшее с начала новой поездки.

ПРЕДУПРЕЖДЕНИЕ В случае отсутствия информации все показания бортового компьютера, вместо конкретных значений, представлены в виде «- - -». После восстановления условий обычной работы подсчет всех параметров возобновляется в обычном режиме без обнуления значений, представленных до выявления неисправности, и без начала новой поездки.

Кнопка управления TRIP – рис. 21

Кнопка TRIP, расположенная на оконечности правого подрулевого переключателя, при ключе зажигания в положении MAR дает возможность просмотреть описанные ранее параметры, а также обнулить их для начала новой поездки:

- краткое нажатие для просмотра различных параметров;
- длинное нажатие для их обнуления (сброса) и начала новой поездки.



рис. 21

FOU0656m

Новая поездка

Она начинается после того, как параметры обнулены:

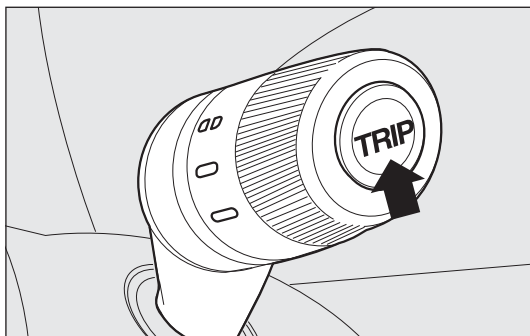
- «вручную» пользователем соответствующей кнопкой;
- «автоматически», когда «пройденное расстояние» достигает значения 3999,9 км или 9999,9 км в зависимости от типа установленного дисплея, или когда «время в пути» достигает значения 99.59 (99 часов 59 минут);
- после каждого отсоединения и последующего подсоединения аккумуляторной батареи.

ПРЕДУПРЕЖДЕНИЕ Операция обнуления, выполняемая при наличии обозначений на дисплее «Trip A», осуществляет только сброс параметров соответствующей функции.

ПРЕДУПРЕЖДЕНИЕ Операция обнуления, выполняемая при наличии обозначений на дисплее «Trip B», осуществляет только сброс параметров соответствующей функции.

Процедура начала пути

Приведите ключ зажигания в положение MAR, выполните обнуление (сброс) параметров нажатием и удержанием в течение более 2 секунд кнопки TRIP.

Выход из функции Trip

Чтобы выйти из функции Trip: держите нажатой кнопку MENU ESC в течение более 2 секунд.

ПЕРЕДНИЕ СИДЕНЬЯ



ВНИМАНИЕ

Любая регулировка положения сидений должна выполняться на остановленном автомобиле.



Тканевая обивка в вашем автомобиле рассчитана на устойчивость к износу, который возникает в результате обычной эксплуатации транспортного средства. Однако, следует избегать сильного и/или продолжительного трения по обивке аксессуарами одежды типа металлических пряжек, заклепок, застежек на липучках и прочего, так как они, действуя локально и с сильным нажимом на тканевые волокна, могут привести к их разрыву и к дальнейшему повреждению обивки.

Регулировка сидений в продольном направлении – рис. 22

Приподнимите рычаг А и сдвиньте сиденье вперед или назад: в положении управления автомобилем руки должны лежать на ободу рулевого колеса.



ВНИМАНИЕ

Отпустите регулировочный рычаг и обязательно проверьте, чтобы сиденье оставалось неподвижным на направляющих при попытках сдвинуть его вперед и назад. Отсутствие такой блокировки может привести к неожиданному смещению сиденья и к потере управления автомобилем.

Регулировка сиденья по высоте – рис. 22 (для моделей/рынков, где предусмотрено)

Переместите рычаг В вверх или вниз, чтобы найти нужное положение сиденья по высоте.

ПРЕДУПРЕЖДЕНИЕ Для выполнения регулировки обязательно сядьте на сиденье.

Регулировка наклона спинки сиденья – рис. 22

Поверните ручку С.



рис. 22

F0U0023m

ЗНАКОМСТВО С
АВТОМОБИЛЕМ

СИСТЕМЫ
БЕЗОПАСНОСТИ

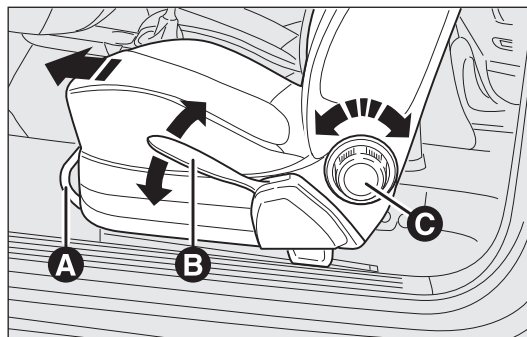
ПУСК И УПРАВЛЕНИЕ
АВТОМОБИЛЕМ

КОНТРОЛЬНЫЕ
ЛАМПЫ
И СООБЩЕНИЯ

АВАРИЙНОЕ
СОСТОЯНИЕ

ТЕХОБСЛУЖИВАНИЕ
И УХОД

ТЕХНИЧЕСКИЕ
ХАРАКТЕРИСТИКИ

УКАЗАТЕЛЬ



ВНИМАНИЕ

Для максимальной безопасности установите спинку в прямое положение, как следует прислонитесь к ней спиной и застегните ремень безопасности вплотную к торсу и тазу.

Опрокидывание спинки сиденья (3-дверная модель) – рис. 23

Для доступа к задним сиденьям поверните ручку А вверх, это дает возможность опрокинуть спинку, и сиденье можно свободно сдвинуть вперед, толкая его за опущенную спинку.

При установке спинки назад, сиденье возвращается в исходное положение (механическая память).



рис. 23

F0U0024m

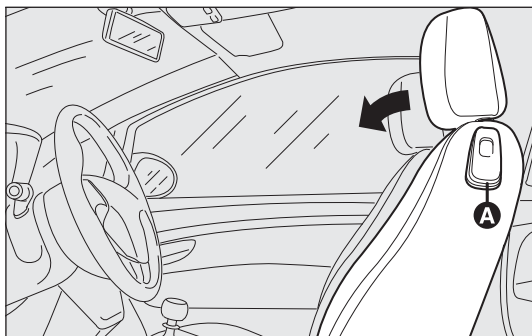

ВНИМАНИЕ

Всегда проверяйте блокировку положения сиденья в направляющих толчками вперед и назад.

Регулировка сиденья по высоте – рис. 24 (для моделей/рынков, где предусмотрено)

Для регулировки по собственному желанию опоры между спиной и спинкой сиденья служат электрические регуляторы E.



рис. 24

F0U0025m

Подогрев сидений – рис. 25

(для моделей/рынков, где предусмотрено)

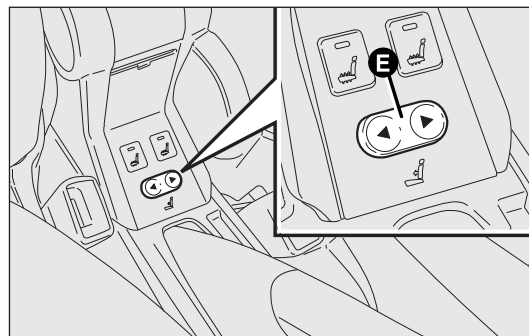
Поверните ключ зажигания в положение MAR и нажмите кнопку F, чтобы включить/выключить функцию. Включение подогрева обозначается встроенной в кнопку контрольной лампой.



рис. 25

F0U0026m

ЗАДНИЕ СИДЕНЬЯ

Система сложения задних сидений описана в параграфе «Расширение багажника» в этом разделе.

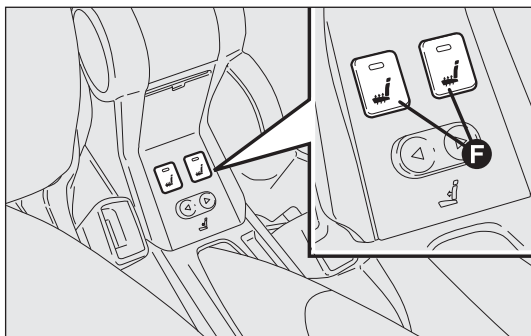

Тканевая обивка в вашем автомобиле рассчитана на устойчивость к износу, возникающему в результате обычной эксплуатации транспортного средства.

Однако, следует избегать сильного и/или продолжительного трения по обивке аксессуарами одежды типа металлических пряжек, заклепок, застежек на липучках и прочего, так как они, действуя локально и с сильным нажимом на тканевые волокна, могут привести к их разрыву и к дальнейшему повреждению обивки.

ЗНАКОМСТВО С
АВТОМОБИЛЕМ

СИСТЕМЫ
БЕЗОПАСНОСТИ

ПУСК И УПРАВЛЕНИЕ
АВТОМОБИЛЕМ

КОНТРОЛЬНЫЕ
ЛАМПЫ
И СООБЩЕНИЯ

АВАРИЙНОЕ
СОСТОЯНИЕ

ТЕХОБСЛУЖИВАНИЕ
И УХОД

ТЕХНИЧЕСКИЕ
ХАРАКТЕРИСТИКИ

УКАЗАТЕЛЬ

ПОДГОЛОВНИК

ПЕРЕДНИЕ ПОДГОЛОВНИКИ – рис. 26

В некоторых моделях автомобилей подголовники регулируются по высоте и фиксируются в нужном положении автоматически.

Регулировка

- поднимите подголовник, пока не услышите соответствующий щелчок блокировки;
- нажмите кнопку А и опустите подголовник.

Чтобы снять передние подголовники, одновременно нажмите кнопки А и В около двух опор и поднимите подголовники вверх.



рис. 26

F0U0027m

Чтобы максимально использовать защитное действие подголовников, отрегулируйте положение спинки таким образом, чтобы торс был в прямом положении, а голова находилась как можно ближе к подголовнику.

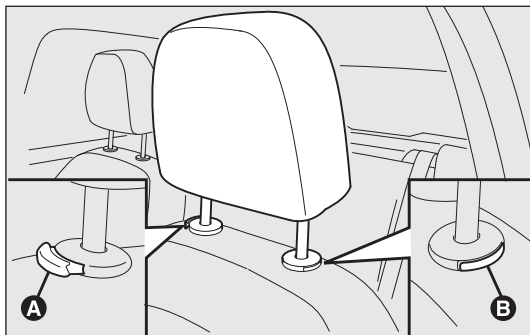

ВНИМАНИЕ

Положение подголовников должно быть отрегулировано так, чтобы на них опиралась голова, а не шея. Только в таком случае подголовники выполняют свою защитную функцию.

ЗАДНИЕ ПОДГОЛОВНИКИ – рис. 27

(для моделей/рынков, где предусмотрено)

Чтобы выставить подголовники в верхнем положении, поднимите их вверх (в положение использования), пока не услышите щелчок.

Чтобы вернуть подголовники в положение, в котором они не используются, нажмите кнопку А и опустите их, чтобы они встали в исходное положение на спинке.

Чтобы снять передние подголовники, одновременно нажмите кнопки А и В около двух опор и поднимите подголовники вверх.

ПРЕДУПРЕЖДЕНИЕ При использовании задних сидений подголовники должны всегда находиться в верхнем положении.



рис. 27

F0U0028m

РУЛЕВОЕ КОЛЕСО

Рулевое колесо регулируется по вертикали и по оси.

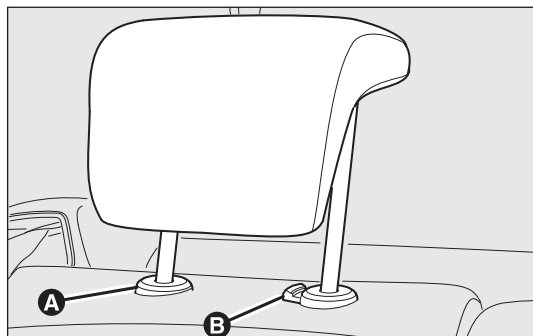
Регулировка выполняется следующим образом:

- отпустите рычаг А – рис. 28, сдвинув его вперед (положение 1);
- выставите положение рулевого колеса;
- блокируйте рычаг А, потянув его к рулевому колесу (положение 2).



ВНИМАНИЕ

Регулировочные операции должны проводиться, только когда автомобиль остановлен и двигатель выключен.



рис. 28

F0U0652m

**ЗНАКОМСТВО С
АВТОМОБИЛЕМ**

СИСТЕМЫ
БЕЗОПАСНОСТИ

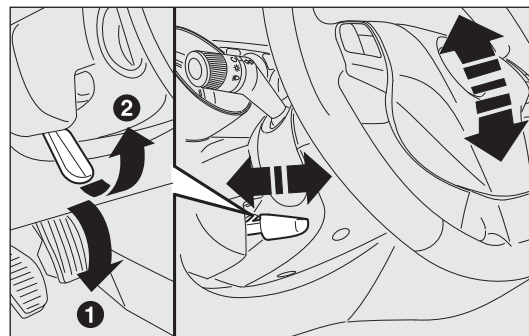
ПУСК И УПРАВЛЕНИЕ
АВТОМОБИЛЕМ

КОНТРОЛЬНЫЕ
ЛАМПЫ
И СООБЩЕНИЯ

АВАРИЙНОЕ
СОСТОЯНИЕ

ТЕХОБСЛУЖИВАНИЕ
И УХОД

ТЕХНИЧЕСКИЕ
ХАРАКТЕРИСТИКИ

УКАЗАТЕЛЬ



ВНИМАНИЕ

Категорически запрещается самовольно производить какие бы то ни было операции по замене узлов с последующим повреждением рулевого управления или рулевой колонки (например, установка противоугонной системы), что помимо ухудшения эксплуатационных качеств транспортного средства и потери на него гарантии, может привести к возникновению серьезных проблем, связанных с безопасностью, а также к несоответствию автомобиля условиям омологации.

ЗЕРКАЛА ЗАДНЕГО ОБЗОРА

ВНУТРЕННЕЕ ЗЕРКАЛО – рис. 29

Зеркало оснащено защитным механизмом, который отсоединяет его при резком столкновении с пассажиром.

С помощью рычага А зеркало можно выставить в двух разных положениях: обычном или противоослепляющем.



рис. 29

FOU0030m

ВНУТРЕННЕЕ ЭЛЕКТРОХРОМНОЕ ЗЕРКАЛО рис. 30

(для моделей/рынков, где предусмотрено)

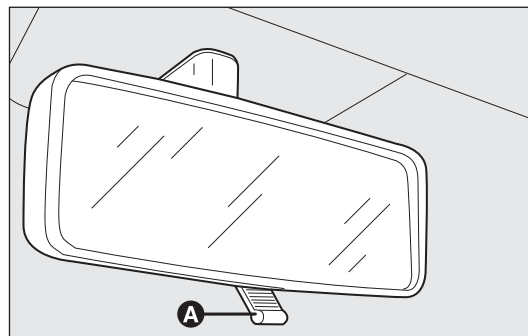
В некоторых моделях автомобилей установлено электрохромное зеркало с автоматической функцией защиты от ослепления.

Включение функции обозначается контрольной лампой А на зеркале.



рис. 30

F0U0342m

НАРУЖНЫЕ ЗЕРКАЛА

Регулировка – рис. 31

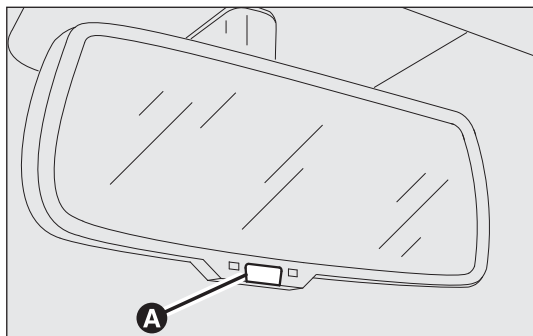
Регулировка зеркал возможна только при наличии ключа зажигания в положении MAR.

Регулировка выполняется следующим образом:

- выключателем В выберите зеркало (левое или правое), положение которого нужно отрегулировать;
- нажмите для этого на выключатель С в одном из четырех направлений.



рис. 31

F0U0032m

ЗНАКОМСТВО С
АВТОМОБИЛЕМ

СИСТЕМЫ
БЕЗОПАСНОСТИ

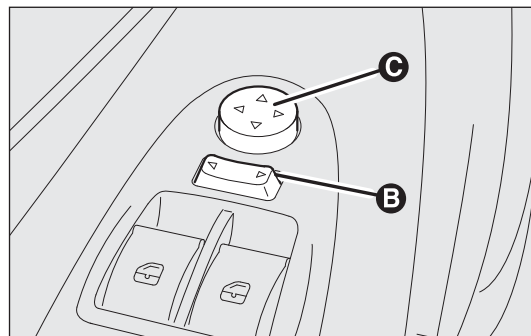
ПУСК И УПРАВЛЕНИЕ
АВТОМОБИЛЕМ

КОНТРОЛЬНЫЕ
ЛАМПЫ
И СООБЩЕНИЯ

АВАРИЙНОЕ
СОСТОЯНИЕ

ТЕХОБСЛУЖИВАНИЕ
И УХОД

ТЕХНИЧЕСКИЕ
ХАРАКТЕРИСТИКИ

УКАЗАТЕЛЬ

Сложение зеркал

В случае необходимости (например, когда габариты зеркал создают затруднения в месте узкого проезда) зеркала можно сложить вручную, переведя их из положения 1 – рис. 32 в положение 2.



Во время движения зеркала должны всегда находиться в положении 1 – рис. 32.



рис. 32

F0U0033m

Оттаивание и обдув зеркал

(для моделей/рынков, где предусмотрено)

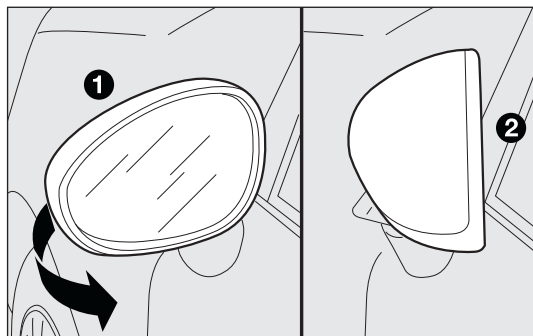
В зеркала встроены сопотвращения, которые приходят в работу, когда включается обогреваемое заднее стекло автомобиля (кнопкой).

ПРЕДУПРЕЖДЕНИЕ Функция ограничена таймером и по прошествии нескольких минут отключается автоматически.



ВНИМАНИЕ

Наружное зеркало со стороны водителя имеет изогнутый профиль, поэтому оно слегка искажает восприятие расстояния до отраженного предмета.

СИСТЕМА ОТОПЛЕНИЯ И ВЕНТИЛЯЦИИ

F0U0034m



рис. 33

1. Верхний нерегулируемый дефлектор – 2. Центральные поворотные дефлекторы – 3. Боковые нерегулируемые дефлекторы – 4. Боковые поворотные дефлекторы – 5. Нижние дефлекторы для передних мест – 6. Нижние дефлекторы для задних мест

ЗНАКОМСТВО С
АВТОМОБИЛЕМ

СИСТЕМЫ
БЕЗОПАСНОСТИ

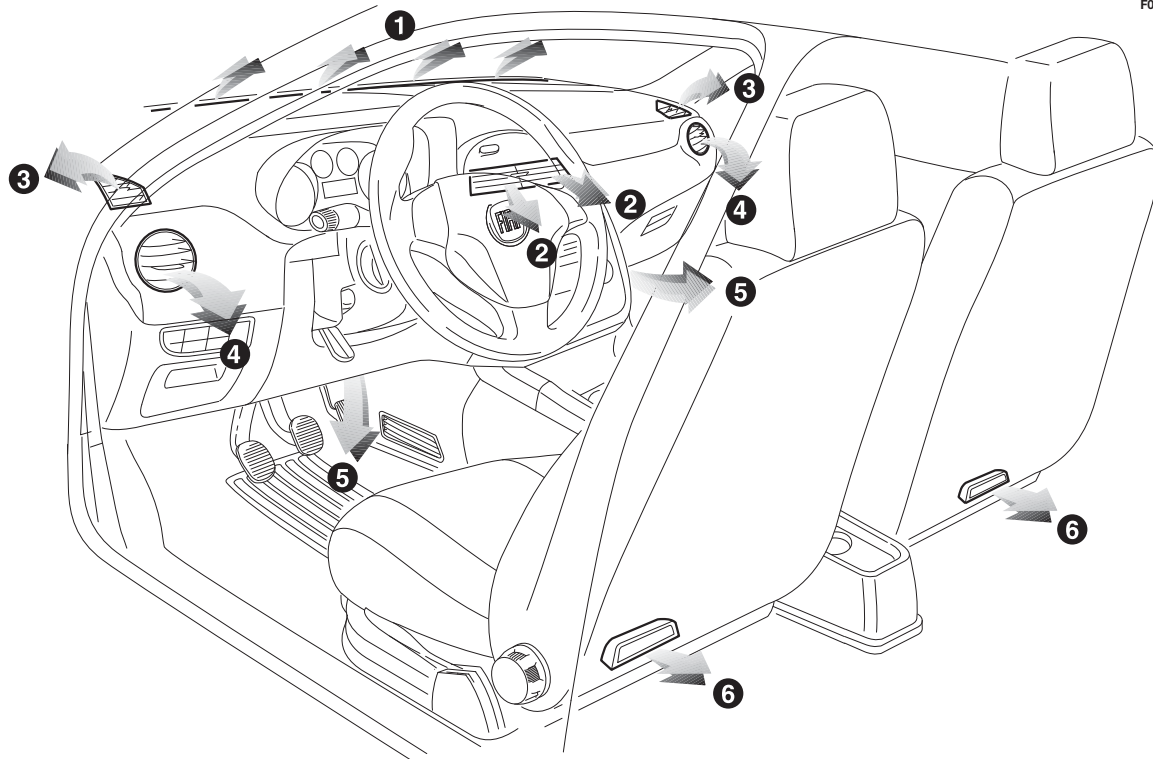
ПУСК И УПРАВЛЕНИЕ
АВТОМОБИЛЕМ

КОНТРОЛЬНЫЕ
ЛАМПЫ
И СООБЩЕНИЯ

АВАРИЙНОЕ
СОСТОЯНИЕ

ТЕХОБСЛУЖИВАНИЕ
И УХОД

ТЕХНИЧЕСКИЕ
ХАРАКТЕРИСТИКИ

УКАЗАТЕЛЬ

БОКОВЫЕ И ЦЕНТРАЛЬНЫЕ ПОВОРОТНЫЕ И РЕГУЛИРУЕМЫЕ ДЕФЛЕКТОРЫ – рис. 34-35-36

- A Нерегулируемый дефлектор для боковых стекол.
- B Боковые поворотные дефлекторы.
- C Центральные поворотные дефлекторы.

Дефлекторы A не поворачиваются.

Для регулировки положения дефлекторов B и C служит специальное устройство.

ОТКРЫТИЕ/ЗАКРЫТИЕ ДЕФЛЕКТОРОВ

Открытие/закрытие дефлекторов воздуха выполняется с помощью колесика рис. 35.

- = дефлектор закрыт
- = дефлектор открыт



рис. 34

FOU0035m

РЕГУЛЯТОРЫ – рис. 37

Рукоятка A для регулирования температуры воздуха (смесь горячего/холодного воздуха)

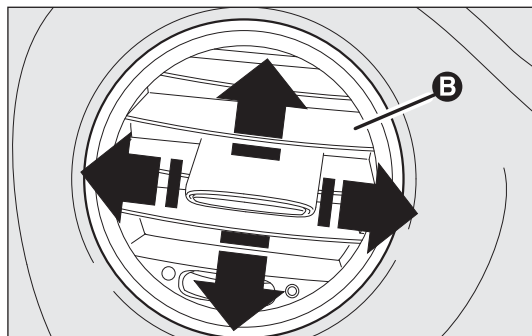
Красный сектор = теплый воздух

Синий сектор = холодный воздух



рис. 35

FOU0036m

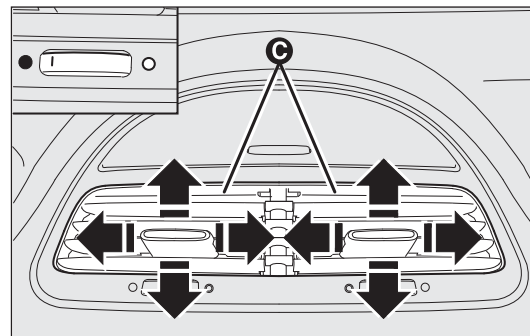

рис. 36

FOU00271m

Рукоятка В для включения / регулировки вентилятора

0 = вентилятор выключен

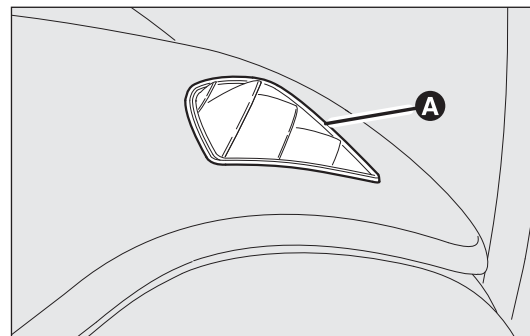
1-2-3 = скорость вентиляции

4 = максимальная скорость вентиляции

Рукоятка С для распределения воздуха

для подачи воздуха из центральных и боковых дефлекторов;

для подачи струи воздуха в ноги и, чтобы температура воздуха в дефлекторах приборной панели была несколько ниже в условиях средней температуры;

для отопления при низкой наружной температуре – для максимального напора воздуха в ноги;

для согревания ног и одновременного обдува ветрового стекла;

для быстрого обдува (удаления конденсата) ветрового стекла.

Кнопка D для включения/выключения функции рециркуляции воздуха

При нажатии на кнопку (контрольная лампа на кнопке горит) включается функция рециркуляции внутреннего воздуха.

При повторном нажатии на кнопку (контрольная лампа на кнопке не горит) выключается функция рециркуляции внутреннего воздуха.



рис. 37

F0M0037m

ЗНАКОМСТВО С АВТОМОБИЛЕМ

СИСТЕМЫ БЕЗОПАСНОСТИ

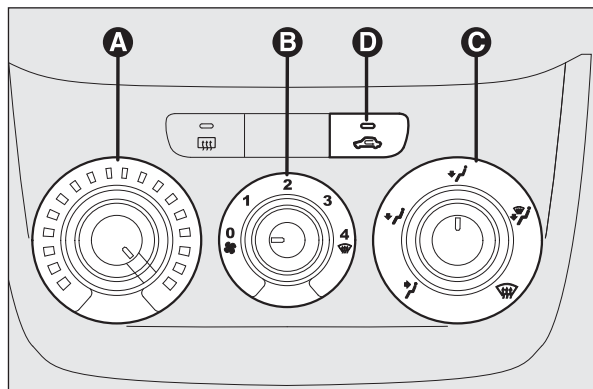
ПУСК И УПРАВЛЕНИЕ АВТОМОБИЛЕМ

КОНТРОЛЬНЫЕ ЛАМПЫ И СООБЩЕНИЯ

АВАРИЙНОЕ СОСТОЯНИЕ

ТЕХОБСЛУЖИВАНИЕ И УХОД

ТЕХНИЧЕСКИЕ ХАРАКТЕРИСТИКИ

УКАЗАТЕЛЬ

ВЕНТИЛЯЦИЯ САЛОНА

Для эффективной вентиляции салона:

- поверните рукоятку А на синий сектор;
- отключите внутреннюю рециркуляцию воздуха кнопкой D (контрольная лампа на кнопке не горит);
- поверните рукоятку С в положение ;
- поверните рукоятку В в положение, соответствующее нужной скорости.



ОТОПЛЕНИЕ САЛОНА

Выполните следующие действия:

- поверните рукоятку А на красный сектор;
- поверните рукоятку С в нужное положение;
- поверните рукоятку В в положение, соответствующее нужной скорости.

БЫСТРОЕ ОТОПЛЕНИЕ САЛОНА

Для скорейшего отопления салона



- поверните рукоятку А на красный сектор;
- включите внутреннюю рециркуляцию воздуха кнопкой D (контрольная лампа на кнопке горит);
- поверните рукоятку С в положение ;
- поверните рукоятку В в положение 4  (максимальная скорость вентилятора).

Затем регуляторами создайте в салоне комфортные условия и нажмите на кнопку D, чтобы выключить внутреннюю рециркуляцию воздуха (контрольная лампа на кнопке не горит) и предупредить запотевание стекол.

ПРЕДУПРЕЖДЕНИЕ Пока двигатель в холодном состоянии подождите несколько минут, чтобы эксплуатационная жидкость системы достигла оптимальной рабочей температуры.

ОБДУВ/БЫСТРОЕ ОТТАИВАНИЕ ПЕРЕДНИХ СТЕКОЛ ВЕТРОВОЕ СТЕКЛО И БОКОВЫЕ ОКНА



Выполните следующие действия:

- поверните рукоятку А на красный сектор;
- отключите внутреннюю рециркуляцию воздуха кнопкой D (контрольная лампа на кнопке не горит);
- поверните рукоятку С в положение ;
- поверните рукоятку В в положение 4  (максимальная скорость вентилятора).

После обдува/оттаивания стекол восстановите в салоне комфортные условия.

Система защиты окон от запотевания

При наличии высокой влажности наружного воздуха и/или в случае дождя и/или большой разницы температуры внутри – наружи салона рекомендуется выполнить профилактическую процедуру для защиты окон от запотевания:

- поверните рукоятку А на красный сектор;
- отключите внутреннюю рециркуляцию воздуха кнопкой D (контрольная лампа на кнопке не горит);
- поверните рукоятку С на символ  – и, возможно, затем в положение , если признаки запотевания отсутствуют;
- поверните рукоятку В в положение 2 скорости.

ОБДУВ/ОТТАИВАНИЕ ОБОГРЕВАЕМОГО ЗАДНЕГО СТЕКЛА И НАРУЖНЫХ ЗЕРКАЛ ЗАДНЕГО ОБЗОРА – рис. 38

(для моделей/рынков, где предусмотрено)

Чтобы включить эту функцию, нажмите кнопку А; активация функции обозначается включением контрольной лампы на самой кнопке.

Действие функции ограничено таймером и по прошествии 20 минут отключается автоматически. Чтобы отключить функцию раньше, еще раз нажмите кнопку А.

ПРЕДУПРЕЖДЕНИЕ Не приклеивайте наклейки на нити обогрева заднего стекла с внутренней стороны, чтобы их не повредить.





рис. 38

F0U0038m

ВКЛЮЧЕНИЕ РЕЦИРКУЛЯЦИИ ВНУТРЕННЕГО ВОЗДУХА

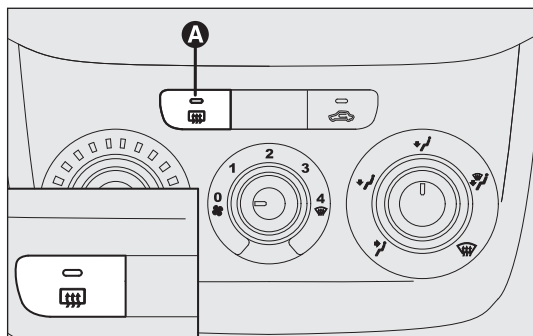
Нажмите кнопку , чтобы включилась контрольная лампа на кнопке.

Рекомендуется включать рециркуляцию внутреннего воздуха, когда вы стоите в пробке или в туннеле, чтобы наружный загрязненный воздух не попал в салон автомобиля. Не пользуйтесь этой функцией слишком долго, особенно при наличии нескольких человек в автомобиле, чтобы не происходило запотевание стекол.

ПРЕДУПРЕЖДЕНИЕ Рециркуляция внутреннего воздуха обеспечивает более быстрое достижение нужных условий, в зависимости от выбранного режима работы («отопление» или «охлаждение»).

Не рекомендуется включать функцию рециркуляции внутреннего воздуха в дождливые и холодные дни, чтобы предупредить запотевание стекол.

ЗНАКОМСТВО С
АВТОМОБИЛЕМ

СИСТЕМЫ
БЕЗОПАСНОСТИ

ПУСК И УПРАВЛЕНИЕ
АВТОМОБИЛЕМ

КОНТРОЛЬНЫЕ
ЛАМПЫ
И СООБЩЕНИЯ

АВАРИЙНОЕ
СОСТОЯНИЕ

ТЕХОБСЛУЖИВАНИЕ
И УХОД

ТЕХНИЧЕСКИЕ
ХАРАКТЕРИСТИКИ

УКАЗАТЕЛЬ

КЛИМАТ-КОНТРОЛЬ С РУЧНОЙ РЕГУЛИРОВКОЙ

(для моделей/рынков, где предусмотрено)

РЕГУЛЯТОРЫ – рис. 39

Рукоятка А для регулирования температуры воздуха (смесь горячего/холодного воздуха)

Красный сектор = теплый воздух

Синий сектор = холодный воздух



рис. 39

F0M0039m

Рукоятка В для включения / регулировки вентилятора

☸ 0 = вентилятор выключен

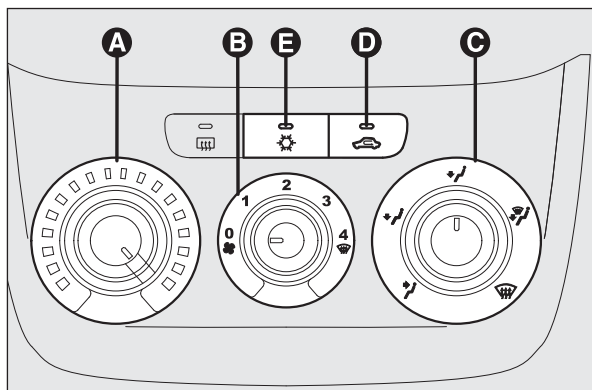
1-2-3 = скорость вентиляции

4 ☸ = максимальная скорость вентиляции

Рукоятка С для распределения воздуха

☸ для подачи воздуха из центральных и боковых дефлекторов;

☸ для подачи струи воздуха в ноги и, чтобы температура воздуха в дефлекторах приборной панели была несколько ниже в условиях средней температуры;

☸ для отопления при низкой наружной температуре – для максимального напора воздуха в ноги;

☸ для согревания ног и одновременного обдува ветрового стекла;

☸ для быстрого обдува (удаления конденсата) ветрового стекла.

Кнопка D для включения/выключения функции рециркуляции воздуха

При нажатии на кнопку (контрольная лампа на кнопке горит) включается функция рециркуляции внутреннего воздуха.

При повторном нажатии на кнопку (контрольная лампа на кнопке не горит) выключается функция рециркуляции внутреннего воздуха.

Кнопка E для включения/выключения кондиционера (климат-контроль)

При нажатии на кнопку (контрольная лампа на кнопке горит) включается климат-контроль.

При повторном нажатии на кнопку (контрольная лампа на кнопке не горит) выключается климат-контроль.



ВЕНТИЛЯЦИЯ САЛОНА

Для эффективной вентиляции салона:

- поверните рукоятку A на синий сектор;
- отключите внутреннюю рециркуляцию воздуха кнопкой D (контрольная лампа на кнопке не горит);
- поверните рукоятку C в положение ;
- поверните рукоятку B в положение, соответствующее нужной скорости.

СИСТЕМА КЛИМАТ-КОНТРОЛЬ (охлаждение)

Для скорейшего охлаждения салона

- поверните рукоятку A на синий сектор;
- включите внутреннюю рециркуляцию воздуха кнопкой D (контрольная лампа на кнопке горит);
- поверните рукоятку C в положение ;
- включите кондиционер кнопкой E; в кнопке E загорается контрольная лампа;
- поверните рукоятку B в положение 4  (максимальная скорость вентилятора).

Регулировка охлаждения

- поверните рукоятку A вправо, чтобы повысить температуру;
- отключите внутреннюю рециркуляцию воздуха кнопкой D (контрольная лампа на кнопке не горит);
- поверните рукоятку B, чтобы снизить скорость вентилятора.

ОТОПЛЕНИЕ САЛОНА

Выполните следующие действия:

- поверните рукоятку A на красный сектор;
- поверните рукоятку C в положение нужного символа;
- поверните рукоятку B в положение, соответствующее нужной скорости.

ЗНАКОМСТВО С
АВТОМОБИЛЕМ

СИСТЕМЫ
БЕЗОПАСНОСТИ

ПУСК И УПРАВЛЕНИЕ
АВТОМОБИЛЕМ

КОНТРОЛЬНЫЕ
ЛАМПЫ
И СООБЩЕНИЯ

АВАРИЙНОЕ
СОСТОЯНИЕ



ТЕХОБСЛУЖИВАНИЕ
И УХОД

ТЕХНИЧЕСКИЕ
ХАРАКТЕРИСТИКИ

УКАЗАТЕЛЬ

БЫСТРОЕ ОТОПЛЕНИЕ САЛОНА

Для скорейшего отопления салона



- поверните рукоятку А на красный сектор;
- включите внутреннюю рециркуляцию воздуха кнопкой D (контрольная лампа на кнопке горит);
- поверните рукоятку С в положение ;
- поверните рукоятку В в положение 4  (максимальная скорость вентилятора).

Затем регуляторами создайте в салоне комфортные условия и нажмите на кнопку D, чтобы выключить внутреннюю рециркуляцию воздуха (контрольная лампа на кнопке не горит).

ПРЕДУПРЕЖДЕНИЕ Пока двигатель в холодном состоянии подождите несколько минут, чтобы эксплуатационная жидкость системы достигла оптимальной рабочей температуры.

ОБДУВ/БЫСТРОЕ ОТТАИВАНИЕ ПЕРЕДНИХ СТЕКОЛ ВЕТРОВОЕ СТЕКЛО И БОКОВЫЕ ОКНА)

Выполните следующие действия:

- поверните рукоятку А на красный сектор;
- поверните рукоятку В в положение 4  (максимальная скорость вентилятора).
- поверните рукоятку С в положение ;
- отключите внутреннюю рециркуляцию воздуха кнопкой D, чтобы контрольная лампа на кнопке погасла.

После обдува/оттаивания стекол восстановите в салоне комфортные условия.

ПРЕДУПРЕЖДЕНИЕ Кондиционер очень полезен для ускорения обдува стекол, поскольку он обезвоживает воздух. Выставьте регуляторы как описано выше и включите кондиционер кнопкой E; в кнопке загорается контрольная лампа.

Система защиты окон от запотевания

При наличии высокой влажности наружного воздуха и/или в случае дождя и/или большой разницы температуры внутри – наружи салона рекомендуется выполнить профилактическую процедуру для защиты окон от запотевания:

- поверните рукоятку А на красный сектор;
 - отключите внутреннюю рециркуляцию воздуха кнопкой D, чтобы контрольная лампа на кнопке погасла;
 - поверните рукоятку С на символ , если признаки запотевания отсутствуют;
 - поверните рукоятку В в положение 2 скорости.
- ПРЕДУПРЕЖДЕНИЕ** Кондиционер очень полезен для предупреждения запотевания стекол при наличии сильной влажности окружающей среды, поскольку он поглощает влагу из подаваемого в салон воздуха.

ОБДУВ/ОТТАИВАНИЕ ОБОГРЕВАЕМОГО ЗАДНЕГО СТЕКЛА И НАРУЖНЫХ ЗЕРКАЛ ЗАДНЕГО ОБЗОРА – рис. 40

(для моделей/рынков, где предусмотрено)

Чтобы включить эту функцию, нажмите кнопку А; активация функции обозначается включением контрольной лампы на самой кнопке.

Действие функции ограничено таймером и по прошествии 20 минут отключается автоматически. Чтобы отключить функцию раньше, еще раз нажмите кнопку А.

ПРЕДУПРЕЖДЕНИЕ Не приклеивайте наклейки на нити обогрева заднего стекла с внутренней стороны, чтобы их не повредить.





рис. 40

F0U0040m

ВКЛЮЧЕНИЕ РЕЦИРКУЛЯЦИИ ВНУТРЕННЕГО ВОЗДУХА

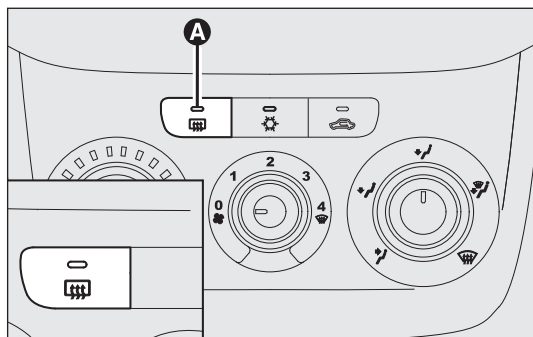
Нажмите кнопку , чтобы включилась контрольная лампа на кнопке.

Рекомендуется включать рециркуляцию внутреннего воздуха, когда вы стоите в пробке или в туннеле, чтобы наружный загрязненный воздух не попал в салон автомобиля. Не пользуйтесь этой функцией слишком долго, особенно при наличии нескольких человек в автомобиле, чтобы не происходило запотевание стекол.

ПРЕДУПРЕЖДЕНИЕ Рециркуляция внутреннего воздуха обеспечивает более быстрое достижение нужных условий, в зависимости от выбранного режима работы («отопление» или «охлаждение»).

Не рекомендуется включать функцию рециркуляции внутреннего воздуха в дождливые и холодные дни, чтобы предупредить запотевание стекол.

ТЕКУЩИЙ УХОД ЗА СИСТЕМОЙ

Во время зимнего сезона необходимо включать систему кондиционирования на 10 минут не реже одного раза в месяц. Перед летним сезоном следует проверить работу системы на станции техобслуживания Fiat.



В системе используется охлаждающая жидкость R134a, которая в случае случайной утечки не оказывает отрицательное воздействие на окружающую среду. Категорически запрещается использовать жидкость R12 несовместимую с компонентами системы.

ЗНАКОМСТВО С
АВТОМОБИЛЕМ

СИСТЕМЫ
БЕЗОПАСНОСТИ

ПУСК И УПРАВЛЕНИЕ
АВТОМОБИЛЕМ

КОНТРОЛЬНЫЕ
ЛАМПЫ
И СООБЩЕНИЯ

АВАРИЙНОЕ
СОСТОЯНИЕ

ТЕХОБСЛУЖИВАНИЕ
И УХОД

ТЕХНИЧЕСКИЕ
ХАРАКТЕРИСТИКИ

УКАЗАТЕЛЬ

АВТОМАТИЧЕСКИЙ ДВУХЗОННЫЙ КЛИМАТ-КОНТРОЛЬ

(для моделей/рынков, где предусмотрено)

ОПИСАНИЕ

Автомобиль оборудован двухзонным климат-контролем, позволяющим настраивать температуру воздуха со стороны водителя и пассажира независимо друг от друга.

РЕГУЛЯТОРЫ – рис. 41

- A кнопка включения/выключения компрессора климат-контроля
- B кнопка включения/выключения функции рециркуляции внутреннего воздуха
- C дисплей для вывода информации о настройке климат-контроля
- D кнопка включения функции MAX-DEF (быстрое оттаивание/обдув передних стекол)
- E кнопка включения/выключения обогреваемого заднего стекла
- F кнопка включения функции MONO (уравнивание настроенных значений температуры) и рукоятка регулировки температуры со стороны пассажира
- G кнопка включения/выключения климат-контроля
- H повышение/понижение скорости вентилятора
- I кнопки выбора распределения воздуха
- L кнопка включения функции AUTO (автоматический режим) и рукоятка регулировки температуры со стороны водителя
- M датчик внутренней температуры



рис. 41

F0M0041m

ВКЛЮЧЕНИЕ КЛИМАТ-КОНТРОЛЯ

Систему климат-контроль можно включать нажатием кнобой кнопки; однако, рекомендуется настроить по дисплею нужные параметры температуры и нажать кнопку AUTO.

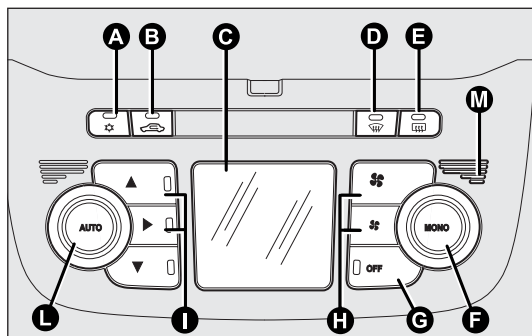
Климат-контроль позволяет отрегулировать температуру по собственному желанию (для водителя и пассажира) с максимальной разницей настройки 7 °С.

Компрессор системы климат-контроль работает только при включенном двигателе и при наружной температуре воздуха выше 4 °С.

АВТОМАТИЧЕСКИЙ РЕЖИМ КЛИМАТ-КОНТРОЛЯ (функция AUTO)

Нажмите кнопку AUTO и система автоматически отрегулирует:

- количество подаваемого в салон воздуха;
- распределение воздуха в салоне, отменив при этом все выполненные ранее ручную настройки.

Во время автоматического действия климат-контроля на дисплее появляется надпись FULL AUTO.

Во время автоматического действия системы можно всегда изменить настроенную температуру и выполнить вручную одну из следующих операций:

- регулировка скорости вращения вентилятора;
- выбор распределения воздуха;
- включение/выключение функции рециркуляции внутреннего воздуха;
- включение/выключение компрессора климат-контроля.



ВНИМАНИЕ

При наличии низкой температуры наружного воздуха рекомендуется не пользоваться функцией рециркуляции внутреннего воздуха, так как при этом могут быстро запотеть стекла.

РЕГУЛИРОВКА СКОРОСТИ ВЕНТИЛЯТОРА

Нажмите кнопку , чтобы повысить/понизить скорость вращения вентилятора.

Система позволяет настроить одну из 12 скоростей, обозначаемых на дисплее включением полос.

- максимальная скорость вентилятора = горят все полосы;
- минимальная скорость вентилятора = горит одна полоса.

Вентилятор можно выключить (не горит ни одна полоса), только если отключен компрессор климат-контроля кнопкой .

Для восстановления функции автоматического управления скоростью вентилятора после того, как была выполнена его регулировка вручную, следует нажать кнопку AUTO.

ЗНАКОМСТВО С
АВТОМОБИЛЕМ

СИСТЕМЫ
БЕЗОПАСНОСТИ

ПУСК И УПРАВЛЕНИЕ
АВТОМОБИЛЕМ

КОНТРОЛЬНЫЕ
ЛАМПЫ
И СООБЩЕНИЯ

АВАРИЙНОЕ
СОСТОЯНИЕ

ТЕХОБСЛУЖИВАНИЕ
И УХОД

ТЕХНИЧЕСКИЕ
ХАРАКТЕРИСТИКИ

УКАЗАТЕЛЬ

ОБДУВ/БЫСТРОЕ ОТТАИВАНИЕ ПЕРЕДНИХ СТЕКОЛ (функция MAX-DEF)

Нажмите кнопку , чтобы автоматически включить все необходимые функции для обдува/быстрого оттаивания ветрового стекла и передних боковых стекол в течение ограниченного таймером времени.

К таким функциям относятся:

- включение компрессора климат-контроля (при наружной температуре выше 4 °C);
- выключение, если ранее была включена, рециркуляция внутреннего воздуха (контрольная лампа на кнопке  выключена);
- включение обогрева заднего стекла (контрольная лампа на кнопке – включена) и сопротивлений для обогрева наружных зеркал заднего обзора;
- настройка максимальной температуры воздуха;
- включение функции полезного расхода воздуха.

ОБДУВ/ОТТАИВАНИЕ ОБОГРЕВАЕМОГО ЗАДНЕГО СТЕКЛА И НАРУЖНЫХ ЗЕРКАЛ ЗАДНЕГО ОБЗОРА

Чтобы включить эту функцию, нажмите кнопку  активация функции обозначается включением контрольной лампы на самой кнопке.

Действие функции ограничено таймером и по прошествии 20 минут отключается автоматически. Чтобы отключить функцию раньше, еще раз нажмите кнопку .



ПРЕДУПРЕЖДЕНИЕ Не приклеивайте наклейки на нити обогрева заднего стекла с внутренней стороны, чтобы их не повредить.



ПРЕДУПРЕЖДЕНИЕ Для подачи в салон наружного воздуха нажмите кнопку  (в таком случае контрольная лампа на кнопке выключена).

ВКЛЮЧЕНИЕ РЕЦИРКУЛЯЦИИ ВНУТРЕННЕГО ВОЗДУХА

Нажмите кнопку .

Рециркуляция внутреннего воздуха может происходить в одном из двух режимов действия:

- принудительное выключение (рециркуляция внутреннего воздуха всегда выключена воздухозаборником снаружи), на которое указывает выключенная контрольная лампа на кнопке .
- принудительное включение (рециркуляция внутреннего воздуха всегда включена), на которое указывает включенная контрольная лампа на кнопке .

При нажатии кнопки OFF система климат-контроль автоматически включает рециркуляцию внутреннего воздуха (горит контрольная лампа на кнопке ). При нажатии кнопки  можно всегда включить рециркуляцию наружного воздуха (контрольная лампа на кнопке не горит) или наоборот ее выключить.

ПРЕДУПРЕЖДЕНИЕ Рециркуляция внутреннего воздуха обеспечивает более быстрое достижение нужных условий, в зависимости от выбранного режима работы («отопление» или «охлаждение»). Не рекомендуется включать функцию рециркуляции внутреннего воздуха в дождливые и холодные дни, чтобы предупредить запотевание стекол. Рекомендуется включать рециркуляцию внутреннего воздуха, когда вы стоите в пробке или в туннеле, чтобы наружный загрязненный воздух не попал в салон автомобиля. Не пользуйтесь этой функцией слишком долго, особенно при наличии нескольких человек в автомобиле, чтобы не происходило запотевание стекол.

УРАВНИВАНИЕ НАСТРОЕННЫХ ЗНАЧЕНИЙ ТЕМПЕРАТУРЫ (функция MONO)

Нажмите кнопку MONO, чтобы уравнивать температуру настройки со стороны водителя и пассажира.

Затем поверните рукоятку AUTO или MONO чтобы поднять/опустить на равное значение температуру на обеих участках.

Еще раз нажмите на кнопку MONO, чтобы выключить функцию.

ВКЛЮЧЕНИЕ/ВЫКЛЮЧЕНИЕ КОМПРЕССОРА КЛИМАТ-КОНТРОЛЯ

Нажмите кнопку , чтобы включить компрессор климат-контроля.

Включение компрессора

контрольная лампа на кнопке  горит;

отображение символа  на дисплее.

Выключение компрессора

контрольная лампа на кнопке  не горит;



выключение символа  на дисплее;

включение функции рециркуляции внутреннего воздуха.

При выключенном компрессоре климат-контроля в салон автомобиля нельзя подать воздух, температура которого ниже наружной температуры; в таком случае на дисплее мигает символ .

Отключение компрессора климат-контроля сохраняется в памяти системы даже после выключения двигателя. Чтобы вновь включить компрессор климат-контроля, еще раз нажмите кнопку  или AUTO: в последнем случае отменяются все прочие настройки, сделанные вручную.

ВЫБОР РАСПРЕДЕЛЕНИЯ ВОЗДУХА

Нажмите одну или несколько кнопок //, чтобы вручную выбрать один из 7 возможных типов распределения воздуха в салоне.

 Поток воздуха к дефлекторам ветрового стекла и к передним боковым окнам для обдува / оттаивания стекол.

 Поток воздуха к передним/задним дефлекторам на участке ног. Такое распределение воздуха обеспечивает быстрое отопление салона.

 Распределение потока воздуха между передними/задними дефлекторами, центральными/боковыми дефлекторами панели приборов, задним дефлектором, дефлекторами для оттаивания ветрового стекла и передних боковых стекол.

 Поток воздуха к центральным/боковым дефлекторам панели приборов (тело пассажира).

 Распределение потока воздуха между дефлекторами участка ног и дефлекторами для оттаивания/обдува ветрового стекла и передних боковых стекол. Такое распределение воздуха обеспечивает хорошее отопление салона и предупреждает возможное запотевание стекол.

ЗНАКОМСТВО С
АВТОМОБИЛЕМ

СИСТЕМЫ
БЕЗОПАСНОСТИ

ПУСК И УПРАВЛЕНИЕ
АВТОМОБИЛЕМ

КОНТРОЛЬНЫЕ
ЛАМПЫ
И СООБЩЕНИЯ

АВАРИЙНОЕ
СОСТОЯНИЕ

ТЕХОБСЛУЖИВАНИЕ
И УХОД

ТЕХНИЧЕСКИЕ
ХАРАКТЕРИСТИКИ

УКАЗАТЕЛЬ

↓➔ Распределение потока воздуха между дефлекторами участка ног (более горячий воздух), центральными/боковыми дефлекторами панели приборов и задним дефлектором (более холодный воздух).

➔↑ Распределение потока воздуха между центральными/боковыми дефлекторами панели приборов, задним дефлектором и дефлекторами для оттаивания/обдува ветрового стекла и передних боковых стекол. Такое распределение воздуха обеспечивает хорошую вентиляцию салона и предупреждает возможное запотевание стекол.

ПРЕДУПРЕЖДЕНИЕ Для работы климат-контроля должна быть нажата хотя бы одна из кнопок /➔/↓. Поэтому система не допускает выключение всех кнопок /➔/↓.

ПРЕДУПРЕЖДЕНИЕ Нажмите кнопку OFF, чтобы вновь включить климат-контроль; при этом восстанавливаются все рабочие условия, сохраненные в памяти устройства до его выключения.

Для восстановления функции автоматического управления распределением воздуха после того, как была выполнена его регулировка вручную, следует нажать кнопку AUTO.

ДОПОЛНИТЕЛЬНЫЙ ОТОПИТЕЛЬ (для моделей/рынков, где предусмотрено)

Данное устройство обеспечивает наиболее быстрое отопление салона в условиях холодного климата и при низкой температуре охлаждающей жидкости двигателя.

В указанных выше климатических условиях система приходит в действие автоматически при запуске двигателя, когда горит хотя бы 1 полоса, обозначающая скорость работы вентилятора.

Выключение отопителя происходит автоматически по достижении в салоне комфортных условий.

ПРЕДУПРЕЖДЕНИЕ Отопитель не может быть включен при недостаточном напряжении аккумуляторной батареи.

ВЫКЛЮЧЕНИЕ КЛИМАТ-КОНТРОЛЯ

Нажмите кнопку OFF.

На дисплее отображается:

- надпись OFF;
- индикатор наружной температуры;
- индикатор включенной рециркуляция внутреннего воздуха (контрольная лампа на кнопке горит).

НАРУЖНЫЕ ОСВЕТИТЕЛЬНЫЕ ПРИБОРЫ

Левый подрулевой переключатель управляет большей частью приборов наружного освещения автомобиля. Наружное освещение включается только при наличии ключа зажигания в положении MAR. При включении наружного освещения включается подсветка панели приборов и органов управления.

ЛАМПЫ ДНЕВНОГО СВЕТА (D.R.L.) рис. 42

(для моделей/рынков, где предусмотрено)



Когда ключ зажигания находится в положении MAR, а кольцо регулятора в положении **O**, автоматически включаются лампы дневного света; при этом другие лампы и внутреннее освещение автомобиля не горят. Функция автоматического включения ламп дневного света может быть включена/отключена с помощью меню на дисплее (см. параграф «Многофункциональный дисплей» и Многофункциональный дисплей с изменяемой конфигурацией» в этом разделе). При отключении ламп дневного света, когда кольцо регулятора в положении **O**, лампы не загораются.



ВНИМАНИЕ

Во время движения автомобиля в дневное время лампы дневного света служат в качестве альтернативы лампам ближнего света в странах, где их включение является обязательным, а также в местах, где такого предписания нет и их включение допустимо. Лампы дневного света не заменяют лампы ближнего света во время движения автомобиля в туннелях или в ночное время. Использование ламп дневного света регламентируется правилами дорожного движения страны, в которой вы находитесь. Соблюдайте их предписания.

ФАРЫ БЛИЖНЕГО СВЕТА / ГАБАРИТНЫЕ ОГНИ рис. 42

Когда ключ зажигания в положении MAR, поверните кольцо регулятора в положение . При включении фар ближнего света выключаются лампы дневного освещения и, помимо ближнего света, включаются габаритные огни. На панели приборов загорается контрольная лампа .

Когда ключ зажигания в положении MAR, поверните кольцо регулятора из положения **O** в положение , при этом включаются все габаритные огни, фонари освещения номерного знака и лампы дневного света D.R.L. (если есть), если они не отключены в меню на дисплее.



рис. 42

F0U0630m

ЗНАКОМСТВО С
АВТОМОБИЛЕМ

СИСТЕМЫ
БЕЗОПАСНОСТИ

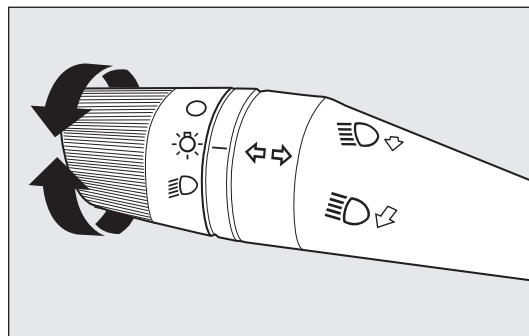
ПУСК И УПРАВЛЕНИЕ
АВТОМОБИЛЕМ

КОНТРОЛЬНЫЕ
ЛАМПЫ
И СООБЩЕНИЯ

АВАРИЙНОЕ
СОСТОЯНИЕ

ТЕХОБСЛУЖИВАНИЕ
И УХОД

ТЕХНИЧЕСКИЕ
ХАРАКТЕРИСТИКИ

УКАЗАТЕЛЬ

ФАРЫ ДАЛЬНОГО СВЕТА – рис. 42

Когда кольцо регулятора в положении  потяните подрулевой переключатель в сторону рулевого колеса (2-е неустойчивое положение).



На панели приборов загорается контрольная лампа .

Чтобы выключить дальний свет, вновь потяните подрулевой переключатель в сторону рулевого колеса (включается ближний свет).

МИГАНИЕ ФАР – рис. 42

Потяните подрулевой переключатель в сторону рулевого колеса (1-е неустойчивое положение) независимо от положения кольца регулятора. На панели приборов загорается контрольная лампа .

СТОЯНОЧНЫЕ ОГНИ – рис. 42



Когда ключ зажигания в положении STOP или вынут из замка зажигания, при повороте кольца регулятора из положения  в положение  включаются стояночные огни. На панели приборов загорается контрольная лампа .

УКАЗАТЕЛИ ПОВОРОТА – рис. 43

Приведите подрулевой переключатель в (устойчивое) положение:

вверх (положение 1): включается правый указатель поворота;

вниз (положение 2): включается левый указатель поворота.

На панели приборов вспыхивает контрольная лампа  или . Указатели поворота отключаются автоматически после выведения автомобиля в положение прямолинейного хода.

Функция смены полосы

При необходимости указать на смену полосы движения приведите левый подрулевой переключатель в неустойчивое положение менее чем на полсекунды. Указатель поворота выбранной стороны движения вспыхивает 5 раз и затем автоматически выключается.



рис. 43

F0U0631m

УСТРОЙСТВО «FOLLOW ME HOME»

В течение определенного периода времени устройство обеспечивает освещение пространства перед автомобилем.

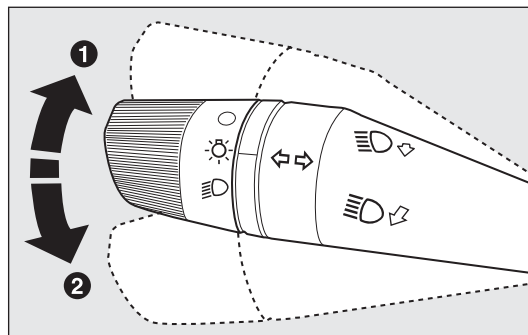
Включение устройства

Когда ключ зажигания в положении STOP или вынут, потяните подрулевой переключатель в сторону рулевого колеса в интервале 2 минуты с момента выключения двигателя. При каждом нажатии на подрулевой переключатель включение света продлевается на 30 секунд вплоть до максимум 210 секунд; по истечении этого времени свет гаснет автоматически.

Нажатие на подрулевой переключатель соответствует включение контрольной лампы «» на панели приборов и появлению сообщения на дисплее (см. раздел «Контрольные лампы и сообщения») в течение времени активного состояния функции. Контрольная лампа загорается при первом нажатии на подрулевой переключатель и остается гореть до автоматического отключения функции. Каждое нажатие на подрулевой переключатель увеличивает время включения света.

Выключение устройства

Прижмите подрулевой переключатель к рулевому колесу в течение более 2 секунд.

ПРОТИВОТУМАННЫЕ ФАРЫ С ФУНКЦИЕЙ УКАЗАТЕЛЕЙ ПОВОРОТА

Когда при движении автомобиля на скорости ниже 40 км/час включены фары ближнего света, при большом угле поворота рулевого колеса или при включении указателей поворота загорается лампа (встроена в противотуманную фару) со стороны поворота автомобиля, позволяющая увеличить угол ночной видимости. Функция может быть включена/отключена с помощью меню на дисплее (см. параграф «Функции дисплея» в этом разделе).

ОЧИСТКА СТЕКОЛ

Правый подрулевой переключатель – рис. 44 управляет работой стеклоочистителей и стеклоомывателей ветрового и заднего стекла автомобиля.

СТЕКЛООЧИСТИТЕЛЬ/СТЕКЛООМЫВАТЕЛЬ

Устройство действует только при наличии ключа зажигания в положении MAR.

Предусмотрено четыре разных положения кольца правого подрулевого переключателя:

- стеклоочиститель остановлен
- ▯ прерывистый режим действия
- ▭ непрерывное действие на медленной скорости
- ▮ непрерывное действие на быстрой скорости

При установке подрулевого переключателя в (неустойчивое) положении А работа устройства ограничивается временем удержания переключателя вручную в данном положении.



рис. 44

F0U0632m

ЗНАКОМСТВО С АВТОМОБИЛЕМ

СИСТЕМЫ БЕЗОПАСНОСТИ

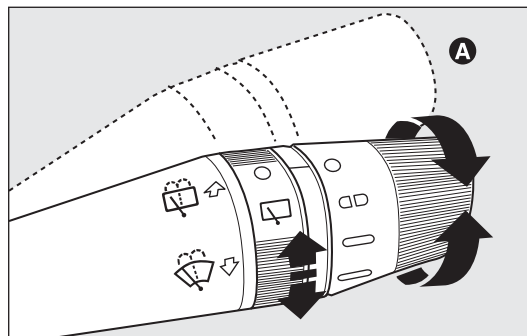
ПУСК И УПРАВЛЕНИЕ АВТОМОБИЛЕМ

КОНТРОЛЬНЫЕ ЛАМПЫ И СООБЩЕНИЯ

АВАРИЙНОЕ СОСТОЯНИЕ

ТЕХОБСЛУЖИВАНИЕ И УХОД

ТЕХНИЧЕСКИЕ ХАРАКТЕРИСТИКИ

УКАЗАТЕЛЬ

После того, как переключатель отпущен, он возвращается в исходное положение, автоматически останавливая работу стеклоочистителя.

Когда кольцо регулятора в положении **DD**, стеклоочиститель автоматически корректирует свою скорость работы по скорости движения автомобиля.

ПРЕДУПРЕЖДЕНИЕ Замена щеток должна выполняться в соответствии с указаниями в разделе «Техобслуживание и уход».



Не пользуйтесь стеклоочистителем, чтобы освободить ветровое стекло от скоплений снега или льда. При таких условиях, если стеклоочиститель подвергается избыточной нагрузке, срабатывает аварийный выключатель двигателя, тормозящий действие стеклоочистителя в течение нескольких секунд. Если после этого действие устройства не возобновляется (даже после повторного пуска ключом зажигания автомобиля), обратитесь на станцию техобслуживания Fiat.

Функция «Умная мойка»

Потяните подрулевой переключатель в сторону рулевого колеса (неустойчивое положение): при этом срабатывают форсунки стеклоомывателя.

При удержании переключателя в таком положении в течение более полсекунды можно одним этим движением автоматически включить работу форсунок стеклоомывателя и щеток стеклоочистителя.

Действие стеклоочистителя прекращается после того, как подрулевой переключатель отпущен и щетки выполнили еще три цикла движения. Цикл завершается одним отдельным движением щеток стеклоочистителя через 6 секунд.

ДАТЧИК ДОЖДЯ

(для моделей/рынков, где предусмотрено)

Датчик дождя расположен за внутренним зеркалом заднего обзора на ветровом стекле и во время прерывистого режима работы стеклоочистителя позволяет автоматически корректировать частоту движения щеток по интенсивности дождя.

ПРЕДУПРЕЖДЕНИЕ В зоне действия датчика стекло должно быть чистым.

Включение устройства

Переместите кольцо регулятора правого подрулевого переключателя в положение **DD** рис. 44. Включение датчика обозначается одним движением щеток, подтверждающим получение команды. С помощью меню настроек можно повысить чувствительность датчика дождя. Увеличение чувствительности датчика обозначается одним движением щеток, подтверждающим получение и исполнение команды. Когда при активированном датчике дождя включается стеклоомыватель, он выполняет обычный цикл мойки стекла, по завершении которого датчик возобновляет работу в автоматическом режиме.

Выключение устройства

Сдвиньте подрулевой переключатель из положения **DD** рис. 44 или поверните ключ зажигания в положение STOP. При следующем запуске (ключ зажигания в положении MAR) датчик не включается, даже если кольцо регулятора осталось в положении **DD** рис. 44. Чтобы возобновить действие датчика, сдвиньте кольцо регулятора из положения **DD** в любое другое и затем приведите его в положение **DD**. Возобновление действия датчика обозначается минимум одним движением стеклоочистителя даже при сухом ветровом стекле.

Датчик дождя способен узнавать и автоматически приспосабливаться к следующим условиям:

- наличие загрязнений на контрольной поверхности (отложения соли, грязи и проч.);
- разница условий днем и ночью.

ПРЕДУПРЕЖДЕНИЕ Полосы воды на стекле могут вызывать ненужные движения щеток.

СТЕКЛООЧИСТИТЕЛЬ/СТЕКЛООМЫВАТЕЛЬ ЗАДНЕГО СТЕКЛА

Устройство действует только при наличии ключа зажигания в положении MAR. Действие функции прекращается, когда подрулевой переключатель опущен. При повороте кольца регулятора из положения **O** в положение  включается стеклоочиститель заднего стекла:

- в прерывистом режиме, когда стеклоочиститель не находится в работе;
- в синхронном режиме (в два раза реже повторения движений стеклоочистителя ветрового стекла), когда стеклоочиститель находится в работе;
- в непрерывном режиме, когда включена задняя передача и соответствующая функция.

Когда стеклоочиститель ветрового стекла находится в работе и включена задняя передача, стеклоочиститель заднего стекла тоже включается в непрерывном режиме.

Если потянуть подрулевой переключатель в сторону центральной консоли (неустойчивое положение), срабатывают форсунки стеклоомывателя заднего стекла.

При удержании подрулевого переключателя в таком положении в течение более полсекунды включается также стеклоочиститель заднего стекла.

После освобождения подрулевого переключателя включается функция умной мойки как для стеклоочистителя ветрового стекла.



Не пользуйтесь стеклоочистителем заднего стекла, чтобы освободить заднее стекло от скоплений снега или льда. При таких условиях, если стеклоочиститель заднего стекла подвергается избыточной нагрузке, срабатывает аварийный выключатель двигателя, тормозящий действие стеклоочистителя в течение нескольких секунд. Если после этого действие устройства не возобновляется, даже после повторного пуска ключом зажигания автомобиля, обратитесь на станцию техобслуживания Fiat.

ЗНАКОМСТВО С
АВТОМОБИЛЕМ

СИСТЕМЫ
БЕЗОПАСНОСТИ

ПУСК И УПРАВЛЕНИЕ
АВТОМОБИЛЕМ

КОНТРОЛЬНЫЕ
ЛАМПЫ
И СООБЩЕНИЯ

АВАРИЙНОЕ
СОСТОЯНИЕ

ТЕХОБСЛУЖИВАНИЕ
И УХОД

ТЕХНИЧЕСКИЕ
ХАРАКТЕРИСТИКИ

УКАЗАТЕЛЬ

КРУИЗ-КОНТРОЛЬ

(регулятор постоянной скорости)

(для моделей/рынков, где предусмотрено)

Электронное устройство поддержки позволяет управлять автомобилем на скорости выше 30 км/ч на длинных, прямых и сухих участках дорог с малым переключением передач (например, на автомагистрали) и на нужной скорости без необходимости нажимать на педаль акселератора. Поэтому применение устройства не дает никаких преимуществ при управлении автомобилем на загруженных пригородных дорогах. Не пользуйтесь устройством в условиях города.

ВКЛЮЧЕНИЕ УСТРОЙСТВА

Поверните ручку А – рис. 45 в положение ON.

Устройство включить нельзя на 1 или задней передаче, рекомендуется включать его, когда включена 4 или более высокая передача.

При движении по спуску скорость автомобиля при включенном устройстве может слегка увеличиться по сравнению с заданной.

На включение устройства указывает контрольная лампа  и соответствующее сообщение на панели приборов (для моделей/рынков, где предусмотрено).

СОХРАНЕНИЕ ПАРАМЕТРОВ СКОРОСТИ АВТОМОБИЛЯ

Выполните следующие действия:

- поверните ручку А – рис. 45 в положение ON и нажатием на педаль акселератора приведите автомобиль на нужную скорость движения;

- приведите подрулевой переключатель в верхнее положение (+) минимум на 1 секунду и затем отпустите: при этом в памяти устройства сохраняется скорость автомобиля, и вы можете отпустить педаль акселератора.

В случае необходимости (например, во время обгона) можно увеличить скорость нажатием педали акселератора; после того как педаль будет отпущена, автомобиль вернется на сохраненную ранее скорость.

ВОССТАНОВЛЕНИЕ СОХРАНЕННОЙ СКОРОСТИ

Если устройство выключено, например нажатием педали тормоза или сцепления, чтобы восстановить сохраненную скорость, необходимо:

- постепенно увеличить скорость и довести ее до близкого сохраненному значению;
- включить передачу, выбранную в момент сохранения параметра скорости;
- нажать кнопку RES В – рис. 45.



рис. 45

F0U0633m

ПОВЫШЕНИЕ СОХРАНЕННОЙ СКОРОСТИ

Для этого можно:

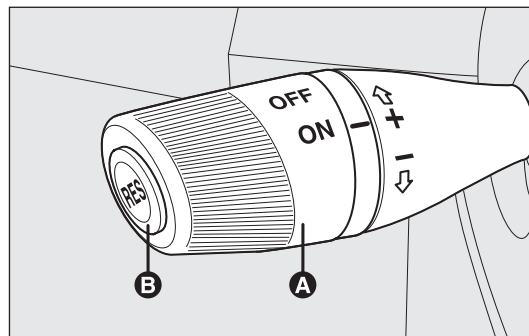
- нажать педаль акселератора и затем сохранить новый параметр достигнутой скорости;

или

- сдвинуть подрулевой переключатель в верхнее положение (+).

Каждому смещению переключателя соответствует увеличение скорости примерно на 1 км/ч; если оставить переключатель в верхнем положении, скорость движения будет повышаться постоянно.

ПОНИЖЕНИЕ СОХРАНЕННОЙ СКОРОСТИ

Для этого можно:

- выключить устройство и затем сохранить новый параметр скорости;

или

- сдвинуть подрулевой переключатель в нижнее положение (-), пока не будет достигнут новый параметр скорости, который автоматически будет сохранен.

Каждому смещению переключателя соответствует понижение скорости примерно на 1 км/ч; если оставить переключатель в нижнем положении, скорость движения будет снижаться постоянно.

ВЫКЛЮЧЕНИЕ УСТРОЙСТВА

Устройство может быть выключено водителем следующим образом:

- поворотом ручки А в положение OFF;
- выключением двигателя;
- нажатием педали тормоза;

- нажатием педали сцепления;
- нажатием педали акселератора; в таком случае система фактически не отключается, но запрос на увеличение скорости имеет преимущественное значение для работы устройства. Система круиз-контроль остается в активном состоянии без необходимости нажать кнопку RES B – рис. 45, чтобы вернуться к предыдущим условиям после того, как процесс ускорения завершился.

Устройство автоматически выключается в следующих случаях:

- в случае срабатывания системы ABS или ESP;
- при наличии скорости автомобиля ниже установленного предела;
- в случае повреждения системы.



ВНИМАНИЕ

Во время движения с включенным устройством не переводите рычаг переключения передач в нейтральное положение.



ВНИМАНИЕ

В случае неустойчивой работы или неисправности устройства поверните ручку А в положение OFF и обратитесь на станцию техобслуживания Fiat.

ЗНАКОМСТВО С
АВТОМОБИЛЕМ

СИСТЕМЫ
БЕЗОПАСНОСТИ

ПУСК И УПРАВЛЕНИЕ
АВТОМОБИЛЕМ

КОНТРОЛЬНЫЕ
ЛАМПЫ
И СООБЩЕНИЯ

АВАРИЙНОЕ
СОСТОЯНИЕ

ТЕХОБСЛУЖИВАНИЕ
И УХОД

ТЕХНИЧЕСКИЕ
ХАРАКТЕРИСТИКИ

УКАЗАТЕЛЬ

ПЛАФОНЫ ВНУТРЕННЕГО ОСВЕЩЕНИЯ

ПЕРЕДНИЙ ПЛАФОН С ТОЧЕЧНЫМИ СВЕТИЛЬНИКАМИ

Выключатель А – рис. 46 включает/выключает лампы потолочного светильника.

Когда выключатель А находится в центральном положении, лампы С и D включаются/выключаются в момент раскрытия/закрытия передних дверей автомобиля.

Когда выключатель А сдвинут влево, лампы С и D всегда выключены.

Когда выключатель А сдвинут вправо, лампы С и D всегда включены.

Включение/выключение света происходит постепенно.

Выключатель В выполняет функцию точечного света; при выключенном плафоне он по отдельности включает:

- лампу С, если сдвинут влево;
- лампу D, если сдвинут вправо.

ПРЕДУПРЕЖДЕНИЕ Прежде чем выйти из автомобиля, проверьте, чтобы оба выключателя находились в центральном положении; при закрытии дверей свет выключается, предупреждая разрядку аккумуляторной батареи.

В любом случае, если выключатель остался в положении «всегда включено», плафон автоматически гаснет через 15 минут после отключения двигателя.

Выдержка времени светильников плафона

В некоторых моделях для удобства входа/выхода из автомобиля, особенно ночью или в слабо освещенных местах, предусмотрены 2 логические схемы выдержки времени.

ВЫДЕРЖКА ВРЕМЕНИ ПРИ ВХОДЕ В АВТОМОБИЛЬ

Светильники плафона загораются в следующем режиме:

- примерно на 10 секунд при разблокировке передних дверей;
- примерно на 3 секунды при раскрытии одной из боковых дверей;
- примерно на 10 секунд при закрытии дверей.

Выдержка времени прерывается при повороте ключа зажигания в положение MAR.



рис. 46

F0U0049m

ВЫДЕРЖКА ВРЕМЕНИ ПРИ ВЫХОДЕ ИЗ АВТОМОБИЛЯ

После изъятия ключа из замка зажигания светильники плафона загораются в следующем режиме:

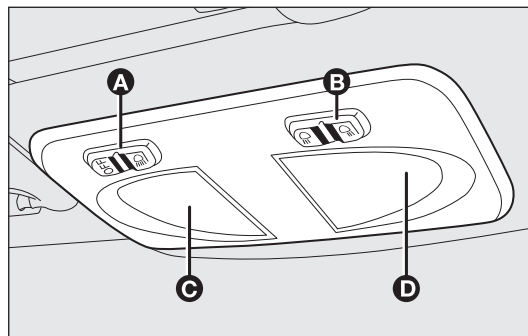
- в течение 2 минут после выключения двигателя на время, равное примерно 10 секундам;
- при раскрытии одной из боковых дверей на время, равное примерно 3 минутам;
- при закрытии одной двери на время, равное примерно 10 секундам.

Функция выдержки времени прекращается автоматически в момент блокировки дверей.

ПЛАФОН ОСВЕЩЕНИЯ БАГАЖНИКА – рис. 47 (для моделей/рынков, где предусмотрено)

В моделях, в которых предусмотрено плафон освещения багажника, лампа включается автоматически при раскрытии багажника и выключается, когда багажник закрывается.



рис. 47

FOU0049m

ФОНАРИКИ В ДВЕРЯХ ДЛЯ ОСВЕЩЕНИЯ ЛУЖ – рис. 48 (для моделей/рынков, где предусмотрено)

Фонарик А в нижней части двери загорается при раскрытии соответствующей двери автомобиля при любом положении ключа зажигания.

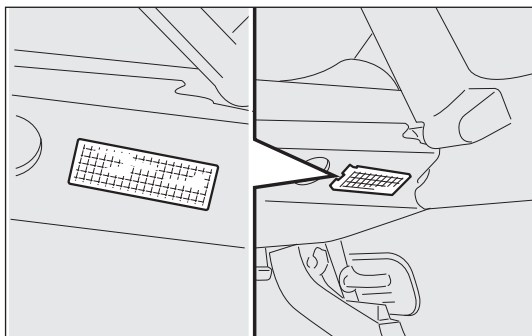

рис. 48

FOU0049m

ЗНАКОМСТВО С АВТОМОБИЛЕМ

СИСТЕМЫ
БЕЗОПАСНОСТИ

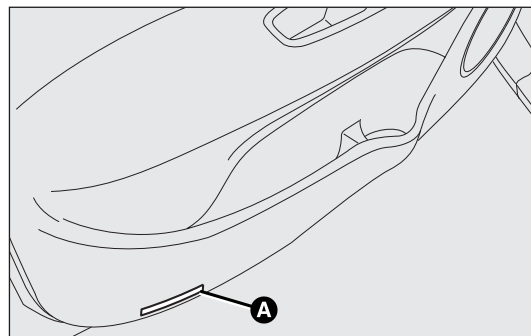
ПУСК И УПРАВЛЕНИЕ
АВТОМОБИЛЕМ

КОНТРОЛЬНЫЕ
ЛАМПЫ
И СООБЩЕНИЯ

АВАРИЙНОЕ
СОСТОЯНИЕ

ТЕХОБСЛУЖИВАНИЕ
И УХОД

ТЕХНИЧЕСКИЕ
ХАРАКТЕРИСТИКИ

УКАЗАТЕЛЬ

ЛАМПА В СОЛНЦЕЗАЩИТНОМ КОЗЫРЬКЕ – рис. 49 (для моделей/рынков, где предусмотрено)

В некоторых моделях автомобилей солнцезащитный козырек со стороны пассажира оборудован лампой подсветки. Чтобы включить/выключить лампу, нажмите кнопку А.



рис. 49

F0U0053m

УСТРОЙСТВА УПРАВЛЕНИЯ

АВАРИЙНЫЕ ОГНИ – рис. 50

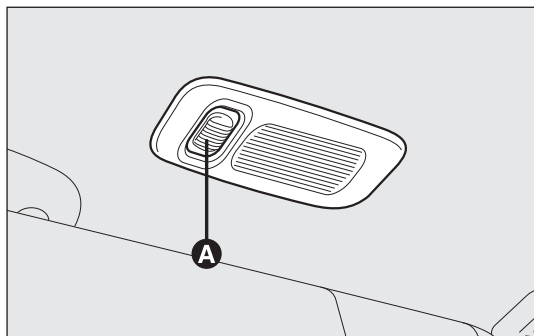
Аварийные огни включаются выключателем А независимо от положения ключа зажигания. После их включения на панели приборов загораются контрольные лампы ← и →. Чтобы выключить аварийные огни, еще раз нажмите на выключатель. Использование аварийных огней регламентируется правилами дорожного движения страны, в которой вы находитесь. Соблюдайте их предписания.

Аварийное торможение

В случае аварийного торможения автоматически включаются аварийные огни и одновременно на панели приборов загораются контрольные лампы ← и →. Функция автоматически отключается, когда торможение перестает носить характер аварийной ситуации. Данная функция соблюдает предписания действующего закона.



рис. 50

F0U0054m

СТОЯНОЧНЫЙ СВЕТ

Стояночный свет загорается, только когда ключ зажигания находится в положении STOP или вынут, путем установки кольца регулятора на левом подрулевом переключателе сначала в положение **O** и затем в положение \odot или \ominus .

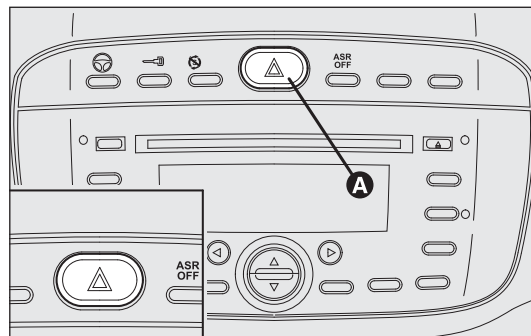
На панели приборов загорается контрольная лампа \odot или \ominus .

ПРОТИВОТУМАННЫЕ ФАРЫ – рис. 51

(для моделей/рынков, где предусмотрено)

При включенных габаритных огнях можно включить передние противотуманные фары кнопкой \oplus .

На приборной панели загорается контрольная лампа \oplus .

Фары выключаются повторным нажатием на кнопку.

Использование передних противотуманных фар регламентируется правилами дорожного движения страны, в которой вы находитесь. Соблюдайте их предписания.



рис. 51

FOU0056m

ЗАДНЯЯ ПРОТИВОТУМАННАЯ ФАРА – рис. 52

При включенном ближнем свете или при включенных габаритных огнях и передних противотуманных фарах (для моделей/рынков, где предусмотрено) можно включить заднюю противотуманную фару кнопкой \oplus . На приборной панели загорается контрольная лампа \oplus . Фара выключается повторным нажатием кнопки или выключением ближнего света и/или передних противотуманных фар (где они предусмотрены). Использование задних противотуманных фар регламентируется правилами дорожного движения страны, в которой Вы находитесь. Соблюдайте их предписания.

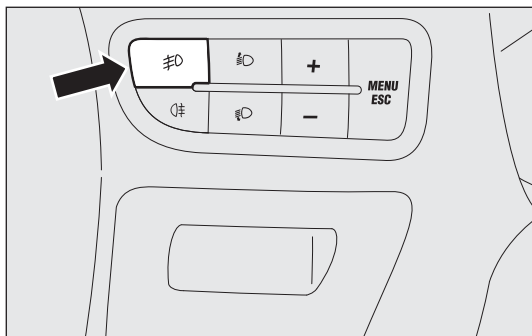

рис. 52

FOU0056m

ЗНАКОМСТВО С
АВТОМОБИЛЕМ

СИСТЕМЫ
БЕЗОПАСНОСТИ

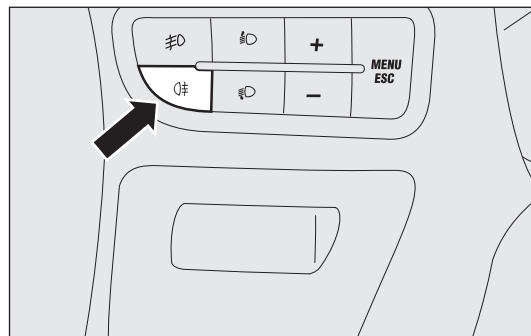
ПУСК И УПРАВЛЕНИЕ
АВТОМОБИЛЕМ

КОНТРОЛЬНЫЕ
ЛАМПЫ
И СООБЩЕНИЯ

АВАРИЙНОЕ
СОСТОЯНИЕ

ТЕХОБСЛУЖИВАНИЕ
И УХОД

ТЕХНИЧЕСКИЕ
ХАРАКТЕРИСТИКИ

УКАЗАТЕЛЬ

ФУНКЦИЯ ECO

(для исполнений 0.9 Twinair Turbo 105CV)

Чтобы включить функцию ECO, нажмите кнопку В – рис. 53.

При включенной функции ECO обеспечивается настройка управления автомобилем в городских условиях в целях экономии расхода топлива.

Включение функции обозначается включением контрольной лампы на соответствующей кнопке.

Настройка функции сохраняется, поэтому при следующем запуске двигателя система соблюдает настройку, сделанную до выключения двигателя.

Чтобы выключить функцию и восстановить настройку обычного управления автомобилем, еще раз нажмите кнопку В.



рис. 53

FOU0812m

ЭЛЕКТРОУСИЛИТЕЛЬ РУЛЕВОГО УПРАВЛЕНИЯ DUALDRIVE – рис. 53

Нажмите кнопку А, чтобы включить функцию «CITY» (см. параграф «Электроусилитель рулевого управления Dualdrive» в этом разделе). После включения функции на панели приборов загорается контрольная лампа CITY. Еще раз нажмите на кнопку, чтобы выключить функцию.

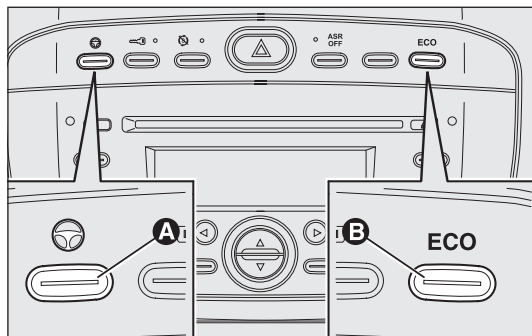
ОБОГРЕВАЕМОЕ ЗАДНЕЕ СТЕКЛО – рис. 54

Функция обогрева заднего стекла включается кнопкой А; она ограничена таймером, который автоматически выключает устройство приблизительно через 20 минут.



рис. 54

FOU0038m

УСТРОЙСТВО ЦЕНТРАЛИЗОВАННОЙ БЛОКИРОВКИ ДВЕРЕЙ – рис. 55

Чтобы одновременно заблокировать все двери, нажмите кнопку А в центральной части приборной панели независимо от положения ключа зажигания.

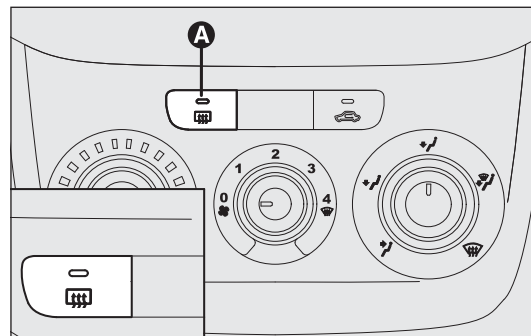
БЛОКИРОВКА ПОДАЧИ ТОПЛИВА

Система срабатывает в случае столкновения автомобиля и вызывает:

- прерывание подачи топлива с последующим выключением двигателя
- автоматическую блокировку дверей
- включение внутренних потолочных светильников

На срабатывание системы указывает сообщение на дисплее. Тщательно проверьте состояние автомобиля на отсутствие утечек топлива, например, в моторном отсеке, под автомобилем или около места размещения топливного бака. После столкновения поверните ключ зажигания в положение STOP, чтобы не разрядилась аккумуляторная батарея.



рис. 55

F0U0005m

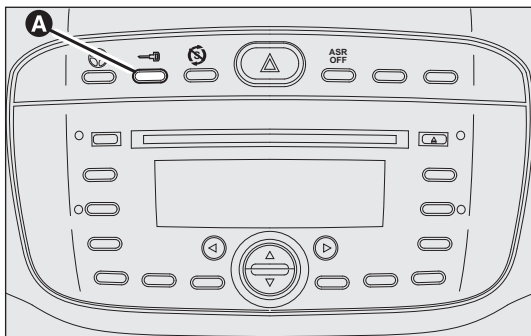

ВНИМАНИЕ

Если после столкновения чувствуется запах топлива или если замечены утечки из системы подачи топлива, не включайте оборудование во избежание опасности возникновения пожара.

Разблокировка дверей в случае ДТП

В случае столкновения автомобиля и срабатывания выключателя блокировки подачи топлива, замки дверей автоматически размыкаются, чтобы обеспечить доступ в салон автомобиля снаружи, и одновременно загораются лампы внутренних потолочных светильников. Двери автомобиля могут быть всегда открыты изнутри с помощью соответствующих ручек управления. Если после столкновения автомобиля утечки топлива не обнаружены и автомобиль в состоянии возобновить движение, восстановите необходимые для этого условия.

Для восстановления правильной работы автомобиля следует выполнить описанную далее процедуру:

- поверните ключ зажигания в положение MAR
- включите правый указатель поворота
- выключите правый указатель поворота
- включите левый указатель поворота
- выключите левый указатель поворота
- включите правый указатель поворота
- выключите правый указатель поворота
- включите левый указатель поворота
- выключите левый указатель поворота
- поверните ключ зажигания в положение STOP
- поверните ключ зажигания в положение MAR

ЗНАКОМСТВО С
АВТОМОБИЛЕМ

СИСТЕМЫ
БЕЗОПАСНОСТИ

ПУСК И УПРАВЛЕНИЕ
АВТОМОБИЛЕМ

КОНТРОЛЬНЫЕ
ЛАМПЫ
И СООБЩЕНИЯ

АВАРИЙНОЕ
СОСТОЯНИЕ

ТЕХОБСЛУЖИВАНИЕ
И УХОД

ТЕХНИЧЕСКИЕ
ХАРАКТЕРИСТИКИ

УКАЗАТЕЛЬ

ОБОРУДОВАНИЕ САЛОНА

ПЕРЧАТОЧНЫЙ ЯЩИК – рис. 56

Ящик открывается за ручку А.
Внутри ящика предусмотрено отделение для документов.



рис. 56

F0U0058m

ОТДЕЛЕНИЯ В ПЕРЧАТОЧНОМ ЯЩИКЕ – рис. 57

Для моделей/рынков, где предусмотрено, внутри перчаточного ящика может находиться отделение для карточек А, для ручки В и для мелких предметов С.

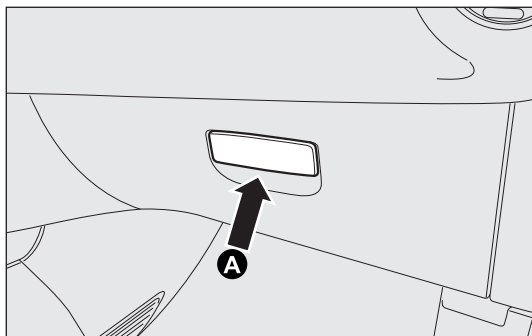

рис. 57

F0U00634m

БОКОВОЙ ЯЩИК ДЛЯ МЕЛКИХ ВЕЩЕЙ

Ящик А – рис. 59 находится с левой стороны от рулевого колеса.
Он расположен на панели приборов.
Для открытия и закрытия ящика служит ручка В в крышке – рис. 58.

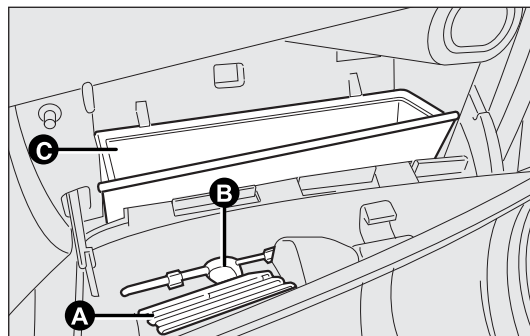

рис. 58

F0U0060m

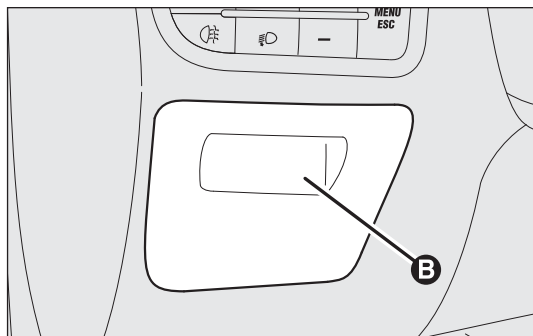

рис. 59

F0U0061m

ОТДЕЛЕНИЕ НА ЦЕНТРАЛЬНОЙ КОНСОЛИ

Отделение А – рис. 60 находится на центральной консоли перед рычагом стояночного тормоза.

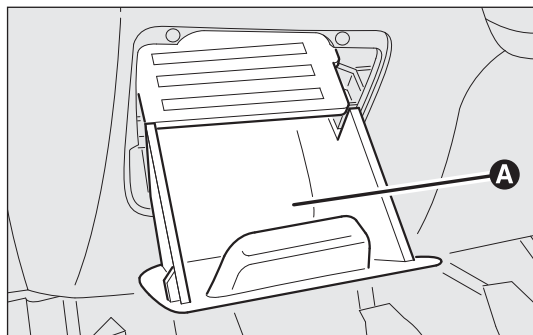

рис. 60

F0U0062m

ЗНАКОМСТВО С
АВТОМОБИЛЕМ

СИСТЕМЫ
БЕЗОПАСНОСТИ

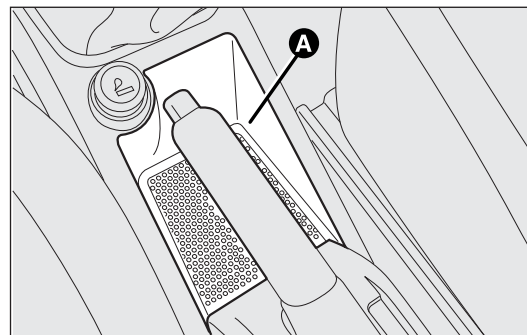
ПУСК И УПРАВЛЕНИЕ
АВТОМОБИЛЕМ

КОНТРОЛЬНЫЕ
ЛАМПЫ
И СООБЩЕНИЯ

АВАРИЙНОЕ
СОСТОЯНИЕ

ТЕХОБСЛУЖИВАНИЕ
И УХОД

ТЕХНИЧЕСКИЕ
ХАРАКТЕРИСТИКИ

УКАЗАТЕЛЬ

ПЕРЕДНИЙ ПОДЛОКОТНИК С ОТДЕЛЕНИЕМ ДЛЯ МЕЛКИХ ВЕЩЕЙ

(для моделей/рынков, где предусмотрено)

В некоторых модификациях автомобилей между передними сиденьями предусмотрен подлокотник А – рис. 61.



рис. 61

F0U0064m

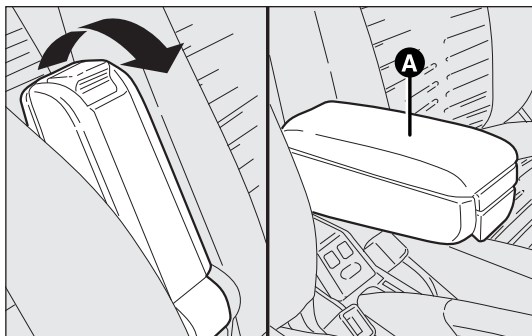

рис. 62

F0U0065m

Чтобы привести подлокотник в нормальное для использования положение, прижмите его вниз, как показано на рис. 61.

Нажатием кнопки А – рис. 62 можно поднять верхнюю часть подлокотника, чтобы воспользоваться отделением для мелких вещей В. С помощью рычага С подлокотник можно наклонить вниз относительно нормального для использования положение.

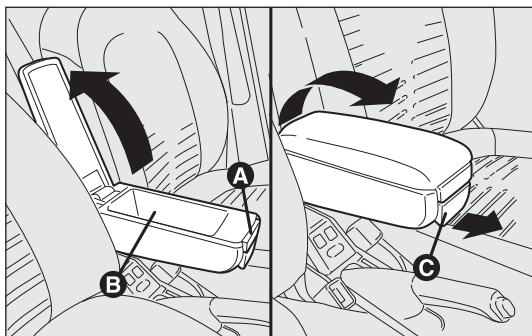
ДВЕРНЫЕ КАРМАНЫ – рис. 63

В облицовочном покрытии каждой двери имеются карманы для мелких вещей и документов, а также отделение для бутылки.



рис. 63

F0U0063m

ПОДСТАВКИ ПОД БАНКИ – рис. 64-65

Подстаканники – подставки для банок расположены на центральной консоли автомобиля (два перед и один за рычагом стояночного тормоза).

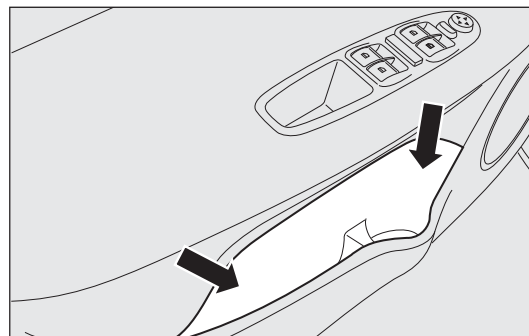

рис. 64

F0U0066m

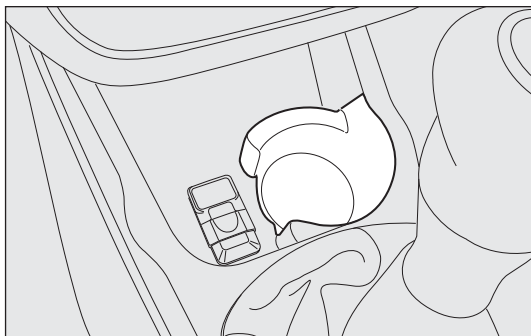

рис. 65

F0U0067m

ОТСЕК ДЛЯ КАРТ – рис. 66

На центральной консоли автомобиля предусмотрены отсеки для размещения телефонных карт и компакт-дисков.

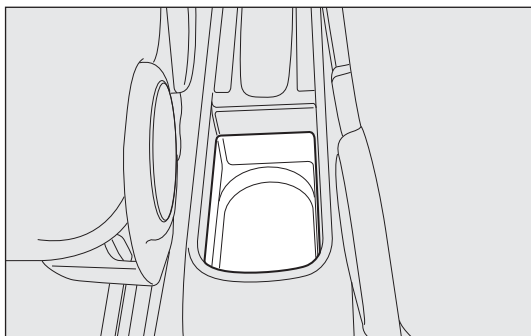

рис. 66

F0U0068m

**ЗНАКОМСТВО С
АВТОМОБИЛЕМ**

СИСТЕМЫ
БЕЗОПАСНОСТИ

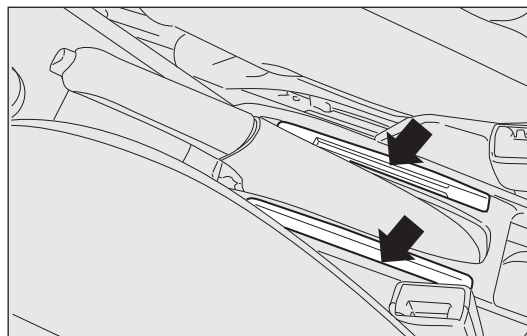
ПУСК И УПРАВЛЕНИЕ
АВТОМОБИЛЕМ

КОНТРОЛЬНЫЕ
ЛАМПЫ
И СООБЩЕНИЯ

АВАРИЙНОЕ
СОСТОЯНИЕ

ТЕХОБСЛУЖИВАНИЕ
И УХОД

ТЕХНИЧЕСКИЕ
ХАРАКТЕРИСТИКИ

УКАЗАТЕЛЬ

ПРИКУРИВАТЕЛЬ – рис. 67

(для моделей/рынков, где предусмотрено)

Прикуриватель находится на центральной консоли перед рычагом стояночного тормоза. Чтобы его включить, нажмите на кнопку А, когда ключ зажигания в положении MAR.

Примерно через 15 секунд кнопка автоматически возвращается в исходное положение – прикуриватель готов к использованию.

Для моделей/рынков, где предусмотрено, вместо прикуривателя может находиться электрическая розетка.

ПРЕДУПРЕЖДЕНИЕ Всегда следите за тем, чтобы прикуриватель отключился.



ВНИМАНИЕ

Прикуриватель сильно нагревается. Обращайтесь с ним осторожно и следите, чтобы дети его не трогали: опасность возникновения пожара и/или ожогов.



рис. 67

F0U0069m

ПЕПЕЛЬНИЦА – рис. 68-69

(для моделей/рынков, где предусмотрено)

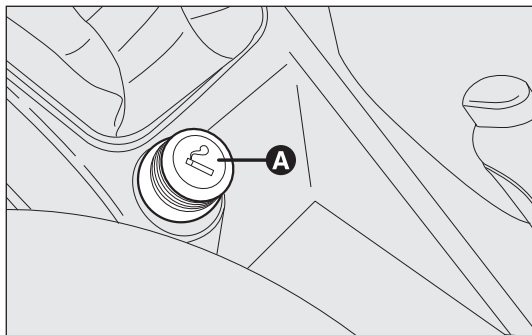
Пепельница представляет собой съемную пластиковую емкость, которую можно вставить в подстаканники или в подставки под банки на центральной консоли.

ПРЕДУПРЕЖДЕНИЕ Не бросайте в пепельницу бумагу одновременно с окурками: опасность воспламенения.



рис. 68

F0U0070m

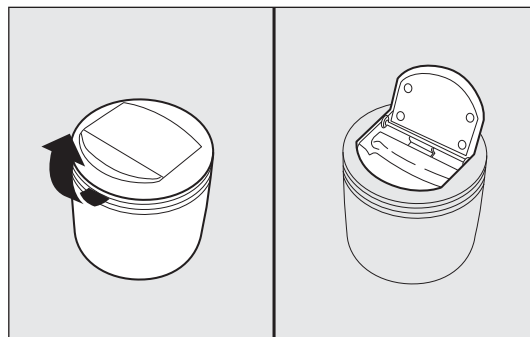

рис. 69

F0U0071m

СОЛНЦЕЗАЩИТНЫЙ КОЗЫРЕК – рис. 70

Солнцезащитные козырьки расположены по бокам внутреннего зеркала заднего обзора. Положение козырьков можно регулировать спереди и по бокам. На оборотной стороне козырька со стороны водителя может быть установлено зеркало.

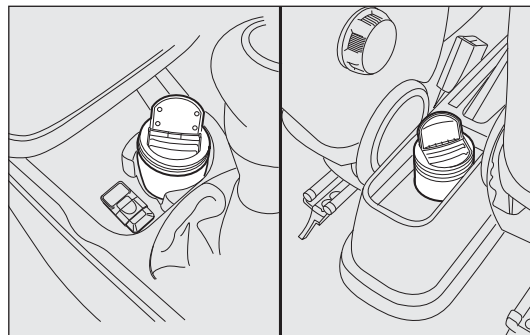
Чтобы воспользоваться зеркалом (для моделей/рынков, где предусмотрено) в некоторых модификациях автомобилей необходимо открыть раздвижную крышку А



рис. 70

FOU0072m

КАРМАН ДЛЯ ДОКУМЕНТОВ

(для моделей/рынков, где предусмотрено)

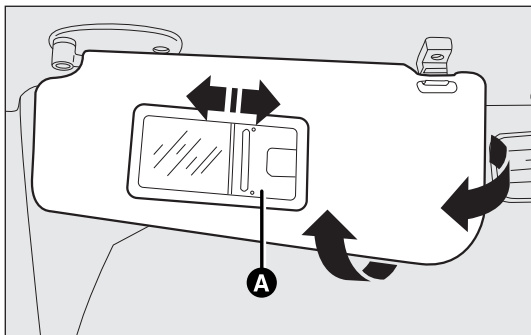
В некоторых моделях автомобилей с задней стороны спинки сидений предусмотрен карман для документов – рис. 71.



рис. 71

FOU0073m

**ЗНАКОМСТВО С
АВТОМОБИЛЕМ**

СИСТЕМЫ
БЕЗОПАСНОСТИ

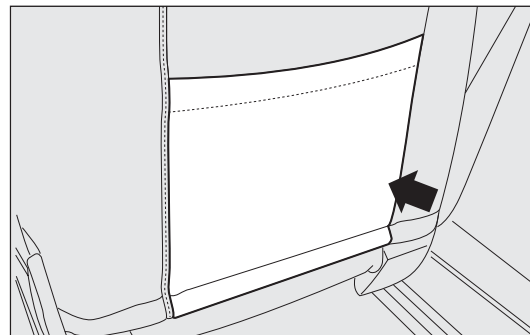
ПУСК И УПРАВЛЕНИЕ
АВТОМОБИЛЕМ

КОНТРОЛЬНЫЕ
ЛАМПЫ
И СООБЩЕНИЯ

АВАРИЙНОЕ
СОСТОЯНИЕ

ТЕХОБСЛУЖИВАНИЕ
И УХОД

ТЕХНИЧЕСКИЕ
ХАРАКТЕРИСТИКИ

УКАЗАТЕЛЬ

ЭЛЕКТРИЧЕСКАЯ РОЗЕТКА

(для моделей/рынков, где предусмотрено)

Розетка находится в багажнике с левой стороны от пластиковой опоры задней полки – рис. 72.

Она открывается крышкой А



рис. 72

FOU0074m

ЯЩИК ДЛЯ МЕЛКИХ ВЕЩЕЙ В ПАНЕЛИ ПРИБОРОВ

Ящик А – рис. 73 находится в центре панели приборов. Крышка ящика В открывается нажатием на имеющуюся на ней кнопку.

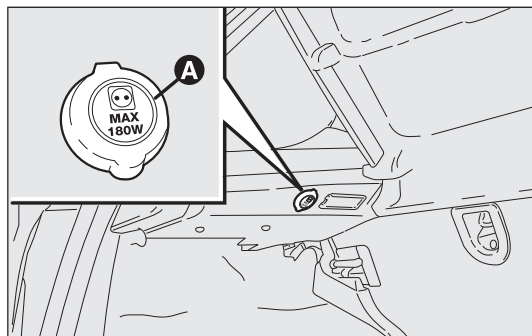

рис. 73

FOU00276m

ОГнетушитель – рис. 74

(для моделей/рынков, где предусмотрено)

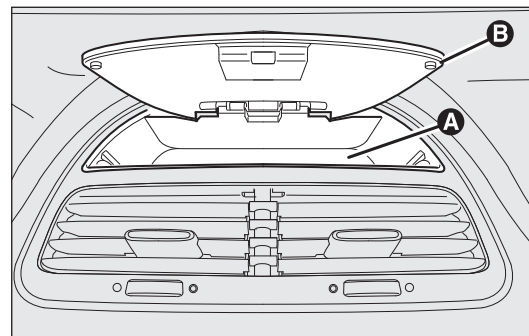
Огнетушитель расположен с левой стороны в багажном отделении.



рис. 74

F0U0552m

ОТКРЫВАЮЩАЯСЯ КРЫША SKY-DOME

(для моделей/рынков, где предусмотрено)

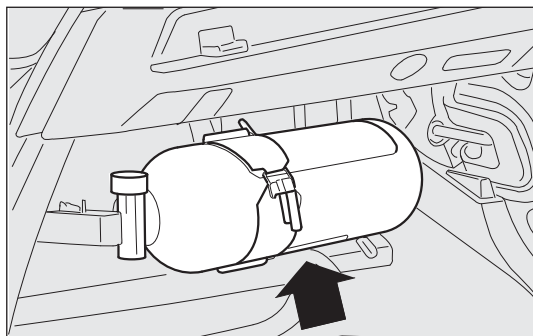
Открывающаяся крыша с большим стеклом состоит из двух стеклянных панелей, одна из которых неподвижна, а вторая раздвижная; на панелях установлены солнцезащитные шторки (передняя и задняя) с ручным управлением.

Шторки могут приводиться в «полностью закрытое» и «полностью открытое» положение (фиксированные промежуточные положения отсутствуют).

Чтобы открыть шторки: возьмитесь за рукоятку А – рис. 75 и с ее помощью раздвиньте шторку в показанном стрелкой направлении до «полностью открытого» положения.

Закрытие шторок осуществляется в обратном порядке.

Крыша может быть открыта только при ключе зажигания в положении MAR. Кнопки А-В – рис. 76 на специальной панели около переднего плафона управляют функциями открытия/закрытия открывающейся крыши.



рис. 75

F0U0076m

ЗНАКОМСТВО С
АВТОМОБИЛЕМ

СИСТЕМЫ
БЕЗОПАСНОСТИ

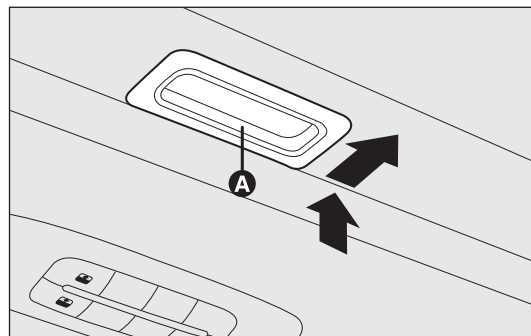
ПУСК И УПРАВЛЕНИЕ
АВТОМОБИЛЕМ

КОНТРОЛЬНЫЕ
ЛАМПЫ
И СООБЩЕНИЯ

АВАРИЙНОЕ
СОСТОЯНИЕ

ТЕХОБСЛУЖИВАНИЕ
И УХОД

ТЕХНИЧЕСКИЕ
ХАРАКТЕРИСТИКИ

УКАЗАТЕЛЬ

Открытие крыши

Нажмите и держите нажатой кнопку В – рис. 76, передняя стеклянная панель придет в положение, напоминающее положение спойлера; еще раз нажмите кнопку В в течение более полсекунды, при этом начнется автоматическое движение стекла крыши до упора. Стекло крыши можно остановить в промежуточном положении повторным нажатием на кнопку.

Закрытие крыши

В положении полного открытия люка нажмите кнопку А – рис. 76; если удерживать ее нажатой в течение более полсекунды, переднее стекло автоматически придет в положение, напоминающее положение спойлера. При повторном нажатии на кнопку стекло крыши остановится в промежуточном положении. Еще раз нажмите и держите нажатой кнопку А до полного закрытия панели.



рис. 76

F0U0075m



При наличии на крыше автомобиля поперечного багажника рекомендуется открывать люк только в положение, напоминающее положение спойлера.

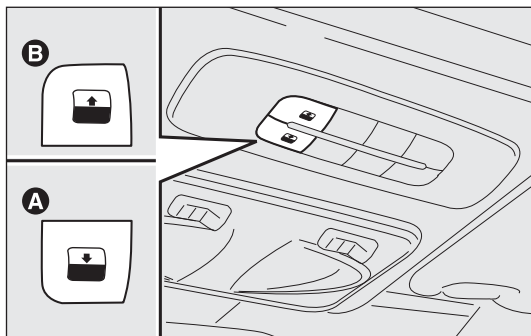

Не открывайте крышу при наличии на ней снега или льда, т.к. вы рискуете ее повредить.



ВНИМАНИЕ

При выходе из автомобиля всегда вынимайте ключ из замка зажигания, чтобы неожиданно открытая крыша не стала причиной опасности для оставшихся в автомобиле людей. Нештатное использование крыши может быть опасным. Перед открытием люка крыши и во время его открытия всегда проверяйте, чтобы пассажиры не были подвержены опасности повреждений, которые могут быть вызваны как самим стеклом в движении, так и личными вещами, затянутыми или сдавленными им во время перемещения.

ЗАЩИТНОЕ УСТРОЙСТВО

Открывающийся люк в крыше автомобиля оборудован защитным устройством, которое во время закрытия стекла обнаруживает наличие препятствия. В таком случае система немедленно останавливает и меняет направление движения стеклянной панели.

ПРОЦЕДУРА ИНИЦИАЛИЗАЦИИ

В результате случайного отключения аккумуляторной батареи или размыкания защитного предохранителя необходимо вновь инициализировать работу открывающегося люка в крыше автомобиля.

Выполните следующие действия:

- нажмите кнопку А – рис. 76 в положение закрытия;
- держите кнопку нажатой, чтобы люк движением толчками полностью закрылся;
- после полного закрытия люка дождитесь останова электрического привода крыши.

При выходе из автомобиля всегда вынимайте ключ из замка зажигания, чтобы неожиданно открытая крыша не стала причиной опасности для оставшихся в автомобиле людей. Нештатное использование крыши может быть опасным. Перед открытием люка крыши и во время его открытия всегда проверяйте, чтобы пассажиры не были подвержены опасности повреждений, которые могут быть вызваны как самим стеклом в движении, так и личными вещами, затынутыми или сдавленными им во время перемещения.

АВАРИЙНОЕ УПРАВЛЕНИЕ

В случае несрабатывания выключателя/кнопки открывающимся люком автомобиля можно управлять вручную:

- снимите защитную крышку с внутренней обшивки между двумя солнцезащитными шторками;
- возьмите фигурный ключ, предоставленный в комплекте и находящийся в ящике для инструментов в багажном отделении;
- вставьте ключ в отверстие А – рис. 77 и поверните
 - по часовой стрелке, чтобы открыть люк крыши
 - против часовой стрелки, чтобы закрыть люк крыши



рис. 77

FOU0077m

ЗНАКОМСТВО С
АВТОМОБИЛЕМ

СИСТЕМЫ
БЕЗОПАСНОСТИ

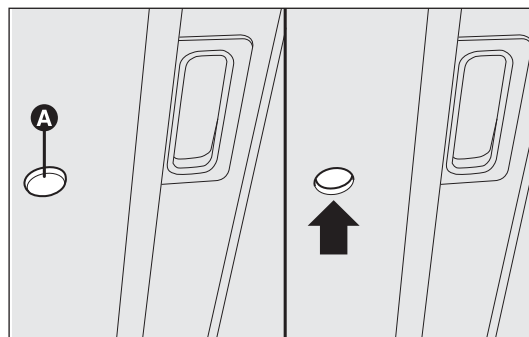
ПУСК И УПРАВЛЕНИЕ
АВТОМОБИЛЕМ

КОНТРОЛЬНЫЕ
ЛАМПЫ
И СООБЩЕНИЯ

АВАРИЙНОЕ
СОСТОЯНИЕ

ТЕХОБСЛУЖИВАНИЕ
И УХОД



ТЕХНИЧЕСКИЕ
ХАРАКТЕРИСТИКИ

УКАЗАТЕЛЬ

ДВЕРИ

Централизованная блокировка/разблокировка замков дверей

Блокировка замков дверей снаружи

Закройте двери и нажмите кнопку  на пульте ДУ – рис. 78 или вставьте и поверните металлическое жало в замок двери водителя по часовой стрелке – рис. 79. На блокировку замков дверей указывает одно включение контрольной лампы на кнопке А – рис. 80. Блокировка замков дверей включается, только если все двери закрыты. Если одна или несколько дверей открыты кнопкой  на пульте ДУ – рис. 78, указатели направления и контрольная лампа на кнопке А – рис. 80 быстро мигают в течение примерно 3 секунд.





рис. 78

F0U0078m

Если одна или несколько дверей открыты металлическим жалом ключа, только контрольная лампа на кнопке В – рис. 80 быстро мигает в течение примерно 3 секунд. Если двери закрыты, а крышка багажника осталась открытой, происходит блокировка замков дверей: указатели поворота (только при блокировке дверей нажатием кнопки  – рис. 78) и контрольная лампа на кнопке А – рис. 80 быстро мигают в течение примерно 3 секунд.

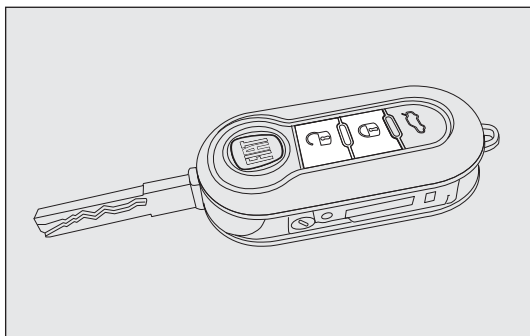
При включенной функции блокировки замки дверей можно все равно открыть кнопкой А – рис. 80 на центральной консоли.

Быстрым двойным нажатием кнопки  на пульте ДУ – рис. 78 включается устройство dead lock (см. параграф «Устройство dead lock»).

Разблокировка замков дверей снаружи

Кратко нажмите на кнопку  – рис. 78, чтобы открыть замки дверей на расстоянии, временно включить внутренние плафоны и двойную вспышку указателей поворота; для этого можно также вставить в замок двери водителя и повернуть против часовой стрелки металлическое жало ключа, как показано на рис. 79.

Блокировка/разблокировка замков дверей изнутри

Нажмите кнопку А – рис. 80, чтобы замкнуть/разомкнуть замки всех дверей. На кнопке имеется контрольная лампа, указывающая на состояние дверей автомобиля (замкнуты или разомкнуты). Когда замки дверей заблокированы, на кнопке горит контрольная лампа, одно нажатие на кнопку вызывает централизованную разблокировку замков всех дверей и выключение контрольной лампы. Когда замки дверей разблокированы, контрольная лампа на кнопке не горит и одно нажатие кнопки вызывает централизованную блокировку замков всех дверей. Блокировка замков дверей включается, только если все двери плотно закрыты.

Для моделей/рынков, где предусмотрено, при включенном наружном освещении внутренняя ручка для раскрытия дверей подсвечивается специальной контрольной лампой.



рис. 79

FOU0079m

После блокировки замков дверей

- пультом ДУ
- защелками дверей

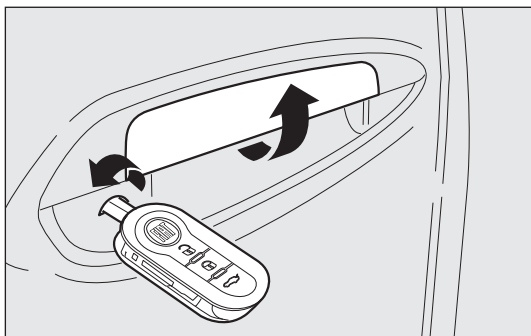
разблокировка дверей невозможна с помощью кнопки А – рис. 80 на центральной консоли.



рис. 80

FOU0055m

ЗНАКОМСТВО С
АВТОМОБИЛЕМ

СИСТЕМЫ
БЕЗОПАСНОСТИ

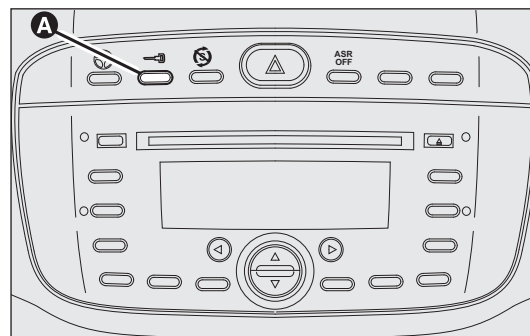
ПУСК И УПРАВЛЕНИЕ
АВТОМОБИЛЕМ

КОНТРОЛЬНЫЕ
ЛАМПЫ
И СООБЩЕНИЯ

АВАРИЙНОЕ
СОСТОЯНИЕ

ТЕХОБСЛУЖИВАНИЕ
И УХОД

ТЕХНИЧЕСКИЕ
ХАРАКТЕРИСТИКИ

УКАЗАТЕЛЬ

ПРЕДУПРЕЖДЕНИЕ Если при включенном механизме централизованного управления замками дверей потянуть за внутреннюю ручку одной из передних дверей, происходит выключение механизма данной двери. Если потянуть за внутреннюю ручку одной из задних дверей, происходит разблокировка замка только этой одной двери.

В случае отсутствия подачи электроснабжения (перегорел предохранитель, отсоединена аккумуляторная батарея и проч.) возможность вручную включить блокировку дверей сохраняется.

После запуска двигателя и превышения скорости 20 км/час автоматически срабатывает механизм централизованного закрытия всех дверей, если выбрана данная функция, которая может быть активирована в меню настройки (см. параграф «Многофункциональный дисплей» в этом разделе).

УСТРОЙСТВО DEAD LOCK

(для моделей/рынков, где предусмотрено)

Такое предохранительное устройство тормозит работу:

- внутренних ручек
- кнопки А – рис. 80 блокировки/разблокировки,

препятствуя таким образом открытию дверей изнутри салона, если сделана попытка взлома (например, разбито стекло).

Устройство dead lock является наилучшей системой защиты от попыток взлома. Поэтому рекомендуется включать его всякий раз, когда вы собираетесь покинуть припаркованный автомобиль.



ВНИМАНИЕ

После включения устройства dead lock двери автомобиля открыть изнутри нельзя, поэтому, прежде чем выйти, убедитесь, что в автомобиле нет людей. Если разрядилась батарейка в ключе с ДУ, устройство можно отключить только с помощью металлического жала ключа, который должен быть для этого вставлен в замки обеих передних дверей, как описано ранее: в таком случае устройство продолжает действовать только для задних дверей.

Включение устройства

Устройство включается автоматически во всех замках дверей, если два раза быстро нажать на кнопку  на ключе с пультом ДУ – рис. 78.

Включение устройства обозначается 3 вспышками указателей поворота и миганием контрольной лампы на кнопке А – рис. 80, расположенной на центральной консоли.

Устройство не включается при наличии одной или нескольких плохо закрытых дверей: это препятствует тому, чтобы человек мог войти в автомобиль через открытую дверь, а закрыв ее, оказаться запертым в салоне.

Выключение устройства

Устройство автоматически выключается на всех дверях в следующих случаях:

- при повороте механического ключа зажигания в замке двери водителя в положение раскрытия;
- при разблокировке дверей пультом ДУ;
- при повороте ключа зажигания в положение MAR.

БЛОКИРОВКА ЗАМКОВ ДЛЯ БЕЗОПАСНОСТИ ДЕТЕЙ (5-дверные модели) – рис. 81

Система предупреждает раскрытие задних дверей изнутри.

Система блокировки замков может быть включена только при открытых дверях автомобиля.

- положение 1 – система включена (замок двери блокирован);
- положение 2 – система выключена (дверь можно открыть изнутри);

Система блокировки А – рис. 81 остается включенной даже при выполнении электрической разблокировки дверей.



ВНИМАНИЕ

Пользуйтесь системой блокировки дверей всегда для перевозки детей в автомобиле.



рис. 81

FOU0080m

ЗНАКОМСТВО С
АВТОМОБИЛЕМ

СИСТЕМЫ
БЕЗОПАСНОСТИ

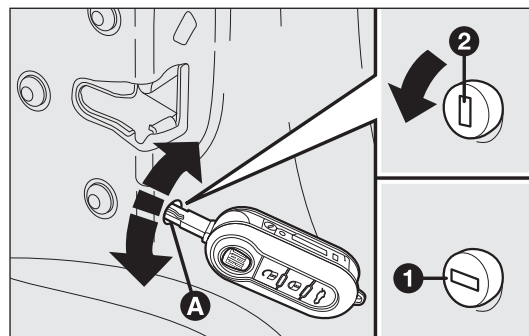
ПУСК И УПРАВЛЕНИЕ
АВТОМОБИЛЕМ

КОНТРОЛЬНЫЕ
ЛАМПЫ
И СООБЩЕНИЯ

АВАРИЙНОЕ
СОСТОЯНИЕ

ТЕХОБСЛУЖИВАНИЕ
И УХОД

ТЕХНИЧЕСКИЕ
ХАРАКТЕРИСТИКИ

УКАЗАТЕЛЬ



ВНИМАНИЕ

Включив систему обеих задних дверей, проверьте ее срабатывание с помощью внутренних ручек открытия дверей.

АВАРИЙНАЯ СИСТЕМА БЛОКИРОВКИ ЗАМКОВ ЗАДНИХ ДВЕРЕЙ (5-дверные модели) – рис. 82

Задние двери автомобиля оборудованы системой, позволяющей закрывать их даже при отсутствии тока.

В таком случае следует:

- вставить ключ зажигания в замок В;
- повернуть механизм из положения 2 в положение 1 и закрыть дверь.

Когда система включена, задние двери можно открыть за внутренние ручки автомобиля.



рис. 82

F0U0081m

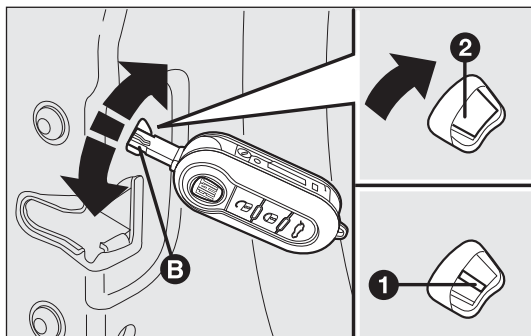

ВНИМАНИЕ

Не включайте систему блокировки замков для безопасности детей, если уже включена аварийная система блокировки замков задних дверей.

В случае если включены обе предохранительные системы, чтобы открыть дверь, необходимо нажать на внутреннюю ручку, выключающую аварийную систему блокировки замков задних дверей, и затем открыть дверь за наружную ручку.

СТЕКЛОПОДЪЕМНИКИ

ЭЛЕКТРИЧЕСКИЕ СТЕКЛОПОДЪЕМНИКИ

На подлокотнике с внутренней стороны двери водителя находятся два – рис. 84 или (для моделей/рынков, где предусмотрено) пять – рис. 83 выключателей, которые когда ключ зажигания в положении MAR, управляют:

- A открытием/закрытием левого переднего окна;
- B открытием/закрытием правого переднего окна;
- C открытием/закрытием левого заднего окна (для моделей/рынков, где предусмотрено);
- D открытием/закрытием правого заднего окна (для моделей/рынков, где предусмотрено);

Примечание: Нажатием на кнопку можно открыть стекло, поднятие кнопки означает его закрытие.

- E выключением приводов выключателей, расположенных на задних дверях (для моделей/рынков, где предусмотрено).



рис. 83

FOU0082m

Контроллер стеклоподъемника

Модели автомобилей с 2 (только передними) электрическими стеклоподъемниками оборудованы автоматикой опускания передних стекол.

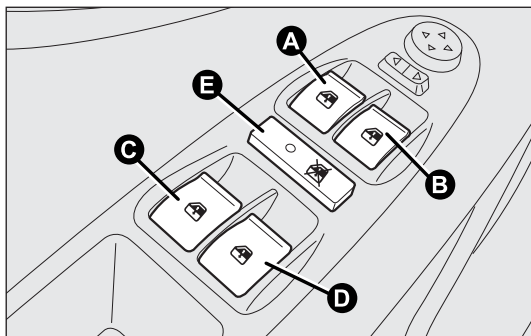
Модели автомобилей с 4 (передними и задними) электрическими стеклоподъемниками оборудованы автоматикой подъема и опускания всех стекол.

Контроллер стеклоподъемника включается нажатием на один из выключателей управления в течение более полсекунды. Движение стекла прерывается по достижении крайнего нижнего положения или при повторном нажатии на кнопку.

Модели автомобилей с 4 (передними и задними) электрическими стеклоподъемниками оборудованы защитным устройством, которое во время закрытия стекла обнаруживает наличие препятствия. В таком случае система немедленно прерывает движение стекла и в зависимости от его положения меняет направление движения.



рис. 84

FOU0083m

ЗНАКОМСТВО С
АВТОМОБИЛЕМ

СИСТЕМЫ
БЕЗОПАСНОСТИ

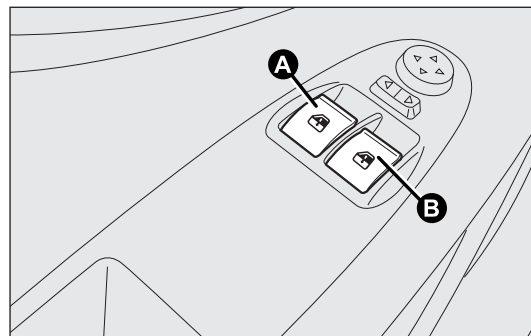
ПУСК И УПРАВЛЕНИЕ
АВТОМОБИЛЕМ

КОНТРОЛЬНЫЕ
ЛАМПЫ
И СООБЩЕНИЯ

АВАРИЙНОЕ
СОСТОЯНИЕ

ТЕХОБСЛУЖИВАНИЕ
И УХОД

ТЕХНИЧЕСКИЕ
ХАРАКТЕРИСТИКИ

УКАЗАТЕЛЬ

ПРЕДУПРЕЖДЕНИЕ Если в течение 1 минуты функция защиты от сдвливания включается 5 раз подряд, система автоматически переходит в режим «recovery» (самозащита). На это указывает ступенчатый подъем стекла на этапе закрытия.

В таком случае необходимо восстановить действие системы следующим образом:

открыть стекла

или

повернуть ключ зажигания в положение STOP и затем в положение MAR.



При отсутствии неисправностей стекла автоматически возобновляют обычный режим работы.

ПРЕДУПРЕЖДЕНИЕ Когда ключ зажигания в положении STOP или вынут, стеклоподъемники остаются в активном состоянии в течение примерно 2 минут и немедленно отключаются при открытии одной из дверей.



ВНИМАНИЕ

Система управления стеклоподъемниками соответствует нормативным требованиям 2000/4/CE по вопросу защиты пассажиров, высывающихся из окон автомобиля.

ПРЕДУПРЕЖДЕНИЕ В некоторых моделях автомобилей при нажатии кнопки  на ключе с пультом ДУ в течение более 2 секунд открываются все стекла; при нажатии кнопки  на ключе с пультом ДУ в течение более 2 секунд стекла закрываются.

Дверь со стороны переднего и задних пассажиров
(для моделей/рынков, где предусмотрено)

На подлокотнике с внутренней стороны двери переднего пассажира и дверей задних пассажиров имеются выключатели А – рис. 85 для управления соответствующим стеклом.

Нажатием кнопки А – рис. 86 отключаются приводы выключателей, расположенных на задних дверях (для моделей/рынков, где предусмотрено).



рис. 85

F0U0084m

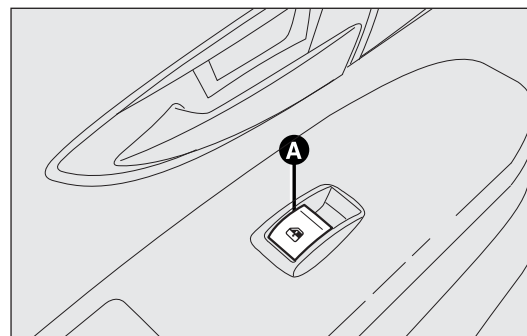

ВНИМАНИЕ

Неправильное пользование электрическими стеклоподъемниками может оказаться опасным. До и во время действия устройства всегда проверяйте, чтобы пассажиры не были подвержены опасности повреждений, которые могут быть вызваны как самим стеклом в движении, так и личными вещами, затянутыми или сдавленными им во время перемещения. При выходе из автомобиля всегда вынимайте ключ из замка зажигания, чтобы неожиданно включенные стеклоподъемники не стали причиной опасности для оставшихся в автомобиле людей.

Инициализация стеклоподъемников

В результате случайного отключения аккумуляторной батареи или размыкания защитного предохранителя необходимо вновь инициализировать действие стеклоподъемников.

Процедура инициализации

- вручную приведите обучаемое стекло в крайнее верхнее положение;
- по достижении стеклом крайнего верхнего положения продолжайте держать нажатой кнопку подъема стекла еще в течение не менее 1 секунды.

ЗАДНИЕ СТЕКЛОПОДЪЕМНИКИ С РУЧНЫМ УПРАВЛЕНИЕМ (5-дверные модели) – рис. 87 (для моделей/рынков, где предусмотрено)

Для открытия и закрытия стекла служит соответствующая приводная рукоятка.

ЗНАКОМСТВО С
АВТОМОБИЛЕМ

СИСТЕМЫ
БЕЗОПАСНОСТИ

ПУСК И УПРАВЛЕНИЕ
АВТОМОБИЛЕМ

КОНТРОЛЬНЫЕ
ЛАМПЫ
И СООБЩЕНИЯ

АВАРИЙНОЕ
СОСТОЯНИЕ

ТЕХОБСЛУЖИВАНИЕ
И УХОД

ТЕХНИЧЕСКИЕ
ХАРАКТЕРИСТИКИ

УКАЗАТЕЛЬ



рис. 86

FOU0085m

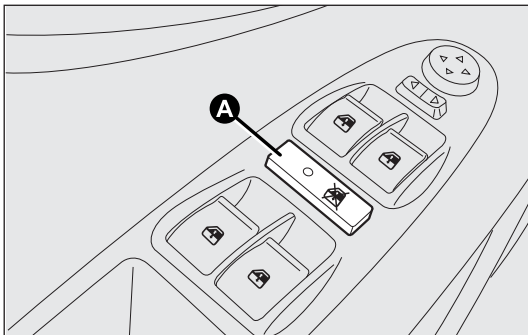

рис. 87

FOU0086m

БАГАЖНОЕ ОТДЕЛЕНИЕ

ОТКРЫТИЕ КРЫШКИ БАГАЖНИКА

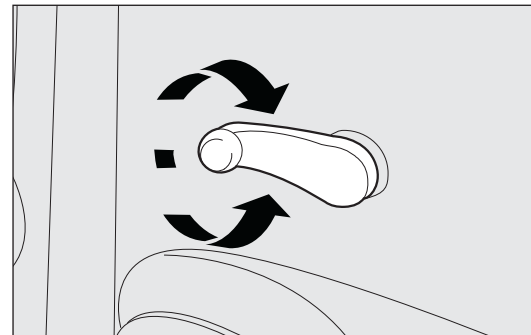
Нажмите кнопку А – рис. 88.

СИСТЕМЫ
БЕЗОПАСНОСТИ

ПУСК И УПРАВЛЕНИЕ
АВТОМОБИЛЕМ

КОНТРОЛЬНЫЕ
ЛАМПЫ И
СООБЩЕНИЯ

АВАРИЙНОЕ
СОСТОЯНИЕ

ТЕХОБСЛУЖИВАНИЕ
И УХОД

ТЕХНИЧЕСКИЕ
ХАРАКТЕРИСТИКИ

УКАЗАТЕЛЬ





рис. 88

F0U0623m

Крышка багажника может быть также открыта кнопкой  пульта ДУ – рис. 89.

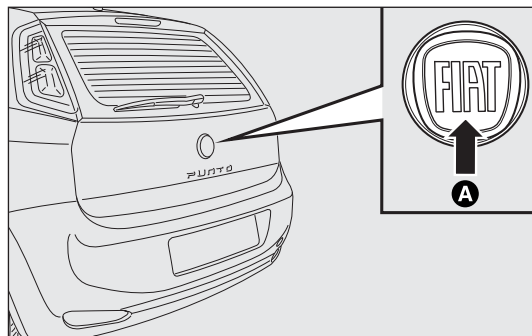
Открытие крышки багажника пультом ДУ сопровождается двойной вспышкой указателей поворота.



рис. 89

F0U0087m



Дополнительная установка предметов на заднюю полку или на крышку багажника (динамики, спойлер и проч.), когда это не предусмотрено изготовителем автомобиля, может нарушить работу боковых газовых амортизаторов крышки багажника.

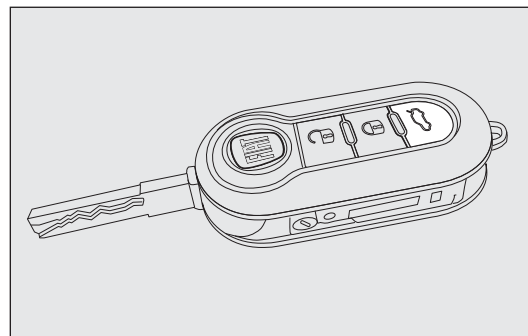

ВНИМАНИЕ

В ходе эксплуатации багажного отделения не разрешается превышать максимально допустимые параметры нагрузки (см. главу «Технические характеристики»). Следите, чтобы вещи в багажнике, были правильно размещены: резкое торможение может отбросить предметы вперед и поранить ими пассажиров.



ВНИМАНИЕ

Во время движения не оставляйте вещи на задней полке, т.к. они могут нанести пассажирам повреждения в случае дорожно-транспортного происшествия или резкого торможения автомобиля.

ЗАКРЫТИЕ КРЫШКИ БАГАЖНИКА

Опустите крышку багажного отделения и прижмите ее так, чтобы был слышен щелчок блокировки – рис. 90



рис. 90

F0U0089m

**ЗНАКОМСТВО С
АВТОМОБИЛЕМ**

СИСТЕМЫ
БЕЗОПАСНОСТИ

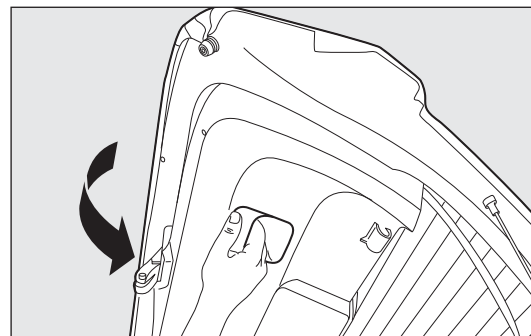
ПУСК И УПРАВЛЕНИЕ
АВТОМОБИЛЕМ

КОНТРОЛЬНЫЕ
ЛАМПЫ
И СООБЩЕНИЯ

АВАРИЙНОЕ
СОСТОЯНИЕ

ТЕХОБСЛУЖИВАНИЕ
И УХОД

ТЕХНИЧЕСКИЕ
ХАРАКТЕРИСТИКИ

УКАЗАТЕЛЬ

АВАРИЙНОЕ ОТКРЫТИЕ КРЫШКИ БАГАЖНИКА – рис. 91

Чтобы открыть изнутри крышку багажного отделения, если разрядилась аккумуляторная батарея автомобиля или имеется неисправность электрического замка крышки, действуйте следующим образом:

- полностью сложите задние сиденья (см. параграф «Расширение багажника» настоящего раздела);
- внутри багажного отсека нажмите на рычажок В



рис. 91

FOU0090m

РАСШИРЕНИЕ БАГАЖНИКА

Частичное расширение (на 1/3 или на 2/3) – рис. 92
(для моделей/рынков, где предусмотрено)

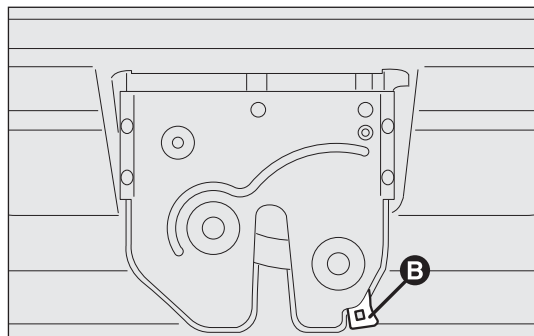
Заднее раздвоенное сиденье дает возможность частично (на 1/3 или на 2/3) или полностью увеличить объем багажника.

Выполните следующие действия:

- полностью опустите подголовники заднего сиденья;
- проследите, чтобы лента ремней безопасности была полностью расправлена и не скручена;
- опрокиньте подушки сиденья вперед в указанном стрелкой направлении – рис. 92;
- рычажком А или В – рис. 93 разомкните фиксатор соответственно левой или правой стороны спинки и опустите спинку на подушку сиденья.



рис. 92

FOU0091m

Расширение багажника с правой стороны дает возможность перевозить двух пассажиров с левой стороны заднего сиденья. Расширение багажника с левой стороны дает возможность перевозить одного пассажира с правой стороны заднего сиденья.

Полное расширение багажника – рис. 95

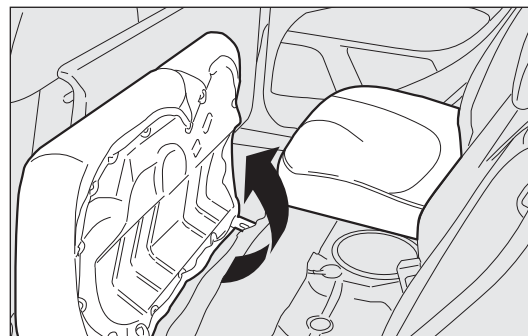
Полное сложение заднего сиденья позволяет максимально воспользоваться объемом багажного отделения.

Выполните следующие действия:

- полностью опустите подголовники заднего сиденья;
- проследите, чтобы ленты ремней безопасности были полностью расправлены и не скручены;



рис. 93

FOU0092m

- опрокиньте подушки сиденья вперед в указанном стрелкой направлении – рис. 94;
- поднимите рычажки А и В – рис. 95, чтобы разомкнуть фиксаторы спинок и опустить спинки на подушку сиденья.

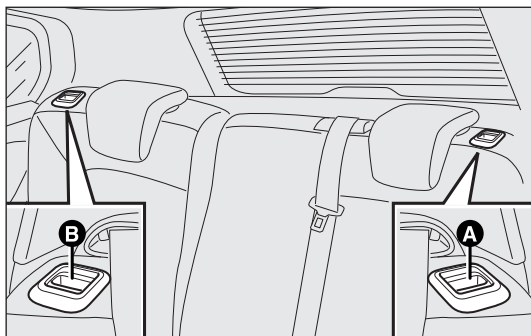

рис. 94

FOU0093m

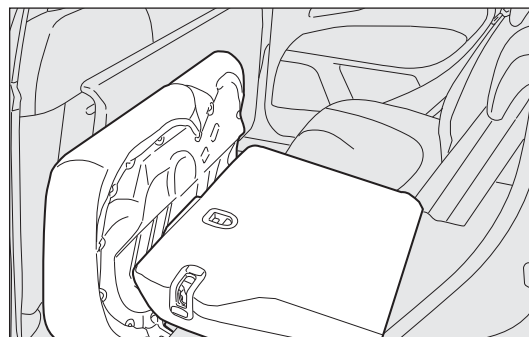

рис. 95

FOU0094m

Установка заднего сиденья на место – рис. 95

Прижмите назад и приподнимите спинки так, чтобы был слышен щелчок блокировки обоих сцепных механизмов. Разместите пряжки ремней безопасности сверху и выровняйте подушку сиденья в положении обычного использования.

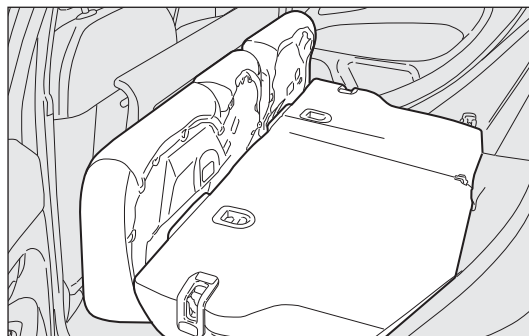
ПРЕДУПРЕЖДЕНИЕ При правильной блокировке механизма спинки красная полоса около рычажков сложения спинки исчезает. Наличие видимой красной полосы указывает на то, что механизм блокировки спинки сиденья не сработал. Не приводите спинку в положение использования, убедитесь в срабатывании механизма по щелчку блокировки.



рис. 96

F0U0095m

Проверьте, чтобы спинка была правильно закреплена с обеих сторон, чтобы в случае резкого торможения она не могла быть отброшена вперед и не могла нанести пассажирам повреждения.

СНЯТИЕ ЗАДНЕЙ ПОЛКИ

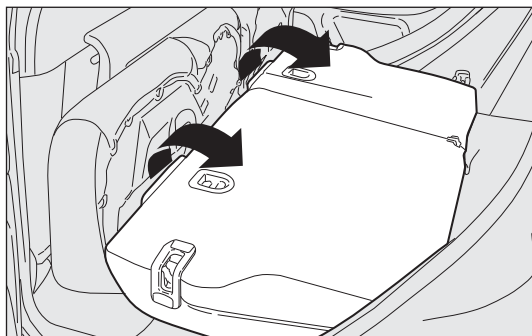
При желании снять заднюю полку, чтобы расширить багажное отделение: освободите верхние оконечности А – рис. 97 двух растяжек, сняв проушины со штырей, отоседините и поверните полку в установочном положении, выньте два штыря рис. 98 по бокам.



рис. 97

F0U0097m

Снятую заднюю полку можно поставить поперек в автомобиле между спинками передних сидений и опрокинутой подушкой заднего сиденья – рис. 99.

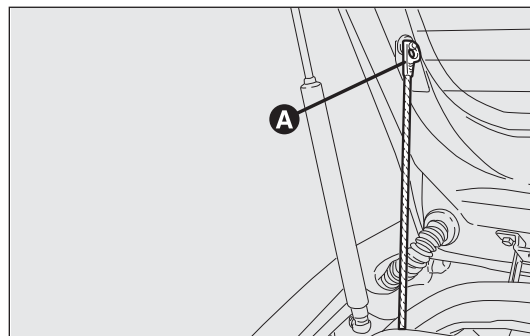

рис. 98

FOU0098m

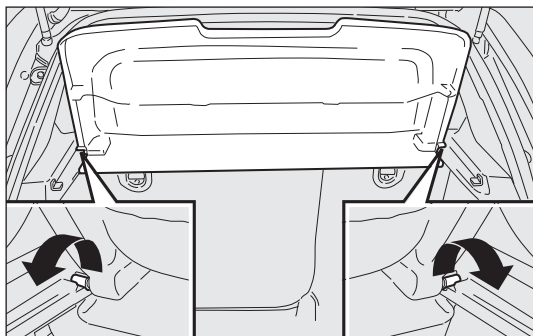

рис. 99

FOU0096m

КАПОТ ДВИГАТЕЛЯ

ОТКРЫТИЕ КАПОТА

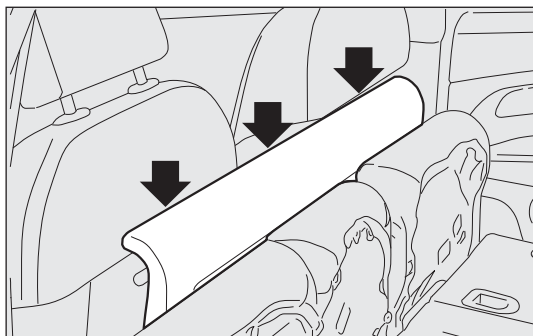
Выполните следующие действия:

- потяните ручку – рис. 100 в направлении, показанном стрелкой;
- потяните за рычажок А – рис. 101, как показано на рисунке;
- поднимите крышку капота и одновременно освободите опорную штангу D – рис. 102 от защелки; вставьте оконечность С – рис. 103 штанги в гнездо E капота.

ПРЕДУПРЕЖДЕНИЕ Прежде чем поднять капот, проверьте, чтобы рычаги стеклоочистителя не были подняты с ветрового стекла.



рис. 100

FOU0100m

ЗНАКОМСТВО С
АВТОМОБИЛЕМ

СИСТЕМЫ
БЕЗОПАСНОСТИ

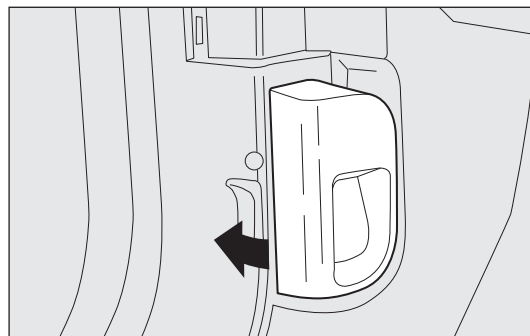
ПУСК И УПРАВЛЕНИЕ
АВТОМОБИЛЕМ

КОНТРОЛЬНЫЕ
ЛАМПЫ
И СООБЩЕНИЯ

АВАРИЙНОЕ
СОСТОЯНИЕ

ТЕХОБСЛУЖИВАНИЕ
И УХОД

ТЕХНИЧЕСКИЕ
ХАРАКТЕРИСТИКИ

УКАЗАТЕЛЬ

ЗАКРЫТИЕ КАПОТА

Выполните следующие действия:

- ❑ удерживайте капот в открытом положении одной рукой, а второй выньте опорную штангу С – рис. 103 из гнезда Е и вставьте ее в защелку D – рис. 102;
- ❑ опустите капот приблизительно на 20 сантиметров над моторным отсеком и отпустите его, чтобы он захлопнулся; проверьте, чтобы капот был плотно закрыт, а не только зацеплен за крючок-предохранитель. Если же это так, не давите на капот, а поднимите его и вновь закройте как описано выше.

ПРЕДУПРЕЖДЕНИЕ Всегда проверяйте качество закрытия капота, чтобы он не открылся во время движения.

Внутри моторного отсека устанавливается табличка со следующим содержанием:



рис. 101

F0U0619m

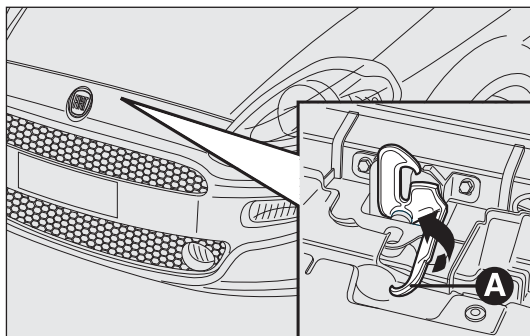

рис. 102

F0U0102m

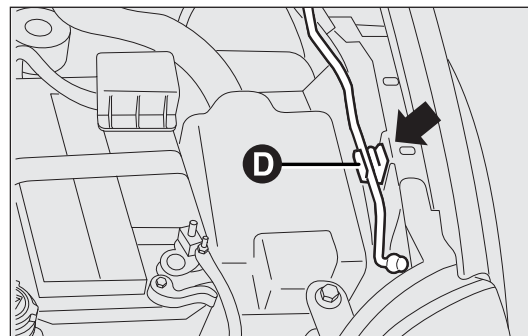

ВНИМАНИЕ

Из соображений безопасности капот должен быть всегда хорошо закрыт во время движения. Поэтому всегда проверяйте правильное закрытие и блокировку капота. Если в ходе движения вы замечаете, что устройство блокировки не сработало, немедленно остановитесь и закройте капот должным образом.



ВНИМАНИЕ

Неправильное положение опорной штанги может привести к резкому падению капота. Все операции должны выполняться, только когда автомобиль остановлен.



рис. 103

F0U0103m

НАКРЫШНЫЙ БАГАЖНИК / КРЕПЛЕНИЕ ДЛЯ ЛЫЖ

3-дверные модели

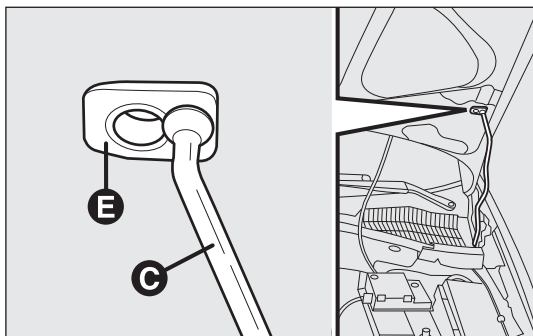
Предусмотренные в крыше автомобиля передние места креплений расположены в точках А – рис. 104.

Предусмотренные в крыше автомобиля задние места креплений расположены в точках В, обозначенных знаком (▼) трафаретной печати на задних боковых стеклах.

5-дверные модели

Предусмотренные в крыше автомобиля передние места креплений расположены в точках А – рис. 104.

Предусмотренные в крыше автомобиля задние места креплений расположены в точках В, обозначенных выемкой в верхней части дверного проема.



рис. 104

F0U0620m

ЗНАКОМСТВО С АВТОМОБИЛЕМ

СИСТЕМЫ БЕЗОПАСНОСТИ

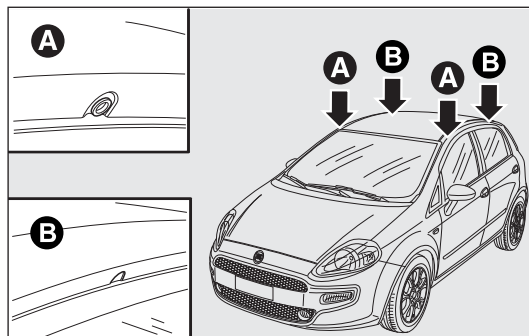
ПУСК И УПРАВЛЕНИЕ АВТОМОБИЛЕМ

КОНТРОЛЬНЫЕ ЛАМПЫ И СООБЩЕНИЯ

АВАРИЙНОЕ СОСТОЯНИЕ

ТЕХОБСЛУЖИВАНИЕ И УХОД

ТЕХНИЧЕСКИЕ ХАРАКТЕРИСТИКИ

УКАЗАТЕЛЬ



ВНИМАНИЕ

*Проехав несколько километров,
проверьте затяжку крепежных винтов.*



*Тщательно соблюдайте действующие
постановления закона о максимальных
габаритных размерах.*

ПРЕДУПРЕЖДЕНИЕ Точно соблюдайте инструкции по монтажу багажников, прилагаемых в комплекте. Установка багажников должна выполняться квалифицированным персоналом.



ВНИМАНИЕ

*Равномерно распределяйте на багажнике
груз и во время движения учитывайте,
что при наличии загруженного багажника
автомобиль становится более чувствительным
к боковому ветру.*



*Никогда не превышайте максимально
допустимые нагрузки (см. раздел
«Технические характеристики»).*

ФАРЫ

НАПРАВЛЕНИЕ СВЕТОГО ПУЧКА

Правильное направление света фар является определяющим условием для комфорта и безопасности водителя и для других транспортных средств на дорогах. Для обеспечения наилучших условий обзора при движении с включенными фарами их положение должно быть правильно отрегулировано. Для проверки и регулировки положения фар обратитесь на станцию техобслуживания Fiat.

КОРРЕКТОР ПОЛОЖЕНИЯ ФАР

Корректор действует, когда ключ зажигания в положении MAR и фары ближнего света включены. Когда автомобиль нагружен, он наклоняется назад, вызывая подъем светового пучка. В таком случае необходимо вновь откорректировать направление светового пучка.





рис. 105

FOU0105m

Регулировка положения фар – рис. 105

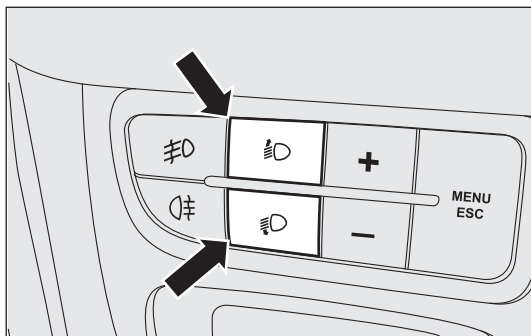
Регулировка выполняется кнопками  и  на центральной консоли.

Дисплей на панели приборов дает зрительное обозначение положения регулировки.

Положение 0 – один или два человека на передних сиденьях

Положение 1 – пять человек

Положение 2 – пять человек + загрузка багажника

Положение 3 – пять человек + максимально допустимая загрузка, полностью размещенная в багажнике

ПРЕДУПРЕЖДЕНИЕ Проверяйте направление световых пучков фар каждый раз, когда меняется вес перевозимого груза.

РЕГУЛИРОВКА ПЕРЕДНИХ ПРОТИВОТУМАННЫХ ФАР

(для моделей/рынков, где предусмотрено)

Для проверки и регулировки положения фар обратитесь на станцию техобслуживания Fiat.

ЗНАКОМСТВО С
АВТОМОБИЛЕМ

СИСТЕМЫ
БЕЗОПАСНОСТИ

ПУСК И УПРАВЛЕНИЕ
АВТОМОБИЛЕМ

КОНТРОЛЬНЫЕ
ЛАМПЫ
И СООБЩЕНИЯ

АВАРИЙНОЕ
СОСТОЯНИЕ

ТЕХОБСЛУЖИВАНИЕ
И УХОД

ТЕХНИЧЕСКИЕ
ХАРАКТЕРИСТИКИ

УКАЗАТЕЛЬ

РЕГУЛИРОВКА ПОЛОЖЕНИЯ ФАР ЗА РУБЕЖОМ – рис. 106-107

Фары ближнего света ориентированы для езды по правилам страны, где автомобиль был продан в первый раз. В странах с противоположным уличным движением, чтобы не ослеплять транспортные средства, двигающиеся в обратном направлении, следует изменить направление светового пучка фар с помощью специальной липкой пленки.

Пленка входит в линейку аксессуаров Fiat и ее можно получить на станции техобслуживания Fiat.

На рисунке показан пример регулировки положения фар при переходе с левостороннего движения на правостороннее.



рис. 106

F0U0506m

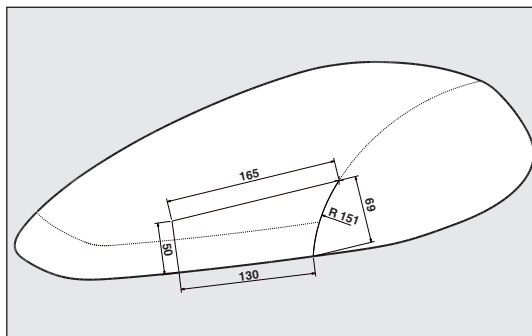

рис. 107

F0U0346m

СИСТЕМА ABS

Если раньше вы не пользовались автомобилями, оборудованными системой ABS, рекомендуется предварительно ознакомиться с ее действием на скользкой дороге, но в условиях безопасности и при строгом соблюдении Правил дорожного движения в стране, в которой вы находитесь; также рекомендуется внимательно прочитать настоящие инструкции.

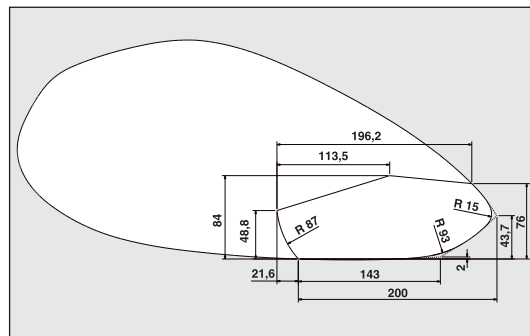
Система ABS – это часть тормозной системы, которая при любом состоянии дорожного полотна и силы торможения предупреждает блокировку и последующее проскальзывание одного или нескольких колес, тем самым обеспечивая надежное управление автомобилем даже во время аварийного торможения.

Тормозная система включает также электронную систему распределения тормозных сил – EBD, которая обеспечивает распределение силы торможения по передним и задним колесам.

ПРЕДУПРЕЖДЕНИЕ Для максимальной эффективности действия тормозной системы необходим период приработки, равный примерно 500 км (при наличии нового автомобиля или после замены тормозных накладок и дисков): в течение этого периода целесообразно не тормозить слишком резко, многократно и продолжительно.



ВНИМАНИЕ

Система ABS максимально использует доступное сцепление колес с грунтом, но она не в силах его увеличить; поэтому в любом случае необходимо проявлять осторожность на скользком дорожном покрытии, не рискуя зря.

СРАБАТЫВАНИЕ СИСТЕМЫ

На срабатывание системы ABS указывает легкое биение педали тормоза и повышение уровня шума: это означает, что следует откорректировать скорость по типу дороги передвижения.

МЕCHANICAL BRAKE ASSIST

(система экстренного торможения)

(для моделей/рынков, где предусмотрено)

Система не может быть выключена, она узнает ситуации аварийного торможения (по скорости нажатия тормозной педали) и обеспечивает повышение гидравлического давления торможения для поддержки усилий водителя, что делает срабатывания тормозной системы более быстрыми и мощными.

ПРЕДУПРЕЖДЕНИЕ В момент срабатывания системы Mechanical Brake Assist можно услышать шум от ее работы. Такое явление считается нормальным. Во время торможения держите тормозную педаль как следует нажатой.



ВНИМАНИЕ

Срабатывание системы ABS указывает на то, что близок предел сцепления между шинами и дорожным полотном: надо замедлить движение, чтобы привести скорость в соответствие с доступной силой сцепления.

ЗНАКОМСТВО С
АВТОМОБИЛЕМ

СИСТЕМЫ
БЕЗОПАСНОСТИ

ПУСК И УПРАВЛЕНИЕ
АВТОМОБИЛЕМ

КОНТРОЛЬНЫЕ
ЛАМПЫ
И СООБЩЕНИЯ

АВАРИЙНОЕ
СОСТОЯНИЕ

ТЕХОБСЛУЖИВАНИЕ
И УХОД

ТЕХНИЧЕСКИЕ
ХАРАКТЕРИСТИКИ

УКАЗАТЕЛЬ

СИГНАЛИЗАЦИЯ НЕИСПРАВНОСТЕЙ

Авария в системе ABS

Об этом извещает контрольная лампа (ABS) на панели приборов и сообщение на многофункциональном дисплее (для моделей/рынков, где предусмотрено), (см. раздел «Контрольные лампы и сообщения»).

В таком случае тормозная система сохраняет свою эффективность, но не располагает возможностями системы ABS. Двигайтесь осторожно до ближайшей станции техобслуживания Fiat для проверки работы системы.

Авария в системе EBD

Об этом извещает контрольная лампа (ABS) и (EBD) на панели приборов и сообщение на многофункциональном дисплее (для моделей/рынков, где предусмотрено), (см. раздел «Контрольные лампы и сообщения»).

В таком случае при резком торможении может произойти блокировка задних колес и возможен занос автомобиля. Двигайтесь крайне осторожно до ближайшей станции техобслуживания Fiat для проверки работы системы.



ВНИМАНИЕ

При включении только контрольной лампы (EBD) на панели приборов (вместе с сообщением на многофункциональном дисплее, для моделей/рынков, где предусмотрено), немедленно остановите автомобиль и обратитесь на ближайшую станцию техобслуживания Fiat. Возможная утечка жидкости из гидравлической системы наносит ущерб действию тормозов как традиционного типа, так и с антиблокировочной системой колес.



ВНИМАНИЕ

В момент срабатывания системы ABS и биения тормозной педали не ослабляйте давление и продолжайте сильно нажимать на педаль; это обеспечит минимальный тормозной путь автомобиля при учете условий дорожного полотна.

СИСТЕМА СТАБИЛИЗАЦИИ ДВИЖЕНИЯ ESP (Electronic Stability Program)

(для моделей/рынков, где предусмотрено)

Система контроля стабилизации автомобиля помогает сохранить управление движением в случае потери сцепления шин с дорожным покрытием. Действие системы ESP имеет особенно большое значение при изменении условий сцепления дорожного полотна.

Вместе с системами ESP, ASR и Hill Holder в автомобиле (для моделей/рынков, где предусмотрено) установлены системы MSR (регулировка тягового момента двигателя при переключении на пониженную передачу) и HBA (гидравлическая система помощи при экстренном торможении).



ВНИМАНИЕ

Наличие системы ESP не должно позволять водителю зря и необоснованно рисковать в процессе управления автомобилем. Поведение при управлении автомобилем должно всегда соответствовать условиям дорожного покрытия, обзора и интенсивности дорожного движения. Ответственность за безопасность дорожного движения всегда и при всех обстоятельствах лежит на водителе.

СРАБАТЫВАНИЕ СИСТЕМЫ

На срабатывание системы указывают вспышки контрольной лампы  на панели приборов, информирующие водителя о том, что стабилизация автомобиля и сцепление шин с дорожным покрытием достигли критических условий.

ВКЛЮЧЕНИЕ СИСТЕМЫ

Система ESP включается автоматически при запуске двигателя автомобиля и не может быть отключена.

СИГНАЛИЗАЦИЯ НЕИСПРАВНОСТЕЙ

В случае возникновения неисправности система ESP выключается автоматически и на панели приборов ровным светом загорается контрольная лампа , при этом на многофункциональном дисплее появляется сообщение (для моделей/рынков, где предусмотрено) (см. раздел «Контрольные лампы и сообщения») и загорается контрольная лампа на кнопке ASR OFF. В таком случае обратитесь на станцию техобслуживания Fiat.

HYDRAULIC BRAKE ASSIST (система помощи при экстренном торможении, встроенная в систему ESP) (для моделей/рынков, где предусмотрено)

Система не может быть выключена, она узнает ситуации аварийного торможения (по скорости нажатия тормозной педали) и обеспечивает повышение гидравлического давления торможения для поддержки усилий водителя, что делает срабатывания тормозной системы более быстрыми и мощными.

Система помощи при экстренном торможении (Hydraulic Brake Assist) отключается на автомобилях, оборудованных системой ESP, в случае возникновения неисправности системы (об этом сигнализирует включение контрольной лампы  и появление сообщения на многофункциональном дисплее, для моделей/рынков, где предусмотрено).

ЗНАКОМСТВО С
АВТОМОБИЛЕМ

СИСТЕМЫ
БЕЗОПАСНОСТИ

ПУСК И УПРАВЛЕНИЕ
АВТОМОБИЛЕМ

КОНТРОЛЬНЫЕ
ЛАМПЫ
И СООБЩЕНИЯ

АВАРИЙНОЕ
СОСТОЯНИЕ

ТЕХОБСЛУЖИВАНИЕ
И УХОД

ТЕХНИЧЕСКИЕ
ХАРАКТЕРИСТИКИ

УКАЗАТЕЛЬ

СИСТЕМА HILL HOLDER

Система является частью системы ESP и оказывает водителю помощь при трогании с места на подъеме.

Система включается автоматически в следующих условиях:



- на подъеме: автомобиль остановлен на дороге с углом наклона более 5%, двигатель включен, педаль тормоза нажата и рычаг переключения передач в нейтральном положении или в положении любой передачи, кроме заднего хода;
- на спуске: автомобиль остановлен на дороге с углом наклона более 5%, двигатель включен, педаль тормоза нажата и рычаг переключения передач в положении заднего хода.

При трогании с места блок управления системой ESP сохраняет давление тормозной системы на колеса вплоть до достижения необходимого для начала движения крутящего момента на валу двигателя или в течение максимум 1 секунды, что позволяет водителю переставить правую ногу с педали тормоза на педаль акселератора.

Если по истечении 1 секунды движение не начато, система автоматически выключается, постепенно снижая давление тормозной системы.

На этом этапе можно услышать типичный звук механического размыкания тормозов, указывающий на предстоящее движение автомобиля.

СИГНАЛИЗАЦИЯ НЕИСПРАВНОСТЕЙ

О неисправности системы извещает включение контрольной лампы  на панели приборов с цифровым дисплеем и включение контрольной лампы  на панели приборов с многофункциональным дисплеем (где предусмотрено), (см. раздел «Контрольные лампы и сообщения»).

ПРЕДУПРЕЖДЕНИЕ Система помощи Hill Holder не выполняет функции стояночного тормоза, поэтому не выходите из автомобиля, не взведя рычаг стояночного тормоза, не выключив двигатель и не включив первую передачу.



ВНИМАНИЕ

Для правильной работы систем ESP и ASR необходимо, чтобы шины на всех колесах были одного и того же типа, в идеальном состоянии и предусмотренных размеров.

СИСТЕМА ASR (антипробуксовочная система – Antislip Regulator)

Система управления приводом автомобиля срабатывает автоматически в случае пробуксовки одного или обоих ведущих колес.

В зависимости от условий пробуксовки колес срабатывают две разные системы управления:

- если проскальзывают оба ведущих колеса, система ASR приходит в действие, снижая передачу мощности от двигателя;

- если проскальзывает только одно из двух ведущих колес, система автоматически тормозит буксующее колесо.

Действие системы ASR имеет особенно большое значение в следующих условиях:

- пробуксовка внутреннего колеса при повороте из-за изменения динамических нагрузок или слишком сильного ускорения;
- слишком высокая передача мощности на колеса также с учетом состояния дорожного покрытия;
- ускорение по скользкому, заснеженному или обледеневшему покрытию;
- потеря сцепления шин с мокрым дорожным покрытием (аквапланирование).



ВНИМАНИЕ

Для правильной работы систем ESP и ASR необходимо, чтобы шины на всех колесах были одного и того же типа, в идеальном состоянии и предусмотренных размеров.

ЗНАКОМСТВО С
АВТОМОБИЛЕМ

СИСТЕМЫ
БЕЗОПАСНОСТИ

ПУСК И УПРАВЛЕНИЕ
АВТОМОБИЛЕМ

КОНТРОЛЬНЫЕ
ЛАМПЫ
И СООБЩЕНИЯ

АВАРИЙНОЕ
СОСТОЯНИЕ

ТЕХОБСЛУЖИВАНИЕ
И УХОД

ТЕХНИЧЕСКИЕ
ХАРАКТЕРИСТИКИ

УКАЗАТЕЛЬ

Система MSR (регулятор перераспределения крутящего момента двигателя)

Система является частью системы ASR; она срабатывает при резкой смене передачи во время перехода с повышающей передачи на понижающую, восстанавливая крутящий момент двигателя и предупреждая тем самым сильную «прокрутку» приводных колес, которые особенно в условиях низкого сцепления могут привести к потере автомобилем устойчивости.

Включение/выключение системы – рис. 108

Система ASR включается автоматически при каждом пуске двигателя. Во время движения автомобиля можно выключить и затем вновь включить действие системы ASR выключателем на панели приборов – рис. 108. На выключение системы указывает контрольная лампа на выключателе и сообщение на многофункциональном дисплее, где это предусмотрено. Если во время движения отключить систему ASR, при следующем запуске двигателя она вновь приходит в действие автоматически.



рис. 108

FOU0106m

При перемещении по заснеженным дорогам с установленными цепями противоскольжения имеет смысл отключить систему ASR: в таких условиях пробуксовка ведущих колес в момент трогания с места обеспечивает большее тяговое усилие.

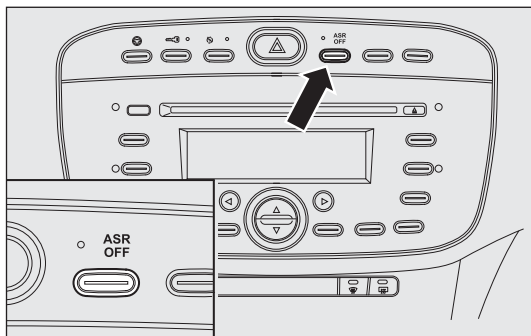

ВНИМАНИЕ

Наличие системы не должно позволять водителю зря и необоснованно рисковать в процессе управления автомобилем. Поведение при управлении автомобилем должно всегда соответствовать условиям дорожного покрытия, обзора и интенсивности дорожного движения. Ответственность за безопасность дорожного движения всегда и при всех обстоятельствах лежит на водителе.

Для правильной работы системы ASR необходимо, чтобы на всех колесах автомобиля были установлены шины одной марки и одного типа, чтобы они были в хорошем состоянии и, главное, чтобы тип, марка и размеры шин соответствовали предписанным.

СИГНАЛИЗАЦИЯ НЕИСПРАВНОСТЕЙ

В случае возникновения неисправности система ASR выключается автоматически, на панели приборов ровным светом загорается контрольная лампа (A) и на многофункциональном дисплее появляется сообщение, где это предусмотрено (см. раздел «Контрольные лампы и сообщения»). В таком случае как можно быстрее обратитесь на станцию техобслуживания Fiat.

СИСТЕМА EOBD

Европейская система самодиагностики EOBD (European On Board Diagnosis) непрерывно диагностирует компоненты автомобиля, связанные с выбросами веществ в атмосферу.

Также с помощью контрольной лампы  на приборной панели (вместе с сообщением на многофункциональном дисплее, где это предусмотрено) (см. раздел «Контрольные лампы и сообщения») она сообщает об ухудшении состояния таких компонентов.



Система служит для:

- контроля эффективности тормозной системы
- предупреждения об увеличении выбросов в атмосферу из-за неисправности автомобиля
- указания на необходимость замены поврежденных компонентов автомобиля.

Система располагает разъемом, который может быть подключен к соответствующим приборам, что позволяет считывать коды ошибок, сохраненные в ЭБУ вместе с параметрами диагностики и работы двигателя. Такого рода проверку могут также выполнять представители службы контроля за дорожным движением.

ПРЕДУПРЕЖДЕНИЕ После устранения неисправности станции техобслуживания Fiat должны проводить полную проверку автомобиля на испытательном стенде, а когда необходимо, ходовые испытания, для проведения которых может потребоваться даже длинный пробег.



Если при повороте ключа зажигания в положение MAR, контрольная лампа  не загорается, или если во время движения она загорается ровным светом или мигает (вместе с сообщением на многофункциональном дисплее, где предусмотрено), как можно быстрее обратитесь на станцию техобслуживания Fiat. Работу контрольной лампы  можно проверить с помощью специальных приборов, имеющих у представителей службы регулирования дорожного движения. Следует придерживаться действующих норм в стране эксплуатации автомобиля.

ЗНАКОМСТВО С
АВТОМОБИЛЕМ

СИСТЕМЫ
БЕЗОПАСНОСТИ

ПУСК И УПРАВЛЕНИЕ
АВТОМОБИЛЕМ

КОНТРОЛЬНЫЕ
ЛАМПЫ
И СООБЩЕНИЯ

АВАРИЙНОЕ
СОСТОЯНИЕ

ТЕХОБСЛУЖИВАНИЕ
И УХОД

ТЕХНИЧЕСКИЕ
ХАРАКТЕРИСТИКИ

УКАЗАТЕЛЬ

ЭЛЕКТРОУСИЛИТЕЛЬ РУЛЕВОГО УПРАВЛЕНИЯ DUALDRIVE

Автомобиль оснащен системой рулевого управления с электроприводом, которая действует только при условии, если ключ зажигания в положении MAR и двигатель включен. Такая система называется «Dualdrive», она дает возможность корректировать оказываемое на рулевое колесо усилие с учетом условия управления автомобилем.

ВКЛЮЧЕНИЕ/ВЫКЛЮЧЕНИЕ функция CITY)

Чтобы включить или выключить функцию, нажмите кнопку на центральной консоли приборов.

На включение системы указывает:

- надпись CITY на панели приборов (в моделях с многофункциональным дисплеем)
- освещение надписи CITY на кнопке после ее нажатия – рис. 109.



рис. 109

FOU0107m

При включенной функции CITY усилие на рулевое колесо становится меньше, что упрощает выполнение парковочных операций; функция значительно упрощает управление автомобилем в городских условиях. В исполнениях автомобиля со спортивной комплектацией при включенной функции обеспечивается также более комфортное управление автомобилем за счет более постепенного действия педали акселератора, должным образом отрегулированной на ускорение / замедление.

СИГНАЛИЗАЦИЯ НЕИСПРАВНОСТЕЙ

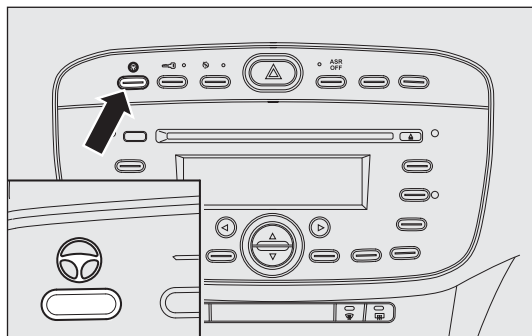
О неисправностях электроусилителя рулевого управления извещает контрольная лампа (для моделей/рынков, где предусмотрено) на панели приборов и сообщение на многофункциональном дисплее (для моделей/рынков, где предусмотрено), (см. раздел «Контрольные лампы и сообщения»). В случае поломки электрического усилителя автомобилем можно все равно управлять с помощью механического привода.

ПРЕДУПРЕЖДЕНИЕ В некоторых ситуациях факторы, не связанные с работой электроусилителя, могут вызвать включение контрольной лампы (на панели приборов).

В таком случае немедленно остановите автомобиль, выключите двигатель примерно на 20 секунд и затем вновь его включите. Если контрольная лампа продолжает гореть и сохраняется сообщение на многофункциональном дисплее (для моделей/рынков, где предусмотрено), обратитесь на станцию техобслуживания Fiat.

ПРЕДУПРЕЖДЕНИЕ При выполнении парковочных маневров с большим количеством поворотов рулевого механизма может стать жестче; это нормальное явление и объясняется оно срабатыванием системы защиты от перегрева приводного электродвигателя управления, поэтому выполнение каких-либо ремонтных операций не требуется. В следующий раз при управлении автомобилем усилитель рулевого управления возобновит нормальный режим работы.



ВНИМАНИЕ

Категорически запрещается самовольно производить какие бы то ни было операции по замене узлов с последующим повреждением рулевого управления или рулевой колонки (например, установка противоугонной системы), что помимо ухудшения эксплуатационных качеств транспортного средства и потери на него гарантии, может привести к несоответствию автомобиля условиям омоложения.



ВНИМАНИЕ

Перед любой операцией техобслуживания обязательно выключите двигатель, выньте ключ из замка зажигания и включите блокировку рулевого управления, особенно когда колеса автомобиля подняты над землей. Если же это невозможно (необходимость оставить ключ зажигания в положении MAR или двигатель во включенном состоянии), выньте главный защитный предохранитель электроусилителя рулевого управления.

СИСТЕМА КОНТРОЛЯ ДАВЛЕНИЯ В ШИНАХ T.P.M.S.

(для моделей/рынков, где предусмотрено)

Автомобиль может быть оборудован системой мониторинга давления воздуха в шинах T.P.M.S. (Tyre Pressure Monitoring System). Действие системы основано на работе радиочастотного передатчика, установленного на ободе внутри шины каждого колеса автомобиля и отправляющего на блок управления данные о давлении в каждой шине.



ВНИМАНИЕ

Будьте очень внимательны во время контроля и восстановления давления воздуха в шинах. Слишком сильное давление негативно сказывается на устойчивости автомобиля, повышает нагрузку на подвеску и колеса и способствует неравномерному износу шин.



ВНИМАНИЕ

Давление воздуха должно проверяться в «отдохнувших» и холодных шинах; если по какой-либо причине давление проверяется на горячих шинах, не следует снижать в них давление накачки, даже если оно превышает заданный параметр, а необходимо повторить проверку в остывших шинах.

**ЗНАКОМСТВО С
АВТОМОБИЛЕМ**

СИСТЕМЫ
БЕЗОПАСНОСТИ

ПУСК И УПРАВЛЕНИЕ
АВТОМОБИЛЕМ

КОНТРОЛЬНЫЕ
ЛАМПЫ
И СООБЩЕНИЯ

АВАРИЙНОЕ
СОСТОЯНИЕ

ТЕХОБСЛУЖИВАНИЕ
И УХОД

ТЕХНИЧЕСКИЕ
ХАРАКТЕРИСТИКИ

УКАЗАТЕЛЬ



ВНИМАНИЕ

Наличие системы T.P.M.S. не освобождает водителя от регулярной проверки давления в шинах и в запасном колесе (см. параграф «Колеса» в разделе «Техобслуживание и уход»).

ПРЕДУПРЕЖДЕНИЯ ПО ИСПОЛЬЗОВАНИЮ СИСТЕМЫ T.P.M.S.

Сигналы о неисправности не сохраняются в памяти системы, поэтому после выключения и последующего включения двигателя они не выводятся на дисплей. Если отклоняющиеся от нормы условия сохраняются, блок управления направляет на панель приборов соответствующие сигналы только после короткого периода, когда автомобиль находится в движении.

ПРЕДУПРЕЖДЕНИЕ Особенно сильные радиопомехи могут мешать работе системы T.P.M.S., о чем водитель оповещается соответствующим сообщением на дисплее, которое автоматически исчезает, как только прекращается воздействие радиопомехи на систему.



ВНИМАНИЕ

Система T.P.M.S. не указывает на неожиданную потерю давления в шинах (к примеру, взрыв шины). В таком случае осторожно и без резких поворотов затормозите, чтобы остановить автомобиль.



ВНИМАНИЕ

При замене обычных шин на зимние и наоборот необходима также наладка системы T.P.M.S., которая должна проводиться только на станции техобслуживания Fiat.



ВНИМАНИЕ

Система T.P.M.S. требует применения специального оборудования. Обращайтесь на станцию техобслуживания Fiat за информацией о принадлежностях, совместимых с системой (колеса, колпаки ступиц и проч.). Использование несоответствующих принадлежностей может привести к неисправности системы.



ВНИМАНИЕ

Давление в шинах может меняться в зависимости от наружной температуры воздуха. Система T.P.M.S. может временно указать на недостаточное давление в шинах. В таком случае проверьте давление в холодных шинах и при необходимости восстановите их накачку.



ВНИМАНИЕ

Когда при наличии системы T.P.M.S. демонтируется шина, следует заменить также резиновую прокладку ниппеля. Обратитесь на станцию техобслуживания Fiat.



ВНИМАНИЕ

Если автомобиль оборудован системой T.P.M.S., операции по установке и демонтажу шин и/или ободов требуют особых предосторожностей. Чтобы не повредить и правильно установить датчики, замена шин и/или ободов должна выполняться только квалифицированными специалистами. Обратитесь для этого на станцию техобслуживания Fiat.



ВНИМАНИЕ

Сильные радиочастотные помехи могут мешать работе системы T.P.M.S. На такое условие водителю указывает сообщение на многофункциональном дисплее (где предусмотрен). Сообщение автоматически исчезает, как только прекращается воздействие радиопомехи на систему.

**ЗНАКОМСТВО С
АВТОМОБИЛЕМ**

СИСТЕМЫ
БЕЗОПАСНОСТИ

ПУСК И УПРАВЛЕНИЕ
АВТОМОБИЛЕМ

КОНТРОЛЬНЫЕ
ЛАМПЫ
И СООБЩЕНИЯ

АВАРИЙНОЕ
СОСТОЯНИЕ

ТЕХОБСЛУЖИВАНИЕ
И УХОД

ТЕХНИЧЕСКИЕ
ХАРАКТЕРИСТИКИ

УКАЗАТЕЛЬ

В случае замены колес/шин справляйтесь по приведенной ниже таблице для правильной эксплуатации системы.

	Операция	Наличие датчика	Сигнализация о неисправности	Станция техобслуживания Fiat
СИСТЕМЫ БЕЗОПАСНОСТИ	–	–	ДА	Обратитесь на станцию техобслуживания Fiat
ПУСК И УПРАВЛЕНИЕ АВТОМОБИЛЕМ	Замена колеса на запасное	НЕТ	ДА	Отремонтируйте поврежденное колесо
	Замена колес на зимние шины	НЕТ	ДА	Обратитесь на станцию техобслуживания Fiat
КОНТРОЛЬНЫЕ ЛАМПЫ И СООБЩЕНИЯ	Замена колес на зимние шины	ДА	НЕТ	–
	Замена колес на другие и другого размера(*)	ДА	НЕТ	–
АВАРИЙНОЕ СОСТОЯНИЕ	Перестановка колес (переднее/заднее) (**)	ДА	НЕТ	–

(*) Указаны в качестве альтернативы в Руководстве по эксплуатации и обслуживанию и доступны в линейке аксессуаров Fiat.

(**) Не перекрестная (шины должны всегда оставаться с одной и той же стороны).

СИСТЕМА START&STOP

(для моделей/рынков, где предусмотрено)

ВВЕДЕНИЕ

Устройство Start&Stop автоматически останавливает двигатель всякий раз, когда автомобиль останавливается, и вновь его запускает, когда водитель возобновляет движение.

Такая система повышает КПД автомобиля за счет снижения показателей расхода, уменьшения выбросов в атмосферу вредных газов и акустического загрязнения среды. Система включается при каждом включении двигателя автомобиля.

РЕЖИМЫ РАБОТЫ

Останов двигателя

При наличии ручной КПП

Когда автомобиль остановлен, двигатель останавливается при рычаге переключения передач в нейтральном положении и при отпущенной педали сцепления.



рис. 110

FOU0200m

При наличии КПП типа Dualogic

(для моделей/рынков, где предусмотрено)

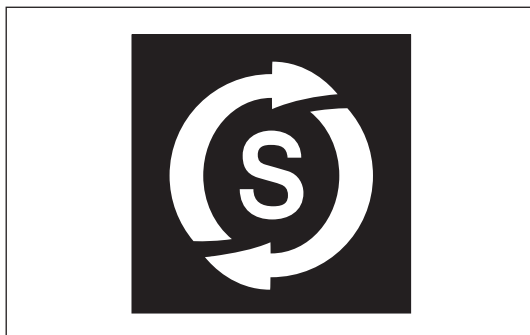
Двигатель останавливается в момент останова автомобиля при нажатой педали тормоза. Данное условие можно сохранить без нажатия педали тормоза, если рычаг переключения передач установлен на N.

Примечание: автоматический останов двигателя происходит только после достижения автомобилем скорости выше 10 км/ч; такая функция предусмотрена для того, чтобы предупредить повторяющиеся остановки двигателя во время очень медленного движения.

Об останове двигателя сигнализирует контрольная лампа – рис. 110 на панели приборов (зависит от оснащения автомобиля).

Повторный пуск двигателя

При наличии ручной КПП

Чтобы вновь включить двигатель, нажмите на педаль сцепления.



рис. 111

FOU0201m

ЗНАКОМСТВО С
АВТОМОБИЛЕМ

СИСТЕМЫ
БЕЗОПАСНОСТИ

ПУСК И УПРАВЛЕНИЕ
АВТОМОБИЛЕМ

КОНТРОЛЬНЫЕ
ЛАМПЫ
И СООБЩЕНИЯ

АВАРИЙНОЕ
СОСТОЯНИЕ

ТЕХОБСЛУЖИВАНИЕ
И УХОД

ТЕХНИЧЕСКИЕ
ХАРАКТЕРИСТИКИ

УКАЗАТЕЛЬ

При наличии КПП типа Dualogic (для моделей/рынков, где предусмотрено)

Если рычаг переключения передач находится в положении N, переведите его в любое положение хода или отпустите педаль тормоза или переключите рычаг передачи на (+), (-) или R.

ВКЛЮЧЕНИЕ И ОТКЛЮЧЕНИЕ СИСТЕМЫ ВРУЧНУЮ

Устройство можно включить/выключить с помощью кнопки на панели приборов – рис. 112. При выключении системы на панели приборов видна контрольная лампа «Start&Stop OFF» – рис. 111.

Помимо этого, (для моделей/рынков, где предусмотрено) приводятся дополнительные указания в виде сообщения на дисплее о выключении или включении системы Start&Stop.



рис. 112

FOU0202m

УСЛОВИЯ НЕСРАБАТЫВАНИЯ СИСТЕМЫ ОСТАНОВКИ ДВИГАТЕЛЯ

Из соображений комфорта, уменьшения выбросов и обеспечения безопасности при включенной системе двигатель не выключается в следующих случаях:

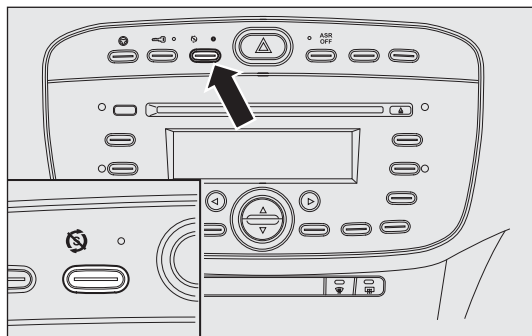
- двигатель еще не прогрет;
- чрезвычайно низкая наружная температура;
- недостаточный уровень заряда аккумуляторной батареи;
- идет регенерация сажевого фильтра (DPF) (только для дизельных двигателей);
- не закрыта дверь водителя;
- не пристегнут ремень безопасности водителя;
- включена задняя передача (например, для выполнения парковки);
- для исполнений с автоматической системой климат-контроля (для исполнений/рынков, где это предусмотрено), если еще не достигнут соответствующий уровень отопления салона, или включение функции MAX - DEF;
- на новом автомобиле в первый эксплуатационный период для инициализации системы.

В перечисленных выше условиях (для моделей/рынков, где предусмотрено) включается контрольная лампа на кнопке рис. 112.

УСЛОВИЯ ПОВТОРНОГО ПУСКА СИСТЕМЫ

Из соображений комфорта, безопасности и необходимости уменьшить объемы вредных выбросов в атмосферу силовой агрегат может включаться автоматически без каких бы то ни было действий со стороны водителя, если имеют место определенные условия:

- недостаточный уровень заряда аккумуляторной батареи
- низкое разрежение тормозной системы, например, после многократных нажатий педали тормоза
- движение автомобиля, например, по наклонным участкам дороги
- останов двигателя с помощью системы Start&Stop на время более трех минут
- действие автоматической системы климат-контроль для достижения соответствующего уровня отопления салона или включение функции MAX – DEF.

При включенной передаче автоматический запуск двигателя допускается нажатием до упора педали сцепления. Водитель предупреждается о необходимости выполнить такое действие сообщением на панели приборов или вспышками контрольной лампы рис. 110 на панели приборов.

Примечание: если в течение примерно трех минут после выключения двигателя педаль сцепления не нажата, повторный запуск двигателя возможен только с помощью ключа зажигания.

Примечание: в ситуациях нежелательного останова двигателя, к примеру по причине резкого отпускания педали сцепления при включенной передаче, если система Start&Stop включена, двигатель можно запустить нажатием до упора педали сцепления или переключением рычага передач в нейтральное положение.

ФУНКЦИИ БЕЗОПАСНОСТИ

При условии останова двигателя с помощью системы Start&Stop, если водитель отстегивает свой ремень безопасности и открывает свою дверь или дверь пассажира, запуск двигателя возможен только ключом зажигания.

Об этом водителю сигнализирует зуммер и информационное сообщение на дисплее, а также (для моделей/рынков, где предусмотрено) вспышки контрольной лампы рис. 110 на панели приборов.

ЗНАКОМСТВО С
АВТОМОБИЛЕМ

СИСТЕМЫ
БЕЗОПАСНОСТИ

ПУСК И УПРАВЛЕНИЕ
АВТОМОБИЛЕМ

КОНТРОЛЬНЫЕ
ЛАМПЫ
И СООБЩЕНИЯ

АВАРИЙНОЕ
СОСТОЯНИЕ

ТЕХОБСЛУЖИВАНИЕ
И УХОД

ТЕХНИЧЕСКИЕ
ХАРАКТЕРИСТИКИ

УКАЗАТЕЛЬ

ПРОСТОЙ АВТОМОБИЛЯ

В случае простоя автомобиля (или в случае замены аккумуляторной батареи) необходима отключить электропитание аккумуляторной батареи. Для этого следует с большой осторожностью

- нажать кнопку А-рис. 114, чтобы отсоединить проводник В от датчика С проверки состояния аккумулятора (находится на отрицательном полюсе самого аккумулятора).



ВНИМАНИЕ

Для замены аккумулятора обратитесь на станцию техобслуживания Fiat. Тип (HEAVY DUTY) и характеристики новой батареи должны соответствовать параметрам заменяемого аккумулятора.



рис. 114

F0U0643m

АВАРИЙНЫЙ ПУСК

В ситуации аварийного пуска двигателя с помощью вспомогательной аккумуляторной батареи ни в коем случае не соединяйте кабель отрицательного вывода (-) вспомогательной батареи с минусовым выводом А – рис. 115 аккумулятора автомобиля, а только с точкой «массы» двигателя/КПП.

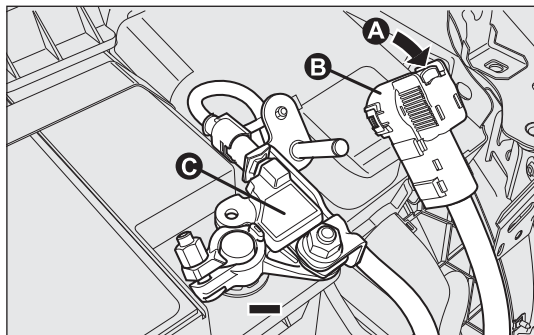

рис. 115

F0U0802m

ЗНАКОМСТВО С
АВТОМОБИЛЕМ

СИСТЕМЫ
БЕЗОПАСНОСТИ

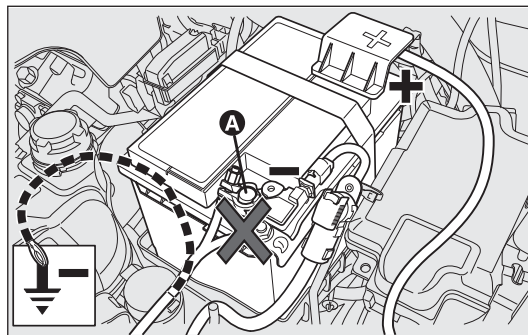
ПУСК И УПРАВЛЕНИЕ
АВТОМОБИЛЕМ

КОНТРОЛЬНЫЕ
ЛАМПЫ
И СООБЩЕНИЯ

АВАРИЙНОЕ
СОСТОЯНИЕ

ТЕХОБСЛУЖИВАНИЕ
И УХОД

ТЕХНИЧЕСКИЕ
ХАРАКТЕРИСТИКИ

УКАЗАТЕЛЬ

ПРЕДУПРЕЖДЕНИЯ

ЗНАКОМСТВО С
АВТОМОБИЛЕМ

СИСТЕМЫ
БЕЗОПАСНОСТИ

ПУСК И УПРАВЛЕНИЕ
АВТОМОБИЛЕМ

КОНТРОЛЬНЫЕ
ЛАМПЫ И
СООБЩЕНИЯ

АВАРИЙНОЕ
СОСТОЯНИЕ

ТЕХОБСЛУЖИВАНИЕ
И УХОД

ТЕХНИЧЕСКИЕ
ХАРАКТЕРИСТИКИ

УКАЗАТЕЛЬ



ВНИМАНИЕ

Прежде чем открыть капот двигателя, убедитесь, что автомобиль выключен и ключ зажигания в положении OFF. Соблюдайте предписания по табличке, закрепленной около передней поперечины – рис. 116. Рекомендуется также вынуть ключ зажигания, если в автомобиле находятся люди. Из автомобиля можно выйти только после того, как вы вынули ключ зажигания или повернули его в положение OFF. Во время заправки автомобиля топливом двигатель должен быть выключен и ключ зажигания должен быть в положении OFF.



рис. 116

F0U0206m

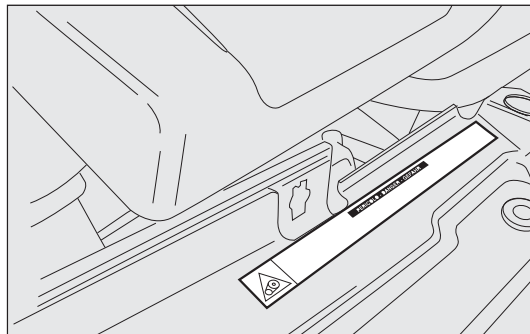

ВНИМАНИЕ

В автомобилях с КПП типа Dualogic в случае автоматического останова двигателя на уклоне дороги рекомендуется запускать двигатель переводом рычага переключения передач на более высокую (+) или более низкую (-) передачу, не отпуская при этом педаль тормоза. В случае останова на дороге с уклоном автомобилей с КПП типа Dualogic, в которой предусмотрена функция Hill Holder, не происходит автоматический останов двигателя, что нужно, чтобы обеспечить срабатывание функции Hill Holder, действующей только при условии работы двигателя.



ВНИМАНИЕ

При желании отдать предпочтение комфортным условиям в салоне автомобиля систему Start&Stop можно отключить, чтобы система климат-контроль могла работать непрерывно.

СИСТЕМА GEAR SHIFT INDICATOR

(для моделей/рынков, где предусмотрено)

Система GSI (Gear Shift Indicator – индикатор переключения передач) рекомендует водителю переключить передачу посредством специального указания на панели компьютера (см.рис. 117).

При наличии системы GSI она предупреждает водителя о том, что переход на другую передачу позволит снизить показатели расхода.

Поэтому при желании экономить потребление автомобилем топлива и, где условия движения это допускают, рекомендуется придерживаться указаний функции Gear Shift Indicator.

Когда на дисплей выводится значок SHIFT UP (▲ SHIFT), индикатор GSI рекомендует перейти на повышающую передачу, когда на дисплее появляется значок SHIFT DOWN (▼ SHIFT), индикатор GSI рекомендует перейти на понижающую передачу.



рис. 117

FOU0651m

ПАРКОВОЧНЫЕ ДАТЧИКИ

(для моделей/рынков, где предусмотрено)

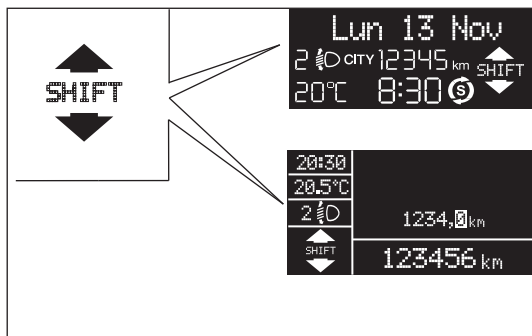
Датчики находятся на заднем бампере автомобиля – рис. 118 и служат для обнаружения сзади автомобиля препятствий и для предупреждения об этом водителя прерывистой звуковой сигнализацией.

ВКЛЮЧЕНИЕ СИСТЕМЫ

Датчики включаются автоматически при включении передачи заднего хода.

Уменьшению расстояния до препятствия сзади автомобиля соответствует повышение частоты звуковой сигнализации.

ЗВУКОВАЯ СИГНАЛИЗАЦИЯ

При включении передачи заднего хода автоматически включается прерывистая звуковая сигнализация при наличии препятствия в радиусе действия датчиков.



рис. 118

FOU0624m

ЗНАКОМСТВО С
АВТОМОБИЛЕМ

СИСТЕМЫ
БЕЗОПАСНОСТИ

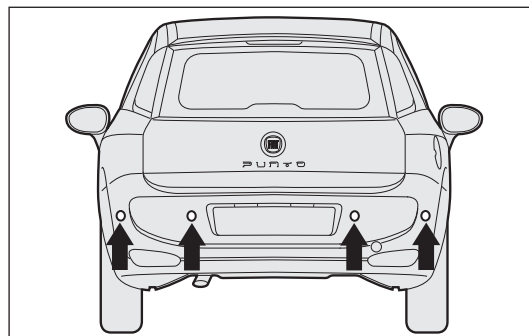
ПУСК И УПРАВЛЕНИЕ
АВТОМОБИЛЕМ

КОНТРОЛЬНЫЕ
ЛАМПЫ
И СООБЩЕНИЯ

АВАРИЙНОЕ
СОСТОЯНИЕ

ТЕХОБСЛУЖИВАНИЕ
И УХОД

ТЕХНИЧЕСКИЕ
ХАРАКТЕРИСТИКИ

УКАЗАТЕЛЬ

Звуковая сигнализация:

- усиливается по мере уменьшения расстояния между автомобилем и препятствием;
- становится непрерывной, когда расстояние автомобиля до препятствия менее 30 см, немедленно прекращается, если расстояние до препятствия увеличивается;
- остается постоянной, если расстояние между автомобилем и препятствием не меняется; если такая ситуация проявляется для боковых датчиков, сигнал прерывается примерно через 3 секунды, чтобы сигнализация не звучала при маневрировании вдоль стен.

Расстояние обзора

Если датчики обнаруживают несколько препятствий, учитывается только препятствие, ближайшее к автомобилю.

СИГНАЛИЗАЦИЯ НЕИСПРАВНОСТЕЙ

См. раздел «Контрольные лампы и сообщения»

ДЕЙСТВИЕ ДАТЧИКОВ С ПРИЦЕПОМ

Действие датчиков автоматически выключается, когда вилка электрического кабеля прицепа вставляется в розетку тягово-сцепного устройства автомобиля.

Датчики вновь автоматически включаются при удалении кабельного разъема прицепа.

На моечных станциях, где используются пароструйные моечные установки или моечные машины высокого давления, быстро очистите датчики распылителем на расстоянии не менее 10 см.



Для правильной работы системы необходимо, чтобы датчики были всегда очищены от грязи, снега и льда. Во время очистки датчиков внимательно следите за тем, чтобы их не поцарапать и не повредить; не пользуйтесь для этого сухими, грубыми или жесткими тряпками. Датчики следует мыть чистой водой с добавлением шампуня для машин.



ВНИМАНИЕ

Ответственность за правильную парковку и за прочие опасные маневры всегда лежит на водителе. Перед выполнением таких маневров всегда проверяйте, чтобы в радиусе их действия не было людей (особенно, детей) и животных. Парковочные датчики (радары) помогают водителю, который, однако, никогда не должен ослаблять свое внимание при выполнении потенциально опасных маневров, даже на низкой скорости.

ОБЩИЕ ПОЛОЖЕНИЯ

- Во время парковочного маневрирования обращайте всегда самое большое внимание на препятствия, которые могут оказаться над или под датчиком.
- Предметы на очень близком расстоянии в некоторых ситуациях не отслеживаются системой и могут повредить автомобиль или оказаться поврежденными сами.

Некоторые условия, могущие повлиять на работу парктроника (системы радаров):

- ограниченная чувствительность датчика и снижение характеристик парковочной системы поддержки из-за наличия на поверхности датчика льда, снега, грязи, многослойной краски;
- датчик отслеживает несуществующий предмет («эховые помехи») из-за наличия механических помех: мойка автомобиля, дождь (сильный ветер), град;
- сигналы радара также могут быть искажены из-за присутствия поблизости ультразвуковых систем (например, пневматические тормоза грузовых автомобилей или пневматические молотки);
- на характеристики парковочной системы поддержки может также влиять положение датчиков. К примеру, это может иметь место при изменении положений различных устройств (из-за износа амортизаторов, подвесок), после замены шин, при сильной нагрузке автомобиля, после специального тюнинга, предназначенного для снижения посадки автомобиля.

РАДИОПРИЕМНИК

(для моделей/рынков, где предусмотрено)

Описание работы радиоприемников с проигрывателем компакт-дисков и компакт-дисков в формате MP3 (где предусмотрено) смотри в Приложении к настоящему Руководству по эксплуатации и обслуживанию.

ПОДГОТОВИТЕЛЬНОЕ ОБОРУДОВАНИЕ ДЛЯ РАДИОПРИЕМНИКА

(для моделей/рынков, где предусмотрено)

Оборудование включает:

- кабели питания радиоприемника;
- соединительные кабели передних и задних динамиков;
- кабель питания антенны;
- 2 высокочастотных динамика (твиттера) на передних дверях (мощность каждого 30 Вт);



рис. 119

F0U0109m

ЗНАКОМСТВО С
АВТОМОБИЛЕМ

СИСТЕМЫ
БЕЗОПАСНОСТИ

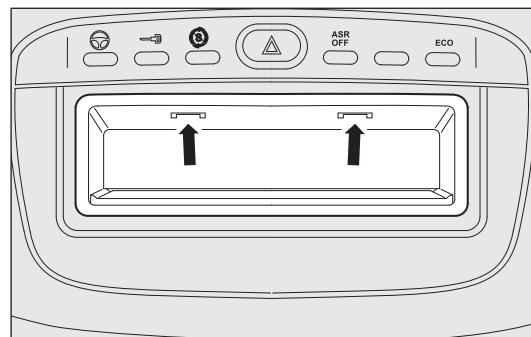
ПУСК И УПРАВЛЕНИЕ
АВТОМОБИЛЕМ

КОНТРОЛЬНЫЕ
ЛАМПЫ
И СООБЩЕНИЯ

АВАРИЙНОЕ
СОСТОЯНИЕ

ТЕХОБСЛУЖИВАНИЕ
И УХОД

ТЕХНИЧЕСКИЕ
ХАРАКТЕРИСТИКИ

УКАЗАТЕЛЬ

- 2 среднечастотных динамика В на передних дверях (диаметр 165 мм, мощность каждого 40 Вт);
- 2 широкополосных динамика на задних дверях и боковых задних панелях (диаметр 130 мм, мощность каждого 40 Вт);
- кабель радиоантенны;
- антенна.

Установка радиоприемника

Автомобильный радиоприемник должен быть установлен вместо центрального ящика; в этом положении соединение с кабелями подготовительного оборудования удобно.

Чтобы вынуть ящик, нажмите в точках, показанных на рис. около стопоров.



ВНИМАНИЕ

Подключение подготовительного оборудования автомобиля должно выполняться на станциях техобслуживания Fiat с тем, чтобы предупредить возникновение любой неполадки, которая может нарушить безопасность автомобиля.

ПОДГОТОВИТЕЛЬНОЕ ОБОРУДОВАНИЕ ДЛЯ УСТАНОВКИ ПОРТАТИВНОГО НАВИГАТОРА

Для установки портативного навигатора вставьте специальный опорный кронштейн в гнездо, показанное на рис. 120.



рис. 120

F0U0110m

ПРИНАДЛЕЖНОСТИ, ПОКУПАЕМЫЕ ПОЛЬЗОВАТЕЛЕМ

Если после приобретения автомобиля вы хотите установить на нем электрические принадлежности, постоянно нуждающиеся в электроснабжении (радиоприемник, спутниковая противоугонная система и проч.) или влияющие на показатели потребления электроэнергии, обратитесь на станцию техобслуживания Fiat, где квалифицированный персонал порекомендует вам наиболее пригодные устройства из линейки аксессуаров Fiat и проверят, может ли электрооборудование автомобиля выдержать необходимую нагрузку или нужно оборудовать его более мощным аккумулятором.

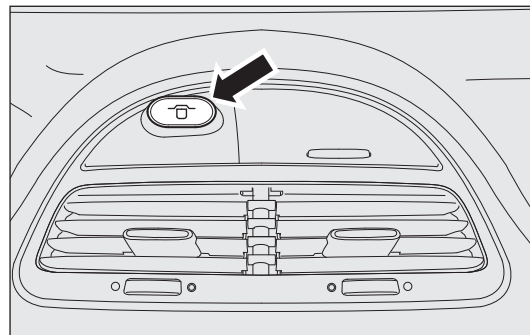

ВНИМАНИЕ

Будьте внимательны при установке дополнительных спойлеров, дисков из легкого сплава и несерийных колпаков колеса: они могут снизить качество вентиляции тормозов и, соответственно, их эффективность в условиях резких и многократных торможений или во время движения автомобиля по длинным спускам. Также проверяйте, чтобы ничто (коврики и проч.) не мешало ходу педалей.

УСТАНОВКА ЭЛЕКТРИЧЕСКИХ / ЭЛЕКТРОННЫХ УСТРОЙСТВ

Электрические/электронные устройства, установленные на автомобиле после его приобретения в рамках службы послепродажного обслуживания, должны иметь обозначение:



Fiat Auto S.p.A. уполномочивает монтаж приемопередаточных приборов при условии, что их установка должна быть выполнена безупречно, при соблюдении инструкций изготовителя и на одной из специализированных станций.

ПРЕДУПРЕЖДЕНИЕ Установка устройств, вызывающих изменение характеристик автомобиля, может привести к изъятию у водителя прав представителями соответствующих органов власти и к частичной потере гарантийной силы по дефектам, вызванным внесенным изменением или непосредственно/опосредованно с ним связанным неисправностям.

Fiat Auto S.p.A. отклоняет всякую ответственность за убытки, возникающие в результате установки принадлежностей, которые не поставлены или не рекомендованы компанией Fiat Auto S.p.A. и установлены без соблюдения предоставленных предписаний.

РАДИОПЕРЕДАТЧИКИ И МОБИЛЬНЫЕ ТЕЛЕФОНЫ

Радиопередатчики (автомобильные мобильные телефоны, телефоны, действующие в СВ-диапазоне и проч. средства связи) нельзя использовать внутри автомобиля; для этого нужна независимая антенна, которая должна быть установлена снаружи автомобиля.

ПРЕДУПРЕЖДЕНИЕ Пользование такими приборами внутри салона автомобиля (без наружной антенны) может оказывать потенциально опасное влияние на здоровье пассажиров, приводить к неисправности электронных систем, которыми оборудован автомобиль, ставя под удар его безопасность.

Кроме того, качество передачи и получения сигналов такими приборами может быть низким в силу экранирующего эффекта кузова автомобиля. При пользовании телефонами сотовой связи (GSM, GPRS, UMTS) с официальной омологацией CE рекомендуется строго придерживаться инструкций изготовителя.

ЗНАКОМСТВО С
АВТОМОБИЛЕМ

СИСТЕМЫ
БЕЗОПАСНОСТИ

ПУСК И УПРАВЛЕНИЕ
АВТОМОБИЛЕМ

КОНТРОЛЬНЫЕ
ЛАМПЫ
И СООБЩЕНИЯ

АВАРИЙНОЕ
СОСТОЯНИЕ

ТЕХОБСЛУЖИВАНИЕ
И УХОД

ТЕХНИЧЕСКИЕ
ХАРАКТЕРИСТИКИ

УКАЗАТЕЛЬ

ЗАПРАВКА АВТОМОБИЛЯ

БЕНЗИНОВЫЕ ДВИГАТЕЛИ

Используйте только бензин без свинца.

Во избежание ошибок при заправке диаметр горловины топливного бака намного меньше диаметра жиклера заправочного пистолета бензина со свинцом. Октановое число (R.O.N.) бензина должно быть не ниже 95.

ПРЕДУПРЕЖДЕНИЕ Некачественно работающий глушитель с катализатором приводит к выбросу экологически вредных веществ и, соответственно, к загрязнению окружающей среды.

ПРЕДУПРЕЖДЕНИЕ Никогда, даже в самых крайних случаях, не допускайте попадание в топливный бак даже минимального количества бензина со свинцом; он непоправимым образом повредит глушитель с катализатором и сделает его бесполезным.

ДИЗЕЛЬНЫЕ ДВИГАТЕЛИ

При низкой температуре воздуха степень текучести дизельного топлива может оказаться недостаточной в силу образования в нем парафина, что создает опасность забивки топливного фильтра. Во избежание таких неисправностей в зависимости от времени года обычно продается летнее дизельное топливо, зимнее дизельное топливо и дизельное топливо арктического типа (горные и холодные регионы).

В случае заправки автомобиля топливом, которое не соответствует температурным условиям эксплуатации, рекомендуется смешать дизельное топливо с присадкой TUTELA DIESEL ART в соотношении, указанном на флаконе, и сначала залить в бак антифриз и затем дизельное топливо.

В случае длительной эксплуатации/стоянки автомобиля в горных/холодных районах рекомендуется заливать продающееся в этих районах дизельное топливо.

В таких условиях рекомендуется также поддерживать в топливном баке количество топлива, превышающее 50% полезной емкости.



В автомобилях с дизельным двигателем допускается заправка только автомобильным дизельным топливом в соответствии с европейскими требованиями EN590. Использование других типов топлива или смесей может непоправимым образом повредить двигатель и привести к последующей потере гарантией силы за нанесенный ущерб. При случайном заполнении бака топливом другого типа не заводите двигатель и опорожните топливный бак. Если двигатель проработал на таком топливе даже совсем недолго, необходимо опорожнить не только топливный бак, но и всю систему подачи топлива.

ПРОБКА ТОПЛИВНОГО БАКА – рис. 121

Чтобы заправить двигатель топливом, откройте крышку А и отвинтите пробку В; пробка крепится к крышке за специальный шнур С, что не позволяет ее потерять.

В некоторых моделях автомобилей для пробки В предусмотрен замок с ключом; откройте крышку А, поверните ключ зажигания в замке против часовой стрелки и отвинтите пробку.

Герметически закрытая пробка может вызывать небольшое повышение давления в топливном баке. Поэтому легкий шум выходящего воздуха, когда пробка отвинчивается, является обычным явлением.

Во время заправки автомобиля повесьте пробку на специальный держатель с внутренней стороны крышки как показано на рис. 121.



ВНИМАНИЕ

Не приближайтесь к горловине бака с зажженными сигаретами: опасность возникновения пожара. Не приближайте лицо к горловине бака, чтобы не дышать вредными испарениями.

Система заправки топлива

Для гарантии полной заправки топливного бака выполните два долива после первого щелчка бензозаправочного пистолета. После этого не доливайте дополнительно топливо, т.к. это может привести к неисправности системы подачи.



рис. 121

FOU0111m

ОХРАНА ОКРУЖАЮЩЕЙ СРЕДЫ

Устройства, ограничивающие выбросы бензиновых двигателей:

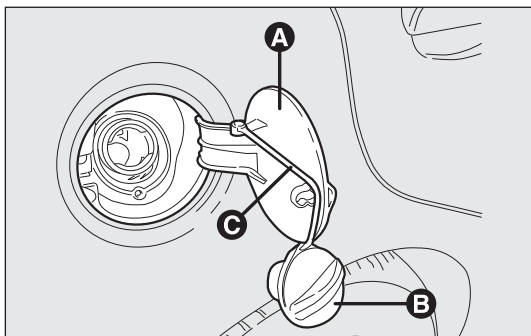
- катализатор выхлопных газов (глушитель с катализатором выхлопных газов)
- лямбда-зонды
- система предупреждения испарения топлива

Не заводите двигатель автомобиля с одной или несколькими отсоединенными свечами зажигания даже для проведения проверки работы оборудования. Устройства, ограничивающие выбросы дизельных двигателей:

- окисляющий катализатор выхлопных газов
- система рециркуляции выхлопных газов (E.G.R.)
- сажевый фильтр DPF (для моделей/рынков, где предусмотрено).

ЗНАКОМСТВО С
АВТОМОБИЛЕМ

СИСТЕМЫ
БЕЗОПАСНОСТИ

ПУСК И УПРАВЛЕНИЕ
АВТОМОБИЛЕМ

КОНТРОЛЬНЫЕ
ЛАМПЫ
И СООБЩЕНИЯ

АВАРИЙНОЕ
СОСТОЯНИЕ

ТЕХОБСЛУЖИВАНИЕ
И УХОД

ТЕХНИЧЕСКИЕ
ХАРАКТЕРИСТИКИ

УКАЗАТЕЛЬ



ВНИМАНИЕ

Во время обычной работы сажевый фильтр выхлопных газов (DPF) (для моделей/рынков, где предусмотрено) сильно нагревается. Поэтому не рекомендуется парковать автомобиль на воспламеняющихся материалах (трава, сухие листья, елочные иголки и проч.): опасность возникновения пожара.



ВНИМАНИЕ

Во время обычной работы глушитель с катализатором выхлопных газов сильно нагревается. Поэтому не рекомендуется парковать автомобиль на воспламеняющихся материалах (трава, сухие листья, елочные иголки и проч.): опасность возникновения пожара.

САЖЕВЫЙ ФИЛЬТР DPF (DIESEL PARTICULATE FILTER)

(для моделей/рынков, где предусмотрено)

Сажевый фильтр (Diesel Particulate Filter) механического типа встроен в систему выхлопа и удерживает частицы сажи, имеющиеся в выхлопных газах дизельного двигателя.

Применение сажевого фильтра необходимо для почти полного устранения выброса частиц сажи в атмосферу в соответствии с действующими/будущими положениями закона.

В ходе обычной эксплуатации автомобиля блок управления двигателем регистрирует серию параметров его работы (период эксплуатации, тип пробега, достигнутые показатели температуры и проч.) и определяет количество твердых частиц, скопившихся в фильтре.

Поскольку ловушка – фильтр действует по принципу накопления, периодически ее необходимо регенерировать (очищать) путем сжигания твердых частиц выхлопных газов.

Процедурой регенерации автоматически управляет блок управления двигателем в зависимости от степени скопления частиц в фильтре и от условий эксплуатации автомобиля.

В процессе регенерации могут иметь место некоторые явления: ограниченное повышение числа оборотов двигателя, включение электровентилятора, ограниченное повышение дымности выхлопа, высокая температура выхлопа. Такие явления не считаются проявлением неисправностей и не влияют на работу автомобиля и на его воздействие на окружающую среду. При выведении на дисплей соответствующего сообщения см. описание в разделе «Контрольные лампы и сообщения».

СИСТЕМЫ БЕЗОПАСНОСТИ

РЕМНИ БЕЗОПАСНОСТИ

ПОЛЬЗОВАНИЕ РЕМНЯМИ БЕЗОПАСНОСТИ – рис. 122

Надевая ремень безопасности, держите туловище прямо и прислонитесь к спинке сиденья. Чтобы пристегнуть ремень безопасности, вставьте защелку А ремня в замок В до щелчка. Если при вытягивания ремня он стопорится, отпустите его и дайте ему немного намотаться на катушку, затем вновь потяните за ремень, не делая резких движений. Для отстегивания ремней безопасности нажмите кнопку С. Проводите ремень рукой во время наматывания его на катушку, чтобы ремень не скручивался.

С помощью вытягивающего механизма ремень автоматически приспособливается к телу пассажира, оставляя ему свободу движений.



рис. 122

F0U0112m

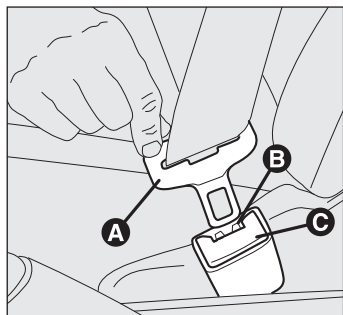

рис. 123

F0U0113m

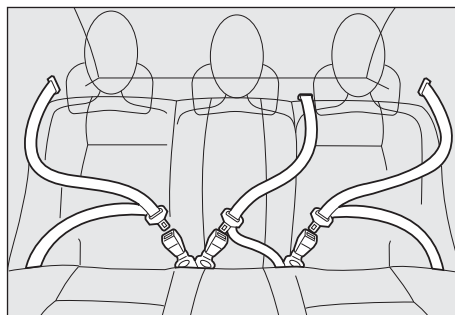

рис. 124

F0U0803m

Когда автомобиль находится на стоянке с сильным уклоном, вытягивающий механизм может застопориться, что является нормальным явлением. Помимо этого, вытягивающий механизм стопорит ленту ремня при каждом его быстром вытягивании или резком торможении, столкновениях и при высокой скорости поворота.

Заднее сиденье оборудовано инерционными ремнями безопасности с тремя точками крепления и вытягивающим механизмом.

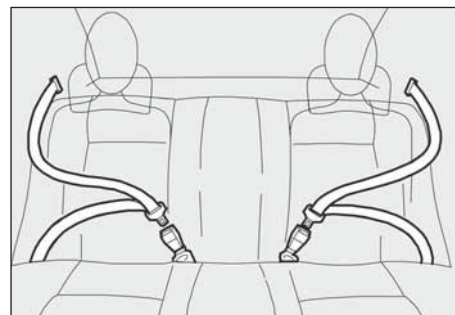

ВНИМАНИЕ

Не нажимайте кнопку С – рис. 122 во время движения.

Ремни безопасности на заднем сиденье должны пристегиваться по схеме на рис. 123 (при наличии ремня для центрального места) или по схеме на рис. 124 (двухместное заднее сиденье, для моделей/рынков, где предусмотрено).

ЗНАКОМСТВО С
АВТОМОБИЛЕМ

СИСТЕМ
БЕЗОПАСНОСТИ

ПУСК И УПРАВЛЕНИЕ
АВТОМОБИЛЕМ

КОНТРОЛЬНЫЕ
ЛАМПЫ
И СООБЩЕНИЯ

АВАРИЙНОЕ
СОСТОЯНИЕ

ТЕХОБСЛУЖИВАНИЕ
И УХОД

ТЕХНИЧЕСКИЕ
ХАРАКТЕРИСТИКИ

УКАЗАТЕЛЬ

ПРЕДУПРЕЖДЕНИЕ При правильной блокировке механизма спинки красная полоса – рис. 125 около рычажков сложения спинки исчезает. Наличие видимой красной полосы указывает на то, что механизм блокировки спинки сиденья не сработал. Не приводите спинку в положение использования, убедитесь в срабатывании механизма по щелчку блокировки.

ПРЕДУПРЕЖДЕНИЕ При установке заднего сиденья в нормальное для использования положение после того, как сиденье было сложено, следите за правильным положением ремня безопасности с тем, чтобы им можно было сразу воспользоваться.



ВНИМАНИЕ

Помните, что в случае резкого столкновения автомобиля пассажиры на задних сиденьях без пристегнутых ремней безопасности не только сами подвергаются серьезной опасности, но и являются ее источником для пассажиров на передних сиденьях.



рис. 125

FOU0114m

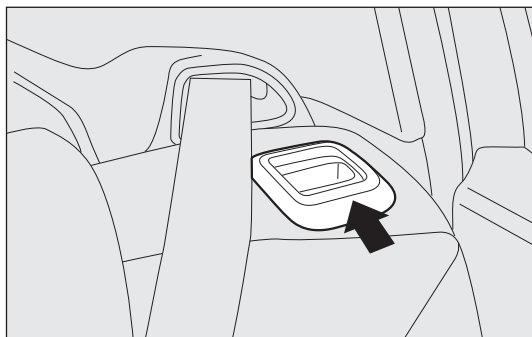

ВНИМАНИЕ

Проверьте, чтобы спинка сиденья была правильно закреплена с обеих сторон, чтобы в случае резкого торможения она не могла быть отброшена вперед и не могла бы нанести пассажирам повреждения.

СИСТЕМА S.B.R.

(для моделей/рынков, где предусмотрено)

Автомобиль оснащен системой напоминания о непристегнутом ремне S.B.R., которая включает звуковой сигнал и мигающую контрольную лампу  на панели приборов и предупреждает водителя и переднего пассажира (для моделей/рынков, где предусмотрено) о том, что их ремни безопасности не пристегнуты.

Для перманентного отключения звукового сигнала обратитесь на станцию техобслуживания Fiat. При наличии цифрового дисплея система S.B.R. может быть вновь активирована, но только на станции техобслуживания Fiat. При наличии многофункционального дисплея система S.B.R. может быть вновь активирована в меню настройки.

ПРЕДНАТЯЖИТЕЛИ

Чтобы защитное действие ремней безопасности было еще более эффективным, автомобиль оборудован передними устройствами предварительного натяжения, которые в случае резкого лобового столкновения втягивают несколько сантиметров лямок ремня, обеспечивая плотное прилегание их к телу пассажиров еще до начала сдерживающего действия.

На срабатывание преднатяжителей указывает блокировка втягивающего механизма, при этом ленту ремня больше нельзя подтянуть.

Помимо этого, на автомобиле предусмотрен второй преднатяжитель (в облицовке порога), срабатывание которого определяется по сокращению металлического троса.

ПРЕДУПРЕЖДЕНИЕ Для максимальной защиты с помощью преднатяжителя ремень безопасности должен как следует прилегать к торсу и тазу.

При срабатывании преднатяжителя может выделяться некоторое количество дыма. Этот дым безвреден и не является признаком возгорания.

Преднатяжитель не нуждается в проведении техобслуживания и в смазке.

Любое изменение исходного состояния устройства снижает его эффективность.

Если при возникновении природных катаклизмов (наводнения, штормы и проч.) на устройство попадает вода и грязь, его следует обязательно заменить.



ВНИМАНИЕ

Преднатяжитель может использоваться только один раз. После его срабатывания обратитесь на станцию техобслуживания Fiat для замены.



Столкновения, вибрации или точечный нагрев (свыше 100°C максимальной продолжительностью 6 часов) в области преднатяжителя могут вызвать его повреждение или срабатывание. При необходимости проведения работ на этих компонентах обращаться в сервисные центры Fiat.

ОГРАНИЧИТЕЛИ НАГРУЗКИ

Для повышения степени защиты пассажиров в случае ДТП во втягивающие механизмы передних ремней безопасности встроено устройство, позволяющее должным образом корректировать силу воздействия на торс и плечи пассажиров во время сдерживающего действия ремней при лобовом столкновении.

ЗНАКОМСТВО С
АВТОМОБИЛЕМ

СИСТЕМ
БЕЗОПАСНОСТИ

ПУСК И УПРАВЛЕНИЕ
АВТОМОБИЛЕМ

КОНТРОЛЬНЫЕ
ЛАМПЫ
И СООБЩЕНИЯ

АВАРИЙНОЕ
СОСТОЯНИЕ

ТЕХОБСЛУЖИВАНИЕ
И УХОД

ТЕХНИЧЕСКИЕ
ХАРАКТЕРИСТИКИ

УКАЗАТЕЛЬ

**ОБЩИЕ ПРЕДУПРЕЖДЕНИЯ ПО ИСПОЛЬЗОВАНИЮ
РЕМНЕЙ БЕЗОПАСНОСТИ**

Водитель обязан соблюдать (и должен обязывать этому пассажиров) все требования местного закона в отношении обязательного использования ремней безопасности. Всегда пристегивайтесь ремнями безопасности перед началом движения.

Требование пристегивать ремни безопасности распространяется также и на беременных женщин: при этом риск получения травм женщиной и ребенком значительно снижается.

Беременные женщины должны размещать нижнюю часть лямки как можно ниже, чтобы ремень проходил по тазу и под животом – рис. 126.



рис. 126

FOU0115m

**ВНИМАНИЕ**

Лямка ремня не должна быть скручена. Верхняя часть ремня должна проходить по плечу и пересекать торс по диагонали. Нижняя часть ремня должна прилегать к тазу – рис. 127, а не к животу пассажира. Не пользуйтесь предметами (пружинами, фиксаторами и т. д.), которые не дают ремням прилегать к телу пассажиров.

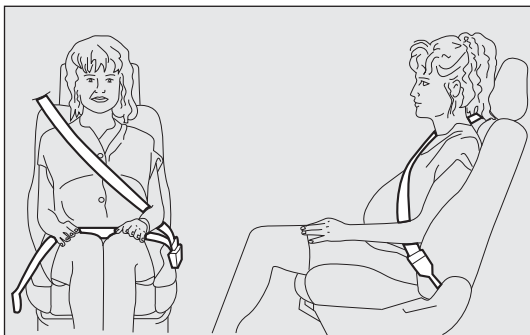
**ВНИМАНИЕ**

Для максимальной безопасности установите спинку в прямое положение, как следует прислонитесь к ней спиной и пристегните ремень безопасности вплотную к торсу и тазу. Всегда пристегивайте ремни безопасности как на передних, так и на задних сиденьях! При движении с непристегнутыми ремнями безопасности многократно увеличивается риск получения тяжелых травм, а также вероятность летального исхода в случае столкновения.



рис. 127

FOU0116m

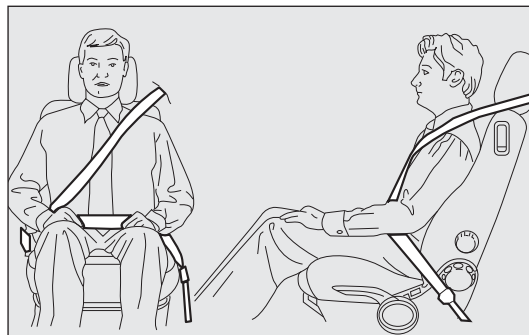

ВНИМАНИЕ

Категорически запрещается демонтировать и портить части ремня безопасности и преднатяжителя. Любые операции с ремнями должны выполняться квалифицированным персоналом. Всегда обращайтесь на станцию техобслуживания Fiat.



ВНИМАНИЕ

После воздействия на ремни безопасности сильных нагрузок, например, в случае ДТП, необходимо заменить ремни безопасности вместе с креплениями, крепежными болтами и преднатяжителями. Даже если на ремне нет видимых повреждений, он мог потерять свою эластичность.



рис. 128

FOU0117m



ВНИМАНИЕ

Каждый ремень безопасности должен использоваться только одним человеком: не перевозите детей на коленях с использованием одного ремня безопасности для защиты взрослого и ребенка. Не пристегивайте к пассажирам какие бы то ни было предметы.

ПОДДЕРЖАНИЕ ЭФФЕКТИВНОСТИ РЕМНЕЙ БЕЗОПАСНОСТИ

Для правильного ухода за ремнями:

- всегда пристегивайте хорошо расправленные ремни; следите, чтобы скольжению ленты ремня ничто не мешало;
- после аварии замените использованные ремни, даже если они не кажутся поврежденными. В случае активации преднатяжителей ремень должен быть заменен;
- для очистки ремней помойте их в воде с нейтральным моющим составом, прополощите и высушите в тени. Не пользуйтесь сильными моющими средствами, отбеливателями или красителями, а также любыми другими химическими веществами, которые могут ослабить структуру волокон лямок ремней;
- не допускайте попадания влаги во втягивающие механизмы: их качественная работа гарантируется только при условии отсутствия воды;
- замените ремень при обнаружении следов сильного износа или порезов.

ЗНАКОМСТВО С
АВТОМОБИЛЕМ

СИСТЕМ
БЕЗОПАСНОСТИ

ПУСК И УПРАВЛЕНИЕ
АВТОМОБИЛЕМ

КОНТРОЛЬНЫЕ
ЛАМПЫ
И СООБЩЕНИЯ

АВАРИЙНОЕ
СОСТОЯНИЕ

ТЕХОБСЛУЖИВАНИЕ
И УХОД

ТЕХНИЧЕСКИЕ
ХАРАКТЕРИСТИКИ

УКАЗАТЕЛЬ

БЕЗОПАСНАЯ ПЕРЕВОЗКА ДЕТЕЙ

Для обеспечения оптимальной защиты в случае столкновения все пассажиры должны сидеть и быть пристегнуты ремнями безопасности.

В наибольшей мере это относится к детям.

Данное правило является обязательным согласно директиве 2003/20/СЕ во всех странах членах Европейского Союза.

По сравнению со взрослым голова ребенка больше и тяжелей тела, а мышцы и скелет развиты еще неполностью. Поэтому в случае столкновения автомобиля для удержания ребенка необходимы устройства, отличающиеся от ремней безопасности для взрослых. Результаты исследований по вопросу защиты детей изложены в Европейском Регламенте СЕЕ-R44, который делает их обязательными для исполнения и подразделяет системы удержания на пять групп:

Группа 0	вес до 10 кг
Группа 0+	вес до 13 кг
Группа 1	вес 9–18 кг
Группа 2	вес 15–25 кг
Группа 3	вес 22–36 кг

Как видно, группы частично перекрывают друг друга, и фактически в продаже можно встретить устройства, одновременно относящиеся к нескольким весовым группам.

На всех устройствах удержания детей к детскому креслу должен быть прочно прикреплен ярлык с данными омологации и контрольным клеймом, который никогда не должен сниматься.

При росте выше 1,50 м дети приравниваются к взрослым с точки зрения систем удержания, поэтому они должны пристегиваться обычными ремнями безопасности. В линейке аксессуаров Fiat можно выбрать детское автокресло, соответствующее весовой группе ребенка. Рекомендуется приобретать именно эти кресла, поскольку они разработаны специально для автомобилей Fiat.

ГРУППА 0 и 0+

Грудные дети весом до 13 кг должны перевозиться в автоколыбелях, которые поддерживают голову ребенка и снижают нагрузки на шею в случае резкого торможения автомобиля.

Автоколыбель удерживается ремнями безопасности автомобиля – рис. 129 и в свою очередь удерживает ребенка с помощью встроенных в колыбель ремней.



рис. 129

F0U0118m



ВНИМАНИЕ

При включенной подушке безопасности переднего пассажира никогда не устанавливайте детские автоколыбели на переднее сиденье против хода автомобиля. В случае дорожно-транспортного происшествия подушка безопасности может стать причиной получения ребенком смертельных травм независимо от степени тяжести самого ДТП, вызвавшего срабатывание подушки безопасности. Рекомендуется всегда перевозить детей в детском кресле, установленном на заднее сиденье автомобиля, так как это наиболее защищенное место в случае дорожно-транспортного происшествия.

ГРУППА 1

При весе детей от 9 до 18 кг их можно перевозить лицом по направлению движения.



рис. 130

FOU0119m



ВНИМАНИЕ



ОЧЕНЬ ОПАСНО В случае необходимости в перевозке ребенка на переднем сиденье пассажира в автоколыбеле, закрепленной против хода движения автомобиля, подушки безопасности пассажира (передняя и боковая защита грудной клетки/таза) (для моделей/рынков, где предусмотрено) должны быть отключены с помощью меню настройки; проверьте их отключение по контрольной лампе  на панели приборов. Помимо этого, сиденье пассажира должно быть отодвинуто максимально назад во избежание соприкосновения детского кресла с панелью приборов.



ВНИМАНИЕ

На рисунке установка кресла показана только в качестве примера. Установка автокресла должна выполняться по инструкциям, прилагаемым к креслу в обязательном порядке.



ВНИМАНИЕ

Существуют детские кресла, которые пригодны для 0 и 1 весовых групп и оборудованы задним креплением к ремням автомобиля и собственными ремнями для пристегивания ребенка. Из-за значительного веса детского кресла в случае его неправильной установки оно может представлять опасность (к примеру, если пристегнуто к ремням безопасности автомобиля через подушку). Строго соблюдайте прилагаемые инструкции по установке.

ЗНАКОМСТВО С АВТОМОБИЛЕМ

СИСТЕМ БЕЗОПАСНОСТИ

ПУСК И УПРАВЛЕНИЕ АВТОМОБИЛЕМ

КОНТРОЛЬНЫЕ ЛАМПЫ И СООБЩЕНИЯ

АВАРИЙНОЕ СОСТОЯНИЕ

ТЕХОБСЛУЖИВАНИЕ И УХОД

ТЕХНИЧЕСКИЕ ХАРАКТЕРИСТИКИ

УКАЗАТЕЛЬ

ГРУППА 2

Дети весом от 15 до 25 кг могут пристегиваться непосредственно ремнями безопасности автомобиля – рис. 131. Функция сиденья в этом случае заключается только в том, чтобы правильно разместить ребенка относительно ремней безопасности, чтобы плечевая ветвь ремня охватывала грудь ребенка, а не шею, а поясная ветвь – таз, а не живот.

**ВНИМАНИЕ**

На рисунке крепление кресла показано только в качестве примера. При установке кресла следуйте инструкциям по установке, предоставленным производителем кресла в обязательном порядке.

15-25 kg

рис. 131

FOU0120m

ГРУППА 3

Для детей весом от 22 до 36 кг существуют специальные подушки, обеспечивающие правильное положение ремня безопасности.

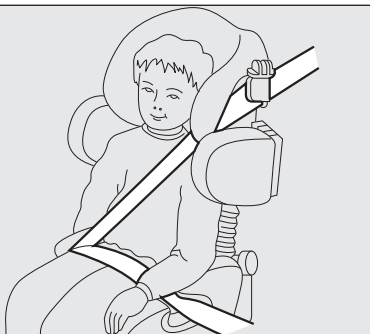
На рис. 132 показан пример правильного положения ребенка на заднем сиденье автомобиля.

При росте более 1,50 м дети должны пристегиваться ремнями безопасности как взрослые.

**ВНИМАНИЕ**

На рисунке крепление кресла показано только в качестве примера. При установке кресла следуйте инструкциям по установке, предоставленным производителем кресла в обязательном порядке.

22-36 kg

рис. 132

FOU0121m

СООТВЕТСТВИЕ ПАССАЖИРСКИХ СИДЕНИЙ ДЛЯ УСТАНОВКИ НА НИХ УНИВЕРСАЛЬНЫХ ДЕТСКИХ КРЕСЕЛ

Автомобль соответствует требованиям новой Европейской директивы 2000/3/CE, регламентирующей возможность установки детских кресел на различные сиденья автомобиля в соответствии с таблицей.

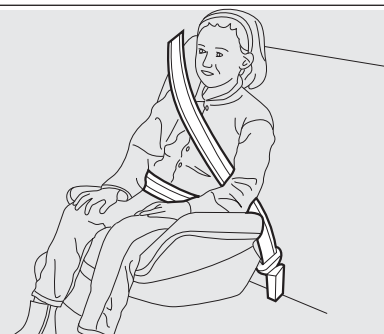
Группа	Весовая категория	Передний пассажир	Задний пассажир	Задний центральный пассажир
Группа 0, 0+	до 13 кг	U (▼)	U	*
Группа 1	9–18 кг	U (▼)	U	*
Группа 2	15–25 кг	U (▼)	U	*
Группа 3	22–36 кг	U (▼)	U	*

Пояснение

U = соответствует детским системам безопасности «Универсальной» категории согласно европейскому Стандартному ЕЭС-R44 для указанных «Групп».

(▼) в автомобилях, в которых сиденье пассажира не регулируется по высоте, спинка должна находиться строго в вертикальном положении.

* На центральном месте заднего сиденья никакие детские кресла устанавливать нельзя.

ЗНАКОМСТВО С
АВТОМОБИЛЕМ

СИСТЕМ
БЕЗОПАСНОСТИ

ПУСК И УПРАВЛЕНИЕ
АВТОМОБИЛЕМ

КОНТРОЛЬНЫЕ
ЛАМПЫ
И СООБЩЕНИЯ

АВАРИЙНОЕ
СОСТОЯНИЕ

ТЕХОБСЛУЖИВАНИЕ
И УХОД

ТЕХНИЧЕСКИЕ
ХАРАКТЕРИСТИКИ

УКАЗАТЕЛЬ

Основные правила техники безопасности по перевозке детей

- 1) Рекомендуется устанавливать детские кресла на заднем сиденье автомобиля, так как это наиболее защищенное место в случае столкновения.
- 2) При отключении подушки безопасности пассажира по включению специальной контрольной лампы желтого цвета на панели приборов всегда проверяйте, что подушка действительно отключена.
- 3) Тщательно соблюдайте инструкции, которые производитель должен предоставлять вместе с детским креслом в обязательном порядке. Храните инструкции вместе с документами на автомобиль и с настоящим руководством. Не пользуйтесь детскими креслами, бывшими в употреблении, без инструкций по эксплуатации.
- 4) Всегда проверяйте, чтобы ремни безопасности были хорошо застегнуты, потянув за ламку.
- 5) В каждом удерживающем устройстве может находиться только один ребенок; никогда не перевозите двух детей одновременно в одном кресле.
- 6) Всегда проверяйте, чтобы ремни безопасности не проходили возле шеи ребенка.
- 7) Во время движения не позволяйте ребенку сидеть неправильно или отстегивать ремни безопасности.
- 8) Никогда не перевозите детей на руках, даже новорожденных. Никто, каким бы сильным он ни был, не сможет удержать ребенка в случае дорожно-транспортного происшествия.
- 9) После дорожно-транспортного происшествия детское кресло необходимо заменить на новое.



ВНИМАНИЕ

При включенной подушке безопасности переднего пассажира никогда не устанавливайте детские кресла на переднее сиденье против хода автомобиля. В случае дорожно-транспортного происшествия подушка безопасности может стать причиной получения ребенком смертельных травм независимо от степени тяжести самого ДТП, вызвавшего срабатывание подушки безопасности. Рекомендуется всегда перевозить детей в детском кресле, установленном на заднее сиденье автомобиля, так как это наиболее защищенное место в случае дорожно-транспортного происшествия.

ПОДГОТОВКА ДЛЯ УСТАНОВКИ ДЕТСКОГО КРЕСЛА «ISOFIX UNIVERSALE»

Автомобиль подготовлен для установки детских автокресел Isofix Universale новой унифицированной европейской системы для перевозки детей. На рис. 133 показан пример детского автокресла. Детское автокресло Isofix Universale предназначено для детей 1 весовой категории.

В силу того, что существуют разные системы крепления детских кресел они должны крепиться за специальные нижние металлические кольца А – рис. 134, находящиеся между спинкой и задней подушкой; затем верхний ремень (в комплекте с креслом) крепится за специальное кольцо В – рис. 135 с задней стороны спинки сиденья на уровне детского кресла. Можно использовать смешанную систему установки традиционных детских кресел и кресел серии «Isofix Universali». При наличии кресел типа Isofix Universale можно использовать все кресла, прошедшие омологацию с маркировкой ECE R44/03 «Isofix Universale».

В линейке аксессуаров Fiat представлены модели детского автокресла Isofix Universale «Duo Plus» и «G 0/1».

Более подробную информацию об установке и/или использованию детского кресла см. Руководство, прилагаемое изготовителем к креслу.



рис. 133

F0U0122m

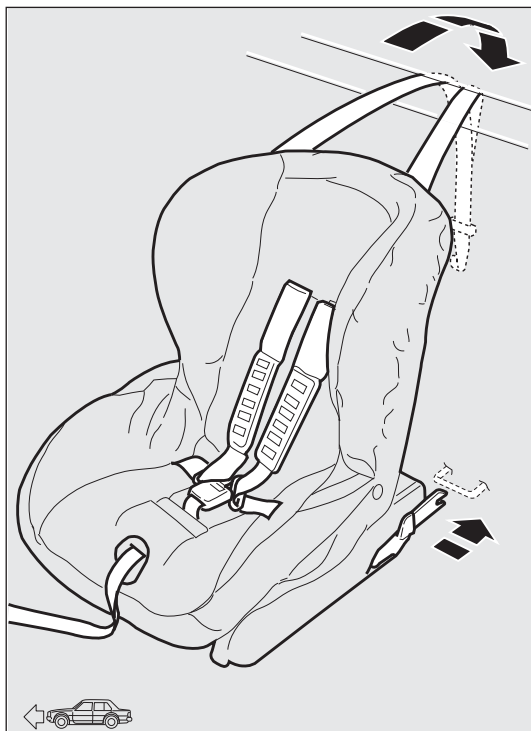

ВНИМАНИЕ

Установка детского кресла должна выполняться только на остановленном автомобиле. При правильном креплении кресла к специально подготовленным кронштейнам слышны щелчки, подтверждающие, что кресло закреплено должным образом. Всегда соблюдайте инструкции по установке, снятию и позиционированию кресла, которые изготовитель обязан всегда к нему прилагать.



рис. 134

F0U0123m

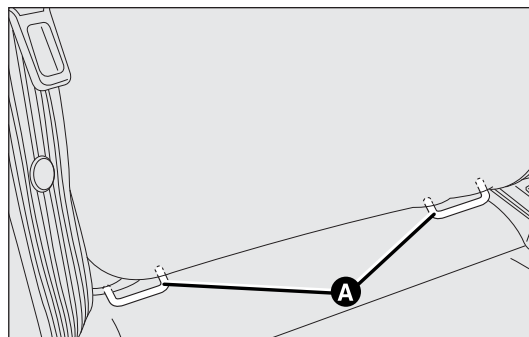

рис. 135

F0U0124m

ЗНАКОМСТВО С
АВТОМОБИЛЕМ

СИСТЕМ
БЕЗОПАСНОСТИ

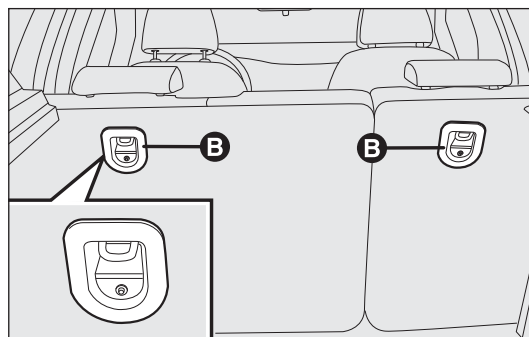
ПУСК И УПРАВЛЕНИЕ
АВТОМОБИЛЕМ

КОНТРОЛЬНЫЕ
ЛАМПЫ
И СООБЩЕНИЯ

АВАРИЙНОЕ
СОСТОЯНИЕ

ТЕХОБСЛУЖИВАНИЕ
И УХОД

ТЕХНИЧЕСКИЕ
ХАРАКТЕРИСТИКИ

УКАЗАТЕЛЬ

**СООТВЕТСТВИЕ ПАССАЖИРСКИХ СИДЕНИЙ ДЛЯ УСТАНОВКИ НА НИХ
ДЕТСКИХ КРЕСЕЛ ISOFIX UNIVERSALI**

В приведенной ниже таблице в соответствии с европейским нормативным актом ECE 16 показана возможность установки детских кресел Isofix Universal1 на сиденья с креплениями Isofix.

Весовая группа	Направление установки кресла	Размерная категория Isofix	Положение Isofix боковое заднее
Группа 0 до 10 кг	Против направления движения	E	IL
	Против направления движения	E	IL
Группа 0+ до 13 кг	Против направления движения	D	IL
	Против направления движения	C	IL
	Против направления движения	D	IL
Группа I от 9 до 18 кг	Против направления движения	C	IL
	По направлению движения	B	IUF
	По направлению движения	B1	IUF
	По направлению движения	A	IUF

IUF: соответствует системам удержания детских автокресел Isofix, установленных по направлению движения, универсального типа (с третьей верхней точкой крепления), прошедших омологацию для использования в соответствующей весовой группе.

IL: соответствует особым системам удержания детских автокресел типа Isofix, специально разработанным и сертифицированным для данного типа автомобиля. Для установки детского автокресла переднее сиденье необходимо сдвинуть вперед.

ПЕРЕДНИЕ ПОДУШКИ БЕЗОПАСНОСТИ

Автомобиль оборудован передними подушками безопасности водителя и пассажира и коленной подушкой безопасности водителя (для моделей/рынков, где предусмотрено).

Передние подушки безопасности водителя/пассажира и коленная подушка безопасности водителя (для моделей/рынков, где предусмотрено) защищают людей на передних сиденьях при лобовом столкновении средней-высокой тяжести; подушки раскрываются между водителем и рулевым колесом или между пассажиром и панелью приборов.

Несрабатывание подушек при других типах ДТП (боковое столкновение, удар сзади, опрокидывание и т.д.) не является показателем неисправности системы.

При лобовом столкновении электронный блок управления активирует надувание подушек безопасности в случае необходимости. Подушка мгновенно надувается и действует в качестве защиты между сидящими впереди людьми и структурными элементами автомобиля, которые могут стать причиной получения травм; сразу после этого подушка сдувается. Передние подушки безопасности водителя / пассажира и коленная подушка безопасности водителя (для моделей/рынков, где предусмотрено) не заменяют ремни безопасности, а лишь дополняют их действие; ремни необходимо пристегивать всегда в соответствии с предписаниями законов, действующих в Европе и в большинстве стран не членов ЕС.

В момент максимального надувания объем подушек обеспечивает заполнение большей части пространства между рулевым колесом и водителем и между приборной панелью и пассажиром.

В случае столкновения пассажир, непристегнутый ремнем безопасности, будет двигаться вперед и может столкнуться с подушкой в процессе раскрытия. В таком случае эффективность подушки безопасности резко снижается.

Передние подушки безопасности могут не сработать в следующих случаях:

- лобовые столкновения с сильно деформируемыми предметами, которые не касаются передка автомобиля (например, удар крылом по разделительным ограждениям, кучам гравия и проч.);
- заклинивание автомобиля под другими транспортными средствами или защитными барьерами (например, под грузовыми автомобилями или дорожными ограждениями), поскольку это не обеспечивает дополнительной безопасности по сравнению с ремнями безопасности и, следовательно, срабатывание подушек может быть неуместным. Поэтому в таких случаях несрабатывание подушек безопасности не является показателем неисправности системы.



ВНИМАНИЕ

Не приклеивайте клейкие этикетки и прочие предметы на руль, на крышку подушек безопасности со стороны пассажира или на боковую облицовку со стороны крыши. Не кладите ничего на приборную панель со стороны пассажира, так как предметы могут помешать правильному раскрытию подушки (к примеру, мобильные телефоны) и серьезно повредить людей в автомобиле.

При лобовых столкновениях низкой степени тяжести (когда достаточно только действия ремней безопасности) подушки безопасности не активируются. Поэтому необходимо всегда пристегивать ремни безопасности, которые при боковом ударе в любом случае обеспечивают правильное положение человека, предупреждая тем самым его выброс из автомобиля в случае сильного столкновения.

ЗНАКОМСТВО С
АВТОМОБИЛЕМ

СИСТЕМ
БЕЗОПАСНОСТИ

ПУСК И УПРАВЛЕНИЕ
АВТОМОБИЛЕМ

КОНТРОЛЬНЫЕ
ЛАМПЫ
И СООБЩЕНИЯ

АВАРИЙНОЕ
СОСТОЯНИЕ

ТЕХОБСЛУЖИВАНИЕ
И УХОД

ТЕХНИЧЕСКИЕ
ХАРАКТЕРИСТИКИ

УКАЗАТЕЛЬ

**ПЕРЕДНЯЯ ПОДУШКА БЕЗОПАСНОСТИ СО СТОРОНЫ
ВОДИТЕЛЯ - рис. 136**

Устройство представляет собой мгновенно надувающуюся подушку, находящуюся в специальном отсеке в центре рулевого колеса.



рис. 136

F0U0125m

**ПЕРЕДНЯЯ ПОДУШКА БЕЗОПАСНОСТИ СО СТОРОНЫ
ПАССАЖИРА - рис. 137**

Устройство представляет собой мгновенно надувающуюся подушку, находящуюся в специальном отсеке приборной панели, размеры которой значительно больше по сравнению с подушкой со стороны водителя.

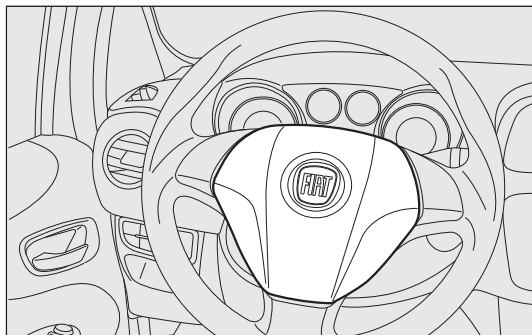

рис. 137

F0U0126m



ВНИМАНИЕ

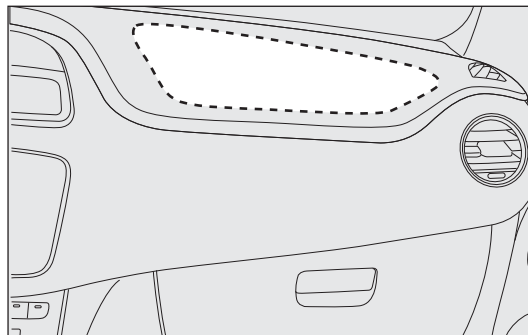

ОЧЕНЬ ОПАСНО! При наличии включенной подушки безопасности пассажира детские кресла, которые устанавливаются в направлении, противоположном движению автомобиля, НЕ должны ставиться на переднее сиденье. Срабатывание подушки безопасности может привести к получению ребенком смертельных травм вне зависимости от степени тяжести столкновения. Если на переднее пассажирское сиденье устанавливается детское автокресло в направлении, противоположном движению, всегда отключать подушку безопасности со стороны пассажира. Помимо этого, переднее пассажирское сиденье должно быть отодвинуто максимально назад во избежание соприкосновения детского кресла с панелью приборов. После снятия детского кресла немедленно вновь подключить подушку безопасности пассажира.

Передняя подушка безопасности со стороны пассажира и детское автокресло



ВНИМАНИЕ

НИ В КОЕМ СЛУЧАЕ не размещать детское автокресло, которое предусматривает установку в противоположном движению направлении, на переднее сиденье, если оно защищено **ВКЛЮЧЕННОЙ ПОДУШКОЙ БЕЗОПАСНОСТИ**. Риск **ЛЕТАЛЬНОГО ИСХОДА** или **ТЯЖЕЛЫХ ТРАВМ** для **РЕБЕНКА**. Срабатывание подушки безопасности в случае столкновения может привести к получению ребенком смертельных или тяжелых травм вне зависимости от степени тяжести столкновения.

ВСЕГДА придерживаться указаний на этикетке, что находится на обеих сторонах солнцезащитного козырька.

ЗНАКОМСТВО С
АВТОМОБИЛЕМ

СИСТЕМ
БЕЗОПАСНОСТИ

ПУСК И УПРАВЛЕНИЕ
АВТОМОБИЛЕМ

КОНТРОЛЬНЫЕ
ЛАМПЫ
И СООБЩЕНИЯ

АВАРИЙНОЕ
СОСТОЯНИЕ

ТЕХОБСЛУЖИВАНИЕ
И УХОД

ТЕХНИЧЕСКИЕ
ХАРАКТЕРИСТИКИ

УКАЗАТЕЛЬ

Передняя подушка безопасности пассажира и детские автокресла: ВНИМАНИЕ!

I	RISCHIO DI FERITE GRAVI O MORTALI. I seggiolini bambino che si montano nel verso opposto a quello di marcia non vanno installati sui sedili anteriori in presenza di air bag passeggero attivo.
GB	DEATH OR SERIOUS INJURY CAN OCCUR. NEVER use a rearward facing child restraint on a seat protected by an ACTIVE AIRBAG in front of it, DEATH or SERIOUS INJURY to the CHILD can occur
F	RISQUE DE MORT OU DE BLESSURES GRAVES. NE PAS positionner le siège pour enfant tourné vers l'arrière, en cas d'air bag passager actif.
D	Nichtbeachtung kann TOD oder SCHWERE VERLETZUNGEN zur Folge haben. Rückwärts gerichtete Kinderrückhaltesysteme (Babyschale) dürfen nicht in Verbindung mit aktiviertem Beifahrerairbag auf dem Beifahrersitz verwendet werden
NL	DIT KAN DODELIJK ZIJN OF ERNSTIGE ONGELUKKEN VEROORZAKEN. Plaats het kinderstoeltje niet ruggelings op de voorstoel wanneer er een airbag aanwezig is.
E	PUEDE OCACIONAR MUERTE O HERIDAS GRAVES. NO ubicar el asiento para niños en sentido inverso al de marcha en el asiento delantero si hubiese airbag activo lado pasajero.
PL	MOŻE GROZIĆ ŚMIERCIĄ LUB CIĘŻKIMI OBRAŻENIAMI. NIE WOLNO umieszczać fotelika dziecięcego tyłem do kierunku jazdy na przednim siedzeniu w przypadku zainstalowanej aktywnej poduszki powietrznej pasażera.
TR	ÖLÜM VEYA AĞIR ŞEKİLDE YARALANMAYA SEBEP OLABİLİR. Yolcu airbağı aktif halde iken çocuk koltuğunu araç gidisi yönüne ters biçimde yerleştirmeyin.
DK	FARE FOR DØDELIGE KVÆSTELSER OG LIVSTRUENDE SKADER. Placer aldrig en bagudvendt barnestol på passagerersædet, hvis passager-airbagen er indstillet til at være aktiv (on).
EST	TAGAJÄRJREKS VÕIVAD OLLA TÕSISED KEHAVIGASTUSED VÕI SURM. Turvapatja olemasolu korral ärge asetage lapse turvaistet sõidusuunaga vastasuunas.
FIN	KUOLEMANVAARA TAI VAKAVIEN VAMMOJEN UHKA. Älä aseta lasten turvaistuinta niin, että lapsi on selkâ menosuuntaan, kun matkustajan airbag on käytössä.
P	RISCO DE MORTE OU FERIMENTOS GRAVES. Não posicionar o banco para crianças numa posição contrária ao sentido de marcha quando o airbag de passageiro estiver activo.
LT	GALI IŠTIKTI MIRTIS ARBA GALITE RIMTAI SUSIŽEISTI. Nedėkite vaiko sėdynės atgretžtos nugara į priekinį automobilio stiklą ten, kur yra veikiančias oro pagalvė.
S	KAN VARA LIVSHOTANDE ELLER LEDA TILL ALLVARLIGA SKADOR. Placera aldrig en bakåtvänd barnstol i framsätet då passagerarsidans krockkudde är aktiv.
H	HALÁSOS VAGY SÚLYOS BALESET KÖVETKEZHET BE. Ne helyezzük a gyermekülést a menetirányal szembe, ha az utas oldalán légszék működik.
LV	VAR IZRAISĪT NĀVI VAI NOPIETNAS TRAUMAS. Nenovietot mazuļa sēdekli pretēji braukšanas virzienam, ja pasažiera pusē ir uzstādīts gaisa spilvens.
CZ	HROZÍ NEBEZPEČÍ VÁŽNĚHO UBLIŽENÍ NA ZDRAVÍ NEBO DOKONCE SMRTI. Neumíst'ujte dětskou sedačku do opačné polohy vůči směru jízdy v případě aktivního airbagu spolujedzce.
SLO	LAHKO PRIDE DO SMRTI ALI HUDIH POŠKODB. Otroškega avtomobilskega sedeža ne nameščajte v obratni smeri vožnje, če ima vozilo vgrajene zračne blazine za potnike.
RO	SE POATE PRODUCE DECESUL SAU LEZIUNI GRAVE. Nu aşezaţi scaunul de maşină pentru bebeluşi în poziţie contrară direcţiei de mers atunci când airbag-ul pasagerului este activat.
GR	ΜΠΟΡΕΙ ΝΑ ΠΡΟΚΛΗΘΟΥΝ ΘΑΝΑΤΟΣ Η ΣΟΒΑΡΑ ΤΡΑΥΜΑΤΑ. Μην τοποθετείτε το καρεκλάκι αυτοκινήτου για παιδιά σε αντίθετη προς την φορά πορείας θέση σε περίπτωση που υπάρχει αερόσακος εν ενεργεία στη θέση συνεπιβάτη.
BG	ИМА ОПАСНОСТ ОТ СМЪРТ И СЕРИОЗНИ НАРАНЯВАНИЯ. Не поставяйте столчето за пренасяне на бебета в положение обратно на посоката на движение, при положение активно на въздушната възглавница за пътуване.
SK	MŮŽE NASTAŤ SMŤ ALEBO VÁŽNE ZRANENIA. Neďávajte autosedačku pre deti do polohy proti chodu vozidla, keď je aktívny airbag spolujazdca.
RUS	ТРАВМЫ И ЛЕТАЛЬНЫЙ ИСХОД. Детское кресло, устанавливающееся против направления движения, нельзя монтировать на месте переднего пассажира, если последнее оборудовано активной подушкой безопасности.
HR	OPASNOST OD TEŠKIH ILI SMRTONOSNIH OZLJEDA. Sjedala za djecu koja se montiraju u smjeru suprotnom od vožnje ne smiju se instalirati na prednja sjedala ako postoji aktivni zračni jastuk suvozača.

КОЛЕННАЯ ПОДУШКА БЕЗОПАСНОСТИ ВОДИТЕЛЯ – рис. 138 (для моделей/рынков, где предусмотрено)

Мгновенно надувающаяся коленная подушка безопасности расположена в специальном отсеке под рулевым колесом на высоте колен водителя; она дополнительно защищает водителя в случае лобового столкновения автомобиля.





рис. 138

FOU0343m

РУЧНОЕ ОТКЛЮЧЕНИЕ ПЕРЕДНЕЙ И БОКОВОЙ ПОДУШЕК БЕЗОПАСНОСТИ СО СТОРОНЫ ПассажиРА ДЛЯ ЗАЩИТЫ ГРУДНОЙ КЛЕТКИ И ТАЗА (side bag) (для моделей/рынков, где предусмотрено)

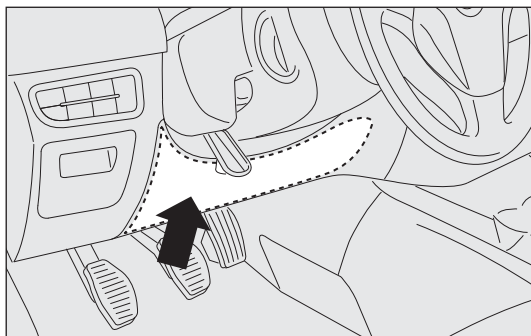
Когда совершенно необходимо перевозить ребенка на переднем сиденье, можно отключить переднюю и боковую подушку безопасности со стороны пассажира для защиты грудной клетки и таза (Side Bag). Контрольная лампа  на панели приборов продолжает гореть ровным светом вплоть до последующего включения передней и боковой подушки безопасности со стороны пассажира для защиты грудной клетки (Side Bag).

ЗНАКОМСТВО С
АВТОМОБИЛЕМ

СИСТЕМ
БЕЗОПАСНОСТИ

ПУСК И УПРАВЛЕНИЕ
АВТОМОБИЛЕМ

КОНТРОЛЬНЫЕ
ЛАМПЫ
И СООБЩЕНИЯ

АВАРИЙНОЕ
СОСТОЯНИЕ

ТЕХОБСЛУЖИВАНИЕ
И УХОД

ТЕХНИЧЕСКИЕ
ХАРАКТЕРИСТИКИ

УКАЗАТЕЛЬ

**ВНИМАНИЕ**

Чтобы вручную отключить действие передней и боковой подушки безопасности для защиты грудной клетки и таза (side bag) (для моделей/рынков, где предусмотрено), справляйтесь по разделу «Знакомство с автомобилем» в параграфе «Многофункциональный дисплей с изменяемой конфигурацией».

БОКОВЫЕ ПОДУШКИ БЕЗОПАСНОСТИ

Автомобиль оборудован передними боковыми подушками безопасности для защиты грудной клетки и таза (передние подушки безопасности) водителя и пассажира (для моделей/рынков, где предусмотрено) и подушкой безопасности для защиты головы сидящих впереди и сзади людей (оконная подушка безопасности) (для моделей/рынков, где предусмотрено). Боковые подушки безопасности (для моделей/рынков, где предусмотрено) защищают при боковых ударах средней-высокой степени тяжести с помощью подушек, которые раскрываются между человеком и внутренними частями боковой конструкции автомобиля. Несрабатывание боковых подушек безопасности при других типах ДТП (лобовое столкновение, удар сзади, опрокидывание и т.д.) не является показателем неисправности системы. В момент бокового удара электронный блок управления включает по необходимости надувание подушек. Подушки мгновенно надуваются и действуют в качестве защиты между людьми и структурными элементами автомобиля, которые могут стать причиной получения травм; сразу после этого подушки сдуваются. Боковые подушки безопасности (для моделей/рынков, где предусмотрено) не заменяют ремни безопасности, а лишь дополняют их действие; ремни необходимо пристегивать всегда в соответствии с предписаниями законов, действующих в Европе и в большинстве стран не членов ЕС.

БОКОВЫЕ ПЕРЕДНИЕ ПОДУШКИ БЕЗОПАСНОСТИ ДЛЯ ЗАЩИТЫ ГРУДНОЙ КЛЕТКИ И ТАЗА (SIDE BAG) рис. 139

(для моделей/рынков, где предусмотрено)

Устройства размещаются в спинке сидений и представляют собой мгновенно надувающиеся подушки, служащие для защиты грудной клетки и таза сидящих в автомобиле людей в случае бокового удара средней-высокой степени тяжести.



рис. 139

FOU0127m

БОКОВЫЕ ПОДУШКИ БЕЗОПАСНОСТИ ДЛЯ ЗАЩИТЫ ГОЛОВЫ (WINDOW BAG) рис. 140

(для моделей/рынков, где предусмотрено)

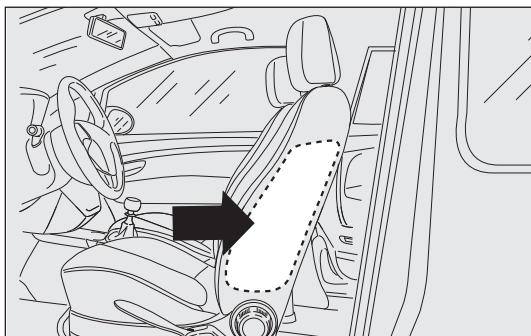
Оконные подушки безопасности (шторки), одна с правой и одна с левой стороны автомобиля, расположены за боковой обшивкой крыши и покрыты специальной внутренней отделкой.

Подушки служат для защиты головы сидящих впереди и сзади людей в случае бокового удара за счет большой площади развертки.



рис. 140

FOU0128m

ЗНАКОМСТВО С
АВТОМОБИЛЕМ

СИСТЕМ
БЕЗОПАСНОСТИ

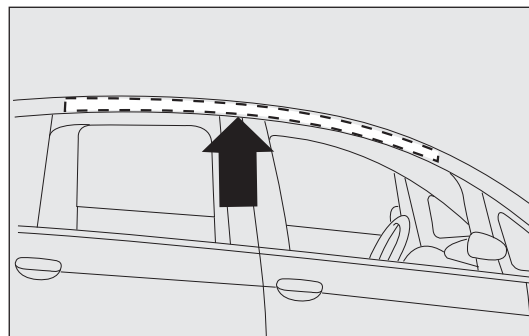
ПУСК И УПРАВЛЕНИЕ
АВТОМОБИЛЕМ

КОНТРОЛЬНЫЕ
ЛАМПЫ
И СООБЩЕНИЯ

АВАРИЙНОЕ
СОСТОЯНИЕ

ТЕХОБСЛУЖИВАНИЕ
И УХОД

ТЕХНИЧЕСКИЕ
ХАРАКТЕРИСТИКИ

УКАЗАТЕЛЬ

ПРЕДУПРЕЖДЕНИЕ Наилучшая защита системы в случае бокового удара достигается при правильном положении людей на сиденьях, что дает боковым подушкам безопасности возможность раскрыться должным образом.

ПРЕДУПРЕЖДЕНИЕ Передние и/или боковые подушки безопасности могут приходить в действие, когда автомобиль подвергается сильным ударам по основанию кузова, к примеру, резкий наезд на ступени, тротуары или неподвижные выступы, а также проваливание автомобиля в большие ямы или впадины на дороге.

ПРЕДУПРЕЖДЕНИЕ Срабатывание подушек безопасности сопровождается выделением небольшого количества пыли. Эта пыль безвредна и не указывает на начало пожара; на поверхность развернувшейся подушки и в салоне автомобиля осаждается пыль, которая может вызвать раздражение кожи и глаз. В таком случае умойтесь водой с нейтральным мылом.

ПРЕДУПРЕЖДЕНИЕ В случае дорожно-транспортного происшествия, в ходе которого сработало любое предохранительное устройство, обратитесь на станцию техобслуживания Fiat для их замены и для проверки целостности всего защитного оборудования автомобиля.

Все операции по проверке, ремонту и замене подушек безопасности должны выполняться на станции техобслуживания Fiat.

При сдаче автомобиля на слом необходимо обратиться на станцию техобслуживания Fiat для отключения оборудования подушек, в случае смены владельца автомобиля необходимо, чтобы новый владелец знал способы эксплуатации и приведенные выше инструкции и получил в пользование «Руководство по эксплуатации и обслуживанию».

ПРЕДУПРЕЖДЕНИЕ Включение преднатяжителей, передних и передних боковых подушек безопасности происходит в дифференцированном режиме в зависимости от типа оказанного на автомобиль удара. Поэтому несрабатывание подушек безопасности не является показателем неисправности системы.

ПРЕДУПРЕЖДЕНИЯ ОБЩЕГО ПОРЯДКА



ВНИМАНИЕ

Не прислоняйте голову, руки и локти к дверям, окнам и к участкам раскрытия боковой подушки безопасности для защиты головы (оконная подушка безопасности) во избежание повреждений во время надувания подушки.



ВНИМАНИЕ

Никогда не высовывайте голову, руки и локти из окон автомобиля.



ВНИМАНИЕ

Если контрольная лампа  не загорается при повороте ключа зажигания в положение MAR или продолжает гореть во время движения (вместе с сообщением на многофункциональном дисплее, для моделей/рынков, где предусмотрено) возможно наличие неисправности в системе удержания; при этом подушки безопасности и преднатяжители могут не сработать в случае ДТП или работать неправильно, что бывает реже. Обратитесь на станцию техобслуживания Fiat для немедленной проверки системы.



ВНИМАНИЕ

Не закрывайте спинку передних и задних сидений обивкой или чехлами, не приспособленными для действия боковых подушек безопасности.



ВНИМАНИЕ

Не ездите в автомобиле с предметами на коленях, перед грудной клеткой или держа в зубах трубку, карандаш и проч. В случае столкновения, сопровождающегося срабатыванием подушек безопасности, эти предметы могут нанести сильные повреждения.



ВНИМАНИЕ

Управляйте автомобилем, всегда держа руки на ободе рулевого колеса, чтобы при срабатывании подушек безопасности они могли свободно надуться, не встречая препятствий. Не управляйте автомобилем, согнувшись вперед, держите спину прямо и хорошо прислоняйтесь к спинке сиденья.



ВНИМАНИЕ

Если автомобиль был угнан или его пытались угнать, если он был подвергнут актам вандализма, наводнению или затоплению, проверьте систему подушек безопасности на станции техобслуживания Fiat.



ВНИМАНИЕ

При установке ключа в положение MAR контрольная лампа  (передняя подушка безопасности со стороны пассажира включена) загорается и мигает в течение нескольких секунд, напоминая, что подушка безопасности пассажира может сработать в случае ДТП, после чего лампа должна погаснуть.

ЗНАКОМСТВО С
АВТОМОБИЛЕМ

СИСТЕМ
БЕЗОПАСНОСТИ

ПУСК И УПРАВЛЕНИЕ
АВТОМОБИЛЕМ

КОНТРОЛЬНЫЕ
ЛАМПЫ
И СООБЩЕНИЯ

АВАРИЙНОЕ
СОСТОЯНИЕ

ТЕХОБСЛУЖИВАНИЕ
И УХОД

ТЕХНИЧЕСКИЕ
ХАРАКТЕРИСТИКИ

УКАЗАТЕЛЬ

**ВНИМАНИЕ**

С ключом зажигания в положении **MAR** и выключенным двигателем подушки безопасности могут сработать, даже если неподвижный автомобиль подвергается удару другого автомобиля в движении. Даже в стоящем автомобиле детские кресла, которые устанавливаются в направлении, противоположном движению автомобиля, **НЕ** должны ставиться на переднее кресло при наличии активной подушки безопасности пассажира. Срабатывание подушки безопасности в случае столкновения может привести к травмам, смертельным для ребенка. Если на переднее пассажирское сиденье устанавливается детское автокресло в направлении, противоположном движению, всегда отключать подушку безопасности со стороны пассажира. Помимо этого, переднее пассажирское сиденье должно быть отодвинуто максимально назад во избежание соприкосновения детского кресла с панелью приборов. После снятия детского кресла немедленно вновь подключить подушку безопасности пассажира. Следует помнить, что при вставленном ключе зажигания в положении **STOP** ни одно из устройств безопасности (подушки безопасности или преднатяжители) не может сработать вследствие удара. Несрабатывание данных устройств в этих случаях не может служить показателем неисправности системы.

**ВНИМАНИЕ**

Не мойте сиденья водой или паром под давлением (вручную или на станциях мойки сидений в автоматическом режиме).

**ВНИМАНИЕ**

Срабатывание передней подушки безопасности предусмотрено при столкновении, тяжесть которого выше тяжести аварии, при которой срабатывают преднатяжители. При столкновениях, степень тяжести которых является промежуточной между двумя порогами срабатывания предохранительных устройств, считается нормальным срабатывание только преднатяжителей.

**ВНИМАНИЕ**

Не вешайте жесткие предметы на одежные крюки и на опорные ручки автомобиля.

**ВНИМАНИЕ**

Подушки безопасности не заменяют ремень безопасности, а повышают его эффективность. В силу того, что передние подушки безопасности не срабатывают при лобовых столкновениях на низкой скорости, при боковых ударах, толчках при наезде сзади и при опрокидывании автомобиля, находящиеся в нем люди защищаются только ремнями безопасности, которые должны быть пристегнуты всегда.

ПУСК И УПРАВЛЕНИЕ АВТОМОБИЛЕМ

ПУСК ДВИГАТЕЛЯ

Автомобиль оснащен электронным устройством блокировки двигателя: в случае если не происходит запуск двигателя, смотри описание в параграфе «Система Fiat CODE» в разделе «Знакомство с автомобилем». В первые секунды, особенно после длительного простоя автомобиля, уровень шума при работе двигателя может быть выше, чем обычно. Это никак не влияет на его работу и надежность и объясняется действием гидравлических толкателей, функция которых рассчитана на предупреждение дополнительных операций по техобслуживанию.



В первый период эксплуатации рекомендуется не требовать от автомобиля самых высоких показателей (например, сильное ускорение, длительный пробег на максимальных оборотах двигателя, резкое и длительное торможение и проч.).



При выключенном двигателе не оставляйте ключ в замке зажигания, чтобы бесполезное потребление электроэнергии не разрядило аккумуляторную батарею.



ВНИМАНИЕ

Работа двигателя в закрытых помещениях является опасной. Двигатель потребляет кислород и выпускает углекислый газ, оксид углерода и прочие вредные газы.



ВНИМАНИЕ

Пока двигатель не запущен, усилитель тормоза и электрический усилитель рулевого управления не действуют, поэтому следует оказывать значительно большее усилие как на тормозную педаль, так и на рулевое колесо.

ПРОЦЕДУРА ПУСКА БЕНЗИНОВОГО ДВИГАТЕЛЯ

Выполните следующие действия:

- взведите рычаг стояночного тормоза;
- установите рычаг коробки переключения передач в нейтральное положение;
- выжмите до конца педаль сцепления, не нажимая педаль акселератора;
- поверните ключ зажигания в положение AVV и сразу его отпустите после пуска двигателя.

Если двигатель не запускается с первой попытки, верните ключ в замке зажигания в положение STOP перед повторной попыткой запуска двигателя.

ЗНАКОМСТВО С
АВТОМОБИЛЕМ

СИСТЕМЫ
БЕЗОПАСНОСТИ

ПУСК
И УПРАВЛЕНИЕ
АВТОМОБИЛЕМ



КОНТРОЛЬНЫЕ
ЛАМПЫ
И СООБЩЕНИЯ

АВАРИЙНОЕ
СОСТОЯНИЕ

ТЕХОБСЛУЖИВАНИЕ
И УХОД

ТЕХНИЧЕСКИЕ
ХАРАКТЕРИСТИКИ

УКАЗАТЕЛЬ





Если при ключе в замке зажигания в положении MAR на панели приборов продолжают гореть контрольные лампы  и , поверните ключ в положение STOP и затем снова в положение MAR; если контрольные лампы продолжают гореть, попробуйте использовать другие имеющиеся ключи.

ПРЕДУПРЕЖДЕНИЕ Если контрольная лампа  на панели приборов продолжает гореть ровным светом, немедленно обратитесь на станцию техобслуживания Fiat.



ПРЕДУПРЕЖДЕНИЕ При выключенном двигателе не оставляйте ключ зажигания в положении MAR.

ПРОЦЕДУРА ПУСКА ДИЗЕЛЬНОГО ДВИГАТЕЛЯ

Выполните следующие действия:

- взведите рычаг стояночного тормоза;
- установите рычаг коробки переключения передач в нейтральное положение;
- поверните ключ зажигания в положение MAR: на панели приборов загораются контрольные лампы  и .
- дождитесь выключения лампы  и ; чем теплее двигатель, тем быстрее это происходит;
- выжмите до конца педаль сцепления, не нажимая педаль акселератора;
- поверните ключ зажигания в положение AVV сразу после отключения контрольной лампы . Слишком долгое ожидание вынуждает свечи к бесполезному нагреву. Отпустите ключ сразу после запуска двигателя.

Если двигатель не запускается с первой попытки, верните ключ в замке зажигания в положение STOP перед повторной попыткой запуска двигателя.

Если при ключе в положении MAR контрольная лампа  на панели приборов продолжает гореть вместе с лампой , поверните ключ в положение STOP и затем снова в положение MAR; если контрольные лампы продолжают гореть, попробуйте использовать другие имеющиеся ключи.

ПРЕДУПРЕЖДЕНИЕ Если контрольная лампа  на панели приборов продолжает гореть ровным светом, немедленно обратитесь на станцию техобслуживания Fiat.

ПРЕДУПРЕЖДЕНИЕ При выключенном двигателе не оставляйте ключ зажигания в положении MAR.



Включение контрольной лампы  в мигающем режиме в течение 60 секунд после пуска двигателя или во время длительного его провертывания указывает на неисправность системы предварительного нагрева свечей зажигания. Если двигатель запускается, автомобилем можно пользоваться, но необходимо как можно быстрее обратиться на станцию техобслуживания Fiat.

ПРОГРЕВ ДВИГАТЕЛЯ ПОСЛЕ ЗАПУСКА (бензиновый и дизельный двигатель)

Выполните следующие действия:

- медленно начните движение на средних оборотах двигателя без интенсивных ускорений;
- первые несколько километров пути не приводите двигатель в предельные режимы работы. Рекомендуется дождаться, пока стрелка указателя температуры охлаждающей жидкости двигателя не начнет двигаться.



Пока двигатель не запущен, усилитель тормозов и усилитель рулевого управления не действуют, поэтому на тормозную педаль и на рулевое колесо должно оказываться значительно большее усилие.



Категорически запрещается запускать двигатель с помощью толкающего усилия, буксировки или пользуясь уклоном дороги. Такого рода действия могут привести к притоку топлива к глушителю с катализатором выхлопных газов и непоправимым образом его повредить.

ВЫКЛЮЧЕНИЕ ДВИГАТЕЛЯ

Когда двигатель работает на малых оборотах, поверните ключ в замке зажигания в положение STOP.

ПРЕДУПРЕЖДЕНИЕ После тяжелой поездки необходимо дать двигателю «отдышаться» перед выключением, позволяя ему поработать на малых оборотах для снижения температуры в моторном отсеке.



Короткое нажатие на акселератор перед выключением двигателя абсолютно бессмысленно с практической точки зрения и приводит только к увеличению расхода топлива и даже может стать причиной повреждения двигателя, оборудованного турбонагнетателем.

ЗНАКОМСТВО С
АВТОМОБИЛЕМ

СИСТЕМЫ
БЕЗОПАСНОСТИ

ПУСК
И УПРАВЛЕНИЕ
АВТОМОБИЛЕМ

КОНТРОЛЬНЫЕ
ЛАМПЫ
И СООБЩЕНИЯ

АВАРИЙНОЕ
СОСТОЯНИЕ

ТЕХОБСЛУЖИВАНИЕ
И УХОД

ТЕХНИЧЕСКИЕ
ХАРАКТЕРИСТИКИ

УКАЗАТЕЛЬ

СТОЯНКА

Выполните следующие действия:

- заглушите двигатель и взведите рычаг стояночного тормоза;
- включите передачу (первую – на подъеме или заднюю – на спуске) и поверните колеса.

Если автомобиль припаркован на крутом склоне, необходимо также поставить под колеса клинья или камень. Не оставляйте ключ в замке зажигания во избежание разрядки аккумулятора, а также всегда вынимайте ключ, когда выходите из автомобиля.



ВНИМАНИЕ

Никогда не оставляйте детей одних в автомобиле без присмотра; выходя из машины, всегда вынимайте ключ из замка зажигания и уносите его с собой.



рис. 141

F0U0129m

СТОЯНОЧНЫЙ ТОРМОЗ – рис. 141

Рычаг стояночного тормоза расположен слева от водительского сиденья. Для включения стояночного тормоза потяните рычаг вверх, чтобы гарантировать неподвижное положение автомобиля. Для предотвращения движения автомобиля по ровному покрытию достаточно взвести рычаг стояночного тормоза на четыре – пять щелчков; количество щелчков может возрасти до девяти или десяти при сильном уклоне дороги и при загрузке автомобиля.

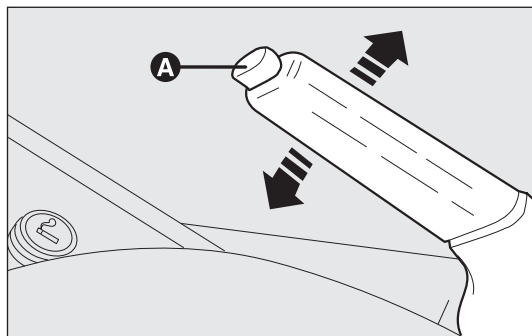
ПРЕДУПРЕЖДЕНИЕ Если возникают другие ситуации, обратитесь на станцию техобслуживания Fiat для регулировки.

Когда стояночный тормоз включен и ключ зажигания в положении MAR, на панели приборов загорается контрольная лампа (ⓘ).

Чтобы снять автомобиль со стояночного тормоза:

- слегка потяните рычаг стояночного тормоза вверх и нажмите кнопку разблокировки A;
- держите нажатой кнопку A и опустите рычаг. Контрольная лампа (ⓘ) на панели приборов гаснет.

Во избежание случайных движений автомобиля выполните указанные действия с нажатой тормозной педалью.

ИСПОЛЬЗОВАНИЕ МЕХАНИЧЕСКОЙ КОРОБКИ ПЕРЕДАЧ

Для включения передач полностью выжмите педаль сцепления и приведите рычаг переключения передач в нужное положение (схема переключения передач приведена на ручке рычага – рис. 142).

Чтобы включить 6 передачу (для моделей/рынков, где предусмотрено), взведите рычаг, надавив на него вправо, чтобы случайно не произошло включение 4 передачи. Аналогично выполняется переключение с 6 на 5 передачу.

ПРЕДУПРЕЖДЕНИЕ Включение передачи заднего хода возможно, только когда автомобиль полностью неподвижен. Прежде чем включить передачу заднего хода при включенном двигателе, нажмите педаль сцепления до конца и подождите по крайней мере 2 секунды во избежание повреждения коробки переключения передач и возникновения скрежета шестерен.



рис. 142

F0U0645m

При наличии 6-ступенчатой КПП, чтобы включить передачу заднего хода R из нейтрального положения: приподнимите скользящее кольцо A под ручкой переключения передач и одновременно сдвиньте рычаг вправо и потом назад – рис. 142.

ПРЕДУПРЕЖДЕНИЕ Педаль сцепления служит только для переключения передач. Не управляйте автомобилем, держа ногу даже слегка прижатой к педали сцепления. Для моделей/рынков, где предусмотрено: может сработать электроника управления педалью сцепления, «понимая» неправильный стиль вождения, как неисправность.

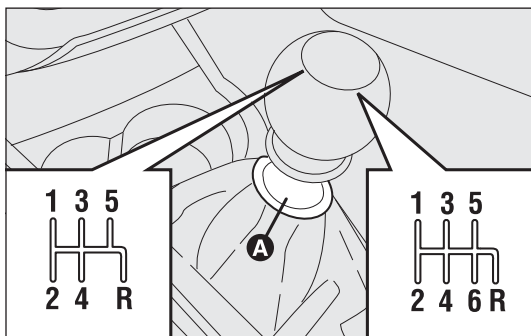

ВНИМАНИЕ

Для правильного переключения передач следует выжимать педаль сцепления до конца. Поэтому на полу под pedalным механизмом не должно быть никаких препятствий: следите, чтобы дополнительные коврики были хорошо расправлены и не мешали движению педалей.



Во время управления автомобилем не держите руку на рычаге переключения передач, так как даже небольшое усилие с течением времени может привести к износу внутренних элементов коробки передач.

ЗНАКОМСТВО С
АВТОМОБИЛЕМ

СИСТЕМЫ
БЕЗОПАСНОСТИ

ПУСК
И УПРАВЛЕНИЕ
АВТОМОБИЛЕМ

КОНТРОЛЬНЫЕ
ЛАМПЫ
И СООБЩЕНИЯ

АВАРИЙНОЕ
СОСТОЯНИЕ

ТЕХОБСЛУЖИВАНИЕ
И УХОД

ТЕХНИЧЕСКИЕ
ХАРАКТЕРИСТИКИ

УКАЗАТЕЛЬ

ЭКОНОМИЯ ТОПЛИВА

Ниже приводятся некоторые полезные рекомендации, позволяющие экономить топливо и уменьшать объемы вредных выбросов.

ЗАМЕЧАНИЯ ОБЩЕГО ПОРЯДКА

Техобслуживание автомобиля

Ухаживайте за автомобилем, выполняя проверки и регулировки, предусмотренные в «Графике планового техобслуживания».

Шины

Периодически проверяйте давление воздуха в шинах, не реже одного раза в 4 недели: при слишком низком давлении в шинах повышаются параметры расхода, т.к. возрастает сопротивление качению шины.

Бесполезные нагрузки

Не ездите с перегруженным багажным отсеком. Общая масса транспортного средства (особенно при движении в городе) и распределение груза сильно влияют на эксплуатационные затраты и устойчивость автомобиля.

Накрышный багажник и крепление для лыж

Снимите багажник или лыжные крепления с автомобиля сразу, как только в них отпадет необходимость. Эти аксессуары повышают аэродинамическое сопротивление автомобиля и увеличивают эксплуатационные расходы. Для транспортировки крупных предметов по возможности используйте прицеп.

Электрическое оборудование

Электрическое оборудование следует включать только тогда, когда это действительно необходимо. Обогрев заднего стекла, дополнительные противотуманные фары, стеклоочистители, вентилятор отопительной системы потребляют значительное количество электрического тока, что приводит к повышению расхода топлива (до +25% при движении по городу).

Климат-контроль

Использование климат-контроля приводит к увеличению расходов (в среднем до +20%): по возможности пользуйтесь системой вентиляции автомобиля, если это допускает температура окружающей среды.

Аэродинамические насадки

Установка аэродинамических насадок, не прошедших для этого нужной сертификации, может ухудшить аэродинамические свойства автомобиля и повысить показатели расхода.

СТИЛЬ УПРАВЛЕНИЯ АВТОМОБИЛЕМ

Пуск двигателя

Не следует прогревать двигатель, когда автомобиль остановлен, а также при работе двигателя в минимальном или форсированном режиме: при этом он прогревается намного медленней, увеличивается расход топлива и объем выброса вредных веществ в атмосферу. Рекомендуется начинать движение сразу и медленно, избегая повышенных режимов работы: при этом двигатель прогреется быстрее.

Бесполезные действия

Не следует нажимать на педаль акселератора, когда автомобиль стоит у светофора, или перед выключением двигателя. Нажатие на педаль газа в указанных ситуациях, как и двойное выключение сцепления, являются совершенно бесполезными действиями и приводят к увеличению расхода топлива и к загрязнению окружающей среды.

Выбор передач

Когда условия движения и состояние дорожного покрытия позволяют, следует переключаться на повышенную передачу. Движение на пониженной передаче для обеспечения наилучшего ускорения приводит к увеличению расхода топлива. Неправильное использование повышенной передачи также приводит к увеличению расхода топлива, выбросов в атмосферу и к более интенсивному износу деталей двигателя.

Максимальная скорость

Расход топлива значительно повышается с увеличением скорости движения автомобиля. Сохраняйте по возможности равномерную скорость движения, избегайте как ненужных торможений, так и излишних ускорений, так как это также приводит к увеличению расхода топлива и количества выбросов вредных веществ в атмосферу.

Ускорение

Резкое ускорение значительно повышает расход топлива и объемы выбросов; ускорение должно быть плавным, а частота вращения коленчатого вала не должна превышать максимальный крутящий момент.

УСЛОВИЯ ЭКСПЛУАТАЦИИ

Холодный пуск двигателя

При поездках на короткие расстояния и частых «холодных» пусках двигателя он не успевает прогреться до рабочей температуры. В результате увеличивается расход топлива (до 15–30% при движении в городе), а также увеличивается выброс вредных веществ в атмосферу.

Транспортные ситуации и дорожные условия

Частой причиной увеличения расхода топлива является интенсивное движение, например, в колонне транспортных средств с частым использованием пониженных передач, городское движение с частыми остановками у светофоров. Движение по извилистой горной дороге или по неровному дорожному покрытию также приводит к увеличению расхода топлива.

Транспортные заторы

Во время длительных остановок (например, железнодорожные переезды) рекомендуется заглушить двигатель.

ЗНАКОМСТВО С
АВТОМОБИЛЕМ

СИСТЕМЫ
БЕЗОПАСНОСТИ

ПУСК
И УПРАВЛЕНИЕ
АВТОМОБИЛЕМ

КОНТРОЛЬНЫЕ
ЛАМПЫ
И СООБЩЕНИЯ

АВАРИЙНОЕ
СОСТОЯНИЕ

ТЕХОБСЛУЖИВАНИЕ
И УХОД

ТЕХНИЧЕСКИЕ
ХАРАКТЕРИСТИКИ

УКАЗАТЕЛЬ

БУКСИРОВКА ПРИЦЕПОВ

ПРЕДУПРЕЖДЕНИЯ

Для буксировки прицепов с жилым кузовом или прицепов другого типа на автомобиле должно быть установлено омологированное тягово-сцепное устройство (буксирный крюк), а электрооборудование автомобиля должно быть доработано соответствующим образом. Установка тягово-сцепного устройства должна производиться квалифицированным персоналом, который должен предоставить затем специальный документ для движения автомобиля по дорогам.

В соответствии с действующим законодательством по правилам дорожного движения следует установить специальные и/или дополнительные зеркала заднего вида.

Помните, что при буксировке прицепа по дорогам с крутыми подъемами движение становится затрудненным, длина тормозного пути увеличивается, повышается время обгона в зависимости от общей массы автомобиля.

При движении на спуске лучше включить пониженную передачу, чем использовать рабочую тормозную систему на длине всего спуска.

Вес прицепа оказывает воздействие на тягово-сцепное устройство (буксирный крюк), что в равной мере снижает фактическую грузоподъемность автомобиля. Перед началом движения убедитесь, что вес прицепа не превышает максимально допустимый для буксировки (данные указаны в Сервисной книжке), при этом следует учитывать вес прицепа с полной загрузкой, включая аксессуары и личный багаж пассажиров.

Соблюдайте ограничения скорости движения в соответствии с законодательством страны, в которой вы находитесь, по автомобилям с буксировкой прицепа. В любом случае при буксировке прицепа не следует двигаться со скоростью выше 100 км/ч.

Рекомендуется использовать буксирный стабилизатор на руле буксируемого прицепа.



ВНИМАНИЕ

В случае оснащения автомобиля системой ABS ее действие не распространяется на тормозную систему прицепа. На скользких покрытиях необходимо проявлять повышенную осторожность.



ВНИМАНИЕ

Запрещается вносить изменения в тормозную систему автомобиля для управления тормозами прицепа. Тормозная система прицепа должна быть полностью независима от тормозной системы автомобиля

УСТАНОВКА ТЯГОВО-СЦЕПНОГО УСТРОЙСТВА

Установка тягово-сцепного устройства на кузов автомобиля должна производиться квалифицированными специалистами в полном соответствии с дополнительными рекомендациями изготовителя устройства.

Тягово-сцепное устройство должно соответствовать действующим требованиям по Директиве 94/20/ЕС и ее последующим дополнениям.

Устанавливайте тягово-сцепное устройство, соответствующее максимально допустимому весу, который может буксировать автомобиль.

Для подсоединения электрооборудования прицепа должен использоваться специальный разъем, который как правило устанавливают на специальном кронштейне тягово-сцепного устройства; также на автомобиль должен быть установлен специальный блок управления светотехникой прицепа. Используйте 7 или 13-контактные разъемы 12 В постоянного тока (по стандартам CUNA/UNI и ISO/DIN); следуйте инструкциям производителей автомобиля и тягово-сцепного устройства.

Электрический тормоз (или электрическая лебедка и т. п.) должен быть подключен непосредственно к аккумуляторной батарее проводом, площадь поперечного сечения которого должна быть не меньше 2,5 мм².

ПРЕДУПРЕЖДЕНИЕ Электрический тормоз или электрическая лебедка должны использоваться при включенном двигателе.

Кроме предусмотренных электрических цепей, к электрооборудованию автомобиля может быть присоединен только провод питания электрического тормоза прицепа и провод для лампы внутреннего освещения, мощность которой не должна превышать 15 Вт.

Для электрических соединений используется специальный блок управления с проводом от аккумуляторной батареи, площадь поперечного сечения которого должна быть не меньше 2,5 мм².

ЗНАКОМСТВО С
АВТОМОБИЛЕМ

СИСТЕМЫ
БЕЗОПАСНОСТИ

**ПУСК
И УПРАВЛЕНИЕ
АВТОМОБИЛЕМ**

КОНТРОЛЬНЫЕ
ЛАМПЫ
И СООБЩЕНИЯ

АВАРИЙНОЕ
СОСТОЯНИЕ

ТЕХОБСЛУЖИВАНИЕ
И УХОД

ТЕХНИЧЕСКИЕ
ХАРАКТЕРИСТИКИ

УКАЗАТЕЛЬ

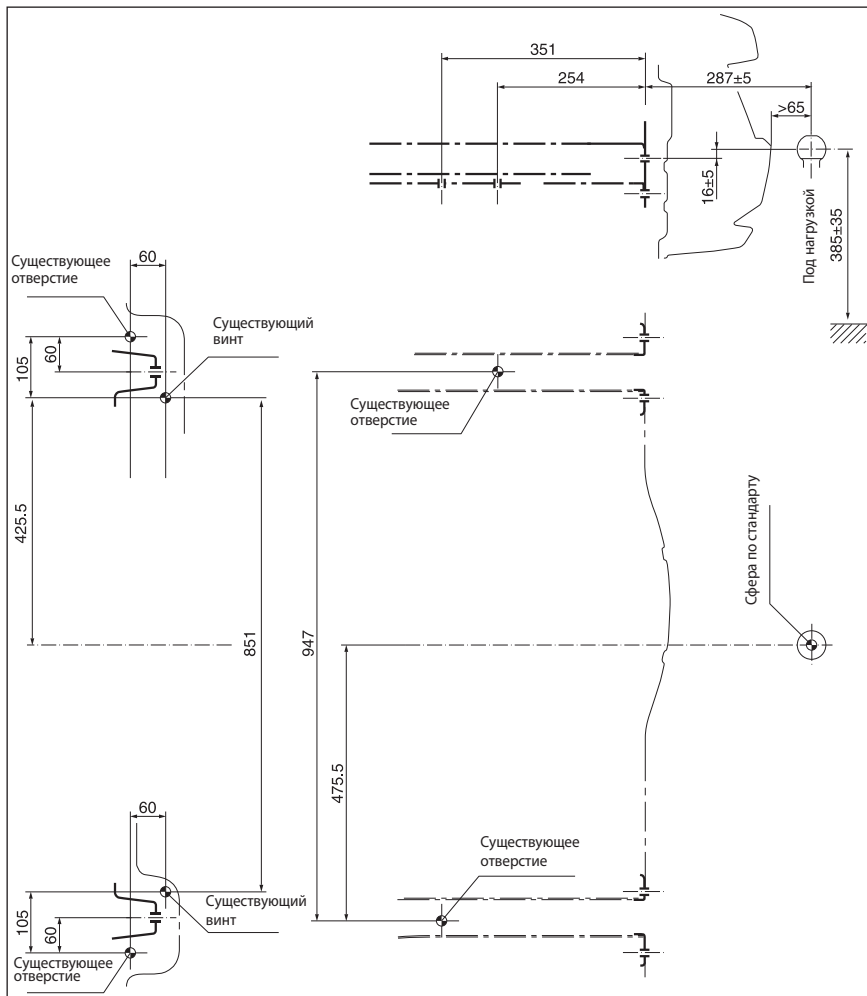
**Схема установки – рис. 143**

Конструкция тягово-сцепного устройства крепится в указанных точках 6 винтами M10.

Минимальная толщина пластин внутри шасси должна быть 6 мм.

Буксирный крюк должен крепиться к кузову автомобиля без дополнительных отверстий в заднем бампере, которые при снятом тягово-сцепном устройстве становятся видны.

ПРЕДУПРЕЖДЕНИЕ На уровне сферы буксирного крюка необходимо обязательно прикрепить (хорошо видную) табличку соответствующего размера и из соответствующего материала с надписью:

МАКСИМАЛЬНАЯ НАГРУЗКА НА СФЕРУ 60 кг

**ВНИМАНИЕ**

После установки устройства отверстия под крепежные винты следует герметизировать, чтобы не было утечек выхлопного газа.

ЗИМНИЕ ШИНЫ

Размеры зимних шин должны соответствовать параметрам шин комплектации автомобиля. Станции техобслуживания Fiat готовы предоставить рекомендации по шинам, наиболее соответствующим требованиям заказчика.

При выборе типа зимних шин, их характеристик и параметров давления накачки тщательно соблюдайте инструкции в параграфе «Колеса» в разделе «Технические характеристики».

Эксплуатационные характеристики зимних шин заметно ухудшаются, когда остаточная высота рисунка протектора шин становится менее 4 мм. В этом случае шины необходимо заменить.

Особые характеристики зимних шин при эксплуатации в обычных условиях окружающей среды или при движении по автомагистрали оказываются ниже характеристик по сравнению с обычными шинами. Поэтому их следует использовать только для движения в условиях, для которых они предназначены.

ПРЕДУПРЕЖДЕНИЕ Если индекс максимальной скорости зимних шин ниже максимально возможной скорости движения автомобиля (увеличенной на 5 %), то в салоне на виду у водителя следует закрепить предупредительную табличку с максимально допустимой скоростью движения автомобиля при использовании зимних шин (в соответствии с требованиями Директивы ЕС).

Все четыре шины должны быть одинаковыми (марка, рисунок протектора); это необходимо для обеспечения наибольшей безопасности при движении, при торможении и для улучшения общей управляемости автомобиля.

Не следует изменять направление вращения шин.



ВНИМАНИЕ

Для шин с индексом скорости «Q» максимально допустимая скорость движения составляет 160 км/ч; с индексом «Т» она не должна превышать 190 км/ч; с индексом «Н» она не должна превышать 210 км/ч при строгом соблюдении ограничений скорости, указанных в правилах дорожного движения.

ЗНАКОМСТВО С
АВТОМОБИЛЕМ

СИСТЕМЫ
БЕЗОПАСНОСТИ

ПУСК
И УПРАВЛЕНИЕ
АВТОМОБИЛЕМ

КОНТРОЛЬНЫЕ
ЛАМПЫ
И СООБЩЕНИЯ

АВАРИЙНОЕ
СОСТОЯНИЕ

ТЕХОБСЛУЖИВАНИЕ
И УХОД

ТЕХНИЧЕСКИЕ
ХАРАКТЕРИСТИКИ

УКАЗАТЕЛЬ

ЦЕПИ ПРОТИВОСКОЛЬЖЕНИЯ

Использование цепей противоскольжения регламентируется действующим законодательством страны, в которой эксплуатируется автомобиль. Цепи следует устанавливать только на шинах ведущих (передних) колес. Рекомендуется использовать цепи противоскольжения из линейки аксессуаров компании Fiat. Проехав несколько десятков метров, проверьте степень натяжения цепей.

ПРЕДУПРЕЖДЕНИЕ С установленными цепями противоскольжения необходимо крайне аккуратно нажимать на педаль акселератора, чтобы избежать или максимально ограничить буксование ведущих колес, что может привести к обрыву цепей и, соответственно, к повреждению кузова и механических узлов автомобиля.

ПРЕДУПРЕЖДЕНИЕ Цепи противоскольжения можно устанавливать только на колеса 15 дюймов. Пользуйтесь цепями противоскольжения ограниченных размеров 9 мм.



ВНИМАНИЕ

На шины 16 и 17 дюймов цепи противоскольжения установить нельзя.



ВНИМАНИЕ

С установленными цепями противоскольжения скорость движения автомобиля должна быть умеренной и не превышать 50 км/ч. Избегайте попадания колес в выбоины на дороге; не заезжайте на ступени и тротуары. Избегайте



движения на дальние расстояния по незаснеженным дорогам, чтобы не повредить автомобиль и дорожное покрытие.

ХРАНЕНИЕ АВТОМОБИЛЯ

Если автомобиль должен быть выведен из эксплуатации более чем на один месяц, следует выполнить следующие операции:

- поставьте автомобиль в закрытое сухое и по возможности хорошо проветриваемое помещение;
- включите любую передачу;
- отпустите рычаг стояночного тормоза;
- отсоедините отрицательную клемму аккумуляторной батареи и проверьте степень ее заряда. В период бездействия автомобиля такая проверка должна проводиться раз в квартал. Зарядите батарею, когда оптический индикатор становится темным без зеленого участка по центру.
- очистите окрашенные части и нанесите защитное восковое покрытие;
- очистите и покройте блестящие металлические части специальными составами, имеющимися в продаже;
- нанесите тальк на резиновые щетки стеклоочистителя ветрового и заднего стекла и оставьте их в поднятом от стекол положении;
- приоткройте окна;
- покройте автомобиль чехлом из ткани или из дырчатого пластика. Не пользуйтесь для этого чехлами из компактного пластика, который не дает испаряться влажности с поверхности автомобиля;
- поднимите давление воздуха в шинах на 0,5 бар выше номинального и регулярно его проверяйте;
- если аккумуляторная батарея не отсоединена от электрооборудования автомобиля, проверяйте степень ее заряда каждые тридцать дней, и если оптический индикатор становится темным без зеленого участка по центру, выполните ее подзарядку;
- не сливайте охлаждающую жидкость из системы охлаждения двигателя.

ПРЕДУПРЕЖДЕНИЕ Если в автомобиле установлена система охранной сигнализации, следует отключить ее с помощью пульта ДУ.

КОНТРОЛЬНЫЕ ЛАМПЫ И СООБЩЕНИЯ

КОНТРОЛЬНЫЕ ЛАМПЫ И СООБЩЕНИЯ

ОБЩИЕ ПОЛОЖЕНИЯ

Когда загорается контрольная лампа, появляется соответствующее сообщение и/или звуковой сигнал, если такая функция предусмотрена на панели бортового компьютера автомобиля. Такого рода краткая сигнализация служит в качестве предупреждения; она не должна считаться исчерпывающей и/или альтернативной к указаниям настоящего Руководства по эксплуатации и обслуживанию, которое всегда рекомендуется внимательно прочитать. При появлении аварийной сигнализации всегда и в любом случае изучите содержание настоящей главы.

ПРЕДУПРЕЖДЕНИЕ Сигналы о неисправностях, которые появляются на дисплее, делятся на две категории: серьезные и менее серьезные неисправности.

Серьезные неисправности вызывают повторяющийся в течение длительного времени цикл сигналов.

Менее серьезные неисправности вызывают цикл сигналов в течение более ограниченного времени.

Прервать цикл выведения сигналов о неисправностях обеих категорий можно нажатием кнопки MENU ESC. Контрольная лампа на панели приборов будет гореть до тех пор, пока не будет устранена причина неисправности.

Разъяснение сигналов для моделей автомобилей с коробкой передач Dualogic см. в Приложении к руководству.



НЕДОСТАТОЧНЫЙ УРОВЕНЬ ТОРМОЗНОЙ ЖИДКОСТИ (красная лампа) СТОЯНОЧНЫЙ ТОРМОЗ ВКЛЮЧЕН (красная лампа)

При повороте ключа в положение MAR контрольная лампа загорается, но через несколько секунд она должна погаснуть.

Недостаточный уровень тормозной жидкости

Контрольная лампа загорается, когда уровень тормозной жидкости в бачке опускается до минимального уровня по причине возможной утечки жидкости из системы.

В некоторых моделях автомобилей на дисплей выводится специальное сообщение.



ВНИМАНИЕ

Если контрольная лампа (ⓘ) загорается во время движения (в некоторых моделях вместе с сообщением на дисплее), следует немедленно остановиться и обратиться на станцию техобслуживания Fiat.

Стояночный тормоз включен

Контрольная лампа включается при включении ручного (стояночного) тормоза.

В некоторых комплектациях подается также сопутствующее звуковое предупреждение, если автомобиль находится в движении.

ПРЕДУПРЕЖДЕНИЕ Если контрольная лампа загорается во время движения, проверьте, чтобы не был включен рычаг стояночного тормоза.

ЗНАКОМСТВО С
АВТОМОБИЛЕМ

СИСТЕМЫ
БЕЗОПАСНОСТИ

ПУСК И УПРАВЛЕНИЕ
АВТОМОБИЛЕМ

**КОНТРОЛЬНЫЕ
ЛАМПЫ
И СООБЩЕНИЯ**

АВАРИЙНОЕ
СОСТОЯНИЕ

ТЕХОБСЛУЖИВАНИЕ
И УХОД

ТЕХНИЧЕСКИЕ
ХАРАКТЕРИСТИКИ

УКАЗАТЕЛЬ

**НЕИСПРАВНОСТЬ ПОДУШКИ
БЕЗОПАСНОСТИ (красная лампа)**



При повороте ключа в положение MAR контрольная лампа загорается, но через несколько секунд она должна погаснуть.

Непрерывное горение лампы указывает на неисправность системы подушек безопасности. В некоторых исполнениях на дисплей выводится соответствующее сообщение.

**ВНИМАНИЕ**

Если контрольная лампа  не загорается при повороте ключа в положение MAR или продолжает гореть во время движения, возможно наличие неисправности в системе удержания; при этом подушки безопасности и преднатяжители могут не сработать в случае ДТП или сработать неправильно, что бывает реже. Следует немедленно обратиться на станцию техобслуживания Fiat для проверки системы безопасности.

**ВНИМАНИЕ**

На неисправность контрольной лампы  (лампа не горит) указывает мигание более 4 секунд контрольной лампы, , которая означает отключение передней подушки безопасности пассажира.

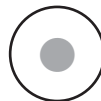
**ВЫСОКАЯ ТЕМПЕРАТУРА ОХЛАЖДАЮЩЕЙ
ЖИДКОСТИ ДВИГАТЕЛЯ (красная лампа)**

При повороте ключа в положение MAR контрольная лампа загорается, но через несколько секунд она должна погаснуть. Контрольная лампа загорается в случае перегрева двигателя. В этом случае необходимо сделать следующее:

- в обычном режиме эксплуатации: остановить автомобиль, заглушить двигатель и проверить уровень жидкости в бачке, который не должен быть ниже отметки MIN. Подождать некоторое время, пока охладится двигатель, затем медленно и осторожно снять пробку бачка и долить охлаждающую жидкость. Уровень жидкости должен быть между отметками MIN и MAX на бачке. Следует также визуальнo проверить систему на наличие протечек жидкости. Если при следующем пуске двигателя контрольная лампа вновь загорается, обратиться в сервисный центр Fiat;
- при тяжелом режиме эксплуатации (например, при движении в гору с прицепом или при полностью загруженном автомобиле): сбросьте скорость и, если контрольная лампа продолжает гореть, остановите автомобиль. Подождите 2–3 минуты, не выключая двигатель и слегка нажимая на педаль газа для улучшения циркуляции охлаждающей жидкости. Затем заглушите двигатель. Проверьте уровень жидкости как описано выше.

ПРЕДУПРЕЖДЕНИЕ В режиме тяжелой эксплуатации прежде чем остановить двигатель, рекомендуется оставить его включенным и слегка нажать на педаль газа в течение нескольких минут.

В некоторых исполнениях на дисплей выводится соответствующее сообщение.



НЕИСПРАВНОСТЬ ПАРКОВОЧНЫХ РАДАРОВ (желтая лампа) (для моделей/рынков, где предусмотрено)

Контрольная лампа загорается, когда на парковочных радарх выявляется неисправность.

В некоторых моделях вместо нее загорается контрольная лампа .

В таком случае обратитесь на станцию техобслуживания Fiat.

В некоторых исполнениях на дисплее появляется соответствующее сообщение.



НЕДОСТАТОЧНАЯ ЗАРЯДКА АККУМУЛЯТОРА (красная лампа) (для моделей, где это предусмотрено)

При повороте ключа в положение MAR контрольная лампа загорается, но она должна погаснуть как только заводится двигатель (когда двигатель на низких оборотах допускается краткая задержка выключения лампы). Если контрольная лампа продолжает гореть или мигает, следует немедленно обратиться на станцию техобслуживания Fiat.

В некоторых исполнениях на дисплей выводится соответствующее сообщение.



НЕДОСТАТОЧНОЕ ДАВЛЕНИЕ МОТОРНОГО МАСЛА (красная лампа)

ОТРАБОТАННОЕ МОТОРНОЕ МАСЛО (красная лампа) (для моделей, где это предусмотрено)

При повороте ключа в положение MAR контрольная лампа загорается, но через несколько секунд она должна погаснуть, как только будет заведен двигатель.

Недостаточное давление моторного масла

Контрольная лампа загорается ровным светом вместе с сообщением на дисплее (для моделей/рынков, где предусмотрено), когда система отслеживает недостаточное давление моторного масла.



ВНИМАНИЕ

Если контрольная лампа  загорается во время движения (в некоторых исполнениях появляется и сообщение на дисплее), следует немедленно остановить двигатель и обратиться на станцию техобслуживания Fiat.

Отработанное моторное масло (только для моделей с дизельным двигателем Multijet с фильтром DPF)

Контрольная лампа загорается в мигающем режиме, и на дисплее появляется соответствующее сообщение (там, где это предусмотрено). В разных исполнениях контрольная лампа может мигать в следующих режимах:

- в течение 1 минуты каждые два часа;
- циклично по 3 минуты с паузой в 5 секунд до тех пор, пока не будет заменено масло.

В последующем, при каждом запуске двигателя контрольная лампа будет мигать так, как описано выше, до тех пор, пока не будет заменено масло. Также на дисплее появится соответствующее сообщение (где это предусмотрено комплектацией).

Включение контрольной лампы в мигающем режиме не должно считаться неисправностью автомобиля; оно указывает водителю, что обычная эксплуатация транспортного средства привела к необходимости заменить моторное масло.

ЗНАКОМСТВО С
АВТОМОБИЛЕМ

СИСТЕМЫ
БЕЗОПАСНОСТИ

ПУСК И УПРАВЛЕНИЕ
АВТОМОБИЛЕМ

КОНТРОЛЬНЫЕ
ЛАМПЫ
И СООБЩЕНИЯ

АВАРИЙНОЕ
СОСТОЯНИЕ

ТЕХОБСЛУЖИВАНИЕ
И УХОД

ТЕХНИЧЕСКИЕ
ХАРАКТЕРИСТИКИ

УКАЗАТЕЛЬ

Процесс отработки моторного масла ускоряется следующими факторами:



- преимущественное использование автомобиля в городе, что учащает процесс регенерации фильтра DPF
- эксплуатация автомобиля на короткие расстояния, что не позволяет двигателю достичь рабочей температуры
- постоянное прерывание процесса регенерации, на что указывает включение контрольной лампы фильтра DPF.



ВНИМАНИЕ

После включения контрольной лампы отработавшее моторное масло следует заменить как можно быстрее и не позднее пробега 500 км после первого включения. Несоблюдение указанных рекомендаций может привести к серьезному повреждению двигателя, а также к прекращению срока действия гарантии. Необходимо помнить, что включение этой контрольной лампы никак не связано с количеством масла в двигателе, поэтому при появлении мигающей контрольной лампы ни в коем случае не следует добавлять в двигатель масло.

Для моделей/рынков, где предусмотрено

контрольная лампа  загорается в мигающем режиме одновременно с появлением сообщения на дисплее (если предусмотрено) тогда, когда система отслеживает отработанное моторное масло. Включение контрольной лампы в мигающем режиме не должно считаться неисправностью автомобиля; она указывает водителю, что обычная эксплуатация транспортного средства привела к необходимости заменить моторное масло. Если по достижении второй степени отработки масло не будет заменено, на панели приборов загорится также контрольная лампа , и работа двигателя будет

ограничена до скорости 3000 об/мин. Если по достижении третьей степени отработки масло не будет заменено, скорость работы двигателя будет ограничена до 1500 об/мин во избежание серьезных повреждений.



ВНИМАНИЕ! Во избежание повреждений двигателя рекомендуется заменить моторное масло сразу после включения контрольной лампы  в мигающем режиме. Обратитесь на станцию техобслуживания Fiat.



НЕИСПРАВНОСТЬ ЭЛЕКТРОУСИЛИТЕЛЯ РУЛЯ «DUALDRIVE» (красная лампа)
(для моделей, где это предусмотрено)

При повороте ключа в положение MAR контрольная лампа загорается, но через несколько секунд она должна погаснуть. Если контрольная лампа продолжает гореть, система электроусилителя руля не работает, что означает приложение большего усилия на руль. При этом сохраняется возможность выполнения рулевых маневров. Обратитесь на станцию техобслуживания Fiat. В некоторых моделях автомобилей на дисплей выводится специальное сообщение.



НЕПОЛНОЕ ЗАКРЫТИЕ ДВЕРЕЙ / ОТКРЫТ БАГАЖНИК / ОТКРЫТ КАПОТ (красная лампа)

В некоторых моделях контрольная лампа загорается, когда не полностью закрыта одна или несколько дверей или дверь багажного отделения. В некоторых исполнениях на дисплей выводится соответствующее сообщение. Если автомобиль с неполоностью закрытыми дверями находится в движении, подается звуковой сигнал.



**НИЗКИЙ УРОВЕНЬ МОТОРНОГО МАСЛА
(красная лампа)**
(для моделей, где это предусмотрено)

При повороте ключа в положение MAR контрольная лампа загорается, но через несколько секунд она должна погаснуть. Контрольная лампа на шкале (если предусмотрена) загорается тогда, когда уровень моторного масла опустится ниже минимального предусмотренного. Восстановите необходимый уровень моторного масла (см. параграф «Проверка уровней» в разделе «Техобслуживание и уход»).

В некоторых исполнениях на дисплей выводится специальное сообщение.



**РЕМНИ БЕЗОПАСНОСТИ
НЕ ПРИСТЕГНУТЫ (красная лампа)**

Если автомобиль стоит, а ремень безопасности со стороны водителя не пристегнут, контрольная лампа загорается и горит постоянно. Эта контрольная лампа начинает мигать и включается звуковой сигнал (зуммер), когда двигатель находится в движении и ремни безопасности на передних местах пристегнуты неправильно. Звуковой сигнал (зуммер) системы напоминания о непристегнутых ремнях S.B.R. (Seat Belt Reminder) может быть отключен только на станции техобслуживания Fiat. В некоторых моделях система S.B.R. может быть вновь активирована в меню настройки.



**НЕИСПРАВНОСТЬ СИСТЕМЫ
ПЕРЕРАСПРЕДЕЛЕНИЯ
ТОРМОЗНОГО УСИЛИЯ EBD
(красная лампа) (желтая лампа)**

Одновременное включение контрольных ламп (⚠) и (ABS) при работающем двигателе указывает на сбой в системе EBD или на то, что система не подключена. В таком случае при резком торможении может произойти преждевременная блокировка задних колес и занос автомобиля. С соблюдением всех предосторожностей следует доехать до ближайшей станции техобслуживания Fiat для проверки работы системы. В некоторых исполнениях на дисплей выводится соответствующее сообщение.



**НЕИСПРАВНОСТЬ СИСТЕМЫ ВПРЫСКА
(модели с дизельным двигателем Multijet – желтая лампа)
НЕИСПРАВНОСТЬ СИСТЕМЫ EOBD
(модели с бензиновым двигателем – желтая лампа)**

Неисправность системы впрыска

В обычных условиях при повороте ключа зажигания в положение MAR контрольная лампа загорается, но через несколько секунд она должна погаснуть после запуска двигателя. Если контрольная лампа продолжает гореть или загорается во время движения, это указывает на неисправность системы впрыска, что означает возможную потерю производительности, плохую управляемость автомобиля и повышенный расход топлива. В некоторых исполнениях на дисплей выводится соответствующее сообщение. В таких условиях можно продолжать движение, но нельзя слишком сильно перегружать двигатель или двигаться на большой скорости. В любом случае необходимо как можно быстрее обратиться на станцию техобслуживания Fiat.

ЗНАКОМСТВО С
АВТОМОБИЛЕМ

СИСТЕМЫ
БЕЗОПАСНОСТИ

ПУСК И УПРАВЛЕНИЕ
АВТОМОБИЛЕМ

КОНТРОЛЬНЫЕ
ЛАМПЫ
И СООБЩЕНИЯ

АВАРИЙНОЕ
СОСТОЯНИЕ

ТЕХОБСЛУЖИВАНИЕ
И УХОД

ТЕХНИЧЕСКИЕ
ХАРАКТЕРИСТИКИ

УКАЗАТЕЛЬ

Неисправность системы контроля двигателя EOBD

В обычных условиях при повороте ключа зажигания в положение MAR контрольная лампа загорается, но через несколько секунд она должна погаснуть после запуска двигателя. Первичное включение лампы свидетельствует о ее правильной работе. Если контрольная лампа продолжает гореть или загорелась во время движения:

- горит постоянно: это означает неисправность в системе подачи топлива/системе зажигания, что может привести к повышенному выхлопу газов, недостаточной мощности автомобиля, плохой управляемости и повышенному расходу топлива.

В некоторых исполнениях на дисплей выводится соответствующее сообщение.



В таких условиях можно продолжать движение, но нельзя слишком сильно перегружать двигатель или двигаться на большой скорости. Продолжительная эксплуатация автомобиля с постоянно горящей контрольной лампой может привести к серьезным повреждениям. Как можно быстрее обратитесь на станцию техобслуживания Fiat. Контрольная лампа погаснет, как только причина неисправности исчезнет, но сигнал о ней останется в памяти системы.

- мигает: это означает возможную неисправность катализатора (см. параграф «Система EOBD» в разделе «Знакомство с автомобилем»).

Если контрольная лампа загорается и мигает, нужно отпустить педаль газа и снизить обороты до тех пор, пока лампа не перестанет мигать. Продолжайте движение на умеренной скорости, стараясь избегать ситуаций, в которых может возникнуть повторное мигание лампы. Как можно быстрее обратитесь на станцию техобслуживания Fiat.





ВНИМАНИЕ

Если при повороте ключа зажигания в положение MAR контрольная лампа  не загорается или включается и горит постоянно или мигает при движении (в некоторых исполнениях на дисплее появляется соответствующее сообщение), следует как можно быстрее обратиться на станцию техобслуживания Fiat. Работу контрольной лампы  можно проверить с помощью специальных приборов, имеющих у представителей службы регулирования дорожного движения. Следует придерживаться действующих норм в стране эксплуатации автомобиля.

Для моделей/рынков, где предусмотрено, контрольная лампа  на панели приборов не служит для функции EOBD (European On Board Diagnosis), а лишь указывает на сбой в работе системы впрыска.







ОТКЛЮЧЕНИЕ ПОДУШКИ БЕЗОПАСНОСТИ ПАССАЖИРА (желтая лампа)

Включение контрольной лампы  отключает переднюю подушку безопасности со стороны пассажира. С включенной передней подушкой безопасности пассажира при повороте ключа зажигания в положение MAR контрольная лампа  загорается и горит ровным светом около 4 секунд, затем мигает еще 4 секунды и потом должна погаснуть.



ВНИМАНИЕ

Контрольная лампа  указывает также на возможные неисправности контрольной лампы . В этом случае неисправность обозначается прерывистым миганием контрольной лампы  более чем 4 секунды. В таком случае контрольная лампа  может не указывать на возможные неисправности в системах безопасности. Необходимо обратиться на станцию техобслуживания Fiat для немедленной проверки системы.



НЕИСПРАВНОСТЬ АНТИБЛОКИРОВОЧНОЙ СИСТЕМЫ ABS (желтая лампа)

При повороте ключа в положение MAR контрольная лампа загорается, но через несколько секунд она должна погаснуть. Контрольная лампа загорается, когда система находится в нерабочем состоянии или отключена. В таком случае тормозная система сохраняет свою эффективность, но без преимуществ системы ABS. Можно продолжать движение, соблюдая меры предосторожности, а затем обратиться на станцию техобслуживания Fiat. В некоторых исполнениях на дисплей выводится специальное сообщение.



ЗАПАС ТОПЛИВА (желтая лампа)

При повороте ключа в положение MAR контрольная лампа загорается, но через несколько секунд она должна погаснуть.

Контрольная лампа загорается тогда, когда в баке остается около 7 литров топлива.

ПРЕДУПРЕЖДЕНИЕ Мигание контрольной лампы указывает на неисправность в системе. В таком случае обратитесь на станцию техобслуживания Fiat для проверки работы системы.



ПРЕДВАРИТЕЛЬНЫЙ НАГРЕВ СВЕЧЕЙ ЗАЖИГАНИЯ

(модели Multijet – желтая лампа)

НЕИСПРАВНОСТЬ СВЕЧЕЙ

ПРЕДПУСКОВОГО ПОДОГРЕВА

(модели Multijet – желтая лампа)

Предварительный нагрев свечей зажигания

При повороте ключа в положение MAR контрольная лампа загорается; она гаснет, когда свечи достигают заданной температуры. Запустите двигатель сразу же после выключения контрольной лампы.

ПРЕДУПРЕЖДЕНИЕ При высокой температуре окружающей среды продолжительность включения контрольной лампы может быть почти незаметной.

Неисправность предварительного нагрева свечей зажигания

Контрольная лампа мигает в случае неисправности системы предварительного нагрева свечей зажигания. Следует как можно быстрее обратиться на станцию техобслуживания Fiat.

В некоторых исполнениях на дисплей выводится соответствующее сообщение.

ЗНАКОМСТВО С
АВТОМОБИЛЕМ

СИСТЕМЫ
БЕЗОПАСНОСТИ

ПУСК И УПРАВЛЕНИЕ
АВТОМОБИЛЕМ

КОНТРОЛЬНЫЕ
ЛАМПЫ
И СООБЩЕНИЯ

АВАРИЙНОЕ
СОСТОЯНИЕ

ТЕХОБСЛУЖИВАНИЕ
И УХОД

ТЕХНИЧЕСКИЕ
ХАРАКТЕРИСТИКИ

УКАЗАТЕЛЬ

**ВОДА В ФИЛЬТРЕ ДИЗЕЛЬНОГО ТОПЛИВА**
(модели с дизельным двигателем Multijet
– желтая лампа)

При повороте ключа в положение MAR контрольная лампа загорается, но через несколько секунд она должна погаснуть. Включение контрольной лампы означает, что в фильтр дизельного топлива попала вода. В некоторых исполнениях на дисплей выводится соответствующее сообщение.



Наличие воды в системе подачи топлива может привести к серьезным повреждениям в системе впрыска и стать причиной сбоев в работе двигателя. Если контрольная лампа  загорается (в некоторых исполнениях вместе с сообщением на дисплее), следует как можно быстрее обратиться на станцию техобслуживания Fiat для продува топливной системы. Если такой сигнал появляется сразу после заправки автомобиля топливом, вода, скорее всего, попала в топливный бак. Следует немедленно выключить двигатель и обратиться на станцию техобслуживания Fiat.

**НЕИСПРАВНОСТЬ ЗАЩИТНОЙ СИСТЕМЫ
АВТОМОБИЛЯ – FIAT CODE (желтая лампа)**
(для моделей/рынков, где предусмотрено)

Включение контрольной лампы (в некоторых исполнениях вместе с появлением на дисплее соответствующего сообщения) сигнализирует о неисправности системы кодов Fiat Code или, если имеется, о неисправности системы сигнализации. В таком случае следует обратиться на станцию техобслуживания Fiat.

**НЕИСПРАВНОСТЬ НАРУЖНОГО ОСВЕЩЕНИЯ**
(желтая лампа)
(для моделей/рынков, где предусмотрено)

В некоторых моделях контрольная лампа загорается, когда отслеживается неисправность в одной из систем освещения:

- габаритные огни
- стоп-сигналы
- задние противотуманные фары
- указатели поворота
- фонарь освещения номерного знака
- фонари дневного освещения (DRL).

В некоторых комплектациях автомобиля на дисплей выводится соответствующее сообщение.

Неисправности этих фонарей могут быть следующие: перегорела одна или несколько лампочек, перегорел соответствующий предохранитель или произошел обрыв электрического соединения. В некоторых исполнениях вместо нее загорается контрольная лампа . В некоторых исполнениях на дисплей выводится специальное сообщение.



ЗАДНИЕ ПРОТИВОТУМАННЫЕ ФАРЫ (желтая лампа)

Контрольная лампа загорается, включая задние противотуманные фонари.



ОБЩИЙ ИНДИКАТОР НЕИСПРАВНОСТЕЙ (желтая лампа) (для моделей/рынков, где предусмотрено)

Контрольная лампа загорается при выявлении следующих неисправностей.

Неисправность датчика давления моторного масла

Контрольная лампа загорается, когда неисправен датчик давления моторного масла. Для устранения неполадки следует как можно быстрее обратиться на станцию техобслуживания Fiat.

В некоторых комплектациях автомобиля на дисплей выводится соответствующее сообщение.

Неисправность системы Start&Stop (для моделей/рынков, где предусмотрено)

Контрольная лампа загорается, когда выявляется неисправность в системе выключения двигателя при остановке Start&Stop.

В некоторых исполнениях на дисплей выводится соответствующее сообщение.

Блокировка подачи топлива

(для моделей/рынков, где предусмотрено)

Контрольная лампа загорается, когда срабатывает блокировка подачи топлива (см. параграф «Многофункциональный дисплей» в разделе «Устройства управления»). В некоторых исполнениях на дисплей выводится соответствующее сообщение.

Неисправность датчика дождя

(для моделей/рынков, где предусмотрено)

Контрольная лампа загорается, когда обнаруживается неисправность датчика дождя (см. параграф «Многофункциональный дисплей» в разделе «Устройства управления»). Обратитесь на станцию техобслуживания Fiat.

В некоторых исполнениях на дисплей выводится соответствующее сообщение.

Неисправность парковочных датчиков

(для моделей/рынков, где предусмотрено)

Контрольная лампа загорается, когда на парковочных радарах выявляется неисправность. В таком случае обратитесь на станцию техобслуживания Fiat. В некоторых исполнениях на дисплее появляется соответствующее сообщение.

ЗНАКОМСТВО С
АВТОМОБИЛЕМ

СИСТЕМЫ
БЕЗОПАСНОСТИ

ПУСК И УПРАВЛЕНИЕ
АВТОМОБИЛЕМ

**КОНТРОЛЬНЫЕ
ЛАМПЫ
И СООБЩЕНИЯ**

АВАРИЙНОЕ
СОСТОЯНИЕ

ТЕХОБСЛУЖИВАНИЕ
И УХОД

ТЕХНИЧЕСКИЕ
ХАРАКТЕРИСТИКИ

УКАЗАТЕЛЬ

Неисправность системы контроля давления в шинах (для моделей/рынков, где предусмотрено)

Контрольная лампа загорается, когда обнаруживается неисправность в системе контроля давления воздуха в шинах T.P.M.S. (для моделей/рынков, где предусмотрено). В таком случае как можно быстрее обратитесь на станцию техобслуживания Fiat. При установке на автомобиль одного или более колес без датчика на панели загорается и горит контрольная лампа до тех пор, пока не будут восстановлены исходные условия.

В некоторых исполнениях на дисплей выводится соответствующее сообщение.

Превышение ограничения скорости (для моделей/рынков, где предусмотрено)

На дисплей выводится специальное сообщение, когда автомобиль превышает заданный параметр ограничения скорости (см. параграф «Многофункциональный дисплей» в разделе «Знакомство с автомобилем»).

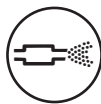

ОЧИСТКА ФИЛЬТРА DPF (ЛОВУШКА ТВЕРДЫХ ЧАСТИЦ ВЫХЛОПНЫХ ГАЗОВ (только модели с дизельным двигателем Multijet с фильтром DPF – желтая лампа)

При повороте ключа в положение MAR контрольная лампа загорается, но через несколько секунд она должна погаснуть. Включение контрольной лампы в постоянном режиме сигнализирует водителю, что системе DPF требуется очистка от загрязняющих веществ (мельчайших частиц) путем процесса регенерации.

Включение контрольной лампы не происходит всякий раз, когда фильтр DPF находится в процессе регенерации, а только тогда, когда этого требуют условия эксплуатации автомобиля. Для выключения контрольной лампы достаточно сохранять автомобиль в движении вплоть до окончания процесса регенерации. Длительность процесса составляет в среднем около 15 минут. Оптимальными условиями для завершения процесса регенерации является скорость автомобиля 60 км/час при режиме работы двигателя выше 2000 об/мин.

Включение этой контрольной лампы не означает наличие проблем в работе автомобиля, поэтому нет необходимости обращаться на станцию техобслуживания. Одновременно с включением контрольной лампы на дисплее появляется соответствующее сообщение (для моделей/рынков, где предусмотрено).



ВНИМАНИЕ

Скорость автомобиля должна всегда соответствовать условиям дорожного движения, климатическим условиям и действующим правилам дорожного движения. Возможно выключение двигателя и при горячей контрольной лампе фильтра DPF. Однако часто повторяющиеся прерывания процесса регенерации могут вызвать слишком быструю отработку моторного масла. Поэтому рекомендуется всегда сначала дождаться выключения контрольной лампы, следуя вышеприведенным указаниям, а затем выключать двигатель. Не рекомендуется заканчивать процесс регенерации фильтра DPF при остановленном автомобиле.



НЕИСПРАВНОСТЬ СИСТЕМЫ СТАБИЛИЗАЦИИ ESP (желтая лампа)

При повороте ключа в положение MAR контрольная лампа загорается, но через несколько секунд она должна погаснуть.

Неисправность системы ESP-ASR

Если контрольная лампа не гаснет или горит во время движения одновременно с включением контрольной лампы на кнопке ASR, обратитесь на станцию техобслуживания Fiat. В некоторых исполнениях на дисплее появляется соответствующее сообщение.

Примечание Мигание контрольной лампы во время движения означает срабатывание системы стабилизации ESP.



ИЗНОС ТОРМОЗНЫХ КОЛОДОК (желтая лампа) (для моделей/рынков, где предусмотрено)

При износе тормозных колодок переднего тормозного механизма на шкале загорается контрольная лампа. В этом случае следует заменить колодки. В некоторых исполнениях на дисплей выводится соответствующее сообщение.



НЕИСПРАВНОСТЬ СИСТЕМЫ HILL HOLDER (желтая лампа) (для моделей/рынков, где предусмотрено)

При повороте ключа в положение MAR контрольная лампа загорается, но через несколько секунд она должна погаснуть. Включение контрольной лампы сигнализирует о неполадках в системе удержания на уклоне (Hill Holder). В таком случае следует как можно быстрее обратиться на станцию техобслуживания Fiat. В некоторых комплектациях вместо нее загорается контрольная лампа . В некоторых исполнениях на дисплей выводится соответствующее сообщение.



ГАБАРИТНЫЕ ОГНИ И ФАРЫ БЛИЖНЕГО СВЕТА (зеленая лампа) ФУНКЦИЯ «FOLLOW ME HOME» (зеленая лампа)

Габаритные огни и фары ближнего света

Контрольная лампа загорается, включая габаритные огни или фары ближнего света.

Функция Follow me home

Контрольная лампа загорается в случае использования данного устройства (см. функцию «Follow me home» в разделе «Знакомство с автомобилем»). На дисплей выводится специальное сообщение.

ЗНАКОМСТВО С
АВТОМОБИЛЕМ

СИСТЕМЫ
БЕЗОПАСНОСТИ

ПУСК И УПРАВЛЕНИЕ
АВТОМОБИЛЕМ

КОНТРОЛЬНЫЕ
ЛАМПЫ
И СООБЩЕНИЯ

АВАРИЙНОЕ
СОСТОЯНИЕ

ТЕХОБСЛУЖИВАНИЕ
И УХОД

ТЕХНИЧЕСКИЕ
ХАРАКТЕРИСТИКИ

УКАЗАТЕЛЬ

**ПРОВЕРИТЬ ДАВЛЕНИЕ В ШИНАХ****(желтая лампа)****НЕДОСТАТОЧНОЕ ДАВЛЕНИЕ В ШИНАХ****(желтая лампа)****ДАВЛЕНИЕ В ШИНАХ НЕ СООТВЕТСТВУЕТ
СКОРОСТИ****(желтая лампа)**

(для моделей/рынков, где предусмотрено)

При повороте ключа в положение MAR контрольная лампа загорается, но через несколько секунд она должна погаснуть.

Проверить давление в шинах

Контрольная лампа загорается на шкале, указывая, какая шина спущена. При выявлении двух или более шин в спущенном состоянии на дисплей выводятся указания по каждой шине последовательно.

Как можно быстрее восстановите давление воздуха в шинах (см. параграф «Давление в холодных шинах» в разделе «Технические характеристики»).

Недостаточное давление в шинах

Контрольная лампа загорается на шкале, если давление в одной или нескольких шинах опускается ниже установленного предела. Таким образом система T.P.M.S. предупреждает водителя, указывая на наличие опасно спущенной/спущенных шины/шин и, соответственно, прокола.

ПРЕДУПРЕЖДЕНИЕ Не продолжайте движение на одной или нескольких спущенных шинах, т.к. управляемость автомобиля при этом может быть нарушена. Прекратите движение, избегая резких торможений и поворотов. Немедленно замените колесо на запасное (для моделей/рынков, где предусмотрено) или отремонтируйте его с помощью специального комплекта (см. параграф «Замена колеса» в разделе «Чрезвычайные обстоятельства») и как можно быстрее обратитесь на станцию техобслуживания Fiat.

Давление в шинах не соответствует скорости

Перед поездкой на скорости выше 160 км/ч необходимо еще больше накачать шины в соответствии с рекомендациями в разделе «Давление накачки». В случае если система T.P.M.S. (для моделей/рынков, где предусмотрено) обнаруживает, что давление одной или нескольких шин не соответствует скорости движения автомобиля, загорается контрольная лампа (вместе с сообщением на дисплее) (см. указания в параграфе «Недостаточное давление в шинах» в этом разделе), которая продолжает гореть до тех пор, пока скорость автомобиля не опустится ниже заданного предела.

ПРЕДУПРЕЖДЕНИЕ В таком случае немедленно сбросьте скорость, поскольку сильный перегрев может непоправимым образом повредить качества и снизить срок службы шин, а в некоторых ситуациях привести к их взрыву.



ВНИМАНИЕ

Сильные радиочастотные помехи могут мешать работе системы T.P.M.S.

На такое условие водителю указывает сообщение на многофункциональном дисплее (для моделей/рынков, где предусмотрено). Сообщение автоматически исчезает, как только прекращается воздействие радиопомехи на систему.



ПЕРЕДНИЕ ПРОТИВОТУМАННЫЕ ФАРЫ (зеленая лампа)

Контрольная лампа загорается, включая передние противотуманные фары.



ЛЕВЫЙ УКАЗАТЕЛЬ ПОВОРОТА (зеленая лампа – прерывистое мигание)

Контрольная лампа загорается, когда подрулевой переключатель указателей поворота (стрелки) сдвигается вниз, или, вместе с указателем правого поворота, когда нажимается кнопка включения аварийных огней.



ПРАВЫЙ УКАЗАТЕЛЬ ПОВОРОТА (зеленая лампа – прерывистое мигание)

Контрольная лампа загорается, когда подрулевой переключатель указателей поворота (стрелки) сдвигается вверх, или, вместе с указателем левого поворота, когда нажимается кнопка включения аварийных огней.



ВКЛЮЧЕНИЕ ЭЛЕКТРОУСИЛИТЕЛЯ РУЛЯ «DUALDRIVE» (зеленая лампа) (для моделей, где это предусмотрено)

При нажатии соответствующей кнопки управления и включения режима электроусилителя руля «Dualdrive» загорается индикатор CITY. При повторном нажатии кнопки индикатор CITY гаснет. В некоторых исполнениях на дисплей выводится соответствующее сообщение.



РЕГУЛЯТОР ПОСТОЯННОЙ СКОРОСТИ (КРУИЗ-КОНТРОЛЬ) (зеленая лампа) (для моделей, где это предусмотрено)

При повороте ключа в положение MAR контрольная лампа загорается, но через несколько секунд она должна погаснуть. Контрольная лампа на шкале загорается при повороте гайки системы круиз-контроль в положение ON. В некоторых исполнениях на дисплей выводится соответствующее сообщение.

ЗНАКОМСТВО С
АВТОМОБИЛЕМ

СИСТЕМЫ
БЕЗОПАСНОСТИ

ПУСК И УПРАВЛЕНИЕ
АВТОМОБИЛЕМ

КОНТРОЛЬНЫЕ
ЛАМПЫ
И СООБЩЕНИЯ

АВАРИЙНОЕ
СОСТОЯНИЕ

ТЕХОБСЛУЖИВАНИЕ
И УХОД

ТЕХНИЧЕСКИЕ
ХАРАКТЕРИСТИКИ

УКАЗАТЕЛЬ

ЗНАКОМСТВО С
АВТОМОБИЛЕМ

СИСТЕМЫ
БЕЗОПАСНОСТИ

ПУСК И УПРАВЛЕНИЕ
АВТОМОБИЛЕМ

**КОНТРОЛЬНЫЕ
ЛАМПЫ И
СООБЩЕНИЯ**

АВАРИЙНОЕ
СОСТОЯНИЕ

ТЕХОБСЛУЖИВАНИЕ
И УХОД

ТЕХНИЧЕСКИЕ
ХАРАКТЕРИСТИКИ

УКАЗАТЕЛЬ



ДАЛЬНИЙ СВЕТ (синяя лампа)

Контрольная лампа загорается, включая фонари дальнего света.



Возможность наличия на дороге льда

Когда температура среды достигает или опускается ниже 3 °С, мигает индикатор наружной температуры и появляется символ ❄ на дисплее указывая на возможность наличия на дороге льда. На дисплей выводится специальное сообщение.



Срок техобслуживания истек (для моделей/рынков, где предусмотрено)

На дисплей выводится специальное сообщение, указывающее, что срок проведения техобслуживания автомобиля истек.

АВАРИЙНОЕ СОСТОЯНИЕ

В аварийных ситуациях рекомендуется звонить по телефону горячей линии, указанному в гарантийной книжке. Также на сайте www.fiat.com можно найти ближайшую к вам станцию техобслуживания Fiat.

ПУСК ДВИГАТЕЛЯ

АВАРИЙНЫЙ ПУСК

Если контрольная лампа  на приборной панели продолжает гореть ровным светом, немедленно обратитесь на станцию техобслуживания Fiat.

ЗАПУСК ДВИГАТЕЛЯ ОТ ВСПОМОГАТЕЛЬНОЙ БАТАРЕИ – рис. 144

Если нет зарядки аккумулятора, можно запустить двигатель с помощью другой аккумуляторной батареи, емкость которой должна быть равна или немного выше разряженного аккумулятора. Для проверки/замены аккумулятора рекомендуется обратиться на станцию техобслуживания Fiat.

Для запуска двигателя выполните следующие действия:

- соедините положительные зажимы (знак + около клеммы) двух аккумуляторов специальным кабелем;
- с помощью второго провода соедините отрицательную клемму (-) вспомогательного аккумулятора с точкой заземления  на двигателе или на коробке передач запускаемого автомобиля;
- запустите двигатель;
- после запуска двигателя отсоедините провода в обратном порядке.

Если после нескольких попыток двигатель не запускается, не настаивайте понапрасну и обратитесь на станцию техобслуживания Fiat.



ВНИМАНИЕ

Процедура запуска должна выполняться опытным персоналом, так как неправильные действия могут вызвать сильные электрические разряды. Помимо этого, в аккумуляторе содержится ядовитый и едкий электролит. Избегайте попадания его на кожу и в глаза. Не рекомендуется находиться вблизи от аккумулятора с источниками открытого пламени или зажженными сигаретами, чтобы не спровоцировать появление искр.



рис. 144

FOU00804m

ЗНАКОМСТВО С
АВТОМОБИЛЕМ

СИСТЕМЫ
БЕЗОПАСНОСТИ

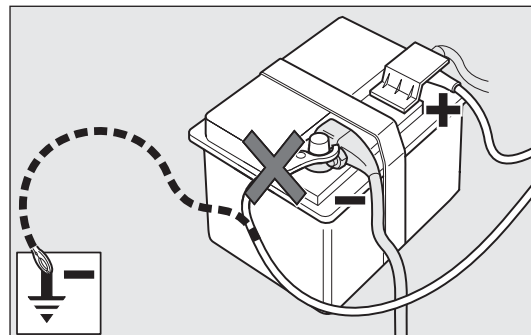
ПУСК
И УПРАВЛЕНИЕ
АВТОМОБИЛЕМ

КОНТРОЛЬНЫЕ
ЛАМПЫ
И СООБЩЕНИЯ

**АВАРИЙНОЕ
СОСТОЯНИЕ**

ТЕХОБСЛУЖИВАНИЕ
И УХОД

ТЕХНИЧЕСКИЕ
ХАРАКТЕРИСТИКИ

УКАЗАТЕЛЬ

ПРЕДУПРЕЖДЕНИЕ Запрещается напрямую соединять отрицательные клеммы двух аккумуляторов. От образовавшихся искр может воспламениться и выделиться из аккумулятора детонирующий газ. Если дополнительная аккумуляторная батарея находится на другом автомобиле, следует не допускать соприкосновения металлических частей двух автомобилей.

Примечание Для запуска с помощью вспомогательного аккумулятора двигателя автомобиля с системой Start&Stop ознакомьтесь с параграфом «Система Start&Stop» в разделе «Знакомство с автомобилем».

ЗАПУСК С ПОМОЩЬЮ ИНЕРЦИОННЫХ СИЛ

Категорически запрещается запускать двигатель с помощью толкающего усилия, буксировки или пользуясь уклоном дороги. Такого рода действия приводят к притоку топлива в глушитель с катализатором выхлопных газов, что вызывает повреждения, не подлежащие ремонту.

ПРЕДУПРЕЖДЕНИЕ Пока двигатель не запущен, усилитель тормозов и усилитель рулевого управления не действуют, поэтому на тормозную педаль и на рулевое колесо должно оказываться значительно большее усилие.

ЗАМЕНА КОЛЕСА

ОБЩИЕ УКАЗАНИЯ

Для выполнения операций по замене колеса, правильному использованию домкрата и запасного колеса необходимо соблюдать меры предосторожности, перечисленные ниже.



ВНИМАНИЕ

Следует известить других водителей о том, что автомобиль неподвижен, в соответствии с действующими нормами: включить аварийную сигнализацию, установить треугольник аварийной остановки и т.д. Пассажиры должны выйти из автомобиля, особенно если он тяжело нагружен. Во время замены колеса пассажирам следует держаться в стороне от движущегося транспорта. Поставьте автомобиль на стояночный тормоз.



ВНИМАНИЕ

Запасное колесо автомобиля в комплекте предназначено именно для данной модели. Не следует использовать его для установки на автомобилях других моделей, а также для установки на свой автомобиль запасного колеса от других транспортных средств. Колесные шпильки особенны для каждой модели. Не используйте их для автомобилей



ВНИМАНИЕ

других марок и не пользуйтесь болтами с автомобилей других марок.

В самые короткие сроки отремонтируйте и заново установите замененное колесо. Перед установкой крепежных болтов не наносите на резьбу смазку: это может привести к их произвольному выворачиванию.



ВНИМАНИЕ

Домкрат предназначен только для подъема автомобиля, в комплект поставки которого он входит, или автомобилей той же модели. Категорически запрещается использовать его для других целей, например, для подъема автомобилей других моделей. Запрещается работать под автомобилем, поднятым на домкрате. Неправильная установка домкрата может привести к падению поднятого автомобиля. Не пользуйтесь домкратом для поднятия груза, вес которого превышает указанный на ярлыке домкрата.



ВНИМАНИЕ

Неправильная установка колпака колеса может повлечь его отрыв во время движения автомобиля. Не допускайте повреждения ниппеля. Не вставляйте какой бы то ни было инструмент между ободом и шиной. Регулярно проверяйте давление воздуха в шинах и в запасном колесе по параметрам, указанным в разделе «Технические характеристики».

Следует знать:

- вес домкрата равен 1,76 кг;
- домкрат не нуждается в какой-либо регулировке;
- домкрат не подлежит ремонту. В случае поломки его следует заменить новым;
- нельзя устанавливать на домкрат никакие другие устройства, кроме поворотной рукоятки.

Замена колеса выполняется следующим образом:

- остановите автомобиль в таком месте, где он не будет представлять опасности для других участников движения, и где можно выполнить замену колеса в безопасных условиях. Дорожное покрытие должно быть по возможности ровным и достаточно твердым;
- заглушите двигатель и взведите рычаг стояночного тормоза;
- включите первую или заднюю передачу;
- перед выходом из салона наденьте светоотражающий жилет (обязательный по закону);
- откройте крышку багажного отделения и поднимите коврик внутренней отделки багажника, выньте багажный ящик (для моделей/рынков, где предусмотрено).
- открутите крепежное приспособление А – рис. 145;
- выньте ящик с инструментом С и поставьте его рядом с колесом, требующим замены;
- выньте запасное колесо В;
- с помощью ключа из комплекта инструментов Е – рис. 146 ослабьте крепежные болты приблизительно на один оборот; если на автомобиле установлены легкосплавные диски, его следует покачать, чтобы облегчить снятие диска со ступицы колеса;

ЗНАКОМСТВО С
АВТОМОБИЛЕМ

СИСТЕМЫ
БЕЗОПАСНОСТИ

ПУСК
И УПРАВЛЕНИЕ
АВТОМОБИЛЕМ

КОНТРОЛЬНЫЕ
ЛАМПЫ
И СООБЩЕНИЯ

АВАРИЙНОЕ
СОСТОЯНИЕ

ТЕХОБСЛУЖИВАНИЕ
И УХОД

ТЕХНИЧЕСКИЕ
ХАРАКТЕРИСТИКИ

УКАЗАТЕЛЬ

- ❑ с помощью приспособления F – рис. 147 распрямите домкрат таким образом, чтобы его верхняя часть G вошла в фиксатор H;
- ❑ предупредите других пассажиров о своем намерении поднять автомобиль; при подъеме автомобиля никто не должен находиться рядом с ним и не должен его трогать до тех пор, пока он не будет вновь опущен;

- ❑ вставьте рукоятку L для работы с домкратом и поднимите автомобиль так, чтобы между землей и колесом появился зазор в несколько сантиметров;



рис. 145

FOU0133m

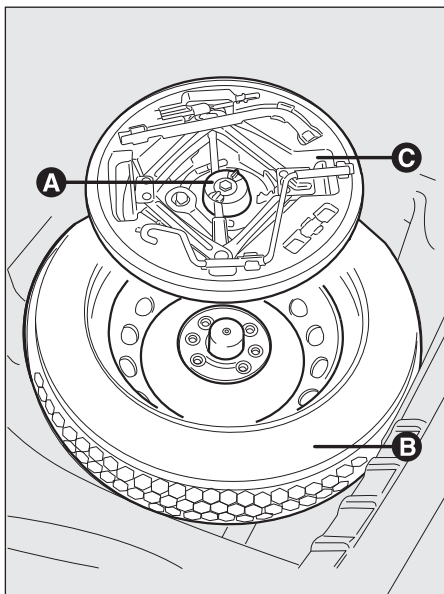

рис. 146

FOU0135m

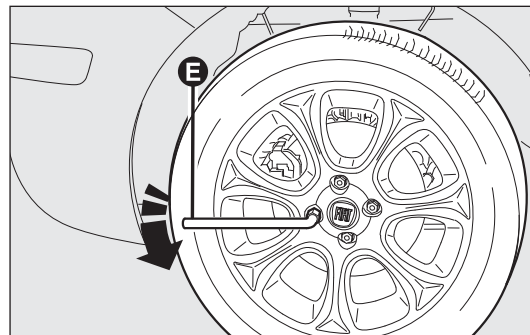

рис. 147

FOU0136m

- ❑ в комплектациях с колпаком колеса открутите 3 крепежных болта, удерживающие колпак в положении; снимите колпак, открутите четвертый болт L – рис. 148 и снимите колесо;
- ❑ убедитесь, что поверхности соприкосновения запасного колеса со ступицей чистые и лишенные загрязнений, в противном случае это может вызвать ослабление крепежных болтов;
- ❑ установите запасное колесо, завернув на два оборота первый болт в отверстие, ближайшее к ниппелю;
- ❑ установите колпак колеса таким образом, чтобы отверстие в форме полумесяца совпало с уже установленным с помощью ключа болтом;
- ❑ закрутите крепежные болты;
- ❑ с помощью рукоятки L- рис. 147 опустите автомобиль и уберите домкрат;

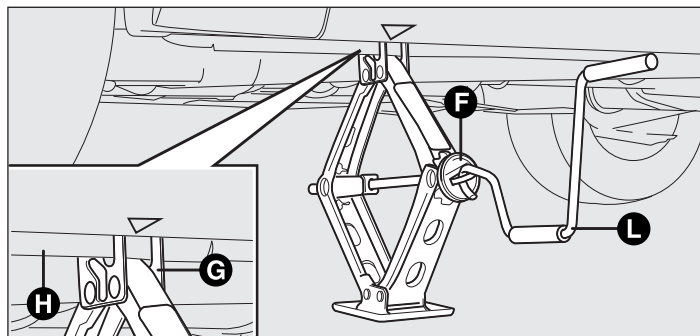

рис. 148

F0U0137m

- ❑ с помощью ключа из комплекта инструментов до конца затяните болты крестообразно в порядке, показанном на рис. 149;
- ❑ если при замене колеса с диском из легкого сплава его нужно временно положить на место запасного, рекомендуется разместить колесо лицевой стороной вверх.

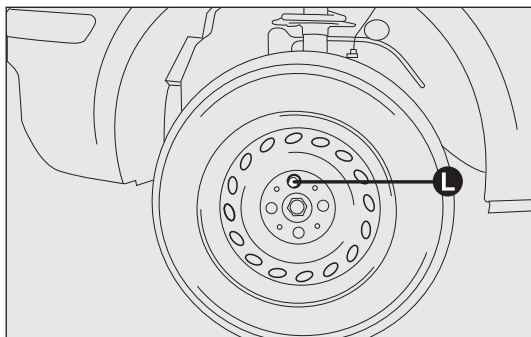

рис. 149

F0U0138m

ЗНАКОМСТВО С
АВТОМОБИЛЕМ

СИСТЕМЫ
БЕЗОПАСНОСТИ

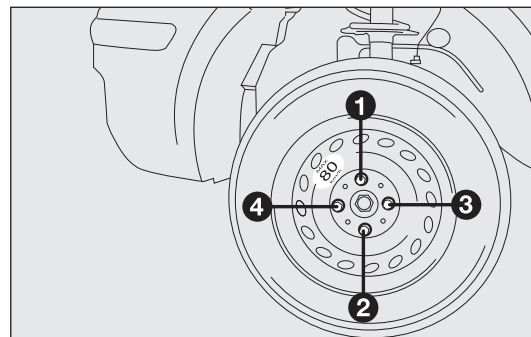
ПУСК
И УПРАВЛЕНИЕ
АВТОМОБИЛЕМ

КОНТРОЛЬНЫЕ
ЛАМПЫ
И СООБЩЕНИЯ

**АВАРИЙНОЕ
СОСТОЯНИЕ**

ТЕХОБСЛУЖИВАНИЕ
И УХОД

ТЕХНИЧЕСКИЕ
ХАРАКТЕРИСТИКИ

УКАЗАТЕЛЬ

УСТАНОВКА ОБЫЧНОГО КОЛЕСА

Следуя вышеописанной процедуре, приподнимите автомобиль и снимите запасное колесо.

Комплектации с дисками из стали

Выполните следующие действия:

- убедитесь, что поверхности соприкосновения колеса со ступицей чистые и без загрязнений, в противном случае это может вызвать ослабление крепежных болтов;
- установите обычное колесо, завернув на два оборота первый болт в отверстие, ближайшее к ниппелю;
- установите колпак колеса таким образом, чтобы отверстие в форме полумесяца совпало с уже установленным болтом, затем вставьте оставшиеся 3 болта;
- с помощью ключа из комплекта инструментов заверните крепежные болты;
- опустите автомобиль и уберите домкрат;
- с помощью ключа из комплекта инструментов до конца затяните болты в описанном выше порядке.

Комплектации с дисками из легких сплавов

Выполните следующие действия:

- наденьте колесо на ступицу и с помощью ключа из комплекта инструментов закрутите болты;
- опустите автомобиль и уберите домкрат;
- с помощью ключа из комплекта инструментов до конца затяните болты в порядке, представленном на рисунке.

По завершению операций:

- уложите запасное колесо в предусмотренную для него нишу в багажном отсеке;
- в специальный ящик поместите частично открытый домкрат и слегка вдавите его в отсек во избежание вибраций во время движения автомобиля;
- уложите инструменты в соответствующие гнезда в ящике для инструментов;
- установите ящик с инструментами в запасное колесо;
- закрутите крепежное приспособление ящика для инструментов;
- положите на место коврик багажного отделения или поставьте багажный ящик (для моделей/рынков, где предусмотрено).

КОМПЛЕКТ ДЛЯ БЫСТРОГО РЕМОНТА ШИН FIX & GO automatic

(для моделей/рынков, где предусмотрено)

Комплект для быстрого ремонта шин

Fix&Go automatic находится в багажном отделении автомобиля.

Комплект – рис. 150 включает:

- баллончик А с герметиком вместе с:
 - трубкой заполнения В;
 - наклейкой С с надписью «max. 80 km/h» (макс. 80 км/час), которую после ремонта шины следует поместить на хорошо видимое для водителя место (на панели приборов);
- информационной брошюрой (см. рис. 151), необходимой для правильного использования комплекта срочного ремонта и передачи персоналу, который будет заниматься дальнейшим ремонтом шины;



рис. 150

F0U0139m

- компрессором D – рис. 150 в комплекте с манометром и штуцерами;
- парой защитных перчаток в боковом отделении компрессора;
- переходниками для накачки различных компонентов.

В ящике (расположен в багажном отделении под ковриком) комплекта для срочного ремонта шин также имеются отвертка и буксировочное кольцо.

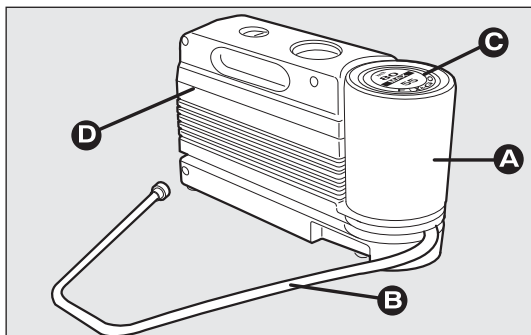

ВНИМАНИЕ

Информационную брошюру следует вручить персоналу, который будет ремонтировать шину после применения комплекта для срочного ремонта.



рис. 151

F0U0140m

ЗНАКОМСТВО С
АВТОМОБИЛЕМ

СИСТЕМЫ
БЕЗОПАСНОСТИ

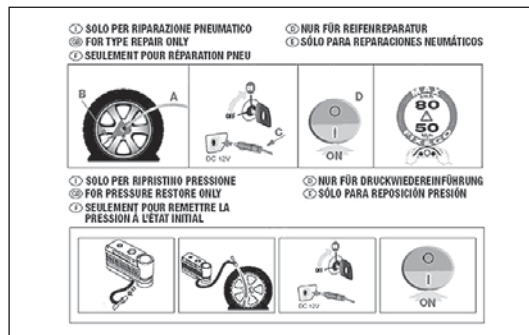
ПУСК
И УПРАВЛЕНИЕ
АВТОМОБИЛЕМ

КОНТРОЛЬНЫЕ
ЛАМПЫ
И СООБЩЕНИЯ

АВАРИЙНОЕ
СОСТОЯНИЕ

ТЕХОБСЛУЖИВАНИЕ
И УХОД

ТЕХНИЧЕСКИЕ
ХАРАКТЕРИСТИКИ

УКАЗАТЕЛЬ



В случае прокола шины посторонними предметами ее можно отремонтировать, если диаметр повреждения на протекторе или на буртике шины не превышает 4 мм.



ВНИМАНИЕ

Повреждения на боковинах шин отремонтировать нельзя. Не пользуйтесь комплектом для быстрого ремонта шин, если шина повреждена в результате езды со сдутым колесом.



ВНИМАНИЕ

При наличии повреждений обода колеса (деформация желоба, вызывающая утечку воздуха) ремонт невозможен. Не пытайтесь вынуть из проколотой шины посторонние предметы (винты или гвозди).

СЛЕДУЕТ ЗНАТЬ

Герметик из комплекта срочного ремонта действует эффективно при температуре окружающей среды от -20°C до $+50^{\circ}\text{C}$.

Срок годности герметика ограничен.



ВНИМАНИЕ

Компрессор не должен работать в течение более 20 минут подряд. Опасность перегрева! Комплект для быстрого ремонта не пригоден для окончательного ремонта шин, поэтому такими шинами можно пользоваться ограниченное количество времени.



ВНИМАНИЕ

В состав герметика входит этиленгликоль и латекс, который может вызвать аллергические реакции. Вреден при попадании внутрь. Вызывает раздражение глаз. При вдыхании и попадании на кожу может вызвать повышенную чувствительность пораженных участков. Избегайте попадания в глаза, на кожу и на одежду. В противном случае немедленно смойте большим количеством воды. При попадании состава внутрь не вызывайте рвоту, ополосните рот, выпейте много воды и сразу же обратитесь к врачу. Хранить в недоступном для детей месте. Состав не должен использоваться лицами, страдающими астматическим синдромом. Не вдыхайте пары герметика во время его использования. При проявлении аллергических реакций сразу обратитесь к врачу. Храните баллончик в специальном отделении вдали от источников тепла. Срок годности герметика ограничен.



Замените баллончик, содержащий герметик с просроченным сроком годности. Не выбрасывайте баллончик и герметик в окружающую среду. Их уничтожение должно выполняться при соблюдении национальных и местных нормативных правил.

ПРОЦЕДУРА НАКАЧКИ



ВНИМАНИЕ

Наденьте защитные перчатки, входящие в комплект срочного ремонта шин.



рис. 152

F0U0141m

- Введите рычаг стояночного тормоза. Отвинтите колпачок ниппеля шины, выньте прозрачную трубку для заполнения А – рис. 152 и привинтите зажимное кольцо В на ниппель шины.
- Проверьте, чтобы выключатель D – рис. 153 компрессора был в положении 0 (выключено), запустите двигатель, вставьте вилку E – рис. 154 в ближайшую электрическую розетку и запустите компрессор, приведя выключатель D – рис. 153 в положение I (включено). Накачайте шину до давления, значение которого указано в параграфе «Давление в шинах» раздела «Технические данные».

Для получения более точных результатов рекомендуется проверить значение давления на манометре F-рис. 153 при выключенном компрессоре.

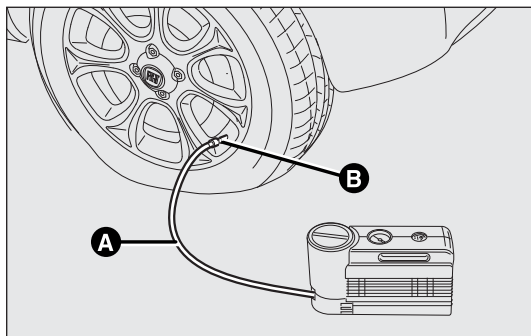
- Если в течение 5 минут давление не достигнет значения 1,5 бар, отсоедините компрессор от ниппеля и электрической розетки, сместите машину вперед на 10 метров, чтобы распределить герметик внутри шины; вновь повторите операцию накачивания.



рис. 153

F0U0142m

ЗНАКОМСТВО С
АВТОМОБИЛЕМ

СИСТЕМЫ
БЕЗОПАСНОСТИ

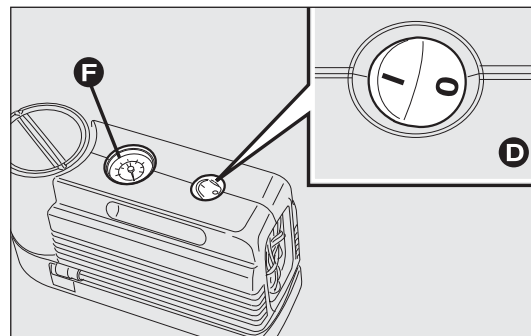
ПУСК
И УПРАВЛЕНИЕ
АВТОМОБИЛЕМ

КОНТРОЛЬНЫЕ
ЛАМПЫ
И СООБЩЕНИЯ

АВАРИЙНОЕ
СОСТОЯНИЕ

ТЕХОБСЛУЖИВАНИЕ
И УХОД

ТЕХНИЧЕСКИЕ
ХАРАКТЕРИСТИКИ

УКАЗАТЕЛЬ

- Если и в этом случае через 5 минут после включения компрессора давление не достигнет минимум 1,8 бар, не следует продолжать движение, поскольку шина слишком сильно повреждена, и комплект срочного ремонта не может обеспечить необходимую непроницаемость. Обратитесь на станцию техобслуживания Fiat.
- Если шина накачана на давление, значение которого соответствует указаниям параграфа «Давление в шинах» в разделе «Технические данные», можно продолжать движение.



ВНИМАНИЕ

Наклейку для обозначения шины, обработанной с помощью комплекта срочного ремонта, приклейте на хорошо видимое водителю место. Управляйте автомобилем с осторожностью, особенно на поворотах. Скорость не должна превышать 80 км/ч. Не разгоняйтесь и не тормозите резко.



рис. 154

FOU0143m

- Примерно через 10 минут в дороге остановитесь и проверьте давление в шине; не забудьте поставить автомобиль на ручной тормоз.

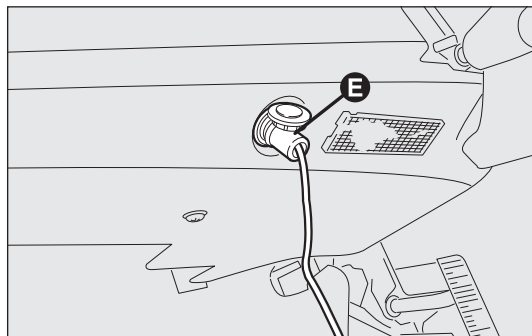

ВНИМАНИЕ

Не следует продолжать движение, если давление опустилось ниже 1,8 бар. Шина повреждена слишком сильно, и комплект для срочного ремонта Fix&Go automatic не может обеспечить нужной непроницаемости. Обратитесь на станцию техобслуживания Fiat.

- Если показатель давления составляет не менее 1,8 бар, подкачайте давление в шине (при включенном двигателе и взведенном стояночном тормозе) и продолжите движение.
- Управляйте автомобилем максимально осторожно и обратитесь на ближайшую станцию техобслуживания Fiat.



рис. 155

FOU0144m

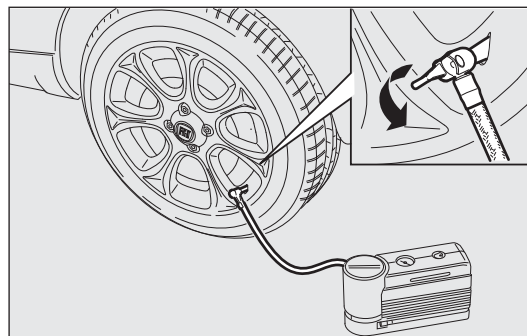

ВНИМАНИЕ

Обязательно сообщите, что ремонт шины выполнен с помощью комплекта для срочного ремонта. Передайте информационную брошюру персоналу, который будет заниматься дальнейшим ремонтом шины, обработанной с помощью комплекта для срочного ремонта.

ТОЛЬКО ДЛЯ ПРОВЕРКИ И ВОССТАНОВЛЕНИЯ ДАВЛЕНИЯ В ШИНАХ

Компрессор можно использовать также только для восстановления давления в шинах. Отсоедините быстроразъемное соединение и подсоедините его напрямую к ниппелю шины рис. 156. В этом случае баллончик не будет подсоединен к компрессору, и не будет происходить заполнение шины герметиком.



рис. 156

F0U0145m

ПРОЦЕДУРА ПО ЗАМЕНЕ БАЛЛОНЧИКА

Замена баллончика выполняется следующим образом:

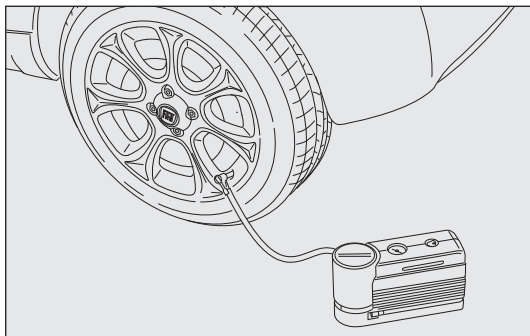
- отсоедините муфту А – рис. 157;
- поверните баллончик против часовой стрелки и приподнимите его;
- вставьте и поверните новый баллончик по часовой стрелке;
- подсоедините к баллончику муфту А и вставьте прозрачную трубку В в соответствующий отсек.



рис. 157

F0U0146m

ЗНАКОМСТВО С
АВТОМОБИЛЕМ

СИСТЕМЫ
БЕЗОПАСНОСТИ

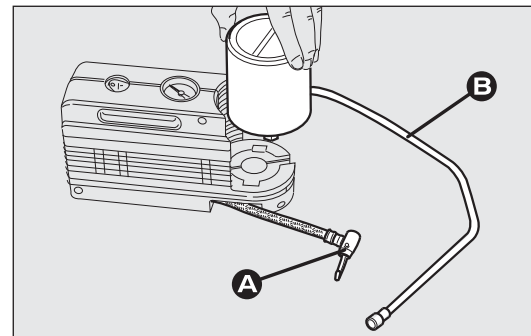
ПУСК
И УПРАВЛЕНИЕ
АВТОМОБИЛЕМ

КОНТРОЛЬНЫЕ
ЛАМПЫ
И СООБЩЕНИЯ

АВАРИЙНОЕ
СОСТОЯНИЕ

ТЕХОБСЛУЖИВАНИЕ
И УХОД

ТЕХНИЧЕСКИЕ
ХАРАКТЕРИСТИКИ

УКАЗАТЕЛЬ

ЗАМЕНА ЛАМПЫ

ОБЩИЕ УКАЗАНИЯ

- Прежде чем приступить к замене лампы, убедитесь, что не перегорел соответствующий предохранитель. Расположение предохранителей указано в параграфе «Замена предохранителей» настоящего раздела.
- Перед заменой неработающей лампы проверьте, не окислились ли контакты.
- Перегоревшие лампы должны быть заменены аналогичными того же типа и мощности.
- После замены лампы в целях безопасности проверьте правильность регулировки оптических осей фар.



При работе с галогенными лампами касайтесь только металлических частей лампы. Прикосновение пальцев к прозрачной колбе лампы может привести к снижению ее световой интенсивности и к возможному сокращению срока службы. При случайном прикосновении протрите колбу ветошью, смоченной спиртом, и дайте ей высохнуть.



ВНИМАНИЕ

Изменения или ремонт электрооборудования автомобиля (электронные блоки управления), выполненные неправильно и без учета его технических характеристик, могут привести к неисправностям в работе и к опасности возникновения пожара.



ВНИМАНИЕ

В колбе галогенных ламп содержится газ под давлением, поэтому при их разрушении могут разлетаться осколки стекла.

ПРЕДУПРЕЖДЕНИЕ Внутренняя поверхность фары может слегка запотевать. Это не указывает на наличие неисправности, а является естественным явлением, вызванным низкой температурой окружающей среды и влажностью воздуха. Запотевание быстро исчезает после включения фар. Если внутри фары скапливаются капельки воды, это означает, что в корпус фары попала вода. В этом случае обратитесь на станцию техобслуживания Fiat.

ТИПЫ ЛАМП – рис. 158

В автомобиле установлены различные типы ламп.

- A Стекланые лампы. Вставляются нажимом. Чтобы вынуть, потяните за лампу.
- B Байонетные лампы. Для их удаления из патрона нажмите и поверните против часовой стрелки, затем выньте лампу.
- C Цилиндрические лампы. Для снятия лампы отожмите удерживающие ее контакты.
- D
- E

D-E Галогенные лампы: для снятия лампы освободите удерживающий ее фиксатор.



рис. 158

F0U0147m

ЗНАКОМСТВО С
АВТОМОБИЛЕМ

СИСТЕМЫ
БЕЗОПАСНОСТИ

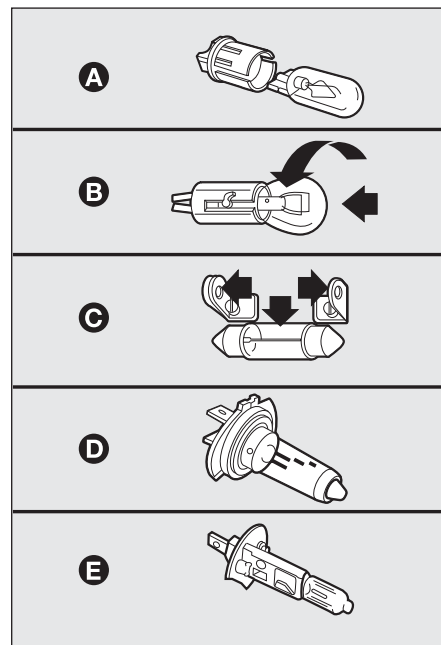
ПУСК
И УПРАВЛЕНИЕ
АВТОМОБИЛЕМ

КОНТРОЛЬНЫЕ
ЛАМПЫ
И СООБЩЕНИЯ

**АВАРИЙНОЕ
СОСТОЯНИЕ**

ТЕХОБСЛУЖИВАНИЕ
И УХОД

ТЕХНИЧЕСКИЕ
ХАРАКТЕРИСТИКИ

УКАЗАТЕЛЬ

	Лампы	Обозначение на рисунке	Тип	Мощность
ЗНАКОМСТВО С АВТОМОБИЛЕМ	Дальний и ближний свет	D	H4	55W/60W
	Лампы дневного света	A	W21W	21W
СИСТЕМЫ БЕЗОПАСНОСТИ	Передние габаритные огни	A	W5W	5W
	Передние противотуманные фары (для моделей/рынков, где предусмотрено)	–	H11	55W
ПУСК И УПРАВЛЕНИЕ АВТОМОБИЛЕМ	Передние указатели поворота	B	PY21W	21W
	Боковые указатели поворота	A	WY5W	5W
КОНТРОЛЬНЫЕ ЛАМПЫ И СООБЩЕНИЯ	Задние указатели поворота	B	PY21W	21W
	Задние габаритные огни	–	LED	–
АВАРИЙНОЕ СОСТОЯНИЕ	Стоп-сигналы	B	P21W	21W
	3 стоп-сигнал (дополнительный)	B	W2,3W	2,3W
	Фонари заднего хода	–	W16W	16W
ТЕХОБСЛУЖИВАНИЕ И УХОД	Задние противотуманные фары	–	W16W	16W
	Фонарь подсветки номерного знака	A	W5W	5W
ТЕХНИЧЕСКИЕ ХАРАКТЕРИСТИКИ	Передний плафон освещения салона с подвижным прозрачным колпаком	C	C10W	10W
	Передний плафон с точечными светильниками	C	C10W	10W
	Задний плафон освещения салона	C	C10W	10W
УКАЗАТЕЛЬ	Фонарь освещения багажника	A	W5W	5W
	Лампа подсветки	C	C5W	5W

ЗАМЕНА ЛАМПЫ ПРИБОРА НАРУЖНОГО ОСВЕЩЕНИЯ

Для определения типа и мощности установленной лампы см. предыдущий параграф «Замена лампы».

ПЕРЕДНИЕ ОПТИЧЕСКИЕ ЭЛЕМЕНТЫ рис. 159

К передним оптическим элементам автомобиля относятся габаритные огни (подфарники), фары ближнего света, фары дальнего света и указатели поворота.

Лампы оптического элемента располагаются в следующем порядке:

- A габаритные огни
- B лампы дневного света
- C указатели поворота (стрелки)
- D фары дальнего / ближнего света



рис. 159

FOU0635m

ПРЕДУПРЕЖДЕНИЕ Замена лампы передних указателей поворота, дальнего и ближнего света выполняется через соответствующий люк (см. параграф «Указатели поворота» настоящего раздела).

ГАБАРИТНЫЕ ОГНИ рис. 17 160

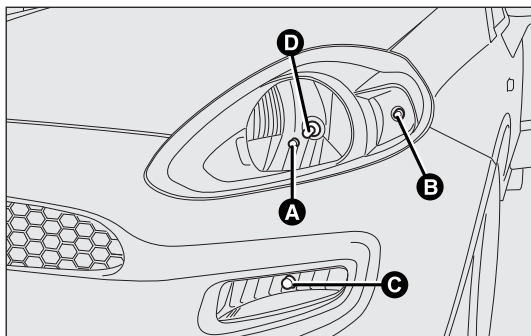
Замена лампы выполняется следующим образом:

- с помощью специального язычка снимите резиновый колпачок;
- нажмите на усики B и выньте патрон;
- выньте и замените лампу C;
- вновь установите патрон и резиновый колпачок, убедившись в надежности его крепления.



рис. 160

FOU0149m

ЗНАКОМСТВО С
АВТОМОБИЛЕМ

СИСТЕМЫ
БЕЗОПАСНОСТИ

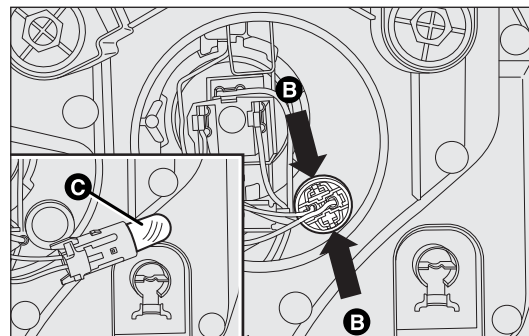
ПУСК
И УПРАВЛЕНИЕ
АВТОМОБИЛЕМ

КОНТРОЛЬНЫЕ
ЛАМПЫ
И СООБЩЕНИЯ

АВАРИЙНОЕ
СОСТОЯНИЕ

ТЕХОБСЛУЖИВАНИЕ
И УХОД

ТЕХНИЧЕСКИЕ
ХАРАКТЕРИСТИКИ

УКАЗАТЕЛЬ

ЛАМПЫ ДНЕВНОГО СВЕТА (D.R.L.)

Замена лампы выполняется следующим образом:

- при помощи соответствующего ребра поверните А – рис. 161 против часовой стрелки и выньте патрон;
- выньте лампу В, слегка нажав на нее и вращая против часовой стрелки;
- заново установите патрон, вставив его в гнездо и вращая по часовой стрелке до срабатывания щелчка фиксатора.



рис. 161

FOU0250m

ДАЛЬНИЙ/БЛИЖНИЙ СВЕТ

Замена лампы выполняется следующим образом:

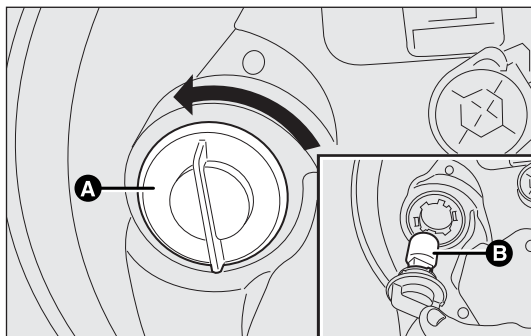
- снимите резиновый колпачок;
- отсоедините центральную электрическую колодку В – рис. 162 и открепите пружинный зажим;
- выньте лампу А и замените ее;
- установите новую лампу таким образом, чтобы профиль ее металлической части совпал с желобками на параболе отражателя;
- закрепите пружинный зажим и вновь подсоедините электрическую колодку;
- установите резиновый колпачок и убедитесь в надежности его крепления.



рис. 162

FOU0150m

УКАЗАТЕЛИ ПОВОРОТА

Передние указатели рис. 163

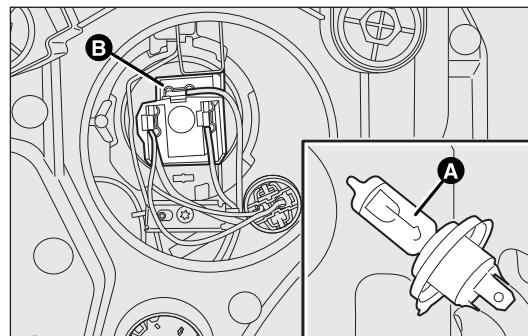
Замена лампы выполняется следующим образом:

- поверните правое или левое колесо внутрь;
- раскрутите крепежные элементы А – рис. 163 и снимите крышку люка доступа В;



рис. 163

F0U0621m

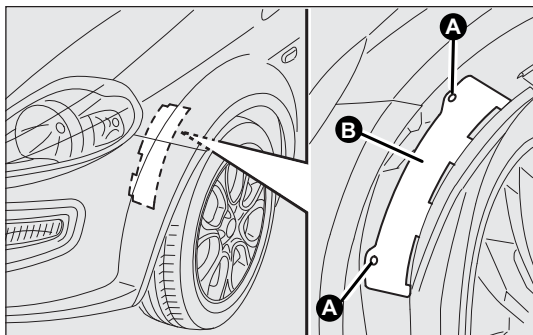

рис. 164

F0U0152m

- снимите крышку патрона С – рис. 164 вращением против часовой стрелки;
- выньте лампу D – рис. 165, слегка надавив и вращая ее против часовой стрелки (байонетное соединение); замените лампу на новую;
- заново установите крышку/патрон С – рис. 164, вращая его по часовой стрелке, убедитесь в надежности крепления;
- установите крышку В – рис. 163 и закрутите крепежные элементы А.

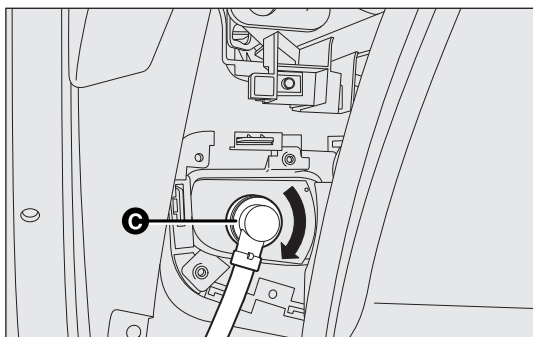

рис. 165

F0U0153m

ЗНАКОМСТВО С
АВТОМОБИЛЕМ

СИСТЕМЫ
БЕЗОПАСНОСТИ

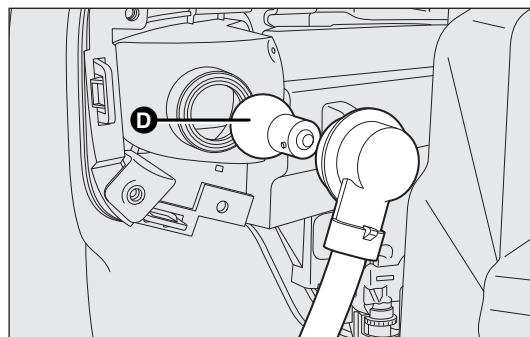
ПУСК
И УПРАВЛЕНИЕ
АВТОМОБИЛЕМ

КОНТРОЛЬНЫЕ
ЛАМПЫ
И СООБЩЕНИЯ

АВАРИЙНОЕ
СОСТОЯНИЕ

ТЕХОБСЛУЖИВАНИЕ
И УХОД

ТЕХНИЧЕСКИЕ
ХАРАКТЕРИСТИКИ

УКАЗАТЕЛЬ

Боковые указатели рис. 166

Замена лампы выполняется следующим образом:

- сдвиньте прозрачную крышку А в сторону передка автомобиля, чтобы сжался внутренний пружинный зажим В, извлеките узел, потянув его на себя;
- поверните патрон против часовой стрелки С, выньте лампу D, вставленную нажимом, и замените ее;
- вновь установите патрон С в прозрачную крышку, вращая его по часовой стрелке;
- установите узел, убедившись в срабатывании внутреннего пружинного зажима В.

ПРОТИВОТУМАННЫЕ ФАРЫ

(для моделей/рынков, где предусмотрено)

Замена лампы выполняется следующим образом:

- открутите винт А – рис. 167 и снимите защитный элемент В;



рис. 166

FOU0280m

- открутите крепежные винты С и извлеките фару;
- снимите лампу А – рис. 168, вращая ее против часовой стрелки, и отсоедините электрическую колодку.

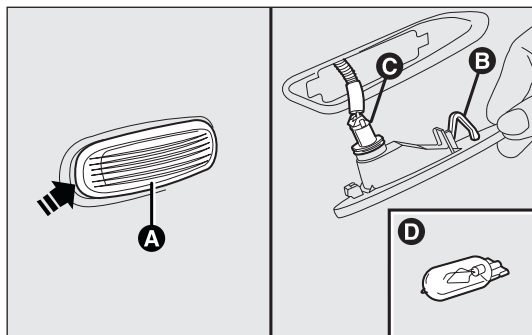

рис. 167

FOU0525m

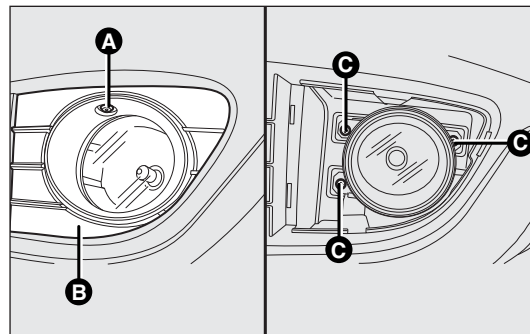

рис. 168

FOU0526m

ЗАДНИЕ ОПТИЧЕСКИЕ ЭЛЕМЕНТЫ

К задним оптическим элементам относятся лампы габаритных огней (светодиодные), стоп-сигналы и указатели поворота.

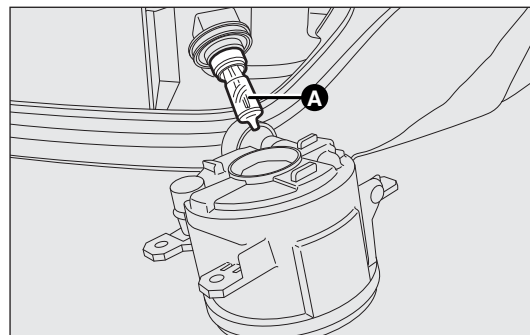
Положение ламп оптического элемента представлено на рис. 169

D указатели поворота (стрелки)

E стоп-сигналы.

Замена лампы выполняется следующим образом:

- открутите крепежные винты А – рис. 169;



рис. 169

FOU0155m

- отсоедините центральную электрическую колодку В и выньте отражательный элемент, потянув его на себя;
- отсоедините патрон, воздействуя на фиксаторы С-рис. 170;
- выньте перегоревшую лампу, слегка нажимая на нее и поворачивая против часовой стрелки (байонетное соединение), замените лампу;

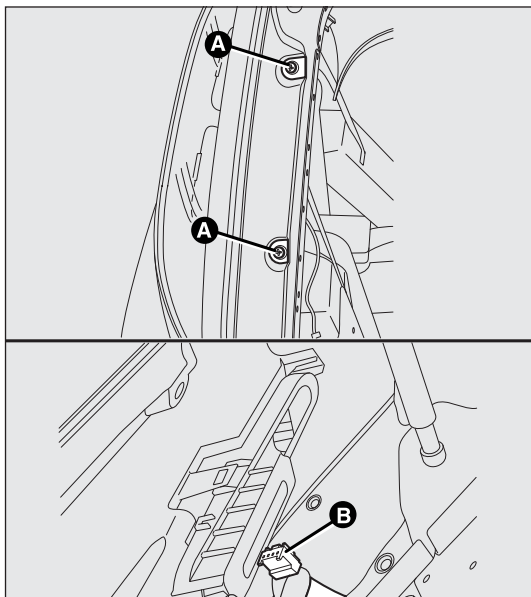

рис. 170

FOU0156m

ЗНАКОМСТВО С
АВТОМОБИЛЕМ

СИСТЕМЫ
БЕЗОПАСНОСТИ

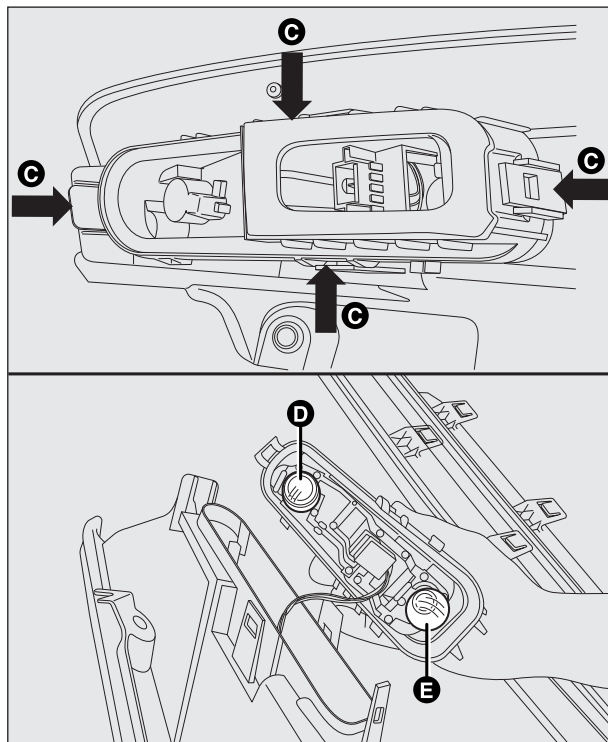
ПУСК
И УПРАВЛЕНИЕ
АВТОМОБИЛЕМ

КОНТРОЛЬНЫЕ
ЛАМПЫ
И СООБЩЕНИЯ

АВАРИЙНОЕ
СОСТОЯНИЕ

ТЕХОБСЛУЖИВАНИЕ
И УХОД

ТЕХНИЧЕСКИЕ
ХАРАКТЕРИСТИКИ

УКАЗАТЕЛЬ

поставьте на место патрон;

вновь подсоедините электрическую колодку, установите узел на кузов автомобиля и закрутите крепежные винты А.

ПРЕДУПРЕЖДЕНИЕ Для замены светодиодных габаритных огней обращайтесь на станцию техобслуживания Fiat.

ЗАДНЯЯ ПРОТИВОТУМАННАЯ ФАРА – рис. 171

Для замены лампы задней противотуманной фары А следует обратиться на станцию техобслуживания Fiat.

ФОНАРИ ЗАДНЕГО ХОДА – рис. 171

Для замены лампы фонарей заднего хода В следует обратиться на станцию техобслуживания Fiat.



рис. 171

F0U0648m

3 СТОП-СИГНАЛ – рис. 172

Замена лампы выполняется следующим образом:

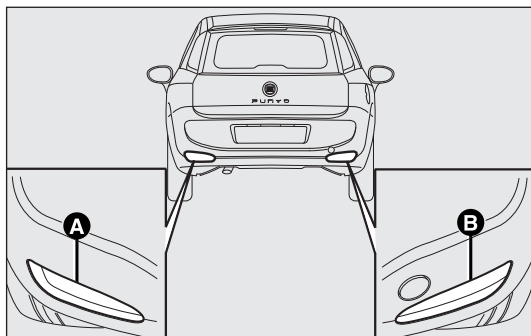
- откройте дверь багажного отделения;
- снимите резиновые колпачки;
- нажмите на крепежные элементы и снимите прозрачную крышку С – рис. 172;
- отсоедините электрическую колодку;
- воздействуя на усики D – рис. 172, извлеките патрон;
- выньте вставленную нажимом лампу и замените ее.

ФОНАРЬ ПОДСВЕТКИ НОМЕРНОГО ЗНАКА

Замена лампы выполняется следующим образом:

- нажмите в месте, указанном стрелкой, и снимите прозрачную крышку А – рис. 173;



рис. 172

F0U0281m

- отсоедините лампу рис. 174 от боковых контактов и установите новую, проследив, чтобы она была правильно ими зажата;
- нажатием поставьте прозрачную крышку на место.

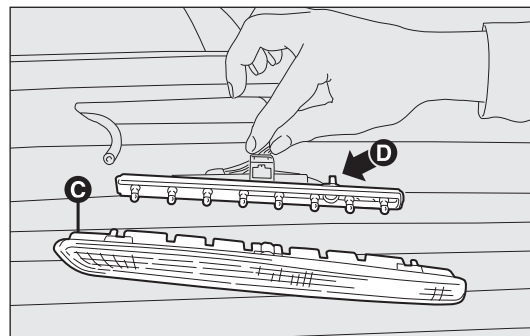

рис. 173

FOU0159m

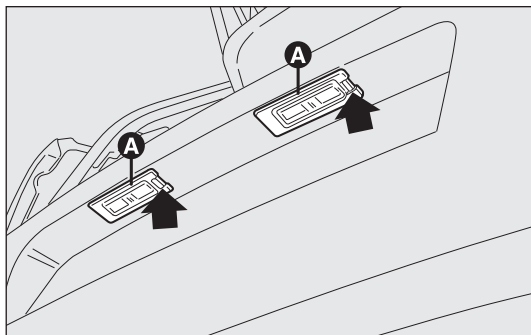

рис. 174

FOU0160m

ЗАМЕНА ЛАМПЫ ВНУТРЕННЕГО ОСВЕЩЕНИЯ

Для определения типа и мощности лампы см. параграф «Замена лампы».

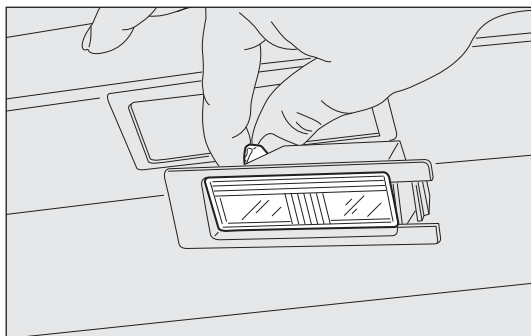
ПЕРЕДНИЙ ПЛАФОН

Замена ламп выполняется следующим образом:

- нажмите в точках, указанных стрелками, и снимите плафон А – рис. 175;
- откройте защитную крышку В – рис. 176;
- замените лампы С, освободив их от боковых контактов. Убедитесь, что контакты хорошо удерживают новые лампы;
- закройте крышку В и установите плафон А – рис. 175 на свое место. Убедитесь, что плафон хорошо закреплен.



рис. 175

FOU0163m

ЗНАКОМСТВО С
АВТОМОБИЛЕМ

СИСТЕМЫ
БЕЗОПАСНОСТИ

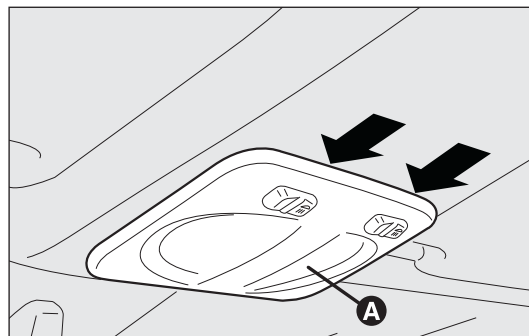
ПУСК
И УПРАВЛЕНИЕ
АВТОМОБИЛЕМ

КОНТРОЛЬНЫЕ
ЛАМПЫ
И СООБЩЕНИЯ

АВАРИЙНОЕ
СОСТОЯНИЕ

ТЕХОБСЛУЖИВАНИЕ
И УХОД

ТЕХНИЧЕСКИЕ
ХАРАКТЕРИСТИКИ

УКАЗАТЕЛЬ

ЗАДНИЙ ПЛАФОН

(для моделей/рынков, где предусмотрено)

Замена ламп выполняется следующим образом:

- нажмите в точках, указанных стрелками, и снимите плафон D – рис. 177;
- откройте защитную крышку E – рис. 178;
- отсоедините лампу F от боковых контактов и установите новую, проследив, чтобы она была правильно ими зажата;
- закройте защитную крышку E и вставьте плафон D – рис. 177 в посадочное гнездо. Убедитесь, что плафон хорошо закреплен.



рис. 176

FOU0164m

ЛАМПА ПОДСВЕТКИ – рис. 179

Замена лампы выполняется следующим образом:

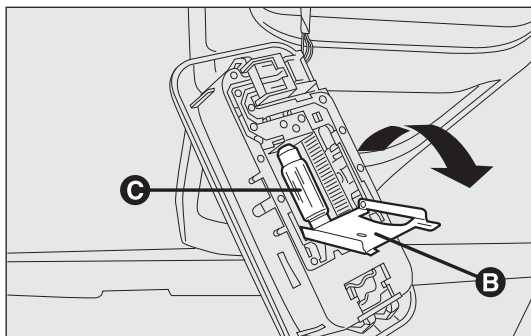
- снимите плафон A – рис. 179, нажав в месте, показанном стрелкой.



рис. 177

FOU0165m

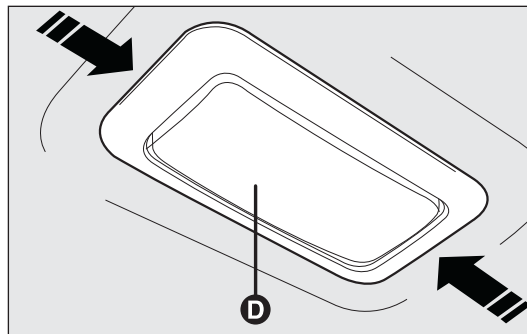

рис. 178

FOU0166m

ПЛАФОН ОСВЕЩЕНИЯ БАГАЖНИКА – рис. 180

Замена лампы выполняется следующим образом:

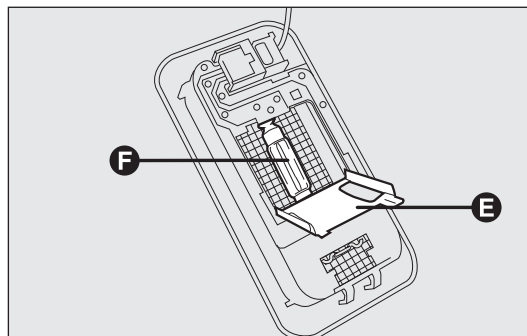
- откройте дверь багажного отделения;
- снимите плафон А – рис. 180, нажав в месте, показанном стрелкой;
- откройте защитный кожух В и замените лампу, вставленную нажатием;
- закройте защитный кожух В;
- установите ламповый плафон А, сначала вставив его с одной стороны и затем с другой, чтобы был слышен щелчок блокировки.



рис. 179

F0U0167m

ФОНАРИКИ В ДВЕРЯХ ДЛЯ ОСВЕЩЕНИЯ ЛУЖ – рис. 181

(для моделей/рынков, где предусмотрено)

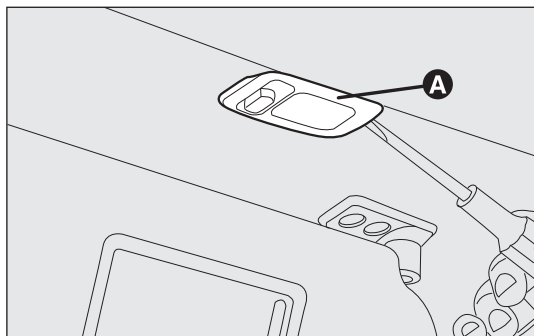
Замена лампы выполняется следующим образом:

- выньте плафон, надавив отверткой на пружину А – рис. 181;
- надавите сбоку на отражатель лампы В – рис. 182 около двух крепежных болтов и поверните его;
- замените лампу С, вставленную нажатием;
- вставьте отражатель между двумя крепежными болтами;



рис. 180

F0U0168m

ЗНАКОМСТВО С
АВТОМОБИЛЕМ

СИСТЕМЫ
БЕЗОПАСНОСТИ

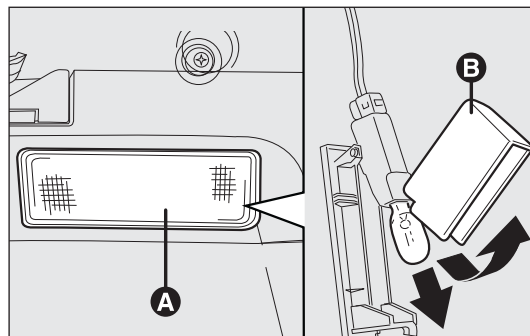
ПУСК
И УПРАВЛЕНИЕ
АВТОМОБИЛЕМ

КОНТРОЛЬНЫЕ
ЛАМПЫ
И СООБЩЕНИЯ

АВАРИЙНОЕ
СОСТОЯНИЕ

ТЕХОБСЛУЖИВАНИЕ
И УХОД

ТЕХНИЧЕСКИЕ
ХАРАКТЕРИСТИКИ

УКАЗАТЕЛЬ

- установите ламповый плафон, сначала вставив его со стороны D – рис. 181 и затем с другой стороны, чтобы был слышен щелчок блокировки.



рис. 181

F0U0169m

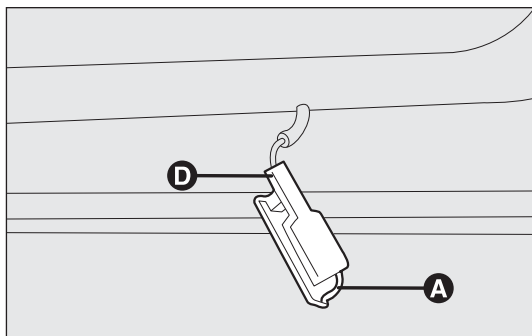

рис. 182

F0U0170

ЗАМЕНА ПЛАВКИХ ПРЕДОХРАНИТЕЛЕЙ

ОБЩИЕ ПОЛОЖЕНИЯ

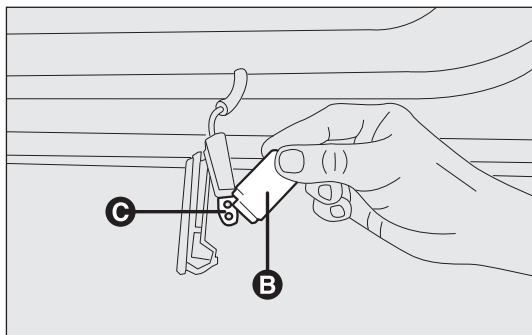
Предохранители служат для защиты электрооборудования; они срабатывают в случае его неисправности или неправильных с ним действий.

При возникновении неисправности прибора следует проверить соответствующий защитный предохранитель. Проводниковый элемент А – рис. 183 не должен прерываться. В противном случае замените перегоревший предохранитель на другой такой же силы тока (того же цвета).

В целый предохранитель;

С предохранитель с нарушенным токопроводящим элементом.



рис. 183

F0U0171m

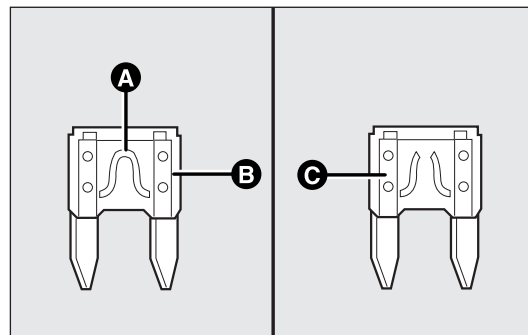

ВНИМАНИЕ

При повторном сгорании предохранителя обратитесь на станцию техобслуживания Fiat.



Ни в коем случае не ставьте на место сгоревшего предохранителя металлическую проволоку или другой подручный материал.



ВНИМАНИЕ

Ни в коем случае не ставьте на место сгоревшего предохранителя другой с более высоким номиналом. **ОПАСНОСТЬ ВОЗГОРАНИЯ!**



ВНИМАНИЕ

При срабатывании общего защитного предохранителя (MEGA-FUSE, MIDI-FUSE, MAXI-FUSE) обращайтесь на станцию техобслуживания Fiat.



ВНИМАНИЕ

Прежде чем приступать к замене предохранителя, убедитесь, что ключ зажигания вынут, а электроприборы выключены и/или не подключены.



ВНИМАНИЕ

При срабатывании общего защитного предохранителя систем безопасности (подушек безопасности, тормозной системы), силовой системы (двигательной системы, системы коробки передач) или системы управления обращайтесь на станцию техобслуживания Fiat.

ЗНАКОМСТВО С АВТОМОБИЛЕМ

СИСТЕМЫ БЕЗОПАСНОСТИ

ПУСК И УПРАВЛЕНИЕ АВТОМОБИЛЕМ

КОНТРОЛЬНЫЕ ЛАМПЫ И СООБЩЕНИЯ

АВАРИЙНОЕ СОСТОЯНИЕ

ТЕХОБСЛУЖИВАНИЕ И УХОД

ТЕХНИЧЕСКИЕ ХАРАКТЕРИСТИКИ

УКАЗАТЕЛЬ

ДОСТУП К ПРЕДОХРАНИТЕЛЯМ

Предохранители автомобиля собраны на трех блоках, расположенных на панели приборов, в моторном отсеке и внутри багажного отделения (с левой стороны).

Блок на панели приборов рис. 185

Для доступа к блоку предохранителей на приборной панели нужно открутить винты А – рис. 184 и снять крышку.



рис. 184

FOU0172m

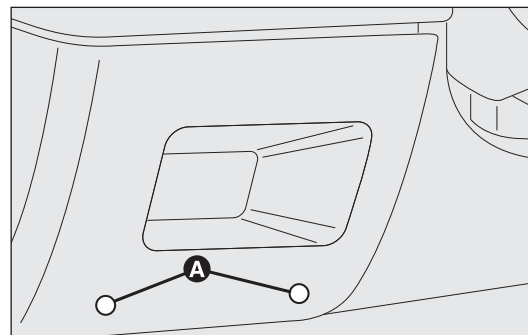

рис. 185

FOU0173m

Блок предохранителей в моторном отсеке рис. 187

Для доступа к блоку предохранителей, расположенному рядом с аккумулятором, нужно снять соответствующую защитную крышку – рис. 186, действуя в указанных стрелкой точках

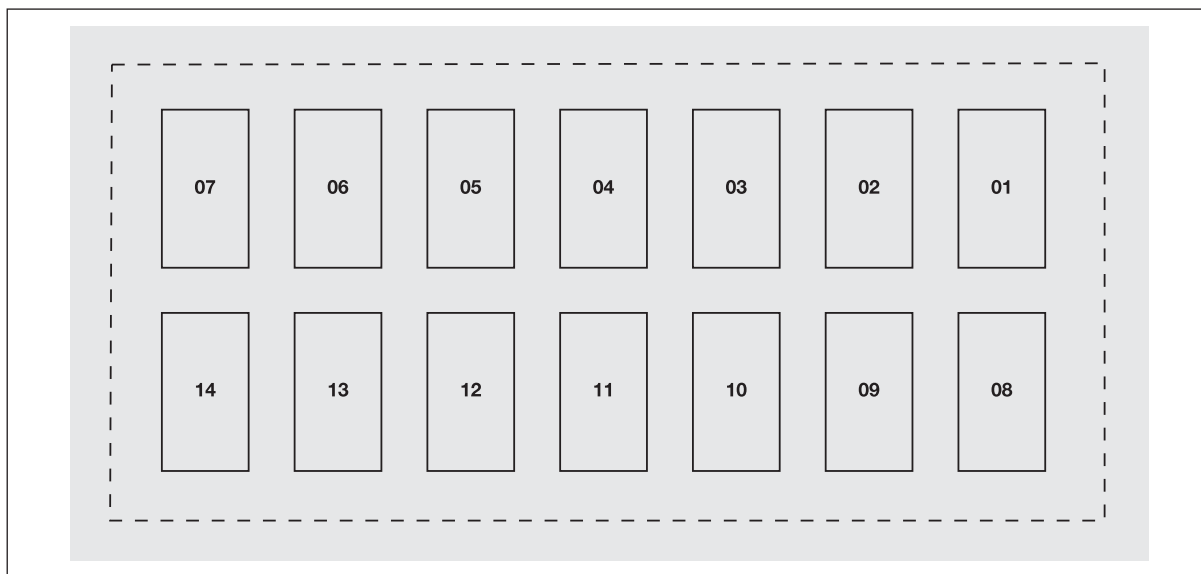

рис. 186

F0U0174m

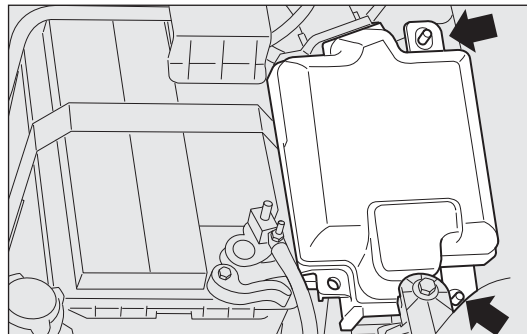

рис. 187

F0U0175m

ЗНАКОМСТВО С
АВТОМОБИЛЕМ

СИСТЕМЫ
БЕЗОПАСНОСТИ

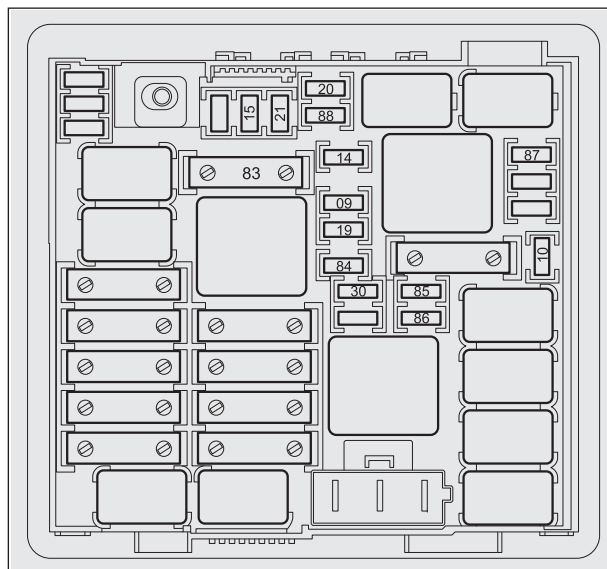
ПУСК
И УПРАВЛЕНИЕ
АВТОМОБИЛЕМ

КОНТРОЛЬНЫЕ
ЛАМПЫ
И СООБЩЕНИЯ

АВАРИЙНОЕ
СОСТОЯНИЕ

ТЕХОБСЛУЖИВАНИЕ
И УХОД

ТЕХНИЧЕСКИЕ
ХАРАКТЕРИСТИКИ

УКАЗАТЕЛЬ

Блок предохранителей в багажном отделении

рис. 189

Для доступа к блоку предохранителей с левой стороны багажного отделения откройте соответствующий смотровой люк (как показано на рис. 188).



рис. 188

F0U0176m

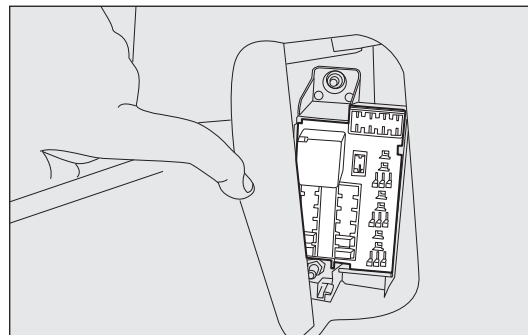

рис. 189

F0U0177m

СВОДНАЯ ТАБЛИЦА ПРЕДОХРАНИТЕЛЕЙ

Блок на панели приборов рис. 185

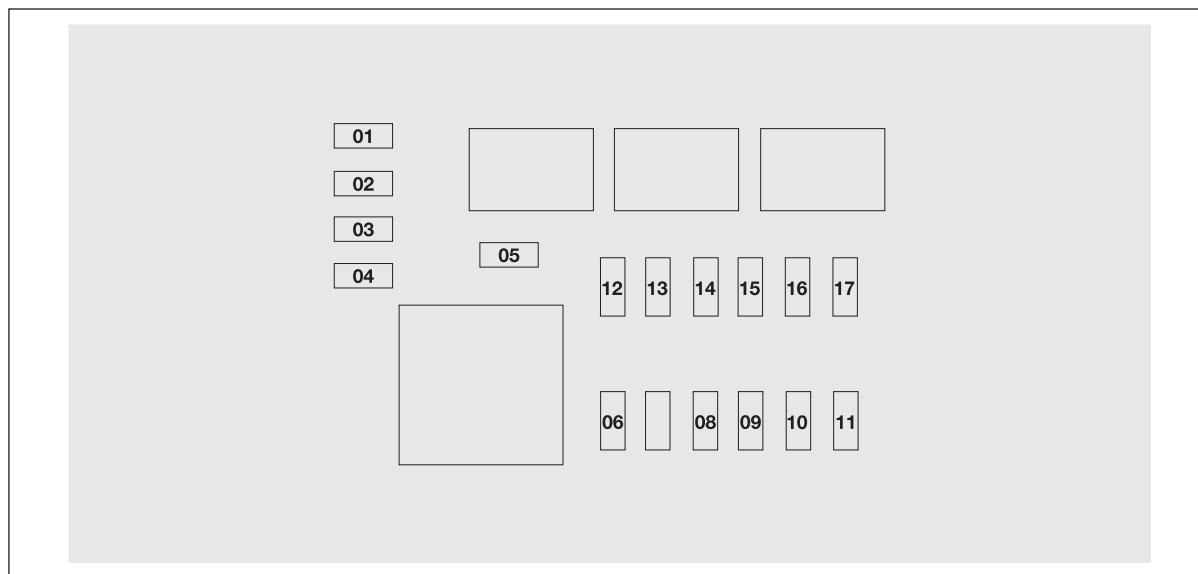
ЭЛЕКТРИЧЕСКИЕ УСТРОЙСТВА

	ПРЕДОХРАНИТЕЛЬ	НОМИНАЛ, А
Правая фара ближнего света	1 (*)	7,5
Левая фара ближнего света	8 (*)	7,5
Корректор положения фар	8	5
Питание INT/A катушек дистанционного управления на блоке предохранителей двигателя и катушек дистанционного управления на блоке бортового компьютера	13	5
Лампа переднего плафона, лампа заднего плафона, лампы подсветки на солнцезащитных козырьках, фонари на дверях, фонарь освещения багажника, лампа подсветки отделения на панели приборов	2 (*)	5
Питание + батарея системы диагностики EOBD, блока управления автоматической системы климат-контроль, звуковой аварийной сирены, автомобильного приемника, блока управления Blue&Me™	5	10
Питание для панели приборов, выключателя на тормозной педали (контакт обычно закрытый), лампы третьего стоп-сигнала	11	5
Приводы блокировки/разблокировки дверей, приводы включения общей блокировки дверей dead lock, привод разблокировки двери багажного отделения	4	20
Электрический насос омывателей ветрового и заднего стекла	6	20
Привод электроподъемника стекла передней двери со стороны водителя	14	20
Привод электроподъемника стекла передней двери со стороны пассажира	7	20
Питание для освещения приборной панели, блока управления парковочными радарными, системы контроля давления в шинах, привода электрических зеркал внешнего вида, датчика дождя, панели управления люком на крыше, розетки ту-port, внутреннего электрохромного зеркала	12	5
Панель контрольно-измерительных приборов	3	5
Питание выключателя тормозной педали (контакт обычно закрытый), выключателя на педали сцепления, блока внутреннего обогрева, панели Blue&Me™ , системы для автомобильного приемника, панели стабилизатора напряжения, фонаря заднего хода на заднем бампере, датчика воды на фильтре дизельного топлива, панели свечей предпускового подогрева, датчика на усилителе тормозов, катушек дистанционного управления на панели предохранителей моторного отсека, дебитметра	10	7,5

(*) Предохранитель только в некоторых моделях.

ЗНАКОМСТВО С
АВТОМОБИЛЕМ

СИСТЕМЫ
БЕЗОПАСНОСТИ

ПУСК
И УПРАВЛЕНИЕ
АВТОМОБИЛЕМ

КОНТРОЛЬНЫЕ
ЛАМПЫ
И СООБЩЕНИЯ

АВАРИЙНОЕ
СОСТОЯНИЕ

ТЕХОБСЛУЖИВАНИЕ
И УХОД

ТЕХНИЧЕСКИЕ
ХАРАКТЕРИСТИКИ

УКАЗАТЕЛЬ

Блок предохранителей в моторном отсеке рис. 187**ЭЛЕКТРИЧЕСКИЕ УСТРОЙСТВА**

	ПРЕДОХРАНИТЕЛЬ	НОМИНАЛ, А
ЗНАКОМСТВО С АВТОМОБИЛЕМ		
СИСТЕМЫ БЕЗОПАСНОСТИ		
ПУСК И УПРАВЛЕНИЕ АВТОМОБИЛЕМ		
КОНТРОЛЬНЫЕ ЛАМПЫ И СООБЩЕНИЯ		
АВАРИЙНОЕ СОСТОЯНИЕ		
ТЕХОБСЛУЖИВАНИЕ И УХОД		
ТЕХНИЧЕСКИЕ ХАРАКТЕРИСТИКИ		
УКАЗАТЕЛЬ		

Звуковая система с высокой точностью воспроизведения звука (Hi-Fi) с радиоприемником, блок и низкочастотный динамик (сабвуфер)

09

20

Однотональный звуковой сигнал

10

10

Левая фара дальнего света, правая фара дальнего света

14

15

Дополнительный обогрев

15

30

Компрессор климат-контроля

19

7,5

Обогрев заднего стекла

20

30

Топливный электрический насос на баке

21

15

Левая передняя противотуманная фара, правая передняя противотуманная фара

30

15

Электроклапаны управления системой газового топлива

84

7,5

Электрическая розетка (место для розетки)

85

–

Электророзетка в салоне, прикуриватель

86

15

Датчик IBS зарядки аккумулятора

87

5

Система обогрева зеркала внешнего вида со стороны водителя, система обогрева зеркала внешнего вида со стороны пассажира

88

7,5

Блок предохранителей в багажном отделении рис. 189

ЭЛЕКТРИЧЕСКИЕ УСТРОЙСТВА

	ПРЕДОХРАНИТЕЛЬ	НОМИНАЛ, А
Система электрического привода открывающегося люка в крыше	17	20
Панель управления системой сигнализации	14	7,5
Свободный	01	–
Свободный	03	–
Электропривод подушки в сиденье водителя	04	10
Свободный	15	–
Система электроподъемника стекол (привод, панель управления) на правой двери	10	20
Свободный	16	–
Блок подогрева водительского сиденья	08	10
Система буксировочного крюка (место для установки предохранителя при постпродажной подготовке)	07	–
Электрическая розетка в багажном отделении	05	15
Система электроподъемника стекол (привод, панель управления) на левой двери	11	20
Система контроля давления в шинах TPMS	13	5
Блок подогрева сиденья пассажира	09	10
Свободный	06	–
Свободный	02	–

ЗНАКОМСТВО С
АВТОМОБИЛЕМ

СИСТЕМЫ
БЕЗОПАСНОСТИ

ПУСК
И УПРАВЛЕНИЕ
АВТОМОБИЛЕМ

КОНТРОЛЬНЫЕ
ЛАМПЫ
И СООБЩЕНИЯ

АВАРИЙНОЕ
СОСТОЯНИЕ

ТЕХОБСЛУЖИВАНИЕ
И УХОД

ТЕХНИЧЕСКИЕ
ХАРАКТЕРИСТИКИ

УКАЗАТЕЛЬ

ЗАРЯДКА АККУМУЛЯТОРНОЙ БАТАРЕИ

ПРЕДУПРЕЖДЕНИЕ Описание процедуры зарядки аккумуляторной батареи приводится только в качестве справочной информации. Для выполнения этой операции рекомендуется обращаться на станцию техобслуживания Fiat.

Зарядка должна проводиться медленно при низкой силе зарядного тока в течение 24 часов. Быстрая зарядка с высокой силой зарядного тока может вызвать повреждение аккумуляторной батареи.

КОМПЛЕКТАЦИИ БЕЗ СИСТЕМЫ Start&Stop рис. 190

Зарядка аккумуляторной батареи выполняется следующим образом:

- отсоедините клемму В – рис. 190 от минусового вывода А аккумуляторной батареи;
- подсоедините провода зарядного устройства к клеммам аккумуляторной батареи, соблюдая полярность;
- включите зарядное устройство;
- по окончании зарядки отключите зарядное устройство прежде, чем отсоединить аккумуляторную батарею;
- снова соедините клемму В с минусовым выводом А аккумуляторной батареи.



рис. 190

КОМПЛЕКТАЦИИ С СИСТЕМОЙ Start&Stop рис. 191

Для зарядки аккумулятора выполните следующие действия, соблюдая меры предосторожности:

- нажмите кнопку А – рис. 191, чтобы отсоединить проводник В от датчика С проверки состояния аккумулятора (находится на отрицательном полюсе аккумулятора);
- соедините положительный провод (+) зарядного устройства с положительным полюсом (+) аккумулятора;
- соедините отрицательный провод (-) зарядного устройства со штифтом D отрицательного полюса (-) аккумулятора;
- включите зарядное устройство;
- по окончании зарядки отключите зарядное устройство прежде, чем отсоединить аккумуляторную батарею;
- вновь подсоедините проводник В к датчику С аккумулятора.

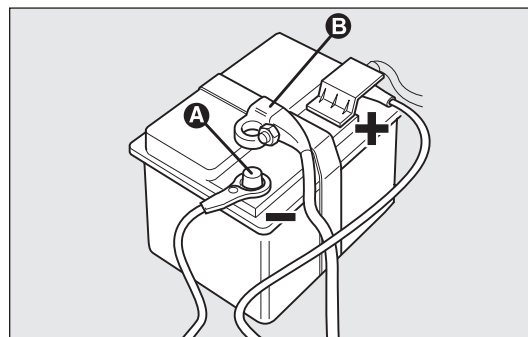

ВНИМАНИЕ

В аккумуляторе содержится ядовитый и едкий электролит. Избегайте попадания его на кожу и в глаза. Батарея должна заряжаться в хорошо проветриваемом помещении, вдали от источников открытого пламени или возможных источников искр во избежание опасности возгорания и взрыва.



рис. 191

F0U0806m

ЗНАКОМСТВО С
АВТОМОБИЛЕМ

СИСТЕМЫ
БЕЗОПАСНОСТИ

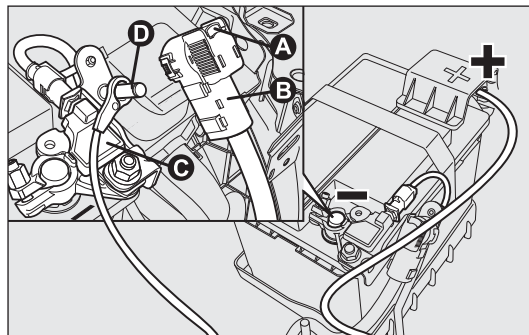
ПУСК
И УПРАВЛЕНИЕ
АВТОМОБИЛЕМ

КОНТРОЛЬНЫЕ
ЛАМПЫ
И СООБЩЕНИЯ

АВАРИЙНОЕ
СОСТОЯНИЕ

ТЕХОБСЛУЖИВАНИЕ
И УХОД

ТЕХНИЧЕСКИЕ
ХАРАКТЕРИСТИКИ

УКАЗАТЕЛЬ

**ВНИМАНИЕ**

Не пытайтесь зарядить замерзшую аккумуляторную батарею: сначала необходимо дождаться полного ее оттаивания, в противном случае батарея может взорваться. Если аккумуляторная батарея замерзла, следует передать ее квалифицированному персоналу для проверки, чтобы убедиться, что внутренние компоненты не повреждены и в корпусе нет трещин, в противном случае возможно подтекание ядовитого и едкого электролита.

ПОДНЯТИЕ АВТОМОБИЛЯ

В случае необходимости поднять автомобиль следует обратиться на станцию техобслуживания Fiat, где имеются рычажный подъемник или гаражные домкраты.

Автомобиль должен подниматься только сбоку. При этом оконечности рычагов или гаражный подъемник должны подставляться под участки, показанные на рис. 192.

ПРЕДУПРЕЖДЕНИЕ При поднятии сбоку автомобиля со спортивной комплектацией примите меры предосторожности, чтобы гаражными домкратами не повредить мини-пороги.



рис. 192

F0U0622m

БУКСИРОВКА АВТОМОБИЛЯ

Буксировочное кольцо поставляется в комплекте с автомобилем и находится в ящике для инструментов под ковриком багажного отделения.

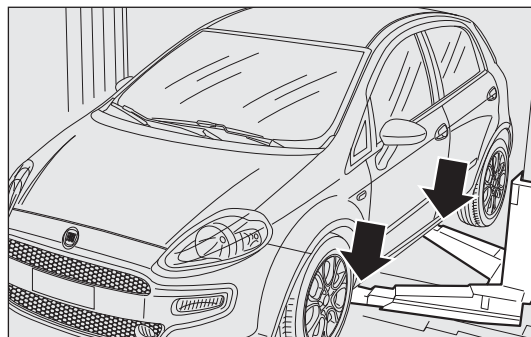
КРЕПЛЕНИЕ БУКСИРОВОЧНОГО КОЛЬЦА рис. 193-194

Выполните следующие действия:

- отсоедините заглушку А;
- извлеките буксировочное кольцо В из гнезда;
- плотно прикрутите кольцо на резьбовой стержень сзади или спереди автомобиля.



рис. 193

F0U0625m

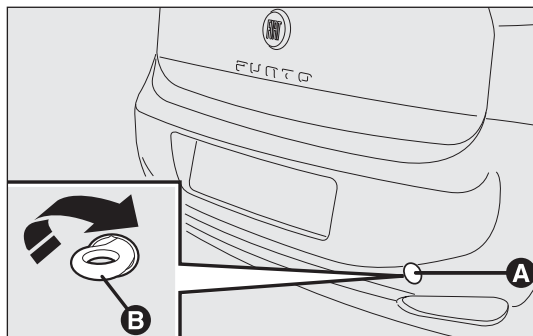

ВНИМАНИЕ

Помните, что во время буксировки автомобиля с неработающим двигателем усилитель тормозов и усилитель руля не работают. Для торможения и рулевого управления следует прикладывать большее усилие. Для буксировки не пользуйтесь гибкими тросами и избегайте рывков. Во время буксировки проследите, чтобы крепление буксировочного элемента не наносило повреждений соприкасающимся с ним частям автомобиля. Во время буксировки автомобиля обязательно соблюдение особых норм дорожного движения как для буксировочного устройства, так и касающихся поведения на дороге.



рис. 194

F0U0626m

ЗНАКОМСТВО С
АВТОМОБИЛЕМ

СИСТЕМЫ
БЕЗОПАСНОСТИ

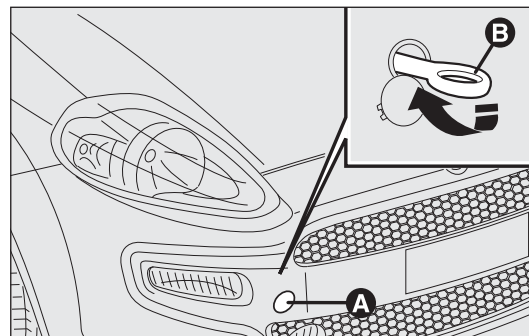
ПУСК
И УПРАВЛЕНИЕ
АВТОМОБИЛЕМ

КОНТРОЛЬНЫЕ
ЛАМПЫ
И СООБЩЕНИЯ

АВАРИЙНОЕ
СОСТОЯНИЕ

ТЕХОБСЛУЖИВАНИЕ
И УХОД

ТЕХНИЧЕСКИЕ
ХАРАКТЕРИСТИКИ

УКАЗАТЕЛЬ

**ВНИМАНИЕ**

Прежде чем приступать к буксировке, отключите замок блокировки рулевой колонки (см. параграф «Замок зажигания» в разделе «Знакомство с автомобилем»). Во время буксировки автомобиля помните, что без помощи усилителя тормозов и усилителя рулевого управления на тормозную педаль и на рулевое колесо должно оказываться значительно большее усилие. Для буксировки не пользуйтесь гибкими тросами и избегайте рывков. Во время буксировки проследите, чтобы крепление буксировочного элемента не наносило повреждений соприкасающимся с ним частям автомобиля. Во время буксировки автомобиля обязательно соблюдение особых норм дорожного движения как для буксировочного устройства, так и касающихся поведения на дороге.

**ВНИМАНИЕ**

Во время буксировки автомобиля не заводите двигатель.

**ВНИМАНИЕ**

Перед креплением кольца тщательно очистите место крепления с резьбой. Перед началом буксировки убедитесь, что кольцо плотно прикручено.

**ВНИМАНИЕ**

Передний и задний буксировочный крюк должны использоваться только для буксировки по дорожному покрытию. Допускается буксировка на короткие расстояния с помощью соответствующего устройства, отвечающего нормам правил дорожного движения (жесткое сцепление), а также перемещение автомобиля по дорожному покрытию для подготовки его к буксировке или перевозке эвакуатором. Буксировочные крюки НЕ ДОЛЖНЫ использоваться для вытягивания автомобиля на дорожное покрытие, при наличии препятствий и/или для буксировки с помощью тросов или других нежестких устройств. При соблюдении вышеизложенных условий буксировка должна осуществляться двумя автомобилями (буксир и буксируемый), по возможности выровненными по оси.

ТЕХОБСЛУЖИВАНИЕ И УХОД

ПЛАНОВОЕ ТЕХОБСЛУЖИВАНИЕ

Правильное техническое обслуживание автомобиля является залогом его долгой службы в оптимальном состоянии.

Для этого компанией Fiat предусмотрена серия проверок и работ по техническому обслуживанию через равные интервалы пробега, оговоренные в Вашей Гарантийной Книжке.

Плановое техническое обслуживание не может охватывать все потребности транспортного средства. В начальный период эксплуатации до первого планового техобслуживания и позднее, в перерывах между плановыми проверками, следует уделять внимание уходу за автомобилем: например, периодически проверять уровень и при необходимости доливать эксплуатационные жидкости, проверять давление в шинах и т.д.

ПРЕДУПРЕЖДЕНИЕ Прохождение планового технического обслуживания является требованием изготовителя. Его невыполнение влечет за собой прекращение гарантийного срока.

Услуги по плановому техническому обслуживанию предоставляются во всех сервисных центрах Fiat в заранее оговоренные сроки.

Если в ходе проведения планового техобслуживания, помимо прочих предусмотренных операций, выявляется необходимость в выполнении дополнительных ремонтных работ или в замене узлов, они производятся только с согласия клиента.

ПРЕДУПРЕЖДЕНИЕ При выявлении мелких неполадок в работе рекомендуется сразу же обращаться в сервисный центр Fiat, не дожидаясь наступления сроков очередного планового техобслуживания.

Если автомобиль часто используется для буксировки прицепа, следует сократить сроки между плановыми техобслуживаниями.

ЗНАКОМСТВО С
АВТОМОБИЛЕМ

СИСТЕМЫ
БЕЗОПАСНОСТИ

ПУСК И УПРАВЛЕНИЕ
АВТОМОБИЛЕМ

КОНТРОЛЬНЫЕ
ЛАМПЫ
И СООБЩЕНИЯ

АВАРИЙНОЕ
СОСТОЯНИЕ

**ТЕХОБСЛУЖИВАНИЕ
И УХОД**

ТЕХНИЧЕСКИЕ
ХАРАКТЕРИСТИКИ

УКАЗАТЕЛЬ

ЗНАКОМСТВО С
АВТОМОБИЛЕМ

ГРАФИК ПЛАНОВОГО ТЕХОБСЛУЖИВАНИЯ ДЛЯ КОМПЛЕКТАЦИЙ С БЕНЗИНОВЫМ ДВИГАТЕЛЕМ ЭКОЛОГИЧЕСКИЙ КЛАСС ЕВРО 4, ЕВРО 5, ЕВРО 6

СИСТЕМЫ
БЕЗОПАСНОСТИ

Пробег в тысячах километров

30

60

90

120

150

180

ПУСК
И УПРАВЛЕНИЕ
АВТОМОБИЛЕМ

Месяцы

24

48

72

96

120

144

Проверка состояния и износа шин, регулировка давления в шинах

●

●

●

●

●

●

Проверка работы осветительного оборудования (фары, указатели поворота, аварийные огни, багажное отделение, салон, перчаточный ящик, контрольные лампы приборной панели и проч.)

●

●

●

●

●

●

Проверка работы стеклоочистителей и стеклоомывателей, регулировка форсунок стеклоомывателей

●

●

●

●

●

●

КОНТРОЛЬНЫЕ
ЛАМПЫ И
СООБЩЕНИЯ

Проверка положения и степени износа щеток стеклоочистителей ветрового и заднего стекла

●

●

●

●

●

●

Проверка состояния и износа тормозных колодок дисковых передних и задних тормозов (для моделей/рынков, где предусмотрено) и работы индикатора износа колодок

●

●

●

●

●

●

Проверка состояния и износа прокладок заднего барабанного тормоза

●

●

●

АВАРИЙНОЕ
СОСТОЯНИЕ

Визуальный контроль состояния и целостности: внешней поверхности кузова, защитного покрытия днища, жестких и гибких трубопроводов (система выхлопа-подачи топлива-тормозная система), резиновых элементов (чехлов, муфт, втулок и т.д.)

●

●

●

●

●

●

Проверка состояния и степени чистоты замков капота и багажника, очистка и смазка рычажных механизмов

●

●

●

●

●

●

ТЕХОБСЛУЖИВАНИЕ
И УХОД

Проверка уровней и при необходимости доливка эксплуатационных жидкостей (тормозной жидкости, жидкости гидравлического сцепления, жидкости в стеклоомывателях, электролита в аккумуляторе, охлаждающей жидкости двигателя и т.д.)

●

●

●

●

●

●

Проверка и регулировка хода рычага ручного тормоза

●

●

●

●

●

●

Визуальная проверка приводного ремня/ремней дополнительных устройств

●

●

ТЕХНИЧЕСКИЕ
ХАРАКТЕРИСТИКИ

Проверка состояния зубчатого ремня привода распределительного механизма (кроме исполнений 0.9 Twinair Turbo 105CV)

●

●

Проверка натяжения и регулировка приводных ремней дополнительных устройств (кроме исполнений с автоматическими натяжителями)

●

●

●

УКАЗАТЕЛЬ

Проверка и регулировка зазора толкателя (исполнение 1.2 8V – 1.4 8V)

●

●

●

Проверка выбросов выхлопных газов

●

●

●

●

●

●

Проверка работы систем управления двигателем (с помощью диагностического разъема)

●



●

●

●

●

●

	Пробег в тысячах километров					
	30	60	90	120	150	180
Месяцы	24	48	72	96	120	144
Проверка состояния зарядки аккумулятора и при необходимости подзарядка	●	●	●	●	●	●
Замена приводного ремня (ремней) дополнительных устройств				●		
Замена зубчатого ремённого привода распределительного механизма (*) (кроме исполнений 0.9 Twinair Turbo 105CV)				●		
Замена свечей зажигания  (1)	●	●	●	●	●	●
Замена фильтрующего патрона воздушного фильтра		●		●		●
Замена моторного масла и масляного фильтра (или каждые 24 месяца)  (2)	●	●	●	●	●	●
Замена тормозной жидкости (или каждые 24 месяца)		●		●		●
Замена фильтра пыльцы (или каждые 15 месяцев)	●	●	●	●	●	●

(*) Вне зависимости от величины пробега приводной ремень распределительного механизма должен меняться каждые 4 года при неблагоприятных условиях эксплуатации (холодные климатические условия, эксплуатация в городских условиях, длительный период пребывания на минимальных оборотах, эксплуатация в условиях сильной запыленности), но не реже одного раза 5 лет.



- (1) Для правильной работы и во избежание повреждений двигателя в автомобилях класса Multi Air принципиально важно:
- использовать только специально сертифицированные свечи для двигателей Multi Air аналогичного типа и марки (см. описание в параграфе «Двигатель»);
 - строго соблюдать периодичность замены свечей, предусмотренную в Графике планового техобслуживания;
 - обращаться на станцию техобслуживания Fiat.

(2) Если автомобиль эксплуатируется преимущественно в городских условиях, а годовой пробег ниже 10.000 км, замену моторного масла и масляного фильтра следует выполнять каждые 12 месяцев.

ЗНАКОМСТВО С
АВТОМОБИЛЕМ

СИСТЕМЫ
БЕЗОПАСНОСТИ

ПУСК И УПРАВЛЕНИЕ
АВТОМОБИЛЕМ

КОНТРОЛЬНЫЕ
ЛАМПЫ
И СООБЩЕНИЯ

АВАРИЙНОЕ
СОСТОЯНИЕ

ТЕХОБСЛУЖИВАНИЕ
И УДОД

ТЕХНИЧЕСКИЕ
ХАРАКТЕРИСТИКИ

УКАЗАТЕЛЬ

ДИЗЕЛЬНЫЙ ДВИГАТЕЛЬ ЭКОЛОГИЧЕСКОГО КЛАССА ЕВРО 5+

ЗНАКОМСТВО С АВТОМОБИЛЕМ	Пробег в тысячах километров	35	70	105	140	175
	Месяцы	24	48	72	96	120
СИСТЕМЫ БЕЗОПАСНОСТИ	Проверка состояния и износа шин, регулировка давления в шинах	●	●	●	●	●
	Проверка работы осветительного оборудования (фары, указатели поворота, аварийные огни, освещение багажного отсека, освещение салона, подсветка перчаточного ящика, контрольные лампы приборной панели и т.д.)	●	●	●	●	●
ПУСК И УПРАВЛЕНИЕ АВТОМОБИЛЕМ	Проверка работы стеклоочистителей и стеклоомывателей, регулировка форсунок стеклоомывателей	●	●	●	●	●
	Проверка положения и степени износа щеток стеклоочистителей ветрового и заднего стекла	●	●	●	●	●
КОНТРОЛЬНЫЕ ЛАМПЫ И СООБЩЕНИЯ	Проверка состояния и износа тормозных колодок переднего дискового тормоза, а также работы индикатора износа колодок	●	●	●	●	●
	Проверка состояния и износа тормозных колодок дискового заднего тормоза (для моделей/рынков, где предусмотрено)	●	●	●	●	●
АВАРИЙНОЕ СОСТОЯНИЕ	Проверка состояния и износа прокладок заднего барабанного тормоза (для комплектаций 1.3 Multijet 75 л.с.)		●		●	
	Визуальный контроль состояния и целостности: внешней поверхности кузова, защитного покрытия днища, жестких и гибких трубопроводов (система выхлопа-подачи топлива-тормозная система), резиновых элементов (чехлов, рукавов, втулок и т.д.)	●	●	●	●	●
ТЕХОБСЛУЖИВАНИЕ И УХОД	Проверка состояния и степени чистоты замков капота и багажника, очистка и смазка рычажных механизмов	●	●	●	●	●
	Проверка уровня и при необходимости доливка эксплуатационных жидкостей (тормозной жидкости и жидкости гидравлического сцепления, жидкости стеклоомывателей, электролита, жидкости охлаждения двигателя и т.д.)	●	●	●	●	●
ТЕХНИЧЕСКИЕ ХАРАКТЕРИСТИКИ	Проверка и регулировка хода рычага ручного тормоза	●	●	●	●	●
	Визуальная проверка состояния приводного ремня (ремней) дополнительных устройств		●			●
УКАЗАТЕЛЬ	Проверка выхлопов/дымности	●	●	●	●	●
	Проверка работы систем управления двигателем (с помощью диагностического разъема)	●	●	●	●	●
	Проверка уровня зарядки аккумуляторной батареи и при необходимости ее подзарядка	●	●	●	●	●

	Пробег в тысячах километров				
	35	70	105	140	175
Месяцы	24	48	72	96	120
Замена приводного ремня (ремней) дополнительных устройств			●		
Замена топливного фильтра		●		●	
Замена патрона воздушного фильтра	●	●	●	●	●
Замена моторного масла и масляного фильтра  (*)		●		●	
Замена тормозной жидкости (или каждые 24 месяца)		●		●	
Замена фильтра пылицы (или каждые 15 месяцев)	●	●	●	●	●



Если автомобиль эксплуатируется преимущественно в городских условиях, моторное масло и масляный фильтр следует менять каждые 12 месяцев.

(*) Фактическая периодичность замены масла и масляного фильтра зависит от условий эксплуатации автомобиля и обозначается контрольной лампой или сообщением (где предусмотрено) на панели приборов. В любом случае она должна выполняться не реже одного раза в 24 месяца.

ЗНАКОМСТВО С
АВТОМОБИЛЕМ

СИСТЕМЫ
БЕЗОПАСНОСТИ

ПУСК И УПРАВЛЕНИЕ
АВТОМОБИЛЕМ

КОНТРОЛЬНЫЕ
ЛАМПЫ
И СООБЩЕНИЯ

АВАРИЙНОЕ
СОСТОЯНИЕ

ТЕХОБСЛУЖИВАНИЕ
И УХОД

ТЕХНИЧЕСКИЕ
ХАРАКТЕРИСТИКИ

УКАЗАТЕЛЬ

ПЕРИОДИЧЕСКИЕ ПРОВЕРКИ

Каждые 1.000 км пробега или перед длительной поездкой проверьте и при необходимости восстановите:

- уровень охлаждающей жидкости двигателя;
- уровень тормозной жидкости;
- уровень жидкости стеклоомывателя;
- давление и состояние шин;
- работу осветительного оборудования (фары, указатели поворота, аварийные огни и проч.);
- работу стеклоочистителя и стеклоомывателя и положения/степени износа щеток стеклоочистителей ветрового и заднего стекла.

Каждые 3.000 км пробега проверяйте и при необходимости доливайте уровень моторного масла.

Рекомендуется использовать продукты марки PETRONAS LUBRICANTS, которые разработаны и созданы специально для автомобилей марки Fiat (см. таблицу «Заправка» в разделе «Технические характеристики»).

ЭКСПЛУАТАЦИЯ АВТОМОБИЛЯ В ТЯЖЕЛЫХ УСЛОВИЯХ

Если автомобиль эксплуатируется преимущественно в перечисленных ниже неблагоприятных условиях:

- буксировка прицепа или жилого автомобильного прицепа;
- пыльные дороги;
- короткие и повторяющиеся пробеги (менее 7–8 км) при температуре ниже нуля;
- постоянная работа двигателя на минимальных оборотах, продолжительное движение на малых скоростях (например, развоз грузов с доставкой на дом) или продолжительный простой автомобиля;

указанные ниже проверки должны выполняться чаще, чем это предусмотрено графиком планового техобслуживания:

- проверка состояния и износа тормозных колодок переднего дискового тормоза;
- проверка степени очистки замков капота и багажника, очистка и смазка рычажных механизмов;
- зрительная проверка состояния: двигателя, коробки передач, трансмиссии, жестких и гибких трубопроводов (выхлопная система – система подачи топлива – тормозная система), резиновых деталей (чехлов – рукавов – втулок и т.д.);
- проверка степени заряда аккумуляторной батареи и уровня электролита;
- зрительная проверка состояния приводных ремней дополнительного оборудования;
- проверка и при необходимости замена фильтра пыльцы;
- проверка и при необходимости замена воздушного фильтра.

ПРОВЕРКА УРОВНЯ ЭКСПЛУАТАЦИОННЫХ ЖИДКОСТЕЙ



ВНИМАНИЕ

Никогда не курите во время работы в моторном отсеке: в воздухе могут присутствовать воспламеняющиеся газы и пары, что создает опасность возгорания.



При доливке жидкостей не путайте их типы: жидкости не совместимы друг с другом, и это может привести к серьезным неисправностям автомобиля.

1. Охлаждающая жидкость двигателя
2. Аккумуляторная батарея
3. Жидкость для стеклоомывателя
4. Тормозная жидкость
5. Моторное масло



рис. 195 – Комплектации 0.9 Twinair Turbo 105CV

FOU0609m

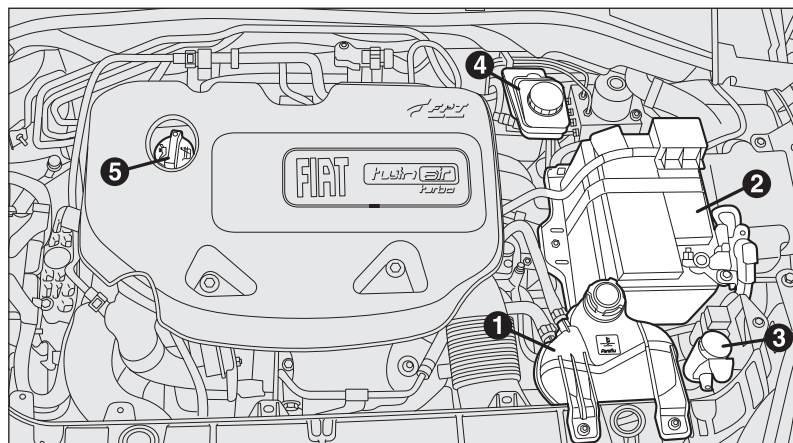

рис. 196 – Комплектации 1.2 (Евро 4) – 1.4 8V (Евро 4)

FOU0649m

ЗНАКОМСТВО С
АВТОМОБИЛЕМ

СИСТЕМЫ
БЕЗОПАСНОСТИ

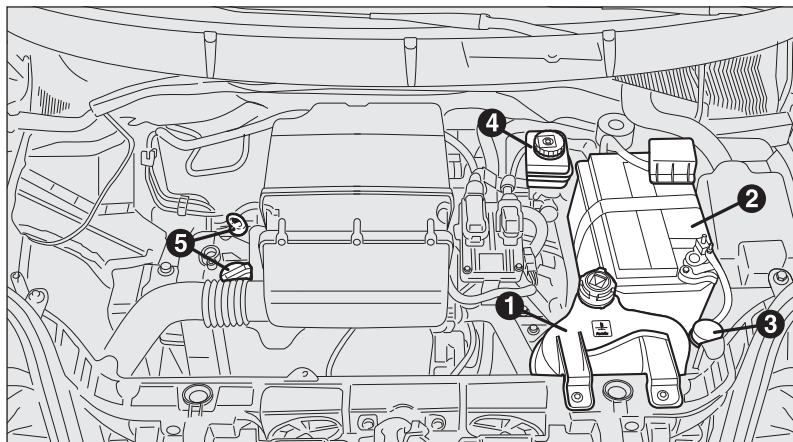
ПУСК И УПРАВЛЕНИЕ
АВТОМОБИЛЕМ

КОНТРОЛЬНЫЕ
ЛАМПЫ
И СООБЩЕНИЯ

АВАРИЙНОЕ
СОСТОЯНИЕ

ТЕХОБСЛУЖИВАНИЕ
И УХОД

ТЕХНИЧЕСКИЕ
ХАРАКТЕРИСТИКИ

УКАЗАТЕЛЬ

ЗНАКОМСТВО С
АВТОМОБИЛЕМ

СИСТЕМЫ
БЕЗОПАСНОСТИ

ПУСК
И УПРАВЛЕНИЕ
АВТОМОБИЛЕМ

КОНТРОЛЬНЫЕ
ЛАМПЫ И
СООБЩЕНИЯ

АВАРИЙНОЕ
СОСТОЯНИЕ

ТЕХОБСЛУЖИВАНИЕ
И УХОД

ТЕХНИЧЕСКИЕ
ХАРАКТЕРИСТИКИ

УКАЗАТЕЛЬ

1. Охлаждающая жидкость двигателя
2. Аккумуляторная батарея
3. Жидкость для стеклоомывателя
4. Тормозная ждкость
5. Моторное масло



рис. 197 – Комплектации 1.4 Turbo Multi Air

FOU0639m

1. Охлаждающая жидкость двигателя
2. Аккумуляторная батарея
3. Жидкость для стеклоомывателя
4. Тормозная ждкость
5. Моторное масло

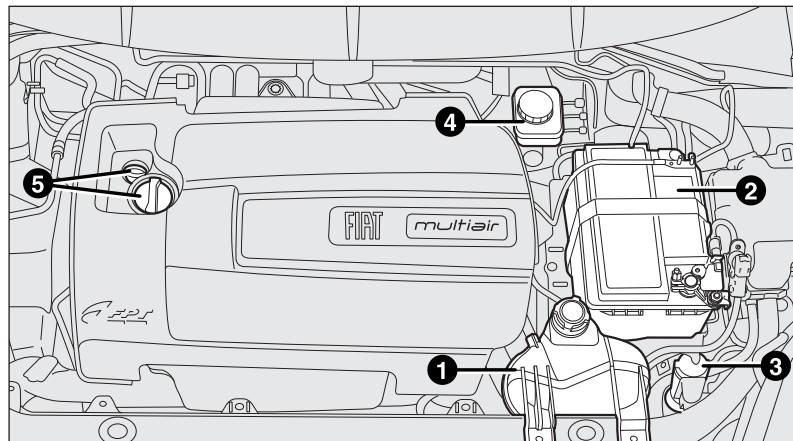

рис. 199 – Комплектации 1.3 Multijet (Euro 5+)

FOU0641m

ЗНАКОМСТВО С
АВТОМОБИЛЕМ

СИСТЕМЫ
БЕЗОПАСНОСТИ

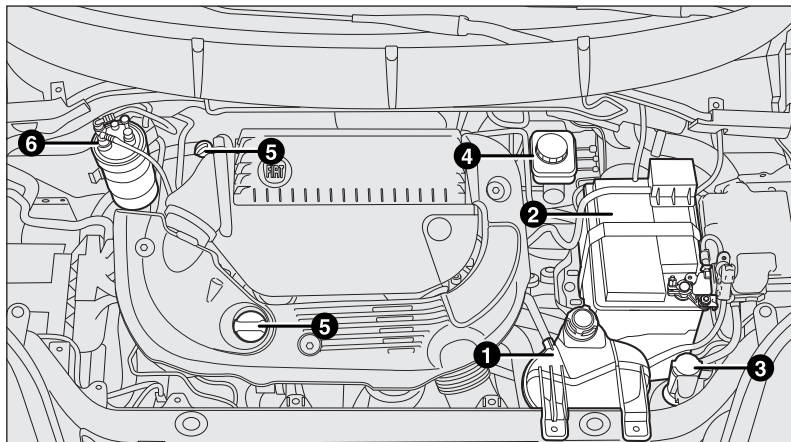
ПУСК И УПРАВЛЕНИЕ
АВТОМОБИЛЕМ

КОНТРОЛЬНЫЕ
ЛАМПЫ
И СООБЩЕНИЯ

АВАРИЙНОЕ
СОСТОЯНИЕ

**ТЕХОБСЛУЖИВАНИЕ
И УХОД**

ТЕХНИЧЕСКИЕ
ХАРАКТЕРИСТИКИ

УКАЗАТЕЛЬ

МОТОРНОЕ МАСЛО рис. 200-201-202-203

Проверка уровня моторного масла выполняется, когда автомобиль стоит на ровной горизонтальной площадке, примерно через 5 мин после останова двигателя.

Для всех комплектаций, кроме 0.9 Twinair Turbo 105CV

Выньте маслощуп В, протрите его не оставляющей следов ветошью и вставьте опять. Вновь выньте маслощуп и проверьте, чтобы уровень масла был между отметками MIN и MAX на щупе.



рис. 200 – Комплектации 0.9 Twinair Turbo 105CV

FOU0811m

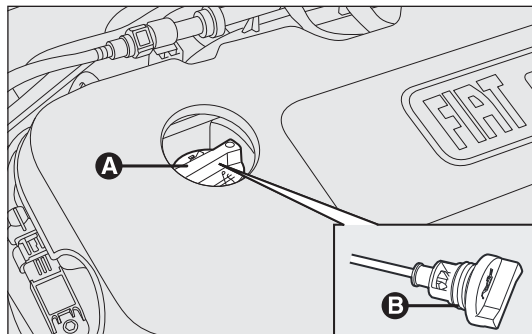

рис. 202 – Комплектации 1.4 Turbo Multi Air

FOU0283m

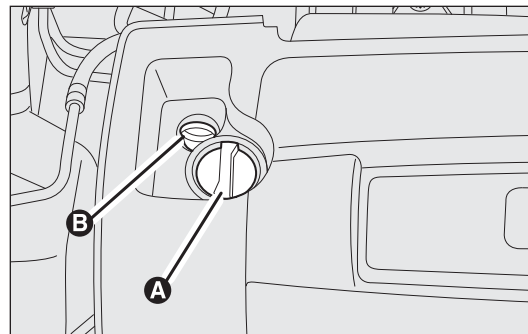

рис. 201 – Комплектации 1.2 и 1.4 8V

FOU0282m

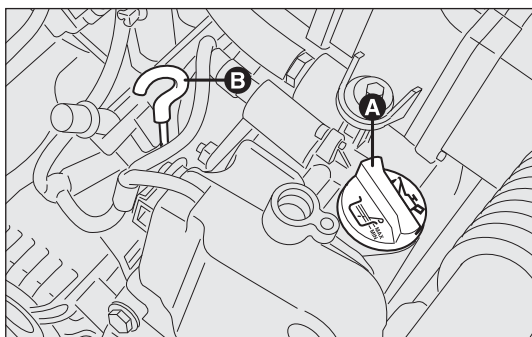

рис. 203 – Комплектация 1.3 Multijet

FOU0284m

Расстояние между отметками MIN и MAX соответствует приблизительно 1 л моторного масла. Если уровень масла около или даже ниже отметки MIN, долейте масло через маслоналивную горловину А до отметки MAX. Уровень масла никогда не должен превышать отметки MAX.

Для комплектаций 0.9 Twinair Turbo 105CV)

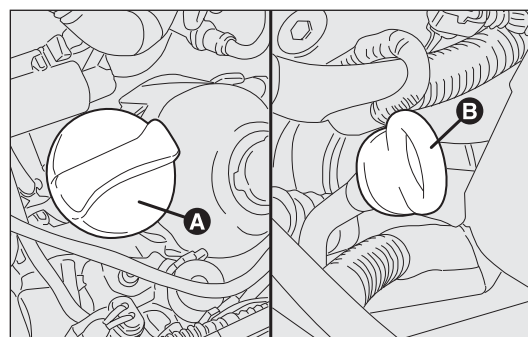
Контрольный щуп уровня масла В жестко закреплен с пробкой бачка А. Отвинтите пробку, протрите маслослуп не оставляющей следов ветошью, вставьте щуп и завинтите пробку. Повторно отвинтите пробку и проверьте, чтобы уровень масла был между отметками MIN и MAX на щупе. Расстояние между отметками MIN и MAX соответствует приблизительно 1 л моторного масла. Если уровень масла около или даже ниже отметки MIN, долейте масло через маслоналивную горловину А до отметки MAX. Уровень масла никогда не должен превышать отметки MAX.

ПРЕДУПРЕЖДЕНИЕ После доливки или замены моторного масла запустите двигатель и дайте ему поработать в течение нескольких секунд, затем подождите несколько минут и проверьте уровень моторного масла.

РАСХОД МОТОРНОГО МАСЛА

Максимально допустимый уровень расхода моторного масла составляет приблизительно 400 г на 1.000 км пробега.

В начальный период эксплуатации автомобиля происходит приработка деталей двигателя. Расход моторного масла можно считать устоявшимся после 5.000 – 6.000 км пробега.

ПРЕДУПРЕЖДЕНИЕ Расход моторного масла зависит от стиля управления и условий эксплуатации автомобиля.



ВНИМАНИЕ

Соблюдайте меры предосторожности при работе с горячим двигателем: опасность получения ожогов. Следует помнить, что при горячем двигателе может включиться электровентильатор и стать причиной получения травм. Будьте внимательны, если на вас надет шарф, галстук и другие развевающиеся предметы одежды: они могут быть втянуты движением подвижных органов.



Не доливайте масло, характеристики которого отличаются от характеристик уже имеющегося в двигателе масла.



Отработавшее моторное масло и масляные фильтры содержат опасные для окружающей среды вещества. Рекомендуется производить замену моторного масла и масляного фильтра на станции техобслуживания Fiat, который должным образом оборудован для сбора и переработки таких материалов при соблюдении норм защиты окружающей среды и положений закона.

ЗНАКОМСТВО С
АВТОМОБИЛЕМ

СИСТЕМЫ
БЕЗОПАСНОСТИ

ПУСК И УПРАВЛЕНИЕ
АВТОМОБИЛЕМ

КОНТРОЛЬНЫЕ
ЛАМПЫ
И СООБЩЕНИЯ

АВАРИЙНОЕ
СОСТОЯНИЕ

ТЕХОБСЛУЖИВАНИЕ
И УХОД

ТЕХНИЧЕСКИЕ
ХАРАКТЕРИСТИКИ

УКАЗАТЕЛЬ

ОХЛАЖДАЮЩАЯ ЖИДКОСТЬ ДВИГАТЕЛЯ – рис. 204

Проверяйте уровень охлаждающей жидкости при холодном двигателе; он должен быть между отметками MIN и MAX на корпусе расширительного бачка.

Если уровень охлаждающей жидкости ниже, через маслосливную горловину расширительного бачка А медленно долейте 50% смесь деминерализованной воды и жидкости PARAFLU^{UP} компании PETRONAS LUBRICANTS до отметки MAX.

50%-ный концентрат жидкости PARAFLU^{UP} и деминерализованной воды защищает двигатель от мороза при температуре до -35°C .

В особо жестких климатических условиях рекомендуется использовать смесь в составе 60% жидкости PARAFLU^{UP} и 40% деминерализованной воды.



В системе охлаждения двигателя используется защитный антифриз PARAFLU^{UP}. Охлаждающая жидкость должна доливаться того же типа, что уже залитая в систему охлаждения двигателя. Жидкость PARAFLU^{UP} нельзя смешивать с любой другой жидкостью. Если это произойдет, не запускайте двигатель и обратитесь на станцию техобслуживания Fiat.

**ВНИМАНИЕ**

Система охлаждения двигателя герметизирована. В случае необходимости пробку бачка следует заменить на такую же оригинальную, иначе работа системы может быть нарушена. Не снимайте пробку с бачка при горячем двигателе: опасность получения ожогов.



рис. 204

ЖИДКОСТЬ СТЕКЛОМЫВАТЕЛЯ ВЕТРОВОГО И ЗАДНЕГО СТЕКЛА/ОМЫВАТЕЛЯ ФАР – рис. 205

Чтобы добавить жидкость, снимите крышку А.

Используйте смесь воды и жидкости TUTELA PROFESSIONAL SC35 в следующих пропорциях:

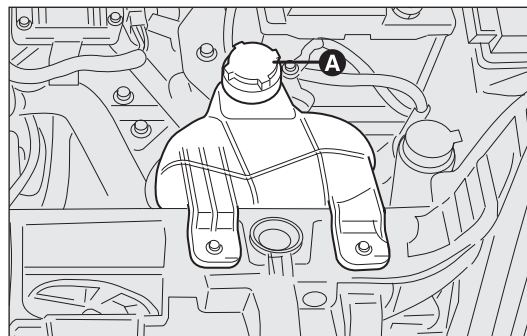
30% жидкости TUTELA PROFESSIONAL SC35 и 70% воды в летний период.

50% жидкости TUTELA PROFESSIONAL SC35 и 50% воды в зимний период.

Если температура опускается до -20°C , используйте TUTELA PROFESSIONAL SC35 в неразведенном виде.

Проверяйте уровень жидкости в бачке.



ВНИМАНИЕ

Не отправляйтесь в поездку с пустым бачком стеклоомывателя: работа стеклоомывателя значительно улучшает видимость.



ВНИМАНИЕ

Некоторые добавки для стеклоомывателей, которые имеются в продаже, легко воспламеняются. В моторном отсеке имеются горячие детали, при соприкосновении с которыми возможно возгорание.



рис. 205

F0U0287m

ЗНАКОМСТВО С
АВТОМОБИЛЕМ

СИСТЕМЫ
БЕЗОПАСНОСТИ

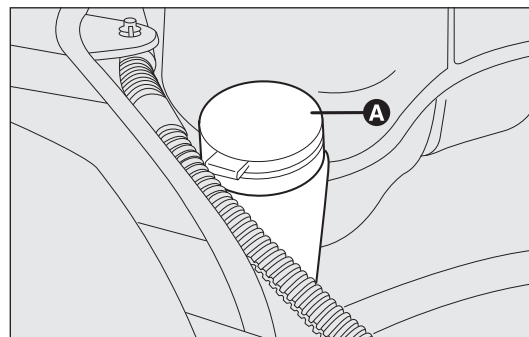
ПУСК И УПРАВЛЕНИЕ
АВТОМОБИЛЕМ

КОНТРОЛЬНЫЕ
ЛАМПЫ
И СООБЩЕНИЯ

АВАРИЙНОЕ
СОСТОЯНИЕ

ТЕХОБСЛУЖИВАНИЕ
И УХОД

ТЕХНИЧЕСКИЕ
ХАРАКТЕРИСТИКИ

УКАЗАТЕЛЬ

ТОРМОЗНАЯ ЖИДКОСТЬ – рис. 206

Снимите пробку А и проверьте, чтобы уровень жидкости в бачке был максимальным.

Уровень жидкости никогда не должен быть выше отметки МАХ.

При необходимости долить тормозную жидкость используйте составы, указанные в таблице «Эксплуатационные жидкости и смазочные материалы» (см. раздел «Технические характеристики»).

Примечание Тщательно протрите пробку бачка А и поверхность вокруг него.

При открытии пробки будьте очень внимательны, чтобы загрязнения не попали в бачок.

Доливайте жидкость только через воронку с встроенным фильтром, размер ячеек которого меньше или равен 0,12 мм.



рис. 206

FOU0288m

ПРЕДУПРЕЖДЕНИЕ Тормозная жидкость поглощает влагу, поэтому если автомобиль эксплуатируется в условиях с повышенной влажностью воздуха, ее следует заменять чаще, чем указано в «Графике планового техобслуживания».

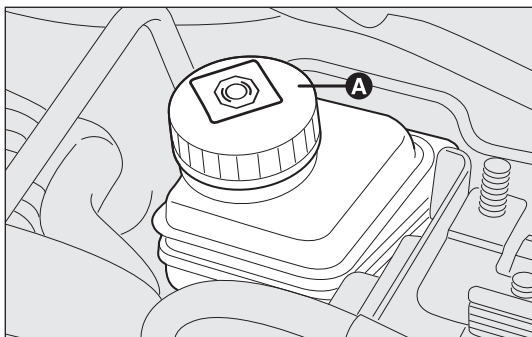

Не допускайте попадания агрессивной тормозной жидкости на лакокрасочное покрытие автомобиля; Если это произошло, немедленно смойте ее водой.

**ВНИМАНИЕ**

Тормозная жидкость токсична и агрессивна. В случае попадания на кожу немедленно помойте зараженные участки водой с нейтральным моющим средством и обильно ополосните. При попадании тормозной жидкости внутрь немедленно обратитесь к врачу.

**ВНИМАНИЕ**

Символ  на емкости указывает на синтетическую тормозную жидкость, отличая ее от жидкостей минерального происхождения. Использование тормозной жидкости минерального типа приводит к необратимым повреждениям специальных резиновых прокладок в тормозной системе.



ВНИМАНИЕ

Тормозная жидкость ядовита и крайне агрессивна. В случае попадания на кожу немедленно помойте зараженные участки водой с нейтральным моющим средством и обильно ополосните. При попадании тормозной жидкости внутрь немедленно обратитесь к врачу.



ВНИМАНИЕ

Символ © на емкости указывает на синтетическую тормозную жидкость, отличая ее от жидкостей минерального происхождения. Использование минеральной тормозной жидкости приводит к непоправимому повреждению особых резиновых прокладок тормозной системы.

ВОЗДУШНЫЙ ФИЛЬТР

Для замены воздушного фильтра обращайтесь на станцию техобслуживания Fiat.

ФИЛЬТР ПЫЛЬЦЫ

Для замены фильтра цветочной пыльцы обращайтесь на станцию техобслуживания Fiat.

ЗНАКОМСТВО С
АВТОМОБИЛЕМ

СИСТЕМЫ
БЕЗОПАСНОСТИ

ПУСК И УПРАВЛЕНИЕ
АВТОМОБИЛЕМ

КОНТРОЛЬНЫЕ
ЛАМПЫ
И СООБЩЕНИЯ

АВАРИЙНОЕ
СОСТОЯНИЕ

**ТЕХОБСЛУЖИВАНИЕ
И УХОД**

ТЕХНИЧЕСКИЕ
ХАРАКТЕРИСТИКИ

УКАЗАТЕЛЬ

АККУМУЛЯТОРНАЯ БАТАРЕЯ

Аккумуляторная батарея автомобиля относится к типу, требующему минимального техобслуживания. При обычных условиях эксплуатации не требуется доливка в батарею электролита и дистиллированной воды.

ПРОВЕРКА СОСТОЯНИЯ ЗАРЯДКИ И УРОВНЯ ЭЛЕКТРОЛИТА

Операции по проверке должны выполняться только квалифицированным персоналом в сроки и способами, указанными в настоящем руководстве по эксплуатации и техническому обслуживанию. При необходимости операции по доливке электролита должны осуществляться только квалифицированным персоналом на станции техобслуживания Fiat.



ВНИМАНИЕ

Аккумулятор содержит ядовитый и едкий электролит. Избегайте попадания его на кожу или в глаза. Не подносите к аккумулятору источники открытого пламени или искр: опасность взрыва и возгорания.



ВНИМАНИЕ

Работа аккумулятора со слишком низким уровнем электролита приводит к его необратимым повреждениям и может спровоцировать взрыв.

ЗАМЕНА АККУМУЛЯТОРНОЙ БАТАРЕИ

При необходимости следует заменить аккумуляторную батарею на оригинальную с такими же техническими характеристиками.

При использовании батареи с другими характеристиками сроки, приведенные в «Графике планового техобслуживания», недействительны.

В таком случае для ухода за батареей необходимо руководствоваться указаниями производителя.



Неправильное подключение электрических и электронных приборов может привести к серьезной неисправности автомобиля.

Если после приобретения автомобиля принято решение установить дополнительное оборудование (противоугонную систему, систему громкой связи для телефона и проч.), обращайтесь на станцию техобслуживания Fiat, где вам предложат наиболее подходящие устройства и, если нужно, укажут на необходимость установки аккумуляторной батареи большей емкости.



Аккумуляторные батареи содержат вещества, вредные для окружающей среды. Для замены аккумулятора обращайтесь на станцию

техобслуживания Fiat, который оснащен всем необходимым оборудованием для утилизации отходов при соблюдении правил защиты окружающей среды и законодательных норм.



ВНИМАНИЕ

Если автомобиль не используется длительное время в условиях сильных морозов, снимите аккумулятор и перенесите его в отапливаемое помещение. В противном случае он может замерзнуть.



ВНИМАНИЕ

При работе с аккумулятором или поблизости от него всегда надевайте специальные очки для защиты глаз.

ПОЛЕЗНЫЕ СОВЕТЫ ДЛЯ ПРОДЛЕНИЯ СРОКА СЛУЖБЫ АККУМУЛЯТОРНОЙ БАТАРЕИ

Во избежание быстрой разрядки батареи и для сохранения ее работы в течение длительного времени тщательно соблюдайте следующие рекомендации:

- оставляя автомобиль на парковке, убедитесь, что двери, капот и багажник хорошо закрыты – это означает, что в салоне не останутся гореть плафоны освещения;
- выключите плафоны внутреннего освещения; тем не менее, на автомобиле установлена система автоматического отключения внутреннего освещения;
- при выключенном двигателе не оставляйте надолго включенными различные устройства (автомобильный приемник, аварийные огни и т.д.);
- перед выполнением какой бы то ни было операции на электрооборудовании, отсоедините кабель минусового вывода аккумуляторной батареи;
- затяните до упора клеммы аккумуляторной батареи.

ПРЕДУПРЕЖДЕНИЕ Батарея, долго остающаяся с зарядом ниже 50%, повреждается в результате сульфатации и теряет способность к запуску.

Также при этом повышается опасность ее замерзания (может случиться уже при температуре -10°C). В случае продолжительного простоя см. параграф «Хранение автомобиля» в разделе «Запуск и управление автомобилем».

Если после приобретения автомобиля вы хотите установить на нем электрические устройства, постоянно нуждающиеся в электроснабжении (противоугонная система и проч.) или влияющие на показатели потребления электроэнергии, обратитесь на станцию техобслуживания Fiat, где квалифицированный персонал порекомендует наиболее пригодные устройства из серии аксессуаров Fiat, оценит общее потребление электрической мощности устройств и проверит, может ли электрическая система автомобиля выдержать необходимую нагрузку, или нужно оборудовать его более мощным аккумулятором.

Некоторые из таких устройств потребляют электрическую энергию и при выключенном двигателе, постепенно разряжая аккумулятор.

ЗНАКОМСТВО С
АВТОМОБИЛЕМ

СИСТЕМЫ
БЕЗОПАСНОСТИ

ПУСК И УПРАВЛЕНИЕ
АВТОМОБИЛЕМ

КОНТРОЛЬНЫЕ
ЛАМПЫ
И СООБЩЕНИЯ

АВАРИЙНОЕ
СОСТОЯНИЕ

ТЕХОБСЛУЖИВАНИЕ
И УХОД

ТЕХНИЧЕСКИЕ
ХАРАКТЕРИСТИКИ

УКАЗАТЕЛЬ

КОЛЕСА И ШИНЫ

Проверяйте давление во всех шинах, включая запасное колесо, раз в две недели и перед длительными поездками. Такая проверка должна осуществляться на холодных шинах.

Во время движения давление в шинах увеличивается. Правильное значение давления накачки шин см. в параграфе «Колеса» раздела «Технические характеристики».

Неверное давление воздуха в шинах вызывает их быстрый износ – рис. 207:

- A правильное давление: протектор изнашивается равномерно
- B недостаточное давление: протектор больше изнашивается по краям
- C повышенное давление: протектор больше изнашивается по центру

Шины необходимо менять, когда толщина протектора достигает 1,6 мм. В любом случае соблюдайте действующие нормы страны эксплуатации автомобиля.

ПРЕДУПРЕЖДЕНИЯ

- По возможности избегайте резких торможений и резких ускорений с места, сильных ударов о борд тротуара, ям на дороге или препятствий любого характера. Длительная езда по пересеченной местности может стать причиной повреждения шин.

- Периодически проверяйте шины на наличие боковых порезов, вздутий или неравномерного износа протектора. В таком случае обращайтесь на станцию техобслуживания Fiat.
- Избегайте движения с сильной перегрузкой: в этом случае можно серьезно повредить колеса и шины.
- В случае прокола шины немедленно остановитесь и замените ее во избежание серьезного повреждения самой шины, колесного диска, а также деталей подвески и рулевого управления.
- Шины подвержены старению, даже если редко используются. Признаками старения являются трещины протектора и боковин шин. В любом случае шины, установленные более шести лет назад, должны быть проверены квалифицированным персоналом. Не следует также забывать о необходимости тщательной проверки состояния запасного колеса.
- При замене всегда устанавливайте только новые шины, не используйте шины сомнительного происхождения.



рис. 207

- При замене шин следует также заменить ниппель.
- Для равномерного износа передних и задних шин желательно менять их местами каждые 10–15 тыс. км пробега, устанавливая их на ту же сторону автомобиля, чтобы не менять направление их вращения.

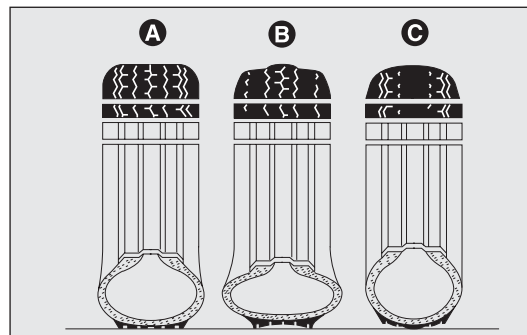

ВНИМАНИЕ

Устойчивость автомобиля на дороге зависит также от правильного давления накачки шин.



ВНИМАНИЕ

Слишком низкое давление приводит к перегреву шины и к ее возможному серьезному повреждению.



ВНИМАНИЕ

Не переставляйте шины в крестообразном порядке, ставя шину с правой стороны автомобиля на левую сторону и наоборот.

Не подвергайте диски из легкого сплава перекашиванию при температуре выше 150 °С. Это может повредить механические свойства колес.

РЕЗИНОВЫЕ ШЛАНГИ

В отношении гибких резиновых шлангов тормозной системы и системы подачи топлива строго следуйте указаниям Графика планового техобслуживания в настоящем разделе.

Озон, высокие температуры и длительная нехватка жидкости в системе может вызвать потерю гибкости шлангов и их растрескивание, что в свою очередь может привести к утечкам.

Периодически проверяйте состояние шлангов.

ЗНАКОМСТВО С
АВТОМОБИЛЕМ

СИСТЕМЫ
БЕЗОПАСНОСТИ

ПУСК И УПРАВЛЕНИЕ
АВТОМОБИЛЕМ

КОНТРОЛЬНЫЕ
ЛАМПЫ
И СООБЩЕНИЯ

АВАРИЙНОЕ
СОСТОЯНИЕ

**ТЕХОБСЛУЖИВАНИЕ
И УХОД**

ТЕХНИЧЕСКИЕ
ХАРАКТЕРИСТИКИ

УКАЗАТЕЛЬ

СТЕКЛООЧИСТИТЕЛЬ

ЩЕТКИ

Периодически очищайте резиновые детали щеток с помощью специальных составов. Рекомендуется использовать TUTELA PROFESSIONAL SC35.

Замените щетки, если резиновая кромка деформирована или стерта. В любом случае необходимо менять щетки не реже одного раза в год.

Несколько простых правил позволяют снизить износ щеток стеклоочистителей:

- при температуре ниже нуля следите, чтобы резиновая кромка не примерзла к стеклу. При необходимости разморозьте ее с помощью противобледенительной жидкости;
- очищайте скопившийся на стекле снег – это предохранит щетки и предупредит перегрузку и перегрев электрического привода;
- не включайте стеклоочистители при сухих стеклах.



ВНИМАНИЕ

Движение с изношенными щетками стеклоочистителей опасно, поскольку снижает видимость в плохую погоду.

Замена щеток стеклоочистителей ветрового стекла – рис. 208

Инструкции по снятию щетки:

- отведите рычаг А стеклоочистителя от ветрового стекла;
- поверните щетку В на 90° вокруг стержня С, находящегося на конце рычага;
- снимите щетку со стержня С.

Инструкции по установке щетки:

- вставьте стержень С в отверстие в центральной части щетки В;
- опустите рычаг со щеткой на ветровое стекло.



рис. 208

F0U0290m

Замена щетки стеклоочистителя заднего стекла рис. 209

Выполните следующие действия:

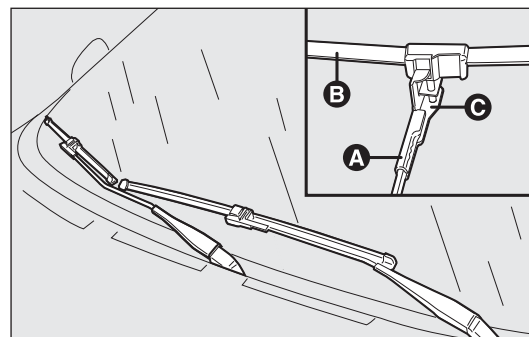
- поднимите крышку А и снимите рычаг с автомобиля, раскрутив гайку В, которая его удерживает на стержне вращения;
- установите новый рычаг в правильное положение и плотно закрутите гайку;
- опустите крышку.

ФОРСУНКИ СТЕКЛОМЫВАТЕЛЯ

Ветровое стекло (стеклоомыватель) – рис. 210

Если из форсунки не выходит струя жидкости, в первую очередь проверьте наличие жидкости в бачке стеклоомывателя (см. параграф «Проверка уровней» в настоящем разделе).

Затем проверьте выходные отверстия на наличие загрязнений. При необходимости прочистите их с помощью булавки.



рис. 209

F0U0291m

Заднее стекло (стеклоомыватель) рис. 211

Струя заднего стеклоомывателя имеет постоянный напор и направление.

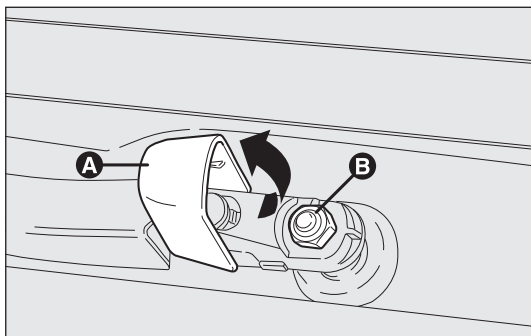
Держатель форсунки расположен над задним стеклом.



рис. 210

F0U0292m

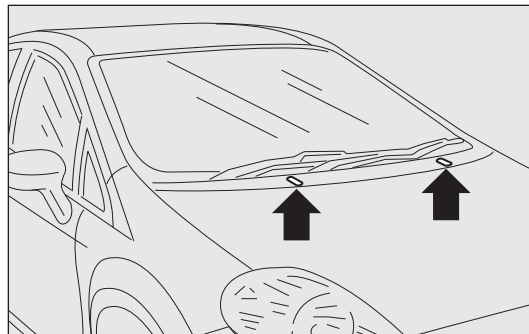

рис. 211

F0U0293m

ЗНАКОМСТВО С
АВТОМОБИЛЕМ

СИСТЕМЫ
БЕЗОПАСНОСТИ

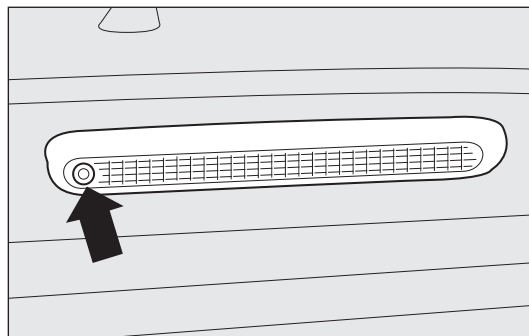
ПУСК И УПРАВЛЕНИЕ
АВТОМОБИЛЕМ

КОНТРОЛЬНЫЕ
ЛАМПЫ
И СООБЩЕНИЯ

АВАРИЙНОЕ
СОСТОЯНИЕ

ТЕХОБСЛУЖИВАНИЕ
И УХОД

ТЕХНИЧЕСКИЕ
ХАРАКТЕРИСТИКИ

УКАЗАТЕЛЬ

КУЗОВ

ЗАЩИТА ОТ АТМОСФЕРНЫХ ВОЗДЕЙСТВИЙ

Основными причинами возникновения коррозии являются:

- загрязнение окружающей среды;
- повышенное содержание солей и влажности в атмосфере (прибрежные зоны или зоны с теплым влажным климатом);
- сезонные атмосферные явления.

Кроме того, не следует недооценивать абразивное действие переносимых ветром пыли, песка, грязи и гравия, поднятых другими автомобилями.

При изготовлении автомобиля компания Fiat применяет наилучшие технические решения для эффективной защиты кузова от коррозии.

Они включают:

- составы и системы нанесения лакокрасочного покрытия, которые обеспечивают надежную защиту автомобиля от коррозии и абразивного износа;
- применение оцинкованной листовой стали (или со специальной обработкой) с высокими антикоррозийными свойствами;
- обработку днища, моторного отсека, колесных арок и других подверженных коррозии частей кузова высокоэффективными антикоррозийными составами на основе воска;
- напыление пластика с защитными свойствами на наиболее подверженные коррозии места: дверные пороги, внутренние поверхности крыльев, борта и т.д.;
- использование «открытых» коробчатых профилей для предотвращения образования конденсата и застоя воды, которые могут способствовать появлению ржавчины внутри скрытых полостей.

ГАРАНТИЯ НА КУЗОВ И ДНИЩЕ

На автомобиль распространяется гарантия, касающаяся повреждений любых оригинальных элементов кузова автомобиля или рамы в результате коррозии.

Для ознакомления с общими условиями гарантии см. гарантийную книжку.

СОВЕТЫ ПО СОХРАННОСТИ КУЗОВА

Лакокрасочное покрытие

Лакокрасочное покрытие кузова служит не только эстетическим целям, но и защищает находящийся под ним металлический лист.

В случае появления глубоких царапин рекомендуем как можно скорее восстановить лакокрасочное покрытие в целях предотвращения образования очагов коррозии. Для восстановления лакокрасочного покрытия используйте только оригинальные материалы (см. параграф «Опознавательная табличка лакокрасочного покрытия кузова» в разделе «Технические характеристики»).

Нормальный уход за лакокрасочным покрытием заключается в регулярной мойке кузова, частота которой зависит от состояния автомобиля и условий его эксплуатации. Например, в местности с повышенным загрязнением окружающей среды или при движении по дорогам, обработанным солевыми составами, рекомендуется более частая мойка автомобиля.

Правильная мойка автомобиля:

- ❑ при мойке автомобиля в автоматических мойках снимите с крыши антенну, чтобы ее не повредить;
- ❑ намочите кузов струей воды под низким давлением;
- ❑ обработайте кузов губкой, смоченной в слабом мыльном растворе и часто ее ополаскивая;
- ❑ тщательно ополосните кузов водой и высушите струей воздуха или замшей.

При сушке старайтесь удалить воду из плохо доступных мест, например, проемы дверей, капота, обводы фар и т. п., где может застаиваться вода. После мойки не следует сразу ставить автомобиль в закрытое помещение, необходимо дать ему сначала высохнуть на открытом воздухе.

Не мойте автомобиль после стоянки под прямыми солнечными лучами или при горячем капоте двигателя. Это может повредить блеск лакокрасочного покрытия.

Наружные пластмассовые детали необходимо мыть так же, как и сам автомобиль.

По возможности не паркуйте автомобиль под деревьями. Смолистые выделения многих пород деревьев могут ухудшить внешний вид лакокрасочного покрытия и повысить риск появления очагов коррозии.

ПРЕДУПРЕЖДЕНИЕ Помет птиц необходимо смывать немедленно и тщательно, поскольку содержащаяся в нем кислота особенно агрессивна.



Моющие средства загрязняют природные воды. Мойку автомобиля производите только в специально отведенных для этого местах, должным образом оснащенных для сбора и очистки моечных жидкостей.

Стекла

Для очистки стекол пользуйтесь специальными очистителями.

Используйте только чистую ветошь, чтобы избежать образования царапин на поверхности стекла или ухудшения его прозрачности.

ПРЕДУПРЕЖДЕНИЕ Во избежание повреждения электрических обогревателей на внутренней стороне заднего стекла, осторожно протирайте внутреннюю поверхность стекла в направлении нагревательных элементов.

Моторный отсек

В конце каждого зимнего сезона тщательно очищайте моторный отсек. При этом не направляйте струю воды прямо на электронные блоки управления и обеспечьте соответствующую защиту верхних воздухозаборников, чтобы не повредить привод стеклоочистителя. Эта операция должна выполняться в специализированных автомастерских.

ПРЕДУПРЕЖДЕНИЕ Для мойки моторного отсека двигатель должен быть холодным, а ключ в замке зажигания должен находиться в положении STOP. После окончания мойки автомобиля убедитесь, что разнообразные защитные элементы (резиновые крышки, чехлы и т. п.) не повреждены и не сняты.

Передние фары

ПРЕДУПРЕЖДЕНИЕ Никогда не используйте ароматические соединения (напр., бензин) или кетоны (напр., ацетон) для очистки пластиковых рассеивателей передних фар.

ЗНАКОМСТВО С
АВТОМОБИЛЕМ

СИСТЕМЫ
БЕЗОПАСНОСТИ

ПУСК И УПРАВЛЕНИЕ
АВТОМОБИЛЕМ

КОНТРОЛЬНЫЕ
ЛАМПЫ
И СООБЩЕНИЯ

АВАРИЙНОЕ
СОСТОЯНИЕ

ТЕХОБСЛУЖИВАНИЕ
И УХОД

ТЕХНИЧЕСКИЕ
ХАРАКТЕРИСТИКИ

УКАЗАТЕЛЬ

САЛОН

Периодически проверяйте, чтобы под ковриками не скапливалась вода (стекающая с обуви, зонтов и т.п.), которая может стать причиной появления коррозии.



ВНИМАНИЕ

Для чистки салона автомобиля запрещается использовать легковоспламеняющиеся вещества (смеси на основе углеводородов или очищенный бензин). В ходе очистки при трении могут образовываться электростатические разряды, которые могут стать причиной возгорания. Не храните в автомобиле аэрозольные баллоны: опасность взрыва. Не допускайте нагрева аэрозольных баллонов до температуры выше 50 °С. В жаркую погоду температура в салоне может значительно превысить это значение.

СИДЕНЬЯ И ДЕТАЛИ С ТКАНЕВЫМ ПОКРЫТИЕМ

Для удаления пыли пользуйтесь мягкой щеткой или пылесосом. Для чистки бархатных сидений рекомендуется пользоваться смоченной в воде щеткой.

Очищайте сиденья губкой, смоченной в водном растворе нейтрального моющего средства.

Тканевая обивка в вашем автомобиле рассчитана на устойчивость к износу, возникающему в результате обычной эксплуатации транспортного средства. Однако, следует избегать сильного и/или продолжительного трения по обивке аксессуарами одежды типа металлических пряжек, заклепок, застежек

на липучках и прочего, так как они, действуя локально и с сильным нажимом на тканевые волокна, могут привести к их разрыву и к дальнейшему повреждению обивки.

ПЛАСТМАССОВЫЕ ДЕТАЛИ САЛОНА

Очищайте пластмассовые детали влажной тряпкой с водой и неабразивным нейтральным моющим средством. Для удаления жирных или трудно удаляемых пятен используйте специальные составы для пластика без содержания растворителей, чтобы не испортить внешний вид и цвет очищаемых деталей.

ПРЕДУПРЕЖДЕНИЕ Для очистки стекла приборной панели не пользоваться спиртом, бензином и их производными.

РУЛЕВОЕ КОЛЕСО / РЫЧАГ ПЕРЕКЛЮЧЕНИЯ ПЕРЕДАЧ С ОБЛИЦОВКОЙ ИЗ НАТУРАЛЬНОЙ КОЖИ

Очистка этих компонентов выполняется только водой с нейтральным моющим составом.

Никогда не пользуйтесь спиртом и/или составами на спиртовой основе.

Прежде чем использовать специальные составы для ухода за салоном автомобиля в продаже, внимательно прочитайте инструкции на этикетке, чтобы убедиться, что в них нет спирта и/или веществ на спиртовой основе.

Если во время мойки ветрового стекла специальным составом, его капли случайно попали на рулевое колесо или рычаг переключения передач, немедленно их удалите и помойте этот участок водой с нейтральным моющим средством.

ПРЕДУПРЕЖДЕНИЕ При использовании в автомобиле замка блокировки рулевой колонки установите его с большой осторожностью, чтобы устройство не царапало по кожаной обшивке.

ТЕХНИЧЕСКИЕ ХАРАКТЕРИСТИКИ

ИДЕНТИФИКАЦИОННЫЕ ДАННЫЕ АВТОМОБИЛЯ

Рекомендуется записать идентификационные обозначения автомобиля. Простампованные и указанные на табличках идентификационные данные

- Сводная табличка идентификационных данных
- Маркировка шасси
- Идентификационная табличка лакокрасочного покрытия кузова
- Маркировка двигателя

СВОДНАЯ ТАБЛИЧКА ИДЕНТИФИКАЦИОННЫХ ДАННЫХ – рис. 212

Табличка расположена на левой стороне дна багажного отсека и содержит следующую информацию:

- B** Номер сертификата
- C** Код типа транспортного средства
- D** Серийный (порядковый) номер изготовления шасси
- E** Максимально допустимая масса транспортного средства с полной нагрузкой
- F** Максимально допустимая масса транспортного средства с полной нагрузкой и прицепом
- G** Максимально допустимая нагрузка на переднюю ось
- H** Максимально допустимая нагрузка на заднюю ось.

- I** Тип двигателя
- L** Код исполнения кузова
- M** Количество для запчастей
- N** Исправленный коэффициент дымности (для дизельных двигателей)

FIAT GROUP AUTOMOBILES S.p.A.	
[B]	
[C]	[D]
[E]	Kg
[F]	Kg
1- [G]	Kg
2- [H]	Kg
MOTORE-ENGINE	[I]
VERSIONE-VERSION	[L]
N°PER RICAMBI N°FOR SPARES	[M]
[N]	

рис. 212

F0U0294m

ЗНАКОМСТВО С
АВТОМОБИЛЕМ

СИСТЕМЫ
БЕЗОПАСНОСТИ

ПУСК И УПРАВЛЕНИЕ
АВТОМОБИЛЕМ

КОНТРОЛЬНЫЕ
ЛАМПЫ
И СООБЩЕНИЯ

АВАРИЙНОЕ
СОСТОЯНИЕ

ТЕХОБСЛУЖИВАНИЕ
И УХОД

ТЕХНИЧЕСКИЕ
ХАРАКТЕРИСТИКИ

УКАЗАТЕЛЬ

**ИДЕНТИФИКАЦИОННАЯ ТАБЛИЧКА С ДАННЫМИ
ЛАКОКРАСОЧНОГО ПОКРЫТИЯ КУЗОВА – рис. 213**

Табличка находится на левой стороне внешней стойки багажного отсека и содержит следующую информацию:

- A Производитель краски
- B Название цвета лакокрасочного покрытия
- C Код краски по каталогу Fiat
- D Код краски для доводки и перекраски

МАРКИРОВКА ШАССИ – рис. 214

Маркировка проштампована на полу салона рядом или под передним правым сиденьем.

- тип транспортного средства (ZFA 199000);
- порядковый номер изготовления шасси.

МАРКИРОВКА ДВИГАТЕЛЯ

Номер выбит на блоке цилиндров и включает тип и серийный номер изготовления двигателя.



рис. 213

F0U0295m

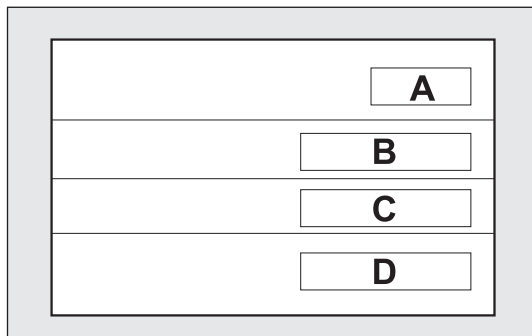

рис. 214

F0U0642m

КОДЫ ДВИГАТЕЛЯ – ИСПОЛНЕНИЕ КУЗОВА

ОМОЛОГАЦИЯ ЭКОЛОГИЧЕСКИЙ КЛАСС ЕВРО 4

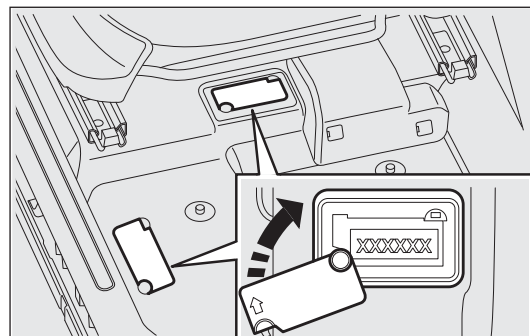
Исполнения	Код двигателя	Варианты исполнения кузова	
		5 дверей	
1.2	199A4000	199BXA1A 01E	
1.4	350A1000	199VBX1A 03S	

ЕВРО 5

Исполнения	Код двигателя	Варианты исполнения кузова	
		3 двери	5 дверей
1.4 Turbo MultiAir	955A2000	199AXW1A 45	199BXW1A 46
		199AXW1A 45C (*)	199BXW1A 46C (*)

ЕВРО 5+

Исполнения	Код двигателя	Варианты исполнения кузова	
		3 двери	5 дверей
1.3 Multijet 75CV	199A9000	199AXT1A 37L	199BXT1A 38L
1.3 Multijet 85CV	199B4000	199AXY1A 48D	199BXY1A 49D

ЕВРО 6

Исполнения	Код двигателя	Варианты исполнения кузова	
		3 двери	5 дверей
0.9 TwinAir Turbo 105CV	199B6000	199AYC1B 54	199BYC1B 55
		199AYC1B 54B (**)	199BYC1B 55B (**)
1.2	169A4000	199AXZ1A 58	199BXZ1A 59
1.4	350A1000	199AXB1A 56	199VBX1A 57

(*) Исполнения со спортивной комплектацией

(**) Для исполнений/рынков, где предусмотрено

ЗНАКОМСТВО С
АВТОМОБИЛЕМ

СИСТЕМЫ
БЕЗОПАСНОСТИ

ПУСК И УПРАВЛЕНИЕ
АВТОМОБИЛЕМ

КОНТРОЛЬНЫЕ
ЛАМПЫ
И СООБЩЕНИЯ

АВАРИЙНОЕ
СОСТОЯНИЕ

ТЕХОБСЛУЖИВАНИЕ
И УХОД

ТЕХНИЧЕСКИЕ
ХАРАКТЕРИСТИКИ

УКАЗАТЕЛЬ

ДВИГАТЕЛЬ

ОБЩИЕ ПОЛОЖЕНИЯ

		0.9 Twinair Turbo 105CV	1.2	1.4	1.4 Turbo Multi Air
ЗНАКОМСТВО С АВТОМОБИЛЕМ	Код типа	199B6000	199A4000	350A1000 199A7000 (●)	955A2000
	Цикл	Otto	Otto	Otto	Otto
СИСТЕМЫ БЕЗОПАСНОСТИ	Количество и расположение цилиндров	2 в ряд	4 в ряд	4 в ряд	4 в ряд
	Диаметр и и ход плунжеров	мм 80,5 x 86	70,8 x 78,86	72 x 84	72 x 84
ПУСК И УПРАВЛЕНИЕ АВТОМОБИЛЕМ	Общий объем двигателя	см ³ 875	1242	1368	1368
	Степень сжатия	10 ± 0,2	11,1 : 1	11,1 : 1	9,8 : 1
КОНТРОЛЬНЫЕ ЛАМПЫ И СООБЩЕНИЯ	Максимальная мощность (ЕЭС)	кВт 77	51	57 / 55 (●)	99
	соответствующий режим об/мин	л.с. 105 5500	69 5500	77 / 75 (●) 6000	135 5000
АВАРИЙНОЕ СОСТОЯНИЕ	Максимальный крутящий момент (ЕЕС)	Нм 145	102	115	206
	соответствующий режим об/мин	кгм 14,7 2000	10,4 3000	11,7 3250	21 1750
ТЕХОБСЛУЖИВАНИЕ И УХОД	Свечи зажигания	NGK LKR9CI-8	NGK ZKR7A-10 Champion RA8MCX4	NGK ZKR7A-10 Champion RA8MCX4	NGK IKR9F8
	Топливо	Бензин без содержания свинца с октановым числом 95 RON (ГОСТ Р 51866-2002 (ЕН 228:2004))			

(●) Для моделей/рынков, где предусмотрено

ОБЩИЕ ПОЛОЖЕНИЯ**1.3 Multijet 75CV
(Евро 5+)****1.3 Multijet 85CV
(Евро 5+)**

Код типа	199A9000	199B4000
Цикл	Diesel	Diesel
Количество и расположение цилиндров	4 в ряд	4 в ряд
Диаметр и ход поршней мм	69,6 x 82	69,6 x 82
Общий объем двигателя см ³	1248	1248
Степень сжатия	16,8 : 1	16,8 : 1
Максимальная мощность (ЕЕС) кВт л.с.	55 75	62 85
соответствующий режим об/мин	4000	3500
Максимальный крутящий момент (ЕЕС) Нм кгм	190 19,4	200 20,4
соответствующий режим об/мин	1500	1500
Топливо	Автомобильное дизельное топливо (ГОСТ Р 52368-2005 (ЕН590:2004))	

ЗНАКОМСТВО С
АВТОМОБИЛЕМСИСТЕМЫ
БЕЗОПАСНОСТИПУСК И УПРАВЛЕНИЕ
АВТОМОБИЛЕМКОНТРОЛЬНЫЕ
ЛАМПЫ
И СООБЩЕНИЯАВАРИЙНОЕ
СОСТОЯНИЕТЕХОБСЛУЖИВАНИЕ
И УХОДТЕХНИЧЕСКИЕ
ХАРАКТЕРИСТИКИ

УКАЗАТЕЛЬ

ЗНАКОМСТВО С
АВТОМОБИЛЕМ

СИСТЕМЫ
БЕЗОПАСНОСТИ

ПУСК И УПРАВЛЕНИЕ
АВТОМОБИЛЕМ

КОНТРОЛЬНЫЕ
ЛАМПЫ И
СООБЩЕНИЯ

АВАРИЙНОЕ
СОСТОЯНИЕ

ТЕХОБСЛУЖИВАНИЕ
И УХОД

ТЕХНИЧЕСКИЕ
ХАРАКТЕРИСТИКИ

УКАЗАТЕЛЬ

ПОДАЧА ТОПЛИВА

	0.9 Twinair Turbo 105CV	1.2 – 1.4	1.4 Turbo Multi Air	1.3 Multijet
Подача топлива	Многоточечный электронный впрыск Multipoint	Электронный фазированный последовательный впрыск Multipoint с электронным	управлением и промежуточным охладителем турбо	Прямой впрыск Multijet «Common Rail»



ВНИМАНИЕ

Внесение изменений в конструкцию системы подачи топлива или ее неквалифицированный ремонт без учета технических особенностей системы могут стать причиной возникновения неисправностей и привести к возгоранию.

ТРАНСМИССИЯ

	1.2 – 1.4 – 1.4 Turbo Multi Air 1.3 Multijet 75CV – 1.3 Multijet 85CV	0.9 Twinair Turbo 105CV
Коробка передач	Пять передних передач и одна задняя с синхронизаторами для включения передних передач	Шесть передних передач и одна задняя с синхронизаторами для включения передних передач
Сцепление	Саморегулирующееся с педалью без свободного хода	
Привод	Передний	

ТОРМОЗА

Рабочие тормоза: передние	вентилируемый дисковый тормоз
задние	барabanные или дисковые (для моделей/рынков, где предусмотрено)
Стояночный тормоз	управляется вручную рычагом, воздействует на задние тормоза

ПРЕДУПРЕЖДЕНИЕ Вода, лед и соль для посыпания дорог могут образовывать корку на тормозных дисках, снижая эффективность первого торможения.

ПОДВЕСКА

	0.9 Twinair Turbo 105CV – 1.2 – 1.4	1.4 Turbo Multi Air – 1.3 Multijet
Передняя	Независимая подвеска передних колес типа «Макферсон»	Независимая подвеска передних колес типа «Макферсон» со стабилизатором
Задняя	с закручивающейся балкой и взаимосвязанными колесами	

РУЛЕВОЙ МЕХАНИЗМ

Тип	электрический усилитель руля с зубчатой рейкой и шестерней
Диаметр разворота (между тротуарами)м	10,9

ЗНАКОМСТВО С
АВТОМОБИЛЕМ

СИСТЕМЫ
БЕЗОПАСНОСТИ

ПУСК И УПРАВЛЕНИЕ
АВТОМОБИЛЕМ

КОНТРОЛЬНЫЕ
ЛАМПЫ
И СООБЩЕНИЯ

АВАРИЙНОЕ
СОСТОЯНИЕ

ТЕХОБСЛУЖИВАНИЕ
И УХОД

ТЕХНИЧЕСКИЕ
ХАРАКТЕРИСТИКИ

УКАЗАТЕЛЬ

КОЛЕСА

ДИСКИ И ШИНЫ

Диски из штампованной стали или легкосплавные. Бескамерные шины с радиальным кордом. Перечень шин, рекомендованных для установки на автомобиль, приведен в техническом паспорте.

ПРЕДУПРЕЖДЕНИЕ В случае несоответствия данных, приведенных в «Руководстве по эксплуатации» и в техническом паспорте, достоверными считаются данные технического паспорта.

В целях безопасности движения все колеса автомобиля необходимо комплектовать шинами одной модели и типоразмера.

ПРЕДУПРЕЖДЕНИЕ Не пытайтесь устанавливать камеры в бескамерные шины.

ЗАПАСНОЕ КОЛЕСО

Диск из штампованной стали. Бескамерная шина.

ГЕОМЕТРИЯ КОЛЕС

Схождение передних колес: $+1 \pm 1$ мм

Полное схождение задних колес: $+1,7 \pm 2$ мм

Значения относятся к автомобилю в исправном состоянии.

МАРКИРОВКА ШИН – рис. 215

Пример: 175/65 R 15 84T

175 = номинальная ширина (S – расстояние между бортами шины в мм)

65 = процентное отношение высоты/ширины (H/S)

R = радиальная шина

15 = посадочный диаметр диска в дюймах (Ø)

84 = индекс нагрузки (грузоподъемность)

T = Обозначение максимально допустимой скорости.



рис. 215

FOU0193m

Обозначение максимально допустимой скорости

Q = до 160 км/ч.
Q = до 170 км/ч.
Q = до 180 км/ч.
Q = до 190 км/ч.
Q = до 200 км/ч.
Q = до 210 км/ч.
Q = до 240 км/ч.

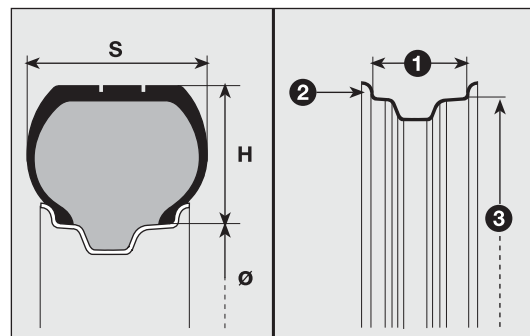
Максимально допустимая скорость для зимних шин

QM + S = до 160 км/ч.
TM + S = до 190 км/ч.
HM + S = до 210 км/ч.

Индекс нагрузки (грузоподъемность)

70 = 335 кг	81 = 462 кг
71 = 345 кг	82 = 475 кг
72 = 355 кг	83 = 487 кг
73 = 365 кг	84 = 500 кг
74 = 375 кг	85 = 515 кг
75 = 387 кг	86 = 530 кг
76 = 400 кг	87 = 545 кг
77 = 412 кг	88 = 560 кг
78 = 425 кг	89 = 580 кг
79 = 437 кг	90 = 600 кг
80 = 450 кг	91 = 615 кг

МАРКИРОВКА ДИСКОВ – рис. 215

Пример: 6J x 15 ET43

6 = ширина обода колеса в дюймах 1.
J = профиль борта обода (боковой выступ, на который опирается борт покрышки) 2.
15 = диаметр посадки обода в дюймах (соответствует посадочному диаметру устанавливаемой шины) 3 = Ø.
ET43 = развал колеса (расстояние между опорной поверхностью диска/обода и средней линией окружности колеса).

ШИНЫ RIM PROTECTOR (С ЗАЩИТОЙ ОБОДА ПРИ СМЕНЕ ШИН) рис. 216



ВНИМАНИЕ

В случае использования цельных колпаков ступицы колеса с пружинным креплением к диску из листовой стали, а также бывших в употреблении шин с защитой обода (rim protector), НЕ устанавливайте колпаки ступиц колеса. Применение несоответствующих шин и колпаков может привести к неожиданной потере давления в шине.



рис. 216

FOU0549m

ЗНАКОМСТВО С
АВТОМОБИЛЕМ

СИСТЕМЫ
БЕЗОПАСНОСТИ

ПУСК И УПРАВЛЕНИЕ
АВТОМОБИЛЕМ

КОНТРОЛЬНЫЕ
ЛАМПЫ
И СООБЩЕНИЯ

АВАРИЙНОЕ
СОСТОЯНИЕ

ТЕХОБСЛУЖИВАНИЕ
И УХОД

ТЕХНИЧЕСКИЕ
ХАРАКТЕРИСТИКИ

УКАЗАТЕЛЬ

	Исполнение	Диски(*)	Шины		Запасное колесо (●)	
			в комплекте	зимние шины	Диск (*)	Шина
ЗНАКОМСТВО С АВТОМОБИЛЕМ	0.9 Twinair Turbo 105CV	6J X 15" - ET 43 (Δ) 6J X 16" - ET 45 (Δ) 6,5J X 17" - ET 46 (Δ)	185/65 R15 88T 195/55 R16 87H 205/45 R17 88V	185/65 R15 88Q (M+S) 195/55 R16 87Q (M+S) 205/45 R17 88Q (M+S)	6J X 15" - ET 43	175/65 R15 84T 185/65 R15 88T
СИСТЕМЫ БЕЗОПАСНОСТИ	1.2	6J X 15" - ET 43 6J X 15" - ET 43 (Δ)	175/65 R15 84T 185/65 R15 88T	175/65 R15 84Q (M+S) 185/65 R15 88Q (M+S)	6J X 15" - ET 43	175/65 R15 84T 185/65 R15 88T
ПУСК И УПРАВЛЕНИЕ АВТОМОБИЛЕМ	1.4	6J X 15" - ET 43 6J X 15" - ET 43 (Δ) 6J X 15" - ET 43 (Δ) 6J X 16" - ET 45 (Δ) 6,5J X 17" - ET 46 (Δ)	175/65 R15 84T 175/65 R15 84T 185/65 R15 88T 195/55 R16 87H 205/45 R17 88V	175/65 R15 84Q (M+S) 175/65 R15 84Q (M+S) 185/65 R15 88Q (M+S) 195/55 R16 87Q (M+S) 205/45 R17 88Q (M+S)	6J X 15" - ET 43	175/65 R15 84T 185/65 R15 88T
КОНТРОЛЬНЫЕ ЛАМПЫ И СООБЩЕНИЯ	1.4 Turbo Multi Air	6J X 15" - ET 43 (Δ) 6J X 16" - ET 45 (Δ) 6J X 16" - ET 45 (Δ) 6,5J X 17" - ET 46 (Δ)	185/65 R15 88H 195/55 R16 87H (○) 195/55 R16 87V (□) 205/45 R17 88V	185/65 R15 88Q (M+S) 195/55 R16 87Q (M+S) 195/55 R16 87Q (M+S) 205/45 R17 88Q (M+S)	6J X 15" - ET 43	185/65 R15 88T
АВАРИЙНОЕ СОСТОЯНИЕ	1.3 Multijet 75CV	6J X 15" - ET 43 6J X 15" - ET 43 (Δ) 6J X 15" - ET 43 (Δ) 6J X 16" - ET 45 (Δ) 6,5J X 17" - ET 46 (Δ)	175/65 R15 84T 175/65 R15 84T 185/65 R15 88T 195/55 R16 87H 205/45 R17 88V	175/65 R15 84Q (M+S) 175/65 R15 84Q (M+S) 185/65 R15 88Q (M+S) 195/55 R16 87Q (M+S) 205/45 R17 88Q (M+S)	6J X 15" - ET 43	175/65 R15 84T 185/65 R15 88T
ТЕХОБСЛУЖИВАНИЕ И УХОД	1.3 Multijet 85CV	6J X 15" - ET 43 6J X 16" - ET 45 (Δ)	185/65 R15 88T 195/55 R16 87H	185/65 R15 88Q (M+S) 195/55 R16 87Q (M+S)	6J X 15" - ET 43	185/65 R15 88T

(*) Межосевое расстояние между шпильками 100 мм, шпильки M12 x 1,5; использовать только колеса, предусмотренные для данной модели.

(●) В зависимости от комплектации запасное колесо может иметь шину 175/65 R15 84T и диск 6Jx15"- ET43. В таком случае шина 175/65 R15 84T имеет те же характеристики, что и запасное колесо. Сведения и меры предосторожности из параграфа «Замена колеса» относятся к шине типа 175/65 R15 84T.

(Δ) Легкосплавной диск

(○) Отсутствует для исполнений со спортивной комплектацией

(□) Спортивная комплектация 1.4 Turbo Multi Air

УКАЗАТЕЛЬ

ДАВЛЕНИЕ В ХОЛОДНЫХ ШИНАХ (бар)

Исполнение	0.9 Twinair Turbo 105CV		1.2		1.4		1.4 Turbo Multi Air	
	Передн.	Задн.	Передн.	Задн.	Передн.	Задн.	Передн.	Задн.
175/65 R15 84T								
Средняя нагрузка	–	–	2,2	2,1	2,2	2,1	–	–
Полная нагрузка	–	–	2,2	2,2	2,2	2,2	–	–
185/65 R15 88T								
Средняя нагрузка	2,2	2,0	2,2	2,0	2,2	2,0	–	–
Полная нагрузка	2,2	2,2	2,2	2,2	2,2	2,2	–	–
185/65 R15 88H								
Средняя нагрузка	–	–	–	–	–	–	2,2	2,0
Полная нагрузка	–	–	–	–	–	–	2,2	2,2
195/55 R16 87H								
Средняя нагрузка	2,2	2,0	2,2	2,0	2,2	2,0	2,2	2,0
Полная нагрузка	2,2	2,2	2,2	2,2	2,2	2,2	2,2	2,2
195/55 R16 87V								
Средняя нагрузка	–	–	–	–	–	–	2,2 (□)	2,0 (□)
Полная нагрузка	–	–	–	–	–	–	2,2 (□)	2,2 (□)
205/45 R17 88V								
Средняя нагрузка	2,4	2,2	–	–	2,4	2,2	2,4	2,2
Полная нагрузка	2,4	2,4	–	–	2,4	2,4	2,4	2,4

(□) Спортивная комплектация

Для теплых шин значение давления следует увеличить на 0,3 бар по сравнению с приведенным в таблице. Вновь проверить показатель на холодных шинах. Для зимних шин показатель давления следует увеличить на 0,2 бар по сравнению с рекомендованным для шин в комплекте. При езде на скорости более 160 км/час следует накачивать шины до показателя, рекомендованного для полной нагрузки. При наличии системы T.P.M.S. значение давления следует увеличить на 0,1 бар по сравнению с приведенным в таблице. Система T.P.M.S. не предусмотрена для шины 175/65 R15 84T

ЗНАКОМСТВО С
АВТОМОБИЛЕМ

СИСТЕМЫ
БЕЗОПАСНОСТИ

ПУСК И УПРАВЛЕНИЕ
АВТОМОБИЛЕМ

КОНТРОЛЬНЫЕ
ЛАМПЫ
И СООБЩЕНИЯ

АВАРИЙНОЕ
СОСТОЯНИЕ

ТЕХОБСЛУЖИВАНИЕ
И УХОД

ТЕХНИЧЕСКИЕ
ХАРАКТЕРИСТИКИ

УКАЗАТЕЛЬ

	Исполнение	1.3 Multijet 85CV		1.3 Multijet 95CV	
		Передн.	Задн.	Передн.	Задн.
ЗНАКОМСТВО С АВТОМОБИЛЕМ	175/65 R15 84T				
	Средняя нагрузка	2,4	2,1	2,4	2,1
СИСТЕМЫ БЕЗОПАСНОСТИ	Полная нагрузка	2,5	2,2	2,5	2,2
	185/65 R15 88T				
ПУСК И УПРАВЛЕНИЕ АВТОМОБИЛЕМ	Средняя нагрузка	2,3	2,1	2,3	2,1
	Полная нагрузка	2,3	2,3	2,3	2,3
КОНТРОЛЬНЫЕ ЛАМПЫ И СООБЩЕНИЯ	195/55 R16 87H				
	Средняя нагрузка	2,3	2,1	2,3	2,1
АВАРИЙНОЕ СОСТОЯНИЕ	Полная нагрузка	2,4	2,4	2,4	2,4
	205/45 R17 88V				
ТЕХОБСЛУЖИВАНИЕ И УХОД	Средняя нагрузка	2,4	2,2	2,4	2,2
	Полная нагрузка	2,5	2,4	2,5	2,4

Для теплых шин значение давления следует увеличить на 0,3 бар по сравнению с приведенным в таблице. Вновь проверить показатель на холодных шинах. Для зимних шин показатель давления следует увеличить на 0,2 бар по сравнению с рекомендованным для шин в комплекте. При езде на скорости более 160 км/час следует накачивать шины до показателя, рекомендованного для полной нагрузки. При наличии системы T.P.M.S. значение давления следует увеличить на 0,1 бар по сравнению с приведенным в таблице. Система T.P.M.S. не предусмотрена для шины 175/65 R15 84T

РАБОЧИЕ ХАРАКТЕРИСТИКИ

Максимально допустимая скорость в км/час после первого периода эксплуатации автомобиля.

0.9 Twinair Turbo 105CV	1.2 (Euro 4)	1.2 (Euro 6)	1.4	1.4 Turbo Multi Air	1.3 Multijet 75CV	1.3 Multijet 85CV
182	155	156	165	200 205 (*)	165	172

(*) В модификациях со спортивной комплектацией допускается небольшое увеличение максимальной скорости.

РАЗМЕРЫ

Размеры указаны в мм и относятся к автомобилю с установленными стандартными шинами.

Значение высоты для незагруженного автомобиля.

Объем багажного отсека

Объем при незагруженном автомобиле (нормы V.D.A.) 275 дм³

Объем со сложенным задним сидением 1030 дм³



рис. 217

F0U0627m

ЗНАКОМСТВО С АВТОМОБИЛЕМ

СИСТЕМЫ БЕЗОПАСНОСТИ

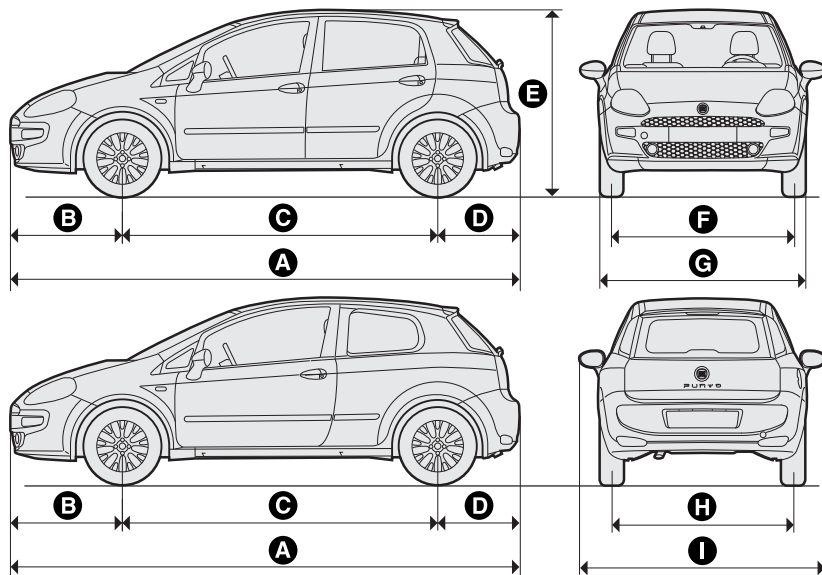
ПУСК И УПРАВЛЕНИЕ АВТОМОБИЛЕМ

КОНТРОЛЬНЫЕ ЛАМПЫ И СООБЩЕНИЯ

АВАРИЙНОЕ СОСТОЯНИЕ

ТЕХОБСЛУЖИВАНИЕ И УХОД

ТЕХНИЧЕСКИЕ ХАРАКТЕРИСТИКИ

УКАЗАТЕЛЬ

	A	B	C	D	E	F	G	H	I
3 – 5-дверные модели	4065	890	2510	665	1490	1473	1687	1466	1967

ПРЕДУПРЕЖДЕНИЕ Возможны небольшие изменения в размерах в зависимости от размеров дисков и шин.

ЗНАКОМСТВО С
АВТОМОБИЛЕМ

СИСТЕМЫ
БЕЗОПАСНОСТИ

ПУСК И УПРАВЛЕНИЕ
АВТОМОБИЛЕМ

КОНТРОЛЬНЫЕ
ЛАМПЫ И
СООБЩЕНИЯ

АВАРИЙНОЕ
СОСТОЯНИЕ

ТЕХОБСЛУЖИВАНИЕ
И УХОД

ТЕХНИЧЕСКИЕ
ХАРАКТЕРИСТИКИ

УКАЗАТЕЛЬ

МАССА

Модификации с бензиновым двигателем

Масса (кг)

	0.9 Twinair Turbo 105CV		1.2		1.4		1.4 Turbo Multi Air	
	3 двери 5 мест	5 дверей 5 мест	3 двери 5 мест	5 дверей 5 мест	3 двери 5 мест	5 дверей 5 мест	3 двери 5 мест	5 дверей 5 мест
Масса снаряженного автомобиля (со всеми жидкостями, топливным баком, заполненным на 90%, и без дополнительных комплектующих):	1075	1090	1015	1030	1025	1040	1155	1170
Полезная грузоподъемность (*) вместе с водителем:	560	560	560	560	560	560	560	560
Максимально допустимая нагрузка (**)	850	850	850	850	850	850	850	850
– передняя ось:	850	850	850	850	850	850	850	850
– задняя ось:	1635	1650	1575	1590	1585	1600	1715	1730
– общая:								
Буксируемая нагрузка								
– прицеп с тормозами:	1000	1000	900	900	1000	1000	1000	1000
– прицеп без тормозов:	400	400	400	400	400	400	400	400
Максимальная нагрузка на крышу:	50	50	50	50	50	50	50	50
Максимальная нагрузка на сферу (прицеп с тормозами):	60	60	60	60	60	60	60	60

(*) При установке дополнительного оборудования (открывающаяся крыша, тягово-сцепное устройство для буксировки прицепа и т.д.) собственный вес автомобиля увеличивается, а полезная грузоподъемность уменьшается относительно максимально допустимых нагрузок.

(**) Не допускается превышение максимально допустимой нагрузки. За размещение грузов в багажном отсеке и на крыше при соблюдении максимально допустимых нагрузок отвечает пользователь.

Комплектации Multijet

Масса (кг)

	1.3 Multijet 75CV		1.3 Multijet 85CV	
	3 двери 5 мест	5 дверей 5 мест	3 двери 5 мест	5 дверей 5 мест
Собственная масса автомобиля (со всеми жидкостями, с топливным баком, заполненным на 90% и без дополнительных комплектующих):	1090	1105	1130	1145
Полезная грузоподъемность (*) вместе с водителем:	560	560	560	560
Максимально допустимая нагрузка (**)				
– передняя ось:	950	950	950	950
– задняя ось:	850	850	850	850
– общая:	1650	1665	1690	1705
Буксируемая нагрузка				
– прицеп с тормозами:	1000	1000	1000	1000
– прицеп без тормозов:	400	400	400	400
Максимальная нагрузка на крышу:	50	50	50	50
Максимальная вертикальная нагрузка на сферу(с тормозной системой):	60	60	60	60

(*) При установке дополнительного оборудования (открывающаяся крыша, тягово-цепное устройство для буксировки прицепа и т.д.) собственный вес автомобиля увеличивается, а полезная грузоподъемность уменьшается относительно максимально допустимых нагрузок.

(**) Не допускается превышение максимально допустимой нагрузки. За размещение грузов в багажном отсеке и на крыше при соблюдении максимально допустимых нагрузок отвечает пользователь.

ЗНАКОМСТВО С
АВТОМОБИЛЕМ

СИСТЕМЫ
БЕЗОПАСНОСТИ

ПУСК И УПРАВЛЕНИЕ
АВТОМОБИЛЕМ

КОНТРОЛЬНЫЕ
ЛАМПЫ
И СООБЩЕНИЯ

АВАРИЙНОЕ
СОСТОЯНИЕ

ТЕХОБСЛУЖИВАНИЕ
И УХОД

ТЕХНИЧЕСКИЕ
ХАРАКТЕРИСТИКИ

УКАЗАТЕЛЬ

ЗАЛИВКА ЖИДКОСТЕЙ

		0.9 Twinair Turbo 105CV	1.2	1.4	1.4 Turbo Multi Air	Рекомендуемое топливо и оригинальные смазочные материалы	
СИСТЕМЫ БЕЗОПАСНОСТИ	Топливный бак:	литров	4,5	45	45	Бензин без содержания свинца с октановым числом не ниже 95 R.O.N. (ГОСТ Р 51866-2002 (ЕН 228:2004))	
	включая резерв в:	литров	5 ÷ 7	5 ÷ 7	5 ÷ 7		
ПУСК И УПРАВЛЕНИЕ АВТОМОБИЛЕМ	Система охлаждения двигателя:	литров	5,4	5,3	5,3	6,0	Смесь воды и жидкости PARAFLU^{UP} в соотношении 50% (□)
КОНТРОЛЬНЫЕ ЛАМПЫ И СООБЩЕНИЯ	Картер двигателя:	литров	3,0 ▲	2,4 ●	2,4 ●	3,1 ●	● SELENIA K P.E.
	Картер двигателя и фильтр:	литров	3,5 ▲	2,6 ●	2,6 ●	3,5 ●	▲ SELENIA DIGITEK P.E.
АВАРИЙНОЕ СОСТОЯНИЕ	Коробка передач/ дифференциал:	кг	1,65	1,5	1,5	1,7	TUTELA TRANSMISSION GEARFORCE
	Гидравлический контур тормозного устройства:	кг	0,5	0,5	0,5	0,5	TUTELA TOP 4
ТЕХОБСЛУЖИВАНИЕ И УХОД	Бачок для жидкости стеклоомывателей ветрового и заднего стекла:	литров	2,2	2,2	2,2	2,2	Смесь воды и жидкости TUTELA PROFESSIONAL SC35
	омыватель фар:	литров	4,5	4,5	4,5	4,5	

(□) В особо неблагоприятных климатических условиях рекомендуется использовать смесь из 60% **PARAFLU^{UP}** и 40% деминерализованной воды.

УКАЗАТЕЛЬ

		1.3 Multijet 75CV	1.3 Multijet 85CV	Рекомендуемое топливо и оригинальные смазочные материалы
Топливный бак: включая резерв:	литров литров	45 5 ÷ 7	45 5 ÷ 7	Автомобильное дизельное топливо (ГОСТ Р 52368- 2005 (ЕН590:2004))
Система охлаждения двигателя:	литров	7,4 (E4) 6,7 (E5+)	6,7	Смесь воды и жидкости PARAFLU^{UP} в соотношении 50% (□)
Картер двигателя:	литров	3,0	3,0	SELENIA WR P.E.
Картер двигателя и фильтр:	литров	3,2	3,2	
Коробка передач/ дифференциал:	кг	1,7	1,7	TUTELA TRANSMISSION GEARFORCE
Гидравлический контур тормозного устройства:	кг	0,5	0,5	TUTELA TOP 4
Бачок для жидкости стеклоомывателей ветрового и заднего стекла:	литров	2,2	2,2	Смесь воды и жидкости TUTELA PROFESSIONAL SC35
омыватель фар:	литров	4,5	4,5	

(*) Исполнение с шестиступенчатой коробкой передач

(□) В особо неблагоприятных климатических условиях рекомендуется использовать смесь из 60% **PARAFLU^{UP}** и 40% деминерализованной воды.

ЗНАКОМСТВО С
АВТОМОБИЛЕМ

СИСТЕМЫ
БЕЗОПАСНОСТИ

ПУСК И УПРАВЛЕНИЕ
АВТОМОБИЛЕМ

КОНТРОЛЬНЫЕ
ЛАМПЫ
И СООБЩЕНИЯ

АВАРИЙНОЕ
СОСТОЯНИЕ

ТЕХОБСЛУЖИВАНИЕ
И УХОД

ТЕХНИЧЕСКИЕ
ХАРАКТЕРИСТИКИ

УКАЗАТЕЛЬ

ЖИДКОСТИ И СМАЗКИ

Моторное масло, которым оснащен ваш автомобиль, было тщательно разработано и протестировано для соответствия требованиям по графику планового техобслуживания. Постоянное использование указанных смазочных материалов обеспечивает характеристики расхода топлива и количества выбросов. Качество смазочного материала является определяющим для работы и срока службы двигателя.

ХАРАКТЕРИСТИКИ РЕКОМЕНДОВАННЫХ ПРОДУКТОВ

Применение	Качественные характеристики жидкостей и смазочных материалов для правильной работы автомобиля	Оригинальные Жидкости и смазки	Период замена
Смазка для бензиновых двигателей (исполнение 0.9 TwinAir Turbo 105 л.с.)	Полностью синтетическая смазка, класс вязкости SAE 0W-30 ACEA C2. Сертификат FIAT 9.55535-GS1.	DIGITEK P.E. Contractual Technical Reference N° F020.B12	По графику планового техобслуживания
Смазка для бензиновых двигателей (исполнения 1.2, 1.4, 1.4 Turbo MultiAir)	Полностью синтетическая смазка, класс вязкости SAE 5W-40, ACEA C3. Сертификат FIAT 9.55535-S2.	SELENIA K P.E. Contractual Technical Reference N° F603.C07	По графику планового техобслуживания
Смазка для дизельных двигателей	Полностью синтетическая смазка, класс вязкости SAE 5W-30. Сертификат FIAT 9.55535-S1.	SELENIA WR P.E. Contractual Technical Reference N° F510.D07	По графику планового техобслуживания

В аварийных ситуациях, при отсутствии смазочных веществ со специальными характеристиками, для долива допускается использование масел с минимальными характеристиками ACEA. В этом случае не гарантируется оптимальная работа двигателя. Для двигателей 0.9 TwinAir Turbo 105 л.с. - 1.4 Turbo MultiAir использовать исключительно смазочные материалы с характеристиками и указанным классом вязкости SAE.



Использование смазок, характеристики которых отличаются от указанных выше, может вызвать повреждения двигателя, не покрываемые гарантией.

Применение	Качественные характеристики жидкостей и смазочных материалов для правильной работы автомобиля	Оригинальные Жидкости и смазки	Сфера применения
Смазочные масла и консистентные смазки для передачи движения	Синтетическое масло маркировки по SAE 75W. Сертификат FIAT 9.55550-MZ6	TUTELA TRANSMISSION GEARFORCE Contractual Technical Reference N° F002.F10	Механическая коробка передач и дифференциал
	Смазка на основе дисульфита молибдена для повышенных рабочих температур. Сертификат FIAT 9.55580. Консистенция NL.GI. 1-2	TUTELA ALL STAR Contractual Technical Reference N° F702.G07	ШРУС привода со стороны колеса
	Особая смазка для шарниров типа "трипод" с низким коэффициентом трения. Квалификация FIAT 9.55580. Консистенция NL.GI. 0-1.	TUTELA STAR 700 Contractual Technical Reference N° F701.C07	Шарнир привода со стороны дифференциала
Тормозная жидкость	Синтетическая жидкость F.M.V.S.S. n° 116 DOT 4, ISO 4925 SAE J1704, CUNA NC 956- 01. Сертификат FIAT 9.55597	TUTELA TOP 4 Contractual Technical Reference N° F001.A93	Гидравлика тормозов и гидравлическое управление сцеплением
Защитная жидкость для радиатора	Антифриз (красного цвета) на основе ингибированного моноэтиленгликоля по технологии органических кислот OAT. Превышает требования спецификации CUNA NC 956-16, ASTM D 3306. Сертификат FIAT 9.55523	PARAFLU^{UP} (*) Contractual Technical Reference N° F101.M01	Системы охлаждения. Применяемое соотношение: 50% воды 50% PARAFLU^{UP} (□)
Топливная добавка	Антифризная добавка к дизельному топливу с защитным эффектом для дизельных двигателей	TUTELA DIESEL ART Contractual Technical Reference N° F601.L06	Смешивать с дизельным топливом 25 куб. см на 10 литров
Жидкость для стеклоомывателя ветрового стекла/ заднего стекла	Смесь спиртов, воды и поверхностно-активных веществ CUNA NC 956-II Сертификат FIAT 9.55522.	TUTELA PROFESSIONAL SC35 Contractual Technical Reference N° F201.D02	Использовать в чистом или разведенном виде в системах стеклоомывателей

(*) ПРЕДУПРЕЖДЕНИЕ Не доливайте и не смешивайте с другими жидкостями, характеристики которых отличаются от указанных.

(□) В особо неблагоприятных климатических условиях рекомендуется использовать смесь из 60% жидкости **PARAFLU^{UP}** и 40% деминерализованной воды.

ЗНАКОМСТВО С
АВТОМОБИЛЕМ

СИСТЕМЫ
БЕЗОПАСНОСТИ

ПУСК И УПРАВЛЕНИЕ
АВТОМОБИЛЕМ

КОНТРОЛЬНЫЕ
ЛАМПЫ
И СООБЩЕНИЯ

АВАРИЙНОЕ
СОСТОЯНИЕ

ТЕХОБСЛУЖИВАНИЕ
И УХОД

ТЕХНИЧЕСКИЕ
ХАРАКТЕРИСТИКИ

УКАЗАТЕЛЬ

РАСХОД ТОПЛИВА

Значения расхода топлива из нижеприведенных таблиц определены на основе сертификационных испытаний, предписанных соответствующими европейскими директивами. Для определения расхода топлива используются следующие процедуры:

- городской цикл: холодный пуск и имитация движения автомобиля в городских условиях;
- на трассе: имитация движения автомобиля вне города с частым ускорением на всех передачах. Скорость передвижения в диапазоне от 0 до 120 км/час;

- смешанный расход: определяется при учете 37% городского цикла и 63% цикла вне города.

ПРЕДУПРЕЖДЕНИЕ Характер маршрута, дорожная ситуация, атмосферные явления, стиль управления, общее состояние автомобиля, оснащение/комплектация/принадлежности, использование климат-контроля, загруженность автомобиля, наличие груза на крыше и другие условия, которые ухудшают аэродинамические свойства или сопротивляемость, влияют на изменения показателей расхода топлива.

Расход согласно действующей европейской директиве (литров/100 км)

Исполнение	В городе	За городом	Смешанный
0.9 Twinair Turbo 105CV (Евро 6)	5,0 - 4,9 (*)	3,8 - 3,7 (*)	4,2 - 4,1 (*)
1.2 (Евро 4)	7,3	4,8	5,7
1.2 (Евро 6)	7,2	4,4	5,4
1.4 (Евро 4)	7,5	5,0	5,9
1.4 (Евро 6)	7,4	4,7	5,7
1.4 Turbo Multi Air (Евро 5)	7,3	4,6	5,6
1.3 Multijet 75CV (Евро 5+)	5,5	3,5	4,2
1.3 Multijet 85CV (Евро 5+)	4,4	2,9	3,5
1.3 Multijet 95CV (Евро 5)	5,3	3,5	4,2

(*) (для моделей/рынков, где предусмотрено)

ВЫБРОС CO₂

Показатели выброса CO₂ из нижеприведенной таблицы относятся к смешанному расходу топлива.

Исполнение	Выбросы CO ₂ согласно действующей европейской директиве (г/км)
0.9 Twinair Turbo 105CV (Евро 6)	99 - 97 (*)
1.2 (Евро 4)	135
1.2 (Евро 6)	126
1.4 (Евро 4)	139
1.4 (Евро 6)	132
1.4 Multi Air (Евро 5)	133
1.4 Turbo Multi Air (Евро 5)	129
1.3 Multijet 75CV (Евро 5+)	112
1.3 Multijet 85CV (Евро 5+)	90

(*) (для моделей/рынков, где предусмотрено)

ЗНАКОМСТВО С
АВТОМОБИЛЕМ

СИСТЕМЫ
БЕЗОПАСНОСТИ

ПУСК И УПРАВЛЕНИЕ
АВТОМОБИЛЕМ

КОНТРОЛЬНЫЕ
ЛАМПЫ
И СООБЩЕНИЯ

АВАРИЙНОЕ
СОСТОЯНИЕ

ТЕХОБСЛУЖИВАНИЕ
И УХОД

ТЕХНИЧЕСКИЕ
ХАРАКТЕРИСТИКИ

УКАЗАТЕЛЬ

ОБРАЩЕНИЕ С АВТОМОБИЛЕМ В КОНЦЕ СРОКА СЛУЖБЫ

ЗНАКОМСТВО С
АВТОМОБИЛЕМ

УЖЕ МНОГИЕ ГОДЫ КОМПАНИЯ FIAT ПРОВОДИТ ШИРОКУЮ ПРОГРАММУ МЕРОПРИЯТИЙ ПО ЗАЩИТЕ ОКРУЖАЮЩЕЙ СРЕДЫ ПУТЕМ НЕПРЕРЫВНОГО УСОВЕРШЕНСТВОВАНИЯ ПРОИЗВОДСТВЕННЫХ ПРОЦЕССОВ И ВЫПУСКА ВСЕ БОЛЕЕ ЭКОЛОГИЧЕСКИ СОВМЕСТИМОЙ ПРОДУКЦИИ.

СИСТЕМЫ
БЕЗОПАСНОСТИ

ЧТОБЫ ПРЕДОСТАВИТЬ СВОИМ КЛИЕНТАМ НАИЛУЧШИЕ ФОРМЫ ОБСЛУЖИВАНИЯ ПРИ СОБЛЮДЕНИИ НОРМ ПО ЗАЩИТЕ ОКРУЖАЮЩЕЙ СРЕДЫ И ТРЕБОВАНИЙ ЕВРОПЕЙСКОЙ ДИРЕКТИВЫ 2000/53/ЕС ПО ВОПРОСАМ ОБРАЩЕНИЯ С АВТОМОБИЛЯМИ В КОНЦЕ СРОКА СЛУЖБЫ, FIAT ПРЕДОСТАВЛЯЕТ ВОЗМОЖНОСТЬ БЕЗ ДОПОЛНИТЕЛЬНЫХ РАСХОДОВ ВОЗВРАЩАТЬ СОБСТВЕННЫЕ АВТОМОБИЛИ* ПО ИСТЕЧЕНИИ СРОКА ИХ ЭКСПЛУАТАЦИИ.

ПУСК И УПРАВЛЕНИЕ
АВТОМОБИЛЕМ

В СООТВЕТСТВИИ С ЕВРОПЕЙСКОЙ ДИРЕКТИВОЙ ПРЕДУСМАТРИВАЕТСЯ, ЧТО ВОЗВРАТ АВТОМОБИЛЯ ПРОИСХОДИТ НА ТАКИХ УСЛОВИЯХ, ПРИ КОТОРЫХ ЕГО ПОСЛЕДНИЙ ВЛАДЕЛЕЦ ИЛИ ПОЛЬЗОВАТЕЛЬ НЕ ДОЛЖЕН НЕСТИ НИКАКИХ РАСХОДОВ В СИЛУ НУЛЕВОЙ ИЛИ ОТРИЦАТЕЛЬНОЙ РЫНОЧНОЙ СТОИМОСТИ ТРАНСПОРТНОГО СРЕДСТВА.

КОНТРОЛЬНЫЕ
ЛАМПЫ И
СООБЩЕНИЯ

В ЧАСТНОСТИ, ПОЧТИ ВО ВСЕХ СТРАНАХ ЕВРОПЕЙСКОГО СОЮЗА ВПЛОТЬ ДО 1 ЯНВАРЯ 2007 ГОДА ДОПУСКАЛОСЬ БЕЗЗАТРАТНОЕ ВОЗВРАЩЕНИЕ ТОЛЬКО АВТОМОБИЛЕЙ, ЗАРЕГИСТРИРОВАННЫХ С 1 ИЮЛЯ 2002 ГОДА. С 2007 ГОДА АВТОМОБИЛИ МОГУТ ВОЗВРАЩАТЬСЯ БЕЗ ДОПОЛНИТЕЛЬНЫХ РАСХОДОВ НЕЗАВИСИМО ОТ ГОДА РЕГИСТРАЦИИ ПРИ УСЛОВИИ СОХРАННОСТИ ОСНОВНЫХ КОМПОНЕНТОВ (В ЧАСТНОСТИ, ДВИГАТЕЛЬ И КУЗОВ) И ОТСУТСТВИЯ ДОПОЛНИТЕЛЬНЫХ ОТХОДОВ.

АВАРИЙНОЕ
СОСТОЯНИЕ

ДЛЯ БЕЗЗАТРАТНОЙ СДАЧИ СВОЕГО АВТОМОБИЛЯ ВЫ МОЖЕТЕ ОБРАЩАТЬСЯ В ОФИЦИАЛЬНЫЕ МАГАЗИНЫ FIAT ИЛИ В ЦЕНТРЫ ПО СБОРУ И УТИЛИЗАЦИИ АВТОМОБИЛЕЙ, УПОЛНОМОЧЕННЫЕ КОМПАНИЕЙ FIAT.

ТЕХОБСЛУЖИВАНИЕ
И УХОД

ТАКИЕ ЦЕНТРЫ ПРОШЛИ ТЩАТЕЛЬНОЮ ПРОВЕРКУ, ЧТОБЫ ОБЕСПЕЧИТЬ ОБСЛУЖИВАНИЕ ЗАКАЗЧИКОВ ПО СООТВЕТСТВУЮЩИМ СТАНДАРТАМ КАЧЕСТВА ПО СБОРУ, ОБРАБОТКЕ И ВТОРИЧНОМУ ИСПОЛЬЗОВАНИЮ УСТАРЕВШИХ АВТОМОБИЛЕЙ ПРИ СОБЛЮДЕНИИ НОРМ ЗАЩИТЫ ОКРУЖАЮЩЕЙ СРЕДЫ.

ИНФОРМАЦИЮ О ТАКИХ ЦЕНТРАХ МОЖНО ПОЛУЧИТЬ В ТОРГОВОЙ СЕТИ МАРКИ FIAT И FIAT VEICOLI COMMERCIALI, ПО ТЕЛЕФОНУ ГОРЯЧЕЙ ЛИНИИ 00800 3428 0000 ИЛИ НА САЙТЕ КОМПАНИИ FIAT.

ТЕХНИЧЕСКИЕ
ХАРАКТЕРИСТИКИ

(*) ТРАНСПОРТНОЕ СРЕДСТВО ДЛЯ ПАССАЖИРСКИХ ПЕРЕВОЗОК С ДЕВЯТЬЮ ПОСАДОЧНЫМИ МЕСТАМИ МАКСИМУМ. ОБЩАЯ ДОПУСТИМАЯ МАССА 3,5 Т.

УКАЗАТЕЛЬ

PETRONAS
SELENIA
MOTOR OIL

In the heart of your engine.



Always ask your mechanic for **PETRONAS**
SELENIA
MOTOR OIL

Oil change? The experts recommend Petronas Selenia

*The engine of your car is factory filled with **Petronas Selenia**,
This is an engine oil range which satisfies the most advanced
international specifications. Its superior technical characteristics
allow **Petronas Selenia** to guarantee the **highest performance
and protection of your engine.***

The Petronas Selenia range includes a number of technologically advanced products:

SELENIA K PURE ENERGY

Fully synthetic lubricant designed for latest generation, low emission, petrol engines. Its specific formulation warrants the utmost protection also for high performance turbocharged engines with high thermal stress. Its low ash content helps to maintain the total cleanliness of modern catalysts.

SELENIA WR PURE ENERGY

Fully synthetic lubricant that can meet the requirements of the latest diesel engines. Low ash content to protect the particulate filter from the residual products of combustion. High Fuel Economy System that allows considerable fuel saving. It reduces the danger of dirtying the turbine to ensure the protection of increasingly high performance diesel engines.

SELENIA MULTIPOWER GAS PURE ENERGY

Fully-synthetic lubricant designed for petrol engines also turbocharged, powered with methane or LPG. Its exclusive formulation improves valve protection against wear, neutralises the acid compounds formed by combustion and keeps engine performance levels unchanged.

SELENIA K POWER

Fully synthetic lubricant developed for American design petrol engines, specially formulated to allow an excellent resistance to oxidation and high level fuel economy. Excellent protection at high temperatures.

SELENIA DIGITEK PURE ENERGY

Fully synthetic lubricant for petrol engines. High fuel economy characteristics. Specific formulation for the TwinAir two-cylinder engines, Selenia Digitek Pure Energy allows maximum protection of the engine even under high mechanical stress caused by severe stop and go conditions of city traffic.

The range also includes Selenia K, Selenia 20K, Selenia Turbo Diesel, Selenia Sport, Selenia Sport Power, Selenia Racing.

For further information on Petronas Selenia products visit the web site www.pli-petronas.eu



УКАЗАТЕЛЬ

ABS	99	ParafluUP	– запуск двигателя от вспомогательной батареи..	173	
CO ₂ на выхлопе.....	253	– проверка уровня и доливание	220	– рекомендации по продлению срока службы.....	225
Cruise Control (регулятор постоянной скорости)	62	– характеристики	251	– техобслуживание.....	224
Dead lock (функция взаимной блокировки)	82	Rim Protector (шины)	241	Багажный отсек	88
DPF (ловушка твердых частиц выхлопных газов).....	124	Sistema Fiat CODE	6	– расширение багажного отсека.....	90
Fiat CODE.....	6	Start&Stop (система)	111	– снятие задней полки	92
Fix&Go automatic (комплект быстрого ремонта шин)	179	Аварийное состояние	173	– снятие задней полки	92
Follow me home (устройство на фарах).....	49	Аварийное устройство блокировки задних дверей ...	84	Багажный отсек	
Hill Holder (система)	102	Аварийные огни		– аварийное открытие изнутри.....	90
Hydraulic Brake Assist (система экстренного торможения)	101	– включение	66	– открытие пультом дистанционного управления.....	8
Isofix Universale (детское кресло)		Аварийный запуск	173	– расширение багажного отсека.....	90
– подготовка для установки детского кресла	134	– запуск двигателя от вспомогательной батареи..	173	Безопасная перевозка детей ... 130	
– способы использования детских кресел	136	– принудительный запуск	174		
MSR (система)	104	Авторадио (устройство для установки)	119		
		Аккумуляторная батарея			
		– замена	224		

ЗНАКОМСТВО С АВТОМОБИЛЕМ

СИСТЕМЫ БЕЗОПАСНОСТИ

ПУСК И УПРАВЛЕНИЕ АВТОМОБИЛЕМ

КОНТРОЛЬНЫЕ ЛАМПЫ И СООБЩЕНИЯ

АВАРИЙНОЕ СОСТОЯНИЕ

ТЕХОБСЛУЖИВАНИЕ И УХОД

ТЕХНИЧЕСКИЕ ХАРАКТЕРИСТИКИ

УКАЗАТЕЛЬ

– подготовка для установки детского кресла “Isofix Universale”	134
Бесконтактная мойка (стеклоочиститель).....	60
Ближний свет (фары)	
– включение	57
– замена ламп	188
Блоки плавких предохранителей (расположение).....	198-199-200
Блокировка подачи топлива (система)	69
Боковые подушки безопасности (боковая - оконная)	142-143-144
– предупреждения общего порядка	145
Бортовой компьютер.....	33
Бортовой компьютер.....	33
Буксировка автомобиля	207
Буксировка прицепов	154
Буксировка прицепов.....	154
– установка буксировочного крюка	152

В ключение/выключение осветительных приборов.....	64
Внутреннее освещение.....	64
Воздушные отверстия и диффузоры.....	44
Воздушный фильтр	223
Выбросы CO ₂ на выхлопе.....	255
Выхлопная труба (катализатор).....	124
Г абаритные огни	
– включение	57
– замена задних ламп.....	191
– замена передних ламп.....	187
Габаритные размеры автомобиля.....	245
Геометрия колес	240
График планового техобслуживания	210-212
Д авление в шинах	243-244
Д вери	
– защита для безопасности детей	83

– открытие/закрытие дверей на расстоянии	8
– открытие/закрытие изнутри.....	69-80
– пульт ДУ	8
– централизованное закрытие дверей	69
Д верь багажного отделения	
– аварийное открытие изнутри.....	90
– открытие пультом дистанционного управления.....	8
Д вигатель	
– идентификационные коды.....	235
– маркировка	234
– система блокировки двигателя (Fiat CODE)	6
– технические данные ..	236-237
Д ефлекторы воздуха кондиционера	44
Д иаметр поворота	239
Д иски колёс	242
– правильная проверка.....	240

Длительный простой автомобиля.....	158	Задние противотуманные фары.....	68	– общие указания	184
Долив моторного масла	218	Задние сиденья		– снаружи.....	187
– характеристики	250	– подголовники.....	39	– типы ламп.....	184
Домкрат		– чистка	232	Замена плавких предохранителей	
– предупреждения	175	Задний плафон		– общие сведения и предупреждения	196
– применение	176	– замена ламп	194	– расположение плавких предохранителей (блоки).....	198-199-200
Дополнительный стоп-сигнал		Задняя противотуманная фара		– список.....	201-202-203
– замена ламп	192	– включение	67	Замок блокировки рулевой колонки	14
Дуги для перевозки пакетов и лыж (подготовка)	95	– замена ламп	192	Замок зажигания	13
Жидкости		Задняя противотуманная фара		Замок зажигания и замок блокировки рулевой колонки.....	13-14
(характеристики).....	250-251	– включение	67	Замок зажигания.....	13
Жидкости и смазочные материалы		– замена ламп	192	Запасное колесо	174
(характеристики).....	250	Замена батарейки в ключе с пультом ДУ.....	9	– технические характеристики	242
Жидкость в бачке омывателей ветрового и заднего стекла		Замена колеса	174	Заправочные объемы	
– проверка уровня жидкости и доливание	221	– давление накачки шин.....	243-244	– технические характеристики (количество).....	249-250
– характеристики	251	– общие указания и предупреждения.....	174		
Задние оптические элементы		– типы шин и колёсных дисков.....	243-244		
– замена ламп	190	Замена ламп			
		– внутри	193		

ЗНАКОМСТВО
С АВТОМОБИЛЕМ

СИСТЕМЫ
БЕЗОПАСНОСТИ

ПУСК И УПРАВЛЕНИЕ
АВТОМОБИЛЕМ

КОНТРОЛЬНЫЕ
ЛАМПЫ
И СООБЩЕНИЯ

АВАРИЙНОЕ
СОСТОЯНИЕ

ТЕХОБСЛУЖИВАНИЕ
И УХОД

ТЕХНИЧЕСКИЕ
ХАРАКТЕРИСТИКИ

УКАЗАТЕЛЬ

Запуск и управление автомобилем..... 147

Защита для безопасности детей 83

Защита окружающей среды..... 123
– ловушка твердых частиц
выхлопных газов (DPF) 124

Зеркала заднего вида
– внутри..... 40
– снаружи..... 41

Зимний сезон
– зимние шины 157
– цепи
противоскольжения 157

Идентификационные
данные 233

Идентификационные таблички
автомобиля 233-234

Идентификация
автомобиля..... 233-234

Изучение автомобиля 5

Индикатор оборотов двигателя
(счётчик оборотов)..... 17

Индикатор переключателя
передач 117

Капот двигателя
– открытие/закрытие ... 93-94-95
Карта CODE..... 7

Климат-контроль с
автоматическим
управлением..... 52

Климат-контроль с ручным
управлением..... 48

Ключи..... 7
– заказ дополнительных
ключей с пультом ДУ..... 10

– замена батарейки
пульта ДУ..... 10

– ключ с пультом
дистанционного
управления..... 8

– механический ключ 11
– открытие/закрытие дверей на
расстоянии..... 8

Кнопки управления 66-67-68

Кнопки управления
кондиционером 48-52

Кнопки управления 66
Коды двигателей 235
Коды кузова 235

Колеса и шины
– в случае прокола 174-175

– геометрия колес 240
– давление накачки шин 243

– замена колеса 174
– зимние шины 242

– комплект быстрого ремонта
шин Fix&Go automatic 179

– правильное прочтение
маркировки шины..... 240

– типы шин и колёсных
дисков..... 242

– цепи
противоскольжения 157

– шины
противоскольжения..... 242

Комплект быстрого ремонта
шин Fix&Go automatic..... 179

Контрольные лампы и
сигналы 159

Корректор положения фар 97
Краска (техобслуживание)..... 230

– табличка цвета кузова.....	234	Масса автомобиля	246	– технические характеристики	250
Кресла для перевозки детей ..	134	Мигание (фары дальнего света)	58	Моторный отсек	
– подготовка для установки детского кресла.....	134	Многофункциональный дисплей с изменяемой конфигурацией.....	20	– мойка	231
– соответствие для установки детских кресел	133	– кнопки управления.....	21	– открытие/закрытие капота	93
Крышка топливного бака.....	122	– меню настройки.....	22	– проверка уровня жидкостей.....	215
Кузов		– стандартное окно дисплея.	20	Накрышный багажник - крепление для лыж (подготовка)	95
– коды модификаций кузова.....	230	Многофункциональный дисплей	19	Настройка часов	17-26
– чистка, уход и техобслуживание.....	229	– кнопки управления.....	21	Обогрев заднего стекла	47-51-68
Лампы		– меню настройки	22	Оборудование салона	70
– общие указания по замене.....	184	– стандартное окно дисплея	19	Огнетушитель	77
– тип ламп	184-185-186	Модификации кузова.....	235	Ограничители нагрузки	127
Ловушка твердых частиц выхлопных газов (DPF)	124	Мойка автомобиля		Окончание срока службы автомобиля	254
Максимальная скорость	244	– внутри	232	Окружающая среда	
Маркировка двигателя	234	– моторный отсек	231	– устройства для ограничения выбросов.....	123
Маркировка кузова	234	– снаружи	230	Омыватель заднего стекла	61
Маркировка кузова	234	Моторное масло		– включение	61
		– проверка уровня жидкости и доливание	218		
		– расход	219		

ЗНАКОМСТВО С АВТОМОБИЛЕМ

СИСТЕМЫ БЕЗОПАСНОСТИ

ПУСК И УПРАВЛЕНИЕ АВТОМОБИЛЕМ

КОНТРОЛЬНЫЕ ЛАМПЫ И СООБЩЕНИЯ

АВАРИЙНОЕ СОСТОЯНИЕ

ТЕХОБСЛУЖИВАНИЕ И УХОД

ТЕХНИЧЕСКИЕ ХАРАКТЕРИСТИКИ

УКАЗАТЕЛЬ

– проверка и долив уровня жидкости	221	– проверка уровня жидкости и доливание	220	Панель инструментов	5
– форсунки	229	– характеристики	251	Панель приборов	15
Опора багажных дуг	95	Охлаждающая жидкость двигателя		Парковка (датчики)	16
Оптические элементы		– проверка уровня жидкости и доливание	220	– стояночный свет	58
– установка	184	– характеристики	251	Парковочные радары	117
Оснастка внутри	70	Охлаждение двигателя		Пепельница	74
Оснастка под установку радиоприемника	119	– проверка и долив уровня жидкости	219	Перевозка детей	130
Отключение воздушных подушек	32-139	– характеристики	251	Передача	151
Отопление и вентиляция	43	Охрана окружающей среды	123	– технические характеристики	238
Отпотевание/оттаивание стекол		Очистка и уход		Передние оптические элементы	
– заднее стекло	47-51-68	– внутренняя отделка из кожи	232	– размещение ламп	187
– лобовое стекло и передние боковые стекла	46-50-53	– внутри	232	Передние подушки безопасности	137
– наружные зеркала заднего вида	47-51-54	– кузов	230	– водитель	138
Отпотевание/оттаивание стекол		– моторный отсек	231	– отключение	141
– заднее стекло	47-51-68	– пластмассовые детали	232	– пассажир	138
– лобовое стекло и передние боковые стекла	46-50-53	– сиденья с тканевой отделкой	232	Передние противотуманные фары	
Охлаждающая жидкость двигателя		– стекла	231	– включение	67
– индикатор температуры и контрольная лампа	18			– замена ламп	190
				Передние сиденья	35
				– подголовники	38
				– подлокотник	72

– подогрев.....	37	Подголовники	– моторное масло	218
– регулировка.....	35	– задние	– охлаждающая жидкость	
– чистка	232	– передние	двигателя.....	220
Передний потолочный		Подготовка для установки	– уровень тормозной	
светильник.....	64	детского кресла	жидкости	222
– замена ламп	193	Подлокотник передний	Проверка уровня моторного	
Перечень плавких		Поднятие автомобиля	масла.....	218
предохранителей... 201-202-203		– домкратом	– расход.....	219
Периодические проверки	214	– мостом с рычагами	– характеристики моторного	
Перчаточные ящики	70	– специальным подъемником	масла	250
Плавкие		в автомастерской	Прокол шин	
предохранители	201-202-203	Подогрев кресел	– замена колеса	174
– общие сведения и		Пользование коробкой	– комплект быстрого ремонта	
предупреждения	196	передач	шин Fix&Go automatic	175
– расположение плавких		Преднатяжители ремней	– общие указания	174
предохранителей		безопасности	Простой автомобиля.....	158
(блоки).....	198-199-200	– Ограничители нагрузки.....	Противотуманные фары	
Плафон освещения		Приборы на панели.....	– включение	67
багажника.....	65	Прикуриватель	– замена ламп	190
Подача топлива (технические		Пробка топливного бака	Пульт ДУ.....	8
характеристики)	238	Проверка уровня	– дополнительные	
Подвеска	239	жидкостей	пульта ДУ	10
Подголовники		– жидкость в бачке омывателей	– замена батарейки.....	9
– задние	39	ветрового и заднего	– открытие багажной	
– передние	38	стекла.....	двери	8

ЗНАКОМСТВО
С АВТОМОБИЛЕМ

СИСТЕМЫ
БЕЗОПАСНОСТИ

ПУСК И УПРАВЛЕНИЕ
АВТОМОБИЛЕМ

КОНТРОЛЬНЫЕ
ЛАМПЫ
И СООБЩЕНИЯ

АВАРИЙНОЕ
СОСТОЯНИЕ

ТЕХОБСЛУЖИВАНИЕ
И УХОД

ТЕХНИЧЕСКИЕ
ХАРАКТЕРИСТИКИ

УКАЗАТЕЛЬ

CONOSCENZA DELLA VETTURA	– открытие/закрытие дверей на расстоянии	8	Регулировка рулевого колеса.....	39	Руль управления	
	Пуск двигателя	147	Регулятор постоянной скорости (Cruise Control).....	62	– диаметр поворота	239
SICUREZZA	– Аварийный запуск.....	173	Резерв топлива	165	– регулировочный рычаг	39
	– замок зажигания	13	Резиновые шланги	227	Рычаг переключения передач	151
AVVIAMENTO E GUIDA	– отключение двигателя	149	Ремни безопасности	125	Рычаг стояночного тормоза	150
	– прогрев двигателя	149	– предупреждения общего порядка	128	Рычаги на рулевом колесе	57-58
SPIE E MESSAGGI	– процедура для комплектаций с бензиновым двигателем	147	– SBR.....	126	С вечи (тип)	236
	– процедура для комплектаций с дизельным двигателем	148	– Безопасная перевозка детей	130	Салон (чистка).....	232-233
IN EMERGENZA	Рабочие характеристики	247	– ограничители нагрузки.	127	Свечи (тип)	236
	Радиопередатчики и сотовые телефоны	121	– пользование ремнями	125	Сдача автомобиля на металлолом	254
MANUTENZIONE E CURA	Радиопередатчики и сотовые телефоны	121	– преднатяжители	127	Символы	6
	Расход топлива	252	– техобслуживание.....	129	Система ABS	99
DATI TECNICI	Регулировка внутреннего освещения автомобиля.....	20	Рециркуляция воздуха	47-51-54	Система ASR	103
	Регулировка зеркал	40	Розетка для портативного навигатора	120	Система EOBD.....	105
INDICE	Регулировка кресел	35-37	Рулевой механизм		Система ESP.....	101
			– рычаг регулировки рулевого колеса	39	Система Mechanical Brake Assist	99
			– технические данные.....	239	Система MSR	104
					Система SBR	126
					Система Start&Stop	111

Система блокировки двигателя (Fiat CODE)	6	Стеклоомыватель		Стоянка автомобиля.....	150
Система блокировки подачи топлива.....	69	– включение	59	Стоянка.....	150
Система климат-контроль	49	– проверка и долив уровня жидкости	221	Стояночный свет	58
– Воздушные отверстия и диффузоры.....	43-44	– форсунки	229	Стояночный тормоз	150
Система обогрева и вентиляции	43	– функция "бесконтактная мойка"	60	Стрелки (указатели поворота)	
Система удержания на уклоне (Hill Holder)	102	– характеристики жидкости стеклоомывателя	251	– включение	58
Системы безопасности	125	Стеклоочиститель заднего стекла		– замена задних ламп.....	191
Системы безопасности для детей.....	80	– включение	61	– замена передних ламп	189
Смазочные материалы (характеристики).....	251	– замена щеток.....	229	Сцепление	
Солнцезащитные козырьки	75	– характеристики жидкости в бачке стеклоочистителя заднего стекла.....	251	– технические характеристики	238
Спидометр	17	Стеклоочиститель		Табличка лакокрасочного	
Стекла		– включение	59	покрытия кузова	234
– жидкость для стеклоомывателей (характеристики)	251	– замена щеток.....	228	Табличка лакокрасочного	
– очистка	59-228-229	– форсунки	229	покрытия кузова	234
Стекла		– характеристики жидкости стеклоочистителя	251	Тахометр	17
– чистка	231	Стеклоподъемники		Тахометр.....	17
		– ручные задние	87	Технические данные	233
		– электрические	85	Технические характеристики..	233
				Техобслуживание и уход	209
				– график планового техобслуживания	210-212

ЗНАКОМСТВО
С АВТОМОБИЛЕМ

СИСТЕМЫ
БЕЗОПАСНОСТИ

ПУСК И УПРАВЛЕНИЕ
АВТОМОБИЛЕМ

КОНТРОЛЬНЫЕ
ЛАМПЫ
И СООБЩЕНИЯ

АВАРИЙНОЕ
СОСТОЯНИЕ

ТЕХОБСЛУЖИВАНИЕ
И УХОД

ТЕХНИЧЕСКИЕ
ХАРАКТЕРИСТИКИ

УКАЗАТЕЛЬ

– периодические проверки	214
– проверка уровня жидкостей	215
– эксплуатация автомобиля в тяжелых условиях	214
Топливный бак (объем)...	248-249
Топливо	
– блокировка подачи топлива (система)	65
– заправка автомобиля	118
– открытие двери	118
– пробка бака	118
– расход	244
– указатель уровня топлива с контрольной лампой резерва	13
– характеристики	236-237
Тормоза	
– проверка и долив уровня жидкости	222
– стояночный тормоз	150
– технические характеристики	238
– тормозная жидкость (тип) ..	251

Тормозная жидкость	
– проверка уровня жидкости и доливание	220
– характеристики	251
Точки подъема автомобиля	206
Трансмиссия	
– технические данные	238
Третий стоп-сигнал	192
У величение объема багажного отсека	90
Указатели поворота (стрелки)	
– включение	58
– замена задних ламп	191
– замена передних ламп	189
Указатели поворота (стрелки)	
– включение	58
– замена боковых ламп	190
– замена задних ламп	191
– замена передних ламп	189
Указатель скорости автомобиля (тахометр)	17

Указатель температуры охлаждающей жидкости двигателя	18
– тип охлаждающей жидкости	220-248-249
Указатель уровня топлива	17
– тип топлива	122-236-237
Уровень моторного масла	219
Установка буксировочного крюка	152
Установка электрических/электронных устройств	121
– радиопередатчики и сотовые телефоны	121
Устройство Dead lock	82
Устройство централизованной блокировки дверей	69
Ф ары	97
– замена ламп	184
– корректор положения фар	97
– направление светового пучка	97

– регулировка положения фар за рубежом	98
Фары	
(приводы включения)	57-67
Фары ближнего света	
– включение	57
– замена ламп	188
Фары дальнего света	
– включение	58
– вспышки	58
– замена ламп	188
Фары дальнего света	
– включение	58
– замена ламп	188
Фары наружные	
(включение)	57
Фары	
– замена ламп	184
– корректор положения фар	97
– лампы (тип)	184
Фильтр цветочной пыльцы	223

Фонари подсветки номерного знака	
– замена ламп	192
Фонари стоп-сигнала	
– замена ламп	191-192
Фонарь заднего хода	
– замена ламп	192
Фонарь заднего хода	
– замена ламп	192
Форсунки	
– стеклоомыватель ветрового и заднего стекла / омыватель фар	229
Функция ASR	103
Функция ESO	68
Характеристики смазочных материалов	250-251
Централизованное закрытие	69
Цепи противоскольжения	155

Централизованное закрытие дверей	69
Цепи противоскольжения	155

Шины	
– Rim Protector	241
– в случае прокола	172
– давление накачки шин	244-245
– замена колеса	152
– зимние	155
– зимние	240
– комплект быстрого ремонта шин Fix&Go automatic	177
– место для хранения инструмента и запасного колеса	173
– правильное считывание шины	240
– типы шин и колёсных дисков	242-243
– цепи противоскольжения	156

Часы	
– регулировка	26

ЗНАКОМСТВО
С АВТОМОБИЛЕМ

СИСТЕМЫ
БЕЗОПАСНОСТИ

ПУСК И УПРАВЛЕНИЕ
АВТОМОБИЛЕМ

КОНТРОЛЬНЫЕ
ЛАМПЫ
И СООБЩЕНИЯ

АВАРИЙНОЕ
СОСТОЯНИЕ

ТЕХОБСЛУЖИВАНИЕ
И УХОД

ТЕХНИЧЕСКИЕ
ХАРАКТЕРИСТИКИ

УКАЗАТЕЛЬ

Шины

- Rim Protector 241
- в случае прокола 174
- давление накачки..... 245-244
- замена колеса 154
- зимние 240
- комплект быстрого
ремонта шин
Fix&Go automatic 179
- место для хранения
инструмента и запасного
колеса 175
- правильное прочтение
маркировки шины..... 240
- типы шин и колёсных
дисков 242-243
- цепи
противоскольжения 157

– цепи

противоскольжения 158

Щетки стеклоочистителя

- замена..... 228

Экономичное управление 152

Экономия топлива 152

Эксплуатация автомобиля в
тяжелых условиях 214

Электрические розетки 76

Электрические/электронные
устройства..... 121**Ящик для мелких вещей 70**

Информация, содержащаяся в настоящем издании, носит исключительно справочный характер. Компания Fiat оставляет за собой право в любой момент вносить изменения в модели, описанные в издании, из соображений технического и коммерческого характера. За дополнительной информацией обращайтесь на станции техобслуживания Fiat. Печатается на экологически безвредной бумаге без добавления хлора.