

FORD ECOSPORT

Руководство пользователя



Информация, содержащаяся в этой публикации, являлась верной на момент сдачи в печать. В интересах непрерывного развития компания оставляет за собой право в любой момент вносить изменения в технические характеристики, конструкцию или комплектацию своей продукции без предварительного уведомления и без каких-либо обязательств. Ни одна из частей данной публикации не может быть воспроизведена, передана или сохранена в информационно-поисковых системах, а также переведена на тот или иной язык в любой форме и любыми средствами без письменного согласия компании. Ошибки и пропуски информации исключены.

© Ford Motor Company 2014

Все права защищены.

Номер по каталогу: ENIJ-19A321-AXA (CG3590ruRUS) 06/2014 20140606141851

Содержание

Введение

О данном руководстве.....	7
Словарь символов.....	7
Регистрация данных.....	9
Рекомендация о замене деталей.....	10
Оборудование мобильной связи.....	11

Быстрый обзор

Обзор передней наружной части автомобиля.....	12
Обзор задней наружной части автомобиля.....	13
Обзор салона автомобиля.....	14
Обзор панели приборов.....	15

Безопасность детей

Установка детского сиденья.....	17
Установка детского сиденья.....	21
Замки с функцией блокировки от открывания детьми.....	24

Ремни безопасности

Пристегивание ремней безопасности.....	25
Регулировка высоты крепления ремня безопасности.....	26
Система напоминания о непристегнутом ремне безопасности.....	27

Дополнительная система пассивной безопасности

Принципы работы.....	28
Подушка безопасности водителя.....	29
Подушка безопасности пассажира.....	29
Боковые подушки безопасности.....	29
Нижняя подушка безопасности водителя.....	30
Боковые подушки безопасности.....	30

Ключи и пульты дистанци- онного управления

Общая информация о радиочастотах.....	31
Дистанционное управление.....	31
Замена утерянного ключа или пульта дистанционного управления.....	34

Замки

Блокировка и разблокировка замков.....	35
Система управления замками без помощи ключа.....	36
Задняя дверь багажного отделения - В комплектацию автомобиля не входит: Ключ с передатчиком системы дистанционного бесключевого входа (RKE).....	39
Задняя дверь багажного отделения - В комплектацию автомобиля входит: Ключ с передатчиком системы дистанционного бесключевого входа (RKE).....	40

Безопасность

Пассивная противоугонная система.....	41
Противоугонная сигнализация.....	41

Рулевое колесо

Регулировка положения рулевого колеса.....	45
Управление аудиосистемой.....	45
Голосовое управление.....	47
Управление скоростью.....	47

Стеклоочистители и стекло- омыватели

Очистители ветрового стекла.....	48
Автоматические стеклоочистители.....	48
Омыватели ветрового стекла.....	49

Содержание

Очиститель и омыватели заднего
стекла.....50

Осветительное оборудование

Общая информация.....52

Органы управления осветительным
оборудованием.....52

Автоматическое управление
включением внешнего
освещения.....53

Световое оборудование дневного
времени.....53

Передние противотуманные
фары.....54

Задние противотуманные
фонари.....54

Коррекция наклона световых пучков
фар.....54

Указатели поворота.....55

Плафоны внутреннего
освещения.....55

Окна и зеркала

Электрические
стеклоподъемники.....57

Наружные зеркала заднего вида.....59

Внутреннее зеркало заднего
вида.....60

Щиток приборов

Указатели.....61

Сигнализаторы и индикаторы.....62

Звуковые предупреждения и
индикаторы.....66

Информационные дисплеи

Общая информация.....69

Маршрутный компьютер.....71

Информационные сообщения.....72

Органы управления микроклиматом

Принципы работы.....79

Вентиляционные дефлекторы.....80

Ручной режим управления
микроклиматом.....81

Автоматический режим управления
микроклиматом.....82

Советы по контролю внутреннего
климата.....83

Окна и зеркала с обогревом.....87

Сиденья

Сидение в правильном
положении.....88

Подголовники.....88

Сиденья с ручной регулировкой.....89

Задние сиденья.....90

Сиденья с обогревом.....93

Подлокотник переднего сиденья.....94

Дополнительные электри- ческие розетки

Дополнительные электрические
розетки.....95

Прикуриватель.....95

Отделения для хранения предметов

Центральная консоль.....97

Подстаканник.....97

Запуск и остановка двигателя

Общая информация.....98

Выключатель зажигания.....98

Пуск без помощи ключа.....99

Блокировка рулевого колеса.....101

Пуск бензинового двигателя.....101

Содержание

Топливо и заправка

Меры предосторожности.....	103
Качество топлива - 2.0L.....	104
Качество топлива - 1.6L.....	104
Полная выработка топлива.....	105
Каталитический нейтрализатор.....	105
Заправка топливом.....	106
Расход топлива.....	107

Коробка передач

Механическая коробка передач.....	108
Автоматическая коробка передач.....	111
Система помощи при трогании на подъеме.....	115

Привод на четыре колеса

Использование привода на четыре колеса.....	117
---	-----

Тормоза

Общая информация.....	123
Советы по управлению автомобилем с антиблокировочной системой тормозов.....	123
Стояночный тормоз.....	123

Контроль тягового усилия

Принципы работы.....	125
Использование контроля тягового усилия.....	125

Система динамической стабилизации

Принципы работы.....	127
Использование системы динамической стабилизации.....	127

Системы помощи при парковке

Принципы работы.....	128
----------------------	-----

Система помощи при парковке.....	128
----------------------------------	-----

Управление скоростью

Принципы работы.....	131
Использование системы круиз-контроля.....	131

Системы помощи водителю

Рулевое управление.....	133
-------------------------	-----

Перевозка груза

Общая информация.....	135
Точки крепления багажа.....	135
Крышки багажного отделения.....	135
Верхние багажники крыши и кронштейны для различных грузов.....	136

Буксировка

Буксировка прицепа.....	137
Точки крепления буксировочного оборудования.....	137
Буксировка автомобиля с опорой на четыре колеса.....	138

Советы по вождению

Обкатка.....	140
Экономичное вождение.....	140
Меры предосторожности при движении в холодную погоду.....	141
Преодоление водной преграды.....	141
Напольные коврики.....	141

Аварийные принадлежности

Аварийная световая сигнализация.....	143
Знак аварийной остановки.....	143
Выключение подачи топлива.....	143
Запуск автомобиля от внешнего источника.....	144

Содержание

Плавкие предохранители

Расположение блоков плавких предохранителей.....	146
Таблица характеристик плавких предохранителей.....	147
Замена плавкого предохранителя.....	155

Обслуживание

Общая информация.....	156
Открытие и закрытие капота.....	157
Общий вид моторного отсека - 1.6L.....	158
Общий вид моторного отсека - 2.0L.....	159
Щуп для проверки моторного масла - 1.6L.....	160
Щуп для проверки моторного масла - 2.0L.....	160
Проверка моторного масла.....	160
Проверка охлаждающей жидкости двигателя.....	161
Проверка уровня тормозной жидкости и рабочей жидкости гидропривода сцепления.....	162
Проверка омывающей жидкости.....	163
Замена аккумуляторной батареи 12 В.....	163
Проверка щеток стеклоочистителей.....	164
Замена щеток стеклоочистителей.....	164
Снятие фары.....	166
Замена ламп.....	166
Таблица технических характеристик ламп.....	171
Замена воздушного фильтра двигателя.....	172
Технические характеристики.....	173

Уход за автомобилем

Очистка автомобиля снаружи.....	177
---------------------------------	-----

Очистка салона.....	178
Устранение мелких повреждений лакокрасочного покрытия.....	178
Очистка легкосплавных дисков.....	179

Колеса и шины

Общая информация.....	180
Обслуживание шин.....	180
Использование зимних шин.....	181
Использование цепей противоскольжения.....	181
Замена колеса.....	181
Технические характеристики.....	186

Заправочные объемы и технические характеристики

Табличка с идентификационным номером автомобиля.....	188
Идентификационный номер автомобиля.....	189
Технические характеристики.....	189

Аудиосистема

Общая информация.....	190
Аудиоблок - В комплектацию автомобиля входит: AM/FM/CD.....	191
Аудиоблок - В комплектацию автомобиля входит: AM/FM/CD/SYNC.....	197
Проигрыватель компакт-дисков.....	203
Гнездо аудиовхода.....	207
USB-порт.....	209
Устранение неполадок в работе аудиосистемы.....	209

SYNC™

Общая информация.....	210
Использование функции распознавания речи.....	212
Использование SYNC™ на вашем телефоне.....	215

Содержание

Приложения и службы SYNC™.....	230
Использование SYNC™ на медиаплеере вашего автомобиля.....	235
SYNC™, поиск и устранение неисправностей.....	242

Приложения

Электромагнитная совместимость.....	252
Лицензионное соглашение с конечным пользователем.....	253

Введение

О ДАННОМ РУКОВОДСТВЕ

Благодарим вас за то, что вы остановили свой выбор на автомобиле Ford. Рекомендуем уделить время и лучше ознакомиться с возможностями вашего автомобиля с помощью данного руководства. Чем лучше вы знаете автомобиль, тем безопаснее и приятнее будет вождение.

ПРЕДУПРЕЖДЕНИЕ



Вождение с отвлеченным вниманием может привести к потере контроля над автомобилем, аварии и телесным повреждениям. Мы настоятельно рекомендуем соблюдать крайнюю осторожность при использовании любых устройств, которые могут отвлечь ваше внимание от дороги. Ваша первоочередная ответственность — безопасная эксплуатация вашего автомобиля. Мы рекомендуем воздержаться от использования любых портативных устройств во время вождения и призываем по возможности использовать системы с голосовым управлением. Обязательно ознакомьтесь с применимым местным законодательством, регулирующим использование электронных устройств во время вождения.

Примечание: В данном руководстве описаны функции и дополнительные варианты для всего ряда доступных моделей, иногда даже до того, как они станут доступны повсеместно. Кроме того, руководство может содержать описание систем, которыми не оборудован приобретенный вами автомобиль.

Примечание: Некоторые рисунки в данном руководстве используются для различных моделей, так что изображение может отличаться от реального автомобиля. Однако значимая информация, показанная на иллюстрациях, неизменно верна.

Примечание: Строго соблюдайте все действующие правила и законы при пользовании автомобилем.

Примечание: В случае продажи автомобиля данное руководство необходимо передать новому владельцу. Оно является неотъемлемой принадлежностью автомобиля.

В данном руководстве некоторые элементы конструкции могут иметь определение «левый» и «правый». Сторона определяется из положения сидя на сиденье «лицом вперед».

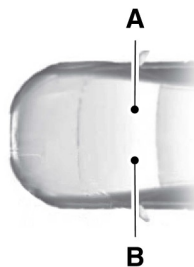

E154903

- A С правой стороны.
- B С левой стороны.

СЛОВАРЬ СИМВОЛОВ

Ниже приведены несколько символов, которые вы можете увидеть на вашем автомобиле.



Предупреждение об опасности

Введение



См. руководство по эксплуатации



Система воздушного кондиционирования



Антиблокировочная система тормозов



Не допускайте курения, искр и открытого пламени



Аккумулятор



Кислота для аккумуляторной батареи



Тормозная жидкость не на нефтяной основе



Система тормозов



Фильтр салона



Проверьте топливную крышку



Включение/выключение функции блокировки двери от открывания детьми



Нижний анкер детского сиденья



Анкер привязных ремней детского сиденья



Система круиз-контроля



Не открывайте в горячем состоянии



Воздушный фильтр двигателя



Охлаждающая жидкость двигателя



Температура охлаждающей жидкости двигателя



Моторное масло



Взрывоопасный газ



Предупреждение о работающем вентиляторе



Пристегните ремень безопасности



Передняя надувная подушка безопасности



Контрольная лампа передних противотуманных фар



Сброс топливного насоса



Плавкий предохранитель



Мигающее предупреждение об опасности



Обогреватель заднего стекла



Лобовое стекло с обогревом

Введение



Внутренняя ручка открывания багажного отделения



Домкрат



Хранить в месте, недоступном для детей



Управление освещением



Предупреждение о низком давлении воздуха в шинах



Поддерживайте правильный уровень жидкости



Изучите инструкции по эксплуатации



Предупредительная сигнализация



датчики системы помощи при парковке



Стояночный тормоз



Рабочая жидкость гидроусилителя рулевого управления



Окна с электроприводом стекол (передние/задние)



Блокировка окон с электроприводом стекол



Скоро потребуются сервисное обслуживание двигателя



Боковые подушки безопасности



Наденьте защитные очки



Система поддержания устойчивости



Стеклоомыватель и стеклоочиститель ветрового стекла

РЕГИСТРАЦИЯ ДАННЫХ

Большое количество электронных компонентов автомобиля содержат модули памяти данных, в которых временно или постоянно хранятся технические данные о состоянии автомобиля, событиях и ошибках.

Как правило, эта техническая информация документирует следующие состояния деталей, модулей, систем или окружающей среды.

- Условия эксплуатации компонентов системы (например, уровни заправки).
- Сообщения о состоянии автомобиля и его отдельных компонентов (например, число оборотов/угловая скорость колес, замедление, поперечное ускорение).
- Неисправности и дефекты важных компонентов системы (например, системы освещения и тормозной системы).

Введение

- Реакции автомобиля в определенных ситуациях движения (например, срабатывание надувной подушки безопасности, активация системы курсовой устойчивости).
- Условия окружающей среды (например, температура).

Эти данные являются сугубо техническими и предназначены для выявления и устранения ошибок, а также оптимизации функций автомобиля. При помощи этих данных невозможно создание профилей движения, определяющих маршрут поездки.

При проведении техобслуживания (например, ремонтных работ, процедур технического обслуживания, гарантийных ремонтов, работ по обеспечению качества) сотрудники сети центров техобслуживания (включая производителей) имеют возможность считывания такой технической информации модулей хранения данных о событиях и ошибках при помощи специальных диагностических устройств. При необходимости, вы получите дополнительную информацию. После устранения ошибки эти данные удаляются из модуля хранения ошибок или происходит постоянная перезапись данных.

При использовании автомобиля могут возникать ситуации, в которых эти технические данные, относящиеся к другому типу информации (отчет об аварии, повреждения автомобиля, свидетельские показания и т. д.), могут быть связаны с конкретным человеком, возможно, с привлечением экспертов.

Дополнительные функции, указанные в договоре с клиентом (например, местонахождение автомобиля в экстренных случаях), позволяют передавать конкретные данные по автомобилю с этого же автомобиля.

РЕКОМЕНДАЦИЯ О ЗАМЕНЕ ДЕТАЛЕЙ

Ваш автомобиль изготовлен в соответствии с самыми высокими стандартами с использованием деталей высокого качества. При прохождении планового технического обслуживания или ремонта мы рекомендуем требовать использование только оригинальных запасных частей Ford и Motorcraft. Оригинальные запасные части Ford и Motorcraft легко распознать по изображению торговых марок Ford, FoMoCo или Motorcraft как на самих запасных частях, так и на их упаковке.

Плановое техническое обслуживание и ремонты механической части

Одним из самых оптимальных вариантов поддержания вашего автомобиля в исправном состоянии — техническое обслуживание в соответствии с нашими рекомендациями с использованием запасных частей, соответствующих техническим требованиям, указанным в руководстве по эксплуатации. Оригинальные запасные части Ford и Motorcraft соответствуют или превосходят эти технические требования.

Введение

Послеаварийные ремонты

Мы надеемся, вам удастся избежать аварий, однако они все же случаются. Оригинальные запасные части Ford для послеаварийных ремонтов соответствуют самым строгим требованиям по размерам, лакокрасочному покрытию, прочности, коррозионной стойкости и сопротивлению вдавлыванию. При создании наших автомобилей мы закладываем такой уровень качества этих деталей, который обеспечивает предусмотренный уровень защиты автомобиля как единой системы. Оптимальный способ обеспечения такого уровня защиты — использование оригинальных запасных частей Ford для послеаварийных ремонтов.

Гарантия на запасные части

Гарантия Ford распространяется только на оригинальные запасные части Ford и Motorcraft. Гарантия Ford может не распространяться на повреждения вашего автомобиля вследствие неисправности неоригинальной запасной части. Дополнительная информация приведена в условиях гарантии Ford.

ОБОРУДОВАНИЕ МОБИЛЬНОЙ СВЯЗИ

Использование устройств мобильной связи становится все более важным при ведении бизнеса и личных дел. Однако при использовании такого оборудования не следует идти на компромисс в отношении обеспечения собственной безопасности или безопасности других. При правильном использовании мобильная связь может повысить личную безопасность и защиту, особенно в чрезвычайных ситуациях. Безопасность должна быть

первостепенной при использовании оборудования мобильной связи, чтобы не свести к нулю данные выгоды. Оборудование мобильной связи включает в себя, помимо прочего, мобильные телефоны, пейджеры, портативные устройства для работы с электронной почтой, устройства для отправки текстовых сообщений и портативные приемопередающие радиоустановки.

ПРЕДУПРЕЖДЕНИЕ



Вождение с отвлеченным вниманием может привести к потере контроля над автомобилем, аварии и телесным повреждениям. Мы настоятельно рекомендуем соблюдать крайнюю осторожность при использовании любых устройств, которые могут отвлечь ваше внимание от дороги. Ваша первоочередная ответственность — безопасная эксплуатация вашего автомобиля. Мы рекомендуем воздержаться от использования любых портативных устройств во время вождения и призываем по возможности использовать системы с голосовым управлением. Обязательно ознакомьтесь с применимым местным законодательством, регулирующим использование электронных устройств во время вождения.

Быстрый обзор

ОБЗОР ПЕРЕДНЕЙ НАРУЖНОЙ ЧАСТИ АВТОМОБИЛЯ

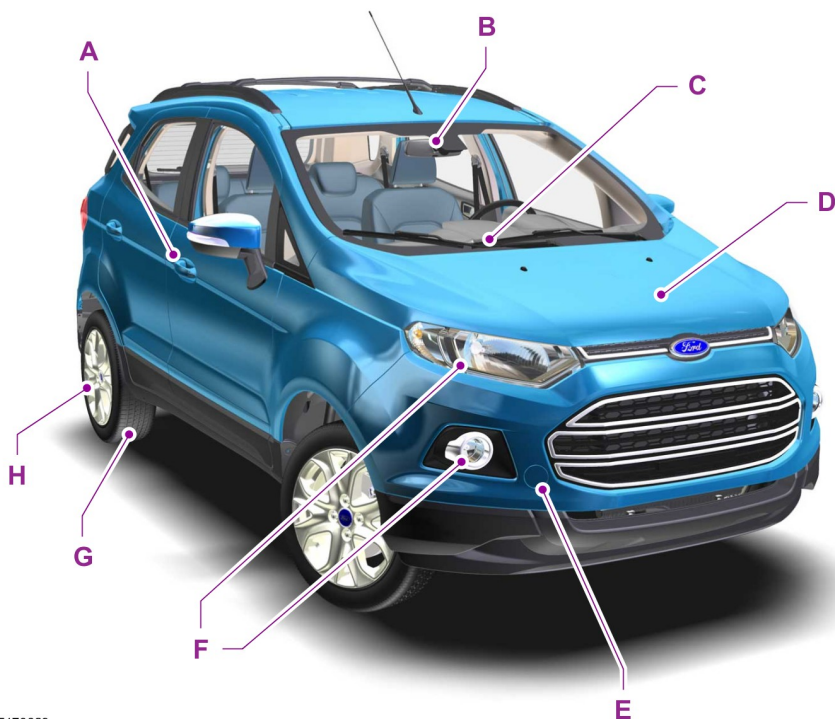

E170629

- A См. **Блокировка и разблокировка замков** (стр. 35).
- B См. **Внутреннее зеркало заднего вида** (стр. 60).
- C См. **Замена щеток стеклоочистителей** (стр. 164).
- D См. **Обслуживание** (стр. 156).
- E См. **Точки крепления буксировочного оборудования** (стр. 137).
- F См. **Замена ламп** (стр. 166).
- G Давление в шинах. См. **Технические характеристики** (стр. 186).
- H См. **Замена колеса** (стр. 181).

Быстрый обзор

ОБЗОР ЗАДНЕЙ НАРУЖНОЙ ЧАСТИ АВТОМОБИЛЯ

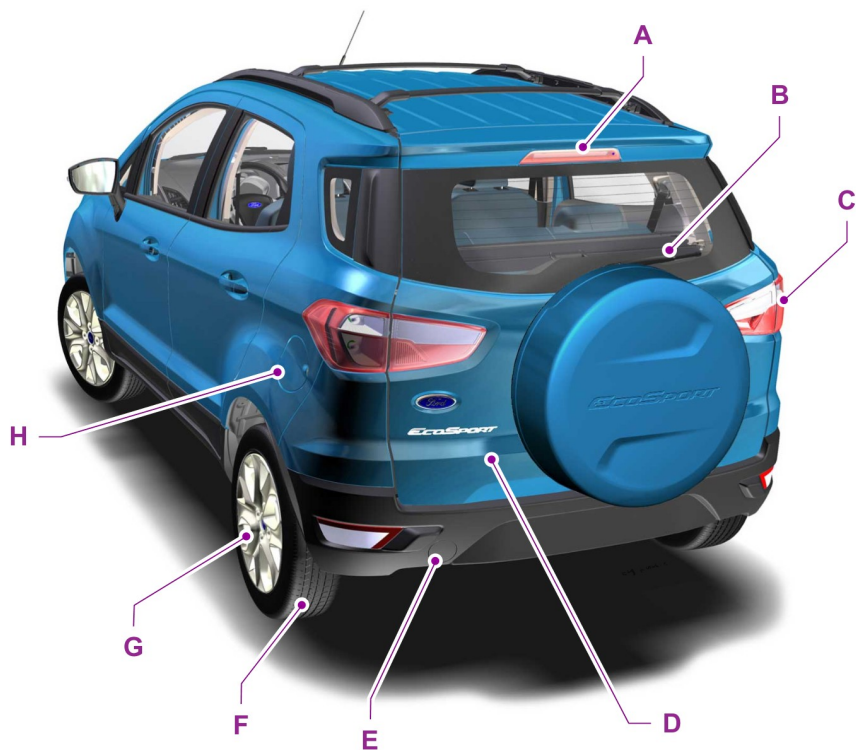

E171482

- A См. **Замена ламп** (стр. 166).
- B См. **Замена щеток стеклоочистителей** (стр. 164).
- C См. **Задняя дверь багажного отделения** (стр. 40). См. **Замена ламп** (стр. 166).
- D Запасное колесо. См. **Замена колеса** (стр. 181). Домкрат. См. **Замена колеса** (стр. 181).
- E См. **Точки крепления буксировочного оборудования** (стр. 137).
- F Давление в шинах. См. **Технические характеристики** (стр. 186).

Быстрый обзор

- G См. **Замена колеса** (стр.181).
- H См. **Заправка топливом** (стр.106).

ОБЗОР САЛОНА АВТОМОБИЛЯ

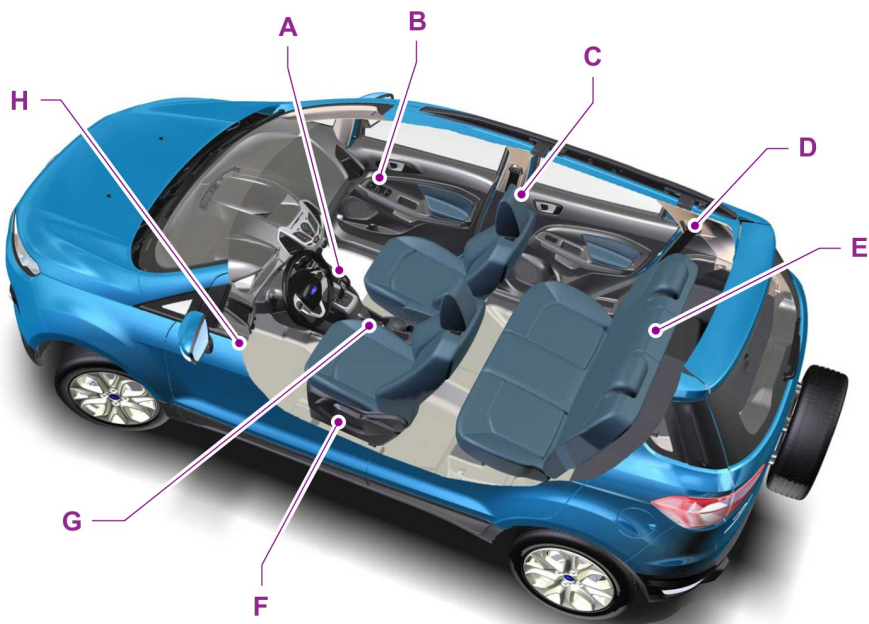

E170630

- A См. **Механическая коробка передач** (стр.108). См. **Автоматическая коробка передач** (стр.111).
- B См. **Электрические стеклоподъемники** (стр.57). См. **Наружные зеркала заднего вида** (стр.59).
- C См. **Подголовники** (стр.88).
- D См. **Присоединение ремней безопасности** (стр.25).
- E См. **Задние сиденья** (стр.90).

Быстрый обзор

- F См. **Сиденья с ручной регулировкой** (стр. 89).
- G См. **Стояночный тормоз** (стр. 123).
- H См. **Открытие и закрытие капота** (стр. 157).

ОБЗОР ПАНЕЛИ ПРИБОРОВ

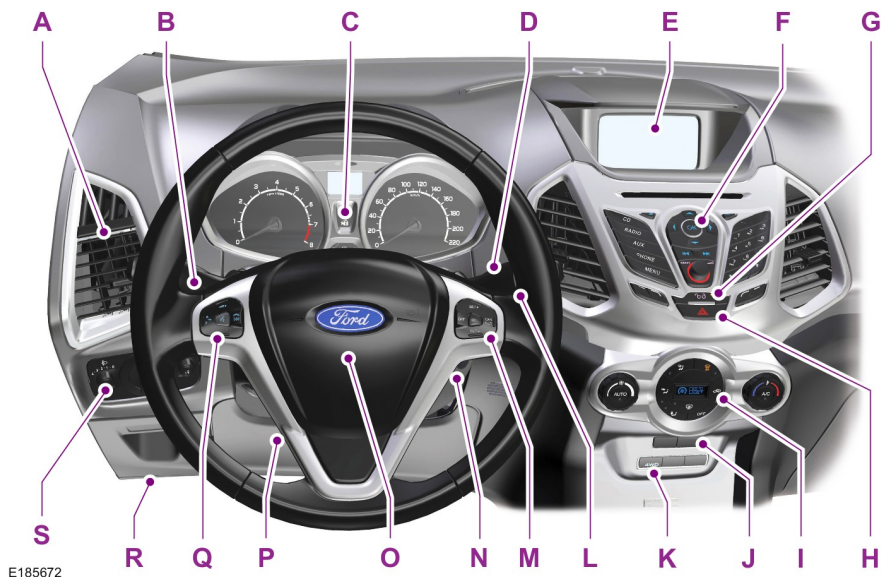

E185672

- A Сопла системы вентиляции См. **Вентиляционные дефлекторы** (стр. 80).
- B Указатели поворота См. **Указатели поворота** (стр. 55).
- C Панель приборов См. **Указатели** (стр. 61). См. **Сигнализаторы и индикаторы** (стр. 62).
- D Подрулевой переключатель очистителей и омывателей стекол См. **Стеклоочистители и стеклоомыватели** (стр. 48).
- E Информационно-развлекательный дисплей См. **Информационные дисплеи** (стр. 69).
- F Аудиосистема. См. **Аудиосистема** (стр. 190).

Быстрый обзор

- G Кнопка запираения дверей. См. **Блокировка и разблокировка замков** (стр. 35).
- H Кнопка аварийной световой сигнализации. См. **Аварийная световая сигнализация** (стр. 143).
- I Органы управления микроклиматом. См. **Органы управления микроклиматом** (стр. 79).
- J Выключатели подогрева сидений. См. **Сиденья с обогревом** (стр. 93).
- K Выключатель привода на четыре колеса. См. **Использование привода на четыре колеса** (стр. 117).
- L Выключатель зажигания нажимной кнопкой. См. **Запуск и остановка двигателя** (стр. 98).
- M Переключатели круиз-контроля. См. **Использование системы круиз-контроля** (стр. 131).
- N Замок (выключатель) зажигания. См. **Выключатель зажигания** (стр. 98).
- O Звуковой сигнал
- P Рычаг механизма регулировки рулевого колеса. См. **Регулировка положения рулевого колеса** (стр. 45).
- Q Органы управления аудиосистемой. См. **Управление аудиосистемой** (стр. 45).
- R Рычаг отпирания капота. См. **Открывание и закрывание капота** (стр. 157).
- S Выключатель осветительных приборов. См. **Органы управления осветительным оборудованием** (стр. 52).

Безопасность детей

УСТАНОВКА ДЕТСКОГО СИДЕНЬЯ



E161855



E133140

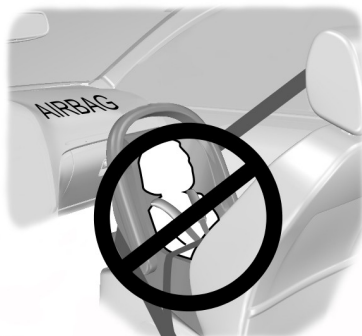

E68916

ПРЕДУПРЕЖДЕНИЯ



Чрезвычайно опасно!
Запрещается устанавливать
детское автокресло на сиденье
переднего пассажира при включенной
надувной подушке безопасности!

ПРЕДУПРЕЖДЕНИЯ



Для безопасной перевозки на заднем сиденье детей ростом ниже 150 см используйте детские сиденья одобренного типа. Несоблюдение данного предупреждения может привести к серьезной травме или смертельному исходу.



Ознакомьтесь с инструкциями производителя и соблюдайте их при установке детского сиденья. Несоблюдение данного предупреждения может привести к серьезной травме или смертельному исходу.



Не вносите никаких изменений в детские сиденья. Несоблюдение данного предупреждения может привести к серьезной травме или смертельному исходу.



Не держите ребенка на коленях во время движения автомобиля. Несоблюдение данного предупреждения может привести к серьезной травме или смертельному исходу.



Во избежание риска травмирования не оставляйте детей или домашних животных без присмотра в автомобиле.



Если автомобиль попал в аварию, проверьте детские сиденья у авторизованного дилера. Несоблюдение данного предупреждения может привести к серьезной травме или смертельному исходу.

Безопасность детей

Для использования в этом автомобиле были проверены и одобрены только автокресла, сертифицированные в соответствии со стандартом ECE-R129 или ECE-R44.03 (или более поздними стандартами). Разнообразные сиденья представлены на выбор у авторизованных дилеров.

Примечание: Требования по использованию детских сидений могут быть различными в зависимости от страны.

Детские сиденья для разных весовых категорий

Используйте правильно выбранное детское сиденье в соответствии с данными указаниями:

Детское сиденье, обращенное спинкой вперед

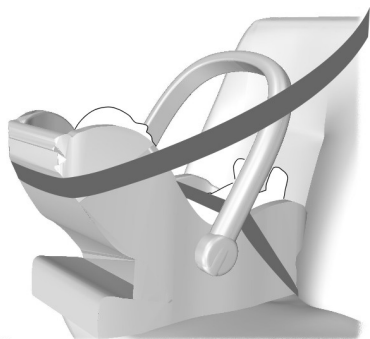

E68918

Безопасная перевозка детей весом менее 13 kg должна осуществляться в детском сиденье для младенцев, обращенном спинкой вперед (группа 0+) и устанавливаемом на заднем сиденье.

Детское сиденье



E68920

Безопасная перевозка детей весом между 13 kg и 18 kg должна осуществляться в детском автокресле (группа 1) на заднем сиденье автомобиля.

Детские автокресла-подушки

ПРЕДУПРЕЖДЕНИЯ

-  Не устанавливайте детское кресло-подушку только с поясным ремнем или ремнем безопасности. Несоблюдение данного предупреждения может привести к серьезной травме или смертельному исходу.
-  Не устанавливайте детское кресло-подушку с провисающим или перекрученным ремнем безопасности. Несоблюдение данного предупреждения может привести к серьезной травме или смертельному исходу.
-  Не располагайте ремень безопасности под рукой ребенка или за его спиной. Несоблюдение данного предупреждения может привести к серьезной травме или смертельному исходу.

Безопасность детей

ПРЕДУПРЕЖДЕНИЯ

 Нельзя использовать книги, подушки или полотенца для того, чтобы посадить ребенка повыше. Несоблюдение данного предупреждения может привести к серьезной травме или смертельному исходу.

 Убедитесь в том, что ребенок сидит в положении, близком к вертикальному. Несоблюдение данного предупреждения может привести к серьезной травме или смертельному исходу.

 Убедитесь в том, что детское сиденье надежно закреплено на сиденье автомобиля. При необходимости установите спинку сиденья в вертикальное положение. Может также потребоваться поднять или снять подголовник. См.

Подголовники (стр. 88). Несоблюдение данного предупреждения может привести к серьезной травме или смертельному исходу.

 Вы можете вновь установить подголовник после снятия детского кресла. См. **Подголовники** (стр. 88). Несоблюдение данного предупреждения может привести к серьезной травме или смертельному исходу.

Безопасная перевозка детей весом более 15 kg, но ростом ниже 150 см должна осуществляться на автокреслах-подушках.

Детское кресло-подушка (группа 2)



E70710

Рекомендуется использовать дополнительное кресло со спинкой вместо дополнительной подушки. Поднятое положение сиденья позволит расположить плечевую лямку ремня безопасности по центру плеча ребенка, а поясной ремень — плотно вокруг бедер.

Детская подушка (группа 3)



E68924

Безопасность детей

Скобы крепления ISOFIX



E87145

ПРЕДУПРЕЖДЕНИЕ

 Систему ISOFIX следует использовать вместе с устройством для предотвращения вращения. Мы рекомендуем использовать верхний шнур или опорную стойку. Несоблюдение данного предупреждения может привести к серьезной травме или смертельному исходу.

Автомобиль оснащен скобами крепления ISOFIX, которые подходят для всемирно одобренных детских сидений ISOFIX.

Система ISOFIX имеет две жестких крепежных рукоятки на детском сиденье. Они прикрепляются к точкам крепления на сиденьях второго ряда в том месте, где сходятся подушка и спинка. Для детских автокресел с верхним якорным ремнем точки крепления ремня находятся на спинке сидений второго ряда.

Примечание: При покупке сиденья ISOFIX обязательно ознакомьтесь с надлежащей весовой категорией и классом размеров ISOFIX для предполагаемого расположения сиденья. См. **Установка детского сиденья** (стр. 21).

Установка детского сиденья без верхних строп

ПРЕДУПРЕЖДЕНИЕ

 Верхняя лямка должна крепиться только к предусмотренной точке крепления привязной лямки. Несоблюдение данного предупреждения может привести к серьезной травме или смертельному исходу.

Следуйте инструкциям производителя по установке для детских сидений с верхним ремнем крепления.

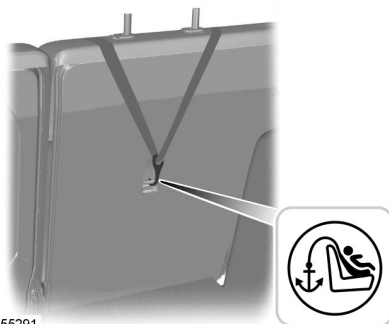



E155291

УСТАНОВКА ДЕТСКОГО СИДЕНЬЯ

ПРЕДУПРЕЖДЕНИЯ

 Получите консультацию у авторизованного дилера по вопросу последних уточнений относительно рекомендуемых детских сидений. Несоблюдение данного предупреждения может привести к серьезной травме или смертельному исходу.

 **Чрезвычайно опасно!** Не пользуйтесь детским сиденьем, установленным спинкой вперед, если напротив сиденья установлена надувная подушка безопасности!

 При использовании детского сиденья с поддержкой для ног убедитесь в надежности крепления поддержки для ног на полу. Несоблюдение данного предупреждения может привести к серьезной травме или смертельному исходу.

 При использовании детского сиденья с ремнем безопасности проследите, чтобы ремень не провисал и не перекручивался. Несоблюдение данного предупреждения может привести к серьезной травме или смертельному исходу.

ПРЕДУПРЕЖДЕНИЯ

 Убедитесь в том, что детское сиденье надежно закреплено на сиденье автомобиля. При необходимости установите спинку сиденья в вертикальное положение. Может также потребоваться поднять или снять подголовник. См.

Подголовники (стр. 88). Несоблюдение данного предупреждения может привести к серьезной травме или смертельному исходу.

 Вы можете вновь установить подголовник после снятия детского кресла. См.

Подголовники (стр. 88). Несоблюдение данного предупреждения может привести к серьезной травме или смертельному исходу.

Примечание: Устанавливая детское сиденье на переднем сиденье, всегда отодвигайте переднее пассажирское сиденье как можно дальше назад. Если поясную часть ремня безопасности не удастся затянуть без слабины, установите спинку сиденья в полностью вертикальное положение и увеличьте высоту сиденья. См. **Сиденья** (стр. 88).

Безопасность детей

Размещение на сиденьях	Весовые категории (вес и возраст ребенка)				
	0	0+	1	2	3
	До 10 кг (22 фунта)	До 13 кг (29 фунтов)	9–18 кг (20–40 фунтов)	15–25 кг (33–55 фунтов)	22–36 кг (46–79 фунтов)
Сиденье переднего пассажира с надувной подушкой безопасности в режиме АКТИВИРОВАНА	X	X	UF?	UF?	UF?
Задние сиденья	U	U	U	U	U

X Не подходит для детей данной весовой категории.

U Подходит для универсальных устройств безопасности детей данной весовой категории.

UF¹ Подходит для универсальных детских сидений, в которых ребенок располагается лицом вперед, соответствующих для детей данной весовой категории. Мы рекомендуем обеспечивать безопасную перевозку детей на заднем сиденье, в одобренном правительством детском сиденье.

Детские кресла ISOFIX

Размещение на сиденьях		Весовые категории (вес и возраст ребенка)			
		0	0+	1	
		Лицом назад		Направленный вперед	Лицом назад
		До 13 кг (29 фунтов)		9–18 кг (20–40 фунтов)	
Сиденье переднего пассажира	Размерный класс	Не оборудованное системой ISOFIX			
	Типоразмер				
Заднее крайнее сиденье с системой ISOFIX	Размерный класс	D, E ¹		A, B, B1*	D ¹
	Типоразмер	IL**		IL ² , IU ³	IL**

Безопасность детей

Размещение на сиденьях		Весовые категории (вес и возраст ребенка)			
		0	0+	I	
		Лицом назад		Направ- ленный вперед	Лицом назад
		До 13 кг (29 фунтов)		9–18 кг (20–40 фунтов)	
Заднее центральное сиденье	Размерный класс	Не оборудованное системой ISOFIX			
	Типо-размер				

IL Подходит для применения с конкретными системами устройств безопасности для детей ISOFIX полууниверсальной категории. Дополнительные сведения см. в списке рекомендаций по автомобилям изготовителя систем устройств безопасности для детей.

IUF Подходит для применения с направленными вперед системами устройств безопасности для детей ISOFIX универсальной категории.

¹Прописные буквы от A до G задают класс размера ISOFIX для универсальных и полууниверсальных систем устройств безопасности для детей. Эти идентифицирующие символы можно видеть на устройствах безопасности для детей ISOFIX.

²Ко времени передачи этого документа в печать рекомендуемым детским сиденьем безопасности является ISOFIX Britax Roemer Baby Safe группы 0+. Новейшие сведения о рекомендуемых корпорацией Ford детских сиденьях см. у уполномоченного дилера.

³Ко времени передачи этого документа в печать рекомендуемым детским сиденьем является ISOFIX Britax Roemer Duo группы I. Новейшие сведения о рекомендуемых корпорацией Ford детских сиденьях см. у уполномоченного дилера.

ЗАМКИ С ФУНКЦИЕЙ БЛОКИРОВКИ ОТ ОТКРЫВАНИЯ ДЕТЬМИ

ПРЕДУПРЕЖДЕНИЕ



Вы не можете открыть двери изнутри, когда используется функция "защиты детей".

Примечание: В автомобилях с системой бесключевого входа воспользуйтесь запасным ключом. См. **Система управления замками без помощи ключа** (стр. 36).

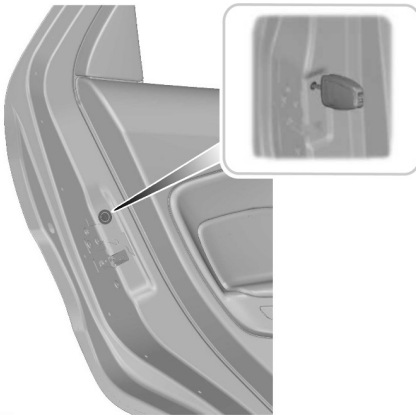

E155292

С левой стороны

Поверните против часовой стрелки, чтобы заблокировать, или по часовой стрелке, чтобы заблокировать.

С правой стороны

Поверните против часовой стрелки, чтобы разблокировать, или по часовой стрелке, чтобы заблокировать.

Ремни безопасности

ПРИСТЕГИВАНИЕ РЕМНЕЙ БЕЗОПАСНОСТИ

ПРЕДУПРЕЖДЕНИЯ



Вставляйте язычок в замок до характерного щелчка. Если ремень безопасности пристегнут неправильно, вы не услышите щелчок.



Убедитесь, что ремень безопасности полностью убран и не остался снаружи автомобиля после закрытия двери.

Примечание: *Застегивайте ремень безопасности только в стоящем автомобиле. Никогда не застегивайте ремень в движении.*

Всегда пристегивайтесь ремнями безопасности и используйте удерживающие устройства для детей.

Верхняя часть ремня безопасности должна находиться на плече, а не на шее. Нижний ремень безопасности должен находиться в области таза, а не на животе.

Запрещается пристегивать одним ремнем несколько человек. Убедитесь, что ремни не перекручены и не ослаблены и их работе не мешают другие пассажиры или предметы.

Не наклоняйте чрезмерно спинки передних сидений, так как ремни безопасности обеспечивают максимальную защиту только в том случае, когда спинки сидений находятся практически в вертикальном положении.

Втягивающиеся инерционные трехточечные ремни безопасности

Такой тип ремней устанавливается на передние сиденья всех моделей и на задние сиденья в некоторых моделях. Следите за тем, чтобы на замки креплений ремня безопасности на задней напольной консоли не было багажа или других объектов.

Пристегивание ремня безопасности

Равномерно вытяните ремень, чтобы избежать его блокировки. Вставьте язычок в замок ремня до щелчка и убедитесь, что замок закрыт.

Отстегивание ремня безопасности

Нажмите красную кнопку на пряжке, затем дайте ремню полностью втянуться.



E74124

Ремни безопасности

Фиксированный задний центральный поясной ремень безопасности

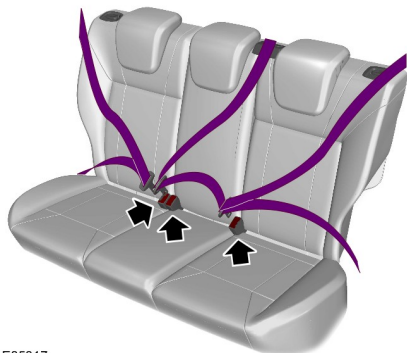

E68587

При застегивании убедитесь, что раздается щелчок, подтверждающий фиксацию язычка пряжки в замке ремня. Чтобы затянуть ремень, пропустите ослабленную часть ремня через пряжку, регулируя положение ремня вокруг бедер.

Плавно вытяните ремень из катушки. Если вы резко потянете за ленту ремня, или автомобиль стоит на наклонной плоскости, ремень может заклинить.

Примечание: В некоторых моделях устанавливается задний центральный поясной ремень безопасности.

Для отсоединения ремня нажмите красную кнопку на его замке. Лента ремня должна плавно, до конца втянуться в катушку.

Особенности использования ремня безопасности для беременных женщин

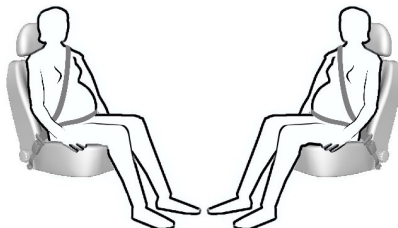

E68587

ПРЕДУПРЕЖДЕНИЕ



Расположите ремень так, чтобы обеспечить свою безопасность и безопасность своего ребенка.

Нельзя пользоваться только плечевым или только поясным ремнем.

Разместите поясной ремень на бедрах ниже живота беременной женщины. Плечевой ремень должен проходить между грудями выше и сбоку от живота.

РЕГУЛИРОВКА ВЫСОТЫ КРЕПЛЕНИЯ РЕМНЯ БЕЗОПАСНОСТИ (при наличии)

ПРЕДУПРЕЖДЕНИЕ



Установите регулятор высоты ремня безопасности так, чтобы ремень проходил посередине вашего плеча. Неправильная регулировка ремня безопасности может снизить его эффективность и увеличивает риск получения травм при аварии.

Установите высоту наплечного ремня безопасности так, чтобы ремень проходил посередине вашего плеча.

Ремни безопасности

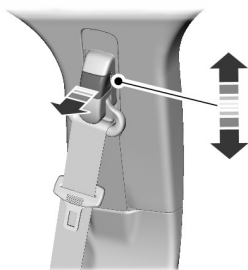

E145664

Регулировка плечевой области ремня безопасности по высоте:

1. Нажмите кнопку и сдвиньте регулятор высоты вверх или вниз.
2. Отпустите кнопку и нажмите на регулятор высоты, чтобы убедиться, что он зафиксировался на месте.

СИСТЕМА НАПОМИНАНИЯ О НЕПРИСТЕГНУТОМ РЕМНЕ БЕЗОПАСНОСТИ

ПРЕДУПРЕЖДЕНИЕ



Данная система обеспечивает безопасность только при правильно пристегнутом ремне безопасности.

Предупреждающая лампа загорается и звуковой сигнал раздается при следующих условиях:

- не пристегнуты передние ремни безопасности;
- автомобиль превышает относительно низкую скорость движения.

Предупреждение включается также в том случае, когда в движущемся автомобиле не пристегнут передний ремень безопасности.

Если ремень безопасности остается непристегнутым, звуковое и визуальное предупреждения автоматически отключатся примерно через пять минут.

Выключение устройства напоминания о необходимости пристегнуть ремень безопасности

Обратитесь к авторизованному дилеру.

Дополнительная система пассивной безопасности

ПРИНЦИПЫ РАБОТЫ

ПРЕДУПРЕЖДЕНИЯ

 **Чрезвычайно опасно!** Не используйте детское сиденье, в котором ребенок сидит лицом против хода движения, на сиденье, надувная подушка безопасности которого не отключена! Ребенок может получить серьезные травмы или погибнуть.

 Не вносите никакие изменения в конструкцию передка автомобиля. Это может ухудшить эффективность срабатывания подушек безопасности. Несоблюдение данного предупреждения может привести к серьезной травме или смертельному исходу.

 Пристегивайтесь ремнем безопасности и поддерживайте безопасное расстояние между вами и рулевым колесом. Только правильное использование ремня безопасности может удержать ваше тело в положении, при котором обеспечивается максимальное раскрытие надувной подушки безопасности. См. **Сидение в правильном положении** (стр. 88). Несоблюдение данного предупреждения может привести к серьезной травме или смертельному исходу.

 Ремонт рулевого колеса, рулевой колонки, сидений, подушек и ремней безопасности должен проводиться только у авторизованного дилера. Несоблюдение данного предупреждения может привести к серьезной травме или смертельному исходу.

ПРЕДУПРЕЖДЕНИЯ

 Не закрывайте область перед подушкой безопасности какими-либо предметами. Не прикрепляйте никаких предметов к накладке подушки безопасности. При аварии твердые предметы могут стать причиной серьезной травмы или смертельного исхода.

 Не прокалывайте сиденья острыми предметами. Это может привести к повреждению и ухудшить эффективность срабатывания подушек безопасности. Несоблюдение данного предупреждения может привести к серьезной травме или смертельному исходу.

 Используйте чехлы, предназначенные для сидений, оборудованных боковыми подушками безопасности. Надевать их следует у авторизованного дилера. Несоблюдение данного предупреждения может привести к серьезной травме или смертельному исходу.

Примечание: При раскрытии подушки безопасности вы услышите громкий хлопок и увидите облако безвредного порошка. Это нормальное явление, на которое можно не обращать внимания.

Примечание: Протирайте крышки модулей подушки безопасности только влажной тряпкой.

Дополнительная система пассивной безопасности

ПОДУШКА БЕЗОПАСНОСТИ ВОДИТЕЛЯ

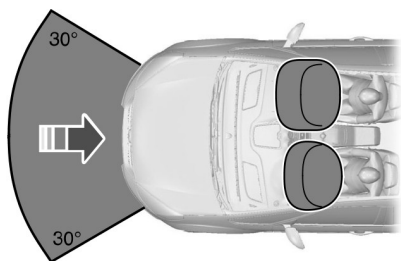

E74302

Подушка безопасности срабатывает при сильном лобовом ударе или столкновении, произошедшим под углом до 30 градусов слева или справа. Она надувается за несколько тысячных долей секунды и сдувается при контакте с пассажирами или водителем, амортизируя, таким образом, движение тела вперед. При слабых фронтальных, задних и боковых столкновениях, или переворотах подушка безопасности может не сработать.

ПОДУШКА БЕЗОПАСНОСТИ ПАССАЖИРА (при наличии)

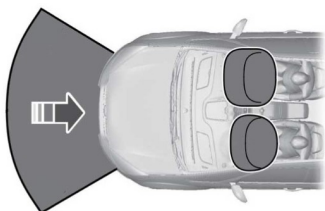

E151127

Надувная подушка безопасности пассажира срабатывает при серьезных лобовых или близких к ним столкновениях. Она надувается за несколько тысячных долей секунды и сдувается при контакте с пассажирами или водителем, амортизируя, таким образом, движение тела вперед. При слабых передних столкновениях, переворотах, задних и боковых столкновениях надувная подушка безопасности на переднем сиденье пассажира не срабатывает.

БОКОВЫЕ ПОДУШКИ БЕЗОПАСНОСТИ (при наличии)

ПРЕДУПРЕЖДЕНИЕ



Используйте чехлы, предназначенные для сидений, оборудованных боковыми подушками безопасности. Надевать их следует у авторизованного дилера.



E72658

Подушки безопасности установлены в спинках передних сидений. Об этом свидетельствует табличка на торце спинки сиденья.

Дополнительная система пассивной безопасности

Подушка безопасности срабатывает при серьезных боковых столкновениях. Подушка безопасности не срабатывает при незначительных боковых, фронтальных и задних столкновениях или при переворотах.

НИЖНЯЯ ПОДУШКА БЕЗОПАСНОСТИ ВОДИТЕЛЯ

(при наличии)

ПРЕДУПРЕЖДЕНИЕ



Не пытайтесь открыть крышку надувной подушки безопасности.

Надувная подушка безопасности срабатывает при лобовом ударе или при ударе под углом до 30 градусов слева или справа. Подушка надувается за несколько тысячных долей секунды и сдувается при контакте с водителем, смягчая таким образом взаимодействие коленей водителя и рулевой колонки. При переворотах, задних и боковых столкновениях коленная подушка безопасности водителя не срабатывает.

Чтобы узнать расположение элементов:

Примечание: Данная надувная подушка безопасности имеет более низкий порог срабатывания, чем передние подушки безопасности. При незначительном ударе возможно срабатывание только надувной подушки безопасности для коленей.

БОКОВЫЕ ПОДУШКИ БЕЗОПАСНОСТИ (при наличии)

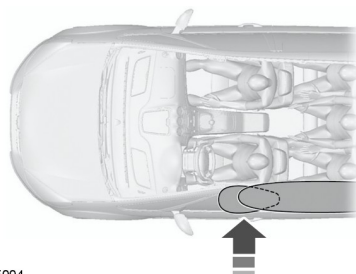

E75004

Надувные подушки безопасности располагаются над передними и задними боковыми окнами.

Подушка безопасности срабатывает при серьезных боковых столкновениях. Он также приводится в действие при значительных фронтальных столкновениях под углом. Боковой занавес системы подушек безопасности не сработает при незначительных боковых, фронтальных и задних столкновениях или при переворотах.

Ключи и пульты дистанционного управления

ОБЩАЯ ИНФОРМАЦИЯ О РАДИОЧАСТОТАХ

Примечание: *Внесение изменений или модификаций без разрешения соответствующих регулирующих органов может привести к лишению пользователя права на эксплуатацию данного оборудования.*

Стандартная дальность действия передатчика составляет примерно 10 м.

Уменьшение дальности работы может быть вызвано:

- погодными условиями
- находящимися поблизости радиомачтами
- зданиями и сооружениями вокруг автомобиля
- другими машинами, стоящими рядом с вашим автомобилем.

Радиочастота, используемая для дистанционной разблокировки и блокировки замков, может также использоваться для работы других маломощных радиоустройств (например, любительских радиоприемников и передатчиков, медицинского оборудования, беспроводных наушников, пультов дистанционного управления, систем сигнализации и других приборов). Если частота недоступна из-за помех, вы не сможете воспользоваться пультом дистанционного управления блокировкой замков. Для открывания и запираания дверей понадобится ключ.

Примечание: *Убедитесь, что автомобиль заперт, прежде чем оставить его без присмотра.*

Примечание: *В пределах рабочей дальности пульт дистанционного управления будет работать и при случайном нажатии кнопки.*

ДИСТАНЦИОННОЕ УПРАВЛЕНИЕ

На своем автомобиле вы можете запрограммировать не более восьми пультов дистанционного управления. В это число входит и пульт, который вы получили вместе с машиной. Обратитесь к авторизованному дилеру.

Перепрограммирование функции разблокировки

Примечание: *После нажатия на кнопку разблокировки на пульте дистанционного управления разблокируются все двери или только водительская дверь. Повторное нажатие на кнопку разблокировки разблокирует замки всех дверей.*

Одновременно нажмите и удерживайте кнопки блокировки и разблокировки на пульте дистанционного управления не менее четырех секунд; при этом зажигание должно быть выключено. Указатели поворота дважды мигнут, подтверждая, что изменение внесено.

Для восстановления первоначальной функции разблокировки повторите этот процесс.

Замена элемента питания пульта дистанционного управления



Утилизацию использованных аккумуляторов следует выполнять в соответствии с действующими нормами и правилами. Для выполнения утилизации обратитесь за консультацией в уполномоченный местный орган.

Ключи и пульты дистанционного управления

Пульт дистанционного управления с убирающимся стержнем ключа

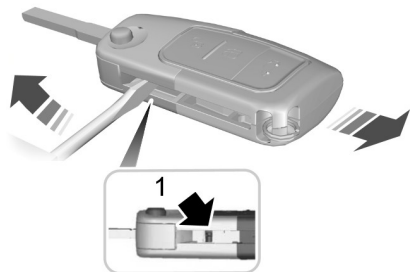

E74383

1. Вставьте отвёртку до конца в прорезь на боковой поверхности пульта и нажмите ей на стержень ключа, чтобы демонтировать его.

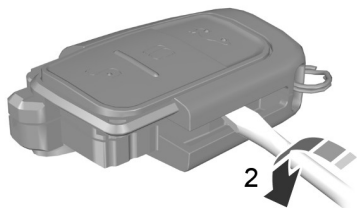

E74384

2. Начните разъединение двух половин корпуса пульта, поворачивая отвёртку в месте, указанном на рисунке.

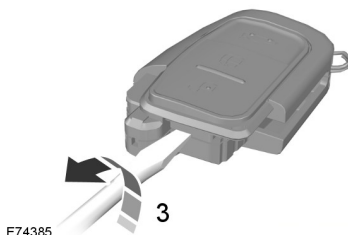

E74385

3. Окончательно разъедините две половины корпуса пульта, поворачивая отвёртку в месте, указанном на рисунке.

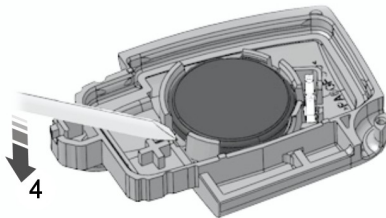

E126280

Примечание: Не касайтесь отверткой поверхности батарейки или печатной платы.

4. Осторожно извлеките элемент питания отверткой.
5. Установите новый элемент питания брелока (3V CR 2032) стороной с символом+ вниз.
6. Соберите корпус пульта дистанционного управления.
7. Установите стержень ключа.

Ключи и пульты дистанционного управления

Пульт дистанционного управления без убирающегося стержня ключа

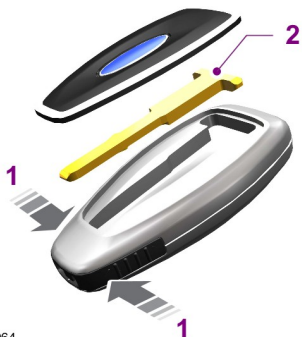

E87964

1. Нажмите и удерживайте нажатыми кнопки по краям, чтобы освободить крышку. Аккуратно снимите крышку.
2. Извлеките ключ.

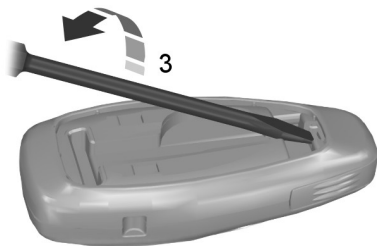

E105362

3. Разъедините две половины корпуса пульта, поворачивая отвёртку с плоским жалом в месте, указанном на рисунке.



E119190

4. Аккуратно установите отвёртку в показанное положение, чтобы раскрыть пульт дистанционного управления.

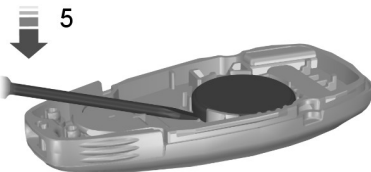

E125860

Примечание: Не касайтесь отвёрткой поверхности батарейки или печатной платы.

5. Осторожно извлеките элемент питания отвёрткой.
6. Установите новый элемент питания брелока (3V CR 2032) стороной с символом+ вниз.
7. Соберите корпус пульта дистанционного управления.
8. Установите стержень ключа.

ЗАМЕНА УТЕРЯННОГО КЛЮЧА ИЛИ ПУЛЬТА ДИСТАНЦИОННОГО УПРАВЛЕНИЯ

У авторизованных дилеров вы можете приобрести сменные или дополнительные ключи, а также устройства дистанционного управления. Ваш дилер может запрограммировать пульт дистанционного управления для вашего автомобиля. См. **Пассивная противоугонная система** (стр. 41).

Для перепрограммирования пассивной противоугонной системы обратитесь к авторизованному дилеру.

БЛОКИРОВКА И РАЗБЛОКИРОВКА ЗАМКОВ

Пульт дистанционного управления

Пульт дистанционного управления можно использовать в любое время, когда зажигание выключено.

Разблокировка дверей (в два этапа)



Нажмите кнопку один раз, чтобы открыть дверь водителя. Загорятся указатели поворота.

Нажмите эту же кнопку еще раз и удерживайте в течение трех секунд, чтобы разблокировать все двери. Загорятся указатели поворота.

Примечание: Дверь водителя можно открыть с помощью ключа, если не работает пульт дистанционного управления.

Примечание: Пульт дистанционного управления отключится, если оставить двери машины заблокированными на несколько недель. Автомобиль следует разблокировать и запустить двигатель с помощью ключа. Разблокирование и однократный запуск двигателя включают пульт дистанционного управления.

Перепрограммирование функции разблокировки

Функцию разблокировки можно перепрограммировать таким образом, чтобы отпирались все двери при однократном нажатии кнопки. См. **Дистанционное управление** (стр. 31).

Блокирование дверей



Нажмите кнопку, чтобы заблокировать все двери. Загорятся указатели поворота.

Нажмите кнопку еще раз в течение трех секунд, чтобы подтвердить закрытие всех дверей. Двери заблокируются снова и, если закрылись все двери и задняя дверь багажного отделения, сигналы поворота мигнут.

Примечание: Указатели поворота не будут мигать, если открыта какая-либо боковая дверь, задняя дверь багажного отделения или капот автомобиля, оборудованного противоугонной сигнализацией или системой дистанционного запуска.

Автоматическое повторное запираение (при наличии)

Если вы не открываете какую-либо дверь в течение 45 секунд после разблокировки дверей с помощью дистанционного управления, то все двери заблокируются автоматически. Двери заблокируются и сигнализация вернется к предыдущему состоянию.

Блокировка и разблокировка замков дверей снаружи автомобиля



E146263

Орган управления замком двери с электроприводом находится на панели приборов возле аудиоблока.

См. **Быстрый обзор** (стр. 12).

- Однократно нажмите кнопку. Двери заблокируются.
- Нажмите кнопку еще раз. Двери разблокируются.

Блокировка и разблокировка дверей с помощью ключа

Блокирование дверей

Поверните верхнюю секцию ключа в направлении передней части автомобиля.

Разблокировка дверей.

Поверните верхнюю секцию ключа в направлении задней части автомобиля.

Блокировка и разблокировка дверей по отдельности

Блокирование дверей

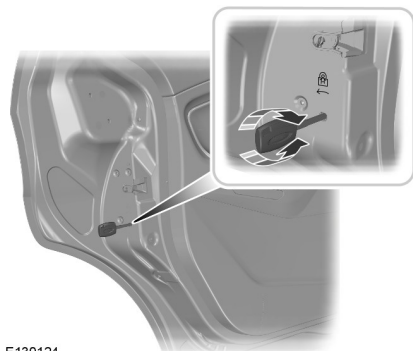

E130124

Если функция центрального замка не действует, двери можно запереть раздельно с помощью ключа, используя положение, показанное на иллюстрации.

Левая сторона

Поверните по часовой стрелке, чтобы заблокировать.

Правая сторона

Поверните против часовой стрелки, чтобы заблокировать.

Разблокировка дверей.

Если функция центрального замка не действует, заблокировать дверь водителя, а затем все остальные двери по отдельности можно нажатием внутренних ручек дверей.

Примечание: Если двери были отперты этим способом, до момента восстановления работоспособности центрального замка потребуется раздельно запирать двери.

Примечание: Если потянуть ручку внутри салона, когда включена блокировка от открывания дверей детьми, это отключит только экстренную блокировку, а первая блокировка будет продолжать действовать. Двери можно открыть только с помощью наружной ручки двери.

СИСТЕМА УПРАВЛЕНИЯ ЗАМКАМИ БЕЗ ПОМОЩИ КЛЮЧА (при наличии)

Общая информация

ПРЕДУПРЕЖДЕНИЕ



Система может не функционировать, если ключ располагается рядом с металлическими предметами или электронными устройствами, например, рядом с сотовыми телефонами.

Система будет не будет работать в следующих случаях:

- Аккумуляторная батарея автомобиля разряжена.
- Помехи на рабочей частоте пассивного ключа.
- Разряд батареи пассивного ключа.

Замки

Примечание: Если система не работает, для блокирования и разблокирования автомобиля используйте ключ.

Система позволяет управлять автомобилем без использования ключа или пульта дистанционного управления.

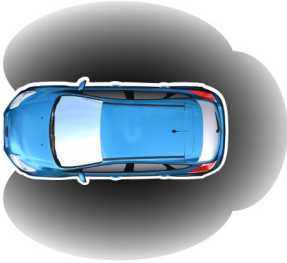

E78276

Для «пассивной» блокировки и разблокировки замков действующий пассивный ключ должен находиться в одной из двух зон снаружи автомобиля. Такие зоны расположены примерно в 1,5 м от ручек передних дверей и задней двери багажного отделения.

Пассивный ключ

Автомобиль можно запереть и открыть с помощью пассивного ключа. Пассивный ключ можно использовать в качестве пульта дистанционного управления. См. **Блокировка и разблокировка замков** (стр. 35).

Блокировка автомобиля.

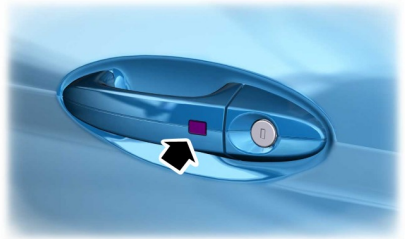

E87384

ПРЕДУПРЕЖДЕНИЕ



Автомобиль не блокируется автоматически. Если не нажать кнопку блокировки, автомобиль остается незапертым.

Кнопки блокировки находятся на каждой передней двери и задней двери багажного отделения.

Для центральной блокировки и включения сигнализации:

- Нажмите один раз на кнопку блокировки.

Примечание: Автомобиль будет оставаться заблокированным на протяжении приблизительно трех секунд. По окончании периода задержки двери можно снова открыть при условии, что пассивный ключ находится в соответствующей зоне действия.

Двукратное кратковременное мигание указателей поворота подтверждает, что все двери и задняя дверь багажного отделения были заблокированы и сигнализация включена.

Разблокировка автомобиля.

Примечание: Если автомобиль остается заблокированным на протяжении более трех дней, система перейдет в энергосберегающий режим. Это уменьшает разрядку аккумуляторной батареи автомобиля. Если автомобиль не заблокирован при нахождении в этом режиме, время реагирования системы может быть более продолжительным. Для отключения энергосберегающего режима разблокируйте автомобиль.

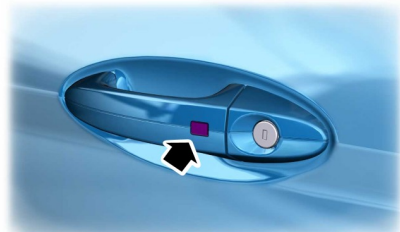

E87384

Нажмите один раз на кнопку блокировки.

Примечание: Действующий пассивный ключ должен находиться в зоне обнаружения боковой двери или задней двери багажного отделения.

Одинократное кратковременное мигание указателей поворота подтверждает, что все двери и задняя дверь багажного отделения были заблокированы и сигнализация выключена.

Разблокировка только двери водителя

Функцию разблокировки можно перепрограммировать таким образом, чтобы отпиралась только дверь водителя. См. **Дистанционное управление** (стр. 31). Примите к сведению следующее:

Если первой была разблокирована дверь водителя, то другие боковые двери и задняя дверь багажного отделения останутся заблокированными. Все остальные двери могут быть разблокированы изнутри автомобиля с помощью кнопки разблокирования на панели приборов. За сведениями о расположении элементов: См. **Быстрый обзор** (стр. 12). Двери можно разблокировать и по отдельности, потянув за соответствующие внутренние рукоятки.

Если первой была разблокирована передняя дверь пассажира, то будут разблокированы все двери.

Отключенные ключи

Любые ключи, оставленные внутри автомобиля, будут отключены после блокирования автомобиля.

С помощью отключенного ключа нельзя включить зажигание или запустить двигатель.

Все пассивные ключи должны быть включены снова, чтобы ими можно было пользоваться.

Для включения всех пассивных ключей разблокируйте автомобиль с помощью пассивного ключа или пульта дистанционного управления.

При включении зажигания или запуска автомобиля с помощью действующего ключа будут включены все пассивные ключи.

Замки

Блокировка и разблокировка дверей с помощью ключа (при наличии)

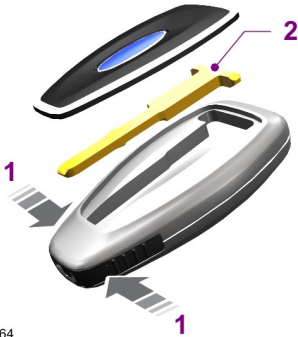

E87964

1. Аккуратно снимите крышку.
2. Вставьте механический ключ в замок.

Примечание: Цилиндром замка оборудована только ручка двери водителя.

ЗАДНЯЯ ДВЕРЬ БАГАЖНОГО ОТДЕЛЕНИЯ - В КОМПЛЕКТАЦИЮ АВТОМОБИЛЯ НЕ ВХОДИТ: КЛЮЧ С ПЕРЕДАТЧИКОМ СИСТЕМЫ ДИСТАНЦИОННОГО БЕСКЛЮЧЕВОГО ВХОДА (RKE)

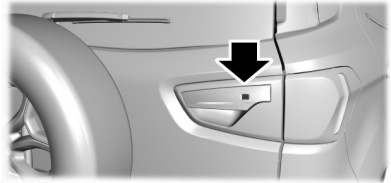

E162987

Для открывания задней двери багажного отделения:

1. нажмите кнопку отпирания, расположенную на правом габаритном огне задней двери багажного отделения.

ЗАДНЯЯ ДВЕРЬ БАГАЖНОГО ОТДЕЛЕНИЯ - В КОМПЛЕКТАЦИЮ АВТОМОБИЛЯ ВХОДИТ: КЛЮЧ С ПЕРЕДАТЧИКОМ СИСТЕМЫ ДИСТАНЦИОННОГО БЕСКЛЮЧЕВОГО ВХОДА (RKE)

Открывание задней двери багажного отделения

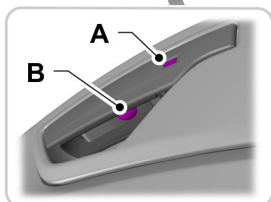

E175520

- A Кнопка блокирования и разблокирования.
- B Кнопка отпирания задней двери багажного отделения.

Примечание: Чтобы открыть заднюю дверь багажного отделения, следует разблокировать автомобиль.

1. Нажмите кнопку разблокировки на ручке задней двери багажного отделения или пульте дистанционного управления для разблокировки автомобиля.
2. Нажмите кнопку отпирания задней двери багажного отделения, чтобы ее открыть.

Закрывание задней двери багажного отделения

Примечание: После закрывания задней двери багажного отделения автомобиль останется разблокированным.

Нажмите кнопку блокировки на ручке задней двери багажного отделения или пульте дистанционного управления для блокировки автомобиля.

ПАССИВНАЯ ПРОТИВОУГОННАЯ СИСТЕМА

Принцип действия

Система предотвращает запуск двигателя при помощи ключа с неверным кодом.

Кодированные ключи

При потере ключа можно приобрести запасной ключ у авторизованного дилера. По возможности сообщите дилеру номер ключа, указанный на ярлыке, которым были снабжены оригинальные ключи. Кроме того, у авторизованного дилера можно приобрести дополнительные ключи.

Примечание: Если вы потеряете ключ, остальные ключи будет необходимо стереть из памяти и перепрограммировать. Кодирование сменных ключей должно выполняться вместе с перекодированием оставшихся ключей. За дополнительной информацией обращайтесь к авторизованному дилеру.

Примечание: Не допускайте экранировки ключей металлическими предметами. Это может воспрепятствовать распознаванию закодированного ключа приемником.

Приведение иммобилайзера двигателя в режим охраны

После выключения зажигания иммобилайзер двигателя спустя непродолжительное время автоматически перейдет в режим охраны.

Снятие иммобилайзера двигателя с режима охраны

После включения зажигания иммобилайзер двигателя автоматически выйдет из режима охраны при использовании ключа с правильным кодом.

Если двигатель не запускается при помощи ключа с правильным кодом, проверьте ваш автомобиль у авторизованного дилера.

ПРОТИВОУГОННАЯ СИГНАЛИЗАЦИЯ (при наличии)

Система сигнализации

Автомобиль может быть оснащен одной из следующих систем сигнализации:

- Охранная сигнализация по периметру.
- Охранная сигнализация по периметру с датчиками салона.
- Охранная сигнализация первой категории с датчиками салона и автономным звуковым устройством.

Охранная сигнализация по периметру

Охранная сигнализация по периметру является средством защиты от проникновения посторонних лиц в автомобиль через двери и капот. Кроме того, она защищает аудиосистему.

Внутренние датчики



E71401

ПРЕДУПРЕЖДЕНИЯ



Не закрывайте датчики блока плафонов освещения салона.



Не включайте сигнализацию в режиме полной охраны, если в салоне находятся люди, животные или другие движущиеся объекты.

Датчики обнаруживают любое движение в салоне автомобиля, предоставляя таким образом средство защиты от проникновения в автомобиль посторонних лиц.

Батарея автономного звукового устройства

Автономное звуковое устройство – это дополнительная охранная система, которая включает сирену при активации режима тревоги в результате срабатывания датчиков. Система включается после того, как были заблокированы замки дверей автомобиля. Звуковое устройство снабжено собственной аккумуляторной батареей, благодаря чему сирена прозвучит даже при отсоединении аккумуляторной батареи автомобиля или самого автономного звукового устройства.

Включение сигнализации

Установленная в режим охраны, сигнализация срабатывает при любом из следующих событий:

- Если кто-то открыл дверь, заднюю поднимающуюся дверь или капот без использования действующего ключа или дистанционного управления.
- Если кто-то снял аудио или навигационную систему.
- Если зажигание включено без помощи действующего ключа.
- Если внутренние датчики обнаруживают движение внутри автомобиля.
- Для автомобилей, оснащенных автономным звуковым устройством — если кто-то отсоединил аккумуляторную батарею автомобиля или само звуковое устройство.

При срабатывании сигнализации в течение 30 секунд звучит звуковой сигнал, а также включается аварийная световая сигнализация, работающая 5 минут.

Любые дальнейшие попытки произвести одно из описанных выше действий приведут к повторному срабатыванию сигнализации.

Полный и пониженный режимы охраны

Полный режим охраны

Данный режим является стандартным.

В полном режиме охраны внутренние датчики включаются одновременно с включением сигнализации.

Примечание: При нахождении в автомобиле животных или подвижных объектов может произойти ложное срабатывание сигнализации.

Пониженный режим охраны

В пониженном режиме охраны внутренние датчики отключаются одновременно с включением сигнализации.

Примечание: *Пониженный уровень режима охраны можно включить только в течение текущего цикла зажигания. Полный режим охраны будет вновь установлен при следующем включении зажигания.*

Запрос при выходе (при наличии)

Существует возможность настроить информационный дисплей таким образом, чтобы каждый раз на нем появлялся вопрос, какой режим уровня охраны вы хотите установить.

При выборе функции **Запрос при выходе** на информационном дисплее будет появляться сообщение **Понизить режим охраны?** каждый раз при выключении зажигания. См. **Информационные сообщения** (стр. 72).

Если да, то при появлении сообщения нажмите кнопку **ОК**.

Если вы хотите включить полный режим охраны, при выходе из автомобиля не нажимайте на кнопку **ОК**.

Выбор полного и пониженного режима охраны

Примечание: *Выбор режима Пониженный уровень охраны не позволит сигнализации постоянно находиться в нем. Пониженный уровень охраны установится только в течение текущего цикла зажигания. Если вы регулярно устанавливаете режим пониженного уровня охраны, выберите **Запрос при выходе**.*

Для выбора режима полного или пониженного уровня охраны используйте информационный дисплей. См. **Информационные сообщения** (стр. 72).

Включение сигнализации

Для включения сигнализации заблокируйте замки автомобиля. См. **Замки** (стр. 35).

Выключение сигнализации

Автомобили без системы бесключевого входа

Охранная сигнализация по периметру

Для отключения сигнализации и выключения sireны отпирите двери правильно закодированным ключом и включите с его помощью зажигание или отпирите двери с помощью пульта дистанционного управления.

Сигнализация первой категории

Для отключения сигнализации и выключения sireны отпирите двери правильно закодированным ключом и включите с его помощью зажигание в течение 12 секунд или отпирите двери с помощью пульта дистанционного управления.

Автомобили с системой бесключевого входа

Примечание: *Правильный пассивный ключ должен находиться в зоне его действия по отношению к открываемой двери. См. **Система управления замками без помощи ключа** (стр. 36).*

Охранная сигнализация по периметру

Для отключения сигнализации и выключения сирены отойдите от двери и включите зажигание или отойдите от двери с помощью пульта дистанционного управления.

Сигнализация первой категории

Для отключения сигнализации и выключения сирены отойдите от двери и включите зажигание в течение 12 секунд или отойдите от двери или заднюю поднимающуюся дверь с помощью пульта дистанционного управления.

Рулевое колесо

РЕГУЛИРОВКА ПОЛОЖЕНИЯ РУЛЕВОГО КОЛЕСА

ПРЕДУПРЕЖДЕНИЕ



Не регулируйте рулевое колесо при движении автомобиля.

Примечание: Убедитесь в том, что вы сидите в правильном положении. См. **Сидение в правильном положении** (стр. 88).



E95178

1. Разблокируйте рулевую колонку.
2. Отрегулируйте рулевое колесо до необходимого положения.



E95179

3. Заблокируйте рулевую колонку.

УПРАВЛЕНИЕ АУДИОСИСТЕМОЙ

Выберите в аудиосистеме нужный источник.

Управление позволяет использовать следующие функции:

Рулевое колесо

Тип 1

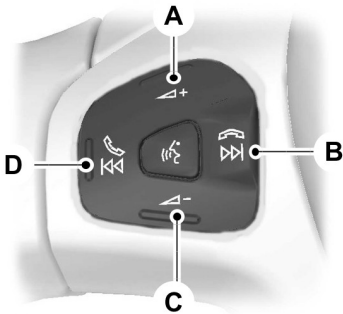

E164289

- A Увеличение громкости
- B Поиск выше по диапазону, далее или конец вызова
- C Уменьшение громкости
- D Поиск ниже по диапазону, назад или прием вызова

Тип 2

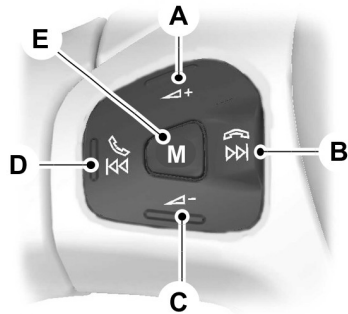

E164290

- A Увеличение громкости
- B Поиск в направлении увеличения частоты вещания (искать далее)
- C Уменьшение громкости
- D Поиск в направлении уменьшения частоты вещания (искать предыдущее)
- E режим;

Нажмите кнопку **M** для выбора аудиоисточника.

Поиск, далее или назад

Нажмите кнопку "Seek", чтобы:

- настройте радиоприемник на предыдущую или следующую предустановленную станцию;
- воспроизвести следующую или предыдущую дорожку.

Нажмите и удерживайте кнопку поиска, чтобы:

- настройте радиоприемник на следующую станцию выше или ниже по диапазону частот.
- выполнить поиск в дорожке.

Рулевое колесо

ГОЛОСОВОЕ УПРАВЛЕНИЕ

(при наличии)

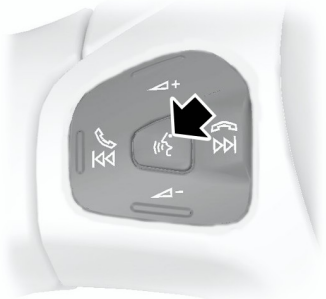

E141533

Нажмите на элемент управления для включения или выключения голосового управления.

УПРАВЛЕНИЕ СКОРОСТЬЮ

(при наличии)



E141961

См. **Управление скоростью** (стр. 131).

Стеклоочистители и стеклоомыватели

ОЧИСТИТЕЛИ ВЕТРОВОГО СТЕКЛА

Примечание: Перед включением очистителей ветрового стекла полностью удалите лед и иней с ветрового стекла.

Примечание: Перед въездом на мойку убедитесь, что стеклоочистители ветрового стекла выключены.

Примечание: Если щетки стеклоочистителя начали оставлять полосы воды и разводы, их следует заменить.

Примечание: Не используйте стеклоочистители при сухом ветровом стекле. Это может привести к появлению царапин на ветровом стекле, повреждению щеток стеклоочистителя или перегоранию электродвигателя стеклоочистителя. Перед тем, как очистить сухое ветровое стекло, всегда используйте омыватель ветрового стекла.

Прерывистый режим работы стеклоочистителей

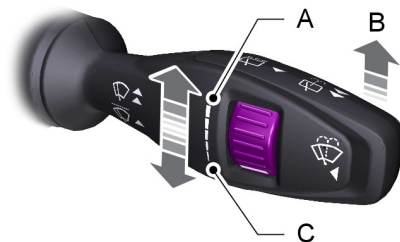

E102033

- A Короткий интервал очистки
- B Прерывистая работа стеклоочистителей
- C Большой интервал очистки

Для регулирования прерывистого интервала очистки используйте поворотный регулятор.

Стеклоочистители, работающие в зависимости от скорости движения автомобиля (при наличии)

При увеличении скорости движения автомобиля интервал очистки уменьшается.

АВТОМАТИЧЕСКИЕ СТЕКЛООЧИСТИТЕЛИ

Примечание: Перед въездом на мойку убедитесь, что стеклоочистители ветрового стекла выключены.

Примечание: Если щетки стеклоочистителя начали оставлять полосы воды и разводы, их следует заменить.

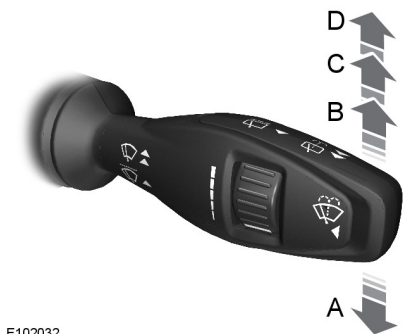

E102032

- A Одинарная очистка
- B Прерывистая работа стеклоочистителей
- C Нормальный режим очистки
- D Работа с высокой частотой

Стеклоочистители и стеклоомыватели

Примечание: Если система автоматического управления включением стеклоочистителей обнаруживает достаточное количество влаги на ветровом стекле для нормальной скорости очистки и функция автоматического контроля света включена, то автоматически зажгутся фары ближнего света.

Примечание: В условиях высокой влажности или зимой (снег, лед, соляной туман на дороге) возможна нестабильная/непредвиденная очистка или появление разводов.

В этих условиях можно предпринять следующие действия:

- уменьшите чувствительность автоматического управления включением стеклоочистителей для сокращения количества разводов;
- задайте нормальную или высокую скорость очистки;
- отключите автоматический режим работы стеклоочистителей.

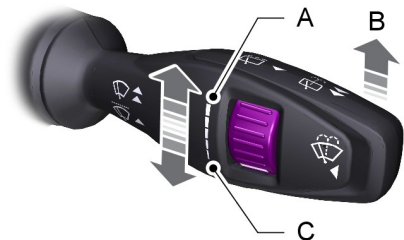

E102033

- A Высокая чувствительность
- B Он (Вкл.)
- C Низкая чувствительность

Датчик дождя отслеживает уровень влажности на ветровом стекле и автоматически включает стеклоочистители. Скорость стеклоочистителя регулируется в соответствии с уровнем влажности, определяемым датчиком на ветровом стекле.

С помощью вращающегося регулятора выберите необходимый уровень чувствительности датчика дождя. Установите регулятор на низкий уровень чувствительности. Стеклоочистители будут срабатывать, если датчик дождя определит, что на ветровом стекле находится большое количество влаги. Установите регулятор на высокий уровень чувствительности. Стеклоочистители будут срабатывать, если датчик дождя определит, что на ветровом стекле находится небольшое количество влаги.

Поддерживайте чистоту внешней части ветрового стекла, поскольку датчик дождя очень чувствителен. Если область вокруг внутреннего зеркала загрязнена, то стеклоочистители могут включаться при попадании грязи, влаги или насекомых на ветровое стекло.

Включить и отключить эту функцию можно на информационном дисплее. См. (стр. 69).

ОМЫВАТЕЛИ ВЕТРОВОГО СТЕКЛА

Примечание: Не включайте омыватели, когда в бачке нет жидкости. Это может привести к перегреву насоса омывателя.

Стеклоочистители и стеклоомыватели



E102051

Нажмите кнопку, чтобы включить омыватели. Если отпустить кнопку, на короткое время включатся стеклоочистители.

ОЧИСТИТЕЛЬ И ОМЫВАТЕЛИ ЗАДНЕГО СТЕКЛА (при наличии)

Прерывистый режим работы стеклоочистителей

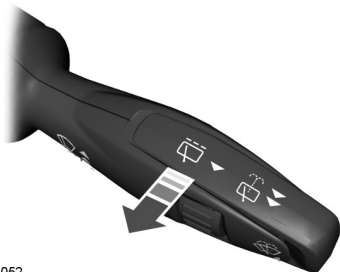

E102052

Потяните рычаг на себя.

Режим работы стеклоочистителей при включении передачи заднего хода (при наличии)

Включение передачи заднего хода приведет к автоматическому включению стеклоочистителя заднего окна в следующих случаях:

- если стеклоочиститель заднего окна еще не включен;
- если рычаг управления стеклоочистителями находится в положении А, В, С или D;
- включен стеклоочиститель ветрового стекла (рычаг управления стеклоочистителями в положении В).

Очиститель заднего стекла начнет работать с тем же интервалом, что и очиститель ветрового стекла (со скоростью прерывистой или обычной очистки).

Омыватель заднего окна

Примечание: Не включайте омыватели при пустом бачке омывателя. Это может привести к перегреву насоса омывателя.

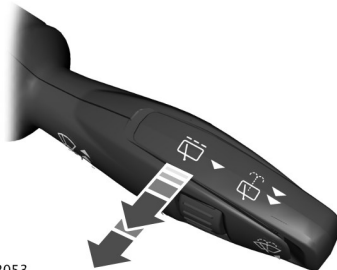

E102053

Стеклоочистители и стеклоомыватели

Для включения омывателей потяните рычаг на себя. Они будут работать не более 10 секунд. После отпущения рычага стеклоочистители будут работать еще непродолжительный период времени.

Осветительное оборудование

ОБЩАЯ ИНФОРМАЦИЯ

Конденсат в блоке фонарей

Для установления нормального давления воздуха во внешних лампах имеются дефлекторы.

Конденсат может быть естественным следствием такой конструкции. Когда в лампу в сборе через дефлекторы поступает влажный воздух, существует вероятность образования конденсата при холодной температуре. При образовании нормального конденсата на внутренней поверхности стекла формируется мелкодисперсный туман. Во время нормальной работы мелкодисперсный туман в результате выходит через дефлекторы.

В сухую погоду время исчезновения тумана может составить до 48 часов.

Примеры допустимого конденсата:

- Наличие мелкодисперсного тумана (нет потеков, следов течи или больших капель).
- Мелкодисперсный туман покрывает менее 50 % стекла.

Примеры недопустимого конденсата:

- Лужица воды внутри лампы.
- Потечи, следы течи или большие капли на внутренней стороне стекла.

Если обнаружен недопустимый конденсат, проверьте автомобиль у авторизованного дилера.

ОРГАНЫ УПРАВЛЕНИЯ ОСВЕТИТЕЛЬНЫМ ОБОРУДОВАНИЕМ

Положения переключателя приборов наружного освещения

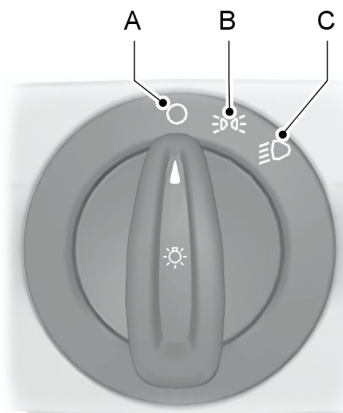

E70718

- A Выкл.
- B Стояночные фонари, лампы подсветки панели приборов, лампы освещения номерного знака и задние габаритные фонари
- C Фары

Стояночные фонари

Примечание: Включение стояночных фонарей в течение длительного времени может привести к разрядке аккумуляторной батареи.

Для включения стояночных фонарей установите регулятор управления освещением в положение В. Стояночные фонари включаются при включении или выключении зажигания.

Осветительное оборудование

Дальний и ближний свет



E101829

Для переключения дальнего и ближнего света полностью вытяните рычаг в направлении рулевого колеса.

Сигнализация дальним светом фар

Слегка потяните рычаг в сторону рулевого колеса.

Освещение для безопасного подхода к дому (после окончания поездки) (при наличии)

Выключите зажигание и включите фары, потянув рычаг указателей поворота в сторону рулевого колеса (до упора). Раздастся короткий звуковой сигнал. Фары автоматически выключатся через три минуты (если открыта хотя бы одна дверь) или через 30 секунд после закрывания последней двери.

Если после того, как была закрыта последняя дверь, в течение 30 секунд открыть любую дверь, то включится таймер трехминутной задержки выключения осветительных приборов.

Функция задержки выключения осветительных приборов может быть отключена либо повторным нажатием рычага указателей поворота в сторону рулевого колеса, либо включением зажигания.

АВТОМАТИЧЕСКОЕ УПРАВЛЕНИЕ ВКЛЮЧЕНИЕМ ВНЕШНЕГО ОСВЕЩЕНИЯ (при наличии)

наличии)



E70719

Примечание: Если включен автоматический контроль света, можно включить фары дальнего света только после того, как система включит передние фары.

Фары включаются и выключаются автоматически в зависимости от уровня наружного освещения.

СВЕТОВОЕ ОБОРУДОВАНИЕ ДНЕВНОГО ВРЕМЕНИ

ПРЕДУПРЕЖДЕНИЕ



Обязательно включайте фары при движении в условиях плохой освещенности или холодной погоды. Система не включает задние габаритные огни и не может обеспечить достаточное освещение в таких условиях. Несоблюдение этой инструкции в таких погодных условиях может привести к аварии.

Система активирует световое оборудование дневного времени всякий раз, когда включается зажигание и отключаются фары ближнего света.

Осветительное оборудование

Если автомобиль оборудован автоматическим контролем света, система переключает световое оборудование дневного времени на фары ближнего света в зависимости от условий внешнего освещения.

ПЕРЕДНИЕ ПРОТИВОТУМАННЫЕ ФАРЫ

(при наличии)



E70721

ПРЕДУПРЕЖДЕНИЕ

 Используйте передние противотуманные фары, только если видимость значительно ограничена из-за тумана, снега или дождя.

ЗАДНИЕ ПРОТИВОТУМАННЫЕ ФОНАРИ (при наличии)



E70720

Примечание: Включайте задние противотуманные фонари только в условиях ограниченной видимости (менее 50 м).

Примечание: Не используйте задние противотуманные фонари в условиях дождя или снегопада когда расстояние видимости превышает 50 метров.

КОРРЕКЦИЯ НАКЛОНА СВЕТОВЫХ ПУЧКОВ ФАР

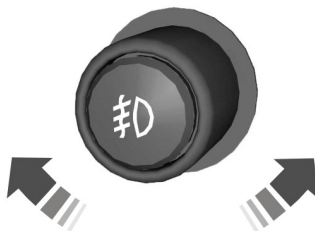

E70722

- A Поднятый световой пучок фар
- B Опущенный световой пучок фар

Вы можете отрегулировать наклон световых пучков фар в соответствии с загрузкой автомобиля.

Осветительное оборудование

Рекомендуемые положения регулятора коррекции наклона света фар

Нагрузка		Груз в багажном отделении ¹	Положение регулятора
на передних сиденьях	Задние сиденья		
1-2	-	-	0
1-2	3	-	1
1-2	3	Макс.	2
1	-	Макс.	3

^{*} См. Табличка с идентификационным номером автомобиля (стр. 188).

УКАЗАТЕЛИ ПОВОРОТА



E102016

- Нажмите для включения левого указателя поворота.
- Нажмите для включения правого указателя поворота.

Слегка нажмите на рычаг вверх или вниз, чтобы индикаторы поворота мигнули три раза для указания перемещения на другую полосу движения.

Примечание: Для автомобилей с информационным дисплеем можно изменить количество миганий указателей поворота. См. **Информационные дисплеи** (стр. 69).

ПЛАФОНЫ ВНУТРЕННЕГО ОСВЕЩЕНИЯ

Центральный плафон освещения салона

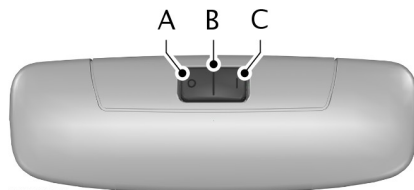

E112207

- A Выкл.
- B Действие от контактов дверей
- C Оп (Вкл.)

Если переключатель находится в положении **B**, то лампа центрального плафона освещения салона загорится при открывании или разблокировании замка боковой двери или двери багажного отделения. Если при выключенном зажигании вы оставите

Осветительное оборудование

дверь открытой, то, во избежание разрядки аккумуляторной батареи, через некоторое время центральный плафон автоматически выключится. Чтобы ее включить, на короткое время включите зажигание.

Также лампа освещения салона загорится, когда вы выключите зажигание. Она автоматически погаснет через некоторое время или когда вы запустите двигатель.

Если при выключенном зажигании вы установите переключатель в положение **C**, то это приведёт к включению центрального плафона освещения салона. Через некоторое время она погаснет, чтобы предотвратить разрядку аккумуляторной батареи. Чтобы ее включить, на короткое время включите зажигание.

Плафоны местного освещения (для чтения)





E112208

Если вы выключите зажигание, то, во избежание разрядки аккумуляторной батареи, через некоторое время лампы для чтения автоматически погаснут. Чтобы включить лампы, на короткое время включите зажигание.

ЭЛЕКТРИЧЕСКИЕ СТЕКЛОПОДЪЕМНИКИ

ПРЕДУПРЕЖДЕНИЯ

 Не оставляйте детей в автомобиле без присмотра и не позволяйте им играть с окнами с электроприводом стекол. Они могут получить серьезную травму.

 При закрывании окон с электроприводом стекол убедитесь, что на пути поднятия стекла не находится препятствий, и что дети и домашние животные не находятся вблизи проемов окон.



E70848

Примечание: Если открыто только одно окно, может быть слышен наружный грохот. Чтобы снизить уровень шума, слегка откройте противоположное окно.

Для открытия окна нажмите на выключатель.

Для закрытия окна отведите выключатель вверх.

Опускание одним касанием (при наличии)

Нажмите выключатель до упора, а затем отпустите его. Чтобы остановить движение стекла, нажмите выключатель еще раз или отведите его вверх.

Поднятие одним касанием (при наличии)

Отведите выключатель вверх до упора, а затем отпустите его. Чтобы остановить движение стекла нажмите выключатель еще раз или отведите его вверх.

Блокировка окон



E70850

Чтобы заблокировать или разблокировать переключатели управления задними окнами нажмите на данный переключатель. Когда переключатели управления задними окнами будут заблокированы, включится подсветка этого переключателя.

Функция остановки и реверса стекла при возникновении препятствия (при наличии)

Предусмотрена автоматическая остановка стекла при закрывании. Если на пути стекла оказывается какое-либо препятствие, стекло опустится обратно на некоторое расстояние.

Отмена функции остановки и реверса стекла при возникновении препятствия

ПРЕДУПРЕЖДЕНИЕ



Когда вы отключаете функцию остановки и реверса стекла при возникновении препятствия, стекло не остановится, если на его пути окажется какое-либо препятствие. Будьте осторожны при закрытии окон, чтобы избежать травм.

Для отмены этой защитной функции в условиях дополнительного сопротивления (например, зимой) выполните следующее:

1. Дважды закройте окно до точки, в которой возникает сопротивление, и дайте стеклу возможность переместиться в обратном направлении.
2. Закройте окно в третий раз до точки возникновения сопротивления. Функция остановки и реверса стекла при возникновении препятствия теперь выключена, и стекло можно поднять в ручном режиме. Стекло беспрепятственно пройдет точку сопротивления движению и полностью закроется.

Если после третьей попытки окно не закрывается полностью, как можно скорее обратитесь к авторизованному дилеру.

Восстановление функции остановки и реверса стекла при возникновении препятствия

ПРЕДУПРЕЖДЕНИЕ



Функция остановки и реверса стекла при возникновении препятствия выключена, пока вы не выполните сброс памяти.

Если аккумуляторная батарея отсоединена, сброс памяти функции остановки и реверса стекла при возникновении препятствия необходимо выполнить для каждого окна.

1. Отведите выключатель вверх и удерживайте его в этом положении до полного закрытия окна.
2. Отпустите выключатель.
3. Отведите выключатель вверх еще на одну секунду.
4. Нажмите на выключатель и удерживайте его в этом положении до полного открытия окна.
5. Отпустите выключатель.
6. Отведите выключатель вверх и удерживайте его в этом положении до полного закрытия окна.
7. Откройте окно и попытайтесь закрыть его в автоматическом режиме.
8. Если окно полностью не закрывается в автоматическом режиме, выполните сброс и повторите процедуру.

НАРУЖНЫЕ ЗЕРКАЛА ЗАДНЕГО ВИДА

Наружные зеркала с электроприводом (при наличии)

ПРЕДУПРЕЖДЕНИЕ



Не регулируйте зеркала во время движения автомобиля.

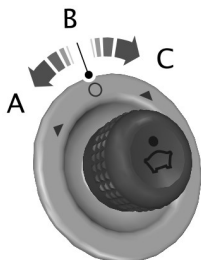

E71280

- A Левое зеркало
- B Выкл.
- C Правое зеркало

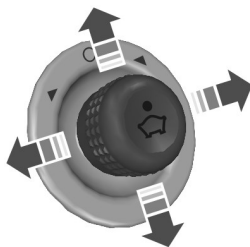

E71281

Для наклона зеркала переместите его в направлении стрелок.

Раскладывающиеся наружные зеркала (при наличии)

Надавите на зеркало в направлении стекла окна двери. При возврате в исходное положение убедитесь, что зеркало полностью зафиксировалось в кронштейне.

Встроенные зеркала мертвых зон (при наличии)

ПРЕДУПРЕЖДЕНИЕ



Отображаемые в зеркале мертвой зоны объекты находятся ближе, чем кажется.

На зеркалах мертвых зон используется асферическая внешняя секция зеркала. Эти зеркала повышают обзорность вдоль боков автомобиля.

Перед перестроением сначала посмотрите в главное зеркало, а затем в зеркало мертвой зоны. Если в мертвой зоне нет других автомобилей, а также нет автомобилей на соседней полосе, включите указатель поворота, демонстрирующий намерение о перестроении в другую полосу. Посмотрите назад и убедитесь, что дорога свободна, затем аккуратно перестройтесь на соседнюю полосу.

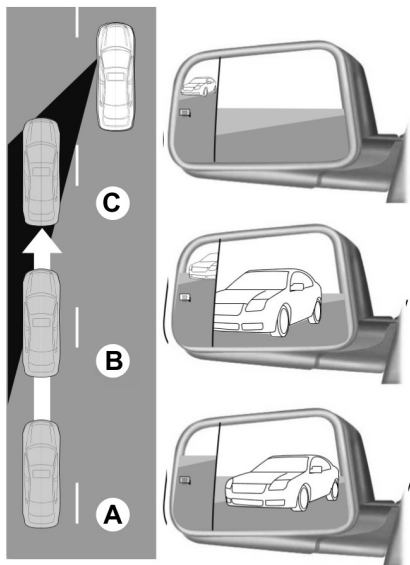

E 151232

Приближающийся автомобиль, находящийся на большом расстоянии, выглядит маленьким и находится рядом с внутренней кромкой главного зеркала. По мере приближения автомобиля (А) изображение становится больше и начинает перемещаться к внешней кромке главного зеркала. По мере приближения автомобиля (В) изображение переходит с главного зеркала на зеркало мертвых зон. Когда автомобиль выезжает из области зеркала мертвой зоны (С), его можно заметить периферическим зрением.

ВНУТРЕННЕЕ ЗЕРКАЛО ЗАДНЕГО ВИДА

ПРЕДУПРЕЖДЕНИЕ



Не регулируйте зеркала во время движения автомобиля.

Примечание: Не чистите корпус или стекло зеркал веществами с добавлением твердых абразивов, топлива или других чистящих средств на основе нефти или аммиака.

Внутреннее зеркало можно настроить по своим предпочтениям. У некоторых зеркал есть вторая поворотная точка. Это позволяет поворачивать зеркало вверх или вниз и из стороны в сторону.

Чтобы уменьшить блики в ночное время, потяните на себя язычок под зеркалом.

Зеркало с функцией автоматического затемнения (при наличии)

Примечание: Не закрывайте датчики на передней и задней части зеркала. Работа зеркала может быть нарушена. Сидящий по центру на заднем сидении пассажир или поднятый задний подголовник могут также преградить путь света к датчику.

Зеркало автоматически станет темным, сокращая блики, когда позади вашего автомобиля будет яркий свет. Оно автоматически вернется к нормальному отражению при выборе передачи заднего хода для того, чтобы обеспечить хорошую видимость при движении задним ходом.

Щиток приборов

УКАЗАТЕЛИ

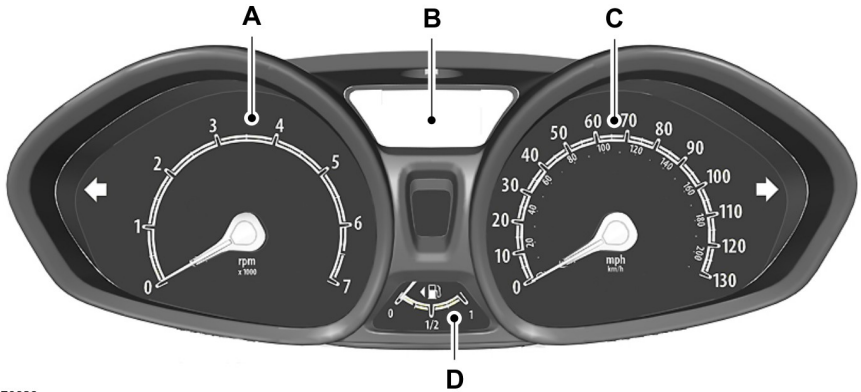

E170928

- A Тахометр
- B Информационный дисплей и указатель температуры охлаждающей жидкости двигателя
- C Спидометр
- D Указатель уровня топлива

Указатель температуры охлаждающей жидкости двигателя



E140760

Отображает температуру охлаждающей жидкости двигателя. При нормальной рабочей температуре индикатор остается в центральной части.

Указатель количества топлива

Включите зажигание. Указатель количества топлива отобразит примерное количество топлива в топливном баке. Показания указателя количества топлива могут варьироваться, если автомобиль находится в движении или расположен на уклоне. Стрелка, расположенная рядом с символом топливного насоса, указывает с какой стороны автомобиля расположен лючок крышки заливной горловины топливного бака.

Щиток приборов

СИГНАЛИЗАТОРЫ И ИНДИКАТОРЫ

Следующие предупреждающие лампы и сигналы предназначены для информирования водителя при возникновении серьезных неисправностей. Если какая-нибудь лампа не выключается после запуска двигателя, обратитесь к информации по предупреждающей лампе соответствующей системы.

Примечание: *Некоторые предупреждающие сигналы отображаются на информационном дисплее и выполняют те же функции, что и предупреждающие лампы, но не загораются при запуске двигателя.*

Лампа аварийной сигнализации антиблокировочной системы тормозов

ПРЕДУПРЕЖДЕНИЕ



Когда включена эта предупреждающая лампа, вождение автомобиля представляет опасность. Эффективность работы тормозной системы может быть значительно снижена. Вам может потребоваться больше времени для остановки автомобиля. Незамедлительно проверьте автомобиль у авторизованного дилера. Длительная езда с включенным стояночным тормозом может вызвать неисправность тормозной системы и привести к серьезной травме.



Если она загорается во время движения, это указывает на неисправность. При отключенной антиблокировочной системе автомобиль сохраняет возможность нормального торможения.

Сразу же проверьте систему у авторизованного дилера.

Автоматический индикатор включения дальнего света (при наличии)



Индикатор загорается, когда система включена. См.

Автоматическое управление включением внешнего освещения (стр. 53).

Индикатор противоугонной системы



Мигает при активации противоугонной системы (PATS).

Предупреждающая лампа низкого заряда аккумуляторной батареи



Если она загорается во время движения, это указывает на неисправность. Выключите все ненужное электрооборудование.

Сразу же проверьте систему у авторизованного дилера.

Щиток приборов

Контрольная лампа тормозной системы

ПРЕДУПРЕЖДЕНИЕ



Когда включена эта предупреждающая лампа, вождение автомобиля представляет опасность. Эффективность работы тормозной системы может быть значительно снижена. Вам может потребоваться больше времени для остановки автомобиля. Незамедлительно проверьте автомобиль у авторизованного дилера. Длительная езда с включенным стояночным тормозом может вызвать неисправность тормозной системы и привести к серьезной травме.



Она загорается при включении зажигания, когда включен стояночный тормоз. Если она загорелась во время движения автомобиля, убедитесь, что стояночный тормоз выключен. Если стояночный тормоз выключен, эта лампа указывает на низкий уровень тормозной жидкости или неисправность тормозной системы.

Сразу же проверьте систему у авторизованного дилера.

Контрольная лампа температуры охлаждающей жидкости

ПРЕДУПРЕЖДЕНИЕ



Не продолжайте поездку, если этот индикатор горит красным светом, несмотря на то что уровень соответствует норме. Сразу же проверьте систему у авторизованного дилера.



Если красный индикатор продолжает гореть или включается после запуска двигателя либо во время движения, это указывает на проблемы с охлаждающей жидкостью двигателя. Соблюдая все меры предосторожности, как можно быстрее остановите автомобиль и выключите зажигание. Проверьте уровень охлаждающей жидкости. См. **Проверка охлаждающей жидкости двигателя** (стр. 161).

Индикатор состояния системы круиз-контроля (при наличии)



Этот индикатор загорается, если вы задали в системе круиз-контроля скорость. См.

Использование системы круиз-контроля (стр. 131).

Указатель поворота



Загорается при включении лампы левого/правого указателя поворота или аварийной световой сигнализации. Если индикаторы не выключаются или мигают чаще, проверьте, не перегорела ли лампа. См. **Замена ламп** (стр. 166).

Лампа предупреждения о незакрытой двери (при наличии)



Загорается при включении зажигания и продолжает гореть, если открыта дверь или капот.

Щиток приборов

Сигнальная лампа фильтра продуктов сгорания дизельного топлива (при наличии)



Если она загорается во время движения, это указывает на неисправность.

Сразу же проверьте систему у авторизованного дилера.

Контрольная лампа уровня моторного масла

ПРЕДУПРЕЖДЕНИЕ



Не продолжайте поездку, если этот индикатор горит, несмотря на то что уровень соответствует норме. Сразу же проверьте систему у авторизованного дилера.



Если она загорается во время работы двигателя или во время движения, это указывает на неисправность. Соблюдая все меры предосторожности, как можно быстрее остановите автомобиль и выключите зажигание. Проверьте уровень масла в двигателе. См. **Проверка моторного масла** (стр. 160).

Контрольные лампы двигателя

Контрольная лампа системы управления двигателем



Контрольная лампа силового агрегата



Все автомобили.

Если любая из ламп загорается при работающем двигателе, это указывает на неисправность. При этом двигатель продолжает работать, но, возможно, с ограниченной мощностью. Если предупреждающая лампа мигает во время движения, немедленно сбросьте скорость. Если сигнализатор продолжает мигать, избегайте резкого разгона или замедления. Система должна быть немедленно проверена специалистом, прошедшим соответствующую подготовку.

ПРЕДУПРЕЖДЕНИЕ



Выполните проверку немедленно.

Если обе лампы включаются одновременно, остановите автомобиль в ближайшем безопасном месте (продолжение поездки может привести к падению мощности и к остановке двигателя). Выключите зажигание и попытайтесь перезапустить двигатель. Если двигатель перезапускается, система должна быть немедленно проверена специалистом, прошедшим соответствующую подготовку. Если перезапуск двигателя оказывается невозможным, перед продолжением поездки требуется проверить состояние автомобиля.

Контрольная лампа передних надувных подушек безопасности (при наличии)



Если она загорается во время движения, это указывает на неисправность.

Сразу же проверьте систему у авторизованного дилера.

Щиток приборов

Контрольная лампа передних противотуманных фар (при наличии)



Загорается при включении передних противотуманных фар.

Предупреждающая лампа опасности обледенения

ПРЕДУПРЕЖДЕНИЕ



Даже если температура поднимается выше 4°C, на дороге могут существовать опасности, связанные со сложными погодными условиями.



Загорается оранжевым светом в том случае, если температура наружного воздуха не превышает 4°C.

Индикатор свечей предпускового подогрева (при наличии)



Если этот индикатор загорелся, дождитесь его выключения перед запуском двигателя.

Индикатор фар и габаритных фонарей



Загорается при включении фар или габаритных фонарей.

Индикатор включения дальнего света



Загорается при включении фар дальнего света. При включении аварийной сигнализации светом фар этот индикатор будет мигать.

Индикатор системы помощи при трогании на подъеме (при наличии)



Если она загорается во время движения, это указывает на неисправность.

Сразу же проверьте систему у авторизованного дилера.

Контрольная лампа низкого уровня топлива



Если эта лампа загорается во время движения, как можно скорее дозаправьте автомобиль.

Предупреждающая лампа низкого давления воздуха в шинах



Если она загорается во время движения, это указывает на снижение давления в шинах. Если загорелась лампа

аварийной сигнализации о низком давлении в шинах, необходимо как можно скорее остановить автомобиль в безопасном месте, проверить шины и накачать их до надлежащего давления. Если лампа мигает, это указывает на неисправность. При первой возможности проверьте ваш автомобиль у авторизованного дилера.

Контрольная лампа разжижения масла (при наличии)



Включается, если масло было разбавлено топливом. См. **Проверка моторного масла**

(стр. 160).

Сразу же проверьте систему у авторизованного дилера.

Щиток приборов

Контрольная лампа рулевого привода с усилителем



Если эта лампа загорается во время движения, это указывает на неисправность системы рулевого привода с усилителем. Система рулевого управления полностью сохранит свою работоспособность, однако потребуются прикладывать большее усилие к рулевому колесу.

Сразу же проверьте систему у авторизованного дилера.

Индикатор включения задних противотуманных фонарей (при наличии)



Загорается при включении задних противотуманных фар.

Контрольная лампа напоминания о необходимости пристегнуть ремень безопасности (при наличии)



См. Система напоминания о непристегнутом ремне безопасности (стр. 27).

Индикатор переключения передач



Этот индикатор загорается, информируя водителя о том, что переключение на более высокую передачу может обеспечить сокращение расхода топлива и выбросов CO₂. Индикатор не загорается во время быстрого ускорения, торможения или при выжатой педали сцепления.

Индикатор выключения системы динамической стабилизации (при наличии)



Индикатор включается при отключении системы. Индикатор погаснет после повторного включения системы или выключения зажигания.

Контрольная лампа системы стабилизации (при наличии)



Этот индикатор мигает, когда система включена. Если индикатор продолжает гореть или не загорается, когда вы включаете зажигание, это указывает на его неисправную работу. При неисправной работе система выключается. Незамедлительно проверьте автомобиль у авторизованного дилера.

ЗВУКОВЫЕ ПРЕДУПРЕЖДЕНИЯ И ИНДИКАТОРЫ

Противоугонная сигнализация (при наличии)

Сигнализация первой категории

Звучит при разблокировке и открытии двери водителя с помощью ключа в замке двери. Звуковой сигнал отключается после включения зажигания с помощью действующего ключа. Сигнал будет звучать 12 секунд перед срабатыванием охранной сигнализации автомобиля.

Щиток приборов

Дверь приотк (при наличии)

Звучит, если скорость автомобиля превышает заранее установленный предел и открыта или не полностью закрыта какая-либо из дверей. Звуковой сигнал включается единожды для цикла зажигания.

Фары включены (при наличии)

Звучит, когда вы вынимаете ключ из замка зажигания и открываете дверь водителя, оставив включенными фары или стояночные фонари.

Задержка отключения фар (при наличии)

Звучит при активации функции задержки отключения фар.

Зажигание не выключено (только для автомобилей с системой бесключевого входа) (при наличии)

Звучит, если зажигание не выключено и дверь водителя неплотно закрыта или открыта. Звуковой сигнал отключается после закрытия двери или выключения зажигания.

Низкий уровень топлива (при наличии)

Напоминание о низком уровне топлива звучит, когда стрелка указателя количества топлива на 1/16 часть выше отметки от том, что бак пуст. Звуковое напоминание включается единожды для цикла зажигания.

Дисплей центра сообщений (при наличии)

Звучит каждый раз при отображении предупреждения в центре сообщений.

Стояночный тормоз

Звучит, если скорость автомобиля превышает заранее установленный предел с включенным стояночным тормозом. Сигнал отключится, как только будет остановлен автомобиль или выключен стояночный тормоз.

Напоминание о непристегнутом ремне безопасности (при наличии)

ПРЕДУПРЕЖДЕНИЯ



Устройство напоминания о непристегнутом ремне безопасности остается в режиме ожидания после того, как были пристегнуты ремни безопасности водителя и переднего пассажира (при наличии). Оно будет включено повторно при отстегивании ремня безопасности водителя и переднего пассажира (при наличии).



Не располагайтесь сверху застегнутого ремня безопасности во избежание срабатывания системы напоминания о непристегнутом ремне безопасности. Система безопасности пассажира обеспечивает максимальную защиту только при правильно пристегнутом ремне безопасности.

Включается, если превышен заранее установленный предел скорости автомобиля и не пристегнут ремень безопасности водителя и переднего пассажира (при наличии). Подача звукового сигнала прекращается через 5 минут.

Щиток приборов

Предупреждение о скорости (при наличии)

После включения функции предупреждения о скорости всякий раз при достижении автомобилем установленной скорости будет звучать сигнал и мигать дисплей.

Если скорость автомобиля хотя бы на 5 км/ч больше установленного значения, каждые 10 секунд будет раздаваться двойной гудок.

Коробка передач не в парковочном положении

Звучит, если коробка передач находится не в положении **P** (Парковка) и дверь водителя неплотно закрыта или открыта. Звуковой сигнал выключается после перевода рычага переключения передач в положение **P** (Парковка) или плотного закрытия двери водителя.

Информационные дисплеи

ОБЩАЯ ИНФОРМАЦИЯ

ПРЕДУПРЕЖДЕНИЕ



Вождение с отвлеченным вниманием может привести к потере контроля над автомобилем, аварии и телесным повреждениям. Мы настоятельно рекомендуем соблюдать крайнюю осторожность при использовании любых устройств, которые могут отвлечь ваше внимание от дороги. Ваша первоочередная ответственность — безопасная эксплуатация вашего автомобиля. Мы рекомендуем воздержаться от использования любых портативных устройств во время вождения и призываем по возможности использовать системы с голосовым управлением. Обязательно ознакомьтесь с применимым местным законодательством, регулирующим использование электронных устройств во время вождения.

Расположенные на аудиоблоке элементы управления информационного дисплея позволяют управлять различными системами автомобиля. На информационном дисплее появляется соответствующая информация.

Элементы управления информационного дисплея (при наличии)



E103626

- Воспользуйтесь кнопками со стрелкой вверх и вниз, чтобы просмотреть и выделить пункты меню.
- Для входа в подменю нажмите кнопку со стрелкой вправо.
- Для выхода из меню нажмите кнопку со стрелкой влево.
- Нажмите кнопку **OK**, чтобы выбрать и подтвердить настройки или сообщения.

Нажмите кнопку **MENU** на радиоприемнике для доступа к некоторым параметрам конфигурации. Используйте стрелку для выбора следующих функций:

- SYNC-config (конфиг. SYNC) — доступ к общим конфигурациям SYNC. См. **SYNC™** (стр. 210).
- SYNC-applications — доступ к приложениям SYNC. См. **SYNC™** (стр. 210).
- Audio configuration (конфигурация аудио) — для задания конфигурации аудио. См. **Аудиоблок** (стр. 197).

Информационные дисплеи

- Vehicle configurations (конфигурация автомобиля) — позволяет настроить следующие параметры:
 - Traction control (контроль тягового усилия) — позволяет включить/отключить контроль тягового усилия. См. **Принципы работы** (стр. 125).
 - Alarm — позволяет активировать охранную сигнализацию по периметру.
 - Lane change indicator (индикатор системы контроля смены полосы движения) — можно установить, чтобы этот индикатор мигал один или три раза при смене полосы движения. См. **Указатели поворота** (стр. 55).
 - Chimes (звуковые сигналы) — можно установить, чтобы для некоторых информационных сообщений раздавался звуковой сигнал. См. **Информационные сообщения** (стр. 72).
 - Часы — позволяет настраивать время и дату.
 - Дисплей. — позволяет установить язык на дисплее и в системе распознавания речи.
 - System (система) — позволяет просматривать текущие информационные сообщения.
5. Для перехода между настройкой часов и минут используйте кнопки со стрелками влево/вправо.
 6. По завершении нажмите кнопку **OK**.
или
 1. Нажмите кнопку **#** на радиоприемнике для доступа к настройке часов.
 2. Для установки часов и минут используйте кнопки со стрелками вверх/вниз.
 3. Для перехода между настройкой часов и минут используйте кнопки со стрелками влево/вправо.
 4. По завершении нажмите кнопку **OK**.

Настройка даты

1. Нажмите кнопку **MENU** на радиоприемнике.
2. Выберите **Clock** (часы) и нажмите **OK**.
3. Выберите параметр **Adjust Date** (настройка даты) и нажмите **OK**.
4. Для установки дня, месяца и года используйте кнопки со стрелками вверх/вниз.
5. Для перехода между настройкой дня, месяца и года используйте кнопки со стрелками влево/вправо.
6. По завершении нажмите кнопку **OK**.

24-ч формат

1. Нажмите кнопку **MENU** на радиоприемнике.
2. Выберите **Clock** (часы) и нажмите **OK**.
3. Выберите **24h Mode** (формат 24ч).
4. Установите флажок в поле выбора с помощью кнопки **OK** для включения 24-часового формата или снимите флажок для включения 12-часового формата.

Информационные дисплеи

МАРШРУТНЫЙ КОМПЬЮТЕР



E102759

Нажмите на кнопку для прокрутки экрана.

Можно сбросить параметры пробега, среднего расхода топлива и средней скорости. Прокрутите до необходимого параметра, затем нажмите и удерживайте кнопку, это приведет к перезагрузке бортового компьютера.

Маршрутный компьютер включает следующие информационные окна:

Един. темпер

Отображает температуру наружного воздуха.

Счетчик общего пробега

MI TRIP Фиксирует расстояние, пройденное во время каждой поездки.

KM TRIP

Оставшееся расстояние до опорожнения топливного бака

MI TO 0 Отображает приблизительную величину пробега автомобиля на том количестве топлива, которое осталось в баке.

KM TO 0 Отображаемое на дисплее оставшееся расстояние до опорожнения топливного бака может изменяться в зависимости от стиля вождения и условий движения.

Средний расход топлива

Ø MPG Показывает средний расход топлива с момента последнего обнуления показаний.

Ø L 100KM

Текущий расход топлива

MPG Показывает текущий расход топлива.

L 100KM

Расход топлива неподвижного автомобиля

$\frac{G}{H}$ Показывает текущий расход топлива неподвижного автомобиля.

$\frac{L}{H}$

Ср. скорость

Ø MPH Показывает среднюю скорость с момента последнего обнуления показаний.

$\frac{Ø KM}{H}$

Информационные дисплеи

Счетчик общего пробега



Фиксирует общий пробег автомобиля.



ИНФОРМАЦИОННЫЕ СООБЩЕНИЯ

Примечание: В зависимости от параметров автомобиля не все сообщения будут отображаться (или будут доступны). Некоторые сообщения (или отдельные слова в них) могут быть сокращены в зависимости от типа панели приборов в автомобиле.



E103826

Нажмите кнопку ОК для подтверждения и удаления отдельных сообщений с информационного дисплея. Прочие сообщения исчезнут самостоятельно через некоторое время.

Некоторые сообщения необходимо подтвердить до того, как можно будет войти в меню.



Выдача ряда сообщений сопровождается включением сигнализатора сообщений. Он будет красным или желтым в зависимости от важности сообщения. Сигнализатор будет гореть до тех пор, пока причина появления сообщения не будет устранена.

В дополнение к некоторым сообщениям появится специальный символ системы и сигнализатор сообщений.

Надувные подушки безопасности

Сообщение	Сигнализатор сообщений	Действие
Неполадки системы подушек безопасности - устраните немедленно	желтый	При первой возможности проверьте систему у авторизованного дилера.

Информационные дисплеи

Сигнал.

Сообщение	Сигнали-затор сооб-щений	Действие
Сработала сигнализация - проверьте автомобиль	желтый	См. Безопасность (стр. 41).
Неисправность системы сигнализации, требуется обслуживание	-	Проверьте систему у авторизованного дилера.

с дизельным двигателем

Сообщение	Сигнали-затор сооб-щений	Действие
Двигатель прогревается	желтый	
Перегрузка фильтра продуктов сгорания дизельного топлива, см. руководство	желтый	

Двери открыты

Сообщение	Сигнали-затор сооб-щений	Действие
Дверь водителя открыта	красный	Автомобиль движется. Остановите автомобиль на ближайшем безопасном участке дороги и закройте дверь.
Задняя левая дверь откр.	красный	Автомобиль движется. Остановите автомобиль на ближайшем безопасном участке дороги и закройте дверь.
Дверь пассажира открыта	красный	Автомобиль движется. Остановите автомобиль на ближайшем безопасном участке дороги и закройте дверь.

Информационные дисплеи

Сообщение	Сигнализатор сообщений	Действие
Задняя правая дверь откр.	красный	Автомобиль движется. Остановите автомобиль на ближайшем безопасном участке дороги и закройте дверь.
Багажник открыт	красный	Автомобиль движется. Остановите автомобиль на ближайшем безопасном участке дороги и закройте дверь.
Капот открыт	красный	Автомобиль движется. Остановите автомобиль на ближайшем безопасном участке дороги и закройте дверь. См. Открытие и закрытие капота (стр. 157).
Дверь водителя открыта	желтый	Автомобиль не движется. Закройте.
Открыта задняя дверь со стороны водителя	желтый	Автомобиль не движется. Закройте.
Дверь пассажира открыта	желтый	Автомобиль не движется. Закройте.
Задняя правая дверь откр.	желтый	Автомобиль не движется. Закройте.
Багажник открыт	желтый	Автомобиль не движется. Закройте.
Капот открыт	желтый	Автомобиль не движется. Закройте. См. Открытие и закрытие капота (стр. 157).

Иммобилайзер двигателя

Сообщение	Сигнализатор сообщений	Действие
Неисправность иммобилайзера, устраните немедленно	красный	При первой возможности проверьте систему у авторизованного дилера.

Информационные дисплеи

Система запуска двигателя без ключа

Сообщение	Сигнализатор сообщений	Действие
Низкий заряд аккумулятора ключа - замените аккумулятор	желтый	См. Дистанционное управление (стр. 31).
Выключите зажигание - используйте кнопку POWER	желтый	См. Пуск без помощи ключа (стр. 99).
Для запуска выжать тормоз	-	См. Пуск без помощи ключа (стр. 99).
Для запуска выжать сцепление	-	См. Пуск без помощи ключа (стр. 99).

Система освещения

Сообщение	Сигнализатор сообщений	Действие
Неполадки левого указателя - замените лампу	-	См. Замена ламп (стр. 166).
Неполадки правого указателя - замените лампу	-	См. Замена ламп (стр. 166).

Уход

Сообщение	Сигнализатор сообщений	Действие
Тормоз. жидк. низк. уровень немед. сервис	красный	См. Проверка уровня тормозной жидкости и рабочей жидкости гидропривода сцепления (стр. 162).
Неполадки в системе тормозов - остановитесь в безопасном месте	красный	Немедленно проверьте систему у авторизованного дилера.
Низкое давление моторного масла - остановитесь в безопасном месте	красный	См. Проверка моторного масла (стр. 160).

Информационные дисплеи

Сообщение	Сигнализатор сообщений	Действие
Неполадки двигателя - устраните немедленно	желтый	При первой возможности проверьте систему у авторизованного дилера.
Неисправность системы автоматического управления включением стеклоочистителей/освещения, требуется обслуживание	желтый	Проверьте систему у авторизованного дилера.
Замена моторного масла, требуется обслуживание	-	Проверьте систему у авторизованного дилера.

Рулевое управление

Сообщение	Сигнализатор сообщений	Действие
Неисправность ограничителя угла поворота, остановитесь в безопасном месте.	красный	Немедленно проверьте систему у авторизованного дилера.
Неполадки усилителя рулевого управления - устраните немедленно	желтый	Система рулевого управления полностью сохранит свою работоспособность, однако вам придется прикладывать большее усилие к рулевому колесу. При первой возможности проверьте систему у авторизованного дилера.

Информационные дисплеи

Трансмиссия

Сообщение	Сигнализатор сообщений	Действие
Неполадки коробки передач - устраните немедленно	красный	Немедленно проверьте систему у авторизованного дилера.
Избыточный нагрев коробки передач, остановитесь в безопасном месте	красный	В определенных условиях элементы автоматической коробки передач могут перегреться. В этом случае необходимо нажать педаль тормоза и остановить автомобиль для предотвращения повреждения коробки передач. Переведите коробку передач в нейтральное положение (N) или в положение «Парковка» (P) и включите стояночный тормоз, пока не остынет коробка передач и сообщение не исчезнет с дисплея.
Коробка передач не в парковочном положении. Переведите рычаг в положение P.	-	См. Автоматическая коробка передач (стр. 111). См. Запуск и остановка двигателя (стр. 98).
Для запуска двигателя выберите положение N или P	-	См. Автоматическая коробка передач (стр. 111). См. Запуск и остановка двигателя (стр. 98).
Для запуска выжать тормоз	-	См. Запуск и остановка двигателя (стр. 98).
Для запуска двигателя выберите положение N	-	См. Автоматическая коробка передач (стр. 111). См. Запуск и остановка двигателя (стр. 98).
Открыта дверь, задействуйте тормоз	-	См. Автоматическая коробка передач (стр. 111). См. Запуск и остановка двигателя (стр. 98).

Информационные дисплеи

Сообщение	Сигнализатор сообщений	Действие
Время запуска истекло		См. Пуск бензинового двигателя (стр. 101).
ТРОГАНЬЕ В ГОРУ - РЕЖИМ ВКЛ.		См. Система помощи при трогании на подъеме (стр. 115).
ТРОГАНЬЕ В ГОРУ - РЕЖИМ ВЫКЛ.		См. Система помощи при трогании на подъеме (стр. 115).

Система поддержания устойчивости

Сообщение	Сигнализатор сообщений	Действие
Неполадки системы ABS - устраните немедленно	желтый	При первой возможности проверьте систему у авторизованного дилера.
Ограниченна функция электронной системы управления устойчивостью	-	Проверьте систему у авторизованного дилера.
Система динамич. стабилизации выключена	-	См. Использование системы динамической стабилизации (стр. 127).

Органы управления микроклиматом

ПРИНЦИПЫ РАБОТЫ

Наружный воздух

Предохраняйте воздухозаборники перед ветровым стеклом от закупоривания (например, снегом или листьями), чтобы обеспечить эффективную эксплуатацию системы управления микроклиматом.

Рециркулирующий воздух

ПРЕДУПРЕЖДЕНИЕ



Длительное использование режима рециркуляции воздуха может привести к запотеванию стекол. Если стекла запотели, установите настройки для удаления влаги с ветрового стекла.

Воздух в пассажирском отделении будет рециркулировать. Наружный воздух в автомобиль не поступает.

Отопление

Эффективность отопления салона зависит от температуры охлаждающей жидкости двигателя.

Общие сведения о системе управления микроклиматом в салоне

Плотно закрывайте все окна.

Обогрев салона

Направьте поток воздуха себе в ноги. В холодную или сырую погоду направьте часть воздуха на ветровое стекло и на окна дверей.

Охлаждение салона

Направьте поток воздуха себе на лицо.

Система кондиционирования воздуха

Система направляет воздух через испаритель для охлаждения. Испаритель осушает воздух, чтобы предотвратить запотевание стекол. Образующийся конденсат система выводит из автомобиля, поэтому под ним может образоваться небольшая лужа. Это нормальное явление, на которое можно не обращать внимания.

Примечание: Система кондиционирования воздуха работает только при температуре выше 4°C.

Примечание: При работающей системе кондиционирования воздуха автомобиль потребляет большее количество топлива.

Органы управления микроклиматом

ВЕНТИЛЯЦИОННЫЕ ДЕФЛЕКТОРЫ

Центральные вентиляционные каналы

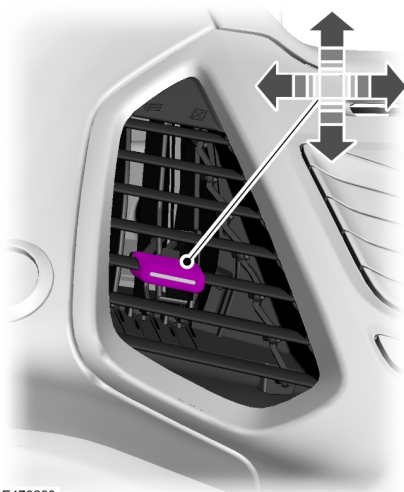

E170290

Боковые вентиляционные каналы

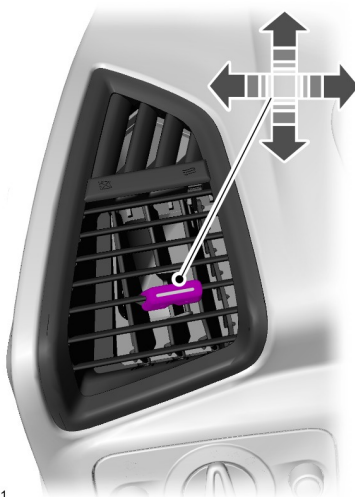

E170291

Органы управления микроклиматом

РУЧНОЙ РЕЖИМ УПРАВЛЕНИЯ МИКРОКЛИМАТОМ (при наличии)

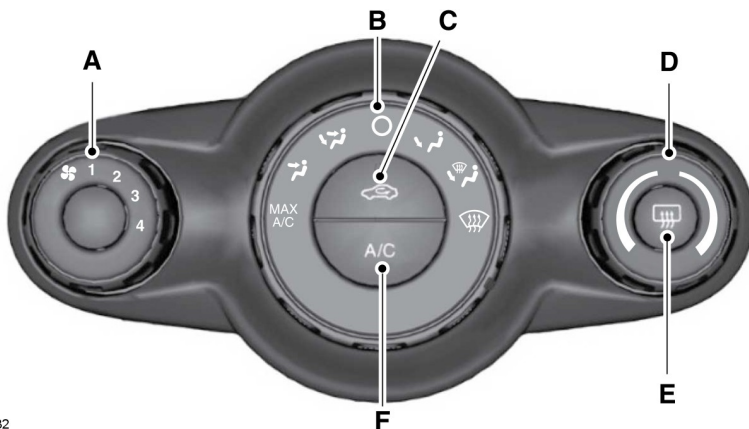

E144832

- A Контролирует объем воздуха, циркулирующего в автомобиле. Поверните рукоятку для выбора требуемой скорости или отключения вентилятора. Если вы отключите вентилятор, ветровое стекло может запотеть.
- B Отрегулируйте, чтобы выбрать желаемое распределение потоков воздуха. **○** выключает систему.
- C Нажмите кнопку, чтобы переключиться из режима забора внешнего воздуха на рециркуляцию воздуха. При выборе режима рециркуляции воздуха кнопка будет светиться, при этом воздух в пассажирском отделении будет рециркулировать. Эта функция может уменьшить время, необходимое для охлаждения салона, и предотвратить попадание неприятных запахов.
- D Контролирует температуру воздуха, циркулирующего в автомобиле. Поворачивайте рукоятку для выбора требуемой температуры. При выборе **MAX A/C** система будет распределять рециркулирующий воздух через вентиляционные каналы панели приборов.

Органы управления микроклиматом

- E Нажмите кнопку, чтобы очистить задний экран от тонкой пленки льда и от запотевания.
- F Нажмите кнопку, чтобы включить или выключить кондиционирование воздуха. Система кондиционирования воздуха охлаждает воздух в салоне с использованием внешнего или рециркулирующего воздуха. Для повышения эффективности кондиционирования воздуха (после включения зажигания) продолжайте движение со слегка приоткрытыми окнами в течение двух-трех минут и выберите режим рециркулирующего воздуха.

АВТОМАТИЧЕСКИЙ РЕЖИМ УПРАВЛЕНИЯ МИКРОКЛИМАТОМ

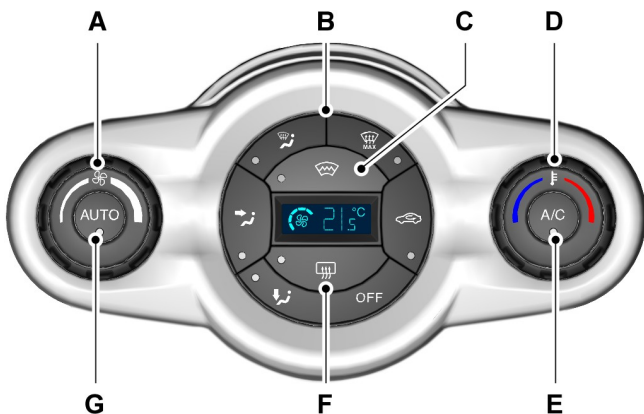

E184123

- A Контролирует объем воздуха, циркулирующего в автомобиле. Поворачивайте рукоятку для выбора требуемой скорости вентилятора. Параметр появится на дисплее.
- B Отрегулируйте, чтобы выбрать желаемое распределение потоков воздуха. **OFF** выключает систему. Нажмите кнопку рециркулирующего воздуха, чтобы переключиться из режима забора внешнего воздуха на рециркуляцию. При выборе режима рециркуляции воздуха кнопка будет светиться, при этом воздух в пассажирском отделении будет рециркулировать. Эта функция может уменьшить время, необходимое для охлаждения салона, и предотвратить попадание неприятных запахов.
- C Нажмите кнопку, чтобы очистить ветровое стекло от тонкой пленки льда.

Органы управления микроклиматом

- D Контролирует температуру воздуха, циркулирующего в автомобиле. Поворачивайте рукоятку для выбора требуемой температуры. Параметр появится на дисплее.
- E Нажмите кнопку, чтобы включить или выключить кондиционирование воздуха. Система кондиционирования воздуха охлаждает воздух в салоне с использованием внешнего или рециркулирующего воздуха. Для повышения эффективности кондиционирования воздуха (после включения зажигания) продолжайте движение со слегка приоткрытыми окнами в течение двух-трех минут и выберите режим рециркулирующего воздуха.
- F Нажмите кнопку, чтобы очистить заднее окно от тонкой пленки льда.
- G Нажмите кнопку для выбора автоматического режима работы. Система автоматически контролирует температуру, количество и способ распределения воздушного потока, чтобы достичь и поддерживать ранее выбранную температуру.

СОВЕТЫ ПО КОНТРОЛЮ ВНУТРЕННЕГО КЛИМАТА

Общие советы

Примечание: Длительное использование рециркулирующего воздуха может привести к запотеванию окон.

Примечание: Может ощущаться небольшой поток воздуха от вентиляционных каналов пространства для ног независимо от настройки функции распределения потоков воздуха.

Примечание: Для минимизации влаги внутри салона не управляйте автомобилем с отключенной или с постоянной включенной системой рециркуляции воздуха.

Примечание: Не помещайте предметы под передние сидения, так как может быть нарушена подача потоков воздуха к задним сидениям.

Примечание: Удалите снег, лед или листья из зоны забора воздуха у основания ветрового стекла.

Чтобы сократить влажность в системе воздушного кондиционирования до минимума и уменьшить неприятные запахи, выключите систему кондиционирования воздуха и дайте вентилятору поработать минимум 2 минуты перед отключением двигателя. Поступайте следующим образом:

1. Не выключайте двигатель.
2. Выключите систему кондиционирования воздуха, нажав кнопку **A/C**.
3. Не выключайте вентилятор.
4. Установите максимальную температуру.
5. Используйте наружный воздух, а не рециркулирующий.
6. Подождите 1–2 минуты, а затем выключите двигатель.

Органы управления микроклиматом

Режим быстрого прогрева салона

	Автомобиль с системой ручного управления микроклиматом	Автомобиль с автоматической системой управления микроклиматом
1	Установите максимальную частоту вращения электродвигателя вентилятора.	Установите максимальную частоту вращения электродвигателя вентилятора.
2	Установите регулятор температуры в положение максимальной эффективности.	Установите регулятор температуры в положение максимальной эффективности.
3	Установите регулятор распределения потоков воздуха в положение подачи воздуха в нишу для ног.	Нажмите кнопку в пространстве для ног для подачи воздуха через дефлекторы этой зоны.

Рекомендуемые настройки для обогрева

	Автомобиль с системой ручного управления микроклиматом	Автомобиль с автоматической системой управления микроклиматом
1	Установите вторую скорость электродвигателя вентилятора.	Нажмите кнопку AUTO .
2	Установите регулятор температуры в среднее положение обогрева.	Установите регулятор температуры в необходимое положение.
3	Установите регулятор распределения потоков воздуха в положение подачи воздуха в нишу для ног и в направлении на лобовое стекло.	

Органы управления микроклиматом

Режим быстрого охлаждения салона

	Автомобиль с системой ручного управления микроклиматом	Автомобиль с автоматической системой управления микроклиматом
1	Установите максимальную частоту вращения электродвигателя вентилятора.	Нажмите кнопку AUTO .
2	Установите регулятор температуры в положение MAX A/C .	Установите регулятор температуры в режим низкой температуры.
3	Установите регулятор распределения потоков воздуха в положение подачи воздуха в вентиляционные каналы на приборном щитке.	

Рекомендуемые настройки для охлаждения

	Автомобиль с системой ручного управления микроклиматом	Автомобиль с автоматической системой управления микроклиматом
1	Установите вторую скорость электродвигателя вентилятора.	Нажмите кнопку AUTO .
2	Установите регулятор температуры в среднее положение охлаждения.	Установите регулятор температуры в необходимое положение.
3	Установите регулятор распределения потоков воздуха в положение подачи воздуха в вентиляционные каналы на приборном щитке.	Откройте вентиляционные каналы на приборном щитке и разверните их в необходимом направлении.

Органы управления микроклиматом

Длительное нахождение автомобиля на одном месте при предельно высоких температурах окружающего воздуха

	Автомобиль с системой ручного управления микроклиматом	Автомобиль с автоматической системой управления микроклиматом
1	Активируйте стояночный тормоз.	Активируйте стояночный тормоз.
2	Переведите рычаг переключения передач в положение P (для автомобилей с АКПП) или в нейтральное положение (для автомобилей с МКПП).	Переведите рычаг переключения передач в положение P (для автомобилей с АКПП) или в нейтральное положение (для автомобилей с МКПП).
3	Выберите требуемую частоту вращения вентилятора.	Нажмите кнопку AUTO .
4	Установите регулятор температуры в положение MAX A/C .	Установите регулятор температуры в режим низкой температуры.
5	Установите регулятор распределения потоков воздуха в положение подачи воздуха в вентиляционные каналы на приборном щитке.	Установите регулятор распределения потоков воздуха в положение подачи воздуха в вентиляционные каналы на приборном щитке.

Защита от обледенения или запотевания ветрового стекла и боковых окон в холодную погоду

	Автомобиль с системой ручного управления микроклиматом	Автомобиль с автоматической системой управления микроклиматом
1	Нажмите кнопку защиты от обледенения и запотевания ветрового стекла.	Нажмите кнопку максимальной защиты от обледенения и запотевания ветрового стекла.
2	Установите регулятор температуры в необходимое положение.	Установите регулятор температуры в необходимое положение.
3	Направьте крайние вентиляционные каналы панели приборов в сторону боковых окон.	Направьте крайние вентиляционные каналы панели приборов в сторону боковых окон.
4	Выберите максимальную скорость вентилятора.	

ОКНА И ЗЕРКАЛА С ОБОГРЕВОМ

Обогреваемые стекла

Воспользуйтесь обогревом для удаления инея и влаги с ветрового или заднего стекла.

Примечание: Электрообогреватель стекол работает только при работающем двигателе.

Обогреваемое ветровое стекло



Обогреваемое заднее стекло



Обогреваемые наружные зеркала

Наружные зеркала заднего вида оборудованы нагревательным элементом для удаления инея и влаги. При включении обогрева заднего стекла обогрев наружных зеркал заднего вида включится автоматически.

Сиденья

СИДЕНИЕ В ПРАВИЛЬНОМ ПОЛОЖЕНИИ

ПРЕДУПРЕЖДЕНИЯ

 Не отклоняйте спинку сиденья, поскольку это может вызвать соскальзывание сидящего под ремень безопасности, что в результате вызовет серьезную травму в случае аварии.

 Неправильная посадка, неудобное положение или слишком далеко откинутая спинка сиденья может стать причиной серьезных травм или смертельного исхода при аварии. Всегда сидите прямо напротив спинки сиденья, при этом ноги должны быть на полу.

 Не размещайте объекты выше спинки сиденья, чтобы уменьшить риск серьезной травмы в случае аварии или во время резкого торможения.

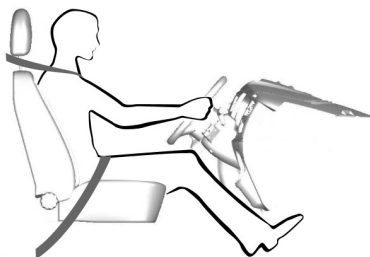

E68595

При правильном использовании сиденье, подголовник, ремень безопасности и надувные подушки безопасности предоставляют оптимальную степень защиты в случае аварии.



Мы рекомендуем вам следовать следующим указаниям:

- Сидите прямо, расположив основание вашего позвоночника так далеко назад, как это возможно.
- Не наклоняйте спинки сиденья более чем на 30 градусов.
- Отрегулируйте подголовник таким образом, чтобы его верх был на одном уровне с верхней частью вашей головы и настолько далеко в продольном направлении, насколько возможно. Убедитесь, что вы сидите удобно.
- Сохраняйте достаточное расстояние между своим телом и рулевым колесом. Мы рекомендуем обеспечить расстояние не менее 10 дюймов (25 см) между вашей грудной клеткой и крышкой надувной подушки безопасности.
- Держите рулевое колесо слегка согнутыми руками.
- Держите ноги также слегка согнутыми таким образом, чтобы вы могли нажимать на педали до упора.
- Расположите плечевую лямку ремня безопасности по центру вашего плеча, а опоясывающий ремень — плотно вокруг бедер.

Убедитесь, что ваше положение для вождения является удобным, и вы полностью контролируете автомобиль.

ПОДГОЛОВНИКИ

ПРЕДУПРЕЖДЕНИЯ

-  Поднимите подголовники задних сидений, если они заняты пассажирами.
-  Если передние сиденья используются, перемещать подголовники запрещено.

Сиденья

Регулировка подголовников

Отрегулируйте подголовник таким образом, чтобы его верхняя часть совпадала с макушкой вашей головы.

Снятие подголовников

Передние подголовники

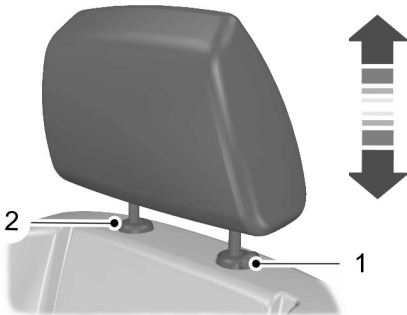

E140447

Нажмите кнопку блокировки 1 и одновременно высвободите фиксирующий зажим 2 с помощью подходящего инструмента.

Задние наружные подголовники





E151804

Потяните подголовник, чтобы передвинуть его вперед. Нажмите кнопку блокировки 1, чтобы опустить или снять подголовник.

СИДЕНЬЯ С РУЧНОЙ РЕГУЛИРОВКОЙ

ПРЕДУПРЕЖДЕНИЯ

 Не ставьте багаж или другие предметы позади спинки сиденья, не вернув его в исходное положение. Поставив спинку сиденья в исходное положение, потяните ее, чтобы убедиться, что она полностью зафиксировалась защелками. Незафиксированное сиденье может быть опасно при резкой остановке или столкновении.

 Чтобы убедиться в надежности фиксации сиденья после регулировки, попробуйте сдвинуть его назад и вперед.

Перемещение сиденья назад и вперед



E149153

Сиденья

Регулировка поясничной опоры (при наличии)

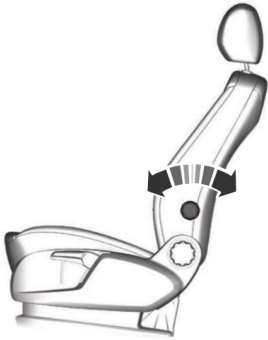

E70729

Регулировка высоты сиденья водителя (при наличии)



E142198

Регулировка угла наклона

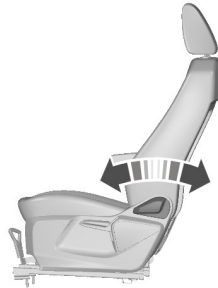

E157024

ЗАДНИЕ СИДЕНЬЯ

Наклон сиденья

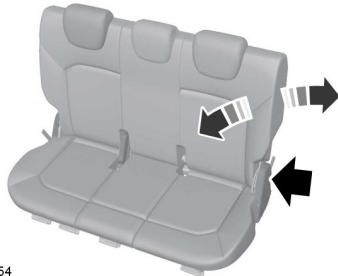

E152354

1. При занятом сиденье потяните язычок, чтобы откинуть или поднять спинку сиденья.

Сиденья

Складывание спинки сиденья

ПРЕДУПРЕЖДЕНИЯ

 Не используйте нераздельные сиденья в качестве кровати при движении автомобиля.

Несоблюдение данного предупреждения может привести к серьезной травме или смертельному исходу.

 Складывающая или раскладывающая сиденья, следите за тем, чтобы пальцы не попали между рамой сиденья и спинкой сиденья. Несоблюдение этого предупреждения может привести к серьезным травмам.

 Ничего не кладите на сложенное сиденье. Твердые объекты могут сорваться с места при аварии или резкой остановке, что приводит к повышению риска серьезных телесных повреждений.

 Не пытайтесь сложить подушку заднего сиденья вперед до складывания спинки сиденья.

Не пытайтесь сложить подушку заднего сиденья вперед до складывания спинки сиденья. См. **Подголовники** (стр. 88).

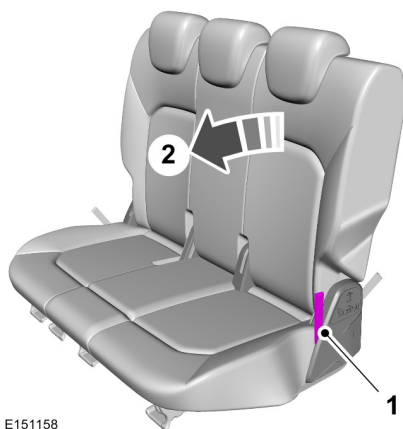



E151158

1. Потяните вверх язычок на боковой стороне спинки сиденья
2. Откиньте спинку сиденья вперед.

Раскладывание спинки сиденья

ПРЕДУПРЕЖДЕНИЯ

 Убедитесь, что спинки сидений надежно удерживаются своими фиксаторами.

 При раскладывании спинок сидений убедитесь, что ремни безопасности не защемлены позади сиденья.

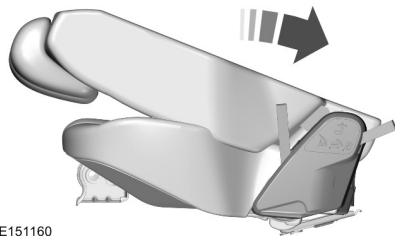

E151160

Сиденья

1. Откиньте спинку сиденья назад и заблокируйте ее.

Складывание сиденья вперед

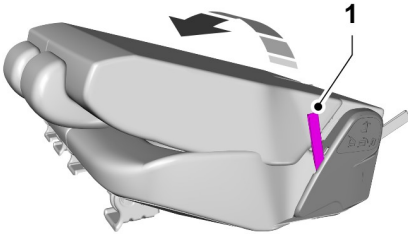

E151159

1. Когда спинка сиденья находится в сложенном положении, потяните язычок на боковой части сиденья вверх и поднимите сиденье.

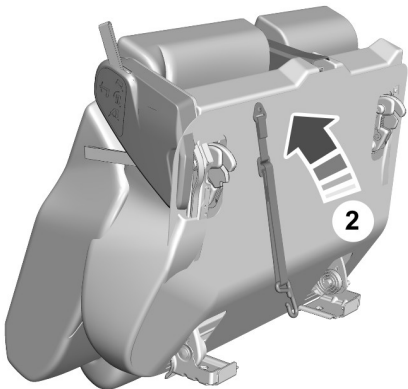

E181630

2. Сложите сиденье вперед.

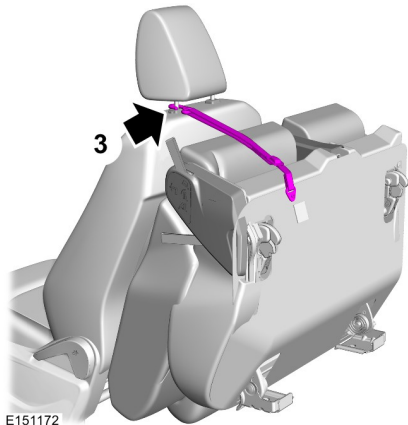

E151172

3. Закрепите ленты крепления на стойке переднего подголовника, чтобы закрепить сиденье в сложенном положении.

Разворачивание сиденья

ПРЕДУПРЕЖДЕНИЯ

- ⚠ При раскладывании сиденья убедитесь, что ремни безопасности не защемлены позади сиденья.
- ⚠ Убедитесь, что подушки и спинки сидений надежно удерживаются своими фиксаторами.

Сиденья

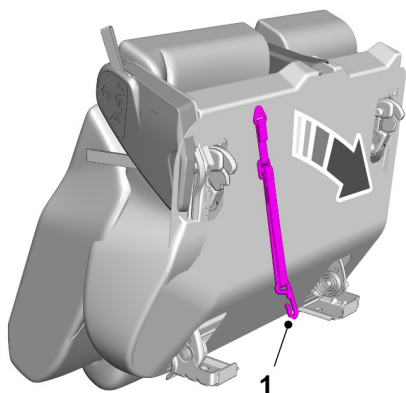

E151161

1. Отсоедините ленты крепления и опустите сиденье.

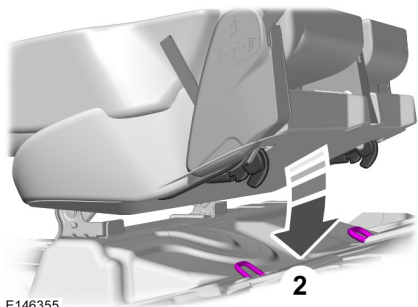

E146355

2. Позвольте сиденью зафиксироваться под собственным весом последние 6–8 дюймов (15–20 см).

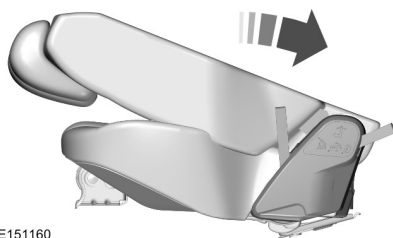

E151160

3. Откиньте спинку сиденья назад и заблокируйте ее.

СИДЕНЬЯ С ОБОГРЕВОМ

ПРЕДУПРЕЖДЕНИЕ



Людам с пониженной чувствительностью кожи (вследствие хронического заболевания, диабета, повреждения спинного мозга, приема медикаментов, употребления алкоголя, пожилого возраста, усталости или по причине других физических условий) необходимо соблюдать осторожность при использовании подогрева сидений. Подогрев сидений может привести к получению ожогов даже при работе в режиме низкой температуры, особенно если подогрев используется на протяжении длительного времени. Не кладите на сиденье материалы, изолирующие тепло, в том числе покрывала или подушки. Это может привести к перегреву сиденья. Не протыкайте сиденье с помощью булавок, иголок или других острых предметов. Это может повредить нагревающий элемент, что может привести к перегреву сиденья. Перегрев сиденья может привести к серьезной травме.

Сиденья

Никогда не выполняйте следующие действия:

- Не располагайте на сиденье тяжелые предметы.
- Не включайте подогрев сидений, если на них была пролита вода или иная жидкость. Дайте сиденью полностью высохнуть.
- Не включайте подогрев сиденья, если двигатель не работает. Это может разрядить аккумуляторной батареи.

ПОДЛОКОТНИК ПЕРЕДНЕГО СИДЕНЬЯ (при наличии)



E156683



E170627

Для максимального обогрева нажмите на требуемый выключатель один раз. На выключателе будут гореть две лампы. Нажмите на выключатель еще раз, чтобы снизить уровень обогрева. На выключателе будет гореть одна лампа. Нажмите на кнопку еще раз, чтобы полностью отключить обогрев.

Обогрев сидений работает только при включенном зажигании.

Сиденье будет обогреваться до тех пор, пока переключатель обогрева сиденья или зажигание не будет выключено.

Дополнительные электрические розетки

ПРЕДУПРЕЖДЕНИЕ



Не подключайте дополнительное электрооборудование к гнезду прикуривателя (при наличии)

Неправильное использование прикуривателя может привести к повреждениям, которые не покрываются гарантией, и вызвать пожар или серьезные травмы.

Примечание: После включения зажигания этот разъем может использоваться для питания устройств с напряжением 12 В и максимальным током 10 А.

Примечание: Не разрешается вставлять в это гнездо другие предметы, кроме разъема для дополнительных устройств. Это приведет к повреждению вывода и перегоранию предохранителя.

Примечание: Не подвешивайте к разъему какие-либо аксессуары или кронштейны крепления для них.

Примечание: Не пользуйтесь этим разъемом для включения прикуривателя.

Примечание: Неправильное использование разъема может привести к повреждениям, на которые не распространяется действие гарантии.

Примечание: Всегда держите разъемы закрытыми крышкой, когда они не используются.

Для использования максимальной мощности на разъеме заведите двигатель. Для избежания разрядки аккумуляторной батареи:

- При неработающем двигателе не используйте разъем дольше, чем это необходимо.
- Настоятельно рекомендуется всегда отсоединять дополнительное оборудование от розетки электропитания (12 В) при выходе из автомобиля.

Расположение

Электрические разъемы можно найти:



E147757

на центральной консоли.



E147758

рядом с задним сиденьем с правой стороны (при наличии).

ПРИКУРИВАТЕЛЬ (при наличии)

Примечание: Не удерживайте прикуриватель в нажатом положении.

Примечание: Использование розеток при неработающем двигателе может привести к разряду аккумуляторной батареи.

Дополнительные электрические розетки

Примечание: После включения зажигания этот разъем может использоваться для питания устройств напряжением 12 В и максимальным током 20 А.

Примечание: Для подключения электроприборов используйте только рекомендованные соединительные элементы из ассортимента фирменных аксессуаров компании Ford или элементы, пригодные для подключения штекеров стандарта SAE.

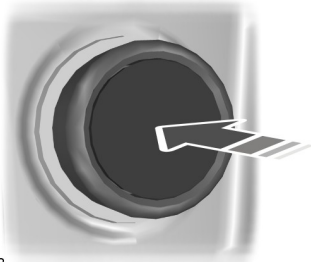

E103382

Нажмите на корпус прикуривателя.
Подождите, пока прикуриватель
автоматически выдвинется из гнезда.

Отделения для хранения предметов

ЦЕНТРАЛЬНАЯ КОНСОЛЬ

ПРЕДУПРЕЖДЕНИЕ



В держатели для чашек помещайте только стаканы из мягких материалов. Твердые объекты могут привести к травмам при столкновении.

Ваш автомобиль может быть оснащен консолью со множеством функций. Сюда относятся:

- передние держатели для чашек;
- задние держатели для чашек
- дополнительное гнездо входа (при наличии);
- USB (при наличии);
- дополнительное гнездо питания.

ПОДСТАКАННИК (при наличии)



E150040

Очки следует укладывать в держатель для очков стеклами вниз, как показано на рисунке. В противном случае очки могут выпасть при открывании держателя.

Запуск и остановка двигателя

ОБЩАЯ ИНФОРМАЦИЯ

ПРЕДУПРЕЖДЕНИЯ

 Продолжительная работа двигателя в режиме холостого хода на высоких оборотах может стать причиной возникновения очень высоких температур в двигателе и системе выпуска, что обуславливает риск пожара или других повреждений.

 Не паркуйте, не стойте с работающим в режиме холостого хода двигателем и не совершайте поездки на своем автомобиле по сухой траве или другому сухому грунтовому покрытию. Система понижения токсичности выхлопа нагревает моторный отсек и систему выпуска, создавая опасность пожара.

 Не запускайте двигатель в закрытом гараже или в других закрытых пространствах. Выхлопные газы могут быть токсичными. Всегда открывайте двери гаража перед запуском двигателя.

 Если в салоне чувствуется запах выхлопных газов, следует незамедлительно проверить автомобиль у официального дилера. Не используйте свой автомобиль, если чувствуете запах выхлопных газов.

Если вы отключите аккумуляторную батарею, ваш автомобиль может продемонстрировать несколько необычные параметры вождения примерно первые 5 миль (8 км) после, того, как вы снова подсоедините его. Это происходит потому, что система управления двигателем должна самонастроиться на работу с двигателем. Вы можете не обращать внимания на необычные параметры вождения во время данного периода.

Данная система управления силовым агрегатом соответствует всем требованиям стандартов Канады по предотвращению помех, устанавливающих нормы электрических полей импульсов и радиопомех.

Когда вы запускаете двигатель, избегайте нажатия на педаль акселератора перед и во время этой операции. Используйте педаль акселератора, только если у вас возникают трудности при запуске двигателя.

ВЫКЛЮЧАТЕЛЬ ЗАЖИГАНИЯ



E72128

- 0** (Выкл.) — зажигание выключено.
- I** (вспомогательное оборудование) — позволяет работать дополнительным электрическим устройствам, когда двигатель выключен.

Примечание: Не оставляйте ключ зажигания в этом положении длительное время для предотвращения разряда аккумуляторной батареи.

- II** (Вкл.) — подано напряжение ко всем электрическим цепям. Горят предупредительные и контрольные лампы.
- III** (start) — проворачивает коленчатый вал в двигателе. Отпустите ключ сразу после запуска двигателя.

Запуск и остановка двигателя

ПУСК БЕЗ ПОМОЩИ КЛЮЧА

ПРЕДУПРЕЖДЕНИЕ



Перед началом движения на автомобиле убедитесь, что рулевое управление разблокировано. Такую проверку необходимо выполнять всегда. Невыполнение разблокировки рулевого колеса может привести к аварии.

Примечание: Система может не функционировать, если пульт дистанционного управления располагается рядом с металлическими предметами или электронными устройствами, например, рядом с сотовыми телефонами.

Примечание: Зажигание автоматически выключится, когда в автомобиле никого нет. Это предотвращает разрядку аккумуляторной батареи.

Примечание: Для включения зажигания и запуска двигателя внутри автомобиля должен находиться признанный пассивный ключ.

Включение зажигания (режим вспомогательного оборудования)



E142318

Однократно нажмите кнопку без касания педали тормоза или сцепления. Она находится на панели приборов рядом с рулевым колесом. Будет подано напряжение ко всем электрическим цепям и вспомогательным устройствам автомобиля, на панели приборов загорятся контрольные лампы и индикаторы.

Для полного отключения систем автомобиля снова нажмите на кнопку, убрав ногу с педали тормоза или сцепления.

Запуск двигателя автомобиля

Механическая коробка передач

1. Выжмите педаль сцепления до упора.
2. Кратковременно нажмите кнопку.

Примечание: Если вы отпустите педаль сцепления во время запуска двигателя, то произойдет отключение стартера.

Автоматическая коробка передач

1. Переведите рычаг переключения передач в положение парковочной передачи.
2. Нажмите педаль тормоза до упора.
3. Кратковременно нажмите кнопку.

Примечание: Если вы отпустите тормозную педаль во время запуска двигателя, то произойдет отключение стартера.

Дизельный двигатель

Примечание: До момента полного завершения цикла работы свечей накаливания запуск двигателя стартером невозможен. В условиях экстремально низких температур это может занять несколько секунд.

Запуск и остановка двигателя

Невозможность запуска двигателя

Система не будет работать в следующих случаях.

- Помехи на рабочей частоте пассивного ключа.
- Села батарейка в пассивном ключе.

При невозможности произвести запуск двигателя выполните следующие действия.

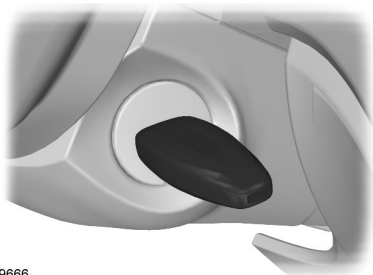

E99666

1. Поднесите пассивный ключ к символу на рулевой колонке.
2. Удерживая пассивный ключ в этом положении, вы можете использовать эту кнопку для включения зажигания и запуска двигателя вашего автомобиля.

Механическая коробка передач

Если двигатель не проворачивается, когда педаль сцепления выжата полностью и кнопка нажата:

1. Полностью выжмите педали сцепления и тормоза.
2. Нажмите кнопку и удерживайте до запуска двигателя.

Примечание: Если вы отпустите педаль сцепления во время запуска двигателя, то произойдет отключение стартера. На дисплее будет отображено сообщение.

Остановка двигателя на неподвижном автомобиле

Примечание: Зажигание, все электрические цепи, контрольные лампы и индикаторы будут выключены.

Механическая коробка передач

Кратковременно нажмите кнопку.

Автоматическая коробка передач

1. Переведите рычаг переключения передач в положение парковочной передачи.
2. Нажмите кнопку.

Остановка двигателя во время движения автомобиля

ПРЕДУПРЕЖДЕНИЕ



Если остановить двигатель во время движения автомобиля, использование усилителей тормозов и рулевого управления будет невозможно. Рулевое колесо не заблокируется, но для управления потребуется прилагать большее усилие. При отключении двигателя некоторые электрические цепи, контрольные лампы и индикаторы также будут выключены.

1. Нажмите и некоторое время удерживайте кнопку или нажмите ее трижды в течение двух секунд.
2. Поставьте рычаг переключения передач в нейтральное положение и нажмите на тормоз до плавной остановки автомобиля.
3. После того как машина остановилась, переведите рычаг переключения передач в положение парковочной передачи и выключите зажигание.

Запуск и остановка двигателя

БЛОКИРОВКА РУЛЕВОГО КОЛЕСА

ПРЕДУПРЕЖДЕНИЕ



Перед началом движения на автомобиле проверьте, что рулевое управление разблокировано. Такую проверку необходимо выполнять всегда.

Автомобили без системы бесключевого запуска

Чтобы заблокировать рулевое колесо:

1. Извлеките ключ из выключателя зажигания.
2. Слегка поверните руль, чтобы он заблокировался.

Автомобили с системой бесключевого запуска

Примечание: Блокировка рулевого колеса не включается при включенном зажигании или во время движения автомобиля.

На вашем автомобиле установлен сервомеханизм блокировки рулевого вала с электронным управлением. Этот механизм работает полностью в автоматическом режиме.

Блокировка рулевого колеса включается после небольшого периода после времени остановки автомобиля и нахождения пассивного ключа вне автомобиля.

Разблокирование рулевого колеса

Для автомобилей с автоматической коробкой передач

Включите зажигание или зажмите на педаль тормоза.

Автомобили с механической коробкой передач

Включите зажигание или зажмите на педаль сцепления.

ПУСК БЕНЗИНОВОГО ДВИГАТЕЛЯ

Примечание: Стартер можно включать только на ограниченный отрезок времени порядка 10 секунд. Число попыток запуска ограничено порядком шести. При превышении этого лимита система не допустит повторных попыток запуска до истечения периода времени порядка 30 минут.

Холодный или прогретый двигатель

Автомобили с механической коробкой передач

Примечание: Не нажимайте педаль акселератора.

Примечание: Отпускание педали сцепления во время запуска двигателя может привести к прекращению проворачивания двигателя и повторному включению зажигания.

1. Нажмите на педаль сцепления до упора.
2. Запуск двигателя.

Для автомобилей с автоматической коробкой передач

Примечание: Не нажимайте педаль акселератора.

1. Переведите рычаг переключения передач в положение **P** или **N**.
2. Запуск двигателя.

Запуск и остановка двигателя

Все автомобили

Если двигатель не заведется за 10 секунд, подождите немного и попытайтесь еще раз.

Если двигатель не запускается после трех попыток, выждите 10 с и выполните действия, описанные в разделе «Пуск двигателя при переливе топлива».

Если двигатель с трудом запускается при температурах ниже $-25\text{ }^{\circ}\text{C}$ ($-13\text{ }^{\circ}\text{F}$), нажмите педаль акселератора до половины хода и повторите попытку.

Пуск двигателя при переливе топлива

Автомобили с механической коробкой передач

1. Нажмите на педаль сцепления до упора.
2. Нажмите педаль акселератора до упора и удерживайте ее.
3. Запуск двигателя.

Для автомобилей с автоматической коробкой передач

1. Переведите рычаг переключения передач в положение **P** или **N**.
2. Нажмите педаль акселератора до упора и удерживайте ее.
3. Запуск двигателя.

Все автомобили

Если двигатель не запускается, повторите процедуру, описанную в разделе «Холодный/прогретый двигатель».

Частота вращения коленчатого вала на холостом ходу после запуска

Частота вращения двигателя на холостых оборотах сразу после запуска регулируется таким образом, чтобы максимально снизить вредные выбросы, улучшить комфортность условий в кабине и повысить экономию топлива.

В зависимости от некоторых факторов холостые обороты могут быть разными. В их число входит комплектация автомобиля и температура воздуха снаружи, а также потребности электрооборудования и системы управления микроклиматом.

Невозможность запуска двигателя

Автомобили с механической коробкой передач

Если двигатель не проворачивается, когда педаль сцепления выжата полностью, а ключ зажигания повернут в положение **III**.

1. Полностью выжмите педали сцепления и тормоза.
2. Поверните ключ в положение **III** до запуска двигателя.

Топливо и заправка

МЕРЫ ПРЕДОСТОРОЖНОСТИ

ПРЕДУПРЕЖДЕНИЯ



Не переполняйте топливный бак. Давление в переполненном топливном баке может вызвать протечку и повлечь разбрызгивание топлива и пожар.



При неправильном использовании и обращении автомобильное топливо может повлечь серьезный ущерб здоровью.



Течение топлива через форсунку топливного насоса может вызывать появление статического электричества, которое может вызвать возгорание, если топливо подается в не заземленный топливный бак.



Топливный этанол и бензин могут содержать бензол, являющийся канцерогенным веществом.



При заправке всегда выключайте двигатель и никогда не допускайте появления искр или открытого пламени вблизи заливной горловины. Запрещается курить во время заправки. При определенных условиях пары топлива чрезвычайно опасны. Необходимо соблюдать осторожность и не допускать вдыхания выхлопных газов.

Соблюдайте следующие указания при обращении с автомобильным топливом:

- Потушите все дымящиеся материалы и открытое пламя перед заправкой вашего автомобиля.
- Всегда выключайте двигатель автомобиля перед заправкой.
- В случае проглатывания автомобильное топливо может быть опасным или вызвать смерть. Такое топливо как бензин является высоко токсичным и в случае проглатывания может вызвать смерть или нанести невосприимчивый ущерб здоровью. Если вы проглотили топливо, немедленно обратитесь к врачу, даже если вы не чувствуете никаких симптомов. Токсическое влияние топлива может быть незаметно на протяжении нескольких часов.
- Избегайте вдыхания паров топлива. Вдыхание слишком большого количества паров топлива может вызвать раздражение глаз и дыхательных путей. В серьезных случаях чрезмерное или продолжительное вдыхание паров топлива может вызвать серьезные заболевания и невосприимчивый ущерб здоровью.
- Избегайте попадания жидкого топлива в глаза. Если брызги топлива попали в глаза, удалите контактные линзы (если вы их носите), промойте глаза водой в течение 15 минут и обратитесь к врачу. Неоказание квалифицированной медицинской помощи может повлечь невосприимчивый ущерб здоровью.
- Топливо также может быть опасным при впитывании через кожу. Если брызги топлива попали на кожу и/или одежду, быстро снимите загрязненную одежду и тщательно смойте с кожи топливо с помощью мыла и воды. Повторяющийся или продолжительный контакт кожи с жидким топливом или парами топлива вызывает раздражение кожи.

Топливо и заправка

КАЧЕСТВО ТОПЛИВА - 2.0L

ПРЕДУПРЕЖДЕНИЯ



Не смешивайте бензин с маслом, дизельным топливом или другими жидкостями. Это может вызвать химическую реакцию.



Не используйте этилированный бензин или бензин с присадками, содержащими металлические соединения, например, созданные на основе марганца. Это может привести к повреждению системы выпуска.

Примечание: Мы рекомендуем вам использовать только высококачественное топливо.

Примечание: Для нормальной эксплуатации автомобиля не рекомендуется использовать дополнительные присадки или другие средства ухода за двигателем.

Используйте неэтилированный бензин с октановым числом не ниже 95, соответствующий технической норме TR TS 013/2011. Рекомендуемые экологические классы — 3 и выше.

В вашем автомобиле может использоваться смесь бензина с этанолом с содержанием этанола до 10 % (E5 и E10).

Длительное хранение

В состав большинства марок бензина входит этанол. Если вы предполагаете поставить автомобиль на хранение на период свыше двух месяцев, рекомендуется не заправлять в бак топливо, содержащее этанол. Чтобы уточнить другие варианты, проконсультируйтесь с авторизованным дилером.

КАЧЕСТВО ТОПЛИВА - 1.6L

ПРЕДУПРЕЖДЕНИЯ



Не смешивайте бензин с маслом, дизельным топливом или другими жидкостями. Это может вызвать химическую реакцию.



Не используйте этилированный бензин или бензин с присадками, содержащими металлические соединения (например, созданные на основе марганца). Это может привести к повреждению системы выпуска.

Примечание: Мы рекомендуем вам использовать только высококачественное топливо.

Примечание: Для нормальной эксплуатации автомобиля не рекомендуется использовать дополнительные присадки или другие средства ухода за двигателем.

Используйте неэтилированный бензин с октановым числом не ниже 91, соответствующий технической норме TR TS 013/2011. Рекомендуемые экологические классы — 3 и выше.

В вашем автомобиле может использоваться смесь бензина с этанолом с содержанием этанола до 10 % (E5 и E10).

Длительное хранение

В состав большинства марок бензина входит этанол. Если вы предполагаете поставить автомобиль на хранение на период свыше двух месяцев, рекомендуется не заправлять в бак топливо, содержащее этанол. Чтобы уточнить другие варианты, проконсультируйтесь с авторизованным дилером.

Топливо и заправка

ПОЛНАЯ ВЫРАБОТКА ТОПЛИВА

Старайтесь не допускать полного израсходования топлива, поскольку это может плохо влиять на узлы силового агрегата.

Если у вас закончилось топливо:

- после заправки может понадобиться несколько раз выключить и включить зажигание, чтобы топливная система доставила топливо от бака к двигателю. При повторном запуске, проворачивание коленчатого вала займет на несколько секунд больше времени, чем обычно. Если автомобиль оборудован зажиганием без ключа, просто запустите двигатель. Коленчатый вал будет проворачиваться дольше обычного.
- обычно для повторного запуска двигателя достаточно долить 3,8 л топлива. Если топливо закончилось на крутом уклоне, может потребоваться более 3,8 л топлива.

Заправка из переносной канистры

ПРЕДУПРЕЖДЕНИЕ

 Не следует закачивать топливо в незаземленный топливный бак, поскольку статическое электричество, генерируемое во время протекания бензина через заправочный пистолет, может вызвать возгорание.

Во избежание накопления статического электричества:

- Установите одобренную компанией Ford топливную канистру на землю.
- не заливайте топливо в канистру, если она находится в автомобиле или лотке с коммуникациями;

- при заливке топлива заправочный пистолет должен касаться горловины канистры.





КАТАЛИТИЧЕСКИЙ НЕЙТРАЛИЗАТОР

ПРЕДУПРЕЖДЕНИЕ

 Не допускается парковать автомобиль или оставлять его с работающим двигателем на участке, покрытом сухими листьями, сухой травой или иными возгораемыми материалами. Работающая выпускная труба излучает значительное тепло, в том числе и после остановки двигателя. Это создает потенциальную угрозу пожара.

Движение с каталитическим нейтрализатором

ПРЕДУПРЕЖДЕНИЯ

-  Не допускайте полной выработки топлива.
-  Нельзя проворачивать двигатель в течение долгого времени.
-  Не пытайтесь запустить двигатель при отсоединенном питании свечей зажигания.
-  Не пытайтесь завести автомобиль с помощью толкания или буксировки. Используйте дополнительные кабели. См. **Запуск автомобиля от внешнего источника** (стр. 144).
-  Не выключайте зажигание во время движения.

Топливо и заправка

ЗАПРАВКА ТОПЛИВОМ

ПРЕДУПРЕЖДЕНИЯ



Не пытайтесь запустить двигатель, если в бак залито топливо ненадлежащего типа.

Это может привести к поломке двигателя. Немедленно проверьте систему у дилера Ford.



Исключите присутствие источников пламени или теплоты вблизи элементов системы топливоподачи. Топливная система находится под давлением. При наличии утечек в системе топливоподачи возникает риск получения травм.



При мойке автомобиля струей воды под большим давлением воздействие струи на лючок крышки заливной горловины топливного бака должно быть кратковременным с расстояния не менее 20 сантиметров.

Примечание: Автомобили с гибким топливом можно заправлять бензином, этанолом или их смесью.

При дозаправке топливом, которое отличается от используемого ранее, рекомендуется сразу же после заправки проехать на автомобиле в течение минимум 10 минут. Это необходимо для того, чтобы модуль управления двигателем адаптировался к топливу в баке. Данная процедура особенно важна в случае, если указатель уровня топлива перед дозаправкой показывает меньше половины бака.

Если автомобиль остановился из-за недостатка топлива (пустой бак), его рекомендуется заправлять бензином.

Крышка заливной горловины топливного бака

Крышка заливной горловины топливного бака представляет собой обычную резьбовую крышку, для закрытия или открытия требуется выполнить два-три оборота.

При заправке автомобиля:

1. Выключите двигатель.
2. Аккуратно поверните крышку против часовой стрелки на два-три оборота.
3. Повесьте шнур крепления крышки на крючок лючка заливной горловины топливного бака.
4. После дозаправки установите крышку, совместив ее с заливной горловиной.
5. Поверните крышку по часовой стрелке на два-три оборота до двух щелчков.

При необходимости крышку заливной горловины топливного бака следует заменить крышкой, специально предназначенной для конкретного автомобиля. Использование неподходящей крышки заливной горловины топливного бака (стороннего производителя или для другой модели) может привести к повреждению топливного бака или топливной системы и к отказу компании Ford от гарантийных обязательств.

Топливо и заправка

РАСХОД ТОПЛИВА

Примечание: *Полезное количество топлива в резерве бака различно и на него не следует рассчитывать с целью увеличения дальности поездки. Если указатель количества топлива показывает пустой бак, то при заправке до полного бака количество топлива может не совпадать с указанным в технических характеристиках из-за остатков топлива в топливном баке.*

Приборный объем представляет собой разницу между количеством топлива в полностью заправленном баке и количеством, когда указатель топлива показывает, что бак пуст. Резерв топлива — количество остатка в топливном баке, когда указатель уровня топлива показывает, что бак пуст.

Советы по экономии расхода топлива можно получить у дилера.

Заправка бака

Для правильной заправки топливного бака:

- Выключите зажигание перед заправкой, работающий двигатель может привести к неправильным показаниям прибора.
- Всякий раз, заливая топливо в бак, используйте один и тот же темп заправки (низкий-средний-высокий).
- Максимальная емкость бака при дозаправке достигается при автоматическом выключении насоса во второй раз.

Наиболее точные результаты получаются при соблюдении единообразного метода заправки.

Расчет экономичности по топливу

Не измеряйте экономичность во время пробега первых 1600 километров (это период обкатки двигателя); более точное измерение выполняется после пробега 3200–4800 километров. Кроме того, для измерения экономичности по топливу недостаточно просто учесть цену топлива, частоту заправок или показания указателя уровня топлива.

1. Полностью заправьте топливный бак и запишите исходное показание счетчика общего пробега.
2. После каждой заправки записывайте количество залитого топлива.
3. После, как минимум, трех–пяти заправок долийте топливо в бак и запишите текущее показание счетчика общего пробега.
4. Отнимите исходную цифру от текущего показания счетчика.
5. Вычислите экономичность по топливу, умножив количество литров, затраченных на пробег, на 100, а затем разделите полученное значение на количество пройденных километров.

Ведите учет хотя бы в течение одного месяца, отмечая режим движения (городской или по шоссе). Это позволит точно оценить экономичность автомобиля для текущих условий движения. Кроме того, ведение учета летом и зимой покажет, как влияет температура на экономичность по топливу. Как правило, более низкие температуры означают ухудшение экономичности.

Коробка передач

МЕХАНИЧЕСКАЯ КОРОБКА ПЕРЕДАЧ

5-ступенчатая механическая коробка передач

Использование сцепления

Примечание: Неполное выжимание педали сцепления может вызвать необходимость приложения больших усилий при переключении передач, привести к преждевременному износу элементов коробки передач или ее повреждению.

Примечание: Убирайте ногу с педали сцепления во время движения и не нажимайте на нее для удержания автомобиля в неподвижном положении на склоне. Эти действия приведут к сокращению срока службы сцепления.

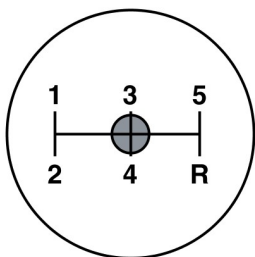

E144905

В автомобилях с механической коробкой передач предусмотрена блокировка включения стартера, которая не допускает проворачивания коленчатого вала двигателя до полного выжимания педали сцепления.

Для запуска двигателя:

1. Убедитесь, что стояночный тормоз полностью задействован.

2. Полностью нажмите педаль сцепления, затем установите рычаг переключения передач в нейтральное положение.
3. Запуск двигателя.
4. Нажмите педаль тормоза и переведите рычаг переключения передач в требуемое положение; **1** (первая передача) или **R** (передача заднего хода).
5. Выключите стояночный тормоз, затем медленно отпустите педаль сцепления, одновременно медленно нажимая педаль акселератора.

Рекомендуемая скорость для переключения передач

Примечание: Не следует переходить на пониженную передачу **1** (первую), если автомобиль движется со скоростью более 24 км/ч. Это приведет к повреждению сцепления.

Двигатель разработан для работы при не менее 1250 об/мин для оптимальной производительности, экономичности и надежности. На автомобилях, оснащенных механической коробкой передач, не следует эксплуатировать двигатель на оборотах ниже 1250 об/мин при движении на любой передаче. Это условие не распространяется на запуск или холостой ход двигателя, когда коробка передач находится в нейтральном положении и/или нажата педаль сцепления. Работа двигателя на оборотах ниже 1250 об/мин может привести к его повреждению, увеличению расхода топлива, снижению способности ускорения и появлению нежелательного шума, вибрации и жесткости. Не выбирайте следующую низшую передачу до тех пор, пока не будет достигнута надлежащая частота вращения двигателя.

Коробка передач

Рекомендуемая скорость для включения повышенной передачи при ускорении с использованием ручного режима (для оптимальной топливной экономичности)		
Включение повышенной передачи		миль/ч (км/ч)
От	К	
1	2	14 миль/ч (23 км/ч)
2	3	24 мили/ч (39 км/ч)
3	4	32 мили/ч (51 км/ч)
4	5	44 мили/ч (71 км/ч)

Reverse (Передача заднего хода)

Примечание: Автомобиль должен быть полностью остановлен перед переключением на передачу **R** (заднего хода). В противном случае возможно повреждение коробки передач.

Примечание: Рычаг переключения передач можно перевести в положение **R** (передача заднего хода), переместив его влево на передачи **3** (третья) и **4** (четвертая) перед переключением в положение **R** (передача заднего хода). Данная функция блокировки не позволяет случайно включить передачу **R** (заднего хода) с передачи **5** (пятой).

Удерживайте педаль сцепления нажатой, затем установите рычаг переключения передач в нейтральное положение. Переключитесь на передачу **R** (заднего хода).

Если передача **R** (заднего хода) не полностью включена, нажмите педаль сцепления и верните рычаг переключения передач в нейтральное положение. ненадолго отпустите педаль сцепления, затем нажмите ее снова и переведите рычаг переключения передач в положение **R** (задний ход).

Парковка автомобиля

ПРЕДУПРЕЖДЕНИЕ



На паркуйте автомобиль на нейтральной передаче. Это может привести к непредвиденному перемещению автомобиля и травмам. Используйте передачу **1** (первую) и полностью задействуйте стояночный тормоз.

Чтобы выполнить парковку вашего автомобиля выполните следующие действия.

1. Включите тормоз и переведите рычаг переключения передач в нейтральное положение.
2. Полностью включите стояночный тормоз, удерживайте педаль сцепления нажатой, затем переведите рычаг переключения передач в положение передачи **1** (первой).
3. Выключите зажигание.

6-ступенчатая механическая коробка передач

Использование сцепления

Примечание: Неполное выжимание педали сцепления может вызвать необходимость приложения больших усилий при переключении передач, привести к преждевременному износу элементов коробки передач или ее повреждению.

Коробка передач

Примечание: Убирайте ногу с педали сцепления во время движения и не нажимайте на нее для удержания автомобиля в неподвижном положении на склоне. Эти действия приведут к сокращению срока службы сцепления.

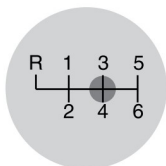

E144954

В автомобилях с механической коробкой передач предусмотрена блокировка включения стартера, которая не допускает проворачивания коленчатого вала двигателя до полного выжимания педали сцепления.

Для запуска двигателя:

1. Убедитесь, что стояночный тормоз полностью задействован.
2. Полностью нажмите педаль сцепления, затем установите рычаг переключения передач в нейтральное положение.
3. Запуск двигателя.
4. Нажмите педаль тормоза и переведите рычаг переключения передач в требуемое положение; **1** (первая передача) или **R** (передача заднего хода).
5. Выключите стояночный тормоз, затем медленно отпустите педаль сцепления, одновременно медленно нажимая педаль акселератора.

Во время каждого переключения передач следует полностью нажимать педаль сцепления. Проверьте надлежащую установку напольного коврика, чтобы он не мешал полному ходу педали сцепления.

Рекомендуемая скорость для переключения передач

Примечание: Не следует переходить на пониженную передачу **1** (первую), если автомобиль движется со скоростью более 24 км/ч. Это приведет к повреждению сцепления.

Рекомендуемая скорость для включения повышенной передачи при ускорении с использованием ручного режима (для оптимальной топливной экономичности)		
Включение повышенной передачи		миль/ч (км/ч)
От	К	
1	2	15 миль/ч (24 км/ч)
2	3	25 миль/ч (40 км/ч)
3	4	40 миль/ч (64 км/ч)
4	5	45 миль/ч (72 км/ч)
5	6	50 миль/ч (80 км/ч)

Reverse (Передача заднего хода)

Примечание: Автомобиль должен быть полностью остановлен перед переключением на передачу **R** (заднего хода). В противном случае возможно повреждение коробки передач.

Коробка передач

1. Полностью нажмите педаль сцепления для отключения сцепления.
2. Переведите рычаг переключения передач в нейтральное положение.
3. Переведите рычаг переключения на передачу **R** (заднего хода) нажатием рукоятки рычага переключения передач, затем полностью переместите рычаг влево и вперед.

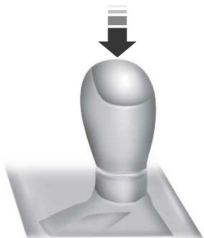

E144955

Примечание: Перед переводом рычага переключения на передачу **R** (заднего хода) следует нажать рукоятку рычага переключения передач. Данная функция блокировки не позволяет случайно включить передачу **R** (заднего хода) при намерении включить передачу **1** (первую).

Если передача **R** (заднего хода) не полностью включена, нажмите педаль сцепления и верните рычаг переключения передач в нейтральное положение. Ненадолго отпустите педаль сцепления, затем нажмите ее снова и переведите рычаг переключения передач в положение **R** (задний ход).

Парковка автомобиля

ПРЕДУПРЕЖДЕНИЕ



На паркуйте автомобиль на нейтральной передаче. Это может привести к непредвиденному перемещению автомобиля и травмам. Используйте передачу **1** (первую) и полностью задействуйте стояночный тормоз.

Чтобы выполнить парковку вашего автомобиля выполните следующие действия.

1. Включите тормоз и переведите рычаг переключения передач в нейтральное положение.
2. Полностью включите стояночный тормоз, удерживайте педаль сцепления нажатой, затем переведите рычаг переключения передач в положение передачи **1** (первой).
3. Выключите зажигание.

АВТОМАТИЧЕСКАЯ КОРОБКА ПЕРЕДАЧ

ПРЕДУПРЕЖДЕНИЯ



Всегда полностью поднимайте рычаг стояночного тормоза и, выходя из машины, убедитесь, что рычаг переключения передач установлен в положение **P**. Выходя из машины, выключите зажигание и выньте ключ зажигания из замка.

Коробка передач

ПРЕДУПРЕЖДЕНИЯ



Не нажимайте одновременно педаль тормоза и акселератора.

Одновременное нажатие обеих педалей в течение более чем трех секунд приведет к ограничению оборотов двигателя, что может затруднить поддержание скорости во время движения и даже привести к серьезным травмам.

Примечание: При выключении зажигания система производит серию проверок. Вы можете услышать негромкий щелчок. Это нормальное явление, на которое можно не обращать внимания.

Положения рычага переключения передач



E161746

- P Park (Парковочная передача)
- R Reverse (Передача заднего хода)
- N Neutral (Нейтральное положение)
- D Drive (Движение вперед)

- S Спортивный режим и переключение передач вручную
- + Выбор повышенной передачи вручную
- Выбор пониженной передачи вручную

ПРЕДУПРЕЖДЕНИЕ



Перед тем, как изменить положение рычага переключения передач, нажмите на педаль тормоза и удерживайте её до момента начала движения.

Нажмите кнопку на рычаге переключателя передач для переключения позиций.

Положение рычага переключения передач будет отображено на информационном дисплее.

P (Парковочная передача)

ПРЕДУПРЕЖДЕНИЯ



Переведите рычаг переключения передач в положение парковочной передачи только когда автомобиль неподвижен.



Включите стояночный тормоз и переведите рычаг переключения передач в положение парковочной передачи перед тем, как выйти из автомобиля. Убедитесь, что рычаг переключения передач зафиксирован в выбранном положении.

Примечание: Если рычаг переключения передач не был переведен в положение парковочной передачи, при открытии двери водителя раздастся звуковой сигнал.

Коробка передач

При выборе этого диапазона крутящий момент двигателя не передаётся на ведущие колёса, а АКП заблокирована. При перемещении рычага переключения передач в это положение можно запустить двигатель.

R (Передача заднего хода)

ПРЕДУПРЕЖДЕНИЯ



Переводите рычаг переключения передач в положение заднего хода только когда автомобиль неподвижен и двигатель работает на холостом ходу.



Всегда выполняйте полную остановку перед перемещением рычага переключения передач с передачи заднего хода.

Переместите рычаг переключения передач в положение заднего хода, чтобы позволить автомобилю двигаться назад.

N (нейтральное положение)

При выборе этого диапазона крутящий момент двигателя не передаётся на ведущие колёса, но АКП не заблокирована. При перемещении рычага переключения передач в это положение можно запустить двигатель.

D (движение вперед)

Примечание: Переключение передач возможно только в том случае, когда скорость автомобиля и частота вращения коленчатого вала двигателя соответствуют друг другу.

Примечание: Вы можете временно заблокировать текущую выбранную передачу с помощью кнопок + и -.

Положение D соответствует автоматическому режиму переключения передач для движения вперед.

Для достижения оптимальной эффективности при выборе передачи учитывается температура окружающего воздуха, уклон дороги, загрузка автомобиля и команды, поданные водителем.

Спортивный режим и переключение передач вручную

Спортивный режим

Примечание: В спортивном режиме коробка передач работает обычным путем, однако выбор передач происходит быстрее и при более высокой частоте вращения коленчатого вала двигателя.

Примечание: При работе в спортивном режиме на информационном дисплее отобразится **S**.

Для включения спортивного режима переведите рычаг переключения передач в положение **S**. Спортивный режим будет включен до тех пор, пока вы не измените передачу вручную, используя кнопки + и -, или не возвратите рычаг переключения передач в положение **D**.

Переключение передач вручную

ПРЕДУПРЕЖДЕНИЯ



Не удерживайте кнопки постоянно в - или +.



При слишком низких оборотах двигателя происходит автоматический переход на более низкую передачу.

Нажмите кнопку - для выбора пониженной передачи и кнопку + для выбора повышенной передачи.

Передачи можно пропустить, нажимая кнопки несколько раз подряд.

Коробка передач

В ручном режиме также возможен принудительный переход на пониженную передачу. См. раздел «Принудительный переход на пониженную передачу».

Советы по управлению автомобилем с АКПП

ПРЕДУПРЕЖДЕНИЕ



Двигатель не должен долго работать на холостых оборотах при нажатой педали тормоза.

Трогание с места

1. Выключите стояночный тормоз.
2. Отпустите педаль тормоза и нажмите на педаль акселератора.

Остановка

1. Отпустите педаль акселератора и нажмите на педаль тормоза.
2. Включите стояночный тормоз.
3. Переведите рычаг переключения передач в положение **N** или **P**.

Режим Kickdown

При рычаге переключения передач, установленном в положение для движения вперёд, полностью нажмите на педаль акселератора для включения ближайшей понижающей передачи, обеспечивающей максимальное ускорение автомобиля. Если режим kickdown вам больше не требуется, то отпустите педаль акселератора.

Если машина застряла в грязи или снегу

Примечание: Не старайтесь раскачать автомобиль вперед-назад, если двигатель не прогрет до нормальной рабочей температуры — это может привести к повреждению коробки передач.

Примечание: Не раскачивайте автомобиль вперед-назад более одной минуты, поскольку это может вызвать повреждение коробки передач или шин либо перегрев двигателя.

Если автомобиль застрял в грязи или снегу, помочь ему выбраться можно попеременно двигаясь передним и задним ходом, останавливаясь на время переключения передач и не изменяя рисунок движения. После каждого переключения передач слегка нажимайте на педаль акселератора.

Рычаг экстренного выключения парковочной передачи

ПРЕДУПРЕЖДЕНИЯ



Не начинайте движение, не убедившись, что стоп-сигналы работают.



Если стояночный тормоз полностью отпущен, однако контрольная лампа тормозной системы продолжает гореть — это указывает на возможную неисправность тормозов. Обратитесь к авторизованному дилеру.

В случае неисправности электрической цепи или при разрядке аккумуляторной батареи пользуйтесь аварийным рычагом для вывода рычага переключателя передач из положения парковочной передачи.

Коробка передач

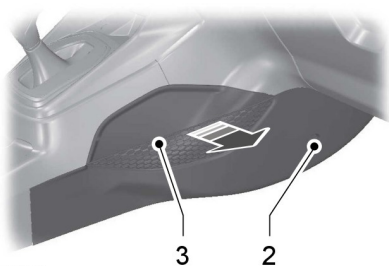

E142193

1. Прежде чем сделать это, включите стояночный тормоз и выключите зажигание.
2. Выверните винт.
3. Снимите боковую панель центральной консоли.

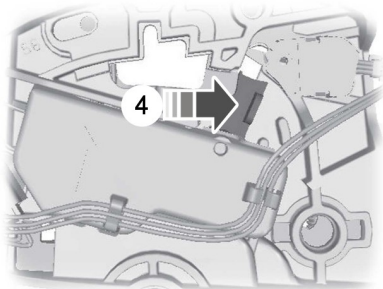

E142214

Примечание: Рычаг окрашен в розовый цвет.

4. Нажмите педаль тормоза. Используя подходящий инструмент, поверните рычаг, одновременно переводя рычаг переключения передач из положения парковочной передачи в нейтральное положение.

Примечание: После выполнения этой операции незамедлительно обратитесь к авторизованному дилеру.

СИСТЕМА ПОМОЩИ ПРИ ТРОГАНИИ НА ПОДЪЕМЕ (при

наличии)

ПРЕДУПРЕЖДЕНИЯ

 Система помощи при трогании на подъеме не заменяет работу стояночного тормоза. При выходе из машины обязательно включайте стояночный тормоз.

 При включении системы помощи при трогании на подъеме не покидайте автомобиль.

 Вы должны непрерывно контролировать автомобиль и систему помощи при трогании на подъеме и, если необходимо, вмешиваться в ее работу.

 Система помощи при трогании на подъеме отключается автоматически, если двигатель начинает работать на слишком высоких оборотах или возникает неисправность во время работы системы.

Эта система позволяет облегчить трогание автомобиля с места, когда он находится на подъеме, без использования стояночного тормоза.

При активированной системе помощи при трогании на подъеме находящийся на уклоне автомобиль остается неподвижным на протяжении двух или трех секунд после отпускания педали тормоза. Это дает время переместить стопу с педали тормоза на педаль акселератора. Тормоза автоматически отпускаются, когда двигатель развивает достаточный крутящий момент для предотвращения скатывания автомобиля на подъеме. Это дает преимущество при трогании

Коробка передач

автомобиля с места на подъеме (например, при движении на парковочном месте со склоном, на светофоре или при движении задним ходом вверх по склону парковочного места).

Эта система включается автоматически на любом склоне, который может привести к значительному скатыванию автомобиля вниз.

Включение системы помощи при трогании на подъеме

Примечание: Если двигатель работает на слишком высоких оборотах, система помощи при трогании на подъеме будет отключена.

1. Выжмите педаль тормоза, чтобы полностью остановить автомобиль. Удерживайте педаль тормоза нажатой.
2. Если датчики определяют, что автомобиль находится на уклоне, система помощи при трогании на подъеме автоматически активируется.
3. После того как вы снимете ногу с педали тормоза, автомобиль будет оставаться на склоне, не скатываясь, в течение приблизительно 2–3 секунд. При выполнении трогания с места предусмотренный период времени удержания автомобиля автоматически увеличивается.
4. Троньтесь с места обычным способом. Выключение тормозов произойдет автоматически.

Выключение системы помощи при трогании на подъеме

Выполните одно из следующих действий.

- Для отключения системы помощи при трогании на подъеме двигайтесь вверх по склону без нажатия педали тормоза.
- Подождите 2–3 секунды до автоматического отключения системы помощи при трогании на подъеме.
- Если выбрана передача переднего хода и система включена, переключитесь на передачу заднего хода.
- Если выбрана передача заднего хода и система включена, переключитесь на передачу переднего хода.

ИСПОЛЬЗОВАНИЕ ПРИВОДА НА ЧЕТЫРЕ КОЛЕСА

Примечание: При перегреве системы привода на четыре колеса (4WD) и переключении на привод передних колес может отображаться предупредительное сообщение. Данное состояние может возникнуть при эксплуатации автомобиля в экстремальных условиях повышенных нагрузок или с чрезмерной пробуксовкой колес (например, в глубоком песке). Чтобы восстановить нормальную работу системы привода на четыре колеса как можно быстрее, остановите автомобиль в безопасном месте и выключите двигатель. Предупреждающее сообщение будет отображаться приблизительно пять секунд после охлаждения системы и восстановления нормальной работы привода на четыре колеса.

Примечание: Неисправность системы привода на четыре колеса приводит к переключению на привод на передние колеса. Автомобиль обслуживался у авторизованного дилера.

Автомобиль может быть оборудован системой постоянного привода на четыре колеса (4WD), которая позволяет выбрать режим полного привода на четыре колеса (4WD) и автоматический режим привода на четыре колеса (4WD).

4WD

Переключатель 4WD находится на панели приборов рядом с переключателями системы управления микроклиматом.

Автоматический привод на четыре колеса (4WD) (выключение) представляет собой активную систему. Это означает, что он не только реагирует на проскальзывание передних и задних мостов, но и

способен прогнозировать пробуксовку колес и передавать крутящий момент на задние колеса до начала проскальзывания. Даже при отсутствии пробуксовки колес интеллектуальная система привода на четыре колеса (4WD) постоянно регулирует распределение крутящего момента, корректируя движение автомобиля при движении по прямой линии и на поворотах как на дорожном покрытии, так и за его пределами.

Полный привод на четыре колеса (Full 4WD) (включение) — эта система обеспечивает механическую блокировку приводной энергии на передних и задних колесах. Это положение не рекомендуется использовать на мощном дорожном покрытии. Это положение предназначено только для движения по бездорожью или в зимних условиях, например, по песку.

Примечание: Не используйте режим полного привода на четыре колеса (Full 4WD) на дорогах с твердым покрытием. Иначе увеличивается уровень шума, износ шин и возможны повреждения компонентов привода. Режим полного привода (Full 4WD) предназначен только для движения по бездорожью или в зимних условиях, например, по песку.

Большие различия в размерах шин на переднем и заднем мостах могут привести к отключению системы полного привода и переключения на привод на передние колеса или повреждению системы привода на четыре колеса (4WD).

Привод на четыре колеса (при наличии)

Вождение в особых условиях в режиме привода на четыре колеса.

Автомобили с приводом на четыре колеса (4WD) предназначены для движения по песку, снегу, грязи и неровным дорогам, отличаясь по рабочим характеристикам от обычных транспортных средств, как на автомагистралях, так и при движении по бездорожью.

При движении на малых скоростях по бездорожью в условиях высоких температур наружного воздуха, используйте, когда это возможно, пониженную передачу. Включение пониженной передачи максимально повысит эффективность охлаждения двигателя и коробки передач.

В сложных условиях эксплуатации для защиты двигателя от перегрева система кондиционирования воздуха может периодически выключаться и включаться.

Основные принципы работы

- Следует ездить медленнее при сильном боковом ветре, т.к. он может повлиять на характеристики рулевого управления вашего автомобиля.
- Следует соблюдать осторожность при движении автомобиля по скользкой поверхности, например по песку, воде или гравию.

Если автомобиль съезжает с дорожного покрытия

- Если ваш автомобиль съехал с дороги, снизьте скорость, избегайте резкого торможения. Когда скорость автомобиля будет достаточно снижена, осторожно выезжайте на дорогу. Не допускайте резких поворотов рулевого колеса при въезде на дорогу.
- Более безопасным может оказаться постепенное замедление на обочине и последующий въезд на дорогу. Несоблюдение рекомендаций по постепенному замедлению и недопущению резких поворотов рулевого колеса может привести к потере управляемости автомобиля.
- Удары о небольшие объекты, например, об отражатели, установленные вдоль автомагистрали, с незначительными повреждениями вашего автомобиля могут оказаться менее рискованными, чем попытки резкого въезда на дорогу, которые могут завершиться боковым юзом или переворачиванием автомобиля. Помните, что ваша безопасность и безопасность других людей должна быть вашей главной задачей.

Экстренные маневры

- При экстренном маневрировании, когда требуется выполнить внезапный резкий поворот, избегайте чрезмерного поворота рулевого колеса. Вращайте рулевое колесо настолько быстро, насколько требуется в экстренной ситуации. Чрезмерный поворот рулевого колеса может привести к потере контроля над автомобилем. Обеспечьте плавность нажатия педали акселератора или тормоза, когда требуется изменить скорость

Привод на четыре колеса (при наличии)

автомобиля. Избегайте резких поворотов рулевого колеса, резких ускорений и торможений. Это может повысить риск опрокидывания автомобиля, потери управляемости и получения травм. Используйте все доступные дорожные поверхности, чтобы обеспечить безопасное направление движения автомобиля.

- При аварийной остановке избегайте торможения юзом и резких поворотов руля.
- Изменение типа дорожной поверхности (например, выезд с асфальта на гравий) изменит характер реакций автомобиля на ваши управляющие действия (рулевое управление, нажатие педали акселератора и тормоза). Избегайте таких резких действий.

Программа Sand (песок)

При движении по песку старайтесь удерживать все четыре колеса по самым твердым участкам. Старайтесь не снижать давление в шинах, переключитесь на пониженную передачу и осуществляйте движение по пересеченной местности на постоянной скорости. Не допускайте резкого нажатия педали акселератора, чтобы избежать пробуксовки колес.

Не допускайте длительного движения автомобиля с приводом на четыре колеса (4WD) по глубокому песку. Это может привести к перегреву системы 4WD. На щитке приборов отобразится сообщение о временном отключении привода на четыре колеса (4WD). Чтобы восстановить нормальную работу системы привода на четыре колеса (4WD), выключите двигатель и подождите, пока система полного привода остынет (не менее 15 минут). При движении на малых скоростях в глубоком песке в условиях высоких

температур наружного воздуха, используйте, когда это возможно, пониженную передачу. Включение пониженной передачи максимально повысит эффективность охлаждения двигателя и коробки передач.

Не допускайте чрезмерного превышения скорости. Инерция массы автомобиля сработает против вас, и ваш автомобиль может застрять так, что потребуются помощь другого автомобиля. Помните, что если действовать с осторожностью, можно всегда вернуться тем же путем.

Грязь и вода

Движение по воде нужно осуществлять на пониженной скорости. Тяговые и тормозные возможности могут быть ограничены.

При движении по воде определите глубину и избегайте уровня воды выше нижней части обода колеса (для легковых автомобилей) или нижней части ступицы (для грузовых автомобилей) (если это возможно) и двигайтесь на малой скорости. При попадании влаги в систему зажигания автомобиль может заглохнуть.

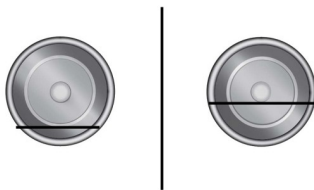

E142667

Привод на четыре колеса (при наличии)

Проехав через воду, обязательно проверьте тормоза. Влажные тормоза работают не так эффективно, как сухие. Высушить тормоза можно путем легкого надавливания на педаль тормоза в режиме движения с малой скоростью.

Соблюдайте осторожность при движении по грязи, не допуская резких изменений скорости или направления движения. Даже автомобили с приводом на четыре колеса (4WD) в скользкой грязи могут потерять сцепление с дорогой. Если автомобиль заносит, поверните колеса в направлении заноса, пока вы не восстановите контроль над автомобилем.

После вождения по грязи необходимо очистить остатки грязи с вращающегося ведущего вала и шин. Наличие большого количества грязи на шинах и вращающихся ведущих валах может вызвать дисбаланс, который приведет к повреждению деталей и узлов привода.

Примечание: Движение по глубокой воде может повредить коробку передач. Если передний и задний мост был погружен в воду, необходимо проверить и при необходимости заменить смазку мостов и системы привода.

Движение по холмистой или наклонной местности

Хотя естественные препятствия в виде склонов или крутых уклонов могут обусловить необходимость движения вверх или вниз по диагонали, при подъеме и спуске старайтесь ехать как можно более прямо.

Примечание: Примечание. Избегайте движения в поперечном направлении или поворотов на крутых склонах. Опасность заключается в потере сцепления с дорогой, боковом юзе и возможном опрокидывании автомобиля. Заблаговременно определяйте маршрут при движении на склонах. Не следует переезжать вершину, не ознакомившись предварительно с условиями на другом склоне. Не включайте передачу заднего хода на склоне без помощи наблюдателя.

При подъеме на крутой склон вместо переключения на пониженную передачу с повышенной используйте режим включения пониженной передачи в начале подъема. Это снижает нагрузку на двигатель и риск его самопроизвольного отключения.

Если двигатель автомобиля заглох, не пытайтесь развернуться, т.к. это может привести к опрокидыванию автомобиля. Лучше вернуться в безопасное место задним ходом.

Чтобы заехать на холм, обеспечьте подачу достаточного крутящего момента на ведущие колеса. Чрезмерный крутящий момент вызовет пробуксовку колес, разворот автомобиля вокруг вертикальной оси или потерю сцепления с дорогой, что приведет к потере контроля над автомобилем.



E143949

Привод на четыре колеса (при наличии)

Чтобы избежать чрезмерного торможения и перегрева тормозной системы осуществляйте движение вниз по склону на той же передаче, на которой вы осуществляли подъем. Не используйте нейтральную передачу при движении вниз по склону. Выключите ускоряющую передачу или переведите рычаг выбора передач коробки передач на пониженную передачу. При движении вниз по крутому склону избегайте резкого торможения, так как это может привести к потере контроля над автомобилем. Повороты автомобиля должны осуществляться путем поворота передних колес.

Ваш автомобиль оснащен антиблокировочной системой тормозов, поэтому торможение необходимо осуществлять, не ослабляя усилия нажатия педали тормоза. Не “прокачивайте” тормоза.

Движение по снегу и льду

ПРЕДУПРЕЖДЕНИЕ



Движение по скользкой дороге, где требуется использование специальных цепей или тросов для езды по снегу, следует осуществлять с особой осторожностью. Выполняйте движение на малой скорости, учитывайте удлинение тормозного пути, избегайте резких поворотов рулем. Это снижает риск потери управляемости автомобиля, чреватой тяжелыми травмами и смертельным исходом. Если задняя часть автомобиля скользит на поворотах, направляйте автомобиль в сторону скольжения, пока вы не восстановите контроль над автомобилем.

Примечание: Чрезмерное проскальзывание шин может привести к повреждению коробки передач.

Автомобили с приводом на четыре колеса (4WD) имеют преимущество перед автомобилями с приводом на два колеса (2WD) на обледенелой и заснеженной дороге, однако тоже подвержены заносу, как и любое другое транспортное средство. Если вы начинаете скользить при движении по заснеженной или обледенелой дороге, поверните рулевое колесо в сторону скольжения, пока вы не восстановите контроль над автомобилем.

Избегайте резкого нажатия педали акселератора и резкого изменения направления движения по снегу и льду. При трогании после остановки нажимайте педаль акселератора медленно, не ослабляя усилия нажатия.

Также избегайте резкого торможения. Хотя на заснеженной или обледенелой дороге автомобиль с приводом на четыре колеса (4WD) может ускоряться быстрее автомобиля с приводом на два колеса, тормозит он не быстрее, т.к. торможение в обоих случаях осуществляется всеми четырьмя колесами. Не будьте самоуверенным в дорожных условиях.

Убедитесь, что вы обеспечили достаточное расстояние для остановки между вами и другими транспортными средствами. Ведите автомобиль медленнее, чем обычно, и старайтесь использовать одну из пониженных передач. В чрезвычайных ситуациях, выполняйте торможение, не ослабляя усилия нажатия педали тормоза. Так как автомобиль оснащен антиблокировочной системой тормозов (ABS), не отпускайте педаль тормоза в процессе торможения. Дополнительная информация о работе антиблокировочной системы тормозов см. в разделе «Тормоза» в данной главе.

Техническое обслуживание и модификации

Подвеска и система рулевого управления на автомобиле разработаны и испытаны для обеспечения предсказуемого поведения как с одним водителем, так и в условиях полной загрузки и отличаются долговечной нагрузочной способностью. По этой причине компания Ford Motor Company настоятельно рекомендует не вносить изменения в конструкцию автомобиля путем установки или снятия отдельных деталей (например, комплекта увеличения дорожного просвета или штанги стабилизатора). Компания также возражает против установки запасных частей, не соответствующих стандарту оригинальных.

Любые модификации вашего автомобиля, которые повышают центр тяжести, могут привести к его переворачиванию при потере контроля над автомобилем. Компания Ford Motor Company рекомендует проявлять осмотрительность при эксплуатации автомобиля с большой нагрузкой или устройствами, увеличивающими его габаритную высоту (например, лестницами или багажными полками).

Несоблюдение требований по техническому обслуживанию автомобиля может привести к аннулированию гарантии, увеличению стоимости ремонта, ухудшению его рабочих характеристик, а также снижению уровня безопасности водителя и пассажиров. Рекомендуется часто проверять компоненты шасси автомобиля, если приходится ездить по бездорожью.

ОБЩАЯ ИНФОРМАЦИЯ

Дисковые тормоза

Попадание влаги в дисковые тормозные механизмы приводит к уменьшению эффективности торможения. На обратном пути после мойки слегка нажмите педаль тормоза несколько раз, чтобы избавиться от водяной пленки,

Помощь при экстренном торможении

ПРЕДУПРЕЖДЕНИЕ



Система не снимает с водителя обязательств быть внимательным и осторожным за рулем.

Система определяет момент экстренного торможения путем измерения скорости нажатия педали тормоза. Пока педаль остается нажатой, система обеспечивает максимальную эффективность торможения.

Антиблокировочная тормозная система (при наличии)

ПРЕДУПРЕЖДЕНИЕ



Система не снимает с водителя обязательств быть внимательным и осторожным за рулем.

Система помогает поддерживать рулевое управление и курсовую устойчивость при резком торможении в аварийной ситуации, предотвращая блокирование колес.

СОВЕТЫ ПО УПРАВЛЕНИЮ АВТОМОБИЛЕМ С АНТИБЛОКИРОВОЧНОЙ СИСТЕМОЙ ТОРМОЗОВ

Примечание: Срабатывание системы ощущается в виде вибрации на педали тормоза; движение можно продолжить. Сохраняйте усилие нажатия на педаль тормоза. Также может быть слышен дополнительный шум из системы. Это нормально.

Антиблокировочная система тормозов не устраняет риски в следующих условиях.

- Вы подъехали слишком близко к впереди идущему автомобилю.
- Ваш автомобиль аквапланирует.
- При слишком быстром прохождении поворота.
- Очень плохое состояние дорожного покрытия.

СТОЯНОЧНЫЙ ТОРМОЗ

Для автомобилей с автоматической коробкой передач

ПРЕДУПРЕЖДЕНИЕ



Всегда полностью поднимайте рычаг стояночного тормоза и, выходя из машины, устанавливайте рычаг переключения передач в положение P.

Примечание: Если вы паркуете автомобиль на склоне передней частью вверх, поставьте рычаг переключения передач в положение P и поверните руль так, чтобы колеса смотрели в сторону от бровки.

Примечание: Если вы паркуете автомобиль на склоне передней частью вниз по склону, поставьте рычаг переключения передач в положение Р и поверните руль так, чтобы колеса смотрели в сторону бровки.

Автомобили с механической коробкой передач

Примечание: Если вы паркуете автомобиль на склоне передней частью вверх, включите первую передачу и поверните руль так, чтобы колеса смотрели в сторону от бровки.

Примечание: Если вы паркуете автомобиль на склоне передней частью вниз, включите передачу заднего хода и поверните руль так, чтобы колеса смотрели в сторону бровки.

Все автомобили

Примечание: Перемещая рычаг вверх, не нажимайте кнопку блокировки.

Чтобы включить стояночный тормоз:

1. Нажмите до упора педаль тормоза.
2. Потяните за рычаг стояночного тормоза и поднимите его вверх до упора.

Чтобы выключить стояночный тормоз:

1. Сильно нажмите на педаль тормоза.
2. Слегка потяните за рычаг.
3. Нажмите кнопку фиксатора и опустите рычаг.

ПРИНЦИПЫ РАБОТЫ

Система контроля тягового усилия помогает предотвратить проскальзывание ведущих колес и потерю сцепления колес с дорогой.

Если автомобиль начинает заносить, система обеспечивает включение тормоза соответствующего колеса и, при необходимости, одновременное снижение выходной мощности двигателя. Если колеса проскальзывают в режиме ускорения при движении на скользкой дороге или рыхлом грунте, система снижает выходную мощность двигателя с целью повышения сцепления колес с дорожным покрытием.

ИСПОЛЬЗОВАНИЕ КОНТРОЛЯ ТЯГОВОГО УСИЛИЯ

В некоторых случаях, например при застревании в снегу или грязи, отключение системы контроля тягового усилия может оказаться целесообразным, так как это позволит передать на колеса полную мощность двигателя. В зависимости от типа, система, установленная на вашем автомобиле, может быть отключена либо с помощью информационного дисплея, либо нажатием соответствующей кнопки.

Выключение системы с использованием средств управления информационным дисплеем (при наличии)

Данная функция активирована на поставляемых новых автомобилях. При необходимости можно отключить эту функцию с помощью средств управления информационным дисплеем. См. **Принципы работы** (стр. 125).

Выключение системы с использованием выключателя (при наличии)

Кнопка размещена на панели приборов.

Нажмите кнопку. Это приведет к отображению сообщения, дополняемому подсветкой значка на дисплее. Для возврата системы в нормальный режим повторно нажмите кнопку.

При выключении системы контроля тягового усилия система курсовой устойчивости остается полностью активной.

Контроль тягового усилия (при наличии)

Индикаторы и сообщения системы

ПРЕДУПРЕЖДЕНИЕ



При обнаружении неисправности в системе AdvanceTrac индикатор системы курсовой устойчивости светится постоянно. Убедитесь, что система AdvanceTrac не отключена вручную с помощью информационного дисплея. Если индикатор системы курсовой устойчивости по-прежнему светится, необходимо немедленно обратиться на станцию авторизованного дилера для проведения ремонта. Эксплуатация автомобиля с выключенной системой AdvanceTrac может привести к потере управляемости, опрокидыванию автомобиля, получению травм или летальному исходу.



Индикатор системы курсовой устойчивости временно загорается при запуске двигателя и мигает при активации системы.



Индикатор выключения системы курсовой устойчивости временно загорается при запуске двигателя и горит при выключенной системе контроля тягового усилия.

При выключении или включении системы контроля тягового усилия на информационном дисплее отображается сообщение вместе с данными о состоянии системы.

Система динамической стабилизации (при наличии)

ПРИНЦИПЫ РАБОТЫ

Электронная система динамической стабилизации

ПРЕДУПРЕЖДЕНИЕ



Система не снимает с водителя обязательств быть внимательным и осторожным за рулем.

Невыполнение этого требования может привести к потере контроля над автомобилем, серьезным травмам или смерти.

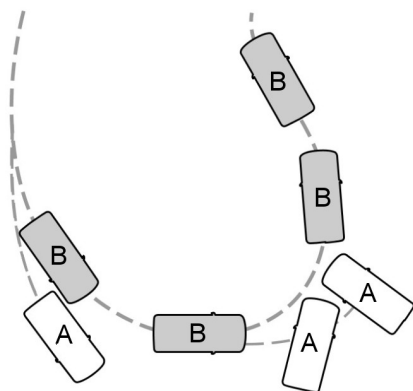

E72903

- A Без системы ESP
- B С системой ESP

Данная система поддерживает курсовую устойчивость в начальный момент отклонения от намеченного курса. Это обеспечивается путем притормаживания отдельных колес и уменьшения крутящего момента двигателя при необходимости.

Система также обеспечивает улучшенную работу антипробуксовочной системы с помощью снижения крутящего момента двигателя при пробуксовке колес, когда Вы нажимаете на педаль акселератора. Она уменьшает возможность заноса на скользких дорогах и улучшает комфорт, ограничивая пробуксовку колес на крутых поворотах.

Контрольная лампа системы стабилизации

Во время движения индикатор мигает, когда система работает. См.

Сигнализаторы и индикаторы (стр. 62).

ИСПОЛЬЗОВАНИЕ СИСТЕМЫ ДИНАМИЧЕСКОЙ СТАБИЛИЗАЦИИ

Примечание: Система автоматически активируется при запуске двигателя.

Блок контроля тягового усилия системы можно выключить с помощью информационного дисплея. См.

Использование контроля тягового усилия (стр. 125).

Системы помощи при парковке (при наличии)

ПРИНЦИПЫ РАБОТЫ

ПРЕДУПРЕЖДЕНИЯ



Система помощи при парковке не снимает с вас ответственности за управление автомобилем.



Способность датчиков к выявлению препятствий может нарушиться в сильный дождь или в присутствии искажающих помех.



Датчики могут оказаться не в состоянии обнаружить предметы, поверхность которых поглощает ультразвуковые волны.



Система помощи при парковке не распознает препятствия, двигающиеся от автомобиля. Они могут быть обнаружены только на короткий промежуток времени, когда снова начинают двигаться по направлению к автомобилю.



Будьте особенно внимательны при движении задним ходом с буксирным устройством или аксессуарами, закрепленными сзади, например устройством для перевозки велосипедов, так как система помощи при парковке определяет только расстояние от препятствия до заднего бампера.



При мойке автомобиля под большим давлением струи воды датчики должны быть на расстоянии не менее 20 см (8 дюймов).

Примечание: Следите за тем, чтобы на датчики системы не попадали грязь, лед и снег. Не очищайте их острыми предметами.

Примечание: Система помощи при парковке может выдавать ложные звуковые предупреждения, если она выявляет сигнал, передаваемый на частоте работы датчиков, или если автомобиль сильно загружен.

Примечание: Внешние датчики могут реагировать на стены гаража. Если расстояние между внешним датчиком и стеной не изменяется в течение трех секунд, звуковое предупреждение выключается. По мере движения внутренние датчики начинают выявлять препятствия, находящиеся сзади.

СИСТЕМА ПОМОЩИ ПРИ ПАРКОВКЕ

ПРЕДУПРЕЖДЕНИЯ



Во избежание получения травм внимательно ознакомьтесь с ограничениями по использованию системы, приведенными в данном разделе. Данные датчиков являются только вспомогательной информацией для распознавания определенных (обычно больших и неподвижных) объектов при движении задним ходом на ровной поверхности с небольшой скоростью. На работу системы датчиков могут оказывать негативное влияние системы управления дорожным движением, холодная погода, работа пневматических тормозов, а также электродвигателей и вентиляторов других автомобилей и систем. Это может привести к ограничению функциональности или ложному включению.



Во избежание травм всегда соблюдайте осторожность при движении задним ходом и использовании системы датчиков.

ПРЕДУПРЕЖДЕНИЯ



Система не предназначена для предотвращения столкновения с небольшими или движущимися объектами. Система предназначена для предупреждения и помощи водителю в определении местонахождения крупных неподвижных объектов во избежании повреждений автомобиля. Система может не распознать небольшие объекты, особенно если они находятся близко к земле.



Определенные дополнительные устройства, в том числе большие буксировочные балки, стойки для велосипедов или досок для серфинга или другие устройства, могут препятствовать работе системы, уменьшая ее рабочую зону и вызывая ложное включение сигналов звукового предупреждения.

Примечание: Следите, чтобы на датчиках, расположенных на бампере или передней облицовке, не скапливался снег, лед или большое количество грязи. Если на датчиках присутствуют посторонние материалы, точность работы системы может снизиться. Не очищайте датчики с помощью острых предметов.

Примечание: Если в результате повреждения бампер или передняя облицовка были изогнуты или смещены, рабочая зона датчиков может быть изменена, вызывая неточность измерений препятствий или ложные включения предупреждающих сигналов.

Система предупреждает водителя о препятствиях в пределах определенного расстояния от бампера.

При получении предупреждения об определении препятствия громкость радиоприемника снижается до предварительно заданного уровня. После прекращения подачи предупреждающего сигнала громкость радиоприемника восстанавливается до первоначального уровня.

Система задних датчиков

Задние датчики активны только когда рычаг переключения передач находится в положении **R** (задний ход). По мере приближения автомобиля к препятствию громкость предупреждающего сигнала усиливается. Когда расстояние до препятствия составляет менее 30 см (12 дюймов), звуковые предупреждающие сигналы подаются непрерывно. При обнаружении неподвижного или удаляющегося объекта на расстоянии более 30 см (12 дюймов) от боковой поверхности автомобиля звуковой сигнал подается только в течение трех секунд. При обнаружении приближающегося объекта звуковой предупреждающий сигнал подается повторно.



E130178

- A** Зона обнаружения датчиков составляет до 72 дюйма (183 см) от заднего бампера автомобиля (уменьшаясь у наружных углов бампера).

Система обнаруживает определенные объекты когда рычаг переключения передач находится в положении **R** (задний ход):

- автомобиль приближается к неподвижному объекту на скорости не выше 3 миль/ч (5 км/ч);
- и автомобиль неподвижен, но движущийся объект приближается к автомобилю сзади на скорости не выше 3 миль/ч (5 км/ч)
- и автомобиль движется со скоростью не выше 3 миль/ч (5 км/ч), но движущийся объект приближается к автомобилю сзади на скорости не выше 3 миль/ч (5 км/ч).

Чтобы выключить систему, переведите рычаг переключения передач из положения **R** (задний ход) в другое положение. При возникновении в системе неисправности на информационном дисплее появится предупреждающее сообщение и включить систему невозможно.

Управление скоростью (при наличии)

ПРИНЦИПЫ РАБОТЫ

Круиз-контроль позволяет вам поддерживать заданную скорость без необходимости удерживать ногу на педали акселератора. Систему круиз-контроля можно использовать на скорости автомобиля выше 30 км/ч.

ИСПОЛЬЗОВАНИЕ СИСТЕМЫ КРУИЗ-КОНТРОЛЯ

ПРЕДУПРЕЖДЕНИЯ



Системой круиз-контроля не следует пользоваться при движении в интенсивном транспортном потоке, на извилистых или скользких дорогах. Это может привести к потере контроля над автомобилем, серьезным травмам или смерти.



При движении автомобиля на спуске его скорость может превысить значение, занесенное в память системы круиз-контроля. Круиз-контроль не задействует тормозную систему автомобиля. Переключите передачу на более низкую, чтобы система могла поддерживать установленную скорость. Невыполнение этого требования может привести к потере контроля над автомобилем, серьезным травмам или смерти.



E102679

Кнопки управления системой круиз-контроля располагаются на рулевом колесе.

Примечание: Система круиз-контроля отключается, когда при движении вверх по склону скорость автомобиля снижается более 16 км/ч установленной скорости.

Включение системы круиз-контроля

Нажмите и отпустите кнопку **ON** (Вкл.).



На щитке приборов загорается предупреждающий сигнал.

Установка скорости в режиме круиз-контроля

1. Выполните ускорение до желаемой скорости.
2. Нажмите и отпустите кнопку **SET+**.
3. Уберите ногу с педали акселератора.

Управление скоростью (при наличии)

Изменение установленной скорости

- Нажмите и удерживайте кнопку **SET+** или **SET-**. Отпустите кнопку регулирования при достижении желаемой скорости.
- Нажмите и отпустите кнопку **SET+** или **SET-**. Величина установленной скорости будет изменяться с шагом приблизительно 2 км/ч (1 миля/ч).
- Нажмите на педаль акселератора или тормоза, когда будет достигнута желаемая скорость. Нажмите и отпустите кнопку **SET+**.

Отмена режима движения с установленной скоростью

Нажмите и отпустите кнопку **CAN** или нажмите на педаль тормоза. Установленная скорость не будет стерта.

Примечание: *На автомобилях с механической коробкой передач для отмены установленной скорости можно нажать педаль сцепления.*

Возвращение к установленной скорости

Нажмите и отпустите кнопку **RES**.

Выключение системы круиз-контроля

Нажмите и отпустите кнопку **OFF** или выключите зажигание.

Примечание: *При отключении системы установленная скорость будет стерта.*

РУЛЕВОЕ УПРАВЛЕНИЕ

Электроусилитель рулевого управления

ПРЕДУПРЕЖДЕНИЯ



Диагностические проверки системы рулевого привода с электроусилителем служат для постоянного контроля нормальной работы системы. При определении ошибки системы на информационном дисплее отображается сообщение о рулевом управлении.



Диагностические проверки системы рулевого привода с электроусилителем служат для постоянного контроля нормальной работы системы электронной системы. При определении ошибки электроники на информационном дисплее отображается соответствующее сообщение. В этом случае остановите автомобиль в безопасном месте и выключите двигатель. Подождите не менее 10 секунд, затем выполните сброс системы, запустив двигатель, и следите за информационным дисплеем (сообщение о рулевом управлении). Если сообщение о рулевом управлении снова отображается или появляется во время движения, доставьте автомобиль дилеру на проверку.



При определении ошибки системы необходимо как можно быстрее отправить автомобиль на ремонт. Возможно, изменения в рулевом управлении будут незаметны, но при этом возможны серьезные последствия. Невыполнение этого требования может привести к потере управления.

Автомобиль оборудован системой рулевой привод с электроусилителем. Проверять или пополнять бачок с жидкостью не требуется.

При отключении электропитания автомобиля во время движения (или при выключении зажигания) можно управлять автомобилем вручную, но при этом придется прилагать значительно больше усилий. Поворачивать рулевое колесо станет значительно труднее. Это происходит для предотвращения внутреннего перегрева и серьезного повреждения системы рулевого управления. Если такое произойдет, либо невозможно будет управлять автомобилем вручную, либо система рулевого управления будет повреждена. Обычные маневры и движение позволяют системе охладиться и восстановить работоспособность электроусилителя рулевого управления.

Советы по рулевому управлению

Если рулевое управление неустойчивое или тянет в сторону, проверьте следующие компоненты:

- Правильная накачка шин.
- Неравномерный износ протектора шины.
- Повреждены или изношены элементы подвески.
- Повреждены или изношены компоненты рулевого управления.
- Не выполнена регулировка углов установки колес.

Высокий гребень на дороге или сильный боковой ветер также могут влиять на стабильность рулевого управления и увод в сторону.

Адаптивное программирование

Адаптивное программирование рулевого привода с электроусилителем помогает корректировать неровности на дороге и улучшить общую управляемость автомобилем. Система рулевого привода обменивается

Системы помощи водителю

данными с тормозной системой, обеспечивая улучшенную работу систем контроля курсовой устойчивости и предупреждения столкновений. Кроме того, при отсоединении аккумуляторной батареи или при установке новой аккумуляторной батареи необходимо проехать небольшое расстояние на автомобиле, чтобы система восстановила стратегию и активировала все вспомогательные системы.

Перевозка груза

ОБЩАЯ ИНФОРМАЦИЯ

ПРЕДУПРЕЖДЕНИЯ

-  Используйте хомуты для удерживания багажа, которые соответствуют утвержденному стандарту, например, DIN.
-  Надежно закрепите все незакрепленные предметы.
-  Размещайте багаж и грузы как можно ниже и как можно ближе к передней части автомобиля, в багажном или грузовом отсеке.
-  Движение с открытой задней поднимающейся дверью или задней дверью не допускается. Выхлопные газы могут проникнуть в салон.
-  Не превышайте максимальную нагрузку на передний и на задний мост автомобиля. См. **Табличка с идентификационным номером автомобиля** (стр. 188).
-  Никакие предметы не должны соприкасаться с задними окнами.

Примечание: При погрузке в автомобиль предметов большой длины, таких как трубы или мебель, соблюдайте осторожность, чтобы не повредить отделку салона.

ТОЧКИ КРЕПЛЕНИЯ БАГАЖА

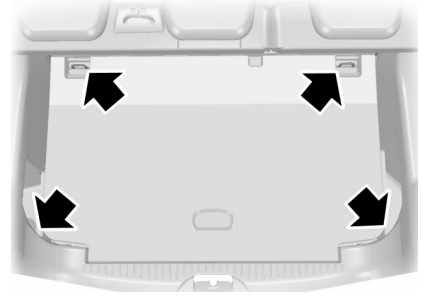

E142324

КРЫШКИ БАГАЖНОГО ОТДЕЛЕНИЯ (при наличии)

ПРЕДУПРЕЖДЕНИЕ

-  Не кладите на крышку багажного отделения какие-либо предметы.

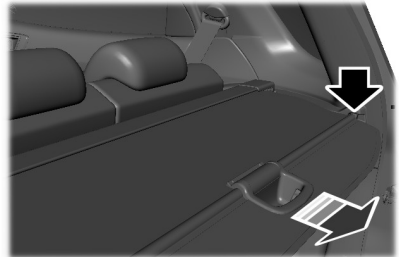

E156538

Вытяните шторку и закрепите в удерживающих ответвствиях.

Отсоедините ее от удерживающих отверстий и дайте свернуться в кожу.

Перевозка груза

ВЕРХНИЕ БАГАЖНИКИ КРЫШИ И КРОНШТЕЙНЫ ДЛЯ РАЗЛИЧНЫХ ГРУЗОВ

ПРЕДУПРЕЖДЕНИЕ



При загрузке багажника на крыше рекомендуем равномерно распределять груз, а также стараться, чтобы центр тяжести находился как можно ниже. Нагруженными автомобилями с высоким центром тяжести следует управлять иначе, чем ненагруженными. Строго соблюдайте меры предосторожности, например, двигайтесь с меньшей скоростью, что уменьшает тормозной путь.

Максимальная нагрузка, равномерно распределенная на перекладинах, составляет 40 kg.

Поместите грузы непосредственно на перекладины, прикрепленные к боковым балкам багажника на крыше. Автомобиль может располагать установленными на заводе перекладинами. При использовании системы багажника на крыше рекомендуется использовать перекладины «Ford», специально разработанные для вашей модели автомобиля.

Примечание: Не размещайте груз непосредственно на панели крыши.

Убедитесь, что груз надежно закреплен. Проверьте надежность крепления груза перед началом движения и делайте это всякий раз, когда останавливаетесь для заправки.

Регулировка перекладин (при наличии)

Примечание: Шум ветра можно снизить до минимума, сняв или изменив положение перекладин, если они не используются. Установка передней перекладины в промежуточное положение минимизирует шум ветра.

Выполните следующие действия для регулировки или снятия перекладины:

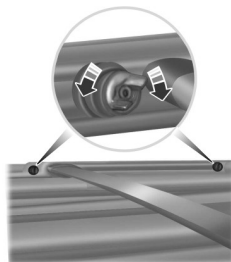

E142448

1. Выверните винты перекладин с обеих сторон, повернув их против часовой стрелки.
2. Снимите перекладину, повернув ее по часовой стрелке и выдвинув концы из болтов с запящником в боковых балках.
3. Переместите переднюю перекладину в новое положение на боковой балке и надвиньте перекладину на болт с запящником из этого положения.
4. Установите на место и затяните винты с обеих сторон перекладины, поворачивая их по часовой стрелке до упора.

Проверяйте, что винты надежно затянуты, всякий раз при загрузке и разгрузке багажника на крыше и периодически во время передвижения.

Буксировка

БУКСИРОВКА ПРИЦЕПА

ПРЕДУПРЕЖДЕНИЯ

 Не превышайте скорость 100 км/ч (62 мили/ч).

 Давление в шинах задних колес требуется увеличить до уровня на 0,2 бар (3 фунта на кв. дюйм)

выше значения, указанного в спецификациях. См. **Технические характеристики** (стр. 186).

 Не превышайте допустимую максимальную массу автомобиля и прицепа, указанную на идентификационной табличке. См. **Табличка с идентификационным номером автомобиля** (стр. 188).

 Не превышайте максимальную допустимую нагрузку на тягово-сцепное устройство прицепа, т.е. вертикальную нагрузку на шаровую опору, которая равна 50 кг (110 фунтов).

 Система электрооборудования не предназначена для буксировки прицепов, оборудованных несколькими задними противотуманными фарами.

Примечание: Не все автомобили пригодны или имеют техническое разрешение на установку буксировочных балок. Сначала обратитесь за консультацией к вашему дилеру.

Размещайте груз как можно ниже и ближе по отношению к центру прицепа. Для обеспечения наилучшей стабильности при буксировке прицепа ненагруженным автомобилем груз необходимо размещать ближе к передней части прицепа. При этом запрещается превышать допустимую нагрузку на тягово-сцепное устройство.

Устойчивость автомобиля с прицепом во многом определяется качеством самого прицепа.

В высокогорной местности, где высота над уровнем моря превышает 1 000 м (3281 фут), предусмотренную максимально допустимую полную массу автопоезда необходимо уменьшать на 10 % на каждые 1 000 метров (3281 фут) высоты.

Крутые спуски и подъемы

ПРЕДУПРЕЖДЕНИЕ

 Антиблокировочная система тормозов не контролирует работу тормозов наката на прицепе.

Перед началом крутого спуска следует переключиться на понижающую передачу.

ТОЧКИ КРЕПЛЕНИЯ БУКСИРОВОЧНОГО ОБОРУДОВАНИЯ (при наличии)

Передняя буксировочная проушина

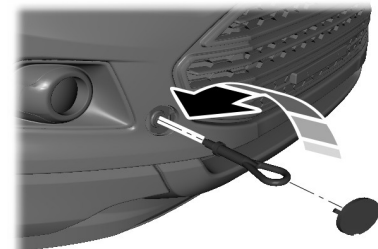

E156610

Буксировочная проушина находится в багажном отделении под напольным ковриком.

Буксировочная проушина всегда должна находиться в автомобиле.

Буксировка

Снимите колпачок и установите буксировочную проушину.

Примечание: Буксировочная проушина с резьбовым креплением имеет левую резьбу. Для установки буксировочной проушины вворачивайте ее против часовой стрелки. Проследите за тем, чтобы буксировочная проушина была полностью затянута.

Задний буксировочный крюк

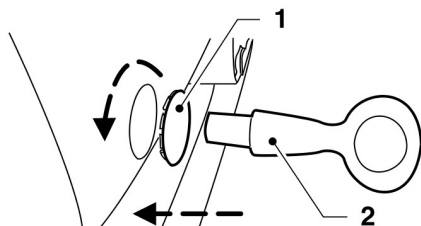

E146284

Вставьте подходящий объект в отверстие на нижней стороне крышки и снимите ее.

Примечание: Буксировочная проушина с резьбовым креплением имеет левую резьбу. Для установки буксировочной проушины вворачивайте ее против часовой стрелки. Проследите за тем, чтобы буксировочная проушина была полностью затянута.

БУКСИРОВКА АВТОМОБИЛЯ С ОПОРОЙ НА ЧЕТЫРЕ КОЛЕСА

Для всех автомобилей

ПРЕДУПРЕЖДЕНИЯ

 Во время буксировки автомобиля необходимо включать зажигание.

ПРЕДУПРЕЖДЕНИЯ

 Тормозной привод и усиление рулевого управления не работают при выключенном двигателе. Необходимо сильнее нажимать на педаль тормоза и учитывать, что тормозной путь и усилие поворота рулевого колеса становятся больше.

 Слишком сильное натяжение буксировочного троса может привести к повреждению вашего или буксирующего автомобиля.

 Не устанавливайте на переднюю буксировочную проушину жесткую буксирную балку.

 При буксировке вашего автомобиля необходимо поставить рычаг переключения передач в нейтральное положение.

Трогайтесь медленно и плавно, без рывка буксируемого автомобиля.

Для автомобилей с автоматической коробкой передач

ПРЕДУПРЕЖДЕНИЯ

 Если необходимо буксировать автомобиль на расстояние, превышающее 12 миль (20 км), на скорости, превышающей 12 миль/ч (20 км/ч), следует использовать способ транспортировки с поднятыми ведущими колёсами.

 Не рекомендуется буксировать автомобиль без отрыва ведущих колес от земли. Однако если необходима эвакуация из опасной зоны, не буксируйте автомобиль со скоростью более 12 миль/ч (20 км/ч) или на расстояние более 12 миль (20 км).

 Не допускается буксировка автомобиля задом наперед.

Буксировка

ПРЕДУПРЕЖДЕНИЯ



В случае механического повреждения трансмиссии ведущие колеса должны быть подняты (оторваны от опорной поверхности).



Не допускайте буксировки вашего автомобиля при температурах окружающего воздуха ниже 0 °C (32 °F).

ОБКАТКА

Шины

ПРЕДУПРЕЖДЕНИЕ



Новые шины нуждаются в обкатке на протяжении примерно 500 км (300 миль). В этот период автомобиль может демонстрировать различные динамические характеристики.

Тормозная система и сцепление

ПРЕДУПРЕЖДЕНИЕ



По возможности избегайте частого использования тормозов и сцепления на протяжении первых 150 км (100 миль) движения по городу и первых 1500 км (1000 миль) на шоссе.

Двигатель

ПРЕДУПРЕЖДЕНИЕ



Старайтесь не двигаться на очень высокой скорости на протяжении первых 1500 км (1000 миль). Чаще переключайте передачи, раньше переключайтесь на повышенную передачу. Не давайте двигателю долго работать на повышенных оборотах.

ЭКОНОМИЧНОЕ ВОЖДЕНИЕ

Выполнение следующих действий поможет сократить потребление топлива.

Давление в шинах

Регулярно проверяйте давление в шинах, чтобы оптимизировать расход топлива. Для достижения лучшего результата используйте экономичный тип рабочего давления в шинах. См. **Технические характеристики** (стр. 186).

Переключение передач.

Выбирайте самую высокую передачу, на которой можно двигаться при данных условиях движения.

Прогнозирование дорожной обстановки.

Корректируйте скорость движения автомобиля и дистанции относительно других участников движения без резких торможений и разгонов.

Эффективный выбор скорости движения.

Чем выше скорость, тем больше расход топлива. Двигайтесь по трассе с меньшей постоянной скоростью.

Аксессуары

По возможности не прикрепляйте дополнительные устройства к кузову автомобиля. При использовании багажника на крыше не забывайте складывать его или снимать, когда он не используется.

Электрические системы

Отключайте все электрические системы, например систему кондиционирования воздуха, когда они не используются. Убедитесь, что все дополнительные устройства отключены от дополнительных гнезд электропитания, если они не используются.

МЕРЫ ПРЕДОСТОРОЖНОСТИ ПРИ ДВИЖЕНИИ В ХОЛОДНУЮ ПОГОДУ

Функциональные характеристики некоторых узлов и систем могут ухудшаться при температурах ниже -25°C .

ПРЕОДОЛЕНИЕ ВОДНОЙ ПРЕГРАДЫ

ПРЕДУПРЕЖДЕНИЕ



Не пересекайте глубокие водоемы и водоемы с сильным течением, поскольку вы можете потерять управление.

Примечание: Движение по стоячей воде может привести к повреждению автомобиля.

Примечание: Если вода проникнет в воздушный фильтр, возможно повреждение двигателя.

Перед движением по стоячей воде проверьте глубину. Никогда не пересекайте воду если уровень воды выше нижней части ступиц колес.

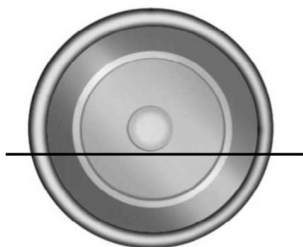

E176913

Двигайтесь по стоячей воде на медленной скорости, не останавливаясь. Тяговая и тормозная эффективность может быть ограничена. После преодоления водной преграды, на первом же безопасном участке дороги:

- Слегка нажмите на педаль тормоза, чтобы высушить тормоза и проверить, нормально ли они работают.
- Проверьте работу звукового сигнала.
- Проверьте работу наружного освещения.
- Поверните рулевое колесо, чтобы проверить работу усилителя рулевого управления.

НАПОЛЬНЫЕ КОВРИКИ

ПРЕДУПРЕЖДЕНИЯ



Обязательно используйте напольные коврики, сконструированные в соответствии с размерами пространства для ног вашего автомобиля. Используйте только такие напольные коврики, которые не препятствуют перемещению педалей. Используйте только коврики с надежным креплением, которые не соскальзывают с креплений, не препятствуют перемещению педалей или иным образом не ухудшают показатели безопасности вашего автомобиля.





Если имеются препятствия для перемещения педалей, это может вызвать потерю управляемости автомобиля и повысить риск получения серьезных травм для водителя и пассажиров.

Советы по вождению

ПРЕДУПРЕЖДЕНИЯ

 Всегда следите за тем, чтобы напольные коврики были правильно прикреплены к креплениям на ковровом покрытии, которое поставляется вместе с вашим автомобилем. Напольные коврики должны быть прикреплены к обоим креплениям, чтобы коврики не соскальзывали с предусмотренных мест.

 Запрещается установка напольных ковриков или любых других покрытий в пространство для ног автомобиля, если невозможно обеспечить их надежное крепление, предотвращающее их перемещение и возникновение препятствий для перемещения педалей и управления автомобилем.

 Запрещается установка напольных ковриков или любых других покрытий поверх уже установленных напольных ковриков. Напольные коврики должны обязательно находиться непосредственно на ковровом покрытии автомобиля, но не на других ковриках или ином покрытии. Дополнительные напольные коврики или иные покрытия уменьшают рабочий ход педали и создают препятствие для ее перемещения.

 Регулярно проверяйте крепление напольных ковриков. Обеспечьте правильность установки и надежность крепления напольных ковриков после снятия их для чистки или замены.

 Не допускайте попадания каких-либо предметов в пространство для ног водителя во время движения автомобиля. Свободно перемещающиеся предметы могут попасть под педали и вызвать потерю управляемости автомобиля.

ПРЕДУПРЕЖДЕНИЯ

 Несоблюдение инструкций по установке и креплению напольных ковриков может создать препятствие для перемещения педалей и потерю управляемости автомобиля.



E142666

Чтобы установить напольные коврики, ориентируйте их так, чтобы проушины оказались над креплениями, и надавите на них для фиксации.

Чтобы снять напольный коврик, выполните процедуру установки в обратном порядке.

Аварийные принадлежности

АВАРИЙНАЯ СВЕТОВАЯ СИГНАЛИЗАЦИЯ



Кнопка аварийной сигнализации расположена на панели приборов. Используйте ее, когда ваш автомобиль создает угрозу безопасности для других автомобилистов.

Нажмите кнопку, чтобы включить аварийную сигнализацию, и передние и задние указатели поворота начнут мигать.

Нажмите кнопку еще раз, чтобы выключить аварийную сигнализацию.

Примечание: *Использование при неработающем двигателе приводит к разрядке аккумуляторной батареи. Напряжение аккумуляторной батареи может быть недостаточным для запуска двигателя.*

Примечание: *В зависимости от применимых юридических и технических нормативов страны, для которой изначально предназначен ваш автомобиль, фонари аварийной световой сигнализации могут мигать при резком торможении.*

ЗНАК АВАРИЙНОЙ ОСТАНОВКИ

Предусмотрено пространство в багажном отделении.

ВЫКЛЮЧЕНИЕ ПОДАЧИ ТОПЛИВА

ПРЕДУПРЕЖДЕНИЕ



Невыполнение осмотра и, при необходимости, ремонта утечек топлива после аварии могут увеличить риск возникновения пожара и получения серьезных травм. Ford Motor Company рекомендует проверить у авторизованного дилера топливную систему после любого столкновения.

На случай среднего/сильного столкновения автомобиль оснащен функцией отключения топливного насоса, которая прекращает подачу топлива в двигатель. Не каждое столкновение будет сопровождаться срабатыванием данной функции.

Если произошло отключение топливного насоса после аварии, можно повторно запустить двигатель. Для автомобилей, оснащенных системой запуска двигателя с помощью ключа.

1. ВЫКЛЮЧИТЕ зажигание
2. Включите зажигание.
3. Чтобы снова включить топливный насос, повторите действия 1 и 2.

Для автомобилей, оснащенных системой запуска двигателя кнопкой необходимо выполнить следующие действия.

1. Для выключения зажигания нажмите кнопку **START/STOP**.
2. Для запуска двигателя нажмите педаль тормоза, затем нажмите кнопку **START/STOP**.

Аварийные принадлежности



3. Для выключения зажигания снимите ногу с педали тормоза и нажмите кнопку **START/STOP**.
4. Можно либо попытаться запустить двигатель, нажав педаль тормоза и кнопку **START/STOP**, либо включить зажигание, нажав только кнопку **START/STOP**, не выжимая педаль тормоза. В обоих случаях включается топливная система.

Примечание: При попытке запуска двигателя после отключения подачи топлива выполняется проверка безопасности различных систем автомобиля. После определения безопасности всех систем выдается разрешение на запуск двигателя автомобиля.

Примечание: Если после третьей попытки запустить двигатель не удастся, обратитесь к авторизованному дилеру.

ЗАПУСК АВТОМОБИЛЯ ОТ ВНЕШНЕГО ИСТОЧНИКА

ПРЕДУПРЕЖДЕНИЯ

-  Не используйте в качестве заземления топливопроводы, крышки коромысел или впускной коллектор.
-  Подсоединяйте аккумуляторную батарею только с таким же номинальным напряжением.
-  Пользуйтесь соединительными проводами соответствующего сечения с изолированными зажимами.

Примечание: Не отсоединяйте аккумуляторную батарею от системы электрооборудования автомобиля.

Подключение соединительных проводов

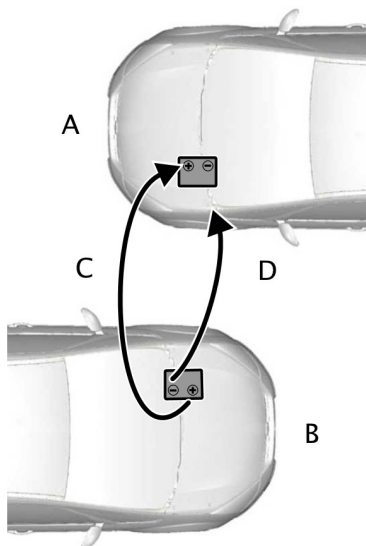

E102925

- A Автомобиль с плохо заряженной аккумуляторной батареей
- B Автомобиль со вспомогательной аккумуляторной батареей
- C "Положительный" соединительный провод
- D "Отрицательный" соединительный провод

1. Установите автомобили таким образом, чтобы они не соприкасались.
2. Остановите двигатель и отключите все неиспользуемое электрооборудование.

Аварийные принадлежности

3. Подсоедините положительный (+) полюс автомобиля В к положительному (+) полюсу автомобиля А (провод С).

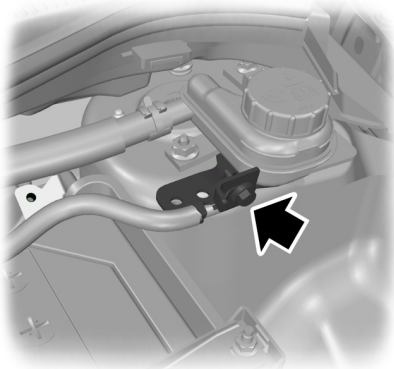

E102923

4. Подсоедините отрицательную (-) клемму автомобиля В к массе автомобиля А (провод D).

ПРЕДУПРЕЖДЕНИЯ



Не подключайтесь напрямую к отрицательной (-) клемме плохо заряженной аккумуляторной батареи.



Убедитесь, что провода не касаются движущихся деталей или деталей систем подачи топлива.

ПРЕДУПРЕЖДЕНИЕ



При отсоединении проводов не включайте фары. Пиковое напряжение в момент отключения может вызвать перегорание ламп.

Отсоедините провода в последовательности, обратной присоединению.

Запуск двигателя

1. Запустите двигатель автомобиля В на относительно высокой скорости.
2. Запустите двигатель автомобиля А.
3. Дайте двигателям обоих автомобилей поработать не менее трех минут, прежде чем отсоединять кабели.

Плавкие предохранители

РАСПОЛОЖЕНИЕ БЛОКОВ ПЛАВКИХ ПРЕДОХРАНИТЕЛЕЙ

Блок предохранителей в моторном отсеке

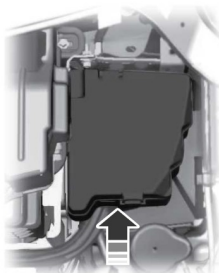

E146269

Этот блок предохранителей находится в моторном отсеке.

Блок предохранителей в салоне

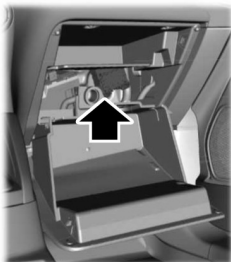

E159184

Этот блок предохранителей находится за перчаточным ящиком. Чтобы получить доступ к блоку предохранителей, выполните следующие действия:

1. Откройте перчаточный ящик и выньте из него содержимое.
2. Выверните четыре винта, а затем снимите полку в перчаточном ящике.
3. Отстегните боковую обшивку.
4. Снимите перчаточный ящик в сборе.

Примечание: *Неправильная модификация электрической системы может отрицательно повлиять на безопасность автомобиля и повысить риск возгорания или повреждения двигателя. В случае вопросов обратитесь к торговому представителю Ford.*

Блок предохранителей аккумуляторной батареи

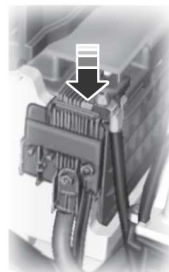

E146270

Этот блок предохранителей закреплен на положительной клемме аккумуляторной батареи.

Плавкие предохранители

ТАБЛИЦА ХАРАКТЕРИСТИК ПЛАВКИХ ПРЕДОХРАНИТЕЛЕЙ

Блок предохранителей в моторном отсеке

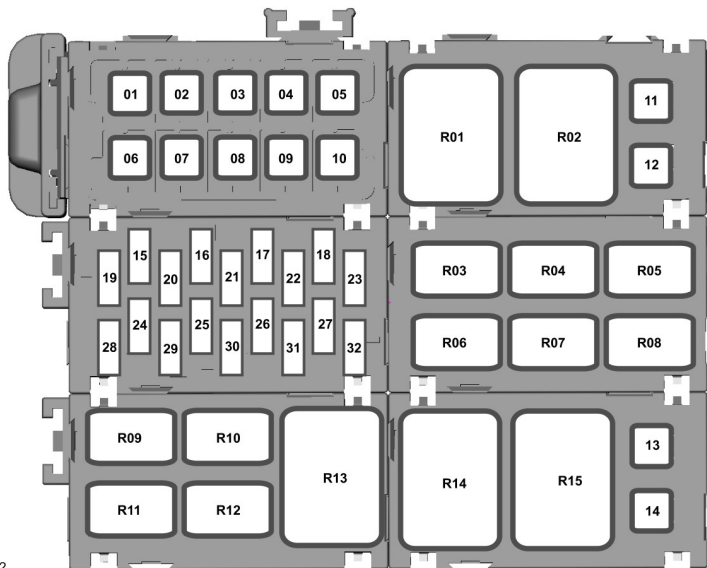

E167752

Предохранитель	Номинал предохранителя	Защищаемые цепи
1	60 А	Блок предохранителей в моторном отсеке.
2	40 А	Антиблокировочная система тормозов.
3	60 А	Блок предохранителей в моторном отсеке. Модуль управления силовым агрегатом.
4	40 А	Электровентильятор обдува.
5	60 А	Блок предохранителей в салоне.
6	30 А	Система централизованного запириания. Противоугонная сигнализация.
7	60 А	Реле зажигания.

Плавкие предохранители

Предохранитель	Номинал предохранителя	Защищаемые цепи
		Блок предохранителей в салоне.
8	30 А	Стартер
9	60 А	Высокоскоростной вентилятор системы охлаждения. Блок предохранителей в моторном отсеке.
10	30 А 60 А 40 А	Модуль управления коробкой передач. Свечи накаливания. Низкоскоростной вентилятор системы охлаждения — 1.0L EcoBoost.
11	30 А	Обогреватель ветрового стекла (левая сторона).
12	30 А	Обогреватель ветрового стекла (правая сторона).
13	30 А	Низкоскоростной вентилятор системы охлаждения — 1.5L Duratec-16V Ti-VCT и 1.5L Duratorq-TDCi.
14	30 А	Модуль управления коробкой передач.
15	15 А	Система предотвращения разряда аккумуляторной батареи. Передние противотуманные фары Дальний свет. Освещение салона. Ближний свет, правая сторона. Сигнализатор отключения подушки безопасности пассажира
16	15 А	Ближний свет, левая сторона. Габаритные огни. Задняя противотуманная фара. Световое оборудование дневного времени.
17	15 А	Дальний свет.
18	20 А	Звуковой сигнал
19	20 А	Электронный насос.
20	7,5А	Модуль управления коробкой передач. Модуль управления силовым агрегатом.
21	20 А	Реле топливного насоса и топливных форсунок

Плавкие предохранители

Предохранитель	Номинал предохранителя	Защищаемые цепи
22	15 A	Передние противотуманные фары Дальний свет. Освещение салона. Указатели поворота
23	10 A 15 A	Звуковой сигнал включения аварийного батарейного питания. Противоугонная сигнализация. Реле звукового сигнала.
24	20 A	Обогреваемое заднее стекло. Обогреваемые наружные зеркала.
25	7,5A 10 A	Реле системы кондиционирования. Реле системы кондиционирования — 1.0L EcoBoost.
26	20 A	Антиблокировочная система тормозов с электронным контролем устойчивости.
27	15 A	Передние противотуманные фары
28	10 A	Водяной насос.
29	15 A 20 A	Катушка зажигания Катушка зажигания — 1.0L EcoBoost.
30	15 A	Реле высокоскоростного и низкоскоростного вентилятора системы охлаждения. Модуль управления силовым агрегатом. Продувочный клапан угольного фильтра системы контроля за парами топлива.
31	15 A	Электромагнитный клапан холодного запуска. Подогреваемый кислородный датчик.
31	20 A	Модуль управления силовым агрегатом — 1.5L Duratorq-TDCi.
32	-	Не используется.

Плавкие предохранители

Реле	Замыкаемые цепи
R1	Высокоскоростной вентилятор системы охлаждения.
R2	Свечи накаливания.
R3	Передние противотуманные фары Задняя противотуманная фара.
R4	Топливный насос — 1.5L Duratorq-TDCi.
R5	Фонари заднего хода.
R6	Дальний свет.
R7	Модуль управления системой кондиционирования.
R8	Звуковой сигнал
R9	Низкоскоростной вентилятор системы охлаждения.
R10	Стартер
R11	Топливный насос — 1.0L EcoBoost и 1.5L Duratec-16V Ti-VCT. Обогреватель дизельного топлива — 1.5L Duratorq-TDCi.
R12	Электровентилятор обдува.
R13	Модуль управления силовым агрегатом.
R14	Подогреватель блока цилиндров.
R15	Подогреватель блока цилиндров.

Плавкие предохранители

Блок предохранителей в салоне



E144835

Предохранитель	Номинал предохранителя	Защищаемые цепи
F1	7,5A	Муфта компрессора системы кондиционирования. Модуль датчика дождя. Зеркало салона с автоматическим затемнением.
F2	10 A	Стоп-сигналы.
F3	7,5A	Фонари заднего хода.
F4	7,5A	Коррекция наклона света фар.
F5	20 A	Стеклоочиститель ветрового стекла.
F6	15 A	Стеклоочиститель заднего окна.
F7	15 A	Насос омывателя лобового стекла. Насос омывателя заднего окна

Плавкие предохранители

Предохранитель	Номинал предохранителя	Защищаемые цепи
F8	15 A	Обогреваемое сиденье водителя.
F9	15 A	Обогреваемое сиденье пассажира.
F10	15 A	Замок (выключатель) зажигания Выключатель зажигания нажимной кнопкой. Реле вспомогательного оборудования бесключевого входа.
F11	3 A	Панель приборов
F12	15 A	Разъем передачи данных.
F13	7,5A	Система управления микроклиматом — кондиционер с ручным управлением. Электронный автоматический климат-контроль. Датчики сигнализации. Приемник дистанционного бесключевого входа. Панель управления аудиоблоком. Сброс модуля интерфейса дисплея передних органов управления.
F14	15 A	Аудиосистема. Модуль SYNC. GPS.
F15	3 A	Зеркала с электроприводом складывания. Передние окна со стеклоподъемником стекла.
F16	20 A	Дистанционный бесключевой вход.
F17	20 A	Дистанционный бесключевой вход.
F18	-	Не используется.
F19	7,5A	Панель приборов
F20	-	Не используется.
F21	3 A	Сигнализатор отключения подушки безопасности пассажира
F22	7,5A	Обогреваемые наружные зеркала.
F23	-	Не используется.
F24	-	Не используется.

Плавкие предохранители

Предохранитель	Номинал предохранителя	Защищаемые цепи
F25	7,5А	Модуль управления системой кондиционирования. Электровентилятор обдува. Передние противотуманные фары Подогреватель блока цилиндров.
F26	3 А	Модуль управления надувной подушки безопасности.
F27	10 А	Кнопка управления системой помощи при парковке. Блок управления системами кузова. Пассивная противоугонная система. Антиблокировочная система тормозов. Замок (выключатель) зажигания Панель приборов Электрический усилитель рулевого управления. Насос омывателя лобового стекла. Насос омывателя заднего окна
F28	7,5А	Педаль акселератора. Топливный насос высокого давления Модуль управления силовым агрегатом. Модуль управления коробкой передач.
F29	-	Не используется.
F30	-	Не используется.
F31	20 А	Гнездо прикуривателя. Передние дополнительные гнезда электропитания.
F32	20 А	Задние дополнительные гнезда электропитания.
F33	-	Не используется.
F34	30 А	Передние окна со стеклоподъемником стекла.
F35	30 А	Задние окна с электроприводом стекла.
F36	-	Не используется.

Плавкие предохранители

Реле	Замыкаемые цепи
R1	Зажигание.
R2	Выключатель зажигания нажимной кнопкой.
R3	Вспомогательное оборудование системы бесключевого входа.

Блок предохранителей аккумуляторной батареи

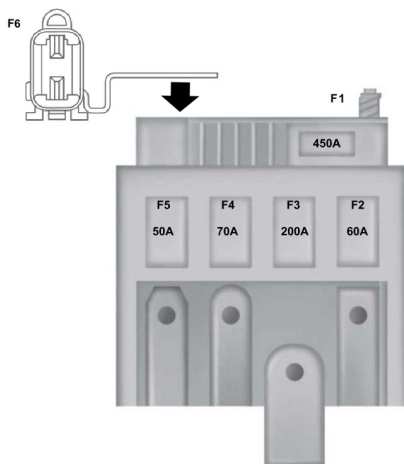

E163706

Предохранитель	Номинал предохранителя	Защищаемые цепи
F1	450 A	Стартер
F2	60 A	Электрический усилитель рулевого управления.
F3	200 A	Блок предохранителей в моторном отсеке.

Плавкие предохранители

Предохранитель	Номинал предохранителя	Защищаемые цепи
F4	70 А	Подогреватель блока цилиндров.
F5	50 А	Подогреватель блока цилиндров.
F6	3 А	Система мониторинга аккумуляторной батареи.

ЗАМЕНА ПЛАВКОГО ПРЕДОХРАНИТЕЛЯ

ПРЕДУПРЕЖДЕНИЯ



Не вносите никаких изменений в электрическую систему вашего автомобиля. Поручайте ремонт электрической системы и замену реле или высоковольтных плавких предохранителей авторизованному дилеру.



Перед тем как заменять предохранитель, выключите зажигание и все приборы электрооборудования.



Меняйте предохранитель только на предохранитель со специфицированным диапазоном силы тока. Использование предохранителя, рассчитанного на слишком высокую силу тока, может повлечь серьезные повреждения проводки и вызвать возгорание.

Если электрические компоненты вашего автомобиля не работают, возможно, перегорел предохранитель. Разрыв плавкого провода показывает, что предохранитель перегорел. Проверьте целостность соответственных предохранителей перед заменой электрических компонентов.

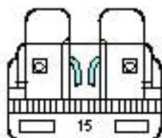

E142430

ОБЩАЯ ИНФОРМАЦИЯ

Для поддержания хорошего технического состояния и во избежание обесценивания автомобиля необходимо регулярно проводить техническое обслуживание. К вашим услугам широкая сеть официальных дилерских центров обслуживания и ремонта Ford. Авторизованные технические специалисты центров смогут наилучшим образом отремонтировать ваш автомобиль, используя разнообразные специальные инструменты.

Помимо регулярных технических осмотров рекомендуется делать следующие проверки.

ПРЕДУПРЕЖДЕНИЯ



Прежде чем прикасаться к узлам автомобиля или делать какие-либо регулировки, необходимо выключить зажигание.



Не прикасайтесь к узлам электронной системы зажигания, когда зажигание включено, или двигатель работает. Система работает под высоким напряжением.



Не подносите руки к вентилятору охлаждения двигателя и не допускайте попадания в него одежды. В определенных условиях вентилятор может продолжать вращаться в течение нескольких минут после выключения двигателя.



Убедитесь, что после проверки технического состояния все крышки заливных отверстий хорошо затянуты.

Ежедневные проверки

- Внешние осветительные приборы.
- Плафоны освещения салона.
- Индикаторы и сигнализаторы.

Проверяется при заправке

- Уровень моторного масла. См. **Проверка моторного масла** (стр. 160).
- Уровень тормозной жидкости. См. **Проверка уровня тормозной жидкости и рабочей жидкости гидропривода сцепления** (стр. 162).
- Уровень жидкости стеклоомывателя. См. **Проверка омывающей жидкости** (стр. 163).
- Давление в шинах (после остывания). См. **Технические характеристики** (стр. 186).
- Состояние шин. См. **Колеса и шины** (стр. 180).

Ежемесячные проверки

- Уровень охлаждающей жидкости (на холодном двигателе). См. **Проверка охлаждающей жидкости двигателя** (стр. 161).
- Трубопроводы, шланги и бачки на наличие утечек.
- Исправность кондиционера воздуха
- Исправность стояночного тормоза.
- Звуковой сигнал
- Затяжка гаек крепления колёс. См. **Технические характеристики** (стр. 186).

Обслуживание

ОТКРЫВАНИЕ И ЗАКРЫВАНИЕ КАПОТА

Открытие капота

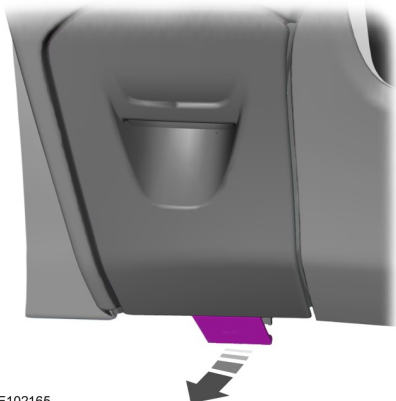

E102165

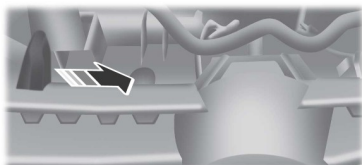

E154746

Отведите защелку вправо.

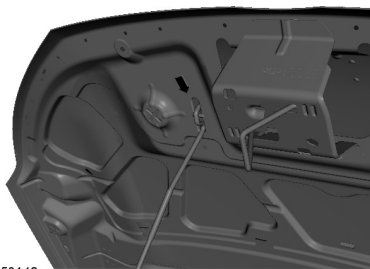

E158140

Откройте капот и зафиксируйте его с помощью опорной стойки. Закрепите стойку в капоте (правильное положение показано стрелкой).

Закрытие капота

Примечание: После использования следует правильно зафиксировать упор капота.

Примечание: Убедитесь, что капот надежно закрыт.

Опустите капот вниз и на высоте 20–30 см от моторного отсека отпустите его полностью: капот будет зафиксирован под собственной массой.

ОБЩИЙ ВИД МОТОРНОГО ОТСЕКА - 1.6L

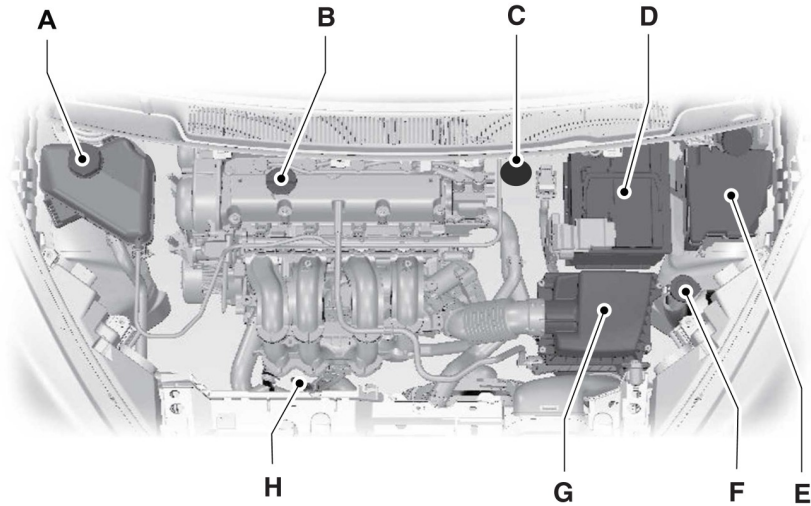

E156628

- A Расширительный бачок: См. **Проверка охлаждающей жидкости двигателя** (стр. 161).
- B Крышка маслозаливной горловины двигателя: См. **Проверка моторного масла** (стр. 160).
- C Бачок для тормозной жидкости и рабочей жидкости гидропривода сцепления (автомобиль с левым расположением органов управления): См. **Проверка уровня тормозной жидкости и рабочей жидкости гидропривода сцепления** (стр. 162).
- D Аккумуляторная батарея: См. **Замена аккумуляторной батареи 12 В** (стр. 163).
- E Блок предохранителей в моторном отсеке: См. **Таблица характеристик плавких предохранителей** (стр. 147).
- F Бачок жидкости омывателя ветрового стекла: См. **Проверка омывающей жидкости** (стр. 163).

Обслуживание

- V Воздушный фильтр в сборе: См. **Замена воздушного фильтра двигателя** (стр. 172).
- V Масляный щуп двигателя: См. **Щуп для проверки моторного масла** (стр. 160).

ОБЩИЙ ВИД МОТОРНОГО ОТСЕКА - 2.0L

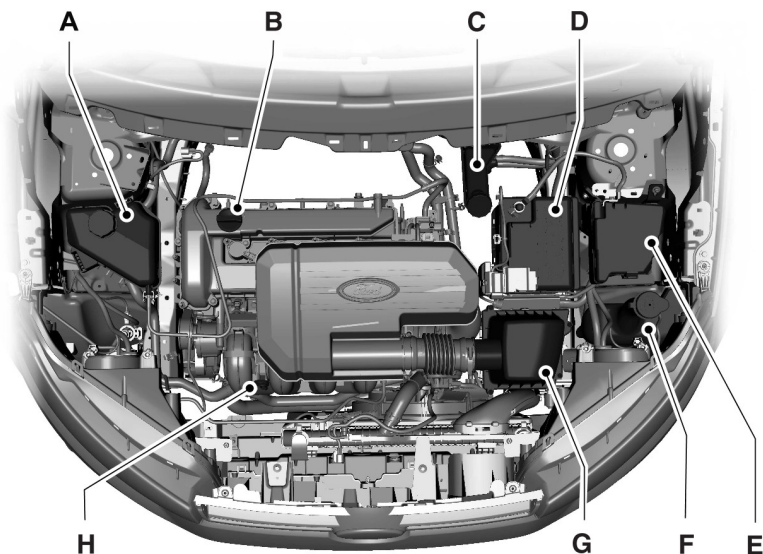

E156645

- A Расширительный бачок: См. **Проверка охлаждающей жидкости двигателя** (стр. 161).
- B Крышка маслозаливной горловины двигателя: См. **Проверка моторного масла** (стр. 160).
- C Бачок для рабочей жидкости тормозной системы и гидропривода сцепления: См. **Проверка уровня тормозной жидкости и рабочей жидкости гидропривода сцепления** (стр. 162).
- D Аккумуляторная батарея: См. **Замена аккумуляторной батареи 12 В** (стр. 163).

Обслуживание

- E Блок предохранителей в моторном отсеке: См. **Таблица характеристик плавких предохранителей** (стр. 147).
- F Бачок жидкости омывателя ветрового стекла: См. **Проверка омывающей жидкости** (стр. 163).
- V Воздушный фильтр: См. **Замена воздушного фильтра двигателя** (стр. 172).
- V Масляный щуп двигателя: См. **Щуп для проверки моторного масла** (стр. 160).

ЩУП ДЛЯ ПРОВЕРКИ МОТОРНОГО МАСЛА - 1.6L

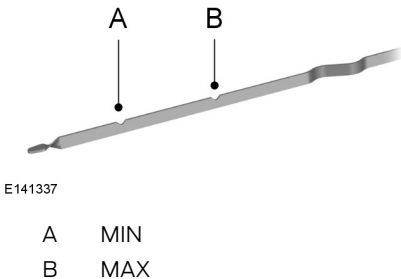

ЩУП ДЛЯ ПРОВЕРКИ МОТОРНОГО МАСЛА - 2.0L

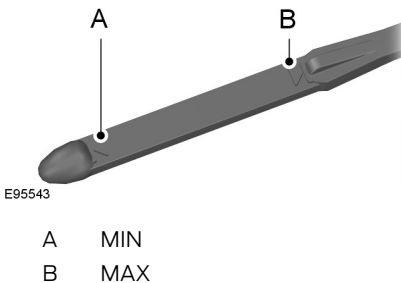

ПРОВЕРКА МОТОРНОГО МАСЛА

1. Перед проверкой убедитесь, что автомобиль находится на ровной поверхности.
2. Выключите двигатель и подождите 10 минут, пока масло не стечет в поддон картера.
3. Извлеките масляный щуп и вытрите его чистой безворсовой ветошью. Чтобы проверить уровень масла, установите щуп и извлеките его снова.

Если уровень масла находится на минимальной отметке, немедленно долейте масло. См. **Технические характеристики** (стр. 173).

Примечание: Проверяйте уровень моторного масла перед тем, как запустить двигатель.

Примечание: Убедитесь, что уровень находился в диапазоне между минимальной и максимальной отметками.

Примечание: Не пользуйтесь добавками к моторному маслу или другими средствами для улучшения работы двигателя. При определенных условиях использование присадок может привести к повреждению двигателя.

Обслуживание

Примечание: *Расход масла у новых двигателей достигает нормального значения после приблизительно 5000 км (3000 миль) пробега.*

Доливка масла

ПРЕДУПРЕЖДЕНИЯ

 Доливку масла следует выполнять на холодном двигателе. Если двигатель горячий, то выждите 10 минут, пока его температура не понизится. Несоблюдение мер безопасности может привести к травме.

 Не снимайте крышку заливной горловины с работающего двигателя. Несоблюдение мер безопасности может привести к травме.

1. Снимите крышку заливной горловины.
2. Долейте масло, соответствующее техническим условиям Ford. См. **Технические характеристики** (стр. 173).
3. Установите крышку горловины. Поворачивайте ее, пока не почувствуете сильное сопротивление.

Примечание: *Не доливайте масла выше максимальной отметки. Уровень масла выше максимальной отметки может вызвать повреждение двигателя.*

Примечание: *Незамедлительно промокните пролитое масло впитывающей тканью.*

ПРОВЕРКА ОХЛАЖДАЮЩЕЙ ЖИДКОСТИ ДВИГАТЕЛЯ

ПРЕДУПРЕЖДЕНИЕ

 Избегайте контакта рабочей жидкости с кожей или глазами. При контакте с жидкостью немедленно промойте пораженные участки обильным количеством воды и обратитесь к врачу.

Примечание: *Проверьте, чтобы уровень находился между отметками **MIN** и **MAX**.*

Примечание: *При нагреве охлаждающая жидкость расширяется. Поэтому ее уровень может подниматься выше метки **MAX**.*

Если уровень находится на отметке **MIN**, немедленно долейте охлаждающую жидкость.

Доливка охлаждающей жидкости

ПРЕДУПРЕЖДЕНИЯ

 Добавляйте охлаждающую жидкость только на холодном двигателе. Если двигатель горячий, то выждите 10 минут, пока его температура не понизится.

 Не снимайте крышку заливной горловины с работающего двигателя.

 Не снимайте крышку заливной горловины на горячем двигателе. Дайте двигателю остынуть.

 Концентрированная охлаждающая жидкость может воспламениться, если ее брызги попадут на горячие участки системы выпуска.

Примечание: В экстренной ситуации вы можете долить в систему охлаждения простую воду, чтобы добраться до сервисного центра. Не откладывая, проверьте систему у авторизованного дилера.

Примечание: Продолжительное использование неправильно разбавленной охлаждающей жидкости может привести к повреждению двигателя из-за коррозии, перегрева или замораживания.

Примечание: Не доливайте охлаждающую жидкость выше отметки **MAX**.

1. Снимите крышку наливной горловины. По мере того, как вы будете отворачивать крышку, из-под нее под давлением будет выходить пар.
2. Долейте смесь охлаждающей жидкости и воды в пропорции 50/50, обеспечивая соответствие рабочей жидкости техническими условиями Ford. См. **Технические характеристики** (стр. 173).
3. Установите крышку горловины. Поворачивайте ее, пока не почувствуете сильное сопротивление.

ПРОВЕРКА УРОВНЯ ТОРМОЗНОЙ ЖИДКОСТИ И РАБОЧЕЙ ЖИДКОСТИ ГИДРОПРИВОДА СЦЕПЛЕНИЯ

ПРЕДУПРЕЖДЕНИЯ



Используйте только рекомендованную тормозную жидкость, иначе торможение будет менее эффективно. Использование неподходящей тормозной жидкости может привести к потере контроля над автомобилем, серьезным травмам или смертельному исходу.



Используйте только тормозную жидкость из запечатанного контейнера. Попадание в тормозную жидкость пыли, воды, нефтепродуктов или других материалов может привести к повреждению или поломке тормозной системы. Игнорирование этого предупреждения может привести к потере контроля над вашим автомобилем, серьезным травмам или смертельному исходу.



Избегайте контакта рабочей жидкости с кожей или глазами. Это может привести к серьезным травмам. Немедленно промойте пораженные участки обильным количеством воды и обратитесь к врачу.



Если уровень жидкости находится между линиями **MAX** и **MIN** — это нормально и доливать жидкость не нужно. Уровень жидкости за пределами нормального диапазона может привести к снижению эффективности работы тормозной системы или системы сцепления. Как можно скорее проверьте автомобиль.



E 169063

См. **Технические характеристики** (стр. 173).

Примечание: Тормозная система и гидропривод сцепления снабжаются рабочей жидкостью из одного бачка.

ПРОВЕРКА ОМЫВАЮЩЕЙ ЖИДКОСТИ

Примечание: Жидкость из бачка поступает в переднюю и заднюю системы.

При доливке используйте смесь жидкости для омывателя и воды, чтобы предотвратить замерзание в холодную погоду и улучшить очистительную способность. Рекомендуется использовать только высококачественную жидкость для стеклоомывателя.

Информацию о разбавлении жидкости см. в инструкциях к продукту.

ЗАМЕНА АККУМУЛЯТОРНОЙ БАТАРЕИ 12 В



Утилизацию использованных аккумуляторов следует выполнять в соответствии с действующими нормами и правилами. Для выполнения утилизации обратитесь за консультацией в уполномоченный местный орган.

ПРЕДУПРЕЖДЕНИЕ



Аккумулятор должен заменяться аналогичным изделием с такими же техническими характеристиками.

Примечание: На автомобилях с механической коробкой передач в случае разряда или замены аккумуляторной батареи двигатель не запустится до тех пор, пока не будет нажата и удержана в течение 2 секунд педаль сцепления. Затем отпустите педаль сцепления, подождите 2 секунды с ключом зажигания в положении ВКЛ и выключенным двигателем.

Аккумуляторная батарея расположена в моторном отсеке. См. **Обслуживание** (стр. 156).

Снятие и установка аккумуляторной батареи:

Примечание: Не ослабляйте крепление модуля управления силовым агрегатом к кронштейну.

Примечание: Не отсоединяйте электрический разъем модуля управления силовым агрегатом.

Обслуживание

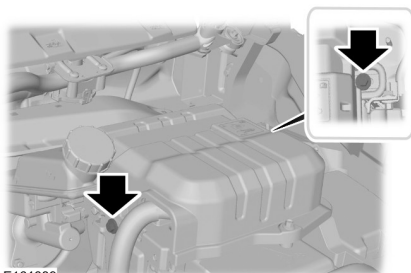

1. Выверните 2 винта из крышки модуля управления силовым агрегатом.

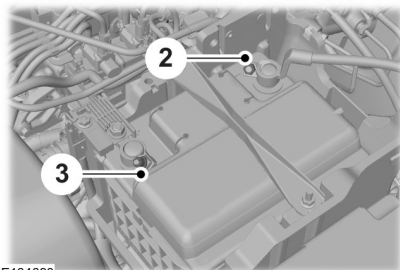

2. Отключите отрицательный кабель аккумуляторной батареи.
3. Отключите положительный кабель аккумуляторной батареи.

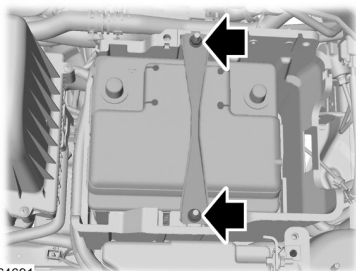

4. Отверните две гайки на зажиме.
5. Снимите аккумуляторную батарею.

6. Установка выполняется в обратной последовательности.

ПРОВЕРКА ЩЕТОК СТЕКЛООЧИСТИТЕЛЕЙ

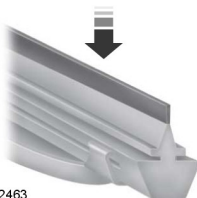

Проведите пальцами по кромке щетки, чтобы проверить ее на наличие шероховатостей.

Для очистки щеток стеклоочистителей используйте мягкую губку или ткань, пропитанные жидкостью омывателя или водой.

ЗАМЕНА ЩЕТОК СТЕКЛООЧИСТИТЕЛЕЙ

Щетки стеклоочистителя ветрового стекла

Примечание: Щетки очистителя ветрового стекла имеют разную длину. При установке щеток очистителя неправильной длины датчик дождя может работать некорректно.

Обслуживание

Замена щеток стеклоочистителя ветрового стекла

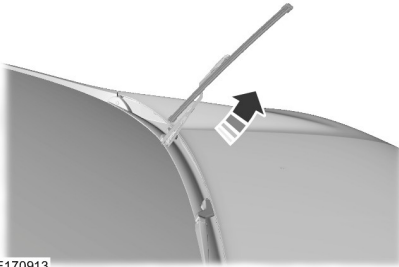

E170913

1. Отведите рычаг стеклоочистителя в сервисное положение (приблизительно на угол 90°).
2. Одной рукой крепко удерживайте конец рычага стеклоочистителя, а другой рукой снимите изношенную щетку стеклоочистителя.

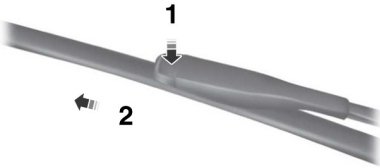

E147761

3. Для снятия щетки очистителя прижмите пластиковый держатель (1) и потяните щетку (2) стеклоочистителя.

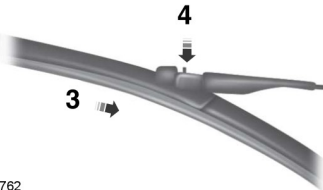

E147762

1. Для установки щетки очистителя надвиньте (3) новую щетку на рычаг стеклоочистителя до щелчка (4).
2. Опустите рычаг стеклоочистителя обратно в рабочее положение.

Замена щетки стеклоочистителя заднего окна

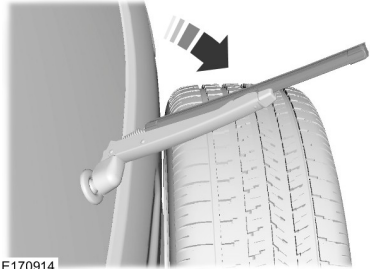

E170914

1. Отведите рычаг стеклоочистителя в сервисное положение (приблизительно на угол 90°).
2. Одной рукой крепко удерживайте конец рычага стеклоочистителя, а другой рукой снимите изношенную щетку стеклоочистителя.

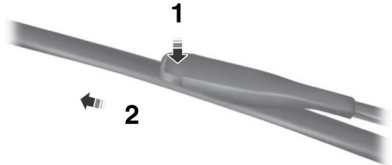

E147761

3. Для снятия щетки очистителя прижмите пластиковый держатель (1) и потяните щетку (2) стеклоочистителя.

Обслуживание

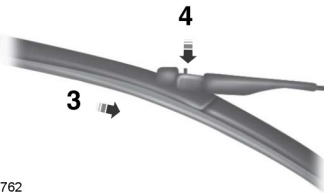

E147762

1. Для установки щетки очистителя надвиньте (3) новую щетку на рычаг стеклоочистителя до щелчка (4).
2. Опустите рычаг стеклоочистителя обратно в рабочее положение.

СНЯТИЕ ФАРЫ

1. Откройте капот. См. **Открытие и закрытие капота** (стр. 157).

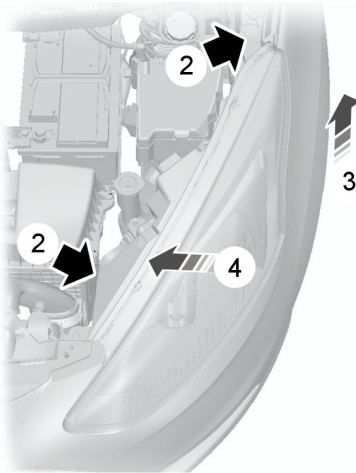

E144433

2. Снимите винты и шпильки.
3. Поднимите наружную часть фары, чтобы освободить ее в нижней точке крепления.

4. Протолкните фару как можно дальше к центру автомобиля и снимите ее.

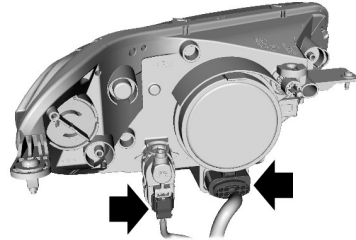

E164963

5. Отсоедините два электрических разъема.

Примечание: При установке фары убедитесь в правильном подключении электрических разъемов.

Примечание: При установке фары убедитесь в ее надежной фиксации со стороны нижней точки крепления.

ЗАМЕНА ЛАМП

ПРЕДУПРЕЖДЕНИЯ

- ⚠ Выключите приборы освещения и зажигание.
- ⚠ Перед снятием лампы подождите некоторое время, чтобы она остыла.
- ⚠ Не прикасайтесь к стеклянной поверхности новой лампы.

Примечание: Устанавливайте только подходящие по техническим требованиям лампы.

Примечание: Далее приведены инструкции, описывающие правильное снятие ламп. Установка производится в последовательности, обратной снятию, если нет дополнительных указаний.

Обслуживание

Фара головного света

Примечание: Отсоедините электрические разъемы лампы и снимите крышки для обеспечения доступа к лампам.

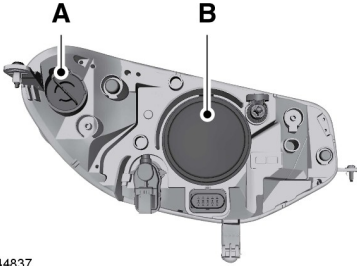

E144837

- A Рычаг указателей поворота
- B Фары - дальний свет

Указатель поворота

1. Откройте капот.

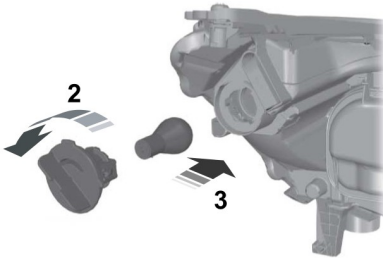

E144838

2. Поверните против часовой стрелки и снимите патрон лампы.
3. Осторожно вдавите лампу в патрон, поверните против часовой стрелки и извлеките лампу наружу.

Фары — дальний свет

Примечание: Не прикасайтесь к стеклянной поверхности лампы фары.

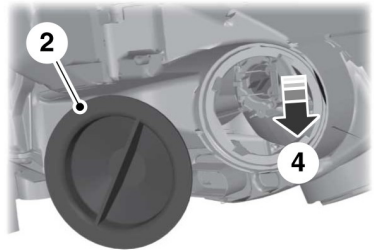

E144839

1. Откройте капот.
2. Снимите крышку.
3. Отсоедините штекерный разъем.
4. Освободите зажим и снимите лампу.

Габаритные огни

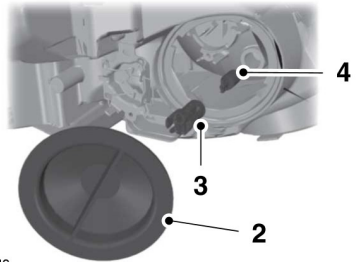

E144840

1. Снимите крышку.
2. Снимите патрон лампы.
3. Извлеките лампу.

Обслуживание

Фонарь косметического зеркала

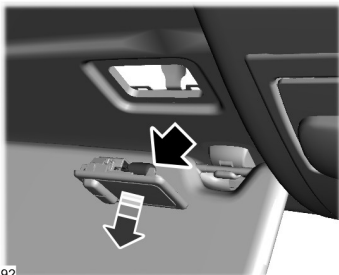

E164692

1. Опустите солнцезащитный козырек.
2. При снятии фонаря косметического зеркала постарайтесь не повредить отделку крыши. Вставьте подходящий пластиковый шпатель между косметическим зеркалом и отделкой крыши и освободите металлический зажим.
3. Извлеките лампу.
4. Извлеките лампу.

Передние противотуманные фары

Примечание: Не вынимайте лампу противотуманной фары из патрона

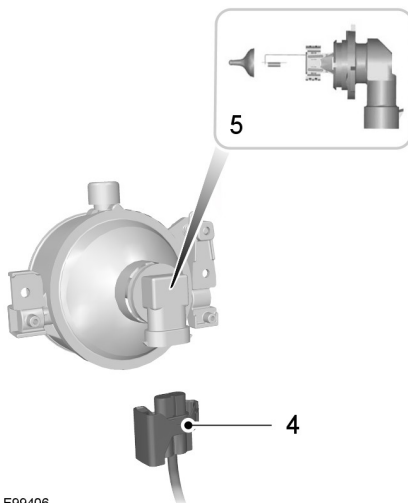

E99406

Примечание:

1. Отсоедините штекерный разъем.
2. Поверните патрон лампы против часовой стрелки.
3. Снимите лампу противотуманной фары и патрон в сборе.
4. Подключите электрический разъем.
5. Установите новый блок противотуманной фары.

Обслуживание

Задние фары

Указатель поворота, задний фонарь и стоп-сигнал

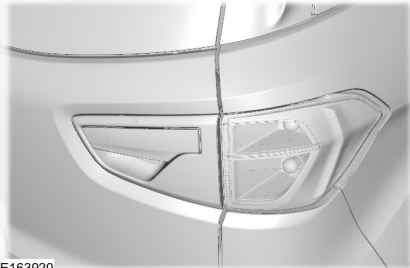

E163920

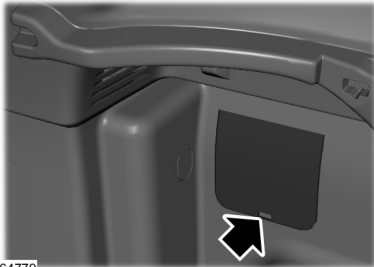

E164779

1. Снимите панель облицовки.

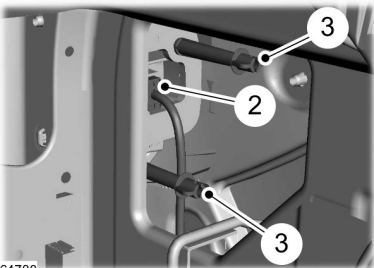

E164780

2. Отсоедините штекерный разъем.
3. Выверните барашковые гайки.
4. Извлеките лампу.

5. Снимите патрон лампы.
6. Осторожно вдавите лампу в патрон, поверните против часовой стрелки и извлеките лампу наружу.

Фонарь заднего хода и противотуманная фара

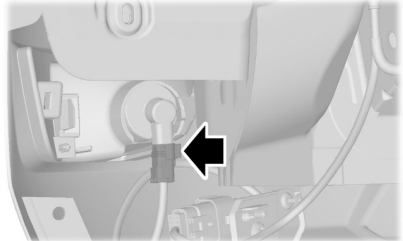

E160639

1. Отсоедините штекерный разъем.

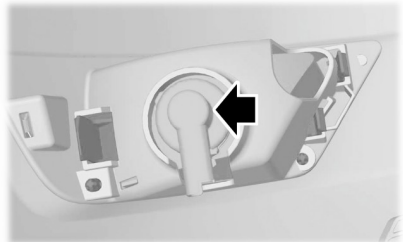

E160638

2. Поверните патрон лампы против часовой стрелки и извлеките его из корпуса.
3. Удалите лампу из патрона.
4. Осторожно вдавите новую лампу в патрон, установите новую лампу и патрон в корпус, поверните по часовой стрелке.

Обслуживание

Центральный верхний фонарь стоп-сигнала

Примечание: В некоторых автомобилях предусмотрены светодиодные фонари. Это необслуживаемые элементы, поэтому в случае их неисправности следует обратиться к дилеру «Ford».

Фонарь подсветки регистрационного знака

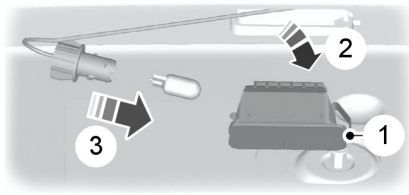

E72789

1. Осторожно освободите пружинный держатель.
2. Извлеките лампу.
3. Поверните лампу против часовой стрелки и извлеките её.

Плафон освещения салона

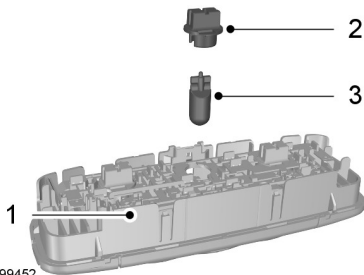

E99452

1. Аккуратно извлеките лампу.
2. Поверните патрон лампы против часовой стрелки и снимите его.

3. Извлеките лампу.

Лампы для чтения

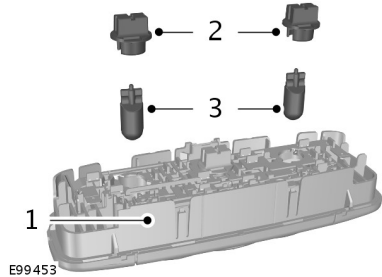

E99453

1. Аккуратно извлеките лампу.
2. Поверните патрон лампы против часовой стрелки и снимите его.
3. Извлеките лампу.

Лампа для освещения карты маршрута (со стороны водителя)

1. Опустите солнцезащитный козырек.
2. Аккуратно извлеките лампу.
3. Поверните патрон лампы против часовой стрелки и снимите его.
4. Извлеките лампу.

Обслуживание

Лампа багажного отделения, лампа освещения пространства для ног и лампа задней двери багажного отделения (при наличии)

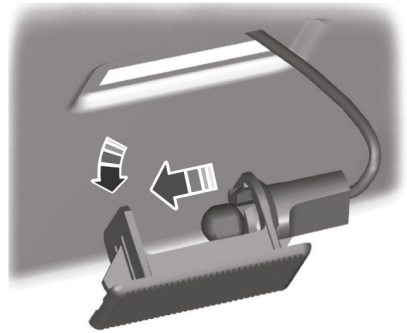

E72784

1. Аккуратно извлеките лампу.
2. Извлеките лампу.

ТАБЛИЦА ТЕХНИЧЕСКИХ ХАРАКТЕРИСТИК ЛАМП

Фонарь	Спецификации	Мощность (Ватт)
Передний фонарь указателя поворота	PY21W	21
Дальний и ближний свет фар	H4	55 / 60W
Передние противотуманные фары	H11	55
Боковой повторитель	WY5W	5
Задний фонарь указателя поворота	PY21W	21
Передний и задний габаритные фонари	P21/5W	21/5
Задний противотуманный фонарь	P21W	21
Фонари заднего хода	P21W	21
Фонарь подсветки регистрационного знака	W5W	5
Лампа багажного отделения	W5W	5
Фонарь косметического зеркала	W5W	5

Примечание: В некоторых автомобилях предусмотрены светодиодные фонари. Это необслуживаемые элементы, поэтому в случае их неисправности следует обратиться к дилеру.

ЗАМЕНА ВОЗДУШНОГО ФИЛЬТРА ДВИГАТЕЛЯ

ПРЕДУПРЕЖДЕНИЕ



Для уменьшения риска повреждения автомобиля и/или получения ожога запрещается запускать двигатель со снятым воздушным фильтром и снимать его во время работы двигателя.

Примечание: Использование ненадлежащего фильтрующего элемента воздушного фильтра может привести к серьезному повреждению двигателя.

Замена фильтрующего элемента воздушного фильтра

1. Выверните четыре винта, которые крепят крышку корпуса воздушного фильтра.
2. Аккуратно разделите две половины корпуса воздушного фильтра.
3. Вытащите фильтрующий элемент воздушного фильтра из корпуса воздушного фильтра.
4. Протрите корпус воздушного фильтра и крышку для удаления загрязнения и обеспечения надлежащей герметичности.
5. Установите новый фильтрующий элемент воздушного фильтра. Будьте аккуратны, не зажимайте края фильтрующего элемента между корпусом и крышкой воздушного фильтра. Это может привести к повреждению фильтра и возможности попадания неотфильтрованного воздуха в двигатель при неправильной посадке.
6. Установите на место крышку корпуса воздушного фильтра и вверните винты.

Обслуживание

ТЕХНИЧЕСКИЕ ХАРАКТЕРИСТИКИ

Рабочие жидкости

Деталь	Спецификации	Коэффициент вязкости	Рекомендуемая рабочая жидкость
Моторное масло для двигателя 1.5L	WSS-M2C913-D	SAE 5W-30	Моторное масло Ford
Моторное масло для двигателя 1.6L	WSS-M2C948-B	SAE 5W-20	Моторное масло Ford
Моторное масло для двигателя 2.0L			
Альтернативное моторное масло для двигателя 1.6L	WSS-M2C913-C	SAE 5W-30	Моторное масло Ford
Альтернативное моторное масло для двигателя 2.0L			
Смазка коробки передач (2WD)	WSS-M2C200-D2	SAE 75W-85	Синтетическая смазка коробки передач Ford
Смазка для механической коробки передач (4WD)	WSS-M2C200-D2	SAE 75W	Синтетическая смазка коробки передач Ford
Смазка для автоматической коробки передач			
Смазка для системы воздушного кондиционирования	WSH-M1C231-B	AE J639	Смазка Ford для системы воздушного кондиционирования
Хладагент для системы воздушного кондиционирования		R134a	Хладагент Ford для системы воздушного кондиционирования
Тормозная жидкость	WSS-M6C65-A2 или ISO 4925 Class 6	-	Высокоэффективная тормозная жидкость Ford DOT 4 LV
Жидкость сцепления			

Обслуживание

Деталь	Спецификации	Коэффициент вязкости	Рекомендуемая рабочая жидкость
Охлаждающая жидкость двигателя	WSS-M97B44-D	-	Охлаждающая жидкость Ford Super Plus с пониженной температурой замерзания
Жидкость омывателя ветрового и заднего стекла	Жидкость омывателя ветрового стекла	-	Жидкость омывателя ветрового стекла Ford

Конструкция двигателя разработана с учетом использования моторного масла Castrol и Ford. Эти масла уменьшают расход топлива и позволяют продлить срок службы двигателя.

Добавление масла: при невозможности найти масло, соответствующее требованиям WSS-M2C913-C или WSS-M2C948-B (только бензиновые двигатели), вы должны использовать масло SAE 5W-30, соответствующее требованиям ACEA A5/B5.

Использование не рекомендованных масел может привести к увеличению продолжительности работы стартера при запуске двигателя, снижению эффективности работы двигателя и увеличению расхода топлива.

Модификация	Деталь	Емкость
Двигатель 1.5L	Моторное масло с фильтром	3,8 L
	Моторное масло без фильтра	3,4 L
	Моторное масло для доливки	1,6 L
Двигатель 1.6L	Моторное масло с фильтром	4,1 L
	Моторное масло без фильтра	3,8 L
	Моторное масло для доливки	0,8 L
Двигатель 2.0L	Моторное масло с фильтром	4,3 L

Обслуживание

Модификация	Деталь	Емкость
	Моторное масло без фильтра	3,9 L
	Моторное масло для доливки	0,9 L
Механическая коробка передач (2WD)	Жидкость сцепления	Между отметками MIN и MAX
	Смазка для механической коробки передач	2,1 L
Механическая коробка передач (4WD)	Жидкость сцепления	Между отметками MIN и MAX
	Смазка для механической коробки передач	1,6 L
Автоматическая коробка передач.	Смазка для автоматической коробки передач	1,2 L
Кондиционирование воздуха	Смазка для системы воздушного кондиционирования	0,199 kg
	Хладагент для системы воздушного кондиционирования	20,1 ± 1,1 унции (570 ± 30 г)
все	Тормозная жидкость	Между отметками MIN и MAX
Двигатель 1.5L	Охлаждающая жидкость двигателя	6 L
Двигатель 1.6L	Охлаждающая жидкость двигателя	5,5 L

Обслуживание

Модификация	Деталь	Емкость
Двигатель 2.0L	Охлаждающая жидкость двигателя	6,2 L
все	Жидкость омывателя ветрового стекла	2,5 L
все	Топливный бак	52 L

Уход за автомобилем

ОЧИСТКА АВТОМОБИЛЯ СНАРУЖИ

ПРЕДУПРЕЖДЕНИЯ



Если используется автомойка с циклом нанесения воскового защитного слоя, убедитесь, что воск удален с ветрового стекла.



Перед заездом на автомойку убедитесь в том, что она подходит для вашего автомобиля.



Некоторые моечные станции используют высокое давление водяной струи. Это может вызвать повреждения некоторых частей автомобиля.



Снимите антенну перед использованием автоматической мойкой.



Выключите вентилятор системы отопления салона во избежание загрязнения воздушного фильтра.

Рекомендуется мыть ваш автомобиль губкой с теплой водой и автошампунем.

Очистка фар

ПРЕДУПРЕЖДЕНИЯ



Не протирайте рассеиватели фар с усилием и не применяйте абразивные средства, спиртовые растворы и химические растворители для их чистки.



Не следует протирать фары, когда их поверхность суха.

Очистка заднего стекла.

ПРЕДУПРЕЖДЕНИЕ



Не трите с усилием внутреннюю поверхность заднего окна и не применяйте абразивные средства и химические растворители для ее чистки.

Пользуйтесь чистой, не оставляющей волокон тканью или замшей для протирки внутренней стороны заднего окна.

Очистка хромированных деталей

ПРЕДУПРЕЖДЕНИЯ



Не используйте абразивы или химические растворители. Пользуйтесь мыльной водой.



Не наносите чистящее средство на горячие поверхности и не оставляете его на хромированных поверхностях дольше, чем это рекомендовано.



Со временем использование промышленных (сильнодействующих) или химических чистящих средств может привести к повреждениям.

Сохранность лакокрасочного покрытия кузова

ПРЕДУПРЕЖДЕНИЯ



Не полируйте автомобиль на ярком солнце.



Не допускайте контакта полироли с пластиковыми поверхностями. Ее будет очень трудно удалить.

Уход за автомобилем

ПРЕДУПРЕЖДЕНИЯ



Не наносите полироль на ветровое или заднее стекло. Это может стать причиной повышенного шума при работе щеток стеклоочистителя и мешать чистке стекла.

Рекомендуется наносить слой полироли на лакокрасочную поверхность автомобиля один-два раза в год.

ОЧИСТКА САЛОНА

Примечание: Не допускайте попадания освежителя воздуха и антибактериального геля для рук на поверхности салона. Если данные жидкости попали на поверхности салона, незамедлительно смойте их. Возникшие повреждения могут не покрываться гарантией на ваш автомобиль.

Ремень безопасности

ПРЕДУПРЕЖДЕНИЯ



При их очистке не применяйте абразивные материалы или химические активные растворители.



Не допускайте проникновения влаги в механизмы натяжных устройств ремней безопасности.

Очищайте их с помощью очистителя салона или водой при помощи мягкой губки. Дайте им высохнуть, не применяя специальные приборы для их высушивания.

Дисплеи на щитке приборов, ЖК-дисплеи и дисплеи аудиосистемы

ПРЕДУПРЕЖДЕНИЕ



При их очистке не применяйте абразивные материалы, спиртовые растворы или химические активные растворители.

Задние окна

ПРЕДУПРЕЖДЕНИЕ



Не используйте никакие абразивные материалы для очистки внутренней поверхности задних окон.

Примечание: Не наклеивайте на внутреннюю поверхность задних окон никакие ярлыки или стикеры.

УСТРАНЕНИЕ МЕЛКИХ ПОВРЕЖДЕНИЙ ЛАКОКРАСОЧНОГО ПОКРЫТИЯ

Необходимо как можно скорее восстанавливать повреждения от летящих из под колес камней и мелкие царапины. У авторизованных дилеров большой выбор таких продуктов.

Перед ремонтом сколов лакокрасочного покрытия удалите посторонние частицы, такие как следы птичьего помета, следы насекомых, пятна смолы, дорожная соль, промышленные выбросы и древесный сок.

Перед использованием продуктов всегда внимательно читайте инструкции производителя и неукоснительно следуйте им.

ОЧИСТКА ЛЕГКОСПЛАВНЫХ ДИСКОВ

Примечание: Не используйте химические чистящие средства как на холодных, так и на горячих дисках и шинах и колпаках.

Примечание: Использование промышленных (сильнодействующих) чистящих веществ или химических чистящих средств в сочетании с воздействием щеток при удалении продуктов износа колодок и грязи со временем может привести к полному истиранию прозрачного отделочного слоя.

Примечание: Не используйте фтористоводородных кислотных или щелочных чистящих средств для очистки дисков, стальную мочалку, топлива или сильные бытовые моющие средства.

Примечание: Если после очистки дисков вы хотите на длительное время оставить автомобиль на стоянке, предварительно выполните поездку на автомобиле в течение нескольких минут. Это снизит риск ускоренной коррозии тормозных дисков, колодок и накладок.

Примечание: Некоторые автоматические мойки могут нанести повреждения отделочному слою ваших колесных дисков и колпаков.

Легкосплавные колесные диски и колпаки покрыты прозрачным отделочным слоем. Для поддержания их в хорошем состоянии мы рекомендуем следующее.

- Еженедельно очищайте их чистящими средствами для дисков и шин рекомендованных типов.
- Для удаления сильных загрязнений и скоплений продуктов износа колодок используйте губку.
- После завершения очистки тщательно промывайте их струей воды под давлением.

Мы рекомендуем использовать чистящее средство Ford для техобслуживания. Обязательно ознакомьтесь и соблюдайте инструкции изготовителя.

Использование других чистящих средств нерекондованного типа может привести к серьезному повреждению внешнего вида.

Колеса и шины

ОБЩАЯ ИНФОРМАЦИЯ

Наклейка, на которой указаны значения давления воздуха в шинах, расположена в проеме двери водителя.

Проверка и корректировка давления в шинах должна проводиться на холодных шинах. При этом температура окружающей среды должна соответствовать температуре их предполагаемой эксплуатации.

Примечание: Регулярно проверяйте давление в шинах, чтобы оптимизировать расход топлива.

Примечание: Используйте колеса и шины только разрешенных типоразмеров. Использование шин других типоразмеров может привести к повреждению автомобиля, кроме того, в этом случае государственное типовое разрешение на шины становится недействительным.

Примечание: При установке шин, диаметр которого отличается от установленных на заводе-изготовителе, показания спидометра могут не соответствовать реальной скорости автомобиля. Обратитесь к авторизованному дилеру для перепрограммирования системы управления двигателем.

Примечание: При планировании изменить размер заводских колес проверьте выполнимость данной операции у авторизованного дилера.

ОБСЛУЖИВАНИЕ ШИН



E70415

Для обеспечения равномерного износа и увеличения срока эксплуатации шин мы рекомендуем регулярно переставлять шины с передних колес на задние и наоборот. Интервал перестановки должен составлять от 5000 до 10 000 км (от 3000 до 6000 миль) пробега.

ПРЕДУПРЕЖДЕНИЕ



При парковке следите, чтобы боковины шин не были поцарапаны.

При въезде на бордюр двигайтесь медленно и расположите колеса под правильным углом к бордюру.

Регулярно проверяйте шины на наличие порезов, посторонних предметов или неравномерного износа протектора. Неравномерный износ шин может привести к нарушениям углов установки колес.

Проверяйте давление в шинах (включая запасную шину) раз в две недели, когда шины находятся в холодном состоянии.

Колеса и шины

ИСПОЛЬЗОВАНИЕ ЗИМНИХ ШИН

Если установлены зимние шины, давление в них должно соответствовать давлению, указанному в таблице давления в шинах. См. **Технические характеристики** (стр. 186).

ИСПОЛЬЗОВАНИЕ ЦЕПЕЙ ПРОТИВОСКОЛЬЖЕНИЯ

ПРЕДУПРЕЖДЕНИЯ



Не превышайте скорость 50 km/h.



Не используйте цепи противоскольжения на дорогах без снега.



Цепи противоскольжения допускается устанавливать только на шины

предусмотренного типа. См. **Технические характеристики** (стр. 186).



Если автомобиль оснащен декоративными накладками на колеса, снимите их перед установкой цепей для езды по снегу.

Используйте цепи противоскольжения диаметром не более 10 мм.

Цепи противоскольжения устанавливайте только на передние колёса.

Примечание: Антиблокировочная система тормозов продолжит работать в нормальном режиме.

Автомобили с системой поддержания устойчивости

Когда система поддержания устойчивости включена, ходовые качества автомобиля могут быть изменены. Для уменьшения этих изменений отключите контроль тягового усилия. См. **Использование системы динамической стабилизации** (стр. 127).

ЗАМЕНА КОЛЕСА

Гайки крепления колес

По номеру вашего сертификата вы можете получить запасные секретные гайки колес и ключ для них.

Автомобили с запасным колесом

Если запасное колесо сходно по типу и размеру с установленными колесами на автомобиле, можно установить запасное колесо и продолжить движение без дополнительных ограничений.

Если запасное колесо не сходно по типу и размеру с установленными колесами на автомобиле, на нем должна находиться наклейка с указанием максимально разрешенной скорости движения.

Ознакомьтесь с представленной ниже информацией перед началом процедуры замены колеса.

ПРЕДУПРЕЖДЕНИЯ



Ограничьтесь поездками на минимально возможные расстояния.



Не устанавливайте на автомобиль несколько запасных колес одновременно.

Колеса и шины

ПРЕДУПРЕЖДЕНИЯ

 Не выполняйте какие-либо виды ремонта шины запасного колеса.

 В случае неуверенности относительно типа имеющегося запасного колеса не допускайте, чтобы скорость движения автомобиля превышала 80 км/ч.

Примечание: *Ходовые качества автомобиля могут быть изменены при установке запасного колеса.*

Примечание: *Если на автомобиль было установлено запасное колесо, не пользуйтесь автоматической автомобильной мойкой.*

Примечание: *Возможно уменьшение дорожного просвета автомобиля после установки запасного колеса. Соблюдайте осторожность, припарковывая автомобиль рядом с бордюром.*

Ножничный подъемник

ПРЕДУПРЕЖДЕНИЕ

 Для подъема автомобиля ножничным подъемником используйте подходящий резиновый блок во избежание повреждения топливного бака или автомобиля.

Поддомкрачивание автомобиля

ПРЕДУПРЕЖДЕНИЯ

 Домкрат, имеющийся в вашем автомобиле, следует использовать только для замены колес в экстренных случаях.

 Убедитесь, что домкрат не имеет повреждений, а резьба смазана и на ней нет загрязнений.

ПРЕДУПРЕЖДЕНИЯ

 Не размещайте никакие предметы между автомобильным домкратом и поверхностью земли.

 Не размещайте никакие предметы между автомобильным домкратом и кузовом автомобиля.

 Следите за тем, чтобы домкрат находился вертикально к точкам его крепления, а основание домкрата плотно лежало на земле.

 Не выполняйте никаких работ на автомобиле, если он опирается только на домкрат. Падение автомобиля с домкрата может привести к серьезной травме человека.

Домкрат и сопутствующие инструменты

Автомобильный домкрат, баллонный ключ, буксировочный крюк, треугольный аварийный знак и ключ для конгрэйки колеса находятся в багажном отделении под напольным покрытием, в комплекте инструментов.

Точки установки опорных пят подъемника или домкрата

ПРЕДУПРЕЖДЕНИЕ

 Устанавливайте домкрат только в точках упора домкрата.

Колеса и шины

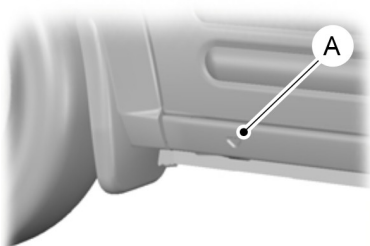

E93302

- A Указатели в виде маленьких стрелок на порогах показывают места установки домкрата.

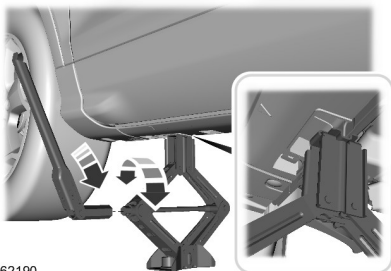

E162190

Снятие запасного колеса

Снятие и установка запасного колеса:

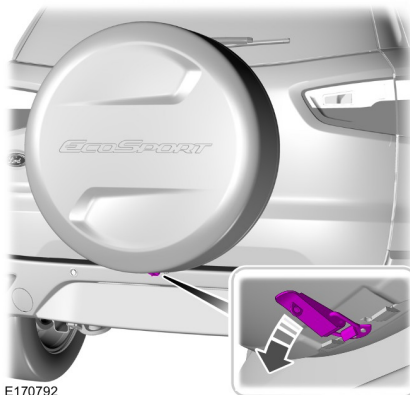

E170792

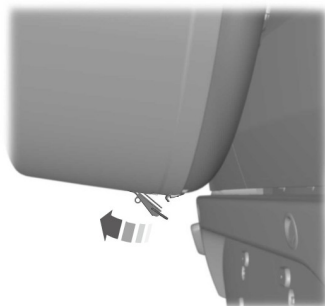

E162830

1. Разблокируйте наружную и внутреннюю крышки вместе с блокировочным кронштейном в нижней части.

Колеса и шины



E162831

2. Извлеките наружную крышку.

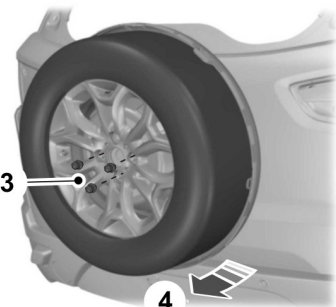

E162832

3. Отверните колесные гайки и гайку крепления колеса.
4. Извлеките запасное колесо.
5. Установка выполняется в обратной последовательности.

Примечание: При установке крышки запасного колеса должен быть слышен щелчок.

Снятие колеса

ПРЕДУПРЕЖДЕНИЯ

 Припаркуйте автомобиль на обочине проезжей части так, чтобы не затруднять движение транспорта и использовать комплект, не подвергая себя опасности; установите знак аварийной остановки.

 Установите автомобиль на твердую ровную площадку с передними колесами, направленными прямо вперед.

 Выключите зажигание, включите и полностью затяните стояночный тормоз.

 Если ваш автомобиль оборудован механической коробкой передач, включите первую передачу или передачу заднего хода. Если автомобиль оборудован автоматической коробкой передач, переключите передачу в положение парковки (P).

 Обязательно высадите всех пассажиров с автомобиля.

 Подложите под колесо, расположенное диагонально относительно поврежденного колеса, подходящий кирпич или башмак. Колесный башмак может находиться в средней стойке или вещевом отсеке в нише передней правой ступеньки в нише ступеньки правой двери.

Колеса и шины

ПРЕДУПРЕЖДЕНИЯ



При установке колеса следите за тем, чтобы стрелки на шине показывали правильное направление вращения при движении автомобиля вперед. Если на запасном колесе, которое необходимо установить, стрелки указывают противоположное направление вращения, необходимо как можно скорее выполнить перемотировку шины.



Не выполняйте никаких работ на автомобиле, если он опирается только на домкрат. Падение автомобиля с домкрата может привести к серьезной травме человека.



Следите за тем, чтобы домкрат находился вертикально к точкам его крепления, а основание домкрата плотно лежало на земле.

Примечание: Не кладите легкосплавные колеса лицевой стороной на землю, так как это может привести к повреждению лакокрасочного покрытия.

1. Ослабьте колесные гайки и гайку крепления колеса.
2. Поднимайте автомобиль домкратом до тех пор, пока колесо не приподнимется над землей.
3. Отверните гайки крепления колеса и снимите колесо.

Установка колеса

ПРЕДУПРЕЖДЕНИЯ



Используйте колеса и шины только разрешенных типоразмеров. В противном случае возможно повреждение автомобиля. См. **Технические характеристики** (стр. 186).

ПРЕДУПРЕЖДЕНИЯ



Не устанавливайте на автомобиль шины, сохраняющие работоспособность при проколе, если первоначально автомобиль не был оборудован такими шинами. Для получения более подробных сведений о применимости шин свяжитесь с авторизованным дилером.

ПРЕДУПРЕЖДЕНИЯ



Не крепите легкосплавные диски гайками, предназначенными для штампованных дисков.



Убедитесь, что на резьбе или на поверхностях между шпорами колеса и гайками нет консистентной смазки или масла. Это может привести к ослаблению гаек крепления во время движения.



Убедитесь в отсутствии загрязнения на сопрягаемых поверхностях колеса и ступицы.

Примечание: Следите за тем, чтобы конуса колесных гаек были обращены к колесу.

1. Установите колесо.

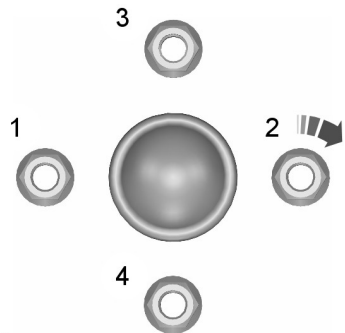

E90589

Колеса и шины

- Установите гайки крепления колеса и выполните предварительную затяжку гаек крепления колеса в указанной последовательности.
- Опустите автомобиль и снимите домкрат.
- Полностью затяните все гайки крепления колеса в указанной последовательности. См. **Технические характеристики** (стр. 186).

ПРЕДУПРЕЖДЕНИЕ



Как можно скорее проверьте момент затяжки гаек крепления колеса и давление воздуха в шинах.

ТЕХНИЧЕСКИЕ ХАРАКТЕРИСТИКИ

Момент затяжки колесных гаек

Тип диска	Nm
Колеса	135 Nm
Запасное колесо (установка на задней двери багажного отделения)	55 Nm

Давление воздуха в шинах (холодные шины)

Модификация	Размер шин	Нормальная нагрузка		Полная нагрузка	
		Передняя часть автомобиля	Задняя часть автомобиля	Передняя часть автомобиля	Задняя часть автомобиля
		bar	bar	bar	bar
Все двигатели	205/60 R16	2,1 bar	1,8 bar	2,4 bar	2,7 bar
Все двигатели	205/50 R17	2,1 bar	1,8 bar	2,4 bar	2,7 bar

Колеса и шины

Колеса с цепями для езды по снегу

Модификация	Размер шин	Нормальная нагрузка		Полная нагрузка	
		Передняя часть автомобиля	Задняя часть автомобиля	Передняя часть автомобиля	Задняя часть автомобиля
		bar	bar	bar	bar
Все двигатели	195/65 R15	2,1 bar	2,1 bar	2,4 bar	2,7 bar

ТАБЛИЧКА С ИДЕНТИФИКАЦИОННЫМ НОМЕРОМ АВТОМОБИЛЯ

Примечание: Идентификационная табличка автомобиля может отличаться от изображенной на рисунке.

Примечание: Информация на идентификационной табличке автомобиля зависит от требований конкретного рынка.

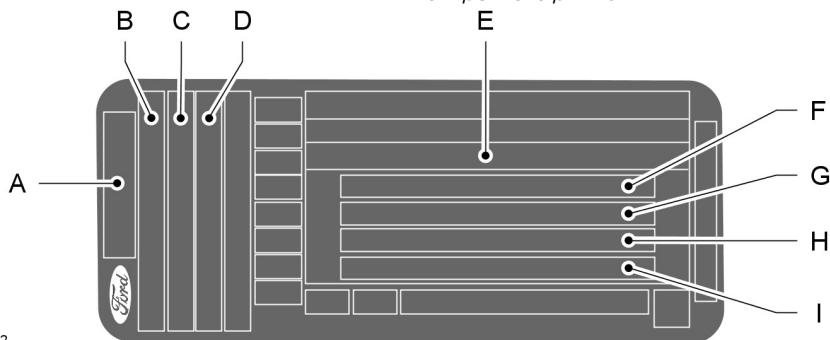

E135662

- A Модель
- B Вариант
- C Обозначение двигателя
- D Мощность двигателя и экологический класс автомобиля
- E Идентификационный номер автомобиля (VIN)
- F Полная разрешенная масса автомобиля
- G Полная масса автопоезда
- H Максимальная нагрузка на передний мост
- I Максимальная нагрузка на задний мост

Табличка с указанием идентификационного номера автомобиля и максимальных нагрузок расположена в нижней части проема правой передней двери со стороны замка.

Заправочные объемы и технические характеристики

ИДЕНТИФИКАЦИОННЫЙ НОМЕР АВТОМОБИЛЯ

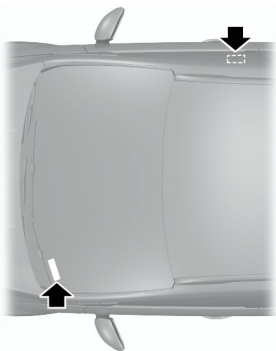

E87496

Идентификационный номер автомобиля отштампован на панели пола с правой стороны автомобиля рядом с передним сиденьем. Он также продублирован с левой стороны панели управления.

ТЕХНИЧЕСКИЕ ХАРАКТЕРИСТИКИ

Габаритные размеры автомобиля

Описание размеров	mm
Габаритная длина	4.273
Габаритная ширина (с учетом наружных зеркал)	2.057
Общая высота	1.628–1.658
Колесная база	2.519
Колея передних колес	1.529
Колея задних колес	1.532

Аудиосистема

ОБЩАЯ ИНФОРМАЦИЯ

Радиочастоты и факторы, влияющие на качество радиоприема

Частоты в диапазонах AM и FM определены Федеральной комиссией по связи США (FCC) и Канадской комиссией по радио-, ТВ и дальней связи (CRTC). Это следующие частоты:

- AM: 530, 540-1700, 1710 кГц
- FM: 87,9-107,7, 107,9 МГц

Факторы, влияющие на качество радиоприема	
Расстояние и уровень сигнала	Чем дальше вы отъедете от станции FM, тем слабее сигнал и хуже радиоприем.
Рельеф местности	Помехи для радиоприема могут представлять холмы, горы, высокие здания, мосты, туннели, эстакадные развязки над автомагистралями, крытые стоянки, густая листва деревьев и грозы.
Перегрузка станции	При проезде мимо наземной ретрансляционной башни более сильный сигнал может заглушать более слабый, вызывая приглушение звука аудиосистемы.

Информация о компакт-диске и CD-плеере

Примечание: CD-плееры проигрывают только коммерческие аудио компакт-диски диаметром 12 см (4,75 дюйма). Из-за технической несовместимости определенные типы записываемых и перезаписываемых компакт-дисков могут не воспроизводиться CD-плеерами Ford.

Примечание: Не вставляйте CD-диски с самодельными (наклеенными) этикетками в CD-плеер, поскольку она может отслоиться и заклинить CD-диск. Следует использовать маркер с фетровым наконечником, а не наклейки на CD-диски собственного производства. Шариковые ручки могут повредить компакт-диски. Для получения более подробной информации обратитесь к официальному дилеру.

Примечание: Не используйте компакт-диски нестандартной формы или с нанесенной защитной пленкой от царапин.

Компакт-диски можно удерживать только за края. Очищайте диск только с помощью разрешенного средства. Протирайте диск от центра к краям. Не выполняйте очистку круговыми движениями.

Оберегайте диски от прямого попадания солнечных лучей или воздействия источников тепла в течение длительного периода времени.

Файлы MP3, WMA и структура папок

Принцип работы аудиосистем, способных распознавать и воспроизводить файлы MP3 и WMA, описан ниже.

- Для воспроизведения дисков с файлами формата MP3 и WMA имеется два разных режима: Папковый режим MP3 и WMA (по умолчанию) и режим воспроизведения файлов MP3 и WMA в папках.
- В режиме папкового воспроизведения структура папок на диске с файлами MP3 и WMA игнорируется. Проигрыватель нумерует дорожки MP3 и WMA на диске (файлы с расширением MP3 или WMA) с T001 до T255. Максимальное число воспроизводимых файлов MP3 и WMA может быть меньше, в зависимости от структуры компакт-диска и модели аудиоблока.
- Режим воспроизведения папок с файлами MP3 и WMA предусматривает распознавание структуры папок одного уровня. CD-плеер нумерует все дорожки MP3 и WMA на диске (файлы с расширением MP3 или WMA) и все папки, содержащие файлы MP3 и WMA, начиная с F001 (папка) T001 (дорожка) и до F253 T255.
- Создание компакт-диска только с одним уровнем папок облегчает процесс поиска файлов диска.

Если вы самостоятельно записываете компакт-диски с файлами MP3 и WMA, важно понимать способ распознавания системой структур, которые вы создаете. Хотя на диске могут присутствовать файлы другого типа

(файлы с расширениями, отличными от MP3 и WMA), воспроизводятся только файлы с расширениями MP3 и WMA; другие файлы игнорируются системой. Это обеспечивает вам возможность разных режимов использования компакт-диска с файлами MP3 и WMA на рабочем или домашнем компьютере, а также в аудиоблоке автомобиля.

В режиме воспроизведения дорожек система представляет и проигрывает диск так, как будто имеется только один уровень вложенности (воспроизводятся все файлы MP3 и WMA вне зависимости от их расположения в папках). В режиме воспроизведения папок система воспроизводит только файлы MP3 и WMA в текущей папке.

АУДИОБЛОК - В КОМПЛЕКТАЦИЮ АВТОМОБИЛЯ ВХОДИТ: AM/FM/CD

ПРЕДУПРЕЖДЕНИЯ



Уровень звука радио может превышать 85 дБ. Звук громкостью около 85 дБ может вредить слуховой системе человека.



Вождение с отвлеченным вниманием может привести к потере контроля над автомобилем, аварии и телесным повреждениям. Мы настоятельно рекомендуем соблюдать крайнюю осторожность при использовании любых устройств, которые могут отвлечь ваше внимание от дороги. Ваша первоочередная ответственность — безопасная эксплуатация вашего автомобиля. Мы рекомендуем воздержаться от использования любых портативных устройств во время

Аудиосистема

ПРЕДУПРЕЖДЕНИЯ

вождения и призываем по возможности использовать системы с голосовым управлением. Обязательно ознакомьтесь с применимым местным законодательством, регулирующим использование электронных устройств

ПРЕДУПРЕЖДЕНИЯ

во время вождения.

Примечание: В некоторых системах проигрыватель компакт-дисков не установлен.

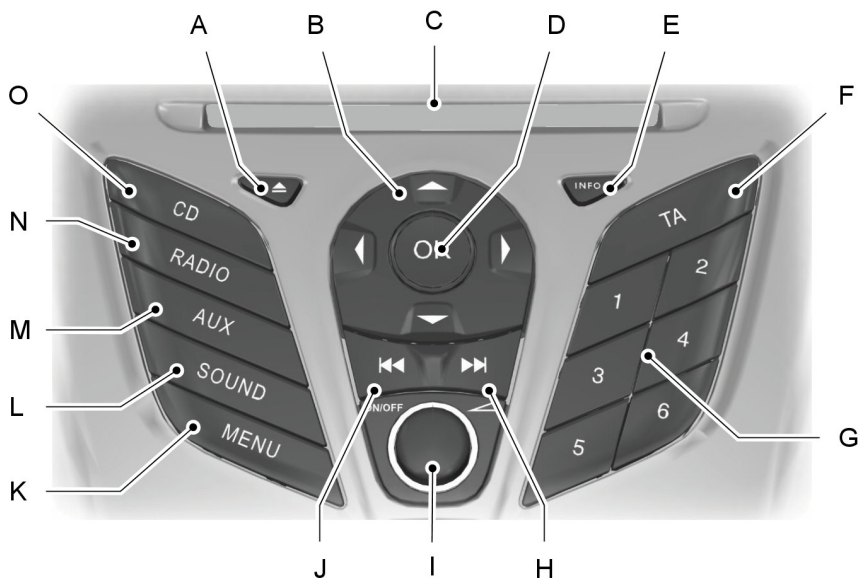

E130324

- A Извлекает компакт-диск.
- B Кнопки управления курсором позволяют осуществить прокрутку параметров на экране.
- C Отсек CD – место для вставки компакт-диска.
- D Кнопка ОК для подтверждения выбранных параметров на экране.
- E Кнопка INFO предназначена для доступа к информации о радиоприемнике, устройствах CD, USB и iPod.
- F Кнопка TA позволяет включить или выключить систему приема сообщений о состоянии и загруженности дорог.

Аудиосистема

- G Цифровой блок позволяет сохранять предпочитаемые радиостанции. Настроившись на радиостанцию, нажмите и удерживайте кнопку, пока звук снова не станет слышен. Нажмите для вызова ранее сохраненной в памяти станции.
- H Кнопка поиска предназначена для перехода к следующей станции выше по радиочастотному диапазону или к следующей дорожке на компакт-диске или флэш-накопителе USB.
- I Кнопка ON/OFF и регулирования громкости предназначена для включения или выключения аудиосистемы. Поворачивайте диск для регулировки громкости.
- J Кнопка поиска предназначена для перехода к следующей станции ниже по радиочастотному диапазону или к предыдущей дорожке на компакт-диске или флэш-накопителе USB.
- K Кнопка MENU предназначена для доступа к различным функциям аудиосистемы.
- L Кнопка SOUND позволяет настроить параметры звука, например уровень высоких, средних или низких частот, затухание звука и баланс.
- M Кнопка AUX предназначена для доступа к функциям AUX и SYNC, при этом будет отменен просмотр меню или списка.
- N Кнопка RADIO предназначена для выбора различных диапазонов радиочастот, при этом будет отменен просмотр меню или списка.
- O Переключение источника на компакт-диск, при этом будет отменен просмотр меню или списка.

Кнопка Sound

Позволяет настроить параметры звука (например, уровень высоких, средних и низких частот).

1. Нажмите кнопку **SOUND (ЗВУК)**.
2. С помощью кнопок со стрелками, обращенных влево/вправо, выберите желаемые настройки.
3. Используйте кнопки со стрелками, обращенными влево и вправо, для необходимой регулировки. На дисплее отобразится выбранный уровень громкости звучания аудиосистемы.
4. Нажмите кнопку **OK**, чтобы подтвердить новые настройки.

Кнопка переключения диапазона частот

Нажмите кнопку **RADIO** для выбора диапазона частот.

Кнопку переключения диапазона частот можно использовать для возврата в режим радиоприемника при прослушивании звука из другого источника.

Вы также можете нажать на кнопку со стрелкой, обращенной влево, чтобы увидеть список доступных диапазонов. Выполните прокрутку до необходимого диапазона частот и нажмите кнопку **OK**.

Аудиосистема

Управление настройкой частоты радиостанции

Поиск радиостанций

Выберите диапазон частот, нажмите и быстро отпустите одну из кнопок поиска. Аудиоблок остановится на первой радиостанции, которую он обнаружит в выбранном направлении поиска.

Ручная настройка

1. Нажмите кнопку **MENU**.
2. Выберите режим RADIO и затем MANUAL TUNE (РУЧНАЯ НАСТРОЙКА).
3. Для точной настройки на нужный диапазон частот (то есть для перемещения по диапазону вверх или вниз с маленьким шагом) используйте кнопки «стрелка влево» и «стрелка вправо», для перемещения по шкале с большим шагом нажмите и удерживайте эти кнопки, пока не найдете нужную станцию.
4. Нажмите на кнопку **OK**, чтобы выбрать прослушиваемую радиостанцию.

Настройка со сканированием

Сканирование позволяет слушать каждую из найденных станций в течение нескольких секунд.

1. Нажмите кнопку **MENU**.
2. Выберите режим RADIO, затем выберите SCAN.
3. Используйте кнопки поиска для сканирования выбранного диапазона частот в прямом или в обратном направлении.
4. Нажмите на кнопку **OK**, чтобы выбрать прослушиваемую радиостанцию.

Кнопки предварительной настройки радиостанций

Данная функция позволяет сохранять предпочитаемые радиостанции. Повторный вызов этих радиостанций возможен путем выбора соответствующего диапазона частот и нажатием одной из кнопок предварительной настройки.

1. Настройтесь на требуемый диапазон частот
2. Настройтесь на требуемую радиостанцию.
3. Нажмите и удерживайте одну из кнопок предварительной настройки. Появится динамическая шкала выполнения и сообщение. Когда динамическая шкала полностью заполнена, радиостанция занесена в память. В качестве подтверждения на короткое время отключается звук аудиоблока.

Это может быть повторено на каждом диапазоне частот и для каждой кнопки предварительной настройки.

Примечание: При поездке в другую часть страны предусмотрена возможность обновления частот и названий радиостанций FM, сохраненных на кнопках предварительных настроек, если эти радиостанции вещают в этом регионе на других частотах.

Управление автонастройкой

Примечание: Эта функция позволяет сохранить в памяти до 10 радиостанций с наиболее сильным сигналом из диапазона частот AM или FM с заменой ранее сохраненных станций. Также возможно вручную вносить в память станции и диапазоны частот.

Аудиосистема

- Нажмите кнопку **MENU**, выберите режим RADIO и нажмите AUTOSTORE.
- После завершения поиска вновь появится звук, а частоты радиостанций с уверенным приемом будут присвоены кнопкам предварительной настройки.

Управление информацией о дорожном движении

Многие радиовещательные станции FM-диапазона частот имеют код TR, означающий, что они передают информацию о дорожном движении.

Включение (Вкл.) или выключение (Выкл.) функции «Дорожные сообщения»

Перед приемом сообщений о ситуации на дорогах необходимо нажать кнопку **TA** или **TRAFFIC**. На дисплее появится обозначение TA, показывающее, что функция активирована.

Если радиоприемник уже настроен на станцию, передающую информацию о дорожном движении, на дисплее также отобразится обозначение TR. В противном случае аудиоблок выполнит поиск информации о дорожном движении.

Выпуски дорожной информации автоматически прерывают нормальный режим работы радиоприемника или проигрывателя компакт-дисков. На дисплее появляется надпись «Traffic announcement» (Дорожные сообщения).

Если радиостанция, настроенная при помощи кнопки предварительной настройки, не транслирует дорожную информацию, аудиоблок остается настроенным на эту радиостанцию до тех пор, пока функции TA или TRAFFIC не будут выключены, а затем включены снова.

Примечание: Если функция трансляции дорожных сообщений включена, то при выборе текущих настроек или при настройке вручную на станцию, не передающую дорожные сообщения, данные сообщения не будут слышны.

Примечание: Если при прослушивании станций, не передающих дорожные сообщения, выключить и включить функцию TA, будет произведен поиск станций с кодом TR.

Громкость трансляции дорожных сообщений

Дорожные сообщения прерывают обычные передачи и транслируются с предварительно заданным минимальным уровнем громкости, который, как правило, выше обычной громкости прослушивания программ.

Для того чтобы отрегулировать предварительно заданную громкость:

- Используйте регулятор громкости для регулировки во время прослушивания дорожных сообщений. На дисплее отобразится выбранный уровень громкости звучания аудиосистемы.

Прекращение передачи дорожных сообщений

После окончания передачи каждого дорожного сообщения аудиоблок возвращается к ранее установленным настройкам. Для прерывания дорожных сообщений нажмите любую кнопку.

Аудиосистема

Примечание: При нажатии кнопки **ТА** или **TRAFFIC** в любое другое время передача всех сообщений будет отключена.

Автоматическая регулировка уровня громкости

Автоматическая регулировка громкости регулирует, когда это возможно, уровень громкости для компенсации шумов, сопровождающих работу двигателя и возникающих при движении.

1. Нажмите кнопку **MENU** и выберите **AUDIO** или **AUDIO SETTINGS** (**НАСТРОЙКИ АУДИО**).
2. Выберите **AVC LEVEL** или **ADAPTIVE VOL**.
3. Для настройки используйте кнопки со стрелками влево или вправо.
4. чтобы подтвердить ваш выбор, нажмите кнопку **OK**.
5. Нажмите кнопку **MENU** для возврата.

Передачи выпусков новостей

Аудиосистема может прерывать обычные передачи станций FM-диапазона или станций, связанных системой RDS-EON, новостными сообщениями, которые передаются так же, как и дорожные сообщения.

Во время трансляции выпусков новостей на экране будет показано, что имеется входящее сообщение. Выпуски новостей транслируются с таким же предварительно настроенным уровнем громкости, что и дорожные сообщения.

1. Нажмите кнопку **MENU**.
2. Выберите **АУДИО** или **НАСТРОЙКИ АУДИО**.

3. Перейдите к функции **NEWS** (**НОВОСТИ**), включите или отключите ее с помощью кнопки **OK**.
4. Нажмите кнопку **MENU** для возврата.

Альтернативные частоты

Большая часть радиостанций диапазона частот FM имеет идентификационный код, который может быть использован аудиоблоком для их распознавания.

Если в радиоприемнике включена функция поиска альтернативных частот, то при перемещении из одного региона в другой радиоприемник будет подключаться к радиостанции с наиболее сильным сигналом.

Однако в определенных условиях настройка на альтернативную частоту может временно нарушать нормальный прием.

Если выбран данный режим, система будет непрерывно оценивать мощность сигнала, и, если становится доступным более сильный сигнал, система переключится на соответствующую альтернативную частоту. В процессе проверки списка альтернативных частот звук отключается и, если необходимо, аудиоблок выполняет однократный поиск истинной альтернативной частоты в выбранном диапазоне частот.

После нахождения альтернативной частоты трансляция возобновляется, или, если альтернативная частота не найдена, аудиоблок возвращается к исходной частоте, занесенной в память.

При выборе альтернативной частоты на дисплее появится обозначение **AF**.

1. Нажмите кнопку **MENU**.
2. Выберите **АУДИО** или **НАСТРОЙКИ АУДИО**.

Аудиосистема

3. С помощью прокрутки перейдите к настройке ALTERNAT FREQ. (АЛЬТЕРНАТ ЧАСТ.) или ALTERNATIVE FREQ. (АЛЬТЕРНАТИВНАЯ ЧАСТ.) и включите или выключите ее с помощью кнопки **OK**.
4. Нажмите кнопку **MENU** для возврата.
2. Выберите АУДИО или НАСТРОЙКИ АУДИО.
3. Перейдите к функции RDS REGIONAL, включите или отключите ее с помощью кнопки **OK**.
4. Нажмите кнопку **MENU** для возврата.

Режим регионального вещания

Режим регионального вещания влияет на работу функции автоматического выбора частот местных сетей, передающих программы одного и того же вещателя. Вещатели могут использовать крупные сети передающих станций, покрывающих значительную часть страны. В определенные часы общая сеть может разделяться на несколько региональных подсетей, как правило, вокруг крупных городов. Когда сеть не разделена на более мелкие подсети, все станции передают одну и ту же программу.

Режим регионального вещания **ВКЛЮЧЕН**. Данный режим предотвращает случайную смену частот, когда соседние части сети передают разные программы.

Региональный режим отключен: этот режим обеспечивает большую зону охвата, если соседние региональные сети имеют одинаковые программы (в противном случае возможны произвольные переключения альтернативных частот).

1. Нажмите кнопку **MENU**.

АУДИОБЛОК - В КОМПЛЕКТАЦИЮ АВТОМОБИЛЯ ВХОДИТ: AM/FM/CD/SYNC

ПРЕДУПРЕЖДЕНИЯ



Уровень звука радио может превышать 85 дБ. Звук громкостью выше 85 дБ может вредить слуховой системе человека. Законодательный акт 11.291/2006.



Вождение с отвлеченным вниманием может привести к потере контроля над автомобилем, аварии и телесным повреждениям. Мы настоятельно рекомендуем соблюдать крайнюю осторожность при использовании любых устройств, которые могут отвлечь ваше внимание от дороги. Ваша первоочередная ответственность — безопасная эксплуатация вашего автомобиля. Мы рекомендуем воздержаться от использования любых портативных устройств во время вождения и призываем по возможности использовать системы с голосовым управлением. Обязательно ознакомьтесь с применимым местным законодательством, регулирующим использование электронных устройств во время вождения.

Аудиосистема

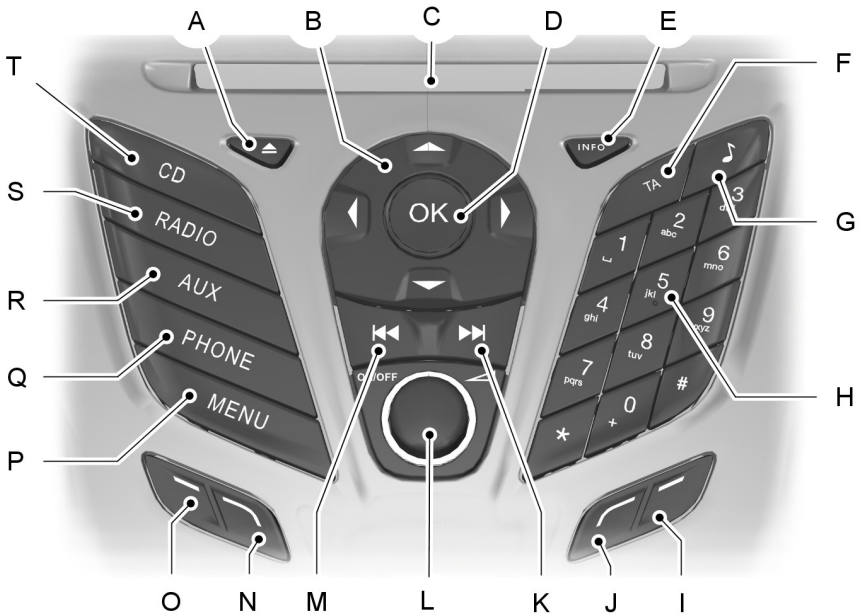

E130142

- A Извлекает компакт-диск.
- B Кнопки со стрелками позволяют выполнять навигацию по параметрам, отображаемым на экране.
- C Место для вставки компакт-диска.
- D Кнопка OK подтверждает выбранные на экране параметры.
- E Кнопка INFO предназначена для доступа к информации об устройствах CD, USB и iPod.
- F Кнопка TA позволяет включить или выключить систему приема сообщений о состоянии и загруженности дорог.
- G Кнопка SOUND (ЗВУК) позволяет настроить параметры звука, например уровень высоких, средних или низких частот, затухание звука, баланс, эквалайзер и DSP.

Аудиосистема

- H** Цифровой блок позволяет сохранять предпочитаемые радиостанции. Настроившись на радиостанцию, нажмите и удерживайте кнопку, пока станция не будет сохранена в памяти устройства. Нажмите для перехода к ранее сохраненной в памяти станции. В режиме CD нажмите число для выбора трека. В режиме телефона используйте кнопки для набора телефонного номера.
- I** Функциональная кнопка позволяет отключить звук радиоприемника или поставить на паузу воспроизведение компакт-диска. Кроме того, можно выбрать четыре другие функции аудиосистемы в зависимости от режима прослушивания.
- J** Функциональная кнопка позволяет выбрать три другие функции аудиосистемы в зависимости от режима прослушивания.
- K** Кнопка поиска предназначена для перехода к следующей станции выше по радиочастотному диапазону или к следующей дорожке на компакт-диске, флэш-накопителе USB, iPod или через Bluetooth (если устройство поддерживает эту технологию).
- L** Кнопка включения/отключения и регулирования громкости предназначена для включения или отключения аудиосистемы. Поверните регулятор для настройки громкости.
- M** Кнопка поиска предназначена для перехода к следующей станции ниже по радиочастотному диапазону или к предыдущей дорожке на компакт-диске, флэш-накопителе USB, iPod или через Bluetooth (если устройство поддерживает эту технологию).
- N** Функциональная кнопка позволяет выбрать две другие функции аудиосистемы в зависимости от режима прослушивания.
- O** Функциональная кнопка позволяет выбрать другие функции аудиосистемы в зависимости от режима прослушивания.
- P** Кнопка MENU предназначена для доступа к различным функциям аудиосистемы.
- Q** Кнопка PHONE (ТЕЛЕФОН) предназначена для доступа к функциям телефона системы SYNC. См. руководство по аудиосистеме.
- R** Кнопка AUX предназначена для доступа к функциям AUX, USB, iPod, Bluetooth Audio и SYNC, при этом будет отменена прокрутка меню или списка. См. руководство по аудиосистеме.
- S** Кнопка RADIO предназначена для выбора различных диапазонов радиочастот, при этом будет отменена прокрутка меню или списка.
- T** Переключение источника на компакт-диск, при этом будет отменена прокрутка меню или списка.

Аудиосистема

Кнопка Sound

С ее помощью настраивают звук (например, уровень высоких, средних и низких частот).

1. Нажмите кнопку звука.
2. С помощью кнопок со стрелками, обращенных влево/вправо, выберите желаемые настройки.
3. Используйте кнопки со стрелками, обращенными влево и вправо, для необходимой регулировки. На дисплее отобразится выбранный уровень громкости звучания аудиосистемы.
4. Нажмите на кнопку ОК, чтобы подтвердить новые настройки.

Кнопка диапазона частот

С помощью кнопки RADIO можно выбрать один из доступных диапазонов радиочастот: AM, AM AST, FM, FM AST.

Кнопку переключения диапазона частот можно использовать для возврата в режим радиоприемника при прослушивании звука из другого источника.

Можно также нажать кнопку «стрелка влево», чтобы увидеть список доступных диапазонов. С помощью прокрутки перейдите к желаемому диапазону частот и нажмите ОК.

Управление настройкой частоты радиостанции

Поиск радиостанций

Выберите диапазон частот, нажмите и быстро отпустите одну из кнопок поиска. Аудиоблок остановится на первой радиостанции, которую он обнаружит в выбранном Вами направлении поиска.

Ручная настройка

1. Нажмите на функциональную кнопку 2.
2. Для точной настройки на нужный диапазон частот (то есть для перемещения по шкале с большим шагом или вниз с маленьким шагом) используйте кнопки «стрелка влево» и «стрелка вправо», для небольшого шага нажмите и удерживайте эти кнопки, пока не найдете станцию, на которой захотите остановиться.
3. Для того чтобы выбрать прослушиваемую радиостанцию, еще раз нажмите на кнопку ОК.

Настройка со сканированием

Сканирование позволяет слушать каждую из найденных станций в течение нескольких секунд.

1. Для активации функции нажмите функциональную кнопку 3.
2. Используйте кнопки поиска для сканирования диапазона частот в двух направлениях.
3. Нажмите еще раз функциональную кнопку 3 для отключения функции или кнопку ОК, чтобы продолжить прослушивание радиостанции.

Кнопки предварительной настройки радиостанций

Эта функция позволяет заносить в память аудиоблока частоты любимых радиостанций и настраиваться на них, выбрав соответствующий диапазон частот и нажав одну из кнопок предварительной настройки.

1. Выберите диапазон частот.
2. Настройтесь на требуемую радиостанцию.

3. Нажмите и удерживайте одну из кнопок предварительной настройки. Появится динамическая шкала и сообщение. Когда динамическая шкала полностью заполнена, радиостанция занесена в память. В качестве сигнала подтверждения на короткое время отключается звук аудиоблока.

Эту процедуру можно выполнить для каждого диапазона частот и для каждой кнопки предварительной настройки.

Примечание: При поездке в другую часть страны предусмотрена возможность обновления частот и названий радиостанций FM, сохраненных на кнопках предварительных настроек, если эти радиостанции вещают в этом регионе на других частотах.

Управление автонастройкой

Примечание: Сохраняет в памяти 10 радиостанций с наиболее сильным сигналом из диапазона частот AM AST или FM AST и заменяет ранее сохраненные станции. Кроме того, можно сохранять станцию в памяти вручную так же, как и в других диапазонах частот.

- Нажмите и удерживайте функциональную кнопку 1. Появится динамическая шкала выполнения и сообщение.
- После завершения поиска вновь появится звук, а частоты радиостанций с уверенным приемом будут присвоены кнопкам предварительной настройки.

Управление информацией о дорожном движении (при наличии)

Для получения предупреждений, касающихся дорожного движения, нажмите кнопку TA. На экране отобразится обозначение TA, показывающее, что функция активирована.

Включение (Вкл.) или выключение (Выкл.) функции «Дорожные сообщения»

Перед приемом сообщений о ситуации на дорогах необходимо нажать кнопку TA. На дисплее появится обозначение TA, показывающее, что функция активирована.

Если вы уже настроены на станцию, передающую информацию о дорожном движении, TR также отобразится. Если нет, аудиоблок выполнит поиск информации о дорожном движении.

Выпуски дорожной информации автоматически прерывают нормальный режим работы радиоприемника или проигрывателя CD. На дисплее появляется сообщение «Дорожные сообщения».

Если радиостанция, настроенная или задействованная при помощи кнопки предварительной настройки, не транслирует дорожную информацию, аудиоблок останется настроенным на эту радиостанцию до тех пор, пока функция TA не будет выключена, а затем включена снова.

Примечание: Если функция «Дорожные сообщения» включена, то при выборе текущих настроек или при настройке вручную на станцию, не передающую дорожные сообщения, данные сообщения не будут слышны.

Аудиосистема

Примечание: Если при прослушивании станций, не передающих дорожные сообщения, выключить и включить функцию TA, будет произведен поиск станций с кодом TP.

Громкость трансляции дорожных сообщений

Дорожные сообщения прерывают обычные передачи и транслируются с предварительно заданным минимальным уровнем громкости, который, как правило, выше обычной громкости прослушивания программ.

Для того чтобы отрегулировать предварительно заданную громкость:

- Используйте регулятор громкости для регулировки во время прослушивания дорожных сообщений. Выбранный уровень будет показан на дисплее.

Прекращение передачи дорожных сообщений

После окончания передачи каждого дорожного сообщения аудиоблок возвращается к ранее установленным настройкам. Для прерывания дорожных сообщений нажмите любую кнопку.

Примечание: При нажатии кнопки TA или TRAFFIC в любое другое время передача всех сообщений будет отключена.

Автоматическая регулировка уровня громкости

Автоматическая регулировка громкости регулирует, когда это возможно, уровень громкости для компенсации шумов, сопровождающих работу двигателя и возникающих при движении.

- Нажмите кнопку MENU и выберите AUDIO SETTINGS (НАСТРОЙКИ АУДИО).

- Выберите параметр VOL. ADJUSTABLE (НАСТР. ЗВУК).
- Для настройки параметров используйте кнопки со стрелками влево или вправо.
- Нажмите кнопку ОК для подтверждения выбора.
- Нажмите на кнопку MENU для возврата.

Передачи выпусков новостей

Аудиоблок может прерывать нормальный прием для передачи новостных сообщений от станций в диапазоне FM, системы радиоинформации или других сетевых станций с дополнительными функциями.

Во время трансляции выпусков новостей на экране будет показано, что имеется входящее сообщение. Выпуски новостей транслируются с таким же предварительно настроенным уровнем громкости, что и дорожные сообщения.

- Нажмите на кнопку MENU.
- Выберите AUDIO SETTINGS (НАСТРОЙКИ АУДИО).
- Выберите NEWS, включите или отключите с помощью кнопки ОК.
- Нажмите на кнопку MENU для возврата.

Альтернативные частоты

Большинство радиостанций в FM-диапазоне частот имеют код идентификации станции, который может распознаваться аудиоблоком.

Если в радиоприемнике включена функция поиска альтернативных частот, то при перемещении из одного региона в другой радиоприемник будет подключаться к радиостанции с наиболее сильным сигналом.

Однако в определенных условиях настройка на альтернативную частоту может временно нарушать нормальный прием.

Если выбран данный режим, система будет непрерывно оценивать мощность сигнала и, если становится доступным более сильный сигнал, система переключится на соответствующую альтернативную частоту. В процессе проверки списка альтернативных частот звук отключается и, если необходимо, аудиоблок выполняет однократный поиск истинной альтернативной частоты в выбранном диапазоне частот.

После нахождения альтернативной частоты трансляция возобновляется, или, если альтернативная частота не найдена, аудиоблок возвращается к исходной частоте, занесенной в память.

Если она выбрана, на экране появляется сообщение AF.

1. Нажмите на кнопку MENU.
2. Выберите AUDIO SETTINGS (НАСТРОЙКИ АУДИО).
3. Перейдите к ALTERNAT FREQ. или ALTERNATIVE FREQ., включите или выключите ее при помощи кнопки ОК.
4. Нажмите на кнопку MENU для возврата.

Режим регионального вещания

Режим регионального вещания влияет на порядок выбора списка альтернативных частот станции региональных сетей. Станция может поддерживать довольно широкое покрытие сетью в значительной части страны. В определенные часы эта крупная сеть может разделяться на

несколько более мелких региональных подсетей, как правило, вокруг крупных городов или областей. Когда сеть не разделена на региональные подсети, все станции передают одну и ту же программу.

Режим регионального вещания ВКЛЮЧЕН. Данный режим предотвращает случайную смену частот, когда соседние части сети передают разные программы.

Местный режим ОТКЛЮЧЕН (OFF): этот режим допускает большую зону охвата, если соседние региональные сети имеют одинаковые программы (в противном случае возможны произвольные переключения альтернативных частот).

1. Нажмите на кнопку MENU.
2. Выберите AUDIO SETTINGS (НАСТРОЙКИ АУДИО).
3. Выберите опцию RDS REGIONAL, включите или отключите ее с помощью кнопки ОК.
4. Нажмите на кнопку MENU для возврата.

ПРОИГРЫВАТЕЛЬ КОМПАКТ-ДИСКОВ

Воспроизведение компакт-диска

Примечание: Во время воспроизведения на дисплее отображается название диска, композиции и время, прошедшее с начала композиции.

При прослушивании радио однократно нажмите кнопку **CD**, чтобы начать прослушивание компакт-диска CD.

Воспроизведение начинается автоматически после вставки диска.

Выбор записи

- Нажмите на кнопку поиска в обратном направлении, чтобы еще раз прослушать текущую запись. Если эту кнопку нажать в начале воспроизведения и удерживать в течение двух секунд, будет воспроизведена предыдущая композиция.
- С помощью кнопок вверх или вниз выберите требуемую композицию и нажмите **ОК**.

Для выбора композиции можно воспользоваться цифровой клавиатурой. Наберите полностью требуемый номер композиции (например, чтобы выбрать композицию под номером 12 введите 1 и 2), либо наберите номер и нажмите **ОК**.

Быстрая перемотка вперед и назад

Нажмите и удерживайте одну из кнопок поиска (ниже или выше по списку) для поиска записей на диске в обратном или в прямом направлении.

Случайный выбор записей

Если выбрана функция произвольного воспроизведения, все фонограммы, записанные на компакт-диске, воспроизводятся в произвольном порядке.

Нажмите на функциональную кнопку 2.

Примечание: При воспроизведении диска MP3 система может воспроизводить все композиции на диске или в выбранной папке в случайном порядке. Для включения этой функции нажмите функциональную кнопку 2.

При необходимости выберите с помощью кнопок поиска следующую случайную композицию для воспроизведения.

Повторение воспроизведения записей компакт-диска

Нажмите на функциональную кнопку 1.

Примечание: При воспроизведении диска MP3 или WMA система может автоматически повторять текущую композицию или все композиции в текущей папке. Для включения этой функции нажмите функциональную кнопку 1.

Сканирование записей на компакт-диске

Нажмите на функциональную кнопку 3.

Примечание: При воспроизведении диска MP3 или WMA система может сканировать композиции на диске или в текущей папке. Для включения этой функции нажмите функциональную кнопку 3.

Воспроизведение файлов MP3 и WMA

MP3 (MPEG 1 Audio Layer-3) или WMA (Windows media audio) являются стандартными форматами для сжатия аудиоданных. Эта форма позволяет более эффективно использовать базы данных записей.

Вы можете воспроизводить файлы MP3, записанные на CD-ROM формата CD-R или CD-RW. Требуется, чтобы диск имел формат ISO 9660 1-го уровня или 2-го уровня или расширенный формат Joliet или Romeo. Вы также можете использовать диск, записанный в режиме мультисессии.

Формат ISO 9660

Это самый распространенный международный стандарт логического формата файлов и папок на CD-ROM.

Предусмотрено несколько уровней спецификации. В соответствии со спецификациями 1-го уровня, имена файлов должны иметь формат 8.3 (не более 8 символов в имени, не более 3 символов в расширении MP3 и WMA), в именах используются буквы верхнего регистра.

Имена папок не должны содержать более восьми знаков. Не должно быть более восьми уровней папок (древ). В соответствии со спецификациями 2-го уровня, имена файлов могут содержать до 31 символа.

Каждая папка может иметь до восьми древ.

Для формата расширения Joliet или Romeo учитывайте эти ограничения при конфигурации программ для записи на CD-диск.

Мультисессия

Этот способ позволяет добавлять данные с использованием метода одномоментной записи.

Стандартные CD-диски начинаются в зоне контроля CD, называемой зоной начала, а заканчиваются в зоне, именуемой зоной окончания.

Мультисессионный компакт-диск представляет собой CD-диск с несколькими сессиями, в котором каждый сегмент от зоны начала до зоны окончания считается одной сессией.

CD-Extra: CD-Extra - это формат, в котором звуковая информация (звуковые данные CD) записывается в форме дорожек во время 1-го сеанса, а запись данных производится в форме дорожек во время 2-го сеанса.

Смешанный режим CD: в этом формате данные записываются как дорожка 1, а аудио данные - как дорожка 2.

Форматы файлов

При использовании для имен папок форматов, отличных от ISO 9660 level 1 и level 2, имена файлов могут отображаться некорректно.

Во время присваивания имен убедитесь в том, что к имени файла добавлено расширение MP3 или WMA.

При добавлении расширения MP3 или WMA к файлу другого типа устройство не сможет корректно распознать файл, что приведет к воспроизведению случайного шума, который может повредить динамики.

Для начала воспроизведения дисков следующих категорий требуется больше времени:

- Диск, записанный со сложной древовидной структурой.
- Диск, записанный в формате мультисессии.
- Диск без финализации, на который можно дописывать данные.

Воспроизведение мультисессионного диска

Если первая композиция первой сессии представлена звуковыми данными CD, проигрываются звуковые данные CD первой сессии. Данные, не являющиеся звуковыми данными CD, а также информация о файлах MP3 или WMA (например, номер композиции и время) отображается без звука.

Если первая дорожка первой сессии не является звуковыми данными CD:

Аудиосистема

- Если на диске присутствуют файлы MP3 или WMA, систем пропустит эти файлы и другие данные. Звуковые данные CD не распознаются.
- Если на диске отсутствуют файлы MP3 или WMA, ничего не воспроизводится. Звуковые данные CD не распознаются.

Порядок воспроизведения файлов MP3 и WMA

Порядок воспроизведения папок и файлов показан на рисунке.

Примечание: Система пропустит все папки, в которых нет файлов MP3 или WMA.

Чтобы указать предпочтительную последовательность воспроизведения перед именем папки или файла, введите последовательность в виде числа (например, 01, 02) и затем запишите информацию на диск. Порядок может быть различным в зависимости от программы записи на диск.

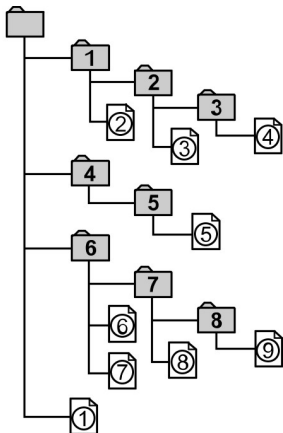

E104206

Теги (ярлыки) ID3 2-й версии

Если файлы MP3 или WMA содержат теги:

- При пропуске части с тегом (в начале дорожки) выход звука отсутствует. Пропуск изменений времени в зависимости от тега. Пример: При объеме 64 Кбайт пропуск составляет приблизительно 2 секунды (для RealJukebox).
- Отображаемое время, прошедшее с момента начала воспроизведения, при пропуске части с тегом является неточным. Для файлов MP3 с битрейтом, отличным от 128 кбит/с, во время воспроизведения длительность может отображаться некорректно.
- Если файл MP3 создан с использованием программного обеспечения для конвертирования в формат MP3 (например, RealJukebox - зарегистрированный товарный знак RealNetworks Inc.), тэг генерируется автоматически.

Навигация по файлам MP3 или WMA

Записать MP3 дорожки на компакт-диск можно несколькими способами. Их можно поместить в корневую папку, как при создании обычного компакт-диска, или в отдельные папки, отображающие соответствующие категории, такие как альбом, исполнитель или жанр.

Нормальная последовательность воспроизведения на CD-дисках с несколькими папками:

- Сначала воспроизводятся записи в корневом каталоге (верхний уровень)
- Затем записи в папке(-ах) в пределах корневого каталога
- Затем выполняется переход ко второй папке и так далее.

Аудиосистема

Для выбора дорожки:

1. Используйте кнопки со стрелками, чтобы войти в список папок.
2. Вы можете выбрать другую папку или запись (файл), перемещаясь по древу папок с помощью кнопок со стрелками.
3. Нажмите **OK** для выбора выделенной записи.

Варианты отображения файлов MP3 и WMA

При воспроизведении MP3 или WMA диска может отображаться информация, записанная вместе с дорожкой. Обычно, такая информация включает в себя:

- Название файла.
- Название папки.
- Информацию ID3, например, название альбома или имя исполнителя.

Обычно, устройство показывает имя файла, который проигрывается в данный момент. Для выбора других элементов информации нажимайте кнопку **INFO** до появления на дисплее требуемого элемента.

Примечание: Если выбранная информация ID3 недоступна, на дисплее будет показано сообщение **NO MP3** или **WMA TAG**.

Варианты отображения текстовой информации CD

При воспроизведении аудио диска с текстом CD может отображаться информация, записанная вместе с дорожкой. Обычно, такая информация включает в себя:

- Название диска.
- Имя исполнителя.
- Название записи.

Примечание: Варианты отображения выбираются по аналогии с MP3. Если закодированная информация отсутствует, на дисплее будет показано сообщение **NO DISC NAME** или **NO TRACK NAME**.

Прерывание воспроизведения компакт-диска

Чтобы вернуться к приему радио на всех устройствах нажмите **RADIO**.

Примечание: Компакт-диск извлечен не будет. Диск будет поставлен на паузу с того момента, когда было выполнено переключение на радио.

Чтобы вернуться к воспроизведению компакт-диска еще раз нажмите кнопку **CD**.

ГНЕЗДО АУДИОВХОДА

ПРЕДУПРЕЖДЕНИЯ



Вождение с отвлеченным сознанием может повлечь потерю контроля над автомобилем, аварии и телесные повреждения. Мы настоятельно рекомендуем соблюдать крайнюю осторожность при использовании любых устройств или функций, которые могут отвлечь ваше внимание от дороги. Ваша первоочередная ответственность — безопасная эксплуатация вашего автомобиля. Мы рекомендуем воздержаться от использования любых портативных устройств во время вождения и призываем по возможности использовать системы с голосовым

ПРЕДУПРЕЖДЕНИЯ

управлением. Обязательно ознакомьтесь с действующим государственным и местным законодательством, регулирующим использование электронных устройств во время вождения.



В целях обеспечения безопасности не подсоединяйте портативный музыкальный плеер и не изменяйте его настройки, когда автомобиль находится в движении.



При движении автомобиля храните портативный музыкальный плеер в безопасном месте, например в центральной консоли или отделении для перчаток. При столкновении или неожиданной остановке твердые предметы могут перемещаться по непредсказуемой траектории и могут стать причиной получения серьезных травм. Удлинитель аудиосистемы должен быть достаточно длинным, чтобы переносной музыкальный плеер можно было убрать в безопасное место на время вождения.

Примечание: Индексировать песни с помощью дополнительного гнезда входа НЕВОЗМОЖНО.



E146367

Дополнительное гнездо входа позволяет подсоединять переносной музыкальный плеер и воспроизводить записанную на нем музыку через динамики автомобиля. Можно использовать любой переносной музыкальный плеер, предназначенный для использования с наушниками. Ваш удлинитель аудиосистемы должен иметь разъем 1/8 дюйма (3,5 мм) на каждом конце.

1. Выключите двигатель, радиоприемник и портативный музыкальный плеер. Включите стояночный тормоз и установите рычаг выбора передач в положение **P** (для автомобилей с АКПП) или в нейтральное положение (для автомобилей с МКПП).
2. Вставьте удлинитель от переносного музыкального плеера в дополнительное гнездо входа.
3. Включите радиоприемник. Выберите настроенную станцию FM или CD.
4. Отрегулируйте громкость по необходимости.
5. Включите портативный музыкальный плеер и установите уровень громкости на половину меньше максимального.
6. Нажмите **AUX** пока на дисплее не появится **LINE** или **LINE IN**. Музыка с устройства должна быть слышна, даже если на небольшой громкости.
7. Отрегулируйте громкость на переносном музыкальном плеере в соответствии с уровнем громкости станции FM или CD. Это можно сделать, переключаясь попеременно между управлением AUX/FM и CD.

Аудиосистема

USB-ПОРТ (при наличии)

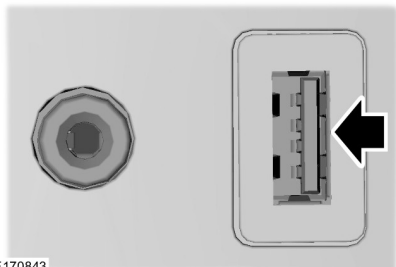

E170843

Порт USB позволяет подключить воспроизводящие устройства, карты памяти и зарядные устройства (если поддержка таких функций предусмотрена). См. **SYNC™** (стр. 210).

УСТРАНЕНИЕ НЕПОЛАДК В РАБОТЕ АУДИОСИСТЕМЫ

Дисплеи аудиоблоков	Нарушения в работе проигрывателя
Проверьте диска	Общее сообщение об ошибке чтения компакт-диска. Например, невозможно прочитать компакт-диск, вставлен компакт-диск с данными и т. д. Убедитесь, что диск вставлен правильно. Очистите поверхность диска и повторите попытку, или загрузите в проигрыватель другой аудиодиск. Если ошибка повторяется, обратитесь к авторизованному дилеру компании Ford.
Ошибка CD проигриват.	Общее сообщение об ошибке чтения компакт-диска. например о неисправности механизма проигрывателя.
Перегрев CD проигр.	Чрезмерно высокая наружная температура - аудиоблок не будет работать, пока он не остынет.

ОБЩАЯ ИНФОРМАЦИЯ

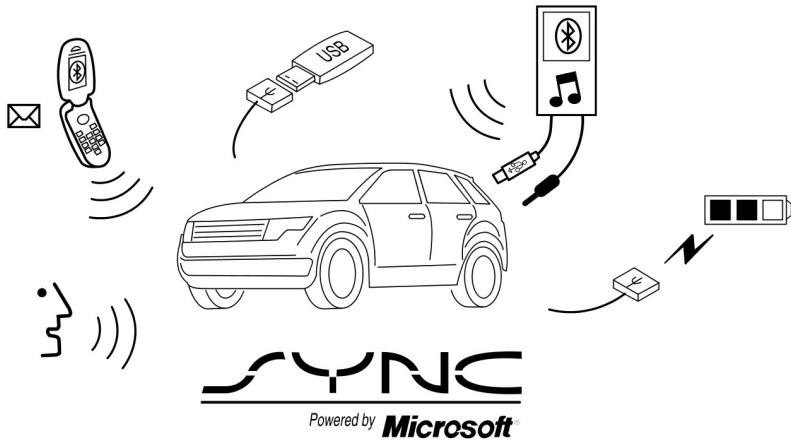

E142598

SYNC® — внутрисалонная коммуникационная система, работающая с мобильным телефоном и портативным медиаплеером, имеющими Bluetooth-модули.

Это позволяет вам:

- Выполнять и принимать вызовы.
- Иметь доступ к медиапроигрывателю и воспроизводить с него музыку.
- Иметь доступ к контактам в телефонной книге и к музыке с помощью голосовых команд.
- Использовать потоковое воспроизведение музыки с подключенного мобильного телефона.
- Выбирать заранее заданные СМС.

- Использовать усовершенствованную систему распознавания речи.
- Заряжать USB-устройство (если устройство это поддерживает).

Перед использованием вашего устройства с SYNC обязательно ознакомьтесь с пользовательским руководством этого устройства.

Подставка

За дополнительной поддержкой обратитесь к уполномоченному дилеру. Дополнительные сведения см. на региональном веб-сайте Ford.

Информация по обеспечению безопасности дорожного движения

ПРЕДУПРЕЖДЕНИЕ



Вождение с отвлеченным вниманием может привести к потере контроля над автомобилем, аварии и телесным повреждениям. Мы настоятельно рекомендуем соблюдать крайнюю осторожность при использовании любых устройств, которые могут отвлечь ваше внимание от дороги. Ваша первоочередная ответственность — безопасная эксплуатация вашего автомобиля. Мы рекомендуем воздержаться от использования любых портативных устройств во время вождения и призываем по возможности использовать системы с голосовым управлением. Обязательно ознакомьтесь с применимым местным законодательством, регулирующим использование электронных устройств во время вождения.

Соблюдайте следующие меры предосторожности при использовании SYNC:

- Не эксплуатируйте воспроизводящие устройства, если шнуры или кабели питания оборваны или повреждены. Соблюдайте осторожность при размещении шнуров и кабелей, чтобы на них нельзя было наступить, а они не мешали пользоваться педалями, сиденьями и багажниками, а также не нарушали безопасность вождения.
- Не оставляйте воспроизводящие устройства в автомобиле во время экстремальных условий, поскольку это может вызвать их повреждение. Дополнительные сведения см. в пользовательском руководстве вашего устройства.
- Не пытайтесь обслуживать или ремонтировать систему. Обратитесь к авторизованному дилеру.

Конфиденциальность информации

Когда мобильный телефон подсоединен к SYNC, система создает профиль, связанный с вашим мобильным телефоном. Данный профиль создается для того, чтобы обеспечить выполнение большего числа функций и для более эффективной работы. Кроме других сведений, этот профиль может содержать данные телефонной книги, СМС (прочитанные и непрочитанные) и журнал звонков. История звонков содержит также и звонки, совершенные при отсутствии подключения сотового телефона к системе. Когда вы подключаете медиа-плеер, система создает и сохраняет индекс поддерживаемого медиа-контента. Система также записывает короткий

журнал длительностью примерно 10 минут обо всех совершенных недавно операциях в системе. Профиль журнала и другие данные системы можно использовать для улучшения системы, а также для диагностики любых проблем, которые могут возникнуть.

Профиль сотового телефона, индекс медиа-плеера и журнал остаются в памяти системы, пока вы не удалите их. Они доступны в вашем автомобиле только когда вы подключаете свой телефон или медиа-плеер. Если вы больше не планируете использовать систему или автомобиль, рекомендуется выполнить главный сброс, чтобы стереть всю хранящуюся информацию. См. **Информационные дисплеи** (стр. 69).

Для доступа к системным данным необходимо специальное оборудование. Также требуется доступ к модулю SYNC вашего автомобиля. Мы не будем использовать доступ к системным данным с любыми целями, кроме указанных выше, без вашего разрешения. Доступ к системным данным может быть использован только по распоряжению суда, других уполномоченных органов власти или третьей стороны, действующей на основании законных властных полномочий. Другие стороны могут получать доступ к информации независимо от компании Ford. Более полная информация о политике конфиденциальности доступна. См. **Приложения и службы SYNC™** (стр. 230).

ИСПОЛЬЗОВАНИЕ ФУНКЦИИ РАСПОЗНАВАНИЯ РЕЧИ

Данная система позволяет вам управлять с помощью голосовых команд многими функциями. Она позволяет вам держать руки на руле и сосредоточиться на окружающей вас дорожной обстановке.

Полезные советы

Убедитесь, что в автомобиле настолько тихо, насколько возможно. Шум ветра из открытых окон, а также вибрация от неровностей дороги могут препятствовать правильному распознаванию системой голосовых команд.

Перед подачей голосовой команды дождитесь конца системного оповещения и следующего за ним единичного гудка. Любая команда, произнесенная перед этим, не регистрируется в системе.

Говорите естественно, без долгих пауз между словами.

Можно прервать произнесение речи системой в любое время, нажав кнопку голосового режима. Голосовую сессию также можно прервать в любое время путем нажатия и удержания кнопки голосового управления.

Начало голосового сеанса



Нажмите кнопку Voice. На дисплее появляется список доступных команд.

Команда	Описание
Bluetooth (аудио стерео)	Воспроизведение потокового аудио с мобильного телефона
(отменить завершить отмена)	Отменить запрошенное действие.
[аудио видео AUX AV аудио] вход	Получить доступ к устройству, подключенному к дополнительному гнезду входа.
(телефон Blackberry iPhone Мобильник)	Делать звонки.
(USB iPod MP3 [плеер])	Получить доступ к устройству, подключенному к USB-порту.
голосовые настройки	Отрегулировать уровень голосовых команд и обратной связи.
([(основное главное) меню] помощь голосовая помощь)	Прослушать перечень голосовых команд, доступных в текущем режиме.

Взаимодействие с системой и обратная связь

Система предоставляет обратную связь с помощью звуковых сигналов, запросов, вопросов и речевых подтверждений, в зависимости от ситуации и выбранного уровня взаимодействия. Вы можете настроить систему распознавания голоса на предоставление большего или меньшего количества инструкций и обратной связи.

По умолчанию система настроена на самый высокий уровень взаимодействия, чтобы помочь вам изучить, как пользоваться системой. Вы можете изменить эти настройки в любое время.

Регулировка уровня взаимодействия



Нажмите кнопку Voice. По запросу системы

Команда	Описание
голосовые настройки	Предоставляет доступ к изменению уровня взаимодействия.

Затем любую из следующих фраз:

Команда	Описание
интерактивный режим для опытных	Предоставляет меньше звукового взаимодействия и больше подтверждений сигналами.
интерактивный режим для начинающих	Предоставляет более подробное взаимодействие и указания.

Запросы на подтверждение представляют собой короткие вопросы, задаваемые системой, когда она не уверена в вашем запросе или когда имеется несколько возможных ответов на ваш запрос. Например, система может переспросить, действительно ли была подана команда «Телефон».

Нажмите кнопку Voice. По запросу системы

Команда	Описание
голосовые настройки	Предоставляет доступ к изменению параметров диалогового окна подтверждения.

Затем любую из следующих фраз:

Команда	Описание
выключить подтверждения	Делает наилучшее предположение, выполняя поданную команду. Иногда может запрашивать подтверждение настроек.
включить подтверждения	Запрашивает подтверждение вашим голосовым командам посредством коротких вопросов.

Система создает перечень возможных вариантов ответа, когда она имеет одинаковый уровень уверенности для нескольких вариантов распознавания вашей голосовой команды. После включения система может передать вам приглашение не менее чем с четырьмя возможностями для разъяснения.

Команда	Описание
выключить предложение медиа	Выдает оптимальные подсказки из списка доступных устройств. Система может время от времени задавать вопросы.
включить предложение медиа	Уточняет ваши голосовые команды с помощью медиа-вариантов ответа.
выключить предложение абонентов	Выдает оптимальные подсказки из списка доступных телефонов. Система может время от времени задавать вопросы.
включить предложение абонентов	Уточняет ваши голосовые команды «Включить список доступн. тел.» для списка доступных телефонов.

Нажмите на кнопку **MENU**.

Изменение параметров системы голосового управления

С помощью информационно-развлекательного дисплея вы можете изменять параметры голосового управления.

Действие	Сообщение
1	SYNC-Настр.
2	Голос. настр.

ИСПОЛЬЗОВАНИЕ SYNC™ НА ВАШЕМ ТЕЛЕФОНЕ

Звонки в режиме громкой связи — одна из основных функций SYNC. Система поддерживает большое количество функций, однако многие из них зависят от функциональности вашего мобильного телефона.

По меньшей мере, большинство мобильных телефонов с беспроводным модулем, работающим по технологии Bluetooth, поддерживают следующие функции:

- ответ на входящие звонки;
- прекращение звонка;
- выключить громкую связь;
- набор номера;
- повторный набор номера;
- уведомление об ожидающем звонке;
- отображение идентификатора звонящего.

Другие функции, такие как отправка текстовых сообщений с помощью Bluetooth и автоматическая загрузка телефонной книги, являются функциями, зависящими от функциональности телефона. Чтобы проверить совместимость вашего мобильного телефона, см. руководство пользователя по вашему телефону или посетите региональный сайт Ford.

Первое установление связи мобильного телефона

Установление беспроводной связи вашего мобильного телефона с системой позволяет вам совершать и принимать звонки в режиме громкой связи.

Примечание: Необходимо включить зажигание и аудиоблок.

Примечание: Для перемещения по меню нажимайте кнопки «Вверх» и «Вниз» на вашей аудиосистеме.

1. Прежде чем начинать поиск, убедитесь, что в мобильном телефоне активирован модуль Bluetooth. При необходимости см. руководство пользователя по вашему устройству.
2. Нажмите на кнопку **PHONE**. После того как на дисплее появилось сообщение об отсутствии подключенных телефонов, выберите опцию добавления.
3. Когда на дисплее появится сообщение, предлагающее установить связь, выполните поиск SYNC на вашем сотовом телефоне, чтобы запустить процесс установления связи.

4. Когда на экране вашего мобильного телефона появится соответственный запрос, введите 6-значный ПИН-код, предоставленный SYNC, на дисплее аудиосистемы. При успешном сопряжении на дисплее отобразится соответствующее сообщение.

В зависимости от возможностей вашего мобильного телефона и вашего рынка, система может запросить у вас подтверждение некоторых действий. Например, следует ли установить текущий телефон в качестве основного (телефон, с которым SYNC пытается соединиться в первую очередь при запуске автомобиля), следует ли загрузить телефонную книгу и др.



На информационном дисплее может отображаться сила сигнала и уровень зарядки аккумулятора мобильного телефона.

Установление связи последующих мобильных телефонов

Установление беспроводной связи вашего мобильного телефона с системой позволяет вам совершать и принимать звонки в режиме громкой связи.

Примечание: Необходимо включить зажигание и аудиоблок.

Примечание: Для перемещения по меню нажимайте кнопки «Вверх» и «Вниз» на вашей аудиосистеме.

1. Прежде чем начинать поиск, убедитесь, что в мобильном телефоне активирован модуль Bluetooth. При необходимости см. руководство пользователя по вашему устройству.
2. Нажмите на кнопку **PHONE**.

3. Выберите опцию поиска устройств Bluetooth.
4. Нажмите кнопку **OK**.
5. Выберите опцию «Добавить». После этого запустится процесс установления связи.
6. Когда на дисплее появится сообщение, предлагающее установить связь, выполните поиск SYNC на вашем устройстве, чтобы запустить процесс установления связи.
7. Когда на экране вашего мобильного телефона появится соответственный запрос, введите 6-значный ПИН-код, предоставленный SYNC, на дисплее аудиосистемы. При успешном сопряжении на дисплее отобразится соответствующее сообщение.

Система может запросить у вас подтверждение некоторых действий, например, назначить ли текущий телефон основным, загрузить ли адресную книгу телефона и т.п.

Голосовые команды мобильного телефона



Нажмите кнопку голосового управления и по запросу системы произнесите одну из следующих команд:

Команда	Действие
позвонить [на имя]	Перед этой командой не нужно говорить слово «phone».
Позвонить <имя> домой	Перед этой командой не нужно говорить слово «phone».
Позвонить <имя> на работу	Перед этой командой не нужно говорить слово «phone».
Позвонить <имя> в бюро	Перед этой командой не нужно говорить слово «phone».
Позвонить <имя> на сотовый телефон	Перед этой командой не нужно говорить слово «phone».
Позвонить <имя> на другой номер	Перед этой командой не нужно говорить слово «phone».
набрать [номер]	Перед этой командой не нужно говорить слово «phone».
выключить громкую связь	Следующие голосовые команды доступны только во время звонка.
удержать звонок	Следующие голосовые команды доступны только во время звонка.

Команда	Действие
принять удерживаемый звонок	Следующие голосовые команды доступны только во время звонка.
заглушить звук	Следующие голосовые команды доступны только во время звонка.
включить звук	Следующие голосовые команды доступны только во время звонка.
объединить звонки	Следующие голосовые команды доступны только во время звонка.

Команды управления телефонной книгой

Когда вы командуете системе выдать из телефонной книги имя, номер и т.д., запрошенная информация появляется на дисплее аудиосистемы.

Нажмите кнопку голосового управления и по запросу системы произнесите одну из следующих команд:

Команда	Действие
позвонить [на имя]	Чтобы позвонить контакту.
набрать [номер]	112 (один-один-два), 700 (семьсот) и т. д.
Решетка	
Число	от 0 (ноль) до 9 (девять)
Звездочка	
удалить [всё]	Удаляет все введенные цифры
исправить	Удаляет последнюю введенную последовательность цифр.
Plus	
Звездочка	

Примечание: Чтобы выйти из режима набора номера, нажмите и удерживайте кнопку PHONE или любую другую кнопку на аудиоблоке.

Команды меню

Нажмите кнопку голосового управления и по запросу системы произнесите одну из следующих команд:

Команда
включить (звонок мелодию)
выключить (звонок мелодию)

Слова, заключенные в круглые скобки, являются необязательными и не должны непременно произноситься, чтобы система поняла команду.

Звонок

Нажмите кнопку голосового управления и по запросу системы произнесите одну из следующих команд:

Команда	Действие	
позвонить [на имя]		
набрать [номер]	и номер телефона. Дождитесь подтверждения системой ввода номера, а затем произнесите:	набрать [номер]

Чтобы стереть последнюю названную цифру, произнесите:

Команда	Действие
исправить	Можно также нажать на аудиоблоке кнопку «стрелка влево».

Чтобы стереть все названные цифры, произнесите:

Команда	Действие
удалить [всё]	Можно также нажать и удерживать кнопку «стрелка влево» на аудиоблоке.

Для завершения вызова нажмите кнопку отбоя на рулевом колесе или выберите «Отбой» на дисплее аудиосистемы и нажмите **ОК**.

Принятие вызовов

При принятии звонков вы можете:

- Для ответа на вызов нажмите кнопку «Принять вызов» на рулевом колесе или выберите «Принять вызов» на дисплее аудиосистемы. Нажмите на кнопку **OK**.
- Чтобы сбросить звонок, нажмите кнопку «Сбросить звонок» на рулевом колесе или выберите опцию «Сбросить звонок» на дисплее аудиосистемы. Нажмите на кнопку **OK**.

- Для игнорирования вызова не предпринимайте никаких действий.

Настройки телефона во время активного вызова

Во время активного вызова в меню становятся доступными дополнительные функции, например удержание вызова.

Для получения доступа к данному меню выберите одну из доступных настроек внизу экрана аудиосистемы или опцию «Ещё».

Сообщение	Описание и принцип действия
От.мик	Выключите микрофон, установленный в автомобиле. Для включения микрофона повторно выберите ту же опцию.
Тихо	Переключить вызов из режима активного вызова в режиме громкой связи на ваш мобильный телефон для большей конфиденциальности общения. Когда она выбрана, на экране появляется сообщение «Громкая связь отключена».
Удерж.	Поставить активный звонок на удержание. Когда она выбрана, на экране появляется сообщение «Звонок на удержании».
Набрать номер	При помощи цифровой клавиатуры аудиосистемы вводить цифры, например, пароль.

Сообщение	Описание и принцип действия
Объед. звонки	<p>Объедините два отдельных звонка. Система поддерживает режим телефонной конференции с максимум тремя абонентами.</p> <ol style="list-style-type: none"> 1. Выберите опцию «Еще». 2. Чтобы сделать второй вызов найдите необходимое имя абонента с помощью системы или используя голосовые команды. При активном втором вызове выберите опцию «Еще». 3. Прокрутите список опций до "Присоединить звонок" и нажмите кнопку OK.
Телеф. книга	<p>Откройте список абонентов в вашей телефонной книге.</p> <ol style="list-style-type: none"> 1. Выберите опцию «Еще». 2. Прокрутите список опций до «Адресная книга» и нажмите кнопку OK. 3. Выполните прокрутку по списку абонентов в телефонной книге. 4. Нажмите кнопку OK еще раз, когда на дисплее аудиосистемы появится необходимый пункт. 5. Нажмите кнопку OK или «Набр.», чтобы позвонить выбранному абоненту.
Журн. звон.	<p>Откройте журнал истории ваших звонков.</p> <ol style="list-style-type: none"> 1. Выберите опцию «Еще». 2. Прокрутите список опций, пока не появится "История звонков" и нажмите кнопку OK. 3. Выполните прокрутку по опциям вашего журнала звонков (входящие, исходящие или пропущенные). 4. Нажмите кнопку OK еще раз, когда на дисплее аудиосистемы появится необходимый пункт. 5. Нажмите кнопку OK или «Набр.», чтобы позвонить выбранному абоненту.

Выбор функций с помощью меню сотового телефона

Обеспечивается доступ к журналу звонков, телефонной книге, отправленным СМС, а также настройкам сотового телефона и системы.

Система пытается автоматически загрузить вашу телефонную книгу и журнал вызовов при каждом подключении мобильного телефона к системе. Вы должны включить функцию автоматической загрузки, если ваш телефон ее поддерживает.

Примечание: Данная функция зависит от модели телефона.

1. Нажмите кнопку **PHONE**, чтобы войти в меню сотового телефона.
2. Выберите одну из доступных опций.

Сообщение	Описание и принцип действия
Набрать номер	Наберите номер с помощью цифровой клавиатуры аудиосистемы.
Повтор вызова	Набирает повторно последний набранный номер (если доступно). Нажмите кнопку OK для выбора.
Телеф. книга	<p>Открывает доступ к вашей телефонной книге.</p> <ol style="list-style-type: none"> 1. Нажмите кнопку OK для подтверждения и входа. Для быстрого доступа к категориям, расположенным в алфавитном порядке, можно воспользоваться кнопками в нижней части экрана. Для быстрого передвижения по списку можно воспользоваться кнопками с буквами цифровой клавиатуры. 2. Выполните прокрутку по списку абонентов в телефонной книге. 3. Нажмите кнопку OK еще раз, когда на дисплее аудиосистемы появится необходимый пункт. 4. Нажмите кнопку OK или «Набр.», чтобы позвонить выбранному абоненту.
Журн. звон.	<p>Позволяет открыть любые ранее набранные, полученные или пропущенные звонки.</p> <ol style="list-style-type: none"> 1. Нажмите кнопку OK для выбора. 2. Выполните прокрутку для выбора пунктов «Входящие звонки», «Исходящие звонки» или «Пропущенные звонки». Нажмите кнопку OK для включения выбранной функции. 3. Нажмите кнопку OK или «Набр.», чтобы позвонить выбранному абоненту.
Быстр. набор	Выберите одну из десяти записей быстрого набора. Для установки быстрого набора войдите в телефонную книгу, затем нажмите и удерживайте одну из кнопок на цифровой клавиатуре аудиосистемы.

Сообщение	Описание и принцип действия
СМС	Отправлять, загружать и удалять текстовые сообщения.
BT устр-ва	Получать доступ к пунктам меню Bluetooth устройства (добавить, подсоединить, установить как основное, включить/выключить, удалить).
Настройки тел.	Просматривать различные настройки и функции на вашем телефоне.

СМС

Система позволяет вам получать, отправлять, загружать и удалять текстовые сообщения. Система также может читать для вас входящие текстовые сообщения, так что вы можете не отрывать глаз от дороги.

Примечание: *Данная функция зависит от модели телефона.*

Прием СМС

Когда приходит новое сообщение, звучит звуковой сигнал и дисплей отображает, что у вас новое сообщение.

У вас есть следующие варианты:

- Нажмите кнопку «Вслух», чтобы система прочитала вам сообщение.
- Нажать кнопку «Просм.», чтобы открыть текстовое сообщение. Нажмите кнопку «Игнор.» или не предпринимайте никаких действий, и СМС попадет в папку «Входящие». Нажатие данной кнопки обеспечивает возможность прослушивания сообщения, просмотра других сообщений или выбора пункта меню «Еще».
- Нажмите кнопку голосового управления и произнесите «Прочитать СМС».
- Для просмотра списка используйте опцию «Еще» или кнопки со стрелками.

Примечание: *Ваш телефон должен поддерживать загрузку СМС с помощью Bluetooth, чтобы получать входящие СМС.*

Выберите одну из следующих возможностей:

Сообщение	Действие
Ответ. СМС	Для доступа нажмите кнопку OK , а затем прокрутите список шаблонов сообщений и выберите нужное сообщение для отправки.
Ответ. звонком	Нажмите кнопку OK , чтобы позвонить отправителю сообщения.
Переслать СМС	Нажмите кнопку OK , чтобы переслать сообщение любому лицу из вашей телефонной книги или списка звонков. Также можно выбрать опцию «Ввести номер» и ввести телефонный номер.

Отправка, загрузка и удаление ваших текстовых сообщений

1. Нажмите на кнопку **PHONE**.

2. Выберите пункт «СМС», а затем нажмите кнопку **OK**.

Выберите одну из следующих возможностей:

Сообщение	Описание и принцип действия
Новое	Когда вы выбрали опцию отсылки текстового сообщения, список заранее заданных сообщений появляется на дисплее. Позволяет создать новое текстовое сообщение на основе одного из 15 шаблонов и отправить его.
Вид	Позволяет прочитать сообщение полностью и предоставляет возможность чтения сообщения системой. Чтобы перейти к следующему сообщению, выберите команду «Еще». Это позволит ответить отправителю, позвонить отправителю или переслать сообщение.
Удал.	Позволяет удалить текущее текстовое сообщение из системы (не из мобильного телефона). Когда все ваши сообщения будут удалены, на дисплее аудиосистемы появится сообщение об этом.
Ещё...	Позволяет удалить все сообщения или вручную запустить загрузку всех непрочитанных сообщений из вашего мобильного телефона.

Отправление текстового сообщения

1. Нажмите «Отпр.», когда на дисплее появится необходимый пункт.

2. При появлении контакта подтвердите его и еще раз нажмите кнопку **ОК** для подтверждения, когда система спросит, следует ли отправить сообщение. Каждое СМС отправляется с заранее заданной подписью.

Примечание: СМС можно отправить как посредством выбора необходимого контакта в адресной книге и опции отправки сообщения с дисплея аудиосистемы, так и посредством ответа на полученное сообщение.

Примечание: В каждом текстовом сообщении допускается только один получатель.

Доступ к настройкам вашего мобильного телефона

Данные функции зависят от телефона. Настройки вашего мобильного телефона предоставляют доступ и управление такими функциями, как мелодии звонка, уведомление о поступлении СМС, изменение телефонной книги, а также ее автоматическая загрузка.

1. Нажмите на кнопку **PHONE**.
2. Выполните прокрутку, пока не появится пункт настроек телефона, а затем нажмите кнопку **ОК**.
3. Выполните прокрутку, чтобы выбрать один из следующих пунктов:

Сообщение	Описание и принцип действия
Устан.главным	При включении данной опции, система определит данный мобильный телефон как главный, если с системой установлена связь более одного мобильного телефона. Данную опцию можно настроить для всех связанных телефонов (не только для активного) при помощи меню Bluetooth данных устройств.
Статус тел.	Позволяет увидеть название мобильного телефона и оператора мобильной связи, номер мобильного телефона, уровень сигнала сети и уровень заряда аккумуляторной батареи мобильного телефона. Когда закончите, нажмите стрелку влево, чтобы вернуться в меню «Статус телеф.».
Выбр. мелод.	<p>Выберите, какая мелодия будет звучать при появлении входящего звонка (одна из имеющихся в системе или в вашем телефоне). Если ваш телефон поддерживает передачу внутриполосных звонков, при выборе "Мелодия телефона" прозвучит мелодия вашего телефона.</p> <ol style="list-style-type: none"> 1. Нажмите кнопку OK для выбора и воспользуйтесь прокруткой, чтобы послушать каждую мелодию. 2. Нажмите кнопку OK для выбора.
Уведом. о СМС	Данная функция подает звуковой сигнал при получении нового текстового сообщения. Нажмите кнопку OK для включения или выключения звукового сигнала.
Настр.тел.книг.	Изменяет содержимое телефонной книги мобильного телефона (например, добавляет, удаляет, загружает контакты). Нажмите OK для выбора и с помощью прокрутки выберите один из пунктов:

Выберите одну из следующих возможностей:

Сообщение	Описание и принцип действия
Доб. контакты	Отправьте данные необходимых абонентов с мобильного телефона. О том, как отправить с телефона данные абонента, см. руководство пользователя по вашему устройству. Нажмите кнопку OK , чтобы добавить контакты из телефонной книги.
Удал.	Когда появится сообщение, запрашивающее у вас подтверждение на удаление, выберите опцию подтверждения. Нажмите кнопку OK , чтобы удалить текущую телефонную книгу и журнал звонков. SYNC® вернет вас назад в меню «Настр. телефона».
Загруз. сейчас	Нажмите кнопку OK , чтобы выбрать и загрузить вашу телефонную книгу в систему.
Автомат. загр.	<p>Когда автоматическая загрузка включена, любые изменения, дополнения или удаления, сделанные с последней загрузки, удаляются.</p> <p>Когда автоматическая загрузка выключена, при подключении вашего телефона к системе его адресная книга не будет загружаться.</p> <p>Ваша телефонная книга, журнал звонков и СМС доступны только в тех случаях, если ваш соединенный телефон подключен к SYNC.</p> <p>Установите или снимите этот флажок для автоматической загрузки вашей телефонной книги при каждом подключении мобильного телефона к системе. Время загрузки зависит от модели мобильного телефона и объема данных.</p>

Bluetooth устр-ва

Данное меню обеспечивает доступ к устройствам Bluetooth. Используйте кнопки стрелок для перемещения между настройками меню. Посредством меню BT устройства можно добавить в список, соединиться с ними или удалить из списка, а также установить мобильный телефон в качестве основного.

Пункты меню Bluetooth Devices

1. Нажмите на кнопку **PHONE**.
2. Выполните прокрутку, пока не появится пункт Bluetooth устройств, а затем нажмите кнопку **OK**.
3. Выполните прокрутку, чтобы выбрать один из следующих пунктов:

Сообщение	Описание и принцип действия
Добав.	<p>Установить связь дополнительных мобильных телефонов с системой.</p> <ol style="list-style-type: none"> 1. Нажмите кнопку «Добавить», чтобы начать процесс установки связи. 2. Когда на дисплее появится сообщение, предлагающее установить связь, выполните поиск SYNC на вашем сотовом телефоне. При необходимости см. руководство пользователя по вашему устройству. 3. Когда на экране вашего мобильного телефона появится соответственный запрос, введите 6-значный ПИН-код, предоставленный SYNC, на дисплее аудиосистемы. При успешном сопряжении на дисплее отобразится соответствующее сообщение. 4. Когда на экране появится опция назначения данного телефона основным, выберите ДА или НЕТ. 5. В зависимости от функциональности вашего телефона, вам могут быть заданы дополнительные вопросы (например, хотите ли вы загрузить вашу телефонную книгу). Для выбора ответа нажмите ДА или НЕТ.
Удал.	<p>После удаления мобильного телефона из списка мобильный телефон можно снова подключить к системе только путем выполнения процедуры установки связи заново. Выберите опцию "Удалить" и подтвердите свой выбор, когда система запросит подтверждение на удаление выбранного устройства.</p>
Станд.	<p>Каждый раз при включении зажигания система SYNC будет выполнять подключение данного мобильного телефона. Когда телефон выбран как основной, он отображается первым в списке и помечается символом *</p>

Сообщение	Описание и принцип действия
	Установить ранее подсоединенный телефон как ваш основной телефон. Выберите опцию "Главный", чтобы подтвердить приоритет данного телефона.
Соед.	Подключить телефон, с которым ранее была установлена связь. Чтобы воспользоваться функциями мобильного телефона, к системе одновременно должен быть подключен только один мобильный телефон. При подключении другого мобильного телефона соединение с мобильным телефоном, подключенным к системе до него, разрывается. Система SYNC позволяет использовать различные устройства Bluetooth для одновременного обеспечения функций мобильного телефона и аудиосистемы Bluetooth.
Отсоед	Отсоединить выбранный мобильный телефон. Выберите эту опцию и подтвердите ее. После отключения мобильного телефона его можно подключить снова, при этом нет необходимости выполнять весь процесс установления связи.

Настр. системы

1. Нажмите на кнопку **MENU**.
2. Выберите пункт «Настройки SYNC», а затем нажмите кнопку **OK**.
3. Выполните прокрутку, чтобы выбрать один из следующих пунктов:

Сообщение	Описание и принцип действия
Вкл. Bluetooth	Включите или отключите данную опцию для активации или деактивации системного интерфейса Bluetooth. Выберите эту опцию, а затем нажмите кнопку OK для изменения состояния опции.
Исход. парам.	Эта функция не удаляет вашу индексированную информацию (телефонную книгу, историю звонков, текстовые сообщения и сопряженные устройства). Выберите этот параметр и подтвердите свой выбор по запросу на дисплее аудиоблока. Возврат к заводским настройкам по умолчанию.
Полный сброс	Полностью удалить всю хранящуюся в SYNC информацию (телефонную книгу, журнал звонков, СМС и список связанных устройств) и вернуть систему к заводским настройкам по умолчанию.

Сообщение	Описание и принцип действия
	Выберите этот параметр и подтвердите свой выбор по запросу на дисплее аудиоблока. Система выведет сообщение о завершении этой операции и вернется к предыдущему меню.
Установить	Устанавливает загруженные приложения или обновления программного обеспечения. Выберите этот параметр и подтвердите свой выбор по запросу на дисплее аудиоблока. Для успешного завершения установки на запоминающем устройстве USB должны находиться подходящие приложение SYNC или обновление.
Систем. инфор.	Выводит на дисплей номер версии системы, а также ее серийный номер. Нажмите кнопку OK для выбора.
Голос. настр.	Подменю «Голос. настр.» содержит различные опции. См. Использование функции распознавания речи (стр. 212).
Просмотр USB	Просмотреть действительные пункты меню подключенного USB устройства. Нажмите OK , для передвижения по списку папок и файлов используйте кнопки со стрелками вверх и вниз. Чтобы зайти в папку или выйти из нее, используйте кнопки со стрелками «Влево» и «Вправо». В данном меню можно выбрать медиа-контент для его непосредственного воспроизведения.

Чтобы открыть системное меню, нажмите кнопку **MENU**.

ПРИЛОЖЕНИЯ И СЛУЖБЫ SYNC™

Появится список доступных приложений. Для каждого приложения можно установить независимые настройки.

Сообщение	Описание и принцип действия
SYNC-Прилож	Прокрутите экран до этой команды, а затем нажмите кнопку OK .

SYNC AppLink

Система поддерживает голосовое и ручное управление приложениями с поддержкой SYNC AppLink на вашем смартфоне. Если приложение запущено через AppLink, можно управлять его основными функциями через голосовые команды и элементы управления.

Примечание: Чтобы получить доступ к AppLink, необходимо подключить SYNC к смартфону и настроить соединение.

Примечание: Пользователи iPhone могут подключить телефон через порт USB.

Примечание: Пользователи Android могут подключить телефон к SYNC через Bluetooth.

Примечание: Сведения о доступных приложениях, поддерживаемых смартфонах и диагностике неисправностей можно найти на веб-сайте компании Ford.

Примечание: Убедитесь, что у вас есть активная учетная запись для приложения, которое вы загрузили. Некоторые приложения не требуют установки и будут работать сразу же после загрузки. Другие приложения требуют настройки ваших личных предпочтений и персонализации путем создания станций или избранного. Мы рекомендуем сделать это дома или за пределами автомобиля.

Доступ через меню SYNC

Найдите нужное приложение в списке доступных приложение и нажмите кнопку **OK**, чтобы выбрать его. После запуска приложения через SYNC нажмите кнопку со стрелкой, направленной вправо, чтобы открыть меню приложения. Через это меню вы можете найти различные функции приложения, например кнопки «Нравится» и «Не нравится». Для выхода из меню приложения нажмите кнопку «стрелка влево».

Нажмите кнопку **MENU** и выберите:

Сообщение	Описание и принцип действия
SYNC-Прилож	
Моб. прил.	Прокрутите экран до этой команды, а затем нажмите кнопку OK .
Поиск нов. пр..	Выберите эту команду, если нужное приложение отсутствует в списке.

Примечание: Если приложения, совместимые с SYNC AppLink, не удастся найти, убедитесь, что нужное приложение запущено на мобильном устройстве.

Доступ с помощью голосовых команд

Нажмите кнопку голосового управления и по запросу произнесите:

Команда	Описание и принцип действия
[телефонные мобильные] приложения	Произнесите имя приложения после звукового сигнала. Начнется загрузка приложения. Пока приложение запущено через SYNC, вы можете нажать кнопку голосового управления и произносить команды, специфические для данного приложения.

Следующие голосовые команды доступны всегда.

Команда	Описание и принцип действия
([(основное главное) меню] помощь голосовая помощь)	С помощью этой команды можно прослушать список доступных голосовых команд.
[телефонные мобильные] приложения	Система предложит вам назвать имя приложения для его запуска.
список [телефонных мобильных] приложений	Система выведет список доступных на данный момент мобильных приложений.
найти [новые] [телефонные мобильные] приложения	Система выполнит поиск совместимых с SYNC приложений на подключенном мобильном устройстве.
<имя приложения >	Произнесите имя приложения, чтобы запустить его через SYNC.
<имя приложения > помощь	Система выведет список доступных голосовых команд для данного приложения.
(выход выйти)	Произнесите команду и название необходимого приложения.

Включение и отключение push-уведомлений.

Некоторые приложения могут отправлять push-уведомления. Push-уведомление — это уведомление от приложения, работающего в фоновом режиме, которое доставляется в виде голосового

сообщения, всплывающего уведомления или в обеих формах. Это может быть особенно полезно для новостных приложений или для приложений, использующих сведения о географическом расположении.

Нажмите кнопку **MENU** и выберите:

Сообщение	Описание и принцип действия
SYNC-Прилож	
Моб. прил.	
Настройки	
Все прилож.	Если push-уведомления поддерживаются, эта настройка будет присутствовать в списке. Включите или отключите функции в соответствии с вашими предпочтениями.

Включение мобильных приложений SYNC

Чтобы использовать систему, вы должны разрешить отправку и получение приложением информации проверки подлинности и обновлений, оплачиваемых в соответствии с тарифным планом, связанным с подключенным устройством.

Данные отправляются в компанию Ford в США через подключенное устройство. Информация передается в зашифрованном виде и включает ваш VIN-код, номер модуля SYNC, анонимные статистические данные об использовании и отладочную информацию. Обновления могут осуществляться автоматически.

Примечание: Необходимо включить мобильные приложения на каждом подключенном устройстве при первом включении мобильного приложения, использующего систему.

Примечание: При этом будет использоваться стандартная скорость передачи данных. Компания Ford не несет ответственности за любые дополнительные счета, которые вы можете получить от поставщика услуг за отправку и получение данных системой вашего автомобиля через подключенное устройство. Это справедливо и в отношении любых дополнительных расходов, возникших в результате нахождения автомобиля в зоне, не относящейся к домашней сети, то есть в отношении расценок для роуминга.

Статус приложения

Текущий статус приложения можно увидеть в меню settings. Приложение может иметь один из трех статусов:

Сообщение	Описание и принцип действия
Необх. обновл.	Система обнаружила, что новое приложение требует проверки подлинности или обновления общих разрешений, если это необходимо.
Обновлено	Обновление не требуется.
Обновление...	Система пытается получить обновление.

Команды в меню settings:

Сообщение	Описание и принцип действия
Запрос на обн.	Если требуется обновить приложение и вы хотите вручную запросить требуемое обновление, например если вы находитесь рядом с точкой доступа Wi-Fi.
Откл. обновл.	Выберите этот вариант для отключения автоматических обновлений.

Разрешения для приложений

Разрешения делятся по группам. Вы можете предоставить такие разрешения для группы индивидуально. Вы можете изменить статус группы разрешений в любой момент во время остановки автомобиля с помощью меню «Настройки».

Когда вы запускаете приложение через SYNC, система может попросить предоставить определенные разрешения, например:

- Чтобы разрешить вашему автомобилю предоставлять приложениям следующую информацию об автомобиле (включая перечисленные сведения, но не ограничиваясь ими): данные об уровне топлива, расходе топлива, частоте вращения двигателя, напряжении аккумуляторной

батареи, показаниях счетчика общего пробега, VIN-коде, температуре наружного воздуха, выбранной передаче, давлении в шинах, температуре окружающего воздуха, дате и времени.

- Чтобы разрешить вашему автомобилю передавать информацию о параметрах вождения (включая такие сведения, но не ограничиваясь ими): параметры системы МуКей, статус ремня безопасности, частота вращения двигателя, события тормозной системы, статус переключателя педали тормоза, ускорение, положение педали акселератора, статус переключателя педали сцепления, длина маршрута, стоимость маршрута, продолжительность импульса двигателя в процентах и time at speed в процентах.
- Чтобы разрешить автомобилю передавать информацию о расположении, в том числе GPS и скорости.
- Чтобы разрешить приложению передавать push-уведомления с использованием дисплея и голосовых функций автомобиля во время работы в фоновом режиме.

Примечание: Разрешения предоставляются только при первом использовании приложения в сочетании с SYNC.

Примечание: Компания Ford не несет ответственности, в том числе юридической, за любые нарушения или утрату конфиденциальности при использовании приложения или за разглашение любых данных об автомобиле, которые вы разрешили предоставлять приложению.

ИСПОЛЬЗОВАНИЕ SYNC™ НА МЕДИАПЛЕЕРЕ ВАШЕГО АВТОМОБИЛЯ

Вы можете воспроизводить музыку на вашем цифровом медиа-плеере через систему динамиков автомобиля с помощью меню медиа-контента системы или голосовых команд. Можно также сортировать и воспроизводить музыку с учетом конкретных категорий, таких как исполнители или альбомы.

SYNC поддерживает размещение почти любого медиапроигрывателя, включая iPod, Zune, функции воспроизведения проигрывателей устройств, а также большинство дисков USB. SYNC также поддерживает такие аудиоформаты, как MP3, WMA, WAV и AAC.

Убедитесь, что устройство USB правильно отформатировано и имеет следующие характеристики:

- USB 2.0.
- Поддерживается файловая система FAT16/32.
- Ток питания не выше 500 мА.

Примечание: Формат файла NTFS не поддерживается.

Формат аудиофайлов на устройстве USB должен быть следующим:

- MP3.
- Файлы WMA без защиты DRM.
- WAV.
- AAC.

Подключение вашего медиа-плеера к USB-порту

Примечание: Если применяемый медиапроигрыватель имеет выключатель питания, проверьте, чтобы устройство было включено.

Подключение с помощью голосовых команд

1. Подключите устройство к бортовому USB-порту автомобиля.
2. Нажмите кнопку голосового управления и по запросу произнесите:

Голосовая команда	Описание и принцип действия
(USB iPod MP3 [плеер])	Теперь вы можете воспроизводить музыку, говоря любые необходимые голосовые команды. См. перечень голосовых команд для управления медиа-плеером.

Произносить слова, которые отображаются в квадратных скобках, не требуется. Например, если отображается сообщение (USB [stick] | iPod | MP3 [player]), можно произнести команды USB или USB stick (USB-накопитель).

Подключение с помощью System Menu

1. Подключите устройство к бортовому

USB-порту автомобиля.

2. Нажмите и удерживайте кнопку **AUX**, пока на дисплее не появится сообщение об инициализации.

Сообщение	Описание и принцип действия
Просмотр USB	В зависимости от количества медиа-файлов, находящихся на подключенном устройстве, на дисплее может появиться сообщение с их перечнем. По завершении индексации на экран будет выведено меню воспроизведения.

Выберите одну из следующих возможностей:

Сообщение
Воспроизв. всё
Плейлисты
Песни
Исполнители
Альбомы
Жанры
Просмотр USB
Сбросить USB
Выход

Что сейчас играет?

В любое время при воспроизведении файла вы можете нажать кнопку Voice и спросить систему «Что воспроизводится?». Система читает теги метаданных (если они заполнены) текущей дорожки.

Голосовые команды медиа-плеера



Нажмите кнопку голосового управления и по запросу произнесите:

Голосовая команда	Описание и принцип действия
(USB iPod MP3 [плеер])	Теперь вы можете воспроизводить музыку, говоря любые необходимые голосовые команды.

Можно произнести любую из голосовых команд, которые отображаются в скобках и разделены символом "|". Например, отображается (what's | what is), если произнести what's или what is (что это).

Необходимо произнести любую из голосовых команд, которые отображаются вне скобок. Например, отображается исполнитель (what's | what is) воспроизводимой композиции, если произнести who plays this (what's or what is) (кто автор (что это)).

Затем любую из следующих фраз:

Голосовая команда	
(играть проиграть воспроизвести)	
пауза	
(играть проиграть включить воспроизвести) [альбом] [исполнителя]	*
Воспроизв. всё	
(играть проиграть включить воспроизвести) [исполнителя]	*
(играть проиграть включить воспроизвести) [жанр]	*
[играть проиграть воспроизвести] (следующую песню следующий трек)	
(играть проиграть включить воспроизвести) [плейлист]	*
[играть проиграть воспроизвести] (предыдущую песню предыдущий трек)	
(играть проиграть включить воспроизвести) [песню файл трек композицию]	*
выключить повтор	

Голосовая команда
[включить] повтор (одного одной в отдельности)
(найти показать просмотреть) альбом
(найти показать просмотреть) исполнителя
(найти показать просмотреть) жанр
(найти показать просмотреть) плейлист
(найти показать просмотреть) все альбомы
(найти показать просмотреть) всех исполнителей
(найти показать просмотреть) все жанры
(найти показать просмотреть) все плейлисты
(найти показать просмотреть) все (песни записи)
включить случайное воспроизведение
выключить случайное воспроизведение

Голосовая команда
[играть проиграть включить воспроизвести] (похожее похожая музыка похожую музыку)
(что это что [сейчас] играет что

Голосовая команда
[сейчас] включено (что за какая) музыка [сейчас] играет)

* Эта голосовая команда недоступна до окончания индексации.

Справочник по голосовым командам

Голосовая команда	Описание и принцип действия
(найти показать просмотреть) жанр	Система осуществляет поиск всех данных проиндексированной музыки и, если данные доступны, начинает воспроизводить выбранный тип музыки.
[играть проиграть включить воспроизвести] (похожее похожая музыка похожую музыку)	Система создает список воспроизведения и затем воспроизводит музыку, схожую с воспроизводимой в настоящее время с устройства, подключенного к USB-порту с помощью проиндексированных тегов метаданных.
(найти показать просмотреть) исполнителя	Система осуществляет поиск определенного артиста, дорожки или альбома среди музыка, проиндексированной с устройства, подключенного к USB-порту.
(найти показать просмотреть) альбом	Система осуществляет поиск определенного артиста, дорожки или альбома среди музыка, проиндексированной с устройства, подключенного к USB-порту.

Система также может воспроизводить музыку с вашего мобильного телефона через подключение Bluetooth.

Чтобы включить функцию Bluetooth аудио, используйте кнопку **AUX** или **Source**. Можно также нажать кнопку голосового управления и, дождавшись запроса, произнести:

Голосовая команда	Описание и принцип действия
Bluetooth (аудио стерео)	

Затем любую из следующих фраз:

Голосовая команда	Описание и принцип действия
пауза	
(играть проиграть воспроизвести)	
[играть проиграть воспроизвести] (следующую песню следующий трек)	
[играть проиграть воспроизвести] (предыдущую песню предыдущий трек)	

Нажмите кнопку **AUX**, чтобы выбрать воспроизведение через USB.

Функции меню Media

Меню мультимедиа позволяет выбрать способ воспроизведения музыки (например, по исполнителям, жанрам, со случайным воспроизведением или повтором), найти аналогичную музыку или сбросить индекс применяемых устройств USB.

Сообщение	Описание и принцип действия
Опц.	Эта команда открывает меню для работы с медиафайлами.

Затем любую из следующих фраз:

Сообщение	Описание и принцип действия
Слч.	Выберите воспроизведение музыки в случайном порядке или с повтором. После того, как выбор сделан, он остается включенным до его отключения.
Повтор песни	Выберите воспроизведение музыки в случайном порядке или с повтором. После того, как выбор сделан, он остается включенным до его отключения.
Похож. музыка	Обеспечивает воспроизведение музыки похожей на содержащуюся в текущем плейлисте через порт USB. Система использует метаданные каждой песни, чтобы составить список воспроизведения. Затем система создает новый список аналогичных дорожек и начинает воспроизведение. Для этой функции необходимо, чтобы теги метаданных были доступны. При наличии нескольких устройств воспроизведения и незаполненных тегах метаданных названия песен не будут доступны в системе распознавания речи, меню воспроизведения или этой команды. Впрочем, если вы сохраните эти песни на вашем устройстве воспроизведения в режиме storage device, они будут доступны в системе распознавания речи, меню воспроизведения или данной команде. Система записывает значение unknown во все незаполненные теги метаданных.
Сброс USB	Сброс индекса USB устройств. После завершения индексации из USB библиотеки можно будет выбрать аудиофайлы для воспроизведения.

Доступ к USB библиотеке

1. Подключите устройство к бортовому USB-порту автомобиля.

2. Нажмите кнопку **AUX**, чтобы выбрать воспроизведение через USB.

Сообщение	Описание и принцип действия
Просмотр USB	Это меню позволяет выбрать и воспроизводить медиафайлы по исполнителям, альбомам, жанрам, плейлистам и дорожкам или даже просматривать, что находится на устройстве USB.

Если доступных медиа-файлов нет, на дисплее отображается, что их нет. При наличии медиафайлов предоставляются следующие варианты прокрутки по ним и выбора:

Сообщение	Описание и принцип действия
Воспроизв. всё	<p>Воспроизвести все проиндексированные медиа-файлы с устройства в последовательности их нумерации. *</p> <ol style="list-style-type: none"> 1. Нажмите OK для выбора. Наименование первой дорожки появится на дисплее.
Плейлисты	<p>Откройте плей-листы в форматах ASX, M3U, WPL или MTP. *</p> <ol style="list-style-type: none"> 1. Нажмите OK для выбора. 2. Выполните прокрутку, чтобы выбрать желаемый плейлист, затем нажмите кнопку OK.
Песни	<p>Найдите и воспроизведите конкретную индексированную дорожку. *</p> <ol style="list-style-type: none"> 1. Нажмите OK для выбора. 2. Выполните прокрутку, чтобы выбрать желаемую дорожку, затем нажмите кнопку OK.
Исполнители	<p>Отсортировать все проиндексированные медиа-файлы по артистам. После выбора система отображает списки и затем воспроизводит всех артистов и дорожки в алфавитном порядке. *</p> <ol style="list-style-type: none"> 1. Нажмите OK для выбора. 2. Выполните прокрутку, чтобы выбрать желаемого исполнителя, затем нажмите кнопку OK.
Альбомы	<p>Отсортировать все проиндексированные медиа-файлы по альбомам. *</p> <ol style="list-style-type: none"> 1. Нажмите OK для выбора. 2. Выполните прокрутку, чтобы выбрать желаемый альбом, затем нажмите кнопку OK.

Сообщение	Описание и принцип действия
Жанры	<p>Отсортируйте проиндексированную музыку по жанрам. *</p> <ol style="list-style-type: none"> 1. Нажмите OK для выбора. 2. Выполните прокрутку, чтобы выбрать желаемый жанр, затем нажмите кнопку OK.
Просмотр USB	<p>Посмотреть все поддерживаемые цифровые медиа-файлы на медиа-устройстве, подключенном к USB-порту. Предусмотрена возможность просматривать только медиафайлы, совместимые с SYNC; другие хранящиеся файлы остаются невидимыми.</p> <ol style="list-style-type: none"> 1. Нажмите OK для выбора. 2. Выполните прокрутку для просмотра индексированных медиафайлов на флеш-диске, затем нажмите кнопку OK.
Сбросить USB	<p>Сброс индекса USB устройств. После завершения индексации из USB библиотеки можно будет выбрать аудиофайлы для воспроизведения.</p>

* Можно использовать эту кнопку в нижней части дисплея аудиосистемы для быстрого перехода к определенной категории, обозначенной буквой алфавита. Для быстрого передвижения по списку можно также воспользоваться алфавитными кнопками цифровой клавиатуры.

Bluetooth устройства и системные настройки

Для доступа к этим меню воспользуйтесь дисплеем. См. **Использование SYNC™ на вашем телефоне** (стр. 215).

SYNC™, ПОИСК И УСТРАНЕНИЕ НЕИСПРАВНОСТЕЙ

Система SYNC проста в использовании. Однако при возникновении вопросов, см. приведенные ниже таблицы.

Чтобы проверить совместимость вашего мобильного телефона, посетите региональный сайт компании Ford.

Нарушения в работе сотового телефона		
Выпуск	Возможные причины	Возможное решение
Сильный фоновый шум по время разговора по телефону.	Настройки управления звуков на вашем телефоне могут влиять на работу SYNC.	Для получения сведений об аудионастройках см. руководство по своему устройству.
Во время звонка я слышу абонента, но он не слышит меня.	Возможная неисправность телефона.	Попробуйте выключить сотовый телефон, выполнить его сброс или вынуть аккумуляторную батарею, затем повторите попытку.
		Убедитесь, что микрофон системы SYNC не выключен.
SYNC не может загрузить мою телефонную книгу.	Данная функция зависит от модели телефона.	Проверьте совместимость вашего телефона.
	Возможная неисправность телефона.	Попробуйте выключить сотовый телефон, выполнить его сброс или вынуть аккумуляторную батарею, затем повторите попытку.
		Попробуйте передать записи из телефонной книги мобильного телефона в систему SYNC с помощью функции «Доб. контакты».
Необходимо включить функцию поддержки сотового телефона и автоматической загрузки телефонной книги в SYNC.		
Система производит «Phonebook downloaded», но моя телефонная книга SYNC пуста или в ней отсутствуют контакты.	Ограничение возможностей вашего телефона.	Попробуйте передать записи из телефонной книги мобильного телефона в систему SYNC с помощью функции «Доб. контакты».
		Если отсутствующие контакты хранятся на SIM-карте, попробуйте перенести их в память мобильного телефона.
		Удалите все изображения или особенные мелодии, связанные с отсутствующими записями.

Нарушения в работе сотового телефона		
Выпуск	Возможные причины	Возможное решение
		Необходимо включить функцию поддержки сотового телефона и автоматической загрузки телефонной книги в SYNC.
Наличие проблем с подключением мобильного телефона к SYNC.	Данная функция зависит от модели телефона.	Проверьте совместимость вашего телефона.
	Возможная неисправность телефона.	Попытайтесь выключить сотовый телефон, выполнить его сброс или вынуть аккумуляторную батарею, затем повторите попытку.
		Попробуйте удалить устройство из SYNC, удалить SYNC из устройства и повторите попытку.
		Проверьте настройки безопасности и настройки быстрого автоматического принятия устройства, связанные с Bluetooth-соединением между SYNC и мобильным телефоном.
		Обновите встроенное программное обеспечение (прошивку) мобильного телефона.
		Выключите функцию автоматической загрузки.
Невозможность работы с текстовыми сообщениями в SYNC.	Данная функция зависит от модели телефона.	Проверьте совместимость вашего телефона.
	Возможная неисправность телефона.	Попытайтесь выключить сотовый телефон, выполнить его сброс или вынуть аккумуляторную батарею, затем повторите попытку.
	iPhone	<ul style="list-style-type: none"> • Перейдите к настройкам своего мобильного телефона • Перейдите в меню Bluetooth • Убедитесь, что Bluetooth-соединение не включено.

Нарушения в работе сотового телефона		
Выпуск	Возможные причины	Возможное решение
		<ul style="list-style-type: none"> • Нажмите синий круг, чтобы перейти в следующее меню. • Включите уведомления. • Синхронизируйте контакты. <p>Теперь iPhone настроен для пересылки входящих текстовых сообщений в систему SYNC.</p> <p>Повторите эти действия для систем Sync других автомобилей, к которым выполнено подключение.</p> <p>iPhone будет пересылать входящие текстовые сообщения в систему SYNC только в том случае, если она разблокирована.</p> <p>Ответ на текстовые сообщения с помощью системы SYNC не поддерживается iPhone.</p> <p>Текстовые сообщения из приложений WhatsApp и Facebook Messenger не поддерживаются.</p>
Невозможно прослушать текстовые сообщения, содержащие звуковую информацию, в мобильном телефоне.	Данная функция зависит от модели телефона.	<p>Ваш телефон должен поддерживать загрузку текстовых сообщений с помощью Bluetooth, чтобы получать входящие сообщения.</p> <p>Откройте меню передачи СМС SYNC, чтобы определить, поддерживает ли сотовый телефон эту функцию.</p> <p>Нажмите кнопку PHONE, затем выполните прокрутку, чтобы выбрать «СМС» и нажмите OK.</p>
	Мобильный телефон ограничен в возможностях.	<p>Все модели сотовых телефонов имеют свои отличия, поэтому см. руководство по своему устройству, чтобы подключить конкретный сотовый телефон. В действительности, различия в процедуре подсоединения мобильных телефонов существуют из-за разных производителей, моделей, операторов сотовой сети и версий программного обеспечения.</p>

Нарушения в работе USB и мультимедиа		
Выпуск	Возможные причины	Возможное решение
Проблемы с подключением моего устройства.	Возможная неисправность устройства.	Попытайтесь выключить устройство, выполнить его переустановку или снять аккумуляторную батарею, затем повторите попытку.
		Убедитесь, что вы используете кабель производителя.
		Проследите за тем, чтобы кабель USB был правильно вставлен в устройство и в USB-порт автомобиля.
		Убедитесь, что устройство не имеет программы автоматической установки или активных настроек безопасности.
SYNC не распознает устройство при включении зажигания.	Это ограничение функционирования устройства.	Убедитесь, что вы не подвергали ваше устройство в автомобиле воздействию слишком высоких или слишком низких температур.
Bluetooth-аудио не осуществляет потоковую передачу.	Данная функция зависит от модели телефона.	Обязательно подключите устройство к SYNC и нажмите на устройстве кнопку воспроизведения.
	Устройство не подключено.	
SYNC не распознает музыку, находящуюся в устройстве.	Ваши музыкальные файлы не содержат правильных данных об артисте, альбоме или жанре.	Убедитесь, что данные всех песен доступны.
	Файлы могут быть повреждены.	Попытайтесь заменить поврежденный файл новой версией.
	Для песни может быть установлена защита авторских прав, которая не допускает ее воспроизведение.	При работе с некоторыми устройствами требуется изменить настройки USB с поддержки накопителей большой емкости на поддержку режима «перезапись со сменой носителя».

Нарушения в работе USB и мультимедиа		
Выпуск	Возможные причины	Возможное решение
Когда я подключаю свой iPhone или iPod Touch одновременно через USB и Bluetooth Audio, иногда я не слышу ни звука.	Это ограничение функционирования устройства.	При воспроизведении аудиофайла коснитесь иконки воспроизведения с аудиоприбора, находящейся в самом низу экрана iPhone или iPod Touch.
		Для прослушивания аудиофайлов с iPhone или iPod Touch через Bluetooth audio выберите SYNC.
		Для прослушивания аудиофайлов с iPhone или iPod Touch через порт USB выберите опцию «док-разъём».

Нарушения в работе голосовых команд		
Выпуск	Возможные причины	Возможное решение
SYNC не понимает голосовых команд.	Использование неверных голосовых команд.	Просмотрите еще раз соответствующие разделы, в которых описываются голосовые команды телефона и голосовые команды медиа-устройства.
		Во время сеанса активного речевого взаимодействия используйте список голосовых команд на дисплее аудиосистемы.
	Голосовая команда подается слишком быстро или в неправильный момент.	Обратите внимание, что микрофон системы SYNC находится или в зеркале заднего вида или во внутренней обшивке потолка непосредственно над ветровым стеклом.
SYNC не понимает наименование песни или имя артиста.	Использование неверных голосовых команд.	Просмотрите еще раз соответствующий раздел, в котором описываются голосовые команды медиа-устройства.
	Возможно, имя произносится не точно так, как оно сохранено в системе.	Произнесите название песни или имя исполнителя точно так же, как они сохранены в системе. Если произнести «Play Artist Prince», система не воспроизведет музыку из альбома «Prince and the Revolution» или «Prince and the New Power Generation».

Нарушения в работе голосовых команд		
Выпуск	Возможные причины	Возможное решение
		Убедитесь, что вы произносите наименование полностью, например, California remix featuring Jennifer Nettles.
		Если в названиях песен присутствуют прописные буквы, необходимо их произносить. LOLA необходимо произносить как L-O-L-A.
	Система читает наименование (имя) не так, как оно произносится.	Не используйте специальные символы в названиях, поскольку система их не распознает.
SYNC не понимает или осуществляет звонок неправильному абоненту, когда я хочу выполнить вызов.	Использование неверных голосовых команд.	Просмотрите еще раз соответствующий раздел, в котором описываются голосовые команды мобильного телефона.
		В случае непонимания системой голосовой команды можно воспользоваться телефоном и списком доступных медиа-файлов для получения списка возможных вариантов. См. Использование функции распознавания речи (стр. 212).
	Возможно, имя произносится не точно так, как оно сохранено в системе.	Обязательно произносите имена точно так же, как они сохранены в системе. Например, если имя контактного лица — Joe Wilson, произносите «Call Joe Wilson».
		Система работает лучше, если вы укажете полные имена, например, Joe Wilson вместо Joe.
Имена абонентов в вашей телефонной книге, возможно, слишком коротки и схожи или содержат специальные символы.	Не используйте специальные символы, такие как 123 или ICE, поскольку система не распознает их.	

Нарушения в работе голосовых команд		
Выпуск	Возможные причины	Возможное решение
	Данные о контактных лицах в телефонной книге могут быть заданы с применением прописных букв.	Если в именах контактов заданы прописные буквы, их необходимо произносить. JAKE необходимо произносить как Call J-A-K-E.
Система голосового управления SYNC не может правильно распознать иностранные имена из списка контактов мобильного телефона.	Можно произносить иностранные имена, используя язык, выбранный в настоящее время для SYNC.	Система SYNC использует фонетические правила выбранного языка для распознавания имен контактов, сохраненных в памяти мобильного телефона. Полезное указание: можно выбрать контактное лицо вручную. Нажмите PHONE . Выберите опцию для телефонной книги, затем имя контактного лица. Чтобы прослушать его, нажмите экранную кнопку. Система SYNC прочитает имя контакта, тем самым подсказывая, какого произношения следует придерживаться.
Система голосового управления SYNC не может правильно распознать иностранные названия дорожек, исполнителей, альбомов, жанров, плейлистов с медиа-плеера или флэш-накопителя USB.	Можно произносить иностранные имена, используя язык, выбранный в настоящее время для SYNC.	Система SYNC использует фонетические правила выбранного языка для распознавания имен контактов, сохраненных в памяти медиа-плеера или во флэш-накопителе USB. Система может делать исключения для имен очень популярных исполнителей (например, U2), так что для них вы всегда можете использовать английский язык.

Нарушения в работе голосовых команд		
Выпуск	Возможные причины	Возможное решение
<p>Система вырабатывает речевые запросы и произношение некоторых слов, которое не всегда точно соответствует моему языку.</p>	<p>Система SYNC использует технологию голосовых сообщений «текст–речь».</p>	<p>SYNC использует синтезированный голос, а не предварительно записанный человеческий голос.</p> <p>Система SYNC обеспечивает возможность новых функций голосового управления на многих языках. Вызов по имени контакта напрямую из телефонной книги без предварительной записи (например, «позвонить Джону Смиту») или выбор дорожки, артиста, альбома, жанра или плейлиста для воспроизведения напрямую с медиаплеера (например, «воспроизвести артиста Мадонну»).</p>
<p>Я перед этим применял систему голосового управления Bluetooth, которая обеспечивала для меня управление радиоприбором, компакт-диск и системами управления микроклиматом. Почему SYNC не предоставляет возможность управления данными системами?</p>	<p>SYNC разрабатывалась для управления мобильными устройствами и контентом, сохраненным в их памяти.</p>	<p>SYNC обеспечивает существенное расширение возможностей по сравнению с предшествующей системой, в частности, позволяет набирать номер по имени контактного лица непосредственно из телефонной книги, без предварительной регистрации (например, “call John Smith”) или выбирать дорожку, исполнителя, альбом, жанр или плейлист непосредственно из медиапроигрывателя (например, «play artist Madonna»).</p>

Общие указания		
Выпуск	Возможные причины	Возможное решение
<p>Язык, выбранный для щитка приборов, информационного и развлекательного дисплея не соответствует языку SYNC (телефон, USB, Bluetooth Audio, речевое управление и речевые запросы).</p>	<p>SYNC не поддерживает выбранный в настоящее время язык для щитка приборов, информационного и развлекательного дисплея.</p>	<p>Система SYNC поддерживает только четыре языка в одном пакете, включающего вывод текста на дисплей, голосовое управление и голосовые подсказки. Страна, в которой куплен автомобиль, требует применения четырех языков с учетом их наибольшего распространения. Если выбранный язык недоступен, SYNC оставляет текущий активный язык.</p>
		<p>Система SYNC обеспечивает возможность новых функций голосового управления на многих языках. Вызов по имени контакта напрямую из телефонной книги без предварительной записи (например, «позвонить Джону Смиту») или выбор дорожки, артиста, альбома, жанра или плейлиста для воспроизведения напрямую с медиаплеера (например, «воспроизвести артиста Мадонну»).</p>

Приложения

ЭЛЕКТРОМАГНИТНАЯ СОВМЕСТИМОСТЬ

ПРЕДУПРЕЖДЕНИЯ

 Ваш автомобиль проверен и сертифицирован на соответствие европейским нормам электромагнитной совместимости (72/245/ЕЕС, норма UN ECE10 или другим применимым местным требованиям). Вы несете полную ответственность за соответствие установленного вами дополнительного оборудования автомобиля требованиям местного законодательства. Установку любого оборудования следует проводить у авторизованного дилера.

 Радиопередающее оборудование (например, сотовые телефоны, любительские радиопередатчики и т. п.) можно подключать к автомобилю, только если их характеристики соответствуют характеристикам, указанным в следующей таблице. Для их установки и использования не требуется выполнение специальных условий или проведение каких-либо мероприятий.

ПРЕДУПРЕЖДЕНИЯ

 Не устанавливайте приемопередатчики, микрофоны, громкоговорители или иные устройства в зоне раскрытия подушек безопасности.

 Не крепите кабели антенны к проводке автомобиля, топливопроводам или трубопроводам тормозной системы.

 Антенна и кабели питания должны устанавливаться на расстоянии не менее 4 дюймов (10 см) от любых электронных блоков и подушек безопасности.

Примечание: Антенна может устанавливаться только на крыше вашего автомобиля в тех местах, которые показаны на рисунке.

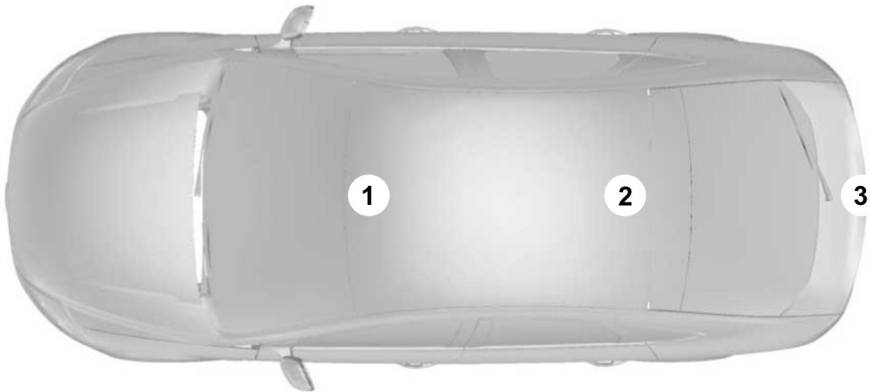

E179096

Приложения

Диапазон частот МГц	Максимальная выходная мощность Вт (на пике RMS)	Положение антенны
1 – 30	50 W	2. 3
30 – 54	50 W	1. 2
68 – 87,5	50 W	1. 2
142 – 176	50 W	1. 2
380 – 512	50 W	1. 2
806 – 940	10 W	1. 2
1200 – 1400	10 W	1. 2
1710 – 1885	10 W	1. 2
1885 – 2025	10 W	1. 2

Примечание: После установки любых радиочастотных передатчиков проверьте отсутствие взаимного влияния радиопередатчика и всех электронных устройств автомобиля как во время остановки, так и во время движения автомобиля.

Проверьте все системы электрооборудования:

- при включенном зажигании
- при работающем двигателе
- во время дорожного теста при движении автомобиля с различными скоростями.

Убедитесь, что напряженность электромагнитных полей, создаваемых в салоне автомобиля работающим передатчиком, не превышает приемлемого для человека уровня.

ЛИЦЕНЗИОННОЕ СОГЛАШЕНИЕ С КОНЕЧНЫМ ПОЛЬЗОВАТЕЛЕМ

Лицензионное соглашение SYNC® с конечным пользователем (EULA)

- Вы приобрели устройство (далее «УСТРОЙСТВО»), которое включает программное обеспечение по лицензии компании Ford Motor и ее дочерних предприятий (далее «FORD MOTOR») от дочернего предприятия корпорации Майкрософт (далее «MS»). Это установленное программное обеспечение от компании MS, так же как и соответствующие носители, печатные материалы, «онлайновая» или электронная документация (далее «ПРОГРАММНОЕ ОБЕСПЕЧЕНИЕ MS») находятся под

Приложения

защитой международных законов и соглашений об интеллектуальной собственности. ПРОГРАММНОЕ ОБЕСПЕЧЕНИЕ MS не продается, а предоставляется в пользование по лицензии. Все права защищены.

- ПРОГРАММНОЕ ОБЕСПЕЧЕНИЕ MS может быть связано с помощью интерфейса и/или сообщаться, или может быть позднее обновлено для связи через интерфейс и/или сообщения с дополнительным программным обеспечением и/или системами, предоставляемыми компанией FORD MOTOR. Дополнительное программное обеспечение и системы, произведенные компанией FORD MOTOR, так же как и соответствующие носители, печатные материалы, «онлайновая» или электронная документация (далее «ПРОГРАММНОЕ ОБЕСПЕЧЕНИЕ FORD») находятся под защитой международных законов и соглашений об интеллектуальной собственности. ПРОГРАММНОЕ ОБЕСПЕЧЕНИЕ FORD не продается, а предоставляется в пользование по лицензии. Все права защищены.

- ПРОГРАММНОЕ ОБЕСПЕЧЕНИЕ MS и/или ПРОГРАММНОЕ ОБЕСПЕЧЕНИЕ FORD может быть связано с помощью интерфейса и/или сообщаться, или может быть позднее обновлено для связи через интерфейс и/или для сообщения с дополнительным программным обеспечением и/или системами, предоставляемыми сторонними поставщиками программного обеспечения и услуг. Дополнительное программное обеспечение и услуги сторонних производителей, так же как и соответствующие носители, печатные материалы, «онлайновая» или электронная документация (далее «ПРОГРАММНОЕ ОБЕСПЕЧЕНИЕ СТОРОННИХ ПРОИЗВОДИТЕЛЕЙ») находятся под защитой международных законов и соглашений об интеллектуальной собственности. ПРОГРАММНОЕ ОБЕСПЕЧЕНИЕ СТОРОННИХ ПРОИЗВОДИТЕЛЕЙ не продается, а предоставляется в пользование по лицензии. Все права защищены.
- ПРОГРАММНОЕ ОБЕСПЕЧЕНИЕ MS, ПРОГРАММНОЕ ОБЕСПЕЧЕНИЕ FORD и ПРОГРАММНОЕ ОБЕСПЕЧЕНИЕ СТОРОННИХ ПРОИЗВОДИТЕЛЕЙ далее все вместе и по отдельности будут именоваться «ПРОГРАММНОЕ ОБЕСПЕЧЕНИЕ».

ЕСЛИ ВЫ НЕ СОГЛАСНЫ С УСЛОВИЯМИ ДАННОГО ЛИЦЕНЗИОННОГО СОГЛАШЕНИЯ С КОНЕЧНЫМ ПОЛЬЗОВАТЕЛЕМ (EULA), НЕ ИСПОЛЬЗУЙТЕ ДАННОЕ УСТРОЙСТВО ИЛИ НЕ КОПИРУЙТЕ ПРОГРАММНОЕ ОБЕСПЕЧЕНИЕ. ЛЮБОЕ ИСПОЛЬЗОВАНИЕ ПРОГРАММНОГО ОБЕСПЕЧЕНИЯ, ВКЛЮЧАЯ, НО НЕ ОГРАНИЧИВАЯСЬ,

Приложения

ИСПОЛЬЗОВАНИЕМ НА ДАННОМ УСТРОЙСТВЕ, БУДЕТ ОЗНАЧАТЬ ВАШЕ СОГЛАСИЕ С ПОЛОЖЕНИЯМИ НАСТОЯЩЕГО ЛИЦЕНЗИОННОГО СОГЛАШЕНИЯ С КОНЕЧНЫМ ПОЛЬЗОВАТЕЛЕМ (EULA) (ИЛИ ПОДТВЕРЖДЕНИЕ ЛЮБОГО РАНЕЕ ВЫРАЖЕННОГО СОГЛАСИЯ).

ПРЕДОСТАВЛЕНИЕ ЛИЦЕНЗИИ НА ПРОГРАММНОЕ ОБЕСПЕЧЕНИЕ

Данное лицензионное соглашение с конечным пользователем (EULA) предоставляет вам лицензию на следующее.

- Использование ПРОГРАММНОГО ОБЕСПЕЧЕНИЯ в том виде, как оно установлено на УСТРОЙСТВЕ, или иначе, через интерфейс связи с системами и/или услугами, предоставленными от лица или при посредничестве компании FORD MOTOR или ее сторонних поставщиков программного обеспечения и услуг.

Другие права и ограничения

- **Распознавание речи:** если ПРОГРАММНОЕ ОБЕСПЕЧЕНИЕ включает компонент(-ы) распознавания речи, следует понимать, что распознавание речи является по своей сути статистическим процессом, и ошибки распознавания во время этого процесса неизбежны. Ни

компания FORD MOTOR, ни ее поставщики, не несут ответственности за ущерб, который могут нанести ошибки, возникающие в процессе распознавания речи.

- **Ограничения на вскрытие технологий, декомпиляцию и дизассемблирование:** вы не имеете права совершать, а также позволять третьим лицам совершать следующие действия: вскрывать технологии, осуществлять декомпиляцию или дизассемблирование ПРОГРАММНОГО ОБЕСПЕЧЕНИЯ за исключением случаев и только в той степени, когда это прямо разрешено применимым законодательством, несмотря на данное ограничение.

- **Ограничения на распространение, копирование, изменение и создание производных программ:** вы не имеете права распространять, копировать, вносить изменения или создавать производные программы на основе ПРОГРАММНОГО ОБЕСПЕЧЕНИЯ за исключением случаев и только в той степени, когда это прямо разрешено применимым законодательством, несмотря на данное ограничение.

- **Единое лицензионное соглашение с конечным пользователем (EULA):** документы конечного пользователя на УСТРОЙСТВО и соответствующие системы и услуги могут содержать несколько лицензионных соглашений с конечным пользователем (EULA), такие как многоязычные переводы и/или версии на нескольких носителях (например, в пользовательской документации и в программном обеспечении). Даже

Приложения

получив несколько лицензионных соглашений с конечным пользователем (EULA), у вас есть право на использование только одной (1) копии ПРОГРАММНОГО ОБЕСПЕЧЕНИЯ.

• **Передача ПРОГРАММНОГО**

ОБЕСПЕЧЕНИЯ: вы можете передать на постоянной основе свои права по данному Лицензионному соглашению с конечным пользователем (EULA) только в рамках продажи или передачи УСТРОЙСТВА, при условии, что вы не оставляете у себя копий, передаете ПРОГРАММНОЕ ОБЕСПЕЧЕНИЕ полностью (включая все части компонентов, носители и печатные материалы, любые обновления и Сертификат (-ы) подлинности, если они есть), а получатель выражает свое согласие с условиями данного лицензионного соглашения с конечным пользователем (EULA). Если данное ПРОГРАММНОЕ ОБЕСПЕЧЕНИЕ является обновлением, любая его передача должна включать в себя все ранние версии данного ПРОГРАММНОГО ОБЕСПЕЧЕНИЯ.

• **Прекращение действия**

соглашения: без ущерба для каких-либо прав компания FORD MOTOR или MS могут расторгнуть настоящее лицензионное соглашение с конечным пользователем (EULA) в случае нарушения вами его условий.

• **Обновления для системы**

безопасности/управление цифровыми правами: владельцы содержимого используют технологию WMDRM, которая включена в ваше УСТРОЙСТВО, для защиты интеллектуальной собственности, включая содержимое, охраняемое авторским

правом. Части ПРОГРАММНОГО ОБЕСПЕЧЕНИЯ на вашем УСТРОЙСТВЕ используют программное обеспечение WMDRM для получения доступа к содержимому, защищенному WMDRM. Если программному обеспечению WMDRM не удастся обеспечить защиту содержимого, его владельцы могут потребовать от Microsoft отмены полномочия ПРОГРАММНОГО ОБЕСПЕЧЕНИЯ по использованию технологии WMDRM для воспроизведения или копирования защищенного содержимого. Эти меры не распространяются на незащищенное содержимое. При загрузке лицензий для защищенного содержимого вашим УСТРОЙСТВОМ вы тем самым соглашаетесь с тем, что Microsoft может включить в комплект лицензий список отзыва. Владельцы содержимого могут потребовать от вас обновления ПРОГРАММНОГО ОБЕСПЕЧЕНИЯ на вашем УСТРОЙСТВЕ для доступа к предоставляемому ими содержимому. В случае отказа вы не сможете получить доступ к содержимому, для получения которого требуется обновление.

• **Согласие на использование**

данных: вы соглашаетесь с тем, что MS, корпорация Майкрософт, компания FORD MOTOR, сторонние поставщики программного обеспечения и систем, их дочерние предприятия и/или назначенный агент могут осуществлять сбор и использование технических сведений, полученных любым способом в рамках оказания услуг поддержки, связанных с ПРОГРАММНЫМ ОБЕСПЕЧЕНИЕМ или соответствующих услуг. MS, корпорация Майкрософт, компания

Приложения

FORD MOTOR, сторонние поставщики программного обеспечения и услуг, их дочерние предприятия и/или назначенный агент могут использовать данные сведения исключительно в целях повышения качества своей продукции или дача предоставления вам специализированных услуг или технологий. MS, корпорация Майкрософт, компания FORD MOTOR, сторонние поставщики программного обеспечения и систем, их дочерние предприятия и/или назначенный агент могут передавать эти сведения третьим лицам, но в анонимной форме, не идентифицирующей вас.

- **Компоненты для получения услуг через Интернет:** ПРОГРАММНОЕ ОБЕСПЕЧЕНИЕ может содержать компоненты, которые позволяют использовать определенные услуги через Интернет. Вы признаете и соглашаетесь с тем, что MS, корпорация Майкрософт, компания FORD MOTOR, сторонние поставщики программного обеспечения и систем, их дочерние предприятия и/или их назначенный агент могут осуществлять автоматическую проверку используемой вами версии ПРОГРАММНОГО ОБЕСПЕЧЕНИЯ и/или ее компонентов, предоставлять обновления или дополнения для ПРОГРАММНОГО ОБЕСПЕЧЕНИЯ, которые могут автоматически загружаться на ваше УСТРОЙСТВО.
- **Дополнительное программное обеспечение/услуги:** ПРОГРАММНОЕ ОБЕСПЕЧЕНИЕ может позволить компании FORD MOTOR, сторонним поставщикам программного обеспечения и услуг,

MS, корпорации Майкрософт, их дочерним предприятиям и/или их назначенному агенту, предоставлять вам или обеспечивать доступ к обновлениям ПРОГРАММНОГО ОБЕСПЕЧЕНИЯ, дополнениям, подключаемым элементам или компонентам для получения услуг через Интернет для ПРОГРАММНОГО ОБЕСПЕЧЕНИЯ после приобретения вами исходной копии ПРОГРАММНОГО ОБЕСПЕЧЕНИЯ (далее «Дополнительные компоненты»).

Если компания FORD MOTOR или сторонние поставщики программного обеспечения и услуг предоставляют вам и обеспечивают доступ к Дополнительным компонентам, при этом не внося дополнительные положения в лицензионное соглашение с конечным пользователем (EULA) касательно этих Дополнительных компонентов, то на них распространяются условия данного лицензионного соглашения с конечным пользователем.

Если MS, корпорация Майкрософт, их дочерние предприятия и/или их назначенный агент предоставляют Дополнительные компоненты без дополнительных условий лицензионного соглашения с конечным пользователем (EULA), то на них распространяются условия настоящего лицензионного соглашения с конечным пользователем (EULA), кроме тех случаев, когда MS, корпорация Майкрософт или дочернее предприятие, предоставляющее Дополнительный компонент(-ы), выступает в роли лицензиара Дополнительного компонента(-ов).

Приложения

Компания FORD MOTOR, MS, корпорация Майкрософт, их дочерние предприятия и/или их назначенный агент оставляют за собой право прекратить без обязательств оказание любых услуг через Интернет, которые предоставляются вам или доступ к которым вы получаете, используя ПРОГРАММНОЕ ОБЕСПЕЧЕНИЕ.

- **Ссылки на веб-узлы третьих лиц:** с помощью ПРОГРАММНОГО ОБЕСПЕЧЕНИЯ MS вы можете переходить на веб-узлы третьих лиц. Веб-узлы третьих лиц не находятся под управлением MS, корпорации Майкрософт, ее дочерних предприятий и/или их назначенного агента. Ни MS, ни корпорация Майкрософт, ни их дочерние предприятия и/или их назначенный агент не несут ответственности за (i) содержимое, полученное с веб-узла третьих лиц, ссылки, размещенные на веб-узлах третьих лиц, или любые изменения или обновления на веб-узлах третьих лиц; либо за (ii) Интернет-вещание или иную форму передачи данных с веб-узлов третьих лиц. ПРОГРАММНОЕ ОБЕСПЕЧЕНИЕ предоставляет ссылки на веб-узлы третьих лиц только для вашего удобства, и включение ссылки не означает, что MS, корпорация Майкрософт, их дочерние предприятия и/или их назначенный агент одобряют содержимое веб-узла третьего лица.
- **Обязанность ответственного вождения:** вы осознаете свою ответственность ответственного вождения транспортного средства и внимательного поведения на дороге. Вы обязаны прочитать и соблюдать инструкцию по эксплуатации УСТРОЙСТВА, в особенности положения, касающиеся безопасности и всевозможных рисков, связанных с использованием УСТРОЙСТВА.

Приложения

ОБНОВЛЕНИЯ И НОСИТЕЛИ ДЛЯ ВОССТАНОВЛЕНИЯ СИСТЕМЫ: если ПРОГРАММНОЕ ОБЕСПЕЧЕНИЕ предоставляется компанией FORD MOTOR отдельно от УСТРОЙСТВА на таком носителе, как микросхема ПЗУ, диске (-и) CD ROM, путем загрузки через Интернет или другими способами, и сопровождается маркировкой «Только для выполнения обновлений» или «Только для восстановления системы», вы можете установить только одну (1) копию такого ПРОГРАММНОГО ОБЕСПЕЧЕНИЯ на УСТРОЙСТВО в качестве замены существующего и использовать его в соответствии с данным лицензионным соглашением с конечным пользователем (EULA), включая любые дополнительные условия EULA, сопровождающие обновленную версию ПРОГРАММНОГО ОБЕСПЕЧЕНИЯ.

ПРАВА НА ИНТЕЛЛЕКТУАЛЬНУЮ СОБСТВЕННОСТЬ: все права собственности и защиты интеллектуальной собственности на и в отношении ПРОГРАММНОГО ОБЕСПЕЧЕНИЯ (включая, но не ограничиваясь, любые изображения, фотографии, анимацию, видео, аудио, музыку, текст и апплеты, входящие в ПРОГРАММНОЕ ОБЕСПЕЧЕНИЕ), сопроводительные печатные материалы и любые копии ПРОГРАММНОГО ОБЕСПЕЧЕНИЯ принадлежат MS, корпорации Майкрософт, компании FORD MOTOR, их дочерним предприятиям или поставщикам. ПРОГРАММНОЕ ОБЕСПЕЧЕНИЕ не продается, а предоставляется в пользование по лицензии. Вы не имеете права копировать печатные материалы, сопровождающие ПРОГРАММНОЕ ОБЕСПЕЧЕНИЕ. Все права собственности и защиты интеллектуальной собственности на и

в отношении содержимого, доступ к которому может быть получен при использовании ПРОГРАММНОГО ОБЕСПЕЧЕНИЯ, являются собственностью соответствующего владельца содержимого и могут быть защищены применимыми законами об авторских правах или другими законами и соглашениями по защите интеллектуальной собственности. Настоящее лицензионное соглашение с конечным пользователем (EULA) не дает вам никаких прав на использования такого содержимого. Все права, предоставление которых не упоминалось конкретно в настоящем лицензионном соглашении с конечным пользователем (EULA), принадлежат MS, корпорации Майкрософт, компании FORD MOTOR, сторонним поставщикам программного обеспечения и услуг, их дочерним предприятиям и поставщикам. Использование любых онлайн-услуг, доступ к которым дает использование ПРОГРАММНОГО ОБЕСПЕЧЕНИЯ, регулируется соответствующими условиями использования, распространяющимися на такие услуги. Если данное ПРОГРАММНОЕ ОБЕСПЕЧЕНИЕ содержит документацию, предоставленную только в электронной форме, вы можете распечатать одну копию.

ОГРАНИЧЕНИЯ НА ЭКСПОРТ: вы признаете, что на ПРОГРАММНОЕ ОБЕСПЕЧЕНИЕ распространяется экспортное законодательство США и Европейского Союза. Вы обязуетесь соблюдать все нормы международного и национального законодательства, применимого к ПРОГРАММНОМУ ОБЕСПЕЧЕНИЮ, включая Акты Бюро контроля за экспортом США, а также ограничения по конечным пользователям, порядку и регионам

Приложения

конечного использования ПРОГРАММНОГО ОБЕСПЕЧЕНИЯ, существующие в США и других странах. Дополнительную информацию можно получить по адресу <http://www.microsoft.com/exporting/>.

ТОВАРНЫЕ ЗНАКИ: настоящее лицензионное соглашение с конечным пользователем (EULA) не предоставляет вам никаких прав в отношении любых товарных знаков или знаков обслуживания компании FORD MOTOR, MS, корпорации Майкрософт, сторонних поставщиков программного обеспечения или услуг, их дочерних предприятий или поставщиков.

ДОКУМЕНТАЦИЯ ПО ПРОДУКТУ:

документация по продукту для ПРОГРАММНОГО ОБЕСПЕЧЕНИЯ не поставляется MS, ее корпорацией-учредителем Майкрософт, их дочерними предприятиями или подразделениями. Документация по продукту содержится в инструкциях, предоставляемых компанией FORD MOTOR в рамках документации на УСТРОЙСТВО. Если у вас возникнут вопросы, касающиеся настоящего Лицензионного соглашения с конечным пользователем (EULA), или если вы хотите связаться с компанией FORD MOTOR по любой другой причине, обращайтесь по адресу, указанному в документации на УСТРОЙСТВО.

Отказ от ответственности за определенные виды ущерба: ЗА ИСКЛЮЧЕНИЕМ СЛУЧАЕВ, ПРЕДУСМОТРЕННЫХ ЗАКОНОМ, КОМПАНИЯ FORD MOTOR, ЛЮБЫЕ СТОРОННИЕ ПОСТАВЩИКИ ПРОГРАММНОГО ОБЕСПЕЧЕНИЯ ИЛИ УСЛУГ, MS, КОРПОРАЦИЯ МАЙКРОСОФТ И ИХ ДОЧЕРНИЕ ПРЕДПРИЯТИЯ НЕ НЕСУТ ОТВЕТСТВЕННОСТИ НИ ЗА КАКОЮ, НЕПРЯМОЙ, ОСОБЫЙ, КОСВЕННЫЙ

ИЛИ НЕПРЕДВИДЕННЫЙ УЩЕРБ, ВОЗНИКШИЙ В РЕЗУЛЬТАТЕ ИЛИ В СВЯЗИ С ИСПОЛЬЗОВАНИЕМ ИЛИ РАБОТОЙ ПРОГРАММНОГО ОБЕСПЕЧЕНИЯ. ДАННОЕ ОГРАНИЧЕНИЕ ПРИМЕНЯЕТСЯ ДАЖЕ В ТОМ СЛУЧАЕ НЕВЫПОЛНЕНИЯ СРЕДСТВОМ ЗАЩИТЫ СВОЕЙ ОСНОВНОЙ ФУНКЦИИ. НИ ПРИ КАКИХ ОБСТОЯТЕЛЬСТВАХ MS, КОРПОРАЦИЯ МАЙКРОСОФТ И/ИЛИ ИХ ДОЧЕРНИЕ ПРЕДПРИЯТИЯ НЕ НЕСУТ ОТВЕТСТВЕННОСТЬ ЗА УЩЕРБ В РАЗМЕРЕ СВЫШЕ ДВУХСОТ ПЯТИДЕСЯТИ ДОЛЛАРОВ США (250,00 долларов США).

- ИНЫХ ГАРАНТИЙ, КРОМЕ ТЕХ, КОТОРЫЕ ЯВНО ДАНЫ НА ВАШЕ НОВОЕ ТРАНСПОРТНОЕ СРЕДСТВО, НЕ ПРЕДОСТАВЛЯЕТСЯ.

Adobe

Включает технологию Adobe® [Flash® Player] или [AIR®], разработанную компанией Adobe Systems. Данный [Лицензионный продукт] содержит программное обеспечение [Adobe® Flash® Player] [Adobe® AIR®], предоставляемое по лицензии от компании Adobe Systems, защищено авторским правом ©1995–2009 Adobe Macromedia Software LLC. Все права защищены. Adobe, Flash и AIR являются торговыми знаками компании Adobe Systems.

Приложения

Сведения для конечного пользователя

Важная информация о технике безопасности для Microsoft® Windows® Mobile for Automotive

Система Ford SYNC™ содержит программное обеспечение, лицензия на производство которого предоставлена Производителю, компании FORD MOTOR, дочерним предприятием корпорации Майкрософт в соответствии с лицензионным соглашением. Любое удаление, воспроизведение, вскрытие технологии или другое несанкционированное использование данного программного обеспечения, установленного на этой системе, нарушающие положения лицензионного соглашения, строго запрещено и преследуется по закону.

Прочтите и следуйте инструкциям:

перед использованием системы на базе Windows Automotive прочитайте и следуйте всем инструкциям и информации о технике безопасности, содержащимся в данном руководстве для конечного пользователя (далее «Руководство пользователя»).

Несоблюдение мер предосторожности, изложенных в данном «Руководстве пользователя», может привести к несчастному случаю или повлечь за собой другие серьезные последствия.

Храните «Руководство пользователя» в транспортном средстве:

находящееся в транспортном средстве «Руководство пользователя» станет источником справочного материала для вас и других пользователей, знакомых с системой на базе Windows Automotive.

Перед использованием системы в первый раз, убедитесь в том, что все пользователи имеют доступ к «Руководству пользователя» и ознакомлен с инструкциями и информацией по технике безопасности.

ПРЕДУПРЕЖДЕНИЕ



Использование определенных частей данной системы во время управления транспортным средством может отвлечь ваше внимание от дороги, что может привести к несчастному случаю или повлечь за собой другие серьезные последствия. Не изменяйте настройки системы или осуществляйте ввод данных вручную (не голосовым способом) во время управления транспортным средством. Перед выполнением этих операций остановите транспортное средство в безопасном месте в соответствии с правилами дорожного движения. Это важно, так как для настройки или изменения некоторых функций системы может возникнуть необходимость отвлечься от дороги и снять руки с рулевого колеса.

Общие указания по эксплуатации

Система речевого управления:

функционирование системы на базе Windows Automotive может происходить только с использованием голосовых команд. Использование голосовых команд во время управления транспортным средством позволяет вам управлять системой, не снимая рук с рулевого колеса.

Длительное наблюдение за экраном:

не используйте функции, требующие от вас длительного наблюдения за экраном во время управления транспортным средством. Необходимо съехать на обочину в

Приложения

соответствии с правилами дорожного движения и только потом приступить к использованию какой-либо функции системы, требующей длительного внимания. Даже редкие короткие взгляды на экран могут быть опасными, если ваше внимание было отвлечено от вождения в критический момент.

Регулировка громкости: не следует чрезмерно повышать громкость. Установите громкость на таком уровне, при котором вы все еще можете слышать звуки других транспортных средств за окном и аварийные сигналы во время управления транспортным средством. Управление транспортным средством, при котором вы не слышите эти звуки, может привести к несчастному случаю.

Использование функций распознавания речевых команд: ПРОГРАММНОЕ ОБЕСПЕЧЕНИЕ распознавания речевых команд является по своей сути статистическим процессом, в ходе которого могут возникать ошибки. Следить за функциями распознавания речевых команд, установленных в системе, и исправлять какие-либо ошибки — ваша обязанность.

Функции навигации Любые функции навигации, установленные в системе, призваны обеспечить вас пошаговыми инструкциями, чтобы доставить вас по месту назначения. Убедитесь в том, что каждый, кто использует данную систему, внимательно прочел и полностью соблюдает инструкции и информацию по технике безопасности.

Риск потери внимания Настройка любой функции навигации производится вручную (невербально). Попытка выполнить подобную настройку или осуществить ввод данных во время управления транспортным средством может сильно

отвлечь ваше внимание и стать причиной несчастного случая или повлечь за собой другие серьезные последствия. Перед выполнением этих операций остановите транспортное средство в безопасном месте в соответствии с правилами дорожного движения.

Будьте разумны: любые функции навигации предоставляются лишь в качестве вспомогательного средства. При вождении принимайте решения исходя из рассмотрения местных условий и существующих правил дорожного движения. Любая функция такого рода не является заменой вашему здравому смыслу. Любые предложения по маршруту, сделанные системой, не должны противоречить местным правилам дорожного движения, здравому смыслу или безопасным методам вождения.

Безопасность маршрута Не следуйте указанному маршрутом, если результатом этого может стать небезопасный или неправильный маневр, если вы попадете в небезопасную ситуацию и если вы направитесь в место, которое вы рассматриваете как небезопасное. Водитель несет полную ответственность за безопасную эксплуатацию транспортного средства и поэтому должен оценить, будет ли безопасно следовать предлагаемыми указаниям в отношении маршрута.

Возможные неточности карты Карты, используемые настоящей системой, могут быть неточными из-за изменений дорог, регулирования движением или условий вождения. Всегда опирайтесь на здравый смысл при следовании предлагаемым маршрутом.

Аварийные службы Никогда не полагайтесь на функции навигации, включенные в систему, для нахождения маршрута к аварийным службам. Узнайте их расположение у местных органов власти или у оператора аварийных служб. Скорее всего, информация не обо всех аварийно-спасательных службах, таких как полиция, пожарной охране, больницах и медпунктах, будет содержаться в картографической базе данных для таких функций навигации.

Лицензионное соглашение с конечным пользователем на программное обеспечение TeleNav

Внимательно прочтите данные условия перед использованием программного обеспечения TeleNav. Использование программного обеспечения TeleNav означает, что вы соглашаетесь с условиями и положениями данного соглашения. Если вы не согласны с условиями и положениями соглашения, не нарушайте целостность упаковки, не запускайте и не используйте никаким иным способом программное обеспечение TeleNav.

TeleNav может пересмотреть данное Соглашение и политику конфиденциальности в любое время с вашим или без вашего предварительного уведомления. Вы согласны время от времени посещать сайт <http://www.telenav.com> для ознакомления с текущей версией настоящего Соглашения и политикой конфиденциальности.

1. Безопасное и законное использование

Вы признаете, что, переключая внимание на программное обеспечение TeleNav, вы, а также другие люди, рискуете получить травму или умереть в ситуациях, при которых так или иначе требуется пристальное внимание, тем самым при использовании программного обеспечения TeleNav вы соглашаетесь со следующим: (a) соблюдать все правила дорожного движения и безопасного вождения; (b) при управлении транспортным средством опираться на здравый смысл. Если вы думаете, что маршрут, предлагаемый программным обеспечением TeleNav, предписывает вам совершить небезопасный или неправильный маневр, вынуждает вас оказаться в небезопасной ситуации, или направляет вас в место, которое вы рассматриваете как небезопасное, не следуйте подобным указаниям; (c) не вводите координаты пункта назначения и не выполняйте иных манипуляций с программным обеспечением TeleNav, если ваше транспортное средство движется и не припарковано; (d) не используйте программное обеспечение TeleNav для каких-либо незаконных, несанкционированных, непреднамеренных, небезопасных или незаконных целей или каким-либо иным образом, не предусмотренным данным Соглашением; (e) установите все беспроводные устройства, устройства GPS и кабели, необходимые для использования программного обеспечения TeleNav в вашем транспортном средстве таким образом, чтобы они не мешали вождению и работе какого-либо другого устройства безопасности (например, надувной подушки безопасности).

Приложения

Вы согласны освободить TeleNav от ответственности и не направлять в его адрес претензий, связанных с любым небезопасным или ненадлежащим использованием программного обеспечения TeleNav в любом транспортном средстве, в том числе, связанных с вашим несоблюдением указаний, приведенных выше.

2. Информация об учетной записи

Вы обязуетесь: (a) при регистрации программного обеспечения TeleNav предоставить компании TeleNav достоверную, точную, актуальную и полную информацию о себе, и (b) немедленно сообщить TeleNav о любых изменениях в такой информации, а также обеспечить достоверность, точность, актуальность и полноту данной информации.

3. Лицензия на программное обеспечение

При условии вашего соблюдения положений настоящего Соглашения, настоящим TeleNav предоставляет вам персональную, неисключительную лицензию, не подлежащую передаче (за исключением случаев, прямо указанных ниже, в связи с передачей на постоянной основе лицензии на программное обеспечение TeleNav с вашей стороны), без права сублицензирования, на использование программного обеспечения TeleNav (только в форме объектного кода) для доступа и использования программного обеспечения TeleNav. Данная лицензия прекращает действие в момент расторжения или истечения срока действия настоящего Соглашения. Вы соглашаетесь использовать программное обеспечение TeleNav только в личных деловых или личных целях, не оказывая услуги по навигации другим лицам на коммерческой основе.

3.1 Ограничения лицензии

Вы соглашаетесь не производить следующее: (a) вскрытие технологии, осуществление декомпиляции, дизассемблирование, перевод, модификацию, изменение и иные трансформации программного обеспечения TeleNav или любой его части; (b) попытки извлечения исходного кода, аудио библиотеки или структуры программного обеспечения TeleNav без предварительного письменного согласия со стороны TeleNav; (c) удаление из программного обеспечения TeleNav или изменение любых товарных знаков, торговых названий, логотипов, знаков патента или авторского права и иной маркировки и знаков, принадлежащих TeleNav или его поставщикам; (d) распространение, сублицензирование и передача другими методами программного обеспечения TeleNav другим лицам, за исключением рамок передачи программного обеспечения TeleNav на постоянной основе с вашей стороны; или (e) использование программного обеспечения TeleNav любым способом, который (i) нарушает право на интеллектуальную собственность или права собственности, право на публичное или частное использование и иные права любой из сторон, (ii) нарушает любой закон, законодательный акт, предписание или правило, включая, но не ограничиваясь, законы и правила, связанные с распространением спама, неприкосновенностью личной жизни, прав потребителя и детей, непристойного поведения или клеветы, или (iii) является вредоносным, небезопасным, оскорбительным, беспокоящим, аморальным, клеветническим, вульгарным, непристойным, пасквильным или с любой другой точки зрения

вызывающим возражения; и (f) сдача в аренду или предоставление иным способом третьим лицам несанкционированного доступа к программному обеспечению TeleNav без предварительного получения письменного разрешения со стороны TeleNav.

4. Отказ от ответственности

В полной мере, как это допускается соответствующим законодательством, ни при каких обстоятельствах TeleNav, его лицензиары и поставщики, либо агенты или сотрудники любых из указанных организаций, не несут ответственности за любое принятое решение или совершение любого действия с вашей стороны или другим лицом в отношении информации, которую содержит программное обеспечение TeleNav. Также TeleNav не даёт гарантий относительно точности карты или прочих данных, используемых программным обеспечением TeleNav. Такие данные не всегда могут соответствовать действительности, помимо прочего, в связи с закрытием дорог, строительными работами, погодными условиями, появлением новых дорог и прочими переменными факторами. Вы принимаете на себя ответственность за все риски, связанные с использованием программного обеспечения TeleNav. Например, помимо прочего, вы соглашаетесь не полагаться на программное обеспечение TeleNav для навигации в критических ситуациях в местностях, где здоровье и жизнь, как ваши, так и окружающих, зависят от точности навигации, так как карты или функции программного обеспечения TeleNav не рассчитаны на использование в условиях высокого риска, особенно в отдалённых географических зонах.

TELENAV ПРЯМО ВЫРАЖАЕТ ОТКАЗ ОТ ОТВЕТСТВЕННОСТИ И НЕ ПРЕДОСТАВЛЯЕТ НИКАКИХ ГАРАНТИЙ В ОТНОШЕНИИ ПРОГРАММНОГО ОБЕСПЕЧЕНИЯ TELENAV, ВНЕ ЗАВИСИМОСТИ ОТ ТОГО, ЯВЛЯЮТСЯ ЛИ ОНИ НОРМАТИВНЫМИ, ПРЯМЫХ ИЛИ КОСВЕННЫХ, В ТОМ ЧИСЛЕ ВСЕХ ГАРАНТИЙ, КОТОРЫЕ МОГУТ ВОЗНИКНУТЬ В ПРОЦЕССЕ РАСПРОСТРАНЕНИЯ ИЛИ ПРОДАЖИ, ВКЛЮЧАЯ, НО НЕ ОГРАНИЧИВАЯСЬ, КОСВЕННЫЕ ГАРАНТИИ ТОВАРНОГО КАЧЕСТВА, ПРИГОДНОСТИ ДЛЯ КОНКРЕТНОГО ИСПОЛЬЗОВАНИЯ И ГАРАНТИИ НЕНАРУШЕНИЯ ПРАВ ИНТЕЛЛЕКТУАЛЬНОЙ СОБСТВЕННОСТИ ТРЕТЬИХ ЛИЦ В ОТНОШЕНИИ ПРОГРАММНОГО ОБЕСПЕЧЕНИЯ TELENAV.

Законодательство определённых стран делает отказ от предоставления некоторых гарантий недействительным, поэтому настоящее ограничение может не распространяться на вас.

5. Ограничение ответственности

В РАМКАХ, ДОПУСТИМЫХ ЗАКОНОДАТЕЛЬСТВОМ, НИ ПРИ КАКИХ ОБСТОЯТЕЛЬСТВАХ TELENAV ИЛИ ЕГО ЛИЦЕНЗИАРЫ И ПОСТАВЩИКИ НЕ НЕСУТ ОТВЕТСТВЕННОСТИ ПЕРЕД ВАМИ ИЛИ ЛЮБОЙ ТРЕТЬЕЙ СТОРОНОЙ ЗА ЛЮБЫЕ НЕПРЯМЫЕ, СЛУЧАЙНЫЕ, КОСВЕННЫЕ, СПЕЦИФИЧЕСКИЕ ИЛИ ШТРАФНЫЕ УБЫТКИ (В КАЖДОМ СЛУЧАЕ ВКЛЮЧАЯ, НО НЕ ОГРАНИЧИВАЯСЬ, УБЫТКИ, СВЯЗАННЫЕ С НЕВОЗМОЖНОСТЬЮ ИСПОЛЬЗОВАТЬ ОБОРУДОВАНИЕ ИЛИ ПОЛУЧИТЬ ДОСТУП К ДАННЫМ, УТРАТОЙ ДАННЫХ, ПОТЕРЕЙ БИЗНЕСА, ПОТЕРЕЙ ПРИБЫЛИ, ПРЕРЫВАНИЕМ БИЗНЕСА ИЛИ ТОМУ ПОДОБНЫМ), ВОЗНИКШИЕ В СВЯЗИ С ИСПОЛЬЗОВАНИЕМ ИЛИ

НЕВОЗМОЖНОСТЬЮ ИСПОЛЬЗОВАНИЯ ПРОГРАММНОГО ОБЕСПЕЧЕНИЯ TELENAV, ДАЖЕ В СЛУЧАЕ, КОГДА TELENAV СООБЩИЛИ О ВОЗМОЖНОСТИ ВОЗНИКНОВЕНИЯ ТАКИХ УБЫТКОВ.

НЕЗАВИСИМО ОТ РАЗМЕРА УБЫТКОВ, КОТОРЫЕ ВЫ МОЖЕТЕ ПОНЕСТИ ПО ЛЮБОЙ ПРИЧИНЕ (ВКЛЮЧАЯ, НО НЕ ОГРАНИЧИВАЯСЬ ЭТИМ, ВСЕ УБЫТКИ, ПЕРЕЧИСЛЕННЫЕ ЗДЕСЬ, И ВСЕ ПРЯМЫЕ ИЛИ ГЕНЕРАЛЬНЫЕ УБЫТКИ В КОНТРАКТЕ, ПРИЧИНЕНИЕ ВРЕДА (ВКЛЮЧАЯ ХАЛАТНОСТЬ) И ПРОЧЕЕ), ВСЯ ОТВЕТСТВЕННОСТЬ КОМПАНИИ TELENAV И ВСЕХ ПОСТАВЩИКОВ TELENAV ОГРАНИЧИВАЕТСЯ СУММОЙ, РЕАЛЬНО УПЛАЧЕННОЙ ВАМИ ЗА ПРОГРАММНОЕ ОБЕСПЕЧЕНИЕ TELENAV. НЕКОТОРЫЕ ШТАТЫ И/ИЛИ ЮРИСДИКЦИИ НЕ ДОПУСКАЮТ ОТКАЗ ИЛИ ОГРАНИЧЕНИЕ ОТВЕТСТВЕННОСТИ ЗА СЛУЧАЙНЫЕ ИЛИ КОСВЕННЫЕ УБЫТКИ, В СВЯЗИ С ЧЕМ УКАЗАННЫЕ ВЫШЕ ОГРАНИЧЕНИЯ МОГУТ НЕ РАСПРОСТРАНЯТЬСЯ НА ВАС.

6. Арбитраж и регулирующее законодательство

Вы соглашаетесь с тем, что любой спор, претензия или противоречия, возникающие на основании или в связи с настоящим Соглашением или программным обеспечением TeleNav, будут решаться независимым арбитражным судом под председательством незаинтересованного арбитра и регулироваться Американской арбитражной ассоциацией в округе Санта-Клара, Калифорния. Арбитр должен действовать в соответствии с «Правилами коммерческого арбитража», установленными Американской арбитражной ассоциацией, а вынесение

арбитражного решения может осуществляться любым судом, обладающим юрисдикцией. Обратите внимание, что в арбитражном процессе не участвуют судья или присяжные, и решение арбитра является обязательным для соблюдения обеими сторонами. Вы прямо выражаете отказ от права на рассмотрение дела судом присяжных.

Настоящее Соглашение и действия в соответствии с ним регулируются и подчиняются законодательству штата Калифорния, без учёта коллизионных норм. В случаях, когда необходим акт судебной власти в связи с арбитражным разбирательством, и TeleNav, и вы соглашаетесь подчиняться исключительной юрисдикции судов округа Санта-Клара, Калифорния. Конвенция ООН «О договорах международной купли-продажи товаров» в данном случае неприменима.

7. Переуступка

Вы не можете продавать, переуступать или передавать настоящее Соглашение или любые ваши права и обязанности, кроме как в полном объёме, в связи с передачей программного обеспечения TeleNav на постоянной основе с вашей стороны, когда недвусмысленно оговорено, что новый пользователь программного обеспечения TeleNav соглашается с условиями и положениями настоящего Соглашения. Любой подобный случай продажи, переуступки или передачи, не разрешаемый в прямой форме в данном пункте, развлечёт за собой немедленное расторжение настоящего Соглашения, со снятием ответственности с TeleNav, в случае чего вы и все другие стороны должны немедленно прекратить использование программного обеспечения TeleNav.

Приложения

Независимо от вышеизложенного, TeleNav может переуступить настоящее Соглашение любой другой стороне в любое время без уведомления, при условии, что правополучатель остаётся связанным настоящим Соглашением.

8. Разное

8,1

Настоящее Соглашение представляет собой полное соглашение между вами и TeleNav в отношении предмета настоящего Соглашения.

8,2

За исключением ограниченных лицензий, прямо предоставляемых настоящим Соглашением, TeleNav сохраняет за собой все права, в том числе, право собственности на и в отношении программного обеспечения TeleNav, включая, но не ограничиваясь, всеми правами на интеллектуальную собственность. Никакие другие лицензии или права, не указанные прямо в настоящем Соглашении, не могут и не должны предоставляться подразумеваемым образом, в соответствии с законом, по побудительным причинам, в силу лишения права возражения или иным путём, и TeleNav и его поставщики и лицензиары настоящим соглашением сохраняют за собой свои права, кроме тех, которые даёт лицензия, прямо предоставляемая настоящим Соглашением.

8,3

Используя программное обеспечение TeleNav, вы соглашаетесь получать от TeleNav всю информацию, в том числе, уведомления, соглашения, юридически необходимые сведения или иную информацию, касающуюся программного обеспечения TeleNav

(вместе именуемую «Сведения») в электронном виде. TeleNav может предоставлять такие Сведения путём публикации их на веб-сайте TeleNav или путём загрузки таких Сведений на ваше беспроводное устройство. Если вы хотите отказаться от получения Сведений электронным способом, вы обязаны прекратить использование программного обеспечения TeleNav.

8,4

Неспособность с вашей стороны или со стороны TeleNav потребовать выполнения любого из положений не влияет на право этой стороны требовать их выполнения в любое время после этого, а отказ от признания нарушения или отказ предъявлять претензии в связи с невыполнением настоящего Соглашения не представляет собой отказ от признания последующих нарушений или от претензий в связи с последующим невыполнением Соглашения, а также не представляет собой отказ от самого положения.

8,5

Если любое из положений настоящего Соглашения не может быть осуществлено, то такое положение должно быть изменено для отражения намерений сторон, а остальные положения настоящего Соглашения остаются в полной силе и действительны.

8,6

Заголовки в настоящем Соглашении даны только для удобства и в справочных целях, не являются частью настоящего Соглашения, и при составлении или толковании настоящего Соглашения ссылаться на них нельзя. В том виде, как они используются в настоящем

Приложения

Соглашении, слова «включая» и «включительно»), а также их варианты, не могут рассматриваться как ограничение, а скорее должны рассматриваться с учётом следующей за ними фразы «но не ограничиваясь».

9. Условия и положения для прочих продавцов

ПРОГРАММНОЕ ОБЕСПЕЧЕНИЕ TeleNav использует карту и другую информацию по лицензии, предоставленной TeleNav сторонними продавцами в ваших интересах и интересах других конечных пользователей. Настоящее Соглашение включает в себя условия для конечных пользователей, применимые в отношении этих компаний (указаны в завершающей части настоящего Соглашения), в связи с чем ваше использование программного обеспечения TeleNav также должно отвечать этим условиям. Вы соглашаетесь соблюдать следующие дополнительные условия и положения, применимые к сторонним продавцам-лицензиарам TeleNav:

лицензионное соглашение NavTeq с конечным пользователем

УСЛОВИЯ ДЛЯ КОНЕЧНОГО ПОТРЕБИТЕЛЯ

Предоставляемое содержимое (далее «База данных») не продается, а предоставляется в пользование по лицензии. Открыв упаковку, копируя или иным образом используя Базу данных, вы выражаете свое согласие с условиями настоящего соглашения. Если вы не согласны с условиями данного соглашения, вы не имеете права устанавливать, копировать, использовать, продавать или передавать Базу данных. Если вы хотите отказаться от условий данного соглашения и еще не устанавливали,

не копировали и не использовали Базу данных, вы должны обратиться к продавцу или NAVTEQ North America, LLC (далее NT) в течение тридцати (30) дней с момента покупки для возврата денег. Чтобы обратиться в NT, посетите веб-сайт www.navteq.com.

База данных предоставляется вам только для вашего личного, внутреннего использования и не может быть перепродана. Она защищена авторскими правами и является предметом соблюдения следующих условий (настоящее «Лицензионное соглашение с конечным пользователем») и положений, с которыми вы выразили свое согласие, с одной стороны, и NAVTEQ North America, LLC (NT), а также его лицензиарами (в том числе их лицензиарами и поставщиками), с другой стороны.

База данных для областей Канады включает информацию, полученную с разрешения органов власти Канады, и включает: © Её Величество Королева Канады по Праву, © Королевская типография Онтарио, © Почта Канады, GeoBase®.

NT имеет неисключительную лицензию от Почтовой службы Соединенных Штатов® на публикацию и продажу информации ZIP+4 ®.

© Почтовая служба США ® 2009. Почтовая служба США® не устанавливает, не регулирует и не утверждает цены. Следующие торговые марки и реестры принадлежат Почтовой службе США: почтовая служба США, USPS, и ZIP+4.

База данных для Мексики включает определенную Базу данных от Национального института статистики и географии.

УСЛОВИЯ И ПОЛОЖЕНИЯ

Приложения

Ограничения лицензии по

использованию Вы согласны с тем, что ваша лицензия на использование данной Базы данных является ограниченной и предоставляется исключительно для использования в личных, некоммерческих целях, а не для использования в сервисном бюро, совместного использования или для других аналогичных целей. За исключением случаев, изложенных в настоящем соглашении, вы соглашаетесь не производить следующее: воспроизводить, копировать, изменять, декомпилировать, дизассемблировать или вскрывать технологии какой-либо части содержимого данной Базы данных, а также с тем, что вы не имеете права передавать или распространять ее в любой форме и в любых целях, за исключением случаев, разрешенных законодательством.

Ограничения лицензии по передаче

Ваша ограниченная лицензия не дает вам права передавать или перепродавать настоящую Базу данных, за исключением условий, при которых вы можете передавать Базу данных и все сопутствующие материалы на постоянной основе, если: (а) вы не оставляете себе копий Базы данных; (б) получатель выражает свое согласие с условиями данного лицензионного соглашения с конечным пользователем; и (с) вы передаете Базу данных точно в том виде, в котором вы ее приобрели, физически передав оригинальные носители (например, приобретенный вами диск CD-ROM или DVD), все оригинальные упаковки, все руководства пользователя и другие документы. В частности, многодисковые комплекты могут быть переданы или проданы только полным пакетом, как они были предоставлены вам, а не по частям.

Дополнительные ограничения

лицензии За исключением случаев, когда вы были специально лицензированы NT на эти действия в отдельном письменном разрешении, и без ограничения в предыдущем параграфе, ваша лицензия дает право использования Базы данных так, как это предписывает данное соглашение, вы не можете (а) использовать настоящую Базу данных с какими-либо продуктами, системами или приложениями, установленными или другим образом соединенными или находящимися на связи с транспортными средствами, способными производить автоматическую навигацию, позиционирование, диспетчеризацию, прокладывать маршрут в режиме реального времени, управлять парком или подобными приложениями; а также (б) соединенными или находящимися на связи, включая, но не ограничиваясь, с сотовыми телефонами, карманными и портативными компьютерами, пейджерами и карманными портативными компьютерами.

ПРЕДУПРЕЖДЕНИЕ



База данных может содержать неточную или неполную информацию из-за течения времени, изменяющихся обстоятельств, несовершенства использованных источников и по самому характеру сбора полных географических данных, и каждый из этих факторов может вести к неточным результатам.

Отказ от гарантии Настоящая База данных предоставляется вам в виде «как есть», и вы согласны использовать ее на ваш страх и риск. NT и ее лицензиары (а также их лицензиары и поставщики) не дают никаких гарантий, уверений или гарантий иного рода,

Приложения

явных или подразумеваемых, возникающих в силу закона или иным образом, включая, но не ограничиваясь, гарантии на содержание, качество, точность, полноту, эффективность, надежность, пригодность для определенных целей, пользу, использование или результаты, полученные из Базы данных, или на то, что База данных или сервер будут работать бесперебойно и без ошибок.

Отказ от гарантии NT И ЕЕ ЛИЦЕНЗИАРЫ (ВКЛЮЧАЯ ИХ ЛИЦЕНЗИАРОВ И ПОСТАВЩИКОВ) ОТКАЗЫВАЮТСЯ ОТ ЛЮБЫХ ГАРАНТИЙ, ЯВНЫХ ИЛИ ПОДРАЗУМЕВАЕМЫХ, КАЧЕСТВА, ЭКСПЛУАТАЦИИ, ТОВАРНОГО КАЧЕСТВА, ПРИГОДНОСТИ ДЛЯ КОНКРЕТНОГО ИСПОЛЬЗОВАНИЯ ИЛИ ГАРАНТИИ НЕНАРУШЕНИЯ ПРАВ ИНТЕЛЛЕКТУАЛЬНОЙ СОБСТВЕННОСТИ. Некоторые штаты, территории и страны не допускают определенные исключения из гарантии, в связи с чем указанные выше исключения могут не распространяться на вас.

Соглашение об исключении ответственности NT И ЕЕ ЛИЦЕНЗИАРЫ (ВКЛЮЧАЯ ИХ ЛИЦЕНЗИАРОВ И ПОСТАВЩИКОВ) НЕ НЕСЕТ ОТВЕТСТВЕННОСТИ ПЕРЕД ВАМИ В ОТНОШЕНИИ КАКОЙ БЫ ТО НИ БЫЛО ПРЕТЕНЗИИ, ТРЕБОВАНИЯ ИЛИ ДЕЙСТВИЯ, НЕЗАВИСИМО ОТ ХАРАКТЕРА ПРИЧИНЫ ПРЕТЕНЗИИ, ТРЕБОВАНИЯ ИЛИ ДЕЙСТВИЯ, ЗАЯВЛЯЮЩЕГО О КАКИХ-ЛИБО УБЫТКАХ, ТРАВМАХ ИЛИ ПОТЕРЯХ, ПРЯМЫХ ИЛИ КОСВЕННЫХ, К КОТОРЫМ МОГЛО ПРИВЕСТИ ИСПОЛЬЗОВАНИЕ НАСТОЯЩЕЙ БАЗЫ ДАННЫХ; А ТАКЖЕ ЗА ПОТЕРЮ ПРИБЫЛИ, ДОХОДОВ, ДОГОВОРОВ ИЛИ СБЕРЕЖЕНИЙ, А ТАКЖЕ ЛЮБЫХ ДРУГИХ ПРЯМЫХ, КОСВЕННЫХ,

СЛУЧАЙНЫХ, ОСОБЫХ ИЛИ КОСВЕННЫХ УБЫТКОВ, ВОЗНИКШИХ В РЕЗУЛЬТАТЕ ИСПОЛЬЗОВАНИЯ ИЛИ НЕВОЗМОЖНОСТИ ИСПОЛЬЗОВАНИЯ НАСТОЯЩЕЙ БАЗЫ ДАННЫХ, ЛЮБОГО ДЕФЕКТА В БАЗЕ ДАННЫХ, ИЛИ НАРУШЕНИЯ УСЛОВИЙ И ПОЛОЖЕНИЙ В ДЕЙСТВИИ ДОГОВОРА ИЛИ ПРИЧИНЕНИЯ ВРЕДА, А ТАКЖЕ ОСНОВАННОГО НА ГАРАНТИИ, ДАЖЕ ЕСЛИ NT ИЛИ ЕЕ ЛИЦЕНЗИАРЫ БЫЛИ ИЗВЕЩЕНЫ О ВОЗМОЖНОСТИ ВОЗНИКНОВЕНИЯ ТАКИХ УБЫТКОВ. Некоторые штаты, территории и страны не допускают определенные исключения ответственности, в связи с чем указанные выше исключения могут не распространяться на вас.

Экспортный контроль Вы соглашаетесь не экспортировать любую часть Базы данных или прямой продукт в соответствии со всеми лицензиями и разрешениями, требуемыми в соответствии с применяемыми экспортными законами, правилами и нормами, включая, но не ограничиваясь, законы, правила и нормы, применяемые Управлением по контролю за иностранными активами США. Министерство торговли и Бюро промышленности и безопасности США Министерство торговли При условии, что любой из таких экспортных законов, правил и норм запрещают NT выполнять любое из своих обязательств по настоящему соглашению по поставке или распространению Базы данных, такой отказ должен быть оправдан, а не являться нарушением настоящего Соглашения.

Приложения

Полнота соглашения Данные условия и положения составляют целостность соглашения между NT (а также ее лицензиарами, включая их лицензиаров и поставщиков) и вами, относящихся к предмету настоящего соглашения, и заменяет во всей своей полноте любые письменные или устные соглашения, уже существующие между сторонами, в отношении данного предмета.

Автономность положений Вы и NT соглашаетесь в том, что если какая-либо часть данного соглашения будет признана незаконной или неосуществимой, то эта часть должна быть изъята, а остальная часть Соглашения иметь полную силу и действие.

Регулирующее законодательство Приведенные выше условия и положения будут регулироваться законодательством штата Иллинойс, без исполнения (i) положений коллизионного права, или (ii) Конвенции ООН «О договорах международной купли-продажи товаров», которые явно исключены. Вы соглашаетесь подчиняться персональной юрисдикции штата Иллинойс за любые споры, претензии и иски, вытекающие из или в связи с Базой данных, предоставленной вам по данному соглашению.

Управление конечными пользователями Если База данных приобретается правительством США или от его лица, либо другой субъект предъявляет или применяет права, аналогичные предъявляемым правительством США, настоящая База данных является «коммерческим термином», как этот термин определен в 48-м пункте Свода федеральных правил. («Правила закупок для федеральных нужд США 2.101»), лицензируется в соответствии с этим лицензионным соглашением с

конечным пользователем, каждая копия Базы данных, отправленная или так или иначе предоставленная, должна быть маркирована и скреплена как полагается со следующим «Уведомлением об использовании», и рассматриваться в соответствии с таким уведомлением:

УВЕДОМЛЕНИЕ ОБ ИСПОЛЬЗОВАНИИ

ПОДРЯДЧИК
(ПРОИЗВОДИТЕЛЬ/ПОСТАВЩИК)

ИМЯ:

NAVTEQ

ПОДРЯДЧИК
(ПРОИЗВОДИТЕЛЬ/ПОСТАВЩИК)

АДРЕС ВЛАДЕЛЬЦА:

425 West Randolph Street, Chicago, IL 60606.

Настоящая База данных является коммерческим продуктом, как это определено в Правилах закупок для федеральных нужд США 2.101

и является предметом лицензионного соглашения с конечным пользователем, по которому

База данных была предоставлена.

© 2011 NAVTEQ. Все права защищены.

Если ответственное лицо закупочного органа, федеральной орган исполнительной власти или какой-либо работник федерального ведомства отказывается использовать представленные в данном соглашении обозначения, они должны уведомить NAVTEQ, прежде чем попытаться найти дополнительные или альтернативные права в Базе данных.

Данные о точках доступа Wi-Fi предоставлены JiWire, © 2013 JiWire.

Приложения

Авторское право Gracenote®

CD и связанные с музыкой данные от Gracenote, Inc. защищены авторским правом ©2000–2007 Gracenote. ПРОГРАММНОЕ ОБЕСПЕЧЕНИЕ Gracenote защищено авторским правом © 2000–2007 Gracenote. К данному продукту и услугам может быть применен один или несколько указанных патентов США: № 5,987,525; № 6,061,680; № 6,154,773, № 6,161,132, № 6,230,192, № 6,230,207, № 6.240,459, № 6,330,593 и иные патенты, выданные или находящиеся в процессе выдачи. Некоторые услуги, предоставляемые по лицензии от Open Globe, Inc., защищены патентом США: #6,304,523.

Gracenote и CDDB являются зарегистрированными товарными знаками Gracenote. Логотип и фирменный знак Gracenote, а также логотип Powered by Gracenote™ являются товарными знаками Gracenote.

Лицензионное соглашение Gracenote® с конечным пользователем (EULA)

На данном устройстве установлено программное обеспечение от компании Gracenote Inc, расположенной по адресу: 2000 Powell Street Emeryville, California 94608 (Gracenote).

ПРОГРАММНОЕ ОБЕСПЕЧЕНИЕ от Gracenote («Программное обеспечение Gracenote») позволяет устройству производить узнавание дисков и музыкальных файлов и получать информацию, связанную с музыкой, включая название, исполнителя, дорожку и сведения о праве собственности («Данные Gracenote»)

с онлайн-серверов («Серверы Gracenote») и выполнять другие функции. Вы можете использовать Данные Gracenote только посредством функций для конечного пользователя, встроенных в данное устройство.

Это устройство может содержать данные, принадлежащие поставщикам Gracenote. В таком случае все ограничения, указанные ниже в отношении Данных Gracenote также распространяются на такое содержимое, и такие поставщики содержимого имеют право на все выгоды и защиту, предусмотренные в настоящем документе, которыми также обладает Gracenote.

Вы соглашаетесь использовать содержимое от Gracenote («Содержимое Gracenote»), Данные Gracenote, ПРОГРАММНОЕ ОБЕСПЕЧЕНИЕ Gracenote и серверы Gracenote только для собственных личных, некоммерческих целей. Вы соглашаетесь не переуступать, не копировать и не передавать Содержимое Gracenote, ПРОГРАММНОЕ ОБЕСПЕЧЕНИЕ Gracenote или любые Данные Gracenote (за исключением Меток, привязанных к музыкальным файлам) в пользу любых третьих лиц. **ВЫ СОГЛАШАЕТЕСЬ ПОЛЬЗОВАТЬСЯ СОДЕРЖИМЫМ GRACENOTE, ДАННЫМИ GRACENOTE, ПРОГРАММНЫМ ОБЕСПЕЧЕНИЕМ GRACENOTE И СЕРВЕРАМИ GRACENOTE ТОЛЬКО НА ОГОВОРЕННЫХ В ДАННОМ СОГЛАШЕНИИ УСЛОВИЯХ.**

Вы соглашаетесь с тем, что в случае нарушения этих ограничений действие вашей неисключительной лицензии на использование Содержимого Gracenote, Данных Gracenote, ПРОГРАММНОГО ОБЕСПЕЧЕНИЯ Gracenote и Серверов Gracenote прекратится. В случае прекращения действия лицензии вы соглашаетесь прекратить всякое

Приложения

использование Содержимого Gracenote, Данных Gracenote, ПРОГРАММНОГО ОБЕСПЕЧЕНИЯ Gracenote и Серверов Gracenote. Компания Gracenote сохраняет все права, в том числе права собственности на Данные Gracenote, ПРОГРАММНОЕ ОБЕСПЕЧЕНИЕ Gracenote, Серверы Gracenote и Содержимое Gracenote. Ни при каких обстоятельствах Gracenote не будет нести ответственности за платежи в ваш адрес за любую предоставляемую вами информацию, включая любой материал, защищённый авторским правом, или информацию о музыкальных файлах. Вы соглашаетесь, что Gracenote может осуществлять свои права, полностью или частично, в соответствии с настоящим соглашением в отношении вас, непосредственно от имени каждой компании.

Служба Gracenote для отслеживания запросов в статистических целях использует уникальный идентификатор. Произвольное присвоение числового идентификатора позволяет службе Gracenote вести подсчет запросов без получения личной информации о пользователе. Дополнительную информацию см. на веб-сайте Gracenote www.gracenote.com в разделе «Политика конфиденциальности службы Gracenote».

ПРОГРАММНОЕ ОБЕСПЕЧЕНИЕ GRACENOTE, КАЖДАЯ ЕДИНИЦА ДАННЫХ GRACENOTE И СОДЕРЖИМОЕ GRACENOTE ПЕРЕДАЮТСЯ ВАМ ПО ЛИЦЕНЗИИ «КАК ЕСТЬ». GRACENOTE НЕ ДЕЛАЕТ ЗАЯВЛЕНИЙ И НЕ ДАЁТ НИКАКИХ ГАРАНТИЙ, ПРЯМЫХ ИЛИ КОСВЕННЫХ, В ОТНОШЕНИИ ТОЧНОСТИ ЛЮБЫХ ДАННЫХ GRACENOTE, ПОЛУЧЕННЫХ С СЕРВЕРОВ GRACENOTE, ИЛИ СОДЕРЖИМОГО GRACENOTE.

GRACENOTE ПОЛНОСТЬЮ И ПО ОТДЕЛЬНОСТИ СОХРАНЯЕТ ЗА СОБОЙ ПРАВО УДАЛИТЬ ДАННЫЕ И/ИЛИ СОДЕРЖИМОЕ С СООТВЕТСТВУЮЩИХ СЕРВЕРОВ КОМПАНИИ ИЛИ, В СЛУЧАЕ, КОГДА РЕЧЬ ИДЁТ О GRACENOTE, ИЗМЕНЯТЬ КАТЕГОРИИ ДАННЫХ ПО ЛЮБОЙ ПРИЧИНЕ, КОТОРУЮ GRACENOTE РАСЦЕНИВАЕТ КАК ДАЮЩУЮ ОСНОВАНИЯ. НЕ ДАЁТСЯ НИКАКИХ ГАРАНТИЙ, ЧТО СОДЕРЖИМОЕ GRACENOTE, ИЛИ ПРОГРАММНОЕ ОБЕСПЕЧЕНИЕ GRACENOTE, ИЛИ СЕРВЕРЫ GRACENOTE НЕ СОДЕРЖАТ В СЕБЕ ОШИБКИ, И ЧТО В ФУНКЦИОНИРОВАНИИ ПРОГРАММНОГО ОБЕСПЕЧЕНИЯ GRACENOTE ИЛИ СЕРВЕРОВ GRACENOTE НЕ БУДЕТ СБОЕВ. GRACENOTE НЕ ОБЯЗАНА ПРЕДОСТАВЛЯТЬ ВАМ НИКАКИЕ УСОВЕРШЕНСТВОВАННЫЕ ИЛИ ДОПОЛНИТЕЛЬНЫЕ ТИПЫ ДАННЫХ, КОТОРЫЕ GRACENOTE ПО СВОЕМУ УСМОТРЕНИЮ МОЖЕТ ПРЕДОСТАВЛЯТЬ В БУДУЩЕМ, И ИМЕЕТ ПРАВО ПРЕКРАТИТЬ ОКАЗАНИЕ УСЛУГ ОНЛАЙН В ЛЮБОЕ ВРЕМЯ. КОМПАНИЯ GRACENOTE ОТКАЗЫВАЕТСЯ ОТ ПРЕДОСТАВЛЕНИЯ КАКИХ-ЛИБО ГАРАНТИЙ, ПРЯМЫХ ИЛИ ПОДРАЗУМЕВАЕМЫХ, ВКЛЮЧАЯ, НО НЕ ОГРАНИЧИВАЯСЬ, ПОДРАЗУМЕВАЕМЫЕ ГАРАНТИИ ТОВАРНОЙ ПРИГОДНОСТИ, ПРИГОДНОСТИ ДЛЯ ДОСТИЖЕНИЯ ОПРЕДЕЛЕННОЙ ЦЕЛИ, ВЛАДЕНИЯ ИЛИ ОТСУТСТВИЯ НАРУШЕНИЯ КАКИХ-ЛИБО ПРАВ. КОМПАНИЯ GRACENOTE НЕ ГАРАНТИРУЕТ НИКАКИХ РЕЗУЛЬТАТОВ, СВЯЗАННЫХ С ИСПОЛЬЗОВАНИЕМ ПРОГРАММНОГО ОБЕСПЕЧЕНИЯ ИЛИ СЕРВЕРА GRACENOTE. НИ ПРИ КАКИХ

Приложения

ОБСТОЯТЕЛЬСТВАХ КОМПАНИЯ GRACENOTE НЕ НЕСЕТ ОТВЕТСТВЕННОСТИ ЗА ЛЮБЫЕ ФАКТИЧЕСКИЕ ИЛИ КОСВЕННЫЕ УБЫТКИ, УПУЩЕННУЮ ВЫГОДУ ИЛИ НЕДОПОЛУЧЕННУЮ ПРИБЫЛЬ.

© Gracenote 2007.

FCC ID: KMHSYNGG2

IC: 1422A-SYNGG2

Это оборудование отвечает требованиям Части 15 Правил Федеральной комиссии связи США и стандартам министерства промышленности Канады в отношении RSS-210. Работа устройства должна соответствовать двум указанным положениям. (1) Это устройство не должно создавать вредные помехи, и (2) это устройство должно поглощать любые принимаемые помехи, в том числе помехи, которые могут вызывать нежелательную работу.

ПРЕДУПРЕЖДЕНИЕ



Внесение изменений или модификаций без разрешения соответствующих регулирующих органов может привести к лишению пользователя права на эксплуатацию данного оборудования. Аббревиатура IC перед номером радиотехнического сертификата означает лишь соответствие техническим условиям, установленным Министерством промышленности Канады.

Антенну, используемую на данном передатчике, нельзя устанавливать или использовать совместно с любой другой антенной или радиопередатчиком.

Указатель

4

4WD

См.: Привод на четыре колеса.....117

A

A/C

См.: Органы управления микроклиматом.....79

ABS

См.: Тормоза.....123

D

DRL

См.: Световое оборудование дневного времени.....53

P

PATS

См.: Пассивная противоугонная система.....41

S

SYNC™, поиск и устранение неисправностей.....242

SYNC™.....210

Общая информация.....210

U

USB-порт.....209

V

VIN

См.: Идентификационный номер автомобиля.....189

A

Аварийная световая сигнализация.....143

Аварийные принадлежности.....143

Автоматическая коробка передач.....111

Положения рычага переключения передач.....112

Рычаг экстренного выключения парковочной передачи.....114

Советы по управлению автомобилем с АКПП.....114

Спортивный режим и переключение передач вручную.....113

Автоматические стеклоочистители.....48

Автоматический режим управления микроклиматом.....82

Автоматическое управление включением внешнего освещения.....53

Аксессуары
См.: Рекомендация о замене деталей.....10

Аудиоблок - В комплектацию автомобиля входит: AM/FM/CD/SYNC.....197

Автоматическая регулировка уровня громкости.....202

Альтернативные частоты.....202

Кнопка Sound.....200

Кнопка диапазона частот.....200

Кнопки предварительной настройки радиостанций.....200

Передачи выпусков новостей.....202

Режим регионального вещания.....203

Управление автонастройкой.....201

Управление информацией о дорожном движении.....201

Управление настройкой частоты радиостанции.....200

Указатель

Аудиоблок - В комплектацию автомобиля входит: AM/FM/CD.....	191
Автоматическая регулировка уровня громкости.....	196
Альтернативные частоты.....	196
Кнопка Sound.....	193
Кнопка переключения диапазона частот.....	193
Кнопки предварительной настройки радиостанций.....	194
Передачи выпусков новостей.....	196
Режим регионального вещания.....	197
Управление автонастройкой.....	194
Управление информацией о дорожном движении.....	195
Управление настройкой частоты радиостанции.....	194
Аудиосистема.....	190
Общая информация.....	190

Б

Безопасность.....	41
Безопасность детей.....	17
Блокировка замка капота	
См.: Открывание и закрывание капота.....	157
См.: Открывание и закрывание капота.....	157
Блокировка и разблокировка замков.....	35
Автоматическое повторное запираение.....	35
Блокировка и разблокировка дверей по отдельности.....	36
Блокировка и разблокировка дверей с помощью ключа.....	36
Блокировка и разблокировка замков дверей снаружи автомобиля.....	35
Пульт дистанционного управления.....	35
Блокировка рулевого колеса.....	101
Автомобили без системы бесключевого запуска.....	101
Автомобили с системой бесключевого запуска.....	101
Боковые подушки безопасности.....	29

Боковые подушки безопасности	
См.: Использование цепей противоскольжения.....	181
Буксировка автомобиля с опорой на четыре колеса.....	138
Для автомобилей с автоматической коробкой передач.....	138
Для всех автомобилей.....	138
Буксировка.....	137
Буксировка прицепа.....	137
Крутые спуски и подъемы.....	137
Быстрый обзор.....	12

В

Введение.....	7
Вентиляционные дефлекторы.....	80
Боковые вентиляционные каналы.....	80
Центральные вентиляционные каналы.....	80
Вентиляционный отверстия	
См.: Вентиляционные дефлекторы.....	80
Вентиляция	
См.: Органы управления микроклиматом.....	79
Верхние багажники крыши и кронштейны для различных грузов.....	136
Регулировка перекладин.....	136
Внутреннее зеркало заднего вида.....	60
Зеркало с функцией автоматического затемнения.....	60
Выключатель зажигания.....	98
Выключатель стартера	
См.: Выключатель зажигания.....	98
Включение подачи топлива.....	143

Г

Гайки крепления колес	
См.: Замена колеса.....	181
См.: Замена колеса.....	181
Гнездо аудиовхода.....	207
Голосовое управление.....	47

Указатель

Д

Дистанционное управление.....	31
Замена элемента питания пульта дистанционного управления.....	31
Перепрограммирование функции разблокировки.....	31
Пульт дистанционного управления без убирающегося стержня ключа.....	33
Пульт дистанционного управления с убирающимся стержнем ключа.....	32
Дополнительная система пассивной безопасности.....	28
Принципы работы.....	28
Дополнительные электрические розетки.....	95
Расположение.....	95
З	
Задние противотуманные фонари.....	54
Задние сиденья.....	90
Наклон сиденья.....	90
Складывание сиденья вперед.....	92
Складывание спинки сиденья.....	91
Задняя дверь багажного отделения - В комплектацию автомобиля входит: Ключ с передатчиком системы дистанционного бесключевого входа (RKE).....	40
Закрывание задней двери багажного отделения.....	40
Открывание задней двери багажного отделения.....	40
Задняя дверь багажного отделения - В комплектацию автомобиля не входит: Ключ с передатчиком системы дистанционного бесключевого входа (RKE).....	39
Замена аккумуляторной батареи 12 В.....	163
Замена воздушного фильтра двигателя.....	172
Замена фильтрующего элемента воздушного фильтра.....	172
Замена колеса.....	181
Автомобили с запасным колесом.....	181
Гайки крепления колес.....	181
Ножничный подъемник.....	182
Поддомкрачивание автомобиля.....	182
Снятие запасного колеса.....	183
Снятие колеса.....	184
Точки установки опорных пят подъемника или домкрата.....	182
Установка колеса.....	185
Замена ламп.....	166
Габаритные огни.....	167
Задние фары.....	169
Лампа багажного отделения, лампа освещения пространства для ног и лампа задней двери багажного отделения.....	171
Лампа для освещения карты маршрута (со стороны водителя).....	170
Лампы для чтения.....	170
Передние противотуманные фары.....	168
Плафон освещения салона.....	170
Фара головного света.....	167
Фонарь косметического зеркала.....	168
Фонарь подсветки регистрационного знака.....	170
Центральный верхний фонарь стоп-сигнала.....	170
Замена плавкого предохранителя.....	155
Замена утерянного ключа или пульта дистанционного управления.....	34
Замена щеток стеклоочистителей.....	164
Щетки стеклоочистителя ветрового стекла.....	164
Замки.....	35
Замки с функцией блокировки от открывания детьми.....	24
С левой стороны.....	24
С правой стороны.....	24
Запись событий	
См.: Регистрация данных.....	9
Заправка топливом.....	106
Крышка заливной горловины топливного бака.....	106

Указатель

Заправочные объемы и технические характеристики.....188	Информационные сообщения системы ABS
Технические характеристики.....189	См.: Советы по управлению автомобилем с антиблокировочной системой тормозов.....123
Запуск автомобиля от внешнего источника.....144	Информационный центр
Запуск двигателя.....145	См.: Информационные дисплеи.....69
Подключение соединительных проводов.....144	Использование SYNC™ на вашем телефоне.....215
Запуск и остановка двигателя.....98	Bluetooth устр-ва.....227
Общая информация.....98	СМС.....223
Звуковые предупреждения и индикаторы.....66	Выбор функций с помощью меню сотового телефона.....221
Дверь приотк.....67	Голосовые команды мобильного телефона.....217
Дисплей центра сообщений.....67	Доступ к настройкам вашего мобильного телефона.....225
Задержка отключения фар.....67	Звонок.....219
Зажигание не выключено (только для автомобилей с системой бесключевого входа).....67	Настройки телефона во время активного вызова.....220
Коробка передач не в парковочном положении.....68	Первое установление связи мобильного телефона.....216
Напоминание о непристегнутом ремне безопасности.....67	Принятие вызовов.....220
Низкий уровень топлива.....67	Установление связи последующих мобильных телефонов.....216
Предупреждение о скорости.....68	Использование SYNC™ на медиаплеере вашего автомобиля.....235
Противоугонная сигнализация.....66	Bluetooth устройства и системные настройки.....242
Стояночный тормоз.....67	Голосовые команды медиа-плеера.....236
Фары включены.....67	Доступ к USB библиотеке.....240
Зеркала	Подключение вашего медиа-плеера к USB-порту.....235
См.: Окна и зеркала.....57	Функции меню Media.....239
См.: Окна и зеркала с обогревом.....87	Что сейчас играет?.....236
Зимние шины	Использование зимних шин.....181
См.: Использование зимних шин.....181	Использование контроля тягового усилия.....125
Знак аварийной остановки.....143	Выключение системы с использованием выключателя.....125
И	Выключение системы с использованием средств управления информационным дисплеем.....125
Идентификационный номер автомобиля.....189	Индикаторы и сообщения системы.....126
Иммобилайзер двигателя	
См.: Пассивная противоугонная система.....41	
Информационные дисплеи.....69	
Общая информация.....69	
Информационные сообщения.....72	

Указатель

Использование привода на четыре колеса.....	117
Вожделение в особых условиях в режиме привода на четыре колеса.....	118
Использование системы динамической стабилизации.....	127
Использование системы круиз-контроля.....	131
Включение системы круиз-контроля.....	131
Выключение системы круиз-контроля.....	132
Использование функции распознавания речи.....	212
Взаимодействие с системой и обратная связь.....	213
Начало голосового сеанса.....	212
Полезные советы.....	212
Использование цепей противоскольжения.....	181
Автомобили с системой поддержания устойчивости.....	181
К	
Каталитический нейтрализатор.....	105
Движение с каталитическим нейтрализатором.....	105
Качество топлива - 1.6L.....	104
Длительное хранение.....	104
Качество топлива - 2.0L.....	104
Длительное хранение.....	104
Ключи и пульты дистанционного управления.....	31
Колеса и шины.....	180
Общая информация.....	180
Технические характеристики.....	186
Контроль тягового усилия.....	125
Принципы работы.....	125
Коробка передач.....	108
Коробка передач См.: Коробка передач.....	108
Коррекция наклона световых пучков фар.....	54
Рекомендуемые положения регулятора коррекции наклона света фар.....	55
Крышки багажного отделения.....	135
Л	
Лицензионное соглашение с конечным пользователем.....	253
Лицензионное соглашение SYNC® с конечным пользователем (EULA).....	253
М	
Маршрутный компьютер.....	71
Един.темпер.....	71
Оставшееся расстояние до опорожнения топливного бака.....	71
Расход топлива неподвижного автомобиля.....	71
Ср. скорость.....	71
Средний расход топлива.....	71
Счетчик общего пробега.....	71
Текущий расход топлива.....	71
Меры предосторожности.....	103
Меры предосторожности при движении в холодную погоду.....	141
Механическая коробка передач.....	108
5-ступенчатая механическая коробка передач.....	108
6-ступенчатая механическая коробка передач.....	109
Мойка автомобиля См.: Очистка автомобиля снаружи.....	177
Н	
Напольные коврики.....	141
Наружные зеркала заднего вида.....	59
Встроенные зеркала мертвых зон.....	59
Наружные зеркала с электроприводом.....	59
Раскладывающиеся наружные зеркала.....	59
Нижняя подушка безопасности водителя.....	30
О	
Обзор задней наружной части автомобиля.....	13
Обзор панели приборов.....	15

Указатель

Обзор передней наружной части автомобиля.....	12
Обзор салона автомобиля.....	14
Обкатка.....	140
Двигатель.....	140
Тормозная система и сцепление.....	140
Шины.....	140
Обкатка См.: Обкатка.....	140
Обогрев См.: Органы управления микроклиматом.....	79
Оборудование мобильной связи.....	11
Обслуживание.....	156
Общая информация.....	156
Технические характеристики.....	173
Обслуживание шин.....	180
Общая информация о радиочастотах.....	31
Общий вид моторного отсека - 1.6L.....	158
Общий вид моторного отсека - 2.0L.....	159
О данном руководстве.....	7
Окна и зеркала.....	57
Окна и зеркала с обогревом.....	87
Обогреваемые наружные зеркала.....	87
Обогреваемые стекла.....	87
Омыватели ветрового стекла.....	49
Омыватели См.: Стеклоочистители и стеклоомыватели.....	48
Органы управления микроклиматом.....	79
Принципы работы.....	79
Органы управления осветительным оборудованием.....	52
Дальний и ближний свет.....	53
Освещение для безопасного подхода к дому (после окончания поездки).....	53
Положения переключателя приборов наружного освещения.....	52
Сигнализация дальним светом фар.....	53
Стояночные фонари.....	52
Осветительное оборудование.....	52
Общая информация.....	52
Отделения для хранения предметов.....	97
Открытие и закрывание капота.....	157
Закрытие капота.....	157
Открытие капота.....	157
Очистители ветрового стекла.....	48
Прерывистый режим работы стеклоочистителей.....	48
Стеклоочистители, работающие в зависимости от скорости движения автомобиля.....	48
Очиститель и омыватели заднего стекла.....	50
Омыватель заднего окна.....	50
Прерывистый режим работы стеклоочистителей.....	50
Режим работы стеклоочистителей при включении передачи заднего хода.....	50
Очистка автомобиля снаружи.....	177
Очистка заднего стекла.....	177
Очистка фар.....	177
Очистка хромированных деталей.....	177
Сохранность лакокрасочного покрытия кузова.....	177
Очистка легкосплавных дисков.....	179
Очистка салона.....	178
Дисплеи на щитке приборов, ЖК-дисплеи и дисплеи аудиосистемы.....	178
Задние окна.....	178
Ремни безопасности.....	178

П

Пассивная противоугонная система.....	41
Кодированные ключи.....	41
Приведение иммобилайзера двигателя в режим охраны.....	41
Принцип действия.....	41
Снятие иммобилайзера двигателя с режима охраны.....	41
Перевозка груза.....	135
Общая информация.....	135

Указатель

Перевозка грузов См.: Верхние багажники крыши и кронштейны для различных грузов.....	136
Передние противотуманные фары.....	54
Плашки предохранители.....	146
Плафоны внутреннего освещения.....	55
Плафоны местного освещения (для чтения).....	56
Центральный плафон освещения салона.....	55
Подголовники.....	88
Регулировка подголовников.....	89
Снятие подголовников.....	89
Подлокотник переднего сиденья.....	94
Подстаканник.....	97
Подушка безопасности водителя.....	29
Подушка безопасности пассажира.....	29
Полная выработка топлива.....	105
Заправка из переносной канистры.....	105
Преодоление водной преграды.....	141
Привод на четыре колеса.....	117
Прикуриватель.....	95
Приложения и службы SYNC™ SYNC AppLink.....	230 231
Приложения.....	252
Пристегивание ремней безопасности.....	25
Особенности использования ремня безопасности для беременных женщин.....	26
Фиксированный задний центральный поясной ремень безопасности.....	26
Проверка моторного масла.....	160
Доливка масла.....	161
Проверка омывающей жидкости.....	163
Проверка охлаждающей жидкости двигателя.....	161
Доливка охлаждающей жидкости.....	161
Проверка уровня масла См.: Проверка моторного масла.....	160
Проверка уровня охлаждающей жидкости См.: Проверка охлаждающей жидкости двигателя.....	161
Проверка уровня тормозной жидкости и рабочей жидкости гидропривода сцепления.....	162
Проверка щеток стеклоочистителей.....	164
Проигрыватель компакт-дисков.....	203
Быстрая перемотка вперед и назад.....	204
Варианты отображения текстовой информации CD.....	207
Варианты отображения файлов MP3 и WMA.....	207
Воспроизведение компакт-диска.....	203
Воспроизведение файлов MP3 и WMA.....	204
Выбор записи.....	204
Повторение воспроизведения записей компакт-диска.....	204
Прерывание воспроизведения компакт-диска.....	207
Сканирование записей на компакт-диске.....	204
Случайный выбор записей.....	204
Противотуманные фары — Задние См.: Задние противотуманные фонари.....	54
Противотуманные фары - Передние См.: Передние противотуманные фары.....	54
Противоугонная сигнализация.....	41
Включение сигнализации.....	42
Выключение сигнализации.....	43
Полный и пониженный режимы охраны.....	42
Система сигнализации.....	41
Процесс мойки См.: Очистка автомобиля снаружи.....	177

Указатель

Пуск без помощи ключа.....	99	Ручной режим управления микроклиматом.....	81
Включение зажигания (режим вспомогательного оборудования).....	99	С	
Запуск двигателя автомобиля.....	99	Световое оборудование дневного времени.....	53
Невозможность запуска двигателя.....	100		
Остановка двигателя во время движения автомобиля.....	100		
Остановка двигателя на неподвижном автомобиле.....	100		
Пуск бензинового двигателя.....	101		
Невозможность запуска двигателя.....	102		
Пуск двигателя при переливе топлива.....	102		
Холодный или прогретый двигатель.....	101		
Частота вращения коленчатого вала на холостом ходу после запуска.....	102		

Р

Расположение блоков плавких предохранителей.....	146
Блок предохранителей аккумуляторной батареи.....	146
Блок предохранителей в моторном отсеке.....	146
Блок предохранителей в салоне.....	146
Расход топлива.....	107
Заправка бака.....	107
Расчет экономичности по топливу.....	107
Регистрация данных.....	9
Регулировка высоты крепления ремня безопасности.....	26
Регулировка положения рулевого колеса.....	45
Рекомендация о замене деталей.....	10
Гарантия на запасные части.....	11
Плановое техническое обслуживание и ремонт механической части.....	10
Послеаварийные ремонты.....	11
Ремни безопасности.....	25
Рулевое колесо.....	45
Рулевое управление.....	133
Электроусилитель рулевого управления.....	133

Указатель

Сигнализаторы и индикаторы.....	62
Автоматический индикатор включения дальнего света.....	62
Индикатор включения дальнего света.....	65
Индикатор включения задних противотуманных фонарей.....	66
Индикатор выключения системы динамической стабилизации.....	66
Индикатор переключения передач.....	66
Индикатор противоугонной системы.....	62
Индикатор свечей предпускового подогрева.....	65
Индикатор системы помощи при трогании на подъеме.....	65
Индикатор состояния системы круиз-контроля.....	63
Индикатор фар и габаритных фонарей.....	65
Контрольная лампа напоминания о необходимости пристегнуть ремень безопасности.....	66
Контрольная лампа низкого уровня топлива.....	65
Контрольная лампа передних надувных подушек безопасности.....	64
Контрольная лампа передних противотуманных фар.....	65
Контрольная лампа разжигания масла.....	65
Контрольная лампа рулевого привода с усилителем.....	66
Контрольная лампа системы стабилизации.....	66
Контрольная лампа температуры охлаждающей жидкости.....	63
Контрольная лампа тормозной системы.....	63
Контрольная лампа уровня моторного масла.....	64
Контрольные лампы двигателя.....	64
Лампа аварийной сигнализации антиблокировочной системы тормозов.....	62
Лампа предупреждения о незакрытой двери.....	63
Предупреждающая лампа низкого давления воздуха в шинах.....	65
Предупреждающая лампа низкого заряда аккумуляторной батареи.....	62
Предупреждающая лампа опасности обледенения.....	65
Сигнальная лампа фильтра продуктов сгорания дизельного топлива.....	64
Указатель поворота.....	63
Сигнализация См.: Противоугонная сигнализация.....	41
Сиденье в правильном положении.....	88
Сиденья.....	88
Сиденья с обогревом.....	93
Сиденья с ручной регулировкой.....	89
Перемещение сиденья назад и вперед.....	89
Регулировка высоты сиденья водителя.....	90
Регулировка поясничной опоры.....	90
Регулировка угла наклона.....	90
Система динамической стабилизации.....	127
Принципы работы.....	127
Система кондиционирования воздуха См.: Органы управления микроклиматом.....	79
Система напоминания о непристегнутом ремне безопасности.....	27
Выключение устройства напоминания о необходимости пристегнуть ремень безопасности.....	27
Система помощи при парковке.....	128
Система задних датчиков.....	129
Система помощи при трогании на подъеме.....	115
Включение системы помощи при трогании на подъеме.....	116
Выключение системы помощи при трогании на подъеме.....	116

Указатель

Система управления замками без помощи ключа.....	36
Блокировка автомобиля.....	37
Блокировка и разблокировка дверей с помощью ключа.....	39
Общая информация.....	36
Отключенные ключи.....	38
Пассивный ключ.....	37
Разблокировка автомобиля.....	38
Системы помощи водителю.....	133
Системы помощи при парковке.....	128
Принципы работы.....	128
Словарь символов.....	7
Снятие фары.....	166
Советы по вождению.....	140
Советы по контролю внутреннего климата.....	83
Длительное нахождение автомобиля на одном месте при предельно высоких температурах окружающего воздуха.....	86
Защита от обледенения или запотевания ветрового стекла и боковых окон в холодную погоду.....	86
Общие советы.....	83
Режим быстрого охлаждения салона.....	85
Режим быстрого прогрева салона.....	84
Рекомендуемые настройки для обогрева.....	84
Рекомендуемые настройки для охлаждения.....	85
Советы по управлению автомобилем с антиблокировочной системой тормозов.....	123
Стеклоочистители и стеклоомыватели.....	48
Стояночный тормоз.....	123
Автомобили с механической коробкой передач.....	124
Все автомобили.....	124
Для автомобилей с автоматической коробкой передач.....	123
Стояночный тормоз	
См.: Стояночный тормоз.....	123

Т

Таблица технических характеристик ламп.....	171
Таблица характеристик плавких предохранителей.....	147
Блок предохранителей аккумуляторной батареи.....	154
Блок предохранителей в моторном отсеке.....	147
Блок предохранителей в салоне.....	151
Табличка с идентификационным номером автомобиля.....	188
Технические характеристики	
См.: Заправочные объемы и технические характеристики.....	188
Топливо и заправка.....	103
Тормоза.....	123
Общая информация.....	123
Точки крепления багажа.....	135
Точки крепления буксировочного оборудования.....	137

У

Указатели поворота.....	55
Указатели.....	61
Указатель количества топлива.....	61
Указатель температуры охлаждающей жидкости двигателя.....	61
Управление аудиосистемой.....	45
Тип 1.....	46
Тип 2.....	46
Управление скоростью	
См.: Использование системы круиз-контроля.....	131
Управление скоростью.....	47
Принципы работы.....	131
См.: Управление скоростью.....	131
Установка детского сиденья.....	17
Детские автокресла-подушки.....	18
Детские сиденья для разных весовых категорий.....	18
Скобы крепления ISOFIX.....	20
Установка детского сиденья без верхних строп.....	20
Устранение мелких повреждений лакокрасочного покрытия.....	178

Указатель

Устранение неполадок в работе аудиосистемы.....	209
Уход за автомобилем.....	177

Ц

Центральная консоль.....	97
--------------------------	----

Ш

Шины	
См.: Колеса и шины.....	180

Щ

Щиток приборов.....	61
Щуп для проверки моторного масла	
- 1.6L.....	160
Щуп для проверки моторного масла	
- 2.0L.....	160

Э

Экономичное вождение.....	140
Аксессуары.....	140
Давление в шинах.....	140
Переключение передач.....	140
Прогнозирование дорожной обстановки.....	140
Электрические системы.....	140
Эффективный выбор скорости движения.....	140
Электрические замки дверей	
См.: Блокировка и разблокировка замков.....	35
Электрические стеклоподъемники.....	57
Блокировка окон.....	57
Опускание одним касанием.....	57
Поднятие одним касанием.....	57
Функция остановки и реверса стекла при возникновении препятствия.....	58
Электромагнитная совместимость.....	252

ENIJ-19A321-AXA (CG3590ruRUS)