

FORD **FOCUS** Руководство пользователя



Информация, содержащаяся в этой публикации, являлась верной на момент сдачи в печать. В интересах непрерывного развития компания оставляет за собой право в любой момент вносить изменения в технические характеристики, конструкцию или комплектацию своей продукции без предварительного уведомления и без каких-либо обязательств. Ни одна из частей данной публикации не может быть воспроизведена, передана или сохранена в информационно-поисковых системах, а также переведена на тот или иной язык в любой форме и любыми средствами без письменного согласия компании. Ошибки и пропуски информации исключены.

© Ford Motor Company 2013

Все права защищены.

Номер по каталогу: CG3568ruRUS 09/2013 20131002233647

Содержание

Введение

О данном руководстве.....	9
Словарь символов.....	10
Рекомендация о замене деталей.....	11

Быстрый обзор

Быстрый обзор.....	13
--------------------	----

Безопасность детей

Детские сиденья.....	20
Установка детского сиденья.....	21
Места расположения креплений ISOFIX.....	24
Замки с функцией блокировки от отпирания детьми.....	25

Защита людей, находящихся в автомобиле

Принципы работы.....	27
Пристегивание ремней безопасности.....	29
Регулировка высоты крепления ремня безопасности.....	30
Система определения непристегнутого ремня безопасности.....	30
Использование ремней безопасности во время беременности.....	31
Отключение подушки безопасности пассажира.....	31

Ключи и пульты дистанци- онного управления

Общая информация о радиочастотах.....	33
Программирование пульта дистанционного управления.....	33
Замена элемента питания пульта дистанционного управления.....	34

Замки

Блокировка и разблокировка замков.....	36
Система управления замками без помощи ключа.....	38
Полное открывание/ закрывание.....	41

Защита кромки двери

Принципы работы.....	43
----------------------	----

Иммобилайзер двигателя

Принципы работы.....	44
Запрограммированные ключи.....	44
Активация иммобилайзера двигателя.....	44
Отключение иммобилайзера двигателя.....	44

Сигнализация

Принципы работы.....	45
Активация сигнализации.....	47
Отключение сигнализации.....	47

Рулевое колесо

Регулировка положения рулевого колеса.....	48
Управление аудиосистемой.....	48
Голосовое управление.....	49

Стеклоочистители и стекло- омыватели

Очистители ветрового стекла.....	50
Автоматические стеклоочистители.....	51
Омыватели ветрового стекла.....	52
Очиститель и омыватели заднего стекла.....	52
Омыватели фар.....	53
Проверка щеток стеклоочистителей.....	53

Содержание

Замена щеток стеклоочистителей.....	53
--	----

Осветительное оборудование

Общая информация.....	55
Органы управления осветительным оборудованием.....	55
Автоматическое управление включением внешнего освещения.....	56
Автоматическое управление дальним светом фар.....	57
Передние противотуманные фары.....	59
Задние противотуманные фонари.....	59
Регулировка фар - В комплектацию автомобиля входит: Адаптивное переднее освещение/ Газоразрядные фары.....	60
Коррекция наклона световых пучков фар.....	60
Аварийная световая сигнализация.....	61
Указатели поворота.....	61
Виразжные фары.....	62
Плафоны внутреннего освещения.....	62
Общее освещение.....	64
Снятие фары.....	64
Замена ламп.....	65
Таблица технических характеристик ламп.....	72

Окна и зеркала

Электрические стеклоподъемники.....	74
Наружные зеркала заднего вида.....	76
Наружные зеркала заднего вида с электроприводом.....	76
Внутрисалонное зеркало заднего вида с функцией автоматического затемнения.....	78

Система информации на участках плохой обзорности.....	78
--	----

Щиток приборов

Указатели.....	82
Сигнализаторы и индикаторы.....	85
Звуковые предупреждения и индикаторы.....	88

Информационные дисплеи

Общая информация.....	90
Маршрутный компьютер.....	96
Персональные настройки.....	96
Информационные сообщения.....	97

Органы управления микроклиматом

Принципы работы.....	112
Вентиляционные дефлекторы.....	113
Ручной режим управления микроклиматом.....	113
Автоматический режим управления микроклиматом.....	116
Окна и зеркала с обогревом.....	118
Вентиляционный люк с электроприводом.....	118
Вспомогательный отопитель.....	121

Сиденья

Сиденье в правильном положении.....	125
Сиденья с ручной регулировкой.....	126
Подголовники.....	126
Сиденья с электрической регулировкой - В комплектацию автомобиля входит: Сиденья с электроприводом и 6-канальной регулировкой.....	128

Содержание

Сиденья с электрической регулировкой - В комплектацию автомобиля входит: Сиденья с электроприводом и 8-канальной регулировкой.....	129
Задние сиденья.....	130
Сиденья с обогревом.....	131
Функции обеспечения комфорта	
Регулятор яркости подсветки панели приборов.....	133
Часы.....	133
Прикуриватель.....	133
Дополнительные электрические розетки.....	133
Подставки для стаканов.....	134
Подстаканник.....	134
Дополнительный разъем.....	135
USB-порт.....	135
Держатель блока спутниковой навигации.....	135
Отделения для хранения предметов	
Держатель для бутылок.....	136
Запуск и остановка двигателя	
Общая информация.....	137
Выключатель зажигания.....	137
Блокировка рулевого колеса.....	137
Блокировка рулевого колеса - В комплектацию автомобиля входит: Система запуска двигателя кнопкой.....	138
Пуск бензинового двигателя.....	138
Пуск бензинового двигателя - E85.....	139
Пуск дизельного двигателя.....	140
Пуск без помощи ключа.....	141
Фильтр твердых частиц.....	143
Выключение двигателя.....	144
Нагреватель блока цилиндров.....	144
Авто-Старт-Стоп	
Принципы работы.....	145
Использование цикла «Пуск-остановка».....	145
Экономичный режим ECO	
Принципы работы.....	147
Использование экономичного режима ECO.....	147
Топливо и заправка	
Меры предосторожности.....	148
Качество топлива - Бензиновый.....	148
Качество топлива - E85.....	148
Качество топлива - Дизельный.....	149
Каталитический нейтрализатор.....	149
Крышка лючка заливной горловины.....	150
Заправка топливом.....	152
Заправка топливом - E85.....	152
Расход топлива.....	152
Технические характеристики.....	153
Коробка передач	
Механическая коробка передач.....	155
Автоматическая коробка передач.....	155
Тормоза	
Принципы работы.....	159
Советы по управлению автомобилем с антиблокировочной системой тормозов.....	159
Стояночный тормоз.....	159
Система динамической стабилизации	
Принципы работы.....	161

Содержание

Использование системы динамической стабилизации - 1.0L EcoBoost™/1.6L Duratec-16V (Sigma)/1.6L EcoBoost SCTi (Sigma)/2.0L Duratec-HE (M14), 1.6L Duratorq-TDCi (DV) Дизель/2.0L Duratorq-TDCi (DW) Дизель.....	162
Использование системы динамической стабилизации - 2.0L EcoBoost SCTi (M14).....	162

Система помощи при трогании на подъеме

Принципы работы.....	163
Использование системы помощи при трогании на подъеме.....	163

Системы помощи при парковке

Принципы работы.....	165
Система помощи при парковке - В комплектацию автомобиля входит: Задняя система помощи при парковке.....	165
Система помощи при парковке - В комплектацию автомобиля входит: Передняя и задняя системы помощи при парковке.....	167

Камера заднего обзора

Принципы работы.....	169
Камера заднего вида.....	169

Активная система помощи при парковке

Принципы работы.....	172
Использование активной системы помощи при парковке.....	172

Управление скоростью

Принципы работы.....	175
Использование системы круиз-контроля.....	175

Система адаптивного круиз-контроля (ACC)

Принципы работы.....	177
Использование системы адаптивного круиз-контроля.....	179
Функция контроля дистанции до впереди идущего автомобиля с регулировкой скорости движения.....	182

Ограничитель скорости

Принципы работы.....	184
Использование ограничителя скорости.....	184

Предупреждение водителя

Принципы работы.....	186
Использование предупреждения водителя.....	186

Предупреждение об уходе с полосы

Принципы работы.....	188
Использование предупреждения об уходе с полосы.....	189

Система контроля за соблюдением дорожной разметки

Принципы работы.....	191
Использование системы контроля за соблюдением дорожной разметки.....	192

Active City Stop

Принципы работы.....	194
Использование Active City Stop - 1.0L EcoBoost™/1.6L Duratec-16V (Sigma)/1.6L EcoBoost SCTi (Sigma)/2.0L Duratec-HE (M14), 1.6L Duratorq-TDCi (DV) Дизель/2.0L Duratorq-TDCi (DW) Дизель.....	195

Содержание

Использование Active City Stop - 2.0L EcoBoost SCTi (M14).....	195
Системы помощи водителю	
Система распознавания дорожных знаков.....	196
Перевозка груза	
Общая информация.....	198
Точки крепления багажа.....	198
Крышки багажного отделения.....	198
Сетки для удержания грузов.....	199
Приспособление для защиты домашних животных.....	200
Верхние багажники крыши и кронштейны для различных грузов.....	202
Буксировка	
Буксировка прицепа.....	205
Буксировка прицепа - 2.0L EcoBoost SCTi (M14).....	206
Складной буксировочный крюк.....	206
Шар сцепного устройства.....	210
Советы по вождению	
Обкатка.....	214
Меры предосторожности при движении в холодную погоду.....	214
Преодоление водной преграды.....	214
Напольные коврики.....	215
Аварийные принадлежности	
Аптечка.....	216
Знак аварийной остановки.....	216
Плавкие предохранители	
Расположение блоков плавких предохранителей.....	217
Замена плавкого предохранителя.....	218
Таблица характеристик плавких предохранителей.....	219
Эвакуация автомобиля	
Точки крепления буксировочного оборудования.....	228
Буксировка автомобиля с опорой на четыре колеса.....	229
Обслуживание	
Общая информация.....	230
Открытие и закрытие капота.....	231
Общий вид моторного отсека - 1.0L EcoBoost™.....	232
Общий вид моторного отсека - 1.6L Duratec-16V (Sigma).....	233
Общий вид моторного отсека - 1.6L EcoBoost SCTi (Sigma).....	235
Общий вид моторного отсека - 2.0L EcoBoost SCTi (M14).....	236
Общий вид моторного отсека - 2.0L Duratec-HE (M14).....	238
Общий вид моторного отсека - 1.6L Duratorq-TDCi (DV) Дизель.....	240
Общий вид моторного отсека - 2.0L Duratorq-TDCi (DW) Дизель.....	241
Щуп для проверки моторного масла - 1.0L EcoBoost™.....	242
Щуп для проверки моторного масла - 1.6L Duratec-16V (Sigma).....	242
Щуп для проверки моторного масла - 1.6L EcoBoost SCTi (Sigma).....	243
Щуп для проверки моторного масла - 2.0L EcoBoost SCTi (M14).....	243
Щуп для проверки моторного масла - 2.0L Duratec-HE (M14).....	243
Щуп для проверки моторного масла - 1.6L Duratorq-TDCi (DV) Дизель/ 2.0L Duratorq-TDCi (DW) Дизель.....	244
Проверка моторного масла.....	244

Содержание

Проверка охлаждающей жидкости двигателя.....	245
Проверка уровня тормозной жидкости и рабочей жидкости гидропривода сцепления.....	246
Проверка омывающей жидкости.....	246
Технические характеристики.....	246

Уход за автомобилем

Очистка автомобиля снаружи.....	250
Очистка салона.....	251
Устранение мелких повреждений лакокрасочного покрытия.....	252

Аккумуляторная батарея автомобиля

Запуск автомобиля от внешнего источника электропитания.....	253
Замена аккумуляторной батареи 12 В.....	254
Точки подключения аккумуляторной батареи.....	254

Колеса и шины

Общая информация.....	256
Замена колеса.....	256
Комплект для ремонта шин.....	261
Обслуживание шин.....	266
Использование зимних шин.....	266
Использование цепей противоскольжения.....	266
Использование цепей противоскольжения - 2.0L EcoBoost SCTI (M14).....	267
Система контроля давления в шинах.....	267
Технические характеристики.....	268

Идентификация автомобиля

Табличка с идентификационным номером автомобиля.....	274
--	-----

Идентификационный номер автомобиля.....	275
---	-----

Заправочные объемы и технические характеристики

Технические характеристики.....	276
---------------------------------	-----

Введение

Важная информация об аудиосистеме.....	281
--	-----

Краткое описание аудиоблока

Краткое описание аудиоблока.....	282
----------------------------------	-----

Функции безопасности

Защитный код.....	290
-------------------	-----

Использование аудиосистемы

Включение/Выключение.....	291
Кнопка включения звукового сигнала.....	291
Кнопка выбора частотного диапазона.....	291
Кнопки настройки радиостанций.....	291
Кнопки настройки частот радиостанций.....	292
Автоматическое запоминание частот радиостанций.....	293
Настройка приема транспортных сообщений.....	293

Меню аудиоблока

Автоматическая регулировка уровня.....	295
Цифровая обработка сигнала (DSP).....	295
Выпуски новостей.....	295
Альтернативные частоты.....	295

Содержание

Режим передачи региональных новостей (REG).....	296	Использование SYNC™ на медиаплеере вашего автомобиля.....	335
Проигрыватель компакт-дисков		SYNC™, поиск и устранение неисправностей.....	341
Воспроизведение компакт-дисков.....	297	Приложения	
Выбор дорожки.....	297	Одобрения типа.....	350
Ускоренный переход вперед/назад.....	297	Одобрения типа.....	350
Воспроизведение в случайном порядке.....	297	Одобрения типа.....	350
Повторное воспроизведение дорожек компакт-диска.....	298	Одобрения типа.....	351
Сканирование дорожки компакт-диска.....	298	Одобрения типа.....	351
Воспроизведение записей в формате MP3.....	298	Электромагнитная совместимость.....	351
Показ сопроводительной информации из файла MP3.....	299	Лицензионное соглашение с конечным пользователем.....	353
Прекращение воспроизведения компакт-диска.....	299		
Дополнительное гнездо входа (AUX IN)			
Дополнительное гнездо входа (AUX IN).....	301		
Устранение неполадок в работе аудиосистемы			
Устранение неполадок в работе аудиосистемы.....	302		
Навигационная система			
Навигационная система.....	303		
SYNC™			
Общая информация.....	313		
Использование функции распознавания речи.....	315		
Использование SYNC™ на вашем телефон.....	318		
Приложения и службы SYNC™.....	332		

Введение

О ДАННОМ РУКОВОДСТВЕ

Благодарим вас за то, что вы остановили свой выбор на автомобиле Ford. Рекомендуем уделить время и лучше ознакомиться с возможностями вашего автомобиля с помощью данного руководства. Чем лучше вы знаете автомобиль, тем безопаснее и приятнее будет вождение.

ПРЕДУПРЕЖДЕНИЕ



Вождение с отвлеченным вниманием может привести к потере контроля над автомобилем, аварии и телесным повреждениям. Мы настоятельно рекомендуем соблюдать крайнюю осторожность при использовании любых устройств, которые могут отвлечь ваше внимание от дороги. Ваша первоочередная ответственность — безопасная эксплуатация вашего автомобиля. Мы рекомендуем воздержаться от использования любых портативных устройств во время вождения и призываем по возможности использовать системы с голосовым управлением. Обязательно ознакомьтесь с применимым местным законодательством, регулирующим использование электронных устройств во время вождения.

Примечание: В данном руководстве описаны функции и дополнительные варианты для всего ряда доступных моделей, иногда даже до того, как они станут доступны повсеместно. В нем также могут упоминаться устройства, которые не установлены в вашем автомобиле.

Примечание: Некоторые рисунки в данном руководстве используются для различных моделей, так что изображение может отличаться от реального автомобиля. Однако значимая информация, показанная на иллюстрациях, неизменно верна.

Примечание: Строго соблюдайте все действующие правила и законы при пользовании автомобилем.

Примечание: В случае продажи автомобиля данное руководство необходимо передать новому владельцу. Оно является неотъемлемой принадлежностью автомобиля.

В данном руководстве некоторые элементы конструкции могут иметь определение «левый» и «правый». Страна определяется из положения сидя на сиденье «лицом вперед».

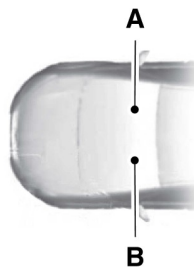

E154903

- A С правой стороны
- B С левой стороны

Защита окружающей среды

Вы должны участвовать в охране окружающей среды. Правильное использование автомобиля и удаление отходов, чистящих и смазочных материалов — важные шаги на пути к этой цели.

Введение

СЛОВАРЬ СИМВОЛОВ

Ниже приведены несколько символов, которые вы можете увидеть на вашем автомобиле.

-  Предупреждение об опасности
-  См. руководство по эксплуатации
-  Система воздушного кондиционирования
-  Антиблокировочная система тормозов
-  Не допускайте курения, искр и открытого пламени
-  Аккумулятор
-  Кислота для аккумуляторной батареи
-  Тормозная жидкость не на нефтяной основе
-  Система тормозов
-  Фильтр салона
-  Проверьте топливную крышку
-  Включение/выключение функции блокировки двери от открывания детьми
-  Нижний анкер детского сиденья

-  Анкер привязных ремней детского сиденья
-  Система круиз-контроля
-  Не открывайте в горячем состоянии
-  Воздушный фильтр двигателя
-  Охлаждающая жидкость двигателя
-  Температура охлаждающей жидкости двигателя
-  Моторное масло
-  Взрывоопасный газ
-  Предупреждение о работающем вентиляторе
-  Пристегните ремень безопасности
-  Передняя надувная подушка безопасности
-  Контрольная лампа передних противотуманных фар
-  Сброс топливного насоса
-  Плавкий предохранитель
-  Мигающее предупреждение об опасности

Введение



Обогреватель заднего стекла



Лобовое стекло с обогревом



Внутренняя ручка открывания багажного отделения



Домкрат



Хранить в месте, недоступном для детей



Управление освещением



Предупреждение о низком давлении воздуха в шинах



Поддерживайте правильный уровень жидкости



Изучите инструкции по эксплуатации



Предупредительная сигнализация



датчики системы помощи при парковке



Стояночный тормоз



Рабочая жидкость гидроусилителя рулевого управления



Окна с электроприводом стекол (передние/задние)



Блокировка окон с электроприводом стекол



Скоро потребуется сервисное обслуживание двигателя



Боковые подушки безопасности



Наденьте защитные очки



Система поддержания устойчивости



Стеклоомыватель и стеклоочиститель ветрового стекла

РЕКОМЕНДАЦИЯ О ЗАМЕНЕ ДЕТАЛЕЙ

Ваш автомобиль изготовлен в соответствии с самыми высокими стандартами с использованием деталей высокого качества. При прохождении планового технического обслуживания или ремонта мы рекомендуем требовать использование только оригинальных запасных частей Ford и Motorcraft. Оригинальные запасные части Ford и Motorcraft легко распознать по изображению торговых марок Ford, FoMoCo или Motorcraft как на самих запасных частях, так и на их упаковке.

Введение

Плановое техническое обслуживание и ремонты механической части

Одним из самых оптимальных вариантов поддержания вашего автомобиля в исправном состоянии — техническое обслуживание в соответствии с нашими рекомендациями с использованием запасных частей, соответствующих техническим требованиям, указанным в руководстве по эксплуатации. Оригинальные запасные части Ford и Motorcraft соответствуют или превосходят эти технические требования.

Послеаварийные ремонты

Мы надеемся, вам удастся избежать аварий, однако они все же случаются. Оригинальные запасные части Ford для послеаварийных ремонтов соответствуют самым строгим требованиям по размерам, лакокрасочному покрытию, прочности, коррозионной стойкости и сопротивлению вдавливанию. При создании наших автомобилей мы закладываем такой уровень качества этих деталей, который обеспечивает предусмотренный уровень защиты автомобиля как единой системы. Оптимальный способ обеспечения такого уровня защиты — использование оригинальных запасных частей Ford для послеаварийных ремонтов.

Гарантия на запасные части

Гарантия Ford распространяется только на оригинальные запасные части Ford и Motorcraft. Гарантия Ford может не распространяться на повреждения вашего автомобиля вследствие неисправности неоригинальной запасной части. Дополнительная информация приведена в условиях гарантии Ford.

Быстрый обзор

Обзор передней наружной части автомобиля

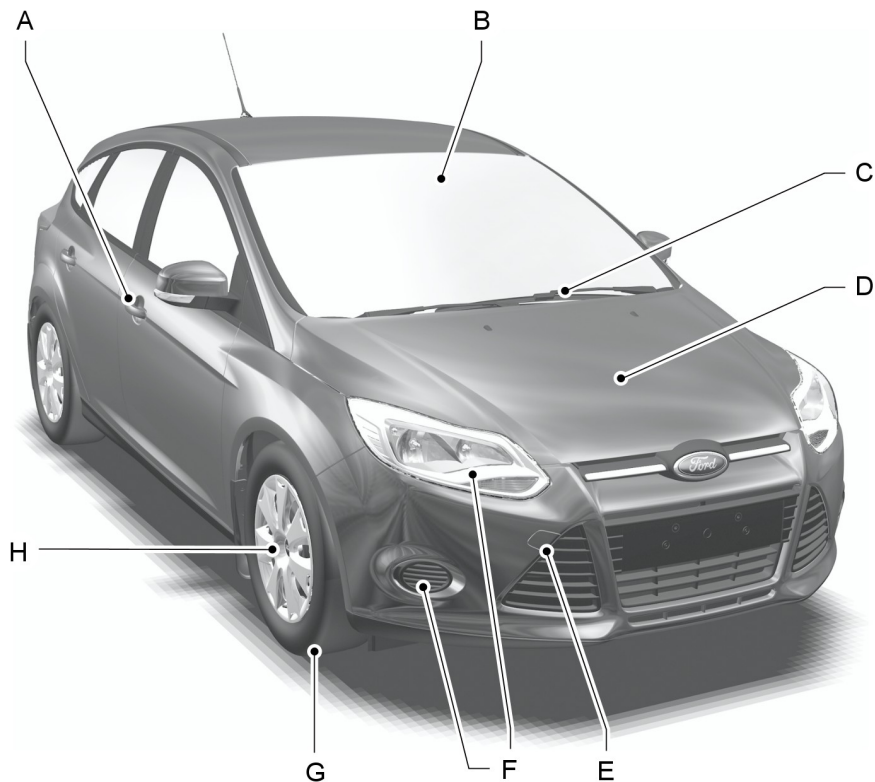

E133220

- A См. **Блокировка и разблокировка замков** (стр. 36). См. **Система управления замками без помощи ключа** (стр. 38).
- B См. **Автоматическое управление дальним светом фар** (стр. 57). См. **Предупреждение водителя** (стр. 186). См. **Предупреждение об уходе с полосы** (стр. 188). См. **Система контроля за соблюдением дорожной разметки** (стр. 191). См. **Системы помощи водителю** (стр. 196). См. **Active City Stop** (стр. 194).
- C См. **Замена щеток стеклоочистителей** (стр. 53).

Быстрый обзор

- D См. **Обслуживание** (стр. 230).
- E См. **Точки крепления буксировочного оборудования** (стр. 228).
- F См. **Замена ламп** (стр. 65).
- G Давление в шинах. См. **Технические характеристики** (стр. 268).
- H См. **Замена колеса** (стр. 256).

Обзор салона автомобиля

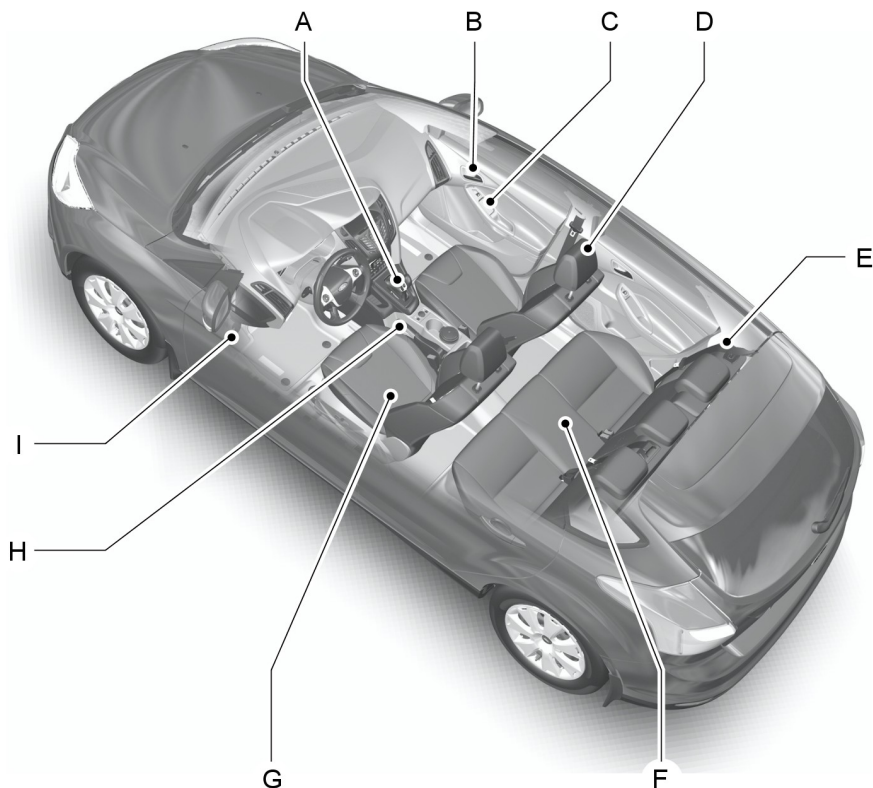

E133222

Быстрый обзор

- A См. **Коробка передач** (стр. 155).
- B См. **Блокировка и разблокировка замков** (стр. 36).
- C См. **Электрические стеклоподъемники** (стр. 74). См. **Наружные зеркала заднего вида с электроприводом** (стр. 76).
- D См. **Подголовники** (стр. 126).
- E См. **Пристегивание ремней безопасности** (стр. 29).
- F См. **Задние сиденья** (стр. 130).
- G См. **Сиденья с ручной регулировкой** (стр. 126). См. **Сиденья с электрической регулировкой** (стр. 128).
- H См. **Стояночный тормоз** (стр. 159).
- I См. **Открытие и закрытие капота** (стр. 231).

Панель управления

Автомобили с левым расположением рулевого колеса

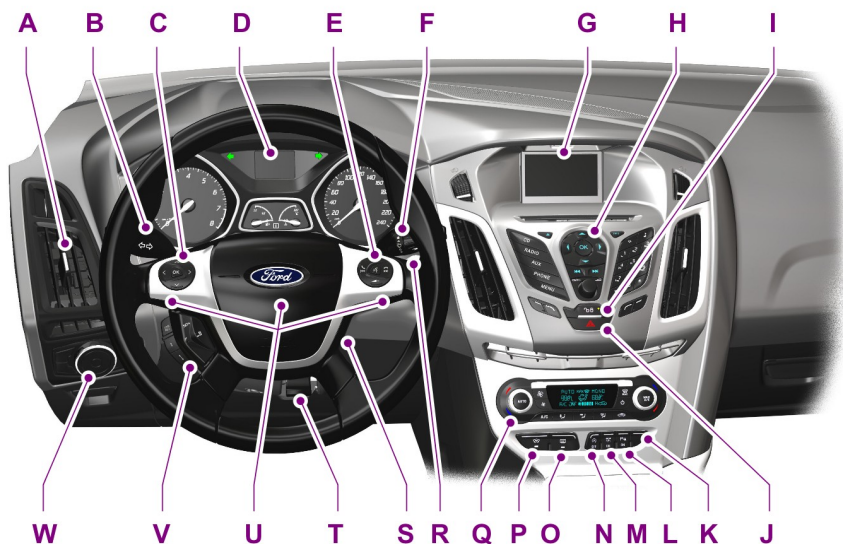

E164754

Быстрый обзор

Автомобили с правым расположением рулевого колеса

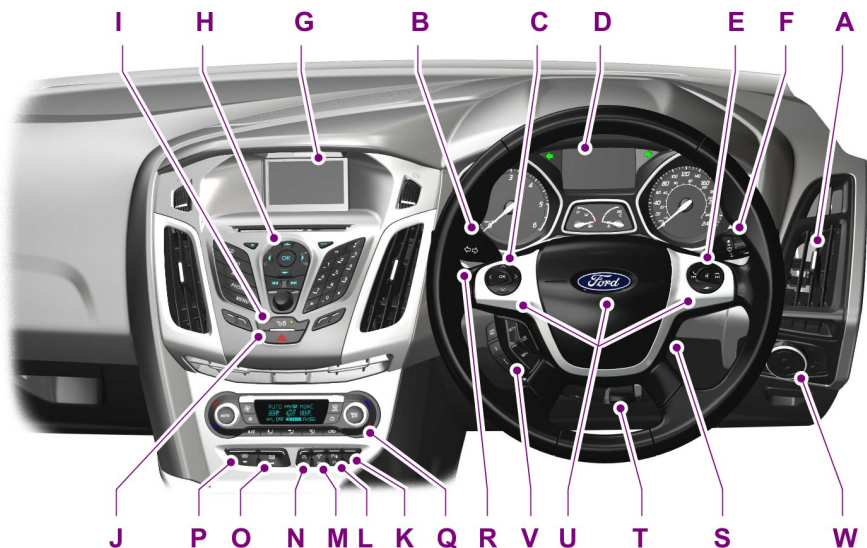

E164755

- A Сопла системы вентиляции. См. **Вентиляционные дефлекторы** (стр. 113).
- B Указатели поворота. См. **Указатели поворота** (стр. 61). Дальний свет фар. См. **Органы управления осветительным оборудованием** (стр. 55).
- C Управление информационным дисплеем. См. **Информационные дисплеи** (стр. 90).
- D Панель приборов. См. **Указатели** (стр. 82). См. **Сигнализаторы и индикаторы** (стр. 85).
- E Органы управления аудиосистемой. См. **Управление аудиосистемой** (стр. 48). Голосовое управление. См. **Голосовое управление** (стр. 49). Панель управления телефоном. См. **Использование SYNC™ на вашем телефон** (стр. 318).
- F Подрулевой переключатель очистителей и омывателей стекол. См. **Стеклоочистители и стеклоомыватели** (стр. 50).
- G Информационно-развлекательный дисплей.

Быстрый обзор

- H Аудиоблок. См. **Краткое описание аудиоблока** (стр. 282).
- I Кнопка запираения дверей. См. **Блокировка и разблокировка замков** (стр. 36).
- J Кнопка аварийной световой сигнализации. См. **Аварийная световая сигнализация** (стр. 61).
- K Переключатель системы динамической стабилизации. См. **Использование системы динамической стабилизации** (стр. 162).
- L Переключатель системы помощи при парковке. См. **Системы помощи при парковке** (стр. 165).
- M Выключатель активной системы помощи при парковке. См. **Активная система помощи при парковке** (стр. 172).
- N Кнопка запуска/останова двигателя. См. **Использование цикла «Пуск-остановка»** (стр. 145).
- O Выключатель электрообогрева заднего стекла. См. **Окна и зеркала с обогревом** (стр. 118).
- P Выключатель электрообогрева ветрового стекла. См. **Окна и зеркала с обогревом** (стр. 118).
- Q Органы управления микроклиматом. См. **Органы управления микроклиматом** (стр. 112).
- R Кнопка пуска. См. **Пуск без помощи ключа** (стр. 141).
- S Замок (выключатель) зажигания. См. **Выключатель зажигания** (стр. 137).
- T Рычаг механизма регулировки рулевого колеса. См. **Регулировка положения рулевого колеса** (стр. 48).
- U Звуковой сигнал
- V Переключатели круиз-контроля. См. **Использование системы круиз-контроля** (стр. 175). Переключатели адаптивной системы круиз-контроля (ACC). См. **Использование системы адаптивного круиз-контроля** (стр. 179). Переключатели функции ограничения скорости. См. **Использование ограничителя скорости** (стр. 184).
- W Органы управления освещением. См. **Органы управления осветительным оборудованием** (стр. 55). Передние противотуманные фары. См. **Передние противотуманные фары** (стр. 59). Задний противотуманный фонарь. См. **Задние противотуманные фонари** (стр. 59). Управление регулятором наклона световых пучков фар. См. **Коррекция наклона световых пучков фар** (стр. 60). Регулятор яркости подсветки панели приборов. См. **Регулятор яркости подсветки панели приборов** (стр. 133).

Быстрый обзор

Обзор задней наружной части автомобиля

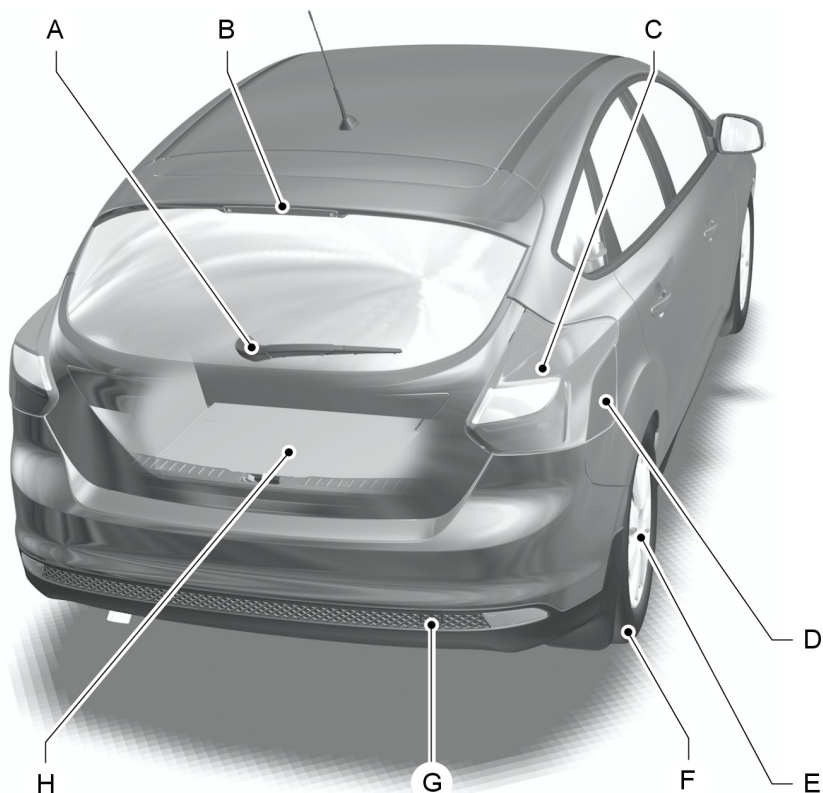

E133221

- A См. **Замена щеток стеклоочистителей** (стр. 53).
- B См. **Замена ламп** (стр. 65).
- C См. **Замена ламп** (стр. 65).
- D См. **Крышка лючка заливной горловины** (стр. 150).
- E См. **Замена колеса** (стр. 256).
- F Давление в шинах. См. **Технические характеристики** (стр. 268).

Быстрый обзор

- G См. **Точки крепления буксировочного оборудования** (стр. 228).
- H См. **Аптечка** (стр. 216). См. **Знак аварийной остановки** (стр. 216). См. **Комплект для ремонта шин** (стр. 261). Запасное колесо. См. **Замена колеса** (стр. 256). Домкрат. См. **Замена колеса** (стр. 256). «Баллонный» ключ. См. **Замена колеса** (стр. 256). Буксировочная проушина. См. **Точки крепления буксировочного оборудования** (стр. 228). Воронка для топлива. См. **Крышка лючка заливной горловины** (стр. 150).

Безопасность детей

ДЕТСКИЕ СИДЕНЬЯ



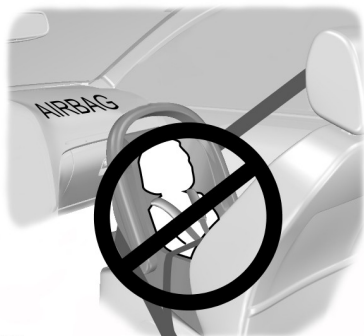

E133140





E68916

ПРЕДУПРЕЖДЕНИЯ



 Дети ниже 150 см (59 дюймов) должны перевозиться на заднем сиденье в подходящем, одобренном к применению детском кресле.

 Очень опасно! Если напротив сиденья установлена подушка безопасности, не пользуйтесь устройствами детской безопасности, в которых ребенок сидит лицом против хода движения!

 При установке устройств безопасности для детей прочтите и выполняйте указания производителя.

 Не изменяйте конструкцию таких устройств.

ПРЕДУПРЕЖДЕНИЯ

-  Не держите ребенка на коленях во время движения.
-  Не оставляйте детей в автомобиле без присмотра.
-  Если ваш автомобиль попал в аварию, квалифицированный механик должен проверить состояние устройств безопасности для детей.

Примечание: В разных странах действуют разные требования к применению устройств безопасности для детей.

Только те устройства безопасности, которые имеют сертификаты ECE-44.03 (или более поздней версии), проверены и рекомендованы к использованию на вашем автомобиле. Обслуживающий вас дилер предложит вам на выбор различные устройства безопасности.

Устройства детской безопасности, подходящие для различных весовых категорий

Используйте устройства детской безопасности следующим образом:

Безопасность детей

Детская люлька



E68918

Дети весом менее 13 килограммов (29 фунтов) должны перевозиться в детском сиденье, обращенном назад (Группа 0+) и устанавливаемом на заднем сиденье.

Детское кресло





E68920

Дети весом от 13 до 18 килограммов (от 29 до 40 фунтов) должны перевозиться в детском кресле (Группа 1) на заднем сиденье.

УСТАНОВКА ДЕТСКОГО СИДЕНЬЯ

ПРЕДУПРЕЖДЕНИЯ

-  Получите консультацию у своего дилера по вопросу последних уточнений компании Ford относительно рекомендуемых детских сидений.
-  Очень опасно! Если напротив сиденья установлена подушка безопасности, не пользуйтесь устройствами детской безопасности, в которых ребенок сидит лицом против хода движения!
-  При использовании детского сиденья с поддержкой для ног убедитесь в надежности крепления поддержки для ног на полу.
-  При использовании детского сиденья с ремнем безопасности проследите, чтобы ремень не провисал и не перекручивался.

ПРЕДОСТЕРЕЖЕНИЕ

-  Требуется, чтобы детское сиденье вплотную примыкало к сиденью автомобиля. Возможно, потребуется поднять или снять подголовник. См. **Подголовники** (стр. 126).

Примечание: При использовании детского сиденья на переднем пассажирском сиденье последнее необходимо перевести в крайнее заднее положение. Если поясную часть ремня безопасности не удастся затянуть без слабину, установите спинку сиденья в полностью вертикальное положение и увеличьте высоту сиденья. См. **Сиденья** (стр. 125).

Безопасность детей

Размещение на сиденьях	Весовые категории (вес и возраст ребенка)				
	0	0+	1	2	3
	До 10 кг (22 фунта)	До 13 кг (29 фунтов)	9-18 кг (20-40 фунтов)	15-25 кг (33-55 фунтов)	22-36 кг (49-79 фунтов)
Подушка безопасности переднего пассажира АКТИВНА	X	X	UF ¹	UF ¹	UF ¹
Подушка безопасности переднего пассажира Отключена	U	U	U	U	U
Задние сиденья	U	U	U	U	U

X Не подходит для детей данной весовой категории..

U Подходит для универсальных детских сидений для детей данной весовой категории.

UF¹ Подходит для универсальных устройств детской безопасности, в которых ребенок располагается лицом вперед, соответствующих для детей данной весовой категории. Однако мы рекомендуем использовать одобренное устройство детской безопасности и крепить его на заднем сиденье.

Детские кресла ISOFIX

Размещение на сиденьях		Весовые категории (вес и возраст ребенка)	
		0+	1
		Лицом назад	Лицом вперед
		До 13 кг (29 фунтов)	9-18 кг (20-40 фунтов)
Переднее сиденье	Размерный класс	Не оборудованное системой ISOFIX	
	Тип сиденья		
Заднее крайнее сиденье ISOFIX	Размерный класс	C, D, E ¹	A, B, B1, C, D ¹
	Тип сиденья	IL ²	IL, IUF ³

Безопасность детей

Размещение на сиденьях		Весовые категории (вес и возраст ребенка)	
		0+	1
		Лицом назад	Лицом вперед
		До 13 кг (29 фунтов)	9-18 кг (20-40 фунтов)
Заднее центральное сиденье	Размерный класс	Не оборудованное системой ISOFIX	
	Тип сиденья		

IL Подходит для определенных систем безопасности для детей ISOFIX **полууниверсальной** категории. Ознакомьтесь с перечнем автомобильных рекомендаций поставщиков по системам безопасности для детей.

IUF Подходит для систем безопасности ISOFIX **универсальной** категории с расположением детей лицом вперед, одобренных для детей данной весовой категории и размерного класса ISOFIX.

*Размерный класс ISOFIX для обеих систем безопасности для детей, **универсальной** и **полууниверсальной**, определяется прописными буквами от **A** до **G**.

Идентификационные буквы указываются на системах безопасности для детей ISOFIX.

**На дату публикации рекомендуемым детским сиденьем безопасности группы 0+ ISOFIX является сиденье Britax Roemer Baby Safe. Получите консультацию у своего дилера по вопросу последних уточнений компании Ford относительно рекомендуемых детских сидений.

***На дату публикации рекомендуемым детским сиденьем безопасности группы 1 ISOFIX является сиденье Britax Roemer Duo. Получите консультацию у своего дилера по вопросу последних уточнений компании Ford относительно рекомендуемых детских сидений.

Безопасность детей

МЕСТА РАСПОЛОЖЕНИЯ КРЕПЛЕНИЙ ISOFIX

ПРЕДУПРЕЖДЕНИЕ

 Если вы пользуетесь системой ISOFIX, применяйте устройство, предотвращающее опрокидывание. Мы рекомендуем использовать верхний шнур или опорную стойку.

Примечание: При приобретении удерживающего приспособления ISOFIX уточните его весовую категорию и типоразмер для предполагаемого места установки. См. **Установка детского сиденья** (стр. 21).

Ваш автомобиль оснащен точками крепления системы ISOFIX, которые позволяют установить общепризнанные удерживающие приспособления для детей ISOFIX.

В систему ISOFIX входят два жестких рычага на удерживающем приспособлении, точки фиксации которых расположены на заднем сиденье, в месте стыка подушки и спинки. Также могут быть предусмотрены точки крепления удерживающего ремня.

Скобы крепления верхнего ремня — автомобили с 5-дверным кузовом и кузовом универсал

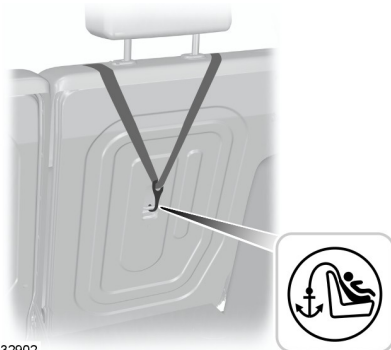

E132902

Скобы крепления верхнего стропа — автомобили с 4-дверным кузовом

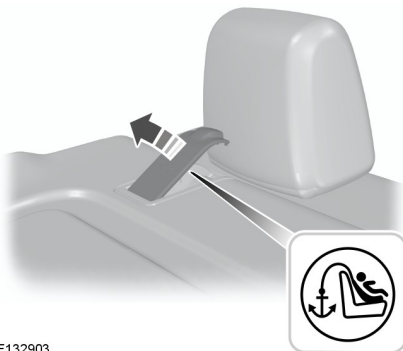

E132903

Скобы крепления верхнего стропа расположены под створкой.

Безопасность детей

Крепление детского кресла верхними лямками

ПРЕДУПРЕЖДЕНИЕ



Прикрепляйте ремень только к соответствующей точке крепления.

Примечание: Если применимо, снимите крышку багажного отделения, чтобы облегчить установку. См. **Крышки багажного отделения** (стр. 198).

ПРЕДУПРЕЖДЕНИЕ



Убедитесь в отсутствии провисания или перекручивания верхней лямки и в ее правильном расположении относительно точки крепления.

1. Проведите ремень к точке крепления.



E87145

2. С усилием сдвиньте детское кресло в обратном направлении, для того чтобы зафиксировать нижние крепления ISOFIX.
3. Затяните шнур в соответствии с инструкциями изготовителя.

ЗАМКИ С ФУНКЦИЕЙ БЛОКИРОВКИ ОТ ОТПИРАНИЯ ДЕТЬМИ

ПРЕДУПРЕЖДЕНИЕ



Вы не можете открыть двери изнутри, когда используется функция "защиты детей".

Замки с механической функцией "защиты детей"

Примечание: В автомобилях с системой бесключевого входа воспользуйтесь запасным ключом. См. **Система управления замками без помощи ключа** (стр. 38).

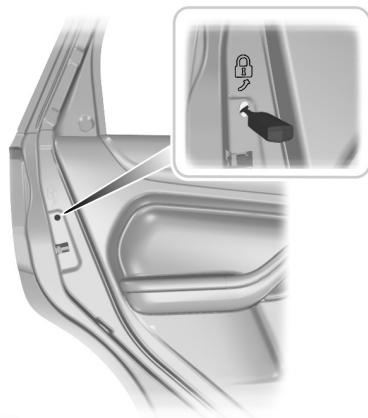

E78298

С левой стороны

Поверните против часовой стрелки, чтобы заблокировать, или по часовой стрелке, чтобы разблокировать.

Безопасность детей

С правой стороны

Поверните против часовой стрелки, чтобы разблокировать, или по часовой стрелке, чтобы заблокировать.

Замки с электроприводом функции "защиты детей"

Примечание: Нажатием на переключатель также блокируется работа переключателей задних стеклоподъемников.



E124779

Защита людей, находящихся в автомобиле

ПРИНЦИПЫ РАБОТЫ

Надувные подушки безопасности

ПРЕДУПРЕЖДЕНИЯ

 Не вносите никакие изменения в конструкцию передка автомобиля. Это может ухудшить эффективность срабатывания подушек безопасности.

 Очень опасно! Если напротив сиденья установлена фронтальная подушка безопасности, не используйте на этом сиденье детские удерживающие устройства, в которых ребенок сидит лицом против хода движения!

 Пристегивайтесь ремнем безопасности и поддерживайте безопасное расстояние между вами и рулевым колесом. Только правильно пристегнутый ремень безопасности может удержать ваше туловище в том положении, в котором достигается оптимальный эффект срабатывания подушки безопасности. См. **Сиденье в правильном положении** (стр. 125).

 Ремонт рулевого колеса, рулевой колонки, сидений, подушек и ремней безопасности должен проводиться только квалифицированным механиком.

 Не закрывайте область перед подушкой безопасности какими-либо предметами. Не прикрепляйте никаких предметов к накладке подушки безопасности.

ПРЕДУПРЕЖДЕНИЯ

 Не втыкайте острые предметы в панели салона в тех зонах, где установлены подушки безопасности. Это может привести к повреждению и ухудшить эффективность срабатывания подушек безопасности.

 Используйте чехлы, предназначенные для сидений, оборудованных боковыми подушками безопасности. Установка чехлов должна проводиться квалифицированным механиком.

Примечание: При раскрытии подушки безопасности вы услышите громкий хлопок и увидите облако безвредного порошка. Это нормальное явление, на которое можно не обращать внимания.

Примечание: Протирайте крышки модулей подушки безопасности только влажной тряпкой.

Фронтальные подушки безопасности

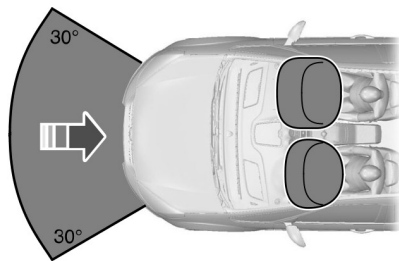

E74302

Надувная подушка безопасности водителя, надувная подушка безопасности переднего пассажира и передние натяжители ремней безопасности срабатывают при сильном столкновении: лобовом или

Защита людей, находящихся в автомобиле

под углом до 30 градусов слева или справа. Подушка надувается за несколько тысячных долей секунды и сдувается при контакте с пассажирами или водителем, амортизируя таким образом движение тела вперед. При слабых лобовых столкновениях, опрокидывании, задних и боковых столкновениях фронтальные подушки безопасности водителя и переднего пассажира не срабатывают.

Боковые подушки безопасности и шторки безопасности

При сильном боковом столкновении срабатывают только надувные подушки безопасности со стороны удара и передние натяжители ремней безопасности. Надувные подушки безопасности надуваются за тысячные доли секунды и сдуваются при контакте с пассажирами или водителем, обеспечивая защиту тела. Боковые надувные подушки безопасности и боковые занавесы системы надувных подушек безопасности не срабатывают при слабых боковых, лобовых и задних столкновениях или переворачивании автомобиля.

Боковые подушки безопасности



Боковые подушки безопасности установлены в спинках передних сидений. О наличии боковых подушек безопасности в автомобиле свидетельствует табличка, установленная в салоне.

Оконные подушки (шторки) безопасности

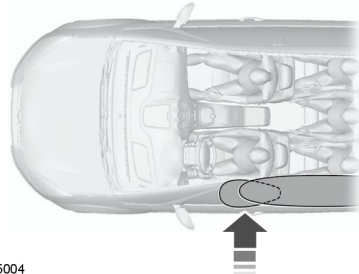

Шторки безопасности установлены в панели обивки над передними и задними боковыми окнами автомобиля. Рельефные значки на панелях обивки центральных стоек указывают о наличии оконных подушек безопасности в автомобиле.

РЕМНИ БЕЗОПАСНОСТИ

ПРЕДУПРЕЖДЕНИЯ

 Пристегивайтесь ремнем безопасности и поддерживайте безопасное расстояние между вами и рулевым колесом. Только в том случае, если ремень безопасности пристегнут правильно, он способен удерживать тело человека в положении, обеспечивающем максимальную эффективность действия подушки безопасности. См. **Сидение в правильном положении** (стр. 125).

 Запрещается пристегивать одним ремнем нескольких человек.

Защита людей, находящихся в автомобиле

ПРЕДУПРЕЖДЕНИЯ

 Пристегивайте ремни безопасности к соответствующим замкам.

 Не применяйте ослабшие или перекрученные ремни безопасности.

 Не надевайте толстую одежду. Для достижения оптимального эффекта ремень безопасности должен плотно прилегать к вашему туловищу.

 Наплечная лента ремня безопасности должна пересекать центр плеча, набедренная лента должна плотно облегать бедра.

Системы ремня безопасности сиденья водителя и переднего пассажира оснащены преднатяжителем. Преднатяжители ремней безопасности имеют более низкий порог срабатывания, чем подушки безопасности. При слабом столкновении возможно срабатывание только преднатяжителей ремней безопасности.

Состояние после столкновения

ПРЕДУПРЕЖДЕНИЯ

 Ремни, которые при аварии подверглись натяжению, следует заменить; крепления ремней должны быть проверены профессиональным специалистом.

 Ремень безопасности со сработавшим преднатяжителем подлежит замене.

ПРИСТЕГИВАНИЕ РЕМНЕЙ БЕЗОПАСНОСТИ

ПРЕДУПРЕЖДЕНИЕ

 Вставляйте язычок в замок до характерного щелчка. Если ремень безопасности пристегнут неправильно, вы не услышите щелчок.



E74124

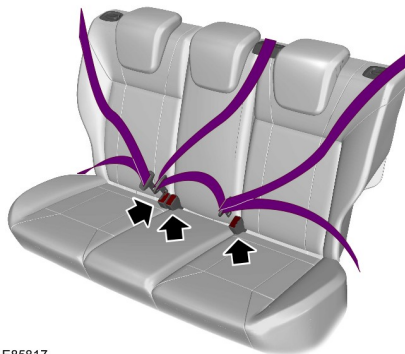

E85817

Защита людей, находящихся в автомобиле

Плавно вытяните ремень из катушки. Если вы резко потянете за ленту ремня, или автомобиль стоит на наклонной плоскости, ремень может заклинить.

Для отсоединения ремня нажмите красную кнопку на его замке. Лента ремня должна плавно, до конца втянуться в катушку.

РЕГУЛИРОВКА ВЫСОТЫ КРЕПЛЕНИЯ РЕМНЯ БЕЗОПАСНОСТИ

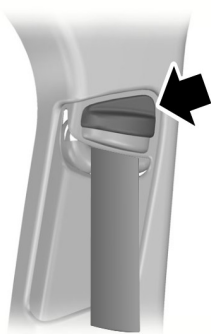

E87511

Примечание: Небольшое перемещение вверх опоры верхнего крепления ремня безопасности при нажатии кнопки облегчает разблокировку запорного механизма опоры.

Для того чтобы поднять или опустить регулятор плечевой ветви ремня, нажмите на кнопку блокировки и переместите регулятор в нужном направлении.

СИСТЕМА ОПРЕДЕЛЕНИЯ НЕПРИСТЕГНУТОГО РЕМНЯ БЕЗОПАСНОСТИ

ПРЕДУПРЕЖДЕНИЕ



Максимальная защита обеспечивается только тогда, когда вы пристегнуты ремнём безопасности.



Если ремень безопасности водителя или переднего пассажира не пристегнут, и автомобиль достигает заданной скорости движения, загорается сигнализатор непристегнутого ремня безопасности и включается предупреждающий звуковой сигнал. Сигнализатор также загорается, если переднего пассажира не пристегнут во время движения автомобиля. Предупреждающий звуковой сигнал отключается через несколько минут, однако предупреждающая лампа непристегнутого ремня безопасности продолжает гореть, пока ремень безопасности водителя или переднего пассажира не будет пристегнут.

Сигнализатор не пристегнутого ремня безопасности заднего сиденья

ПРЕДУПРЕЖДЕНИЕ



При отстегивании нескольких ремней безопасности в течение нескольких секунд раздается только один звуковой сигнал.

Примечание: Нажмите кнопку **OK** на рулевом колесе для подтверждения сообщения.

Защита людей, находящихся в автомобиле

При запуске двигателя на экране панели приборов появляется индикатор состояния ремней безопасности, индикатор появляется снова, если во время движения какой-либо ремень отстегивается.

Пристегнутые ремни безопасности отмечаются "галочкой".

Если во время движения какой-либо ремень отстегивается, снова появляется экран состояния ремней безопасности, и соответствующие ремни отмечаются восклицательным знаком. Также звучит звуковой сигнал.

Отключение сигнализатора непристегнутого ремня безопасности

Обратитесь к вашему дилеру.

ИСПОЛЬЗОВАНИЕ РЕМНЕЙ БЕЗОПАСНОСТИ ВО ВРЕМЯ БЕРЕМЕННОСТИ

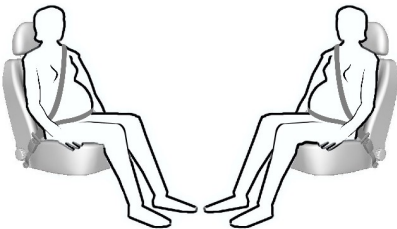

E68587

ПРЕДУПРЕЖДЕНИЕ



Ради собственной безопасности и безопасности еще не рожденного малыша размещайте ремень безопасности надлежащим образом. Нельзя пользоваться только плечевым или только поясным ремнем.

Разместите поясной ремень на бедрах ниже живота беременной женщины. Плечевой ремень должен проходить между грудями выше и сбоку от живота.

ОТКЛЮЧЕНИЕ ПОДУШКИ БЕЗОПАСНОСТИ ПАССАЖИРА

ПРЕДУПРЕЖДЕНИЕ



При использовании на переднем сиденье детского удерживающего устройства, в котором ребенок располагается лицом назад, необходимо отключить фронтальную подушку безопасности переднего пассажира.



E71313

Защита людей, находящихся в автомобиле

Управление выключателем подушки безопасности переднего пассажира

ПРЕДУПРЕЖДЕНИЕ



Если вам необходимо установить детское удерживающее устройство на переднее сиденье, имеющее фронтальную подушку безопасности, то с помощью специального выключателя следует отключить эту подушку безопасности. Обратитесь за дополнительной информацией к обслуживающему вас дилеру.

Примечание: Клавишный выключатель расположен в перчаточном ящике с сигнализатором отключения подушки безопасности в потолочной консоли.

Если сигнализатор неисправности системы подушек безопасности включается или мигает во время движения, это указывает на неисправность системы. См.

Сигнализаторы и индикаторы (стр. 85). Проверьте состояние сигнализатора сразу после снятия детского удерживающего устройства.

Отключение фронтальной подушки безопасности переднего пассажира

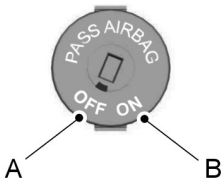

E71312

- A Отключена
- B Включена

Поверните выключатель в положение **A**.

Убедитесь, что после включения зажигания загорается сигнализатор отключения подушки безопасности переднего пассажира.

Включение фронтальной подушки безопасности переднего пассажира

ПРЕДУПРЕЖДЕНИЕ



Если вы больше **не**используете на переднем сиденье детское удерживающее устройство, необходимо снова включить фронтальную подушку безопасности переднего пассажира.

Поверните выключатель в положение **B**.

Ключи и пульты дистанционного управления

ОБЩАЯ ИНФОРМАЦИЯ О РАДИОЧАСТОТАХ

ПРЕДОСТЕРЕЖЕНИЯ

! Радиочастота, используемая для дистанционной разблокировки и блокировки замков, может также использоваться для работы других маломощных радиоустройств (например, любительских радиоприемников и передатчиков, медицинского оборудования, беспроводных наушников, пультов дистанционного управления, систем сигнализации и других приборов). Если частота недоступна из-за помех, вы не сможете воспользоваться пультом блокировки замков. Для открывания и запираания дверей понадобится ключ.

! Проверьте, заперт ли автомобиль, прежде чем оставлять его без присмотра. Это защитит ваш автомобиль от возможного злонамеренного блокирования частоты.

Примечание: Двери могут разблокироваться из-за случайного нажатия на кнопки дистанционного пульта.

Расстояние, на котором действует дистанционная блокировка может отличаться в зависимости от окружающей обстановки.

ПРОГРАММИРОВАНИЕ ПУЛЬТА ДИСТАНЦИОННОГО УПРАВЛЕНИЯ

Вы можете запрограммировать восемь пультов дистанционного управления для использования на вашем автомобиле (включая поставляемые вместе с автомобилем).

Программирование нового пульта дистанционного управления

1. Вставьте ключ в замок зажигания.
2. Перемещайте ключ попеременно из положения **0** в положение **II** и затем назад в положение **0** четыре раза в течение шести секунд.
3. Оставьте ключ в положении **0** и нажмите любую кнопку на пульте дистанционного управления в течение 10 секунд. Выдается звуковое или световое подтверждение успешного выполнения программирования.

Примечание: На этой стадии можно запрограммировать и другие пульты дистанционного управления.

4. Нажмите любую кнопку на каждом дополнительном пульте дистанционного управления с разрывом не более 10 секунд между нажатиями.

Перепрограммирование функции разблокировки

Примечание: После нажатия на кнопку разблокировки на пульте дистанционного управления разблокируются все двери или только водительская дверь. Повторное нажатие на кнопку разблокировки, разблокирует замки всех дверей.

Одновременно нажмите и удерживайте кнопки блокировки и разблокировки на пульте дистанционного управления не менее четырех секунд; при этом зажигание должно быть выключено. Указатели поворота дважды мигнут, подтверждая, что изменение внесено.

Для восстановления первоначальной функции разблокировки повторите этот процесс.

ЗАМЕНА ЭЛЕМЕНТА ПИТАНИЯ ПУЛЬТА ДИСТАНЦИОННОГО УПРАВЛЕНИЯ



Утилизацию использованных аккумуляторов следует выполнять в соответствии с действующими нормами и правилами. Для выполнения утилизации обратитесь за консультацией в уполномоченный местный орган.

Пульт дистанционного управления с убирающимся стержнем ключа

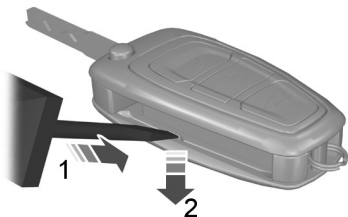

E128809

1. Установите отвертку в показанное положение и осторожно сдвиньте зажим.
2. Нажмите вниз на зажим для освобождения крышки элемента питания.

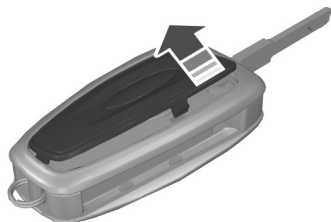

E128810

3. Аккуратно снимите крышку.

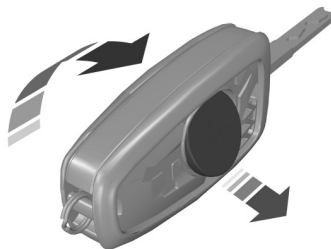

E128811

4. Для извлечения элемента питания переверните пульт управления.
5. Установите новую батарейку (3V CR 2032) положительным + выводом вверх.
6. Установите на место крышку элемента питания.

Ключи и пульты дистанционного управления

Пульт дистанционного управления с зафиксированным стержнем ключа

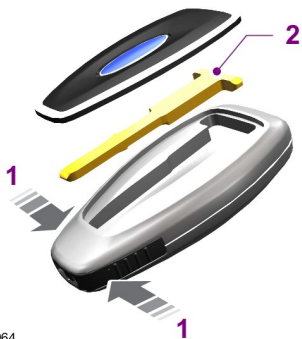

E87964

1. Нажмите и удерживайте нажатыми кнопки по краям, чтобы освободить крышку. Аккуратно снимите крышку.
2. Извлеките ключ.

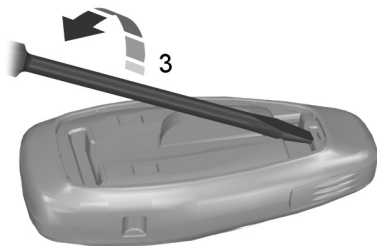

E105362

3. Разъедините две половины корпуса пульта, поворачивая отвёртку с плоским жалом в месте, указанном на рисунке.



E119190

4. Аккуратно установите отвёртку в показанное положение, чтобы раскрыть пульт дистанционного управления.

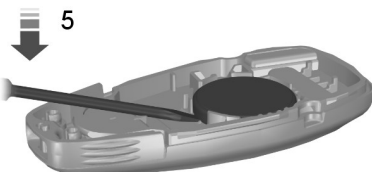

E125860

ПРЕДОСТЕРЕЖЕНИЕ



Не касайтесь отвёрткой поверхности батарейки или печатной платы.

5. Воспользовавшись отвёрткой, осторожно извлеките элемент питания.
6. Установите новую батарейку (3V CR 2032) положительным + выводом вниз.
7. Соберите корпус пульта дистанционного управления.
8. Установите стержень ключа.

Замки

БЛОКИРОВКА И РАЗБЛОКИРОВКА ЗАМКОВ

ПРЕДОСТЕРЕЖЕНИЕ

 Проверьте, заперт ли автомобиль, прежде чем оставлять его без присмотра.

Примечание: Не оставляйте ключи в автомобиле.

Запирание

Блокирование с помощью ключа

Поверните верхнюю секцию ключа в направлении передней части автомобиля.

Запирание при помощи пульта дистанционного управления

Примечание: Замок водительской двери можно заблокировать с помощью ключа. Это позволяет попасть в автомобиль при неисправности пульта дистанционного управления.

Примечание: Ваш автомобиль можно запереть при открытой задней двери. Замок двери будет заперт в момент ее закрывания.



Нажмите кнопку .

Двойное запирание

ПРЕДУПРЕЖДЕНИЕ

 Не задействуйте двойную блокировку, когда люди или животные находятся в салоне автомобиля. После двойной блокировки разблокировать замки дверей со стороны салона невозможно.

Примечание: Если вы выполните двойную блокировку автомобиля, находясь внутри него, включите зажигание, чтобы вернуть автомобиль к одинарной блокировке.

Примечание: Можно включить двойную блокировку вашего автомобиля при открытой задней двери. Двойная блокировка двери включится, когда дверь закроется.

Двойная блокировка - это мера противоугонной защиты, не позволяющая открыть двери изнутри.

Двойное блокирование с помощью ключа

В течение трех секунд дважды поверните ключ в положение блокирования.

Двойное блокирование при помощи пульта дистанционного управления



Нажмите кнопку два раза в течение трех секунд.

Отпирание

Разблокирование с помощью ключа

Поверните верхнюю секцию ключа в направлении задней части автомобиля.

Разблокирование при помощи пульта дистанционного управления

Примечание: Замок водительской двери можно разблокировать с помощью ключа. Это позволяет попасть в автомобиль при неисправности пульта дистанционного управления.

Замки

Примечание: Если автомобиль заблокирован в течение нескольких недель, пульт дистанционного управления будет отключен. Автомобиль следует разблокировать и запустить двигатель с помощью ключа. Разблокирование и однократный запуск двигателя включают пульт дистанционного управления.



Нажмите кнопку .

Автоматическое повторное запираение

Повторная блокировка дверей произойдет автоматически, если не открывать двери и крышку багажного отделения или включить зажигание в течение 45 секунд после разблокировки дверей при помощи пульта ДУ. Двери блокируются, и сигнализация переключается в прежний режим.

Перепрограммирование функции разблокировки

Функцию разблокирования можно перепрограммировать так, чтобы разблокировалась только дверь водителя (См. **Программирование пульта дистанционного управления** (стр. 33).).

Подтверждение блокировки и разблокировки замков

Примечание: Если автомобиль оснащен системой двойной блокировки, указатели поворота однократно мигнут после активации системы централизованного запираения, а затем еще два раза после двойной блокировки.

После разблокировки замков дверей указатели поворота мигнут однократно.

После двойной блокировки замков дверей указатели поворота мигнут трижды.

После разблокировки замков дверей указатели поворота мигнут однократно.

Блокировка и разблокировка замков дверей снаружи автомобиля



Нажмите кнопку . За сведениями о расположении элементов: См. **Быстрый обзор** (стр. 13).

Крышка багажного отделения

Открытие крышки багажного отделения с помощью дистанционного управления



Нажмите кнопку два раза в течение трех секунд.

Закрывание крышки багажного отделения



E133536

Замки

Раздельное запираение дверей ключом

Примечание: Если функция центрального замка не действует, двери можно запереть раздельно с помощью ключа, используя положение, показанное на иллюстрации.

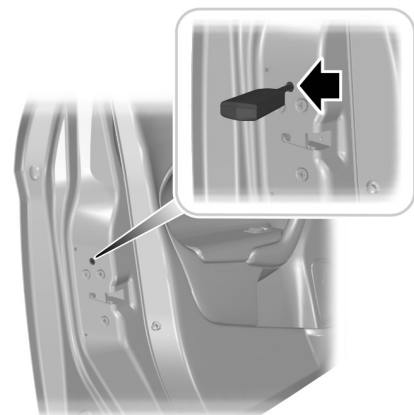

E112203

С левой стороны

Поверните по часовой стрелке, чтобы заблокировать.

С правой стороны

Поверните против часовой стрелки, чтобы разблокировать.

Отпирание

Примечание: Если также была включена безопасная блокировка замков, потянув за внутренний рычаг, можно отменить только экстренную блокировку, а безопасная блокировка замков будет продолжать действовать. Двери можно открыть только с помощью наружной ручки двери.

Примечание: Если двери были отперты этим способом, до момента восстановления работоспособности центрального замка потребуются раздельно запираять двери.

Отпирание двери водителя с помощью ключа. Остальные двери можно разблокировать и по отдельности, потянув за соответствующие внутренние рукоятки.

СИСТЕМА УПРАВЛЕНИЯ ЗАМКАМИ БЕЗ ПОМОЩИ КЛЮЧА

Общие сведения

ПРЕДУПРЕЖДЕНИЕ



Система доступа без ключа может не функционировать, если ключ располагается рядом с металлическими предметами или электронными устройствами, например, рядом с мобильными телефонами.

Система доступа без ключа не будет работать в следующих случаях:

- Разряжен аккумулятор автомобиля.
- Помехи на рабочей частоте пассивного ключа.
- Разряд батареи пассивного ключа.

Примечание: Если система доступа без ключа не работает, то для отпирания и запираения замков автомобиля вам потребуется использовать механический ключ.

Эта система позволяет управлять замками автомобиля без помощи ключа или пульта дистанционного управления.

Замки

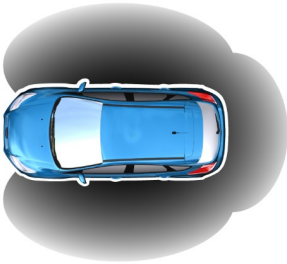

E78276

Для "пассивной" блокировки и разблокировки замков действующий пассивный ключ должен находиться в одной из трёх зон снаружи автомобиля. Эти зоны расположены в радиусе приблизительно 1,5 метра от ручек передних дверей и от ручки задней двери.

Пассивный ключ

С помощью пассивного ключа можно заблокировать и разблокировать замки автомобиля. Пассивный ключ может использоваться в качестве пульта дистанционного управления. См.

Блокировка и разблокировка замков (стр. 36).

Блокировка замков

ПРЕДУПРЕЖДЕНИЕ



Автомобиль не оснащен функцией самоблокировки замков. Если функция запираения не активирована, автомобиль остается незапертым.

Примечание: Зажигание будет выключено автоматически при запираении автомобиля снаружи. Это предотвращает разрядку аккумуляторной батареи.

Примечание: Не беритесь за ручку двери.

Примечание: Сохраняйте поверхность ручек двери в чистоте, чтобы гарантировать правильную работу системы.

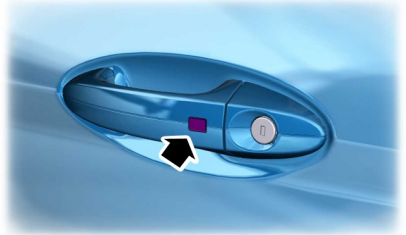

E87384

Для запираения автомобиля коснитесь датчика запираения на ручке передней двери.

Чтобы активировать функцию центрального запираения и охранную сигнализацию:

- Коснитесь один раз датчика запираения на ручке передней двери.

Чтобы активировать функцию двойной блокировки и охранную сигнализацию:

- Коснитесь датчика запираения на ручке передней двери дважды в течение трех секунд.

Примечание: После каждого касания нужно отводить руку от датчика.

Примечание: После активации системы автомобиль в течение нескольких секунд остается запертым. Когда время задержки истечет, двери разблокируются снова, если в соответствующих зонах около дверей будет находиться пассивный ключ.

Двукратное краткое включение указателей поворота подтверждает, что замки всех боковых дверей и крышки багажника заблокированы, охранная сигнализация включена.

Крышка багажного отделения

Примечание: Если пассивный ключ находится в салоне автомобиля с запертыми дверями, крышку багажного отделения нельзя закрыть, и она снова поднимается.

Примечание: Если в радиусе действия заднего датчика присутствует второй признанный пассивный ключ, крышку багажного отделения закрыть можно.

Разблокировка замков

Примечание: Если замки не были разблокированы в течение более чем трех дней, бесключевая система переключается в энергосберегающий режим. Это уменьшает разряд аккумуляторной батареи. Когда система находится в этом режиме, для разблокировки замков потребуется немного больше времени, чем обычно. После первой же операции по разблокировке замков система выйдет из энергосберегающего режима.

Примечание: Если автомобиль заперт несколько недель, бесключевая система отключается. Автомобиль нужно отпереть механическим ключом. При первом отпирании задействуется бесключевая система.

Примечание: При открывании передней двери не касайтесь датчика замка в ручке двери.

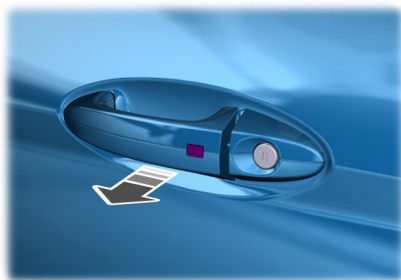

E78278

Откройте любую дверь.

Примечание: Действующий пассивный ключ должен находиться в зоне его действия по отношению к открываемой двери.

Однократное длительное включение указателей поворота подтверждает, что замки всех боковых дверей и крышки багажника разблокированы, охранная сигнализация отключена.

Индивидуальная разблокировка замка двери водителя

Если функция разблокирования перепрограммирована так, что разблокируются только дверь со стороны водителя и крышка багажного отделения (См. **Программирование пульта дистанционного управления** (стр. 33).), учтите следующее:

Если первой из дверей была открыта водительская, остальные двери останутся заблокированными. Остальные двери можно разблокировать изнутри автомобиля, нажав на кнопку разблокировки на панели приборов. За сведениями о расположении элементов: См. **Быстрый обзор** (стр. 13). Двери можно разблокировать и по отдельности, потянув за соответствующие внутренние рукоятки.

Замки

Деактивированные ключи

Все пассивные ключи, оставленные в автомобиле после блокировки замков, будут деактивированы.

Деактивированные ключи нельзя использовать для включения зажигания или запуска двигателя.

Чтобы этими ключами можно было пользоваться снова, необходимо восстановить их работоспособность.

Чтобы восстановить работоспособность всех ваших пассивных ключей, разблокируйте замки автомобиля при помощи пассивного ключа или пульта дистанционного управления.

Все деактивированные пассивные ключи восстановят своё состояние после включения зажигания или запуска двигателя при помощи действующего ключа.

Блокировка и разблокировка дверей с помощью механического ключа

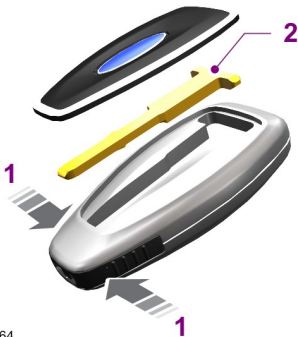

E87964

1. Аккуратно снимите крышку.
2. Вставьте механический ключ в замок.

Примечание: Цилиндр замка предусмотрен только на ручке водительской двери.

ПОЛНОЕ ОТКРЫВАНИЕ/ЗАКРЫВАНИЕ

С помощью функции полного открывания/закрывания вы также можете управлять электрическими стеклоподъемниками при выключенном зажигании.

Примечание: Полное открывание будет работать в течение непродолжительного времени после разблокировки автомобиля с помощью пульта дистанционного управления.

Примечание: Полное закрывание работает только в случае, если вы правильно установили настройки памяти для каждого стеклоподъемника. См. **Электрические стеклоподъемники** (стр. 74).

Полное открывание

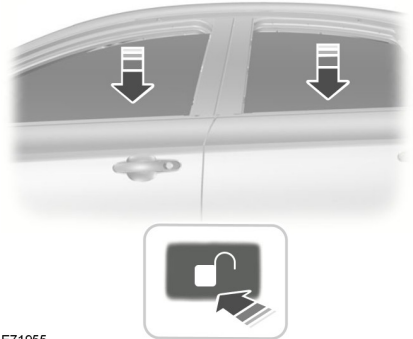

E71955

Замки

Чтобы открыть все окна, нажмите и удерживайте кнопку **unlock** (открыть) на пульте дистанционного управления не менее трех секунд. Для прекращения открывания нажмите кнопку открывания или закрывания.

Полное закрывание

Автомобили, не оборудованные системой управления замками без помощи ключа

ПРЕДУПРЕЖДЕНИЕ

 Соблюдайте осторожность при использовании функции полного закрывания. В критической ситуации нажмите кнопку открывания или закрывания для немедленной остановки.

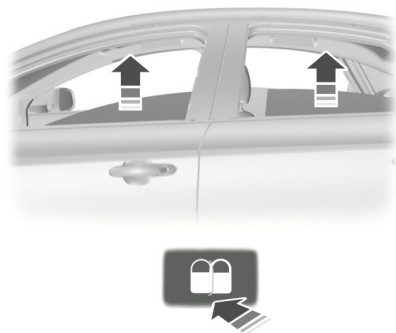

E71956

Чтобы закрыть все окна, нажмите и удерживайте кнопку **lock** (закреть) на пульте дистанционного управления не менее трех секунд. Для прекращения закрывания нажмите кнопку открывания или закрывания. В процессе полного закрывания также действует функция защиты от защемления пальцев, рук и т. п.

Автомобили, оборудованные системой управления замками без помощи ключа

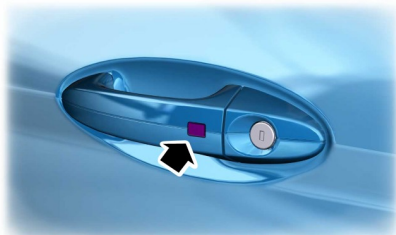

E87384

ПРЕДУПРЕЖДЕНИЕ

 Соблюдайте осторожность при использовании функции полного закрывания. В критической ситуации коснитесь датчика запираения на ручке двери для остановки.

Примечание: Запирание всех дверей можно активировать ручкой двери водителя. Функцию полного открывания/закрывания можно также активировать кнопками на пассивном ключе.

Чтобы закрыть все окна, нажмите и удерживайте ручку двери водителя не менее трех секунд. В процессе полного закрывания также действует функция защиты от защемления пальцев, рук и т. п.

Защита кромки двери

ПРИНЦИПЫ РАБОТЫ

Примечание: *Предохранительная заслонка может быть сдвинута во время открытия двери, чтобы обеспечить доступ для очистки. Удостоверьтесь, что заслонка правильно перемещается, иначе при попытке закрыть дверь заслонка может не втянуться.*

Примечание: *Кромки двери следует очищать от грязи, снега или льда.*

Передние и задние двери имеют выдвижную пластиковую заслонку, которая выдвигается в предусмотренное положение при открытии двери. Заслонка обеспечивает защиту кромки двери от возможных повреждений при контакте с другими предметами или препятствиями.

Если защита края двери не передвигается свободно или ее заклинило, не пытайтесь передвинуть ее. Попросите проверить автомобиль у авторизованного дилера.

Иммобилайзер двигателя

ПРИНЦИПЫ РАБОТЫ

Иммобилайзер двигателя - это система противоугонной защиты, которая не позволяет запустить двигатель неправильно запрограммированным ключом.

ЗАПРОГРАММИРОВАННЫЕ КЛЮЧИ

Примечание: *Не допускайте экранировки ключей металлическими предметами. Это может нарушить процесс распознавания ключа приемником.*

Примечание: *Если вы потеряете ключ, остальные ключи будет необходимо стереть из памяти и перепрограммировать. За дополнительной информацией обращайтесь к обслуживающему вас дилеру. Сменные ключи необходимо перекодировать вместе с имеющимися ключами.*

Если вы потеряли ключ, сменный ключ можно получить у обслуживающего вас дилера Ford. По возможности сообщите дилеру номер ключа, указанный на ярлыке, которым были снабжены оригинальные ключи. Кроме этого, вы можете получить у обслуживающего вас дилера Ford дополнительные ключи.

АКТИВАЦИЯ ИММОБИЛАЙЗЕРА ДВИГАТЕЛЯ

Иммобилайзер двигателя включается автоматически через некоторое время после выключения зажигания.

ОТКЛЮЧЕНИЕ ИММОБИЛАЙЗЕРА ДВИГАТЕЛЯ

Иммобилайзер двигателя отключается автоматически после включения зажигания правильно кодированным ключом.

Сигнализация

ПРИНЦИПЫ РАБОТЫ

Система сигнализации

Ваш автомобиль может быть оборудован одной из приведенных далее системой охранной сигнализации:

- Охранная сигнализация по периметру.
- Охранная сигнализация по периметру с датчиками салона.
- Охранная сигнализация первой категории с датчиками салона и автономным звуковым устройством.

Охранная сигнализация по периметру

Сигнализация по периметру является защитным средством от проникновения посторонних лиц в ваш автомобиль через двери и капот. Кроме того, она защищает аудиосистему.

Датчики контроля салона

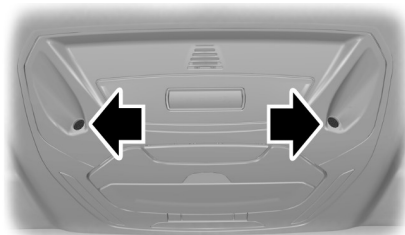

E129005

ПРЕДУПРЕЖДЕНИЕ



Датчики находятся в плафонах освещения салона и должны быть ничем не загорожены. Не включайте режим полного уровня охраны, если в салоне находятся люди, животные или другие движущиеся объекты.

Датчики защищают автомобиль от проникновения посторонних лиц, контролируя любые перемещения, происходящие внутри автомобиля.

Автономное звуковое устройство

Автономное звуковое устройство – это дополнительная охранная система, которая включает сирену при активации режима тревоги в результате срабатывания датчиков. Она переходит в режим охраны сразу же после того, как заблокированы замки дверей автомобиля. Это устройство имеет собственное питание и включает сирену даже в случае отсоединения аккумуляторной батареи или самого автономного звукового устройства

Срабатывание охранной сигнализации

Установленная в режим охраны, сигнализация срабатывает при любом из следующих событий:

- Если кто-то открыл дверь, дверь багажника или капот без использования настоящего ключа или дистанционного управления.
- Если кто-то снял аудио или навигационную систему.
- На автомобилях, не оборудованных системой запуска двигателя без ключа, если выключатель зажигания повернут в положения **I**, **II** или **III** без использования корректного ключа.
- Если датчики салона определили какие-либо перемещения в автомобиле.
- У автомобилей с автономным звуковым устройством, когда кто-то отсоединил аккумуляторную батарею или само устройство.

Сигнализация

При срабатывании сигнализации в течение 30 секунд звучит звуковой сигнал, а также включается аварийная световая сигнализация, работающая 5 минут.

Любые дальнейшие попытки произвести одно из описанных выше действий приведут к повторному срабатыванию сигнализации.

Режимы полного и пониженного уровня охраны

Режим полного уровня охраны

Данный режим является стандартным.

В режиме полной охраны внутренние датчики включаются одновременно с включением сигнализации.

Примечание: При нахождении в автомобиле животных или подвижных объектов может произойти ложное срабатывание сигнализации.

Примечание: Ложное срабатывание сигнализации может также произойти из-за дополнительного отопителя. См. **Вспомогательный отопитель** (стр. 121). Если применяется дополнительный отопитель, направьте воздушный поток в пространство для ног.

Режимы пониженного уровня охраны

В режиме ограниченной охраны внутренние датчики отключаются одновременно с включением сигнализации.

Примечание: Пониженный уровень режима охраны можно включить только в течение текущего цикла зажигания. В следующий раз, когда вы включите зажигание, охранная сигнализация перейдет в режим полного уровня охраны.

Запрос при выходе

Существует возможность настроить информационный дисплей таким образом, чтобы каждый раз на нем появлялся вопрос, какой режим уровня охраны вы хотите установить.

Если вы выберете **Ask on Exit** (запрос при выходе), то сообщение **Reduced guard?** (пониженный уровень охраны) будет появляться на информационном дисплее каждый раз при выключении зажигания.

Если да, то при появлении сообщения нажмите кнопку **OK**.

Если вы хотите оставить режим полного уровня охраны, выйдите из автомобиля, не нажимая на кнопку **OK**.

Выбор режима полного или пониженного уровня охраны

Примечание: Выбор режима **Пониженный уровень охраны** не позволит сигнализации постоянно находиться в нем. Пониженный уровень охраны установится только в течение текущего цикла зажигания. Если вы регулярно устанавливаете режим пониженного уровня охраны, выберите **Запрос при выходе**.

Для выбора режима полного или пониженного уровня охраны используйте информационный дисплей. См. **Общая информация** (стр. 90).

Информационные сообщения

См. **Информационные сообщения** (стр. 97).

Сигнализация

АКТИВАЦИЯ СИГНАЛИЗАЦИИ

Для включения сигнализации заблокируйте замки автомобиля. См. **Замки** (стр. 36).

ОТКЛЮЧЕНИЕ СИГНАЛИЗАЦИИ

Автомобили, не оборудованные системой управления замками без помощи ключа

Охранная сигнализация по периметру

Для отключения сигнализации и выключения sireны разблокируйте замки дверей ключом и включите зажигание правильно закодированным ключом или разблокируйте замки боковых дверей или двери багажного отделения с помощью пульта дистанционного управления.

Сигнализация категории один

Для отключения сигнализации и выключения sireны разблокируйте замки дверей ключом и в течение 12 секунд включите зажигание правильно закодированным ключом или разблокируйте замки боковых дверей или двери багажного отделения с помощью пульта дистанционного управления.

Автомобили, оборудованные системой управления замками без помощи ключа

Примечание: *Правильный пассивный ключ должен находиться в зоне его действия по отношению к открываемой двери. См. Система управления замками без помощи ключа (стр. 38).*

Охранная сигнализация по периметру

Для отключения сигнализации и выключения sireны разблокируйте замки дверей и включите зажигание или разблокируйте замки боковых дверей или двери багажного отделения с помощью пульта дистанционного управления.

Сигнализация категории один

Для отключения сигнализации и выключения sireны разблокируйте замки дверей и в течение 12 секунд включите зажигание или разблокируйте замки боковых дверей или крышки багажного отделения с помощью пульта дистанционного управления.

Рулевое колесо

РЕГУЛИРОВКА ПОЛОЖЕНИЯ РУЛЕВОГО КОЛЕСА

ПРЕДУПРЕЖДЕНИЕ

 Недопустимо регулировать положение рулевого колеса во время движения.

Примечание: Убедитесь в том, что вы сидите в правильной позе. См. **Сидение в правильном положении** (стр. 125).

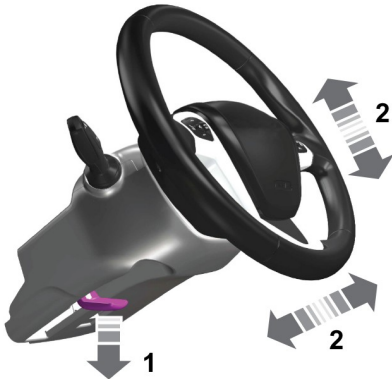

E95178



E95179

ПРЕДУПРЕЖДЕНИЕ

 При возврате в исходное положение убедитесь, что рычаг блокировки полностью зафиксировался.

УПРАВЛЕНИЕ АУДИОСИСТЕМОЙ

Выберите в аудиосистеме нужный источник.

Управление позволяет использовать следующие функции:

Тип 1

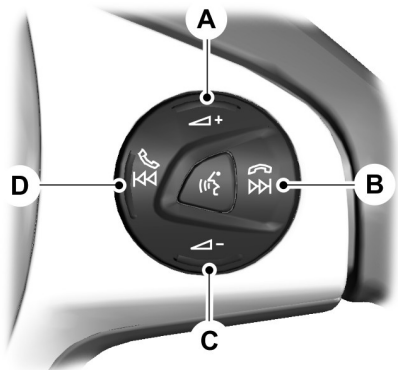

E159789

- A Увеличение громкости
- B Поиск выше по диапазону, далее или конец вызова
- C Уменьшение громкости
- D Поиск ниже по диапазону, назад или прием вызова

Рулевое колесо

Тип 2

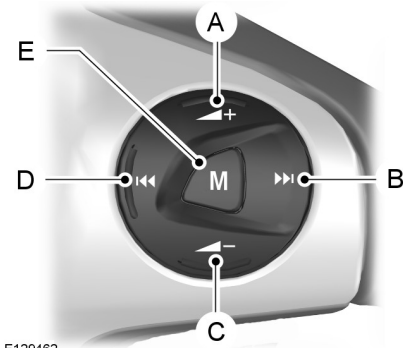

E129462

- A Увеличение громкости
- B Поиск в направлении увеличения частоты вещания (искать далее)
- C Уменьшение громкости
- D Поиск в направлении уменьшения частоты вещания (искать предыдущее)
- E Режим

Нажмите кнопку **M** для выбора аудиисточника.

Поиск, далее или назад

Нажмите кнопку "Seek", чтобы:

- Настроить радиоприемник на следующую или предыдущую предварительную установку
- воспроизвести следующую или предыдущую дорожку.

Нажмите и удерживайте кнопку поиска, чтобы:

- начать автоматический поиск соседней радиостанции
- выполнить поиск в дорожке.

ГОЛОСОВОЕ УПРАВЛЕНИЕ



E159531

Нажмите на кнопку, чтобы включить или выключить голосовое управление. См. **SYNC™** (стр. 313).

Стеклоочистители и стеклоомыватели

ОЧИСТИТЕЛИ ВЕТРОВОГО СТЕКЛА

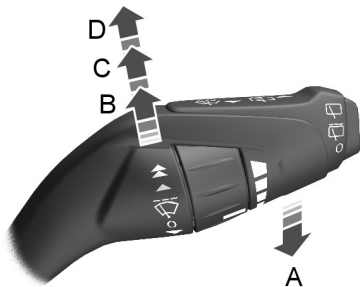

E128444

- A Однократное включение
- B Прерывистый или автоматический режим работы
- C Нормальный режим работы стеклоочистителей
- D Работа с высокой частотой

Прерывистая работа стеклоочистителей

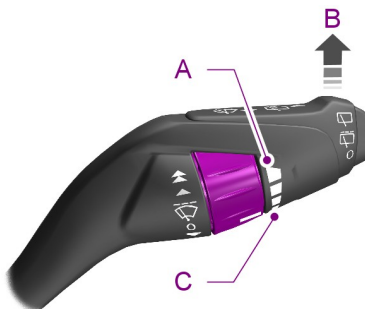

E128445

- A Короткие интервалы между взмахами щеток
- B Прерывистая работа стеклоочистителей
- C Длинные интервалы между взмахами щеток

Для регулировки интервалов между взмахами щеток можно использовать поворотный переключатель.

Система автоматической работы стеклоочистителя

Некоторые автомобили, не оборудованные датчиком дождя, имеют систему изменения скорости работы стеклоочистителя в зависимости от скорости автомобиля.

При снижении скорости автомобиля до скорости шага или при остановке скорость работы стеклоочистителя понижается на один уровень.

При разгоне автомобиля стеклоочиститель опять начинает работать на выбранной вами скорости.

Стеклоочистители и стеклоомыватели

Перемещение рычага управления стеклоочистителем при включённой системе вызовет её отключение.

При очередном замедлении или остановке автомобиля система будет вновь активирована.

АВТОМАТИЧЕСКИЕ СТЕКЛООЧИСТИТЕЛИ

ПРЕДОСТЕРЕЖЕНИЯ

! Не включайте автоматический режим работы в сухую погоду. Датчик дождя очень чувствительный, поэтому стеклоочистители могут сработать при попадании на ветровое стекло грязи, влаги или насекомых.

! Если щетки стеклоочистителя начали оставлять полосы воды и разводы, их следует заменить. В противном случае датчик дождя будет продолжать определять наличие воды на ветровом стекле, и стеклоочистители будут срабатывать, даже если большая часть ветрового стекла сухая.

! Перед включением автоматического режима при обледенении ветрового стекла полностью разморозьте его.

! Выключайте автоматический режим работы стеклоочистителей перед мойкой автомобиля.

Примечание: Если автоматический контроль света был включен в сочетании с автоматическим контролем стеклоочистителей, фары ближнего света зажгутся автоматически, когда датчик дождя активирует стеклоочистители для работы в непрерывном режиме.

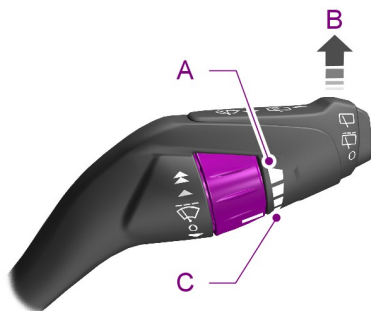

E128445

- A Высокая чувствительность
- B On (Вкл.)
- C Низкая чувствительность

Находясь в автоматическом режиме, стеклоочистители не начнут работать, пока на ветровом стекле не будет обнаружена вода. Датчик дождя будет непрерывно измерять количество влаги на ветровом стекле и автоматически изменять скорость работы стеклоочистителей.

Отрегулируйте чувствительность датчика дождя с помощью маховичка-регулятора. При установке низкой чувствительности стеклоочистители будут срабатывать, если датчик определит, что на ветровом стекле находится большое количество воды. При установке высокой чувствительности стеклоочистители будут срабатывать, если датчик определит, что на ветровом стекле находится небольшое количество воды.

Стеклоочистители и стеклоомыватели

ОМЫВАТЕЛИ ВЕТРОВОГО СТЕКЛА



E129188

ПРЕДУПРЕЖДЕНИЕ



Продолжительность одного цикла работы системы омывателя не должна превышать 10 секунд.

Никогда не включайте систему при пустом бачке омывателя.

Пока рычаг нажат в направлении рулевого колеса, омыватель будет работать одновременно со стеклоочистителями.

Через некоторое время после отпускания рычага стеклоочиститель выключится.

ОЧИСТИТЕЛЬ И ОМЫВАТЕЛИ ЗАДНЕГО СТЕКЛА

Прерывистая работа стеклоочистителей



E129193

- A Прерывистая работа стеклоочистителей
- B Работа с низкой частотой

Нажмите на кнопку в конце рычага для переключения между режимами "Откл.", "Прерывистый" и "Низкая скорость".

Очистка стекол при включении передачи заднего хода

Задний стеклоочиститель включится автоматически при включении задней передачи, если задний стеклоочиститель еще не включен, а передний стеклоочиститель работает.

Омыватель заднего окна



E129194

Стеклоочистители и стеклоомыватели

ПРЕДУПРЕЖДЕНИЕ



Продолжительность одного цикла работы системы омывателя не должна превышать 10 секунд.

Никогда не включайте систему при пустом бачке омывателя.

Пока рычаг нажат в направлении от рулевого колеса, омыватель будет работать одновременно со стеклоочистителями.

Через некоторое время после отпускания рычага стеклоочиститель выключится.

ОМЫВАТЕЛИ ФАР

Омыватели фар работают совместно с омывателями ветрового стекла при включенных фарах.

Примечание: Для предотвращения быстрого опустошения бачка омывателя, при включении одних омывателей ветрового стекла омыватели фар не включаются.

ПРОВЕРКА ЩЕТОК СТЕКЛООЧИСТИТЕЛЕЙ

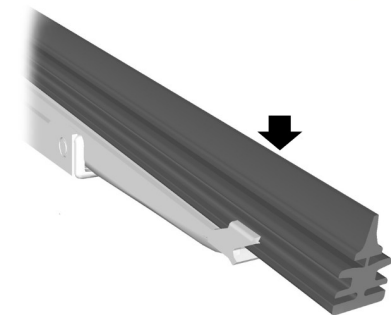

E66644

Проведите подушечками пальцев по кромке щетки стеклоочистителя.

Очищайте рабочие кромки щеток стеклоочистителей при помощи воды и мягкой губки.

ЗАМЕНА ЩЕТОК СТЕКЛООЧИСТИТЕЛЕЙ

Замена щеток стеклоочистителя

Положение обслуживания

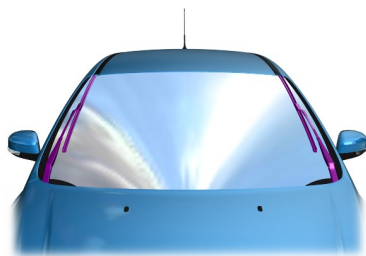

E75184

Для замены щеток переведите стеклоочистители ветрового стекла в положение обслуживания. Стеклоочистители ветрового стекла вернуться в исходное положение при включении зажигания.

Примечание: Вы можете использовать служебное положение в зимнее время для облегчения очистки щёток от льда и снега. Убедитесь, что на ветровом стекле нет остатков снега и льда, прежде чем включить зажигание.

Стеклоочистители и стеклоомыватели



E129986

1. Выключите зажигание.
2. Нажмите и удерживайте рычаг переключателя стеклоочистителей в положении **A** в течение трех секунд.
3. Отпустите рычаг переключателя, и стеклоочистители ветрового стекла перейдут в положение обслуживания.

Замена щеток стеклоочистителя ветрового стекла

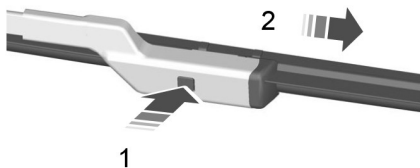

E72899

1. Нажмите на фиксирующую кнопку.
2. Снимите щётку.
3. Установка выполняется в обратной последовательности.

Примечание: Проверьте надёжность фиксации щётки стеклоочистителя.

Замена щетки стеклоочистителя заднего окна

1. Поднимите рычаг стеклоочистителя.

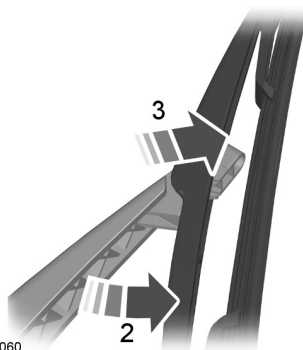

E130060

2. Немного поверните щётку стеклоочистителя на рычаге стеклоочистителя.
3. Снимите щётку.
4. Установка выполняется в обратной последовательности.

Примечание: Проверьте надёжность фиксации щётки стеклоочистителя.

Осветительное оборудование

ОБЩАЯ ИНФОРМАЦИЯ

Конденсат в блоке фонарей

Для установления нормального давления воздуха во внешних лампах имеются дефлекторы.

Конденсат может быть естественным следствием такой конструкции. Когда в лампу в сборе через дефлекторы поступает влажный воздух, существует вероятность образования конденсата при холодной температуре. При образовании нормального конденсата на внутренней поверхности стекла формируется мелкодисперсный туман. Во время нормальной работы мелкодисперсный туман в результате выходит через дефлекторы.

В сухую погоду время исчезновения тумана может составить до 48 часов.

Примеры допустимого конденсата:

- Наличие мелкодисперсного тумана (нет потеков, следов течи или больших капель).
- Мелкодисперсный туман покрывает менее 50 % стекла.

Примеры недопустимого конденсата:

- Лужица воды внутри лампы.
- Потечи, следы течи или большие капли на внутренней стороне стекла.

Если обнаружен недопустимый конденсат, проверьте автомобиль у авторизованного дилера.

ОРГАНЫ УПРАВЛЕНИЯ ОСВЕТИТЕЛЬНЫМ ОБОРУДОВАНИЕМ

Переключатель приборов наружного освещения

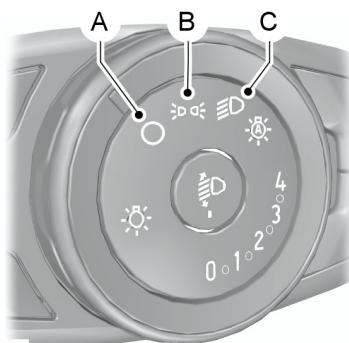

E132706

- | | |
|---|-------------------------------------|
| A | Выкл. |
| B | Передние и задние габаритные фонари |
| C | Фары |

Стояночные фонари

ПРЕДУПРЕЖДЕНИЕ



Включение стояночных фонарей в течение длительного времени может привести к разряду аккумуляторной батареи.

Выключите зажигание.

Обе стороны

Поверните выключатель контроля освещения в положение **B**.

Осветительное оборудование

Одна сторона

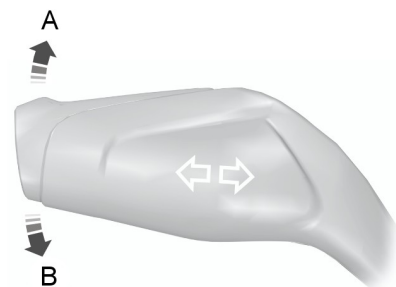

E130139

A С правой стороны

B С левой стороны

Дальний и ближний свет фар



E130140

Для переключения между ближним и дальним светом фар подайте рычаг вперед.

Сигнализация дальним светом фар

Слегка потяните рычаг в сторону рулевого колеса.

Освещение для безопасного подхода к дому (после окончания поездки)

Выключите зажигание и включите фары, потянув рычаг указателей поворота в сторону рулевого колеса (до упора). Раздастся короткий звуковой сигнал. Фары автоматически выключатся через три минуты (если открыта хотя бы одна дверь) или через 30 секунд после закрывания последней двери.

Функция задержки выключения осветительных приборов может быть отключена либо повторным нажатием рычага указателей поворота в сторону рулевого колеса, либо включением зажигания.

АВТОМАТИЧЕСКОЕ УПРАВЛЕНИЕ ВКЛЮЧЕНИЕМ ВНЕШНЕГО ОСВЕЩЕНИЯ

ПРЕДУПРЕЖДЕНИЕ



При сложных погодных условиях может потребоваться ручное включение фар автомобиля.

Примечание: При включении автоматического управления приборами наружного освещения, если система включила фары, вы можете включить только дальний свет.

Примечание: Если автоматический контроль света был включен в сочетании с автоматическим контролем стеклоочистителей, фары ближнего света зажгутся автоматически, когда датчик дождя активизирует стеклоочистители для работы в непрерывном режиме.

Осветительное оборудование



E132707

Фары включаются и выключаются автоматически в зависимости от уровня наружного освещения.

Фары остаются включенным некоторое время после выключения зажигания. Вы может установить время задержки с помощью информационного дисплея. См. **Информационные дисплеи** (стр. 90).

АВТОМАТИЧЕСКОЕ УПРАВЛЕНИЕ ДАЛЬНИМ СВЕТОМ ФАР

ПРЕДУПРЕЖДЕНИЯ

 Система не снимает с водителя обязательств быть внимательным и осторожным за рулем. Если система не включает (не выключает) дальний свет автоматически, может понадобится ручное переключение.

 Ручное вмешательство может потребоваться при приближении к другим участникам дорожного движения, таким как велосипедисты.

 Не используйте данную систему в тумане.

ПРЕДУПРЕЖДЕНИЯ

 Система может не работать при низких температурах и прочих сложных погодных условиях. Ниже описываются случаи, когда требуется ручное вмешательство.

 Если огни встречных автомобилей скрыты препятствиями (например, ограждением), система может не выключить дальний свет фар.

 Регулярно проверяйте и меняйте щетки очистителя, чтобы обеспечить для датчика камеры четкий вид через лобовое стекло. На замену необходимо использовать щетки очистителя правильной длины.

Примечание: Лобовое стекло следует очищать от следов птичьего помета, насекомых, снега и льда.

Примечание: Отражающие дорожные указатели могут регистрироваться как встречное движение, вызывая переключение на ближний свет фар.

Примечание: При замене ламп фар всегда следует использовать фирменные запасные части Ford. В случае использования ламп других производителей возможно снижение эффективности системы.

Система автоматически включает дальний свет, если освещенность дороги низкая и вблизи отсутствуют другие транспортные средства. В случае обнаружения огней приближающегося транспортного средства, либо дорожного освещения, система отключает дальний свет, чтобы он не мешал остальным участникам движения. Ближний свет остается включенным.

Осветительное оборудование

Датчик камеры монтируется по центру за ветровым стеклом автомобиля. Датчик осуществляет непрерывное слежение за условиями движения для принятия решения о включении и выключении дальнего света.

Если система включена, дальний свет фар включается в следующих условиях.

- Темно настолько, что требуется использование дальнего света фар и
- нет движения или впереди есть фонари уличного освещения;
- скорость автомобиля выше 25 миль/ч (40 км/ч).

Дальний свет фар выключается в следующих условиях:

- уровень наружного освещения достаточно высок и дальний свет фар не требуется;
- обнаружен свет фар или габаритных фонарей приближающегося автомобиля;
- обнаружены фонари уличного освещения;
- скорость автомобиля падает ниже 16 миль/ч (25 км/ч);
- датчик видеокamеры перегревается и блокируется.

Включение системы

Для включения системы используйте информационный дисплей. См. **Информационные дисплеи** (стр. 90).



E70719

Переведите выключатель в положение автоматического включения освещения. См. **Автоматическое управление включением внешнего освещения** (стр. 56).



Когда система будет готова осуществлять помощь, загорится индикатор.

Примечание: Индикатор горит только в темное время суток при включенных фарах.

Примечание: После первого включения зажигания может потребоваться некоторое время на инициализацию системы, особенно в очень темных условиях. В этот период дальний свет фар автоматически не включается.

Настройка чувствительности системы

У системы есть три уровня чувствительности, для доступа к которым используется информационный дисплей. См. **Информационные дисплеи** (стр. 90).

Установленный уровень чувствительности определяет, с какой скоростью восстанавливается дальний свет фар после того, как обнаруженные участники дорожного движения покидают поле зрения.

Осветительное оборудование

Ручное вмешательство в работу системы

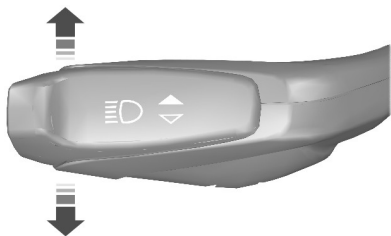

E133632

Для переключения между ближним и дальним светом фар переведите переключатель вперед или назад.

Примечание: Это временное вмешательство и система через короткое время вернется к автоматическому режиму.

Для полного отключения системы используйте меню информационного дисплея или поверните переключатель освещения в положение включения фар.

ПЕРЕДНИЕ ПРОТИВОТУМАННЫЕ ФАРЫ

ПРЕДУПРЕЖДЕНИЕ

 Используйте передние противотуманные фары, только если видимость значительно ограничена из-за тумана, снега или дождя.



E132709

ЗАДНИЕ ПРОТИВОТУМАННЫЕ ФОНАРИ

ПРЕДУПРЕЖДЕНИЯ

 Включайте задние противотуманные фонари только в условиях ограниченной видимости (менее 50 м).

 Не используйте задние противотуманные фонари в условиях дождя или снегопада когда расстояние видимости превышает 50 метров.

Осветительное оборудование



E132710

РЕГУЛИРОВКА ФАР - В КОМПЛЕКТАЦИЮ АВТОМОБИЛЯ ВХОДИТ: АДАПТИВНОЕ ПЕРЕДНЕЕ ОСВЕЩЕНИЕ/ ГАЗОРАЗРЯДНЫЕ ФАРЫ

Чтобы настроить фары для правостороннего или левостороннего движения, обратитесь к дилеру.

КОРРЕКЦИЯ НАКЛОНА СВЕТОВЫХ ПУЧКОВ ФАР

Примечание: Автомобили с ксеноновыми фарами оборудованы автоматической коррекцией наклона их световых пучков.

1. Нажмите для освобождения кнопки.

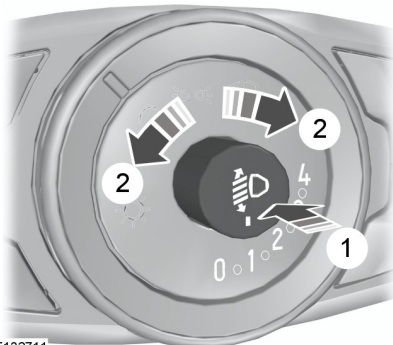

E132711

2. Поверните кнопку до требуемой настройки.
3. Нажмите кнопку до закрытого положения.

Вы можете отрегулировать наклон световых пучков фар в соответствии с загрузкой автомобиля.

Осветительное оборудование

Рекомендуемые положения наклона световых пучков фар

Нагрузка		Нагрузка в багажном отделении	Положение переключателя
Передние сиденья	Второй ряд сидений		
1-2	-	-	0
2	3	-	1
2	3	Максимальная ¹	2
1	-	Максимальная ¹	3

¹ См. **Идентификация автомобиля** (стр. 274).

АВАРИЙНАЯ СВЕТОВАЯ СИГНАЛИЗАЦИЯ



За сведениями о расположении элементов: См. **Быстрый обзор** (стр. 13).

УКАЗАТЕЛИ ПОВОРОТА

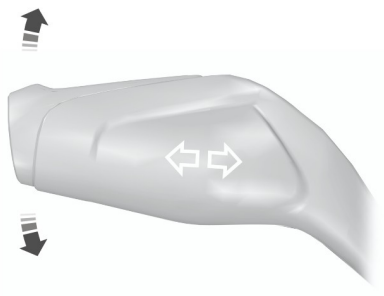

E130141

Примечание: Слегка нажмите на рычаг вверх или вниз, чтобы индикаторы поворота мигнули три раза.

Осветительное оборудование

ВИРАЖНЫЕ ФАРЫ

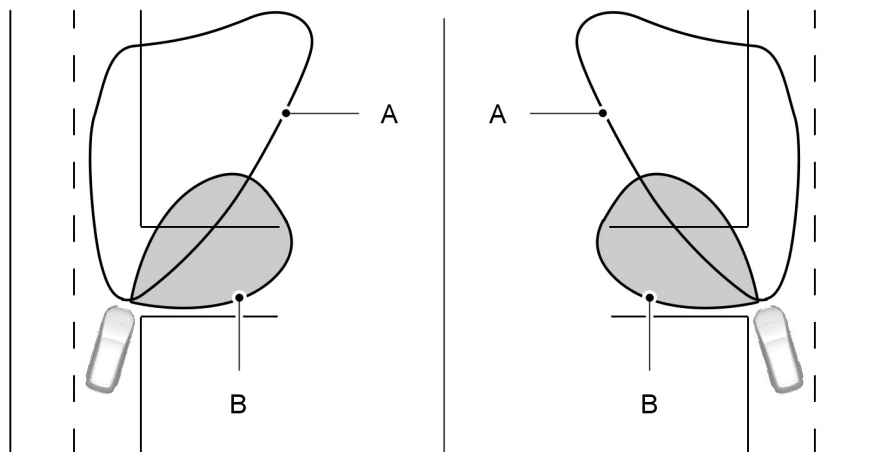

E72898

- A Свет фар
- B Свет фары освещения поворота

При повороте включается соответствующая фара освещения поворота, направленная вбок от автомобиля.

ПЛАФОНЫ ВНУТРЕННЕГО ОСВЕЩЕНИЯ

Внутреннее освещение

Примечание: Лампы можно включать по отдельности, но нельзя раздельно выключить в том случае, если всё освещение было включено водителем.

Примечание: Функция отключения всех остальных плафонов будет недоступна либо ограничена возможностью отключения только плафонов местного освещения или потолочного плафона.

Освещение включается в момент отпирания или открывания дверей салона или крышки багажного отделения. Если при выключенном зажигании вы оставите открытой дверь автомобиля, во избежание разрядки аккумуляторной батареи через некоторое время все световые приборы автоматически выключатся. Чтобы включить лампы, на короткое время включите зажигание.

Осветительное оборудование

Плафоны освещения в боковых частях салона

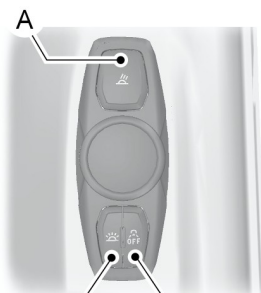

E139419

- A Выключатель плафона местного освещения
- B Переключатель режимов освещения при открытии дверей
- C Общий выключатель освещения

Если нажать переключатель **B**, то открытие двери не будет сопровождаться включением всех плафонов освещения салона. Чтобы отменить эту операцию, еще раз нажмите на переключатель.

Для управления плафонами освещения салона используется переключатель **C**.

Плафоны освещения в центральной части салона

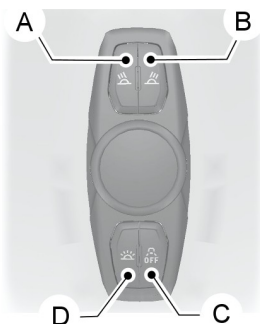

E139420

- A Выключатель правого плафона местного освещения
- B Выключатель левого плафона местного освещения
- C Переключатель режимов освещения при открытии дверей
- D Общий выключатель освещения

Если нажать переключатель **C**, то открытие двери не будет сопровождаться включением всех плафонов освещения салона. Чтобы отменить эту операцию, еще раз нажмите на переключатель.

Для управления плафонами освещения салона используется переключатель **D**.

Осветительное оборудование

ОБЩЕЕ ОСВЕЩЕНИЕ

Если оставить дверь открытой при выключенном зажигании, через некоторое время автоматически выключается освещение. Это предотвращает разряжение аккумуляторной батареи.

Лампы освещения служат для освещения нескольких областей, например пространства для ног, подстаканников и дверей.

Тип 1

Используются лампы освещения одного цвета.

Включение освещения

1. Включите зажигание.
2. Включите фары.

Примечание: Лампы освещения включаются при недостаточном наружном освещении.

Выключение освещения

Выключить освещение можно на информационном дисплее. См. **Информационные дисплеи** (стр. 90).

Тип 2

Используются лампы освещения нескольких цветов.



E133092

Органы управления освещением расположены на потолочной консоли.

Включение освещения

1. Включите зажигание.
2. Включите фары.

Поверните регулятор для изменения яркости. Для изменения цвета или выключения нажмите левую кнопку. Для включения всех плафонов освещения салона нажмите правую кнопку.

СНЯТИЕ ФАРЫ

ПРЕДУПРЕЖДЕНИЕ



Замену ксеноновых ламп должен производить персонал, имеющий необходимые навыки. Есть опасность поражения электрическим током.

1. Откройте капот. См. **Открытие и закрытие капота** (стр. 231).

Осветительное оборудование

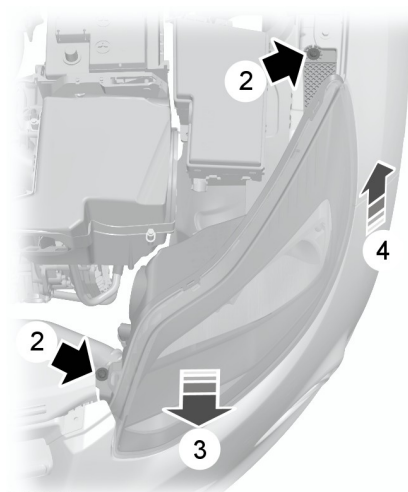

E133215

2. Выверните винты.
3. Сдвиньте фару как можно ближе к передней части автомобиля, чтобы освободить ее из нижней точки крепления.
4. Приподнимите фару за внешнюю часть и снимите ее.

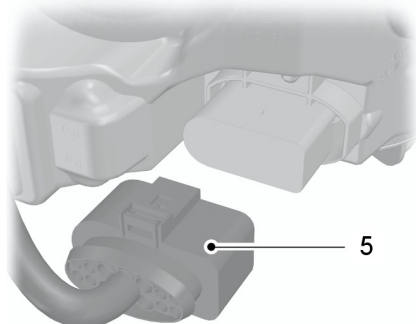

E133750

5. Отсоедините штекерный разъем.

Примечание: При установке фары убедитесь в правильном подключении электрических разъемов.

Примечание: При установке фары убедитесь в ее надежной фиксации со стороны нижней точки крепления.

Примечание: Перед установкой фары убедитесь, что в ее молдинге имеется винт.

ЗАМЕНА ЛАМП

ПРЕДУПРЕЖДЕНИЯ



Выключите приборы освещения и зажигания.



Перед снятием лампы подождите некоторое время, чтобы она остыла.



Замену ксеноновых ламп должен производить персонал, имеющий необходимые навыки. Есть опасность поражения электрическим током.

ПРЕДОСТЕРЕЖЕНИЯ



Не прикасайтесь к стеклянной колбе лампы.



Устанавливайте только подходящие по техническим требованиям лампы. См. **Таблица технических характеристик ламп** (стр. 72).

Примечание: Далее приведены инструкции, описывающие правильное снятие ламп. Установка производится в последовательности, обратной снятию, если нет дополнительных указаний.

Фара головного света

Примечание: Снимите крышки для обеспечения доступа к лампам.

Осветительное оборудование

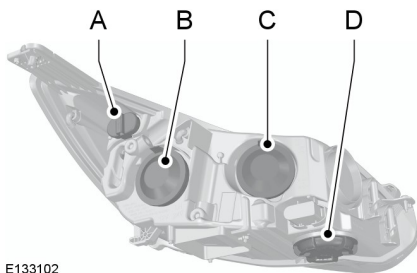

E133102

- A Габаритные фонари
- B Лампа ближнего света фары
- C Дальний свет фар
- D Рычаг указателей поворота

Рычаг указателей поворота

1. Снимите модуль фары. См. **Снятие фары** (стр. 64).

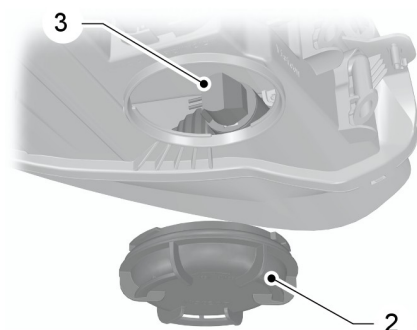

E133104

2. Снимите панель.
3. Поверните против часовой стрелки и снимите патрон лампы.
4. Осторожно вдавите лампу в патрон, поверните против часовой стрелки и извлеките лампу наружу.

Дальний свет фар

ПРЕДОСТЕРЕЖЕНИЕ

- ! Не прикасайтесь к стеклянной колбе лампы.

1. Снимите модуль фары. См. **Снятие фары** (стр. 64).

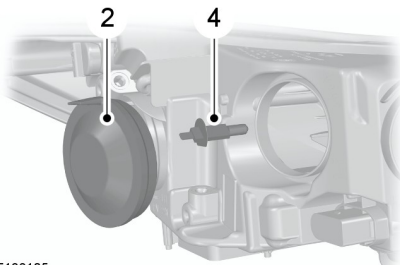

E133105

2. Снимите панель.
3. Отсоедините штекерный разъем.
4. Освободите зажим и снимите лампу.

Лампа ближнего света фары

ПРЕДОСТЕРЕЖЕНИЕ

- ! Не прикасайтесь к стеклянной колбе лампы.

1. Снимите модуль фары. См. **Снятие фары** (стр. 64).

Осветительное оборудование

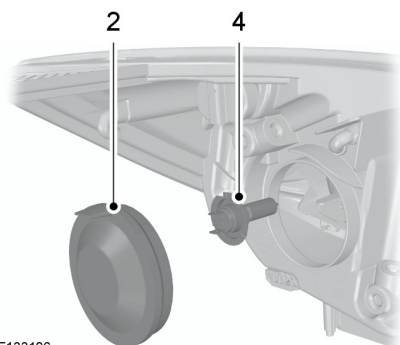

E133106

2. Снимите панель.
3. Отсоедините штекерный разъем.
4. Освободите зажим и снимите лампу.

Габаритные огни

1. Снимите модуль фары. См. **Снятие фары** (стр. 64).

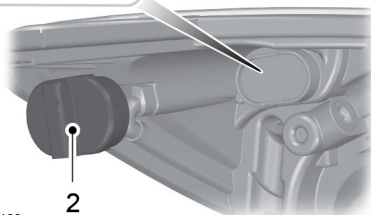
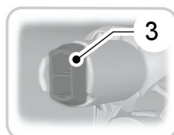

E133103

2. Снимите панель.
3. Снимите патрон лампы.
4. Извлеките лампу.

Боковой повторитель

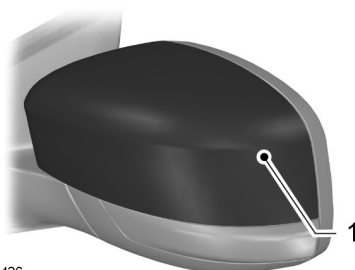

E133426

1. Аккуратно снимите крышку.



E133427

2. Высвободите фиксатор с помощью подходящего инструмента.

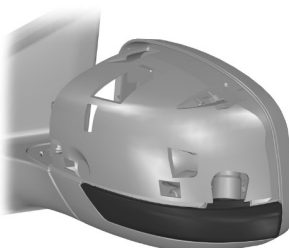

E133108

3. Аккуратно снимите боковой повторитель указателя поворота.

Осветительное оборудование



E133109

4. Снимите патрон лампы.
5. Извлеките лампу.

Лампа подсветки входа

ПРЕДОСТЕРЕЖЕНИЕ



При снятии стекла зеркала будьте осторожны, чтобы не разбить его.

Примечание: Поверните стекло зеркала до конца внутрь.



E133110

1. Поместите пальцы между корпусом зеркала и стеклом зеркала, и осторожно извлеките стекло зеркала.

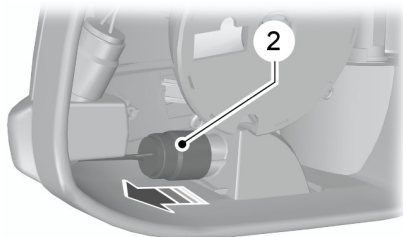

E133717

2. Снимите модуль лампы.



E133718

3. Извлеките лампу.

Передние противотуманные фары

1. Снимите модуль фары. См. **Снятие фары** (стр. 64).

Осветительное оборудование

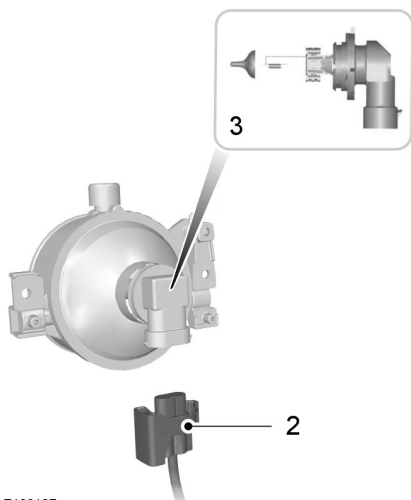

E133107

Примечание: Узел лампы и патрона противотуманной фары является неразборным.

2. Отсоедините штекерный разъем.
3. Поверните против часовой стрелки и снимите патрон лампы.

Фонари заднего хода — 5-дверный автомобиль



E133111

1. Снимите панель отделки.

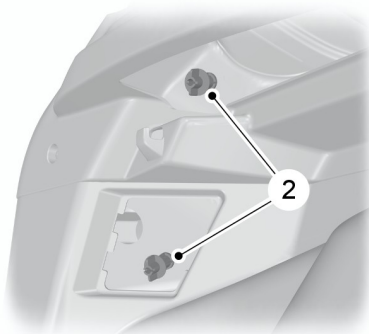

E133112

2. Снимите гайки-барашки и отсоедините зажим.
3. Снимите модуль лампы.

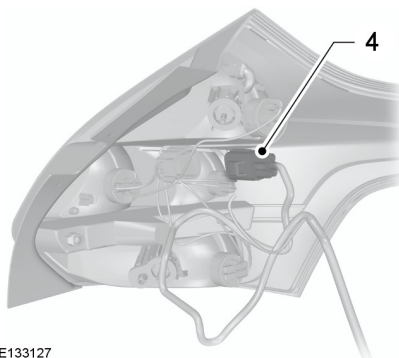

E133127

4. Отсоедините штекерный разъем.

Осветительное оборудование

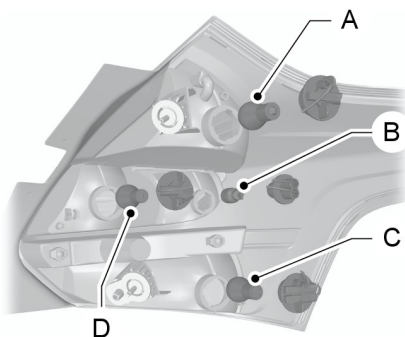

E133113

5. Снимите патрон лампы.
 6. Осторожно вдавите лампу в патрон, поверните против часовой стрелки и извлеките лампу наружу.
- A. Стоп-сигнал
B. Фонарь заднего хода
C. Задний противотуманный фонарь
D. Рычаг указателей поворота

Фонари заднего хода — 4-дверный автомобиль

Указатель поворота, задний противотуманный фонарь

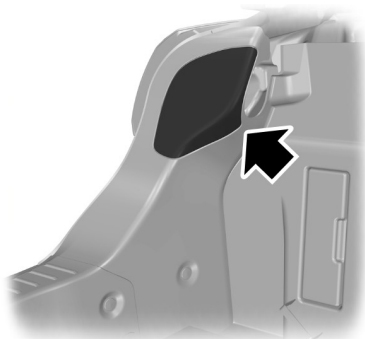

E133702

1. Снимите панель отделки.

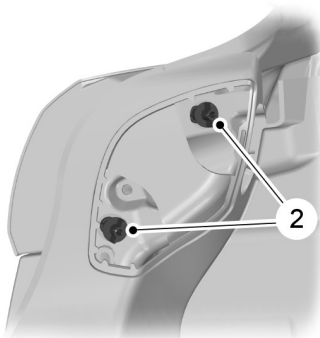

E133703

2. Снимите гайки-барашки и отсоедините зажим.
3. Снимите модуль лампы.

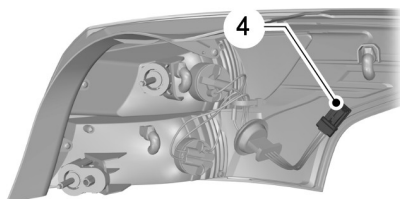

E133713

4. Отсоедините штекерный разъем.

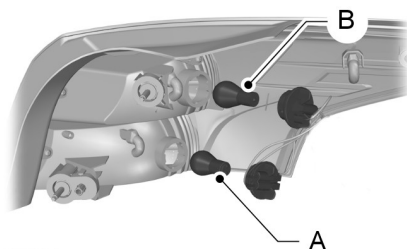

E133714

5. Снимите патрон лампы.

Осветительное оборудование

6. Осторожно вдавите лампу в патрон, поверните против часовой стрелки и извлеките лампу наружу.
- A. Задний противотуманный фонарь
B. Рычаг указателей поворота

Стоп-сигнал и фонарь заднего хода

1. Откройте крышку багажного отделения.



E133724

2. Снимите обивку крышки багажного отделения.

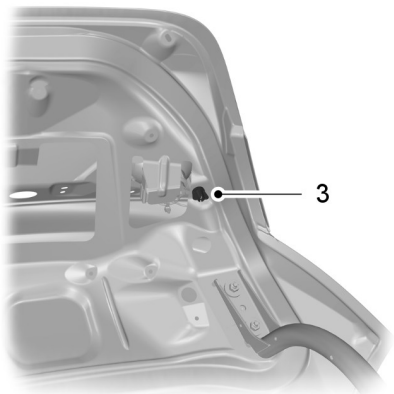

E133725

ПРЕДОСТЕРЕЖЕНИЕ



Сначала отсоедините внешнюю часть.

3. Снимите гайку-барашек и отсоедините 2 зажима.
4. Снимите модуль лампы.

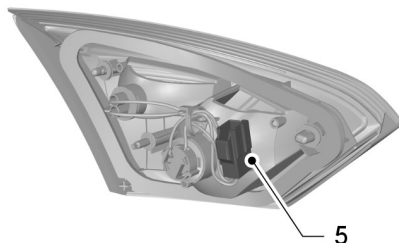

E133726

5. Отсоедините штекерный разъем.

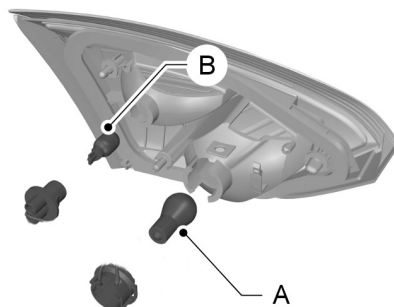

E133727

6. Снимите патрон лампы.
 7. Осторожно вдавите лампу в патрон, поверните против часовой стрелки и извлеките лампу наружу.
- A. Стоп-сигнал
B. Фонарь заднего хода

Центральный стоп-сигнал

Примечание: Это необслуживаемые элементы, поэтому в случае их неисправности следует обратиться к дилеру.

Осветительное оборудование

Фонарь подсветки регистрационного знака

Примечание: Это необслуживаемые элементы, поэтому в случае их неисправности следует обратиться к дилеру.

Плафоны освещения салона

Автомобили со светодиодными лампами

Примечание: Светодиодная панель не является обслуживаемым элементом, при возникновении ее неисправности необходимо обратиться в дилерский центр.

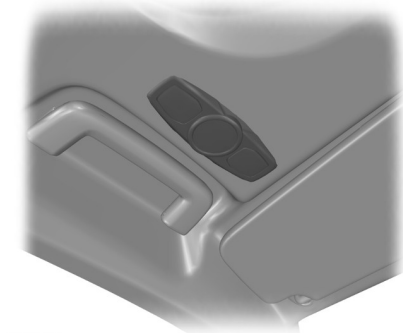

E125092

Лампа багажного отделения, лампа пространства для ног и лампа двери багажного отделения

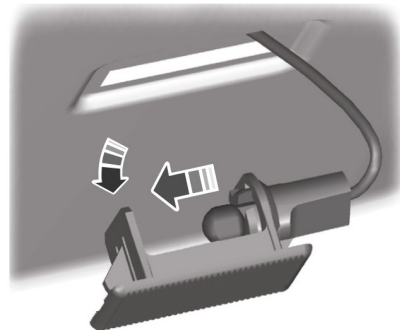

E72784

1. Осторожно открепите модуль лампы.
2. Извлеките лампу.

ТАБЛИЦА ТЕХНИЧЕСКИХ ХАРАКТЕРИСТИК ЛАМП

Фонарь	Тип	Мощность (Ватт)
Передний фонарь указателя поворота	PY21W	21
Дальний свет фар	H1	55
Лампа ближнего света фары	H7	55 ¹
Фара освещения поворота	H1	55

Осветительное оборудование

Фонарь	Тип	Мощность (Ватт)
Лампа передней противотуманной фары	H11	55
Габаритные фонари	W5W	5
Боковой повторитель	WY5W	5
Лампа подсветки входа	W5W	5
Задний фонарь указателя поворота	PY21W	21
Передний и задний габаритные фонари	P21/5W	21/5
Задний фонарь	W5W	5
Задний противотуманный фонарь	P21W	21
Фонарь заднего хода	W16W	16
Плафон освещения багажного отделения	W5W	5

¹Установить новый предохранитель с таким же сопротивлением, как у прежнего.

ЭЛЕКТРИЧЕСКИЕ СТЕКЛОПОДЪЕМНИКИ

ПРЕДУПРЕЖДЕНИЕ



Не пользуйтесь электрическими стеклоподъемниками, если на их пути имеются какие-либо препятствия.

Примечание: Если часто нажимать клавиши управления стеклоподъемниками/люком в течение короткого периода времени, то, чтобы предотвратить повреждение вследствие перегрева, система может временно стать неработоспособной.

Чтобы привести в действие электрические стеклоподъемники, включите зажигание.

Полное открывание/ закрывание

Вы также можете управлять работой электрических стеклоподъемников при выключенном зажигании с помощью функции полного открывания и закрывания. См. **Замки** (стр. 36).

Переключатели на двери водителя

Стеклоподъемниками всех дверей можно управлять с помощью клавиш на обивке двери водителя.

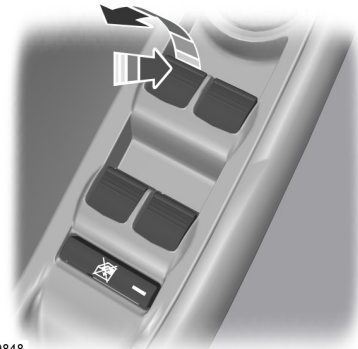

E70848

Автоматическое открывание и закрывание окон

Нажмите или поднимите клавишу во второе фиксируемое положение, а затем отпустите ее. Для того чтобы остановить стекло, нажмите или поднимите клавишу снова.

Выключатель стеклоподъемников задних дверей (защита от открывания окон детьми)

ПРЕДУПРЕЖДЕНИЕ



В некоторых автомобилях при нажатии на выключатель также запираются изнутри задние двери. См. **Замки с функцией блокировки от отпирания детьми** (стр. 25).

Примечание: Управлять стеклоподъемниками задних дверей всегда можно с двери водителя.

Окна и зеркала



E70850

С помощью клавиш управления на двери водителя можно отключить выключатели электрических стеклоподъемников задних дверей.

Когда выключатели стеклоподъемников задних дверей отключены, лампа выключателя на двери водителя загорается, а лампы клавиш выключателей стеклоподъемников задней двери гаснут.

Функция защиты от защемления пальцев, рук и т. п.

ПРЕДУПРЕЖДЕНИЕ



Небрежное закрывание окон/вентиляционного люка может отменить действие этой защитной функции и привести к травмам.

Если при закрывании окна на его пути возникнет препятствие, то стекло автоматически остановится и переместится на некоторое расстояние в обратном направлении.

Отключение функции защиты от защемления пальцев, рук и т. п.

ПРЕДУПРЕЖДЕНИЕ



Если вы закрываете окно третий раз, функция отключается.

Убедитесь в отсутствии препятствий на пути закрывающегося окна.

Чтобы отключить эту функцию при возрастании сопротивления (например, зимой, когда движению стекла/крышки может мешать снег) выполните описанные ниже действия.

1. Дважды закройте окно до точки, в которой возникает сопротивление, и дайте стеклу возможность переместиться в обратном направлении.
2. Закройте окно в третий раз до момента возникновения сопротивления. Функция защиты от защемления отключится и вы не сможете закрыть окно автоматически. Окно преодолет сопротивление и вы можете закрыть его полностью.
3. Если окно полностью не закрывается после третьей попытки, обратитесь к квалифицированному специалисту для проверки системы.

Восстановление настроек памяти электрических стеклоподъемников

ПРЕДУПРЕЖДЕНИЕ



До момента восстановления настроек памяти функция защиты от защемления не действует.

Окна и зеркала

Если аккумуляторная батарея была отсоединена, то после ее подсоединения необходимо восстановить в запоминающем устройстве настройки, соответствующие закрытому и открытому положению окон (отдельно для каждого стеклоподъемника). Для этого:

Примечание: Для автомобилей со складной крышей - двери должны быть открыты, а крыша полностью разложена перед выполнением следующих действий.

1. Поднимите клавишу выключателя и удерживайте ее, пока стекло не поднимется полностью.
2. Отпустите клавишу выключателя.
3. Поднимите клавишу и удерживайте ее еще одну секунду.
4. Нажмите клавишу выключателя и удерживайте ее, пока стекло не поднимется полностью.
5. Отпустите клавишу выключателя.
6. Поднимите клавишу выключателя и удерживайте ее, пока стекло не поднимется полностью.
7. Откройте окно и попытайтесь закрыть его автоматически (при однократном нажатии клавиши).
8. Если окно полностью не закрывается при однократном нажатии клавиши, то повторите процедуру восстановления настроек памяти.

НАРУЖНЫЕ ЗЕРКАЛА ЗАДНЕГО ВИДА

ПРЕДУПРЕЖДЕНИЕ



Не переоценивайте расстояние до объекта, который вы видите в выпуклом зеркале заднего вида. Объекты, появившиеся в таком зеркале, кажутся меньше и дальше, чем есть на самом деле.

Зеркала, складываемые вручную

Складывание

Толкните корпус зеркала в направлении бокового окна.

Раскладывание

Убедитесь в полноте открытия и надежной фиксации зеркала после того, как вернете его в нормальное положение.

НАРУЖНЫЕ ЗЕРКАЛА ЗАДНЕГО ВИДА С ЭЛЕКТРОПРИВОДОМ

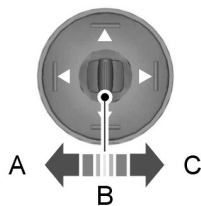

E70846

- A Левое зеркало
- B Выкл.
- C Правое зеркало

Окна и зеркала

Наклон зеркального элемента

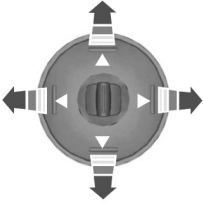

E70847

Наружные зеркала заднего вида с электроприводом содержат нагревательный элемент, который удаляет наледь и изморозь со стекла зеркала. См. **Окна и зеркала с обогревом** (стр. 118).

Наружные зеркала заднего вида с электроприводом складывания

Автоматическое складывание и раскладывание

Примечание: Если зеркала были сложены с помощью кнопки складывания ручную, их можно разложить, только используя кнопку складывания вручную.

Зеркала будут сложены автоматически, когда вы блокируете автомобиль с помощью ключа, пульта дистанционного управления или посредством запроса к системе бесключевого входа. Зеркала будут разложены, когда вы разблокируете автомобиль с помощью ключа, пульта дистанционного управления или посредством запроса к системе бесключевого входа, нажимаете на внутреннюю ручку водительской двери или запускаете двигатель.

Механическое складывание и раскладывание

Механизм складывания работает только при включенном зажигании.

Примечание: Вы можете управлять наружными зеркалами (наклоном и складыванием) в течение нескольких минут после выключения зажигания. Они будут отключены, как только откроется дверь.



E72623

Для складывания и возврата в рабочее положение зеркала нажмите кнопку.

Если нажать кнопку повторно при движении зеркал, оно прекратится, и зеркала изменят направление движения.

Примечание: Если часто нажимать клавиши управления стеклоподъемниками/люком в течение короткого периода времени, то система может временно стать неработоспособной, чтобы предотвратить повреждение вследствие перегрева.

ВНУТРИСАЛОННОЕ ЗЕРКАЛО ЗАДНЕГО ВИДА С ФУНКЦИЕЙ АВТОМАТИЧЕСКОГО ЗАТЕМНЕНИЯ

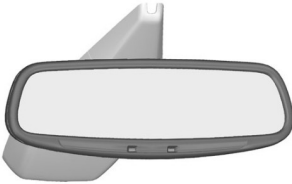

E71028

Данное зеркало заднего вида будет автоматически затемнено при попадании на него луча света. Функция автоматического затемнения не будет работать при движении задним ходом.

СИСТЕМА ИНФОРМАЦИИ НА УЧАСТКАХ ПЛОХОЙ ОБЗОРНОСТИ

Система информации о мёртвых зонах (BLIS)

ПРЕДУПРЕЖДЕНИЯ



Эта система не является инструментом, предотвращающим контакт с другими автомобилями или предметами. Система только выдает предупреждения, информирующие вас о других автомобилях, которые находятся в мёртвых зонах. Система не служит для обнаружения препятствий, пешеходов, мотоциклистов или велосипедистов.

ПРЕДУПРЕЖДЕНИЯ



Не используйте эту систему вместо зеркал заднего вида и не забывайте выгнать взгляд назад через плечо перед перестроением в другой ряд. Эта система предназначена для помощи водителю и не снимает с него ответственность за управление автомобилем.

Система помогает водителю, указывая на присутствие других автомобилей в мёртвой зоне (A). Зона обнаружения простирается по обеим сторонам автомобиля от наружных зеркал назад примерно на три метра дальше бампера. Система предупреждает водителя во время движения о том, что в мёртвой зоне находятся другие автомобили.

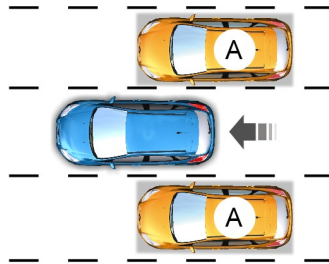

E124788

Использование системы

В системе предусмотрены желтые индикаторы, встроенные в наружные зеркала.



E124736

Окна и зеркала

Примечание: Оба индикатора загораются на короткое время после включения зажигания; это подтверждает работоспособность системы.

Примечание: В автомобилях с автоматической КПП система активна только в положениях **S, D и N**.

Система действует только при скорости движения более 10 км/ч. Если водитель выбирает передачу заднего хода, система временно деактивируется.

Принцип действия и сигналы системы

Система выдает сигнал тревоги, если другие автомобили попадают в мёртвую зону, приближаясь сзади или сбоку. Если автомобили двигаются параллельно или попадают в мёртвую зону спереди, сигнал тревоги инициируется только после нахождения этих автомобилей в мёртвой зоне в течение короткого времени.

Примечание: Сигнал тревоги не выдается, если автомобили входят в мёртвую зону и выходят из нее за короткий промежуток времени (как правило, меньше 2 секунд).

Система оснащена двумя датчиками радарного типа, которые располагаются позади задних колес, под бамперами.

ПРЕДОСТЕРЕЖЕНИЯ

! Не размещайте в зоне нахождения датчиков посторонние предметы, в частности, не приклеивайте стикеры.

! Ремонтные работы, выполняемые на этих участках с использованием шпатлёвки, ухудшат качество работы системы.

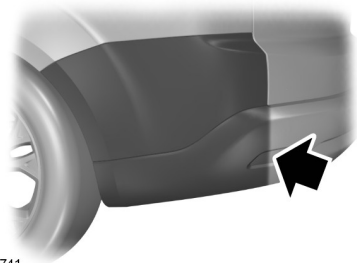

E124741

Погрешности определения

Возможны ситуации, в которых система будет не в состоянии обнаружить автомобили, въезжающие и выезжающие из мертвых зон.

В частности, возможны следующие причины:

- Мусор скапливается на панелях заднего бампера в области датчиков.
- Определенная траектория движения автомобилей при въезде или выезде из мёртвой зоны.
- Пересечение мёртвой зоны на высокой скорости.
- Сложные погодные условия.
- Пересечение мёртвой зоны несколькими автомобилями, двигающимися на близком расстоянии один от другого.

Ложные сигналы тревоги

Примечание: Ложные сигналы тревоги - это временное самоустраняющееся явление.

В некоторых ситуациях система может выдавать сигналы тревоги, когда в мёртвой зоне нет автомобилей.

Окна и зеркала

Ситуации, в которых могут быть выданы ложные сигналы тревоги:

- Наличие разделительных дорожных конструкций.
- Наличие бетонных ограждений на автомагистрали.
- Зоны строительства.
- Выполнение резкого поворота вокруг угла здания.
- Кустарники и деревья.
- Велосипедисты и мотоциклисты.
- Остановка, если прямо позади, на очень близком расстоянии, находится другой автомобиль.

Включение и выключение системы

Примечание: Система включается и выключается вручную.

Для включения и выключения системы можно использовать информационный дисплей. См. **Информационные дисплеи** (стр. 90).

Если система выключена, сигналы тревоги не выдаются. Загорается контрольная лампа BLIS. См.

Сигнализаторы и индикаторы (стр. 85).

Ошибки обнаружения

Примечание: Индикатор, встроенный в зеркало, не загорается.

Если система обнаруживает в одном из датчиков неполадки, загорается и продолжает гореть предупреждающий символ системы. На информационном дисплее подтверждается наличие неисправности и указывается ее местоположение - левая или правая сторона.

Заблокированный датчик

ПРЕДУПРЕЖДЕНИЕ



Перед тем как система обнаружит, что датчик заблокирован, и выдаст предупреждение, количество пропущенных ею препятствий возрастет.

ПРЕДОСТЕРЕЖЕНИЕ



Способность датчиков к выявлению автомобилей может нарушиться в сильный дождь или в присутствии искажающих помех.

Примечание: Участки заднего бампера в зоне установки датчиков требуется очищать от снега, грязи и льда.

При блокировании датчика работа системы может нарушиться. Может отобразиться сообщение заблокированного датчика.

При обнаружении двух других автомобилей по обеим сторонам произойдет автоматический возврат системы к штатному режиму работы.

Ложные сигналы тревоги при буксировке прицепа

ПРЕДОСТЕРЕЖЕНИЕ



Автомобили, оборудованные буксирным устройством, которое не одобрено изготовителем, не могут корректно выявлять препятствия. Выключите систему, чтобы не выдавались ложные сигналы тревоги. См. **Информационные дисплеи** (стр. 90).

Окна и зеркала

Если автомобиль оборудован буксирным устройством, которое одобрено изготовителем, система обнаружит, что установлен прицеп, и выключится. На информационном дисплее появится подтверждающее сообщение. См. **Информационные сообщения** (стр. 97). Загорится контрольная лампа BLIS. См. **Сигнализаторы и индикаторы** (стр. 85).

Щиток приборов

УКАЗАТЕЛИ

Тип 1

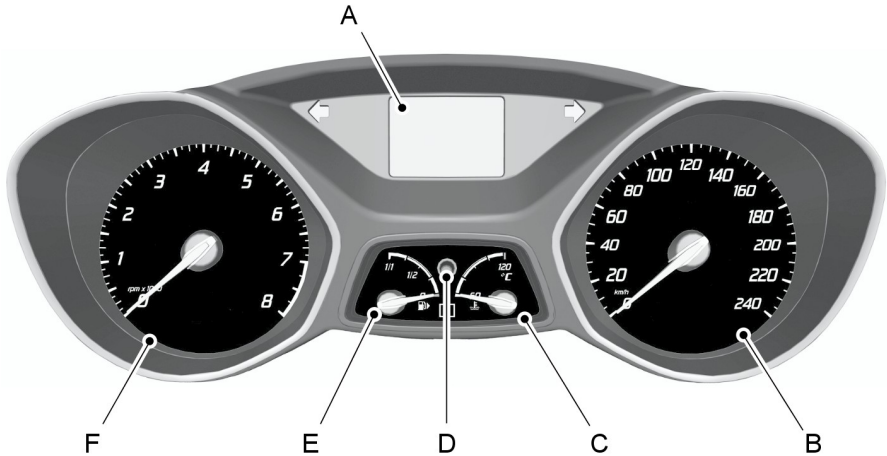

E132065

- A Информационный дисплей См. **Информационные дисплеи** (стр. 90).
- B Спидометр
- C Указатель температуры охлаждающей жидкости двигателя
- D Кнопка обнуления счетчика суточного пробега
- E Указатель уровня топлива
- F Тахометр

Щиток приборов

Типы 2 и 3

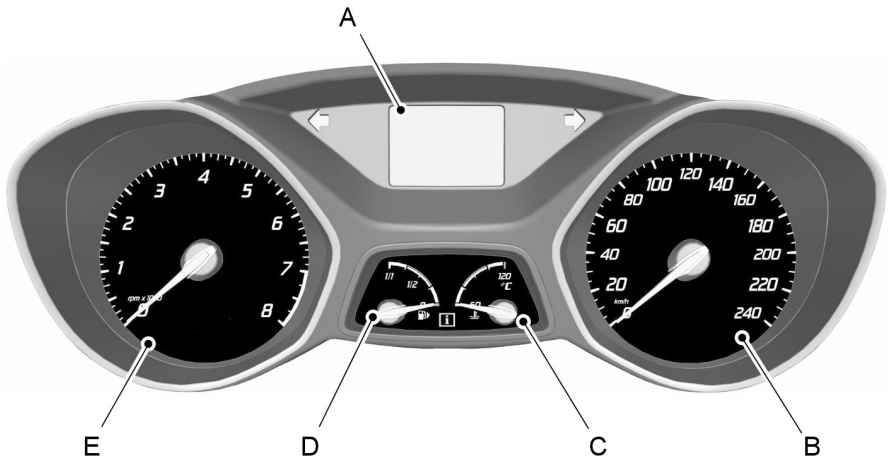

E130149

- A Информационный дисплей См. **Информационные дисплеи** (стр. 90).
- B Спидометр
- C Указатель температуры охлаждающей жидкости двигателя
- D Указатель уровня топлива
- E Тахометр

Щиток приборов

2.0L EcoBoost - M14

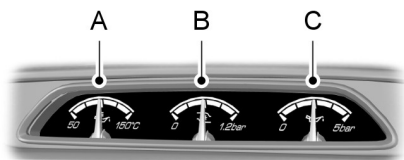

E141657

- A Указатель температуры моторного масла
- B Указатель давления наддува
- C Указатель давления моторного масла

Указатель температуры охлаждающей жидкости двигателя

Все автомобили

Показывает температуру охлаждающей жидкости. При нормальной рабочей температуре стрелка останется в центральном сегменте.

ПРЕДУПРЕЖДЕНИЕ



Не запускайте двигатель, пока проблема его перегрева не будет разрешена.

Если стрелка перемещается в красную зону, это указывает на перегрев двигателя. Заглушите двигатель, выключите зажигание, и определите причину, когда двигатель остынет. См. **Проверка охлаждающей жидкости двигателя** (стр. 245).

Указатель температуры масла

Показывает температуру моторного масла.

При нормальной рабочей температуре стрелка указателя остается в границах центральной зоны.

Если стрелка перемещается в красную зону, это указывает на перегрев двигателя. Как можно скорее снизьте обороты двигателя, чтобы дать ему остыть. Если стрелка указателя находится в красной зоне, а обороты двигателя не снижены до безопасной величины, то система автоматически понизит их, чтобы предотвратить выход двигателя из строя.

Указатель давления наддува

Показывает создаваемое турбонагнетателем дополнительное давление во впускном трубопроводе.

Масляный манометр

ПРЕДУПРЕЖДЕНИЕ



Если стрелка указателя давления масла находится продолжительное время в красной зоне, то в этом случае дальнейшая езда на автомобиле может привести к выходу двигателя из строя.

Примечание: Если двигатель холодный, то давление масла может достигать 5 бар. Это нормальное явление, на которое можно не обращать внимания. По мере прогрева двигателя давление масла будет снижаться.

Данный указатель способен показывать давление масла вплоть до максимальной безопасной отметки 5 бар.

Во время езды давление масла меняется, увеличиваясь с ростом оборотов двигателя и снижаясь, когда обороты двигателя падают.

Щиток приборов

Если давление моторного масла падает ниже нормального диапазона, стрелка указателя давления моторного масла находится в красной зоне шкалы указателя и загорается предупреждающая лампа о давлении моторного масла на главном щитке приборов. Остановите автомобиль как можно быстрее, не создавая опасной ситуации, и немедленно выключите двигатель. Проверьте уровень масла. При необходимости долейте. См. **Проверка моторного масла** (стр.244).

Указатель запаса топлива в баке

Стрелка, изображенная рядом с символом заправочной колонки, показывает, на какой стороне автомобиля расположена крышка заливной горловины топливного бака.

СИГНАЛИЗАТОРЫ И ИНДИКАТОРЫ

При включении зажигания загораются следующие сигнализаторы и индикаторы:

- Надувные подушки безопасности
- ABS;
- Система динамической стабилизации (ESP)
- Низкий уровень топлива
- Тормозная система
- Сигнализатор опасности обледенения
- Отключение системы ESP

Если сигнализатор/индикатор не загорается при включении зажигания, это указывает на неисправность соответствующей системы. Система должна быть проверена механиком, прошедшим надлежащую подготовку.

Сигнализатор антиблокировочной системы (ABS)



Если этот сигнализатор загорается во время движения, это указывает на неисправность. При этом сохраняется нормальное торможение (без ABS). Система должна быть как можно скорее проверена механиком, прошедшим надлежащую подготовку.

Сигнализатор неисправности системы подушек безопасности



Если этот сигнализатор загорается во время движения, это указывает на неисправность. Система должна быть проверена механиком, прошедшим надлежащую подготовку.

Индикатор системы информации о мёртвых зонах



Индикатор загорается, когда система отключена, или в комбинации с информационным сообщением. См. **Система информации на участках плохой обзорности** (стр.78). См. **Информационные сообщения** (стр.97).

Сигнализатор тормозной системы



Сигнализатор включается при включении стояночного тормоза.

ПРЕДУПРЕЖДЕНИЕ



Плавно сбросьте скорость и остановите автомобиль на ближайшем безопасном участке дороги. Торможение производите с осторожностью.

Щиток приборов

Если этот сигнализатор загорится во время движения, убедитесь в том, что отключен стояночный тормоз. Если стояночный тормоз не включен, это означает, что имеется неисправность. Система должна быть немедленно проверена специалистом, прошедшим соответствующую подготовку.

Индикатор состояния системы круиз-контроля



Этот индикатор загорается, если вы задали в системе круиз-контроля скорость. См.

Использование системы круиз-контроля (стр. 175).

Указатели поворота



Мигает при включении фонарей указателей поворота. Внезапное

увеличение частоты мигания указывает на перегорание одной из ламп указателей поворота. См. **Замена ламп** (стр. 65).

Сигнализатор неисправности систем двигателя



Если этот сигнализатор загорается при работающем двигателе, это указывает на неисправность. Если сигнализатор мигает во время движения, **немедленно сбавьте скорость**. Если сигнализатор продолжает мигать, избегайте резкого разгона или замедления. Система должна быть немедленно проверена специалистом, прошедшим соответствующую подготовку.

ПРЕДОСТЕРЕЖЕНИЕ



Если горит сигнализатор неисправности систем двигателя и появляется сообщение, состояние системы должно быть как можно скорее проверено.

Индикатор предупреждения о возможном столкновении



Индикатор загорается, когда система отключена, или в комбинации с информационным сообщением. См. **Функция контроля дистанции до впереди идущего автомобиля с регулировкой скорости движения** (стр. 182).

Индикатор включения передних противотуманных фар



Индикатор загорается, когда вы включаете передние противотуманные фары.

Сигнализатор опасности обледенения

ПРЕДУПРЕЖДЕНИЕ



Даже если температура воздуха поднимается выше +4 °C (39 °F), это не гарантирует отсутствия опасностей, связанных с холодной погодой.



Индикатор включается и горит желтым цветом, когда температура наружного воздуха находится в диапазоне между +4 °C (39 °F) и 0 °C (32 °F). Если температура наружного воздуха опустится ниже 0 °C (32 °F), то цвет индикатора меняется на красный.

Щиток приборов

Индикатор свечей накаливания



См. **Пуск дизельного двигателя** (стр. 140).

Индикатор включения фар



Этот индикатор загорается, когда вы включаете ближний свет фар или боковые и задние фонари.

Сигнализатор неисправности системы электроснабжения (разряда аккумуляторной батареи)



Если этот сигнализатор загорается во время движения, это указывает на неисправность. Выключите все ненужное электрооборудование. Система должна быть немедленно проверена специалистом, прошедшим соответствующую подготовку.

Индикатор предупреждения об уходе с полосы



Индикатор загорается, когда система отключена, или в комбинации с информационным сообщением. См. **Предупреждение об уходе с полосы** (стр. 188).

Сигнализатор низкого уровня топлива;



Если загорится этот сигнализатор, как можно скорее дозаправьте автомобиль.

Предупреждающая лампа низкого давления воздуха в шинах



См. **Система контроля давления в шинах** (стр. 267).

Индикатор включения дальнего света фар



Индикатор загорается, когда вы включаете дальний свет фар. При включении аварийной сигнализации светом фар этот индикатор будет мигать.

Сигнализатор сообщений



Этот сигнализатор загорается, когда на информационном дисплее появляется новое сообщение. См. **Информационные сообщения** (стр. 97).

Сигнализатор падения давления моторного масла

ПРЕДОСТЕРЕЖЕНИЕ



Не продолжайте поездку, если этот индикатор горит, несмотря на то что уровень соответствует норме. Система должна быть немедленно проверена специалистом, прошедшим соответствующую подготовку.



Если этот индикатор продолжает гореть после запуска двигателя или загорается во время движения, это указывает на наличие неполадок. Соблюдая все меры предосторожности, как можно быстрее остановите автомобиль и выключите зажигание. Проверьте уровень масла в двигателе. См. **Проверка моторного масла** (стр. 244).

Щиток приборов

Индикатор включения задних противотуманных фонарей



Индикатор загорается, когда вы включаете задние противотуманные фонари.

Сигнализатор непристегнутого ремня безопасности



См. Система определения непристегнутого ремня безопасности (стр. 30).

Индикатор переключения передач



Этот индикатор загорается, информируя водителя о том, что переключение на более высокую передачу может обеспечить сокращение расхода топлива и выбросов CO₂. Индикатор не загорается во время быстрого ускорения, торможения или при выжатой педали сцепления.

Индикатор системы динамической стабилизации (ESP)



Во время движения этот индикатор мигает при активации системы. Если при включении зажигания этот индикатор не загорается или постоянно горит во время движения, это указывает на неисправность. После возникновения неисправности система отключается. Система должна быть как можно скорее проверена механиком, прошедшим надлежащую подготовку.



При отключении системы контроля тягового усилия включается соответствующая предупредительная лампа. Лампа сигнализатора погаснет, после того как вы снова включите систему или выключите зажигание.

Индикатор пуск/стоп



Индикатор загорается, сообщая о выключении двигателя; также возможно отображение информационного сообщения. См. **Использование цикла «Пуск-остановка»** (стр. 145). См. **Информационные сообщения** (стр. 97).

ЗВУКОВЫЕ ПРЕДУПРЕЖДЕНИЯ И ИНДИКАТОРЫ

Включение и выключение предупреждающего звукового сигнала

С помощью блока управления рулевым колесом можно отключить некоторые звуковые оповещения информационного дисплея. За сведениями о расположении элементов: См. **Быстрый обзор** (стр. 13).

Чтобы установить, какой именно звуковой сигнал звучит:

1. Для вызова главного меню нажмите на руле кнопку со стрелкой влево.
2. Кнопками со стрелками вверх и вниз выделите **Настройки** и нажмите кнопку с правой стрелкой.
3. Выделите **Звуковые сигналы** и нажмите кнопку с правой стрелкой.

Щиток приборов

- Для включения и отключения звукового сигнала выделите надпись **Информация** или **Предупр.** и нажмите кнопку **ОК**.
- Для выхода из меню нажмите на кнопку с левой стрелкой. Нажмите и удерживайте кнопку со стрелкой, обращенной влево, для возврата к экрану основного меню.

Автоматическая коробка передач

Если рычаг находится в положении, отличном от **P**, то при открывании водительской двери раздастся предупреждающий звуковой сигнал.

Сигнализатор опасности обледенения

ПРЕДУПРЕЖДЕНИЕ



Даже если температура воздуха поднимается выше +4 °C (39 °F), это не гарантирует отсутствия опасностей, связанных с холодной погодой.

Короткий предупреждающий сигнал звучит при следующих условиях:

- при температуре +4 °C (39 °F) и ниже: предупреждение о заморозках;
- при температуре 0 °C (32 °F) и ниже: опасность обледенения дорог.

Ключ снаружи автомобиля

Автомобили, оборудованные системой управления замками без помощи ключа

Если при работающем двигателе в салоне автомобиля не распознается пассивный ключ, звучит предупреждающий звуковой сигнал.

Неполное закрывание дверей

При превышении автомобилем с любой открытой дверью сравнительно небольшой скорости звучит предупреждающий звуковой сигнал.

Сигнализатор не выключенных фар

Если зажигание было выключено, а приборы наружного освещения остались включенными, то при открывании водительской двери раздастся предупреждающий сигнал.

Низкий уровень топлива

Если топлива остается меньше порядка 6 литров (1,3 галлона), звучит предупреждающий звуковой сигнал.

Сигнализатор непристегнутого ремня безопасности

См. **Система определения непристегнутого ремня безопасности** (стр. 30).

Информационные дисплеи

ОБЩАЯ ИНФОРМАЦИЯ

Примечание: Информационный дисплей остается включенным в течение нескольких минут после выключения зажигания.

Можно управлять различными системами автомобиля с помощью расположенных на руле элементов управления информационного дисплея. На информационном дисплее появляется соответствующая информация.

Подробные навигационные инструкции даны в соответствующем руководстве.

Список устройств

Значок меняется, показывая действующую функцию.



Проигрыватель CD



Радио



Гнездо подключения внешних устройств



Телефон



Настройки

Органы управления

Используйте кнопки со стрелками, обращенными **вверх** и **вниз** для прокрутки меню и выделения подсветкой опций меню.

Нажмите на кнопку с **правой** стрелкой для входа в подменю.

Нажмите на кнопку с **левой** стрелкой для выхода из меню.

Для возврата в главное меню в любое время нажмите и удерживайте кнопку с **левой** стрелкой (кнопка отмены).

Нажмите кнопку **OK** для выбора и подтверждения установок.

Структура меню – информационный дисплей

Для всех автомобилей

С помощью управления информационным дисплеем вы можете получить доступ к меню. За сведениями о расположении элементов: См. **Быстрый обзор** (стр. 13).

Примечание: Некоторые пункты меню могут немного отличаться от стандартных, либо отсутствовать (если являются дополнительными).

Дорожн. комп.		
Одометр		
Запас хода		
Текущ. расход		
Средн. расход	Ford EcoMode	Переключение
		Упреждение
		Скорость

Информационные дисплеи

Дорожн. комп.	
	Ford EcoMode
Ср. скорость	
Поступление наружного воздуха	
Все значения*	

*Чтобы настроить экраны бортового компьютера, обратитесь к официальному дилеру.

Информация
Ремни безоп.
Auto StartStop
Предуп. вод.
Дорожн. знаки

Настройки		
Помощь водит.	АПС	
	ESC	Вкл.
		Спортивный реж.
		Выкл.
	Конт.МертЗон	
	City Stop	
	Предупреждение об объектах спереди	Высокая чувствительность
		Норм. чувств.
		Низкая чувствительность
		Выкл.
	Предуп. вод.	
	Троган. в гору	

Информационные дисплеи

Настройки		
	Контроль шин	
	Дорожн. знаки	Распознаван.
		Предуп. о скор.
	Удерж. полосы	Чувствит.
Интенсивн.		
Освещение	Свет в дождь	
	Фоновый свет	
	Яркость	Автоматич.
		Вручную
		Установить
	Авт. дал. свет	Вкл.
		Чувствит.
	Зад. выкл. фар	Вручную
		20 секунд
		40 секунд
60 секунд		
Дисплей	Инф. о навиг.	Всегда вкл.
		По указанию
		Всегда выкл.
	Язык	English
		Deutsch
		Italiano
		Français
		Español
		Čeština
		Dansk
Norsk		

Информационные дисплеи

Настройки		
		Русский
		Nederlands
		Polski
		Svenska
		Português
	Един. меры	
	Един. темпер.	
Звук. сигнал	Место парк.	
	Информация	
	Предупр.	
Комфорт	Доп. обогрев	
	Стоян. обогрев.	Время 1
		Время 2
		Один раз
		Обогрев. сейчас
	Сигнализац.	Полн. защита
		Ограниченная
Запрашивать		
Провер. сист.		

Проверка сист.

Все активные предупреждения отображаются первыми (если применимо). Меню «Проверка сист.» может иметь различный вид в зависимости от параметров оборудования и текущего статуса автомобиля. Для просмотра списка используйте кнопки со стрелками вверх и вниз.

Структура меню – информационно-развлекательный дисплей

С помощью кнопок аудио системы или навигационного устройства вы можете получить доступ к меню.

Примечание: Некоторые пункты меню могут немного отличаться от стандартных, либо отсутствовать (если являются дополнительными).

Информационные дисплеи

Проигрыватель CD

Песни и папки

Радио

FM

FM-AST

DAB1

DAB2

AM

AM-AST

Дополнит.

iPOD

USB

Bluetooth аудио

Вход аудио

SYNC - телефон

Набор номера

Повторный набор номера

Телефонная книга

Журнал звон.

Быстр. набор

СМС

BT устр-ва

Настройки телефона

Информационные дисплеи

Меню	
SYNC-Настр.	Вкл. Bluetooth
	Исход. парам.
	Полный сброс
	Установить
	SYNC Инфо
	Голос. настр.
SYNC-Прилож	
Настройки аудио	Адаптор громк.
	Тембр
	НАСТРОЙКА DSP
	DSP эквалайз.
	Новости
	Альтерн. част.
	Региональный режим
	Серв.связь DAB
	Bluetooth
Настройки часов	Установ. часы
	Установ. дату
	Время GPS
	Врем. зона
	Летнее время
	24 часа

Информационные дисплеи

МАРШРУТНЫЙ КОМПЬЮТЕР

Запас хода по топливу

Отображает приблизительную величину пробега автомобиля на том количестве топлива, которое осталось в баке. Изменение стиля вождения может повлиять на этот показатель.

Мгновенный расход топлива

Показывает текущее значение среднего расхода топлива.

Средний расход топлива

Показывает средний расход топлива с момента последнего обнуления показаний.

Одометр

Указатель может регистрировать величину пробега во время отдельных поездок.

Цифровой спидометр

Скорость, с которой движется автомобиль, выводится в виде числа.

Средняя скорость

Показывает среднюю скорость с момента последнего обнуления показаний.

Температура наружного воздуха

Окно отображает температуру наружного воздуха.

Одометр

Регистрирует общий пробег автомобиля.

Сброс маршрутного компьютера

Для сброса показаний в одном из окон:

1. С помощью кнопок со стрелками вверх и вниз выделите **Дорожн. комп.** и нажмите кнопку с правой стрелкой.
2. Выделите функцию сброса.
3. Удерживайте кнопку **OK**.

ПЕРСОНАЛЬНЫЕ НАСТРОЙКИ

Выбор языка

Пользователь может выбрать один из 13 языков:

английский, немецкий, итальянский, французский, испанский, русский, голландский, польский, шведский, португальский, чешский, датский и норвежский.

Единицы измерения

Для переключения между метрическим и британскими единицами измерения перейдите к данному окну и нажмите на кнопку **OK**.

Переключение единиц измерения через это окно отразится на следующих окнах:

- Запас хода по топливу.
- Средний расход топлива.
- Мгновенный расход топлива.
- Средняя скорость движения.

Единицы температуры

Для переключения между метрическим и британскими единицами измерения перейдите к данному окну и нажмите на кнопку **OK**.

Информационные дисплеи

Переключение на данном экране единиц температуры влияет на следующие показания:

- Температура наружного воздуха.
- Значение заданной температуры на дисплее системы автоматического климат-контроля.

Отключение звуковых сигналов

Следующие звуковые сигналы можно отключить:

- Предупреждающие сообщения.
- Информационные сообщения.

ИНФОРМАЦИОННЫЕ СООБЩЕНИЯ



E130248

Нажмите кнопку **OK**, чтобы подтвердить и убрать часть сообщений с экрана. Остальные сообщения автоматически исчезнут через некоторое время.

Для доступа к меню необходимо подтвердить некоторые сообщения.

Особый символ и сигнализатор сообщений могут обозначать наличие дополнительных сообщений.

Примечание: В зависимости от щитка приборов вашего автомобиля некоторые сообщения сокращаются.

Сигнализатор сообщений



Сигнализатор сообщений загорается, обозначая наличие дополнительных сообщений. В зависимости от важности сообщения, сигнализатор сообщений будет гореть красным или желтым цветом до тех пор, пока не будет устранена причина.

Особый символ и сигнализатор сообщений загораются при наличии дополнительных сообщений.

Информационные дисплеи

Active City Stop

Сообщение	Сигнализатор сообщений	Действия
Active City Stop — Датчик заблок., очистите стекло.	желтый	См. Использование Active City Stop (стр.195).
Active City Stop — Недоступна	желтый	См. Использование Active City Stop (стр.195).
Active City Stop — Автоматич. торможение	-	См. Использование Active City Stop (стр.195).

Надувные подушки безопасности

Сообщение	Сигнализатор сообщений	Действия
Неполадки системы подушек безопасности - устраните немедленно	желтый	Система должна быть как можно скорее проверена механиком, прошедшим надлежащую подготовку.

Сигнализация

Сообщение	Сигнализатор сообщений	Действия
Сработала сигнализация - проверьте автомобиль	желтый	См. Сигнализация (стр. 45).
Сигнализация неисправна необх. сервис	-	Система должна быть проверена механиком, прошедшим надлежащую подготовку.

Информационные дисплеи

Автоматическое управление дальним светом

Сообщение	Сигнализатор сообщений	Действия
Передняя камера обзор ограничен очистить стекло	желтый	Ограниченная видимость передней камеры. Очистите лобовое стекло.
Передняя камера неисправна необх. сервис	желтый	Сбой в работе датчика передней камеры. Как можно скорее проверьте состояние подушек безопасности.

Аккумуляторная батарея и система зарядки.

Сообщение	Сигнализатор сообщений	Действия
Перенапряжение электрической системы остановиться!	красный	Соблюдая все меры предосторожности, как можно быстрее остановите автомобиль и выключите зажигание. Система должна быть как можно скорее проверена механиком, прошедшим надлежащую подготовку.
Низк. уровень зарядк.аккумулятора. см. Инструкц.	желтый	Система должна быть как можно скорее проверена механиком, прошедшим надлежащую подготовку.

Информационные дисплеи

Система контроля мертвых зон

Сообщение	Сигнализатор сообщений	Действия
Система информации о непросматриваемых зонах (BLIS) — плохая обзорность, см. «Руководство по эксплуатации».	желтый	См. Система информации на участках плохой обзорности (стр. 78).
BLIS: справа датч. неиспр. необх. сервис	желтый	Система должна быть как можно скорее проверена механиком, прошедшим надлежащую подготовку.
BLIS: слева датч. неиспр. необх. сервис	желтый	Система должна быть как можно скорее проверена механиком, прошедшим надлежащую подготовку.
BLIS недоступна прицеп прис.	желтый	См. Система информации на участках плохой обзорности (стр. 78).

Электрическая система блокировки дверей от открывания детьми

Сообщение	Сигнализатор сообщений	Действия
Блок.от дет. неисправна необх. сервис	желтый	Система должна быть как можно скорее проверена механиком, прошедшим надлежащую подготовку.

Системы климат-контроля

Сообщение	Сигнализатор сообщений	Действия
Доп. обогрев. вкл.	желтый	См. Вспомогательный отопитель (стр. 121).
Доп. обогрев. выкл.	-	См. Вспомогательный отопитель (стр. 121).

Информационные дисплеи

Круз-контроль и система адаптивного круз-контроля

Сообщение	Сигнализатор сообщений	Действия
Передний радар заблокирован, см. «Руководство по эксплуатации».	желтый	См. Система адаптивного круз-контроля (ACC) (стр. 177).
Опасн. сближ. недоступен	желтый	См. Система адаптивного круз-контроля (ACC) (стр. 177).
ACC недоступен	желтый	См. Система адаптивного круз-контроля (ACC) (стр. 177).

Двери открыты

Сообщение	Сигнализатор сообщений	Действия
ДВЕРЬ ШОФЕРА ОТКРЫТА	красный	Как можно скорее остановите автомобиль в безопасном месте и закройте.
Открыта задняя дверь со стороны водителя	красный	Как можно скорее остановите автомобиль в безопасном месте и закройте.
ДВЕРЬ ПАССАЖИРА ОТКРЫТА	красный	Как можно скорее остановите автомобиль в безопасном месте и закройте.
Открыта задняя дверь со стороны пассажира	красный	Как можно скорее остановите автомобиль в безопасном месте и закройте.
Багажник открыт	красный	Как можно скорее остановите автомобиль в безопасном месте и закройте.
КАПОТ ОТКРЫТ	красный	Как можно скорее остановите автомобиль в безопасном месте и закройте. См. Открытие и закрывание капота (стр. 231).

Информационные дисплеи

Предупреждение водителя

Сообщение	Сигнализатор сообщений	Действия
Предупреждение водитель устал необходимо отдохнуть	красный	Остановите автомобиль на ближайшем безопасном участке дороги и отдохните.
Предупреждение водитель устал рекоменд. отдых	желтый	Предупреждение водителя о скорой необходимости отдыха.

Иммобилайзер двигателя

Сообщение	Сигнализатор сообщений	Действия
Иммобилайзер включен См. инструкц.	желтый	Ключ зажигания не распознан. Извлеките ключ зажигания и попробуйте снова.
Иммобилайзер неисправен Сервис срочно!	желтый	Система должна быть как можно скорее проверена механиком, прошедшим надлежащую подготовку.

Система помощи при трогании на подъеме

Сообщение	Сигнализатор сообщений	Действия
ТРОГАНЬЕ В ГОРУ - РЕЖИМ НЕДОСТУП.	желтый	Система должна быть проверена механиком, прошедшим надлежащую подготовку.

Информационные дисплеи

Дистанционное отпирание автомобиля

Сообщение	Сигнализатор сообщений	Действия
Ford KeyFree Ключ не в автомобиле	красный	См. Система управления замками без помощи ключа (стр. 38).
Ford KeyFree Ключ в автомобиле	желтый	См. Система управления замками без помощи ключа (стр. 38).
Ford KeyFree вставьте ключ в держатель	-	См. Система управления замками без помощи ключа (стр. 38).
Ford KeyFree Ключ не распознан	-	См. Система управления замками без помощи ключа (стр. 38).
Ключ батар.разряж. замен. батар.	-	См. Замена элемента питания пульта дистанционного управления (стр. 34).
Включен ограничитель угла поворота – поверните рулевое колесо	-	См. Блокировка рулевого колеса (стр. 137).

Система помощи для удержания полосы движения

Сообщение	Сигнализатор сообщений	Действия
Удерж. полосы неисправность необх. сервис	желтый	Система должна быть как можно скорее проверена механиком, прошедшим надлежащую подготовку.

Информационные дисплеи

Освещение

Сообщение	Сигнализатор сообщений	Действия
Передн. фары неисправны необх. сервис	желтый	Система должна быть как можно скорее проверена механиком, прошедшим надлежащую подготовку.
Стоп-сигналы неисправ. лампа	-	Перегорела одна или обе лампы стоп-сигнала. Проверьте лампы стоп-сигналов. См. Замена ламп (стр. 65).
Фонарь задн. противотуман. неисправ. лампа	-	Перегорел задний противотуманный фонарь. См. Замена ламп (стр. 65).
Ближний свет неисправ. лампа	-	Перегорела одна или обе лампы фар ближнего света. Проверьте состояние ламп ближнего света. См. Замена ламп (стр. 65).
Стоп-сигналы прицепа деф. лампа	-	Перегорела одна или обе лампы стоп-сигналов прицепа. Проверьте лампы стоп-сигналов прицепа.
Поворотник прицепа деф. лампа	-	Перегорела одна или обе лампы указателей поворота прицепа. Проверьте лампы указателей поворота прицепа.

Информационные дисплеи

Обслуживание

Сообщение	Сигнализатор сообщений	Действия
Высокая темп. двигателя остановитесь!	красный	Соблюдая все меры предосторожности, как можно быстрее остановите автомобиль и выключите зажигание. Система должна быть как можно скорее проверена механиком, прошедшим надлежащую подготовку.
Тормоз. жидк. низк. уровень немед. сервис	красный	Проверьте уровень тормозной жидкости. См. Проверка уровня тормозной жидкости и рабочей жидкости гидропривода сцепления (стр. 246).
Неполадки двигателя - устраните немедленно	красный	Остановите автомобиль на ближайшем безопасном участке дороги и немедленно заглушите двигатель. Система должна быть немедленно проверена специалистом, прошедшим соответствующую подготовку.
В топливе обнаруж. вода необх. сервис	желтый	Система должна быть как можно скорее проверена механиком, прошедшим надлежащую подготовку.
Неполадки двигателя - устраните немедленно	желтый	Система должна быть как можно скорее проверена механиком, прошедшим надлежащую подготовку.
Омывающая жидкость уровень низк.	-	Проверьте уровень жидкости омывателя. См. Проверка омывающей жидкости (стр. 246).
Моторн. масло заменить	-	Система должна быть проверена механиком, прошедшим надлежащую подготовку.

Информационные дисплеи

Защита водителей и пассажиров

Сообщение	Сигнализатор сообщений	Действия
Сист. напомин. рем. безопасн. Нужен сервис	-	Система должна быть как можно скорее проверена механиком, прошедшим надлежащую подготовку.

Система помощи при парковке

Сообщение	Сигнализатор сообщений	Действия
Парк-пилот неис- правен необх. сервис	желтый	Система должна быть как можно скорее проверена механиком, прошедшим надлежащую подготовку.

Стояночный тормоз

Сообщение	Сигнализатор сообщений	Действия
Включен стояночный тормоз	красный	См. Стояночный тормоз (стр. 159).
Включен стояночный тормоз	желтый	См. Стояночный тормоз (стр. 159).

Информационные дисплеи

Рулевой привод с усилителем

Сообщение	Сигнализатор сообщений	Действия
Неисправность ограничителя угла поворота, остановитесь в безопасном месте.	красный	Соблюдая все меры предосторожности, как можно быстрее остановите автомобиль и выключите зажигание. Система должна быть как можно скорее проверена механиком, прошедшим надлежащую подготовку.
Потеря рулевого управления остановитесь!	красный	Соблюдая все меры предосторожности, как можно быстрее остановите автомобиль и выключите зажигание. Система должна быть как можно скорее проверена механиком, прошедшим надлежащую подготовку.
Усил. рул. упр. неисправен необх. сервис	желтый	Автомобиль сохранит свою управляемость, но придется прикладывать большее усилие для поворота рулевого колеса. Система должна быть как можно скорее проверена механиком, прошедшим надлежащую подготовку.
Неполадки рулевого управления - устраните немедленно	желтый	Система должна быть проверена механиком, прошедшим надлежащую подготовку.

Система поддержания устойчивости

Сообщение	Сигнализатор сообщений	Действия
Регулятор тягового усилия откл.	желтый	См. Общая информация (стр. 90).

Информационные дисплеи

Запуск двигателя

Сообщение	Сигнализатор сообщений	Действия
Ford KeyFree зажиган.выкл нажать POWER	красный	См. Пуск без помощи ключа (стр. 141).
Езда для очистки сажевого фильтра см. инструкцию	желтый	См. Фильтр твердых частиц (стр. 143).
Неполадки двигателя - устраните немедленно	желтый	См. Фильтр твердых частиц (стр. 143).
Для запуска двигателя нажмите педаль тормоза.	-	См. Пуск без помощи ключа (стр. 141).
Для запуска двигателя выжмите педаль сцепления.	-	См. Пуск без помощи ключа (стр. 141).
Для запуска двигателя нажмите педаль тормоза или выжмите педаль сцепления.	-	См. Пуск без помощи ключа (стр. 141).
Время запуска истекло	-	См. Запуск и остановка двигателя (стр. 137).
Предварительный обогрев блока цилиндров	-	См. Пуск дизельного двигателя (стр. 140).
Идет очистка сажевого фильтра	-	См. Фильтр твердых частиц (стр. 143).
Очистка фильтра закончена	-	См. Фильтр твердых частиц (стр. 143).

Информационные дисплеи

Система запуска/остановки двигателя

Сообщение	Сигнализатор сообщений	Действия
Auto StartStop Switch зажигание выключить	красный	Если система произвела выключение двигателя, выключите зажигание перед тем, как покинуть автомобиль. См. Использование цикла «Пуск-остановка» (стр. 145).
Auto StartStop неисправность Нужен сервис	желтый	Система должна быть проверена механиком, прошедшим надлежащую подготовку.
Auto StartStop для запуска выж. люб. педаль	-	Нажмите на педаль сцепления и перезапустите двигатель. См. Использование цикла «Пуск-остановка» (стр. 145).
Auto StartStop для запуска пер. рычаг в нейтраль	-	Переведите рычаг в нейтральное положение, чтобы перезапустить двигатель. См. Использование цикла «Пуск-остановка» (стр. 145).
Auto StartStop запустить вручную	-	Система не работает. Необходимо запустить вручную.

Коробка передач

Сообщение	Сигнализатор сообщений	Действия
Крб. передач горячая выж. тормоз	красный	В определенных условиях элементы автоматической коробки передач могут перегреться. В этом случае необходимо нажать педаль тормоза и остановить автомобиль во избежание дальнейшего перегрева. Переведите коробку передач в нейтральное положение (N) или в положение "парковка" (P), и используйте педаль тормоза и стояночный

Информационные дисплеи

Сообщение	Сигнализатор сообщений	Действия
		тормоз до охлаждения коробки передач и исчезновения сообщения с дисплея. Если автомобиль продолжает движение после появления данного сообщения, вы можете испытать толчки в качестве другого предупреждения о перегреве.
Неполадки коробки передач - устраните немедленно	красный	Система должна быть как можно скорее проверена механиком, прошедшим надлежащую подготовку.
Крб. передач горячая выж. тормоз	красный	Перегрев коробки передач. В таких экстремальных условиях произойдет расцепление коробки передач от привода для предупреждения повреждения из-за перегрева. Вы не сможете продолжать движение до тех пор, пока коробка передач не остынет. Переведите коробку передач в нейтральное положение (N) или в положение "парковка" (P), и используйте педаль тормоза и стояночный тормоз до охлаждения коробки передач и исчезновения сообщения с дисплея.
Крб. передач горячая выж. тормоз	желтый	В определенных условиях элементы автоматической коробки передач могут перегреться. В этом случае необходимо нажать педаль тормоза и остановить автомобиль во избежание дальнейшего перегрева. Переведите коробку передач в нейтральное положение (N) или в положение "парковка" (P), и используйте педаль тормоза и стояночный тормоз до охлаждения коробки передач и исчезновения сообщения с дисплея. Если автомобиль продолжает движение после появления данного сообщения, вы можете испытать толчки в качестве другого предупреждения о перегреве.
Крб. передач огранич.функ см. Инструкц.	желтый	Некоторые передачи могут быть недоступны. Система должна быть как можно скорее проверена механиком, прошедшим надлежащую подготовку.

Информационные дисплеи

Сообщение	Сигнализатор сообщений	Действия
Крб. передач прогрев, подождите	-	При низкой температуре окружающего воздуха после запуска двигателя для переключения коробки передач на передачу заднего (R) или переднего хода (D) может потребоваться несколько секунд. Удерживайте педаль тормоза в выжатом положении до исчезновения этого сообщения с экрана.
Крб. перед. не в парк. позиции выбрать P	-	См. Автоматическая коробка передач (стр. 155). См. Запуск и остановка двигателя (стр. 137).
Выжмите тормоз перед началом движения	-	См. Автоматическая коробка передач (стр. 155). См. Запуск и остановка двигателя (стр. 137).
Нажмите педаль тормоза	-	См. Автоматическая коробка передач (стр. 155).

Система мониторинга давления в шинах

Сообщение	Сигнализатор сообщений	Действия
Проверьте давление в шинах	желтый	Упало давление в одной или нескольких шинах. Проверьте состояние колеса как можно быстрее.
Устранить немедленно системы давления шин	желтый	Серьёзная неполадка. Необходима проверка вашего автомобиля специалистом, имеющим соответствующую квалификацию.

Органы управления микроклиматом

ПРИНЦИПЫ РАБОТЫ

Поступление наружного воздуха

Не допускайте закупоривания воздухозаборных отверстий перед ветровым стеклом (снегом, листьями и т.п.), чтобы система кондиционирования воздуха могла работать эффективно.

Рециркуляция воздуха

ПРЕДОСТЕРЕЖЕНИЕ

 Длительное использование режима рециркуляции воздуха может привести к запотеванию стекол. Если стекла покрываются влагой, установите настройки режима удаления льда и влаги с лобового стекла.

Воздух в салоне будет изолирован от наружного. Наружный воздух не будет поступать в салон.

Отопление

Эффективность отопления салона зависит от температуры охлаждающей жидкости двигателя.

Кондиционирование воздуха

Примечание: Система кондиционирования воздуха работает только при температурах выше 4 °C (39 °F).

Примечание: При использовании кондиционера потребление топлива возрастает.

Воздух проходит через теплообменник и там охлаждается. Для предупреждения запотевания стекол воздух осушается. Конденсируемая влага направляется наружу. Поэтому, появление небольшой лужи воды под автомобилем нормально.

Общие сведения об управлении микроклиматом в салоне.

Плотно закрывайте все окна.

Отопление салона.

Направляйте поток воздуха к ногам. При холодной или влажной погоде следует направить часть воздушного потока к ветровому стеклу и дверным окнам.

Охлаждение салона

Направляйте поток воздуха в лицо.

Органы управления микроклиматом

ВЕНТИЛЯЦИОННЫЕ ДЕФЛЕКТОРЫ

Центральные сопла системы
вентиляции

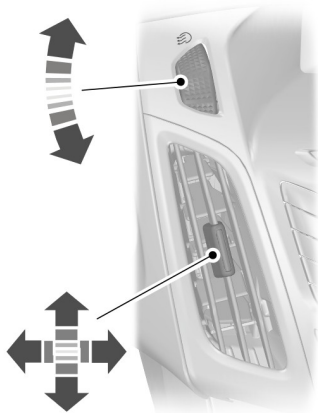

E132995

Боковой воздушный дефлектор

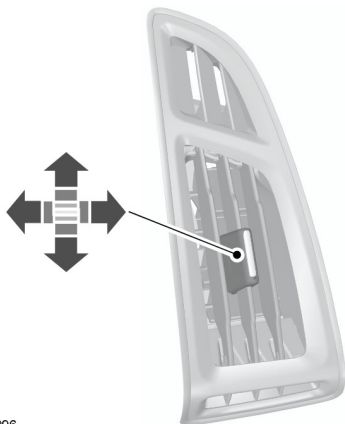

E132996

РУЧНОЙ РЕЖИМ УПРАВЛЕНИЯ МИКРОКЛИМАТОМ

Управление распределением
воздуха

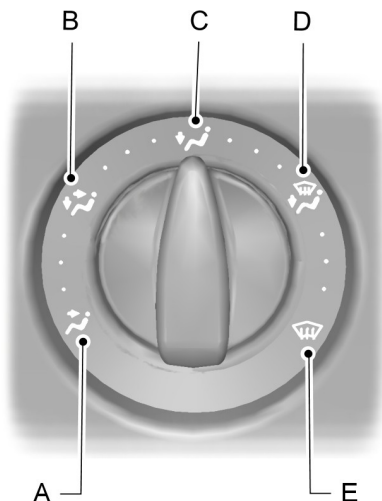

E74660

- A В сторону лица
- B В сторону лица / ног
- C В сторону ног
- D В сторону ног и ветрового стекла
- E В сторону ветрового стекла

Регулятор распределения воздуха также можно установить в любое промежуточное положение (между символами) для более точной настройки.

Органы управления микроклиматом

Вентилятор

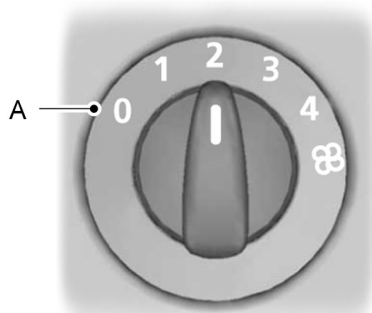

E75470

A Выкл.

Примечание: При выключенном вентиляторе салона ветровое стекло может запотевать.

Рециркуляция воздуха



Используйте эту кнопку для переключения между режимами подачи наружного воздуха и рециркуляции воздуха.

Режим быстрого прогрева салона

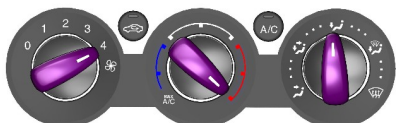

E129884

Вентиляция



E129885

Настройте режим распределения воздуха, вентилятор обдува и дефлекторы.

Кондиционирование воздуха

Включение и выключение кондиционера воздуха



При выключении вентилятора кондиционер воздуха также выключится. При повторном включении вентилятора кондиционер включится автоматически.

Охлаждение салона наружным воздухом



E129886

Органы управления микроклиматом

Режим быстрого охлаждения салона

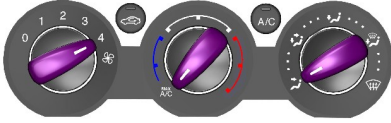

E129887

При данном положении переключателя отопителя происходит автоматическое включение и отключение кондиционера и системы циркуляции воздуха.

Вы можете включать и отключать кондиционер и систему циркуляции воздуха.

Удаление запотевания и наледи с ветрового стекла

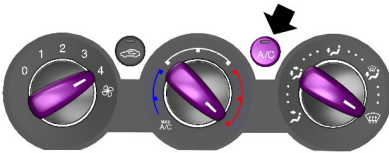

E129888

При температуре выше 4°C кондиционер воздуха включится автоматически. Убедитесь в том, что включен вентилятор салона. Во время удаления льда и влаги горит индикатор, встроенный в переключатель.

При установке переключателя распределения воздуха в любое положение, кроме ветрового стекла, **ВК** останется включенным.

Возможно включение и отключение кондиционера и системы рециркуляции воздуха, пока поток воздуха из системы вентиляции направлен на ветровое стекло

При необходимости включите обогрев стекла. См. **Окна и зеркала с обогревом** (стр. 118).

Снижение влажности воздуха в салоне



E129889

Органы управления микроклиматом

АВТОМАТИЧЕСКИЙ РЕЖИМ УПРАВЛЕНИЯ МИКРОКЛИМАТОМ

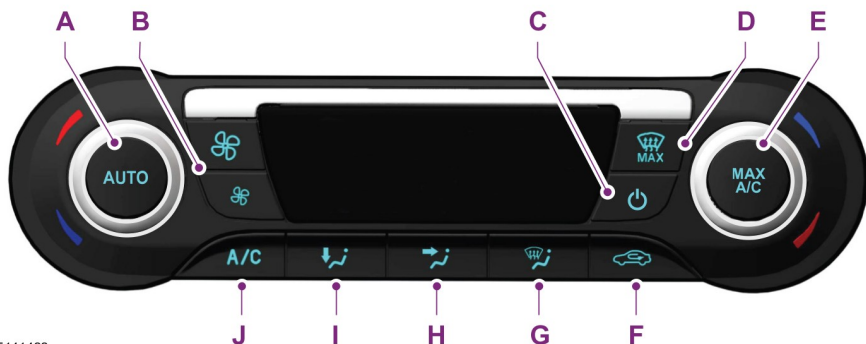

E141422

- A **AUTO:** нажмите эту кнопку для выбора режима автоматической работы. Система автоматически контролирует температуру, количество и способ распределения воздушного потока, чтобы достичь и поддерживать ранее выбранную температуру.
- B **Система управления скоростью вентилятора:** контролирует объем воздуха, циркулирующего в автомобиле. Нажмите на кнопку для выбора требуемой скорости вентилятора. Параметр отображается на дисплее.
- C **Кнопка включения и выключения:** нажмите эту кнопку, чтобы включить или выключить систему.
- D **MAX антиобледенитель:** нажмите эту кнопку, чтобы распределять наружный воздух через вентиляционные каналы ветрового стекла. Кондиционер воздуха будет автоматически включен. Установлена максимальная скорость вентилятора и высокая (HI) температура воздуха. В таком положении распределения потоков воздуха невозможно выбрать режим рециркуляции воздуха или регулировать температуру вручную. Для возврата в режим «авто» нажмите кнопку **AUTO**.
- E **MAX A/C:** нажмите эту кнопку, чтобы распределять максимальное количество кондиционированного воздуха через вентиляционные каналы панели приборов. Данный режим является более экономичным и эффективным по сравнению со стандартным режимом кондиционирования воздуха.

Органы управления микроклиматом

- F Рециркуляция воздуха:** нажмите эту кнопку для переключения между режимами подачи наружного воздуха и рециркуляции воздуха. Воздух в пассажирском отделении будет рециркулировать. Эта функция может уменьшить время, необходимое для охлаждения салона, и предотвратить попадание неприятных запахов.
- G Обогрев стекла:** Нажмите эту кнопку, чтобы распределять воздух через дефлекторы обдува ветрового стекла. Кроме того, вы можете использовать эту функцию для очистки ветрового стекла от запотевания и тонкой корки льда.
- H Панель приборов:** нажмите эту кнопку, чтобы распределять воздух через вентиляционные каналы панели приборов.
- I Пространство для ног:** нажмите эту кнопку, чтобы распределять воздух через вентиляционные каналы ниши для ног.
- J Кондиционирование воздуха:** нажмите эту кнопку для включения или отключения режима кондиционирования воздуха. Система кондиционирования воздуха осуществляет охлаждение автомобиля при помощи наружного воздуха. Для повышения эффективности кондиционирования воздуха (после включения зажигания) продолжайте движение со слегка приоткрытыми окнами в течение двух-трех минут.

Контроль температуры

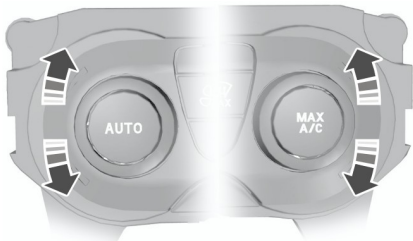

E133115

Можно установить температуру от 60 °F (15,5 °C) и 85 °F (29,5 °C). В положении LO система переключается на постоянное охлаждение. В положении HI система переключается на постоянное отопление.

Примечание: При выборе любого из положений (LO или HI) система не будет поддерживать постоянную температуру.

Режим «моно»

В этом режиме заданные значения температуры воздуха в салоне в зонах водителя и пассажира связаны между собой. При регулировке температуры с помощью поворотного регулятора со стороны водителя выбранные установки будут такими же и для зоны пассажира.

Выключение режима Моно

С помощью поворотного регулятора со стороны пассажира выберите температуру для его зоны. Режим Моно автоматически выключится. Температура в зоне водителя останется неизменной. Теперь вы можете регулировать температуру в зонах водителя и пассажира по отдельности. На дисплее отображаются температуры, заданные для каждой зоны.

Органы управления микроклиматом

Повторное включение режима **Мопо**

Нажмите и удерживайте кнопку **AUTO (АВТО)**. Температура зоны пассажира отрегулируется до заданной температуры зоны водителя.

ОКНА И ЗЕРКАЛА С ОБОГРЕВОМ

Электрообогреватели ветрового и заднего стекла

Воспользуйтесь электрообогревателем для удаления инея и влаги с ветрового или заднего стекла.

Примечание: *Электрообогреватель стекол работает только при работающем двигателе.*

Обогреватель ветрового стекла



Обогреватель заднего стекла



Автомобили без дополнительного отопителя

При окружающей температуре ниже 5°C и температуре охлаждающей жидкости двигателя ниже 65°C автоматически включается обогрев ветрового стекла и обогрев заднего стекла. Отключение происходит автоматически.

Электрообогрев наружных зеркал заднего вида

Наружные зеркала заднего вида оборудованы нагревательным элементом для удаления инея и влаги. При включении обогрева заднего стекла обогрев наружных зеркал заднего вида включится автоматически.

ВЕНТИЛЯЦИОННЫЙ ЛЮК С ЭЛЕКТРОПРИВОДОМ

ПРЕДУПРЕЖДЕНИЕ



Перед включением электропривода вентиляционного люка следует убедиться в том, что на пути крышки люка нет никаких препятствий, и дети и/или домашние животные не находятся в опасной близости от открывающегося люка. Пренебрежение этими мерами предосторожности может привести к тяжелым травмам. Основная обязанность взрослых - никогда не оставлять ребенка в автомобиле без присмотра, а также не оставлять ключи в замке зажигания.

Примечание: *Если часто нажимать клавиши управления стеклоподъемниками в течение короткого периода времени, то система может временно стать неработоспособной, чтобы избежать поломки вследствие перегрева.*

Примечание: *Электроприводом вентиляционного люка также можно управлять при выключенном зажигании при помощи функции открывания/закрывания всех окон и люка. См. Полное открывание/закрывание (стр. 41).*

Органы управления микроклиматом

Существует два способа открывания вентиляционного люка: можно поднять заднюю часть люка или открыть переднюю часть люка и сдвинуть его назад под крышу автомобиля. Открывание/закрывание вентиляционного люка происходит при нажатии клавиши переключателя.

Чтобы привести в действие электропривод вентиляционного люка, включите зажигание.

Вентиляционный люк управляется при помощи выключателя, расположенного между солнцезащитными козырьками.

Открывание и закрывание вентиляционного люка

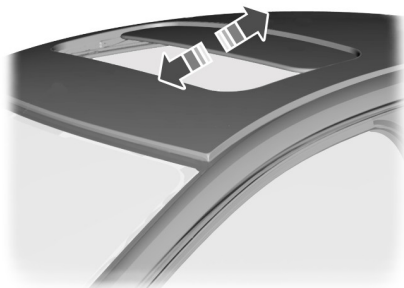

E72188

Наклон крышки люка

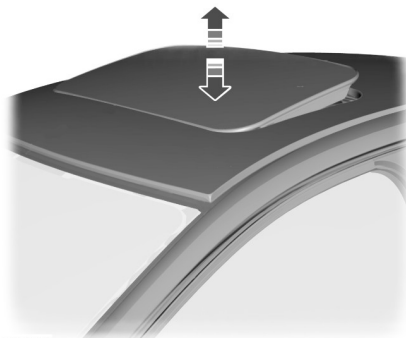

E72189

Автоматическое открывание и закрывание вентиляционного люка

Примечание: В случае полного открывания при однократном нажатии клавиши крышка люка останавливается примерно в 8 см от полностью открытого положения. Это положение позволяет снизить аэродинамический шум, который иногда становится сильным, если люк открыт полностью. Крышка люка останавливается в этом положении, только если люк открывается автоматически.

Для автоматического открывания/закрывания вентиляционного люка нажмите любую сторону клавиши во второе фиксируемое положение, а затем полностью отпустите клавишу. Перемещение крышки люка прекращается при повторном нажатии клавиши выключателя.

Когда вентиляционный люк возвращается в закрытое положение, он автоматически останавливается.

Органы управления микроклиматом

Функция защиты от заземления

ПРЕДУПРЕЖДЕНИЯ



До момента восстановления настроек памяти функция защиты от заземления не действует.

Неосторожное закрывание окон может привести к травмам.



Неосторожное закрывание электроприводного вентиляционного люка может дезактивировать функцию защиты от заземления, что может привести к травмам.

При наличии препятствия на пути крышки люка ее перемещение прекращается автоматически, и крышка люка перемещается на некоторое расстояние в обратном направлении.

Чтобы отменить функцию защиты от заземления (это может понадобиться, если на пути стекла имеются какие-либо препятствия, например, зимой), выполните следующие действия:

ПРЕДУПРЕЖДЕНИЕ



Во время закрывания люка в третий раз функция защиты от заземления будет отключена.

Убедитесь в том, что на пути закрывающейся крышки люка нет никаких препятствий.

Закройте люк в третий раз до момента возникновения сопротивления. Функция защиты от заземления будет отключена, и люк не сможет закрыться автоматически. Крышка люка преодолет сопротивление и сможет полностью закрыться.

Если люк полностью не закрывается с третьей попытки, обратитесь к квалифицированному специалисту для его проверки.

Безопасный режим работы вентиляционного люка

ПРЕДУПРЕЖДЕНИЕ



При выполнении данной процедуры функция защиты от заземления не действует.

Убедитесь в том, что на пути закрывающегося вентиляционного люка нет никаких препятствий.

Если система определяет сбой в работе, то активируется безопасный режим. Крышка вентиляционного люка перемещается постепенно: она движется не более 0,5 секунды, а затем приостанавливается, и снова движется. После того как крышка люка перестанет перемещаться, закройте люк, снова нажав клавишу выключателя. Если приподнята задняя часть вентиляционного люка, поднимите ее до упора вверх, а затем закройте люк. Состояние системы должно быть незамедлительно проверено квалифицированным специалистом.

Перенастройка функций управления крышкой вентиляционного люка.

ПРЕДУПРЕЖДЕНИЕ



При выполнении данной процедуры функция защиты от заземления не действует.

Убедитесь в том, что на пути закрывающегося вентиляционного люка нет никаких препятствий.

Органы управления микроклиматом

Если вентиляционный люк не удается закрыть полностью, выполните описанную ниже процедуру перенастройки:

- Поднимите заднюю часть крышки вентиляционного люка на максимально возможную высоту. Отпустите кнопку.
- Снова нажмите эту кнопку и удерживайте ее в течение 30 секунд, пока не увидите, что крышка люка начала перемещаться.
- Отпустите кнопку и сразу же нажмите ее еще раз и удерживайте нажатой. Вентиляционный люк закроется, полностью откроется и снова закроется. Не отпускайте кнопку до тех пор, пока крышка люка во второй раз не окажется в закрытом положении.

Если кнопка не будет нажатой постоянно, то выполнение процедуры будет прервано. В этом случае выполните процедуру сначала еще раз.

ВСПОМОГАТЕЛЬНЫЙ ОТОПИТЕЛЬ

Парковочный отопитель (на время стоянки)

ПРЕДУПРЕЖДЕНИЯ



Парковочным отопителем запрещается пользоваться, когда автомобиль находится на заправочной станции, около источников воспламеняющихся паров или летучих веществ, а также в закрытых помещениях.



Парковочный отопитель следует включать приблизительно на 10 минут не реже одного раза в месяц в течение всего года. Это предотвращает заедание жидкостного насоса и электродвигателя отопителя.

Примечание: Парковочный отопитель работает только при наличии не менее 7,5 литров топлива в баке и температуре окружающего воздуха ниже 15°C. Если заряд аккумуляторной батареи низкий, отопитель не работает.

Примечание: Обогрев зависит от температуры наружного воздуха.

Примечание: При включении парковочного отопителя из-под боковой части автомобиля могут появиться выхлопные газы. Это нормальное явление, на которое можно не обращать внимания.

Примечание: На автомобилях с ручным управлением микроклиматом интенсивность нагрева салона зависит от температуры воздуха, от распределения воздушных потоков и режима работы вентилятора.

Парковочный отопитель работает независимо от отопителя автомобиля, обеспечивая нагрев охлаждающей жидкости. Он получает необходимое для своей работы топливо из топливного бака автомобиля. Парковочный отопитель также может использоваться при движении автомобиля, чтобы облегчить работу системы отопления автомобиля и обеспечить более быстрый прогрев салона.

При правильном использовании парковочный отопитель дает следующие преимущества:

- Заранее прогревает салон автомобиля.
- Удаляет иней со стекол в морозную погоду и препятствует конденсации влаги на стеклах.
- Позволяет избежать холодных пусков двигателя и обеспечивает более быстрый прогрев двигателя до рабочей температуры.

Органы управления микроклиматом

Для избежания разряжения аккумуляторной батареи:

- После того, как парковочный отопитель выполнит один цикл подогрева, выполнение следующего программируемого цикла подогрева будет возможно только после следующего пуска двигателя.
- После выполнения цикла подогрева двигайтесь на автомобиле в течение не менее чем одного периода цикла.

Программируемый парковочный отопитель

Примечание: Программируемое время – это устанавливаемое вами время, к которому необходимо прогреть автомобиль для подготовки к поездке, а не время, когда отопитель включится.

Примечание: Запрограммировать время необходимо не менее чем за 70 минут до устанавливаемого времени начала поездки.

Примечание: Необходимо правильно устанавливать время и дату. См. **Часы** (стр. 133).

Для программирования времени обогрева:

1. Для вызова главного меню используйте кнопки со стрелками на рулевом колесе. См. **Информационные дисплеи** (стр. 90).
2. Выберите функцию стояночного отопителя.

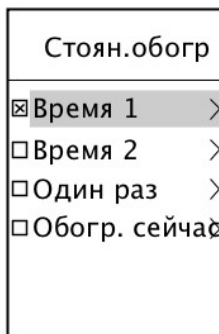

E136301

- Наличие двух функций времени позволяет программировать до двух циклов нагрева для каждого дня недели. Эти установки времени сохранятся и отопитель будет прогревать автомобиль к этому времени в эти дни каждую неделю.
- Функция **Один раз** позволяет программировать один нагревательный цикл для одного конкретного дня.
- Функция **Нагреть сейчас** автоматически включает нагреватель.

Органы управления микроклиматом

Программирование функций Time 1 и Time 2

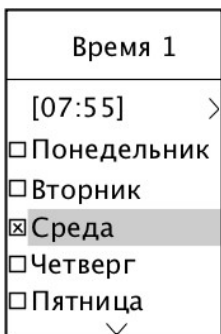

E74468

1. Для вызова главного меню используйте кнопки со стрелками на рулевом колесе.
2. Выберите первый список программирования времени.
3. Выделите день, в который отопитель должен прогреть автомобиль.
4. Нажмите на кнопку **ОК**.
5. Для выбора следующих дней, когда отопитель должен прогреть автомобиль, повторите предыдущие операции.
6. Чтобы задать время, когда автомобиль должен быть прогрет, выделите подсветкой время в верхней части дисплея и нажмите кнопку **ОК**. Индикация часов начнет мигать.
7. В случае необходимости подкорректируйте часы и минуты.

Второй список программирования времени можно использовать для установки второго цикла, например, для задания различного времени в разные дни или дважды в один и тот же день. Процедура программирования такая же, как для первого программируемого таймера.

Отключение программируемого отопителя

1. Для вызова главного меню используйте кнопки со стрелками на рулевом колесе.
2. Отмените выбор активного сеанса программирования.

Программирование одинарного цикла отопителя

1. Выберите **Один раз** и нажмите кнопку со стрелкой вправо.
2. Нажмите кнопку **ОК** и установите требуемую дату и время.
3. Нажмите кнопку **ОК** для подтверждения установки даты и времени.

Ручная активация отопителя

Выберите **Нагреть сейчас** и нажмите кнопку **ОК**. Когда отопитель включен, в соответствующем квадрате на дисплее появится крестик.

Для отключения отопителя отмените выбор функции **Нагреть сейчас**.

Органы управления микроклиматом

Вспомогательный отопитель автомобиля с дизельным двигателем (в зависимости от страны)

ПРЕДУПРЕЖДЕНИЕ



Отопителем, работающим на топливе, запрещается пользоваться, когда автомобиль находится на заправочной станции, около источников воспламеняющихся паров или летучих веществ, а также в закрытых помещениях.

Отопитель, работающий на топливе, служит для прогрева двигателя и салона в вариантах с дизельным двигателем. Он автоматически включается или выключается в зависимости от температуры наружного воздуха и охлаждающей жидкости до тех пор, пока вы его не отключите.

Для отключения отопителя, работающего за счет сгорания топлива:

1. Выделите **Aux. Heater** (дополнительный отопитель) и нажмите кнопку **OK**. Когда отопитель включен, в соответствующем квадрате на дисплее появится крестик.

Вспомогательный отопитель автомобиля с дизельным двигателем (в зависимости от страны)

Вспомогательный отопитель автомобиля с дизельным двигателем (электрический отопитель РТС) подогревает охлаждающую жидкость двигателя и воздух в салоне автомобилей с дизельными двигателями. Он автоматически включается или выключается в зависимости от температуры наружного воздуха, температуры охлаждающей жидкости и нагрузки генератора.

Сиденья

СИДЕНИЕ В ПРАВИЛЬНОМ ПОЛОЖЕНИИ

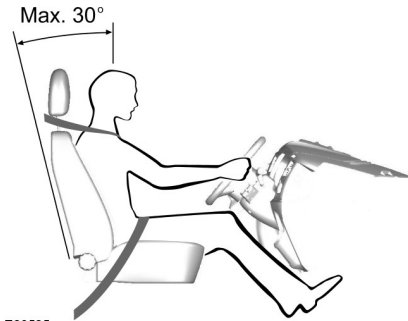

E68595

ПРЕДУПРЕЖДЕНИЯ



Не регулируйте сиденья во время движения.



Только правильно пристегнутый ремень безопасности может удержать ваше туловище в том положении, в котором достигается оптимальный эффект срабатывания подушки безопасности.

- Отрегулируйте подголовник так, чтобы его верхняя точка совпадала бы по уровню с самой верхней точкой вашей головы, а подголовник был бы максимально сдвинут вперед в такое положение, при котором вы ещё не испытываете дискомфорта.
- Между вашим туловищем и рулевым колесом должно быть достаточное расстояние. Рекомендуемое расстояние между грудной клеткой и крышкой подушки безопасности – как минимум 250 мм.
- Удерживайте рулевое колесо слегка согнутыми руками.
- Ноги тоже должны быть немного согнуты, чтобы вы могли полностью выжимать педали.
- Наплечная лента ремня безопасности должна проходить через центр плеча, набедренная лента ремня должна плотно обхватывать бедра.

Выберите комфортное положение посадки, которая дает вам полный контроль над автомобилем.

Правильная регулировка и использование сидений, подголовников, ремней и подушек безопасности обеспечит самую эффективную защиту при столкновении. Наши рекомендации:

- Сидеть следует вертикально, так, чтобы основание спины располагалось как можно глубже.
- Не отклоняйте спинку сиденья более чем на 30 градусов.

Сиденья

СИДЕНЬЯ С РУЧНОЙ РЕГУЛИРОВКОЙ

Перемещение сидений назад и вперед



E130249

ПРЕДУПРЕЖДЕНИЕ

 Чтобы убедиться в надежности фиксации сиденья после регулировки, попробуйте сдвинуть его назад и вперед.

Регулировка валика поясничной поддержки

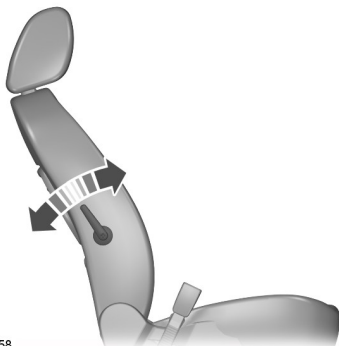

E78058

Регулировка высоты водительского сиденья

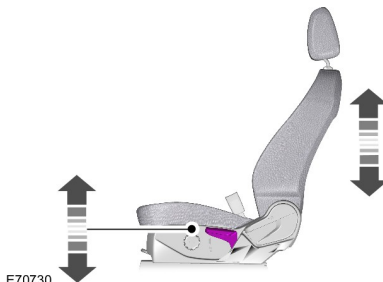

E70730

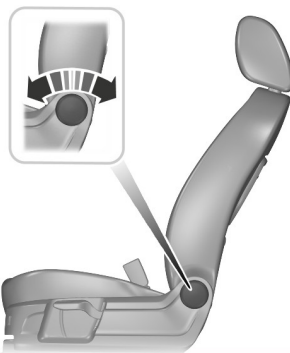

Регулировка угла наклона спинки сиденья



E130250

ПОДГОЛОВНИКИ

ПРЕДУПРЕЖДЕНИЯ

-  Поднимите подголовники задних сидений, если они заняты пассажирами.
-  Не снимайте подголовники передних сидений, если они используются.

Сиденья

ПРЕДУПРЕЖДЕНИЯ



При установке на заднее сиденье детского устройства безопасности, предназначенного для перевозки ребёнка лицом вперед, всегда снимайте подголовник с этого сиденья.

Регулирование положения подголовников.

Отрегулируйте подголовник таким образом, чтобы его верхняя часть совпадала с макушкой вашей головы.

Снятие подголовников

Передние подголовники

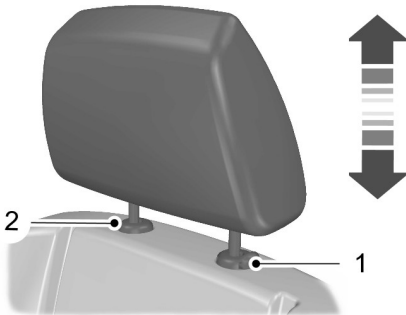

E140447

Нажмите кнопку блокировки 1 и одновременно высвободите фиксирующий зажим 2 с помощью подходящего инструмента.

Задние наружные подголовники

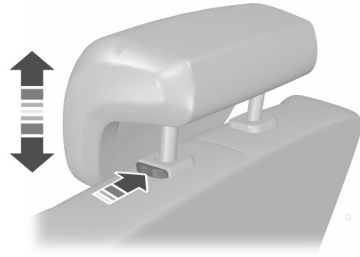

E135437

Нажмите кнопку блокировки и снимите подголовник.

Центральный задний подголовник

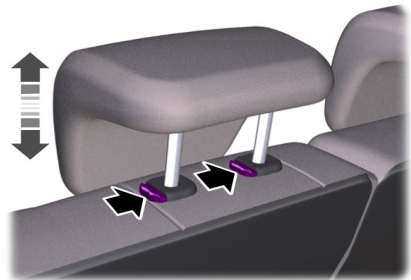

E135401

Нажмите кнопки блокировки и снимите подголовник.

Сиденья

СИДЕНЬЯ С ЭЛЕКТРИЧЕСКОЙ РЕГУЛИРОВКОЙ - В КОМПЛЕКТАЦИЮ АВТОМОБИЛЯ ВХОДИТ: СИДЕНЬЯ С ЭЛЕКТРОПРИВОДОМ И 6-КАНАЛЬНОЙ РЕГУЛИРОВКОЙ

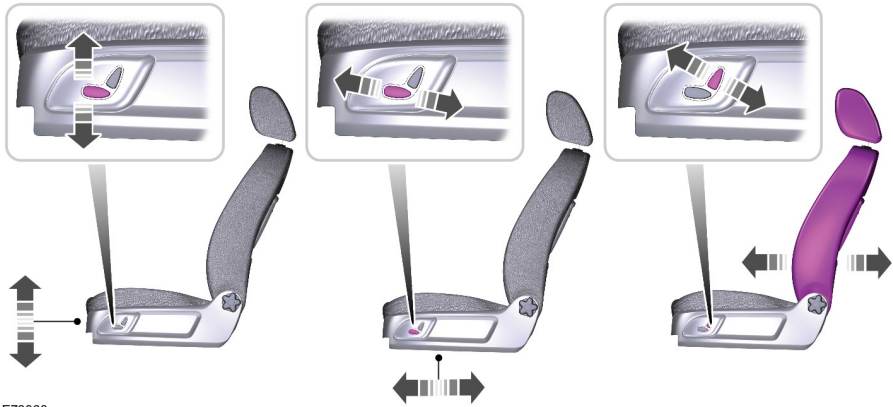

E78060

Сиденья

СИДЕНЬЯ С ЭЛЕКТРИЧЕСКОЙ РЕГУЛИРОВКОЙ - В КОМПЛЕКТАЦИЮ АВТОМОБИЛЯ ВХОДИТ: СИДЕНЬЯ С ЭЛЕКТРОПРИВОДОМ И 8-КАНАЛЬНОЙ РЕГУЛИРОВКОЙ

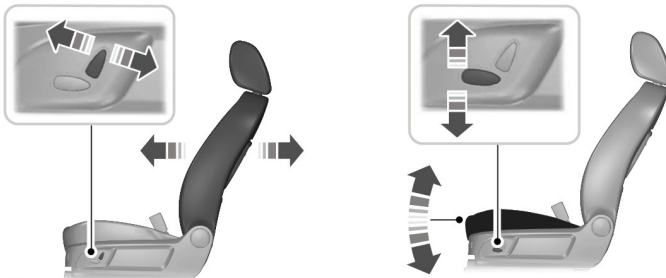
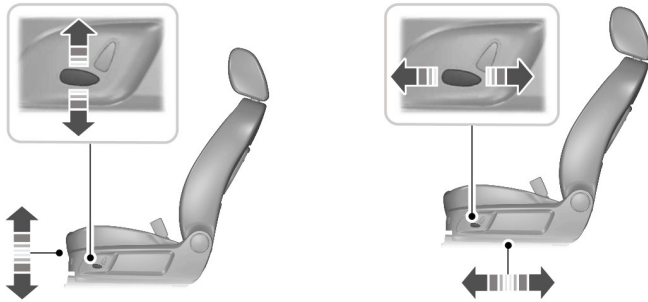

E141827

Сиденья

Регулировка длины подушки сиденья



E78816

Нажмите ручку блокировки под удлинителем подушки сиденья и переместите удлинитель вперед или назад.





E135629

1. Нажмите и удерживайте кнопки разблокирования.
2. Толкните вперед спинку сиденья.

ЗАДНИЕ СИДЕНЬЯ

ПРЕДУПРЕЖДЕНИЯ

 Соблюдайте осторожность при поднимании и опускании спинок сидений, чтобы не зажать пальцы между спинкой и каркасом сиденья.

 Убедитесь, что подушки и спинки сидений надёжно удерживаются своими фиксаторами.

Складывание вперед спинок задних сидений

ПРЕДУПРЕЖДЕНИЕ

 Опустите подголовники. См. **Подголовники** (стр. 126).

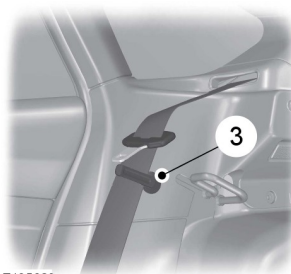

E135628

Примечание: Убедитесь, что ремень безопасности полностью затянут в натяжителе.

3. Вставьте ремни безопасности в зажимы на боковой панели.

Сиденья

Складывание вперед подушек сидений и спинки задних сидений

ПРЕДУПРЕЖДЕНИЯ



Убедитесь в отсутствии видимости красного индикатора при фиксации положения сиденья.



Опустите подголовники. См. **Подголовники** (стр. 126).



При помещении пальцев между подушкой и спинкой сиденья следите за тем, чтобы пальцы не попали в точки крепления системы ISOFIX и кронштейн. См. **Места расположения креплений ISOFIX** (стр. 24).

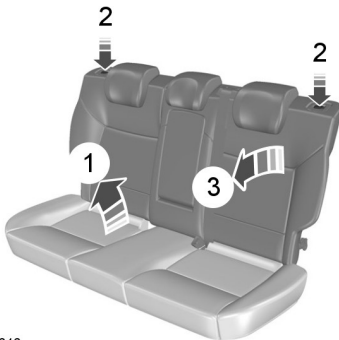

E135646

Примечание: Держите подушку за край во избежание попадания частей тела в точки крепления системы ISOFIX и кронштейны.

1. Захватите подушку сиденья, поместив пальцы руки между подушкой и спинкой сиденья, и откиньте подушку вперед.
2. Нажмите и удерживайте кнопки разблокирования.

3. Толкните вперед спинку сиденья.

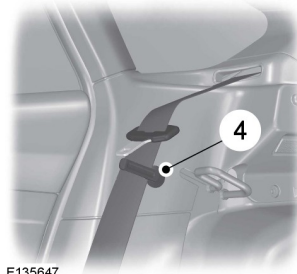

E135647

Примечание: Убедитесь, что ремень безопасности полностью затянут в натяжитель.

4. Вставьте ремни безопасности в зажимы на боковой панели.

Раскладывание спинок сидений

ПРЕДУПРЕЖДЕНИЕ



Возвращая спинки сиденья в вертикальное положение, убедитесь, что ремни безопасности находятся в поле зрения пассажира и не защемлены позади сиденья.

СИДЕНЬЯ С ОБОГРЕВОМ

ПРЕДОСТЕРЕЖЕНИЕ



Включение этой функции при неработающем двигателе приводит к разряду аккумуляторной батареи.

Сиденья

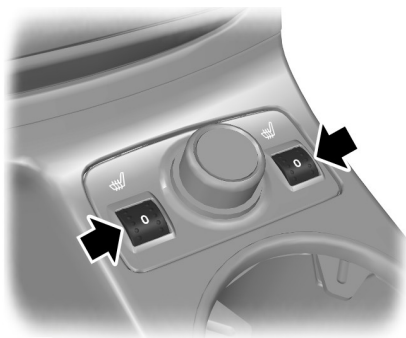

E130471

Максимальная температура сиденья достигается через пять или шесть минут. Регулировка температуры осуществляется при помощи термостата.

Обогрев сидений действует только при включенном зажигании.

Функции обеспечения комфорта

РЕГУЛЯТОР ЯРКОСТИ ПОДСВЕТКИ ПАНЕЛИ ПРИБОРОВ

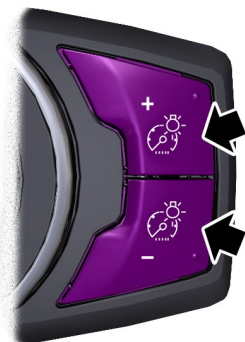

E132712

Нажмите несколько раз или нажмите и удерживайте до достижения желаемого уровня.

Примечание: Если аккумуляторная батарея отсоединена, разряжена, или установлена новая батарея, регулятор освещенности автоматически установит освещение деталей до максимального уровня.

ЧАСЫ

См. **Информационные дисплеи** (стр. 90).

ПРИКУРИВАТЕЛЬ

ПРЕДОСТЕРЕЖЕНИЯ

⚠ Использование розеток при неработающем двигателе может привести к разряду аккумуляторной батареи.

⚠ Не удерживайте прикуриватель в нажатом положении.

Примечание: Розетку также можно использовать для питания приборов, рассчитанных на напряжение питания 12 В и номинальный ток не более 10 А. Для подключения электроприборов используйте только рекомендованные соединительные элементы из ассортимента фирменных аксессуаров компании Ford или элементы, пригодные для подключения штекеров стандарта SAE.

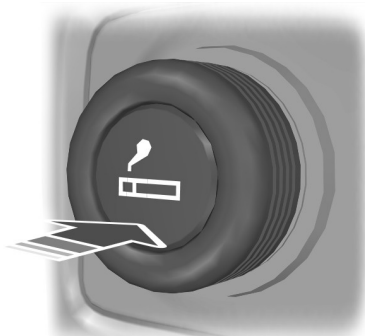

E132415

Нажмите на корпус прикуривателя. Подождите, пока прикуриватель автоматически выдвинется из гнезда.

ДОПОЛНИТЕЛЬНЫЕ ЭЛЕКТРИЧЕСКИЕ РОЗЕТКИ

ПРЕДОСТЕРЕЖЕНИЕ

⚠ Использование розеток при неработающем двигателе может привести к разряду аккумуляторной батареи.

Функции обеспечения комфорта

Примечание: Розетку также можно использовать для питания приборов, рассчитанных на напряжение питания 12 В и номинальный ток не более 10 А. Для подключения электроприборов используйте только рекомендованные соединительные элементы из ассортимента фирменных аксессуаров компании Ford или элементы, пригодные для подключения штекеров стандарта SAE.



E78056

Дополнительные электрические розетки расположены на центральной консоли и в багажном отделении.

ПОДСТАВКИ ДЛЯ СТАКАНОВ

ПРЕДУПРЕЖДЕНИЕ



Не ставьте емкости с горячими напитками на подстаканники при движении автомобиля.

Подлокотник заднего сиденья



E132505

ПОДСТАКАННИК

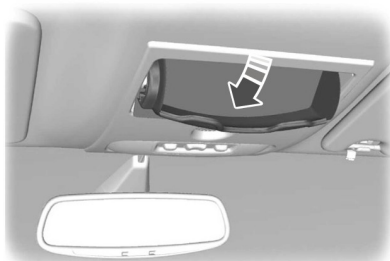

E75193

Функции обеспечения комфорта

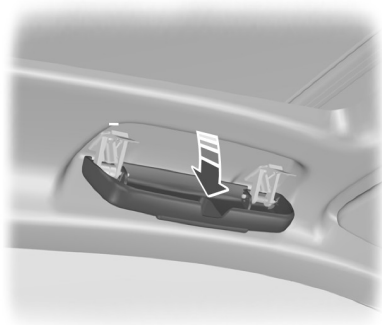

E91508

ДОПОЛНИТЕЛЬНЫЙ РАЗЪЕМ

Гнездо расположено в перчаточном ящике или на центральной консоли. См. **Дополнительное гнездо входа (AUX IN)** (стр. 301).

USB-ПОРТ

Гнездо расположено в перчаточном ящике или на центральной консоли. См. **SYNC™** (стр. 313).

ДЕРЖАТЕЛЬ БЛОКА СПУТНИКОВОЙ НАВИГАЦИИ

Регулировка держателя

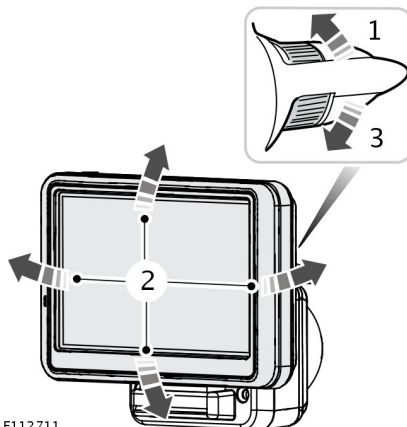

E112711

1. Отпирание.
2. Установите держатель в желаемое положение.
3. Запирание.

Примечание: Убедитесь в том, что держатель навигационного блока зафиксировался.

Отделения для хранения предметов

ДЕРЖАТЕЛЬ ДЛЯ БУТЫЛОК



E157030

Запуск и остановка двигателя

ОБЩАЯ ИНФОРМАЦИЯ

Общие правила пуска двигателя

Если аккумуляторная батарея была отсоединена, то после ее подсоединения автомобиль может проявлять некоторые нетипичные ходовые качества на протяжении примерно 8 км пробега.

Это объясняется тем, что системе управления двигателем требуется перенастройка для соответствия параметрам двигателя. На необычное поведение автомобиля в этот период можно не обращать внимания.

Пуск двигателя методом буксировки или толкания автомобиля

ПРЕДУПРЕЖДЕНИЕ

 Чтобы избежать повреждения автомобиля, не пытайтесь запустить двигатель методом буксировки или толкания автомобиля. Используйте для этой цели провода и дополнительную аккумуляторную батарею. См. **Запуск автомобиля от внешнего источника электропитания** (стр. 253).

ВЫКЛЮЧАТЕЛЬ ЗАЖИГАНИЯ

ПРЕДУПРЕЖДЕНИЕ

 Не переводите ключ зажигания в положение **0** или **I** во время движения.



E72128

0 Зажигание выключено.

I Зажигание выключено и отключены главные потребители электроэнергии.

Примечание: Не оставляйте ключ зажигания в этом положении длительное время во избежание разряда аккумуляторной батареи.

II Зажигание включено. Все электрические потребители подключены. Горят предупредительные и контрольные лампы. В этом положении ключ должен находиться при движении автомобиля. Также, ключ должен быть повернут в это положение при буксировке автомобиля.

III Включение стартера. Отпускайте ключ сразу же после пуска двигателя.

БЛОКИРОВКА РУЛЕВОГО КОЛЕСА

ПРЕДУПРЕЖДЕНИЕ

 Перед началом движения на автомобиле проверьте, что рулевое управление разблокировано. Такую проверку необходимо выполнять всегда.

Чтобы заблокировать рулевое колесо:

1. Извлеките ключ из выключателя зажигания.
2. Слегка поверните руль, чтобы он заблокировался.

Запуск и остановка двигателя

Чтобы разблокировать рулевое колесо:

1. Вставьте ключ в выключатель зажигания.
2. Переведите ключ зажигания в положение I.

Примечание: Возможно, вам потребуется слегка повернуть рулевое колесо, чтобы разблокировать его приложением усилия к рулевому колесу.

БЛОКИРОВКА РУЛЕВОГО КОЛЕСА - В КОМПЛЕКТАЦИЮ АВТОМОБИЛЯ ВХОДИТ: СИСТЕМА ЗАПУСКА ДВИГАТЕЛЯ КНОПКОЙ

Автомобиль оснащен электронной блокировкой рулевого колеса, которая срабатывает автоматически.

Блокировка рулевого колеса включается после небольшого периода после времени остановки автомобиля и нахождения пассивного ключа вне автомобиля, а также после того, как замки автомобиля будут закрыты.

Примечание: Система не срабатывает при включенном зажигании или во время движения автомобиля.

Разблокирование рулевого колеса

Чтобы разблокировать рулевое колесо, включите зажигание.

Примечание: Возможно, для разблокировки потребуется немного повернуть рулевое колесо.

ПУСК БЕНЗИНОВОГО ДВИГАТЕЛЯ

Примечание: Стартер можно включать только на ограниченный отрезок времени порядка 10 секунд. Число попыток запуска ограничено порядком шести. При превышении этого лимита система не допустит повторных попыток запуска до истечения периода времени порядка 30 минут.

Холодный/прогретый двигатель

Автомобили с механической коробкой передач

Примечание: Не нажимайте педаль акселератора.

Примечание: Отпускание педали сцепления во время запуска двигателя может привести к прекращению проворачивания коленчатого вала двигателя и повторному включению зажигания.

1. Нажмите педаль сцепления до упора.
2. Запустите двигатель.

Автомобили с автоматической трансмиссией

Примечание: Не нажимайте педаль акселератора.

Примечание: Отпускание педали тормоза во время запуска двигателя может привести к прекращению проворачивания коленчатого вала двигателя и повторному включению зажигания.

1. Переведите рычаг селектора диапазонов коробки передач в положение P или N.
2. Нажмите педаль тормоза до упора.
3. Запустите двигатель.

Запуск и остановка двигателя

Для всех автомобилей

Если двигатель не запускается, выждите некоторое время и повторите попытку.

Если двигатель не запускается после трех попыток, выждите 10 с и выполните действия, описанные в разделе «Пуск двигателя при переливе топлива».

Если двигатель с трудом запускается при температурах ниже -25°C (-13°F), нажмите педаль акселератора до половины хода и повторите попытку.

Пуск двигателя в случае излишнего поступления топлива

Автомобили с механической коробкой передач

1. Нажмите педаль сцепления до упора.
2. Нажмите педаль акселератора до упора и удерживайте ее.
3. Запустите двигатель.

Автомобили с автоматической трансмиссией

1. Переведите рычаг селектора диапазонов коробки передач в положение P или N.
2. Нажмите педаль акселератора до упора и удерживайте ее.
3. Нажмите педаль тормоза до упора.
4. Запустите двигатель.

Для всех автомобилей

Если двигатель не запускается, повторите процедуру, описанную в разделе «Холодный/прогретый двигатель».

Частота холостого хода двигателя после пуска

В зависимости от температуры двигателя частота холостого хода после пуска будет различной.

Если двигатель холодный, частота вращения на холостом ходу повышается, чтобы обеспечить нагрев каталитического нейтрализатора. Это удерживает уровень токсичных выбросов автомобиля на минимуме.

По мере прогрева каталитического нейтрализатора частота холостого будет постепенно снижаться.

ПУСК БЕНЗИНОВОГО ДВИГАТЕЛЯ - E85

Общая информация о запуске бензинового двигателя. См. **Пуск бензинового двигателя** (стр. 138).

Пуск при низких температурах окружающего воздуха

При температурах ниже -10°C , если автомобиль заправлен топливом E85, для облегчения запуска двигателя следует использовать подогреватель блока цилиндров. См. **Нагреватель блока цилиндров** (стр. 144). Если это условие не соблюдается, двигатель не может быть запущен.

Если ожидаются долгие холода с температурами ниже -10°C , рекомендуется увеличить долю бензина в топливном баке, залив неэтилированный бензин с октановым числом 95, если бак не заполнен полностью. Заправка примерно 10 л бензина уменьшит долю E85 в топливном баке, заполненном на 3/4, с 85% до 70%, и это значительно повысит эффективность холодного запуска.

Запуск и остановка двигателя

Если ваш автомобиль заправлен только топливом E 85, температура окружающего воздуха достаточно низкая и у вас нет возможности воспользоваться предпусковым подогревателем, то пуск двигателя может быть затруднён.

Если двигатель не удаётся запустить, попробуйте следующее:

1. Нажмите педаль акселератора до упора.
2. Переведите ключ зажигания в положение III.

ПРЕДОСТЕРЕЖЕНИЕ



Отпускайте ключ зажигания сразу же после пуска двигателя.

3. После пятисекундного проворачивания коленчатого вала двигателя или при увеличении частоты его вращения постепенно отпустите педаль акселератора.

Если двигатель не запускается, повторите шаги 1, 2 и 3 или включите подогреватель блока цилиндров за два часа до очередной попытки запуска.

При нажатии на педаль акселератора во время пуска двигателя форсунки отключаются. Этим можно пользоваться, чтобы после нескольких неудачных попыток запуска двигателя удалить избыток топлива из впускного коллектора.

После отключения аккумуляторной батареи или после смены типа используемого топлива работа двигателя на холостом ходу может быть неустойчивой. Это продлится от 10 до 30 секунд.

ПУСК ДИЗЕЛЬНОГО ДВИГАТЕЛЯ

Холодный/прогретый двигатель

Для всех автомобилей

Примечание: Если температура ниже -15°C (5°F), может потребоваться проворачивание двигателя стартером не более 25 секунд.

Примечание: Продолжайте вращать двигатель, пока он не запустится.

Примечание: Стартер нельзя включать на время свыше 30 секунд.



Включите зажигание и ждите, пока не загорится индикатор свечи зажигания.

Автомобили с механической коробкой передач

Примечание: Не нажимайте педаль акселератора.

1. Нажмите педаль сцепления до упора.
2. Запустите двигатель.

Автомобили с автоматической трансмиссией

1. Установите селектор в положение "P" или "N".
2. Нажмите педаль тормоза до упора.
3. Запустите двигатель.

Запуск и остановка двигателя

ПУСК БЕЗ ПОМОЩИ КЛЮЧА

ПРЕДУПРЕЖДЕНИЯ



Система запуска двигателя без ключа может не работать, если ключ находится рядом с металлическими предметами или электронными устройствами, такими, как сотовые телефоны.



Перед началом движения на автомобиле убедитесь, что рулевое управление разблокировано. Такую проверку необходимо выполнять всегда. См. **Блокировка рулевого колеса** (стр. 137).

Примечание: Если в автомобиле никто не находится, а зажигание включено, то через некоторое время оно может быть выключено автоматически. Это предотвращает разрядку аккумуляторной батареи.

Примечание: Для включения зажигания и запуска двигателя пассивный ключ должен находиться внутри автомобиля.

Примечание: Для того чтобы запустить двигатель, вы также должны полностью нажать на педаль сцепления или тормоза, в зависимости от того, какая коробка передач установлена на вашем автомобиле.



E85766

Включение зажигания

Однократно нажмите кнопку. Будет подано напряжение ко всем электрическим цепям автомобиля, на панели приборов загорятся визуальные сигнализаторы.

Запуск двигателя на автомобилях с механической коробкой передач

Примечание: Если вы отпустите педаль сцепления во время запуска двигателя, то произойдет отключение стартера.

1. Нажмите педаль сцепления до упора.
2. Кратковременно нажмите кнопку.

Запуск двигателя на автомобилях с автоматической коробкой передач

Примечание: Отпускание педали тормоза во время запуска двигателя может привести к прекращению проворачивания коленчатого вала двигателя и повторному включению зажигания.

1. Нажмите педаль тормоза до упора.
2. Переведите рычаг селектора диапазонов коробки передач в положение P или N.
3. Кратковременно нажмите кнопку.

Пуск дизельного двигателя

Примечание: До момента полного завершения цикла работы свечей накаливания запуск двигателя стартером невозможен. В условиях экстремально низких температур это может занять несколько секунд.

Примечание: Продолжайте выжимать педаль сцепления или тормозную педаль, пока не начнет проворачиваться коленчатый вал.

Запуск и остановка двигателя

Невозможность произвести запуск двигателя

Система запуска без ключа не будет функционировать при следующих условиях:

- Помехи на рабочей частоте пассивного ключа.
- Разряд батареи пассивного ключа.

При невозможности произвести запуск двигателя выполните следующие действия.

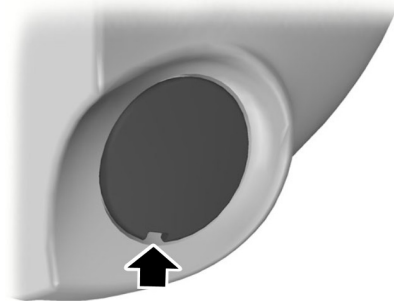

E87381

1. Осторожно подденьте крышку подходящим инструментом.

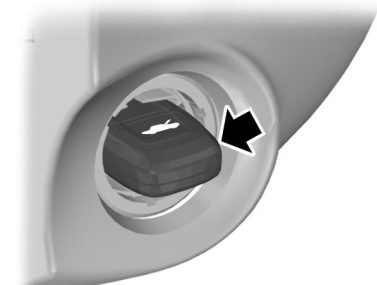

E85767

2. Вставьте ключ в держатель.



E85766

3. Удерживая ключ в этом положении, вы можете нажать эту кнопку для включения зажигания и запуска двигателя вашего автомобиля.

Остановка двигателя на неподвижном автомобиле

Примечание: *Зажигание, все электрические цепи и визуальные сигнализаторы будут отключены.*

Механическая коробка передач

Кратковременно нажмите кнопку.

Автоматическая коробка передач

1. Переведите рычаг селектора диапазонов в положение P.
2. Кратковременно нажмите кнопку.

Остановка двигателя во время движения автомобиля

ПРЕДУПРЕЖДЕНИЕ



Если выключить двигатель во время движения автомобиля, использование усилителей тормозов и рулевого управления будет невозможно. Рулевое колесо не заблокируется, но для управления потребуется прилагать большее усилие. При выключении зажигания также могут отключиться некоторые электрические цепи и визуальные сигнализаторы.

Запуск и остановка двигателя

Нажмите и удерживайте кнопку или дважды нажмите ее в течение 2 с.

ФИЛЬТР ТВЕРДЫХ ЧАСТИЦ

Фильтр нейтрализации твердых частиц (сажевый фильтр) (DPF) входит в систему выпуска отработавших газов вашего автомобиля. Фильтр нейтрализует несгоревшие частицы дизельного топлива (частицы сажи), содержащиеся в отработавших газах.

Регенерация

ПРЕДУПРЕЖДЕНИЕ



Не допускается парковать автомобиль или оставлять его с работающим двигателем на участке, покрытом сухими листьями, сухой травой или иными возгораемыми материалами. Процесс регенерации DPF создает очень высокую температуру отработавших газов, при этом детали выпускной системы излучают значительный объем теплоты во время и после регенерации DPF, а также после выключения двигателя. Это создает потенциальную опасность возгорания.

ПРЕДОСТЕРЕЖЕНИЕ



Не допускайте полной выработки топлива.

Примечание: Если регенерация осуществляется при малых оборотах или в режиме холостого хода двигателя, может ощущаться запах горячего металла, сопровождаемый щелкающим металлическим звуком. Это нормальное явление, обуславливаемое высокими температурами процесса регенерации.

Примечание: После выключения двигателя вентиляторы могут в течение короткого времени продолжать работать.

В отличие от обычного фильтра, требующего периодическую замену, противосажевый фильтр регенерируется или самоочищается для поддержания эффективности работы. Процесс регенерации происходит автоматически. Однако, в некоторых случаях, вам, возможно, будет необходимо обеспечить условия, при которых происходит регенерация фильтра.

Если вы совершаете поездки только на короткое расстояние, или ваш маршрут подразумевает частые остановки и трогание с места, связанные с увеличением ускорения и торможением двигателем, периодические поездки с соблюдением следующих условий могут способствовать выполнению процесса регенерации:

- Двигайтесь с постоянной скоростью, желательно по шоссе или по автомагистрали, в течение 20 минут.
- Не допускайте длительной работы двигателя на холостом ходу, соблюдайте предписанные ограничения скорости и учитывайте дорожную обстановку.
- Не выключайте зажигание.
- Используйте более низкую передачу чем обычно, чтобы во время этой поездки поддерживалась повышенная частота вращения двигателя, когда это применимо.

Запуск и остановка двигателя

ВЫКЛЮЧЕНИЕ ДВИГАТЕЛЯ

Автомобили с дизельными двигателями

ПРЕДОСТЕРЕЖЕНИЕ

⚠ Не выключайте двигатель, когда он работает на высоких оборотах. Иначе турбонасос продолжит работать, после того, как давление масла снизится до нуля. Это приведет к преждевременному износу подшипника турбокомпрессора.

Отпустите педаль акселератора. Дождитесь, когда частота вращения коленчатого вала двигателя уменьшится до холостого хода, и выключите двигатель.

НАГРЕВАТЕЛЬ БЛОКА ЦИЛИНДРОВ

ПРЕДОСТЕРЕЖЕНИЕ

⚠ Перед началом движения убедитесь в отключении электрического кабеля от разъема предпускового подогревателя двигателя.

Примечание: *Соединитель предпускового подогревателя расположен в переднем бампере.*



E135813

Перед запуском двигателя подключите на 2–3 часа предпусковой подогреватель.

Авто-Старт-Стоп

ПРИНЦИПЫ РАБОТЫ

ПРЕДОСТЕРЕЖЕНИЕ



Для автомобилей с системой пуск/стоп действуют другие требования к аккумуляторной батарее. Ее необходимо заменить на аккумуляторную батарею с полностью идентичными техническими характеристиками.

Система уменьшает расход топлива и выделение CO₂, выключая двигатель в режиме холостого хода, например, когда автомобиль останавливается на светофоре. Двигатель перезапускается автоматически, если выжать педаль сцепления или если требуется для работы бортовых систем автомобиля, например для подзарядки аккумуляторной батареи.

Для максимальной эффективности системы при остановках дольше трех секунд переведите рычаг переключения передач в нейтральное положение и отпустите педаль сцепления.

ИСПОЛЬЗОВАНИЕ ЦИКЛА «ПУСК-ОСТАНОВКА»

ПРЕДУПРЕЖДЕНИЯ



Возможен автоматический перезапуск двигателя, если это требуется для работы системы. См. **Принципы работы** (стр. 145).



Выключайте зажигание перед тем, как открыть крышку капота или перед проведением технического обслуживания.

ПРЕДУПРЕЖДЕНИЯ



Всегда выключайте зажигание перед выходом из автомобиля: система может заглушить двигатель, но зажигание останется включенным.

Примечание: Система работает только при прогревом двигателя и температуре наружного воздуха от 0 °C (32 °F) до 30 °C (86 °F).

Примечание: Если заглушить двигатель, а затем в течении нескольких секунд выжимать педаль сцепления, система автоматически перезапустит двигатель.

Примечание: При выключении двигателя индикатор пуск/стоп подсвечивается зеленым. См. **Сигнализаторы и индикаторы** (стр. 85).

Примечание: При необходимости переключить рычаг в нейтральное положение или выжать педаль сцепления индикатор пуск/стоп мигает оранжевым цветом. В дополнение к этому на информационном дисплее отобразится сообщение.

Примечание: Если в системе выявлена неисправность, система деактивируется. Система должна быть проверена механиком, прошедшим надлежащую подготовку.

Примечание: При отключении системы выключатель подсвечивается.

Примечание: Система включена по умолчанию. Для того чтобы выключить систему, нажмите на выключатель на панели приборов. Система остается деактивированной только в рамках текущего цикла зажигания. Для того чтобы включить систему, нажмите на выключатель еще раз. Информация о расположении элементов. См. **Быстрый обзор** (стр. 13).



- Низкое напряжение аккумулятора.
- Для поддержания внутреннего микроклимата.

Процедура остановки двигателя

1. Остановите автомобиль.
2. Переключите рычаг передач в нейтральное положение.
3. Отпустите педаль сцепления.
4. Отпустите педаль акселератора.

В определенных условиях, примеры которых приводятся ниже, система не может выполнить выключение двигателя:

- Для поддержания внутреннего микроклимата.
- Низкое напряжение аккумулятора.
- Чрезмерно низкая или чрезмерно высокая температура двигателя.
- Дверь водителя была открыта.
- Низкая рабочая температура двигателя.
- Низкое разрежение в системе тормозов.
- Если скорость движения не превышает 5 км/ч (3 миль/ч).
- Не пристегнут ремень безопасности водителя.

Процедура перезапуска двигателя

Примечание: Рычаг переключения передач должен находиться в нейтральном положении.

Нажмите на педаль сцепления.

При определенных условиях, примеры которых приводятся ниже, система может автоматически перезапустить двигатель:

ПРИНЦИПЫ РАБОТЫ

Система помогает водителю повысить эффективность движения, выполняя постоянный мониторинг параметров переключения передач, прогнозируя дорожную обстановку и скорость движения на трассах и автомагистралях.

Примечание: Эффективность движения не означает достижение какого-либо определенного показателя расхода топлива. Эта величина непостоянна, поскольку зависит не только от мастерства водителя, но и от ряда других факторов, в частности, от количества поездок на короткие расстояния и холодных запусков двигателя.

Примечание: Частые поездки на короткое расстояние, когда двигатель полностью не прогревается, также ведут к увеличению расхода топлива.

Оценка этих характеристик на экране показана с помощью символа лепестка; максимальной эффективности соответствуют пять лепестков. Чем выше эффективность, тем выше рейтинг, и тем ниже суммарный расход топлива.

Тип 1

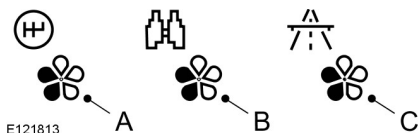

- A Переключение передач
- B Прогнозирование дорожной обстановки
- C Эффективный выбор скорости движения

Переключение передач

Расход топлива снижается, если выбирается самая высокая передача, на которой можно двигаться при данных условиях движения.

Прогнозирование дорожной обстановки

Корректировка скорости движения автомобиля и дистанции относительно других участников движения без резких торможений и разгонов снижает расход топлива.

Эффективный выбор скорости движения

Чем выше скорость, тем больше расход топлива. Экономичность расхода топлива возрастет, если вы будете двигаться по трассе с меньшей постоянной скоростью.

Типы 2 и 3

Соответствующая информация будет выведена на дисплей.

ИСПОЛЬЗОВАНИЕ ЭКОНОМИЧНОГО РЕЖИМА ЕСО

Для доступа к системе используется соответствующее меню информационного дисплея. См. **Информационные дисплеи** (стр. 90).

Сброс режима Eсо

Обнулите величину среднего расхода топлива.

Примечание: Для расчета новых значений может потребоваться короткий промежуток времени.

Топливо и заправка

МЕРЫ ПРЕДОСТОРОЖНОСТИ

ПРЕДУПРЕЖДЕНИЯ



Прекращайте заправку, после того как заправочный пистолет отключится во второй раз.

Лишнее топливо заполняет расширительное пространство топливного бака, что может привести к выплескиванию топлива из бака. Выплескивание топлива - это источник опасности для других участников дорожного движения.



Исключите присутствие источников пламени или теплоты вблизи элементов системы топливоподачи. Топливная система находится под давлением. При наличии утечек в системе топливоподачи возникает риск получения травм.

КАЧЕСТВО ТОПЛИВА - БЕНЗИНОВЫЙ

ПРЕДОСТЕРЕЖЕНИЕ



Нельзя пользоваться бензином содержащим свинец или соединения других металлов (например марганца). Это может привести к повреждению системы выпуска.

Примечание: Рекомендуется использовать только высококачественное топливо без каких-либо присадок или других средств ухода за двигателем.

Используйте только неэтилированный бензин с октановым числом не менее 95, который отвечает требованиям EN 228 или аналогичным стандартам, действующим в данной стране.

В вашем автомобиле может использоваться смесь бензина с этанолом с содержанием этанола до 10 % (E5 и E10).

КАЧЕСТВО ТОПЛИВА - E85

ПРЕДУПРЕЖДЕНИЯ



Не вносите какие-либо изменения в конструкцию или элементы топливной системы.



Не заменяйте какие-либо элемента топливной системы на те, что не были предназначены специально для использования с топливом E85.

ПРЕДОСТЕРЕЖЕНИЯ



Нельзя пользоваться бензином содержащим свинец или соединения других металлов (например марганца). Это может привести к повреждению системы выпуска.



Не используйте вместо E85 метанол.

Примечание: Рекомендуется использовать только высококачественное топливо без каких-либо присадок или других средств ухода за двигателем.

Примечание: Если используется E85, возможно, вы отметите увеличение расхода топлива.

Примечание: Автомобиль можно эксплуатировать на качественном неэтилированном бензине с октановым числом 95. Такой же мощности и ресурса двигателя можно добиться только при использовании высококачественного топлива E85.

Топливо и заправка

Применяйте только очищенный от свинца бензин **с октановым числом не менее 95**, который отвечает требованиям **EN 228** или аналогичного стандарта. Вы также можете использовать смесь неэтилированного бензина и E85.

Длительное хранение

Так как в топливе E85 может содержаться небольшое количество коррозионных примесей, перед постановкой автомобиля на длительное хранение заправляйте его топливный бак только неэтилированным бензином с октановым числом 95.

КАЧЕСТВО ТОПЛИВА - ДИЗЕЛЬНЫЙ

ПРЕДУПРЕЖДЕНИЕ



Не смешивайте дизельное топливо с маслом, бензином или другими жидкостями. Это может вызвать химическую реакцию.

ПРЕДОСТЕРЕЖЕНИЯ



Нельзя добавлять в дизельное топливо керосин, парафин или бензин. Это может привести к поломке топливной системы.



Применяемое дизельное топливо должно отвечать требованиям стандарта **EN 590** или соответствующей спецификации, которая действует в данной стране.

Примечание: Мы рекомендуем вам использовать только высококачественное топливо.

Примечание: Не рекомендуется использовать присадки или другие средства ухода за двигателем, которые не одобрены компанией Ford.

Примечание: Не рекомендуется долгое использование присадок, предназначенных для предупреждения парафинизации топлива.

Длительное хранение

Большинство сортов дизельного топлива содержат био-дизельный компонент; рекомендуется перед длительным хранением/перерывом в эксплуатации автомобиля (дольше двух месяцев) заправлять топливный бак только минеральным дизельным топливом (если оно доступно) или добавлять антиоксидант. Ваш дилер поможет подобрать подходящий антиоксидант.

КАТАЛИТИЧЕСКИЙ НЕЙТРАЛИЗАТОР

ПРЕДУПРЕЖДЕНИЕ



Не допускается парковать автомобиль или оставлять его с работающим двигателем на участке, покрытом сухими листьями, сухой травой или иными возгораемыми материалами. Работающая выпускная труба излучает значительное тепло, в том числе и после остановки двигателя. Это создает потенциальную опасность возгорания.

Управление автомобилем с каталитическим нейтрализатором

ПРЕДОСТЕРЕЖЕНИЯ



Избегайте следующих состояний: полная выработка топлива из бака.

Топливо и заправка

ПРЕДОСТЕРЕЖЕНИЯ

- ⚠ Нельзя проворачивать двигатель в течение долгого времени.
- ⚠ Не пытайтесь запускать двигатель при отсоединенном питании свечей зажигания.
- ⚠ Не пытайтесь завести автомобиль с помощью толкания или буксировки. Используйте дополнительные кабели. См. **Запуск автомобиля от внешнего источника электропитания** (стр. 253).
- ⚠ Не выключайте зажигание во время движения.

КРЫШКА ЛЮЧКА ЗАЛИВНОЙ ГОРЛОВИНЫ

ПРЕДУПРЕЖДЕНИЯ

- ⚠ Не пытайтесь запустить двигатель, если в бак залито топливо ненадлежащего типа. Это может привести к поломке двигателя. Сразу же проверьте систему у авторизованного дилера.
- ⚠ Исключите присутствие источников пламени или теплоты вблизи элементов системы топливоподдачи. Топливная система находится под давлением. При наличии утечек в системе топливоподдачи возникает риск получения травм.
- ⚠ При мойке автомобиля под большим давлением воздействие струи воды на лючок заливной горловины топливного бака должно быть кратковременным с расстояния не менее 200 мм (8 дюймов).

ПРЕДУПРЕЖДЕНИЯ

- ⚠ Перед тем, как вынуть заправочный пистолет, мы рекомендуем вам подождать в течение хотя бы 10 секунд. Это даст возможность остаткам топлива стечь в топливный бак.
- ⚠ Прекращайте заправку после того, как заправочный пистолет отключится во второй раз. Лишнее топливо заполняет расширительное пространство топливного бака, что может привести к выплескиванию топлива из бака. Выплескивание топлива - это источник опасности для других участников дорожного движения.
- ⚠ Не извлекайте заправочный пистолет из заливной горловины топливного бака во время всего процесса заправки.

Примечание: На вашем автомобиле нет крышки горловины топливного бака.

Тип 1



E135934

Топливо и заправка

Тип 2



E135935

Примечание: Чтобы открыть лючок в 5-дверном автомобиле, следует нажать на него.

1. Полностью откройте лючок до его фиксации в открытом положении.

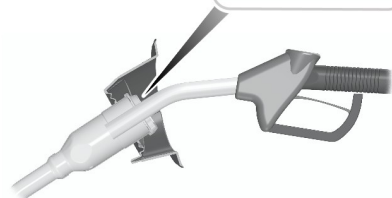
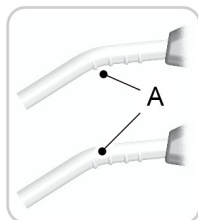

E139202

Примечание: Когда в горловину вставляется заправочный пистолет нужного размера, открывается пружинный блокиратор. Это помогает исключить риск заправки автомобиля неподходящим топливом.

2. Вставьте заправочный пистолет таким образом, чтобы первая отметка А, нанесенная на пистолет, находилась внутри. Пистолет должен постоянно опираться о крышку топливозаправочной горловины.

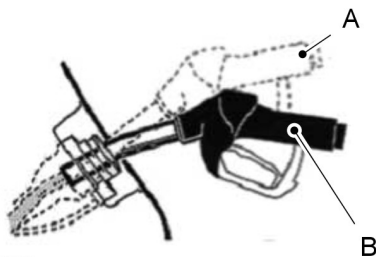

E139203

3. Во время заправки удерживайте заправочный пистолет в положении В. Удерживание заправочного пистолета в положении А может изменить характеристики потока топлива и отключить заправочный пистолет до полного наполнения топливного бака.

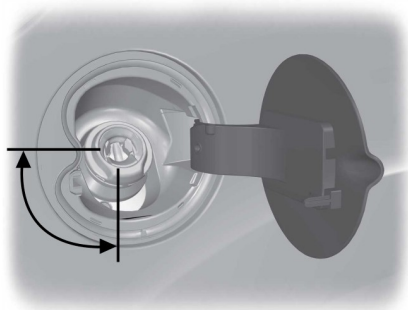

E139204

4. Топливный пистолет должен находиться в зоне, показанной на рисунке.

Топливо и заправка

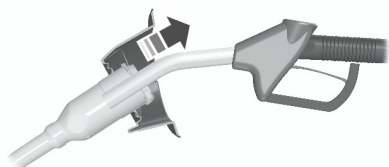

E119081

5. Для того чтобы извлечь заправочный пистолет, немного приподнимите его.

Заливка топлива из канистры

Используйте воронку, находящуюся в перчаточном ящике.

ЗАПРАВКА ТОПЛИВОМ

ПРЕДОСТЕРЕЖЕНИЕ

! Не пытайтесь запустить двигатель, если в бак залито топливо ненадлежащего типа. Это может привести к поломке двигателя. Система должна быть немедленно проверена специалистом, прошедшим соответствующую подготовку.

ЗАПРАВКА ТОПЛИВОМ - E85

ПРЕДОСТЕРЕЖЕНИЕ

! Не пытайтесь запустить двигатель, если в бак залито топливо ненадлежащего типа. Это может привести к поломке двигателя. Система должна быть немедленно проверена специалистом, прошедшим соответствующую подготовку.

После дозаправки дайте двигателю поработать 5 минут в нормальном режиме при скорости более 48 км/ч, чтобы снизить риск увеличения длительности перезапуска двигателя.

РАСХОД ТОПЛИВА

Величина топливной экономичности и уровень выброса диоксида углерода получены на основании лабораторных испытаний в соответствии с директивой ЕЭС за номером 80/1268/ЕЕС с учетом последующих поправок. Эти параметры обеспечиваются всеми заводами-изготовителями автомобилей.

Они даются с целью сравнения показателей различных версий и комплектаций автомобиля. Также вышеуказанные значения не предназначены для отражения реальной топливной экономичности вашего автомобиля. Реальная топливная экономичность автомобиля определяется множеством факторов, среди которых: стиль вождения, эксплуатация автомобиля при высоких скоростях, движения с частыми остановками и троганьями с места, использование кондиционера, наличие установленных аксессуаров и буксировка прицепа и т.д.

За рекомендациями по вопросу улучшения топливной экономичности обращайтесь у официальному дилеру компании Ford.

Топливо и заправка

ТЕХНИЧЕСКИЕ ХАРАКТЕРИСТИКИ

Расход топлива

Комплектация	Городской цикл	Загородный цикл	Комбинированный цикл	Выбросы CO ₂
	л/100 км (миль/галлон)	л/100 км (миль/галлон)	л/100 км (миль/галлон)	г/км
1.0L EcoBoost (73 кВт/100 л. с.), с 5-дверным кузовом	5,9 (47,9)	4,1 (68,9)	4,8 (58,9)	109
1.0L EcoBoost (73 кВт/100 л. с.), с 4-дверным кузовом и кузовом универсал	6 (47,1)	4,2 (67,3)	4,9 (57,6)	112
1.0L EcoBoost (92 кВт/125 л. с.), с 5-дверным кузовом	6,3 (44,8)	4,2 (67,3)	5 (56,5)	114
1.0L EcoBoost (92 кВт/125 л. с.), с 4-дверным кузовом и кузовом универсал	6,4 (44,1)	4,4 (64,2)	5,1 (55,4)	117
1.6L Duratec-16V Ti-VCT, с 5-дверным кузовом и механической коробкой передач	8 (35,3)	4,7 (60,1)	5,9 (47,9)	136
1.6L Duratec-16V Ti-VCT, с 4-дверным кузовом и кузовом универсал и механической коробкой передач	8,1 (34,9)	4,8 (58,9)	6 (47,1)	139
1.6L Duratec-16V Ti-VCT, автомобили с автоматической коробкой передач DPS6	9,3 (30,4)	4,8 (58,9)	6,4 (44,1)	149
1.6L EcoBoost, автомобили без системы запуска-остановки двигателя	8,3 (34)	5 (56,5)	6,2 (45,6)	144
1.6L EcoBoost, автомобили с системой запуска-остановки двигателя	7,7 (36,7)	5 (56,5)	6 (47,1)	139

Топливо и заправка

Комплектация	Городской цикл	Загородный цикл	Комбинированный цикл	Выбросы CO2
	л/100 км (миль/галлон)	л/100 км (миль/галлон)	л/100 км (миль/галлон)	г/км
2.0L Duratec-HE - M14, автомобили с механической коробкой передач	9,6 (29,4)	5 (56,5)	6,7 (42,2)	149
2.0L Duratec-HE - M14, автомобили с автоматической коробкой передач	9,1 (31)	4,9 (57,6)	6,4 (44,1)	156
2.0L EcoBoost - M14	9,9 (28,5)	5,6 (50,4)	7,2 (39,2)	169
1.6L Duratorq-TDCi, автомобили без системы запуска-остановки двигателя	5,7 (49,6)	3,7 (76,3)	4,5 (62,8)	117
1.6L Duratorq-TDCi, автомобили с системой запуска-остановки двигателя	5,1 (55,4)	3,7 (76,3)	4,2 (67,3)	109
2.0L Duratorq-TDCi - DW, автомобили с механической коробкой передач	6,3 (44,8)	4,2 (67,3)	5 (56,5)	129
2.0L Duratorq-TDCi - DW, автомобили с автоматической коробкой передач	6,8 (41,5)	4,4 (64,2)	5,3 (53,3)	139

Коробка передач

МЕХАНИЧЕСКАЯ КОРОБКА ПЕРЕДАЧ

Включение передачи заднего хода

ПРЕДОСТЕРЕЖЕНИЕ

⚠ Запрещается включать передачу заднего хода при движении автомобиля. Это может привести к повреждению коробки передач.

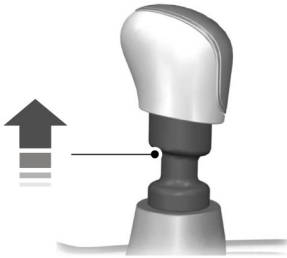

E99067

На некоторых автомобилях при выборе передачи заднего хода необходимо поднять стопорное кольцо.

Автомобили с 5-ступенчатой КПП

ПРЕДОСТЕРЕЖЕНИЕ

⚠ Полностью выжмите педаль сцепления и выждите три секунды перед включением передачи заднего хода.

АВТОМАТИЧЕСКАЯ КОРОБКА ПЕРЕДАЧ

Положения селектора передач



E133124

- P Парк (Парковка)
- R Задний ход
- N Нейтральная передача
- D Движение
- S Спортивный режим и переключение передач вручную
- + Выбор повышенной передачи вручную
- Выбор пониженной передачи вручную

ПРЕДУПРЕЖДЕНИЕ

⚠ Перед тем, как осуществить переключение диапазонов, нажмите на педаль тормоза и удерживайте её до момента начала движения.

Нажмите кнопку на рычаге переключателя передач для переключения позиций.

Коробка передач

Положение селектора будет отображено на информационном дисплее.

Park (Парковка)

ПРЕДУПРЕЖДЕНИЯ



Включайте диапазон "P" только при полностью остановленном автомобиле.



Перед выходом из автомобиля включите стояночный тормоз и переведите рычаг коробки передач в положение P. Убедитесь, что рычаг селектора зафиксирован в выбранном положении.

Примечание: Если не выбран диапазон "P", то при открывании двери водителя включится предупредительный звуковой сигнал.

При выборе этого диапазона крутящий момент двигателя не передаётся на ведущие колёса, а АКП заблокирована. При включении этого диапазона вы можете осуществлять запуск двигателя.

Задний ход

ПРЕДУПРЕЖДЕНИЯ



Включайте диапазон для движения задним ходом только тогда, когда автомобиль полностью остановлен и двигатель работает на холостом ходу.



Всегда выполняйте полную остановку перед переключением передач с передачи заднего хода.

Выберите передачу заднего хода, чтобы позволить автомобилю двигаться назад.

Нейтральная передача

При выборе этого диапазона крутящий момент двигателя не передаётся на ведущие колёса, но АКП не заблокирована. При включении этого диапазона вы можете осуществлять запуск двигателя.

Движение

Примечание: Переключение передач возможно только в том случае, когда скорость автомобиля и частота вращения двигателя соответствуют друг другу.

Примечание: Вы можете временно заблокировать текущую выбранную передачу с помощью кнопок + и -.

Положение D соответствует автоматическому режиму переключения передач для движения вперед.

Для достижения оптимальной эффективности при выборе передачи учитывается температура окружающего воздуха, уклон дороги, загрузка автомобиля и команды, поданные водителем.

Спортивный режим и переключение передач вручную

Спортивный режим

Примечание: В режиме **Спортивн.** коробка передач работает обычным путем, однако выбор передач происходит быстрее, и при более высокой частоте вращения двигателя.

Примечание: В режиме **Sport** на дисплее панели приборов появляется обозначение **S**.

Коробка передач

Для включения режима **Спортивн.** переместите селектор в положение **S**. Режим **Спорт** остается активным до тех пор, пока вы не переключите передачу вручную, используя **+** и **-**, или не возвратите рычаг переключателя передач в положение **D**.

Переключение передач вручную

ПРЕДУПРЕЖДЕНИЕ



Не удерживайте кнопки постоянно в **-** или **+**.

ПРЕДОСТЕРЕЖЕНИЕ



При слишком низких оборотах двигателя происходит автоматический переход на более низкую передачу.

Нажмите кнопку **-** для выбора пониженной передачи и кнопку **+** для выбора повышенной передачи.

Передачи можно пропустить, нажимая кнопки несколько раз подряд.

В ручном режиме также возможен принудительный переход на пониженную передачу. См.

Принудительный переход на пониженную передачу.

Советы по управлению автомобилем с АКП

ПРЕДОСТЕРЕЖЕНИЕ



Двигатель не должен долго работать на холостых оборотах при нажатой педали тормоза.

Трогание с места

1. Выключите стояночный тормоз.
2. Отпустите педаль тормоза и нажмите на педаль акселератора.

Остановка

1. Отпустите педаль акселератора и нажмите на педаль тормоза.
2. Включите стояночный тормоз.
3. Выберите нейтральную передачу или положение парковки.

Режим Kickdown

При селекторе АКП, установленном в положение для движения вперед, полностью нажмите на педаль акселератора для включения ближайшей понижающей передачи, обеспечивающей максимальное ускорение автомобиля. Если режим kickdown вам больше не требуется, то отпустите педаль акселератора.

Аварийный перевод рычага селектора из положения P (Стоянка)

В случае неисправности электрической цепи или при разрядке аккумуляторной батареи пользуйтесь аварийным рычагом для вывода селектора из положения "P" (стоянка).

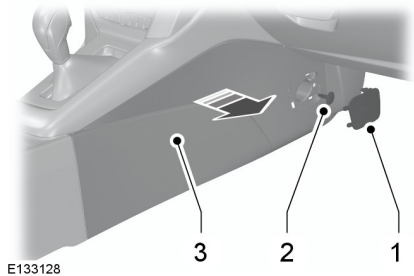

1. Аккуратно снимите крышку.
2. Снимите фиксирующий зажим.
3. Снимите боковую панель центральной консоли.

Коробка передач

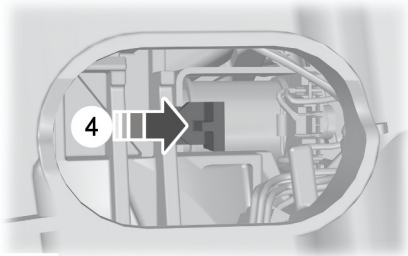

E133129

Примечание: *Белый рычаг.*

4. Нажмите педаль тормоза. Используя подходящий инструмент, нажмите на рычаг и удерживайте его, одновременно переводя рычаг переключателя передач из положения парковки в нейтральное положение.

ПРИНЦИПЫ РАБОТЫ

Примечание: В зависимости от применимых юридических и технических нормативов страны, для которой изначально предназначен ваш автомобиль, стоп-сигналы могут мигать при экстренном торможении.

Примечание: Скрип тормозов в отдельных случаях является нормальным явлением и не указывает на неисправность. Работа системы может эпизодически или периодически сопровождаться визгом или скрипом при включении тормозов. Как правило, эти шумы вызываются такими погодными условиями и условиями движения, как холод, жара, повышенная влага, дорожная пыль, соль или грязь.

Дисковые тормозные механизмы

Попадание влаги в дисковые тормозные механизмы приводит к уменьшению эффективности торможения. На обратном пути после мойки слегка нажмите педаль тормоза несколько раз, чтобы избавиться от водяной пленки,

ABS;

ПРЕДУПРЕЖДЕНИЕ



Система ABS не снимает с водителя обязательств быть внимательным и осторожным за рулем.

ABS помогает сохранять полную управляемость и стабильность движения при экстренном торможении путем предотвращения блокировки колес.

СОВЕТЫ ПО УПРАВЛЕНИЮ АВТОМОБИЛЕМ С АНТИБЛОКИРОВОЧНОЙ СИСТЕМОЙ ТОРМОЗОВ

Примечание: Срабатывание системы ощущается в виде вибрации на педали тормоза; движение можно продолжить. Поддерживайте усилие давления на педаль. Также может быть слышен дополнительный шум из системы. Это нормальное явление, на которое можно не обращать внимания.

Система ABS не устраняет риски в следующих условиях:

- если автомобиль движется слишком близко к впереди идущему автомобилю;
- при аквапланировании автомобиля;
- при слишком быстром прохождении поворота;
- очень плохое состояние дорожного покрытия.

СТОЯНОЧНЫЙ ТОРМОЗ

ПРЕДУПРЕЖДЕНИЕ



Во время стоянки рычаг селектора автомобилей с автоматической КПП должен обязательно находиться в положении **P (парковка)**.

- Нажмите до упора педаль тормоза.
- Аккуратно потяните рычаг стояночного тормоза вверх до самого крайнего положения.
- Перемещая рычаг вверх, не нажимайте кнопку блокировки.

Тормоза

- Если ваш автомобиль припаркован на склоне или передней частью вверх на уклон, необходимо включить первую передачу или диапазон **P (парковка)** и повернуть рулевое колесо в сторону от бордюра.
- Если ваш автомобиль припаркован на склоне или передней частью вниз под уклон, необходимо включить передачу заднего хода или диапазон **P (парковка)** и повернуть рулевое колесо к бордюру.

Для выключения стояночного тормоза нажмите с усилием педаль тормоза, слегка потяните рычаг вверх, нажмите кнопку блокировки и опустите рычаг вниз.

Система динамической стабилизации

ПРИНЦИПЫ РАБОТЫ

Система курсовой устойчивости (ESP)

ПРЕДУПРЕЖДЕНИЕ

 Система ESP не дает водителю возможности пренебрегать аккуратным и внимательным управлением автомобилем.

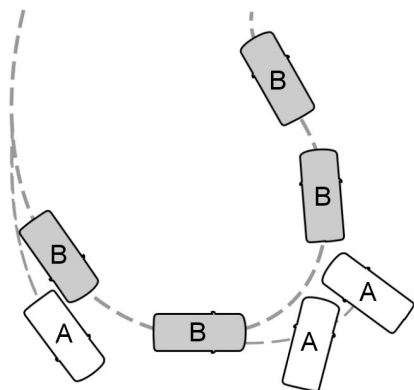

E72903

- A без системы ESP
- B с системой ESP

Система ESP поддерживает курсовую устойчивость в начальный момент отклонения от намеченного курса. Это достигается за счет притормаживания отдельных колес и уменьшения (при необходимости) крутящего момента двигателя.

Система также повышает контроль тягового усилия за счет снижения крутящего момента двигателя, а также обеспечивает торможение отдельных колес автомобиля, если они начинают пробуксовывать при ускорении. Она уменьшает возможность заноса на скользких дорогах и улучшает комфорт, ограничивая пробуксовку колес на крутых поворотах.

Предупреждающий сигнализатор системы курсовой устойчивости (ESP)

Предупреждающий сигнализатор системы ESP начнет мигать, когда система задействована. См.

Сигнализаторы и индикаторы (стр. 85).

Помощь при экстренном торможении

ПРЕДУПРЕЖДЕНИЕ

 Система ABS не снимает с водителя обязательств быть внимательным и осторожным за рулем.

Функция помощи при экстренном торможении определяет момент резкого торможения, измеряя скорость нажатия педали. Пока педаль остается нажатой, система обеспечивает максимальную эффективность торможения. Функция помощи при экстренном торможении может уменьшить тормозной путь в критических ситуациях.

Система динамической стабилизации

Система курсовой устойчивости прицепа

ПРЕДУПРЕЖДЕНИЕ



Система курсовой устойчивости прицепа не снимает с вас ответственности за управление автомобилем.

Система курсовой устойчивости прицепа - это модернизированная функция ESP, которая автоматически выявляет отклонение установленного прицепа от траектории движения.

Если возникает такая ситуация, система автоматически применяет раздельное притормаживание колес, чтобы стабилизировать автомобиль и прицеп. Если выявлено очень сильное отклонение от траектории, уменьшается крутящий момент двигателя, и скорость автомобиля автоматически снижается.

ИСПОЛЬЗОВАНИЕ СИСТЕМЫ ДИНАМИЧЕСКОЙ СТАБИЛИЗАЦИИ - 1.0L ECOBOOST™/1.6L DURATEC-16V (SIGMA)/1.6L ECOBOOST SCTI (SIGMA)/2.0L DURATEC-HE (M14), 1.6L DURATORQ-TDCI (DV) ДИЗЕЛЬ/2.0L DURATORQ-TDCI (DW) ДИЗЕЛЬ

Примечание: Система включается автоматически каждый раз при включении зажигания.

Выключение и включение системы. См. **Информационные дисплеи** (стр. 90).

ИСПОЛЬЗОВАНИЕ СИСТЕМЫ ДИНАМИЧЕСКОЙ СТАБИЛИЗАЦИИ - 2.0L ECOBOOST SCTI (M14)

ПРЕДУПРЕЖДЕНИЕ



Отключение систем поддержания устойчивости приведет к отключению системы Active City Stop.

Примечание: Система включается автоматически каждый раз при включении зажигания.

Примечание: Включение и выключение системы можно осуществить также с помощью информационного дисплея. См. **Общая информация** (стр. 90).

Переключатель установлен на панели приборов. См. **Быстрый обзор** (стр. 13).

Включение спортивного режима

Примечание: Система поддержания устойчивости не отключается полностью, снижается только степень ее вмешательства.

Нажмите переключатель. Это приведет к отображению сообщения, дополняемому подсветкой значка на дисплее. Для возврата систему в нормальный режим повторно нажмите переключатель.

Выключение системы

Нажмите и удерживайте переключатель в течение приблизительно пяти секунд. Это приведет к отображению сообщения, дополняемому подсветкой значка на дисплее.

Система помощи при трогании на подъеме

ПРИНЦИПЫ РАБОТЫ

Система HLA позволяет облегчить трогание автомобиля с места, когда он находится на подъеме, без использования стояночного тормоза.

Если система включена, находящийся на уклоне автомобиль остается неподвижным непродолжительное время после отпущения вами педали тормоза. В это время вы сможете переместить ногу с педали тормоза на педаль акселератора и начать движение. Тормоза автоматически отпускаются, когда двигатель развивает достаточный крутящий момент для предотвращения скатывания автомобиля на подъеме. Это является большим преимуществом при трогании на подъеме, например с уклона на стоянке, в плотном потоке, или при движении задним ходом вверх на стоянке.

ПРЕДУПРЕЖДЕНИЕ



Система не заменяет работу стояночного тормоза. Когда вы покидаете автомобиль, всегда задействуйте стояночный тормоз и включайте первую или заднюю передачу.

ИСПОЛЬЗОВАНИЕ СИСТЕМЫ ПОМОЩИ ПРИ ТРОГАНИИ НА ПОДЪЕМЕ

Система включается автоматически при остановке автомобиля на уклоне больше 3%. Если автомобиль обращен вниз (к подножью склона), система действует на передаче заднего хода; если автомобиль обращен вверх (к вершине склона), система действует на любой передаче движения вперед.

Только автомобили с механической коробкой передач

Для включения и выключения системы можно использовать информационный дисплей. См. **Общая информация** (стр. 90).

Активация системы

ПРЕДУПРЕЖДЕНИЯ



После включения системы требуется, чтобы водитель оставался в автомобиле.



Водитель должен непрерывно контролировать автомобиль и систему и, если необходимо, вмешиваться в ее работу.



Если обнаруживается неисправность при включенной системе, система будет отключена, и на экран будет выведено сообщение. См. **Информационные сообщения** (стр. 97).

Систему можно включить, только если соблюдены следующие условия:

- Двигатель работает.
- Система включена.
- В автомобилях с механической коробкой передач выжата педаль сцепления.
- Отсутствует аварийный режим.

Для активизации системы:

1. Выжмите педаль тормоза, чтобы полностью остановить автомобиль. Удерживайте педаль тормоза нажатой.
2. Если датчики определяют, что автомобиль находится на уклоне, система автоматически активируется.

Система помощи при трогании на подъеме

3. Когда вы отпускаете педаль тормоза, автомобиль короткое время удерживается на склоне, не откатываясь назад. Это время удерживания автоматически продлевается, если вы находитесь в процессе троганья.
4. Начинайте движение обычным образом. Тормоза будут отпущены автоматически.

Деактивация системы

Для того чтобы деактивировать систему, выполните **одно** из следующих действий:

- Ждите до автоматического отключения системы.
- Если в момент активации системы была выбрана передача движения вперед, выберите передачу заднего хода.
- Если в момент активации системы была выбрана передача заднего хода, выберите передачу движения вперед.

Системы помощи при парковке

ПРИНЦИПЫ РАБОТЫ

ПРЕДУПРЕЖДЕНИЕ



Система не снимает с водителя обязательств быть внимательным и осторожным за рулем.

ПРЕДОСТЕРЕЖЕНИЯ



Автомобили, оборудованные не одобренным нами буксирным устройством, могут неверно обнаруживать препятствия.



Способность датчиков к выявлению препятствий может нарушиться в сильный дождь или в присутствии искажающих помех.



Датчики могут оказаться не в состоянии обнаружить предметы, поверхность которых поглощает ультразвуковые волны.



Система помощи при парковке не распознает препятствия,двигающиеся от автомобиля. Они могут быть обнаружены только на короткий промежуток времени, когда снова начинают двигаться по направлению к автомобилю.



Если вы моете автомобиль водой под большим давлением, направляйте струю воды на датчики только на короткое время, с расстояния не менее 20 см.



Система помощи при парковке подает звуковые сигналы через поставленную нами аудиосистему. Если это устройство не работает, система помощи при парковке не будет работать.

Примечание: В автомобилях с шаровой опорой буксирного устройства задняя система помощи при парковке автоматически отключается при подключении через одобренный нами модуль трейлера к 13-контактному разъему любых ламп трейлера (или плат освещения).

Примечание: Следите за тем, чтобы на датчики системы не попадали грязь, лед и снег. Не очищайте их острыми предметами.

Примечание: Система помощи при парковке может выдавать ложные звуковые предупреждения, если она выявляет сигнал, передаваемый на частоте работы датчиков, или если автомобиль сильно загружен.

Примечание: Внешние датчики могут реагировать на стены гаража. Если расстояние между внешним датчиком и стеной не изменяется в течение трех секунд, звуковое предупреждение выключается. По мере движения внутренние датчики начинают выявлять препятствия, находящиеся сзади.

СИСТЕМА ПОМОЩИ ПРИ ПАРКОВКЕ - В КОМПЛЕКТАЦИЮ АВТОМОБИЛЯ ВХОДИТ: ЗАДНЯЯ СИСТЕМА ПОМОЩИ ПРИ ПАРКОВКЕ

ПРЕДУПРЕЖДЕНИЕ



Система помощи при парковке не снимает с вас ответственности за управление автомобилем.

Системы помощи при парковке

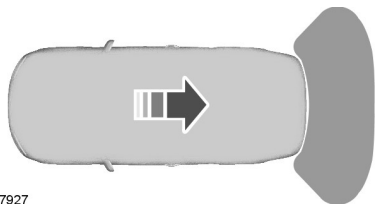

E77927

Система помощи при парковке включается автоматически после включения передачи заднего хода. При этом должно быть включено зажигание.

Когда расстояние от заднего бампера до препятствия станет равным примерно 150 см, а расстояние от борта автомобиля до препятствия станет равным примерно 50 см, включится прерывистый звуковой сигнал. С уменьшением расстояния до препятствия частота тона будет повышаться.

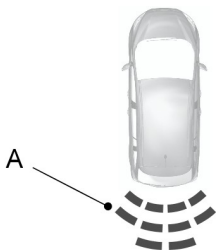

E130178

A Индикатор расстояния.

С уменьшением расстояния индикатор приближается к автомобилю.

Когда расстояние до заднего бампера становится меньше 30 см, включается непрерывный звуковой сигнал.

Примечание: У автомобилей с поставленной нами буксировочной балкой непрерывный звуковой сигнал начинает звучать при расстоянии 45 см от заднего бампера.



E130179

A Индикатор неисправности.

Примечание: При отображении неисправности система отключается. Система должна быть проверена механиком, прошедшим надлежащую подготовку.



E130180

Символ прицепа означает, что присоединен прицеп и система отключена.

Системы помощи при парковке

СИСТЕМА ПОМОЩИ ПРИ ПАРКОВКЕ - В КОМПЛЕКТАЦИЮ АВТОМОБИЛЯ ВХОДИТ: ПЕРЕДНЯЯ И ЗАДНЯЯ СИСТЕМЫ ПОМОЩИ ПРИ ПАРКОВКЕ

ПРЕДУПРЕЖДЕНИЕ



Система помощи при парковке не снимает с вас ответственности за управление автомобилем.

Включение и выключение системы помощи при парковке

По умолчанию система помощи при парковке отключена. Для включения системы помощи при парковке нажмите на выключатель на панели приборов или включите передачу заднего хода. Расположение элементов: См. **Быстрый обзор** (стр. 13).

После включения системы помощи при парковке загорается лампочка выключателя.

Чтобы отключить систему, нажмите на выключатель еще раз.

Маневрирование с использованием системы помощи при парковке

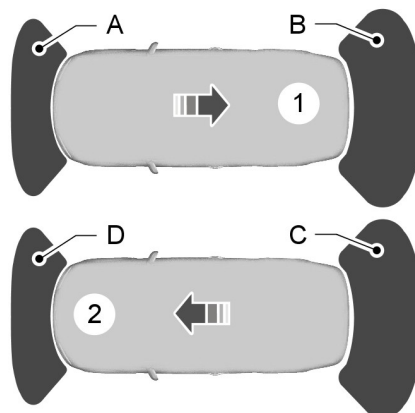

E130381

- 1 Включен задний ход
 - 2 Включена нейтральная или передняя передача
- A Вывод на экран и звуковой сигнал
 - B Вывод на экран и звуковой сигнал
 - C Только вывод на экран
 - D Вывод на экран и звуковой сигнал

Когда расстояние от заднего бампера до препятствия станет равным примерно 150 см, от переднего бампера до препятствия - равным примерно 80 см, а расстояние от борта автомобиля до препятствия - равным примерно 50 см, включится прерывистый звуковой

Системы помощи при парковке

сигнал. С уменьшением расстояния до препятствия частота тона будет повышаться. Непрерывный звуковой сигнал начинает звучать при расстоянии менее 30 см от переднего или заднего бампера.

Примечание: У автомобилей с поставленной нами буксировочной балкой непрерывный звуковой сигнал начинает звучать при расстоянии 45 см от заднего бампера.

Спереди и сзади будет слышен меняющийся звуковой сигнал, когда расстояние до препятствия спереди и сзади станет меньше 30 см.

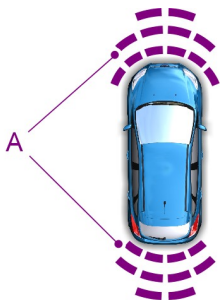

E130382

A Индикатор расстояния.

С уменьшением расстояния индикатор приближается к автомобилю.

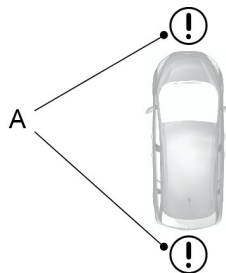

E130383

A Индикатор неисправности.

Примечание: При отображении неисправности система отключается. Система должна быть проверена механиком, прошедшим надлежащую подготовку.



E130180

Символ прицепа означает, что присоединен прицеп и задние датчики отключены.

Камера заднего обзора

ПРИНЦИПЫ РАБОТЫ

Камера улучшает обзор и используется при движении задним ходом.

ПРЕДУПРЕЖДЕНИЕ



Система не снимает с водителя обязательств быть внимательным и осторожным за рулем.

ПРЕДОСТЕРЕЖЕНИЯ



Если вы моете автомобиль водой под большим давлением, направляйте струю воды на камеру только на короткое время, с расстояния не менее 20 см.



Не прикладывайте к камере давление.

Примечание: Следите за тем, чтобы на камеру не попадали грязь, лед и снег. Не используйте для очистки острые предметы, обезжириватели, мастику и продукты органического происхождения. Пользуйтесь только мягкой тканью.

Во время работы камеры на дисплее появляются справочные линии, иллюстрирующие траекторию движения вашего автомобиля, и примерное расстояние для предметов, расположенных сзади.

КАМЕРА ЗАДНЕГО ВИДА

ПРЕДУПРЕЖДЕНИЯ



Работа камеры может зависеть от температуры наружного воздуха, состояния автомобиля и дороги.



Расстояния, отображаемые на дисплее, могут отличаться от фактических расстояний.



Не помещайте напротив камеры никакие предметы.

Камера находится на крышке грузового отсека, рядом с ручкой.



E99105

Активация камеры заднего вида

ПРЕДОСТЕРЕЖЕНИЕ



Камера не всегда распознает предметы, расположенные близко к автомобилю.

При включенном зажигании и включенной аудиосистеме:

1. Нажмите выключатель системы помощи при парковке на панели приборов. Чтобы узнать расположение элементов: См. **Быстрый обзор** (стр. 13). Или
2. Включите заднюю передачу.

На экране появится изображение.

При включении системы загорается лампа в выключателе.

Корректная работа камеры может быть нарушена в следующих условиях:

- Темные зоны.
- Интенсивный свет.
- Быстрый рост или уменьшение наружной температуры.

Камера заднего обзора

- Намокание камеры, например, под действием дождя или высокой влажности.
- Блокировка поля обзора камеры, например, грязью.

Использование дисплея

ПРЕДОСТЕРЕЖЕНИЯ

⚠ Препятствия, расположенные выше камеры, не отображаются. Если необходимо, осмотрите участок позади автомобиля.

⚠ Отметки служат только для справки; они рассчитываются, исходя из предположения, что автомобиль максимально загружен и находится на ровной горизонтальной поверхности.

Линии показывают предполагаемую траекторию движения автомобиля (с учетом действующего угла поворота рулевого колеса) и расстояние до наружных зеркал заднего вида и заднего бампера.

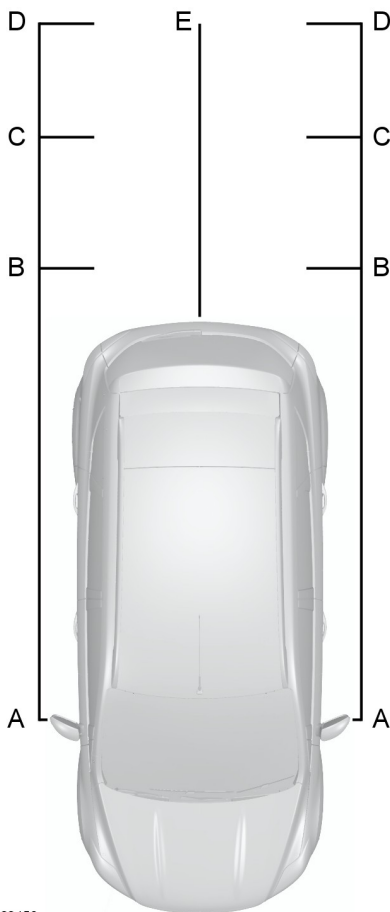

E99458

- A Зазор для наружных зеркал заднего вида - 0,1 м
- B Красного цвета — до расстояния 0,3 м (12 дюймов)

Камера заднего обзора

- C Желтого цвета — при расстоянии 0,3-0,6 м (12-24 дюйма)
- D Зеленого цвета — при расстоянии 0,6-0,9 м (24-35 дюймов)
- E Оранжевый - ось предполагаемой траектории движения автомобиля

Используется следующая цветовая кодировка:

- зеленый цвет — от 0,6 до 1,8 м (от 24 до 71 дюйма);
- желтый цвет — от 0,3 до 0,6 м (от 12 до 24 дюймов).
- Красный - 0,3 м или менее

Примечание: Расстояние, при котором отображается линия зеленого цвета, увеличено с 0,9 м (35 дюймов) до 3,2 м (126 дюймов).

Примечание: При заднем ходе автомобиля с прицепом линии на экране не показываются. Камера показывает направление движения автомобиля, а не прицепа.

Отключение камеры заднего вида

Примечание: Выключите передачу заднего хода. Перед отключением дисплей короткое время продолжает работать.

Примечание: Система автоматически отключается после того как скорость автомобиля достигает приблизительно 15 км/ч.

Нажмите выключатель системы помощи при парковке на панели приборов. За сведениями о расположении элементов: См.

Быстрый обзор (стр. 13).

Автомобили с системой помощи при парковке

На дисплее будет дополнительно показана шкала расстояний с цветовой кодировкой. Это обозначение расстояния от заднего бампера до обнаруженного препятствия.

Активная система помощи при парковке

ПРИНЦИПЫ РАБОТЫ

ПРЕДУПРЕЖДЕНИЯ

 Система не снимает с водителя обязательств быть внимательным и осторожным за рулем.

 Водитель должен непрерывно контролировать автомобиль и систему и, если необходимо, вмешиваться в ее работу.

 На протяжении всего маневра вы должны следить, чтобы в намеченном пространстве не было препятствий.

 Автомобили со свисающим из кузова грузом, элементы оборудования улиц и другие предметы могут не распознаваться системой. Вы должны убедиться, что выбранной вами место достаточно для парковки.

 Не используйте систему, если ваш автомобиль буксирует прицеп.

 Не используйте систему, если в задней части автомобиля установлен багажник для велосипеда.

 Не используйте систему, если на крыше перевозится свисающий груз.

 Если выполнение маневра прерывается до завершения, система отключается. Положение рулевого колеса не будет отображать истинное положение колес, и вам нужно взять на себя управление автомобилем.

 Следите, чтобы при вращении рулевого колеса между его спиц не попали предметы широкой одежды или ваши руки.

Система обнаружит параллельно расположенное место, подходящее для парковки, и обеспечит выполнение маневров рулевым механизмом для осуществления парковки. Система управляет рулем, а водитель – педалями газа, сцепления и тормоза. Маневр может быть прерван в любой момент удерживанием руля или нажатием выключателя системы активной помощи при парковке. См. **Быстрый обзор** (стр. 13).

Во время выполнения операции водитель получает от системы визуальные и звуковые инструкции, обеспечивающие безопасную парковку автомобиля.

ИСПОЛЬЗОВАНИЕ АКТИВНОЙ СИСТЕМЫ ПОМОЩИ ПРИ ПАРКОВКЕ

ПРЕДОСТЕРЕЖЕНИЯ

 Способность датчиков к выявлению препятствий может нарушиться в сильный дождь или в присутствии искажающих помех.

 Датчики могут оказаться не в состоянии обнаружить предметы, поверхность которых поглощает ультразвуковые волны.

 Датчики могут не обнаружить бордюрный камень.

Примечание: Система активной помощи при парковке не работает при отключенной системе контроля тягового усилия. См. **Общая информация** (стр. 90).

Активная система помощи при парковке

Система не обеспечивает правильное выравнивание автомобиля в следующих случаях:

- установлена запасная шина или одна шина изношена значительно сильнее остальных
- размер установленных шин отличается от размера установленных на заводе шин
- шины буксуют
- автомобиль движется накатом,
- погодные условия плохие (сильный дождь, снег, туман и т. п.).

Двигайтесь вперед с максимальной скоростью 30 км/ч (18 миль/ч). Нажмите на выключатель системы активной помощи при парковке. См. **Быстрый обзор** (стр. 13). Рычагом указателя поворота выберите направление поиска: справа или слева от автомобиля.

Примечание: Если указание направления поиска рычагом указателя поворота не задано, по умолчанию система выполняет поиск на стороне пассажира.

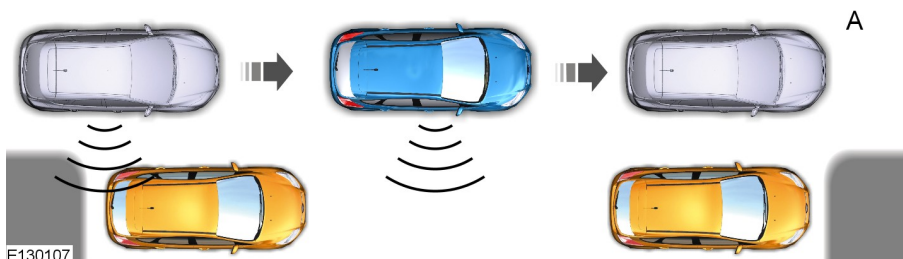

Примечание: Для отключения звукового сигнала: См. **Персональные настройки** (стр. 96).

При обнаружении требуемого пространства раздается звуковой сигнал информационно-развлекательный дисплея. В ходе парковки автомобиля следуйте инструкциям информационно-развлекательного дисплея.

Примечание: Стрелки и рисунки на дисплее показывают, с какой стороны автомобиля система производит парковку. На дисплее также появится подсказка, когда включить передачу заднего хода.

Замедлите движения и остановитесь приблизительно в положении **A**, после чего выполняйте инструкции системы.

Активная система помощи при парковке



E130108

ПРЕДУПРЕЖДЕНИЕ



При превышении скорости 10 км/ч система отключается, и вам потребуется взять на себя управление автомобилем.

Осторожно направьте автомобиль назад, используя для управления им педали газа и тормоза. Раздастся предупреждающий звуковой сигнал системы помощи при парковке. Если звучит непрерывный звуковой сигнал, остановите автомобиль.

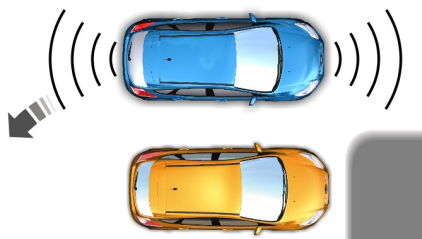

Вы можете взять на себя управление маневром, взяв рулевое колесо. Может появиться сообщение о готовности системы возобновить работу. Для подтверждения данного сообщения нажмите выключатель системы активной помощи при парковке. См. **Быстрый обзор** (стр. 13).

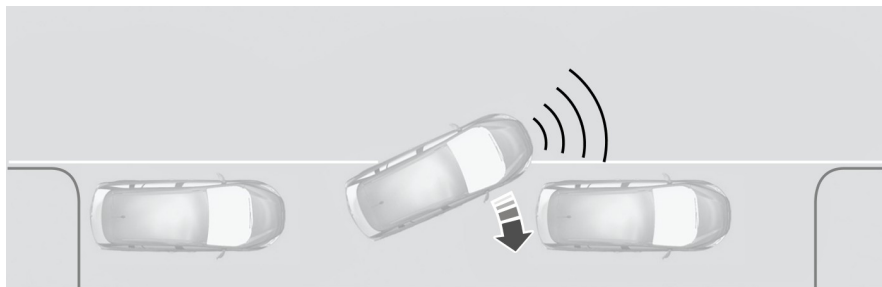

E130109

Переместите автомобиль вперед. Если звучит непрерывный звуковой сигнал, остановите автомобиль.

Повторяйте указанные выше шаги до приемлемой парковки автомобиля. После завершения маневра при помощи системы на дисплее появляется соответствующее сообщение.

Управление скоростью

ПРИНЦИПЫ РАБОТЫ

ПРЕДУПРЕЖДЕНИЕ



Система не снимает с водителя обязательств быть внимательным и осторожным за рулем.

Система круиз-контроля позволяет вам управлять скоростью автомобиля при помощи кнопок, вынесенных на рулевое колесо. Функция круиз-контроля доступна при скорости, превышающей примерно 30 км/ч.

ИСПОЛЬЗОВАНИЕ СИСТЕМЫ КРУИЗ-КОНТРОЛЯ

ПРЕДУПРЕЖДЕНИЕ



Системой круиз-контроля не следует пользоваться при движении в интенсивном транспортном потоке, на извилистых или скользких дорогах.

Включение системы круиз-контроля



E130072

Примечание: Система готова записать в память значение стабилизируемой скорости.

Занесение в память значения стабилизируемой скорости

Нажмите на кнопку **SET+** или **SET-**, чтобы занести в память системы текущее значение скорости. Система круиз-контроля будет автоматически поддерживать эту скорость движения автомобиля. Загорится индикатор круиз-контроля. См. **Сигнализаторы и индикаторы** (стр. 85).

Изменение значения стабилизируемой скорости

ПРЕДУПРЕЖДЕНИЕ



При движении автомобиля на спуске его скорость может превысить значение, занесенное в память системы круиз-контроля. Круиз-контроль не задействует тормозную систему автомобиля. Чтобы помочь системе поддерживать заданное значение скорости, включите низшую передачу и нажмите на кнопку **SET-**.

Примечание: Если вы ускоряете движение, нажав на педаль акселератора, то значение скорости, занесенное в память системы круиз-контроля, не изменится. Когда вы отпустите педаль акселератора, автомобиль вновь будет двигаться со скоростью, занесенной в память системы круиз-контроля.

Управление скоростью

Выключение системы круиз-контроля

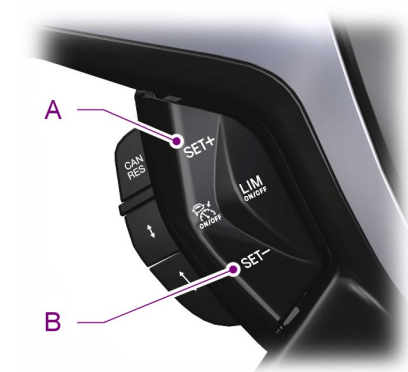

E130073

- A Ускорение
- B Снижение скорости

Отмена режима стабилизации скорости

Нажмите на педаль тормоза или отожмите на себя переключатель **CAN**.

Примечание: После этого система круиз-контроля не будет поддерживать заданную скорость. Индикатор включения системы круиз-контроля не загорится, но в памяти системы сохранится предварительно заданное значение скорости.

Восстановление значения стабилизируемой скорости

Отожмите на себя переключатель **RES**.

Индикатор включения системы круиз-контроля загорится, и система попытается вызвать из памяти предварительно заданное значение стабилизируемой скорости.



E130072

При этом из памяти системы будет удалено предварительно заданное значение стабилизируемой скорости. Индикатор круиз-контроля не загорится.

Система адаптивного круиз-контроля (ACC)

ПРИНЦИПЫ РАБОТЫ

ПРЕДУПРЕЖДЕНИЯ

 Система сама по себе не предупреждает водителя о возможности столкновения и не помогает его избежать. Предусмотрена отдельная функция, которая предупреждает о возможном столкновении и смягчает его последствия. См. **Функция контроля дистанции до впереди идущего автомобиля с регулировкой скорости движения** (стр. 182). Если система не может определить наличие автомобиля перед вашим автомобилем, вы должны предпринять соответствующие действия.

 Поэтому даже если водитель пользуется адаптивной системой круиз-контроля он полностью отвечает за поддержание безопасной дистанции до едущего впереди автомобиля, и всегда должен двигаться с безопасной скоростью. Необходимо постоянно следить за дорожной ситуацией и, если адаптивная система круиз-контроля не обеспечивает требуемой дистанции или безопасной скорости движения, водитель обязан вмешаться в управление.

 Система не снимает с водителя обязательств быть внимательным и осторожным за рулем.

 Система не обеспечивает торможение перед медленно движущимися или неподвижными автомобилями, пешеходами, предметами на дороге и автомобилями, движущимися навстречу или на пересечении.

ПРЕДОСТЕРЕЖЕНИЯ

 Пользуйтесь адаптивной системой круиз-контроля только при благоприятных условиях, например, при движении по автомагистралям и основным дорогам с относительно спокойной дорожной обстановкой.

 Не пользуйтесь системой при плохой видимости, особенно в туман, при сильном ливне, во время снегопада.

 Не пользуйтесь системой ACC при движении по обледенелым и другим скользким покрытиям дорог.

 Не пользуйтесь системой при въезде на автомагистраль или при выезде с нее.

 Датчик радар имеет ограниченную рабочую зону. В некоторых случаях он может обнаружить не тот автомобиль, который можно было ожидать, а в других случаях он может вообще не обнаружить автомобиль, едущий перед вами.

Примечание: Если система адаптивного круиз-контроля активна, то вы можете услышать необычные звуки, сопровождающие автоматическое торможение. Это - признак нормальной работы системы автоматического торможения.

Примечание: Следите за чистотой передней части автомобиля, очищайте ее от грязи, металлических или иных объектов, попавших в решетку; не закрывайте решетку радиатора защитными ограждениями или дополнительными фарами, которые нарушат работу радара.

Система адаптивного круиз-контроля (ACC)

Система помогает водителю поддерживать безопасную дистанцию до следующего впереди автомобиля, а также ограничивать максимальную скорость движения. Система улучшает управление автомобилем, который движется за другими автомобилями в том же направлении и по той же полосе движения.

Система использует сигналы, поступающие от радара, луч которого направлен по курсу движения автомобиля. Система определяет любой следующий впереди автомобиль, если он находится в зоне действия радара.

Радар установлен за передней решеткой.

Возможные проблемы с системой обнаружения препятствия

A

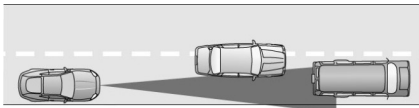

B

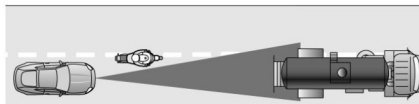

C

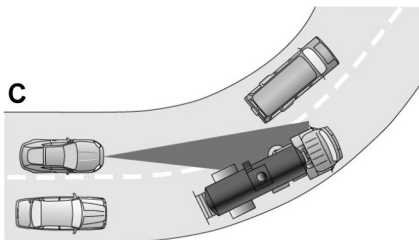

E71621

Проблемы с обнаружением следующего впереди автомобиля могут возникнуть в следующих случаях:

- Если вы приближаетесь к автомобилю, который только частично движется по вашей полосе движения, он может быть обнаружен, как только полностью окажется на вашей полосе (**A**). Мотоцикл может быть обнаружен слишком поздно, или вообще может быть не обнаружен. (**B**)
- С автомобилями, движущимися перед вами при вхождении в поворот или выходе из него (**C**). Луч радара не может отслеживать крутые повороты и виражи дороги.

Система адаптивного круиз-контроля (ACC)

В подобных случаях система реагирует с опозданием или непредусмотренным образом. Водитель не должен терять бдительности, чтобы своевременно реагировать на изменение дорожной ситуации.

Автоматическое торможение при работе системы ACC

ПРЕДУПРЕЖДЕНИЯ

 После предупреждения вам следует предпринять немедленные действия, поскольку адаптивная система круиз-контроля не может самостоятельно обеспечить безопасную дистанцию до следующего впереди автомобиля.

 В некоторых случаях предупреждение может не поступить или поступить с опозданием. При необходимости следует всегда нажимать педаль тормоза.

 При следовании за идущим впереди автомобилем адаптивная система круиз-контроля не будет автоматически производить торможение до полной остановки.

Система выполняет автоматическое торможение, чтобы поддерживать безопасную дистанцию до автомобиля, который она обнаружила по курсу движения. Чтобы обеспечить плавность и комфортабельность движения, сила автоматического торможения не превышает 30% от силы, при которой торможение осуществляется водителем. Если требуется более жесткое торможение, а водитель не предпринимает никаких действий, то звучит предупреждающий сигнал, а на дисплее приборной панели появляется соответствующая пиктограмма.

ИСПОЛЬЗОВАНИЕ СИСТЕМЫ АДАПТИВНОГО КРУИЗ-КОНТРОЛЯ

Система управляется с помощью органов управления, расположенных на рулевом колесе.

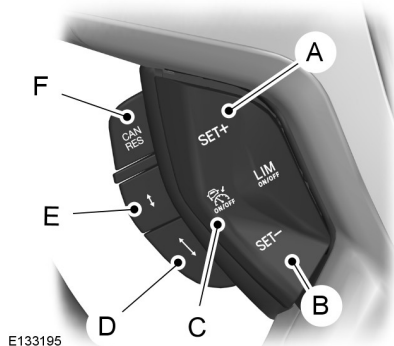

- A Установить увеличение скорости
- B Установить снижение скорости
- C Выключатель системы ACC
- D Клавиша увеличения дистанции
- E Клавиша уменьшения дистанции
- F Останов / возобновление работы системы адаптивного круиз-контроля ACC

Включение системы

Нажмите на клавишу **C**. Система перейдет в режим ожидания.

Система адаптивного круиз-контроля (ACC)

Занесение в память значения стабилизируемой скорости

Примечание: Система должна находиться в режиме ожидания.

Нажмите кнопку **A** или кнопку **B** для выбора желаемой скорости движения. Скорость, значение которой выведено на дисплей, будет установлено и запомнено.

Изменение значения стабилизируемой скорости

Примечание: Скорость движения можно увеличивать или уменьшать с шагом 5 км/ч (или 5 миль/ч).

Примечание: Если система ACC не реагирует на эти изменения, то причиной может быть малое расстояние до следующего впереди автомобиля, при котором увеличение скорости недопустимо.

Нажмите кнопку **A** для увеличения или кнопку **B** для уменьшения заданной скорости до тех пор, пока на информационном дисплее не отобразится желаемая скорость движения. Скорость автомобиля постепенно изменится до выбранной.

Установка дистанции

ПРЕДОСТЕРЕЖЕНИЕ



Задавая дистанцию, выполняйте требования Правил дорожного движения.

Примечание: Параметры дистанции зависят от времени, поэтому дистанция будет корректироваться автоматически в соответствии со скоростью. Например, дистанция, соответствующая четырем полосам, эквивалентна 1,8 секунды. При этом, если автомобиль движется со скоростью 100 км/ч, между ним и впереди движущимся автомобилем будет поддерживаться дистанция в 50 метров.

Примечание: Если педаль акселератора используется кратковременно, например, для обгона, система ACC на время отключается, но снова становится активной после отпущения педали. На информационном дисплее появляется соответствующее сообщение.

Примечание: Во время включения зажигания параметры дистанции не меняются.

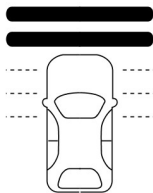

E82311

Возможны различные настройки расстояния между вашим и следующим впереди автомобилем. Пять ступеней настройки отображаются на дисплее в виде горизонтальных полос. Одна полоса означает наименьшую дистанцию, пять полос — наибольшую. Полосы изображаются контуром, если система находится в режиме ожидания, а при активном состоянии системы полосы — сплошные.

Система адаптивного круиз-контроля (ACC)

Если перед вами нет другого автомобиля, то на дисплее под горизонтальными полосами будет показан только ваш автомобиль. Система поддерживает заданную скорость, если это возможно с учетом фактических условий. Заданная дистанция будет поддерживаться, и будет показана на дисплее.

Если радар обнаружит другой автомобиль, он будет отображен на дисплее над горизонтальными полосами.

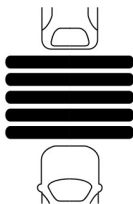

E82312

Это - режим следования за другим автомобилем, при котором система будет ускорять или замедлять ваш автомобиль, пытаясь поддерживать заданную дистанцию.

Отожмите на себя переключатель **Е** для уменьшения заданной дистанции или переключатель **Д** для увеличения дистанции. Заданная дистанция отображается числом горизонтальных полос, выведенных на дисплей.

Примечание: Рекомендуемая дистанция — от четырех до пяти полос.

Временное отключение системы

Примечание: Система отключается при включении нейтральной передачи, а также при длительном выжимании педали газа или сцепления.

Для отключения системы нажмите педаль тормоза или отожмите на себя переключатель **Ф**. Система переходит в режим ожидания, что дает вам возможность полностью управлять автомобилем вручную. Параметры скорости и дистанции сохраняются в памяти.

Для возобновления работы системы повторно отожмите на себя переключатель **Ф**. Если позволяют условия движения, то система возобновит работу с ранее заданной скоростью движения и дистанцией.

Выключение системы

Нажмите переключатель **С**, чтобы выключить систему.

Примечание: При выключении системы путем нажатия переключателя **С**, находящегося в памяти параметры скорости не сохраняются.

Автоматическое отключение системы

Примечание: Если частота вращения слишком мала, на дисплее появляется сообщение, предлагающее понизить передачу (только для автомобилей с механической коробкой передач). Если вы не выполните эту рекомендацию, система ACC автоматически отключится.

Примечание: Система не будет работать, если отключена система контроля тягового усилия.

Работа системы зависит от ряда других систем безопасности, например, ABS и ESP. Если любая из указанных систем неисправна или работает в экстренном режиме, функционирование системы ACC автоматически прекращается.

Система адаптивного круиз-контроля (ACC)

В случае автоматического отключения прозвучит звуковой сигнал, и на информационном дисплее отобразится сообщение. См. **Информационные сообщения** (стр. 97). Вам следует вмешаться в управление и самостоятельно поддерживать безопасную скорость и дистанцию до следующего впереди автомобиля.

Автоматическое отключение системы ACC может произойти по следующим причинам:

- скорость снижается до 30 км/ч или менее
- ослабляется сцепление колес с дорогой
- перегреты тормозные механизмы, например, при движении по горным или холмистым дорогам;
- слишком низкая частота вращения коленчатого вала двигателя;
- датчик радара закрыт;
- включен стояночный тормоз.

ФУНКЦИЯ КОНТРОЛЯ ДИСТАНЦИИ ДО ВПЕРЕДИ ИДУЩЕГО АВТОМОБИЛЯ С РЕГУЛИРОВКОЙ СКОРОСТИ ДВИЖЕНИЯ

ПРЕДУПРЕЖДЕНИЯ

 Не дожидайтесь подачи сигнала о возможном столкновении. Даже если вы пользуетесь данной системой, вы полностью отвечаете за поддержание безопасной дистанции до едущего впереди автомобиля, и всегда должны двигаться с безопасной скоростью.

ПРЕДУПРЕЖДЕНИЯ

 Система реагирует только на движущиеся впереди вас автомобили и не реагирует на медленные и неподвижные автомобили.

 Водите автомобиль таким образом, чтобы предупреждающий о возможном столкновении сигнал не подавался слишком часто. Система предупреждения о возможном столкновении является средством экстренной помощи.

ПРЕДОСТЕРЕЖЕНИЯ

 Предупреждения могут не срабатывать, срабатывать позже или без необходимости из-за возможных проблем с системой обнаружения препятствий. См. **Принципы работы** (стр. 177).

 Система предупреждения о возможном столкновении использует тот же радар, что и адаптивная система круиз-контроля, поэтому для обеих систем справедливы общие ограничения. См. **Принципы работы** (стр. 177).

Примечание: Тормозная система снижает скорость соударения только если вы затормозите немедленно после подачи предупреждающего сигнала.

Примечание: Если водитель достаточно быстро нажмет на педаль тормоза, то тормозной усилитель реализует полное торможение, даже если сила нажатия на педаль невелика.

Примечание: Тормозная система подготавливается к резкому торможению, при этом происходит незначительное подтормаживание автомобиля, которое ощущается по легкому рывку.

Система адаптивного круиз-контроля (ACC)

Примечание: Предупреждающий сигнал будет подан только если система включена, однако функция подготовки к экстренному торможению активна всегда, и не может быть отключена.

Примечание: Система предупреждения о возможности столкновения может быть использована с выключенной или включенной адаптивной системой круиз-контроля.

Система предупреждает водителя о риске столкновения с автомобилем, движущимся впереди.

Она подает предупреждающий звуковой сигнал и выводит на дисплей визуальное предупреждение. См.

Информационные сообщения (стр. 97).

Тормозная система включена для обеспечения наибольшей эффективности работы тормозов и уменьшает последствия столкновения с идущим впереди автомобилем.

Включение и выключение системы

Примечание: При выключении системы предупреждающий индикатор на информационном дисплее продолжает гореть. См. **Сигнализаторы и индикаторы** (стр. 85).

Примечание: Системный статус и настройки остаются неизменными в течении циклов зажигания.

Для включения и выключения системы можно использовать информационный дисплей. См. **Общая информация** (стр. 90).

Отрегулируйте чувствительность предупреждающего сигнала.

Вы можете отрегулировать чувствительность предупреждений, выдаваемых системой, с помощью кнопок, расположенных на рулевом колесе. См. **Общая информация** (стр. 90). На основании этого регулируется время подачи визуального и звукового предупреждающих сигналов.

Ограничитель скорости

ПРИНЦИПЫ РАБОТЫ

ПРЕДУПРЕЖДЕНИЕ



При движении автомобиля на спуске его скорость может превысить значение, занесенное в память системы круиз-контроля. При этом тормоза не задействуются, однако система выдает предупреждение.

Система дает вам возможность задать предельную скорость движения автомобиля. Заданная скорость становится фактической максимальной скоростью, однако при необходимости этот предел может быть временно превышен.

ИСПОЛЬЗОВАНИЕ ОГРАНИЧИТЕЛЯ СКОРОСТИ

Примечание: При необходимости заданную предельную скорость можно превысить на короткое время, например, для обгона.

Система управляется с помощью органов управления, расположенных на рулевом колесе.

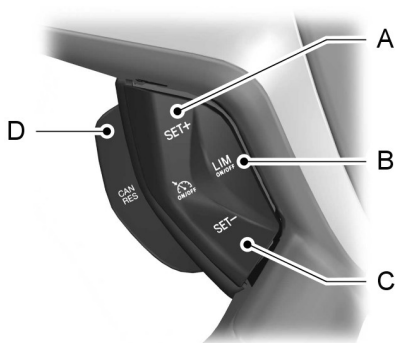

E133198

- A Установить увеличение скорости
- B Система ограничения скорости включена/выключена
- C Установить снижение скорости
- D Останов/возобновление работы системы ограничения скорости

Включение и выключение системы

Нажмите кнопку **B**. На информационном дисплее появится подсказка о том, что необходимо задать скорость.

Задание предельной скорости

Для изменения заданной максимальной скорости используйте переключатели системы круиз-контроля.

Нажмите кнопку **A** или **C**, чтобы выбрать желаемый предел скорости. Скорость, значение которой выведено на дисплей, будет установлено и запомнено.

Ограничитель скорости

Чтобы отменить действие ограничителя и перевести функцию в режим ожидания отожмите на себя переключатель **D**. В качестве подтверждения дезактивации на информационном дисплее появится перечеркнутое значение скорости.

Для возобновления работы ограничителя скорости повторно отожмите на себя переключатель **D**. На информационном дисплее снова появится значение скорости, подтверждающее, что система активна.

Умышленное превышение ограничения скорости

Для временного отключения системы нажмите педаль газа до упора. Система возобновляет работу как только скорость автомобиля опускается ниже заданного уровня.

Предупреждения, выдаваемые системой

При случайном превышении заданной скорости, например, при спуске с уклона, показание заданной скорости на информационном дисплее начинает мигать и звучит звуковой сигнал.

Если заданный лимит скорости превышен умышленно, значение скорости на дисплее перечеркивается.





Предупреждение водителя

ПРИНЦИПЫ РАБОТЫ

ПРЕДУПРЕЖДЕНИЯ

-  Система не снимает с водителя обязательство быть внимательным и осторожным за рулем.
-  Водитель должен непрерывно контролировать автомобиль и систему и, если необходимо, вмешиваться в ее работу.
-  Если датчик заблокирован, то система может не работать.
-  Регулярно отдыхайте и не дожидайтесь, когда система выдаст предупреждение о вашем утомлении.
-  Останавливайтесь на отдых только там, где это безопасно.
-  В некоторых случаях стиль вождения и поведение могут привести к выдаче системой предупреждения, даже если вы не устали.

ПРЕДОСТЕРЕЖЕНИЯ

-  В холодных сложных погодных условиях данная система может не функционировать. На датчик могут влиять дождь, снег, брызги и высокая контрастность освещения.
-  Если датчик не может отслеживать разметку на проезжей части, то система не будет работать.
-  Система может не работать в областях, где ведутся дорожные работы.
-  Система может не работать на дорогах с крутыми поворотами или узкими полосами.
-  Не ремонтируйте лобовое стекло непосредственно вблизи датчика.

ПРЕДОСТЕРЕЖЕНИЯ

-  Система может не работать, если автомобиль снабжен системой подвески, не одобренной Ford.

Примечание: На лобовом стекле не должно быть помех, таких как птичий помет, насекомые, а также снег или лед.

Примечание: Данная система призвана помогать при вождении на скоростных главных дорогах и автомагистралях.

Примечание: Система вычисляет уровень бодрствования при скоростях автомобиля свыше 65 км/ч.

Она автоматически отслеживает поведение при вождении, используя различные входные сигналы, включая данные датчика передней видеокамеры.

При обнаружении сонливости водителя или ухудшения стиля его вождения система выдает предупреждение.

ИСПОЛЬЗОВАНИЕ ПРЕДУПРЕЖДЕНИЯ ВОДИТЕЛЯ

Включение и выключение системы

Примечание: Во время включения зажигания состояние системы не меняется.

Для включения системы используйте информационный дисплей. См. **Информационные дисплеи** (стр. 90).

После включения система вычисляет степень бодрствования водителя на основе поведения при вождении по отношению к разметке на проезжей части и других факторов.

Предупреждение водителя

Предупреждения, выдаваемые системой

Примечание: Система не выдает предупреждения, если скорость не превышает 65 км/ч.

Система предупреждения действует в два этапа. Сначала система выдает временное предупреждение о необходимости отдыха. Это сообщение появляется лишь на короткое время. Если водитель не останавливается на отдых, появляется другое предупреждение, которое остается на информационном дисплее, пока его не отменят. См. **Информационные сообщения** (стр. 97).

Чтобы удалить данное сообщение, требуется нажать кнопку **OK** на органе управления, расположенном на рулевом колесе.

Дисплей системы

Когда система функционирует автоматически в фоновом режиме, предупреждения выдаются только когда требуется. Информационный дисплей позволяет просмотреть состояние в любой момент времени. См. **Общая информация** (стр. 90).

Степень бодрствования представлена шестью ступенями цветной полосы.

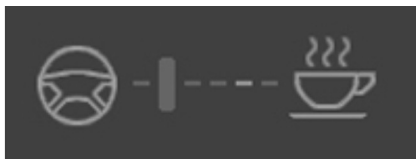

E131358

Степень бодрствования в порядке, отдых не требуется.



E131359

Степень бодрствования критическая, указывающая на необходимость отдыха, как только появится безопасная возможность.

Полоса состояния движется слева направо по мере уменьшения вычисленной степени бодрствования. Когда достигается значок отдыха, а цвет меняется с зеленого на желтый, необходимо остановиться на отдых.

- Зеленый — отдых не требуется.
- Желтый — первое (временное) предупреждение.
- Красный — второе предупреждение.

Примечание: Уровень бодрствования будет показан серым цветом, если датчик камеры не может отслеживать разметку на проезжей части, или если скорость движения автомобиля упадет ниже 65 км/ч.

Переустановка параметров системы

Вы можете переустановить параметры системы следующими способами:

- Выключением и включением системы зажигания.
- Остановкой автомобиля и последующим открытием и закрытием двери водителя.

Предупреждение об уходе с полосы

ПРИНЦИПЫ РАБОТЫ

ПРЕДУПРЕЖДЕНИЯ



Система не снимает с водителя обязательств быть внимательным и осторожным за рулем.



Водитель должен непрерывно контролировать автомобиль и систему и, если необходимо, вмешиваться в ее работу.



Если датчик заблокирован, то система может не работать.



Разметка может не всегда отслеживаться правильно. Посторонние объекты могут неверно распознаваться в качестве дорожной разметки и приводить к ошибочным или пропущенным предупреждениям.

ПРЕДОСТЕРЕЖЕНИЯ



Система может не работать при низких температурах и прочих сложных погодных условиях. На датчик могут влиять дождь, снег, брызги и высокая контрастность освещения.



Если датчик не может отслеживать разметку на проезжей части, то система не будет работать.



Система может не работать на участках, где ведутся дорожные работы.



Система может не работать на дорогах с крутыми поворотами или узкими полосами движения.



Не ремонтируйте лобовое стекло непосредственно вблизи датчика.



Система может не работать, если автомобиль снабжен системой подвески, не одобренной Ford.

Примечание: Лобовое стекло следует очищать от следов птичьего помета, насекомых, снега и льда.

Примечание: Система предназначена для вспомогательного использования водителем при езде по скоростным автомагистрадам.

Примечание: Система может не работать при резком торможении, ускорении или намеренном выполнении поворота.

Примечание: Система будет работать при отслеживании как минимум одной полосы разметки.

Примечание: Система включается в работу начиная со скорости движения около 65 км/ч.

Датчик устанавливается за внутренним зеркалом заднего вида. Он постоянно отслеживает условия движения с целью предупреждения вас о ненамеренном выходе за полосу движения на высокой скорости.

Система автоматически опознает и отслеживает разметку полос движения. Если система определяет, что автомобиль ненамеренно смещается к границам полосы, на информационном дисплее отображается предупреждение. Помимо этого водитель оповещается через вибрацию руля.

Предупреждение об уходе с полосы

ИСПОЛЬЗОВАНИЕ ПРЕДУПРЕЖДЕНИЯ ОБ УХОДЕ С ПОЛОСЫ

Включение и выключение системы

Примечание: При выключении системы предупреждающий индикатор на информационном дисплее продолжает гореть. См. **Сигнализаторы и индикаторы** (стр. 85).

Примечание: Системный статус и настройки остаются неизменными в течении циклов зажигания.



E132099

Активируйте и деактивируйте систему, используя кнопку на рукоятке указателя поворотов.

Нажмите кнопку, чтобы выключить систему. Нажмите кнопку дважды, чтобы включить систему.

Настройка вибрации руля

Система имеет три уровня вибрации, которые можно выбрать с помощью информационного дисплея. См. **Общая информация** (стр. 90).

Настройка чувствительности системы

Вы можете настроить скорость реакции системы для предупреждения об опасных ситуациях. Система имеет два уровня чувствительности, которые устанавливаются с помощью информационного дисплея. См. **Общая информация** (стр. 90).

Предупреждения, выдаваемые системой



E132651

Дорожная разметка показана с обеих сторон изображения автомобиля.

Дорожная разметка имеет следующую цветовую кодировку:

- Зеленый — Система готова предупредить вас о ненамеренном выходе за границы полосы движения.
- Красный — автомобиль приближается к распознанной границе полосы. Следует предпринять немедленные действия для изменения положения автомобиля.
- Серый — Соответствующая граница полосы движения может быть неактивной.

Предупреждение об уходе с полосы

Примеры ситуаций, при которых граница полосы может быть неактивной:

- Датчик не может распознать дорожную разметку.
- Для соответствующего направления включен указатель поворота.
- При резком ускорении или торможении либо намеренном выполнении поворота.
- Скорость автомобиля превышает допустимые ограничения.
- Если включаются антиблокировочная система тормозов (ABS) или система динамической стабилизации (ESP).
- Полоса движения слишком узкая.

Если дорожная разметка выделяется красным светом или начинает вибрировать руль, необходимо предпринять немедленные действия для безопасного выравнивания автомобиля в пределах полосы движения.

Система контроля за соблюдением дорожной разметки

ПРИНЦИПЫ РАБОТЫ

ПРЕДУПРЕЖДЕНИЯ

 Система не снимает с водителя обязательств быть внимательным и осторожным за рулем.

 Водитель должен непрерывно контролировать автомобиль и систему и, если необходимо, вмешиваться в ее работу.

 Если датчик заблокирован, то система может не работать.

 Разметка может не всегда отслеживаться правильно. Посторонние объекты могут быть некорректно распознаны как дорожная разметка, что приводит к ошибочным или пропущенным предупреждениям и ошибочному или несвоевременному вмешательству в рулевое управление автомобилем.

 Ваши руки всегда должны находиться на рулевом колесе на случай, если понадобится принять управление на себя.

ПРЕДОСТЕРЕЖЕНИЯ

 Система может не работать при низких температурах и прочих сложных погодных условиях. На датчик могут влиять дождь, снег, брызги и высокая контрастность освещения.

 Если датчик не может отслеживать разметку на проезжей части, то система не будет работать.

 Система может не работать на участках, где ведутся дорожные работы.

 Система может не работать на дорогах с крутыми поворотами или узкими полосами движения.

ПРЕДОСТЕРЕЖЕНИЯ

 Не ремонтируйте лобовое стекло непосредственно вблизи датчика.

 Система может не работать, если автомобиль снабжен системой подвески, не одобренной Ford.

Примечание: Лобовое стекло следует очищать от следов птичьего помета, насекомых, снега и льда.

Примечание: Система предназначена для вспомогательного использования водителем при езде по скоростным автомагистралям.

Примечание: Система может не работать при резком торможении, ускорении или намеренном выполнении поворота.

Примечание: Система будет работать при отслеживании как минимум одной полосы разметки.

Примечание: Система включается в работу только при скорости движения от 65 км/ч (40 миль/ч) до 180 км/ч (112 миль/ч).

Примечание: Если система не распознает прилагаемых водителем усилий к рулевому колесу, она будет временно деактивирована, пока вы не возобновите управление. Система подает предупреждающий звуковой сигнал и выводит на дисплей визуальное предупреждение.

Датчик устанавливается за внутренним зеркалом заднего вида. Он постоянно отслеживает условия движения с целью предупредить вас о ненамеренном выходе за полосу движения на высокой скорости.

Система контроля за соблюдением дорожной разметки

Система автоматически опознает и отслеживает разметку полос движения. Если система определяет, что автомобиль ненамеренно смещается к границам полосы, на информационном дисплее отображается предупреждение. Система также автоматически включит момент поворота управляемых колес для корректировки траектории движения автомобиля. Если система не может откорректировать траекторию движения автомобиля, появится предупреждение об уходе с полосы. См. **Использование предупреждения об уходе с полосы** (стр. 189).

ИСПОЛЬЗОВАНИЕ СИСТЕМЫ КОНТРОЛЯ ЗА СОБЛЮДЕНИЕМ ДОРОЖНОЙ РАЗМЕТКИ

Включение и выключение системы

Примечание: По умолчанию система выключена.

Примечание: При включении системы предупреждение об уходе с полосы по умолчанию включено.



E132099

Активируйте и деактивируйте систему, используя кнопку на рукоятке указателя поворотов.

Для включения системы нажмите кнопку трижды. Нажмите кнопку еще раз, чтобы выключить систему.

Предупреждения, выдаваемые системой



E132651

Дорожная разметка показана с обеих сторон изображения автомобиля.

Дорожная разметка имеет следующую цветовую кодировку:

- Зеленый — система готова вмешаться в случае ненамеренного выхода за границы полосы движения.
- Желтый — система автоматически включит момент поворота управляемых колес для выравнивания траектории движения автомобиля и корректировки выхода за границы полосы движения.
- Красный — автомобиль приближается к распознанной границе полосы. Оповещение водителя осуществляется посредством вибрации руля. Следует предпринять немедленные действия для изменения положения автомобиля.
- Серый — Соответствующая граница полосы движения может быть неактивной.

Система контроля за соблюдением дорожной разметки

Примеры ситуаций, при которых граница полосы может быть неактивной:

- Датчик не может распознать дорожную разметку.
- Для соответствующего направления включен указатель поворота.
- При резком ускорении или торможении либо намеренном выполнении поворота.
- Скорость автомобиля превышает допустимые ограничения.
- Если включаются антиблокировочная система тормозов (ABS) или система динамической стабилизации (ESP).
- Полоса движения слишком узкая.

Примечание: Система может быть заблокирована в любой момент с помощью вращения рулевого колеса.

ПРИНЦИПЫ РАБОТЫ

ПРЕДУПРЕЖДЕНИЯ

 Система не снимает с водителя обязательств быть внимательным и осторожным за рулем.

 Водитель должен непрерывно контролировать автомобиль и систему и, если необходимо, вмешиваться в ее работу.

 Никогда не смотрите прямо в датчик при помощи дополнительных приспособлений во избежание травмы глаз.

 Если датчик заблокирован, то система может не работать.

 Полная работоспособность системы может быть обеспечена только при отлаженной тормозной системе. См. **Обкатка** (стр. 214).

 Эффективность работы системы может зависеть от состояния автомобиля и дорожного покрытия.

 Система не реагирует на автомобили, движущиеся в другом направлении.

 Система не реагирует на велосипеды, мотоциклы, людей или животных.

 При включенном зажигании датчик постоянно испускает лазерный луч.

 Система не будет функционировать при резком ускорении и повороте.

 Система может не работать при низких температурах и прочих сложных погодных условиях. На датчик могут влиять дождь, снег, брызги и лед.

ПРЕДУПРЕЖДЕНИЯ

 Не ремонтируйте лобовое стекло непосредственно вблизи датчика.

 Система может не работать, если автомобиль снабжен ветровым стеклом, не одобренным Ford.

 Если двигатель выключился после того, как система была активирована, включается аварийная световая сигнализация.

 Система может не функционировать при проезде крутых поворотов.

Примечание: Лобовое стекло следует очищать от следов птичьего помета, насекомых, снега и льда.

Примечание: Следите, чтобы на крышке капота не было снега или льда, иначе система может не работать.

Датчик устанавливается за внутренним зеркалом заднего вида. Она непрерывно отслеживает внешние условия, чтобы определить, когда необходимо вмешательство.

Система предназначена для снижения количества столкновений на низкой скорости с задней частью кузова впередиидущего автомобиля. Кроме того, система помогает снизить причиненный ущерб или избежать столкновения.

Система работает при скорости ниже 30 км/ч (19 миль/ч), включая тормоза при определении датчиком большой вероятности столкновения.

Для достижения полного торможения необходимо выжать педаль тормоза.

Когда система задействует торможение или автоматически включает тормоз, на дисплее появится сообщение.

Active City Stop

Информация и данные лазерного датчика: См. **Одобрения типа** (стр.350).

ИСПОЛЬЗОВАНИЕ ACTIVE CITY STOP - 1.0L ECOBOOST™/1.6L DURATEC-16V (SIGMA)/1.6L ECOBOOST SCTI (SIGMA)/2.0L DURATEC-NE (M14), 1.6L DURATORQ-TDCI (DV) ДИЗЕЛЬ/2.0L DURATORQ-TDCI (DW) ДИЗЕЛЬ

ПРЕДУПРЕЖДЕНИЕ



Никогда не смотрите прямо в датчик при помощи дополнительных приспособлений во избежание травмы глаз.

Включение и выключение системы

Примечание: Система автоматически включается при каждом включении зажигания.

В некоторых ситуациях, описанных внизу, рекомендуется отключить систему.

- При съезде с дороги, когда посторонние предметы могут закрывать обзор через ветровое стекло.
- Во время движения через станцию автомойки.

Включение и выключение системы осуществляется с помощью информационного дисплея. См. **Общая информация** (стр. 90).

ИСПОЛЬЗОВАНИЕ ACTIVE CITY STOP - 2.0L ECOBOOST SCTI (M14)

ПРЕДУПРЕЖДЕНИЯ



Никогда не смотрите прямо в датчик при помощи дополнительных приспособлений во избежание травмы глаз.



Отключение систем поддержания устойчивости приведет к отключению системы Active City Stop. На дисплее будет отображено сообщение.

Включение и выключение системы

Примечание: По умолчанию система включена.

Примечание: В некоторых ситуациях рекомендуется отключить систему, например, при съезде с дороги, когда посторонние предметы могут закрывать обзор через ветровое стекло.

Для включения и выключения системы используйте информационный дисплей. См. **Общая информация** (стр. 90).

Системы помощи водителю

СИСТЕМА РАСПОЗНАВАНИЯ ДОРОЖНЫХ ЗНАКОВ

Принцип работы

ПРЕДУПРЕЖДЕНИЯ



Система не снимает с водителя обязательств быть внимательным и осторожным за рулем.



Водитель должен непрерывно контролировать автомобиль и систему и, если необходимо, вмешиваться в ее работу.



Если датчик заблокирован, то система может не работать.

Примечание: Система может не работать при низких температурах и прочих сложных погодных условиях. На правильную работу датчика могут влиять дождь, снег, брызги и высокая контрастность освещения.

Примечание: Не ремонтируйте ветровое стекло непосредственно вблизи датчика.

Примечание: Система может не работать, если конструкция подвески автомобиля не соответствует требованиям компании Ford.

Примечание: При замене ламп фар всегда следует использовать фирменные запасные части Ford. В случае использования ламп других производителей возможно снижение эффективности системы.

Примечание: Ветровое стекло следует очищать от следов птичьего помета, насекомых, снега и льда.

Примечание: Система может не распознать все дорожные знаки или распознать их неправильно.

Примечание: Система способна автоматически распознавать дорожные знаки, соответствующие Венской конвенции о дорожном движении.

Примечание: Данные о дорожных знаках, предоставляемые навигационной системой, содержат информацию, объединенную с данными, содержащимися в релизе носителя данных.

За внутренним зеркалом заднего вида устанавливается датчик. Система постоянно отслеживает дорожные знаки, сообщая о текущем ограничении скорости и правилах обгона.

Система автоматически распознает следующие распознаваемые дорожные знаки.

- Знаки ограничения скорости.
- Знаки запрещения обгона.
- Знаки отмены ограничения скорости.

Когда система распознает дорожный знак, он отображается на дисплее.

Использование системы

Включение и выключение системы

Примечание: Системный статус и настройки остаются неизменными в течение циклов зажигания.

Включение и выключение системы осуществляется с помощью информационного дисплея. См. **Общая информация** (стр. 90).

Программирование настроек системы предупреждения о скорости движения

Система имеет несколько уровней предупреждения о скорости движения, которые можно выбрать с помощью информационного дисплея. См. **Общая информация** (стр. 90).

Дисплей системы



E 132994

Система может отображать два дорожных знака одновременно.

Информационный дисплей позволяет просмотреть состояние в любой момент времени.

Дисплей системы проходит следующие четыре стадии.

1. Все новые распознаваемые дорожные знаки отображаются более ярким цветом, чем другие дорожные знаки на дисплее.
2. По истечении заданного периода времени они отображаются в обычном режиме.
3. После прохождения заданной дистанции они отображаются в бесцветном режиме.
4. После прохождения очередного установленного отрезка дистанции они удаляются.

Если система распознает дополнительный дорожный знак, этот знак изображается в виде таблички под соответствующим дорожным знаком. Например, при проезде мимо знака ограничения максимальной скорости при влажном покрытии проезжей части.

Если ваш автомобиль снабжен навигационной системой, содержащиеся в ней данные о дорожных знаках могут влиять на указанное значение ограничения скорости.

Перевозка груза

ОБЩАЯ ИНФОРМАЦИЯ

ПРЕДУПРЕЖДЕНИЯ

-  Используйте хомуты для удерживания багажа, которые соответствуют утвержденному стандарту, например, DIN.
 -  Надежно закрепите все незакрепленные предметы.
 -  Размещайте багаж и грузы как можно ниже и как можно ближе к передней части автомобиля, в багажном или грузовом отсеке.
 -  Движение с открытой дверью багажного отделения или задней дверью не допускается. Выхлопные газы могут проникнуть в салон.
 -  Не превышайте максимальную нагрузку на передний и на задний мост автомобиля. См.
- Идентификация автомобиля** (стр. 274).
-  При необходимости перевозки тяжелых грузов в пассажирском салоне, их необходимо размещать на сложенных сиденьях (см. рисунок). См. **Задние сиденья** (стр. 130).

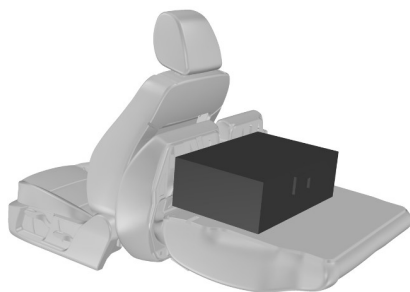

E97377

ТОЧКИ КРЕПЛЕНИЯ БАГАЖА



E132901

Поднимите заслонку, чтобы получить доступ к точке крепления.

КРЫШКИ БАГАЖНОГО ОТДЕЛЕНИЯ

ПРЕДУПРЕЖДЕНИЕ

-  Не кладите на крышку багажного отделения какие-либо предметы.

Перевозка груза

3-дверный и 5-дверный кузова

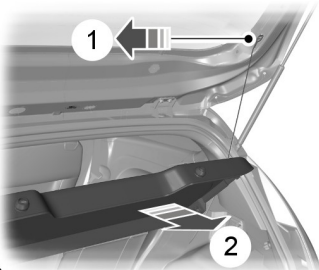

E72512

Универсал

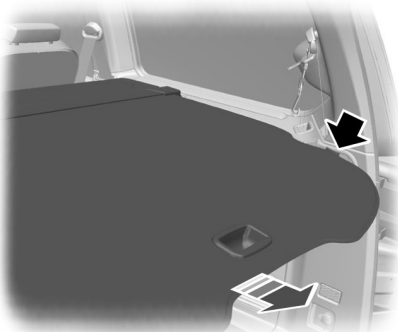

E72969

Вытяните шторку и закрепите в удерживающих ответвствиях.

Отсоедините ее от удерживающих отверстий и дайте свернуться в кожух. Зацепите удерживающий крючок на кожухе.

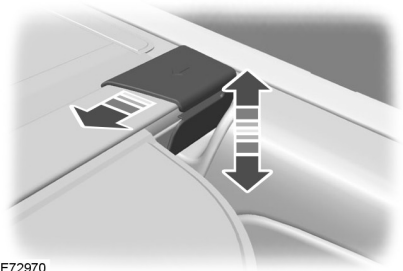

E72970

СЕТКИ ДЛЯ УДЕРЖАНИЯ ГРУЗОВ

Сетка для крепления багажа

ПРЕДУПРЕЖДЕНИЕ



На универсалах точки крепления сетки для багажа не установлены за первым рядом сидений, однако установлены за вторым рядом сидений.

Чтобы установить кассету сетки для фиксации багажа:

Снимите крышку.

Для того чтобы установить кассету, надавите на подвижные крепления и вставьте телескопическую штангу в отверстия на боковой стенке позади спинок задних сидений.

Убедитесь в том, что концевые крышки со штифтами против проворачивания были установлены надежно в гнезда обивки боковин.

Перевозка груза

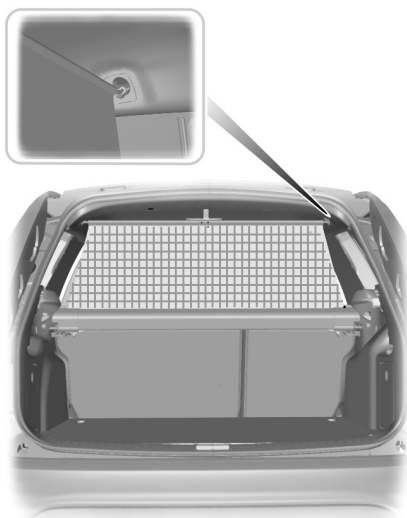

E78834

Разверните сетку и вставьте выдвижной конец штанги в фиксатор, расположенный на крыше.

Убедитесь в том, что вы вставили штангу в узкий канал фиксаторов.

ПРЕДУПРЕЖДЕНИЕ

 После установки кассеты с сеткой нажмите на переднюю часть крышки, чтобы она заняла исходное положение (вперед) и не загоразживала заднее стекло.

Установите на место крышку.

Снятие выполняется в обратной последовательности.

Багажная сетка

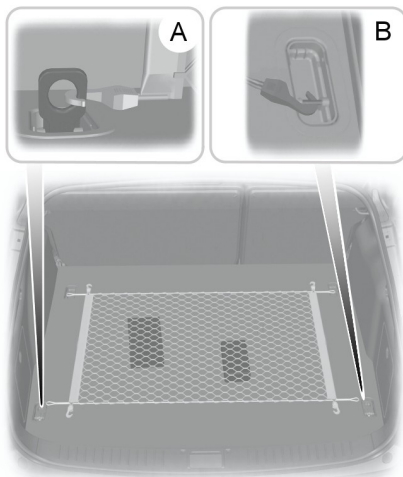

E78835

- A С удерживающими петлями
- B Без удерживающих петель

Багажная сетка может быть использована для фиксации предметов в багажнике.

Закрепите крюки сетки за четыре петли, расположенные на полу багажного отделения.

ПРИСПОСОБЛЕНИЕ ДЛЯ ЗАЩИТЫ ДОМАШНИХ ЖИВОТНЫХ

ПРЕДОСТЕРЕЖЕНИЕ

 Расстояние между сеткой и сиденьями напротив нее должно быть не менее одного сантиметра.

Перевозка груза

Установка за передними сиденьями

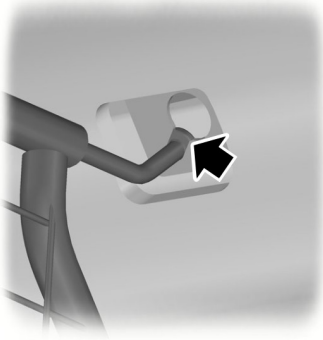

E86848

1. Сожмите концы штанги и вставьте их в фиксаторы, расположенные на крыше. Протолкните штангу вперёд в узкое место фиксаторов.

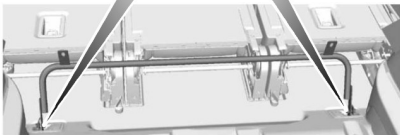

E87782

2. Закрепите сетку для перевозки домашних животных за нижние точки крепления. Не затягивайте винты.

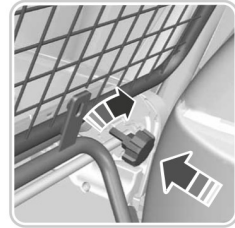
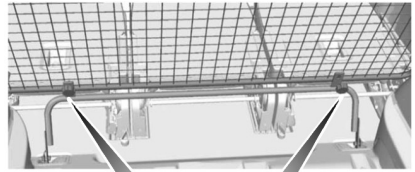

E87783

3. Прикрепите сетку к нижним штангам с маховичками. Не затягивайте маховички.
4. Затяните винты в нижних точках крепления.
5. Затяните маховички.

Установка за задними сиденьями



E86848

Перевозка груза

1. Сожмите концы штанги и вставьте их в фиксаторы, расположенные на крыше. Протолкните штангу вперёд в узкое место фиксаторов.

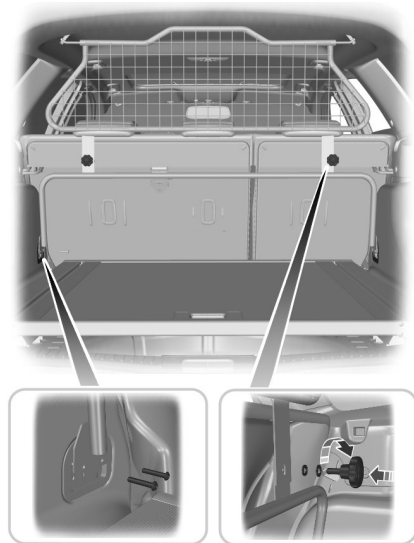

E104424

2. Выверните два винта из обеих точек крепления багажа. См. **Точки крепления багажа** (стр. 198).
3. Прикрепите нижнюю штангу к сетке с маховичками. Не затягивайте маховички.
4. Прикрепите нижнюю штангу перегородки для перевозки домашних животных к точкам крепления багажа, зафиксируйте с помощью прилагаемых винтов.
5. Затяните маховички.

Снятие выполняется в обратной последовательности.

ВЕРХНИЕ БАГАЖНИКИ КРЫШИ И КРОНШТЕЙНЫ ДЛЯ РАЗЛИЧНЫХ ГРУЗОВ

Релинги крыши

ПРЕДУПРЕЖДЕНИЯ

- ⚠ При использовании верхнего багажника расход топлива вашего автомобиля будет выше, и некоторые его эксплуатационные свойства могут измениться.
- ⚠ При использовании багажника на крыше на автомобилях с двигателем 2.0L EcoBoost SCTi (M14) не отключайте системы поддержания устойчивости и не включайте спортивный режим.
- ⚠ Перед установкой верхнего багажника внимательно прочитайте инструкцию производителя и следуйте ей.
- ⚠ Не превышайте максимально допустимую нагрузку, составляющую 75 кг (включая сам багажник).

Проверьте и затяните крепления верхнего багажника, как указано ниже:

- перед поездкой;
- после пробега 50 км (30 миль);
- через каждые 1000 км (600 миль).

Для снижения расхода топлива неиспользуемые поперечные дуги следует снимать.

Перевозка груза

Установка поперечин

ПРЕДУПРЕЖДЕНИЯ



Распределяйте нагрузку равномерно по всей площади багажника, стремясь при этом расположить центр тяжести как можно ниже. Закрепляйте грузы надежно, предотвращая его перемещение. Никогда не помещайте какие-либо предметы непосредственно на поверхность крыши.



Поперечины также необходимо снимать перед заездом на автоматическую мойку.

Примечание: Продольные несущие элементы спроектированы таким образом, что на них можно устанавливать кронштейны (для перевозки велосипедов, лыж и т.д.), входящие в ассортимент фирменных аксессуаров компании Ford.

Примечание: Перед установкой поперечин при помощи губки и воды очистите места их установки.

Примечание: Расположите поперечины, как показано на иллюстрации.

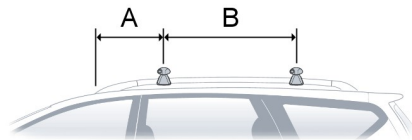

E135136

- A 515 мм (20 дюймов)
B 750 мм (30 дюймов)

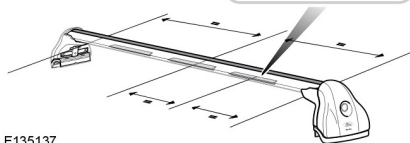
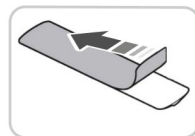

E135137

Примечание: Поставляются самоклеящиеся накладки для снижения аэродинамического шума.

Примечание: Перед приклеиванием накладок убедитесь в чистоте перекладин.

1. Удалите защитную пленку и приклейте накладки к перекладинам в показанном положении.

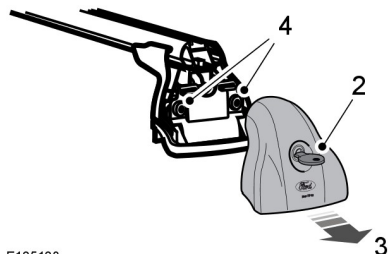

E135138

2. Вставьте ключ. Поверните ключ против часовой стрелки.
3. Снимите панель.
4. Ослабьте винты.

Перевозка груза

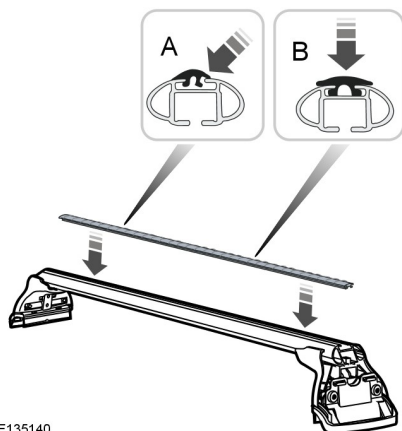

E135140

- Установите резиновые прокладки в указанном положении.

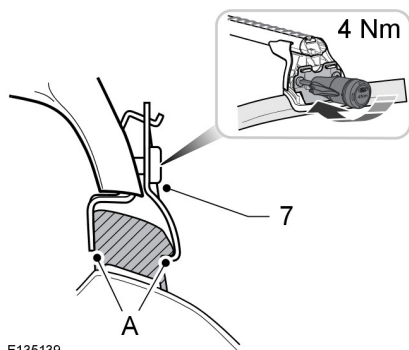

E135139

Примечание: Между поперечиной и рейлингом (**A**) не должно быть зазора.

- Установите поперечины.
- Затягивайте винты пока не услышите отчетливый щелчок.
- Установите крышку. Поверните ключ по часовой стрелке, чтобы заблокировать.
- Извлеките ключ.

Установка багажного контейнера на крыше

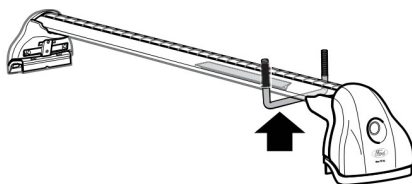

E135141

Самоклеющиеся наклейки не должны касаться крепежных болтов.

БУКСИРОВКА ПРИЦЕПА

ПРЕДУПРЕЖДЕНИЯ



Не превышайте скорость 100 км/ч (62 мили/ч). Это может привести к потере контроля над автомобилем, серьезным телесным повреждениям или смерти.



Давление в шинах задних колес требуется увеличить до уровня на 0,2 бар (3 фунта на кв. дюйм) выше значения, указанного в спецификациях. Запрещается превышать максимальное давление, указанное на боковой стороне шины. Это может привести к серьезным травмам. См. **Колеса и шины** (стр. 256).



Не превышайте допустимую максимальную массу автомобиля и прицепа, указанную на идентификационной табличке. Это может привести к потере контроля над автомобилем, серьезным телесным повреждениям или смерти. См.

Табличка с идентификационным номером автомобиля (стр. 274).



Запрещается превышать максимальный допустимый вес прицепа (вертикальную весовую нагрузку на шаровую опору сцепного устройства), указанный в спецификации автомобиля. Это может привести к потере контроля над автомобилем, серьезным телесным повреждениям или смерти. См. **Идентификация автомобиля** (стр. 274).



Антиблокировочная система тормозов не контролирует работу тормозов наката на прицепе. Это может привести к потере контроля над автомобилем, серьезным телесным повреждениям или смерти.

При буксировке прицепа:

- соблюдайте законодательные нормы соответствующей страны по буксировке прицепов;
- не превышайте скорость в 62 миль/ч (100 км/ч), даже если законодательство страны допускает более высокие скорости при определенных условиях;
- Размещайте груз как можно ниже и распределяйте его равномерно относительно моста вашего прицепа; Для обеспечения наилучшей устойчивости при буксировке прицепа ненагруженным автомобилем груз необходимо размещать ближе к передней части прицепа. При этом запрещается превышать максимально допустимую нагрузку на переднюю часть прицепа. См. **Идентификация автомобиля** (стр. 274).
- Характеристика веса прицепного устройства (вертикальной весовой нагрузки на шаровую опору сцепного устройства) наиболее важна для устойчивости автомобиля и прицепа.
- Вертикальная весовая нагрузка на шаровую опору сцепного устройства должна составлять не меньше 4% от веса прицепа и не должна превышать максимально допустимый вес. См. **Идентификация автомобиля** (стр. 274).
- При появлении первых признаков заноса прицепа необходимо незамедлительно уменьшить скорость.
- Движение вниз по крутому склону следует осуществлять на низкой передаче.

Буксировка

Примечание: На идентификационной табличке прицепа указан допустимый вес прицепного устройства по данным испытаний на заводе производителя. Максимальный допустимый вес прицепа может быть ниже этого значения.

Устойчивость автомобиля с прицепом во многом определяется характеристиками самого прицепа.

Буксировка прицепа изменяет характеристики управляемости автомобиля и увеличивает тормозную дистанцию. Учитывайте нагрузку прицепа при выборе скорости и манеры вождения.

Полный вес автопоезда, указанный на идентификационной табличке автомобиля, при буксировке прицепа соответствует подъему до 12% и высоте до 3281 футов (1000 метров). В горных областях производительность двигателя уменьшается вследствие того, что с повышением высоты воздух становится более разреженным. На высотах выше 3281 футов (1000 метров) максимально допустимый вес автопоезда необходимо уменьшить на 10% по сравнению с весом, указанным для высоты 3281 футов (1000 метров).

Примечание: Не все автомобили пригодны или имеют техническое разрешение на установку буксировочных балок. За дополнительной информацией обращайтесь к авторизованному дилеру.

Освещение прицепа

Электрическая система автомобиля непригодна для буксировки прицепов с освещением светодиодными лампами.

БУКСИРОВКА ПРИЦЕПА - 2.0L ECOBOOST SCT1 (M14)

ПРЕДУПРЕЖДЕНИЕ



Ваш автомобиль не одобрен для буксировки прицепа.

СКЛАДНОЙ БУКСИРОВОЧНЫЙ КРЮК

ПРЕДУПРЕЖДЕНИЯ



Если буксировочная балка не заняла одно из фиксированных положений, вы услышите предупреждающий сигнал. Предупреждающий звуковой сигнал отключится через 30 секунд. Если во время перемещения буксирной балки или при активации системы звуковой сигнал не подается, не пользуйтесь буксирной балкой, а обратитесь для ее проверки к квалифицированному механику.



Перемещайте буксировочное приспособление только усилием руки. Не надавливайте ногой и не пользуйтесь никакими инструментами, чтобы не повредить механизм.

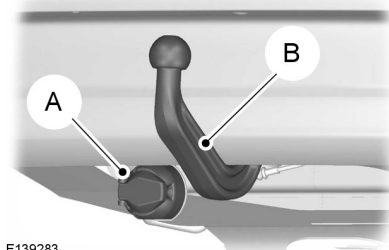

E139283

Буксировка

13-контактный разъем А для подключения электрооборудования прицепа предусмотрен под задним бампером рядом с буксирным крюком В.

Автоматическое отведение буксирной балки в транспортное положение

ПРЕДУПРЕЖДЕНИЕ



Не прикасайтесь к буксировочной балке во время процедуры снятия.

Примечание: При прерывании процесса автоматического отведения буксирной балки в транспортное положение (например, при возникновении препятствия или отключении электропитания) требуется перезагрузка системы. Для перезагрузки системы повторите процедуру снятия.

Примечание: При включении системы загорается лампа в выключателе.

Автоматическое отведение буксирной балки в транспортное положение должно проводиться с соблюдением следующих условий:

- крышка багажного отделения должна быть открыта;
- зажигание должно быть отключено;
- 13-штыревой разъем для подключения прицепа должен быть свободен.
- Напряжение аккумуляторной батареи должно быть выше 11 вольт.

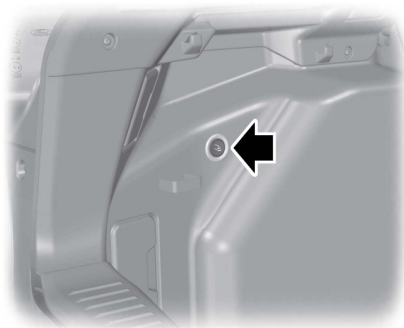

E132909

1. Для активации системы нажмите и удерживайте кнопку до включения ее подсветки.
2. Для автоматического отведения буксирной балки в транспортное положение повторно нажмите эту же кнопку в течение четырех секунд.

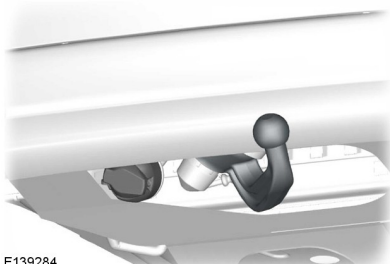

E139284

Буксирная балка автоматически повернется в нижнее положение.

Если процесс автоматического отведения буксирной балки в транспортное положение не выполняется, повторно нажмите кнопку в течение 15 секунд.

Буксировка

ПРЕДУПРЕЖДЕНИЕ



Если процесс автоматического отведения буксирной балки в транспортное положение не выполняется и в этом случае, не пользуйтесь буксирной балкой, а обратитесь для ее проверки к квалифицированному механику.

Установка буксирной балки в рабочее положение

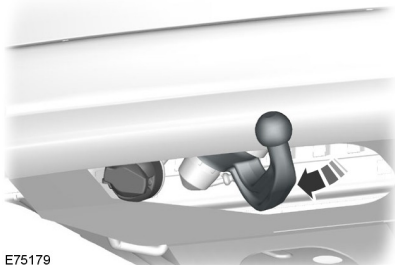

E75179

Отведите буксирную балку в рабочее положение. Когда буксирная балка выдвинется в рабочее положение, она автоматически зафиксируется. Завершение процесса фиксации подтверждается отчетливым звуком, что сопровождается отключением предупреждающего звукового сигнала.

Установка буксирной балки в транспортное положение

ПРЕДУПРЕЖДЕНИЕ



Перед установкой буксирной балки в транспортное положение обязательно отсоедините прицеп или другое устройство для перевозки грузов, сняв соответствующие крепления. Снимите крепления, обеспечивающие курсовую устойчивость прицепа. Снимите заглушку системы электропитания прицепа и извлеките переходник из разъема. Невыполнение этой операции может привести к повреждению бампера.

1. Выполните процедуру автоматического отведения буксирной балки в транспортное положение. См. «Автоматическое отведение буксирной балки в транспортное положение».

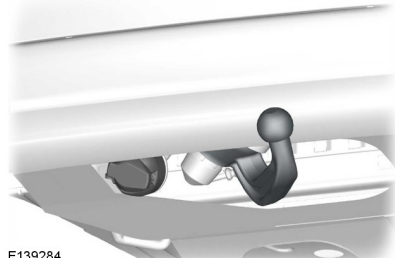

E139284

2. Буксирная балка автоматически повернется в нижнее положение.

Буксировка

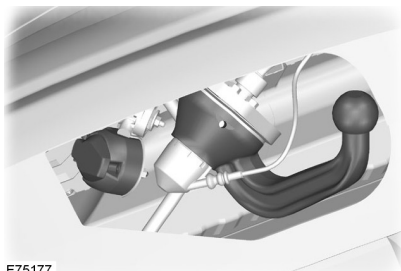

E75177

3. Отведите буксирную балку до упора в полностью сложенное положение. Когда буксирная балка достигнет полностью сложенного положения, она автоматически зафиксируется. Завершение процесса фиксации подтверждается отчетливым звуком, что сопровождается отключением предупреждающего звукового сигнала.

Возможные неисправности

Если выключатель зажигания находится в положении II, а кнопка автоматического отведения буксирного крюка в транспортное положение подсвечивается, или подается предупреждающий звуковой сигнал, повторите процедуру автоматического отведения буксирного крюка в транспортное положение.

Если потянуть за буксирную балку в ходе автоматического отведения буксирной балки в транспортное положение, система прервет процесс отведения в целях предотвращения перегрузки. Для перезагрузки системы нажмите кнопку автоматического отведения буксирной балки в транспортное положение в течение 15 секунд.

Движение с прицепом

ПРЕДУПРЕЖДЕНИЯ

- ⚠ Перед буксировкой неисправного автомобиля обязательно отсоедините прицеп.
- ⚠ Если какое-либо из описанных условий не соблюдено, то нельзя использовать сцепное устройство. Необходимо произвести его проверку и ремонт.

Перед началом движения убедитесь в том, что буксирный крюк надёжно зафиксирован. Проверьте следующее:

- после завершения процедуры фиксации не раздается предупреждающий звуковой сигнал.
- буксирный крюк правильно зафиксирован. при резком рывке отсутствует перемещение.

Обслуживание

ПРЕДУПРЕЖДЕНИЯ

- ⚠ Сцепное устройство прицепа и блок управления не нуждаются в обслуживании. Не смазывайте их маслом или смазкой.
- ⚠ Ремонт или разборку сцепного устройства прицепа должен выполнять только изготовитель.
- ⚠ Если вы моете автомобиль водой под большим давлением, не направляйте струю воды на шарнирное соединение буксирной балки.

Буксировка

ШАР СЦЕПНОГО УСТРОЙСТВА

ПРЕДУПРЕЖДЕНИЯ

 При отсутствии необходимости использования буксирного крюка всегда надежно закрепляйте его в багажном отделении.

 При установке буксирного крюка следует соблюдать особую осторожность, поскольку от этого зависит безопасность автомобиля и прицепа.

 Для крепления и снятия буксирного крюка не применяйте никаких инструментов. Не вносите изменений в конструкцию опорно-сцепного устройства. Не разбирайте и не ремонтируйте съемный буксирный крюк.

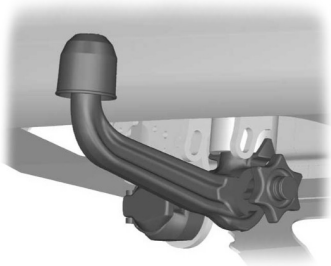

E71328

ТЗ-штырьковый разъем прицепа и съемный буксирный крюк устанавливаются под задним бампером. Поверните разъем прицепа на 90 градусов вниз до его фиксации в нижнем положении.

Разблокировка механизма буксирного крюка

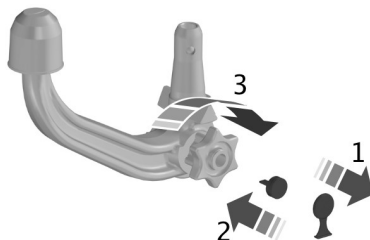

E71329

1. Снимите предохранительную крышку (1). Для разблокировки установите ключ и поверните его по часовой стрелке (2).
2. Удерживайте буксирный крюк. Вытяните маховичок и поверните его по часовой стрелке до щелчка (3).
3. Красная отметка на маховичке должна совпасть с зеленой меткой на буксирном крюке.
4. Отпустите маховичок. Буксирный крюк разблокируется.

Буксировка

Закрепление буксирного крюка

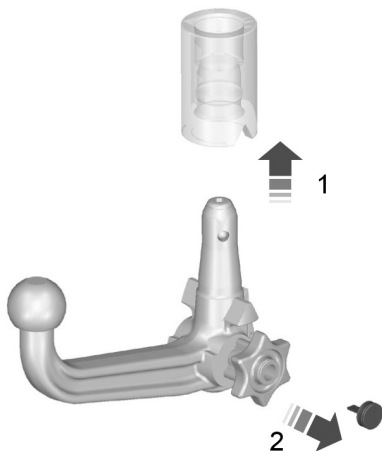

E71330

ПРЕДУПРЕЖДЕНИЕ



Буксирный крюк может быть закреплён, только при его полной разблокировке.

1. Извлеките заглушку.
2. Вставьте буксирный крюк вертикально и нажимайте на него вверх до полного зацепления (1). Не держите руки вблизи маховичка.
3. Зеленая отметка на маховичке должна совпасть с зеленой меткой на буксирном крюке.
4. Для фиксации поверните ключ против часовой стрелки и извлеките его (2).
5. Вытяните защитную крышку дуги ключа и возьмите ее в фиксатор.

Вожделение автомобиля с прицепом

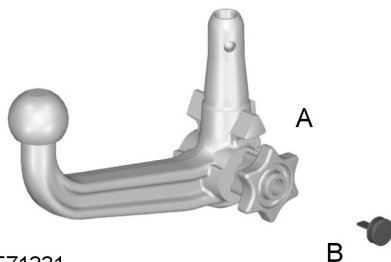

E71331

ПРЕДУПРЕЖДЕНИЕ



Если какое-либо из описанных условий не соблюдено, то нельзя использовать сцепное устройство. Необходимо произвести его проверку и ремонт.

Перед началом движения убедитесь в том, что буксирный крюк надёжно зафиксирован. Проверьте следующее:

- зеленые метки совпадают
- маховичок (A) правильно зафиксирован на буксирном крюке;
- вы не забыли извлечь ключ (B)
- буксирный крюк надёжно закреплён. Он не должен двигаться при рывках.

Буксировка

Снятие буксирного крюка

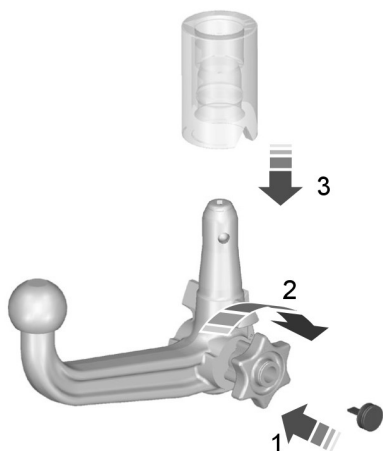

E71332

1. Отсоедините прицеп.
2. Снимите защитную крышку. Возьмите крышку в дугу ключа. Установите ключ и произведите разблокировку (1).
3. Удерживайте буксирный крюк. Вытяните маховичок, поверните его по часовой стрелке до остановки (2) и снимите буксирный крюк (3).
4. Отпустите маховичок.

При разблокировке таким способом буксирный крюк может быть заново установлен в любое время.

Вождение автомобиля без прицепа

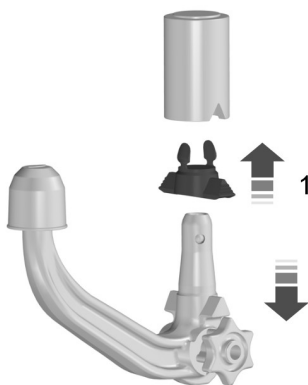

E94771

1. Снимите буксирный крюк.
2. Вставьте заглушку в гнездо (1).

ПРЕДУПРЕЖДЕНИЕ



Не допускается разблокировать буксирный крюк, если установлен прицеп.

Уход

ПРЕДУПРЕЖДЕНИЕ



Перед паровой очисткой автомобиля снимайте буксирный крюк и закрывайте его гнездо заглушкой.

Поддерживайте чистоту буксирного устройства. Периодически смазывайте подшипники, сопрягающиеся поверхности и фиксирующий шарнир смазкой, не содержащей смол, или маслом, а фиксатор – графитом.

Буксировка

В случае потери замена ключа производится заводом-изготовителем после предъявления номера цилиндра замка.

ОБКАТКА

Шины

ПРЕДУПРЕЖДЕНИЕ



Новые шины нуждаются в обкатке на протяжении примерно 500 км (300 миль). В этот период автомобиль может демонстрировать различные динамические характеристики.

Тормозная система и сцепление

ПРЕДУПРЕЖДЕНИЕ



По возможности избегайте резкого торможения или рывков сцепления на протяжении первых 150 км (100 миль) движения по городу и первых 1500 км (1000 миль) на автомагистралях.

Двигатель

ПРЕДОСТЕРЕЖЕНИЕ



Старайтесь не двигаться на очень высокой скорости на протяжении первых 1500 км (1000 миль). Чаще переключайте передачи, раньше переключайтесь на повышенную передачу. Не допускайте работы двигателя при повышенной частоте вращения коленчатого вала.

МЕРЫ ПРЕДОСТОРОЖНОСТИ ПРИ ДВИЖЕНИИ В ХОЛОДНУЮ ПОГОДУ

При температурах ниже -30°C могут измениться рабочие характеристики ряда элементов и систем.

ПРЕОДОЛЕНИЕ ВОДНОЙ ПРЕГРАДЫ

Преодоление водной преграды

ПРЕДОСТЕРЕЖЕНИЯ



Двигаться по воде допускается только в экстренных ситуациях, такие поездки не должны быть нормой.



Если вода проникнет в воздушный фильтр, возможно повреждение двигателя.

В экстренной ситуации допускается движение по воде, максимальная глубина которой достигает 200 мм (8 дюймов), с максимальной скоростью 10 км/ч (6 миль/ч). Во время движения по воде следует проявлять особую осторожность.

Двигайтесь по воде на медленной скорости, не останавливаясь. После преодоления водной преграды, на первом же безопасном участке дороги:

- Слегка выжмите педаль тормоза и проверьте, обеспечивается ли полное торможение.
- Проверьте работу звукового сигнала.
- Убедитесь в полной работоспособности световых приборов автомобиля.
- Проверьте работу усилителя рулевого управления.

НАПОЛЬНЫЕ КОВРИКИ





E142666

ПРЕДУПРЕЖДЕНИЯ

 Всегда используйте напольные коврики, которые разработаны специально для вашего автомобиля, не создают помех для педалей и надежно крепятся к полу. Во время вождения коврики не должны смещаться и закрывать педали, или иным образом мешать нормальной работе автомобиля.

 При использовании неподходящего напольного коврика педаль акселератора может застрять в поднятом положении. В результате вы можете потерять контроль над автомобилем.

 Всегда правильно закрепляйте напольные коврики, чтобы они не могли сместиться из первоначального положения или помешать работе педали.

 Не располагайте в пространстве для ног незакрепленные напольные коврики или другие покрытия.

ПРЕДУПРЕЖДЕНИЯ

 Не размещайте поверх оригинальных напольных ковриков дополнительных напольных ковриков или других покрытий. Это уменьшит зазор между педалью и полом и будет мешать работе педалей.

 Не допускайте попадания посторонних предметов под педали автомобиля. В результате вы можете потерять контроль над автомобилем.

 Регулярно проверяйте надежность крепления напольных ковриков.

Чтобы установить напольный коврик, расположите его отверстия над фиксаторами и нажмите для закрепления.

Снятие выполняется в обратном порядке.

Аварийные принадлежности

АПТЕЧКА

Предусмотрено пространство в багажном отделении.

ЗНАК АВАРИЙНОЙ ОСТАНОВКИ

Предусмотрено пространство в багажном отделении.

Плавкие предохранители

РАСПОЛОЖЕНИЕ БЛОКОВ ПЛАВКИХ ПРЕДОХРАНИТЕЛЕЙ

Блок предохранителей в моторном отсеке

Данный блок предохранителей расположен в моторном отсеке. См. **Обслуживание** (стр. 230).

Блок предохранителей в салоне

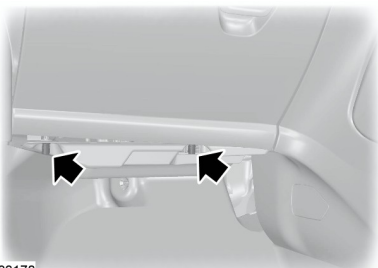

E130170



E130171

1. Для освобождения крышки отожмите зажимы.
2. Опустите крышку блока предохранителей, и потяните ее на себя.

Установка выполняется в обратной последовательности.

Блок предохранителей в грузовом отсеке

4-дверный кузов

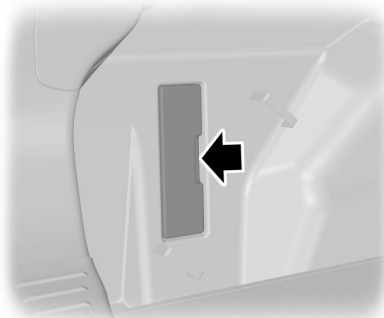

E135336

5-дверный кузов

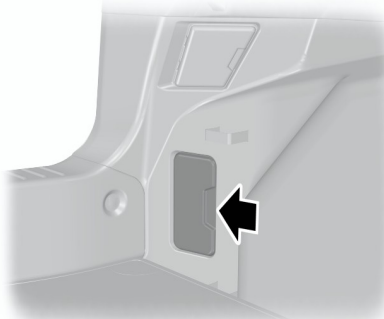

E135337

Плавкие предохранители

Универсал

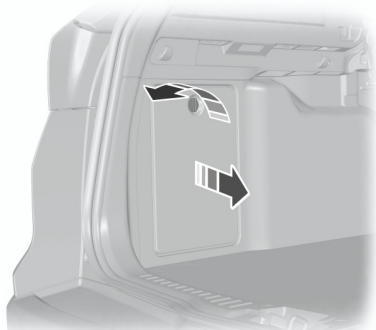

E135338

ЗАМЕНА ПЛАВКОГО ПРЕДОХРАНИТЕЛЯ

ПРЕДУПРЕЖДЕНИЯ

 Не вносите никаких изменений в электрическую систему вашего автомобиля. Ремонт электрической системы, замена реле и предохранителей высокой силы тока должны выполняться квалифицированным специалистом.

ПРЕДУПРЕЖДЕНИЯ

 Перед тем как дотрагиваться или пытаться заменить плавкий предохранитель, выключите зажигание и все приборы электрооборудования.

ПРЕДОСТЕРЕЖЕНИЕ

 Устанавливайте предохранитель идентичный снятому.

Примечание: Перегоревший предохранитель можно определить по разрыву его нити.

Примечание: Все предохранители, за исключением предохранителей высокой силы тока, имеют плотную посадку.

Примечание: Съемник для плавких предохранителей находится в коробке плавких предохранителей, расположенной в моторном отделении автомобиля.

Плавкие предохранители

ТАБЛИЦА ХАРАКТЕРИСТИК ПЛАВКИХ ПРЕДОХРАНИТЕЛЕЙ

Блок предохранителей в моторном отсеке

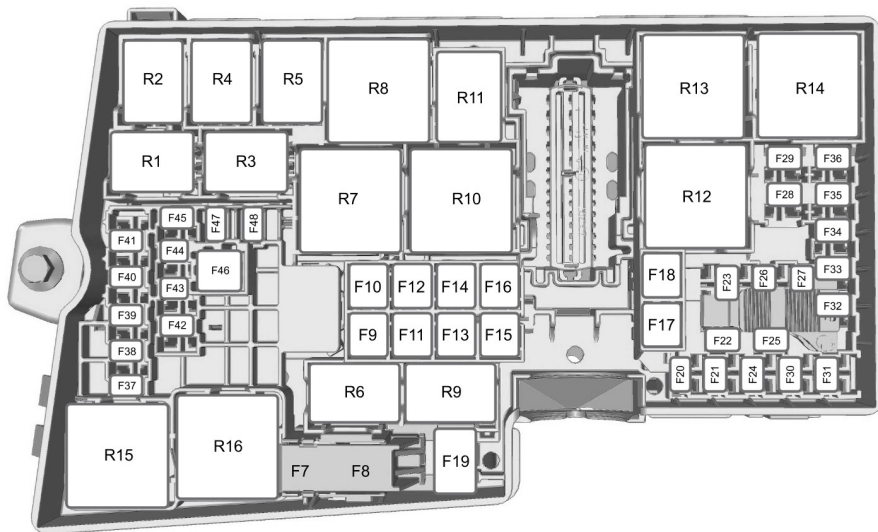

E129925

Предохранитель	Сила тока, А	Защищаемая цепь
7	40	Насос антиблокировочной системы тормозов, насос системы динамической стабилизации
8	30	Клапан системы динамической стабилизации
9	30	Обогреватель заднего стекла
10	40	Вентилятор обогревателя
11	30	Модуль запуска и остановки
12	30	Системы управления двигателем, клапан системы рециркуляции отработавших газов
13	30	Реле стартера
14	40	Обогрев ветрового стекла, правая сторона

Плавкие предохранители

Предохранитель	Сила тока, А	Защищаемая цепь
15	25	Модуль управления коробкой передач, вентилятор промежуточного охладителя — Двигатель 1.0L EcoBoost
16	40	Обогрев ветрового стекла, левая сторона
17	20	Отопитель, работающий за счет сгорания топлива
18	20	Стеклоочистители ветрового стекла
19	5	Антиблокировочная система тормозов, модуль управления системой динамической стабилизации
20	15	Звуковой сигнал
21	5	Выключатель стоп-сигналов
22	15	Система контроля аккумуляторной батареи
23	5	Катушки реле, модуль управления выключателем освещения
24	20	Задняя электрическая розетка
25	10	Наружные зеркала заднего вида с электроприводом
26	15	Блок управления трансмиссией
27	15	Муфта компрессора системы кондиционирования
28	5	Адаптивная система круиз-контроля
29	20	Омыватели фар
30	5	Блок управления силовым агрегатом
31	-	Не используется
32	10	Клапан системы рециркуляции отработавших газов, клапаны управления завихрением, подогреваемый кислородный датчик выхлопных газов (системы управления двигателем), реле электронного модуля управления вентилятором (обмотка), модуль вспомогательного водяного насоса — Двигатель 1.0L EcoBoost

Плавкие предохранители

Предохранитель	Сила тока, А	Защищаемая цепь
33	10	Клапаны управления двигателем, продувочный клапан угольного фильтра системы контроля за парами топлива, клапан регулировки турбокомпрессора, датчик наличия воды в топливе, катушки зажигания — Двигатель 1.0L EcoBoost
34	10	Форсунки, реле испарителя, продувочный клапан угольного фильтра системы контроля за парами топлива
35	5	Активные жалюзи радиатора (бензиновые двигатели), реле вспомогательного водяного насоса, реле вентилятора промежуточного охладителя
35	15	Активные жалюзи радиатора и подогреватель фильтра (дизельный двигатель)
36	10	Блок управления силовым агрегатом
37	-	Не используется
38	15	Модуль управления силовым агрегатом, модуль управления коробкой передач
39	5	Модуль управления фарами (регулятор наклона световых пучков фар с галогенными лампами)
40	5	Электроусилитель рулевого управления
41	20	Блок управления системами кузова
42	15	Очиститель заднего стекла
43	15	Модуль управления фарами (регулятор наклона световых пучков фар с газоразрядными лампами), блок адаптивной системы переднего освещения
44	5	Адаптивная система круиз-контроля
45	10	Обогрев форсунок омывателя
46	25	Электрические стеклоподъемники (передние окна)
47	7,5	Электрообогрев наружных зеркал заднего вида
48	15	Испаритель

Плавкие предохранители

Блок предохранителей в салоне

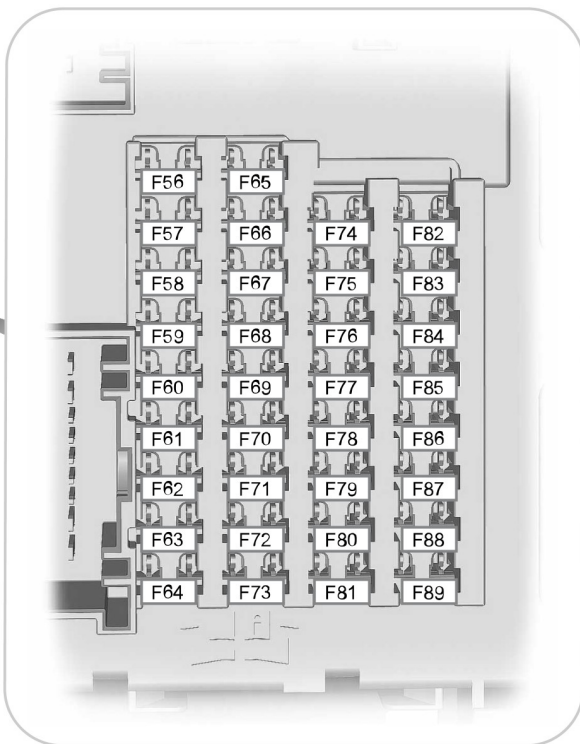
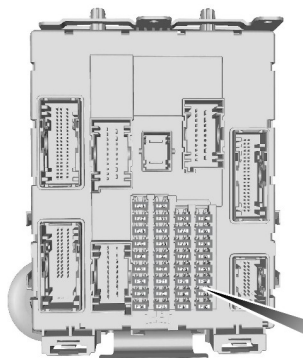

E129926

Предохранитель	Сила тока, А	Защищаемая цепь
56	20	Питание топливного насоса
57	-	Не используется
58	-	Не используется
59	5	Электропитание пассивной противоугонной системы (PATS)

Плавкие предохранители

Предохранитель	Сила тока, А	Защищаемая цепь
60	10	Плафоны освещения салона, блок переключателей двери водителя, перчаточный ящик, наружное освещение, вентиляционный люк с электроприводом
61	20	Прикуриватель, задняя электрическая розетка
62	5	Модуль датчика дождя, датчик влажности, зеркало с функцией автоматического затемнения
63	10	Адаптивная система круиз-контроля
64	-	Не используется
65	10	Механизм открывания крышки багажного отделения
66	20	Замок двери водителя, двойная блокировка
67	7,5	Информационно-развлекательный дисплей, GPS, модуль голосового управления телефоном с системой Bluetooth
68	15	Электрический замок рулевой колонки
69	5	Панель приборов
70	20	Центральный замок
71	10	Кондиционирование воздуха
72	7,5	Модуль управления рулевым колесом
73	7,5	Автономное звуковое устройство (система охранной сигнализации), система бортовой диагностики
74	15	Дальний свет фар
75	15	Передние противотуманные фары
76	10	Фонарь заднего хода
77	20	Насос омывателя
78	5	Выключатель зажигания или кнопка запуска
79	15	Аудиоблок, аварийная сигнализация и кнопки запирания дверей
80	20	Вентиляционный люк с электроприводом
81	5	Датчик движения в салоне, радиочастотный приемник

Плавкие предохранители

Предохранитель	Сила тока, А	Защищаемая цепь
82	20	Заземление насоса стеклоомывателя
83	20	Заземление центрального замка
84	20	Масса цепи отпирания и двойного замка двери водителя
85	7,5	Отопитель системы управления микроклиматом, блок отключения надувной подушки безопасности пассажира, выключатель подогрева сидений, вспомогательный отопитель, модуль отопителя системы кондиционирования воздуха с ручным управлением
86	10	Удерживающая система подушек и ремней безопасности, система отключения надувной подушки безопасности пассажира
87	-	Не используется
88	-	Не используется
89	-	Не используется

Блок предохранителей в грузовом отсеке

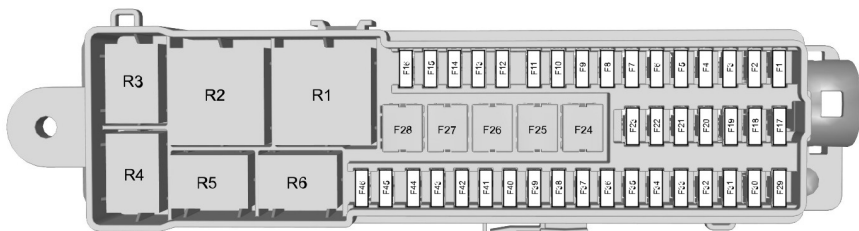

E129927

Плавкие предохранители

Предохранитель	Сила тока, А	Защищаемая цепь
1	-	Не используется
2	10	Модуль бесключевой системы автомобиля
3	5	Ручки дверей автомобиля с дистанционным бесключевым входом
4	25	Модуль двери (передняя левая); электрические стеклоподъемники, система централизованного запираения, складывающиеся зеркала с электроприводом, обогреваемые наружные зеркала
5	25	Модуль двери (передняя правая); электрические стеклоподъемники, система централизованного запираения, складывающиеся зеркала с электроприводом, обогреваемые наружные зеркала
6	25	Модуль двери (задняя левая); электрические стеклоподъемники
7	25	Модуль двери (задняя правая); электрические стеклоподъемники
8	10	Сигнализация
9	25	Электрические регулировки сиденья водителя
10	-	Не используется
11	25	Сиденье переднего пассажира с электроприводом – Двигатель 2.0L EcoBoost - MI4
12	10	Модуль системы кондиционирования воздуха (с модулем запуска и остановки)
13	5	Приборный щиток (с модулем запуска и остановки)
14	7,5	Дисплей информационно-мультимедийной системы, модуль GPS (с модулем запуска и остановки)
15	15	Аудиоблок, панель управления аудиоблоком (с модулем запуска и остановки)
16	-	Не используется
17	-	Не используется
18	-	Не используется

Плавкие предохранители

Предохранитель	Сила тока, А	Защищаемая цепь
19	-	Не используется
20	-	Не используется
21	-	Не используется
22	-	Не используется
23	-	Не используется
24	-	Не используется
25	-	Не используется
26	40	Модуль прицепа
27	-	Не используется
28	-	Не используется
29	5	Система мониторинга непросматриваемых зон, система контроля за соблюдением дорожной разметки, система Active City Stop, камера заднего вида (без модуля запуска/остановки двигателя)
30	5	Модуль системы помощи при парковке
31	-	Не используется
32	-	Не используется
33	-	Не используется
34	15	Обогрев сиденья водителя
35	15	Подогрев сиденья переднего пассажира
36	-	Не используется
37	5	Вентиляционный люк с электроприводом
38	-	Не используется
39	-	Не используется
40	-	Не используется
41	5	Выдвижное буксировочное приспособление
42	-	Не используется

Плавкие предохранители

Предохранитель	Сила тока, А	Защищаемая цепь
43	-	Не используется
44	-	Не используется
45	-	Не используется
46	10	Система мониторинга «мертвых» зон, система помощи для удержания полосы движения, система предотвращения столкновений на малой скорости, камера заднего вида (с модулем запуска и остановки)

Эвакуация автомобиля

ТОЧКИ КРЕПЛЕНИЯ БУКСИРОВОЧНОГО ОБОРУДОВАНИЯ

Местоположение буксирной петли

Буксирная петля с резьбовым креплением хранится в нише для запасного колеса.

Буксирная петля **всегда** должна находиться в автомобиле.

Установка буксирной петли

ПРЕДОСТЕРЕЖЕНИЕ

! Буксирная петля с резьбовым креплением имеет **левую резьбу**. Вворачивайте петлю **против часовой стрелки**, для того чтобы установить ее. Проследите за тем, чтобы буксирная петля была полностью затянута.

Примечание: На автомобилях с тягово-сцепным устройством буксирная петля не может быть установлена сзади автомобиля. В этом случае для буксирования автомобиля необходимо использовать тягово-сцепное устройство.

Передняя буксирная петля



E78367

Задняя буксирная петля



E78368

Вставьте подходящий предмет в отверстие, расположенное в нижней части крышки для буксирной петли, и откройте крышку.

Установите буксирную петлю.

Эвакуация автомобиля

БУКСИРОВКА АВТОМОБИЛЯ С ОПОРОЙ НА ЧЕТЫРЕ КОЛЕСА

Для всех автомобилей

ПРЕДУПРЕЖДЕНИЯ



Во время буксировки автомобиля нужно включать зажигание. Если этого не сделать, сработает блокировка рулевого управления, а указатели поворота и стоп-сигналы не будут действовать.



Тормозной привод и усиление рулевого управления не работают при выключенном двигателе. Необходимо сильнее нажимать на педаль тормоза и учитывать, что тормозной путь и усилие поворота рулевого колеса становятся больше.

ПРЕДОСТЕРЕЖЕНИЯ



Слишком сильное натяжение буксировочного троса может привести к повреждению вашего или буксирующего автомобиля.



Для буксировки вашего автомобиля включите нейтральную передачу.



При неполадках или механической неисправности **не** поднимайте автомобиль за ось для буксировки. Ваш автомобиль должен перевозиться так, чтобы либо **ВСЕ** колеса находились на земле, либо **ВСЕ** колеса находились на ровной транспортной платформе.

Следует плавно трогаться с места и избегать рывков при движении буксирующего автомобиля.

Автомобили с автоматической коробкой передач

ПРЕДОСТЕРЕЖЕНИЯ



Если требуется перевозка со скоростью более 20 км/ч на расстояние более 20 километров, **ВСЕ** колеса не должны касаться земли.



Не рекомендуется буксировать автомобиль без отрыва ведущих колес от земли. Однако, если необходима эвакуация из опасной зоны, не буксируйте автомобиль с скоростью более 20 км/ч или на расстояние более 20 км.



Не допускается буксировка автомобиля назад.



При механической неисправности коробки передач **не** поднимайте автомобиль за ось для буксировки. **ВСЕ** колеса должны находиться на ровной транспортной платформе.



Не допускайте буксировки вашего автомобиля при температурах окружающего воздуха ниже 0 °C (32 °F).

Обслуживание

ОБЩАЯ ИНФОРМАЦИЯ

Для поддержания хорошего технического состояния и во избежание обесценивания автомобиля необходимо регулярно проводить техническое обслуживание. К вашим услугам широкая сеть официальных дилерских центров обслуживания и ремонта Ford. Мы уверены, что прошедшие специальную подготовку технические специалисты центров смогут наилучшим образом отремонтировать ваш автомобиль. Они могут пользоваться множеством специальных инструментов, созданных специально для обслуживания вашего автомобиля.

Помимо регулярных технических осмотров рекомендуется делать следующие проверки:

ПРЕДУПРЕЖДЕНИЯ



Прежде чем прикасаться к узлам автомобиля или делать какие-либо регулировки, необходимо выключить зажигание.



Не прикасайтесь к узлам электронной системы зажигания, когда зажигание включено, или двигатель работает. Система работает под высоким напряжением.



Не подносите руки к вентилятору охлаждения двигателя и не допускайте попадания в него одежды. В определенных условиях вентилятор может продолжать вращаться в течение нескольких минут после выключения двигателя.

ПРЕДОСТЕРЕЖЕНИЕ



Выполняя текущие проверки технического состояния, проверяйте надежность установки крышек заливных горловин.

Ежедневные проверки

- Внешние осветительные приборы.
- Внутреннее освещение
- Индикаторы и сигнализаторы.

Во время дозаправки необходимо проверить

- Уровень масла в двигателе. См. **Проверка моторного масла** (стр. 244).
- Уровень тормозной жидкости. См. **Проверка уровня тормозной жидкости и рабочей жидкости гидропривода сцепления** (стр. 246).
- Уровень жидкости омывавателя. См. **Проверка омывающей жидкости** (стр. 246).
- Давление в шинах (после остывания) См. **Технические характеристики** (стр. 268).
- Степень износа шин См. **Колеса и шины** (стр. 256).

Ежемесячные проверки:

- Уровень охлаждающей жидкости (на холодном двигателе). См. **Проверка охлаждающей жидкости двигателя** (стр. 245).
- Трубопроводы, шланги и бачки на наличие утечек.
- Исправность кондиционера воздуха
- Исправность стояночного тормоза.
- Звуковой сигнал
- Затяжка гаек крепления колёс. См. **Технические характеристики** (стр. 268).

Обслуживание

ОТКРЫВАНИЕ И ЗАКРЫВАНИЕ КАПОТА

Открывание капота



E73698

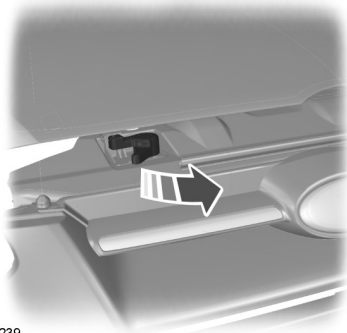

E133239

Сдвиньте желтую защелку вправо.

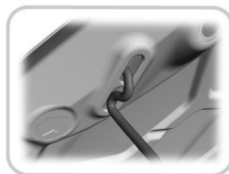

E87786

Откройте капот и зафиксируйте его с помощью упора.

Закрывание капота

ПРЕДУПРЕЖДЕНИЕ



Убедитесь, что капот надежно закрыт.

Опустите капот и, оставив 20 - 30 сантиметров, дайте ему закрыться под собственным весом.

Обслуживание

ОБЩИЙ ВИД МОТОРНОГО ОТСЕКА - 1.0L ECOBOOST™

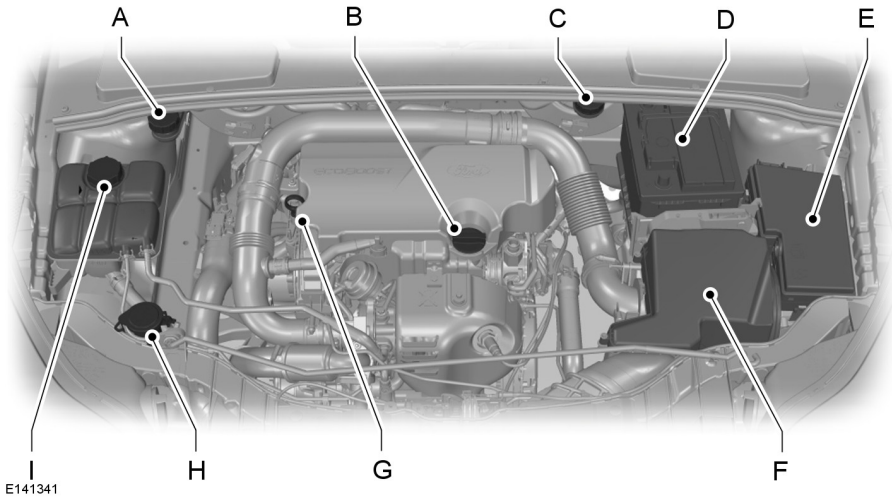

E141341

- A Бачок для тормозной жидкости и рабочей жидкости гидропривода сцепления (автомобили с правым расположением органов управления). См. **Проверка уровня тормозной жидкости и рабочей жидкости гидропривода сцепления** (стр. 246).
- B Крышка маслозаливной горловины¹. См. **Проверка моторного масла** (стр. 244).
- C Бачок для тормозной жидкости и рабочей жидкости гидропривода сцепления (автомобили с левым расположением органов управления). См. **Проверка уровня тормозной жидкости и рабочей жидкости гидропривода сцепления** (стр. 246).
- D Аккумуляторная батарея. См. **Аккумуляторная батарея автомобиля** (стр. 253).
- E Блок предохранителей в моторном отсеке. См. **Плавкие предохранители** (стр. 217).
- F Воздушный фильтр. Техническое обслуживание не требуется.
- G Маслоизмерительный щуп¹. См. **Проверка моторного масла** (стр. 244).

Обслуживание

H Бачок для рабочей жидкости стеклоомывателей. См. **Проверка омывающей жидкости** (стр. 246).

I Бачок для охлаждающей жидкости двигателя. См. **Проверка охлаждающей жидкости двигателя** (стр. 245).

¹Для идентификационных целей крышки бачков и маслоизмерительный щуп двигателя имеют соответствующую цветовую маркировку.

ОБЩИЙ ВИД МОТОРНОГО ОТСЕКА - 1.6L DURATEC-16V (SIGMA)

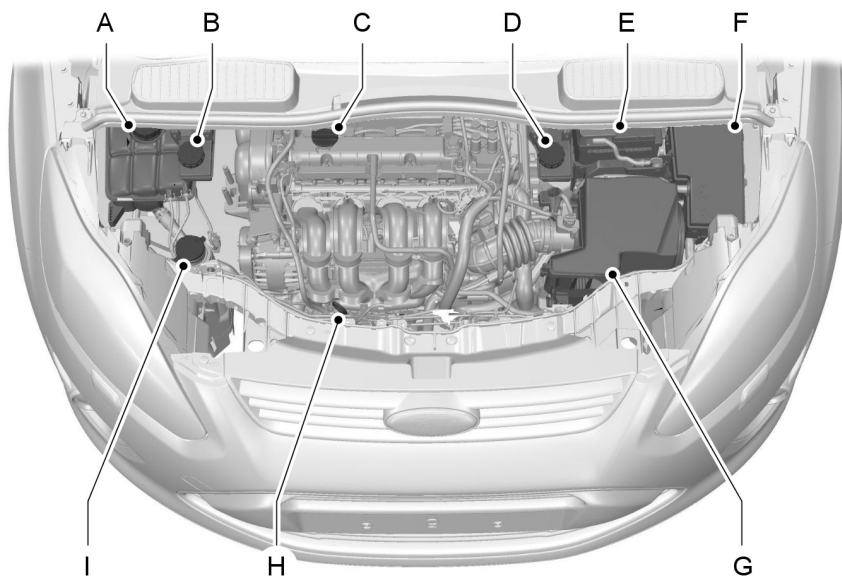

E130030

Обслуживание

- A Бачок для охлаждающей жидкости двигателя^{*}: См. **Проверка охлаждающей жидкости двигателя** (стр. 245).
- B Бачок для тормозной жидкости и рабочей жидкости гидропривода сцепления (автомобиль с правым расположением органов управления)^{*}: См. **Проверка уровня тормозной жидкости и рабочей жидкости гидропривода сцепления** (стр. 246).
- C Крышка маслозаливной горловины¹: См. **Проверка моторного масла** (стр. 244).
- D Бачок для тормозной жидкости и рабочей жидкости гидропривода сцепления (автомобиль с левым расположением органов управления)^{*}: См. **Проверка уровня тормозной жидкости и рабочей жидкости гидропривода сцепления** (стр. 246).
- E Аккумуляторная батарея: См. **Аккумуляторная батарея автомобиля** (стр. 253).
- F Подкапотный блок плавких предохранителей: См. **Плавкие предохранители** (стр. 217).
- G Воздушный фильтр: Не требуется проведение сервисного обслуживания.
- H Масляный щуп двигателя¹: См. **Проверка моторного масла** (стр. 244).
- Бачок для рабочей жидкости стеклоомывателей^{*}: См. **Проверка омывающей жидкости** (стр. 246).

¹Для облегчения поиска крышки заливных горловин и щуп для измерения уровня моторного масла имеют яркую окраску.

ОБЩИЙ ВИД МОТОРНОГО ОТСЕКА - 1.6L ECOBOOST SCTI (SIGMA)

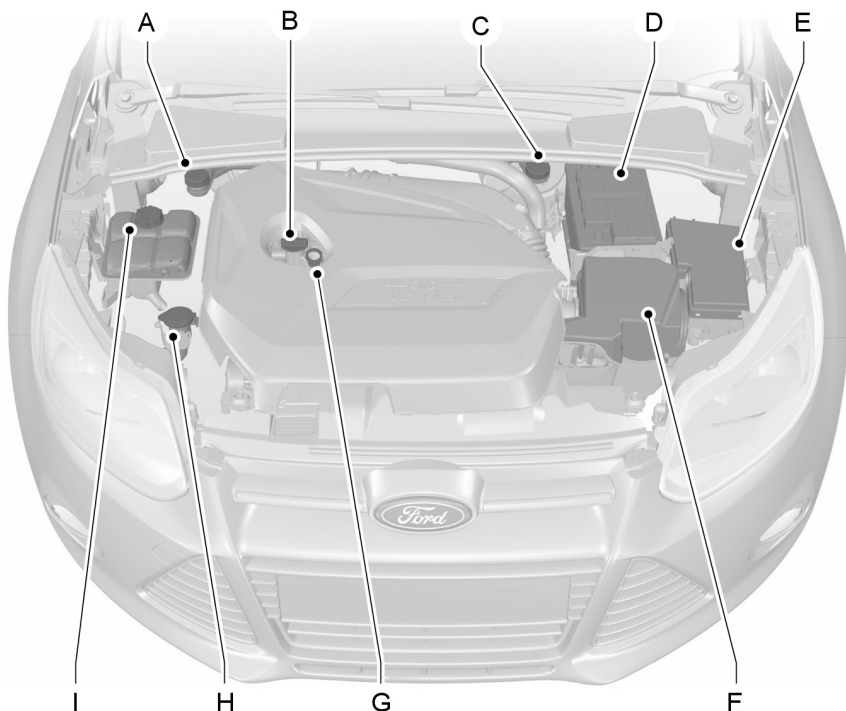

E132729

- A Бачок для тормозной жидкости и рабочей жидкости гидропривода сцепления (автомобили с правым расположением органов управления). См. **Проверка уровня тормозной жидкости и рабочей жидкости гидропривода сцепления** (стр. 246).
- B Крышка маслозаливной горловины¹. См. **Проверка моторного масла** (стр. 244).

Обслуживание

- C Бачок для тормозной жидкости и рабочей жидкости гидропривода сцепления (автомобили с левым расположением органов управления). См. **Проверка уровня тормозной жидкости и рабочей жидкости гидропривода сцепления** (стр. 246).
- D Аккумуляторная батарея. См. **Аккумуляторная батарея автомобиля** (стр. 253).
- E Блок предохранителей в моторном отсеке. См. **Плавкие предохранители** (стр. 217).
- F Воздушный фильтр. Техническое обслуживание не требуется.
- G Маслоизмерительный щуп¹. См. **Проверка моторного масла** (стр. 244).
- H Бачок для рабочей жидкости стеклоомывателей. См. **Проверка омывающей жидкости** (стр. 246).
- Бачок для охлаждающей жидкости двигателя. См. **Проверка охлаждающей жидкости двигателя** (стр. 245).

¹Для идентификационных целей крышки бачков и маслоизмерительный щуп двигателя имеют соответствующую цветовую маркировку.

ОБЩИЙ ВИД МОТОРНОГО ОТСЕКА - 2.0L ECOBOOST SCTI (M14)

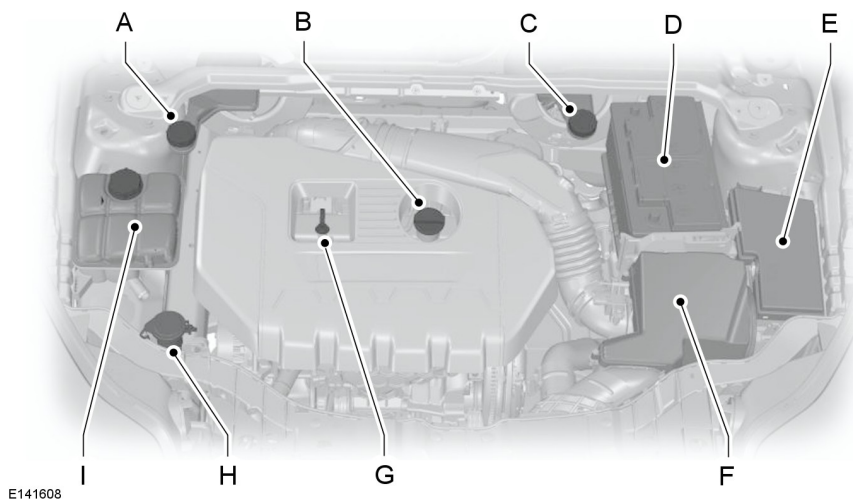

Обслуживание

- A Бачок для тормозной жидкости и рабочей жидкости гидропривода сцепления (автомобили с правым расположением органов управления). См. **Проверка уровня тормозной жидкости и рабочей жидкости гидропривода сцепления** (стр. 246).
- B Крышка маслосазливной горловины¹. См. **Проверка моторного масла** (стр. 244).
- C Бачок для тормозной жидкости и рабочей жидкости гидропривода сцепления (автомобили с левым расположением органов управления). См. **Проверка уровня тормозной жидкости и рабочей жидкости гидропривода сцепления** (стр. 246).
- D Аккумуляторная батарея. См. **Аккумуляторная батарея автомобиля** (стр. 253).
- E Блок предохранителей в моторном отсеке. См. **Таблица характеристик плавких предохранителей** (стр. 219).
- F Воздушный фильтр. Техническое обслуживание не требуется.
- G Маслоизмерительный щуп¹. См. **Проверка моторного масла** (стр. 244).
- H Бачок для рабочей жидкости стеклоомывателей. См. **Проверка омывающей жидкости** (стр. 246).
- Бачок для охлаждающей жидкости двигателя. См. **Проверка охлаждающей жидкости двигателя** (стр. 245).

¹Для идентификационных целей крышки бачков и маслоизмерительный щуп двигателя имеют соответствующую цветовую маркировку.

ОБЩИЙ ВИД МОТОРНОГО ОТСЕКА - 2.0L DURATEC-HE (M14)

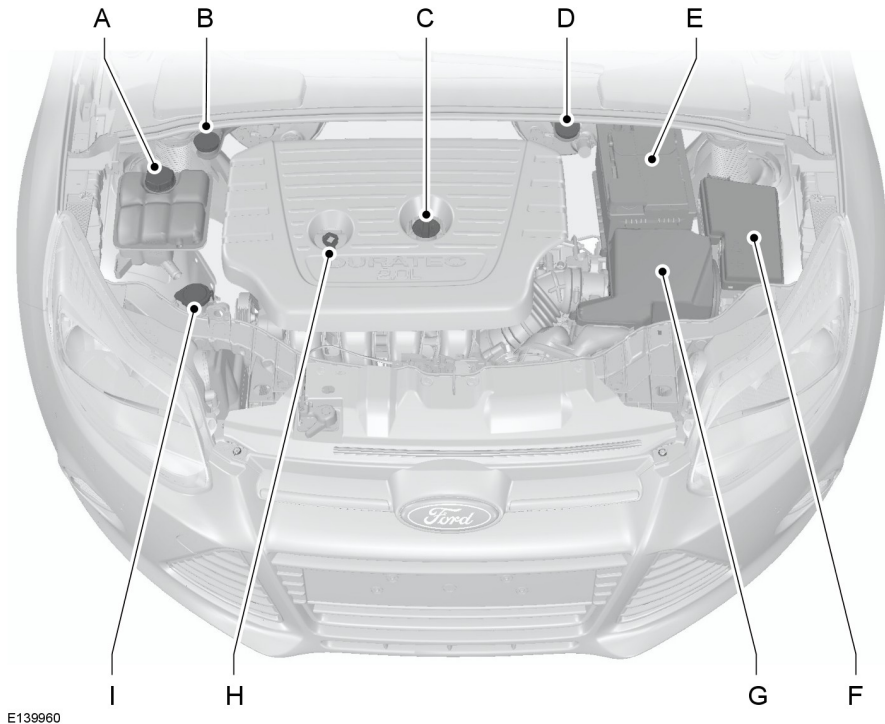

E139960

- A Бачок для охлаждающей жидкости двигателя^{*}: См. **Проверка охлаждающей жидкости двигателя** (стр. 245).
- B Бачок для тормозной жидкости и рабочей жидкости гидропривода сцепления (автомобиль с правым расположением органов управления)^{*}: См. **Проверка уровня тормозной жидкости и рабочей жидкости гидропривода сцепления** (стр. 246).
- C Крышка маслосаливной горловины¹: См. **Проверка моторного масла** (стр. 244).

Обслуживание

- D Бачок для тормозной жидкости и рабочей жидкости гидропривода сцепления (автомобиль с левым расположением органов управления)*: См. **Проверка уровня тормозной жидкости и рабочей жидкости гидропривода сцепления** (стр. 246).
- E Аккумуляторная батарея: См. **Аккумуляторная батарея автомобиля** (стр. 253).
- F Подкапотный блок плавких предохранителей: См. **Плавкие предохранители** (стр. 217).
- G Воздушный фильтр: Не требуется проведение сервисного обслуживания.
- H Масляный щуп двигателя¹: См. **Проверка моторного масла** (стр. 244).
- I Бачок для рабочей жидкости стеклоомывателей*: См. **Проверка омывающей жидкости** (стр. 246).

¹Для облегчения поиска крышки заливных горловин и щуп для измерения уровня моторного масла имеют яркую окраску.

ОБЩИЙ ВИД МОТОРНОГО ОТСЕКА - 1.6L DURATORQ-TDCI (DV) ДИЗЕЛЬ

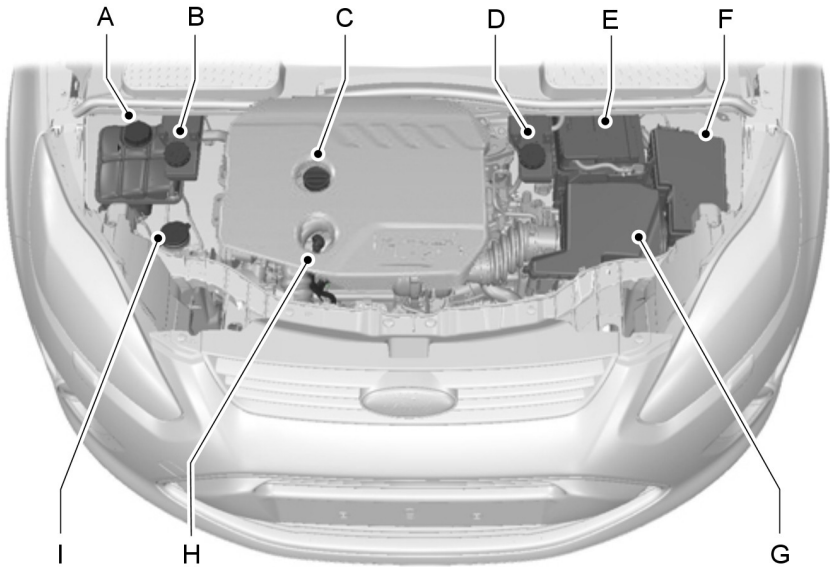

E130031

- A Бачок для охлаждающей жидкости двигателя*: См. **Проверка охлаждающей жидкости двигателя** (стр. 245).
- B Бачок для тормозной жидкости и рабочей жидкости гидропривода сцепления (автомобиль с правым расположением органов управления)*: См. **Проверка уровня тормозной жидкости и рабочей жидкости гидропривода сцепления** (стр. 246).
- C Крышка маслозаливной горловины¹: См. **Проверка моторного масла** (стр. 244).
- D Бачок для тормозной жидкости и рабочей жидкости гидропривода сцепления (автомобиль с левым расположением органов управления)*: См. **Проверка уровня тормозной жидкости и рабочей жидкости гидропривода сцепления** (стр. 246).

Обслуживание

- E Аккумуляторная батарея: См. **Аккумуляторная батарея автомобиля** (стр. 253).
- F Подкапотный блок плавких предохранителей: См. **Плавкие предохранители** (стр. 217).
- G Воздушный фильтр: Не требуется проведение сервисного обслуживания.
- H Масляный щуп двигателя¹: См. **Проверка моторного масла** (стр. 244).
- I Бачок для рабочей жидкости стеклоомывателей^{*}: См. **Проверка омывающей жидкости** (стр. 246).

¹Для облегчения поиска крышки заливных горловин и щупов для измерения уровня моторного масла имеют яркую окраску.

ОБЩИЙ ВИД МОТОРНОГО ОТСЕКА - 2.0L DURATORQ-TDCI (DW) ДИЗЕЛЬ

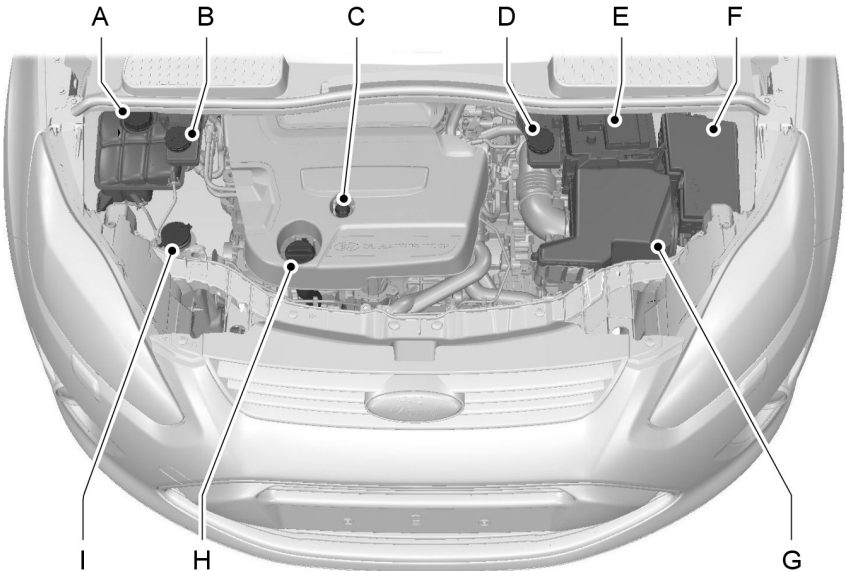

E130032

Обслуживание

- A Бачок для охлаждающей жидкости двигателя^{*}: См. **Проверка охлаждающей жидкости двигателя** (стр. 245).
 - B Бачок для тормозной жидкости и рабочей жидкости гидропривода сцепления (автомобиль с правым расположением органов управления)^{*}: См. **Проверка уровня тормозной жидкости и рабочей жидкости гидропривода сцепления** (стр. 246).
 - C Масляный щуп двигателя¹: См. **Проверка моторного масла** (стр. 244).
 - D Бачок для тормозной жидкости и рабочей жидкости гидропривода сцепления (автомобиль с левым расположением органов управления)^{*}: См. **Проверка уровня тормозной жидкости и рабочей жидкости гидропривода сцепления** (стр. 246).
 - E Аккумуляторная батарея: См. **Аккумуляторная батарея автомобиля** (стр. 253).
 - F Подкапотный блок плавких предохранителей: См. **Плавкие предохранители** (стр. 217).
 - G Воздушный фильтр: Не требуется проведение сервисного обслуживания.
 - H Крышка маслозаливной горловины¹: См. **Проверка моторного масла** (стр. 244).
- Бачок для рабочей жидкости стеклоомывателей^{*}: См. **Проверка омывающей жидкости** (стр. 246).

¹Для облегчения поиска крышки заливных горловин и щупов для измерения уровня моторного масла имеют яркую окраску.

ЩУП ДЛЯ ПРОВЕРКИ МОТОРНОГО МАСЛА - 1.0L ЕСОВОOST™

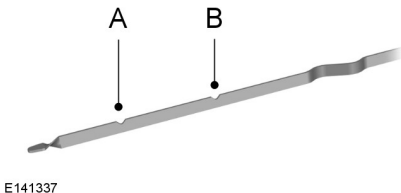

- A "MIN"
- B "MAX"

ЩУП ДЛЯ ПРОВЕРКИ МОТОРНОГО МАСЛА - 1.6L DURATEC-16V (SIGMA)

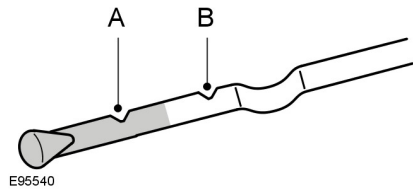

- A "MIN"
- B "MAX"

Обслуживание

ЩУП ДЛЯ ПРОВЕРКИ МОТОРНОГО МАСЛА - 1.6L ЕСОВОBOOST SCTI (SIGMA)

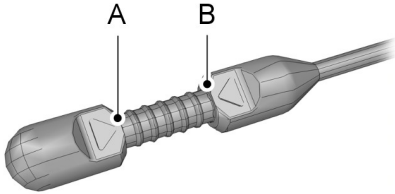

E134114

- A "MIN"
- B "MAX"

ЩУП ДЛЯ ПРОВЕРКИ МОТОРНОГО МАСЛА - 2.0L ЕСОВОBOOST SCTI (M14)

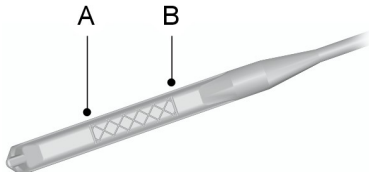

E124917

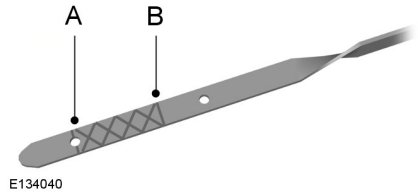

E134040

- A "MIN"
- B "MAX"

ЩУП ДЛЯ ПРОВЕРКИ МОТОРНОГО МАСЛА - 2.0L DURATEC-HE (M14)

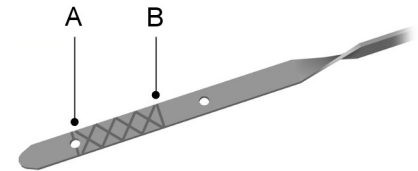

E134040

- A "MIN"
- B "MAX"

ЩУП ДЛЯ ПРОВЕРКИ МОТОРНОГО МАСЛА - 1.6L DURATORQ-TDCI (DV) ДИЗЕЛЬ/2.0L DURATORQ- TDCI (DW) ДИЗЕЛЬ

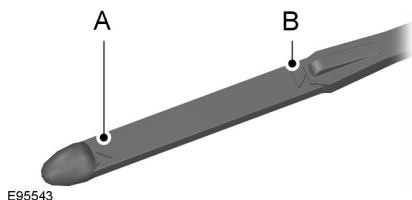

- A "MIN"
B "MAX"

ПРОВЕРКА МОТОРНОГО МАСЛА

ПРЕДОСТЕРЕЖЕНИЕ

⚠ Не пользуйтесь добавками к моторному маслу или другими средствами для улучшения работы двигателя. При определенных условиях использование присадок может привести к повреждению двигателя.

Примечание: Расход масла у новых двигателей достигает нормального значения после пробега приблизительно 5000 км (3000 миль).

Проверка уровня масла

ПРЕДОСТЕРЕЖЕНИЕ

⚠ Проверьте, чтобы уровень находился между отметками **MIN** и **MAX**.

Примечание: Проверяйте уровень перед тем, как запустить двигатель.

Примечание: Перед проверкой убедитесь, что автомобиль находится на ровной поверхности.

Примечание: При нагревании масло расширяется. Поэтому уровень может быть несколько выше отметки **MAX**.

Извлеките масляный щуп и вытрите его чистой безворсовой ветошью. Чтобы проверить уровень масла, установите щуп и извлеките его снова.

Если уровень находится на отметке **MIN**, немедленно долейте, доведя его уровень до необходимого.

Доливка

ПРЕДУПРЕЖДЕНИЯ

⚠ Осуществляйте доливку только при холодном двигателе. Если двигатель горячий, то выждите 10 минут, пока его температура не понизится.

⚠ Не снимайте крышку заливной горловины с работающего двигателя.

Снимите крышку наливной горловины.

ПРЕДУПРЕЖДЕНИЕ

⚠ Не доливайте больше отметки **MAX**.

Примечание: Незамедлительно промокните пролитое масло впитывающей тканью.

Доливайте рабочую жидкость, которая соответствует техническим требованиям и условиям компании Ford. См. **Технические характеристики** (стр. 246).

Обслуживание

Установите крышку горловины.
Поворачивайте ее, пока не почувствуете сильное сопротивление.

ПРОВЕРКА ОХЛАЖДАЮЩЕЙ ЖИДКОСТИ ДВИГАТЕЛЯ

Проверка уровня охлаждающей жидкости

ПРЕДУПРЕЖДЕНИЕ

 Избегайте контакта рабочей жидкости с кожей или глазами.
При контакте с жидкостью немедленно промойте пораженные участки обильным количеством воды и обратитесь к врачу.

ПРЕДОСТЕРЕЖЕНИЕ

 Проверьте, чтобы уровень находился между отметками **MIN** и **MAX**.

Примечание: При нагреве охлаждающая жидкость расширяется. Поэтому ее уровень может подниматься выше метки **MAX**.

Если уровень находится на отметке **MIN**, немедленно долейте, доведя его уровень до необходимого.

Доливка

ПРЕДУПРЕЖДЕНИЯ

 Осуществляйте доливку только при холодном двигателе. Если двигатель горячий, то выждите 10 минут, пока его температура не понизится.

 Не снимайте крышку заливной горловины с работающего двигателя.

ПРЕДУПРЕЖДЕНИЯ

 Не снимайте крышку заливной горловины на горячем двигателе. Дайте двигателю остыть.

 Концентрированная охлаждающая жидкость может воспламениться, если ее брызги попадут на горячие участки системы выпуска.

ПРЕДОСТЕРЕЖЕНИЯ

 В экстренной ситуации вы можете долить в систему охлаждения простую воду, чтобы добраться до сервисного центра. Система должна быть как можно скорее проверена механиком, прошедшим надлежащую подготовку.

 Продолжительное использование неправильно разбавленной охлаждающей жидкости может привести к повреждению двигателя из-за коррозии, перегрева или замораживания.

Медленно отверните крышку. По мере того, как вы будете отворачивать крышку, из-под нее под давлением будет выходить пар.

ПРЕДОСТЕРЕЖЕНИЕ

 Не доливайте рабочую жидкость выше отметки **MAX**.

Используйте для доливки охлаждающую жидкость, соответствующую спецификациям компании Ford, и воду, смешанные в равных пропорциях. См. **Технические характеристики** (стр. 246).

ПРОВЕРКА УРОВНЯ ТОРМОЗНОЙ ЖИДКОСТИ И РАБОЧЕЙ ЖИДКОСТИ ГИДРОПРИВОДА СЦЕПЛЕНИЯ

ПРЕДУПРЕЖДЕНИЯ



Использование тормозной жидкости нереконмендованного типа может снизить эффективность торможения, не соответствуя эксплуатационным нормам Ford.



Избегайте контакта рабочей жидкости с кожей или глазами. При контакте с жидкостью немедленно промойте пораженные участки обильным количеством воды и обратитесь к врачу.



Если уровень находится на отметке **MIN**, систему должен как можно скорее проверить квалифицированный механик.

Примечание: Не допускайте попадания в тормозную жидкость грязи и посторонних жидкостей. Попадание грязи, воды, нефтепродуктов и других веществ может привести к повреждению тормозной системы и выходу ее из строя.

ТЕХНИЧЕСКИЕ ХАРАКТЕРИСТИКИ

Рабочие жидкости

Примечание: Используйте рабочие жидкости, которые соответствуют предусмотренным техническим характеристикам и требованиям. Использование других рабочих жидкостей может привести к повреждениям, которые не покрываются гарантией на ваш автомобиль.

Примечание: Тормозная система и гидропривод сцепления снабжаются рабочей жидкостью из одного бачка.

Доливайте рабочую жидкость, которая соответствует техническим требованиям и условиям компании Ford. См. **Технические характеристики** (стр. 246).

ПРОВЕРКА ОМЫВАЮЩЕЙ ЖИДКОСТИ

Примечание: Омыватели ветрового и заднего стекла снабжаются жидкостью из одного бачка.

При доливке используйте смесь жидкости для стеклоомывателя и воды, чтобы предотвратить замерзание в холодную погоду и улучшить очистительную способность. Рекомендуется использовать только высококачественную жидкость для стеклоомывателя.

Информацию о разбавлении жидкости см. в инструкциях к продукту.

Обслуживание

Пункт	Тип	Коэффициент вязкости	Рекомендуемая рабочая жидкость
Моторное масло — только бензиновые двигатели	WSS-M2C948-B	5W-20	Моторное масло Castrol или Ford
Альтернативное моторное масло — все бензиновые двигатели, кроме 1.0L EcoBoost	WSS-M2C913-C	5W-30	Моторное масло Castrol или Ford
Моторное масло — дизельные двигатели	WSS-M2C913-C	5W-30	Моторное масло Castrol или Ford
Антифриз	WSS-M97B44-D	-	Охлаждающая жидкость Motorcraft SuperPlus
Тормозная жидкость	WSS-M6C65-A2	-	Тормозная жидкость Motorcraft или Ford DOT 4 LV High Performance

Двигатель вашего автомобиля разработан для работы на моторном масле Castrol и Ford, которое обеспечивает экономию топлива и долговечность двигателя.

Доливка масла: При невозможности найти масло, соответствующее техническим условиям **WSS-M2C913-C** или **WSS-M2C948-B** (только бензиновые двигатели), вы должны использовать масло **SAE 5W-30**, соответствующее техническим условиям **ACEA A5/B5**.

Доливка не рекомендованных масел может приводить к увеличению продолжительности работы стартера при пуске двигателя, снижению эффективности работы двигателя, увеличению расхода топлива и повышению токсичности выхлопных газов.

Рекомендуется моторное масло Castrol.



Обслуживание

Показатели вместимости

Комплектация	Параметр	Вместимость, л (галлоны)
Все бензиновые двигатели, кроме 2.0L EcoBoost - MI4	Топливный бак	55 (12,1)
2.0L EcoBoost - MI4	Топливный бак	62 (13,6)
1,6 л Duratorq-TDCi	Топливный бак	53 (11,7)
2.0L Duratorq-TDCi - DW	Топливный бак	60 (13,2)
Все	Омыватель ветрового стекла (с омывателями фар)	4,5 (1)
Все	Омыватель ветрового стекла (без омывателей фар)	3 (0,7)
1.0L EcoBoost	Моторное масло - с учетом масляного фильтра	4,1 (0,9)
1.0L EcoBoost	Моторное масло - без учета масляного фильтра	4 (0,9)
1.0L EcoBoost	Система охлаждения	около 6,3 (1,4)
1.6L Duratec-16V Ti-VCT	Моторное масло - с учетом масляного фильтра	4,1 (0,9)
1.6L Duratec-16V Ti-VCT	Моторное масло - без учета масляного фильтра	3,75 (0,8)
1.6L Duratec-16V Ti-VCT	Система охлаждения	около 5,8 (1,3)
1.6L EcoBoost	Моторное масло - с учетом масляного фильтра	4,1 (0,9)
1.6L EcoBoost	Моторное масло - без учета масляного фильтра	3,75 (0,8)
1.6L EcoBoost	Система охлаждения	около 6,3 (1,4)
2.0L Duratec-HE - MI4	Моторное масло - с учетом масляного фильтра	4,3 (1)

Обслуживание

Комплектация	Параметр	Вместимость, л (галлоны)
2.0L Duratec-HE - MI4	Моторное масло - без учета масляного фильтра	3,9 (0,9)
2.0L Duratec-HE - MI4	Система охлаждения	приблизительно 6,5 (1,4)
2.0L EcoBoost - MI4	Моторное масло - с учетом масляного фильтра	5,4 (1,2)
2.0L EcoBoost - MI4	Моторное масло - без учета масляного фильтра	5,1 (1,1)
2.0L EcoBoost - MI4	Система охлаждения	около 8,7 (1,9)
1,6 л Duratorq-TDCi	Моторное масло - с учетом масляного фильтра	3,8 (0,8)
1,6 л Duratorq-TDCi	Моторное масло - без учета масляного фильтра	3,5 (0,8)
1,6 л Duratorq-TDCi	Система охлаждения	около 7,3 (1,6)
2.0L Duratorq-TDCi - DW	Моторное масло - с учетом масляного фильтра	5,7 (1,3)
2.0L Duratorq-TDCi - DW	Моторное масло - без учета масляного фильтра	5,4 (1,2)
2.0L Duratorq-TDCi - DW	Система охлаждения	около 8,5 (1,9)

Объемы доливки моторного масла

Неисправность двигателя	Объем заполнения в литрах (галлонах)
1.0L EcoBoost	0,8 (0,2)
1.6L Duratec-16V Ti-VCT	0,8 (0,2)
1.6L EcoBoost	0,8 (0,2)
2.0L Duratec-HE - MI4 и 2.0L EcoBoost - MI4	0,9 (0,2)
1,6 л Duratorq-TDCi	1,6 (0,4)
2.0L Duratorq-TDCi - DW	1,8 (0,4)

ОЧИСТКА АВТОМОБИЛЯ СНАРУЖИ

ПРЕДУПРЕЖДЕНИЕ



Если вы моете автомобиль с полировкой, убедитесь, что на ветровом стекле не остался слой полироли.

ПРЕДОСТЕРЕЖЕНИЯ



Перед заездом на автомойку убедитесь в том, что она подходит для вашего автомобиля.



Некоторые моечные станции используют высокое давление водяной струи. Это может вызвать повреждения некоторых частей автомобиля.



Снимите антенну перед использованием автоматической мойки.



Выключите вентилятор системы отопления салона во избежание загрязнения воздушного фильтра.

Рекомендуется мыть ваш автомобиль губкой с теплой водой и автошампунем.

Очистка фар

ПРЕДОСТЕРЕЖЕНИЯ



Не протирайте рассеиватели фар с усилием и не применяйте абразивные средства, спиртовые растворы и химические растворители для их чистки.



Не следует протирать фары, когда их поверхность суха.

Очистка заднего стекла

ПРЕДОСТЕРЕЖЕНИЕ



Не трите с усилием внутреннюю поверхность заднего окна и не применяйте абразивные средства и химические растворители для ее чистки.

Пользуйтесь чистой, не оставляющей волокон тканью или замшей для протирки внутренней стороны заднего окна.

Очистка хромированных деталей

ПРЕДОСТЕРЕЖЕНИЕ



Не используйте абразивы или химические растворители. Пользуйтесь мыльной водой.

Очистка легкосплавных дисков

Примечание: Не используйте химические чистящие средства как на холодных, так и на горячих дисках и шинах и колпаках.

Примечание: В противном случае, использование промышленных установок или химических чистящих средств в сочетании с воздействием щеток при удалении продуктов износа колодок и грязи со временем может привести к полному истиранию прозрачного отделочного слоя.

Примечание: Не используйте фтористоводородных кислотных или щелочных чистящих средств для очистки дисков, стальную мочалку, топлива или сильные бытовые моющие средства.

Уход за автомобилем

Примечание: Если после очистки дисков вы хотите на длительное время оставить автомобиль на стоянке, предварительно выполните поездку на автомобиле в течение нескольких минут. Это снизит риск ускоренной коррозии тормозных дисков, колодок и накладок.

Примечание: Некоторые автоматические мойки могут нанести повреждения отделочному слою ваших колесных дисков и колпаков.

Легкосплавные колесные диски и колпаки покрыты прозрачным отделочным слоем. Для поддержания их в хорошем состоянии мы рекомендуем следующее.



- Еженедельно очищайте их чистящими средствами для дисков и шин рекомендованных типов.
- Для удаления сильных загрязнений и скоплений продуктов износа колодок используйте губку.
- После завершения очистки тщательно промывайте их струей воды под давлением.

Мы рекомендуем использовать чистящее средство Ford для техобслуживания. Обязательно ознакомьтесь и соблюдайте инструкции изготовителя.

Использование других чистящих средств нерекондованного типа может привести к серьезному повреждению внешнего вида.

Защита лакокрасочного покрытия кузова

ПРЕДОСТЕРЕЖЕНИЯ

-  Не полируйте автомобиль на ярком солнце.
-  Не допускайте контакта полироли с пластиковыми поверхностями. Ее будет очень трудно удалить.

ПРЕДОСТЕРЕЖЕНИЯ



-  Не наносите полироль на ветровое стекло или заднее стекло. Это может стать причиной повышенного шума при работе щеток стеклоочистителя и мешать чистке стекла.

Рекомендуется наносить слой полироли на лакокрасочную поверхность автомобиля один-два раза в год.

ОЧИСТКА САЛОНА

РЕМНИ БЕЗОПАСНОСТИ

ПРЕДУПРЕЖДЕНИЯ

-  При их очистке не применяйте абразивные материалы или химические активные растворители.
-  Не допускайте проникновения влаги в механизмы инерционных катушек ремней безопасности.

Очищайте ремни безопасности с помощью очистителя салона или воды с мягкой губкой. Дайте ремням безопасности высохнуть, не применяя специальные приборы для их высушивания.



Дисплей на панели приборов, ЖКИ-дисплей и дисплей аудиосистемы.

ПРЕДУПРЕЖДЕНИЕ

-  При их очистке не применяйте абразивные материалы, спиртовые растворы или химические активные растворители.

Задние окна

ПРЕДОСТЕРЕЖЕНИЯ

-  Не используйте никакие абразивные материалы для очистки внутренней поверхности задних окон.
-  Не наклеивайте на внутреннюю поверхность задних окон никакие ярлыки или стикеры.

УСТРАНЕНИЕ МЕЛКИХ ПОВРЕЖДЕНИЙ ЛАКОКРАСОЧНОГО ПОКРЫТИЯ

ПРЕДОСТЕРЕЖЕНИЕ

-  Следует немедленно удалять кажущиеся безобидными загрязнения (например, птичий помет, сок и смолу деревьев, останки насекомых, дорожную соль и промышленные отходы) с лакокрасочного покрытия.

Необходимо как можно скорее восстанавливать повреждения от летящих из под колес камней и мелкие царапины. Официальный дилер Форд может предложить широкий выбор средств ухода за кузовом. Читайте и выполняйте инструкции производителя.

Аккумуляторная батарея автомобиля

ЗАПУСК АВТОМОБИЛЯ ОТ ВНЕШНЕГО ИСТОЧНИКА ЭЛЕКТРОПИТАНИЯ

ПРЕДУПРЕЖДЕНИЕ



Не используйте в качестве заземления топливопроводы, крышки коромысел или впускной коллектор.

ПРЕДОСТЕРЕЖЕНИЯ



Подсоединяйте аккумуляторную батарею только с таким же номинальным напряжением.



Пользуйтесь соединительными проводами соответствующего сечения с изолированными зажимами.



Не отсоединяйте аккумуляторную батарею от системы электрооборудования автомобиля.

Присоединение проводов

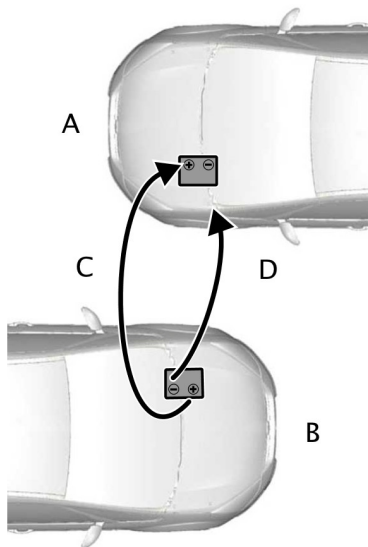

E102925

- A Разряженная аккумуляторная батарея
- B Автомобиль со вспомогательной аккумуляторной батареей
- C "Положительный" соединительный провод
- D "Отрицательный" соединительный провод

1. Установите автомобили таким образом, чтобы они не соприкасались.
2. Остановите двигатель и отключите все неиспользуемое электрооборудование.

Аккумуляторная батарея автомобиля

3. Соедините положительную (+) клемму аккумуляторной батареи автомобиля **В** с положительной (+) клеммой аккумуляторной батареи автомобиля **А** (провод **С**).
4. Соедините отрицательную (-) клемму аккумуляторной батареи автомобиля **В** с заземляющим штырем автомобиля **А** (провод **Д**). См. **Точки подключения аккумуляторной батареи** (стр. 254).

ПРЕДОСТЕРЕЖЕНИЯ

 **Не присоединяйте провод к "отрицательному" (-) выводу разряженной аккумуляторной батареи.**

 Убедитесь, что провода не касаются движущихся деталей или деталей систем подачи топлива.

Пуск двигателя

1. Запустите двигатель автомобиля **В** и установите промежуточную частоту вращения.
2. Запустите двигатель автомобиля **А**.
3. Дайте двигателям обоих автомобилей поработать не менее трех минут, прежде чем отсоединять кабели.

ПРЕДОСТЕРЕЖЕНИЕ

 При отсоединении проводов не включайте фары. Пиковое напряжение в момент отключения может вызвать перегорание ламп.

Отсоедините провода в последовательности, обратной присоединению.

ЗАМЕНА АККУМУЛЯТОРНОЙ БАТАРЕИ 12 В

ПРЕДОСТЕРЕЖЕНИЕ

 Для автомобилей с системой пуск/стоп действуют другие требования к аккумуляторной батарее. Ее необходимо заменить на аккумуляторную батарею с полностью идентичными техническими характеристиками.

Примечание: В этом случае настройки аудиосистемы требуются перепрограммировать при помощи ключевого кода.

Аккумуляторная батарея расположена в моторном отсеке. См. **Обслуживание** (стр. 230).

ТОЧКИ ПОДКЛЮЧЕНИЯ АККУМУЛЯТОРНОЙ БАТАРЕИ

ПРЕДОСТЕРЕЖЕНИЕ

 **Не присоединяйте провод к "отрицательному" (-) выводу разряженной аккумуляторной батареи.**

Аккумуляторная батарея автомобиля

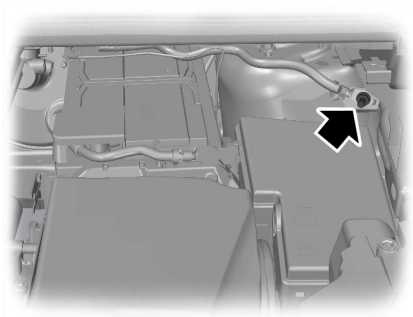

E130431

Точка подключения заземления находится справа от аккумуляторной батареи рядом с блоком предохранителей моторного отсека.

Колеса и шины

ОБЩАЯ ИНФОРМАЦИЯ

ПРЕДОСТЕРЕЖЕНИЯ

 Используйте колеса и шины только разрешенных типоразмеров. Использование шин других типоразмеров может привести к повреждению автомобиля, кроме того, в этом случае государственное типовое разрешение на шины становится недействительным.

 Если вы установите на автомобиль шины с диаметром, отличным от диаметра шин, установленных производителем, то спидометр может выдавать неверные показания. Обратитесь к своему дилеру для перепрограммирования системы управления двигателем.

 При намерении изменить размер заводских колес проверьте выполнимость данной операции у вашего дилера.

Примечание: Для оптимального расхода топлива регулярно проверяйте давление в шинах.

Ярлык, на котором указаны значения давления воздуха в шинах, расположен в проеме двери водителя на стойке "В".

Проверка и корректировка давления в шинах должна проводиться на холодных шинах. При этом температура окружающей среды должна соответствовать температуре их предполагаемой эксплуатации.

ЗАМЕНА КОЛЕСА

Замковые гайки крепления колеса

Имея номер сертификата, в дилерском центре Ford вы сможете получить запасные "секретные" гайки колес и ключ для них.





Автомобили с запасным колесом

Если запасное колесо сходно по типу и размеру с другими установленными ходовыми колесами, возможно использование запасного колеса взамен ходового колеса, находящегося в эксплуатации, и продолжение движения без дополнительных ограничений.

Если запасное колесо отлично от других ходовых колес, оно будет обозначено желтой этикеткой с указанием соответствующего ограничения скорости движения.

Ознакомьтесь с представленной ниже информацией перед началом процедуры замены ходового колеса.

ПРЕДУПРЕЖДЕНИЯ

-  Ограничьтесь поездками на минимально возможные расстояния.
-  Не устанавливайте на автомобиль несколько запасных колес одновременно.
-  Не выполняйте какие-либо виды ремонта запасного колеса.
-  Не пользуйтесь автоматической автомобильной мойкой.

Колеса и шины

ПРЕДУПРЕЖДЕНИЯ



В случае неуверенности относительно типа имеющегося запасного колеса не допускайте, чтобы скорость движения автомобиля превышала 80 км/ч (50 миль/ч).



При установке малоразмерного запасного колеса на автомобиль с двигателем 2.0L EcoBoost SCTi (M14) не отключайте системы поддержания устойчивости и не включайте спортивный режим.



Цепи противоскольжения допускается устанавливать только на указанные шины. См.

Технические характеристики (стр. 268).

Примечание: Возможно уменьшение дорожного просвета вашего автомобиля. Соблюдайте осторожность, припарковывая автомобиль рядом с бордюром.

Примечание: Возможно, изменятся ходовые качества автомобиля.

Домкрат

ПРЕДУПРЕЖДЕНИЯ



Используйте домкрат, прилагаемый к автомобилю, только в экстренных случаях для замены колёс.



Перед использованием убедитесь, что домкрат не имеет повреждений или деформаций, а его резьбовые части смазаны и не имеют посторонних загрязнений.

ПРЕДУПРЕЖДЕНИЯ



Не размещайте никакие предметы между домкратом и поверхностью земли и между домкратом и автомобилем.

Примечание: Автомобили, поставляемые с комплектом для ремонта шин, не имеют домкрата и ключа для отворачивания колёсных гаек.

Замену зимних и летних шин рекомендуется проводить с помощью специального гидравлического съёмника в специализированной мастерской.

Примечание: Используйте домкрат грузоподъёмностью не менее 1,5 т и диаметр опорной пяты которого составляет не менее 80 мм (3,1 дюйма).

Автомобили без комплекта для ремонта шин

Домкрат, монтажный ключ для закрепления колесных гаек, буксирная петля с резьбовым креплением и съёмник декоративной накладки колеса находятся в нише, предназначенной для запасного колеса.

Точки установки опорных пят подъемника или домкрата

ПРЕДУПРЕЖДЕНИЕ



Устанавливайте домкрат только в указанных точках. Установка пят в других точках может привести к повреждениям кузова, элементов рулевого управления, подвески, двигателя, тормозной системы и топливopроводов.

Колеса и шины

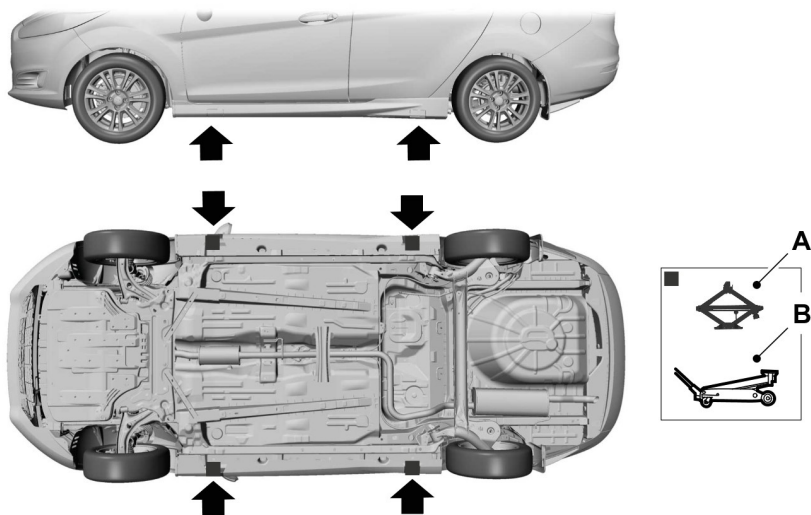

E92658

A Только для использования в экстренных случаях

B Обслуживание

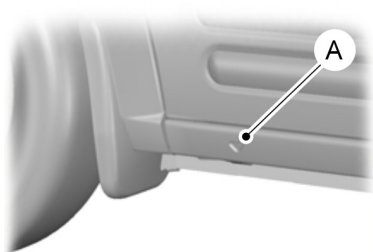

E93302

Маленькие стрелки на порогах **A** показывают места установки домкрата.

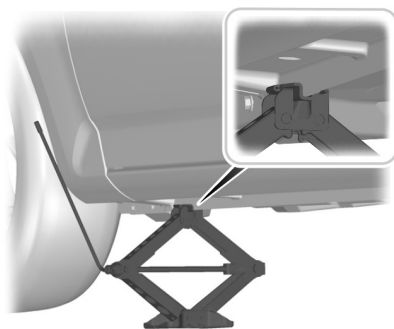

E92932

Колеса и шины



E93020

Сборка монтажного ключа

ПРЕДУПРЕЖДЕНИЕ

 Буксирная петля с резьбовым креплением имеет **левую резьбу**. Для установки буксирной петли вворачивайте ее против часовой стрелки. Проследите за тем, чтобы буксирная петля была полностью затянута.



E122502

Вставьте буксирную петлю с резьбовым креплением в монтажный ключ.

Снятие декоративной накладки колеса

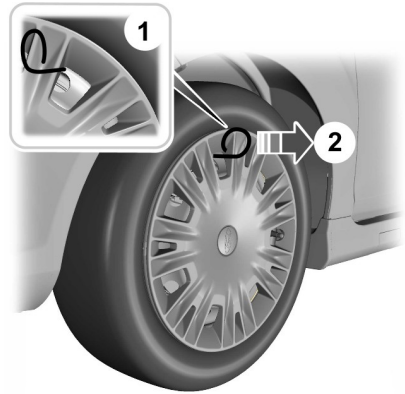

E122314

1. Установите съемник для декоративной накладки колеса.
2. Проверьте вентиль шины на наличие повреждений.

Примечание: *Проследите за тем, чтобы съемник декоративной накладки колеса располагался под прямым углом к ней.*

Демонтаж колеса

ПРЕДУПРЕЖДЕНИЯ

 Остановите автомобиль в таком месте, где он не будет создавать помех движущемуся транспорту, а также там, где в процессе замены колеса вы не будете подвергаться опасности.

 Установите знак аварийной остановки.

 Расположите автомобиль на твердой ровной площадке. Установите колеса прямо.

Колеса и шины

ПРЕДУПРЕЖДЕНИЯ

 Выключите зажигание, включите и полностью затяните стояночный тормоз.

 Если ваш автомобиль оборудован механической трансмиссией, включите первую передачу или передачу заднего хода. Для автоматической трансмиссии включите режим парковки.

 Пассажиры должны покинуть автомобиль.

 Под дальнее колесо подложите подходящий кирпич или башмак.

 При установке колеса следите за тем, чтобы стрелки на шине, показывали правильное направление вращения при движении автомобиля вперед. Если на запасном колесе, которое необходимо установить, стрелки указывают противоположное направление вращения, то необходимо произвести ремонтную работу шины. Доверьте эту работу квалифицированному механику.

 Не выполняйте никаких работ под автомобилем, если он опирается только на домкрат.

 Следите за тем, чтобы домкрат находился вертикально к точкам его крепления и не перекашивался относительно плоскости земли.

Примечание: Не кладите легкосплавные колёса лицевой стороной на землю, так как это может привести к повреждению лакокрасочного покрытия.

Примечание: Запасное колесо находится под напольным ковриком в багажном отделении.

1. Установите ключ секретной гайки.

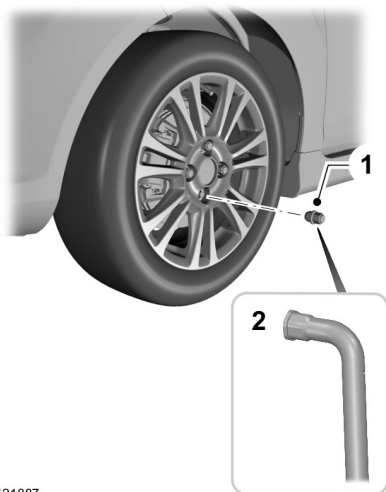

E121887

2. Ослабьте гайки крепления колеса.
3. Поднимайте автомобиль домкратом до тех пор, пока колесо не приподнимется над землей.
4. Отверните гайки крепления колеса и снимите колесо.

Установка колеса

ПРЕДУПРЕЖДЕНИЯ

 Используйте колеса и шины только разрешенных типоразмеров. Использование шин других типоразмеров может привести к повреждению автомобиля, кроме того, в этом случае государственное типовое разрешение на шины становится недействительным. См. **Технические характеристики** (стр. 268).

Колеса и шины

ПРЕДУПРЕЖДЕНИЯ



Не устанавливайте на автомобиль шины, сохраняющие работоспособность при проколе, если первоначально автомобиль не был оборудован такими шинами. Для получения более подробных сведений о применимости шин свяжитесь со своим дилером.

ПРЕДУПРЕЖДЕНИЕ



Не крепите легкосплавные диски гайками, предназначенными для штампованных дисков.

Примечание: Гайки, предназначенные для крепления легкосплавных колес, допускается также использовать для крепления стального запасного колеса в течение непродолжительного времени (максимум две недели).

Примечание: Убедитесь в чистоте сопрягаемых поверхностей колеса и ступицы.

Примечание: Следите за тем, чтобы конуса колесных гаек были бы обращены к колесу.

1. Установите колесо.
2. От руки заверните гайки крепления колеса.
3. Установите ключ секретной гайки.

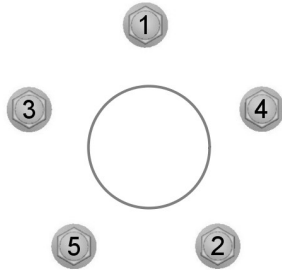

E75442

4. Произведите предварительную затяжку гаек крепления колеса в указанной последовательности.
5. Опустите автомобиль и снимите домкрат.
6. Произведите окончательную затяжку гаек крепления колеса в указанной последовательности. См. **Технические характеристики** (стр. 268).
7. Установите декоративную накладку колеса усилием руки.

ПРЕДУПРЕЖДЕНИЕ



Как можно скорее проверьте момент затяжки гаек крепления колеса и давление воздуха в шинах.

КОМПЛЕКТ ДЛЯ РЕМОНТА ШИН

Возможно, ваш автомобиль не укомплектован запасной шиной. Таким образом, в вашем распоряжении будет только аварийный комплект для ремонта одного колеса.

Она находится в нише для запасного колеса.

Колеса и шины

Общие сведения

ПРЕДУПРЕЖДЕНИЯ



В зависимости от типа шины и характера повреждений, может быть возможен только частичный ремонт или герметизация вообще может быть невозможна. Снижение давления воздуха в шинах может повлиять на управляемость автомобиля и привести к потере контроля над ним.



Не используйте комплект для ремонта ранее поврежденной шины, например, когда она прошла некоторое расстояние с недостаточным давлением воздуха в ней.



Не используйте комплект для ремонта полностью спущенных шин.



Не пытайтесь устранить повреждения на боковине шины.

Комплект для ремонта шин позволяет устранить большинство проколов с диаметром до 6 мм (1/4 дюйма), временно восстанавливая работоспособность автомобиля.

Пользуясь комплектом, соблюдайте следующие правила:

- Управляйте автомобилем с осторожностью, избегайте резких маневров, особенно если автомобиль загружен или он буксирует прицеп.
- Комплект позволяет выполнить временный экстренный ремонт и добраться на автомобиле до ближайшего сервисного центра или преодолеть расстояние максимум 200 км (125 миль).
- Не превышайте максимальную скорость 80 км/ч (50 миль в час).

- Храните комплект вне пределов досягаемости детей.
- Используйте комплект при наружных температурах от $-40\text{ }^{\circ}\text{C}$ ($-40\text{ }^{\circ}\text{F}$) до $+70\text{ }^{\circ}\text{C}$ ($+158\text{ }^{\circ}\text{F}$).

Использование комплекта

ПРЕДУПРЕЖДЕНИЯ



Сжатый воздух может создать опасность взрыва или сильное движущее усилие.



Во время использования не оставляйте комплект без присмотра.

ПРЕДОСТЕРЕЖЕНИЕ



Длительность работы компрессора не должна превышать 10 минут.

Примечание: *Используйте комплект только для ремонта того автомобиля, к которому он прилагается.*

- Припаркуйте автомобиль на обочине проезжей части, так, чтобы не затруднять движение транспорта и использовать комплект, не подвергая себя опасности.
- Применяйте стояночный тормоз даже при остановке на горизонтальной поверхности, чтобы предотвратить возможное перемещение автомобиля.
- Не пытайтесь удалить посторонние предметы, например, гвозди или винты, застрявшие в шине.
- Не выключайте двигатель на время работы с комплектом (если автомобиль не находится в закрытом или плохо проветриваемом помещении). В таких условиях включайте компрессор при выключенном двигателе.

Колеса и шины

- Замените емкость с герметиком до истечения срока годности, который указан в верхней части баллона.
- Сообщите всем, кто пользуется автомобилем, что колесо было временно отремонтировано при помощи комплекта. Проинструктируйте их относительно особых условий, которые необходимо соблюдать при вождении.

Накачивание шины

ПРЕДУПРЕЖДЕНИЯ

 Перед началом операции проверьте состояние боковины шины. При наличии любых порезов, вздутий или сходных повреждений не пытайтесь накачать шину.

 Во время работы компрессора не стойте рядом с шиной.

 Наблюдайте за боковиной шины. Если появятся любые трещины, вздутия или сходные повреждения, выключите компрессор и выпустите воздух при помощи клапана сброса давления В. Не эксплуатируйте эту шину.

 Герметик содержит натуральный латекс. Избегайте контакта с кожей и попадания на одежду. Если это произошло, немедленно промойте пораженные участки обильным количеством воды. При появлении побочных реакций немедленно обратитесь за консультацией к врачу.

 Если давление в шине не достигло 1,8 бар (26 пси) за 10 минут, возможно, шина сильно повреждена, и временный ремонт невозможен. В таком случае не продолжайте поездки, не заменив эту шину.

ПРЕДУПРЕЖДЕНИЯ

 При установке бутылки на держатель происходит прокол пломбы. Не снимайте бутылку с держателя, поскольку это приведет к вытеканию герметика.

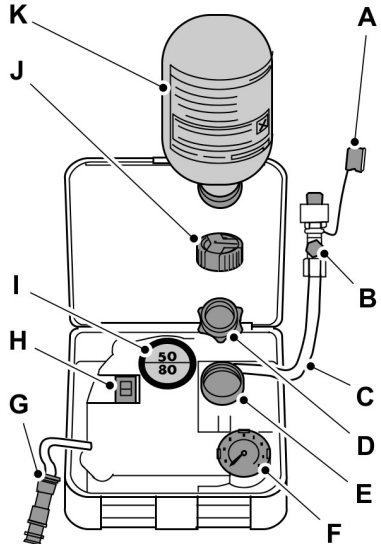

E94973

- A Предохранительная крышка
- B Предохранительный клапан
- C Шланг
- D Оранжевая крышка
- E Держатель бутылок
- F Манометр
- G Провод с электрическим разъемом
- H Переключатель компрессора
- I Ярлык

Колеса и шины

- J Крышка бутылки
- K Бутылка с герметиком

1. Откройте крышку комплекта для ремонта шин.
2. Открепите от баллончика ярлык I, на котором указана максимально допустимая скорость 80 км/ч (50 миль в час), и приклейте его на панель приборов, в поле зрения водителя. Убедитесь в том, что ярлык не заслоняет никакие важные элементы.
3. Извлеките шланг C и провод с электрическим разъемом G.
4. Отверните оранжевую крышку D и крышку бутылки J.
5. Плотно, до упора наворачивайте бутылку с герметиком K по часовой стрелке на держатель бутылки E.
6. Снимите колпачок вентиля с поврежденной шины.
7. Отсоедините предохранительную крышку A от шланга C и плотно наворачивайте шланг C на вентиль поврежденной шины.
8. Убедитесь в том, что переключатель компрессора H установлен в положение O.
9. Вставьте разъем питания G в гнездо прикуривателя или в дополнительное гнездо питания. См. **Прикуриватель** (стр. 133). См. **Дополнительные электрические розетки** (стр. 133).
10. Запустите двигатель.
11. Установите переключатель компрессора H в положение I.

12. Накачивайте шину не дольше десяти минут до давления не менее 1,8 бар (26 пси) и не более 3,5 бар (51 пси). Переключите переключатель компрессора H в положение O и проверьте давление в шине с помощью манометра F.

Примечание: При закачивании герметика через вентиль шины давление может возрасти до 6 бар, однако примерно через 30 секунд давление снова упадет.

Примечание: После отключения компрессора вы можете услышать звук выходящего из поврежденной шины воздуха. Это нормальное явление и его можно игнорировать, если в шине было достигнуто минимально предусмотренное давление.

13. Извлеките разъем питания G из гнезда прикуривателя или дополнительного гнезда питания.
14. Снимите шланг C с вентиля шины и быстро установите предохранительную крышку A. Установите колпачок вентиля.

Примечание: При отсоединении шланга C из него может просочиться или выплеснуться немного остаточной герметизирующей жидкости. Это нормальное явление, на которое можно не обращать внимания.

15. Оставьте бутылку с герметиком K в держателе E.
16. Уберите комплект, крышку бутылки и оранжевую крышку в надежное, но легкодоступное место в автомобиле. Комплект понадобится снова после проверки давления в шине.
17. Немедленно начните движение и проедьте около трех километров (двух миль), чтобы герметик смог пропитать поврежденный участок.

Колеса и шины

ПРЕДУПРЕЖДЕНИЕ



Если вы ощутите сильные вибрации, неустойчивость или шумы во время движения, то сбросьте скорость и осторожно доберитесь до места, на котором можно безопасно остановить автомобиль. Перепроверьте состояние шины и давление. Если давление в шине меньше 1,3 бар (19 пси) или присутствуют любые трещины, вздутия или сходные видимые повреждения, не продолжайте поездки, не заменив эту шину.

Проверка давления в шинах

1. Остановите автомобиль, проехав примерно три километра (две мили). Проверьте и, если необходимо, скорректируйте давление в поврежденной шине.
2. Установите комплект и проверьте давление в шине по показаниям манометра F.
3. Если давление в шине, заполненной герметиком, составляет не менее 1,3 бар (19 пси), доведите давление до предписанного уровня. См. **Технические характеристики** (стр. 268).
4. Снова накачайте шину, чтобы увеличить давление воздуха.
5. Снова проверьте давление в шине с помощью манометра F. Если давление в шине слишком высокое, доведите его до предусмотренного уровня с помощью клапана сброса давления V.

6. Накачав шину до требуемого давления, переведите переключатель компрессора H в положение O, извлеките разъем G из гнезда питания, выверните шланг C, затяните крышку вентиля и установите предохранительную крышку A.
7. Оставьте бутылку с герметиком K в держателе E и уберите комплект в первоначальное безопасное место хранения.
8. Доберитесь до ближайшего сервисного центра и замените поврежденную шину. Перед тем как шина будет снята с обода, сообщите механику о том, что шина заполнена герметиком. После использования баллон K со шлангом C следует заменить при первой возможности.

Примечание: Помните о том, что данный комплект позволяет лишь временно восстановить способность автомобиля к движению. В разных странах могут действовать разные правила ремонта шин после использования комплекта. Проконсультируйтесь со специалистом по ремонту шин.

ПРЕДУПРЕЖДЕНИЕ



Перед началом движения убедитесь в том, что давление воздуха в шине соответствует требуемому. См. **Технические характеристики** (стр. 268). Контролируйте давление до момента замены шины, заполненной герметиком.

Бутылки с герметиком можно выбрасывать в баки для обычного бытового мусора. Возвратите остаток жидкого герметика дилеру или утилизируйте его в соответствии с местными правилами утилизации отходов.

Колеса и шины

ОБСЛУЖИВАНИЕ ШИН



E70415

Для обеспечения равномерного износа и увеличения срока эксплуатации шин мы рекомендуем регулярно переставлять шины с передних колес на задние и наоборот. Интервал перестановки должен составлять от 5000 до 10000 км (от 3000 до 6000 миль) пробега.

ПРЕДОСТЕРЕЖЕНИЕ

! Не допускайте трения боковин шин о бордюрный камень при парковке автомобиля.

Если необходимо въехать на бордюр, делайте это медленно, причем при подъезде колеса по возможности должны стоять под прямым углом к бордюру.

Регулярно проверяйте шины на наличие порезов, посторонних предметов и неравномерного износа протектора. Неравномерный износ шин может привести к нарушениям углов установки колес.

Проверяйте давление "холодных" шин (включая запасное) каждые две недели.

ИСПОЛЬЗОВАНИЕ ЗИМНИХ ШИН

ПРЕДОСТЕРЕЖЕНИЕ

! Удостоверьтесь, что для крепления колёс, на которые монтируются зимние шины, вы используете подходящие гайки.

При использовании зимних шин убедитесь, что давление в них соответствует норме. См. **Технические характеристики** (стр. 268).

ИСПОЛЬЗОВАНИЕ ЦЕПЕЙ ПРОТИВОСКОЛЬЖЕНИЯ

ПРЕДУПРЕЖДЕНИЯ

! Не превышайте скорости 50 км/ч.

! Не используйте цепи противоскольжения на дорогах без снега.

! Цепи противоскольжения допускается устанавливать только на указанные шины. См. **Технические характеристики** (стр. 268).

ПРЕДОСТЕРЕЖЕНИЕ

! Если на колесах вашего автомобиля установлены декоративные колпаки, снимите их перед установкой цепей.

Примечание: Система ABS продолжит работу в обычном режиме.

Применяйте цепи противоскольжения только с коротким звеном.

Цепи противоскольжения устанавливайте только на передние колёса.

Колеса и шины

Автомобили с системой динамической стабилизации (ESP)

На автомобилях, оснащенных системой динамической стабилизации (ESP), могут изменяться ходовые качества. Эти изменения исчезают после отключения системы. См.

Использование системы динамической стабилизации (стр. 162).

ИСПОЛЬЗОВАНИЕ ЦЕПЕЙ ПРОТИВОСКОЛЬЖЕНИЯ - 2.0L ECOBOOST SCT1 (M14)

ПРЕДУПРЕЖДЕНИЯ



Не превышайте скорости 50 км/ч.



Не используйте цепи противоскольжения на дорогах без снега.



Цепи противоскольжения допускаются устанавливать только на указанные шины. См.

Технические характеристики (стр. 268).



Если на колесах вашего автомобиля установлены декоративные колпаки, снимите их перед установкой цепей.

Примечание: Система ABS продолжит работу в обычном режиме.

На шинах размерности 215/55 R 16 разрешено использование цепей противоскольжения размерности не более 12 мм.

На шинах размерности 215/50 R 17 разрешено использование цепей противоскольжения размерности не более 10 мм.

Цепи противоскольжения устанавливайте только на передние колеса.

Автомобили с системой динамической стабилизации (ESP)

На автомобилях, оснащенных системой динамической стабилизации (ESP), могут изменяться ходовые качества. Эти изменения исчезают после отключения системы. См.

Использование системы динамической стабилизации (стр. 162).

СИСТЕМА КОНТРОЛЯ ДАВЛЕНИЯ В ШИНАХ

ПРЕДУПРЕЖДЕНИЯ



Система на освобождает вас от необходимости регулярно проверять давление воздуха в шинах.



Система только информирует о снижении давления воздуха в шинах. Она не способна накачивать шины.



Не эксплуатируйте автомобиль, если давление воздуха в его шинах значительно снижено. Это может привести к перегреву и повреждению шин. Недостаточное давление воздуха в шинах приводит к повышению расхода топлива, снижению ресурса шин, а также ухудшению управляемости и снижению безопасности автомобиля.

ПРЕДОСТЕРЕЖЕНИЯ



Чтобы не повредить вентили, при накачивании шин не изгибайте их.

Колеса и шины

ПРЕДОСТЕРЕЖЕНИЯ

 Установку колёс должен производить персонал, имеющий необходимые навыки.

Система контроля давления в шинах (Deflation Detection System) предупредит вас об изменении давления в шине любого колеса. Для этого система использует датчики ABS, по сигналам которых определяется радиус качения колес. Изменение радиуса качения свидетельствует о падении давления в шине. В этом случае на информационный дисплей выводится предупреждающее сообщение, а также включается соответствующий визуальный сигнализатор. См. **Информационные сообщения** (стр. 97).

В таком случае следует как можно скорее проверить давление воздуха в шинах и довести его до требуемого. См. **Технические характеристики** (стр. 268).

Если давление воздуха снижается слишком часто, следует как можно скорее определить и устранить причину этого.

Кроме низкого давления в шине или прокола, изменение радиуса качения могут вызывать следующие причины:

- Неравномерное распределение груза.
- Буксирование прицепа или движение по холмистой местности.
- Использование цепей противоскольжения.
- Движение по мягким и рыхлым грунтам, таким как снег или грязь.

Примечание: Система будет продолжать выдавать адекватную информацию, однако время срабатывания может увеличиться.

Перезагрузка системы

Примечание: Запрещается перезагружать систему во время движения автомобиля.

Примечание: Необходимо перезагружать систему после каждого регулирования давления в шинах или замены колес.

Примечание: Включите зажигание.

1. Используя органы управления информационным дисплеем, выберите **Настройки > Помощ. водит. > Контр. давлен.**
2. Нажмите и удерживайте кнопку **OK** до появления подтверждения.

ТЕХНИЧЕСКИЕ ХАРАКТЕРИСТИКИ

Давление в шинах (холодные шины) — Все, кроме 2.0L EcoBoost - M14

Момент затяжки колёсных гаек

Тип колеса	Нм
Все	135 (100)

Колеса и шины

Для скорости до 80 км/ч (50 миль/ч)

Вариант	Размер шины	Нормальная нагрузка		Полная нагрузка	
		Передняя	Задняя	Передняя	Задняя
		бар	бар	бар	бар
Все	T125/80 R 16	4,2 (61)	4,2 (61)	4,2 (61)	4,2 (61)
Все	T125/90 R 16	4,2 (61)	4,2 (61)	4,2 (61)	4,2 (61)

Для скорости до 160 км/ч

Вариант	Размер шины	Нормальная нагрузка		Полная нагрузка	
		Передняя	Задняя	Передняя	Задняя
		бар (фунтов на кв. дюйм)	бар (фунтов на кв. дюйм)	бар (фунтов на кв. дюйм)	бар (фунтов на кв. дюйм)
Все	205/55 R 16 ¹	2,1 (31)	2,1 (31)	2,4 (35)	2,8 (41)
1.0L EcoBoost, 1.6L Duratec-16V Ti-VCT, 1.6L EcoBoost, 2.0L Duratec-HE - MI4, 1.6L Duratorq-TDCi	215/55 R 16 ²	2,1 (31)	2,1 (31)	2,4 (35)	2,8 (41)
2.0L Duratorq-TDCi - DW	215/55 R 16 ²	2,3 (33)	2,1 (31)	2,4 (35)	2,8 (41)
1.0L EcoBoost, 1.6L Duratec-16V Ti-VCT, 1.6L EcoBoost, 2.0L Duratec-HE - MI4, 1.6L Duratorq-TDCi	215/50 R 17	2,1 (31)	2,1 (31)	2,4 (35)	2,8 (41)
2.0L Duratorq-TDCi - DW	215/50 R 17	2,3 (33)	2,1 (31)	2,4 (35)	2,8 (41)

Колеса и шины

Вариант	Размер шины	Нормальная нагрузка		Полная нагрузка	
		Передняя	Задняя	Передняя	Задняя
		бар (фунтов на кв. дюйм)	бар (фунтов на кв. дюйм)	бар (фунтов на кв. дюйм)	бар (фунтов на кв. дюйм)
1.6L Duratec-16V Ti-VCT, 1.6L EcoBoost, 2.0L Duratec-HE - MI4, 1.6L Duratorq-TDCi	235/40 R 18	2,1 (31)	2,1 (31)	2,4 (35)	2,8 (41)
2.0L Duratorq-TDCi - DW	235/40 R 18	2,3 (33)	2,1 (31)	2,4 (35)	2,8 (41)

*Цепи противоскольжения допускается устанавливать только на указанные шины.

Давление в шинах при частом движении со скоростью более 160 км/ч

Вариант	Размер шины	Нормальная нагрузка		Полная нагрузка	
		Передняя	Задняя	Передняя	Задняя
		бар (фунтов на кв. дюйм)	бар (фунтов на кв. дюйм)	бар (фунтов на кв. дюйм)	бар (фунтов на кв. дюйм)
1.0L EcoBoost, 1.6L Duratec-16V Ti-VCT, 1.6L Duratorq-TDCi	205/55 R 16	2,1 (31)	2,1 (31)	2,4 (35)	2,8 (41)
1.6L EcoBoost	205/55 R 16	2,2 (32)	2,1 (31)	2,4 (35)	2,8 (41)
1.0L EcoBoost, 1.6L Duratec-16V Ti-VCT, 1.6L EcoBoost, 2.0L Duratec-HE - MI4, 1.6L Duratorq-TDCi	215/55 R 16	2,1 (31)	2,1 (31)	2,4 (35)	2,8 (41)
2.0L Duratorq-TDCi - DW	215/55 R 16	2,3 (33)	2,1 (31)	2,6 (38)	2,8 (41)

Колеса и шины

Вариант	Размер шины	Нормальная нагрузка		Полная нагрузка	
		Передняя	Задняя	Передняя	Задняя
		бар (фунтов на кв. дюйм)	бар (фунтов на кв. дюйм)	бар (фунтов на кв. дюйм)	бар (фунтов на кв. дюйм)
1.0L EcoBoost, 1.6L Duratec-16V Ti-VCT, 1.6L EcoBoost, 2.0L Duratec-HE - MI4, 1.6L Duratorq-TDCi	215/50 R 17	2,1 (31)	2,1 (31)	2,4 (35)	2,8 (41)
2.0L Duratorq-TDCi - DW	215/50 R 17	2,3 (33)	2,1 (31)	2,6 (38)	2,8 (41)
1.6L Duratec-16V Ti-VCT, 1.6L EcoBoost, 2.0L Duratec-HE - MI4, 1.6L Duratorq-TDCi	235/40 R 18	2,1 (31)	2,1 (31)	2,4 (35)	2,8 (41)
2.0L Duratorq-TDCi - DW	235/40 R 18	2,3 (33)	2,1 (31)	2,6 (38)	2,8 (41)

Давление в шинах (холодные шины) — Двигатель 2.0L EcoBoost - MI4

Момент затяжки колёсных гаек

Тип колеса	Нм
Все	135 (100)

Малоразмерное запасное колесо — До 80 км/ч (50 миль/ч)

ПРЕДУПРЕЖДЕНИЕ



Не отключайте системы поддержания устойчивости после установки малоразмерного запасного колеса на автомобиль.

Колеса и шины

Размер шины	Нормальная нагрузка		Полная нагрузка	
	Передняя	Задняя	Передняя	Задняя
	бар	бар	бар	бар
T125/80 R 16	4,2 (61)	4,2 (61)	4,2 (61)	4,2 (61)
T125/90 R 16	4,2 (61)	4,2 (61)	4,2 (61)	4,2 (61)

Малоразмерное запасное колесо — До 120 км/ч (75 миль/ч)

ПРЕДУПРЕЖДЕНИЕ



Не отключайте системы поддержания устойчивости после установки малоразмерного запасного колеса на автомобиль.

Размер шины	Нормальная нагрузка		Полная нагрузка	
	Передняя	Задняя	Передняя	Задняя
	бар	бар	бар	бар
205/55 R 16	3 (44)	3 (44)	3 (44)	3 (44)

Для скорости до 220 км/ч (137 миль/ч)

Размер шины	Нормальная нагрузка		Полная нагрузка	
	Передняя	Задняя	Передняя	Задняя
	бар (фунтов на кв. дюйм)	бар (фунтов на кв. дюйм)	бар (фунтов на кв. дюйм)	бар (фунтов на кв. дюйм)
215/55 R 16*	2,4 (35)	2,4 (35)	2,4 (35)	2,8 (41)
215/50 R 17 ¹	2,4 (35)	2,4 (35)	2,4 (35)	2,8 (41)
235/40 R 18	2,4 (35)	2,4 (35)	2,4 (35)	2,4 (35)

*Цепи противоскольжения допускается устанавливать только на указанные шины.

Колеса и шины

Давление в шинах при продолжительном движении со скоростью более 220 км/ч (137 миль/ч)

Размер шины	Нормальная нагрузка		Полная нагрузка	
	Передняя	Задняя	Передняя	Задняя
	бар (фунтов на кв. дюйм)	бар (фунтов на кв. дюйм)	бар (фунтов на кв. дюйм)	бар (фунтов на кв. дюйм)
215/55 R 16	2,4 (35)	2,4 (35)	2,6 (38)	2,8 (41)
215/50 R 17	2,5 (36)	2,4 (35)	2,8 (41)	2,8 (41)
235/40 R 18	2,4 (35)	2,4 (35)	2,5 (36)	2,5 (36)

Идентификация автомобиля

ТАБЛИЧКА С ИДЕНТИФИКАЦИОННЫМ НОМЕРОМ АВТОМОБИЛЯ

Примечание: Идентификационная табличка автомобиля может отличаться от изображенной на рисунке.

Примечание: Информация на идентификационной табличке автомобиля зависит от требований конкретного рынка.

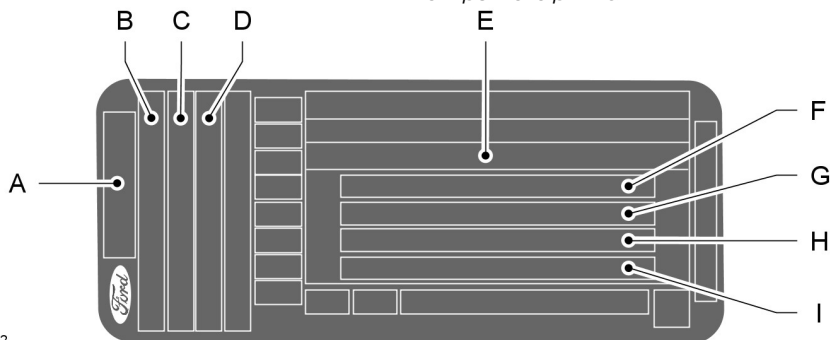

E135662

- A Модель
- B Вариант
- C Обозначение двигателя
- D Стандарт на токсичность выхлопа
- E Идентификационный номер автомобиля (VIN)
- F Полная разрешенная масса автомобиля
- G Полная масса автопоезда
- H Максимальная нагрузка на передний мост
- I Максимальная нагрузка на задний мост

Идентификационный номер автомобиля и максимальные нагрузки указаны на табличке в нижней части проема правой передней двери со стороны замка.

Идентификация автомобиля

ИДЕНТИФИКАЦИОННЫЙ НОМЕР АВТОМОБИЛЯ

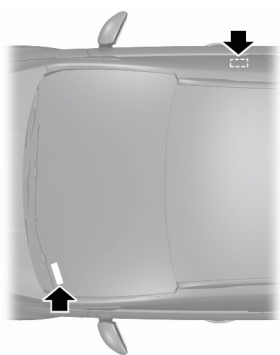

E87496

Идентификационный номер автомобиля отштампован на панели пола с правой стороны автомобиля рядом с передним сиденьем. Он также продублирован с левой стороны панели управления.

Заправочные объемы и технические характеристики

ТЕХНИЧЕСКИЕ ХАРАКТЕРИСТИКИ

Габариты автомобиля

4-дверный кузов

Описание размеров	Размер в мм (дюймах)
Габаритная длина	4534 (178,5)
Габаритная ширина (с учетом наружных зеркал)	2010 (79,1)
Габаритная высота - соответствует снаряженной массе по стандартам ЕС	1451 - 1484 (57,1 - 58,4)
Колесная база	2648 (104,3)
Колея передних колес	1544 - 1559 (60,8 - 61,4)
Колея задних колес	1534 - 1549 (60,4 - 61)

5-дверный кузов

Описание размеров	Размер в мм (дюймах)
Габаритная длина	4358 - 4412 (171,6 - 173,7)
Габаритная ширина (с учетом наружных зеркал)	2010 (79,1)
Габаритная высота - соответствует снаряженной массе по стандартам ЕС	1451 - 1484 (57,1 - 58,4)
Колесная база	2648 (104,3)
Колея передних колес	1544 - 1559 (60,8 - 61,4)
Колея задних колес	1534 - 1549 (60,4 - 61)

Универсал

Описание размеров	Размер в мм (дюймах)
Габаритная длина	4556 - 4606 (179,4 - 181,3)
Габаритная ширина (с учетом наружных зеркал)	2010 (79,1)
Габаритная высота - соответствует снаряженной массе по стандартам ЕС	1472 - 1505 (58 - 59,3)

Заправочные объемы и технические характеристики

Описание размеров	Размер в мм (дюймах)
Колесная база	2648 (104,3)
Колея передних колес	1544 - 1559 (60,8 - 61,4)
Колея задних колес	1534 - 1549 (60,4 - 61)

Заправочные объемы и технические характеристики

Размеры буксировочного оборудования

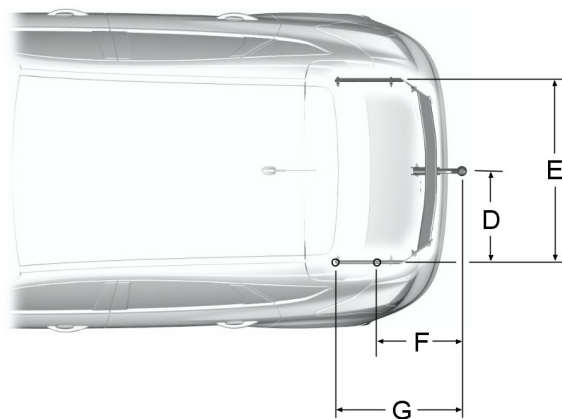
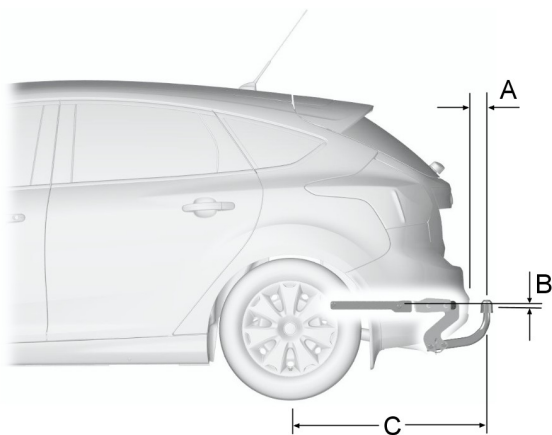

E132737

Заправочные объемы и технические характеристики

4-дверный кузов

Пункт	Описание размеров	Размер в мм (дюймах)
A	Бампер — центр шаровой опоры буксировочного приспособления	77 - 80 (3 - 3,1)
B	Точка крепления - центр шаровой опоры буксирного устройства	3 (0,1)
C	Центр колеса - центр шаровой опоры буксирного устройства	1068 - 1071 (42 - 42,2)
D	Центр шаровой опоры буксирного устройства - лонжерон	515 (20,3)
E	Расстояние между боковыми лонжеронами	1030 (40,6)
F	Центр шаровой опоры буксирного устройства - центральная точка крепления №1	447 - 450 (17,6 -17,7)
G	Центр шаровой опоры буксирного устройства - центральная точка крепления №2	747 - 750 (29,4 - 29,5)

5-дверный кузов

Пункт	Описание размеров	Размер в мм (дюймах)
A	Бампер — центр шаровой опоры буксировочного приспособления	81 - 83 (3,2 - 3,3)
B	Точка крепления - центр шаровой опоры буксирного устройства	3 (0,1)
B	Точка крепления — центр шаровой опоры буксирного устройства	18 (0,7)
C	Центр колеса - центр шаровой опоры буксирного устройства	896 - 898 (35,3 - 35,4)
D	Центр шаровой опоры буксирного устройства - лонжерон	515 (20,3)

Заправочные объемы и технические характеристики

Пункт	Описание размеров	Размер в мм (дюймах)
E	Расстояние между боковыми лонжеронами	1030 (40,6)
F	Центр шаровой опоры буксирного устройства - центральная точка крепления №1	396 - 398 (15,6 - 15,7)
G	Центр шаровой опоры буксирного устройства - центральная точка крепления №2	696 - 698 (27,4 - 27,5)

Универсал

Пункт	Описание размеров	Размер в мм (дюймах)
A	Бампер — центр шаровой опоры буксирного приспособления	81 (3,2)
B	Точка крепления - центр шаровой опоры буксирного устройства	72 - 77 (2,8 - 3)
C	Центр колеса - центр шаровой опоры буксирного устройства	1094 (43,1)
D	Центр шаровой опоры буксирного устройства - лонжерон	586 (23,1)
E	Расстояние между боковыми лонжеронами	1172 (46,1)
F	Центр шаровой опоры буксирного устройства - центральная точка крепления №1	474 (18,7)
G	Центр шаровой опоры буксирного устройства - центральная точка крепления №2	719 (28,3)

Введение

ВАЖНАЯ ИНФОРМАЦИЯ ОБ АУДИОСИСТЕМЕ

ПРЕДУПРЕЖДЕНИЯ

 Из-за технической несовместимости могут возникать сбои в функционировании компакт-дисков с возможностью записи (формата CD-R) и перезаписи (формата CD-RW).

 Описываемые аудиоблоки с проигрывателями компакт-дисков воспроизводят компакт-диски, соответствующие спецификациям международного стандарта "Red Book". Защищенные от возможности копирования компакт-диски, выпускаемые некоторыми производителями, не соответствуют этому стандарту, и качество их воспроизведения не гарантируется.

 Двухформатные, двухсторонние диски (DVD Plus, CD-DVD), предназначенные для записи музыки, являются более толстыми, чем обычные CD, и поэтому их нормальное воспроизведение не может быть гарантировано, и возникает риск застревания. Не следует пользоваться компакт-дисками неправильной формы, компакт-дисками с пленкой, предохраняющей от появления царапин, или с самоклеющимися ярлыками. Поэтому гарантийные рекламации на аудиотехнику, использующие этот тип компакт-дисков, не принимаются.

 Все CD-проигрыватели предназначены для воспроизведения стандартных 12 см аудиодисков, изготовленных заводским способом.

ПРЕДУПРЕЖДЕНИЯ

 При попадании посторонних предметов, например, кредитных карточек или монет, внутрь отсека для компакт-дисков, возможно повреждение аудиоблока.

Дисплеи аудиоблоков

CLASS 1
LASER PRODUCT

CAUTION—INVISIBLE LASER RADIATION WHEN OPEN
DO NOT STARE INTO BEAM OR
VIEW DIRECTLY WITH OPTICAL INSTRUMENTS

Disc (Диск)*

Звуковой компакт-диск



MP3



Краткое описание аудиоблока

Примечание: Блоки оснащены встроенным многофункциональным дисплеем, который расположен над отсеком для CD. На этом экране отображается важная информация, связанная с управлением аудиоблоком. Кроме этого, предусмотрены различные пиктограммы, размещенные по периметру экрана, которые загораются, когда соответствующая функция активна (например, CD, Radio или Aux.)

Тип 1

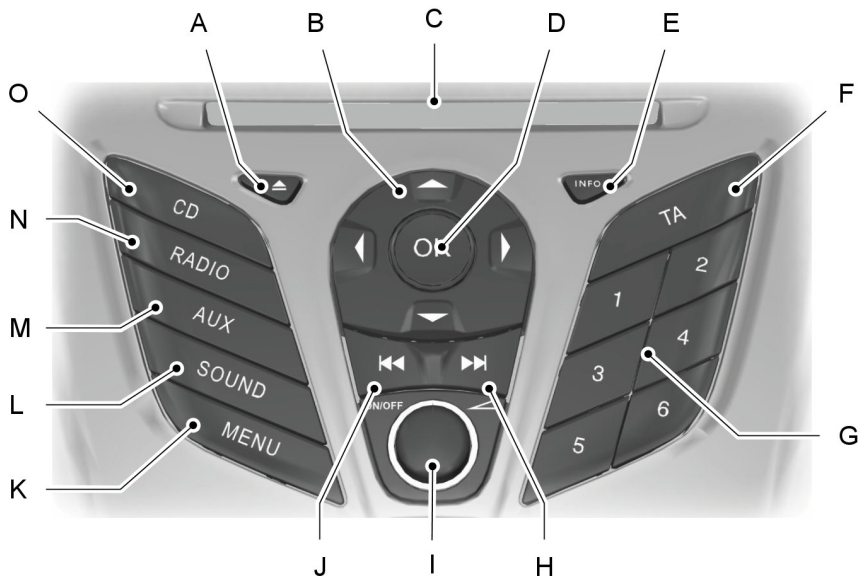

E130324

- A **Извлечение:** нажмите эту кнопку для извлечения CD-диска. См. **Проигрыватель компакт-дисков** (стр. 297).
- B **Кнопки управления курсором:** нажмите одну из кнопок для прокрутки параметров на экране.
- C **Отсек CD:** место вставки CD-диска. См. **Проигрыватель компакт-дисков** (стр. 297).

Краткое описание аудиоблока

- D ОК:** нажмите эту кнопку для подтверждения выбора на экране.
- E INFO:** нажмите эту кнопку для доступа к информации о радиоприемнике и об устройствах CD, USB и iPod.
- F ТА:** нажмите эту кнопку для включения или отключения сообщений о ситуации на дорогах (или отмены активных сообщений). См. **Настройка приема транспортных сообщений** (стр. 293).
- G Цифровая клавиатура:** нажмите на одну из кнопок для вызова ранее сохраненной станции. Для сохранения частоты понравившейся радиостанции нажмите и удерживайте кнопку до возвращения звука. См. **Кнопки настройки частот радиостанций** (стр. 292).
- H Переход выше:** нажмите эту кнопку для перехода к следующей станции выше по радиочастотному диапазону или к следующей дорожке на CD-диске. См. **Кнопки настройки радиостанций** (стр. 291). См. **Выбор дорожки** (стр. 297).
- I Включение, выключение и громкость:** нажмите эту кнопку, чтобы включить или выключить аудиосистему. Поворачивайте диск для регулировки громкости.
- J Переход ниже:** нажмите эту кнопку для перехода к следующей станции ниже по радиочастотному диапазону или к предыдущей дорожке на CD-диске. См. **Кнопки настройки радиостанций** (стр. 291). См. **Выбор дорожки** (стр. 297).
- K MENU:** нажмите эту кнопку для доступа к различным функциям аудиосистемы.
- L SOUND:** нажмите эту кнопку, чтобы отрегулировать такие параметры звука, как низкие, средние и высокие частоты, звуковой баланс и микширование. См. **Кнопка включения звукового сигнала** (стр. 291).
- M AUX:** нажмите эту кнопку для доступа к функциям AUX и SYNC, при этом будет отменен просмотр меню или списка. См. **Дополнительный разъем** (стр. 135). См. **Дополнительное гнездо входа (AUX IN)** (стр. 301).
- N RADIO:** нажмите эту кнопку для выбора различных диапазонов радиочастот, при этом будет отменен просмотр меню или списка. См. **Использование аудиосистемы** (стр. 291).
- O CD:** нажмите эту кнопку для переключения источника на CD-диск, при этом будет отменен просмотр меню или списка. См. **Проигрыватель компакт-дисков** (стр. 297).

Краткое описание аудиоблока

Тип 2

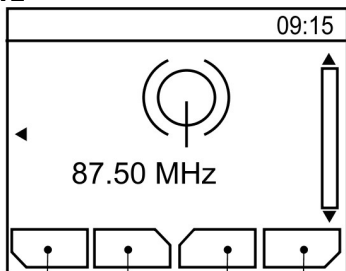

A Описание функциональных кнопок 1-4

E104157

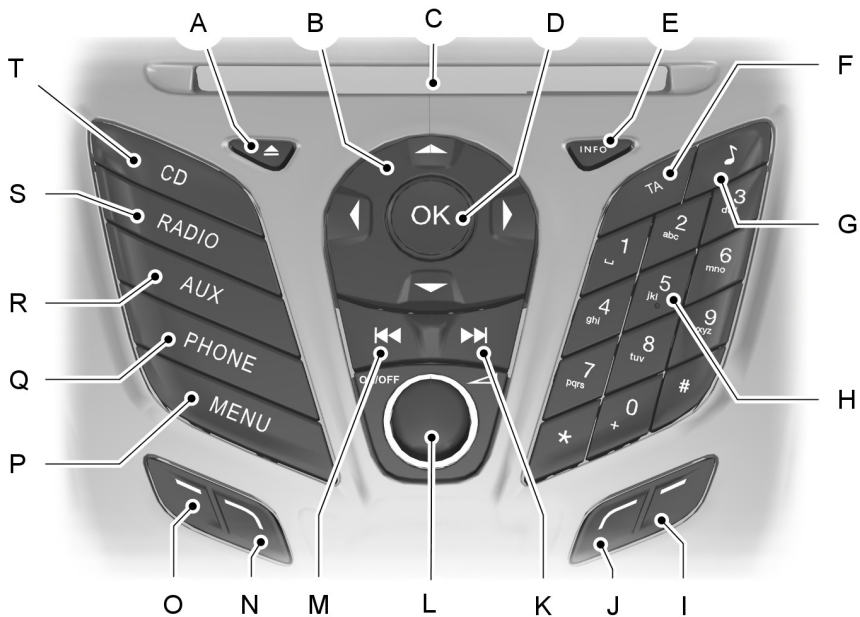

E130142

Краткое описание аудиоблока

- A **Извлечение:** нажмите эту кнопку для извлечения CD-диска. См. **Проигрыватель компакт-дисков** (стр. 297).
- B **Кнопки управления курсором:** нажмите одну из кнопок для прокрутки параметров на экране.
- C **Отсек CD:** место вставки CD-диска. См. **Проигрыватель компакт-дисков** (стр. 297).
- D **ОК:** нажмите эту кнопку для подтверждения выбора на экране.
- E **INFO:** нажмите эту кнопку для доступа к информации о радиоприемнике и об устройствах CD, USB и iPod.
- F **ТА:** нажмите эту кнопку для включения или отключения сообщений о ситуации на дорогах (или отмены активных сообщений). См. **Настройка приема транспортных сообщений** (стр. 293).
- G **Sound:** нажмите эту кнопку, чтобы отрегулировать такие параметры звука, как низкие, средние и высокие частоты, звуковой баланс и микширование. См. **Кнопка включения звукового сигнала** (стр. 291).
- H **Цифровая клавиатура:** нажмите на одну из кнопок для вызова ранее сохраненной станции. Для сохранения частоты понравившейся радиостанции нажмите и удерживайте кнопку до возвращения звука. См. **Кнопки настройки частот радиостанций** (стр. 292).
- I **Функциональная кнопка 4:** нажмите эту кнопку для выбора различных функций аудиосистемы в зависимости от выбранного режима (т. е. радио или CD).
- J **Функциональная кнопка 3:** нажмите эту кнопку для выбора различных функций аудиосистемы в зависимости от выбранного режима (т. е. радио или CD).
- K **Переход выше:** нажмите эту кнопку для перехода к следующей станции выше по радиочастотному диапазону или к следующей дорожке на CD-диске. См. **Кнопки настройки радиостанций** (стр. 291). См. **Выбор дорожки** (стр. 297).
- L **Включение, выключение и громкость:** нажмите эту кнопку, чтобы включить или выключить аудиосистему. Поворачивайте диск для регулировки громкости.
- M **Переход ниже:** нажмите эту кнопку для перехода к следующей станции ниже по радиочастотному диапазону или к предыдущей дорожке на CD-диске. См. **Кнопки настройки радиостанций** (стр. 291). См. **Выбор дорожки** (стр. 297).
- N **Функциональная кнопка 2:** нажмите эту кнопку для выбора различных функций аудиосистемы в зависимости от выбранного режима (т. е. радио или CD).

Краткое описание аудиоблока

- O **Функциональная кнопка 1:** нажмите эту кнопку для выбора различных функций аудиосистемы в зависимости от выбранного режима (т. е. радио или CD).
- P **MENU:** нажмите эту кнопку для доступа к различным функциям аудиосистемы.
- Q **PHONE** — данная кнопка используется для вызова функции SYNC. Сначала необходимо нажать кнопку **PHONE**, затем **MENU**. См. отдельное руководство.
- R **AUX:** нажмите эту кнопку для доступа к функциям AUX и SYNC, при этом будет отменен просмотр меню или списка. См. **Дополнительный разъем** (стр. 135). См. **Дополнительное гнездо входа (AUX IN)** (стр. 301).
- S **RADIO:** нажмите эту кнопку для выбора различных диапазонов радиочастот, при этом будет отменен просмотр меню или списка. См. **Использование аудиосистемы** (стр. 291).
- T **CD:** нажмите эту кнопку для переключения источника на CD-диск, при этом будет отменен просмотр меню или списка. См. **Проигрыватель компакт-дисков** (стр. 297).

Работа функциональных кнопок 1-4 зависит от контекста, их функции меняются в зависимости от режима, в котором находится аудиоблок. Описание функций дано в нижней части экрана.

Тип 3

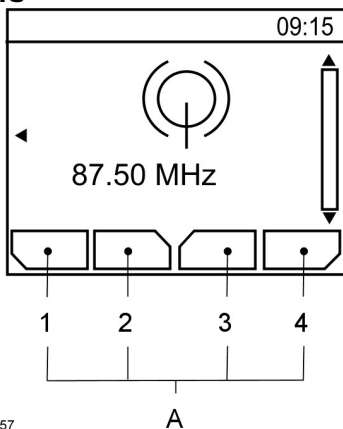

E104157

- A Описание функциональных кнопок 1-4

Краткое описание аудиоблока

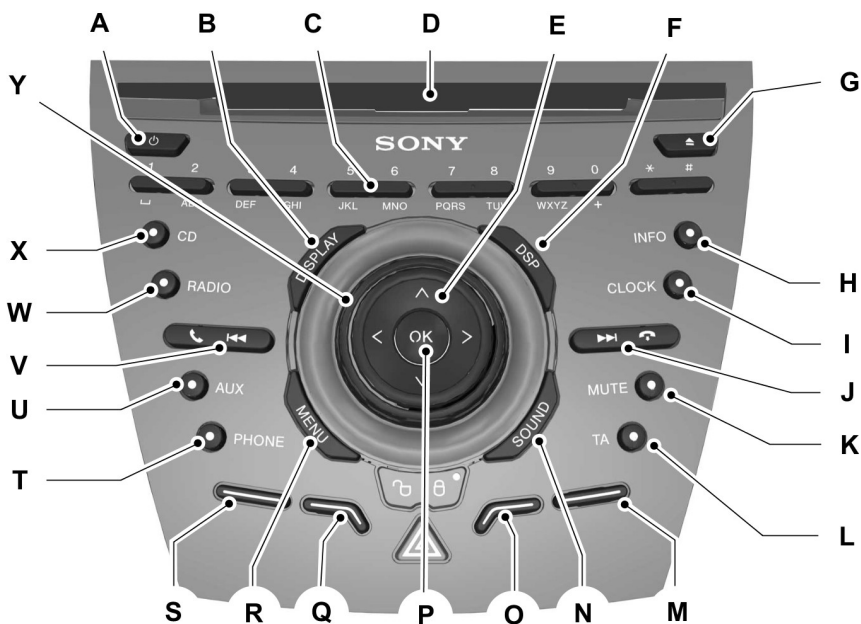

E129074

- A **Вкл., Выкл.** — данная кнопка используется для включения или выключения системы.
- B **ДИСПЛЕЙ** — данная кнопка используется для перевода дисплея в неактивный режим.
- C **Цифровая клавиатура:** нажмите на одну из кнопок для вызова ранее сохраненной станции. Для сохранения частоты понравившейся радиостанции нажмите и удерживайте кнопку до возвращения звука. См. **Кнопки настройки частот радиостанций** (стр. 292).
- D **Отсек CD:** место вставки CD-диска. См. **Проигрыватель компакт-дисков** (стр. 297).
- E **Кнопка управления курсором** — данная кнопка используется для перемещения по пунктам меню.
- F **Обработка цифровых аудиосигналов** — данная кнопка используется для активации функций обработки цифровых аудиосигналов. См. **Цифровая обработка сигнала (DSP)** (стр. 295).

Краткое описание аудиоблока

- G Извлечение:** нажмите эту кнопку для извлечения CD-диска. См. **Проигрыватель компакт-дисков** (стр. 297).
- H INFO:** нажмите эту кнопку для доступа к информации о радиоприемнике и об устройствах CD, USB и iPod.
- I ЧАСЫ —** данная кнопка используется для вызова функций часов.
- J Кнопка поиска вверх по списку —** используется для поиска в направлении увеличения частоты вещания или перехода к следующему треку компакт-диска в режиме проигрывания компакт-дисков. В режиме телефонной связи данная кнопка используется для завершения телефонного звонка. С ее помощью также можно отклонить входящий звонок. См. **Кнопки настройки радиостанций** (стр. 291). См. **Выбор дорожки** (стр. 297).
- K ОТКЛЮЧЕНИЕ МИКРОФОНА —** данная кнопка используется для выключения звука, повторное нажатие включает звук.
- L ТА:** нажмите эту кнопку для включения или отключения сообщений о ситуации на дорогах (или отмены активных сообщений). См. **Настройка приема транспортных сообщений** (стр. 293).
- M Функциональная кнопка 4:** нажмите эту кнопку для выбора различных функций аудиосистемы в зависимости от выбранного режима (т. е. радио или CD).
- N SOUND:** нажмите эту кнопку, чтобы отрегулировать такие параметры звука, как низкие, средние и высокие частоты, звуковой баланс и микширование. См. **Кнопка включения звукового сигнала** (стр. 291).
- O Функциональная кнопка 3:** нажмите эту кнопку для выбора различных функций аудиосистемы в зависимости от выбранного режима (т. е. радио или CD).
- P ОК:** нажмите эту кнопку для подтверждения выбора на экране.
- Q Функциональная кнопка 2:** нажмите эту кнопку для выбора различных функций аудиосистемы в зависимости от выбранного режима (т. е. радио или CD).
- R MENU:** нажмите эту кнопку для доступа к различным функциям аудиосистемы.
- S Функциональная кнопка 1:** нажмите эту кнопку для выбора различных функций аудиосистемы в зависимости от выбранного режима (т. е. радио или CD).
- T PHONE —** данная кнопка используется для вызова функции SYNC. Сначала необходимо нажать кнопку **PHONE**, затем **MENU**. См. отдельное руководство.
- U AUX:** нажмите эту кнопку для доступа к функциям AUX и SYNC, при этом будет отменен просмотр меню или списка. См. **Дополнительный разъем** (стр. 135). См. **Дополнительное гнездо входа (AUX IN)** (стр. 301).

Краткое описание аудиоблока

- V **Кнопка поиска вниз по списку** — используется для поиска в направлении уменьшения частоты вещания или перехода к предыдущему треку компакт-диска в режиме проигрывания компакт-дисков. В режиме телефонной связи данная кнопка используется для совершения телефонного звонка. С ее помощью также можно принять входящий звонок. См. **Кнопки настройки радиостанций** (стр. 291). См. **Выбор дорожки** (стр. 297).
- W **RADIO:** нажмите эту кнопку для выбора различных диапазонов радиочастот, при этом будет отменен просмотр меню или списка. См. **Использование аудиосистемы** (стр. 291).
- X **CD:** нажмите эту кнопку для переключения источника на CD-диск, при этом будет отменен просмотр меню или списка. См. **Проигрыватель компакт-дисков** (стр. 297).
- Y **Громкость** — данный дисковый регулятор используется для регулировки уровня громкости.

Работа функциональных кнопок 1–4 зависит от контекста, их функции меняются в зависимости от режима, в котором находится аудиоблок. Описание функций дано в нижней части экрана.

ЗАЩИТНЫЙ КОД

Каждый блок имеет уникальный код, привязанный к идентификационному номеру автомобиля (VIN). Система автоматически проверяет соответствие аудиоблока и автомобиля до выдачи разрешения на работу.

Если появляется сообщение о коде безопасности, обратитесь к вашему дилеру.

Использование аудиосистемы

ВКЛЮЧЕНИЕ/ВЫКЛЮЧЕНИЕ

Нажмите кнопку при выключенном зажигании. Это приведет к включению аудиоблока на период времени до 1 часа.

Если вы включите аудиоблок до выключения зажигания, аудиоблок автоматически отключится через 10 мин. или после открытия одной из передних дверей.

КНОПКА ВКЛЮЧЕНИЯ ЗВУКОВОГО СИГНАЛА

С ее помощью настраивают звук (например уровень высоких и низких частот).

1. Нажмите кнопку звука.
2. С помощью кнопок со стрелками, обращенных влево/вправо, выберите желаемые настройки.
3. Используйте кнопки со стрелками, обращенными влево и вправо, для необходимой регулировки. На дисплее отобразится выбранный уровень громкости звучания аудиосистемы.
4. Нажмите кнопку **OK**, чтобы подтвердить новые настройки.

КНОПКА ВЫБОРА ЧАСТОТНОГО ДИАПАЗОНА

С помощью кнопки RADIO выберите диапазон частот.

Переключатель диапазона частот также можно использовать для возврата в режим радиоприемника, если Вы слушали звук из другого источника.

Вы также можете нажать на кнопку со стрелкой, обращенной влево, чтобы увидеть список доступных диапазонов. Выберите желаемый диапазон частот и нажмите OK.

КНОПКИ НАСТРОЙКИ РАДИОСТАНЦИЙ

Функция переключения в режиме цифрового аудиовещания

Примечание: По умолчанию функция переключения в режиме цифрового аудиовещания отключена.

Примечание: Данной функцией создаются перекрестные ссылки с другими частотами одной и той же станции, например, в диапазоне FM и другими группами цифрового аудиовещания.

Примечание: Системой выполняется автоматическое переключение на другую соответствующую радиостанцию, когда подключенная радиостанция становится недоступной, например, при выходе из зоны покрытия.

Включение и отключение функции переключения в режиме цифрового аудиовещания. См. **Общая информация** (стр. 90).

Поиск станций

Выберите диапазон частот, нажмите и быстро отпустите одну из кнопок поиска. Аудиоблок остановится на первой радиостанции, которую он обнаружит в выбранном Вами направлении поиска.

Ручная настройка

Тип 1

1. Нажмите на кнопку MENU.

Использование аудиосистемы

2. Выберите режим RADIO, затем выберите MANUAL TUNE.
3. Для тонкой настройки на желаемую радиостанцию используйте кнопки с левой и правой стрелками, для перемещения по шкале с большим шагом нажмите и удерживайте эти кнопки.
4. Для того чтобы выбрать прослушиваемую радиостанцию, еще раз нажмите на кнопку ОК.

Типы 2 и 3

1. Нажмите на функциональную кнопку 2.
2. Для тонкой настройки на желаемую радиостанцию используйте кнопки с левой и правой стрелками, для перемещения по шкале с большим шагом нажмите и удерживайте эти кнопки.
3. Для того чтобы выбрать прослушиваемую радиостанцию, еще раз нажмите на кнопку ОК.

Настройка со сканированием

Сканирование позволяет слушать каждую из найденных станций в течение нескольких секунд.

Тип 1

1. Нажмите на кнопку MENU.
2. Выберите режим RADIO, затем выберите SCAN.
3. Используйте кнопки поиска для сканирования выбранного диапазона частот в прямом или в обратном направлении.
4. Для того чтобы выбрать прослушиваемую радиостанцию, еще раз нажмите на кнопку ОК.

Типы 2 и 3

1. Нажмите на функциональную кнопку 3.
2. Используйте кнопки поиска для сканирования выбранного диапазона частот в прямом или в обратном направлении.
3. Чтобы продолжить слушать радиостанцию, нажмите еще раз функциональную кнопку 3 или кнопку ОК.

КНОПКИ НАСТРОЙКИ ЧАСТОТ РАДИОСТАНЦИЙ

Эта функция позволяет заносить в память аудиоблока частоты любимых радиостанций, вещающих в диапазонах AM и FM, и настраиваться на них, выбрав соответствующий диапазон частот и нажав на одну из кнопок предварительной настройки.

1. Настройтесь на требуемый диапазон частот
2. Настройтесь на требуемую радиостанцию.
3. Нажмите и удерживайте одну из кнопок предварительной настройки. Появится динамическая шкала и сообщение. Когда динамическая шкала полностью заполнена, радиостанция занесена в память. В качестве сигнала подтверждения на короткое время отключается звук аудиоблока.

Это может быть повторено на каждом диапазоне частот и для каждой кнопки предварительной настройки.

Использование аудиосистемы

Примечание: При поездке в другую часть страны возможно обновление частот и названий радиостанций FM и цифрового аудиовещания, сохраненных на кнопках предварительных настроек, если эти радиостанции вещают в этом регионе на других частотах.

АВТОМАТИЧЕСКОЕ ЗАПОМИНАНИЕ ЧАСТОТ РАДИОСТАНЦИЙ

Примечание: Это сохранит в памяти до 10 радиостанций с наиболее сильным сигналом или из диапазона AM, или FM, стерев ранее внесенные в память частоты. Также возможно вручную вносить в память станции и диапазоны частот.

Примечание: На типе 3 для использования этой функции следует выбрать или FM AST, или AM AST.

- Нажмите и удерживайте функциональную кнопку 1 или кнопку RADIO.
- После завершения поиска вновь появится звук, а частоты радиостанций с уверенным приемом будут присвоены кнопкам предварительной настройки.

НАСТРОЙКА ПРИЕМА ТРАНСПОРТНЫХ СООБЩЕНИЙ

Многие радиовещательные станции FM-диапазона частот имеют код TP, означающий, что они передают информацию о ситуации на дорогах.

Активизация приема дорожных сообщений

Перед приемом дорожных сообщений требуется нажать кнопку TA или TRAFFIC. На дисплее появится обозначение 'TA', показывающее, что функция активирована.

Если Вы уже настроены на станцию приема дорожных сообщений, обозначение "TP" также появится на дисплее. Если нет, аудиоблок выполнит поиск дорожной информации.

Выпуски дорожной информации автоматически прерывают нормальный режим работы радиоприемника или проигрывателя CD. На дисплее появляется сообщение 'Traffic announcement (TA)'.

Если радиостанция, настроенная или задействованная при помощи кнопки предварительной настройки, не транслирует дорожную информацию, аудиоблок остается настроенным на эту радиостанцию, если TA или TRAFFIC не выключить, а затем включить снова.

Примечание: Если функция TA включена, то при выборе текущих настроек или при настройке вручную на станцию, не передающую дорожные сообщения, данные сообщения не будут слышны.

Примечание: Если при прослушивании станций, не передающих дорожные сообщения, выключить и включить функцию TA, будет произведен поиск станций с кодом TP.

Использование аудиосистемы

Громкость трансляции дорожных сообщений

Дорожные сообщения прерывают обычные передачи и транслируются с предварительно заданным минимальным уровнем громкости, который, как правило, выше обычной громкости прослушивания программ.

Для того чтобы отрегулировать предварительно заданную громкость:

- Используйте регулятор громкости для регулировки во время прослушивания дорожной информации. Выбранный уровень будет показан на дисплее.

Прекращение передачи дорожного сообщения

После окончания передачи каждого дорожного сообщения аудиоблок возвращается в нормальный режим работы. Для прерывания дорожной информации нажмите кнопку TA или TRAFFIC во время передачи сообщения.

Примечание: Если вы нажмете на кнопку TA или TRAFFIC в любое другое время, передача всех сообщений будет отключена.

Меню аудиоблока

АВТОМАТИЧЕСКАЯ РЕГУЛИРОВКА УРОВНЯ

Автоматическая регулировка громкости (AVC) регулирует, когда это возможно, уровень громкости для компенсации шумов, сопровождающих работу двигателя и возникающих при движении.

1. Нажмите на кнопку MENU и выберите AUDIO.
2. Выберите AVC LEVEL или ADAPTIVE VOL.
3. Для настройки используйте кнопки со стрелками влево или вправо.
4. Нажмите кнопку ОК для подтверждения выбора.
5. Для возврата нажмите на кнопку "MENU".

ЦИФРОВАЯ ОБРАБОТКА СИГНАЛА (DSP)

Использование системы DSP

Включение данной функции позволяет системе учитывать удаленность каждого слушателя от различных акустических динамиков. Выберите сиденье, с учетом положения которого будут оптимизированы характеристики системы.

DSP-эквалайзер

Выберите музыкальный стиль, отвечающий Вашим предпочтениям. Параметры аудиосистемы изменятся соответствующим образом для обеспечения наилучшего качества звучания.

Изменение параметров системы DSP

1. Нажмите на кнопку MENU.

2. Выберите АУДИО или НАСТРОЙКИ АУДИО.
3. Выберите необходимую функцию системы DSP.
4. С помощью кнопок со стрелками, обращенных влево/вправо, выберите желаемые настройки.
5. Нажмите кнопку ОК для подтверждения выбора.
6. Нажмите на кнопку MENU для возврата.

ВЫПУСКИ НОВОСТЕЙ

Некоторые аудиосистемы прерывают обычные передачи станций FM-диапазона или станций, связанных системой RDS-EON, новостными сообщениями, которые передаются так же, как и дорожные сообщения.

Во время трансляции выпусков новостей на экране будет показано, что имеется входящее сообщение. Выпуски новостей транслируются с таким же предварительно настроенным уровнем громкости, что и дорожные сообщения.

1. Нажмите на кнопку MENU.
2. Выберите АУДИО или НАСТРОЙКИ АУДИО.
3. Выберите NEWS, включите или отключите с помощью кнопки ОК.
4. Для возврата нажмите на кнопку "MENU" ("Меню").

АЛЬТЕРНАТИВНЫЕ ЧАСТОТЫ

Многие радиостанции в FM-диапазоне частот имеют код идентификации станции (PI), который может распознаваться блоком звуковоспроизведения.

Меню аудиоблока

Если в вашем радиоприемнике включена функция поиска альтернативных частот (AF) и вы перемещаетесь из одного региона в другой, радиоприемник будет подключаться к радиостанции с наиболее сильным сигналом, если таковая имеется.

Однако в определенных условиях настройка на альтернативную частоту (AF) может временно нарушать нормальный прием.

Если выбран данный режим, система будет непрерывно оценивать мощность сигнала и, если становится доступным более сильный сигнал, система переключится на соответствующую альтернативную частоту. В процессе проверки списка альтернативных частот звук отключается, и, если необходимо, аудиоблок выполняет однократный поиск истинной альтернативной частоты в выбранном диапазоне частот.

После нахождения альтернативной частоты трансляция возобновляется, или, если альтернативная частота не найдена, аудиоблок возвращается к исходной частоте, занесенной в память.

Если она выбрана, на экране появляется обозначение 'AF'.

1. Нажмите на кнопку MENU.
2. Выберите AUDIO или AUDIO MENU.
3. Перейдите к ALTERNAT FREQ. или ALTERNATIVE FREQ., включите или выключите ее при помощи кнопки ОК.
4. Нажмите на кнопку MENU для возврата.

РЕЖИМ ПЕРЕДАЧИ РЕГИОНАЛЬНЫХ НОВОСТЕЙ (REG)

Режим регионального вещания (REG) влияет на работу функции автоматического выбора частот местных сетей, передающих программы одного и того же вещателя. Вещатели могут использовать крупные сети передающих станций, покрывающих значительную часть страны. В определенные часы общая сеть может разделяться на несколько региональных подсетей, как правило вокруг крупных городов. Когда сеть не разделена на региональные подсети, все станции передают одну и ту же программу.

Региональный режим ВКЛЮЧЕН:
Предотвращает "случайную" смену частот, когда соседние части сети передают разные программы.

Региональный режим ВЫКЛЮЧЕН:
Обеспечивает более полное покрытие, если соседние региональные подсети передают одно и то же, но может вызывать "случайные" переключения частот, если программы отличаются.

1. Нажмите на кнопку MENU.
2. Выберите АУДИО или НАСТРОЙКИ АУДИО.
3. Выберите опцию RDS REGIONAL, включите или отключите ее с помощью кнопки ОК.
4. Нажмите на кнопку MENU для возврата.

Проигрыватель компакт-дисков

ВОСПРОИЗВЕДЕНИЕ КОМПАКТ-ДИСКОВ

Примечание: В режиме воспроизведения на дисплее отображается номер диска, записи и продолжительность воспроизведения текущей дорожки.

В режиме радиоприемника для начала воспроизведения компакт-диска один раз нажмите на кнопку CD.

Воспроизведение будет начато сразу же после загрузки диска.

ВЫБОР ДОРОЖКИ

- Нажмите кнопку поиска в прямом направлении один раз, чтобы перейти к следующей записи, или несколько раз, чтобы перейти к последующим дорожкам.
- Нажмите на кнопку поиска в обратном направлении, чтобы еще раз прослушать текущую запись. Если кнопка будет нажата в течение первых двух секунд после начала воспроизведения текущей записи, то выбирается предыдущая запись.
- Несколько раз нажмите на кнопку поиска в обратном направлении, чтобы перейти на несколько записей назад.
- Нажимая кнопки со стрелками вверх или вниз, при помощи кнопки ОК выберите нужную запись.

Типы 2 и 3

Номер желаемой записи можно ввести с помощью цифровой клавиатуры. Полностью введите номер записи (например 1, затем 2, для записи под номером 12) или введите номер и нажмите ОК.

УСКОРЕННЫЙ ПЕРЕХОД ВПЕРЕД/НАЗАД

Нажмите и удерживайте соответствующую кнопку поиска для поиска записей на диске в обратном или в прямом направлении.

ВОСПРОИЗВЕДЕНИЕ В СЛУЧАЙНОМ ПОРЯДКЕ

Если выбрана функция произвольного воспроизведения, все фонограммы, записанные на компакт-диске, воспроизводятся в произвольном порядке.

Тип 1

1. Нажмите на кнопку MENU и выберите CD MODE.
2. Выберите SHUFFLE, чтобы включить или отключить функцию.

В режиме воспроизведения MP3 CD действует опция SHUFFLE для произвольного воспроизведения всех записей на CD, или записей из конкретной папки.

Типы 2 и 3

Нажмите на функциональную кнопку 2.

Примечание: В режиме воспроизведения MP3 CD действует опция SHUFFLE для произвольного воспроизведения всех записей на CD, или записей из конкретной папки. Для переключения между этими двумя вариантами произвольного воспроизведения нажмите на функциональную кнопку 2.

С помощью кнопок поиска можно по желанию перейти к следующей записи, выбираемой по случайному принципу.

Проигрыватель компакт-дисков

ПОВТОРНОЕ ВОСПРОИЗВЕДЕНИЕ ДОРОЖЕК КОМПАКТ-ДИСКА

Тип 1

1. Нажмите на кнопку MENU и выберите CD MODE.
2. Выберите REPEAT, чтобы включить или отключить функцию. После окончания запись снова будет воспроизводиться сначала.

В режиме воспроизведения MP3 CD можно выбрать опцию REPEAT для конкретной записи или для всех записей, находящихся в папке.

Типы 2 и 3

Нажмите на функциональную кнопку 1.

В режиме воспроизведения MP3 CD можно выбрать опцию REPEAT для конкретной записи или для всех записей, находящихся в папке. Для переключения между этими двумя вариантами произвольного воспроизведения нажмите на функциональную кнопку 1.

СКАНИРОВАНИЕ ДОРОЖКИ КОМПАКТ-ДИСКА

Функция SCAN дает возможность прослушать первые 5 секунд каждой из записей.

Тип 1

Доступны различные режимы сканирования, выбираемые с учетом характеристик воспроизводимого CD.

1. Нажмите на кнопку MENU и выберите CD MODE.
2. Выберите SCAN, чтобы включить или отключить функцию.

Примечание: В режиме воспроизведения MP3 CD можно выбрать опцию SCAN для конкретного CD или только для записей, находящихся в папке.

3. Нажмите на кнопку ОК, чтобы остановить режим сканирования.

Типы 2 и 3

1. Нажмите на функциональную кнопку 3.

Примечание: В режиме воспроизведения MP3 CD можно выбрать опцию SCAN для конкретного CD или только для записей, находящихся в папке. Для переключения между этими двумя вариантами произвольного воспроизведения нажмите на функциональную кнопку 3.

2. Нажмите на функциональную кнопку 3 еще раз, чтобы остановить режим сканирования.

ВОСПРОИЗВЕДЕНИЕ ЗАПИСЕЙ В ФОРМАТЕ MP3

Примечание: Некоторые аудиофайлы, защищенные от возможности копирования, могут не воспроизводиться на данном проигрывателе компакт-дисков.

Данный проигрыватель компакт-дисков также поддерживает аудиофайлы формата MP3 и WMA.

После загрузки компакт-диска с аудиофайлами в проигрыватель компакт-дисков происходит считывание структуры каталогов этого диска. Это обуславливает паузу перед началом воспроизведения, длительность которой зависит от качества диска.

Проигрыватель компакт-дисков

Фонограммы формата MP3 могут быть записаны на компакт-диске различными способами. Все записи могут быть помещены в корневой каталог, как на обычном звуковом компакт-диске, или в отдельные папки, отведенные, например, для конкретного альбома, исполнителя или музыкального жанра.

Проигрывание диска с мульти-сеансной записью

Обычная последовательность воспроизведения компакт-дисков, на которых записаны несколько папок, такова: сначала воспроизводятся записи из первой папки, затем записи из любых папок, вложенных в первую папку, после чего осуществляется переход во вторую папку и т. д. Например, если в папке 1 находятся папки 1a и 1b, а в папке 2 находится папка 2a, последовательность воспроизведения папок такова: 1, 1a, 1b, 2, 2a.

После завершения воспроизведения любого файла начинается воспроизведение другого файла из той же папки. Смена папок автоматически осуществляется после воспроизведения всех файлов текущей папки.

ПОКАЗ СОПРОВОДИТЕЛЬНОЙ ИНФОРМАЦИИ ИЗ ФАЙЛА MP3

В режиме воспроизведения компакт-диска формата MP3 на дисплее аудиоблока можно вывести определенную информацию, зашифрованную в каждой записи. Как правило, это следующая информация:

- Имя файла.
- Имя папки
- Информация алгоритма ID3, например, название альбома или имя исполнителя.

На дисплее аудиоблока, как правило, появляется имя папки. Для выбора того или иного пункта информации несколько раз нажмите кнопку **INFO**, пока требуемый пункт не отобразится на дисплее.

Примечание: Если выбранная информация алгоритма ID3 недоступна, на дисплее отобразится сообщение **NO MP3 TAG**.

Проигрывание CD-диска в режиме "text"

В режиме воспроизведения компакт-диска с текстовой информацией на дисплее аудиоблока можно выводить ограниченную информацию, зашифрованную в каждой записи. Как правило, это следующая информация:

- Имя диска.
- Имя исполнителя.
- Название записи.

Примечание: Категории информации для показа на дисплее выбираются так же, как и для MP3. **NO DISC NAME** или **NO TRACK NAME** на дисплее свидетельствует о том, что соответствующая информация не была закодирована.

ПРЕКРАЩЕНИЕ ВОСПРОИЗВЕДЕНИЯ КОМПАКТ-ДИСКА

Для возобновления работы радиоприемника во всех аудиоблоках:

Проигрыватель компакт-дисков

- Нажмите на кнопку RADIO.

Примечание: При этом компакт-диск не выгружается. Воспроизведение диска приостанавливается на том месте, где произошло переключение в режим радиоприемника.

Для возобновления проигрывания компакт-диска, снова нажмите кнопку CD.

Дополнительное гнездо входа (AUX IN)

Примечание: Для оптимального качества работы любого вспомогательного оборудования настройте в нем высокий уровень громкости. Это уменьшит уровень помех при питании устройства от электрической розетки автомобиля.

Наличие линейного входа (AUX IN) позволяет подключить внешнее устройство, например, проигрыватель МРЗ, к аудиосистеме автомобиля. Звук от внешнего источника можно слышать через динамики автомобиля.

Для подключения внешнего устройства используйте гнездо AUX IN и обычный 3,5-миллиметровый разъем для наушников.

Выберите линейный вход с помощью кнопки AUX или MENU для прослушивателя вспомогательного оборудования через динамики автомобиля. На дисплее аудиоблока появится обозначение АУДИОВХОД или АУДИОВХОД АКТИВН. Громкость, уровень высоких и низких частот можно регулировать обычным образом, на аудиоблоке автомобиля.

Кнопки управления аудиоблоком также можно использовать для восстановления режима воспроизведения автомобильного аудиоблока, не отсоединяя дополнительное устройство.

Устранение неполадок в работе аудиосистемы

Дисплеи аудиоблоков	Нарушения в работе проигрывателя
ПРОВЕРЬТЕ CD	Общее сообщение об ошибке проигрывателя CD, возникающее при ошибке чтения CD, если загружен CD с данными и т.д. Убедитесь, что диск вставлен правильной стороной. Очистите поверхность диска и повторите попытку, или загрузите в проигрыватель другой аудиодиск. Если ошибка не устранена, обратитесь к дилеру.
ПРОИГРЫВ. CD ОШИБКА	Общее сообщение о наличии неполадок, возникающее при сбое проигрывателя CD, например, при неисправности механизма.
ПРОИГР. CD ВЫС. ТЕМП.	Чрезмерно высокая наружная температура - аудиоблок не будет работать, пока он не остынет.
IPOD ОШИБКА ПРИ ДОСТУПЕ К УСТРОЙСТВУ	Общее сообщение о наличии неполадок, возникающее при сбое устройства iPod, например, при невозможности считывания данных. Убедитесь в том, что устройство iPod правильно установлено. Если ошибка не устранена, обратитесь к дилеру.

Навигационная система

Нажмите на кнопку на окантовочной рамке блока для доступа к системным функциям. Это приведет к включению требуемой функции.

Инструкции по использованию аудиоблока и доступных функций навигации см. в описании соответствующей процедуры аудиоблока.

Загрузка картографических данных

ПРЕДУПРЕЖДЕНИЯ



Указанная максимальная скорость может быть не применима к вашему автомобилю.

Управление автомобилем, контроль за работой всех его систем и соблюдение скоростных ограничений всегда остается вашей обязанностью. Невыполнение этого требования может привести к потере контроля над автомобилем.



Стекло на лицевой стороне жидкокристаллического дисплея может разбиться от удара твердым предметом. Если стекло разбилось, не дотрагивайтесь до жидкого кристаллического вещества. Если это вещество попало на кожу, немедленно промойте пораженный участок водой с мылом.

Примечание: В процессе обновления программного обеспечения запрещается включать зажигание или запускать двигатель.

Примечание: Не применяйте растворители или аэрозоли для чистки блока. Пользуйтесь исключительно влажной тряпкой.

Примечание: Чтобы навигационная система работала, карта памяти SD навигационной системы должна находиться в гнезде для карт памяти SD. Если вам требуется запасная карта памяти SD, обратитесь к авторизованному дилеру.

Примечание: Гнездо карты памяти SD снабжено пружинным механизмом. Чтобы извлечь карту памяти SD, нажмите на нее и отпустите. Запрещается извлекать карту памяти без предварительного нажатия на нее. Это может повредить карту.



E129900

1. Установите карту SD в соответствующее гнездо.
2. Нажмите кнопку **NAV**. Успешная загрузка картографических данных подтверждается предупреждением о дорожной безопасности.
3. После этого система готова к использованию.

Обновления для карт и системы см. на сайте официального дилера.

Примечание: Разрешается использовать только данные по лицензии компании Ford.

Навигационная система

Безопасность дорожного движения

ПРЕДУПРЕЖДЕНИЕ



Вождение с отвлеченным вниманием может привести к потере контроля над автомобилем, аварии и телесным повреждениям. Мы настоятельно рекомендуем соблюдать крайнюю осторожность при использовании любых устройств, которые могут отвлечь ваше внимание от дороги. Ваша первоочередная ответственность — безопасная эксплуатация вашего автомобиля. Мы рекомендуем воздержаться от использования любых портативных устройств во время вождения и призываем по возможности использовать системы с голосовым управлением. Обязательно ознакомьтесь с применимым местным законодательством, регулирующим использование электронных устройств во время вождения.

Примечание: Вы несете полную ответственность за безопасную эксплуатацию своего автомобиля и поэтому должны самостоятельно оценивать степень безопасности предлагаемого маршрута. Функции навигации предоставляются только в качестве помощи. Необходимо принимать решения с учетом местных условий и необходимости соблюдения действующих правил дорожного движения. Не следуйте по рекомендованному маршруту, если результатом этого может стать небезопасный или запрещенный маневр, попадание в небезопасную ситуацию или в место, которое вы считаете небезопасным. Карты, используемые системой, могут быть неточными из-за ошибок, изменений дорог, дорожных условий и условий движения.

Информация по обеспечению безопасности дорожного движения

Если необходимо внимательно ознакомиться с маршрутными инструкциями, выберите безопасное место вне дороги и припаркуйте автомобиль.

Настройка маршрута

1. Нажмите кнопку **NAV**.
2. Выберите **Destination input**.
3. Начиная сверху, выберите страну, затем почтовый индекс или город, название улицы, номер дома или перекресток.
4. С помощью кнопок со стрелками введите сведения об адресе.
5. После ввода всей необходимой информации выберите **Запустить маршрут** или нажмите функциональную кнопку один для расчета маршрута.

Примечание: После первой попытки выбранная страна будет использоваться по умолчанию до того момента, пока вы не измените ее вручную.

Примечание: При необходимости с использованием кнопок "вверх" и "вниз" можно выбрать другие экраны с символами.

Примечание: Если вам нужно проехать просто в центр города, достаточно ввести название города и запустить маршрут.

Примечание: Если нужно проехать в определенный квартал города, достаточно ввести название квартала и запустить маршрут.

Навигационная система

Выполняется расчет маршрута и открывается главный экран навигации. При появлении соответствующего запроса укажите первый требуемый маршрут. Чтобы добраться до точки назначения, следуйте подсказкам на экране и голосовым подсказкам.

Структура меню

Вы можете получить доступ к меню с помощью органов управления информационно-развлекательным дисплеем. См. **Информационные дисплеи** (стр. 90).

Примечание: Некоторые пункты меню могут немного отличаться от стандартных либо отсутствовать (если являются дополнительными).

Навигационная система	
Маршрут*	Актив. навиг.
	Список маршр.
	Объезд
	Разблок. участ.
Ввод цели*	Страна
	Город
	Улица
	Район
	Начать навигацию
Движение*	ТА
	ТМС на маршр.
	Все ТМС
	Объезд
	Список маршр.
	Разблок. участ.
Домаш. адрес*	Начать навигацию
	Измен. адрес
Последние цели*	
Любим. цели*	Любимые цели (а-я)

Навигационная система

Навигационная система		
Объекты POI*	POI в округе	
	Вблизи цели	
	По трассе	
	Вблизи адр.	
	Искать по названию	
План. маршрута*	Новый маршрут	
	Сохран. маршруты	
Сохран. коорд.*		
Настр. маршрута*	Маршрут	Эко
		Быстрый режим движения
		Короткий
		Всегда спраш.
	Водитель:	Не спеша
		Нормально
		Быстро
	Эко-настройка	Прицеп
		Багаж на крыше
	Динамически	
	Автоматическая	
	Туннель	
	Паром/поезд	
	Платн. дорога	
	Сезон. дорога	
Виньета		
Спец. функции*	Информ. GPS	
	SYNC Инфо —	

Навигационная система

Навигационная система	
	Ввести коорд.
	Демо-режим

*Описание пунктов меню см. в соответствующей таблице.

Настр. маршрута

Нажмите кнопку **NAV** и прокрутите меню до пункта **Настр. маршрута**. Затем можно выбрать любые из следующих настроек маршрута.

Маршрут

Включите функцию **Всегда спраш.**, чтобы иметь возможность выбора маршрута перед каждой поездкой.

Эко

Выбирает самый экономичный по расходу топлива маршрут.

Примечание: *Расход топлива зависит от стиля вождения.*

Быстрый

Выбирает самый быстрый маршрут.

Короткий

Выбирает самый короткий из возможных маршрутов.

Водитель

Не спеша

С этой настройкой вычисляется время прибытия к пункту назначения при умеренной скорости движения.

Нормально

С этой настройкой вычисляется время прибытия к пункту назначения при обычной скорости движения.

Быстрый

С этой настройкой вычисляется время прибытия к пункту назначения при высокой скорости движения.

ЕСО-настройка

Прицеп

Используйте данную функцию для изменения настроек экономичности поездки: есть прицеп или нет; если есть, то какого размера.

Багаж на крыше

Используйте данную функцию для изменения настроек экономичности поездки при использовании багажного контейнера на крыше.

Динамически

При включении данной опции маршрут будет автоматически обновляться с учетом приема информации об авариях и заторах в режиме реального времени, если блок обеспечивает уверенный прием сигналов канала дорожных сообщений.

Примечание: *Данная функция позволит избежать задержек и опозданий во время поездок.*

Скоростная автомагистраль

Если эта настройка не установлена, система исключит из маршрута скоростные автомагистрали и автоматически обновит расстояние и время движения по маршруту.

Навигационная система

Туннель

Если эта настройка не установлена, система исключит из маршрута туннели и автоматически обновит расстояние и время движения по маршруту.

Паром/поезд

Если эта настройка не установлена, система исключит из маршрута паромы и поезда для перевозки автомобилей и автоматически обновит расстояние и время движения по маршруту.

Платн. дорога

Если эта настройка не установлена, система исключит из маршрута платные дороги и автоматически обновит расстояние и время движения по маршруту.

Сезон. дорога

Если эта настройка не установлена, система исключит из маршрута сезонные дороги (например, горные перевалы) и автоматически обновит расстояние и время движения по маршруту.

Виньета

Если эта настройка не установлена, система исключит из маршрута платные дороги и автоматически обновит расстояние и время движения по маршруту.

Информация

Нажмите кнопку «Информация», чтобы просмотреть сведения о вашем текущем местоположении или поездке. Нажатие этой кнопки при включенной навигации по маршруту приведет к повторению последней навигационной инструкции.

Настройка параметров навигационной системы

Выберите настройки, которые система будет учитывать при планировании вашего маршрута.

Нажмите кнопку NAV и выберите одну из следующих опций.

Когда вы выбираете	Доступные действия
Ввод цели	Ввести данные о пункте назначения (например, указать названия городов и улиц или выбрать место на карте).
Движения	Выберите способ обработки проблемных дорожных ситуаций системой во время движения по маршруту (например, заблокировать участок маршрута).
Домаш. адрес	Просмотр места на карте, которое в данный момент занесено как место проживания. В качестве домашнего адреса можно сохранить только одну запись.
Последние цели	Доступ к истории пунктов назначения, введенных в систему ранее. Выберите требуемый пункт назначения из перечня.

Навигационная система

Когда вы выбираете	Доступные действия
Любим. цели	Просмотрите список сохраненных избранных целей.
Объекты POI	Выполните поиск и выберите ближайшие объекты POI по пути к вашему пункту назначения. Поиск может быть выполнен по имени или категории.
План. маршрута	Укажите несколько других пунктов назначения, выберите, в какой последовательности нужно их посетить, настройте и сохраните новую поездку. Можно также изменить существующую поездку или вызвать прежнюю поездку. Система автоматически рассчитает и покажет на экране ваш маршрут.
Сохран. коорд.	Сохранение текущего местоположения с присвоением ему названия. Эта поездка автоматически сохраняется в избранных целях.
Настр. маршрута	Выберите параметры маршрута из имеющегося списка.
Спец. функции	Вывод на экран информации о GPS, системе или работоспособности системы. Выберите демонстрационный режим, при котором система моделирует поездку, когда автомобиль неподвижен. Вы можете вручную выбрать начальную позицию автомобиля.

Нажмите кнопку MENU, выберите опцию навигации и одну из следующих опций.

Выбрав следующее	Доступные действия
Настр. маршрута	Настройте параметры маршрута.
Настр. карты	Настройте отображение карты для вашей поездки (например, стрелки на карте, отображение времени прибытия и содержимого карты).
Функц. ассист.	Настройка режима отображения информации по вашему маршруту на дисплее (например, отображение информации по дорожным знакам, количеству рядов движения и ограничениям скорости).

Навигационная система

Выбрав следующее	Доступные действия
	Включение или выключение функции аварийной сигнализации.
Личн. данные	Удаление личных данных (например домашнего адреса).
Сброс настроек	Сброс настроек навигационной системы.

Сохранение домашнего адреса

1. Нажмите кнопку **NAV**.
2. Выберите настройку «Домашний адрес».
3. С помощью кнопок со стрелками введите нужные сведения.
4. Нажмите кнопку подтверждения функции.

Примечание: Если вы переходите к изменению домашнего адреса, на дисплее автоматически отображается последняя цель.

Добавление любимой цели

1. Нажмите кнопку **NAV**.
2. Перейдите к пункту «Ввод цели».
3. С помощью кнопок со стрелками введите нужные сведения.
4. Нажмите кнопку сохранения функции.

Примечание: Если вы выберете «Сохран. коорд.», система также сохранит пункт назначения в «Избранных целях».

Выбор любимой цели

1. Нажмите кнопку **NAV**.
2. Выберите пункт «Избранные цели».
3. С помощью кнопок со стрелками вверх и вниз прокрутите до названия нужного пункта назначения.

4. Чтобы вернуться к началу, нажмите кнопку **OK**.

Регулировка уровня громкости голосовых инструкций

Вы можете отрегулировать уровень громкости голосовых инструкций во время активной голосовой инструкции при помощи регулятора громкости.

Примечание: Нажатие кнопки «Информация» при включенной функции навигации по маршруту приведет к повторению последней навигационной инструкции.

Микширование навигации и аудио

Эта функция позволяет настроить распределение уровней громкости между аудиоблоком и голосовыми инструкциями. См. **Общая информация** (стр. 90).

Похожие названия для цели

Эта функция позволяет найти несколько пунктов назначения с написанием, похожим на то, которое вы указали. Это полезно в тех случаях, когда вы не уверены в написании названия пункта назначения.

1. Нажмите кнопку **NAV**.
2. Перейдите к пункту «Ввод цели».
3. Прежде чем вводить название пункта назначения, выберите **Похожие названия**, а затем введите название.

Навигационная система

4. Нажмите на кнопку **OK**. Система выполнит поиск пунктов назначения с похожим написанием.
5. С помощью кнопок со стрелками выберите из списка пункт назначения и нажмите кнопку **OK** для подтверждения.

Режим отображения маршрута

Режим отображения карты

Чтобы перейти в режим карты, нажмите кнопку **MAP**. Этот режим указывает текущее местоположение вашего автомобиля в центре карты в виде стрелки в круге. Стрелка будет показывать направление движения.

В верхней строке указывается название текущей дороги или следующей дороги, если автомобиль приближается к повороту.

Пользователь может изменить способ отображения карты, выбрав иные настройки масштаба и ориентирования. Однократно нажмите кнопку функции. Текущий масштаб карты отображается на экране.

Можно выбрать масштаб карты из диапазона 0,05–500 миль или 50 метров – 500 км и автонастройку (в верхней части экрана). Автонастройка непрерывно изменяет масштаб карты в соответствии со скоростью автомобиля и перемещением по дороге.

С помощью кнопок со стрелками можно переключиться на представление 2D, 3D или пошаговых инструкций.

Масштабирование

С помощью данной функции можно автоматически увеличивать масштаб на экране карты, когда вам требуется выполнить поворот или более сложные маневры. В автоматическом режиме спустя непродолжительное время будет установлено предыдущее значение масштаба.

Ручной режим: однократно нажмите кнопку Function и измените настройку помощью кнопок со стрелками «влево» и «вправо». Подтвердите настройку нажатием кнопки **OK**.

Auto: нажмите однократно кнопку Function и выберите опцию Auto с помощью кнопок со стрелками «вверх» и «вниз». Подтвердите настройку нажатием кнопки **OK**.

Перемещение

В режиме карты дважды нажмите кнопку Function. Теперь для перемещений по карте можно использовать кнопки со стрелками.

Для возврата к первоначальному представлению снова дважды нажмите кнопку Function.

Дисплей навигационной системы

После начала движения по выбранному маршруту система по умолчанию переходит в режим дисплея навигации.

После начала движения по выбранному маршруту система будет подавать указания с помощью выводимой на экран информации и голосовых подсказок. При работе любого аудиоустройства на экране будет отображаться графическая вставка, информирующая о поворотах и расстоянии. При следовании по маршруту не обязательно держать постоянно включенным основной экран системы навигации. Чтобы вернуться в

Навигационная система

главный навигационный экран, нажмите кнопку **MAP** в любое удобное время. При необходимости на главном навигационном экране может отображаться более подробная информация по вашему маршруту.

Программное обеспечение навигационной системы частично основано на работах независимой группы JPEG Group

Предупреждение об опасных участках

Система обеспечивает функцию предупреждения об опасных участках световыми и звуковыми сигналами обратной связи. Вы можете включать и выключать систему через меню дисплея информационно-развлекательной системы. См. пункт **Функц. ассист.** в навигационном меню.

Примечание: Эта функция доступна только в отдельных странах.

Обновления навигационных карт

Можно приобрести лицензию на обновление навигационных карт сроком на год. Обратитесь к авторизованному дилеру.

Одобрения типа



SD Logo является торговой маркой.

Программное обеспечение навигационной системы частично основано на работах команды Free Type team © 2006

ОБЩАЯ ИНФОРМАЦИЯ

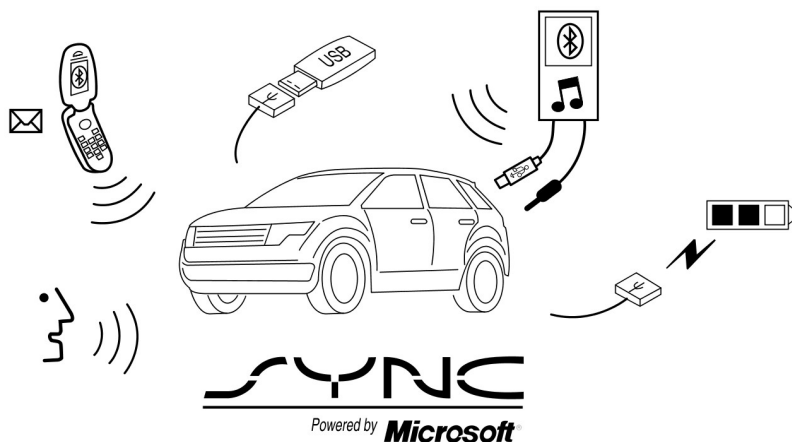

E142598

SYNC® — внутрисалонная коммуникационная система, работающая с мобильным телефоном и портативным медиаплеером, имеющими Bluetooth-модули.

Это позволяет вам:

- Выполнять и принимать вызовы.
- Иметь доступ к медиапроигрывателю и воспроизводить с него музыку.
- Использовать неотложную помощь.
- Иметь доступ к контактам в телефонной книге и к музыке с помощью голосовых команд.
- Использовать потоковое воспроизведение музыки с подключенного мобильного телефона.

- Выбирать заранее заданные СМС.
- Использовать усовершенствованную систему распознавания речи.
- Заряжать USB-устройство (если устройство это поддерживает).

Перед использованием вашего устройства с SYNC обязательно ознакомьтесь с пользовательским руководством этого устройства.

Поддержка

За дополнительной поддержкой обратитесь к уполномоченному дилеру. Дополнительные сведения см. на региональном веб-сайте Ford.

Информация по безопасности

ПРЕДУПРЕЖДЕНИЕ



Вождение с отвлеченным вниманием может привести к потере контроля над автомобилем, аварии и телесным повреждениям. Мы настоятельно рекомендуем соблюдать крайнюю осторожность при использовании любых устройств, которые могут отвлечь ваше внимание от дороги. Ваша первоочередная ответственность — безопасная эксплуатация вашего автомобиля. Мы рекомендуем воздержаться от использования любых портативных устройств во время вождения и призываем по возможности использовать системы с голосовым управлением. Обязательно ознакомьтесь с применимым местным законодательством, регулирующим использование электронных устройств во время вождения.

Соблюдайте следующие меры предосторожности при использовании SYNC:

- Не эксплуатируйте воспроизводящие устройства, если шнуры или кабели питания оборваны или повреждены. Соблюдайте осторожность при размещении шнуров и кабелей, чтобы на них нельзя было наступить, а они не мешали пользоваться педалями, сиденьями и багажниками, а также не нарушали безопасность вождения.
- Не оставляйте воспроизводящие устройства в автомобиле во время экстремальных условий, поскольку это может вызвать их повреждение. Дополнительные сведения см. в пользовательском руководстве вашего устройства.
- Не пытайтесь обслуживать или ремонтировать систему. Обратитесь к авторизованному дилеру.

Конфиденциальность информации

Когда мобильный телефон подсоединен к SYNC, система создает профиль, связанный с вашим мобильным телефоном. Данный профиль создается для того, чтобы обеспечить выполнение большего числа функций и для более эффективной работы. Кроме других сведений, этот профиль может содержать данные телефонной книги, СМС (прочитанные и непрочитанные) и журнал звонков. История звонков содержит также и звонки, совершенные при отсутствии подключения сотового телефона к системе. Когда вы подключаете медиа-плеер, система создает и сохраняет индекс поддерживаемого медиа-контента. Система также записывает короткий

журнал длительностью примерно 10 минут обо всех совершенных недавно операциях в системе. Профиль журнала и другие данные системы можно использовать для улучшения системы, а также для диагностики любых проблем, которые могут возникнуть.

Профиль сотового телефона, индекс медиа-плеера и журнал остаются в памяти системы, пока вы не удалите их. Они доступны в вашем автомобиле только когда вы подключаете свой телефон или медиа-плеер. Если вы больше не планируете использовать систему или автомобиль, рекомендуется выполнить главный сброс, чтобы стереть всю хранящуюся информацию. См. **Информационные дисплеи** (стр. 90).

Для доступа к системным данным необходимо специальное оборудование. Также требуется доступ к модулю SYNC вашего автомобиля. Мы не будем использовать доступ к системным данным с любыми целями, кроме указанных выше, без вашего разрешения. Доступ к системным данным может быть использован только по распоряжению суда, других уполномоченных органов власти или третьей стороны, действующей на основании законных властных полномочий. Другие стороны могут получать доступ к информации независимо от компании Ford. Более полная информация о политике конфиденциальности доступна. См. **Приложения и службы SYNC™** (стр. 332).

ИСПОЛЬЗОВАНИЕ ФУНКЦИИ РАСПОЗНАВАНИЯ РЕЧИ

Данная система позволяет вам управлять с помощью голосовых команд многими функциями. Она позволяет вам держать руки на руле и сосредоточиться на окружающей вас дорожной обстановке.

Полезные советы

Убедитесь, что в автомобиле настолько тихо, насколько возможно. Шум ветра из открытых окон, а также вибрация от неровностей дороги могут препятствовать правильному распознаванию системой голосовых команд.

Перед подачей голосовой команды дождитесь конца системного оповещения и следующего за ним единичного гудка. Любая команда, произнесенная перед этим, не регистрируется в системе.

Говорите естественно, без долгих пауз между словами.

Можно прервать произнесение речи системой в любое время, нажав кнопку голосового режима. Голосовую сессию также можно прервать в любое время путем нажатия и удержания кнопки голосового управления.

Начало голосового сеанса



Нажмите кнопку Voice. На дисплее появляется список доступных команд.

Произнесите	Если требуется сделать
«Bluetooth аудио»	Воспроизведение потокового аудио с мобильного телефона
«Отменить»	Отменить запрошенное действие.
«Линейный вход»	Получить доступ к устройству, подключенному к дополнительному гнезду входа.
«Телефон»	Делать звонки.
«SYNC»	Вернуться в главное меню.
«USB»	Получить доступ к устройству, подключенному к USB-порту.
«Голосовые настройки»	Отрегулировать уровень голосовых команд и обратной связи.
«Помощь»	Прослушать перечень голосовых команд, доступных в текущем режиме.

Взаимодействие с системой и обратная связь

Система предоставляет обратную связь с помощью звуковых сигналов, запросов, вопросов и речевых подтверждений, в зависимости от ситуации и выбранного уровня взаимодействия. Вы можете настроить систему распознавания голоса на предоставление большего или меньшего количества инструкций и обратной связи.

По умолчанию система настроена на самый высокий уровень взаимодействия, чтобы помочь вам изучить, как пользоваться системой. Вы можете изменить эти настройки в любое время.

Регулировка уровня взаимодействия



Нажмите кнопку Voice. При запросе произнесите «Голосовые настройки» и затем одно из следующего:

Если водитель произносит	Система
Interaction mode advanced	Предоставляет меньше звукового взаимодействия и больше подтверждений сигналами.
Interaction mode standard	Предоставляет более подробное взаимодействие и указания.

Система по умолчанию настроена на стандартный режим взаимодействия.

Запросы на подтверждение представляют собой короткие вопросы, задаваемые системой, когда она не уверена в вашем запросе или когда имеется несколько возможных ответов на ваш запрос. Например, система может переспросить, действительно ли

была подана команда «Телефон».

Для изменения настроек запросов на подтверждение нажмите кнопку голосового управления. При запросе произнесите «Голосовые настройки» и затем одно из следующего:

Если водитель произносит	Система
Confirmation prompts off	Делает наилучшее предположение, выполняя поданную команду. Иногда может запрашивать подтверждение настроек.
Confirmation prompts on	Запрашивает подтверждение вашим голосовым командам посредством коротких вопросов.

Система создает перечень возможных вариантов ответа, когда она имеет одинаковый уровень уверенности для нескольких вариантов распознавания вашей голосовой команды. После включения система может передать вам приглашение не менее чем с четырьмя возможностями для разъяснения.

Например, произнесите «один» после гудка, чтобы позвонить домой Джону Ду. Произнесите «два» после гудка, чтобы позвонить Джону Ду на мобильный. Произнесите «три» после гудка, чтобы позвонить домой Джейн Ду.

Такая же логика используется и при управлении медиа-контентом. Например, произнесите «один» после тонального сигнала для воспроизведения музыки Джона Доу. Произнесите «два» после гудка, чтобы воспроизвести Джонни Ду. Произнесите «три» после гудка, чтобы воспроизвести Джейн Ду.

Если водитель произносит	Система
Media candidate lists off	Выдает оптимальные подсказки из списка доступных устройств. Система может время от времени задавать вопросы.
Media candidate lists on	Уточняет ваши голосовые команды с помощью медиа-вариантов ответа.
Phone candidate lists off	Выдает оптимальные подсказки из списка доступных телефонов. Система может время от времени задавать вопросы.
Phone candidate lists on	Уточняет ваши голосовые команды «Включить список доступн. тел.» для списка доступных телефонов.

Изменение параметров системы голосового управления

С помощью информационно-развлекательного дисплея вы можете изменять параметры голосового управления.

1. Нажмите на кнопку **MENU**.
2. Выберите **SYNC-Настр.**
3. Выберите **Голос. настрой.**

ИСПОЛЬЗОВАНИЕ SYNC™ НА ВАШЕМ ТЕЛЕФОН

Звонки в режиме громкой связи — одна из основных функций SYNC. Система поддерживает большое количество функций, однако многие из них зависят от функциональности вашего мобильного телефона.

По меньшей мере, большинство мобильных телефонов с беспроводным модулем, работающим по технологии Bluetooth, поддерживают следующие функции:

- ответ на входящие звонки;
- прекращение звонка;
- выключить громкую связь;
- набор номера;
- повторный набор номера;
- уведомление об ожидающем звонке;
- отображение идентификатора звонящего.

Другие функции, такие как отправка текстовых сообщений с помощью Bluetooth и автоматическая загрузка телефонного книги, являются функциями, зависящими от функциональности телефона. Чтобы проверить совместимость вашего мобильного телефона, см. руководство пользователя по вашему телефону или посетите региональный сайт Ford.

Первое установление связи мобильного телефона

Примечание: Необходимо включить зажигание и аудиоблок.

Примечание: Для перемещения по меню нажимайте кнопки «Вверх» и «Вниз» на вашей аудиосистеме.

Установление беспроводной связи вашего мобильного телефона с системой позволяет вам совершать и принимать звонки в режиме громкой связи.

1. Прежде чем начинать поиск, убедитесь, что в мобильном телефоне активирован модуль Bluetooth. При необходимости см. руководство пользователя по вашему устройству.
2. Нажмите на кнопку **PHONE**. После того как на дисплее появилось сообщение об отсутствии подключенных телефонов, выберите опцию добавления.
3. Когда на дисплее появится сообщение, предлагающее установить связь, выполните поиск SYNC на вашем сотовом телефоне, чтобы запустить процесс установления связи.
4. Когда на экране вашего мобильного телефона появится соответствующий запрос, введите 6-значный ПИН-код, предоставленный SYNC, на дисплее аудиосистемы. При успешном сопряжении на дисплее отобразится соответствующее сообщение.

В зависимости от возможностей вашего мобильного телефона и вашего рынка, система может запросить у вас подтверждение некоторых действий. Например, следует ли установить текущий телефон в качестве основного (телефон, с которым SYNC пытается соединиться в первую очередь при запуске автомобиля), следует ли загрузить телефонную книгу и др.

Установление связи последующих мобильных телефонов

Примечание: Необходимо включить зажигание и аудиоблок.

Примечание: Для перемещения по меню нажимайте кнопки «Вверх» и «Вниз» на вашей аудиосистеме.

1. Прежде чем начинать поиск, убедитесь, что в мобильном телефоне активирован модуль Bluetooth. При необходимости см. руководство пользователя по вашему устройству.
2. Нажмите на кнопку **PHONE**.
3. Выберите опцию поиска устройств Bluetooth.
4. Нажмите кнопку **OK**.
5. Выберите опцию «Добавить». После этого запустится процесс установления связи.
6. Когда на дисплее появится сообщение, предлагающее установить связь, выполните поиск SYNC на вашем устройстве, чтобы запустить процесс установления связи.

7. Когда на экране вашего мобильного телефона появится соответственный запрос, введите 6-значный ПИН-код, предоставленный SYNC, на дисплее аудиосистемы. При успешном сопряжении на дисплее

отобразится соответствующее сообщение.

Система может запросить у вас подтверждение некоторых действий, например, назначить ли текущий телефон основным, загрузить ли адресную книгу телефона и т.п.

Голосовые команды мобильного телефона

«Телефон»	
«Позвонить <имя>» ¹	«Выключить громкую связь»
«Позвонить <имя> домой» ¹	«Удерж.»
«Позвонить <имя> на работу» ¹	«Объединить звонки»
«Позвонить <имя> в бюро» ¹	«Меню» ^{2,4}
«Позвонить <имя> на мобильный телефон» ¹	«Телефонная книга <имя>» ²
«Позвонить <имя> на другой номер» ¹	«Телефонная книга <имя> домашний телефон» ²
«Принятые звонки» ²	«Телефонная книга <имя> рабочий телефон» ²
«Пропущенные звонки» ²	«Телефонная книга <имя> рабочий телефон» ²
«Набран» ²	«Телефонная книга <имя> мобильный телефон» ²
«Связи» ²	«Телефонная книга <имя> другое» ²
«Набрать» ^{1,3}	-

¹ Перед произнесением этих команд слово «телефон» произносить не требуется.

² Данные команды не доступны, пока по Bluetooth-соединению не будет полностью загружена телефонная книга.

³ См. таблицу **Набр.** ниже.

⁴ См. таблицу **Меню** ниже.

Команды управления телефонной книгой

Когда вы командуете системе выдать из телефонной книги имя, номер и т.д.,

запрошенная информация появляется на дисплее аудиосистемы. Нажмите кнопку голосового управления и произнесите «Вызвать», чтобы позвонить выбранному абоненту.

Dial
«112» (один-один-два) и др.
«700» (семьсот)
«800» (восемьсот)
«900» (девятьсот)
«Знак», (#)
«Номер <0-9>»
«Звездочка» (*)
«Удалить» (удаляет все введенные цифры)
«Исправить» (удаляет одну цифру)
«Плюс»
«Звезда»

Примечание: Чтобы выйти из режима набора номера, нажмите и удерживайте кнопку PHONE или любую другую кнопку на аудиоблоке.

Menu
«[Телефонные] Связи»
«[Телефон] Выключить уведомление о СМС»
«([Телефон] Включить уведомление о СМС»
«[Телефон] Выбрать мелодию телефона»
«[Телефон] Выбрать мелодию 1»
«[Телефон] Выбрать мелодию 2»
«[Телефон] Выбрать мелодию 3»
«[Телефон] Отключить мелодию»

Menu
«Имя телефона»
«Входящие СМС»

Слова, заключенные в круглые скобки, являются необязательными и не должны непременно произноситься, чтобы система поняла команду.

Звонок

1. Нажмите кнопку VOICE и при появлении запроса произнесите "Позвонить <имя>" или "Набрать", а затем номер.
2. Когда система подтвердит номер, чтобы инициировать звонок, еще раз произнесите команду "Набрать".

Чтобы стереть последнюю произнесенную цифру, произнесите "Исправить" или нажмите кнопку левой стрелки на аудиоблоке. Чтобы стереть все произнесенные цифры, произнесите "Удалить" или нажмите и удерживайте кнопку левой стрелки на аудиоблоке.

Для завершения вызова нажмите кнопку отбоя на рулевом колесе или выберите «Отбой» на дисплее аудиосистемы и нажмите **ОК**.

Принятие вызовов

При принятии звонков вы можете:

- Для ответа на вызов нажмите кнопку «Принять вызов» на рулевом колесе или выберите «Принять вызов» на дисплее аудиосистемы. Нажмите на кнопку **ОК**.
- Чтобы сбросить звонок, нажмите кнопку «Сбросить звонок» на рулевом колесе или выберите опцию «Сбросить звонок» на дисплее аудиосистемы. Нажмите на кнопку **ОК**.
- Для игнорирования вызова не предпринимайте никаких действий.

Настройки телефона во время активного вызова

Во время активного вызова вам становятся доступны такие дополнительные функции меню, как постановка звонка на удержание, объединение звонков и т.д.

Для получения доступа к данному меню выберите одну из доступных настроек внизу экрана аудиосистемы или опцию «Ещё».

Когда вы выбираете	Вы можете
От.мик	Выключите микрофон, установленный в автомобиле. Для включения микрофона повторно выберите ту же опцию.
Тихо	Переключить вызов из режима активного вызова в режиме громкой связи на ваш мобильный телефон для большей конфиденциальности общения. Когда она выбрана, на экране появляется сообщение «Громкая связь отключена».
Удерж.	Поставить активный звонок на удержание. Когда она выбрана, на экране появляется сообщение «Звонок на удержании».
Набрать номер	При помощи цифровой клавиатуры аудиосистемы вводить цифры, например, пароль.
Юбъед, звонки	Объедините два отдельных звонка. Система поддерживает режим телефонной конференции с максимум тремя абонентами. 1. Выберите опцию «Еще». 2. Чтобы сделать второй вызов найдите необходимое имя абонента с помощью системы или используя голосовые команды. При активном втором вызове выберите опцию «Еще». 3. Прокрутите список опций до "Присоединить звонок" и нажмите кнопку OK .
Телефонная книга	Откройте список абонентов в вашей телефонной книге. 1. Выберите опцию «Еще». 2. Прокрутите список опций до «Адресная книга» и нажмите кнопку OK . 3. Выполните прокрутку по списку абонентов в телефонной книге. 4. Нажмите кнопку OK еще раз, когда на дисплее аудиосистемы появится необходимый пункт. 5. Нажмите кнопку OK или «Набр.», чтобы позвонить выбранному абоненту.
Журнал звон.	Откройте журнал истории ваших звонков. 1. Выберите опцию «Еще». 2. Прокрутите список опций, пока не появится "История звонков" и нажмите кнопку OK . 3. Выполните прокрутку по опциям вашего журнала звонков (входящие, исходящие или пропущенные).

Когда вы выбираете	Вы можете
	4. Нажмите кнопку OK еще раз, когда на дисплее аудиосистемы появится необходимый пункт. 5. Нажмите кнопку OK или «Набр.», чтобы позвонить выбранному абоненту.

Выбор функций с помощью меню сотового телефона

Обеспечивается доступ к журналу звонков, телефонной книге, отправленным СМС, а также настройкам сотового телефона и системы. Также данное меню позволяет воспользоваться такими расширенными функциями как вызов службы экстренной помощи.

1. Нажмите кнопку **PHONE**, чтобы войти в меню сотового телефона.
2. Выберите одну из доступных опций.

Когда вы выбираете	Вы можете
Набрать номер	Наберите номер с помощью цифровой клавиатуры аудиосистемы.
Повторн. набор	Набирает повторно последний набранный номер (если доступно). Нажмите кнопку OK для выбора.
Phonebook ^{1,2}	Открывает доступ к вашей телефонной книге. 1. Нажмите кнопку OK для подтверждения и входа. Для быстрого доступа к категориям, расположенным в алфавитном порядке, можно воспользоваться кнопками в нижней части экрана. Для быстрого передвижения по списку можно воспользоваться кнопками с буквами цифровой клавиатуры. 2. Выполните прокрутку по списку абонентов в телефонной книге. 3. Нажмите кнопку OK еще раз, когда на дисплее аудиосистемы появится необходимый пункт. 4. Нажмите кнопку OK или «Набр.», чтобы позвонить выбранному абоненту.
Журнал звон. ¹	Позволяет открыть любые ранее набранные, полученные или пропущенные звонки. 1. Нажмите кнопку OK для выбора.

Когда вы выбираете	Вы можете
	<p>2. Выполните прокрутку для выбора пунктов «Входящие звонки», «Исходящие звонки» или «Пропущенные звонки». Нажмите кнопку OK для включения выбранной функции.</p> <p>3. Нажмите кнопку OK или «Набр.», чтобы позвонить выбранному абоненту.</p> <p>Система пытается автоматически загрузить вашу телефонную книгу и журнал вызовов при каждом подключении мобильного телефона к системе. Вы должны включить функцию автоматической загрузки, если ваш телефон ее поддерживает.</p>
Быстр. набор	<p>Выберите одну из десяти записей быстрого набора. Для установки быстрого набора войдите в телефонную книгу, затем нажмите и удерживайте одну из кнопок на цифровой клавиатуре аудиосистемы.</p>
СМС ¹	<p>Отправлять, загружать и удалять текстовые сообщения.</p>
BT устр-ва	<p>Получать доступ к пунктам меню Bluetooth устройства (добавить, подсоединить, установить как основное, включить/выключить, удалить).</p>
Настройки тел. ¹	<p>Просматривать различные настройки и функции на вашем телефоне.</p>
Функция «Экстренная помощь»	<p>Включать или выключать вызов служб экстренной помощи системы SYNC.</p>

¹ Данная функция зависит от модели телефона.

СМС

Примечание: Данная функция зависит от модели телефона.

Система позволяет вам получать, отправлять, загружать и удалять текстовые сообщения. Система также может читать для вас входящие текстовые сообщения, так что вы можете не отрывать глаз от дороги.

Прием СМС

Примечание: Ваш телефон должен поддерживать загрузку СМС с помощью Bluetooth, чтобы получать входящие СМС.

Примечание: В каждом текстовом сообщении допускается только один получатель.

Когда приходит новое сообщение, звучит звуковой сигнал и дисплей отображает, что у вас новое сообщение.

У вас есть следующие варианты:

- Нажмите кнопку «Вслух», чтобы система прочитала вам сообщение.
- Нажать кнопку «Просм.», чтобы открыть текстовое сообщение. Нажмите кнопку «Игнор.» или не предпринимайте никаких действий, и СМС попадет в папку «Входящие». Нажатие данной кнопки обеспечивает возможность прослушивания сообщения, просмотра других сообщений или выбора пункта меню «Еще».
- Нажмите кнопку голосового управления и произнесите «Прочитать СМС».
- Для просмотра списка используйте опцию «Еще» или кнопки со стрелками. Выберите одну из следующих возможностей:
 - **Ответ отправителю** : Нажмите кнопку **ОК**, чтобы открыть, и затем выполните прокрутку по перечню заранее определенных сообщений, чтобы отправить.
 - **Звонок отправителю** : Нажмите **ОК**, чтобы позвонить отправителю сообщения.
 - **Переслать СМС** : Нажмите кнопку **ОК**, чтобы переслать сообщение кому-либо из вашей телефонной книги или из журнала звонков. Также можно выбрать опцию «Ввести номер» и ввести телефонный номер.

Отправка, загрузка и удаление ваших текстовых сообщений

1. Нажмите на кнопку **PHONE**.
2. Выберите пункт «СМС», а затем нажмите кнопку **ОК**.

На дисплее появится список доступных СМС.

Для выбора будут доступны следующие пункты:

- **Новое** — Позволяет отправить новое СМС, основанное на одном из 15 заранее заданных сообщений.
- **Просм.** — Позволяет прочитать целое сообщение, а также обеспечивает возможность прослушать сообщение при помощи SYNC. Чтобы перейти к следующему сообщению, выберите команду «Еще». Это позволит ответить отправителю, позвонить отправителю или переслать сообщение.
- **Удал.** — Позволяет удалить текущие СМС из SYNC (не из телефона). Когда все ваши сообщения будут удалены, на дисплее аудиосистемы появится сообщение об этом.
- **Ещё** — Позволяет удалить все сообщения, вручную активировать загрузку всех непочитанных сообщений из мобильного телефона.

Когда вы выбрали опцию отсылки текстового сообщения, список заранее заданных сообщений появляется на дисплее.

Отправление текстового сообщения

1. Нажмите «Отпр.», когда на дисплее появится необходимый пункт.
2. При появлении контакта подтвердите его и еще раз нажмите кнопку **ОК** для подтверждения, когда система спросит, следует ли отправить сообщение. Каждое СМС отправляется с заранее заданной подписью.

Примечание: СМС можно отправить как посредством выбора необходимого контакта в адресной книге и опции отправки сообщения с дисплея аудиосистемы, так и посредством ответа на полученное сообщение.

1. Нажмите на кнопку **PHONE**.
2. Выполните прокрутку, пока не появится пункт настроек телефона, а затем нажмите кнопку **OK**.
3. Выполните прокрутку, чтобы выбрать один из следующих пунктов:

Доступ к настройкам вашего мобильного телефона

Данные функции зависят от телефона. Настройки вашего мобильного телефона предоставляют доступ и управление такими функциями, как мелодии звонка, уведомление о поступлении СМС, изменение телефонной книги, а также ее автоматическая загрузка.

Когда вы выбираете	Вы можете
Устан.главным	При включении данной опции, система определит данный мобильный телефон как главный, если с системой установлена связь более одного мобильного телефона. Данную опцию можно настроить для всех связанных телефонов (не только для активного) при помощи меню Bluetooth данных устройств.
Статус телеф.	Позволяет увидеть название мобильного телефона и оператора мобильной связи, номер мобильного телефона, уровень сигнала сети и уровень заряда аккумуляторной батареи мобильного телефона. Когда закончите, нажмите стрелку влево, чтобы вернуться в меню «Статус телеф.».
Устан. мелод.	Выберите, какая мелодия будет звучать при появлении входящего звонка (одна из имеющихся в системе или в вашем телефоне). 1. Нажмите кнопку OK для выбора и воспользуйтесь прокруткой, чтобы послушать каждую мелодию. 2. Нажмите кнопку OK для выбора. Если ваш телефон поддерживает передачу внутриполосных звонков, при выборе "Мелодия телефона" прозвучит мелодия вашего телефона.
Уведом. о СМС	Данная функция подает звуковой сигнал при получении нового текстового сообщения.

Когда вы выбираете	Вы можете
	<p>1. Нажмите кнопку OK для включения или выключения звукового сигнала.</p>
<p>Настр.тел.книг.</p>	<p>Изменяет содержимое телефонной книги мобильного телефона (например, добавляет, удаляет, загружает контакты). Нажмите OK для выбора и с помощью прокрутки выберите один из пунктов:</p> <p>Доб. контакты: Нажмите кнопку OK, чтобы добавить новых абонентов из вашей телефонной книги. Отправьте данные необходимых абонентов с мобильного телефона. О том, как отправить с телефона данные абонента, см. руководство пользователя по вашему устройству.</p> <p>Удал.: Нажмите OK, чтобы удалить текущую телефонную книгу и журнал звонков. Когда появится сообщение, запрашивающее у вас подтверждение на удаление, выберите опцию подтверждения. SYNC® вернет вас назад в меню «Настр. телефона».</p> <p>Загрузить: Нажмите кнопку OK, чтобы выбрать и загрузить телефонную книгу в SYNC.</p> <p>Автозагрузка: Включите или отключите данную опцию для автоматической загрузки телефонной книги при каждом подключении мобильного телефона к системе SYNC. Время загрузки зависит от модели мобильного телефона и объема данных. Когда автоматическая загрузка включена, любые изменения, дополнения или удаления, сделанные с последней загрузки, удаляются. Когда автоматическая загрузка выключена, при подключении вашего телефона к системе его адресная книга не будет загружаться. Ваша телефонная книга, журнал звонков и СМС доступны только в тех случаях, если ваш соединенный телефон подключен к SYNC.</p>

Bluetooth устр-ва

Данное меню обеспечивает доступ к устройствам Bluetooth. Используйте кнопки стрелок для перемещения между настройками меню. Посредством меню BT устройства можно добавить в список, соединиться с ними или удалить из списка, а также установить мобильный телефон в качестве основного.

Пункты меню Bluetooth Devices

1. Нажмите на кнопку **PHONE**.
2. Выполните прокрутку, пока не появится пункт Bluetooth устройств, а затем нажмите кнопку **OK**.
3. Выполните прокрутку, чтобы выбрать один из следующих пунктов:

Когда вы выбираете	Вы можете
Добавить	<p>Установить связь дополнительных мобильных телефонов с системой.</p> <ol style="list-style-type: none"> 1. Нажмите кнопку «Добавить», чтобы начать процесс установки связи. 2. Когда на дисплее появится сообщение, предлагающее установить связь, выполните поиск SYNC на вашем сотовом телефоне. При необходимости по вашему устройству. 3. Когда на экране вашего мобильного телефона появится соответствующий запрос, введите 6-значный ПИН-код, предоставленный SYNC, на дисплее аудиосистемы. При успешном сопряжении на дисплее отобразится соответствующее сообщение. 4. Когда на экране появится опция назначения данного телефона основным, выберите ДА или НЕТ. 5. В зависимости от функциональности вашего телефона, вам могут быть заданы дополнительные вопросы (например, хотите ли вы загрузить вашу телефонную книгу). Для выбора ответа нажмите ДА или НЕТ.
Удал.	<p>Удалить подсоединенный мобильный телефон. Выберите опцию "Удалить" и подтвердите свой выбор, когда система запросит подтверждение на удаление выбранного устройства. После удаления мобильного телефона из списка мобильный телефон можно снова подключить к системе только путем выполнения процедуры установки связи заново.</p>
Станд.	<p>Установить ранее подсоединенный телефон как ваш основной телефон. Выберите опцию "Главный", чтобы подтвердить приоритет данного телефона.</p>

Когда вы выбираете	Вы можете
	Каждый раз при включении зажигания система SYNC будет выполнять подключение данного мобильного телефона. Когда телефон выбран как основной, он отображается первым в списке и помечается символом *.
Связь	Подключить телефон, с которым ранее была установлена связь. Чтобы воспользоваться функциями мобильного телефона, к системе одновременно должен быть подключен только один мобильный телефон. При подключении другого мобильного телефона соединение с мобильным телефоном, подключенным к системе до него, разрывается. Система SYNC позволяет использовать различные устройства Bluetooth для одновременного обеспечения функций мобильного телефона и аудиосистемы Bluetooth. Нажмите «Подключить», чтобы подключить телефон, с которым ранее была установлена связь.
Отсоед	Отсоединить выбранный мобильный телефон. Выберите эту опцию и подтвердите ее. После отключения мобильного телефона его можно подключить снова, при этом нет необходимости выполнять весь процесс установления связи.

Настр. системы

1. Нажмите на кнопку **MENU**.

2. Выберите пункт «Настройки SYNC», а затем нажмите кнопку **OK**.

Когда вы выбираете	Вы можете
Вкл. Bluetooth	Включите или отключите данную опцию для активации или деактивации системного интерфейса Bluetooth. Выберите эту опцию, а затем нажмите кнопку OK для изменения состояния опции.
Исход. парам.	Возврат к заводским настройкам по умолчанию. Эта функция не удаляет вашу индексированную информацию (телефонную книгу, историю звонков, текстовые сообщения и сопряженные устройства).

Когда вы выбираете	Вы можете
	Выберите эту опцию, и когда на дисплее появится запрос Вернуться к настройкам по умолчанию? нажмите подтверждение.
Полный сброс	Полностью удалить всю хранящуюся в SYNC информацию (телефонную книгу, журнал звонков, СМС и список связанных устройств) и вернуть систему к заводским настройкам по умолчанию. Выберите эту опцию, и когда на дисплее появится запрос Главный сброс? нажмите подтверждение. На дисплее отобразится подтверждение завершения процесса, и система вернет вас назад в меню Настройки SYNC .
Установить	Устанавливает загруженные приложения или обновления программного обеспечения. Выберите эту опцию, и когда на дисплее появится запрос Установить в SYNC , нажмите подтверждение. Для успешного завершения установки на запоминающем устройстве USB должны находиться подходящие приложение SYNC или обновление.
SYNC Инфо	Выводит на дисплей номер версии системы, а также ее серийный номер. Нажмите кнопку OK для выбора.
Настройки голосовых сообщений	Подменю «Голос. настр.» содержит различные опции. См. Использование функции распознавания речи (стр. 315).
Просмотр USB	Просмотреть действительные пункты меню подключенного USB устройства. Нажмите OK , для передвижения по списку папок и файлов используйте кнопки со стрелками вверх и вниз. Чтобы зайти в папку или выйти из нее, используйте кнопки со стрелками «Влево» и «Вправо». В данном меню можно выбрать медиа-контент для его непосредственного воспроизведения.
Функция «Экстренная помощь»	Позволяет включить или выключить вызов служб экстренной помощи. См. Приложения и службы SYNC™ (стр. 332).

ПРИЛОЖЕНИЯ И СЛУЖБЫ SYNC™

1. Нажмите кнопку **MENU**, чтобы войти в системное меню.
2. Выполните прокрутку к **SYNC-Прилож.**, затем нажмите кнопку **OK**.

Появится список доступных приложений. Для каждого приложения могут потребоваться специальные настройки.

Функция «Экстренная помощь» системы SYNC

ПРЕДУПРЕЖДЕНИЯ



Для работы этой функции необходимо, чтобы сотовый телефон был оснащен Bluetooth и совместим с системой.



Всегда размещайте мобильный телефон в безопасном месте внутри автомобиля. Несоблюдение этого правила может вызвать серьезную травму или повреждение сотового телефона, что может помешать корректной работе данной функции.



Если функция не включена до аварии, система не осуществляет вызов служб экстренной помощи, что может увеличить время прибытия помощи, потенциально увеличивая риск получения серьезных травм или смертельного исхода. Не ждите, пока система осуществит вызов служб экстренной помощи. Если можете, сделайте это сами. Наберите номера служб экстренной помощи безотлагательно, чтобы избежать задержки ее прибытия. Если вы не услышите вызова помощи с системы «Экстренная помощь» в течение 5 секунд, система или телефон могут быть повреждены или не работать.

Примечание: Прежде чем выбирать эту функцию, ознакомьтесь с уведомлением о конфиденциальности в отношении экстренной помощи, приведенном в этом разделе. Оно содержит важную информацию.

Примечание: Включение или отключение этой функции приводит к изменению данного параметра ко всем подсоединенным сотовым телефонам. Если эта функция выключена, а ранее подсоединенный телефон подключается после включения зажигания, то воспроизводится речевое сообщение, появляется сообщение или значок на дисплее, либо происходит то и другое.

Примечание: Каждый телефон работает отличным образом. Данная функция работает с большинством моделей сотовых телефонов, однако, некоторые из них могут с этой функцией работать некорректно.

Примечание: Обязательно ознакомьтесь с информацией о срабатывании надувной подушки безопасности. См. **Защита людей, находящихся в автомобиле** (стр. 27).

Если при аварии разворачивается надувная подушка безопасности или активируется отключение топливного насоса, то система вступит в контакт с аварийными службами, набрав номер 112 (номер телефона беспроводного экстренного вызова, который действует в большинстве европейских стран) через подключенный и сопряженный сотовый телефон. Дополнительные сведения об этой системе и экстренной помощи см. на региональном веб-сайте Ford.

Включение и выключение функции «Экстренная помощь»

1. Нажмите кнопку **PHONE**, чтобы войти в меню сотового телефона.

2. Выберите опцию экстренной помощи, затем нажмите кнопку **OK**.
3. Выберите требуемую опцию и нажмите **OK**.

Опции дисплея

При включении этой функции на дисплее появляется подтверждающее сообщение.

При выключении этой функции на дисплее открывается диалоговое окно, которое позволяет задать речевое напоминание.

Выключенная функция с установленным голосовым напоминанием обеспечивает вывод напоминания на дисплей, а также голосового напоминания при подключении сотового телефона и запуске двигателя.

Выключенная функция с отключенным голосовым напоминанием обеспечивает только вывод напоминания на дисплей без голосового напоминания при подключении сотового телефона.

Чтобы убедиться, что экстренная помощь работает правильно

- Система должна быть подключена к питанию и корректно работать во время аварии, а также во время активации функции и ее использования.
- Эту функцию необходимо включить, пока не произошла авария.
- К системе должен быть подключен сотовый телефон.
- В некоторых странах может предъявляться требование иметь действительную и зарегистрированную SIM-карту с некоторой суммой на счете для выполнения и поддержания экстренного вызова.

- Подключенный сотовый телефон должен иметь возможность выполнять и поддерживать исходящие звонки во время аварии.
- Подключенный мобильный телефон с модулем Bluetooth должен иметь достаточное покрытие сетью, заряд батареи и уровень сигнала сети.
- Аккумуляторная батарея автомобиля должна быть заряжена.

Примечание: Эта функция действует только в тех европейских странах и регионах, в которых предусмотрено применение системы неотложной помощи SYNC для вызова местных служб экстренной помощи. Для получения дополнительной информации посетите региональный сайт Ford.

В случае аварии

Примечание: Не каждая авария приводит к разрыванию надувной подушки безопасности или отключению топливного насоса (те ситуации, которые могут включить вызов экстренной помощи). Однако при включении вызова экстренной помощи система пытается связаться со службами экстренной помощи. Если подключенный сотовый телефон становится поврежденным или теряет соединение с системой, последняя ищет и пытается соединиться с любым доступным сопряженным ранее сотовым телефоном. Система пытается набрать номер 112.

Перед совершением звонка.

- Если не отменить этот вызов и SYNC выполняет успешный вызов, для оператора службы экстренной помощи воспроизводится вступительное сообщение. После этого сообщения устанавливается режим громкой связи между людьми, находящимися в автомобиле, и оператором.
- Система предоставляет небольшой интервал времени (около 10 секунд) для отмены вызова. Если не отменить вызов, система пытается набрать номер 112.
- Система воспроизводит сообщение, которое дает вам знать, что производится попытка выполнить экстренный вызов. Вы можете отменить вызов, выбрав соответствующий значок на дисплее или нажав кнопку отбоя на вашем телефоне.

Во время выполнения вызова:

- Функция «Экстренная помощь», при возможности, использует систему навигации GPS автомобиля или информацию о сотовой сети для определения подходящего языка. Она оповещает оператора службы экстренной помощи о аварии и передает вступительное сообщение. Сообщение также может содержать координаты GPS автомобиля.
- Язык, который система использует для взаимодействия с людьми, находящимися в автомобиле, может отличаться от языка, используемого системой для передачи сообщения оператору службы экстренной помощи.

- После доставки вступительного сообщения открывается канал речевой связи, чтобы можно было говорить с оператором службы экстренной помощи в режиме громкой связи.
- После подключения линии необходимо сразу сообщить свое имя и фамилию, номер мобильного телефона и свое местонахождение.

Примечание: *Во время как система предоставляет информацию оператору службы экстренной помощи, ею воспроизводится сообщение, которое дает вам знать, что она отправляет важную информацию. Затем система сообщает, что открыт канал, по которому можно начать разговор в режиме громкой связи.*

Примечание: *Во время вызова экстренной помощи на дисплее появляется экран приоритета чрезвычайной ситуации, который показывает координаты GPS автомобиля, если они имеются.*

Примечание: *Возможно, информация о координатах GPS в момент аварии будет недоступна. В этом случае система экстренной помощи будет пытаться выполнить экстренный вызов.*

Примечание: *Возможно, аварийные службы не смогут получить координаты GPS. В этом случае можно будет поговорить с оператором аварийной службы в режиме громкой связи.*

Примечание: *Оператор аварийной службы также может запросить информацию из сотовой сети, а именно, номер сотового телефона, его местоположение и имя оператора связи, не связанного с системой экстренной помощи SYNC.*

Функция «Экстренная помощь» может не функционировать при следующих обстоятельствах.

- Сотовый телефон или оборудование системы экстренной помощи могут быть повреждены при аварии.
- Разрядка аккумуляторной батареи автомобиля или отсутствие электропитания системы.
- При аварии сотовый телефон выпадает из автомобиля.
- SIM-карта, установленная в сотовый телефон, недействительная или незарегистрированная, или на ее счету нет достаточного количества средств.
- Вы находитесь в европейской стране или в регионе, где система экстренной помощи SYNC не может выполнить вызов. Для получения дополнительной информации посетите региональный сайт Ford.

Важная информация о функции неотложной помощи

В настоящее время вызов служб экстренной помощи при помощи функции «Экстренная помощь» невозможен на автомобилях, продаваемых на следующих рынках: Албания, Белоруссия, Босния и Герцеговина, Македония, Нидерланды, Украина, Молдова и Россия.

Для получения новой информации посетите региональный сайт Ford.

Замечание о конфиденциальности функции «Экстренная помощь»

Если функция экстренной помощи включена, для экстренных служб могут быть раскрыты сведения о том, что ваш автомобиль попал в аварию, которая вызвала разворачивание надувной подушки безопасности или отключение

топливного насоса. Данная функция предоставляет оператору службы экстренной помощи информацию о местонахождении автомобиля и другую информацию об автомобиле или аварии для предоставления оптимальной помощи.

Если раскрывать эти сведения нежелательно, не включайте данную функцию.

ИСПОЛЬЗОВАНИЕ SYNC™ НА МЕДИАПЛЕЕРЕ ВАШЕГО АВТОМОБИЛЯ

Вы можете воспроизводить музыку на вашем цифровом медиа-плеере через систему динамиков автомобиля с помощью меню медиа-контента системы или голосовых команд. Можно также сортировать и воспроизводить музыку с учетом конкретных категорий, таких как исполнители или альбомы.

SYNC поддерживает размещение почти любого медиапроигрывателя, включая iPod, Zune, функции воспроизведения проигрывателей устройств, а также большинство дисков USB. SYNC также поддерживает такие аудио форматы как MP3, WMA, WAV и ACC.

Подключение вашего медиаплеера к USB-порту

Примечание: Если применяемый медиапроигрыватель имеет выключатель питания, проверьте, чтобы устройство было включено.

Подключение с помощью голосовых команд

1. Подключите устройство к бортовому USB-порту автомобиля.
2. Нажмите иконку Voice и, когда появится запрос, произнесите USB.

- Теперь вы можете воспроизводить музыку, говоря любые необходимые голосовые команды. См. перечень голосовых команд для управления медиа-плеером.

Подключение с помощью System Menu

- Подключите устройство к бортовому USB-порту автомобиля.
- Нажмите и удерживайте кнопку **AUX**, пока на дисплее не появится сообщение об инициализации.
- В зависимости от количества медиа-файлов, находящихся на подключенном устройстве, на дисплее может появиться сообщение с их перечнем. Когда индексация будет завершено, на экран вернется меню **Воспроизвести**.

Нажмите **Просм.**. Теперь можно осуществить прокрутку по списку:

- Воспроизв. всё**
- Плейлисты**

- Песни**
- Артисты**
- Альбомы**
- Жанры**
- Просмотр USB**
- Сбросить USB**
- Выход**

Что сейчас играет?

В любое время при воспроизведении файла вы можете нажать кнопку Voice и спросить систему «Что воспроизводится?». Система читает теги метаданных (если они заполнены) на текущей дорожке.

Голосовые команды медиа-плеера



Нажмите иконку Voice и, когда появится запрос, произнесите USB, а затем одно из следующего:

«USB»	
«Пауза»	«Воспроизвести песню <имя>» ^{1,2}
«Воспроизвести»	«[Выключить] Повтор»
«Воспроизвести альбом <имя>» ^{1,2}	«[Включить] Повтор»
«Воспроизвести всё»	«Искать альбом <имя>» ^{1,2}
«Воспроизвести артиста <имя>» ^{1,2}	«Искать артиста <имя>» ^{1,2}
«Воспроизвести жанр <имя>» ^{1,2}	«Искать жанр <имя>» ¹
«Воспроизвести следующую папку» ³	«Искать песню <имя>» ¹
«Следующая песня»	«Искать песню <имя>» ^{1,2}

«USB»	
«Воспроизвести плейлист <имя>» ^{1,2}	«[Выключить] Случайное воспроизведение»
«Play previous folder» ³	«[Включить] Случайное воспроизведение»
«Предыдущая песня»	«Похожая музыка»
«Воспроизвести песню <name>» ¹	«Что сейчас играет?»

¹ <имя> представляет собой динамический список, а это означает, что он может именоваться любой объект, такой как искомая группа, исполнитель или песня.

² Голосовые команды недоступны до завершения индексации.

³ Голосовые команды доступны только в режиме работы с папкой.

Руководство по голосовым командам	
«Искать жанр» или «Искать жанр»	Система осуществляет поиск всех данных проиндексированной музыки и, если данные доступны, начинает воспроизводить выбранный тип музыки. Предусмотрена возможность воспроизводить только те жанры музыки, которые присутствуют в тегах метаданных жанров, имеющихся в медиапроигрывателе.
«Похожая музыка»	Система создает список воспроизведения и затем воспроизводит музыку, схожую с воспроизводимой в настоящее время с устройства, подключенного к USB-порту с помощью проиндексированных тегов метаданных.
Поиск или воспроизведение по категориям «Артисты», «Песни» или «Альбомы»	Система осуществляет поиск определенного артиста, дорожки или альбома среди музыка, проиндексированной с устройства, подключенного к USB-порту.

Система также может осуществить воспроизведение музыкальных файлов с мобильного телефона через Bluetooth.

Чтобы включить Bluetooth Audio, воспользуйтесь кнопкой **AUX** или **Источник** либо нажмите кнопку голосового режима. Получив приглашение, произнесите «Bluetooth audio», затем одно из следующего:

«Bluetooth аудио»
«связи.»
«Пауза»
«Воспроизвести»
«Следующая песня»
«Предыдущая песня»

Функции меню Media

Меню мультимедиа позволяет выбрать способ воспроизведения музыки (например, по исполнителям, жанрам, со случайным воспроизведением или повтором), найти аналогичную музыку или сбросить индекс применяемых устройств USB.

1. Нажмите кнопку **AUX**, чтобы выбрать воспроизведение аудиофайлов с USB устройства, а затем **Опции**, чтобы зайти в меню **Мультимедиа**.
2. Выполните прокрутку для выбора из следующих пунктов

Выбрав следующее	Доступные действия
«Случайн. воспр.» и «Повтор песни»	Выберите воспроизведение музыки в случайном порядке или с повтором. После того, как выбор сделан, он остается включенным до его отключения.
Похож. музыка	Обеспечивает воспроизведение музыки похожей на содержащуюся в текущем плейлисте через порт USB. Система использует метаданные каждой песни, чтобы составить список воспроизведения. Затем система создает новый список аналогичных дорожек и начинает воспроизведение. Для этой функции необходимо, чтобы теги метаданных были доступны. На некоторых устройствах воспроизведения, при отсутствии тегов метаданных, дорожки будут недоступны для функций распознавания голоса, меню «Воспроизвести» или функции воспроизведения похожей музыки. Однако

Выбрав следующее	Доступные действия
	если вы поместите эти дорожки в устройство воспроизведения в режим «съёмный носитель», они будут доступны в режиме распознавания голоса, меню «Воспроизвести» и для функции «Похож. музыка». Система помещает обозначение «Unknowns» в незаполненные теги метаданных.
Сброс USB	Сброс индекса USB устройств. После завершения индексации из USB библиотеки можно будет выбрать аудиофайлы для воспроизведения.

Доступ к USB библиотеке

Это меню позволяет выбирать и воспроизводить медиафайлы по исполнителям, альбомам, жанрам, плейлистам и дорожкам или даже просматривать, что находится на устройстве USB.

1. Подсоедините устройство к USB-порту автомобиля и включите его.

2. Нажмите кнопку **AUX**, чтобы выбрать воспроизведение аудиофайлов с USB устройства, а затем **Просм.**

Если доступных медиа-файлов нет, на дисплее отображается, что их нет. При наличии медиафайлов предоставляются следующие варианты прокрутки по ним и выбора:

Выбрав следующее	Доступные действия
Воспроизв. всё	Воспроизвести все проиндексированные медиафайлы с устройства в последовательности их нумерации. * Нажмите OK для выбора. Наименование первой дорожки появится на дисплее.
Плейлисты	Выберите плейлисты (в таких форматах, как ASX, .M3U, .WPL или .MTP). * 1. Нажмите OK для выбора. 2. Выполните прокрутку, чтобы выбрать желаемый плейлист, затем нажмите кнопку OK .
Песни	Найдите и воспроизведите конкретную индексированную дорожку. * 1. Нажмите OK для выбора. 2. Выполните прокрутку, чтобы выбрать желаемую дорожку, затем нажмите кнопку OK .

Выбрав следующее	Доступные действия
Артисты	<p>Отсортировать все проиндексированные медиа-файлы по артистам. После выбора система отображает списки и затем воспроизводит всех артистов и дорожки в алфавитном порядке. *</p> <ol style="list-style-type: none"> 1. Нажмите OK для выбора. 2. Выполните прокрутку, чтобы выбрать желаемого исполнителя, затем нажмите кнопку OK.
Альбомы	<p>Отсортировать все проиндексированные медиа-файлы по альбомам. *</p> <ol style="list-style-type: none"> 1. Нажмите OK для выбора. 2. Выполните прокрутку, чтобы выбрать желаемый альбом, затем нажмите кнопку OK.
Жанры	<p>Отсортируйте проиндексированную музыку по жанрам (категориям). *</p> <ol style="list-style-type: none"> 1. Нажмите OK для выбора. 2. Выполните прокрутку, чтобы выбрать желаемый жанр, затем нажмите кнопку OK.
Просмотр USB	<p>Посмотреть все поддерживаемые цифровые медиа-файлы на медиа-устройстве, подключенном к USB-порту. Предусмотрена возможность просматривать только медиафайлы, совместимые с SYNC; другие хранящиеся файлы остаются невидимыми.</p> <ol style="list-style-type: none"> 1. Нажмите OK для выбора. 2. Выполните прокрутку для просмотра индексированных медиафайлов на флеш-диске, затем нажмите кнопку OK.
Сбросить USB	<p>Сброс индекса USB устройств. После завершения индексации из USB библиотеки можно будет выбрать аудиофайлы для воспроизведения.</p>

* Можно использовать эту кнопку в нижней части дисплея аудиосистемы для быстрого перехода к определенной категории, обозначенной буквой алфавита. Для быстрого передвижения по списку можно также воспользоваться алфавитными кнопками цифровой клавиатуры.

Bluetooth устройства и системные настройки

Для доступа к этим меню воспользуйтесь дисплеем. См. **Использование SYNC™ на вашем телефоне** (стр. 318).

SYNC™, ПОИСК И УСТРАНЕНИЕ НЕИСПРАВНОСТЕЙ

Система SYNC проста в использовании. Однако при возникновении вопросов, см. приведенные ниже таблицы.

Чтобы проверить совместимость вашего мобильного телефона, посетите региональный сайт компании Ford.

Нарушения в работе сотового телефона		
Выпуск	Возможные причины	Возможное решение
Сильный фоновый шум по время разговора по телефону.	Настройки управления звуков на вашем телефоне могут влиять на работу SYNC.	Для получения сведений об аудионастройках см. руководство по своему устройству.
Во время звонка я слышу абонента, но он не слышит меня.	Возможная неисправность телефона.	Попробуйте выключить сотовый телефон, выполнить его сброс или вынуть аккумуляторную батарею, затем повторите попытку.
		Убедитесь, что микрофон системы SYNC не выключен.
SYNC не может загрузить мою телефонную книгу.	Данная функция зависит от модели телефона.	Проверьте совместимость вашего телефона.
	Возможная неисправность телефона.	Попробуйте выключить сотовый телефон, выполнить его сброс или вынуть аккумуляторную батарею, затем повторите попытку.
		Попробуйте передать записи из телефонной книги мобильного телефона в систему SYNC с помощью функции «Доб. контакты».
Необходимо включить функцию поддержки сотового телефона и автоматической загрузки телефонной книги в SYNC.		

Нарушения в работе сотового телефона		
Выпуск	Возможные причины	Возможное решение
Система произносит «Phonebook downloaded», но моя телефонная книга SYNC пуста или в ней отсутствуют контакты.	Ограничение возможностей вашего телефона.	Попробуйте передать записи из телефонной книги мобильного телефона в систему SYNC с помощью функции «Доб. контакты».
		Если отсутствующие контакты хранятся на SIM-карте, попробуйте перенести их в память мобильного телефона.
		Удалите все изображения или особенные мелодии, связанные с отсутствующими записями.
		Необходимо включить функцию поддержки сотового телефона и автоматической загрузки телефонной книги в SYNC.
Наличие проблем с подключением мобильного телефона к SYNC.	Данная функция зависит от модели телефона.	Проверьте совместимость вашего телефона.
	Возможная неисправность телефона.	Попытайтесь выключить сотовый телефон, выполнить его сброс или вынуть аккумуляторную батарею, затем повторите попытку.
		Попробуйте удалить устройство из SYNC, удалить SYNC из устройства и повторите попытку.
		Проверьте настройки безопасности и настройки быстрого автоматического принятия устройства, связанные с Bluetooth-соединением между SYNC и мобильным телефоном.
		Обновите встроенное программное обеспечение (прошивку) мобильного телефона.
Выключите функцию автоматической загрузки.		

Нарушения в работе сотового телефона		
Выпуск	Возможные причины	Возможное решение
Невозможность работы с текстовыми сообщениями в SYNC.	Данная функция зависит от модели телефона.	Проверьте совместимость вашего телефона.
	Возможная неисправность телефона.	Попытайтесь выключить сотовый телефон, выполнить его сброс или вынуть аккумуляторную батарею, затем повторите попытку.
Невозможно прослушать текстовые сообщения, содержащие звуковую информацию, в мобильном телефоне.	Данная функция зависит от модели телефона.	Ваш телефон должен поддерживать загрузку текстовых сообщений с помощью Bluetooth, чтобы получать входящие сообщения. Откройте меню передачи CMC SYNC, чтобы определить, поддерживает ли сотовый телефон эту функцию. Нажмите кнопку PHONE , затем выполните прокрутку, чтобы выбрать «CMC» и нажмите OK .
	Мобильный телефон ограничен в возможностях.	Все модели сотовых телефонов имеют свои отличия, поэтому см. руководство по своему устройству, чтобы подключить конкретный сотовый телефон. В действительности, различия в процедуре подсоединения мобильных телефонов существуют из-за разных производителей, моделей, операторов сотовой сети и версий программного обеспечения.

Нарушения в работе USB и мультимедиа		
Выпуск	Возможные причины	Возможное решение
Проблемы с подключением моего устройства.	Возможная неисправность устройства.	Попытайтесь выключить устройство, выполнить его переустановку или снять аккумуляторную батарею, затем повторите попытку.
		Убедитесь, что вы используете кабель производителя.
		Проследите за тем, чтобы кабель USB был правильно вставлен в устройство и в USB-порт автомобиля.
		Убедитесь, что устройство не имеет программы автоматической установки или активных настроек безопасности.
SYNC не распознает устройство при включении зажигания.	Это ограничение функционирования устройства.	Убедитесь, что вы не подвергали ваше устройство в автомобиле воздействию слишком высоких или слишком низких температур.
Bluetooth-аудио не осуществляет потоковую передачу.	Данная функция зависит от модели телефона.	Обязательно подключите устройство к SYNC и нажмите на устройстве кнопку воспроизведения.
	Устройство не подключено.	
SYNC не распознает музыку, находящуюся в устройстве.	Ваши музыкальные файлы не содержат правильных данных об артисте, наименовании песни, альбоме или жанре.	Убедитесь, что данные всех песен доступны.
	Файлы могут быть повреждены.	Попытайтесь заменить поврежденный файл новой версией.
	Для песни может быть установлена защита авторских прав, которая не допускает ее воспроизведение.	При работе с некоторыми устройствами требуется изменить настройки USB с поддержки накопителей большой емкости на поддержку режима «перезапись со сменой носителя».

Нарушения в работе USB и мультимедиа		
Выпуск	Возможные причины	Возможное решение
Когда я подключаю свой iPhone или iPod Touch одновременно через USB и Bluetooth Audio, иногда я не слышу ни звука.	Это ограничение функционирования устройства.	При воспроизведении аудиофайла коснитесь иконки воспроизведения с аудиоприбора, находящейся в самом низу экрана iPhone или iPod Touch.
		Для прослушивания аудиофайлов с iPhone или iPod Touch через Bluetooth audio выберите SYNC.
		Для прослушивания аудиофайлов с iPhone или iPod Touch через порт USB выберите опцию «док-разъём».

Нарушения в работе голосовых команд		
Выпуск	Возможные причины	Возможное решение
SYNC не понимает голосовых команд.	Использование неверных голосовых команд.	Просмотрите еще раз соответствующие разделы, в которых описываются голосовые команды телефона и голосовые команды медиа-устройства.
		Во время сеанса активного речевого взаимодействия используйте список голосовых команд на дисплее аудиосистемы.
	Голосовая команда подается слишком быстро или в неправильный момент.	Обратите внимание, что микрофон системы SYNC находится или в зеркале заднего вида или во внутренней обшивке потолка непосредственно над ветровым стеклом.
SYNC не понимает наименование песни или имя артиста.	Использование неверных голосовых команд.	Просмотрите еще раз соответствующий раздел, в котором описываются голосовые команды медиа-устройства.
	Возможно, имя произносится не точно так, как оно сохранено в системе.	Произнесите название песни или имя исполнителя точно так же, как они сохранены в системе. Если произнести «Play Artist Prince», система не воспроизведет музыку из альбома «Prince and the Revolution» или «Prince and the New Power Generation».

Нарушения в работе голосовых команд		
Выпуск	Возможные причины	Возможное решение
		Убедитесь, что вы произносите наименование полностью, например, California remix featuring Jennifer Nettles.
		Если в названиях песен присутствуют прописные буквы, необходимо их произносить. LOLA необходимо произносить как L-O-L-A.
	Система читает наименование (имя) не так, как оно произносится.	Не используйте специальные символы в названиях, поскольку система их не распознает.
SYNC не понимает или осуществляет звонок неправильному абоненту, когда я хочу выполнить вызов.	Использование неверных голосовых команд.	Просмотрите еще раз соответствующий раздел, в котором описываются голосовые команды мобильного телефона.
		В случае непонимания системой голосовой команды можно воспользоваться телефоном и списком доступных медиа-файлов для получения списка возможных вариантов. См. Использование функции распознавания речи (стр. 315).
	Возможно, имя произносится не точно так, как оно сохранено в системе.	Обязательно произносите имена точно так же, как они сохранены в системе. Например, если имя контактного лица — Joe Wilson, произнесите «Call Joe Wilson».
		Система работает лучше, если вы укажете полные имена, например, Joe Wilson вместо Joe.
Имена абонентов в вашей телефонной книге, возможно, слишком коротки и схожи или содержат специальные символы.	Не используйте специальные символы, такие как 123 или ICE, поскольку система не распознает их.	

Нарушения в работе голосовых команд		
Выпуск	Возможные причины	Возможное решение
	Данные о контактных лицах в телефонной книге могут быть заданы с применением прописных букв.	Если в именах контактов заданы прописные буквы, их необходимо произносить. JAKE необходимо произносить как Call J-A-K-E.
Система голосового управления SYNC не может правильно распознать иностранные имена из списка контактов мобильного телефона.	Можно произносить иностранные имена, используя язык, выбранный в настоящее время для SYNC.	Система SYNC использует фонетические правила выбранного языка для распознавания имен контактов, сохраненных в памяти мобильного телефона. Полезное указание: можно выбрать контактное лицо вручную. Нажмите PHONE . Выберите опцию для телефонной книги, затем имя контактного лица. Чтобы прослушать его, нажмите экранную кнопку. Система SYNC прочитает имя контакта, тем самым подсказывая, какого произношения следует придерживаться.
Система голосового управления SYNC не может правильно распознать иностранные названия дорожек, исполнителей, альбомов, жанров, плейлистов с медиа-плеера или флэш-накопителя USB.	Можно произносить иностранные имена, используя язык, выбранный в настоящее время для SYNC.	Система SYNC использует фонетические правила выбранного языка для распознавания имен контактов, сохраненных в памяти медиа-плеера или во флэш-накопителе USB. Система может делать исключения для имен очень популярных исполнителей (например, U2), так что для них вы всегда можете использовать английский язык.

Нарушения в работе голосовых команд		
Выпуск	Возможные причины	Возможное решение
<p>Система вырабатывает речевые запросы и произношение некоторых слов, которое не всегда точно соответствует моему языку.</p>	<p>Система SYNC использует технологию голосовых сообщений «текст–речь».</p>	<p>SYNC использует синтезированный голос, а не предварительно записанный человеческий голос.</p> <p>Система SYNC обеспечивает возможность новых функций голосового управления на многих языках. Вызов по имени контакта напрямую из телефонной книги без предварительной записи (например, «позвонить Джону Смиту») или выбор дорожки, артиста, альбома, жанра или плейлиста для воспроизведения напрямую с медиаплеера (например, «воспроизвести артиста Мадонну»).</p>
<p>Я перед этим применял систему голосового управления Bluetooth, которая обеспечивала для меня управление радиоприбором, компакт-диск и системами управления микроклиматом. Почему SYNC не предоставляет возможность управления данными системами?</p>	<p>SYNC разрабатывалась для управления мобильными устройствами и контентом, сохраненным в их памяти.</p>	<p>SYNC обеспечивает существенное расширение возможностей по сравнению с предшествующей системой, в частности, позволяет набирать номер по имени контактного лица непосредственно из телефонной книги, без предварительной регистрации (например, “call John Smith”) или выбирать дорожку, исполнителя, альбом, жанр или плейлист непосредственно из медиапроигрывателя (например, «play artist Madonna»).</p>

Общие указания		
Выпуск	Возможные причины	Возможное решение
<p>Язык, выбранный для щитка приборов, информационного и развлекательного дисплея не соответствует языку SYNC (телефон, USB, Bluetooth Audio, речевое управление и речевые запросы).</p>	<p>SYNC не поддерживает выбранный в настоящее время язык для щитка приборов, информационного и развлекательного дисплея.</p>	<p>Система SYNC поддерживает только четыре языка в одном пакете, включающего вывод текста на дисплей, голосовое управление и голосовые подсказки. Страна, в которой куплен автомобиль, требует применения четырех языков с учетом их наибольшего распространения. Если выбранный язык недоступен, SYNC оставляет текущий активный язык.</p>
		<p>Система SYNC обеспечивает возможность новых функций голосового управления на многих языках. Вызов по имени контакта напрямую из телефонной книги без предварительной записи (например, «позвонить Джону Смиту») или выбор дорожки, артиста, альбома, жанра или плейлиста для воспроизведения напрямую с медиаплеера (например, «воспроизвести артиста Мадонну»).</p>

Приложения

ОДОБРЕНИЯ ТИПА

УВЕДОМЛЕНИЕ FCC/ПРОМЫШЛЕННОСТИ КАНАДЫ

Это устройство соответствует требованиям 15-го раздела Правил FCC. Его работа подчиняется следующим двум условиям: (1) это устройство не может создавать вредные помехи, и (2) это устройство должно противостоять любым принимаемым помехам, включая помехи, которые могут привести к нежелательным режимам работы.

FCC ID: WJLRX-42

IC: 7847A-RX42

Изменения или модификации устройства, которые не получили прямого одобрения стороны, ответственной за соответствие, могут аннулировать право пользователя на применение оборудования.

RX-42 - декларация соответствия

Мы как сторона, несущая ответственность за соответствие продукции, заявляем под свою единоличную ответственность следующее: устройство Handset Integration RX-42 отвечает требованиям нижеуказанной Директивы: 1999/5/EC. С текстом Сертификата соответствия можно ознакомиться на сайте в Интернет по адресу:

www.novero.com/declaration_of_conformity

Торговая марка Bluetooth и соответствующие логотипы являются собственностью компании Bluetooth SIG, Inc. и используются компанией Ford Motor Company по лицензии. Прочие торговые марки и торговые имена принадлежат соответствующим компаниям-владельцам.

ОДОБРЕНИЯ ТИПА

iPod - торговая марка компании Apple Inc.

ОДОБРЕНИЯ ТИПА



SD Logo является торговой маркой.

ОДОБРЕНИЯ ТИПА

Лазерный датчик

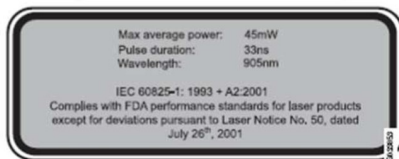
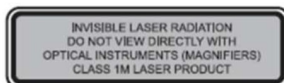

ПРЕДУПРЕЖДЕНИЯ



Невидимое лазерное излучение. Не смотрите прямо с помощью оптических инструментов (увеличителей). Лазерный продукт класса 1M.

Приложения

ПРЕДУПРЕЖДЕНИЯ



IEC 60825-1: 1993 + A2:2001.
Соответствует стандартам эксплуатации FDA для лазерных

ПРЕДУПРЕЖДЕНИЯ

продуктов, кроме исключений, указанных в Примечании о лазерах № 50, от 26 июля 2001 г.

Пункт	Тип
Макс. средняя мощность	45mW
Длительность импульса	33ns
Длина волны	905nm

ОДОБРЕНИЯ ТИПА

Декларация соответствия ЕС

Компания Valeo заявляет, что это устройство, работающее в коротком диапазоне, отвечает основным требованиям и значимым положениям Директивы 1999/5/ЕС.

Справка для Объединенных Арабских Эмиратов



E125209

ER-GEN-00-0002-24

ОДОБРЕНИЯ ТИПА

Программное обеспечение навигационной системы частично основано на работах команды Free Type team © 2006

ОДОБРЕНИЯ ТИПА

Программное обеспечение навигационной системы частично основано на работах независимой группы JPEG Group

ЭЛЕКТРОМАГНИТНАЯ СОВМЕСТИМОСТЬ

ПРЕДУПРЕЖДЕНИЯ





Ваш автомобиль протестирован и сертифицирован на соответствие нормам электромагнитной совместимости (72/245/ЕЕС, нормы UN ECE10 или другие соответствующие местные требования). Вы несёте полную ответственность за соответствие установленного вами дополнительного оборудования автомобиля требованиям местного законодательства. Доверяйте установку любого дополнительного оборудования персоналу, обладающему соответствующей квалификацией.

Приложения

ПРЕДУПРЕЖДЕНИЯ

 Передатчики, работающие на радиочастотах (РЧ) (например, сотовые телефоны, любительские радиопередатчики), могут быть установлены на ваш автомобиль только в том случае, если они соответствуют параметрам, указанным в следующей таблице. Для их установки и использования не требуется выполнение специальных условий или проведение каких-либо мероприятий.

ПРЕДУПРЕЖДЕНИЯ

-  Не устанавливайте передатчики, микрофоны, громкоговорители или иные устройства в зоне раскрытия подушек безопасности.
-  Не крепите кабели антенны к проводке автомобиля, топливопроводам или трубопроводам тормозной системы.
-  Антенна и кабели питания должны устанавливаться на расстоянии не менее 10 см (4 дюймов) от любых электронных блоков и подушек безопасности.

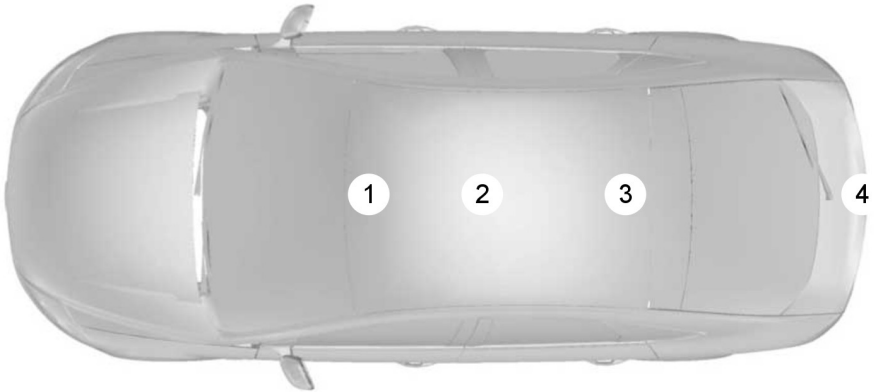

E85998

Диапазон частот МГц	Максимальная выходная мощность Вт (на пике RMS)	Положение антенны
1 – 30	50 W	3, 4
30 – 54	50 W	1, 2, 3
68 – 87,5	50 W	1, 2, 3
142 – 176	50 W	1, 2, 3
380 – 512	50 W	1, 2, 3
806 – 940	10 W	1, 2, 3

Приложения

Диапазон частот МГц	Максимальная выходная мощность Вт (на пике RMS)	Положение антенны
1200 – 1400	10 W	1. 2. 3
1710 – 1885	10 W	1. 2. 3
1885 – 2025	10 W	1. 2. 3

Примечание: После установки любых радиопередатчиков проверьте отсутствие взаимного влияния радиопередатчика и всех электронных устройств автомобиля, как во время остановки, так и во время движения автомобиля.

Проверьте все системы электрооборудования:

- при выключателе зажигания в положении **ON**
- при работающем двигателе
- во время дорожного теста при движении автомобиля с различными скоростями.

Убедитесь, что напряженность электромагнитных полей, создаваемых в салоне автомобиля работающим передатчиком, не превышает приемлемого для человека уровня.

ЛИЦЕНЗИОННОЕ СОГЛАШЕНИЕ С КОНЕЧНЫМ ПОЛЬЗОВАТЕЛЕМ

Лицензионное соглашение SYNC® с конечным пользователем (EULA)

- Вы приобрели устройство (далее «УСТРОЙСТВО»), которое включает программное обеспечение по лицензии компании Ford Motor и ее дочерних предприятий (далее «FORD MOTOR») от дочернего предприятия корпорации

Майкрософт (далее «MS»). Это установленное программные обеспечение от компании MS, так же как и соответствующие носители, печатные материалы, «онлайновая» или электронная документация (далее «ПРОГРАММНОЕ ОБЕСПЕЧЕНИЕ MS») находятся под защитой международных законов и соглашений об интеллектуальной собственности. ПРОГРАММНОЕ ОБЕСПЕЧЕНИЕ MS не продается, а предоставляется в пользование по лицензии. Все права защищены.

- ПРОГРАММНОЕ ОБЕСПЕЧЕНИЕ MS может быть связано с помощью интерфейса и/или сообщаться, или может быть позднее обновлено для связи через интерфейс и/или сообщения с дополнительным программным обеспечением и/или системами, предоставляемыми компанией FORD MOTOR. Дополнительное программное обеспечение и системы, произведенные компанией FORD MOTOR, так же как и соответствующие носители, печатные материалы, «онлайновая» или электронная документация (далее «ПРОГРАММНОЕ ОБЕСПЕЧЕНИЕ FORD») находятся под защитой международных законов и соглашений об интеллектуальной собственности. ПРОГРАММНОЕ ОБЕСПЕЧЕНИЕ FORD не продается, а предоставляется в пользование по лицензии. Все права защищены.

Приложения

- ПРОГРАММНОЕ ОБЕСПЕЧЕНИЕ MS и/или ПРОГРАММНОЕ ОБЕСПЕЧЕНИЕ FORD может быть связано с помощью интерфейса и/или сообщаться, или может быть позднее обновлено для связи через интерфейс и/или для сообщения с дополнительным программным обеспечением и/или системами, предоставляемыми сторонними поставщиками программного обеспечения и услуг. Дополнительное программное обеспечение и услуги сторонних производителей, так же как и соответствующие носители, печатные материалы, «онлайн» или электронная документация (далее «ПРОГРАММНОЕ ОБЕСПЕЧЕНИЕ СТОРОННИХ ПРОИЗВОДИТЕЛЕЙ») находятся под защитой международных законов и соглашений об интеллектуальной собственности. ПРОГРАММНОЕ ОБЕСПЕЧЕНИЕ СТОРОННИХ ПРОИЗВОДИТЕЛЕЙ не продается, а предоставляется в пользование по лицензии. Все права защищены.
- ПРОГРАММНОЕ ОБЕСПЕЧЕНИЕ MS, ПРОГРАММНОЕ ОБЕСПЕЧЕНИЕ FORD и ПРОГРАММНОЕ ОБЕСПЕЧЕНИЕ СТОРОННИХ ПРОИЗВОДИТЕЛЕЙ далее все вместе и по отдельности будут именоваться «ПРОГРАММНОЕ ОБЕСПЕЧЕНИЕ».

ЕСЛИ ВЫ НЕ СОГЛАСНЫ С УСЛОВИЯМИ ДАННОГО ЛИЦЕНЗИОННОГО СОГЛАШЕНИЯ С КОНЕЧНЫМ ПОЛЬЗОВАТЕЛЕМ (EULA), НЕ ИСПОЛЬЗУЙТЕ ДАННОЕ УСТРОЙСТВО ИЛИ НЕ КОПИРУЙТЕ ПРОГРАММНОЕ ОБЕСПЕЧЕНИЕ. ЛЮБОЕ ИСПОЛЬЗОВАНИЕ ПРОГРАММНОГО ОБЕСПЕЧЕНИЯ, ВКЛЮЧАЯ, НО НЕ ОГРАНИЧИВАЯСЬ,

ИСПОЛЬЗОВАНИЕМ НА ДАННОМ УСТРОЙСТВЕ, БУДЕТ ОЗНАЧАТЬ ВАШЕ СОГЛАСИЕ С ПОЛОЖЕНИЯМИ НАСТОЯЩЕГО ЛИЦЕНЗИОННОГО СОГЛАШЕНИЯ С КОНЕЧНЫМ ПОЛЬЗОВАТЕЛЕМ (EULA) (ИЛИ ПОДТВЕРЖДЕНИЕ ЛЮБОГО РАНЕЕ ВЫРАЖЕННОГО СОГЛАСИЯ).

ПРЕДОСТАВЛЕНИЕ ЛИЦЕНЗИИ НА ПРОГРАММНОЕ ОБЕСПЕЧЕНИЕ

Данное лицензионное соглашение с конечным пользователем (EULA) предоставляет вам лицензию на следующее.

- Использование ПРОГРАММНОГО ОБЕСПЕЧЕНИЯ в том виде, как оно установлено на УСТРОЙСТВЕ, или иначе, через интерфейс связи с системами и/или услугами, предоставленными от лица или при посредничестве компании FORD MOTOR или ее сторонних поставщиков программного обеспечения и услуг.

Другие права и ограничения

- **Распознавание речи:** если ПРОГРАММНОЕ ОБЕСПЕЧЕНИЕ включает компонент(-ы) распознавания речи, следует понимать, что распознавание речи является по своей сути статистическим процессом, и ошибки распознавания во время этого процесса неизбежны. Ни

Приложения

компания FORD MOTOR, ни ее поставщики, не несут ответственности за ущерб, который могут нанести ошибки, возникающие в процессе распознавания речи.

- **Ограничения на вскрытие технологии, декомпиляцию и дизассемблирование:** вы не имеете права совершать, а также позволять третьим лицам совершать следующие действия: вскрывать технологии, осуществлять декомпиляцию или дизассемблирование ПРОГРАММНОГО ОБЕСПЕЧЕНИЯ за исключением случаев и только в той степени, когда это прямо разрешено применимым законодательством, несмотря на данное ограничение.
- **Ограничения на распространение, копирование, изменение и создание производных программ:** вы не имеете права распространять, копировать, вносить изменения или создавать производные программы на основе ПРОГРАММНОГО ОБЕСПЕЧЕНИЯ за исключением случаев и только в той степени, когда это прямо разрешено применимым законодательством, несмотря на данное ограничение.
- **Единое лицензионное соглашение с конечным пользователем (EULA):** документы конечного пользователя на УСТРОЙСТВО и соответствующие системы и услуги могут содержать несколько лицензионных соглашений с конечным пользователем (EULA), такие как многоязычные переводы и/или версии на нескольких носителях (например, в пользовательской документации и в программном обеспечении). Даже

получив несколько лицензионных соглашений с конечным пользователем (EULA), у вас есть право на использование только одной (1) копии ПРОГРАММНОГО ОБЕСПЕЧЕНИЯ.

- **Передача ПРОГРАММНОГО ОБЕСПЕЧЕНИЯ:** вы можете передать на постоянной основе свои права по данному Лицензионному соглашению с конечным пользователем (EULA) только в рамках продажи или передачи УСТРОЙСТВА, при условии, что вы не оставляете у себя копий, передаете ПРОГРАММНОЕ ОБЕСПЕЧЕНИЕ полностью (включая все части компонентов, носители и печатные материалы, любые обновления и Сертификат (-ы) подлинности, если они есть), а получатель выражает свое согласие с условиями данного лицензионного соглашения с конечным пользователем (EULA). Если данное ПРОГРАММНОЕ ОБЕСПЕЧЕНИЕ является обновлением, любая его передача должна включать в себя все ранние версии данного ПРОГРАММНОГО ОБЕСПЕЧЕНИЯ.
- **Прекращение действия соглашения:** без ущерба для каких-либо прав компания FORD MOTOR или MS могут расторгнуть настоящее лицензионное соглашение с конечным пользователем (EULA) в случае нарушения вами его условий.
- **Обновления для системы безопасности/управление цифровыми правами:** владельцы содержимого используют технологию WMDRM, которая включена в ваше УСТРОЙСТВО, для защиты интеллектуальной собственности, включая содержимое, охраняемое авторским

Приложения

правом. Части ПРОГРАММНОГО ОБЕСПЕЧЕНИЯ на вашем УСТРОЙСТВЕ используют программное обеспечение WMDRM для получения доступа к содержимому, защищенному WMDRM. Если программному обеспечению WMDRM не удается обеспечить защиту содержимого, его владельцы могут потребовать от Microsoft отмены полномочия ПРОГРАММНОГО ОБЕСПЕЧЕНИЯ по использованию технологии WMDRM для воспроизведения или копирования защищенного содержимого. Эти меры не распространяются на незащищенное содержимое. При загрузке лицензий для защищенного содержимого вашим УСТРОЙСТВОМ вы тем самым соглашаетесь с тем, что Microsoft может включить в комплект лицензий список отзыва. Владельцы содержимого могут потребовать от вас обновления ПРОГРАММНОГО ОБЕСПЕЧЕНИЯ на вашем УСТРОЙСТВЕ для доступа к предоставляемому ими содержимого. В случае отказа вы не сможете получить доступ к содержимому, для получения которого требуется обновление.

- **Согласие на использование данных:** вы соглашаетесь с тем, что MS, корпорация Майкрософт, компания FORD MOTOR, сторонние поставщики программного обеспечения и систем, их дочерние предприятия и/или назначенный агент могут осуществлять сбор и использование технических сведений, полученных любым способом в рамках оказания услуг поддержки, связанных с ПРОГРАММНЫМ ОБЕСПЕЧЕНИЕМ или соответствующих услуг. MS, корпорация Майкрософт, компания

FORD MOTOR, сторонние поставщики программного обеспечения и услуг, их дочерние предприятия и/или назначенный агент могут использовать данные сведения исключительно в целях повышения качества своей продукции или для предоставления вам специализированных услуг или технологий. MS, корпорация Майкрософт, компания FORD MOTOR, сторонние поставщики программного обеспечения и систем, их дочерние предприятия и/или назначенный агент могут передавать эти сведения третьим лицам, но в анонимной форме, не идентифицирующей вас.

- **Компоненты для получения услуг через Интернет:** ПРОГРАММНОЕ ОБЕСПЕЧЕНИЕ может содержать компоненты, которые позволяют использовать определенные услуги через Интернет. Вы признаете и соглашаетесь с тем, что MS, корпорация Майкрософт, компания FORD MOTOR, сторонние поставщики программного обеспечения и систем, их дочерние предприятия и/или их назначенный агент могут осуществлять автоматическую проверку используемой вами версии ПРОГРАММНОГО ОБЕСПЕЧЕНИЯ и/или ее компонентов, предоставлять обновления или дополнения для ПРОГРАММНОГО ОБЕСПЕЧЕНИЯ, которые могут автоматически загружаться на ваше УСТРОЙСТВО.
- **Дополнительное программное обеспечение/услуги:** ПРОГРАММНОЕ ОБЕСПЕЧЕНИЕ может позволить компании FORD MOTOR, сторонним поставщикам программного обеспечения и услуг,

Приложения

MS, корпорации Майкрософт, их дочерним предприятиям и/или их назначенному агенту, предоставлять вам или обеспечивать доступ к обновлениям ПРОГРАММНОГО ОБЕСПЕЧЕНИЯ, дополнениям, подключаемым элементам или компонентам для получения услуг через Интернет для ПРОГРАММНОГО ОБЕСПЕЧЕНИЯ после приобретения вами исходной копии ПРОГРАММНОГО ОБЕСПЕЧЕНИЯ (далее «Дополнительные компоненты»).

Если компания FORD MOTOR или сторонние поставщики программного обеспечения и услуг предоставляют вам и обеспечивают доступ к Дополнительным компонентам, при этом не внося дополнительные положения в лицензионное соглашение с конечным пользователем (EULA) касательно этих Дополнительных компонентов, то на них распространяются условия данного лицензионного соглашения с конечным пользователем.

Если MS, корпорация Майкрософт, их дочерние предприятия и/или их назначенный агент предоставляют Дополнительные компоненты без дополнительных условий лицензионного соглашения с конечным пользователем (EULA), то на них распространяются условия настоящего лицензионного соглашения с конечным пользователем (EULA), кроме тех случаев, когда MS, корпорация Майкрософт или дочернее предприятие, предоставляющее Дополнительный компонент(-ы), выступает в роли лицензиара Дополнительного компонента(-ов).

Компания FORD MOTOR, MS, корпорация Майкрософт, их дочерние предприятия и/или их назначенный агент оставляют за собой право прекратить без обязательств оказание любых услуг через Интернет, которые предоставляются вам или доступ к которым вы получаете, используя ПРОГРАММНОЕ ОБЕСПЕЧЕНИЕ.

Приложения

- **Ссылки на веб-узлы третьих лиц:**

с помощью ПРОГРАММНОГО ОБЕСПЕЧЕНИЯ MS вы можете переходить на веб-узлы третьих лиц. Веб-узлы третьих лиц не находятся под управлением MS, корпорации Майкрософт, ее дочерних предприятий и/или их назначенного агента. Ни MS, ни корпорация Майкрософт, ни их дочерние предприятия и/или их назначенный агент не несут ответственности за (i) содержимое, полученное с веб-узла третьих лиц, ссылки, размещенные на веб-узлах третьих лиц, или любые изменения или обновления на веб-узлах третьих лиц; либо за (ii) Интернет-вещание или иную форму передачи данных с веб-узлов третьих лиц. ПРОГРАММНОЕ ОБЕСПЕЧЕНИЕ предоставляет ссылки на веб-узлы третьих лиц только для вашего удобства, и включение ссылки не означает, что MS, корпорация Майкрософт, их дочерние предприятия и/или их назначенный агент одобряют содержимое веб-узла третьего лица.

- **Обязанность ответственного вождения:** вы осознаете свою ответственность ответственного вождения транспортного средства и внимательного поведения на дороге. Вы обязаны прочитать и соблюдать инструкцию по эксплуатации УСТРОЙСТВА, в особенности положения, касающиеся безопасности и всевозможных рисков, связанных с использованием УСТРОЙСТВА.

ОБНОВЛЕНИЯ И НОСИТЕЛИ ДЛЯ ВОССТАНОВЛЕНИЯ СИСТЕМЫ: если ПРОГРАММНОЕ ОБЕСПЕЧЕНИЕ предоставляется компанией FORD MOTOR отдельно от УСТРОЙСТВА на таком носителе, как микросхема ПЗУ, диск(-и) CD ROM, путем загрузки через Интернет или другими способами, и сопровождается маркировкой «Только для выполнения обновлений» или «Только для восстановления системы», вы можете установить только одну (1) копию такого ПРОГРАММНОГО ОБЕСПЕЧЕНИЯ на УСТРОЙСТВО в качестве замены существующего и использовать его в соответствии с данным лицензионным соглашением с конечным пользователем (EULA), включая любые дополнительные условия EULA, сопровождающие обновленную версию ПРОГРАММНОГО ОБЕСПЕЧЕНИЯ.

ПРАВА НА ИНТЕЛЛЕКТУАЛЬНУЮ СОБСТВЕННОСТЬ: все права собственности и защиты интеллектуальной собственности на и в отношении ПРОГРАММНОГО ОБЕСПЕЧЕНИЯ (включая, но не ограничиваясь, любые изображения, фотографии, анимацию, видео, аудио, музыку, текст и апплеты, входящие в ПРОГРАММНОЕ ОБЕСПЕЧЕНИЕ), сопроводительные печатные материалы и любые копии ПРОГРАММНОГО ОБЕСПЕЧЕНИЯ принадлежат MS, корпорации Майкрософт, компании FORD MOTOR, их дочерним предприятиям или поставщикам. ПРОГРАММНОЕ ОБЕСПЕЧЕНИЕ не продается, а предоставляется в пользование по лицензии. Вы не имеете права копировать печатные материалы, сопровождающие ПРОГРАММНОЕ ОБЕСПЕЧЕНИЕ. Все права собственности и защиты интеллектуальной собственности на и

Приложения

в отношении содержимого, доступ к которому может быть получен при использовании ПРОГРАММНОГО ОБЕСПЕЧЕНИЯ, являются собственностью соответствующего владельца содержимого и могут быть защищены применимыми законами об авторских правах или другими законами и соглашениями по защите интеллектуальной собственности. Настоящее лицензионное соглашение с конечным пользователем (EULA) не дает вам никаких прав на использования такого содержимого. Все права, предоставление которых не упоминалось конкретно в настоящем лицензионном соглашении с конечным пользователем (EULA), принадлежат MS, корпорации Майкрософт, компании FORD MOTOR, сторонним поставщикам программного обеспечения и услуг, их дочерним предприятиям и поставщикам. Использование любых онлайн-услуг, доступ к которым дает использование ПРОГРАММНОГО ОБЕСПЕЧЕНИЯ, регулируется соответствующими условиями использования, распространяющимися на такие услуги. Если данное ПРОГРАММНОЕ ОБЕСПЕЧЕНИЕ содержит документацию, предоставленную только в электронной форме, вы можете распечатать одну копию.

ОГРАНИЧЕНИЯ НА ЭКСПОРТ: вы признаете, что на ПРОГРАММНОЕ ОБЕСПЕЧЕНИЕ распространяется экспортное законодательство США и Европейского Союза. Вы обязуетесь соблюдать все нормы международного и национального законодательства, применимого к ПРОГРАММНОМУ ОБЕСПЕЧЕНИЮ, включая Акты Бюро контроля за экспортом США, а также ограничения по конечным пользователям, порядку и регионам

конечного использования ПРОГРАММНОГО ОБЕСПЕЧЕНИЯ, существующие в США и других странах. Дополнительную информацию можно получить по адресу <http://www.microsoft.com/exporting/>.

ТОВАРНЫЕ ЗНАКИ: настоящее лицензионное соглашение с конечным пользователем (EULA) не предоставляет вам никаких прав в отношении любых товарных знаков или знаков обслуживания компании FORD MOTOR, MS, корпорации Майкрософт, сторонних поставщиков программного обеспечения или услуг, их дочерних предприятий или поставщиков.

ДОКУМЕНТАЦИЯ ПО ПРОДУКТУ: документация по продукту для ПРОГРАММНОГО ОБЕСПЕЧЕНИЯ не поставляется MS, ее корпорацией-учредителем Майкрософт, их дочерними предприятиями или подразделениями. Документация по продукту содержится в инструкциях, предоставляемых компанией FORD MOTOR в рамках документации на УСТРОЙСТВО. Если у вас возникнут вопросы, касающиеся настоящего Лицензионного соглашения с конечным пользователем (EULA), или если вы хотите связаться с компанией FORD MOTOR по любой другой причине, обращайтесь по адресу, указанному в документации на УСТРОЙСТВО.

Отказ от ответственности за определенные виды ущерба: ЗА ИСКЛЮЧЕНИЕМ СЛУЧАЕВ, ПРЕДУСМОТРЕННЫХ ЗАКОНОМ, КОМПАНИЯ FORD MOTOR, ЛЮБЫЕ СТОРОННИЕ ПОСТАВЩИКИ ПРОГРАММНОГО ОБЕСПЕЧЕНИЯ ИЛИ УСЛУГ, MS, КОРПОРАЦИЯ МАЙКРОСОФТ И ИХ ДОЧЕРНИЕ ПРЕДПРИЯТИЯ НЕ НЕСУТ ОТВЕТСТВЕННОСТИ НИ ЗА КАКОЙ НЕПРЯМОЙ, ОСОБЫЙ, КОСВЕННЫЙ

Приложения

ИЛИ НЕПРЕДВИДЕННЫЙ УЩЕРБ, ВОЗНИКШИЙ В РЕЗУЛЬТАТЕ ИЛИ В СВЯЗИ С ИСПОЛЬЗОВАНИЕМ ИЛИ РАБОТОЙ ПРОГРАММНОГО ОБЕСПЕЧЕНИЯ. ДАННОЕ ОГРАНИЧЕНИЕ ПРИМЕНЯЕТСЯ ДАЖЕ В ТОМ СЛУЧАЕ НЕВЫПОЛНЕНИЯ СРЕДСТВОМ ЗАЩИТЫ СВОЕЙ ОСНОВНОЙ ФУНКЦИИ. НИ ПРИ КАКИХ ОБСТОЯТЕЛЬСТВАХ MS, КОРПОРАЦИЯ МАЙКРОСОФТ И/ИЛИ ИХ ДОЧЕРНИЕ ПРЕДПРИЯТИЯ НЕ НЕСУТ ОТВЕТСТВЕННОСТЬ ЗА УЩЕРБ В РАЗМЕРЕ СВЫШЕ ДВУХСОТ ПЯТИДЕСЯТИ ДОЛЛАРОВ США (250,00 долларов США).

- ИНЫХ ГАРАНТИЙ, КРОМЕ ТЕХ, КОТОРЫЕ ЯВНО ДАНЫ НА ВАШЕ НОВОЕ ТРАНСПОРТНОЕ СРЕДСТВО, НЕ ПРЕДОСТАВЛЯЕТСЯ.

Adobe

Включает технологию Adobe® [Flash® Player] или [AIR®], разработанную компанией Adobe Systems. Данный [Лицензионный продукт] содержит программное обеспечение [Adobe® Flash® Player] [Adobe® AIR®], предоставляемое по лицензии от компании Adobe Systems, защищено авторским правом ©1995-2009 Adobe Macromedia Software LLC. Все права защищены. Adobe, Flash и AIR являются торговыми знаками компании Adobe Systems.

Сведения для конечного пользователя

Важная информация о технике безопасности для Microsoft® Windows® Mobile for Automotive

Система Ford SYNC™ содержит программное обеспечение, лицензия на производство которого предоставлена Производителю, компании FORD MOTOR, дочерним предприятием корпорации Майкрософт в соответствии с лицензионным соглашением. Любое удаление, воспроизведение, вскрытие технологии или другое несанкционированное использование данного программного обеспечения, установленного на этой системе, нарушающие положения лицензионного соглашения, строго запрещено и преследуется по закону.

Прочтите и следуйте инструкциям: перед использованием системы на базе Windows Automotive прочитайте и следуйте всем инструкциям и информации о технике безопасности, содержащимся в данном руководстве для конечного пользователя (далее «Руководство пользователя»). Несоблюдение мер предосторожности, изложенных в данном «Руководстве пользователя», может привести к несчастному случаю или повлечь за собой другие серьезные последствия.

Храните «Руководство пользователя» в транспортном средстве: находящееся в транспортном средстве «Руководство пользователя» станет источником справочного материала для вас и других пользователей, незнакомых с системой на базе Windows Automotive.

Приложения

Перед использованием системы в первый раз, убедитесь в том, что все пользователи имеют доступ к «Руководству пользователя» и ознакомлен с инструкциями и информацией по технике безопасности.

ПРЕДУПРЕЖДЕНИЕ



Использование определенных частей данной системы во время управления транспортным средством может отвлечь ваше внимание от дороги, что может привести к несчастному случаю или повлечь за собой другие серьезные последствия. Не изменяйте настройки системы или осуществляйте ввод данных вручную (не голосовым способом) во время управления транспортным средством. Перед выполнением этих операций остановите транспортное средство в безопасном месте в соответствии с правилами дорожного движения. Это важно, так как для настройки или изменения некоторых функций системы может возникнуть необходимость отвлечься от дороги и снять руки с рулевого колеса.

Общие указания по эксплуатации

Система речевого управления: функционирование системы на базе Windows Automotive может происходить только с использованием голосовых команд. Использование голосовых команд во время управления транспортным средством позволяет вам управлять системой, не снимая рук с рулевого колеса.

Длительное наблюдение за экраном: не используйте функции, требующие от вас длительного наблюдения за экраном во время управления транспортным средством. Необходимо съехать на обочину в

соответствии с правилами дорожного движения и только потом приступить к использованию какой-либо функции системы, требующей длительного внимания. Даже редкие короткие взгляды на экран могут быть опасными, если ваше внимание было отвлечено от вождения в критический момент.

Регулировка громкости: не следует чрезмерно повышать громкость. Установите громкость на таком уровне, при котором вы все еще можете слышать звуки других транспортных средств за окном и аварийные сигналы во время управления транспортным средством. Управление транспортным средством, при котором вы не слышите эти звуки, может привести к несчастному случаю.

Использование функций распознавания речевых команд: ПРОГРАММНОЕ ОБЕСПЕЧЕНИЕ распознавания речевых команд является по своей сути статистическим процессом, в ходе которого могут возникать ошибки. Следить за функциями распознавания речевых команд, установленных в системе, и исправлять какие-либо ошибки — ваша обязанность.

Функции навигации Любые функции навигации, установленные в системе, призваны обеспечить вас пошаговыми инструкциями, чтобы доставить вас по месту назначения. Убедитесь в том, что каждый, кто использует данную систему, внимательно прочел и полностью соблюдает инструкции и информацию по технике безопасности.

Риск потери внимания Настройка любой функции навигации производится вручную (невербально). Попытка выполнить подобную настройку или осуществить ввод данных во время управления транспортным средством может сильно

Приложения

отвлечь ваше внимание и стать причиной несчастного случая или повлечь за собой другие серьезные последствия. Перед выполнением этих операций остановите транспортное средство в безопасном месте в соответствии с правилами дорожного движения.

Будьте разумны: любые функции навигации предоставляются лишь в качестве вспомогательного средства. При вождении принимайте решения исходя из рассмотрения местных условий и существующих правил дорожного движения. Любая функция такого рода не является заменой вашему здравому смыслу. Любые предложения по маршруту, сделанные системой, не должны противоречить местным правилам дорожного движения, здравому смыслу или безопасным методам вождения.

Безопасность маршрута Не следуйте указанным маршрутом, если результатом этого может стать небезопасный или неправильный маневр, если вы попадете в небезопасную ситуацию и если вы направитесь в место, которое вы рассматриваете как небезопасное. Водитель несет полную ответственность за безопасную эксплуатацию транспортного средства и поэтому должен оценить, будет ли безопасно следовать предлагаемым указаниям в отношении маршрута.

Возможные неточности карты Карты, используемые настоящей системой, могут быть неточными из-за изменений дорог, регулирования движением или условий вождения. Всегда опирайтесь на здравый смысл при следовании предлагаемым маршрутом.

Аварийные службы Никогда не полагайтесь на функции навигации, включенные в систему, для нахождения маршрута к аварийным службам. Узнайте их расположение у местных органов власти или у оператора аварийных служб. Скорее всего, информация не обо всех аварийно-спасательных службах, таких как полиция, пожарной охране, больницах и медпунктах, будет содержаться в картографической базе данных для таких функций навигации.

Лицензионное соглашение с конечным пользователем на программное обеспечение TeleNav

Внимательно прочтите данные условия перед использованием программного обеспечения TeleNav. Использование программного обеспечения TeleNav означает, что вы соглашаетесь с условиями и положениями данного соглашения. Если вы не согласны с условиями и положениями соглашения, не нарушайте целостность упаковки, не запускайте и не используйте никаким иным способом программное обеспечение TeleNav.

TeleNav может пересмотреть данное Соглашение и политику конфиденциальности в любое время с вашим или без вашего предварительного уведомления. Вы согласны время от времени посещать сайт <http://www.telenav.com> для ознакомления с текущей версией настоящего Соглашения и политикой конфиденциальности.

Приложения

1. Безопасное и законное использование

Вы признаете, что, переключая внимание на программное обеспечение TeleNav, вы, а также другие люди, рискуете получить травму или умереть в ситуациях, при которых так или иначе требуется пристальное внимание, тем самым при использовании программного обеспечения TeleNav вы соглашаетесь со следующим: (а) соблюдать все правила дорожного движения и безопасного вождения; (б) при управлении транспортным средством опираться на здравый смысл. Если вы думаете, что маршрут, предлагаемый программным обеспечением TeleNav, предписывает вам совершить небезопасный или неправильный маневр, вынуждает вас оказаться в небезопасной ситуации, или направляет вас в место, которое вы рассматриваете как небезопасное, не следуйте подобным указаниям; (с) не вводите координаты пункта назначения и не выполняйте иных манипуляций с программным обеспечением TeleNav, если ваше транспортное средство движется и не припарковано; (d) не используйте программное обеспечение TeleNav для каких-либо незаконных, несанкционированных, непреднамеренных, небезопасных или незаконных целей или каким-либо иным образом, не предусмотренным данным Соглашением; (е) установите все беспроводные устройства, устройства GPS и кабели, необходимые для использования программного обеспечения TeleNav в вашем транспортном средстве таким образом, чтобы они не мешали вождению и работе какого-либо другого устройства безопасности (например, надувной подушки безопасности).

Вы согласны освободить TeleNav от ответственности и не направлять в его адрес претензий, связанных с любым адресом претензий, связанных с любым небезопасным или ненадлежащим использованием программного обеспечения TeleNav в любом транспортном средстве, в том числе, связанных с вашим несоблюдением указаний, приведенных выше.

2. Информация об учетной записи

Вы обязуетесь: (а) при регистрации программного обеспечения TeleNav предоставить компании TeleNav достоверную, точную, актуальную и полную информацию о себе, и (б) немедленно сообщить TeleNav о любых изменениях в такой информации, а также обеспечить достоверность, точность, актуальность и полноту данной информации.

3. Лицензия на программное обеспечение

При условии вашего соблюдения положений настоящего Соглашения, настоящим TeleNav предоставляет вам персональную, неисключительную лицензию, не подлежащую передаче (за исключением случаев, прямо указанных ниже, в связи с передачей на постоянной основе лицензии на программное обеспечение TeleNav с вашей стороны), без права сублицензирования, на использование программного обеспечения TeleNav (только в форме объектного кода) для доступа и использования программного обеспечения TeleNav. Данная лицензия прекращает действие в момент расторжения или истечения срока действия настоящего Соглашения. Вы соглашаетесь использовать программное обеспечение TeleNav только в личных деловых или личных целях, не оказывая услуги по навигации другим лицам на коммерческой основе.

Приложения

3.1 Ограничения лицензии

Вы соглашаетесь не производить следующее: (a) вскрытие технологии, осуществление декомпиляции, дизассемблирование, перевод, модификацию, изменение и иные трансформации программного обеспечения TeleNav или любой его части; (b) попытки извлечения исходного кода, аудио библиотеки или структуры программного обеспечения TeleNav без предварительного письменного согласия со стороны TeleNav; (c) удаление из программного обеспечения TeleNav или изменение любых товарных знаков, торговых названий, логотипов, знаков патента или авторского права и иной маркировки и знаков, принадлежащих TeleNav или его поставщикам; (d) распространение, сублицензирование и передача другими методами программного обеспечения TeleNav другим лицам, за исключением рамок передачи программного обеспечения TeleNav на постоянной основе с вашей стороны; или (e) использование программного обеспечения TeleNav любым способом, который (i) нарушает право на интеллектуальную собственность или права собственности, право на публичное или частное использование и иные права любой из сторон, (ii) нарушает любой закон, законодательный акт, предписание или правило, включая, но не ограничиваясь, законы и правила, связанные с распространением спама, неприкосновенностью личной жизни, прав потребителя и детей, непристойного поведения или клеветы, или (iii) является вредоносным, небезопасным, оскорбительным, беспокоящим, аморальным, клеветническим, вульгарным, непристойным, пасквильным или с любой другой точки зрения

вызывающим возражения; и (f) сдача в аренду или предоставление иным способом третьим лицам несанкционированного доступа к программному обеспечению TeleNav без предварительного получения письменного разрешения со стороны TeleNav.

4. Отказ от ответственности

В полной мере, как это допускается соответствующим законодательством, ни при каких обстоятельствах TeleNav, его лицензиары и поставщики, либо агенты или сотрудники любых из указанных организаций, не несут ответственности за любое принятое решение или совершение любого действия с вашей стороны или другим лицом в отношении информации, которую содержит программное обеспечение TeleNav. Также TeleNav не даёт гарантий относительно точности карты или прочих данных, используемых программным обеспечением TeleNav. Такие данные не всегда могут соответствовать действительности, помимо прочего, в связи с закрытием дорог, строительными работами, погодными условиями, появлением новых дорог и прочими переменными факторами. Вы принимаете на себя ответственность за все риски, связанные с использованием программного обеспечения TeleNav. Например, помимо прочего, вы соглашаетесь не полагаться на программное обеспечение TeleNav для навигации в критических ситуациях в местностях, где здоровье и жизнь, как ваши, так и окружающих, зависят от точности навигации, так как карты или функции программного обеспечения TeleNav не рассчитаны на использование в условиях высокого риска, особенно в отдалённых географических зонах.

Приложения

TELENAV ПРЯМО ВЫРАЖАЕТ ОТКАЗ ОТ ОТВЕТСТВЕННОСТИ И НЕ ПРЕДОСТАВЛЯЕТ НИКАКИХ ГАРАНТИЙ В ОТНОШЕНИИ ПРОГРАММНОГО ОБЕСПЕЧЕНИЯ TELENAV, ВНЕ ЗАВИСИМОСТИ ОТ ТОГО, ЯВЛЯЮТСЯ ЛИ ОНИ НОРМАТИВНЫМИ, ПРЯМЫХ ИЛИ КОСВЕННЫХ, В ТОМ ЧИСЛЕ ВСЕХ ГАРАНТИЙ, КОТОРЫЕ МОГУТ ВОЗНИКНУТЬ В ПРОЦЕССЕ РАСПРОСТРАНЕНИЯ ИЛИ ПРОДАЖИ, ВКЛЮЧАЯ, НО НЕ ОГРАНИЧИВАЯСЬ, КОСВЕННЫЕ ГАРАНТИИ ТОВАРНОГО КАЧЕСТВА, ПРИГОДНОСТИ ДЛЯ КОНКРЕТНОГО ИСПОЛЬЗОВАНИЯ И ГАРАНТИИ НЕНАРУШЕНИЯ ПРАВ ИНТЕЛЛЕКТУАЛЬНОЙ СОБСТВЕННОСТИ ТРЕТЬИХ ЛИЦ В ОТНОШЕНИИ ПРОГРАММНОГО ОБЕСПЕЧЕНИЯ TELENAV.

Законодательство определенных стран делает отказ от предоставления некоторых гарантий недействительным, поэтому настоящее ограничение может не распространяться на вас.

5. Ограничение ответственности

В РАМКАХ, ДОПУСТИМЫХ ЗАКОНОДАТЕЛЬСТВОМ, НИ ПРИ КАКИХ ОБСТОЯТЕЛЬСТВАХ TELENAV ИЛИ ЕГО ЛИЦЕНЗИАРЫ И ПОСТАВЩИКИ НЕ НЕСУТ ОТВЕТСТВЕННОСТИ ПЕРЕД ВАМИ ИЛИ ЛЮБОЙ ТРЕТЬЕЙ СТОРОНОЙ ЗА ЛЮБЫЕ НЕПРЯМЫЕ, СЛУЧАЙНЫЕ, КОСВЕННЫЕ, СПЕЦИФИЧЕСКИЕ ИЛИ ШТРАФНЫЕ УБЫТКИ (В КАЖДОМ СЛУЧАЕ ВКЛЮЧАЯ, НО НЕ ОГРАНИЧИВАЯСЬ, УБЫТКИ, СВЯЗАННЫЕ С НЕВОЗМОЖНОСТЬЮ ИСПОЛЬЗОВАТЬ ОБОРУДОВАНИЕ ИЛИ ПОЛУЧИТЬ ДОСТУП К ДАННЫМ, УТРАТОЙ ДАННЫХ, ПОТЕРЕЙ БИЗНЕСА, ПОТЕРЕЙ ПРИБЫЛИ, ПРЕРЫВАНИЕМ БИЗНЕСА ИЛИ ТОМУ ПОДОБНЫМ), ВОЗНИКШИЕ В СВЯЗИ С ИСПОЛЬЗОВАНИЕМ ИЛИ

НЕВОЗМОЖНОСТЬЮ ИСПОЛЬЗОВАНИЯ ПРОГРАММНОГО ОБЕСПЕЧЕНИЯ TELENAV, ДАЖЕ В СЛУЧАЕ, КОГДА TELENAV СООБЩИЛИ О ВОЗМОЖНОСТИ ВОЗНИКНОВЕНИЯ ТАКИХ УБЫТКОВ.

НЕЗАВИСИМО ОТ РАЗМЕРА УБЫТКОВ, КОТОРЫЕ ВЫ МОЖЕТЕ ПОНЕСТИ ПО ЛЮБОЙ ПРИЧИНЕ (ВКЛЮЧАЯ, НО НЕ ОГРАНИЧИВАЯСЬ ЭТИМ, ВСЕ УБЫТКИ, ПЕРЕЧИСЛЕННЫЕ ЗДЕСЬ, И ВСЕ ПРЯМЫЕ ИЛИ ГЕНЕРАЛЬНЫЕ УБЫТКИ В КОНТРАКТЕ, ПРИЧИНЕНИЕ ВРЕДА (ВКЛЮЧАЯ ХАПАТНОСТЬ) И ПРОЧЕЕ), ВСЯ ОТВЕТСТВЕННОСТЬ КОМПАНИИ TELENAV И ВСЕХ ПОСТАВЩИКОВ TELENAV ОГРАНИЧИВАЕТСЯ СУММОЙ, РЕАЛЬНО УПЛАЧЕННОЙ ВАМИ ЗА ПРОГРАММНОЕ ОБЕСПЕЧЕНИЕ TELENAV. НЕКОТОРЫЕ ШТАТЫ И/ИЛИ ЮРИСДИКЦИИ НЕ ДОПУСКАЮТ ОТКАЗ ИЛИ ОГРАНИЧЕНИЕ ОТВЕТСТВЕННОСТИ ЗА СЛУЧАЙНЫЕ ИЛИ КОСВЕННЫЕ УБЫТКИ, В СВЯЗИ С ЧЕМ УКАЗАННЫЕ ВЫШЕ ОГРАНИЧЕНИЯ МОГУТ НЕ РАСПРОСТРАНЯТЬСЯ НА ВАС.

6. Арбитраж и регулирующее законодательство

Вы соглашаетесь с тем, что любой спор, претензия или противоречия, возникающие на основании или в связи с настоящим Соглашением или программным обеспечением TeleNav, будут решаться независимым арбитражным судом под председательством незаинтересованного арбитра и регулироваться Американской арбитражной ассоциацией в округе Санта-Клара, Калифорния. Арбитр должен действовать в соответствии с «Правилами коммерческого арбитража», установленными Американской арбитражной ассоциацией, а вынесение

Приложения

арбитражного решения может осуществляться любым судом, обладающим юрисдикцией. Обратите внимание, что в арбитражном процессе не участвуют судья или присяжные, и решение арбитра является обязательным для соблюдения обеими сторонами. Вы прямо выражаете отказ от права на рассмотрение дела судом присяжных.

Настоящее Соглашение и действия в соответствии с ним регулируются и подчиняются законодательству штата Калифорния, без учёта коллизионных норм. В случаях, когда необходим акт судебной власти в связи с арбитражным разбирательством, и TeleNav, и вы соглашаетесь подчиняться исключительной юрисдикции судов округа Санта-Клара, Калифорния. Конвенция ООН «О договорах международной купле-продажи товаров» в данном случае неприменима.

7. Переуступка

Вы не можете продавать, переуступать или передавать настоящее Соглашение или любые ваши права и обязанности, кроме как в полном объёме, в связи с передачей программного обеспечения TeleNav на постоянной основе с вашей стороны, когда недвусмысленно оговорено, что новый пользователь программного обеспечения TeleNav соглашается с условиями и положениями настоящего Соглашения. Любой подобный случай продажи, переуступки или передачи, не разрешаемый в прямой форме в данном пункте, повлечёт за собой немедленное расторжение настоящего Соглашения, со снятием ответственности с TeleNav, в случае чего вы и все другие стороны должны немедленно прекратить использование программного обеспечения TeleNav.

Независимо от вышеизложенного, TeleNav может переуступить настоящее Соглашение любой другой стороне в любое время без уведомления, при условии, что правополучатель остаётся связанным настоящим Соглашением.

8. Разное

8,1

Настоящее Соглашение представляет собой полное соглашение между вами и TeleNav в отношении предмета настоящего Соглашения.

8,2

За исключением ограниченных лицензий, прямо предоставляемых настоящим Соглашением, TeleNav сохраняет за собой все права, в том числе, право собственности на и в отношении программного обеспечения TeleNav, включая, но не ограничиваясь, всеми правами на интеллектуальную собственность. Никакие другие лицензии или права, не указанные прямо в настоящем Соглашении, не могут и не должны предоставляться подразумеваемым образом, в соответствии с законом, по побудительным причинам, в силу лишения права возражения или иным путём, и TeleNav и его поставщики и лицензиары настоящим соглашением сохраняют за собой свои права, кроме тех, которые даёт лицензия, прямо предоставляемая настоящим Соглашением.

8,3

Используя программное обеспечение TeleNav, вы соглашаетесь получать от TeleNav всю информацию, в том числе, уведомления, соглашения, юридически необходимые сведения или иную информацию, касающуюся программного обеспечения TeleNav

Приложения

(вместе именуемую «Сведения») в электронном виде. TeleNav может предоставлять такие Сведения путём публикации их на веб-сайте TeleNav или путём загрузки таких Сведений на ваше беспроводное устройство. Если вы хотите отказаться от получения Сведений электронным способом, вы обязаны прекратить использование программного обеспечения TeleNav.

8,4

Неспособность с вашей стороны или со стороны TeleNav потребовать выполнения любого из положений не влияет на право этой стороны требовать их выполнения в любое время после этого, а отказ от признания нарушения или отказ предьявлять претензии в связи с невыполнением настоящего Соглашения не представляет собой отказ от признания последующих нарушений или от претензий в связи с последующим невыполнением Соглашения, а также не представляет собой отказ от самого положения.

8,5

Если любое из положений настоящего Соглашения не может быть осуществлено, то такое положение должно быть изменено для отражения намерений сторон, а остальные положения настоящего Соглашения остаются в полной силе и действительны.

8,6

Заголовки в настоящем Соглашении даны только для удобства и в справочных целях, не являются частью настоящего Соглашения, и при составлении или толковании настоящего Соглашения ссылаться на них нельзя. В том виде, как они используются в настоящем

Соглашении, слова «включая» и «включительно», а также их варианты, не могут рассматриваться как ограничение, а скорее должны рассматриваться с учётом следующей за ними фразы «но не ограничиваясь».

9. Условия и положения для прочих продавцов

ПРОГРАММНОЕ ОБЕСПЕЧЕНИЕ TeleNav использует карту и другую информацию по лицензии, предоставленной TeleNav сторонними продавцами в ваших интересах и интересах других конечных пользователей. Настоящее Соглашение включает в себя условия для конечных пользователей, применимые в отношении этих компаний (указаны в завершающей части настоящего Соглашения), в связи с чем ваше использование программного обеспечения TeleNav также должно отвечать этим условиям. Вы соглашаетесь соблюдать следующие дополнительные условия и положения, применимые к сторонним продавцам-лицензиарам TeleNav:

лицензионное соглашение NavTeq с конечным пользователем

УСЛОВИЯ ДЛЯ КОНЕЧНОГО ПОТРЕБИТЕЛЯ

Предоставляемое содержимое (далее «База данных») не продается, а предоставляется в пользование по лицензии. Открыв упаковку, копируя или иным образом используя Базу данных, вы выражаете свое согласие с условиями настоящего соглашения. Если вы не согласны с условиями данного соглашения, вы не имеете права устанавливать, копировать, использовать, продавать или передавать Базу данных. Если вы хотите отказаться от условий данного соглашения и еще не устанавливали,

Приложения

не копируют и не используют Базу данных, вы должны обратиться к продавцу или NAVTEQ North America, LLC (далее NT) в течение тридцати (30) дней с момента покупки для возврата денег. Чтобы обратиться в NT, посетите веб-сайт www.navteq.com.

База данных предоставляется вам только для вашего личного, внутреннего использования и не может быть перепродана. Она защищена авторскими правами и является предметом соблюдения следующих условий (настоящее «Лицензионное соглашение с конечным пользователем») и положений, с которыми вы выразили свое согласие, с одной стороны, и NAVTEQ North America, LLC (NT), а также его лицензиарами (в том числе их лицензиарами и поставщиками), с другой стороны.

База данных для областей Канады включает информацию, полученную с разрешения органов власти Канады, и включает: © Её Величество Королева Канады по Праву, © Королевская типография Онтарио, © Почта Канады, GeoBase®.

NT имеет неисключительную лицензию от Почтовой службы Соединенных Штатов® на публикацию и продажу информации ZIP+4 ®.

© Почтовая служба США ® 2009. Почтовая служба США® не устанавливает, не регулирует и не утверждает цены. Следующие торговые марки и реестры принадлежат Почтовой службе США: почтовая служба США, USPS, и ZIP+4.

База данных для Мексики включает определенную Базу данных от Национального института статистики и географии.

УСЛОВИЯ И ПОЛОЖЕНИЯ

Ограничения лицензии по использованию Вы согласны с тем, что ваша лицензия на использование данной Базы данных является ограниченной и предоставляется исключительно для использования в личных, некоммерческих целях, а не для использования в сервисном бюро, совместного использования или для других аналогичных целей. За исключением случаев, изложенных в настоящем соглашении, вы соглашаетесь не производить следующее: воспроизводить, копировать, изменять, декомпилировать, дизассемблировать или вскрывать технологии какой-либо части содержимого данной Базы данных, а также с тем, что вы не имеете права передавать или распространять ее в любой форме и в любых целях, за исключением случаев, разрешенных законодательством.

Ограничения лицензии по передаче Ваша ограниченная лицензия не дает вам права передавать или перепродавать настоящую Базу данных, за исключением условий, при которых вы можете передавать Базу данных и все сопутствующие материалы на постоянной основе, если: (a) вы не оставляете себе копий Базы данных; (b) получатель выражает свое согласие с условиями данного лицензионного соглашения с конечным пользователем; и (c) вы передаете Базу данных точно в том виде, в котором вы ее приобрели, физически передав оригинальные носители (например, приобретенный вами диск CD-ROM или DVD), все оригинальные упаковки, все руководства пользователя и другие документы. В частности, многодисковые комплекты могут быть переданы или проданы только полным пакетом, как они были предоставлены вам, а не по частям.

Приложения

Дополнительные ограничения

лицензии За исключением случаев, когда вы были специально лицензированы NT на эти действия в отдельном письменном разрешении, и без ограничения в предыдущем параграфе, ваша лицензия дает право использования Базы данных так, как это предписывает данное соглашение, вы не можете (а) использовать настоящую Базу данных с какими-либо продуктами, системами или приложениями, установленными или другим образом соединенными или находящимися на связи с транспортными средствами, способными производить автоматическую навигацию, позиционирование, диспетчеризацию, прокладывать маршрут в режиме реального времени, управлять парком или подобными приложениями; а также (б) соединенными или находящимися на связи, включая, но не ограничиваясь, с сотовыми телефонами, карманными и портативными компьютерами, пейджером и карманными портативными компьютерами.

ПРЕДУПРЕЖДЕНИЕ



База данных может содержать неточную или неполную информацию из-за течения времени, изменяющихся обстоятельств, несовершенства использованных источников и по самому характеру сбора полных географических данных, и каждый из этих факторов может вести к неточным результатам.

Отказ от гарантии Настоящая База данных представляется вам в виде «как есть», и вы согласны использовать ее на ваш страх и риск. NT и ее лицензиары (а также их лицензиары и поставщики) не дают никаких гарантий, уверений или гарантий иного рода,

явных или подразумеваемых, возникающих в силу закона или иным образом, включая, но не ограничиваясь, гарантии на содержание, качество, точность, полноту, эффективность, надежность, пригодность для определенных целей, пользу, использование или результаты, полученные из Базы данных, или на то, что База данных или сервер будут работать бесперебойно и без ошибок.

Отказ от гарантии NT и ЕЕ ЛИЦЕНЗИАРЫ (ВКЛЮЧАЯ ИХ ЛИЦЕНЗИАРОВ И ПОСТАВЩИКОВ) ОТКАЗЫВАЮТСЯ ОТ ЛЮБЫХ ГАРАНТИЙ, ЯВНЫХ ИЛИ ПОДРАЗУМЕВАЕМЫХ, КАЧЕСТВА, ЭКСПЛУАТАЦИИ, ТОВАРНОГО КАЧЕСТВА, ПРИГОДНОСТИ ДЛЯ КОНКРЕТНОГО ИСПОЛЬЗОВАНИЯ ИЛИ ГАРАНТИИ НЕНАРУШЕНИЯ ПРАВ ИНТЕЛЛЕКТУАЛЬНОЙ СОБСТВЕННОСТИ. Некоторые штаты, территории и страны не допускают определенные исключения из гарантии, в связи с чем указанные выше исключения могут не распространяться на вас.

Соглашение об исключении

ответственности NT и ЕЕ ЛИЦЕНЗИАРЫ (ВКЛЮЧАЯ ИХ ЛИЦЕНЗИАРОВ И ПОСТАВЩИКОВ) НЕ НЕСЕТ ОТВЕТСТВЕННОСТИ ПЕРЕД ВАМИ ВОТНОШЕНИИ КАКОЙ БЫ ТО НИ БЫЛО ПРЕТЕНЗИИ, ТРЕБОВАНИЯ ИЛИ ДЕЙСТВИЯ, НЕЗАВИСИМО ОТ ХАРАКТЕРА ПРИЧИНЫ ПРЕТЕНЗИИ, ТРЕБОВАНИЯ ИЛИ ДЕЙСТВИЯ, ЗАЯВЛЯЮЩЕГО О КАКИХ-ЛИБО УБЫТКАХ, ТРАВМАХ ИЛИ ПОТЕРЯХ, ПРЯМЫХ ИЛИ КОСВЕННЫХ, К КОТОРЫМ МОГЛО ПРИВЕСТИ ИСПОЛЬЗОВАНИЕ НАСТОЯЩЕЙ БАЗЫ ДАННЫХ; А ТАКЖЕ ЗА ПОТЕРЮ ПРИБЫЛИ, ДОХОДОВ, ДОГОВОРОВ ИЛИ СБЕРЕЖЕНИЙ, А ТАКЖЕ ЛЮБЫХ ДРУГИХ ПРЯМЫХ, КОСВЕННЫХ,

Приложения

СПЛУЧАЙНЫХ, ОСОБЫХ ИЛИ КОСВЕННЫХ УБЫТКОВ, ВОЗНИКШИХ В РЕЗУЛЬТАТЕ ИСПОЛЬЗОВАНИЯ ИЛИ НЕВОЗМОЖНОСТИ ИСПОЛЬЗОВАНИЯ НАСТОЯЩЕЙ БАЗЫ ДАННЫХ, ЛЮБОГО ДЕФЕКТА В БАЗЕ ДАННЫХ, ИЛИ НАРУШЕНИЯ УСЛОВИЙ И ПОЛОЖЕНИЙ В ДЕЙСТВИИ ДОГОВОРА ИЛИ ПРИЧИНЕНИЯ ВРЕДА, А ТАКЖЕ ОСНОВАННОГО НА ГАРАНТИИ, ДАЖЕ ЕСЛИ NT ИЛИ ЕЕ ЛИЦЕНЗИАРЫ БЫЛИ ИЗВЕЩЕНЫ О ВОЗМОЖНОСТИ ВОЗНИКНОВЕНИЯ ТАКИХ УБЫТКОВ. Некоторые штаты, территории и страны не допускают определенные исключения ответственности, в связи с чем указанные выше исключения могут не распространяться на вас.

Экспортный контроль Вы соглашаетесь не экспортировать любую часть Базы данных или прямой продукт в соответствии со всеми лицензиями и разрешениями, требуемыми в соответствии с применяемыми экспортными законами, правилами и нормами, включая, но не ограничиваясь, законы, правила и нормы, применяемые Управлением по контролю за иностранными активами США. Министерство торговли и Бюро промышленности и безопасности США Министерство торговли При условии, что любой из таких экспортных законов, правил и норм запрещает NT выполнять любое из своих обязательств по настоящему соглашению по поставке или распространению Базы данных, такой отказ должен быть оправдан, а не являться нарушением настоящего Соглашения.

Полнота соглашения Данные условия и положения составляют целостность соглашения между NT (а также ее лицензиарами, включая их лицензиаров и поставщиков) и вами, относящихся к предмету настоящего соглашения, и заменяет во всей своей полноте любые письменные или устные соглашения, уже существующие между сторонами, в отношении данного предмета.

Автономность положений Вы и NT соглашаетесь в том, что если какая-либо часть данного соглашения будет признана незаконной или неосуществимой, то эта часть должна быть изъята, а остальная часть Соглашения иметь полную силу и действие.

Регулирующее законодательство Приведенные выше условия и положения будут регулироваться законодательством штата Иллинойс, без исполнения (i) положений коллизионного права, или (ii) Конвенции ООН «О договорах международной купли-продажи товаров», которые явно исключены. Вы соглашаетесь подчиняться персональной юрисдикции штата Иллинойс за любые споры, претензии и иски, вытекающие из или в связи с Базой данных, предоставленной вам по данному соглашению.

Управление конечными пользователями Если База данных приобретается правительством США или от его лица, либо другой субъект предъявляет или применяет права, аналогичные предъявляемым правительством США, настоящая База данных является «коммерческим термином», как этот термин определен в 48-м пункте Свода федеральных правил. («Правила закупок для федеральных нужд США 2.101»), лицензируется в соответствии с этим лицензионным соглашением с

Приложения

конечным пользователем, каждая копия Базы данных, отправленная или так или иначе предоставленная, должна быть маркирована и скреплена как полагается со следующим «Уведомлением об использовании», и рассматриваться в соответствии с таким уведомлением:

УВЕДОМЛЕНИЕ ОБ ИСПОЛЬЗОВАНИИ

ПОДРЯДЧИК
(ПРОИЗВОДИТЕЛЬ/ПОСТАВЩИК)

ИМЯ:

NAVTEQ

ПОДРЯДЧИК
(ПРОИЗВОДИТЕЛЬ/ПОСТАВЩИК)

АДРЕС ВЛАДЕЛЬЦА:

425 West Randolph Street, Chicago, IL 60606.

Настоящая База данных является коммерческим продуктом, как это определено в Правилах закупок для федеральных нужд США 2.101

и является предметом лицензионного соглашения с конечным пользователем, по которому

База данных была предоставлена.

© 2011 NAVTEQ. Все права защищены.

Если ответственное лицо закупочного органа, федеральной орган исполнительной власти или какой-либо работник федерального ведомства отказывается использовать представленные в данном соглашении обозначения, они должны уведомить NAVTEQ, прежде чем пытаться найти дополнительные или альтернативные права в Базе данных.

Данные о точках доступа Wi-Fi предоставлены JiWire, © 2013 JiWire.

Авторское право Gracenote®

CD и связанные с музыкой данные от Gracenote, Inc. защищены авторским правом ©2000–2007 Gracenote. ПРОГРАММНОЕ ОБЕСПЕЧЕНИЕ Gracenote защищено авторским правом © 2000–2007 Gracenote. К данному продукту и услугам может быть применен один или несколько указанных патентов США: № 5,987,525; № 6,061,680; № 6,154,773, № 6,161,132, № 6,230,192, № 6,230,207, № 6,240,459, № 6,330,593 и иные патенты, выданные или находящиеся в процессе выдачи. Некоторые услуги, предоставляемые по лицензии от Open Globe, Inc., защищены патентом США: #6,304,523.

Gracenote и CDDb являются зарегистрированными товарными знаками Gracenote. Логотип и фирменный знак Gracenote, а также логотип Powered by Gracenote™ являются товарными знаками Gracenote.

Лицензионное соглашение Gracenote® с конечным пользователем (EULA)

На данном устройстве установлено программное обеспечение от компании Gracenote Inc, расположенной по адресу: 2000 Powell Street Emeryville, California 94608 (Gracenote).

ПРОГРАММНОЕ ОБЕСПЕЧЕНИЕ от Gracenote («Программное обеспечение Gracenote») позволяет устройству производить узнавание дисков и музыкальных файлов и получать информацию, связанную с музыкой, включая название, исполнителя, дорожку и сведения о праве собственности («Данные Gracenote»)

Приложения

с онлайн-серверов («Серверы Gracenote») и выполнять другие функции. Вы можете использовать Данные Gracenote только посредством функций для конечного пользователя, встроенных в данное устройство.

Это устройство может содержать данные, принадлежащие поставщикам Gracenote. В таком случае все ограничения, указанные ниже в отношении Данных Gracenote также распространяются на такое содержимое, и такие поставщики содержимого имеют право на все выгоды и защиту, предусмотренные в настоящем документе, которыми также обладает Gracenote.

Вы соглашаетесь использовать содержимое от Gracenote («Содержимое Gracenote»), Данные Gracenote, ПРОГРАММНОЕ ОБЕСПЕЧЕНИЕ Gracenote и серверы Gracenote только для собственных личных, некоммерческих целей. Вы соглашаетесь не переуступать, не копировать и не передавать Содержимое Gracenote, ПРОГРАММНОЕ ОБЕСПЕЧЕНИЕ Gracenote или любые Данные Gracenote (за исключением Меток, привязанных к музыкальным файлам) в пользу любых третьих лиц. **ВЫ СОГЛАШАЕТЕСЬ ПОЛЬЗОВАТЬСЯ СОДЕРЖИМЫМ GRACENOTE, ДАННЫМИ GRACENOTE, ПРОГРАММНЫМ ОБЕСПЕЧЕНИЕМ GRACENOTE И СЕРВЕРАМИ GRACENOTE ТОЛЬКО НА ОГОВОРЕННЫХ В ДАННОМ СОГЛАШЕНИИ УСЛОВИЯХ.**

Вы соглашаетесь с тем, что в случае нарушения этих ограничений действие вашей неисключительной лицензии на использование Содержимого Gracenote, Данных Gracenote, ПРОГРАММНОГО ОБЕСПЕЧЕНИЯ Gracenote и Серверов Gracenote прекратится. В случае прекращения действия лицензии вы соглашаетесь прекратить всякое

использование Содержимого Gracenote, Данных Gracenote, ПРОГРАММНОГО ОБЕСПЕЧЕНИЯ Gracenote и Серверов Gracenote. Компания Gracenote сохраняет все права, в том числе права собственности на Данные Gracenote, ПРОГРАММНОЕ ОБЕСПЕЧЕНИЕ Gracenote, Серверы Gracenote и Содержимое Gracenote. Ни при каких обстоятельствах Gracenote не будет нести ответственности за платежи в ваш адрес за любую предоставляемую вами информацию, включая любой материал, защищённый авторским правом, или информацию о музыкальных файлах. Вы соглашаетесь, что Gracenote может осуществлять свои права, полностью или частично, в соответствии с настоящим соглашением в отношении вас, непосредственно от имени каждой компании.

Служба Gracenote для отслеживания запросов в статистических целях использует уникальный идентификатор. Произвольное присвоение числового идентификатора позволяет службе Gracenote вести подсчет запросов без получения личной информации о пользователе. Дополнительную информацию см. на веб-сайте Gracenote www.gracenote.com в разделе «Политика конфиденциальности службы Gracenote».

ПРОГРАММНОЕ ОБЕСПЕЧЕНИЕ GRACENOTE, КАЖДАЯ ЕДИНИЦА ДАННЫХ GRACENOTE И СОДЕРЖИМОЕ GRACENOTE ПЕРЕДАЮТСЯ ВАМ ПО ЛИЦЕНЗИИ «КАК ЕСТЬ». GRACENOTE НЕ ДЕЛАЕТ ЗАЯВЛЕНИЙ И НЕ ДАЁТ НИКАКИХ ГАРАНТИЙ, ПРЯМЫХ ИЛИ КОСВЕННЫХ, В ОТНОШЕНИИ ТОЧНОСТИ ЛЮБЫХ ДАННЫХ GRACENOTE, ПОЛУЧЕННЫХ С СЕРВЕРОВ GRACENOTE, ИЛИ СОДЕРЖИМОГО GRACENOTE.

Приложения

GRACENOTE ПОЛНОСТЬЮ И ПО ОТДЕЛЬНОСТИ СОХРАНЯЕТ ЗА СОБОЙ ПРАВО УДАЛЯТЬ ДАННЫЕ И/ИЛИ СОДЕРЖИМОЕ С СООТВЕТСТВУЮЩИХ СЕРВЕРОВ КОМПАНИИ ИЛИ, В СЛУЧАЕ, КОГДА РЕЧЬ ИДЁТ О GRACENOTE, ИЗМЕНЯТЬ КАТЕГОРИИ ДАННЫХ ПО ЛЮБОЙ ПРИЧИНЕ, КОТОРУЮ GRACENOTE РАСЦЕНИВАЕТ КАК ДАЮЩУЮ ОСНОВАНИЯ. НЕ ДАЁТСЯ НИКАКИХ ГАРАНТИЙ, ЧТО СОДЕРЖИМОЕ GRACENOTE, ИЛИ ПРОГРАММНОЕ ОБЕСПЕЧЕНИЕ GRACENOTE, ИЛИ СЕРВЕРЫ GRACENOTE НЕ СОДЕРЖАТ В СЕБЕ ОШИБКИ, И ЧТО В ФУНКЦИОНИРОВАНИИ ПРОГРАММНОГО ОБЕСПЕЧЕНИЯ GRACENOTE ИЛИ СЕРВЕРОВ GRACENOTE НЕ БУДЕТ СБОЕВ. GRACENOTE НЕ ОБЯЗАНА ПРЕДОСТАВЛЯТЬ ВАМ НИКАКИЕ УСОВЕРШЕНСТВОВАННЫЕ ИЛИ ДОПОЛНИТЕЛЬНЫЕ ТИПЫ ДАННЫХ, КОТОРЫЕ GRACENOTE ПО СВОЕМУ УСМОТРЕНИЮ МОЖЕТ ПРЕДОСТАВЛЯТЬ В БУДУЩЕМ, И ИМЕЕТ ПРАВО ПРЕКРАТИТЬ ОКАЗАНИЕ УСЛУГ ОНЛАЙН В ЛЮБОЕ ВРЕМЯ. КОМПАНИЯ GRACENOTE ОТКАЗЫВАЕТСЯ ОТ ПРЕДОСТАВЛЕНИЯ КАКИХ-ЛИБО ГАРАНТИЙ, ПРЯМЫХ ИЛИ ПОДРАЗУМЕВАЕМЫХ, ВКЛЮЧАЯ, НО НЕ ОГРАНИЧИВАЯСЬ, ПОДРАЗУМЕВАЕМЫЕ ГАРАНТИИ ТОВАРНОЙ ПРИГОДНОСТИ, ПРИГОДНОСТИ ДЛЯ ДОСТИЖЕНИЯ ОПРЕДЕЛЕННОЙ ЦЕЛИ, ВЛАДЕНИЯ ИЛИ ОТСУТСТВИЯ НАРУШЕНИЯ КАКИХ-ЛИБО ПРАВ. КОМПАНИЯ GRACENOTE НЕ ГАРАНТИРУЕТ НИКАКИХ РЕЗУЛЬТАТОВ, СВЯЗАННЫХ С ИСПОЛЬЗОВАНИЕМ ПРОГРАММНОГО ОБЕСПЕЧЕНИЯ ИЛИ СЕРВЕРА GRACENOTE. НИ ПРИ КАКИХ

ОБСТОЯТЕЛЬСТВАХ КОМПАНИЯ GRACENOTE НЕ НЕСЕТ ОТВЕТСТВЕННОСТИ ЗА ЛЮБЫЕ ФАКТИЧЕСКИЕ ИЛИ КОСВЕННЫЕ УБЫТКИ, УПУЩЕННУЮ ВЫГОДУ ИЛИ НЕДОПОЛУЧЕННУЮ ПРИБЫЛЬ.

© Gracenote 2007.

FCC ID: KMHSYNCG2

IC: 1422A-SYNCG2

Это оборудование отвечает требованиям Части 15 Правил Федеральной комиссии связи США и стандартам министерства промышленности Канады в отношении RSS-210. Работа устройства должна соответствовать двум указанным положениям. (1) Это устройство не должно создавать вредные помехи, и (2) это устройство должно поглощать любые принимаемые помехи, в том числе помехи, которые могут вызывать нежелательную работу.

ПРЕДУПРЕЖДЕНИЕ



Внесение изменений или модификаций без разрешения соответствующих регулирующих органов может привести к лишению пользователя права на эксплуатацию данного оборудования. Аббревиатура IC перед номером радиотехнического сертификата означает лишь соответствие техническим условиям, установленным Министерством промышленности Канады.

Антенну, используемую на данном передатчике, нельзя устанавливать или использовать совместно с любой другой антенной или радиопередатчиком.

Указатель

A

A/C

См.: Органы управления
микроклиматом.....112

ABS

См.: Тормоза.....159

ACC

См.: Использование системы адаптивного
круиз-контроля.....179

См.: Система адаптивного круиз-контроля
(ACC).....177

Active City Stop.....194

Принципы работы.....194

D

DPF

См.: Фильтр твердых частиц.....143

H

HLA

См.: Использование системы помощи при
трогании на подъеме.....163

HLA

См.: Система помощи при трогании на
подъеме.....163

S

SYNCTM, поиск и устранение
неисправностей.....341

SYNCTM.....313

Общая информация.....313

U

USB-порт.....135

V

VIN

См.: Идентификационный номер
автомобиля.....275

A

Аварийная световая
сигнализация.....61

Аварийные принадлежности.....216

Автоматическая коробка
передач.....155

Аварийный перевод рычага селектора
из положения P (Стоянка).....157

Положения селектора передач.....155

Советы по управлению автомобилем с
АКП.....157

Спортивный режим и переключение
передач вручную.....156

Автоматическая регулировка уровня
.....295

Автоматические
стеклоочистители.....51

Автоматический режим управления
микроклиматом.....116

Выключение режима Mono.....117

Контроль температуры.....117

Повторное включение режима
Mono.....118

Режим «моно».....117

Автоматическое запоминание частот
радиостанций.....293

Автоматическое управление
включением внешнего
освещения.....56

Автоматическое управление дальним
светом фар.....57

Включение системы.....58

Настройка чувствительности
системы.....58

Ручное вмешательство в работу
системы.....59

Авто-Старт-Стоп.....145

Принципы работы.....145

Аккумуляторная батарея
автомобиля.....253

Аксессуары
См.: Рекомендация о замене деталей.....11

Активация иммобилайзера
двигателя.....44

Активация сигнализации.....47

Указатель

Активная система помощи при парковке.....	172
Принципы работы.....	172
Алгоритмические частоты.....	295
Аптечка.....	216

Б

Безопасность детей.....	20
Блокировка замка капота	
См.: Открывание и закрывание капота.....	231
См.: Открывание и закрывание капота.....	231
Блокировка и разблокировка замков.....	36
Блокировка и разблокировка замков дверей снаружи автомобиля.....	37
Двойное запираение.....	36
Запираение.....	36
Крышка багажного отделения.....	37
Отпирание.....	36
Подтверждение блокировки и разблокировки замков.....	37
Раздельное запираение дверей ключом.....	38
Блокировка рулевого колеса.....	137
Блокировка рулевого колеса - В комплектацию автомобиля входит: Система запуска двигателя кнопкой.....	138
Разблокирование рулевого колеса.....	138
Боковые подушки безопасности	
См.: Использование цепей противоскольжения.....	266
См.: Использование цепей противоскольжения - 2.0L EcoBoost SCTi (M14).....	267
Буксировка автомобиля с опорой на четыре колеса.....	229
Автомобили с автоматической коробкой передач.....	229
Для всех автомобилей.....	229
Буксировка.....	205
Буксировка прицепа - 2.0L EcoBoost SCTi (M14).....	206

Буксировка прицепа.....	205
Освещение прицепа.....	206
При буксировке прицепа:.....	205
Быстрый обзор.....	13
Обзор задней наружной части автомобиля.....	18
Обзор передней наружной части автомобиля.....	13
Обзор салона автомобиля.....	14
Панель управления.....	15

В

Важная информация об аудиосистеме.....	281
Disc (Диск)*.....	281
Дисплеи аудиоблоков.....	281
Введение.....	9
Вентиляционные дефлекторы.....	113
Боковой воздушный дефлектор.....	113
Центральные сопла системы вентиляции.....	113
Вентиляционный люк с электроприводом.....	118
Автоматическое открывание и закрывание вентиляционного люка.....	119
Безопасный режим работы вентиляционного люка.....	120
Наклон крышки люка.....	119
Открывание и закрывание вентиляционного люка.....	119
Перенастройка функций управления крышкой вентиляционного люка.....	120
Функция защиты от защемления.....	120
Вентиляционный отверстия	
См.: Вентиляционные дефлекторы.....	113
Вентиляция	
См.: Органы управления микроклиматом.....	112
Верхние багажники крыши и кронштейны для различных грузов.....	202
Релинги крыши.....	202
Установка поперечин.....	203

Указатель

Верхний вентиляционный люк См.: Вентиляционный люк с электроприводом.....	118
Виразжные фары.....	62
Включение/Выключение.....	291
Внутрисалонное зеркало заднего вида с функцией автоматического затемнения.....	78
Воспроизведение в случайном порядке.....	297
Тип 1.....	297
Типы 2 и 3.....	297
Воспроизведение записей в формате MP3.....	298
Проигрывание диска с мульти-сеансной записью.....	299
Воспроизведение компакт-дисков.....	297
Вспомогательный отопитель.....	121
Вспомогательный отопитель автомобиля с дизельным двигателем (в зависимости от страны).....	124
Парковочный отопитель (на время стоянки).....	121
Выбор дорожки.....	297
Типы 2 и 3.....	297
Выключатель зажигания.....	137
Выключатель стартера См.: Выключатель зажигания.....	137
Выключение двигателя.....	144
Автомобили с дизельными двигателями.....	144
Выпуски новостей.....	295
Г	
Гайки крепления колес См.: Замена колеса.....	256
См.: Замена колеса.....	256
Голосовое управление.....	49
Д	
Держатель блока спутниковой навигации.....	135
Регулировка держателя.....	135
Держатель для бутылок.....	136
Детские сиденья.....	20
Устройства детской безопасности, подходящие для различных весовых категорий.....	20
Дополнительное гнездо входа (AUX IN).....	301
Дополнительные электрические розетки.....	133
Дополнительный разъем.....	135
З	
Задние противотуманные фонари.....	59
Задние сиденья.....	130
Раскладывание спинок сидений.....	131
Складывание вперед подушек сидений и спинок задних сидений.....	131
Складывание вперед спинок задних сидений.....	130
Замена аккумуляторной батареи 12 В	254
Замена колеса.....	256
Автомобили с запасным колесом.....	256
Демонтаж колеса.....	259
Домкрат.....	257
Замковые гайки крепления колеса.....	256
Сборка монтажного ключа.....	259
Снятие декоративной накладки колеса.....	259
Точки установки опорных пят подъемника или домкрата.....	257
Установка колеса.....	260

Указатель

Замена ламп.....	65	Запуск и остановка двигателя.....	137
Боковой повторитель.....	67	Общая информация.....	137
Лампа багажного отделения, лампа пространства для ног и лампа двери багажного отделения.....	72	Защита кромки двери.....	43
Лампа подсветки входа.....	68	Принципы работы.....	43
Передние противотуманные фары.....	68	Защита людей, находящихся в автомобиле.....	27
Плафоны освещения салона.....	72	Принципы работы.....	27
Фара головного света.....	65	Защитный код.....	290
Фонари заднего хода — 4-дверный автомобиль.....	70	Звуковые предупреждения и индикаторы.....	88
Фонари заднего хода — 5-дверный автомобиль.....	69	Автоматическая коробка передач.....	89
Фонарь подсветки регистрационного знака.....	72	Включение и выключение предупреждающего звукового сигнала.....	88
Центральный стоп-сигнал.....	71	Ключ снаружи автомобиля.....	89
Замена лампы		Неполное закрывание дверей.....	89
См.: Замена ламп.....	65	Низкий уровень топлива.....	89
Замена плавкого предохранителя.....	218	Сигнализатор не выключенных фар.....	89
Замена щеток стеклоочистителей.....	53	Сигнализатор непристегнутого ремня безопасности.....	89
Замена щеток стеклоочистителя.....	53	Сигнализатор опасности обледенения.....	89
Замена элемента питания пульта дистанционного управления.....	34	Зеркала	
Пульт дистанционного управления с закрепленным стержнем		См.: Окна и зеркала.....	74
ключа.....	35	См.: Окна и зеркала с обогревом.....	118
Пульт дистанционного управления с убирающимся стержнем ключа.....	34	Зимние шины	
Замки.....	36	См.: Использование зимних шин.....	266
Замки с функцией блокировки от отпирания детьми.....	25	Знак аварийной остановки.....	216
Замки с механической функцией "защиты детей".....	25		
Замки с электроприводом функции "защиты детей".....	26	И	
Заправка топливом - E85.....	152	Идентификационный номер автомобиля.....	275
Заправка топливом.....	152	Идентификация автомобиля.....	274
Заправочные объемы и технические характеристики.....	276	Иммобилайзер двигателя.....	44
Технические характеристики.....	276	Принципы работы.....	44
Запрограммированные ключи.....	44	Иммобилайзер	
Запуск автомобиля от внешнего источника электропитания.....	253	См.: Иммобилайзер двигателя.....	44
Присоединение проводов.....	253	Информационные дисплеи.....	90
Пуск двигателя.....	254	Общая информация.....	90

Указатель

Информационные сообщения.....	97	Использование Active City Stop - 1.0L EcoBoost™/1.6L Duratec-16V (Sigma)/1.6L EcoBoost SCTi (Sigma)/2.0L Duratec-HE (M14), 1.6L Duratorq-TDCi (DV) Дизель/2.0L Duratorq-TDCi (DW) Дизель.....	195
Active City Stop.....	98	Включение и выключение системы.....	195
Автоматическое управление дальним светом.....	99	Использование Active City Stop - 2.0L EcoBoost SCTi (M14).....	195
Аккумуляторная батарея и система зарядки.....	99	Включение и выключение системы.....	195
Двери открыты.....	101	Использование SYNC™ на вашем телефоне.....	318
Дистанционное отпирание автомобиля.....	103	Bluetooth устр-ва.....	329
Запуск двигателя.....	108	СМС.....	325
Защита водителей и пассажиров.....	106	Выбор функций с помощью меню сотового телефона.....	324
Иммобилайзер двигателя.....	102	Голосовые команды мобильного телефона.....	320
Коробка передач.....	109	Доступ к настройкам вашего мобильного телефона.....	327
Круиз-контроль и система адаптивного круиз-контроля.....	101	Звонок.....	322
Надувные подушки безопасности.....	98	Настройки телефона во время активного вызова.....	322
Обслуживание.....	105	Первое установление связи мобильного телефона.....	319
Освещение.....	104	Принятие вызовов.....	322
Предупреждение водителя.....	102	Установление связи последующих мобильных телефонов.....	319
Рулевой привод с усилителем.....	107	Использование SYNC™ на медиаплеере вашего автомобиля.....	335
Сигнализатор сообщений.....	97	Bluetooth устройства и системные настройки.....	341
Сигнализация.....	98	Голосовые команды медиа-плеера.....	336
Система запуска/остановки двигателя.....	109	Доступ к USB библиотеке.....	339
Система контроля мертвых зон.....	100	Подключение вашего медиа-плеера к USB-порту.....	335
Система мониторинга давления в шинах.....	111	Функции меню Media.....	338
Система поддержания устойчивости.....	107	Что сейчас играет?.....	336
Система помощи для удержания полосы движения.....	103	Использование активной системы помощи при парковке.....	172
Система помощи при парковке.....	106	Использование аудиосистемы.....	291
Система помощи при трогании на подъеме.....	102	Использование зимних шин.....	266
Системы климат-контроля.....	100		
Стояночный тормоз.....	106		
Электрическая система блокировки дверей от открывания детьми.....	100		
Информационные сообщения системы ABS			
См.: Советы по управлению автомобилем с антиблокировочной системой тормозов.....	159		
Информационный центр			
См.: Информационные дисплеи.....	90		

Указатель

Использование ограничителя скорости.....184	Использование системы динамической стабилизации - 2.0L EcoBoost SCTi (M14).....162
Включение и выключение системы.....184	Включение спортивного режима.....162
Задание предельной скорости.....184	Выключение системы.....162
Предупреждения, выдаваемые системой.....185	Использование системы контроля за соблюдением дорожной разметки.....192
Умышленное превышение ограничения скорости.....185	Включение и выключение системы.....192
Использование предупреждения водителя.....186	Предупреждения, выдаваемые системой.....192
Включение и выключение системы.....186	Использование системы круиз-контроля.....175
Дисплей системы.....187	Включение системы круиз-контроля.....175
Переустановка параметров системы.....187	Восстановление значения стабилизируемой скорости.....176
Предупреждения, выдаваемые системой.....187	Выключение системы круиз-контроля.....176
Использование предупреждения об уходе с полосы.....189	Занесение в память значения стабилизируемой скорости.....175
Включение и выключение системы.....189	Изменение значения стабилизируемой скорости.....175
Настройка вибрации руля.....189	Отмена режима стабилизации скорости.....176
Настройка чувствительности системы.....189	Использование системы помощи при трогании на подъеме.....163
Предупреждения, выдаваемые системой.....189	Активация системы.....163
Использование ремней безопасности во время беременности.....31	Деактивация системы.....164
Использование системы адаптивного круиз-контроля.....179	Только автомобили с механической коробкой передач.....163
Автоматическое отключение системы.....181	Использование функции распознавания речи.....315
Включение системы.....179	Взаимодействие с системой и обратная связь.....316
Временное отключение системы.....181	Начало голосового сеанса.....315
Выключение системы.....181	Полезные советы.....315
Занесение в память значения стабилизируемой скорости.....180	Использование цепей противоскольжения - 2.0L EcoBoost SCTi (M14).....267
Изменение значения стабилизируемой скорости.....180	Автомобили с системой динамической стабилизации (ESP).....267
Установка дистанции.....180	Использование цепей противоскольжения.....266
Использование системы динамической стабилизации - 1.0L EcoBoost™/1.6L Duratec-16V (Sigma)/1.6L EcoBoost SCTi (Sigma)/2.0L Duratec-HE (M14), 1.6L Duratorq-TDCi (DV) Дизель/2.0L Duratorq-TDCi (DW) Дизель.....162	Автомобили с системой динамической стабилизации (ESP).....267

Указатель

Использование цикла «Пуск-остановка».....145	Комплект для ремонта шин.....261
Процедура остановки двигателя.....146	Использование комплекта.....262
Процедура перезапуска двигателя.....146	Накачивание шины.....263
Использование экономичного режима ECo.....147	Общие сведения.....262
Сброс режима ECo.....147	Проверка давления в шинах.....265
К	Комплект для ремонта шин См.: Комплект для ремонта шин.....261
Камера заднего вида.....169	Коробка передач.....155
Автомобили с системой помощи при парковке.....171	Коробка передач См.: Коробка передач.....155
Активация камеры заднего вида.....169	Коррекция наклона световых пучков фар.....60
Использование дисплея.....170	Рекомендуемые положения наклона световых пучков фар.....61
Отключение камеры заднего вида.....171	Краткое описание аудиоблока.....282
Камера заднего обзора.....169	Крышка лючка заливной горловины.....150
Принципы работы.....169	Заливка топлива из канистры.....152
Каталитический нейтрализатор.....149	Крышки багажного отделения.....198
Управление автомобилем с каталитическим нейтрализатором.....149	3-дверный и 5-дверный кузова.....199
Качество топлива - E85.....148	Универсал.....199
Длительное хранение.....149	Л
Качество топлива - Бензиновый.....148	Лицензионное соглашение с конечным пользователем.....353
Качество топлива - Дизельный.....149	Лицензионное соглашение SYNC® с конечным пользователем (EULA).....353
Длительное хранение.....149	М
Ключи и пульты дистанционного управления.....33	Маршрутный компьютер.....96
Кнопка включения звукового сигнала.....291	Запас хода по топливу.....96
Кнопка выбора частотного диапазона.....291	Мгновенный расход топлива.....96
Кнопки настройки радиостанций.....291	Одометр.....96
Настройка со сканированием.....292	Сброс маршрутного компьютера.....96
Поиск станций.....291	Средний расход топлива.....96
Ручная настройка.....291	Средняя скорость.....96
Функция переключения в режиме цифрового аудиовещания.....291	Температура наружного воздуха.....96
Кнопки настройки частот радиостанций.....292	Цифровой спидометр.....96
Колеса и шины.....256	Меню аудиоблока.....295
Общая информация.....256	Меры предосторожности.....148
Технические характеристики.....268	Меры предосторожности при движении в холодную погоду.....214

Указатель

Места расположения креплений ISOFIX.....	24
Крепление детского кресла верхними лямками.....	25
Скобы крепления верхнего ремня — автомобиля с 5-дверным кузовом и кузовом универсал.....	24
Скобы крепления верхнего стропа — автомобиля с 4-дверным кузовом.....	24
Механическая коробка передач.....	155
Включение передачи заднего хода.....	155
Мойка автомобиля	
См.: Очистка автомобиля снаружи.....	250

Н

Навигационная система.....	303
Безопасность дорожного движения.....	304
Загрузка картографических данных.....	303
Информация.....	308
Настр. маршрута.....	307
Настройка маршрута.....	304
Настройка параметров навигационной системы.....	308
Обновления навигационных карт.....	312
Одобрения типа.....	312
Предупреждение об опасных участках.....	312
Структура меню.....	305
Нагреватель блока цилиндров.....	144
Накачивание спущенной шины	
См.: Комплект для ремонта шин.....	261
Накачивание шины при проколе	
См.: Комплект для ремонта шин.....	261
Напольные коврики.....	215
Наружные зеркала заднего вида.....	76
Зеркала, складываемые вручную.....	76
Наружные зеркала заднего вида с электроприводом.....	76
Наклон зеркального элемента.....	77
Наружные зеркала заднего вида с электроприводом складывания.....	77

Настройка приема транспортных сообщений.....	293
Активизация приема дорожных сообщений.....	293
Громкость трансляции дорожных сообщений.....	294
Прекращение передачи дорожного сообщения.....	294

О

Обкатка.....	214
Двигатель.....	214
Тормозная система и сцепление.....	214
Шины.....	214
Обкатка	
См.: Обкатка.....	214
Обогрев	
См.: Органы управления микроклиматом.....	112
Обслуживание.....	230
Общая информация.....	230
Технические характеристики.....	246
Обслуживание шин.....	266
Общая информация о радиочастотах.....	33
Общее освещение.....	64
Тип 1.....	64
Тип 2.....	64
Общий вид моторного отсека - 1.0L EcoBoost™.....	232
Общий вид моторного отсека - 1.6L Duratec-16V (Sigma).....	233
Общий вид моторного отсека - 1.6L Duratorq-TDCi (DV) Дизель.....	240
Общий вид моторного отсека - 1.6L EcoBoost SCTi (Sigma).....	235
Общий вид моторного отсека - 2.0L Duratec-HE (M14).....	238
Общий вид моторного отсека - 2.0L Duratorq-TDCi (DW) Дизель.....	241
Общий вид моторного отсека - 2.0L EcoBoost SCTi (M14).....	236
Ограничитель скорости.....	184
Принципы работы.....	184
О данном руководстве.....	9
Защита окружающей среды.....	9

Указатель

Одобрения типа.....	350	Отключение подушки безопасности пассажира.....	31
RX-42 - декларация соответствия.....	350	Включение фронтальной подушки безопасности переднего пассажира.....	32
Декларация соответствия ЕС.....	351	Отключение фронтальной подушки безопасности переднего пассажира.....	32
Лазерный датчик.....	350	Управление выключателем подушки безопасности переднего пассажира.....	32
Справка для Объединенных Арабских Эмиратов.....	351	Отключение сигнализации.....	47
УВЕДОМЛЕНИЕ		Автомобили, не оборудованные системой управления замками без помощи ключа.....	47
FCC/ПРОМЫШЛЕННОСТИ		Автомобили, оборудованные системой управления замками без помощи ключа.....	47
КАНАДЫ.....	350	Открывание и закрывание капота.....	231
Окна и зеркала.....	74	Закрывание капота.....	231
Окна и зеркала с обогревом.....	118	Открывание капота.....	231
Электрообогреватели ветрового и заднего стекла.....	118	Отопитель, работающий на топливе	
Электрообогрев наружных зеркал заднего вида.....	118	См.: Вспомогательный отопитель.....	121
Омыватели ветрового стекла.....	52	Очистители ветрового стекла.....	50
Омыватели		Прерывистая работа стеклоочистителей.....	50
См.: Стеклоочистители и стеклоомыватели.....	50	Система автоматической работы стеклоочистителя.....	50
Омыватели фар.....	53	Очиститель и омыватели заднего стекла.....	52
Органы управления микроклиматом.....	112	Омыватель заднего окна.....	52
Принципы работы.....	112	Очистка стекол при включении передачи заднего хода.....	52
Органы управления осветительным оборудованием.....	55	Прерывистая работа стеклоочистителей.....	52
Дальний и ближний свет фар.....	56	Очистка автомобиля снаружи.....	250
Освещение для безопасного подхода к дому (после окончания поездки).....	56	Защита лакокрасочного покрытия кузова.....	251
Переключатель приборов наружного освещения.....	55	Очистка заднего стекла.....	250
Сигнализация дальним светом фар.....	56	Очистка легкосплавных дисков.....	250
Стояночные фонари.....	55	Очистка фар.....	250
Осветительное оборудование.....	55	Очистка хромированных деталей.....	250
Общая информация.....	55		
Отделения для хранения предметов.....	136		
Отключение иммобилайзера двигателя.....	44		

Указатель

Очистка салона.....	251	Предупреждение об уходе с полосы.....	188
Дисплеи на панели приборов, ЖКИ-дисплеи и дисплеи аудиосистемы.....	251	Принципы работы.....	188
Задние окна.....	252	Прекращение воспроизведения компакт-диска.....	299
РЕМНИ БЕЗОПАСНОСТИ.....	251	Преодоление водной преграды.....	214
П		Преодоление водной преграды.....	214
Перевозка груза.....	198	Прикуриватель.....	133
Общая информация.....	198	Приложения и службы SYNC™.....	332
Перевозка грузов		Включение и выключение функции «Экстренная помощь».....	332
См.: Верхние багажники крыши и кронштейны для различных грузов.....	202	В случае аварии.....	333
Передние противотуманные фары.....	59	Функция «Экстренная помощь» системы SYNC.....	332
Персональные настройки.....	96	Приложения.....	350
Выбор языка.....	96	Приспособление для защиты домашних животных.....	200
Единицы измерения.....	96	Установка за задними сиденьями.....	201
Единицы температуры.....	96	Установка за передними сиденьями.....	201
Отключение звуковых сигналов.....	97	Пристегивание ремней безопасности.....	29
Плавающие предохранители.....	217	Проверка моторного масла.....	244
Плафоны внутреннего освещения.....	62	Доливка.....	244
Внутреннее освещение.....	62	Проверка уровня масла.....	244
Повторное воспроизведение дорожек компакт-диска.....	298	Проверка омывающей жидкости.....	246
Тип 1.....	298	Проверка охлаждающей жидкости двигателя.....	245
Типы 2 и 3.....	298	Доливка.....	245
Подголовники.....	126	Проверка уровня охлаждающей жидкости.....	245
Регулирование положения подголовников.....	127	Проверка уровня масла См.: Проверка моторного масла.....	244
Снятие подголовников.....	127	Проверка уровня охлаждающей жидкости	
Подставки для стаканов.....	134	См.: Проверка охлаждающей жидкости двигателя.....	245
Подлокотник заднего сиденья.....	134	Проверка уровня тормозной жидкости и рабочей жидкости гидропривода сцепления.....	246
Подстаканник.....	134	Проверка щеток стеклоочистителей.....	53
Показ сопроводительной информации из файла MP3.....	299		
Проигрывание CD-диска в режиме "text".....	299		
Полное открывание/ закрывание.....	41		
Полное закрывание.....	42		
Полное открывание.....	41		
Предупреждение водителя.....	186		
Принципы работы.....	186		

Указатель

Программирование пульта дистанционного управления.....	33
Перепрограммирование функции разблокировки.....	33
Программирование нового пульта дистанционного управления.....	33
Проигрыватель компакт-дисков.....	297
Противотуманные фары — Задние	
См.: Задние противотуманные фонари.....	59
Противотуманные фары - Передние	
См.: Передние противотуманные фары.....	59
Процесс мойки	
См.: Очистка автомобиля снаружи.....	250
Пуск без помощи ключа.....	141
Включение зажигания.....	141
Запуск двигателя на автомобилях с автоматической коробкой передач.....	141
Запуск двигателя на автомобилях с механической коробкой передач.....	141
Невозможность произвести запуск двигателя.....	142
Остановка двигателя во время движения автомобиля.....	142
Остановка двигателя на неподвижном автомобиле.....	142
Пуск дизельного двигателя.....	141
Пуск бензинового двигателя - E85.....	139
Пуск при низких температурах окружающего воздуха.....	139
Пуск бензинового двигателя.....	138
Пуск двигателя в случае излишнего поступления топлива.....	139
Холодный/прогретый двигатель.....	138
Частота холостого хода двигателя после пуска.....	139
Пуск двигателя от аккумуляторной батареи другого автомобиля	
См.: Запуск автомобиля от внешнего источника электропитания.....	253
Пуск дизельного двигателя.....	140
Холодный/прогретый двигатель.....	140

Р

Расположение блоков плавких предохранителей.....	217
Блок предохранителей в грузовом отсеке.....	217
Блок предохранителей в моторном отсеке.....	217
Блок предохранителей в салоне.....	217
Расход топлива.....	152
См.: Технические характеристики.....	153
Регулирование фар	
См.: Регулировка фар - В комплектацию автомобиля входит: Адаптивное переднее освещение/Газоразрядные фары.....	60
Регулировка высоты крепления ремня безопасности.....	30
Регулировка положения рулевого колеса.....	48
Регулировка фар - В комплектацию автомобиля входит: Адаптивное переднее освещение/Газоразрядные фары.....	60
Регулятор яркости подсветки панели приборов.....	133
Режим передачи региональных новостей (REG).....	296
Рекомендация о замене деталей.....	11
Гарантия на запасные части.....	12
Плановое техническое обслуживание и ремонты механической части.....	12
Послеаварийные ремонты.....	12
Рулевое колесо.....	48
Ручной режим управления микроклиматом.....	113
Вентилятор.....	114
Вентиляция.....	114
Кондиционирование воздуха.....	114
Режим быстрого прогрева салона.....	114
Рециркуляция воздуха.....	114
Управление распределением воздуха.....	113

Указатель

С	
Сетки для удержания грузов.....	199
Багажная сетка.....	200
Сетка для крепления багажа.....	199
Сигнализаторы и индикаторы.....	85
Индикатор включения дальнего света фар.....	87
Индикатор включения задних противотуманных фонарей.....	88
Индикатор включения передних противотуманных фар.....	86
Индикатор включения фар.....	87
Индикатор переключения передач.....	88
Индикатор предупреждения об уходе с полосы.....	87
Индикатор предупреждения о возможном столкновении.....	86
Индикатор пуск/стоп.....	88
Индикатор свечей накаливания.....	87
Индикатор системы динамической стабилизации (ESP).....	88
Индикатор системы информации о мёртвых зонах.....	85
Индикатор состояния системы круиз-контроля.....	86
Предупреждающая лампа низкого давления воздуха в шинах.....	87
Сигнализатор антиблокировочной системы (ABS).....	85
Сигнализатор неисправности систем двигателя.....	86
Сигнализатор неисправности системы подушек безопасности.....	85
Сигнализатор неисправности системы электроснабжения (разряда аккумуляторной батареи).....	87
Сигнализатор непристегнутого ремня безопасности.....	88
сигнализатор низкого уровня топлива;.....	87
Сигнализатор опасности обледенения.....	86
Сигнализатор падения давления моторного масла.....	87
Сигнализатор сообщений.....	87
Сигнализатор тормозной системы.....	85
Указатели поворота.....	86
Сигнализация.....	45
Принципы работы.....	45
Сиденье в правильном положении.....	125
Сиденья.....	125
Сиденья с обогревом.....	131
Сиденья с ручной регулировкой.....	126
Перемещение сидений назад и вперед.....	126
Регулировка валика поясничной поддержки.....	126
Регулировка высоты водительского сиденья.....	126
Регулировка угла наклона спинки сиденья.....	126
Сиденья с электрической регулировкой - В комплектацию автомобиля входит: Сиденья с электроприводом и 6-канальной регулировкой.....	128
Сиденья с электрической регулировкой - В комплектацию автомобиля входит: Сиденья с электроприводом и 8-канальной регулировкой.....	129
Регулировка длины подушки сиденья.....	130
Система адаптивного круиз-контроля (ACC) См.: Использование системы адаптивного круиз-контроля.....	179
Система адаптивного круиз-контроля (ACC).....	177
Принципы работы.....	177
Система динамической стабилизации.....	161
Принципы работы.....	161
Система информации на участках плохой обзорности.....	78
Включение и выключение системы.....	80
Использование системы.....	78
Ошибки обнаружения.....	80
Принцип действия и сигналы системы.....	79
Система информации о мёртвых зонах (BLIS).....	78

Указатель

Система кондиционирования воздуха См.: Органы управления микроклиматом.....	112
Система контроля давления в шинах.....	267
Перезагрузка системы.....	268
Система контроля за соблюдением дорожной разметки.....	191
Принципы работы.....	191
Система определения непристегнутого ремня безопасности.....	30
Отключение сигнализатора непристегнутого ремня безопасности.....	31
Сигнализатор не пристегнутого ремня безопасности заднего сиденья.....	30
Система помощи при парковке - В комплектацию автомобиля входит: Задняя система помощи при парковке.....	165
Система помощи при парковке - В комплектацию автомобиля входит: Передняя и задняя системы помощи при парковке.....	167
Включение и выключение системы помощи при парковке.....	167
Маневрирование с использованием системы помощи при парковке.....	167
Система помощи при трогании на подъеме (HLA) См.: Использование системы помощи при трогании на подъеме.....	163
Система помощи при трогании на подъеме.....	163
Принципы работы.....	163
Система распознавания дорожных знаков.....	196
Использование системы.....	196
Принцип работы.....	196
Система управления замками без помощи ключа.....	38
Блокировка замков.....	38
Блокировка и разблокировка дверей с помощью механического ключа.....	41
Деактивированные ключи.....	41
Общие сведения.....	38
Пассивный ключ.....	39
Разблокировка замков.....	40
Системы помощи водителю.....	196
Системы помощи при парковке.....	165
Принципы работы.....	165
Сканирование дорожки компакт-диска.....	298
Тип 1.....	298
Типы 2 и 3.....	298
Складной буксировочный крюк.....	206
Автоматическое отведение буксирной балки в транспортное положение.....	207
Возможные неисправности.....	209
Движение с прицепом.....	209
Обслуживание.....	209
Установка буксирной балки в рабочее положение.....	208
Установка буксирной балки в транспортное положение.....	208
Словарь символов.....	10
Снятие фары.....	64
Советы по вождению.....	214
Советы по управлению автомобилем с антиблокировочной системой тормозов.....	159
Стеклоочистители и стеклоомыватели.....	50
Стояночный тормоз.....	159
Стояночный тормоз См.: Стояночный тормоз.....	159
Т	
Таблица технических характеристик ламп.....	72

Указатель

Таблица характеристик плавких предохранителей.....	219
Блок предохранителей в грузовом отсеке.....	224
Блок предохранителей в моторном отсеке.....	219
Блок предохранителей в салоне.....	222
Табличка с идентификационным номером автомобиля.....	274
Технические характеристики	
См.: Заправочные объемы и технические характеристики.....	276
Топливо и заправка.....	148
Технические характеристики.....	153
Тормоза.....	159
Принципы работы.....	159
Точки крепления багажа.....	198
Точки крепления буксировочного оборудования.....	228
Местоположение буксирной петли.....	228
Установка буксирной петли.....	228
Точки подключения аккумуляторной батареи.....	254
У	
Указатели поворота.....	61
Указатели.....	82
Масляный манометр.....	84
Указатель давления наддува.....	84
Указатель запаса топлива в баке.....	85
Указатель температуры масла.....	84
Указатель температуры охлаждающей жидкости двигателя.....	84
Управление аудиосистемой.....	48
Тип 1.....	48
Тип 2.....	49
Управление скоростью	
См.: Использование системы круиз-контроля.....	175
Управление скоростью.....	175
Принципы работы.....	175
См.: Управление скоростью.....	175
Ускоренный переход вперед/назад.....	297
Установка детского сиденья.....	21
Устранение мелких повреждений лакокрасочного покрытия.....	252
Устранение неполадок в работе аудиосистемы.....	302
Уход за автомобилем.....	250
Ф	
Фильтр твердых частиц.....	143
Регенерация.....	143
Функции безопасности.....	290
Функции обеспечения комфорта.....	133
Функция контроля дистанции до впереди идущего автомобиля с регулировкой скорости движения.....	182
Включение и выключение системы Отрегулируйте чувствительность предупреждающего сигнала.....	183
Ц	
Цифровая обработка сигнала (DSP).....	295
DSP-эквалайзер.....	295
Изменение параметров системы DSP.....	295
Использование системы DSP.....	295
Ч	
Часы.....	133
Ш	
Шар сцепного устройства.....	210
Вожждение автомобиля без прицепа.....	212
Вожждение автомобиля с прицепом.....	211
Закрепление буксирного крюка.....	211
Разблокировка механизма буксирного крюка.....	210
Снятие буксирного крюка.....	212
Уход.....	212

Указатель

Шины дополнительного источника питания	Электромагнитная совместимость.....351
См.: Запуск автомобиля от внешнего источника электропитания.....253	
Шины	
См.: Колеса и шины.....256	
Щ	
Щиток приборов.....82	
Щуп для проверки моторного масла	
- 1.0L EcoBoost™.....242	
Щуп для проверки моторного масла	
- 1.6L Duratec-16V (Sigma).....242	
Щуп для проверки моторного масла	
- 1.6L Duratorq-TDCi (DV) Дизель/ 2.0L Duratorq-TDCi (DW) Дизель.....244	
Щуп для проверки моторного масла	
- 1.6L EcoBoost SCTi (Sigma).....243	
Щуп для проверки моторного масла	
- 2.0L Duratec-HE (M14).....243	
Щуп для проверки моторного масла	
- 2.0L EcoBoost SCTi (M14).....243	
Э	
Эвакуация автомобиля.....228	
Экономичный режим ECO.....147	
Принципы работы.....147	
Электрические замки дверей	
См.: Блокировка и разблокировка замков.....36	
Электрические стеклоподъемники.....74	
Автоматическое открывание и закрывание окон.....74	
Восстановление настроек памяти электрических стеклоподъемников.....75	
Выключатель стеклоподъемников задних дверей (защита от открывания окон детьми).....74	
Переключатели на двери водителя.....74	
Полное открывание/ закрывание.....74	
Функция защиты от защемления пальцев, рук и т. п.....75	

CG3568ruRUS