

FordTransit
Руководство
пользователя

Feel the difference



Информация, содержащаяся в данной публикации, являлась верной на момент поступления в печать. В интересах постоянного развития компания Ford оставляет за собой право изменять спецификации, конструкцию или комплектацию своей продукции в любой момент времени без предупреждения и без возникновения каких-либо обязательств. В соответствии с законодательством об охране авторских прав запрещено полное или частичное воспроизведение материалов, содержащихся в данной публикации, без предварительного письменного разрешения компании Ford. Ошибки и пропуски информации исключены.

© Ford Motor Company 2008

Все права защищены.

Номер по каталогу: 8C1J-19A321-TA (CG3527ru) 02/2008 20080304101440

Содержание

Введение

Об этом руководстве.....	5
Словарь символов.....	5
Запасные части и аксессуары.....	5

Быстрый обзор

Быстрый обзор.....	6
--------------------	---

Защита людей, находящихся в автомобиле

Принципы работы.....	13
Пристегивание ремней безопасности.....	15
Регулировка высоты крепления ремня безопасности.....	15
Использование ремней безопасности во время беременности.....	16
Отключение подушки безопасности пассажира.....	16

Ключи и пульты дистанционного управления

Общая информация о радиочастотах.....	18
Программирование пульта дистанционного управления.....	18

Замки

Блокировка и разблокировка замков.....	19
--	----

Иммобилайзер двигателя

Принципы работы.....	24
Запрограммированные ключи.....	24
Активация иммобилайзера двигателя.....	24
Отключение иммобилайзера двигателя.....	24

Сигнализация

Принципы работы.....	25
Активация сигнализации.....	25
Отключение сигнализации.....	26

Рулевое колесо

Регулировка положения рулевого колеса.....	27
Управление аудиосистемой.....	27

Стеклоочистители и стеклоомыватели

Очистители ветрового стекла.....	29
Автоматические стеклоочистители.....	29
Омыватели ветрового стекла.....	30
Очиститель и омыватели заднего стекла.....	31
Проверка щеток стеклоочистителей.....	31
Замена щеток стеклоочистителей.....	31

Осветительное оборудование

Органы управления осветительным оборудованием.....	33
Адаптивное освещение.....	34
Передние противотуманные фары.....	34
Задние противотуманные фонари.....	35
Коррекция наклона световых пучков фар.....	35
Аварийная световая сигнализация.....	35
Указатели поворота.....	36
Плафоны внутреннего освещения.....	36
Плафоны освещения ниши для ног.....	37
Замена ламп.....	37
Таблица технических характеристик ламп.....	45

Окна и зеркала

Электрические стеклоподъемники.....	46
Наружные зеркала заднего вида.....	46
Наружные зеркала заднего вида с электроприводом.....	47
Внутреннее зеркало заднего вида.....	47
Опускные стекла.....	48
Заднее окно боковины кузова.....	48

Содержание

Приборы

Указатели.....	49
Сигнализаторы и индикаторы.....	51
Звуковые предупреждения и индикаторы.....	55

Информационные дисплеи

Общая информация.....	57
Информационные сообщения.....	59
Персональные настройки.....	61

Органы управления микроклиматом

Принципы работы.....	64
Вентиляционные дефлекторы.....	64
Ручной режим управления микроклиматом.....	65
Окна и зеркала с обогревом.....	67
Вспомогательный отопитель.....	67

Сиденья

Сидение в правильном положении.....	72
Передние сиденья.....	72
Задние сиденья.....	74
Подголовники.....	76
Сиденья с обогревом.....	76

Функции обеспечения комфорта

Часы.....	77
Солнцезащитные козырьки.....	77
Держатели для билетов.....	77
Прикуриватель.....	78
Пепельница.....	78
Вспомогательные электрические розетки.....	78
Подставки для стаканов.....	79
Перчаточный ящик.....	79
Места для хранения вещей.....	80
Держатель для бутылок.....	80

Дополнительный разъем (AUX IN).....	80
-------------------------------------	----

Пуск двигателя

Пуск бензинового двигателя.....	81
Пуск дизельного двигателя.....	82
Выключение двигателя.....	82

Топливо и заправка

Меры предосторожности.....	83
Качество топлива - Бензиновый.....	83
Качество топлива - Дизельный.....	83
Каталитический нейтрализатор.....	83
Крышка лючка заливной горловины.....	84
Заправка топливом.....	85
Расход топлива.....	85
Технические характеристики.....	85

Коробка передач

Механическая коробка передач.....	88
Полный привод (AWD).....	88

Тормоза

Принципы работы.....	90
Советы по вождению автомобиля с ABS.....	90
Стояночный тормоз.....	90

Система динамической стабилизации

Принципы работы.....	91
Использование системы динамической стабилизации.....	92

Система помощи при трогании на подъеме (HLA)

Принципы работы.....	93
Применение системы HLA.....	93

Контроль тягового усилия

Принципы работы.....	95
----------------------	----

Содержание

Использование контроля тягового усилия.....	95	Состояние после столкновения	
Система помощи при парковке		Выключатель подачи топлива.....	111
Принципы работы.....	96	Осмотр элементов системы безопасности.....	111
Использование системы помощи при парковке.....	96	Плавкие предохранители	
Камера заднего обзора		Расположение блоков плавких предохранителей.....	112
Принципы работы.....	98	Замена плавкого предохранителя.....	114
Использование камеры заднего обзора.....	98	Таблица характеристик плавких предохранителей.....	115
Система круиз-контроля		Эвакуация автомобиля	
Принципы работы.....	102	Точки крепления буксировочного оборудования.....	125
Использование системы круиз-контроля.....	102	Буксировка автомобиля с опорой на четыре колеса.....	125
Автоматический ограничитель скорости (ASL)		Буксировка автомобиля с опорой на четыре колеса - AWD.....	126
Принципы работы.....	104	Обслуживание	
Перевозка груза		Общая информация.....	127
Общая информация.....	105	Открытие и закрытие капота.....	128
Приспособления для фиксации груза.....	105	Моторное отделение - 2.3L Duratec-HE (MI4).....	129
Верхние багажники крыши и кронштейны для различных грузов.....	107	Моторное отделение - 2.2L Duratorq-TDCi (Puma) Diesel.....	130
Буксировка		Моторное отделение - 2.4L Duratorq-TDCi (Puma) Diesel/3.2L Duratorq-TDCi (Puma) Diesel.....	132
Буксировка прицепа.....	108	Щуп для проверки моторного масла - 2.3L Duratec-HE (MI4).....	133
Советы по вождению		Щуп для проверки моторного масла - 2.2L Duratorq-TDCi (Puma) Diesel.....	133
Обкатка.....	109	Щуп для проверки моторного масла - 2.4L Duratorq-TDCi (Puma) Diesel/3.2L Duratorq-TDCi (Puma) Diesel.....	134
Ухудшенные характеристики двигателя.....	109	Проверка моторного масла.....	134
Аварийное оборудование		Проверка охлаждающей жидкости двигателя.....	135
Аптечка.....	110		
Знак аварийной остановки.....	110		
Аварийный выход.....	110		

Содержание

Проверка уровня тормозной жидкости и рабочей жидкости гидропривода сцепления.....	135
Проверка рабочей жидкости усилителя рулевого управления.....	136
Слив конденсата из топливного фильтра.....	136
Проверка индикатора технического обслуживания топливного фильтра.....	137
Проверка омывающей жидкости.....	137
Технические характеристики.....	138

Уход за автомобилем

Очистка автомобиля снаружи.....	141
Очистка салона.....	141
Устранение мелких повреждений лакокрасочного покрытия.....	142

Аккумуляторная батарея автомобиля

Обслуживание аккумуляторной батареи.....	143
Использование соединительных электрических проводов.....	143
Замена аккумуляторной батареи.....	144
Точки подключения аккумуляторной батареи.....	145

Безопасность детей

Детские сиденья.....	146
Установка детского сиденья.....	147
Дополнительные подушки.....	149
Места расположения креплений ISOFIX.....	150
Замки с функцией блокировки от отпирания детьми.....	151

Колеса и шины

Общая информация.....	152
Замена колеса.....	152
Комплект для ремонта шин.....	159

Обслуживание шин.....	164
Использование зимних шин.....	165
Использование цепей противоскольжения.....	165
Технические характеристики.....	165

Идентификация автомобиля

Табличка с идентификационным номером автомобиля.....	169
Идентификационный номер автомобиля (VIN).....	169

Технические характеристики

Технические характеристики.....	170
---------------------------------	-----

Телефон

Общая информация.....	184
Настройка телефона.....	184
Настройка Bluetooth.....	186
Управление телефоном.....	187
Использование телефона - В комплектацию автомобиля не входит: Навигационная система.....	189
Использование телефона - В комплектацию автомобиля входит: Travel Pilot EX.....	192

Голосовое управление

Принципы работы.....	195
Использование голосовых команд.....	196
Команды аудиоблока.....	196
Команды управления телефоном.....	201
Команды управления навигационной системой.....	206
Команды управления климат-контролем.....	206

Приложения

Одобрения типа.....	209
Электромагнитная совместимость.....	209

Введение

ОБ ЭТОМ РУКОВОДСТВЕ

Благодарим вас за то, что вы остановили свой выбор на автомобиле Ford. Рекомендуем уделить время и лучше ознакомиться с возможностями вашего автомобиля с помощью данного руководства. Чем лучше вы знаете автомобиль, тем безопаснее и приятнее будет вождение.

Примечание: В Руководстве описаны особенности и дополнительная оборудование автомобилей, которое может еще не предлагаться на всех рынках. В нем также могут упоминаться устройства, которые не установлены в вашем автомобиле.

Примечание: Строго соблюдайте все действующие правила и законы при пользовании автомобилем.

Примечание: В случае продажи автомобиля, данное руководство необходимо передать новому владельцу. Оно является неотъемлемой принадлежностью автомобиля.

СЛОВАРЬ СИМВОЛОВ

Символы используемые в руководстве

ПРЕДУПРЕЖДЕНИЕ



Нарушение инструкций, которые отмечены знаком предупреждения, может привести к смерти или увечьям для вас или окружающих.

ПРЕДОСТЕРЕЖЕНИЕ



Знак особого внимания отмечает инструкции, нарушение которых ведет к повреждению автомобиля.

Символы наносимые на узлы автомобиля



Если вы видите один из этих символов, прочтите соответствующий раздел руководства прежде, чем прикасаться к узлу или пытаться регулировать что-либо.

ЗАПАСНЫЕ ЧАСТИ И АКСЕССУАРЫ

Оригинальные запасные части и аксессуары Ford были разработаны специально для вашего автомобиля. За исключением отдельных указанных случаев, компания Ford не проводила испытания неоригинальных запасных частей и аксессуаров. По этой причине мы не можем гарантировать, что данные запасные части и аксессуары будут соответствовать конструкции вашего автомобиля. Мы рекомендуем вам проконсультироваться со специалистами официального дилерского центра Ford по поводу установки запасных частей и аксессуаров.

Быстрый обзор

БЫСТРЫЙ ОБЗОР

Обзор панели приборов - вариант с левосторонним управлением

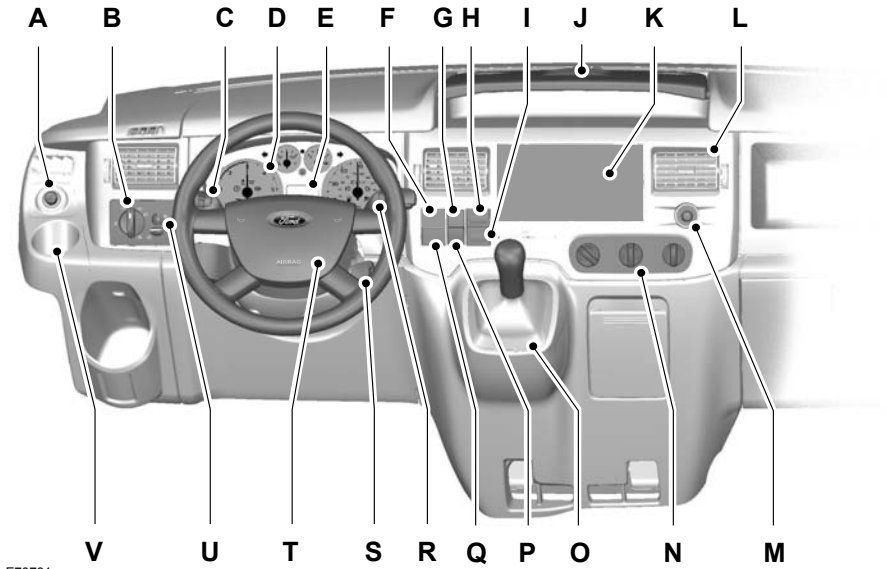

E70781

Быстрый обзор

Обзор панели приборов - вариант с правосторонним управлением

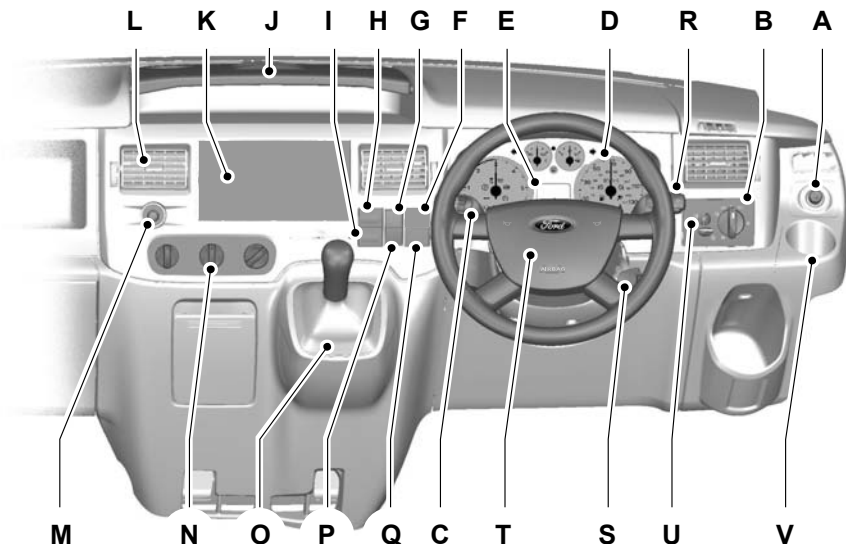

E76166

- A Выключатель электропривода внешних зеркал заднего вида См. **Наружные зеркала заднего вида с электроприводом** (стр. 47).
- B Выключатель осветительных приборов См. **Органы управления осветительным оборудованием** (стр. 33).
- C Многофункциональный переключатель См. **Указатели поворота** (стр. 36). См. **Органы управления осветительным оборудованием** (стр. 33).
- D Панель приборов См. **Указатели** (стр. 49).
- E Часы
- F Индикатор полного привода (AWD). См. **Полный привод (AWD)** (стр. 88).
- G Кнопка аварийной световой сигнализации См. **Аварийная световая сигнализация** (стр. 35).
- H Выключатель электрообогрева ветрового стекла См. **Окна и зеркала с обогревом** (стр. 67).
- I Выключатель электрообогрева заднего стекла См. **Окна и зеркала с обогревом** (стр. 67).
- J Лоток с подстаканниками См. **Подставки для стаканов** (стр. 79).

Быстрый обзор

- K Аудиоблок. См. "Руководство по аудиоаппаратуре".
- L Отверстия системы вентиляции. См. **Вентиляционные дефлекторы** (стр. 64).
- M Прикуриватель. См. **Прикуриватель** (стр. 78).
- N Органы управления микроклиматом. См. **Органы управления микроклиматом** (стр. 64).
- O Рычаг переключения передач. См. **Механическая коробка передач** (стр. 88).
- P Сигнализатор отключения подушки безопасности пассажира. См. **Отключение подушки безопасности пассажира** (стр. 16).
- Q Выключатель системы динамической стабилизации (ESP). См. **Система динамической стабилизации** (стр. 91).
- R Подрулевой переключатель очистителей и омывателей стекол. См. **Стеклоочистители и стеклоомыватели** (стр. 29).
- S Замок (выключатель) зажигания
- T Звуковой сигнал
- U Регулятор наклона световых пучков фар. См. **Коррекция наклона световых пучков фар** (стр. 35).
- V Подстаканник. См. **Подставки для стаканов** (стр. 79).

Регулировка положения рулевого колеса

ПРЕДУПРЕЖДЕНИЕ



Недопустимо регулировать положение рулевого колеса во время движения.

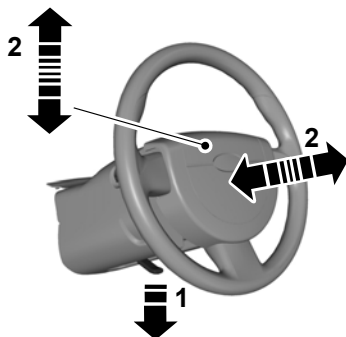

E95178



E95179

ПРЕДУПРЕЖДЕНИЕ



При возврате в исходное положение убедитесь, что рычаг блокировки полностью зафиксировался.

См. **Регулировка положения рулевого колеса** (стр. 27).

Быстрый обзор

Информационные дисплеи

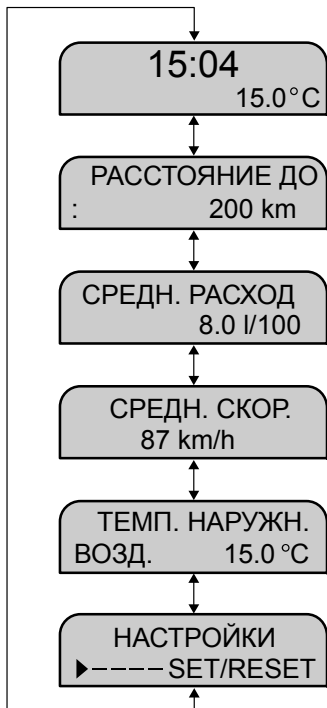

E73982

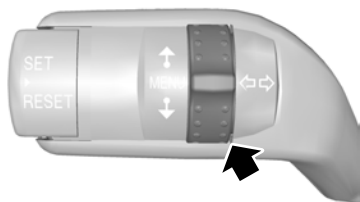

E73265

Используйте вращающийся регулятор для перехода к другим позициям меню.



E73266

Используйте кнопки **SET** и **RESET** для выбора позиции меню или параметра настройки.

См. **Информационные дисплеи** (стр. 57).

Сигнализаторы и индикаторы



Индикатор износа тормозных накладок



Сигнализатор индикатор тормозной системы



Индикатор системы круиз-контроля



Индикатор системы поддержки троганья на склоне



Индикатор сообщения



Сигнализатор системы динамической стабилизации (ESP) и противобуксовочной системы



Индикатор технического обслуживания (автомобили с дизельными двигателями)



Индикатор переключения передач

Быстрый обзор



Индикатор наличия воды в топливном фильтре (автомобили с дизельными двигателями)

См. **Сигнализаторы и индикаторы** (стр. 51).

Блокировка и разблокировка замков

Задние двери

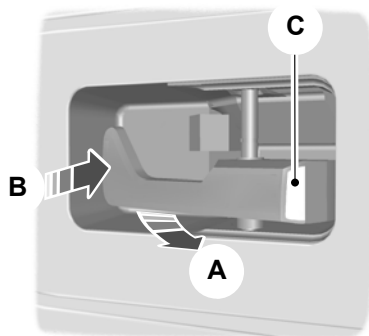

E71287

- A Разблокировать или открыть
- B Заблокировать
- C Если белый флажок виден, то замок заблокирован

Сдвижная дверь

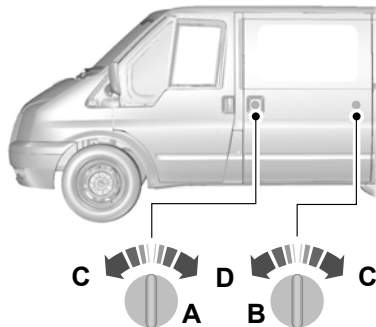

E71289

- A Фургон и комби
- B Микроавтобус
- C Заблокировать
- D Разблокировать

Распашные задние двери

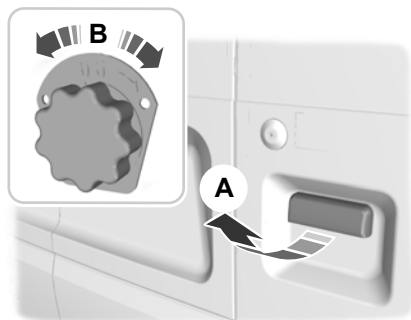

E71290

- A Снаружи
- B Изнутри

Быстрый обзор

Откидная задняя дверь

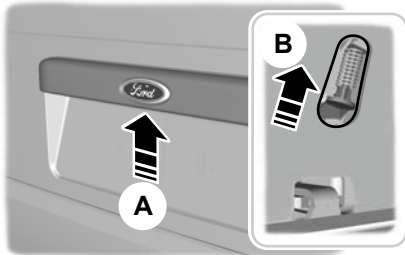

E71292

- A Снаружи
- B Изнутри

Работа системы блокировки

Конфигурация системы блокировки замков на вашем автомобиле может предусматривать проведение блокировки тремя различными способами. См. **Блокировка и разблокировка замков** (стр. 19).

Дополнительные электрические розетки

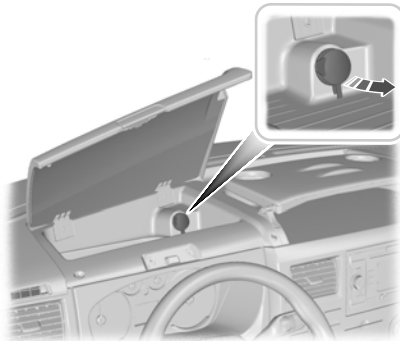

E69125

ПРЕДОСТЕРЕЖЕНИЕ

! Использование дополнительных электрических розеток при неработающем двигателе может привести к разряду аккумуляторной батареи.

Включите зажигание перед использованием дополнительных розеток.

Частота холостого хода двигателя после пуска

После запуска непрогретого двигателя частота холостого хода может быть выше штатной.

См. **Пуск двигателя** (стр. 81).

Быстрый обзор

Механическая коробка передач

Передача заднего хода - 6-ступенчатая
коробка передач

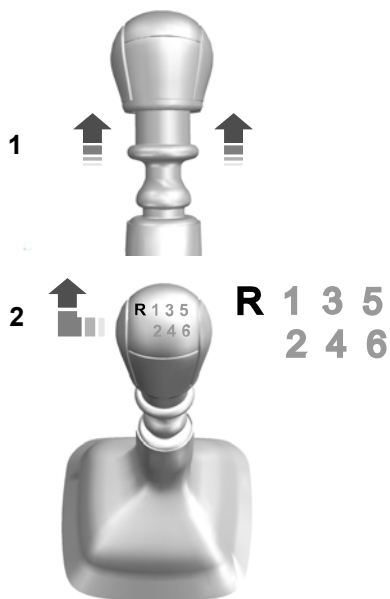

E68299

Защита людей, находящихся в автомобиле

ПРИНЦИПЫ РАБОТЫ

Надувные подушки безопасности

ПРЕДУПРЕЖДЕНИЯ



Не вносите никакие изменения в конструкцию передка автомобиля. Это может ухудшить эффективность срабатывания подушек безопасности.



Оригинальный текст в соответствии с правилом ECE R94.01: Очень опасно! Если напротив сиденья установлена фронтальная подушка безопасности, не используйте на этом сиденье устройства детской безопасности, в которых ребенок сидит лицом против хода движения!



Пристегивайтесь ремнем безопасности и поддерживайте безопасное расстояние между вами и рулевым колесом. Только правильно пристегнутый ремень безопасности может удержать ваше туловище в том положении, в котором достигается оптимальный эффект срабатывания подушки безопасности. См. **Сидение в правильном положении** (стр. 72).



Ремонт рулевого колеса, рулевой колонки, сидений, подушек и ремней безопасности должен проводиться только квалифицированным механиком.



Не закрывайте область перед подушкой безопасности какими-либо предметами. Не прикрепляйте никакие предметы к крышке подушки безопасности.



Не втыкайте острые предметы в панели салона в тех зонах, где установлены подушки безопасности. Это может привести к повреждению и ухудшить эффективность срабатывания подушек безопасности.



Используйте чехлы, предназначенные для сидений, оборудованных боковыми подушками безопасности. Установка чехлов должна проводиться квалифицированным механиком.

Примечание: При раскрытии подушки безопасности вы услышите громкий хлопок и увидите облако безвредного порошка. Это нормальное явление, на которое можно не обращать внимания.

Примечание: Действие передней пассажирской подушки безопасности распространяется на оба посадочных места двойного сиденья.

Примечание: Протирайте крышки модулей подушки безопасности только влажной тряпкой.

Фронтальные подушки безопасности водителя и переднего пассажира

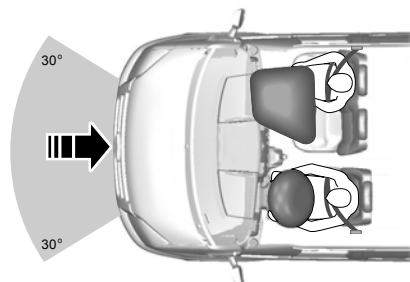

E68581

Фронтальные подушки безопасности водителя и переднего пассажира срабатывают при сильном лобовом ударе или столкновении, произошедшим под углом до 30 градусов слева или справа. Подушка надувается за несколько тысячных долей секунды и сдувается при контакте с пассажирами или водителем, амортизируя таким образом движение тела вперед. При слабых лобовых столкновениях, опрокидывании, задних и боковых столкновениях фронтальные подушки безопасности водителя и переднего пассажира не срабатывают.

Защита людей, находящихся в автомобиле

Боковые подушки безопасности

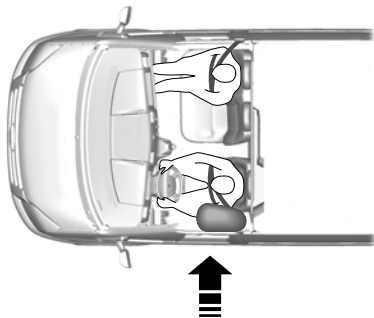

E68905

Боковые подушки безопасности установлены в спинках передних сидений. О наличии боковых подушек безопасности в автомобиле свидетельствует табличка, установленная в салоне.

Боковые подушки безопасности срабатывают при сильном боковом столкновении. Раскрывается только подушка безопасности со стороны столкновения. Подушки надуваются за несколько тысячных долей секунды и сдуваются при контакте с пассажирами или водителем, обеспечивая защиту головы и грудной клетки. При слабых боковых столкновениях, переворотах, фронтальных и задних столкновениях боковые подушки безопасности не срабатывают.

Ремень безопасности

ПРЕДУПРЕЖДЕНИЯ

-  Пристегивайтесь ремнем безопасности и поддерживайте безопасное расстояние между вами и рулевым колесом. Только в том случае, если ремень безопасности пристегнут правильно, он способен удерживать тело человека в положении, обеспечивающем максимальную эффективность действия подушки безопасности. См. **Сидение в правильном положении** (стр. 72).
-  Не пристегивайте одним ремнем безопасности нескольких человек.
-  Пристегивайте ремни безопасности к соответствующим замкам.
-  Не применяйте ослабшие или перекрученные ремни безопасности.
-  Не надевайте толстую одежду. Для достижения оптимального эффекта ремень безопасности должен плотно прилегать к вашему туловищу.
-  Наплечная лента ремня безопасности должна пересекать центр плеча, набедренная лента должна плотно обгладать бедра.

Преднатяжители ремней безопасности имеют более низкий порог срабатывания, чем подушки безопасности. При незначительном столкновении может сработать только преднатяжитель ремня безопасности.

Защита людей, находящихся в автомобиле

ПРИСТЕГИВАНИЕ РЕМНЕЙ БЕЗОПАСНОСТИ



E68584



E68585

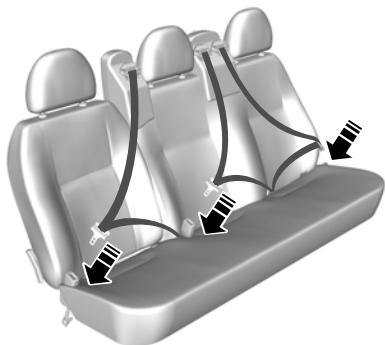

E68586

ПРЕДУПРЕЖДЕНИЕ



Вставляйте язычок в замок до характерного щелчка. Если ремень безопасности пристегнут неправильно, вы не услышите щелчок.

Плавно вытяните ленту ремня. Если вы резко потянете за ленту ремня, или автомобиль стоит на наклонной плоскости, ремень может заклинить.

Нажмите на красную кнопку на замке, чтобы отстегнуть ремень безопасности. Лента ремня должна плавно, до конца втянуться в катушку.

РЕГУЛИРОВКА ВЫСОТЫ КРЕПЛЕНИЯ РЕМНЯ БЕЗОПАСНОСТИ

Передний ремень безопасности

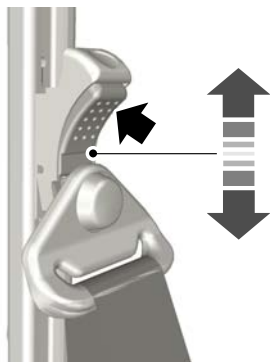

E68901

Защита людей, находящихся в автомобиле

Задний ремень безопасности

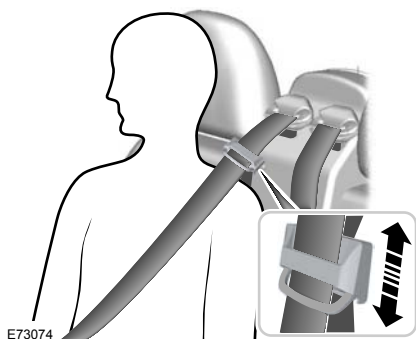

ПРЕДУПРЕЖДЕНИЕ

 Проследите за плавностью протяжки ленты ремня безопасности через направляющую.

ИСПОЛЬЗОВАНИЕ РЕМНЕЙ БЕЗОПАСНОСТИ ВО ВРЕМЯ БЕРЕМЕННОСТИ

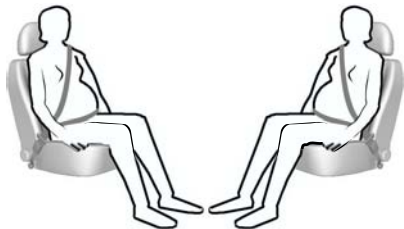

ПРЕДУПРЕЖДЕНИЕ

 Ради собственной безопасности и безопасности еще не рожденного малыша размещайте ремень безопасности надлежащим образом. Нельзя пользоваться только плечевым или только поясным ремнем.

Разместите поясной ремень на бедрах ниже живота беременной женщины. Плечевой ремень должен проходить между грудями выше и сбоку от живота.

ОТКЛЮЧЕНИЕ ПОДУШКИ БЕЗОПАСНОСТИ ПассажиРА

ПРЕДУПРЕЖДЕНИЕ

 Чтобы исключить риск гибели или серьезной травмы ребенка, **НЕ ДОПУСКАЕТСЯ** использовать детское сиденье, закрепляемое спинкой вперед, на переднем сиденье автомобиля, если подушка безопасности **НЕ ОТКЛЮЧЕНА**.



E71313

Выключатель подушки безопасности и контрольная лампа отключения подушки безопасности расположены на панели приборов.

Защита людей, находящихся в автомобиле

Если сигнализатор неисправности системы подушек безопасности, расположенный на приборной панели, светится с перерывами, это указывает на неисправность в системе. Снимите устройство детской безопасности с переднего сиденья автомобиля. С целью обеспечения вашей безопасности поручите квалифицированному специалисту проверить данную систему. См.

Сигнализаторы и индикаторы (стр. 51).

Отключение фронтальной подушки безопасности переднего пассажира

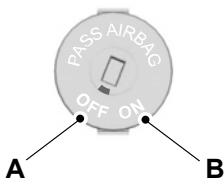

E71312

Устанавливая на переднее пассажирское сиденье устройство детской безопасности, убедитесь, что выключатель переведен в положение **А** (Подушка безопасности отключена).

Убедитесь, что после включения зажигания загорается сигнализатор отключения подушки безопасности переднего пассажира. См. **Быстрый обзор** (стр. 6).

Включение фронтальной подушки безопасности переднего пассажира

ПРЕДУПРЕЖДЕНИЕ



Для корректной работы дополнительной системы безопасности в обычных условиях убедитесь, что подушка безопасности **ВКЛЮЧЕНА**.

После снятия устройства детской безопасности с переднего сиденья автомобиля убедитесь в том, что выключатель подушки безопасности, управляемый ключом зажигания, переведен в положение **В**.

ОБЩАЯ ИНФОРМАЦИЯ О РАДИОЧАСТОТАХ

ПРЕДОСТЕРЕЖЕНИЕ



Радиочастота, используемая для дистанционной разблокировки и блокировки замков, может также использоваться для работы других маломощных радиоустройств (например, любительских радиоприемников и передатчиков, медицинского оборудования, беспроводных наушников, пультов дистанционного управления, систем сигнализации и других приборов). Если частота недоступна из-за помех, вы не сможете воспользоваться пультом дистанционного управления блокировкой замков. Для открывания и запираания дверей понадобится ключ.

Примечание: Двери могут разблокироваться из-за случайного нажатия на кнопки дистанционного пульта.

Расстояние, на котором действует дистанционная блокировка может отличаться в зависимости от окружающей обстановки.

ПРОГРАММИРОВАНИЕ ПУЛЬТА ДИСТАНЦИОННОГО УПРАВЛЕНИЯ

Вы можете запрограммировать восемь пультов дистанционного управления для использования на вашем автомобиле (включая поставляемые вместе с автомобилем). За разъяснениями и инструкциями обращайтесь в официальный дилерский центр.

БЛОКИРОВКА И РАЗБЛОКИРОВКА ЗАМКОВ

Функция двойной блокировки

ПРЕДУПРЕЖДЕНИЕ



Не задействуйте двойную блокировку, когда люди или животные находятся в салоне автомобиля. После двойной блокировки разблокировать замки дверей со стороны салона невозможно.

Двойная блокировка - это мера противоугонной защиты, не позволяющая открыть двери изнутри. Заблокировать замки дверей двойной блокировкой можно только в том случае, если все двери закрыты. Если вы попытаетесь выполнить двойную блокировку, когда одна из дверей остается открытой, возможно, раздастся короткий звуковой сигнал и произойдет циклическое срабатывание замков. Замки дверей возвратятся в предыдущее состояние.

Если двойная блокировка замков дверей выполнена успешно, **дважды** мигнут указатели поворота. Если работают лампы аварийной световой сигнализации, указатели поворота выдают две долгие вспышки.

Блокировка и разблокировка дверей с помощью ключа

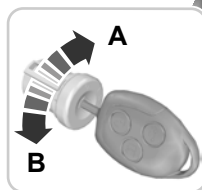
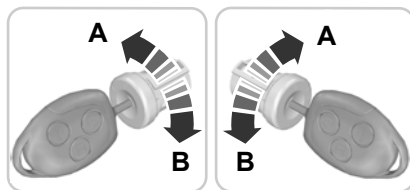

E71294

A Разблокировать

B Заблокировать

Двойная блокировка дверей с помощью ключа

Для двойной блокировки замков дверей поверните ключ в положение отпирания, затем – в положение запираения.

Замки

Блокировка и разблокировка дверей с помощью дистанционного управления

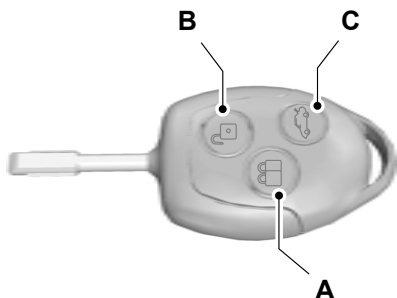

E71293

- A Заблокировать
- B Разблокировать
- C Разблокировать двери грузового отсека

Нажмите на соответствующую кнопку **один раз**.

Двойная блокировка дверей с помощью дистанционного управления

Два раза нажмите на кнопку блокировки.

Блокировка и разблокировка дверей с помощью ручяток

Передние двери

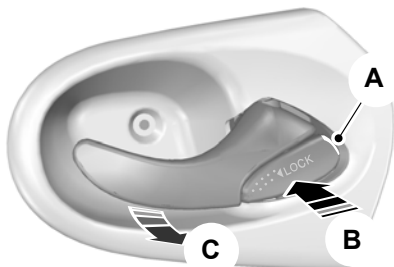

E71286

- A Белая маркировка
- B Заблокировать
- C Разблокировать

Если видна белая маркировка, дверь заперта.

Задние двери

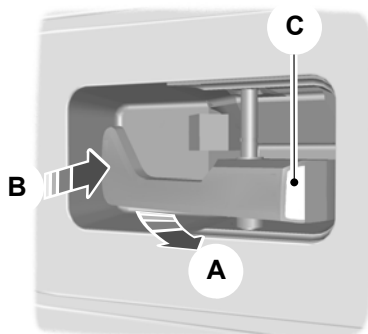

E71287

- A Разблокировать или открыть
- B Заблокировать
- C Белая маркировка

Замки

Если видна белая маркировка, дверь заперта.

Сдвижная дверь

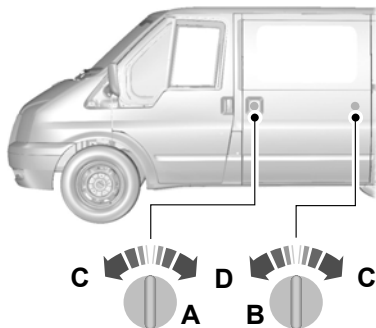

E71289

- A Фургон и комби
- B Автобус
- C Заблокировать
- D Разблокировать



E71291

Поднимаемая задняя дверь

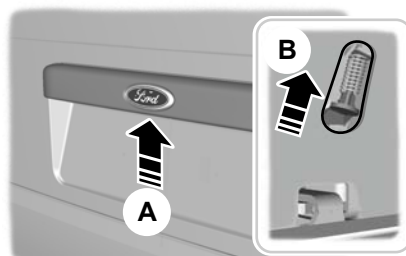

E71292

- A Снаружи
- B Изнутри

Двустворчатые задние двери

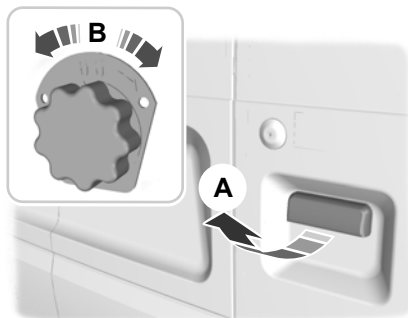

E71290

- A Снаружи
- B Изнутри

Для доступа к кнопке разблокировки служит отверстие в нижней части задней двери.

Запирание захлопыванием

Примечание: Не оставляйте ключи в автомобиле.

Примечание: Если вы попытаетесь заблокировать замки дверей, когда одна из дверей остается открытой, возможно, раздастся короткий звуковой сигнал.

С помощью захлопывания можно запереть открытую дверь ключом или пультом дистанционного управления. Замок двери будет заперт в момент ее закрывания.

Замки

Автоматическая блокировка

Примечание: При необходимости обслуживающий вас дилер может дезактивировать эту функцию.

Замки дверей блокируются автоматически при скорости движения более 8 км/ч (5 миль в час). Используйте для разблокировки замков дверей рукоятки со стороны салона.

Автоматическая повторная блокировка

Если вы не открываете ни одну из дверей в течение 45 секунд после разблокировки замков дверей с помощью дистанционного управления, замки дверей автоматически заблокируются снова. Двери заблокируются и сигнализация вернется к предыдущему состоянию.

Одноэтапная разблокировка замков

Примечание: При разблокировке замков дверей указатели поворота мигают один раз.

Когда этот режим активен, доступны следующие функции:

Замки всех дверей разблокируются, когда вы:

- Потянете за одну из рукояток со стороны салона (если не была использована двойная блокировка замков).
- Повернете ключ в одном из замков дверей.
- **Один раз** нажмете на кнопку разблокировки на пульте дистанционного управления.
- **Один раз** нажмете на кнопку разблокировки грузовых дверей на пульте дистанционного управления (в варианте с кузовом типа шасси).

Замки задних дверей или поднимаемой двери грузового отсека и сдвижной двери разблокируются, если вы **один раз** нажмете на кнопку разблокировки грузовых дверей.

Двухэтапная разблокировка замков

Примечание: При разблокировке замков дверей указатели поворота мигают один раз.

Замки передних дверей разблокируются, когда вы:

- Потянете за одну из рукояток со стороны салона (если не была использована двойная блокировка замков).
- Повернете ключ в одном из замков дверей.
- **Один раз** нажмете на кнопку разблокировки на пульте дистанционного управления (в фургоне, автобусе и комби).

Замок двери водителя разблокируется, когда вы:

- **Один раз** нажмете на кнопку разблокировки на пульте дистанционного управления (в варианте с кузовом типа шасси).

Передние двери, задние двери и двери грузового отсека отпираются, когда вы:

- **Два раза** с интервалом не более трех секунд повернете ключ в замке одной из передних дверей.
- **Два раза** с интервалом не более трех секунд нажмете на кнопку разблокировки на пульте дистанционного управления.

В фургонах замки задних дверей или поднимаемой двери грузового отсека и сдвижной двери разблокируются, если вы **один раз** нажмете на кнопку разблокировки грузовых дверей.

В автомобилях с кузовом типа шасси замок пассажирской двери разблокируется, если вы **один раз** нажмете на кнопку разблокировки грузовых дверей.

Зональная повторная блокировка

Замки в вариантах фургон, автобус и комби разделены на две зоны - кабина и грузовой отсек. В варианте с кузовом типа шасси предусмотрена только зона кабины.

- Выйдите из автомобиля и нажмите на кнопку блокировки.
- Для отпирания замков в соответствующей зоне нажмите один раз на кнопку разблокировки или на кнопку разблокировки грузовых дверей.

Если после этого вы откроете дверь в разблокированной зоне, замки остальных дверей в этой зоне автоматически заблокируются.

Конфигурируемая разблокировка

Конфигурируемая разблокировка настраивается при покупке автомобиля; вы можете выбрать, какие двери будут отперты при однократном или двукратном нажатии на кнопки разблокировки и разблокировки грузовых дверей на пульте дистанционного управления. Если эта функция деактивирована, ее невозможно активировать повторно. Обратитесь за дополнительной информацией к обслуживающему вас дилеру.

Иммобилайзер двигателя

ПРИНЦИПЫ РАБОТЫ

Иммобилайзер двигателя - это система противоугонной защиты, которая не позволяет запустить двигатель неправильно запрограммированным ключом.

ЗАПРОГРАММИРОВАННЫЕ КЛЮЧИ

Примечание: *Не допускайте экранировки ключей металлическими предметами. Это может нарушить процесс распознавания ключа приемником.*

Примечание: *Если вы потеряете ключ, остальные ключи будет необходимо стереть из памяти и перепрограммировать. За дополнительной информацией обращайтесь к обслуживающему вас дилеру. Сменные ключи необходимо перекодировать вместе с имеющимися ключами.*

Если вы потеряли ключ, сменный ключ можно получить у обслуживающего вас дилера Ford. По возможности сообщите дилеру номер ключа, указанный на ярлыке, которым были снабжены оригинальные ключи. Кроме этого, вы можете получить у обслуживающего вас дилера Ford дополнительные ключи.

АКТИВАЦИЯ ИММОБИЛАЙЗЕРА ДВИГАТЕЛЯ

Иммобилайзер двигателя включается автоматически через некоторое время после выключения зажигания.

Мигающий индикатор на щитке приборов подтверждает работу системы.

ОТКЛЮЧЕНИЕ ИММОБИЛАЙЗЕРА ДВИГАТЕЛЯ

Иммобилайзер двигателя отключается автоматически после включения зажигания правильно кодированным ключом.

При этом на панели приборов примерно на три секунды включается соответствующий индикатор. Если индикатор остается включенным или мигает в течение одной минуты, а затем включается через неодинаковые интервалы времени, то это свидетельствует о том, что ключ не распознан системой. Извлеките ключ из замка зажигания и вставьте его еще раз.

Если запустить двигатель с помощью правильно кодированного ключа не удалось, это говорит о неисправности системы. Иммобилайзер должен быть незамедлительно проверен.

Сигнализация

ПРИНЦИПЫ РАБОТЫ

Все автомобили

Включение сигнализации будет сопровождаться работой сирены в течение 30 секунд и миганием фонарей аварийной сигнализации в течение пяти минут. После устранения причины срабатывания сигнализации, охранная система перейдет в обычный режим работы. Если причина срабатывания не будет устранена, то цикл работы сигнализации повторится снова.

Автомобили с охранной сигнализацией по периметру

Сигнализация по периметру является защитным средством от проникновения посторонних лиц в ваш автомобиль через двери и капот. Она также охватывает блок аудиосистемы и прицеп (если установлен специальный комплект Ford) В системе предусмотрены режимы частичной и полной постановки на охрану. При выборе режима частичной постановки на охрану действие системы не распространяется на прицеп/трейлер.

Охранная сигнализация по периметру работает, если кто-нибудь:

- откроет дверь.
- откроет капот.
- попытается запустить двигатель неправильно закодированным ключом.
- попытается снять аудиоблок.
- попытается отключить разъем электропроводки прицепа (при условии, что разъем был включен в момент постановки на охрану)

Охранная система для защиты только автомобиля



E71401

Данная система дополняет охранную сигнализацию по периметру. Ультразвуковой датчик движения защищает автомобиль от несанкционированного проникновения в салон или грузовое отделение. В системе предусмотрены режимы частичной и полной постановки на охрану. При выборе режима частичной постановки на охрану действие системы не распространяется на прицеп/трейлер, а датчик движения отключается. Датчик движения также не работает, если постановка на охрану произошла при открытой двери автомобиля.

Данная охранная система работает только при полностью закрытых окнах. Не загромождайте зону перед датчиками движения посторонними предметами.

Охранная система автомобиля работает:

- если будет зафиксировано движение в салоне или грузовом отделении автомобиля.
- если кто-нибудь попытается проникнуть в грузовое отделение через задние двери или окно.

АКТИВАЦИЯ СИГНАЛИЗАЦИИ

Сигнализация по периметру

Сигнализация включается через 20 секунд после запираания дверей. Эта задержка дает вам возможность закрыть незакрытую дверь или крышку капота без срабатывания сигнализации.

Сигнализация

Частичная активация.

Заприте двери ключом. См. **Блокировка и разблокировка замков** (стр. 19).

Полная активация

Заприте двери с помощью пульта дистанционного управления или выполните двойную блокировку замков дверей с помощью ключа или дистанционного управления. См. **Блокировка и разблокировка замков** (стр. 19).

Сигнализация категории один

Частичная активация.

Заприте двери ключом. См. **Блокировка и разблокировка замков** (стр. 19).

Полная активация

Примечание: Не активируйте сигнализацию полностью, если в салоне остаются люди или животные.

Заприте двери с помощью пульта дистанционного управления или выполните двойную блокировку замков дверей с помощью ключа или дистанционного управления. См. **Блокировка и разблокировка замков** (стр. 19).

ОТКЛЮЧЕНИЕ СИГНАЛИЗАЦИИ

Охранная сигнализация по периметру

Для отключения сигнализации и выключения sireны разблокируйте замки дверей ключом, включите зажигание правильно закодированным ключом или разблокируйте замки дверей с помощью дистанционного управления. См. **Блокировка и разблокировка замков** (стр. 19).

Сигнализация категории один

Для отключения сигнализации и выключения sireны разблокируйте замки дверей, повернув ключ в двери водителя, и включите зажигание правильно закодированным ключом в течение ближайших 12 секунд или разблокируйте замки дверей с помощью дистанционного управления. См. **Блокировка и разблокировка замков** (стр. 19).

Рулевое колесо

РЕГУЛИРОВКА ПОЛОЖЕНИЯ РУЛЕВОГО КОЛЕСА

ПРЕДУПРЕЖДЕНИЕ

 Недопустимо регулировать положение рулевого колеса во время движения.

Примечание: Убедитесь в том, что вы сидите в правильной позе. См. **Сидение в правильном положении** (стр. 72).

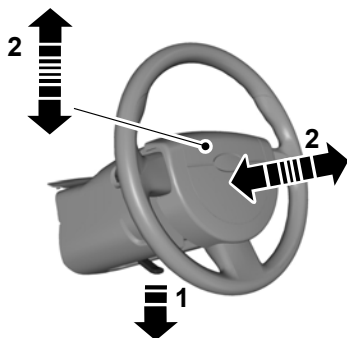

E95178

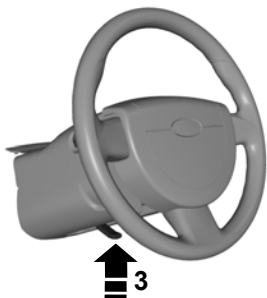

E95179

ПРЕДУПРЕЖДЕНИЕ

 При возврате в исходное положение убедитесь, что рычаг блокировки полностью зафиксировался.

УПРАВЛЕНИЕ АУДИОСИСТЕМОЙ

При помощи панели управления аудиосистемой выберите режим работы аудиосистемы: радиоприемник, воспроизведение CD-дисков или компакт-кассет.

Система дистанционного управления позволяет управлять следующими функциями:

Регулировка громкости

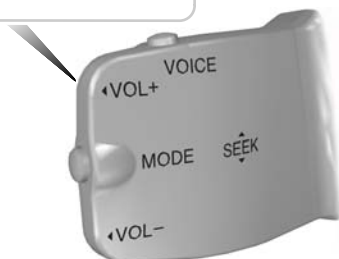
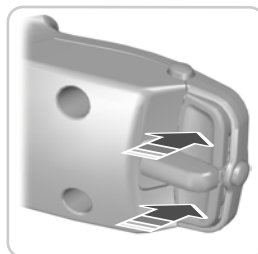

E78046

Для увеличения громкости нажмите верхнюю кнопку на задней части рычага дистанционного управления.

Для уменьшения громкости нажмите нижнюю кнопку на задней части рычага дистанционного управления.

Рулевое колесо

Поиск

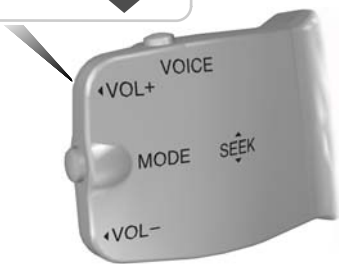
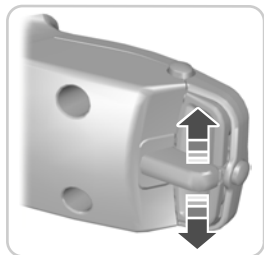

E78047

Переместите рычаг вверх или вниз:

- В режиме радиоприемника будет выполнен поиск ближайшей радиостанции с меньшей или большей частотой вещания в данном диапазоне.
- В режиме воспроизведения компакт-дисков произойдет переход к последующей или предыдущей записи на диске.

Настройка (кнопка "Mode")



E78048

Коротко нажмите и отпустите кнопку, расположенную сбоку.

- В режиме радиоприемника будет выполнен поиск ближайшей предварительно настроенной радиостанции.
- В режиме CD произойдет выбор следующего диска, если на автомобиле установлен CD-чейнджер.
- Во всех режимах будет прерван прием транслируемой по радио дорожной информации.

Нажмите и удерживайте кнопку, расположенную сбоку:

- В режиме радиоприемника произойдет смена частотного диапазона принимаемых радиосигналов.

Стеклоочистители и стеклоомыватели

ОЧИСТИТЕЛИ ВЕТРОВОГО СТЕКЛА

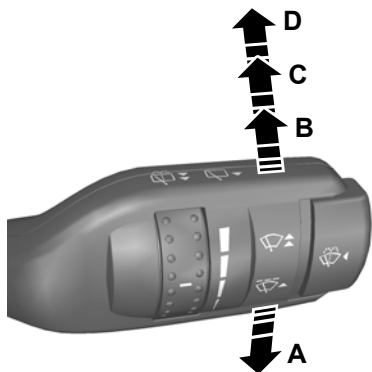

E71012

- A Однократная очистка
- B Прерывистый режим работы
- C Нормальный режим работы стеклоочистителей
- D Режим ускоренной очистки

Прерывистый режим работы

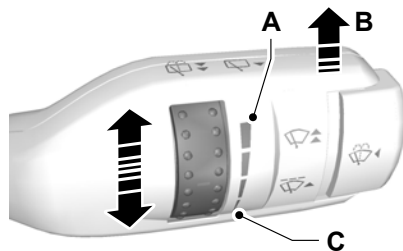

E71013

- A Длинные интервалы между взмахами щеток
- B Прерывистый режим работы
- C Короткие интервалы между взмахами щеток

АВТОМАТИЧЕСКИЕ СТЕКЛООЧИСТИТЕЛИ

Автоматический режим работы стеклоочистителя

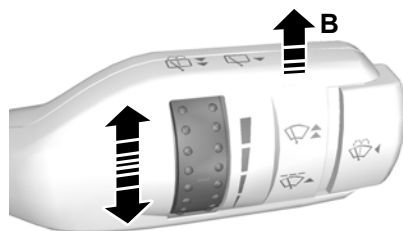

E71014

ПРЕДОСТЕРЕЖЕНИЯ

- ! Не включайте автоматический режим работы в сухую погоду. Датчик дождя очень чувствительный, поэтому стеклоочистители могут сработать при попадании на ветровое стекло грязи, влаги или насекомых.

Стеклоочистители и стеклоомыватели

ПРЕДОСТЕРЕЖЕНИЯ

- ❗ Если щетки стеклоочистителя начали оставлять полосы воды и разводы, их следует заменить. В противном случае датчик дождя будет продолжать определять наличие воды на ветровом стекле, и стеклоочистители будут срабатывать, даже если большая часть ветрового стекла сухая.
- ❗ Перед включением автоматического режима при обледенении ветрового стекла полностью разморозьте его.
- ❗ Выключайте автоматический режим работы стеклоочистителей перед мойкой автомобиля.

Если вы включаете автоматический режим работы стеклоочистителя после включения зажигания, щетки сработают один раз, независимо от наличия влаги на стекле. Датчик дождя будет непрерывно измерять количество влаги на ветровом стекле и автоматически изменять скорость работы стеклоочистителей.

Если автоматический режим работы стеклоочистителя был включен до включения зажигания, щетки срабатывают, только когда датчик дождя выявляет наличие влаги на стекле.

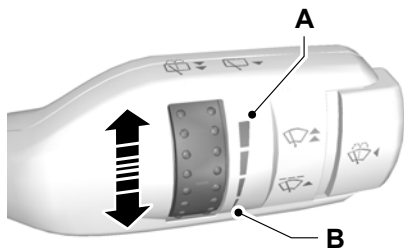

E71015

- A Низкая чувствительность
- B Высокая чувствительность

Отрегулируйте чувствительность датчика дождя с помощью маховичка-регулятора. При установке низкой чувствительности стеклоочистители будут срабатывать, если датчик определит, что на ветровом стекле находится большое количество воды. При установке высокой чувствительности стеклоочистители будут срабатывать, если датчик определит, что на ветровом стекле находится небольшое количество воды.

ОМЫВАТЕЛИ ВЕТРОВОГО СТЕКЛА

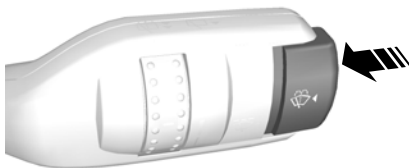

E71016

ПРЕДУПРЕЖДЕНИЕ



Не включайте омыватели ветрового стекла более чем на 10 секунд, или если бачок омывателя пустой.

Стеклоочистители и стеклоомыватели

ОЧИСТИТЕЛЬ И ОМЫВАТЕЛИ ЗАДНЕГО СТЕКЛА

Прерывистый режим работы



E71017

Очиститель заднего стекла работает с тем же интервалом, что и очиститель ветрового стекла.

Очистка стекол при включении передачи заднего хода

Стеклоочиститель заднего стекла включается автоматически, если включена передача заднего хода и рычаг переключателя очистителей и омывателей находится в положении **A**, **B**, **C** или **D**.

Омыватель заднего стекла



E71018

ПРЕДУПРЕЖДЕНИЕ



Не включайте омыватель заднего стекла более чем на 10 секунд, или если бачок омывателя пустой.

ПРОВЕРКА ЩЕТОК СТЕКЛООЧИСТИТЕЛЕЙ

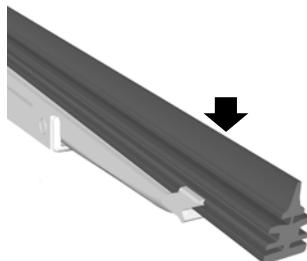

E66644

Проведите подушечками пальцев по кромке щетки стеклоочистителя.

Очищайте рабочие кромки щеток стеклоочистителей при помощи воды и мягкой губки.

ЗАМЕНА ЩЕТОК СТЕКЛООЧИСТИТЕЛЕЙ

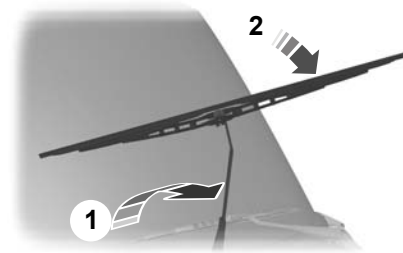

E93783

Стеклоочистители и стеклоомыватели

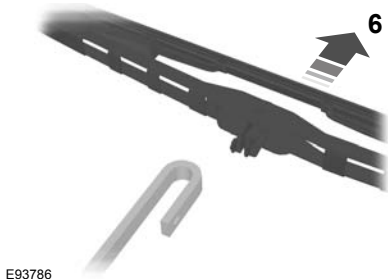
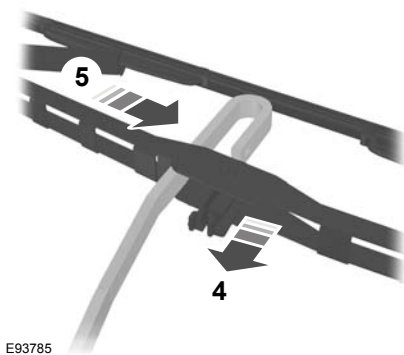
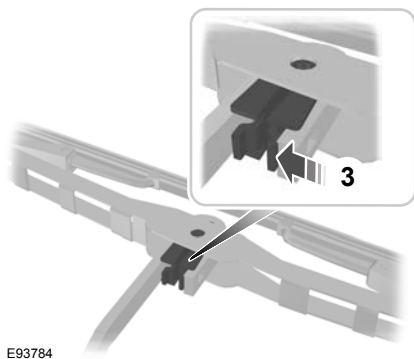

Установка выполняется в обратной последовательности.

Осветительное оборудование

ОРГАНЫ УПРАВЛЕНИЯ ОСВЕТИТЕЛЬНЫМ ОБОРУДОВАНИЕМ

Положения переключателя приборов
наружного освещения

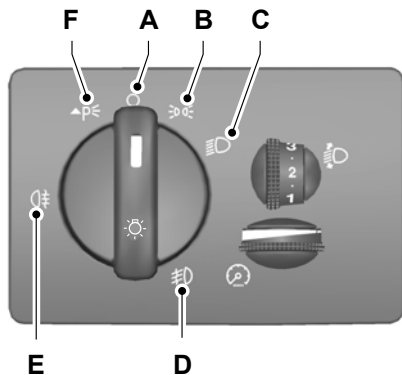

E71094

- A Освещение выключено
- B Передние и задние габаритные фонари
- C Фары
- D Передние противотуманные фары
- E Задние противотуманные фонари
- F Стояночные фонари

Стояночные фонари

Сначала выключите зажигание.

Обе стороны

Нажмите на переключатель приборов
наружного освещения и поверните его в
положение F.

Одна сторона

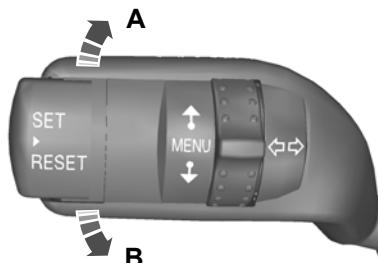

E77368

- A С правой стороны
- B С левой стороны

Дальний и ближний свет фар

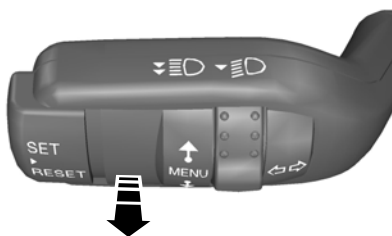

E71095

Для переключения между ближним и
дальним светом фар потяните рычаг
подрулевого переключателя до упора по
направлению к рулевому колесу.

Сигнализация дальним светом фар

Слегка потяните рычаг в сторону рулевого
колеса.

Осветительное оборудование

Освещение для безопасного подхода к дому (после окончания поездки)

Выключите зажигание и включите фары, потянув рычаг указателей поворота в сторону рулевого колеса (до упора). Раздастся короткий звуковой сигнал. Фары автоматически выключатся через три минуты (если открыта хотя бы одна дверь) или через 30 секунд после закрывания последней двери.

Если после того, как была закрыта последняя дверь, в течение 30 секунд открыть любую дверь, то включиться таймер трехминутной задержки выключения осветительных приборов.

Функция задержки выключения осветительных приборов может быть отключена либо повторным нажатием рычага указателей поворота в сторону рулевого колеса, либо включением зажигания.

АДАПТИВНОЕ ОСВЕЩЕНИЕ



E73840

Примечание: При включении автоматического управления приборами наружного освещения, если система включила фары, вы можете включить только дальний свет.

Фары включаются и выключаются автоматически в зависимости от уровня наружного освещения.

ПЕРЕДНИЕ ПРОТИВОТУМАННЫЕ ФАРЫ

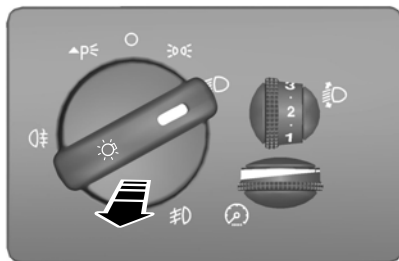

E71096

ПРЕДУПРЕЖДЕНИЕ



Используйте передние противотуманные фары, только если видимость значительно ограничена из-за тумана, снега или дождя.

Примечание: Если включено автоматическое управление приборами наружного освещения, вы не можете включить передние противотуманные фары.

ЗАДНИЕ ПРОТИВОТУМАННЫЕ ФОНАРИ

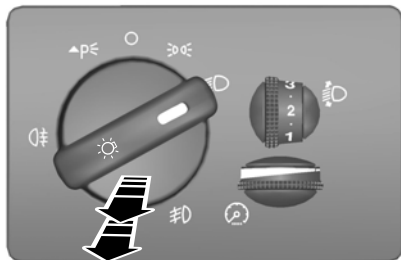

E71097

ПРЕДУПРЕЖДЕНИЕ

 Не используйте задние противотуманные фонари в условиях дождя или снегопада когда расстояние видимости превышает 50 метров.

Примечание: Если включено автоматическое управление приборами наружного освещения, вы не можете включить задние противотуманные фонари.

КОРРЕКЦИЯ НАКЛОНА СВЕТОВЫХ ПУЧКОВ ФАР

Вы можете отрегулировать наклон световых пучков фар в соответствии с загрузкой автомобиля.

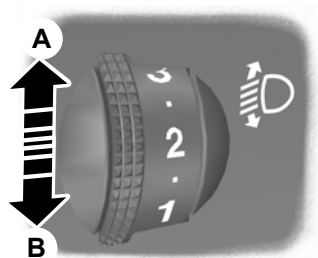

E74611

- A Увеличение наклона
- B Уменьшение наклона

На порожнем автомобиле регулятор наклона световых пучков фар должен быть установлен на "ноль". На частичном или полностью груженном автомобиле установите регулятор таким образом, чтобы обеспечить радиус освещенности в диапазоне от 35 до 100 м.

АВАРИЙНАЯ СВЕТОВАЯ СИГНАЛИЗАЦИЯ



За сведениями о расположении элементов: См. **Быстрый обзор** (стр. 6).

Осветительное оборудование

УКАЗАТЕЛИ ПОВОРОТА

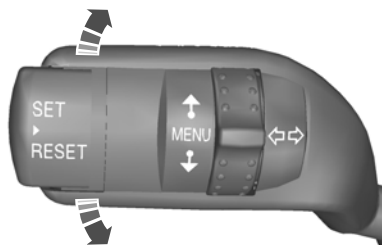

E71098

Примечание: Слегка нажмите на рычаг вверх или вниз, чтобы индикаторы поворота мигнули три раза.

ПЛАФОНЫ ВНУТРЕННЕГО ОСВЕЩЕНИЯ

Освещение салона (автомобили без датчиков проникновения в салон)

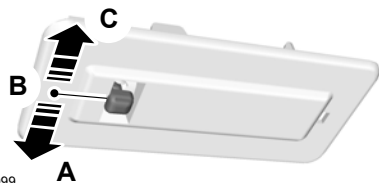

E71099

- A Включено
- B Выключено
- C Действие от контактов дверей

Плафоны освещения салона, которые не оснащены переключателем, загораются, только если переключатель на переднем плафоне установлен в положение **C**, и вы открываете дверь.

Автомобили с двойной блокировкой замков

Если вы установили переключатель в положение **C**, плафоны освещения салона горят в течение короткого времени после закрывания дверей. Лампы тотчас же погаснут, если вы включите зажигание.

Плафоны освещения салона включаются после выключения зажигания. Через короткое время лампы автоматически гаснут.

Если вы оставили одну из дверей открытой, лампы освещения салона погаснут автоматически через 30 минут. Для того чтобы снова включить лампы, включите на короткое время зажигание.

Освещение салона (автомобили с датчиками проникновения в салон)

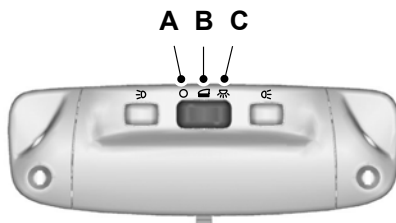

E71945

- A Выключено
- B Действие от контактов дверей
- C Включено

Осветительное оборудование

Если переключатель находится в положении **B**, то лампа центрального плафона освещения салона загорится при открывании или разблокировании замка боковой двери или двери багажного отделения. Если вы оставите дверь открытой, то во избежание разрядки аккумуляторной батареи через некоторое время лампа погаснет. Чтобы включить плафон, на короткое время включите зажигание.

Также плафон освещения салона включится, когда вы выключите зажигание. Она автоматически погаснет через некоторое время или когда вы запустите двигатель.

Лампа освещения салона загорится, если вы установите переключатель в положение **C**. Через некоторое время она погаснет, чтобы предотвратить разрядку аккумуляторной батареи. Чтобы включить плафон, на короткое время включите зажигание.

Плафоны местного освещения (для чтения)

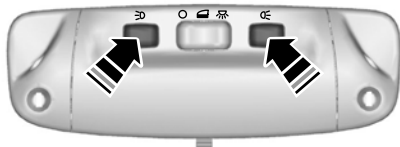

E71946

Если вы выключите зажигание, то, во избежание разрядки аккумуляторной батареи, через некоторое время плафоны для чтения погаснут. Для того чтобы снова включить лампы, включите на короткое время зажигание.

ПЛАФОНЫ ОСВЕЩЕНИЯ НИШИ ДЛЯ НОГ

Эти лампы включаются автоматически при открывании и закрывании дверей. Подсветка порогов также включится, если замки дверей будут разблокированы с помощью пульта дистанционного управления. Лампы подсветки порогов автоматически отключатся через короткое время после включения.

ЗАМЕНА ЛАМП

ПРЕДУПРЕЖДЕНИЯ



Выключите приборы освещения и зажигание.



Перед снятием лампы подождите некоторое время, чтобы она остыла.

ПРЕДОСТЕРЕЖЕНИЯ



Не прикасайтесь к стеклянной колбе лампы.



Устанавливайте только подходящие по техническим требованиям лампы. См. **Таблица технических характеристик ламп** (стр. 45).

Примечание: Мы рекомендуем вам обращаться для замены ламп к дилеру, если автомобиль оснащен системой кондиционирования воздуха. Доступ к некоторым лампам затруднен.

Примечание: Для замены ламп фар, габаритных фонарей и передних указателей поворота вам потребуется снять модуль фары.

Примечание: Далее приведены инструкции, описывающие правильное снятие ламп. Установка производится в последовательности, обратной снятию, если нет дополнительных указаний.

Осветительное оборудование

Снятие модуля фары

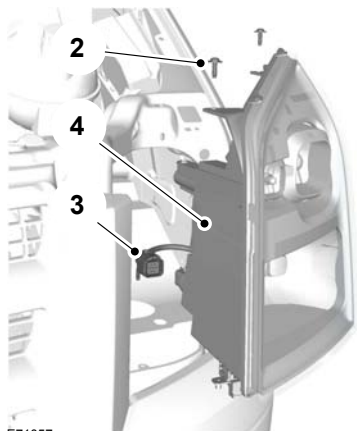

E71057

1. Откройте капот. См. **Обслуживание** (стр. 127).
2. Выверните винты.
3. Отсоедините штекерный разъем.
4. Снимите модуль фары.

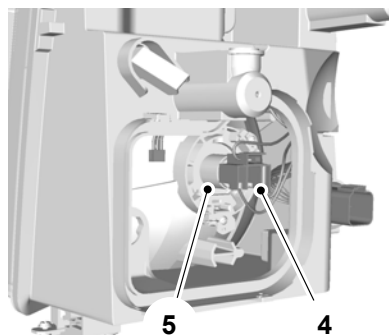

E71059

1. Снимите модуль фары.
2. Освободите зажимы.
3. Снимите крышку.
4. Отсоедините штекерный разъем.
5. Освободите зажим и снимите лампу.

Габаритные фонари

Дальний и ближний свет фар

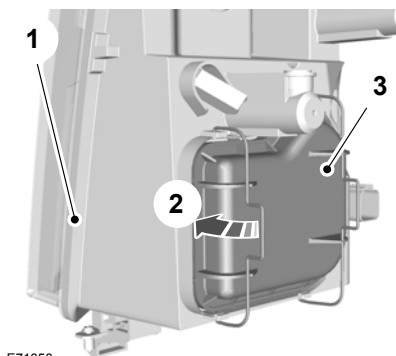

E71058

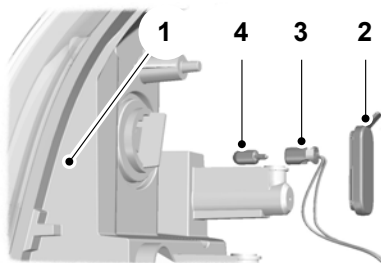

E71060

1. Снимите модуль фары.
2. Снимите крышку.
3. Снимите лампу и патрон лампы.
4. Извлеките лампу.

Осветительное оборудование

Передние указатели поворота

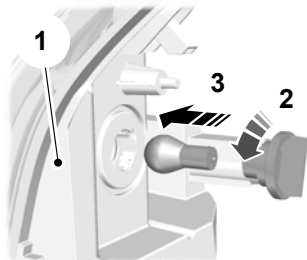

E71061

1. Снимите модуль фары.
2. Поверните против часовой стрелки и снимите патрон лампы.
3. Осторожно вдавите лампу в патрон, поверните против часовой стрелки и извлеките лампу наружу.

Передние противотуманные фары

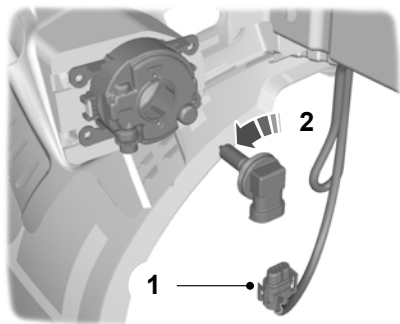

E71062

Примечание: Лампу невозможно отсоединить от патрона.

1. Отсоедините штекерный разъем.
2. Поверните против часовой стрелки и снимите патрон лампы.

Боковые повторители указателей поворота

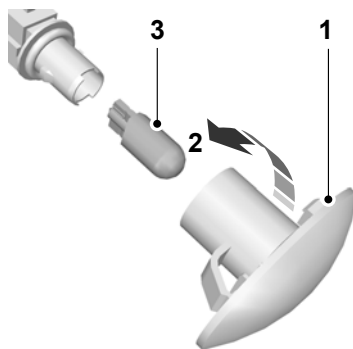

E71063

1. Аккуратно снимите боковой повторитель указателя поворота.
2. Удерживая патрон лампы, поверните против часовой стрелки и снимите корпус.
3. Извлеките лампу.

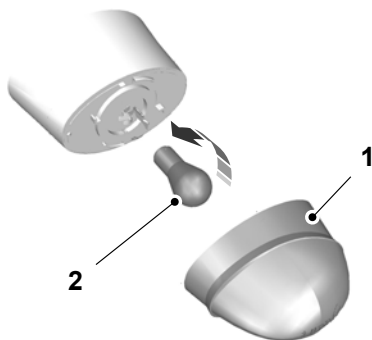

E71064

1. Поверните по часовой стрелке и снимите рассеиватель.
2. Осторожно вдавите лампу в патрон, поверните против часовой стрелки и извлеките лампу наружу.

Осветительное оборудование

Боковые габаритные фонари

Вариант с кузовом типа шасси и грузовик с безбортовой платформой с удлиненной рамой

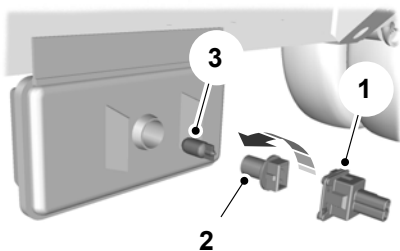

E75022

1. Отсоедините штекерный разъем.
2. Поверните против часовой стрелки и снимите патрон лампы.
3. Извлеките лампу.

Фургон "Jumbo"

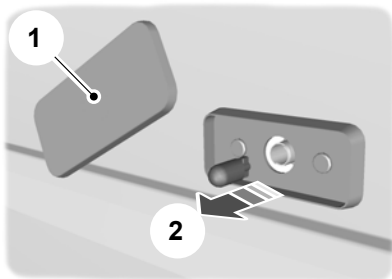

E71065

1. Поверните в любом направлении и снимите рассеиватель.
2. Извлеките лампу.

Задние фонари

Автобус и комби

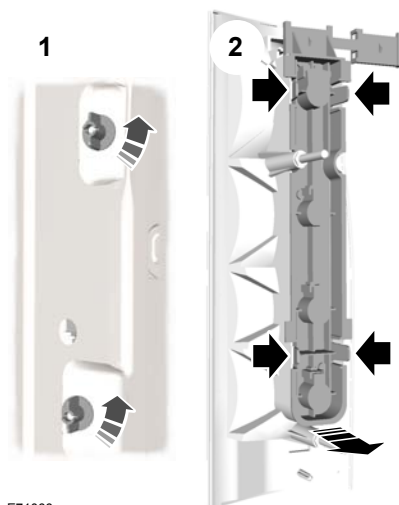

E71066

Осветительное оборудование

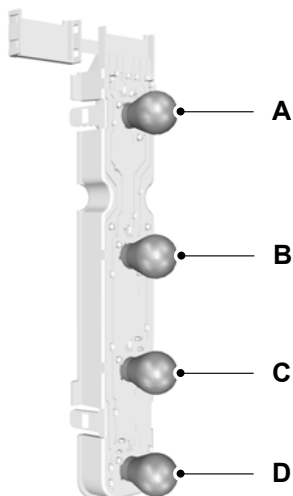

E71067

- A Задний фонарь и стоп-сигнал
- B Указатель поворота
- C Фонарь заднего хода
- D Противотуманный фонарь

1. Выверните барашковые гайки.
2. Снимите задний фонарь и открепите патрон лампы.
3. Осторожно вдавите лампу в патрон, поверните против часовой стрелки и извлеките лампу наружу.

Вариант с кузовом типа шасси и грузовик с безбортовой платформой

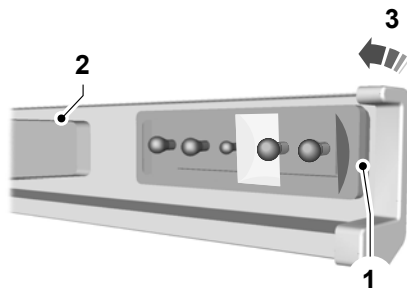

E71068

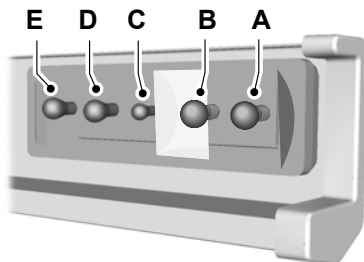

E71069

- A Указатель поворота
- B Стоп-сигнал
- C Задний фонарь
- D Фонарь заднего хода
- E Противотуманный фонарь

1. Освободите зажим крепления и сдвиньте пластиковую рамку вбок.
2. Снимите рассеиватель.
3. Осторожно вдавите лампу в патрон, поверните против часовой стрелки и извлеките лампу наружу.

Осветительное оборудование

Задние габаритные фонари

Грузовик с безбортовой платформой

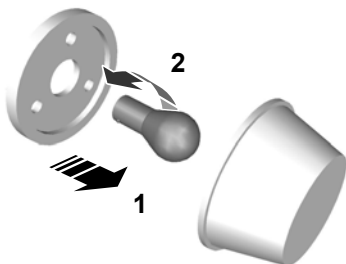

E71072

1. Осторожно отсоедините рассеиватель от патрона.
2. Осторожно вдавите лампу в патрон, поверните против часовой стрелки и извлеките лампу наружу.

Дополнительный стоп-сигнал

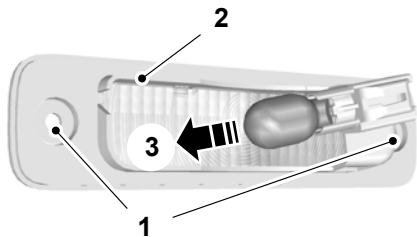

E71071

1. Выверните винты.
2. Снимите модуль лампы.
3. Извлеките лампу.

Габаритные фонари на крыше

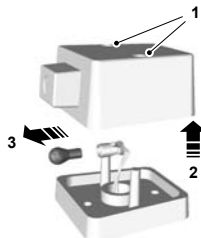

E71073

1. Выверните винты.
2. Снимите рассеиватель.
3. Осторожно вдавите лампу в патрон, поверните против часовой стрелки и извлеките лампу наружу.

Фонарь подсветки регистрационного знака

Автомобили с двустворчатыми задними дверями

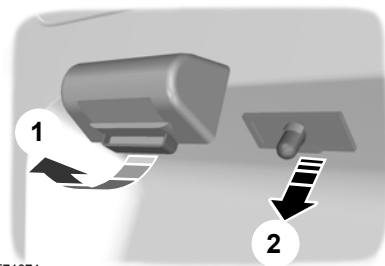

E71074

1. Снимите рассеиватель.
2. Извлеките лампу.

Осветительное оборудование

Автомобили с поднимаемой задней дверью

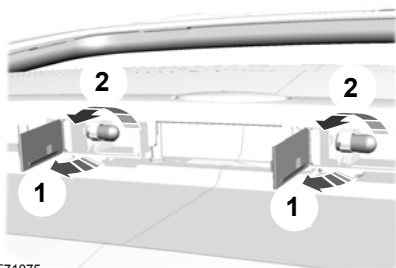

E71075

1. Раскройте рассеиватель.
2. Осторожно вдавите лампу в патрон, поверните против часовой стрелки и извлеките лампу наружу.

Грузовик с безбортовой платформой

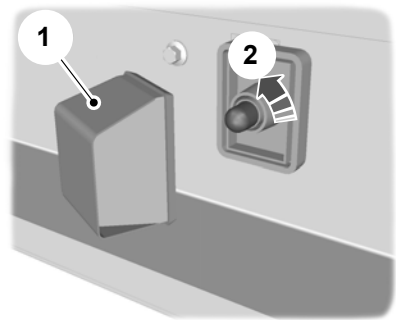

E71076

1. Снимите рассеиватель.
2. Осторожно вдавите лампу в патрон, поверните против часовой стрелки и извлеките лампу наружу.

Передние фонари салона

Автомобили, не оборудованные датчиками проникновения в салон

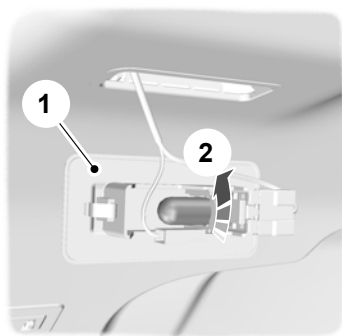

E71077

1. Осторожно открепите модуль лампы.
2. Осторожно вдавите лампу в патрон, поверните против часовой стрелки и извлеките лампу наружу.

Автомобили, оборудованные датчиками проникновения в салон

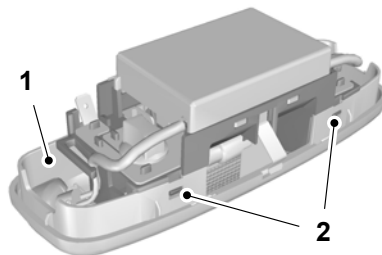

E73091

Осветительное оборудование

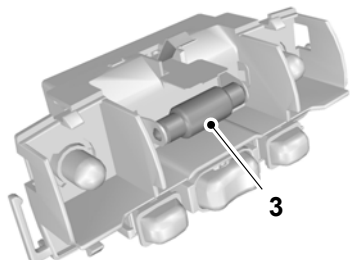

E73092

1. Осторожно открепите модуль лампы.
2. Снимите рассеиватель.
3. Извлеките лампу.

Задние плафоны салона

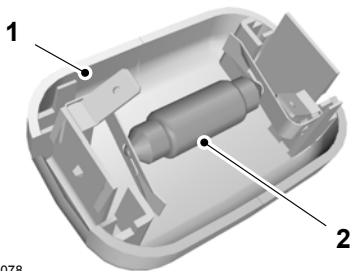

E71078

1. Осторожно открепите модуль лампы.
2. Извлеките лампу.

Передние лампы для чтения

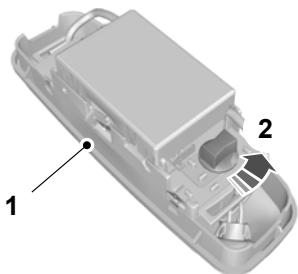

E73938

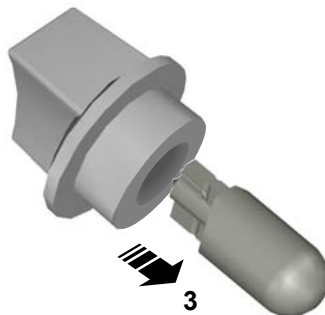

E73939

1. Осторожно открепите модуль лампы.
2. Поверните против часовой стрелки и снимите патрон лампы.
3. Извлеките лампу.

Плафоны освещения ниши для ног

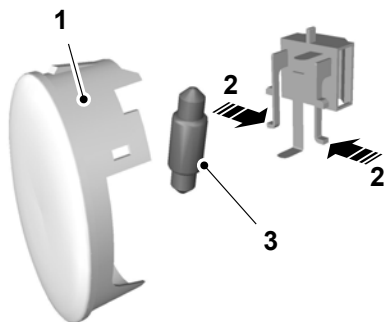

E71080

1. Осторожно открепите модуль лампы.
2. Снимите патрон лампы.
3. Извлеките лампу.

Осветительное оборудование

ТАБЛИЦА ТЕХНИЧЕСКИХ ХАРАКТЕРИСТИК ЛАМП

Лампа	Мощность, Вт (спецификация)
Фары ближнего и дальнего света	55/60
Габаритные фонари	5
Передний фонарь указателя поворота	21
Передние противотуманные фары	55 (H11)
Боковой повторитель	5
Боковой повторитель	21/5
Боковой габаритный фонарь	3
Задние фонари и стоп-сигналы	21/5
Задний фонарь (шасси и грузовик с безбортовой платформой)	10
Стоп-сигнал (шасси и грузовик с безбортовой платформой)	21
Задний фонарь указателя поворота	21
Фонарь заднего хода	21
Задний противотуманный фонарь	21
Боковой габаритный фонарь (грузовик с безбортовой платформой)	4
Дополнительный стоп-сигнал	16
Верхний габаритный фонарь	4
Фонарь освещения номерного знака (автомобили с распашными задними дверями)	5
Фонарь освещения номерного знака (кроме автомобилей с распашными задними дверями)	10
Плафон освещения салона	10
Плафон для чтения	10
Лампы подсветки порогов	10

ЭЛЕКТРИЧЕСКИЕ СТЕКЛОПОДЪЕМНИКИ

ПРЕДУПРЕЖДЕНИЕ



Не пользуйтесь электрическими стеклоподъемниками, если на их пути имеются какие-либо препятствия.

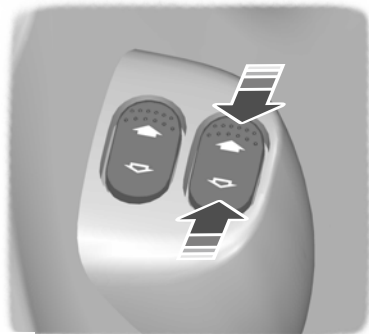

E71327

Чтобы привести в действие электрические стеклоподъемники, включите зажигание.

Автоматическое открывание окна двери водителя

Нажмите/поднимите клавишу во второе положение срабатывания, а затем отпустите ее. Нажмите на кнопку еще раз, чтобы остановить перемещение окна.

НАРУЖНЫЕ ЗЕРКАЛА ЗАДНЕГО ВИДА

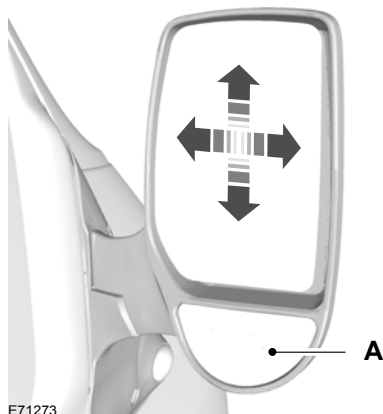

E71273

A Выпуклое зеркало заднего вида

ПРЕДУПРЕЖДЕНИЕ



Не переоценивайте расстояние до предметов, отражаемых выпуклыми зеркалами. Предметы, отражаемые выпуклыми зеркалами, кажутся меньше и дальше, чем в действительности.

Такое зеркало увеличивает поле обзора, уменьшая при этом так называемые "мертвые зоны" задней части вашего автомобиля.



E71274

Возвращая зеркало в исходное положение, убедитесь, что оно полностью зафиксировалось в опоре.

НАРУЖНЫЕ ЗЕРКАЛА ЗАДНЕГО ВИДА С ЭЛЕКТРОПРИВОДОМ

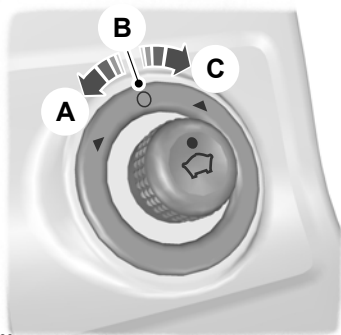

E71280

- A Левое зеркало
- B Вентилятор выключен
- C Правое зеркало

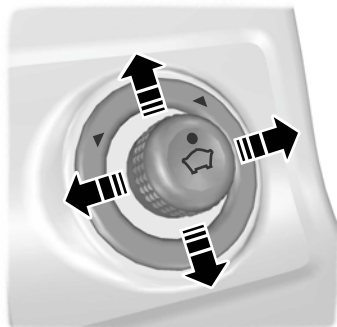

E71281

Наружные зеркала заднего вида с электроприводом содержат нагревательный элемент, который удаляет наледь и изморось со стекла зеркала. См. **Органы управления микроклиматом** (стр. 64).

ВНУТРЕННЕЕ ЗЕРКАЛО ЗАДНЕГО ВИДА

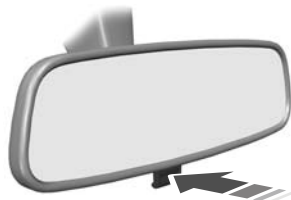

E71272

Чтобы снизить ослепляющее воздействие яркого света фар попутных автомобилей при движении в темное время суток, наклоните зеркало вниз.

ОПУСКНЫЕ СТЕКЛА

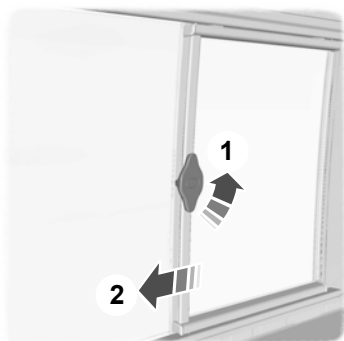

E66497

ЗАДНЕЕ ОКНО БОКОВИНЫ КУЗОВА



E66498

Чтобы открыть окно, потяните рычаг наружу. Чтобы зафиксировать рычаг, нажмите на его центральную часть. Чтобы закрыть окно, потяните за центральную часть рычага. В конце рычаг должен зафиксироваться.

Приборы

УКАЗАТЕЛИ

Панель приборов для комплектации низкого уровня

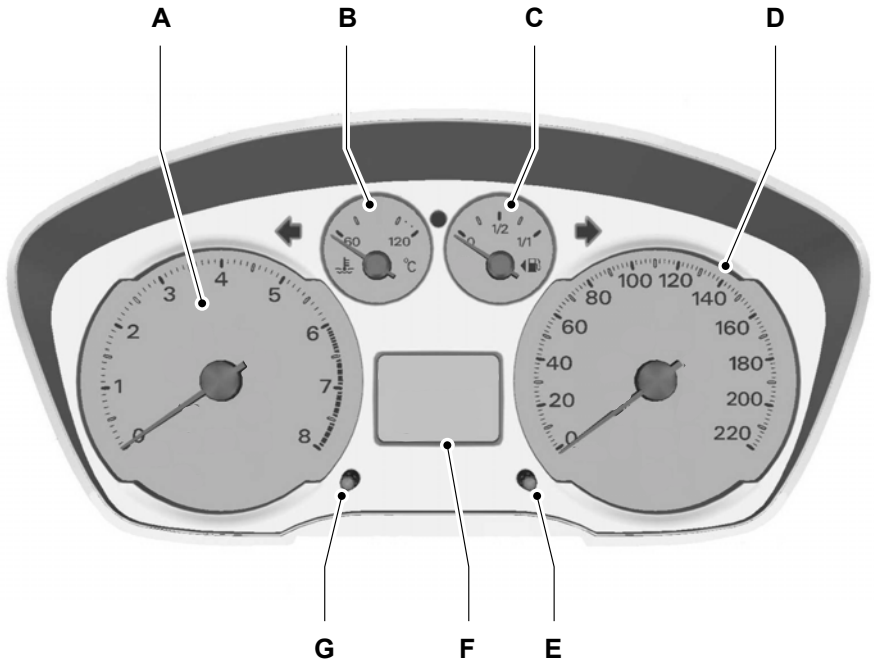

E71334

- A Тахометр
- B Указатель температуры охлаждающей жидкости двигателя
- C Указатель уровня топлива
- D Спидометр
- E Кнопка обнуления счетчика частичного пробега
- F Указатель счетчика пробега, частичного пробега, запаса хода по топливу и сигнализатор незакрытых дверей
- G Кнопка настройки дверей

Приборы

Панель приборов для комплектации высокого уровня

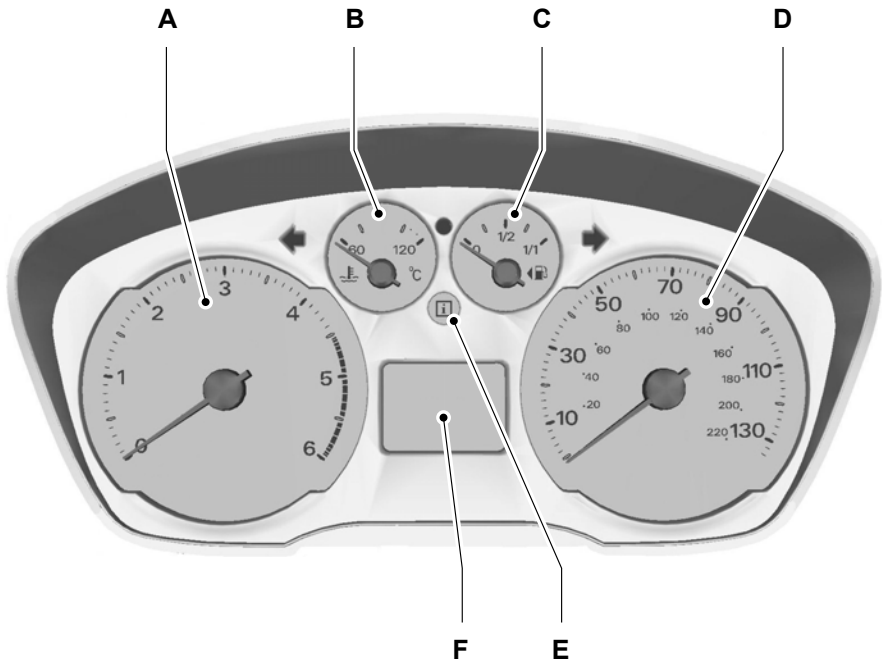

E73043

- A Тахометр
- B Указатель температуры охлаждающей жидкости двигателя
- C Указатель уровня топлива
- D Спидометр
- E Сигнализатор появления предупреждающего сообщения
- F Информационный центр. См. **Общая информация** (стр. 57).

Приборы

Указатель температуры охлаждающей жидкости двигателя

Показывает температуру охлаждающей жидкости. При нормальной рабочей температуре стрелка указателя остается в центре.

ПРЕДОСТЕРЕЖЕНИЕ

 Не запускайте двигатель, пока проблема его перегрева не будет разрешена.

Движение стрелки к температуре 120°C указывает на перегрев двигателя. Заглушите двигатель, выключите зажигание, постарайтесь определить причину и дождитесь, пока двигатель остынет. См. Проверка охлаждающей жидкости двигателя (стр. 135). См. Ухудшенные характеристики двигателя (стр. 109).

Указатель уровня топлива

Стрелка, находящаяся около символа топливного насоса, указывает, с какой стороны автомобиля расположена крышка горловины топливного бака.

Счетчик пробега, частичного пробега и часы

Панель приборов для комплектации низкого уровня

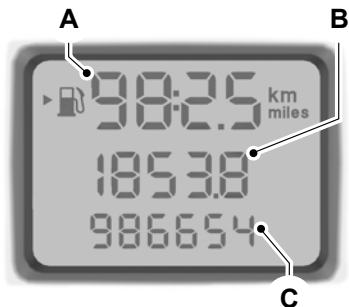

E71335

- A Часы и указатель запаса хода по топливу
- B Счетчик частичного пробега
- C Одометр

Счетчик суточного пробега регистрирует пробег за отдельные поездки. Для сброса показаний счетчика нажмите кнопку обнуления.

СИГНАЛИЗАТОРЫ И ИНДИКАТОРЫ

Панель приборов, выпускаемая ограниченной серией

Все перечисленные ниже сигнализаторы и индикаторы при включении зажигания загораются на короткое время для подтверждения работоспособности систем:

- АБС
- Надувные подушки безопасности
- Износ тормозных накладок
- Система тормозов

- Круиз-контроль
- Неполное закрытие дверей
- Двигатель
- Поддержка троганья на склоне
- Зажигание
- Низкий уровень топлива
- Низкое давление моторного масла
- Двигатель
- Интервал обслуживания
- Переключение передач
- Система динамической стабилизации (ESP) и противобуксовочная система
- Датчик наличия воды в топливе

Панель приборов для комплектации высокого уровня

Все перечисленные ниже сигнализаторы и индикаторы при включении зажигания загораются на короткое время для подтверждения работоспособности систем:

- АБС
- Надувные подушки безопасности
- Износ тормозных накладок
- Система тормозов
- Круиз-контроль
- Двигатель
- Поддержка троганья на склоне
- Зажигание
- Низкий уровень топлива
- Сигнализатор сообщений
- Переключение передач
- Система динамической стабилизации (ESP) и противобуксовочная система
- Датчик наличия воды в топливе

Если сигнализатор/индикатор не загорается при включении зажигания, это указывает на неисправность. Система должна быть проверена механиком, прошедшим надлежащую подготовку.

Сигнализатор неисправности антиблокировочной системы (ABS)



Если этот сигнализатор загорается во время движения, это указывает на неисправность. Система должна быть проверена механиком, прошедшим надлежащую подготовку. У вас останется возможность нормального торможения (без ABS), но системе следует проверить как можно скорее.

Сигнализатор неисправности системы подушек безопасности



Если этот сигнализатор не загорается, продолжает гореть или время от времени или постоянно загорается во время движения, это указывает на неисправность. Система должна быть проверена механиком, прошедшим надлежащую подготовку.

Сигнализатор износа тормозных накладок



Сигнализатор загорается, когда износ тормозных накладок достигает заданного предела. Как можно скорее обратитесь для проверки состояния к квалифицированному механику.

Сигнализатор/индикатор тормозной системы

ПРЕДУПРЕЖДЕНИЕ



Постепенно снизьте скорость. Торможение производите с очень большой осторожностью. Старайтесь не нажимать резко на педаль тормоза.



Если этот сигнализатор загорается во время движения, это указывает на неисправность в одном из тормозных контуров. Проверьте уровень тормозной жидкости. См. **Проверка уровня тормозной жидкости и рабочей жидкости гидропривода сцепления** (стр. 135).

ПРЕДУПРЕЖДЕНИЕ



Выполните проверку немедленно.

Если контрольная лампа системы тормозов загорается одновременно с контрольной лампой ABS, это указывает на наличие неисправности. Остановите автомобиль в безопасном месте и перед возобновлением движения проверьте систему.

Индикатор состояния системы круиз-контроля



Этот индикатор загорается, если вы задали в системе круиз-контроля скорость. См.

Использование системы круиз-контроля (стр. 102).

Индикатор указателей поворота



Мигает при включении фонарей указателей поворота. Внезапное увеличение частоты мигания указывает на перегорание одной из ламп указателей поворота. См. **Замена ламп** (стр. 37).

Сигнализатор открытых дверей



Этот сигнализатор загорается при включении зажигания, если любая из дверей салона, капот или задняя грузовая дверь закрыты неполностью.

Контрольные лампы двигателя

Индикатор неисправности



Сигнализатор неисправности силового агрегата



Для всех автомобилей

Если любая из ламп загорается при работающем двигателе, это указывает на неисправность. При этом двигатель продолжает работать, но, возможно, с ограниченной мощностью. Если сигнализатор мигает во время движения, **немедленно сбавьте скорость**. Если сигнализатор продолжает мигать, избегайте резкого разгона или замедления. Система должна быть немедленно проверена специалистом, прошедшим соответствующую подготовку.

ПРЕДУПРЕЖДЕНИЕ



Выполните проверку немедленно.

Если **обе** лампы загораются одновременно, **остановите автомобиль в ближайшем безопасном месте** (продолжение поездки может привести к падению мощности и к заглоханию двигателя). Выключите зажигание и попытайтесь перезапустить двигатель. Если двигатель перезапускается, система должна быть немедленно проверена специалистом, прошедшим соответствующую подготовку. Если перезапуск двигателя оказывается невозможным, перед продолжением поездки требуется проверить состояние автомобиля.

Индикатор включения передних противотуманных фар



Индикатор загорается, когда вы включаете передние противотуманные фары.

Индикатор свечей накаливания



См. Пуск дизельного двигателя (стр. 82).

Индикатор включения фар



Этот индикатор загорается, когда вы включаете ближний свет фар или боковые и задние фонари.

Индикатор системы поддержки троганья на склоне



Во время движения этот индикатор загорается при активизации системы. Если индикатор не загорается после включения зажигания, это показывает, что система деактивирована. Ваш дилер может активировать систему. При наличии неисправности система отключается, и во время движения индикатор не горит.

Сигнализатор неисправности системы зажигания

Для всех автомобилей



Если этот сигнализатор загорается во время движения, это указывает на неисправность. Выключите все ненужное электрооборудование. Система должна быть немедленно проверена специалистом, прошедшим соответствующую подготовку.

Сигнализатор низкого уровня топлива



Если загорится этот сигнализатор, как можно скорее дозаправьте автомобиль.

Стрелка, находящаяся около символа топливного насоса, указывает, с какой стороны автомобиля расположена крышка горловины топливного бака.

Индикатор включения дальнего света фар



Индикатор загорается, когда вы включаете дальний свет фар. При включении аварийной сигнализации светом фар этот индикатор будет мигать.

Сигнализатор сообщений



Этот сигнализатор загорается, когда на информационном дисплее появляется новое сообщение. См. **Информационные сообщения** (стр. 59).

Сигнализатор падения давления моторного масла

ПРЕДОСТЕРЕЖЕНИЕ



Если включился сигнализатор падения давления моторного масла, ни в коем случае не продолжайте движение, даже когда уровень моторного масла находится в норме. Система должна быть немедленно проверена специалистом, прошедшим соответствующую подготовку.



Если этот сигнализатор продолжает гореть после запуска двигателя или загорается во время движения, это указывает на неисправность. Соблюдая все меры предосторожности, как можно быстрее остановите автомобиль и выключите зажигание. Проверьте уровень масла в двигателе. См. **Проверка моторного масла** (стр. 134).

Индикатор включения задних противотуманных фонарей



Индикатор загорается, когда вы включаете задние противотуманные фонари.

Индикатор интервалов технического обслуживания

Автомобили с дизельными двигателями



Этот индикатор загорается, если наступил срок технического обслуживания или в масле содержится избыточное количество сажи или осадка. Как можно скорее замените моторное масло.

После проведения технического обслуживания специалист дилерского центра установит новый интервал индикатора технического обслуживания.

Индикатор переключения передач



Этот индикатор загорается на короткое время, информируя водителя о том, что переключение на более высокую передачу может обеспечить сокращение расхода топлива и выбросов CO₂. Индикатор не загорается во время быстрого ускорения, торможения или при выжатой педали сцепления.

Сигнализатор неисправности системы динамической стабилизации (ESP) и противобуксовочной системы

Примечание: При неисправности противобуксовочной системы или ESP данные системы отключаются автоматически.



Если любая из систем находится в работе, сигнализатор мигает. Если сигнализатор не мигнул или горит постоянно во время движения, то это указывает на неисправность системы. Система должна быть немедленно проверена специалистом, прошедшим соответствующую подготовку.

При отключении системы ESP водителем ее сигнализатор остается включенным. Лампа сигнализатора погаснет, после того как вы снова включите систему или выключите зажигание.

Сигнализатор наличия воды в топливе

Автомобили с дизельными двигателями



Сигнализатор загорается при наличии чрезмерного объема конденсата в топливном фильтре. Немедленно слейте воду из топливного фильтра. См. **Слив конденсата из топливного фильтра** (стр. 136).

ЗВУКОВЫЕ ПРЕДУПРЕЖДЕНИЯ И ИНДИКАТОРЫ

Незакрытой двери

Если хотя бы одна дверь, капот или багажник не закрыты или закрыты не полностью, то после включения зажигания сработает звуковой сигнализатор.

Приборы

Информационный центр.

См. **Персональные настройки** (стр. 61).

Информационные дисплеи

ОБЩАЯ ИНФОРМАЦИЯ

ПРЕДУПРЕЖДЕНИЕ



Для обеспечения безопасности дорожного движения выполняйте настройку и перепрограммирование функций или систем, только когда автомобиль неподвижен.

При помощи **информационного центра** и многофункционального рычага управления (расположенного на рулевой колонке) можно программировать настройки различных систем автомобиля.

Информационный центр также выводит на дисплей предупреждающие сообщения об ошибках или неисправностях в различных системах автомобиля. См.

Информационные сообщения (стр. 59).

Главное меню

Обзор функций главного меню



E73982

Из главного меню можно перейти к различным функциональным меню.

Информационные дисплеи

Органы управления

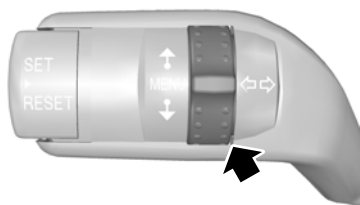

E73265

Используйте вращающийся регулятор для перехода к другим позициям меню.



E73266

Примечание: Если включено звуковое сопровождение, то после каждого нажатия кнопки будет раздаваться короткий звуковой сигнал.

Используйте кнопки **SET** и **RESET** для выбора позиции меню или параметра настройки.

Одометр

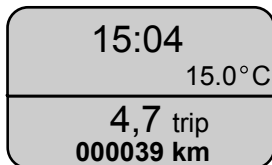

E73983

Счетчик частичного пробега

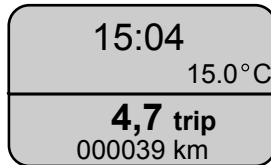

E73984

Нажмите и удерживайте кнопку **SET** и **RESET** в течение как минимум двух секунд.

Запас хода по топливу



E73985

Примечание: Изменение стиля вождения может повлиять на этот показатель.

Отображает приблизительную величину пробега автомобиля на том количестве топлива, которое осталось в баке.

Средний расход топлива

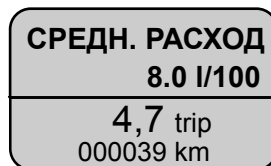

E73986

Показывает средний расход топлива с момента последнего обнуления показаний.

Нажмите **SET** и **RESET** для обнуления показаний.

Информационные дисплеи

Средняя скорость



E73987

Отображает среднюю скорость движения автомобиля, рассчитанную за последнюю 1000 км пробега или с момента последнего обнуления показаний.

Нажмите **SET** и **RESET** для обнуления показаний.

Температура наружного воздуха



E73988

ПРЕДУПРЕЖДЕНИЕ



Даже если температура воздуха поднимается выше +4 °C, это не гарантирует отсутствие опасностей, связанных с движением в холодную погоду.

Короткий предупреждающий сигнал прозвучит при следующих условиях:

- при температурах +4 °C или ниже: предупреждение об обледенении стекол
- при температурах 0 °C или ниже: предупреждение об опасности возникновения гололеда

ИНФОРМАЦИОННЫЕ СООБЩЕНИЯ

Предупреждающие сообщения

При появлении на дисплее предупреждающего сообщения необходимо нажать кнопку **SET** и **RESET** для его подтверждения.

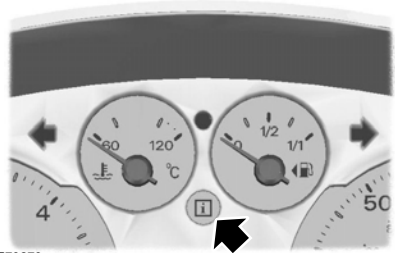

E73273

Некоторые предупреждающие сообщения сопровождаются включением сигнализатора над дисплеем красным или желтым цветом в зависимости от серьезности проблемы.

Если предупреждающее сообщение появляется вместе с включением сигнализатора, последний будет продолжать гореть.

Сообщения	Сигнализатор	Значение
НЕИСПРАВНОСТЬ СИСТ. ДВИГАТЕЛЯ	красный	Неисправность двигателя или его систем. Остановите автомобиль на ближайшем безопасном участке дороги и немедленно заглушите двигатель. Автомобиль должен быть проверен квалифицированными техническими специалистами.

Информационные дисплеи

Сообщения	Сигнализатор	Значение
НИЗКИЙ УРОВЕНЬ МАСЛА	красный	Низкий уровень моторного масла. Остановите автомобиль на ближайшем безопасном участке дороги и немедленно заглушите двигатель. Доведите уровень масла до номинального значения. См. Проверка моторного масла (стр. 134).
ВОДА В ТОПЛИВЕ	красный	В топливе обнаружена вода. Топливная система должна быть проверена квалифицированными техническими специалистами.
НИЗКАЯ НАРУЖН. ТЕМПЕРАТУРА	красный	Температура воздуха за бортом ниже 0 °C
НИЗКАЯ НАРУЖН. ТЕМПЕРАТУРА	желтый	Температура воздуха за бортом ниже +4 °C
ЗАМЕНИТЬ МАСЛО СЕЙЧАС	желтый	Автомобиль должен быть проверен квалифицированными техническими специалистами.
ДВЕРЬ НЕ ЗАКР. ЗАКРОЙТЕ ДВЕРЬ	желтый	Все двери автомобиля должны быть закрыты.
ОТКРЫТА ДВЕРЬ ВОДИТЕЛЯ	желтый	Открыта дверь со стороны водителя.
ОТКРЫТА ДВЕРЬ ПАССАЖ.	желтый	Открыта передняя дверь со стороны пассажира.
ОТКРЫТА ЗАДН. ЛЕВАЯ ДВЕРЬ	желтый	Открыта задняя дверь со стороны водителя
ОТКРЫТА ЗАДН. ПРАВАЯ ДВЕРЬ	желтый	Открыта задняя дверь со стороны пассажира.
ОТКРЫТ БАГАЖНИК	желтый	Открыт багажник или дверь багажного отделения.
ОТКРЫТ КАПОТ	желтый	Открыт капот.
ЗАМЕНА МАСЛА ЧЕРЕЗ xx ДН.	-	Указывает на приближение срока замены моторного масла.
ЗАМЕНА МАСЛА СБРОС В ПРОГ.	-	Происходит сброс индикатора замены моторного масла.
ЗАМЕНА МАСЛА СБРОС ЗАВЕРШЕН	-	Завершение сброса индикатора замены моторного масла.
ТРЕВОГА СБРОС НА НУЛЬ	-	Раздается сигнал будильника. См. Персональные настройки (стр. 61).

Информационные дисплеи

ПЕРСОНАЛЬНЫЕ НАСТРОЙКИ

Обзор функций меню настроек пользователя



E73990

Меню настроек пользователя



E73989

С помощью **меню настроек пользователя** можно перейти к следующим функциональным меню:

- Язык сообщений
- Настройка часов
- Настройка будильника
- Формат времени
- Единицы измерения
- Звуковые сигнализаторы сообщений

Выбор языка



E73991

Пользователь может выбрать один из 11 языков:

Английский (УК), немецкий, итальянский, французский, испанский, турецкий, русский, голландский, польский, шведский, португальский.

После выбора языка поверните вращающийся регулятор, для того чтобы сохранить настройки и выйти из меню.

Настройка часов

См. **Часы** (стр. 77).

Информационные дисплеи

Настройка будильника



E74286

- Нажмите и удерживайте кнопку **SET** и **RESET**. Символы отображение дня начнут мигать. Установите требуемое значение с помощью вращающегося регулятора.
- Для сохранения настроек и перехода к установке месяца нажмите **SET** и **RESET**.
- Аналогичным образом установите год, часы и минуты.
- После установки минут нажмите **SET** и **RESET** для сохранения настроек времени.
- Нажмите кнопку **SET** и **RESET** для включения или выключения будильника.

Будильник включен

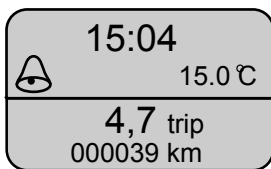

E74287

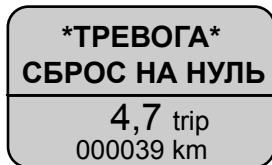

E74387

Нажмите **SET** и **RESET** для отключения будильника.

Формат времени



E73995

Нажмите **SET** и **RESET** для переключения между 12- и 24-ми форматами отображения времени.

Единицы измерения



E73993

Нажмите **SET** и **RESET** для переключения между метрическими и имперскими единицами.

Звуковые сигнализаторы сообщений

Следующие звуковые сигналы можно отключить:

- температура наружного воздуха равна 4°C
- подтверждение установок времени
- нажатие кнопки **SET** и **RESET**

Информационные дисплеи



E73994

Нажмите кнопку **SET** и **RESET** для включения или выключения звуковых сигналов.

Выход из меню пользовательских настроек

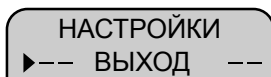

E73996

Нажмите **SET** и **RESET** для отключения будильника.

Органы управления микроклиматом

ПРИНЦИПЫ РАБОТЫ

Поступление наружного воздуха

Не допускайте закупоривания воздухозаборных отверстий перед ветровым стеклом (снегом, листьями и т.п.), чтобы система кондиционирования воздуха могла работать эффективно.

Рециркуляция воздуха

ПРЕДОСТЕРЕЖЕНИЕ

! Длительное использование режима рециркуляции воздуха может привести к запотеванию стекол. Если стекла покрываются влагой, установите настройки режима удаления льда и влаги с лобового стекла.

Воздух в салоне будет изолирован от наружного. Наружный воздух не будет поступать в салон.

Отопление

Эффективность отопления салона зависит от температуры охлаждающей жидкости двигателя.

Кондиционирование воздуха

Примечание: Система кондиционирования воздуха работает только, если температура выше 4°C.

Примечание: При использовании кондиционера потребление топлива возрастает.

Воздух проходит через теплообменник и там охлаждается. Для предупреждения запотевания стекол воздух осушается. Конденсируемая влага направляется наружу. Поэтому, появление небольшой лужи воды под автомобилем нормально.

Общие сведения об управлении микроклиматом в салоне.

Плотно закрывайте все окна.

Отопление салона.

Направляйте поток воздуха к ногам. При холодной или влажной погоде следует направить часть воздушного потока к ветровому стеклу и дверным окнам.

Охлаждение салона

Направляйте поток воздуха в лицо.

ВЕНТИЛЯЦИОННЫЕ ДЕФЛЕКТОРЫ

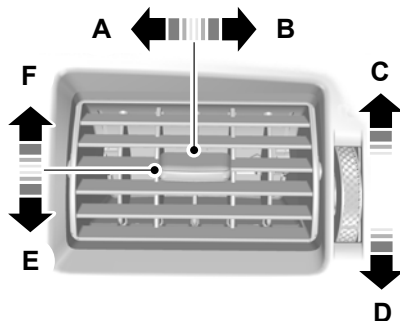

E71344

- A влево
- B вправо
- C Открыто
- D закрыто
- E вниз
- F вверх

Органы управления микроклиматом

РУЧНОЙ РЕЖИМ УПРАВЛЕНИЯ МИКРОКЛИМАТОМ

Регулятор распределения потоков воздуха

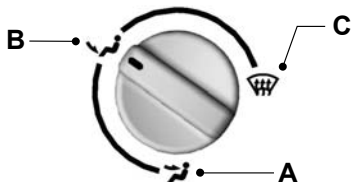

E65965

- A В сторону лица
- B В сторону ног
- C В сторону ветрового стекла

Примечание: Незначительная часть потока воздуха всегда направлена на обдув ветрового стекла.

Регулятор температуры воздуха



E65966

Вентилятор

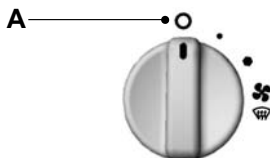

E65967

- A Вентилятор выключен

Примечание: При выключенном вентиляторе салона ветровое стекло может запотевать.

Рециркуляция воздуха

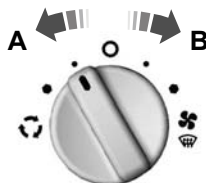

E65968

- A Рециркуляция воздуха
- B Поступление наружного воздуха

Быстрое удаление влаги и инея с ветрового стекла



E65969

Закройте все дефлекторы системы вентиляции, чтобы направить максимальный поток воздуха к ветровому стеклу. При необходимости включите обогрев стекол. См. **Окна и зеркала с обогревом** (стр. 67).

Режим быстрого прогрева салона



E65970

Органы управления микроклиматом

Вентиляция



E65971

Кондиционирование воздуха

Включение и выключение кондиционера воздуха

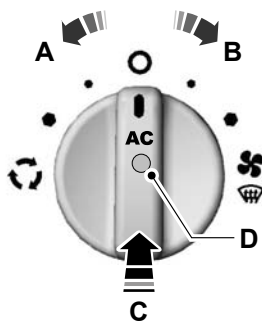

E65972

- A Рециркуляция воздуха
- B Поступление наружного воздуха
- C Вкл./выкл.
- D Световой индикатор включения кондиционера воздуха

Примечание: При работе кондиционера воздуха загорается световой индикатор, встроенный в регулятор скорости.

Охлаждение салона наружным воздухом



E65973

Включите кондиционер.

Режим быстрого охлаждения салона



E65974

Включите кондиционер.

Удаление запотевания и наледи с ветрового стекла



E65975

- A В сторону ветрового стекла

Установите регулятор распределения воздуха в положение **A** и выберите режим подачи наружного воздуха. При температуре выше 4°C кондиционер воздуха включится автоматически. В таком случае световой индикатор **не** загорится.

Органы управления микроклиматом

Снижение влажности воздуха в салоне



E65976

A В сторону ветрового стекла

Установите регулятор распределения воздуха в положение **A** и выберите режим подачи наружного воздуха. При температуре выше 4°C кондиционер воздуха включится автоматически. В таком случае световой индикатор **не** загорится.

ОКНА И ЗЕРКАЛА С ОБОГРЕВОМ

Электрообогреватели ветрового и заднего стекла

Воспользуйтесь электрообогревателем для удаления инея и влаги с ветрового или заднего стекла.

Примечание: Электрообогреватель стекол работает только при работающем двигателе.

Обогреватель ветрового стекла



Обогреватель заднего стекла



Электрообогрев наружных зеркал заднего вида

Наружные зеркала заднего вида оборудованы нагревательным элементом для удаления инея и влаги. Обогрев включается автоматически при включении обогрева ветрового стекла или заднего стекла.

ВСПОМОГАТЕЛЬНЫЙ ОТОПИТЕЛЬ

Общая информация

ПРЕДУПРЕЖДЕНИЯ



Не пользуйтесь программируемым отопителем, работающим на топливе, на автозаправочных станциях, вблизи источников возгораемых паров, в пыльных или закрытых помещениях.



Не заправляйте автомобиль топливом при работающем дисплее отопителя.

Примечание: Программируемый отопитель, работающий на топливе, автоматически выключается при низком напряжении аккумулятора.

Примечание: Если прекращается подача питания к программируемому отопителю, работающему на топливе, все символы на дисплее будут мигать. В таких условиях отопитель не работает. Перенастройка времени

Примечание: Если возникает неисправность, программируемый отопитель, работающий на топливе, выключается. Квалифицированный специалист должен незамедлительно проверить состояние системы.

Соблюдайте следующие рекомендации:

Органы управления микроклиматом

- Включайте программируемый отопитель, работающий на топливе, примерно на 10 минут ежемесячно, на протяжении всего года. Это предотвращает заедание водяного насоса и электродвигателя отопителя.
- Во избежание образования коррозии охлаждающая жидкость, используемая в вашем автомобиле, должна содержать не менее 10% антифриза в течение всего года.
- Уровень охлаждающей жидкости должен находиться между отметками **MAX** и **MIN** на бачке, чтобы не возникали воздушные пробки. См. **Проверка охлаждающей жидкости двигателя** (стр. 135).
- Программируемый вентилятор обдува начинает работать, когда температура охлаждающей жидкости достигает определенного уровня. В этом режиме температура окружающей среды не играет никакой роли.
- При непрерывной работе отопителя блок контролирует температуру окружающей среды. Если эта температура выше 5°C, программируемый отопитель, работающий на топливе, не активируется.

Программируемый отопитель, работающий на топливе, действует независимо от отопителя автомобиля; он нагревает контур охлаждающей жидкости двигателя. Отопитель получает необходимое для работы топливо из топливного бака автомобиля. Им также можно пользоваться во время движения автомобиля, чтобы поддержать работу отопителя автомобиля и обеспечить более быстрый прогрев салона.

При включении программируемого отопителя, работающего на топливе, возможен выход отработавших газов из под днища автомобиля. Это нормальное явление, на которое можно не обращать внимания.

Принцип действия

Предварительные действия перед включением отопителя

ПРЕДОСТЕРЕЖЕНИЕ

 Если переключатель вентилятора обдува установлен не в положение один, это приведет к уменьшению срока службы или разряду аккумуляторной батареи.

Перед включением или программированием отопителя выполните следующие действия:

- Установите регулятор температуры отопителя в положение, соответствующее максимальной температуре.
- Поверните переключатель вентилятора в положение "1".
- Перед выключением зажигания включите режим рециркуляции воздуха. Выждите по меньшей мере пять секунд, чтобы система вентиляции закрыла наружные воздушные дефлекторы.
- Откройте все воздушные дефлекторы кабины.

Органы управления микроклиматом

Настройка таймера вспомогательного отопителя

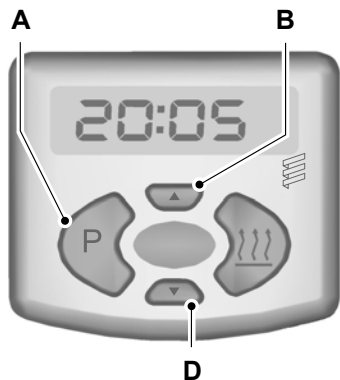

E71347

Нажмите и удерживайте кнопку **A** дольше трех секунд, пока на дисплее не начнут мигать цифры, обозначающие время. В течение ближайших пяти секунд нажмите на кнопки **B** и **D** для настройки времени. Для быстрого перевода времени нажмите и удерживайте соответствующую кнопку.

Настройка длительности периода работы отопителя

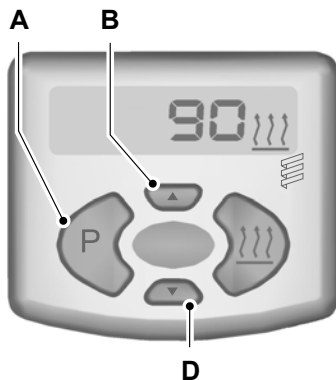

E71348

ПРЕДОСТЕРЕЖЕНИЕ



Рекомендуемая длительность периода работы отопителя составляет 30 минут. Более длительная работа приведет к уменьшению срока службы или разряду аккумуляторной батареи.

Примечание: Можно запрограммировать длительность периода работы отопителя (при его включении или при программировании на включение в определенное время). Этот период может составлять от 10 до 120 минут.

Нажмите и удерживайте кнопку **A** дольше трех секунд, пока на дисплее не начнут мигать цифры, обозначающие время. Подождите пять секунд, пока на дисплее не появится символ и не начнут мигать цифры, означающие длительность работы отопителя.

Используйте для настройки длительности обогрева кнопки **B** и **D**.

Органы управления микроклиматом

После того как длительность периода работы настроена, нажмите на кнопку **А**. Дисплей будет отображать текущее время (часы и минуты, разделенные мигающим двоеточием).

Выключение отопителя

Нажмите на кнопку с символом обогрева. Отопитель будет продолжать работать в течение трех минут, а затем выключится. После этого на дисплее появится текущее время.

Режим работы отопителя в течение заданного времени

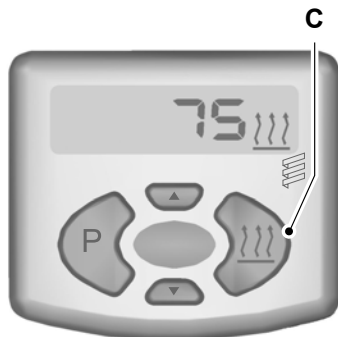

E71349

Отопитель в любой момент можно включить таким образом, чтобы он работал в течение предварительно заданного периода времени. Нажмите на кнопку **С**. Включится индикация на дисплее; на нем будет показано оставшееся время работы отопителя и символ обогрева.

Непрерывная работа отопителя

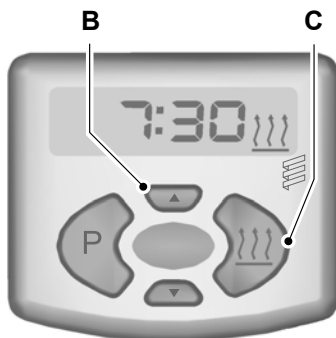

E71350

ПРЕДУПРЕЖДЕНИЕ



Отопитель продолжает работать после включения зажигания. Выключайте отопитель, если в его работе нет необходимости.

Нажмите и удерживайте кнопку **В**. Нажмите на кнопку **С**. Отопитель будет работать до повторного нажатия на кнопку **С**. Включится индикация на дисплее; на нем будет показано текущее время и символ обогрева.

Программируемый режим прогрева

Отопитель автоматически включается в предварительно заданное время и работает в течение заданного периода. Включится индикация на дисплее; на нем будет показан оставшийся период работы отопителя и символ обогрева.

Вы можете запрограммировать три разных времени включения отопителя.

Органы управления микроклиматом

Программирование времени включения отопителя

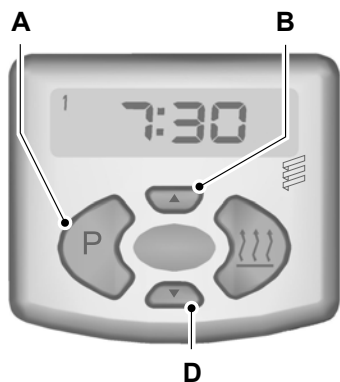

E71351

Нажимайте кнопку **A** несколько раз, пока на дисплее не появится символ (**1**, **2** или **3**), соответствующий требуемому времени включения отопителя. Используйте для настройки времени кнопки **B** и **D**. Для быстрого перевода времени нажмите и удерживайте соответствующую кнопку.

Запрограммировав время включения отопителя, нажмите кнопку **A**. Дисплей будет отображать текущее время (часы и минуты, разделенные мигающим двоеточием).

Активация и отмена включения отопителя в запрограммированное время

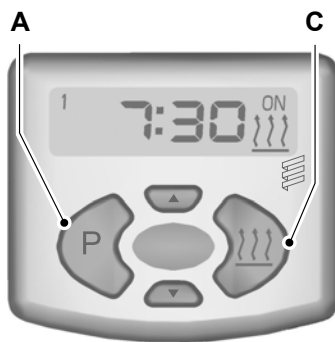

E71352

Нажимайте кнопку **A** несколько раз, пока на дисплее не появится символ (**1**, **2** или **3**), соответствующий желаемому времени включения отопителя. Нажмите на кнопку **C**. На дисплее появится символ включения (**ON**). Чтобы отменить включение отопителя в предварительно заданное время, снова нажмите на кнопку **C**.

Сиденья

СИДЕНИЕ В ПРАВИЛЬНОМ ПОЛОЖЕНИИ

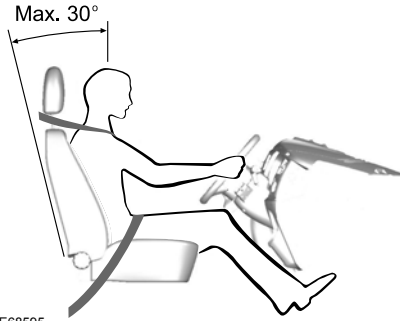

E68595

ПРЕДУПРЕЖДЕНИЯ



Не регулируйте сиденья во время движения.



Только правильно пристегнутый ремень безопасности может удержать ваше туловище в том положении, в котором достигается оптимальный эффект срабатывания подушки безопасности.

Правильная регулировка и использование сидений, подголовников, ремней и подушек безопасности обеспечит самую эффективную защиту при столкновении. Наши рекомендации:

- Сидеть следует вертикально, так, чтобы основание спины располагалось как можно глубже.
- Не отклоняйте спинку сиденья более чем на 30 градусов.
- Отрегулируйте подголовник так, чтобы его верхняя точка совпала бы по уровню с самой верхней точкой вашей головы, а подголовник был бы максимально сдвинут вперёд в такое положение, при котором вы ещё не испытываете дискомфорта.

- Между вашим туловищем и рулевым колесом должно быть достаточное расстояние. Рекомендуемое расстояние между грудной клеткой и крышкой подушки безопасности - как минимум 250 мм.
- Удерживайте рулевое колесо слегка согнутыми руками.
- Ноги тоже должны быть немного согнуты, чтобы вы могли полностью выжимать педали.
- Наплечная лента ремня безопасности должна проходить через центр плеча, набедренная лента ремня должна плотно обхватывать бедра.

Выберите комфортное положение посадки, которая дает вам полный контроль над автомобилем.

ПЕРЕДНИЕ СИДЕНЬЯ

ПРЕДУПРЕЖДЕНИЕ



Не регулируйте сиденья во время движения.

Перемещение сидений назад и вперед



E66529

Сиденья

ПРЕДУПРЕЖДЕНИЕ



Чтобы убедиться в надежности фиксации сиденья после регулировки, попробуйте сдвинуть его назад и вперед.

ПРЕДОСТЕРЕЖЕНИЕ



Не придвигайте передние сиденья слишком близко к панели приборов. Двигайте сиденье максимально вперед только тогда, когда необходимо получить доступ к аккумуляторной батарее.

Регулировка валика поясничной поддержки

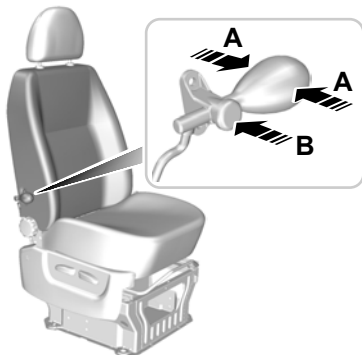

E66530

- A Увеличение
- B Уменьшение

Регулировка угла наклона подушки сиденья



E66531



E66532

Сиденья

Регулировка угла наклона спинки сиденья



E66533

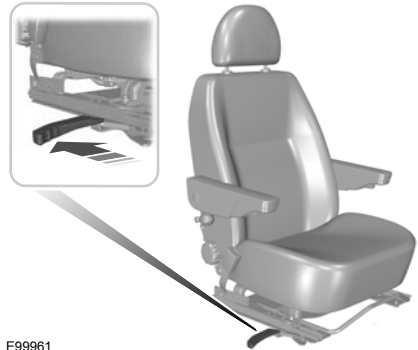

E99961

Регулировка подлокотника



E66534

Вращайте ручку, расположенную под подлокотником.

Разворачивание сиденья

ПРЕДУПРЕЖДЕНИЕ



Убедитесь, что подушки и спинки сидений надёжно удерживаются своими фиксаторами.

ПРЕДОСТЕРЕЖЕНИЕ



Разворачивайте сиденье только в направлении центра автомобиля, а не в направлении двери.

ЗАДНИЕ СИДЕНЬЯ

ПРЕДУПРЕЖДЕНИЯ



При движении автомобиля не следует лежать на задних сиденьях.



Убедитесь, что подушки и спинки сидений надёжно удерживаются своими фиксаторами.

Сиденья

Складывание секции раздельной спинки сиденья



E70789

Складывание всей спинки сиденья

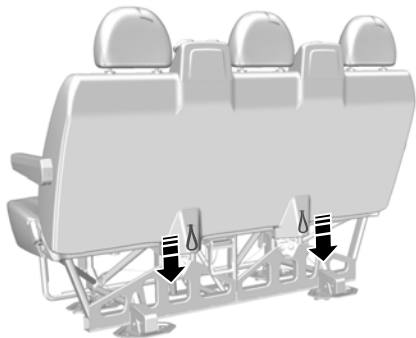

E68610

Чтобы сложить спинку сиденья:

1. Потяните вниз петли замков и удерживайте их там.
2. Толкните вперед спинку сиденья.

Чтобы вернуть спинку сиденья в вертикальное положение:

1. Потяните вниз петли замков и удерживайте их там.
2. Поднимите спинку сиденья.

Демонтаж многоместных сидений

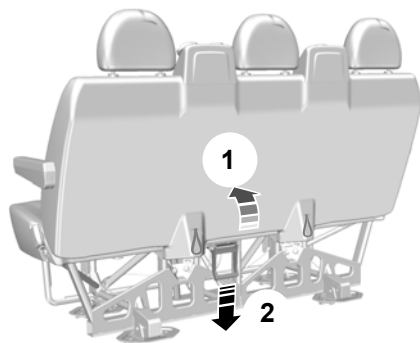

E68611



E68612

ПРЕДУПРЕЖДЕНИЯ



Закрывайте отверстия для болтов, открывающиеся при снятии сидений, заглушками, чтобы предотвратить попадание выхлопных газов в салон автомобиля.

Сиденья

ПРЕДУПРЕЖДЕНИЯ



Многоместное сиденье весит 89 килограммов.

ПРЕДОСТЕРЕЖЕНИЕ



Храните сиденье в сухом и безопасном месте.

1. Складывание спинки сиденья.
2. Потяните рычаг фиксатора вверх и удерживайте его там.
3. Осторожно потяните многоместное сиденье назад, пока из-под передней части рамы сиденья не покажутся замки, расположенные на полу.
4. Снимите сиденье.

Установку сиденья производите в обратной последовательности.

ПОДГОЛОВНИКИ



E66539

Регулирование положения подголовников.

ПРЕДУПРЕЖДЕНИЕ



Поднимите задние подголовники, если заднее сиденье снабжено удерживающей системой, предназначенной для взрослого пассажира или ребенка.

Отрегулируйте подголовник таким образом, чтобы его верхняя часть совпадала с макушкой вашей головы.

Снятие подголовников

Нажмите кнопки блокировки и снимите подголовник.

СИДЕНЬЯ С ОБОГРЕВОМ



E66540

Примечание: Перед включением обогрева сидений необходимо запустить двигатель.

Максимальная температура сидений достигается через пять или шесть минут работы нагревателя. В системе обогрева предусмотрена функция автоматического отключения.

Функции обеспечения комфорта

ЧАСЫ

Автомобили с индикацией времени в аудиоблоке или блоке навигации

Подробная информация по настройке часов приведена в отдельном руководстве по аудиосистеме или системе навигации.

Автомобили с панелью приборов низкого уровня комплектации

Примечание: После установки времени прозвучит короткий сигнал.

Примечание: Нажмите и удерживайте кнопку установки времени в течение более чем одной секунды для переключения между 12- и 24-часовым форматом времени.

1. Поверните ключ зажигания в положение II.
2. Нажмите и удерживайте кнопку установки времени в течение более чем трех секунд, до тех пор, пока цифры на дисплее (отображающие текущее время) не начнут мигать.
3. Нажмите соответствующую кнопку для установки времени. Удерживайте кнопку для быстрой установки времени.

Автомобили с панелью приборов высокого уровня комплектации

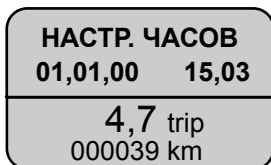

E73992

1. Перейдите к следующему экрану. Нажмите и удерживайте кнопку **SET** и **RESET**. Отображение даты начнет мигать. Установите дату с помощью регулятора.

2. Нажмите кнопки **SET** и **RESET** для сохранения настроек и переходу к установке месяца.
3. Аналогичным образом устанавливаются год, часы и минуты.

После установки минут и часов нажмите кнопку **SET** и **RESET** для сохранения настроек в памяти.

СОЛНЦЕЗАЩИТНЫЕ КОЗЫРЬКИ



ДЕРЖАТЕЛИ ДЛЯ БИЛЕТОВ



ПРИКУРИВАТЕЛЬ

ПРЕДОСТЕРЕЖЕНИЯ

- ⚠ Использование розеток при неработающем двигателе может привести к разряду аккумуляторной батареи.
- ⚠ Не удерживайте прикуриватель в нажатом положении.

Примечание: Розетку также можно использовать для питания приборов, рассчитанных на напряжение питания 12 В и номинальный ток не более 20 А. Для подключения электроприборов используйте только рекомендованные соединительные элементы из ассортимента фирменных аксессуаров компании Ford или элементы, пригодные для подключения штекеров стандарта SAE.

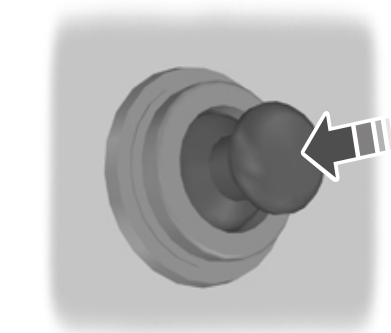

E72972

Нажмите на корпус прикуривателя. Подождите, пока прикуриватель автоматически выдвинется из гнезда.

За сведениями о расположении элементов: См. **Быстрый обзор** (стр. 6).

ПЕПЕЛЬНИЦА

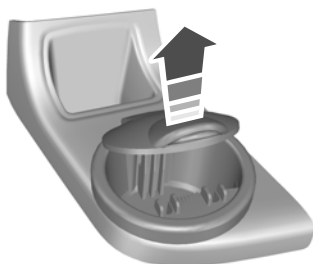

E69119

ВСПОМОГАТЕЛЬНЫЕ ЭЛЕКТРИЧЕСКИЕ РОЗЕТКИ

ПРЕДОСТЕРЕЖЕНИЕ

- ⚠ Использование дополнительных электрических розеток при неработающем двигателе может привести к разряду аккумуляторной батареи.

Примечание: Для использования дополнительных электрических розеток включите зажигание.

Примечание: Питание к дополнительным электрическим розеткам подается даже при выключенном зажигании.

Примечание: Розетку также можно использовать для питания приборов, рассчитанных на напряжение питания 12 В и номинальный ток не более 20 А. Для подключения электроприборов используйте только рекомендованные соединительные элементы из ассортимента фирменных аксессуаров компании Ford или элементы, пригодные для подключения штекеров стандарта SAE.

Функции обеспечения комфорта

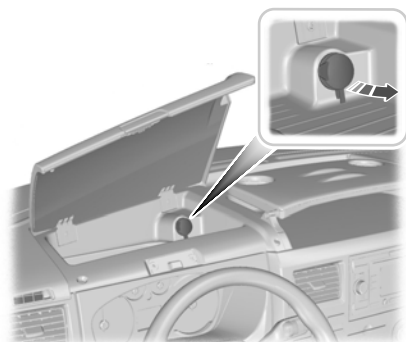

E69125

ПОДСТАВКИ ДЛЯ СТАКАНОВ



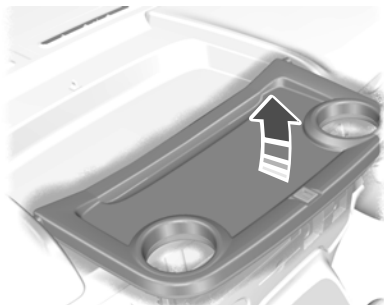

E69128



E69129

ПРЕДУПРЕЖДЕНИЯ

-  Не ставьте емкости с горячими напитками на подстаканники при движении автомобиля.
-  Не используйте подносы при движении автомобиля.
-  Не ставьте стеклянные предметы в подстаканники.

ПЕРЧАТОЧНЫЙ ЯЩИК

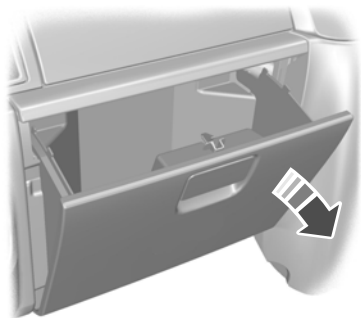

E69134

Вы можете хранить различные бумаги в перчаточном ящике.

Функции обеспечения комфорта

МЕСТА ДЛЯ ХРАНЕНИЯ ВЕЩЕЙ

Верхнее вещевое отделение

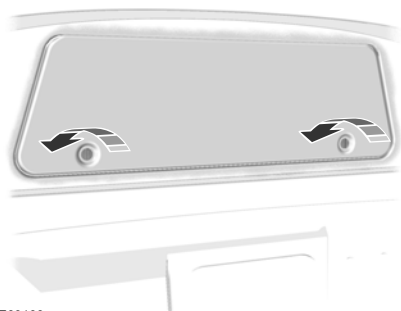

E69133

ПРЕДУПРЕЖДЕНИЕ

 Не кладите в верхнее вещевое отделение тяжелые предметы.

ДЕРЖАТЕЛЬ ДЛЯ БУТЫЛОК

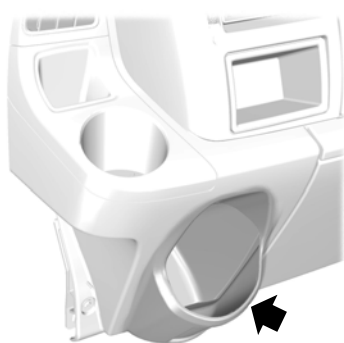

E75484

ПРЕДУПРЕЖДЕНИЕ

 Не ставьте стеклянные предметы в держатель бутылок.

Места для хранения вещей в передней части пассажирского салона



E77061

ДОПОЛНИТЕЛЬНЫЙ РАЗЪЕМ (AUX IN)

См. отдельное руководство по аудиоаппаратуре.

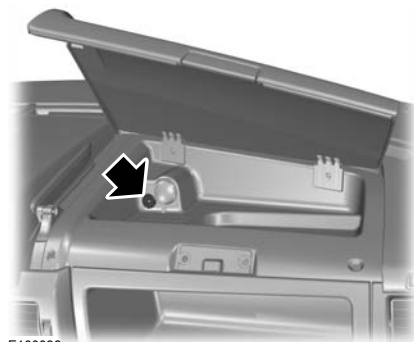

E100038

Пуск двигателя

ПУСК БЕНЗИНОВОГО ДВИГАТЕЛЯ

Примечание: *Стартер нельзя включать на время свыше 30 секунд.*

Холодный/прогретый двигатель

Для всех автомобилей

ПРЕДОСТЕРЕЖЕНИЕ



Если температура опускается ниже -20°C , перед запуском двигателя следует включить зажигание хотя-бы на одну секунду. Это позволит создать достаточное для запуска давление подачи топлива.

Автомобили с механической коробкой передач

Примечание: *Не нажимайте педаль акселератора.*

1. Нажмите педаль сцепления до упора.
2. Запустите двигатель.

Автомобили с автоматической трансмиссией

Примечание: *Не нажимайте педаль акселератора.*

1. Выберите режим "Нейтраль" или "Стоянка".
2. Нажмите педаль тормоза до упора.
3. Запустите двигатель.

Для всех автомобилей

Если двигатель не заведется за 15 секунд, подождите немного и попытайтесь еще раз.

Если двигатель не запускается после трех попыток, подождите 10 секунд и следуйте процедуре, описанной в разделе **Пуск двигателя в случае излишнего поступления топлива.**

Если двигатель не заводится при температуре ниже -25°C , нажмите педаль акселератора от $\frac{1}{4}$ до $\frac{1}{2}$ хода и попытайтесь запустить его еще раз.

Пуск двигателя в случае излишнего поступления топлива

Автомобили с механической коробкой передач

1. Нажмите педаль сцепления до упора.
2. Нажмите педаль акселератора до упора и удерживайте ее.
3. Запустите двигатель.

Автомобили с автоматической трансмиссией

1. Выберите режим "Нейтраль" или "Стоянка".
2. Нажмите педаль акселератора до упора и удерживайте ее.
3. Нажмите педаль тормоза до упора.
4. Запустите двигатель.

Для всех автомобилей

Если двигатель не запускается, повторите процедуру, описанную в разделе **Холодный/прогретый двигатель.**

Частота холостого хода двигателя после пуска

В зависимости от температуры двигателя частота холостого хода после пуска будет различной.

Если двигатель холодный, частота холостого хода будет автоматически увеличена, чтобы как можно скорее прогреть каталитический нейтрализатор. Тем самым обеспечивается минимальная токсичность отработавших газов.

По мере прогревания каталитического нейтрализатора частота холостого будет постепенно снижаться.

Пуск двигателя

ПУСК ДИЗЕЛЬНОГО ДВИГАТЕЛЯ

Холодный/прогретый двигатель

Для всех автомобилей

Примечание: Если температура ниже -15°C , может потребоваться проворачивание двигателя длительностью до 25 секунд. Если автомобиль постоянно эксплуатируется в условиях подобных температур, рекомендуется установить обогреватель двигателя.

Примечание: Продолжайте вращать двигатель, пока он не запустится.

Примечание: Стартер нельзя включать на время свыше 30 секунд.

Примечание: Если двигатель не запускается после нескольких попыток, загорается контрольная лампа двигателя. См. **Сигнализаторы и индикаторы** (стр. 51). Для того чтобы исключить риск повреждения стартера, требуется выждать 30 минут перед последующими попытками запустить двигатель.



Включите зажигание и ждите, пока не загорится индикатор свечи зажигания.

Автомобили с механической коробкой передач

Примечание: Не нажимайте педаль акселератора.

1. Нажмите педаль сцепления до упора.
2. Запустите двигатель.

Автомобили с автоматической трансмиссией

1. Установите селектор в положение "P" или "N".
2. Нажмите педаль тормоза до упора.
3. Запустите двигатель.

ВЫКЛЮЧЕНИЕ ДВИГАТЕЛЯ

Автомобили с дизельными двигателями

ПРЕДОСТЕРЕЖЕНИЕ



Не выключайте двигатель, когда он работает на высоких оборотах. Иначе турбонасос продолжит работать, после того, как давление масла снизится до нуля. Это приведет к преждевременному износу подшипника турбокомпрессора.

Отпустите педаль акселератора. Дождитесь, когда частота вращения коленчатого вала двигателя уменьшится до холостого хода, и выключите двигатель.

Топливо и заправка

МЕРЫ ПРЕДОСТОРОЖНОСТИ

ПРЕДУПРЕЖДЕНИЯ



Прекращайте заправку, после того как заправочный пистолет отключится во второй раз. Лишнее топливо

заполняет расширительное пространство топливного бака, что может привести к выплескиванию топлива из бака. Выплескивание топлива - это источник опасности для других участников дорожного движения.



Исключите присутствие источников пламени или теплоты вблизи элементов системы топливоподачи.

Топливная система находится под давлением. При наличии утечек в системе топливоподачи возникает риск получения травм.

КАЧЕСТВО ТОПЛИВА - БЕНЗИНОВЫЙ

Примечание: *Рекомендуется использовать только высококачественное топливо без каких-либо присадок или других средств ухода за двигателем.*

ПРЕДОСТЕРЕЖЕНИЕ



Нельзя пользоваться бензином содержащим свинец или соединения других металлов (например марганца).

Это может привести к повреждению системы выпуска.

Применяйте только очищенный от свинца бензин с октановым числом не менее 95, который отвечает требованиям EN 228 или аналогичного стандарта.

КАЧЕСТВО ТОПЛИВА - ДИЗЕЛЬНЫЙ

Примечание: *Рекомендуется использовать только высококачественное топливо без каких-либо присадок или других средств ухода за двигателем.*

ПРЕДУПРЕЖДЕНИЕ



Не смешивайте дизельное топливо с маслом, бензином или другими жидкостями. Это может вызвать химическую реакцию.

ПРЕДОСТЕРЕЖЕНИЕ



Нельзя добавлять в дизельное топливо керосин, парафин или бензин. Это может привести к поломке топливной системы.

Примечание: *Не рекомендуется долгое использование присадок, предназначенных для предупреждения парафинизации топлива.*

Применяемое дизельное топливо должно отвечать требованиям стандарта **EN 590** или эквивалентного ему.

Допускается применение дизельного топлива с содержанием метил-эфира из рапсового масла (RME) до 5% (биодизельное топливо).

КАТАЛИТИЧЕСКИЙ НЕЙТРАЛИЗАТОР

ВОЖДЕНИЕ АВТОМОБИЛЯ, ОСНАЩЕННОГО КАТАЛИТИЧЕСКИМ НЕЙТРАЛИЗАТОРОМ

ПРЕДОСТЕРЕЖЕНИЯ



Избегайте следующих состояний: полная выработка топлива из бака.

Топливо и заправка

ПРЕДОСТЕРЕЖЕНИЯ

- ⚠ Нельзя проворачивать двигатель в течение долгого времени.
- ⚠ Не пытайтесь запустить двигатель при отсоединенном питании свечей зажигания.
- ⚠ Не пытайтесь завести автомобиль с помощью толкания или буксировки. Используйте дополнительные кабели. См. **Использование соединительных электрических проводов** (стр. 143).
- ⚠ Не выключайте зажигание во время движения.

ПАРКОВКА

ПРЕДУПРЕЖДЕНИЕ

- ⚠ Не следует парковать автомобиль на площадке покрытой сухой травой или листьями. После остановки двигателя выпускная труба продолжает излучать значительное тепло. Это создает потенциальную опасность возгорания.

КРЫШКА ЛЮЧКА ЗАЛИВНОЙ ГОРЛОВИНЫ

ПРЕДУПРЕЖДЕНИЯ

- ⚠ Будьте внимательны при заправке автомобиля топливом, чтобы не допустить пролития остатков топлива из заправочного пистолета.
- ⚠ Перед тем, как вынуть заправочный пистолет, мы рекомендуем вам подождать в течение хотя бы 10 секунд. Это даст возможность остаткам топлива стечь в топливный бак.

ПРЕДОСТЕРЕЖЕНИЕ

- ⚠ Если вы моете автомобиль водой под большим давлением, направляйте струю воды на лючок крышки заливной горловины топливного бака только на короткое время, с расстояния не менее 20 см.

Примечание: При снятии крышки заливной горловины топливного бака вы можете услышать шипение, это нормально и не является неисправностью.

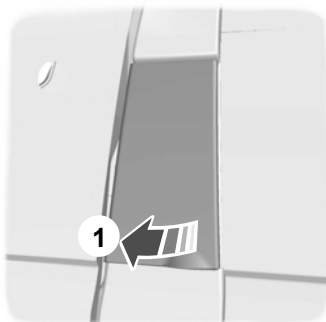

E66588

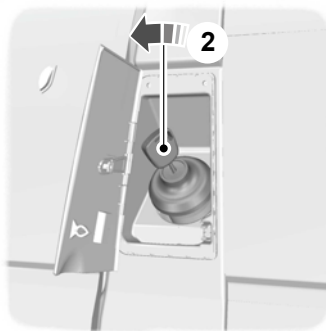

E95392

Топливо и заправка

ЗАПРАВКА ТОПЛИВОМ

ПРЕДОСТЕРЕЖЕНИЕ



Не пытайтесь запустить двигатель, если в бак залито топливо ненадлежащего типа. Это может привести к поломке двигателя. Система должна быть немедленно проверена специалистом, прошедшим соответствующую подготовку.

РАСХОД ТОПЛИВА

Величина топливной экономичности и уровень выброса диоксида углерода получены на основании лабораторных испытаний в соответствии с директивой ЕЭС за номером 80/1268/ЕЕС с учетом последующих поправок. Эти параметры обеспечиваются всеми заводами-изготовителями автомобилей.

Они даются с целью сравнения показателей различных версий и комплектаций автомобиля. Также вышеуказанные значения не предназначены для отражения реальной топливной экономичности вашего автомобиля. Реальная топливная экономичность автомобиля определяется множеством факторов, среди которых: стиль вождения, эксплуатация автомобиля при высоких скоростях, движения с частыми остановками и троганиями с места, использование кондиционера, наличие установленных аксессуаров и буксировка прицепа и т.д.

За рекомендациями по вопросу улучшения топливной экономичности обращайтесь у официальному дилеру компании Ford.

ТЕХНИЧЕСКИЕ ХАРАКТЕРИСТИКИ

Расход топлива

Комплектация	Городской цикл	Загородный цикл	Комбинированный цикл	Выбросы CO ₂
	л/100 км (миль/галлон)	л/100 км (миль/галлон)	л/100 км (миль/галлон)	г/км
Tourneo 2.2L DuraTorq-TDCi 62,5 кВт (85 л.с.), передаточное соотношение ведущего моста: 4,23	9,3 (30,4)	6,6 (42,8)	7,6 (37,2)	201
Tourneo 2.2L DuraTorq-TDCi 81 кВт (110 л.с.), передаточное соотношение ведущего моста: 4,23	9,3 (30,4)	6,6 (42,8)	7,6 (37,2)	201
Tourneo 2.2L DuraTorq-TDCi 96 кВт (130 л.с.), передаточное соотношение ведущего моста: 4,54	9,8 (28,8)	6,7 (42,2)	7,8 (36,0)	207

Топливо и заправка

Комплектация	Городской цикл	Загородный цикл	Комбинированный цикл	Выбросы CO ₂
	л/100 км (миль/галлон)	л/100 км (миль/галлон)	л/100 км (миль/галлон)	г/км
Комби 2.2L DuraTorq-TDCi 62,5 кВт (85 л.с.), передаточное соотношение ведущего моста: 4,23	9,1 (31,0) - 9,2 (30,7)	6,4 (44,1) - 6,5 (43,5)	7,4 (38,2) - 7,5 (37,7)	195 - 198
Комби 2.2L DuraTorq-TDCi 81 кВт (110 л.с.), передаточное соотношение ведущего моста: 4,23	9,1 (31,0) - 9,2 (30,7)	6,4 (44,1) - 6,5 (43,5)	7,4 (38,2) - 7,5 (37,7)	195 - 198
Комби 2.2L DuraTorq-TDCi 81 кВт (110 л.с.), передаточное соотношение ведущего моста: 4.54	9,1 (31,0) - 9,2 (30,7)	6,7 (42,2) - 6,8 (41,5)	7,6 (37,2) - 7,7 (36,8)	200 - 203
Комби 2.2L DuraTorq-TDCi 96 кВт (130 л.с.), передаточное соотношение ведущего моста: 4,54 вплоть до T300	9,6 (29,4) - 9,7 (29,1)	6,5 (43,5) - 6,6 (42,8)	7,6 (37,0) - 7,7 (36,5)	202 - 204
Комби 2.2L DuraTorq-TDCi 96 кВт (130 л.с.), передаточное соотношение ведущего моста: 4,54 T330 и выше	9,4 (30,1) - 9,5 (29,7)	6,7 (42,2) - 6,8 (41,5)	7,7 (36,7) - 7,8 (36,2)	203 - 206
Комби 2.4L DuraTorq-TDCi 74 кВт (100 л.с.), передаточное соотношение ведущего моста: 4,78	11,1 (25,5) - 11,3 (25,0)	7,3 (38,7) - 7,7 (36,7)	8,7 (32,5) - 9,0 (31,3)	230 - 238
Комби 2.4L DuraTorq-TDCi 74 кВт (100 л.с.), передаточное соотношение ведущего моста: 5.11	11,8 (23,9) - 12,2 (23,2)	7,8 (36,2) - 8,2 (34,5)	9,3 (30,5) - 9,7 (29,2)	245 - 255
Комби 2.4L DuraTorq-TDCi 85 кВт (115 л.с.), передаточное соотношение ведущего моста: 3,73, 6-ступенчатая механическая коробка передач	10,4 (27,2) - 10,6 (26,7)	7,1 (39,8) - 7,3 (38,7)	8,3 (34,0) - 8,5 (33,2)	220 - 225

Топливо и заправка

Комплектация	Городской цикл	Загородный цикл	Комбинированный цикл	Выбросы CO ₂
	л/100 км (миль/галлон)	л/100 км (миль/галлон)	л/100 км (миль/галлон)	г/км
Kombi 2,4L DuraTorq-TDCi 85 кВт (115 л.с.), передаточное соотношение ведущего моста: 4,27, 6-ступенчатая механическая коробка передач	12,2 (23,2) - 12,6 (22,4)	7,7 (36,7) - 7,9 (35,8)	9,4 (30,2) - 9,6 (29,3)	247 - 254
Kombi 2.4L DuraTorq-TDCi 103 кВт (140 л.с.), передаточное соотношение ведущего моста: 3,73, 6-ступенчатая механическая коробка передач	11,2 (25,2) - 11,4 (24,8)	7,2 (39,2) - 7,6 (37,2)	8,7 (32,6) - 9,0 (31,4)	229 - 238
Kombi 2.4L DuraTorq-TDCi 103 кВт (140 л.с.), передаточное соотношение ведущего моста: 4,27, 6-ступенчатая механическая коробка передач	12,4 (22,8) - 12,8 (22,1)	7,7 (36,7) - 8,1 (34,9)	9,4 (30,0) - 9,8 (28,7)	249 - 260
Kombi 3.2L DuraTorq-TDCi, передаточное соотношение: 3.58	12,9 (21,9)	7,9 (35,8)	9,8 (28,7)	209 - 341
Kombi 3.2L DuraTorq-TDCi, передаточное соотношение: 4.10	14,4 (19,6)	8,4 (33,6)	10,6 (26,7)	222 - 380

Коробка передач

МЕХАНИЧЕСКАЯ КОРОБКА ПЕРЕДАЧ

ПРЕДОСТЕРЕЖЕНИЕ

⚠ Запрещается включать передачу заднего хода при движении автомобиля. Несоблюдение данного требования может привести к поломке коробки передач.

Примечание: Полностью выжмите педаль сцепления и выждите три секунды перед включением передачи заднего хода.

Включение передачи заднего хода

Автомобили с пятиступенчатой коробкой передач



E68298

Автомобили с шестиступенчатой коробкой передач

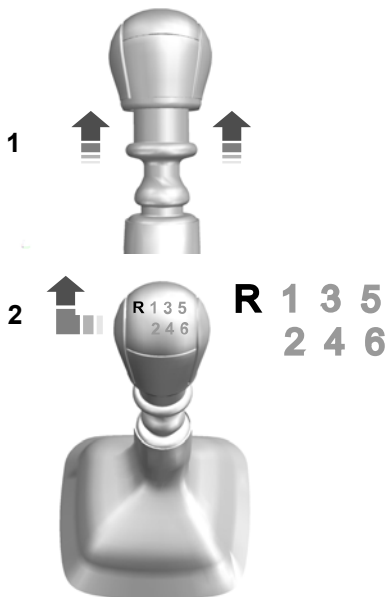

E68299

ПОЛНЫЙ ПРИВОД (AWD)

ПРЕДОСТЕРЕЖЕНИЕ

⚠ Ремонт полноприводного автомобиля необходимо производить, когда **ВСЕ** колеса находятся на опорной поверхности, а его буксировку следует осуществлять так, чтобы его **ВСЕ** колеса были подняты. См. **Эвакуация автомобиля** (стр. 125).

Коробка передач

Система полного привода, устанавливаемая на некоторые версии с приводом на задние колеса, является чисто механической и автоматически обеспечивает подвод крутящего момента к переднему мосту при снижении коэффициента сцепления с опорной поверхностью (например, на мокрой, заснеженной или покрытой льдом дороге).

Во время движения индикатор AWD мигает при активации системы. Если индикатор не загорается или постоянно горит во время движения, это указывает на наличие неисправности. После возникновения неисправности система отключается. Система должна быть проверена механиком, прошедшим надлежащую подготовку.

Как только необходимо в полном приводе отпадает, система автоматически отключает передний мост и крутящий момент подводится только к задним колесам.

ПРИНЦИПЫ РАБОТЫ

Дисковые тормозные механизмы

Попадание влаги в дисковые тормозные механизмы приводит к уменьшению эффективности торможения. На обратном пути после мойки слегка нажмите педаль тормоза несколько раз, чтобы избавиться от водяной пленки,

неисправности системы ABS;

ПРЕДУПРЕЖДЕНИЕ



Система ABS не снимает с водителя обязательств быть внимательным и осторожным за рулем.

ABS помогает сохранять полную управляемость и стабильность движения при экстренном торможении путем предотвращения блокировки колес.

СОВЕТЫ ПО ВОЖДЕНИЮ АВТОМОБИЛЯ С ABS

Во время работы системы ABS педаль тормоза слегка двигается. Это нормальное явление, на которое можно не обращать внимания. Поддерживайте усилие давления на педаль.

ABS не может предотвратить опасность в следующих случаях:

- слишком мала дистанция до едущего впереди автомобиля;
- автомобиль находится в состоянии аквапланирования;
- слишком велика скорость на повороте;
- очень плохое состояние дорожного покрытия.

СТОЯНОЧНЫЙ ТОРМОЗ

Включение стояночного тормоза

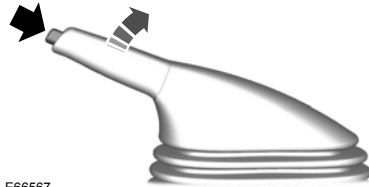

E66567

ПРЕДУПРЕЖДЕНИЕ



Перед тем как отпустить рычаг, убедитесь, что стояночный тормоз включен.

Примечание: Не нажимайте на кнопку на рычаге, когда стояночный тормоз включен и вы не хотите отключить его.

1. Сильно нажмите на педаль тормоза.
2. Потянув рычаг стояночного тормоза, установите его в крайнее верхнее положение.

Стоянка на наклонной поверхности

Если вам необходимо оставить автомобиль на стоянке, обращенным передней частью вверх подъема, включите первую передачу и поверните передние колеса в сторону от бордюра тротуара. Если вам необходимо оставить автомобиль на стоянке, обращенным передней частью вниз, включите первую передачу и поверните передние колеса в сторону бордюра.

Выключение стояночного тормоза

1. Сильно нажмите на педаль тормоза.
2. Слегка приподнимите рычаг стояночного тормоза, нажмите на кнопку и опустите его вниз.

Система динамической стабилизации

ПРИНЦИПЫ РАБОТЫ

Система курсовой устойчивости (ESP)

ПРЕДУПРЕЖДЕНИЕ



Система ESP не дает водителю возможности пренебрегать аккуратным и внимательным управлением автомобилем.

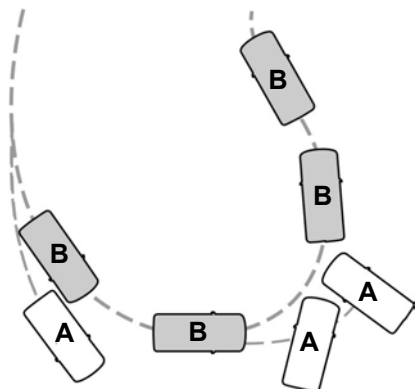

E72903

- A без системы ESP
- B с системой ESP

Система ESP поддерживает курсовую устойчивость в начальный момент отклонения от намеченного курса. Это достигается за счет притормаживания отдельных колес и уменьшения (при необходимости) крутящего момента двигателя.

Система также обеспечивает улучшенную работу антипробуксовочной системы с помощью снижения крутящего момента двигателя при пробуксовке колес, когда Вы нажимаете на педаль акселератора. Она уменьшает возможность заноса на скользких дорогах и улучшает комфорт, ограничивая пробуксовку колес на крутых поворотах.

Предупреждающий сигнализатор системы курсовой устойчивости (ESP)

Предупреждающий сигнализатор системы ESP начнет мигать, когда система задействована. См. **Сигнализаторы и индикаторы** (стр. 51).

Помощь при экстренном торможении

ПРЕДУПРЕЖДЕНИЕ



Система ABS не снимает с водителя обязательств быть внимательным и осторожным за рулем.

Функция помощи при экстренном торможении определяет момент резкого торможения, измеряя скорость нажатия педали. Пока педаль остается нажатой, система обеспечивает максимальную эффективность торможения. Функция помощи при экстренном торможении может уменьшить тормозной путь в критических ситуациях.

ИСПОЛЬЗОВАНИЕ СИСТЕМЫ ДИНАМИЧЕСКОЙ СТАБИЛИЗАЦИИ

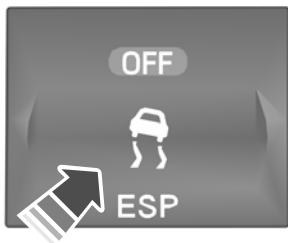

E78085

При скорости движения автомобиля менее 60 км/ч нажмите и удерживайте переключатель в течение одной секунды. Включится подсветка переключателя.

Примечание: Отключённая система ESP временно возобновит работу, если нажать на педаль тормоза при скольжении автомобиля. В этом случае контрольная лампа ESP мигнёт.

Примечание: Отключенная водителем система автоматически возобновляет работу, если скорость движения автомобиля становится выше 60 км/ч.

Для того чтобы включить систему, нажмите переключатель еще раз. Система включается автоматически каждый раз при включении зажигания.

За сведениями о расположении элементов: См. **Быстрый обзор** (стр. 6).

Система помощи при трогании на подъеме (HLA)

ПРИНЦИПЫ РАБОТЫ

Система помощи трогания на подъеме (Hill Launch Assist - HLA) позволяет облегчить трогание автомобиля с места, когда он находится на подъеме, без использования стояночного тормоза.

Когда система HLA активирована, автомобиль, находясь на подъеме (спуске), остается на месте в течение двух - трех секунд, после того как вы отпустите педаль тормоза. В это время вы сможете переместить ногу с педали тормоза на педаль акселератора и начать движение. Тормоза автоматически отпускаются, когда двигатель развивает достаточный крутящий момент для предотвращения скатывания автомобиля на подъеме. Это является большим преимуществом при трогании на подъеме, например с уклона на стоянке, в плотном потоке, или при движении задним ходом вверх на стоянке.

ПРЕДУПРЕЖДЕНИЕ



Система помощи трогания на подъеме не заменяет работу стояночного тормоза. Когда вы покидаете автомобиль, всегда задействуйте стояночный тормоз и включайте первую или заднюю передачу.

ПРИМЕНЕНИЕ СИСТЕМЫ HLA

Система HLA включается автоматически, если автомобиль останавливается на склоне крутизной более 4%. Система HLA действует, когда автомобиль развернут передком вниз, при выборе передачи заднего хода.

Активация системы HLA

ПРЕДУПРЕЖДЕНИЯ



После активации системы HLA вы должны оставаться в автомобиле.

ПРЕДУПРЕЖДЕНИЯ



Система HLA активна, только если на щитке приборов горит зеленая контрольная лампа HLA. Водитель должен непрерывно контролировать автомобиль и систему HLA и, если необходимо, вмешиваться в ее работу.

Вы можете активировать систему HLA только при условии соблюдения следующих условий:

- Двигатель работает.
- Все двери (включая грузовые) полностью закрыты.
- Стояночный тормоз полностью выключен.
- Отсутствует аварийный режим.

Для активизации HLA:

1. Выжмите педали тормоза и сцепления, чтобы полностью остановить автомобиль. Удерживайте педали тормоза и сцепления выжатыми.
2. Если датчики выявляют, что автомобиль находится на склоне, автоматически активируется система HLA и загорается зеленая контрольная лампа HLA на щитке приборов.
3. Когда вы уберете ногу с педали тормоза, автомобиль не будет скатываться под уклон в течение примерно 2-3 секунд. Это время удерживания автоматически продлевается, если вы находитесь в процессе трогания.
4. Начинать движение обычным образом. Тормоза будут отпущены автоматически.

Система помощи при трогании на подъеме (HLA)

ПРЕДУПРЕЖДЕНИЕ



Если происходит чрезмерное наращивание частоты вращения двигателя, или во время активной работы системы HLA обнаруживается неисправность, HLA отключается, зеленая контрольная лампа HLA гаснет.

Отключение системы HLA

Для отключения системы HLA выполните **одно** из следующих действий:

- Включите стояночный тормоз.
- Откройте любую дверь (включая грузовые двери).
- Начиная движение вверх по склону без повторного задействования тормозов.
- Подождите две-три секунды для автоматического отключения HLA.
- Если система HLA работает в активном режиме на передаче движения вперед, выберите передачу заднего хода.
- Если система HLA работает в активном режиме на нейтрали, отпустите педаль сцепления.
- Если система HLA работает в активном режиме на передаче заднего хода, выберите нейтраль.

Зеленая контрольная лампа HLA погаснет.

Деактивация функции HLA

При необходимости ваш дилер может полностью отключить функцию HLA.

Контроль тягового усилия

ПРИНЦИПЫ РАБОТЫ

Противобуксовочная система восстанавливает сцепление колёс с дорогой, если они начинают пробуксовывать, при скорости до 40 км/ч (25 миль/ч). До тех пор, пока колесо не перестанет проскальзывать, система будет создавать давление в тормозном механизме данного колеса, снижая скорость его вращения.

ИСПОЛЬЗОВАНИЕ КОНТРОЛЯ ТЯГОВОГО УСИЛИЯ

Противобуксовочная система включается при включении зажигания.

При функционировании системы мигает соответствующая контрольная лампа.

Разгоняйтесь медленно, пока у проскальзывающего колеса вновь не появится сцепление с дорогой.

Противобуксовочная система временно отключится, если она использовалась слишком интенсивно в течение короткого промежутка времени. Это нормальное явление, которое никак не сказывается на работе тормозной системы.

При отключении системы динамической стабилизации (ESP) противобуксовочная система будет продолжать работать. В таком случае контрольная лампа на комбинации приборов **не** будет мигать.

Система помощи при парковке

ПРИНЦИПЫ РАБОТЫ

ПРЕДУПРЕЖДЕНИЕ



Система помощи при парковке не снимает с вас ответственности за управление автомобилем.

ПРЕДОСТЕРЕЖЕНИЯ



Способность датчиков к выявлению препятствий может нарушиться в сильный дождь или в присутствии искажающих помех.



Датчики могут оказаться не в состоянии обнаружить предметы, поверхность которых поглощает ультразвуковые волны.



Датчики могут оказаться не в состоянии обнаружить предметы, находящиеся вблизи автомобиля (примерно в 30 см сзади, выше или ниже датчиков).



Если вы моете автомобиль водой под большим давлением, направляйте струю воды на датчики только на короткое время, с расстояния не менее 20 см.

Примечание: Система помощи при парковке может выдавать ложные звуковые предупреждения, если она выявляет сигнал, передаваемый на частоте работы датчиков, или если автомобиль сильно загружен.

Примечание: Внешние датчики могут реагировать на стены гаража. Если расстояние между внешним датчиком и стеной не изменяется в течение трех секунд, звуковое предупреждение выключается. По мере движения внутренние датчики начинают выявлять препятствия, находящиеся сзади.

ИСПОЛЬЗОВАНИЕ СИСТЕМЫ ПОМОЩИ ПРИ ПАРКОВКЕ

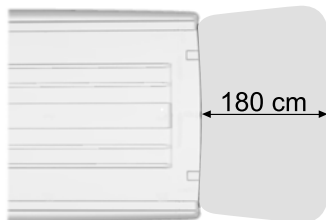
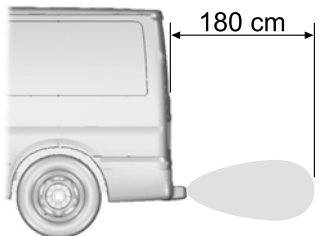

E71358

ПРЕДОСТЕРЕЖЕНИЕ



Система помощи при парковке может среагировать на установку тягово-сцепного устройства. Система помощи при парковке определяет расстояние от препятствия до заднего бампера автомобиля, а не до крайней точки тягово-сцепного устройства.

Примечание: Следите за тем, чтобы на датчики системы не попадали грязь, лед и снег. Не очищайте их острыми предметами.

Система помощи при парковке включается автоматически после включения передачи заднего хода. При этом должно быть включено зажигание.

Система помощи при парковке

Когда расстояние от заднего бампера до препятствия станет равным 180 см, включится прерывистый звуковой сигнал. С уменьшением расстояния до препятствия частота тона будет повышаться. На расстоянии менее чем 40 см звуковой сигнал станет непрерывным.

Примечание: *Если в течение трех секунд раздается сигнал высокого тона, то это свидетельствует о неисправности. При обнаружении неисправности система отключится автоматически. Как можно скорее проверьте состояние системы.*

Камера заднего обзора

ПРИНЦИПЫ РАБОТЫ

Камера улучшает обзор и используется при движении задним ходом.

ПРЕДУПРЕЖДЕНИЕ



Камера не снимает с водителя обязательств быть внимательным и осторожным за рулем.

ПРЕДОСТЕРЕЖЕНИЯ



Если вы моете автомобиль водой под большим давлением, направляйте струю воды на камеру только на короткое время, с расстояния не менее 20 см.



Не прикладывайте к камере давление. Положение и угол наклона камеры меняются автоматически.

Примечание: Следите за тем, чтобы на камеру не попадали грязь, лед и снег. Не используйте для очистки острые предметы, обезжириватели, мастику и продукты органического происхождения. Пользуйтесь только мягкой тканью.

Во время работы камеры на дисплее появляются справочные линии, иллюстрирующие траекторию движения вашего автомобиля, и примерное расстояние для предметов, расположенных сзади.

ИСПОЛЬЗОВАНИЕ КАМЕРА ЗАДНЕГО ОБЗОРА

ПРЕДУПРЕЖДЕНИЯ



Работа камеры заднего вида может зависеть от температуры наружного воздуха, состояния автомобиля и дороги.



Расстояния, отображаемые на дисплее, могут отличаться от фактических расстояний.



Не помещайте напротив камеры никакие предметы.

Камера заднего обзора

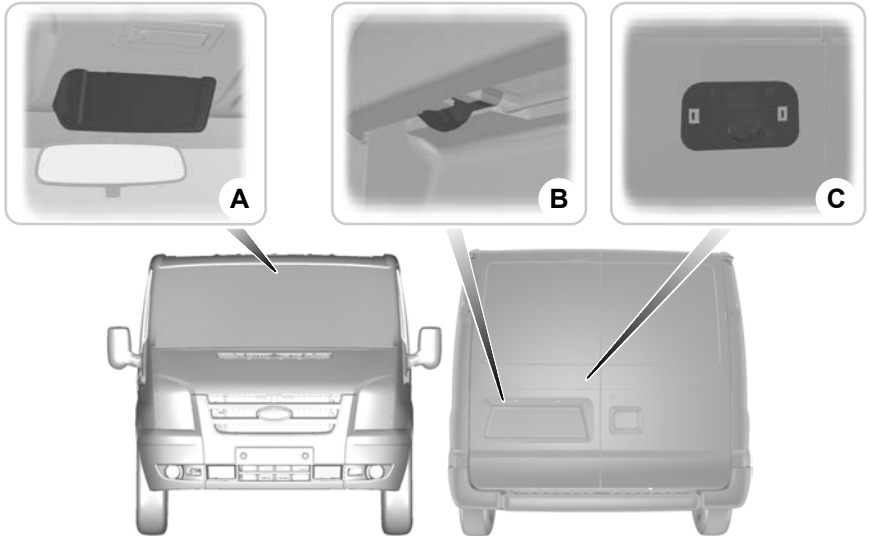

E95058

- A Дисплей камеры заднего вида
- B Камера заднего вида - поднимаемая дверь багажного отделения
- C Камера заднего вида - дверь грузового отсека

Активация камеры заднего вида

ПРЕДОСТЕРЕЖЕНИЕ

- ! Камера не всегда распознает предметы, расположенные близко к автомобилю.

Включите зажигание, выберите передачу заднего хода. На экране появится изображение.

Корректная работа камеры может быть нарушена в следующих условиях:

- Темные зоны.
- Интенсивный свет.

- Быстрый рост или уменьшение наружной температуры.
- Намокание камеры, например, под действием дождя или высокой влажности.
- Блокировка поля обзора камеры, например, грязью.

Использование дисплея

ПРЕДОСТЕРЕЖЕНИЯ

- ! Препятствия, расположенные выше камеры, не отображаются. Если необходимо, осмотрите участок позади автомобиля.

Камера заднего обзора

ПРЕДОСТЕРЕЖЕНИЯ

⚠ Отметки служат только для справки; они рассчитываются, исходя из предположения, что автомобиль максимально загружен и находится на ровной горизонтальной поверхности.

Примечание: При движении задним ходом автомобиля с прицепом линии на экране обозначают траекторию движения автомобиля, а не прицепа.

Линии показывают предполагаемую траекторию движения автомобиля и расстояние до наружных зеркал и заднего бампера.



E100159

- A Зазор для наружных зеркал заднего вида - 0,1 м
- B 0,5 м
- C 1 м

Камера заднего обзора

D 2 м

E 3 м

Включение и выключение камеры заднего вида

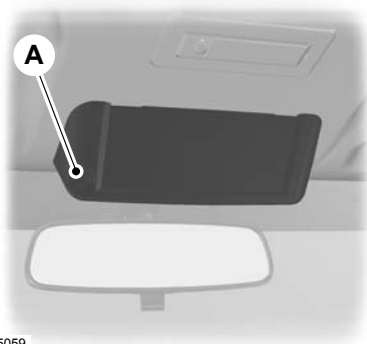

E95059

A Кнопка включения и выключения

Для того чтобы вручную выключить систему, нажмите на кнопку **A**.

Примечание: Эта кнопка действует, только если выбрана передача заднего хода и включено зажигание.

Отключение камеры заднего вида

Примечание: Выключите передачу заднего хода. Перед отключением дисплей короткое время продолжает работать.

Система круиз-контроля

ПРИНЦИПЫ РАБОТЫ

Система круиз-контроля позволяет вам управлять скоростью автомобиля при помощи кнопок, вынесенных на рулевое колесо. Системой круиз-контроля можно пользоваться, если скорость автомобиля превышает 30 км/ч.

ИСПОЛЬЗОВАНИЕ СИСТЕМЫ КРУИЗ-КОНТРОЛЯ

ПРЕДУПРЕЖДЕНИЕ

 Системой круиз-контроля не следует пользоваться при движении в интенсивном транспортном потоке, на извилистых или скользких дорогах.

Включение системы круиз-контроля



E75456

Примечание: Система готова записать в память значение стабилизируемой скорости.

Занесение в память значения стабилизируемой скорости

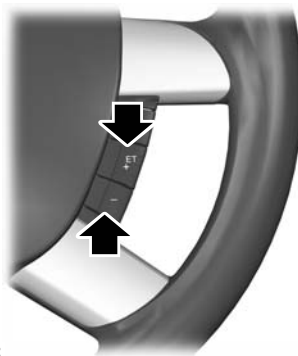

E75452

Нажмите на кнопку, что сохранить и поддерживать вашу текущую скорость. Загорится индикатор круиз-контроля. См. **Сигнализаторы и индикаторы** (стр. 51).

Изменение значения стабилизируемой скорости

ПРЕДУПРЕЖДЕНИЕ

 При движении автомобиля на спуске его скорость может превысить значение, занесенное в память системы круиз-контроля. Круиз-контроль не задействует тормозную систему автомобиля. Чтобы помочь системе поддерживать заданное значение скорости, включите низшую передачу и нажмите на кнопку **SET-**.

Примечание: Если вы ускоряете движение, нажав на педаль акселератора, то значение скорости, занесенное в память системы круиз-контроля, не изменится. Когда вы отпустите педаль акселератора, автомобиль вновь будет двигаться со скоростью, занесенной в память системы круиз-контроля.

Система круиз-контроля

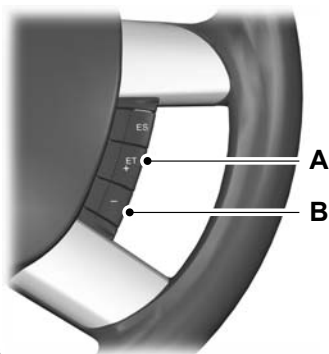

E95393

- A Ускорение
- B Снижение скорости

Отмена режима стабилизации скорости



E75453

Нажмите на педаль тормоза или на кнопку RES.

Примечание: После этого система круиз-контроля не будет поддерживать заданную скорость. Индикатор включения системы круиз-контроля не загорится, но в памяти системы сохранится предварительно заданное значение скорости.

Восстановление значения стабилизируемой скорости

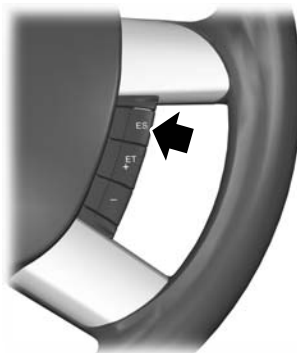

E75453

Индикатор включения системы круиз-контроля загорится, и система попытается вызвать из памяти предварительно заданное значение стабилизируемой скорости.

Выключение системы круиз-контроля



E75455

При этом из памяти системы будет удалено предварительно заданное значение стабилизируемой скорости. Индикатор круиз-контроля не загорится.

Автоматический ограничитель скорости (ASL)

ПРИНЦИПЫ РАБОТЫ

Ограничитель частоты вращения двигателя

Ограничение оборотов двигателя предотвращает преждевременный выход двигателя из строя.

Ограничитель скорости автомобиля

Ограничитель скорости автомобиля не позволяет ехать быстрее, чем запрограммировано. Более подробная информация имеется на табличке на водительском солнцезащитном козырьке.

Автомобили с дизельными двигателями

Можно задать другую величину предельной скорости автомобиля. Важно, чтобы она была в рамках ограничений, установленных Правилами дорожного движения. За дополнительной информацией обращайтесь к обслуживающему вас дилеру.

Перевозка груза

ОБЩАЯ ИНФОРМАЦИЯ

ПРЕДУПРЕЖДЕНИЯ



Используйте хомуты для удерживания багажа, которые соответствуют утвержденному стандарту, например, DIN.



Надежно закрепите все незакрепленные предметы.



Размещайте багаж и грузы как можно ниже и как можно ближе к передней части автомобиля, в багажном или грузовом отсеке.



Движение с открытой дверью багажного отделения или задней дверью не допускается. Выхлопные газы могут проникнуть в салон.

ПРЕДУПРЕЖДЕНИЯ



Не превышайте максимальную нагрузку на передний и на задний мост автомобиля. См. **Идентификация автомобиля** (стр. 169).



При необходимости перевозки тяжелых грузов в пассажирском салоне, их необходимо размещать на сложенных сиденьях (см. рисунок). См. **Задние сиденья** (стр. 74).

ПРИСПОСОБЛЕНИЯ ДЛЯ ФИКСАЦИИ ГРУЗА

Примечание: *Количество устройств для крепления груза может варьироваться в зависимости от модели автомобиля.*

Перевозка груза

Закрепление груза

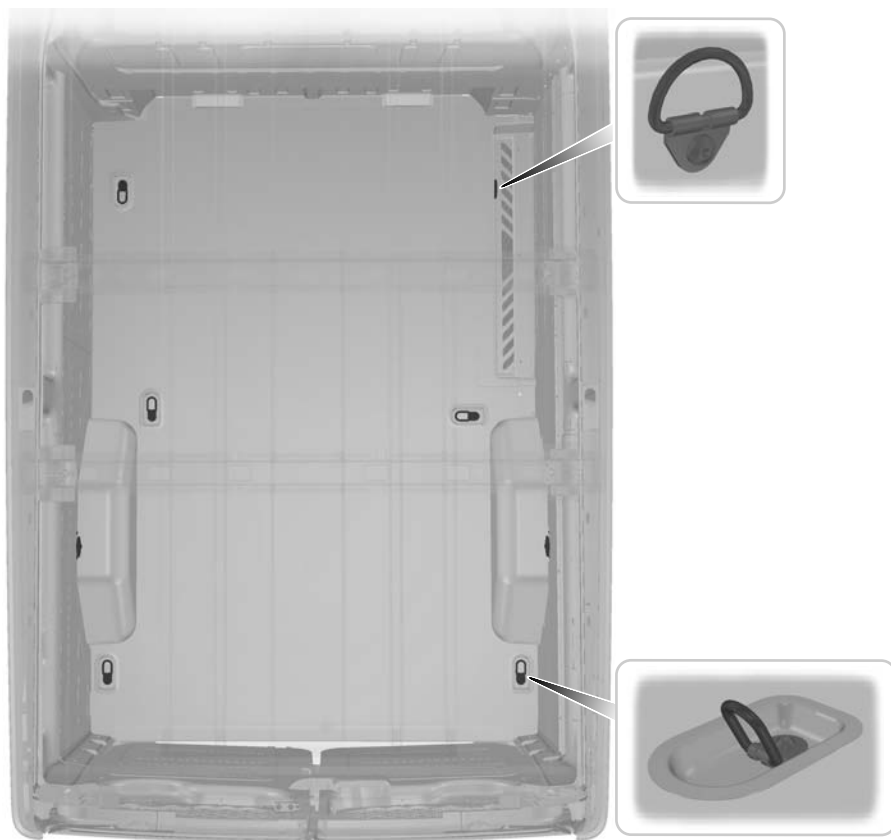

E75510

Перевозка груза

Вспомогательные фиксаторы

Продольная дуга средней высоты



E77500

ВЕРХНИЕ БАГАЖНИКИ КРЫШИ И КРОНШТЕЙНЫ ДЛЯ РАЗЛИЧНЫХ ГРУЗОВ

Релинги крыши

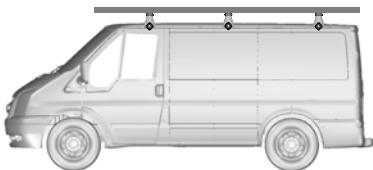



E71359

ПРЕДУПРЕЖДЕНИЯ

 На автобусах с длинной колесной базой, односкатными задними колесами, 13, 14 или 15 посадочными местами и дизельным двигателем мощностью 200 л.с. не допускается верхнее размещение багажа (на багажнике крыши).

ПРЕДУПРЕЖДЕНИЯ

 На автобусах с длинной колесной базой, односкатными задними колесами, 13, 14 или 15 посадочными местами, дизельным двигателем мощностью 140 л.с. и полным приводом не допускается верхнее размещение багажа (на багажнике крыши).

 При использовании верхнего багажника расход топлива вашего автомобиля будет выше, и некоторые его эксплуатационные свойства могут измениться.

 Перед установкой верхнего багажника внимательно прочитайте инструкцию производителя и следуйте ей.

ПРЕДОСТЕРЕЖЕНИЯ

 Не выходите за рамки предельной нагрузки на ось, установленной для вашего автомобиля. См.

Идентификация автомобиля (стр. 169).

 Не превышайте максимально допустимую нагрузку на багажник крыши, составляющую 100 кг или 50 кг для вариантов Euroline и Nugget (включая сам багажник).

Проверяйте надёжность крепления багажника и его состояние, как описано ниже:

- перед поездкой
- после 50 км (30 миль)
- после 1000 км (600 миль).

автомобили, оборудованные аварийным выходом

См. **Аварийный выход** (стр. 110).

Буксировка

БУКСИРОВКА ПРИЦЕПА

ПРЕДУПРЕЖДЕНИЯ



Не превышайте допустимую максимальную массу автомобиля и прицепа, указанную на идентификационной табличке. См. **Идентификация автомобиля** (стр. 169).



Запрещается превышать скорость в 90 км/ч, если масса груженого автопоезда превышает 2000 кг.

Примечание: *Не все автомобили пригодны или имеют разрешение на установку буксировочного оборудования. Уточните это у вашего дилера.*

Размещайте груз как можно ниже и ближе по отношению к центру прицепа. Для обеспечения наилучшей стабильности при буксировке прицепа ненагруженным автомобилем груз необходимо размещать ближе к передней части прицепа. При этом запрещается превышать допустимую нагрузку на тягово-сцепное устройство.

Примечание: *Максимальная нагрузка на тягово-сцепное устройство указана производителем на дышло.*

Стабильность автомобиля с прицепом во многом определяется качеством самого прицепа.

Величины максимально допустимой полезной нагрузки автомобиля и прицепа являются обязательными по техническим соображениям при движении с углом наклона дороги не более 12 % на высоте до 1 000 метров над уровнем моря.

Разреженный воздух в высокогорной местности отрицательно влияет на характеристики двигателя. Поэтому действует следующее ограничение:

Если высота составляет более 1000 м над уровнем моря, ориентировочную максимально допустимую массу прицепа требуется уменьшать не менее чем на 10% на каждые 1000 метров высоты.

Крутые спуски и подъемы

ПРЕДУПРЕЖДЕНИЕ



Антиблокировочная система не контролирует работу инерционного тормоза прицепа.

Перед началом крутого спуска следует переключиться на понижающую передачу.

ОБКАТКА

Шины

ПРЕДУПРЕЖДЕНИЕ



Новые шины нуждаются в обкатке на протяжении примерно 500 км (300 миль). В этот период автомобиль может демонстрировать различные динамические характеристики.

Тормозная система и сцепление

ПРЕДУПРЕЖДЕНИЕ



По возможности избегайте резкого торможения на протяжении первых 150 км (100 миль) движения по городу и первых 1500 км (1000 миль) на автомагистралях.

Двигатель

ПРЕДОСТЕРЕЖЕНИЕ



Старайтесь не двигаться на очень высокой скорости на протяжении первых 1500 км (1000 миль). Чаще переключайте передачи, раньше переключайтесь на повышенную передачу. Не допускайте работы двигателя при повышенной частоте вращения коленчатого вала.

УХУДШЕННЫЕ ХАРАКТЕРИСТИКИ ДВИГАТЕЛЯ

При перегреве двигателя автомобиль может продолжать движение в течение очень короткого времени без поломки двигателя. Мощность двигателя будет ограничена. Расстояние, которое вы сможете проехать, зависит от температуры окружающего воздуха, загрузки автомобиля и состояния дорожного покрытия.

Если стрелка указателя температуры охлаждающей жидкости поднимается, то это говорит о перегреве двигателя. См. **Указатели** (стр. 49).

Если температура продолжает расти, количество подаваемого в цилиндры двигателя топлива уменьшается. Также происходит выключение системы кондиционирования воздуха (если она установлена) и включение вентилятора охлаждения двигателя.

ПРЕДОСТЕРЕЖЕНИЕ



Длительная работа в этом режиме приведет к возрастанию температуры двигателя, в результате чего двигатель будет полностью остановлен.

- Остановитесь как можно скорее.
- Немедленно остановите двигатель, чтобы избежать его значительного повреждения.
- Дайте двигателю остынуть.
- Проверьте уровень охлаждающей жидкости. См. **Проверка охлаждающей жидкости двигателя** (стр. 135).
- Состояние автомобиля должно быть незамедлительно проверено квалифицированным специалистом.

Аварийное оборудование

АПТЕЧКА

Микроавтобус

Отсек для аптечки расположен под вторым рядом сидений.

Фургон, "комби", колесное шасси, грузовая платформа

Отсек для знака аварийной остановки расположен в полости двери водителя.

ЗНАК АВАРИЙНОЙ ОСТАНОВКИ

Карман для хранения знака аварийной остановки находится в водительской двери.

АВАРИЙНЫЙ ВЫХОД

ПРЕДУПРЕЖДЕНИЕ



Не допускайте того, чтобы багажник на крыше и груз на нём загромождали аварийный выход. Чтобы выбрать подходящий багажник на крышу, проконсультируйтесь с вашим дилером.

В случае аварии выбейте стекло молотком.

Состояние после столкновения

ВЫКЛЮЧАТЕЛЬ ПОДАЧИ ТОПЛИВА



E71360

В случае аварии или незначительного столкновения (например, при парковке), выключатель отсечки топлива может остановить подачу топлива. Выключатель расположен на боковой панели в передней части передней правой двери.

Возвращение выключателя отсечки топлива в исходное положение

ПРЕДУПРЕЖДЕНИЕ



Не возвращайте в исходное положение аварийный выключатель подачи топлива, если появились следы или ощущается запах топлива.

- Выключите зажигание.
- Проверьте наличие утечки топлива из топливной системы.
- Чтобы вернуть выключатель в исходное положение, нажмите на него.
- Включите зажигание. Через несколько секунд переведите ключ зажигания в положение I.
- Снова проверьте наличие утечки топлива из топливной системы.

ОСМОТР ЭЛЕМЕНТОВ СИСТЕМЫ БЕЗОПАСНОСТИ

Ремни безопасности

Ремни, которые при аварии подверглись натяжению, следует заменить; крепления ремней должны быть проверены профессиональным специалистом.

Плавкие предохранители

РАСПОЛОЖЕНИЕ БЛОКОВ ПЛАВКИХ ПРЕДОХРАНИТЕЛЕЙ

Автомобили с правым расположением рулевого колеса

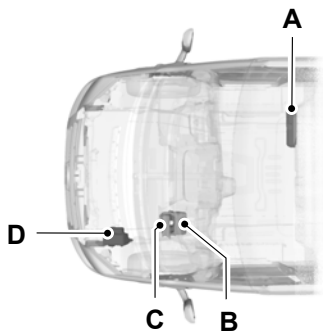

E70864

Автомобили с левым расположением рулевого колеса

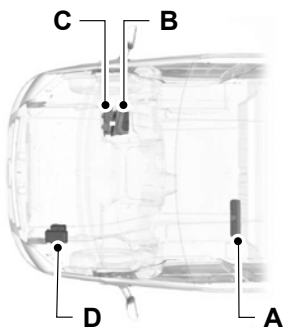

E91162

- A Дополнительный блок плавких предохранителей
- B Стандартный блок реле

- C Внутренний блок предохранителей
- D Подкапотный блок предохранителей

Дополнительный блок плавких предохранителей

Сиденье водителя



E70866

Плавкие предохранители

Стандартный блок реле

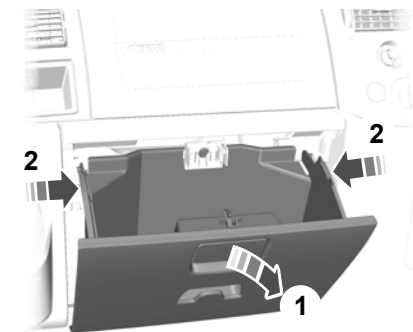

E70869

Внутренний блок плавких предохранителей

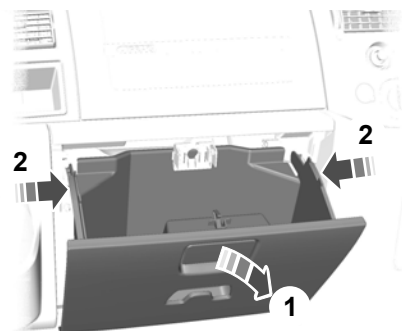

E70869

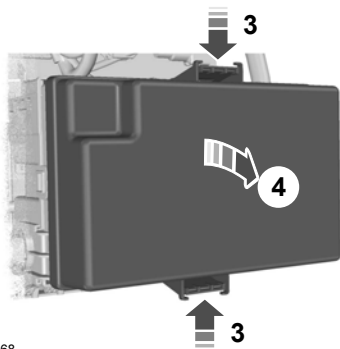

E70868

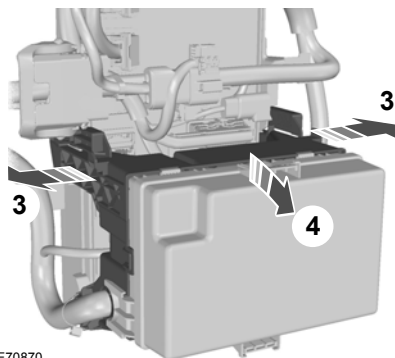

E70870

Примечание: При установке в исходное положение проследите за тем, чтобы оба жатки зафиксировались со щелчком.

Плавкие предохранители

Подкапотный блок плавких предохранителей

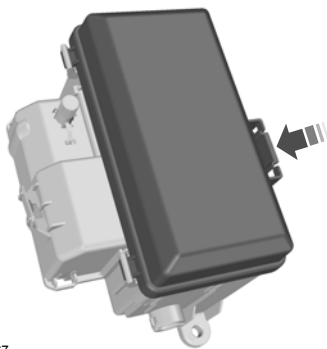

E70867

За сведениями о расположении элементов:
См. **Обслуживание** (стр. 127).

ЗАМЕНА ПЛАВКОГО ПРЕДОХРАНИТЕЛЯ

ПРЕДУПРЕЖДЕНИЯ



Никогда не вносите изменений в электрическую схему автомобиля. Ремонт электрической системы, замена реле и предохранителей высокой силы тока должны выполняться квалифицированным специалистом.



Прежде чем пытаться заменить плавкий предохранитель, выключите зажигание и отключите все электрооборудование.

ПРЕДОСТЕРЕЖЕНИЕ



Установить новый предохранитель с таким же сопротивлением, как у прежнего.

Примечание: Перегоревший предохранитель можно определить по разрыву нити проводника.

Примечание: Все предохранители кроме высоковольтных вставляются с нажимом.

Плавкие предохранители

ТАБЛИЦА ХАРАКТЕРИСТИК ПЛАВКИХ ПРЕДОХРАНИТЕЛЕЙ

Блок предохранителей

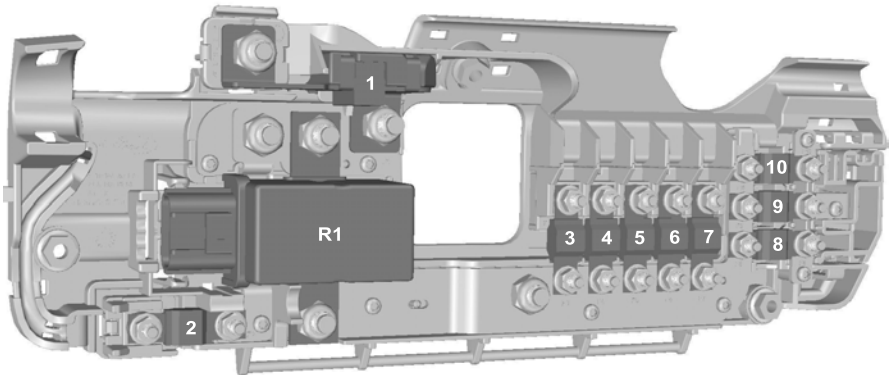

E70871

Предохранитель	Сила тока, А	Цвет	Защищаемые цепи
1	350	серый	Стартер и генератор
2	60	желтый	Подвод питания к распределительной коробке в моторном отсеке (важно для пуска)
3	100	синий	Подвод питания к распределительной коробке в моторном отсеке (не важно для пуска)
4	40	зеленый	Электрообогрев ветрового стекла, правая сторона
5	100	синий	Подвод питания к стандартному блоку реле (не важно для пуска)
6	40	зеленый	Электрообогрев ветрового стекла, левая сторона
7	60	желтый	Подвод питания к распределительной коробке в салоне (не важно для пуска)
8	60	желтый	Пользовательский разъем

Плавкие предохранители

Предохранитель	Сила тока, А	Цвет	Защищаемые цепи
9	60	желтый	Пользовательский разъем
10	60	желтый	Пользовательский разъем

Реле	Замыкаемые цепи
R1	Выключатель АКБ

Распределительная коробка в моторном отсеке



E70872

Предохранитель	Сила тока, А	Цвет	Защищаемые цепи
11	60	желтый	Электродвигатель вентилятора системы охлаждения двигателя

Плавкие предохранители

Предохранитель	Сила тока, А	Цвет	Защищаемые цепи
12	30	розовый	Цепи питания тягово-сцепного устройства прицепа и блока тягово-сцепного устройства прицепа (KL30)
13	40	зеленый	Насос ABS и ESP
14	-	-	Не используется
15	60	желтый	Свечи подогрева
16	60	желтый	Реле зажигания (KL15 #3)
17	30	розовый	Включение стартера
18	40	зеленый	Соединение системы зажигания с распределительной коробкой в салоне (KL15)
19	-	-	Не используется
20	10	красный	Питание ABS, ESP, датчика положения рулевого вала и датчика рысканья (YAW) (KL30)
21	25	естественный	Клапаны и блок управления ABS и ESP
22	20	желтый	Реле мощности блока управления силовым агрегатом (PCM)
23	-	-	Не используется
24 Дизельный вариант	20	желтый	Дополнительный отопитель, программируемый топливный подогреватель
24 Бензиновый вариант	20	желтый	Топливный насос

Плавкие предохранители

Предохранитель	Сила тока, А	Цвет	Защищаемые цепи
25	5	желто-коричневый	Катушки реле, запитываемые от АКБ
26	15	синий	Реле мощности РСМ
27	7,5	коричневый	Проверка свечей подогрева
28 Дизельный вариант	5	желто-коричневый	Комбинированный датчик температуры и массового расхода воздуха (T-MAF)
28 Бензиновый вариант	15	синий	Система контроля каталитического нейтрализатора и датчиков HEGO
29	5	желто-коричневый	Наличие воды в топливном фильтре (только для варианта с дизельным двигателем) , реле включения питания
30	10	красный	Клапан очистки, иглы форсунок (только для варианта с бензиновым двигателем)
31	5	желто-коричневый	Датчик скорости автомобиля
32 Дизельный вариант	20	желтый	Свеча подогрева испарителя
32 Бензиновый вариант	20	желтый	Обмотка свечи зажигания
33	10	красный	Фонари заднего хода
34	20	желтый	Питание тягово-сцепного устройства прицепа (KL15)
35	5	желто-коричневый	Дополнительный отопитель (KL15)

Плавкие предохранители

Предохранитель	Сила тока, А	Цвет	Защищаемые цепи
36	10	красный	Муфта компрессора системы кондиционирования
37	5	желто-коричневый	Катушки реле, питаемые от системы зажигания, контур управления зажиганием блока РСМ

Реле	Замыкаемые цепи
R2	Свечи подогрева
R3	Не используется
R4	Включение стартера
R5	Принудительная подача (KL15 #4)
R6	Принудительная подача (KL15 #3)
R7 дизельный двигатель	Свеча подогрева испарителя
R7 бензиновый двигатель	Топливный насос
R8	Питание блока управления силовым агрегатом
R9	Не используется
R10	Электромагнит муфты компрессора кондиционера

Плавкие предохранители

Стандартный блок реле

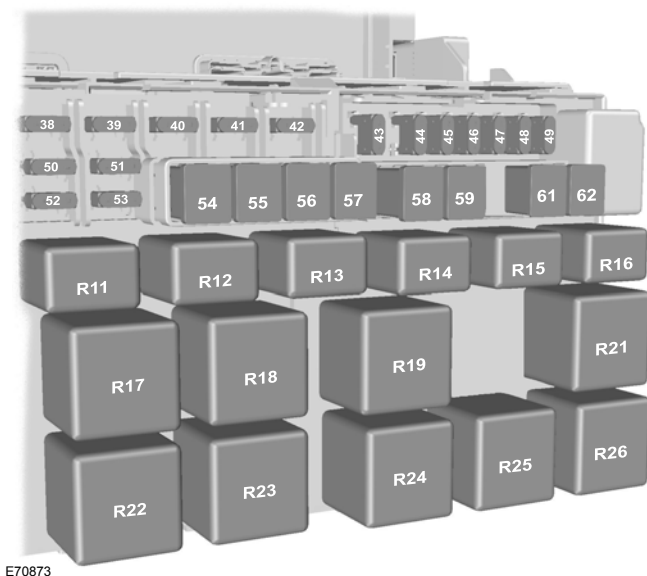

E70873

Предохранитель	Сила тока, А	Цвет	Защищаемые цепи
38	20	желтый	Очиститель заднего стекла
39	10	красный	Передние и задние органы управления системой кондиционирования
40	5	желто-коричневый	Питание катушек реле
41	5	желто-коричневый	Тахограф
42	5	желто-коричневый	Система регулировки уровня световых пучков, главный выключатель (KL15)
43	20	желтый	Электрообогрев передних сидений
44	20	желтый	Звуковой сигнал

Плавкие предохранители

Предохранитель	Сила тока, А	Цвет	Защищаемые цепи
45	20	желтый	Переднее дополнительное гнездо питания
46	10	красный	Обогрев боковых зеркал заднего вида, если установлен САТ 1
47	20	желтый	Прикуриватель
48	5	желто-коричневый	Питание катушек реле, зеркала с электроприводом
49	20	желтый	Заднее дополнительное гнездо питания
50	10	красный	Дальний свет фар, левая сторона
51	10	красный	Дальний свет фар, правая сторона
52	10	красный	Ближний свет фар (левая сторона)
53	10	красный	Ближний свет фар, правая сторона
54	30	розовый	Предохранитель цепей включения ближнего и дальнего света фар, подсветки при движении в дневное время, тахографа и вентилятора дополнительного топливного отопителя
55	40	зеленый	Электродвигатель вентилятора отопителя
56	20	желтый	Электропривод стеклоподъемников
57	30	розовый	Электродвигатель вентилятора отопителя задней части салона
58	30	розовый	Электродвигатель переднего стеклоочистителя
59	30	розовый	Обогреватели заднего стекла и зеркал заднего вида
60	-	-	Не используется
61	60	желтый	Реле зажигания (KL15 #1)
62	60	желтый	Реле зажигания (KL15 #2)

Реле	Замыкаемые цепи
R11	Цепь включения ближнего света фар

Плавкие предохранители

Реле	Замыкаемые цепи
R12	Обогрев боковых зеркал заднего вида (если установлена сигнализация CAT 1)
R13	Фары - дальний свет
R14	Звуковой сигнал
R15	Подсветка при движении в светлое время
R16	Программируемый топливный отопитель
R17	Обогрев задних стекол или зеркал заднего вида (или обогрев правой части заднего стекла, если установлена сигнализация CAT 1)
R18	Обогрев заднего стекла (правая сторона), если установлена сигнализация CAT 1
R19	Принудительная подача (KL15 #2)
R20	Предназначено для спецавтомобилей
R21	Принудительная подача (KL15 #1)
R22	Обогрев ветрового стекла, правая сторона
R23	Стеклоочиститель (высокая и низкая скорость очистки)
R24	Очиститель заднего стекла
R25	Стеклоочиститель (вкл. и выкл.)
R26	Обогрев ветрового стекла, левая сторона

Плавкие предохранители

Распределительная коробка в салоне автомобиля

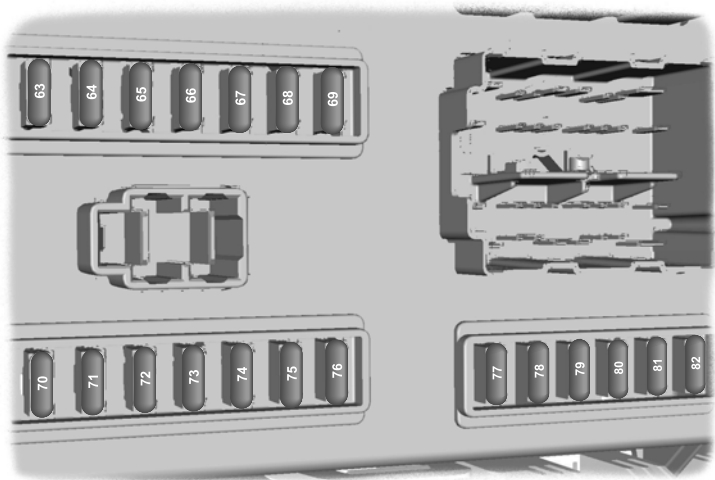

E70874

Предохранитель	Сила тока, А	Цвет	Защищаемые цепи
63	5	желто-коричневый	Система помощи при парковке задним ходом, датчик дождя
64	2	серый	Датчик положения педали акселератора
65	15	синий	Выключатель стоп-сигналов
66	5	желто-коричневый	Панель приборов, питание охранной системы PATS, тахограф, подсветка панели управления
67	15	синий	Насос омывателя
68	10	красный	Блок управления удерживающими системами
69	20	желтый	Выключатель внешних осветительных приборов (KL15)
70	20	желтый	Эхолотатор с аварийным питанием
71	5	желто-коричневый	Выключатель внешних осветительных приборов (KL30)

Плавкие предохранители

Предохранитель	Сила тока, А	Цвет	Защищаемые цепи
72	10	красный	Питание регулятора потребляемой мощности АКБ, OBDII (KL30)
73	15	синий	Питание блоков аудио- и навигационной систем и мобильного телефона
74	5	желто-коричневый	Панель приборов, таймер вспомогательного отопителя, питание системы посадки автомобиля без помощи ключа, датчик движения в салоне (KL30)
75	7,5	коричневый	Боковые огни с правой стороны
76	7,5	коричневый	Боковые огни с левой стороны
77	5	желто-коричневый	Питание замка зажигания, питание обмоток датчиков отключения АКБ
78	15	синий	Система централизованной блокировки замков
79	7,5	коричневый	Фонарь освещения номерного знака, боковые габаритные огни
80	15	синий	Передние противотуманные фары
81	10	красный	Задние противотуманные фонари
82	3	фиолетовый	Штатное питание аудиоблока и щитка приборов

Дополнительные предохранители

Предохранитель	Сила тока, А	Цвет	Защищаемые цепи	Расположение
83	10	красный	Модуль управления электрооборудованием буксируемого прицепа	Ниша для ног с левой стороны

Эвакуация автомобиля

ТОЧКИ КРЕПЛЕНИЯ БУКСИРОВОЧНОГО ОБОРУДОВАНИЯ

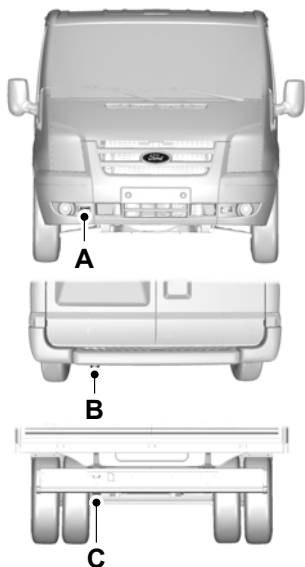

E71361

- A Передняя буксировочная проушина
- B Задняя буксировочная проушина (микроавтобус, фургон или "комби")
- C Задняя буксирная проушина (автомобиль без кузова или с безбортовой платформой)

БУКСИРОВКА АВТОМОБИЛЯ С ОПОРОЙ НА ЧЕТЫРЕ КОЛЕСА

Все автомобили

ПРЕДУПРЕЖДЕНИЯ

 Во время буксировки автомобиля нужно включать зажигание. Если этого не сделать, сработает блокировка рулевого управления, а указатели поворота и стоп-сигналы не будут действовать.

 Тормозной привод и насос гидроусилителя рулевого управления не работают при выключенном двигателе. Необходимо сильнее нажимать на педаль тормоза и учитывать, что тормозной путь и усилие поворота рулевого колеса становятся больше.

ПРЕДОСТЕРЕЖЕНИЯ

 Слишком сильное натяжение буксировочного троса может привести к повреждению вашего или буксирующего автомобиля.

 Не устанавливайте на переднюю буксирную проушину жесткую буксирную сцепку.

Следует плавно трогаться с места и избегать рывков при движении буксирующего автомобиля.

Автомобили с автоматической трансмиссией

ПРЕДОСТЕРЕЖЕНИЯ

 Допускается буксировка автомобиля на скорости, не превышающей 50 км/ч (30 миль/ч), на расстояния до 50 км (30 миль).

Эвакуация автомобиля

ПРЕДОСТЕРЕЖЕНИЯ

 Если необходимо буксировать автомобиль на расстояние, превышающее 50 км (40 миль), или на скорости, превышающей 50 км/ч (30 миль/ч), то следует пользоваться способом транспортировки с поднятыми ведущими колёсами.

 В случае механического повреждения трансмиссии ведущие колеса должны быть подняты (оторваны от опорной поверхности).

 Не допускается буксировка автомобиля назад.

 Для буксировки вашего автомобиля включите нейтральную передачу.

БУКСИРОВКА АВТОМОБИЛЯ С ОПОРОЙ НА ЧЕТЫРЕ КОЛЕСА - AWD

ПРЕДУПРЕЖДЕНИЯ

 Во время буксировки автомобиля нужно включать зажигание. Если этого не сделать, сработает блокировка рулевого управления, а указатели поворота и стоп-сигналы не будут действовать.

 Тормозной привод и насос гидроусилителя рулевого управления не работают при выключенном двигателе. Необходимо сильнее нажимать на педаль тормоза и учитывать, что тормозной путь и усилие поворота рулевого колеса становятся больше.

ПРЕДОСТЕРЕЖЕНИЯ

 Слишком сильное натяжение буксировочного троса может привести к повреждению вашего или буксирующего автомобиля.

 Не устанавливайте на переднюю буксирную проушину жесткую буксирную сцепку.

ПРЕДОСТЕРЕЖЕНИЯ

 При поломке или механической неисправности трансмиссии ремонт автомобиля необходимо производить, когда **ВСЕ** колеса находятся на опорной поверхности, а буксировку автомобиля следует осуществлять так, чтобы его **ВСЕ** колеса были подняты.

Следует плавно трогаться с места и избегать рывков при движении буксирующего автомобиля.

ОБЩАЯ ИНФОРМАЦИЯ

Для поддержания хорошего технического состояния и во избежание обесценивания автомобиля необходимо регулярно проводить техническое обслуживание. К вашим услугам широкая сеть официальных дилерских центров обслуживания и ремонта Ford. Мы уверены, что прошедшие специальную подготовку технические специалисты центров смогут наилучшим образом отремонтировать ваш автомобиль. Они могут пользоваться множеством специальных инструментов, созданных специально для обслуживания вашего автомобиля.

Помимо регулярных технических осмотров рекомендуется делать следующие проверки:

ПРЕДУПРЕЖДЕНИЯ



Прежде чем прикасаться к узлам автомобиля или делать какие-либо регулировки, необходимо выключить зажигание.



Не прикасайтесь к узлам электронной системы зажигания, когда зажигание включено, или двигатель работает.

Система работает под высоким напряжением.



Не подносите руки к вентилятору охлаждения двигателя и не допускайте попадания в него одежды. В определенных условиях вентилятор может продолжать вращаться в течение нескольких минут после выключения двигателя.

Ежедневные проверки

- Внешние осветительные приборы.
- Плафоны освещения салона.
- Индикаторы и сигнализаторы.

Во время дозаправки необходимо проверить

- Уровень моторного масла. См. **Проверка моторного масла** (стр. 134).
- Уровень тормозной жидкости. См. **Проверка уровня тормозной жидкости и рабочей жидкости гидропривода сцепления** (стр. 135).
- Уровень жидкости стеклоомывателя. См. **Проверка оmyвающей жидкости** (стр. 137).
- Давление в шинах (после остывания) См. **Колеса и шины** (стр. 152).
- Степень износа шин См. **Колеса и шины** (стр. 152).

Ежемесячные проверки:

- Уровень охлаждающей жидкости (на холодном двигателе). См. **Проверка охлаждающей жидкости двигателя** (стр. 135).
- Трубопроводы, шланги и бачки на наличие утечек.
- Уровень рабочей жидкости гидроусилителя рулевого управления См. **Проверка рабочей жидкости усилителя рулевого управления** (стр. 136).
- Исправность кондиционера воздуха
- Исправность стояночного тормоза.
- Звуковой сигнал
- Затяжка гаек крепления колёс. См. **Колеса и шины** (стр. 152).

Обслуживание

ОТКРЫВАНИЕ И ЗАКРЫВАНИЕ КАПОТА

Открывание капота

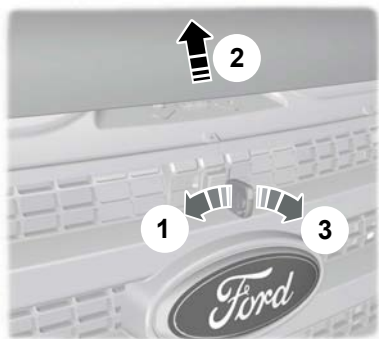

E72108

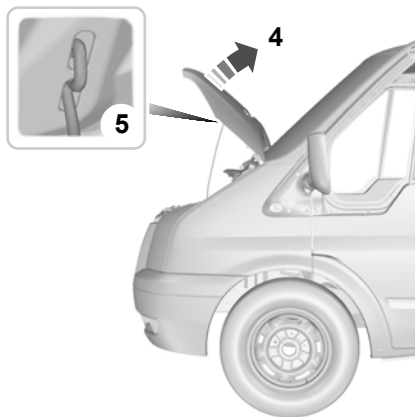

E72109

Закрывание капота

Примечание: Убедитесь, что капот надежно закрыт.

Опустите капот и, оставив 20 - 30 сантиметров, дайте ему закрыться под собственным весом.

Обслуживание

МОТОРНОЕ ОТДЕЛЕНИЕ - 2.3L DURATEC-HE (M14)

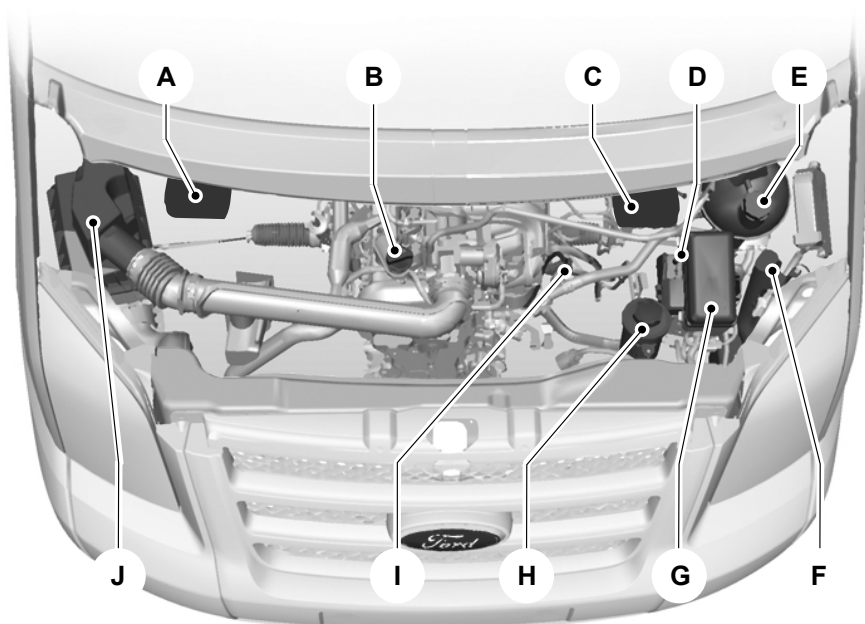

E70606

- A Бачок для тормозной жидкости и рабочей жидкости гидропривода сцепления (автомобили с правым расположением органов управления). См. **Проверка уровня тормозной жидкости и рабочей жидкости гидропривода сцепления** (стр. 135).
- B Крышка маслозаливной горловины. См. **Проверка моторного масла** (стр. 134).
- C Бачок для тормозной жидкости и рабочей жидкости гидропривода сцепления (автомобили с левым расположением органов управления). См. **Проверка уровня тормозной жидкости и рабочей жидкости гидропривода сцепления** (стр. 135).
- D "Положительный" вывод аккумуляторной батареи (для подключения кабелей вспомогательной батареи) См. **Аккумуляторная батарея автомобиля** (стр. 143).
- E Бачок для охлаждающей жидкости двигателя См. **Проверка охлаждающей жидкости двигателя** (стр. 135).
- F Бачок для рабочей жидкости стеклоомывателей См. **Проверка омывающей жидкости** (стр. 137).

Обслуживание

G Распределительная коробка в моторном отсеке. См. **Плавкие предохранители** (стр. 112).

H Бачок для рабочей жидкости гидроусилителя рулевого управления. См. **Проверка рабочей жидкости усилителя рулевого управления** (стр. 136).

--I----- Масляный щуп. См. **Проверка моторного масла** (стр. 134).

¹ Крышки заливных горловин и масляный щуп двигателя окрашены в яркий цвет для более легкого определения их местоположения.

МОТОРНОЕ ОТДЕЛЕНИЕ - 2.2L DURATORQ-TDCI (PUMA) DIESEL

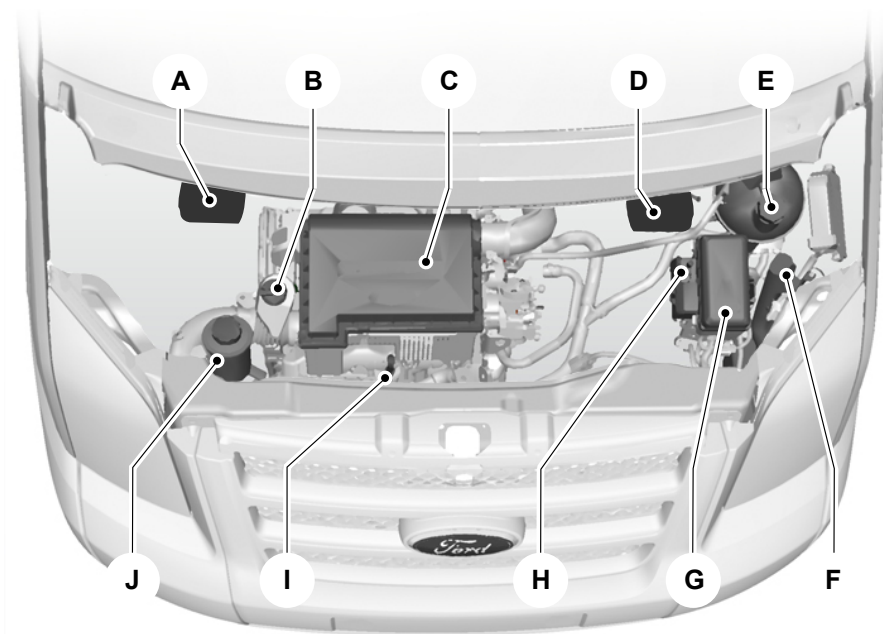

E70605

Обслуживание

- A Влажоотделитель топливного фильтра (автомобили с левым расположением органов управления). См. **Слив конденсата из топливного фильтра** (стр. 136).
- A Бачок для тормозной жидкости и рабочей жидкости гидропривода сцепления (автомобили с правым расположением органов управления): См. **Проверка уровня тормозной жидкости и рабочей жидкости гидропривода сцепления** (стр. 135).
- B Крышка маслосаливной горловины. См. **Проверка моторного масла** (стр. 134).
- C Воздушный фильтр.
- D Бачок для тормозной жидкости и рабочей жидкости гидропривода сцепления (автомобиль с левым расположением органов управления). См. **Проверка уровня тормозной жидкости и рабочей жидкости гидропривода сцепления** (стр. 135).
- D Влажоотделитель топливного фильтра (автомобили с правым расположением органов управления). См. **Слив конденсата из топливного фильтра** (стр. 136).
- E Бачок для охлаждающей жидкости двигателя. См. **Проверка охлаждающей жидкости двигателя** (стр. 135).
- F Бачок для рабочей жидкости стеклоомывателей. См. **Проверка омывающей жидкости** (стр. 137).
- G Распределительная коробка в моторном отсеке. См. **Плавкие предохранители** (стр. 112).
- H "Положительный" вывод аккумуляторной батареи (для подключения кабелей вспомогательной батареи). См. **Аккумуляторная батарея автомобиля** (стр. 143).
- I Масляный щуп. См. **Проверка моторного масла** (стр. 134).
- J Бачок для рабочей жидкости гидроусилителя рулевого управления. См. **Проверка рабочей жидкости усилителя рулевого управления** (стр. 136).

¹ Крышки заливных горловин и масляный щуп двигателя окрашены в яркий цвет для более легкого определения их местоположения.

Обслуживание

МОТОРНОЕ ОТДЕЛЕНИЕ - 2.4L DURATORQ-TDCI (PUMA) DIESEL/3.2L DURATORQ-TDCI (PUMA) DIESEL

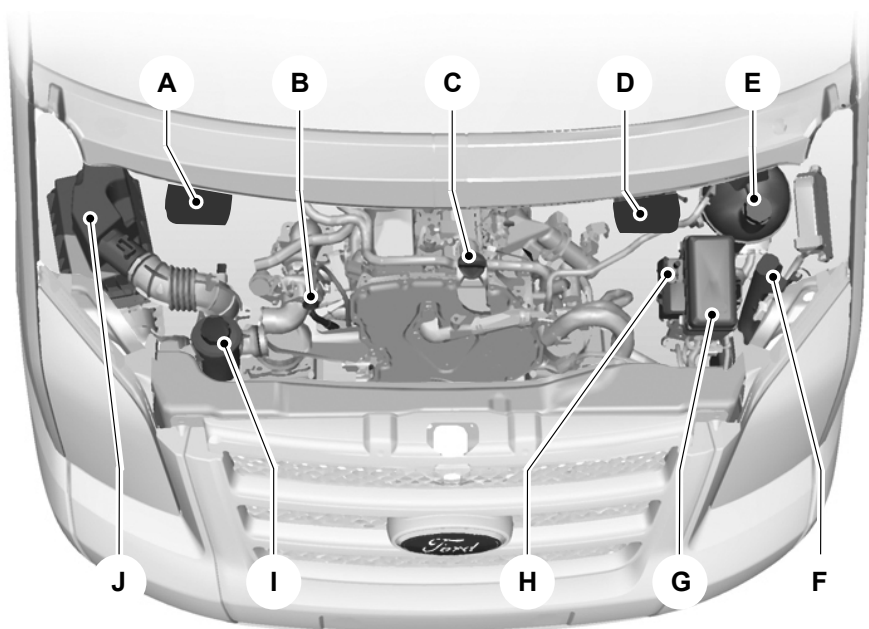

E70607

- A Влагоотделитель топливного фильтра (автомобили с левым расположением органов управления). См. **Слив конденсата из топливного фильтра** (стр. 136).
- A Бачок для тормозной жидкости и рабочей жидкости гидропривода сцепления (автомобили с правым расположением органов управления). См. **Проверка уровня тормозной жидкости и рабочей жидкости гидропривода сцепления** (стр. 135).
- B Маслоизмерительный шуп¹. См. **Проверка моторного масла** (стр. 134).
- C Крышка маслосливной горловины¹. См. **Проверка моторного масла** (стр. 134).
- D Бачок для тормозной жидкости и рабочей жидкости гидропривода сцепления (автомобиль с левым расположением органов управления). См. **Проверка уровня тормозной жидкости и рабочей жидкости гидропривода сцепления** (стр. 135).

Обслуживание

- D Влажоотделитель топливного фильтра (автомобили с правым расположением органов управления). См. **Слив конденсата из топливного фильтра** (стр. 136).
- E Бачок для охлаждающей жидкости двигателя. См. **Проверка охлаждающей жидкости двигателя** (стр. 135).
- F Бачок для рабочей жидкости стеклоомывателей. См. **Проверка омывающей жидкости** (стр. 137).
- G Распределительная коробка в моторном отсеке. См. **Замена плавкого предохранителя** (стр. 114).
- H "Положительный" вывод аккумуляторной батареи (для подключения кабелей вспомогательной батареи). См. **Использование соединительных электрических проводов** (стр. 143).
- |----- Воздушный фильтр. Бачок для рабочей жидкости гидроусилителя рулевого управления. См. **Проверка рабочей жидкости усилителя рулевого управления** (стр. 136).
- J Воздушный фильтр.

¹ Крышки заливных горловин и масляный щуп двигателя окрашены в яркий цвет для более легкого определения их местоположения.

ЩУП ДЛЯ ПРОВЕРКИ МОТОРНОГО МАСЛА - 2.3L DURATEC-HE (M14)

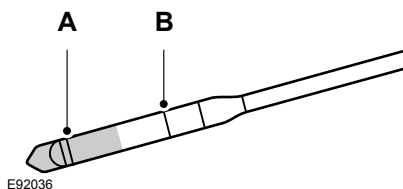

- A "MIN"
- B "MAX"

ЩУП ДЛЯ ПРОВЕРКИ МОТОРНОГО МАСЛА - 2.2L DURATORQ-TDCI (PUMA) DIESEL

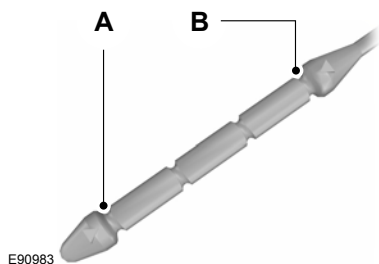

- A "MIN"
- B "MAX"

Обслуживание

ЩУП ДЛЯ ПРОВЕРКИ МОТОРНОГО МАСЛА - 2.4L DURATORQ-TDCI (PUMA) DIESEL/3.2L DURATORQ-TDCI (PUMA) DIESEL

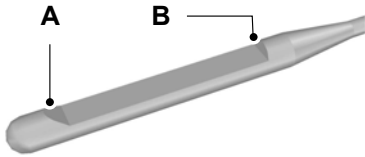

E71362

- A "MIN"
B "MAX"

ПРОВЕРКА МОТОРНОГО МАСЛА

ПРЕДОСТЕРЕЖЕНИЕ

⚠ Не пользуйтесь добавками к моторному маслу или другими средствами для улучшения работы двигателя. При определенных условиях использование присадок может привести к повреждению двигателя.

Примечание: *Расход масла у новых двигателей достигает нормального значения после приблизительно 5000 км (3000 миль) пробега.*

Проверка уровня масла

ПРЕДОСТЕРЕЖЕНИЕ

⚠ Проверьте, чтобы уровень находился между отметками **MIN** и **MAX**.

Примечание: *Проверяйте уровень перед тем, как запустить двигатель.*

Примечание: *Перед проверкой убедитесь, что автомобиль находится на ровной поверхности.*

Примечание: *При нагревании масло расширяется. Поэтому уровень моторного масла может быть несколько выше отметки **MAX**.*

Извлеките масляный щуп и вытрите его чистой безворсовой ветошью. Чтобы проверить уровень масла, установите щуп и извлеките его снова.

Если уровень находится на отметке **MIN**, немедленно долейте масло, доведя его уровень до необходимого.

Доливка

ПРЕДУПРЕЖДЕНИЯ

⚠ Осуществляйте доливку только при холодном двигателе. Если двигатель горячий, то выждите 10 минут, пока его температура не понизится.

⚠ Не снимайте крышку заливной горловины с работающего двигателя.

Снимите крышку наливной горловины.

ПРЕДОСТЕРЕЖЕНИЕ

⚠ Не доливайте масла больше отметки **MAX**.

Доливайте рабочую жидкость, которая соответствует техническим требованиям и условиям компании Ford. См. **Технические характеристики** (стр. 138).

Обслуживание

ПРОВЕРКА ОХЛАЖДАЮЩЕЙ ЖИДКОСТИ ДВИГАТЕЛЯ

Проверка уровня охлаждающей жидкости

ПРЕДУПРЕЖДЕНИЕ

 Избегайте контакта рабочей жидкости с кожей или глазами. При контакте с жидкостью немедленно промойте пораженные участки обильным количеством воды и обратитесь к врачу.

ПРЕДОСТЕРЕЖЕНИЕ

 Проверьте, чтобы уровень находился между отметками **MIN** и **MAX**.

Примечание: При нагреве охлаждающая жидкость расширяется. Поэтому ее уровень может подниматься выше метки **MAX**.

Если уровень находится на отметке **MIN**, немедленно долейте масло, доведя его уровень до необходимого.

Доливка

ПРЕДУПРЕЖДЕНИЯ

 Осуществляйте доливку только при холодном двигателе. Если двигатель горячий, то выждите 10 минут, пока его температура не понизится.

 Не снимайте крышку заливной горловины с работающего двигателя.

 Не снимайте крышку заливной горловины на горячем двигателе. Дайте двигателю остыть.

Медленно отверните крышку. По мере того, как вы будете отворачивать крышку, из-под нее под давлением будет выходить пар.

ПРЕДОСТЕРЕЖЕНИЯ

 Старайтесь не проливать охлаждающую жидкость на детали двигателя.

 Не доливайте масла больше отметки **MAX**.

Доливайте рабочую жидкость, которая соответствует техническим требованиям и условиям компании Ford. См. **Технические характеристики** (стр. 138).

ПРОВЕРКА УРОВНЯ ТОРМОЗНОЙ ЖИДКОСТИ И РАБОЧЕЙ ЖИДКОСТИ ГИДРОПРИВОДА СЦЕПЛЕНИЯ

ПРЕДУПРЕЖДЕНИЕ

 Избегайте контакта рабочей жидкости с кожей или глазами. При контакте с жидкостью немедленно промойте пораженные участки обильным количеством воды и обратитесь к врачу.

ПРЕДОСТЕРЕЖЕНИЕ

 Проверьте, чтобы уровень находился между отметками **MIN** и **MAX**.

Примечание: Тормозная система и гидропривод сцепления снабжаются рабочей жидкостью из одного бачка.

Если уровень находится на отметке **MIN**, немедленно долейте масло, доведя его уровень до необходимого.

Доливка

Снимите крышку наливной горловины.

Обслуживание

ПРЕДОСТЕРЕЖЕНИЕ

 Не доливайте масла больше отметки **MAX**.

Доливайте рабочую жидкость, которая соответствует техническим требованиям и условиям компании Ford. См. **Технические характеристики** (стр. 138).

ПРОВЕРКА РАБОЧЕЙ ЖИДКОСТИ УСИЛИТЕЛЯ РУЛЕВОГО УПРАВЛЕНИЯ

ПРЕДУПРЕЖДЕНИЕ

 Избегайте контакта рабочей жидкости с кожей или глазами. При контакте с жидкостью немедленно промойте пораженные участки обильным количеством воды и обратитесь к врачу.

ПРЕДОСТЕРЕЖЕНИЕ

 Проверьте, чтобы уровень находился между отметками **MIN** и **MAX**.

Если уровень находится на отметке **MIN**, немедленно долейте масло, доведя его уровень до необходимого.

Доливка

Снимите крышку наливной горловины.

ПРЕДОСТЕРЕЖЕНИЕ

 Не доливайте масла больше отметки **MAX**.

Доливайте рабочую жидкость, которая соответствует техническим требованиям и условиям компании Ford. См. **Технические характеристики** (стр. 138).

СЛИВ КОНДЕНСАТА ИЗ ТОПЛИВНОГО ФИЛЬТРА

Автомобили с дизельными двигателями

ПРЕДУПРЕЖДЕНИЕ

 Запрещается сливать отходы дизельного двигателя в бытовые мусоросборники или в местах общего пользования. Используйте для этой цели специально отведенные места.

Примечание: Индикатор наличия воды в топливе погаснет через две секунды после пуска двигателя.

Примечание: Используйте только топливо, соответствующее техническим условиям и требованиям компании Ford. См. **Топливо и заправка** (стр. 83).

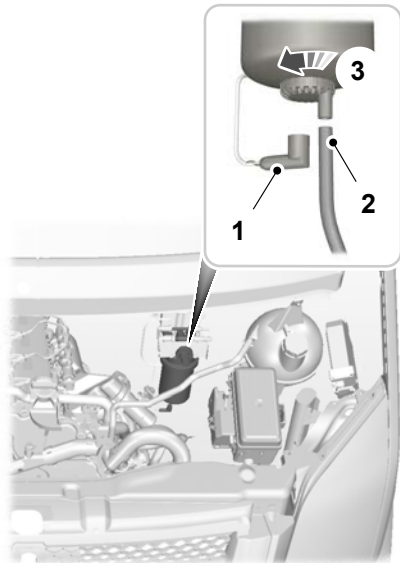

E77043

Обслуживание

1. Отсоедините штекерный разъем.
2. Подсоедините шланг подходящего диаметра к отстойнику и опустите одним концом в подходящую емкость.
3. Отверните датчик на один-два оборота и слейте конденсат.

Установка выполняется в обратной последовательности.

ПРОВЕРКА ИНДИКАТОРА ТЕХНИЧЕСКОГО ОБСЛУЖИВАНИЯ ТОПЛИВНОГО ФИЛЬТРА

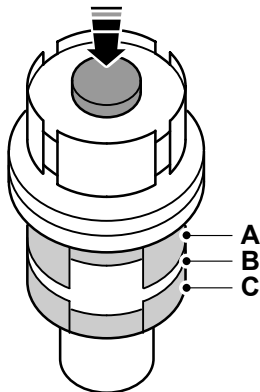

E66659

- A зеленый
- B бесцветный
- C красный

1. Выключите зажигание.
2. Нажмите и удерживайте в течение трех секунд желтую кнопку.
3. Запустите двигатель. Полностью выжмите педаль акселератора и удерживайте пять секунд.
4. Проверьте положение плунжера в индикаторе интервалов обслуживания.
 - Зеленый - замена фильтра не требуется.
 - Прозрачный - замените фильтр при проведении очередного обслуживания.
 - Красный - фильтр **требуется** заменить. Система должна быть немедленно проверена специалистом, прошедшим соответствующую подготовку.

ПРОВЕРКА ОМЫВАЮЩЕЙ ЖИДКОСТИ

Примечание: *Омыватели ветрового и заднего стекла снабжаются жидкостью из одного бачка.*

Обслуживание

ТЕХНИЧЕСКИЕ ХАРАКТЕРИСТИКИ

Рабочие жидкости

ПРЕДОСТЕРЕЖЕНИЕ

 Не используйте масло, которое не удовлетворяет требованиям или спецификации. Использование несоответствующих сортов масел может привести к поломкам двигателя, на которые не распространяется выданная вам гарантия.

Деталь	Рекомендуемая рабочая жидкость	Характеристики
Моторное масло	Моторное масло Ford или Motorcraft Formula E SAE 5W-30 ²	WSS-M2C913-B
Гидроусилитель рулевого управления	Рабочая жидкость Ford для гидроусилителей рулевого управления	WSA-M2C195-A
Система охлаждения	Охлаждающая жидкость Motorcraft SuperPlus	WSS-M97B44-D
Тормозная жидкость	Тормозная жидкость Ford или Motorcraft Super DOT 4	ESD-M6C57-A
Задний мост ¹	Масло для гипоидных передач Ford	WSS-M2C939A

¹В нормальных эксплуатационных условиях задний мост не нуждается в каком-либо профилактическом обслуживании. Однако, если задний мост был залит водой, обратитесь к официальному дилеру для замены масла. ²Используйте альтернативное моторное масло SAE 5W-30, соответствующее стандарту **WSS-M2C913-B**.

Примечание: *Использовать моторное масло SAE 10W-40 при температурах окружающей среды ниже -20°C запрещается.*

Долив моторного масла: При невозможности достать моторное масло, удовлетворяющее требованиям **WSS-M2C913-B**, вы должны использовать масла **SAE 5W-30** (предпочтительно), SAE 5W-40 или SAE 10W-40, которые удовлетворяют стандартам **ACEA A1/B1** (предпочтительно) или ACEA A3/B3. Постоянное использование только таких масел может приводить к увеличению продолжительности работы стартера при пуске двигателя, снижению эффективности работы двигателя, увеличению расхода топлива и повышению токсичности отработавших газов.

Обслуживание

Показатели вместимости

Комплектация	Параметр	Вместимость, л (галлоны)
Все	Рабочая жидкость гидроусилителя рулевого управления	До отметки "MAX"
Все	Бачок омывателя ветрового стекла	5,5 (1,2)
Все - Нормальная емкость	Топливный бак	80 (17,6)
Увеличенная емкость	Топливный бак	103 (22,7)
2.3L Duratec-HE	Моторное масло (с фильтром)	4,3 (1,0)
2.3L Duratec-HE	Моторное масло (без фильтра)	3,9(0,9)
2.3L Duratec-HE	Система охлаждения с дополнительным отопителем	10,1 (2,2)
2.3L Duratec-HE	Система охлаждения с передним отопителем	7,8 (1,7)
2.2L DuraTorq-TDCi	Моторное масло (с фильтром)	6,2 (1,4)
2.2L DuraTorq-TDCi	Моторное масло (без фильтра)	5,9 (1,3)
2.4L DuraTorq-TDCi	Моторное масло (с фильтром)	6,9 (1,5)
2.4L DuraTorq-TDCi	Моторное масло (без фильтра)	6,5 (1,4)
2.2L и 2.4L DuraTorq-TDCi	Система охлаждения с топливным подогревателем и дополнительным отопителем	13 (2,9)
2.2L и 2.4L DuraTorq-TDCi	Система охлаждения с дополнительным отопителем	12,8 (2,9)
2.2L и 2.4L DuraTorq-TDCi	Система охлаждения с топливным подогревателем	11,5 (2,5)
2.2L и 2.4L DuraTorq-TDCi	Система охлаждения с передним отопителем	10 (2,2)

Обслуживание

Комплектация	Параметр	Вместимость, л (галлоны)
3.2L DuraTorq-TDCi	Моторное масло (с фильтром)	12,6 (2,8)
3.2L DuraTorq-TDCi	Моторное масло (без фильтра)	12 (2,6)
3.2L DuraTorq-TDCi	Система охлаждения	7,3 (1,6)

Объемы доливки моторного масла

Двигатель	л.
2.2L DuraTorq-TDCi	1,5
2.3L Duratec-HE	0,7
2.4L DuraTorq-TDCi	2
3.2L DuraTorq-TDCi	Нет данных

ОЧИСТКА АВТОМОБИЛЯ СНАРУЖИ

ПРЕДУПРЕЖДЕНИЕ



Если вы моете автомобиль с полировкой, убедитесь, что на ветровом стекле не остался слой полироли.

ПРЕДОСТЕРЕЖЕНИЯ



Некоторые моечные станции используют высокое давление водяной струи. Это может вызвать повреждение некоторых частей автомобиля.



Снимите антенну перед использованием автоматической мойкой.



Выключите вентилятор системы отопления салона во избежание загрязнения воздушного фильтра.

Рекомендуется мыть ваш автомобиль губкой с теплой водой и автошампунем.

Очистка фар

ПРЕДОСТЕРЕЖЕНИЯ



Не протирайте рассеиватели фар с усилием и не применяйте абразивные средства, спиртовые растворы и химические растворители для их чистки.



Не следует протирать фары, когда их поверхность суха.

Очистка заднего стекла

ПРЕДОСТЕРЕЖЕНИЕ



Не трите с усилием внутреннюю поверхность заднего окна и не применяйте абразивные средства и химические растворители для ее чистки.

Пользуйтесь чистой, не оставляющей волокон тканью или замшей для протирки внутренней стороны заднего окна.

Очистка хромированных деталей

ПРЕДОСТЕРЕЖЕНИЕ



Не используйте абразивы или химические растворители. Пользуйтесь мыльной водой.

Защита лакокрасочного покрытия кузова

ПРЕДОСТЕРЕЖЕНИЯ



Не полируйте автомобиль на ярком солнце.



Не допускайте контакта полироли с пластиковыми поверхностями. Ее будет очень трудно удалить.



Не наносите полироль на ветровое стекло или заднее стекло. Это может стать причиной повышенного шума при работе щеток стеклоочистителя и мешать чистке стекла.

Рекомендуется наносить слой полироли на лакокрасочную поверхность автомобиля один-два раза в год.

ОЧИСТКА САЛОНА

РЕМНИ БЕЗОПАСНОСТИ

ПРЕДУПРЕЖДЕНИЯ



При их очистке не применяйте абразивные материалы или химические активные растворители.



Не допускайте проникновения влаги в механизмы инерционных катушек ремней безопасности.

Очищайте ремни безопасности с помощью очистителя салона или воды с мягкой губкой. Дайте ремням безопасности высохнуть, не применяя специальные приборы для их высушивания.

Дисплеи на панели приборов, ЖКИ-дисплеи и дисплеи аудиосистемы.

ПРЕДУПРЕЖДЕНИЕ



При их очистке не применяйте абразивные материалы, спиртовые растворы или химические активные растворители.

УСТРАНЕНИЕ МЕЛКИХ ПОВРЕЖДЕНИЙ ЛАКОКРАСОЧНОГО ПОКРЫТИЯ

ПРЕДОСТЕРЕЖЕНИЕ



Следует немедленно удалять кажущиеся безобидными загрязнения (например, птичий помет, сок и смолу деревьев, останки насекомых, дорожную соль и промышленные отходы) с лакокрасочного покрытия.

Необходимо как можно скорее восстанавливать повреждения от летящих из под колес камней и мелкие царапины. Официальный дилер Форд может предложить широкий выбор средств ухода за кузовом. Читайте и выполняйте инструкции производителя.

Аккумуляторная батарея автомобиля

ОБСЛУЖИВАНИЕ АККУМУЛЯТОРНОЙ БАТАРЕИ

Аккумуляторная батарея практически не нуждается в обслуживании. Уровень электролита регулярно проверяется в рамках каждого технического обслуживания.

ИСПОЛЬЗОВАНИЕ СОЕДИНИТЕЛЬНЫХ ЭЛЕКТРИЧЕСКИХ ПРОВОДОВ

ПРЕДОСТЕРЕЖЕНИЯ

- ❗ Подсоединяйте аккумуляторную батарею только с таким же номинальным напряжением.
- ❗ Пользуйтесь соединительными проводами соответствующего сечения с изолированными зажимами.
- ❗ Не отсоединяйте аккумуляторную батарею от системы электрооборудования автомобиля.

Присоединение проводов

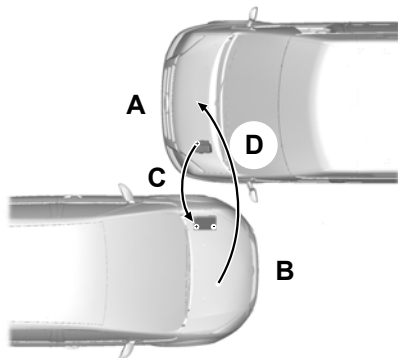

E71367

- A Разряженная аккумуляторная батарея
- B Автомобиль со вспомогательной аккумуляторной батареей
- C "Положительный" соединительный провод
- D "Отрицательный" соединительный провод

1. Установите автомобили таким образом, чтобы они не соприкасались.
2. Остановите двигатель и отключите все неиспользуемое электрооборудование.
3. Снимите защитный колпачок "положительного" вывода аккумуляторной батареи. См. **Обслуживание** (стр. 127).
4. Соедините положительную клемму (+) аккумулятора автомобиля **A** с положительной клеммой (+) автомобиля **B** (провод **C**).

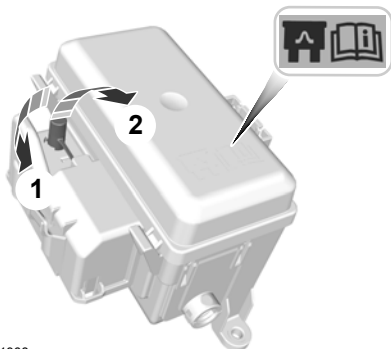

Аккумуляторная батарея автомобиля

5. Соедините отрицательную (-) клемму с блоком цилиндров или опорой двигателя автомобиля **В**. Соедините другой конец с блоком цилиндров или опорой двигателя автомобиля **А** (провод **D**).



E71368

ПРЕДОСТЕРЕЖЕНИЯ

-  Не присоединяйте провод к "отрицательной" (-) клемме разряженной аккумуляторной батареи.
-  Убедитесь в том, что провода не соприкасаются с движущимися элементами двигателя.

Пуск двигателя

1. Запустите двигатель автомобиля **В** и установите промежуточную частоту вращения.
2. Запустите двигатель автомобиля **А**.
3. Дайте двигателям обоих автомобилей поработать не менее трех минут, прежде чем отсоединять кабели.

ПРЕДОСТЕРЕЖЕНИЕ

-  При отсоединении проводов не включайте фары. Пиковое напряжение в момент отключения может вызвать перегорание ламп.

Отсоедините провода в последовательности, обратной присоединению.

ЗАМЕНА АККУМУЛЯТОРНОЙ БАТАРЕИ

ПРЕДОСТЕРЕЖЕНИЕ

-  Убедитесь в герметичности аккумуляторного отсека.

Примечание: Аккумуляторная батарея находится в салоне под сиденьем водителя.

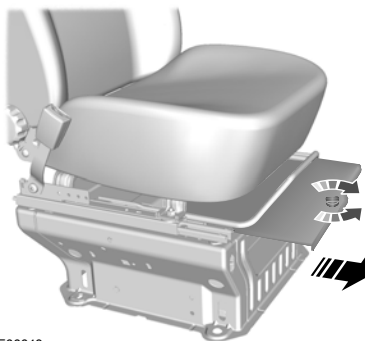

E66643

1. Снимите крышку аккумуляторной батареи.
2. Поверните против часовой стрелки и снимите предохранительный штифт.
3. Сдвиньте крышку, чтобы открыть переднюю часть аккумуляторной батареи.

Установка выполняется в обратной последовательности.

Аккумуляторная батарея автомобиля

Если аккумуляторная батарея была отсоединена, автомобиль может проявлять некоторые необычные ходовые качества на протяжении примерно 8 км после подсоединения батареи (поскольку в этот период происходит сбор данных для системы управления двигателем).

В этом случае настройки аудиосистемы требуется перепрограммировать при помощи ключевого кода.

ТОЧКИ ПОДКЛЮЧЕНИЯ АККУМУЛЯТОРНОЙ БАТАРЕИ

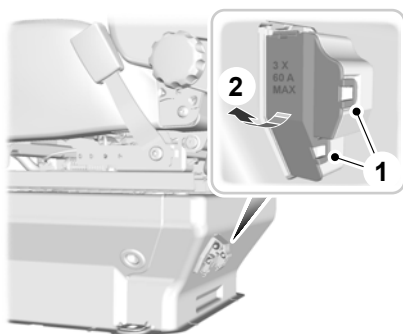

E75702

ПРЕДОСТЕРЕЖЕНИЕ

! Запрещается подключать электроприборы непосредственно к АКБ

Всего предусмотрено три точки подключения с максимальной силой тока 60 А.

Обратитесь к официальному дилеру за консультацией по поводу установки дополнительного оборудования на ваш автомобиль.

1. Освободите зажимы.
2. Поднимите капот.

ДЕТСКИЕ СИДЕНЬЯ



E68916

ПРЕДУПРЕЖДЕНИЯ

-  Детей ростом меньше 150 сантиметров или младше 12 лет следует перевозить на заднем сидении в подходящем, одобренном к применению детском кресле.
-  Оригинальный текст в соответствии с правилом ECE R94.01: Очень опасно! Если напротив сиденья установлена фронтальная подушка безопасности, не используйте на этом сиденье устройства детской безопасности, в которых ребенок сидит лицом против хода движения!
-  При установке устройств безопасности для детей прочтите и выполняйте указания производителя.
-  Не изменяйте конструкцию таких устройств.
-  Не держите ребенка на коленях во время движения.
-  Не оставляйте детей в автомобиле без присмотра.
-  Если ваш автомобиль попал в аварию, квалифицированный механик должен проверить состояние устройств безопасности для детей.

Примечание: В разных странах действуют разные требования к применению устройств безопасности для детей.

Удерживающие системы для детей, утвержденные ECE и специально проверенные и одобренные для вашего автомобиля, вы можете приобрести у вашего дилера.

Устройства детской безопасности, подходящие для различных весовых категорий

Используйте устройства детской безопасности следующим образом:

Детская люлька



E68918

Помещайте ребенка, который весит менее 13 килограммов в обращенную назад детскую кроватку (Группа 0+), устанавливаемую на заднем сидении.

Безопасность детей

Детское кресло



E68920

Усаживайте ребенка, который весит от 13 до 18 килограммов, в детское кресло (Группа 1) на заднем сидении.

УСТАНОВКА ДЕТСКОГО СИДЕНЬЯ

Расположение детских удерживающих устройств

Посадочные места	Весовые категории (вес и возраст ребенка)				
	0	0+	1	2	3
	До 10 кг	До 13 кг	9 - 18 кг	15 - 25 кг	22 - 36 кг
	Детская кроватка	Детская кроватка	Детское кресло	Вспомогательное сиденье или подушка	Вспомогательное сиденье или подушка
Переднее пассажирское сиденье с подушкой безопасности перед ним	X	X	X	X	X
Переднее пассажирское сиденье без подушки безопасности перед ним	U ¹	U ¹	U ¹	U ¹	U ¹
Задние сиденья	U	U	U	U	U
Крепление детского кресла (ISOFIX) на заднем сиденье	IU	IU	IU	X	X

Безопасность детей

Посадочные места	Весовые категории (вес и возраст ребенка)				
	0	0+	1	2	3
	До 10 кг	До 13 кг	9 - 18 кг	15 - 25 кг	22 - 36 кг
	Детская кроватка	Детская кроватка	Детское кресло	Вспомогательное сиденье или подушка	Вспомогательное сиденье или подушка
Класс размера детского кресла*	E	C, D, E	A, B, B1, C, D	X	X

X Не подходит для детей данной весовой категории..

U Подходит для универсальных устройств безопасности детей данной весовой категории.

IU Подходит для устройств безопасности категории ISOFIX для детей данной весовой категории.

U¹ Подходит для универсальных устройств безопасности детей данной весовой категории.

* Как определено ECE 16.

Безопасность детей

ДОПОЛНИТЕЛЬНЫЕ ПОДУШКИ

ПРЕДУПРЕЖДЕНИЯ

 Не используйте дополнительные кресла или подушки, имеющие лишь поясной ремень безопасности.

 Не устанавливайте дополнительное кресло или подушку, если ремень безопасности плохо натягивается или перекручен.

 Не размещайте ремень безопасности под рукой ребенка или за его спиной.

 Нельзя использовать книги, подушки или полотенца для того, чтобы посадить ребенка повыше.

 Убедитесь, что ребенок сидит прямо.

 Помещайте ребенка, который весит более 15 килограммов, но ниже 150 сантиметров ростом в дополнительное кресло или подкладывайте дополнительную подушку.

ПРЕДОСТЕРЕЖЕНИЕ

 Если вы устанавливаете детское сиденье на одно из задних посадочных мест, убедитесь, что детское сиденье надежно закреплено на сиденье автомобиля. Возможно, потребуется поднять или снять подголовник. См. **Подголовники** (стр. 76).

Дополнительное кресло (Группа 2)



E70710

Рекомендуется использовать дополнительное кресло со спинкой вместо дополнительной подушки. Приподнятое расположение кресла позволит разместить плечевой ремень безопасности сиденья для взрослого человека на середине плеча ребенка, а поясной ремень на его бедрах.

Дополнительная подушка (Группа 3)



E68924

МЕСТА РАСПОЛОЖЕНИЯ КРЕПЛЕНИЙ ISOFIX

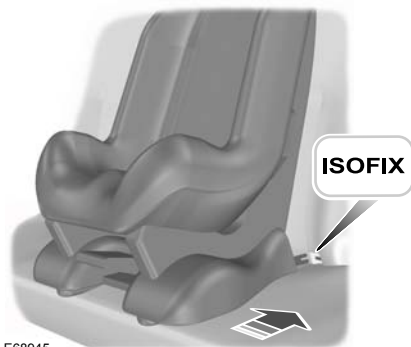

E68945

ПРЕДУПРЕЖДЕНИЕ



Если вы пользуетесь системой ISOFIX, применяйте устройство, предотвращающее опрокидывание.

Мы рекомендуем вам пользоваться опорой или верхним страховочным ремнём.

Примечание: При приобретении удерживающего приспособления ISOFIX уточните его весовую категорию и типоразмер для предполагаемого места установки. См. **Установка детского сиденья** (стр. 147).

Ваш автомобиль оснащен точками крепления системы ISOFIX, которые позволяют установить общепризнанные удерживающие приспособления для детей ISOFIX.

В систему ISOFIX входят два жестких рычага на удерживающем приспособлении, точки фиксации которых расположены на сиденьях второго ряда, в месте стыка подушки и спинки. Точки крепления ремня для удерживающих приспособлений с верхним страховочным ремнём находятся в задней части сидений второго ряда.

Фиксация удерживающего приспособления для детей с помощью верхнего страховочного ремня.



E68946

ПРЕДУПРЕЖДЕНИЕ



Прикрепляйте шнур только к соответствующей точке крепления.

ЗАМКИ С ФУНКЦИЕЙ БЛОКИРОВКИ ОТ ОТПИРАНИЯ ДЕТЬМИ

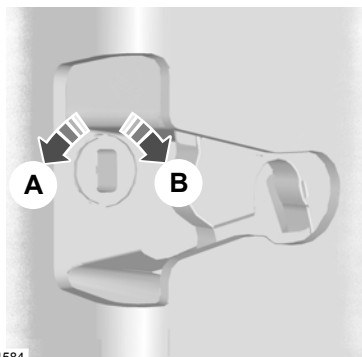

E74584

- A Включено
- B Вентилятор выключен

ПРЕДУПРЕЖДЕНИЕ



Вы не можете открыть двери изнутри, когда используется функция "защиты детей".

ОБЩАЯ ИНФОРМАЦИЯ

Давление воздуха в шине запасного колеса следует довести до максимального значения, указанного для автомобиля/типоразмера шины.

Сведения о шинах, колесных дисках и давлении воздуха в шинах для специальных версий автомобилей указываются только на ярлыке с информацией о давлении воздуха в шинах.

Табличка, на которой указаны значения давления воздуха в шинах, расположена в проеме двери водителя на стойке "В".

ЗАМЕНА КОЛЕСА

Запасное колесо

ПРЕДОСТЕРЕЖЕНИЕ

⚠ Используйте колеса и шины только разрешенных типоразмеров.

Использование шин других типоразмеров может привести к повреждению автомобиля, кроме того, в этом случае государственное типовое разрешение на шины становится недействительным.

Запасное колесо расположено под задней частью автомобиля.

Автомобили с одинарными задними колёсами



E70947

Автомобили со сдвоенными задними колёсами

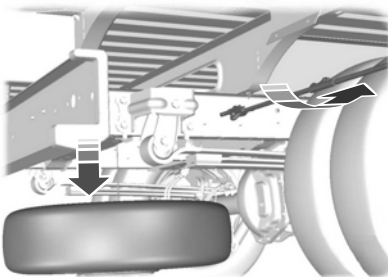

E70948

Если на вашем автомобиле имеется крепёжный болт, выверните его против часовой стрелки.

Вставьте до упора плоский конец баллонного ключа (микроавтобус, фургон, "комби") или короткий рычаг рукоятки домкрата (шасси с кабиной или автомобиль с безбортовой платформой) в направляющее отверстие. Поворачивайте рукоятку до тех пор, пока колесо не окажется на земле и трос не начнёт ослабевать.

Колеса и шины

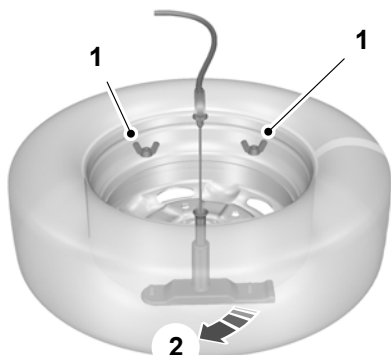

E70949

1. Отверните барашковую гайку(и).
2. Пропустите скобу и трос через отверстие в колесе.

Домкрат

ПРЕДУПРЕЖДЕНИЯ



Используйте домкрат, прилагаемый к автомобилю, только в экстренных случаях для замены колёс.



Перед использованием убедитесь, что домкрат не имеет повреждений или деформаций, а его резьбовые части смазаны и не имеют посторонних загрязнений.



Не размещайте никакие предметы между домкратом и поверхностью земли и между домкратом и автомобилем.

ПРЕДОСТЕРЕЖЕНИЕ



Устанавливайте домкрат только в указанных точках. Установка домкрата в других точках может привести к повреждениям кузова, рулевого управления, подвески, двигателя, тормозной системы и топливопроводов.

Домкрат, баллонный ключ и рукоятка домкрата расположены в отделении над правой передней подножкой.

Автомобили серий 430 и 460

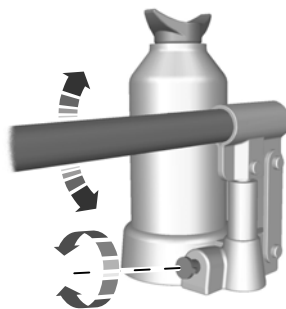

E70959

- Установите рукоятку домкрата.
- Насадите плоский конец рукоятки домкрата на вентиль запорного клапана. Поверните рукоятку по часовой стрелке до упора. Вставьте рукоятку в гидравлический домкрат и поднимите автомобиль, применяя качающие движения.

Все автомобили кроме серий 430 и 460



E70957

- Раскройте рукоятку домкрата.

Колеса и шины

Автомобили серий 430 и 460

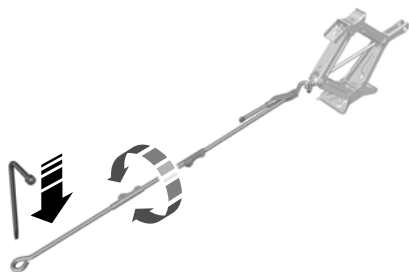

E70958

- Вставьте крюк рукоятки в кольцо винта домкрата. Вставьте баллонный ключ в кольцо на другом конце рукоятки и вращайте её по часовой стрелке.

Передние точки установки домкрата

ПРЕДОСТЕРЕЖЕНИЕ

! Убедитесь, чтобы при поддомкрачивании автомобиля, оснащенного задней системой кондиционирования воздуха, домкрат не касался трубопроводов системы кондиционирования или крепежной стропы топливного бака.

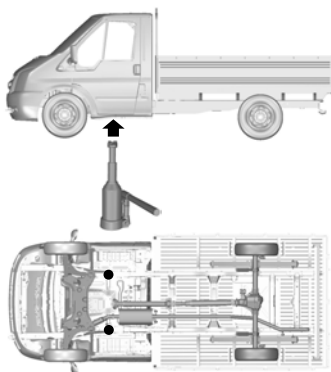

E70951

Располагайте домкрат под выступами на задней части подрамника.

Колеса и шины

Все автомобили кроме серий 430 и 460

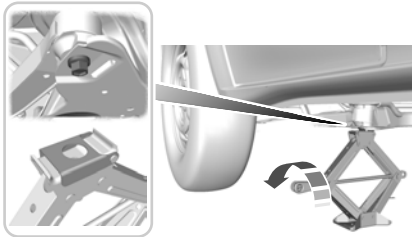
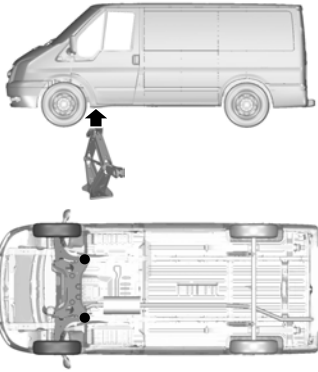

E70952

По окончании работы закрывайте откидной упор в верхней части домкрата. Совмещайте углубление на упоре домкрата с задними болтами переднего подрамника.

Задние точки установки домкрата

Переднеприводные микроавтобусы, фургоны и "комби" (автомобили серии 260, 280 и 300)

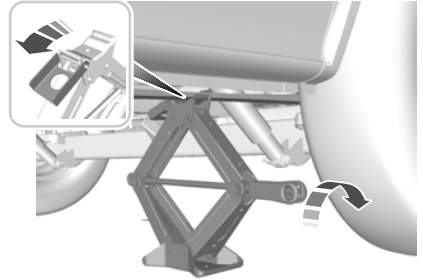
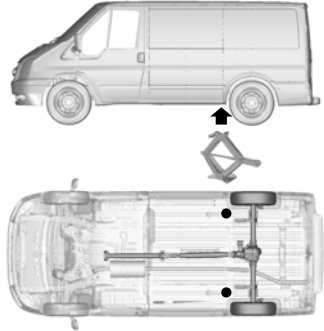

E70953

Откиньте упор на верхней части домкрата. Установите домкрат под задней рессорой, перед задним колесом.

Переднеприводные микроавтобусы, фургоны и "комби" (автомобили серии 330 и 350)

Примечание: Дополнительный блок размещён внутри запасного колеса.

Колеса и шины

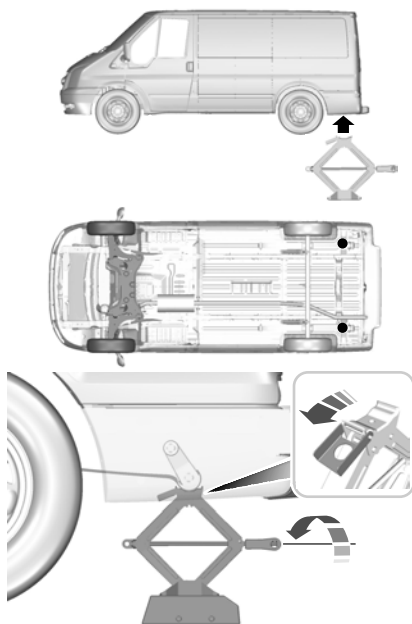

E70954

Откиньте упор на верхней части домкрата. Поставьте домкрат на блок.

Автомобили серий 430 и 460

Примечание: Установите домкрат под поперечную балку моста, как можно ближе к колесу.

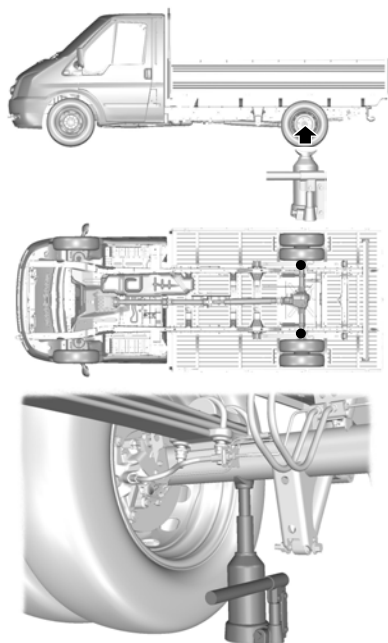

E74136

Все версии шасси с кабиной и все заднеприводные микроавтобусы, фургоны и "комби" (все автомобили кроме серий 430 и 460)

Примечание: Установите домкрат под поперечную балку моста, как можно ближе к колесу.

Колеса и шины

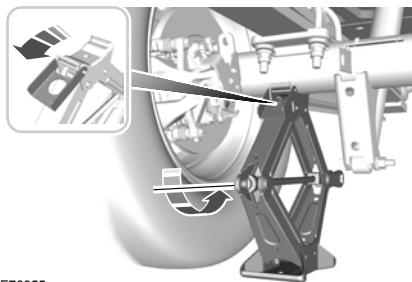
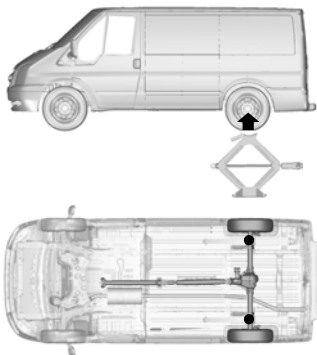



E70955

Откиньте упор на верхней части домкрата.

Снятие колеса

ПРЕДУПРЕЖДЕНИЯ

-  Остановите автомобиль в таком месте, где он не будет создавать помех движущемуся транспорту, а также там, где в процессе замены колеса вы не будете подвергаться опасности.
-  Установите знак аварийной остановки.
-  Расположите автомобиль на твёрдой ровной площадке. Установите колеса прямо.

ПРЕДУПРЕЖДЕНИЯ

-  Выключите зажигание, включите и полностью затяните стояночный тормоз.
-  Если ваш автомобиль оборудован механической трансмиссией, включите первую передачу или передачу заднего хода. Для автоматической трансмиссии включите режим парковки.
-  Пассажиры должны покинуть автомобиль.
-  Под дальнее колесо подложите подходящий кирпич или башмак.
-  При установке колеса следите за тем, чтобы стрелки на шине, показывали правильное направление вращения при движении автомобиля вперед. Если на запасном колесе, которое необходимо поставить, стрелки указывают противоположное направление вращения, необходимо произвести перемонтировку шины силами квалифицированного механика.
-  Не выполняйте никаких работ под автомобилем, если он опирается только на домкрат.

Примечание: Следите за тем, чтобы домкрат находился вертикально к точкам его крепления и не перекашивался относительно плоскости земли.

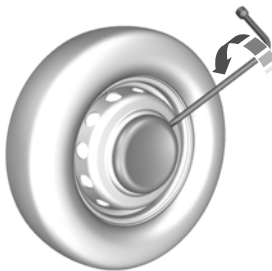

E70956

Колеса и шины

- Снимите крышку ступицы колеса.
- Снимите колпачки с гаек.
- Ослабьте гайки крепления колеса.

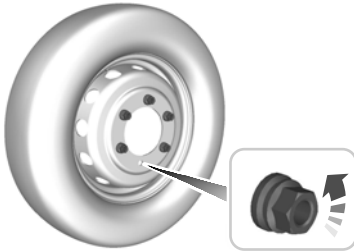

E70960

- Поднимайте автомобиль домкратом до тех пор, пока колесо не приподнимется над землей.
- Отверните и снимите гайки крепления колеса, снимите колесо.

Установка колеса

ПРЕДУПРЕЖДЕНИЕ

 Убедитесь, что на резьбах или на поверхностях между колёсными шпильками и гайками нет смазки (густой или жидкой).

Примечание: Гайки крепления легкосплавных дисков можно использовать для крепления стального диска запасного колеса.

- Совместите и зафиксируйте колесо на направляющих шпильках. Следите за тем, чтобы колесные гайки плоскими сторонами были обращены к колесу. Закрутите колесные гайки и затем затяните их.
- Опустите автомобиль и снимите домкрат.

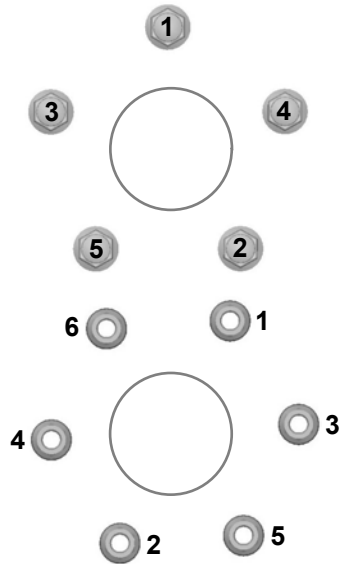

E70961

- Полностью затяните гайки крепления колеса в показанной последовательности.
- Установите декоративный колпак и надавите на него ладонью.
- Установите колпачки гаек, сильно надавливая на них.

ПРЕДУПРЕЖДЕНИЕ

 Как можно скорее проверьте момент затяжки гаек крепления колеса и давление воздуха в шинах.

Колеса и шины

Хранение снятого колеса

ПРЕДОСТЕРЕЖЕНИЕ

-  Не поднимайте держатель запасного колеса без прикрепленного к нему колеса. Механизм лебёдки может быть поврежден при её разматывании без нагрузки.

Примечание: Колесо полностью поднято тогда, когда механизм лебёдки начал проворачиваться.

- Положите колесо на землю таким образом, чтобы наружная сторона колеса была обращена вниз. Наклоните в сторону кронштейн и проденьте кронштейн и трос через центральное отверстие колеса. Затяните барашковую гайку(и).
- Полностью вставьте баллонный ключ в направляющее отверстие плоским концом вперед и поворачивайте его по часовой стрелке. На автомобилях, снабженных фиксирующим болтом, заворачивайте его по часовой стрелке.
- Отложите баллонный ключ, домкрат и рукоятку домкрата.

КОМПЛЕКТ ДЛЯ РЕМОНТА ШИН

ПРЕДУПРЕЖДЕНИЕ





-  Для жилых фургонов требуется применять отдельные инструкции, прилагаемые к комплекту для ремонта шин.

Возможно, ваш автомобиль не укомплектован запасной шиной. В этом случае он оснащен комплектом для экстренного ремонта шин, с помощью которого можно отремонтировать **одну** спущенную шину.

Комплект для ремонта шин находится в отделении для перчаток.

Общие сведения

ПРЕДУПРЕЖДЕНИЯ

-  В зависимости от типа шины и характера повреждений, может быть возможен только частичный ремонт или герметизация вообще может быть невозможна. Снижение давления воздуха в шинах может повлиять на управляемость автомобиля и привести к потере контроля над ним.
-  Не используйте комплект для ремонта шин, поврежденных в результате движения автомобиля на спущенной шине.
-  Не пытайтесь устранить повреждения, находящиеся не на видимых участках протектора.
-  Не пытайтесь устранить повреждения на боковине шины.

Комплект для ремонта шин позволяет загерметизировать большинство проколов диаметром до 6 мм, чтобы временно восстановить возможность движения.

Используя комплект, соблюдайте следующие правила:

- **Управляйте автомобилем с осторожностью, избегайте резких маневров**, особенно если автомобиль загружен или установлен прицеп.
- Комплект позволяет выполнить временный экстренный ремонт и добраться на автомобиле до ближайшего сервисного центра или преодолеть расстояние максимум 200 км (125 миль).
- Не превышайте **максимальную скорость 80 км/ч (50 миль в час)**.
- Храните комплект в месте, недоступном для детей.
- Применяйте комплект только в диапазоне наружных температур от -30°C до $+70^{\circ}\text{C}$.

Колеса и шины

Применение комплекта для ремонта шин

ПРЕДУПРЕЖДЕНИЯ



Сжатый воздух может создать опасность взрыва или сильное движущее усилие.



Не оставляйте используемый комплект для ремонта шин без присмотра.

ПРЕДОСТЕРЕЖЕНИЕ



Длительность работы компрессора не должна превышать 10 минут.

Примечание: *Используйте только комплект для ремонта шин, прилагающийся к данному автомобилю.*

- Припаркуйте автомобиль на обочине проезжей части, так, чтобы не затруднять движение транспорта и использовать комплект, не подвергая себя опасности.
- Применяйте стояночный тормоз даже при остановке на горизонтальной поверхности, чтобы предотвратить возможное перемещение автомобиля.
- Не пытайтесь удалить посторонние предметы, например, гвозди или винты, застрявшие в шине.
- Во время работы с комплектом не выключайте двигатель, за исключением ситуаций, когда автомобиль находится в закрытом или плохо проветриваемом помещении (например, внутри здания). В этом случае включайте компрессор при выключенном двигателе.

- Замените емкость с герметиком до истечения срока годности, который указан в верхней части бутылки.
- Сообщите всем людям, которые пользуются автомобилем, о том, что шина временно отремонтирована с помощью ремонтного комплекта, и проследите за тем, чтобы соблюдались особые условия эксплуатации.

Накачивание шины

ПРЕДУПРЕЖДЕНИЯ



Перед началом операции проверьте состояние боковины шины. При наличии любых порезов, вздутий или сходных повреждений не пытайтесь накачать шину.



Во время работы компрессора не стойте рядом с шиной.



Наблюдайте за боковиной шины. Если появятся любые трещины, вздутия или сходные повреждения, выключите компрессор и выпустите воздух при помощи клапана сброса давления **В**. Не эксплуатируйте эту шину.



Герметик содержит натуральный латекс. Избегайте контакта с кожей и попадания на одежду. При контакте с жидкостью немедленно промойте пораженные участки обильным количеством воды и обратитесь к врачу.



Если давление в шине не достигло 1,8 бар (26 пси) за семь минут, возможно, шина сильно повреждена, и временный ремонт невозможен. В таком случае не продолжайте поездки, не заменив эту шину.

ПРЕДОСТЕРЕЖЕНИЕ

 При установке бутылки на держатель происходит прокол пломбы. Не снимайте бутылку с держателя, поскольку это приведет к вытеканию герметика.

Колеса и шины

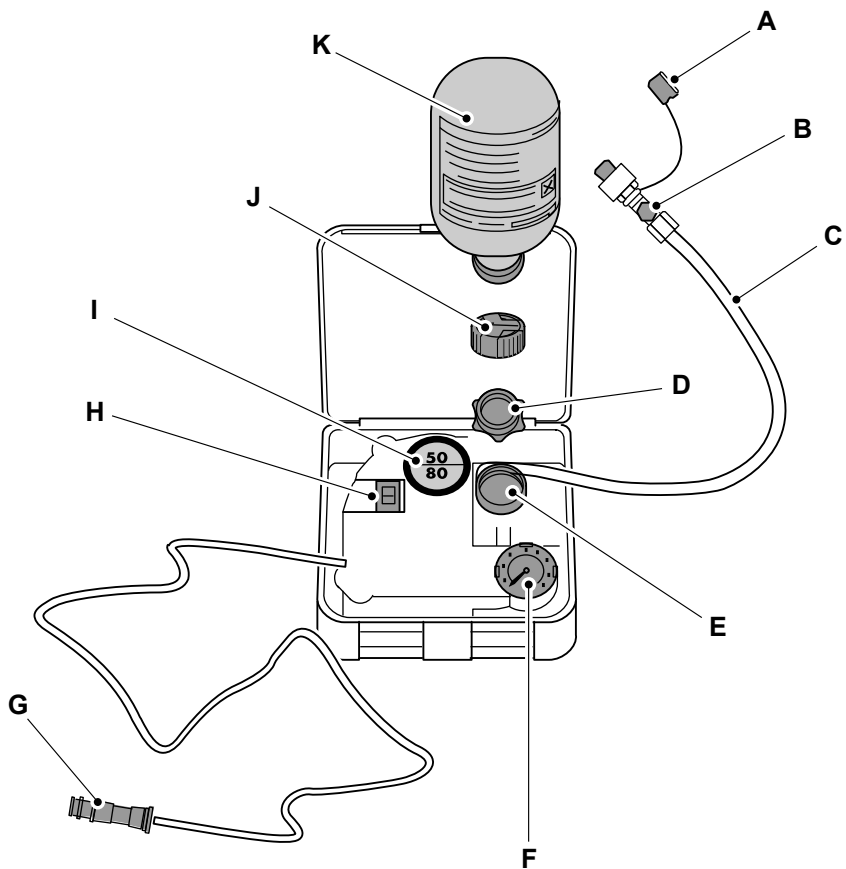

E94973

- A Предохранительная крышка
- B Предохранительный клапан
- C Шланг
- D Оранжевая крышка

Колеса и шины

- Е Держатель бутылки
- Ф Манометр
- Г Провод с электрическим разъемом
- Н Переключатель компрессора
- И Ярлык
- Ж Крышка бутылки
- К Бутыль с герметиком

1. Откройте крышку комплекта для ремонта шин.
2. Открепите от баллончика ярлык **И**, на котором указана максимально допустимая скорость 80 км/ч (50 миль в час), и приклейте его на панель приборов, в поле зрения водителя. Убедитесь в том, что ярлык не заслоняет никакие важные элементы.
3. Выньте шланг **С** и провод с электрическим разъемом **Г**.
4. Отверните оранжевую крышку **Д** и крышку бутылки **Ж**.
5. Полотно, до упора наворачивайте бутылку с герметиком **К** по часовой стрелке на держатель бутылки **Е**.
6. Снимите колпачок вентиля с поврежденной шины.
7. Отсоедините предохранительную крышку **А** от шланга **С** и плотно наворачивайте шланг **С** на вентиль поврежденной шины.
8. Убедитесь в том, что переключатель компрессора **Н** установлен в положение **0**.
9. Вставьте разъем питания **Г** в гнездо прикуривателя или в дополнительное гнездо питания. См. **Прикуриватель** (стр. 78). См. **Вспомогательные электрические розетки** (стр. 78).
10. Запустите двигатель.
11. Установите переключатель компрессора **Н** в положение **1**.
12. Накачивайте шину не дольше семи минут до давления не менее 1,8 бар (26 пси) и не более 3,5 бар (51 пси). Переведите переключатель компрессора **Н** в положение **0** и проверьте давление в шине с помощью манометра **Ф**.
13. Извлеките разъем питания **Г** из гнезда прикуривателя или дополнительного гнезда питания.
14. Снимите шланг **С** с вентиля шины и быстро установите предохранительную крышку **А**. Установите колпачок вентиля.
15. Оставьте бутылку с герметиком **К** в держателе **Е**.
16. Уберите комплект, крышку бутылки и оранжевую крышку в надежное, но легкодоступное место в автомобиле. Комплект понадобится снова после проверки давления в шине.
17. Немедленно начните движение и проедьте около трех километров (двух миль), чтобы герметик смог пропитать поврежденный участок.

Примечание: При закачивании герметика через вентиль шины давление может возрасти до 6 бар, однако примерно через 30 секунд давление снова упадет.

Колеса и шины

ПРЕДУПРЕЖДЕНИЕ



Если вы ощутите сильные вибрации, неустойчивость или шумы во время движения, то сбросьте скорость и осторожно доберитесь до места, на котором можно безопасно остановить автомобиль. Перепроверьте состояние шины и давление. Если давление в шине меньше 1,3 бар (19 пси) или присутствуют любые трещины, вздутия или сходные видимые повреждения, не продолжайте поездки, не заменив эту шину.

Проверка давления в шинах

1. Остановите автомобиль, проехав примерно три километра (две мили). Проверьте и, если необходимо, скорректируйте давление в поврежденной шине.
2. Установите комплект и проверьте давление в шине по показаниям манометра **F**.
3. Если давление в шине, заполненной герметиком, составляет не менее 1,3 бар (19 пси), доведите давление до предписанного уровня. См. **Технические характеристики** (стр. 165).
4. Снова накачайте шину, чтобы увеличить давление воздуха.
5. Снова проверьте давление в шине с помощью манометра **F**. Если давление в шине слишком высокое, доведите его до предписанного уровня с помощью клапана сброса давления **B**.
6. Накачав шину до требуемого давления, переведите переключатель компрессора **H** в положение **O**, извлеките разъем **G** из гнезда питания, выверните шланг **C**, затяните крышку вентиля и установите предохранительную крышку **A**.
7. Оставьте бутылку с герметиком **K** в держателе **E** и уберите комплект в первоначальное безопасное место хранения.

8. Доберитесь до ближайшего сервисного центра и замените поврежденную шину. Перед тем как шина будет снята с обода, сообщите механику о том, что шина заполнена герметиком. После однократного использования комплекта как можно скорее замените его.

Примечание: *Помните о том, что комплект для экстренного ремонта шин позволяет лишь временно восстановить способность автомобиля к движению. В разных странах могут действовать разные правила ремонта шин после использования комплекта. Проконсультируйтесь со специалистом по ремонту шин.*

ПРЕДУПРЕЖДЕНИЕ



Перед началом движения убедитесь в том, что давление воздуха в шине соответствует требуемому. См.

Технические характеристики (стр. 165). Контролируйте давление до момента замены шины, заполненной герметиком.

Бутылки с герметиком можно выбрасывать в баки для обычного бытового мусора. Возвратите остаток жидкого герметика дилеру или утилизируйте его в соответствии с местными правилами утилизации отходов.

ОБСЛУЖИВАНИЕ ШИН



E70415

Колеса и шины

Для обеспечения равномерного износа и увеличения срока эксплуатации шин мы рекомендуем регулярно переставлять шины с передних колес на задние и наоборот. Интервал перестановки должен составлять от 15 000 до 20000 км пробега.

ПРЕДОСТЕРЕЖЕНИЕ

 Не допускайте трения боковин шин о бордюрный камень при парковке автомобиля.

Если необходимо въехать на бордюр, делайте это медленно, причем при подъезде колеса по возможности должны стоять под прямым углом к бордюру.

Регулярно проверяйте шины на наличие порезов, посторонних предметов и неравномерного износа протектора. Неравномерный износ шин может привести к нарушениям углов установки колес.

ИСПОЛЬЗОВАНИЕ ЗИМНИХ ШИН

ПРЕДОСТЕРЕЖЕНИЕ

 Удостоверьтесь, что для крепления колёс, на которые монтируются зимние шины, вы используете подходящие гайки.

При использовании зимних шин убедитесь, что давление в них соответствует норме. См. **Технические характеристики** (стр. 165).

ТЕХНИЧЕСКИЕ ХАРАКТЕРИСТИКИ

Давление воздуха в шинах (холодные шины)

ИСПОЛЬЗОВАНИЕ ЦЕПЕЙ ПРОТИВОСКОЛЬЖЕНИЯ

Все автомобили

ПРЕДУПРЕЖДЕНИЯ



Не превышайте скорости 50 км/ч.



Не используйте цепи противоскольжения на дорогах без снега.

ПРЕДОСТЕРЕЖЕНИЕ



Если на колесах вашего автомобиля установлены декоративные колпаки, снимите их перед установкой цепей.

Примечание: Система ABS продолжит работу в обычном режиме.

Применяйте цепи противоскольжения только с коротким звеном.

Устанавливайте цепи противоскольжения только на ведущие колёса.

Переднеприводные автомобили

Примечание: Регистрационные документы на автомобиль предписывают устанавливать шины размера 195/75 R 16 C только на переднюю ось.

Если на ваш автомобиль установлены шины размера 215/75 R 16 C, на передние колёса устанавливайте шины размера 195/75 R 16 C (M+S). Создайте максимально допустимое давление воздуха в шинах

Колеса и шины

Микроавтобус

Давление в шинах

Комплектация	Типоразмер шин	Нормальная загрузка		Полная загрузка	
		Передняя	Задняя	Передняя	Задняя
		бар (фунт сила/дюйм ²)	бар (фунт сила/дюйм ²)	бар (фунт сила/дюйм ²)	бар (фунт сила/дюйм ²)
280	185/75 R 16 C	3 (43)	3 (43)	3,7 (54)	4,1 (59)
280	195/70 R 15 C	3 (43)	3 (43)	3,6 (52)	3,9 (57)
280	205/65 R 16 C	2,8 (41)	2,8 (41)	3,4 (49)	3,7 (54)
350	215/75 R 16 C	3,7 (54)	4,7 (68)	3,7 (54)	4,7 (68)
410	185/75 R 16 C	4,7 (68)	4,1 (59)	4,7 (68)	4,1 (59)

Фургон и "комби" - заднеприводные версии

Давление в шинах

Комплектация	Типоразмер шин	Нормальная загрузка		Полная загрузка	
		Передняя	Задняя	Передняя	Задняя
		бар (фунт сила/дюйм ²)	бар (фунт сила/дюйм ²)	бар (фунт сила/дюйм ²)	бар (фунт сила/дюйм ²)
300	205/75 R 16 C	3,5 (51)	4,2 (61)	3,5 (51)	4,2 (61)
330	215/75 R 16 C	3,4 (49)	4,5 (65)	3,4 (49)	4,5 (65)
350	215/75 R 16 C	3,8 (55)	4,7 (68)	3,8 (55)	4,7 (68)
430	185/75 R 16 C	4,5 (65)	3,3 (48)	4,5 (65)	4,1 (59)
430	195/75 R 16 C	4,6 (67)	3,7 (54)	4,6 (67)	3,7 (54)
460	185/75 R 16 C	4,7 (68)	4,75 (69)	4,7 (68)	4,75 (69)
460	195/75 R 16 C	4,6 (67)	4,3 (62)	4,6 (67)	4,3 (62)

Колеса и шины

Фургон и "комби" - переднеприводные версии

Давление в шинах

Комплектация	Типоразмер шин	Нормальная загрузка		Полная загрузка	
		Передняя	Задняя	Передняя	Задняя
		бар (фунт силь/дюйм ²)	бар (фунт силь/дюйм ²)	бар (фунт силь/дюйм ²)	бар (фунт силь/дюйм ²)
260	195/70 R 15 C	3,3 (48)	3,3 (48)	3,4 (49)	3,5 (51)
260	205/65 R 16 C	3,3 (48)	3,3 (48)	3,4 (49)	3,5 (51)
280	195/70 R 15 C	3,6 (52)	4,2 (61)	3,7 (54)	4,2 (61)
280	205/65 R 16 C	3,4 (49)	3,5 (51)	3,6 (52)	4 (58)
300	195/70 R 15 C	3,9 (57)	4,2 (61)	4 (58)	4,5 (65)
300	205/65 R 16 C	3,8 (55)	4 (58)	3,9 (57)	4,3 (62)
330	215/75 R 16 C	3,4 (49)	4,5 (65)	3,4 (49)	4,5 (65)
350	215/75 R 16 C	3,5 (51)	4,7 (68)	3,5 (51)	4,7 (68)
Спортивный фургон	235/45 R18 98LI (XL)	2,8 (41)	2,9 (42)	2,8 (40)	2,9 (42)

Шасси с кабиной и грузовик с безбортовой платформой - заднеприводные версии

Давление в шинах

Комплектация	Типоразмер шин	Нормальная загрузка		Полная загрузка	
		Передняя	Задняя	Передняя	Задняя
		бар (фунт силь/дюйм ²)	бар (фунт силь/дюйм ²)	бар (фунт силь/дюйм ²)	бар (фунт силь/дюйм ²)
300	205/75 R 16 C	3,5 (51)	4,2 (61)	3,5 (51)	4,2 (61)
330	215/75 R 16 C	3,4 (49)	4,5 (65)	3,4 (49)	4,5 (65)
350	185/75 R 16 C	4,7 (68)	3,3 (48)	4,7 (68)	3,3 (48)
350	195/75 R 16 C	4,6 (67)	3,3 (48)	4,6 (67)	3,3 (48)
350	215/75 R 16 C	3,5 (51)	4,7 (68)	3,5 (51)	4,7 (68)
430	185/75 R 16 C	4,7 (68)	4,1 (59)	4,7 (68)	4,1 (59)

Колеса и шины

Комплектация	Типоразмер шин	Нормальная загрузка		Полная загрузка	
		Передняя	Задняя	Передняя	Задняя
		бар (фунт силь/дюйм ²)	бар (фунт силь/дюйм ²)	бар (фунт силь/дюйм ²)	бар (фунт силь/дюйм ²)
430	195/75 R 16 C	4,6 (67)	3,7 (54)	4,6 (67)	3,7 (54)
460	185/75 R 16 C	4,7 (68)	4,75 (69)	4,7 (68)	4,75 (69)
460	195/75 R 16 C	4,6 (67)	4,3 (62)	4,6 (67)	4,3 (62)

Шасси с кабиной и грузовик с безбортовой платформой - переднеприводные версии

Давление в шинах

Комплектация	Типоразмер шин	Нормальная загрузка		Полная загрузка	
		Передняя	Задняя	Передняя	Задняя
		бар (фунт силь/дюйм ²)	бар (фунт силь/дюйм ²)	бар (фунт силь/дюйм ²)	бар (фунт силь/дюйм ²)
300	195/70 R 15 C	4 (58)	4,5 (65)	4 (58)	4,5 (65)
300	205/65 R 16 C	3,8 (55)	4,3 (62)	3,8 (55)	4,3 (62)
330	215/75 R 16 C	3,4 (49)	4,5 (65)	3,4 (49)	4,5 (65)
350	215/75 R 16 C	3,5 (51)	4,7 (68)	3,5 (51)	4,7 (68)

Идентификация автомобиля

ТАБЛИЧКА С ИДЕНТИФИКАЦИОННЫМ НОМЕРОМ АВТОМОБИЛЯ

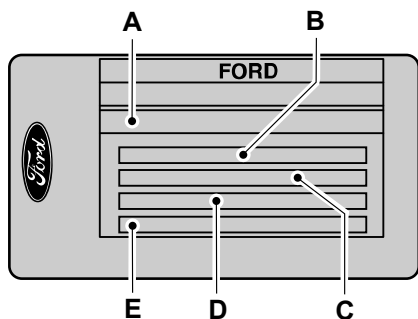

E85610

- A Идентификационный номер автомобиля
- B Полный вес автомобиля
- C Полная масса автопоезда
- D Максимальная нагрузка на переднюю ось
- E Максимальная нагрузка на заднюю ось

Табличка с указанием идентификационного номера автомобиля и максимальных нагрузок расположена в нижней части проема двери со стороны замка.

ИДЕНТИФИКАЦИОННЫЙ НОМЕР АВТОМОБИЛЯ (VIN)



E71369

Идентификационный номер автомобиля отштампован на внутренней поверхности правой надколесной ниши. Он также продублирован с левой стороны панели управления.

Технические характеристики

ТЕХНИЧЕСКИЕ ХАРАКТЕРИСТИКИ

Размеры автомобиля

Короткая колесная база

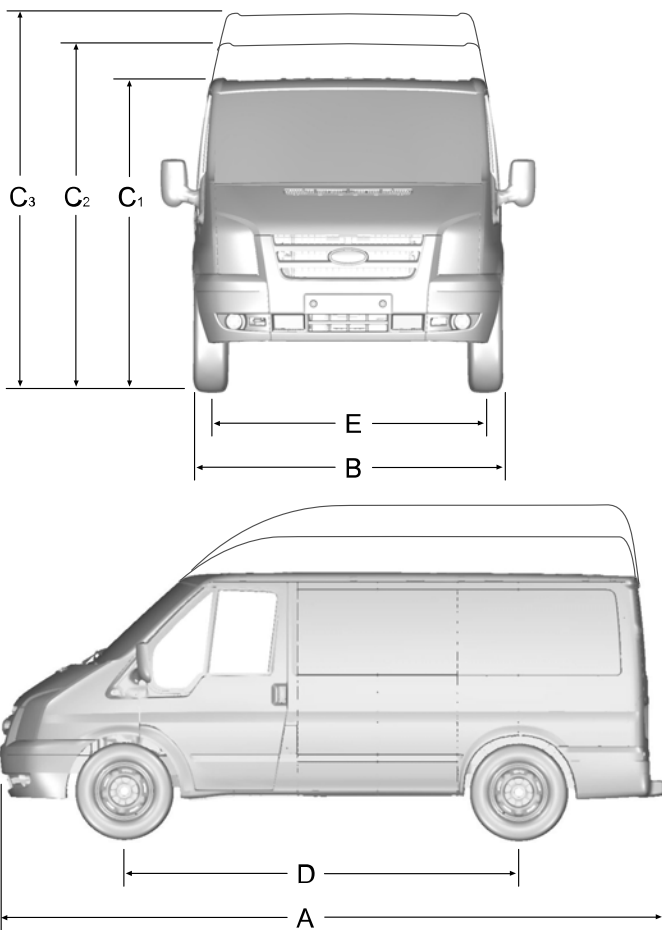

E71261

Технические характеристики

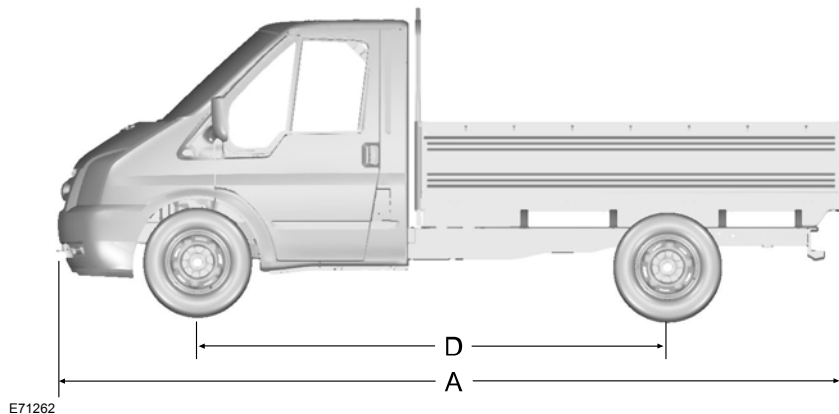

Поз.	Габариты	Размеры, мм (дюймы)
A	Максимальная длина - без задней подножки (фургон/комби)	4863 (191,5)
A	Максимальная длина - без задней подножки (вариант "шасси"/грузовик без платформы)	5114 (201,3)
A	Максимальная длина - без задней подножки (вариант "шасси"/грузовик с безбортовой платформой)	5258 (207)
A	Максимальная длина - с задней подножкой (фургон/комби)	4965 (195,5)
A	Максимальная длина - с тягово-сцепным устройством (фургон/комби)	5006 (197,1)
A	Максимальная длина - с тягово-сцепным устройством (вариант "шасси"/грузовик без платформы)	5249 (206,7)
A	Максимальная длина - с тягово-сцепным устройством (вариант "шасси"/грузовик с безбортовой платформой)	5258 (207)
B	Общая ширина - без наружных зеркал (фургон/комби)	1974 (77,7)
B	Общая ширина - без наружных зеркал (вариант "шасси"/грузовик с безбортовой платформой - Узкая версия)	2007 (79)

Технические характеристики

Поз.	Габариты	Размеры, мм (дюймы)
B	Общая ширина - без наружных зеркал (вариант "шасси"/грузовик с безбортовой платформой - Широкая версия)	2207 (86,9)
C1	Габаритная высота - с низкой крышей (Фургон/Комби)	1997 - 2089 (78,6 - 82,2)
C1	Габаритная высота - с низкой крышей (вариант "шасси"/грузовик с безбортовой платформой)	1974 - 2035 (77,7 - 80,1)
C2	Габаритная высота - с высокой крышей (Фургон/Комби)	2313 - 2405 (91,1 - 94,7)
C3	Габаритная высота - со сверхвысокой крышей	-
D	Колесная база (Фургон/Комби)	2933 (115,5)
D	Колесная база (вариант "шасси" и грузовик с безбортовой платформой)	3137 (123,5)
E	Коля передних колес	1737 - 1745 (68,4 - 68,7)
E	Коля задних колес	1700 - 1718 (66,9 - 67,6)

Технические характеристики

Средняя колесная база

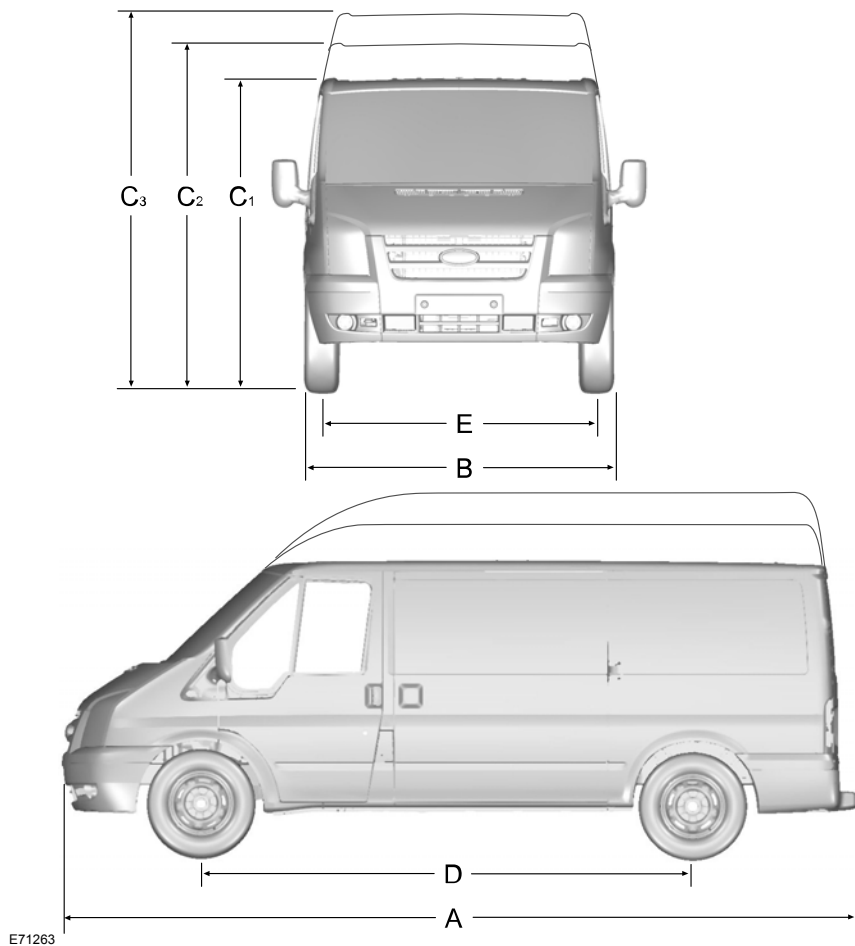

Технические характеристики

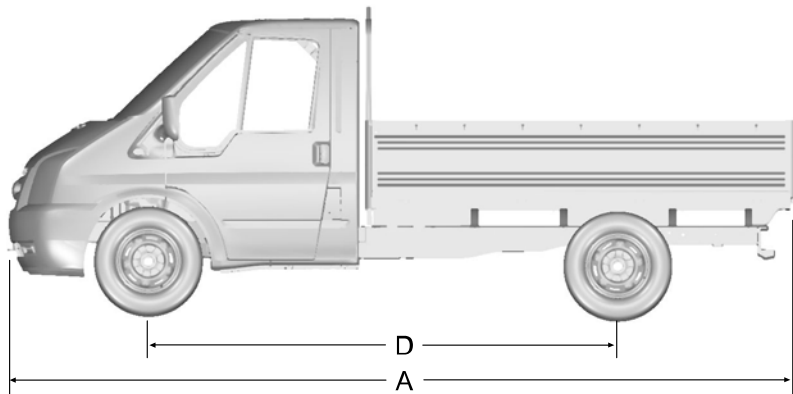

E71264

Поз.	Габариты	Размеры, мм (дюймы)
A	Максимальная длина - с полувысокой крышей (Фургон/Комби)	5301 (208,7)
A	Максимальная длина - без задней подножки (вариант "шасси"/грузовик без платформы)	5552 (218,6)
A	Максимальная длина - без задней подножки (вариант "шасси" со сдвоенной кабиной/грузовик с безбортовой платформой)	5792 (228)
A	Максимальная длина - без задней подножки (вариант "шасси" с одинарной кабиной/грузовик с безбортовой платформой)	5775 (227,4)
A	Максимальная длина - с задней подножкой (фургон/комби)	5332 (209,9)
A	Максимальная длина - с тягово-сцепным устройством (фургон/комби)	5373 (211,5)
A	Максимальная длина - с тягово-сцепным устройством (вариант "шасси"/грузовик без платформы)	5616 (221,1)
A	Максимальная длина - с тягово-сцепным устройством (вариант "шасси"/грузовик с безбортовой платформой)	5708 (224,7)
B	Габаритная ширина - без наружных зеркал (фургон/комби)	1974 (77,7)

Технические характеристики

Поз.	Габариты	Размеры, мм (дюймы)
В	Общая ширина - без наружных зеркал (вариант "шасси"/грузовик с безбортовой платформой - Узкая версия)	2007 (79)
В	Общая ширина - без наружных зеркал (вариант "шасси"/грузовик с безбортовой платформой - Широкая версия)	2207 (86,9)
С1	Габаритная высота - с низкой крышей (Фургон/Комби)	1995 - 2056 (78,6 - 80,9)
С1	Габаритная высота - с низкой крышей (вариант "шасси" с одинарной кабиной/грузовик с безбортовой платформой)	2029 - 2106 (79,9 - 82,9)
С1	Габаритная высота - с низкой крышей (вариант "шасси" со сдвоенной кабиной/грузовик с безбортовой платформой)	2039 - 2137 (80,3 - 84,1)
С2	Габаритная высота - с высокой крышей (Фургон/Комби)	2382 - 2390 (93,8 - 94)
С3	Габаритная высота - со сверхвысокой крышей (Фургон/Комби)	2546 - 2617 (100,2 - 103)
Д	Колесная база (Фургон/Комби)	3300 (129,9)
Д	Колесная база (вариант "шасси" и грузовик с безбортовой платформой)	3504 (138)
Е	Колея передних колес	1737 - 1745 (68,4 - 68,7)
Е	Колея задних колес (с односкатными задними колесами)	1700 - 1718 (66,9 - 67,6)
Е	Колея задних колес (вариант "шасси"/грузовик с безбортовой платформой - двускатные задние колеса)	1642 (64,6)

Технические характеристики

Длинная колесная база

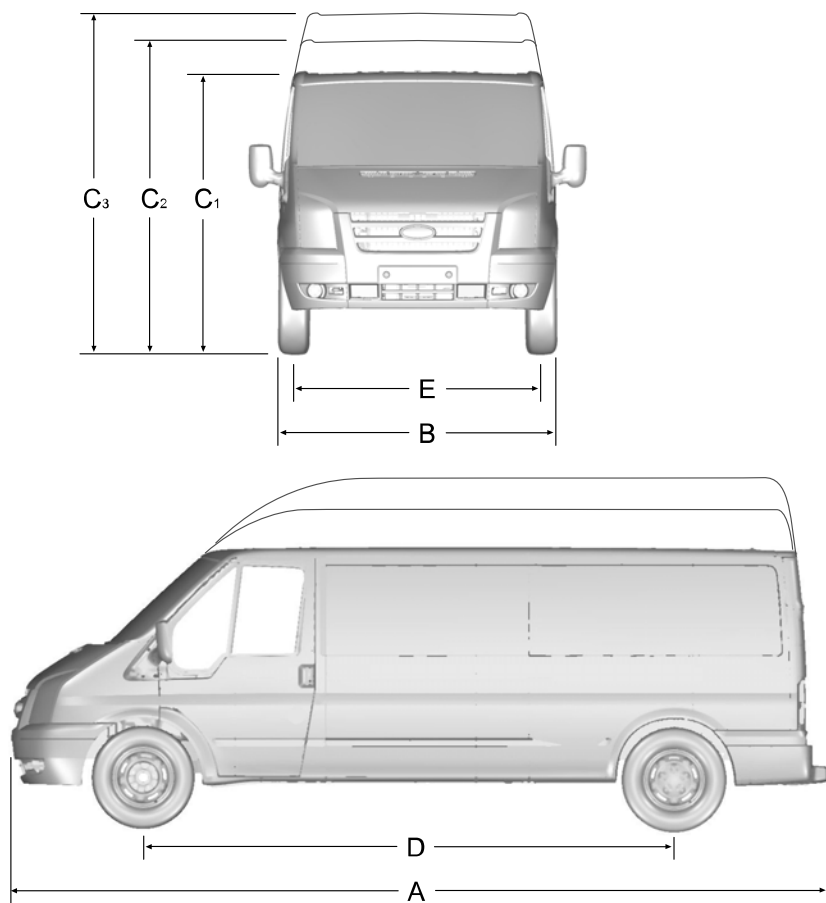

E71265

Технические характеристики

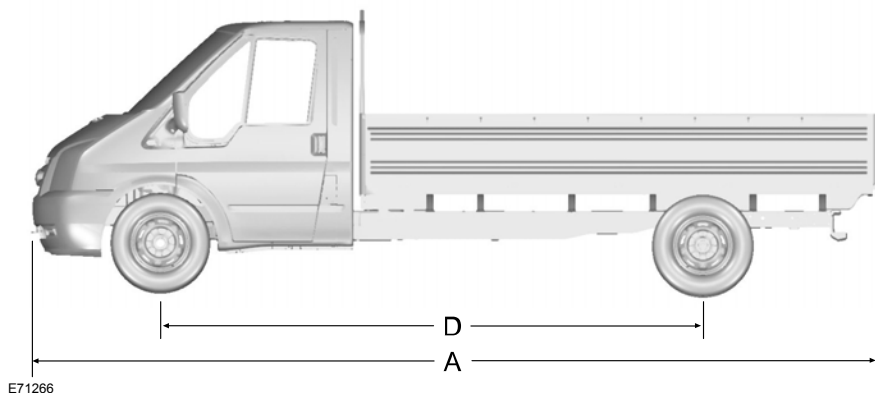

Поз.	Габариты	Размеры, мм (дюймы)
A	Максимальная длина - с полувысокой крышей (Фургон/Комби)	5751 (226,4)
A	Максимальная длина - со сверхвысокой крышей (Фургон/Комби)	5751 (226,4)
A	Максимальная длина - со сверхвысокой крышей (Фургон с удлиненной рамой/Комби)	6474 (254,9)
A	Максимальная длина - без задней подножки (вариант "шасси"/грузовик без платформы)	6002 (236,3)
A	Максимальная длина - без задней подножки (вариант "шасси" с одинарной кабиной/грузовик с безбортовой платформой)	6175 (243,1)
A	Максимальная длина - без задней подножки (вариант "шасси" со сдвоенной кабиной/грузовик с платформой), удлиненная рама	6142 (241,8)
A	Максимальная длина - с задней подножкой (фургон/комби)	5782 (227,6)
A	Максимальная длина - с задней подножкой (фургон с удлиненной рамой/комби)	6505 (256,1)
A	Максимальная длина - с задней подножкой (фургон с удлиненной рамой без платформы)	6390 (251,6)

Технические характеристики

Поз.	Габариты	Размеры, мм (дюймы)
A	Максимальная длина - с задней подножкой (вариант "шасси" с одинарной кабиной, удлиненная рама с безбортовой платформой)	6675 (262,8)
A	Максимальная длина - с задней подножкой (вариант "шасси" со сдвоенной кабиной, удлиненная рама с безбортовой платформой)	6592 (259,5)
A	Максимальная длина - с тягово-сцепным устройством (фургон/комби)	5823 (229,3)
A	Максимальная длина - с буксировочным оборудованием (фургон с удлиненной рамой/комби)	6546 (257,7)
A	Максимальная длина - с тягово-сцепным устройством (вариант "шасси"/грузовик без платформы)	6066 (238,8)
A	Максимальная длина - с тягово-сцепным устройством (вариант "шасси"/грузовик без платформы), удлиненная рама	6448 (253,9)
A	Максимальная длина - с тягово-сцепным устройством (вариант "шасси"/грузовик с безбортовой платформой)	6108 (240,5)
A	Максимальная длина - с тягово-сцепным устройством (вариант "шасси"/грузовик с платформой), удлиненная рама	6608 (260,2)
B	Габаритная ширина - без наружных зеркал (фургон/комби)	1974 (77,7)
B	Общая ширина - без наружных зеркал (вариант "шасси"/грузовик с безбортовой платформой - Узкая версия)	2007 (79)
B	Общая ширина - без наружных зеркал (вариант "шасси"/грузовик с безбортовой платформой - Широкая версия)	2207 (86,9)
C1	Габаритная высота - с низкой крышей (вариант "шасси" с одинарной кабиной/грузовик с безбортовой платформой)	2010 - 2098 (79,1 - 82,6)
C1	Габаритная высота - с низкой крышей (вариант "шасси" со сдвоенной кабиной/грузовик с безбортовой платформой)	2021 - 2112 (79,6 - 83,1)
C2	Габаритная высота - с высокой крышей (Фургон/Комби)	2390 - 2403 (94,1 - 94,6)

Технические характеристики

Поз.	Габариты	Размеры, мм (дюймы)
C2	Габаритная высота - с высокой крышей (фургон с удлиненной рамой/комби)	2608 - 2622 (102,7 - 103,2)
C2	Габаритная высота - со сверхвысокой крышей (фургон с удлиненной рамой/комби)	2608 - 2629 (102,7 - 103,5)
C3	Габаритная высота - со сверхвысокой крышей (фургон/комби)	2609 - 2619 (102,7 - 103,1)
C3	Габаритная высота - с удлиненной рамой (вариант "шасси" с одинарной кабиной)	2015 - 2107 (79,3 - 83)
C3	Габаритная высота - с удлиненной рамой (вариант "шасси" со сдвоенной кабиной)	2018 - 2118 (79,4 - 83,4)
D	Колесная база (Фургон/Комби)	3750 (147,6)
D	Колесная база (вариант "шасси" и грузовик с безбортовой платформой)	3954 (155,7)
E	Колея передних колес	1737 - 1745 (68,4 - 68,7)
E	Колея задних колес (фургон/комби)	1700 - 1718 (66,9 - 67,6)
E	Колея задних колес (вариант "шасси"/грузовик с безбортовой платформой - двускатные задние колеса)	1642 (64,6)

Технические характеристики

Размеры тягово-сцепного устройства

Фургон и комби

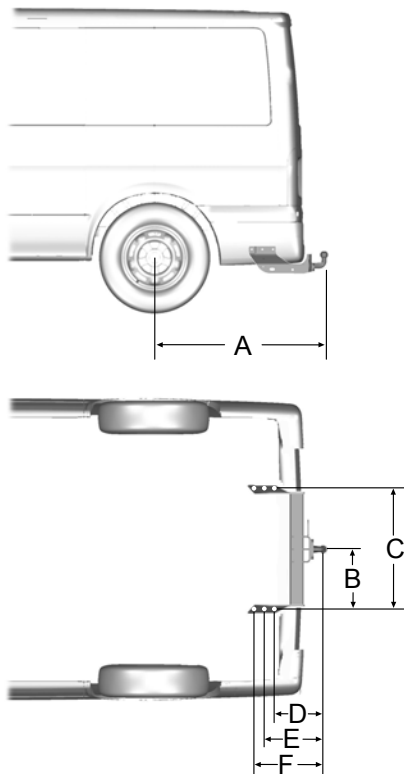

E71267

Поз.	Габариты	Размеры, мм (дюймы)
A	Центр колеса - конец буксировочного крюка (стандартная рама)	1140 (44,9)
A	Центр колеса - конец буксировочного крюка (удлиненная рама)	1863 (73,3)
B	Центр буксировочного крюка - лонжерон	416 (16,4)

Технические характеристики

Поз.	Габариты	Размеры, мм (дюймы)
С	Расстояние между внутренними сторонами лонжеронов	832 (32,8)
D	Центр буксировочного крюка - центр 1-й точки крепления	334 (13,1)
E	Центр буксировочного крюка - центр 2-й точки крепления	403,5 (15,9)
F	Центр буксировочного крюка - центр 3-й точки крепления	473 (18,6)

Технические характеристики

Вариант "шасси" и грузовик с безбортовой платформой

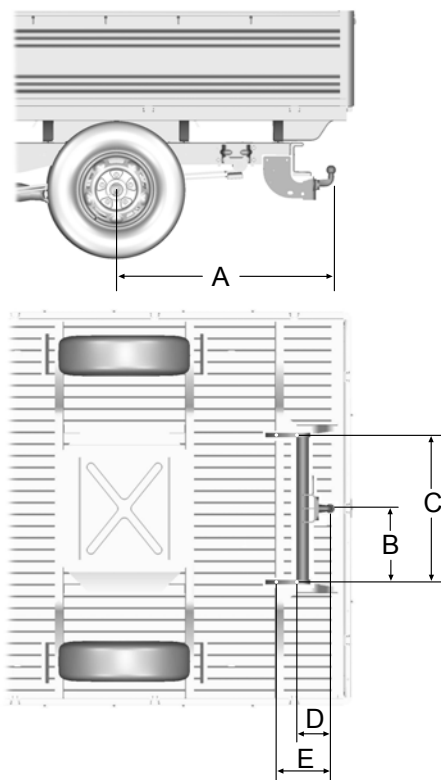

E71268

Поз.	Габариты	Размеры, мм (дюймы)
A	Центр колеса - конец буксировочного крюка (стандартная рама)	1180 (46,5)
A	Центр колеса - конец буксировочного крюка (удлиненная рама)	1562 (61,5)
B	Центр буксировочного крюка - лонжерон	418 (16,5)

Технические характеристики

Поз.	Габариты	Размеры, мм (дюймы)
С	Расстояние между внутренними сторонами лонжеронов	836 (32,9)
D	Центр буксировочного крюка - центр 1-й точки крепления	237 (9,3)
E	Центр буксировочного крюка - центр 2-й точки крепления	343,5 (13,5)

ОБЩАЯ ИНФОРМАЦИЯ

В этом разделе описаны функции и особенности мобильного телефона с Bluetooth и подсистемы голосовых команд (Voice Control).

В настоящем разделе рассматриваются следующие варианты коммуникационной системы:

- Мобильный телефон с держателем; подсистема Voice Control отсутствует.
- Система Bluetooth и система Voice Control с держателем для мобильного телефона.
- Система Bluetooth и система Voice Control без держателя для мобильного телефона.

Подсистема телефонной связи Bluetooth обеспечивает взаимодействие аудиосистемы или системы навигации автомобиля с Вашим мобильным телефоном. Это позволяет Вам при посредстве автомобильной аудиосистемы или системы навигации принимать входящие звонки или звонить самому, не задействуя свой мобильный телефон.

Подсистема голосовых команд (Voice Control) может использоваться для управления:

- входящими/исходящими звонками мобильного телефона;
- функциями аудиосистемы;
- функциями системы климат-контроля автомобиля.

Примечание: Коммуникационная система (система громкой связи) не выключается сразу же после выключения зажигания: предварительно заданное время задержки выключения питания системы составляет 10 минут. Время задержки можно изменить, установив его в пределах от 0 до 60 минут. Для этого в записной книжке своего мобильного телефона Вам необходимо создать контакт с именем **Timer** и требуемым временем задержки выключения в качестве телефонного номера.

Если автомобиль неподвижен, а подсистема беспроводной связи Bluetooth или подсистема Voice Control используются в течение длительного времени, то проследите, чтобы двигатель работал. В противном случае возможен разряд аккумуляторной батареи.

НАСТРОЙКА ТЕЛЕФОНА

Требования к соединению через держатель

Для того чтобы соединить мобильный телефон с системой громкой связи (hands-free) / подсистемой голосовых команд (voice control) через держатель, необходимо предварительно установить на телефон специальный адаптер. Вы можете приобрести адаптер, подходящий для Вашего мобильного телефона, у Вашего дилера компании Ford.

Установка телефона в держатель

Примечание: Ваш телефон должен быть установлен в специальный адаптер, который позволит Вам установить телефон в держатель.

Установите мобильный телефон в держатель.

1. Вставьте в разъем держателя нижнюю часть мобильного телефона.

Телефон

Примечание: Убедитесь, что телефон задвинут в держатель до упора (по направлению к задней части автомобиля).

2. Нажмите на телефон до защелкивания.

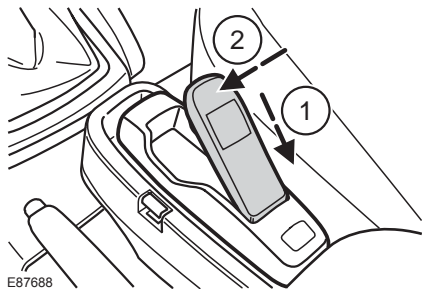

E87688

Примечание: Когда соединение с коммуникационной системой автомобиля будет установлено, на дисплее Вашего мобильного телефона появится соответствующее сообщение.

Телефонная книга

До двух минут времени может потребоваться с момента установки телефона в держатель и до момента, когда Вы сможете начать пользоваться телефонной книгой.

Категории записей телефонной книги

В зависимости от записей, сохранённых в телефонной книге, на дисплее аудио или навигационной системы могут отображаться различные символы.

Например:

M	мобильный телефон
O	офисный телефон
H	домашний телефон
F	Факс

Примечание: Записи могут отображаться без дополнительного обозначения категории.

Для обозначения категории может использоваться пиктограмма:



Телефон



мобильный телефон



домашний телефон



офисный телефон



Факс

Присвоение мобильному телефону статуса активного телефона

В начале первого сеанса работы с коммуникационной системой автомобиля с ней не связан ни один телефон.

После включения зажигания коммуникационная система по разному распознает телефоны, соединяемые через держатель, и телефоны с Bluetooth.

Телефон, подключаемый через микрочип "Bluetooth"

После связывания с системой мобильного телефона с Bluetooth, этот телефон автоматически становится активным. Для получения подробной информации смотрите меню телефона.

Однако, в некоторых случаях телефон с Bluetooth должен быть активирован посредством нажатия на соответствующую кнопку выбора радиостанции на панели управления аудио или навигационной системы.

Телефон

После выключения и последующего включения зажигания коммуникационная система попытается соединиться с мобильным телефоном, который был последним активным телефоном перед выключением зажигания.

Связь коммуникационной системы автомобиля с другим телефоном Bluetooth

Примечание: *Чтобы связать с коммуникационной системой ещё один мобильный телефон с Bluetooth, предварительно необходимо деактивировать мобильный телефон с Bluetooth, который является активным в настоящий момент.*

Для связи нового телефона Bluetooth с коммуникационной системой автомобиля, выполните действия, описанные в параграфе "Требования к соединению через Bluetooth".

Информация о телефонах, связанных с коммуникационной системой, хранится в ее памяти. С помощью панели управления аудио или навигационной системы можно получить доступ к списку связанных телефонов.

Примечание: *Если шесть (пять телефонов Bluetooth для автомобилей с держателем мобильного телефона) телефонов Bluetooth уже были связаны с коммуникационной системой, то, чтобы связать с ней новый мобильный телефон, один из ранее связанных телефонов необходимо удалить из памяти системы.*

Телефон, подсоединяемый через держатель

Мобильный телефон, установленный в держатель, автоматически не становится активным.

В таких случаях смотрите параграф **Изменение активного телефона** в разделе, в котором описана установленная на Вашем автомобиле система.

НАСТРОЙКА BLUETOOTH

Перед тем, как Вы сможете использовать свой телефон совместно с коммуникационной системой автомобиля, Ваш телефон должен быть связан с телефонной системой автомобиля.

Пользование мобильным телефоном в автомобиле

Мобильный телефон может быть подключен к коммуникационной системе автомобиля либо путем соединения через специальный держатель, либо при помощи беспроводной связи Bluetooth.

Если автомобиль оснащен держателем для мобильного телефона, то с коммуникационной системой могут быть связаны до пяти мобильных телефонов, имеющих встроенные микрочипы Bluetooth.

Если автомобиль не оснащен держателем для мобильного телефона, то с коммуникационной системой могут быть связаны до шести мобильных телефонов, имеющих встроенные микрочипы Bluetooth.

Примечание: *Если поступает входящий звонок на мобильный телефон, который в этот момент является активным, то звонок будет переадресован аудиосистеме автомобиля.*

Примечание: *Даже если Ваш мобильный телефон связан с коммуникационной системой автомобиля, то Вы можете пользоваться им, как обычно.*

Телефон

Требования к соединению через Bluetooth

Для того чтобы связать мобильный телефон с коммуникационной системой через Bluetooth, необходимо соблюдение следующих условий.

1. На мобильном телефоне и на панели управления аудиосистемой должна быть активирована функция Bluetooth. За более подробной информацией обращайтесь к Руководству по эксплуатации Вашего мобильного телефона.
2. На мобильном телефоне, имеющим встроенный микрочип Bluetooth, не должен быть включен режим "private".
3. Найдите аудиоустройство.
4. Выберите **Ford Audio**.
5. На клавиатуре телефона необходимо набрать PIN-код Bluetooth (0000).

Примечание: При выключении аудиосистемы/системы навигации автомобиля сеанс связи по мобильному телефону будет прерван. При повороте ключа зажигания в положение "Off" ("Выключено") сеанс связи по мобильному телефону будет продолжен.

Совместимость коммуникационной системы с различными типами мобильных телефонов

ПРЕДОСТЕРЕЖЕНИЕ



Так как не существует общего соглашения, то производители мобильных телефонов могут встраивать в свои устройства Bluetooth множество профилей. Из-за этого между телефоном и коммуникационной системой может возникнуть несовместимость, в некоторых случаях такая несовместимость может существенным образом ухудшить работу системы. Чтобы избежать этого, используйте только рекомендованные сотовые телефоны. Для получения обновленного списка совместимых с системой телефонов обращайтесь к своему дилеру.

Телефоны с операционной системой Symbian

Примечание: Некоторые телефоны требуют установки специального файла для полного доступа к телефонной книге по Bluetooth. Этот файл обозначается как файл SIS. На веб-сайте Ford Вы можете скачать этот файл. Для получения подробной информации проконсультируйтесь у своего дилера.

УПРАВЛЕНИЕ ТЕЛЕФОНОМ

Завершение или отмена вызовов

Отклонить входящий или завершить текущий вызов можно, нажав на одну из следующих функциональных кнопок на панели управления аудиосистемы или навигационной системы (пример: AM/FM, CD/AUX).

Телефон

Система дистанционного управления

На Вашем автомобиле может быть установлен один из нескольких типов пультов дистанционного управления:

С кнопками Voice и Mode

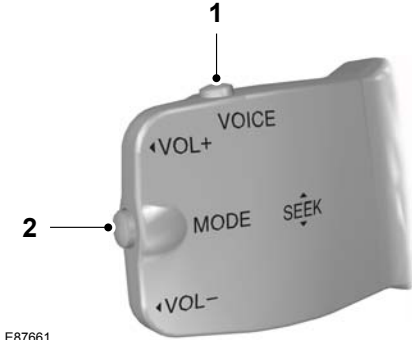

E87661

- 1 Кнопка Voice
- 2 Кнопка Mode

Для ответа на входящий звонок следует один раз нажать на кнопку MODE. Для завершения вызова следует нажать на кнопку MODE два раза.

С кнопками Voice и accept/reject

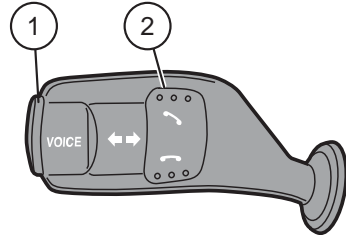

E87662

- 1 Кнопка Voice
- 2 Кнопка Accept/Reject

Кнопка VOICE используется для включения или выключения системы голосовых команд.

При наличии кнопки accept/reject ответ на входящие звонки и отклонение входящих звонков осуществляется посредством нажатия на соответствующую кнопку.

Примечание: *Некоторые аудиосистемы имеют кнопку accept/reject на панели управления. В этом случае ответ или отклонение вызова осуществляется аналогичным образом.*

Кнопка Mode расположена на рулевом колесе

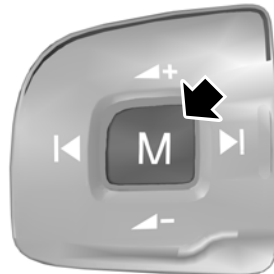

E87663

Телефон

На пульте имеется только кнопка Mode

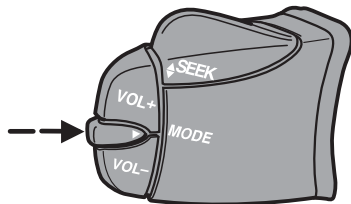

E87664

На автомобилях, оснащенных пультом без кнопки VOICE, кнопка MODE используется для включения и выключения режима диалога пользователя с подсистемой Voice Control.

Примечание: Вы не можете использовать кнопку MODE для включения подсистемы Voice Control во время приёма входящего звонка или во время сеанса связи.

Вы не можете использовать кнопку MODE для управления аудиосистемой.

ИСПОЛЬЗОВАНИЕ ТЕЛЕФОНА - В КОМПЛЕКТАЦИЮ АВТОМОБИЛЯ НЕ ВХОДИТ: НАВИГАЦИОННАЯ СИСТЕМА

В этом разделе описывается управление функциями мобильного телефона при помощи панели управления аудиосистемой автомобиля.

Примечание: За подробной информацией об органах управления аудиосистемой обратитесь к Руководству по аудиосистеме.

В салоне автомобиля должен находиться активный телефон.

Даже если Ваш мобильный телефон связан с аудиосистемой автомобиля, Вы можете пользоваться телефоном, как обычно.

Примечание: Вы можете выйти из меню телефона, нажав любую из кнопок CD, AM/FM или AUX

Вызов абонента

Набор номера

Вы получаете доступ к адресной книге телефона независимо от того, используется ли телефон с держателем или связь с телефоном осуществляется по Bluetooth. Записи из телефонной книги отображаются на дисплее аудиосистемы.

1. Нажмите на кнопку **PHONE** или на кнопку приёма/вызова.
2. Нажмите на кнопку **MENU**.
3. Удерживайте кнопку **MENU** в нажатом состоянии, пока на дисплее не появится надпись **PHONEBOOK**.
4. Используя кнопки SEEK, выберите нужный номер телефона.

Примечание: Чтобы перейти к следующей букве алфавита, нажмите и удерживайте кнопку SEEK.

5. Для вызова найденного абонента нажмите на кнопку **PHONE** или на кнопку приёма/вызова.

Если панель управления аудиосистемой имеет клавиатуру для набора телефонного номера (кнопки 0-9, * и #), то Вы можете позвонить абоненту непосредственно набрав номер на этой клавиатуре и нажав на кнопку приёма/вызова:

1. Нажмите на кнопку приёма/вызова.
2. Наберите номер абонента, используя телефонную клавиатуру на панели управления аудиосистемой.
3. Нажмите на кнопку приёма/вызова.

Телефон

Примечание: Если при наборе номера Вы ввели неправильную цифру, то нажмите на кнопку очистки для стирания последней набранной цифры. Длительное нажатие на эту кнопку приведёт к удалению всей набранной последовательности цифр.

Нажмите и удерживайте **0** для ввода символа **+**.

Завершение сеанса связи

Сеанс связи с использованием мобильного телефона можно завершить одним из следующих способов:

- Нажав на одну из следующих кнопок на панели управления аудиосистемой автомобиля: **PHONE**, **CD**, **AM/FM** или **ON/OFF**
- Нажав на кнопку **MODE** на пульте дистанционного управления.
- Нажав на кнопку сброса.

Примечание: Если панель управления аудиосистемой имеет телефонную клавиатуру, то завершить сеанс связи Вы можете только с помощью кнопки сброса.

Повторный набор номера

1. Нажмите на кнопку **PHONE** или на кнопку приёма/вызова.
2. Нажмите на кнопку **MENU**.
3. Выберите список **CALL OUT** или **CALL IN**.

Примечание: Если активный телефон не предоставляет списка исходящих звонков, то на дисплей будет выведен номер последнего исходящего звонка.

4. Нажмите на кнопку **SEEK** на панели управления аудиосистемой автомобиля.
5. Для вызова найденного абонента нажмите на кнопку **PHONE** или на кнопку приёма/вызова.

Набор последнего набранного номера

Примечание: Эта функция относится только к аудиосистемам, имеющим телефонную клавиатуру.

1. Нажмите на кнопку приёма/вызова.
2. Для вывода на дисплей последнего набранного номера ещё раз нажмите на кнопку приёма/вызова.
3. Для вызова абонента нажмите на кнопку приёма/вызова в третий раз.

Приём входящих звонков

Прием входящего звонка

Входящие звонки можно принимать одним из следующих способов:

- Нажмите на кнопку **PHONE**.
- Нажав на кнопку **MODE** на пульте дистанционного управления.
- Нажав на кнопку приёма/вызова.

Отказ от входящего звонка

Входящие звонки можно отклонять одним из следующих способов:

- Нажав на кнопку сброса.
- Нажмите на кнопку **CD**.
- Нажмите кнопку **AM/FM**.

Примечание: Если панель управления аудиосистемой имеет телефонную клавиатуру, то для отклонения вызова Вы можете использовать только кнопку сброса.

Примечание: Входящий звонок невозможно отклонить при помощи пульта дистанционного управления коммуникационной системой.

Телефон

Обработка второго входящего звонка

Примечание: Для обработки второго входящего звонка на Вашем мобильном телефоне должна быть активирована соответствующая функция.

Если во время сеанса связи по мобильному телефону поступает еще один входящий звонок, то раздастся звуковой сигнал. В этом случае Вы можете завершить текущий сеанс связи и принять входящий звонок.

Прием второго входящего звонка

Второй входящий звонок можно принять одним из следующих способов:

- Нажмите на кнопку приёма/вызова.
- Нажав на кнопку **MODE** на пульте дистанционного управления.
- Нажмите на кнопку **PHONE**.

Примечание: При этом текущий сеанс связи (разговор) будет завершен.

Отклонение второго входящего звонка

Второй входящий звонок можно отклонить одним из следующих способов:

- Нажав на кнопку сброса.
- Нажмите на кнопку **CD**.
- Нажмите кнопку **AM/FM**.

Примечание: Если панель управления аудиосистемой имеет телефонную клавиатуру, то для отклонения вызова Вы можете использовать только кнопку сброса.

Изменение "активного" мобильного телефона

Примечание: Мобильные телефоны должны быть связаны с коммуникационной системой прежде, чем их можно будет назначить "активными".

С использованием кнопок предварительной настройки радиостанций

1. Нажмите кнопку **PHONE** на панели управления аудиосистемой автомобиля.
2. Нажмите кнопку, номер на которой соответствует тому из мобильных телефонов, который Вы хотите назначить "активным" (для этого используйте кнопки предварительной настройки радиостанций 1-6).

Примечание: Это относится только к тем аудиосистемам, на панели управления которых отсутствует телефонная клавиатура.

С использованием меню аудиосистемы

1. Нажмите на кнопку **PHONE** или на кнопку приёма/вызова.
2. Нажмите на кнопку **MENU** на панели управления аудиосистемой автомобиля.
3. Выберите команду **ACTIVE PHONE**.
4. При помощи кнопок SEEK Вы можете прокрутить на дисплее весь список связанных с системой телефонов.
5. Нажмите на кнопку **MENU**, чтобы выбрать телефон, задаваемый как активный телефон.

Примечание: После связывания с системой мобильного телефона с Bluetooth, этот телефон становится "активным".

Удаление связанного телефона из памяти коммуникационной системы

Мобильный телефон, связанный с коммуникационной системой автомобиля, можно удалить из памяти системы в любое время (если только в этот момент система не работает со входящим/исходящим звонком).

1. Нажмите на кнопку **PHONE** или на кнопку приёма/вызова.

Телефон

2. Нажмите на кнопку **MENU** на панели управления аудиосистемой автомобиля.
3. Выберите команду **DEBOND** при помощи панели управления аудиосистемой автомобиля.
4. Используйте кнопки SEEK для вывода на дисплей того мобильного телефона, связь с которым Вы хотите разорвать.
5. Нажмите на кнопку **MENU**, чтобы выбрать телефон, связь с которым вы хотите разорвать.
2. Выберите из меню команду **PHONEBOOK**.
3. Выберите нужный раздел телефонной книги (т.е. букву, с которой начинается имя нужного абонента).
4. При помощи правого поворотного регулятора выберите нужный номер телефона.
5. Для получения дополнительных сведений об абоненте нажмите на кнопку INFO.
6. Нажмите на кнопку правого поворотного регулятора.

ИСПОЛЬЗОВАНИЕ ТЕЛЕФОНА - В КОМПЛЕКТАЦИЮ АВТОМОБИЛЯ ВХОДИТ: TRAVEL PILOT EX

В этом разделе описывается управление функциями мобильного телефона при помощи панели управления аудиосистемой/системой навигации TravelPilot EX.

Примечание: *За подробной информацией об органах управления обращайтесь к Руководству по системе навигации TravelPilot EX.*

В салоне автомобиля должен находиться активный телефон.

Даже если Ваш мобильный телефон связан с системой навигации TravelPilot EX), Вы можете пользоваться им, как обычно.

Вызов абонента

Набор номера - телефон с держателем

Телефон, подключаемый через держатель, дает Вам возможность пользоваться телефонной книгой. Записи из телефонной книги выводятся на дисплей системы TravelPilot EX.

1. Нажмите кнопку "PHONE" на панели управления аудиосистемой автомобиля.

Набор номера - телефон с Bluetooth

Мобильный телефон с микрочипом "Bluetooth" позволяет Вам набирать номер при помощи подсистемы голосовых команд. За более подробной информацией обратитесь к разделу **Voice control**.

Завершение сеанса связи

Сеанс связи с использованием мобильного телефона можно завершить одним из следующих способов:

- Нажав на кнопку сброса.
- Нажав на кнопку "MODE" на пульте дистанционного управления.
- Нажав на кнопку выключения навигационной системы.
- Нажав на кнопку правого поворотного регулятора.

Повторный набор номера - телефон с держателем

1. Нажмите кнопку "PHONE" на панели управления аудиосистемой автомобиля.
2. Нажмите на кнопку MENU.
3. Выберите список **CALL OUT**, **CALL IN** или **REDIAL**.

Телефон

4. Нажмите кнопку "PHONE" на панели управления аудиосистемой автомобиля для набора нужного телефонного номера.

Повторный набор номера - телефон с Bluetooth

1. Нажмите кнопку "PHONE" на панели управления аудиосистемой автомобиля.
2. Нажмите на кнопку MENU.
3. Выберите пункт **REDIAL**.
4. Нажмите кнопку "PHONE" на панели управления аудиосистемой автомобиля для набора телефонного номера.

Обработка входящего звонка

Прием входящего звонка

Входящие звонки можно принимать одним из следующих способов:

- Нажмите на кнопку приёма/вызова.
- Нажмите на кнопку "MODE" на пульте дистанционного управления.
- Нажмите кнопку PHONE на панели управления аудиосистемой автомобиля.
- Выберите из меню команду **ACCEPT**.

Отказ от входящего звонка

Входящие звонки можно отклонять одним из следующих способов:

- Нажав на кнопку сброса.
- Нажав на одну из следующих кнопок на панели управления аудиосистемой автомобиля: CD, AM/FM
- Воспользуйтесь командой меню **REJECT**.

Примечание: Входящий звонок невозможно отклонить при помощи кнопки **MODE** на пульте дистанционного управления коммуникационной системой.

Обработка второго входящего звонка

Примечание: Для обработки второго входящего звонка на Вашем мобильном телефоне должна быть активирована соответствующая функция.

Если во время сеанса связи по мобильному телефону поступает еще один входящий звонок, то раздастся звуковой сигнал. В этом случае Вы можете завершить текущий сеанс связи и принять (или отклонить) входящий звонок. Для этого выполните следующие действия.

Прием второго входящего звонка

Второй входящий звонок можно принять одним из следующих способов:

- Нажмите на кнопку приёма/вызова.
- Нажмите на кнопку **MODE** на пульте дистанционного управления.
- Нажмите на кнопку **PHONE** на панели управления аудиосистемой автомобиля.
- Выберите из меню команду **ACCEPT**.

Примечание: При этом текущий сеанс связи (разговор) будет завершен.

Отклонение второго входящего звонка

Второй входящий звонок можно отклонить одним из следующих способов:

- Нажав на кнопку сброса.
- Нажав на одну из следующих кнопок на панели управления аудиосистемой автомобиля: CD, AM/FM

Изменение "активного" мобильного телефона

Примечание: Мобильный телефон должен быть связан с коммуникационной системой, прежде чем его можно будет назначить "активным".

1. Нажмите кнопку "PHONE" на панели управления аудиосистемой автомобиля.

2. Воспользовавшись командой меню **ACTIVE PHONE**, выберите активный телефон из списка при помощи кнопок предустановки.

Удаление связанного телефона из памяти коммуникационной системы

Мобильный телефон, связанный с коммуникационной системой автомобиля, можно удалить из памяти системы в любое время (если только в этот момент система не работает со входящим/исходящим звонком).

1. Нажмите кнопку "PHONE" на панели управления аудиосистемой автомобиля.
2. Выберите из меню команду **DEBOND**.
3. При помощи кнопок предустановки выберите из списка телефонов тот телефон, который Вы хотите удалить из памяти коммуникационной системы.

Примечание: *После связывания с системой мобильного телефона с Bluetooth, этот телефон становится "активным".*

Однако в некоторых случаях телефон с Bluetooth должен быть активирован посредством нажатия на соответствующую кнопку выбора радиостанции на панели управления аудио или навигационной системы.

Голосовое управление

ПРИНЦИПЫ РАБОТЫ

Система голосовых команд (Voice recognition) позволяет управлять аудиосистемой, не отвлекаясь от управления автомобилем для изменения настроек или чтения сообщений системы.

Если Вы произносите одну из заранее определённых команд в то время, когда система активна, то система голосовых команд преобразует Вашу команду в управляющий сигнал для аудиосистемы. Ваши действия принимают форму диалога с системой или отдачи команд. Система организует диалог с Вами путём трансляции сообщений или вопросов.

Пожалуйста, ознакомьтесь с функциями аудиосистемы перед тем, как начать пользоваться подсистемой голосовых команд.

Примечание: *Если автомобиль неподвижен, а подсистема беспроводной связи Bluetooth или подсистема Voice Control используются в течение длительного времени, то проследите, чтобы двигатель работал. В противном случае возможен разряд аккумуляторной батареи.*

Управляющие команды

Система Voice Control позволяет Вам контролировать функции:

- телефона
- радиоприёмника
- Проигрывателя CD-дисков
- климат-контроля
- навигационной системы

Примечание: *Интерфейс подсистемы Voice Control поддерживается на различных языках. Если Вам необходимо изменить язык интерфейса, то обратитесь к обслуживающему Вас дилеру компании Ford.*

Отзыв системы

Во время диалога пользователя с системой голосовых команд ("голосовой сессии") система отвечает пользователю звуковым сигналом каждый раз, как она готова к продолжению диалога.

Не пытайтесь отдавать системе какие-либо команды до того, как раздастся звуковой сигнал. Подсистема Voice Control повторяет вслух каждую команду, произнесенную пользователем.

Если, услышав звуковой сигнал, Вы не знаете, что делать дальше, то произнесите команду "HELP", чтобы получить подсказку системы, или "CANCEL", чтобы прекратить диалог с системой.

Функция "HELP" проинформирует Вас только о доступном в данный момент наборе голосовых команд. Ниже приведено детальное описание всех голосовых команд.

Голосовые команды

Голосовые команды следует произносить обычным голосом, как если бы Вы обращались к пассажиру или к собеседнику при разговоре по телефону. Громкость Вашего голоса должна соответствовать уровню шума в салоне автомобиля или снаружи, однако кричать не нужно.

Голосовые метки

Голосовые метки могут использоваться для управления телефоном, аудиосистемой и навигационной системой. Для сохранения меток служит функция "STORE NAME".

- В памяти могут храниться до 20 голосовых меток (для каждой из перечисленных систем).
- Среднее время записи для каждой голосовой метки составляет приблизительно 2...3 секунды.

Голосовое управление

ИСПОЛЬЗОВАНИЕ ГОЛОСОВЫХ КОМАНД

Принцип действия системы

Команды, воспринимаемые системой Voice Control (а также порядок их произнесения), отображены в помещённых ниже списках. В таблицах показана последовательность голосовых команд пользователя и отзыв системы для каждой из имеющихся функций.

<> означает номер или голосовую метку (предварительно записанную в память системы), которые должен ввести пользователь.

Ярлыки

В системе Voice Control предусмотрен ряд "ярлыков" - коротких голосовых команд, которые позволяют Вам управлять некоторыми функциями систем автомобиля без необходимости проделать весь путь к нужной команде по системному меню. Эти настройки приведены ниже:

- телефон: "MOBILE NAME"¹, "DIAL NUMBER", "DIAL NAME" и "REDIAL"
- Для проигрывателя компакт-дисков: "DISC" и "TRACK"
- система управления микроклиматом: "TEMPERATURE", "FAN", "AUTO MODE", "DEFROSTING/DEMISTING ON" и "DEFROSTING/DEMISTING OFF"
- Для радиоприёмника: "TUNE NAME"
- Для системы навигации: "ZOOM" и "ROUTE SETTING".

1) Только для мобильных телефонов с Bluetooth и системой голосового набора номера.

Начала сеанса работы с подсистемой "Voice Control"

Перед тем, как начать диалог с системой, Вы должны нажать на кнопку **VOICE** или **MODE** и дождаться, пока система не ответит звуковым сигналом. Нажатие на кнопку должно осуществляться для каждой выполняемой операции.

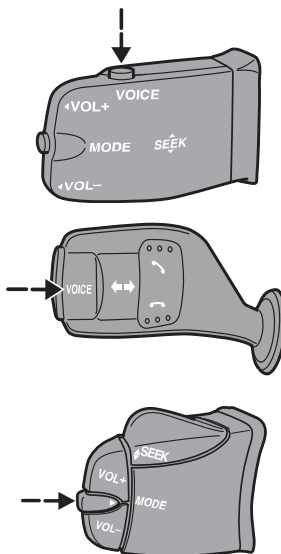

E87665

КОМАНДЫ АУДИОБЛОКА

Проигрыватель CD-дисков/CD-чейнджер

При помощи системы Voice Control вы можете непосредственно указать нужный CD-диск или трек.

Голосовое управление

Краткий обзор

В этом разделе описаны голосовые команды, при помощи которых вы можете управлять работой проигрывателя CD-дисков. Приведенные ниже списки содержат подробную информацию обо всем меню, в которое входят эти команды.

"CD"
"HELP"
"DISC" ^a
"TRACK" ^b

- a) Команда может использоваться только совместно с CD-чейнджером.
- b) Может использоваться в качестве ярлыка.

Диск

Если на Ваш автомобиль установлен CD-чейнджер, то Вы можете выбрать нужный номер диска.

Шаги	Слова пользователя	Отзыв системы
1	"CD"	"CD"
2	"DISC" ^a	"DISC NUMBER PLEASE"
3	"<число от 1 до 6>"	"DISC <номер>"

- a) Может использоваться в качестве ярлыка.

Трек

Вы также можете непосредственно задать номер трека на CD-диске.

Шаги	Слова пользователя	Отзыв системы
1	"CD"	"CD"
2	"TRACK" ^a	"TRACK NUMBER PLEASE"

Голосовое управление

Шаги	Слова пользователя	Отзыв системы
3	"<число от 1 до 99>"	"TRACK <номер>"

а) Может использоваться в качестве ярлыка.

Автомагнитола

Система "Voice Control" позволяет управлять работой радиоприемника и настраивать частоты радиостанций при помощи голосовых команд.

Краткий обзор

В этом разделе описаны голосовые команды, при помощи которых Вы можете управлять работой радиоприемника. Приведенные ниже списки содержат подробную информацию обо всем меню, в которое входят эти команды.

"RADIO"
"HELP"
"AM"
"FM"
"TUNE NAME" ^a
"DELETE NAME"
"DELETE DIRECTORY"
"PLAY DIRECTORY"
"STORE NAME"

а) Может использоваться в качестве ярлыка.

Настройка частоты

Эта функция позволяет Вам при помощи голосовых команд настраивать радиоприемник на частоты сигналов радиостанций.

Шаги	Слова пользователя	Отзыв системы
1	"RADIO"	"RADIO"
2	"AM"	"FREQUENCY PLEASE"
	"FM"	"FREQUENCY PLEASE"

Голосовое управление

Шаги	Слова пользователя	Отзыв системы
3	"<частота>"	"TUNE <частота>"

Сохранение имени

Если Вы настроили приемник на какую-либо радиостанцию, то Вы можете сохранить частоту настройки этой радиостанции под придуманным Вами именем.

Шаги	Слова пользователя	Отзыв системы
1	"RADIO"	"RADIO"
2	"STORE NAME"	"STORE NAME" "NAME PLEASE"
3	"<имя>"	"REPEAT NAME PLEASE"
4	"<имя>"	"STORING NAME" "<имя> STORED"

Настройка с помощью голосовых меток (имён)

Эта функция позволяет Вам вызвать из памяти системы предварительно записанную радиостанцию.

Шаги	Слова пользователя	Отзыв системы
1	"RADIO"	"RADIO"
2	"TUNE NAME" ^a	"NAME PLEASE"
3	"<имя>"	"TUNE <имя>"

a) Может использоваться в качестве ярлыка.

Удаление имени

Эта функция позволяет Вам удалить из памяти системы предварительно записанную радиостанцию.

Голосовое управление

Шаги	Слова пользователя	Отзыв системы
1	"RADIO"	"RADIO"
2	"DELETE NAME"	"NAME PLEASE"
3	"<имя>"	"DELETE <имя>" "CONFIRM YES OR NO"
4	"YES"	"DELETED"
	"NO"	"COMMAND CANCELLED"

Прослушивание содержимого папки

Эта функция позволяет системе перечислить для Вас все радиостанции, частоты которых записаны в память системы.

Шаги	Слова пользователя	Отзыв системы
1	"RADIO"	"RADIO"
2	"PLAY DIRECTORY"	"PLAY <папку>"

Удаление папки

Эта функция позволяет Вам одновременно стереть из памяти системы все предварительно записанные радиостанций.

Шаги	Слова пользователя	Отзыв системы
1	"RADIO"	"RADIO"
2	"DELETE DIRECTORY"	"DELETE DIRECTORY" "CONFIRM YES OR NO"
3	"YES"	"RADIO DIRECTORY DELETED"
	"NO"	"COMMAND CANCELLED"

Голосовое управление

КОМАНДЫ УПРАВЛЕНИЯ ТЕЛЕФОНОМ

Телефон

Ваша коммуникационная система позволяет Вам создать отдельную телефонную книгу (для работы с системой Voice Control). Номера телефонов, записанные в эту телефонную книгу, могут быть набраны при помощи системы Voice Control. Номера телефонов, записанные в память коммуникационной системы автомобиля при помощи Voice Control, хранятся только там (т.е. они не записываются в память Вашего мобильного телефона).

Краткий обзор

В этом разделе описаны голосовые команды, при помощи которых Вы можете управлять функциями мобильного телефона, соединенного с коммуникационной системой автомобиля. Приведенные ниже списки содержат подробную информацию обо всем меню, в которое входят эти команды.

"PHONE"
"HELP"
"MOBILE NAME" ^{a, b}
"DIAL NUMBER" ^a
"DIAL NAME" ^a
"DELETE NAME"
"DELETE DIRECTORY"
"PLAY DIRECTORY"
"STORE NAME"
"REDIAL" ^a
"ACCEPT CALLS"
"REJECT CALLS"

a) Может использоваться в качестве ярлыка.

b) Возможно только для мобильных телефонов, которые соединены по технологии Bluetooth и имеют встроенную систему голосовых команд и сохранённые в памяти голосовые метки.

Голосовое управление

Создание телефонной книги

Сохранение имени

Новые номера телефонов можно записывать в память системы при помощи команды "STORE NAME". Этой функцией можно воспользоваться для того, чтобы осуществлять набор номера по имени абонента, а не произносить каждый раз полный номер телефона.

Шаги	Слова пользователя	Отзыв системы
1	"PHONE"	"PHONE"
2	"STORE NAME"	"STORE NAME" "NAME PLEASE"
3	"<имя>"	"REPEAT NAME PLEASE"
4	"<имя>"	"STORING NAME" "<имя>" STORED" "NUMBER PLEASE"
5	"<номер телефона>"	"<номер телефона>"
6	"STORE"	"STORING NUMBER" "<номер телефона>" "NUMBER STORED"

Удаление имени

Сохранённые имена можно также удалить из папки.

Шаги	Слова пользователя	Отзыв системы
1	"PHONE"	"PHONE"
2	"DELETE NAME"	"NAME PLEASE"
3	"<имя>"	"DELETE <имя>" "CONFIRM YES OR NO"
4	"YES"	"<имя> DELETED"
	"NO"	"COMMAND CANCELLED"

Голосовое управление

Прослушивание содержимого папки

Используйте эту функцию, чтобы система сообщила Вам все сохранённые в памяти номера.

Шаги	Слова пользователя	Отзыв системы
1	"PHONE"	"PHONE"
2	"PLAY DIRECTORY"	"PLAY DIRECTORY"

Удаление папки

Эта функция позволяет Вам сразу удалить все номера, сохранённые в папке.

Шаги	Слова пользователя	Отзыв системы
1	"PHONE"	"PHONE"
2	"DELETE DIRECTORY"	"DELETE DIRECTORY" "CONFIRM YES OR NO"
3	"YES"	"PHONE DIRECTORY DELETED"
	"NO"	"COMMAND CANCELLED"

Функции мобильного телефона

Голосовые метки мобильного телефона

Эта функция обеспечивает Вам доступ к телефонным номерам, записанным в памяти Вашего мобильного телефона при помощи голосовых меток.

Шаги	Слова пользователя	Отзыв системы
1	"PHONE"	"PHONE"
2	"MOBILE NAME" ^{a, b}	"MOBILE NAME" "<диалог, зависящий от конкретного мобильного телефона>"

а) Может использоваться в качестве ярлыка.

б) Только для мобильных телефонов, имеющих систему беспроводной связи Bluetooth и систему голосовых команд (определяется моделью мобильного телефона).

Голосовое управление

Набор номера

Система может набрать телефонный номер нужного абонента после того, как пользователь произнесет голосовую команду и укажет голосовую метку, соответствующую данному номеру.

Шаги	Слова пользователя	Отзыв системы
1	"PHONE"	"PHONE"
2	"DIAL NUMBER" ^a	"NUMBER PLEASE"
3	"<номер телефона>"	"<номер телефона> CONTINUE?"
4	"DIAL"	"DIALLING"
	"CORRECTION"	"<повторите последнюю часть номера> CONTINUE?"

a) Может использоваться в качестве ярлыка.

Набор по имени (набор с помощью голосовых меток)

Система может набрать телефонный номер нужного абонента после того, как пользователь произнесет голосовую команду и укажет голосовую метку, соответствующую данному номеру.

Шаги	Слова пользователя	Отзыв системы
1	"PHONE"	"PHONE"
2	"DIAL NAME" ^a	"NAME PLEASE"
3	"<имя>"	"DIAL <имя>" "CONFIRM YES OR NO"
4	"YES"	"DIALLING"
	"NO"	"COMMAND CANCELLED"

a) Может использоваться в качестве ярлыка.

Голосовое управление

Повторный набор номера

Эта функция позволяет еще раз набрать последний набранный телефонный номер.

Шаги	Слова пользователя	Отзыв системы
1	"PHONE"	"PHONE"
2	"REDIAL" ^a	"REDIAL" "CONFIRM YES OR NO"
3	"YES"	"DIALLING"
	"NO"	"COMMAND CANCELLED"

a) Может использоваться в качестве ярлыка.

DTMF (Режим тонового набора)

Эта функция преобразует произнесенные пользователем цифры (телефонного номера) в тоновые сигналы, т.е. формирует дистанционный запрос для Вашего домашнего автоответчика.

Примечание: Функция DTMF может использоваться только во время текущего звонка. Нажмите на кнопку VOICE или MODE и дождитесь приглашения системы.

Шаги	Слова пользователя	Отзыв системы
1		"NUMBER PLEASE"
2	"<цифры от 1 до 9, а также 0 и символы "решетка" и "звездочка">"	

Основные установки

Прием и отклонение (сброс) звонков

Входящие звонки можно принимать или отклонять при помощи подсистемы голосовых команд "Voice Control".

Шаги	Слова пользователя	Отзыв системы
1	"PHONE"	"PHONE"
2	"ACCEPT CALLS"	"ACCEPT CALLS"
	"REJECT CALLS"	"REJECT CALLS"

Голосовое управление

КОМАНДЫ УПРАВЛЕНИЯ НАВИГАЦИОННОЙ СИСТЕМОЙ

Для получения более подробных сведений о меню команд обращайтесь к отдельному Руководству по навигационной системе.

Краткий обзор

В этом разделе описаны голосовые команды, при помощи которых Вы можете управлять работой климат-контроля. Приведенные ниже списки содержат подробную информацию обо всем меню, в которое входят эти команды.

КОМАНДЫ УПРАВЛЕНИЯ КЛИМАТ-КОНТРОЛЕМ

Система климат-контроля

При помощи голосовых команд можно управлять частотой вращения вентилятора и регулировать температуру воздуха в салоне и режим. Не на всех моделях автомобилем доступны все функции системы.

"CLIMATE"
"HELP"
"FAN" ^a
"DEFROSTING/DEMISTING ON" ^a
"DEFROSTING/DEMISTING OFF" ^a
"TEMPERATURE" ^a
"AUTO MODE" ^a

а) Может использоваться в качестве ярлыка. На автомобилях, оснащенных коммуникационной системой с интерфейсом на английском языке, ярлык "FAN" не предусмотрен.

Вентилятор

Эта функция позволяет Вам регулировать скорость вентилятора.

Шаги	Слова пользователя	Отзыв системы
1	"CLIMATE"	"CLIMATE"

Голосовое управление

Шаги	Слова пользователя	Отзыв системы
2	"FAN" ^а	"FAN SPEED PLEASE"
3	"MINIMUM"	"FAN MINIMUM"
	"<число от 1 до 7>"	"FAN <число>"
	"MAXIMUM"	"FAN MAXIMUM"

а) Может использоваться в качестве ярлыка. На автомобилях, оснащенных коммуникационной системой с интерфейсом на английском языке, ярлык "FAN" не предусмотрен.

Обдув стёкол

Шаги	Слова пользователя	Отзыв системы
1	"CLIMATE"	"CLIMATE"
2	"DEFROSTING/DEMISTING ON" ^а	"DEFROSTING/DEMISTING ON"
	"DEFROSTING/DEMISTING OFF" ^а	"DEFROSTING/DEMISTING OFF"

а) Может использоваться в качестве ярлыка.

Температура воздуха

Эта функция позволяет Вам регулировать температуру воздуха в салоне автомобиля.

Шаги	Слова пользователя	Отзыв системы
1	"CLIMATE"	"CLIMATE"
2	"TEMPERATURE" ^а	"TEMPERATURE PLEASE"
3	"MINIMUM"	"TEMPERATURE MINIMUM"
	"<число в диапазоне от 15 до 29 °C с шагом 0,5>" или "<число от 59 до 84 °F>"	"TEMPERATURE <число>"
	"MAXIMUM"	"TEMPERATURE MAXIMUM"

а) Может использоваться в качестве ярлыка.

Голосовое управление

Автоматический режим

Шаги	Слова пользователя	Отзыв системы
1	"CLIMATE"	"CLIMATE"
2	"AUTO MODE" ^a	"AUTO MODE"

а) Может использоваться в качестве ярлыка. а) Можно отменить, задав новое значение температуры или скорости вентилятора.

ОДОБРЕНИЯ ТИПА

УВЕДОМЛЕНИЕ FCC/ПРОМЫШЛЕННОСТИ КАНАДЫ

Это устройство соответствует требованиям 15-го раздела Правил FCC. Его работа подчиняется следующим двум условиям: (1) это устройство не может создавать вредные помехи, и (2) это устройство должно противостоять любым принимаемым помехам, включая помехи, которые могут привести к нежелательным режимам работы.

FCC ID: OW3RX-42

IC: 661AA-RX42

Изменения или модификации устройства, которые не получили прямого одобрения стороны, ответственной за соответствие, могут аннулировать право пользователя на применение оборудования.

RX-42 - декларация соответствия

Мы как сторона, несущая ответственность за соответствие продукции, заявляем под свою единоличную ответственность следующее: устройство Handset Integration RX-42 отвечает требованиям нижеуказанной Директивы: 1999/5/EC. С текстом Сертификата соответствия можно ознакомиться на сайте в Интернет по адресу:

[www.nokia.com/
phones/declaration_of_conformity](http://www.nokia.com/phones/declaration_of_conformity)

Торговая марка Bluetooth и соответствующие логотипы являются собственностью компании Bluetooth SIG, Inc. и используются компанией Ford Motor Company по лицензии. Прочие торговые марки и торговые имена принадлежат соответствующим компаниям-владельцам.

ЭЛЕКТРОМАГНИТНАЯ СОВМЕСТИМОСТЬ

ПРЕДУПРЕЖДЕНИЯ



Ваш автомобиль прошёл испытания на электромагнитную совместимость (2004/104/EC) в соответствии с европейским законодательством и имеет соответствующий сертификат. Вы несёте полную ответственность за соответствие установленного вами дополнительного оборудования автомобиля требованиям местного законодательства. Доверяйте установку любого дополнительного оборудования персоналу, обладающему соответствующей квалификацией.



Передатчики, работающие на радиочастотах (РЧ) (например, сотовые телефоны, радиолюбительские передатчики) могут быть установлены на ваш автомобиль только в том случае, если они соответствуют параметрам, указанным в следующей таблице. Для их установки и использования не требуется выполнение специальных условий или проведение каких-либо мероприятий.



Не устанавливайте передатчики, микрофоны, громкоговорители или иные устройства в зоне раскрытия подушек безопасности.



Не крепите кабели антенны к проводке автомобиля, топливопроводам или трубопроводам тормозной системы.



Располагайте антенну и кабели питания на расстоянии, по крайней мере, 100 мм от любых электронных блоков и подушек безопасности.

Приложения

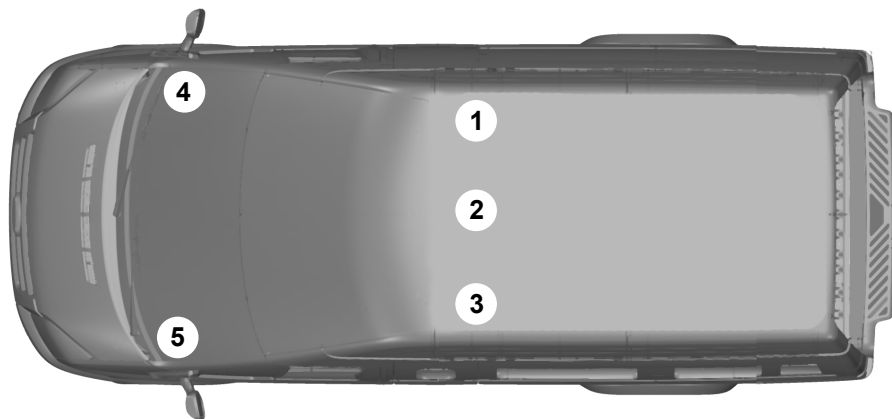

E100566

Диапазон частот МГц	Максимальная выходная мощность Вт (на пике RMS)	Положение антенны
1 – 30	50 W	1. 2. 3
30 – 54	50 W	1. 2. 3
68 – 87,5	50 W	1. 2. 3
142 – 176	50 W	1. 2. 3
380 – 512	50 W	1. 2. 3
806 – 940	10 W	1. 2. 3
806 – 940	2 W ¹	4. 5
1200 – 1400	10 W	1. 2. 3
1710 – 1885	10 W	1. 2. 3
1710 – 1885	1 W ¹	4. 5
1885 – 2025	10 W	1. 2. 3
1885 – 2025	1 W ¹	4. 5

Приложения

Диапазон частот МГц	Максимальная выходная мощность Вт (на пике RMS)	Положение антенны
2400 – 2500	0,1 W	В любом положении

¹Только для мобильных телефонов GSM/3G с антенной, наклеенной на ветровом стекле.

Примечание: После установки любых радиопередатчиков проверьте отсутствие взаимного влияния радиопередатчика и всех электронных устройств автомобиля, как во время остановки, так и во время движения автомобиля.

Проверьте все системы электрооборудования:

- при выключателе зажигания в положении **ON**
- при работающем двигателе
- во время дорожного теста при движении автомобиля с различными скоростями.

Проверьте напряжённость электромагнитных полей, создаваемых в салоне автомобиля работающим передатчиком. Они не должны превышать пределов, установленных директивой Евросоюза 2004/40/ЕС.

Указатель

A

A/C

См.: Органы управления микроклиматом.....64

ABS

См.: Тормоза.....90

ASL

См.: Автоматический ограничитель скорости (ASL).....104

AWD

См.: Полный привод (AWD).....88

H

HLA (Система помощи трогания на подъём)

См.: Применение системы HLA93

HLA

См.: Система помощи при трогании на подъеме (HLA)93

V

VIN

См.: Идентификационный номер автомобиля (VIN).....169

A

Аварийная световая сигнализация.....35

Аварийное оборудование.....110

Аварийный выход.....110

Автоматические стеклоочистители.....29

Автоматический режим работы
стеклоочистителя.....29

Автоматический ограничитель скорости

(ASL).....104

Принципы работы.....104

Адаптивное освещение.....34

Аккумуляторная батарея

автомобиля.....143

Аксессуары

См.: Запасные части и аксессуары.....5

Активация иммобилайзера

двигателя.....24

Активация сигнализации.....25

Сигнализация категории один.....26

Сигнализация по периметру.....25

Аптечка.....110

Микроавтобус.....110

Фургон, "комби", колесное шасси, грузовая
платформа.....110

B

Безопасность детей.....146

Блокировка замка капота

См.: Открывание и закрывание капота.....128

Блокировка и разблокировка замков.....19

Автоматическая блокировка.....22

Автоматическая повторная блокировка.....22

Блокировка и разблокировка дверей с
помощью дистанционного
управления.....20

Блокировка и разблокировка дверей с
помощью ключа.....19

Блокировка и разблокировка дверей с
помощью рукояток.....20

Двухэтапная разблокировка замков.....22

Запирание захлопыванием.....21

Зональная повторная блокировка.....23

Конфигурируемая разблокировка.....23

Одноэтапная разблокировка замков.....22

Функция двойной блокировки.....19

Боковые подушки безопасности

См.: Использование цепей
противоскольжения.....165

Буксировка автомобиля с опорой на

четыре колеса.....125

Буксировка.....108

Буксировка прицепа.....108

Крутые спуски и подъемы.....108

Быстрый обзор.....6

B

Введение.....5

Вентиляционные дефлекторы.....64

Вентиляционный отверстие

См.: Вентиляционные дефлекторы.....64

Вентиляция

См.: Органы управления микроклиматом.....64

Указатель

Верхние багажники крыши и кронштейны для различных грузов.....	107
автомобили, оборудованные аварийным выходом.....	107
Релинги крыши.....	107
Внутреннее зеркало заднего вида.....	47
Вспомогательные электрические розетки.....	78
Вспомогательный отопитель.....	67
Общая информация.....	67
Принцип действия.....	68
Выключатель подачи топлива.....	111
Возвращение выключателя отсечки топлива в исходное положение.....	111
Выключение двигателя.....	82
Автомобили с дизельными двигателями.....	82
Г	
Голосовое управление.....	195
Принципы работы.....	195
Д	
Держатели для билетов.....	77
Держатель для бутылок.....	80
Детские сиденья.....	146
Устройства детской безопасности, подходящие для различных весовых категорий.....	146
Дополнительные подушки.....	149
Дополнительная подушка (Группа 3).....	149
Дополнительное кресло (Группа 2).....	149
Дополнительный разъем (AUX IN).....	80
З	
Заднее окно боковины кузова.....	48
Задние противотуманные фонари.....	35
Задние сиденья.....	74
Демонтаж многоместных сидений.....	75
Складывание всей спинки сиденья.....	75
Складывание секции раздельной спинки сиденья.....	75
Замена аккумуляторной батареи.....	144
Замена колеса.....	152
Домкрат.....	153
Задние точки установки домкрата.....	155
Запасное колесо.....	152
Передние точки установки домкрата.....	154
Снятие колеса.....	157
Установка колеса.....	158
Хранение снятого колеса.....	159
Замена ламп.....	37
Боковые габаритные фонари.....	40
Боковые повторители указателей поворота.....	39
Габаритные фонари.....	38
Габаритные фонари на крыше.....	42
Дальний и ближний свет фар.....	38
Дополнительный стоп-сигнал.....	42
Задние габаритные фонари.....	42
Задние плафоны салона.....	44
Задние фонари.....	40
Передние лампы для чтения.....	44
Передние противотуманные фары.....	39
Передние указатели поворота.....	39
Передние фонари салона.....	43
Плафоны освещения ниши для ног.....	44
Снятие модуля фары.....	38
Фонарь подсветки регистрационного знака.....	42
Замена лампы См.: Замена ламп.....	37
Замена плавкого предохранителя.....	114
Замена щеток стеклоочистителей.....	31
Замки.....	19
Замки с функцией блокировки от отпирания детьми.....	151
Запасные части и аксессуары.....	5
Заправка топливом.....	85
Запрограммированные ключи.....	24
Защита людей, находящихся в автомобиле.....	13
Принципы работы.....	13
Звуковые предупреждения и индикаторы.....	55
Информационный центр.....	56
Незакрытой двери.....	55
Зеркала См.: Окна и зеркала.....	46
См.: Окна и зеркала с обогревом.....	67
Зимние шины	

Указатель

См.: Использование зимних шин.....	165
Знак аварийной остановки.....	110

И

Идентификационный номер автомобиля (VIN).....	169
Идентификация автомобиля.....	169
Иммобилайзер двигателя.....	24
Принципы работы.....	24
Иммобилайзер	
См.: Иммобилайзер двигателя.....	24
Информационные дисплеи.....	57
Общая информация.....	57
Информационные сообщения.....	59
Предупреждающие сообщения.....	59
Информационные сообщения системы ABS	
См.: Советы по вождению автомобиля с ABS.....	90
Информационный центр	
См.: Информационные дисплеи.....	57
Использование голосовых команд.....	196
Принцип действия системы.....	196
Использование зимних шин.....	165
Использование камера заднего	
обзора.....	98
Активация камеры заднего вида.....	99
Включение и выключение камеры заднего	
вида.....	101
Использование дисплея.....	99
Отключение камеры заднего вида.....	101
Использование контроля тягового	
усилия.....	95
Использование ремней безопасности во	
время беременности.....	16
Использование системы динамической	
стабилизации.....	92
Использование системы	
круиз-контроля.....	102
Включение системы круиз-контроля.....	102
Восстановление значения стабилизируемой	
скорости.....	103
Выключение системы круиз-контроля.....	103
Занесение в память значения	
стабилизируемой скорости.....	102
Изменение значения стабилизируемой	
скорости.....	102
Отмена режима стабилизации скорости.....	103

Использование системы помощи при	
парковке.....	96
Использование соединительных	
электрических проводов.....	143
Присоединение проводов.....	143
Пуск двигателя.....	144
Использование телефона.....	
Вызов абонента.....	192
Изменение "активного" мобильного	
телефона.....	193
Обработка второго входящего звонка.....	193
Обработка входящего звонка.....	193
Удаление связанного телефона из памяти	
коммуникационной системы.....	194
Использование цепей	
противоскольжения.....	165
Все автомобили.....	165
Переднеприводные автомобили.....	165

К

Камера заднего обзора.....	98
Принципы работы.....	98
Каталитический нейтрализатор.....	83
ВОЖДЕНИЕ АВТОМОБИЛЯ,	
ОСНАЩЕННОГО КАТАЛИТИЧЕСКИМ	
НЕЙТРАЛИЗАТОРОМ.....	83
ПАРКОВКА.....	84
Качество топлива.....	
Ключи и пульты дистанционного	
управления.....	18
Колеса и шины.....	152
Общая информация.....	152
Технические характеристики.....	165
Команды аудиоблока.....	196
Автомагнитола.....	198
Проигрыватель	
CD-дисков/CD-чейнджер.....	196
Команды управления	
климат-контролем.....	206
Система климат-контроля.....	206
Команды управления навигационной	
системой.....	206
Команды управления телефоном.....	201
Основные установки.....	205
Создание телефонной книги.....	202
Телефон.....	201
Функции мобильного телефона.....	203

Указатель

Комплект для ремонта шин.....	159	Настройка Bluetooth	186
Накачивание шины.....	160	Пользование мобильным телефоном в автомобиле.....	186
Общие сведения.....	159	Совместимость коммуникационной системы с различными типами мобильных телефонов.....	187
Применение комплекта для ремонта шин.....	160	Требования к соединению через Bluetooth.....	187
Проверка давления в шинах.....	164	Настройка дистанционного управления	
Контроль тягового усилия.....	95	См.: Программирование пульта дистанционного управления.....	18
Принципы работы.....	95	Настройка телефона	184
Коробка передач.....	88	Категории записей телефонной книги.....	185
Коробка передач		Присвоение мобильному телефону статуса активного телефона.....	185
См.: Коробка передач.....	88	Связь коммуникационной системы автомобиля с другим телефоном Bluetooth.....	186
Коррекция наклона световых пучков фар.....	35	Телефонная книга.....	185
Круз-контроль		Требования к соединению через держатель.....	184
См.: Использование системы круз-контроля.....	102	Установка телефона в держатель.....	184
Крышка лючка заливной горловины.....	84		
М		О	
Меры предосторожности.....	83	Обкатка.....	109
Места для хранения вещей.....	80	Двигатель.....	109
Верхнее вещевое отделение.....	80	Тормозная система и сцепление.....	109
Места для хранения вещей в передней части пассажирского салона.....	80	Шины.....	109
Места расположения креплений ISOFIX.....	150	Обогрев	
Фиксация удерживающего приспособления для детей с помощью верхнего страховочного ремня.....	150	См.: Органы управления микроклиматом.....	64
Механическая коробка передач.....	88	Обслуживание аккумуляторной батареи.....	143
Включение передачи заднего хода.....	88	Обслуживание.....	127
Мойка автомобиля		Общая информация.....	127
См.: Очистка автомобиля снаружи.....	141	Технические характеристики.....	138
Моторное отделение.....		Обслуживание шин.....	164
		Общая информация о радиочастотах.....	18
Н		Об этом руководстве.....	5
Наружные зеркала заднего вида.....	46	Одобрения типа.....	209
Наружные зеркала заднего вида с электроприводом.....	47	RX-42 - декларация соответствия.....	209
		УВЕДОМЛЕНИЕ FCC/ПРОМЫШЛЕННОСТИ КАНАДЫ.....	209
		Окна и зеркала.....	46

Указатель

Перчаточный ящик.....	79	Проверка уровня масла	
Плавкие предохранители.....	112	См.: Проверка моторного масла.....	134
Плафоны внутреннего освещения.....	36	Проверка уровня охлаждающей жидкости	
Автомобили с двойной блокировкой		См.: Проверка охлаждающей жидкости	
замков.....	36	двигателя.....	135
Освещение салона (автомобили без		Проверка уровня тормозной жидкости и	
датчиков проникновения в салон).....	36	рабочей жидкости гидропривода	
Освещение салона (автомобили с датчиками		сцепления.....	135
проникновения в салон).....	36	Доливка.....	135
Плафоны местного освещения (для		Проверка щеток стеклоочистителей.....	31
чтения).....	37	Программирование пульта	
Плафоны освещения ниши для ног.....	37	дистанционного управления.....	18
Подголовники.....	76	Противобуксовочная система	
Регулирование положения		См.: Использование контроля тягового	
подголовников.....	76	усилия.....	95
Снятие подголовников.....	76	Процесс мойки	
Поддержание курсовой устойчивости		См.: Очистка автомобиля снаружи.....	141
См.: Использование системы динамической		Пуск бензинового двигателя.....	81
стабилизации.....	92	Пуск двигателя в случае излишнего	
Подставки для стаканов.....	79	поступления топлива.....	81
Полный привод (AWD).....	88	Холодный/прогретый двигатель.....	81
Приборы.....	49	Частота холостого хода двигателя после	
Прикуриватель.....	78	пуска.....	81
Приложения.....	209	Пуск двигателя от аккумуляторной батареи	
Применение системы HLA.....	93	другого автомобиля	
Активация системы HLA.....	93	См.: Использование соединительных	
Деактивация функции HLA.....	94	электрических проводов.....	143
Отключение системы HLA.....	94	Пуск двигателя.....	81
Приспособления для фиксации		Пуск дизельного двигателя.....	82
груза.....	105	Холодный/прогретый двигатель.....	82
Вспомогательные фиксаторы.....	107		
Закрепление груза.....	106		
Пристегивание ремней безопасности.....	15		
Проверка индикатора технического			
обслуживания топливного			
фильтра.....	137		
Проверка моторного масла.....	134		
Доливка.....	134		
Проверка уровня масла.....	134		
Проверка омывающей жидкости.....	137		
Проверка охлаждающей жидкости			
двигателя.....	135		
Доливка.....	135		
Проверка уровня охлаждающей			
жидкости.....	135		
Проверка рабочей жидкости усилителя			
рулевого управления.....	136		
Доливка.....	136		

Р

Расположение блоков плавких	
предохранителей.....	112
Внутренний блок плавких	
предохранителей.....	113
Дополнительный блок плавких	
предохранителей.....	112
Подкапотный блок плавких	
предохранителей.....	114
Стандартный блок реле.....	113
Расход топлива	
См.:.....	85
Расход топлива.....	85

Указатель

Регулировка высоты крепления ремня безопасности.....	15
Задний ремень безопасности.....	16
Передний ремень безопасности.....	15
Регулировка положения рулевого колеса.....	27
Рулевое колесо.....	27
Ручной режим управления микроклиматом.....	65
Быстрое удаление влаги и инея с ветрового стекла.....	65
Вентилятор.....	65
Вентиляция.....	66
Кондиционирование воздуха.....	66
Регулятор распределения потоков воздуха.....	65
Регулятор температуры воздуха.....	65
Режим быстрого прогрева салона.....	65
Рециркуляция воздуха.....	65

С

Сигнализаторы и индикаторы.....	51
Индикатор включения дальнего света фар.....	54
Индикатор включения задних противотуманных фонарей.....	55
Индикатор включения передних противотуманных фар.....	54
Индикатор включения фар.....	54
Индикатор интервалов технического обслуживания.....	55
Индикатор переключения передач.....	55
Индикатор свечей накаливания.....	54
Индикатор системы поддержки троганья на склоне.....	54
Индикатор состояния системы круиз-контроля.....	53
Индикатор указателей поворота.....	53
Контрольные лампы двигателя.....	53
Панель приборов, выпускаемая ограниченной серией.....	51
Панель приборов для комплектации высокого уровня.....	52
Сигнализатор/индикатор тормозной системы.....	52
Сигнализатор износа тормозных накладок.....	52
Сигнализатор наличия воды в топливе.....	55
Сигнализатор неисправности антиблокировочной системы (ABS).....	52
Сигнализатор неисправности системы динамической стабилизации (ESP) и противобуксовочной системы.....	55
Сигнализатор неисправности системы зажигания.....	54
Сигнализатор неисправности системы подушек безопасности.....	52
Сигнализатор низкого уровня топлива.....	54
Сигнализатор открытых дверей.....	53
Сигнализатор падения давления моторного масла.....	54
Сигнализатор сообщений.....	54
Сигнализация.....	25
Принципы работы.....	25
Сидение в правильном положении.....	72
Сиденья.....	72
Сиденья с обогревом.....	76

Указатель

Система автоматического поддержания заданной скорости См.: Система круиз-контроля.....	102
Система динамической стабилизации.....	91
Принципы работы.....	91
Система кондиционирования воздуха См.: Органы управления микроклиматом.....	64
Система круиз-контроля.....	102
Принципы работы.....	102
Система помощи при парковке См.: Использование системы помощи при парковке.....	96
Система помощи при парковке.....	96
Принципы работы.....	96
Система помощи при трогании на подъеме (HLA)	93
Принципы работы.....	93
Система помощи трогания на подъём См.: Применение системы HLA	93
Слив конденсата из топливного фильтра.....	136
Автомобили с дизельными двигателями.....	136
Словарь символов.....	5
Символы используемые в руководстве.....	5
Символы наносимые на узлы автомобиля.....	5
Советы по вождению автомобиля с ABS.....	90
Советы по вождению.....	109
Солнцезащитные козырьки.....	77
Состояние после столкновения.....	111
Стеклоочистители и стеклоомыватели.....	29
Стояночный тормоз.....	90
Включение стояночного тормоза.....	90
Выключение стояночного тормоза.....	90
Стоянка на наклонной поверхности.....	90
Стояночный тормоз См.: Стояночный тормоз.....	90
Т	
Таблица технических характеристик ламп.....	45
Таблица характеристик плавких предохранителей.....	115
Блок предохранителей.....	115
Дополнительные предохранители.....	124
Распределительная коробка в моторном отсеке.....	116
Распределительная коробка в салоне автомобиля.....	123
Стандартный блок реле.....	120
Табличка с идентификационным номером автомобиля.....	169
Телефон См.: Использование телефона.....	
См.: Использование телефона.....	
Телефон.....	184
Общая информация.....	184
Технические характеристики.....	170
Технические характеристики.....	170
Топливо и заправка.....	83
Технические характеристики.....	85
Тормоза.....	90
Принципы работы.....	90
Точки крепления буксировочного оборудования.....	125
Точки подключения аккумуляторной батареи.....	145
У	
Указатели поворота.....	36
Указатели.....	49
Панель приборов для комплектации высокого уровня.....	50
Панель приборов для комплектации низкого уровня.....	49
Счетчик пробега, частичного пробега и часы.....	51
Указатель температуры охлаждающей жидкости двигателя.....	51
Указатель уровня топлива.....	51
Управление аудиосистемой.....	27
Настройка (кнопка "Mode").....	28
Поиск.....	28
Регулировка громкости.....	27
Управление телефоном.....	187
Завершение или отмена вызовов.....	187
Система дистанционного управления.....	188
Установка детского сиденья.....	147

Указатель

Устранение мелких повреждений лакокрасочного покрытия.....	142
Уход за автомобилем.....	141
Ухудшенные характеристики двигателя.....	109

Ф

Функции обеспечения комфорта.....	77
-----------------------------------	----

Ч

Часы.....	77
Автомобили с индикацией времени в аудиоблоке или блоке навигации.....	77
Автомобили с панелью приборов высокого уровня комплектации.....	77
Автомобили с панелью приборов низкого уровня комплектации.....	77

Ш

Шины дополнительного источника питания См.: Использование соединительных электрических проводов.....	143
---	-----

Шины См.: Колеса и шины.....	152
---------------------------------	-----

Щ

Щуп для проверки моторного масла.....	
---------------------------------------	--

Э

Эвакуация автомобиля.....	125
Электрические стеклоподъемники.....	46
Автоматическое открывание окна двери водителя.....	46
Электромагнитная совместимость.....	209



Feel the difference

