

FORD **TOURNEO CUSTOM /**
TRANSIT CUSTOM
Руководство пользователя



Информация, содержащаяся в этой публикации, являлась верной на момент сдачи в печать. В интересах непрерывного развития компания оставляет за собой право в любой момент вносить изменения в технические характеристики, конструкцию или комплектацию своей продукции без предварительного уведомления и без каких-либо обязательств. Ни одна из частей данной публикации не может быть воспроизведена, передана или сохранена в информационно-поисковых системах, а также переведена на тот или иной язык в любой форме и любыми средствами без письменного согласия компании. Ошибки и пропуски информации исключены.

© Ford Motor Company 2014

Все права защищены.

Номер по каталогу: EK2J-19A321-AXA (CG3577ruRUS) 05/2014 20140510103322

Содержание

Введение

| | |
|------------------------------------|----|
| О данном руководстве..... | 7 |
| Словарь символов..... | 8 |
| Регистрация данных..... | 9 |
| Рекомендация о замене деталей..... | 10 |
| Особые примечания..... | 11 |
| Оборудование мобильной связи..... | 11 |

Быстрый обзор

| | |
|--------------------|----|
| Быстрый обзор..... | 13 |
|--------------------|----|

Безопасность детей

| | |
|---|----|
| Установка детского сиденья..... | 18 |
| Установка детского сиденья..... | 22 |
| Замки с функцией блокировки от открывания детьми..... | 25 |

Ремни безопасности

| | |
|--|----|
| Пристегивание ремней безопасности..... | 26 |
| Регулировка высоты крепления ремня безопасности..... | 27 |
| Система напоминания о непристегнутом ремне безопасности..... | 27 |

Дополнительная система пассивной безопасности

| | |
|-------------------------------------|----|
| Принципы работы..... | 29 |
| Подушка безопасности водителя..... | 29 |
| Подушка безопасности пассажира..... | 30 |
| Боковые подушки безопасности..... | 31 |
| Боковые подушки безопасности..... | 32 |

Ключи и пульты дистанционного управления

| | |
|---------------------------------------|----|
| Общая информация о радиочастотах..... | 33 |
| Дистанционное управление..... | 33 |

| | |
|---|----|
| Замена утерянного ключа или пульта дистанционного управления..... | 33 |
|---|----|

Замки

| | |
|--|----|
| Блокировка и разблокировка замков..... | 34 |
| Задняя поднимающаяся дверь с ручным управлением..... | 38 |

Безопасность

| | |
|---------------------------------------|----|
| Пассивная противоугонная система..... | 40 |
| Противоугонная сигнализация..... | 40 |

Рулевое колесо

| | |
|--|----|
| Регулировка положения рулевого колеса..... | 42 |
| Управление аудиосистемой..... | 42 |
| Голосовое управление..... | 43 |
| Управление скоростью..... | 43 |
| Органы управления информационным дисплеем..... | 44 |

Стеклоочистители и стеклоомыватели

| | |
|--|----|
| Очистители ветрового стекла..... | 45 |
| Автоматические стеклоочистители..... | 45 |
| Омыватели ветрового стекла..... | 47 |
| Очиститель и омыватели заднего стекла..... | 47 |

Осветительное оборудование

| | |
|--|----|
| Общая информация..... | 49 |
| Органы управления осветительным оборудованием..... | 49 |
| Автоматическое управление включением внешнего освещения..... | 50 |
| Регулятор яркости подсветки панели приборов..... | 51 |
| Задержка выключения фар..... | 51 |

Содержание

| | |
|---|----|
| Световое оборудование дневного времени..... | 52 |
| Автоматическое управление дальним светом фар..... | 52 |
| Передние противотуманные фары..... | 54 |
| Задние противотуманные фонари..... | 54 |
| Коррекция наклона световых пучков фар..... | 55 |
| Выраженные фары..... | 56 |
| Указатели поворота..... | 56 |
| Плафоны внутреннего освещения..... | 57 |

Окна и зеркала

| | |
|--------------------------------------|----|
| Электрические стеклоподъемники..... | 59 |
| Наружные зеркала заднего вида..... | 60 |
| Внутреннее зеркало заднего вида..... | 61 |
| Солнцезащитные шторки..... | 62 |

Щиток приборов

| | |
|---|----|
| Указатели..... | 63 |
| Сигнализаторы и индикаторы..... | 64 |
| Звуковые предупреждения и индикаторы..... | 69 |

Информационные дисплеи

| | |
|-------------------------------|----|
| Общая информация..... | 70 |
| Часы..... | 77 |
| Маршрутный компьютер..... | 77 |
| Персональные настройки..... | 78 |
| Информационные сообщения..... | 78 |

Органы управления микроклиматом

| | |
|--------------------------------|----|
| Принципы работы..... | 85 |
| Вентиляционные дефлекторы..... | 85 |

| | |
|---|----|
| Ручной режим управления микроклиматом..... | 86 |
| Советы по контролю внутреннего климата..... | 87 |
| Окна и зеркала с обогревом..... | 89 |
| Вспомогательный отопитель..... | 90 |

Сиденья

| | |
|---|-----|
| Сидение в правильном положении..... | 96 |
| Подголовники..... | 96 |
| Сиденья с ручной регулировкой..... | 97 |
| Сиденья с электрической регулировкой..... | 99 |
| Задние сиденья..... | 100 |
| Сиденья с обогревом..... | 104 |

Дополнительные электрические розетки

| | |
|---|-----|
| Дополнительные электрические розетки..... | 106 |
| Прикуриватель..... | 108 |

Отделения для хранения предметов

| | |
|-----------------------------|-----|
| Подставки для стаканов..... | 109 |
| Верхняя консоль..... | 109 |
| Пепельница..... | 109 |
| Складывающийся поддон..... | 109 |
| Держатель для бутылок..... | 110 |
| Подстаканник..... | 110 |
| Багажник под сиденьем..... | 110 |

Запуск и остановка двигателя

| | |
|---------------------------------|-----|
| Общая информация..... | 112 |
| Выключатель зажигания..... | 112 |
| Блокировка рулевого колеса..... | 113 |
| Пуск дизельного двигателя..... | 113 |
| Фильтр твердых частиц..... | 113 |
| Выключение двигателя..... | 115 |

Содержание

Нагреватель блока цилиндров.....115

Уникальные характеристики модификаций автомобилей

Авто-Старт-Стоп.....117

Топливо и заправка

Меры предосторожности.....119

Качество топлива.....120

Полная выработка топлива.....120

Каталитический нейтрализатор.....122

Заправка топливом.....123

Расход топлива.....125

Технические характеристики.....126

Коробка передач

Механическая коробка передач.....127

Система помощи при трогании на подъеме.....127

Тормоза

Общая информация.....129

Советы по управлению автомобилем с антиблокировочной системой тормозов.....130

Стояночный тормоз.....130

Контроль тягового усилия

Принципы работы.....131

Использование контроля тягового усилия.....131

Система динамической стабилизации

Принципы работы.....132

Использование системы динамической стабилизации.....132

Системы помощи при парковке

Принципы работы.....134

Система помощи при парковке.....134

Камера заднего вида.....137

Управление скоростью

Принципы работы.....140

Использование системы круиз-контроля.....140

Системы помощи водителю

Ограничитель скорости.....142

Предупреждение водителя.....143

Система удержания полосы движения.....146

Экономичный режим ECO.....148

Перевозка груза

Общая информация.....150

Люки доступа к заднему грузовому отсеку.....150

Верхние багажники крыши и кронштейны для различных грузов.....150

Верхние багажники крыши и кронштейны для различных грузов - В комплектацию автомобиля входит: Встроенный багажник на крыше.....151

Приспособления для фиксации груза.....153

Буксировка

Буксировка прицепа.....156

Система стабилизации прицепа.....157

Точки крепления буксировочного оборудования.....157

Буксировка автомобиля с опорой на четыре колеса.....158

Содержание

Советы по вождению

| | |
|---|-----|
| Обкатка..... | 160 |
| Ухудшенные характеристики двигателя..... | 160 |
| Экономичное вождение..... | 160 |
| Меры предосторожности при движении в холодную погоду..... | 161 |
| Преодоление водной преграды..... | 161 |
| Напольные коврики..... | 162 |

Аварийные принадлежности

| | |
|--|-----|
| Аварийная световая сигнализация..... | 164 |
| Аптечка..... | 164 |
| Знак аварийной остановки..... | 164 |
| Выключение подачи топлива..... | 164 |
| Запуск автомобиля от внешнего источника..... | 165 |

Плавкие предохранители

| | |
|--|-----|
| Расположение блоков плавких предохранителей..... | 167 |
| Таблица характеристик плавких предохранителей..... | 168 |
| Замена плавкого предохранителя..... | 180 |

Обслуживание

| | |
|---|-----|
| Общая информация..... | 181 |
| Открытие и закрытие капота..... | 182 |
| Общий вид моторного отсека..... | 183 |
| Щуп для проверки моторного масла..... | 184 |
| Проверка моторного масла..... | 184 |
| Проверка охлаждающей жидкости двигателя..... | 185 |
| Проверка уровня тормозной жидкости и рабочей жидкости гидропривода сцепления..... | 186 |

| | |
|--|-----|
| Проверка рабочей жидкости усилителя рулевого управления..... | 187 |
| Проверка омывающей жидкости..... | 187 |
| Слив конденсата из топливного фильтра..... | 187 |
| Замена аккумуляторной батареи 12 В..... | 188 |
| Проверка щеток стеклоочистителей..... | 190 |
| Замена щеток стеклоочистителей..... | 190 |
| Снятие фары..... | 192 |
| Замена ламп..... | 193 |
| Таблица технических характеристик ламп..... | 199 |
| Технические характеристики..... | 200 |

Уход за автомобилем

| | |
|--|-----|
| Очистка автомобиля снаружи..... | 202 |
| Очистка салона..... | 203 |
| Устранение мелких повреждений лакокрасочного покрытия..... | 203 |
| Очистка легкосплавных дисков..... | 204 |

Колеса и шины

| | |
|--|-----|
| Общая информация..... | 205 |
| Комплект для ремонта шин..... | 205 |
| Обслуживание шин..... | 209 |
| Использование цепей противоскольжения..... | 210 |
| Система контроля давления в шинах..... | 211 |
| Замена колеса..... | 216 |
| Технические характеристики..... | 222 |

Заправочные объемы и технические характеристики

| | |
|--|-----|
| Табличка с идентификационным номером автомобиля..... | 225 |
|--|-----|

Содержание

| | |
|--|-----|
| Идентификационный номер автомобиля..... | 226 |
| Технические характеристики..... | 226 |

Аудиосистема

| | |
|--|-----|
| Общая информация..... | 230 |
| Аудиоблок - В комплектацию автомобиля входит: AM/FM/CD..... | 232 |
| Аудиоблок - В комплектацию автомобиля входит: AM/FM/CD/ Радиоприемник цифрового аудиовещания (DAB)/SYNC..... | 238 |
| Аудиоблок - В комплектацию автомобиля входит: Радиоприемник цифрового аудиовещания (DAB)/ Навигационная система/SYNC..... | 245 |
| Аудиоблок - В комплектацию автомобиля входит: Радиоприемник цифрового аудиовещания (DAB)..... | 253 |
| Цифровое радиовещание..... | 264 |
| Гнездо аудиовхода..... | 266 |
| USB-порт..... | 267 |
| Устранение неполадок в работе аудиосистемы..... | 268 |

SYNC™

| | |
|---|-----|
| Общая информация..... | 269 |
| Использование функции распознавания речи..... | 271 |
| Использование SYNC™ на вашем телефоне..... | 274 |
| Приложения и службы SYNC™..... | 289 |
| Использование SYNC™ на медиаплеере вашего автомобиля..... | 297 |
| SYNC™, поиск и устранение неисправностей..... | 305 |

Навигационная система

| | |
|----------------------------|-----|
| Навигационная система..... | 315 |
|----------------------------|-----|

Приложения

| | |
|--|-----|
| Электромагнитная совместимость..... | 326 |
| Лицензионное соглашение с конечным пользователем..... | 327 |

Введение

О ДАННОМ РУКОВОДСТВЕ

Благодарим вас за то, что вы остановили свой выбор на автомобиле Ford. Рекомендуем уделить время и лучше ознакомиться с возможностями вашего автомобиля с помощью данного руководства. Чем лучше вы знаете автомобиль, тем безопаснее и приятнее будет вождение.

ПРЕДУПРЕЖДЕНИЕ



Вождение с отвлеченным вниманием может привести к потере контроля над автомобилем, аварии и телесным повреждениям. Мы настоятельно рекомендуем соблюдать крайнюю осторожность при использовании любых устройств, которые могут отвлечь ваше внимание от дороги. Ваша первоочередная ответственность — безопасная эксплуатация вашего автомобиля. Мы рекомендуем воздержаться от использования любых портативных устройств во время вождения и призываем по возможности использовать системы с голосовым управлением. Обязательно ознакомьтесь с применимым местным законодательством, регулирующим использование электронных устройств во время вождения.

Примечание: В данном руководстве описаны функции и дополнительные варианты для всего ряда доступных моделей, иногда даже до того, как они станут доступны повсеместно. В нем также могут упоминаться устройства, которые не установлены в вашем автомобиле.

Примечание: Некоторые рисунки в данном руководстве используются для различных моделей, так что изображение может отличаться от реального автомобиля. Однако значимая информация, показанная на иллюстрациях, неизменно верна.

Примечание: Строго соблюдайте все действующие правила и законы при пользовании автомобилем.

Примечание: В случае продажи автомобиля данное руководство необходимо передать новому владельцу. Оно является неотъемлемой принадлежностью автомобиля.

В данном руководстве некоторые элементы конструкции могут иметь определение «левый» и «правый». Сторона определяется из положения сидя на сиденье «лицом вперед».

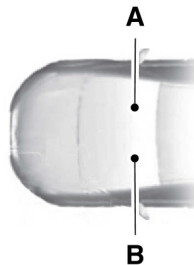

E154903

- A С правой стороны
- B С левой стороны

Защита окружающей среды

Вы должны участвовать в охране окружающей среды. Правильное использование автомобиля и удаление отходов, чистящих и смазочных материалов — важные шаги на пути к этой цели.

Введение

СЛОВАРЬ СИМВОЛОВ

Ниже приведены несколько символов, которые вы можете увидеть на вашем автомобиле.



Предупреждение об опасности



См. руководство по эксплуатации



Система воздушного кондиционирования



Антиблокировочная система тормозов



Не допускайте курения, искр и открытого пламени



Аккумулятор



Кислота для аккумуляторной батареи



Тормозная жидкость не на нефтяной основе



Система тормозов



Фильтр салона



Проверьте топливную крышку



Включение/выключение функции блокировки двери от открывания детьми



Нижний анкер детского сиденья



Анкер привязных ремней детского сиденья



Система круиз-контроля



Не открывайте в горячем состоянии



Воздушный фильтр двигателя



Охлаждающая жидкость двигателя



Температура охлаждающей жидкости двигателя



Моторное масло



Взрывоопасный газ



Предупреждение о работающем вентиляторе



Пристегните ремень безопасности



Передняя надувная подушка безопасности



Контрольная лампа передних противотуманных фар



Сброс топливного насоса



Плавкий предохранитель



Мигающее предупреждение об опасности

Введение



Обогреватель заднего стекла



Лобовое стекло с обогревом



Внутренняя ручка открывания багажного отделения



Домкрат



Хранить в месте, недоступном для детей



Управление освещением



Предупреждение о низком давлении воздуха в шинах



Поддерживайте правильный уровень жидкости



Изучите инструкции по эксплуатации



Предупредительная сигнализация



датчики системы помощи при парковке



Стояночный тормоз



Рабочая жидкость гидроусилителя рулевого управления



Окна с электроприводом стекол (передние/задние)



Блокировка окон с электроприводом стекол



Скоро потребуется сервисное обслуживание двигателя



Боковые подушки безопасности



Наденьте защитные очки



Система поддержания устойчивости



Стеклоомыватель и стеклоочиститель ветрового стекла

РЕГИСТРАЦИЯ ДАННЫХ

Большое количество электронных компонентов автомобиля содержат модули памяти данных, в которых временно или постоянно хранятся технические данные о состоянии автомобиля, событиях и ошибках.

Как правило, эта техническая информация документирует следующие состояния деталей, модулей, систем или окружающей среды.

- Условия эксплуатации компонентов системы (например, уровни заправки).
- Сообщения о состоянии автомобиля и его отдельных компонентов (например, число оборотов/угловая скорость колес, замедление, поперечное ускорение).
- Неисправности и дефекты важных компонентов системы (например, системы освещения и тормозной системы).

Введение

- Реакции автомобиля в определенных ситуациях движения (например, срабатывание надувной подушки безопасности, активация системы курсовой устойчивости).
- Условия окружающей среды (например, температура).

Эти данные являются сугубо техническими и предназначены для выявления и устранения ошибок, а также оптимизации функций автомобиля. При помощи этих данных невозможно создание профилей движения, определяющих маршрут поездки.

При проведении техобслуживания (например, ремонтных работ, процедур технического обслуживания, гарантийных ремонтов, работ по обеспечению качества) сотрудники сети центров техобслуживания (включая производителей) имеют возможность считывания такой технической информации модулей хранения данных о событиях и ошибках при помощи специальных диагностических устройств. При необходимости, вы получите дополнительную информацию. После устранения ошибки эти данные удаляются из модуля хранения ошибок или происходит постоянная перезапись данных.

При использовании автомобиля могут возникать ситуации, в которых эти технические данные, относящиеся к другому типу информации (отчет об аварии, повреждения автомобиля, свидетельские показания и т. д.), могут быть связаны с конкретным человеком, возможно, с привлечением экспертов.

Дополнительные функции, указанные в договоре с клиентом (например, местонахождение автомобиля в экстренных случаях), позволяют передавать конкретные данные по автомобилю с этого же автомобиля.

РЕКОМЕНДАЦИЯ О ЗАМЕНЕ ДЕТАЛЕЙ

Ваш автомобиль изготовлен в соответствии с самыми высокими стандартами с использованием деталей высокого качества. При прохождении планового технического обслуживания или ремонта мы рекомендуем требовать использование только оригинальных запасных частей Ford и Motorcraft. Оригинальные запасные части Ford и Motorcraft легко распознать по изображению торговых марок Ford, FoMoCo или Motorcraft как на самих запасных частях, так и на их упаковке.

Плановое техническое обслуживание и ремонты механической части

Одним из самых оптимальных вариантов поддержания вашего автомобиля в исправном состоянии — техническое обслуживание в соответствии с нашими рекомендациями с использованием запасных частей, соответствующих техническим требованиям, указанным в руководстве по эксплуатации. Оригинальные запасные части Ford и Motorcraft соответствуют или превосходят эти технические требования.

Введение

Послеаварийные ремонты

Мы надеемся, вам удастся избежать аварий, однако они все же случаются. Оригинальные запасные части Ford для послеаварийных ремонтов соответствуют самым строгим требованиям по размерам, лакокрасочному покрытию, прочности, коррозионной стойкости и сопротивлению вдавливанию. При создании наших автомобилей мы закладываем такой уровень качества этих деталей, который обеспечивает предусмотренный уровень защиты автомобиля как единой системы. Оптимальный способ обеспечения такого уровня защиты — использование оригинальных запасных частей Ford для послеаварийных ремонтов.

Гарантия на запасные части

Гарантия Ford распространяется только на оригинальные запасные части Ford и Motorcraft. Гарантия Ford может не распространяться на повреждения вашего автомобиля вследствие неисправности неоригинальной запасной части. Дополнительная информация приведена в условиях гарантии Ford.

ОСОБЫЕ ПРИМЕЧАНИЯ

При переоборудовании или модификации вашего автомобиля, связанной с отступлениями от технических спецификаций производителя, см. Руководство по кузовным работам и установке оборудования (ВЕММ) на веб-сайте www.etis.ford.com/fordservice.

ОБОРУДОВАНИЕ МОБИЛЬНОЙ СВЯЗИ

Использование устройств мобильной связи становится все более важным при ведении бизнеса и личных дел. Однако при использовании такого оборудования не следует идти на компромисс в отношении обеспечения собственной безопасности или безопасности других. При правильном использовании мобильная связь может повысить личную безопасность и защиту, особенно в чрезвычайных ситуациях. Безопасность должна быть первостепенной при использовании оборудования мобильной связи, чтобы не свести к нулю данные выгоды. Оборудование мобильной связи включает в себя, помимо прочего, мобильные телефоны, пейджеры, портативные устройства для работы с электронной почтой, устройства для отправки текстовых сообщений и портативные приемопередающие радиостанции.

ПРЕДУПРЕЖДЕНИЕ



Вождение с отвлеченным вниманием может привести к потере контроля над автомобилем, аварии и телесным повреждениям. Мы настоятельно рекомендуем соблюдать крайнюю осторожность при использовании любых устройств, которые могут отвлечь ваше внимание от дороги. Ваша первоочередная ответственность — безопасная эксплуатация вашего автомобиля. Мы рекомендуем воздержаться от использования любых портативных устройств во время вождения и призываем по возможности использовать системы с голосовым управлением. Обязательно ознакомьтесь с применимым местным законодательством, регулирующим использование электронных устройств во время вождения.

Быстрый обзор

Обзор передней наружной части автомобиля

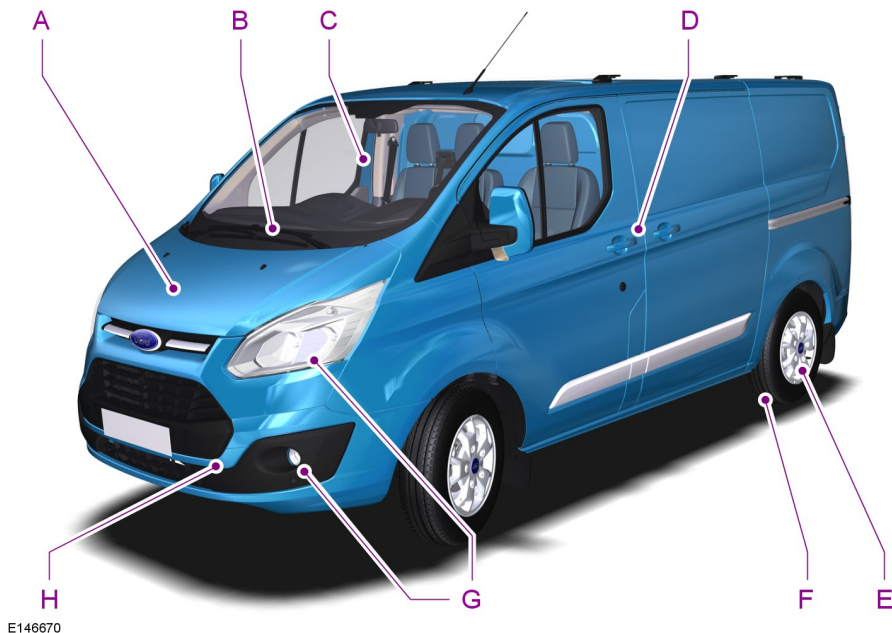

E146670

- A См. **Обслуживание** (стр. 181).
- B См. **Замена щеток стеклоочистителей** (стр. 190).
- C См. **Системы помощи водителю** (стр. 142). См. **Автоматическое управление дальним светом фар** (стр. 52).
- D См. **Блокировка и разблокировка замков** (стр. 34).
- E См. **Замена колеса** (стр. 216).
- F Давление в шинах. См. **Технические характеристики** (стр. 222).
- G См. **Замена ламп** (стр. 193).
- H См. **Точки крепления буксировочного оборудования** (стр. 157).

Быстрый обзор

Обзор салона автомобиля

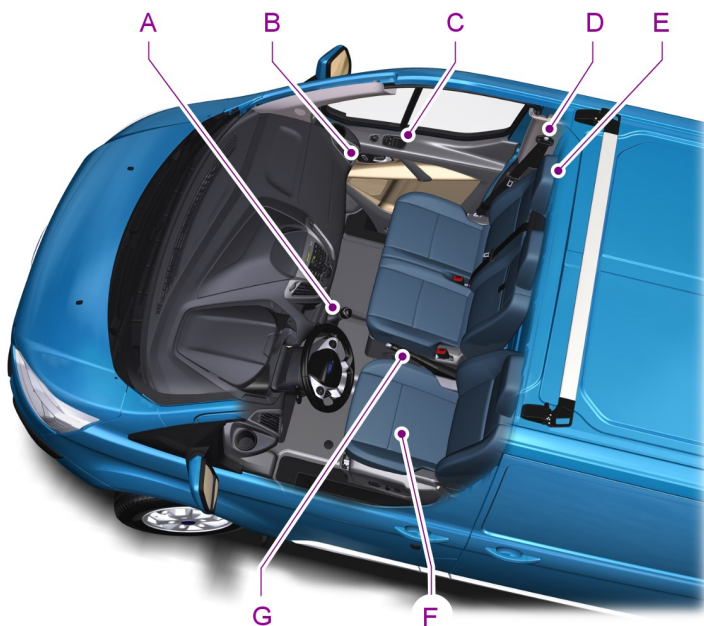

E146671

- A См. **Коробка передач** (стр. 127).
- B См. **Блокировка и разблокировка замков** (стр. 34).
- C См. **Электрические стеклоподъемники** (стр. 59).
- D См. **Пристегивание ремней безопасности** (стр. 26).
- E См. **Подголовники** (стр. 96).
- F См. **Сиденья** (стр. 96).
- G См. **Стояночный тормоз** (стр. 130).

Быстрый обзор

Обзор панели приборов

Автомобиль с левосторонним управлением

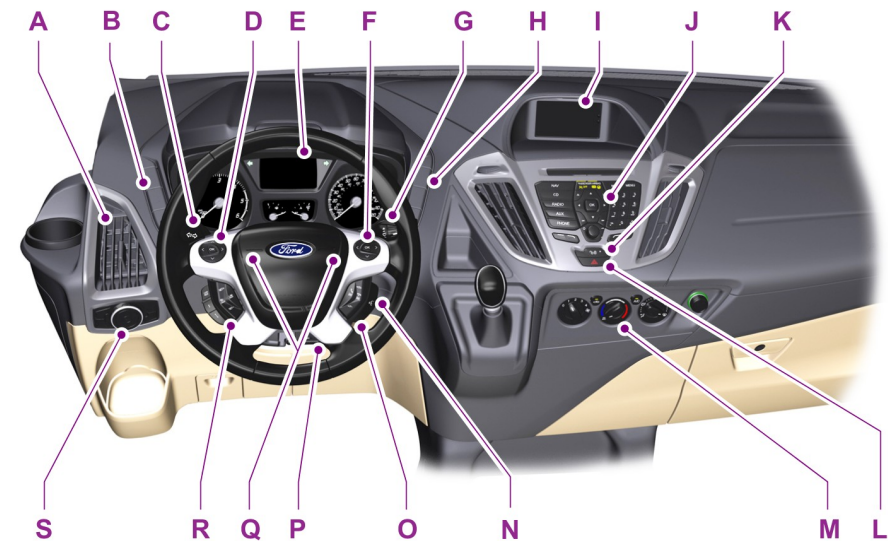

E146672

Быстрый обзор

Автомобиль с правосторонним управлением

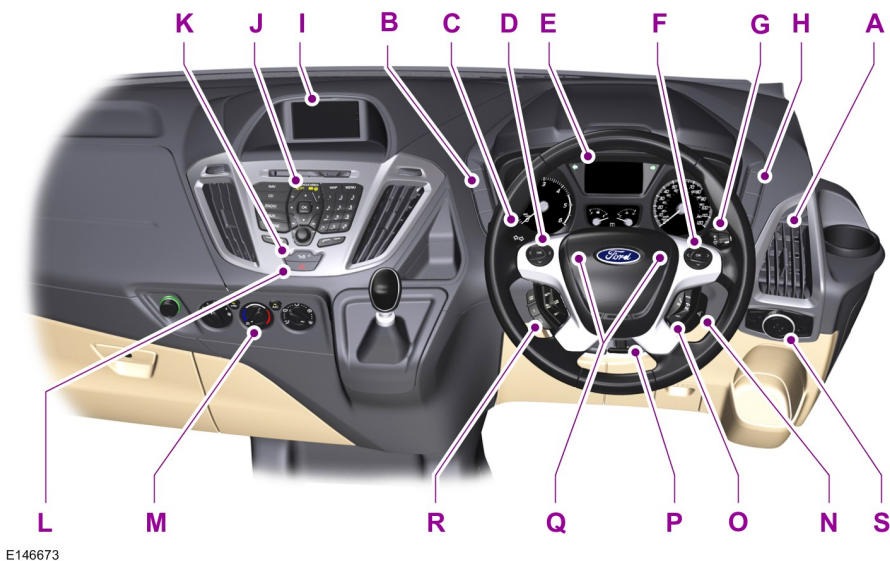

E146673

- A Сопла системы вентиляции См. **Вентиляционные дефлекторы** (стр. 85).
- B Выключатель электрообогрева заднего стекла Переключатель обогреваемого ветрового стекла. См. **Окна и зеркала с обогревом** (стр. 89).
- C Указатели поворота См. **Указатели поворота** (стр. 56). Дальний свет. См. **Органы управления осветительным оборудованием** (стр. 49).
- D Автомобили с левосторонним управлением — Органы управления информационным дисплеем. См. **Информационные дисплеи** (стр. 70).
- D Автомобили с правосторонним управлением — Органы управления информационно-развлекательным дисплеем. См. **Информационные дисплеи** (стр. 70). См. **Аудиосистема** (стр. 230). См. **Навигационная система** (стр. 315).
- E Панель приборов См. **Указатели** (стр. 63). См. **Сигнализаторы и индикаторы** (стр. 64).

Быстрый обзор

- F Автомобили с левосторонним управлением — Органы управления информационно-развлекательным дисплеем. См. **Информационные дисплеи** (стр. 70). См. **Аудиосистема** (стр. 230). См. **Навигационная система** (стр. 315).
- F Автомобили с правосторонним управлением — Органы управления информационным дисплеем. См. **Информационные дисплеи** (стр. 70).
- G Подрулевой переключатель очистителей и омывателей стекол. См. **Стеклоочистители и стеклоомыватели** (стр. 45).
- H Переключатель системы помощи при парковке. См. **Система помощи при парковке** (стр. 134). Выключатель запуска/останова двигателя. См. **Авто-Старт-Стоп** (стр. 117).
- I Информационно-развлекательный дисплей
- J Аудиоблок. См. **Аудиосистема** (стр. 230).
- K Индикатор блокировки дверей. См. **Блокировка и разблокировка замков** (стр. 34).
- L Кнопка аварийной световой сигнализации. См. **Аварийная световая сигнализация** (стр. 164).
- M Органы управления микроклиматом. См. **Органы управления микроклиматом** (стр. 85).
- N Замок (выключатель) зажигания. См. **Выключатель зажигания** (стр. 112).
- O Автомобили с органами управления информационно-развлекательным дисплеем — Органы управления аудиосистемой. См. **Управление аудиосистемой** (стр. 42). Голосовое управление. См. **Голосовое управление** (стр. 43).
- P Рычаг механизма регулировки рулевого колеса. См. **Регулировка положения рулевого колеса** (стр. 42).
- Q Звуковой сигнал
- R Переключатели круиз-контроля. См. **Управление скоростью** (стр. 140).
- S Выключатель осветительных приборов. См. **Органы управления осветительным оборудованием** (стр. 49). Передние противотуманные фары. См. **Передние противотуманные фары** (стр. 54). Задние противотуманные фонари. См. **Задние противотуманные фонари** (стр. 54). Коррекция наклона света фар. См. **Коррекция наклона световых пучков фар** (стр. 55). Регулятор яркости подсветки панели приборов. См. **Регулятор яркости подсветки панели приборов** (стр. 51).

Безопасность детей

УСТАНОВКА ДЕТСКОГО СИДЕНЬЯ



E161855



E133140





E68916

ПРЕДУПРЕЖДЕНИЯ

 **Чрезвычайно опасно!** Не используйте детское сиденье, в котором ребенок сидит лицом против хода движения, на сиденье, надувная подушка безопасности которого не отключена! Ребенок может получить серьезные травмы или погибнуть.

ПРЕДУПРЕЖДЕНИЯ

 Ваш автомобиль оснащен выключателем отключения надувной подушки безопасности пассажира. См. **Подушка безопасности пассажира** (стр. 30). При использовании на сиденье пассажира детского сиденья, установленного спинкой вперед, необходимо отключить надувную подушку безопасности. Обязательно включайте надувную подушку безопасности после снятия детского сиденья, устанавливаемого спинкой вперед.

 Для безопасной перевозки на заднем сиденье детей ростом ниже 150 см используйте детские сиденья одобренного типа.

 Ознакомьтесь с инструкциями производителя и соблюдайте их при установке детского сиденья.

 Не вносите никаких изменений в детские сиденья.

 Не держите ребенка на коленях во время движения автомобиля.

 Не оставляйте детей в автомобиле без присмотра.

 Если автомобиль попал в аварию, проверьте детские сиденья у авторизованного дилера.

Только сиденья, сертифицированные в соответствии со стандартом ECE-R44,03 (или более подними стандартами), были проверены и одобрены для использования в этом автомобиле. Разнообразные сиденья представлены на выбор у авторизованных дилеров.

Безопасность детей

Примечание: Требования по использованию детских сидений могут быть различными в зависимости от страны.

Детские сиденья для разных весовых категорий

Используйте правильно выбранное детское сиденье в соответствии с данными указаниями:

Детское сиденье, обращенное спинкой вперед

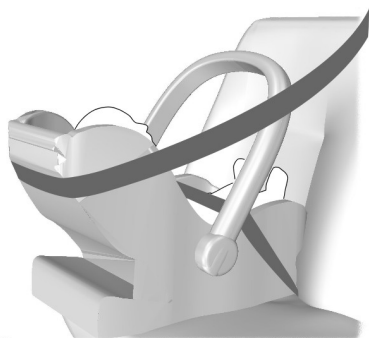

E68918

Безопасная перевозка детей весом менее 13 kg должна осуществляться в детском сиденье для младенцев, обращенном спинкой вперед (группа 0+) и устанавливаемом на заднем сиденье.

Детское сиденье







E68920

Безопасная перевозка детей весом между 13 kg и 18 kg должна осуществляться в детском сиденье (Группа 1) на заднем сиденье автомобиля.

Детские автокресла-подушки

ПРЕДУПРЕЖДЕНИЯ

-  Не устанавливайте детское кресло-подушку только с поясным ремнем или ремнем безопасности.
-  Не устанавливайте детское кресло-подушку с провисающим или перекрученным ремнем безопасности.
-  Не располагайте ремень безопасности под рукой ребенка или за его спиной.
-  Нельзя использовать книги, подушки или полотенца для того, чтобы посадить ребенка повыше.
-  Убедитесь, что ребенок сидит прямо.

Безопасность детей

ПРЕДУПРЕЖДЕНИЯ

 Если детское сиденье установлено на заднем сиденье, оно должно быть плотно закреплено на сиденье автомобиля. Оно не должно касаться подголовника. Если необходимо, снимите подголовник. См. **Подголовники** (стр. 96).

 Вы можете вновь установить подголовник после снятия детского кресла. См.

Подголовники (стр. 96).

Безопасная перевозка детей с весом более 15 kg, но ростом ниже 150 см должна осуществляться на дополнительных сиденьях или подушках.

Детское кресло-подушка (группа 2)



E70710

Рекомендуется использовать дополнительное кресло со спинкой вместо дополнительной подушки. Поднятое положение сиденья позволит расположить плечевую лямку ремня безопасности по центру плеча ребенка, а поясной ремень — плотно вокруг бедер.

Детская подушка (группа 3)



E68924

Скобы крепления ISOFIX

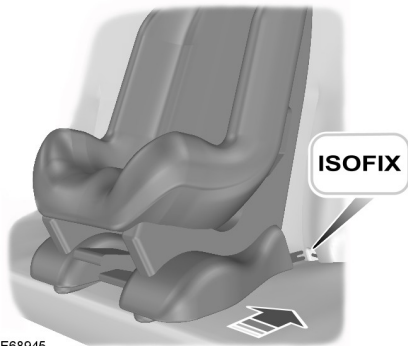

E68945

ПРЕДУПРЕЖДЕНИЕ

 Систему ISOFIX следует использовать вместе с устройством для предотвращения вращения. Мы рекомендуем использовать верхний шнур или опорную стойку.

Безопасность детей

Автомобиль оснащен скобами крепления ISOFIX, которые подходят для всемирно одобренных детских сидений ISOFIX.

В системе ISOFIX предусмотрены два жестких рычага крепления на детском сиденье, которые крепятся к соответствующим скобам крепления на сиденьях второго ряда в месте соединения подушек и спинок. Скобы крепления строп предусмотрены на нижней или задней стороне сидений второго ряда и предназначены для детских сидений с верхней стропой крепления.

Примечание: При покупке сиденья ISOFIX обязательно ознакомьтесь с надлежащей весовой категорией и классом размеров ISOFIX для предполагаемого расположения сиденья. См. **Установка детского сиденья** (стр. 22).

Установка детского сиденья с верхними стропами крепления

ПРЕДУПРЕЖДЕНИЕ



Верхняя лямка должна крепиться только к предусмотренной точке крепления привязной лямки.

Следуйте инструкциям производителя по установке для детских сидений с верхним ремнем крепления.

Тип 1

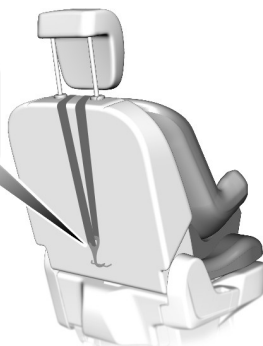

E147062

Тип 2



E153270

Крепление детского сиденья с поддержкой для ног

ПРЕДУПРЕЖДЕНИЯ



Убедитесь, что поддержка для ног достает до пола автомобиля.

Безопасность детей

ПРЕДУПРЕЖДЕНИЯ

 Убедитесь, что производитель детского сиденья указал ваш автомобиль среди тех, в которых можно использовать данный тип детских кресел.

Следуйте инструкциям производителя по установке для детских сидений с поддержкой для ног.



E162148

УСТАНОВКА ДЕТСКОГО СИДЕНЬЯ

ПРЕДУПРЕЖДЕНИЯ

 Получите консультацию у авторизованного дилера по вопросу последних уточнений относительно рекомендуемых детских сидений.

ПРЕДУПРЕЖДЕНИЯ

 Чрезвычайно опасно! Не пользуйтесь детским сиденьем, установленным спинкой вперед, если напротив сиденья установлена надувная подушка безопасности!

 При использовании детского сиденья с поддержкой для ног убедитесь в надежности крепления поддержки для ног на полу.

 При использовании детского сиденья с ремнем безопасности проследите, чтобы ремень не провисал и не перекручивался.

 Требуется, чтобы детское сиденье вплотную примыкало к сиденью автомобиля. При использовании детского сиденья со спинкой, обращенной по ходу движения автомобиля, необходимо снять подголовник. См. **Подголовники** (стр. 96).

 Вы можете вновь установить подголовник после снятия детского кресла. См.

Подголовники (стр. 96).

Примечание: При использовании детского сиденья на переднем сиденье пассажира последнее необходимо перевести в крайнее заднее положение. Если поясную часть ремня безопасности не удается затянуть без слабины, установите спинку сиденья в полностью вертикальное положение и увеличьте высоту сиденья. См. **Сиденья** (стр. 96).

Безопасность детей

| Размещение на сиденьях | Весовые категории (вес и возраст ребенка) | | | | |
|---|---|-------------------------|---------------------------|----------------------------|----------------------------|
| | 0 | 0+ | 1 | 2 | 3 |
| | До 10 кг (22 фунта) | До 13 кг (29 фунтов) | 9–18 кг (20–40 фунтов) | 15–25 кг (33–55 фунтов) | 22–36 кг (46–79 фунтов) |
| Сиденье переднего пассажира с надувной подушкой безопасности в режиме АКТИВИРОВАНА | X | X | UF? | UF? | UF? |
| Сиденье переднего пассажира с надувной подушкой безопасности в режиме ОТКЛЮЧЕНА | U? | U? | U? | U? | U? |
| Задние сиденья второго и третьего ряда | U | U | U | U | U |
| Задние сиденья четвертого ряда — автобус | X | X | X | X | X |

X Не подходит для детей данной весовой категории.

U Подходит для универсальных детских сидений для детей данной весовой категории.

U? Подходит для универсальных детских сидений для детей данной весовой категории. Однако мы рекомендуем использовать одобренное детское сиденье и крепить его на заднем сиденье.

UF? Подходит для универсальных детских сидений, в которых ребенок располагается лицом вперед, соответствующих для детей данной весовой категории. Однако мы рекомендуем использовать одобренное детское сиденье и крепить его на заднем сиденье.

Безопасность детей

Детские кресла ISOFIX

| Размещение на сиденьях | Весовые категории (вес и возраст ребенка) | | |
|--|---|----------------------|------------------------|
| | 0 | 0+ | I |
| | До 10 кг (22 фунта) | До 13 кг (29 фунтов) | 9–18 кг (20–40 фунтов) |
| | Детская кроватка | | Детское кресло |
| Задние крепления ISOFIX на втором ряду сидений | IU | IU | IU |
| Класс размера крепления ISOFIX — второй ряд сидений* | E | C, D, E | A, B, B1, C, D |
| Задние крепления ISOFIX на сиденьях третьего ряда | IU | IU | IU |
| Класс размера крепления ISOFIX — третий ряд сидений* | E | D, E | A, B, B1, D |

IU Подходит для универсальной категории детских сидений с креплением ISOFIX, одобренных для использования в данной весовой категории.

* Согласно ECE-R16.

Примечание: При покупке детского сиденья с креплением ISOFIX вы должны знать требуемую весовую категорию и класс размера крепления ISOFIX для предполагаемых мест установки сиденья.

Примечание: На сиденьях четвертого ряда отсутствуют скобы крепления ISOFIX.

ЗАМКИ С ФУНКЦИЕЙ БЛОКИРОВКИ ОТ ОТКРЫВАНИЯ ДЕТЬМИ

ПРЕДУПРЕЖДЕНИЕ



Если включена блокировка дверей от открывания детьми, открыть задние двери изнутри невозможно.



E176719

Замок системы блокировки дверей от открывания детьми расположен на задней кромке всех задних дверей. Следует установить замок системы блокировки дверей от открывания детьми отдельно для каждой двери.

Левая сторона

Замок блокировки дверей от открывания детьми закрывается поворотом против часовой стрелки и открывается поворотом по часовой стрелке.

Правая сторона

Замок блокировки дверей от открывания детьми закрывается поворотом по часовой стрелке и открывается поворотом против часовой стрелки.

Ремни безопасности

ПРИСТЕГИВАНИЕ РЕМНЕЙ БЕЗОПАСНОСТИ

ПРЕДУПРЕЖДЕНИЯ

 Вставляйте язычок в замок до характерного щелчка. Вы пристегнули ремень безопасности неправильно, если не услышали щелчка.

 Убедитесь, что ремень безопасности полностью убран и не остался снаружи автомобиля после закрытия двери.



E68586

Плавно вытяните ремень из гнезда. Если вы резко потянете за ленту ремня, или автомобиль стоит на наклонной плоскости, ремень может заклинить.

Для отсоединения ремня нажмите красную кнопку на его замке. Удерживая за язычок, дайте ремню плавно и полностью втянуться.

Особенности использования ремня безопасности для беременных женщин

ПРЕДУПРЕЖДЕНИЕ

 Расположите ремень так, чтобы обеспечить свою безопасность и безопасность своего ребенка. Нельзя пользоваться только плечевым или только поясным ремнем.



E68584



E68585

Ремни безопасности

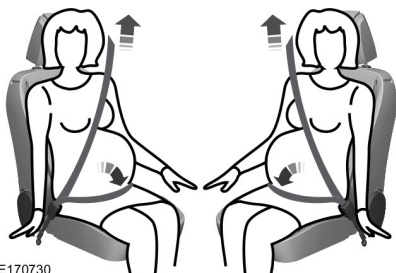

E170730

Беременным женщинам следует всегда держать ремень безопасности застегнутым. Поясную часть комбинированной системы поясных и наплечных ремней безопасности необходимо располагать поперек бедер и внизу живота, натянув максимально туго, но так, чтобы это не причиняло неудобств. Наплечный ремень должен проходить через середину плеча и центр груди.

РЕГУЛИРОВКА ВЫСОТЫ КРЕПЛЕНИЯ РЕМНЯ БЕЗОПАСНОСТИ

ПРЕДУПРЕЖДЕНИЕ



Установите регулятор высоты ремня безопасности так, чтобы ремень проходил посередине вашего плеча. Неправильная регулировка ремня безопасности может снизить эффективность ремня безопасности и увеличивает риск получения травм при аварии.

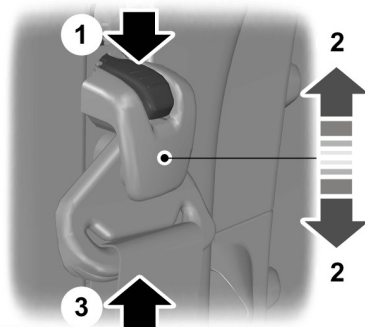

E143981

1. Поддерживайте петлю ремня безопасности, когда нажимаете на кнопку регулятора.
2. Отведите регулятор в требуемое положение, а затем отпустите кнопку.
3. Потяните вниз петлю ремня безопасности, чтобы убедиться в ее надежной фиксации.

СИСТЕМА НАПОМИНАНИЯ О НЕПРИСТЕГНУТОМ РЕМНЕ БЕЗОПАСНОСТИ

ПРЕДУПРЕЖДЕНИЕ



Данная система обеспечивает безопасность только при правильно пристегнутом ремне безопасности.

Предупреждающая лампа загорается и звуковой сигнал раздается при следующих условиях:

- Не пристегнут ремень безопасности водителя.
- автомобиль превышает относительно низкую скорость движения.

Ремень безопасности

Предупреждение включается также в том случае, когда в движущемся автомобиле не пристегнут водительский ремень безопасности.

Если ремень безопасности остается непристегнутым, звуковое и визуальное предупреждения автоматически отключатся примерно через пять минут.

Выключение устройства напоминания о необходимости пристегнуть ремень безопасности

Обратитесь к авторизованному дилеру.

Дополнительная система пассивной безопасности

ПРИНЦИПЫ РАБОТЫ

ПРЕДУПРЕЖДЕНИЯ

 Очень опасно! Если напротив сиденья установлена фронтальная подушка безопасности, не используйте на этом сиденье детские удерживающие устройства, в которых ребенок сидит лицом против хода движения!

 Не вносите никакие изменения в конструкцию передка автомобиля. Это может ухудшить эффективность срабатывания подушек безопасности.

 Пристегивайтесь ремнем безопасности и поддерживайте безопасное расстояние между вами и рулевым колесом. Только правильно пристегнутый ремень безопасности может удержать ваше туловище в том положении, в котором достигается оптимальный эффект срабатывания подушки безопасности. См. **Сиденье в правильном положении** (стр. 96).

 Ремонт рулевого колеса, рулевой колонки, сидений, подушек и ремней безопасности должен проводиться только у авторизованного дилера.

 Не закрывайте область перед подушкой безопасности какими-либо предметами. Не прикрепляйте никаких предметов к накладке подушки безопасности.

 Не прокалывайте сиденья острыми предметами. Это может привести к повреждению и ухудшить эффективность срабатывания подушек безопасности.

ПРЕДУПРЕЖДЕНИЯ

 Используйте чехлы, предназначенные для сидений, оборудованных боковыми надувными подушками безопасности. Надевать их следует у авторизованного дилера.

Примечание: При раскрытии подушки безопасности вы услышите громкий хлопок и увидите облако безвредного порошка. Это нормальное явление, на которое можно не обращать внимания.

Примечание: Действие передней пассажирской подушки безопасности распространяется на оба посадочных места сдвоенного сиденья.

Примечание: Протирайте крышки модулей подушки безопасности только влажной тряпкой.

ПОДУШКА БЕЗОПАСНОСТИ ВОДИТЕЛЯ

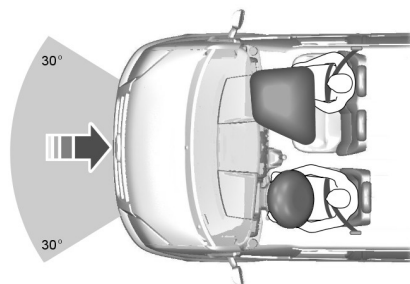

E68581

Подушка безопасности срабатывает при сильном лобовом ударе или столкновении, произошедшем под углом до 30 градусов слева или справа. Она надувается за несколько тысячных долей секунды и сдувается при

Дополнительная система пассивной безопасности

контакте с пассажирами или водителем, амортизируя, таким образом, движение тела вперед. При слабых фронтальных, задних и боковых столкновениях, или переворотах подушка безопасности может не сработать.

ПОДУШКА БЕЗОПАСНОСТИ ПАССАЖИРА

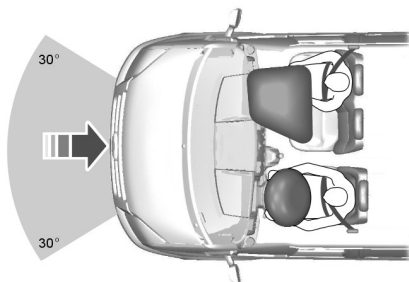

E68581

Подушка безопасности срабатывает при сильном лобовом ударе или столкновении, произошедшим под углом до 30 градусов слева или справа. Она надувается за несколько тысячных долей секунды и сдувается при контакте с пассажирами или водителем, амортизируя, таким образом, движение тела вперед. При слабых фронтальных, задних и боковых столкновениях, или переворотах подушка безопасности может не сработать.

Выключение надувной подушки безопасности пассажира

ПРЕДУПРЕЖДЕНИЕ



При использовании на месте пассажира детского сиденья, установленного спинкой вперед, необходимо отключить надувную подушку безопасности.



E71313

Клавишный выключатель с сигнализатором отключения надувной подушки безопасности расположены на панели приборов.

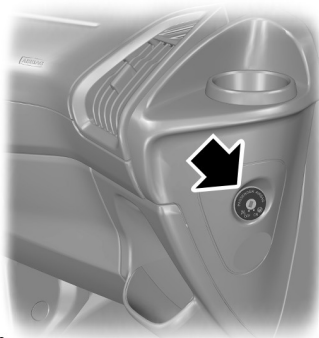

E144003

Дополнительная система пассивной безопасности

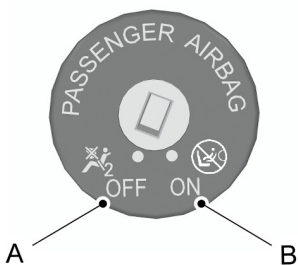

E144007

A Выключение

B Включение

Поверните переключатель в положение А.

При включении зажигания убедитесь, что предупреждающая лампа отключения подушки безопасности загорелась.

Включение надувной подушки безопасности пассажира

ПРЕДУПРЕЖДЕНИЕ



Надувную подушку безопасности необходимо включить, когда на месте пассажира не используется детское сиденье.

Поверните переключатель в положение В.

БОКОВЫЕ ПОДУШКИ БЕЗОПАСНОСТИ

ПРЕДУПРЕЖДЕНИЕ



Используйте чехлы, предназначенные для сидений, оборудованных боковыми подушками безопасности. Надевать их следует у авторизованного дилера.



E72658

Подушки безопасности установлены в спинках передних сидений. Об этом свидетельствует табличка на торце спинки сиденья.

Подушка безопасности срабатывает при серьезных боковых столкновениях. Подушка безопасности не срабатывает при незначительных боковых, фронтальных и задних столкновениях или при переворотах.

БОКОВЫЕ ПОДУШКИ БЕЗОПАСНОСТИ

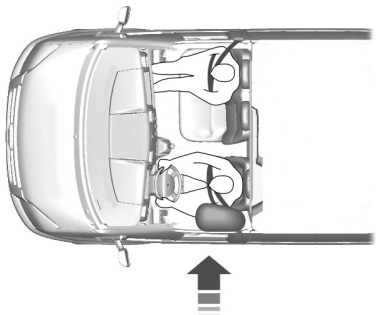

E68905

Боковые занавесы системы надувных подушек безопасности расположены над всеми боковыми окнами сидений водителя и пассажира. Об этом свидетельствуют выпрессованные таблички на обшивке над боковыми окнами.

Подушки безопасности срабатывают при серьезных боковых столкновениях. Они также срабатывают при значительных фронтальных столкновениях под углом. Боковые занавесы системы надувных подушек безопасности не срабатывают при незначительных боковых, фронтальных и задних столкновениях или при переворотах.

Ключи и пульты дистанционного управления

ОБЩАЯ ИНФОРМАЦИЯ О РАДИОЧАСТОТАХ

Примечание: *Внесение изменений или модификаций без разрешения соответствующих регулирующих органов может привести к лишению пользователя права на эксплуатацию данного оборудования.*

Стандартная дальность действия передатчика составляет примерно 10 м.

Уменьшение дальности работы может быть вызвано:

- погодными условиями
- находящимися поблизости радиомачтами
- зданиями и сооружениями вокруг автомобиля
- другими машинами, стоящими рядом с вашим автомобилем.

Радиочастота, используемая для дистанционной разблокировки и блокировки замков, может также использоваться для работы других маломощных радиоустройств (например, любительских радиоприемников и передатчиков, медицинского оборудования, беспроводных наушников, пультов дистанционного управления, систем сигнализации и других приборов). Если частота недоступна из-за помех, вы не сможете воспользоваться пультом дистанционного управления блокировкой замков. Для открывания и запираания дверей понадобится ключ.

Примечание: *Убедитесь, что автомобиль заперт, прежде чем оставить его без присмотра.*

Примечание: *В пределах рабочей дальности пульт дистанционного управления будет работать и при случайном нажатии кнопки.*

ДИСТАНЦИОННОЕ УПРАВЛЕНИЕ

На своем автомобиле вы можете запрограммировать не более восьми пультов дистанционного управления. Обратитесь к авторизованному дилеру.

ЗАМЕНА УТЕРЯННОГО КЛЮЧА ИЛИ ПУЛЬТА ДИСТАНЦИОННОГО УПРАВЛЕНИЯ

Дополнительные ключи или пульты дистанционного управления можно купить у официального дилера. Ваш дилер может запрограммировать пульт дистанционного управления для вашего автомобиля. См.

Дистанционное управление (стр. 33).

Для перепрограммирования пассивной противоугонной системы обратитесь к авторизованному дилеру.

Замки

БЛОКИРОВКА И РАЗБЛОКИРОВКА ЗАМКОВ

Примечание: Проверьте, заперт ли автомобиль, прежде чем оставлять его без присмотра.

Примечание: Не оставляйте ключи в автомобиле.

Запирание

Блокирование с помощью ключа

Поверните верхнюю секцию ключа в направлении передней части автомобиля.

Блокировка с помощью пульта дистанционного управления



Нажмите кнопку.

Примечание: Дверь водителя можно запереть ключом. Воспользуйтесь им, когда не работает пульт дистанционного управления.

Двойное запирание (при наличии)

ПРЕДУПРЕЖДЕНИЕ



Не используйте режим двойной блокировки, когда в салоне автомобиля находятся люди или животные. После двойной блокировки разблокировать замки дверей со стороны салона невозможно.

Двойная блокировка - это мера противоугонной защиты, не позволяющая открыть двери изнутри.

Примечание: Если вы выполните двойную блокировку автомобиля, находясь внутри него, включите зажигание, чтобы вернуть автомобиль к одинарной блокировке.

Двойное блокирование с помощью ключа

В течение трех секунд дважды поверните ключ в положение блокирования.

Двойная блокировка при помощи пульта дистанционного управления



Нажмите кнопку два раза в течение трех секунд.

Отпирание

Разблокировка с помощью ключа

Поверните верхнюю секцию ключа в направлении задней части автомобиля.

Разблокировка с помощью пульта дистанционного управления



Нажмите кнопку.

Примечание: Дверь водителя можно отпереть ключом. Воспользуйтесь им, когда не работает пульт дистанционного управления.

Примечание: Пульт дистанционного управления отключится, если оставить машину запертой в течение нескольких недель. Автомобиль следует разблокировать и запустить двигатель с помощью ключа. Разблокирование и однократный запуск двигателя включают пульт дистанционного управления.

Перепрограммирование функции разблокировки

Функцию разблокировки можно перепрограммировать таким образом, чтобы отпиралась только дверь водителя. См. **Дистанционное управление** (стр. 33).

Замки

Подтверждение блокировки и разблокировки

После блокировки замков дверей указатели поворота мигнут дважды.

После разблокировки замков дверей указатели поворота мигнут однократно.

Примечание: Если автомобиль оснащен системой двойного запираения, указатели поворота будут мигать только при двойном запираении дверей.

Блокировка и разблокировка замков дверей снаружи автомобиля

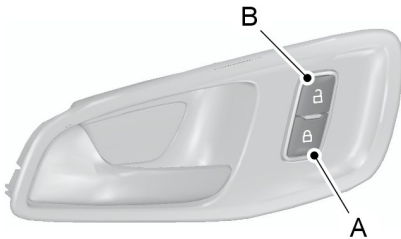

E148829

- A Заблокировать
- B Разблокировать

Вы можете увидеть состояние замка двери на панели приборов.

Расположение индикатора: См.

Быстрый обзор (стр. 13). Лампочка загорается, когда вы блокируете автомобиль.

Открытие сдвижной двери



E148804

Открытие двустворчатой задней грузовой двери



E148805

Замки

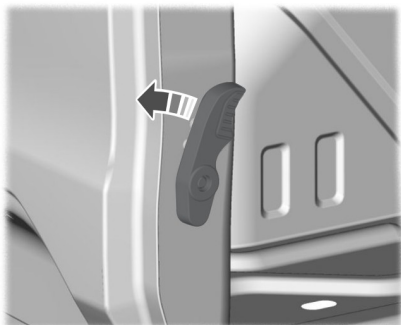

E148806

Запирание при захлопывании двери

Функция запирания при захлопывании двери обеспечивает возможность запирания двери, когда она еще открыта. Когда дверь закрывается, включается блокировка.

Примечание: Не оставляйте ключи в автомобиле.

Примечание: При попытке запирания дверей, когда они открыты, может включиться звуковой сигнал.

Автоматическая блокировка

Ваш автомобиль имеет возможность автоматически блокировать двери, когда его скорость превышает 8 км/ч (5 миль/ч). Вы можете включить эту функцию с помощью информационного дисплея. См. **Информационные дисплеи** (стр. 70). Если вы включили эту функцию, то отпирание задней или сдвижной двери возможно либо внутренней кнопкой разблокировки двери, либо выключением зажигания, либо пультом дистанционного управления.

Автоматическая повторная блокировка

Если вы не открываете ни одну из дверей в течение 45 секунд после разблокировки замков дверей с помощью дистанционного управления, замки дверей автоматически заблокируются снова. Двери заблокируются и сигнализация вернется к предыдущему состоянию.

Автоматическая разблокировка

Вы можете включить эту функцию с помощью информационного дисплея. См. **Информационные дисплеи** (стр. 70). Если функция автоматической разблокировки включена, то она разблокирует все двери в течение 10 минут после окончания поездки, когда дверь водителя будет открыта, а зажигание выключено.

Разблокировка в один этап

Вы можете включить эту функцию с помощью информационного дисплея. См. **Информационные дисплеи** (стр. 70).

При использовании данной функции происходит разблокировка всех дверей, включая задние двери или заднюю поднимающуюся дверь и сдвижную дверь.

Примечание: При разблокировке замков дверей указатели поворота мигают один раз.

Замки всех дверей разблокируются, когда вы:

- Потянете за одну из ручек со стороны салона (если не была использована двойная блокировка замков).
- Поверните ключ в замке двери.

Замки

- Нажмите кнопку на пульте дистанционного управления один раз.
- Нажмите внутреннюю кнопку разблокировки двери один раз.

Примечание: Если была использована функция двойного запираения, внутренняя кнопка разблокировки двери будет работать в течение только 20 секунд.

Разблокировка в два этапа

Примечание: При разблокировке замков дверей указатели поворота мигают один раз.

Замки передних дверей разблокируются, когда вы:

- Потянете за одну из ручек со стороны салона (если не была использована двойная блокировка замков).
- Поверните ключ в замке двери.
- Нажмите кнопку на пульте дистанционного управления один раз.
- Нажмите внутреннюю кнопку разблокировки двери один раз.

Примечание: Если была использована функция двойного запираения, внутренняя кнопка разблокировки двери будет работать в течение только 20 секунд.

Отпирание передних дверей и двери грузового отсека осуществляется в следующих случаях.

- Двойной поворот ключа в замке двери в положение отпирания в течение трех секунд.
- Нажмете и будете удерживать кнопку на пульте дистанционного управления не менее трех секунд.
- Двойное нажатие внутренней кнопки разблокировки дверей в течение трех секунд.

Примечание: Если была использована функция двойного запираения, внутренняя кнопка разблокировки двери будет работать в течение только 20 секунд.

Зональная повторная блокировка

Если включена зональная повторная блокировка, то открывание одной из дверей приведет к тому, что все остальные двери останутся заблокированными. За дополнительной информацией обращайтесь к авторизованному дилеру.

Замки в вариантах фургон, автобус и комби разделены на две зоны - кабина и грузовой отсек В автомобилях типа «фургон» и «комби» к грузовому отсеку относятся задние двери или задняя поднимающаяся дверь и сдвижная дверь. В автобусах к грузовому отсеку относятся задние двери или задняя поднимающаяся дверь.

- Выйдите из автомобиля и нажмите кнопку блокировки.
- Нажмите кнопку разблокировки или кнопку разблокировки багажного отделения один раз, чтобы открыть соответственную зону.

Если после этого вы откроете дверь в разблокированной зоне, замки остальных дверей в этой зоне автоматически заблокируются.

Настраиваемая разблокировка

Настраиваемая разблокировка – это функция, разработанная, чтобы уменьшить время простоя машины. Она позволяет вам выбирать, какие двери будут разблокированы, когда вы нажимаете кнопку разблокировки или кнопку разблокировки багажного отделения на пульте дистанционного управления один или два раза. Если вы отключили эту функцию, вы не сможете снова включить ее. За дополнительной информацией обращайтесь к авторизованному дилеру.

ЗАДНЯЯ ПОДНИМАЮЩАЯСЯ ДВЕРЬ С РУЧНЫМ УПРАВЛЕНИЕМ

ПРЕДУПРЕЖДЕНИЯ



Перемещаться в грузовом отсеке, снаружи или внутри автомобиля чрезвычайно опасно. При столкновении риск получения серьезной травмы или смертельного исхода более высок для людей, находящихся в этих зонах. Не позволяйте людям находиться в какой-либо зоне автомобиля, не оснащенной сиденьями и ремнями безопасности. Убедитесь, что все пассажиры автомобиля находятся на сиденьях и используют ремни безопасности надлежащим образом. Несоблюдение данного предупреждения может привести к серьезной травме или смертельному исходу.

ПРЕДУПРЕЖДЕНИЯ



Во избежание проникновения выхлопных газов в салон убедитесь в том, что задняя поднимающаяся дверь закрыта на замок. Кроме того, это предотвратит выпадение груза или пассажиров. При необходимости движения с открытой задней поднимающейся дверью держите вентиляционные отверстия или окна открытыми, чтобы воздух снаружи мог поступать в салон. Несоблюдение этого предупреждения может привести к серьезным травмам.

Примечание: Для предотвращения повреждения задней поднимающейся двери соблюдайте осторожность при ее открывании в гараже или других закрытых помещениях.

Примечание: Не подвешивайте никакие предметы (например, стойки для велосипеда т. д.) на спойлере, стекле или задней поднимающейся двери. Это может привести к поломке задней поднимающейся двери или ее компонентов.

Примечание: При езде с открытой задней поднимающейся дверью можно повредить компоненты задней багажной отделения.

Замки

Открытие и закрытие задней поднимающейся двери

Открытие задней поднимающейся двери

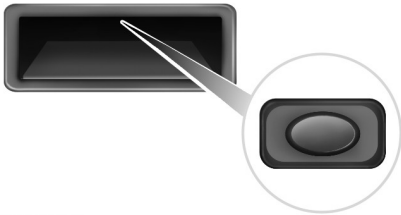

E138632

Нажмите кнопку, расположенную сверху ручки задней поднимающейся двери, чтобы разблокировать дверь, и затем потяните за внешнюю ручку.

Закрытие задней поднимающейся двери



E148833

ПАССИВНАЯ ПРОТИВОУГОННАЯ СИСТЕМА

Принцип работы

Система предотвращает запуск двигателя при помощи ключа с неверным кодом.

Кодированные ключи

При потере ключа можно приобрести запасной ключ у авторизованного дилера. По возможности сообщите дилеру номер ключа, указанный на ярлыке, которым были снабжены оригинальные ключи. Кроме того, у авторизованного дилера можно приобрести дополнительные ключи.

Примечание: Если вы потеряете ключ, остальные ключи будет необходимо стереть из памяти и перепрограммировать. Кодирование сменных ключей должно выполняться вместе с перекодированием оставшихся ключей. За дополнительной информацией обращайтесь к авторизованному дилеру.

Примечание: Не допускайте экранировки ключей металлическими предметами. Это может воспрепятствовать распознаванию закодированного ключа приемником.

Приведение иммобилайзера двигателя в режим охраны

После выключения зажигания иммобилайзер двигателя спустя непродолжительное время автоматически перейдет в режим охраны.

Снятие иммобилайзера двигателя с режима охраны

После включения зажигания иммобилайзер двигателя автоматически выйдет из режима охраны при использовании ключа с правильным кодом.

Если двигатель не запускается при помощи ключа с правильным кодом, проверьте ваш автомобиль у авторизованного дилера.

ПРОТИВОУГОННАЯ СИГНАЛИЗАЦИЯ

Система предупредит вас о несанкционированном проникновении в ваш автомобиль. Это произойдет если любая дверь, багажное отделение или капот будут открыты без использования ключа или устройства дистанционного управления.

Когда включена сигнализация, то при попытке несанкционированного проникновения вспыхивают стояночные фонари и фонари указателей поворота и включается звуковой сигнал сигнализации.

Возьмите все устройства дистанционного управления к авторизованному дилеру, если есть какая-либо потенциальная проблема с сигнализацией вашего автомобиля.

Включение сигнализации

Сигнализация готова к включению, если в зажигании нет ключа. Для включения сигнализации закройте замки автомобиля.

Выключение сигнализации

Отключение сигнализации происходит в следующих случаях:

Безопасность

- Отпирание дверей или багажного отделения при помощи пульта дистанционного управления.
- Включение зажигания или запуск двигателя.
- Отпирание двери водителя при помощи ключа с последующим включением зажигания в течение 12 секунд.

Рулевое колесо

РЕГУЛИРОВКА ПОЛОЖЕНИЯ РУЛЕВОГО КОЛЕСА

ПРЕДУПРЕЖДЕНИЕ



Не регулируйте рулевое колесо при движении автомобиля.

Примечание: Убедитесь в том, что вы сидите в правильном положении. См. **Сидение в правильном положении** (стр. 96).

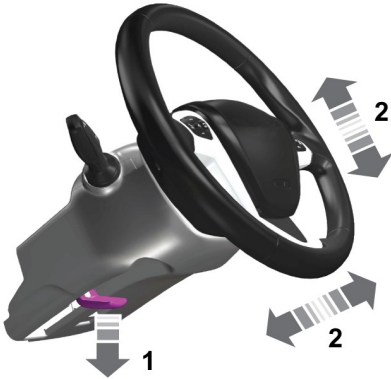

E95178

1. Разблокируйте рулевую колонку.
2. Отрегулируйте рулевое колесо до необходимого положения.



E95179

3. Заблокируйте рулевую колонку.

УПРАВЛЕНИЕ АУДИОСИСТЕМОЙ

Выберите в аудиосистеме нужный источник.

Управление позволяет использовать следующие функции:

Тип 1



E145434

Рулевое колесо

Для навигации по меню используйте кнопки со стрелками на рулевом колесе. Нажмите **OK** для выбора.

Тип 2

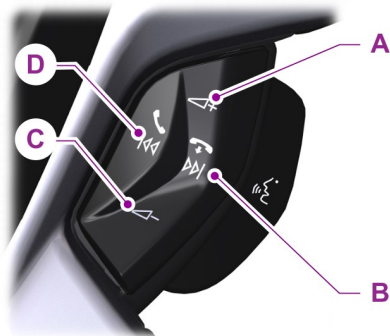

E129463

- A Увеличение громкости
- B Поиск в направлении увеличения частоты вещания (искать далее)
- C Уменьшение громкости
- D Поиск в направлении уменьшения частоты вещания (искать предыдущее)

Поиск, далее или назад

Нажмите кнопку "Seek", чтобы:

- Настроить радиоприемник на следующую или предыдущую предварительную установку
- воспроизвести следующую или предыдущую дорожку.

Нажмите и удерживайте кнопку поиска, чтобы:

- начать автоматический поиск соседней радиостанции
- выполнить поиск в дорожке.

ГОЛОСОВОЕ УПРАВЛЕНИЕ



E129464

Оттяните рычаг для выбора или отмены режима голосового управления. См. **SYNC™** (стр. 269).

УПРАВЛЕНИЕ СКОРОСТЬЮ



E142437

См. **Управление скоростью** (стр. 140).

Рулевое колесо

ОРГАНЫ УПРАВЛЕНИЯ ИНФОРМАЦИОННЫМ ДИСПЛЕЕМ



E130248

См. **Информационные дисплеи** (стр. 70).

Стеклоочистители и стеклоомыватели

ОЧИСТИТЕЛИ ВЕТРОВОГО СТЕКЛА

Примечание: Перед включением стеклоочистителей ветрового стекла полностью удалите лед и иней с ветрового стекла.

Примечание: Перед использованием автоматической мойки не забудьте выключить стеклоочистители ветрового стекла и зажигание.

Примечание: Если на ветровом стекле остаются полосы или разводы, очистите ветровое стекло и щетки стеклоочистителя. Если неисправность не устраняется, установите новые щетки стеклоочистителей.

Примечание: Не используйте стеклоочистители при сухом ветровом стекле. Это может привести к появлению царапин на ветровом стекле, повреждению щеток стеклоочистителя или перегоранию электродвигателя стеклоочистителя. Перед тем, как очистить сухое ветровое стекло, всегда используйте омыватель ветрового стекла.

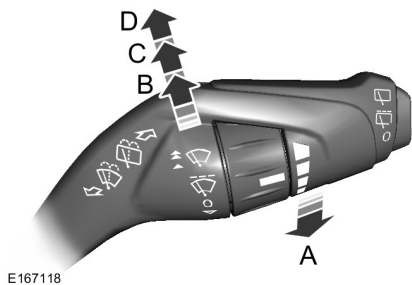

- A Одинарная очистка
- B Прерывистая работа стеклоочистителей

- C Нормальный режим очистки
- D Работа с высокой частотой

Прерывистый режим работы стеклоочистителей

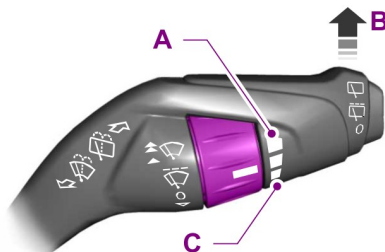

- A Короткий интервал очистки
- B Прерывистая работа стеклоочистителей
- C Большой интервал очистки

Для регулирования прерывистого интервала очистки используйте поворотный регулятор.

Стеклоочистители, работающие в зависимости от скорости движения автомобиля (при наличии)

При увеличении скорости автомобиля интервал очистки уменьшается.

АВТОМАТИЧЕСКИЕ СТЕКЛООЧИСТИТЕЛИ

Примечание: Перед включением стеклоочистителей ветрового стекла полностью удалите лед и иней с ветрового стекла.

Стеклоочистители и стеклоомыватели

Примечание: Перед использованием автоматической мойки не забудьте выключить стеклоочистители ветрового стекла и зажигание.

Примечание: Если на ветровом стекле остаются полосы или разводы, очистите ветровое стекло и щетки стеклоочистителя. Если неисправность не устраняется, установите новые щетки стеклоочистителей.

Примечание: При запуске системы автоматического управления включением внешнего освещения и стеклоочистителей фары автоматически включатся во время непрерывной работы стеклоочистителей ветрового стекла.

Примечание: В условиях высокой влажности или зимой (снег, лед, соляной туман на дороге) возможна нестабильная/непредвиденная очистка или появление разводов.

В этих условиях можно предпринять следующие действия:

- уменьшите чувствительность автоматического управления включением стеклоочистителей для сокращения количества разводов на ветровом стекле;
- задайте нормальную или высокую скорость очистки;
- отключите автоматическое управление включением стеклоочистителей.

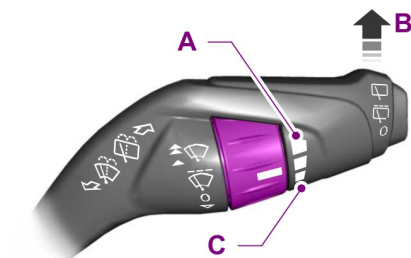

E 167 119

- A Высокая чувствительность
- B On (Вкл.)
- C Низкая чувствительность

Для автоматического управления включением стеклоочистителей используется датчик дождя, расположенный около наружного зеркала. Датчик дождя отслеживает уровень влажности на ветровом стекле и автоматически включает стеклоочистители. Скорость стеклоочистителя регулируется в соответствии с уровнем влажности, определяемым датчиком на ветровом стекле.

С помощью вращающегося регулятора выберите необходимый уровень чувствительности автоматического управления включением стеклоочистителей. При выборе низкой чувствительности стеклоочистители включаются, когда датчик дождя обнаруживает значительный объем воды на ветровом стекле. При выборе высокой чувствительности стеклоочистители включаются, когда датчик дождя обнаруживает небольшой объем воды на ветровом стекле.

Стеклоочистители и стеклоомыватели

Следите за чистотой внешней стороны ветрового стекла. Датчик дождя очень чувствительный, поэтому стеклоочистители могут включаться при попадании на ветровое стекло частиц грязи, тумана или насекомых.

ОМЫВАТЕЛИ ВЕТРОВОГО СТЕКЛА

Примечание: Не включайте омыватели при пустом бачке омывателя. Это может привести к перегреву насоса омывателя.

Примечание: Не включайте стеклоомыватели дольше, чем 10 секунд за раз.



E129188

Для включения омывателя потяните рычаг на себя.

При отпускании рычага стеклоочистители еще некоторое время работают.

ОЧИСТИТЕЛЬ И ОМЫВАТЕЛИ ЗАДНЕГО СТЕКЛА

Стеклоочиститель заднего окна

Примечание: Перед использованием автоматической мойки не забудьте выключить стеклоочиститель заднего стекла и зажигание.



E171615

- A Прерывистая работа стеклоочистителей
- B Работа с низкой частотой
- C Вентилятор выключен

Чтобы включить стеклоочистители в прерывистом режиме работы, нажмите верхнюю часть кнопки. Чтобы включить стеклоочистители на низкой скорости работы, снова нажмите верхнюю часть кнопки. Для выключения стеклоочистителя заднего стекла нажмите нижнюю часть кнопки.

Если включены передние стеклоочистители и рычаг переключения передач переводится в позицию заднего хода, автоматически включается задний стеклоочиститель в режиме прерывистой работы.

Омыватель заднего окна

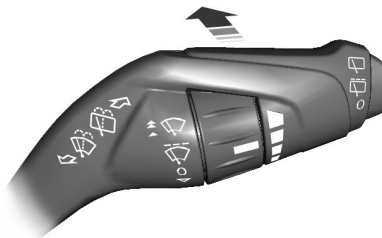

E167407

Стеклоочистители и стеклоомыватели

Для включения омывателя заднего окна переместите рычаг от себя. Омыватель будет работать, пока рычаг удерживается в нажатом положении. При отпускании рычага стеклоочистители еще некоторое время работают.

Осветительное оборудование

ОБЩАЯ ИНФОРМАЦИЯ

Конденсат в блоке фонарей

Для установления нормального давления воздуха во внешних лампах имеются дефлекторы.

Конденсат может быть естественным следствием такой конструкции. Когда в лампу в сборе через дефлекторы поступает влажный воздух, существует вероятность образования конденсата при холодной температуре. При образовании нормального конденсата на внутренней поверхности стекла формируется мелкодисперсный туман. Во время нормальной работы мелкодисперсный туман в результате выходит через дефлекторы.

В сухую погоду время исчезновения тумана может составить до 48 часов.

Примеры допустимого конденсата:

- Наличие мелкодисперсного тумана (нет потеков, следов течи или больших капель).
- Мелкодисперсный туман покрывает менее 50 % стекла.

Примеры недопустимого конденсата:

- Лужица воды внутри лампы.
- Потечи, следы течи или большие капли на внутренней стороне стекла.

Если обнаружен недопустимый конденсат, проверьте автомобиль у авторизованного дилера.

ОРГАНЫ УПРАВЛЕНИЯ ОСВЕТИТЕЛЬНЫМ ОБОРУДОВАНИЕМ

Положения переключателя управления освещением

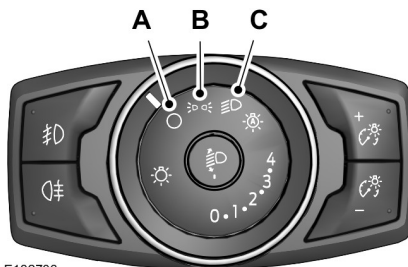

E132706

- A Вентилятор выключен
- B Габаритные фонари, лампы подсветки панели приборов, лампы освещения номерного знака и задние габаритные фонари
- C Фары

Габаритные фонари

Примечание: Включение габаритных фонарей в течение длительного времени может привести к разряду аккумуляторной батареи.

Выключите зажигание.

С обеих сторон

Переведите рычаг управления системой освещения в положение В.

Осветительное оборудование

С одной стороны

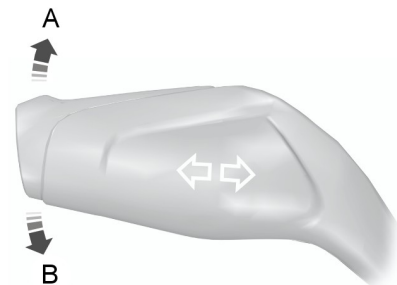

E130139

A С правой стороны

B С левой стороны

Дальний свет



E130140

Для включения дальнего света переведите рычаг вперед.

Для выключения дальнего света переведите рычаг вперед еще раз или потяните его на себя.

Сигнализация светом фар



E142450

Для включения сигнализации светом фар потяните рычаг слегка на себя и отпустите.

АВТОМАТИЧЕСКОЕ УПРАВЛЕНИЕ ВКЛЮЧЕНИЕМ ВНЕШНЕГО ОСВЕЩЕНИЯ



E132707

В условиях плохой освещенности или ненастной погоды фары будут включаться и выключаться автоматически.

Фары остаются включенным некоторое время после выключения зажигания. Используйте средства управления информационным дисплеем для регулировки времени, в течение которого передние фары остаются включенными. См. **Информационные дисплеи** (стр. 70).

Осветительное оборудование

Если переключатель фар находится в положении автоматического управления включением внешнего освещения, то внешние сигнальные фонари, активируемые стеклоочистителем ветрового стекла, включаются в течение 10 секунд после включения стеклоочистителей. Внешнее освещение выключится через короткий промежуток времени после отключения стеклоочистителей ветрового стекла.

Эта функция не включает внешние сигнальные фонари:

- в режиме одиночной очистки;
- когда стеклоочистители включены для удаления жидкости омывателя во время промывки;
- если стеклоочистители находятся в автоматическом режиме или режиме движения с остановками.

Примечание: Если включены автоматический контроль света и стеклоочистителей, то фары ближнего света включаются автоматически при непрерывной работе стеклоочистителей ветровых стекол.

Примечание: В сложных погодных условиях может потребоваться включить передние фары вручную.

Примечание: Если включено автоматическое управление включением внешнего освещения, можно включить фары дальнего света только после того, как система включит передние фары.

РЕГУЛЯТОР ЯРКОСТИ ПОДСВЕТКИ ПАНЕЛИ ПРИБОРОВ

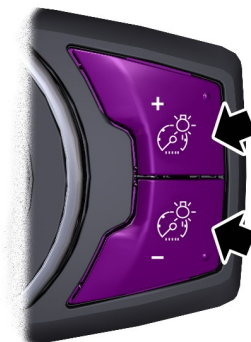

E132712

Нажмите несколько раз или нажмите и удерживайте до достижения нужного уровня освещенности.

Примечание: При отключении или разряде аккумуляторной батареи автоматически устанавливается самая высокая яркость освещения приборной панели.

ЗАДЕРЖКА ВЫКЛЮЧЕНИЯ ФАР

После того, как зажигание будет выключено, вы можете включить передние фары путем нажатия на рычаг указателя направления впереди вас. Раздастся короткий звуковой сигнал. Передние фары выключатся автоматически после трех минут, если открыты двери или после 30 секунд после того, как будет закрыта последняя дверь. Вы можете отключить эту функцию путем повторного нажатия на указатель направления впереди вас или путем выключения зажигания.

Осветительное оборудование

СВЕТОВОЕ ОБОРУДОВАНИЕ ДНЕВНОГО ВРЕМЕНИ

Световое оборудование дневного времени (при наличии)

ПРЕДУПРЕЖДЕНИЕ

 Обязательно включайте фары при движении в условиях плохой освещенности или ненастной погоды. Система не включает задние фонари и не может обеспечить достаточное освещение. Несоблюдение этой инструкции в таких погодных условиях может привести к аварии.

Система автоматически включается при включении зажигания.

Включение системы:

1. Включите зажигание.
2. Переверните переключатель освещения в выключенное положение или положение автоматического включения освещения.

АВТОМАТИЧЕСКОЕ УПРАВЛЕНИЕ ДАЛЬНИМ СВЕТОМ ФАР

ПРЕДУПРЕЖДЕНИЯ

 Система не снимает с водителя обязательств быть внимательным и осторожным за рулем. Если система не включает (не выключает) дальний свет автоматически, может понадобиться ручное переключение.

 Ручное вмешательство может потребоваться при приближении к другим участникам дорожного движения, таким как велосипедисты.

ПРЕДУПРЕЖДЕНИЯ

 Не используйте данную систему в тумане.

 Система может не работать при низких температурах и прочих сложных погодных условиях. Ниже описываются случаи, когда требуется ручное вмешательство.

 Если огни встречных автомобилей скрыты препятствиями (например, ограждением), система может не выключить дальний свет фар.

 Регулярно проверяйте и меняйте щетки очистителя, чтобы обеспечить для датчика камеры четкий вид через лобовое стекло. На замену необходимо использовать щетки очистителя правильной длины.

Примечание: Лобовое стекло следует очищать от следов птичьего помета, насекомых, снега и льда.

Примечание: Отражающие дорожные указатели могут регистрироваться как встречное движение, вызывая переключение на ближний свет фар.

Примечание: При замене ламп фар всегда следует использовать фирменные запасные части Ford. В случае использования ламп других производителей возможно снижение эффективности системы.

Система автоматически включает дальний свет, если освещенность дороги низкая и вблизи отсутствуют другие транспортные средства. В случае обнаружения огней приближающегося транспортного средства, либо дорожного освещения, система отключает дальний свет, чтобы он не мешал остальным участникам движения. Ближний свет остается включенным.

Осветительное оборудование

Датчик камеры монтируется по центру за ветровым стеклом автомобиля.

Датчик осуществляет непрерывное слежение за условиями движения для принятия решения о включении и выключении дальнего света.

Если система включена, дальний свет фар включается в следующих условиях.

- Темно настолько, что требуется использование дальнего света фар и
- нет движения или впереди есть фонари уличного освещения;
- скорость автомобиля выше 25 миль/ч (40 км/ч).

Дальний свет фар выключается в следующих условиях:

- уровень наружного освещения достаточно высок и дальний свет фар не требуется;
- обнаружен свет фар или габаритных фонарей приближающегося автомобиля;
- обнаружены фонари уличного освещения;
- скорость автомобиля падает ниже 16 миль/ч (25 км/ч);
- датчик видеокамеры перегревается и блокируется.

Активация системы

Включите систему с помощью информационного дисплея и автоламп. См. **Информационные дисплеи** (стр. 70). См. **Автоматическое управление включением внешнего освещения** (стр. 50).



E132707

Переведите выключатель в положение автоматического включения освещения. Когда система будет готова к работе, включится индикатор включения автоматического управления дальним светом фар.

Примечание: Индикатор горит только в темное время суток при включенных фарах.

Примечание: После первого включения зажигания может потребоваться некоторое время на инициализацию системы, особенно в очень темных условиях. В этот период дальний свет фар автоматически не включается.

Настройка чувствительности системы

У системы есть три уровня чувствительности, для доступа к которым используется информационный дисплей. См. **Информационные дисплеи** (стр. 70).

Установленный уровень чувствительности определяет, с какой скоростью восстанавливается дальний свет фар после того, как обнаруженные участники дорожного движения покидают поле зрения.

Осветительное оборудование

Ручное вмешательство в работу системы

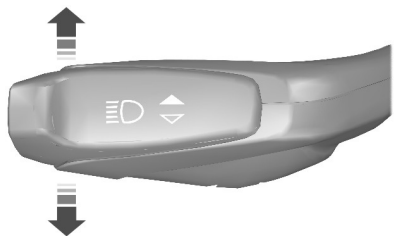

E133632

Для переключения между ближним и дальним светом фар переведите переключатель вперед или назад.

Примечание: Это временное вмешательство и система через короткое время вернется к автоматическому режиму.

Для полного отключения системы используется меню информационного дисплея или переключатель между автолампками и фарами.

ПЕРЕДНИЕ ПРОТИВОТУМАННЫЕ ФАРЫ



E132709

Для выключения противотуманных фар нажмите переключатель.

Противотуманные фары можно включить при любом положении переключателя управления освещением, кроме положения «выключено».

Примечание: Используйте противотуманные фонари только при пониженной видимости, например, в условиях тумана, снега или сильного дождя.

Примечание: При включенном автоматическом контроле света вы сможете включить противотуманные фары только после включения фар функцией автоматического управления.

ЗАДНИЕ ПРОТИВОТУМАННЫЕ ФОНАРИ



E132710

Для выключения противотуманных фар нажмите переключатель.

Задние противотуманные фонари можно включить, если включены либо передние противотуманные фары, либо фары ближнего света.

Примечание: Используйте задние противотуманные фонари только при видимости меньше 164 футов (50 метров).

Осветительное оборудование

Примечание: Не включайте задние противотуманные фонари во время дождя или снегопада.

Примечание: При включенном автоматическом контроле света вы сможете включить противотуманные фары только после включения фар функцией автоматического управления.

КОРРЕКЦИЯ НАКЛОНА СВЕТОВЫХ ПУЧКОВ ФАР

Отрегулируйте уровень наклона света фар в соответствии с загрузкой автомобиля.

Установите значение коррекции наклона света фар на 0, если автомобиль без груза. Установите для света фар значение дальности освещения поверхности дороги от 115 до 330 футов (от 35 м до 100 м), если автомобиль частично или полностью загружен.

Для регулировки уровня наклона света фар:

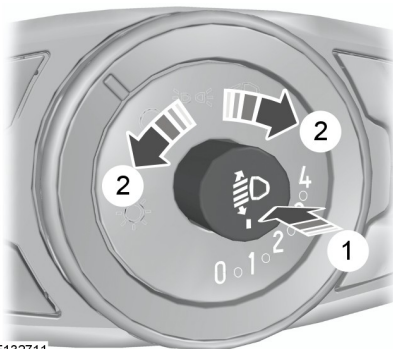

E132711

1. Нажмите элемент управления, чтобы разблокировать его.
2. Поверните до нужного значения.
3. Нажмите элемент управления, чтобы заблокировать его.

Осветительное оборудование

ВИРАЖНЫЕ ФАРЫ

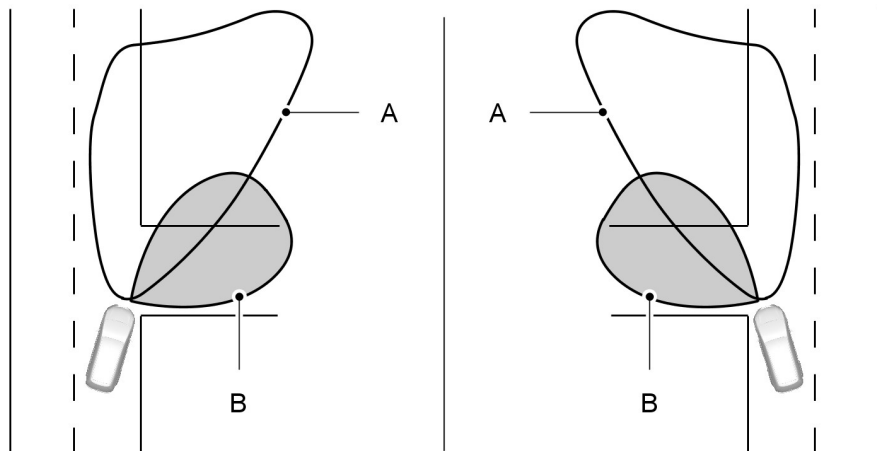

E72898

- A Свет фар
- B Свет фары освещения поворота

При повороте включается соответствующая фара освещения поворота, направленная вбок от автомобиля.

УКАЗАТЕЛИ ПОВОРОТА



E162681

Переведите рычаг вверх или вниз для использования индикаторов поворота.

Осветительное оборудование

Примечание: Слегка нажмите на рычаг вверх или вниз, чтобы индикаторы поворота мигнули три раза для указания перемещения на другую полосу движения.

ПЛАФОНЫ ВНУТРЕННЕГО ОСВЕЩЕНИЯ

Лампа освещения подножки

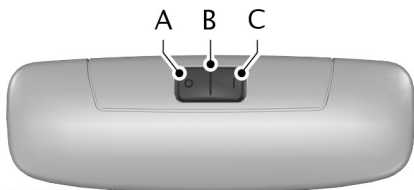

E112207

- A Вентилятор выключен
- B Действие от контактов дверей
- C On (Вкл.)

Если выключатель находится в положении В, при разблокировании или открывании двери или открывании задней поднимающейся двери будет включаться лампа освещения подножки. Если при выключенном зажигании дверь автомобиля была оставлена открытой, то во избежание разрядки аккумуляторной батареи через некоторое время лампа освещения подножки автоматически выключится. Включите зажигание на короткий промежуток времени, чтобы она снова включилась.

Лампа освещения подножки также включается при выключении зажигания. Выключение произойдет автоматически через короткий промежуток времени или при запуске двигателя.

Если зажигание выключено, а выключатель переводится в положение С, лампа освещения подножки включается. Выключение произойдет автоматически через короткий промежуток времени для предотвращения разрядки аккумуляторной батареи. Включите зажигание на короткий промежуток времени, чтобы она снова включилась.

Лампы для чтения



E112208

Через некоторое время после выключения зажигания лампы для чтения карты выключаются во избежание разрядки аккумуляторной батареи. Включите зажигание на короткий промежуток времени, чтобы они снова включились.

Плафоны подсветки при посадке

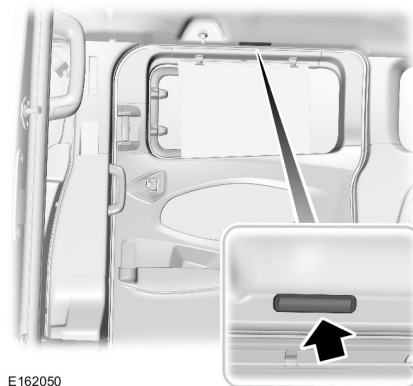

E162050

Осветительное оборудование

Эти лампы предусмотрены над задними дверями и над сдвижной дверью. Они автоматически включаются и выключаются при открывании и закрывании дверей. Они включаются при разблокировке дверей при помощи пульта дистанционного управления. Отключение произойдет автоматически через короткий промежуток времени.

Окна и зеркала

ЭЛЕКТРИЧЕСКИЕ СТЕКЛОПОДЪЕМНИКИ

ПРЕДУПРЕЖДЕНИЯ



Не оставляйте детей в автомобиле без присмотра и не позволяйте им играть с окнами с электроприводом стекол. Они могут получить серьезную травму.



При закрывании окон с электроприводом стекол убедитесь, что на пути поднятия стекла не находится препятствий, и что дети и домашние животные не находятся вблизи проемов окон.

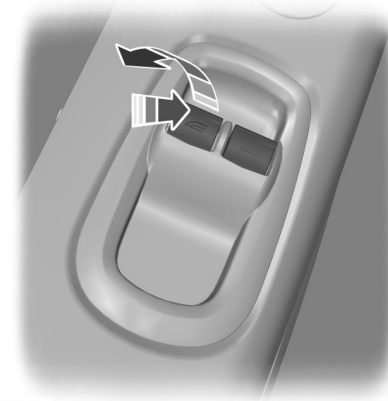

E145236

Для открытия окна нажмите на выключатель.

Для закрытия окна отведите выключатель вверх.

Примечание: Если открыто только одно окно, может быть слышен наружный грохот. Чтобы снизить уровень шума, слегка откройте противоположное окно.

Примечание: Электропривод стекол работает только при включенном зажигании.

Опускание стекла двери водителя одним касанием

Нажмите выключатель до упора, а затем отпустите его. Чтобы остановить движение стекла нажмите выключатель еще раз или отведите его вверх.

Подъем стекла двери водителя одним касанием

Отведите выключатель вверх до упора, а затем отпустите его. Чтобы остановить движение стекла нажмите выключатель еще раз или отведите его вверх.

Функция остановки и реверса стекла при возникновении препятствия

Предусмотрена автоматическая остановка стекла бокового окна со стороны водителя при закрывании. Если на пути стекла оказывается какое-либо препятствие, стекло опустится обратно на некоторое расстояние.

Отмена функции остановки и реверса стекла при возникновении препятствия

Для отмены этой защитной функции в условиях дополнительного сопротивления, например зимой:

1. Дважды закройте окно до точки, в которой возникает сопротивление, и дайте стеклу возможность переместиться в обратном направлении.

Окна и зеркала

2. Закройте окно в третий раз до точки возникновения сопротивления. Функция остановки и реверса стекла при возникновении препятствия теперь выключена, и стекло можно поднять в ручном режиме. Стекло беспрепятственно пройдет точку сопротивления движению и полностью закроется.

Если после третьей попытки окно не закрывается полностью, как можно скорее обратитесь к авторизованному дилеру.

Восстановление функции остановки и реверса стекла при возникновении препятствия

ПРЕДУПРЕЖДЕНИЕ

 Функция остановки и реверса стекла при возникновении препятствия выключена, пока не будет выполнен ее сброс.

1. Отведите выключатель вверх и удерживайте его в этом положении до полного закрытия окна.
2. Отпустите выключатель.
3. Отведите выключатель вверх еще на одну секунду.
4. Отпустите выключатель.
5. Отведите выключатель вверх еще на одну секунду.
6. Откройте окно и попробуйте снова закрыть его с помощью функции открытия и закрытия одним касанием.
7. Повторите процедуру, если окно не удалось закрыть при помощи этой функции.

Примечание: Необходимо выполнить сброс памяти функции остановки и реверса стекла при возникновении препятствия после отсоединения аккумуляторной батареи.

НАРУЖНЫЕ ЗЕРКАЛА ЗАДНЕГО ВИДА

Наружные зеркала с электроприводом

ПРЕДУПРЕЖДЕНИЕ

 Не регулируйте зеркала во время движения автомобиля. Это может привести к потере контроля над автомобилем, серьезным травмам или смертельному исходу.

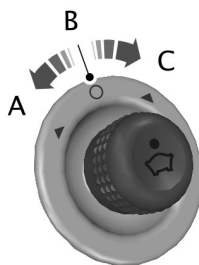

E71280

- A Левое зеркало
- B Вентилятор выключен
- C Правое зеркало

Окна и зеркала

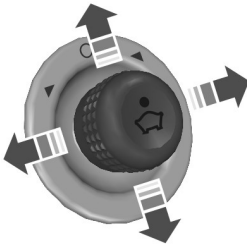

E71281

Регулировка зеркала осуществляется отведением джойстика в одном из направлений, показанных стрелками.

Складывающиеся зеркала с электроприводом (при наличии)

Складывание и выдвигание зеркала

Функция складывания наружных зеркал доступна при включенном зажигании и в течение нескольких минут после выключения зажигания.



E72184

Для складывания или выдвигания наружных зеркал отведите джойстик вниз.

Примечание: Складывание наружных зеркал возможно только в том случае, если джойстик управления установлен положение В.

Примечание: Если в течение одной минуты несколько раз сложить и развернуть зеркала, электропривод складывания отключится для предотвращения перегрева электродвигателей.

Примечание: Не стоит складывать или разворачивать зеркала с электроприводом вручную.

Раскладывающиеся наружные зеркала

Надавите на зеркало в направлении стекла окна двери. При выдвигении зеркала убедитесь, что оно полностью зафиксировалось в кронштейне.

ВНУТРЕННЕЕ ЗЕРКАЛО ЗАДНЕГО ВИДА

ПРЕДУПРЕЖДЕНИЕ



Не регулируйте зеркала во время движения автомобиля.

Примечание: Не чистите корпус или стекло зеркал веществами с добавлением твердых абразивов, топлива или других чистящих средств на основе нефти или аммиака.

Внутреннее зеркало можно настроить по своим предпочтениям. У некоторых зеркал есть вторая поворотная точка. Это позволяет поворачивать зеркало вверх или вниз и из стороны в сторону.

Чтобы уменьшить блики в ночное время, потяните на себя язычок под зеркалом.

Зеркало с функцией автоматического затемнения (при наличии)

Примечание: Не закрывайте датчики на передней и задней части зеркала. Работа зеркала может быть нарушена. Сидящий по центру на заднем сидении пассажир или поднятый задний подголовник могут также преградить путь света к датчику.

Окна и зеркала

Зеркало автоматически станет темным, сокращая блики, когда позади вашего автомобиля будет яркий свет. Оно автоматически вернется к нормальному отражению при выборе передачи заднего хода для того, чтобы обеспечить хорошую видимость при движении задним ходом.

СОЛНЦЕЗАЩИТНЫЕ ШТОРКИ

Задние боковые окна

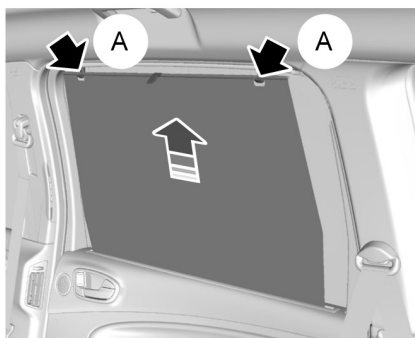

E74809

Вытяните шторки вверх и закрепите их на крючках А.

Щиток приборов

УКАЗАТЕЛИ

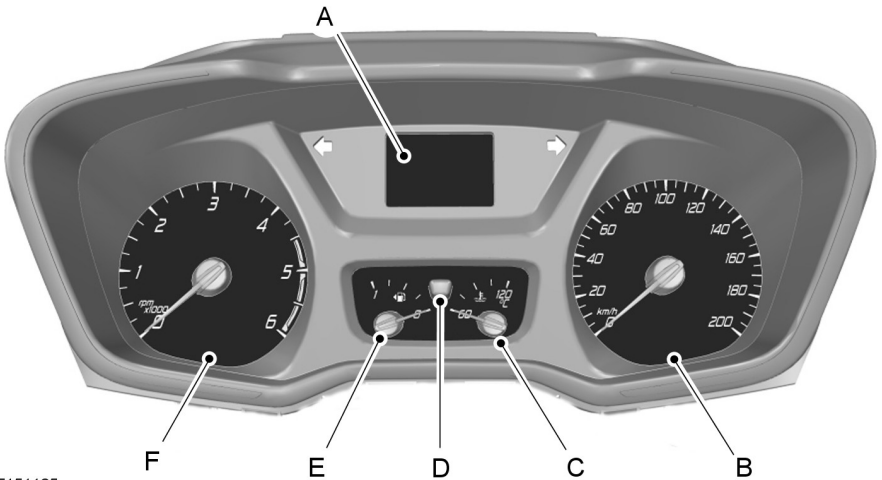

E151125

- A Счетчик общего пробега, счетчик суточного пробега, оставшееся расстояние до опорожнения топливного бака и информационный дисплей. См. **Информационные дисплеи** (стр. 70).
- B Спидометр
- C Указатель температуры охлаждающей жидкости двигателя.
- D Кнопка переключения между обнулением счетчика суточного пробега и оставшимся расстоянием до опорожнения топливного бака.
- E Указатель уровня топлива
- F Тахометр

Информационный дисплей

Одометр

Фиксирует пробег автомобиля.

Обнуление счетчика суточного пробега и оставшееся расстояние до опорожнения топливного бака

Нажмите эту кнопку для переключения между данными счетчика суточного пробега и сведениями об оставшемся расстоянии до опорожнения топливного бака. Нажмите и удерживайте кнопку сброса счетчика суточного пробега.

Щиток приборов

Бортовой компьютер

См. **Маршрутный компьютер** (стр. 77).

Температура наружного воздуха

Окно отображает температуру наружного воздуха.

Указатель температуры охлаждающей жидкости двигателя

ПРЕДУПРЕЖДЕНИЕ



Никогда не снимайте крышку бачка охлаждающей жидкости при работающем или горячем двигателе.

При нормальной рабочей температуре стрелка указателя остается в центре.

Если стрелка перемещается в красную зону, это указывает на перегрев двигателя. Соблюдая все меры предосторожности, как можно быстрее остановите автомобиль и выключите зажигание. Определите причину, когда двигатель остынет. См. **Проверка охлаждающей жидкости двигателя** (стр. 185).

Примечание: Не запускайте двигатель, пока проблема его перегрева не будет найдена и разрешена.

Указатель количества топлива

Включите зажигание. Указатель количества топлива отобразит примерное количество топлива в топливном баке. Стрелка, расположенная рядом с символом топливного насоса, указывает с какой стороны автомобиля расположен лючок крышки заливной горловины топливного бака.

СИГНАЛИЗАТОРЫ И ИНДИКАТОРЫ

Следующие предупреждающие лампы и сигналы предназначены для информирования водителя при возникновении серьезных неисправностей. Некоторые лампы включаются при запуске двигателя автомобиля, чтобы подтвердить работоспособность систем. Если какая-нибудь лампа не выключается после запуска двигателя, обратитесь к информации по предупреждающей лампе соответствующей системы.

Примечание: Некоторые предупреждающие сигналы отображаются на информационном дисплее и выполняют те же функции, что и предупреждающие лампы, но они не отображаются на дисплее при запуске двигателя.

Предупреждающая лампа антиблокировочной системы тормозов



Если она загорается во время движения, это указывает на неисправность. Тормоза будут по-прежнему нормально работать (без АБС). При первой возможности проверьте ваш автомобиль у авторизованного дилера.

Автоматический дальний свет фар



Индикатор загорается, когда система включена. См. **Автоматическое управление дальним светом фар** (стр. 52).

Щиток приборов

Предупреждающая лампа износа тормозных колодок



Сигнализатор загорается, когда износ тормозных накладок достигает заданного предела. При первой возможности проверьте ваш автомобиль у авторизованного дилера.

Контрольная лампа тормозной системы



Она загорается при включении зажигания, когда включен стояночный тормоз.

Если она загорелась во время движения автомобиля, убедитесь, что стояночный тормоз выключен. Если стояночный тормоз выключен, эта лампа указывает на низкий уровень тормозной жидкости или поломку тормозной системы. Незамедлительно проверьте автомобиль у авторизованного дилера.

ПРЕДУПРЕЖДЕНИЕ



Когда включена эта предупреждающая лампа, вождение автомобиля представляет опасность. Эффективность работы тормозной системы может быть значительно снижена. Вам может потребоваться больше времени для остановки автомобиля. Незамедлительно проверьте автомобиль у авторизованного дилера. Длительная езда с включенным стояночным тормозом может вызвать неисправность тормозной системы и привести к серьезной травме.

Индикатор состояния системы круиз-контроля



Этот индикатор загорается, если вы задали в системе круиз-контроля скорость. См.

Использование системы круиз-контроля (стр. 140).

Указатель поворота



Мигает при включении фонарей указателей поворота. Внезапное

увеличение частоты мигания указывает на перегорание одной из ламп указателей поворота. См. **Замена ламп** (стр. 193).

Лампа предупреждения о незакрытой двери



Она загорается при включении зажигания и продолжает гореть, если открыты двери или капот.

Контрольные лампы двигателя



Контрольная лампа системы управления двигателем



Контрольная лампа силового агрегата

Все автомобили

Если любая из ламп загорается при работающем двигателе, это указывает на неисправность. При этом двигатель продолжает работать, но, возможно, с ограниченной мощностью. Если предупреждающая лампа мигает во

Щиток приборов

время движения, немедленно сбросьте скорость. Если сигнализатор продолжает мигать, избегайте резкого разгона или замедления. Незамедлительно проверьте автомобиль у авторизованного дилера.

ПРЕДУПРЕЖДЕНИЕ



Выполните проверку немедленно.

Если обе лампы включаются одновременно, остановите автомобиль в ближайшем безопасном месте (продолжение поездки может привести к падению мощности и к остановке двигателя). Выключите зажигание и попытайтесь перезапустить двигатель. Если двигатель при этом перезапускается, система должна быть немедленно проверена у авторизованного дилера.

Контрольная лампа передних надувных подушек безопасности



Если предупреждающая лампа не включилась после запуска двигателя, продолжает мигать или не выключается, это свидетельствует о неисправности. Проверьте автомобиль у авторизованного дилера.

Контрольная лампа передних противотуманных фар



Индикатор загорается, когда вы включаете передние противотуманные фары.

Сигнализатор опасности обледенения

ПРЕДУПРЕЖДЕНИЕ



Даже если температура поднимается выше 4°C, на дороге могут существовать опасности, связанные со сложными погодными условиями.



Загорается в том случае, если температура наружного воздуха не превышает 4°C.

Индикатор свечей предпускового подогрева



Если этот индикатор загорелся, дождитесь его выключения перед запуском двигателя.

Индикатор включения фар



Этот индикатор загорается, когда вы включаете ближний свет фар или габаритные огни.

Индикатор включения дальнего света



Индикатор загорается, когда вы включаете дальний свет фар. При включении аварийной сигнализации светом фар этот индикатор будет мигать.

Щиток приборов

Индикатор системы помощи при трогании на подъеме



Во время движения этот индикатор загорается при активизации системы. Если индикатор не загорается после включения зажигания, это показывает, что система деактивирована. Повторное включение функции возможно у авторизованного дилера. При наличии неисправности система отключается, и во время движения индикатор не горит.

Контрольная лампа системы зажигания



Если этот сигнализатор загорается во время движения, это указывает на неисправность. Выключите все ненужное электрооборудование. Незамедлительно проверьте автомобиль у авторизованного дилера.

Контрольная лампа низкого уровня топлива



Если загорится этот сигнализатор, как можно скорее дозаправьте автомобиль.

Предупреждающая лампа низкого давления воздуха в шинах



См. Система контроля давления в шинах (стр. 211).

Индикатор центра сообщений



Этот сигнализатор загорается, когда на информационном дисплее появляется новое сообщение. Он будет красным или жёлтым в зависимости от важности сообщения и не выключится до устранения причины сообщения. См. **Информационные сообщения** (стр. 78).

Контрольная лампа давления масла

ПРЕДУПРЕЖДЕНИЕ



Не продолжайте поездку, если этот индикатор горит, несмотря на то что уровень соответствует норме. Незамедлительно проверьте автомобиль у авторизованного дилера.



Если этот индикатор продолжает гореть после запуска двигателя или загорается во время движения, это указывает на наличие неполадок. Соблюдая все меры предосторожности, как можно быстрее остановите автомобиль и выключите зажигание. Проверьте уровень масла в двигателе. См. **Проверка моторного масла** (стр. 184).

Индикатор включения задних противотуманных фонарей



Индикатор загорается, когда вы включаете задние противотуманные фонари.

Щиток приборов

Контрольная лампа напоминания о необходимости пристегнуть ремень безопасности



Ее включение, сопровождающееся подачей звукового предупреждения, напомнят вам о необходимости пристегнуть ремень безопасности. См. **Система напоминания о непристегнутом ремне безопасности** (стр. 27).

Индикатор переключения передач



Загорается в качестве рекомендации для перехода на одну передачу вверх или вниз от выбранной передачи.



Индикатор не загорается во время быстрого ускорения, торможения или при выжатой педали сцепления.

Индикатор системы поддержания устойчивости



Во время движения индикатор мигает, когда система работает. Если при включении зажигания этот индикатор не загорается или постоянно горит во время движения, это указывает на неисправность. После возникновения неисправности система отключается. При первой возможности проверьте ваш автомобиль у авторизованного дилера.

Система поддержания устойчивости выключена



Индикатор включается, когда вы выключаете систему. Индикатор погаснет после повторного включения системы или выключения зажигания.

Индикатор системы авто-старт-стоп



Включается после остановки двигателя в автоматическом режиме. Мигание индикатора указывает на необходимость перезапуска двигателя. См. **Авто-Старт-Стоп** (стр. 117). См. **Информационные сообщения** (стр. 78).

Индикатор наличия воды в топливе

Автомобили с дизельными двигателями



Сигнализатор загорается при наличии чрезмерного объема конденсата в топливном фильтре. Немедленно слейте воду из топливного фильтра. См. **Слив конденсата из топливного фильтра** (стр. 187). Если он включен после слива воды, это указывает на необходимость технического обслуживания топливного фильтра. Незамедлительно проверьте автомобиль у авторизованного дилера.

Щиток приборов

ЗВУКОВЫЕ ПРЕДУПРЕЖДЕНИЯ И ИНДИКАТОРЫ

Вторичный предупреждающий звуковой сигнал надувной подушки безопасности

Этот сигнал звучит при неисправности системы надувных подушек безопасности и предупреждающего индикатора надувной подушки безопасности.

Auto-Start-Stop

Этот сигнал звучит, когда дверь водителя открыта и система Auto-Start-Stop находится в режиме выполнения при остановленном двигателе.

Дверь приотк

Звучит, когда автомобиль движется с не полностью закрытой дверью.

Открыта аварийная дверь

Этот сигнал звучит постоянно, если открыта аварийная дверь.

Включено внешнее освещение

Звучит, когда открыта дверь водителя и включено внешнее освещение.

Предупреждение о превышении скорости

Звучит, когда автомобиль превышает заданную скорость.

Стояночный тормоз включен

Звучит, когда автомобиль движется с включенным стояночным тормозом. Если предупреждающий сигнал не выключается после того, как вы выключили стояночный тормоз, незамедлительно проверьте систему у авторизованного дилера.

Напоминание о непристегнутом ремне безопасности

Звучит, когда автомобиль движется с непристегнутыми ремнями безопасности.

Информационные дисплеи

ОБЩАЯ ИНФОРМАЦИЯ

ПРЕДУПРЕЖДЕНИЕ



Вождение с отвлеченным вниманием может привести к потере контроля над автомобилем, аварии и телесным повреждениям. Мы настоятельно рекомендуем соблюдать крайнюю осторожность при использовании любых устройств, которые могут отвлечь ваше внимание от дороги. Ваша первоочередная ответственность — безопасная эксплуатация вашего автомобиля. Мы рекомендуем воздержаться от использования любых портативных устройств во время вождения и призываем по возможности использовать системы с голосовым управлением. Обязательно ознакомьтесь с применимым местным законодательством, регулирующим использование электронных устройств во время вождения.

Управление различными системами автомобиля может осуществляться с помощью элементов управления информационного дисплея, расположенных на рулевом колесе. На информационном дисплее появляется соответствующая информация.

Элементы управления информационного дисплея



E 138659

- Воспользуйтесь кнопками со стрелкой вверх и вниз, чтобы просмотреть и выделить пункты меню.
- Для входа в подменю нажмите кнопку со стрелкой вправо.
- Для выхода из меню нажмите кнопку со стрелкой влево.
- Нажмите кнопку **OK**, чтобы выбрать и подтвердить настройки или сообщения.

Структура меню - информационный дисплей

Доступ к меню можно получить с помощью устройства управления информационным дисплеем.

Примечание: *Некоторые пункты меню могут немного отличаться от стандартных, либо отсутствовать (если являются дополнительными).*

Информационные дисплеи

| Дорожн. комп. ¹ | |
|-----------------------------------|--|
| Одометр | |
| Запас хода | |
| Текущ. расход | |
| Средн. расход | |
| Средняя скорость | |
| Заводск. настройк. | |

* См. **Маршрутный компьютер** (стр. 77).

| Настройки | | |
|-------------------|----------------------------------|--|
| Помощ. водит. | АПС | Вкл или Выкл |
| | Предуп.вод. | Вкл или Выкл |
| | Hill start assist | Вкл или Выкл |
| | Удер. полосы | Чувствит. Интенсивн. |
| Система освещения | Свет в дождь | Вкл или Выкл |
| | Авт. дальн.св. | Вкл или Выкл |
| | Зад.выкл.фар | Вручную или через XX секунд |
| Дисплей | Информация навигационной системы | Всегда Выкл., Вкл. режим наведения по маршруту, всегда Вкл |
| | Язык | Выберите нужный параметр |
| | Един. меры | Выберите нужный параметр |
| | Един.темпер | Выберите нужный параметр |
| Звук.сигнал | Информация | Вкл или Выкл |
| | Предупр. | Вкл или Выкл |

Информационные дисплеи

| Настройки | | |
|----------------------|---|---------------|
| Комфорт | Доп. обогрев | Вкл или Выкл |
| | Стоян. обогрев. | Время 1 |
| | | Время 2 |
| | | Один раз |
| | | Обогр. сейчас |
| | Замки | Авт. запирать |
| | | Авт. отпирать |
| | | Общее отпир. |
| Спец. запер. | | |
| Перезагрузка системы | Удерживайте OK , чтобы вернуть систему к заводским настройкам по умолчанию | |

Проверка сист.

Все активные предупреждения отображаются первыми (если применимо). Меню «Проверка сист.» может иметь различный вид в зависимости от параметров оборудования и текущего статуса автомобиля. Для просмотра списка используйте кнопки со стрелками вверх и вниз.

Структура меню – информационно-развлекательный дисплей

Вы можете получить доступ к меню с помощью органов управления информационно-развлекательным дисплеем. См. **Быстрый обзор** (стр. 13).

Примечание: *Некоторые пункты меню могут немного отличаться от стандартных, либо отсутствовать (если являются дополнительными).*

| Навигация | |
|-----------|-----------------|
| Маршрут | Актив. навиг. |
| | Список маршру. |
| | Объезд |
| | Разблок. участ. |
| Ввод цели | Страна |

Информационные дисплеи

| Навигация | | |
|------------------|--------------------|------------------------|
| | Город | |
| | Улица | |
| | Район | |
| | Начать навигацию | |
| Движение | ТА | |
| | ТМС на маршр. | |
| | Все ТМС | |
| | Объезд | |
| | Список маршр. | |
| | Разблок. участ. | |
| Домаш. адрес | Начать навигацию | |
| | Измен. адрес | |
| Последние цели | | |
| Любим. цели | Любимые цели (а-я) | |
| Объекты POI | POI в округе | |
| | Вблизи цели | |
| | По трассе | |
| | Вблизи адр. | |
| | Искать назван. | |
| План. маршрута | Новый маршрут | |
| | Сохран. маршруты | |
| Сохран. коорд. | | |
| Настр. маршрута | Маршрут | Эко |
| | | Быстрый режим движения |
| | | Короткий |
| | | Всегда спраш. |

Информационные дисплеи

| Навигация | | |
|------------------|----------------------------|---------------------------|
| | Водитель: | Спокойный режим движения |
| | | Нормальный режим движения |
| | | Быстрый режим движения |
| | Эко-настройка | Прицеп |
| | | Багаж на крыше |
| | Оперативный режим движения | Вкл или Выкл |
| | Автомагистраль | Вкл или Выкл |
| | Туннель | Вкл или Выкл |
| | Паром/поезд | Вкл или Выкл |
| | Платная дорога | Вкл или Выкл |
| | Сезон. Дорога | Вкл или Выкл |
| Виньета | Вкл или Выкл | |
| Спец. функции | Информ. GPS | |
| | SYNC Инфо — | |
| | Ввести коорд. | |
| | Демо-режим | |

Система SYNC-Media позволяет получить доступ к функциям SYNC.

| SYNC - телефон | |
|-----------------------|--------------|
| Набрать номер | |
| Повторн. набор — | |
| Телеф. книга | |
| Журнал звон. | Принятые зв. |
| | Набран. ном. |
| | Пропущ. зв. |

Информационные дисплеи

| SYNC - телефон | |
|-----------------------|-----------------|
| Быстр. набор | |
| СМС | |
| BT устр-ва — | |
| Настройки тел. | Устан.главным |
| | Настр.тел.книг. |
| | Устан. мелод. |
| | Статус телеф. |
| | Уведом. о СМС |
| Экст. помощь | |

| Меню | | |
|-------------|-------------------------------|----------------------------|
| SYNC-Настр. | Вкл. Bluetooth — | |
| | Исход. парам. — | |
| | Полный сброс — | |
| | Установить — | |
| | SYNC Инфо — | |
| | Настройки голосовых сообщений | |
| | Просмотр USB | |
| SYNC-Прилож | | |
| Навигация | Настр. маршрута | Маршрут |
| | | Водитель: |
| | | Настройки режима ECO |
| | | Оперативный режим движения |
| | | Автоматическая |
| | | Туннель |
| | | Паром/поезд |

Информационные дисплеи

| Меню | | |
|-----------------|----------------|------------------------|
| | | Платная дорога |
| | | Сезон. Дорога |
| | | Виньета |
| | Настр. карты | Содерж. карты |
| | | Стрел. на карте: |
| | | Время в пути: |
| | | В напр. движ. |
| | | Цвет. варианты |
| | Функц. ассист. | Знаки/полоса |
| | | Огранич.скор. |
| | | Символы списка |
| | | Опасные участки |
| | Личн. данные | Удалить последние цели |
| | | Удалить любимые цели |
| | | Удалить домашний адрес |
| | | Удалить все |
| Сброс | | |
| Настройки аудио | Адаптор громк. | |
| | Звук | |
| | Громк. навиг. | |
| | Настройка DSP | |
| | DSP эквалайз. | |
| | ТА | |
| | Новости | |
| | Альтерн. част. | |
| | Регион. RDS | |
| | Серв.связь DAB | |

Информационные дисплеи

| Меню | |
|-----------------|----------------|
| Настройки часов | Автомат. (GPS) |
| | Установ. время |
| | Установ. дату |
| | Врем. зона |
| | Летнее время |
| | 24 часа |

ЧАСЫ

Тип 1

Чтобы настроить часы, включите зажигание и нажмите кнопки H или M на информационно-развлекательном дисплее по необходимости.

Тип 2

Примечание: Для настройки часов используйте информационный дисплей. См. **Общая информация** (стр. 70).

МАРШРУТНЫЙ КОМПЬЮТЕР

Сброс бортового компьютера

Нажмите и удерживайте **OK** на текущем экране, чтобы сбросить информацию соответственно о маршруте, пройденном расстоянии, времени и примерном расходе топлива.

Счетчик общего пробега

Фиксирует расстояние, пройденное во время каждой поездки.

Оставшееся расстояние до опорожнения топливного бака

Отображает приблизительную величину пробега автомобиля на том количестве топлива, которое осталось в баке. Изменение стиля вождения может повлиять на этот показатель.

Текущий расход топлива

Показывает текущий расход топлива.

Средний расход топлива

Показывает средний расход топлива с момента последнего обнуления показаний.

Ср. скорость

Показывает среднюю скорость с момента последнего обнуления показаний.

Температура наружного воздуха

Окно отображает температуру наружного воздуха.

Заводск. настройк.

Показывает информацию о маршруте, пробеге, времени и среднем расходе топлива.

Информационные дисплеи

ПЕРСОНАЛЬНЫЕ НАСТРОЙКИ

Единицы измерения

Для переключения между единицами измерения метрической и британской систем, прокрутите до этого экрана и нажмите кнопку **OK**.

Смена единиц измерения коснется следующих экранов:

- Запас хода по топливу.
- Средний расход топлива.
- Текущий расход топлива.
- Средняя скорость.

Выключения звуковых сигналов

Следующие звуковые сигналы могут быть отключены:

- Предупреждающие сообщения.
- Информационные сообщения.

ИНФОРМАЦИОННЫЕ СООБЩЕНИЯ



E130248

Нажмите кнопку **OK** для подтверждения и удаления отдельных сообщений с информационного дисплея. Прочие сообщения исчезнут самостоятельно через некоторое время.

Некоторые сообщения необходимо подтвердить до того, как можно будет войти в меню.



Выдача ряда сообщений сопровождается включением сигнализатора сообщений. Он будет красным или желтым в зависимости от важности сообщения. Сигнализатор будет гореть до тех пор, пока причина появления сообщения не будет устранена.

В дополнение к некоторым сообщениям появится специальный символ системы и сигнализатор сообщений.

Примечание: *В зависимости от параметров на вашем автомобиле не все сообщения будут отображаться (или будут доступны). Некоторые сообщения могут быть сокращены или преобразованы в аббревиатуры в зависимости от типа щитка приборов в автомобиле.*

Информационные дисплеи

Надувные подушки безопасности

| Сообщение | Сигнализатор сообщений | Действия |
|---|------------------------|---|
| Подушка безоп. неисправна Устранить немедленно | Желтый | При первой возможности проверьте ваш автомобиль у авторизованного дилера. |

Сигнал.

| Сообщение | Сигнализатор сообщений | Действия |
|---|------------------------|--|
| Будильник включен провер. автом. | Желтый | Показывает, что сигнализация сработала из-за попытки несанкционированного проникновения. См. Противоугонная сигнализация (стр. 40). |
| Сигнализация неисправна Нужен сервис | - | При первой возможности проверьте ваш автомобиль у авторизованного дилера. |

Автоматическое управление дальним светом фар

| Сообщение | Сигнализатор сообщений | Действия |
|--|------------------------|--|
| Передняя камера обзор ограничен очистить стекло | Желтый | Отображается при ограниченной видимости передней камеры. Очистите ветровое стекло. |
| Передняя камера неисправна Нужен сервис | Желтый | Отображается при неисправности передней камеры. Как можно скорее проверьте состояние подушек безопасности. |
| Передняя камера временно недоступна | - | Отображается при неисправности передней камеры. Подождите немного, пока датчик охладится. |

Информационные дисплеи

Аккумуляторная батарея и система зарядки.

| Сообщение | Сигнализатор сообщений | Действия |
|--|------------------------|--|
| Электр. сист. перенапряж. Остановитесь в безопасном месте | Красный | Соблюдая все меры предосторожности, как можно быстрее остановите автомобиль и выключите зажигание. При первой возможности проверьте ваш автомобиль у авторизованного дилера. |
| Низкий заряд аккумулят. батареи См. инструкц. | Желтый | Предупреждение о низком заряде аккумуляторной батареи. Выключите все дополнительные электроприборы, кроме самых необходимых. При первой возможности проверьте ваш автомобиль у авторизованного дилера. |

Двери открыты

| Сообщение | Сигнализатор сообщений | Действия |
|--------------------------------|------------------------|---|
| Дверь водителя открыта | Красный | Автомобиль движется. Остановите автомобиль на ближайшем безопасном участке дороги и закройте дверь. |
| Задняя левая дверь откр. | Красный | Автомобиль движется. Остановите автомобиль на ближайшем безопасном участке дороги и закройте дверь. |
| Передн. прав. дверь откр. | Красный | Автомобиль движется. Остановите автомобиль на ближайшем безопасном участке дороги и закройте дверь. |
| Задняя правая дверь откр. | Красный | Автомобиль движется. Остановите автомобиль на ближайшем безопасном участке дороги и закройте дверь. |
| Капот открыт | Красный | Автомобиль движется. Остановите автомобиль на ближайшем безопасном участке дороги и закройте дверь. |
| Задняя дверь багажника открыта | Красный | Автомобиль движется. Остановите автомобиль на ближайшем безопасном участке дороги и закройте дверь. |

Информационные дисплеи

| Сообщение | Сигнализатор сообщений | Действия |
|--------------------------------|------------------------|---|
| Задн. аварийн. дверь открыта | Красный | Автомобиль движется. Остановите автомобиль на ближайшем безопасном участке дороги и закройте дверь. |
| Дверь водителя открыта | - | Автомобиль не двигается. Закройте. |
| Задняя левая дверь откр. | - | Автомобиль не двигается. Закройте. |
| Передн. прав. дверь откр. | - | Автомобиль не двигается. Закройте. |
| Задняя правая дверь откр. | - | Автомобиль не двигается. Закройте. |
| Капот открыт | - | Автомобиль не двигается. Закройте. |
| Задняя дверь багажника открыта | - | Автомобиль не двигается. Закройте. |
| Задн. аварийн. дверь открыта | - | Автомобиль не двигается. Закройте. |

Двигатель

| Сообщение | Сигнализатор сообщений | Действия |
|--|------------------------|---|
| Двигатель неисправен Устранить немедленно | Желтый | При первой возможности проверьте ваш автомобиль у авторизованного дилера. |
| ВЫСОКАЯ ТЕМП. ДВИГАТЕЛЯ Остановитесь в безопасном месте | Красный | Показывает, что температура двигателя слишком высока. Как можно скорее остановите автомобиль и дайте двигателю остыть. Если проблема не исчезла, при первой возможности проверьте ваш автомобиль у авторизованного дилера. См. Проверка охлаждающей жидкости двигателя (стр. 185). |

Информационные дисплеи

Система помощи при трогании на подъеме

| Сообщение | Сигнализатор сообщений | Действия |
|-----------------------------------|------------------------|---|
| ТРОГАНЬЕ В ГОРУ - РЕЖИМ НЕДОСТУП. | Желтый | Показывает, что система помощи при трогании на подъеме отключена. При первой возможности проверьте ваш автомобиль у авторизованного дилера. См. Система помощи при трогании на подъеме (стр. 127). |

Система освещения

| Сообщение | Сигнализатор сообщений | Действия |
|---|------------------------|---|
| Стоп-сигналы неисправ. лампа | - | Показывает, что лампа стоп-сигнала перегорела. См. Осветительное оборудование (стр. 49).. |
| Ближний свет неисправ. лампа | - | Показывает, что лампа фары ближнего света перегорела. См. Осветительное оборудование (стр. 49). |
| Передн. фары неисправны Нужен сервис | Желтый | Указывает на неисправность электрической системы фар. При первой возможности проверьте ваш автомобиль у авторизованного дилера. |

Информационные дисплеи

Уход

| Сообщение | Сигнализатор сообщений | Действия |
|---|------------------------|--|
| Замените моторн. масло | - | Показывает, что срок службы моторного масла подходит к концу, и масло требует замены. См. Проверка моторного масла (стр. 184). |
| Низк. уровень тормоз. жидк. Устранить немедленно | Красный | Показывает, что уровень тормозной жидкости низкий, и тормозную систему надо проверить незамедлительно. См. Проверка уровня тормозной жидкости и рабочей жидкости гидропривода сцепления (стр. 186). |
| Омывающая жидкость уровень низк. | - | Показывает, что уровень жидкости омывателя низок и его следует пополнить. См. Проверка омывающей жидкости (стр. 187). |

Система помощи при парковке

| Сообщение | Сигнализатор сообщений | Действия |
|---|------------------------|---|
| Ассист. парковки неисправен Нужен сервис | Желтый | Указывает на то, что система зарегистрировала неисправность, и требуется техническое обслуживание. При первой возможности проверьте ваш автомобиль у авторизованного дилера. См. Система помощи при парковке (стр. 134). |

Информационные дисплеи

Стояночный тормоз

| Сообщение | Сигнализатор сообщений | Действия |
|---------------------------|------------------------|---|
| Ручн. тормоз задействован | Красный | Показывает, что стояночный тормоз включен, двигатель работает, а скорость автомобиля превышает 5 km/h. Если предупреждение не исчезло после отключения стояночного тормоза, при первой возможности проверьте ваш автомобиль у авторизованного дилера. |

Система запуска

| Сообщение | Сигнализатор сообщений | Действия |
|---|------------------------|--|
| Для запуска двигателя нажмите педаль тормоза. | - | Указывает на необходимость включения тормоза при запуске двигателя автомобиля. |
| Время запуска истекло | - | Показывает, что двигатель автомобиля не запускается. |

Контроль тягового усилия

| Сообщение | Сигнализатор сообщений | Действия |
|---------------------------------|------------------------|--|
| Регулятор тягового усилия откл. | - | Показывает, что вы выключили систему контроля тягового усилия. См. Использование контроля тягового усилия (стр. 131). |

Органы управления микроклиматом

ПРИНЦИПЫ РАБОТЫ

Наружный воздух

Предохраняйте воздухозаборники перед ветровым стеклом от закупоривания (например, снегом или листьями), чтобы обеспечить эффективную эксплуатацию системы управления микроклиматом.

Рециркулирующий воздух

ПРЕДУПРЕЖДЕНИЕ



Длительное использование режима рециркуляции воздуха может привести к запотеванию стекол. Если стекла запотели, установите настройки для удаления влаги с ветрового стекла.

Воздух в пассажирском отделении будет рециркулировать. Наружный воздух в автомобиль не поступает.

Отопление

Эффективность отопления салона зависит от температуры охлаждающей жидкости двигателя.

Общие сведения о системе управления микроклиматом в салоне

Плотно закрывайте все окна.

Обогрев салона

Направьте поток воздуха себе в ноги. В холодную или сырую погоду направьте часть воздуха на ветровое стекло и на окна дверей.

Охлаждение салона

Направьте поток воздуха себе на лицо.

Система кондиционирования воздуха

Система направляет воздух через испаритель для охлаждения. Испаритель осушает воздух, чтобы предотвратить запотевание стекол. Образующийся конденсат система выводит из автомобиля, поэтому под ним может образоваться небольшая лужа. Это нормальное явление, на которое можно не обращать внимания.

Примечание: Система кондиционирования воздуха работает только при температуре выше 4°C.

Примечание: При работающей системе кондиционирования воздуха автомобиль потребляет большее количество топлива.

ВЕНТИЛЯЦИОННЫЕ ДЕФЛЕКТОРЫ

Центральные вентиляционные каналы

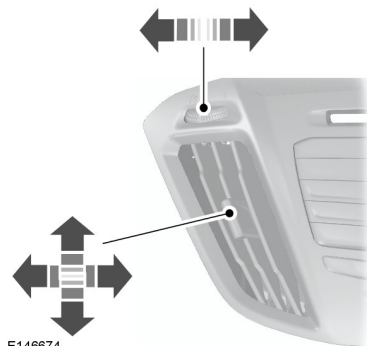

E146674

Органы управления микроклиматом

Боковой вентиляционный канал

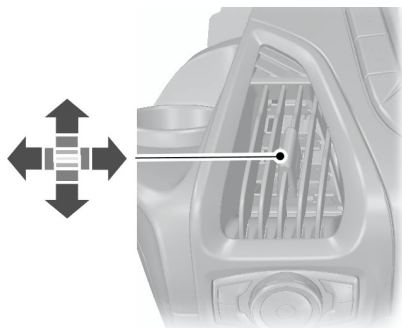

E146675

РУЧНОЙ РЕЖИМ УПРАВЛЕНИЯ МИКРОКЛИМАТОМ

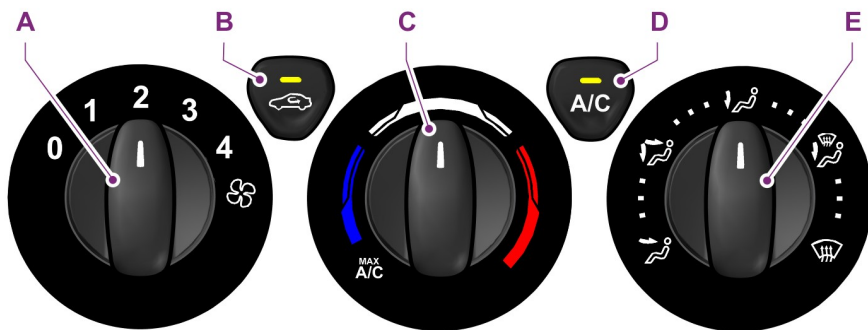

E147011

- A **Система управления скоростью вентилятора:** контролирует объем воздуха, циркулирующего в автомобиле. Поверните рукоятку для выбора требуемой скорости или отключения вентилятора. Если вы отключите вентилятор, ветровое стекло может запотеть.
- B **Рециркуляция воздуха:** нажмите эту кнопку для переключения между режимами подачи наружного воздуха и рециркуляции воздуха. При выборе режима рециркуляции воздуха кнопка будет светиться, при этом воздух в пассажирском отделении будет рециркулировать. Эта функция может уменьшить время, необходимое для охлаждения салона, и предотвратить попадание неприятных запахов.

Органы управления микроклиматом

- C **Система контроля температуры:** обеспечивает контроль температуры воздуха, циркулирующего в автомобиле. Поворачивайте рукоятку для выбора требуемой температуры. При выборе **MAX A/C** система будет распределять рециркулирующий воздух через вентиляционные каналы панели приборов. Данный режим является более экономичным и эффективным по сравнению со стандартным режимом кондиционирования воздуха. Установите регулятор температуры на максимальный обогрев для включения дополнительного отопителя. См. **Вспомогательный отопитель** (стр. 90).
- D **Кондиционирование воздуха:** нажмите эту кнопку для включения или отключения режима кондиционирования воздуха. Для повышения эффективности кондиционирования воздуха (после включения зажигания) продолжайте движение с открытыми окнами в течение двух-трех минут.
- E **Контроль распределения потоков воздуха:** используйте эту функцию для выбора требуемого уровня распределения потоков воздуха.



Выберите подачу воздуха через дефлекторы обдува на панели приборов.



Выберите подачу воздуха через вентиляционные каналы панели приборов и пространства для ног.



Выберите подачу воздуха через дефлекторы подачи воздуха в пространство для ног.



Выберите подачу воздуха через вентиляционные каналы ветрового стекла и пространства для ног.



Выберите подачу воздуха через дефлекторы обдува ветрового стекла. Кроме того, можно использовать эту функцию для очистки ветрового стекла от запотевания и тонкой корки льда. Вы также можете повысить температуру и скорость работы вентилятора, чтобы повысить эффективность очистки.

СОВЕТЫ ПО КОНТРОЛЮ ВНУТРЕННЕГО КЛИМАТА

Общие советы

Примечание: Длительное использование рециркулирующего воздуха может привести к запотеванию окон.

Примечание: Может ощущаться небольшой поток воздуха от вентиляционных каналов ниши для ног (независимо от настройки функции распределения потоков воздуха).

Примечание: Для минимизации влаги внутри салона не управляйте автомобилем с отключенной или с постоянной включенной системой рециркуляции воздуха.

Примечание: Не помещайте предметы под передние сидения, так как может быть нарушена подача потоков воздуха к задним сидениям.

Органы управления микроклиматом

Примечание: *Предохраняйте воздухозаборники перед ветровым стеклом от закупоривания (например, снегом или листьями), чтобы обеспечить эффективную эксплуатацию системы управления микроклиматом.*

Примечание: *Для уменьшения запотевания ветрового стекла при влажной погоде настройте систему контроля распределения потоков воздуха на вентиляционные каналы ветрового стекла. При необходимости увеличьте температуру и скорость вентилятора и нажмите кнопку А/С, чтобы повысить эффективность очистки стекла.*

Режим быстрого прогрева салона

- Установите максимальную частоту вращения электродвигателя вентилятора.
- Установите регулятор температуры в положение максимальной эффективности.
- Установите регулятор распределения потоков воздуха в положение подачи воздуха в нишу для ног.

Рекомендуемые настройки для обогрева

- Установите вторую скорость электродвигателя вентилятора.
- Установите регулятор температуры в среднее положение обогрева.
- Установите регулятор распределения потоков воздуха в положение подачи воздуха в нишу для ног и в направлении на лобовое стекло.

Режим быстрого охлаждения салона

- Установите максимальную частоту вращения электродвигателя вентилятора.
- Установите регулятор температуры в положение **MAX А/С**.
- Установите регулятор распределения потоков воздуха в положение подачи воздуха в вентиляционные каналы на приборном щитке.

Рекомендуемые настройки для охлаждения

- Установите вторую скорость электродвигателя вентилятора.
- Установите регулятор температуры в среднее положение охлаждения.
- Установите регулятор распределения потоков воздуха в положение подачи воздуха в вентиляционные каналы на приборном щитке.

Длительное нахождение автомобиля на одном месте при предельно высоких температурах окружающего воздуха

- Включите стояночный тормоз.
- Переведите рычаг селектора коробки передач в позицию **P** или нейтральное положение.
- Установите регулятор температуры в положение **MAX А/С**.
- Выберите минимальную скорость вентилятора.

Органы управления микроклиматом

Защита от запотевания боковых окон в холодную погоду

- Установите регулятор распределения потоков воздуха на приборной панели в нужное положение и отрегулируйте положение вентиляционных каналов ветрового стекла.
- Нажмите кнопку **A/C**.
- Установите регулятор температуры в необходимое положение.
- Выберите максимальную скорость вентилятора.
- Направьте боковые вентиляционные каналы панели приборов в сторону боковых окон.
- Закройте вентиляционные каналы панели приборов.

Максимальная эффективность охлаждения в положении «Панель приборов» или «Панель приборов и ниша для ног»

- Установите в системе контроля минимальное значение температуры.
- Нажмите кнопку **A/C** и кнопку рециркуляции воздуха.
- Сначала выберите максимальную скорость вентилятора и затем настройте ее на комфортный уровень.

ОКНА И ЗЕРКАЛА С ОБОГРЕВОМ

Примечание: Перед операциями с обогреваемыми стеклами убедитесь, что двигатель работает.

Примечание: При включенном обогреве стекол двигатель не может автоматически остановиться, используя функцию запуска/остановки. Если вы нажали переключатель обогреваемого стекла после автоматической остановки двигателя, требуется перезапуск двигателя. См. **Авто-Старт-Стоп** (стр. 117).

Обогреваемое ветровое стекло



Нажмите кнопку, чтобы очистить окно от ледяной пленки и конденсата. Для выключения системы нажмите кнопку повторно. Отключение произойдет автоматически через короткий промежуток времени.

Обогреваемое заднее стекло



Нажмите кнопку, чтобы очистить окно от ледяной пленки и конденсата. Для выключения системы нажмите кнопку повторно. Отключение произойдет автоматически через короткий промежуток времени.

Примечание: Не используйте бритвенные лезвия или другие острые предметы для очистки внутренней поверхности заднего окна или для удаления наклеек с внутренней поверхности заднего окна. Это может вызвать повреждение линий нагревательного элемента, которое не покрывается гарантией на ваш автомобиль.

Органы управления микроклиматом

Обогреваемые наружные зеркала

Примечание: Не удаляйте лед с зеркал скребком и не пытайтесь отрегулировать зеркало, если оно намертво примерзло. Такие действия могут вызвать повреждения стекла и механизма зеркала.

Примечание: Не чистите корпус или стекло зеркал веществами с добавлением твердых абразивов, топлива или других чистящих средств на основе нефтепродуктов.

Примечание: Если автомобиль не оборудован переключателем включения обогрева наружных зеркал, включение осуществляется автоматически при включении обогрева ветрового или заднего стекла.



Оба зеркала обогреваются для удаления льда, инея и конденсата. Отключение произойдет автоматически через короткий промежуток времени.

ВСПОМОГАТЕЛЬНЫЙ ОТОПИТЕЛЬ

Стояночный отопитель, работающий на топливе

ПРЕДУПРЕЖДЕНИЕ



Запрещается пользоваться стояночным обогревателем, работающим на топливе, когда автомобиль находится на заправочной станции, около источников воспламеняющихся паров или летучих веществ, а также в закрытых помещениях. Это может привести к серьезным телесным повреждениям или смерти.

Система обогревает двигатель и салон автомобиля, используя топливо из топливного бака автомобиля. Система работает только в том случае, если автомобиль простаивает с выключенным двигателем.

При правильном использовании система:

- отапливает моторный отсек (подогрев двигателя) и салон автомобиля;
- удаляет иней со стекол в морозную погоду и препятствует выпадению конденсата влаги на стеклах;
- позволяет избежать холодных пусков двигателя и обеспечивает более быстрый прогрев двигателя до рабочей температуры.

После завершения отопительного цикла, если вы не запустите двигатель, система не перейдет к следующему запрограммированному отопительному циклу.

Поэтому после завершения отопительного цикла мы рекомендуем проехать на автомобиле хотя бы то же время, которое продолжался цикл отопления. Это предотвращает разряжение аккумуляторной батареи.

Рекомендуется включать систему каждый месяц приблизительно на 10 минут для предотвращения заедания водяного насоса или электродвигателя отопителя.

Система работает, только если объем топлива в топливном баке автомобиля составляет не менее 16 литров (3,5 галлона) и температура наружного воздуха ниже 15°C. Система не работает при низком уровне зарядки аккумуляторной батареи.

Органы управления микроклиматом

Примечание: При работающей системе из-под автомобиля выходят отработанные газы. Это нормальное явление, на которое можно не обращать внимания.

Примечание: На автомобилях с неавтоматической системой управления микроклиматом отопление салона автомобиля будет зависеть от параметров управления обогревателем. См. **Органы управления микроклиматом** (стр. 85).

Программирование стояночного обогревателя, работающего на топливе

Используйте элементы управления информационным дисплеем на рулевом колесе. См. **Информационные дисплеи** (стр. 70).

Чтобы запрограммировать стояночный отопитель, работающий на топливе, откройте:

| Сообщение | Действие и описание |
|-----------------------------------|---|
| Настройки | Нажмите на кнопку OK . |
| Комфорт | Нажмите на кнопку OK . |
| Стоян. обогр. | Нажмите на кнопку OK . |
| Выберите одно из действий. | |
| Время 1 | Позволяет запрограммировать отопительный цикл для каждого дня недели. Эти значения времени сохраняются, и система включает отопление автомобиля в запрограммированное время. |
| Время 2 | Позволяет запрограммировать дополнительный отопительный цикл для каждого дня недели. Эти значения времени сохраняются, и система включает отопление автомобиля в запрограммированное время. |

Примечание: Дата и время на часах автомобиля должны быть правильно заданы. См. **Часы** (стр. 77).

Примечание: Запрограммированные значения времени должны быть установлены с опережением по меньшей мере на 70 минут по сравнению с тем временем, которое требуется задать.

Примечание: Запрограммированное время — это время, к которому необходимо прогреть автомобиль для подготовки к поездке, а не время включения обогревателя.

Органы управления микроклиматом

| Сообщение | Действие и описание |
|---------------|--|
| | Выберите для установки второго отопительного цикла, который будет включаться, например, в другое время в другой день недели или во второй раз в тот же день. |
| Один раз | Позволяет запрограммировать один отопительный цикл для одного конкретного дня. |
| Обогр. сейчас | Немедленное включение системы. |

Программирование функций «Время»

Установите время, к которому автомобиль должен быть прогрет и подготовлен к поездке. Используйте элементы управления информационным дисплеем на рулевом колесе. См. **Информационные дисплеи** (стр. 70).

1. Выберите дни, в которые система должна отапливать автомобиль. Выделите все нужные дни и нажмите кнопку **ОК**.
2. Выделите пункт «Время» в верхней части меню и нажмите кнопку **ОК**. Цифры в разряде "часы" начнут мигать.
3. При помощи кнопок со стрелками вверх и вниз задайте требуемое время.
4. Нажмите кнопку со стрелкой вправо. Минуты начнут мигать. Задайте минуты при помощи кнопок со стрелками вверх и вниз. Нажмите на кнопку **ОК**.

Программирование функции «Один раз»

Эта функция позволяет запрограммировать один отопительный цикл для одного конкретного дня.

Установите время, к которому автомобиль должен быть прогрет и подготовлен к поездке. Используйте элементы управления информационным дисплеем на рулевом колесе. См. **Информационные дисплеи** (стр. 70).

1. Выделите пункт «Время» в верхней части меню и нажмите кнопку **ОК**. Индикация часов начнет мигать.
2. При помощи кнопок со стрелками вверх и вниз задайте требуемое время.
3. Нажмите кнопку со стрелкой вправо. Задайте минуты при помощи кнопок со стрелками вверх и вниз. Нажмите на кнопку **ОК**.

Отключение запрограммированных функций

Используйте элементы управления информационным дисплеем на рулевом колесе. См. **Информационные дисплеи** (стр. 70).

Органы управления микроклиматом

Чтобы отключить запрограммированные функции, откройте:

| Сообщение | Действие и описание |
|-----------------------------------|---|
| Настройки | Нажмите на кнопку OK . |
| Комфорт | Нажмите на кнопку OK . |
| Стоян. обогр. | Нажмите на кнопку OK . |
| Выберите одно из действий. | |
| Время 1 | Снимите флажки с активных запрограммированных отопительных циклов, которые нужно выключить. |
| Время 2 | Снимите флажки с активных запрограммированных отопительных циклов, которые нужно выключить. |
| Один раз | Снимите флажки с активных запрограммированных отопительных циклов, которые нужно выключить. |

Включение функции «Обогр. сейчас»

ПРЕДУПРЕЖДЕНИЕ



Запрещается пользоваться стояночным обогревателем, работающим на топливе, когда автомобиль находится на заправочной станции, около источников воспламеняющихся паров или летучих веществ, а также в закрытых помещениях. Это может привести к серьезным телесным повреждениям или смерти.

Эта функция позволяет немедленно запустить систему.

Используйте элементы управления информационным дисплеем на рулевом колесе. См. **Информационные дисплеи** (стр. 70).

Органы управления микроклиматом

Чтобы включить функцию «Обогр. сейчас», откройте:

| Сообщение | Действие и описание |
|-----------------|--|
| Настройки | Нажмите на кнопку OK . |
| Комфорт | Нажмите на кнопку OK . |
| Стоян. обогрев. | Нажмите на кнопку OK . |
| Обогр. сейчас | Нажмите на кнопку OK . Когда обогреватель включается, в соответствующем поле появляется символ X. Чтобы выключить обогреватель, снимите флажок с этого параметра. |

Включение и отключение функции «Обогр. сейчас» с помощью пульта дистанционного управления

Эта функция позволяет немедленно запустить систему с пульта дистанционного управления.

Примечание: Нет необходимости открывать автомобиль.

1. Чтобы запустить систему, нажмите кнопку **ON** на пульте дистанционного управления.
2. Чтобы отключить систему, нажмите на пульте дистанционного управления кнопку **OFF**.

Топливный отопитель

ПРЕДУПРЕЖДЕНИЕ



Запрещается пользоваться стояночным обогревателем, работающим на топливе, когда автомобиль находится на заправочной станции, около источников воспламеняющихся паров или летучих веществ, а также в закрытых помещениях. Это может привести к серьезным телесным повреждениям или смерти.

Отопитель нагревает систему охлаждения двигателя, используя для этого топливо из топливного бака автомобиля. Система работает только в том случае, если автомобиль простаивает с выключенным двигателем.

Система работает, только если объем топлива в топливном баке автомобиля составляет не менее 16 литров (3,5 галлона). Система не работает при низком уровне зарядки аккумуляторной батареи.

Система автоматически включается или выключается в зависимости от температуры охлаждающей жидкости двигателя, пока температура наружного воздуха ниже 3°C или до тех пор, пока не будет отключена водителем.

Примечание: По умолчанию система включена.

Примечание: При работающей системе из-под автомобиля выходят отработанные газы. Это нормальное явление, на которое можно не обращать внимания.

Органы управления микроклиматом

Примечание: На автомобилях с неавтоматической системой управления микроклиматом отопление салона автомобиля будет зависеть от параметров управления обогревателем. См. **Органы управления микроклиматом** (стр. 85).

Используйте элементы управления информационным дисплеем на рулевом колесе. См. **Информационные дисплеи** (стр. 70).

Чтобы включить или отключить дополнительный отопитель, откройте:

| Сообщение | Действие и описание |
|--------------|--|
| Настройки | Нажмите на кнопку OK . |
| Комфорт | Нажмите на кнопку OK . |
| Доп. обогрев | Нажмите на кнопку OK . В этом поле появится отметка X, если система включена. |

Сиденья

СИДЕНИЕ В ПРАВИЛЬНОМ ПОЛОЖЕНИИ

ПРЕДУПРЕЖДЕНИЯ

 Не отклоняйте спинку сиденья, поскольку это может вызвать соскальзывание сидящего под ремень безопасности, что в результате вызовет серьезную травму в случае аварии.

 Неправильная посадка, неудобное положение или слишком далеко откинутая спинка сиденья может стать причиной серьезных травм или смертельного исхода при аварии. Всегда сидите прямо напротив спинки сиденья, при этом ноги должны быть на полу.

 Не размещайте объекты выше спинки сиденья, чтобы уменьшить риск серьезной травмы в случае аварии или во время резкого торможения.

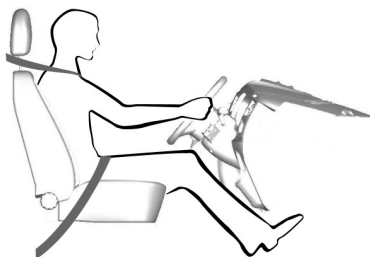

E68595

При правильном использовании сиденье, подголовник, ремень безопасности и надувные подушки безопасности предоставляют оптимальную степень защиты в случае аварии.

Мы рекомендуем вам следовать следующим указаниям:

- Сидите прямо, расположив основание вашего позвоночника так далеко назад, как это возможно.
- Не наклоняйте спинки сиденья более чем на 30 градусов.
- Отрегулируйте подголовник таким образом, чтобы его верх был на одном уровне с верхней частью вашей головы и настолько далеко в продольном направлении, насколько возможно. Убедитесь, что вы сидите удобно.
- Сохраняйте достаточное расстояние между своим телом и рулевым колесом. Мы рекомендуем обеспечить расстояние не менее 10 дюймов (25 см) между вашей грудной клеткой и крышкой надувной подушки безопасности.
- Держите рулевое колесо слегка согнутыми руками.
- Держите ноги так же слегка согнутыми таким образом, чтобы вы могли нажимать на педали до упора.
- Расположите плечевую лямку ремня безопасности по центру вашего плеча, а опоясывающий ремень — плотно вокруг бедер.

Убедитесь, что ваше положение для вождения является удобным, и вы полностью контролируете автомобиль.

ПОДГОЛОВНИКИ

ПРЕДУПРЕЖДЕНИЕ

 Перед началом движения автомобиля тщательно отрегулируйте подголовник. Это поможет снизить риск получения травмы шеи при столкновении. Не регулируйте подголовник во время движения автомобиля.

Сиденья

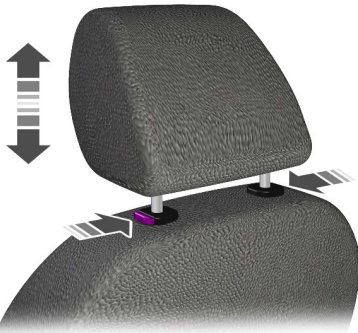

E66539

Регулировка подголовников

ПРЕДУПРЕЖДЕНИЕ

 Поднимайте задний подголовник, когда на заднем сиденье находится пассажир или детское кресло.

Отрегулируйте подголовник таким образом, чтобы его верхняя часть совпала с макушкой вашей головы.

Снятие подголовников

Нажмите кнопки блокировки и снимите подголовник.

СИДЕНЬЯ С РУЧНОЙ РЕГУЛИРОВКОЙ

ПРЕДУПРЕЖДЕНИЯ

 Не регулируйте высоту сиденья водителя или положение спинки во время движения автомобиля.

ПРЕДУПРЕЖДЕНИЯ

 Не ставьте багаж или другие предметы позади спинки сиденья, не вернув его в исходное положение. Поставив спинку сиденья в исходное положение, потяните ее, чтобы убедиться, что она полностью зафиксировалась защелками. Незафиксированное сиденье может быть опасно при резкой остановке или столкновении.

 Чтобы убедиться в надежности фиксации сиденья после регулировки, попробуйте сдвинуть его назад и вперед.

 На направляющей сиденья водителя предусмотрены съемные стопорные болты, открывающие доступ к аккумуляторной батарее автомобиля. См. **Замена аккумуляторной батареи 12 В** (стр. 188).

Перемещение сиденья назад и вперед



E130249

Сиденья

Регулировка поясничной опоры

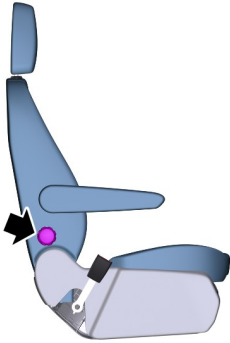

E146386

Регулировка высоты сиденья водителя

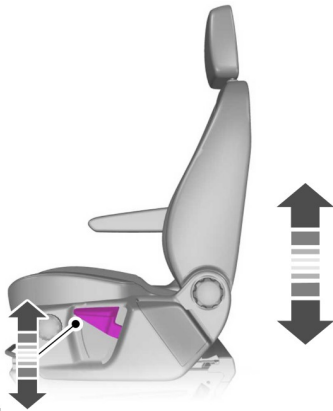

E146384

Регулировка подушек сиденья

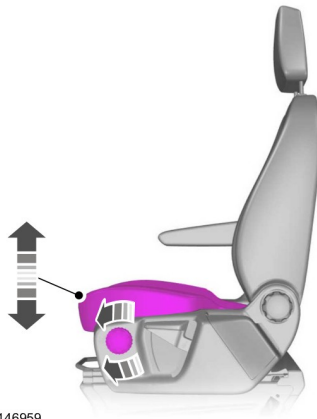

E146959

Регулировка угла наклона

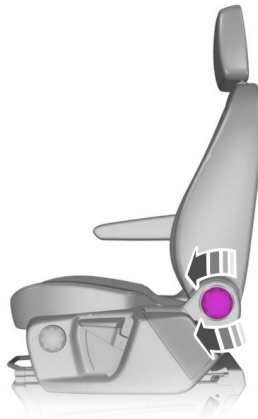

E146385

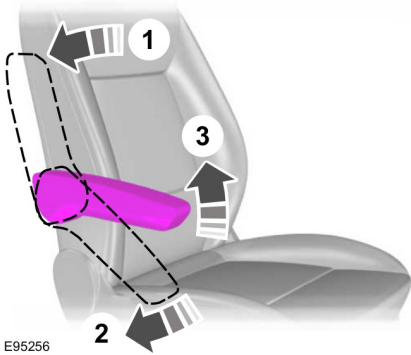

Сиденья

Регулировка подлокотников



СИДЕНЬЯ С ЭЛЕКТРИЧЕСКОЙ РЕГУЛИРОВКОЙ

ПРЕДУПРЕЖДЕНИЯ

-  Не регулируйте сиденье водителя во время движения автомобиля.
-  Не ставьте багаж или другие предметы позади спинки сиденья, не вернув его в исходное положение.
-  На направляющей сиденья водителя имеются съемные стопорные болты, открывающие доступ к аккумуляторной батарее автомобиля. См. **Замена аккумуляторной батареи 12 В** (стр. 188).

Сиденья

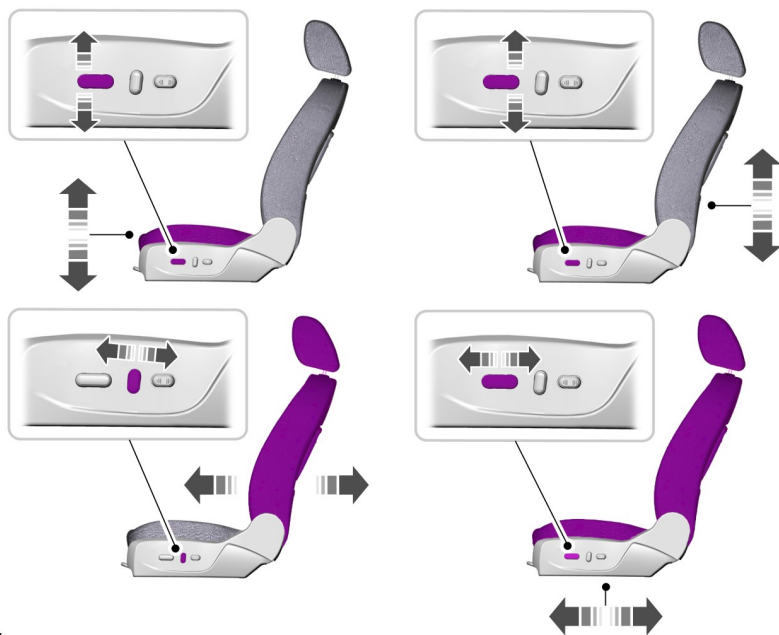

E138647



Поясничная опора с электроприводом



E138648



ЗАДНИЕ СИДЕНЬЯ

ПРЕДУПРЕЖДЕНИЯ

-  Не используйте нераздельные сиденья в качестве кровати при движении автомобиля.
-  Убедитесь, что подушки и спинки сидений надёжно удерживаются своими фиксаторами.
-  Возвращая спинки сиденья в вертикальное положение, убедитесь, что ремни безопасности находятся в поле зрения пассажира и не защемлены позади сиденья.

Сиденья

ПРЕДУПРЕЖДЕНИЯ

-  Не сидите на заднем ряду сидений, если передний ряд не приведен в полностью вертикальное положение.
-  Не размещайте грузы на спинках сидений, когда они сложены в полностью плоское положение.
-  Когда вы закрепляете сиденья, убедитесь, что напольные фиксаторы свободны от посторонних предметов.

Кабина с двумя рядами сидений



E146594

Ограждение отсека под сиденьями может быть установлено в двух положениях. Чтобы удалить ограждение, поднимите его и потяните на себя.

Регулировка угла наклона

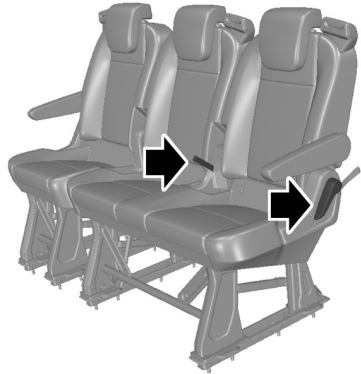

E146605

Если сиденья заняты, чтобы привести их спинки в вертикальное положение, потяните рычаг или ремешок.

Складывание спинок сидений

ПРЕДУПРЕЖДЕНИЕ

-  При складывании вниз спинок сидений постарайтесь не класть пальцы между спинкой и рамой сиденья.

Примечание: *Пассажиры заднего ряда могут сидеть рядом с соседним креслом, когда его спинка сложена в горизонтальное положение.*

Сиденья



E146581

Складывание сидений вперед

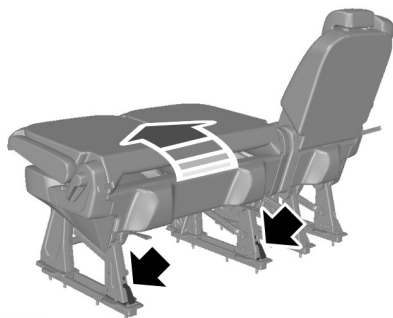

E146611

1. Потяните нижние защелки наружу и удерживайте их в таком положении.
2. Поднимите сиденье.

Складывание сидений вниз

1. Потяните верхние ремни разблокировки вниз и удерживайте их в таком положении. Одновременно отводите сиденье вниз до его фиксации в панели пола.
2. Отпустив ручку, нажимайте на спинку сиденья, пока она не примет вертикальное положение, и потяните за ремешок.

Снятие сидений

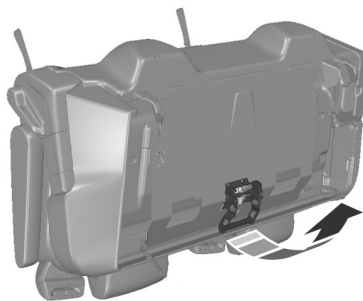

E146613

ПРЕДУПРЕЖДЕНИЕ



Вес двойных сидений может составлять до 126 фунтов (57 кг). Не пытайтесь поднимать или переносить кресла в одиночку.

Примечание: Храните сиденье в сухом и безопасном месте.

1. Сложите сиденье вперед.
2. Потяните рычаг фиксатора вверх и удерживайте его в этом положении.
3. Мягко потяните сиденье назад, пока передняя часть рамы сиденья не выйдет из фиксаторов в полу.
4. Снимите сиденье.

Сиденья

Установку сиденья производите в обратной последовательности.

Установка сидений

ПРЕДУПРЕЖДЕНИЯ

 Убедитесь, что индикаторы защелок не выступают, после того, как ножки сидений замкнуты в напольных фиксаторах.

 Убедитесь в надежной фиксации ножек в напольных фиксаторах. После успешного завершения установки красные метки на ножках не должны быть видны.

Примечание: Прикрепляя сидения к полу, убедитесь, что вы правильно совместили передние ножки с напольными фиксаторами. Держа передние ножки сидений в вертикальном положении, аккуратно установите их в напольные фиксаторы.

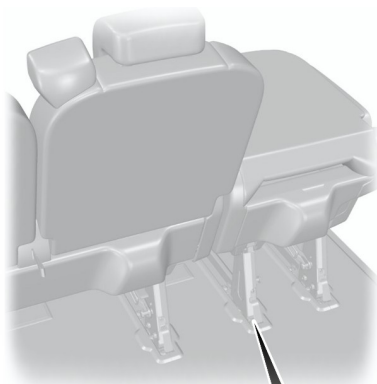

E146980

Индикаторы защелок на задних сиденьях расположены на нижней части каждой ножки спереди и сзади. Проверьте их после установки задних сидений.

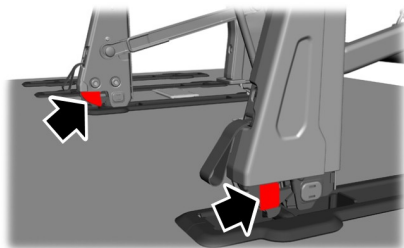

E160371

Убедитесь, что красные отметки на нижней части ножек сидений не выступают над уровнем пола.

Сиденья

Установка сидений третьего ряда во второй ряд

Сложив сиденья второго и третьего ряда, вы можете сдвинуть их вперед вместе, чтобы получить большее пространство.

Вы можете подвинуть сиденья третьего ряда во второй ряд.

1. Сложите сиденья второго ряда, находящиеся спереди от сидений, которые надо передвинуть из третьего ряда.
2. Сложите и снимите сиденья третьего ряда, которые вы собираетесь передвинуть.
3. Установите передние ножки сидений третьего ряда в задние напольные фиксаторы второго ряда.

Доступ к сиденьям третьего ряда

1. Сложите спинку сиденья вниз.

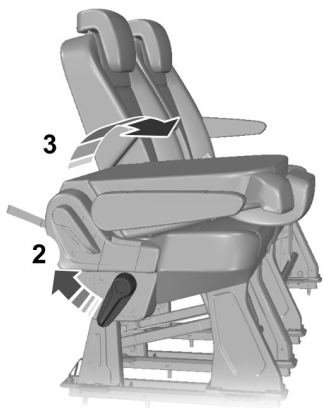

E146676

2. Потяните за рычаг вверх, чтобы освободить защелки задних ножек.

3. Затем наклоните сложенное сиденье вперед.

Потяните за рычаг в противоположном направлении, чтобы разблокировать сиденье и привести его в первоначальное положение.

СИДЕНЬЯ С ОБОГРЕВОМ

ПРЕДУПРЕЖДЕНИЕ



Людам с пониженной чувствительностью кожи (вследствие хронического заболевания, диабета, повреждения спинного мозга, приема медикаментов, употребления алкоголя, пожилого возраста, усталости или по причине других физических условий) необходимо соблюдать осторожность при использовании подогрева сидений. Подогрев сидений может привести к получению ожогов даже при работе в режиме низкой температуры, особенно если подогрев используется на протяжении длительного времени. Не кладите на сиденье материалы, изолирующие тепло, в том числе покрывала или подушки. Это может привести к перегреву сиденья. Не протыкайте сиденье с помощью булавок, иглолок или других острых предметов. Это может повредить нагревающий элемент, что может привести к перегреву сиденья. Перегрев сиденья может привести к серьезной травме.

Сиденья

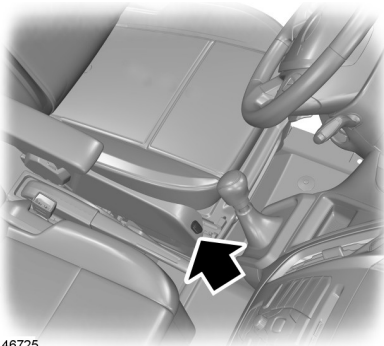

E146725



E151818

Примечание: *Обогревом оборудовано только внешнее сиденье двойного сиденья пассажира.*

Максимальная температура достигается через пять или шесть минут. Температура регулируется автоматически.

Сиденье будет обогреваться до тех пор, пока переключатель обогрева не будет выключен. Если при выключении зажигания обогрев сиденья включен, при повторном включении зажигания он также будет включен.

Никогда не выполняйте следующие действия:

- Не располагайте на сиденье тяжелые предметы.
- Не включайте подогрев сидений, если на них была пролита вода или иная жидкость. Дайте сиденью полностью высохнуть.
- Не включайте подогрев сиденья, если двигатель не работает. Это предотвращает разряжение аккумуляторной батареи.

Дополнительные электрические розетки

ПРЕДУПРЕЖДЕНИЯ



Использование при неработающем двигателе приводит к разрядке аккумуляторной батареи. Напряжение аккумуляторной батареи может быть недостаточным для запуска двигателя.



Не подключайте дополнительное электрооборудование к гнезду прикуривателя. Неправильное использование прикуривателя может привести к повреждениям, которые не покрываются гарантией, и вызвать возгорание или серьезные травмы.

Примечание: Не разрешается вставлять в это гнездо другие предметы, кроме разъема для дополнительных устройств. Это приведет к повреждению вывода и перегоранию предохранителя.

Примечание: Не подвешивайте к разъему какие-либо аксессуары или кронштейны крепления для них.

Примечание: Не используйте электроприборы, превосходящие возможности электрической сети вашего автомобиля (12 В постоянного тока, 10 А), иначе предохранитель может перегореть.

Примечание: Не пользуйтесь этим разъемом для включения прикуривателя.

Примечание: Неправильное использование разъема может привести к повреждениям, на которые не распространяется действие гарантии.

Примечание: Всегда держите разъемы закрытыми крышкой, когда они не используются.

Примечание: Предусмотрено отключение гнезда электропитания через 30 мин., если зажигание включено при неработающем двигателе. Чтобы предотвратить отключение гнезда электропитания, не выключайте двигатель или периодически включайте-выключайте зажигание.

Для использования максимальной мощности на разъеме, заведите двигатель. Во избежание разрядки аккумуляторной батареи:

- При неработающем двигателе не используйте разъем дольше, чем это необходимо.
- Отключайте приборы, подключенные к гнездам электропитания, на ночь или перед длительной стоянкой автомобиля.

Места расположения:

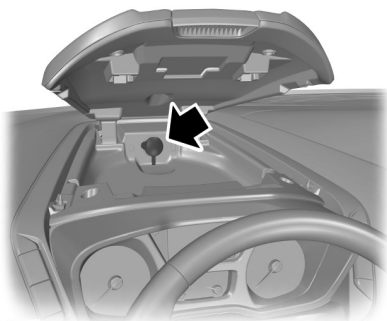

E145568

Электрические разъемы можно найти:

- на панели приборов;
- в отсеке центральной консоли;
- на стойке задка или задней панели отделки.

Дополнительные электрические розетки

Гнездо электропитания переменного тока (при наличии)

ПРЕДУПРЕЖДЕНИЕ



Если электроприборы не используются, не оставляйте их подключенными к гнезду электропитания. Не используйте с гнездом электропитания переменного тока удлинитель, потому что это вызовет отказ системы защиты, обеспечиваемой системой поворотно-прижимного соединителя. Это может вызвать перегрузку гнезда электропитания из-за того, что суммарная нагрузка нескольких приборов может превысить предельную нагрузку в 150 Вт и привести к возгоранию или серьезным травмам.

Примечание: *Предусмотрено отключение гнезда электропитания через 30 мин., если зажигание включено при неработающем двигателе. Чтобы предотвратить отключение гнезда электропитания, не выключайте двигатель или периодически включайте-выключайте зажигание.*

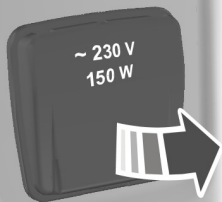

E98199

Гнездо электропитания следует использовать только для питания электроприборов мощностью до 150 Вт. Он расположен под рычагом стояночного тормоза.

Ниже описаны режимы работы зеленого индикатора на гнезде электропитания.

- Включен — гнездо электропитания готово к работе.
- Выключен — гнездо электропитания отключено, зажигание выключено.
- Мигает — гнездо электропитания в режиме отказа.

При превышении предельной нагрузки в 150 Вт гнездо электропитания временно отключается. Кроме того, гнездо электропитания может перейти в режим отказа при перегрузке, перегреве или коротком замыкании. В случае перегрузки или короткого замыкания отключите ваше устройство, после чего выключите, а затем включите зажигание. При перегреве дайте системе охладиться, после чего выключите и включите зажигание.

Гнездо электропитания не предназначена для работы со следующими электрическими устройствами:

- телевизоры с катодной лучевой трубкой;
- устройства с электродвигателем, такие как вакуумные пылесосы, электропилы и другие электроинструменты, компрессорные холодильники и т. п.;
- измерительные устройства, которые оперируют точными данными, например, медицинское оборудование, измерительное оборудование и т. п.;
- другие аппараты, требующие особо стабильного электропитания: электрические одеяла с микропроцессорным управлением, лампы измерительных преобразователей касания и т. п.

Дополнительные электрические розетки

ПРИКУРИВАТЕЛЬ

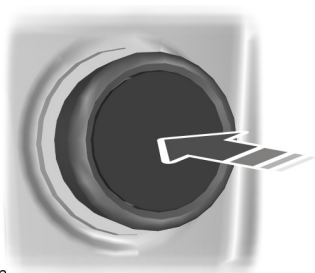

E103382



Нажмите на корпус прикуривателя.
Подождите, пока прикуриватель
автоматически выдвинется из гнезда.

Примечание: Не удерживайте
прикуриватель в нажатом положении.

Отделения для хранения предметов

ПОДСТАВКИ ДЛЯ СТАКАНОВ

ПРЕДУПРЕЖДЕНИЯ

-  Не ставьте емкости с горячими напитками на подстаканники при движении автомобиля.
-  Убедитесь, что чашки в подстаканниках не загораживают вам обзор во время движения.

ВЕРХНЯЯ КОНСОЛЬ

Верхнее вещевое отделение

Автомобили с крышей средней высоты

ПРЕДУПРЕЖДЕНИЕ

-  Не кладите тяжелых предметов в багажное отделение. Максимально допустимый вес составляет 44 фунта (20 килограммов). При столкновении или неожиданной остановке тяжелые предметы могут перемещаться по непредсказуемой траектории и могут стать причиной получения серьезных травм.

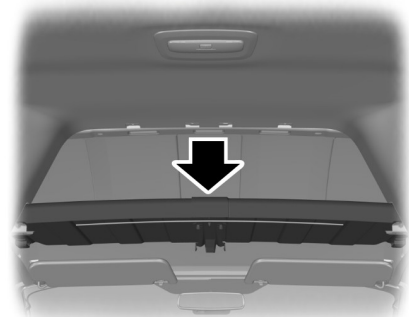

E158139

ПЕПЕЛЬНИЦА

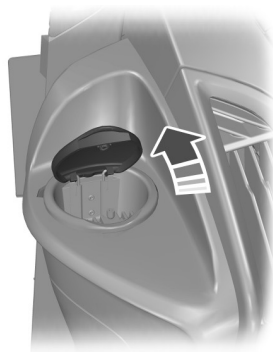

E145941

СКЛАДЫВАЮЩИЙСЯ ПОДДОН

ПРЕДУПРЕЖДЕНИЕ

-  Не ставьте емкости с горячими напитками на подстаканники при движении автомобиля.



E154676

Отделения для хранения предметов

ДЕРЖАТЕЛЬ ДЛЯ БУТЫЛОК

ПРЕДУПРЕЖДЕНИЕ

 Не ставьте стеклянные предметы в держатель бутылок.

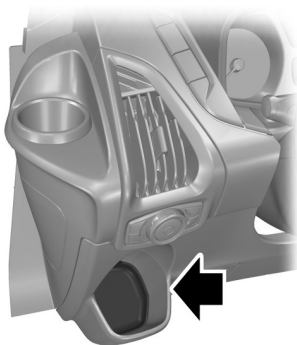

E145944

ПОДСТАКАННИК

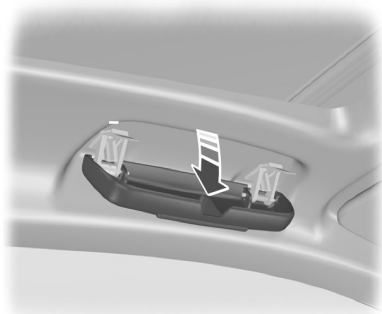

E91508

БАГАЖНИК ПОД СИДЕНЬЕМ

Отсек для вещей под сиденьем



E154714

1. Поднимите переднюю сторону подушки сиденья пассажира.
2. Потяните подушку сиденья вперед.
3. Наклоните подушку сиденья вперед.

Примечание: Автомобили с отоплением и кондиционированием заднего отсека могут не иметь отсека для вещей под боковым сиденьем.

Отделения для хранения предметов

Крышка отсека для вещей под сиденьем





E172223

Запуск и остановка двигателя

ОБЩАЯ ИНФОРМАЦИЯ

ПРЕДУПРЕЖДЕНИЯ

 Продолжительная работа двигателя в режиме холостого хода на высоких оборотах может стать причиной возникновения очень высоких температур в двигателе и системе выпуска, что обуславливает риск пожара или других повреждений.

 Не паркуйте, не стойте с работающим в режиме холостого хода двигателем и не совершайте поездки на своем автомобиле по сухой траве или другому сухому грунтовому покрытию. Система понижения токсичности выхлопа нагревает моторный отсек и систему выпуска, создавая опасность пожара.

 Не запускайте двигатель в закрытом гараже или в других закрытых пространствах. Выхлопные газы могут быть токсичными. Всегда открывайте двери гаража перед запуском двигателя.

 Если в салоне чувствуется запах выхлопных газов, следует незамедлительно проверить автомобиль у официального дилера. Не используйте свой автомобиль, если чувствуете запах выхлопных газов.

Если вы отключите аккумуляторную батарею, ваш автомобиль может продемонстрировать несколько необычные параметры вождения примерно первые 5 миль (8 км) после, того, как вы снова подсоедините его. Это происходит потому, что система управления двигателем должна самонастроиться на работу с двигателем. Вы можете не обращать внимания на необычные параметры вождения во время данного периода.

Данная система управления силовым агрегатом соответствует всем требованиям стандартов Канады по предотвращению помех, устанавливающих нормы электрических полей импульсов и радиопомех.

Когда вы запускаете двигатель, избегайте нажатия на педаль акселератора перед и во время этой операции. Используйте педаль акселератора, только если у вас возникают трудности при запуске двигателя.

ВЫКЛЮЧАТЕЛЬ ЗАЖИГАНИЯ



E72128

0 (off) — зажигание выключено.

Примечание: После выключения зажигания не оставляйте ключ в замке, выходя из машины. Это может привести к разрядке аккумуляторной батареи.

I (accessory) — позволяет работать дополнительным электрическим устройствам, например, радио, когда двигатель не работает.

Примечание: Не оставляйте ключ зажигания в положении **I** или **II** (без включения двигателя) слишком долго, чтобы избежать разрядки аккумуляторной батареи.

II (on) — включены все электрические цепи. Загораются контрольные лампы и индикаторы.

Запуск и остановка двигателя

III (start) — проворачивает коленчатый вал в двигателе. Отпустите ключ сразу после запуска двигателя.

БЛОКИРОВКА РУЛЕВОГО КОЛЕСА

ПРЕДУПРЕЖДЕНИЕ



Перед началом движения на автомобиле проверьте, что рулевое управление разблокировано. Такую проверку необходимо выполнять всегда.

Чтобы заблокировать рулевое колесо:

1. Извлеките ключ из выключателя зажигания.
2. Слегка поверните руль, чтобы он заблокировался.

Чтобы разблокировать рулевое колесо:

1. Вставьте ключ в выключатель зажигания.
2. Переведите ключ зажигания в положение **I**.

Примечание: Возможно, вам потребуется слегка повернуть рулевое колесо, чтобы разблокировать его приложением усилия к рулевому колесу.

ПУСК ДИЗЕЛЬНОГО ДВИГАТЕЛЯ

Холодный или прогретый двигатель

Примечание: Если температура ниже -15°C (5°F), может потребоваться проворачивание двигателя стартером не более 10 секунд.

Примечание: Стартер можно включать только на ограниченный отрезок времени.

Примечание: При превышении ограниченного числа попыток запустить двигатель система не допустит повторных попыток запуска до истечения периода времени порядка 30 минут.



Включите зажигание и ждите, пока не загорится индикатор свечи зажигания.

Примечание: Не нажимайте педаль акселератора.

Примечание: Если вы отпустите педаль сцепления во время запуска двигателя, то произойдет отключение стартера.

1. Выжмите педаль сцепления до упора.
2. Запуск двигателя.

Невозможность запуска двигателя

Если двигатель не проворачивается, когда педаль сцепления выжата полностью, а ключ зажигания повернут в положение **III**.

1. Полностью выжмите педали сцепления и тормоза.
2. Поверните ключ в положение **III** до запуска двигателя.

ФИЛЬТР ТВЕРДЫХ ЧАСТИЦ

Фильтр нейтрализации твердых частиц (сажевый фильтр) входит в систему выпуска отработавших газов автомобиля. Фильтр нейтрализует несгоревшие частицы дизельного топлива (частицы сажи), содержащиеся в отработавших газах.

Запуск и остановка двигателя

Регенерация

ПРЕДУПРЕЖДЕНИЕ



Не допускается парковать автомобиль или оставлять его с работающим двигателем на участке, покрытом сухими листьями, сухой травой или иными возгораемыми материалами. В процессе регенерации температура отработавших газов достигает очень высоких значений, и выхлоп будет рассеивать значительное количество тепла в процессе регенерации и после нее, даже после выключения двигателя. Это создает потенциальную угрозу пожара.

Примечание: Не допускайте полной выработки топлива.

Примечание: Если регенерация осуществляется при малых оборотах или на холостом ходу двигателя, может ощущаться запах горячего металла, сопровождаемый щелкающим металлическим звуком. Это нормальное явление, обуславливаемое высокими температурами процесса регенерации.

Примечание: В процессе регенерации заметны изменения в звучании работы двигателя или выпускной системы.

Примечание: После выключения двигателя вентиляторы могут в течение короткого времени продолжать работать.

Для нормальной работы сажевого фильтра, установленного на вашем автомобиле, требуется регулярно проводить его регенерацию. Этот процесс в автомобиле выполняется автоматически.

Если во время поездок выполняется одно из следующих условий:

- Вы ездите лишь на короткие расстояния.
- Вы часто включаете и выключаете зажигание.
- В ходе поездок часто приходится прибегать к ускорению или торможению.

Для облегчения процесса регенерации необходимо время от времени совершать поездки, в которых соблюдаются следующие условия:

- Ведите автомобиль в более благоприятных условиях, которые можно обеспечить, двигаясь в нормальном режиме на высокой скорости по шоссе в течение не менее 20 минут. В ходе такой поездки не исключаются короткие остановки, которые не повлияют на процесс регенерации.
- Не допускайте длительной работы двигателя на холостом ходу, соблюдайте предписанные ограничения скорости и учитывайте дорожную обстановку.
- Не выключайте зажигание.
- В идеале, следует подобрать передачу, позволяющую во время движения поддерживать частоту вращения коленчатого вала двигателя в диапазоне между 1500 и 3000 об/мин.

Запуск и остановка двигателя

ВЫКЛЮЧЕНИЕ ДВИГАТЕЛЯ

Автомобили с турбокомпрессором

ПРЕДУПРЕЖДЕНИЕ



Не выключайте двигатель, когда он работает на высоких оборотах. Иначе турбонасос продолжит работать, после того, как давление масла снизится до нуля. Это приведет к преждевременному износу подшипника турбокомпрессора.

Отпустите педаль акселератора. Дождитесь, когда частота вращения коленчатого вала двигателя уменьшится до холостого хода, и выключите двигатель.

НАГРЕВАТЕЛЬ БЛОКА ЦИЛИНДРОВ

ПРЕДУПРЕЖДЕНИЯ



Несоблюдение инструкций по эксплуатации нагревателя блока цилиндров может повлечь имущественный ущерб или привести к серьезным травмам.



Не используйте нагреватель без заземления электрических систем или с двухконтактными адаптерами. Существует риск поражения электрическим током.

Примечание: Наиболее эффективно использовать нагреватель при температуре наружного воздуха ниже -18°C (0°F).

Подогревая охлаждающую жидкость двигателя, нагреватель облегчает его запуск. Это повышает быстроту отклика системы управления микроклиматом. Данное устройство включает в себя нагревательный элемент (установленный в блоке цилиндров двигателя) и жгут проводов. Систему можно подключать к источнику питания с напряжением 220 В переменного тока, защищенному цепью заземления.

Ниже приведены рекомендации по безопасной и правильной эксплуатации:

- Используйте удлинитель, пригодный для использования вне помещений и в условиях низких температур. Он должен иметь маркировку пригодности для использования с электрическими приборами вне помещений. Не используйте вне помещений удлинитель, предназначенный для использования внутри помещений. Это может привести к поражению электрическим током или возникновению пожара.
- Используйте удлинитель минимально возможной длины.
- Не используйте цепь из нескольких удлинителей.
- Примите меры предосторожности, чтобы при использовании удлинителя в места подсоединения его вилки и вилки электрического шнура нагревателя не попала вода. Это может вызвать поражение электрическим током или пожар.
- Позаботьтесь о том, чтобы автомобиль был припаркован в чистой зоне, свободной от легковоспламеняющихся предметов.

Запуск и остановка двигателя

- Обеспечьте надежность подсоединений нагревателя, электрического шнура нагревателя и удлинителя.
- Проверьте места электрических соединений на нагрев, если система использовалась порядка 30 минут.
- Перед началом движения автомобиля убедитесь в том, что система отключена от электропитания и убрана в предусмотренное место. Позаботьтесь о том, чтобы контакты вилки электрического шнура нагревателя блока цилиндров были закрыты защитной крышкой.
- Обязательно проверьте работоспособность системы нагревателя перед зимним сезоном.

Порядок использования нагревателя блока цилиндров двигателя

Перед использованием убедитесь в том, что клеммы штепсельной розетки чистые и сухие. При необходимости очистите их при помощи сухой ткани.

Нагреватель расходует 0,4–1,0 кВт-ч энергии за 1 час работы. Термостат в системе не предусмотрен. Максимальная температура нагревателя достигается приблизительно через три часа работы. Использование нагревателя дольше трех часов не повышает эффективность системы и приводит к излишнему расходу электрической энергии.

АВТО-СТАРТ-СТОП

ПРЕДУПРЕЖДЕНИЯ



Возможен автоматический перезапуск двигателя, если это требуется для работы системы.

Повторный автоматический запуск возможен только при нажатии одной из педалей. Если ни одна педаль не нажимается, индикатор системы авто-старт-стоп будет мигать, а на дисплее будет отображаться сообщение.



Выключайте зажигание перед тем, как открыть крышку капота или перед проведением технического обслуживания.



Всегда выключайте зажигание перед выходом из автомобиля: система может заглушить двигатель, но зажигание останется включенным.

Система помогает уменьшить расход топлива и выделение CO₂, выключая двигатель на холостом ходу, например когда автомобиль останавливается на светофоре.

Для максимальной эффективности системы при остановках дольше трех секунд переведите рычаг переключения передач в нейтральное положение и отпустите педаль сцепления.

На сборках, оборудованных режимом экономии топлива (ЕСО), функция старт-стоп совмещена с ограничителем скорости, который устанавливает предел скорости на уровне 110 км/ч. См. **Экономичный режим ЕСО** (стр. 148). См. **Ограничитель скорости** (стр. 142).

Использование системы запуска/остановки двигателя

Выключение двигателя

1. Остановите автомобиль.
2. Переведите рычаг переключения передач в нейтральное положение.
3. Отпустите педаль сцепления.
4. Отпустите педаль акселератора.

Примечание: При выключении двигателя индикатор системы Auto-Start-Stop загорается зеленым светом. См. **Сигнализаторы и индикаторы** (стр. 64).

Повторный запуск двигателя

Нажмите педаль сцепления.

Примечание: Коробка передач должна находиться в нейтральном положении.

Ограничения использования

В определенных условиях, примеры которых приводятся ниже, система не может выполнить выключение двигателя:

- Двигатель прогревается.
- Низкий заряд аккумуляторной батареи.
- Чрезмерно низкая или чрезмерно высокая температура двигателя.
- Дверь водителя была открыта.
- Ремень безопасности водителя не пристегнут.
- Обогреватель ветрового стекла включен.
- В процессе регенерации сажевого фильтра.

Уникальные характеристики модификаций автомобилей

Системе также может потребоваться повторный запуск двигателя в следующих случаях.

- низкий заряд аккумуляторной батареи;
- Обогреватель ветрового стекла включен.
- Автомобиль начал катиться вниз по склону.

Возобновление работы двигателя

Функция «старт-стоп» также позволяет возобновить работу заглохшего двигателя. Если двигатель заглох, можно нажать до упора педаль сцепления и двигатель автоматически запустится.

Выключение и включение системы



E179086

Система автоматически включается при каждом включении зажигания. Для того чтобы выключить систему, нажмите выключатель на панели приборов (загорится надпись OFF). Система будет выключена только в течение выполняемого цикла зажигания. Для того чтобы включить систему, нажмите на выключатель еще раз. На автомобилях с режимом экономии топлива (ECO) при этом также отключается ограничитель скорости. Чтобы узнать расположение элементов: См. **Быстрый обзор** (стр. 13).

Примечание: Система отключается при обнаружении неисправности. Лампа OFF на переключателе будет непрерывно гореть. Если это продолжается после включения-выключения зажигания, проверьте ваш автомобиль у авторизованного дилера.

Обслуживание

Примечание: Система может не работать, если на автомобиле установлена аккумуляторная батарея, не соответствующая оригинальным характеристикам.

Примечание: Система может не работать, если при выключенном зажигании были подключены дополнительные электрические нагрузки, поскольку они разряжают аккумуляторную батарею.

Топливо и заправка

МЕРЫ ПРЕДОСТОРОЖНОСТИ

ПРЕДУПРЕЖДЕНИЯ



Не переполняйте топливный бак. Давление в переполненном топливном баке может вызвать протечку и повлечь разбрызгивание топлива и пожар.



Топливная система может быть под давлением. Если вы слышите шипение в районе лючка крышки заливной горловины топливного бака (системы Easy Fuel без крышки топливной системы), прекратите заправку до тех пор, пока шипение не исчезнет. В противном случае может произойти разбрызгивание топлива, что может повлечь серьезные травмы.



При неправильном использовании и обращении автомобильное топливо может повлечь серьезный ущерб здоровью.



Поток топлива, проходящий через заправочный пистолет, может создавать статическое электричество. При заправке в незаземленную топливную канистру это может привести к возгоранию.



Топливный этанол и бензин могут содержать бензол, являющийся канцерогенным веществом.



При заправке всегда выключайте двигатель и никогда не допускайте появления искр или открытого пламени вблизи заливной горловины. Никогда не курите и не пользуйтесь сотовым телефоном во время заправки. При определенных условиях пары топлива чрезвычайно опасны. Не допускайте чрезмерного вдыхания паров топлива.

Соблюдайте следующие указания при обращении с автомобильным топливом:

- потушите все дымящиеся материалы и открытое пламя перед заправкой вашего автомобиля.
- Всегда выключайте двигатель автомобиля перед заправкой.
- В случае проглатывания автомобильное топливо может быть опасным или вызвать смерть. Такое топливо как бензин является высоко токсичным и в случае проглатывания может вызвать смерть или нанести невозместимый ущерб здоровью. Если вы проглотили топливо, немедленно обратитесь к врачу, даже если вы не чувствуете никаких симптомов. Токсическое влияние топлива может быть незаметно на протяжении нескольких часов.
- Избегайте вдыхания паров топлива. Вдыхание слишком большого количества паров топлива может вызвать раздражение глаз и дыхательных путей. В серьезных случаях чрезмерное или продолжительное вдыхание паров топлива может вызвать серьезные заболевания и невозместимый ущерб здоровью.
- Избегайте попадания жидкого топлива в глаза. Если брызги топлива попали в глаза, удалите контактные линзы (если вы их носите), промойте глаза водой в течение 15 минут и обратитесь к врачу. Неоказание квалифицированной медицинской помощи может повлечь невозместимый ущерб здоровью.

Топливо и заправка

- Топливо также может быть опасным при впитывании через кожу. Если брызги топлива попали на кожу и/или одежду, быстро снимите загрязненную одежду и тщательно смойте с кожи топливо с помощью мыла и воды. Повторяющийся или продолжительный контакт кожи с жидким топливом или парами топлива вызывает раздражение кожи.
- Будьте особенно осторожны, если вы принимаете антабус или другие формы дисульфирама для лечения алкоголизма. Вдыхание паров бензина или контакт с ним кожи может вызвать нежелательную реакцию. У чувствительных людей это может вызвать травму или болезнь. Если брызги топлива попали на кожу, быстро и тщательно смойте с кожи топливо с помощью мыла и воды. Немедленно обратитесь за консультацией к врачу, если вы испытываете нежелательную реакцию.

КАЧЕСТВО ТОПЛИВА

ПРЕДУПРЕЖДЕНИЯ



Не смешивайте дизельное топливо с маслом, бензином или другими жидкостями. Это может вызвать химическую реакцию.



Не добавляйте в дизельное топливо керосин, парафиновое масло или бензин. Это может привести к поломке топливной системы.



Используйте дизельное топливо, отвечающее требованиям EN 590 или аналогичным стандартам, действующим в данной стране.

Примечание: Мы рекомендуем вам использовать только высококачественное топливо.

Примечание: Для нормальной эксплуатации автомобиля не рекомендуется использовать дополнительные присадки или другие средства ухода за двигателем.

Примечание: Не рекомендуется использовать дополнительные присадки для предотвращения парафинизации топлива.

Длительное хранение

Большинство дизельных видов топлива содержат биодизель. При постановке автомобиля на хранение на период свыше двух месяцев рекомендуется использовать в топливный бак топливо, содержащее биодизель. Чтобы уточнить другие варианты, проконсультируйтесь со своим дилером.

ПОЛНАЯ ВЫРАБОТКА ТОПЛИВА

Не допускайте полной выработки топлива, поскольку это может стать причиной повреждений, на которые не распространяется гарантия на автомобиль.

Топливо и заправка

Если топливо закончилось:

- обычно для повторного запуска двигателя достаточно 5 литров топлива. Если автомобиль находится на уклоне, может потребоваться большее количество топлива;
- после заправки может понадобиться несколько раз выключить и включить зажигание, чтобы топливная система доставила топливо от бака к двигателю. При повторном запуске, проворачивание коленчатого вала займет на несколько секунд больше времени, чем обычно.

Заливка топлива в переносную канистру

При наполнении незаземленной канистры используйте следующие рекомендации по предотвращению возникновения разряда статического электричества.

- Используйте только одобренную канистру, чтобы перенести топливо до автомобиля. Во время заполнения установите канистру на землю;
- не заливайте топливо в канистру, если она находится в автомобиле (в том числе в багажнике).
- При заливке топлива заправочный пистолет должен касаться горловины канистры.
- Не используйте приспособление для закрепления рычага заправочного пистолета в открытом положении.

Заправка топливного бака из переносной канистры

ПРЕДУПРЕЖДЕНИЯ



Не вставляйте насадку топливной канистры или воронку, имеющуюся в свободной продаже, в заливную горловину топливного бака. Это может повредить заливную горловину топливного бака или ее уплотнение, а также привести к проливанью топлива на землю.



Не открывайте топливный бак без крышки. Это может повредить заливную горловину топливного бака или ее уплотнение, а также привести к проливанью топлива на землю.



Запрещается сливать топливо в бытовые мусоросборники или канализационную систему общего пользования. Воспользуйтесь авторизованным объектом размещения отходов.

При заправке топливного бака автомобиля из канистры используйте пластмассовую воронку, которой укомплектован автомобиль.

Примечание: *Пластмассовая воронка, которая входит в комплект автомобиля, специально предназначена для безопасного использования.*



E156223

1. Пластмассовая воронка находится в перчаточном ящике.
2. Полностью откройте лючок крышки заливной горловины топливного бака до его фиксации и снимите крышку заливной горловины.

Примечание: В системах топливного бака без крышки отсутствует крышка заливной горловины.

3. Вставьте пластмассовую воронку в заливную горловину.
4. Долейте топливо в бак из канистры.
5. Выньте пластмассовую воронку из заливной горловины.
6. Установите на место крышку заливной горловины и закройте лючок крышки заливной горловины топливного бака.
7. Очистите пластмассовую воронку и поместите обратно в автомобиль или утилизируйте ее надлежащим образом. В случае утилизации дополнительные пластмассовые воронки можно приобрести у авторизованного дилера.





КАТАЛИТИЧЕСКИЙ НЕЙТРАЛИЗАТОР

ПРЕДУПРЕЖДЕНИЕ

 Не допускается парковать автомобиль или оставлять его с работающим двигателем на участке, покрытом сухими листьями, сухой травой или иными возгораемыми материалами. Работающая выпускная труба излучает значительное тепло, в том числе и после остановки двигателя. Это создает потенциальную угрозу пожара.

Движение с каталитическим нейтрализатором

ПРЕДУПРЕЖДЕНИЯ

-  Не допускайте полной выработки топлива.
-  Нельзя проворачивать двигатель в течение долгого времени.
-  Не пытайтесь запустить двигатель при отсоединенном питании свечей зажигания.
-  Не пытайтесь завести автомобиль с помощью толкания или буксировки. Используйте дополнительные кабели. См. **Запуск автомобиля от внешнего источника** (стр. 165).
-  Не выключайте зажигание во время движения.

Топливо и заправка

ЗАПРАВКА ТОПЛИВОМ

ПРЕДУПРЕЖДЕНИЯ

 При заправке всегда выключайте двигатель и никогда не допускайте появления искр или открытого пламени вблизи заливной горловины. Никогда не курите и не пользуйтесь сотовым телефоном во время заправки. При определенных условиях пары топлива чрезвычайно опасны. Не допускайте чрезмерного вдыхания паров топлива.

 Перед тем как вынуть заправочный пистолет из заливной горловины, подождите как минимум 10 секунд, чтобы остатки топлива стекли в топливный бак.

 Прекратите заправку, после того как заправочный пистолет автоматически отключится во второй раз. Лишнее топливо заполняет расширительное пространство топливного бака, что может привести к выплескиванию топлива из бака.

 Не извлекайте заправочный пистолет из заливной горловины топливного бака во время всего процесса заправки.

 Не переполняйте топливный бак. Давление в переполненном топливном баке может вызвать протечку и повлечь разбрызгивание топлива и пожар.

Не пытайтесь запустить двигатель, если в бак залито топливо ненадлежащего типа. Это может стать причиной повреждений, на которые не распространяется гарантия на автомобиль. Незамедлительно проверьте автомобиль у авторизованного дилера.

При мойке автомобиля струей воды под большим давлением воздействие струи на лючок крышки заливной горловины топливного бака должно быть кратковременным с расстояния не менее 200 мм.

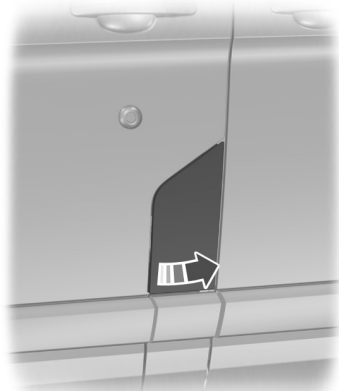

E144358

Примечание: В системах топливного бака без крышки отсутствует крышка заливной горловины.

Примечание: Необходимо, чтобы при открытии и закрытии лючка крышки заливной горловины топливного бака дверь машины была разблокирована и открыта.

1. Полностью откройте лючок крышки заливной горловины топливного бака до его фиксации и снимите крышку заливной горловины.

Топливо и заправка

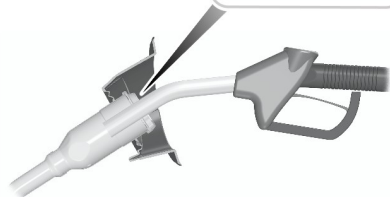
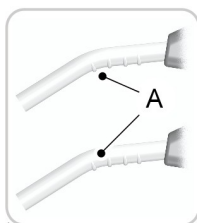

E1139202

Примечание: Когда в горловину топливного бака без крышки вставляется заправочный пистолет нужного размера, открывается подпружиненный блокиратор. Это помогает исключить риск заправки автомобиля неподходящим топливом.

2. Вставьте заправочный пистолет до первой отметки на насадке А. Пистолет должен постоянно опираться о крышку топливозаправочной горловины.

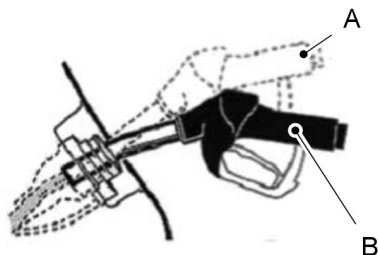

E1139203

3. Удерживайте заправочный пистолет в положении В при заливке топлива. Удерживание заправочного пистолета в положении А может изменить характеристики потока топлива и отключить заправочный пистолет до полного наполнения топливного бака.

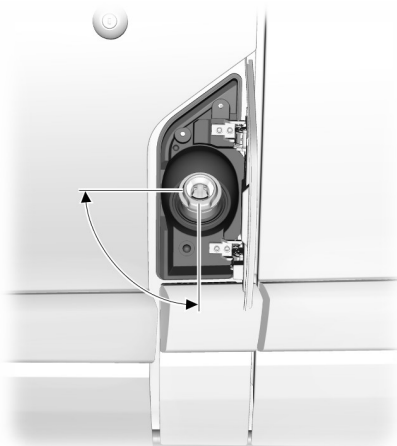

E1162792

4. Пошевелите заправочный пистолет в пределах указанной области.

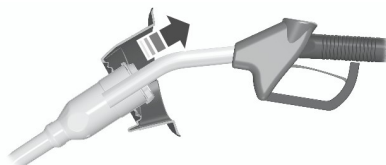

E1119081

5. Немного приподнимите заправочный пистолет и медленно извлеките его.

Топливо и заправка

- б. Установите на место крышку заливной горловины и закройте лючок крышки заливной горловины топливного бака.

Примечание: В системах топливного бака без крышки отсутствует крышка заливной горловины.

РАСХОД ТОПЛИВА

Значения для содержания CO₂ и расхода топлива получены по результатам лабораторных испытаний, которые проводятся в соответствии с нормативом (ЕС) 715/2007 или CR (ЕС) 692/2008 и последующими дополнениями.

Они даются с целью сравнения показателей различных версий и комплектаций автомобиля. Также вышеуказанные значения не предназначены для отражения реального расхода топлива Вашего автомобиля.

Расход топлива в ходе реальной эксплуатации определяется многими факторами, в том числе стилем вождения, высокой скоростью движения, режимом движения с частыми троганиями с места и остановами, использованием системы кондиционирования воздуха, оборудованием а/м дополнительными устройствами, его загруженностью, буксировкой других т/с и т. д.

Номинальная емкость включает в себя приборный объем бака вместе с остатками топлива. Приборный объем представляет собой разницу между количеством топлива в топливном баке и количеством, когда указатель количества топлива показывает, что бак пуст. Остаток топлива — количество топлива в топливном баке, когда указатель уровня топлива показывает, что бак пуст.

Примечание: Количество топлива в резерве бака различно, и на него не следует рассчитывать с целью увеличения дальности поездки. Если указатель количества топлива показывает пустой бак, то при заправке до полного бака количество топлива может не совпадать с указанным в технических характеристиках из-за остатков топлива в топливном баке.

Заправка топливного бака

Для получения достоверных результатов при заправке выполните следующие условия.

- Выключите зажигание.
- Не дожидайтесь более двух автоматических отсечек во время заправки.

Наиболее точные результаты получаются при выполнении условий получения максимально достоверных результатов.

Расчет экономичности по топливу

Не измеряйте экономичность во время пробеге первых 1.600 км (это период обкатки двигателя). Более надежные результаты измерений получаются после пробега 4.000 км. Кроме того, для измерения экономичности по топливу недостаточно просто учесть цену топлива, частоту заправок или показания указателя уровня топлива.

1. Полностью заправьте топливный бак и запишите исходное показание счетчика общего пробега.
2. После каждой заправки топливного бака записывайте количество залитого топлива.

Топливо и заправка

3. После как минимум трех заправок долейте топливо в бак и запишите текущее показание счетчика общего пробега.
 4. Отнимите исходную цифру от текущего показания счетчика.
 5. Вычислите экономичность по топливу, разделив число пройденных миль на количество галлонов израсходованного топлива (для метрических единиц: Умножьте количество литров израсходованного топлива на 100 и разделите все на число пройденных километров).
- Ведите учет хотя бы в течение одного месяца, отмечая режим движения (городской или по шоссе). Это позволяет точно оценить экономичность автомобиля для текущих условий движения. Кроме того, ведение учета летом и зимой покажет, как влияет температура на экономичность по топливу. Обычно автомобиль расходует больше топлива при низкой температуре.

ТЕХНИЧЕСКИЕ ХАРАКТЕРИСТИКИ

Расход топлива

| Комплектация | Городской цикл | Загородный цикл | Комбинированный цикл | Выбросы CO ₂ |
|---|-------------------------|-------------------------|-------------------------|-------------------------|
| | л/100 км (миль/галлон) | л/100 км (миль/галлон) | л/100 км (миль/галлон) | г/км |
| 2.2L Duratorq-TDCi (74кВт/100л.с.) с системой авто-старт-стоп | 7,6 (37,2) - 7,1 (39,8) | 6,2 (45,6) - 6 (47,1) | 6,7 (42,2) - 6,4 (44,1) | 168 - 177 |
| 2.2L Duratorq-TDCi (92кВт/125л.с.) и (114кВт/155л.с.) с системой авто-старт-стоп | 8,4 (33,6) - 7,1 (39,8) | 6,2 (45,6) - 5,8 (48,7) | 7 (40,4) - 6,4 (44,1) | 168 - 183 |
| 2.2L Duratorq-TDCi (74кВт/100л.с.) без системы авто-старт-стоп | 8,2 (34,4) - 8 (35,3) | 6,2 (45,6) - 6 (47,1) | 6,9 (40,9) - 6,7 (42,2) | 176 - 185 |
| 2.2L Duratorq-TDCi (92кВт/125л.с.) и (114кВт/155л.с.) без системы авто-старт-стоп | 8,8 (32,1) - 8 (35,3) | 6,4 (44,1) - 6 (47,1) | 7,3 (38,7) - 6,7 (42,2) | 176 - 191 |

Коробка передач

МЕХАНИЧЕСКАЯ КОРОБКА ПЕРЕДАЧ

Включение передачи заднего хода

Не включайте передачу заднего хода во время движения автомобиля. Это может привести к повреждению коробки передач.

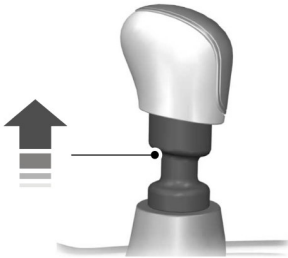



E99067

При включении передачи заднего хода оттяните вверх кольцо.

СИСТЕМА ПОМОЩИ ПРИ ТРОГАНИИ НА ПОДЪЕМЕ

ПРЕДУПРЕЖДЕНИЯ

 Система не заменяет работу стояночного тормоза. Когда вы выходите из машины, обязательно включайте стояночный тормоз.

 После включения системы нельзя выходить из автомобиля.

 Водитель должен непрерывно контролировать автомобиль и систему и, если необходимо, вмешиваться в ее работу.

 При чрезмерном повышении оборотов двигателя или обнаружении неисправности система будет отключена.

Система позволяет облегчить трогание автомобиля с места, когда он находится на подъеме, без использования стояночного тормоза.

Если система включена, находящийся на уклоне автомобиль остается неподвижным на протяжении двух или трех секунд после отпущания педали тормоза. Это дает время переместить стопу с педали тормоза на педаль акселератора. Когда двигатель развивает достаточный крутящий момент для предотвращения скатывания автомобиля вниз по склону, тормоза включаются автоматически. Это дает преимущество при трогании автомобиля с места на подъеме (например, при движении на парковочном месте со склоном, на светофоре или при движении задним ходом вверх по склону парковочного места).

Система включается автоматически на любом склоне, который может привести к значительному скатыванию автомобиля вниз. Система не работает при включенном стояночном тормозе.

Использование системы помощи при трогании на подъеме

1. Нажмите педаль тормоза, чтобы полностью остановить автомобиль. Удерживайте педаль тормоза нажатой.
2. Если датчики определяют, что автомобиль находится на уклоне, система автоматически активируется.

Коробка передач

3. Когда вы отпускаете педаль тормоза, автомобиль в течение примерно двух или трех секунд удерживается на склоне, не откатываясь назад. При выполнении трогания с места предусмотренный период времени удержания автомобиля автоматически увеличивается.
4. Троньтесь с места обычным способом. Выключение тормозов произойдет автоматически.

Включение и выключение системы

Примечание: Система не включается автоматически при каждом включении зажигания.

Данная функция активирована на поставляемых новых автомобилях. В случае необходимости вы можете отключить эту функцию через соответствующий экран информационного дисплея. См. **Общая информация** (стр. 70).

ОБЩАЯ ИНФОРМАЦИЯ

ПРЕДУПРЕЖДЕНИЕ



Вождение с отвлеченным вниманием может привести к потере контроля над автомобилем, аварии и телесным повреждениям. Мы настоятельно рекомендуем соблюдать крайнюю осторожность при использовании любых устройств, которые могут отвлечь ваше внимание от дороги. Ваша первоочередная ответственность — безопасная эксплуатация вашего автомобиля. Мы рекомендуем воздержаться от использования любых портативных устройств во время вождения и призываем по возможности использовать системы с голосовым управлением. Обязательно ознакомьтесь с применимым местным законодательством, регулирующим использование электронных устройств во время вождения.

Примечание: *Скрип тормозов в отдельных случаях является нормальным явлением. Если слышен звук трения металла о металл, постоянный визг или скрежет — это указывает на возможный износ колодок. Если во время торможения на рулевом колесе ощущается постоянная вибрация или дрожание, проверьте автомобиль у авторизованного дилера.*

Примечание: *Даже при нормальных условиях эксплуатации на колесах может скапливаться продукт износа тормозных колодок. Некоторое количество пыли является неизбежным следствием истирания тормозных колодок. См. **Очистка легкосплавных дисков** (стр. 204).*

Примечание: *В зависимости от применимых правовых норм и технических требований при резком торможении могут мигать стоп-сигналы. Аналогичным образом, может быть предусмотрено мигание аварийной световой сигнализации вашего автомобиля после остановки.*

Намокание колодок приводит к уменьшению эффективности торможения. Чтобы просушить тормоза, выехав из автостоянки или проехав через лужу, несколько раз слегка нажмите на педаль тормоза.

Помощь при торможении

Система помощи при торможении определяет момент резкого торможения по силе, с которой водитель нажимает на педаль тормоза. Пока педаль остается нажатой, система обеспечивает максимальную эффективность торможения. Система помощи при торможении в критических ситуациях может уменьшить тормозную дистанцию.

Антиблокировочная система тормозов

Система позволяет сохранить контроль над управлением и устойчивостью автомобиля при аварийной остановке, предотвращая блокирование колес.

Тормоза

СОВЕТЫ ПО УПРАВЛЕНИЮ АВТОМОБИЛЕМ С АНТИБЛОКИРОВОЧНОЙ СИСТЕМОЙ ТОРМОЗОВ

Примечание: *Срабатывание системы ощущается в виде вибрации на педали тормоза; движение можно продолжить. Сохраняйте усилие нажатия на педаль тормоза. Также может быть слышен дополнительный шум из системы. Это нормально.*

Антиблокировочная система тормозов не устраняет риски в следующих условиях.

- Вы подъехали слишком близко к впереди идущему автомобилю.
- Ваш автомобиль аквапланирует.
- При слишком быстром прохождении поворота.
- Очень плохое состояние дорожного покрытия.

1. Сильно нажмите на педаль тормоза.
2. Слегка потяните за рычаг.
3. Нажмите кнопку фиксатора и опустите рычаг.

СТОЯНОЧНЫЙ ТОРМОЗ

Примечание: *Если вы паркуете автомобиль на склоне передней частью вверх, поверните рулевое колесо так, чтобы колеса смотрели в сторону от бровки.*

Примечание: *Если вы паркуете автомобиль на склоне передней частью вниз, поверните рулевое колесо так, чтобы колеса смотрели в сторону бровки.*

Примечание: *Перемещая рычаг вверх, не нажимайте кнопку блокировки.*

Чтобы включить стояночный тормоз:

1. Нажмите до упора педаль тормоза.
2. Потяните за рычаг стояночного тормоза и поднимите его вверх до упора.

Чтобы выключить стояночный тормоз:

Контроль тягового усилия

ПРИНЦИПЫ РАБОТЫ

Система контроля тягового усилия помогает предотвратить проскальзывание ведущих колес и потерю сцепления колес с дорогой.

Если автомобиль начинает заносить, система обеспечивает включение тормоза соответствующего колеса и, при необходимости, одновременное снижение выходной мощности двигателя. Если колеса проскальзывают в режиме ускорения при движении на скользкой дороге или рыхлом грунте, система снижает выходную мощность двигателя с целью повышения сцепления колес с дорожным покрытием.

ИСПОЛЬЗОВАНИЕ КОНТРОЛЯ ТЯГОВОГО УСИЛИЯ

Контроль тягового усилия представляет собой часть системы курсовой устойчивости.

Примечание: Система автоматически включается при каждом включении зажигания.

В определенных ситуациях (например, увязнув в снегу или грязи) бывает полезно отключить систему, поскольку это позволит колесам вращаться при полной мощности двигателя.

Включение и выключение системы осуществляется с помощью информационного дисплея. См. **Общая информация** (стр. 70).

Система динамической стабилизации

ПРИНЦИПЫ РАБОТЫ

Электронная система динамической стабилизации

ПРЕДУПРЕЖДЕНИЕ



Система не снимает с водителя обязательств быть внимательным и осторожным за рулем.

Невыполнение этого требования может привести к потере контроля над автомобилем, серьезным травмам или смерти.

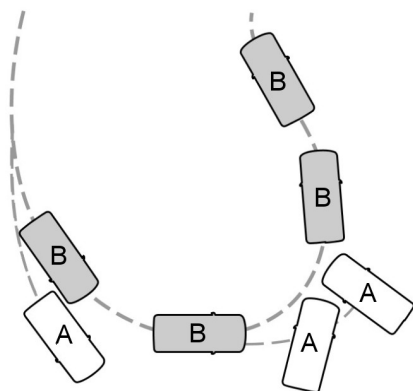

E72903

- A Без системы ESP
- B С системой ESP

Данная система поддерживает курсовую устойчивость в начальный момент отклонения от намеченного курса. Это обеспечивается путем притормаживания отдельных колес и уменьшения крутящего момента двигателя при необходимости.

Система также обеспечивает улучшенную работу антипробуксовочной системы с помощью снижения крутящего момента двигателя при пробуксовке колес, когда Вы нажимаете на педаль акселератора. Она уменьшает возможность заноса на скользких дорогах и улучшает комфорт, ограничивая пробуксовку колес на крутых поворотах.

Контрольная лампа системы стабилизации

Во время движения индикатор мигает, когда система работает. См.

Сигнализаторы и индикаторы (стр. 64).

ИСПОЛЬЗОВАНИЕ СИСТЕМЫ ДИНАМИЧЕСКОЙ СТАБИЛИЗАЦИИ

Система автоматически включается каждый раз при включении зажигания.

Включение и выключение системы с использованием средств управления информационным дисплеем

Данная функция активирована на поставляемых новых автомобилях. В случае необходимости вы можете отключить эту функцию через соответствующий экран информационного дисплея. См. **Общая информация** (стр. 70).

Система поддержания курсовой устойчивости остается включенной даже при отключении системы контроля тягового усилия.

Система динамической стабилизации

Выключение системы с использованием выключателя

(при наличии)

Переключатель установлен на панели приборов.

Нажмите переключатель. Это приведет к отображению сообщения, дополняемому подсветкой значка на дисплее. Для возврата систему в нормальный режим повторно нажмите переключатель.

Система поддержания курсовой устойчивости остается включенной даже при отключении системы контроля тягового усилия.

Системы помощи при парковке

ПРИНЦИПЫ РАБОТЫ

ПРЕДУПРЕЖДЕНИЯ

 Система не снимает с водителя обязательств быть внимательным и осторожным за рулем.

 Если на вашем автомобиле установлен модуль буксировки прицепа, не одобренный компанией Ford, то система, возможно, будет ошибаться при обнаружении предметов.

 Способность датчиков к выявлению препятствий может нарушиться в сильный дождь или в присутствии искажающих помех.

 Датчики могут оказаться не в состоянии обнаружить предметы, поверхность которых поглощает ультразвуковые волны.

 Система не обнаруживает объекты, удаляющиеся от вашего автомобиля. Подобные препятствия обнаруживаются только после того, как они начинают двигаться по направлению к автомобилю.

 Будьте особенно внимательны при движении задним ходом с выдвинутым рычагом модуля буксировки прицепа или аксессуарами, устанавливаемыми сзади. Например, с багажником для перевозки велосипедов. Задняя система помощи при парковке определит только приблизительное расстояние от заднего бампера до предмета.

 Если вы пользуетесь для мытья автомобиля аэрозольным моющим средством, распыляйте его на датчики кратковременно с расстояния не менее 8 дюймов (20 см).

Примечание: Если у вашего автомобиля имеется рычаг модуля буксировки прицепа, то система автоматически отключается при подключении фар прицепа (или плат освещения) к 13-контактному разъему через одобренный компанией Ford модуль буксировки прицепа.

Примечание: Не допускайте перекрытия датчиков грязью, льдом или снегом. Не очищайте их острыми предметами.

Примечание: При обнаружении сигналов той же частоты, на которой работают датчики, или при полной загрузке автомобиля система может выдавать ложные предупреждения.

Примечание: Внешние датчики могут реагировать на стены гаража. Если расстояние между внешними датчиками и боковой стеной остается неизменным в течение трех секунд, предупреждение автоматически отключается. Затем внутренние датчики обнаружат объекты, находящиеся непосредственно за автомобилем.

СИСТЕМА ПОМОЩИ ПРИ ПАРКОВКЕ

ПРЕДУПРЕЖДЕНИЯ

 Система помощи при парковке может обнаруживать объекты только при движении на небольшой скорости. Во избежание травм необходимо проявлять осторожность при использовании системы помощи при парковке.

Системы помощи при парковке

ПРЕДУПРЕЖДЕНИЯ



На работу системы датчиков могут оказывать негативное влияние системы управления дорожным движением, неблагоприятные погодные условия, работа пневматических тормозов, а также внешних электродвигателей и вентиляторов, что может привести к ограничению функциональности или выдаче ложных предупреждений.



Система не может обнаружить небольшие или движущиеся объекты, если они находятся близко от поверхности земли.

Система предупреждает об объектах, расположенных в зоне обнаружения относительно бамперов. Система автоматически включается при включении зажигания. Система активизируется при переключении на передачу заднего хода (R) и в случае, если скорость автомобиля составляет 16 км/ч или менее.

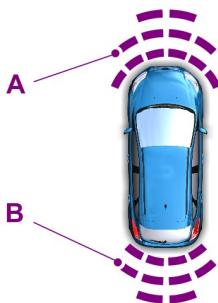

E174857

- A Передняя зона обнаружения: до 31 дюйма (80 см) непосредственно перед передним бампером и примерно 6–14 дюймов (15–35 см) по бокам от переднего бампера.
- B Задняя зона обнаружения: до 72 дюймов (183 см) от заднего бампера.

Примечание: Из-за вспомогательных устройств, которые создают препятствие в зоне обнаружения, могут выдаваться ложные предупреждения.

Примечание: Не допускайте перекрытия датчиков скоплениями грязи, льда или снега.

Примечание: Смещение рабочей зоны датчиков в результате повреждения приведет к неточности измерений или выдаче ложных предупреждений.

Системы помощи при парковке

Звуковые предупредительные сигналы генерируются при нахождении объектов возле переднего или заднего бампера по следующей схеме:

- при обнаружении объектов передними датчиками подается высокочастотный звуковой сигнал из передних динамиков;
- при обнаружении объектов задними датчиками раздается низкочастотный звуковой сигнал из задних динамиков;
- система датчиков подает предупреждающие сигналы об объекте, который находится ближе всего к задней или передней части автомобиля. Например, если перед передним бампером автомобиля присутствует объект на расстоянии 60 см и одновременно перед задним бампером имеется объект на расстоянии 40 см, то раздается низкочастотный сигнал из задних динамиков;
- при обнаружении объектов у обоих бамперов, находящихся на расстоянии менее 25 см, будут попеременно подаваться звуковые предупреждающие сигналы из передних и задних динамиков;
- при обнаружении объекта на расстоянии более 25 см от боковой поверхности автомобиля тональный сигнал подается только в течение трех секунд.

Примечание: По мере приближения автомобиля к объекту громкость предупреждающего сигнала усиливается.

При генерации системой помощи при парковке звукового сигнала установленная громкость аудиосистемы может уменьшиться. По окончании предупредительного сигнала возвращается ранее установленная громкость аудиосистемы.

Примечание: Уменьшение громкости не является стандартной функцией для всех аудиосистем.

Система обнаруживает объекты при переключении на передачу заднего хода (R) и соблюдении следующего условия.

- Автомобиль приближается к неподвижному объекту на скорости 5 км/ч или менее.
- К неподвижному автомобилю приближается объект со скоростью 5 км/ч или менее.
- Автомобиль движется со скоростью 5 км/ч или менее, и к нему приближается объект со скоростью 5 км/ч или менее.

Выключение системы помощи при парковке





E170949

Для выключения системы нажмите соответствующую кнопку. Система будет отключена до выключения зажигания.

Системы помощи при парковке

КАМЕРА ЗАДНЕГО ВИДА

ПРЕДУПРЕЖДЕНИЯ

-  Работа камеры может зависеть от температуры наружного воздуха, состояния автомобиля и дороги.
-  Расстояния, отображаемые на дисплее, могут отличаться от фактических расстояний.
-  Не помещайте напротив камеры никакие предметы.

Камера находится на задней поднимающейся двери или двери грузового отсека.

Дверь грузового отсека

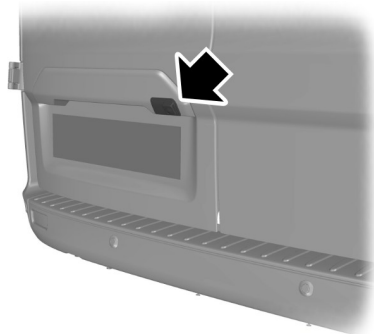

E142833

Задняя поднимающаяся дверь

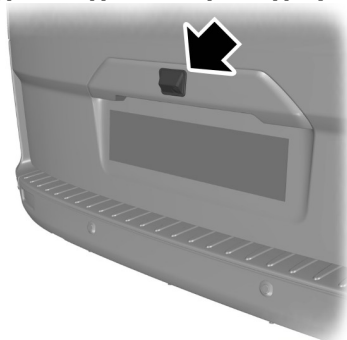

E142834

Включение камеры заднего вида

ПРЕДУПРЕЖДЕНИЕ

-  Камера может не обнаружить объекты, находящиеся близко к автомобилю.

Включите зажигание и переведите рычаг переключения передач в положение передачи заднего хода. Изображение выводится на внутреннее зеркало заднего вида.

Корректная работа камеры может быть нарушена в следующих условиях:

- Темные зоны.
- Интенсивный свет.
- Быстрый рост или уменьшение наружной температуры.
- Намокание камеры, например, под действием дождя или высокой влажности.
- Блокировка поля обзора камеры, например, грязью.

Системы помощи при парковке

Использование дисплея

ПРЕДУПРЕЖДЕНИЯ

 Препятствия, расположенные выше камеры, не отображаются. Если необходимо, осмотрите участок позади автомобиля.

 Отметки служат только для справки; они рассчитываются, исходя из предположения, что автомобиль минимально загружен и находится на ровной горизонтальной поверхности.

Линии показывают предполагаемую траекторию движения автомобиля (с учетом действующего угла поворота рулевого колеса) и расстояние до наружных зеркал заднего вида и заднего бампера.

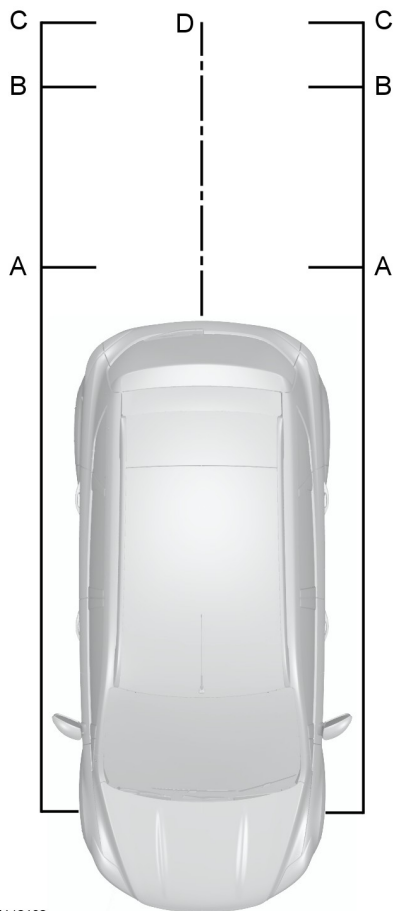

E142132

- A Красного цвета — до расстояния 0,3 м (12 дюймов)
- B Желтого цвета — при расстоянии 0,3-0,6 м (12-24 дюйма)

Системы помощи при парковке

- C Зеленого цвета — при расстоянии 0,6-0,9 м (24-35 дюймов)
- D Черный — ось предполагаемой траектории движения автомобиля

Примечание: Расстояние, при котором отображается линия зеленого цвета, увеличено с 0,9 м (35 дюймов) до 3,2 м (126 дюймов).

Примечание: При заднем ходе автомобиля с прицепом линии на экране не показываются. Камера показывает направление движения автомобиля, а не прицепа.

Выключение камеры заднего вида

Примечание: Система выключится автоматически, когда скорость автомобиля достигнет приблизительно 12 км/ч (7 миль/ч), или примерно через три секунды после выключения передачи заднего хода.

Выключите передачу заднего хода.

Автомобили с системой помощи при парковке

На дисплее также отобразится цветная отметка расстояния. Это обозначение расстояния от заднего бампера до обнаруженного препятствия.

Цвета несут следующую информацию:

- Зеленый — при расстоянии 0,6-1,8 м (24-71 дюйма).
- Желтый — при расстоянии 0,3-0,6 м (12-24 дюйма).
- Красный — при расстоянии не более 0,3 м (12 дюймов).

Управление скоростью

ПРИНЦИПЫ РАБОТЫ

ПРЕДУПРЕЖДЕНИЕ



Система не снимает с водителя обязательств быть внимательным и осторожным за рулем.

Система круиз-контроля позволяет вам управлять скоростью автомобиля при помощи кнопок, вынесенных на рулевое колесо. Функция круиз-контроля доступна при скорости, превышающей примерно 30 км/ч (20 миль/ч).

ИСПОЛЬЗОВАНИЕ СИСТЕМЫ КРУИЗ-КОНТРОЛЯ

ПРЕДУПРЕЖДЕНИЯ



Системой круиз-контроля не следует пользоваться при движении в интенсивном транспортном потоке, на извилистых или скользких дорогах. Это может привести к потере контроля над автомобилем, серьезным травмам или смерти.



При движении автомобиля на спуске его скорость может превысить значение, занесенное в память системы круиз-контроля. Круиз-контроль не задействует тормозную систему автомобиля. Переключите передачу на более низкую, чтобы система могла поддерживать установленную скорость. Невыполнение этого требования может привести к потере контроля над автомобилем, серьезным травмам или смерти.

Примечание: Система круиз-контроля отключается, когда при движении вверх по склону скорость автомобиля снижается более 10 миль/ч (16 км/ч) от установленной скорости.



E142437

Кнопки управления системой круиз-контроля располагаются на рулевом колесе.

Включение системы круиз-контроля

Нажмите и отпустите кнопку **ON** (Вкл.).



Индикатор круиз-контроля отобразится на щитке приборов.

Установка скорости

1. Выполните ускорение до желаемой скорости.
2. Нажмите и отпустите кнопку **SET+**.
3. Уберите ногу с педали акселератора.

Управление скоростью

Изменение значения установленной скорости

- Нажмите и удерживайте кнопку **SET+** или **SET-**. Отпустите переключатель, когда достигнете желаемой скорости.
- Нажмите и отпустите кнопку **SET+** или **SET-**. Устанавливаемая скорость изменяется с шагом примерно в 2 км/ч (1 миля/ч).
- Нажимайте педаль акселератора или тормоз, пока вы не достигнете желаемой скорости. Нажмите и отпустите кнопку **SET+**.

Отмена режима движения с установленной скоростью

Потяните на себя **CAN** и отпустите, или нажмите на педаль тормоза. Заданная скорость не будет стерта из памяти.

Восстановление режима движения с установленной скоростью

Потяните на себя **RES** и отпустите.

Выключение системы круиз-контроля

Примечание: При отключении системы установленная скорость будет стерта.

Нажмите и отпустите кнопку **OFF** или выключите зажигание.

ОГРАНИЧИТЕЛЬ СКОРОСТИ

Ограничитель оборотов двигателя

Ограничение оборотов двигателя предотвращает преждевременный выход двигателя из строя.

Ограничитель скорости автомобиля — Зафиксированный параметр

Эта система предназначена для предотвращения превышения заданной скорости. Дополнительную информацию см. на наклейке на солнцезащитном козырьке водителя.

Автомобили с дизельными двигателями

Можно задать другую величину предельной скорости автомобиля. Важно, чтобы она была в рамках ограничений, установленных Правилами дорожного движения. За дополнительной информацией обращайтесь к авторизованному дилеру.

Автомобили с системой запуска/остановки двигателя

Когда на вашем автомобиле включена система авто-старт-стоп, скорость автомобиля ограничена 70 мильями в час (110 км/ч).

Примечание: Если на автомобиле задано ограничение скорости ниже 110 км/ч (70 миль/ч), оно отменит регулируемый параметр ограничения скорости, связанный с системой авто-старт-стоп.

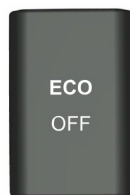

E145447

Система автоматически включается при каждом включении зажигания. Чтобы выключить режим ограничения скорости, нажмите переключатель **ECO**. Система будет выключена только в течение выполняемого цикла зажигания. Для того чтобы включить систему, нажмите на выключатель еще раз. Чтобы узнать расположение элементов: См. **Быстрый обзор** (стр. 13).

Ограничитель скорости автомобиля - Регулируемый параметр

ПРЕДУПРЕЖДЕНИЕ



При движении автомобиля на спуске его скорость может превысить значение, занесенное в память системы круиз-контроля. При этом тормоза не задействуются, однако система выдает предупреждение.

Система позволяет задавать скорость, которой ограничено движение вашего автомобиля. Заданная скорость будет реальной максимальной скоростью вашего автомобиля, но с возможностью ее превышения в случае необходимости.

Системы помощи водителю

Примечание: При необходимости можно превысить заданное ограничение скорости. Например, при обгоне.



E133198

- A Установить увеличение скорости
- B Включение и выключение ограничителя скорости
- C Установить снижение скорости
- D Отмена/возобновление работы системы ограничения скорости

Включение и выключение системы

Нажмите кнопку B. На информационном дисплее отобразится подсказка о необходимости выставить значение скорости.

Установка ограничения скорости

Чтобы выбрать нужную вам максимальную скорость, нажмите переключатель A или C. Скорость будет установлена в качестве заданной и выведена на информационный дисплей.

Чтобы выключить ограничитель и перевести его в режим готовности, потяните переключатель D. Информационный дисплей подтвердит, что система выключена.

Чтобы возобновить работу ограничителя, снова потяните переключатель D. Информационный дисплей подтвердит, что система включена.

Умышленное превышение заданного ограничения скорости

Для временного отключения системы нажмите педаль акселератора до упора. Повторное включение системы произойдет тогда, когда скорость вашего автомобиля опустится ниже заданной скорости.

Предупреждающие сигналы системы

В случае случайного превышения заданной скорости на информационном дисплее начнет мигать предупредительный сигнал и включится звуковая сигнализация.

Если ограничение скорости превышено намеренно, на информационном дисплее отобразится и начнет мигать величина заданной скорости.

ПРЕДУПРЕЖДЕНИЕ ВОДИТЕЛЯ

Принцип работы

ПРЕДУПРЕЖДЕНИЯ



Система не снимает с водителя обязательств быть внимательным и осторожным за рулем.



Водитель должен непрерывно контролировать автомобиль и систему и, если необходимо, вмешиваться в ее работу.

Системы помощи водителю

ПРЕДУПРЕЖДЕНИЯ



Если датчик заблокирован, то система может не работать.



Регулярно отдыхайте и не дожидайтесь, когда система выдаст предупреждение о вашем утомлении.



Останавливайтесь на отдых только там, где это безопасно.



В некоторых случаях стиль вождения и поведение могут привести к выдаче системой предупреждения, даже если вы не чувствуете себя уставшим.



Система может не работать при низких температурах и прочих сложных погодных условиях. На датчик могут влиять дождь, снег, брызги и высокая контрастность освещения.



Если датчик не может отслеживать разметку на проезжей части, то система не будет работать.



Система может не работать на участках, где ведутся дорожные работы.



Система может не работать на дорогах с крутыми поворотами или узкими полосами движения.



Не ремонтируйте ветровое стекло непосредственно вблизи датчика.



Система может не работать, если конструкция подвески автомобиля не соответствует требованиям компании Ford.

Примечание: Система помогает вам при движении по скоростным автомагистралям.

Примечание: Система вычисляет уровень бдительности при скоростях автомобиля свыше 40 миль/ч (65 км/ч).

Система автоматически следит за вашим водительским поведением.

Система предназначена для подачи предупреждающих сигналов в тех случаях, когда определяет ваше состояние сонливости или ухудшение вашей техники вождения.

Использование предупреждений водителю

Включение и выключение системы

Примечание: Система остается включенной или выключенной в зависимости от последней настройки.

Для включения системы используйте информационный дисплей. См.

Информационные дисплеи (стр. 70).

После включения система вычисляет степень бдительности водителя на основе водительского поведения по отношению к разметке на проезжей части и других факторов.

Предупреждающие сигналы системы

Примечание: Система не выдает предупреждения, если скорость не превышает 40 миль/ч (65 км/ч).

Примечание: Ветровое стекло следует очищать от следов птичьего помета, насекомых, снега и льда.

Системы помощи водителю

Система предупреждения действует в два этапа:

1. Временное предупреждение выдается как рекомендация отдохнуть. Это сообщение появляется лишь на короткое время.
2. Если вы не отдохнули, и система замечает ухудшение техники вашего вождения, она будет выдавать дальнейшие предупреждения. Оно будет оставаться на информационном дисплее, пока вы не удалите его. См. **Информационные сообщения** (стр. 78).

Чтобы удалить данное сообщение, требуется нажать кнопку **OK** на органе управления, расположенном на рулевом колесе.

Дисплей системы

Когда система функционирует автоматически в фоновом режиме, предупреждения выдаются только когда требуется. Информационный дисплей позволяет просмотреть состояние в любой момент времени. См. **Общая информация** (стр. 70).

Степень бдительности представлена как цветная полоса с шестью ступенями.

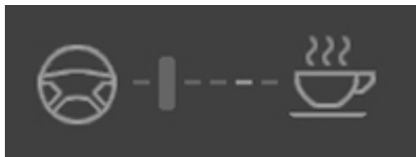

E131358

Степень бодрствования в порядке, отдых не требуется.



E131359

Степень бдительности критическая, указывает на необходимость отдыха, как только появится безопасная возможность.

Полоса состояния движется слева направо по мере уменьшения вычисленной степени бодрствования. Когда ползунок приближается к значку отдыха, а цвет меняется с зеленого на желтый, необходимо остановиться на отдых.

- Зеленый: отдых не требуется.
- Желтый: первое (временное) предупреждение.
- Красный: второе предупреждение.

Ваш уровень бдительности будет показан в сером цвете, если:

- датчик камеры не может отследить дорожную разметку
- скорость вашего автомобиля ниже приблизительно 40 миль/ч (65 км/ч).

Переустановка параметров системы

Вы можете переустановить параметры системы следующими способами:

- выключением и включением системы зажигания
- остановкой автомобиля и последующим открытием и закрытием двери водителя.

СИСТЕМА УДЕРЖАНИЯ ПОЛОСЫ ДВИЖЕНИЯ

Предупреждающие сигналы системы контроля за соблюдением дорожной разметки

Принцип работы

ПРЕДУПРЕЖДЕНИЯ

 Система не снимает с водителя обязательств быть внимательным и осторожным за рулем.

 Водитель должен непрерывно контролировать автомобиль и систему и, если необходимо, вмешиваться в ее работу.

 Если датчик заблокирован, то система может не работать.

 Датчик может некорректно распознавать дорожную разметку, как и другие объекты. Это может стать причиной подачи ложных предупреждающих сигналов или неподачи предупреждающих сигналов.

 Система может не работать при низких температурах и прочих сложных погодных условиях. На датчик могут влиять дождь, снег, брызги и высокая контрастность освещения.

 Если датчик не может отслеживать разметку на проезжей части, то система не будет работать.

 Система может не работать на участках, где ведутся дорожные работы.

 Система может не работать на дорогах с крутыми поворотами или узкими полосами движения.

 Не ремонтируйте ветровое стекло непосредственно вблизи датчика.

ПРЕДУПРЕЖДЕНИЯ

 Система может не работать, если конструкция подвески автомобиля не соответствует требованиям компании Ford.

Примечание: Ветровое стекло следует очищать от следов птичьего помета, насекомых, снега и льда.

Примечание: Система может помочь вам при движении по скоростным автомагистралям.

Примечание: Система может не сработать в режиме резкого торможения или ускорения, а также при намеренных управляющих действиях водителя рулевым колесом.

Примечание: Система будет работать при отслеживании как минимум одной полосы разметки.

Примечание: Система работает только на скоростях движения выше приблизительно 40 миль/ч (65 км/ч).

Датчик расположен за внутренним зеркалом. Он постоянно отслеживает условия движения с целью предупреждения вас о ненамеренном выходе за полосу движения на высокой скорости.

Система автоматически опознает и отслеживает разметку полос движения. Если ваш автомобиль самопроизвольно уводит в сторону линий дорожной разметки, на информационном дисплее отобразится предупреждающее сообщение. Помимо этого водитель оповещается через вибрацию руля.

Примечание: Амплитуда вибрации от рулевого колеса может уменьшаться в зависимости от качества дорожной поверхности.

Системы помощи водителю

Использование сигналов системы контроля за соблюдением дорожной разметки.

Включение и выключение системы



E132099

Включение и выключение системы осуществляется с помощью кнопки на рукоятке указателя поворотов.

Нажмите кнопку дважды, чтобы включить систему. Нажмите кнопку один раз, чтобы выключить систему.

Примечание: При выключении системы предупреждающий сигнал на информационном дисплее не выключается. См. **Сигнализаторы и индикаторы** (стр. 64).

Примечание: Состояние системы и ее настройки сохраняются после включения и выключения зажигания.

Настройка уровня вибрации руля

В системе предусмотрено три уровня вибрации, которые можно выбрать с помощью информационного дисплея. См. **Общая информация** (стр. 70).

Настройка чувствительности системы

Вы можете настроить скорость реакции системы для предупреждения об опасных ситуациях. Система имеет три уровня чувствительности, которые можно выбрать с помощью информационного дисплея. См. **Общая информация** (стр. 70).

Предупреждающие сигналы системы



E152382

Дорожная разметка показана с обеих сторон изображения автомобиля.

Дорожная разметка имеет следующую цветовую кодировку:

- Зеленый — Система готова предупредить вас о ненамеренном выходе за границы полосы движения.
- Красный — автомобиль приближается к распознанной границе полосы. Следует предпринять немедленные действия для изменения положения автомобиля.
- Серый: система исключает соответствующую границу полосы.

Примеры ситуаций, при которых граница полосы может быть неактивной:

- датчик не может распознать дорожную разметку;
- при включении указателя поворота в соответствующую сторону;

Системы помощи водителю

- при выполнении управляющего действия рулевым колесом, быстром ускорении или резком торможении;
- при превышении рабочего диапазона по скорости;
- при вмешательстве антиблокировочной системы тормозов или системы поддержания устойчивости;
- Полоса движения слишком узкая.

Если указатели разметки на дисплее становятся красными или вы чувствуете вибрацию рулевого колеса, следует предпринять немедленные действия, чтобы выровнять положение автомобиля. Незамедлительно устранив нежелательный снос полосы.



ЭКОНОМИЧНЫЙ РЕЖИМ ЕСО

Система помогает повысить топливную экономичность вашего автомобиля, выполняя постоянный мониторинг параметров переключения передач, прогнозируя условия движения и скорость движения.

Оценка этих характеристик на экране показана с помощью символа лепестка; максимальной эффективности соответствуют пять лепестков. Чем выше степень топливной экономичности вашего автомобиля, тем выше показатель и тем ниже суммарный расход топлива.

Примечание: Эффективность движения не означает достижение какого-либо определенного показателя расхода топлива. Эта величина непостоянна, поскольку зависит не только от стиля вождения, но и от ряда других факторов, в частности, от количества поездок на короткие расстояния и холодных запусков двигателя.

Примечание: Частые поездки на короткое расстояние, когда двигатель полностью не прогревается, также ведут к увеличению расхода топлива.

Для доступа к системе используется соответствующее меню информационного дисплея. См. **Общая информация** (стр. 70).

Тип 1

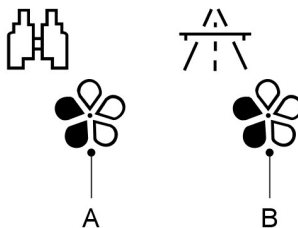

- A Прогнозирование дорожной обстановки.
- B Эффективный выбор скорости движения

Прогнозирование дорожной обстановки.

Корректировка скорости движения автомобиля и дистанции относительно других участников движения в целях предотвращения необходимости резких торможений или разгонов и дальнейшего снижения расхода топлива.

Эффективный выбор скорости движения

Снижение средней эксплуатационной скорости на дорогах общего пользования с целью повышения топливной экономичности. Чем выше скорость, тем больше расход топлива.

Типы 2 и 3

Необходимая информация отображается на дисплее.

Перенастройка режима максимальной экономии топлива (ЕСО)

Установка новых параметров среднего расхода топлива осуществляется через соответствующее меню информационного дисплея.

Примечание: *Для установки новых параметров требует некоторое время на перерасчет в системе.*

Перевозка груза

ОБЩАЯ ИНФОРМАЦИЯ

ПРЕДУПРЕЖДЕНИЯ

-  Используйте хомуты для удерживания багажа, которые соответствуют утвержденному стандарту, например, DIN.
-  Надежно закрепите все незакрепленные предметы.
-  Размещайте багаж и грузы как можно ниже и как можно ближе к передней части автомобиля, в багажном или грузовом отсеке.
-  Движение с открытой задней поднимающейся дверью или задней дверью не допускается. Выхлопные газы могут проникнуть в салон.
-  Не превышайте максимальную нагрузку на передний и на задний мост автомобиля. См. **Табличка с идентификационным номером автомобиля** (стр. 225).
-  Никакие предметы не должны соприкасаться с задними окнами.

Примечание: При погрузке в автомобиль предметов большой длины, таких как трубы или мебель, соблюдайте осторожность, чтобы не повредить отделку салона.

ЛЮКИ ДОСТУПА К ЗАДНЕМУ ГРУЗОВОМУ ОТСЕКУ

Примечание: Во время использования люк должен быть полностью откинут к перегородке.

Открыв люк в перегородке, вы можете перевозить в вашем автомобиле длинномерные предметы.

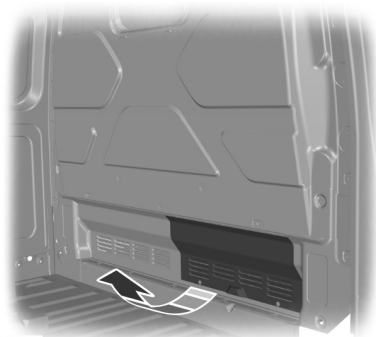



E146024

ВЕРХНИЕ БАГАЖНИКИ КРЫШИ И КРОНШТЕЙНЫ ДЛЯ РАЗЛИЧНЫХ ГРУЗОВ

ПРЕДУПРЕЖДЕНИЯ

-  При загрузке багажника на крыше рекомендуем равномерно распределять груз, а также стараться, чтобы центр тяжести находился как можно ниже. Нагруженными автомобилями с высоким центром тяжести следует управлять иначе, чем не нагруженными. Управляя тяжело нагруженным автомобилем, вам следует принять дополнительные меры безопасности: ехать с малой скоростью и увеличенной дистанцией.

-  Соблюдайте ограничения по загрузке верхнего багажника.

-  Не выходите за рамки предельной нагрузки на ось, установленной для вашего автомобиля. См.

Табличка с идентификационным номером автомобиля (стр. 225).

Перевозка груза

ПРЕДУПРЕЖДЕНИЯ

 Ознакомьтесь с инструкциями производителя и соблюдайте их при установке багажника на крышу.

 Не размещайте грузов непосредственно на панели крыши.

 При использовании верхнего багажника расход топлива вашего автомобиля будет выше, и некоторые его эксплуатационные свойства могут измениться.

Для правильной работы системы багажника на крыше необходимо располагать груз непосредственно на перекладинах, укрепленных на его боковых направляющих.

Убедитесь, что груз надежно закреплен. Проверьте надежность хомутов перед началом движения и делайте это всякий раз, когда останавливаетесь для заправки.

| Вариант | Максимальная нагрузка на крышу (включая багажник на крыше) kg |
|---------------|---|
| Низкая крыша | 150 |
| Средняя крыша | 100 |

ВЕРХНИЕ БАГАЖНИКИ КРЫШИ И КРОНШТЕЙНЫ ДЛЯ РАЗЛИЧНЫХ ГРУЗОВ - В КОМПЛЕКТАЦИЮ АВТОМОБИЛЯ ВХОДИТ: ВСТРОЕННЫЙ БАГАЖНИК НА КРЫШЕ

ПРЕДУПРЕЖДЕНИЯ

 При загрузке багажника на крыше рекомендуем равномерно распределять груз, а также стараться, чтобы центр тяжести находился как можно ниже. Нагруженными автомобилями с высоким центром тяжести следует управлять иначе, чем не нагруженными. Управляя тяжело нагруженным автомобилем, вам следует принять дополнительные меры безопасности: ехать с малой скоростью и увеличенной дистанцией.

 Соблюдайте ограничения по загрузке верхнего багажника.

 Не выходите за рамки предельной нагрузки на ось, установленной для вашего автомобиля. См.

Табличка с идентификационным номером автомобиля (стр. 225).

 Ознакомьтесь с инструкциями производителя и соблюдайте их при установке багажника на крышу.

 Не размещайте грузов непосредственно на панели крыши.

 При использовании верхнего багажника расход топлива вашего автомобиля будет выше, и некоторые его эксплуатационные свойства могут измениться.

Перевозка груза

Для правильной работы системы багажника на крыше необходимо располагать груз непосредственно на перекладинах, укрепленных на его боковых направляющих.

Убедитесь, что груз надежно закреплен. Проверьте надежность хомутов перед началом движения и делайте это всякий раз, когда останавливаетесь для заправки.

| Вариант | Максимальная нагрузка на крышу kg |
|---------------|-----------------------------------|
| Низкая крыша | 130 kg |
| Средняя крыша | 80 kg |

Подъем и опускание перекладин

ПРЕДУПРЕЖДЕНИЯ

 Перекладины обладают значительным весом. При опускании перекладин будьте осторожны, чтобы не получить травму.

 При складывании перекладин вниз следите за тем, чтобы ваши пальцы не были захвачены в механизм.

 Ничего не прикрепляйте к перекладинам, когда они находятся в сложенном положении.

 Нагрузка ремней не должна прикладываться рядом с рычагом открывания.



E171581

Примечание: Перед тем, как заезжать на автомобильную мойку, убедитесь, что перекладины находятся в сложенном положении.

Перевозка груза



1. Потяните фиксирующий рычаг.
2. Поднимайте или опускайте перекладины до фиксации в нужном положении.

ПРИСПОСОБЛЕНИЯ ДЛЯ ФИКСАЦИИ ГРУЗА

Примечание: Количество устройств для крепления груза может варьироваться в зависимости от модели автомобиля.

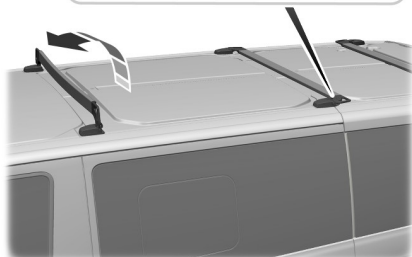

E167062

Перевозка груза

Закрепление перевозимого груза

Все автомобили, кроме комби

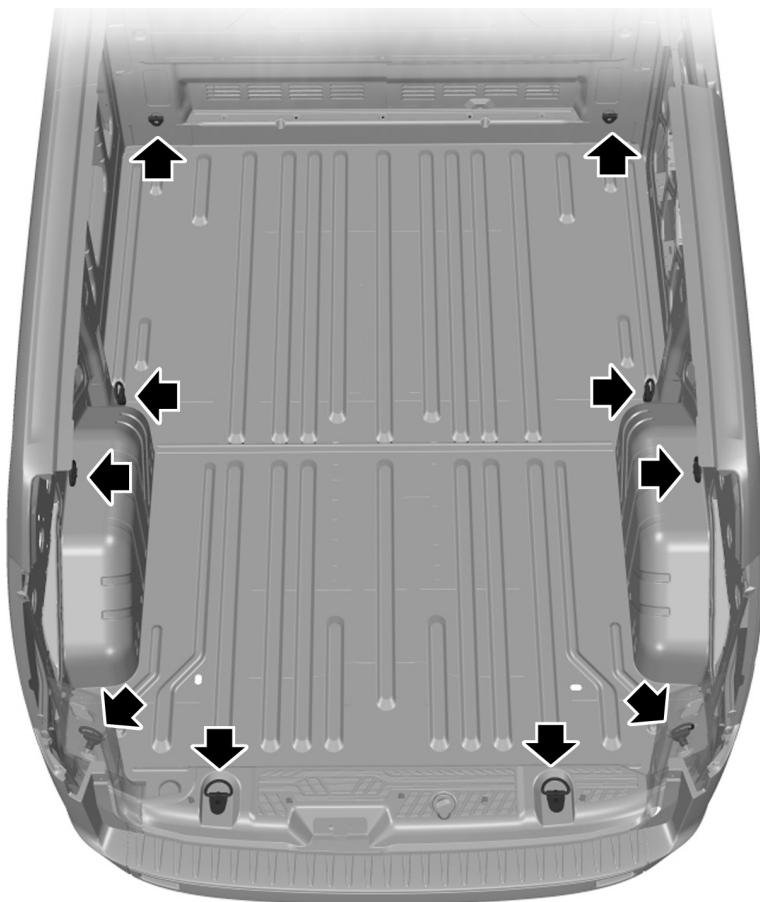

E146219

Перевозка груза

Автомобили комби

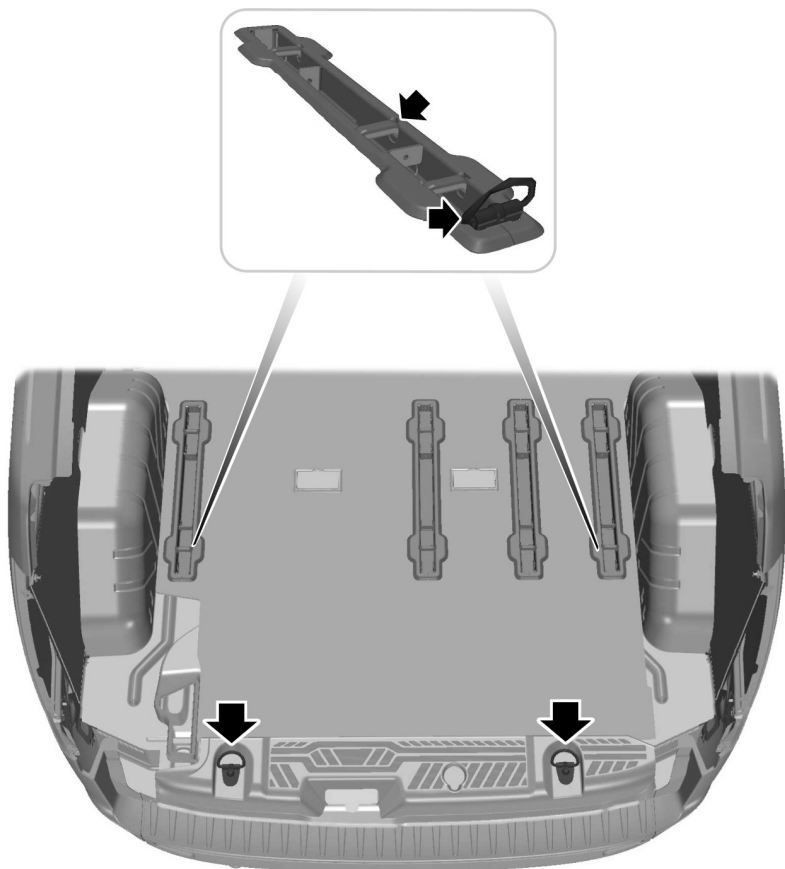

E146220

Буксировка

БУКСИРОВКА ПРИЦЕПА

ПРЕДУПРЕЖДЕНИЯ



Не превышайте скорость 62 мили/ч (100 км/ч). Это может привести к потере контроля над автомобилем, серьезным телесным повреждениям или смерти.



Не превышайте допустимую максимальную массу автомобиля и прицепа, указанную на идентификационной табличке. Это может привести к потере контроля над автомобилем, серьезным телесным повреждениям или смерти. См.

Табличка с идентификационным номером автомобиля (стр. 225).



Запрещается превышать максимальный допустимый вес прицепа (вертикальную весовую нагрузку на шаровую опору сцепного устройства), указанный в спецификации автомобиля. Это может привести к потере контроля над автомобилем, серьезным телесным повреждениям или смерти.



Антиблокировочная система тормозов не контролирует работу тормозов наката на прицепе. Это может привести к потере контроля над автомобилем, серьезным телесным повреждениям или смерти.

При буксировке прицепа:

- соблюдайте законодательные нормы соответствующей страны по буксировке прицепов;
- не превышайте скорость в 62 миль/ч (100 км/ч), даже если законодательство страны допускает более высокие скорости при определенных условиях;

- Размещайте груз как можно ниже и распределяйте его равномерно относительно моста вашего прицепа; Для обеспечения наилучшей устойчивости при буксировке прицепа ненагруженным автомобилем груз необходимо размещать ближе к передней части прицепа. При этом запрещается превышать максимально допустимую нагрузку на переднюю часть прицепа.
- Характеристика веса прицепного устройства (вертикальной весовой нагрузки на шаровую опору сцепного устройства) наиболее важна для устойчивости автомобиля и прицепа.
- Вертикальная весовая нагрузка на шаровую опору сцепного устройства должна составлять не меньше 4% от веса прицепа и не должна превышать максимально допустимый вес.
- При появлении первых признаков заноса прицепа необходимо незамедлительно уменьшить скорость. См. **Система стабилизации прицепа** (стр. 157).
- Движение вниз по крутому склону следует осуществлять на низкой передаче.

Примечание: На идентификационной табличке прицепа указан допустимый вес прицепного устройства по данным испытаний на заводе производителя. Максимальный допустимый вес прицепа может быть ниже этого значения.

Устойчивость автомобиля с прицепом во многом определяется характеристиками самого прицепа.

Буксировка

Буксировка прицепа изменяет характеристики управляемости автомобиля и увеличивает тормозную дистанцию. Учитывайте нагрузку прицепа при выборе скорости и манеры вождения.

Полный вес автопоезда, указанный на идентификационной табличке автомобиля, при буксировке прицепа соответствует подъему до 12% и высоте до 3281 футов (1000 метров). В горных областях производительность двигателя уменьшается вследствие того, что с повышением высоты воздух становится более разреженным. На высотах выше 3281 футов (1000 метров) максимально допустимый вес автопоезда необходимо уменьшить на 10% по сравнению с весом, указанным для высоты 3281 футов (1000 метров).

Примечание: *Не все автомобили пригодны или имеют техническое разрешение на установку буксировочных балок. За дополнительной информацией обращайтесь к авторизованному дилеру.*

Освещение прицепа

Электрическая система автомобиля непригодна для буксировки прицепов с освещением светодиодными лампами.

СИСТЕМА СТАБИЛИЗАЦИИ ПРИЦЕПА

Примечание: *Данная функция не предотвращает раскачку прицепа, а уменьшает ее, если она началась.*

Примечание: *Данная функция не может предохранить любой прицеп от раскачки.*

Примечание: *В некоторых случаях, если скорость вашего автомобиля слишком высока, система может включаться несколько раз, постепенно снижая скорость автомобиля.*

Эта функция включает тормоза на отдельных колесах вашего автомобиля и в случае необходимости уменьшает мощность двигателя. Если прицеп начало раскачивать, индикатор системы контроля тягового усилия начинает мигать, а на информационном дисплее появляется сообщение. Сбросьте скорость автомобиля, съезжайте на обочину и проверьте правильное распределения нагрузки. См. **Перевозка груза** (стр. 150).

ТОЧКИ КРЕПЛЕНИЯ БУКСИРОВОЧНОГО ОБОРУДОВАНИЯ

ПРЕДУПРЕЖДЕНИЯ



Перед снятием ловильного крюка выключите зажигание. Пренебрежение этими мерами предосторожности может привести к травмам.



Ловильный крюк может быть горячим. Будьте осторожны, извлекая ее из места хранения в моторном отсеке. Пренебрежение этими мерами предосторожности может привести к травмам.



Ловильный крюк имеет левую резьбу. Для установки поворачивайте его против часовой стрелки. Убедитесь, что буксировочная петля полностью закручена. Несоблюдение этих указаний может привести к ослаблению крепления ловильного крюка.

Буксировка

Передняя буксирная точка



E146426

Снимите крышку и установите ловильный крюк.

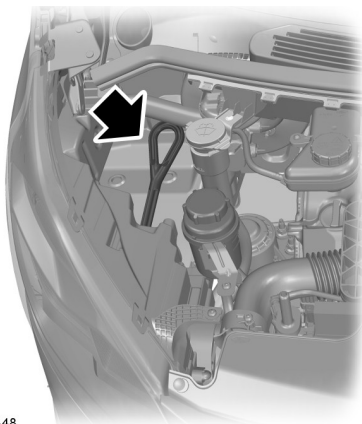

E146448

Ловильный крюк находится в моторном отсеке.

В автомобиле всегда должен находиться ловильный крюк.





Задняя буксирная точка



E142319

БУКСИРОВКА АВТОМОБИЛЯ С ОПОРОЙ НА ЧЕТЫРЕ КОЛЕСА

ПРЕДУПРЕЖДЕНИЯ

-  Во время буксировки автомобиля необходимо включать зажигание.
-  Тормозной привод и усиление рулевого управления не работают при выключенном двигателе. Необходимо сильнее нажимать на педаль тормоза и учитывать, что тормозной путь и усилие поворота рулевого колеса становятся больше.
-  Слишком сильное натяжение буксировочного троса может привести к повреждению вашего или буксирующего автомобиля.
-  Не устанавливайте на переднюю буксировочную проушину жесткую буксирную балку.
-  При буксировке вашего автомобиля необходимо поставить рычаг переключения передач в нейтральное положение.

Буксировка

Трогайтесь медленно и плавно,
стараясь избежать рывка буксируемого
автомобиля.

ОБКАТКА

Шины

ПРЕДУПРЕЖДЕНИЕ



Новые шины нуждаются в обкатке на протяжении примерно 500 км (300 миль). В этот период автомобиль может демонстрировать различные динамические характеристики.

Тормозная система и сцепление

ПРЕДУПРЕЖДЕНИЕ



По возможности избегайте частого использования тормозов и сцепления на протяжении первых 150 км (100 миль) движения по городу и первых 1500 км (1000 миль) на шоссе.

Двигатель

ПРЕДУПРЕЖДЕНИЕ



Старайтесь не двигаться на очень высокой скорости на протяжении первых 1500 км (1000 миль). Чаще переключайте передачи, раньше переключайтесь на повышенную передачу. Не давайте двигателю долго работать на повышенных оборотах.

УХУДШЕННЫЕ ХАРАКТЕРИСТИКИ ДВИГАТЕЛЯ

ПРЕДУПРЕЖДЕНИЕ



При продолжительной работе возрастает температура двигателя, что может привести к его полной остановке.

Если стрелка указателя температуры охлаждающей жидкости двигателя переходит верхний допустимый предел, то двигатель перегрелся. См.

Указатели (стр. 63).

Если двигатель перегревается, вы можете продолжать движение только на небольшое расстояние. Расстояние, которое вы можете проехать, зависит от температуры окружающего воздуха, загрузки автомобиля и рельефа местности. Короткое время двигатель будет продолжать работать с ограниченной мощностью.

Если температура двигателя продолжает повышаться, подача топлива к двигателю будет уменьшена. Система кондиционирования воздуха отключается, а вентилятор системы охлаждения двигателя работает непрерывно.

1. Плавно сбросьте скорость и остановите автомобиль на ближайшем безопасном участке дороги.
2. Чтобы избежать серьезных повреждений двигателя, незамедлительно выключите его.
3. Дайте двигателю остынуть.
4. Проверьте уровень охлаждающей жидкости. См. **Проверка охлаждающей жидкости двигателя** (стр. 185).
5. При первой возможности проверьте ваш автомобиль у авторизованного дилера.

ЭКОНОМИЧНОЕ ВОЖДЕНИЕ

Выполнение следующих действий поможет сократить потребление топлива.

Давление в шинах

Регулярно проверяйте давление в шинах, чтобы оптимизировать расход топлива. Для достижения лучшего результата используйте экономичный тип рабочего давления в шинах. См. **Технические характеристики** (стр. 222).

Переключение передач.

Выбирайте самую высокую передачу, на которой можно двигаться при данных условиях движения.

Прогнозирование дорожной обстановки.

Корректируйте скорость движения автомобиля и дистанции относительно других участников движения без резких торможений и разгонов.

Эффективный выбор скорости движения.

Чем выше скорость, тем больше расход топлива. Двигайтесь по трассе с меньшей постоянной скоростью.

Аксессуары

По возможности не прикрепляйте дополнительные устройства к кузову автомобиля. При использовании багажника на крыше не забывайте складывать его или снимать, когда он не используется.

Электрические системы

Отключайте все электрические системы, например систему кондиционирования воздуха, когда они не используются. Убедитесь, что все дополнительные устройства отключены от дополнительных гнезд электропитания, если они не используются.

МЕРЫ ПРЕДОСТОРОЖНОСТИ ПРИ ДВИЖЕНИИ В ХОЛОДНУЮ ПОГОДУ

Функциональные характеристики некоторых узлов и систем могут ухудшаться при температурах ниже -25°C.

ПРЕОДОЛЕНИЕ ВОДНОЙ ПРЕГРАДЫ

ПРЕДУПРЕЖДЕНИЯ



Двигаться по воде допускается только в экстренных ситуациях, такие поездки не должны быть нормой.



Если вода проникнет в воздушный фильтр, возможно повреждение двигателя.

В экстренной ситуации допускается движение по воде, максимальная глубина которой достигает 200 мм (8 дюймов), с максимальной скоростью 10 км/ч (6 миль/ч). При движении через поток воды следует соблюдать особую осторожность.

Двигайтесь по воде на медленной скорости, не останавливаясь. После преодоления водной преграды, на первом же безопасном участке дороги:

- Слегка нажмите на педаль тормоза, чтобы проверить, нормально ли работают тормоза.
- Проверьте работу звукового сигнала.
- Убедитесь в полной работоспособности световых приборов автомобиля.
- Проверьте работу усилителя рулевого управления.

НАПОЛЬНЫЕ КОВРИКИ

ПРЕДУПРЕЖДЕНИЯ

 Обязательно используйте напольные коврики, сконструированные в соответствии с размерами пространства для ног вашего автомобиля. Используйте только такие напольные коврики, которые не препятствуют перемещению педалей. Используйте только коврики с надежным креплением, которые не соскальзывают с креплений, не препятствуют перемещению педалей или иным образом не ухудшают показатели безопасности вашего автомобиля.

 Если имеются препятствия для перемещения педалей, это может вызвать потерю управляемости автомобиля и повысить риск получения серьезных травм для водителя и пассажиров.

 Всегда следите за тем, чтобы напольные коврики были правильно прикреплены к креплениям на ковровом покрытии, которое поставляется вместе с вашим автомобилем. Напольные коврики должны быть прикреплены к обоим креплениям, чтобы коврики не соскальзывали с предусмотренных мест.

 Запрещается установка напольных ковриков или любых других покрытий в пространство для ног автомобиля, если невозможно обеспечить их надежное крепление, предотвращающее их перемещение и возникновение препятствий для перемещения педалей и управления автомобилем.

ПРЕДУПРЕЖДЕНИЯ

 Запрещается установка напольных ковриков или любых других покрытий поверх уже установленных напольных ковриков. Напольные коврики должны обязательно находиться непосредственно на ковровом покрытии автомобиля, но не на других ковриках или ином покрытии. Дополнительные напольные коврики или иные покрытия уменьшают рабочий ход педали и создают препятствие для ее перемещения.

 Регулярно проверяйте крепление напольных ковриков. Обеспечьте правильность установки и надежность крепления напольных ковриков после снятия их для чистки или замены.

 Не допускайте попадания каких-либо предметов в пространство для ног водителя во время движения автомобиля. Свободно перемещающиеся предметы могут попасть под педали и вызвать потерю управляемости автомобиля.

 Несоблюдение инструкций по установке и креплению напольных ковриков может создать препятствие для перемещения педалей и потерю управляемости автомобиля.

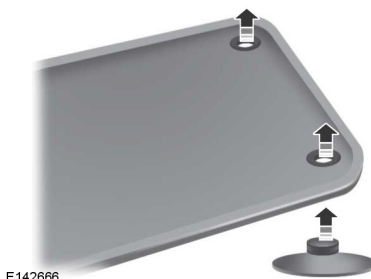

E142666

Советы по вождению

Чтобы установить напольные коврики, ориентируйте их так, чтобы проушины оказались над креплениями, и надавите на них для фиксации.

Чтобы снять напольный коврик, выполните процедуру установки в обратном порядке.

Аварийные принадлежности

АВАРИЙНАЯ СВЕТОВАЯ СИГНАЛИЗАЦИЯ

Примечание: В зависимости от применимых юридических и технических нормативов страны, для которой ваш автомобиль изначально изготовлен, может быть предусмотрено мигание стоп-сигналов при резком торможении. Аналогичным образом, может быть предусмотрено мигание аварийной световой сигнализации вашего автомобиля после остановки. Чтобы остановить мигание аварийной световой сигнализации, нажмите кнопку или начните движение в нормальном режиме.



Чтобы узнать расположение элементов: См. **Быстрый обзор** (стр. 13).

АПТЕЧКА

Место предусмотрено в нижнем кармане двери пассажира.

ЗНАК АВАРИЙНОЙ ОСТАНОВКИ

Место предусмотрено в нижнем кармане двери пассажира.

ВЫКЛЮЧЕНИЕ ПОДАЧИ ТОПЛИВА

ПРЕДУПРЕЖДЕНИЕ



Невыполнение требований по проверке состояния и устранения возможных утечек топлива после столкновения может повысить риск возникновения пожара и серьезных травм. Рекомендуется проверить топливную систему у авторизованного дилера после любого столкновения.

На случай умеренной или серьезной аварии автомобиль оснащен функцией отключения топливного насоса, которая останавливает подачу топлива в двигатель. Не каждое столкновение будет сопровождаться срабатыванием данной функции.

При отключении двигателя после аварии для его повторного запуска можно выполнить следующие действия.

Выключатель зажигания

1. Выключите зажигание.
2. Поверните ключ зажигания в положение **III**.
3. Выключите зажигание.
4. Снова включите зажигание, чтобы повторно включить топливный насос.

Примечание: Перед повторным запуском двигателя автоматически выполняются различные проверки системы. Если двигатель не удастся запустить после 3 попыток, значит система обнаружила неисправность, которая требует технического обслуживания. В этом случае рекомендуется связаться с официальным дилером.

Аварийные принадлежности



Запуск без ключа (при наличии)

1. Не нажимая педаль тормоза, однократно нажмите и отпустите кнопку.
2. Нажмите педаль тормоза, затем однократно нажмите и отпустите кнопку.
3. Не нажимая педаль тормоза, однократно нажмите и отпустите кнопку.
4. Нажмите педаль тормоза, затем нажмите и удерживайте кнопку до запуска двигателя.

Примечание: Перед повторным запуском двигателя автоматически выполняются различные проверки системы. Если двигатель не удается запустить после 3 попыток, значит система обнаружила неисправность, которая требует технического обслуживания. В этом случае рекомендуется связаться с официальным дилером.

ЗАПУСК АВТОМОБИЛЯ ОТ ВНЕШНЕГО ИСТОЧНИКА

ПРЕДУПРЕЖДЕНИЯ

-  Не используйте в качестве заземления топливопроводы, крышки коромысел или впускной коллектор.
-  Подсоединяйте аккумуляторную батарею только с таким же номинальным напряжением.
-  Пользуйтесь соединительными проводами соответствующего сечения с изолированными зажимами.

Примечание: Не отсоединяйте аккумуляторную батарею.

Подключение соединительных проводов

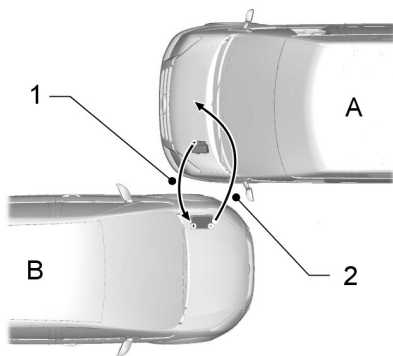

E75524

- A Разряженная аккумуляторная батарея
- B Автомобиль со вспомогательной аккумуляторной батареей
- 1 "Положительный" соединительный провод
- 2 "Отрицательный" соединительный провод

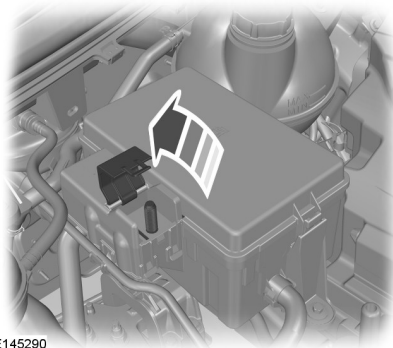

E145290

Аварийные принадлежности

1. Установите автомобили таким образом, чтобы они не соприкасались.
2. Выключите зажигание и все электрооборудование.
3. Снимите защитный колпачок "положительного" вывода аккумуляторной батареи. За информацией о расположении элементов обратитесь к соответствующей схеме под капотом. См. **Обслуживание** (стр. 181).
4. Подсоедините положительную (+) клемму автомобиля В к положительной (+) клемме автомобиля А (провод 1).

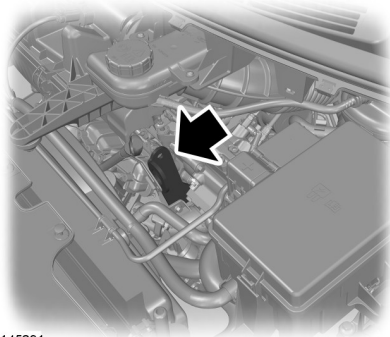

E145291

5. Подсоедините отрицательную (-) клемму автомобиля В к блоку цилиндров или проушине для подъема двигателя автомобиля А (провод 2).

ПРЕДУПРЕЖДЕНИЯ

 Не подсоединяйте напрямую к отрицательному (-) полюсу разряженной аккумуляторной батареи.

ПРЕДУПРЕЖДЕНИЯ

 Убедитесь, что провода не касаются движущихся деталей или деталей систем подачи топлива.

Запуск двигателя

1. Запустите двигатель автомобиля В на относительно высокой скорости.
2. Запустите двигатель автомобиля А.
3. Дайте двигателям обоих автомобилей поработать не менее трех минут, прежде чем отсоединять кабели.

ПРЕДУПРЕЖДЕНИЕ

 При отсоединении проводов не включайте фары. Пиковое напряжение в момент отключения может вызвать перегорание ламп.

Отсоедините провода в последовательности, обратной присоединению.

Плавкие предохранители

РАСПОЛОЖЕНИЕ БЛОКОВ ПЛАВКИХ ПРЕДОХРАНИТЕЛЕЙ

Блок предохранителей в моторном отсеке

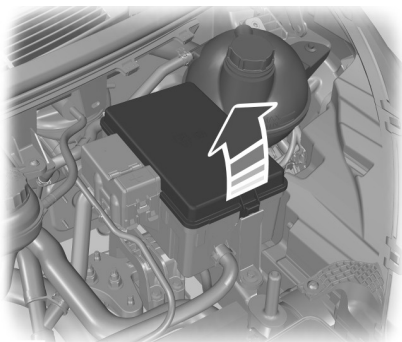

E146726

Чтобы узнать расположение элементов: См. **Общий вид моторного отсека** (стр. 183).

Блок предохранителей в салоне

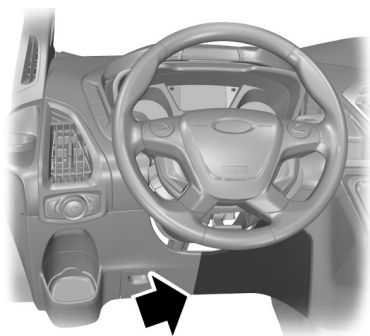

E152513

Размещается за съемной панелью отделки.

Блок предохранителей

Размещается под водительским сиденьем.

Блок плавких предохранителей блока управления системами кузова

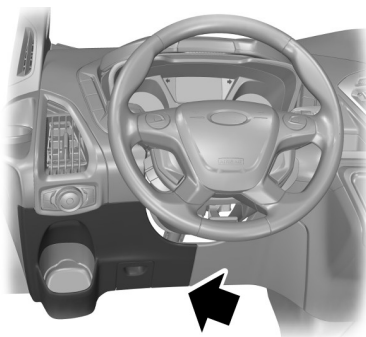

E152512

Размещается за съемной панелью отделки.

Плавкие предохранители

ТАБЛИЦА ХАРАКТЕРИСТИК ПЛАВКИХ ПРЕДОХРАНИТЕЛЕЙ

Блок предохранителей в моторном отсеке

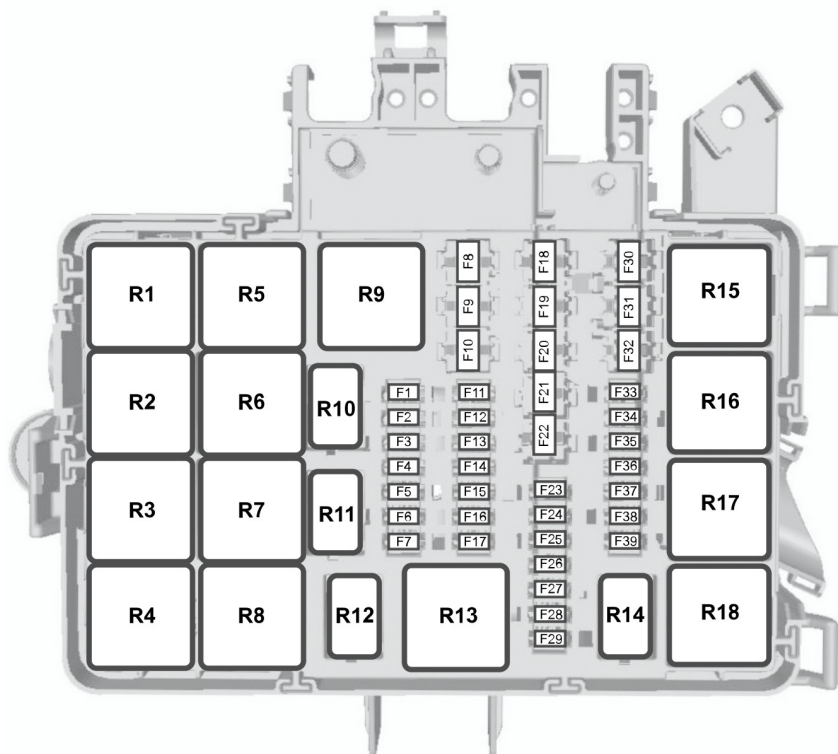

E148826

| Плавкий предохранитель | Номинал предохранителя | Защищаемые цепи |
|------------------------|------------------------|-----------------|
| 1 | - | Не используется |
| 2 | - | Не используется |
| 3 | - | Не используется |

Плавкие предохранители

| Плавкий предохранитель | Номинал предохранителя | Защищаемые цепи |
|-------------------------------|-------------------------------|--|
| 4 | - | Не используется |
| 5 | 3 А | Испаритель сажевого фильтра, контроль свечи предпускового подогрева |
| 6 | 3 А | Антиблокировочная система тормозов, электронная система динамической стабилизации, система зажигания |
| 7 | 7,5 А | Блок зажигания модуля управления силовым агрегатом |
| 8 | - | Не используется |
| 9 | 30 А | Левый стеклоочиститель ветрового стекла |
| 10 | 30 А | Правый стеклоочиститель ветрового стекла |
| 11 | 10 А | Муфта компрессора системы кондиционирования |
| 12 | 20 А | Испаритель сажевого фильтра дизеля, контроль свечи предпускового подогрева |
| 13 | - | Не используется |
| 14 | - | Не используется |
| 15 | - | Не используется |
| 16 | - | Не используется |
| 17 | - | Не используется |
| 18 | 40 А | Антиблокировочная система тормозов, насос электронной система динамической стабилизации |
| 19 | 30 А | Соленоид стартера |
| 20 | 60 А | Свечи подогрева |
| 21 | 60 А | Реле зажигания № 3 |
| 22 | - | Не используется |
| 22 | - | Не используется |
| 23 | 25 А | Антиблокировочная система тормозов, клапаны электронной система динамической стабилизации |
| 24 | 7,5 А | Насос дизельного топлива |

Плавкие предохранители

| Плавкий предохранитель | Номинал предохранителя | Защищаемые цепи |
|------------------------|------------------------|---|
| 25 | - | Не используется |
| 26 | - | Не используется |
| 27 | - | Не используется |
| 28 | - | Не используется |
| 29 | - | Не используется |
| 30 | 60 А | Вентилятор системы охлаждения двигателя (одинарный) |
| 31 | - | Не используется |
| 32 | 60 А | Сдвоенные электродвигатели стеклоочистителей ветрового стекла |
| 33 | - | Не используется |
| 34 | - | Не используется |
| 35 | 15 А | Система управления силовым агрегатом |
| 36 | 7,5 А | Система управления силовым агрегатом |
| 37 | 7,5 А | Система управления силовым агрегатом |
| 38 | 7,5 А | Муфта компрессора системы кондиционирования |
| 39 | 15 А | Система управления силовым агрегатом |

| Реле | Замыкаемые цепи |
|------|---------------------------------|
| R1 | Зажигание № 3 |
| R2 | Стартер |
| R3 | Стеклоочиститель заднего стекла |
| R4 | Очиститель ветрового стекла |
| R5 | Не используется |
| R6 | Не используется |
| R7 | Не используется |

Плавкие предохранители

| Реле | Замыкаемые цепи |
|------|--|
| R8 | Не используется |
| R9 | Не используется |
| R10 | Муфта компрессора системы кондиционирования |
| R11 | Свеча предпускового подогрева испарителя топлива |
| R12 | Топливный насос |
| R13 | Насос системы полного привода |
| R14 | Не используется |
| R15 | Низкоскоростной вентилятор системы охлаждения |
| R16 | Не используется |
| R17 | Модуль управления силовым агрегатом |
| R18 | Высокоскоростной вентилятор системы охлаждения. |

Блок предохранителей в салоне

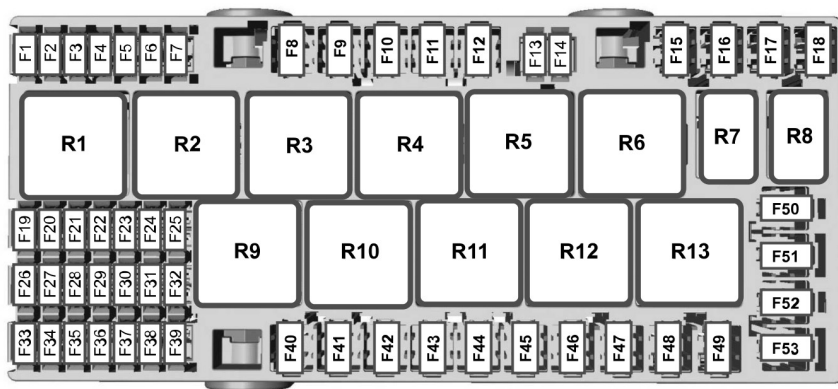

E148827

Плавкие предохранители

| Плавкий предохранитель | Номинал предохранителя | Защищаемые цепи |
|------------------------|------------------------|--|
| 1 | 10 А | Модуль подушки безопасности |
| 2 | 5 А | Антиблокировочная система тормозов |
| 3 | 10 А | Обогреваемые зеркала |
| 4 | - | Не используется |
| 5 | 20 А | Отопитель, работающий на топливе |
| 6 | 5 А | Тахограф |
| 7 | - | Не используется |
| 8 | 40 А | Электрическая розетка 230 В |
| 9 | - | Не используется |
| 10 | 30 А | Электропривод регулировки положения сиденья водителя |
| 11 | 30 А | Электропривод регулировки положения сиденья пассажира |
| 12 | - | Не используется |
| 13 | - | Не используется |
| 14 | 5 А | Цепь с положительного элемента аккумуляторной батареи на модуль управления силовым агрегатом |
| 15 | 40 А | Реле цепи электропитания модуля управления силовым агрегатом |
| 16 | 40 А | Блок питания для распределительной коробки со стороны пассажира |
| 17 | - | Не используется |

Плавкие предохранители

| Плавкий предохранитель | Номинал предохранителя | Защищаемые цепи |
|------------------------|------------------------|--|
| 18 | - | Не используется |
| 19 | 5 А | Тахограф и система зажигания |
| 20 | 5 А | Обогреваемое зеркало, реле обогрева ветрового стекла |
| 21 | - | Не используется |
| 22 | 15 А | Цепь замка зажигания, не связанная с запуском двигателя — распределительная коробка пассажирского отсека |
| 23 | 7,5 А | Передние и задние органы управления системой кондиционирования |
| 24 | 5 А | Коррекция наклона света фар |
| 25 | - | Не используется |
| 26 | - | Не используется |
| 27 | 20 А | Обогрев сидений |
| 28 | - | Не используется |
| 29 | 10 А | Камера заднего вида, система удержания полосы движения, электропривод зеркала |
| 30 | 20 А | Фара освещения поворота |
| 31 | - | Не используется |
| 32 | - | Не используется |
| 33 | - | Не используется |
| 34 | 20 А | Стеклоочиститель заднего стекла |
| 35 | 5 А | Зеркала с электроприводом |

Плавкие предохранители

| Плавкий предохранитель | Номинал предохранителя | Защищаемые цепи |
|------------------------|------------------------|---|
| 36 | 20 А | Звуковой сигнал |
| 37 | 7,5 А | Аудиомодуль SYNC |
| 38 | 5 А | Передний вентилятор обдува, стеклоочиститель, реле звукового сигнала |
| 39 | 7,5 А | система дистанционного бесключевого входа, аккумуляторная батарея, блокировка окон с электроприводом стекол, система обогрева, вентиляции и кондиционирования воздуха в зоне задних сидений |
| 40 | 40 А | Электродвигатель вентилятора отопителя |
| 41 | 40 А | Задний вентилятор обдува отопителя |
| 42 | 30 А | Обогреваемое заднее стекло |
| 43 | 30 А | Электропитание прицепа В+ |
| 44 | 60 А | Точки подвода электроэнергии |
| 45 | - | Не используется |
| 46 | 30 А | Электропривод стеклоподъемников |
| 47 | 20 А | Прикуриватель |
| 48 | 20 А | Заднее гнездо электропитания |
| 49 | 20 А | Переднее гнездо электропитания |
| 50 | 60 А | Реле зажигания № 1 |

Плавкие предохранители

| Плавкий предохранитель | Номинал предохранителя | Защищаемые цепи |
|------------------------|------------------------|--|
| 51 | 60 А | Реле зажигания № 2 |
| 52 | 40 А | Левая цепь обогреваемого ветрового стекла |
| 53 | 40 А | Правая цепь обогреваемого ветрового стекла |

| Реле | Замыкаемые цепи |
|------|--|
| R1 | Отопитель, работающий на топливе |
| R2 | Точки подвода электроэнергии |
| R3 | Не используется |
| R4 | Зажигание № 2 |
| R5 | Не используется |
| R6 | Зажигание № 1 |
| R7 | Звуковой сигнал |
| R8 | Не используется |
| R9 | Вентилятор обогревателя |
| R10 | Задний вентилятор обдува отопителя |
| R11 | Обогреваемые задние окна, обогреваемые зеркала |
| R12 | Правая цепь обогреваемого ветрового стекла |
| R13 | Левая цепь обогреваемого ветрового стекла |

Плавкие предохранители

Блок плавких предохранителей

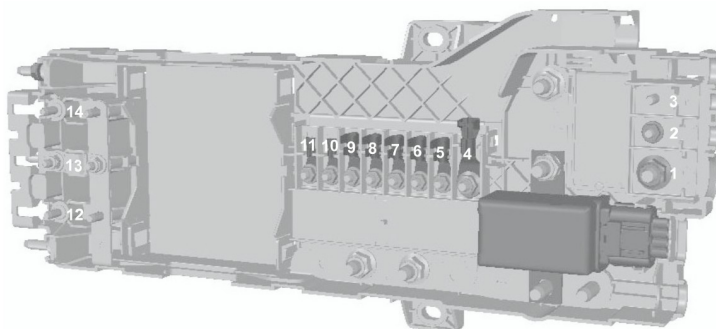

E148828

| Плавкий предохранитель | Номинал предохранителя | Защищаемые цепи |
|------------------------|------------------------|--|
| 1 | 470 A | Стартер, генератор, распределительная коробка питания двигателя |
| 2 | 100 A | Питание блока плавких предохранителей в салоне и блока плавких предохранителей блока управления системами кузова |
| 3 | 40 A | Не используется |
| 4 | 200 A | Блок предохранителей в салоне, не связанный с запуском двигателя, питание № 1 |
| 5 | 100 A | Блок предохранителей в салоне, не связанный с запуском двигателя, питание № 3 |
| 6 | 80 A | Электрический обогреватель салона |
| 7 | 80 A | Обогреваемое ветровое стекло |
| 8 | 100 A | Блок питания для распределительной коробки двигателя |
| 9 | 100 A | Блок предохранителей в салоне, не связанный с запуском двигателя, питание № 2 |
| 10 | 60 A | Блок плавких предохранителей блока управления системами кузова |

Плавкие предохранители

| Плавкий предохранитель | Номинал предохранителя | Защищаемые цепи |
|-------------------------------|-------------------------------|--|
| 11 | 60 А | Блок плавких предохранителей блока управления системами кузова |
| 12 | 60 А | Цепь подключения дополнительного оборудования № 1 (опция) |
| 13 | 60 А | Цепь подключения дополнительного оборудования № 2 |
| 14 | 60 А | Цепь подключения дополнительного оборудования № 3 (опция) |

Плавкие предохранители

Блок плавких предохранителей блока управления системами кузова

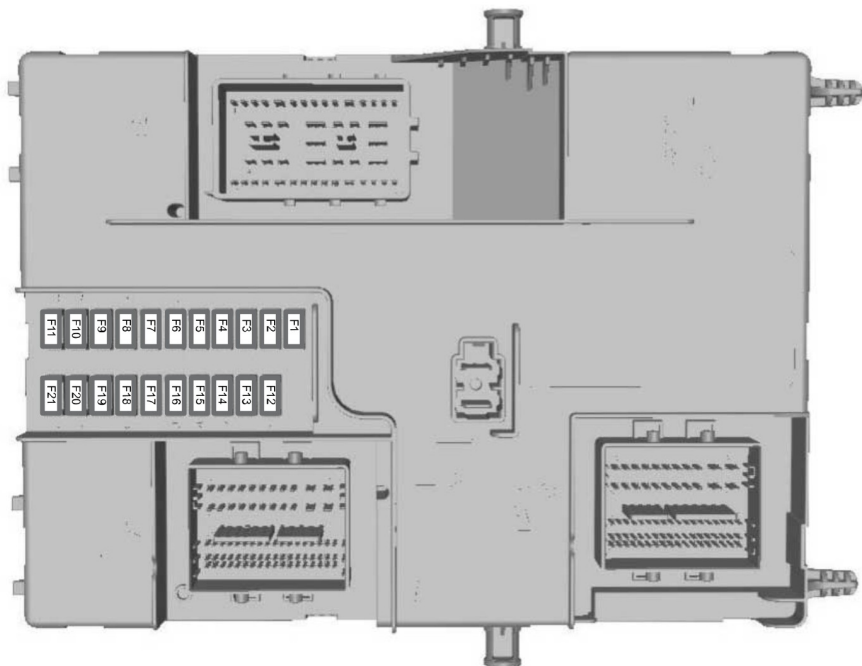

E148830

| Плавкий предохранитель | Номинал предохранителя | Защищаемые цепи |
|------------------------|------------------------|--|
| 1 | 15 A | Система централизованного запираения № 1 |
| 2 | 15 A | Система централизованного запираения № 2 |
| 3 | 15 A | Питание замка зажигания |
| 4 | 5 A | Модуль системы помощи при парковке |
| 5 | 5 A | Модуль датчика дождя |
| 6 | 15 A | Питание насоса омывателя |

Плавкие предохранители

| Плавкий предохранитель | Номинал предохранителя | Защищаемые цепи |
|------------------------|------------------------|--|
| 7 | 7,5 А | Питание зеркала |
| 8 | 15 А | Питание противотуманной фары |
| 9 | 10 А | Питание правой фары дальнего света |
| 10 | 10 А | Питание левой фары дальнего света |
| 11 | 25 А | Питание лампы внешнего освещения |
| 12 | 20 А | Резервное питание автономной сигнализации, сирена сигнализации |
| 13 | 15 А | Питание бортовой диагностики 2, питание системы предотвращения разряда аккумуляторной батареи |
| 14 | 25 А | Питание указателя поворота, питание заднего противотуманного фонаря, питание светового оборудования дневного времени |
| 15 | 25 А | Левая лампа внешнего освещения |
| 16 | 20 А | Питание радиоприемника, CD-плеера, навигационной системы |
| 17 | 7,5 А | Щиток приборов |
| 18 | 10 А | Модуль выключателя освещения, питание модуля рулевого колеса |
| 19 | 5 А | Аудиосистема |
| 20 | 5 А | Питание пассивной противоугонной системы |
| 21 | 3 А | Дополнительное оборудование аудиосистемы, щитка приборов и зажигания |

Плавкие предохранители

ЗАМЕНА ПЛАВКОГО ПРЕДОХРАНИТЕЛЯ

ПРЕДУПРЕЖДЕНИЯ



Не вносите никаких изменений в электрическую систему вашего автомобиля. Поручайте ремонт электрической системы и замену реле или высоковольтных плавких предохранителей авторизованному дилеру.



Перед тем как заменять предохранитель, выключите зажигание и все приборы электрооборудования.



Меняйте предохранитель только на предохранитель со специфицированным диапазоном силы тока. Использование предохранителя, рассчитанного на слишком высокую силу тока, может повлечь серьезные повреждения проводки и вызвать возгорание.

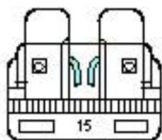

E142430

Если электрические компоненты вашего автомобиля не работают, возможно, перегорел предохранитель. Разрыв плавкого провода показывает, что предохранитель перегорел. Проверяйте целостность соответствующих предохранителей перед заменой электрических компонентов.

Обслуживание

ОБЩАЯ ИНФОРМАЦИЯ

Для поддержания хорошего технического состояния и во избежание обесценивания автомобиля необходимо регулярно проводить техническое обслуживание. К вашим услугам широкая сеть официальных дилерских центров обслуживания и ремонта Ford. Авторизованные технические специалисты центров смогут наилучшим образом отремонтировать ваш автомобиль, используя разнообразные специальные инструменты.

Помимо регулярных технических осмотров рекомендуется делать следующие проверки.

ПРЕДУПРЕЖДЕНИЯ



Прежде чем прикасаться к узлам автомобиля или делать какие-либо регулировки, необходимо выключить зажигание.



Не прикасайтесь к узлам электронной системы зажигания, когда зажигание включено, или двигатель работает. Система работает под высоким напряжением.



Не подносите руки к вентилятору охлаждения двигателя и не допускайте попадания в него одежды. В определенных условиях вентилятор может продолжать вращаться в течение нескольких минут после выключения двигателя.



Убедитесь, что после проверки технического состояния все крышки заливных отверстий хорошо затянуты.

Ежедневные проверки

- Внешние осветительные приборы.
- Плафоны освещения салона.
- Индикаторы и сигнализаторы.

Проверяется при заправке

- Уровень моторного масла. См. **Проверка моторного масла** (стр. 184).
- Уровень тормозной жидкости. См. **Проверка уровня тормозной жидкости и рабочей жидкости гидропривода сцепления** (стр. 186).
- Уровень жидкости стеклоомывателя. См. **Проверка омывающей жидкости** (стр. 187).
- Давление в шинах (после остывания). См. **Обслуживание шин** (стр. 209).
- Состояние шин. См. **Колеса и шины** (стр. 205).

Ежемесячные проверки

- Уровень охлаждающей жидкости (на холодном двигателе). См. **Проверка охлаждающей жидкости двигателя** (стр. 185).
- Трубопроводы, шланги и бачки на наличие утечек.
- Исправность кондиционера воздуха
- Исправность стояночного тормоза.
- Звуковой сигнал
- Затяжка гаек крепления колёс. См. **Обслуживание шин** (стр. 209).

Обслуживание

ОТКРЫВАНИЕ И ЗАКРЫВАНИЕ КАПОТА

Открытие капота

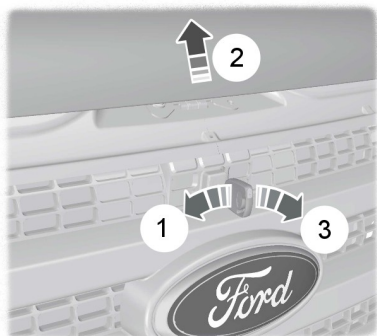

E72108

1. Вставьте ключ от автомобиля в замок капота и поверните его против часовой стрелки.
2. Приподнимите крышку капота.
3. Поверните ключ по часовой стрелке для освобождения крышки капота.

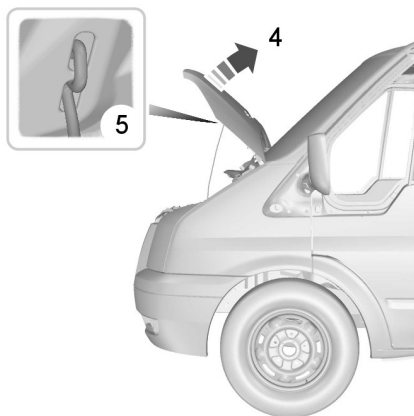

E72109

4. Откройте капот.
5. Установите поддерживающую штангу капота.

Закрытие капота

1. Снимите поддерживающую штангу капота с защелки и закрепите ее в зажиме.
2. Опустите капот вниз и дайте ему упасть и зафиксироваться под собственным весом с высоты последних 8–12 дюймов (20–30 см).

Примечание: Убедитесь, что капот полностью закрылся.

ОБЩИЙ ВИД МОТОРНОГО ОТСЕКА

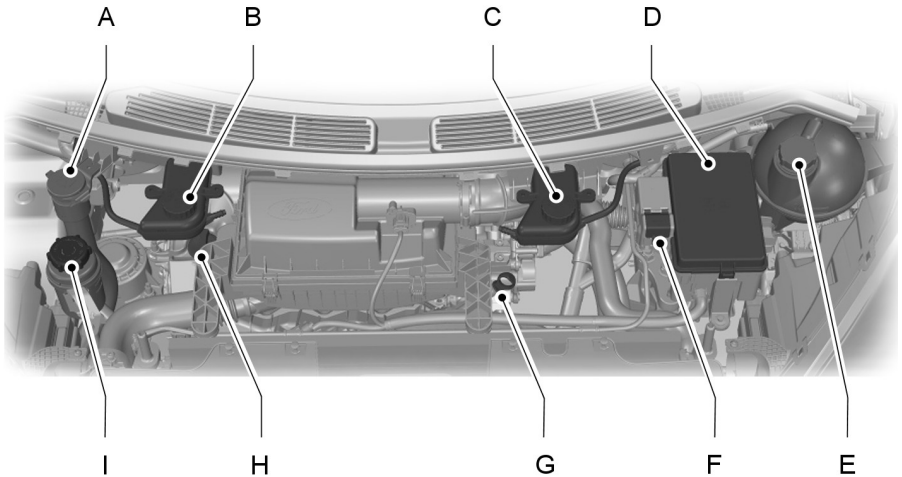

E146432

- A Бачок для рабочей жидкости стеклоомывателей. См. **Проверка омывающей жидкости** (стр. 187).
- B Бачок для тормозной жидкости и рабочей жидкости гидропривода сцепления (автомобили с правым расположением органов управления): См. **Проверка уровня тормозной жидкости и рабочей жидкости гидропривода сцепления** (стр. 186).
- C Бачок для тормозной жидкости и рабочей жидкости гидропривода сцепления (автомобиль с левым расположением органов управления). См. **Проверка уровня тормозной жидкости и рабочей жидкости гидропривода сцепления** (стр. 186).
- D Распределительная коробка в моторном отсеке. См. **Плавкие предохранители** (стр. 167).
- E Бачок для охлаждающей жидкости двигателя. См. **Проверка охлаждающей жидкости двигателя** (стр. 185).
- F "Положительный" вывод аккумуляторной батареи (для подключения кабелей вспомогательной батареи) См. **Запуск автомобиля от внешнего источника** (стр. 165).
- G Масляный щуп двигателя*. См. **Проверка моторного масла** (стр. 184).

Обслуживание

- Н Крышка маслозаливной горловины. См. **Проверка моторного масла** (стр. 184).
- I Бачок жидкости рулевого привода с усилителем. См. **Проверка рабочей жидкости усилителя рулевого управления** (стр. 187).

* Для идентификационных целей крышки бачков и маслоизмерительный щуп двигателя имеют соответствующую цветовую маркировку.

ЩУП ДЛЯ ПРОВЕРКИ МОТОРНОГО МАСЛА

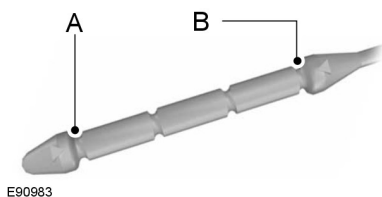

- A Минимум
- B Максимум

ПРОВЕРКА МОТОРНОГО МАСЛА

1. Перед проверкой убедитесь, что автомобиль находится на ровной поверхности.
2. Проверьте уровень масла до запуска двигателя или выключите двигатель и подождите 10 минут, чтобы масло стекло в поддон картера.
3. Извлеките масляный щуп и вытрите его чистой безворсовой ветошью. Чтобы проверить уровень масла, установите щуп и извлеките его снова.

Если уровень масла находится на минимальной отметке, немедленно долейте масло. См. **Технические характеристики** (стр. 200).

Примечание: Убедитесь, что уровень находится в диапазоне между минимальной и максимальной отметками.

Примечание: Не пользуйтесь добавками к моторному маслу или другими средствами для улучшения работы двигателя. При определенных условиях использование присадок может привести к повреждению двигателя.

Примечание: Расход масла у новых двигателей достигает нормального значения после приблизительно 5.000 км пробега.

Доливка моторного масла

ПРЕДУПРЕЖДЕНИЯ

 Доливку масла следует выполнять на холодном двигателе. Если двигатель горячий, то выждите 10 минут, пока его температура не понизится.

 Не снимайте крышку заливной горловины с работающего двигателя.

1. Снимите крышку маслозаливной горловины. См. **Обслуживание** (стр. 181).

Обслуживание

2. Долейте моторное масло, соответствующее техническим условиям Ford. См. **Технические характеристики** (стр. 200).
3. Поставьте на место крышку маслозаливной горловины. Поворачивайте ее, пока не почувствуете сильное сопротивление.

Примечание: Не доливайте масла выше максимальной отметки. Уровень масла выше максимальной отметки может вызвать повреждение двигателя.

Примечание: Незамедительно промокните пролитое масло впитывающей тканью.

ПРОВЕРКА ОХЛАЖДАЮЩЕЙ ЖИДКОСТИ ДВИГАТЕЛЯ

ПРЕДУПРЕЖДЕНИЕ



Избегайте контакта рабочей жидкости с кожей или глазами. При контакте с жидкостью немедленно промойте пораженные участки обильным количеством воды и обратитесь к врачу.

Примечание: Проверьте, чтобы уровень находился между отметками **MIN** и **MAX**.

Примечание: При нагреве охлаждающая жидкость расширяется. Поэтому ее уровень может подниматься выше метки **MAX**.

Если уровень находится на отметке **MIN**, немедленно долейте охлаждающую жидкость.

Доливка охлаждающей жидкости

ПРЕДУПРЕЖДЕНИЯ



Добавляйте охлаждающую жидкость только на холодном двигателе. Если двигатель горячий, то выждите 10 минут, пока его температура не понизится.



Не снимайте крышку заливной горловины с работающего двигателя.



Не снимайте крышку заливной горловины на горячем двигателе. Дайте двигателю остынуть.



Концентрированная охлаждающая жидкость может воспламениться, если ее брызги попадут на горячие участки системы выпуска.

Примечание: В экстренной ситуации вы можете долить в систему охлаждения простую воду, чтобы добраться до сервисного центра. Не откладывая, проверьте систему у авторизованного дилера.

Примечание: Продолжительное использование неправильно разбавленной охлаждающей жидкости может привести к повреждению двигателя из-за коррозии, перегрева или замораживания.

Примечание: Не доливайте охлаждающую жидкость выше отметки **MAX**.

1. Снимите крышку наливной горловины. По мере того, как вы будете отворачивать крышку, из-под нее под давлением будет выходить пар.

Обслуживание

2. Долейте смесь охлаждающей жидкости и воды в пропорции 50/50, обеспечивая соответствие рабочей жидкости техническими условиями Ford. См. **Технические характеристики** (стр. 200).
3. Установите крышку горловины. Поворачивайте ее, пока не почувствуете сильное сопротивление.

ПРОВЕРКА УРОВНЯ ТОРМОЗНОЙ ЖИДКОСТИ И РАБОЧЕЙ ЖИДКОСТИ ГИДРОПРИВОДА СЦЕПЛЕНИЯ

ПРЕДУПРЕЖДЕНИЯ

 Используйте только рекомендованную тормозную жидкость, иначе торможение будет менее эффективно. Использование неподходящей тормозной жидкости может привести к потере контроля над автомобилем, серьезным травмам или смертельному исходу.

 Используйте только тормозную жидкость из запечатанного контейнера. Попадание в тормозную жидкость пыли, воды, нефтепродуктов или других материалов может привести к повреждению или поломке тормозной системы. Игнорирование этого предупреждения может привести к потере контроля над вашим автомобилем, серьезным травмам или смертельному исходу.

ПРЕДУПРЕЖДЕНИЯ

 Избегайте контакта рабочей жидкости с кожей или глазами. Это может привести к серьезным травмам. Немедленно промойте пораженные участки обильным количеством воды и обратитесь к врачу.

 Если уровень жидкости находится между линиями **MAX** и **MIN** — это нормально и доливать жидкость не нужно. Уровень жидкости за пределами нормального диапазона может привести к снижению эффективности работы тормозной системы или системы сцепления. Как можно скорее проверьте автомобиль.



E 169063

См. **Технические характеристики** (стр. 200).

Примечание: Тормозная система и гидропривод сцепления снабжаются рабочей жидкостью из одного бачка.

Обслуживание

ПРОВЕРКА РАБОЧЕЙ ЖИДКОСТИ УСИЛИТЕЛЯ РУЛЕВОГО УПРАВЛЕНИЯ

ПРЕДУПРЕЖДЕНИЕ



Избегайте контакта рабочей жидкости с кожей или глазами. Это может привести к серьезным травмам. Немедленно промойте пораженные участки обильным количеством воды и обратитесь к врачу.

Если уровень жидкости рулевого привода с усилителем находится между отметками **MAX** и **MIN**, долейте жидкость рулевого привода с усилителем, которая соответствует спецификации.

Добавление жидкости рулевого привода с усилителем

1. Снимите крышку наливной горловины.
2. Долейте жидкость рулевого привода с усилителем до отметки **MAX**. Не переполняйте бак.
3. Установите крышку горловины. Поворачивайте ее, пока не почувствуете сильное сопротивление.

ПРОВЕРКА ОМЫВАЮЩЕЙ ЖИДКОСТИ

Примечание: Жидкость из бачка поступает в переднюю и заднюю системы.

При доливке используйте смесь жидкости для омывателя и воды, чтобы предотвратить замерзание в холодную погоду и улучшить очистительную способность. Рекомендуется использовать только высококачественную жидкость для стеклоомывателя.

Информацию о разбавлении жидкости см. в инструкциях к продукту.

СЛИВ КОНДЕНСАТА ИЗ ТОПЛИВНОГО ФИЛЬТРА

ПРЕДУПРЕЖДЕНИЕ



Запрещается сливать топливо в бытовые мусоросборники или общую канализационную систему. Воспользуйтесь авторизованным объектом размещения отходов.

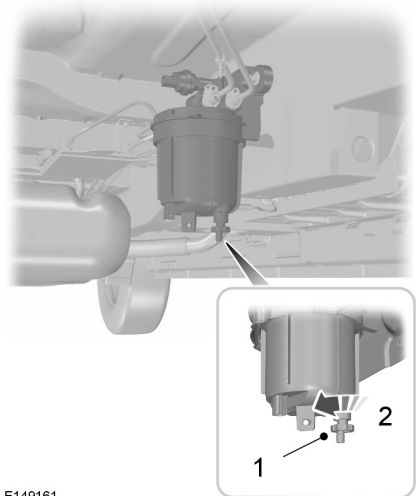

E149161

Обслуживание

1. Подсоедините к сливной пробке шланг и направьте его в подходящую емкость.
2. Отверните сливную пробку на один или два оборота и дайте воде стечь.
3. Закрутите сливную пробку, пока не почувствуете сильное сопротивление.

Примечание: При открытии сливного отверстия пробка поднимается.

Примечание: Для слива водосборника топливного фильтра потребуются доступ к днищу автомобиля.

Примечание: Используйте только топливо, соответствующее техническим условиям и требованиям компании Ford. См. **Топливо и заправка** (стр. 119).



Индикатор наличия воды в топливе погаснет примерно через две секунды после пуска двигателя.

ЗАМЕНА АККУМУЛЯТОРНОЙ БАТАРЕИ 12 В

Снятие аккумуляторной батареи

ПРЕДУПРЕЖДЕНИЯ



Аккумуляторная батарея должна заменяться аналогичным изделием с такими же техническими характеристиками.



Убедитесь в герметичности аккумуляторного отсека.



Аккумуляторная батарея имеет большой вес; соблюдайте осторожность при ее подъеме и снятии.

СНЯТИИ.

Примечание: Если ваш автомобиль оснащен электроприводом регулировки положения передних сидений, а аккумуляторная батарея разряжена, запустите автомобиль от внешнего источника электропитания, чтобы изменить положение сиденья. См. **Запуск автомобиля от внешнего источника** (стр. 165).

Примечание: Там где это необходимо, следует перепрограммировать аудиосистему при помощи кода с ключа.

Аккумуляторная батарея предусмотрена внутри автомобиля под сиденьем водителя.

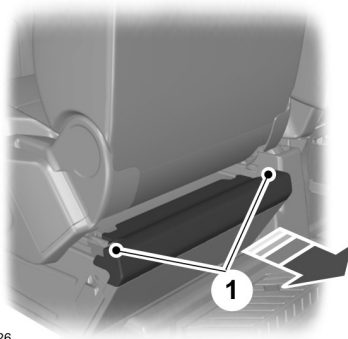

E152526

1. Снимите декоративную накладку, потянув пальцами выступы вверх.

Обслуживание

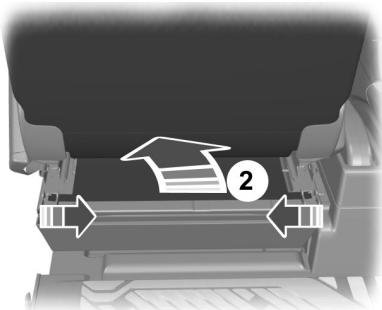

E152529

2. Высвободите откидную крышку и откиньте ее под кромку сиденья.

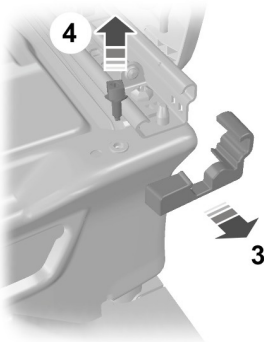

E146781

3. Снимите крышки с обеих сторон.
4. Снимите болты направляющей сиденья с обеих сторон. Отведите сиденье до упора вперед, убедившись в том, что подлокотник откинут вверх. См. **Сиденья** (стр. 96).

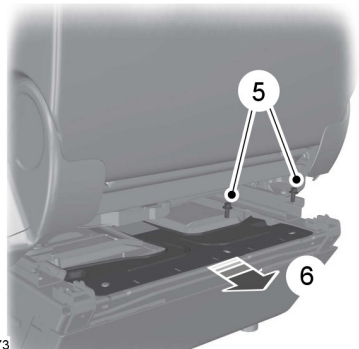

E146773

5. Снимите болты зажима аккумуляторной батареи.
6. Снимите зажим аккумуляторной батареи и крышку.

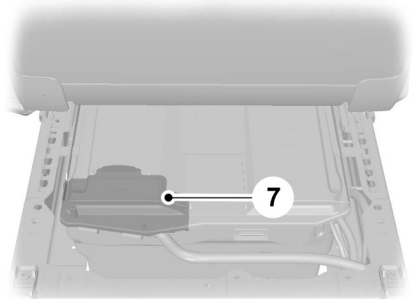

E162774

7. Снимите крышку клеммы аккумуляторной батареи.

Обслуживание

Установка аккумуляторной батареи

ПРЕДУПРЕЖДЕНИЕ



При установке крышек убедитесь, что болты гнезда канала надежно затянуты.

Установка выполняется в обратной последовательности.

ПРОВЕРКА ЩЕТОК СТЕКЛООЧИСТИТЕЛЕЙ



E142463

Проведите пальцами по кромке щетки, чтобы проверить ее на наличие шероховатостей.

Для очистки щеток стеклоочистителей используйте мягкую губку или ткань, пропитанные жидкостью омывателя или водой.

ЗАМЕНА ЩЕТОК СТЕКЛООЧИСТИТЕЛЕЙ

Замена щеток стеклоочистителя ветрового стекла

Поднимите рычаг стеклоочистителя.

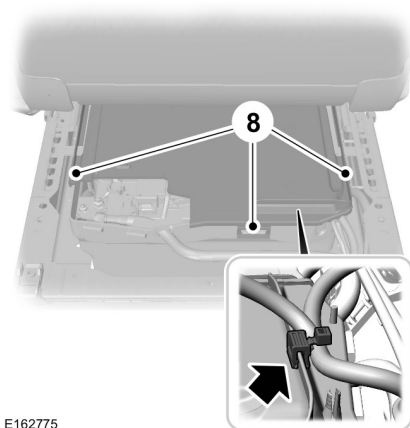

E162775

8. Снимите с крышки удерживающие кабель зажимы. Освободите зажимы и снимите крышку.

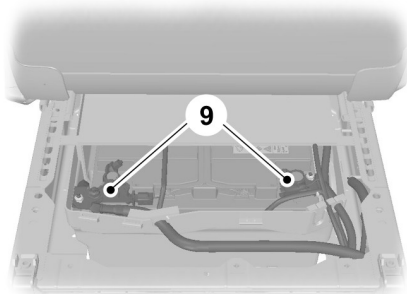

E162776

9. Отсоедините аккумуляторную батарею.

Обслуживание

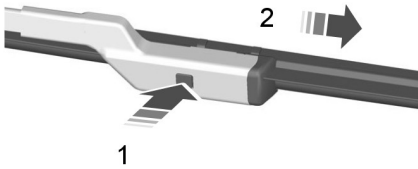

E72899

1. Нажмите на фиксирующую кнопку.
2. Снимите щётку очистителя.
3. Установка выполняется в обратной последовательности. Проверьте надёжность фиксации щётки стеклоочистителя.

Примечание: Щетки очистителя ветрового стекла имеют разную длину. При установке щеток очистителя неправильной длины датчик дождя может работать некорректно.

Замена щетки стеклоочистителя заднего окна

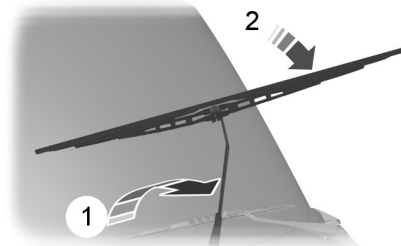

E93783

1. Поднимите рычаг стеклоочистителя.
2. Расположите щётку под требуемым углом по отношению к рычагу щётки.

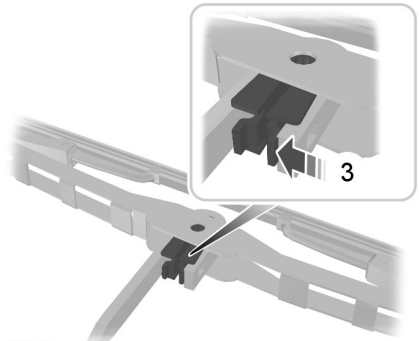

E93784

3. Нажмите рычаг блокировки.

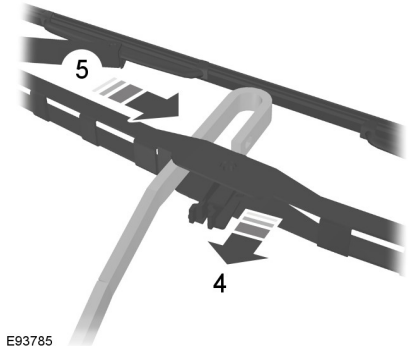

E93785

4. Отсоедините щётку от рычага.
5. Отведите щётку стеклоочистителя в сторону.

Обслуживание

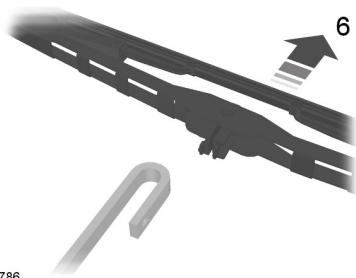

E93786

6. Снимите щетку очистителя.
7. Установка выполняется в обратной последовательности. Проверьте надёжность фиксации щётки стеклоочистителя.

СНЯТИЕ ФАРЫ

ПРЕДУПРЕЖДЕНИЕ

 Выключите зажигание и лампы. Пренебрежение этими мерами предосторожности может привести к тяжелым травмам.

1. Откройте капот. См. **Открытие и закрытие капота** (стр. 182).

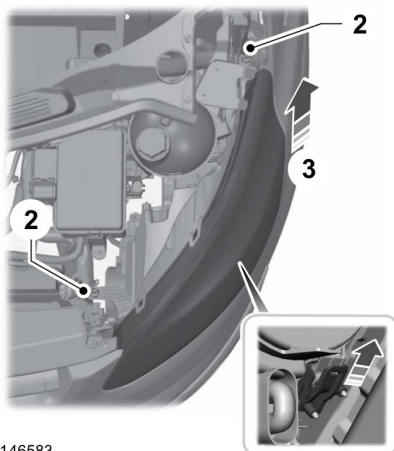

E146583

2. Выверните винты.
3. Протолкните фару в направлении задней части автомобиля и вверх, чтобы высвободить ее из точек крепления.

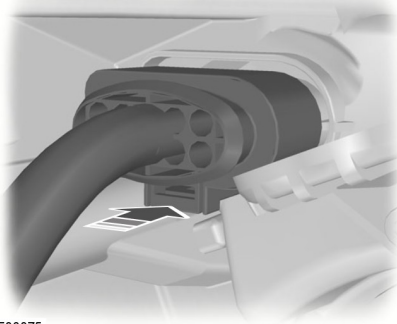

E88875

4. Отсоедините штекерный разъем.

Примечание: При установке фары убедитесь в правильном подключении электрических разъемов.

Обслуживание

Примечание: При установке фары убедитесь, что вы правильно установили ее в точки крепления.

ЗАМЕНА ЛАМП

ПРЕДУПРЕЖДЕНИЯ



Выключите зажигание и лампы. Пренебрежение этими мерами предосторожности может привести к тяжелым травмам.



Лампы могут нагреться, поэтому перед снятием лампы дайте ей остыть. Пренебрежение этими мерами предосторожности может привести к травмам.

Примечание: Устанавливайте только подходящие по техническим требованиям лампы.

Примечание: Если ваш автомобиль оборудован системой кондиционирования воздуха, для замены ламп мы рекомендуем вам обращаться к авторизованному дилеру. Доступ к некоторым лампам затруднен.

Примечание: Для замены ламп фар, габаритных огней, указателей поворота или переднего указателя поворота вам потребуется снять фару.

Примечание: Далее приведены инструкции, описывающие правильное снятие ламп. Установка производится в последовательности, обратной снятию, если нет дополнительных указаний.

Фара головного света

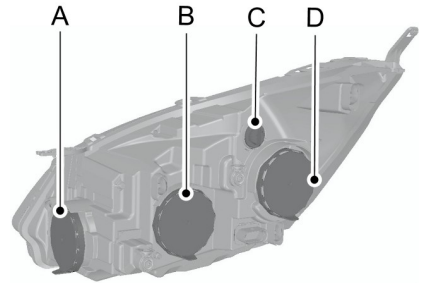

E146584

- A Фара освещения поворота
- B Фара дальнего света
- C Рычаг указателей поворота
- D Фара ближнего света и габаритный огонь

Примечание: Снимите крышки для обеспечения доступа к лампам.

Габаритные огни

1. Снимите модуль фары. См. **Снятие фары** (стр. 192).
2. Снимите крышку.
3. Снимите патрон лампы, потянув его прямо на себя. Извлеките лампу.

Указатель поворота

1. Снимите модуль фары. См. **Снятие фары** (стр. 192).

Обслуживание

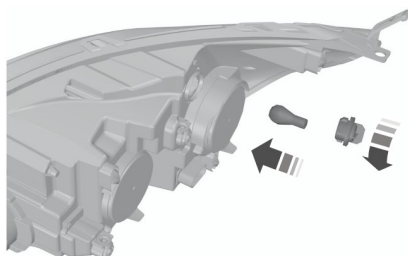

E146587

2. Поверните патрон лампы против часовой стрелки и снимите его.
3. Слегка нажмите на лампу в патроне лампы, поверните против часовой стрелки и снимите ее.

Фара ближнего света

1. Снимите модуль фары. См. **Снятие фары** (стр. 192).

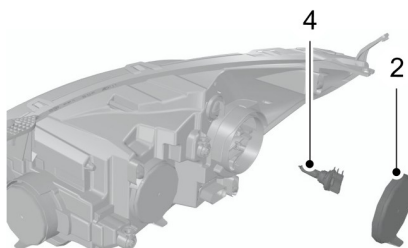

E146586

2. Снимите крышку.
3. Отсоедините штеткерный разъем.
4. Освободите зажим и снимите лампу.

Примечание: Не прикасайтесь к стеклянной поверхности лампы фары.

Фара дальнего света

1. Снимите модуль фары. См. **Снятие фары** (стр. 192).

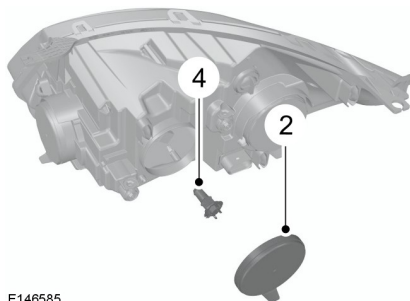

E146585

2. Снимите крышку.
3. Отсоедините штеткерный разъем.
4. Освободите зажим и снимите лампу.

Примечание: Не прикасайтесь к стеклянной поверхности лампы фары.

Указатель поворота

1. Снимите модуль фары. См. **Снятие фары** (стр. 192).

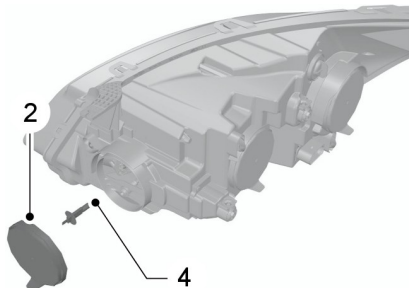

E146606

2. Снимите крышку.
3. Отсоедините штеткерный разъем.
4. Освободите зажим и снимите лампу.

Примечание: Не прикасайтесь к стеклянной поверхности лампы фары.

Обслуживание

Боковой повторитель

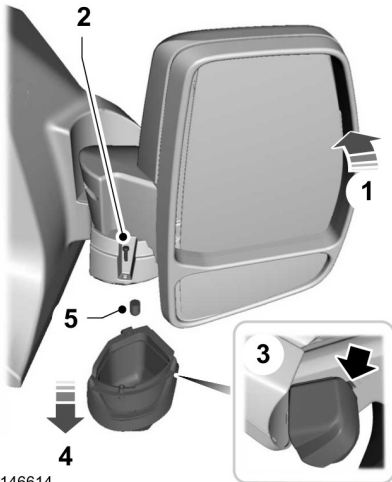

E146614

1. Сложите зеркало в крайнее переднее положение.
2. Выверните винт.
3. При помощи отвертки аккуратно подденьте зажим, чтобы высвободить лампу.
4. Аккуратно извлеките лампу.
5. Снимите патрон лампы, потянув его прямо на себя. Извлеките лампу.

Передние противотуманные фары

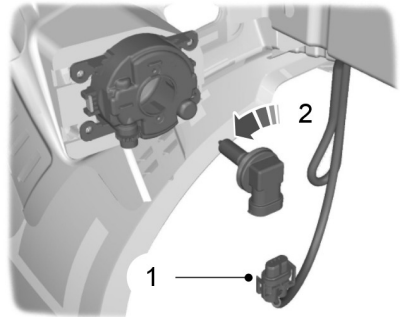

E71062

1. Отсоедините штекерный разъем.
2. Поверните патрон лампы против часовой стрелки и снимите его.

Примечание: Лампу невозможно отсоединить от патрона.

Обслуживание

Задние фары

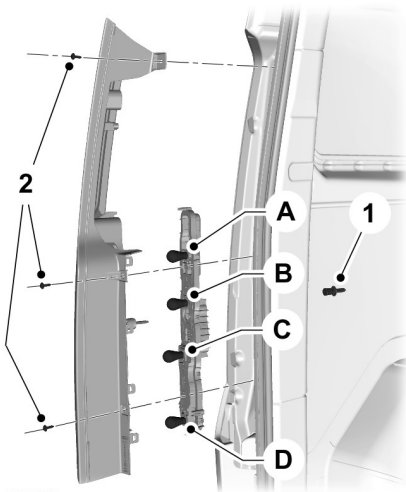

E146621

- A Задний фонарь и стоп-сигнал
- B Рычаг указателей поворота
- C Фонарь заднего хода
- D Противотуманная фара

1. Снимите гайку.
2. Выверните винты.
3. Снимите фонарь и отсоедините патрон лампы.
4. Слегка нажмите на лампу в патроне лампы, поверните против часовой стрелки и снимите ее.

Центральный верхний фонарь стоп-сигнала

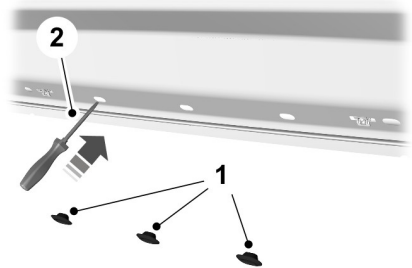

E162641

1. Снимите резиновые втулки.

Примечание: Сначала снимите панель отделки при ее наличии.

2. При помощи отвертки аккуратно подденьте зажимы, чтобы высвободить лампу.

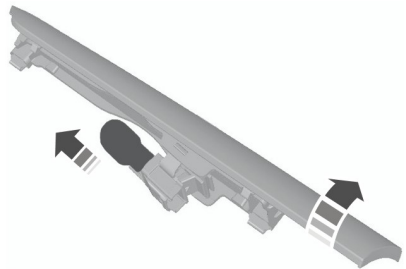

E146638

3. Аккуратно извлеките лампу.
4. Извлеките лампу.

Обслуживание

Лампа освещения номерного знака

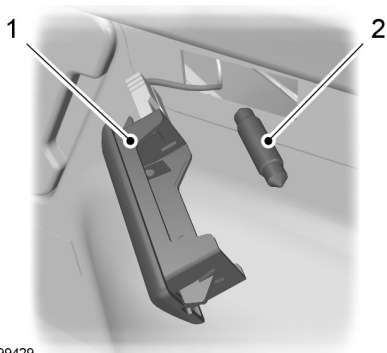

E99429

1. Аккуратно извлеките лампу.
2. Извлеките лампы.

Плафон освещения салона

Плафоны подсветки при посадке

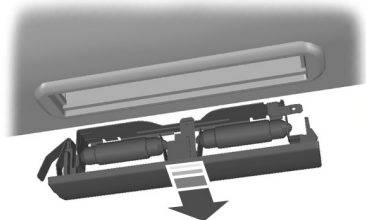

E154369

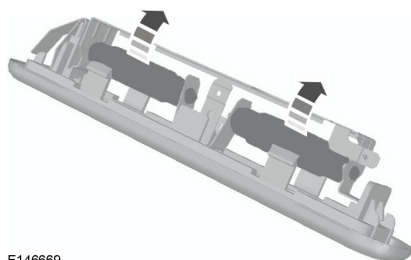

E146669

1. Аккуратно извлеките лампу.
2. Извлеките лампы.

Автомобили с датчиками перемещений в салоне

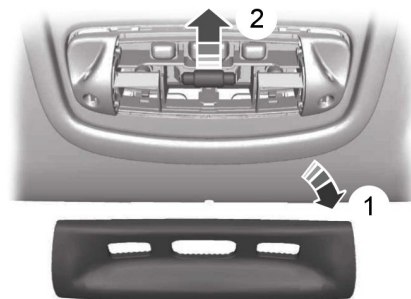

E154370

1. Аккуратно извлеките рассеиватель.
2. Извлеките лампу.

Обслуживание

Лампы для чтения

Автомобили с датчиками перемещений в салоне

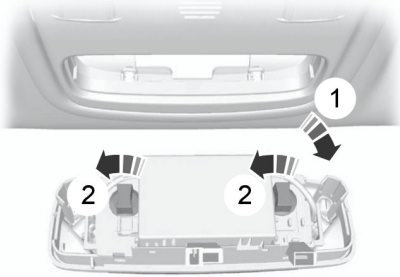

E72786

1. Аккуратно извлеките лампу.
2. Поверните патрон лампы против часовой стрелки и снимите его.

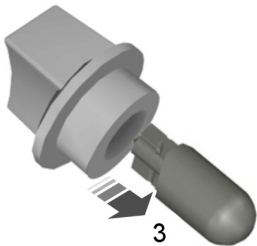

E73939

3. Извлеките лампу.

Автомобили без датчиков перемещений в салоне

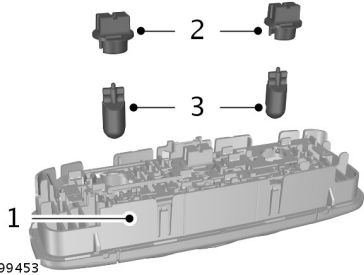

E99453

1. Аккуратно извлеките лампу.
2. Поверните патрон лампы против часовой стрелки и снимите его.
3. Извлеките лампу.

Лампа зеркала на солнцезащитном козырьке

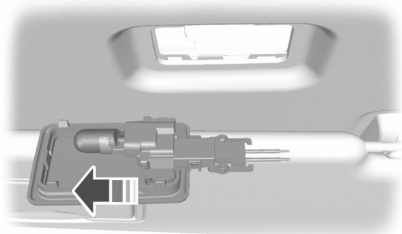

E72785

1. Аккуратно извлеките лампу.
2. Извлеките лампу.

Обслуживание

ТАБЛИЦА ТЕХНИЧЕСКИХ ХАРАКТЕРИСТИК ЛАМП

| Фонарь | Спецификация | Мощность (Ватт) |
|-------------------------------------|--------------|-----------------|
| Лампа подсветки входа | W5W | 5 |
| Передний и задний габаритные фонари | P21/5W | 21/5 |
| Фара освещения поворота | H1 | 55 |
| Передний фонарь указателя поворота | PY21W | 21 |
| Передняя противотуманная фара | H11 | 55 |
| Фара дальнего света | H15 | 55 |
| Фара ближнего света | H7 | 55 |
| Лампа освещения номерного знака | W5W | 5 |
| Лампа багажного отделения | 211 Festoon | 10 |
| Задний фонарь указателя поворота | PY21W | 21 |
| Задний противотуманный фонарь | P21W | 21 |
| Фонарь заднего хода | W16W | 16 |
| Боковой повторитель | WY5W | 5 |

Примечание: В некоторых автомобилях предусмотрены светодиодные фонари LED (светодиод). Это необслуживаемые элементы, поэтому в случае их неисправности следует обратиться к авторизованному дилеру.

Обслуживание

ТЕХНИЧЕСКИЕ ХАРАКТЕРИСТИКИ

Объемы

| Деталь | Емкость в галлонах (литрах) |
|--|-----------------------------|
| Система охлаждения двигателя | 2,2 - 3,1 (10 - 14) |
| Система смазки двигателя (с учетом масляного фильтра) | 1,4 (6,2) |
| Система смазки двигателя (без учета масляного фильтра) | 1,3 (6) |
| Моторное масло для доливки — для повышения уровня на щупе от минимального до максимального | 0,3 (1,5) |
| Топливный бак — обычная емкость | 17,6 (80) |
| Топливный бак — увеличенная емкость | 20,9 (95) |
| Система омывателей ветрового и заднего стекла — включая омыватели фар | 1 (4,5) |

Технические данные

Материалы

| Наименование | Спецификация |
|--|--------------|
| Моторное масло - 5W-30 | WSS-M2C913-D |
| Hydraulic Fluid | WSS-M2C938-A |
| Охлаждающая жидкость Super Plus Premium 4U7J-19544-xxxx | WSS-M97B44-D |
| Тормозная жидкость DOT 4 LV High Performance BU7J-M6C65-xxxx | WSS-M6C65-A2 |

Используйте масло и рабочие жидкости, соответствующие заданным техническим характеристикам и коэффициентам вязкости.

Примечание: Если невозможно найти моторное масло, соответствующее спецификации, необходимо использовать моторное масло SAE 5W-30, указанное в ACEA A5/B5 как используемое только для доливки.

Использование масла и рабочих жидкостей, не соответствующих заданным техническим характеристикам и коэффициентам вязкости, может привести к следующим неполадкам:

- повреждение компонентов, которое может не покрываться гарантией на автомобиль;
- удлинение периодов прокручивания коленчатого вала двигателя;

Обслуживание

- повышение уровня выбросов;
- уменьшение производительности двигателя;
- уменьшение топливной экономичности.



Мы рекомендуем вам использовать моторное масло Castrol или Ford.

Уход за автомобилем

ОЧИСТКА АВТОМОБИЛЯ СНАРУЖИ

ПРЕДУПРЕЖДЕНИЯ



Если используется автомойка с циклом нанесения воскового защитного слоя, убедитесь, что воск удален с ветрового стекла.



Перед заездом на автомойку убедитесь в том, что она подходит для вашего автомобиля.



Некоторые моечные станции используют высокое давление водяной струи. Это может вызвать повреждения некоторых частей автомобиля.



Снимите антенну перед использованием автоматической мойкой.



Выключите вентилятор системы отопления салона во избежание загрязнения воздушного фильтра.

Рекомендуется мыть ваш автомобиль губкой с теплой водой и автошампунем.

Очистка фар

ПРЕДУПРЕЖДЕНИЯ



Не протирайте рассеиватели фар с усилием и не применяйте абразивные средства, спиртовые растворы и химические растворители для их очистки.



Не следует протирать фары, когда их поверхность суха.

Очистка заднего стекла.

ПРЕДУПРЕЖДЕНИЕ



Не трите с усилием внутреннюю поверхность заднего окна и не применяйте абразивные средства и химические растворители для ее чистки.

Пользуйтесь чистой, не оставляющей волокон тканью или замшей для протирки внутренней стороны заднего окна.

Очистка хромированных деталей

ПРЕДУПРЕЖДЕНИЯ



Не используйте абразивы или химические растворители. Пользуйтесь мыльной водой.



Не наносите чистящее средство на горячие поверхности и не оставляете его на хромированных поверхностях дольше, чем это рекомендовано.



Со временем использование промышленных (сильнодействующих) или химических чистящих средств может привести к повреждениям.

Сохранность лакокрасочного покрытия кузова

ПРЕДУПРЕЖДЕНИЯ



Не полируйте автомобиль на ярком солнце.



Не допускайте контакта полироли с пластиковыми поверхностями. Ее будет очень трудно удалить.

Уход за автомобилем

ПРЕДУПРЕЖДЕНИЯ



Не наносите полироль на ветровое или заднее стекло. Это может стать причиной повышенного шума при работе щеток стеклоочистителя и мешать чистке стекла.

Рекомендуется наносить слой полироли на лакокрасочную поверхность автомобиля один-два раза в год.

ОЧИСТКА САЛОНА

Примечание: Не допускайте попадания освежителя воздуха и антибактериального геля для рук на поверхности салона. Если данные жидкости попали на поверхности салона, незамедлительно смойте их. Возникшие повреждения могут не покрываться гарантией на ваш автомобиль.

Ремень безопасности

ПРЕДУПРЕЖДЕНИЯ



При их очистке не применяйте абразивные материалы или химические активные растворители.



Не допускайте проникновения влаги в механизмы натяжных устройств ремней безопасности.

Очищайте их с помощью очистителя салона или водой при помощи мягкой губки. Дайте им высохнуть, не применяя специальные приборы для их высушивания.

Дисплей на щитке приборов, ЖК-дисплеи и дисплеи аудиосистемы

ПРЕДУПРЕЖДЕНИЕ



При их очистке не применяйте абразивные материалы, спиртовые растворы или химические активные растворители.

Задние окна

ПРЕДУПРЕЖДЕНИЕ



Не используйте никакие абразивные материалы для очистки внутренней поверхности задних окон.

Примечание: Не наклеивайте на внутреннюю поверхность задних окон никакие ярлыки или стикеры.

УСТРАНЕНИЕ МЕЛКИХ ПОВРЕЖДЕНИЙ ЛАКОКРАСОЧНОГО ПОКРЫТИЯ

Необходимо как можно скорее восстанавливать повреждения от летящих из под колес камней и мелкие царапины. У авторизованных дилеров большой выбор таких продуктов.

Перед ремонтом сколов лакокрасочного покрытия удалите посторонние частицы, такие как следы птичьего помета, следы насекомых, пятна смолы, дорожная соль, промышленные выбросы и древесный сок.

Перед использованием продуктов всегда внимательно читайте инструкции производителя и неукоснительно следуйте им.

ОЧИСТКА ЛЕГКОСПЛАВНЫХ ДИСКОВ

Примечание: Не используйте химические чистящие средства как на холодных, так и на горячих дисках и шинах и колпаках.

Примечание: Использование промышленных (сильнодействующих) чистящих веществ или химически чистящих средств в сочетании с воздействием щеток при удалении продуктов износа колодок и грязи со временем может привести к полному истиранию прозрачного отделочного слоя.

Примечание: Не используйте фтористоводородных кислотных или щелочных чистящих средств для очистки дисков, стальную мочалку, топлива или сильные бытовые моющие средства.

Примечание: Если после очистки дисков вы хотите на длительное время оставить автомобиль на стоянке, предварительно выполните поездку на автомобиле в течение нескольких минут. Это снизит риск ускоренной коррозии тормозных дисков, колодок и накладок.

Примечание: Некоторые автоматические мойки могут нанести повреждения отделочному слою ваших колесных дисков и колпаков.

Легкосплавные колесные диски и колпаки покрыты прозрачным отделочным слоем. Для поддержания их в хорошем состоянии мы рекомендуем следующее.

- Еженедельно очищайте их чистящими средствами для дисков и шин рекомендованных типов.
- Для удаления сильных загрязнений и скоплений продуктов износа колодок используйте губку.
- После завершения очистки тщательно промывайте их струей воды под давлением.

Мы рекомендуем использовать чистящее средство Ford для техобслуживания. Обязательно ознакомьтесь и соблюдайте инструкции изготовителя.

Использование других чистящих средств нерекондованного типа может привести к серьезному повреждению внешнего вида.

Колеса и шины

ОБЩАЯ ИНФОРМАЦИЯ

Наклейка, на которой указаны значения давления воздуха в шинах, расположена в проеме двери водителя.

Проверка и корректировка давления в шинах должна проводиться на холодных шинах. При этом температура окружающей среды должна соответствовать температуре их предполагаемой эксплуатации.

Примечание: Регулярно проверяйте давление в шинах, чтобы оптимизировать расход топлива.

Примечание: Используйте колеса и шины только разрешенных типоразмеров. Использование шин других типоразмеров может привести к повреждению автомобиля, кроме того, в этом случае государственное типовое разрешение на шины становится недействительным.

Примечание: При установке шин, диаметр которого отличается от установленных на заводе-изготовителе, показания спидометра могут не соответствовать реальной скорости автомобиля. Обратитесь к авторизованному дилеру для перепрограммирования системы управления двигателем.

Примечание: При планировании изменить размер заводских колес проверьте выполнимость данной операции у авторизованного дилера.

КОМПЛЕКТ ДЛЯ РЕМОНТА ШИН

ПРЕДУПРЕЖДЕНИЕ



Владельцы автомобилей типа жилой автофургон должны следовать отдельным инструкциям, прилагаемым к комплекту для ремонта шин.

Возможно, ваш автомобиль не укомплектован запасной шиной. Таким образом, в вашем распоряжении имеется аварийный комплект для ремонта только одного поврежденного колеса.

Компрессор размещается в двери со стороны пассажира. Герметик размещается в правой подножке.

Общие сведения

ПРЕДУПРЕЖДЕНИЯ



В зависимости от типа шины и характера повреждений, возможен только частичный ремонт или герметизация вообще может быть невозможна. Снижение давления воздуха в шинах может повлиять на управляемость автомобиля и привести к потере контроля над ним.



Не используйте комплект для ремонта ранее поврежденной шины, например, когда она прошла некоторое расстояние с недостаточным давлением воздуха в ней.



Не используйте комплект для ремонта спущенных шин после пробега.



Не пытайтесь устранить повреждения на боковине шины.

Колеса и шины

Комплект для ремонта шин позволяет устранить большинство проколов [с диаметром до 6 мм], чтобы временно получить возможность продолжить движение.

Пользуясь комплектом, соблюдайте следующие правила:

- Управляйте автомобилем с осторожностью, избегайте резких маневров, особенно если автомобиль тяжело нагружен или буксирует прицеп.
- Комплект позволяет выполнить временный экстренный ремонт и добраться на автомобиле до ближайшего сервисного центра или преодолеть расстояние максимум 200 km.
- Не превышайте максимальную скорость 80 km/h.
- Храните комплект вне пределов досягаемости детей.
- Используйте комплект при наружных температурах от -30°C до 70°C.

Использование комплекта

ПРЕДУПРЕЖДЕНИЯ



Сжатый воздух может создать опасность взрыва или сильное движущее усилие.



Во время использования не оставляйте комплект без присмотра.



Длительность работы компрессора не должна превышать 10 минут.



Используйте комплект только для ремонта того автомобиля, к которому он прилагается.

- Припаркуйте автомобиль на обочине проезжей части, так, чтобы не затруднять движение транспорта и использовать комплект, не подвергая себя опасности.
- Применяйте стояночный тормоз даже при остановке на горизонтальной поверхности, чтобы предотвратить возможное перемещение автомобиля.
- Не пытайтесь удалить посторонние предметы, например, гвозди или винты, застрявшие в шине.
- Не выключайте двигатель на время работы с комплектом, если автомобиль не находится в закрытом или плохо проветриваемом помещении (например, внутри здания). В таких условиях включайте компрессор при выключенном двигателе.
- Замените емкость с герметиком до истечения срока годности, который указан в верхней части баллона.
- Сообщите всем, кто пользуется автомобилем, что колесо было временно отремонтировано при помощи комплекта. Проинструктируйте их относительно особых условий, которые необходимо соблюдать при вождении.

Накачивание шины

ПРЕДУПРЕЖДЕНИЯ



Перед накачиванием проверьте состояние боковой шины. При наличии любых порезов, вздутий или сходных повреждений не пытайтесь накачать шину.



Во время работы компрессора не стойте непосредственно рядом с шиной.

Колеса и шины

ПРЕДУПРЕЖДЕНИЯ



Наблюдайте за боковиной шины. Если появятся любые трещины, вздутия или сходные повреждения, выключите компрессор и выпустите воздух при помощи клапана сброса давления. Продолжать поездку с этой шиной нельзя.



Герметик содержит натуральный латекс. Избегайте контакта с кожей и попадания на одежду. Если это случилось, немедленно промойте пораженные участки обильным количеством воды и обратитесь к врачу.



Если давление в шине не достигло 3 бар за 10 мин., возможно, шина сильно повреждена, и временный ремонт невозможен. Продолжать поездку с этой шиной нельзя.



При установке баллона с герметиком на держатель происходит прокол пломбы баллона. Не отвинчивайте баллон от держателя, поскольку это приведет к вытеканию герметика.

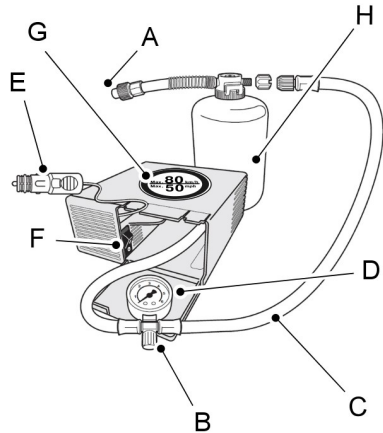

E146784

- | | |
|---|---------------------------------|
| A | Защитный колпачок |
| B | Клапан сброса давления |
| C | Шланг |
| D | Манометр |
| E | Провод с электрическим разъемом |
| F | Переключатель компрессора |
| G | Наклейка |
| H | Бутылка с герметиком |

1. Откройте крышку корпуса комплекта.
2. Снимите с корпуса наклейку G, на которой указана максимально допустимая скорость 80 км/ч (50 миль в час), и приклейте ее на панель приборов, в поле зрения водителя. Убедитесь в том, что ярлык не заслоняет никакие важные элементы.
3. Извлеките из корпуса комплекта шланг C и разъем электропитания с кабелем E.

Колеса и шины

4. Винтите шланг С в баллон с герметиком.
5. Снимите колпачок вентиля поврежденной шины.
6. Снимите защитный колпачок А со шланга баллона с герметиком и плотно затяните шланг на вентиле поврежденного колеса.
7. Убедитесь в том, что переключатель компрессора F установлен в положение 0.
8. Вставьте разъем электропитания E в гнездо прикуривателя или в дополнительное гнездо питания. См. **Прикуриватель** (стр. 108). См. **Дополнительные электрические розетки** (стр. 106).
9. Запуск двигателя.
10. Установите переключатель компрессора F в положение 1.
11. Не менее чем через две минуты переведите переключатель компрессора F в положение 0 и отсоедините шланг С от баллона с герметиком. Отвинтите шланг баллона с герметиком от вентиля шины.
12. Навинтите шланг С на вентиль шины и переведите переключатель компрессора F в положение 1.
13. Накачивайте шину не дольше 10 мин. или до давления не менее 3 бар (44 фунтов на кв. дюйм) и не более 5 бар (73 фунтов на кв. дюйм). Переведите переключатель компрессора F в положение 0 и проверьте давление в шине с помощью манометра D. Отвинтите шланг С от вентиля шины.
14. Извлеките разъем электропитания E из гнезда прикуривателя или дополнительного гнезда питания.
15. Удостоверьтесь, что комплект, баллон с герметиком и оранжевый колпачок помещены в безопасное место, но находятся в вашем автомобиле в пределах досягаемости. Комплект понадобится снова после проверки давления в шине.
16. Немедленно выполните поездку на расстояние приблизительно 10 км (6 миль), чтобы герметик смог герметизировать поврежденный участок.

Примечание: При закачивании герметика через вентиль шины давление может возрасти до 87 фунтов на кв. дюйм (6 бар), однако примерно через 30 секунд давление снова упадет.

ПРЕДУПРЕЖДЕНИЕ



Если вы ощутите сильные вибрации, неустойчивость или шумы во время движения, то сбросьте скорость и осторожно доберитесь до места, где можно безопасно остановить автомобиль. Еще раз проверьте состояние шины и давление. Если давление в шине меньше 3 бар или на ней присутствуют любые трещины, вздутия или сходные видимые повреждения, не продолжайте движение, не заменив эту шину.

Проверка давления в шине

1. Выполните поездку на расстояние приблизительно 10 км (6 миль) и остановите автомобиль. Проверьте и, если необходимо, скорректируйте давление в поврежденной шине.
2. Установите комплект и проверьте давление в шине по показаниям манометра D.

Колеса и шины

3. Если давление в герметизированной шине равно или больше 3 бар (44 фунтов на кв. дюйм), отрегулируйте его до рекомендованного уровня. См. **Технические характеристики** (стр. 222).
4. Каждый раз при накачке шины следуйте инструкциям по накачке.
5. Проверьте давление в шин еще раз с помощью манометра D. Если давление слишком велико, спустите шину до рекомендованного давления с помощью клапана сброса давления B.
6. Если давление в шине меньше 3 бар (44 фунтов на кв. дюйм), повторите шаги с 13 по 16 и шаги с 1 по 5 (проверка давления в шине).
7. Когда вы накачали шину до предусмотренного давления, поставьте переключатель компрессора F в положение O, снимите разъем электропитания E из гнезда, отвинтите шланг от баллона с герметиком, закройте клапан колпачком и установите на место защитную крышку.
8. Доберитесь до ближайшего шиноремонтной мастерской и замените поврежденную шину. Перед тем как специалист снимет шину с обода, сообщите ему о том, что шина заполнена герметиком. После однократного использования комплекта как можно скорее замените его.

Примечание: Помните о том, что комплект для экстренного ремонта шин позволяет лишь временно восстановить способность автомобиля к движению. В разных странах могут действовать разные правила ремонта шин после использования комплекта. Проконсультируйтесь со специалистом по ремонту шин.

ПРЕДУПРЕЖДЕНИЕ



Перед началом движения убедитесь в том, что давление воздуха в шине соответствует предусмотренному. См. **Технические характеристики** (стр. 222). Необходимо следить за давлением в шине с герметиком до ее замены.

Бутыли с герметиком можно выбрасывать в баки для обычного бытового мусора. Возвратите остаток герметика в авторизованный дилерский центр или утилизируйте его в соответствии с местными правилами по утилизации отходов.

ОБСЛУЖИВАНИЕ ШИН



E70415

Для обеспечения равномерного износа и увеличения срока эксплуатации шин мы рекомендуем регулярно переставлять шины с передних колес на задние и наоборот. Интервал перестановки должен составлять от 5000 до 10 000 км (от 3000 до 6000 миль) пробега.

ПРЕДУПРЕЖДЕНИЕ



При парковке следите, чтобы боковины шин не были поцарапаны.

Колеса и шины

При въезде на бордюр двигайтесь медленно и расположите колеса под правильным углом к бордюру.

Регулярно проверяйте шины на наличие порезов, посторонних предметов или неравномерного износа протектора. Неравномерный износ шин может привести к нарушениям углов установки колес.

Проверяйте давление в шинах (включая запасную шину) раз в две недели, когда шины находятся в холодном состоянии.

ИСПОЛЬЗОВАНИЕ ЦЕПЕЙ ПРОТИВОСКОЛЬЖЕНИЯ

ПРЕДУПРЕЖДЕНИЯ



Не превышайте скорость 50 km/h.



Не используйте цепи противоскольжения на дорогах без снега.



Цепи противоскольжения допускается устанавливать только на шины предусмотренного типа. См.

Технические характеристики (стр. 222).



Если автомобиль оснащен декоративными накладками на колеса, снимите их перед

установкой цепей для езды по снегу.

Если на автомобиле стоят шины 215/65 R16, поставьте на все колеса шины 215/65 R15 C и диски 15x6.5J. Их можно приобрести у авторизованных дилеров. Накачайте шины до максимально допустимого давления.

Используйте цепи противоскольжения диаметром не более 10 мм.

Цепи противоскольжения устанавливайте только на передние колеса.

Примечание: Цепи противоскольжения можно использовать с шинами 215/65 R15 C.

Примечание: Антиблокировочная система тормозов продолжит работать в нормальном режиме.

Примечание: Шины 185/75 R 16 C подходят по спецификациям вашего автомобиля только для использования на переднем мосту.

Автомобили с системой поддержания устойчивости

Когда система поддержания устойчивости включена, ходовые качества автомобиля могут быть изменены. Для уменьшения этих изменений отключите контроль тягового усилия. См. **Использование контроля тягового усилия** (стр. 131).

Если на автомобиле стоят шины 235/50 R18, поставьте на передние колеса шины 185/75 R16C и диски 16 x 5.5J. Их можно приобрести у авторизованных дилеров. Накачайте шины до максимально допустимого давления.

СИСТЕМА КОНТРОЛЯ ДАВЛЕНИЯ В ШИНАХ

ПРЕДУПРЕЖДЕНИЕ



Система контроля давления в шинах не заменяет проверку давления в шинах вручную. Необходимо регулярно проверять давление воздуха в шинах с помощью манометра. Несоблюдение требований по поддержанию надлежащего давления в шинах может вызвать неисправность шин, потерю управляемости, опрокидывание автомобиля и телесные повреждения.



Необходимо проверять давление в шинах (включая запасную шину, если это применимо) через каждые две недели при холодных шинах.

Необходимо накачивать шины до надлежащего давления.

См. **Колеса и шины** (стр. 205).

Рекомендованное давление в шинах указано также на табличке давлений в шинах (она находится на кромке двери водителя или на средней стойке).

Ваш автомобиль оснащен системой контроля давления в шинах, представляющей собой вспомогательное средство для водителя. Если в одной или нескольких шинах давление воздуха значительно снизилось, загорается лампа аварийной сигнализации. Если загорелась лампа аварийной сигнализации о низком давлении в шинах, необходимо как можно скорее остановить автомобиль, если это безопасно, проверить шины и накачать их до надлежащего давления.

Вождение при слишком низком давлении в шинах может привести к следующим неполадкам:

- перегрев шин;
- повреждение шин;
- повышение расхода топлива;
- сокращение срока службы шин;
- невозможность автомобиля перевозить груз или тормозить.

Эта система не является заменой правильного обслуживания шин.

Необходимо поддерживать надлежащее давление в шинах, даже если лампа аварийной сигнализации не показывает, что давление понижено.

Система контроля давления в шинах оснащена индикатором нарушения в работе, который предупреждает о неправильной работе системы. Индикатор нарушения в работе и лампа аварийной сигнализации о снижении давления в шинах используются совместно. Если система обнаруживает нарушение в работе, то лампа аварийной сигнализации мигает в течение одной минуты, а затем остается включенной. Такая последовательность возникает после каждого включения зажигания, если нарушение в работе остается неустранимым. Система зарегистрировала неисправность, которая требует технического обслуживания.

Если горит индикатор нарушения в работе, то система может оказаться неспособной обнаруживать или подавать сигналы при низком давлении в шинах. Нарушения в работе могут возникать по многим причинам, в том числе из-за установки сменной шины или колеса, после чего нарушается нормальное функционирование системы. Всегда проверяйте предупреждение о нарушении работы

Колеса и шины

системы контроля давления в шинах после замены одной или нескольких шин или колес на автомобиле. Проверьте, что сменные шины или колеса не мешают правильному функционированию системы. См. главу **Если установлено малоразмерное запасное колесо** в этом разделе.

Зависимость давления в шинах от температуры

При нормальных дорожных условиях давление в шинах может увеличиться до 0,3 bar при холодном запуске.

Если автомобиль простоял всю ночь и температура воздуха значительно ниже дневной, давление в шинах может упасть на 0,2 bar при разнице температур 31 °F (17 °C) или более. Система обнаруживает, что давление существенно снизилось по сравнению с рекомендованным давлением в шинах, и зажигает соответствующую контрольную лампу.

Смена шин с помощью системы контроля давления в шинах



E142549

Следует всегда привлекать к обслуживанию шин уполномоченного дилера.

Примечание: Каждое основное колесо и шина оснащены датчиком давления в шине, который расположен внутри колеса с шиной в сборе. Датчик давления присоединен к штоку клапана. Шина закрывает датчик давления, и его невозможно увидеть, не сняв шину. При смене шины соблюдайте осторожность, чтобы не повредить датчик.

Основные сведения о системе контроля давления в шинах

Система измеряет давление в четырех дорожных шинах и передает показания давления в шинах в автомобиль.

Система обнаруживает, что давление существенно ниже рекомендованного давления в шинах, и зажигает соответствующую контрольную лампу. Необходимо накачивать шины до надлежащего давления.

Эксплуатация автомобиля при установленной временной запасной шине

Если необходимо выполнить замену ходового колеса и шины временным запасным колесом, система будет по-прежнему указывать на нарушение в работе. Это необходимо для того, чтобы водитель не забыл отремонтировать поврежденное основное колесо и шину и установить их обратно на автомобиль. Для восстановления правильной работы системы необходимо снова установить на автомобиль отремонтированные ходовое колесо и шину в сборе. Дополнительные сведения см. в подразделе **Смена шин с помощью системы контроля давления в шинах** этого раздела.

Колеса и шины

Обнаружение неправильного функционирования системы

Основное назначение системы — предупреждать о снижении давления в шинах. Система может также предупреждать, если она больше не способна действовать правильно.

Информацию о функционировании системы см. на следующем рисунке.

Проведение накачки шин

При накачке шин может оказаться, что система с опозданием среагирует на добавление воздуха в шины.

Колеса и шины

Предупредительные лампы системы

| Сигнализатор | Описание | Действие |
|--|--|---|
| Постоянный сигнал лампы аварийной сигнализации | Давление в шинах понижено | <ol style="list-style-type: none">1. Проверьте, что шины находятся под надлежащим давлением. См. Колеса и шины (стр. 205). Давление в шинах также указано на наклейке с давлением накачки шин (которая находится на кромке двери водителя или на средней стойке).2. После накачивания шин до надлежащего давления необходимо выполнить процедуру сброса системы контроля давления в шинах. См. главу Процедура сброса системы контроля давления в шинах к заводским настройкам в этом разделе. |
| | Используется запасная шина | Отремонтируйте поврежденное основное колесо и шину и установите их обратно на автомобиль, чтобы восстановить правильную работу системы. |
| | Нарушение в работе системы контроля давления в шинах | Если давление в шинах соответствует рекомендованному, запасная малоразмерная шина не используется, но при этом контрольная лампа не гаснет, то это означает, что система обнаружила неисправность, которая требует обслуживания. |
| Мигающая лампа аварийной сигнализации | Используется запасная шина | Отремонтируйте поврежденное основное колесо и шину и установите их обратно на автомобиль, чтобы восстановить правильную работу системы. |
| | Нарушение в работе системы контроля давления в шинах | Если давление в шинах соответствует рекомендованному, запасная малоразмерная шина не используется, но при этом контрольная лампа не гаснет, то это означает, что система обнаружила неисправность, которая требует обслуживания. |

Колеса и шины

Если горит контрольная лампа:

1. проверьте каждую шину, чтобы убедиться в том, что ни одна из них не спущена.
2. Если спущены одна или несколько шин, проведите необходимый ремонт.
3. Проверьте давления в шинах и накачайте все шины до надлежащего давления.
4. Проведите процедуру сброса системы контроля давления в шинах.

Процедура сброса системы контроля давления в шине

Общие сведения

Процедуру сброса системы необходимо выполнять каждый раз после замены шин или регулировки давления в шинах.

Для поддержания способности автомобиля к перевозке груза необходимо устанавливать в передних шинах другое давление по сравнению с задними шинами.

Если система обнаруживает, что давление в передних и задних шинах неодинаковое, загорается контрольная лампа.

Шины необходимо периодически менять местами для обеспечения единообразных рабочих характеристик и увеличения срока их службы, а система должна получать информацию об их взаимозаменяемости, чтобы определить, какие наборы шин установлены на переднем и заднем мостах. Эта информация позволяет системе обнаруживать и своевременно предупреждать о низком давлении в шинах.

Выполнение процедуры сброса системы

1. Проверьте давления в шинах и накачайте все шины до надлежащего давления.
2. Используйте элементы управления информационным дисплеем на рулевом колесе или панели приборов. См. **Информационные дисплеи** (стр. 70).

Для сброса системы контроля давления в шинах откройте:

| Сообщение | Описание и принцип действия |
|---------------|---|
| Настройки | Нажмите на кнопку OK . |
| Помощ. водит. | Нажмите на кнопку OK . |
| Кон.давл.шин | Нажмите и удерживайте кнопку OK до появления подтверждения. Другой вариант: если на автомобиле имеется кнопка сброса системы контроля давления в шинах, нажмите и удерживайте кнопку до появления подтверждения. |

Колеса и шины

ЗАМЕНА КОЛЕСА

ПРЕДУПРЕЖДЕНИЯ



Не используйте герметики для шин, так как они могут вызвать поломку системы контроля давления в шинах. Если вам пришлось использовать герметик, замените датчик и шток клапана системы контроля давления в шинах для этого колеса у авторизованного дилера Ford.



При повреждении датчика давления в шинах им больше нельзя пользоваться. См.

Система контроля давления в шинах (стр. 211).

Примечание: При использовании запасного колеса индикаторная лампа системы контроля давления в шинах будет гореть. Все ходовые колеса, устанавливаемые на автомобиль, должны быть снабжены датчиками системы контроля давления в шинах. В этом случае полноценная работа системы контроля будет восстановлена.

Если при движении машины шину спустило, не нажимайте сильно педаль тормоза. Вместо этого плавно снизьте скорость. Крепко удерживая рулевое колесо, медленно съезжайте в безопасное место на обочине.

Чтобы не повредить датчики системы контроля давления в шинах, ремонтируйте спустившее колесо у авторизованного дилера. См. **Система контроля давления в шинах** (стр. 211). Как только это будет возможно, установите вместо запасной шины дорожную. Во время ремонта или замены спустившей шины попросите авторизованного дилера проверить исправность датчика системы контроля давления в шинах.

Гайки крепления колес

По номеру вашего сертификата вы можете получить у авторизованного дилера запасные секретные гайки колес и ключ для них.

Автомобили с запасным колесом

Запасное колесо расположено под задней частью вашего автомобиля, его можно снять с помощью специального лебедочного механизма.

Если запасное колесо сходно по типу и размеру с другими установленными ходовыми колесами, возможно использование запасного колеса взамен ходового колеса, находящегося в эксплуатации, и продолжение движения без дополнительных ограничений.

Если запасное колесо отлично от других ходовых колес, оно будет обозначено желтой этикеткой с указанием соответствующего ограничения скорости движения.

Ознакомьтесь с представленной ниже информацией перед началом процедуры замены ходового колеса.

ПРЕДУПРЕЖДЕНИЯ



Ограничьтесь поездками на минимально возможные расстояния.



Не устанавливайте на автомобиль несколько запасных колес одновременно.



Не выполняйте какие-либо виды ремонта шины запасного колеса.



Не пользуйтесь автоматической автомобильной мойкой.

Колеса и шины

ПРЕДУПРЕЖДЕНИЯ

 В случае неуверенности относительно типа имеющегося запасного колеса не допускайте, чтобы скорость движения автомобиля превышала 80 км/ч.

 Цепи противоскольжения допускается устанавливать только на шины предусмотренного типа. См.

Технические характеристики (стр. 222).

 Возможно уменьшение дорожного просвета вашего автомобиля. Соблюдайте осторожность, припарковывая автомобиль рядом с бордюром.

Примечание: Возможно, изменятся ходовые качества автомобиля.



E145138

Откройте задние двери. Снимите резиновую втулку и полностью вставьте плоский конец монтажного ключа или короткий конец рукоятки домкрата в гнездо. Поворачивайте его против часовой стрелки, пока колесо не будет лежать на земле, а на тросе не появится слабина.



E146811

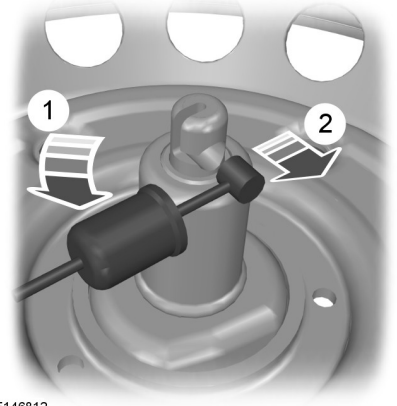

E146812

1. Поверните трос на 90 градусов.
2. Пропустите трос через прорезь, чтобы высвободить кронштейн запасного колеса от лебедки.

Колеса и шины

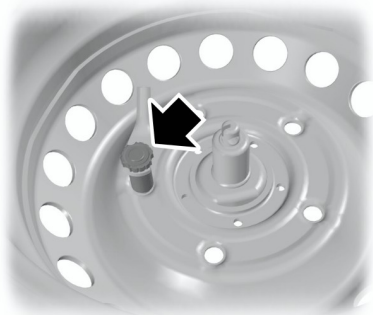



E146813

Отверните удерживающую гайку, чтобы высвободить кронштейн запасного колеса.

Автомобильный домкрат

ПРЕДУПРЕЖДЕНИЯ

 В экстренных случаях для замены колес используйте только домкрат, прилагаемый к автомобилю.

 Перед использованием проверьте домкрат. Он не должен иметь повреждений или деформаций, а его резьбовые части должны быть смазаны и не содержать посторонних загрязнений.

 Не размещайте никакие предметы между домкратом и поверхностью земли и между домкратом и автомобилем.

Примечание: В автомобилях с комплектом для ремонта крыш нет домкрата или баллонного ключа. См. **Комплект для ремонта шин** (стр. 205).

Домкрат, баллонный ключ и рукоятка домкрата расположены в отделении над правой передней подножкой.

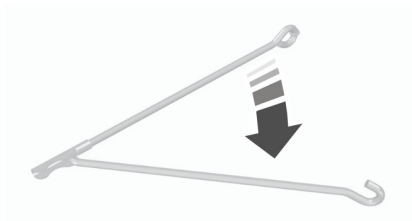

E146837

- Раскройте рукоятку домкрата.

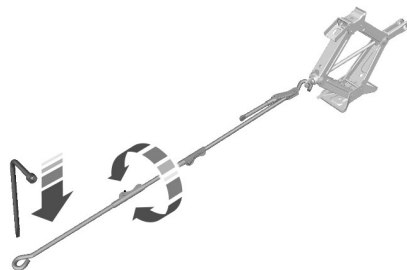

E70958

- Вставьте крюк рукоятки в кольцо винта домкрата. Вставьте баллонный ключ в кольцо на другом конце рукоятки и вращайте её по часовой стрелке.

Передние точки упора домкрата

ПРЕДУПРЕЖДЕНИЯ

 Устанавливайте домкрат только в указанных точках. Установка пят в других точках может привести к повреждениям кузова, элементов рулевого управления, подвески, двигателя, тормозной системы и топливопроводов.

Колеса и шины

ПРЕДУПРЕЖДЕНИЯ

 Если ваш автомобиль оборудован системой кондиционирования задней части салона, удостоверьтесь, что при установке домкрата он не касается магистралей системы кондиционирования или хомута крепления топливного бака.

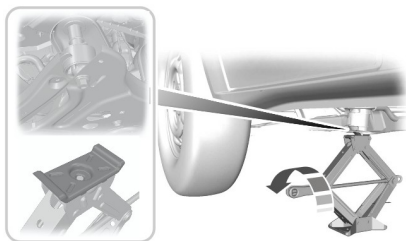
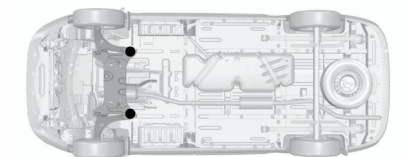
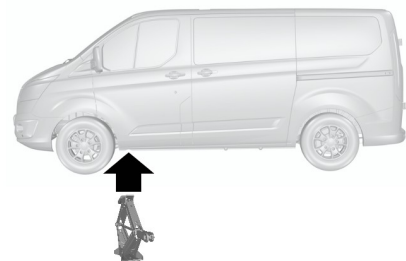

E146881

Совмещайте углубление на упоре домкрата с задними болтами переднего подрамника.

Задние точки упора домкрата

ПРЕДУПРЕЖДЕНИЕ

 Устанавливайте домкрат только в указанных точках. Установка пят в других точках может привести к повреждениям кузова, элементов рулевого управления, подвески, двигателя, тормозной системы и топливopроводов.

Колеса и шины

Все автомобили с приводом на передние колеса

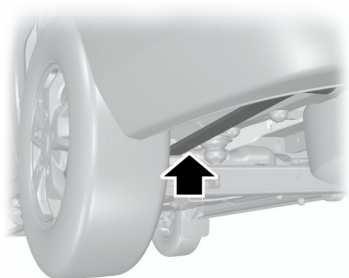
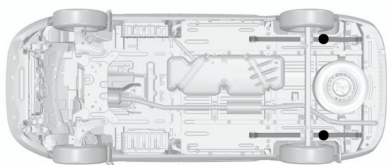
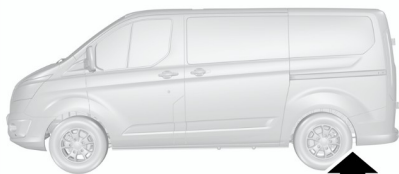



E146843

Вращайте головку домкрата, пока она не встанет под лист рессоры за задним колесом.

Снятие колеса

ПРЕДУПРЕЖДЕНИЯ

 Остановите автомобиль в таком месте, где он не будет создавать помех движущемуся транспорту, а также там, где в процессе замены колеса вы не будете подвергаться опасности.

 Установите знак аварийной остановки.

 Расположите автомобиль на твёрдой ровной площадке. Установите колеса прямо.

 Выключите зажигание, включите и полностью затяните стояночный тормоз.

 Если автомобиль имеет механическую коробку передач, переведите рычаг переключения передач в положение первой передачи или передачи заднего хода. Если у вас автоматическая коробка передач, переведите рычаг переключения передач в положение **P**.

 Попросите пассажиров выйти из автомобиля.

 Под дальнее колесо подложите подходящий кирпич или башмак. Она расположена в средней стойке или в запасном колесе.

 Проследите за тем, чтобы стрелки на направленных шинах показывали правильное направление вращения при движении автомобиля вперед. Если на запасном колесе, которое необходимо установить, стрелки указывают противоположное направление вращения, то необходимо, чтобы перемонтировка шины была произведена авторизованным дилером.

Колеса и шины

ПРЕДУПРЕЖДЕНИЯ



Не выполняйте никаких работ под автомобилем, если он опирается только на домкрат.



Следите за тем, чтобы домкрат находился вертикально к точкам его крепления и не перекашивался относительно плоскости земли.

Примечание: Не кладите легкосплавные колёса лицевой стороной на землю, так как это может привести к повреждению лакокрасочного покрытия.

1. Вставьте плоский конец монтажного ключа между декоративной накладкой и ободом колеса и аккуратно снимите декоративную накладку.
2. Установите ключ секретной гайки.
3. Ослабьте гайки крепления колеса.
4. Поднимайте автомобиль домкратом до тех пор, пока колесо не приподнимется над землей.
5. Отверните гайки крепления колеса и снимите колесо.

Установка колеса

ПРЕДУПРЕЖДЕНИЯ



Используйте колеса и шины только разрешенных типоразмеров. Использование шин других типоразмеров может привести к повреждению автомобиля, кроме того, в этом случае государственное типовое разрешение на шины становится недействительным. См. **Технические характеристики** (стр. 222).



Убедитесь, что на резьбе или на поверхностях между колёсными шпильками и гайками нет смазки (консистентной или жидкой).

Примечание: Убедитесь в чистоте сопрягаемых поверхностей колеса и ступицы.

Примечание: Следите за тем, чтобы конуса колесных гаек были бы обращены к колесу.

Примечание: Для стального запасного колеса можно использовать зажимные гайки легкосплавных колес.

1. Установите колесо.
2. От руки заверните гайки крепления колеса.
3. Установите ключ секретной гайки.

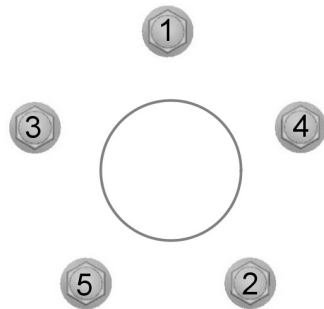

E154985

4. Произведите предварительную затяжку гаек крепления колеса в указанной последовательности.
5. Опустите автомобиль и снимите домкрат.
6. Полностью затяните гайки крепления колеса в указанной последовательности. См. **Технические характеристики** (стр. 222).
7. Установите декоративную накладку колеса.

Колеса и шины

ПРЕДУПРЕЖДЕНИЕ



Как можно скорее проверьте момент затяжки гаек крепления колеса и давление воздуха в шинах.

Примечание: Если запасное колесо отличается по размеру или конструкции от остальных колёс автомобиля, то произведите замену этого колеса как можно скорее.

Установка колеса

ПРЕДУПРЕЖДЕНИЕ



Не поднимайте держатель запасного колеса без прикрепленного к нему колеса. Механизм лебёдки может быть поврежден при её разматывании без нагрузки.

Убедитесь в надежном креплении запасного колеса.

ТЕХНИЧЕСКИЕ ХАРАКТЕРИСТИКИ

Момент затяжки колесных гаек

| Тип колеса | футы-фунтов (Нм) |
|------------|------------------|
| Все | 147,5 (200) |

Давление воздуха в шинах (холодные шины)

Микроавтобус

| Модификация | Размер шин | Полная нагрузка | | Половинная нагрузка | |
|-------------|---------------|-----------------------------|-----------------------------|----------------------------|-----------------------------|
| | | Передние | Задние | Передние | Задние |
| | | фунты/ кв. дюйм (бар) | фунты/ кв. дюйм (бар) | фунты/кв. дюйм (бар) | фунты/ кв. дюйм (бар) |
| 300S | 215/65 R 15 C | 49,3 (3,4) | 47,9 (3,3) | 49,3 (3,4) | 36,3 (2,5) |
| 300S | 215/65 R 16 C | 52,2 (3,6) | 50,8 (3,5) | 52,2 (3,6) | 39,2 (2,7) |
| 300L | 215/65 R 15 C | 53,7 (3,7) | 47,9 (3,3) | 53,7 (3,7) | 36,3 (2,5) |
| 300L | 215/65 R 16 C | 58,0 (4) | 50,8 (3,5) | 58,0 (4) | 39,2 (2,7) |

Колеса и шины

Фургон и комби — Автомобили с приводом на передние колеса

Примечание: Предусмотрены два режима давления воздуха в шинах. Стандартное давление воздуха в шинах обеспечивает оптимальный баланс комфортности в движении и управляемости. Экономичный режим давления воздуха в шинах обеспечивает максимально возможную экономию топлива. Этот режим не влияет на показатели грузоподъемности.

| Модификация | Размер шин | Стандартный | | Экономичный | |
|-------------|---------------|-----------------------------|-----------------------------|----------------------------|-----------------------------|
| | | Передние | Задние | Передние | Задние |
| | | фунты/ кв. дюйм (бар) | фунты/ кв. дюйм (бар) | фунты/кв. дюйм (бар) | фунты/ кв. дюйм (бар) |
| 250S и 270S | 215/65 R 15 C | 47,9 (3,3) | 42,1 (2,9) | 54,0 (3,7) | 54,0 (3,7) |
| 250S и 270S | 215/65 R 16 C | 50,8 (3,5) | 45,0 (3,1) | 68,0 (4,7) | 68,0 (4,7) |
| 290S | 215/65 R 15 C | 47,9 (3,3) | 47,9 (3,3) | 54,0 (3,7) | 54,0 (3,7) |
| 290S | 215/65 R 16 C | 50,8 (3,5) | 52,2 (3,6) | 68,0 (4,7) | 68,0 (4,7) |
| 290S | 235/50 R 18 | 45,0 (3,1) | 45,0 (3,1) | 49,3 (3,4) | 49,3 (3,4) |
| 290L | 215/65 R 15 C | 50,8 (3,5) | 47,9 (3,3) | 54,0 (3,7) | 54,0 (3,7) |
| 290L | 215/65 R 16 C | 55,1 (3,8) | 52,2 (3,6) | 68,0 (4,7) | 68,0 (4,7) |
| 300S | 215/65 R 15 C | 49,3 (3,4) | 47,9 (3,3) | 54,0 (3,7) | 54,0 (3,7) |
| 300S | 215/65 R 16 C | 52,2 (3,6) | 50,8 (3,5) | 68,0 (4,7) | 68,0 (4,7) |
| 300L | 215/65 R 15 C | 53,7 (3,7) | 47,9 (3,3) | 54,0 (3,7) | 54,0 (3,7) |
| 300L | 215/65 R 16 C | 58,0 (4) | 50,8 (3,5) | 68,0 (4,7) | 68,0 (4,7) |
| 310S | 215/65 R 15 C | 49,3 (3,4) | 53,7 (3,7) | 54,0 (3,7) | 54,0 (3,7) |
| 310S | 215/65 R 16 C | 52,2 (3,6) | 58,0 (4) | 68,0 (4,7) | 68,0 (4,7) |
| 310L | 215/65 R 15 C | 53,7 (3,7) | 53,7 (3,7) | 54,0 (3,7) | 54,0 (3,7) |
| 310L | 215/65 R 16 C | 56,6 (3,9) | 58,0 (4) | 68,0 (4,7) | 68,0 (4,7) |
| 330S | 215/65 R 16 C | 52,2 (3,6) | 68,9 (4,8) | 68,0 (4,7) | 68,0 (4,7) |
| 330L | 215/65 R 16 C | 58,0 (4) | 68,9 (4,8) | 68,0 (4,7) | 68,0 (4,7) |
| 330L SVO | 215/65 R 16 C | 56,6 (3,9) | 58,0 (4) | 68,0 (4,7) | 68,0 (4,7) |

Колеса и шины

Колеса с цепями для езды по снегу

| Модификация | Размер шин | Стандартный | |
|-------------|---------------|----------------------|----------------------|
| | | Передние | Задние |
| | | фунты/кв. дюйм (бар) | фунты/кв. дюйм (бар) |
| Все | 185/75 R 16 C | 66,7 (4,6) | - |

Заправочные объемы и технические характеристики

ТАБЛИЧКА С ИДЕНТИФИКАЦИОННЫМ НОМЕРОМ АВТОМОБИЛЯ

Примечание: Идентификационная табличка автомобиля может отличаться от изображенной на рисунке.

Примечание: Информация на идентификационной табличке автомобиля зависит от требований конкретного рынка.

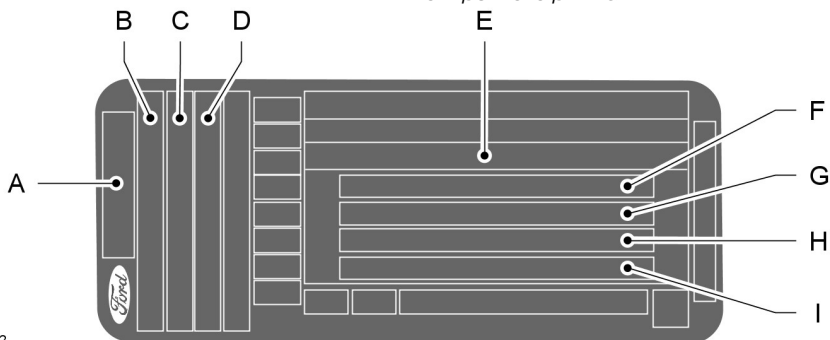

E135662

- A Модель
- B Модификация
- C Обозначение двигателя
- D Мощность двигателя и экологический класс автомобиля
- E Идентификационный номер автомобиля (VIN)
- F Полная масса автомобиля
- G Полная масса автопоезда
- H Максимальная нагрузка на передний мост
- I Максимальная нагрузка на задний мост

Вы можете найти идентификационный номер вашего автомобиля и его максимальный вес на табличке в нижней части проема двери пассажира со стороны замка.

Заправочные объемы и технические характеристики

ИДЕНТИФИКАЦИОННЫЙ НОМЕР АВТОМОБИЛЯ

Идентификационный номер автомобиля указан в левой части панели приборов. Он также выштампован на колесной арке правого переднего колеса.



E71369

ТЕХНИЧЕСКИЕ ХАРАКТЕРИСТИКИ

Габаритные размеры автомобиля

Короткая колесная база

| Описание | Модификация | |
|---|-------------|--------------|
| | mm | |
| Общая длина | 4.972 | |
| Габаритная ширина (с учетом наружных зеркал) | 2.272 | |
| Общая высота (при весе полностью снаряженного автомобиля) | Минимальная | Максимальная |
| | 1.979 | 2.385 |
| Колесная база | 2.933 | |
| Колея передних колес | 1.745 | |
| Колея задних колес | 1.718 | |

Заправочные объемы и технические характеристики

Длинная колесная база

| Описание | Модификация | |
|---|-------------|--------------|
| | mm | |
| Общая длина | 5.339 | |
| Габаритная ширина (с учетом наружных зеркал) | 2.272 | |
| Общая высота (при весе полностью снаряженного автомобиля) | Минимальная | Максимальная |
| | 1.979 | 2.385 |
| Колесная база | 3.300 | |
| Колея передних колес | 1.745 | |
| Колея задних колес | 1.718 | |

Заправочные объемы и технические характеристики

Размеры буксировочного оборудования

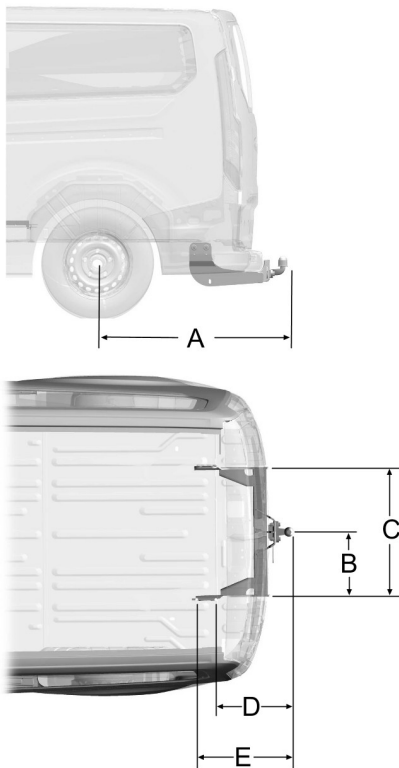

E148831

Заправочные объемы и технические характеристики

| Измерение | Описание размеров | mm |
|-----------|---|-------|
| A | центр колеса — центр шара фаркопа | 1.176 |
| B | Центр буксировочного приспособления — Лонжерон | 421 |
| C | Расстояние между внутренними сторонами лонжеронов | 842 |
| D | Центр шара фаркопа — центр 1 точки крепления | 476 |
| E | Центр шара фаркопа — центр 2 точки крепления | 551 |

Максимальный допустимый вес носовой части

| kg | |
|-----------------------------------|--------|
| Короткая колесная база | 80 kg |
| Все, кроме короткой колесной базы | 112 kg |

Аудиосистема

ОБЩАЯ ИНФОРМАЦИЯ

Радиочастоты и факторы, влияющие на качество радиоприема

| Параметры радиоприема | |
|------------------------------|--|
| Расстояние и уровень сигнала | Чем дальше вы отъедете от станции FM, тем слабее сигнал и хуже радиоприем. |
| Рельеф местности | Помехи для радиоприема могут представлять холмы, горы, высокие здания, мосты, туннели, эстакадные развязки над автомагистралями, крытые стоянки, густая листва деревьев и грозы. |
| Перегрузка станции | При проезде мимо радиопередающей вышки более сильный сигнал может заглушать более слабый, создавая помехи в аудиосистеме. |

Информация о компакт-диске и CD-плеере

Примечание: *CD-плееры проигрывают только коммерческие аудио компакт-диски диаметром 12 см (4,75 дюйма). Из-за технической несовместимости определенные типы записываемых и перезаписываемых компакт-дисков могут не воспроизводиться CD-плеерами Ford.*

Примечание: *Не вставляйте CD-диски с самодельными (наклеенными) этикетками в CD-плеер, поскольку она может отслоиться и заклинить CD-диск. Следует использовать маркер с фетровым наконечником, а не наклейки на CD-диски собственного производства. Шариковые ручки могут повредить компакт-диски. Для получения более подробной информации обратитесь к официальному дилеру.*

Примечание: *Не используйте компакт-диски нестандартной формы или с нанесенной защитной пленкой от царапин.*

Компакт-диски можно удерживать только за края. Очищайте диск только с помощью разрешенного средства. Протирайте диск от центра к краям. Не выполняйте очистку круговыми движениями.

Оберегайте диски от прямого попадания солнечных лучей или воздействия источников тепла в течение длительного периода времени.

Аудиосистема

Файлы MP3, WMA и структура папок

Принцип работы аудиосистем, способных распознавать и воспроизводить файлы MP3 и WMA, описан ниже.

- Для воспроизведения дисков с файлами формата MP3 и WMA имеется два разных режима: Пофайловый режим MP3 и WMA (по умолчанию) и режим воспроизведения файлов MP3 и WMA в папках.
- В режиме пофайлового воспроизведения структура папок на диске с файлами MP3 и WMA игнорируется. Проигрыватель нумерует дорожки MP3 и WMA на диске (файлы с расширением MP3 или WMA) с T001 до T255. Максимальное число воспроизводимых файлов MP3 и WMA может быть меньше, в зависимости от структуры компакт-диска и модели аудиоблока.
- Режим воспроизведения папок с файлами MP3 и WMA предусматривает распознавание структуры папок одного уровня. CD-плеер нумерует все дорожки MP3 и WMA на диске (файлы с расширением MP3 или WMA) и все папки, содержащие файлы MP3 и WMA, начиная с F001 (папка) T001 (дорожка) и до F253 T255.
- Создание компакт-диска только с одним уровнем папок облегчает процесс поиска файлов диска.

Если вы самостоятельно записываете компакт-диски с файлами MP3 и WMA, важно понимать способ распознавания системой структур, которые вы создаете. Хотя на диске могут присутствовать файлы другого типа

(файлы с расширениями, отличными от MP3 и WMA), воспроизводятся только файлы с расширениями MP3 и WMA; другие файлы игнорируются системой. Это обеспечивает вам возможность разных режимов использования компакт-диска с файлами MP3 и WMA на рабочем или домашнем компьютере, а также в аудиблоке автомобиля.

В режиме воспроизведения дорожек система представляет и проигрывает диск так, как будто имеется только один уровень вложенности (воспроизводятся все файлы MP3 и WMA вне зависимости от их расположения в папках). В режиме воспроизведения папок система воспроизводит только файлы MP3 и WMA в текущей папке.

АУДИОБЛОК - В КОМПЛЕКТАЦИЮ АВТОМОБИЛЯ ВХОДИТ: AM/ FM/CD

ПРЕДУПРЕЖДЕНИЕ



Вождение с отвлеченным вниманием может привести к потере контроля над автомобилем, аварии и телесным повреждениям. Мы настоятельно рекомендуем соблюдать крайнюю осторожность при использовании любых устройств, которые могут отвлечь ваше внимание от дороги. Ваша первоочередная ответственность — безопасная эксплуатация вашего автомобиля. Мы рекомендуем воздержаться от использования любых портативных устройств во время вождения и призываем по возможности использовать системы с голосовым управлением. Обязательно ознакомьтесь с применимым местным законодательством, регулирующим использование электронных устройств во время вождения.

Аудиосистема

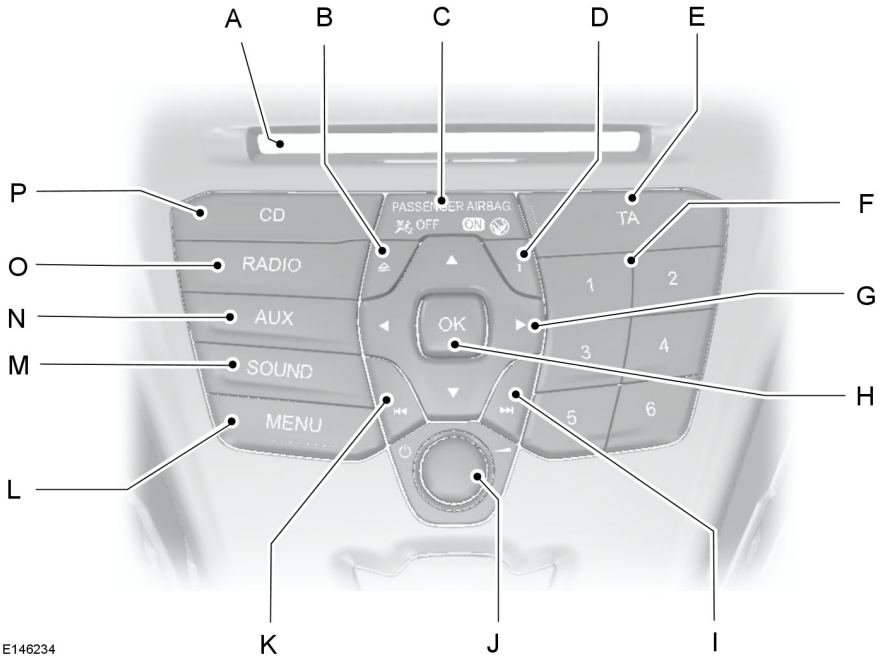

E146234

- A **Лоток компакт-диска** — в него помещается компакт-диск.
- B **«Извлечь»** — данная кнопка используется для извлечения компакт-диска.
- C **Сведения о состоянии надувной подушки безопасности:** показывает, включена или выключена надувная подушка безопасности пассажира.
- D **ИНФОРМАЦИЯ** — данная кнопка используется для получения информации о компакт-диске, подключенном USB устройстве или iPod.
- E **ТА** — используется для включения или выключения функции «Дорожные сообщения» в режиме активных сообщений.
- F **Цифровая клавиатура:** нажмите одну из кнопок для выбора ранее сохраненной радиостанции.
- G **Кнопки управления курсором:** нажмите одну из кнопок для прокрутки параметров на экране.
- H **OK** — данная кнопка используется для подтверждения выбора.

Аудиосистема

- I **Найти выше по диапазону радиочастот:** нажмите эту кнопку для перехода к следующей радиостанции с большей частотой вещания. Поиск будет остановлен, когда будет найдена первая радиостанция. При воспроизведении компакт-дисков нажмите эту кнопку для перехода к следующей песне.
- J **Включение, отключение и громкость:** нажмите эту кнопку, чтобы включить или отключить аудиосистему. Поворачивайте диск для регулировки громкости.
- K **Поиск по диапазону радиочастот (вниз):** нажмите эту кнопку для перехода к следующей радиостанции с меньшей частотой вещания. Поиск будет остановлен, когда будет найдена первая радиостанция. При воспроизведении компакт-дисков нажмите эту кнопку для перехода к предыдущей песне.
- L **MENU** — данная кнопка используется для выбора функций аудиосистемы.
- M **SOUND** — данная кнопка используется для настройки акустических параметров воспроизведения, например, уровня низких и высоких частот, уровня микширования и баланса.
- N **AUX** — данная кнопка используется для вызова функций AUX и SYNC, а также для сворачивания меню или списков.
- O **RADIO:** нажмите эту кнопку для выбора других диапазонов радиочастот, при этом будет закрыто меню и остановлен просмотр списка.
- P **CD** — данная кнопка используется для переключения в режим проигрывания компакт-дисков, а также для сворачивания меню или списков.

Кнопка Sound

С ее помощью настраивают звук (например, уровень высоких, средних и низких частот).

1. Нажмите кнопку **SOUND**.
2. С помощью кнопок со стрелками, обращенных влево/вправо, выберите желаемые настройки.
3. Используйте кнопки со стрелками, обращенными влево и вправо, для необходимой регулировки. На дисплее отобразится выбранный уровень громкости звучания аудиосистемы.
4. Нажмите кнопку **OK**, чтобы подтвердить новые настройки.

Кнопка Radio

С помощью кнопки **RADIO** можно выбрать любой из доступных диапазонов радиочастот.

Эта кнопка может использоваться для возврата в режим радиоприемника при воспроизведении с другого источника.

Вы также можете нажать кнопку «стрелка влево», чтобы увидеть список доступных диапазонов. С помощью прокрутки перейдите к желаемому диапазону частот и нажмите **OK**.

Аудиосистема

Управление настройкой частоты радиостанции

Поиск радиостанций

Выберите диапазон частот и кратковременно нажмите кнопку поиска вверх или вниз по диапазону. Поиск будет остановлен, когда будет найдена первая радиостанция.

Ручная настройка

1. Нажмите на кнопку **MENU**.
2. Выберите режим радиоприемника, затем режим ручной настройки.
3. Для точной настройки на нужный диапазон частот (то есть для перемещения по диапазону вверх или вниз с маленьким шагом) используйте кнопки «стрелка влево» и «стрелка вправо», для перемещения по шкале с большим шагом нажмите и удерживайте эти кнопки, пока не найдете станцию, на которой захотите остановиться.
4. Нажмите на кнопку **OK**, чтобы выбрать прослушиваемую радиостанцию.

Настройка со сканированием

Сканирование позволяет слушать каждую из найденных станций в течение нескольких секунд.

1. Нажмите на кнопку **MENU**.
2. Выберите режим радиоприемника, затем режим сканирования.
3. Используйте кнопки поиска для сканирования выбранного диапазона частот вверх или вниз по диапазону частот.
4. Нажмите на кнопку **OK**, чтобы выбрать прослушиваемую радиостанцию.

Кнопки предварительной настройки радиостанций

Эта функция позволяет заносить в память аудиоблока частоты любимых радиостанций и настраиваться на них, выбрав соответствующий диапазон частот и нажав одну из кнопок предварительной настройки.

1. Выберите диапазон частот.
2. Настройтесь на требуемую радиостанцию.
3. Нажмите и удерживайте одну из кнопок предварительной настройки. Появится динамическая шкала и сообщение. Когда динамическая шкала полностью заполнена, радиостанция занесена в память. В качестве сигнала подтверждения на короткое время отключается звук аудиоблока.

Эту процедуру можно выполнить для каждого диапазона частот и для каждой кнопки предварительной настройки.

Примечание: При поездке в другую часть страны предусмотрена возможность обновления частот и названий радиостанций FM, сохраненных на кнопках предварительных настроек, если эти радиостанции вещают в этом регионе на других частотах.

Управление автонастройкой

Примечание: Эта функция позволяет сохранить в памяти до 6 радиостанций с наиболее сильным сигналом из диапазона частот AM или FM с заменой ранее сохраненных станций. Кроме того, можно сохранять станции в памяти вручную так же, как и в других диапазонах частот.

Аудиосистема

- Нажмите кнопку **MENU**, выберите режим радиоприемника и нажмите «Автонастройка».
- После завершения поиска вновь появится звук, а частоты радиостанций с уверенным приемом будут присвоены кнопкам предварительной настройки.

Управление информацией о дорожном движении

Многие станции, вещающие в диапазоне FM, имеют код TP. Это означает, что они транслируют информацию о дорожном движении.

Включение (Вкл.) или выключение (Выкл.) функции «Дорожные сообщения»

Перед приемом сообщений о ситуации на дорогах необходимо нажать кнопку **TA** или **TRAFFIC**. На дисплее появится обозначение TA, показывающее, что функция активирована.

Если радиоприемник уже настроен на станцию, передающую дорожные сообщения, обозначение **TP** также появится на дисплее. Если нет, аудиоблок выполнит поиск информации о дорожном движении.

Во время транслирования информации о дорожном движении обычные передачи радиоприемника или воспроизведение компакт-дисков будут прерваны, а на дисплее будет выведено соответствующее сообщение.

Если радиостанция, настроенная или задействованная при помощи кнопки предварительной настройки, не транслирует дорожную информацию, аудиоблок остается настроенным на эту радиостанцию, если функции **TA** или **TRAFFIC** не выключить, а затем включить снова.

Примечание: Если функция трансляции дорожных сообщений включена, то при выборе текущих настроек или при настройке вручную на станцию, не передающую дорожные сообщения, данные сообщения не будут слышны.

Примечание: Если при прослушивании станций, не передающих дорожные сообщения, выключить и включить функцию TA, будет произведен поиск станций с кодом TP.

Громкость трансляции дорожных сообщений

Дорожные сообщения прерывают обычные передачи и транслируются с предварительно заданным минимальным уровнем громкости, который, как правило, выше обычной громкости прослушивания программ.

Для того чтобы отрегулировать предварительно заданную громкость:

- Используйте регулятор громкости для регулировки во время прослушивания дорожных сообщений. Выбранный уровень будет показан на дисплее.

Прекращение передачи дорожных сообщений

После окончания передачи каждого дорожного сообщения аудиоблок возвращается в нормальный режим работы. Для прерывания дорожных сообщений нажмите кнопку **TA** или **TRAFFIC** во время передачи сообщения.

Примечание: Если нажать на кнопку **TA** или **TRAFFIC** в любое другое время, передача всех сообщений будет отключена.

Аудиосистема

Автоматическая регулировка уровня громкости

Автоматическая регулировка громкости регулирует, когда это возможно, уровень громкости для компенсации шумов, сопровождающих работу двигателя и возникающих при движении.

Нажмите на кнопку **MENU**.

| Выбрать | |
|---------|-----------------|
| 1 | Настройки аудио |
| 2 | Адаптор громк. |

1. Для настройки используйте кнопки со стрелками влево или вправо.
2. Нажмите кнопку **OK** для подтверждения выбора.
3. Нажмите на кнопку **MENU** для возврата.

Передачи выпусков новостей

Аудиоблок может прерывать нормальный прием для передачи новых бюллетеней от станций в диапазоне FM, системы радиоинформации или других сетевых станций с дополнительными функциями.

Во время трансляции выпусков новостей на экране будет показано, что имеется входящее сообщение. Выпуски новостей транслируются с таким же предварительно настроенным уровнем громкости, что и дорожные сообщения.

Нажмите на кнопку **MENU**.

| Выбрать | |
|---------|-----------------|
| 1 | Настройки аудио |
| 2 | Новости |

1. Для включения и выключения используйте кнопку **OK**.
2. Нажмите на кнопку **MENU** для возврата.

Альтернативные частоты

Большинство радиостанций в FM-диапазоне частот имеют код идентификации станции, который может распознаваться аудиоблоком.

Если в радиоприемнике включена функция поиска альтернативных частот, то при перемещении из одного региона в другой радиоприемник будет подключаться к радиостанции с наиболее сильным сигналом.

Однако в определенных условиях настройка на альтернативную частоту может временно нарушать нормальный прием.

Если выбран данный режим, аудиоблок будет непрерывно оценивать мощность сигнала и в случае поступления более сильного сигнала система переключится на соответствующую альтернативную частоту. В процессе проверки списка альтернативных частот звук отключается и, если необходимо, аудиоблок выполняет однократный поиск истинной альтернативной частоты в выбранном диапазоне частот.

После нахождения альтернативной частоты трансляция возобновляется, или, если альтернативная частота не найдена, аудиоблок возвращается к исходной частоте, занесенной в память.

При выборе альтернативной частоты на дисплее появится AF.

Нажмите на кнопку **MENU**.

Аудиосистема

| Выбрать | |
|---------|-----------------|
| 1 | Настройки аудио |
| 2 | Альтерн. част. |

1. Для включения и выключения используйте кнопку **OK**.
2. Нажмите на кнопку **MENU** для возврата.

Режим регионального вещания

Режим регионального вещания влияет на работу функции автоматического выбора частот местных сетей, передающих программы одного и того же вещателя. Вещатели могут использовать крупные сети передающих станций, покрывающих значительную часть страны. В определенных часы общая сеть может разделяться на несколько региональных подсетей, как правило, вокруг крупных городов. Когда сеть не разделена на региональные подсети, все станции передают одну и ту же программу.

Региональный режим включен: эта функция предотвращает произвольные переключения альтернативных частот в том случае, когда соседние региональные сети не имеют одинаковых программ.

Региональный режим отключен: этот режим допускает большую зону охвата, если соседние региональные сети имеют одинаковые программы (в противном случае возможны произвольные переключения альтернативных частот).

Нажмите на кнопку **MENU**.

| Выбрать | |
|---------|-----------------|
| 1 | Настройки аудио |
| 2 | Регион. RDS |

1. Для включения и выключения используйте кнопку **OK**.
2. Нажмите на кнопку **MENU** для возврата.

АУДИОБЛОК - В КОМПЛЕКТАЦИЮ АВТОМОБИЛЯ ВХОДИТ: АМ/ FM/CD/РАДИОПРИЕМНИК ЦИФРОВОГО АУДИОВЕЩАНИЯ (DAB)/ SYNC

ПРЕДУПРЕЖДЕНИЕ



Вождение с отвлеченным вниманием может привести к потере контроля над автомобилем, аварии и телесным повреждениям. Мы настоятельно рекомендуем соблюдать крайнюю осторожность при использовании любых устройств, которые могут отвлечь ваше внимание от дороги. Ваша первоочередная ответственность — безопасная эксплуатация вашего автомобиля. Мы рекомендуем воздержаться от использования любых портативных устройств во время вождения и призываем по возможности использовать системы с голосовым управлением. Обязательно ознакомьтесь с применимым местным законодательством, регулирующим использование электронных устройств во время вождения.

Аудиосистема

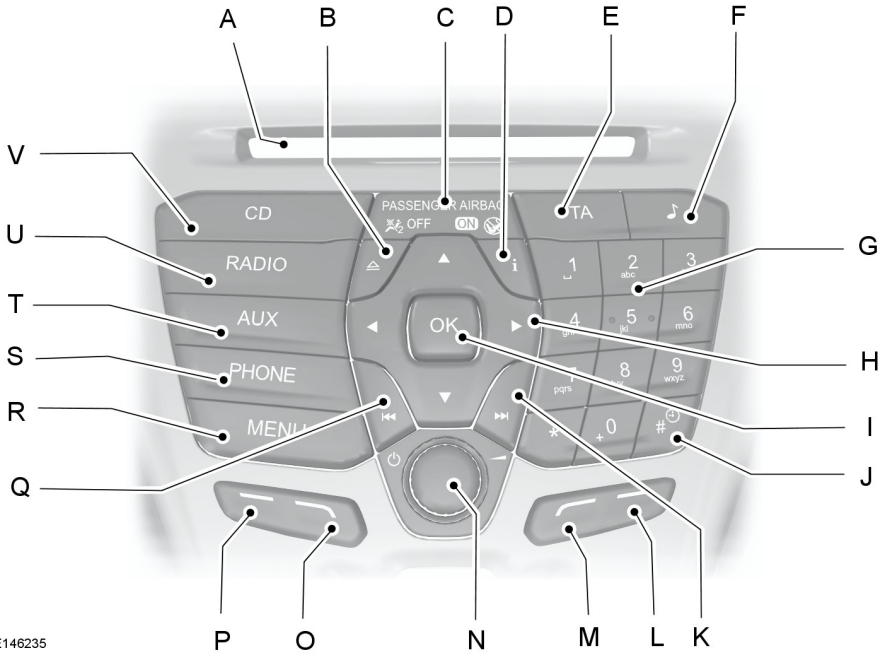

E146235

- A **Лоток компакт-диска** — в него помещается компакт-диск.
- B **«Извлечь»** — данная кнопка используется для извлечения компакт-диска.
- C **Сведения о подушке безопасности пассажира**: показывает, включена или выключена надувная подушка безопасности пассажира.
- D **ИНФОРМАЦИЯ** — данная кнопка используется для получения информации о компакт-диске, подключенном USB устройстве или iPod.
- E **TA**: нажмите эту кнопку для включения или отключения режима приема сообщений о ситуации на дорогах (или отмены сообщений о ситуации на дорогах при включенном режиме приема сообщений о ситуации на дороге).
- F **ЗВУК** — данная кнопка используется для настройки акустических параметров воспроизведения, например, уровня низких и высоких частот, уровня микширования и баланса.

Аудиосистема

- G Цифровая клавиатура:** нажмите одну из кнопок для выбора ранее сохраненной радиостанции. В режиме **PHONE** можно использовать цифровую клавиатуру для ввода номера телефона.
- H Кнопки управления курсором:** нажмите одну из кнопок для прокрутки параметров на экране.
- I ОК —** данная кнопка используется для подтверждения выбора.
- J Часы:** нажмите кнопку, чтобы выбрать режим установки часов.
- K Поиск по диапазону радиочастот (вверх):** нажмите эту кнопку для перехода к следующей радиостанции с большей частотой вещания. Поиск будет остановлен, когда будет найдена первая радиостанция. При воспроизведении компакт-дисков нажмите эту кнопку для перехода к следующей песне. В режиме **PHONE** эту кнопку можно использовать для завершения или сброса вызова.
- L Функциональная кнопка 4:** нажмите эту кнопку для выбора других функций аудиосистемы, которые определяются выбранным режимом, например режимом радиоприемника или воспроизведения компакт-дисков.
- M Функциональная кнопка 3:** нажмите эту кнопку для выбора других функций аудиосистемы в зависимости от выбранного режима, например радио или CD.
- N Включение, отключение и громкость:** нажмите эту кнопку, чтобы включить или отключить аудиосистему. Поворачивайте диск для регулировки громкости.
- O Функциональная кнопка 2:** нажмите эту кнопку для выбора других функций аудиосистемы, которые определяются выбранным режимом, например режимом радиоприемника или воспроизведения компакт-дисков.
- P Функциональная кнопка 1:** нажмите эту кнопку для выбора других функций аудиосистемы, которые определяются выбранным режимом, например режимом радиоприемника или воспроизведения компакт-дисков.
- Q Найти по диапазону радиочастот (вниз):** нажмите эту кнопку для перехода к следующей радиостанции с меньшей частотой вещания. Поиск будет остановлен, когда будет найдена первая радиостанция. При воспроизведении компакт-дисков нажмите эту кнопку для перехода к предыдущей песне. В режиме **PHONE** нажмите эту кнопку, чтобы позвонить по телефону или ответить на вызов.
- R MENU —** данная кнопка используется для выбора функций аудиосистемы.
- S PHONE —** данная кнопка используется для вызова функции SYNC. Сначала необходимо нажать кнопку **PHONE**, затем **MENU**.

Аудиосистема

- T **AUX** — данная кнопка используется для вызова функций AUX и SYNC, а также для сворачивания меню или списков.
- U **RADIO**: нажмите эту кнопку для выбора других диапазонов радиочастот, при этом будет закрыто меню и остановлен просмотр списка.
- V **CD** — данная кнопка используется для переключения в режим проигрывания компакт-дисков, а также для сворачивания меню или списков.

Кнопка Sound

С помощью этой кнопки можно настроить параметры звука, например уровень низких, средних или высоких частот, баланс и затухание звука.

1. Нажмите кнопку звука.
2. С помощью кнопок со стрелками, обращенных влево/вправо, выберите желаемые настройки.
3. Используйте кнопки со стрелками, обращенными влево и вправо, для необходимой регулировки. На дисплее отобразится выбранный уровень громкости звучания аудиосистемы.
4. Нажмите кнопку **OK**, чтобы подтвердить новые настройки.

Кнопка Radio

С помощью кнопки **RADIO** можно выбрать любой из доступных диапазонов радиочастот.

Эту кнопку можно также использовать для возврата в режим радиоприемника, если вы слушали звук из другого источника.

Можно также нажать кнопку «стрелка влево», чтобы увидеть список доступных диапазонов. С помощью прокрутки перейдите к желаемому диапазону частот и нажмите **OK**.

Управление настройкой частоты радиостанции

Поиск радиостанций

Выберите диапазон частот и кратковременно нажмите кнопку поиска вверх или вниз по диапазону. Поиск будет остановлен, когда будет найдена первая радиостанция.

Ручная настройка

1. Нажмите на функциональную кнопку 2.
2. Для точной настройки на нужный диапазон частот (то есть для перемещения по диапазону вверх или вниз с маленьким шагом) используйте кнопки «стрелка влево» и «стрелка вправо», для перемещения по шкале с большим шагом нажмите и удерживайте эти кнопки, пока не найдете станцию, на которой захотите остановиться.
3. Нажмите на кнопку **OK**, чтобы выбрать прослушиваемую радиостанцию.

Настройка со сканированием

Сканирование позволяет слушать каждую из найденных станций в течение нескольких секунд.

1. Нажмите на функциональную кнопку 3.

- Используйте кнопки поиска для сканирования выбранного диапазона частот вверх или вниз по диапазону частот.
- Нажмите еще раз функциональную кнопку 3 или кнопку **OK**, чтобы продолжить слушать радиостанцию.

Кнопки предварительной настройки радиостанций

Эта функция позволяет заносить в память аудиоблока частоты любимых радиостанций и настраиваться на них, выбрав соответствующий диапазон частот и нажав одну из кнопок предварительной настройки.

- Выберите диапазон частот.
- Настройтесь на требуемую радиостанцию.
- Нажмите и удерживайте одну из кнопок предварительной настройки. Появится динамическая шкала и сообщение. Когда динамическая шкала полностью заполнена, радиостанция занесена в память. В качестве сигнала подтверждения на короткое время отключается звук аудиоблока.

Эту процедуру можно выполнить для каждого диапазона частот и для каждой кнопки предварительной настройки.

Примечание: При поездке в другую часть страны предусмотрена возможность обновления частот и названий радиостанций FM, сохраненных на кнопках предварительных настроек, если эти радиостанции вещают в этом регионе на других частотах.

Управление автонастройкой

Примечание: Эта функция позволяет сохранить в памяти до 10 радиостанций с наиболее сильным сигналом из диапазона частот AM или FM с заменой ранее сохраненных станций. Кроме того, можно сохранять станции в памяти вручную так же, как и в других диапазонах частот.

- Нажмите кнопку **MENU**, выберите аудиорежим, затем нажмите и удерживайте кнопку **РАДИО**.
- После завершения поиска вновь появится звук, а частоты радиостанций с уверенным приемом будут присвоены кнопкам предварительной настройки.

Управление информацией о дорожном движении

Многие станции, вещающие в диапазоне FM, имеют код TR. Это означает, что они транслируют информацию о дорожном движении.

Включение (Вкл.) или выключение (Выкл.) функции «Дорожные сообщения»

Перед приемом сообщений о ситуации на дорогах необходимо нажать кнопку **TA** или **TRAFFIC**. На дисплее появится обозначение TA, показывающее, что функция активирована.

Если вы уже настроены на станцию, передающую информацию о дорожном движении, TR также отобразится. Если нет, аудиоблок выполнит поиск информации о дорожном движении.

Во время транслирования информации о дорожном движении обычные передачи радиоприемника или воспроизведение компакт-дисков будут прерваны, а на дисплей будет выведено соответствующее сообщение.

Аудиосистема

Если радиостанция, настроенная или задействованная при помощи кнопки предварительной настройки, не транслирует дорожную информацию, аудиоблок остается настроенным на эту радиостанцию, если функции **ТА** или **TRAFFIC** не выключить, а затем включить снова.

Примечание: Если функция трансляции дорожных сообщений включена, то при выборе текущих настроек или при настройке вручную на станцию, не передающую дорожные сообщения, данные сообщения не будут слышны.

Примечание: Если при прослушивании станций, не передающих дорожные сообщения, выключить и включить функцию **ТА**, будет произведен поиск станций с кодом **TR**.

Громкость трансляции дорожных сообщений

Дорожные сообщения прерывают обычные передачи и транслируются с предварительно заданным минимальным уровнем громкости, который, как правило, выше обычной громкости прослушивания программ.

Для того чтобы отрегулировать предварительно заданную громкость:

- Используйте регулятор громкости для регулировки во время прослушивания дорожных сообщений. Выбранный уровень будет показан на дисплее.

Прекращение передачи дорожных сообщений

После окончания передачи каждого дорожного сообщения аудиоблок возвращается в нормальный режим работы. Для прерывания дорожных сообщений нажмите кнопку **ТА** или **TRAFFIC** во время передачи сообщения.

Примечание: Если нажать на кнопку **ТА** или **TRAFFIC** в любое другое время, передача всех сообщений будет отключена.

Автоматическая регулировка уровня громкости

Автоматическая регулировка громкости регулирует, когда это возможно, уровень громкости для компенсации шумов, сопровождающих работу двигателя и возникающих при движении.

Нажмите на кнопку **MENU**.

| Действие | Сообщение |
|----------|-----------------|
| 1 | Настройки аудио |
| 2 | Адаптор громк. |

- Для настройки используйте кнопки со стрелками влево или вправо.
- Нажмите кнопку **OK** для подтверждения выбора.
- Нажмите на кнопку **MENU** для возврата.

Передачи выпусков новостей

Аудиоблок может прерывать нормальный прием для передачи новых бюллетеней от станций в диапазоне FM, системы радиоинформации или других сетевых станций с дополнительными функциями.

Во время трансляции выпусков новостей на экране будет показано, что имеется входящее сообщение. Выпуски новостей транслируются с таким же предварительно настроенным уровнем громкости, что и дорожные сообщения.

Нажмите на кнопку **MENU**.

Аудиосистема

| Действие | Сообщение |
|----------|-----------------|
| 1 | Настройки аудио |
| 2 | Новости |

1. Для включения и выключения используйте кнопку **OK**.
2. Нажмите на кнопку **MENU** для возврата.

Альтернативные частоты

Большинство радиостанций в FM-диапазоне частот имеют код идентификации станции, который может распознаваться аудиоблоком.

Если в радиоприемнике включена функция поиска альтернативных частот, то при перемещении из одного региона в другой радиоприемник будет подключаться к радиостанции с наиболее сильным сигналом.

Однако в определенных условиях настройка на альтернативную частоту может временно нарушать нормальный прием.

Если выбран данный режим, система будет непрерывно оценивать мощность сигнала и, если становится доступным более сильный сигнал, система переключится на соответствующую альтернативную частоту. В процессе проверки списка альтернативных частот звук отключается и, если необходимо, аудиоблок выполняет однократный поиск истинной альтернативной частоты в выбранном диапазоне частот.

После нахождения альтернативной частоты трансляция возобновляется, или, если альтернативная частота не найдена, аудиоблок возвращается к исходной частоте, занесенной в память.

При выборе альтернативной частоты на дисплее появится AF.

Нажмите на кнопку **MENU**.

| Действие | Сообщение |
|----------|-----------------|
| 1 | Настройки аудио |
| 2 | Альтерн. част. |

1. Для включения и выключения используйте кнопку **OK**.
2. Нажмите на кнопку **MENU** для возврата.

Режим регионального вещания

Режим регионального вещания влияет на работу функции автоматического выбора частот местных сетей, передающих программы одного и того же вещателя. Вещатели могут использовать крупные сети передающих станций, покрывающих значительную часть страны. В определенные часы общая сеть может разделяться на несколько региональных подсетей, как правило, вокруг крупных городов. Когда сеть не разделена на региональные подсети, все станции передают одну и ту же программу.

Региональный режим включен: эта функция предотвращает произвольные переключения альтернативных частот в том случае, когда соседние региональные сети имеют одинаковых программ.

Региональный режим отключен: этот режим допускает большую зону охвата, если соседние региональные сети имеют одинаковые программы (в противном случае возможны произвольные переключения альтернативных частот).

Нажмите на кнопку **MENU**.

Аудиосистема

| Действие | Сообщение |
|----------|-----------------|
| 1 | Настройки аудио |
| 2 | Регион. RDS |

1. Для включения и выключения используйте кнопку **OK**.
2. Нажмите на кнопку **MENU** для возврата.

АУДИОБЛОК - В КОМПЛЕКТАЦИЮ АВТОМОБИЛЯ ВХОДИТ: РАДИОПРИЕМНИК ЦИФРОВОГО АУДИОВЕЩАНИЯ (DAB)/ НАВИГАЦИОННАЯ СИСТЕМА/SYNC

ПРЕДУПРЕЖДЕНИЕ



Вождение с отвлеченным вниманием может привести к потере контроля над автомобилем, аварии и телесным повреждениям. Мы настоятельно рекомендуем соблюдать крайнюю осторожность при использовании любых устройств, которые могут отвлечь ваше внимание от дороги. Ваша первоочередная ответственность — безопасная эксплуатация вашего автомобиля. Мы рекомендуем воздержаться от использования любых портативных устройств во время вождения и призываем по возможности использовать системы с голосовым управлением. Обязательно ознакомьтесь с применимым местным законодательством, регулирующим использование электронных устройств во время вождения.

Аудиосистема

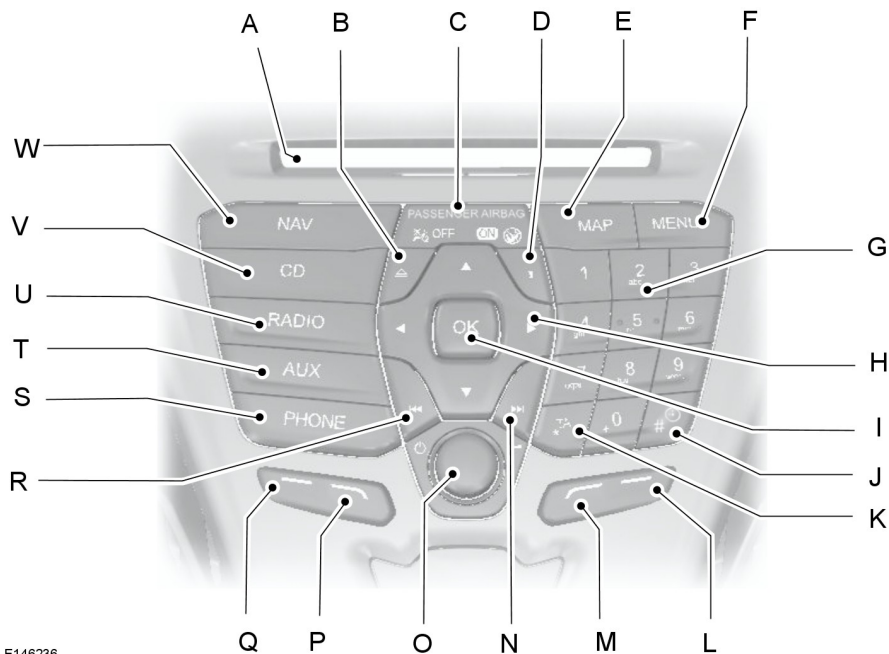

E146236

- A **Поток компакт-диска** — в него помещается компакт-диск.
- B **«Извлечь»** — данная кнопка используется для извлечения компакт-диска.
- C **Сведения о подушке безопасности пассажира:** показывает, включена или выключена надувная подушка безопасности пассажира.
- D **INFO:** нажмите эту кнопку для доступа к информации по радиоприемнику, компакт-диску, устройствам USB и iPod и навигационной системе. Если включена навигационная система, после нажатия данной кнопки будут выведены сведения о вашем текущем местоположении или о поездке.
- E **MAP:** нажмите кнопку, чтобы получить доступ к функциям картографических данных.
- F **MENU** — данная кнопка используется для выбора функций аудиосистемы.

Аудиосистема

- G Цифровая клавиатура:** нажмите одну из кнопок для вызова ранее сохраненной радиостанции. В режиме **PHONE** можно использовать цифровую клавиатуру для ввода номера телефона.
- H Кнопки управления курсором:** нажмите одну из кнопок для прокрутки параметров на экране.
- I ОК —** данная кнопка используется для подтверждения выбора.
- J Часы:** нажмите кнопку, чтобы выбрать режим установки часов.
- K ТА:** нажмите эту кнопку для включения или отключения режима приема сообщений о ситуации на дорогах (или отмены сообщений о ситуации на дороге). Если была включена система навигации, нажатием данной кнопки осуществляется переход в меню дорожного движения.
- L Функциональная кнопка 4:** нажмите эту кнопку для выбора других функций аудиосистемы, которые определяются выбранным режимом, например режимом радиоприемника или воспроизведения компакт-дисков.
- M Функциональная кнопка 3:** нажмите эту кнопку для выбора других функций аудиосистемы в зависимости от выбранного режима, например радио или CD.
- N Поиск по диапазону радиочастот (вверх):** нажмите эту кнопку для перехода к следующей радиостанции с большей частотой вещания. Поиск будет остановлен, когда будет найдена первая радиостанция. При воспроизведении компакт-дисков нажмите эту кнопку для перехода к следующей песне. В режиме **PHONE** можно использовать эту кнопку для завершения или сброса вызова.
- O Включение, отключение и громкость:** нажмите эту кнопку, чтобы включить или отключить аудиосистему. Поворачивайте диск для регулировки громкости.
- P Функциональная кнопка 2:** нажмите эту кнопку для выбора других функций аудиосистемы, которые определяются выбранным режимом, например режимом радиоприемника или воспроизведения компакт-дисков.
- Q Функциональная кнопка 1:** нажмите эту кнопку для выбора других функций аудиосистемы, которые определяются выбранным режимом, например режимом радиоприемника или воспроизведения компакт-дисков.
- R Найти по диапазону радиочастот (вниз):** нажмите эту кнопку для перехода к следующей радиостанции с меньшей частотой вещания. Поиск будет остановлен, когда будет найдена первая радиостанция. При воспроизведении компакт-дисков нажмите эту кнопку для перехода к предыдущей дорожке. В режиме **PHONE** нажмите эту кнопку, чтобы позвонить по телефону или ответить на телефонный звонок.

Аудиосистема

- S PHONE** — данная кнопка используется для вызова функции SYNC. Сначала необходимо нажать кнопку **PHONE**, затем **MENU**.
- T AUX** — данная кнопка используется для вызова функций AUX и SYNC, а также для сворачивания меню или списков.
- U RADIO**: нажмите эту кнопку для выбора других диапазонов радиочастот, при этом будет закрыто меню и остановлен просмотр списка.
- V CD** — данная кнопка используется для переключения в режим проигрывания компакт-дисков, а также для сворачивания меню или списков.
- W NAV**: нажмите эту кнопку, чтобы получить доступ к навигационной системе.

Кнопка Sound

С ее помощью настраивают параметры звука (например, уровень высоких, средних и низких частот).

1. Нажмите кнопку звука.
2. С помощью кнопок со стрелками, обращенных влево/вправо, выберите желаемые настройки.
3. Используйте кнопки со стрелками, обращенными влево и вправо, для необходимой регулировки. На дисплее отобразится выбранный уровень громкости звучания аудиосистемы.
4. Нажмите кнопку **OK**, чтобы подтвердить новые настройки.

Кнопка Radio

С помощью кнопки **RADIO** можно выбрать любой из доступных диапазонов радиочастот.

Эта кнопка может использоваться для возврата в режим радиоприемника при воспроизведении с другого источника.

Вы также можете нажать кнопку «стрелка влево», чтобы увидеть список доступных диапазонов. С помощью прокрутки перейдите к желаемому диапазону частот и нажмите **OK**.

Управление настройкой частоты радиостанции

Поиск радиостанций

Выберите диапазон частот и кратковременно нажмите кнопку поиска вверх или вниз по диапазону. Поиск будет остановлен, когда будет найдена первая радиостанция.

Ручная настройка

1. Нажмите на функциональную кнопку 2.
2. Для точной настройки на нужный диапазон частот (то есть для перемещения по диапазону вверх или вниз с маленьким шагом) используйте кнопки «стрелка влево» и «стрелка вправо», для перемещения по шкале с большим шагом нажмите и удерживайте эти кнопки, пока не найдете станцию, на которой захотите остановиться.
3. Нажмите на кнопку **OK**, чтобы выбрать прослушиваемую радиостанцию.

Настройка со сканированием

Сканирование позволяет слушать каждую из найденных станций в течение нескольких секунд.

Аудиосистема

1. Нажмите на функциональную кнопку 3.
2. Используйте кнопки поиска для сканирования выбранного диапазона частот в двух направлениях.
3. Нажмите еще раз функциональную кнопку 3 или кнопку **OK**, чтобы продолжить слушать радиостанцию.

Кнопки предварительной настройки радиостанций

Эта функция позволяет заносить в память аудиоблока частоты любимых радиостанций и настраиваться на них, выбрав соответствующий диапазон частот и нажав одну из кнопок предварительной настройки.

1. Выберите диапазон частот.
2. Настройтесь на требуемую радиостанцию.
3. Нажмите и удерживайте одну из кнопок предварительной настройки. Появится динамическая шкала и сообщение. Когда динамическая шкала полностью заполнена, радиостанция занесена в память. В качестве сигнала подтверждения на короткое время отключается звук аудиоблока.

Эту процедуру можно выполнить для каждого диапазона частот и для каждой кнопки предварительной настройки.

Примечание: При поездке в другую часть страны предусмотрена возможность обновления частот и названий радиостанций FM, сохраненных на кнопках предварительных настроек, если эти радиостанции вещают в этом регионе на других частотах.

Управление автонастройкой

Примечание: Эта функция позволяет сохранить в памяти до 10 радиостанций с наиболее сильным сигналом из диапазона частот AM или FM с заменой ранее сохраненных станций. Кроме того, можно сохранять станции в памяти вручную так же, как и в других диапазонах частот.

Примечание: Функцией автонастройкой можно воспользоваться как для **FM AST**, так и **AM AST**.

- Нажмите кнопку **MENU**, выберите аудиорежим, затем нажмите и удерживайте кнопку **РАДИО**.
- После завершения поиска вновь появится звук, а частоты радиостанций с уверенным приемом будут присвоены кнопкам предварительной настройки.

Управление информацией о дорожном движении

Многие станции, вещающие в диапазоне FM, имеют код TP. Это означает, что они транслируют информацию о дорожном движении.

Включение (Вкл.) или выключение (Выкл.) функции «Дорожные сообщения»

Перед приемом сообщений о ситуации на дорогах необходимо нажать кнопку **TA** или **TRAFFIC**. На дисплее появится обозначение TA, показывающее, что функция активирована.

Если вы уже настроены на станцию, передающую информацию о дорожном движении, TP также отобразится. Если нет, аудиоблок выполнит поиск информации о дорожном движении.

Аудиосистема

Во время транслирования информации о дорожном движении обычные передачи радиоприемника или воспроизведение компакт-дисков будут прерваны, а на дисплей будет выведено соответствующее сообщение.

Если радиостанция, настроенная или задействованная при помощи кнопки предварительной настройки, не транслирует дорожную информацию, аудиоблок остается настроенным на эту радиостанцию, если функции **TA** или **TRAFFIC** не выключить, а затем включить снова.

Примечание: Если функция трансляции дорожных сообщений включена, то при выборе текущих настроек или при настройке вручную на станцию, не передающую дорожные сообщения, данные сообщения не будут слышны.

Примечание: Если при прослушивании станций, не передающих дорожные сообщения, выключить и включить функцию **TA**, будет произведен поиск станций с кодом **TR**.

Громкость трансляции дорожных сообщений

Дорожные сообщения прерывают обычные передачи и транслируются с предварительно заданным минимальным уровнем громкости, который, как правило, выше обычной громкости прослушивания программ.

Для того чтобы отрегулировать предварительно заданную громкость:

- Используйте регулятор громкости для регулировки во время прослушивания дорожных сообщений. Выбранный уровень будет показан на дисплее.

Прекращение передачи дорожных сообщений

После окончания передачи каждого дорожного сообщения аудиоблок возвращается в нормальный режим работы. Для прерывания дорожных сообщений нажмите кнопку **TA** или **TRAFFIC** во время передачи сообщения.

Примечание: Если нажать на кнопку **TA** или **TRAFFIC** в любое другое время, передача всех сообщений будет отключена.

Автоматическая регулировка уровня громкости

Автоматическая регулировка громкости регулирует, когда это возможно, уровень громкости для компенсации шумов, сопровождающих работу двигателя и возникающих при движении.

Нажмите на кнопку **MENU**.

| Выбрать | |
|---------|-----------------|
| 1 | Настройки аудио |
| 2 | Адаптор громк. |

- Для настройки используйте кнопки со стрелками влево или вправо.
- Нажмите кнопку **OK** для подтверждения выбора.
- Нажмите на кнопку **MENU** для возврата.

Аудиосистема

Обработка цифровых аудиосигналов (DSP)

Обработка цифровых аудиосигналов (DSP) с учетом присутствия людей

Включение данной функции позволяет системе учитывать удаленность каждого слушателя от различных акустических динамиков. Для этого необходимо выбрать сиденье, с учетом положения которого будут оптимизированы характеристики системы.

Эквалайзер системы обработки цифровых аудиосигналов (DSP)

Выберите музыкальный стиль, отвечающий Вашим предпочтениям. Параметры аудиосистемы изменятся соответствующим образом для обеспечения наилучшего качества звучания.

Изменение установок системы обработки цифровых аудиосигналов (DSP)

Нажмите на кнопку **MENU**.

| Выбрать | |
|---------|-----------------|
| 1 | Настройки аудио |

1. Выберите необходимую функцию системы DSP.
2. С помощью кнопок со стрелками, обращенных влево/вправо, выберите желаемые настройки.
3. Нажмите кнопку **OK** для подтверждения выбора.
4. Нажмите на кнопку **MENU** для возврата.

Передачи выпусков новостей

Аудиоблок может прерывать нормальный прием для передачи новых бюллетеней от станций в диапазоне FM, системы радиоинформации или других сетевых станций с дополнительными функциями.

Во время трансляции выпусков новостей на экране будет показано, что имеется входящее сообщение. Выпуски новостей транслируются с таким же предварительно настроенным уровнем громкости, что и дорожные сообщения.

Нажмите на кнопку **MENU**.

| Выбрать | |
|---------|-----------------|
| 1 | Настройки аудио |
| 2 | Новости |

1. Для включения и выключения используйте кнопку **OK**.
2. Нажмите на кнопку **MENU** для возврата.

Альтернативные частоты

Большинство радиостанций в FM-диапазоне частот имеют код идентификации станции, который может распознаваться аудиоблоком.

Если в радиоприемнике включена функция поиска альтернативных частот, то при перемещении из одного региона в другой радиоприемник будет подключаться к радиостанции с наиболее сильным сигналом.

Однако в определенных условиях настройка на альтернативную частоту может временно нарушать нормальный прием.

Аудиосистема

Если выбран данный режим, система будет непрерывно оценивать мощность сигнала и, если становится доступным более сильный сигнал, система переключится на соответствующую альтернативную частоту. В процессе проверки списка альтернативных частот звук отключается и, если необходимо, аудиоблок выполняет однократный поиск истинной альтернативной частоты в выбранном диапазоне частот.

После нахождения альтернативной частоты трансляция возобновляется, или, если альтернативная частота не найдена, аудиоблок возвращается к исходной частоте, занесенной в память.

При выборе альтернативной частоты на дисплее появится АФ.

Нажмите на кнопку **MENU**.

| Выбрать | |
|---------|-----------------|
| 1 | Настройки аудио |
| 2 | Альтерн. част. |

1. Для включения и выключения используйте кнопку **OK**.
2. Нажмите на кнопку **MENU** для возврата.

Режим регионального вещания

Режим регионального вещания влияет на работу функции автоматического выбора частот местных сетей, передающих программы одного и того же вещателя. Вещатели могут использовать крупные сети передающих станций, покрывающих значительную часть страны. В определенных часы общая сеть может

разделяться на несколько региональных подсетей, как правило, вокруг крупных городов. Когда сеть не разделена на региональные подсети, все станции передают одну и ту же программу.

Региональный режим включен: эта функция предотвращает произвольные переключения альтернативных частот в том случае, когда соседние региональные сети не имеют одинаковых программ.

Региональный режим отключен: этот режим допускает большую зону охвата, если соседние региональные сети имеют одинаковые программы (в противном случае возможны произвольные переключения альтернативных частот).

Нажмите на кнопку **MENU**.

| Выбрать | |
|---------|-----------------|
| 1 | Настройки аудио |
| 2 | Регион. RDS |

1. Для включения и выключения используйте кнопку **OK**.
2. Нажмите на кнопку **MENU** для возврата.

Аудиосистема

АУДИОБЛОК - В КОМПЛЕКТАЦИЮ АВТОМОБИЛЯ ВХОДИТ: РАДИОПРИЕМНИК ЦИФРОВОГО АУДИОВЕЩАНИЯ (DAV)

ПРЕДУПРЕЖДЕНИЕ



Вождение с отвлеченным вниманием может привести к потере контроля над автомобилем, аварии и телесным повреждениям. Мы настоятельно рекомендуем соблюдать крайнюю осторожность при использовании любых устройств, которые могут отвлечь ваше внимание от дороги. Ваша первоочередная ответственность — безопасная эксплуатация вашего автомобиля. Мы рекомендуем воздержаться от использования любых портативных устройств во время вождения и призываем по возможности использовать системы с голосовым управлением. Обязательно ознакомьтесь с применимым местным законодательством, регулирующим использование электронных устройств во время вождения.

Аудиосистема

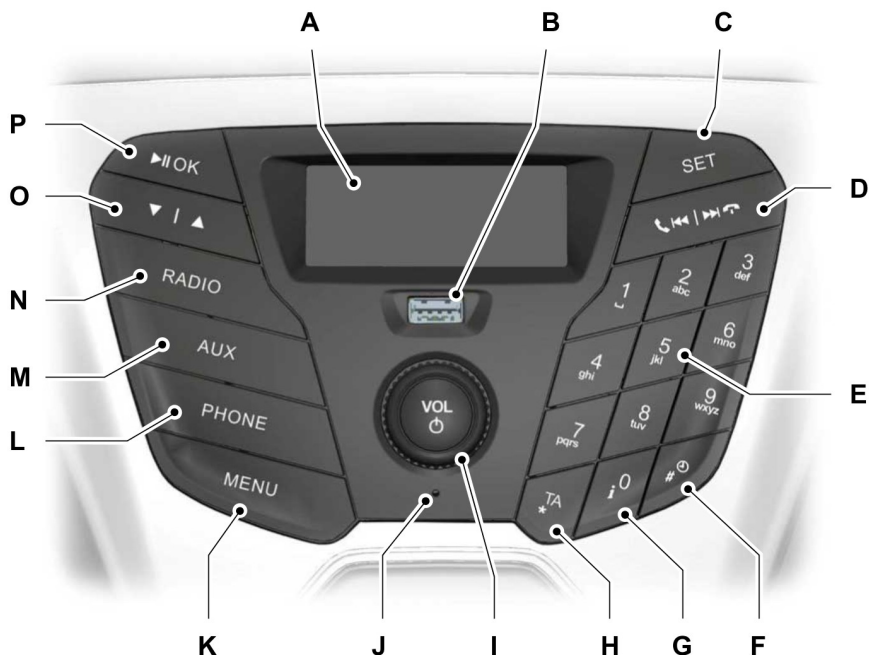

E161197

- A** **Дисплей:** отображает состояние выбранного режима.
- B** **USB-разъем:** предназначен для подключения совместимых внешних устройств или карт памяти для воспроизведения аудио.
- C** **SET:** нажмите эту кнопку, чтобы отрегулировать такие параметры звука, как низкие, средние и высокие частоты, звуковой баланс и микширование.
- D** **Кнопка поиска вверх по диапазону:** нажмите эту кнопку для перехода к следующей станции вверх по радиочастотному диапазону или к следующей дорожке. **Кнопка поиска вниз по диапазону:** нажмите эту кнопку для перехода к следующей станции вниз по радиочастотному диапазону или к предыдущей дорожке. В режимах Bluetooth audio и USB для перехода на следующую или предыдущую дорожку нажимайте кнопки.
- D** **Набор и окончание звонка:** нажмите кнопку для набора и окончания звонка. Для этого можно также использовать кнопки на рулевом колесе. См. **Рулевое колесо** (стр. 42).

Аудиосистема

- E Цифровая клавиатура:** нажмите одну из кнопок для вызова ранее сохраненной станции. Для сохранения частоты понравившейся радиостанции нажмите и удерживайте кнопку до возвращения звука.
- F Часы:** нажмите кнопку, чтобы выбрать режим установки часов.
- G Информация:** для доступа к дополнительной информации, не помещающейся на дисплее, нажмите кнопку.
- H ТА:** нажмите эту кнопку для включения или отключения режима приема сообщений о ситуации на дорогах (или отмены сообщений о ситуации на дорогах при включенном режиме приема сообщений о ситуации на дороге).
- I Включение, отключение и громкость:** нажмите эту кнопку, чтобы включить или отключить аудиосистему. Поворачивайте диск для регулировки громкости.
- J Микрофон:** микрофон мобильного телефона.
- K MENU:** для доступа к различным функциям аудиосистемы в зависимости от выбранного режима нажмите кнопку.
- L PHONE:** для доступа к функции телефона Bluetooth системы нажмите кнопку **PHONE**, затем **MENU**. При соединении двух устройств дальнейшие нажатия этой кнопки выведут на дисплей название телефона, силу сигнала и уровень заряда аккумуляторной батареи.
- M AUX:** нажмите кнопку для доступа к потоковому аудио Bluetooth, USB или входу воспроизведения Aux.
- N RADIO:** нажмите кнопку для выбора различных диапазонов радиоприемника. Нажмите для выхода из меню или просмотра списка.
- O Перемещение курсора вверх и вниз:** нажмите одну из кнопок для прокрутки параметров на экране. В режиме радиоприемника нажмите на ручную настройку.
- P ОК, воспроизведение и пауза:** нажмите эту кнопку для подтверждения опции, выбранной на экране. Нажмите для начала воспроизведения или паузы при воспроизведении с совместимых внешних устройств.

Кнопка Set

С помощью этой кнопки можно настроить параметры звука, например уровень низких, средних или высоких частот, баланс и затухание звука.

1. Нажимайте кнопку **SET**, пока не отобразится требуемый параметр настройки.

2. С помощью кнопок со стрелками, обращенными вверх/вниз, выберите требуемый уровень.
3. Нажмите кнопку **ОК**, чтобы подтвердить новые настройки.

Кнопка Radio

С помощью кнопки **RADIO** можно выбрать любой из доступных диапазонов радиочастот.

Аудиосистема

Эта кнопка может использоваться для возврата в режим радиоприемника при воспроизведении с другого источника.

Управление настройкой частоты радиостанции

Поиск радиостанций

Выберите диапазон частот и кратковременно нажмите кнопку поиска вверх или вниз по диапазону. Поиск будет остановлен, когда будет найдена первая радиостанция.

Ручная настройка

Для точной настройки на нужный диапазон частот (то есть для перемещения по диапазону вверх или вниз с маленьким шагом) используйте кнопки «стрелка влево» и «стрелка вправо», для перемещения по шкале с большим шагом нажмите и удерживайте эти кнопки, пока не найдете станцию, на которой захотите остановиться.

Кнопки предварительной настройки радиостанций

Данная функция позволяет сохранять предпочитаемые радиостанции. К этим станциям можно перейти, выбрав соответствующий диапазон частот и нажав одну из кнопок предварительной настройки.

1. Выберите диапазон частот.
2. Настройтесь на требуемую радиостанцию.

3. Нажмите и удерживайте одну из кнопок предварительной настройки. Появится динамическая шкала и сообщение. Когда динамическая шкала полностью заполнена, радиостанция занесена в память. В качестве сигнала подтверждения на короткое время отключается звук аудиоблока.

Эту процедуру можно выполнить для каждого диапазона частот и для каждой кнопки предварительной настройки.

Примечание: При поездке в другую часть страны предусмотрена возможность обновления частот и названий радиостанций FM, сохраненных на кнопках предварительных настроек, если эти радиостанции вещают в этом регионе на других частотах.

Управление информацией о дорожном движении

Многие станции, вещающие в диапазоне FM, имеют код TP. Это означает, что они транслируют информацию о дорожном движении.

Включение (Вкл.) или выключение (Выкл.) функции «Дорожные сообщения»

Перед приемом сообщений о ситуации на дорогах необходимо нажать кнопку **TA** или **TRAFFIC**. На дисплее появится обозначение TA, показывающее, что функция активирована.

Если вы уже настроены на станцию, передающую информацию о дорожном движении, TP также отобразится. Если нет, аудиоблок выполнит поиск информации о дорожном движении.

Когда передается информация о дорожном движении, обычные радиопередачи или воспроизведение устройств прерываются.

Аудиосистема

Если радиостанция, настроенная или задействованная при помощи кнопки предварительной настройки, не транслирует дорожную информацию, аудиоблок остается настроенным на эту радиостанцию, если функции **ТА** или **TRAFFIC** не выключить, а затем включить снова.

Примечание: Если функция «Дорожные сообщения» включена, то при выборе текущих настроек или при настройке вручную на станцию, не передающую дорожные сообщения, данные сообщения не будут слышны.

Примечание: Если при прослушивании станций, не передающих дорожные сообщения, выключить и включить функцию **ТА**, будет произведен поиск станций с кодом **TR**.

Громкость трансляции дорожных сообщений

Дорожные сообщения прерывают обычные передачи и транслируются с предварительно заданным минимальным уровнем громкости, который, как правило, выше обычной громкости прослушивания программ.

Для регулировки предварительно установленной громкости используется регулировка громкости, позволяющая выполнить необходимую регулировку во время объявления о состоянии дорожного движения. Выбранный уровень будет показан на дисплее.

Преращение передачи дорожных сообщений

После окончания передачи каждого дорожного сообщения аудиоблок возвращается в нормальный режим работы. Для прерывания дорожных сообщений нажмите кнопку **ТА** или **TRAFFIC** во время передачи сообщения.

Примечание: Если нажать на кнопку **ТА** или **TRAFFIC** в любое другое время, передача всех сообщений будет отключена.

Передачи выпусков новостей

Аудиоблок может прерывать нормальный прием для передачи новых бюллетеней от станций в диапазоне FM, системы радиоинформации или других сетевых станций с дополнительными функциями.

Во время трансляции выпусков новостей на экране будет показано, что имеется входящее сообщение. Выпуски новостей транслируются с таким же предварительно настроенным уровнем громкости, что и дорожные сообщения.

1. Нажмите на кнопку **MENU**.
2. Переходить между параметрами новостей, а также включать и выключать их можно с помощью кнопок «стрелка вверх» и «стрелка вниз».
3. Нажмите кнопку **OK**, чтобы вернуться в меню.

Альтернативные частоты

Большинство радиостанций в FM-диапазоне частот имеют код идентификации станции, который может распознаваться аудиоблоком.

Если в радиоприемнике включена функция поиска альтернативных частот, то при перемещении из одного региона в другой радиоприемник будет подключаться к радиостанции с наиболее сильным сигналом.

Однако в определенных условиях настройка на альтернативную частоту может временно нарушать нормальный прием.

Аудиосистема

Если выбран данный режим, система будет непрерывно оценивать мощность сигнала и, если становится доступным более сильный сигнал, система переключится на соответствующую альтернативную частоту. В процессе проверки списка альтернативных частот звук отключается и, если необходимо, аудиоблок выполняет однократный поиск истинной альтернативной частоты в выбранном диапазоне частот.

После нахождения альтернативной частоты трансляция возобновляется, или, если альтернативная частота не найдена, аудиоблок возвращается к исходной частоте, занесенной в память.

При выборе, на дисплее появится AF.

1. Нажмите на кнопку **MENU**.
2. Прокрутите экран до параметра AF и установите значение auto или off при помощи кнопок «стрелка вверх» и «стрелка вниз».
3. Нажмите кнопку **OK**, чтобы вернуться в меню.

Режим регионального вещания

Режим регионального вещания влияет на работу функции автоматического выбора частот местных сетей, передающих программы одного и того же вещателя. Вещатели могут использовать крупные сети передающих станций, покрывающих значительную часть страны. В определенные часы общая сеть может разделяться на несколько региональных подсетей, как правило, вокруг крупных городов. Когда сеть не разделена на региональные подсети, все станции передают одну и ту же программу.

Региональный режим включен: эта функция предотвращает произвольные переключения альтернативных частот в том случае, когда соседние региональные сети имеют одинаковых программ.

Региональный режим отключен: этот режим допускает большую зону охвата, если соседние региональные сети имеют одинаковые программы (в противном случае возможны произвольные переключения альтернативных частот).

1. Нажмите на кнопку **MENU**.
2. Перейдите к параметру region и установите на on или off с помощью кнопок «стрелка вверх» и «стрелка вниз».
3. Нажмите кнопку **OK**, чтобы вернуться в меню.

Телефон

В данном разделе описываются функции и свойства гарнитуры Bluetooth мобильного телефона.

Компонент системы мобильного телефона Bluetooth обеспечивает взаимодействие аудиосистемы и мобильного телефона. Он позволяет использовать аудиосистему для набора и принятия звонков без необходимости держать мобильный телефон в руке.

Примечание: *Использование системы при неработающем двигателе приведет к разрядке аккумулятора.*

Аудиосистема

Примечание: В отсутствие общепринятых договоренностей производители мобильных телефонов имеют возможность использовать различные профили в устройствах Bluetooth. Вследствие этого возникает несовместимость телефона и гарнитуры, что в отдельных случаях значительно ухудшает характеристики системы. Чтобы избежать этого, используйте только рекомендованные сотовые телефоны. Чтобы узнать, совместим ли ваш мобильный телефон с SYNC, ознакомьтесь с руководством пользователя или зайдите на региональный веб-сайт Ford.

Настройка Bluetooth

Прежде чем использовать мобильный телефон в автомобиле его необходимо коммутировать с аудиосистемой.

До выполнения первоначального подключения телефона к Bluetooth необходимо следующее.

Примечание: Возможно соединение до пяти устройств Bluetooth в системе.

Примечание: Если поступает входящий звонок на мобильный телефон, который в этот момент является активным, звонок будет переадресован аудиосистеме автомобиля.

Примечание: Даже будучи подключенным к системе, телефон может использоваться обычным образом.

Примечание: При выключении зажигания телефонный звонок продолжится.

| Сообщение | Описание и принцип действия |
|------------|--|
| ADD DEVICE | <ol style="list-style-type: none">1. Нажмите кнопку PHONE, а затем нажмите и удерживайте кнопку MENU, чтобы перейти к пункту «Индикация на дисплее». Нажмите на кнопку OK.2. Нажмите кнопку OK еще раз и отметьте появившийся шестизначный номер.3. Выполните поиск устройств Bluetooth с помощью мобильного телефона. Информацию о настройках мобильного телефона вы найдете в инструкции к телефону. |

Аудиосистема

| Сообщение | Описание и принцип действия |
|--------------|--|
| | <ol style="list-style-type: none">4. Выберите FORD AUDIO из списка найденных телефоном устройств Bluetooth.5. По запросу введите этот шестизначный номер в ваш мобильный телефон, чтобы соединить аудиосистему и мобильный телефон. |
| SET PRIMARY | <ol style="list-style-type: none">1. Если подключение мобильного телефона к аудиосистеме прошло успешно, на дисплее аудиоблока будет отображаться канал экранного дисплея.2. Дважды нажмите кнопку OK, чтобы подтвердить назначение вашего мобильного телефона главным устройством для всех будущих подключений. |
| LOAD PHONEBK | <ol style="list-style-type: none">1. После этого на дисплее аудиоблока будет отображаться канал экранного дисплея. Дважды нажмите кнопку OK для подтверждения того, что содержимое телефонной книги загружено в систему.2. После этого на аудиоблоке отобразится название устройства Bluetooth. |

Загрузка телефонной книги

Если во время первоначального соединения с Bluetooth телефонная книга не была загружена, сделайте следующее.

1. Нажмите кнопку **PHONE**, а затем нажмите и удерживайте кнопку **MENU**, чтобы перейти к пункту load phonebook.
2. Нажмите на кнопку **OK**.

Удаление подключенных устройств или мобильного телефона

Для удаления коммутированного устройства сделайте следующее.

1. Нажмите кнопку **PHONE**, а затем нажмите и удерживайте кнопку **MENU**, чтобы перейти к пункту delete device.
2. Нажмите на кнопку **OK**. Появится название первого коммутированного устройства. С помощью кнопок со стрелками вверх и вниз прокрутите до названия нужного устройства. Для удаления всех коммутированных устройств выберите "Удалить все".
3. Чтобы удалить устройство из аудиоблока, несколько раз нажмите кнопку **OK**.

Аудиосистема

Режим конфиденциальности

Во время активного звонка можно перевести звонок из режима громкой связи в режим конфиденциальности.

Нажмите кнопку **MENU** и дождитесь появления параметра *privacy*, а затем нажмите кнопку **OK** для передачи данных. Для возврата в режим громкой связи нажмите кнопку набора.

Варианты меню телефона

Для выбора режима телефона нажмите кнопку **PHONE**. Повторные нажатия кнопки **PHONE** выведут на дисплей такую информацию как название телефона, силу сигнала и уровень заряда аккумуляторной батареи.

В режиме *phone* нажмите кнопку **MENU**, чтобы просмотреть список различных команд телефона.

| Команды телефона |
|------------------|
| REDIAL |
| PHONEBOOK |
| CALL HISTORY |
| ADD DEVICE |
| SEL DEVICE |
| SET PRIMARY |
| DEL DEVICE |
| BT |
| BT OFF |
| LOAD PHONEBK |

Для выбора нужной опции нажмите кнопку **OK**, а для изменения функций используйте стрелки вверх и вниз.

Звонки и прием звонков

Исходящие звонки совершаются следующим образом:

- путем ввода номера с цифровой клавиатуры;
- путем выбора контакта из загруженной в систему телефонной книги;
- путем выбора номера контакта из журнала вызовов;
- с использованием функции быстрого набора путем нажатия одной из кнопок предварительной настройки радиоприемника;
- с использованием функции вызова последнего набранного номера;
- с использованием мобильного телефона.

На входящие звонки можно ответить следующим образом:

- путем нажатия кнопки выбора вызова на панели аудиоблока.
- с использованием мобильного телефона.

На звонки можно не отвечать, нажав кнопку завершения звонка на аудиоблоке или непосредственно с помощью мобильного телефона.

USB

Примечание: Пользуйтесь только таким оборудованием, которое совместимо с устройствами хранения данных USB.

Примечание: Перед отключением устройства USB обязательно переключите аудиоблок на другой источник звука (например, радиоприемник).

Примечание: Не устанавливайте и не подключайте концентраторы и делители USB.

Аудиосистема

Примечание: Система предназначена только для распознавания и считывания совместимых аудиофайлов с устройства USB, которое относится к классу устройств хранения USB, или с iPod. Работа всех существующих устройств USB в системе не гарантирована.

Примечание: Совместимые устройства соединяются с помощью провода USB, а также с помощью устройств, которые непосредственно вставляются в гнездо USB (например, карты памяти и флеш-карты USB).

Примечание: Ряд устройств USB с повышенным энергопотреблением, возможно, несовместимы с системой (например, крупные дисководы).

Примечание: Время доступа, необходимое для считывания файлов с внешнего устройства, зависит от таких факторов как структура файлов, размер и содержимое устройства.

Аудиоблок поддерживает ряд внешних устройств. Подключив внешнее устройство, вы можете управлять им через аудиоблок.

Работа с устройством USB

Подключите устройство к аудиоблоку.

Выберите устройство USB в качестве источника звука, нажимая кнопку **AUX** до тех пор, пока на дисплее не появится экран USB. После подключения устройства USB автоматически начинается воспроизведение первой записи из первой папки. Вслед за прекращением источника звука в устройстве USB запоминается положение воспроизведения.

Для перемещения вперед и назад между записями используйте кнопки «стрелка вверх» и «стрелка вниз». Для перемотки дорожек вперед и назад нажмите и удерживайте клавиши.

| Сообщение | Описание |
|-----------|--|
| AUTOPL | Воспроизведение USB начинается автоматически при подключении совместимого устройства. Чтобы отключить эту функцию, выберите «Настройки» и отключите функцию при помощи меню. |

iPod

Подключите устройство iPod к аудиоблоку.

Выберите устройство iPod в качестве источника звука; для этого несколько раз нажмите кнопку **AUX**, пока на дисплее не появится вариант iPod. После первого подключения iPod автоматически начнется воспроизведение первой дорожки в первой папке. Вслед за прекращением источника звука в iPod запоминается положение воспроизведения.

Для пропуска дорожек в направлении назад и вперед нажимайте клавиши поиска вверх и вниз.

Для перемотки содержимого дорожек назад и вперед нажмите и удерживайте клавиши.

С аудиоблока можно управлять различными функциями, в их числе следующие:

- Выбор следующей и предыдущей дорожки.
- Поиск дорожки.
- В случайном порядке.
- Повтор.

Аудиосистема

Потоковое аудио Bluetooth

Совместимые устройства Bluetooth подключаются к аудиоблоку для воспроизведения через аудиосистему автомобиля.

Выберите устройство в качестве источника звука; для этого несколько раз нажмите кнопку **AUX**, пока на дисплее не появится вариант Bluetooth-аудио.

Воспроизведение на устройстве управляется кнопками воспроизведения, паузы, следующей и предыдущей дорожки на аудиоблоке.

Примечание: *Перед использованием этой функции убедитесь, что устройство подсоединено.*

Декларация соответствия

Настоящим Visteon Corporation заявляет, что данное устройство Bluetooth enabled car radio соответствует основным требованиям и другим соответствующим положениям Директивы 1999/5/ЕС.

Аудиосистема

EC Declaration of Conformity

Hereby,

Name of manufacturer: Palmela Electronics – Visteon Corporation
Address: Estrada Nacional 252, KM 12 Volta Da Pedra
City: Palmela
Country: Portugal

declares that this equipment:

Product description: VE-BT001 - ULC Medialess Radio – Bluetooth enabled car radio
Type designation(s): VE-BT001
Trademark: Visteon

is in compliance with the essential requirements and other relevant provisions of Directive 55013:2001 + A1:2003 +A2:2006
EN 301 489 -1, EN 301 489 -17
EN 300 328 v1.7.1
EN 60950-1 :2006 + All :2009 +A1:2010+A12:2011 IEG 60950-1 :2005 (2nd Edition):AM 1 :2009

E167208

ЦИФРОВОЕ РАДИОВЕЩАНИЕ

Система позволяет прослушивать радиостанции цифрового аудиовещания.

Примечание: Зона покрытия в разных регионах различается и влияет на качество приема. Зона покрытия может быть национальной, региональной или местной.

Поддерживаются следующие форматы:

- Цифровое аудиовещание
- DAB+
- Цифровое аудиовещание

Группы радиостанций

Группы содержат группы радиостанций. Каждая группа может состоять из нескольких различных радиостанций.

Название радиостанции отображается под именем группы.

Примечание: При переключении между группами возможны кратковременные задержки на синхронизацию системы со следующей группой. Во время синхронизации отключается звук.

Выбор диапазона радиочастот

Принцип работы DAB1 и DAB2 — аналогичен. Вы можете сохранять в памяти до 10 различных радиостанций в каждом диапазоне радиочастот.

1. Нажмите кнопку **RADIO**.
2. Для отображения списка доступных диапазонов радиочастот нажмите кнопку с левой стрелкой.
3. Выберите **DAB1** или **DAB2**.

Управление настройкой частоты радиостанции

Нажмите на кнопку **RADIO** и выберите пункты **DAB1** или **DAB2**. Обе базы сохраненных радиостанций работают одинаково и могут хранить до 10 различных радиостанций.

Примечание: Когда вы доходите до первой или последней радиостанции в группе, система переходит к следующей группе. Во время такой смены может произойти небольшая задержка, в течение которой звук радиоприемника будет приглушен.

Поиск радиостанций

1. Нажмите кнопку поиска. Система остановится на первой радиостанции, которую обнаружит в выбранном направлении поиска.

Список радиостанций

Эта опция выводит список всех доступных радиостанций.

1. Нажмите на функциональную кнопку 1.
2. Для перехода к другой группе нажмите кнопку «стрелка влево» или «стрелка вправо». С помощью кнопок со стрелками «вверх» и «вниз» можно перейти к нужной радиостанции.
3. чтобы подтвердить ваш выбор, нажмите кнопку **OK**.

Примечание: На дисплее отображается только название радиостанции из текущей группы.

Ручная настройка

1. Нажмите на функциональную кнопку 2.
2. Чтобы изменить частоту на небольшое значение в большую или меньшую сторону, используйте кнопки со стрелками «влево» и «вправо». Чтобы выполнять быстрый поиск по диапазону частот, нажмите и удерживайте кнопки.
3. чтобы подтвердить ваш выбор, нажмите кнопку **OK**.

Примечание: Настройку поиска можно выполнить и на экране.

Кнопки сохраненных радиостанций

Эта функция позволяет сохранить до 10 любимых радиостанций из любой группы в каждом банке сохраненных станций.

1. Выберите радиостанцию.

- Нажмите и удерживайте одну из кнопок предварительной настройки. Появится динамическая шкала и сообщение. Когда динамическая шкала заполнится до конца, радиостанция занесена в память. Сохранение подтверждается кратковременным отключением звука аудиосистемы.

После того, как станция сохранена, к ней в любое время можно перейти с помощью кнопки «Сохраненные станции».

Примечание: Радиостанции, сохраненные с помощью кнопок предварительных настроек, могут оказаться недоступными за пределами зоны покрытия этих радиостанций. В этом случае система отключит звук.

Радиотекст

Вы можете вывести на дисплей дополнительную информацию. Например, имя исполнителя. Чтобы включить эту опцию, выберите радиостанцию и нажмите функциональную кнопку 3.

Примечание: Дополнительная информация может не всегда быть доступной.

Функция переключения

Если вы окажетесь за пределами зоны цифрового аудиовещания, система автоматически переключится на соответствующую радиостанцию в диапазоне FM.

Вы можете включать и выключать эту функцию, используя информационный дисплей. См. **Общая информация** (стр. 70).

Примечание: Если у станции цифрового аудиовещания нет соответствующей радиостанции в диапазоне FM, то при попытке переключения на нее звук также будет выключен.

Примечание: При связывании радиостанций DAB и FM система отображает на дисплее символ FM.

ГНЕЗДО АУДИОВХОДА

ПРЕДУПРЕЖДЕНИЯ



Вождение с отвлеченным сознанием может повлечь потерю контроля над автомобилем, аварию и телесные повреждения. Мы настоятельно рекомендуем соблюдать крайнюю осторожность при использовании любых устройств или функций, которые могут отвлечь ваше внимание от дороги. Ваша первоочередная ответственность — безопасная эксплуатация вашего автомобиля. Рекомендуется воздержаться от использования любых портативных устройств во время вождения, а также рекомендуется по возможности использовать системы с голосовым управлением. Внимательно ознакомьтесь со всеми применимыми требованиями местного законодательства касательно использования электронных устройств во время вождения.



В целях обеспечения безопасности не подсоединяйте портативный музыкальный плеер и не изменяйте его настройки, когда автомобиль находится в движении.



Во время движения автомобиля храните переносной музыкальный плеер в безопасном месте, например, в центральной консоли или в перчаточном ящике. При столкновении или неожиданной остановке твердые предметы могут

Аудиосистема

ПРЕДУПРЕЖДЕНИЯ

перемещаться по непредсказуемой траектории и могут стать причиной получения серьезных травм. Удлинитель аудиосистемы должен быть достаточно длинным, чтобы переносной музыкальный плеер можно было убрать в безопасное место на время вождения.

Дополнительное гнездо входа позволяет подсоединять переносной музыкальный плеер и воспроизводить записанную на нем музыку через динамики автомобиля. Можно использовать любой переносной музыкальный плеер, предназначенный для использования с наушниками. Удлинитель аудиосистемы должен иметь вилочные разъемы размером три с половиной миллиметра (одна восьмая дюйма) с каждого конца.

1. Убедитесь, что автомобиль неподвижен, а радиоприемник и переносной музыкальный плеер выключены.
2. Вставьте удлинитель от переносного музыкального плеера в дополнительное гнездо входа.
3. Включите радиоприемник. Выберите настроенную станцию FM или CD.
4. Отрегулируйте громкость по необходимости.
5. Включите переносной музыкальный плеер и установите громкость на половину максимального значения.

6. Нажмите **AUX** пока на дисплее не появится **LINE** или **LINE IN**. Музыка с устройства должна быть слышна, даже если на небольшой громкости.
7. Отрегулируйте громкость на переносном музыкальном плеере в соответствии с уровнем громкости станции FM или CD. Это можно сделать, переключаясь попеременно между управлением AUX/FM и CD.

USB-ПОРТ

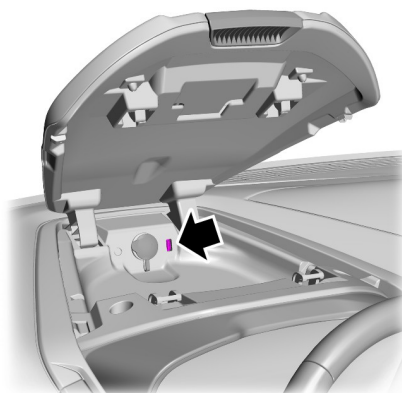

E170628

См. **Использование SYNC™ на медиаплеере вашего автомобиля** (стр. 297).

Аудиосистема

УСТРАНЕНИЕ НЕПОЛАДОВ В РАБОТЕ АУДИОСИСТЕМЫ

| Дисплеи аудиоблоков | Нарушения в работе проигрывателя |
|-----------------------|---|
| Проверьте диска | Общее сообщение об ошибке чтения компакт-диска. Например, невозможно прочесть компакт-диск, вставлен компакт-диск с данными и т. д. Убедитесь, что диск вставлен правильно. Очистите поверхность диска и повторите попытку, или загрузите в проигрыватель другой аудиодиск. Если ошибка повторяется, обратитесь к авторизованному дилеру компании Ford. |
| Ошибка CD проигриват. | Общее сообщение об ошибке чтения компакт-диска. например о неисправности механизма проигрывателя. |
| Перегрев CD проигр. | Чрезмерно высокая наружная температура - аудиоблок не будет работать, пока он не остынет. |

ОБЩАЯ ИНФОРМАЦИЯ

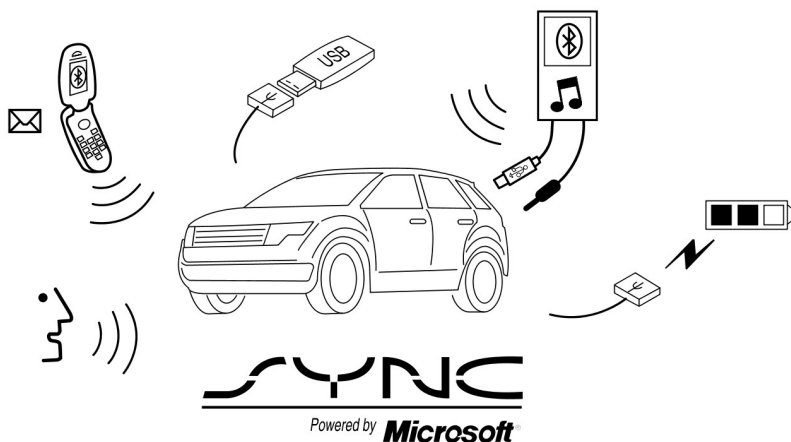

E142598

SYNC® — внутрисалонная коммуникационная система, работающая с мобильным телефоном и портативным медиаплеером, имеющими Bluetooth-модули.

Это позволяет вам:

- Выполнять и принимать вызовы.
- Иметь доступ к медиапроигрывателю и воспроизводить с него музыку.
- Использовать неотложную помощь.
- Иметь доступ к контактам в телефонной книге и к музыке с помощью голосовых команд.
- Использовать потоковое воспроизведение музыки с подключенного мобильного телефона.

- Выбирать заранее заданные СМС.
- Использовать усовершенствованную систему распознавания речи.
- Заряжать USB-устройство (если устройство это поддерживает).

Перед использованием вашего устройства с SYNC обязательно ознакомьтесь с пользовательским руководством этого устройства.

Поддержка

За дополнительной поддержкой обратитесь к уполномоченному дилеру. Дополнительные сведения см. на региональном веб-сайте Ford.

Информация по безопасности

ПРЕДУПРЕЖДЕНИЕ



Вождение с отвлеčenным вниманием может привести к потере контроля над автомобилем, аварии и телесным повреждениям. Мы настоятельно рекомендуем соблюдать крайнюю осторожность при использовании любых устройств, которые могут отвлечь ваше внимание от дороги. Ваша первоочередная ответственность — безопасная эксплуатация вашего автомобиля. Мы рекомендуем воздержаться от использования любых портативных устройств во время вождения и призываем по возможности использовать системы с голосовым управлением. Обязательно ознакомьтесь с применимым местным законодательством, регулирующим использование электронных устройств во время вождения.

Соблюдайте следующие меры предосторожности при использовании SYNC:

- Не эксплуатируйте воспроизводящие устройства, если шнуры или кабели питания оборваны или повреждены. Соблюдайте осторожность при размещении шнуров и кабелей, чтобы на них нельзя было наступить, а они не мешали пользоваться педалями, сиденьями и багажниками, а также не нарушали безопасность вождения.
- Не оставляйте воспроизводящие устройства в автомобиле во время экстремальных условий, поскольку это может вызвать их повреждение. Дополнительные сведения см. в руководстве по эксплуатации вашего устройства.
- Не пытайтесь обслуживать или ремонтировать систему. Обратитесь к авторизованному дилеру.

Конфиденциальность информации

Когда мобильный телефон подсоединен к SYNC, система создает профиль, связанный с вашим мобильным телефоном. Данный профиль создается для того, чтобы обеспечить выполнение большего числа функций и для более эффективной работы. Кроме других сведений, этот профиль может содержать данные телефонной книги, СМС (прочитанные и непрочитанные) и журнал звонков. История звонков содержит также и звонки, совершенные при отсутствии подключения сотового телефона к системе. Когда вы подключаете медиа-плеер, система создает и сохраняет индекс поддерживаемого медиа-контента. Система также записывает короткий

журнал длительностью примерно 10 минут обо всех совершенных недавно операциях в системе. Профиль журнала и другие данные системы можно использовать для улучшения системы, а также для диагностики любых проблем, которые могут возникнуть.

Профиль сотового телефона, индекс медиа-плеера и журнал остаются в памяти системы, пока вы не удалите их. Они доступны в вашем автомобиле только когда вы подключаете свой телефон или медиа-плеер. Если вы больше не планируете использовать систему или автомобиль, рекомендуется выполнить главный сброс, чтобы стереть всю хранящуюся информацию. См. **Информационные дисплеи** (стр. 70).

Для доступа к системным данным необходимо специальное оборудование. Также требуется доступ к модулю SYNC вашего автомобиля. Мы не будем использовать доступ к системным данным с любыми целями, кроме указанных выше, без вашего разрешения. Доступ к системным данным может быть использован только по распоряжению суда, других уполномоченных органов власти или третьей стороны, действующей на основании законных властных полномочий. Другие стороны могут получать доступ к информации независимо от компании Ford. Более полная информация о политике конфиденциальности доступна. См. **Приложения и службы SYNC™** (стр. 289).

ИСПОЛЬЗОВАНИЕ ФУНКЦИИ РАСПОЗНАВАНИЯ РЕЧИ

Данная система позволяет вам управлять с помощью голосовых команд многими функциями. Она позволяет вам держать руки на руле и сосредоточиться на окружающей вас дорожной обстановке.

Полезные советы

Убедитесь, что в автомобиле настолько тихо, насколько возможно. Шум ветра из открытых окон, а также вибрация от неровностей дороги могут препятствовать правильному распознаванию системой голосовых команд.

Перед подачей голосовой команды дождитесь конца системного оповещения и следующего за ним единичного гудка. Любая команда, произнесенная перед этим, не регистрируется в системе.

Говорите естественно, без долгих пауз между словами.

Можно прервать произнесение речи системой в любое время, нажав кнопку голосового режима. Голосовую сессию также можно прервать в любое время путем нажатия и удержания кнопки голосового управления.

Начало голосового сеанса



Нажмите кнопку Voice. На дисплее появляется список доступных команд.

| Команда | Описание |
|---|---|
| Bluetooth (аудио стерео) | Воспроизведение потокового аудио с мобильного телефона |
| (отменить завершить отмена) | Отменить запрошенное действие. |
| [аудио видео AUX AV аудио] вход | Получить доступ к устройству, подключенному к дополнительному гнезду входа. |
| (телефон Blackberry iPhone Мобильник) | Делать звонки. |
| (USB iPod MP3 [плеер]) | Получить доступ к устройству, подключенному к USB-порту. |
| голосовые настройки | Отрегулировать уровень голосовых команд и обратной связи. |
| ([(основное главное) меню] помощь голосовая помощь) | Прослушать перечень голосовых команд, доступных в текущем режиме. |

Взаимодействие с системой и обратная связь

Система предоставляет обратную связь с помощью звуковых сигналов, запросов, вопросов и речевых подтверждений, в зависимости от ситуации и выбранного уровня взаимодействия. Вы можете настроить систему распознавания голоса на предоставление большего или меньшего количества инструкций и обратной связи.

По умолчанию система настроена на самый высокий уровень взаимодействия, чтобы помочь вам изучить, как пользоваться системой. Вы можете изменить эти настройки в любое время.

Регулировка уровня взаимодействия



Нажмите кнопку Voice. По запросу системы

| Команда | Описание |
|---------------------|---|
| голосовые настройки | Предоставляет доступ к изменению уровня взаимодействия. |

Затем любую из следующих фраз:

| Команда | Описание |
|------------------------------------|---|
| интерактивный режим для опытных | Предоставляет меньше звукового взаимодействия и больше подтверждений сигналами. |
| интерактивный режим для начинающих | Предоставляет более подробное взаимодействие и указания. |

Запросы на подтверждение представляют собой короткие вопросы, задаваемые системой, когда она не уверена в вашем запросе или когда имеется несколько возможных ответов на ваш запрос. Например, система может переспросить, действительно ли была подана команда «Телефон».

Нажмите кнопку Voice. По запросу системы

| Команда | Описание |
|---------------------|---|
| голосовые настройки | Предоставляет доступ к изменению параметров диалогового окна подтверждения. |

Затем любую из следующих фраз:

| Команда | Описание |
|-------------------------|---|
| выключить подтверждения | Делает наилучшее предположение, выполняя поданную команду. Иногда может запрашивать подтверждение настроек. |
| включить подтверждения | Запрашивает подтверждение вашим голосовым командам посредством коротких вопросов. |

Система создает перечень возможных вариантов ответа, когда она имеет одинаковый уровень уверенности для нескольких вариантов распознавания вашей голосовой команды. После включения система может передать вам приглашение не менее чем с четырьмя возможностями для разъяснения.

| Команда | Описание |
|---------------------------------|--|
| выключить предложение медиа | Выдает оптимальные подсказки из списка доступных устройств. Система может время от времени задавать вопросы. |
| включить предложение медиа | Уточняет ваши голосовые команды с помощью медиа-вариантов ответа. |
| выключить предложение абонентов | Выдает оптимальные подсказки из списка доступных телефонов. Система может время от времени задавать вопросы. |
| включить предложение абонентов | Уточняет ваши голосовые команды «Включить список доступн. тел.» для списка доступных телефонов. |

Нажмите на кнопку **MENU**.

Изменение параметров системы голосового управления

С помощью информационно-развлекательного дисплея вы можете изменять параметры голосового управления.

| Действие | Сообщение |
|----------|---------------|
| 1 | SYNC-Настр. |
| 2 | Голос. настр. |

ИСПОЛЬЗОВАНИЕ SYNC™ НА ВАШЕМ ТЕЛЕФОНЕ

Звонки в режиме громкой связи — одна из основных функций SYNC. Система поддерживает большое количество функций, однако многие из них зависят от функциональности вашего мобильного телефона.

По меньшей мере, большинство мобильных телефонов с беспроводным модулем, работающим по технологии Bluetooth, поддерживают следующие функции:

- ответ на входящие звонки;
- прекращение звонка;
- выключить громкую связь;
- набор номера;
- повторный набор номера;
- уведомление об ожидающем звонке;
- отображение идентификатора звонящего.

Другие функции, такие как отправка текстовых сообщений с помощью Bluetooth и автоматическая загрузка телефонной книги, являются функциями, зависящими от функциональности телефона. Чтобы проверить совместимость вашего мобильного телефона, см. руководство пользователя по вашему телефону или посетите региональный сайт Ford.

Первое установление связи мобильного телефона

Установление беспроводной связи вашего мобильного телефона с системой позволяет вам совершать и принимать звонки в режиме громкой связи.

Примечание: Необходимо включить зажигание и аудиоблок.

Примечание: Для перемещения по меню нажимайте кнопки «Вверх» и «Вниз» на вашей аудиосистеме.

1. Прежде чем начинать поиск, убедитесь, что в мобильном телефоне активирован модуль Bluetooth. При необходимости см. руководство пользователя по вашему устройству.
2. Нажмите на кнопку **PHONE**. После того как на дисплее появилось сообщение об отсутствии подключенных телефонов, выберите опцию добавления.
3. Когда на дисплее появится сообщение, предлагающее установить связь, выполните поиск SYNC на вашем сотовом телефоне, чтобы запустить процесс установления связи.

4. Когда на экране вашего мобильного телефона появится соответственный запрос, введите 6-значный ПИН-код, предоставленный SYNC, на дисплее аудиосистемы. При успешном сопряжении на дисплее отобразится соответствующее сообщение.

В зависимости от возможностей вашего мобильного телефона и вашего рынка, система может запросить у вас подтверждение некоторых действий. Например, следует ли установить текущий телефон в качестве основного (телефон, с которым SYNC пытается соединиться в первую очередь при запуске автомобиля), следует ли загрузить телефонную книгу и др.



На информационном дисплее может отображаться сила сигнала и уровень зарядки аккумулятора мобильного телефона.

Установление связи последующих мобильных телефонов

Установление беспроводной связи вашего мобильного телефона с системой позволяет вам совершать и принимать звонки в режиме громкой связи.

Примечание: Необходимо включить зажигание и аудиоблок.

Примечание: Для перемещения по меню нажимайте кнопки «Вверх» и «Вниз» на вашей аудиосистеме.

1. Прежде чем начинать поиск, убедитесь, что в мобильном телефоне активирован модуль Bluetooth. При необходимости см. руководство пользователя по вашему устройству.
2. Нажмите на кнопку **PHONE**.

3. Выберите опцию поиска устройств Bluetooth.
4. Нажмите кнопку **OK**.
5. Выберите опцию «Добавить». После этого запустится процесс установления связи.
6. Когда на дисплее появится сообщение, предлагающее установить связь, выполните поиск SYNC на вашем устройстве, чтобы запустить процесс установления связи.
7. Когда на экране вашего мобильного телефона появится соответственный запрос, введите 6-значный ПИН-код, предоставленный SYNC, на дисплее аудиосистемы. При успешном сопряжении на дисплее отобразится соответствующее сообщение.

Система может запросить у вас подтверждение некоторых действий, например, назначить ли текущий телефон основным, загрузить ли адресную книгу телефона и т.п.

Голосовые команды мобильного телефона



Нажмите кнопку голосового управления и по запросу системы произнесите одну из следующих команд:

| Команда | Действие |
|------------------------------------|--|
| позвонить [на имя] | Перед этой командой не нужно говорить слово «phone». |
| Позвонить <имя> домой | Перед этой командой не нужно говорить слово «phone». |
| Позвонить <имя> на работу | Перед этой командой не нужно говорить слово «phone». |
| Позвонить <имя> в бюро | Перед этой командой не нужно говорить слово «phone». |
| Позвонить <имя> на сотовый телефон | Перед этой командой не нужно говорить слово «phone». |
| Позвонить <имя> на другой номер | Перед этой командой не нужно говорить слово «phone». |
| набрать [номер] | Перед этой командой не нужно говорить слово «phone». |
| выключить громкую связь | Следующие голосовые команды доступны только во время звонка. |
| удержать звонок | Следующие голосовые команды доступны только во время звонка. |

| Команда | Действие |
|-----------------------------|--|
| принять удерживаемый звонок | Следующие голосовые команды доступны только во время звонка. |
| заглушить звук | Следующие голосовые команды доступны только во время звонка. |
| включить звук | Следующие голосовые команды доступны только во время звонка. |
| объединить звонки | Следующие голосовые команды доступны только во время звонка. |

Команды управления телефонной книгой

Когда вы командуете системе выдать из телефонной книги имя, номер и т.д., запрошенная информация появляется на дисплее аудиосистемы.

Нажмите кнопку голосового управления и по запросу системы произнесите одну из следующих команд:

| Команда | Действие |
|--------------------|--|
| позвонить [на имя] | Чтобы позвонить контакту. |
| набрать [номер] | 112 (один-один-два), 700 (семьсот) и т. д. |
| Решетка | |
| Число | от 0 (ноль) до 9 (девять) |
| Звездочка | |
| удалить [всё] | Удаляет все введенные цифры |
| исправить | Удаляет последнюю введенную последовательность цифр. |
| Плюс | |
| Звездочка | |

Примечание: Чтобы выйти из режима набора номера, нажмите и удерживайте кнопку PHONE или любую другую кнопку на аудиоблоке.

Команды меню

Нажмите кнопку голосового управления и по запросу системы произнесите одну из следующих команд:

| Команда |
|------------------------------|
| включить (звонок мелодию) |
| выключить (звонок мелодию) |

Слова, заключенные в круглые скобки, являются необязательными и не должны непременно произноситься, чтобы система поняла команду.

Звонок

Нажмите кнопку голосового управления и по запросу системы произнесите одну из следующих команд:

| Команда | Действие | |
|--------------------|---|-----------------|
| позвонить [на имя] | | |
| набрать [номер] | и номер телефона. Дождитесь подтверждения системой ввода номера, а затем произнесите: | набрать [номер] |

Чтобы стереть последнюю названную цифру, произнесите:

| Команда | Действие |
|-----------|--|
| исправить | Можно также нажать на аудиоблоке кнопку «стрелка влево». |

Чтобы стереть все названные цифры, произнесите:

| Команда | Действие |
|---------------|---|
| удалить [всё] | Можно также нажать и удерживать кнопку «стрелка влево» на аудиоблоке. |

Для завершения вызова нажмите кнопку отбоя на рулевом колесе или выберите «Отбой» на дисплее аудиосистемы и нажмите **ОК**.

Принятие вызовов

При принятии звонков вы можете:

- Для ответа на вызов нажмите кнопку «Принять вызов» на рулевом колесе или выберите «Принять вызов» на дисплее аудиосистемы. Нажмите на кнопку **OK**.
- Чтобы сбросить звонок, нажмите кнопку «Сбросить звонок» на рулевом колесе или выберите опцию «Сбросить звонок» на дисплее аудиосистемы. Нажмите на кнопку **OK**.

- Для игнорирования вызова не предпринимайте никаких действий.

Настройки телефона во время активного вызова

Во время активного вызова в меню становятся доступными дополнительные функции, например удержание вызова.

Для получения доступа к данному меню выберите одну из доступных настроек внизу экрана аудиосистемы или опцию «Ещё».

| Сообщение | Описание и принцип действия |
|---------------|---|
| От.мик | Выключите микрофон, установленный в автомобиле. Для включения микрофона повторно выберите ту же опцию. |
| Тихо | Переключить вызов из режима активного вызова в режиме громкой связи на ваш мобильный телефон для большей конфиденциальности общения. Когда она выбрана, на экране появляется сообщение «Громкая связь отключена». |
| Удерж. | Поставить активный звонок на удержание. Когда она выбрана, на экране появляется сообщение «Звонок на удержании». |
| Набрать номер | При помощи цифровой клавиатуры аудиосистемы вводить цифры, например, пароль. |

| Сообщение | Описание и принцип действия |
|---------------|---|
| Объед. звонки | <p>Объедините два отдельных звонка. Система поддерживает режим телефонной конференции с максимум тремя абонентами.</p> <ol style="list-style-type: none"> 1. Выберите опцию «Еще». 2. Чтобы сделать второй вызов найдите необходимое имя абонента с помощью системы или используя голосовые команды. При активном втором вызове выберите опцию «Еще». 3. Прокрутите список опций до "Присоединить звонок" и нажмите кнопку OK. |
| Телеф. книга | <p>Откройте список абонентов в вашей телефонной книге.</p> <ol style="list-style-type: none"> 1. Выберите опцию «Еще». 2. Прокрутите список опций до «Адресная книга» и нажмите кнопку OK. 3. Выполните прокрутку по списку абонентов в телефонной книге. 4. Нажмите кнопку OK еще раз, когда на дисплее аудиосистемы появится необходимый пункт. 5. Нажмите кнопку OK или «Набр.», чтобы позвонить выбранному абоненту. |
| Журн. звон. | <p>Откройте журнал истории ваших звонков.</p> <ol style="list-style-type: none"> 1. Выберите опцию «Еще». 2. Прокрутите список опций, пока не появится "История звонков" и нажмите кнопку OK. 3. Выполните прокрутку по опциям вашего журнала звонков (входящие, исходящие или пропущенные). 4. Нажмите кнопку OK еще раз, когда на дисплее аудиосистемы появится необходимый пункт. 5. Нажмите кнопку OK или «Набр.», чтобы позвонить выбранному абоненту. |

Выбор функций с помощью меню сотового телефона

Обеспечивается доступ к журналу звонков, телефонной книге, отправленным СМС, а также настройкам сотового телефона и системы. Также данное меню позволяет воспользоваться такими расширенными функциями как вызов службы экстренной помощи.

Система пытается автоматически загрузить вашу телефонную книгу и журнал вызовов при каждом подключении мобильного телефона к системе. Вы должны включить функцию автоматической загрузки, если ваш телефон ее поддерживает.

Примечание: Данная функция зависит от модели телефона.

1. Нажмите кнопку **PHONE**, чтобы войти в меню сотового телефона.
2. Выберите одну из доступных опций.

| Сообщение | Описание и принцип действия |
|---------------|--|
| Набрать номер | Наберите номер с помощью цифровой клавиатуры аудиосистемы. |
| Повтор вызова | Набирает повторно последний набранный номер (если доступно). Нажмите кнопку OK для выбора. |
| Телеф. книга | <p>Открывает доступ к вашей телефонной книге.</p> <ol style="list-style-type: none"> 1. Нажмите кнопку OK для подтверждения и входа. Для быстрого доступа к категориям, расположенным в алфавитном порядке, можно воспользоваться кнопками в нижней части экрана. Для быстрого передвижения по списку можно воспользоваться кнопками с буквами цифровой клавиатуры. 2. Выполните прокрутку по списку абонентов в телефонной книге. 3. Нажмите кнопку OK еще раз, когда на дисплее аудиосистемы появится необходимый пункт. 4. Нажмите кнопку OK или «Набр.», чтобы позвонить выбранному абоненту. |
| Журн. звон. | <p>Позволяет открыть любые ранее набранные, полученные или пропущенные звонки.</p> <ol style="list-style-type: none"> 1. Нажмите кнопку OK для выбора. 2. Выполните прокрутку для выбора пунктов «Входящие звонки», «Исходящие звонки» или «Пропущенные звонки». Нажмите кнопку OK для включения выбранной функции. 3. Нажмите кнопку OK или «Набр.», чтобы позвонить выбранному абоненту. |

| Сообщение | Описание и принцип действия |
|-------------------|--|
| Быстр. набор | Выберите одну из десяти записей быстрого набора. Для установки быстрого набора войдите в телефонную книгу, затем нажмите и удерживайте одну из кнопок на цифровой клавиатуре аудиосистемы. |
| СМС | Отправлять, загружать и удалять текстовые сообщения. |
| BT устр-ва | Получать доступ к пунктам меню Bluetooth устройства (добавить, подсоединить, установить как основное, включить/выключить, удалить). |
| Настройки тел. | Просматривать различные настройки и функции на вашем телефоне. |
| Экстренная помощь | Включать или выключать вызов служб экстренной помощи системы SYNC. |

СМС

Система позволяет вам получать, отправлять, загружать и удалять текстовые сообщения. Система также может читать для вас входящие текстовые сообщения, так что вы можете не отрывать глаз от дороги.

Примечание: Данная функция зависит от модели телефона.

Прием СМС

Когда приходит новое сообщение, звучит звуковой сигнал и дисплей отображает, что у вас новое сообщение.

У вас есть следующие варианты:

- Нажмите кнопку «Вслух», чтобы система прочитала вам сообщение.
- Нажать кнопку «Просм.», чтобы открыть текстовое сообщение. Нажмите кнопку «Игнор.» или не предпринимайте никаких действий, и СМС попадет в папку «Входящие». Нажатие данной кнопки обеспечивает возможность прослушивания сообщения, просмотра других сообщений или выбора пункта меню «Еще».
- Нажмите кнопку голосового управления и произнесите «Прочитать СМС».
- Для просмотра списка используйте опцию «Еще» или кнопки со стрелками.

Примечание: Ваш телефон должен поддерживать загрузку СМС с помощью Bluetooth, чтобы получать входящие СМС.

Выберите одну из следующих возможностей:

| Сообщение | Действие |
|----------------|--|
| Ответ. СМС | Для доступа нажмите кнопку OK , а затем прокрутите список шаблонов сообщений и выберите нужное сообщение для отправки. |
| Ответ. звонком | Нажмите кнопку OK , чтобы позвонить отправителю сообщения. |
| Переслать СМС | Нажмите кнопку OK , чтобы переслать сообщение любому лицу из вашей телефонной книги или списка звонков. Также можно выбрать опцию «Ввести номер» и ввести телефонный номер. |

Отправка, загрузка и удаление ваших текстовых сообщений

1. Нажмите на кнопку **PHONE**.

2. Выберите пункт «СМС», а затем нажмите кнопку **OK**.

Выберите одну из следующих возможностей:

| Сообщение | Описание и принцип действия |
|-----------|--|
| Новое | Когда вы выбрали опцию отсылки текстового сообщения, список заранее заданных сообщений появляется на дисплее. Позволяет создать новое текстовое сообщение на основе одного из 15 шаблонов и отправить его. |
| Вид | Позволяет прочитать сообщение полностью и предоставляет возможность чтения сообщения системой. Чтобы перейти к следующему сообщению, выберите команду «Еще». Это позволит ответить отправителю, позвонить отправителю или переслать сообщение. |
| Удал. | Позволяет удалить текущее текстовое сообщение из системы (не из мобильного телефона). Когда все ваши сообщения будут удалены, на дисплее аудиосистемы появится сообщение об этом. |
| Ещё... | Позволяет удалить все сообщения или вручную запустить загрузку всех непрочитанных сообщений из вашего мобильного телефона. |

Отправление текстового сообщения

1. Нажмите «Отпр.», когда на дисплее появится необходимый пункт.

2. При появлении контакта подтвердите его и еще раз нажмите кнопку **ОК** для подтверждения, когда система спросит, следует ли отправить сообщение. Каждое СМС отправляется с заранее заданной подписью.

Примечание: СМС можно отправить как посредством выбора необходимого контакта в адресной книге и опции отправки сообщения с дисплея аудиосистемы, так и посредством ответа на полученное сообщение.

Примечание: В каждом текстовом сообщении допускается только один получатель.

Доступ к настройкам вашего мобильного телефона

Данные функции зависят от телефона. Настройки вашего мобильного телефона предоставляют доступ и управление такими функциями, как мелодии звонка, уведомление о поступлении СМС, изменение телефонной книги, а также ее автоматическая загрузка.

1. Нажмите на кнопку **PHONE**.
2. Выполните прокрутку, пока не появится пункт настроек телефона, а затем нажмите кнопку **ОК**.
3. Выполните прокрутку, чтобы выбрать один из следующих пунктов:

| Сообщение | Описание и принцип действия |
|-----------------|--|
| Устан.главным | При включении данной опции, система определит данный мобильный телефон как главный, если с системой установлена связь более одного мобильного телефона. Данную опцию можно настроить для всех связанных телефонов (не только для активного) при помощи меню Bluetooth данных устройств. |
| Статус тел. | Позволяет увидеть название мобильного телефона и оператора мобильной связи, номер мобильного телефона, уровень сигнала сети и уровень заряда аккумуляторной батареи мобильного телефона. Когда закончите, нажмите стрелку влево, чтобы вернуться в меню «Статус телеф.». |
| Выбр. мелод. | <p>Выберите, какая мелодия будет звучать при появлении входящего звонка (одна из имеющихся в системе или в вашем телефоне). Если ваш телефон поддерживает передачу внутриполосных звонков, при выборе "Мелодия телефона" прозвучит мелодия вашего телефона.</p> <ol style="list-style-type: none"> 1. Нажмите кнопку OK для выбора и воспользуйтесь прокруткой, чтобы послушать каждую мелодию. 2. Нажмите кнопку OK для выбора. |
| Уведом. о СМС | Данная функция подает звуковой сигнал при получении нового текстового сообщения. Нажмите кнопку OK для включения или выключения звукового сигнала. |
| Настр.тел.книг. | Изменяет содержимое телефонной книги мобильного телефона (например, добавляет, удаляет, загружает контакты). Нажмите OK для выбора и с помощью прокрутки выберите один из пунктов: |

Выберите одну из следующих возможностей:

| Сообщение | Описание и принцип действия |
|----------------|--|
| Доб. контакты | Отправьте данные необходимых абонентов с мобильного телефона. О том, как отправить с телефона данные абонента, см. руководство пользователя по вашему устройству. Нажмите кнопку OK , чтобы добавить контакты из телефонной книги. |
| Удал. | Когда появится сообщение, запрашивающее у вас подтверждение на удаление, выберите опцию подтверждения. Нажмите кнопку OK , чтобы удалить текущую телефонную книгу и журнал звонков. SYNC® вернет вас назад в меню «Настр. телефона». |
| Загруз. сейчас | Нажмите кнопку OK , чтобы выбрать и загрузить вашу телефонную книгу в систему. |
| Автомат. загр. | <p>Когда автоматическая загрузка включена, любые изменения, дополнения или удаления, сделанные с последней загрузки, удаляются.</p> <p>Когда автоматическая загрузка выключена, при подключении вашего телефона к системе его адресная книга не будет загружаться.</p> <p>Ваша телефонная книга, журнал звонков и СМС доступны только в тех случаях, если ваш соединенный телефон подключен к SYNC.</p> <p>Установите или снимите этот флажок для автоматической загрузки вашей телефонной книги при каждом подключении мобильного телефона к системе. Время загрузки зависит от модели мобильного телефона и объема данных.</p> |

Bluetooth устр-ва

Данное меню обеспечивает доступ к устройствам Bluetooth. Используйте кнопки стрелок для перемещения между настройками меню. Посредством меню BT устройства можно добавить в список, соединиться с ними или удалить из списка, а также установить мобильный телефон в качестве основного.

Пункты меню Bluetooth Devices

1. Нажмите на кнопку **PHONE**.
2. Выполните прокрутку, пока не появится пункт Bluetooth устройств, а затем нажмите кнопку **OK**.
3. Выполните прокрутку, чтобы выбрать один из следующих пунктов:

| Сообщение | Описание и принцип действия |
|-----------|--|
| Добав. | <p>Установить связь дополнительных мобильных телефонов с системой.</p> <ol style="list-style-type: none"> 1. Нажмите кнопку «Добавить», чтобы начать процесс установки связи. 2. Когда на дисплее появится сообщение, предлагающее установить связь, выполните поиск SYNC на вашем сотовом телефоне. При необходимости см. руководство пользователя по вашему устройству. 3. Когда на экране вашего мобильного телефона появится соответственный запрос, введите 6-значный ПИН-код, предоставленный SYNC, на дисплее аудиосистемы. При успешном сопряжении на дисплее отобразится соответствующее сообщение. 4. Когда на экране появится опция назначения данного телефона основным, выберите ДА или НЕТ. 5. В зависимости от функциональности вашего телефона, вам могут быть заданы дополнительные вопросы (например, хотите ли вы загрузить вашу телефонную книгу). Для выбора ответа нажмите ДА или НЕТ. |
| Удал. | <p>После удаления мобильного телефона из списка мобильных телефонов можно снова подключить к системе только путем выполнения процедуры установки связи заново. Выберите опцию "Удалить" и подтвердите свой выбор, когда система запросит подтверждение на удаление выбранного устройства.</p> |
| Станд. | <p>Каждый раз при включении зажигания система SYNC будет выполнять подключение данного мобильного телефона. Когда телефон выбран как основной, он отображается первым в списке и помечается символом *.</p> |

| Сообщение | Описание и принцип действия |
|-----------|---|
| | Установить ранее подсоединенный телефон как ваш основной телефон. Выберите опцию "Главный", чтобы подтвердить приоритет данного телефона. |
| Соед. | Подключить телефон, с которым ранее была установлена связь. Чтобы воспользоваться функциями мобильного телефона, к системе одновременно должен быть подключен только один мобильный телефон. При подключении другого мобильного телефона соединение с мобильным телефоном, подключенным к системе до него, разрывается. Система SYNC позволяет использовать различные устройства Bluetooth для одновременного обеспечения функций мобильного телефона и аудиосистемы Bluetooth. |
| Отсоед | Отсоединить выбранный мобильный телефон. Выберите эту опцию и подтвердите ее. После отключения мобильного телефона его можно подключить снова, при этом нет необходимости выполнять весь процесс установления связи. |

Настр. системы

1. Нажмите на кнопку **MENU**.
2. Выберите пункт «Настройки SYNC», а затем нажмите кнопку **OK**.
3. Выполните прокрутку, чтобы выбрать один из следующих пунктов:

| Сообщение | Описание и принцип действия |
|----------------|--|
| Вкл. Bluetooth | Включите или отключите данную опцию для активации или деактивации системного интерфейса Bluetooth. Выберите эту опцию, а затем нажмите кнопку OK для изменения состояния опции. |
| Исход. парам. | Эта функция не удаляет вашу индексированную информацию (телефонную книгу, историю звонков, текстовые сообщения и сопряженные устройства). Выберите этот параметр и подтвердите свой выбор по запросу на дисплее аудиоблока. Возврат к заводским настройкам по умолчанию. |
| Полный сброс | Полностью удалить всю хранящуюся в SYNC информацию (телефонную книгу, журнал звонков, СМС и список связанных устройств) и вернуть систему к заводским настройкам по умолчанию. |

| Сообщение | Описание и принцип действия |
|-------------------|---|
| | Выберите этот параметр и подтвердите свой выбор по запросу на дисплее аудиоблока. Система выведет сообщение о завершении этой операции и вернется к предыдущему меню. |
| Установить | Устанавливает загруженные приложения или обновления программного обеспечения. Выберите этот параметр и подтвердите свой выбор по запросу на дисплее аудиоблока. Для успешного завершения установки на запоминающем устройстве USB должны находиться подходящие приложение SYNC или обновление. |
| Систем. инфор. | Выводит на дисплей номер версии системы, а также ее серийный номер. Нажмите кнопку OK для выбора. |
| Голос. настр. | Подменю «Голос. настр.» содержит различные опции. См. Использование функции распознавания речи (стр. 271). |
| Просмотр USB | Просмотреть действительные пункты меню подключенного USB устройства. Нажмите OK , для передвижения по списку папок и файлов используйте кнопки со стрелками вверх и вниз. Чтобы зайти в папку или выйти из нее, используйте кнопки со стрелками «Влево» и «Вправо». В данном меню можно выбрать медиа-контент для его непосредственного воспроизведения. |
| Экстренная помощь | Позволяет включить или выключить вызов служб экстренной помощи. См. Приложения и службы SYNC™ (стр. 289). |

ПРИЛОЖЕНИЯ И СЛУЖБЫ SYNC™

Появится список доступных приложений. Для каждого приложения можно установить независимые настройки.

Чтобы открыть системное меню, нажмите кнопку **MENU**.

Примечание: *Некоторые версии SYNC могут работать по-другому. Чтобы открыть меню функции экстренной помощи, нажмите кнопку **PHONE** вместо кнопки **MENU**.*

| Сообщение | Описание и принцип действия |
|-------------|--|
| SYNC-Прилож | Прокрутите экран до этой команды, а затем нажмите кнопку OK . |

Функция « Экстренная помощь » системы SYNC

ПРЕДУПРЕЖДЕНИЯ



Для работы этой функции необходимо, чтобы сотовый телефон был оснащен Bluetooth и совместим с системой.



Всегда размещайте мобильный телефон в безопасном месте внутри автомобиля. Несоблюдение этого правила может вызвать серьезную травму или повреждение сотового телефона, что может помешать корректной работе данной функции.



Если функция не включена до аварии, система не осуществляет вызов служб экстренной помощи, что может увеличить время прибытия помощи, потенциально увеличивая риск получения серьезных травм или смертельного исхода. Не ждите, пока система осуществит вызов служб экстренной помощи. Если можете, сделайте это сами. Наберите номера служб экстренной помощи безотлагательно, чтобы избежать задержки ее прибытия. Если вы не слышите функцию экстренной помощи в течение 5 секунд с момента аварии, возможно, повреждены мобильный телефон или система.

Если при аварии разворачивается надувная подушка безопасности или активируется отключение топливного насоса, то система вступит в контакт с аварийными службами, набрав номер 112 (номер телефона беспроводного

экстренного вызова, который действует в большинстве европейских стран) через подключенный и сопряженный сотовый телефон. Дополнительные сведения об этой системе и экстренной помощи см. на региональном веб-сайте Ford.

Примечание: Перед выбором этой функции необходимо прочитать важную информацию в положении о конфиденциальности в этом разделе.

Примечание: Включение или отключение этой функции приводит к применению данного параметра ко всем подсоединенным сотовым телефонам. Если эта функция выключена, а ранее подсоединенный телефон подключается после включения зажигания, то воспроизводится речевое сообщение, появляется сообщение или значок на дисплее, либо происходит то и другое.

Примечание: Каждый телефон работает отличным образом. Данная функция работает с большинством моделей сотовых телефонов, однако, некоторые из них могут с этой функцией работать некорректно.

Примечание: Обязательно ознакомьтесь с информацией о срабатывании надувной подушки безопасности. См. **Дополнительная система пассивной безопасности** (стр. 29).

Включение и выключение функции « Экстренная помощь »

Нажмите кнопку **MENU** и выберите:

| Сообщение | Действие |
|-------------------|--|
| SYNC-Прилож | Нажмите OK . |
| Экстренная помощь | Нажмите OK . Выберите требуемую опцию и нажмите OK . |

Опции дисплея

При включении этой функции на дисплее появляется подтверждающее сообщение.

Если вы отключите эту функцию, на дисплее появится диалоговое окно, в котором можно установить голосовое напоминание.

Выключенная функция с установленным голосовым напоминанием обеспечивает вывод напоминания на дисплей, а также голосового напоминания при подключении сотового телефона и запуске двигателя.

Выключенная функция с отключенным голосовым напоминанием обеспечивает только вывод напоминания на дисплей без голосового напоминания при подключении сотового телефона.

Чтобы убедиться, что экстренная помощь работает правильно

- Система должна быть подключена к питанию и корректно работать во время аварии, а также во время активации функции и ее использования.
- Эту функцию необходимо включить, пока не произошла авария.
- К системе должен быть подключен сотовый телефон.
- В некоторых странах может предъявляться требование иметь действительную и зарегистрированную SIM-карту с некоторой суммой на счете для выполнения и поддержания экстренного вызова.
- Подключенный сотовый телефон должен иметь возможность выполнять и поддерживать исходящие звонки во время аварии.

- Подключенный мобильный телефон с модулем Bluetooth должен иметь достаточное покрытие сетью, заряд батареи и уровень сигнала сети.
- Аккумуляторная батарея автомобиля должна быть заряжена.

Примечание: Эта функция действует только в тех европейских странах и регионах, в которых предусмотрено применение системы неотложной помощи SYNC для вызова местных служб экстренной помощи. Для получения дополнительной информации посетите региональный сайт Ford.

В случае аварии

Примечание: Не каждая авария приводит к развертыванию надувной подушки безопасности или отключению топливного насоса (те ситуации, которые могут включить вызов экстренной помощи). Однако при включении вызова экстренной помощи система пытается связаться со службами экстренной помощи. Если подключенный сотовый телефон становится поврежденным или теряет соединение с системой, последняя ищет и пытается соединиться с любым доступным сопряженным ранее сотовым телефоном. Система пытается набрать номер 112.

Перед совершением звонка.

- Если не отменить этот вызов и SYNC выполняет успешный вызов, для оператора службы экстренной помощи воспроизводится вступительное сообщение. После этого сообщения устанавливается режим громкой связи между людьми, находящимися в автомобиле, и оператором.
- Система предоставляет небольшой интервал времени (около 10 секунд) для отмены вызова. Если не отменить вызов, система пытается набрать номер 112.
- Система воспроизводит сообщение, которое дает вам знать, что производится попытка выполнить экстренный вызов. Вы можете отменить вызов, нажав соответствующую функциональную кнопку или кнопку завершения вызова на рулевом колесе.

Во время выполнения вызова:

- Для выбора наиболее подходящего языка общения функция экстренной помощи использует информацию GPS или сотовой сети. Она оповещает оператора службы экстренной помощи о аварии и передает вступительное сообщение. Сообщение также может содержать координаты GPS автомобиля.
- Язык, который система использует для взаимодействия с людьми, находящимися в автомобиле, может отличаться от языка, используемого системой для передачи сообщения оператору службы экстренной помощи.

- После доставки вступительного сообщения открывается канал речевой связи, чтобы можно было говорить с оператором службы экстренной помощи в режиме громкой связи.
- После подключения линии необходимо сразу сообщить свое имя и фамилию, номер мобильного телефона и свое местонахождение.

Примечание: *Во время как система предоставляет информацию оператору службы экстренной помощи, ее воспроизводится сообщение, которое дает вам знать, что она отправляет важную информацию. Затем система сообщает, что открыт канал, по которому можно начать разговор в режиме громкой связи.*

Примечание: *Во время вызова экстренной помощи на дисплее появляется экран приоритета чрезвычайной ситуации, который показывает координаты GPS автомобиля, если они имеются.*

Примечание: *Возможно, информация о координатах GPS в момент аварии будет недоступна. В этом случае система экстренной помощи будет пытаться выполнить экстренный вызов.*

Примечание: *Возможно, аварийные службы не смогут получить координаты GPS. В этом случае можно будет поговорить с оператором аварийной службы в режиме громкой связи.*

Примечание: *Оператор аварийной службы также может запросить информацию из сотовой сети, а именно, номер сотового телефона, его местоположение и имя оператора связи, не связанного с системой экстренной помощи SYNC.*

Функция экстренной помощи может не работать в следующих случаях.

- Сотовый телефон или оборудование системы экстренной помощи могут быть повреждены при аварии.
- Разрядка аккумуляторной батареи автомобиля или отсутствие электропитания системы.
- При аварии сотовый телефон выпадает из автомобиля.
- SIM-карта, установленная в сотовый телефон, недействительная или незарегистрированная, или на ее счету нет достаточного количества средств.
- Вы находитесь в европейской стране или в регионе, где система экстренной помощи SYNC не может выполнить вызов. Для получения дополнительной информации посетите региональный сайт Ford.

Важная информация о функции неотложной помощи

В настоящее время вызов служб экстренной помощи при помощи функции «Экстренная помощь» невозможен на автомобилях, продаваемых на следующих рынках: Албания, Беларусь, Босния и Герцеговина, Македония, Нидерланды, Украина, Молдова и Россия.

Для получения новой информации посетите региональный сайт Ford.

Замечание о конфиденциальности функции «Экстренная помощь»

Если функция экстренной помощи включена, для экстренных служб могут быть раскрыты сведения о том, что ваш автомобиль попал в аварию, которая вызвала разворачивание надувной подушки безопасности или отключение топливного насоса. Данная функция

предоставляет оператору службы экстренной помощи информацию о местонахождении автомобиля и другую информацию об автомобиле или аварии для предоставления оптимальной помощи.

Если раскрывать эти сведения нежелательно, не включайте данную функцию.

SYNC AppLink

Система поддерживает голосовое и ручное управление приложениями с поддержкой SYNC AppLink на вашем смартфоне. Если приложение запущено через AppLink, можно управлять его основными функциями через голосовые команды и элементы управления.

Примечание: *Чтобы получить доступ к AppLink, необходимо подключить SYNC к смартфону и настроить соединение.*

Примечание: *Пользователи iPhone могут подключить телефон через порт USB.*

Примечание: *Пользователи Android могут подключить телефон к SYNC через Bluetooth.*

Примечание: *Сведения о доступных приложениях, поддерживаемых смартфонах и диагностике неисправностей можно найти на веб-сайте компании Ford.*

Примечание: *Убедитесь, что у вас есть активная учетная запись для приложения, которое вы загрузили. Некоторые приложения не требуют установки и будут работать сразу же после загрузки. Другие приложения потребуют настройки ваших личных предпочтений и персонализации путем создания станций или избранного. Мы рекомендуем сделать это дома или за пределами автомобиля.*

Доступ через меню SYNC

Найдите нужное приложение в списке доступных приложения и нажмите кнопку **OK**, чтобы выбрать его. После запуска приложения через SYNC нажмите кнопку со стрелкой, направленной вправо, чтобы открыть

меню приложения. Через это меню вы можете найти различные функции приложения, например кнопки «Нравится» и «Не нравится». Для выхода из меню приложения нажмите кнопку «стрелка влево».

Нажмите кнопку **MENU** и выберите:

| Сообщение | Описание и принцип действия |
|-----------------|--|
| SYNC-Прилож | |
| Моб. прил. | Прокрутите экран до этой команды, а затем нажмите кнопку OK . |
| Поиск нов. пр.. | Выберите эту команду, если нужное приложение отсутствует в списке. |

Примечание: Если приложения, совместимые с SYNC AppLink, не удастся найти, убедитесь, что нужное приложение запущено на мобильном устройстве.

Доступ с помощью голосовых команд

Нажмите кнопку голосового управления и по запросу произнесите:

| Команда | Описание и принцип действия |
|---------------------------------------|---|
| [телефонные мобильные] приложения | Произнесите имя приложения после звукового сигнала. Начнется загрузка приложения. Пока приложение запущено через SYNC, вы можете нажать кнопку голосового управления и произносить команды, специфические для данного приложения. |

Следующие голосовые команды доступны всегда.

| Команда | Описание и принцип действия |
|---|--|
| [(основное главное) меню] помощь головная помощь) | С помощью этой команды можно прослушать список доступных голосовых команд. |
| [телефонные мобильные] приложения | Система предложит вам назвать имя приложения для его запуска. |
| список [телефонных мобильных] приложений | Система выведет список доступных на данный момент мобильных приложений. |
| найти [новые] [телефонные мобильные] приложения | Система выполнит поиск совместимых с SYNC приложений на подключенном мобильном устройстве. |
| <имя приложения> | Произнесите имя приложения, чтобы запустить его через SYNC. |
| <имя приложения> помощь | Система выведет список доступных голосовых команд для данного приложения. |
| (выход выйти) | Произнесите команду и название необходимого приложения. |

Включение и отключение push-уведомлений.

Некоторые приложения могут отправлять push-уведомления. Push-уведомление — это уведомление от приложения, работающего в фоновом режиме, которое доставляется в виде голосового

сообщения, всплывающего уведомления или в обеих формах. Это может быть особенно полезно для новостных приложений или для приложений, использующих сведения о географическом расположении.

Нажмите кнопку **MENU** и выберите:

| Сообщение | Описание и принцип действия |
|-------------|---|
| SYNC-Прилож | |
| Моб. прил. | |
| Настройки | |
| Все прилож. | Если push-уведомления поддерживаются, эта настройка будет присутствовать в списке. Включите или отключите функции в соответствии с вашими предпочтениями. |

Включение мобильных приложений SYNC

Чтобы использовать систему, вы должны разрешить отправку и получение приложением информации проверки подлинности и обновлений, оплачиваемых в соответствии с тарифным планом, связанным с подключенным устройством.

Данные отправляются в компанию Ford в США через подключенное устройство. Информация передается в зашифрованном виде и включает ваш VIN-код, номер модуля SYNC, анонимные статистические данные об использовании и отладочную информацию. Обновления могут осуществляться автоматически.

Примечание: Необходимо включить мобильные приложения на каждом подключенном устройстве при первом включении мобильного приложения, использующего систему.

Примечание: При этом будет использоваться стандартная скорость передачи данных. Компания Ford не несет ответственности за любые дополнительные счета, которые вы можете получить от поставщика услуг за отправку и получение данных системой вашего автомобиля через подключенное устройство. Это справедливо и в отношении любых дополнительных расходов, возникших в результате нахождения автомобиля в зоне, не относящейся к домашней сети, то есть в отношении расценок для роуминга.

Статус приложения

Текущий статус приложения можно увидеть в меню settings. Приложение может иметь один из трех статусов:

| Сообщение | Описание и принцип действия |
|----------------|---|
| Необх. обновл. | Система обнаружила, что новое приложение требует проверки подлинности или обновления общих разрешений, если это необходимо. |
| Обновлено | Обновление не требуется. |
| Обновление... | Система пытается получить обновление. |

Команды в меню settings:

| Сообщение | Описание и принцип действия |
|----------------|--|
| Запрос на обн. | Если требуется обновить приложение и вы хотите вручную запросить требуемое обновление, например если вы находитесь рядом с точкой доступа Wi-Fi. |
| Откл. обновл. | Выберите этот вариант для отключения автоматических обновлений. |

Разрешения для приложений

Разрешения делятся по группам. Вы можете предоставить такие разрешения для группы индивидуально. Вы можете изменить статус группы разрешений в любой момент во время остановки автомобиля с помощью меню «Настройки».

Когда вы запускаете приложение через SYNC, система может попросить предоставить определенные разрешения, например:

- Чтобы разрешить вашему автомобилю предоставлять приложениям следующую информацию об автомобиле (включая перечисленные сведения, но не ограничиваясь ими): данные об уровне топлива, расходе топлива, частоте вращения двигателя, напряжении аккумуляторной батареи, показаниях счетчика общего пробега, VIN-коде, температуре наружного воздуха, выбранной передаче, давлении в шинах, температуре окружающего воздуха, дате и времени.
- Чтобы разрешить вашему автомобилю передавать информацию о параметрах вождения (включая такие сведения, но не ограничиваясь ими): параметры системы MyKey, статус ремня безопасности, частота вращения двигателя, события тормозной системы, статус переключателя педали тормоза, ускорение, положение педали акселератора, статус переключателя педали сцепления, длина маршрута, стоимость маршрута, продолжительность импульса двигателя в процентах и time at speed в процентах.

- Чтобы разрешить автомобилю передавать информацию о расположении, в том числе GPS и скорости.
- Чтобы разрешить приложению передавать push-уведомления с использованием дисплея и голосовых функций автомобиля во время работы в фоновом режиме.

Примечание: Разрешения предоставляются только при первом использовании приложения в сочетании с SYNC.

Примечание: Компания Ford не несет ответственности, в том числе юридической, за любые нарушения или утрату конфиденциальности при использовании приложения или за разглашение любых данных об автомобиле, которые вы разрешили предоставлять приложению.

ИСПОЛЬЗОВАНИЕ SYNC™ НА МЕДИАПЛЕЕРЕ ВАШЕГО АВТОМОБИЛЯ

Вы можете воспроизводить музыку на вашем цифровом медиа-плеере через систему динамиков автомобиля с помощью меню медиа-контента системы или голосовых команд. Можно также сортировать и воспроизводить музыку с учетом конкретных категорий, таких как исполнители или альбомы.

SYNC поддерживает размещение почти любого медиапроигрывателя, включая iPod, Zune, функции воспроизведения проигрывателей устройств, а также большинство дисков USB. SYNC также поддерживает такие аудиоформаты, как MP3, WMA, WAV и ACC.

Убедитесь, что устройство USB правильно отформатировано и имеет следующие характеристики:

- USB 2.0.
- Поддерживается файловая система FAT16/32.
- Ток питания не выше 500 мА.

Примечание: *Формат файла NTFS не поддерживается.*

Формат аудиофайлов на устройстве USB должен быть следующим:

- MP3.
- Файлы WMA без защиты DRM.
- WAV.
- AAC.

Подключение вашего медиа-плеера к USB-порту

Примечание: *Если применяемый медиапроигрыватель имеет выключатель питания, проверьте, чтобы устройство было включено.*

Подключение с помощью голосовых команд

1. Подключите устройство к бортовому USB-порту автомобиля.
2. Нажмите кнопку голосового управления и по запросу произнесите:

| Голосовая команда | Описание и принцип действия |
|----------------------------|---|
| (USB iPod MP3 [плеер]) | Теперь вы можете воспроизводить музыку, говоря любые необходимые голосовые команды. См. перечень голосовых команд для управления медиа-плеером. |

Произносить слова, которые отображаются в квадратных скобках, не требуется. Например, если отображается сообщение (USB [stick] | iPod | MP3 [player]), можно произнести команды USB или USB stick (USB-накопитель).

Подключение с помощью System Menu

1. Подключите устройство к бортовому USB-порту автомобиля.

2. Нажмите и удерживайте кнопку **AUX**, пока на дисплее не появится сообщение об инициализации.

| Сообщение | Описание и принцип действия |
|--------------|--|
| Просмотр USB | В зависимости от количества медиа-файлов, находящихся на подключенном устройстве, на дисплее может появиться сообщение с их перечнем. По завершении индексации на экран будет выведено меню воспроизведения. |

Выберите одну из следующих возможностей:

| Сообщение |
|----------------|
| Воспроизв. всё |
| Плейлисты |
| Песни |
| Исполнители |
| Альбомы |
| Жанры |
| Просмотр USB |
| Сбросить USB |
| Выход |

Что сейчас играет?

В любое время при воспроизведении файла вы можете нажать кнопку Voice и спросить систему «Что воспроизводится?». Система читает теги метаданных (если они заполнены) текущей дорожки.

Голосовые команды медиа-плеера



Нажмите кнопку голосового управления и по запросу произнесите:

| Голосовая команда | Описание и принцип действия |
|----------------------------|---|
| (USB iPod MP3 [плеер]) | Теперь вы можете воспроизводить музыку, говоря любые необходимые голосовые команды. |

Можно произнести любую из голосовых команд, которые отображаются в скобках и разделены символом "|". Например, отображается (what's | what is), если произнести what's или what is (что это).

Необходимо произнести любую из голосовых команд, которые отображаются вне скобок. Например, отображается исполнитель (what's | what is) воспроизводимой композиции, если произнести who plays this (what's or what is) (кто автор (что это)).

Затем любую из следующих фраз:

| Голосовая команда | |
|--|---|
| (играть проиграть воспроизвести) | |
| пауза | |
| (играть проиграть включить воспроизвести) [альбом] [исполнителя] | * |
| Воспроизв. всё | |
| (играть проиграть включить воспроизвести) [исполнителя] | * |
| (играть проиграть включить воспроизвести) [жанр] | * |
| [играть проиграть воспроизвести] (следующую песню следующий трек) | |
| (играть проиграть включить воспроизвести) [плейлист] | * |
| [играть проиграть воспроизвести] (предыдущую песню предыдущий трек) | |
| (играть проиграть включить воспроизвести) [песню файл трек композицию] | * |
| выключить повтор | |
| [включить] повтор (одного одной в отдельности) | |
| (найти показать просмотреть) альбом | |

| Голосовая команда |
|---|
| (найти показать просмотреть) исполнителя |
| (найти показать просмотреть) жанр |
| (найти показать просмотреть) плейлист |
| (найти показать просмотреть) все альбомы |
| (найти показать просмотреть) всех исполнителей |
| (найти показать просмотреть) все жанры |
| (найти показать просмотреть) все плейлисты |
| (найти показать просмотреть) все (песни записи) |
| включить случайное воспроизведение |
| выключить случайное воспроизведение |
| [играть проиграть включить воспроизвести] (похожее похожая музыка похожую музыку) |
| (что это что [сейчас] играет что [сейчас] включено (что за какая) музыка [сейчас] играет) |

* Эта голосовая команда недоступна до окончания индексации.

Справочник по голосовым командам

| Голосовая команда | Описание и принцип действия |
|---|--|
| (найти показать просмотреть) жанр | Система осуществляет поиск всех данных проиндексированной музыки и, если данные доступны, начинает воспроизводить выбранный тип музыки. |
| [играть проиграть включить воспроизвести] (похожее похожая музыка похожую музыку) | Система создает список воспроизведения и затем воспроизводит музыку, схожую с воспроизводимой в настоящее время с устройства, подключенного к USB-порту с помощью проиндексированных тегов метаданных. |
| (найти показать просмотреть) исполнителя | Система осуществляет поиск определенного артиста, дорожки или альбома среди музыка, проиндексированной с устройства, подключенного к USB-порту. |
| (найти показать просмотреть) альбом | Система осуществляет поиск определенного артиста, дорожки или альбома среди музыка, проиндексированной с устройства, подключенного к USB-порту. |

Система также может воспроизводить музыку с вашего мобильного телефона через подключение Bluetooth.

Чтобы включить функцию Bluetooth аудио, используйте кнопку **AUX** или **Source**. Можно также нажать кнопку голосового управления и, дождавшись запроса, произнести:

| Голосовая команда | Описание и принцип действия |
|----------------------------|-----------------------------|
| Bluetooth (аудио стерео) | |

Затем любую из следующих фраз:

| Голосовая команда | Описание и принцип действия |
|--|-----------------------------|
| пауза | |
| (играть проиграть воспроизвести) | |
| [играть проиграть воспроизвести] (следующую песню следующий трек) | |
| [играть проиграть воспроизвести] (предыдущую песню предыдущий трек) | |

Нажмите кнопку **AUX**, чтобы выбрать воспроизведение через USB.

Функции меню Media

Меню мультимедиа позволяет выбрать способ воспроизведения музыки (например, по исполнителям, жанрам, со случайным воспроизведением или повтором), найти аналогичную музыку или сбросить индекс применяемых устройств USB.

| Сообщение | Описание и принцип действия |
|-----------|---|
| Опц. | Эта команда открывает меню для работы с медиафайлами. |

Затем любую из следующих фраз:

| Сообщение | Описание и принцип действия |
|---------------|--|
| Слч. | Выберите воспроизведение музыки в случайном порядке или с повтором. После того, как выбор сделан, он остается включенным до его отключения. |
| Повтор песни | Выберите воспроизведение музыки в случайном порядке или с повтором. После того, как выбор сделан, он остается включенным до его отключения. |
| Похож. музыка | Обеспечивает воспроизведение музыки похожей на содержащуюся в текущем плейлисте через порт USB. Система использует метаданные каждой песни, чтобы составить список воспроизведения. Затем система создает новый список аналогичных дорожек и начинает воспроизведение. Для этой функции необходимо, чтобы теги метаданных были доступны. При наличии нескольких устройств воспроизведения и незаполненных тегах метаданных названия песен не будут доступны в системе распознавания речи, меню воспроизведения или этой команды. Впрочем, если вы сохраните эти песни на вашем устройстве воспроизведения в режиме storage device, они будут доступны в системе распознавания речи, меню воспроизведения или данной команде. Система записывает значение unknown во все незаполненные теги метаданных. |
| Сброс USB | Сброс индекса USB устройств. После завершения индексации из USB библиотеки можно будет выбрать аудиофайлы для воспроизведения. |

Доступ к USB библиотеке

1. Подключите устройство к бортовому USB-порту автомобиля.
2. Нажмите кнопку **AUX**, чтобы выбрать воспроизведение через USB.

| Сообщение | Описание и принцип действия |
|--------------|---|
| Просмотр USB | Это меню позволяет выбирать и воспроизводить медиафайлы по исполнителям, альбомам, жанрам, плейлистам и дорожкам или даже просматривать, что находится на устройстве USB. |

Если доступных медиа-файлов нет, на дисплее отображается, что их нет. При наличии медиафайлов

предоставляются следующие варианты прокрутки по ним и выбора:

| Сообщение | Описание и принцип действия |
|----------------|--|
| Воспроизв. всё | <p>Воспроизвести все проиндексированные медиа-файлы с устройства в последовательности их нумерации. *</p> <ol style="list-style-type: none"> 1. Нажмите OK для выбора. Наименование первой дорожки появится на дисплее. |
| Плейлисты | <p>Откройте плей-листы в форматах ASX, M3U, WPL или MTP. *</p> <ol style="list-style-type: none"> 1. Нажмите OK для выбора. 2. Выполните прокрутку, чтобы выбрать желаемый плейлист, затем нажмите кнопку OK. |
| Песни | <p>Найдите и воспроизведите конкретную индексированную дорожку. *</p> <ol style="list-style-type: none"> 1. Нажмите OK для выбора. 2. Выполните прокрутку, чтобы выбрать желаемую дорожку, затем нажмите кнопку OK. |
| Исполнители | <p>Отсортировать все проиндексированные медиа-файлы по артистам. После выбора система отображает списки и затем воспроизводит всех артистов и дорожки в алфавитном порядке. *</p> <ol style="list-style-type: none"> 1. Нажмите OK для выбора. 2. Выполните прокрутку, чтобы выбрать желаемого исполнителя, затем нажмите кнопку OK. |
| Альбомы | <p>Отсортировать все проиндексированные медиа-файлы по альбомам. *</p> <ol style="list-style-type: none"> 1. Нажмите OK для выбора. 2. Выполните прокрутку, чтобы выбрать желаемый альбом, затем нажмите кнопку OK. |

| Сообщение | Описание и принцип действия |
|--------------|---|
| Жанры | Отсортируйте проиндексированную музыку по жанрам. * 1. Нажмите OK для выбора. 2. Выполните прокрутку, чтобы выбрать желаемый жанр, затем нажмите кнопку OK . |
| Просмотр USB | Посмотреть все поддерживаемые цифровые медиа-файлы на медиа-устройстве, подключенном к USB-порту. Предусмотрена возможность просматривать только медиафайлы, совместимые с SYNC; другие хранящиеся файлы остаются невидимыми. 1. Нажмите OK для выбора. 2. Выполните прокрутку для просмотра индексированных медиафайлов на флеш-диске, затем нажмите кнопку OK . |
| Сбросить USB | Сброс индекса USB устройств. После завершения индексации из USB библиотеки можно будет выбрать аудиофайлы для воспроизведения. |

* Можно использовать эту кнопку в нижней части дисплея аудиосистемы для быстрого перехода к определенной категории, обозначенной буквой алфавита. Для быстрого передвижения по списку можно также воспользоваться алфавитными кнопками цифровой клавиатуры.

Bluetooth устройства и системные настройки

Для доступа к этим меню воспользуйтесь дисплеем. См. **Использование SYNC™ на вашем телефоне** (стр. 274).

SYNC™, ПОИСК И УСТРАНЕНИЕ НЕИСПРАВНОСТЕЙ

Система SYNC проста в использовании. Однако при возникновении вопросов, см. приведенные ниже таблицы.

Чтобы проверить совместимость вашего мобильного телефона, посетите региональный сайт компании Ford.

| Нарушения в работе сотового телефона | | |
|---|--|---|
| Выпуск | Возможные причины | Возможное решение |
| Сильный фоновый шум по время разговора по телефону. | Настройки управления звуков на вашем телефоне могут влиять на работу SYNC. | Для получения сведений об аудионастройках см. руководство по своему устройству. |
| Во время звонка я слышу абонента, но он не слышит меня. | Возможная неисправность телефона. | Попробуйте выключить сотовый телефон, выполнить его сброс или вынуть аккумуляторную батарею, затем повторите попытку. |
| | | Убедитесь, что микрофон системы SYNC не выключен. |
| SYNC не может загрузить мою телефонную книгу. | Данная функция зависит от модели телефона. | Проверьте совместимость вашего телефона. |
| | Возможная неисправность телефона. | Попробуйте выключить сотовый телефон, выполнить его сброс или вынуть аккумуляторную батарею, затем повторите попытку. |
| | | Попробуйте передать записи из телефонной книги мобильного телефона в систему SYNC с помощью функции «Доб. контакты». |
| Необходимо включить функцию поддержки сотового телефона и автоматической загрузки телефонной книги в SYNC. | | |
| Система производит «Phonebook downloaded», но моя телефонная книга SYNC пуста или в ней отсутствуют контакты. | Ограничение возможностей вашего телефона. | Попробуйте передать записи из телефонной книги мобильного телефона в систему SYNC с помощью функции «Доб. контакты». |
| | | Если отсутствующие контакты хранятся на SIM-карте, попробуйте перенести их в память мобильного телефона. |
| | | Удалите все изображения или особенные мелодии, связанные с отсутствующими записями. |

| Нарушения в работе сотового телефона | | |
|--|--|---|
| Выпуск | Возможные причины | Возможное решение |
| | | Необходимо включить функцию поддержки сотового телефона и автоматической загрузки телефонной книги в SYNC. |
| Наличие проблем с подключением мобильного телефона к SYNC. | Данная функция зависит от модели телефона. | Проверьте совместимость вашего телефона. |
| | Возможная неисправность телефона. | Попытайтесь выключить сотовый телефон, выполнить его сброс или вынуть аккумуляторную батарею, затем повторите попытку. |
| | | Попробуйте удалить устройство из SYNC, удалить SYNC из устройства и повторите попытку. |
| | | Проверьте настройки безопасности и настройки быстрого автоматического принятия устройства, связанные с Bluetooth-соединением между SYNC и мобильным телефоном. |
| | | Обновите встроенное программное обеспечение (прошивку) мобильного телефона. |
| | | Выключите функцию автоматической загрузки. |
| Невозможность работы с текстовыми сообщениями в SYNC. | Данная функция зависит от модели телефона. | Проверьте совместимость вашего телефона. |
| | Возможная неисправность телефона. | Попытайтесь выключить сотовый телефон, выполнить его сброс или вынуть аккумуляторную батарею, затем повторите попытку. |
| | iPhone | <ul style="list-style-type: none"> • Перейдите к настройкам своего мобильного телефона • Перейдите в меню Bluetooth • Убедитесь, что Bluetooth-соединение не включено. |

| Нарушения в работе сотового телефона | | |
|--|---|---|
| Выпуск | Возможные причины | Возможное решение |
| | | <ul style="list-style-type: none"> • Нажмите синий круг, чтобы перейти в следующее меню. • Включите уведомления. • Синхронизируйте контакты. <p>Теперь iPhone настроен для пересылки входящих текстовых сообщений в систему SYNC.</p> <p>Повторите эти действия для систем Sync других автомобилей, к которым выполнено подключение.</p> <p>iPhone будет пересылать входящие текстовые сообщения в систему SYNC только в том случае, если она разблокирована.</p> <p>Ответ на текстовые сообщения с помощью системы SYNC не поддерживается iPhone.</p> <p>Текстовые сообщения из приложений WhatsApp и Facebook Messenger не поддерживаются.</p> |
| Невозможно прослушать текстовые сообщения, содержащие звуковую информацию, в мобильном телефоне. | Данная функция зависит от модели телефона. | <p>Ваш телефон должен поддерживать загрузку текстовых сообщений с помощью Bluetooth, чтобы получать входящие сообщения.</p> <p>Откройте меню передачи СМС SYNC, чтобы определить, поддерживает ли сотовый телефон эту функцию.</p> <p>Нажмите кнопку PHONE, затем выполните прокрутку, чтобы выбрать «СМС» и нажмите OK.</p> |
| | Мобильный телефон ограничен в возможностях. | <p>Все модели сотовых телефонов имеют свои отличия, поэтому см. руководство по своему устройству, чтобы подключить конкретный сотовый телефон. В действительности, различия в процедуре подключения мобильных телефонов существуют из-за разных производителей, моделей, операторов сотовой сети и версий программного обеспечения.</p> |

| Нарушения в работе USB и мультимедиа | | |
|--|---|--|
| Выпуск | Возможные причины | Возможное решение |
| Проблемы с подключением моего устройства. | Возможная неисправность устройства. | Попытайтесь выключить устройство, выполнить его переустановку или снять аккумуляторную батарею, затем повторите попытку. |
| | | Убедитесь, что вы используете кабель производителя. |
| | | Проследите за тем, чтобы кабель USB был правильно вставлен в устройство и в USB-порт автомобиля. |
| | | Убедитесь, что устройство не имеет программы автоматической установки или активных настроек безопасности. |
| SYNCTM не распознает устройство при включении зажигания. | Это ограничение функционирования устройства. | Убедитесь, что вы не подвергали ваше устройство в автомобиле воздействию слишком высоких или слишком низких температур. |
| Bluetooth-аудио не осуществляет потоковую передачу. | Данная функция зависит от модели телефона. | Обязательно подключите устройство к SYNCTM и нажмите на устройстве кнопку воспроизведения. |
| | Устройство не подключено. | |
| SYNCTM не распознает музыку, находящуюся в устройстве. | Ваши музыкальные файлы не содержат правильных данных об артисте, наименовании песни, альбоме или жанре. | Убедитесь, что данные всех песен доступны. |
| | Файлы могут быть повреждены. | Попытайтесь заменить поврежденный файл новой версией. |
| | Для песни может быть установлена защита авторских прав, которая не допускает ее воспроизведение. | При работе с некоторыми устройствами требуется изменить настройки USB с поддержки накопителей большой емкости на поддержку режима «перезапись со сменой носителя». |

Нарушения в работе USB и мультимедиа

| Выпуск | Возможные причины | Возможное решение |
|--|--|---|
| Когда я подключаю свой iPhone или iPod Touch одновременно через USB и Bluetooth Audio, иногда я не слышу ни звука. | Это ограничение функционирования устройства. | При воспроизведении аудиофайла коснитесь иконки воспроизведения с аудиоустройства, находящейся в самом низу экрана iPhone или iPod Touch. |
| | | Для прослушивания аудиофайлов с iPhone или iPod Touch через Bluetooth audio выберите SYNC. |
| | | Для прослушивания аудиофайлов с iPhone или iPod Touch через порт USB выберите опцию «док-разъём». |

Нарушения в работе голосовых команд

| Выпуск | Возможные причины | Возможное решение |
|--|---|---|
| SYNC не понимает голосовых команд. | Использование неверных голосовых команд. | Просмотрите еще раз соответствующие разделы, в которых описываются голосовые команды телефона и голосовые команды медиа-устройства. |
| | | Во время сеанса активного речевого взаимодействия используйте список голосовых команд на дисплее аудиосистемы. |
| | Голосовая команда подается слишком быстро или в неправильный момент. | Обратите внимание, что микрофон системы SYNC находится или в зеркале заднего вида или во внутренней обшивке потолка непосредственно над ветровым стеклом. |
| SYNC не понимает название песни или имя артиста. | Использование неверных голосовых команд. | Просмотрите еще раз соответствующий раздел, в котором описываются голосовые команды медиа-устройства. |
| | Возможно, имя произносится не точно так, как оно сохранено в системе. | Произнесите название песни или имя исполнителя точно так же, как они сохранены в системе. Если произнести «Play Artist Prince», система не воспроизведет музыку из альбома «Prince and the Revolution» или «Prince and the New Power Generation». |

| Нарушения в работе голосовых команд | | |
|---|--|--|
| Выпуск | Возможные причины | Возможное решение |
| | | Убедитесь, что вы произносите наименование полностью, например, California remix featuring Jennifer Nettles. |
| | | Если в названиях песен присутствуют прописные буквы, необходимо их произносить. LOLA необходимо произносить как L-O-L-A. |
| | Система читает наименование (имя) не так, как оно произносится. | Не используйте специальные символы в названиях, поскольку система их не распознает. |
| SYNCT не понимает или осуществляет звонок неправильному абоненту, когда я хочу выполнить вызов. | Использование неверных голосовых команд. | Просмотрите еще раз соответствующий раздел, в котором описываются голосовые команды мобильного телефона. |
| | | В случае непонимания системой голосовой команды можно воспользоваться телефоном и списком доступных медиа-файлов для получения списка возможных вариантов. См. Использование функции распознавания речи (стр. 271). |
| | Возможно, имя произносится не точно так, как оно сохранено в системе. | Обязательно произносите имена точно так же, как они сохранены в системе. Например, если имя контактного лица — Joe Wilson, произнесите «Call Joe Wilson». |
| | | Система работает лучше, если вы укажете полные имена, например, Joe Wilson вместо Joe. |
| Имена абонентов в вашей телефонной книге, возможно, слишком коротки и схожи или содержат специальные символы. | Не используйте специальные символы, такие как 123 или ICE, поскольку система не распознает их. | |

Нарушения в работе голосовых команд

| Выпуск | Возможные причины | Возможное решение |
|---|--|--|
| | Данные о контактных лицах в телефонной книге могут быть заданы с применением прописных букв. | Если в именах контактов заданы прописные буквы, их необходимо произносить. JAKE необходимо произносить как Call J-A-K-E. |
| Система голосового управления SYNC не может правильно распознать иностранные имена из списка контактов мобильного телефона. | Можно произносить иностранные имена, используя язык, выбранный в настоящее время для SYNC. | Система SYNC использует фонетические правила выбранного языка для распознавания имен контактов, сохраненных в памяти мобильного телефона. Полезное указание: можно выбрать контактное лицо вручную. Нажмите PHONE . Выберите опцию для телефонной книги, затем имя контактного лица. Чтобы прослушать его, нажмите экранную кнопку. Система SYNC прочитает имя контакта, тем самым подсказывая, какого произношения следует придерживаться. |
| Система голосового управления SYNC не может правильно распознать иностранные названия дорожек, исполнителей, альбомов, жанров, плейлистов с медиа-плеера или флэш-накопителя USB. | Можно произносить иностранные имена, используя язык, выбранный в настоящее время для SYNC. | Система SYNC использует фонетические правила выбранного языка для распознавания имен контактов, сохраненных в памяти медиа-плеера или во флэш-накопителе USB. Система может делать исключения для имен очень популярных исполнителей (например, U2), так что для них вы всегда можете использовать английский язык. |

| Нарушения в работе голосовых команд | | |
|---|--|--|
| Выпуск | Возможные причины | Возможное решение |
| <p>Система вырабатывает речевые запросы и произношение некоторых слов, которое не всегда точно соответствует моему языку.</p> | <p>Система SYNC использует технологию голосовых сообщений «текст–речь».</p> | <p>SYNC использует синтезированный голос, а не предварительно записанный человеческий голос.</p> <p>Система SYNC обеспечивает возможность новых функций голосового управления на многих языках. Вызов по имени контакта напрямую из телефонной книги без предварительной записи (например, «позвонить Джону Смиту») или выбор дорожки, артиста, альбома, жанра или плейлиста для воспроизведения напрямую с медиаплеера (например, «воспроизвести артиста Мадонну»).</p> |
| <p>Я перед этим применял систему голосового управления Bluetooth, которая обеспечивала для меня управление радио-устройством, компакт-диск и системами управления микроклиматом. Почему SYNC не предоставляет возможность управления данными системами?</p> | <p>SYNC разрабатывалась для управления мобильными устройствами и контентом, сохраненным в их памяти.</p> | <p>SYNC обеспечивает существенное расширение возможностей по сравнению с предшествующей системой, в частности, позволяет набирать номер по имени контактного лица непосредственно из телефонной книги, без предварительной регистрации (например, “call John Smith”) или выбрать дорожку, исполнителя, альбом, жанр или плейлист непосредственно из медиапроигрывателя (например, «play artist Madonna»).</p> |

| Общие указания | | |
|--|--|---|
| Выпуск | Возможные причины | Возможное решение |
| <p>Язык, выбранный для щитка приборов, информационного и развлекательного дисплея не соответствует языку SYNC (телефон, USB, Bluetooth Audio, речевое управление и речевые запросы).</p> | <p>SYNC не поддерживает выбранный в настоящее время язык для щитка приборов, информационного и развлекательного дисплея.</p> | <p>Система SYNC поддерживает только четыре языка в одном пакете, включающего вывод текста на дисплей, голосовое управление и голосовые подсказки. Страна, в которой куплен автомобиль, требует применения четырех языков с учетом их наибольшего распространения. Если выбранный язык недоступен, SYNC оставляет текущий активный язык.</p> |
| | | <p>Система SYNC обеспечивает возможность новых функций голосового управления на многих языках. Вызов по имени контакта напрямую из телефонной книги без предварительной записи (например, «позвонить Джону Смиту») или выбор дорожки, артиста, альбома, жанра или плейлиста для воспроизведения напрямую с медиаплеера (например, «воспроизвести артиста Мадонну»).</p> |

Навигационная система

Нажмите на кнопку на окантовочной рамке блока для доступа к системным функциям. Это приведет к включению требуемой функции.

Инструкции по использованию аудиоблока и доступных функций навигации см. в описании соответствующей процедуры аудиоблока. См. **Аудиосистема** (стр. 230).

Загрузка картографических данных

ПРЕДУПРЕЖДЕНИЯ



Указанная максимальная скорость может быть не применима к вашему автомобилю. Управление автомобилем, контроль за работой всех его систем и соблюдение скоростных ограничений всегда остается вашей обязанностью. Невыполнение этого требования может привести к потере контроля над автомобилем.



Стекло на лицевой стороне жидкокристаллического дисплея может разбиться от удара твердым предметом. Если стекло разбилось, не дотрагивайтесь до жидкого кристаллического вещества. Если это вещество попало на кожу, немедленно промойте пораженный участок водой с мылом.

Примечание: В процессе обновления программного обеспечения запрещается включать зажигание или запускать двигатель.

Примечание: Не применяйте растворители или аэрозоли для чистки блока. Пользуйтесь исключительно влажной тряпкой.

Примечание: Чтобы навигационная система работала, карта памяти SD навигационной системы должна находиться в гнезде для карт памяти SD. Если вам требуется запасная карта памяти SD, обратитесь к авторизованному дилеру.

Примечание: Гнездо карты памяти SD снабжено пружинным механизмом. Чтобы извлечь карту памяти SD, нажмите на нее и отпустите. Запрещается извлекать карту памяти без предварительного нажатия на нее. Это может повредить карту.



E129900

1. Установите карту SD в соответствующее гнездо.
2. Нажмите кнопку **NAV**. Успешная загрузка картографических данных подтверждается предупреждением о дорожной безопасности.
3. После этого система готова к использованию.

Обновления для карт и системы см. на сайте официального дилера.

Примечание: Разрешается использовать только данные по лицензии компании Ford.

Навигационная система

Безопасность дорожного движения

ПРЕДУПРЕЖДЕНИЕ



Вождение с отвлеченным вниманием может привести к потере контроля над автомобилем, аварии и телесным повреждениям. Мы настоятельно рекомендуем соблюдать крайнюю осторожность при использовании любых устройств, которые могут отвлечь ваше внимание от дороги. Ваша первоочередная ответственность — безопасная эксплуатация вашего автомобиля. Мы рекомендуем воздержаться от использования любых портативных устройств во время вождения и призываем по возможности использовать системы с голосовым управлением. Обязательно ознакомьтесь с применимым местным законодательством, регулирующим использование электронных устройств во время вождения.

Примечание: *Вы несете полную ответственность за безопасную эксплуатацию своего автомобиля и поэтому должны самостоятельно оценивать степень безопасности предлагаемого маршрута. Функции навигации предоставляются только в качестве помощи. Необходимо принимать решения с учетом местных условий и необходимости соблюдения действующих правил дорожного движения. Не следуйте по рекомендованному маршруту, если результатом этого может стать небезопасный или запрещенный маневр, попадание в небезопасную ситуацию или в место, которое вы считаете небезопасным. Карты, используемые системой, могут быть неточными из-за ошибок, изменений дорог, дорожных условий и условий движения.*

Информация по обеспечению безопасности дорожного движения

Если необходимо внимательно ознакомиться с маршрутными инструкциями, выберите безопасное место вне дороги и припаркуйте автомобиль.

Настройка маршрута

| | |
|---------------------------------------|--|
| Нажмите кнопку NAV и выберите: | |
| Ввод цели | Начиная сверху, выберите страну, затем почтовый индекс или город, название улицы, номер дома или перекресток. Введите подробные сведения о цели с помощью кнопок со стрелками. |
| Start guidance | После ввода всей необходимой информации выберите этот пункт. |

Примечание: *После первого ввода выбранная страна будет выбрана по умолчанию, пока вы не измените ее вручную.*

Навигационная система

Выполняется расчет маршрута и открывается главный экран навигации. При появлении соответствующего запроса укажите первый требуемый маршрут. Чтобы добраться до точки назначения, следуйте подсказкам на экране и голосовым подсказкам.

Примечание: При необходимости с использованием кнопок "вверх" и "вниз" можно выбрать другие экраны с символами.

Примечание: Если вам нужно проехать просто в центр города, достаточно ввести название города и запустить маршрут.

Примечание: Если нужно проехать в определенный квартал города, достаточно ввести название квартала и запустить маршрут.

Структура меню

Вы можете получить доступ к меню с помощью органов управления информационно-развлекательным дисплеем. См. **Информационные дисплеи** (стр. 70).

Описание некоторых пунктов меню см. в соответствующей таблице.

Примечание: Некоторые пункты меню могут немного отличаться от стандартных либо отсутствовать (если являются дополнительными).

Структура навигационного меню

| | |
|--------------|------------------------|
| Маршрут | Актив. навиг. |
| | Список маршр. |
| | Объезд |
| | Разблокировать участок |
| Ввод цели | Страна |
| | Город |
| | Улица |
| | Район |
| | Start guidance |
| Движения | ТА |
| | ТМС на маршр. |
| | Все ТМС |
| | Объезд |
| | Список маршр. |
| | Разблокировать участок |
| Домаш. адрес | Start guidance |

Навигационная система

| | | |
|-----------------|--------------------|----------------|
| | Измен. адрес | |
| Последние цели | | |
| Любим. цели | Любимые цели (а-я) | |
| Объекты POI | POI в округе | |
| | Вблизи цели | |
| | По трассе | |
| | POI у адреса | |
| | Искать назван. | |
| План. маршрута | Новый маршрут | |
| | Сохран. маршруты | |
| Сохран. коорд. | | |
| Настр. маршрута | Маршрут | Эко |
| | | Быстрый |
| | | Короткий |
| | | Всегда спраш. |
| | Водитель: | Не спеша |
| | | Нормально |
| | | Быстрый |
| | Эко-настройка | Прицеп: |
| | | Багаж на крыше |
| | Динамически | |
| | Автомагистраль | |
| | Туннель | |
| | Паром/поезд | |
| | Платн. дорога | |
| | Сезон. дорога | |
| | Виньета | |
| Спец. функции | Информ. GPS | |

Навигационная система

| | |
|--|----------------|
| | Систем. инфор. |
| | Ввести коорд. |
| | Демо-режим |

Настр. маршрута

Нажмите кнопку **NAV** и прокрутите экран до настроек маршрута. Затем можно выбрать любые из следующих настроек маршрута.

| Функционирование | | Описание |
|------------------|----------------|---|
| Путь: | Всегда спраш. | Выбор данной функции гарантирует возможность выбора настроек маршрута перед каждой поездкой. |
| Эко | | Выбирает самый экономичный по расходу топлива маршрут. Расход топлива зависит от стиля вождения. |
| Быстрый | | Выбирает самый быстрый маршрут. |
| Короткий | | Выбирает самый короткий из возможных маршрутов. |
| Водитель: | Не спеша | С этой настройкой вычисляется время прибытия к пункту назначения при умеренной скорости движения. |
| | Нормально | С этой настройкой вычисляется время прибытия к пункту назначения при обычной скорости движения. |
| | Быстрый | С этой настройкой вычисляется время прибытия к пункту назначения при высокой скорости движения. |
| Эко-настройка | Прицеп: | Используйте данную функцию для изменения настроек экономичности поездки: есть прицеп или нет; если есть, то какого размера. |
| | Багаж на крыше | Используйте данную функцию для изменения настроек экономичности поездки при использовании багажного контейнера на крыше. |

Навигационная система

| Функционирование | | Описание |
|------------------|----------------|---|
| | Динамически | При включении данной опции маршрут будет автоматически обновляться с учетом приема информации об авариях и заторах в режиме реального времени, если блок обеспечивает уверенный прием сигналов канала дорожных сообщений. Данная функция позволит избежать задержек и опозданий во время поездок. |
| | Автомагистраль | Если эта настройка не установлена, система исключит из маршрута скоростные автомагистрали и автоматически обновит расстояние и время движения по маршруту. |
| | Туннель | Если эта настройка не установлена, система исключит из маршрута туннели и автоматически обновит расстояние и время движения по маршруту. |
| | Паром/поезд | Если эта настройка не установлена, система исключит из маршрута паромы и поезда для перевозки автомобилей и автоматически обновит расстояние и время движения по маршруту. |
| | Платн. дорога | Если эта настройка не установлена, система исключит из маршрута платные дороги и автоматически обновит расстояние и время движения по маршруту. |
| | Сезон. дорога | Если эта настройка не установлена, система исключит из маршрута сезонные дороги (например, горные перевалы) и автоматически обновит расстояние и время движения по маршруту. |
| | Виньета | Если эта настройка не установлена, система исключит из маршрута платные дороги и автоматически обновит расстояние и время движения по маршруту. |

Навигационная система

Информация

Нажмите кнопку «Информация», чтобы просмотреть сведения о вашем текущем местоположении или поездке. Нажатие этой кнопки при включенной навигации по маршруту приведет к повторению последней навигационной

инструкции.

Настройка параметров навигационной системы

Выберите настройки, которые система будет учитывать при планировании вашего маршрута.

Нажмите кнопку NAV и выберите одну из следующих опций.

| Когда вы выбираете | Доступные действия |
|--------------------|--|
| Ввод цели | Ввести данные о пункте назначения (например, указать названия городов и улиц или выбрать место на карте). |
| Движения | Выберите способ обработки проблемных дорожных ситуаций системой во время движения по маршруту (например, заблокировать участок маршрута). |
| Домаш. адрес | Просмотр места на карте, которое в данный момент занесено как место проживания. В качестве домашнего адреса можно сохранить только одну запись. |
| Последние цели | Доступ к истории пунктов назначения, введенных в систему ранее. Выберите требуемый пункт назначения из перечня. |
| Любим. цели | Просмотрите список сохраненных избранных целей. |
| Объекты POI | Выполните поиск и выберите ближайшие объекты POI по пути к вашему пункту назначения. Поиск может быть выполнен по имени или категории. |
| План. маршрута | Укажите несколько других пунктов назначения, выберите, в какой последовательности нужно их посетить, настройте и сохраните новую поездку. Можно также изменить существующую поездку или вызвать прежнюю поездку. Система автоматически рассчитает и покажет на экране ваш маршрут. |
| Сохран. коорд. | Сохранение текущего местоположения с присвоением ему названия. Эта поездка автоматически сохраняется в избранных целях. |
| Настр. маршрута | Выберите параметры маршрута из имеющегося списка. |
| Спец. функции | Вывод на экран информации о GPS, системе или работоспособности системы. |

Навигационная система

| Когда вы выбираете | Доступные действия |
|--------------------|---|
| | Выберите демонстрационный режим, при котором система моделирует поездку, когда автомобиль неподвижен. Вы можете вручную выбрать начальную позицию автомобиля. |

Нажмите кнопку MENU, выберите опцию навигации и одну из следующих опций.

| Выбрав следующее | Доступные действия |
|------------------|--|
| Настр. маршрута | Настройте параметры маршрута. |
| Настр. карты | Настройте отображение карты для вашей поездки (например, стрелки на карте, отображение времени прибытия и содержимого карты). |
| Функц. ассист. | Настройка режима отображения информации по вашему маршруту на дисплее (например, отображение информации по дорожным знакам, количеству рядов движения и ограничениям скорости). Включение или выключение функции аварийной сигнализации. |
| Личн. данные | Удаление личных данных (например домашнего адреса). |
| Сброс настроек | Сброс настроек навигационной системы. |

Сохранение домашнего адреса

1. Нажмите кнопку **NAV**.
2. Выберите настройку «Домашний адрес».
3. С помощью кнопок со стрелками введите нужные сведения.
4. Нажмите кнопку подтверждения функции.

Примечание: Если вы переходите к изменению домашнего адреса, на дисплее автоматически отображается последняя цель.

Добавление любимой цели

1. Нажмите кнопку **NAV**.

2. Перейдите к пункту «Ввод цели».
3. С помощью кнопок со стрелками введите нужные сведения.
4. Нажмите кнопку сохранения функции.

Примечание: Если вы выберете «Сохран. коорд.», система также сохранит пункт назначения в «Избранных целях».

Выбор любимой цели

1. Нажмите кнопку **NAV**.
2. Выберите пункт «Избранные цели».

Навигационная система

3. С помощью кнопок со стрелками вверх и вниз прокрутите до названия нужного пункта назначения.
4. Чтобы вернуться к началу, нажмите кнопку **OK**.

Регулировка уровня громкости голосовых инструкций

Вы можете отрегулировать уровень громкости голосовых инструкций во время активной голосовой инструкции при помощи регулятора громкости.

Примечание: *Нажатие кнопки «Информация» при включенной функции навигации по маршруту приведет к повторению последней навигационной инструкции.*

Баланс нав.-ауд.

Эта функция позволяет настроить распределение уровней громкости между аудиоблоком и голосовыми инструкциями.

Похожие названия для цели

Эта функция позволяет найти несколько пунктов назначения с написанием, похожим на то, которое вы указали. Это полезно в тех случаях, когда вы не уверены в написании названия пункта назначения.

| | |
|--------|---|
| Допус. | Перед вводом подробных сведений о цели нажмите кнопку NAV и прокрутите экран до настроек ввода цели. |
|--------|---|

Затем начните ввод имени цели. Нажмите на кнопку **OK**. Система выполнит поиск пунктов назначения с похожим написанием. С помощью кнопок со стрелками выберите из списка пункт назначения и нажмите кнопку **OK** для подтверждения.

Режим отображения маршрута

Настр. карты

Чтобы перейти в режим карты, нажмите кнопку **MAP**. Этот режим указывает текущее местоположение вашего автомобиля в центре карты в виде стрелки в круге. Стрелка будет показывать направление движения.

В верхней строке указывается название текущей дороги или следующей дороги, если автомобиль приближается к повороту.

Пользователь может изменить способ отображения карты, выбрав иные настройки масштаба и ориентирования. Однократно нажмите кнопку функции. Текущий масштаб карты отображается на экране.

Можно выбрать масштаб карты из диапазона 0,05–500 миль или 50 метров – 500 км и автонастройку (в верхней части экрана). Автонастройка непрерывно изменяет масштаб карты в соответствии со скоростью автомобиля и перемещением по дороге.

С помощью кнопок со стрелками можно переключиться на представление 2D, 3D или пошаговых инструкций.

Навигационная система

Масштабирование

С помощью данной функции можно автоматически увеличивать масштаб на экране карты, когда вам требуется выполнить поворот или более сложные маневры. В автоматическом режиме спустя непродолжительное время будет установлено предыдущее значение масштаба.

Ручной режим: однократно нажмите кнопку Function и измените настройку помощью кнопок со стрелками «влево» и «вправо». Подтвердите настройку нажатием кнопки **OK**.

Auto: нажмите однократно кнопку Function и выберите опцию Auto с помощью кнопок со стрелками «вверх» и «вниз». Подтвердите настройку нажатием кнопки **OK**.

Перемещение

В режиме карты дважды нажмите кнопку Function. Теперь для перемещений по карте можно использовать кнопки со стрелками.

Для возврата к первоначальному представлению снова дважды нажмите кнопку Function.

Дисплей навигационной системы

После начала движения по выбранному маршруту система по умолчанию переходит в режим дисплея навигации.

После начала движения по выбранному маршруту система будет подавать указания с помощью выводимой на экран информации и голосовых подсказок. При работе любого аудиоустройства на экране будет отображаться графическая вставка, информирующая о поворотах и состоянии. При следовании по маршруту не обязательно держать постоянно включенным основной экран системы навигации. Чтобы вернуться в

главный навигационный экран, нажмите кнопку **MAP** в любое удобное время. При необходимости на главном навигационном экране может отображаться более подробная информация по вашему маршруту.

Предупреждение об опасных участках

Система обеспечивает функцию предупреждения об опасных участках световыми и звуковыми сигналами обратной связи.

| | |
|----------------|--|
| Функц. ассист. | Вы можете включать и выключать систему через меню дисплея информационно-развлекательной системы. Ищите эту опцию в навигационном меню. |
|----------------|--|

Примечание: Эта функция доступна только в отдельных странах.

Обновления навигационных карт

Можно приобрести лицензию на обновление навигационных карт сроком на год. Обратитесь к авторизованному дилеру.

Одобрения типа



SD Logo является торговой маркой.

Навигационная система

Программное обеспечение
навигационной системы частично
основано на работах команды FreeType
team © 2006

Программное обеспечение
навигационной системы частично
основано на работах независимой
группы JPEG Group

ЭЛЕКТРОМАГНИТНАЯ СОВМЕСТИМОСТЬ

ПРЕДУПРЕЖДЕНИЯ

 Ваш автомобиль проверен и сертифицирован на соответствие европейским нормам электромагнитной совместимости (72/245/ЕЕС, норма UN ECE10 или другим применимым местным требованиям). Вы несёте полную ответственность за соответствие установленного вами дополнительного оборудования автомобиля требованиям местного законодательства. Установку любого оборудования следует проводить у авторизованного дилера.

 Радиочастотные передающие устройства (например, сотовые телефоны, любительские радиопередатчики), могут быть установлены на ваш автомобиль только в том случае, если они соответствуют параметрам, указанным в следующей таблице. Для их установки и использования не требуется выполнение специальных условий или проведение каких-либо мероприятий.

ПРЕДУПРЕЖДЕНИЯ

 Не устанавливайте приемопередатчики, микрофоны, громкоговорители или иные устройства в зоне раскрытия подушек безопасности.

 Не крепите кабели антенны к проводке автомобиля, топливопроводам или трубопроводам тормозной системы.

 Антенна и кабели питания должны устанавливаться на расстоянии не менее 4 дюймов (10 см) от любых электронных блоков и подушек безопасности.

Примечание: Антенна может устанавливаться только на крыше вашего автомобиля в тех местах, которые показаны на рисунке.

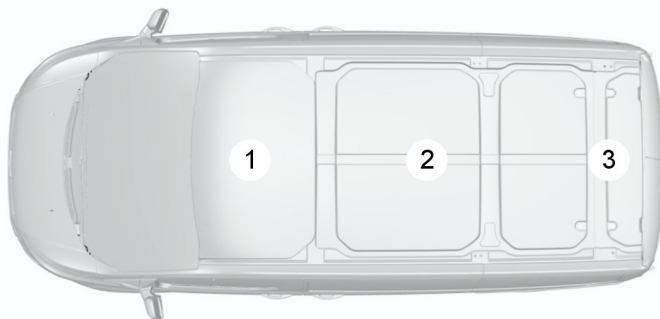

Приложения

| Диапазон частот МГц | Максимальная выходная мощность Вт (на пике RMS) | Положение антенны |
|---------------------|---|-------------------|
| 1 – 30 | 50 W | 1. 2. 3 |
| 30 – 54 | 50 W | 1. 2. 3 |
| 68 – 87,5 | 50 W | 1. 2. 3 |
| 142 – 176 | 50 W | 1. 2. 3 |
| 380 – 512 | 50 W | 1. 2. 3 |
| 806 – 940 | 10 W | 1. 2. 3 |
| 1200 – 1400 | 10 W | 1. 2. 3 |
| 1710 – 1885 | 10 W | 1. 2. 3 |
| 1885 – 2025 | 10 W | 1. 2. 3 |

Примечание: После установки любых радиочастотных передатчиков проверьте отсутствие взаимного влияния радиопередатчика и всех электронных устройств автомобиля, как во время остановки, так и во время движения автомобиля.

Проверьте все системы электрооборудования:

- при включенном зажигании
- при работающем двигателе
- во время дорожного теста при движении автомобиля с различными скоростями.

Убедитесь, что напряженность электромагнитных полей, создаваемых в салоне автомобиля работающим передатчиком, не превышает приемлемого для человека уровня.

ЛИЦЕНЗИОННОЕ СОГЛАШЕНИЕ С КОНЕЧНЫМ ПОЛЬЗОВАТЕЛЕМ

Лицензионное соглашение SYNC® с конечным пользователем (EULA)

- Вы приобрели устройство (далее «УСТРОЙСТВО»), которое включает программное обеспечение по лицензии компании Ford Motor и ее дочерних предприятий (далее «FORD MOTOR») от дочернего предприятия корпорации Майкрософт (далее «MS»). Это установленное программные обеспечение от компании MS, так же как и соответствующие носители, печатные материалы, «онлайновая» или электронная документация (далее «ПРОГРАММНОЕ ОБЕСПЕЧЕНИЕ MS») находятся под

Приложения

защитой международных законов и соглашений об интеллектуальной собственности. ПРОГРАММНОЕ ОБЕСПЕЧЕНИЕ MS не продается, а предоставляется в пользование по лицензии. Все права защищены.

- ПРОГРАММНОЕ ОБЕСПЕЧЕНИЕ MS может быть связано с помощью интерфейса и/или сообщаться, или может быть позднее обновлено для связи через интерфейс и/или сообщения с дополнительным программным обеспечением и/или системами, предоставляемыми компанией FORD MOTOR. Дополнительное программное обеспечение и системы, произведенные компанией FORD MOTOR, так же как и соответствующие носители, печатные материалы, «онлайновая» или электронная документация (далее «ПРОГРАММНОЕ ОБЕСПЕЧЕНИЕ FORD») находятся под защитой международных законов и соглашений об интеллектуальной собственности. ПРОГРАММНОЕ ОБЕСПЕЧЕНИЕ FORD не продается, а предоставляется в пользование по лицензии. Все права защищены.

- ПРОГРАММНОЕ ОБЕСПЕЧЕНИЕ MS и/или ПРОГРАММНОЕ ОБЕСПЕЧЕНИЕ FORD может быть связано с помощью интерфейса и/или сообщаться, или может быть позднее обновлено для связи через интерфейс и/или для сообщения с дополнительным программным обеспечением и/или системами, предоставляемыми сторонними поставщиками программного обеспечения и услуг. Дополнительное программное обеспечение и услуги сторонних производителей, так же как и соответствующие носители, печатные материалы, «онлайновая» или электронная документация (далее «ПРОГРАММНОЕ ОБЕСПЕЧЕНИЕ СТОРОННИХ ПРОИЗВОДИТЕЛЕЙ») находятся под защитой международных законов и соглашений об интеллектуальной собственности. ПРОГРАММНОЕ ОБЕСПЕЧЕНИЕ СТОРОННИХ ПРОИЗВОДИТЕЛЕЙ не продается, а предоставляется в пользование по лицензии. Все права защищены.
- ПРОГРАММНОЕ ОБЕСПЕЧЕНИЕ MS, ПРОГРАММНОЕ ОБЕСПЕЧЕНИЕ FORD и ПРОГРАММНОЕ ОБЕСПЕЧЕНИЕ СТОРОННИХ ПРОИЗВОДИТЕЛЕЙ далее все вместе и по отдельности будут именоваться «ПРОГРАММНОЕ ОБЕСПЕЧЕНИЕ».

ЕСЛИ ВЫ НЕ СОГЛАСНЫ С УСЛОВИЯМИ ДАННОГО ЛИЦЕНЗИОННОГО СОГЛАШЕНИЯ С КОНЕЧНЫМ ПОЛЬЗОВАТЕЛЕМ (EULA), НЕ ИСПОЛЬЗУЙТЕ ДАННОЕ УСТРОЙСТВО ИЛИ НЕ КОПИРУЙТЕ ПРОГРАММНОЕ ОБЕСПЕЧЕНИЕ. ЛЮБОЕ ИСПОЛЬЗОВАНИЕ ПРОГРАММНОГО ОБЕСПЕЧЕНИЯ, ВКЛЮЧАЯ, НО НЕ ОГРАНИЧИВАЯСЬ,

Приложения

ИСПОЛЬЗОВАНИЕМ НА ДАННОМ УСТРОЙСТВЕ, БУДЕТ ОЗНАЧАТЬ ВАШЕ СОГЛАСИЕ С ПОЛОЖЕНИЯМИ НАСТОЯЩЕГО ЛИЦЕНЗИОННОГО СОГЛАШЕНИЯ С КОНЕЧНЫМ ПОЛЬЗОВАТЕЛЕМ (EULA) (ИЛИ ПОДТВЕРЖДЕНИЕ ЛЮБОГО РАНЕЕ ВЫРАЖЕННОГО СОГЛАСИЯ).

ПРЕДОСТАВЛЕНИЕ ЛИЦЕНЗИИ НА ПРОГРАММНОЕ ОБЕСПЕЧЕНИЕ

Данное лицензионное соглашение с конечным пользователем (EULA) предоставляет вам лицензию на следующее.

- Использование ПРОГРАММНОГО ОБЕСПЕЧЕНИЯ в том виде, как оно установлено на УСТРОЙСТВЕ, или иначе, через интерфейс связи с системами и/или услугами, предоставленными от лица или при посредничестве компании FORD MOTOR или ее сторонних поставщиков программного обеспечения и услуг.

Другие права и ограничения

- **Распознавание речи:** если ПРОГРАММНОЕ ОБЕСПЕЧЕНИЕ включает компонент(-ы) распознавания речи, следует понимать, что распознавание речи является по своей сути статистическим процессом, и ошибки распознавания во время этого процесса неизбежны. Ни

компания FORD MOTOR, ни ее поставщики, не несут ответственности за ущерб, который могут нанести ошибки, возникающие в процессе распознавания речи.

- **Ограничения на вскрытие технологий, декомпиляцию и дизассемблирование:** вы не имеете права совершать, а также позволять третьим лицам совершать следующие действия: вскрывать технологии, осуществлять декомпиляцию или дизассемблирование ПРОГРАММНОГО ОБЕСПЕЧЕНИЯ за исключением случаев и только в той степени, когда это прямо разрешено применимым законодательством, несмотря на данное ограничение.

- **Ограничения на распространение, копирование, изменение и создание производных программ:** вы не имеете права распространять, копировать, вносить изменения или создавать производные программы на основе ПРОГРАММНОГО ОБЕСПЕЧЕНИЯ за исключением случаев и только в той степени, когда это прямо разрешено применимым законодательством, несмотря на данное ограничение.

- **Единое лицензионное соглашение с конечным пользователем (EULA):** документы конечного пользователя на УСТРОЙСТВО и соответствующие системы и услуги могут содержать несколько лицензионных соглашений с конечным пользователем (EULA), такие как многоязычные переводы и/или версии на нескольких носителях (например, в пользовательской документации и в программном обеспечении). Даже

Приложения

получив несколько лицензионных соглашений с конечным пользователем (EULA), у вас есть право на использование только одной (1) копии ПРОГРАММНОГО ОБЕСПЕЧЕНИЯ.

• **Передача ПРОГРАММНОГО**

ОБЕСПЕЧЕНИЯ: вы можете передать на постоянной основе свои права по данному Лицензионному соглашению с конечным пользователем (EULA) только в рамках продажи или передачи УСТРОЙСТВА, при условии, что вы не оставляете у себя копий, передаете ПРОГРАММНОЕ ОБЕСПЕЧЕНИЕ полностью (включая все части компонентов, носители и печатные материалы, любые обновления и Сертификат (-ы) подлинности, если они есть), а получатель выражает свое согласие с условиями данного лицензионного соглашения с конечным пользователем (EULA). Если данное ПРОГРАММНОЕ ОБЕСПЕЧЕНИЕ является обновлением, любая его передача должна включать в себя все ранние версии данного ПРОГРАММНОГО ОБЕСПЕЧЕНИЯ.

• **Прекращение действия**

соглашения: без ущерба для каких-либо прав компания FORD MOTOR или MS могут расторгнуть настоящее лицензионное соглашение с конечным пользователем (EULA) в случае нарушения вами его условий.

• **Обновления для системы**

безопасности/управление цифровыми правами: владельцы содержимого используют технологию WMDRM, которая включена в ваше УСТРОЙСТВО, для защиты интеллектуальной собственности, включая содержимое, охраняемое авторским

правом. Части ПРОГРАММНОГО ОБЕСПЕЧЕНИЯ на вашем УСТРОЙСТВЕ используют программное обеспечение WMDRM для получения доступа к содержимому, защищенному WMDRM. Если программному обеспечению WMDRM не удастся обеспечить защиту содержимого, его владельцы могут потребовать от Microsoft отмены полномочия ПРОГРАММНОГО ОБЕСПЕЧЕНИЯ по использованию технологии WMDRM для воспроизведения или копирования защищенного содержимого. Эти меры не распространяются на незащищенное содержимое. При загрузке лицензий для защищенного содержимого вашим УСТРОЙСТВОМ вы тем самым соглашаетесь с тем, что Microsoft может включить в комплект лицензий список отзыва. Владельцы содержимого могут потребовать от вас обновления ПРОГРАММНОГО ОБЕСПЕЧЕНИЯ на вашем УСТРОЙСТВЕ для доступа к предоставляемому ими содержимому. В случае отказа вы не сможете получить доступ к содержимому, для получения которого требуется обновление.

• **Согласие на использование**

данных: вы соглашаетесь с тем, что MS, корпорация Майкрософт, компания FORD MOTOR, сторонние поставщики программного обеспечения и систем, их дочерние предприятия и/или назначенный агент могут осуществлять сбор и использование технических сведений, полученных любым способом в рамках оказания услуг поддержки, связанных с ПРОГРАММНЫМ ОБЕСПЕЧЕНИЕМ или соответствующих услуг. MS, корпорация Майкрософт, компания

Приложения

FORD MOTOR, сторонние поставщики программного обеспечения и услуг, их дочерние предприятия и/или назначенный агент могут использовать данные сведения исключительно в целях повышения качества своей продукции или для предоставления вам специализированных услуг или технологий. MS, корпорация Майкрософт, компания FORD MOTOR, сторонние поставщики программного обеспечения и систем, их дочерние предприятия и/или назначенный агент могут передавать эти сведения третьим лицам, но в анонимной форме, не идентифицирующей вас.

- **Компоненты для получения услуг через Интернет:** ПРОГРАММНОЕ ОБЕСПЕЧЕНИЕ может содержать компоненты, которые позволяют использовать определенные услуги через Интернет. Вы признаете и соглашаетесь с тем, что MS, корпорация Майкрософт, компания FORD MOTOR, сторонние поставщики программного обеспечения и систем, их дочерние предприятия и/или их назначенный агент могут осуществлять автоматическую проверку используемой вами версии ПРОГРАММНОГО ОБЕСПЕЧЕНИЯ и/или ее компонентов, предоставлять обновления или дополнения для ПРОГРАММНОГО ОБЕСПЕЧЕНИЯ, которые могут автоматически загружаться на ваше УСТРОЙСТВО.
- **Дополнительное программное обеспечение/услуги:** ПРОГРАММНОЕ ОБЕСПЕЧЕНИЕ может позволить компании FORD MOTOR, сторонним поставщикам программного обеспечения и услуг,

MS, корпорации Майкрософт, их дочерним предприятиям и/или их назначенному агенту, предоставлять вам или обеспечивать доступ к обновлениям ПРОГРАММНОГО ОБЕСПЕЧЕНИЯ, дополнениям, подключаемым элементам или компонентам для получения услуг через Интернет для ПРОГРАММНОГО ОБЕСПЕЧЕНИЯ после приобретения вами исходной копии ПРОГРАММНОГО ОБЕСПЕЧЕНИЯ (далее «Дополнительные компоненты»).

Если компания FORD MOTOR или сторонние поставщики программного обеспечения и услуг предоставляют вам и обеспечивают доступ к Дополнительным компонентам, при этом не внося дополнительные положения в лицензионное соглашение с конечным пользователем (EULA) касательно этих Дополнительных компонентов, то на них распространяются условия данного лицензионного соглашения с конечным пользователем.

Если MS, корпорация Майкрософт, их дочерние предприятия и/или их назначенный агент предоставляют Дополнительные компоненты без дополнительных условий лицензионного соглашения с конечным пользователем (EULA), то на них распространяются условия настоящего лицензионного соглашения с конечным пользователем (EULA), кроме тех случаев, когда MS, корпорация Майкрософт или дочернее предприятие, предоставляющее Дополнительный компонент(-ы), выступает в роли лицензиара Дополнительного компонента(-ов).

Приложения

Компания FORD MOTOR, MS, корпорация Майкрософт, их дочерние предприятия и/или их назначенный агент оставляют за собой право прекратить без обязательств оказание любых услуг через Интернет, которые предоставляются вам или доступ к которым вы получаете, используя ПРОГРАММНОЕ ОБЕСПЕЧЕНИЕ.

- **Ссылки на веб-узлы третьих лиц:** с помощью ПРОГРАММНОГО ОБЕСПЕЧЕНИЯ MS вы можете переходить на веб-узлы третьих лиц. Веб-узлы третьих лиц не находятся под управлением MS, корпорации Майкрософт, ее дочерних предприятий и/или их назначенного агента. Ни MS, ни корпорация Майкрософт, ни их дочерние предприятия и/или их назначенный агент не несут ответственности за (i) содержимое, полученное с веб-узла третьих лиц, ссылки, размещенные на веб-узлах третьих лиц, или любые изменения или обновления на веб-узлах третьих лиц; либо за (ii) Интернет-вещание или иную форму передачи данных с веб-узлов третьих лиц. ПРОГРАММНОЕ ОБЕСПЕЧЕНИЕ предоставляет ссылки на веб-узлы третьих лиц только для вашего удобства, и включение ссылки не означает, что MS, корпорация Майкрософт, их дочерние предприятия и/или их назначенный агент одобряют содержимое веб-узла третьего лица.
- **Обязанность ответственного вождения:** вы осознаете свою ответственность ответственного вождения транспортного средства и внимательного поведения на дороге. Вы обязаны прочитать и соблюдать инструкцию по эксплуатации УСТРОЙСТВА, в особенности положения, касающиеся безопасности и всевозможных рисков, связанных с использованием УСТРОЙСТВА.

Приложения

ОБНОВЛЕНИЯ И НОСИТЕЛИ ДЛЯ ВОССТАНОВЛЕНИЯ СИСТЕМЫ: если ПРОГРАММНОЕ ОБЕСПЕЧЕНИЕ предоставляется компанией FORD MOTOR отдельно от УСТРОЙСТВА на таком носителе, как микросхема ПЗУ, диске (-и) CD ROM, путем загрузки через Интернет или другими способами, и сопровождается маркировкой «Только для выполнения обновлений» или «Только для восстановления системы», вы можете установить только одну (1) копию такого ПРОГРАММНОГО ОБЕСПЕЧЕНИЯ на УСТРОЙСТВО в качестве замены существующего и использовать его в соответствии с данным лицензионным соглашением с конечным пользователем (EULA), включая любые дополнительные условия EULA, сопровождающие обновленную версию ПРОГРАММНОГО ОБЕСПЕЧЕНИЯ.

ПРАВА НА ИНТЕЛЛЕКТУАЛЬНУЮ СОБСТВЕННОСТЬ: все права собственности и защиты интеллектуальной собственности на и в отношении ПРОГРАММНОГО ОБЕСПЕЧЕНИЯ (включая, но не ограничиваясь, любые изображения, фотографии, анимацию, видео, аудио, музыку, текст и апплеты, входящие в ПРОГРАММНОЕ ОБЕСПЕЧЕНИЕ), сопроводительные печатные материалы и любые копии ПРОГРАММНОГО ОБЕСПЕЧЕНИЯ принадлежат MS, корпорации Майкрософт, компании FORD MOTOR, их дочерним предприятиям или поставщикам. ПРОГРАММНОЕ ОБЕСПЕЧЕНИЕ не продается, а предоставляется в пользование по лицензии. Вы не имеете права копировать печатные материалы, сопровождающие ПРОГРАММНОЕ ОБЕСПЕЧЕНИЕ. Все права собственности и защиты интеллектуальной собственности на и

в отношении содержимого, доступ к которому может быть получен при использовании ПРОГРАММНОГО ОБЕСПЕЧЕНИЯ, являются собственностью соответствующего владельца содержимого и могут быть защищены применимыми законами об авторских правах или другими законами и соглашениями по защите интеллектуальной собственности. Настоящее лицензионное соглашение с конечным пользователем (EULA) не дает вам никаких прав на использования такого содержимого. Все права, предоставление которых не упоминалось конкретно в настоящем лицензионном соглашении с конечным пользователем (EULA), принадлежат MS, корпорации Майкрософт, компании FORD MOTOR, сторонним поставщикам программного обеспечения и услуг, их дочерним предприятиям и поставщикам. Использование любых онлайн-услуг, доступ к которым дает использование ПРОГРАММНОГО ОБЕСПЕЧЕНИЯ, регулируется соответствующими условиями использования, распространяющимися на такие услуги. Если данное ПРОГРАММНОЕ ОБЕСПЕЧЕНИЕ содержит документацию, предоставленную только в электронной форме, вы можете распечатать одну копию.

ОГРАНИЧЕНИЯ НА ЭКСПОРТ: вы признаете, что на ПРОГРАММНОЕ ОБЕСПЕЧЕНИЕ распространяется экспортное законодательство США и Европейского Союза. Вы обязуетесь соблюдать все нормы международного и национального законодательства, применимого к ПРОГРАММНОМУ ОБЕСПЕЧЕНИЮ, включая Акты Бюро контроля за экспортом США, а также ограничения по конечным пользователям, порядку и регионам

Приложения

конечного использования ПРОГРАММНОГО ОБЕСПЕЧЕНИЯ, существующие в США и других странах. Дополнительную информацию можно получить по адресу <http://www.microsoft.com/exporting/>.

ТОВАРНЫЕ ЗНАКИ: настоящее лицензионное соглашение с конечным пользователем (EULA) не предоставляет вам никаких прав в отношении любых товарных знаков или знаков обслуживания компании FORD MOTOR, MS, корпорации Майкрософт, сторонних поставщиков программного обеспечения или услуг, их дочерних предприятий или поставщиков.

ДОКУМЕНТАЦИЯ ПО ПРОДУКТУ:

документация по продукту для ПРОГРАММНОГО ОБЕСПЕЧЕНИЯ не поставляется MS, ее корпорацией-учредителем Майкрософт, их дочерними предприятиями или подразделениями. Документация по продукту содержится в инструкциях, предоставляемых компанией FORD MOTOR в рамках документации на УСТРОЙСТВО. Если у вас возникнут вопросы, касающиеся настоящего Лицензионного соглашения с конечным пользователем (EULA), или если вы хотите связаться с компанией FORD MOTOR по любой другой причине, обращайтесь по адресу, указанному в документации на УСТРОЙСТВО.

Отказ от ответственности за определенные виды ущерба: ЗА ИСКЛЮЧЕНИЕМ СЛУЧАЕВ, ПРЕДУСМОТРЕННЫХ ЗАКОНОМ, КОМПАНИЯ FORD MOTOR, ЛЮБЫЕ СТОРОННИЕ ПОСТАВЩИКИ ПРОГРАММНОГО ОБЕСПЕЧЕНИЯ ИЛИ УСЛУГ, MS, КОРПОРАЦИЯ МАЙКРОСОФТ И ИХ ДОЧЕРНИЕ ПРЕДПРИЯТИЯ НЕ НЕСУТ ОТВЕТСТВЕННОСТИ НИ ЗА КАКОЮ, НЕПРЯМОЙ, ОСОБЫЙ, КОСВЕННЫЙ

ИЛИ НЕПРЕДВИДЕННЫЙ УЩЕРБ, ВОЗНИКШИЙ В РЕЗУЛЬТАТЕ ИЛИ В СВЯЗИ С ИСПОЛЬЗОВАНИЕМ ИЛИ РАБОТОЙ ПРОГРАММНОГО ОБЕСПЕЧЕНИЯ. ДАННОЕ ОГРАНИЧЕНИЕ ПРИМЕНЯЕТСЯ ДАЖЕ В ТОМ СЛУЧАЕ НЕВЫПОЛНЕНИЯ СРЕДСТВОМ ЗАЩИТЫ СВОЕЙ ОСНОВНОЙ ФУНКЦИИ. НИ ПРИ КАКИХ ОБСТОЯТЕЛЬСТВАХ MS, КОРПОРАЦИЯ МАЙКРОСОФТ И/ИЛИ ИХ ДОЧЕРНИЕ ПРЕДПРИЯТИЯ НЕ НЕСУТ ОТВЕТСТВЕННОСТЬ ЗА УЩЕРБ В РАЗМЕРЕ СВЫШЕ ДВУХСОТ ПЯТИДЕСЯТИ ДОЛЛАРОВ США (250,00 долларов США).

- ИНЫХ ГАРАНТИЙ, КРОМЕ ТЕХ, КОТОРЫЕ ЯВНО ДАНЫ НА ВАШЕ НОВОЕ ТРАНСПОРТНОЕ СРЕДСТВО, НЕ ПРЕДОСТАВЛЯЕТСЯ.

Adobe

Включает технологию Adobe® [Flash® Player] или [AIR®], разработанную компанией Adobe Systems. Данный [Лицензионный продукт] содержит программное обеспечение [Adobe® Flash® Player] [Adobe® AIR®], предоставляемое по лицензии от компании Adobe Systems, защищено авторским правом ©1995–2009 Adobe Macromedia Software LLC. Все права защищены. Adobe, Flash и AIR являются торговыми знаками компании Adobe Systems.

Приложения

Сведения для конечного пользователя

Важная информация о технике безопасности для Microsoft® Windows® Mobile for Automotive

Система Ford SYNC™ содержит программное обеспечение, лицензия на производство которого предоставлена Производителю, компании FORD MOTOR, дочерним предприятием корпорации Майкрософт в соответствии с лицензионным соглашением. Любое удаление, воспроизведение, вскрытие технологии или другое несанкционированное использование данного программного обеспечения, установленного на этой системе, нарушающие положения лицензионного соглашения, строго запрещено и преследуется по закону.

Прочтите и следуйте инструкциям:

перед использованием системы на базе Windows Automotive прочитайте и следуйте всем инструкциям и информации о технике безопасности, содержащимся в данном руководстве для конечного пользователя (далее «Руководство пользователя»).

Несоблюдение мер предосторожности, изложенных в данном «Руководстве пользователя», может привести к несчастному случаю или повлечь за собой другие серьезные последствия.

Храните «Руководство пользователя» в транспортном средстве:

находящееся в транспортном средстве «Руководство пользователя» станет источником справочного материала для вас и других пользователей, знакомых с системой на базе Windows Automotive.

Перед использованием системы в первый раз, убедитесь в том, что все пользователи имеют доступ к «Руководству пользователя» и ознакомлен с инструкциями и информацией по технике безопасности.

ПРЕДУПРЕЖДЕНИЕ



Использование определенных частей данной системы во время управления транспортным средством может отвлечь ваше внимание от дороги, что может привести к несчастному случаю или повлечь за собой другие серьезные последствия. Не изменяйте настройки системы или осуществляйте ввод данных вручную (не голосовым способом) во время управления транспортным средством. Перед выполнением этих операций остановите транспортное средство в безопасном месте в соответствии с правилами дорожного движения. Это важно, так как для настройки или изменения некоторых функций системы может возникнуть необходимость отвлечься от дороги и снять руки с рулевого колеса.

Общие указания по эксплуатации

Система речевого управления:

функционирование системы на базе Windows Automotive может происходить только с использованием голосовых команд. Использование голосовых команд во время управления транспортным средством позволяет вам управлять системой, не снимая рук с рулевого колеса.

Длительное наблюдение за экраном:

не используйте функции, требующие от вас длительного наблюдения за экраном во время управления транспортным средством. Необходимо съехать на обочину в

Приложения

соответствии с правилами дорожного движения и только потом приступить к использованию какой-либо функции системы, требующей длительного внимания. Даже редкие короткие взгляды на экран могут быть опасными, если ваше внимание было отвлечено от вождения в критический момент.

Регулировка громкости: не следует чрезмерно повышать громкость. Установите громкость на таком уровне, при котором вы все еще можете слышать звуки других транспортных средств за окном и аварийные сигналы во время управления транспортным средством. Управление транспортным средством, при котором вы не слышите эти звуки, может привести к несчастному случаю.

Использование функций распознавания речевых команд: ПРОГРАММНОЕ ОБЕСПЕЧЕНИЕ распознавания речевых команд является по своей сути статистическим процессом, в ходе которого могут возникать ошибки. Следить за функциями распознавания речевых команд, установленных в системе, и исправлять какие-либо ошибки — ваша обязанность.

Функции навигации Любые функции навигации, установленные в системе, призваны обеспечить вас пошаговыми инструкциями, чтобы доставить вас по месту назначения. Убедитесь в том, что каждый, кто использует данную систему, внимательно прочел и полностью соблюдает инструкции и информацию по технике безопасности.

Риск потери внимания Настройка любой функции навигации производится вручную (невербально). Попытка выполнить подобную настройку или осуществить ввод данных во время управления транспортным средством может сильно

отвлечь ваше внимание и стать причиной несчастного случая или повлечь за собой другие серьезные последствия. Перед выполнением этих операций остановите транспортное средство в безопасном месте в соответствии с правилами дорожного движения.

Будьте разумны: любые функции навигации предоставляются лишь в качестве вспомогательного средства. При вождении принимайте решения исходя из рассмотрения местных условий и существующих правил дорожного движения. Любая функция такого рода не является заменой вашему здравому смыслу. Любые предложения по маршруту, сделанные системой, не должны противоречить местным правилам дорожного движения, здравому смыслу или безопасным методам вождения.

Безопасность маршрута Не следуйте указанному маршрутом, если результатом этого может стать небезопасный или неправильный маневр, если вы попадете в небезопасную ситуацию и если вы направитесь в место, которое вы рассматриваете как небезопасное. Водитель несет полную ответственность за безопасную эксплуатацию транспортного средства и поэтому должен оценить, будет ли безопасно следовать предлагаемым указаниям в отношении маршрута.

Возможные неточности карты Карты, используемые настоящей системой, могут быть неточными из-за изменений дорог, регулирования движением или условий вождения. Всегда опирайтесь на здравый смысл при следовании предлагаемым маршрутом.

Приложения

Аварийные службы Никогда не полагайтесь на функции навигации, включенные в систему, для нахождения маршрута к аварийным службам. Узнайте их расположение у местных органов власти или у оператора аварийных служб. Скорее всего, информация не обо всех аварийно-спасательных службах, таких как полиция, пожарной охране, больницах и медпунктах, будет содержаться в картографической базе данных для таких функций навигации.

Лицензионное соглашение с конечным пользователем на программное обеспечение TeleNav

Внимательно прочтите данные условия перед использованием программного обеспечения TeleNav. Использование программного обеспечения TeleNav означает, что вы соглашаетесь с условиями и положениями данного соглашения. Если вы не согласны с условиями и положениями соглашения, не нарушайте целостность упаковки, не запускайте и не используйте никаким иным способом программное обеспечение TeleNav.

TeleNav может пересмотреть данное Соглашение и политику конфиденциальности в любое время с вашим или без вашего предварительного уведомления. Вы согласны время от времени посещать сайт <http://www.telenav.com> для ознакомления с текущей версией настоящего Соглашения и политикой конфиденциальности.

1. Безопасное и законное использование

Вы признаете, что, переключая внимание на программное обеспечение TeleNav, вы, а также другие люди, рискуете получить травму или умереть в ситуациях, при которых так или иначе требуется пристальное внимание, тем самым при использовании программного обеспечения TeleNav вы соглашаетесь со следующим: (a) соблюдать все правила дорожного движения и безопасного вождения; (b) при управлении транспортным средством опираться на здравый смысл. Если вы думаете, что маршрут, предлагаемый программным обеспечением TeleNav, предписывает вам совершить небезопасный или неправильный маневр, вынуждает вас оказаться в небезопасной ситуации, или направляет вас в место, которое вы рассматриваете как небезопасное, не следуйте подобным указаниям; (c) не вводите координаты пункта назначения и не выполняйте иных манипуляций с программным обеспечением TeleNav, если ваше транспортное средство движется и не припарковано; (d) не используйте программное обеспечение TeleNav для каких-либо незаконных, несанкционированных, непреднамеренных, небезопасных или незаконных целей или каким-либо иным образом, не предусмотренным данным Соглашением; (e) установите все беспроводные устройства, устройства GPS и кабели, необходимые для использования программного обеспечения TeleNav в вашем транспортном средстве таким образом, чтобы они не мешали вождению и работе какого-либо другого устройства безопасности (например, надувной подушки безопасности).

Приложения

Вы согласны освободить TeleNav от ответственности и не направлять в его адрес претензий, связанных с любым небезопасным или ненадлежащим использованием программного обеспечения TeleNav в любом транспортном средстве, в том числе, связанных с вашим несоблюдением указаний, приведенных выше.

2. Информация об учетной записи

Вы обязуетесь: (а) при регистрации программного обеспечения TeleNav предоставить компании TeleNav достоверную, точную, актуальную и полную информацию о себе, и (b) немедленно сообщить TeleNav о любых изменениях в такой информации, а также обеспечить достоверность, точность, актуальность и полноту данной информации.

3. Лицензия на программное обеспечение

При условии вашего соблюдения положений настоящего Соглашения, настоящим TeleNav предоставляет вам персональную, неисключительную лицензию, не подлежащую передаче (за исключением случаев, прямо указанных ниже, в связи с передачей на постоянной основе лицензии на программное обеспечение TeleNav с вашей стороны), без права сублицензирования, на использование программного обеспечения TeleNav (только в форме объектного кода) для доступа и использования программного обеспечения TeleNav. Данная лицензия прекращает действие в момент расторжения или истечения срока действия настоящего Соглашения. Вы соглашаетесь использовать программное обеспечение TeleNav только в личных деловых или личных целях, не оказывая услуги по навигации другим лицам на коммерческой основе.

3.1 Ограничения лицензии

Вы соглашаетесь не производить следующее: (а) вскрытие технологии, осуществление декомпиляции, дизассемблирование, перевод, модификацию, изменение и иные трансформации программного обеспечения TeleNav или любой его части; (b) попытки извлечения исходного кода, аудио библиотеки или структуры программного обеспечения TeleNav без предварительного письменного согласия со стороны TeleNav; (c) удаление из программного обеспечения TeleNav или изменение любых товарных знаков, торговых названий, логотипов, знаков патента или авторского права и иной маркировки и знаков, принадлежащих TeleNav или его поставщикам; (d) распространение, сублицензирование и передача другими методами программного обеспечения TeleNav другим лицам, за исключением рамок передачи программного обеспечения TeleNav на постоянной основе с вашей стороны; или (e) использование программного обеспечения TeleNav любым способом, который (i) нарушает право на интеллектуальную собственность или права собственности, право на публичное или частное использование и иные права любой из сторон, (ii) нарушает любой закон, законодательный акт, предписание или правило, включая, но не ограничиваясь, законы и правила, связанные с распространением спама, неприкосновенностью личной жизни, прав потребителя и детей, непристойного поведения или клеветы, или (iii) является вредоносным, небезопасным, оскорбительным, беспокоящим, аморальным, клеветническим, вульгарным, непристойным, пасквильным или с любой другой точки зрения

вызывающим возражения; и (f) сдача в аренду или предоставление иным способом третьим лицам несанкционированного доступа к программному обеспечению TeleNav без предварительного получения письменного разрешения со стороны TeleNav.

4. Отказ от ответственности

В полной мере, как это допускается соответствующим законодательством, ни при каких обстоятельствах TeleNav, его лицензиары и поставщики, либо агенты или сотрудники любых из указанных организаций, не несут ответственности за любое принятое решение или совершение любого действия с вашей стороны или другим лицом в отношении информации, которую содержит программное обеспечение TeleNav. Также TeleNav не даёт гарантий относительно точности карты или прочих данных, используемых программным обеспечением TeleNav. Такие данные не всегда могут соответствовать действительности, помимо прочего, в связи с закрытием дорог, строительными работами, погодными условиями, появлением новых дорог и прочими переменными факторами. Вы принимаете на себя ответственность за все риски, связанные с использованием программного обеспечения TeleNav. Например, помимо прочего, вы соглашаетесь не полагаться на программное обеспечение TeleNav для навигации в критических ситуациях в местностях, где здоровье и жизнь, как ваши, так и окружающих, зависят от точности навигации, так как карты или функции программного обеспечения TeleNav не рассчитаны на использование в условиях высокого риска, особенно в отдалённых географических зонах.

TELENAV ПРЯМО ВЫРАЖАЕТ ОТКАЗ ОТ ОТВЕТСТВЕННОСТИ И НЕ ПРЕДОСТАВЛЯЕТ НИКАКИХ ГАРАНТИЙ В ОТНОШЕНИИ ПРОГРАММНОГО ОБЕСПЕЧЕНИЯ TELENAV, ВНЕ ЗАВИСИМОСТИ ОТ ТОГО, ЯВЛЯЮТСЯ ЛИ ОНИ НОРМАТИВНЫМИ, ПРЯМЫХ ИЛИ КОСВЕННЫХ, В ТОМ ЧИСЛЕ ВСЕХ ГАРАНТИЙ, КОТОРЫЕ МОГУТ ВОЗНИКНУТЬ В ПРОЦЕССЕ РАСПРОСТРАНЕНИЯ ИЛИ ПРОДАЖИ, ВКЛЮЧАЯ, НО НЕ ОГРАНИЧИВАЯСЬ, КОСВЕННЫЕ ГАРАНТИИ ТОВАРНОГО КАЧЕСТВА, ПРИГОДНОСТИ ДЛЯ КОНКРЕТНОГО ИСПОЛЬЗОВАНИЯ И ГАРАНТИИ НЕНАРУШЕНИЯ ПРАВ ИНТЕЛЛЕКТУАЛЬНОЙ СОБСТВЕННОСТИ ТРЕТЬИХ ЛИЦ В ОТНОШЕНИИ ПРОГРАММНОГО ОБЕСПЕЧЕНИЯ TELENAV.

Законодательство определения стран делает отказ от предоставления некоторых гарантий недействительным, поэтому настоящее ограничение может не распространяться на вас.

5. Ограничение ответственности

В РАМКАХ, ДОПУСТИМЫХ ЗАКОНОДАТЕЛЬСТВОМ, НИ ПРИ КАКИХ ОБСТОЯТЕЛЬСТВАХ TELENAV ИЛИ ЕГО ЛИЦЕНЗИАРЫ И ПОСТАВЩИКИ НЕ НЕСУТ ОТВЕТСТВЕННОСТИ ПЕРЕД ВАМИ ИЛИ ЛЮБОЙ ТРЕТЬЕЙ СТОРОНОЙ ЗА ЛЮБЫЕ НЕПРЯМЫЕ, СЛУЧАЙНЫЕ, КОСВЕННЫЕ, СПЕЦИФИЧЕСКИЕ ИЛИ ШТРАФНЫЕ УБЫТКИ (В КАЖДОМ СЛУЧАЕ ВКЛЮЧАЯ, НО НЕ ОГРАНИЧИВАЯСЬ, УБЫТКИ, СВЯЗАННЫЕ С НЕВОЗМОЖНОСТЬЮ ИСПОЛЬЗОВАТЬ ОБОРУДОВАНИЕ ИЛИ ПОЛУЧИТЬ ДОСТУП К ДАННЫМ, УТРАТОЙ ДАННЫХ, ПОТЕРЕЙ БИЗНЕСА, ПОТЕРЕЙ ПРИБЫЛИ, ПРЕРЫВАНИЕМ БИЗНЕСА ИЛИ ТОМУ ПОДОБНЫМ), ВОЗНИКШИЕ В СВЯЗИ С ИСПОЛЬЗОВАНИЕМ ИЛИ

Приложения

НЕВОЗМОЖНОСТЬЮ ИСПОЛЬЗОВАНИЯ ПРОГРАММНОГО ОБЕСПЕЧЕНИЯ TELENAV, ДАЖЕ В СЛУЧАЕ, КОГДА TELENAV СООБЩИЛИ О ВОЗМОЖНОСТИ ВОЗНИКНОВЕНИЯ ТАКИХ УБЫТКОВ.

НЕЗАВИСИМО ОТ РАЗМЕРА УБЫТКОВ, КОТОРЫЕ ВЫ МОЖЕТЕ ПОНЕСТИ ПО ЛЮБОЙ ПРИЧИНЕ (ВКЛЮЧАЯ, НО НЕ ОГРАНИЧИВАЯСЬ ЭТИМ, ВСЕ УБЫТКИ, ПЕРЕЧИСЛЕННЫЕ ЗДЕСЬ, И ВСЕ ПРЯМЫЕ ИЛИ ГЕНЕРАЛЬНЫЕ УБЫТКИ В КОНТРАКТЕ, ПРИЧИНЕНИЕ ВРЕДА (ВКЛЮЧАЯ ХАЛАТНОСТЬ) И ПРОЧЕЕ), ВСЯ ОТВЕТСТВЕННОСТЬ КОМПАНИИ TELENAV И ВСЕХ ПОСТАВЩИКОВ TELENAV ОГРАНИЧИВАЕТСЯ СУММОЙ, РЕАЛЬНО УПЛАЧЕННОЙ ВАМИ ЗА ПРОГРАММНОЕ ОБЕСПЕЧЕНИЕ TELENAV. НЕКОТОРЫЕ ШТАТЫ И/ИЛИ ЮРИСДИКЦИИ НЕ ДОПУСКАЮТ ОТКАЗ ИЛИ ОГРАНИЧЕНИЕ ОТВЕТСТВЕННОСТИ ЗА СЛУЧАЙНЫЕ ИЛИ КОСВЕННЫЕ УБЫТКИ, В СВЯЗИ С ЧЕМ УКАЗАННЫЕ ВЫШЕ ОГРАНИЧЕНИЯ МОГУТ НЕ РАСПРОСТРАНЯТЬСЯ НА ВАС.

6. Арбитраж и регулирующее законодательство

Вы соглашаетесь с тем, что любой спор, претензия или противоречия, возникающие на основании или в связи с настоящим Соглашением или программным обеспечением TeleNav, будут решаться независимым арбитражным судом под председательством незаинтересованного арбитра и регулироваться Американской арбитражной ассоциацией в округе Санта-Клара, Калифорния. Арбитр должен действовать в соответствии с «Правилами коммерческого арбитража», установленными Американской арбитражной ассоциацией, а вынесение

арбитражного решения может осуществляться любым судом, обладающим юрисдикцией. Обратите внимание, что в арбитражном процессе не участвуют судья или присяжные, и решение арбитра является обязательным для соблюдения обеими сторонами. Вы прямо выражаете отказ от права на рассмотрение дела судом присяжных.

Настоящее Соглашение и действия в соответствии с ним регулируются и подчиняются законодательству штата Калифорния, без учёта коллизионных норм. В случаях, когда необходим акт судебной власти в связи с арбитражным разбирательством, и TeleNav, и вы соглашаетесь подчиняться исключительной юрисдикции судов округа Санта-Клара, Калифорния. Конвенция ООН «О договорах международной купле-продажи товаров» в данном случае неприменима.

7. Переуступка

Вы не можете продавать, переуступать или передавать настоящее Соглашение или любые ваши права и обязанности, кроме как в полном объёме, в связи с передачей программного обеспечения TeleNav на постоянной основе с вашей стороны, когда недвусмысленно оговорено, что новый пользователь программного обеспечения TeleNav соглашается с условиями и положениями настоящего Соглашения. Любой подобный случай продажи, переуступки или передачи, не разрешаемый в прямой форме в данном пункте, развлечёт за собой немедленное расторжение настоящего Соглашения, со снятием ответственности с TeleNav, в случае чего вы и все другие стороны должны немедленно прекратить использование программного обеспечения TeleNav.

Приложения

Независимо от вышеизложенного, TeleNav может переуступить настоящее Соглашение любой другой стороне в любое время без уведомления, при условии, что правополучатель остаётся связанным настоящим Соглашением.

8. Разное

8,1

Настоящее Соглашение представляет собой полное соглашение между вами и TeleNav в отношении предмета настоящего Соглашения.

8,2

За исключением ограниченных лицензий, прямо предоставляемых настоящим Соглашением, TeleNav сохраняет за собой все права, в том числе, право собственности на и в отношении программного обеспечения TeleNav, включая, но не ограничиваясь, всеми правами на интеллектуальную собственность. Никакие другие лицензии или права, не указанные прямо в настоящем Соглашении, не могут и не должны предоставляться подразумеваемым образом, в соответствии с законом, по побудительным причинам, в силу лишения права возражения или иным путём, и TeleNav и его поставщики и лицензиары настоящим соглашением сохраняют за собой свои права, кроме тех, которые даёт лицензия, прямо предоставляемая настоящим Соглашением.

8,3

Используя программное обеспечение TeleNav, вы соглашаетесь получать от TeleNav всю информацию, в том числе, уведомления, соглашения, юридически необходимые сведения или иную информацию, касающуюся программного обеспечения TeleNav

(вместе именуемую «Сведения») в электронном виде. TeleNav может предоставлять такие Сведения путём публикации их на веб-сайте TeleNav или путём загрузки таких Сведений на ваше беспроводное устройство. Если вы хотите отказаться от получения Сведений электронным способом, вы обязаны прекратить использование программного обеспечения TeleNav.

8,4

Неспособность с вашей стороны или со стороны TeleNav потребовать выполнения любого из положений не влияет на право этой стороны требовать их выполнения в любое время после этого, а отказ от признания нарушения или отказ предьявлять претензии в связи с невыполнением настоящего Соглашения не представляет собой отказ от признания последующих нарушений или от претензий в связи с последующим невыполнением Соглашения, а также не представляет собой отказ от самого положения.

8,5

Если любое из положений настоящего Соглашения не может быть осуществлено, то такое положение должно быть изменено для отражения намерений сторон, а остальные положения настоящего Соглашения остаются в полной силе и действительны.

8,6

Заголовки в настоящем Соглашении даны только для удобства и в справочных целях, не являются частью настоящего Соглашения, и при составлении или толковании настоящего Соглашения ссылаться на них нельзя. В том виде, как они используются в настоящем

Приложения

Соглашении, слова «включая» и «включительно»), а также их варианты, не могут рассматриваться как ограничение, а скорее должны рассматриваться с учётом следующей за ними фразы «но не ограничиваясь».

9. Условия и положения для прочих продавцов

ПРОГРАММНОЕ ОБЕСПЕЧЕНИЕ TeleNav использует карту и другую информацию по лицензии, предоставленной TeleNav сторонними продавцами в ваших интересах и интересах других конечных пользователей. Настоящее Соглашение включает в себя условия для конечных пользователей, применимые в отношении этих компаний (указаны в завершающей части настоящего Соглашения), в связи с чем ваше использование программного обеспечения TeleNav также должно отвечать этим условиям. Вы соглашаетесь соблюдать следующие дополнительные условия и положения, применимые к сторонним продавцам-лицензиарам TeleNav:

лицензионное соглашение NavTeq с конечным пользователем

УСЛОВИЯ ДЛЯ КОНЕЧНОГО ПОТРЕБИТЕЛЯ

Предоставляемое содержимое (далее «База данных») не продается, а предоставляется в пользование по лицензии. Открыв упаковку, копируя или иным образом используя Базу данных, вы выражаете свое согласие с условиями настоящего соглашения. Если вы не согласны с условиями данного соглашения, вы не имеете права устанавливать, копировать, использовать, продавать или передавать Базу данных. Если вы хотите отказаться от условий данного соглашения и еще не устанавливали,

не копировали и не использовали Базу данных, вы должны обратиться к продавцу или NAVTEQ North America, LLC (далее NT) в течение тридцати (30) дней с момента покупки для возврата денег. Чтобы обратиться в NT, посетите веб-сайт www.navteq.com.

База данных предоставляется вам только для вашего личного, внутреннего использования и не может быть перепродана. Она защищена авторскими правами и является предметом соблюдения следующих условий (настоящее «Лицензионное соглашение с конечным пользователем») и положений, с которыми вы выразили свое согласие, с одной стороны, и NAVTEQ North America, LLC (NT), а также его лицензиарами (в том числе их лицензиарами и поставщиками), с другой стороны.

База данных для областей Канады включает информацию, полученную с разрешения органов власти Канады, и включает: © Её Величество Королева Канады по Праву, © Королевская типография Онтарио, © Почта Канады, GeoBase®.

NT имеет неисключительную лицензию от Почтовой службы Соединенных Штатов® на публикацию и продажу информации ZIP+4 ®.

© Почтовая служба США ® 2009. Почтовая служба США® не устанавливает, не регулирует и не утверждает цены. Следующие торговые марки и реестры принадлежат Почтовой службе США: почтовая служба США, USPS, и ZIP+4.

База данных для Мексики включает определенную Базу данных от Национального института статистики и географии.

УСЛОВИЯ И ПОЛОЖЕНИЯ

Приложения

Ограничения лицензии по

использованию Вы согласны с тем, что ваша лицензия на использование данной Базы данных является ограниченной и предоставляется исключительно для использования в личных, некоммерческих целях, а не для использования в сервисном бюро, совместного использования или для других аналогичных целей. За исключением случаев, изложенных в настоящем соглашении, вы соглашаетесь не производить следующее: воспроизводить, копировать, изменять, декомпилировать, дизассемблировать или вскрывать технологии какой-либо части содержимого данной Базы данных, а также с тем, что вы не имеете права передавать или распространять ее в любой форме и в любых целях, за исключением случаев, разрешенных законодательством.

Ограничения лицензии по передаче

Ваша ограниченная лицензия не дает вам права передавать или перепродавать настоящую Базу данных, за исключением условий, при которых вы можете передавать Базу данных и все сопутствующие материалы на постоянной основе, если: (а) вы не оставляете себе копий Базы данных; (б) получатель выражает свое согласие с условиями данного лицензионного соглашения с конечным пользователем; и (с) вы передаете Базу данных точно в том виде, в котором вы ее приобрели, физически передав оригинальные носители (например, приобретенный вами диск CD-ROM или DVD), все оригинальные упаковки, все руководства пользователя и другие документы. В частности, многодисковые комплекты могут быть переданы или проданы только полным пакетом, как они были предоставлены вам, а не по частям.

Дополнительные ограничения

лицензии За исключением случаев, когда вы были специально лицензированы NT на эти действия в отдельном письменном разрешении, и без ограничения в предыдущем параграфе, ваша лицензия дает право использования Базы данных так, как это предписывает данное соглашение, вы не можете (а) использовать настоящую Базу данных с какими-либо продуктами, системами или приложениями, установленными или другим образом соединенными или находящимися на связи с транспортными средствами, способными производить автоматическую навигацию, позиционирование, диспетчеризацию, прокладывать маршрут в режиме реального времени, управлять парком или подобными приложениями; а также (б) соединенными или находящимися на связи, включая, но не ограничиваясь, с сотовыми телефонами, карманными и портативными компьютерами, пейджерами и карманными портативными компьютерами.

ПРЕДУПРЕЖДЕНИЕ



База данных может содержать неточную или неполную информацию из-за течения времени, изменяющихся обстоятельств, несовершенства использованных источников и по самому характеру сбора полных географических данных, и каждый из этих факторов может вести к неточным результатам.

Отказ от гарантии Настоящая База данных предоставляется вам в виде «как есть», и вы согласны использовать ее на ваш страх и риск. NT и ее лицензиары (а также их лицензиары и поставщики) не дают никаких гарантий, уверений или гарантий иного рода,

Приложения

явных или подразумеваемых, возникающих в силу закона или иным образом, включая, но не ограничиваясь, гарантии на содержание, качество, точность, полноту, эффективность, надежность, пригодность для определенных целей, пользу, использование или результаты, полученные из Базы данных, или на то, что База данных или сервер будут работать бесперебойно и без ошибок.

Отказ от гарантии NT И ЕЕ ЛИЦЕНЗИАРЫ (ВКЛЮЧАЯ ИХ ЛИЦЕНЗИАРОВ И ПОСТАВЩИКОВ) ОТКАЗЫВАЮТСЯ ОТ ЛЮБЫХ ГАРАНТИЙ, ЯВНЫХ ИЛИ ПОДРАЗУМЕВАЕМЫХ, КАЧЕСТВА, ЭКСПЛУАТАЦИИ, ТОВАРНОГО КАЧЕСТВА, ПРИГОДНОСТИ ДЛЯ КОНКРЕТНОГО ИСПОЛЬЗОВАНИЯ ИЛИ ГАРАНТИИ НЕНАРУШЕНИЯ ПРАВ ИНТЕЛЛЕКТУАЛЬНОЙ СОБСТВЕННОСТИ. Некоторые штаты, территории и страны не допускают определенные исключения из гарантии, в связи с чем указанные выше исключения могут не распространяться на вас.

Соглашение об исключении ответственности NT И ЕЕ ЛИЦЕНЗИАРЫ (ВКЛЮЧАЯ ИХ ЛИЦЕНЗИАРОВ И ПОСТАВЩИКОВ) НЕ НЕСЕТ ОТВЕТСТВЕННОСТИ ПЕРЕД ВАМИ В ОТНОШЕНИИ КАКОЙ БЫ ТО НИ БЫЛО ПРЕТЕНЗИИ, ТРЕБОВАНИЯ ИЛИ ДЕЙСТВИЯ, НЕЗАВИСИМО ОТ ХАРАКТЕРА ПРИЧИНЫ ПРЕТЕНЗИИ, ТРЕБОВАНИЯ ИЛИ ДЕЙСТВИЯ, ЗАЯВЛЯЮЩЕГО О КАКИХ-ЛИБО УБЫТКАХ, ТРАВМАХ ИЛИ ПОТЕРЯХ, ПРЯМЫХ ИЛИ КОСВЕННЫХ, К КОТОРЫМ МОГЛО ПРИВЕСТИ ИСПОЛЬЗОВАНИЕ НАСТОЯЩЕЙ БАЗЫ ДАННЫХ; А ТАКЖЕ ЗА ПОТЕРЮ ПРИБЫЛИ, ДОХОДОВ, ДОГОВОРОВ ИЛИ СБЕРЕЖЕНИЙ, А ТАКЖЕ ЛЮБЫХ ДРУГИХ ПРЯМЫХ, КОСВЕННЫХ,

СЛУЧАЙНЫХ, ОСОБЫХ ИЛИ КОСВЕННЫХ УБЫТКОВ, ВОЗНИКШИХ В РЕЗУЛЬТАТЕ ИСПОЛЬЗОВАНИЯ ИЛИ НЕВОЗМОЖНОСТИ ИСПОЛЬЗОВАНИЯ НАСТОЯЩЕЙ БАЗЫ ДАННЫХ, ЛЮБОГО ДЕФЕКТА В БАЗЕ ДАННЫХ, ИЛИ НАРУШЕНИЯ УСЛОВИЙ И ПОЛОЖЕНИЙ В ДЕЙСТВИИ ДОГОВОРА ИЛИ ПРИЧИНЕНИЯ ВРЕДА, А ТАКЖЕ ОСНОВАННОГО НА ГАРАНТИИ, ДАЖЕ ЕСЛИ NT ИЛИ ЕЕ ЛИЦЕНЗИАРЫ БЫЛИ ИЗВЕЩЕНЫ О ВОЗМОЖНОСТИ ВОЗНИКНОВЕНИЯ ТАКИХ УБЫТКОВ. Некоторые штаты, территории и страны не допускают определенные исключения ответственности, в связи с чем указанные выше исключения могут не распространяться на вас.

Экспортный контроль Вы соглашаетесь не экспортировать любую часть Базы данных или прямой продукт в соответствии со всеми лицензиями и разрешениями, требуемыми в соответствии с применяемыми экспортными законами, правилами и нормами, включая, но не ограничиваясь, законы, правила и нормы, применяемые Управлением по контролю за иностранными активами США. Министерство торговли и Бюро промышленности и безопасности США Министерство торговли При условии, что любой из таких экспортных законов, правил и норм запрещают NT выполнять любое из своих обязательств по настоящему соглашению по поставке или распространению Базы данных, такой отказ должен быть оправдан, а не являться нарушением настоящего Соглашения.

Приложения

Полнота соглашения Данные условия и положения составляют целостность соглашения между NT (а также ее лицензиарами, включая их лицензиаров и поставщиков) и вами, относящихся к предмету настоящего соглашения, и заменяет во всей своей полноте любые письменные или устные соглашения, уже существующие между сторонами, в отношении данного предмета.

Автономность положений Вы и NT соглашаетесь в том, что если какая-либо часть данного соглашения будет признана незаконной или неосуществимой, то эта часть должна быть изъята, а остальная часть Соглашения иметь полную силу и действие.

Регулирующее законодательство Приведенные выше условия и положения будут регулироваться законодательством штата Иллинойс, без исполнения (i) положений коллизионного права, или (ii) Конвенции ООН «О договорах международной купли-продажи товаров», которые явно исключены. Вы соглашаетесь подчиняться персональной юрисдикции штата Иллинойс за любые споры, претензии и иски, вытекающие из или в связи с Базой данных, предоставленной вам по данному соглашению.

Управление конечными пользователями Если База данных приобретаетась правительством США или от его лица, либо другой субъект предъявляет или применяет права, аналогичные предъявляемым правительством США, настоящая База данных является «коммерческим термином», как этот термин определен в 48-м пункте Свода федеральных правил. («Правила закупок для федеральных нужд США 2.101»), лицензируется в соответствии с этим лицензионным соглашением с

конечным пользователем, каждая копия Базы данных, отправленная или так или иначе предоставленная, должна быть маркирована и скреплена как полагается со следующим «Уведомлением об использовании», и рассматривается в соответствии с таким уведомлением:

УВЕДОМЛЕНИЕ ОБ ИСПОЛЬЗОВАНИИ

ПОДРЯДЧИК
(ПРОИЗВОДИТЕЛЬ/ПОСТАВЩИК)

ИМЯ:

NAVTEQ

ПОДРЯДЧИК
(ПРОИЗВОДИТЕЛЬ/ПОСТАВЩИК)

АДРЕС ВЛАДЕЛЬЦА:

425 West Randolph Street, Chicago, IL 60606.

Настоящая База данных является коммерческим продуктом, как это определено в Правилах закупок для федеральных нужд США 2.101

и является предметом лицензионного соглашения с конечным пользователем, по которому

База данных была предоставлена.

© 2011 NAVTEQ. Все права защищены.

Если ответственное лицо закупочного органа, федеральной орган исполнительной власти или какой-либо работник федерального ведомства отказывается использовать представленные в данном соглашении обозначения, они должны уведомить NAVTEQ, прежде чем пытаться найти дополнительные или альтернативные права в Базе данных.

Данные о точках доступа Wi-Fi предоставлены JiWire, © 2013 JiWire.

Приложения

Авторское право Gracenote®

CD и связанные с музыкой данные от Gracenote, Inc. защищены авторским правом ©2000–2007 Gracenote. ПРОГРАММНОЕ ОБЕСПЕЧЕНИЕ Gracenote защищено авторским правом © 2000–2007 Gracenote. К данному продукту и услугам может быть применен один или несколько указанных патентов США: № 5,987,525; № 6,061,680; № 6,154,773, № 6,161,132, № 6,230,192, № 6,230,207, № 6.240,459, № 6,330,593 и иные патенты, выданные или находящиеся в процессе выдачи. Некоторые услуги, предоставляемые по лицензии от Open Globe, Inc., защищены патентом США: #6,304,523.

Gracenote и CDDB являются зарегистрированными товарными знаками Gracenote. Логотип и фирменный знак Gracenote, а также логотип Powered by Gracenote™ являются товарными знаками Gracenote.

Лицензионное соглашение Gracenote® с конечным пользователем (EULA)

На данном устройстве установлено программное обеспечение от компании Gracenote Inc, расположенной по адресу: 2000 Powell Street Emeryville, California 94608 (Gracenote).

ПРОГРАММНОЕ ОБЕСПЕЧЕНИЕ от Gracenote («Программное обеспечение Gracenote») позволяет устройству производить узнавание дисков и музыкальных файлов и получать информацию, связанную с музыкой, включая название, исполнителя, дорожку и сведения о праве собственности («Данные Gracenote»)

с онлайн-серверов («Серверы Gracenote») и выполнять другие функции. Вы можете использовать Данные Gracenote только посредством функций для конечного пользователя, встроенных в данное устройство.

Это устройство может содержать данные, принадлежащие поставщикам Gracenote. В таком случае все ограничения, указанные ниже в отношении Данных Gracenote также распространяются на такое содержимое, и такие поставщики содержимого имеют право на все выгоды и защиту, предусмотренные в настоящем документе, которыми также обладает Gracenote.

Вы соглашаетесь использовать содержимое от Gracenote («Содержимое Gracenote»), Данные Gracenote, ПРОГРАММНОЕ ОБЕСПЕЧЕНИЕ Gracenote и серверы Gracenote только для собственных личных, некоммерческих целей. Вы соглашаетесь не переуступать, не копировать и не передавать Содержимое Gracenote, ПРОГРАММНОЕ ОБЕСПЕЧЕНИЕ Gracenote или любые Данные Gracenote (за исключением Меток, привязанных к музыкальным файлам) в пользу любых третьих лиц. **ВЫ СОГЛАШАЕТЕСЬ ПОЛЬЗОВАТЬСЯ СОДЕРЖИМЫМ GRACENOTE, ДАННЫМИ GRACENOTE, ПРОГРАММНЫМ ОБЕСПЕЧЕНИЕМ GRACENOTE И СЕРВЕРАМИ GRACENOTE ТОЛЬКО НА ОГОВОРЕННЫХ В ДАННОМ СОГЛАШЕНИИ УСЛОВИЯХ.**

Вы соглашаетесь с тем, что в случае нарушения этих ограничений действие вашей неисключительной лицензии на использование Содержимого Gracenote, Данных Gracenote, ПРОГРАММНОГО ОБЕСПЕЧЕНИЯ Gracenote и Серверов Gracenote прекратится. В случае прекращения действия лицензии вы соглашаетесь прекратить всякое

Приложения

использование Содержимого Gracenote, Данных Gracenote, ПРОГРАММНОГО ОБЕСПЕЧЕНИЯ Gracenote и Серверов Gracenote. Компания Gracenote сохраняет все права, в том числе права собственности на Данные Gracenote, ПРОГРАММНОЕ ОБЕСПЕЧЕНИЕ Gracenote, Серверы Gracenote и Содержимое Gracenote. Ни при каких обстоятельствах Gracenote не будет нести ответственности за платежи в ваш адрес за любую предоставляемую вами информацию, включая любой материал, защищённый авторским правом, или информацию о музыкальных файлах. Вы соглашаетесь, что Gracenote может осуществлять свои права, полностью или частично, в соответствии с настоящим соглашением в отношении вас, непосредственно от имени каждой компании.

Служба Gracenote для отслеживания запросов в статистических целях использует уникальный идентификатор. Произвольное присвоение числового идентификатора позволяет службе Gracenote вести подсчет запросов без получения личной информации о пользователе. Дополнительную информацию см. на веб-сайте Gracenote www.gracenote.com в разделе «Политика конфиденциальности службы Gracenote».

ПРОГРАММНОЕ ОБЕСПЕЧЕНИЕ GRACENOTE, КАЖДАЯ ЕДИНИЦА ДАННЫХ GRACENOTE И СОДЕРЖИМОЕ GRACENOTE ПЕРЕДАЮТСЯ ВАМ ПО ЛИЦЕНЗИИ «КАК ЕСТЬ». GRACENOTE НЕ ДЕЛАЕТ ЗАЯВЛЕНИЙ И НЕ ДАЁТ НИКАКИХ ГАРАНТИЙ, ПРЯМЫХ ИЛИ КОСВЕННЫХ, В ОТНОШЕНИИ ТОЧНОСТИ ЛЮБЫХ ДАННЫХ GRACENOTE, ПОЛУЧЕННЫХ С СЕРВЕРОВ GRACENOTE, ИЛИ СОДЕРЖИМОГО GRACENOTE.

GRACENOTE ПОЛНОСТЬЮ И ПО ОТДЕЛЬНОСТИ СОХРАНЯЕТ ЗА СОБОЙ ПРАВО УДАЛИТЬ ДАННЫЕ И/ИЛИ СОДЕРЖИМОЕ С СООТВЕТСТВУЮЩИХ СЕРВЕРОВ КОМПАНИИ ИЛИ, В СЛУЧАЕ, КОГДА РЕЧЬ ИДЁТ О GRACENOTE, ИЗМЕНЯТЬ КАТЕГОРИИ ДАННЫХ ПО ЛЮБОЙ ПРИЧИНЕ, КОТОРУЮ GRACENOTE РАСЦЕНИВАЕТ КАК ДАЮЩУЮ ОСНОВАНИЯ. НЕ ДАЁТСЯ НИКАКИХ ГАРАНТИЙ, ЧТО СОДЕРЖИМОЕ GRACENOTE, ИЛИ ПРОГРАММНОЕ ОБЕСПЕЧЕНИЕ GRACENOTE, ИЛИ СЕРВЕРЫ GRACENOTE НЕ СОДЕРЖАТ В СЕБЕ ОШИБКИ, И ЧТО В ФУНКЦИОНИРОВАНИИ ПРОГРАММНОГО ОБЕСПЕЧЕНИЯ GRACENOTE ИЛИ СЕРВЕРОВ GRACENOTE НЕ БУДЕТ СБОЕВ. GRACENOTE НЕ ОБЯЗАНА ПРЕДОСТАВЛЯТЬ ВАМ НИКАКИЕ УСОВЕРШЕНСТВОВАННЫЕ ИЛИ ДОПОЛНИТЕЛЬНЫЕ ТИПЫ ДАННЫХ, КОТОРЫЕ GRACENOTE ПО СВОЕМУ УСМОТРЕНИЮ МОЖЕТ ПРЕДОСТАВЛЯТЬ В БУДУЩЕМ, И ИМЕЕТ ПРАВО ПРЕКРАТИТЬ ОКАЗАНИЕ УСЛУГ ОНЛАЙН В ЛЮБОЕ ВРЕМЯ. КОМПАНИЯ GRACENOTE ОТКАЗЫВАЕТСЯ ОТ ПРЕДОСТАВЛЕНИЯ КАКИХ-ЛИБО ГАРАНТИЙ, ПРЯМЫХ ИЛИ ПОДРАЗУМЕВАЕМЫХ, ВКЛЮЧАЯ, НО НЕ ОГРАНИЧИВАЯСЬ, ПОДРАЗУМЕВАЕМЫЕ ГАРАНТИИ ТОВАРНОЙ ПРИГОДНОСТИ, ПРИГОДНОСТИ ДЛЯ ДОСТИЖЕНИЯ ОПРЕДЕЛЕННОЙ ЦЕЛИ, ВЛАДЕНИЯ ИЛИ ОТСУТСТВИЯ НАРУШЕНИЯ КАКИХ-ЛИБО ПРАВ. КОМПАНИЯ GRACENOTE НЕ ГАРАНТИРУЕТ НИКАКИХ РЕЗУЛЬТАТОВ, СВЯЗАННЫХ С ИСПОЛЬЗОВАНИЕМ ПРОГРАММНОГО ОБЕСПЕЧЕНИЯ ИЛИ СЕРВЕРА GRACENOTE. НИ ПРИ КАКИХ

Приложения

ОБСТОЯТЕЛЬСТВАХ КОМПАНИЯ GRACENOTE НЕ НЕСЕТ ОТВЕТСТВЕННОСТИ ЗА ЛЮБЫЕ ФАКТИЧЕСКИЕ ИЛИ КОСВЕННЫЕ УБЫТКИ, УПУЩЕННУЮ ВЫГОДУ ИЛИ НЕДОПОЛУЧЕННУЮ ПРИБЫЛЬ.

© Gracenote 2007.

FCC ID: KMHSYNCG2

IC: 1422A-SYNCG2

Это оборудование отвечает требованиям Части 15 Правил Федеральной комиссии связи США и стандартам министерства промышленности Канады в отношении RSS-210. Работа устройства должна соответствовать двум указанным положениям. (1) Это устройство не должно создавать вредные помехи, и (2) это устройство должно поглощать любые принимаемые помехи, в том числе помехи, которые могут вызывать нежелательную работу.

ПРЕДУПРЕЖДЕНИЕ



Внесение изменений или модификаций без разрешения соответствующих регулирующих органов может привести к лишению пользователя права на эксплуатацию данного оборудования. Аббревиатура IC перед номером радиотехнического сертификата означает лишь соответствие техническим условиям, установленным Министерством промышленности Канады.

Антенну, используемую на данном передатчике, нельзя устанавливать или использовать совместно с любой другой антенной или радиопередатчиком.

Указатель

A

A/C

См.: Органы управления
микроклиматом.....85

ABS

См.: Тормоза.....129

D

DPF

См.: Фильтр твердых частиц.....113

DRL

См.: Световое оборудование дневного
времени.....52

P

PATS

См.: Пассивная противоугонная
система.....40

S

SYNC™, поиск и устранение

неисправностей.....305

SYNC™269

Общая информация.....269

U

USB-порт.....267

V

VIN

См.: Идентификационный номер
автомобиля.....226

A

Аварийная световая

сигнализация.....164

Аварийные принадлежности.....164

Автоматические

стеклоочистители.....45

Автоматическое управление

включением внешнего
освещения.....50

Автоматическое управление дальним
светом фар.....52

Активация системы.....53

Настройка чувствительности
системы.....53

Ручное вмешательство в работу
системы.....54

Авто-Старт-Стоп.....117

Выключение и включение системы.....118

Использование системы
запуска/остановки двигателя.....117

Аксессуары

См.: Рекомендация о замене деталей.....10

Аптечка.....164

Аудиоблок - В комплектацию

автомобиля входит: AM/FM/CD/

Радиоприемник цифрового
аудиовещания (DAB)/SYNC.....238

Автоматическая регулировка уровня
громкости.....243

Альтернативные частоты.....244

Кнопка Radio.....241

Кнопка Sound.....241

Кнопки предварительной настройки
радиостанций.....242

Передачи выпусков новостей.....243

Режим регионального вещания.....244

Управление автонастройкой.....242

Управление информацией о дорожном
движении.....242

Управление настройкой частоты
радиостанции.....241

Указатель

| | |
|--|-----|
| Аудиоблок - В комплектацию автомобиля входит: AM/FM/CD..... | 232 |
| Автоматическая регулировка уровня громкости..... | 237 |
| Альтернативные частоты..... | 237 |
| Кнопка Radio..... | 234 |
| Кнопка Sound..... | 234 |
| Кнопки предварительной настройки радиостанций..... | 235 |
| Передачи выпусков новостей..... | 237 |
| Режим регионального вещания..... | 238 |
| Управление автонастройкой..... | 235 |
| Управление информацией о дорожном движении..... | 236 |
| Управление настройкой частоты радиостанции..... | 235 |
| Аудиоблок - В комплектацию автомобиля входит: Радиоприемник цифрового аудиовещания (DAB)/ Навигационная система/ SYNC..... | 245 |
| Автоматическая регулировка уровня громкости..... | 250 |
| Альтернативные частоты..... | 251 |
| Кнопка Radio..... | 248 |
| Кнопка Sound..... | 248 |
| Кнопки предварительной настройки радиостанций..... | 249 |
| Обработка цифровых аудиосигналов (DSP)..... | 251 |
| Передачи выпусков новостей..... | 251 |
| Режим регионального вещания..... | 252 |
| Управление автонастройкой..... | 249 |
| Управление информацией о дорожном движении..... | 249 |
| Управление настройкой частоты радиостанции..... | 248 |

| | |
|---|-----|
| Аудиоблок - В комплектацию автомобиля входит: Радиоприемник цифрового аудиовещания (DAB)..... | 253 |
| iPod..... | 262 |
| USB..... | 261 |
| Альтернативные частоты..... | 257 |
| Варианты меню телефона..... | 261 |
| Декларация соответствия..... | 263 |
| Звонки и прием звонков..... | 261 |
| Кнопка Radio..... | 255 |
| Кнопка Set..... | 255 |
| Кнопки предварительной настройки радиостанций..... | 256 |
| Передачи выпусков новостей..... | 257 |
| Потоковое аудио Bluetooth..... | 263 |
| Режим регионального вещания..... | 258 |
| Телефон..... | 258 |
| Управление информацией о дорожном движении..... | 256 |
| Управление настройкой частоты радиостанции..... | 256 |
| Аудиосистема..... | 230 |
| Общая информация..... | 230 |

Б

| | |
|---|-----|
| Багажник под сиденьем..... | 110 |
| Крышка отсека для вещей под сиденьем..... | 111 |
| Отсек для вещей под сиденьем..... | 110 |
| Безопасность..... | 40 |
| Безопасность детей..... | 18 |
| Блокировка замка капота | |
| См.: Открывание и закрывание капота..... | 182 |
| См.: Открывание и закрывание капота..... | 182 |

Указатель

| | |
|---|-----|
| Блокировка и разблокировка замков..... | 34 |
| Автоматическая блокировка..... | 36 |
| Автоматическая повторная блокировка..... | 36 |
| Автоматическая разблокировка..... | 36 |
| Блокировка и разблокировка замков дверей снаружи автомобиля..... | 35 |
| Двойное запираение..... | 34 |
| Запираение..... | 34 |
| Запираение при захлопывании двери..... | 36 |
| Зональная повторная блокировка..... | 37 |
| Настраиваемая разблокировка..... | 38 |
| Открытие двусторончатой задней грузовой двери..... | 35 |
| Открытие сдвижной двери..... | 35 |
| Отпирание..... | 34 |
| Подтверждение блокировки и разблокировки..... | 35 |
| Разблокировка в два этапа..... | 37 |
| Разблокировка в один этап..... | 36 |
| Блокировка рулевого колеса..... | 113 |
| Боковые подушки безопасности..... | 31 |
| Боковые подушки безопасности См.: Использование цепей противоскольжения..... | 210 |
| Буксировка автомобиля с опорой на четыре колеса..... | 158 |
| Буксировка..... | 156 |
| Буксировка прицепа..... | 156 |
| Освещение прицепа..... | 157 |
| При буксировке прицепа:..... | 156 |
| Быстрый обзор..... | 13 |
| Обзор панели приборов..... | 15 |
| Обзор передней наружной части автомобиля..... | 13 |
| Обзор салона автомобиля..... | 14 |
| В | |
| Введение..... | 7 |
| Вентиляционные дефлекторы..... | 85 |
| Боковой вентиляционный канал..... | 86 |
| Центральные вентиляционные каналы..... | 85 |
| Вентиляционный отверстия См.: Вентиляционные дефлекторы..... | 85 |
| Вентиляция См.: Органы управления микроклиматом..... | 85 |
| Верхние багажники крыши и кронштейны для различных грузов..... | 150 |
| Верхние багажники крыши и кронштейны для различных грузов - В комплектацию автомобиля входит: Встроенный багажник на крыше..... | 151 |
| Подъем и опускание перекладин..... | 152 |
| Верхняя консоль..... | 109 |
| Верхнее вещевое отделение..... | 109 |
| Выражные фары..... | 56 |
| Внутреннее зеркало заднего вида..... | 61 |
| Зеркало с функцией автоматического затемнения..... | 61 |
| Вспомогательный отопитель..... | 90 |
| Стояночный отопитель, работающий на топливе..... | 90 |
| Топливный отопитель..... | 94 |
| Выключатель зажигания..... | 112 |
| Выключатель стартера См.: Выключатель зажигания..... | 112 |
| Выключение двигателя..... | 115 |
| Автомобили с турбокомпрессором..... | 115 |
| Выключение подачи топлива..... | 164 |
| Выключатель зажигания..... | 164 |
| Запуск без ключа..... | 165 |
| Г | |
| Гайки крепления колес См.: Замена колеса..... | 216 |
| См.: Замена колеса..... | 216 |
| Гнездо аудиовхода..... | 266 |
| Голосовое управление..... | 43 |
| Д | |
| Держатель для бутылок..... | 110 |
| Дистанционное управление..... | 33 |
| Дополнительная система пассивной безопасности..... | 29 |
| Принципы работы..... | 29 |

Указатель

| | |
|---|-----|
| Дополнительные электрические розетки..... | 106 |
| Гнездо электропитания переменного тока..... | 107 |
| Места расположения:..... | 106 |
| З | |
| Задержка выключения фар..... | 51 |
| Задние противотуманные фонари..... | 54 |
| Задние сиденья..... | 100 |
| Доступ к сиденьям третьего ряда..... | 104 |
| Кабина с двумя рядами сидений..... | 101 |
| Регулировка угла наклона..... | 101 |
| Складывание сидений вперед..... | 102 |
| Складывание спинок сидений..... | 101 |
| Снятие сидений..... | 102 |
| Установка сидений..... | 103 |
| Установка сидений третьего ряда во второй ряд..... | 104 |
| Задняя дверь багажного отделения См.: Задняя поднимающаяся дверь с ручным управлением..... | 38 |
| Задняя поднимающаяся дверь с ручным управлением..... | 38 |
| Открытие и закрытие задней поднимающейся двери..... | 39 |
| Замена аккумуляторной батареи 12 В..... | 188 |
| Снятие аккумуляторной батареи..... | 188 |
| Установка аккумуляторной батареи..... | 190 |
| Замена колеса..... | 216 |
| Автомобили с запасным колесом..... | 216 |
| Автомобильный домкрат..... | 218 |
| Гайки крепления колес..... | 216 |
| Задние точки упора домкрата..... | 219 |
| Передние точки упора домкрата..... | 218 |
| Снятие колеса..... | 220 |
| Установка колеса..... | 221 |
| Замена ламп..... | 193 |
| Боковой повторитель..... | 195 |
| Задние фары..... | 196 |
| Лампа зеркала на солнцезащитном козырьке..... | 198 |
| Лампа освещения номерного знака..... | 197 |
| Лампы для чтения..... | 198 |
| Передние противотуманные фары..... | 195 |
| Плафон освещения салона..... | 197 |
| Фара головного света..... | 193 |
| Центральный верхний фонарь стоп-сигнала..... | 196 |
| Замена плавкого предохранителя..... | 180 |
| Замена утерянного ключа или пульта дистанционного управления..... | 33 |
| Замена щеток стеклоочистителей..... | 190 |
| Замена щетки стеклоочистителя заднего окна..... | 191 |
| Замена щеток стеклоочистителя ветрового стекла..... | 190 |
| Замки..... | 34 |
| Замки с функцией блокировки от открывания детьми..... | 25 |
| Левая сторона..... | 25 |
| Правая сторона..... | 25 |
| Запись событий См.: Регистрация данных..... | 9 |
| Заправка топливом..... | 123 |
| Заправочные объемы и технические характеристики..... | 225 |
| Технические характеристики..... | 226 |
| Запуск автомобиля от внешнего источника..... | 165 |
| Запуск двигателя..... | 166 |
| Подключение соединительных проводов..... | 165 |
| Запуск и остановка двигателя..... | 112 |
| Общая информация..... | 112 |

Указатель

| | | | |
|--|-----|---|-----|
| Звуковые предупреждения и индикаторы..... | 69 | Использование SYNC™ на вашем телефоне..... | 274 |
| Auto-Start-Stop..... | 69 | Bluetooth устр-ва..... | 286 |
| Включено внешнее освещение..... | 69 | СМС..... | 282 |
| Вторичный предупреждающий звуковой сигнал надувной подушки безопасности..... | 69 | Выбор функций с помощью меню сотового телефона..... | 281 |
| Дверь приотк..... | 69 | Голосовые команды мобильного телефона..... | 276 |
| Напоминание о непристегнутом ремне безопасности..... | 69 | Доступ к настройкам вашего мобильного телефона..... | 284 |
| Открыта аварийная дверь..... | 69 | Звонок..... | 278 |
| Предупреждение о превышении скорости..... | 69 | Настройки телефона во время активного вызова..... | 279 |
| Стояночный тормоз включен..... | 69 | Первое установление связи мобильного телефона..... | 275 |
| Зеркала | | Принятие вызовов..... | 279 |
| См.: Окна и зеркала..... | 59 | Установление связи последующих мобильных телефонов..... | 275 |
| См.: Окна и зеркала с обогревом..... | 89 | Использование SYNC™ на медиаплеере вашего автомобиля..... | 297 |
| Знак аварийной остановки..... | 164 | Bluetooth устройства и системные настройки..... | 305 |
| И | | Голосовые команды медиа-плеера..... | 299 |
| Идентификационный номер автомобиля..... | 226 | Доступ к USB библиотеке..... | 303 |
| Иммобилайзер двигателя | | Подключение вашего медиа-плеера к USB-порту..... | 298 |
| См.: Пассивная противоугонная система..... | 40 | Функции меню Media..... | 302 |
| Информационные дисплеи..... | 70 | Что сейчас играет?..... | 299 |
| Общая информация..... | 70 | Использование контроля тягового усилия..... | 131 |
| Информационные сообщения..... | 78 | Использование системы динамической стабилизации..... | 132 |
| Информационные сообщения системы ABS | | Включение и выключение системы с использованием средств управления информационным дисплеем..... | 132 |
| См.: Советы по управлению автомобилем с антиблокировочной системой тормозов..... | 130 | Выключение системы с использованием выключателя..... | 133 |
| Информационный центр | | Использование системы круиз-контроля..... | 140 |
| См.: Информационные дисплеи..... | 70 | Включение системы круиз-контроля..... | 140 |
| | | Выключение системы круиз-контроля..... | 141 |

Указатель

| | |
|---|-----|
| Использование функции распознавания речи..... | 271 |
| Взаимодействие с системой и обратная связь..... | 272 |
| Начало голосового сеанса..... | 271 |
| Полезные советы..... | 271 |
| Использование цепей противоскольжения..... | 210 |
| Автомобили с системой поддержания устойчивости..... | 210 |

К

| | |
|--|-----|
| Камера заднего вида..... | 137 |
| Автомобили с системой помощи при парковке..... | 139 |
| Включение камеры заднего вида..... | 137 |
| Выключение камеры заднего вида..... | 139 |
| Использование дисплея..... | 138 |
| Камера заднего вида См.: Камера заднего вида..... | 137 |
| Каталитический нейтрализатор..... | 122 |
| Движение с каталитическим нейтрализатором..... | 122 |
| Качество топлива..... | 120 |
| Длительное хранение..... | 120 |
| Ключи и пульты дистанционного управления..... | 33 |
| Колеса и шины..... | 205 |
| Общая информация..... | 205 |
| Технические характеристики..... | 222 |
| Комплект для ремонта шин..... | 205 |
| Использование комплекта..... | 206 |
| Накачивание шины..... | 206 |
| Общие сведения..... | 205 |
| Проверка давления в шине..... | 208 |
| Комплект для ремонта шин См.: Комплект для ремонта шин..... | 205 |
| Контроль тягового усилия..... | 131 |
| Принципы работы..... | 131 |
| Коробка передач..... | 127 |
| Коробка передач См.: Коробка передач..... | 127 |
| Коррекция наклона световых пучков фар..... | 55 |

Л

| | |
|--|-----|
| Лицензионное соглашение с конечным пользователем..... | 327 |
| Лицензионное соглашение SYNC® с конечным пользователем (EULA)..... | 327 |
| Люки доступа к заднему грузовому отсеку..... | 150 |

М

| | |
|--|-----|
| Маршрутный компьютер..... | 77 |
| Заводск. настройк..... | 77 |
| Оставшееся расстояние до опорожнения топливного бака..... | 77 |
| Сброс бортового компьютера..... | 77 |
| Ср. скорость..... | 77 |
| Средний расход топлива..... | 77 |
| Счетчик общего пробега..... | 77 |
| Текущий расход топлива..... | 77 |
| Температура наружного воздуха..... | 77 |
| Меры предосторожности..... | 119 |
| Меры предосторожности при движении в холодную погоду..... | 161 |
| Механическая коробка передач Включение передачи заднего хода..... | 127 |
| Мойка автомобиля См.: Очистка автомобиля снаружи..... | 202 |

Н

| | |
|---|-----|
| Навигационная система..... | 315 |
| Безопасность дорожного движения..... | 316 |
| Загрузка картографических данных..... | 315 |
| Информация..... | 321 |
| Настр. маршрута..... | 319 |
| Настройка маршрута..... | 316 |
| Настройка параметров навигационной системы..... | 321 |
| Обновления навигационных карт..... | 324 |
| Одобрения типа..... | 324 |
| Предупреждение об опасных участках..... | 324 |
| Структура меню..... | 317 |

Указатель

| | | | |
|---|-----|---|-----|
| Нагреватель блока цилиндров..... | 115 | Окна и зеркала с обогревом..... | 89 |
| Порядок использования нагревателя блока цилиндров двигателя..... | 116 | Обогреваемое ветровое стекло..... | 89 |
| Накачивание спущенной шины | | Обогреваемое заднее стекло..... | 89 |
| См.: Комплект для ремонта шин..... | 205 | Обогреваемые наружные зеркала..... | 90 |
| Накачивание шины при проколе | | Омыватели ветрового стекла..... | 47 |
| См.: Комплект для ремонта шин..... | 205 | Омыватели | |
| Напольные коврики..... | 162 | См.: Стеклоочистители и стеклоомыватели..... | 45 |
| Наружные зеркала заднего | | Органы управления | |
| вида..... | 60 | информационным дисплеем..... | 44 |
| Наружные зеркала с | | Органы управления | |
| электроприводом..... | 60 | микроклиматом..... | 85 |
| Раскладывающиеся наружные | | Принципы работы..... | 85 |
| зеркала..... | 61 | Органы управления осветительным | |
| Складывающиеся зеркала с | | оборудованием..... | 49 |
| электроприводом..... | 61 | Габаритные фонари..... | 49 |
| | | Дальний свет..... | 50 |
| О | | Положения переключателя управления освещением..... | 49 |
| Обкатка..... | 160 | Сигнализация светом фар..... | 50 |
| Двигатель..... | 160 | Осветительное оборудование..... | 49 |
| Тормозная система и сцепление..... | 160 | Общая информация..... | 49 |
| Шины..... | 160 | Особые примечания..... | 11 |
| Обкатка | | Отделения для хранения | |
| См.: Обкатка..... | 160 | предметов..... | 109 |
| Обогрев | | Открытие и закрытие | |
| См.: Органы управления | | капота..... | 182 |
| микроклиматом..... | 85 | Закрытие капота..... | 182 |
| Оборудование мобильной связи..... | 11 | Открытие капота..... | 182 |
| Обслуживание..... | 181 | Отопитель, работающий на топливе | |
| Общая информация..... | 181 | См.: Вспомогательный отопитель..... | 90 |
| Обслуживание шин..... | 209 | Очистители ветрового стекла..... | 45 |
| Общая информация о | | Прерывистый режим работы | |
| радиочастотах..... | 33 | стеклоочистителей..... | 45 |
| Общий вид моторного отсека..... | 183 | Стеклоочистители, работающие в зависимости от скорости движения автомобиля..... | 45 |
| Ограничитель скорости..... | 142 | Очиститель и омыватели заднего | |
| Ограничитель оборотов | | стекла..... | 47 |
| двигателя..... | 142 | Омыватель заднего окна..... | 47 |
| Ограничитель скорости автомобиля — Закрепленный параметр..... | 142 | Стеклоочиститель заднего окна..... | 47 |
| Ограничитель скорости автомобиля - Регулируемый параметр..... | 142 | Очистка автомобиля снаружи..... | 202 |
| О данном руководстве..... | 7 | Очистка заднего стекла..... | 202 |
| Защита окружающей среды..... | 7 | Очистка фар..... | 202 |
| Окна и зеркала..... | 59 | Очистка хромированных деталей..... | 202 |
| | | Сохранность лакокрасочного покрытия кузова..... | 202 |
| | | Очистка легкосплавных дисков..... | 204 |

Указатель

| | | | |
|--|-----|---|-----|
| Очистка салона..... | 203 | Подушка безопасности пассажира..... | 30 |
| Дисплей на щитке приборов, ЖК-дисплей и дисплей аудиосистемы..... | 203 | Включение надувной подушки безопасности пассажира..... | 31 |
| Задние окна..... | 203 | Выключение надувной подушки безопасности пассажира..... | 30 |
| Ремни безопасности..... | 203 | Полная выработка топлива..... | 120 |
| П | | Заливка топлива в переносную канистру..... | 121 |
| Пассивная противоугонная система..... | 40 | Заправка топливного бака из переносной канистры..... | 121 |
| Кодированные ключи..... | 40 | Предупреждение водителя..... | 143 |
| Приведение иммобилайзера двигателя в режим охраны..... | 40 | Использование предупреждений водителю..... | 144 |
| Принцип работы..... | 40 | Принцип работы..... | 143 |
| Снятие иммобилайзера двигателя с режима охраны..... | 40 | Преодоление водной преграды..... | 161 |
| Пепельница..... | 109 | Прикуриватель..... | 108 |
| Перевозка груза..... | 150 | Приложения и службы SYNC™..... | 289 |
| Общая информация..... | 150 | SYNC AppLink..... | 293 |
| Перевозка грузов | | Включение и выключение функции «Экстренная помощь»..... | 290 |
| См.: Верхние багажники крыши и кронштейны для различных грузов..... | 150 | В случае аварии..... | 291 |
| См.: Верхние багажники крыши и кронштейны для различных грузов - В комплектацию автомобиля входит: Встроенный багажник на крыше..... | 151 | Функция «Экстренная помощь» системы SYNC..... | 290 |
| Передние противотуманные фары..... | 54 | Приложения..... | 326 |
| Персональные настройки..... | 78 | Приспособления для фиксации груза..... | 153 |
| Выключения звуковых сигналов..... | 78 | Закрепление перевозимого груза..... | 154 |
| Единицы измерения..... | 78 | Пристегивание ремней безопасности..... | 26 |
| Плашки предохранители..... | 167 | Особенности использования ремня безопасности для беременных женщин..... | 26 |
| Плафоны внутреннего освещения..... | 57 | Проверка моторного масла..... | 184 |
| Лампа освещения подножки..... | 57 | Доливка моторного масла..... | 184 |
| Лампы для чтения..... | 57 | Проверка омывающей жидкости..... | 187 |
| Плафоны подсветки при посадке..... | 57 | Проверка охлаждающей жидкости двигателя..... | 185 |
| Подголовники..... | 96 | Доливка охлаждающей жидкости..... | 185 |
| Регулировка подголовников..... | 97 | Проверка рабочей жидкости усилителя рулевого управления..... | 187 |
| Снятие подголовников..... | 97 | Добавление жидкости рулевого привода с услителем..... | 187 |
| Подставки для стаканов..... | 109 | Проверка уровня масла | |
| Подстаканник..... | 110 | См.: Проверка моторного масла..... | 184 |
| Подушка безопасности водителя..... | 29 | | |

Указатель

| | |
|---|-----|
| Проверка уровня охлаждающей жидкости | |
| См.: Проверка охлаждающей жидкости двигателя..... | 185 |
| Проверка уровня тормозной жидкости и рабочей жидкости гидропривода сцепления..... | 186 |
| Проверка щеток стеклоочистителей..... | 190 |
| Противотуманные фары — Задние | |
| См.: Задние противотуманные фонари..... | 54 |
| Противотуманные фары - Передние | |
| См.: Передние противотуманные фары..... | 54 |
| Противоугонная сигнализация..... | 40 |
| Включение сигнализации..... | 40 |
| Выключение сигнализации..... | 40 |
| Процесс мойки | |
| См.: Очистка автомобиля снаружи..... | 202 |
| Пуск дизельного двигателя..... | 113 |
| Невозможность запуска двигателя..... | 113 |
| Холодный или прогретый двигатель..... | 113 |
| Р | |
| Расположение блоков плавких предохранителей..... | 167 |
| Блок плавких предохранителей блока управления системами кузова..... | 167 |
| Блок предохранителей..... | 167 |
| Блок предохранителей в моторном отсеке..... | 167 |
| Блок предохранителей в салоне..... | 167 |
| Расход топлива..... | 125 |
| Заправка топливного бака..... | 125 |
| Расчет экономичности по топливу..... | 125 |
| Расход топлива | |
| См.: Технические характеристики..... | 126 |
| Регистрация данных..... | 9 |
| Регулировка высоты крепления ремня безопасности..... | 27 |
| Регулировка положения рулевого колеса..... | 42 |
| Регулятор яркости подсветки панели приборов..... | 51 |
| Рекомендация о замене деталей..... | 10 |
| Гарантия на запасные части..... | 11 |
| Плановое техническое обслуживание и ремонты механической части..... | 10 |
| Послеаварийные ремонты..... | 11 |
| Ремни безопасности..... | 26 |
| Рулевое колесо..... | 42 |
| Ручной режим управления микроклиматом..... | 86 |
| С | |
| Световое оборудование дневного времени..... | 52 |
| Световое оборудование дневного времени..... | 52 |

Указатель

| | | | |
|--|----|--|-----|
| Сигнализаторы и индикаторы..... | 64 | Система поддержания устойчивости выключена..... | 68 |
| Автоматический дальний свет фар..... | 64 | Указатель поворота..... | 65 |
| Индикатор включения дальнего света..... | 66 | Сигнализация См.: Противоугонная сигнализация..... | 40 |
| Индикатор включения задних противотуманных фонарей..... | 67 | Сиденье в правильном положении..... | 96 |
| Индикатор включения фар..... | 66 | Сиденья..... | 96 |
| Индикатор наличия воды в топливе..... | 68 | Сиденья с обогревом..... | 104 |
| Индикатор переключения передач..... | 68 | Сиденья с ручной регулировкой..... | 97 |
| Индикатор свечей предпускового подогрева..... | 66 | Перемещение сиденья назад и вперед..... | 97 |
| Индикатор системы авто-старт-стоп..... | 68 | Регулировка высоты сиденья водителя..... | 98 |
| Индикатор системы поддержания устойчивости..... | 68 | Регулировка подлокотников..... | 99 |
| Индикатор системы помощи при трогании на подъеме..... | 67 | Регулировка подушек сиденья..... | 98 |
| Индикатор состояния системы круиз-контроля..... | 65 | Регулировка поясничной опоры..... | 98 |
| Индикатор центра сообщений..... | 67 | Регулировка угла наклона..... | 98 |
| Контрольная лампа давления масла..... | 67 | Сиденья с электрической регулировкой..... | 99 |
| Контрольная лампа напоминания о необходимости пристегнуть ремень безопасности..... | 68 | Поясничная опора с электроприводом..... | 100 |
| Контрольная лампа низкого уровня топлива..... | 67 | Система динамической стабилизации..... | 132 |
| Контрольная лампа передних надувных подушек безопасности..... | 66 | Принципы работы..... | 132 |
| Контрольная лампа передних противотуманных фар..... | 66 | Система кондиционирования воздуха См.: Органы управления микроклиматом..... | 85 |
| Контрольная лампа системы зажигания..... | 67 | Система контроля давления в шинах..... | 211 |
| Контрольная лампа тормозной системы..... | 65 | Зависимость давления в шинах от температуры..... | 212 |
| Контрольные лампы двигателя..... | 65 | Основные сведения о системе контроля давления в шинах..... | 212 |
| Лампа предупреждения о незакрытой двери..... | 65 | Процедура сброса системы контроля давления в шине..... | 215 |
| Предупреждающая лампа антиблокировочной системы тормозов..... | 64 | Смена шин с помощью системы контроля давления в шинах..... | 212 |
| Предупреждающая лампа износа тормозных колодок..... | 65 | Система напоминания о непристегнутом ремне безопасности..... | 27 |
| Предупреждающая лампа низкого давления воздуха в шинах..... | 67 | Выключение устройства напоминания о необходимости пристегнуть ремень безопасности..... | 28 |
| Сигнализатор опасности обледенения..... | 66 | Система помощи при парковке..... | 134 |
| | | Выключение системы помощи при парковке..... | 136 |

Указатель

| | |
|---|-----|
| Система помощи при трогании на подъеме..... | 127 |
| Включение и выключение системы..... | 128 |
| Использование системы помощи при трогании на подъеме..... | 127 |
| Система стабилизации прицепа..... | 157 |
| Система удержания полосы движения..... | 146 |
| Предупреждающие сигналы системы контроля за соблюдением дорожной разметки..... | 146 |
| Системы помощи водителю..... | 142 |
| Системы помощи при парковке..... | 134 |
| Принципы работы..... | 134 |
| Складывающийся поддон..... | 109 |
| Слив конденсата из топливного фильтра..... | 187 |
| Словарь символов..... | 8 |
| Снятие фары..... | 192 |
| Советы по вождению..... | 160 |
| Советы по контролю внутреннего климата..... | 87 |
| Длительное нахождение автомобиля на одном месте при предельно высоких температурах окружающего воздуха..... | 88 |
| Защита от запотевания боковых окон в холодную погоду..... | 89 |
| Максимальная эффективность охлаждения в положении «Панель приборов» или «Панель приборов и ниша для ног»..... | 89 |
| Общие советы..... | 87 |
| Режим быстрого охлаждения салона..... | 88 |
| Режим быстрого прогрева салона..... | 88 |
| Рекомендуемые настройки для обогрева..... | 88 |
| Рекомендуемые настройки для охлаждения..... | 88 |
| Советы по управлению автомобилем с антиблокировочной системой тормозов..... | 130 |
| Солнцезащитные шторки..... | 62 |
| Задние боковые окна..... | 62 |
| Стеклоочистители и стеклоомыватели..... | 45 |
| Стояночный тормоз..... | 130 |
| Стояночный тормоз См.: Стояночный тормоз..... | 130 |
| Т | |
| Таблица технических характеристик ламп..... | 199 |
| Таблица характеристик плавких предохранителей..... | 168 |
| Блок плавких предохранителей..... | 176 |
| Блок плавких предохранителей блока управления системами кузова..... | 178 |
| Блок предохранителей в моторном отсеке..... | 168 |
| Блок предохранителей в салоне..... | 171 |
| Табличка с идентификационным номером автомобиля..... | 225 |
| Технические характеристики См.: Заправочные объемы и технические характеристики..... | 225 |
| Технические характеристики..... | 200 |
| Объемы..... | 200 |
| Технические данные..... | 200 |
| Топливо и заправка..... | 119 |
| Технические характеристики..... | 126 |
| Тормоза..... | 129 |
| Общая информация..... | 129 |
| Точки крепления буксировочного оборудования..... | 157 |
| У | |
| Указатели поворота..... | 56 |
| Указатели..... | 63 |
| Информационный дисплей..... | 63 |
| Указатель количества топлива..... | 64 |
| Указатель температуры охлаждающей жидкости двигателя..... | 64 |
| Уникальные характеристики модификаций автомобилей..... | 117 |
| Управление аудиосистемой..... | 42 |
| Тип 1..... | 42 |
| Тип 2..... | 43 |
| Управление скоростью См.: Использование системы круиз-контроля..... | 140 |

Указатель

| | |
|---|-----|
| Управление скоростью..... | 43 |
| Принципы работы..... | 140 |
| См.: Управление скоростью..... | 140 |
| Установка детского сиденья..... | 18 |
| Детские автокресла-подушки..... | 19 |
| Детские сиденья для разных весовых категорий..... | 19 |
| Крепление детского сиденья с поддержкой для ног..... | 21 |
| Скобы крепления ISOFIX..... | 20 |
| Установка детского сиденья с верхними стропами крепления..... | 21 |
| Устранение мелких повреждений лакокрасочного покрытия..... | 203 |
| Устранение неполадок в работе аудиосистемы..... | 268 |
| Уход за автомобилем..... | 202 |
| Ухудшенные характеристики двигателя..... | 160 |

Ф

| | |
|----------------------------|-----|
| Фильтр твердых частиц..... | 113 |
| Регенерация..... | 114 |

Ц

| | |
|----------------------------|-----|
| Цифровое радиовещание..... | 264 |
|----------------------------|-----|

Ч

| | |
|------------|----|
| Часы..... | 77 |
| Тип 1..... | 77 |
| Тип 2..... | 77 |

Ш

| | |
|-------------------------|-----|
| Шины | |
| См.: Колеса и шины..... | 205 |

Щ

| | |
|---------------------------------------|-----|
| Щиток приборов..... | 63 |
| Щуп для проверки моторного масла..... | 184 |

Э

| | |
|---|-----|
| Экономичное вождение..... | 160 |
| Аксессуары..... | 161 |
| Давление в шинах..... | 161 |
| Переключение передач..... | 161 |
| Прогнозирование дорожной обстановки..... | 161 |
| Электрические системы..... | 161 |
| Эффективный выбор скорости движения..... | 161 |
| Экономичный режим ECO..... | 148 |
| Перенастройка режима максимальной экономии топлива (ECO)..... | 149 |
| Тип 1..... | 148 |
| Типы 2 и 3..... | 149 |
| Электрические замки дверей | |
| См.: Блокировка и разблокировка замков..... | 34 |
| Электрические стеклоподъемники..... | 59 |
| Опускание стекла двери водителя одним касанием..... | 59 |
| Подъем стекла двери водителя одним касанием..... | 59 |
| Функция остановки и реверса стекла при возникновении препятствия..... | 59 |
| Электромагнитная совместимость..... | 326 |

EK2J-19A32I-AXA (CG3577ruRUS)