

FUJIFILM

YF00647-1K0 **RU**

DIGITAL CAMERA

FINEPIX F80EXR

Руководство пользователя

Благодарим Вас за приобретение данного изделия. В данном руководстве описывается, как пользоваться цифровой фотокамерой FUJIFILM FinePix F80EXR и прилагаемым программным обеспечением. Внимательно прочтите и поймите содержание руководства, прежде чем начать работать с фотокамерой.

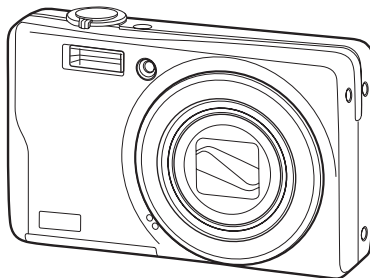

Чтобы получить сведения о сопутствующих изделиях, посетите наш сайт http://www.fujifilm.com/products/digital_cameras/index.html



Перед началом работы

Первые шаги

Основные функции фотосъемки и просмотра кадров

Более подробно о фотосъемке

Более подробно о просмотре кадров

Видеофрагменты

Подключения

Меню

Технические примечания

Устранение неисправностей

Приложение

Примечания и предостережения



Перед использованием обязательно прочтите данные примечания

Примечания по безопасности



- Убедитесь в правильности использования фотокамеры. Перед использованием фотокамеры ознакомьтесь с данными примечаниями по безопасности и с руководством пользователя.
- После прочтения данных примечаний по безопасности сохраните их в надежном месте.

Описание символов

- Приведенные ниже символы используются в данном документе для обозначения тяжести травм или ущерба, к которым может привести несоблюдение обозначенных символами требований, и, как следствие, неправильное использование устройства.

 ПРЕДУПРЕЖДЕНИЕ	Несоблюдение требований, обозначенных данным символом, может повлечь смерть или тяжёлые травмы.
 ПРЕДОСТЕРЕЖЕНИЕ	Несоблюдение требований, обозначенных данным символом, может повлечь получение телесных повреждений или материальный ущерб.

Приведенные ниже символы используются для обозначения природы требований, которые следует соблюдать.

	Символ треугольника предназначен для привлечения внимания ("важно").
	Перечеркнутый круг указывает на запрет указанных действий ("запрещено").
	Круг с восклицательным знаком указывает на обязательность действий ("обязательно").

ПРЕДУПРЕЖДЕНИЕ



При возникновении проблем отключите фотокамеру, извлеките батарею питания, отсоедините и отключите адаптер переменного тока.

Продолжение использования фотокамеры при появлении дыма, необычного запаха или при проявлении признаков неисправности, может привести к пожару или к поражению электрическим током.
• Обратитесь к дилеру FUJIFILM.



Не допускайте попадания в фотокамеру воды или посторонних предметов.

При попадании посторонних предметов в камеру отключите ее, извлеките батарею питания, отсоедините и отключите адаптер переменного тока.

Продолжение использования фотокамеры может привести к пожару или к поражению электрическим током.
• Обратитесь к дилеру FUJIFILM.



Не пользуйтесь фотокамерой в ванной или в душе.



Это может привести к пожару или к поражению электрическим током.



Не пытайтесь вносить изменения в фотокамеру или разбирать ее. (Запрещается вскрывать корпус.) Не используйте камеру после падения или при повреждении корпуса.



Это может привести к пожару или к поражению электрическим током.
• Обратитесь к дилеру FUJIFILM.



Не заменяйте, не нагревайте, не перекручивайте и не натягивайте соединительный кабель, не ставьте на него тяжелые предметы.

Это может вызвать повреждение кабеля и привести к пожару или к поражению электрическим током.
• При повреждении кабеля обратитесь к дилеру FUJIFILM.



Не ставьте фотокамеру на неустойчивые поверхности.

Фотокамера может упасть и причинить травму.



Не проводите съемку во время движения.

Не пользуйтесь фотокамерой при ходьбе или при езде в автомобиле. Это может привести к падению или дорожно-транспортному происшествию.









Не прикасайтесь к металлическим элементам камеры во время грозы.



Это может привести к поражению электрическим током, наведенным грозовым разрядом.



Не используйте батареи питания, отличные от рекомендованных.

Устанавливайте батареи питания, соблюдая полярность.

 ПРЕДУПРЕЖДЕНИЕ	
	Не нагревайте, не разбирайте батареи питания и не вносите в них изменения. Не роняйте батареи питания и не подвергайте их механическим воздействиям. Не храните батареи питания вместе с металлическими предметами. Не используйте для зарядки батарей питания зарядные устройства несоответствующей модели. Любое из этих действий может привести к взрыву батареи питания или утечке электролита, а также к пожару или травмам.
	Используйте только батареи питания или адаптеры переменного тока, предназначенные для данной фотокамеры. Напряжение питания должно соответствовать указанному. Использование других источников питания может привести к пожару.
	При вытекании электролита из батареи питания и попадании в глаза, на кожу или на одежду немедленно промойте пораженный участок чистой водой и обратитесь к врачу или вызовите Скорую помощь.
	Не используйте для зарядки батарей питания зарядное устройство, отличное от указанного в инструкции. Зарядное устройство для Ni-MH аккумуляторов предназначено для Ni-MH аккумуляторов Fujifilm HR-AA. Использование зарядного устройства для заряда обычных батарей или других типов аккумуляторов может привести к вытеканию электролита, перегреву или взрыву.
	При переносе батарей питания устанавливайте их в цифровую фотокамеру или помещайте в жесткий футляр. Храните батареи питания в жестком футляре. При утилизации отработанных батарей оборачивайте контакты изолентой. Контакт с другими металлическими предметами или элементами питания могут привести к возгоранию или взрыву батареи питания.
	Храните карты памяти в местах, недоступных для детей. Поскольку карты памяти очень маленькие, дети могут их проглотить. Обязательно храните карты памяти в местах, недоступных для детей. Если ребенок проглотил карту памяти, обратитесь к врачу или вызовите Скорую помощь.

 ПРЕДОСТЕРЕЖЕНИЕ	
	Не пользуйтесь этой фотокамерой в местах, подверженных воздействию масла, пара, влажности или пыли. Это может привести к пожару или к поражению электрическим током.
	Не оставляйте фотокамеру в местах, подверженных влиянию высоких температур. Не оставляйте камеру в закрытом автомобиле или под прямыми солнечными лучами. Это может привести к пожару.

 ПРЕДОСТЕРЕЖЕНИЕ	
	Храните в местах, недоступных для маленьких детей. В руках ребенка данный продукт может стать источником травмы.
	Не кладите на фотокамеру тяжелые предметы. Это может привести к падению тяжелого предмета и получению травм.
	Не перемещайте фотокамеру с подключенным адаптером переменного тока. Не тяните за кабель, чтобы отключить адаптер переменного тока. Это может вызвать повреждение кабеля питания и привести к пожару или к поражению электрическим током.
	Не пользуйтесь адаптером переменного тока при повреждении вилки или плохом контакте в розетке. Это может привести к пожару или к поражению электрическим током.
	Не накрывайте и не заворачивайте фотокамеру или адаптер переменного тока в ткань или одеяло. Это может вызвать перегрев и привести к деформации корпуса или возникновению пожара.
	Перед чисткой камеры или длительным хранением извлекайте батареи питания и отсоединяйте адаптер переменного тока. Несоблюдение данного требования может привести к пожару или к поражению электрическим током.
	После окончания зарядки выключите зарядное устройство из розетки. Оставление зарядного устройства включенным в розетку может привести к пожару.
	Использование вспышки вблизи лица человека может вызвать временное нарушение зрения. Будьте особенно осторожны при съемке детей.
	При извлечении карты xD-Picture Card она может выпсть из разъема. Осторожно извлеките карту, придерживая ее пальцем.
	Регулярно обращайтесь в сервисный центр для проверки и чистки фотокамеры. Скопление пыли в фотокамере может привести к пожару или к поражению электрическим током. <ul style="list-style-type: none"> • Каждые 2 года обращайтесь к дилеру FUJIFILM для внутренней очистки камеры. • Помните, что эта услуга платная.

Блок питания и батарея питания

* Перед тем, как прочитать приведенное ниже описание, проверьте тип батареи питания.

Ниже приведены рекомендации по правильному использованию батарей питания и продлению срока их службы. Неправильное использование батарей питания может сократить срок их службы, а также привести к утечке электролита, перегреву, пожару или взрыву.

1 В фотокамере используется перезаряжаемая литиево-ионная батарея питания

- * При поставке батарея питания заряжена не полностью. Всегда заряжайте ее перед использованием.
- * При переносе батарей питания устанавливайте их в цифровую фотокамеру или помещайте в мягком футляре.

■ Особенности батарей питания

- Батарея питания постепенно разряжается даже если она не используется. Для съемки используйте недавно (день или два назад) заряженную батарею питания.
- Для максимального продления срока службы батареи питания, если фотокамера не используется, выключайте ее как можно быстрее.
- В холодных местах или при низких температурах количество доступных кадров может сократиться. Берите с собой запасную полностью заряженную батарею питания. Чтобы увеличить

вырабатываемый батареей питания заряд, нагрейте ее, положив в карман или другое теплое место, а в фотокамеру устанавливайте непосредственно перед съемкой. При использовании электрической грелки не кладите батарею питания непосредственно на грелку. При использовании разряженной батареи питания в холодных условиях фотокамера может не включиться.

■ Зарядка батарей питания

- Батарею питания можно заряжать при помощи зарядного устройства (входит в комплект).
- Батарею питания можно заряжать при температуре окружающего воздуха от 0°C до +40°C. Время зарядки батареи питания см. в РУКОВОДСТВЕ ПОЛЬЗОВАТЕЛЯ.
- Батарею питания следует заряжать при температуре от +10°C до +35°C. Если батарею питания заряжать при температуре вне этого диапазона, зарядка требует больше времени, поскольку меняется емкость батареи питания.
- Батарею питания нельзя заряжать при температуре 0°C и ниже.
- Перезаряжаемую литиево-ионную батарею питания перед зарядкой не нужно полностью разряжать.
- После зарядки или сразу после использования батарея питания может быть теплой. Это нормальное явление.
- Не заряжайте полностью заряженную батарею питания.

■ Срок службы батареи питания

При обычных температурах батарее питания можно использовать не менее 300 раз. Заметное уменьшение времени работы батареи питания указывает на окончание срока ее службы, и батарею питания следует заменить.

■ Примечания по хранению

- Длительное хранение заряженной батареи питания может отрицательно сказаться на ее работе. Если батарея питания не будет использоваться некоторое время, перед хранением разрядите ее.
- Если фотокамера не будет использоваться в течение длительного времени, извлеките из нее батарею питания.
- Храните батарею питания в прохладном месте.
 - Батарею питания необходимо хранить в сухом месте при окружающей температуре от +15°C до +25°C.
 - Не оставляйте батарею питания в жарких или очень холодных местах.

**■ Обращение с батареей питания
Предупреждения в целях безопасности:**

- Не переносите и не храните батарею питания вместе с металлическими предметами, например, с ожерельями или шпильками.
- Не нагревайте батарею питания и не бросайте в огонь.

- Не пытайтесь разбирать или изменять конструкцию батареи питания.
- Не заряжайте батарею питания с использованием зарядных устройств, отличных от указанных.
- Немедленно утилизируйте использованную батарею питания.
- Не бросайте батарею питания и не подвергайте ее сильным ударам.
- Не опускайте батарею питания в воду.
- Всегда содержите контакты батареи питания в чистоте.
- Не храните батарею питания в жарких местах. Кроме того, при длительном использовании корпус фотокамеры и сама батарея питания нагреваются. Это нормальное явление. При длительной съемке или просмотре изображений используйте адаптер переменного тока.

2 В фотокамере используются щелочные батареи или Ni-MH (никель-металлогидридные) батареи питания типа AA

* Для получения дополнительной информации о батареях, которые можно использовать, см. РУКОВОДСТВО ПОЛЬЗОВАТЕЛЯ данной фотокамеры.

■ Меры предосторожности при использовании батарей питания

- Не нагревайте батарею питания и не бросайте их в огонь.
- Не переносите и не храните батарею питания вместе с металлическими предметами,

например, с ожерельями или шпильками.

- Не опускайте батареи питания в воду и не позволяйте им намокать.
- Не пытайтесь разбирать батареи питания или их корпус, или изменять их конструкцию.
- Не подвергайте батареи питания сильным ударам.
- Не используйте протекающие, деформированные или выцветшие батареи питания.
- Не храните батареи питания в теплых или влажных местах.
- Храните батареи питания в местах, недоступных детям.
- Убедитесь в правильности полярности (+ и -).
- Не используйте старые и новые батареи питания вместе. Не используйте заряженные и разряженные батареи питания вместе.
- Не используйте одновременно батареи питания различных типов или производителей.
- Если фотокамера не будет использоваться в течение длительного времени, извлеките из нее батарею питания. Помните, что если фотокамеру оставить без батарей, время и дата будут сброшены.
- Сразу после использования батареи питания кажутся нагретыми. Перед тем, как извлечь батареи питания, отключите фотокамеру и подождите, пока батареи остынут.
- Поскольку батареи питания в холодную погоду или в холодном месте работают хуже, перед

использованием нагревайте их в кармане. Холодные батареи питания работают хуже. Когда температура становится нормальной, они снова начинают работать нормально.

- Загрязнения (например, отпечатки пальцев) на контактах батареи питания уменьшают заряд и, соответственно, количество снимков. Перед установкой тщательно протрите контакты батареи питания мягкой сухой тканью.



При вытекании электролита из батарей тщательно протрите батарейный отсек и установите новые батареи питания.



При попадании электролита на руки или одежду тщательно промойте этот участок водой. Помните, что при попадании в глаза электролит может привести к потере зрения. Если электролит попал в глаза, не трите их. Смойте электролит чистой водой и обратитесь за помощью к окулисту.

■ Правильное использование Ni-MH батарей питания типа AA

- При длительном хранении Ni-MH аккумуляторы могут "деактивироваться". Кроме того, постоянная зарядка частично разряженных Ni-MH батарей питания может привести к проявлению "эффекта памяти". "Деактивированные" Ni-MH батареи питания или батареи с "эффектом памяти" после зарядки

обеспечивают непродолжительную работу. Во избежание этой проблемы разрядите и зарядите их несколько раз с помощью функции фотокамеры "Разрядка перезаряжаемых батарей питания". Деактивация и эффект памяти свойственны Ni-MH батареям питания и не являются неисправностью. Описание "Разрядки перезаряжаемых батарей питания" см. в РУКОВОДСТВЕ ПОЛЬЗОВАТЕЛЯ.

⚠ ПРЕДОСТЕРЕЖЕНИЕ

При использовании щелочных батарей не пользуйтесь функцией "Разрядка перезаряжаемых батарей питания".

- Для зарядки Ni-MH батарей питания используйте зарядное устройство для быстрой зарядки (приобретается отдельно). Правила использования зарядного устройства см. в прилагаемой к нему инструкции.
- Не используйте зарядное устройство для зарядки других батарей питания.
- Помните, что после зарядки батареи питания кажутся теплыми.
- Камера устроена так, что даже при ее отключении потребляется небольшое количество энергии. Помните, в частности, о том, что оставление Ni-MH батарей питания в фотокамере на длительное время приведет к их излишней разрядке и выходу из строя.
- Ni-MH батареи питания разряжаются даже если они не используются, в результате чего время их использования сократится.

- Излишняя разрядка (например, разрядка с использованием вспышки) Ni-MH батарей питания приводит к выходу их из строя. Для разрядки аккумуляторов используйте функцию фотокамеры "Разрядка перезаряжаемых батарей питания".
- Срок службы Ni-MH батарей питания ограничен. Если батарея питания работает недолгое время даже после повторных циклов зарядки-разрядки, возможно, срок ее службы истек.

■ Утилизация батарей питания

- При утилизации батарей питания делайте это в соответствии с местными нормативными актами, касающимися утилизации отходов.

3 Примечания к обеим моделям (1 2)

■ Адаптер переменного тока

Всегда используйте с фотокамерой адаптер переменного тока.

- Использование адаптера переменного тока, отличного от адаптера FUJIFILM, может привести к повреждению цифровой фотокамеры.
- Характеристики адаптера переменного тока см. в РУКОВОДСТВЕ ПОЛЬЗОВАТЕЛЯ фотокамеры.
- Используйте адаптер переменного тока только в помещениях.
 - Надежно включите кабель питания в разъем питания постоянного тока.
 - Перед отсоединением кабеля из разъема питания постоянного тока отключите цифровую фотокамеру

FUJIFILM. Чтобы отсоединить, осторожно вытяните разъем. Не тяните за кабель.

- Не используйте адаптер переменного тока с другими устройствами.
- При использовании адаптер переменного тока нагревается. Это нормальное явление.
- Не разбирайте адаптер переменного тока. Это может быть опасно.
- Не используйте адаптер переменного тока в теплых и влажных местах.
- Не подвергайте адаптер переменного тока сильному ударам.
- Адаптера переменного тока может издавать гудение. Это нормальное явление.
- При использовании вблизи радиоприемника адаптер переменного тока может создавать помехи. Если это происходит, отодвиньте фотокамеру от радиоприемника.

Перед использованием фотокамеры

■ Пробные снимки перед фотографированием

Перед съемкой важных мероприятий (например, свадеб и зарубежных поездок) всегда делайте пробные снимки и просматривайте отснятое изображение, чтобы убедиться в нормальном функционировании фотокамеры.

- Корпорация FUJIFILM не несет ответственности за любые потери (такие, как стоимость печати фотографий или неполучение прибыли от фотографий),

вызванные неисправностью данной фотокамеры.

■ Примечания по защите авторского права

Изображения, записанные с помощью цифровой камеры, нельзя использовать в нарушение авторского права, без разрешения правообладателя, кроме случаев использования изображений в личных целях. Помните, что существуют ограничения на съемку в театрах, на развлекательных мероприятиях и выставках даже если снимки предназначены для использования исключительно в личных целях. Также следует помнить, что передача карт памяти с записанными на них изображениями или данными, защищенными авторским правом, разрешена только в соответствии с законодательством об авторском праве.

■ Обращение с цифровой фотокамерой

Чтобы обеспечить правильность записи изображений, во время записи не подвергайте фотокамеру ударным воздействиям.

■ Жидкие кристаллы

При повреждении жидкокристаллического дисплея соблюдайте осторожность при обращении с ним. В случае возникновения одной из указанных ниже ситуаций немедленно выполните соответствующее действие.

- При попадании жидких кристаллов на кожу: Протрите пораженный участок тканью, а затем тщательно промойте проточной водой с мылом.
- При попадании жидких кристаллов в глаза: Промывайте глаза чистой водой не менее 15 минут, а затем обратитесь за медицинской помощью.
- При попадании жидких кристаллов внутрь: Тщательно прополощите рот водой. Выпейте большое количество воды и вызовите рвоту. Затем обратитесь за медицинской помощью.

■ Информация о товарных знаках

-  и **xD-Picture Card™** являются товарными знаками корпорации FUJIFILM.
- IBM PC/AT является зарегистрированным товарным знаком корпорации International Business Machines Corp. в США.
- Macintosh, Quick-Time и Mac OS являются товарными знаками Apple Inc. в США и других странах.
- Windows 7, Windows Vista и логотип Windows являются товарными знаками группы компаний Microsoft.
- Товарный знак IrSimple™ является собственностью Infrared Data Association®.
- Товарные знаки IrSS™ или IrSimpleShot™ являются собственностью Infrared Data Association®.
- Логотип SDHC является товарным знаком.

- Логотип HDMI является товарным знаком.
- YouTube является товарным знаком компании Google Inc.
- Другие названия компаний или продуктов являются товарными знаками или зарегистрированными товарными знаками соответствующих компаний.

■ Замечания об электрических помехах

Если фотокамера предназначена для использования в больницах или в самолетах, помните о том, что она может стать источником помех для другого оборудования в больнице или в самолете. Подробные сведения см. в действующих нормативных актах.

■ Описание телевизионных систем кодирования цвета

NTSC: National Television System Committee, стандарт телевизионной системы кодирования цвета, преимущественно используется в США, Канаде и Японии.

PAL: Phase Alternation by Line, стандарт телевизионной системы кодирования цвета, преимущественно используется в европейских странах и Китае.

■ Формат Exif Print (Exif версия 2.2)

Формат Exif Print представляет собой новый формат файлов, который содержит различную информацию об условиях съемки в целях обеспечения оптимальной печати.

Об этом руководстве

Прежде чем использовать данную фотокамеру, прочтите данное руководство и предупреждения *основного руководства*. Для получения информации по конкретным вопросам, смотрите приведенные ниже источники.

✓ **Фотокамера, вопросы и ответы**..... *стр. viii*

Вы знаете, что хотите сделать, но не знаете, как это называется? Найдите ответ в разделе “Фотокамера, вопросы и ответы”.

✓ **Содержание**..... *стр. xi*

Раздел “Содержание” предоставляет общую информацию о том, что содержится в руководстве. Далее приведен список основных функций фотокамеры.

✓ **Устранение неисправностей**..... *стр. 105*

У Вас конкретная проблема с фотокамерой? Ищите ответ здесь.

✓ **Предупреждающие сообщения и окна** *стр. 114*

Что означают мигающие иконки или сообщения об ошибках на дисплее или электронном видеискателе.

✓ **Глоссарий** *стр. 118*

Здесь приведены значения некоторых технических терминов.

✓ **Ограничения относительно параметров фотокамеры**

Смотрите *Основное руководство* для получения информации об опциях, доступных для каждого режима съёмки.

Карты памяти

Фотографии можно сохранять на внутреннюю память фотокамеры или на дополнительные карты памяти SD и SDHC. В данном руководстве карты памяти SD называются “карты памяти”. Для получения более подробной информации смотрите стр. 8.

Фотокамера, вопросы и ответы

Поиск по заданиям.







Подготовка фотокамеры к работе

Вопрос	Ключевая фраза	Смотрите страницу
Как установить часы фотокамеры?	Дата и время	12
Можно ли настроить часы на местное время, когда я путешествую?	Разница во времени	96
Как сделать так, чтобы дисплей не отключался автоматически?	Автоматическое выключение	99
Как сделать дисплей ярче или темнее?	Яркость LCD	99
Как отключить звуковой сигнал и щелчки?	Громкость звука работы и затвора	94
	Бесшумный режим	19
Можно ли изменить звук при срабатывании затвора?	Звук затвора	94
Как называются части фотокамеры?	Части фотокамеры	2
Что означают иконки на дисплее?	Информация на дисплее	3
Как пользоваться меню?	Меню	65
Что означают мигающие иконки или сообщения об ошибках?	Сообщения и экраны	114
Каков остаточный уровень зарядки аккумуляторной батареи?	Уровень зарядки аккумуляторной батареи	14

Обмен фотографиями

Вопрос	Ключевая фраза	Смотрите страницу
Можно ли печатать фотографии на домашнем принтере?	Печать фотографий	54
Можно ли копировать фотографии на компьютер?	Просмотр изображений на компьютере	59

Фотографирование

Вопрос	Ключевая фраза	Смотрите страницу
Сколько можно сделать фотографий?	Объем памяти	119
Существует ли быстрый и простой способ фотографирования?	 режим	21
Как избежать смазанных изображений?	Режим двойной стабилизации изображения	17
Как снимать хорошие портреты?	Интеллектуальная функция обнаружения лица	30
Можно выбрать собственные параметры для различных сцен?	Режим сцен	23
Может ли фотокамера автоматически настраивать параметры для различных сцен?	 режим	14
Можно ли выбирать между чёткостью, понижением шума и динамическим диапазоном?	режимы  ,  и 	21
Как получить хороший снимок собаки или кошки?	 СОБАКА /  КОШКА	25
Можно ли установить приоритет для фокусировки на лице определенного человека?	РАСПОЗНАВАНИЕ ЛИЦ	76
Как снимать с близкого расстояния?	Съемка с близкого расстояния (режим макросъемки)	36
Как отключить вспышку?	Режим работы со вспышкой	37
Как убрать эффект красных глаз при использовании вспышки?		
Как заполнить тени у освещенных сзади объектов?		
Как сделать серию фотографий серийной съемкой?	Режим серийной съемки	74
Как отключить лампу на передней панели фотокамеры?	Подсветка автофокуса	34
Как снимать групповые портреты вместе с фотографом?	Режим автоспуска	39
Как снять кадр, чтобы объект был смещен в сторону?	Блокировка фокуса	32
Можно ли выбрать выдержку и диафрагму?	Режимы P и M	27, 28
Как настроить параметры экспозиции?	Коррекция экспозиции	35
Как моделировать эффекты при различных типах плёнки?	Моделирование плёнки	68
Как обеспечить фокусировку на движущемся объекте?	Слежение	76
Как снимать видеофрагменты?	Съемка видеофрагментов	48

Просмотр фотографий

Вопрос	Ключевая фраза	Смотрите страницу
Как просматривать снимки?	Покадровый просмотр	41
Как удалить текущий снимок?	Кнопка 	20
Можно ли выбрать другие снимки для удаления?	Удаление фотографий	46
Можно ли увеличить изображение в режиме просмотра кадров?	Увеличение во время просмотра кадров	42
Как просматривать сразу много фотографий?	Многокадровый просмотр	43
Как искать изображения?	Поиск изображения	44
Можно ли предохранить фотографии от случайного удаления?	Защита фотографий	85
Можно ли спрятать иконки на дисплее при просмотре фотографий?	Выбор формата отображения	41
Можно ли просматривать фотографии в режиме слайд-шоу?	Слайд-шоу	82
Можно ли добавлять короткие голосовые метки к фотографиям?	Голосовая заметка	90
Можно ли обрезать ненужные элементы фотографий?	Кадрирование	86
Можно ли делать маленькие копии фотографий?	Изменить размер	87
Можно ли копировать фотографии из внутренней памяти на карту памяти?	Копирование	89
Как просматривать фотографии на телевизоре?	Просмотр фотографий на телевизоре	52

Содержание

Примечания и предостережения.....	ii
Примечания по безопасности.....	ii
Об этом руководстве.....	vii
Фотокамера, вопросы и ответы.....	viii

Перед началом работы

Введение.....	1
Символы и условные обозначения.....	1
Прилагаемые принадлежности.....	1
Части фотокамеры.....	2
Информация на дисплее фотокамеры.....	3
Диск режимов.....	4





Первые шаги





Зарядка батареи.....	5
Установка батареи.....	6
Установка карты памяти.....	8
Включение и выключение фотокамеры.....	11
Режим съемки.....	11
Режим просмотра.....	11
Основные установки.....	12

Основные функции фотосъемки и просмотра кадров



Фотографирование в режиме  (EXR АВТО).....	14
Просмотр фотографий.....	20

Более подробно о фотосъемке



Режим съемки.....	21
 АВТО.....	21
 EXR.....	21
 ECT СВЕТ & 	22
 ECT. СВЕТ.....	23

SP ПРОГРАММЫ.....	23
M РУЧНОЙ.....	27
P ПРОГРАММА АЕ/А ПРИОР. ДИАФР.....	28
 Интеллектуальная функция обнаружения лица.....	30
Блокировка фокуса.....	32
 Коррекция экспозиции.....	35
 Съемка с близкого расстояния (режим макросъемки).....	36
 Использование вспышки (Усовершенствованная интеллектуальная вспышка).....	37
 Использование внутреннего таймера.....	39

Более подробно о просмотре кадров

Опции меню просмотра кадров.....	41
Увеличение во время просмотра кадров.....	42
Многокадровый просмотр.....	43
 Поиск изображений.....	44
Поиск изображений по категориям.....	44
Использование меню показа кадров с поиском изображений.....	45
 Удаление фотографий.....	46

Видеофрагменты

 Запись видеофрагментов.....	48
 Просмотр видеофрагментов.....	51

Подключения

Просмотр фотографий на телевизоре.....	52
Печать фотографий через USB.....	54
Подключение фотокамеры.....	54
Печать выбранных фотографий.....	54
Печать задания печати DPOF.....	56

Создание задания печати DPOF.....	57	ГОЛОСОВАЯ МЕТКА.....	90
Просмотр изображений на компьютере.....	59	СТЕРЕТЬ РАСПОЗН.....	92
Установка программного обеспечения	59	СООТНОШЕНИЕ	92
Подключение фотокамеры.....	63	Меню установки параметров.....	93
Меню		Использование меню установки параметров.....	93
Использование меню: Режим съемки.....	65	Опции меню установки параметров.....	94
Использование меню F - Съемки	65	РАЗН. ЧАСОВ	96
Опции меню F - съемки.....	66	ФОРМАТ-ВАТЬ	97
ЧУВСТВ-ТЬ ISO.....	67	ОТОБР. ИЗОБ.	97
РАЗМЕР ИЗОБР.....	67	НОМЕР КАДРА.....	98
МОДЕЛИРОВ. ПЛЕНКИ.....	68	ГРОМК. ВОСП.....	99
Использование меню съемки.....	69	ЯРКОСТЬ LCD	99
Опции меню съемки.....	70	АВТО ВЫКЛ.	99
КАЧЕСТВО ИЗОБР.....	72	ЦИФРОВОЙ ЗУМ.....	100
ДИНАМИЧ. ДИАПАЗОН	72	РЕЖИМЫ ПИТАНИЯ	101
БАЛАНС БЕЛОГО	72	Технические примечания	
СЕРИЙНАЯ СЪЕМКА.....	74	Дополнительные аксессуары	102
ЭКСПОЗАМЕР	75	Аксессуары от FUJIFILM.....	103
РЕЖИМ AF	75	Уход за фотокамерой.....	104
РАСПОЗНАВАНИЕ ЛИЦ	76	Устранение неисправностей	
Использование меню: Режим просмотра.....	81	Устранение неисправностей.....	105
Использование меню F - Съемки	81	Предупреждающие сообщения и окна	114
F - Опции меню режима.....	81	Приложение	
СЛАЙД ШОУ.....	82	Глоссарий.....	118
Использование Меню просмотра.....	83	Объем внутренней памяти/карты памяти	119
Опции Меню просмотра.....	84	Технические характеристики	120
УДАЛ.ЭФ.КРАСН.ГЛАЗ	85		
ЗАЩИТИТЬ	85		
КАДРИРОВАНИЕ.....	86		
ИЗМЕНИТЬ РАЗМЕР.....	87		
ПОВОРОТ КАДРА.....	88		
КОПИРОВАТЬ	89		

Символы и условные обозначения

В данном руководстве используются следующие символы:

 **Предупреждение:** Эти сведения необходимо изучить перед использованием фотокамеры для обеспечения правильной работы.

 **Примечание:** На это нужно обратить внимание при использовании фотокамеры.

 **Подсказка:** Дополнительная информация, которая может быть полезна при использовании фотокамеры.

Пункты меню и другие надписи на дисплее фотокамеры показаны жирным шрифтом. В данном руководстве иллюстрации дисплея могут быть упрощены с целью упрощения инструкций.

Прилагаемые принадлежности

В комплект фотокамеры входят следующие предметы:



Аккумуляторная
батарея NP-50

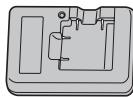

Зарядное устройство
BC-45W



Кабель USB



CD-ROM

Присоединение ремешка

Присоедините ремешок, как показано на рисунке.



Кабель аудио/видео

1

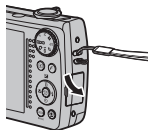

2

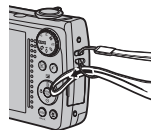

- Ремешок
- Руководства пользователя (содержит данное руководство)
- Основное руководство

Части фотокамеры

Для получения более подробной информации перейдите на страницу, указанную справа.

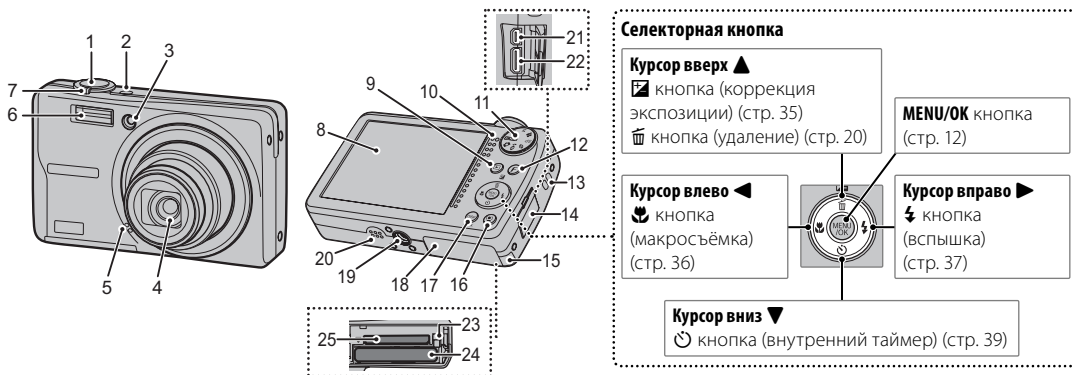

1	Кнопка затвора.....	18	11	Диск режимов.....	4	18	Крышка отсека батареи.....	6
2	ON/OFF кнопка.....	11	12	Кнопка F (режим съёмки).....	65, 81	19	Крепление штатива.....	
3	Подсветка автофокуса.....	34	13	Отверстие для крепления ремешка.....	1	20	Динамик.....	91
4	Объектив и крышка объектива.....	40	14	Крышка выходов.....	52, 54, 63	21	Разъём для кабеля USB.....	54, 63
5	Микрофон.....	90	15	Крышка соединителя постоянного тока.....	103		Разъём для кабеля аудио/видео.....	52
6	Вспышка.....	37	16	<input checked="" type="checkbox"/> кнопка (Интеллектуальная функция обнаружения лица).....	30	22	Разъем HDMI.....	52
7	Регулятор зума.....	16, 42	17	DISP (монитор)/ BACK кнопка.....	17, 41	23	Фиксатор отсека батареи.....	6, 7
8	Дисплей.....	3		Кнопка ⚡ (бесшумный режим).....	19	24	Крышка отсека батарей.....	6
9	Кнопка <input checked="" type="checkbox"/> (просмотр).....	41				25	Отверстие карты памяти.....	9
10	Индикатор.....	19						

Информация на дисплее фотокамеры

Во время съёмки или просмотра на дисплее могут появляться следующие обозначения: Показываемые обозначения могут отличаться в зависимости от параметров фотокамеры.

■ СЪЕМКА

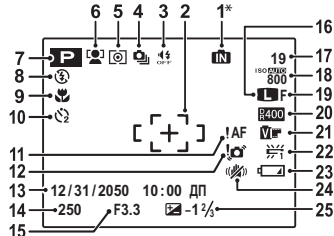

* **IN**: Указывает на отсутствие карты памяти. Изображения будут сохраняться во внутренней памяти фотокамеры (стр. 8).

1	Индикатор внутренней памяти*	14	Скорость затвора
2	Рамка фокусировки.....32	15	Диафрагма
3	Бесшумный режим.....19	16	Размер изображения67
4	Режим серийной съёмки74	17	Количество доступных кадров
5	Измерение экспозиции.....75		119
6	Интеллектуальная функция обнаружения лица.....30	18	Чувствительность.....67
7	Режим съёмки21	19	Качество снимков.....72
8	Режим работы со вспышкой37	20	ДИНАМИЧ. ДИАПАЗОН.....72
9	Режим макросъёмки (съёмка с близкого расстояния).....36	21	МОДЕЛИРОВ. ПЛЕНКИ.....68
10	Индикатор таймера.....39	22	Баланс белого.....72
11	Предупреждение потери фокуса18	23	Уровень зарядки аккумуляторной батареи.....14
12	Предупреждение размытости.....38	24	Режим двойной стабилизации изображения.....17
13	Дата и время.....12	25	Коррекция экспозиции35

■ Показ кадров

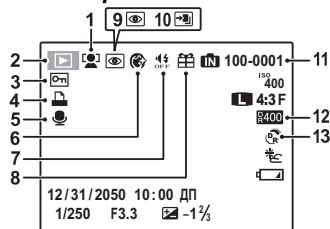

1	Интеллектуальная функция обнаружения лица.....30, 42	8	Изображение "подарок"41
2	Индикатор режима просмотра20, 41	9	Индикатор функции удаления эффекта красных глаз.....85
3	Защищённое изображение85	10	Градация тонов, Повторная съёмка.....24
4	Индикатор печати DPOF.....56	11	Номер кадра.....98
5	Голосовая метка.....90	12	ДИНАМИЧ. ДИАПАЗОН72
6	Сглаживание.....26	13	Режим EXR21
7	Индикатор бесшумного режима19		

Диск режимов

Чтобы выбрать режим съемки, совместите значок нужного режима с меткой, расположенной рядом с диском режимов.

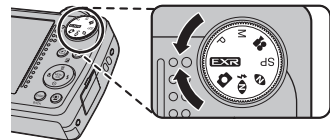

P (ПРОГРАММА АЕ): Выберите для полного управления установками фотокамеры за исключением скорости затвора (стр. 28). Выберите между программой автоматической экспозиции и приоритетом диафрагмы АЕ.

EXR: Улучшает чёткость, понижает шум, увеличивает динамический диапазон или автоматически настраивает подходящие параметры для сцены (стр. 21).

AVT (АВТО): Простой режим "наведи и фотографируй" рекомендуется для тех, кто впервые использует цифровые фотокамеры (стр. 21).

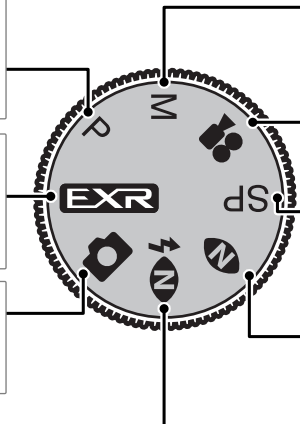

M (РУЧНОЙ): Выберите для полного управления установками фотокамеры, включая скорость затвора и диафрагму (стр. 27).

VIDEO (ВИДЕО): Записывает короткие видеофрагменты со звуком (стр. 48).

SP (ПРОГРАММЫ): Выберите программу, подходящую для предмета или условий съемки и позвольте фотокамере сделать остальное (стр. 23).

EV (ЕСТ. СВЕТ): Позволяет снимать с использованием естественного света в помещении при слабом освещении или в местах, где нельзя использовать вспышку (стр. 23).

EV & FLASH (ЕСТ СВЕТ & FLASH): Помогает обеспечить хорошие результаты в условиях плохого освещения. При каждом нажатии кнопки затвора фотокамера делает два снимка: один снимок без вспышки для сохранения естественного освещения, и сразу за ним – второй снимок со вспышкой (стр. 22).

Зарядка батареи

Фотокамера поставляется с разряженной батареей. Зарядите батарею перед началом работы.

Батареи

Камера использует аккумуляторную батарею NP-50.

- 1 Установите батарею в зарядное устройство.** Установите батарею в зарядное устройство из комплекта поставки как это показано на иллюстрации, проверив ориентацию меток ⊖ ⊕ ⊕.

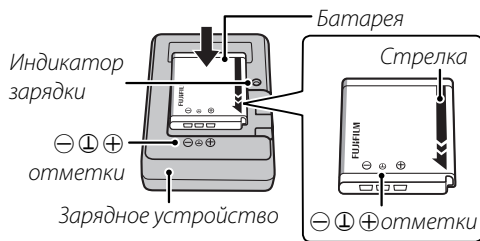

- 2 Вставьте зарядное устройство в розетку.** Вставьте зарядное устройство в розетку. Загорится индикатор зарядки.

Предупреждения

- Отсоединяйте зарядное устройство от электросети, когда оно не используется.

- Удаляйте загрязнения с контактов батареи мягкой сухой тканью. Невыполнение данного требования может сделать зарядку батареи невозможной.
- Время зарядки увеличивается при низких температурах.

Индикатор зарядки

Индикатор зарядки показывает статус процесса зарядки батареи:

Индикатор зарядки	Уровень зарядки батареи	Действие
ОТКЛ	Батарея отсутствует.	Вставьте батарею.
	Батарея полностью заряжена.	Выньте батарею.
ВКЛ	Зарядка батареи.	—
Мигает	Неисправность батареи.	Отсоедините зарядное устройство и выньте батарею.

3 Зарядка батареи.

Извлеките батарею после её зарядки.

Время зарядки

См. характеристики зарядного устройства (стр. 124).

Установка батареи

После зарядки батареи вставьте её в фотокамеру согласно следующей инструкции.

1 Откройте крышку отсека батареи.

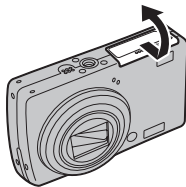

← Примечание

Перед тем, как открыть крышку отсека батареи, убедитесь в том, что фотокамера отключена.

⚠ Предупреждения

- Не открывайте крышку отсека батареи при включенной фотокамере. Невыполнение данного требования может привести к повреждению файлов изображений на карте памяти.
- Не прилагайте чрезмерных усилий при обращении с крышкой отсека батареи.

2 Вставьте батарею.

Установите батарею контактами вниз, совместив оранжевую полоску на батарее с оранжевым фиксатором отсека батарей. Опустите батарею в камеру, придавлявая фиксатор отсека батарей к корпусу, как показано ниже на рисунке. Убедитесь, что батарея надежно зафиксирована.

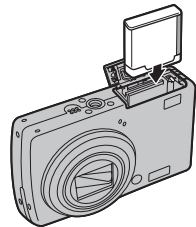

Оранжевая полоска

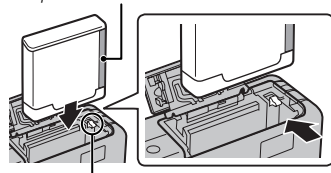

Фиксатор отсека батареи

⚠ Предупреждение

Установите батарею, соблюдая полярность. **НЕ прилагайте силу при вставлении батареи и не пытайтесь вставить её наоборот или обратной стороной.** Батарея легко опустится в отсек батарей, если она вставляется без нарушения полярности.

3 Закройте крышку отсека батареи.



● Извлечение батареи

После выключения фотокамеры откройте крышку отсека батареи, прижмите фиксатор отсека батареи вверх и извлеките батарею, как показано на рисунке.

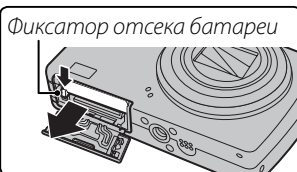

⚠ Предупреждение

Выключайте фотокамеру перед извлечением батареи.

📖 Подсказки: Использование адаптера электросети

- Фотокамера может работать от дополнительного адаптера сети переменного тока с соединителем постоянного тока (продается отдельно). Дальнейшую информацию Вы можете прочитать в руководстве по эксплуатации адаптера и соединителя.
- При подключении фотокамеры к питанию через адаптер сети переменного тока и её включении, на экране появятся инструкции демонстрационного режима. При выборе этой функции будет показано слайд-шоу. Для отмены нажмите кнопку спуска затвора.

⚠ Предупреждения

- Не наклеивайте наклейки и другие предметы на батарею. Невыполнение данного требования может привести к невозможности извлечения батареи из фотокамеры.
- Не закорачивайте контакты батареи. Это может привести к перегреву батареи.
- Используйте только те зарядные устройства, которые предназначены для данной батареи. Невыполнение данного требования может привести к выходу устройства из строя.
- Не снимайте этикетку с батареи и не пытайтесь снять внешний корпус.
- Батарея постепенно разряжается, если фотокамера не используется. Заряжайте батарею за один-два дня до начала работы.

Установка карты памяти

Хотя фотокамера может сохранять изображения на внутренней памяти, можно использовать карты памяти SD (продаются отдельно) для сохранения дополнительных изображений.

Если карта памяти не вставлена, на дисплее отображается значок , и для записи и просмотра фотографий используется внутренняя память. Учтите, что при поломке фотокамеры внутренняя память может быть повреждена, поэтому фотографии из внутренней памяти необходимо периодически переносить на жесткий диск компьютера или съемный носитель, например, диск CD или DVD. Фотографии из внутренней памяти также можно скопировать на карту памяти (смотрите стр. 89). Чтобы не переполнять внутреннюю память, не забывайте удалять фотографии, если они уже не нужны.

Когда карта памяти вставлена, как описано ниже, то для записи и просмотра снимков будет использоваться эта карта.

■ Совместимые карты памяти

Карты памяти SanDisk SD и SDHC были проверены и подходят для использования в фотокамере. Используйте карту памяти со скоростью записи класса 4 (4 МБ/с) или с более быстрой записью для съемки видеофрагментов высокой четкости. Полный список подходящих карт памяти можно посмотреть на сайте http://www.fujifilm.com/products/digital_cameras/index.html. Работа фотокамеры с другими картами памяти не гарантируется. С этой фотокамерой не удастся использовать карты MultiMediaCard (MMC) и *xD-Picture Card*.

Предупреждение

Карты памяти SD можно защитить от записи, что делает невозможным форматирование этих карт, запись на них и удаление изображений. Перед тем, как вставить карту памяти SD, сдвиньте переключатель защиты от записи в положение снятия защиты.

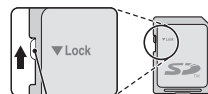

*Переключатель
защиты от записи*

■ Установка карты памяти

- 1 Выключите фотокамеру и откройте крышку отсека батарей.

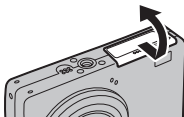

- 2 Вставьте карту памяти до щелчка. Возьмите карту памяти, как показано ниже, и полностью вставьте её в отверстие. Нажмите до конца, чтобы карта памяти встала на место.

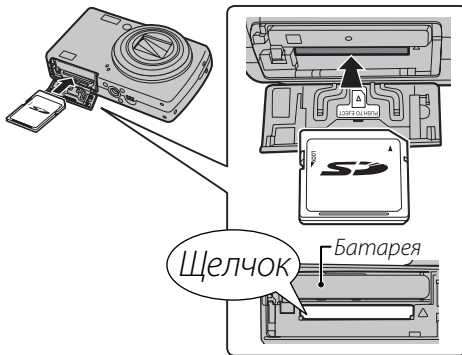

⚠ Предупреждение

Следите за тем, чтобы карта вставлялась правильно; не вставляйте её под углом и не прилагайте усилий. Если карта памяти будет установлена неправильно, на дисплее отобразится значок , а изображения будут записаны во внутреннюю память.

- 3 Закройте крышку отсека батареи.



Извлечение карт памяти

Проверьте, чтобы фотокамера была выключена, нажмите на карту памяти и медленно её отпустите. Теперь карту можно вынуть вручную.



Предупреждения

- Карта памяти может выскочить из отверстия, если Вы уберете палец сразу после нажатия.
- Карты памяти могут быть теплыми после извлечения их из фотокамеры. Это нормальное явление, не означающее неисправности.

Предупреждения

- **Не выключайте питание фотокамеры и не вынимайте карту памяти в ходе форматирования карты или при передаче или удалении данных с карты.**

Несоблюдение этих мер предосторожности может привести к повреждению карты памяти.

- Перед использованием карт памяти SD их необходимо форматировать, а также повторно форматировать все карты памяти после использования их на компьютере или другом устройстве. Для получения информации о форматировании карт памяти смотрите стр. 97.
- Карты памяти имеют небольшие размеры и их легко можно проглотить; держите их подальше от детей. Если ребенок проглотил карту памяти, немедленно вызовите врача.

- Переходники miniSD или microSD, размер которых больше или меньше стандартных размеров для карты памяти SD, могут не извлекаться нормально; если карта памяти не извлекается, отнесите фотокамеру авторизованному сервисному представителю. Не прилагайте чрезмерных усилий при извлечении карты.
- Не наклеивайте на карты памяти этикетки. Отслоение этикетки может привести к повреждению карты памяти.
- Запись видеофрагментов может прерываться при использовании некоторых типов карт памяти SD.
- Данные во внутренней памяти могут быть удалены или повреждены во время ремонта фотокамеры. Пожалуйста, имейте в виду, что лицо, производящее ремонт фотокамеры, может просматривать фотографии из внутренней памяти.
- При форматировании карты памяти или внутренней памяти создается папка, в которой сохраняются фотографии. Не переименовывайте и не удаляйте эту папку и не используйте компьютер или другое устройство для удаления или изменения имен файлов изображений. Всегда используйте фотокамеру для удаления изображений с карт памяти и внутренней памяти; перед тем, как редактировать файлы или изменять их названия, скопируйте их на компьютер и редактируйте или переименовывайте копии, а не оригиналы фотографий.

Включение и выключение фотокамеры

Режим съемки

Нажмите кнопку **ON/OFF**, чтобы включить фотокамеру. Выдвинется объектив, и откроется шторка объектива.

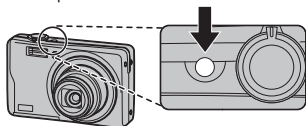

Нажмите кнопку **ON/OFF**, чтобы выключить фотокамеру.

Подсказка: Переключение в режим просмотра

Нажмите кнопку **▶** примерно одну секунду, чтобы включить просмотр. Наполовину нажмите кнопку затвора, чтобы вернуться в режим съемки.

Предупреждения

- Принудительное удержание объектива во время выдвижения может привести к повреждению изделия.
- Отпечатки пальцев или другие загрязнения на объективе влияют на качество фотографий. Держите объектив чистым.
- Кнопка **ON/OFF** не полностью отключает фотокамеру от источника питания.

Подсказка: Автоматическое выключение

Фотокамера выключится автоматически, если не будет произведена никакая операция в течение времени, установленного в меню **▶ АВТО ВЫКЛ.** (стр. 99). Чтобы включить фотокамеру нажмите кнопку **ON/OFF** или нажмите кнопку **▶** примерно на одну секунду.

Режим просмотра

Чтобы включить камеру и начать просмотр, нажмите кнопку **▶** примерно на одну секунду.

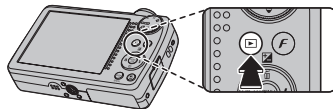

Нажмите кнопку **ON/OFF**, чтобы выключить фотокамеру.

Подсказка: Переключение в режим съемки

Чтобы выйти из режима съёмки, нажмите кнопку затвора наполовину. Нажмите кнопку **▶** для возврата в режим просмотра.

Основные установки

Когда фотокамера включается в первый раз, на дисплее появляется окно выбора языка. Задайте начальные установки фотокамеры, как описано ниже (чтобы получить информацию об изменении установки часов и языка, смотрите страницу 93).

1 Выберите язык.

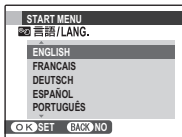

1.1 Нажмите селекторную кнопку вверх или вниз, чтобы выбрать язык.



1.2 Нажмите **MENU/OK**.



2 Установите дату и время.



2.1 Нажимайте селекторную кнопку влево или вправо для выбора года, месяца, дня, часа или минуты и нажимайте вверх или вниз, чтобы их изменить. Чтобы изменить порядок просмотра года, месяца и дня, выберите формат даты и нажмите селекторную кнопку вверх или вниз.



2.2 Нажмите **MENU/OK**.



3 Выберите опции управления питанием.

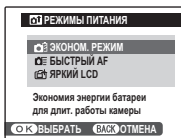

3.1 Нажимайте селекторную кнопку вверх или вниз для выбора одной из следующих опций:

- **ЭКОНОМ. РЕЖИМ:** Экономит заряд батареи.
- **БЫСТРЫЙ АФ:** Уменьшает время фокусировки, что позволяет быстро срабатывать затвору.
- **ЯРКИЙ LCD:** Выберите эту опцию, чтобы увеличить яркость дисплея.

3.2 Нажмите **MENU/OK**.



Подсказка: Часы фотокамеры

Если батарея вынимается на длительный период времени, установка часов фотокамеры будет сброшена, и при включении фотокамеры на дисплее появится окно выбора языка. Снова настройте фотокамеру. Если батарея оставляется в фотокамере, или блок питания переменного тока был подключен примерно на 4 дня, то батарею можно вынуть примерно на 7 дней без сброса часов, выбора языка и режимов питания.

Фотографирование в режиме **EXR AUTO** (EXR АВТО)

В этом разделе описывается фотографирование в режиме **EXR AUTO** (EXR АВТО).

- 1** Включите фотокамеру.
Нажмите кнопку **ON/OFF**, чтобы включить фотокамеру.

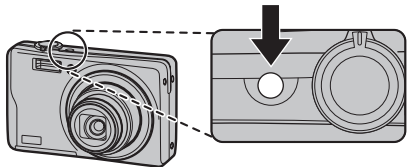

- 2** Выберите **EXR** Режим.
Поверните диск режимов в положение **EXR**.

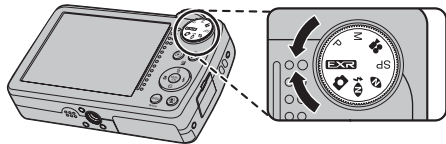



 **Подсказка:** **EXR AUTO** (EXR АВТО)

Фотокамера автоматически подбирает сцену и режим **EXR** соответствующий условиям съёмки.

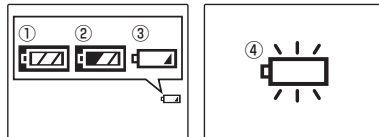
- 3** Проверьте уровень заряда батареи.
Проверьте уровень заряда батареи на дисплее.



Индикатор	Описание
 (белый)	Батарея частично разряжена.
 (белый)	Батарея разряжена более, чем наполовину.
 (красный)	Батарея сильно разряжена. Зарядите батарею как можно быстрее.
 (мигающий красный)	Батарея полностью разряжена. Выключите фотокамеру и зарядите батарею.

4 Скомпонуйте кадр, используя регулятор зума.

В этом режиме фотокамера автоматически анализирует и композицию и выбирает подходящую программу в соответствии с объектом и условиями съёмки. Выбранный режим появится на дисплее, как показано ниже. При нажатии кнопки спуска затвора наполовину фотокамера выбирает оптимальный **EXR** режим, который появится на дисплее рядом с иконкой режима сцен.



Появляются на дисплее, если обнаружались портреты.

Режим	Тип обнаруженного объекта или сцены
	ПОРТРЕТ: Портреты людей.
	ЛАНДШАФТ: Искусственный или естественный ландшафт.
	НОЧЬ: Пейзаж при слабом освещении.
	МАКРОСЪЕМКА: Съёмка с близкого расстояния.

Режим	Тип обнаруженного объекта или сцены
	ПОРТР. С КОНТ. СВЕТ.: Предметы освещённые сзади.
	НОЧНОЙ ПОРТРЕТ: Пейзаж при слабом освещении.



РАЗМЕР ИЗОБР.

Если выбрана **AUTO** для **РАЗМЕР ИЗОБР.** в режиме **EXR AUTO**, фотокамера автоматически выберет оптимальный размер снимка (стр. 67).

Примечания

- **AUTO (АВТО)** выбирается, если объект не соответствует одной из указанных выше сцен.
- При использовании режима **EXR AUTO** на дисплее отображается индикация . Фотокамера непрерывно анализирует сцену, при этом постоянно пытается обнаружить лица.
- Фотокамера постоянно фокусируется, увеличивая при этом расход батареи. Также может слышаться звук фокусирования фотокамеры.

Использование регулятора зума

Выберите  для уменьшения масштаба Выберите  для увеличения масштаба

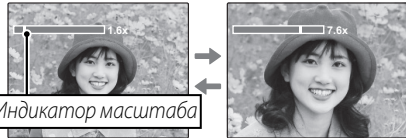

Индикатор масштаба



Скорость зума можно регулировать, меняя положение регулятора зума.

Как держать фотокамеру

Держите фотокамеру крепко обеими руками, поместив локти на ширину плеч. Сотрясение или нестабильность положения рук может привести к смазыванию снимка.



Чтобы фотографии были в фокусе и не были слишком темными (недоэкспонированными), держите пальцы и другие предметы подальше от объектива и вспышки.

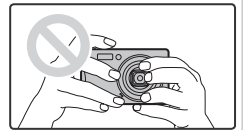

Помощник наведения кадра и окно помощи после съёмки

В режиме съёмки с помощью кнопки **DISP/BACK** выберите формат дисплея при съёмке. Формат будет меняться при каждом нажатии кнопки **DISP/BACK**.

ИНФОРМАЦИЯ
ВКЛЮЧЕНА



ИНФОРМАЦИЯ
ВЫКЛЮЧЕНА



КАДР HD



ПОМЕЩЕНИЕ В КАДР



- **ПОМЕЩЕНИЕ В КАДР:** Используя эту функцию, поместите основной объект на пересечении двух линий или совместите одну из горизонтальных линий с линией горизонта.
- **КАДР HD:** отображение обрезанного кадра высокой четкости (HD) 16:9.

Предотвращение размытости снимков.

При слабом освещении объекта смазанность изображения, вызванную дрожанием фотокамеры, можно уменьшить, включив **РЕЖ. СТАБИЛИЗАЦИИ**. Значения «1» **НЕПРЕРЫВНЫЙ**, «2» **ПРИ СЪЕМКЕ** или **OFF** можно задать в меню настройки (стр. 93).

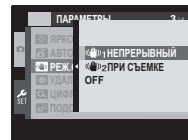

Подсказка

Если фотокамера установлена на штативе, рекомендуется установить для параметра **РЕЖ.СТАБИЛИЗАЦИИ** значение **OFF**.

Примечание

При включенной стабилизации чувствительность увеличивается. Имейте в виду, что размытость всё же может иметь место в зависимости от сцены или условий съёмки.

5 Фокус.

Нажмите кнопку спуска затвора наполовину для фокусировки.



← Примечание

Фокусировка фотокамеры может сопровождаться звуком перемещения элементов объектива. Это - нормальное явление.

Если фотокамера сможет произвести фокусировку, она подаст двойной звуковой сигнал, а индикатор загорится зеленым цветом.

Если фотокамера не сможет произвести фокусировку, рамка фокусировки станет красной, а на дисплее появится значок **!AF**, а индикатор замигает зеленым цветом. Поменяйте композицию или воспользуйтесь блокировкой фокуса (стр. 32).

6 Произведите съёмку.

Чтобы сделать снимок, плавно нажмите кнопку затвора до конца.



🗨 Подсказка: Кнопка затвора

Кнопка затвора имеет два положения. Нажатие кнопки затвора наполовину (1) устанавливает фокус и диафрагму; для съёмки нажмите кнопку затвора до конца (2).

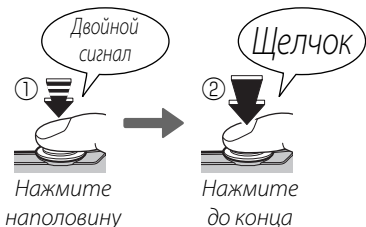



← Примечание

Если предмет плохо освещен, во время съёмки может сработать вспышка. Для получения подробной информации об использовании вспышки при плохом освещении смотрите страницу 37.

Бесшумный режим

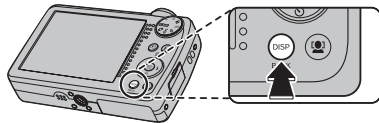
В ситуациях, когда издаваемые фотокамерой звуки или излучаемый свет могут мешать, нажимайте кнопку **DISP/BACK** до тех пор, пока на дисплее не появится  (имейте в виду, что бесшумный режим недоступен во время просмотра видеофрагментов или голосовых меток).



Динамик, вспышка и вспомогательная подсветка AF/лампа таймера выключаются, и яркость вспышки, а также громкость отрегулировать нельзя (имейте в виду, что вспышка будет продолжать гореть, если включен  режим). Для восстановления нормальной работы, нажмите кнопку **DISP/BACK**, чтобы иконка  исчезла. Бесшумный режим можно также задать в меню настройки (стр. 93).

Индикатор

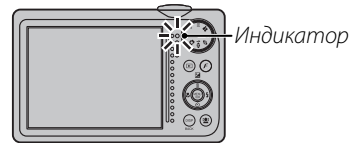

Индикатор отображает состояние фотокамеры следующим образом:

Индикатор	Состояние фотокамеры
Горит зеленым цветом	Блокировка фокуса.
Мигает зеленым цветом	Предупреждение размытости, фокуса или диафрагмы. Можно производить съемку.
Мигает зеленым и оранжевым цветом	Записываются фотографии. Можно сделать дополнительные снимки.
Горит оранжевым цветом	Записываются фотографии. В настоящее время нельзя делать дополнительные снимки.
Мигает оранжевым цветом	Заряжается вспышка; Вспышка не срабатывает при фотографировании.
Мигает красным цветом	Ошибка объектива или памяти (заполнена или не отформатирована внутренняя память или карта памяти, ошибка форматирования или другая ошибка памяти).

Подсказка: Предупреждения

На дисплее появляется предупреждающая информация. Смотрите страницы 114–117 для получения более подробной информации.

Просмотр фотографий

Снятые фотографии можно просматривать на дисплее. При съемке важных фотографий сначала сделайте пробный снимок и проверьте результат.

1 Нажмите кнопку .

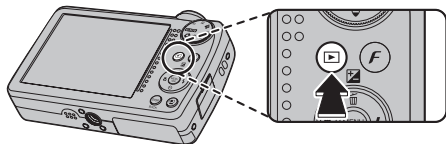

На дисплее появится последняя сделанная фотография.



2 Просмотр других фотографий.

Нажмите селекторную кнопку вправо, чтобы просмотреть фотографии в порядке их съемки, или влево, чтобы просмотреть их в обратном порядке.



Нажмите кнопку затвора, чтобы перейти в режим съемки.

Удаление фотографий

Чтобы удалить показываемую на дисплее на данный момент фотографию, нажмите селекторную кнопку вверх () . Появится следующее диалоговое окно.

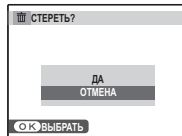

Для удаления изображения выделите **ДА** и нажмите **MENU/OK**. Для выхода из этого режима без удаления фотографии выделите **ОТМЕНА** и нажмите **MENU/OK**.



Подсказка: Меню просмотра кадров

Фотографии также можно удалять из меню просмотра кадров (стр. 46).

Режим съемки

Выберите режим съемки в зависимости от сцены или типа объекта. Чтобы выбрать режим съемки, поверните диск режимов в нужное положение (стр. 4). Доступны следующие режимы:

АВТО

Выберите данный режим для получения резких, четких снимков. Этот режим рекомендуется использовать в большинстве ситуаций.

EXR **EXR**

Чтобы автоматически подобрать оптимальные настройки для данного предмета или улучшить чёткость, понизить шум, увеличить динамический диапазон, поверните диск режимов в положение **EXR** и следуйте инструкциям указанным ниже:



- 1 Нажмите **MENU/OK** для показа на дисплее меню съёмки.

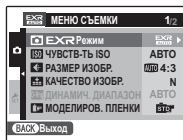

- 2 Выберите  **EXR** Режим.



- 3 Нажмите селекторную кнопку вправо для отображения следующего меню.

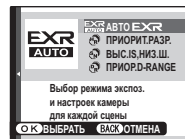

- 4 Нажимайте селекторную кнопку вверх или вниз для выбора одной из следующих опций:



Опция	Описание
EXR AUTO EXR	Фотокамера автоматически подбирает сцену и режим EXR соответствующий условиям съёмки (стр. 14).
PR. ПРИОРИТ. РАЗР.	Выберите этот режим для резко очерченных, четких снимков.
HS. ВЫС. IS, НИЗ. Ш.	Уменьшает шум в снимках высокой чувствительности.
DR. ПРИОП.-RANGE	Увеличивает количество видимых деталей. D-RANGE ДИНАМИЧ. ДИАПАЗОН установлен на значение 8800 (800%).

- 5 Нажмите **MENU/OK** для выбора выделенной опции.



- 6 Нажмите кнопку **DISP/BACK**, чтобы выйти из меню.



⚡ ECT СВЕТ & ⚡

Этот режим обеспечивает хорошие результаты съемки, когда объекты освещены сзади, и в других ситуациях с проблемным освещением. При каждом нажатии кнопки затвора фотокамера делает два снимка: один без вспышки для сохранения естественного освещения, и сразу за ним – второй снимок со вспышкой. Не двигайте фотокамеру до завершения съемки.



← **Примечания**

- Не используйте этот режим в местах, где запрещено использование вспышки. Вспышка будет срабатывать даже в бесшумном режиме.
- Функция доступна только при наличии свободной памяти не менее, чем для двух фотографий.

N ECT. СВЕТ

Позволяет снимать с использованием естественного света в помещении при слабом освещении или в местах, где нельзя использовать вспышку. Вспышка отключается, а чувствительность увеличивается для уменьшения размытости.

**SP ПРОГРАММЫ**

Фотокамера предлагает на выбор “программы”, приспособленные для конкретных условий съёмки или специального типа объектов, которые можно присвоить положению **SP** на диске режимов:

- 1 Поверните диск режимов в положение **SP**.
- 2 Нажмите **MENU/OK** для показа на дисплее следующего меню.

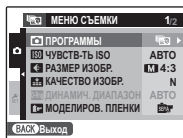

- 3 Выделение **PROГРАММЫ**.



- 4 Нажмите селекторную кнопку вправо для показа опций режима съёмки.



- 5 Нажмите селекторную кнопку вверх или вниз, чтобы выделить сцену (стр. 26).

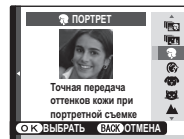

- 6 Нажмите **MENU/OK** для выбора выделенной опции.



- 7 Нажмите кнопку **DISP/BACK**, чтобы выйти из меню.





До тех пор, пока установка не изменится, как описано выше, выбранная программа будут выбираться каждый раз, когда диск режимов поворачивается в положение **SP**.

Градация тонов

Используйте этот режим для мягкой прорисовки фона объекта, например, при съемке портрета или цветов, чтобы сделать изображение более выразительным. При нажатии кнопки спуска затвора фотокамера автоматически делает до 3 снимков и создает один снимок для получения изображения, на котором резкий объект находится на мягко прорисованном фоне. Фотокамера обеспечивает эффект мягкого фокуса, аналогичный зеркальной фотокамере. Нажмите селекторную кнопку влево или вправо, чтобы выбрать **Усиление градации тона** в 3 шага до выполнения съемки.

Примечания

- Если объект съемки располагается слишком близко к фону, фотокамере, возможно, не удастся создать эффект для снимка. Если во время блокировки фокуса отображается сообщение  **Не сливает тона**, немного отойдите от объекта съемки и выполните необходимую регулировку с помощью регулятора зума.
- При съемке движущегося объекта эта функция, возможно, не будет работать.
- Если фотокамере не удастся создать эффект, отобразится сообщение  **Проверить изображения**. Сделайте повторный снимок.

Предупреждения

- Крепко удерживайте фотокамеру во время съемки.
- В этом режиме уменьшается охват кадра.

Подсказка: **СОХР ИСХОДНОЕ ИЗОБРАЖЕНИЕ**

Выберите значение **ВКЛ** для параметра  **СОХР ИСХОДНОЕ ИЗОБРАЖЕНИЕ** в меню настройки (стр. 93) для сохранения необработанных копий фотографий.

Повторная съемка

Используйте этот режим при съемке объекта в условиях недостаточного освещения, а также для съемки неподвижного объекта, когда используется положение зума телефота. При нажатии кнопки спуска затвора фотокамера автоматически делает до 4 снимков и совмещает их. Можно уменьшить размытие, вызванное дрожанием фотокамеры, и сделать снимки с низким уровнем шумов, даже если используются высокие значения чувствительности.

Примечания

- При съемке движущегося объекта эта функция, возможно, не будет работать.
- При определенных условиях съемки, а также при значительном смещении фотокамеры во время съемки, полученные снимки, возможно, будут сохранены без совмещения.



Предупреждения





- Крепко удерживайте фотокамеру во время съемки.
- В этом режиме уменьшается охват кадра.

Подсказка:  **СОХР ИСХОДНОЕ ИЗОБРАЖЕНИЕ**

Выберите значение **ВКЛ** для параметра  **СОХР ИСХОДНОЕ ИЗОБРАЖЕНИЕ** в меню настройки (стр. 93) для сохранения необработанных копий фотографий.





 СОБАКА /  КОШКА



















Если выбран режим  **СОБАКА** или  **КОШКА**, фотокамера определяет обращенную к ней морду собаки или кошки и фокусируется на ней.

Если режим  **СОБАКА** или  **КОШКА** выбран в меню **ПРОГРАММЫ**, для таймера автоспуска можно будет выбрать параметр  **АВТОСПУСК**. Если при установленном параметре  **АВТОСПУСК** фотокамера определит морду собаки или кошки, автоматически сработает затвор фотокамеры. Определенные морды животных можно использовать для следующих функций.

- **СЛАЙД ШОУ** (стр. 82)
- **ОТОБР. ИЗОБ. > УВЕЛИЧ (ПОДРЯД)** (стр. 97)
- **РАСПЕЧАТАТЬ (DPOF)** (стр. 56)
- **КАДРИРОВАНИЕ** (стр. 86)

 Предупреждения

- Хотя при использовании режимов  **СОБАКА** или  **КОШКА** фотокамера может определить морды разных собак или кошек, в некоторых случаях ей, возможно, не удастся определить морды собак или кошек. Кроме того, некоторые условия съемки препятствуют определению фотокамерой морды собаки или кошки.
- Если морда не будет определена, когда кнопка затвора нажата наполовину, то фотокамера сфокусируется на предмете, расположенном по центру дисплея.
- Если морда не определена, разместите объект по центру кадра.
- Если морда собаки или кошки не определена, не удастся использовать увеличение по ней, даже если во время воспроизведения нажать кнопку .
- Режимы  **СОБАКА** и  **КОШКА**, возможно, не будут работать в следующих случаях.
 - Если морда собаки или кошки полностью черная.
 - Если морда собаки или кошки полностью покрыта длинной шерстью.

Сцена	Описание
 PRO ФОКУС	Используйте этот режим для мягкой прорисовки фона объекта, например, при съемке портрета или цветов, чтобы сделать изображение более выразительным.
 СЛАБОЕ ОСВЕЩ.	Используйте этот режим при съемке объекта в условиях недостаточного освещения, а также для съемки неподвижного объекта, когда используется положение зума телефото.
 ПОРТРЕТ	Выберите этот режим для мягко тонированных портретов с естественными телесными тонами.
 СГЛАЖИВАНИЕ	Выберите этот режим для достижения эффекта гладкой кожи при мягко-фокусированных портретах.
 СОБАКА	Выберите для съемки собаки. Этот режим оптимален для фокусировки на мордах собак.
 КОШКА	Выберите для съемки кошки. Этот режим оптимален для фокусировки на мордах кошек.
 ЛАНДШАФТ	Выберите этот режим для резко очерченных, четких дневных снимков зданий и пейзажей.
 СПОРТ	Выберите этот режим для съемки движущихся объектов. ☑ БЫСТРЫЙ АФ ☑ РЕЖИМЫ ПИТАНИЯ и высоким скоростям затвора отдаётся предпочтение.
 НОЧЬ	Выберите этот режим для съёмки плохоосвещённых сумеречных или ночных сцен. Чувствительность автоматически увеличивается для уменьшения размытости, вызванной дрожанием фотокамеры.
 НОЧЬ (ШТАТИВ)	Выберите этот режим для увеличения выдержки при ночной съёмке. Используйте штатив, чтобы предотвратить размытость.
 ФЕЙЕРВЕРКИ	Для съемки разлетающихся вспышек фейерверков используются длинные выдержки. Используйте штатив, чтобы предотвратить размытость.
 ЗАКАТ	Выберите этот режим для съёмок яркой цветовой гаммы закатов и рассветов.
 СНЕГ	Выберите этот режим для резко очерченных, четких и ярких снимков с преобладанием на фоне белого снега.
 ПЛЯЖ	Выберите этот режим для резко очерченных, четких снимков на ярких, освещенных солнцем пляжах.
 ПОД ВОДОЙ	Выберите этот режим для получения ярких синих тонов при использовании водонепроницаемого бокса при подводной фотосъемке.
 ВЕЧЕРИНКА	Позволяет снимать с использованием фонового света в помещениях при слабом освещении.
 ЦВЕТОК	Выберите для съёмки цветов с близкого расстояния. Фотокамера фокусируется в режиме макросъемки.
 ТЕКСТ	Для четких фотографий печатного текста или рисунков. Фотокамера фокусируется в режиме макросъемки.

М РУЧНОЙ

В этом режиме Вы выбираете скорость затвора и диафрагму. По желанию, величину экспозиции, предложенную фотокамерой, можно изменить.

- 1** Поверните диск режимов в положение **M**.



- 2** Нажмите кнопку . На дисплее будет показана скорость затвора и диафрагма.

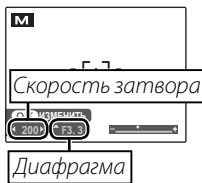

- 3** Нажмите селекторную кнопку вверх или вниз, чтобы выбрать диафрагму.



- 4** Нажмите селекторную кнопку влево или вправо, чтобы выбрать скорость затвора.



Предупреждение

Помехи в виде произвольно расположенных ярких пикселей могут иметь место при длительной экспозиции.

- 5** Нажмите **MENU/OK** для возврата в режим съемки.



- 6** Съёмка.

Индикатор диафрагмы

Величина, на которую фотография будет недо- или переэкспонироваться при текущих настройках, показывается индикатором экспозиции.



Р ПРОГРАММА АЕ/А ПРИОР. ДИАФР.

Режим **Р** позволяет выбрать *функцию АЕ* (автоэкспозиция), с помощью которой фотокамера автоматически настраивает экспозицию, и *приор. диафр.*, с помощью которой Вы можете настроить диафрагму на предметы заднего плана или настроить фокус одновременно на предметы переднего и заднего плана, при этом управление скоростью затвора для оптимальной экспозиции осуществляется автоматически. Чтобы вести съёмку в режимах программа и приоритет диафрагмы АЕ:

- 1** Поверните диск режимов в положение **Р**.



- 2** Нажмите **MENU/OK** для показа на дисплее меню съёмки.



- 3** Нажмите селекторную кнопку вверх или вниз, чтобы выделить **РЕЖИМ СЪЁМКИ**.



- 4** Нажмите селекторную кнопку вправо для показа опций режима съёмки.



- 5** Нажмите селекторную кнопку вверх или вниз для выделения опции.

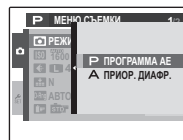

- 6** Нажмите **MENU/OK** для выбора выделенной опции.



- 7** Нажмите кнопку **DISP/BACK**, чтобы выйти из меню.



- 8 Нажмите селекторную кнопку вверх (▲) для показа коррекции экспозиции (программа AE) или диафрагмы (приор. диафр.).



*Коррекция экспозиции
(программа AE)*



*Диафрагма
(приор. диафр.)*

- 9 Нажмите селекторную кнопку для выбора величины коррекции экспозиции (программа AE) или диафрагмы (приор. диафр.). Если с использованием выбранной диафрагмы с приоритетом диафрагмы AE нельзя достичь правильной экспозиции, то скорость затвора будет отображаться красным.

- 10 Нажмите **MENU/OK** для возврата в режим съемки.



- 11 Съемка.



Предупреждение

Если объект находится вне диапазона измерения фотокамеры, показания скорости затвора и диафрагмы будут "---". Нажмите кнопку спуска затвора наполовину для повторного измерения экспозиции.

Интеллектуальная функция обнаружения лица

Интеллектуальная функция обнаружения лица позволяет фотокамере автоматически находить человеческие лица и устанавливать фокус и экспозицию по лицу в любом месте кадра, что полезно при съемке портретов. Выбирайте эту функцию для групповых портретов (при вертикальном или горизонтальном расположении рамки кадра), чтобы камера не фокусировалась на заднем плане. Интеллектуальная функция обнаружения лица также позволяет устранять эффект красных глаз, вызываемый вспышкой.

1 Включите интеллектуальную функцию обнаружения лица.

Нажмите кнопку , чтобы включить интеллектуальную функцию обнаружения лица. Выбранное значение будет меняться при каждом нажатии кнопки .

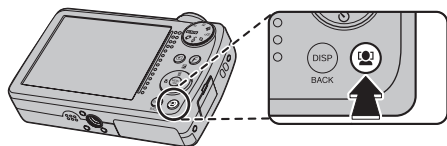

Примечание

Для удаления эффекта красных глаз выберите значение **ВКЛ** для параметра  **УДАЛ.** **ЭФ.КРАСН.ГЛАЗ** в меню настройки (стр. 93).

2 Поместите изображение в рамку фокусировки.

Если лицо распознается, оно будет помечено зеленой рамкой. Если в кадре находятся несколько лиц, то фотокамера выберет ближайшее к центру лицо; другие лица будут обозначены белыми границами.



Зеленая рамка

3 Фокус.

Нажмите кнопку затвора наполовину для установки фокуса по объекту в зеленой рамке. Имейте в виду, что при некоторых режимах съёмки экспозиция настроена на выбранный режим и не может быть оптимизирована для выбранного предмета.



Предупреждение

Если при нажатии кнопки затвора наполовину лицо не определяется (стр. 108), то фотокамера сфокусируется на предмете, расположенном по центру дисплея, и эффект красных глаз не будет удален.

4 Съёмка.



Чтобы сделать снимок, нажмите кнопку затвора до конца.



Предупреждение

Если объект двигается во время нажатия кнопки спуска затвора, то в момент съёмки лицо может не попасть в зону, обозначенную зеленой рамкой.

Подсказка: Удаление эффекта красных глаз

Выберите значение **ВКЛ** для параметра  **СОХР ИСХОДНОЕ ИЗОБРАЖЕНИЕ** в меню настройки (стр. 93) для сохранения необработанных копий фотографий, созданных с использованием параметра  **УДАЛ.ЭФ.КРАСН.ГЛАЗ**.

Интеллектуальная функция обнаружения лица

Интеллектуальная функция обнаружения лица рекомендуется при использовании таймера автоспуска для съёмки групповых портретов и автопортретов (стр. 39). Если лицо было зарегистрировано, при определении нескольких лиц фотокамера выполняет фокусировку и определение экспозиции с приоритетом для зарегистрированного лица.



В режиме интеллектуального распознавания лиц можно использовать следующие функции.

УДАЛ.ЭФ.КРАСН.ГЛАЗ (стр. 95)/**ПОИСК ИЗОБРАЖЕНИЯ** (стр. 44)/**СЛАЙД ШОУ** (стр. 82)/**ОТОБР. ИЗОБ. > УВЕЛИЧИТЬ (ДАЛЬШЕ)** (стр. 100)/**РАСПЕЧАТАТЬ (DPOF)** (стр. 56)/**КАДРИРОВАНИЕ** (стр. 86)

Блокировка фокуса

Предназначена для композиции снимков, на которых объект расположен не по центру:

1 Установите объект в рамку кадра.



2 Фокус.

Нажмите кнопку затвора наполовину для установки фокуса и экспозиции. Фокус и экспозиция будут оставаться заблокированными, пока кнопка затвора нажата наполовину (блокировка AF/AE).



*Нажмите
наполовину*



При необходимости повторите шаги 1 и 2 для повторной установки фокуса перед съемкой.

3 Изменение композиции кадра.

Удерживая кнопку затвора нажатой наполовину, измените композицию кадра.



4 Съёмка.



Нажмите кнопку затвора до конца, чтобы произвести съемку.



*Нажмите
до конца*

Автофокус

Несмотря на наличие высокоточной системы автофокусировки, фотокамера может не сфокусироваться на перечисленных ниже объектах. Если фотокамера не может сфокусироваться с помощью функции автофокуса, воспользуйтесь блокировкой фокуса (стр. 32) для фокусирования на другом предмете, находящемся на таком же расстоянии, и поменяйте композицию фотографии.

- Сильно отражающие предметы, такие как зеркала или кузова автомобилей.
- 
- Быстродвижущиеся объекты.
- 
- Объекты, фотографируемые через окно или другой отражающий объект.
 - Темные объекты и материалы, которые не отражают, а поглощают свет, например, волосы или мех.
 - Нестабильные объекты, такие как дым или пламя.
 - Объекты, слабо контрастирующие с фоном (например, одежда того же цвета, что и фон).
 - Объекты, расположенные спереди или сзади высококонтрастного объекта, который также находится в рамке кадра (например, объект, снимаемый на фоне высококонтрастных элементов).

Лампа подсветки автофокуса

Если объект съемки плохо освещен, то после нажатия наполовину кнопки спуска затвора загорается лампа подсветки автофокуса, которая облегчает фокусировку.

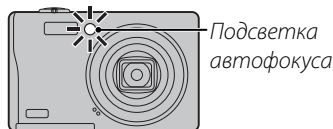

Примечания

- Не светите лампой подсветки автофокуса в глаза снимаемого человека. Сведения об отключении лампы подсветки автофокуса приведены на стр. 93.
- В некоторых случаях фотокамера не может сфокусироваться с помощью лампы подсветки автофокуса. Если фотокамера не может сфокусироваться в режиме макросъемки (стр. 36), попробуйте увеличить расстояние до объекта.
- Вспомогательная подсветка АФ недоступна в бесшумном режиме.

Коррекция экспозиции

Пользуйтесь коррекцией экспозиции при съемке очень ярких, очень темных или высококонтрастных предметов.

1 Нажмите селекторную кнопку вверх ()

Появится индикатор экспозиции.

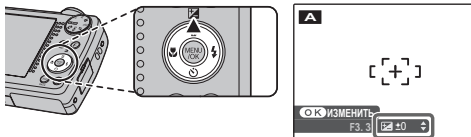

2 Выберите величину.

Нажмите селекторную кнопку Эффект будет видно на дисплее.

Выберите положительные (+) величины для увеличения экспозиции



Выберите отрицательные (-) величины для уменьшения экспозиции

3 Возврат в режим съемки.

Нажмите **MENU/OK** для возврата в режим съемки.



4 Съёмка.

Примечание

Появляется иконка  и индикатор экспозиции, если установка отлична от ± 0 . Коррекция экспозиции не сбрасывается при выключении фотокамеры; для восстановления нормальной величины экспозиции выберите значение ± 0 .

Съемка с близкого расстояния (режим макросъемки)

Для съёмки с близкого расстояния нажмите селекторную кнопку влево (). Выбор изменяется при каждом нажатии селекторной кнопки.

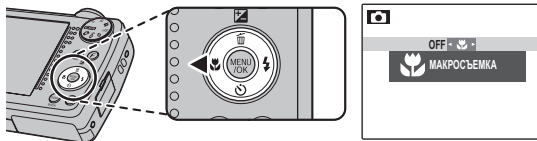

При включенном режиме макросъёмки фотокамера фокусируется на объектах, расположенных рядом с центром кадра. Воспользуйтесь регулятором зума для компоновки фотографий.

Чтобы выйти из режима макросъемки, нажмите селекторную кнопку влево () и выберите значение **OFF**. Режим макросъемки также можно отменить, выключив фотокамеру или выбрав другой режим съемки.

Примечания

- Рекомендуется использование штатива, чтобы предотвратить размытость из-за того, что фотокамера трясется.
- На очень близком расстоянии, вспышка возможно не сможет осветить весь предмет. Увеличьте расстояние до предмета и попробуйте ещё раз.

⚡ Использование вспышки (Усовершенствованная интеллектуальная вспышка)

Если используется вспышка, система *усовершенствованной интеллектуальной вспышки* фотокамеры выполняет постоянный анализ сцены, учитывая при этом такие факторы как яркость объекта съемки, его положение в кадре и расстояние от фотокамеры. Сила и чувствительность вспышки регулируется для обеспечения правильной экспозиции основного объекта, сохраняя эффекты фонового освещения, даже в условиях недостаточного освещения в помещениях. Используйте вспышку при плохом освещении, например, при съемках ночью или в помещении, где освещение недостаточно.

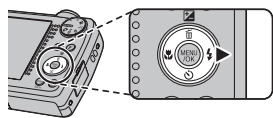

1 Выберите режим работы со вспышкой.

Нажмите селекторную кнопку вправо (⚡). Режим работы со вспышкой изменяется при каждом нажатии селекторной кнопки; в режимах работы кроме режима **AUTO**, текущий режим указывается иконкой на дисплее. Выберите одну из следующих опций:



Режим	Описание
AUTO (АВТОМАТИЧЕСКАЯ ВСПЫШКА)	Вспышка срабатывает при необходимости. Рекомендуется в большинстве случаев.
⚡ (ПРИНУД. ВСПЫШКА)	Вспышка срабатывает при съемке каждого кадра. Используйте для объектов, освещенных сзади, или для получения натуральных цветов во время съемки при ярком свете.
⊘ (ОТКЛ. ВСПЫШКА)	Вспышка не сработает, даже если во время съемки предмет плохо освещен.  появится на дисплее при медленной скорости затвора в качестве предупреждения о возможности получения размытой фотографии. Рекомендуется использование штатива.
⚡ (МЕДЛЕННАЯ СИНХР.)	Производится захват основного объекта и фона при слабом освещении (имейте в виду, что ярко освещенные объекты могут получаться переэкспонированными).

2 Фокус.

Нажмите кнопку спуска затвора наполовину для фокусировки. Если сработает вспышка, при нажатии кнопки затвора наполовину на дисплее появится . При медленной скорости затвора на дисплее появится  в качестве предупреждения возможности получения размытой фотографии; Рекомендуется использование штатива.



3 Съёмка.





Для съёмки нажмите кнопку затвора до конца.

Предупреждение

Вспышка может сработать несколько раз при съёмке одного кадра. Не двигайте фотокамеру до завершения съёмки.



Удаление эффекта красных глаз

Если включена интеллектуальная функция обнаружения лица (стр. 30), а для параметра  **УДАЛ.ЭФ.КРАСН.ГЛАЗ** в меню настройки (стр. 93) выбрано значение **ВКЛ**, функция удаления эффекта красных глаз будет доступна в режимах  **AUTO**,  **⚡** и  **SLOW**. Опция удаления эффекта красных глаз уменьшает проявление "*красных глаз*", возникающее из-за отражения света вспышки сетчаткой глаза снимаемого человека, как показано на рисунке справа.



🕒 Использование внутреннего таймера

Фотокамера имеет 10-секундный таймер для автопортретов и 2-секундный таймер, который может использоваться для устранения эффекта размытости, вызываемого движением фотокамеры при нажатии кнопки затвора. Таймер автоспуска доступен во всех режимах съемки.

1 Установите таймер.

Нажмите селекторную кнопку вниз (🕒). Выбор изменяется при каждом нажатии селекторной кнопки. Текущий режим внутреннего таймера отображается на дисплее.

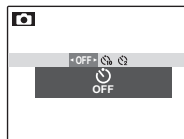
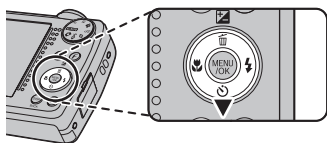

Выберите одну из следующих опций.

- 🕒 OFF (автоспуск отключен),
- 🕒 10 (задержка 10 сек.), или
- 🕒 2 (задержка 2 сек.)

2 Фокус.

Нажмите кнопку спуска затвора наполовину для фокусировки.

⚠ Предупреждение

При нажатии кнопки спуска затвора стойте за фотокамерой. Если вы встанете перед объективом, то это повлияет на установку фокуса и экспозиции.



3 Установите таймер.

Нажмите кнопку спуска затвора до конца, чтобы активировать таймер автоспуска. Дисплей будет показывать оставшееся до срабатывания спуска затвора время. Чтобы остановить таймер до того, как будет сделан снимок, нажмите **DISP/BACK**.

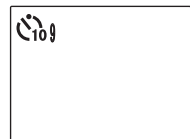

Световой индикатор таймера автоспуска мигает непосредственно перед съемкой. Если выбран 2-секундный таймер, то световой индикатор таймера автоспуска начинает мигать, как только таймер начнет отсчет.

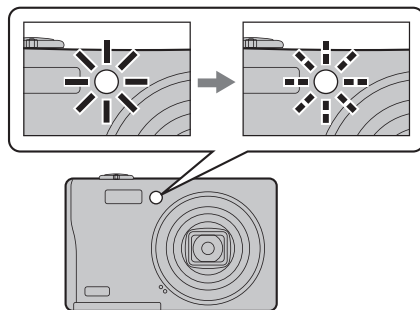

Интеллектуальная функция обнаружения лица

Так как интеллектуальная функция обнаружения лица обеспечивает размещение лиц на портрете в фокусе (стр. 30) она рекомендуется при использовании внутреннего таймера для групповых портретов или автопортретов. Чтобы использовать внутренний таймер с интеллектуальной функцией обнаружения лица, включите её, установите таймер, как объяснено в действии 1, а затем нажмите кнопку спуска затвора до конца, чтобы включить таймер. Фотокамера определит лица, пока идет отсчет таймера, и настроит фокус и экспозицию непосредственно перед спуском затвора. Постарайтесь не двигаться, пока идет съемка.

Примечание

Таймер автоспуска выключается автоматически после съемки кадра, выбора другого режима съемки, выбора режима просмотра снимков или выключения фотокамеры.

Опции меню просмотра кадров

Для просмотра на дисплее самых последних фотографий нажмите кнопку .

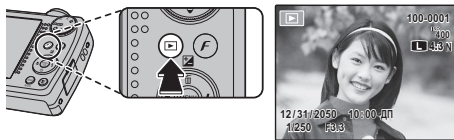

Нажмите селекторную кнопку вправо, чтобы просмотреть фотографии в порядке их съемки, или влево, чтобы просмотреть их в обратном порядке. Держите селекторную кнопку в нажатом положении для быстрого перехода к нужному кадру.



Выбор формата отображения

В режиме воспроизведения с помощью кнопки **DISP/BACK** выберите формат дисплея при воспроизведении.

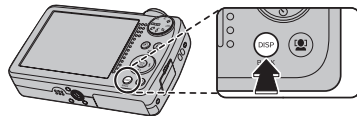

Формат будет меняться при каждом нажатии кнопки **DISP/BACK**.

*ИНФОРМАЦИЯ
ВКЛЮЧЕНА*





*ИНФОРМАЦИЯ
ВЫКЛЮЧЕНА*



Примечание

В режиме просмотра фотографии, сделанные другими фотокамерами, обозначаются значком  (изображение "подарок").

Увеличение во время просмотра кадров

Выберите  для увеличения масштаба изображений, показываемых в режиме покадрового просмотра; выберите  для уменьшения масштаба. Когда увеличивается масштаб фотографии, можно использовать селекторную кнопку для просмотра участков изображения, которые не помещаются на дисплее в данный момент.



Индикатор масштаба

В окне навигации видно, какая часть кадра отображается в данный момент на дисплее.

Нажмите **DISP/BACK** для выхода из режима увеличения масштаба.

← Примечание

Увеличение во время просмотра кадров недоступно для обрезанных копий или копий с измененным размером, сохраненных со значением размера **640**.

● Интеллектуальная функция обнаружения лица

Фотографии, снятые с интеллектуальной функцией определения лица (стр. 30) обозначены иконкой .

Нажмите кнопку  для увеличения масштаба объекта, выбранного с помощью интеллектуальной функции определения лица. В дальнейшем можно использовать регулировку зума для увеличения и уменьшения масштаба.



Многокадровый просмотр

Чтобы изменить количество показываемых фотографий, выберите , когда фотография показывается на дисплее в полном кадре.



Выберите , чтобы увеличить количество отображаемых снимков до одного кадра с предыдущим и следующим, двух, девяти и ста.



Выберите , чтобы уменьшить количество показываемых фотографий.

Воспользуйтесь селекторной кнопкой для выделения фотографий и нажмите кнопку **MENU/OK** для просмотра выделенной фотографии в полном кадре. В девяти- и стокадровом режиме просмотра фотографий нажимайте селекторную кнопку вверх или вниз для просмотра других фотографий.

Подсказка: Двухкадровый просмотр

Двух-кадровый просмотр используется для сравнения фотографий, сделанных в режиме .





Поиск изображений

Поиск изображений по категориям

Поиск изображений по дате, по объекту, по сцене, по типу файла.

1 Нажмите **MENU/OK**, чтобы отобразить меню показа кадров. 

2 Нажмите селекторную кнопку вверх или вниз, чтобы выделить пункт  **ПОИСК ИЗОБРАЖЕНИЯ**. 

3 Нажмите **MENU/OK**, чтобы отобразить категорию поиска. 

4 Нажмите селекторную кнопку вверх или вниз, чтобы выделить требуемую категорию. 

Опция	Описание
по ДАТЕ	Отображение изображений по выбранной дате создания.
по ЛИЦУ	Отображение изображений по указанной информации о лице.
по СЦЕНЕ	Отображение изображений по выбранному режиму сцены.

Опция	Описание
по ТИПУ ДАННЫХ	Отображение изображений или видеофрагментов.

- 5** Нажмите **MENU/OK**, чтобы выбрать выделенную категорию поиска. Откроется подробный список поиска. 
- 6** Выберите категорию в списке. Будут отображены указанные изображения.

Использование меню показа кадров с поиском изображений

В режиме поиска изображений можно использовать три меню воспроизведения.

1 Нажмите **MENU/OK** во время отображения результатов поиска. Откроется меню воспроизведения.



2 Нажмите селекторную кнопку вверх или вниз, чтобы выделить требуемый пункт меню.





3 Нажмите **MENU/OK**, чтобы выбрать выделенное меню.



Подсказки

- Для получения более подробной информации о каждом действии см. указанную страницу.

Опция	Страница
 УДАЛИТЬ	46
 ЗАЩИТИТЬ	85
 СЛАЙД ШОУ	82

- Выберите **ВЫЙТИ ИЗ ПОИСКА**, чтобы вернуться в нормальный режим воспроизведения.

Удаление фотографий

Опция **УДАЛИТЬ** в меню показа может использоваться для удаления фотографий и видеофрагментов, увеличивая место на карте памяти или во внутренней памяти (для получения информации об удалении фотографий в режиме покадрового показа смотрите страницу 20). *Имейте в виду, что удаленные фотографии нельзя восстановить. Скопируйте необходимые фотографии на компьютер или другое устройство прежде, чем их удалить.*

- 1 Нажмите **MENU/OK** для вывода на дисплей меню просмотра снимков.

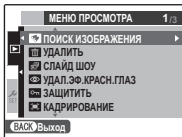

- 2 Нажмите селекторную кнопку вверх или вниз, чтобы выделить опцию ** УДАЛИТЬ**.



- 3 Нажмите селекторную кнопку вправо для показа опций удаления.

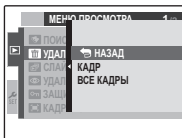

- 4 Нажмите селекторную кнопку вверх или вниз для выбора **КАДР** или **ВСЕ КАДРЫ**.



- 5 Нажмите **MENU/OK** для показа опций для выбранного элемента (смотрите следующую страницу).



Подсказки: Удаление фотографий

- Если вставлена карта памяти, фотографии будут удаляться с неё; если карта памяти не вставлена, фотографии будут удаляться из внутренней памяти.
- Защищенные изображения удалить нельзя. Если Вы хотите их удалить, снимите с них защиту (стр. 85).
- Если появляется сообщение о том, что выбранные фотографии являются частью задания печати DPOF, нажмите **MENU/OK** для удаления этих фотографий.

■ КАДР: Удаление выбранных изображений

При выборе **КАДР** появляется окно, показанное справа.

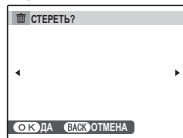

Нажмите селекторную кнопку влево или вправо для просмотра фотографий, затем нажмите **MENU/OK** для удаления показываемой фотографии (фотография удаляется немедленно; будьте осторожны и не удалите нужную фотографию).



Нажмите **DISP/BACK** для выхода из этого режима после удаления всех ненужных фотографий.

■ ВСЕ КАДРЫ: Удаление всех изображений

При выборе **ВСЕ КАДРЫ** появляется окно, показанное справа.

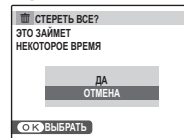

Выделите **ДА** и нажмите **MENU/OK** для удаления незащищенных фотографий.



Во время удаления отображается окно, показанное справа. Нажмите **DISP/BACK** для отмены удаления до того момента, как будут удалены все фотографии (снимки, удаленные до нажатия этой кнопки, восстановить нельзя).

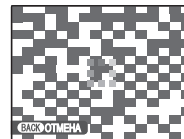

Запись видеофрагментов

Съемка коротких видеофрагментов со звуком. Звук записывается через встроенный микрофон; не закрывайте микрофон во время записи.

- 1** Поверните диск режимов в положение  (режим видеосъемки).



На дисплее показывается оставшееся время

- 2** Поместите сцену в кадр при помощи элементов управления зумом.

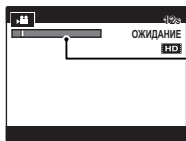

Индикатор масштаба

- 3** Чтобы начать съёмку видеофрагмента, нажмите кнопку затвора до конца.



● **ЗАП.** и оставшееся время отображаются на дисплее

Подсказка

Во время записи нет необходимости держать кнопку спуска затвора нажатой.

← Примечания

- Настройка фокусировки, экспозиции и баланса белого выполняется автоматически во время записи. Цвет и яркость изображения могут отличаться от таковых, что отображались на дисплее перед началом съемки.
- Видеофрагменты записываются как файлы Motion JPEG.
- Если объект плохо освещён, может загореться вспомогательная подсветка AF для помощи при фокусировке. Чтобы выключить лампу вспомогательной подсветки AF, выберите **ОТКЛ** для опции **AF- ПОДСВЕТКА AF** в меню установки параметров (стр. 93).
- В видеофрагментах, на которых сняты очень яркие предметы, могут появляться вертикальные или горизонтальные полосы. Это нормальное явление, не означающее неисправности.

- 4** Чтобы закончить съёмку видеофрагмента, нажмите кнопку затвора наполовину. Запись прекращается автоматически, когда достигается максимальная продолжительность видеофрагмента, или полностью заполняется память.



⚠ Предупреждение

Во время записи видеофрагментов загорается индикатор. Не открывайте крышку отсека батареи во время съёмки, или пока горит индикатор. Несоблюдение этой меры предосторожности может привести к невозможности просмотра видеофрагмента.

💡 Подсказка: 👤 Интеллектуальная функция обнаружения лица

Фотокамера автоматически определяет лица и настраивает фокус и экспозицию. Нажмите кнопку 👤 для включения или выключения этой функции.

🔴 Выбор размера кадра

Чтобы выбрать размер кадра, нажмите кнопку **MENU/OK** и выберите **КАЧЕСТВО**. Выберите следующий размер в пикселях:

- **HD 1280** (1280 × 720) для видеофрагментов высокого разрешения.
- **640** (640 × 480) для видеофрагментов стандартного разрешения.

Нажмите кнопку **DISP/BACK**, чтобы вернуться в режим видеосъёмки.

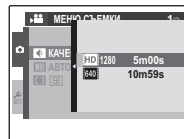

Выбор соответствующего источника света

Выберите параметр  **БАЛАНС БЕЛОГО** в меню съемки для отображения следующего списка.

Опция	Описание
АВТО	Баланс белого настраивается автоматически.
	Для съемки объектов, освещенных прямым солнечным светом.
	Для съемки объектов в тени.
	Для съемки при освещении лампами дневного света.
	Для съемки при освещении "белыми теплыми" люминесцентными лампами.
	Для съемки при освещении "белыми холодными" люминесцентными лампами.
	Для съемки при освещении лампами накаливания.
	Для подводной съемки.

Выбор режима фокусировки

Выберите  **РЕЖИМ АF** в меню съемки.

-  **ЦЕНТРАЛЬНЫЙ**: при использовании зума для приближения или удаления изображения фотокамера выполняет фокусировку на объекте, расположенном в центре кадра.
-  **СЛЕДЯЩИЙ**: фотокамера непрерывно выполняет фокусировку, чтобы она соответствовала изменяющемуся расстоянию до главного объекта.

Примечание

Когда включена интеллектуальная функция обнаружения лица , фотокамера всегда непрерывно выполняет фокусировку.

▶ Просмотр видеофрагментов

В режиме показа кадров, видеофрагменты показываются на дисплее, как показано справа. Во время просмотра видеофрагмента могут выполняться следующие операции:

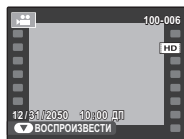

Операция	Описание
Запуск/пауза воспроизведения	Нажмите селекторную кнопку вниз , чтобы начать воспроизведение. Нажмите ее снова, чтобы перейти в режим паузы.
Завершение воспроизведения/удаление	Нажмите селекторную кнопку вверх , чтобы завершить воспроизведение. Если не производится воспроизведение, нажатие селекторной кнопки вверх удалит текущий видеофрагмент.
Перемотка вперед/назад	Нажмите селекторную кнопку вправо для перемотки вперед и влево для перемотки назад. Если воспроизведение поставлено на паузу, то при каждом нажатии селекторной кнопки видеофрагмент будет перематываться на кадр вперед или назад.
Отрегулируйте громкость	Нажмите MENU/OK , чтобы приостановить воспроизведение и вывести на дисплей индикатор громкости. Нажмите селекторную кнопку вверх или вниз, чтобы настроить громкость; снова нажмите MENU/OK для возобновления воспроизведения.

Во время воспроизведения на дисплее отображается индикатор хода воспроизведения.

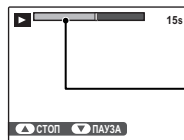

Индикатор хода воспроизведения

📖 Подсказка: Просмотр видеофрагментов на компьютере

Перед просмотром видеофрагментов скопируйте их на компьютер.

⚠ Предупреждение

Не закрывайте динамик во время просмотра.

Просмотр фотографий на телевизоре

Подключите фотокамеру к телевизору и настройте телевизор на видеоканал для показа фотографий группе людей. Подсоедините кабель аудио/видео, как показано далее. Обязательно отключите камеру, прежде чем подсоединять кабель.

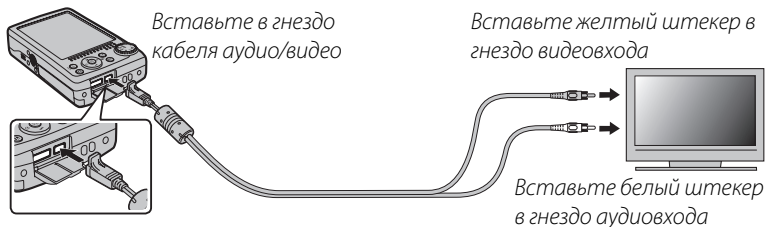

Подключение фотокамеры к телевизорам высокой четкости (HD)

Кабель HDMI (от стороннего поставщика) можно использовать для подключения фотокамеры к устройству высокой четкости (HD) (только для просмотра).

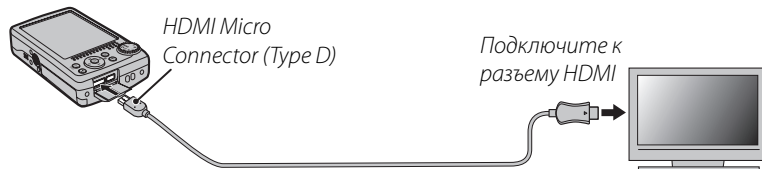

← Примечание

Кабель USB и аудио-/видеокабель нельзя использовать при подключенном кабеле HDMI.

Нажмите  примерно на одну секунду, чтобы включить фотокамеру. Дисплей фотокамеры выключается, а фотографии и голосовые метки воспроизводятся на экране телевизора. Имейте в виду, что регулятор громкости фотокамеры не влияет на громкость воспроизводимого телевизором звука; используйте регуляторы громкости телевизора для настройки громкости воспроизводимого звука.

 **Примечание**

Качество изображения ухудшается во время просмотра видеофрагментов.

 **Предупреждение**

Во время подсоединения кабеля следите за тем, чтобы штекеры плотно вставлялись в разъёмы.

Печать фотографий через USB

Если принтер поддерживает интерфейс PictBridge, то фотокамеру можно подсоединить непосредственно к принтеру, а фотографии можно будет печатать без предварительного их копирования на компьютер. Имейте в виду, что в зависимости от принтера могут поддерживаться не все описанные ниже функции.



Подключение фотокамеры

- 1 Подсоедините входящий в комплект кабель USB, как показано на рисунке, и включите принтер.

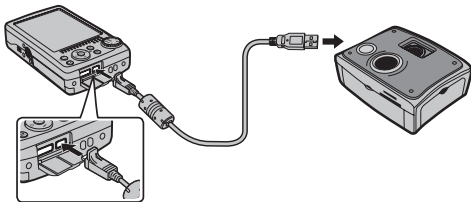

- 2 Нажмите кнопку на одну секунду, чтобы включить фотокамеру. На дисплее появится значок USB, затем окно PictBridge, показанное на рисунке внизу справа.

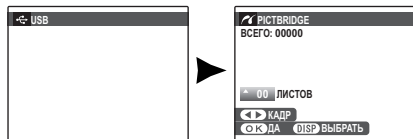

Печать выбранных фотографий

- 1 Нажмите селекторную кнопку влево или вправо, чтобы показать фотографию, которую Вы хотите напечатать.



← Примечание

Чтобы напечатать данный снимок, перейдите к шагу 3.

- 2 Нажмите селекторную кнопку вверх или вниз для выбора количества копий экземпляров (до 99). Повторяйте шаги 1–2, чтобы выбрать другие фотографии.



- 3 Нажмите **MENU/OK** для показа на дисплее окна подтверждения.

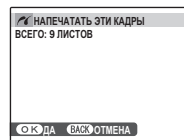

- 4 Нажмите **MENU/OK** для начала печати.



Подсказка: Печать даты фотосъемки

Чтобы печатать на каждой фотографии дату съемки при выполнении шагов 1–2, нажмите **DISP/BACK** для выбора меню PictBridge (см. “Печать задания печати DPOF” на стр. 56). Нажмите селекторную кнопку вверх или вниз, чтобы выделить опцию **ПЕЧАТЬ С ДАТОЙ** , и нажмите **MENU/OK** для возврата к дисплею PictBridge (чтобы распечатать фотографии без даты съемки, выберите **ПЕЧАТЬ БЕЗ ДАТЫ**). Чтобы дата была правильной, установите часы фотокамеры перед съёмкой фотографий. Обратите внимание, что опция **ПЕЧАТЬ С ДАТОЙ**  доступна только для принтеров, которые поддерживают печать даты.

Примечания

- Пользуйтесь дополнительным адаптером переменного тока и соединителем постоянного тока для подачи питания фотокамере при работе с ней в течение длительного времени.
- Распечатайте фотографии из внутренней памяти или с карты памяти, которая форматировалась в фотокамере.
- При печати фотографий через прямое USB - соединение размер страницы, качество печати, рамка определяются на принтере.

Во время печати

Во время печати отображается сообщение, показанное справа. Нажмите **DISP/BACK**, чтобы отменить печать до того, как будут напечатаны все фотографии (в зависимости от принтера печать может прекратиться до завершения печати текущей фотографии).



Если печать прервана, нажмите , чтобы отключить фотокамеру и снова ее включить.

Отсоединение фотокамеры

Убедитесь в том, что на дисплее не показывается вышеупомянутое сообщение, и выключите фотокамеру. Отсоедините кабель USB.

Печать задания печати DPOF

Для печати задания печати, созданного с помощью  **РАСПЕЧАТАТЬ (DPOF)** в меню воспроизведения (стр. 54), выполните следующее.

- 1** В окне PictBridge нажмите **DISP/BACK** чтобы открыть меню PictBridge.

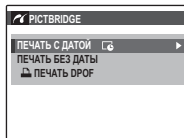

- 2** Нажмите селекторную кнопку вверх или вниз для выбора  **ПЕЧАТЬ DPOF**.



- 3** Нажмите **MENU/OK** для показа на дисплее окна подтверждения.

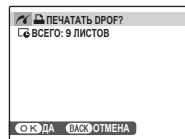

- 4** Нажмите **MENU/OK** для начала печати.



Создание задания печати DPOF



Параметр  **РАСПЕЧАТАТЬ (DPOF)** в меню воспроизведения можно использовать для создания цифрового “задания печати” для PictBridge-совместимых принтеров (стр. 54) или устройств, поддерживающих DPOF.

 **DPOF**

DPOF (Digital Print Order Format) является стандартом, позволяющим печатать фотографии с использованием “задания печати” из внутренней памяти или с карты памяти. Задание печати содержит сведения о том, какие фотографии необходимо печатать и количество экземпляров каждой из этих фотографий.



■ С ДАТОЙ / БЕЗ ДАТЫ

Чтобы изменить задание печати DPOF, выберите параметр  **РАСПЕЧАТАТЬ (DPOF)** в меню воспроизведения и, нажимая селекторную кнопку вверх или вниз, выберите значение **С ДАТОЙ ** или **БЕЗ ДАТЫ**.

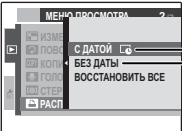

С ДАТОЙ : Печатает дату съемки на фотографиях.

БЕЗ ДАТЫ: Печатает фотографии без даты съемки.

Нажмите **MENU/OK** выполните описанные ниже операции.

1 Нажмите селекторную кнопку влево или вправо, чтобы показать фотографию, которую Вы хотите поместить в задание печати или удалить из задания печати.



2 Нажмите селекторную кнопку вверх или вниз для выбора количества копий экземпляров (до 99). Чтобы убрать фотографию из задания печати, нажимайте селекторную кнопку вниз до тех пор, пока количество экземпляров не будет равно 0.





Общее количество фотографий для печати

Количество экземпляров

Подсказка: Интеллектуальная функция обнаружения лица

Если текущая фотография создана с использованием Интеллектуальной функции обнаружения лица, нажатие  устанавливает количество копий равным количеству человек на фотографии.

3 Повторяйте шаги 1 и 2 до завершения создания задания печати. Нажмите **MENU/OK** для сохранения задания печати после завершения установки или нажмите **DISP/BACK** для выхода из этого режима без изменения задания печати.



4 Общее количество печатаемых фотографий показывается на дисплее. Нажмите **MENU/OK**, чтобы выйти из этого режима.



Фотографии, присутствующие в текущем задании печати, во время просмотра обозначаются значком .



← Примечания

- Извлеките карту памяти, чтобы создать или изменить задание печати для фотографий из внутренней памяти.
- Задания печати могут содержать не более 999 фотографий.
- Если вставляется карта памяти с заданием печати, созданным на другой фотокамере, на дисплее отображается сообщение, показанное на рисунке справа. Нажатие **MENU/OK** отменяет задание печати; необходимо создать новое задание печати, как описано выше.
- Доступность режимов **С ДАТОЙ** /**БЕЗ ДАТЫ** определяется настройками принтера. Проверьте настройки принтера.

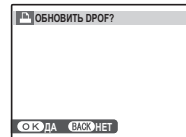

■ ВОССТАНОВИТЬ ВСЕ

Чтобы отменить текущее задание печати, выберите **ВОССТАНОВИТЬ ВСЕ** в меню  **РАСПЕЧАТАТЬ (DPOF)**. На дисплее

появится показанное справа подтверждение; нажмите **MENU/OK**, чтобы удалить все фотографии из задания печати.

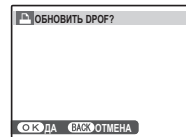

Просмотр изображений на компьютере

Входящее в комплект программа может использоваться для копирования фотографий на компьютер, где фотографии можно хранить, просматривать, группировать и печатать. Перед тем, как начать работу, установите программу, как описано ниже. **НЕ подключайте фотокамеру к компьютеру до завершения установки.**

Установка программного обеспечения

В комплект поставки входят две программы: MyFinePix Studio для Windows и FinePixViewer для Macintosh. Инструкции по установке программы для Windows приведены на стр. 59–60, для Macintosh – на стр. 61–62.

Windows: установка MyFinePix Studio

1 Компьютер должен соответствовать следующим системным требованиям:

	Windows 7*	Windows Vista*	Windows XP*
ЦП	Pentium 4, 3 ГГц или выше		Pentium 4, 2 ГГц или выше
ОЗУ	1 ГБ или больше		512 МБ или больше
Свободное место на диске	15 ГБ или больше		2 ГБ или больше
Видео	<ul style="list-style-type: none">• 1024 x 768 пикселей или больше, 24-битный цвет или лучше• Графический процессор с поддержкой DirectX 7 или более поздней версии		
Прочее	<ul style="list-style-type: none">• Рекомендуется наличие встроенного USB-порта. При использовании USB-портов другого типа надежная работа не гарантируется.• Необходимо соединение с Интернетом (рекомендуется 56 кбит/сек или быстрее), чтобы использовать услугу FinePix по Интернету; Чтобы использовать опцию электронной почты, необходимо соединение с Интернетом и программа электронной почты.		

* Другие версии Windows не поддерживаются. Поддерживаются только предустановленные операционные системы; нормальная работа не гарантируется на компьютерах, собранных пользователем, а также на компьютерах с обновлением более ранней версии Windows.

- 2 Запустите компьютер. Войдите в систему с правами администратора, прежде чем продолжить.
- 3 Закройте все работающие приложения и вставьте установочный диск в дисковод CD-ROM.

Windows 7/Windows Vista

Если откроется диалоговое окно автозапуска, дважды щелкните файл **SETUP.EXE**. Откроется диалоговое окно “Управление учетными записями пользователей”; нажмите кнопку **Yes** (Windows 7) или кнопку **Allow** (Windows Vista).

Программа установки запустится автоматически; нажмите **Installing MyFinePix Studio** и следуйте инструкциям на экране для установки программы MyFinePix Studio.

Если программа установки не запускается автоматически

Если программа установки не запускается автоматически, выберите **Computer** или **My Computer** в меню Пуск, затем дважды щелкните значок **FINEPIX CD**, чтобы открыть окно FINEPIX CD, затем дважды щелкните файл **SETUP** или **SETUP.EXE**.

- 4 Если появляется запрос на установку Windows Media Player или DirectX, следуйте инструкциям на экране для завершения установки.
- 5 Извлеките установочный диск из привода CD-ROM после завершения установки. Храните установочный диск в сухом месте, защищенном от прямых солнечных лучей на случай повторной установки программы. Номер версии напечатан вверху наклейки на диске для справки при обновлении программы или при обращении в центр поддержки заказчиков.

Установка завершена. Перейдите к разделу “Подключение фотокамеры” на стр. 63.

Macintosh: установка FinePixViewer

1 Компьютер должен соответствовать следующим системным требованиям:

Центральный процессор	PowerPC или Intel
ОС	Предварительно установленные версии Mac OS X version 10.3.9–10.6 (для получения последней информации посетите сайт http://www.fujifilm.com/)
Оперативная память	256 Мб или больше
Свободное место на диске	Не менее 200 Мб для установки и 400 Мб для работы программы FinePixViewer
Видео	800×600 пикселей и выше в режиме нескольких тысяч цветов или выше
Прочее	<ul style="list-style-type: none"> • Рекомендуется наличие встроенного USB-порта. При использовании USB-портов другого типа надежная работа не гарантируется. • Необходимо соединение с Интернетом (рекомендуется 56 кбит/сек или быстрее), чтобы использовать услугу FinePix по Интернету; Чтобы использовать опцию электронной почты, необходимо соединение с Интернетом и программа электронной почты.

2 После запуска компьютера закройте все работающие приложения и вставьте установочный диск в привод CD-ROM, затем дважды щелкните **Installer for Mac OS X**.

3 Появится диалоговое окно программы установки; щёлкните **Installing FinePixViewer** (Установка программы FinePixViewer), чтобы начать установку. Введите имя и пароль администратора при запросе и нажмите **ОК**, затем следуйте инструкциям на экране для установки программы FinePixViewer. Нажмите **Exit** (Выход), чтобы выйти из программы после завершения установки.

- 4** Извлеките установочный диск из привода CD-ROM. Имейте в виду, что при работающей Safari вынуть диск может быть не возможно; при необходимости остановите Safari, прежде чем вынуть диск. Храните установочный диск в сухом месте, защищенном от прямых солнечных лучей, на случай повторной установки программы. Номер версии напечатан в верхней части наклейки на диске для справки при обновлении программы или при обращении в центр технической поддержки.
- 5** **Mac OS X 10.5 или более ранней версии:** откройте папку “Приложения”, запустите приложение “Захват изображений” и выберите **Preferences...** в меню приложения “Захват изображений”. Откроется диалоговое окно настроек программы захвата изображений. Выберите **Other...** в меню **When a camera is connected, open**, затем выберите **FPVBridge** в папке “Приложения/FinePixViewer” и нажмите кнопку **Open**. Закройте приложение “Захват изображений”.
- Mac OS X 10.6:** подключите фотокамеру и включите ее. Откройте папку “Приложения” и запустите приложение “Захват изображений”. Фотокамера будет присутствовать в списке **DEVICES**; выберите фотокамеру, затем выберите **FPVBridge** в меню **Connecting this camera opens** и нажмите кнопку **Open**. Закройте приложение “Захват изображений”.

Установка завершена. Перейдите к разделу “Подключение фотокамеры” на стр. 63.

Подключение фотокамеры

- 1 Если изображения, которые нужно копировать, содержатся на карте памяти, вставьте карту в фотокамеру (стр. 8). При отсутствии карты памяти в фотокамере изображения будут копироваться из ее внутренней памяти.

← Примечание

При первом запуске приложения пользователям Windows, возможно, потребуется установочный диск операционной системы.

⚠ Предупреждение

Сбой питания в ходе передачи может привести к потере данных или повреждению внутренней памяти или карты памяти. Зарядите батарею перед подключением фотокамеры.

- 2 Выключите фотокамеру и подсоедините входящий в комплект кабель USB, как показано на рисунке, вставляя разъемы до упора. Подсоедините фотокамеру непосредственно к компьютеру; не используйте концентратор USB или клавиатуру.

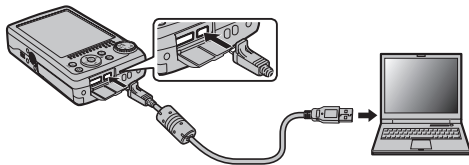

- 3 Держите кнопку  нажатой в течение приблизительно одной секунды, чтобы включить фотокамеру. Приложение MyFinePix Studio или FinePixViewer запустится автоматически; следуйте инструкциям на экране для копирования изображений в память компьютера. Чтобы выйти без копирования изображений, нажмите **Cancel**.

⚠ Предупреждение

Если приложение не запустится автоматически, возможно, оно было установлено неправильно. Отсоедините фотокамеру и переустановите приложение.

Для получения подробной информации об использовании программного обеспечения запустите приложение и выберите соответствующий пункт в меню **Help**.

Предупреждения

- При наличии большого количества изображений на установленной карте памяти приложение может запускаться с задержкой, а также могут возникнуть проблемы с импортированием и сохранением изображений. Используйте адаптер чтения карт памяти для передачи изображений.
- Убедитесь в том, что на экране компьютера не отображается сообщение о копировании файлов; дождитесь выключения индикатора перед тем, как выключить фотокамеру или отсоединить кабель USB (если копируется очень большое число изображений, индикатор может продолжать гореть после того, как сообщение пропадет с экрана компьютера). Несоблюдение данного требования может привести к потере данных или повреждению внутренней памяти или карты памяти.
- Отсоединяйте фотокамеру от компьютера перед установкой или извлечением карт памяти.
- В некоторых случаях не удастся получить доступ к сохраненным на сетевом сервере изображениям с использованием прилагаемого программного обеспечения таким же образом, как на локальном компьютере.
- Пользователь оплачивает все расходы, связанные с услугами телефонной компании или провайдера Интернет, при использовании услуг, которые требуют подключения к сети Интернет.

Отсоединение фотокамеры

Убедившись в том, что индикатор выключен, следуйте инструкциям на экране, чтобы выключить фотокамеру и отсоединить кабель USB.

Удаление прилагаемого программного обеспечения

Удаляйте прилагаемое программное обеспечение только в том случае, если оно больше не требуется, или перед его повторной установкой. Закройте приложение, отсоедините фотокамеру, перетащите папку “FinePixViewer” из папки “Приложения” в корзину и выберите пункт **Empty Trash** в меню **Finder** (Macintosh). Откройте панель управления и выберите пункт “Программы и компоненты” (Windows 7/Windows Vista) или “Установка и удаление программ” (Windows XP), чтобы удалить приложение MyFinePix Studio. При работе в среде Windows откроется одно или более диалоговых окон с запросом на подтверждение. Внимательно прочтите текст перед тем, как нажать кнопку **OK**.

Использование меню: Режим съемки

Меню **F**-съемки и меню съемки содержат установки для разнообразных условий фотосъемки.

Использование меню **F**-Съемки

- 1 Нажмите кнопку **F**, чтобы войти в меню **F**-СЪЕМКИ.

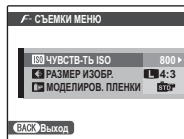

- 2 Нажмите селекторную кнопку вверх или вниз для выбора элемента меню.



- 3 Нажмите селекторную кнопку вправо для показа опций для выделенного элемента.



- 4 Нажмите селекторную кнопку вверх или вниз для выбора желаемой опции.



- 5 Нажмите **MENU/OK** для выбора выделенной опции.





















- 6 Нажмите кнопку **DISP/BACK**, чтобы выйти из меню.



BACK

Опции меню F-съемки

Элемент меню	Описание	Опции	Установка по умолчанию
 ЧУВСТВ-ТЬ ISO	Настраивает чувствительность ISO (стр. 67). Выбирайте более высокую величину при плохой освещенности объекта.	AVTO / AVTO (1600) / AVTO (800) / AVTO (400) / 12800 / 6400 / 3200 / 1600 / 800 / 400 / 200 / 100	AVTO
 РАЗМЕР ИЗОБР.	Выберите размер и формат изображения (стр. 67).	 4:3 /  3:2 /  16:9 /  4:3 /  3:2 /  16:9 /  4:3 /  3:2 /  16:9	 4:3
 МОДЕЛИРОВ. ПЛЕНКИ	Моделируйте эффекты для различных видов пленки (стр. 68).	 PROVIA/СТАНДАРТЫЙ /  Velvia/ЯРКИЙ /  ASTIA/СЛАБАЯ /  Ч/Б /  СЕПИЯ	 PROVIA/ СТАНДАРТЫЙ

← Примечание

Некоторые опции доступны не для всех режимов съемки.

ISO ЧУВСТВ-ТЬ ISO

Задаёт чувствительность фотокамеры к свету. Можно использовать более высокие величины для уменьшения размытости при плохом освещении; однако заметьте, что на фотографиях, снятых с высокой чувствительностью, могут появляться пятна, особенно при установках выше **1600**. Когда выбраны **АВТО** или **АВТО (1600)**, фотокамера автоматически настроит чувствительность в соответствии с условиями съёмки.

АВТО(1600), **АВТО(800)** и **АВТО(400)**, значение чувствительности, указанное в скобках, является максимальной чувствительностью, которая будет выбрана при плохом освещении.

Установки, отличные от **АВТО**, показываются на дисплее иконками.

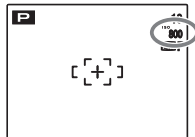
**РАЗМЕР ИЗОБР.**

Выберите размер и аспектное отношение для записи фотографий. Большие фотографии можно распечатать большого размера без потери качества; небольшие фотографии не занимают много памяти, что позволяет записать большее количество фотографий.

Опция	Печать размером до
L 4:3	34 × 25 см
L 3:2	34 × 23 см
L 16:9	34 × 19 см
M 4:3	24 × 18 см
M 3:2	24 × 16 см
M 16:9	24 × 13 см
S 4:3	17 × 13 см
S 3:2	17 × 12 см
S 16:9	17 × 9 см

Количество снимков, которые можно сделать с текущими установками (стр. 119), отображается в правом верхнем углу дисплея.

Соотношение сторон

Фотографии формата 4:3 имеют те же пропорции, что и дисплей фотокамеры. Фотографии формата 3:2 имеют те же пропорции, что и кадр 35-мм пленки, а формат 16:9 подходит для отображения HD устройствами.



4:3



3:2



16:9

← Примечание

Качество изображения не сбрасывается на заданное по умолчанию при выключении фотокамеры или выборе другого режима съемки.

МОДЕЛИРОВ. ПЛЕНКИ

Моделируйте эффекты для различных видов пленки, включая сепию и черно-белый.

Опция	Описание
PROVIA/ СТАНДАРТНЫЙ	Стандартное воспроизведение цветов. Подходит для широкого применения: от портретов до пейзажей.
Velvia/ ЯРКИЙ	Высококонтрастная палитра насыщенных цветов, подходит для фотографирования природы.
ASTIA/ СЛАБАЯ	Нежная палитра для менее насыщенных цветов.
Ч/Б	Съемка черно-белых фотографий.
СЕПИЯ	Фотографируйте в сепии.

Использование меню съемки

- 1 Нажмите **MENU/OK** для показа на дисплее меню съемки.

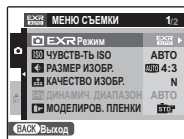

- 2 Нажмите селекторную кнопку вверх или вниз для выбора элемента меню.



- 3 Нажмите селекторную кнопку вправо для показа опций для выделенного элемента.

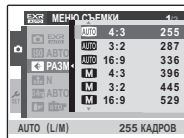

- 4 Нажмите селекторную кнопку вверх или вниз для выбора желаемой опции.

























- 5 Нажмите **MENU/OK** для выбора выделенной опции.



- 6 Нажмите кнопку **DISP/BACK**, чтобы выйти из меню.



Элемент меню	Описание	Опции	Установка по умолчанию
 БАЛАНС БЕЛОГО	Регулируется цвет для различных источников света (стр. 72).	АВТО/  /  /  /  /  / 	АВТО
 СЕРИЙНАЯ СЪЕМКА	Этот режим производит съемку серии фотографий (стр. 74).	 /  /  /  / ОТКЛ	ОТКЛ
 ЭКСПОЗАМЕР	Выбирается способ замера экспозиции для фотокамеры (стр. 75).	 /  / 	
 РЕЖИМ АФ	Выбирается способ выбора области фокусировки фотокамерой (стр. 75).	 /  /  / 	

Примечание

Некоторые опции доступны не для всех режимов съемки.

КАЧЕСТВО ИЗОБР.

Выберите степень сжатия изображений. Выберите **FINE** (слабое сжатие) для сохранения изображений без потери качества, **NORMAL** (плотное сжатие), чтобы увеличить количество сохраняемых снимков.

ДИНАМИЧ. ДИАПАЗОН

Управление контрастом. Большие значения рекомендуются для кадров, включающих как сильно освещенные, так и очень затемненные объекты, или для увеличения контраста при фотографировании солнечного света на воде, ярких осенних листьев, портретов на фоне ясного неба; однако заметьте, что на фотографиях, сделанных с большим контрастом, могут появляться крапинки. При выборе **АВТО** фотокамера автоматически выберет значение между 100% и 400% в соответствии с условиями съемки.

Примечание

800 800% возможно только, если **ДИНАМИЧ. ДИАПАЗОН** выбран в режиме **EXR**, и, если для **МОДЕЛИРОВ. ПЛЕНКИ** выбраны опции, отличные от **Velvia/ЯРКИЙ** или **ASTIA/СЛАБАЯ**.

WB БАЛАНС БЕЛОГО

Для получения естественных цветов выберите установку, соответствующую источнику света (термин “баланс белого” объясняется в Глоссарии на странице 118).

Опция	Описание
АВТО	Баланс белого настраивается автоматически.
	Измерьте величину баланса белого.
	Для съемки объектов, освещенных прямым солнечным светом.
	Для съемки объектов в тени.
	Для съемки при освещении лампами дневного света.
	Для съемки при освещении “белыми теплыми” люминесцентными лампами.
	Для съемки при освещении “белыми холодными” люминесцентными лампами.
	Для съемки при освещении лампами накаливания.
	Для подводной съемки.

Если **АВТО** не даёт желаемых результатов (например, при съёмке с близкого расстояния), выберите  и измерьте величину баланса белого или выберите опцию, которая подходит к источнику света.

← Примечания

- При использовании иных настроек, нежели , со вспышкой используется автоматическая настройка баланса белого. Отключите вспышку (стр. 37) для съемки с другими установками.
- Результаты различаются в зависимости от условий съемки. После съемки включите просмотр снимков, чтобы проверить цвета фотографий на дисплее.

■ : НАСТРОЙКА БАЛАНСА БЕЛОГО

Выберите , чтобы настроить баланс белого для необычных условий освещения. На дисплее появятся опции, показанные справа; установите белый объект в рамку кадра так, чтобы он заполнил дисплей, и полностью нажмите кнопку затвора для измерения баланса белого.



Если на дисплее появится "ГОТОВО!", нажмите MENU/OK, чтобы установить баланс белого на измеренную величину. Эта величина сохраняется даже при извлечении батареи, и её можно вызвать нажатием **MENU/OK**, когда показывается пользовательский баланс белого.

Если показывается "НИЖЕ", увеличьте коррекцию экспозиции (стр. 35) и попробуйте снова.

Если показывается "ВЫШЕ", уменьшите коррекцию экспозиции и попробуйте снова.

Подсказка

Чтобы умышленно придать Вашим фотографиям необычный цветовой оттенок, измерьте пользовательский баланс белого с использованием цветного, а не белого объекта.



СЕРИЙНАЯ СЪЕМКА

Отображение движения в режиме серийной съемки.

← Примечания



- Вспышка отключается автоматически. Восстанавливается предварительно выбранный режим работы со вспышкой, когда выбрана опция **ОТКЛ** для  СЕРИЙНАЯ СЪЕМКА.
- Частота смены кадров меняется в зависимости от выдержки.

■ /

Фотокамера делает до 40 снимков, когда нажата кнопка спуска затвора, но записываются только 23 последних снимков () или 5 ().



■ /



Фотокамера делает до 23 () снимков или до 5 (), когда нажата кнопка спуска затвора.

← Примечания: / / /

- Фокус и экспозиция определяются первым кадром в каждой из серий.
- Количество записываемых снимков зависит от объема свободной памяти. Для записи фотографий может потребоваться дополнительное время после прекращения съемки. Снимки отображаются на дисплее, пока выполняется запись.



← Примечание: Таймер

Если используется внутренний таймер, при выборе значений  или  будет сделан только один снимок.

ЭКСПОЗАМЕР

Выберите способ замера экспозиции при выключенной интеллектуальной функции определения лица.

- **МУЛЬТИ:** Для настройки экспозиции в широком диапазоне условий съемки используется автоматическое распознавание сцены.
- **ТОЧЕЧНЫЙ:** Фотокамера измеряет освещенность в центре кадра. Рекомендуется в условиях, когда фон намного ярче или темнее главного объекта. Эту опцию можно использовать с блокировкой фокуса (стр. 32) для измерения экспозиции на объектах, находящихся не в центре кадра.
- **СРЕДНЕЗВЕШ.:** Экспозиция определяется усреднением по всему кадру. Этот режим обеспечивает адекватный экспомер при съемке множества кадров в одних и тех же условиях освещенности, особенно эффективен для пейзажей и портретов, когда снимаемый одет в черное и белое.

РЕЖИМ AF

Выбирается способ выбора области фокусировки фотокамерой. Независимо от выбранной опции фотокамера сфокусируется на предмете в центре дисплея, если включен режим макросъемки (стр. 36).

- **ЦЕНТРАЛЬНЫЙ:** Фотокамера фокусируется на объекте, расположенном в центре рамки. Эту опцию можно использовать с блокировкой фокуса.
- **МУЛЬТИ:** При нажатии кнопки затвора наполовину фотокамера определяет высококонтрастные объекты рядом с центром рамки и автоматически выбирает область фокусировки (если рамка фокусировки не показана, выберите **ЦЕНТРАЛЬНЫЙ** и воспользуйтесь блокировкой фокуса; стр. 32).

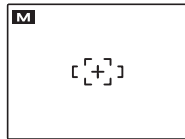

Нажмите
наполовину

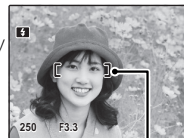

Рамка фокусировки

- ☑ **СЛЕДЯЩИЙ:** Фотокамера постоянно подстраивает фокус в соответствии с изменениями расстояния до объекта, пока кнопка затвора нажата наполовину (заметьте, это увеличивает расход заряда батареи, а также может слышаться звук фокусирования фотокамеры). Выберите этот режим для съемки движущихся объектов.
- ☑ **СЛЕЖЕНИЕ:** при выборе ☑ в центре дисплея отображается рамка фокусировки, как показано на рисунке. Наведите фотокамеру, чтобы объект попал в рамку фокусировки, и нажмите кнопку ◀, чтобы задать **СЛЕЖЕНИЕ**. Теперь рамка фокусировки будет отслеживать движущийся объект, обеспечивая фокусировку на нем.

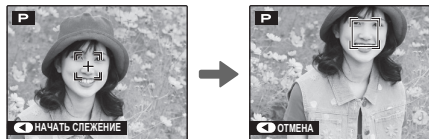
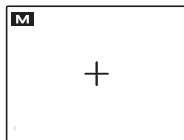

← Примечание

Для некоторых объектов функция **СЛЕЖЕНИЕ** может не работать.

☑ РАСПОЗНАВАНИЕ ЛИЦ

После регистрации личной информации для лица, фотокамера распознает зарегистрированное лицо и выполняет фокусировку и определение экспозиции с приоритетом для этого лица. При воспроизведении лица можно отобразить зарегистрированную информацию (имя, день рождения и т.д.).

■ Активация ☑ РАСПОЗНАВАНИЕ ЛИЦ

- 1 Выберите ☑ **РАСПОЗНАВАНИЕ ЛИЦ** в меню съемки для отображения параметров.

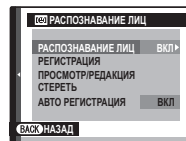

- 2 Нажмите селекторную кнопку вверх или вниз, чтобы выделить **РАСПОЗНАВАНИЕ ЛИЦ**.



- 3 Нажмите **MENU/OK**, чтобы отобразить параметры.



- 4 Нажмите селекторную кнопку вверх или вниз, чтобы выделить **ВКЛ.**



- 5 Нажмите **MENU/OK**, чтобы активировать **РАСПОЗНАВАНИЕ ЛИЦ.**



■ РЕГИСТРАЦИЯ

Съемка

- 1 Выберите **РЕГИСТРАЦИЯ** в меню **РАСПОЗНАВАНИЕ ЛИЦ.**

- 2 Нажмите **MENU/OK**, чтобы переключиться в режим съемки.



- 3 Нажмите кнопку затвора для съемки. Выполните захват обращенного к фотокамере лица.

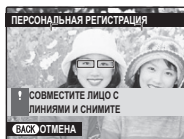

- 4 Нажмите **MENU/OK**, чтобы отобразить меню **ЛИЧНАЯ ИНФОРМАЦИЯ.**



← Примечание

Если отображается сообщение **РЕГИСТРАЦИЯ НЕ ВОЗМОЖНА**, значит фотокамере не удалось зарегистрировать лицо. Сделайте повторный снимок.

Регистрация имени

- 1 Нажмите селекторную кнопку вверх или вниз, чтобы выделить **ИМЯ** в меню **ЛИЧНАЯ ИНФОРМАЦИЯ.**



- 2 Нажмите **MENU/OK**, чтобы отобразить окно **ИМЯ.**



3 Нажмите селекторную кнопку влево, вправо, вверх или вниз, чтобы выделить букву.



4 Нажмите **MENU/OK**, чтобы ввести букву.



5 Повторите шаги 2 – 4, чтобы ввести имя.

6 Нажмите селекторную кнопку влево, вправо, вверх или вниз, чтобы выделить **ВЫБРАТЬ**.



7 Нажмите **MENU/OK**, чтобы выполнить регистрацию.



← Примечания

- Выделите **DEL** и нажмите **MENU/OK**, чтобы удалить букву.
- Выделите **➔** и нажмите **MENU/OK**, чтобы вставить пробел.
- Можно отобразить до 14 букв.

Регистрация дня рождения

1 Нажмите селекторную кнопку вверх или вниз, чтобы выделить **ДЕНЬ РОЖДЕНИЯ** в меню **ЛИЧНАЯ ИНФОРМАЦИЯ**.



2 Нажмите **MENU/OK**, чтобы отобразить **ДЕНЬ РОЖДЕНИЯ**.



3 Введите дату дня рождения тем же способом, которым был задан параметр **🕒 ДАТА/ВРЕМЯ** (стр. 12).

4 Нажмите **MENU/OK**, чтобы выполнить регистрацию.



← Примечание

Если дата съемки совпадает с днем рождения человека, при увеличении по лицу которого отображается зеленая рамка, рядом с именем будет отображаться **Happy Birthday!**

Регистрация категории

1 Нажмите селекторную кнопку вверх или вниз, чтобы выделить пункт **КАТЕГОРИЯ** в меню **ЛИЧНАЯ ИНФОРМАЦИЯ**.

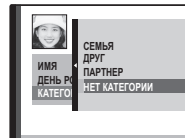

2 Нажмите селекторную кнопку вверх или вниз, чтобы выделить категорию.



3 Нажмите **MENU/OK**, чтобы выполнить регистрацию.



■ ПРОСМОТР/РЕДАКЦИЯ

1 Выберите **ПРОСМОТР/РЕДАКЦИЯ** в меню **РАСПОЗНАВАНИЕ ЛИЦ**, чтобы отобразить **ЗАРЕГИСТРИРОВАННОЕ ЛИЦО**.



2 Нажмите селекторную кнопку влево или вправо, чтобы выделить лицо для просмотра или редактирования.



3 Нажмите **MENU/OK**, чтобы отобразить меню **ЛИЧНАЯ ИНФОРМАЦИЯ**.



4 Просмотрите регистрацию или отредактируйте, как указано для процедуры **РЕГИСТРАЦИЯ** (стр. 77).

← Примечание

Выберите **ЗАМЕНА ИЗОБРАЖЕНИЯ**, если требуется другое изображение лица, и замените им зарегистрированное изображение.

■ СТЕРЕТЬ

1 Выберите **СТЕРЕТЬ** в меню **РАСПОЗНАВАНИЕ ЛИЦ**.

2 Нажмите селекторную кнопку влево или вправо, чтобы выделить лицо, которое нужно стереть.



3 Нажмите **MENU/OK**, чтобы отобразить окно **СТЕРЕТЬ**.

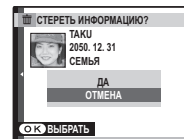

4 Нажмите селекторную кнопку вверх или вниз, чтобы выделить **ДА**.



5 Нажмите **MENU/OK**, чтобы удалить регистрацию.



■ АВТО РЕГИСТРАЦИЯ

Выберите **АВТО РЕГИСТРАЦИЯ** в меню **РАСПОЗНАВАНИЕ ЛИЦ** и задайте для этого параметра значение **ВКЛ.** После того как одно лицо будет снято несколько раз при включенной функции **ОПРЕДЕЛЕНИЕ ЛИЦА**, фотокамера будет автоматически распознавать лицо.

← Примечания

- Когда фотокамера распознает лицо, которое было снято много раз, появится сообщение **ЗАРЕГИСТРИРОВАТЬ ЧЕЛОВЕКА?**. Нажмите **MENU/OK**, чтобы отобразить меню **ЛИЧНАЯ ИНФОРМАЦИЯ** для регистрации лица и соответствующей личной информации.
- Возможно, будет сложно распознать лицо с использованием только функции **АВТО РЕГИСТРАЦИЯ**. В этом случае зарегистрируйте лицо и соответствующую личную информацию из меню **РЕГИСТРАЦИЯ**.

👤 РАСПОЗНАВАНИЕ ЛИЦ

- Можно зарегистрировать информацию для 8 человек. Если уже зарегистрирована информация для 8 человек, при попытке добавить информацию для нового человека появится окно подтверждения. Удалите зарегистрированного человека из пункта **ПРОСМОТР/РЕДАКЦИЯ** и зарегистрируйте нового.
- Если уже зарегистрирована информация для 8 человек, функция **АВТО РЕГИСТРАЦИЯ** не будет работать.
- Если фотокамера определяет два или более лиц, зарегистрированных с помощью функции **РАСПОЗНАВАНИЕ ЛИЦ**, при выполнении съемки вокруг лиц отобразятся зеленая и оранжевая рамка (рамки). Зарегистрированное имя отобразится только на лице с зеленой рамкой. Белые рамки будут отображаться на лицах, которые не были зарегистрированы. Если имя не было зарегистрировано, отобразится "---".

⚠ Предупреждение

Функция **РАСПОЗНАВАНИЕ ЛИЦ**, возможно, не будет работать в следующих случаях.

- Человек не смотрит прямо в фотокамеру.
- Лицо выходит за пределы кадра.
- В связи с различными особенностями лица (из-за возраста или выражения лица).

Использование меню: Режим просмотра

F- СЪЕМКИ и меню воспроизведения используются для работы с фотографиями, которые находятся во внутренней памяти или на карте памяти.

Использование меню **F- Съёмки**

- 1 Нажмите кнопку , чтобы включить режим просмотра (стр. 11).
- 2 Нажмите кнопку **F**, чтобы войти в меню **F- СЪЕМКИ**.





- 3 Нажмите селекторную кнопку вверх или вниз для выбора элемента меню.
- 4 Нажмите селекторную кнопку вправо для показа опций для выделенного элемента.
- 5 Нажмите селекторную кнопку вверх или вниз для выбора желаемой опции.



- 6 Нажмите **MENU/OK** для выбора выделенной опции.



F- Опции меню режима

Опция	Описание
 СЛАЙД ШОУ	Просмотр фотографий в режиме слайд шоу (стр. 82).
 РАСПЕЧАТАТЬ (DPOF)	Выбирает фотографии для печати на устройствах совместимых с DPOF и PictBridge (стр. 57).

СЛАЙД ШОУ

Показ фотографий в автоматизированном режиме слайд шоу. Выберите тип слайд шоу и нажмите **MENU/OK**, чтобы начать. В любой момент во время показа слайдов нажмите **DISP/BACK** для просмотра справки на экране дисплея. При появлении видеофрагмента показ видеофрагмента начнется автоматически, а демонстрация слайдов возобновится после окончания видеофрагмента. Слайд-шоу можно закончить в любое время нажатием кнопки **MENU/OK**.

Опция	Показывается в
НОРМАЛЬНОЕ	Нажмите селекторную кнопку влево или вправо, чтобы перейти к предыдущему или к следующему кадру. Выберите БОЛЕЕ ЧЕТКО для более плавной смены кадров.
БОЛЕЕ ЧЕТКО	
НОРМАЛЬНОЕ 	Как описано выше, только фотокамера увеличивает лица, выбранные интеллектуальной функцией обнаружения лица.
БОЛЕЕ ЧЕТКО 	
МУЛЬТИ	Показывает несколько фотографий одновременно.

Примечание

Во время слайд-шоу фотокамера не отключается автоматически.

Использование Меню просмотра

1 Нажмите , чтобы войти в режим воспроизведения (стр. 11).



2 Нажмите **MENU/OK** для вывода на дисплей меню просмотра кадров.

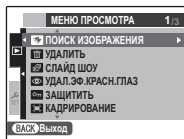

3 Нажмите селекторную кнопку вверх или вниз для выбора элемента меню.



4 Нажмите селекторную кнопку вправо для показа опций для выделенного элемента.

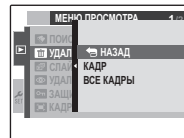

5 Нажмите селекторную кнопку вверх или вниз для выбора желаемой опции.















6 Нажмите **MENU/OK** для выбора выделенной опции.



Опции Меню просмотра

Доступны следующие опции:

Опция	Описание
 ПОИСК ИЗОБРАЖЕНИЯ	Поиск изображений по категориям (стр. 44).
 УДАЛИТЬ	Удаление всех выбранных фотографий (стр. 46).
 СЛАЙД ШОУ	Просмотр фотографий в режиме слайд шоу (стр. 82).
 УДАЛ. ЭФ. КРАСН. ГЛАЗ	Создает копии с удаленным эффектом красных глаз (стр. 85).
 ЗАЩИТИТЬ	Защищает фотографии от случайного удаления (стр. 85).
 КАДРИРОВАНИЕ	Создает обрезанные копии фотографий (стр. 86).
 ИЗМЕНИТЬ РАЗМЕР	Создает уменьшенные копии фотографий (стр. 87).
 ПОВОРОТ КАДРА	Поворачивает фотографии (стр. 88).
 КОПИРОВАТЬ	Копирует фотографии с внутренней памяти на карту памяти и обратно (стр. 89).
 ГОЛОСОВАЯ МЕТКА	Добавляет к фотографии голосовую метку (стр. 90).
 СТЕРЕТЬ РАСПОЗН.	Стирание личной информации, зарегистрированной для выбранного лица (стр. 92).
 РАСПЕЧАТАТЬ (DPOF)	Выбирает фотографии для печати на устройствах совместимых с DPOF и PictBridge (стр. 57).
 СООТНОШЕНИЕ	Выбор режима отображения для просмотра фотографий на экране телевизора высокой четкости HDTV (стр. 52; доступен при подключенном кабеле HDMI) (стр. 92).

УДАЛ.ЭФ.КРАСН.ГЛАЗ

Если текущая фотография помечена иконкой , обозначающей, что она была сделана с использованием интеллектуальной функции удаления эффекта красных глаз, то эту функцию можно использовать для удаления эффекта красных глаз. Фотокамера произведёт анализ фотографии; при обнаружении эффекта красных глаз фотография будет обработана с созданием копии с уменьшением эффекта красных глаз.

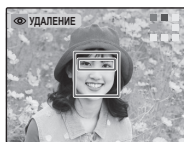

Примечания

- Эффект красных глаз не может быть удален, если фотокамера не обнаруживает лицо или лицо снято в профиль. Результаты могут зависеть от сюжета. Эффект красных глаз нельзя удалить с фотографий, которые уже были обработаны с использованием функции удаления эффекта красных глаз, или с фотографий, сделанных на других устройствах.
- Время обработки изображения зависит от количества обнаруженных лиц.
- Копии, созданные с  **УДАЛ.ЭФ.КРАСН.ГЛАЗ** обозначаются иконкой  во время просмотра.

ЗАЩИТИТЬ

Защищает фотографии от случайного удаления. Доступны следующие опции.

■ КАДР

Защищает выбранные фотографии.

- 1 Нажмите селекторную кнопку влево или вправо, чтобы показать на дисплее нужную фотографию.

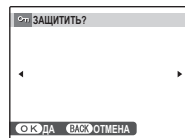

Фотография не защищена

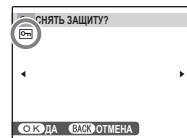

Фотография защищена

- 2 Нажмите **MENU/OK** для защиты фотографии. Если фотография уже защищена, нажатие **MENU/OK** снимет защиту с фотографии.



- 3 Повторите шаги 1–2, чтобы защитить другие изображения. Нажмите **DISP/BACK** для выхода из этого режима после окончания операции.



■ ВЫБРАТЬ ВСЕ

Нажмите **MENU/OK** для защиты всех фотографий, или нажмите **DISP/BACK** для выхода из режима без изменения статуса фотографий.

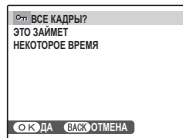

■ ВОССТАНОВИТЬ ВСЕ

Нажмите **MENU/OK** для снятия защиты всех фотографий, или нажмите **DISP/BACK** для выхода из режима без изменения статуса фотографий.

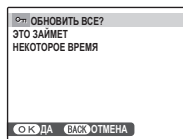

Если количество изменяемых фотографий слишком большое, во время этой операции на дисплее появится показанная справа информация. Нажмите **DISP/BACK** для выхода из режима до окончания операции.



⚠ Предупреждение

Защищенные фотографии будут удалены при форматировании карты памяти или внутренней карты (стр. 97).

📷 КАДРИРОВАНИЕ

Для создания обрезанной копии фотографии, включите просмотр кадров и выберите **📷 КАДРИРОВАНИЕ** в меню воспроизведения кадров.

- 1 Воспользуйтесь рычажком зума для увеличения или уменьшения масштаба и селекторной кнопкой для прокрутки изображения до тех пор, пока на дисплее не будет отображаться нужная его часть (чтобы выйти и перейти к покадровому просмотру без создания обрезанной копии, нажмите **DISP/BACK**).

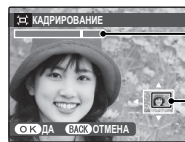

Индикатор масштаба

В окне навигации видно, какая часть кадра отображается в данный момент на дисплее

Если размер окончательной копии будет **640**, то **ДА** будет отображаться жёлтым цветом.

Подсказка: Интеллектуальная функция обнаружения лица

Если фотография была сделана с использованием интеллектуальной функции обнаружения лица (стр. 30), то на дисплее отображается . Нажмите кнопку  для увеличения масштаба выбранного лица.



- 2** Нажмите **MENU/OK**. Появится подтверждающее диалоговое окно.

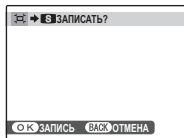

Размер копии показан сверху. Из больших обрезанных фотографий получаются большие копии; все копии имеют аспектное отношение 4:3.

- 3** Нажмите **MENU/OK** для сохранения обрезанной копии как отдельного файла.



ИЗМЕНИТЬ РАЗМЕР

Для создания уменьшенной копии фотографии, включите показ кадров и выберите  **ИЗМЕНИТЬ РАЗМЕР** в меню просмотра.

- 1** Нажмите селекторную кнопку вверх или вниз для выделения **M**, **S** или **640**.



- 2** Нажмите **MENU/OK** для выбора выделенной опции.



- 3** Нажмите **MENU/OK** для копирования снимка выбранного размера.



Примечание

Варианты изменения размера файла зависят от размера исходного файла.

Размер исходного файла	Варианты изменения размера файла
L	M , S , 640
M	S , 640
S	640

ПОВОРОТ КАДРА

По умолчанию, фотографии, сделанные в ориентации по вертикали, отображаются в горизонтальной ориентации. Воспользуйтесь этой опцией для правильной ориентации фотографий на мониторе. Она не влияет на фотографии при просмотре на компьютере или другом устройстве.

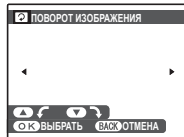

Примечания

- Защищенные фотографии поворачивать нельзя. Снимите защиту перед поворотом фотографий (стр. 85).
- Фотокамера может не поворачивать фотографии, снятые на других устройствах.

Чтобы повернуть фотографию, покажите её на дисплее и выберите  **ПОВОРОТ КАДРА** в меню просмотра.

- 1 Нажмите селекторную кнопку вниз для поворота фотографии по часовой стрелке на 90°, нажмите вверх для поворота на 90° против часовой стрелки.



- 2 Нажмите **MENU/OK** для подтверждения операции (чтобы выйти из режима, не поворачивая фотографию, нажмите **DISP/BACK**).



В следующий раз, когда будет показана эта фотография, она автоматически будет повернута.

КОПИРОВАТЬ

Копирует фотографии с внутренней памяти на карту памяти и обратно.

- 1 Нажмите селекторную кнопку для выделения **IN ВСТР. П-ТЬ** → **SD КАРТА** (для копирования с встроенной памяти на карту памяти) или **SD КАРТА** → **IN ВСТР. П-ТЬ** (для копирования с карты памяти на встроенную память).



- 2 Нажмите селекторную кнопку вправо для показа опций для выделенного элемента.



- 3 Нажмите селекторную кнопку вверх или вниз для **КАДР** или **ВСЕ КАДРЫ**.



- 4 Нажмите **MENU/OK**.



Подсказка: Копирование фотографий с внутренней памяти на карту памяти и обратно

Чтобы скопировать фотографии с карты на карту, вставьте карту-источник и скопируйте фотографии во внутреннюю память, затем извлеките карту-источник, вставьте новую карту, на которую будут копироваться фотографии, и скопируйте на нее фотографии из внутренней памяти.

КАДР

Копирует выделенные кадры.

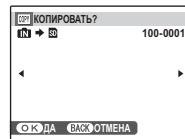

- 1 Нажмите селекторную кнопку влево или вправо, чтобы показать на дисплее нужную фотографию.
- 2 Нажмите **MENU/OK**, чтобы скопировать фотографию.
- 3 Повторите шаги 1–2, чтобы скопировать дополнительные изображения. Нажмите **DISP/BACK** для выхода из этого режима после окончания операции.



■ ВСЕ КАДРЫ

Нажмите **MENU/OK** для копирования всех фотографий, или нажмите **DISP/BACK** для выхода из режима без копирования фотографий.

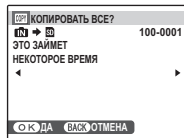

⚠ Предупреждения

- Копирование прекращается, когда полностью заполняется память карты, на которую производится копирование.
- Информация печати DPOF не копируется (стр. 56).

🗣 ГОЛОСОВАЯ МЕТКА

Чтобы добавить голосовую метку к неподвижному изображению, выберите

🗣 ГОЛОСОВАЯ МЕТКА

после показа на дисплее фотографии в режиме показа кадров.

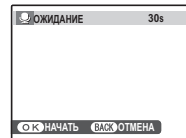

⚡ Примечание

Голосовую метку нельзя добавить к видеофрагментам или защищенным фотографиям. Перед записью голосовых меток снимите защиту с фотографий (стр. 85).

- 1 Держите фотокамеру на расстоянии около 20 см и повернитесь в сторону микрофона.

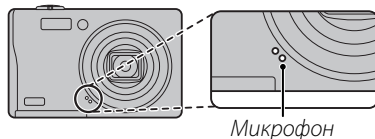

- 2 Нажмите **MENU/OK**, чтобы начать запись.



Остаток времени

Мигает красным цветом

- 3** Снова нажмите **MENU/OK** для возобновления воспроизведения. Запись остановится автоматически по истечении 30 секунд.

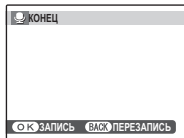

← Примечания

- Если у фотографии уже есть голосовая метка, на дисплее появятся опции, показанные на рисунке справа. Выберите **ПЕРЕЗАПИСЬ**, чтобы заменить существующую голосовую метку.
- Голосовые метки записываются в формате PCM как файлы WAV.

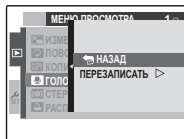

• Воспроизведение голосовых меток

Изображения с голосовыми метками при просмотре помечаются значком . Для воспроизведения голосовой метки нажмите селекторную кнопку вниз. Для временной остановки снова нажмите селекторную кнопку вниз; нажмите селекторную кнопку вверх, чтобы завершить воспроизведение. Нажмите селекторную кнопку влево или вправо, чтобы выполнить перемотку назад или вперед. Регуляторы громкости можно вывести на дисплей, нажав кнопку **MENU/OK**; нажмите селекторную кнопку вверх или вниз для настройки громкости, затем снова нажмите **MENU/OK**, чтобы возобновить воспроизведение.

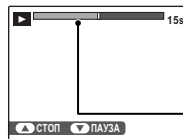

Индикатор выполнения процесса показывается на дисплее.

Индикатор хода воспроизведения

← Примечание

Фотоаппарат может не воспроизводить голосовые метки, записанные на других устройствах.

⚠ Предупреждение

Не закрывайте динамик во время просмотра.

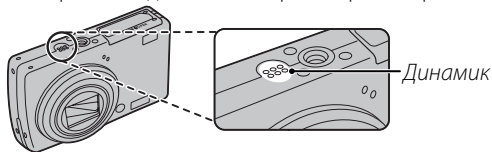

☑ СТЕРЕТЬ РАСПОЗН.

Во время воспроизведения изображения, содержащего лица, зарегистрированные с личной информацией, выберите **☑ СТЕРЕТЬ РАСПОЗН.**, чтобы увеличить зарегистрированное лицо. Нажмите **MENU/OK**, чтобы стереть личную информацию.

**← Примечание**

Личную информацию не удастся удалить при установке для размера файла **640**.

☑ СООТНОШЕНИЕ

Выберите форматное соотношение, которое используется при просмотре фотографий с форматным соотношением 4:3 (стр. 68) на устройстве высокой четкости (стр. 52). Этот параметр доступен при подключении кабеля HDMI.

- **16:9**: изображение отображается на экране, при этом его верхняя и нижняя стороны обрезаются.
- **4:3**: изображение отображается полностью, но при этом справа и слева отображаются черные полосы.

Фотографии с форматным соотношением 16:9 отображаются на всем экране, а с форматным соотношением 3:2 – в черной рамке.

Меню установки параметров

Использование меню установки параметров

1 Откройте на дисплее Меню установки параметров.

1.1 Нажмите **MENU/OK** для отображения на дисплее меню для текущего режима.



1.2 Нажмите селекторную кнопку влево, чтобы перейти к левым вкладкам.



1.3 Нажмите селекторную кнопку вверх или вниз, чтобы выбрать **SET**.
Отобразится меню настройки.

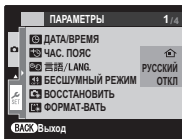

2 Отрегулируйте параметры.

2.1 Нажмите селекторную кнопку вправо, чтобы активировать меню настройки.



2.2 Нажмите селекторную кнопку вверх или вниз для выбора элемента меню.



2.3 Нажмите селекторную кнопку вправо для показа опций для выделенного элемента.



2.4 Нажмите селекторную кнопку вверх или вниз для выбора нужной опции.



2.5 Нажмите **MENU/OK** для выбора выделенной опции.



2.6 Нажмите кнопку **DISP/BACK**, чтобы выйти из меню.



Опции меню установки параметров

	Элемент меню	Описание	Опции	Установка по умолчанию
1/4	ДАТА/ВРЕМЯ	Устанавливает часы фотокамеры.	—	—
	РАЗН. ЧАСОВ	Устанавливает часы на местное время (стр. 96).	/	
	言語/LANG.	Выберите язык.	Смотрите стр. 122	ENGLISH
	БЕСШУМНЫЙ РЕЖИМ	Выключение динамика, вспышки, а также подсветки автофокуса/индикатора внутреннего таймера.	ВКЛ / ОТКЛ	ОТКЛ
	ВОСТАНОВИТЬ	Восстанавливает все установки, кроме ДАТА/ВРЕМЯ , РАЗН. ЧАСОВ , ЦВЕТ ФОНА , и ВИДЕО ВЫХОД с использованием значений по умолчанию. Нажмите селекторную кнопку вверх или вниз для выбора громкости для воспроизведения видеофрагментов и голосовых меток и нажмите OK и нажмите MENU/OK .	—	—
ФОРМАТ-ВАТЬ	Форматирует внутреннюю память или карту памяти (стр. 97).	—	—	
2/4	ОТОБР. ИЗОБ.	Выбирает продолжительность показа фотографии после съемки (стр. 97).	3 сек / 1,5 сек / УВЕЛИЧ (ПОДРЯД) / ОТКЛ	1,5 сек
	НОМЕР КАДРА	Служит для выбора имен файлов (стр. 98).	ЗАМ / ЗАМЕНА	ЗАМ
	УРОВ. ГРОМКОСТИ	Служит для регулировки громкости звукового сопровождения операций.	(высокий) / (средний) / (низкий) / ОТКЛ (приглушение)	
	ГРОМК. ЗАТВ.	Служит для регулировки громкости звука спуска затвора.		
	ЗВУК ЗАТВОРА	Выберите звук, создаваемый затвором.	♪ 1 / ♪ 2	♪ 1
ГРОМК. ВОСП.	Отрегулируйте громкость воспроизведения видеофрагмента и голосовой метки (стр. 99).	—	7	

	Элемент меню	Описание	Опции	Установка по умолчанию
3/4	ЯРКОСТЬ LCD	Регулирует яркость дисплея (стр. 99).	—	0
	АВТО ВЫКЛ.	Выбирает время задержки автоматического выключения питания (стр. 99).	5 МИН / 2 МИН / ОТКЛ	2 МИН
	РЕЖ. СТАБИЛИЗАЦИИ	Уменьшение размытости. Можно выбрать значение (1 НЕПРЕРЫВНЫЙ), при котором данная функция будет включена постоянно, если фотокамера находится в режиме съемки, значение (2 ПРИ СЪЕМКЕ), тогда она будет работать только при нажатии кнопки спуска затвора наполовину, или OFF .	1 НЕПРЕРЫВНЫЙ / 2 ПРИ СЪЕМКЕ / OFF	1
	УДАЛ.ЭФ.КРАСН. ГЛАЗ	Удаление эффекта “красных глаз”, возникающего при использовании вспышки.	ВКЛ / ОТКЛ	ВКЛ
	ЦИФРОВОЙ ЗУМ	Включает или выключает цифровой зум (стр. 100).	ВКЛ / ОТКЛ	ОТКЛ
	ПОДСВЕТКА AF	Включение или отключение подсветки автофокуса (стр. 34).	ВКЛ / ОТКЛ	ВКЛ
4/4	СОХР ИСХ ИЗОБРАЖ	Можно выбрать сохранение необработанных копий, снятых с помощью параметра УДАЛ.ЭФ.КРАСН. ГЛАЗ , СЛАБОЕ ОСВЕЩ. или PRO ФОКУС . Выберите ВКЛ для сохранения необработанных копий.	ВКЛ / ОТКЛ	ОТКЛ
	АВТОПОВ.-ПРОСМ.	Выберите ВКЛ , чтобы автоматически повернуть “вертикальные” (портретной ориентации) снимки во время воспроизведения.	ВКЛ / ОТКЛ	ВКЛ
	ЦВЕТ ФОНА	Выбирает цветовую схему для меню и курсоров.	—	Голубой
	ПОДСКАЗКИ	Выберите для показа подсказки.	ВКЛ / ОТКЛ	ВКЛ
	ВИДЕО ВЫХОД	Выбирает режим видео для подсоединения телевизора (стр. 52).	NTSC / PAL	—
	РЕЖИМЫ ПИТАНИЯ	Оптимизируйте работу фотокамеры для увеличения срока службы батареи, более быстрого определения фокуса и для улучшения качества изображения (стр. 101).	/ /	

РАЗН. ЧАСОВ

Во время путешествия пользуйтесь этой опцией для мгновенного переключения часов фотокамеры со времени вашего часового пояса на местное время в месте вашего пребывания.

1 Укажите разницу во времени между местным часовым поясом и часовым поясом у Вас дома.

1.1 Нажмите селекторную кнопку вверх или вниз для выбора  **МЕСТНОЕ**.



1.2 Нажмите селекторную кнопку вправо для показа разницы во времени.

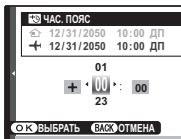





1.3 Нажмите селекторную кнопку влево или вправо, чтобы выделить +, -, часы или минуты; нажмите вверх или вниз, чтобы изменить. Минимальный интервал изменения составляет 15 минут.



1.4 Нажмите **MENU/OK** после завершения установок.



2 Переключение между местным часовым поясом и часовым поясом у Вас дома.

Для установки часов фотокамеры на местное время выделите  **МЕСТНОЕ** и нажмите **MENU/OK**. Для установки часов на время вашего часового пояса, выберите  **ДОМ**. Если вы выбрали  **МЕСТНОЕ**, на дисплее на три секунды появится  после того, как фотокамера войдет в режим съемки, и дата будет отображаться желтым.

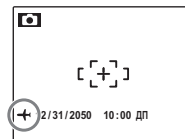

После изменения часовых поясов проверьте правильность даты и времени.

ФОРМАТ-ВАТЬ

Форматирует внутреннюю память или карту памяти.

Если вставлена карта памяти, то на дисплее появляется

 как показано на рисунке

справа, и производится форматирование карты памяти. При отсутствии карты памяти, на дисплее отображается , и производится форматирование внутренней памяти.

Выделите **ДА** им нажмите **MENU/OK**, чтобы начать форматирование.

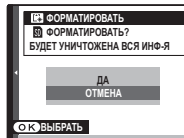





Предупреждения

- Все данные, включая защищенные фотографии, будут удалены. Не забывайте копировать необходимые фотографии на компьютер или другое устройство.
- Не открывайте отсек аккумуляторной батареи в процессе форматирования.





ОТОБР. ИЗОБ.

Выбирает продолжительность показа фотографии после съемки.

- **3 сек:** Фотографии отображаются в течение 3 сек, прежде чем записываются на карту памяти.
- **1,5 сек:** Фотографии отображаются в течение 1,5 сек, прежде чем записываются на карту памяти.
- **УВЕЛИЧ (ПОДРЯД):** Фотографии отображаются, пока нажата кнопка **MENU/OK** Фотографии могут быть увеличены для уточнения деталей.

Если снимок увеличен, с помощью селекторной кнопки можно просматривать участки изображения, которые не отображаются на дисплее в данный момент. Если снимок был выполнен при включенной функции  **ОПРЕДЕЛЕНИЕ ЛИЦА** или в режиме  **СОБАКА** или  **КОШКА**, определенное лицо или морда животного будет увеличено. Если были определены два или несколько лиц или морд животных, можно перейти к следующему лицу или морде животного, нажав .

Параметр **УВЕЛИЧ (ПОДРЯД)** отключен в следующем случае.

- ,  или  выбрано в режиме съемки.
- Значение, отличное от **ОТКЛ** выбрано для параметра  **СЕРИЙНАЯ СЪЕМКА**.

← Примечания

- Снимки, полученные при использовании непрерывных режимов съемки, всегда отображаются после съемки.
- Цвета, отображаемые, если выбрано значение **1,5сек** и **3сек**, могут отличаться от цветов окончательного снимка.

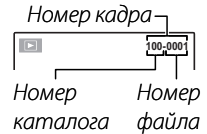

НОМЕР КАДРА

Новые фотографии сохраняются в файлах изображений с использованием 4-значного номера файла, который получается прибавлением к последнему использованному номеру файла единицы. Номер файла отображается при просмотре кадров, как показано на рисунке справа. Опция **НОМЕР КАДРА** определяет, сбрасывается ли нумерация файлов на 0001, когда вставляется новая карта памяти, форматируется текущая карта памяти или внутренняя память.



- **ЗАМ:** Нумерация продолжается с последнего использованного номера файла или первого имеющегося номера файла, в зависимости от того, что больше. Выберите эту опцию для уменьшения количества фотографий с одинаковыми номерами файлов.
- **ЗАМЕНА:** Нумерация сбрасывается на 0001 после форматирования или вставки новой карты памяти.

← Примечания

- Если номер кадра достигает 999-9999, то спуск затвора будет заблокирован (стр. 116).
- Выбор  **ВОССТАНОВИТЬ** (стр. 94) сбрасывает  **НОМЕР КАДРА** на **ЗАМ**, но не сбрасывает нумерацию кадров.
- Номера фотографий, сделанных другими фотокамерами, могут иметь другую структуру.

ГРОМК. ВОСП.

Нажмите селекторную кнопку вверх или вниз для выбора громкости для воспроизведения видеофрагментов и голосовых меток и нажмите **MENU/OK**, чтобы выбрать установку.



ЯРКОСТЬ LCD

Нажмите селекторную кнопку вверх или вниз, чтобы показать яркость, и нажмите **MENU/OK**, чтобы выбрать.



АВТО ВЫКЛ.







Выберите временной интервал, после которого фотокамера автоматически отключится, если не выполняются никакие действия. Более короткий интервал продлевает срок службы батареи; если выбрана **ОТКЛ**, фотокамеру необходимо выключать в ручном режиме. Имейте в виду, что независимо от выбранной опции фотокамера не отключится автоматически, если она подсоединена к принтеру (стр. 54) или компьютеру (стр. 59), а также при показе слайд-шоу (стр. 82).

Подсказка: Повторное включение фотокамеры



Чтобы включить фотокамеру после того, как она автоматически выключилась, воспользуйтесь переключателем **ON/OFF** или нажмите кнопку  примерно на одну секунду (стр. 11).

← Примечание

Даже если значение **ОТКЛ** выбрано для параметра **АВТО ВЫКЛ.**, в следующих случаях фотокамера автоматически выключится, если в течение пяти минут с ней не будет выполнено каких-либо действий.

- Значение **БЫСТРЫЙ АФ** или **ЯРКИЙ LCD** выбрано для параметра **РЕЖИМЫ ПИТАНИЯ**.
- Значение **EXR** выбрано в **EXR Режим**.
- Индикация **ОЖИДАНИЕ** отображается в режиме .
- Индикация  отображается в режиме съемки.
- , ,  или  выбрано в режиме съемки.

🔍 ЦИФРОВОЙ ЗУМ

Если выбрана опция **ВКЛ**, выбор  при максимальном положении оптического зума включит цифровой зум, сильнее увеличивая изображение. Для отмены цифрового зума уменьшите его до минимального значения оптического зума и выберите .

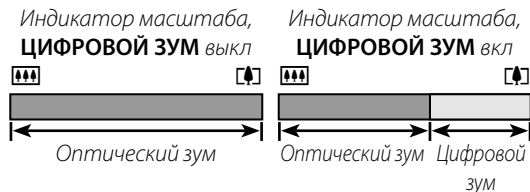
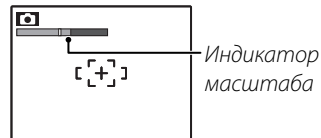

⚠ Предупреждение



При использовании цифрового зума получаются фотографии худшего качества, чем с оптическим зумом.

РЕЖИМЫ ПИТАНИЯ

Оптимизируйте работу фотокамеры для увеличения срока службы батареи, более быстрого определения фокуса и для улучшения качества изображения. Доступны следующие опции:

-  **ЭКОНОМ. РЕЖИМ:** Частота обновления монитора уменьшена. Дисплей потускнеет с целью экономии энергии, если в режиме съёмки в течение примерно десяти секунд не будет произведено никакой операции. Эта опция рекомендуется, если фотокамера длительный период используется при высоких температурах, чтобы избежать появления вертикальных полос на изображении.
-  **БЫСТРЫЙ АФ:** Уменьшается время фокусировки, что позволяет быстро срабатывать затвору.
-  **ЯРКИЙ LCD:** Выберите эту опцию, чтобы увеличить яркость дисплея.

Примечания

-  **ЭКОНОМ. РЕЖИМ** не работает при включенной интеллектуальной функции определения лица.
- Если выбраны опции, отличные от  **ЭКОНОМ. РЕЖИМ**, то дисплей автоматически потускнеет, если в течение 30 сек.

Дополнительные аксессуары

Эта фотокамера поддерживает большой выбор аксессуаров FUJIFILM и других производителей.

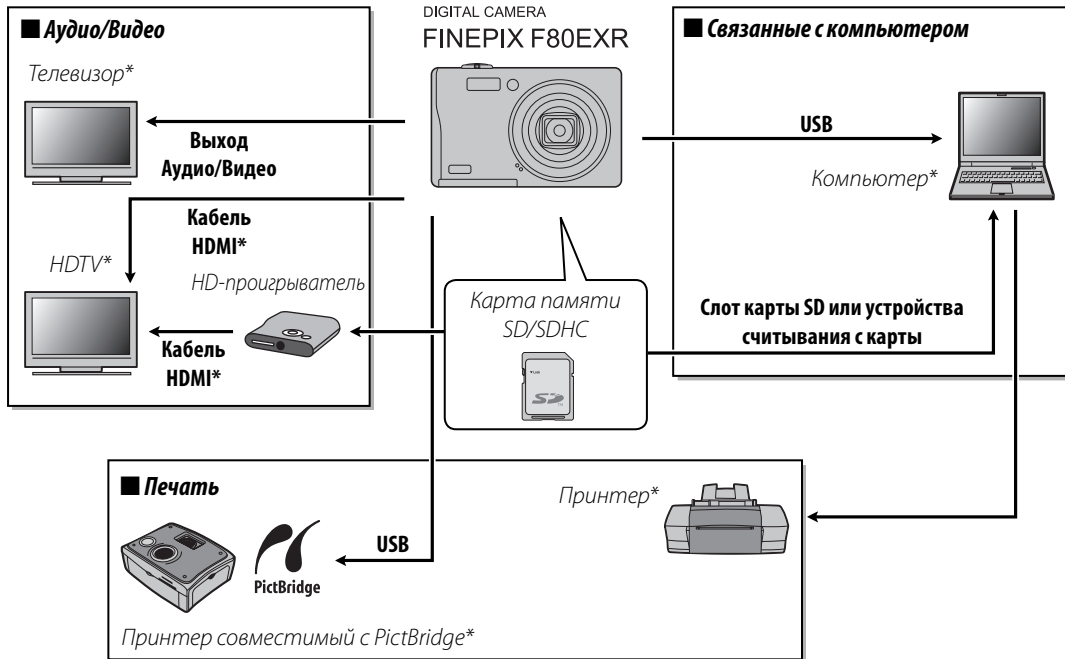

* От сторонних поставщиков.

Аксессуары от FUJIFILM

От компании FUJIFILM доступны следующие дополнительные аксессуары. Для получения последней информации об аксессуарах, доступных у Вас в регионе, поинтересуйтесь у своего местного представителя компании FUJIFILM или посетите сайт http://www.fujifilm.com/products/digital_cameras/index.html.

Аккумуляторная литий-ионная батарея	NP-50 (в комплекте)	Дополнительные аккумуляторные батареи большой емкости NP-50 можно приобрести при необходимости.	
Аккумуляторная литий-ионная батарея	BC-45W (в комплекте)	Запасные зарядные устройства можно приобрести при необходимости. Зарядное устройство BC-45W заряжает аккумуляторную батарею NP-50 примерно за 150 минут при температуре +20 °С.	
Адаптер переменного тока	AC-5VX (необходим CP-50)	Используются для продолжительного просмотра снимков или при копировании фотографий на компьютер (форма адаптера и вилки различаются в зависимости от региона продажи).	
Адаптер постоянного тока	CP-50	Для подсоединения AC-5VX к фотокамере.	
HD-проигрыватель	HDP-L1	Изображения и видеофрагменты, записанные на карте памяти SD, можно просмотреть на телевизоре высокой четкости (для этого потребуется кабель HDMI от стороннего поставщика).	
Водонепроницаемый бокс	WP-FXF80	Позволяет использовать фотокамеру под водой на глубине до 40 м. Позволяет осуществлять управление фотокамерой и использовать вспышку без извлечения фотокамеры из бокса.	

Уход за фотокамерой

Чтобы гарантировать работу фотокамеры на длительное время, соблюдайте следующие меры.

Хранение и эксплуатация

Если фотокамера не используется длительное время, извлеките из нее аккумуляторную батарею и карту памяти. Не храните и не эксплуатируйте фотокамеру в таких местах, где фотокамера может подвергаться воздействию:

- дождя, пара или дыма
- повышенной влажности или пыли
- прямых солнечных лучей или высокой температуры, например, в закрытом автомобиле в солнечный день
- слишком низкой температуры
- сильной вибрации
- сильных магнитных полей, например, около антенн передатчиков, высоковольтных линий, радаров, электродвигателей, трансформаторов или магнитов
- агрессивных химических веществ, например, пестицидов
- в контакте с изделиями из резины и винила

■ Вода и песок

Воздействие воды и песка может также повредить фотокамеру, ее внутренние электрические цепи и механизмы. При использовании фотокамеры на пляже или на побережье не допускайте попадания на фотокамеру воды или песка. Не кладите фотокамеру на мокрую поверхность.

■ Конденсация

Резкое повышение температуры, например, при входе в отапливаемое помещение с улицы в морозный день, может привести к образованию конденсата внутри фотокамеры. Если это произойдет, выключите фотокамеру и подождите один час перед тем, как снова ее включить. При образовании конденсата на карте памяти извлеките карту и подождите, пока конденсат не испарится.

Чистка

Для удаления пыли с объектива и дисплея пользуйтесь грушей для обдува, затем осторожно протрите мягкой сухой тканью. Оставшиеся пятна можно удалить, аккуратно протерев объектив специальной бумагой для чистки объектива FUJIFILM с нанесенным на нее небольшим количеством жидкости для чистки объектива. Необходимо соблюдать осторожность, чтобы не поцарапать объектив и дисплей. Корпус фотокамеры можно протирать мягкой сухой тканью. Не используйте спирт, растворитель или другие агрессивные химические вещества.

Путешествия

Перевозите фотокамеру в сумке ручной клади. Сдаваемый багаж может подвергаться сильным механическим воздействиям, что может повредить фотокамеру.

Устранение неисправностей

Питание и батарея

Проблема	Возможная причина	Устранение	Страница
Фотокамера не включается.	Разряжена батарея.	Вставьте новые или полностью заряженные запасные батареи.	5, 14
	Батарея неправильно повернута.	Правильно установите батарею, соблюдая полярность.	6
	Не замкнута крышка отсека батареи.	Закройте крышку отсека батареи.	7
	Неправильно подсоединены адаптеры переменного и постоянного тока.	Проверьте, чтобы адаптеры переменного и постоянного тока были подсоединены правильно.	—
Подача питания Батарея слишком быстро разряжается.	Холодная батарея.	Прогрейте батарею, положив ее в карман или другое теплое место, и вставьте заново в фотокамеру непосредственно перед съемкой.	—
	Загрязнены контакты батареи.	Удалите загрязнение с контактов батареи мягкой сухой тканью.	—
	Фотокамера в EXR режиме.	Выберите другой режим съемки.	21
	Батарея заряжалась много раз.	Наступил конец срока эксплуатации батареи. Приобретите новую батарею.	—
	☑ БЫСТРЫЙ AF или ☑ ЯРКИЙ LCD выбран для ☑ РЕЖИМЫ ПИТАНИЯ .	Выберите ☑ ЭКОНОМ. РЕЖИМ для экономии заряда батареи.	—
	Для параметра ☑ РЕЖИМ AF выбраны значения ☑ СЛЕДЯЩИЙ или ☑ СЛЕЖЕНИЕ .	Выберите другой режим AF.	75
Фотокамера неожиданно отключается.	Разряжена батарея.	Вставьте новые или полностью заряженные запасные батареи.	5, 14
	Отсоединен адаптер переменного или постоянного тока.	Проверьте, чтобы адаптеры переменного и постоянного тока были подсоединены правильно.	—



Проблема		Возможная причина	Устранение	Страница
Зарядное устройство	Зарядка не начинается.	Неправильно вставлена батарея.	Правильно установите батарею в зарядном устройстве.	5
		Батарея неправильно повернута.	Правильно установите батарею, соблюдая полярность.	5
	Медленно происходит зарядка.	Слишком низкая температура.	Произведите зарядку батареи при комнатной температуре.	—
	Индикатор зарядки загорается, но батарея не заряжается.	Загрязнены контакты батареи.	Удалите загрязнение с контактов батареи мягкой сухой тканью.	—
		Батарея заряжалась много раз.	Наступил конец срока эксплуатации батареи. Приобретите новую батарею. Если зарядка батареи все же не производится, обратитесь к своему торговому представителю FUJIFILM.	—
		Зарядное устройство неправильно включено в розетку.	Вставьте зарядное устройство в розетку правильно.	—



Меню и сообщения на дисплее

Проблема	Возможная причина	Устранение	Страница
Меню и сообщения не на русском языке.	Русский не выбран для опции  言語/LANG.	Выберите РУССКИЙ .	12, 94

СЪЕМКА

	Проблема	Возможная причина	Устранение	Страница	
Фотографирование	Фотокамера не снимает, когда нажимается кнопка затвора.	Полностью заполнена память.	Вставьте новую карту памяти или удалите фотографии.	8, 46	
		Память не отформатирована.	Отформатируйте внутреннюю память или карту памяти.	97	
		Загрязнены контакты карты памяти.	Удалите загрязнение с контактов мягкой сухой тканью.	—	
		Карта памяти повреждена.	Вставьте новую карту памяти.	8	
		Разряжена батарея.	Вставьте новые или полностью заряженные запасные батареи.	6	
	Фотокамера автоматически отключилась.	Включите фотокамеру.	11		
Фокус	Фотокамера не фокусируется.	Дисплей потемнел после съемки.	Сработала вспышка.	Дисплей может темнеть, пока заряжается вспышка. Подождите, пока вспышка зарядится.	37
		Объект находится слишком близко к объективу.	Выберите режим макросъемки.	36	
		Объект находится слишком далеко от объектива.	Отмените режим макросъемки.		
EXR АВТО	Размер изображения меняется от снимка к снимку.	Объект плохо подходит для автоматической фокусировки.	Пользуйтесь блокировкой фокуса.	32	
		AUTO выбран для РАЗМЕР ИЗОБР.	Выберите другой размер изображения или режим съемки.	21, 67	

Проблема	Возможная причина	Устранение	Страница	
Интеллектуальная функция обнаружения лица	Интеллектуальная функция обнаружения лица недоступна.	Интеллектуальная функция определения лица недоступна в текущем режиме Съёмки.	Выберите другой режим съёмки.	21
		Для параметра  РЕЖИМ AF выбрано значение  СЛЕЖЕНИЕ.	Выберите другой режим AF.	75
	Не обнаруживается лицо.	Лицо человека закрыто солнцезащитными очками, головным убором, длинными волосами или другими предметами.	Уберите препятствия.	30
		Лицо занимает лишь незначительную область кадра.	Измените композицию так, чтобы лицо объекта занимало большую область кадра.	
		Голова фотографируемого человека наклонена, или он отвернулся от фотокамеры.	Попросите его повернуться к фотокамере и держать голову прямо.	
		Фотокамера наклонена.	Держите фотокамеру прямо.	
	Лицо человека плохо освещено.	Производите съёмку при ярком освещении.	—	
Выбран не тот объект.	Выбранный объект находится ближе к центру кадра, чем главный объект.	Заново скомпонуйте кадр или выключите функцию обнаружения лица и снимите кадр, используя блокировку фокуса.	30, 32	
Съёмка с близкого расстояния	Режим макросъёмки недоступен.	Режим макросъёмки недоступен в текущем режиме съёмки.	Выберите другой режим съёмки.	21

Проблема	Возможная причина	Устранение	Страница	
Вспышка	Вспышка не срабатывает.	Вспышка заряжается.	Подождите, пока вспышка зарядится.	37
		Вспышка недоступна в текущем режиме съемки.	Выберите другой режим съемки.	21
		Разряжена батарея.	Вставьте новые или полностью заряженные запасные батареи.	6
		Для  СЕРИЙНАЯ СЪЕМКА не выбрана опция ОТКЛ.	Выключите режим  СЕРИЙНАЯ СЪЕМКА .	74
	Вспышка не доступна.	Нужный режим работы со вспышкой недоступен в текущем режиме съемки.	Выберите другой режим съемки.	21
		Фотокамера в бесшумном режиме.	Выключите бесшумный режим.	19
	Вспышка не полностью освещает объект.	Объект находится вне радиуса действия вспышки.	Поместите объект в радиусе действия вспышки.	122
		Закрыто окно вспышки.	Держите фотокамеру правильно.	16
Выбрана быстрая скорость затвора.		Выберите меньшую скорость затвора.	27	
Адаптер переменного тока	Показана справочная информация.	Фотокамера была включена во время работы адаптера переменного тока.	Следуйте инструкциям на экране для демонстрационного режима или нажмите кнопку затвора для отмены.	—

Проблема	Возможная причина	Устранение	Страница	
Проблемные фотографии	Загрязнен объектив.	Протрите объектив.	104	
	Закрыт объектив.	Уберите лишние предметы, закрывающие объектив.	16	
	Во время съемки появляется значок !AF , а рамка фокусировки отображается красным.	Проверьте фокус перед съемкой.	18	
	На дисплее показывается ✖ во время съёмки.	Используйте вспышку или штатив.	38	
	Фотографии в крапинку.	Выбрана медленная скорость затвора, а объект плохо освещён.	Выберите большую скорость затвора.	27
На фотографиях появляются вертикальные полосы.	Фотокамера длительное время использовалась при высокой температуре.	Выключите фотокамеру и подождите, пока она остынет.	—	
Размытость изображений.	В кадр попало солнце или другой яркий объект.	На изображениях, где присутствуют очень яркие предметы, могут появляться белые или фиолетовые вертикальные полосы. Это - нормальное явление, не означающее неисправность. Размытость не видна на снимках, но может появляться в видеофрагментах. По возможности избегайте съемки видеофрагментов с яркими объектами в кадре или близко от него.	48	
Запись	Фотографии не записываются.	Во время съемки была прервана подача питания.	Выключайте фотокамеру перед подсоединением адаптера переменного тока/адаптера постоянного тока. Если оставить фотокамеру включенной, это может повредить файлы, карту памяти или внутреннюю память.	—
Серийная съемка	Делается только один снимок.	Включен внутренний таймер, а для параметра СЕРИЙНАЯ СЪЕМКА выбрано значение ☑ или ☒ .	Отключите внутренний таймер.	39



Видео

Проблема		Возможная причина	Устранение	Страница
Проблемные фотографии	Слышен звук фокусировки фотокамеры.	<input checked="" type="checkbox"/> СЛЕДЯЩИЙ выбран для <input checked="" type="checkbox"/> РЕЖИМ АФ.	Выберите значение <input checked="" type="checkbox"/> ЦЕНТРАЛЬНЫЙ для параметра <input checked="" type="checkbox"/> РЕЖИМ АФ.	50
		Во время видеосъемки использовалось приближение или удаление.	Прекратите использовать функцию увеличения.	48
		Включена интеллектуальная функция обнаружения лица.	Выключите интеллектуальную функцию обнаружения лица.	49

Показ кадров

Проблема		Возможная причина	Устранение	Страница
Фотографии	Зернистые фотографии.	Фотографии были сделаны фотокамерами других марок или моделей.	—	—
	Увеличение во время показа кадров недоступно.	Фотографии были сделаны фотокамерами других марок или моделей. Эти изображения были обрезаны, или в качестве их размера было установлено значение 640 .	—	—
Аудио	Нет звука при воспроизведении голосовых меток и видеофрагментов.	Фотокамера в бесшумном режиме.	Выключите бесшумный режим.	19
		Слишком низкая громкость воспроизведения.	Отрегулируйте уровень громкости воспроизведения.	99
		Был закрыт микрофон.	Держите фотокамеру правильно во время записи.	90
		Закрыт динамик.	Держите фотокамеру правильно во время воспроизведения.	91
Удаление	Выбранные фотографии не удаляются.	Некоторые фотографии, которые вы хотите удалить, защищены.	Снимите защиту, используя то устройство, с помощью которого эта защита была установлена.	85
Номер кадра	Нумерация кадров неожиданно сбрасывается.	Была открыта крышка отсека батареи при включенной фотокамере.	Перед тем, как открыть крышку отсека батареи, выключите фотокамеру.	6, 98

Подключения





Проблема		Возможная причина	Устранение	Страница
Телевизор	Дисплей выключен.	Фотокамера подсоединена к телевизору.	Просматривайте изображения на экране телевизора.	52
	Нет изображения или звука.	Фотокамера неправильно подсоединена.	Подсоедините фотокамеру правильно.	52
		Кабель аудио/видео был подключен во время просмотра видеофрагмента.	Подсоедините кабель после окончания воспроизведения видеофрагмента.	51, 52
		Вход на телевизоре переключен на "TV".	Переключите вход на "VIDEO".	—
		Фотокамера не установлена на правильный видео стандарт.	Выберите для опции  ВИДЕО ВЫХОД фотокамеры установку в соответствии с типом телевизора.	93
	Слишком низкий уровень громкости телевизора.	Отрегулируйте уровень громкости.	—	
Нет цвета.	Фотокамера не установлена на правильный видео стандарт.	Выберите для опции  ВИДЕО ВЫХОД фотокамеры установку в соответствии с типом телевизора.	93	
Компьютер не распознает фотокамеру.	Фотокамера неправильно подсоединена.	Подсоедините фотокамеру правильно.	63	
PictBridge	Фотографии не печатаются.	Фотокамера неправильно подсоединена.	Подсоедините фотокамеру правильно.	54
		Выключен принтер.	Включите принтер.	—
	Печатается только один экземпляр. Не печатается дата.	Принтер не совместим с PictBridge.	—	—



Разное





Проблема	Возможная причина	Устранение	Страница
Ничего не происходит, когда нажимается кнопка затвора.	Временная неисправность фотокамеры.	Извлеките и заново вставьте батарею или отсоедините и заново подключите адаптер переменного/адаптер постоянного тока.	6
	Разряжена батарея.	Вставьте новые или полностью заряженные запасные батареи.	6
Фотокамера не работает, как следует.	Временная неисправность фотокамеры.	Извлеките и заново вставьте батарею или отсоедините и заново подключите адаптер переменного/адаптер постоянного тока. Обратитесь к своему торговому представителю FUJIFILM в случае, если проблема не устраняется.	6



Предупреждающие сообщения и окна

На дисплее отображаются следующие предупреждения:

Предупреждение	Описание	Устранение
 (красный)	Разряжена батарея.	Вставьте новые или полностью заряженные запасные батареи.
 (мигающий красный)	Разряжена батарея.	
	Медленная скорость затвора. Фотография может получиться размытой.	Используйте вспышку или установите фотокамеру на штатив.
!AF (показывается красным с красной рамкой фокусировки)	Фотокамера не фокусируется.	<ul style="list-style-type: none"> • Воспользуйтесь блокировкой фокуса для фокусирования на другом предмете, находящемся на таком же расстоянии, и поменяйте композицию фотографии (стр. 32). • Если объект плохо освещен, попробуйте сфокусироваться с расстояния примерно 2 м. • Используйте режим макросъемки для фокусировки с близкого расстояния.
Диафрагма или скорость затвора показаны красным	Объект слишком яркий или слишком темный. Фотография будет переэкспонированной или недоэкспонированной.	Если объект темный, воспользуйтесь вспышкой.
ОШИБКА ФОКУСИРОВКИ ВЫКЛЮЧИТЕ ФОТОКАМЕРУ, ЗАТЕМ СНОВА ВКЛЮЧИТЕ ЕЕ	Неисправность фотокамеры.	Выключите фотокамеру и снова включите, стараясь не касаться объектива. Обратитесь к своему торговому представителю FUJIFILM в случае, если сообщение показывается снова.
	Касание корпуса объектива.	
НЕТ КАРТЫ	Не вставлена карта памяти, когда в меню просмотра снимков выбрана  КОПИРОВАТЬ .	Вставьте карту памяти.
КАРТА НЕ ОПРЕДЕЛЕНА	Карта памяти или внутренняя память не отформатированы, или карта памяти отформатирована на компьютере или другом устройстве.	Отформатируйте карту памяти или внутреннюю память, используя опцию  ФОРМАТ-ВАТЬ в меню настройки параметров фотокамеры (стр. 97).
	Загрязнены контакты карты памяти.	Удалите загрязнение с контактов мягкой сухой тканью. Если сообщение появляется снова, отформатируйте карту памяти (стр. 97). Если сообщение появляется снова, замените карту памяти.
КАРТА ЗАЩИЩЕНА	Неисправность фотокамеры.	Свяжитесь с торговым представителем FUJIFILM.
	Карта памяти заблокирована.	Снимите блокировку карты памяти (стр. 8).

Предупреждение	Описание	Устранение
ЗАНЯТ	Карта памяти неправильно отформатирована.	Воспользуйтесь фотокамерой для форматирования карты памяти (стр. 97).
ОШИБКА КАРТЫ	Карта памяти не отформатирована для использования в фотокамере.	Отформатируйте карту памяти (стр. 97).
	Загрязнены контакты карты памяти или карта памяти повреждена.	Удалите загрязнение с контактов мягкой сухой тканью. Если сообщение появляется снова, отформатируйте карту памяти (стр. 97). Если сообщение появляется снова, замените карту памяти.
	Несовместимая карта памяти.	Используйте совместимую карту памяти.
Неисправность фотокамеры.	Свяжитесь с торговым представителем FUJIFILM.	
 ПАМЯТЬ ЗАПОЛНЕНА	Заполнена карта памяти или внутренняя память; нельзя записывать или копировать фотографии.	Вставьте новую карту памяти с большим объемом памяти или удалите фотографии.
 ПАМЯТЬ ЗАПОЛНЕНА		
ВНУТР. ПАМЯТЬ ЗАПОЛНЕНА ВСТАВЬТЕ НОВУЮ КАРТУ		
ОШИБКА ЗАПИСИ	Оставшейся памяти недостаточно для записи дополнительных фотографий.	Вставьте новую карту памяти с большим объемом памяти или удалите фотографии.
	Карта памяти или внутренняя память не отформатированы.	Отформатируйте внутреннюю память или карту памяти (стр. 97).
	Ошибка карты памяти или ошибка соединения.	Вставьте карту памяти заново или выключите и снова включите фотокамеру. Обратитесь к своему торговому представителю FUJIFILM в случае, если сообщение показывается снова.
ОШИБКА ЧТЕНИЯ	Файл поврежден или создан не с помощью этой фотокамеры.	Файл не открывается.
	Загрязнены контакты карты памяти.	Удалите загрязнение с контактов мягкой сухой тканью. Если сообщение появляется снова, отформатируйте карту памяти (стр. 97). Если сообщение появляется снова, замените карту памяти.
	Неисправность фотокамеры.	Свяжитесь с торговым представителем FUJIFILM.

Предупреждение	Описание	Устранение
НОМЕРА КАДРОВ ИЗРАСХОД.	В фотокамере закончились номера кадров (текущий номер кадра 999-9999).	Отформатируйте карту памяти и выберите ЗАМЕНА для опции НОМЕР КАДРА в меню ПАРАМЕТРЫ . Сделайте фотографию, чтобы сбросить нумерацию кадров на 100-0001, затем вернитесь в меню НОМЕР КАДРА и выберите ЗАМ .
СЛИШКОМ МНОГО КАДРОВ	Попытка выполнить функцию ПОИСК ИЗОБРАЖЕНИЯ для слишком большого числа изображений.	Функция ПОИСК ИЗОБРАЖЕНИЯ не поддерживает работу с более чем 30000 изображений.
НЕВОЗМОЖНО ВЫПОЛНИТЬ  НЕВОЗМОЖНО ВЫПОЛНИТЬ	Функция удаления эффекта красных глаз не может быть применена к выбранной фотографии или видеофрагменту.	—
КАДР ЗАЩИЩЕН	Была сделана попытка удалить, повернуть защищенную фотографию, или добавить к ней голосовую метку.	Снимите защиту, прежде чем удалить, повернуть изображения или добавить к ним голосовую метку.
I ОШИБКА	Файл голосовой метки поврежден. Неисправность фотокамеры.	Файл голосовой метки не может быть воспроизведен. Свяжитесь с торговым представителем FUJIFILM.
 ИЗОБРАЖЕНИЙ НЕТ	Устройство-источник, выбранное в режиме показа кадров в меню КОПИРОВАТЬ , не содержит фотографий.	Выберите другой источник.
 ИЗОБРАЖЕНИЙ НЕТ		
640 МАСШТАБИРОВАНИЕ НЕВОЗМОЖНО	Была сделана попытка обрезать 640 фотографию.	Эти фотографии обрезать нельзя.
МАСШТАБИРОВАНИЕ НЕВОЗМОЖНО	Выбранная для обрезки фотография повреждена или создана не с помощью этой фотокамеры.	
M НЕВОЗМОЖНО ВЫПОЛНИТЬ	Предпринята попытка установить в качестве размера изображения M , S или 640 значение M .	Параметр  ИЗМЕНИТЬ РАЗМЕР в этих случаях недоступен.
S НЕВОЗМОЖНО ВЫПОЛНИТЬ	Предпринята попытка установить в качестве размера изображения S или 640 значение S .	
640 НЕВОЗМОЖНО ВЫПОЛНИТЬ	Предпринята попытка установить в качестве размера изображения 640 значение 640 .	

Предупреждение	Описание	Устранение
ОШИБКА ФАЙЛА DPOF	Задание печати DPOF на текущей карте памяти содержит более 999 изображений.	Скопируйте фотографии на внутреннюю память и создайте новое задание печати.
DPOF НЕ МОЖЕТ БЫТЬ ВЫБРАН	Фотография не может быть отпечатана с использованием DPOF.	—
 DPOF НЕ МОЖЕТ БЫТЬ ВЫБРАН	Видеофрагменты нельзя отпечатать с использованием DPOF.	—
ПОВОРОТ НЕВОЗМОЖЕН	Изображение защищено.	Снимите защиту перед поворотом изображений (стр. 85).
 ПОВОРОТ НЕВОЗМОЖЕН	Видеофрагменты повернуть нельзя.	—
НАЖМИТЕ И УДЕРЖИВАЙТЕ КНОПКУ DISP, ЧТОБЫ ОТКЛЮЧИТЬ БЕСШУМНЫЙ РЕЖИМ	Была предпринята попытка выбрать режим вспышки или отрегулировать громкость фотокамеры в бесшумном режиме.	Выйдите из бесшумного режима, прежде чем выбрать режим работы со вспышкой или регулировать громкость.
ОШИБКА СВЯЗИ	Произошла ошибка связи во время печати или копирования фотографий на компьютер или другое устройство.	Проверьте, включено ли устройство, и подсоединён ли кабель USB.
ОШИБКА ПРИНТЕРА	В принтере кончилась бумага или чернила, или произошла другая ошибка принтера.	Проверьте принтер (смотрите руководство по эксплуатации принтера для получения подробностей). Чтобы возобновить печать, выключите принтер и включите его снова.
ОШИБКА ПРИНТЕРА ПРОДОЛЖИТЬ?		Проверьте принтер (смотрите руководство по эксплуатации принтера для получения подробностей). Если принтер не возобновляет работу автоматически, нажмите MENU/OK .
ПЕЧАТЬ НЕВОЗМОЖНА	Была сделана попытка печати видеофрагмента, фотографии, которая не была создана этой фотокамерой, или фотографии, формат которой не поддерживается принтером.	Видеофрагменты и некоторые фотографии, созданные на других устройствах, печататься не могут. Если фотография была сделана на этой фотокамере, посмотрите руководство по эксплуатации принтера, чтобы узнать, поддерживает ли принтер форматы JFIF-JPEG или Exif-JPEG. Если принтер их не поддерживает, то печать фотографий невозможна.

Цифровой зум: В отличие от оптического зума, цифровой зум не увеличивает количество видимых деталей. Вместо этого он просто увеличивает видимые с помощью оптического зума детали, производя слегка зернистое изображение.

DPOF (Digital Print Order Format): Является стандартом, позволяющим печатать фотографии с использованием “заданий печати”, сохраненных во внутренней памяти или на карте памяти. Задание печати содержит сведения о том, какие фотографии необходимо печатать и количество экземпляров каждой из этих фотографий.



EV (Exposure Value): Величина экспозиции определяется чувствительностью датчика изображений и количеством света, входящим в фотокамеру, когда экспонируется датчик изображений. Каждый раз, когда количество света удваивается, EV увеличивается на одну единицу; каждый раз, когда количество света уменьшается в два раза, EV уменьшается на одну единицу; Количество света, который входит в фотокамеру, регулируется настройкой диафрагмы и скорости затвора.

HDMI (High-Definition Multimedia Interface): мультимедийный интерфейс высокой четкости — стандарт для передачи изображения и звука, добавляет аудио вход к DVI интерфейсу, используется для соединения компьютеров к дисплеям.

Motion JPEG: Формат AVI (Audio Video Interleave), сохраняющий изображения и звук в одном файле с записью изображений в формате JPEG. Файлы Motion JPEG могут воспроизводиться программами Windows Media Player (DirectX 8.0 или более поздние версии) или QuickTime 3.0 или более поздней версии.

Размытие: Явление, характерное для матриц CCD, которое вызывает появление белых полос, когда в кадр попадают источники очень яркого света, например, солнце или отраженный солнечный свет.

Баланс белого: Человеческий мозг автоматически адаптируется к изменениям цвета освещения, в результате чего предметы белого цвета все равно продолжают казаться белыми при изменении цвета источника освещения. Цифровые фотокамеры могут имитировать эту адаптацию обработкой изображений в соответствии с цветом источника освещения. Этот процесс называется “баланс белого”.

Объем внутренней памяти/карты памяти

Приведенная ниже таблица показывает время записи или количество фотографий, доступных с разным качеством изображения. Все значения приблизительные; размеры файлов зависят от записываемых сцен, поэтому количество сохранённых файлов будет сильно различаться. Количество кадров или оставшееся время записи могут уменьшаться неравномерно.

	Неподвижные изображения (FINE) 4 : 3			Видеофрагменты	
	L	M	S	HD 1280 *1*2	640 *1
Внутренняя память (примерно 40 Мб)	8	13	25	—	30 сек
1 Гб	200	330	620	5 мин	12 мин
2 Гб	410	670	1230	10 мин	25 мин
4 Гб	830	1340	2480	21 мин	50 мин
8 Гб	1680	2700	4980	42 мин	100 мин
16 Гб	3330	5370	9880	83 мин	200 мин

*1 Размер одного видеофрагмента не может превышать 2 Гб независимо от емкости карты памяти.

*2 Используйте карту памяти со скоростью записи класса 4 (4 МБ/с) или с более быстрой записью для съемки видеофрагментов высокой четкости.

Технические характеристики

Система	
Модель	Цифровая фотокамера FinePix F80EXR
Эффективных пикселей	12 миллионов
CCD(ПЗС)	½-дюйм. Super CCD EXR
Хранение данных	• Внутренняя память (примерно 40 Мб) • Карты памяти SD/SDHC (смотрите страницу 8)
Система файлов	Совместима с системой Design Rule for Camera File System (DCF), Exif 2.2, и форматом Digital Print Order Format (DPOF)
Формат файлов	• Неподвижные изображения: Exif 2.2 JPEG (сжатый) • Видеофрагменты: AVI-format Motion JPEG • Аудио: WAV
Размер изображения (в пикселях)	• L 4:3: 4000×3000 • L 3:2: 4000×2664 • L 16:9: 4000×2248 • M 4:3: 2816×2112 • M 3:2: 2816×1864 • M 16:9: 2816×1584 • S 4:3: 2048×1536 • S 3:2: 2048×1360 • S 16:9: 1920×1080
Объектив	Fujinon объективы с 10-кратным оптическим увеличением, F3,3 (широкий угол) – F5,6 (телефото)
Фокусное расстояние	f=5,0 мм–50,0 мм (эквивалент формата 35 мм: 27 мм –270 мм)
Цифровой зум	• L / M: Примерно 4,0 × (до 40 × в комбинации с оптическим зумом) • S: Примерно 4,4 × (до 44 × в комбинации с оптическим зумом)
Диафрагма	F3,3/F9,0 (широкий угол), F5,6/F16,0 (телефото), с использование фильтра Neutral Density (ND)
Диапазон фокусировки (расстояние от передней линзы объектива)	Прибл. 45 см–бесконечность (широкий угол); 2 м–бесконечность (телефото) Макрорельеф: прибл. 5 см–2,5 м (широкий угол); 90 см–2,5 м (телефото) Быстрый AF: прибл. 1 м–бесконечность (широкий угол); 4 м–бесконечность (телефото)
Чувствительность	Стандартная выходная чувствительность соответствует ISO 100, 200, 400, 800, 1600, 3200*1, 6400*2, 12800*2; АВТО, АВТО (400), АВТО (800), АВТО (1600) *1 размеры изображений M или S , *2 только размеры изображений S
Измерение экспозиции	256-сегментов сквозного измерения через объектив (TTL); МУЛЬТИ, ТОЧЕЧНЫЙ, СРЕДНЕЗВЕШ.
Контроль экспозиции	Программная автоэкспозиция и с помощью 2-ного увеличения диафрагмы; ручная настройка экспозиции
Коррекция экспозиции	–2 EV – +2 EV с интервалами по ⅓ EV

Система	
Режимы сцен	(ЕСТ СВЕТ &), (ЕСТ. СВЕТ), (PRO ФОКУС), (СЛАБОЕ ОСВЕЩ.), (ПОРТРЕТ), (СГЛАЖИВАНИЕ), (СОБАКА), (КОШКА), (ЛАНДШАФТ), (СПОРТ), (НОЧЬ), (НОЧЬ (ШТАТИВ)), (ФЕЙЕРВЕРКИ), (ЗАКАТ), (СНЕГ), (ПЛЯЖ), (ПОД ВОДОЙ), (ВЕЧЕРИНКА), (ЦВЕТОК), (ТЕКСТ)
Стабилизация изображения	Оптическая стабилизация
Интеллектуальная функция обнаружения лица	Имеется
Скорость затвора (комбинация электронного и механического затвора)	<ul style="list-style-type: none"> • : $\frac{1}{4}$ с–$\frac{1}{1000}$ с • *: 3 с–$\frac{1}{1000}$ с • : 4 с–$\frac{1}{2}$ с • Ручной выбор: 8 с–$\frac{1}{2000}$ с • Другие режимы: $\frac{1}{4}$ с–$\frac{1}{2000}$ с
Серийная съемка	<ul style="list-style-type: none"> • : до 1,6 к/с; макс. 5 кадров • *: до 4,2 к/с; макс. 23 кадров • : до 1,6 к/с; записываются последние 5 кадров • *: до 4,2 к/с; записываются последние 23 кадров <p>* только размеры изображений </p>
Фокус	<ul style="list-style-type: none"> • Режим: центральная, многоточечная, следящая автофокусировка, следящая автофокусировка • Система автофокуса: Контраст-обнаружение TTL AF
Баланс белого	Автоматическое распознавание сцены; семь ручных предустановленных режимов для прямого солнечного освещения, облаков, люминесцентных ламп дневного света, белых люминесцентных ламп с теплым оттенком, белых люминесцентных ламп с холодным оттенком, ламп накаливания, подводного освещения; установка баланса белого вручную
Таймер	Откл, 2 сек, 10 сек.

Система	
Вспышка	Автоматическая вспышка; эффективный диапазон при установке чувствительности на ISO 800 при бл. 30 см–4,2 м (широкий угол), 90 см–2,4 м (телефото)
Режимы работы со вспышкой	Автоматический, заполняющая вспышка, выкл., медленная синхронизация (функция удаления эффекта красных глаз выкл.); автоматический с удалением эффекта красных глаз, заполняющая вспышка с удалением эффекта красных глаз, выкл., медленная синхронизация с удалением эффекта красных глаз (функция удаления эффекта красных глаз вкл.)
Дисплей	3,0-дюймов., 230k-точечный цветной ЖК-дисплей
Покрытие кадра	Прибл. 100%
Видеофрагменты	Размер кадра 1280 × 720 (24 кадра/сек) или 640 × 480 (30 кадров/сек); монофонический звук; режим автофокусировки; баланс белого; интеллектуальная функция обнаружения лица
Опции съемки	EXR режим (АВТО EXR, ПРИОРИТ. РАЗР, ВЫС. IS, НИЗ. Ш., ПРИОР. D-RANGE), РАСПОЗНАВАНИЕ ЛИЦ, Динамический диапазон, Интеллектуальная функция обнаружения лица с удалением эффекта красных глаз, СЛАБОЕ ОСВЕЩ., PRO ФОКУС, определение собаки/кошки, режимы питания, ориентация кадров, память для номеров кадров и моделирование пленки
Опции меню просмотра кадров	Интеллектуальная функция обнаружения лица, удаление эффекта красных глаз, миниатюры, многокадровый показ, поиск изображения, кадрирование, изменение размера, слайд шоу, поворот кадров и голосовые метки
Прочие опции	PictBridge, Exif Print, выбор языка (японский / английский / французский / немецкий / испанский / итальянский / упрощенный китайский / корейский / голландский / португальский / русский / тайский / турецкий / традиционный китайский / чешский / венгерский / польский / шведский / словацкий / датский / норвежский / финский / арабский / фарси / греческий / литовский / украинский), разница во времени, бесшумный режим
Входы/выходы	
A/V OUT (выход аудио/видео)	8-штырьковый мульти-разъём для выхода NTSC или PAL с монофоническим звуком
Цифровой вход/выход	Высокоскоростной порт USB 2.0; с разъёмом A/V OUT
Выход HDMI	HDMI Micro Connector (Type D)

Питание/прочее	
Подача питания	Аккумуляторная батарея NP-50; дополнительный адаптер переменного тока AC-5VX и соединитель постоянного тока CP-50
Руководство по количеству доступных кадров для работы батарей	Тип батареи NP-50 Количество экземпляров Прибл. 230 кадров (Режим АВТО) Согласно стандартной процедуре CIPA (Camera & Imaging Products Association) для измерения потребления батареи для цифровых фотокамер (выдержка): Эксплуатируя батарею, используйте батарею, поставляемую с фотокамерой. В качестве средства для хранения данных используйте карту памяти SD. Следует отметить, что количество снимков, которые можно сделать с одной полностью заряженной батареей зависит от температуры и условий съемки.
Размеры фотокамеры (Ш × В × Г)	99,3 мм × 58,9 мм × 28,4 (22,9*) мм * не включая выступающие части, измерено в самой тонкой части
Вес фотокамеры	Примерно 183 г, без батареи, аксессуаров и карт памяти
Масса при съемке	Примерно 203 г с батареей и картой памяти
Условия эксплуатации	Температура: от 0 °C до +40 °C 80% влажность (без конденсации) или меньше

Аккумуляторная батарея NP-50

Номинальное напряжение	3,6 В постоянного тока
Номинальная мощность	1000 мА/ч
Рабочая температура	0 °С – +40 °С
Размеры (Ш × В × Г)	35,4 мм × 40,0 мм × 6,6 мм
Масса	Прибл. 18 г

Зарядное устройство VC-45W

Номинальный вход	100–240 В переменного тока, 50/60 Гц
Входная мощность	8,0 ВА (100 В)/12 ВА (240 В)
Номинальный выход	4,2 В постоянного тока, 550 мА
Используемые батареи	Аккумуляторные батареи NP-50
Время зарядки	Примерно 150 минут (+20 °С)
Размеры (Ш × В × Г)	91 мм × 62 мм × 23 мм
Масса	Прибл. 67 г без батареи
Рабочая температура	0 °С – +40 °С

Масса и размеры могут отличаться в зависимости от страны и области продажи.

Стандарты цветного телевидения

NTSC (National Television System Committee) стандарт цветного телевидения, принятый, в основном, в США, Канаде и Японии. PAL (Phase Alternation by Line) стандарт цветного телевидения, принятый, в основном, в странах Европы и Китае.

Примечания

- Технические характеристики устройства могут изменяться без уведомления. FUJIFILM не несет ответственность за повреждения, вызванные ошибками в данном руководстве.
- Несмотря на то, что дисплей изготовлен с использованием высокоточных технологий, на нем могут появляться небольшие яркие точки и ненормальные цвета (особенно возле текста). Это - нормальное явление для этого типа дисплеев, не означающее неисправность; это не влияет на записываемые фотокамерой снимки.
- В цифровых фотокамерах могут возникнуть неисправности, если они подвергаются воздействию радио помех (например, электрических полей, статического электричества или помех в линиях передач).
- Из-за типа используемого объектива на периферии изображений могут возникать некоторые искажения. Это - нормальное явление.

FUJIFILM

FUJIFILM Corporation

7-3, AKASAKA 9-CHOME, MINATO-KU, TOKYO 107-0052, JAPAN

<http://www.fujifilm.com/>