

















ЦИФРОВАЯ КАМЕРА

FUJI FINEPIX S2 PRO

РУКОВОДСТВО ПО ЭКСПЛУАТАЦИИ

СОДЕРЖАНИЕ	<i>стр.</i>	<i>б¹</i>
1. Подготовка		
Прикрепление ремня	15	
Установка объектива камеры	16	
Использование объективов Nikkor со встроенным центральным процессором, отличных от объективов G-типа	17	
Совместимость объективов	18	
Загрузка носителей	20	
SmartMedia™ (дополнительно)	20	
Microdrive (дополнительно: поставляется другими производителями)	20	
Установка батарей	22	
Совместимые батареи	22	
Установка литиевых батарей	22	
Установка батарей размера AA	23	
Включение/выключение. Установка даты/времени	24	
Проверка уровня зарядки батарей	25	
- Если имеются трудности с приобретением литиевых батарей	25	
- Использование батарей и симптомы истощения батарей	25	
2. Основы фотографирования		
Путеводитель по основам фотографирования	26	
Диск команд	29	
Фотографирование	30	
Количество оставшихся кадров	32	
- Стандартное количество снимков на носителе	32	
Использование AF блокировки	33	
Воспроизведение снимков	34	
Регулировка диоптрии/подсветка ЖКД	35	
Кнопка проверки глубины поля/индикатор поля ПЗС	36	
3. Фотографирование для опытных пользователей		
Установки фокусировки	37	
- Индивидуальные настройки фокуса	37	
Выбор режима фокусировки	38	
- Режимы фокусировки	38	
Выбор режима AF-области	39	
Выбор области фокусировки	40	
Вспомогательный осветитель авто-фокуса (AF)	41	
Случаи, когда авто-фокус может работать необычно	42	
Ручная фокусировка	43	
Фокус может быть установлен вручную, если переключатель режимов фокусировки установлен в положение M	43	
Помощь при фокусировке	43	
Режимы спуска затвора  (одиночный кадр) и  непрерывная съемка	44	44
Одиночный кадр 	44	

¹ Нумерация страниц русской версии руководства по эксплуатации соответствует нумерации оригинальной инструкции.

Непрерывная съемка 	44
Системы измерения	45
Матричное измерение (10-сегментное) 	45
Центро-взвешенное измерение 	45
Точечное измерение 	45
Светочувствительность по ISO/режимы экспонирования «P»	46
Программная схема	47
Режимы экспонирования «S»	48
Автоматический режим приоритета выдержки “S”	48
Режимы экспонирования «A»	49
Автоматический режим приоритета диафрагмы «A»	49
Режимы экспонирования «M»	50
Ручной «M»	50
Ламповая съемка ('bulb')	52
Съемка с AE блокировкой 	53
Экспо-компенсация 	54
Автоматическое брекетирование экспозиции 	55
Мульти-экспонирование 	57
Съемка с использованием авто-спуска	59
Вспышечная съемка	60
Установки для вспышечной съемки	60
Встроенная вспышка	61
- Режимы управления вспышкой, которые можно использовать со встроенной вспышкой	61
Синхро-режимы и их характеристики	62
Режим синхронизации по передней шторке затвора 	62
Синхро-режим длительной выдержки  SLOW	62
Режим синхронизации по задней шторке затвора  REAR	63
Режим подавления эффекта «красных глаз» 	63
Синхро-режим подавления эффекта «красных глаз» при длительной выдержке  SLOW	63
Выдержки	63
Фотографирование с использованием встроенной вспышки	64
Эффективное расстояние встроенной вспышки	65
Объективы, которые могут использоваться со встроенной вспышкой	66
Вспышечная экспо-компенсация	67
Как проверить объем компенсации	67
Как отменить экспо-компенсацию	67
Вспышечные аппараты NIKON, которые могут использоваться	68
Использование функционального меню при фотосъемке	70
Баланс белого цвета 	71
Область авто-фокуса/записанные пиксели 	72
Область авто-фокуса	72
Качество	73
Записанные пиксели	73
Цвет/Тон/Резкость/Блокиратор функций 	74
Цвет	74
Тон	74
Резкость	75
Блокиратор функций	75
4. Продвинутые характеристики воспроизведения	
Использование функционального меню	76

Гистограмма 	77
О дисплее гистограммы	77
Стирание отдельного кадра 	78
Защита отдельного кадра 	79
- Как проверить защищенные снимки	79
Мульти-кадровое воспроизведение 	80
Меню воспроизведения 	81
Стирание 	81
Установка и отмена защиты для всех снимков 	83
Как определить опции печати (DPOF)	84
Аудио запись 	86
Яркость ЖКД	88
5. Установки	
Установка	89
Меню опций установки	89
Произведение установок	89
Дисплей изображения	90
Использование функции предпросмотра	90
Индивидуальная установка баланса белого цвета	91
Когда экспозиция измерена неверно	92
Аудио запись	93
Память номера кадра	94
Восстановление с помощью 2 кнопок	95
Индивидуальная настройка (CSM)	96
Отмена индивидуальных настроек	96
Список индивидуальных настроек	97
6. Соединение	
Соединение с ТВ с помощью AC силового адаптера (дополнительно)	99
Соединение с компьютером	100
Соединение с компьютером через IEEE 1394	101
Соединение с компьютером через USB	102
Отсоединение от компьютера (важно – всегда пользуйтесь этой процедурой)	103

Опции расширения системы	104
Путеводитель по аксессуарам	105
Замечания по правильной эксплуатации камеры	107
Чистка ПЗС	108
Дисплей предупреждений	114
Проблемы и их устранение	118
Спецификации	120
Объяснения терминов	122

Наименование составных частей и узлов

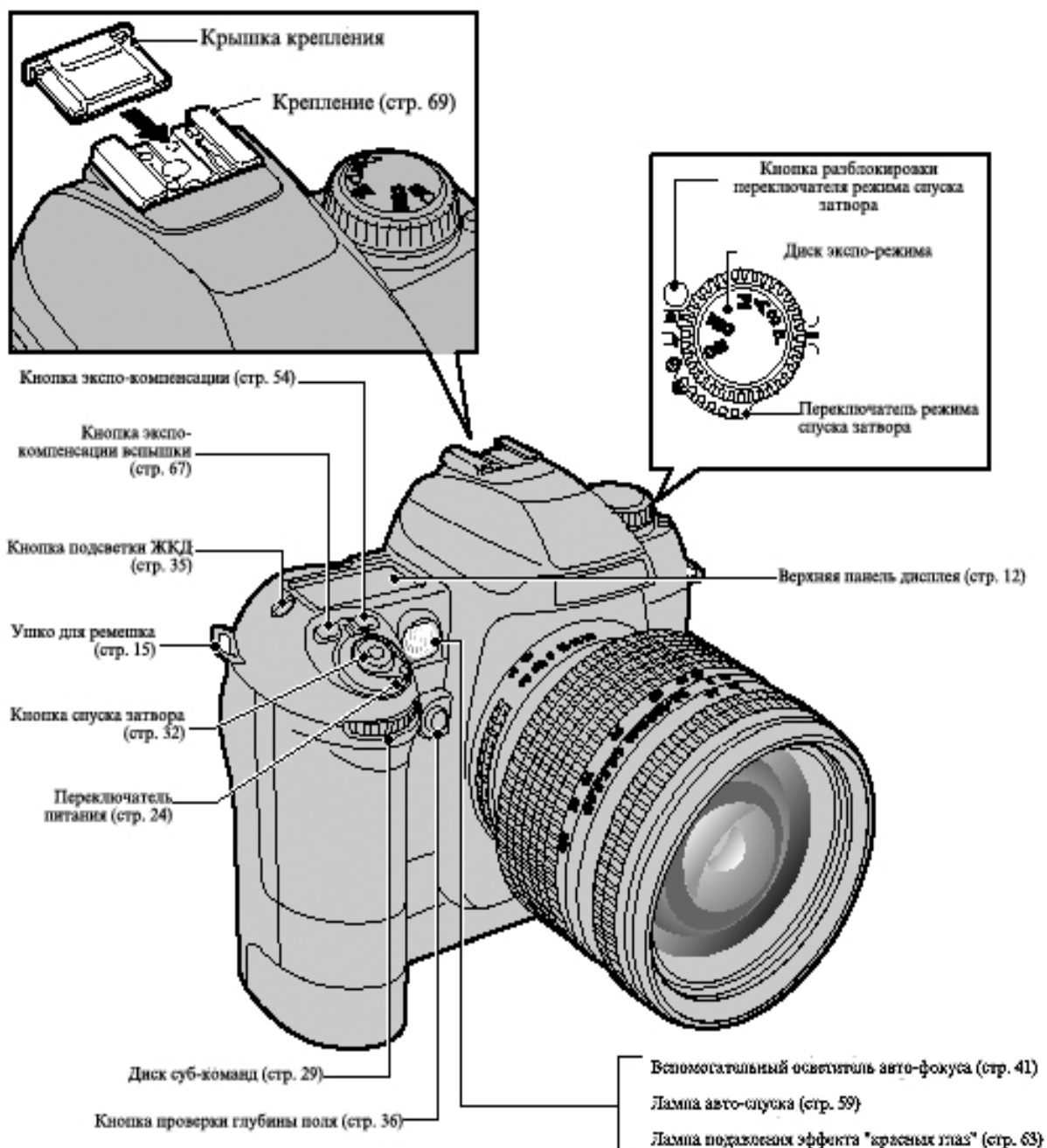

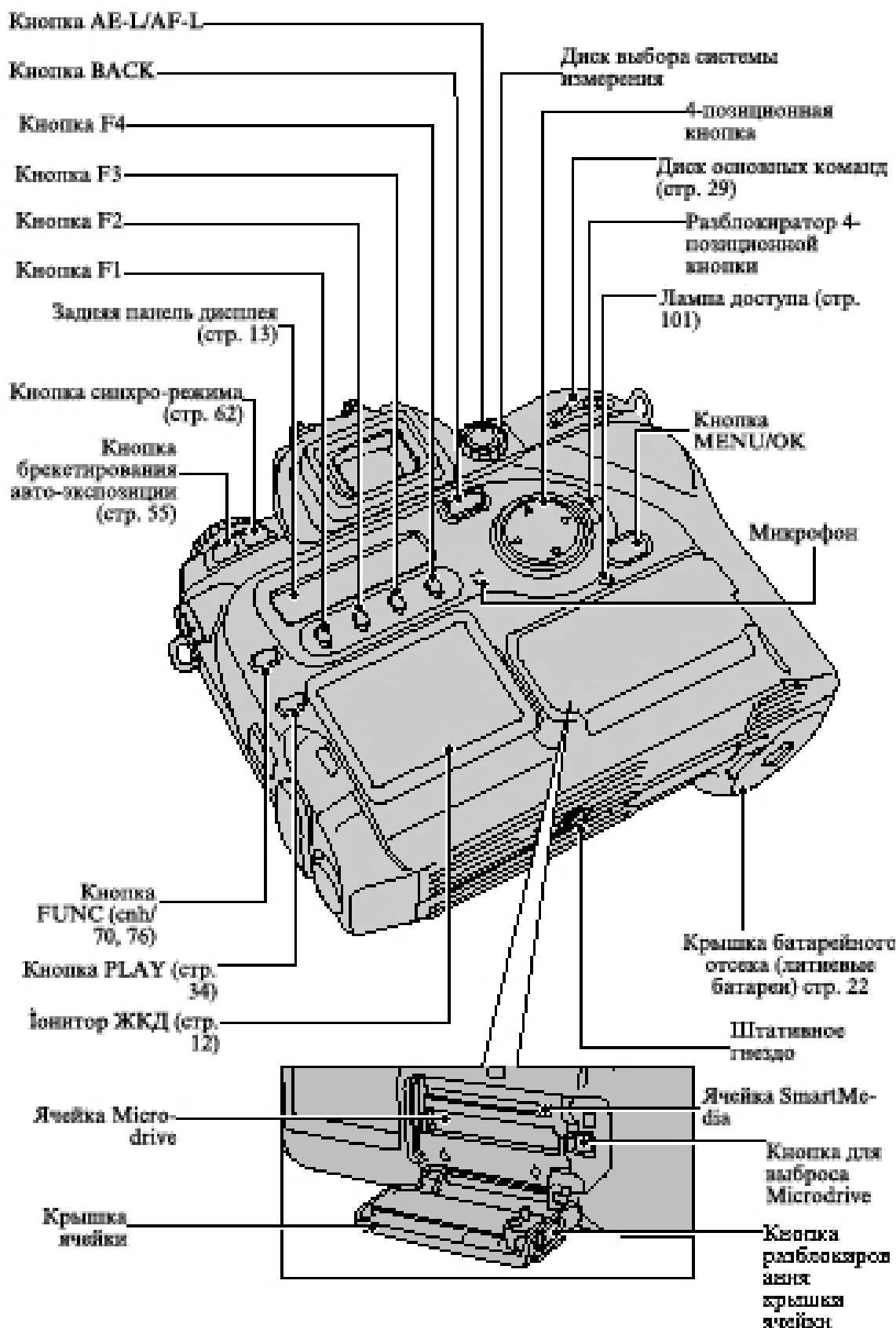

ЖКД, используемый в верхней панели погаснет при высоких температурах и будет реагировать на ввод данных медленнее при низких температурах. Однако, он снова будет работать нормально при нормальных температурах.

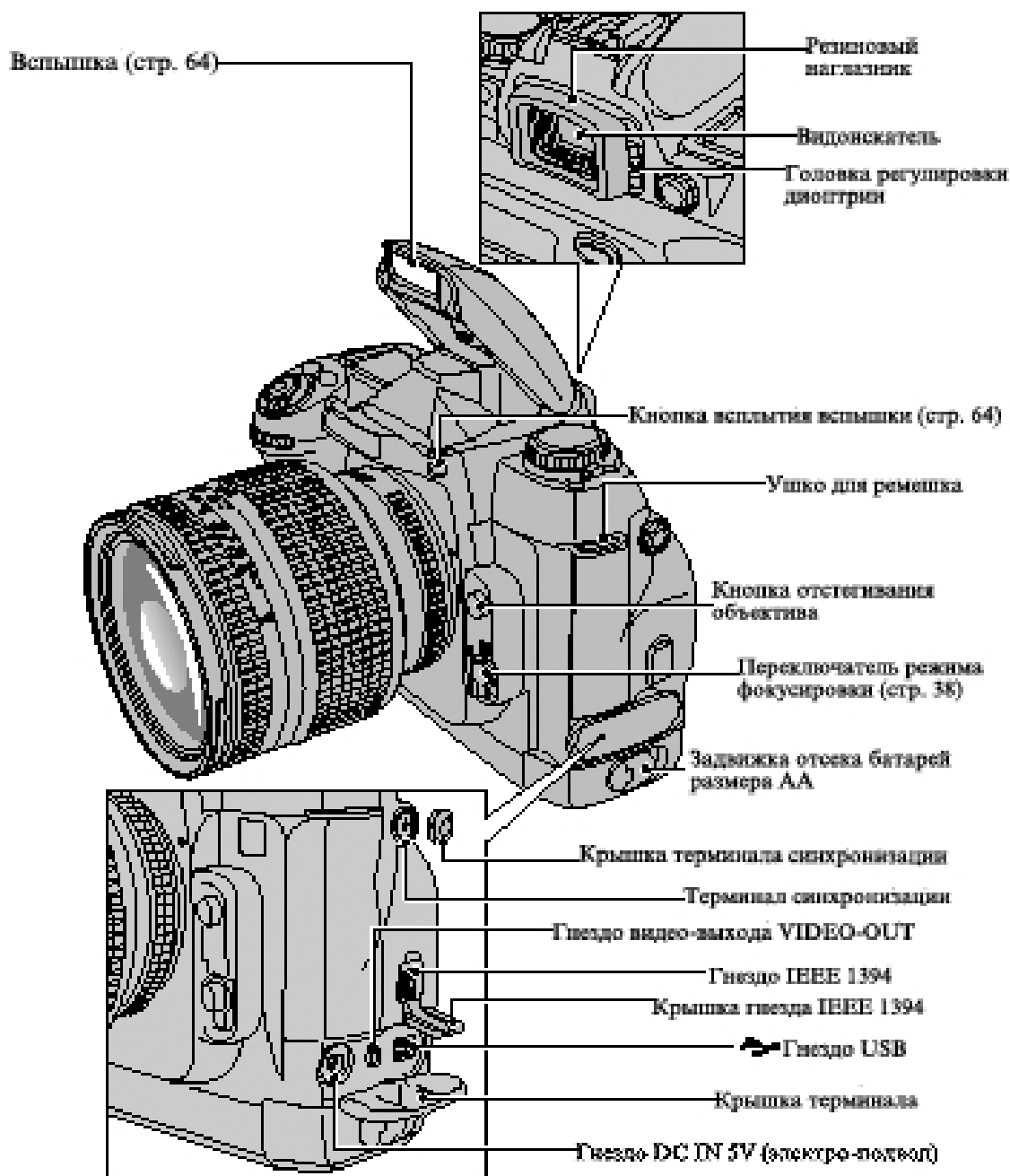

Верхняя панель дисплея.



Монитор ЖКД.

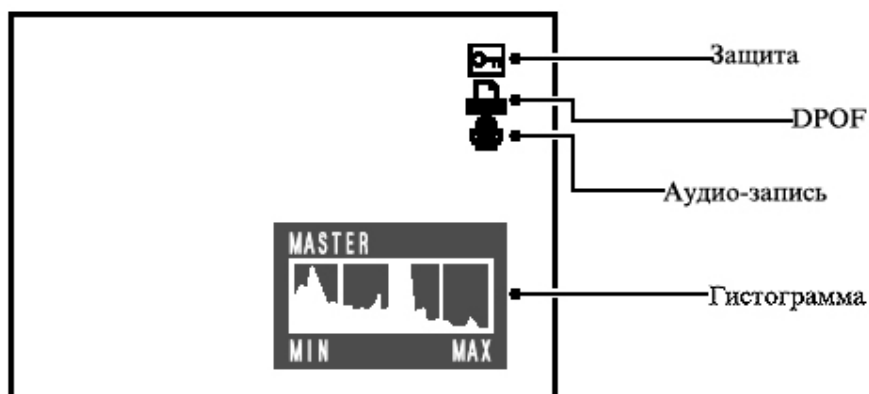

Внизу ЖК монитора может возникнуть некоторая неясность с яркостью. Это вызвано вариациями в освещенности самого ЖКД и не является неисправностью.

Задняя панель дисплея.

ЖКД, используемый в нижней панели погаснет при высоких температурах и будет реагировать на ввод данных медленнее при низких температурах. Однако, он снова будет работать нормально при нормальных температурах.

Количество CCD-RAW или не-DCF файлов выделяется.

Задняя панель дисплея.

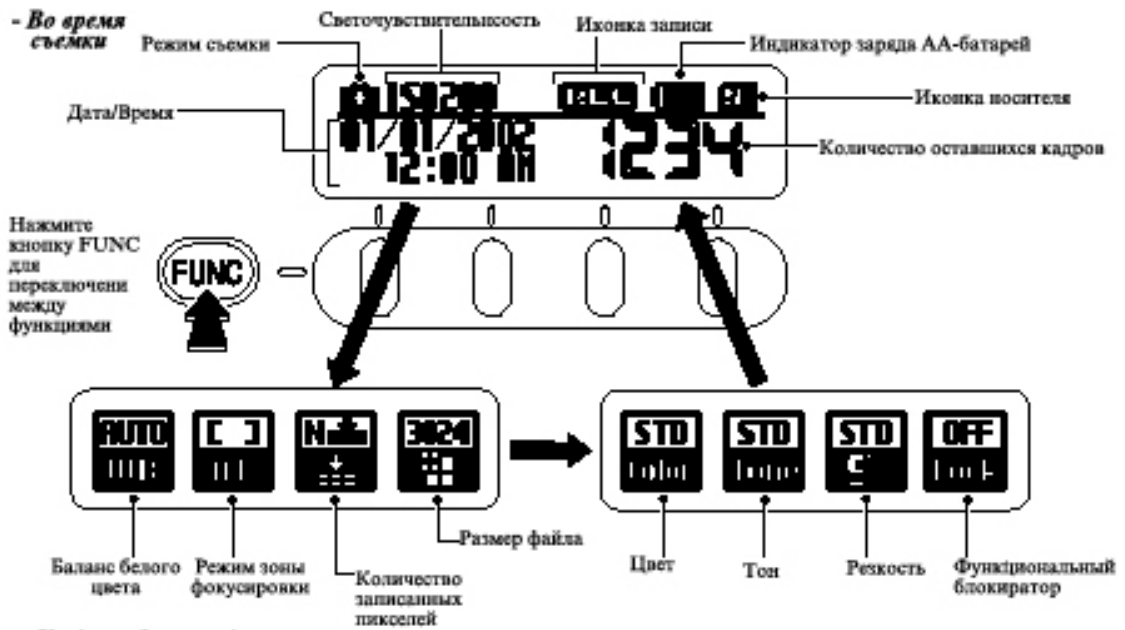

- Когда выбран предпросмотр

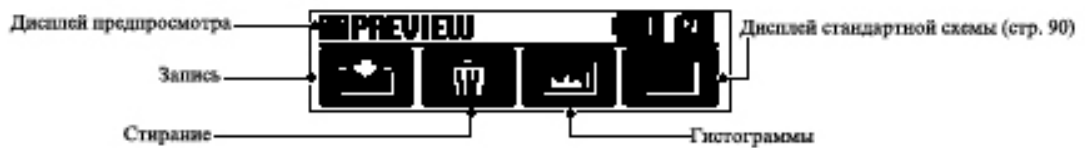

- Во время воспроизведения

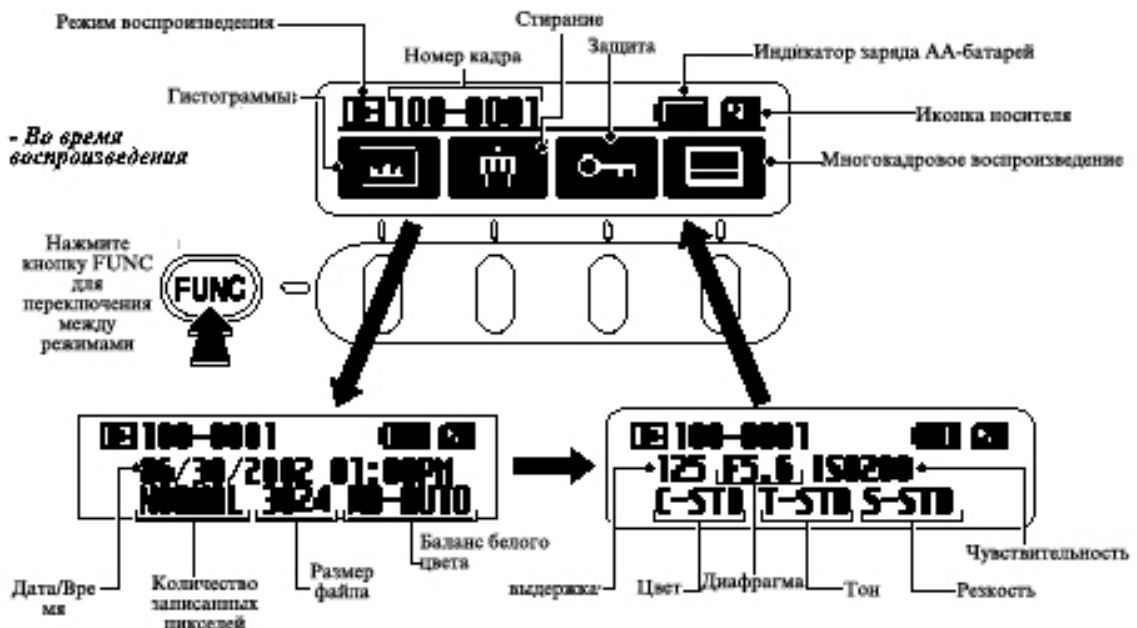

Дисплей информации видоискателя

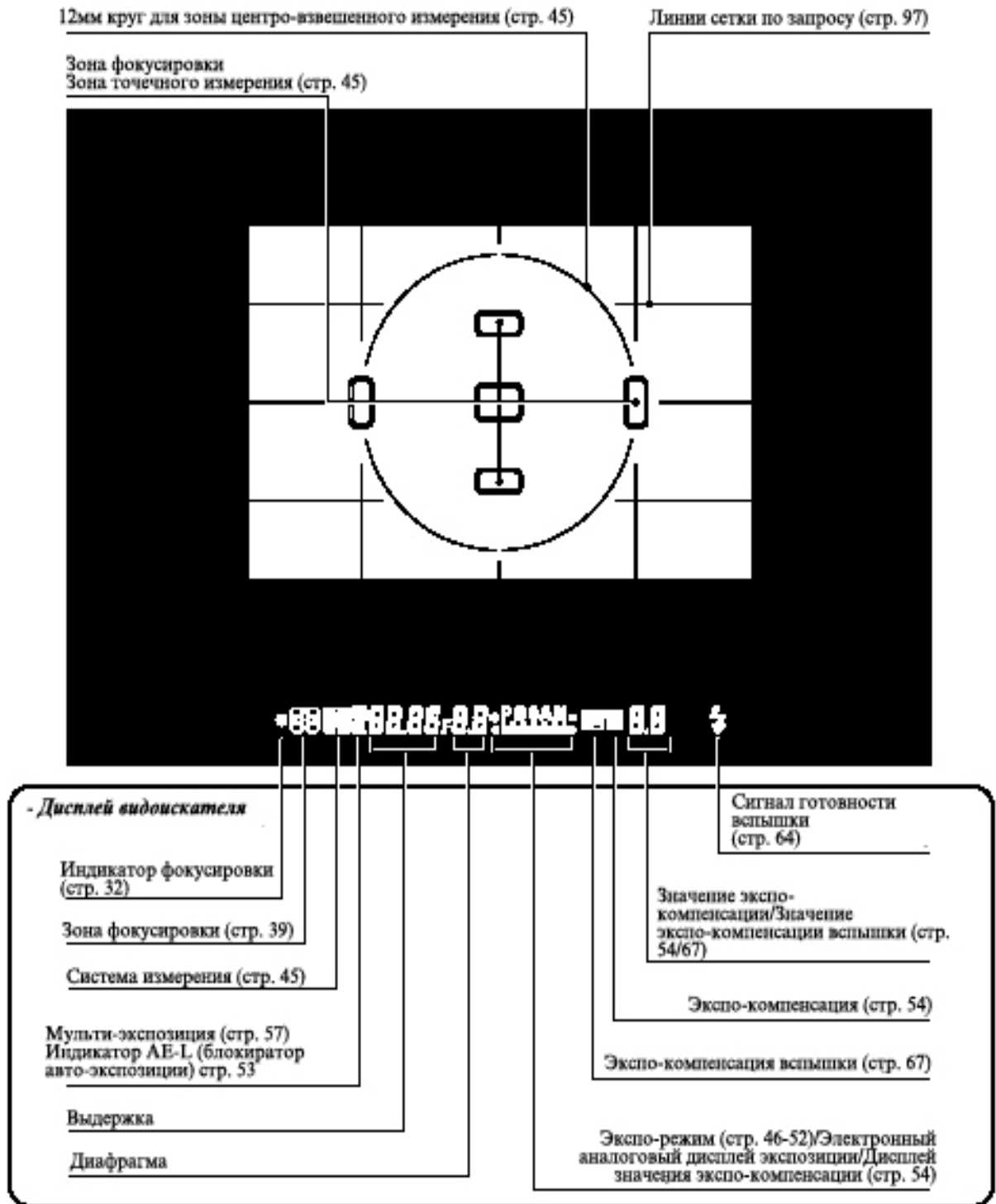

Видоискатель будет темным без питания от литиевой батареи, но он просветлеет после установки новых батарей. Это не является неисправностью.

ЖКД в верхней части видоискателя (область фокусировки и линии рамки) побледнеет при высоких температурах, а при низких потемнеет и станет медленнее реагировать. Однако, он снова будет работать нормально при нормальных температурах.

Панель ЖКД в видоискателе (где отображаются иконки и номера) побледнеет при высоких температурах, а при низких потемнеет и станет медленнее реагировать. Однако, он снова будет работать нормально при нормальных температурах.

Об усовершенствованном дисплее фокусирующего экрана.

В усовершенствованном дисплее фокусирующего экрана модели FinePix S2 Pro используется удобная система дисплея фокусирующего экрана Vari-Brite. Она обеспечивает в видоискателе ясное обозначение скобок фокуса при выбранной области фокусировки для легкости в обнаружении. Когда изображение в видоискателе яркое, скобки фокусировки чернеют, а когда изображение в видоискателе темное, они моментально краснеют. Выбранная область фокусировки может легко опознаваться в ярких и темных условиях с использованием этой функции.

Новый усовершенствованный дисплей фокусирующего экрана позволяет совмещать такой инструмент как линии сетки координат по требованию. Линии сетки координат могут отображаться с использованием Меню индивидуальных установок № 2 (стр. 96). Эти линии помогут вам при составлении композиции, при ландшафтной съемке или при смене/наклоне объективов Nikkor.

Ввиду характеристик ЖКД, используемого в системе области фокусировки Vari-Brite вне выбранной области фокусировки может появиться тонкая линия, или же при некоторых условиях весь видоискатель может осветиться красным светом. Это не является неисправностью.

Стр. 15

Прикрепление ремня.

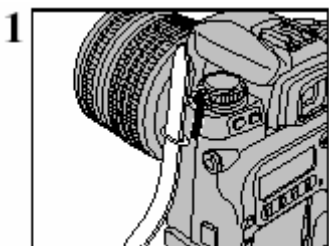

Пропустить один конец ремня через ушко, расположенное на корпусе камеры.

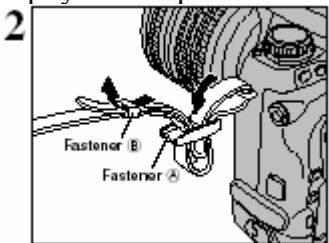

Пропустить этот конец через зажим А и В, как показано на рисунке.

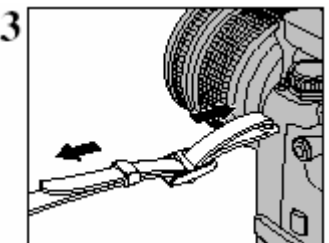

Отрегулировать длину ремня. Эту же процедуру применять при прикреплении ремня ко второму ушку.

! Проверить, чтобы ремешок был натянутым после прикрепления.

Стр. 16

Установка объектива камеры

1. Проверить тип объектива.

1 Check the lens type.



A

B

C

A- CPU контакты CPU-объектива. Объектив оснащен сигнальными контактами CPU.
B- Объектив Nikkor G-типа (без кольца диафрагмы).
C- Объектив Nikkor, отличный от G-типа (с кольцом диафрагмы).
См. подробнее раздел «Объективы, которые могут использоваться с этой камерой» (стр. 18).

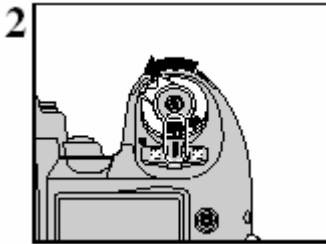

Выключить камеру.

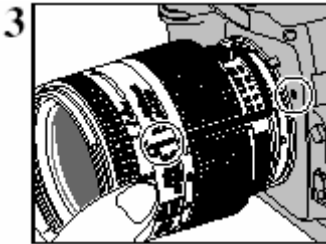

Расположить объектив в байонетной резьбе камеры таким образом, чтобы крепежные отметки на объективе и камере совпали. Затем поворачивать объектив против часовой стрелки, пока он не щелкнет до остановки.

Всегда заменяйте объектив в местах, где нет пыли и грязи!
При установке объектива не нажимайте кнопку отстегивания

объектива!

Когда объектив не установлен или когда установлен объектив не-CPU Nikkor при включенной камере, в видоискателе и верхней панели дисплея мигает «F- -», и спуск затвора не срабатывает. См. стр. 19 о не-CPU объективе!

Не устанавливать объектив под углом к камере, т.к. это может повредить резьбу на камере!

Стр. 17

Использование объективов Nikkor со встроенным центральным процессором, отличных от объективов G-типа.

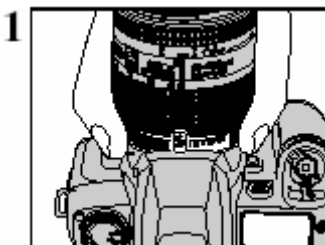

Установить кольцо диафрагмы на наименьшее значение.

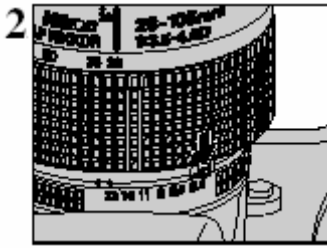

Заблокировать кольцо диафрагмы. Если вы выключите камеру, не установив вначале наименьшую диафрагму (наибольшее число), то на верхней панели дисплея и в видоискателе вспыхнет «fE E», а затвор не будет срабатывать.

Снятие объектива.

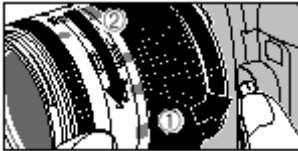

Нажать и удерживать кнопку отстегиwania объектива; затем повернуть объектив почасовой стрелке.

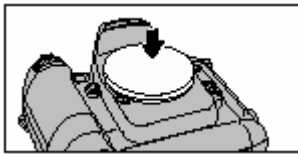

При снятии объектива с камеры установить защитную крышку корпуса камеры для предохранения внутренней части камеры и предотвращения загрязнения зеркала и экрана видоискателя. Можно также использовать крышку Nikon BF-1A.

Стр. 18

Совместимость объективов.

Используйте CPU-объектив (кроме IX-Nikkor) с этой камерой. Объективы типа G или D обеспечивают все функции. См. стр. 16.

Типы CPU-объективов и других используемых объективов и аксессуаров.

Режим Объектив аксессуар	Режим фокуса			Режим экспонирования		Система измерения			НЕ-CPU NIKKOR ⁹
	AF	Руч. с эл. даль- номет- ром	Руч- ной	Любой, отличный от M	M	Матричная 3D 10- сегментная	10- сегментная	Центровзв., Точечная ²	
D-тип AF Nikkor ⁴ D-тип AF Nikkor AF-S, AF-I Nikkor	o	o	o		o	o	--	o	CPU-NIKKOR ³
PC Micro-Nikkor 85 mm f/2.8D ⁵	--	o ⁶	o	--	o	o	--	o	
AF-I Телеконвертер ⁷	o ⁸	o ⁷	o	o	o	o	--	o	
He-D/G-типа Nikkor (кроме AF Nikkor для F3AF)	o	o	o	o	o	--	o	o	
AI-P Nikkor	--	o ⁹	o	o	o	--	o	o	

² Область точечного измерения может быть сдвинута с помощью переключателя области фокусировки у CPU-объективов Nikkor (стр. 45).

³ Не могут устанавливаться объективы IX-Nokkor.

⁴ Эта камера совместима с функцией подавления вибрации объектива VR Nikkor.

⁵ Система экспонометрии и управления вспышкой этой камеры не работает исправно при сдвиге и/или наклоне объектива или при использовании диафрагмы, отличной от максимальной диафрагмы.

⁶ Без сдвига и/или наклона объектива.

⁷ Совместим с AF-S и AF-I Nikkor, кроме AF-S 17-35mm f/2.8D IF-ED и AF-S 28-70mm f/2.8D IF-ED.

⁸ С максимально эффективной диафрагмой в f/5.6 или меньше.

⁹ С максимальной диафрагмой в f/5.6 или меньше.

⁹ Некоторые объективы/аксессуары не могут быть установлены (стр. 19).

AI-S или AI типа Nikkor, серии E, AI- модифицированный Nikkor	--	o ⁸	o	--	o ¹⁰	--	--	--
Медицинский Nikkor 120mm f/4	--	o	o	--	o ¹¹	--	--	--
Reflex-Nikkor	--	--	o	--	o ¹⁰	--	--	--
PC-Nikkor	--	o	o	--	o ¹⁰	--	--	--
AI-S или AI-типа телеконвертеры	--	o	o	--	o ¹⁰	--	--	--
Сильфонное фокус. Приспособление PB-6 ¹²	--	o	o	--	o ¹⁰	--	--	--
Авто надкольца (PK-11A, PK-12, PK-13, PN-11)	--	o	o	--	o ¹⁰	--	--	--

Стр. 19

Объективы Nikkor G-типа и другие объективы CPU Nikkor.

- Объектив Nikkor G-типа не имеет кольца диафрагмы; диафрагма должна устанавливаться на камере. В отличие от других CPU-объективов Nikkor диафрагму не нужно устанавливать на минимум (самое большое f-число).
- CPU-объективы Nikkor, отличные от Nikkor G-типа, не имеют кольца диафрагмы. Установить диафрагмы объектива на минимум и заблокировать. Если объектив не установлен минимальное значение диафрагмы, а переключатель питания включен, на верхней панели дисплея и в видоискателе мигает «fE E», и затвор не срабатывает.

Если установлен не-CPU объектив.

Установить режим экспонирования на «M» - ручной – на не-CPU объективе. (Если выбраны другие режимы, затвор не срабатывает). Экспонетр камеры не может использоваться, и диафрагма не устанавливается с помощью суб-диска команд при использовании не-CPU объективов. На месте индикатора диафрагмы появляется «fE E» на верхней панели и в видоискателе; установить/подтвердить диафрагму, используя кольцо диафрагмы.

Объективы/аксессуары Nikkor, которые не могут монтироваться на FinePix S2 Pro.

Следующие объективы/аксессуары Nikkor не могут монтироваться на FinePix S2 Pro (иначе корпус камеры или объектив могут испортиться):

- телеконвертер TC-16A
- не-AI объективы
- 400mm f/4.5; 600mm f/5.6; 800mm f/8; 1200mm f/11 с фокусирующим устройством AU-1
- «рыбий глаз» 6mm f/5.6, 7.5mm f/5.6; 8mm f/8, OP 10mm f/5.6
- старый тип 21mm f/4
- кольцо K1, K2; надкольцо PK-1, PK-11, авто-кольцо BR-2, BR-4
- ED 180-600mm f/8 (# 174041-174180)
- ED 360-1200mm f/11 (# 174031-174127)
- 200-600mm f/9.5 (# 280001-300490)
- 80mm f/2.8; 200mm f/3.5, TC-16 телеконвертер для F3AF
- PC 28mm f/4 (# 180900 или менее)
- PC 35mm f/2.8 (# 851001-906200)
- PC 35mm f/3.5 старого типа
- старый тип Reflex 1000mm f/6.3

¹⁰ С экспо-режимом, установленным на ручной. Экспонетр не может использоваться.

¹¹ С экспо-режимом, установленным на ручной, и выдержкой в 1/125 или больше, но экспонетр не может использоваться.

¹² Установить PB-6 вертикально (PB-6 может быть установлен в горизонтальное положение после монтажа).

- AS-15 должен устанавливаться в комбинации с Medical-Nikkor 200mm f/5.6, чтобы могла использоваться вспышка.

- Репро-копирующее оборудование может монтироваться в сочетании с держателем камеры PA-4.

- Reflex 1000mm f/11 (# 142361-143000)
- Reflex 2000mm f/11 (# 200111-200310)

Стр. 20

Загрузка носителей

С камерой FinePix S2 Pro можно использовать либо SmartMedia, либо Microdrive в качестве носителя записи.

- Если загружены одновременно SmartMedia и Microdrive, снимки записываются на носитель, выбранный в SET-UP (стр. 89).
- Данные не могут перезаписываться с одного носителя на другой.

SmartMedia (дополнительно)

Всегда пользуйтесь 3.3V SmartMedia.

- MG-4S (4MB)
- MG-8S (8MB)
- MG-16S (16MB)
- MG-16SW (16MB, ID)
- MG-32S (32MB)
- MG-32SW (32MB, ID)
- MG-64SW (64MB, ID)
- MG-128SW (128MB, ID)



! Снимки не могут быть записаны или удалены, если на SmartMedia имеется наклейка, защищающая от записи.

! Работа этой камеры гарантируется только в том случае, если с ней используется FujiFilm SmartMedia.

! Некоторые 3.3V SmartMedia обозначены как карты «3V» или «ID».

! См. стр. 113 о пользовании SmartMedia.

Microdrive (дополнительно: поставляется другими производителями)

- Microdrive 340MB
- Microdrive 1GB



! В действительности Microdrive являются очень маленькими и легкими жесткими дисками. Т.к. они представляются собой вращающийся носитель записи, они более подвержены вибрации и воздействию, чем SmartMedia. Если вы пользуетесь Microdrive, предохраняйте камеру от вибраций и ударов (особенно во время записи и воспроизведения).

! При использовании Microdrive рекомендуются никель-металл гидридные батареи.

! См. стр. 113 о пользовании Microdrive.

Некоторые CompactFlash™ могут неправильно работать. Обратитесь к производителю карты памяти по вопросам совместимости.

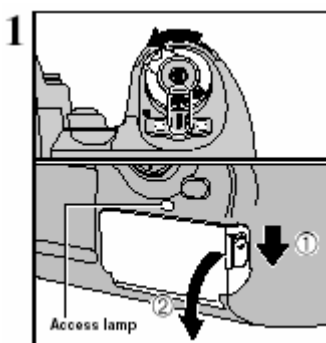

1 Выключить питание и проверить, что лампа доступа не горит. Затем открыть крышку ячейки.

Никогда не открывайте крышку ячейки носителя при включенной камере. Это может испортить снимки и повредить саму карту памяти.

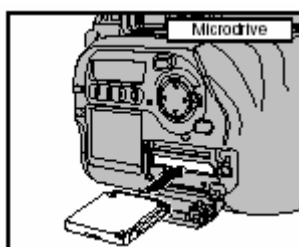
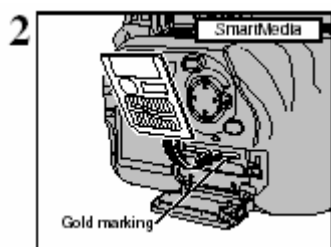

2 Выровнять область контакта (золотая часть) на SmartMedia с золотой отметкой на ячейки SmartMedia и засунуть SmartMedia полностью в ячейку.

Засунуть Microdrive целиком в ячейку для Microdrive.

! Если вы откроете крышку ячейки при включенной камере, то камера выключится в качестве меры предосторожности.

! Если носитель расположен неправильно, то он не зайдет в ячейку полностью. Не применяйте излишнего усилия при установке SmartMedia или Microdrive.

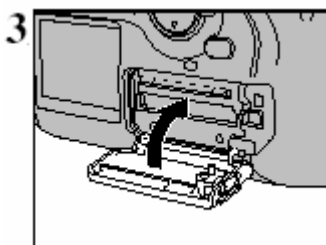

3 Закрыть крышку ячейки

Замена SmartMedia

Выключить питание камеры, проверить, что лампа доступа не горит и открыть крышку ячейки. Если мягко надавить на карту SmartMedia, она отскочит.

! При хранении карты SmartMedia пользуйтесь специальным анти-статическим футляром.

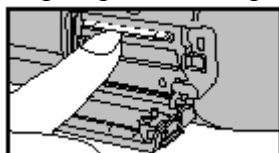

Замена Microdrive

Выключить питание камеры, проверить, что лампа доступа не горит и открыть крышку ячейки. Затем нажать кнопку выброса и вынуть Microdrive.

! При хранении Microdrive всегда используйте защитный футляр.

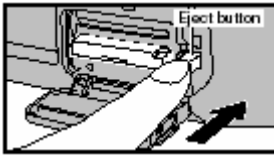

Стр. 22

Установка батарей

Совместимые батареи.

- CR 123A: 2 литиевые
- AA-батареи: 4 щелочные или никель-металл гидридные

О батареях

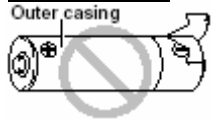

- **Никогда не используйте батареи, если их внешний корпус треснут, т.к. это может привести к короткому замыканию и вызвать серьезные проблемы ввиду перегрева или протечки батарей.**
- Не использовать батареи AA литиевые, марганцевые и никель-кадмиевые батареи.
- Не использовать совместно батареи смешанных типов и марок. Не использовать одновременно старые и новые батареи.
- Полезный срок службы щелочных батарей зависит от марки. Срок службы некоторых батарей может быть значительно короче, чем срок службы батарей, поставляемых с этой камерой. Ввиду характеристик щелочных батарей продолжительность их использования может быть меньше в холодных условиях (+10 °C или ниже).
- Загрязнения, такие как отпечатки пальцев на полюсах батарей, могут значительно уменьшить число снимков, которые можно сделать.
- См. стр. 112 о предосторожностях относительно батарей.

Установка литиевых батарей



1 Выключить питание камеры.



2 Открыть крышку батарейного отсека.

! Не применять чрезмерного усилия для открытия крышки.

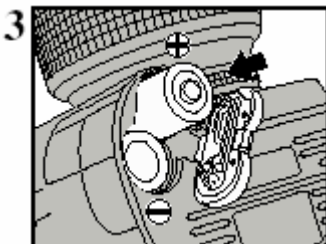

3 Установить литиевые батареи, соблюдая положение отметок «+»

и «-» на камере.

! Не роняйте батареи при открывании и закрывании крышки.



Надежно закрыть крышку отсека.

Установка батарей размера AA



Выключить питание камеры.

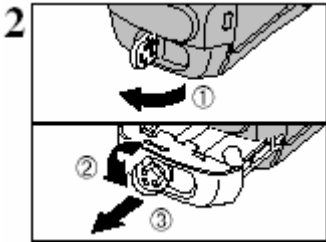

1. Поднять язычок держателя батарей.
2. Повернуть язычок держателя против часовой стрелки и отпереть держатель батарей.
3. Вытянуть держатель батарей.

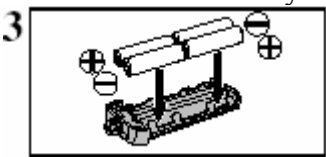

Загрузить батареи размера AA в направлении, обозначенным метками «+» и «-» на держателе.

! Вынимать батареи нужно более мягче, подняв их из прорези, расположенным против язычка держателя батарей.

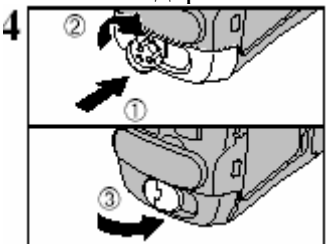

Задвинуть держатель внутрь и, придерживая его, повернуть язычок держателя по часовой стрелке и застегнуть держатель.

Стр. 24

Включение/выключение. Установка даты/времени



Для включения камеры – переключить переключатель питания в положение “ON”. Для выключения камеры – переключить переключатель питания в положение “OFF”.



2 При первом включении камеры даты нет. Нажать кнопку “MENU OK” для установки даты и времени.

! Для того, чтобы установить дату и время позднее, нажать “BACK” (кнопка «назад»).

! Если вы не устанавливаете дату и время, то появляется это сообщение подтверждения каждый раз при включении камеры.

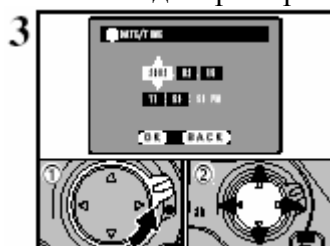

1. Разблокировать 4-позиционную кнопку.

2. Нажать «◀» или «▶» для выбора года, месяца, дня, часа или минуты, а затем нажать «▲» или «▼», чтобы отрегулировать выбранные установки.

! Если удерживать нажатыми «▲» или «▼», то числа будут сменяться непрерывно.

! Когда отображаемое время минует «12:00:00», автоматически включается режим «AM/PM».



1. Нажать “MENU OK”. Это действие переводит камеру в режим съемки.

2. При завершении этой процедуры заблокируйте 4-позиционную кнопку во избежании случайного нажатия.

! Для того, чтобы точно выставить время, нажать “MENU OK”, когда значение секунд на нуле.

! При подсоединении АС силового адаптера, или если батареи были загружены 2 дня назад или больше, дата и время сохраняются в течение около 6 месяцев при отключенной камере (батареи вынуты, адаптер не присоединен).

Для корректировки даты/времени.

① Нажать “MENU OK” для вызова экрана режима установки.

② Использовать «▲» или «▼» для выбора «DATE/TIME», а затем нажать «▶».

Стр. 25

Проверка уровня зарядки батарей

Включить камеру и проверить индикатор зарядки батарей.

① Уровень зарядки достаточный.

② Заряд батарей низкий и скоро закончится. Нужно менять батареи.

③ Батареи полностью иссякли. Требуется заменить батареи. Дисплей затухает, и камера перестает работать, после чего дисплей вновь загорается.

Потеря питания во время записи снимка приведет к тому, что изображение не будет сохранено верно. Проверяйте уровень зарядки батарей при съемке, при которой процесс сохранения изображения занимает некоторое время (последовательная (непрерывная) съемка, или когда качество установлено на «HIGH»).

Литиевые батареи (верхняя панель дисплея)

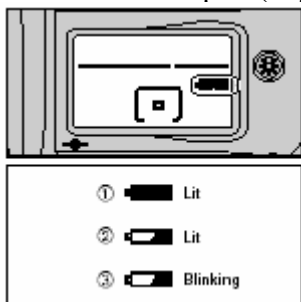

AA-батареи (задняя панель дисплея)

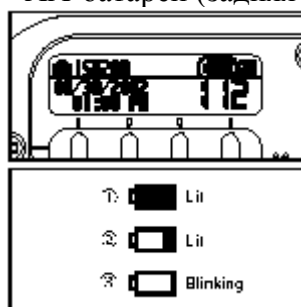

Если имеются трудности с приобретением литиевых батарей

Вы можете фотографировать только с 4 никель-металл гидридными AA-батареями, но встроенная вспышка использоваться не может. Когда вы используете только 4 никель-металл гидридными AA-батареи, удалите использованные литиевые батареи из камеры. Время, в течение которого может использоваться камера короче, и они должны использоваться как можно дольше в качестве крайней меры. Помните, что дисплеи на верхней и задней панелях функционируют как индикаторы заряда никель-металл гидридных и AA-батарей.

*Когда вы фотографируете в местах, где имеется вероятность того, что трудно будет найти литиевые батареи, полезно взять с собой запасные литиевые батареи или взять полностью заряженные никель-металл гидридные батареи.

*Камера не может использоваться только со щелочными батареями.

Использование батарей и симптомы истощения батарей

	Использование	Симптомы при истощении
Щелочные батареи AA-размера	Обработка изображения	На верхней панели дисплея появляется «Err».
Литиевые батареи CR123A	Питание фокуса, диафрагмы, работы зеркала и затвора и зарядка вспышки.	Камера не включится.

Функция автоматического отключения питания.

Если вы оставляете камеру включенной и не пользуетесь ей, то эта функция автоматически отключает камеру.

Если функция автоматического отключения питания отключила камеру, то возобновите питание, нажав кнопку спуска затвора наполовину или кнопку подсветки ЖКД. Неболь-

шое количество энергии батарей сохраняется, даже когда функция автоматического отключения питания отключила камеру.

Стр. 26-28

ОСНОВЫ ФОТОГРАФИРОВАНИЯ

Путеводитель по основам фотографирования

1. Кнопка проверки глубины поля. Эта кнопка позволяет проверить глубину поля.
2. Установочное крепление. Для монтирования внешней вспышки.
3. Переключатель питания. Включение и выключение камеры.
4. Кнопка вспышки. Для использования встроенной вспышки нажать эту кнопку для вспышки.
5. Терминал синхронизации. Используйте его для соединения со вспышками, требующими синхро-кабель.
6. Кнопка отстегивания объектива. Удерживайте эту кнопку нажатой для отстегивания объектива.
7. Переключатель режима фокусировки. Выбор AF-S (одиночный AF servo), AF-C (непрерывный servo) или M (ручной) в качестве режима фокусировки.
8. Кнопка разблокировки переключателя режима спуска затвора. Удерживайте эту кнопку нажатой для переключения селектора режима.
9. Диск режима экспонирования. Позволяет выбирать экспо-режим, индивидуальные настройки и ISO-настройки.
P: авто программирование
S: автоматический приоритета выдержки
A: автоматический приоритета диафрагмы
M: ручной
CSM: индивидуальные настройки
ISO: настройка ISO (чувствительность)
10. Переключатель режима спуска затвора. Выбор режима одиночной съемки, авто-спуска, мульти-экспонирования.
11. Кнопка экспо-компенсации. Используется с диском основных команд для выбора значение экспо-компенсации.
12. Суб-диск управления. Изменяет настройки диафрагмы и др.
13. Кнопка спуска затвора. Нажать кнопку наполовину для восстановления режима съемки. Нажать до конца для произведения съемки.
14. Кнопка экспо-компенсации вспышки. Используется с диском основных команд для выбора значения экспо-компенсации вспышки.
15. Кнопка подсветки ЖКД. Подсветка верхней панели дисплея.
16. Верхняя панель дисплея. Отображение информации, представляемой в видоискателе, а также другой информации.
17. Диск основных команд. Изменение таких настроек как выдержка.
18. Кнопка брекетирования авто-экспозиции. Используется с дисками камеры для выбора брекетирования авто-экспозиции.
Диск основных команд: вкл/выкл брекетирования авто-экспозиции.
Суб-диск управления: выбор комбинации отклонений экспозиции и количество снимков.
19. Резиновый наглазник. Снять его перед тем, как регулировать диоптрию.
20. Кнопка синхро-режима. Используется с диском основных команд для выбора синхро-режима.
21. Головка регулирования диоптрии. Облегчает просмотр изображения в видоискателе. Установить головку в такое положение, в котором область фокусировки наиболее резкая.

22. Диск выбора системы измерения. Выбор мульти-измерения, центр-взвешенного или точечного.
23. Кнопка блокирования AE-L/AF-L. Блокировка экспозиции и фокусировки при нажатии.
24. Кнопка FUNC. Выбор информации, отображенной на верхней панели дисплея.
25. Задняя панель дисплея. Отображение информации во время съемки или воспроизведения.
26. Кнопка «назад». Нажать эту кнопку для отмены действия на экране меню.
27. Блокиратор 4-позиционной кнопки. Разблокировать этот переключатель для использования 4-позиционной кнопки.
28. Кнопка MENU/OK. Нажать эту кнопку для подтверждения действия на экране меню.
29. Кнопки F1-F4. Использовать эти кнопки для выбора опций на задней панели дисплея.
30. 4-позиционная кнопка. Выбор опций меню или области фокусировки.
31. Кнопка «воспроизведение». Вкл/выкл. воспроизведения.
32. Операции по воспроизведению, меню и установки.

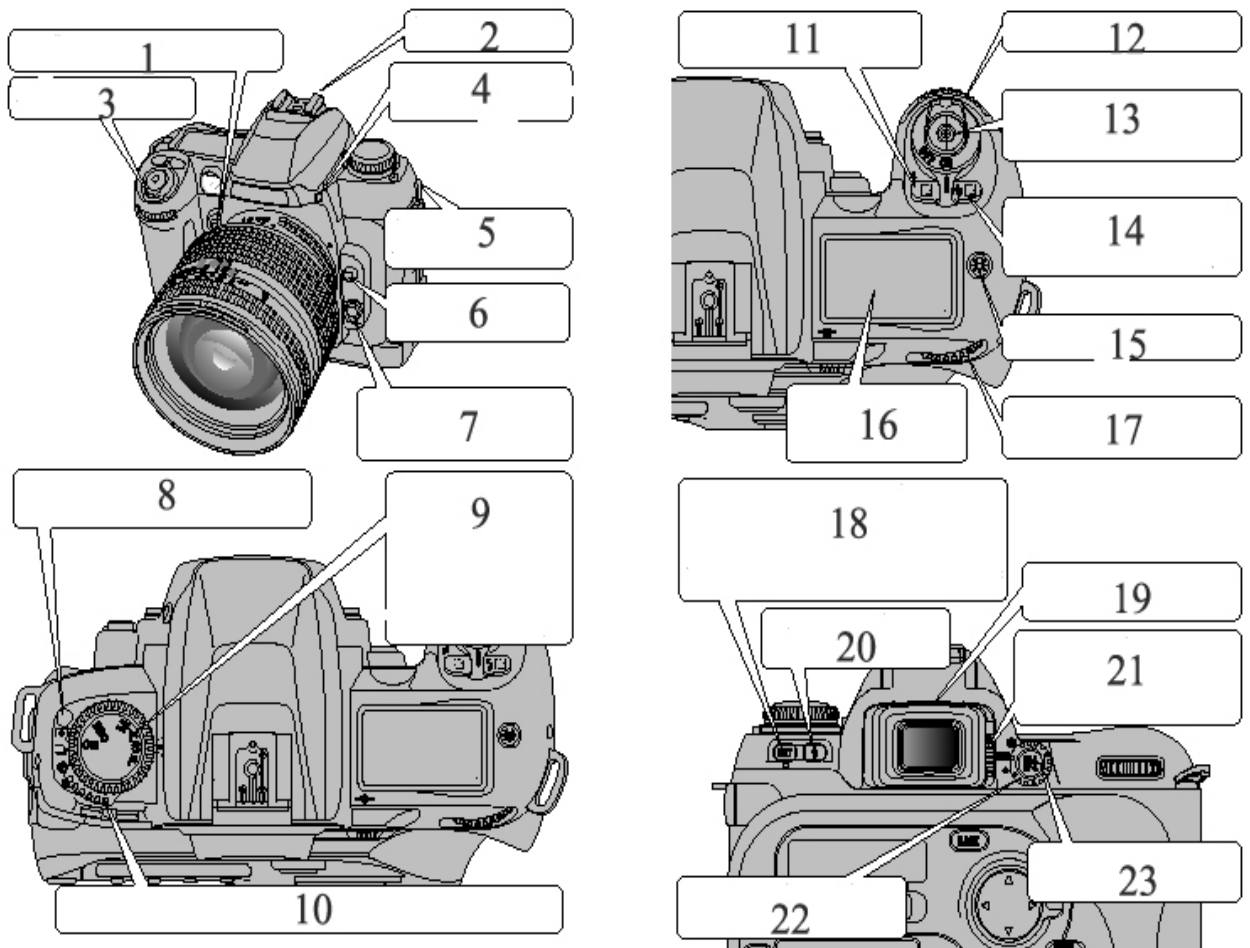

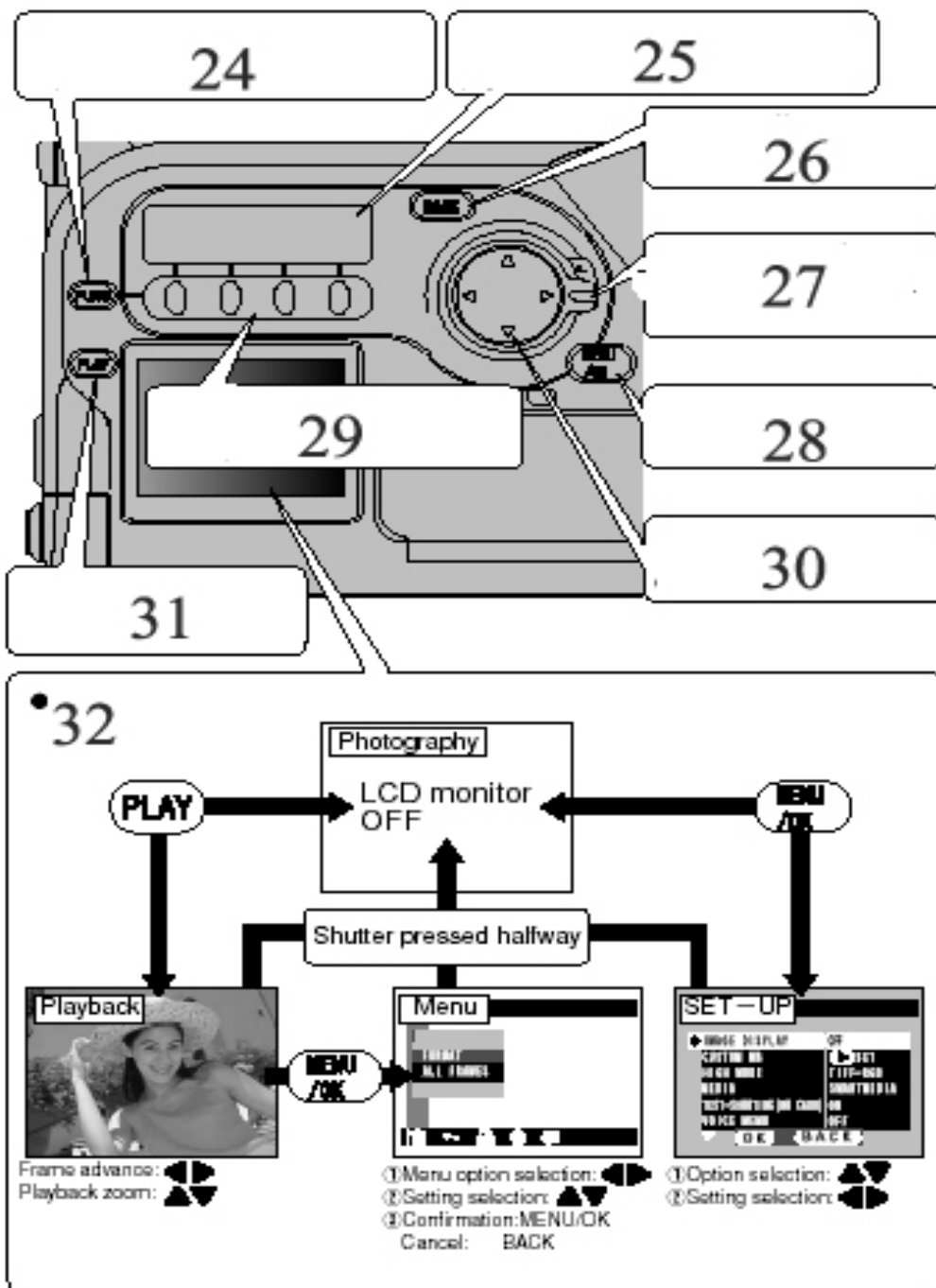

Стр. 29

Диск команд

Диски основных команд и суб-диск камеры FinePix S2 Pro используются по одному или в сочетании с другими кнопками для выбора/установки различных функций или режимов.

1. Диск выбора экспо-режима.
2. Суб-диск команд.
3. Кнопка брекетирования авто-экспозиции.
4. Кнопка экспо-компенсации вспышки.
5. Кнопка режима синхронизации вспышки.
6. Кнопка экспо-компенсации.
7. Диск основных команд.

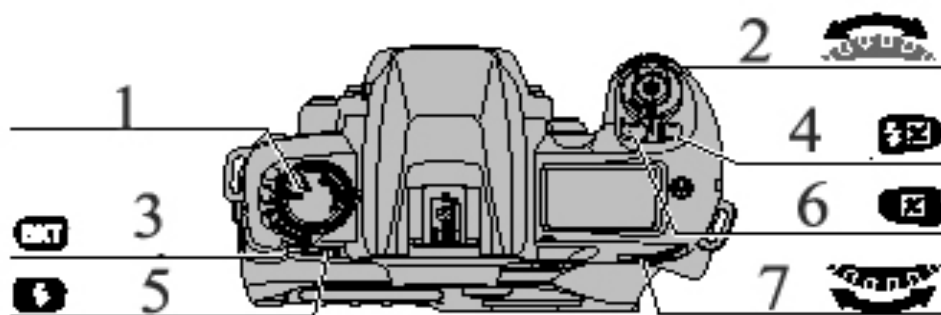

Установка	Установка экспо-режима	Процедура
Изменение программы	«P»	Main
Выдержка	«S, M»	Main Slow/Faster
Установка диафрагмы	«A, M»	Sub Open/Aperture
Количество экспо-компенсации	«P, S, A, M»	+
Вкл./выкл. брекетирования авто-экспонирования	«P, S, A, M»	+
Количество снимков и отклонений экспозиции для авто-экспозиционного брекетирования		+
Установка синхро-режима	«P, S, A, M»	+
Количество экспо-компенсации вспышки		+
Установка чувствительности	«ISO»	Main
Выбор индивидуальной установки	«CSM»	Main
Модификация индивидуальной установки		Sub

Стр. 30

Фотографирование.



1. (одиночный AF servo).

! Поворачивать селектор режима фокусировки до тех пор, пока он не щелкнет в нужном положении.

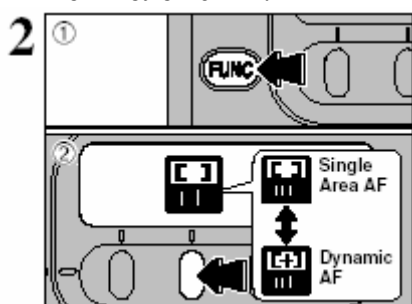

① Нажать кнопку «FUNC» для отображения установки AF на задней панели дисплея.

② Нажать «F2» для выбора «[] AF» одиночной области.

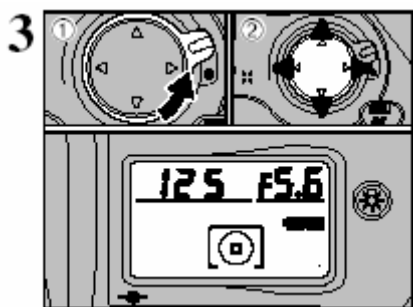

① Разблокировать 4-позиционную кнопку.

② Нажать «◀», «▶», «▲» или «▼» для размещения области фокусировки в центре.

! Индикатор выбранной области фокусировки появляется на верхней панели дисплея, в видоискателе и на экране видоискателя (стр. 39).

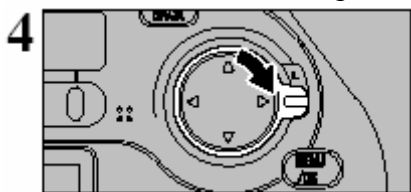

Заблокировать 4-позиционную кнопку, чтобы предотвратить случайное срабатывание.

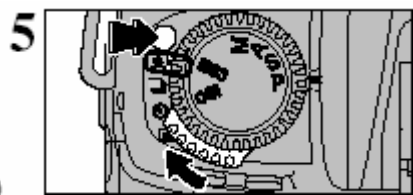

Держать нажатой кнопку разблокировки переключателя режима спуска затвора и установить переключатель режима спуска затвора в положение «S» (одиночный).

Стр. 31

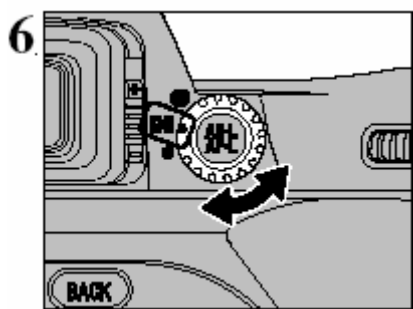

Установить селектор системы измерения в положение «матричная».

! Индикатор матричной системы измерения появляется в видоискателе.

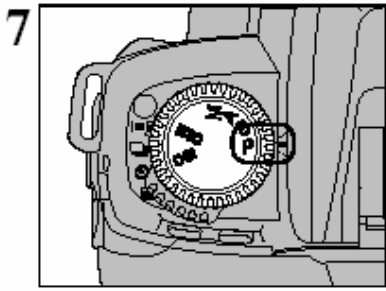

7 Установить диск выбора экспо-режима в положение «P» (ав-то мульти-программное).



8 Прижать локти к туловищу и держать камеру обеими рука-ми.

! Не заслоняйте объектив пальцами или ремешком.



9 Разместить центральную область фокусировки на фотогра-фируемом объекте.

! Если объект не в авто-фокусной рамке, передвинуть область фокусировки или фото-графировать, используя авто-фокусную блокировку (стр. 33).

Стр. 32



10 Наполовину нажать кнопку спуска затвора для произведе-ния фокусировки. Индикатор фокусировки «●» появится на дисплее видоискателя.

! Если индикатор фокуса вспыхивает, то камера не может сфокусироваться, и затвор не срабатывает.

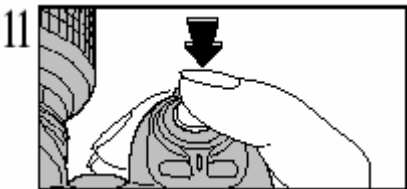

11 Не отпуская кнопку спуска затвора, нажать ее до конца для производства съемки.

Количество оставшихся кадров

Количество оставшихся кадров отображается на задней панели дисплея.

! См. информацию об изменении количества записываемых пикселей на стр. 73.

! Заводские установки при поставке: 3024 (количество записываемых пикселей) и N (качество: нормальное).

Стандартное количество снимков на носителе.

Т.к. количество данных, требуемых для записи изображения слегка различается в зависимости от типа объекта, количество оставшихся снимков может и не уменьшиться после записи снимка, а может и уменьшиться на 2 в некоторых случаях. Разница между стандартным количеством снимков и реальным количеством имеющихся снимков увеличивается для носителей, имеющих более высокую емкость.

Кол-во записанных пикселей	4256x2848				3024x2016			2304x1536			1440x960		
	Высокое TIFF-RGB CCD-RAW		Хорошее Ок. 4.7MB	Нормальное Ок. 2.2MB	Высокое TIFF-RGB	Хорошее Ок. 2.3MB	Нормальное Ок. 1.1MB	Высокое TIFF-RGB	Хорошее Ок. 1.3MB	Нормальное Ок. 660KB	Высокое TIFF-RGB	Хорошее Ок. 690KB	Нормальное Ок. 350MB
Режим качества	Ок. 35.5 MB	Ок. 12.4MB			Ок. 17.9MB			Ок. 10.4MB			Ок. 4.1MB		
Размер граф. Файла	Ок. 35.5 MB	Ок. 12.4MB	Ок. 4.7MB	Ок. 2.2MB	Ок. 17.9MB	Ок. 2.3MB	Ок. 1.1MB	Ок. 10.4MB	Ок. 1.3MB	Ок. 660KB	Ок. 4.1MB	Ок. 690KB	Ок. 350MB
MG-16S (16MB)	0	1	3	6	0	6	13	1	10	23	3	22	44
MG-32S (32MB)	0	2	6	13	1	12	27	3	22	47	7	45	89
MG-64S (64MB)	1	4	13	28	3	26	55	6	45	94	15	92	180
MG-128S (128MB)	3	9	26	56	7	52	112	12	90	189	30	185	362
Microdrive 340MB	9	26	73	156	19	145	307	33	249	525	84	507	992
Microdrive 1GB	29	80	220	468	58	437	912	100	746	1564	254	1492	2986

**Количество имеющихся кадров для форматированного носителя.*

Стр. 33

Использование AF блокировки.



Если вы снимаете с этим типом композиции, используя одиночную область авто-фокуса с областью фокуса в центре, то объекты (в данном случае 2 людей) будут находится вне области фокуса и не будут располагаться в фокусе.



Немного подвиньте камеру так, чтобы один их объектов попал в AF-рамку.



Удерживать кнопку спуска нажатой наполовину (AF-блокиратор) и проверьте, что индикатор фокуса «●» горит на дисплее видеоискателя.

! Если вы используете режим фокусировки «AF-C», то держите спусковую кнопку нажатой наполовину и нажмите кнопку «AE-L/AF-L» (стр. 53).



Продолжать удерживать нажатой наполовину кнопку спуска (AF блокиратор). Передвиньте камеру назад к первоначальному изображению и полностью нажмите спусковую кнопку.

! Вы можете задействовать кнопку AF блокиратора сколь угодно раз перед тем, как спускать затвор.

! AF блокиратор работает во всех фото режимах и может использоваться для достижения превосходных результатов.

Если авто-фокус (AF) не производит фокусировки снимка.

- Разместить область фокуса на другом объекте на том же расстоянии и наполовину нажать спуск затвора. Затем перекомпозируйте кадр и фотографируйте.
- Можно также установить фокус и фотографировать, выбрав в качестве режима фокусировки «M» (ручной).

Воспроизведение снимков.

Нажать кнопку «PLAY» для воспроизведения снимков.

Продвижение вперед/перемотка.



Нажать «◀» или «▶» для прокрутки снимков назад или вперед. Удерживать кнопку нажатой около 1 сек. Для быстрой промотки снимков.

! Во время промотки снимки выглядят немного грубыми.

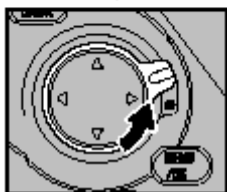

Зум



Разблокировать 4-позиционную кнопку для использования.

Использовать «▲» или «▼» для увеличения или уменьшения.

Когда вы закончили просматривать снимки...

Переключается между зумированием и переразмещением.

Перемещение.



Нажать «◀», «▶», «▲» или «▼» для просмотра другой области.

Нажать «BACK» для возвращения в режим прокрутки кадров.

Для произведения съемки во время просмотра снимков нажать кнопку «PLAY» или наполовину нажать спусковую кнопку.

Регулировка диоптрии/подсветка ЖКД.

Регулировка диоптрии.

Регулировка диоптрии позволяет дальноруким или близоруким фотографам регулировать диоптрию окуляра согласно их зрению.

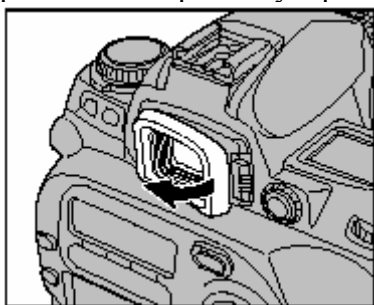

Снять резиновый наглазник.

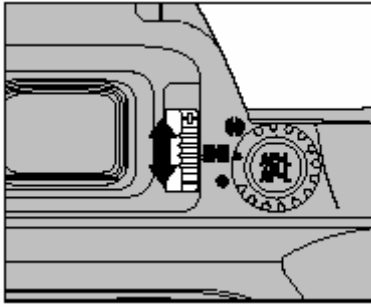

Смотря в видоискатель, отрегулировать положение регулирующей головки диоптрии до тех пор, пока фокусировочная рамка или изображение в видоискателе не станет четким. Затем установить наглазник.

- Установка диоптрии может быть произведена в пределах от -1.8 m^{-1} (близорукость) до $+0.8 \text{ m}^{-1}$ (дальновидность). NIKON предоставляет 9 типов объективов с регулировкой диоптрии в диапазоне -5 m^{-1} от до $+3 \text{ m}^{-1}$.

Т.к. рычаг регулировки диоптрии находится рядом с видоискателем, будьте внимательны, чтобы не попасть себе пальцем в глаз во время регулировки рычага.

Подсветка ЖКД.

Дисплеи в верхней панели могут подтверждаться в темноте с помощью подсветки ЖКД.

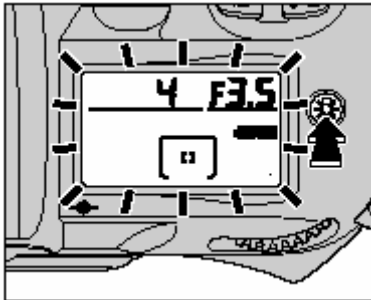

Когда вы нажимаете кнопку подсветки ЖКД , верхняя панель дисплея высвечивается.

Подсветка панели выключается в следующих ситуациях:

- При повторном нажатии кнопки подсветки ЖКД .
- При спуске затвора.
- Когда функция автоматического выключения камеры выключает камеру.

! При нажатии кнопки спуска затвора наполовину происходит временное выключение панели дисплея.

CMS 14: подсветка может быть настроена на появление при нажатии кнопки (стр. 98).

Стр. 36

Кнопка проверки глубины поля/индикатор поля ПЗС.

Кнопка проверки глубины поля.

Нажать кнопку проверки глубины резкости для подтверждения глубины резкости через видоискатель.

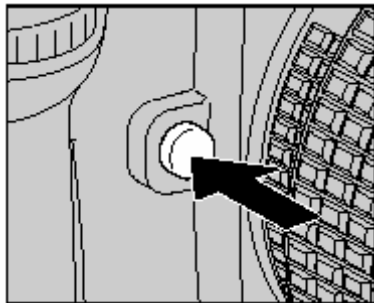

При нажатии кнопки проверки глубины поля происходит затемнение линзы диафрагмой до диафрагмы, управляемой в режиме «P» авто мультипрограммирования или «S» автоматическом режиме приоритета выдержки, и до диафрагмы, выбранной в режиме «A» авто приоритета диафрагмы или «M» ручной. Смотря через видоискатель, может быть подтверждена приблизительная глубина поля с заданной диафрагмой.

! При нажатии кнопки проверки глубины поля дисплей выдержки и подсветка ЖКД исчезают.

Индикатор поля ПЗС.

Индикатор поля ПЗС показывает положение поверхности ПЗС внутри камеры.



Индикатор поля ПЗС показывает стандартную линию съемочного расстояния и обозначает положение поверхности ПЗС внутри камеры. Используйте этот индикатор при измерении действительного расстояния от камеры до объекта, например, при макро фотографии. Точное расстояние от крепежного фланца объектива до поверхности ПЗС 46.5 мм.

Стр. 37

Фотографирование для опытных пользователей Установки фокусировки

На стр. 38-43 представлены пояснения о том, как использовать и настраивать фокусирующие функции камеры и сопутствующие темы. Ниже представленная диаграмма представляется собой карту этого раздела. Детали см. на соответствующей странице.

Выбор режима фокусировки (стр. 38).	AF-S или AF-C	MF
-------------------------------------	---------------	----

Переключение между:
S: одиночный AF servo*
C: продолжительный AF servo
M: ручная фокусировка

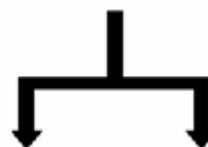
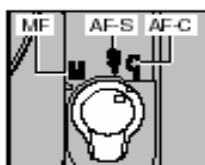

Выбор режима области AF (стр. 39)	Одиночный	Динамичный
-----------------------------------	-----------	------------

Установка приоритета ближайшего расстояния до объекта	Вкл.	Выкл.
---	------	-------

Вкл.: камера фокусируется, используя область фокусировки, содержащей самый близкий к ней объект.
Выкл.: камера фокусируется, используя указанную область фокусировки.

Выбор область фокусировки (стр. 40).	Ручная (выбрать из 5 пунктов)	Автоматическая
--------------------------------------	-------------------------------	----------------

Ручная: выбор области фокусировки, используемой для фокусировки.
Автоматическая: эта опция недоступна, когда включена установка приоритета ближайшего расстояния.

Вспомогательная подсветка AF (стр. 41)
--

Установки, относящиеся к фокусировке.

CSM3: подсветка области фокуса	Установка авто-установок подсветки для области фокусировки в видоискателе	Стр. 97
--------------------------------	---	---------

* Servo = вспомогательный

CSM4: выбор области фокусировки	Установка метода выбора области фокусировки	Стр. 97
CSM7: приоритет ближайшего объекта динамического AF в режиме S-AF	Установки приоритет ближайшего объекта динамического AF	Стр. 97
CSM8: приоритет ближайшего объекта динамического AF в режиме C-AF	Выбор установок приоритета ближайшего объекта динамического AF	Стр. 97
CSM9: кнопка блокировки AE/AF	Выбор параллельного блокирования AE/AF, независимого блокирования или ручного блокирования.	Стр. 97
CSM10: вспомогательная подсветка AF	Вкл./выкл. вспомогательную подсветку AF.	Стр. 98

Стр. 38

Выбор режима фокусировки.

Используйте селектор для выбора режима фокусировки.

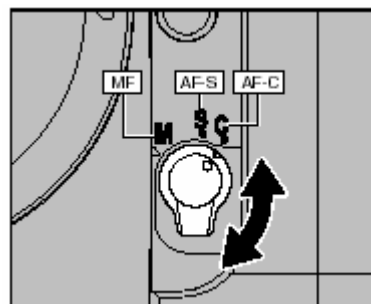



Режимы фокусировки.

	AF-S (S: одиночный AF servo)	AF-C (C: непрерывный AF servo)	MF (M: ручной фокус)
Характеристики	Режим приоритета фокуса. Спуск сработает только, когда появится индикатор фокуса «●». (Исключая прогнозируемую фокусировку движения)	Режим приоритета спуска затвора. Затвор спустится, даже если нет индикатора «●».	Позволяет спустить затвор в любое время.
Запуск AF	Когда кнопка спуска нажата наполовину (по умолчанию).	Когда кнопка спуска нажата наполовину (по умолчанию).	AF не используется.
Блокировка фокуса	Когда кнопка спуска держится наполовину нажатой и есть индикатор «●», фокус заблокирован.	Даже если спусковая кнопка держится нажатой наполовину и есть индикатор «●», фокус не блокируется, и фокусирование продолжается. Нажать кнопку AE-L/AF-L для фиксации фокуса.	Фокус не заблокирован.
Прогнозируемая фокусировка движения (функция фокусировочного трекинга для движущихся объектов)	Работает только с движущимися объектами с момента запуска AF. Во время этой функции камера определяет, когда объект в фокусе, и спускает затвор.	Также для объектов, которые начинают двигаться во время съемки.	Не работает.

CSM9: работа AF может быть изменена, так что он не начинает действовать, когда кнопка спуска затвора нажимается наполовину, но работает, когда нажимается кнопка AE-L/AF-L (стр. 97).

Стр. 39

Вы можете изменить метод фокусировки, использованный для автоматической фокусировки (когда переключатель режима фокусировки установлена на «S» или «C»).

AF одиночной области 	Фокусировка с использованием выбранной области фокусировки. Полезна для случаев, когда вы хотите аккуратно сфокусироваться на более или менее неподвижном объекте.
Динамичная AF 	Если объект вне указанной зоны фокусировки, то для фокусирования используется другая зона фокусировки. Полезна для снимков, когда трудно точно удерживать объект в указанной зоне фокуса., например, когда вы следите за движущимся объектом (особенно за таким, который движется непрогнозируемо).
AF приоритета ближайшего объекта	Фокусируется с использованием область фокусировки, содержащей объект, наиболее ближе находящийся к камере.

*Если точное измерение выбрано в режиме приоритета ближайшего объекта, то замер всегда производится для зоны фокуса в центре снимка.

*Если вы используете телефото объектив, или если объект находится в тени, то ближайшая зона фокусировки может быть и не выбрана.

CSM 7/8: режим фокусировки определяет, включен или выключен AF приоритет ближайшего объекта. Установки по умолчанию включены на «S» (одиночная AF servo) режиме и выключены на «C» (непрерывная AF servo). Вы можете изменить эти установки, используя индивидуальные настройки (стр. 97).

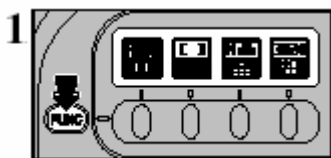



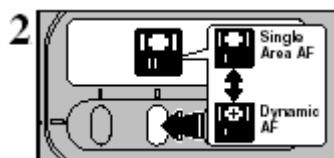



Нажать кнопку  для отображения экрана.



Выбрать одиночную зону AF или динамичную AF.

Дисплей, отображаемый в видоискателе и на верхней панели представлены ниже.

	Single-area AF	Dynamic AF (Closest-subject Priority AF OFF)	Dynamic AF (Closest-subject Priority AF ON)
Focus area			
Top display panel / viewfinder display			

Затем указать
зону фокусировки

Конец установок

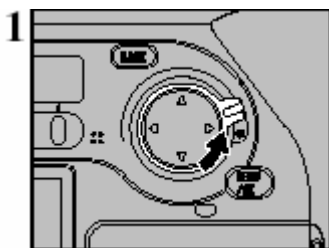

Разблокировать 4-позиционную кнопку.

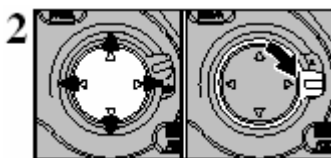

Нажать «◀», «▶», «▲» или «▼» для выбора зоны фокусировки. После определения области фокусировки заблокируйте 4-позиционную кнопку, чтобы избежать случайного нажатия.

Указанная зона фокусировки автоматически подсвечивается красным светом в соответствии с яркостью объекта.

CSM3: указанная зона фокусировки автоматически подсвечивается, но вы можете изменить установки так, чтобы подсветки не было или чтобы она не зависела от освещенности объекта (стр. 97).

CSM4: обычно вы можете выбрать только зону фокусировки, нажав стрелку на 4-позиционной кнопке, указывающей направление в сторону зоны фокусировки. Однако, вы можете установить камеру так, что когда выбрана правосторонняя зона фокусировки, нажатие «▶» 4-на позиционной кнопке выбирает левостороннюю зону фокусировки. Это значит, что вы можете переключаться между зонами фокусировки без нажатия разных сторон 4-позиционной кнопки (стр. 97).

Стр. 41

Вспомогательный осветитель авто-фокуса (AF).

Когда объект темный, или если кнопка спуска слегка нажата, то вспомогательный осветитель камеры автоматически включается и обеспечивает работу авто-фокуса в темных условиях.

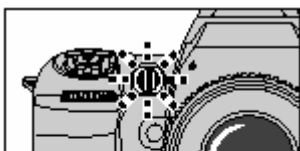

Вспомогательный осветитель авто-фокуса автоматически включается в следующих ситуациях:

Режим фокуса в одиночной AF servo; если используется объектив Nikkor AF; если объект темный, и выбрана центральная зона фокуса или если активирован режим динамичной AF с приоритетом ближайшего объекта.

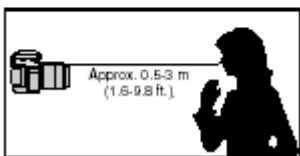

Фокальное расстояние используемого объектива Nikkor AF 24-200 мм, и расстояние вспомогательного осветителя авто-фокуса около

0.5-3 м.

CMS15: Вспомогательный осветитель авто-фокуса может быть выключен (стр. 98).

Если вспомогательный осветитель авто-фокуса используется непрерывно, то освещение временно прерывается для предохранения трубки. Освещение возобновляется через несколько секунд. Если вспомогательный осветитель авто-фокуса используется несколько раз в течение короткого времени, не прикасайтесь к лампе осветителя, т.к. она может быть горячей.

Вспышки Nikon и активные вспомогательные вспышки.

Если вы пользуетесь вспышкой Nikon SB-28/28DX, SB-27, SB-26, SB-25, SB-24 при имеющихся условиях, когда активируется вспомогательный осветитель авто-фокуса, то

активный вспомогательный осветитель автоматически срабатывает. С другими моделями вспышек Nikon вспомогательный осветитель авто-фокуса камеры автоматически светится.

Объективы, вызывающие виньетирование.

Авто-фокус, использующий вспомогательный осветитель авто-фокуса камеры, не может быть использован ввиду виньетирования со следующими объективами на расстоянии съемки в пределах 1 м:

AF Micro 200 mm f/4 IF-ED

AF 24-85 mm f/2.8-4

AF-S 17-35 mm f/2.8 IF-ED

AF 24-120 mm f/3.5-5.6 IF

AF 18-35 mm f/3.5-4.5 ED

AF-S 28-70 mm f/2.8 IF-ED

AF 20-35 mm f/2.8 IF

AF Micro 70-180 mm f/4.5-5.6 ED

Авто-фокус, использующий вспомогательный осветитель авто-фокуса камеры, не может быть использован ввиду виньетирования со следующими объективами:

AF-S 80-200 mm f/2.8 IF-ED, AF 80-200 mm f/2.8 ED and AF VR 80-400 mm f/4.5-5.6 ED.

Стр. 42

Случаи, когда авто-фокус может работать необычно.

Авто-фокус может работать неожиданно в следующих ситуациях. В таких случаях производите ручную фокусировку, используя чистое матовое поле или фокусируйтесь на другой объект, расположенный на таком же расстоянии. Используйте блокиратор AF, затем произведите перегруппировку (стр. 33).



Низко-контрастные сцены.

Например, когда объект находится в одежде того же цвета, что и стена или фон.



Сцены, где объекты в пределах рамок фокуса, расположены на разном расстоянии от камеры. Например, когда фотографируются животные в клетке или человек в лесу.



Объекты или сцены, имеющие повторяющуюся узорчатую поверхность. Например, стекла здания.

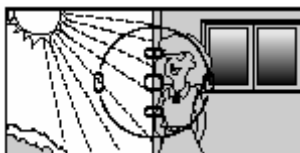

Сцены с перепадами контрастности в пределах рамок фокуса. Например, когда солнце на заднем плане, а главный объект в тени.

Стр. 43

Ручная фокусировка

Пользуйтесь ручной фокусировкой в случаях, когда авто-фокус может работать необычно (стр. 42) или когда установлен объектив, отличный от AF Nikkor (стр. 19).

Фокус может быть установлен вручную, когда селектор режима фокусировки установлен на «М».

Сфокусируйте камеру, вращая кольцо фокусировки объектива до тех пор, пока изображение не будет четко видимым на матовой поверхности экрана видоискателя.



При использовании объектива с переключателем А-М установите переключатель/кольцо в положение М для произведения ручной фокусировки. Если «М/А» (авто-фокус с приоритетом ручной установки) имеется на вашем объективе, то ручная фокусировка возможна с установкой переключателя/кольца в положении М или М/А. См. детали по эксплуатации вашего объектива в руководстве по пользованию.

Помощь при фокусировке.



Это позволит проверить резкость вашего снимка, используя индикатор фокуса «●» в видоискателе. Вы можете пользоваться помощью, когда установленный объектив имеет f-число, ярче f/5.6.

- ① Расположить выбранную зону фокусировки на объекте, на котором вы хотите сфокусироваться.
- ② Поверните кольцо фокусировки объектива.



Нажмите наполовину спусковую кнопку. Когда изображение в фокусе, загорается индикатор фокусировки «●».

Индикатор фокуса.

Для того, чтобы сделать фокусировку камеры легче, расстояние, при котором индикатор «●» загорается, имеет фиксированное значение. В результате камера не реагирует на легкие движения кольца фокусировки, и индикатор «●» не мерцает.



Однако, это означает, что положение фокуса в широкоугольном положении слегка отличается от положения фокуса в положении теле-фото, так что снимок может не быть оптимально сфокусирован, когда горит «●». В этом случае вы можете точно сфокусироваться, разместив кольцо фокусировки по середине шкалы, где индикатор «●» горит.

Стр. 44

Режимы спуска затвора (одиночный кадр) и непрерывная съемка.

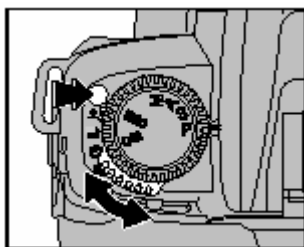
Спуск затвора обычно установлен на одиночный режим. Установите режим спуска на непрерывный для получения серийных снимков двигающихся объектов или для произведения серийных кадров, используя брекетирование авто-экспозиции.



Удерживайте кнопку разблокиратора режима спуска затвора и установите переключатель режима спуска в положение «» (одиночная) или «» (серийная).

Одиночный кадр «».

В этом режиме при каждом спуске затвора снимается один кадр. Используйте этот режим для получения одного четко определенного кадра.

! Если вы делаете несколько одиночных кадров в быстрой последовательности, то количество имеющихся кадров будет выделено также, как и при последовательной съемке. Если это произойдет, то больше кадров отснято быть не может. Подождите, пока выделение имеющихся кадров не снимется.

Серийная съемка «».

Этот режим позволяет делать до 7 последовательных кадров в интервале 0.5 сек. Если вы сняли максимальное количество последовательных кадров (7), то количество имеющихся кадров, показываемое на задней панели дисплея, выделяется. С этого момента больше нельзя сделать серию последовательных кадров. Подождите, пока выделение имеющихся кадров не снимется.

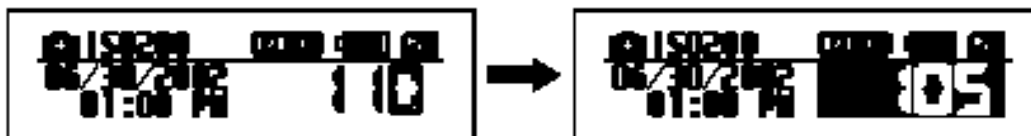

! Скорость серийной съемки фиксирована и не варьируется в соответствии с разрешением и качеством.

! Вы не можете использовать серийную съемку со встроенной вспышкой.

! Если выбран предпросмотр снятых кадров (стр. 90) при использовании серийной съемки, то только последний кадр серии отображается и автоматически записывается.

! Если вы используете серийную съемку, когда количество имеющихся кадров мало, то число имеющихся кадров может временно измениться до 0.

Стр. 45

Системы измерения.

Обычно матричная система измерения обеспечивает оптимальное экспонирование снимка. Однако, вы можете выбрать из 3 методов измерения для работы с кадрами, для которых вы хотите избрать иной уровень экспонирования, (AE блокиратор или экспо-компенсацию) или для особых сцен (кадров с задней засветкой или кадров с сильным контрастом).

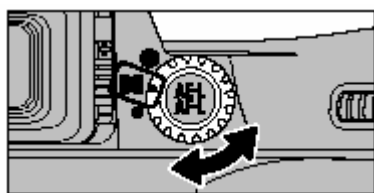

Поверните диск селектора системы измерения в нужное положение.

Иконка выбранного метода появляется в видоискателе.

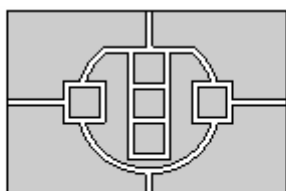

Матричное измерение (10-сегментное)

Камера устанавливает оптимальное экспонирование, основанное на данных (максимальная яркость и контрастность), измеренных независимо для 10 сегментов на фотографическом экране.

С объективами Nikkor типа G или D используется 10-сегментная 3D матрица, установленная на расстоянии от объекта, а также задействуется максимальная яркость и яркостный контраст для обеспечения более точного измерения.

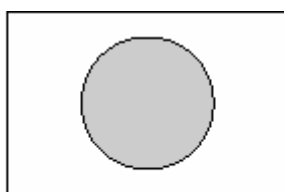

Центро-взвешенное измерение

Центро-взвешенное измерение определяет экспо-значение, в основном основанное на действии 12-мм круга в центре видоискателя.

Точечное измерение

Точечное измерение определяет экспо-значение, концентрируя замер на 4-мм зоне в видоискателе (около 2% от всей площади рамки).

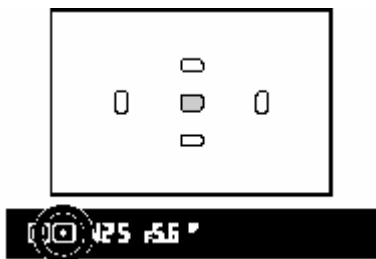

Зона измерения двигается вслед за изменением в выбранной зоне фокусировки. Однако, точечное измерение всегда остается в центре снимка, когда используется режим приоритета ближайшего объекта динамического AF.

Стр. 46

Светочувствительность по ISO/режимы экспонирования «P».

Светочувствительность по ISO.

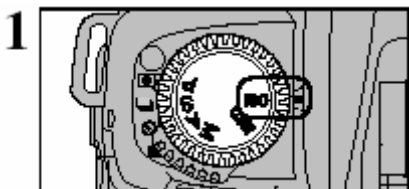

Поверните диск селектора экспо-режима для выбора ISO.

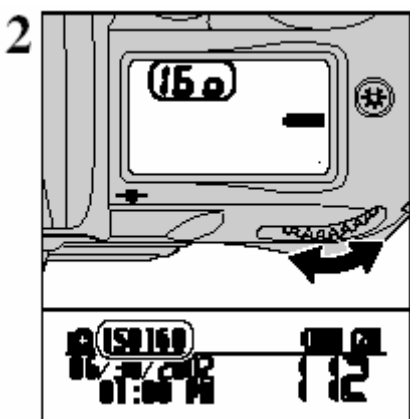

Поверните диск основных команд для установки чувствительности ISO.

Имеющиеся настройки чувствительности ISO:
100, 160, 200 (по умолчанию), 400, 800 и 1600.

! Если вы снимаете тускло освещенные сцены с низкой установкой чувствительности и без использования вспышки, цветовые тона для всего снимка могут быть неверными.

Снимки, сделанные с высокой чувствительностью (ISO 400 или выше), могут показаться грубыми и могут быть подвержены шуму, например, белым точкам.

Автоматическая мульти-программа «P».

Этот режим автоматически контролирует выдержку и диафрагму для обеспечения оптимального экспонирования фото условий. Этот режим полезен, когда вы хотите фотографировать быстро и легко.

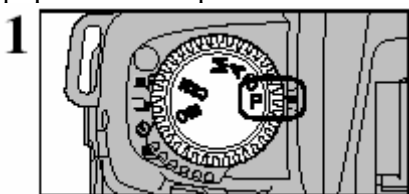

Поверните диск селектора экспо-режима в положение P.

Скомпонуйте снимок, сфокусируйтесь и снимайте.

- если объект слишком темный или светлый, то на верхней панели дисплея и в видоискателе появятся следующие индикаторы предупреждения:



Н : используйте ND фильтр

L □ : используйте вспышку

Стр. 47

Гибкая программа.



В режиме автоматической мульти-программы при вращении диска основных команд вы можете изменить комбинацию выдержки и диафрагмы, удерживая верное экспонирование. С этой функцией вы можете снимать в автоматической мульти-программе, как будто вы снимаете в режиме автоматического приоритета выдержки или диафрагмы. «» появляется на верхней панели дисплея, когда используется гибкая программа. Для отмены гибкой программы повернуть диск, пока иконка «» не исчезнет, измените экспо-режим, выключите питание, воспользуйтесь встроенной вспышкой (стр. 64) или произведите 2-кнопочный сброс (стр. 95).

Программная схема.

Программная схема представляет контроль экспонирования в автоматическом мульти-программном экспо-режиме (ISO 100).

- с AF 50mm f/1.4D
- с AF 180mm f/2.8D ED
- - - с AF-S 300mm f/4D ED

EV диапазон: EV 0-21

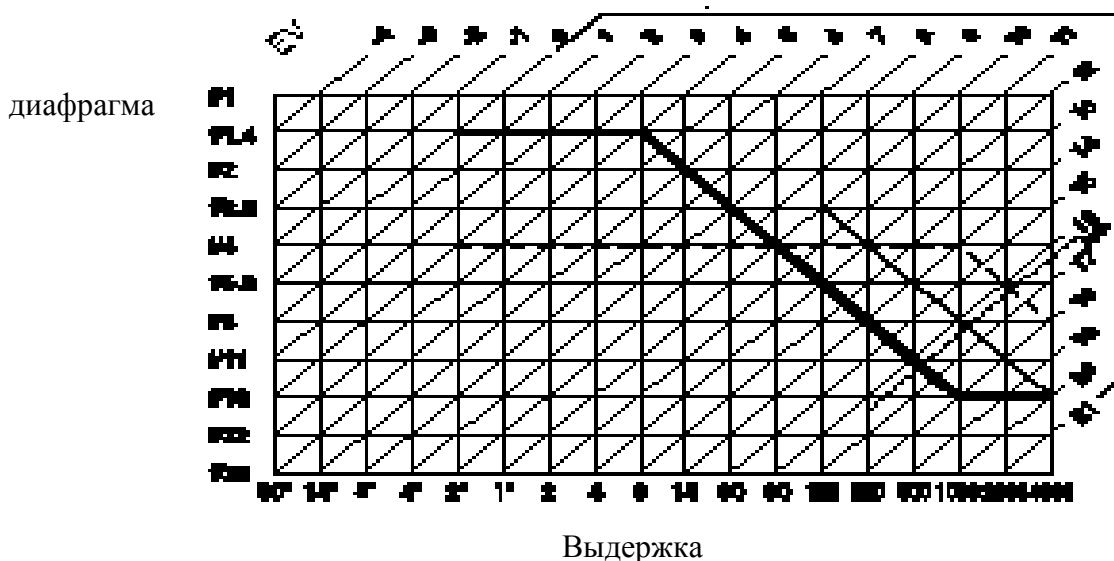

Границы относятся к верхним и нижним EV-значениям в зависимости от расстояния измерения для установки чувствительности.

При матричном измерении любое значение EV, выше 16 1/3, контролируется EV 16 1/3 при использовании ISO 100. Соответственно снимки очень светлых объектов могут быть переэкспонированы.

Если вы выбрали «P», «S» или «A» экспо-режим, не используя объектив Nikkor со встроенным центральным процессором, то на верхней панели дисплея и в видоискателе появляется "F -", и вы не сможете фотографировать. Если это произойдет, то вы можете фотографировать, установив экспо-режим на «M» и используя кольцо диафрагмы для ее установки. Заметьте, что вы не можете использовать экспонометр камеры.

Режимы экспонирования «S».

Автоматический режим приоритета выдержки «S»

В этом режиме фотограф устанавливает выдержку (1/4000 – 30 сек.), и камера автоматически контролирует установку диафрагмы. Этот режим является наилучшим, когда выдержка получает приоритет, например, со снимками, с которыми быстрая выдержка используется для фиксации движения объекта, или медленная выдержка используется для придания эффекта движения.

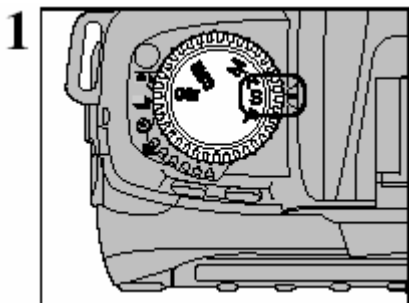

Поверните кольцо селектора экспо-режима и выберите «S».

Если выбирается "bulb" в ручном «M» экспо-режиме, а экспо-режим меняется на автоматический режим приоритета выдержки без отмены "bulb", то "bulb" мигает и выдержка блокируется. Если это происходит, выберите выдержку, отличную от "bulb".

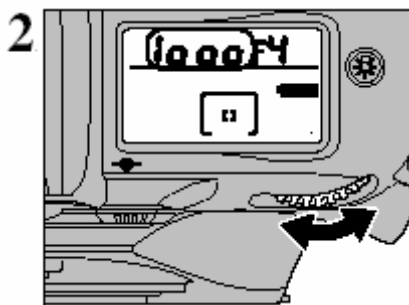

Установите выдержку (1/4000 – 30 сек.) на диске главных команд.

Снимки, сделанные при длительных экспонированиях (1 сек. или больше), могут показаться грубыми и подвержены шумом, белыми точками.

3 Скомпонуйте снимок и фотографируйте.

Когда объект слишком темный или яркий, то на верхней панели дисплея и в видоискателе появятся следующие индикаторы предупреждения (электронный аналоговый дисплей экспозиции также покажет значение недо- и переэкспонирования):

- ⚡ : выберите более высшую выдержку. Если индикатор не исчезает, используйте ND фильтр.
- ⚡ : выберите более низкую выдержку. Если индикатор не исчезает, используйте вспышку.

! Для длительных выдержек требуется несколько секунд для включения лампы доступа после того, как исчезает изображение, показанное в окошке предпросмотра.

Если вы выбрали «P», «S» или «A» экспо-режим, не используя объектив Nikkor со встроенным центральным процессором, то на верхней панели дисплея и в видоискателе появится "F- -", и вы не сможете фотографировать. Если это произойдет, то вы можете фотографировать, установив экспо-режим на «M» и используя кольцо диафрагмы для ее установки. Заметьте, что вы не можете использовать экспонометр камеры.

Стр. 49

Режимы экспонирования «A».

Автоматический режим приоритета диафрагмы «A»

В этом режиме фотограф устанавливает диафрагму (наименьшая - наибольшая), и камера автоматически контролирует установку выдержки. Этот режим является самым лучшим для снимков, где приоритет отдается глубине поля (область, где объекты находятся в фокусе), это такие снимки, где близкие и дальние объекты четко сфокусированы (наименьшая диафрагма), или где фон не сфокусирован (наибольшие диафрагмы).

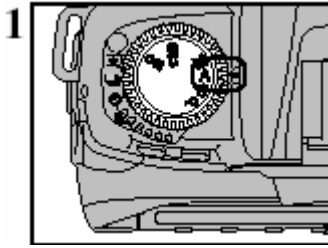

1 Поверните кольцо селектора экспо-режима и выберите «А».



2 Используйте суб-диск команд для установки диафрагмы (наименьшая - наибольшая).

3 Скомпонуйте снимок сфокусируйтесь и фотографируйте.

Когда объект слишком темный или яркий, то на верхней панели дисплея и в видоискателе появятся следующие индикаторы предупреждения (электронный аналоговый дисплей экспозиции также покажет значение недо- и переэкспонирования):

☐ : выберите меньшую диафрагму (большее f-число). Если индикатор не исчезает, используйте ND фильтр.

☐ : выберите большую диафрагму (меньшее f-число). Если индикатор не исчезает, используйте вспышку.

Если вы выбрали «P», «S» или «A» экспо-режим, не используя объектив Nikkor со встроенным центральным процессором, то на верхней панели дисплея и в видоискателе появится «F- -», и вы не сможете фотографировать. Если это произойдет, то вы можете фотографировать, установив экспо-режим на «M» и используя кольцо диафрагмы для ее установки. Заметьте, что вы не можете использовать экспонометр камеры.

Стр. 50

Режимы экспонирования «M»

Ручной «M»

В этом режиме фотограф может установить любую выдержку (1/4000 – 30 сек. или "bulb") или диафрагму (наименьшая – наибольшая). Это позволяет определить экспонирование, подходящее к условиям и получить требуемый эффект, наблюдая индикатор экспозиции в видоискателе.

CSM6: для использования выдержки "bulb" (для длительных экспозиций) индивидуальные настройки требуется изменить (стр. 97).

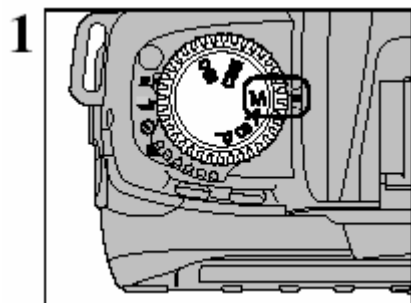

1 Поверните кольцо селектора экспо-режима и выберите «M».

2

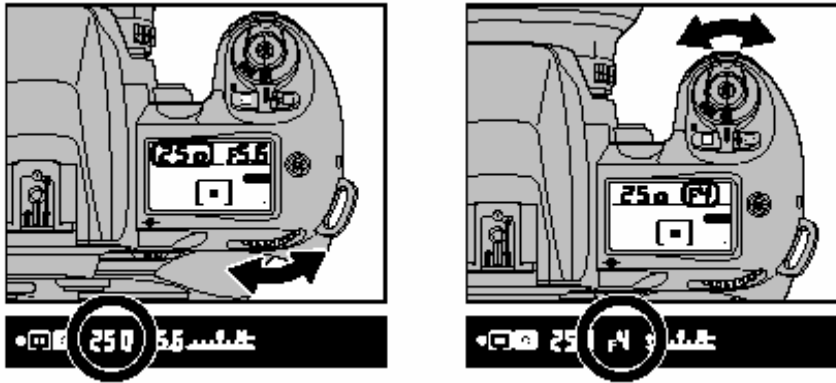

Наблюдая за индикатором экспонирования в видоискателе, используйте диск основных команд для установки выдержки (1/4000 – 30 сек. или "bulb") и суб-диск для установки диафрагмы (наименьшая – наибольшая).

Когда установлена экспо-компенсация (стр. 54), изменяется только аналоговый дисплей, выбранные выдержка и диафрагма не изменяются.

Снимки, сделанные с длительными экспозициями (1 сек. или больше) могут показаться грубыми и подвержены шуму, белым точкам.

Стр. 51

Электронный аналоговый дисплей экспозиции.

Электронный аналоговый дисплей экспозиции в видоискателе показывает разницу между выбранной экспозицией (выдержка и диафрагма) и верной экспозицией. Для длительной экспозиции значений нет.

Электронный аналоговый дисплей экспозиции мигает, когда яркость объекта находится вне диапазона экспозиции камеры.

Следующие примеры показывают индикацию электронного аналогового дисплея экспозиции.

Верная экспозиция	-1/2 EV	> +3 EV
+... ...-	+... ...-	+... ...-

3 Скомпонуйте снимок и фотографируйте.

Если вы не используете объектив Nikon со встроенным центральным процессором, то вы можете фотографировать с использованием кольца диафрагмы на объективе для установки диафрагмы. Однако, вы не сможете использовать экспонометр камеры. В видоискателе и на верхней панели дисплея появляется "f".

Стр. 52

Ламповая съемка ("bulb").

Ламповая съемка удобна, когда вы хотите фотографировать с любой выдержкой. Вам следует пользоваться штативом для закрепления камеры, т.к. затвор остается открытым в течение, когда кнопка спуска нажата.

Снимки, сделанные с длительными экспозициями (1 сек. или больше) могут показаться грубыми и подвержены шуму, белым точкам.

CSM6: для использования "bulb" выдержки (для длительных экспозиций) индивидуальные настройки должны быть модифицированы (стр. 97).

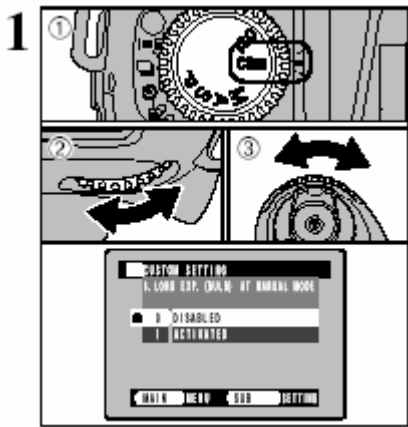

① Установить диск экспо-режима на CSM.

② Используйте диск основных команд для выбора «6. LONG EXP. (BULB AT MANUAL MODE)».

③ Используйте суб-диск для выбора «1: ACTIVATED».

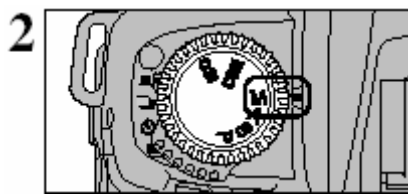

Установить диск экспо-режима в «M».

Ламповая съемка может быть применена только в ручном экспо-режиме.

Для ламповой съемки требуется штатив.

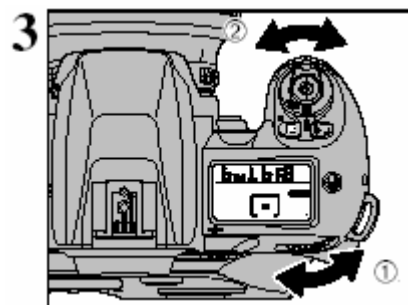

① Используйте диск основных команд для установки выдержки на 'bulb', а затем ② суб-диск для установки диафрагмы (наименьшая – наибольшая).

4 Скомпонуйте снимок, сфокусируйтесь и фотографируйте.

Затвор будет открытым столько, сколько полностью остается нажатой кнопка спуска.

Использование спускового тросика (продается отдельно), прикрепленного к спусковому терминалу, снижает дрожание камеры.

Стр. 53

Съемка с АЕ блокировкой .

АЕ блокировка позволяет установить экспонирование для определенного объекта вашего снимка. Эта техника удобна, когда яркость вашего объекта значительно отличается от окружающей среды.

Вращайте селектор системы измерения для выбора центр-взвешенного или точечного измерения.

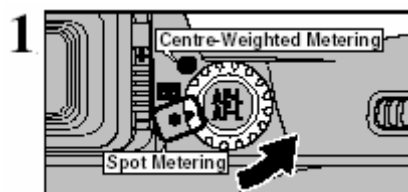

Матричное измерение не рекомендуется, т.к. эффект от АЕ блокировки не может быть продуктивно использован.

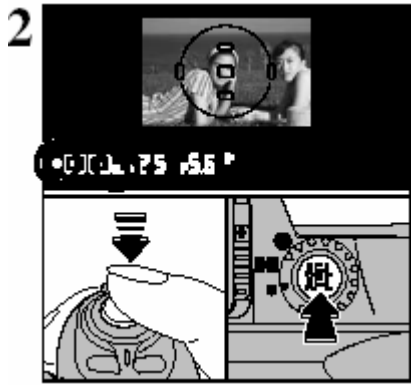

Разместите зону фокуса на объекте, который вы хотите верно проэкспонировать, нажмите и удерживайте наполовину нажатой спусковую кнопку затвора, затем нажмите кнопку AE-L/AF-L. В видоискателе появится индикатор EL (блокировка экспозиции).

Экспозиция и фокус блокируются в течение времени, когда нажата кнопка AE-L/AF-L (по умолчанию).

Если вы нажмете кнопку AE-L/AF-L в режиме фокуса AF-S или AF-C, когда снимок не в фокусе, экспонирование блокируется, а снимок остается не в фокусе. Всегда проверяйте, что индикатор «●» горит.



Удерживая нажатой кнопку AE-L/AF-L, перекомпонуйте изображение, сфокусируйтесь и фотографируйте.

Поскольку установки сохраняются после того, как вы произвели съемку, вы можете оставить эти настройки в то время, как вы перекомпоновываете снимок.

При нажатой кнопке AE-L/AF-L следующие функции могут быть задействованы:

1. В экспо-режиме P: установка сдвига программы.
2. В экспо-режиме S: изменение выдержки.
3. В экспо-режиме A: изменение диафрагмы.

Вращение селектора системы измерения до другой установки не изменяет систему измерения во время операции AE блокирования. Отпустите блокиратор AE.

CSM5: блокиратор AE может быть установлен для активации при легком нажатии кнопки спуска затвора (стр. 97).

CSM9: работа, произведенная, когда нажата кнопка AE-L/AF-L, может быть модифицирована (стр. 97).

Действие: AF/AE блокиратор (по умолчанию), только AE блокиратор, поддержка AE-блокиратора, действие AF.



Стр. 54

Экспо-компенсация

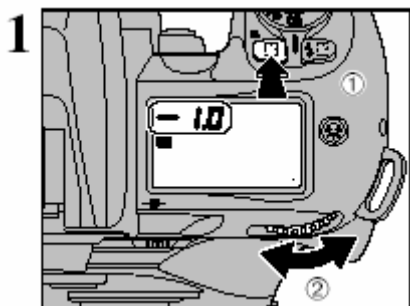
Экспо-компенсация позволяет вам намеренно производить вариации с оптимальными экспо-значениями, контролируемые камерой. Это может пригодиться при намеренном недо- или переэкспонировании. Используйте центрo-взвешенное или точечное измерение. Экспо-компенсация может быть произведена в любом экспо-режиме (однако, в экспо-режиме M меняется только электронный аналоговый дисплей, выбранные выдержка и диафрагма не изменяются).



Установите экспо-компенсацию, вращая диск мультикоманд, в это же время нажимая кнопку  до тех пор, пока не появится требуемое значение (от -3EV до +3EV в шаге 1/2 EV).

Когда экспо-компенсация установлена, на верхней панели дисплея и в видоискателе появляется . Электронный аналоговый дисплей экспозиции также отображается в видоискателе. Значение компенсации может быть проверено при нажатии .

Электронный аналоговый дисплей экспозиции обозначает экспо-значение, и мигает 0.

Обычно вам следует компенсировать экспозицию в сторону «+», когда фон светлее основного объекта; и в сторону «-», когда фон темнее.
См. подробнее об использовании экспо-компенсации вспышки для регулировки количества света, выпускаемого вспышкой на стр. 67.



Электронный аналоговый дисплей экспозиции.



Компенсация -0.5 EV



Компенсация +2 EV

2 Скомпонуйте снимок, сфокусируйтесь и фотографируйте.

Для отмены экспо-компенсации установите количество компенсации на 0.0 или произведите 2-кнопочный сброс (стр. 95). Выключение камеры не отменяет экспо-компенсацию.

Стр. 55

Автоматическое брекетирование экспозиции

Используйте автоматическое брекетирование экспозиции, когда хотите получить один и тот же снимок с различным экспонированием. Используя верную настройку экспонирования, отображаемого камерой (значение, установленное в экспо-режиме M), в качестве ссылочного, камера может автоматически изменить экспонирование установленным значением в обоих направлениях (до шага в ± 2 EV без экспо-компенсации).

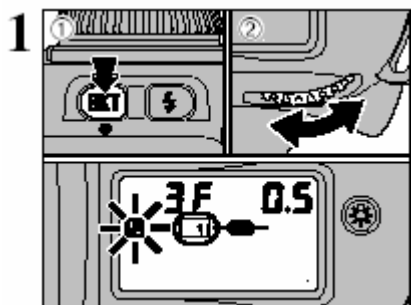

Нажимайте на кнопку ① в это время поворачивайте диск основных команд ② для отображения иконки на верхней панели дисплея.

Иконка продолжает вспыхивать в то время, как используется авто-брекетирование, обозначая, что производится съемка с авто-брекетированием.

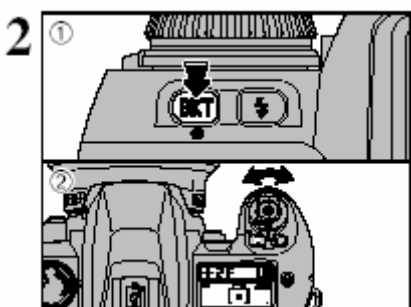

Нажимайте на кнопку ① в то время, как вращаете суб-диск команд ② для установки числа кадров (до 3) и отклонения экспонирования (до шага в ± 2 EV по $\frac{1}{2}$ EV).

! Проверьте количество имеющихся кадров перед установкой кадров.

Список отклонений экспонирования и числа кадров.

Число кадров и компенсированных EV значений	Гистограмма брекетинга	Порядок брекетинга
3F 0.5	+ -	0, -0.5, +0.5
3F 1.0	+ -	0, -1.0, +1.0
3F 1.5	+ -	0, -1.5, +1.5
3F 2.0	+ -	0, -2.0, +2.0
+2F 0.5	+ -	0, +0.5
+2F 1.0	+ -	0, +1.0
+2F 1.5	+ -	0, +1.5
+2F 2.0	+ -	0, +2.0
-2F 0.5	- -	0, -0.5
-2F 1.0	- -	0, -1.0
-2F 1.5	- -	0, -1.5
-2F 2.0	- -	0, -2.0

стр. 56

3 Скомпонуйте снимок, сфокусируйтесь и фотографируйте. Гистограмма брекетинга появляется на верхней панели дисплея каждый раз при фотосъемке.

Если готовятся к отснятю 3 кадра, перед началом съемки показывается "+ -", значок "+ -" появляется после первого кадра; значок "- -" после второго, гистограмма исчезает, когда съемка завершена.

Если удерживать нажатой кнопку спуска затвора, то выбирается режим серийной съемки, съемка автоматически прекращается, когда указанное число кадров отснято. Помните, что кадры снимаются один за другим, когда используется встроенная вспышка.

Если используется функция экспо-компенсации (стр. 54) или экспо-компенсация вспышки (стр. 67), то брекетинг будет сочетаться со значениями экспо-компенсации. Полезно производить брекетинг с компенсированным значением больше +2EV или меньше -2EV.

Для отмены брекетинга поверните диск основных команд, нажимая кнопку "C", так что "C" пропадет с верхней панели дисплея; или произведите 2-кнопочный сброс (стр. 95).

Число кадров и компенсированных EV-значений, ранее выбранных, сохранится, когда они отменяются с помощью диска основных команд, и они автоматически сбрасываются до «3F 0.5», когда производится 2-кнопочное сбрасывание.



CSM1: порядок брекетинга может быть установлен для изменения отрицательного EV-значения на положительное (стр. 97).

Стр. 57

Мульти-экспонирование

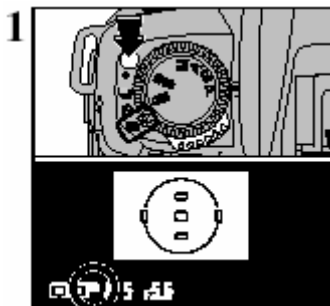
Это техника фотографирования, позволяющая накладывать отснятые кадры друг на друга. Вы можете использовать эту технику для составления снимков, которые не могут быть сделаны обычным образом.



Удерживайте кнопку разблокировки режима спуска и установите переключатель режима спуска в положение  (мульти-экспонирование). Когда вы выбираете режим мульти-экспонирования, то появляется иконка  на дисплее видоискателя.

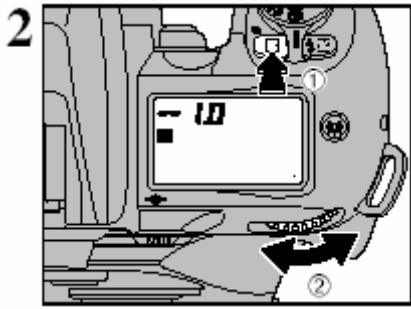

2 В соответствии с фото условиями удерживайте кнопку «**□**» экспо-компенсации нажатой ① в то время, как вы вращаете диск основных команд ② для установки отклонения экспонирования.

Стандартное экспо-значение в режиме мульти-экспозиции.

В режиме мульти-экспозиции определенное число снимков делается в одной рамке. Когда вы перехлестываете фоны и объекты, вы должны установить соответствующее отклонение экспонирования перед тем, как снимать.

Общее руководство для отклонений экспонирования.

Количество кадров	Значение компенсации
Два	-- 1.0
Три	-- 1.5
Четыре	-- 2.0

Рекомендована пробная съемка, т.к. действительно требуемая компенсация различается в зависимости от условий съемки.

Когда фон полностью темный и объекты не перехлестываются, для каждого снимка компенсации не требуется.

Стр. 58

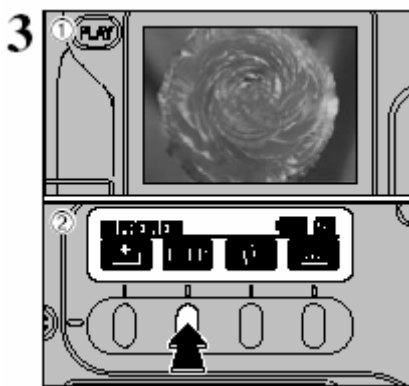

① Когда вы компоуете, фокусируетесь и снимаете, на ЖКД появляется изображение предпросмотра.

② Нажмите F2 для продвижения к следующему кадру.

Изображение предпросмотра всегда появляется, несмотря на выбранную установку PREVIEW в SET-UP.

Если вы измените режим спуска затвора до завершения мульти-экспозиционной съемки, то снимки не будут записаны.

Вы не можете использовать функциональные меню и SET-UP для изменения установок камеры во время работы

мульти-экспозиционной съемки.

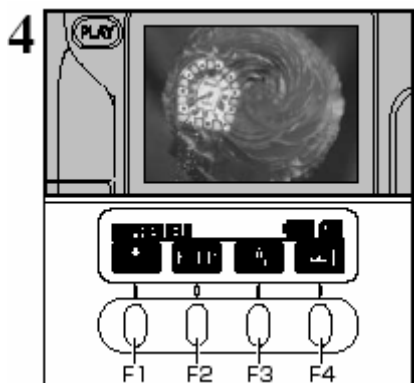

Когда вы делаете следующий кадр (мульти-экспозиция), появляется предпросмотр, показывающий наложенные кадры.

Для записи изображения:

Нажать F1 или кнопку MENU/OK.

Для получения кадра без использования мульти-экспозиции:

Вновь нажмите спуск затвора.

Для отмены режима мульти-экспозиции без записи кадров:

Нажать F3 или BACK.

Для проверки распределения яркости:

Нажать F4.

! Изображение предпросмотра отменяется, когда активизируется функция автоматического отключения питания (через 15 сек. по умолчанию). Запишите изображение предпросмотра до активизации этой функции.

CSM11: в режиме мульти-экспозиции один кадр берется в рамку при нажатии кнопки спуска затвора, но серийная съемка также может использоваться (стр. 97).

! Если вы делаете только один кадр, мульти-экспозиция не может производиться, т.к. не показана иконка . Всегда производите серийную съемку.

Стр. 59

Съемка с использованием авто-спуска.

Вы можете пользоваться авто-спуском, если хотите попасть на снимок. Пользуйтесь штативом или положите камеру на устойчивую поверхность перед использованием авто-спуска.

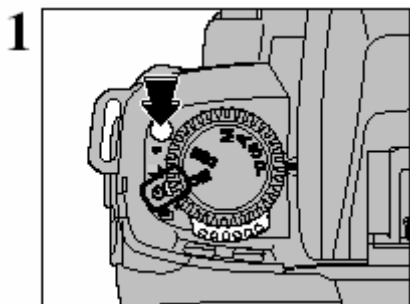

Удерживая переключатель разблокировки режима спуска, установите режим спуска затвора на авто-спуск.

Перед съемкой.

Авто-спуск не работает в случаях, когда затвор камеры не действует, например, когда фокус не выставлен в режиме AF-S (одиночный AF servo).

В экспо-режимах, отличных от M, вы должны предотвратить окуляр от любого заднего освещения для получения верного экспонирования. Перед тем, как нажать спусковую кнопку закройте окуляр рукой или прилагаемой крышкой. Для крепления крышки снимите резиновый наглазник и насадите крышку на окуляр сверху.

Не стойте перед объективом во время установки авто-спуска в режиме авто-фокусировки.



- ① Разместите зону фокусировки на объекте.
- ② Нажмите кнопку спуска наполовину для фокусировки.
- ③ Не отпуская кнопки спуска, нажмите полностью кнопку спуска для начала работы авто-спуска.

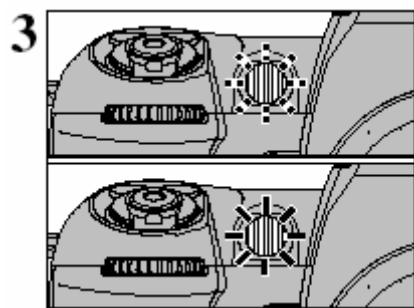

Авто-спуск мигает 8 сек. и затем горит 2 сек., после чего делается снимок.

Для отмены режима авто-спуска выключите питание камеры или установите переключатель режимов спуска в другое положение.

Вы можете изменить время готовности авто-спуска с 10 сек. до 2, 5 или 20 сек. (стр. 98).

Стр. 60

Вспышечная съемка.

Установки для вспышечной съемки.

Некоторые установки вспышки могут быть установлены непосредственно:

Режим синхронизации (время вспышки и выдержка).

Другие установки:

Режим контроля вспышки (система измерения и регулировки яркости вспышки).

Контроль расстояния вспышки (эффективное расстояние вспышки).

Основные установки для вспышечной съемки представлены на стр. 61-67. При необходимости обращайтесь к разделу на стр. 68 «Вспышечные аппараты NIKON, которые могут использоваться».

Как устанавливается контроль вспышки.

Три вспышечных режима: 3D-multi BL, Multi BL, TTL. Один из этих режимов выбирается на основе режима экспонирования, системы измерения и комбинации объектив-вспышка.

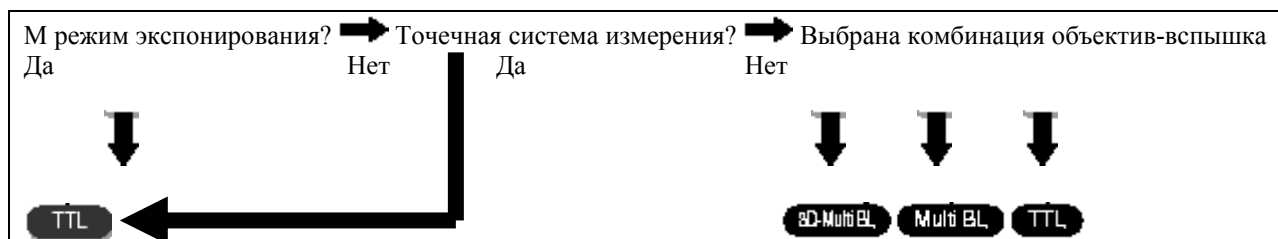

Для увеличения эффективного расстояния вспышки.

Пункт	Действие
Яркость объектива	Используйте более яркий объектив
Ведущее число	Используйте большее число
Диафрагма	Расширить диафрагму
Установка ISO	Увеличить ISO

Стр. 61

Встроенная вспышка.

Эта камера оснащена встроенной вспышкой Speedlight, которая обеспечивает угол покрытия для 28мм объектива с ведущим числом 12 (ISO 100, m). Режимы авто-вспышки TTL*, такие как 3D сбалансированная мульти-сенсорная вспышка-подсветка и сбалансированная мульти-сенсорная вспышка-подсветка, обеспечивают верное экспонирование основного объекта и фона, а также достаточный выход вспышки для создания естественной вспышечной фотографии. Кроме фотографирования в тусклых условиях, вспышка может использоваться при дневном освещении для снижения теней на основном объекте или для накладывания бликов на глаза фотографируемого объекта. Эта камера имеет 5 синхронных режимов вспышки: синхронизация по передней шторке затвора (нормальная синхронизация); медленная синхронизация; синхронизация по задней шторке затвора; подавление эффекта «красных глаз»; и подавление эффекта «красных глаз» с медленной синхронизацией.

Режимы управления вспышкой, которые можно использовать со встроенной вспышкой

Объектив	Режим авто-вспышки TTL
Объективы Nikkor D или G типа	3D сбалансированная мульти-сенсорная вспышка-подсветка ¹ (с информацией о расстоянии и мониторингом предвспышки ²)
Объектив CPU Nikkor, отличный от D/G-типов (кроме AF Nikkor для F3AF)	Сбалансированная мульти-сенсорная вспышка-подсветка (с монитором предвспышки)
Объектив не-CPU Nikkor	Стандартная TTL ¹

* TTL – Through The Lens = через объектив.

¹ Когда используется встроенная вспышка и установлен экспо-режим M или установлено точечное измерение, режим TTL авто-вспышка автоматически изменяется на стандартную вспышку TTL.

² Для отмены монитора предвспышки выберите ручной экспо-режим или точечное измерение.

3D сбалансированная мульти-сенсорная вспышка-подсветка.

3D сбалансированная мульти-сенсорная вспышка-подсветка может быть произведена в комбинации с FinePix S2 Pro и объективом Nikkor D-, G-типа. В этом режиме вспышки сразу после нажатия спусковой кнопки и до активации затвора встроенная вспышка производит серию незаметных пред-вспышек, которые обнаруживаются 5-сегментным мульти-сенсором TTL камеры FinePix S2 Pro, затем они анализируются на предмет яркости и контраста. Он интегрирует информацию о расстоянии от объектива с другой экспоконтрольной информацией, автоматически компенсируя уровень выхода вспышки так, что выход вспышки и окружающее освещение сбалансированы.

3D сбалансированная мульти-сенсорная вспышка-подсветка обеспечивает вспышечную съемку в очень сложных ситуациях, таких как сцены, в которых имеются объекты с чрезвычайно высокой отражательной способностью или объекты на «бесконечном» фоне (на фоне неба, облака и т.д.).

Мульти-сенсорная сбалансированная вспышка-подсветка.

Мульти-сенсорная сбалансированная вспышка-подсветка без добавления информации о расстоянии к 3D сбалансированной мульти-сенсорной вспышке-подсветки может производиться в комбинации с камерой FinePix S2 Pro и объективом CPU Nikkor D-, G-типа.

3D сбалансированная мульти-сенсорная вспышка-подсветка совместно с мульти-сенсорной сбалансированной вспышкой-подсветкой называется автоматической сбалансированной вспышкой-подсветкой с TTL мульти-сенсором.

Стандартная TTL вспышка.

Стандартная TTL вспышка может производиться с объективом не-CPU Nikkor. (Может использоваться только с экспо-режимом M, стр. 50). С объективом CPU Nikkor стандартная TTL вспышка автоматически устанавливается, когда камера установлена в экспо-режиме M или точечного измерения при использовании встроенной вспышки. Это значит, что, даже если основной объект верно проэкспонирован, фона может и не быть. Стандартная TTL вспышка полезна, когда вы хотите подчеркнуть основной объект или произвести экспокompенсацию вспышки. Монитор пред-вспышки отменяется в режиме стандартной TTL вспышки.

Стр. 62

Синхро-режимы и их характеристики.

Вы можете выбрать любой из 5 режимов, подходящий типу снимка и требуемому эффекту.

- ① Нажмите кнопку вспышки.
- ② Удерживайте кнопку  и
- ③ Поверните диск основных команд для выбора синхро-режима. Иконка, показываемая на верхней панели дисплея изменяется так, как показано на рисунке.

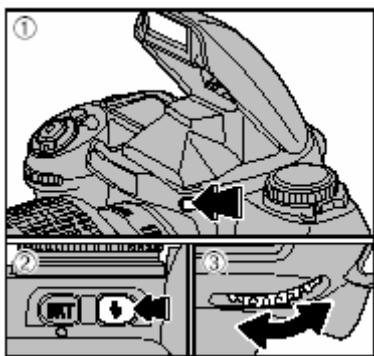

! Когда вы используете вспышку, всегда держите ее сложенной во избежании разрядки батарей.

¹ Monitor-Pre Flash не производится в режиме стандартной TTL вспышки.

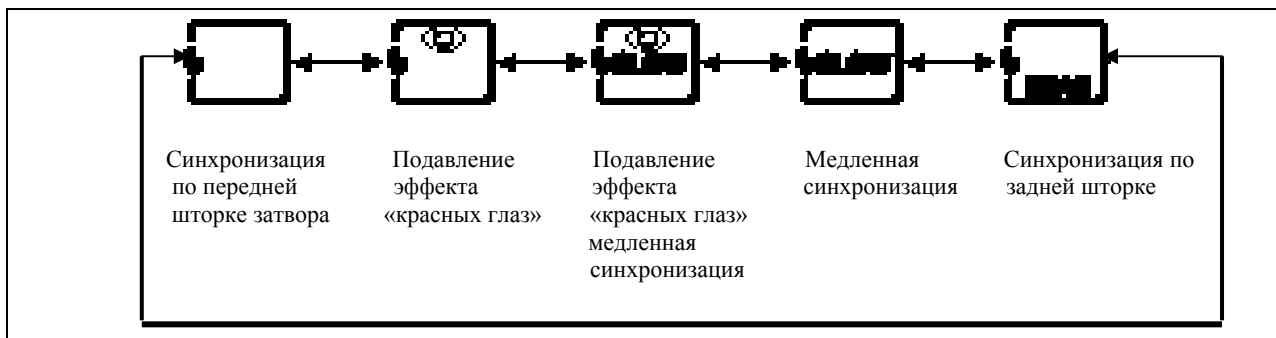

! Когда выбраны какие-либо комбинации экспо-режима и синхро-режима, синхро-режим может быть впоследствии автоматически изменен.

Экспо-режим	Синхро-режим	Дисплей во время выбора	Дисплей после выбора	Действие
Р или А	Синхронизация по задней шторке затвора			Автоматическая установка на медленную синхронизацию
S или M	Подавление эффекта «красных глаз» с медленной синхронизацией			Медленная синхронизация отменяется (выдержка не меняется)
	Медленная синхронизация			

Режим синхронизации по передней шторке затвора $\frac{1}{2}$.



Может использоваться во всех экспо-режимах. Выберите этот режим для обычной вспышечной съемки.

Синхро-режим длительной выдержки $\frac{1}{2}$ SLOW.



Может использоваться в экспо-режимах Р и А. Т.к. этот режим использует медленную выдержку, он фиксирует фон, в то же время производя вспышку для произведения кадра, на котором передается атмосфера сумерек или ночной сцены.

Стр. 63

Режим синхронизации по задней шторке затвора $\frac{1}{2}$ REAR.



Может использоваться во всех экспо-режимах. В экспо-режимах Р и А используется длительная выдержка. Вспышка производится до закрытия затвора. Этот режим эффективен для фиксации движения объекта.

! Режим синхронизации по задней шторке затвора не может использоваться со студийной вспышечной системой, т.к. верная синхронизация не может быть достигнута.



Режим подавления эффекта «красных глаз» .

Может использоваться во всех экспо-режимах. Лампа подавления эффекта «красных глаз» горит около 1 сек. перед произведением вспышки, чтобы снизить эффект «красных глаз» на снимках людей или животных.

Синхро-режим подавления эффекта «красных глаз» при длительной выдержке .

Может использоваться в экспо-режимах P и A. Этот режим сочетает подавление эффекта «красных глаз» и длительной выдержки.





! Когда используются вспышки Nikon SB-28/28DX, SB-27, SB-26, лампа подавления эффекта «красных глаз» внешней вспышки загорается.

! Следите, чтобы камера и объекты (люди) не двигались, пока не сработает затвор.

! В зависимости от типа установленного объектива свет от лампы подавления эффекта «красных глаз» может не достичь объекта, в этом случае эффект лампы будет утрачен.

Выдержки.

Синхронизованная выдержка 1/125 сек. Выдержки, которые можно установить различаются в зависимости от комбинации синхро-режима и экспо-режима, как показано ниже.

Экспо-режим \ Синхро-режим	P или A	S	M
 Front Synchro	1/125 – 1/60 сек. (автоматически выставляется камерой ¹)	1/125 – 30 сек.	1/125 – 30 сек. и <i>bulb</i>
 Slow Synchro	1/125 – 1/60 сек. (автоматически выставляется камерой ²)	-	-
 Rear Synchro	1/125 – 1/60 сек. (автоматически выставляется камерой ^{1 2})	1/125 – 30 сек.	1/125 – 30 сек. и <i>bulb</i>
 Red-eye Reduction	1/125 – 1/60 сек. (автоматически выставляется камерой)	1/125 – 30 сек.	1/125 – 30 сек. и <i>bulb</i>
 Red-eye Reduction Slow Synchro	1/125 – 1/60 сек. (автоматически выставляется камерой ²)	-	-

Фотографирование с использованием встроенной вспышки.

Действия, описанные в этом разделе, применимы, когда задействованы встроенная вспышка и объектив Nikkor D или G-типа.

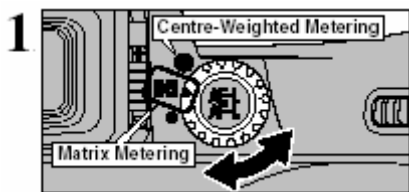

Установить селектор системы измерения в положение «Матричное» или «Центро-взвешенное измерение».

! Если вы выберете «Точечное измерение», то режим контроля вспышкой переключается на TTL.

¹ Когда используется вспышка Nikon SB-26, SB-25 SB-24, синхро-селектор на внешней вспышке устанавливает выдержку.

² Т.к. используется длительная выдержка, требуется использовать штатив для предотвращения сдвига камеры.

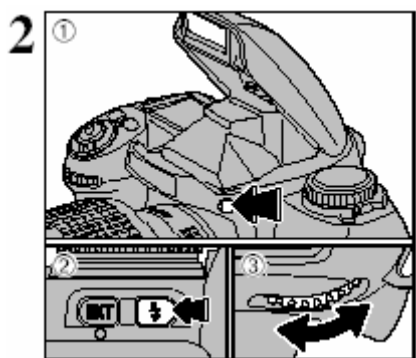

- ① Нажмите кнопку вспышки.
- ② Удерживайте кнопку "BKT" и
- ③ Поверните диск основных команд для выбора синхρο-режима.

! Когда вы используете вспышку, всегда держите ее сложенной во избежание разрядки батарей.

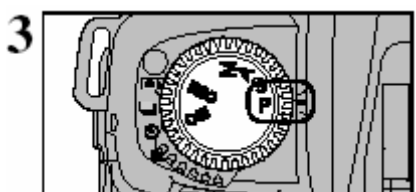

Установите экспо-режим и подтвердите выдержку и диафрагму.

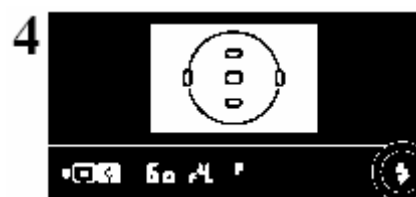

Проверьте, что символ "⚡" (готовность) горит в видоискателе.

! Если вы делаете серию последовательных снимков со встроенной вспышкой, "⚡" может появиться через несколько мгновений.

! Затвор не сработает, пока "⚡", не мигая, не появится в видоискателе.

5 Помните о композиции, фокусировке и эффективном расстоянии вспышки при съемке.

! Если "⚡" мигает около 3 сек. после спуска затвора, то это означает предупреждение, что вспышка была произведена при полной мощности и что снимок может быть недоэкспонирован. Воспроизведите снимок для проверки. Если вы решите переделать снимок, проверьте расстояние съемки, диафрагму, расстояние вспышки и т.д. перед съемкой.

! Если объект темный, то производится вспомогательная AF-подсветка для настройки фокуса. См. стр. 41.

! Когда вы используете вспышку, снимки делаются не последовательно, когда режим спуска установлен на серийную съемку.

! Если встроенная вспышка заряжается, коррекция сдвига камеры не производится на VR-объективе при нажатии кнопки спуска затвора наполовину.

Стр. 65

Экспо-режим	Выдержка	Диафрагма	Режим контроля вспышки
P	Синхронизованная выдержка: 1/125 сек. См. стр. 63	Автоматически устанавливается камерой	3D Multi BL
S		Любая диафрагма	
A			
M			TTL

*Выдержки, большие чем синхро-выдержка 1/125 сек., не могут устанавливаться. Когда на дисплее видоискателя появляется «125» и указанная выдержка вспыхивает на панели дисплея, действительная выдержка – 1/125 сек.

*Расстояние съемки определяется установкой ISO и диафрагмой. Для экспо-режимов А и М см. таблицу ниже.

*Для экспо-режима Р самая широкая диафрагма, которую можно установить камерой, варьируется в зависимости от установки ISO - см. стр. 69.

Установка ISO	100	160	200	400
Самая широкая диафрагма (встроенная вспышка)	2.8	3.3	3.3	4

Эффективное расстояние встроенной вспышки.

Эффективное расстояние встроенной вспышки варьируется в зависимости от установленной чувствительности ISO и установок диафрагмы. См. таблицу ниже.

ISO, ведущие числа в \diamond	100 <12>	160 <15>	200 <17>	400 <24>
Диафрагма				
1.4	2.5 – 5.0	-	-	-
2	1.5 – 4.5	2.5 – 5.0	2.5 – 5.3	-
2.8	1.0 – 3.3	1.5 – 4.7	2.2 – 5.0	3.0 – 6.0
4	0.7 – 2.5	1.0 – 3.3	1.0 – 3.5	2.3 – 5.0
5.6	0.6 – 1.7	0.8 – 2.2	0.8 – 2.5	2.0 – 3.5
8	0.6 – 1.0	0.6 – 1.5	0.6 – 1.6	0.8 – 2.3
11	-	-	0.6 – 1.0	0.6 – 1.6
16	-	-	-	0.6 – 1.0

*Эффективное расстояние вспышки может быть высчитано путем деления ведущего числа (12 для встроенной вспышки в этой камере) на указанную диафрагму.

! Если чувствительность установлена на 800 или 1600, встроенная вспышка сработает, но верное экспонирование может быть не достигнуто. Пользуйтесь одним из следующих методов для проверки результатов:

- Выберите «PREVIEW» в качестве опции дисплея полученного изображения на экране SET-UP.

- Нажать кнопку «» для воспроизведения снимка.

Стр. 66

Объективы, которые могут использоваться со встроенной вспышкой.

28мм – 300мм CPU-объективы могут использоваться со встроенной вспышкой.

Не забудьте снять бленду объектива.

Встроенная вспышка не может использоваться при расстоянии съемки, меньше 0.6 м.

Виньетирование появляется по краям рамки, что приводит к недоэкспонированию со следующими зум-объективами, имеющими ограничения фокусного расстояния или съемочного расстояния.

Объектив	Ограничения
AF-S 17-35 mm f/2.8 ED	35 mm focal length at 1.5 m or longer shooting distance
AF 18-35 mm f/3.5-4.5 IF-ED	28 mm or longer focal length; and at 28 mm, at 1 m or longer shooting distance
AF 20-35 mm f/2.8	28 mm focal length at 2 m or longer shooting distance or 35 mm focal length at 0.7 m or longer shooting distance
AF 24-85 mm f/2.8-4	28 mm or longer focal length; and at 28 mm, at 1 m or longer shooting distance
AF 24-120 mm f/3.5-5.6	28 mm or longer focal length; and at 28 mm, at 0.8 m or longer shooting distance
AF-S 28-70 mm f/2.8 ED	50 mm or longer focal length; and at 50 mm, at 0.8 m or longer shooting distance
AF 28-85 mm f/3.5-4.5	28 mm or longer focal length; and at 28 mm, at 2 m or longer shooting distance
AF 35-70 mm f/2.8	35 mm or longer focal length; and at 35 mm, at 0.8 m or longer shooting distance
AF Micro 70-180 mm f/4.5-5.6 ED	70 mm or longer focal length; and at 70 mm, at 0.7 m or longer shooting distance

*28мм – 200мм объективы не-CPU Nikkor (AI-S, AI, AI-модифицированный Nikkor) и серия E, кроме 200мм f/2, могут использоваться со встроенной вспышкой. Однако, следующие объективы имеют ограничения по используемому фокусному расстоянию или расстоянию съемки:

- AI-S/AI 25-50 мм f/4 (40 мм or longer focal length; and at 40 mm, at 0.8 m or longer shooting distance)
- AI-S 25-85 мм f/3.5-4.5 (35 мм or longer focal length)
- AI 35-70 мм f/3.5 (35 мм or longer focal length; and at 35 mm, at 1 m or longer shooting distance)
- AI 28-45 мм f/4.5 (28 мм or longer focal length; and at 28 mm, at 1 m or longer shooting distance)
- AI-modified 50-300 мм f/4.5 (200 мм or longer focal length)
- AI-S/AI 50-300 мм f/4.5 (135 мм or longer focal length)
- AI-S 80-200 мм f/2.8 (105 мм or longer focal length)
- AI-modified 80-250 мм f/4 (135 мм or longer focal length)

Стр. 67

Вспышечная экспо-компенсация.

Вспышечная экспо-компенсация позволяет вам преднамеренно изменять верное экспонирование, рассчитанное вспышкой и камерой. Например, вы можете выделить основной объект, увеличив выход вспышки, или предохранить основной объект от излишней яркости, уменьшив выход вспышки.

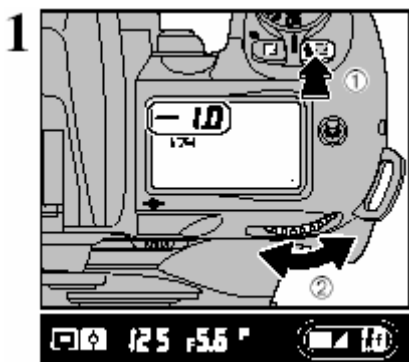

① Удерживайте кнопку "Fn" (вспышечной экспо-компенсации) и

② Поверните диск основных команд для установки количества компенсации.

На верхней панели дисплея и в видоискателе появится "EV". Диапазон компенсации: -3 EV – 1EV в шаге ½ EV.

Ведущая компенсация: выбрать «+», когда фон ярче, чем объект и «-», когда фон темнее.

2 Оставшиеся пункты процедуры такие же, что и при обычной вспышечной фотографии стр. 64.

Как проверить объем компенсации.

Нажмите кнопку "Fn".

Дисплеи вспышечной экспо-компенсации.

Количество компенсации	Верхняя панель дисплея	Дисплей видоискателя
"0.0"	0.0 EV	0.0
"+0.5"	+0.5 EV	0.5
"-0.5"	-0.5 EV	0.5

Как отменить экспо-компенсацию.



Установите количество компенсации на «0.0».

! Отключение питания камеры не отменяет вспышечную экспо-компенсацию.

Стр. 68

Вспышечные аппараты NIKON, которые могут использоваться.

Модели вспышек Nikon, указанные в таблице, могут использоваться с этой камерой. В таблице ① обозначает объективы Nikkor D-, G-типа (кроме IX-Nikkor), ② обозначает объективы CPU Nikkor, отличные от D-, G-типа (кроме AF Nikkor для F3AF) и ③ обозначает объективы не-CPU Nikkor.

Вспышка	Всп. режим Объектив	TTL			A	M		REAR		Монитор пред-вспышки ³
		3D мульти-сенсорная сбалансир. всп-подсветка	Мульти-сенсорная сбалансированная вспышка-подсветка	Стандартная вспышка TTL ²	He-TTL авто	Ручная	Повторяющаяся вспышка	Синх-я по зад. шторке	Подавление эф. «красных глаз»	
SB-28, SB-28DX (беспроводная)	①	○		○	○	○	○	○	○	○
	②		○ ¹	○	○	○	○	○	○	○
	③			○	○	○	○	○	○	
SB-27 (беспроводная)	①	○		○	○	○		○	○	○
	②		○ ¹	○	○	○		○	○	○
	③			○	○	○		○	○	
SB-26 ⁴ (беспроводная)	①	○		○	○	○	○	○	○	○
	②		○ ¹	○	○	○	○	○	○	○
	③			○	○	○	○	○	○	
SB-25 (беспроводная)	①	○		○	○	○	○	○	○	○
	②		○ ¹	○	○	○	○	○	○	○
	③			○	○	○	○	○	○	
SB-24 (беспроводная)	① ②		○ ¹	○	○	○	○	○	○	
	③			○	○	○	○	○	○	
SB23, SB29 ⁵ , SB21B ⁵ (беспроводная)	① ②		○ ⁶	○		○		○	○	
	③			○		○		○	○	
SB22s, SB22, SB20, SB16B, SB15 (беспроводная)	① ②		○ ⁶	○	○	○		○	○	
	③			○	○	○		○	○	
SB11 ⁷ , SB14	① ②		○ ⁶	○	○	○		○	○	
	③			○	○	○		○	○	

¹ Система измерения, отличная от точечной.

² Стандартная TTL производится с точным измерением. Выбирая ручной экспо-режим, автоматически изменяется режим TTL авто-вспышки на стандартную TTL со вспышками, отличными от SB28/28DX, 27, 26, 25, 24, оборудованные авто-вспышкой TTL.

³ Когда выбрано точечное измерение, монитор пред-вспышки не будет произведен.

⁴ Беспроводная подчиненная вспышка может быть произведена с SB-26. Выдержка автоматически контролируется и понижается до менее 1/90 сек., когда селектор беспроводной подчиненной вспышки установлен на D.

⁵ С SB-29, SB-21B автофокус может использоваться только, когда установлен AF Micro-Nikkor (60mm, 105mm, 200mm, 70-180mm).

⁶ Выберите экспо-режим, отличный от ручного, или систему измерения, отличную от точечной.

⁷ Если используется TTL режим с SB11 или SB14 с SC13 и SU-2, то для соединения требуется кабель контроля вспышки. Для использования режима A или M соедините с SB11 или SB14 с SC13 и SU-2. SC11 или SC15 могут также использоваться для соединения SB11 или SB14, но в этом случае лампа готовности в видоискателе камеры не может использоваться и выдержка не выбирается автоматически.

Замечания по использованию вспышек Nikon.

- См. подробности по использованию вспышек в инструкциях к ним. Если ваша вспышка поддерживает режим TTL и сопровождается инструкциями с таблицами типов камер, см. раздел о камерах группы I.
- Синхронизованная выдержка, когда используется вспышка, является медленной выдержкой 1/125 сек или медленнее.
- В режиме TTL связанные установки чувствительности ISO составляют 200-400.
- Со вспышками SB-26, 25, 24 режим синхронизации вспышки, установленный на Speedlight, переопределяется на камеру.
- Если вы устанавливаете режим синхронизации камеры на «подавление эффекта красных глаз» или «подавление эффекта красных глаз с медленной синхронизацией», а затем используете внешнюю вспышку Nikon, которая имеет свою собственную функцию подавления эффекта «красных глаз», то лампа подавления эффекта «красных глаз» на внешней вспышке срабатывает.

Стр. 69

- Даже если установлена факультативная вспышка с AF-подсветкой, то AF-подсветка не излучает света, если нет условий для ее действия.
- С установленными SK-6 и SB-24 AF-подсветка на камере и вспышка не излучают света.
- Когда экспо-режим выставлен на «P» автоматический мульти-программный, самая широкая диафрагма, которая может быть установлена камерой, управляется используемой установкой ISO, как показано в таблице.

Установка ISO	100	160	200	400
Самая широкая диафрагма (встроенная вспышка)	2.8	3.3	3.3	4
Самая широкая диафрагма (факультативная вспышка)	4	4.8	4.8	5.6

*Если диафрагма, которая больше контролируемой диафрагмы, все же узка, то диафрагма определяется самой широкой диафрагмой на установленном объективе.

- Когда установлена экспо-компенсация вспышки, то появляется "☒" в видоискателе без значения компенсации.
- "☒" на верхней панели дисплея и «P» в видоискателе мигают, затвор не может быть спущен, когда экспо-режим выставлен на «P», а установленная вспышка не выставлена в положение TTL авто-вспышки.
- Для отмены монитора пред-вспышки, используя SB-28/28DX, 27, 26, 25, выберите точечное измерение.

Вспышки, сделанные производителями, отличными от Nikon.

Используйте только модели вспышек Nikon. Другие вспышки могут повредить электроцепь камеры ввиду несовместимого напряжения (не совместимы с 250V и выше), положения электро-контактов и переключения фазы.

Установочное крепление (с крышкой).

Факультативная вспышка, SB-28/28DX, 27, 26, 25, 24, 23 или 22s, могут устанавливаться непосредственно на установочное крепление FinePix S2 Pro без использования кабеля. Это крепление оборудовано предохранителем, предотвращающим внезапное сбрасывание, когда установлена вспышка с предохранительным штырем (SB-28/28DX, 27, 26, 25, 24, 23 или 22s).

Терминал синхронизации (с крышкой).

Для использования внешней вспышки, требующей синхро-кабель, соедините синхро-кабель с терминалом синхронизации (с помощью прижимного винта JIS-B). Однако. Если вы устанавливаете Nikon SB-28/28DX, SB-50DX, SB-28, 27, 26, 25, 24, 23, 22s или SB-29 на установочное крепление, а затем выбираете режим синхронизации по задней шторке, то не соединяйте других вспышек с синхронизирующим терминалом для обеспечения дополнительной вспышки.

Стр. 70

Использование функционального меню при фотосъемке.

Вы можете использовать функциональное меню для изменения установок качества (баланс белого цвета, качество, разрешение, цвет, тон, резкость) сохраненных снимков и установок зоны AF.

- 1 Включите питание камеры и установите ее в режим съемки. Если функция автоматического отключения камеры отключила ее, то наполовину нажмите спусковую кнопку для обратного включения.
- 2 Функции меняются каждый раз при нажатии кнопки "Fn".
- 3
 - Метод 1: Установки меняются автоматически при каждом нажатии кнопки.
 - Метод 2: Установки могут меняться при удерживании кнопки и нажатии ▲ или ▼.

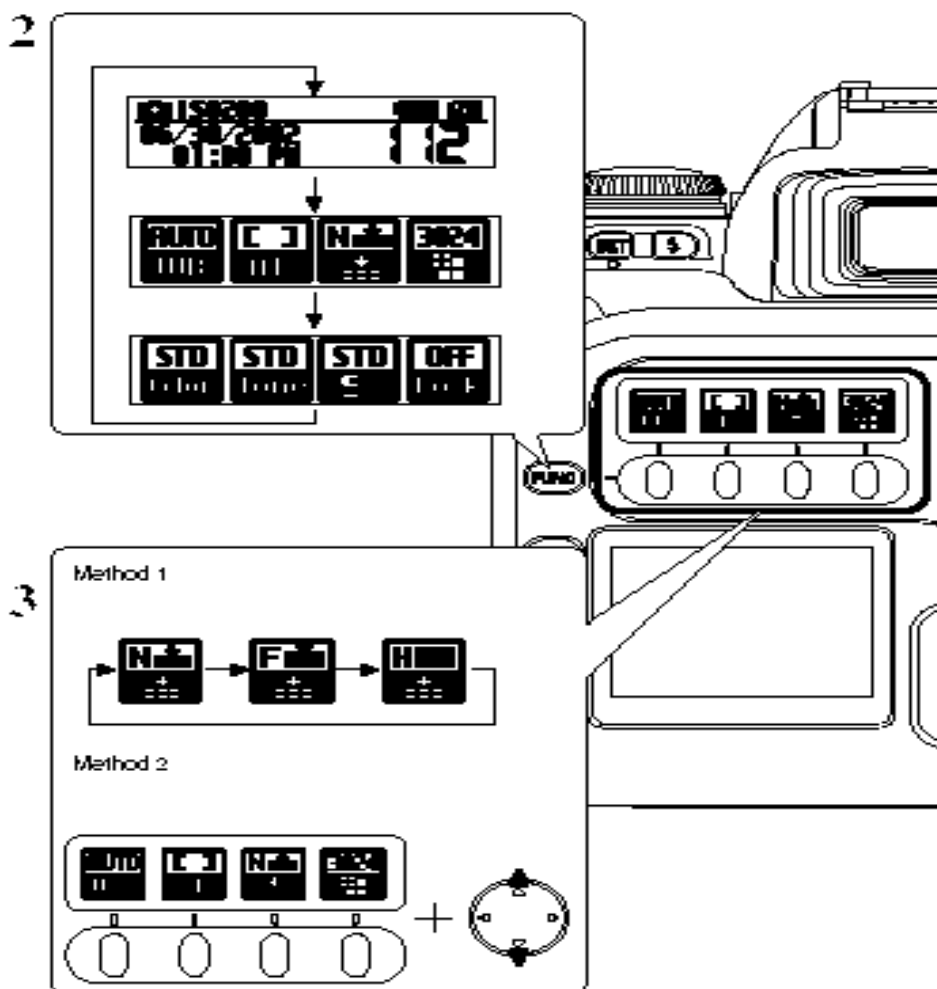

Стр. 71

Баланс белого цвета .

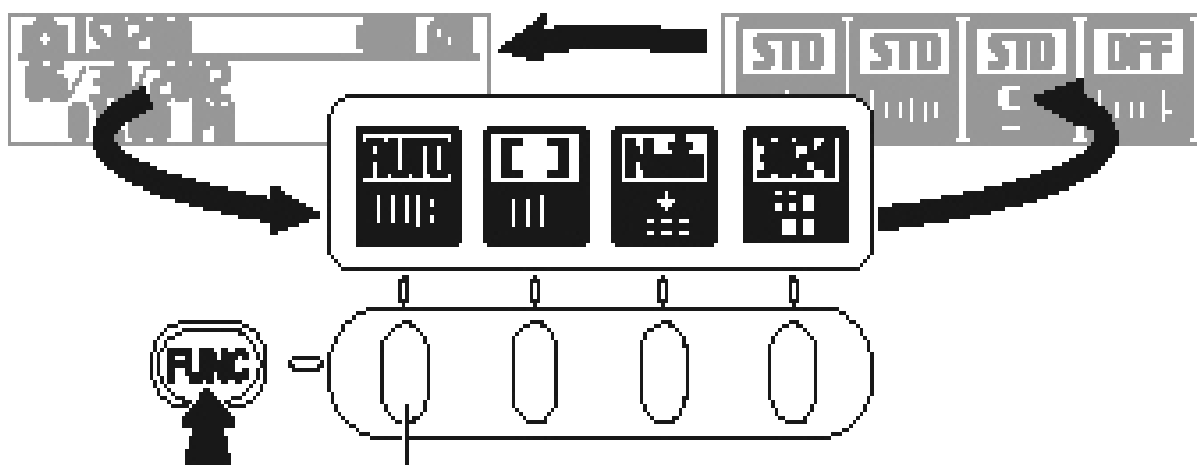

Баланс белого цвета

Измените установки, когда хотите установить баланс белого цвета для сочетания с естественным или искусственным освещением во время съемки.

Когда выбран auto, верный баланс белого цвета иногда не может быть достигнут при применении особых источников освещения или для некоторых объектов (когда лица людей выделяются и т.д.). В этих случаях выберите верную установку баланса белого цвета для источника освещения.

Заводская установка по умолчанию ■ AUTO .

Дисплей	Название	Описание
	АВТО	Камера автоматически определяет количество освещения и информацию о цвете и снимает с естественным балансом белого цвета.
	Индивидуальный 1	Эта установка использует установку баланса белого цвета, указанную самим фотографом в меню set-up (стр. 91) .
	Индивидуальный 2	
	Солнечно	Выберите эту установку для снимков снаружи при хорошей погоде, когда источник освещения – солнце.
	Тень	Выберите эту установку для снимков в тени, когда облачно.
	Флуоресцент 1	Выберите эту установку для снимков с использованием флуоресцентных ламп «дневного света».
	Флуоресцент 2	Выберите эту установку для снимков с использованием флуоресцентных ламп «теплого белого».
	Флуоресцент 3	Выберите эту установку для снимков с использованием флуоресцентных ламп «холодного белого».
	Накаливание	Выберите эту установку для снимков, когда источник света – лампы накаливания.

Когда вспышка производится, установки белого цвета, отличные от auto и custom, игнорируются. Для достижения особенного эффекта снимайте без использования вспышки.

Стр. 72

Область авто-фокуса/записанные пиксели .

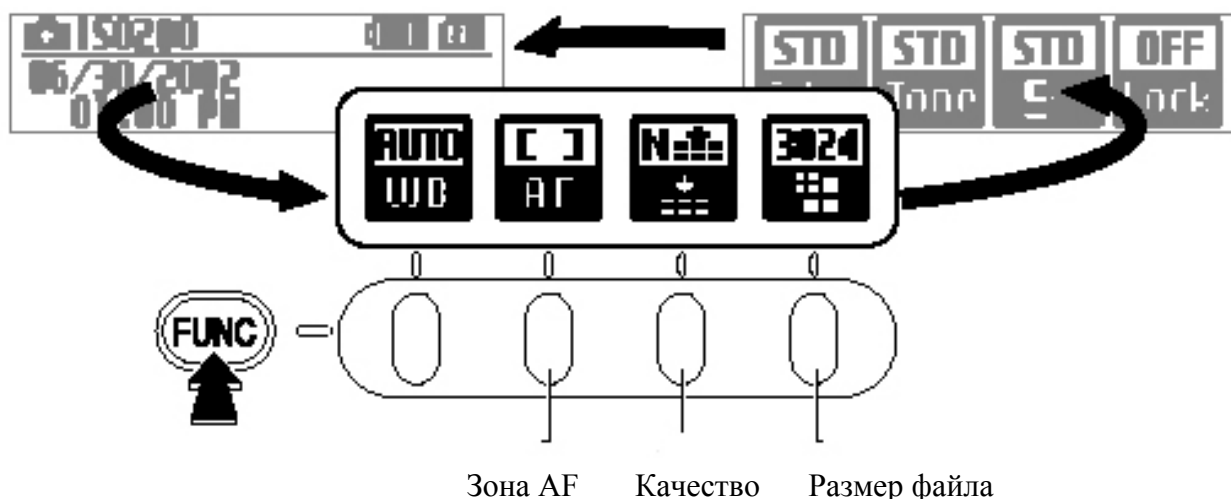

Область авто-фокуса

Авто-фокус имеет два AF-режима: режим одиночной области – производится фокусировка с использованием выбранной зоны фокусировки – и динамичный AF-режим, при котором множественные зоны фокусировки используются для установки фокуса. См. подробнее на стр. 39 о режимах авто-фокуса.

Заводская установка по умолчанию Single-area

Дисплей	Режим	Область фокусировки	Видоискатель, верхняя панель	Описание
	Одиночная область			Удобен, когда вы хотите аккуратно сфокусироваться на более или менее неподвижном объекте.
	Динамичный AF	 или 	 или 	Удобен при снимках, когда сложно аккуратно держать объект в выбранной зоне фокуса – при отслеживании движущегося объекта.

Стр. 73

Качество

Установка качества снятого изображения. Выберите установки, подходящие для целей, для которых будет использоваться фотография. Выберите «Fine» для лучшего качества и «High» для записи несжатого изображения с наивысшим качеством.

«Normal» обеспечивает достаточное качество изображения для большинства целей.





Заводская установка по умолчанию Normal

Дисплей	Название	Описание
	Нормальное <i>Normal</i>	Позволяет записывать наибольшее количество изображений.
	Хорошее <i>Fine</i>	Запись изображений высокого качества, уступающее лишь High. Этот режим позволяет записывать больше изображений, чем в режиме High.
	Высокое <i>High</i>	TIFF-RGB: выберите этот режим для записи несжатых изображений с наивысшим качеством. CCD-RAW (стр. 122): камерой не производится обработка изображений. Выберите этот режим, когда хотите обработать изображение на ПК.

Записанные пиксели.

Установите размер фотографируемого изображения.

Заводская установка по умолчанию  3024 × 2016.

Дисплей	Название	Описание
	1440	Установка размера изображения в 1440 x 960 пикселей (около 1.38 мегапикселей). Вы можете записать наибольшее количество изображений в этом режиме.
	2304	Установка размера изображения в 2304 x 1536 пикселей (около 3.53 мегапикселей).
	3024	Установка размера изображения в 3024 x 2016 пикселей (около 6.12).
	4256	Установка размера изображения в 4256 x 2848 пикселей (около 12.12 мегапикселей). Вы можете записать наименьшее количество изображений в этом режиме.

Съемка изображений CCD-RAW.

CCD-RAW изображения не обрабатываются на этой камере, поэтому они могут записываться только в размере 4256x2848. Эти изображения всегда должны обрабатываться с использованием программного обеспечения на ПК.

Для съемки CCD-RAW изображений установите камеру следующим образом:

1. Выберите режим «CCD-RAW» в качестве опции «High» в SET-UP (стр. 89).
2. Установите качество на «High».

! Когда вы отображаете CCD-RAW изображение, выделяется номер кадра.

! В качестве разрешения показывается .



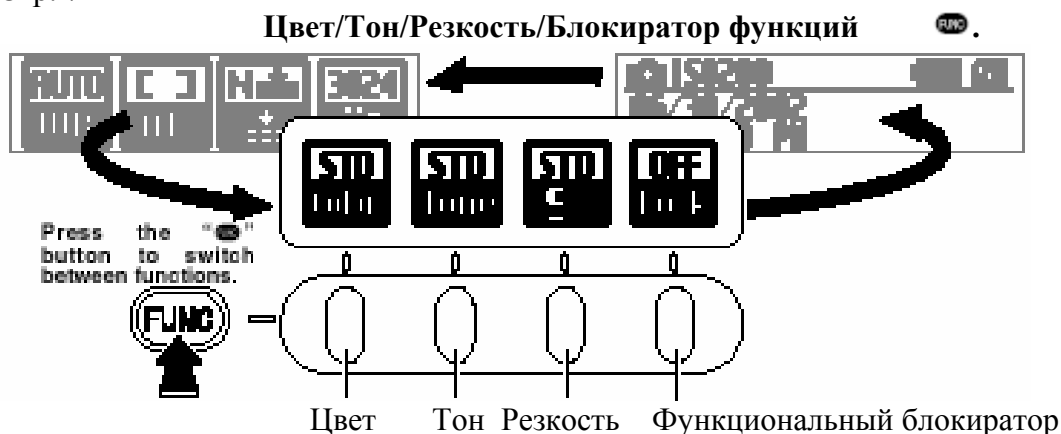

Стр. 74



Цвет.

Используйте процедуру, описанную ниже, для установки плотности цвета, используемого при съемке.

Заводская установка по умолчанию  STANDARD.



Дисплей	Название	Описание
	STD	Эта установка выбирает стандартную плотность цвета.
	HIGH	Эта установка выбирает большую, чем STD, плотность цвета.
	ORG	Эта установка определяет меньшую, чем STD, установку. Используйте ее для изображений, которые будут подвержены графической обработке для использования в коммерческой печати.
	B/W	Эта установка конвертирует цвета снятого изображения в черно-белое.

Если вы хотите посмотреть или напечатать изображение напрямую, то не используйте «ORG».

Тон.

Используйте процедуру, описанную ниже, для установки контраста при съемки.

Заводская установка по умолчанию  STANDARD.

Дисплей	Название	Описание
	STD	Установка контраста снимков на стандартном уровне.
	HARD	Установка для изображений, которые будут подвержены графической обработке для использования в коммерческой печати. Эта установка обеспечивает более высокий уровень контраста, чем STD.
	ORG	Установка определяет более низкий контраст, STD. Используйте ее для снимков, которые будут подвержены графической обработке для использования в коммерческой печати.



Если вы хотите просмотреть или напечатать изображение напрямую, то не используйте «ORG».

Стр. 75

Резкость.

Используйте эту опцию для смягчения или резкости контуров изображения и для регулировки качества снимка.

Заводская установка по умолчанию  STANDARD.

Дисплей	Название	Описание
	STD	Эта установка применяет оптимальный уровень резкости к нормальным снимкам.
	HARD	Эта установка делает резкими контуры изображения и является наилучшей для снимков объектов, таких как здания или текст, где важна четкость.
	OFF	Обработка резкости не применяется в этой установке. Используйте ее для изображений, которые будут подвержены графической обработке для использования в коммерческой печати.

Если вы хотите просмотреть или напечатать изображение напрямую, то не используйте «OFF».

Функциональное меню.

Эта опция позволяет заблокировать установки функционального меню так, чтобы они не могли быть изменены (во избежании несанкционированного использования).

Заводская установка по умолчанию  OFF.

Дисплей	Название	Описание
	OFF	 Спускает функциональный блокиратор.
	ON	 Устанавливает функциональный блокиратор. Установки не могут изменяться после активации блокиратора. Для изменения настроек нажать кнопку F4 для отмены блокиратора функций.

Стр. 76

Использование функционального меню.

Вы можете использовать это меню для работы с отображенным изображением (гистограммой, стиранием, защитой) и переключаться между однокадровым и много-кадровым воспроизведением.

Гистограмма.

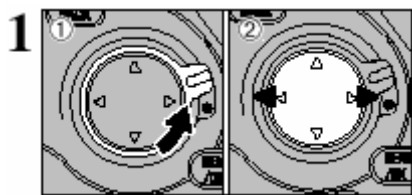

Разблокируйте 4-позиционную кнопку ① и нажмите «◀» или «▶» ② для выбора рамки, для которой отображается гистограмма.

Дисплей гистограммы изменяется каждый раз при нажатии кнопку F1. гистограммы могут отображаться для изображений воспроизведения и предпросмотра.

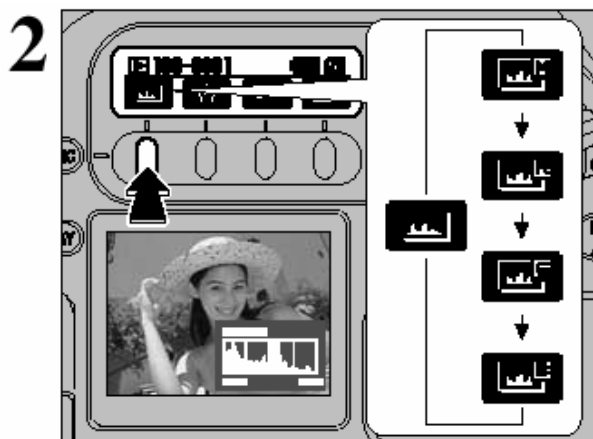

Гистограмма яркости.



Гистограмма красного цвета.



Гистограмма зеленого цвета.



Гистограмма голубого цвета.



! Если не появляется на задней



панели дисплея, нажмите кнопку для изменения экрана.

! Гистограмма является графиком, показывающей распределение яркости в изображении.

Количество записанных пикселей



Тени Яркость Блики

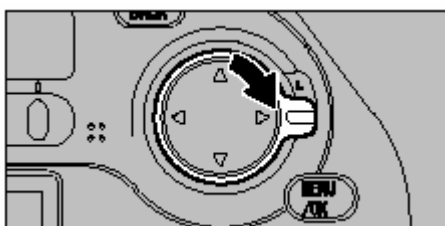

3 Когда вы завершили процедуру, заблокируйте 4-позиционную кнопку.

О дисплее гистограммы.

Иконка	Режим	Ровное распределение	Сдвиг вправо	Сдвиг влево
			Основная яркость	Верное экспонирование

Стирание отдельного кадра

Используйте эту функцию для стирания изображение, которое вы сфотографировали.



Разблокируйте 4-позиционную кнопку.

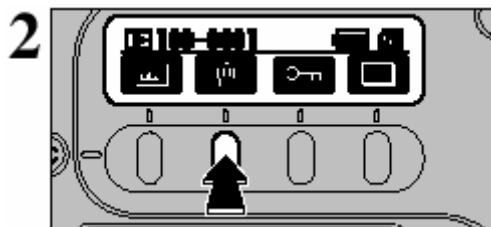

Нажмите кнопку F2 для отображения экрана подтверждения стирания.

! Если не появляется "🗑️" на задней панели, нажмите кнопку "FUNC" для изменения экрана.

! Если выбранное изображение защищено, то появляется "🔒" вместо "🗑️", и "🔑" появляется в

верхнем углу ЖКД.

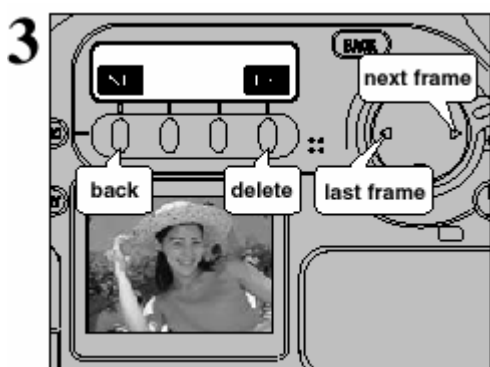

Следующая операция может быть проведена в экране подтверждения стирания:

Для выбора кадра: ◀ или ▶.

Для стирания отображенного кадра: "OK" (кнопка F4).

Для возвращения к предыдущему кадру: "NO" (кнопка F1) или «BACK».

! " ! PROTECTED FRAME ", отображенное для кадра, означает, что кадр защищен. Снимите защиту с кадра

перед тем, как стирать его.

Если сообщение " DPOF SPECIFIED. ERASE ALL OK ? " появляется, нажмите кнопку «MENU/OK» снова для стирания файлов.

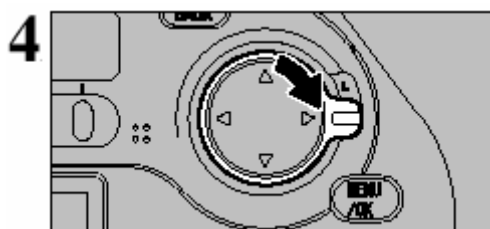

Когда вы завершили процедуру, заблокируйте 4-позиционную кнопку.

Стр. 79

Защита отдельного кадра

Установка защиты предотвращает несанкционированное удаление кадра. Защищенные кадры не могут стираться функцией «стирания отдельного кадра» и «тотальным стиранием». Однако, функция «форматирования» стирает все файлы.

Разблокируйте 4-позиционную кнопку.

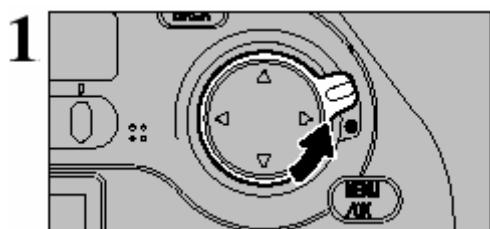

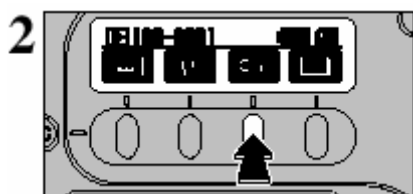

Нажмите кнопку F3 для отображения экрана защиты.

! Если "F3" не появится на задней панели дисплея, то нажмите "FUNC" для изменения экрана.

! Если выбранный кадр защищен, "F3" появится вместо "F3".

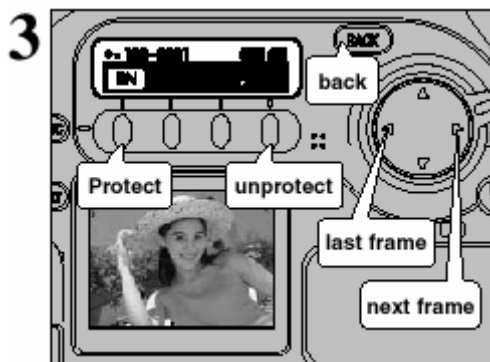

Следующая процедура может быть проведена в экране сохранения:

Для выбора кадра: ◀ или ▶.

Для защиты кадра: "ON" (кнопка F1).

Для снятия защиты: "OFF" (кнопка F4).

Для возвращения к предыдущему кадру: кнопка «BACK».

Как проверить защищенные снимки.

	ЖКД монитор	Задняя панель дисплея (экран защиты)	Задняя панель дисплея (во время однокадр. воспроизв.)
Защищенный			
Незащищенный	Нет иконки		

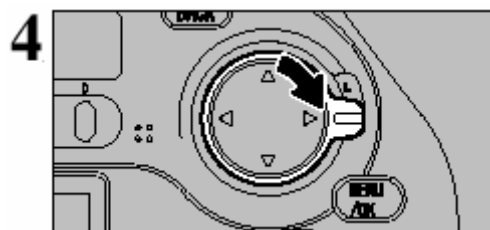

Когда вы завершили процедуру, заблокируйте 4-позиционную кнопку.

Стр. 80

Мульти-кадровое воспроизведение

Мульти-кадровое воспроизведение отображает 9 кадров одновременно, оно удобно в ситуациях, когда вы ищите какой-то кадр среди множества.

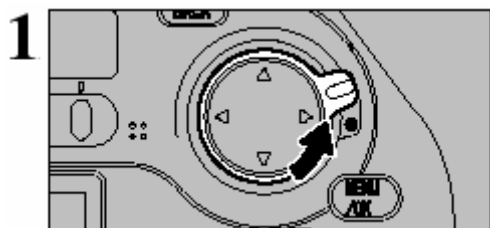

Разблокируйте 4-позиционную кнопку.

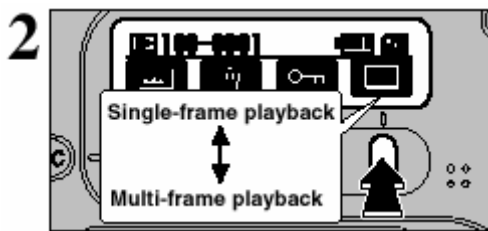

Нажмите кнопку F4.

! Если "⌘" не появляется на задней панели дисплея, нажмите кнопку "FUNC" для изменения экрана.



Нажмите ◀, ▶, ▲ или ▼ для передвижения курсора (оранжевая рамка) и выберите кадр. Нажмите ▲ или ▼ несколько раз для передвижения к следующему или предыдущему кадру.

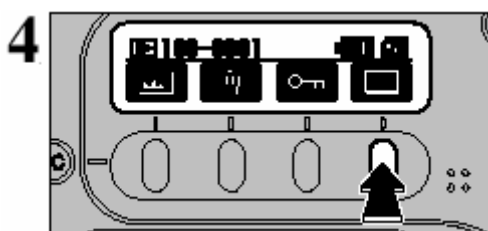

Вы можете просмотреть выбранные изображения и увеличить их при нажатии кнопки F4.

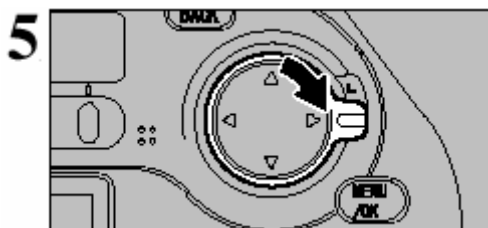

Когда вы завершили процедуру, заблокируйте 4-позиционную кнопку.

Стр. 81

Меню воспроизведения

Стирание

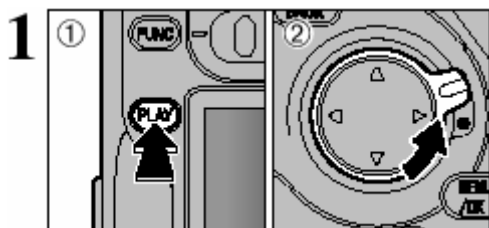

① Нажмите кнопку "PLAY" для выбора режима воспроизведения.

② Разблокируйте 4-позиционную кнопку.

Когда вы закончили использовать меню, заблокируйте 4-позиционную кнопку.

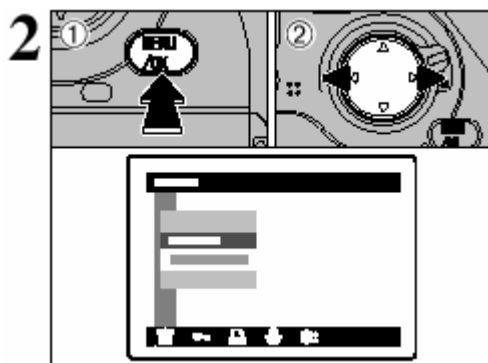

① Нажмите кнопку «MENU/OK» для отображения экрана меню.

② Используйте ◀ ▶ для выбора "ERASE".

! Нажмите кнопку «BACK» для выхода из меню.

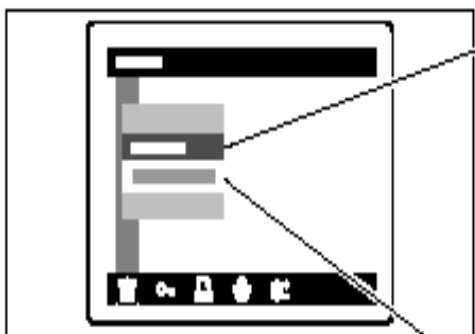

Форматирование.

Форматирование стирает все файлы. Определите носитель для использования в камере. Скопируйте любые файлы, которые вы хотите сохранить на своем ПК.

! Защищенные файлы также стираются.

Все кадры.

Эта функция стирает все незащищенные кадры.

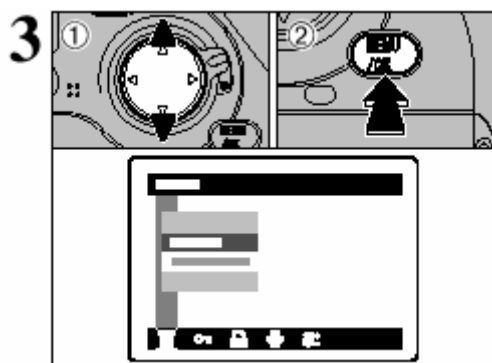

① Нажмите ▲ или ▼ для выбора «ALL FRAMES» или «FORMAT».

② Нажмите кнопку «MENU/OK».

Стр. 82

Тотальное стирание.

① Нажмите ▲ или ▼ для выбора «OK».

② Нажмите кнопку «MENU/OK» для стирания всех незащищенных кадров.

! Это может занять некоторое время, если имеется большое количество записанных кадров. Для прерывания процедуры нажмите кнопку «BACK».

Если появится сообщение "DPOF SPECIFIED. ERASE ALL OK ? ?", нажмите ▲ или ▼ для выбора «OK» и затем нажмите «MENU/OK» для стирания всех файлов.

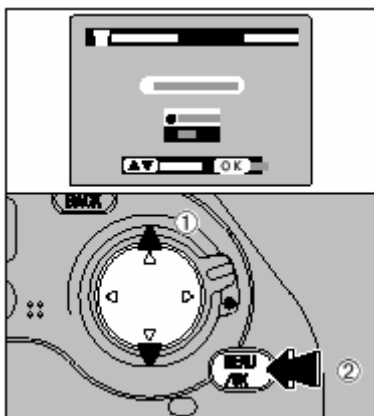

Форматирование.

① Нажмите ▲ или ▼ для выбора «OK».

② Нажатие кнопки «MENU/OK» стирает все файлы и устанавливает носитель в исходное состояние.

! Если появляются сообщения "I CARD ERROR", "I WRITE ERROR", "I READ ERROR" или "I CARD NOT INITIALIZED", см. стр. 116 перед форматированием носителя и примите надлежащие меры.

Форматирование стирает все файлы, включая любые защищенные файлы.

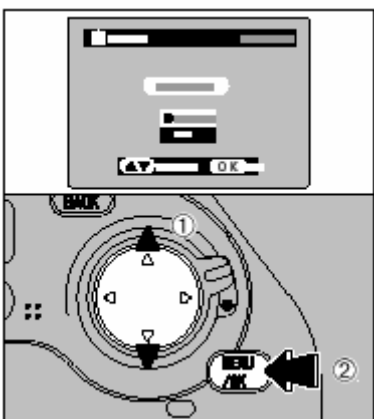

Стр. 83

Установка и отмена защиты для всех снимков .

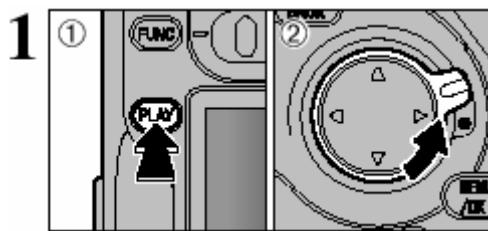

① Нажмите кнопку «PLAY» для выбора режима воспроизведения.
 ② Разблокируйте 4-позиционную кнопку. Когда вы завершили процедуру, заблокируйте 4-позиционную кнопку.

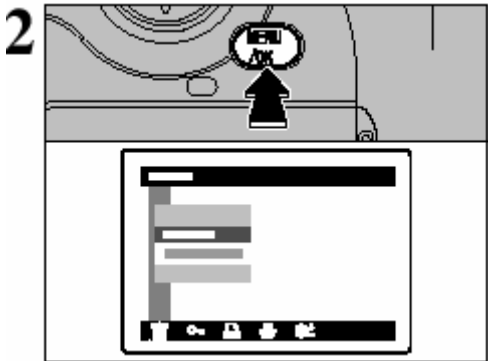

Нажмите кнопку «MENU/OK» для отображения меню на мониторе.

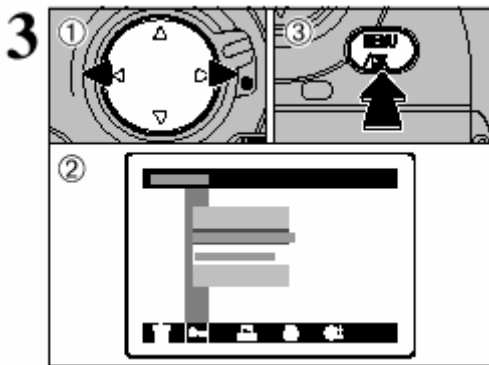

① Используйте ◀ ▶ для выбора «On».
 ② Нажмите ▲ или ▼ для выбора «ALL FRAMES» или «UNPROTECT ALL».
 ③ Нажмите кнопку «MENU/OK».
 Форматирование стирает все изображения, включая защищенные (стр. 82).

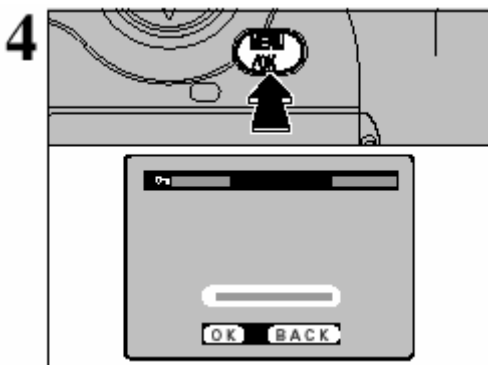

Появится подтверждающее сообщение, и можно продолжать. Нажмите кнопку «MENU/OK».
 ! Это может занять некоторое время, если имеется большое количество записанных кадров. Для прекращения процедуры нажмите кнопку «BACK» и вернитесь в меню.
 ! Для остановки процесса защиты нажмите кнопку «BACK» и вернитесь в меню.

Стр. 84

Как определить опции печати (DPOF).



DPOF означает Формат Порядка Цифровой Печати и относится к формату, который используется для спецификаций записи-печати для изображений, использующих цифровую камеру, на носитель, такой как SmartMedia. Записанные спецификации включают информацию о том, как будут печататься снимки.

Этот раздел предоставляет подробное описание того, как упорядочивать снимки с камерой FinePix S2 Pro. На FinePix S2 Pro вы можете заказать один отпечаток снимка в настройках DPOF.

*Заметьте, что некоторые принтеры не поддерживают функцию печати даты и времени и количества отпечатков.

*Учтите, что предупреждения, представленные ниже, могут появляться, пока вы определяете отпечатки.

DPOF SPECIFIED. ERASE OK ?

DPOF SPECIFIED. ERASE ALL OK ? - стр. 116.

Когда вы стираете изображение, настройка DPOF для него удаляется в тоже время.

RESET DPOF OK ? - стр. 117.

Если вы загружаете носитель, содержащий снимки для печати на другой камере, спецификации этих отпечатков сбрасываются и замещаются новыми спецификациями к печати.

DPOF FILE ERROR - стр. 117.

На одном носителе может быть определено до 999 кадров.

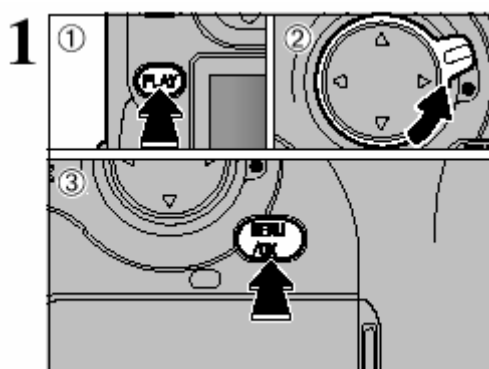

① Нажмите кнопку “PLAY” для выбора режима воспроизведения.

② Разблокируйте 4-позиционную кнопку.

③ Нажмите кнопку «MENU/OK» для отображения экрана меню.

Когда вы завершили процедуру, заблокируйте 4-позиционную кнопку.

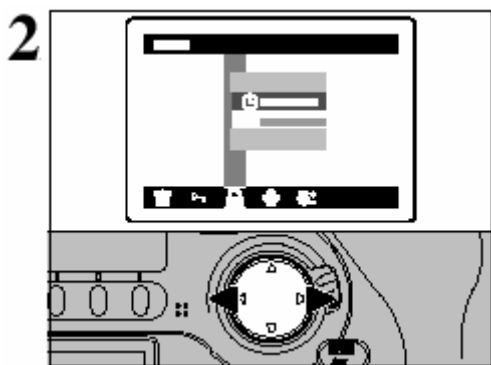

Используйте ◀ ▶ для выбора *DPOF*.

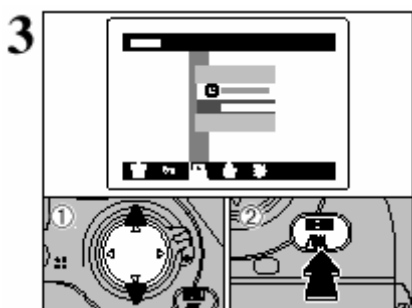

Стр. 85

① Используйте ▲ или ▼ для выбора “DATE ON” или “DATE OFF”.

② Нажмите кнопку «MENU/OK».

Выбранная настройка действительна для всех кадров с DPOF-установками.

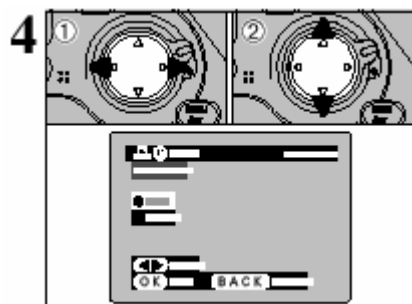

① Используйте ◀ ▶ для отображения кадра, для которого вы хотите задать DPOF-установки.

② Используйте ▲ или ▼ для выбора установки для снимка к печати. Не нажимайте кнопки «MENU/OK» до тех пор, пока не закончите определение всех DPOF-настроек для всех снимков.

! DPOF-настройки не могут задаваться для CCD-RAW-файлов, т.к. они не могут печататься без предварительной

обработки.

! «TOTAL» показывает общее количество кадров, для которых была заказана печать.

После того, как вы закончили определять DPOF-установки, всегда нажимайте кнопку «MENU/OK» для подтверждения настроек.

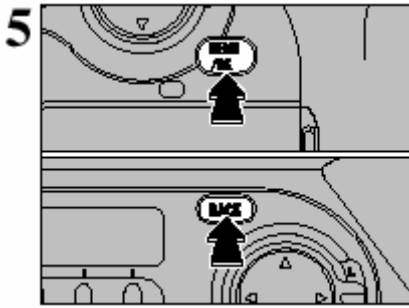

Если вы нажмете кнопку «BACK», то DPOF-настройки не определяются.

! Вы можете определить только один отпечаток для одного кадра в настройках DPOF. Учтите, что вы можете определить до 999 отпечатков на одном SmartMedia.

Нажатие кнопки «MENU/OK» подтверждает все настройки. Учтите, что вы не можете изменить настройки позднее.

Дополнительные DPOF-настройки не могут быть определены.



Если вы выберете кадр, для которого DPOF-настройки уже были определены, появится сообщение «RESET DPOF OK?».

Нажатие кнопки «MENU/OK» стирает все определенные DPOF-настройки. Вы должны будете затем снова указать DPOF-настройки.

! Нажмите кнопку «BACK» для того, чтобы оставить предыдущие настройки неизменными.

! Во время воспроизведения проверьте, что иконка «» отображается для предыдущих установок.

Стр. 86

Аудио запись .

Эта функция позволяет вам добавлять голосовые комментарии продолжительностью до 30 сек. к изображению.

Время записи: макс. 30 сек.

Аудио-формат: wave (стр. 122).

Формат записи: PCM.

Размер аудио-файла: 240 КВ (для 30-сек. записи).

Также вы можете добавлять аудио-пометку немедленно после съемки. См. подробнее стр. 93. Записанные комментарии не могут воспроизводиться на камере. Для проигрывания пользуйтесь ПК с установленным связанным приложением FinePixViewer.

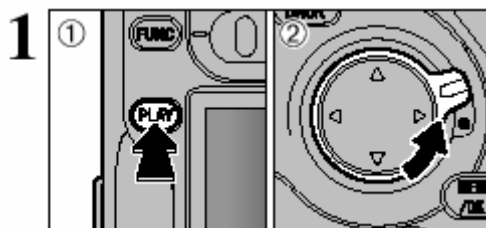

① Нажмите «PLAY» для выбора режима воспроизведения.

② Разблокируйте 4-позиционную кнопку.

Когда вы завершили пользоваться меню, заблокируйте 4-позиционную кнопку.

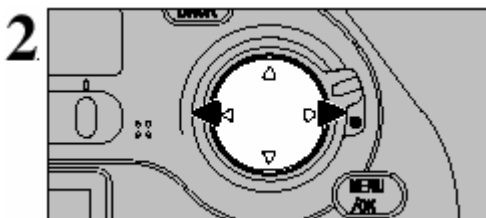

Используйте ▲ и ▼ для выбора изображения, к которому вы хотите добавить аудио-запись.

! Аудио-записи не могут добавляться к защищенным кадрам. Снимите защиту перед тем, как добавлять аудио-запись.

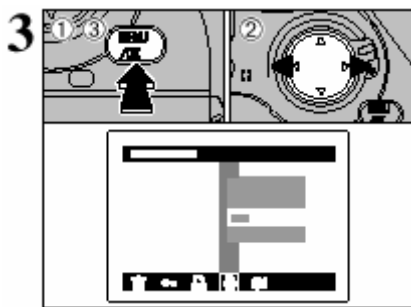

3 ① Нажмите кнопку «MENU/OK» для отображения экрана меню.

② Используйте ◀ ▶ для выбора "VOICE MEMO".

③ Нажмите кнопку «MENU/OK».

Стр. 87

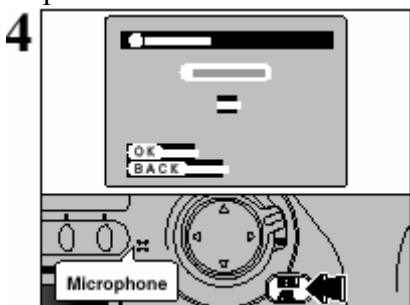

"REC STANDBY" появится на ЖКД. Нажмите кнопку «MENU/OK» для начала записи.

! Время записи может быть короче в зависимости от количества места на носителе.

Говорите в микрофон сзади камеры при аудио-записи. Для наилучших результатов держите микрофон на расстоянии 20 см от губ во время записи.

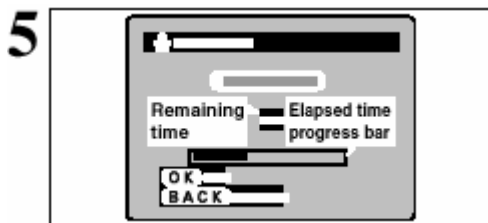

Индикатор оставшегося истекшего времени отображается на мониторе во время аудио-записи.

! Для прекращения записи на середине нажмите кнопку «MENU/OK».

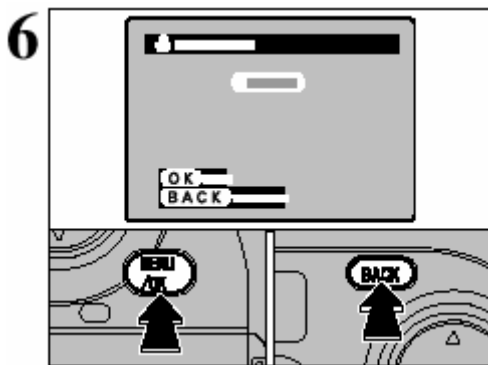

Через 30 сек. записи на ЖКД появляется "FINISH".

Для завершения: нажмите кнопку «MENU/OK».

Для перезаписи вашего комментария: нажмите кнопку «BACK».



Когда изображение уже имеет аудио-комментарий.

Если вы выбираете изображение, которое уже имеет аудио-сопровождение, появляется экран, на котором вы можете выбрать, записывать комментарий или нет. Нажмите ▲ или ▼ для возвращения к предыдущему экрану или продолжайте запись, а затем нажмите кнопку «MENU/OK». Для проверки записи используйте приложение FinePixViewer на ПК.

Стр. 88

Яркость ЖКД.

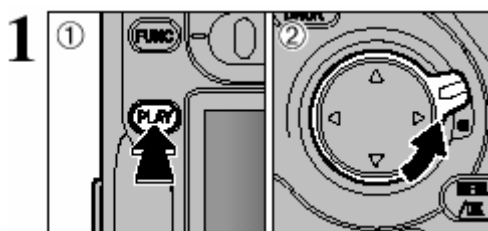

- ① Нажмите кнопку «PLAY» для выбора режима воспроизведения.
 ② Разблокируйте 4-позиционную кнопку. Когда вы завершили пользоваться меню, заблокируйте 4-позиционную кнопку.

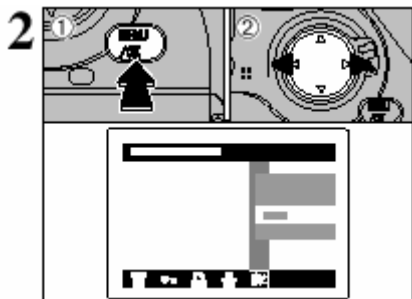

- ① Нажмите кнопку «MENU/OK» для отображения экрана меню.
 ② Используйте ◀ ▶ для выбора «*».

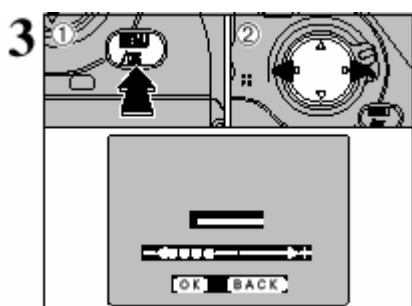

- ① Нажатие кнопки «MENU/OK» отображает установку яркости экрана.
 ② Нажмите ▲ или ▼ для регулировки яркости монитора.

Строка проверки регулировки яркости.

Вы можете задать, отображать или нет строку проверки регулировки яркости на экране установки яркости.

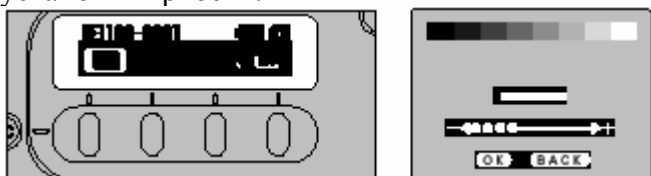

Стр. 89

**Установка.
 Меню опций установки.**

Установка	Дисплей	По умолчанию	Детали
Отображение дисплея	OFF/POSTVIEW/ PREVIEW/☑PREVIEW	Выкл.	Используйте эту установку для указания, отображать или нет предпросмотр для проверки. См. стр. 90.
Индивид. настройка баланса белого	▶ SET	-	Используйте эту установку для указания верной установки баланса белого для светлого объекта. См. стр. 91.
Высокое качество	TIFF-RGB/ CCD-RAW	TIFF-RGB	Когда High указано в качестве установки качества, используйте эту установку для указания формата используемого файла.
Носитель	SMARTMEDIA/ CF Type II	SmartMedia	Для установки носителя, используемого, когда SmartMedia, Microdrive загружены в камеру.

Пробная съемка (без карты)	ON/OFF	ON	Установить эту опцию на ON, чтобы затвор сработал, когда в камере нет носителя.
Аудио-запись	OFF/ON	OFF	См. стр. 93
Номер кадра	RENEW/CONT.	RENEW	См. стр. 94
Режим ПК	1394 DOWNLOADING/ USB DOWNLOADING/ 1394 SHOOTING	1394 DOWNLOADING	См. стр. 100-103
Звук. сигнал 🎵	LOW/HIGH/OFF	LOW	Используйте эту установку для настройки громкости звукового сигнала, производимого при использовании регулировок камеры.
Язык	ENGLISH/ FRANCAIS/ DEUTSCH/ JAPANESE	ENGLISH	Установка языка дисплея ЖКД.
Дата/Время	▶ SET	-	См. стр. 24
Сбросить все	▶ OK	-	Для сброса всех установок в меню SET-UP, в отличии от DATE/TIME и CUSTOM/WB.

Произведение установок.

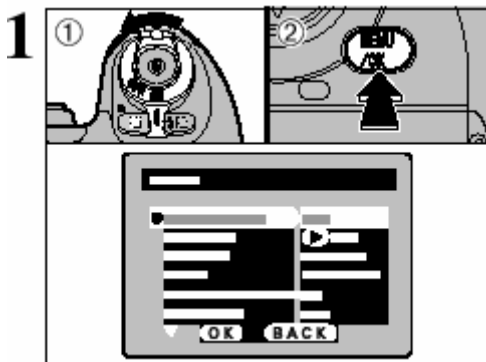

- ① Включите питание камеры и выберите режим съемки.
- ② Нажмите кнопку «MENU/OK» для отображения экрана SET-UP¹.

! Всегда выключайте камеру при замене батарей. Если вы открываете крышку батарейного отсека или отсоединяете AC адаптер, не выключая камеру, то установки камеры могут переключиться на установки по умолчанию.

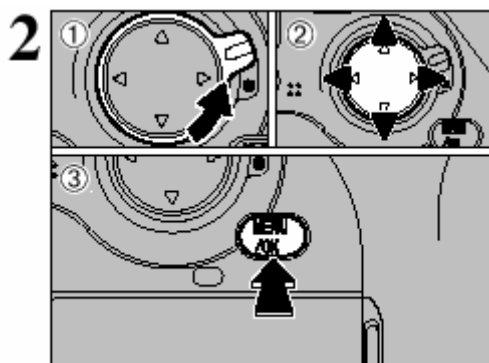

- ① Разблокируйте 4-позиционную кнопку.
- ② Нажмите ▲ или ▼ для выбора опции и ◀ ▶ для изменения этой установки.
- ③ Когда вы завершили настройки, нажмите кнопку «MENU/OK».

! Нажмите ▶ для настроек CUSTOM WB, DATE/TIME, RESET ALL.

Когда вы завершили пользоваться меню, заблокируйте 4-позиционную кнопку.

Стр. 90

Дисплей изображения.

Эта установка позволяет определять, отображать или нет конечное изображение после съемки.

OFF: полученное изображение автоматически записывается без отображения.

POSTVIEW: полученное изображение отображается около 2 сек. и затем автоматически записывается.

PREVIEW: полученное изображение отображается, так что вы можете проверить изображение и выбрать, записывать ли его.

 PREVIEW: показывается предпросмотр, включающий гистограмму.

¹ Set-up = установка

! Дисплей изображения предпросмотра отменяется, когда действует функция автоматического отключения питания камеры (через 15 сек. по умолчанию). Записывайте сначала изображения предпросмотра перед тем, как запускается функция автоматического отключения питания камеры.

Использование функции предпросмотра.

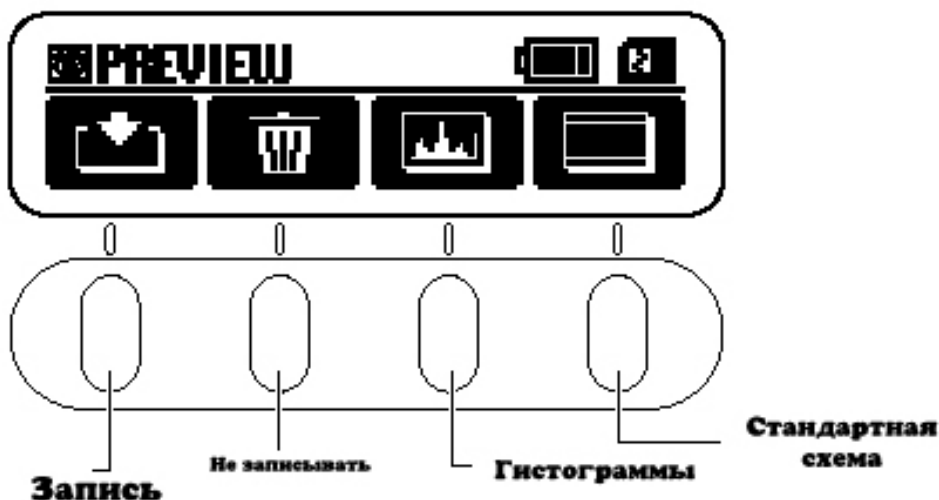

Зум предпросмотра.

Разблокировать 4-позиционную кнопку и нажать ▲ или ▼ для увеличения или уменьшения.

Для просмотра другой части изображения нажмите "PLAY" и затем используйте кнопки ◀, ▶, ▲ и ▼ для навигации. Для возвращения в режим зума снова нажмите кнопку "PLAY".



Гистограмма.

Нажатие этой кнопки отображает гистограмму. Дисплей изменяется по циклу MASTER – R – G – B при каждом нажатии этой кнопки.

! См. подробнее о гистограмме на стр. 77.



Стандартная схема.

«Шкала серого цвета» отображается в верхней части ЖКД, и «цветная схема» отображается в нижней части. Вы можете проверить яркость и тоны цвета изображения, сравнив изображение с цветами на схеме.

Стр. 91

Индивидуальная установка баланса белого цвета (Custom WB).

1. Используйте эту функцию для настройки верного баланса белого цвета для источника освещения. Вы можете также использовать эту функцию для достижения желаемого спецэффекта.

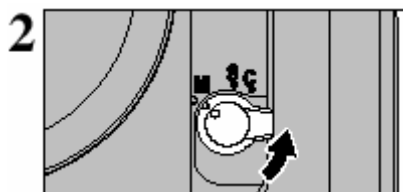
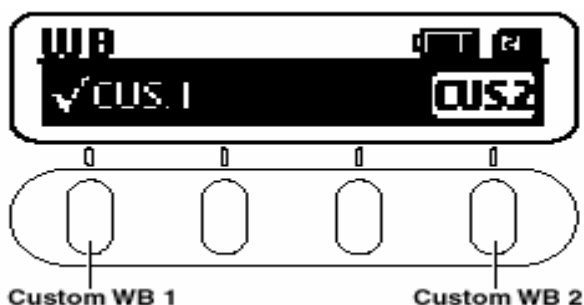

2 Поверните селектор режима фокуса в положение М (ручная фокусировка) и вручную установите фокус.
! Функция авто-фокуса камеры может не суметь сфокусироваться на объекте, таком как белый лист бумаги, что не даст затвору сработать.



3 Установите экспо-режим в положение P, S или A.
! В то время как индивидуальный баланс белого цвета может также измеряться, изображение может быть чрезвычайно переэкспонировано или недоэкспонировано, так что оптимальное измерение не происходит.

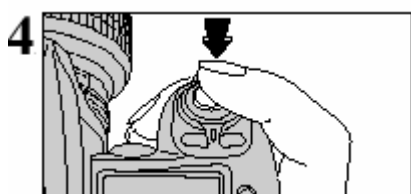

4 Держите лист белой бумаги или подобный предмет под источником освещения так, чтобы бумага заполняла экран видоискателя. Затем нажмите кнопку спуска затвора для индивидуальной установки баланса белого цвета.
- Диапазон индивидуальных установок WB Температуры цвета от ок. 2800 К до 9500 К.

! Установка баланса белого цвета не применима к изображению на экране.

- Пример -

Вы можете намеренно изменить баланс белого цвета в отснятых изображениях, используя цветную бумагу вместо белой.

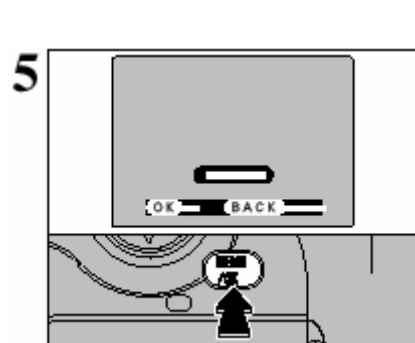

Стр. 92

Если экспозиция промеряется верно, на ЖКД появляется "COMPLETED". Нажмите кнопку MENU/OK для подтверждения установки.

! После съемки вам следует проверить цветные тона (баланс белого) в изображении.

- Выберите «PREVIEW» в качестве дисплея полученного изображения (стр. 90) на экране SET-UP.

- Нажмите кнопку "PLAY" (стр. 34).

Когда вы завершили настройку баланса белого цвета, выберите режим фокуса, который вы хотите использовать.

Когда экспозиция измерена неверно.

	Как исправить
! OVER	Объект слишком яркий. Используйте отрицательное значение (-) экспокompенсации и установите баланс белого цвета вновь.
! UNDER	Объект слишком темный. Используйте положительное значение (+) экспокompенсации и установите баланс белого цвета вновь.

OUT OF RANGE

Т.к. экспозиция находится вне диапазона действующей настройки индивидуального баланса белого цвета, было установлено максимальное (или минимальное) значение.
Имеющиеся индивидуальные настройки WB: температуры цвета 2800-9500 К.

Стр. 93

Аудио запись.



Если вы включите опцию аудио-записи, появится иконка “” на задней панели дисплея. Сразу после съемки вы можете добавить к изображению аудио-комментарий продолжительностью до 30 сек.

Формат записи: WAVE (стр. 122), PCM.

Размер аудио-файла: около 240 КВ (для 30-сек. записи).

! Время записи может быть короче в зависимости от количества места на носителе.

Записанные комментарии не могут воспроизводиться на камере. Для проигрывания пользуйтесь ПК с установленным связанным приложением FinePixViewer.

Процедура записи.

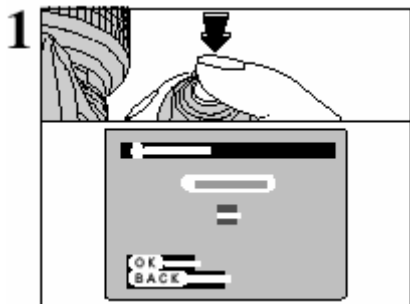

Установите режим спуска затвора на S (однокадровый) и фотографируйте.

Поле съемки на экране появляется “**REC STANDBY**”.

! Аудио-комментарии не могут записываться в режиме серийной съемки.

! Если вы хотите производить аудио-записи, нажмите кнопку BACK. При этом снимок все еще записывается.

! ЖКД монитор выключается снова, когда запись

останавливается.

Говорите в микрофон сзади камеры при аудио-записи. Для наилучших результатов держите микрофон на расстоянии 20 см от губ во время записи.

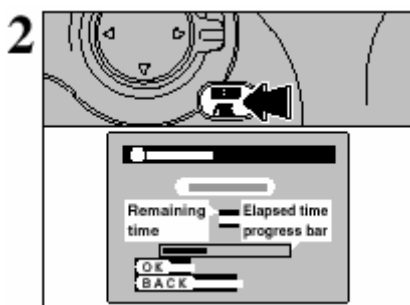

Нажмите кнопку MENU/ON для начала записи.

Индикатор оставшегося истекшего времени отображается на мониторе во время аудио-записи.

! Время записи может быть короче в зависимости от количества места на носителе.

! Для прекращения записи на середине нажмите кнопку «MENU/OK».

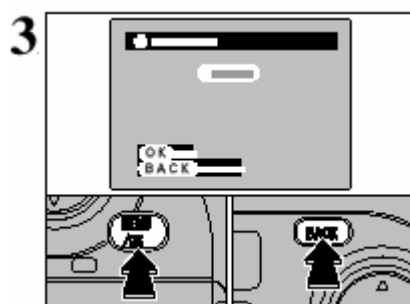

Через 30 сек. записи на экране появится “**FINISH**”.

Для завершения: нажмите кнопку «MENU/OK».

Для повторной записи: нажмите кнопку BACK.

Память номера кадра.

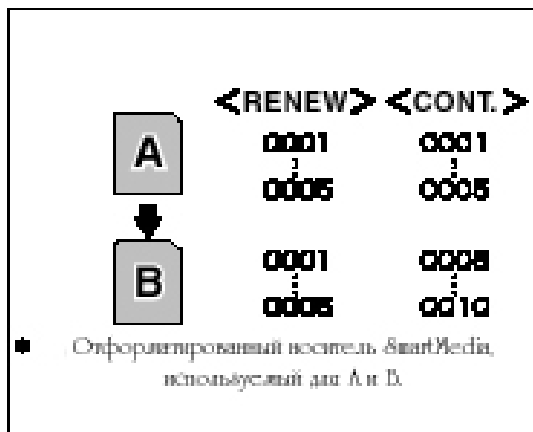

Используйте эту функцию для управления номерами кадров, которые вы отсняли. Установка этой функции в режим CONT. удобна в качестве обеспечения того обстоятельства, что имена файлов с записанными изображениями на дублируются на ПК.

RENEW: снимки хранятся на каждом носителе, начиная с файла «0001».

CONT.: снимки хранятся, начиная с наибольшего числа файла, сохраненного на последнем использовавшемся носителе.

! Если на носителе уже имеются графические файлы с номерами, выше, чем наибольшее число на последнем использовавшемся носителе, то изображения сохраняются, начиная с наивысшего числа файла на текущем носителе.

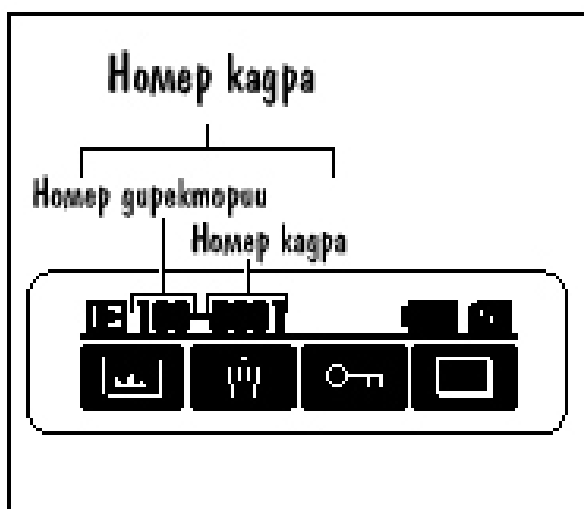

Вы можете проверить номер файла, просмотрев изображение. Последние 4 цифры 7-значного числа в верхнем правом углу экрана – номера файла. Первые 3 числа показывают номер директории.

! Когда вы меняете носитель, всегда выключайте камеру перед тем, как открывать крышку ячейки носителя. Если вы откроете крышку, не выключив камеру, то функция памяти кадров не будет работать.

! Номера кадров от 0001 до 9999. После 9999 номер директории меняется с 100 на 101. Максимальное число 999-9999.

! Если вы выключите функцию памяти

номеров кадров, наивысшее число, сохраненное функцией, сбрасывается.

! Отображаемый номер кадра может отличаться от изображений, полученных на других камерах.

! Номер кадра сбрасывается, если камера оставляется в течение долгого времени без батарей. (Установки сохраняются около 6 месяцев после того, как батареи были установлены).

Восстановление с помощью 2 кнопок.

2-кнопочное восстановление позволяет мгновенно сбросить указанные установки в их первоначальное состояние.

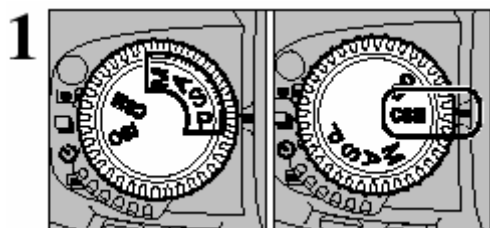

Установите диск экспо-режима в положение P, A, M S или CSM и выберите настройки для сброса.

Диск экспо-режима	Сброс установок																
P, S, A, M	<p>Функции съемки сбрасываются следующим образом:</p> <table border="1"> <thead> <tr> <th>Функция</th> <th>Условие</th> </tr> </thead> <tbody> <tr> <td>Зона фокусировки</td> <td>Центр</td> </tr> <tr> <td>Гибкая программа</td> <td>Отменена</td> </tr> <tr> <td>Экспо-компенсация</td> <td>Отменена</td> </tr> <tr> <td>Блокиратор АЕ</td> <td>Отменен</td> </tr> <tr> <td>АЕ брекетинг</td> <td>Отменено</td> </tr> <tr> <td>Синхро-режим вспышки</td> <td>Синхронизация по передней шторке</td> </tr> <tr> <td>Экспо-компенсация вспышки</td> <td>Отменена</td> </tr> </tbody> </table>	Функция	Условие	Зона фокусировки	Центр	Гибкая программа	Отменена	Экспо-компенсация	Отменена	Блокиратор АЕ	Отменен	АЕ брекетинг	Отменено	Синхро-режим вспышки	Синхронизация по передней шторке	Экспо-компенсация вспышки	Отменена
Функция	Условие																
Зона фокусировки	Центр																
Гибкая программа	Отменена																
Экспо-компенсация	Отменена																
Блокиратор АЕ	Отменен																
АЕ брекетинг	Отменено																
Синхро-режим вспышки	Синхронизация по передней шторке																
Экспо-компенсация вспышки	Отменена																
CSM	<ul style="list-style-type: none"> - Все индивидуальные настройки сброшены. - Чувствительность ISO сброшена на 200. 																

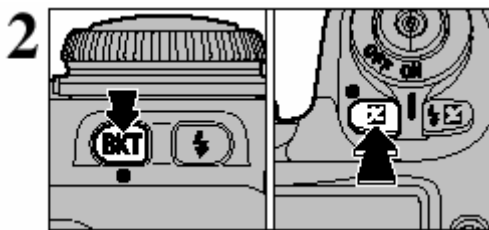

2 Одновременно удерживайте кнопки “BKT” и “Z” 2 сек. (зеленые отметки расположены совместно). Верхняя панель дисплея вспыхивает, и установки сбрасываются.

3 Когда сбрасывание завершено, установите диск экспо-режима в режим, отличный от CSM.

Стр. 96

Индивидуальная настройка (CSM) .

Индивидуальные настройки позволяют изменять функции камеры, такие как образ отображения информации в видоискателе или какие функции относятся к тем или иным кнопкам.

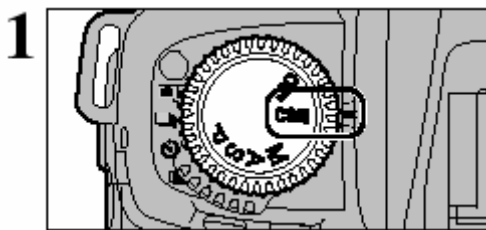

1 Установить диск экспо-режима на CSM.

2

- ① Поверните диск основных команд для выбора опции.
- ② Поверните суб-диск команд для изменения настройки.
- ③ На верхней панели дисплея появится “CUSTOM”.

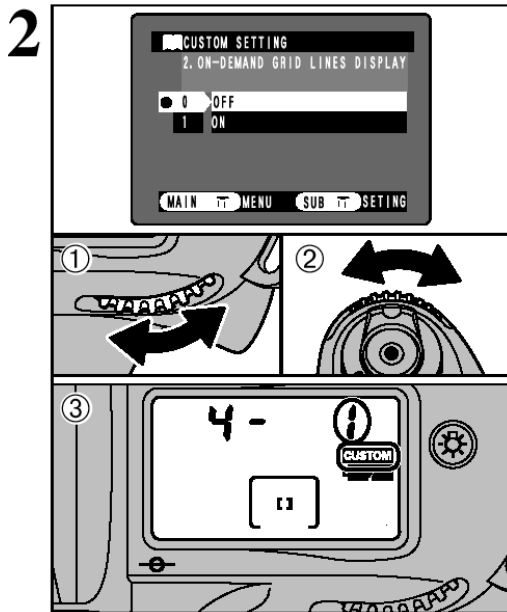

3 Когда вы завершили установки, установите диск экспо-режима в режим, отличный от CSM.

! Индивидуальные настройки сохраняются, когда камера выключается.

Отмена индивидуальных настроек.

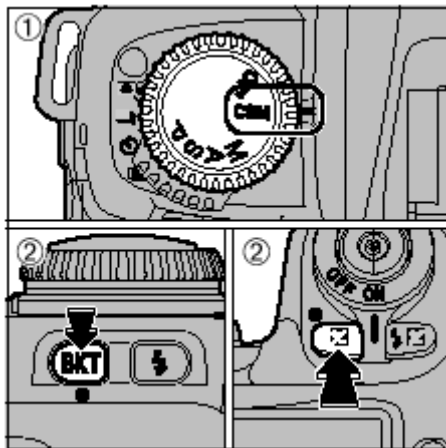

① Установить диск экспо-режима на CSM.

② Одновременно удерживайте кнопки “BKT” и “Z” 2 сек. (зеленые отметки расположены совместно). Верхняя панель дисплея вспыхивает, и установки сбрасываются.

Все индивидуальные настройки сбрасываются по умолчанию.

Чувствительность ISO сброшена на 200.

Стр. 97-98

Список индивидуальных настроек.

№	Установка	Дисплей	Детали
1	Порядок брекетирования	0: Измеренное значение→Пере (по ум.) 1: Недо→Измеренное значение→Пере	Позволяет изменять порядок компенсации, когда используется АЕ брекетирование.
2	Отображение сетки по требованию	0: Выкл. (по ум.) 1: Вкл.	Если вы отображаете линии рамки, вы можете использовать пересечения горизонтальных и вертикальных линий для размещения своего основного объекта в кадре или сравнить одну из горизонтальных линий с линией горизонта. Это позволит скомпоновать требуемый кадр, наблюдая за размером и сбалансированностью объекта.
3	Подсветка для зоны фокуса	0: Авто (по умолчанию) 1: Выкл. 2: Вкл.	Определяет подсветку, используемую для зоны фокусировки в видеосъемке.
4	Выбор зоны фокуса	0: Нормальное 1: Активация вращения	Выбор циклической зоны фокусировки позволяет выбрать противоположную зону без изменения того, какую часть 4-позиционной кнопки нажимать.
5	АЕ-блокиратор	0: Деактивирован (по ум.) 1: Активирован	Эта настройка позволяет применить АЕ-блокиратор при нажатии кнопки спуска затвора наполовину.
6	Длительное экспони-	0: Деактивирован (по ум.)	Выберите «1» для ламповой съемки в экспо-режиме М.

	рование в ручном режиме	1: Активирован	
7	Приоритет ближайшего объекта динамического AF в режиме S-AF	0: Активирован (по умолч.) 1: Деактивирован	Если вы выберете «1», то режим приоритета ближайшего объекта динамического AF в режиме S-AF не используется.
8	Приоритет ближайшего объекта динамического AF в режиме C-AF	0: Деактивирован (по ум.) 1: Активирован	Если вы выберете «1», то режим приоритета ближайшего объекта динамического AF в режиме C-AF используется.
9	Кнопка блокиратора AE/AF	0: блокиратор AE/AF (по умолчанию) 1: только блокиратор AE 2: только блокиратор AF 3: AE остается заблокированным 4: работа AF	Обычно блокиратор AE (запись кадра) и блокиратор AF (блокиратор фокуса) применяются одновременно, когда вы нажимаете кнопку AE-L/AF-L. Однако, это может быть изменено так, что только блокиратор AE или только блокиратор AF будут употребляться или так, что поддерживается статус блокиратора AE. Если используется блокиратор AE/AF с установкой поддержки блокиратора AE/AF, то нажатие кнопки AE-L/AF-L вновь или спуск затвора отменяет блокиратор. Кроме того, хотя AF обычно работает при нажатии спуска затвора наполовину, вы можете изменить это, так чтобы AF работал при нажатии кнопки AE-L/AF-L. (В этом случае авто-фокус не работает при нажатии кнопки спуска затвора наполовину.)
10	Функции командного диска	0: Деактивирован (по ум.) 1: Активирован	Пользуйтесь этой установкой для изменения работы диска основных команд и суб-диска во время съемки. 0: Основное – изменение выдержки. Суб - изменение диафрагмы. 1: Основное – изменение диафрагмы Суб – изменение выдержки
11	Мульти-экспозиция	0: Однократный спуск затвора (по умолчанию) 1: Серийный спуск затвора	Изменение этой установки позволяет вам использовать серийную съемку для мульти-экспонированных снимков.
12	Авто отключение питания	0: Выкл. 15: 15 сек. (по умолчанию) 2: 2 мин. 5: 5 мин.	Установка времени задержки, пока не сработает авто отключение питания.
13	Продолжительность автоспуска	2: 2 сек. 5: 5 сек. 10: 10 сек. (по умолчанию) 20: 20 сек.	Установка времени для срабатывания авто-спуска.
14	Подсветка ЖКД	0: выкл. (по умолчанию) 5: 5 сек. 15: 15 сек.	Позволяет вам изменять установки, так что подсветка ЖКД срабатывает при нажатии кнопок.
15	Вспомогательная подсветка авто-фокуса	0: Вкл. (по умолчанию) 1: Выкл.	Позволяет предотвратить срабатывание встроенного вспомогательного освещения авто-фокуса. Заметьте, что это может помешать авто-фокусу успешно настроить фокус в некоторых случаях.

Стр. 99

Соединение с ТВ с помощью AC силового адаптера (дополнительно).

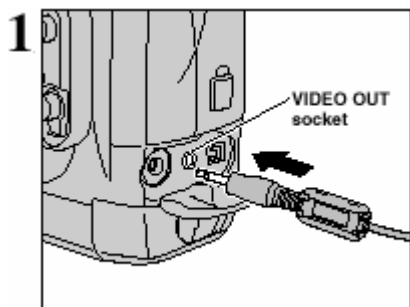

Соединение с ТВ.

Выключите камеру и ТВ. Откройте крышку терминала и вставьте видео-кабель в розетку «VIDEO OUT» камеры.

! Если имеется электро-розетка, подсоедините силового AC адаптер AC-5VH/AC-5VHC.

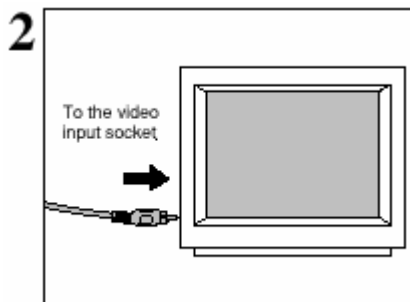

Вставьте другой конец кабеля в видео-вход ТВ. Затем включите камеру и ТВ и фотографируйте или проигрывайте изображения, как обычно.

! См. инструкции к своему ТВ о деталях по видео-входу.

Использование AC силового адаптера (дополнительно).

AC силовой адаптер удобен, т.к. он позволяет фотографировать, воспроизводить снимки (при соединении с ТВ) и подключать к ПК, не заботясь о состоянии батарей.

Совместимые AC силовые адаптеры.

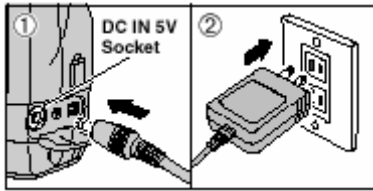

Модель: AC-5VH/AC-5VHC (дополнительно).

Проверьте, что камера выключена, а потом выньте литиевые батареи. Откройте крышку терминала и вставьте коннектор адаптера в гнездо DC IN 5V. Затем подключите адаптер к электро-розетке.

! Используйте только продукты FujiFilm.

! См. стр. 112 об использовании AC силового адаптера.

! Форма гнезда и штыря зависит от страны, где применяется оборудование.

! Литиевые батареи все еще используются, когда адаптер присоединен.

! Встроенная вспышка не сработает, если литиевые батареи вынуты.

Стр. 100

Соединение с компьютером.

Перед подключением камеры к ПК установите сначала программное обеспечение. Имеющиеся функции различаются в зависимости от установок режима ПК на камере, см. ниже.

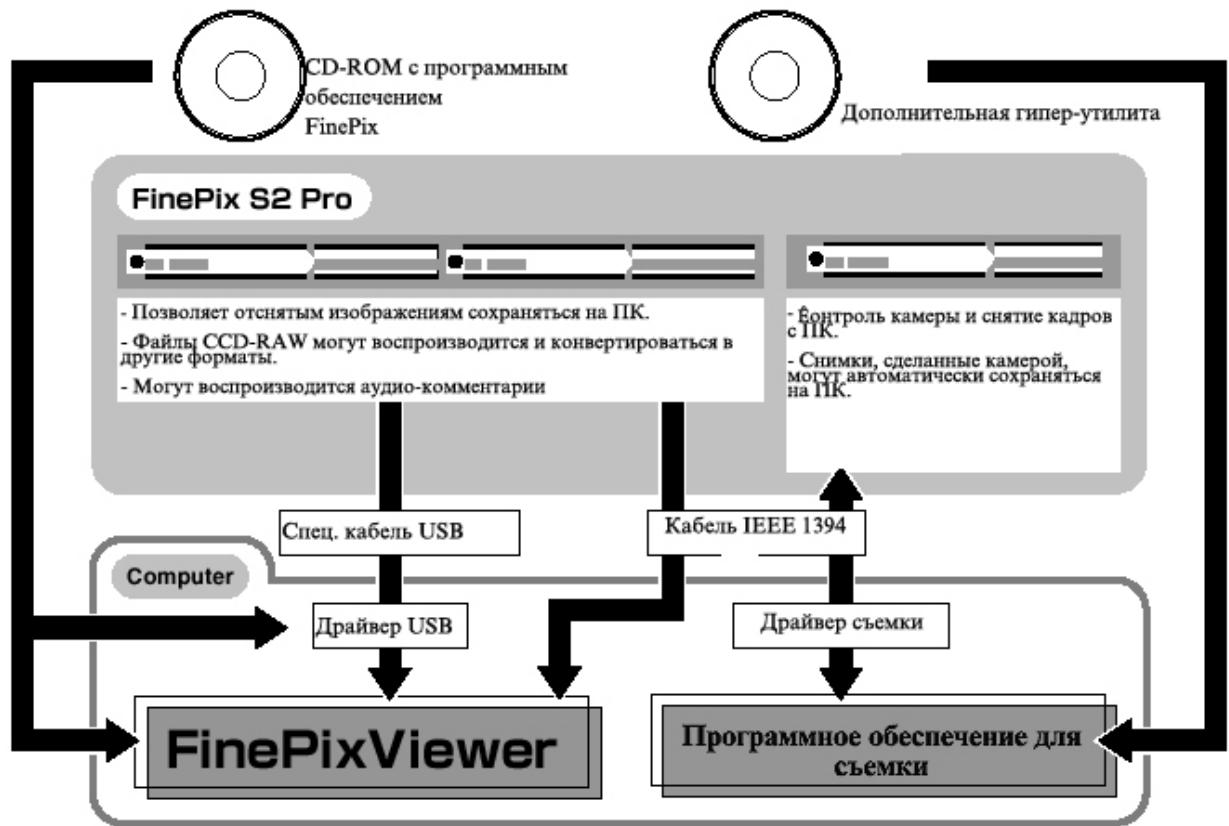

За дополнительной информацией обращайтесь к руководству для дополнительной гипер-утилиты программного обеспечения HS-S2.

Эти описания распространяются на режимы загрузки.

Соединение с ПК.

Для соединения камеры с ПК через кабель USB ПК должен быть оснащен портом USB в качестве стандартной опции. (Работа не гарантируется, если порты USB устанавливаются позже.) Для соединения через порт IEEE 1394 проверьте, что интерфейс OHCI совместимый, а затем см. таблицу ниже для проверки того, поддерживается ли он вашей операционной системой.

- Таблица совместимости операционной системы (Windows).

ОС	Windows 98	Windows 98 SE	Windows ME	Windows 2000	Windows XP
Тип соед.					
IEEE 1394	X	○ ²	○	○	○

USB ¹	○	○	○	○	○
------------------	---	---	---	---	---

¹ Может использоваться при установке драйвера с CD-ROM.

² Выберите Windows Update из меню Start и обновите драйвер устройства 1394 (ваша система должна иметь возможность выхода в Internet).

- Таблица совместимости операционной системы (Macintosh).

ОС	Mac OS 8.6	Mac OS 9.0.4	Mac 9.1	Mac OS 9.2.1	Mac OS X
Тип соед.					
IEEE 1394	X	X ²	○	○	○
USB ¹	○	○	○	○	○

¹ Может использоваться при установке драйвера с CD-ROM.

² Не может использоваться даже тогда, когда установлена как стандартная характеристика, но может использоваться при загрузке и инсталляции бесплатных обновлений для Mac OS 9.1. Свяжитесь с Apple Computers (<http://www.apple.com>) по вопросу об обновлении программного обеспечения.

Стр. 101

Соединение с компьютером через IEEE 1394.

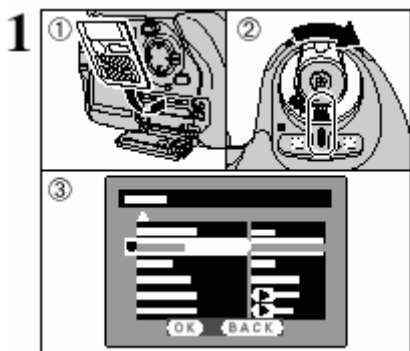

① Загрузите носитель со снимками в камеру.

② Включите камеру.

③ Выберите «1394 DOWNLOADING» в качестве установки «PC MODE» в SET-UP (стр. 89).

④ Выключите камеру.

! См. на стр. 100 таблицу совместимости операционной системы для проверки того, что ваша операционная система поддерживает интерфейс IEEE 1394.

! Использование AC силового адаптера (продается отдельно) рекомендуется при соединении камеры к ПК.

! Если SmartMedia и Microdrive загружены в камеру одновременно, то носитель выбирает тот, который установлен в настройке «Media» в SET-UP.

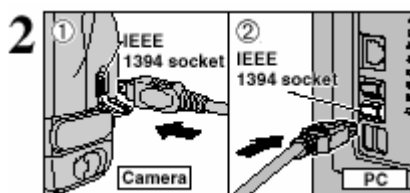

① Включите ПК.

② Подсоедините камеру к ПК, используя кабель IEEE 1394.

③ Включите камеру.

Всегда пользуйтесь предписанной процедурой при соединении или отключении камеры (стр. 103).

! В Windows XP и Mac OS X нужно установить автоматический запуск при первом соединении.

! При первом подключении потребуется некоторое время для загрузки носителя.

! Проверьте, что кабель правильно присоединен и что розетки верно установлены в гнездах.

Работа камеры.

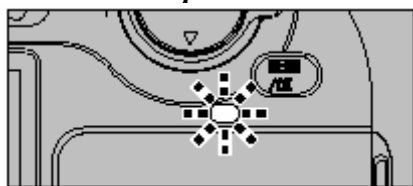

- Лампа доступа мигает, когда камера и ПК обмениваются данными.

- На задней панели дисплея отображается «1394 DOWNLOADING».

- Функция автоматического отключения питания камеры деактивируется, когда камера подключена к ПК.

! При замене носителя всегда выключайте камеру и ПК, используя процедуру, описанную на стр. 103.

! Не отсоединяйте кабель USB, когда камера общается с ПК. См. стр. 103 о процедуре рас-
соединения.

Работа ПК.

Если установлено FinePixViewer, то оно автоматически запускается.



Экран для Windows 98 SE

Появляется иконка съемного диска, и вы можете использовать ваш ПК для перевода фай-
лов на и с камеры.



Если эти действия не происходят, у вас не установлено требуемых программ или драйве-
ров. См. путеводитель по быстрому запуску и завершите требуемые процедуры для ПК.
Затем вновь присоедините камеру к ПК.

Стр. 102

Соединение с компьютером через USB.

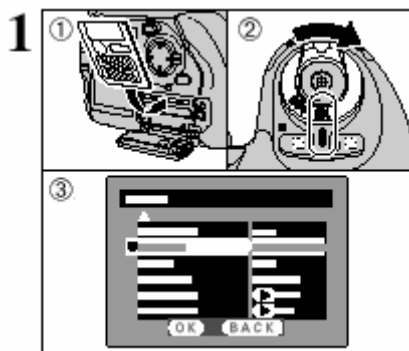

- ① Загрузите носитель со снимками в камеру.
- ② Включите камеру.
- ③ Выберите «USB DOWNLOADING» в качестве установ-
ки «PC MODE» в SET-UP (стр. 89).
- ④ Выключите камеру.

! Перед соединением вы должны сначала установить про-
граммное обеспечение с CD-ROM на ваш ПК.

! Использование AC силового адаптера (продается от-
дельно) рекомендуется при соединении камеры к ПК.

! Если SmartMedia и Microdrive загружены в камеру одно-
временно, то носитель выбирается тот, который установлен в настройке «Media» в SET-
UP.

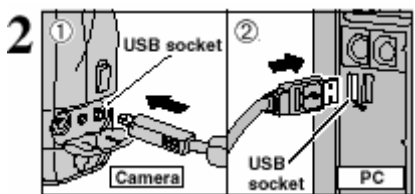

- ① Включите ПК.
- ② Подсоедините камеру к ПК, используя специальный
кабель USB.
- ③ Включите камеру.

Всегда пользуйтесь предписанной процедурой при
рассоединении или отключении камеры (стр. 103).

! В Windows XP и Mac OS X нужно установить автоматический запуск при первом соеди-
нении.

! При первом подключении потребуется некоторое время для загрузки носителя.

! Проверьте, что кабель правильно присоединен и что розетки верно установлены в гнез-
дах.

Если вы используете Windows ПК, установки драйвера автоматически определяются, когда завершается инсталляция. Просто подождите несколько мгновений.

*Если ваш ПК не распознает камеру, см. путеводитель по программному обеспечению.

Работа камеры.



- Лампа доступа мигает оранжевым светом, когда камера и ПК обмениваются данными.
- На задней панели дисплея отображается «USB DOWNLOADING».
- Функция автоматического отключения питания камеры деактивируется, когда камера подключена к ПК.

! При замене носителя всегда выключайте камеру и ПК, используя процедуру, описанную на стр. 103.

! Не отсоединяйте кабель USB, когда камера общается с ПК. См. стр. 103 о процедуре рас-соединения.

Работа ПК.

Если установлено FinePixViewer, то оно автоматически запускается.



Экран для Windows 98 SE

Появляется иконка съемного диска, и вы можете использовать ваш ПК для перевода фай-лов на и с камеры.



Если эти действия не происходят, у вас не установлено требуемых программ или драйве-ров. См. путеводитель по быстрому запуску и завершите требуемые процедуры для ПК. Затем вновь присоедините камеру к ПК.

Стр. 103

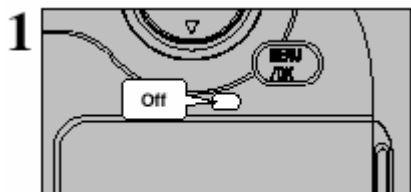

Отсоединение от компьютера (важно – всегда пользуйтесь этой процедурой).

① Выйти из всех приложений, которые используют ресурс камеры (FinePixViewer и т.д.).

② Проверьте, что лампа доступа не горит (камера и ПК не обмениваются данными).

! В некоторых случаях камера и ПК могут все еще общаться даже после того, как сообщение «Copying» исчезло с экрана ПК. Всегда провер-яйте, что лампа доступа не горит.

2 Произведите этапы, представленные ниже, перед отключением камеры. Данная процедура различается в зависимости от того, программного обеспечения и ПК, которые вы используете.

Windows 98/98 SE.

Для USB-соединения не требуется никаких операций на ПК.

Если вы соединяетесь с использованием интерфейса IEEE 1394, применяйте процедуру разъединения, описанную ниже.

- ① Левым щелчком мыши нажмите на иконку выброса в меню заданий и выньте «USB DISK».
- ② Отображается меню Eject. Щелкните по опции меню.
- ③ Появится диалоговое окно «Eject Hardware». Щелкните по кнопке ОК или по кнопке «заккрыть».

Windows Me/2000 Professional/XP.

- ① Правым щелчком щелкните по иконке съемного диска в окне My Computer и выберите Eject.



Этот пункт требуется только для Windows Me.

- ② Левым щелчком щелкните по иконке Eject в панели задач и выньте USB Disk.



Экран Windows Me.

- ③ Отображается опция меню Eject. Щелкните по этой опции меню.
- ④ Появляется диалоговое окно Eject Hardware. Щелкните по кнопке ОК или по кнопке «заккрыть».

Macintosh.

Перетащите иконку Removable drive на рабочий стол в Trash.



Когда вы перетаскиваете иконку в Trash, на экране ПК появляется REMOVE OK.

3 Выключите камеру и отсоедините кабель IEEE 1394 или USB.

Стр. 104

Опции расширения системы.

При использовании FinePix S2 Pro с другими дополнительными продуктами FujiFilm ваша система может быть расширена для выполнения широкого спектра заданий.

См. ниже



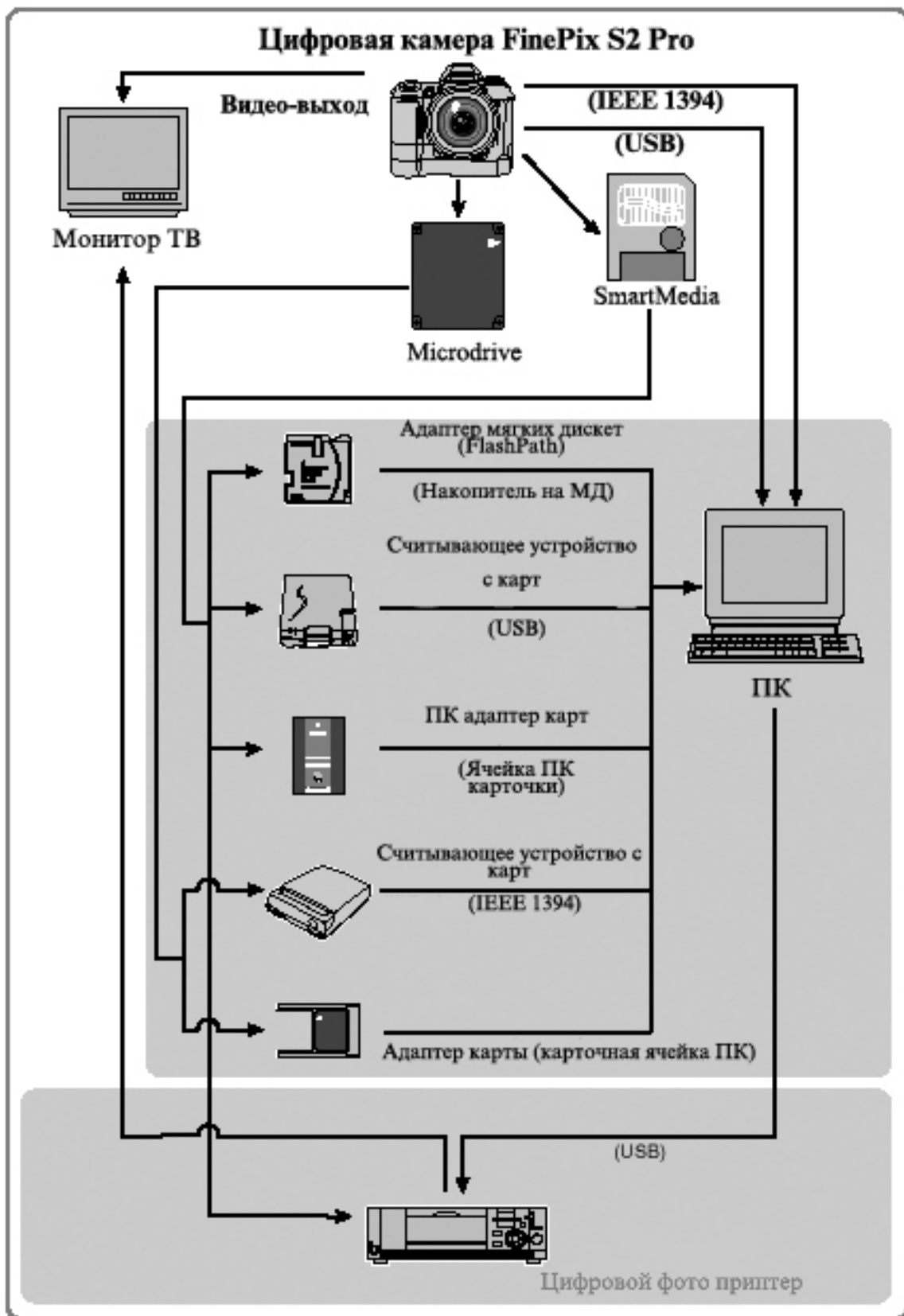

Стр. 105

Путеводитель по аксессуарам.

SmartMedia™



AC силовой адаптер AC-5VH/AC-5VHS



FujiFilm аккумуляторные батареи 2HR-3UF



Зарядное устройство FujiFilm с батареями BK-NH



Считывающее устройство SM-R2



Считывающее устройство DM-R1



Карточный адаптер PC PC-AD3



Стр. 106

Гипер-утилита программного обеспечения HS-S2 (IEEE 1394 интерфейс).

Это программное обеспечение позволяет вам конвертировать файлы CCD-RAW на FinePix S2 Pro в 16-bit TIFF файлы с указанием настроек конвертации (кривая тона, баланс белого, резкость, цвет) и размер выходящего изображения.

Это программное обеспечение позволяет соединять камеру к ПК через интерфейс IEEE 1394 и загружать изображения, отснятые камерой, напрямую на ПК без предварительного сохранения на носителе. Вы также можете использовать его для контроля камеры и съемки с вашего ПК.

Это программное обеспечение позволяет использовать изображения, отснятые на цифровой камере FinePix S2 Pro, на ПК.

Системные требования.

	Windows®	Mac OS
Совместимая машина	IBM PC/AT совместимый PC	Macintosh с интерфейсом IEEE1394 в качестве стандартной характеристики
Порты соединения (только когда используется графическое ПО)	Оборудован IEEE1394 (OHCI совместим) платой PCI или IEEE1394 (OHCI совместим) картой CardBus	Порт IEEE1394 стандартная характеристика
Операционная система (ОС)	Windows® Me, 2000 Pro, XP	Mac OS 9.1 – 9.2
CPU	Pentium III, 4, Celeron или выше	Power PC G3, G4, iBook (Dual USB)
RAM	RAM 256MB или больше (512MB рекомендуется)	RAM 256MB или больше (512MB рекомендуется)
Жесткий диск	Минимум 1GB свободного места	Минимум 1GB свободного места
Монитор	1024x768 пикселей или больше, High Color (16 bit) или больше	1024x768 пикселей или больше, около 32.000 цветов или больше
Дисковод	Дисковод, способный считывать с CD-ROM.	Дисковод, способный считывать с CD-ROM.

Стр. 108

Чистка ПЗС.

Эта камера оснащена ПЗС с фоточувствительным элементом. ПЗС находится за экраном затвора. Если пыль или грязь попадет на поверхность ПЗС, а после этого будет производиться съемка, то эта грязь может проявиться на снимках в виде пятен в зависимости от установок камеры и типа объекта. Если это произойдет, ПЗС нужно прочистить. Т.к. поверхность ПЗС чрезвычайно хрупкая, то камеру по возможности нужно сдать авторизо-

ванному дилеру FujiFilm для чистки или замены. Любой произведенный авторизованным сервисом FujiFilm ремонт ПЗС, которое было поцарапано или повреждено во время чистки пользователем, будет за счет клиента. Учтите, что такой ремонт потребует замены ПЗС и будет дорогим.

Пыль внутри камеры и на поверхности ПЗС.

- Перед отправкой цифровой камеры FujiFilm с завода она тщательно проверяется на предмет обнаружения пыли внутри камеры и на ПЗС для обеспечения соответствия со стандартами FujiFilm.

- Имейте в виду, что некоторые типы загрязнений на ПЗС не могут удаляться даже в авторизованной сервисной службе FujiFilm. Если это произойдет, вы можете использовать такие характеристики, как функцию удаления пятен в программном обеспечении для графических изображений для решения этой проблемы.

Проверка состояния поверхности ПЗС.



Проверьте, что камера выключена, а затем выньте литиевые батареи.

! Не применяйте излишних усилий к крышке батарей.

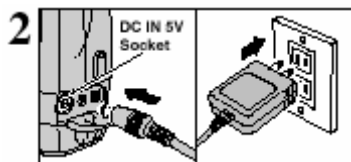

Откройте крышку терминала и полностью вставьте соединительный штырь от AC адаптера в гнездо DC IN 5V. Затем подсоедините штырь адаптера к электро-розетке.

! При чистке камеры всегда используйте адаптер, чтобы предотвратить повреждение камеры из-за падения зеркала или закрытия затвора.



Нажмите на встроенную вспышку и сложите ее.



Нажмите на кнопку отстегивания объектива и поверните объектив в направлении стрелки.

Стр. 109



Установить диск экспо-режима в положение М.

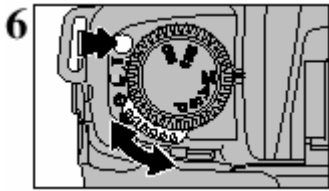

6 Удерживайте кнопку разблокировки режима спуска затвора и установите переключатель режима спуска в положение "S".



7 Одновременно удерживайте кнопку синхро-режима и подсветки ЖКД и включите камеру.

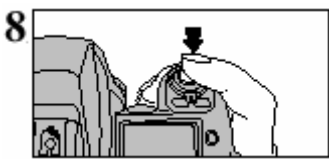

8 При нажатии кнопки спуска затвора зеркало поднимается, а затвор открывается и остается в таком состоянии.
! Когда вы отпускаете кнопку затвора, зеркало встает.

Стр. 110

9 Держите камеру так, чтобы солнце светило на ПЗС, и проверьте поверхность на наличие пыли.



Начало чистки ПЗС.

Будьте осторожны, чтобы не поцарапать и не повредить ПЗС во время чистки, т.к. вы будете нести ответственность за дорогостоящие расходы по ремонту или замене ПЗС в авторизованном сервис центре FujiFilm.



1 Используйте воздуходувку (без прикрепленной щетки) для удаления грязи на поверхности ПЗС.
! Используйте воздуходувку, не имеющей щетки. Иначе можно поцарапать поверхность ПЗС.

2 Проверьте, удалена ли пыль с поверхности ПЗС.

Воздуходувка удалила пыль (Нет масляных пятен и отпечатков пальцев)

На поверхности ПЗС остались масляные пятна и отпечатки пальцев, которые не могут быть удалены воздуходувкой.

Переходите к пункту 3.

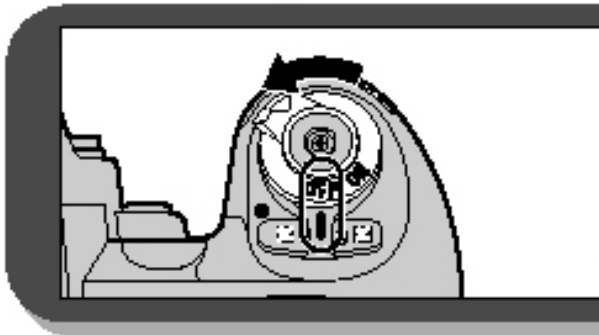

Выключите камеру и установите объектив или крышку корпуса на камеру.

! Когда вы выключаете камеру, зеркало опускается, и затвор закрывается одновременно. Следите, чтобы ваши пальцы не попали внутрь камеры.

Стр. 111

Убедитесь, что у вас готово чистящее оборудование.
 - Чистящая щетка.
 Щетка сенсора (для применения в фотографии).
 - Чистящий раствор.
 Этанол (95% раствор или чище), EE Cleaner (Olympus).

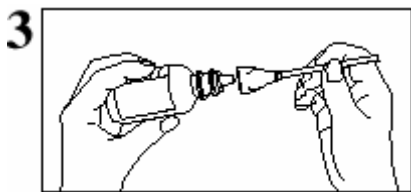

Смочите равномерно последние 5 мм щетки сенсора чистящей жидкостью.
 ! Не пользуйтесь сухой щеткой.

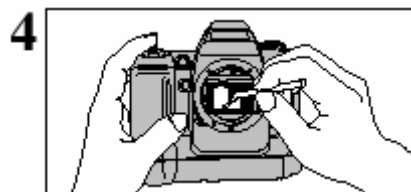

Медленно и аккуратно протрите с лева на право одной стороной щетки вдоль ПЗС.

5 Затем другой стороной щетки еще раз протрите ПЗС с лева на право.

Если эта процедура не удалит грязь, повторите п.п. 3-5 с новой щеткой или обратитесь в авторизованный сервис центр FujiFilm.

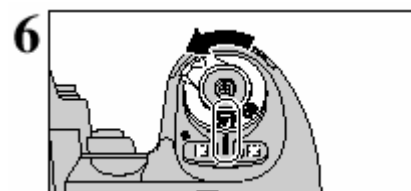



















Выключите камеру и установите объектив или крышку корпуса на камеру.
 ! Когда вы выключаете камеру, зеркало опускается в то же время. Следите, чтобы ваши пальцы не попали внутрь камеры.

Стр. 114

Дисплей предупреждений.

Отображаемое предупреждение		Объяснение	Устранение
Верх. панель дисплея	Видоискатель		
мигает	мигает	-CPU Nikkor объектив, отличный от G-типа, установлен на мин. диафрагму. -Установленная вспышка не режим TTL Auto Flash "P".	-Установите объектив на мин. диафрагму. - Установите внутренний режим вспышки на TTL, или установите экспо-режим камеры на S, A, M.
горит	-	Заряд литиевых батарей низкий.	Приготовьте новые батареи.



 мигает	-	Литиевые батареи разрядились.	Выключите питание и замените батареи.
 мигает	 мигает	Установлен не-CPU объектив, или объектива не установлено.	Установите CPU-объектив (кроме IX-Nikkor). С не-CPU объективом установите экспо-режим камеры на М и установите диафрагму с помощью кольца диафрагмы.
-	 мигает	Авто-фокусировка невозможна.	Произведите ручную фокусировку.
 горит	 горит	Предупреждение о переэкспонировании (объект слишком яркий).	-В режиме P используйте ND-фильтр (если предупреждение не исчезло после этого в режимах S или A, также используйте ND-фильтр). -В режиме S выберите более быструю выдержку. -В режиме A выберите большую диафрагму (большее f-число).
 горит	 горит	Предупреждение о недоэкспонировании (объект слишком темный).	-В режиме P используйте вспышку (если предупреждение не исчезло после этого в режимах S или A, также используйте вспышку). -В режиме S выберите более быструю выдержку. -В режиме A выберите большую диафрагму (большее f-число).
-	Электронный аналоговый дисплей экспозиции (мигает)	Яркость объекта вне эксподиапазона камеры.	Когда яркость объекта слишком высокая, используйте ND-фильтр, когда объект слишком темный, используйте вспышку. Электронный аналоговый дисплей экспозиции будет продолжать мигать, когда используется вспышка.
 мигает	 мигает	Выдержка установлена на  в режиме S.	Отмените  или выберите режим М.
Индикатор выдержки (мигает)	 горит	Выдержка быстрее, чем выбранная синхро-выдержка в режиме М или S.	Спустите затвор, произведется вспышка. (Выдержка автоматически переводится на 1/125 сек.)
-	 мигает	Вспышка была произведена при полной мощности, и возможно произошло переэкспонирование.	Снова произведите вспышку после подтверждения фокусного расстояния, диафрагмы или расстояния вспышечной съемки.
 мигает	 мигает	Замечена неисправность.	Снова спустите затвор. Если сигнал предупреждения остается или если этот сигнал часто появляется, свяжитесь с дилером FujiFilm.
 горит	-	-Крышка ячейки была открыта во время работы карты. -Низкий заряд AA-батарей. -AA-батарей не установлены.	-Выключите камеру, закройте крышку ячейки, включите камеру и снова попробуйте. -Выключите камеру и замените AA-батарей или загрузите новые AA-батарей. Включите камеру и снова попробуйте.
	-	Заряд литиевых батарей низкий, или механизм камеры остановился ввиду холода, снимки не производятся.	Выключите камеру и замените литиевые батареи. Включите камеру и снова попробуйте. Если это не разрешит проблемы, установите режим фокусировки на М, спустите затвор и быстро выключите камеру.

В определенных случаях ввиду статического электричества или плохих батарей микрокомпьютер FinePix S2 Pro может выключить питание даже с новыми правильно установленными батареями. По этой же причине работа камеры может проходить не должным образом в течение режима USB или IEEE 1394. В каждом из этих случаев для возобновления работы просто выключите питание, затем снова включите. Или выньте или переустановите батареи.



Стр. 116

В ниже приведенной таблице приведены сигналы предупреждения, которые появляются на верхней панели дисплея или в видеоискателе.

Отображаемое предупреждение	Объяснение	Устранение
Монитор ЖКД		
!NO CARD	Носитель не установлен.	-Установите SmartMedia (3.3V) в правильном направлении. -Загрузите Microdrive в правильном направлении.
!CARD NOT INITIALIZED	-Носитель не установлен (определен). -Контактная зона (золотая зона) SmartMedia загрязнена. -Камера работает неправильно.	-Отформатируйте носитель. -Протрите контактную зону мягкой, сухой материей. Также может потребоваться отформатировать SmartMedia. Если сообщение не исчезает, замените SmartMedia. -Обратитесь к вашему дилеру FujiFilm.
!CARD ERROR	-SmartMedia вставлена неправильно. -Контактная зона (золотая зона) SmartMedia загрязнена. -Носитель испорчен. -Формат носителя неверный. -Камера работает неправильно.	-Полностью задвиньте SmartMedia в ячейку и проверьте, что она надежно установлена. -Протрите контактную зону мягкой, сухой материей. Также может потребоваться отформатировать SmartMedia. Если сообщение не исчезает, замените SmartMedia. - Обратитесь к вашему дилеру FujiFilm.
!CARD FULL	Носитель полон, и данных больше записать нельзя.	Сотрите некоторые изображения или используйте носитель, имеющий некоторое свободное место.
!PROTECTED CARD	SmartMedia защищен от записи.	Используйте SmartMedia, свободный от защиты.
!READ ERROR	-Вы попытались воспроизвести файл, который был неправильно записан. -Контактная зона (золотая зона) SmartMedia загрязнена. -Камера работает неправильно.	-Эти данные не могут быть воспроизведены. - Протрите контактную зону мягкой, сухой материей. Также может потребоваться отформатировать SmartMedia. Если сообщение не исчезает, замените SmartMedia. - Обратитесь к вашему дилеру FujiFilm.
!FILE NO. FULL	Было достигнуто число кадра 999-9999	Используйте отформатированную SmartMedia для съемки.
!WRITE ERROR	-Данные не записываются ввиду ошибки носителя или проблемы с соединением между носителем и камерой. -Только что отснятое изображение слишком велико для свободного места на носителе.	-Перезагрузите носитель или выключите камеру, а затем включите снова. Если это не решит проблему, обратитесь к вашему дилеру FujiFilm. -Используйте новый носитель.
!PROTECTED FRAME	Вы попытались использовать защищенный кадр.	Защищенные кадры не могут стираться. Снимите защиту, используя камеру, на которой была установлена защита.
DPOF SPECIFIED. ERASE OK?	Вы попытались стереть изображение, для которого были заданы установки DPOF.	Стирание изображения уничтожает настройку в характеристиках DPOF в то же время.
RESET DPOF OK?	-DPOF установки уже указаны. -DPOF-файл содержит ошибку или был указан на другом устройстве.	Для создания нового DPOF-файла и сброса всех DPOF-установок нажмите кнопку MENU/OK.
!DPOF FILE ERROR	1000 или больше отпечатков были заданы в установках DPOF.	Максимальное количество кадров, 999, к которым применяется печать, может быть задано на том

		же носителя. Не устанавливайте более 999 кадров.
  		См. стр. 92.

В ниже приведенной таблице приведены сигналы предупреждения, которые появляются на задней панели дисплея.

Отображаемое предупреждение	Объяснение	Устранение
Задняя панель дисплея		
	Встроенная вспышка разложилась, даже если использовался батарейный адаптер.	Встроенная вспышка не может использоваться, если литиевые батареи не установлены.
 горит	AA-батареи имеют низкий заряд.	Приготовьте AA-батареи для замены.
 мигает	AA-батареи разрядились.	Замените AA-батареи.

Стр. 118

Проблемы и их устранение.

Проблема	Возможные причины	Решение
Камера не включается.	-Батареи иссякли. -Батареи загружены не правильно. -АС силовой адаптер неверно присоединен.	-Загрузите новые или заряженные батареи. -Перезагрузите батареи правильно. -Присоедините адаптер правильно и подключите его к электро-розетке.
Питание отключается во время работы.	Батареи иссякли.	Загрузите новые или заряженные батареи.
Батареи быстро иссякают.	-Вы используете камеру в чрезвычайно холодных условиях. -Терминалы батарей загрязнились. - Терминалы батарей загрязнились при установке батарей. -Батареи были загрязнены после длительного неиспользования. -Аккумуляторные батареи достигли конца своего сервисного периода.	-Положите батареи в карман или другое теплое место, затем установите их в камеру перед съемкой. Щелочные батареи не могут использоваться при низких температурах. -Выньте батареи из камеры и протрите их терминалы сухой, чистой материей перед установкой. -Протрите их терминалы сухой, чистой материей перед установкой. -Ввиду их специфики батареи не могут быть полностью заряженными. Зарядите и используйте их несколько раз для восстановления до нормальной работы. -Загрузите новые полностью заряженные батареи.
Съемка не производится при нажатии кнопки спуска затвора.	-Фокус не установлен в режим AF-S (индикатор ● не горит). -Не вставлен носитель. -Носитель переполнен, больше данных записано быть не может. -SmartMedia защищен от записи. -Контактная зона (золотая зона) SmartMedia загрязнена -Носитель поврежден. -Авто функция отключения питания отключила питание камеры.	-Используйте AF-блокиратор и проверьте, что индикатор ● горит перед съемкой. -Загрузите носитель. -Загрузите новый носитель или сотрите некоторые кадры. -Снимите защиту. -Отформатируйте носитель. -Протрите контактную зону мягкой, сухой материей. -Загрузите новый носитель.

	-Батареи иссякли. -Камера не фокусируется. -Вы пытаетесь снимать со встроенной вспышкой без установленных литиевых батарей. -Произошла ошибка.	-Включите камеру. -Установите новые батареи. -Установите режим фокуса на М, сфокусируйтесь на объекте вручную и снимайте. -Закройте встроенную вспышку и снимайте. -Обратитесь к стр. 114-117 и предпримите соответствующие действия.
Не могу использовать вспышку для съемки.	-Вспышка установлена в режим подавления. (Вспышка закрыта.) -Вы нажали кнопку спуска во время зарядки вспышки. -Вы пытаетесь снимать,, используя встроенную вспышку, когда в камере нет литиевых батарей.	-Вспышка раскладывается. -Подождите, пока зарядка не завершится перед тем, как нажимать спусковую кнопку. -Используйте литиевые батареи.
Воспроизводимое изображение слишком темное, даже если я использую вспышку.	-Объект слишком далеко. -Что-то мешает вспышке.	-Подойдите ближе к объекту. -Снимите бленду объектива.
Воспроизводимое изображение размыто.	-Объектив грязный. -Камера не сфокусирована.	-Протрите объектив. -Сфокусируйте камеру верно (с. 30).
Не могу отформатировать SmartMedia или Microdrive.	-SmartMedia или Microdrive защищены от записи. -Носитель поврежден.	-Снимите защиту (снимите защитную пленку). -Используйте новый носитель.
Не могу стереть все кадры.	Кадр защищен от записи.	Снимите защиту кадров.
Ничего не происходит, когда я использую переключатели и диски камеры.	-Неверная работа камеры. -Батареи истощены.	-Удалите источник питания (батарей) и переустановите их, затем попробуйте снова. -Установите новые батареи.
Изображение не появляется на цветном ЖКД, когда я нажимаю кнопку  .	-Не загружен носитель. -На носителе нет записанных данных.	Вставьте носитель, содержащий графические данные.
На ТВ экране нет изображений.	-Камера и ТВ не соединены верно. -В качестве ТВ-входа выбран «TV».	-Верно соедините камеру и ТВ. -Установите ТВ-вход на «VIDEO».

Стр. 120-121

Спецификации.

Тип камеры: цифровая камера SLR-типа с заменяемым объективом.

Количество эффективных пикселей: 6.17 млн.

Сенсор ПЗС: 4256x2848, 3024x2016, 2304x1536, 1440x960 с макс. 12.12 мегапикселями, используя обработку сигнала.

Чувствительность: эквивалент ISO 100, 160, 200, 400, 800, 1600¹.

Режимы записи: Графические: DCF-совместимые.

Сжатые: exit ver. 2.2 JPEG, DPOF-совместимые

Несжатые: exit ver. 2.2 TIFF-RGB, DPOF-совместимые, CCD-RAW²

Аудио: exit ver. 2.2 стандартный совместимый аудио-файл.

Носители: Ячейка 1 - SmartMedia (3.3V)

Ячейка 2 – Microdrive (CF + type II). Некоторые из Compact Flash могут работать неверно.

Монитор ЖКД: 1.8 дюймов, 110.000 пикселей, низко-температурный полисиликоновый цветной TFT ЖКД (около 100% охвата при воспроизведении).

Сменные объективы: см. стр. 18

¹ Снимки, сделанные с высокой чувствительностью (ISO 400 или выше), могут выглядеть грубыми и подвержены шуму, белым пятнам.

² CCD-RAW – это формат, специфический для FinePix S2 Pro. Прилагаемое программное обеспечение FinePixViewer или дополнительная гипер-утилита Shooting Software требуются для чтения изображений.

Фокусное расстояние: около 1/5х номинального фокусного расстояния объектива (эквивалент 35мм камеры).

Видоискатель: прямой тип в/и с пентапризмой и встроенной регулировкой диоптрии (охват: около 93% по вертикали и около 95% по горизонтали).

Фокус: авто-фокус, TTL фаза обнаружения со вспомогательной AF-лампой.

Объектив servo: S (одиночный AF servo), C (серийный AF servo), M (ручной).

Зоны фокусировки: 1 зона фокусировки, выбранная из 5 зон.

Режим AF зоны: одиночная зона AF, динамичная зона AF (с функцией приоритета ближайшего объекта динамичного AF).

AF-блокировка: кнопка AE/AF-блокировки, может также работать при нажатии кнопки спуска затвора наполовину в режиме одиночного AF servo.

Режимы измерения: открытое измерение TTL. Выбор из 3 режимов измерения (ограничения распространяются на некоторые объективы). 3D 10-зонная матричная; центровзвешенная, точечная.

Режимы экспонирования: P – мульти-программное авто (имеется гибкая программа); S – автоприоритет выдержки; A – автоприоритет диафрагмы; M – ручное.

Режимы спуска затвора: одиночный, серийный (до 7 кадров), авто-спуск (2, 5, 10 или 20 сек.); мульти-экспозиция.

Экспо-компенсация: $\pm 3EV$ (при увеличении в $\frac{1}{2} EV$ шага).

Авто-брекетирование: число снимков – до 3; сдвиг экспонирования - $\pm 2EV$ при увеличении в $\frac{1}{2} EV$ шага.

AE-блокировка: тип памяти BV с использованием кнопки блокировки AF/AE.

Затвор: электро контролируемый падающего типа фокально плоскостной.

Выдержки: 30 – 1/4000 сек., Bulb¹.

Баланс белого цвета: Авто, солнечный, тенистый, флуоресцентный 1, флуоресцентный 2, флуоресцентный 3, лампа накаливания и индивидуальная настройка (2 положения).

Настройки качества изображения: цвет, тон (градуирования), резкость.

Встроенная вспышка: ручная раскладывающегося типа. Ведущее число 12 (ISO 100, m).

Синхронизованные выдержки – 1/125 сек. и ниже. Синхро-режимы – синхронизация по передней шторке; медленная синхронизация; синхронизация по задней шторке; подавление эффекта «красных глаз»; подавление эффекта «красных глаз» и медленная синхронизация.

Установочное крепление: крепление (с синхро-контактами, контактами сигнала готовности, контактами остановки контроля TTL вспышки, контактами сигнала монитора и GND) со встроенным безопасным предохранителем.

Синхро-контакты: только X-контакты, скорость синхронизации 1/125 сек. или медленнее.

Терминал синхронизации: оборудован ISO519 синхро-терминалом в качестве стандартного, запорный винт.

Удаленный спуск затвора: гнездо спуска на кнопке спуска.

Дисплей информации: дисплей видоискателя, верхняя панель дисплея, задняя панель дисплея.

Проверка батарей: проверка осуществляется для литиевых батарей. Однако, проверяются только AA-батареи, когда литиевые батареи не установлены.

Уровни проверки – 3 уровня (полный, средний и низкий). Если литиевые или AA-батареи имеют недостаточный заряд, появляется предупреждение в течение 3 сек., а затем активируется функция автоматического отключения питания.

Автоматическое отключение питания: выключено, 15 сек, 2 мин, 5 мин (дезактивировано, когда камера подключена к ПК).

Предпросмотр: Зум, гистограмма, стандартная схема.

¹ Снимки, сделанные с длительными выдержками (1 сек. или больше), могут выглядеть грубыми и подвержены шуму, белым пятнам.

Воспроизведение: однокадровое, Зум, гистограмма, защищенный кадр, много-кадровое воспроизведение.

Стирание: кадра, всех кадров, форматирование.

Другое: порядок печати (DPOF), аудио-запись, память номера кадра, индивидуальные установки.

Количество снимков, которое можно сделать с набором батарей.

Тип батареи / Тип носителя	Щелочные	Ni-MH HR-3UF 1700 mAh	CR123A литиевые
SmartMedia	около 600	около 650	около 1000
Microdrive	около 420	около 450	

Источник питания: CR123A литиевые батареи (2). Батареи AA-размера (4) (щелочные или никель-металл гидридные). Специальный AC силовой адаптер AC-5VH/AC-5VHS.

Условия работы: температура – 0°C - +40°C (диапазон для Microdrive +5°C-+40°C)

Влажность – 80% или меньше (без конденсации).

Стр. 122

Объяснение терминов.

Функция автоматического отключения питания.

Если камера не используется в течение установленного периода. Функция автоматического отключения питания отключает питание камеры для предотвращения иссякания батарей, и чтобы избежать электро-расход, когда камера подключена к AC силовому адаптеру. Изображение предпросмотра также отменяется, когда действует эта функция.

- Функция автоматического отключения питания не действует, когда коннектор USB используется или когда функция автоматического отключения питания отключена во время установки.

CCD-RAW.

Это графические данные, предшествующие обработке сигналов (распознавание данных, считанных с CCD, в качестве графики). Поскольку обработка сигнала производится на ПК, высокие уровни контроля возможны.

*Для воссоздания (воспроизведения) изображения на вашем ПК должен быть установлен FinePixViewer (на прилагаемом диске) или гипер-утилиты.

Температура цвета.

Низкотемпературные источники освещения, такие как свет свечи, являются красными. Высокотемпературные источники освещения, такие как огонь газовой горелки, являются голубыми. Цвет освещения для этих температур выражен в качестве температуры цвета в Кельвинах (К). Свет солнца в полдень при ясном небе соответствует 5500 К.

EV.

Число, которое обозначает значение экспонирования (Exposure Value). EV определяется яркостью объекта и чувствительностью пленки или ПЗС. Число тем больше, чем ярче объект и тем меньше, чем объект темнее. Т.к. яркость объекта изменяется, цифровая камера поддерживает количество света, нагревающее ПЗС на постоянном уровне, регулируя диафрагму и выдержку. Когда количество света, попадающего на ПЗС удваивается, EV увеличивается на 1. Таким же образом, когда освещение уменьшается в 2 раза, EV уменьшается на 1.

JPEG (Joint Photography Experts Group) - Ёаёёёёёёёё ёёёё ёёёёёёёё ёё ёёёёёё ёёёёёёёё ёёёёёёёё

Формат файла, используемого для сжатия и хранения цветных изображений. Коэффициент сжатия может быть выбран, но чем выше коэффициент сжатия, тем хуже качество распакованного изображения.

TIFF-RGB.

Формат для хранения графических данных, к каждому пункту которых привязан ярлык, обозначающий формат файла. Файлы, сохраненные в этом формате, могут открываться на ПК.

WAVE.

Стандартный формат, используемый системой Windows для хранения аудио-данных. WAVE-файлы имеют расширение файла «.WAV», и данные могут сохраняться в сжатом и распакованном виде. Эта камера использует РСМ-запись. WAVE-файлы могут воспроизводиться на ПК, используя следующее программное обеспечение:

Windows: MediAPlayer.

Macintosh: Quick Time Player.

Quick Time Player 3.0 или выше.

Баланс белого цвета.

Каким бы ни был тип света, человеческий глаз адаптируется к нему, так что белый объект выглядит белым. С другой стороны, такие устройства как цифровые камеры видят белый объект как белый, сперва отрегулировав баланс цвета для соответствия цвету окружающего освещения вокруг объекта. Эта регулировка называется соотношением с балансом белого цвета. Функция, автоматически соответствующая балансу белого, называется автоматическая функция баланса белого цвета.



Формат Exit Print является новым форматом файла цифровой камеры, который содержит множество фотографических данных для оптимальной печати.