

FUJIFILM

DIGITAL CAMERA

FINEPIX S8100fd

Дополнительные
функции

Подготовка

Использование
камеры

- Фотосъемка
- Воспроизведение
- Видеосъемка

Настройка параметров

Подключение камеры

Инсталляция программ

Приложения

Возможные
неисправности

РУКОВОДСТВО ПОЛЬЗОВАТЕЛЯ

Данное руководство содержит инструкции по использованию ЦИФРОВОЙ КАМЕРЫ FUJIFILM FinePix S8100fd надлежащим образом. Тщательно следуйте всем указаниям.

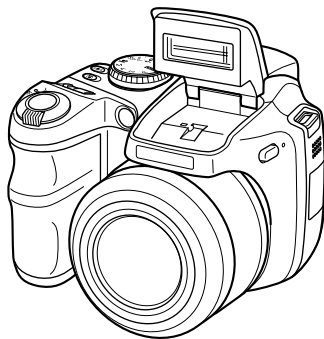

digital
tools for the imagination.



xD
xD-Picture Card™



Exif Print



BL00700-K00(1)

RU

Предупреждение

Чтобы предотвратить возникновение пожара или получение удара электрическим током, не подвергайте камеру воздействию дождя или влаги.

Для пользователей в США

*Протестировано в соответствии
со стандартами ФКС*

ДЛЯ ДОМАШНЕГО ИЛИ ОФИСНОГО ПОЛЬЗОВАНИЯ

Заявление ФКС (Федеральная комиссия по связи)

Данное устройство соответствует требованиям части 15 правил ФКС. Эксплуатация этого устройства соответствует следующим двум требованиям: (1) это устройство не может вызывать интерференцию волн и (2) это устройство должно реагировать на любую интерференцию, включая интерференцию, которая может вызвать выполнение нежелательной операции.

ПРЕДУПРЕЖДЕНИЕ

Это устройство было протестировано, вследствие чего было установлено, что оно соответствует требованиям, предъявляемым к цифровым устройствам класса В (Class B), в соответствии с частью 15 правил ФКС. Эти требования обеспечивают допустимую защиту от интерференции волн при постоянной установке. Это устройство генерирует, использует и может излучать радиочастотную энергию и, если устройство будет установлено неправильно и будет неправильно эксплуатироваться, может возникнуть интерференция волн, препятствующая связи. Однако нет гарантии отсутствия интерференции волн при установке в определенных условиях. Если это устройство создает интерференцию волн для приема радио- и телепрограмм, что может быть обнаружено при включении и выключении устройства, пользователь может попытаться устранить интерференцию одним из следующих способов:

- Измените направление или положение приемной антенны.
- Увеличьте расстояние между устройством и приемником.
- Подключите устройство к другой сетевой розетке, отличной от розетки, к которой подключен приемник.
- Проконсультируйтесь с дилером или опытным специалистом/радиотехником.

Любые изменения или модификации, не описанные в этой инструкции, могут привести к нарушению права пользователя на эксплуатацию этого устройства.

Примечание по лицензии:

Для соблюдения части 15 правил ФКС данное устройство следует использовать с кабелем USB, AV-кабелем с ферритовым фильтром и сетевым кабелем, рекомендованными компанией Fujifilm.

Для пользователей в Канаде

ПРЕДУПРЕЖДЕНИЕ

Данная цифровая камера класса В (Class B) соответствует требованиям канадского стандарта ICES-003.

Перед использованием камеры внимательно прочитайте раздел Примечания по безопасности (Основное Руководство).

ПРЕДУПРЕЖДЕНИЕ

ПЕРЕД ОТКРЫТИЕМ КОМПАКТ-ДИСКА, ПРЕДОСТАВЛЕННОГО КОМПАНИЕЙ FUJIFILM Corporation, ВНИМАТЕЛЬНО ПРОЧИТАЙТЕ ДАННОЕ ЛИЦЕНЗИОННОЕ СОГЛАШЕНИЕ С КОНЕЧНЫМ ПОЛЬЗОВАТЕЛЕМ. ПРОГРАММНОЕ ОБЕСПЕЧЕНИЕ, ЗАПИСАННОЕ НА КОМПАКТ-ДИСКЕ, МОЖНО ИСПОЛЬЗОВАТЬ ТОЛЬКО В ТОМ СЛУЧАЕ, ЕСЛИ ПОЛЬЗОВАТЕЛЬ ПРИНЯЛ УСЛОВИЯ ДАННОГО СОГЛАШЕНИЯ. ОТКРЫТИЕ УПАКОВКИ ОЗНАЧАЕТ ПРИНЯТИЕ УСЛОВИЙ И СОГЛАСИЕ СЛЕДОВАТЬ ТРЕБОВАНИЯМ НАСТОЯЩЕГО СОГЛАШЕНИЯ.

Лицензионное соглашение с конечным пользователем

Данное лицензионное соглашение с конечным пользователем (далее "Соглашение") является соглашением между компанией FUJIFILM Corporation ("FUJIFILM") и пользователем, в котором устанавливаются условия разрешения использования программного обеспечения, предоставленного компанией FUJIFILM. На компакт-диске содержится программное обеспечение сторонних производителей. Если по требованию стороннего поставщика для использования программного обеспечения необходимо принятие отдельного соглашения, требования подобного отдельного соглашения будут распространяться на использование программного обеспечения сторонних производителей, преваляя над условиями данного Соглашения.

1. Определение.

- "Медиа-носитель" означает компакт-диск "Software for FinePix", поставляемый вместе с настоящим Соглашением.
- "Программное обеспечение" обозначает комплекс программ, записанное на медиа-носителе.
- "Документация" означает руководство по эксплуатации программного обеспечения и другой текстовый материал, поставляемый с медиа-носителем.
- "Продукт" означает медиа-носитель (включая программное обеспечение) и документацию вместе.

2. Использование программного обеспечения.

- Компания FUJIFILM предоставляет пользователю неисключительную лицензию (без права передачи):
- на установку одной копии программного обеспечения на компьютере в виде двоичного исполняемого кода;
 - на использование программного обеспечения на компьютере, на котором оно будет установлено, и
 - право сделать одну резервную копию программного обеспечения.

3. Ограничения.

- Запрещается распространять, сдавать в аренду или передавать другим способом все или любую часть программного обеспечения, а также медиа-носитель или документацию любому третьему лицу без предварительного письменного согласия со стороны компании FUJIFILM. Запрещается также выдавать сублицензию, переназначать все или любую часть прав, предоставленных компанией FUJIFILM в рамках Соглашения, без предварительного письменного согласия со стороны компании FUJIFILM.
- Запрещается копировать или воспроизводить все или любую часть программного обеспечения или документации, кроме того, что специально указано компанией FUJIFILM в силу настоящего соглашения.
- Запрещается изменять, переделывать или переводить программное обеспечение или документацию. Запрещается также изменять или удалять информацию об авторских правах и указаниях на авторскую принадлежность, которые представлены на упаковке или внутри программного обеспечения или документации.
- Запрещается самостоятельно или с помощью третьего лица выполнять обратное проектирование, декомпиляцию или обратное асSEMBлирование программного обеспечения.

4. Права собственности.

Все авторские права и другие права собственности на программное обеспечение и документацию принадлежат компании FUJIFILM или сторонним поставщикам, как указано на упаковке или внутри программного обеспечения или документации. Содержащуюся здесь информацию не следует толковать прямо или косвенно как передачу или предоставление любых прав, разрешений или оснований на право пользователя, кроме тех, которые специальными образом указаны в Соглашении.

5. Ограниченная гарантия.

Компания FUJIFILM гарантирует, что медиа-носитель не будет содержать дефектов материала и изготовления при условии правильного использования в течение девяноста (90) дней со дня получения медиа-носителя пользователем. Если медиа-носитель не отвечает требованиям вышеуказанной гарантии, компания FUJIFILM заменит его на медиа-носитель без дефектов. Единственный способ возмещения дефектного медиа-носителя и прямая ответственность компании FUJIFILM заключается в замене подобного медиа-носителя компанией FUJIFILM, как предусмотрено в Соглашении.

6. ОГРАНИЧЕНИЕ ОБЪЕМА ГАРАНТИИ.

КОМПАНИЯ FUJIFILM ПРЕДОСТАВЛЯЕТ ПРОДУКТ "КАК ЕСТЬ" И БЕЗ КАКИХ-ЛИБО ГАРАНТИЙ, ЯВНО ВЫРАЖЕННЫХ ИЛИ ПОДРАЗУМЕВАЕМЫХ, КРОМЕ ТЕХ, КОТОРЫЕ УКАЗАНЫ В ПУНКТЕ 5. КОМПАНИЯ FUJIFILM НЕ ДАЕТ ГАРАНТИЙ, ЯВНЫХ, ПОДРАЗУМЕВАЕМЫХ ИЛИ ОФИЦИАЛЬНЫХ, НА ВСЕ ОСТАЛЬНЫЕ СЛУЧАИ, ВКЛЮЧАЯ, НО НЕ ОГРАНИЧИВАЯСЬ ОТСУТСТВИЕМ НАРУШЕНИЙ ЛЮБЫХ АВТОРСКИХ ПРАВ, ПРАВ ПАТЕНТА, КОММЕРЧЕСКИХ СЕКРЕТОВ ИЛИ ЛЮБЫХ ДРУГИХ ПРАВ СОБСТВЕННОСТИ ЛЮБОЙ ТРЕТЬЕЙ СТОРОНЫ, ТОВАРНОЙ ПРИГОДНОСТИ ИЛИ СООТВЕТСТВИЯ ОПРЕДЕЛЕННЫМ ЦЕЛЯМ.

7. ОГРАНИЧЕНИЕ ОТВЕТСТВЕННОСТИ.

НИ ПРИ КАКИХ УСЛОВИЯХ КОМПАНИЯ FUJIFILM НЕ БУДЕТ НЕСТИ ОТВЕТСТВЕННОСТЬ ЗА ОБЩИЙ, ФАКТИЧЕСКИЙ, ПРЯМОЙ, КОСВЕННЫЙ, СЛУЧАЙНЫЙ, ПОБОЧНЫЙ ИЛИ ДРУГОГО ТИПА УЩЕРБ (ВКЛЮЧАЯ УЩЕРБ ЗА УПУЩЕННУЮ ВЫГОДУ ИЛИ ПОТЕРЮ СБЕРЕЖЕНИЙ), ПРИЧИНОЙ КОТОРОГО СТАЛО ИСПОЛЬЗОВАНИЕ ИЛИ НЕВОЗМОЖНОСТЬ ИСПОЛЬЗОВАНИЯ ПРОДУКТА, ДАЖЕ ПОСЛЕ ИНФОРМИРОВАНИЯ ПОЛЬЗОВАТЕЛЯ КОМПАНИЕЙ FUJIFILM О ВОЗМОЖНОСТИ ВОЗНИКНОВЕНИЯ ПОДОБНЫХ УБЫТКОВ.

8. Не предназначено для экспорта.

Пользователь признает, что программное обеспечение или любую его часть нельзя передавать или экспортировать в другую страну, а также использовать с нарушением законов и правил контроля экспорта, распространяющихся на данное программное обеспечение.

9. Прекращение действия Соглашения.

При нарушении пользователем каких-либо положений и условий Соглашения компания FUJIFILM может немедленно приостановить Соглашение без предупреждения.

10. Длительность.

Данное Соглашение действительно в течение времени использования данного программного обеспечения, или до момента приостановки действия в соответствии с пунктом 9.

11. Обязательство после прекращения Соглашения.

После прекращения действия или истечения срока действия Соглашения следует немедленно по своей собственной инициативе и за свой счет удалить или уничтожить программное обеспечение (включая копии), медиа-носитель и документацию.

12. Применимое законодательство.

Следует следовать и рассматривать данное Соглашение в соответствии с законами Японии.

Декларация ЕС о соответствии

Мы

Название: FUJIFILM Electronic Imaging Europe GmbH
Адрес: Benzstrasse 2
47533 Kleve, Germany

заявляем, что устройство

Название устройства: ЦИФРОВАЯ КАМЕРА FUJIFILM FinePix S8100fd
Название производителя: FUJIFILM Corporation
Адрес производителя: 7-3, AKASAKA 9-CHOME, MINATO-KU,
TOKYO 107-0052, JAPAN

соответствует следующим Стандартам:

Безопасность: EN60065: 2002 + A1
Электромагнитная совместимость: EN55022: 1998 + A1: 2000 + A2: 2003 Class B
EN55024: 1998 + A1: 2001 + A2: 2003
EN61000-3-2: 2000 + A2: 2005
EN61000-3-3: 1995 + A1: 2001 + A2: 2003

с соблюдением требований директивы по электромагнитной совместимости (2004/108/EC) и директивы по пониженному напряжению питания (2006/95/EC).



АЯ46

Kleve, Germany

1 февраля 2008 г.

Место

Дата

Подпись/Управляющий директор



В комплект входят батарейки. Когда батарейки разрядятся, не выбрасывайте их. Следует поступить с ними так же, как с бытовыми химическими отходами.

Утилизация электрического и электронного оборудования в условиях домашнего хозяйства

Утилизация электрического и электронного оборудования (директива применяется в странах Евросоюза и других европейских странах, где действуют системы раздельного сбора отходов)



Данный символ на продукте или руководстве по его использованию, гарантии и (или) упаковке означает, что его нельзя утилизировать вместе с бытовыми отходами.

То есть этот продукт необходимо сдать в специальный приемный пункт для утилизации электрического и электронного оборудования.

Надлежащая утилизация данного устройства способствует предотвращению потенциально негативного воздействия на окружающую среду и здоровье человека.

Если используемое оборудование оборудовано легко вынимающимися батарейками или аккумуляторами, утилизировать их следует отдельно в соответствии с местными требованиями.

Переработка материалов способствует сохранению природных ресурсов. Для получения дополнительной информации по вопросу переработки данного устройства обратитесь в местные органы городского управления, службу сбора бытовых отходов или в магазин, где было приобретено устройство.

Для стран за пределами ЕС:

Если необходимо утилизировать продукт, обратитесь в местные органы власти и узнайте, как правильно выполнить утилизацию.

Содержание



Предупреждение	2
ВАЖНАЯ ИНФОРМАЦИЯ	3
Декларация ЕС о соответствии.....	4
Утилизация электрического и электронного оборудования в условиях домашнего хозяйства	5
Содержание	6
Об этом руководстве.....	9
Принадлежности, поставляемые в комплекте	10
Основные элементы и функции камеры	11
Пример экрана текстового дисплея	13

Подготовка







Крепление ремня и крышки объектива.....	14
Установка батарей питания	15
Проверка заряда батареи питания.....	16
Установка карты памяти	18
Включение и выключение камеры	21
Выбор языка, установка даты и времени.....	22
Корректировка даты и времени	24
Выбор языка.....	25





Использование камеры

Фотографирование (режим AUTO AUTO)	26
Использование во время съемки функции интеллектуального распознавания лиц	29
Использование во время съемки функции двойной стабилизации изображения.....	31

Съемка фотографий в режиме блокировки автофокусировки/автоэкспозиции	32
Лампочка подсветки для автофокусировки	34
Использование функции трансфокации	35
Построение композиции кадра.....	35
Просмотр изображений	37
 Стирание изображений/ видеофрагментов	42
Использование кнопки стирания ( /▲).....	42
Стирание изображений с помощью меню [МЕНЮ ПРОСМОТРА].....	42

Дополнительные функции — Фотосъемка

Использование функций фотосъемки — Процедура настройки	45
Выбор режима фотосъемки	49
[AUTO АВТО]	49
[ ANTI-BLUR]	49
[ ЕСТ. СВЕТ]	50
[ ЕСТ СВЕТ & ]	50
[ БРЕК. ТРАНСФ.].....	51
[SP ПРОГРАММЫ].....	52
[P ПРОГРАММА AE].....	56
[S ПРИОР. ВЫД.]	57
[A ПРИОР. ДИАФР.]	59
[M РУЧНОЙ]	61
Регулировка яркости изображения (экспокоррекция )	63





 Макросъемка/  расширенная макросъемка.....	65
 Выбор режима вспышки (интеллектуальная вспышка).....	66
 Непрерывная съемка.....	68
 Моментальная трансфокация.....	71
Использование меню [F-СЪЕМКИ МЕНЮ] (Фотосъемка)/[МЕНЮ СЪЕМКИ].....	73
Выбор меню [F-СЪЕМКИ МЕНЮ] (Фотосъемка).....	73
Выбор меню фотосъемки [МЕНЮ СЪЕМКИ].....	73
[F-СЪЕМКИ МЕНЮ] (Фотосъемка).....	76
Изменение чувствительности ([ISO ЧУВСТВ-ТЬ ISO]).....	76
Изменение качества изображения ([K КАЧЕСТВО]).....	77
Изменение параметра FinePix COLOR ([C FinePix ЦВЕТ]).....	78
[МЕНЮ СЪЕМКИ].....	79
Настройка автоспуска ([T ТАЙМЕР]).....	79
Выбор режима измерения освещенности ([E ЭКСПОЗАМЕР]).....	80
Регулировка цветового баланса ([WB БАЛАНС БЕЛОГО]).....	81
Быстрая фокусировка снимка ([S СКОРОСТНАЯ СЪЕМКА]).....	83
Выбор режима фокусировки ([F ФОКУСИРОВКА]).....	83
Указание области фокусировки ([AF РЕЖИМ AF]).....	85

Отрегулируйте контур изображения (контрастный/не контрастный) ([S РЕЗКОСТЬ]).....	87
Регулировка количества света, испускаемого вспышкой ([E ВСПЫШКА] (регулировка яркости)).....	87
Съемка одного и того же изображения с различной экспозицией ([B БРЕКЕТИНГ]).....	88



Дополнительные функции – Воспроизведение

Информация о воспроизведении.....	89
Использование меню воспроизведения [F-СЪЕМКИ МЕНЮ] / [МЕНЮ ПРОСМОТРА].....	90
Выбор меню воспроизведения [F-СЪЕМКИ МЕНЮ].....	90
Выбор меню воспроизведения [МЕНЮ ПРОСМОТРА].....	90
Меню воспроизведения [F-СЪЕМКИ МЕНЮ].....	91
Режим автоматического воспроизведения ([S СЛАЙД ШОУ]).....	91
Выбор кадра для печати DPOF ([P РАСПЕЧАТАТЬ (DPOF)]).....	91
[МЕНЮ ПРОСМОТРА].....	96
Поворот изображений ([R ПОВОРОТ КАДРА]).....	96

Продолжение на следующей странице ➔

Защита изображений ([ ЗАЩИТИТЬ]).....	97
Копирование изображений ([ КОПИРОВАТЬ])	98
Запись голосовых заголовков для снимков ([ ГОЛОСОВАЯ МЕТКА]).....	100
Кадрирование изображений ([ КАДРИРОВАНИЕ]).....	103

Дополнительные функции — Видеосъемка

 Запись видеофрагментов	105
Изменение качества изображения	107
 Воспроизведение видеофрагментов.....	108

Настройка параметров

Установка бесшумного режима.....	110
[ ПАРАМЕТРЫ].....	111
Использование меню настройки параметров [ПАРАМЕТРЫ]	111
Использование параметров меню [ПАРАМЕТРЫ]	112

Подключение камеры

Подключение к телевизору	120
Использование адаптера переменного тока (приобретается отдельно).....	121
Подключение камеры напрямую к принтеру — функция PictBridge	122

Инсталляция программ

Установка в ОС Windows	126
Установка в ОС Mac OS X.....	128
Подключение к компьютеру	131
Использование приложения FinePixViewer	134

Приложения

Варианты расширения системы.....	135
Дополнительные принадлежности	136
Правильная эксплуатация камеры.....	137
Разрядка перезаряжаемых батарей питания	138
Замечания по использованию карт памяти xD-Picture Card™ , SD и внутренней памяти.....	139
Предупреждающие сообщения.....	140

Возможные неисправности

Возможные неисправности	144
-------------------------------	-----

Технические характеристики	150
Описание терминов.....	156
Всемирная сеть поддержки цифровых камер FUJIFILM	158

Пригодные карты памяти

В камере FinePix S8100fd можно использовать карты памяти **xD-Picture Card**, SD и SDHC. В данном руководстве пользователя эти карты памяти называются "карта памяти" и "карта памяти SD".

Об этом руководстве

■ Информация о метках

! ПРЕДУПРЕЖДЕНИЕ

Данная метка указывает на ситуации, которые могут повлиять на работу камеры.

👁 ОБРАТИТЕ ВНИМАНИЕ

Данная метка указывает на особенности работы камеры, на которые следует обратить внимание.

📄 ЗАМЕЧАНИЕ

Данная метка указывает на дополнительные разделы к основным рабочим процедурам.

■ Пригодные карты памяти

В камере FinePix S8100fd можно использовать карты памяти **xD-Picture Card**, SD и SDHC. В данном руководстве пользователя эти карты памяти называются "карта памяти" и "карта памяти SD".

■ Многофункциональные кнопки со стрелками (▲▼◀▶)

В данном руководстве пользователя стрелки вверх, вниз, влево и вправо отображаются черными треугольниками. Стрелки вверх и вниз отображаются как ▲ и ▼, а стрелки влево и вправо как ◀ или ▶.

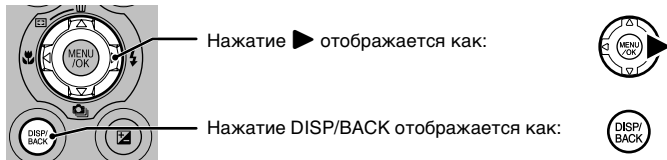

■ Об иллюстрациях экранного дисплея

В этом руководстве иллюстрации экранного дисплея упрощены.

■ Примечание

В данном руководстве названия меню и сообщения, которые появляются на ЖК-дисплее, отображаются в квадратных скобках ([]).

Принадлежности, поставляемые в комплекте

- Щелочные батареи питания размера AA (LR6)
(4 шт.)

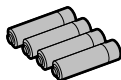

- Ремень (1)



- Крышка объектива (1 комплект)



- Аудио/видео кабель (1)

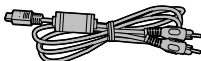

- USB-кабель (1)

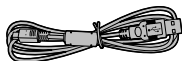

- CD-ROM (2)

- Руководство пользователя (данное руководство)
- Software for FinePix









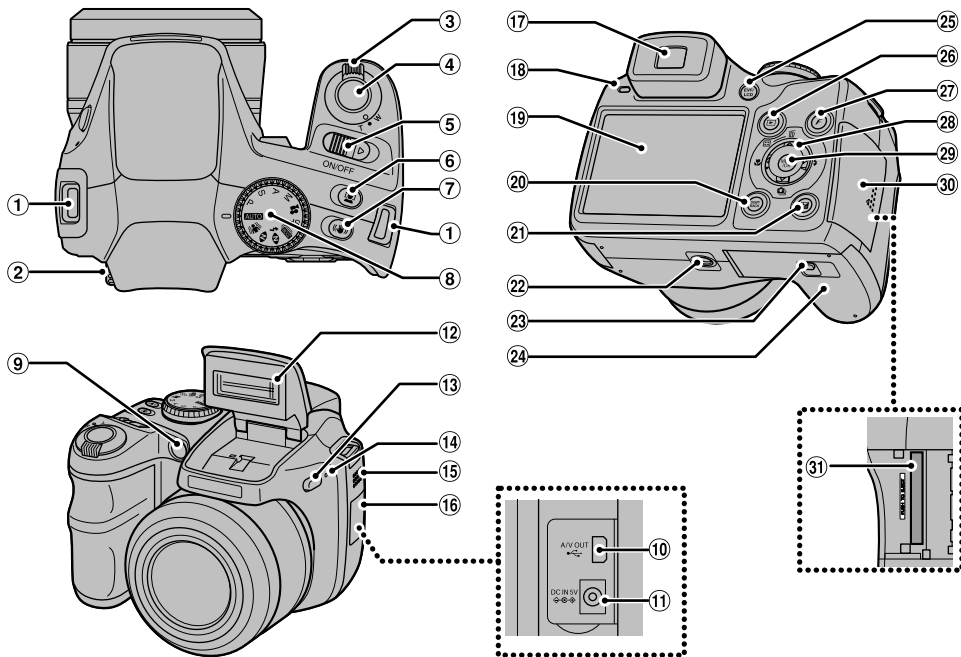

- Основное Руководство (1)

Основные элементы и функции камеры

• Для получения информации об использовании элементов и функций камеры см. номера страниц в скобках.



Продолжение на следующей странице ➡

- ① Дужка крепления ремня (стр.14)
- ② Селектор регулировки диоптрий
- ③ Рычажок трансфокации (стр.35) (Мультикадровое воспроизведение (стр.40))
- ④ Кнопка спуска затвора
- ⑤ Переключатель ON/OFF (стр.21)
- ⑥  Кнопка Системы интеллектуального распознавания лиц (стр.29)/ Устранения эффекта красных глаз (стр.29)
- ⑦  Кнопка Двойной стабилизации (стр.31)
- ⑧ Селектор режимов работы
- ⑨ Лампочка подсветки для автофокусировки (стр.34)/лампочка автоспуска (стр.79)
- ⑩  Разъем USB/разъем A/V OUT (аудио/видеовыход) (стр.120, 122)
- ⑪ Входной разъем постоянного тока 5 В (питание) (стр.121)
- ⑫ Вспышка (стр.66)
- ⑬  Кнопка подъема вспышки (стр.66)
- ⑭ Микрофон
- ⑮ Динамик
- ⑯ Крышка гнезд
- ⑰ Видоискатель (EVF)
- ⑱ Индикаторная лампочка (стр.29)
- ⑲ ЖК-дисплей
- ⑳ Кнопка DISP/BACK (стр.35, 37) (Бесшумный режим (стр.110))
- ㉑  Кнопка экспокоррекции (стр.63) (Информация о воспроизведении (стр.89))
- ㉒ Отверстие крепления на штатив
- ㉓ Фиксатор крышки (стр.15)
- ㉔ Крышка батарейного отсека (стр.15)
- ㉕ Кнопка EVF/LCD (выбора экрана) (стр.26)
- ㉖ Кнопка воспроизведения  (стр.37)
- ㉗ Кнопка фоторежима F (стр.73, 90)
- ㉘ Многофункциональные кнопки со стрелками 
- ㉙ Кнопка MENU/OK
- ㉚ Крышка слота (стр.18)
- ㉛ Слот для карты памяти (стр.18)

Пример экрана текстового дисплея

■ Режим съемки

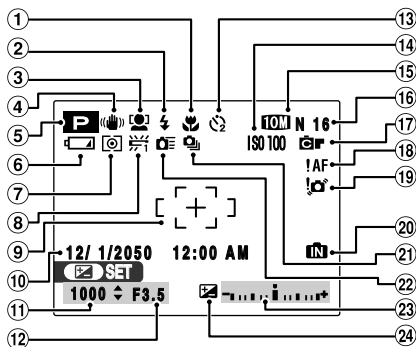

- 1 Макросъемка (стр.65)
- 2 Вспышка (стр.66)
- 3 Интеллектуальное распознавание лиц (стр.29)
- 4 Режим двойной стабилизации (стр.31)
- 5 Режим съемки (стр.49)
- 6 Индикатор состояния батареи питания (стр.16)
- 7 Экспомер (стр.80)
- 8 Баланс белого (стр.81)
- 9 Рамка автофокусировки (стр.27)
- 10 Дата/время (стр.22)
- 11 Выдержка (стр.57)
- 12 Диафрагма (стр.59)
- 13 Автоспуск (стр.79)
- 14 Чувствительность (стр.76)
- 15 10M N Качество изображения (стр.77)
- 16 Количество доступных кадров (стр.154)
- 17 FinePix COLOR (стр.78)
- 18 !AF Предупреждение об автоматической фокусировке (стр.27)
- 19 !AF Предупреждение о подрагивании камеры (стр.140)
- 20 Внутренняя память (стр.20)
- 21 Непрерывная съемка (стр.68)
- 22 Съемка с высокой скоростью (стр.83)
- 23 Индикатор экспокоррекции (стр.63)
- 24 Экспокоррекция (стр.63)

■ Режим воспроизведения

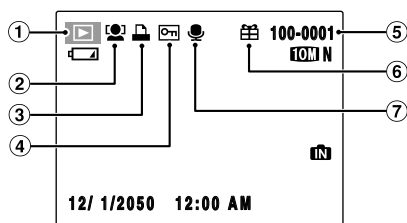

- 1 Режим воспроизведения (стр.37)
- 2 Интеллектуальное распознавание лиц (стр.41)
- 3 DPOF (стр.91)
- 4 Защита (стр.97)
- 5 Номер кадра (стр.115)
- 6 Подарок (стр.37)
- 7 Голосовой заголовок (стр.100)

Цифровая камера FinePix S8100fd оснащена внутренней памятью, в которой можно хранить фотографии, не используя карту памяти. При использовании внутренней памяти на экране отображается индикатор .

Крепление ремня и крышки объектива

Крепление ремня

1 Закрепите ремень на дужках крепления ремня на камере. Закрепив оба конца ремня, тщательно проверьте надежность крепления ремня.

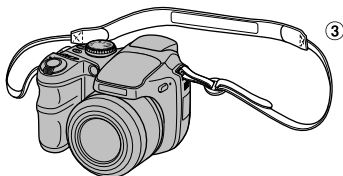
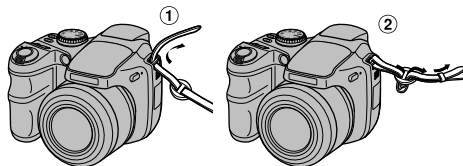

2 Закрепите шнур крышки объектива на крышке объектива.

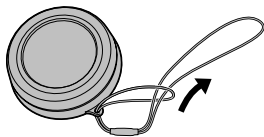

3 Пропустите шнур крышки объектива через ремень.

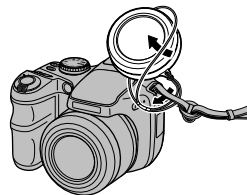

⚠ ПРЕДУПРЕЖДЕНИЕ

- Закрепите ремень надлежащим образом во избежание падения камеры.
- Закрепите шнур крышки объектива во избежание утери крышки объектива.

Крепление крышки объектива



Установка батарей питания

Для работы цифровой камеры требуются батареи питания. Сначала установите батареи питания в камеру.

Совместимые батареи питания

Щелочные батареи питания размера AA (4) или перезаряжаемые никелевые металлгидридные батареи питания размера AA (4) (приобретаются отдельно)

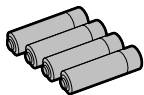

! ПРЕДУПРЕЖДЕНИЕ

- Запрещается использовать батареи питания следующих типов, поскольку могут возникнуть серьезные проблемы, например утечка электролита или перегрев:



- Батареи питания с треснутыми корпусами или отслаивающимся покрытием
- Комбинации батарей питания различных типов, а также новых и использованных батарей питания



- Запрещается использовать марганцевые, никель-кадмиевые или литиевые батареи питания.
- Используйте щелочные батареи питания размера AA таких же марки и класса, что и у входящих в комплект камеры.

1 Переместите фиксатор, чтобы открыть крышку батарейного отсека.

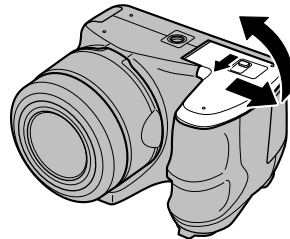

🗨 ОБРАТИТЕ ВНИМАНИЕ

Перед открытием крышки батарейного отсека убедитесь, что камера выключена.

! ПРЕДУПРЕЖДЕНИЕ

- Не открывайте крышку батарейного отсека во время работы камеры. Это может привести к повреждению карты памяти или к потере файлов изображений на карте памяти.
- Не прилагайте избыточное усилие к крышке батарейного отсека.

Продолжение на следующей странице ➔

2 Установите батареи питания надлежащим образом в соответствии с обозначениями полярности.

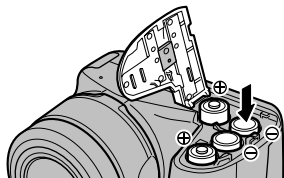

! ПРЕДУПРЕЖДЕНИЕ

Полярность батареи также отображается на камере. Совместите обозначения полярности (+ и -) на батареях питания с обозначениями на внутренней стороне крышки батарейного отсека.

3 Нажмите на крышку батарейного отсека для установки батарей питания. Переместите крышку в положение закрытия.

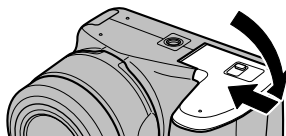

✓ ОБРАТИТЕ ВНИМАНИЕ

Полностью закройте крышку батарейного отсека до щелчка.





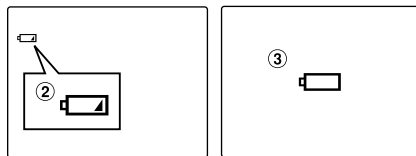

Проверка заряда батареи питания

Включите камеру и проверьте заряд батарей питания.



- 1 Батарея питания полностью заряжена. (Нет индикатора)
- 2 Батареи питания почти полностью разряжены. Замените или перезарядите батареи питания, так как срок работы таких батарей питания минимален. (Светится красным цветом)
- 3 Батареи питания разряжены. Дисплей на некоторое время погаснет, после чего камера прекратит свою работу. Замените или перезарядите батареи питания. (Мигает красным цветом)

! Примечания по батареям питания

- Наличие загрязнений, например отпечатков пальцев на полюсах батарей питания, может сократить срок службы батарей питания.
- Срок службы щелочных батарей питания размера AA (в дальнейшем — “щелочные батареи питания”) варьируется в зависимости от марки. Щелочные батареи питания некоторых марок разряжаются быстрее батарей питания, входящих в комплект камеры. Обратите также внимание, что в условиях пониженной температуры (от 0°C до +10°C) срок службы щелочных батарей питания сокращается. Это связано с их устройством. По этой причине рекомендуется использовать никелевые металлгидридные батареи питания размера AA.
- При использовании камеры в местах с пониженной температурой предупреждение о разряде батарей питания ( , ) может появляться раньше. Это связано с устройством батареи питания. Перед использованием для нагревания батарей питания положите их в карман или в какое-нибудь другое теплое место.
- В зависимости от типа батарей питания и уровня их заряда питание камеры может отключиться, прежде чем отобразится предупреждение о разряде батарей питания. Это происходит с наибольшей вероятностью, когда повторно используются батареи питания, заряд которых ранее закончился.
- В зависимости от режима работы камеры переход от состояния  в состояние  может занимать меньшее время.
- Заряжайте никелевые металлгидридные батареи питания размера AA с помощью зарядного устройства для батарей питания Fujifilm (приобретается отдельно).
- Срок службы никелевых металлгидридных батарей питания размера AA, только что приобретенных или не использовавшихся в течение длительного времени, сокращается.
- Потребление энергии батарей питания значительно варьируется в зависимости от характера использования. При переходе в режим воспроизведения из режима съемки может, возможно, не отобразиться символ  , однако внезапно может загореться красным цветом символ  и камера завершит работу.
- Для получения информации см. раздел “Примечания и предостережения” (Основное Руководство).

Установка карты памяти

Несмотря на то, что можно сохранять изображения во внутренней памяти камеры, на карте памяти (приобретается отдельно) можно сохранить гораздо большее количество изображений. В камере FinePix S8100fd можно использовать карты памяти **xD-Picture Card** и SD. В данном руководстве пользователь эти карты памяти называются "Картами памяти".

Карты памяти SD/SDHC

Работа этих карт памяти проверена компанией FUJIFILM.
Производитель: SanDisk

ЗАМЕЧАНИЕ

- Об обновлениях совместимых моделей карт памяти можно узнать, посетив веб-сайт: http://www.fujifilm.com/products/digital_cameras/index.html
- При использовании некоторых видов карт памяти SD видеосъемка может быть прервана. Рекомендуется использовать вышеуказанные виды карт памяти SD.
- Камера не поддерживает мультимедийные карты памяти.

1 Откройте крышку слота.

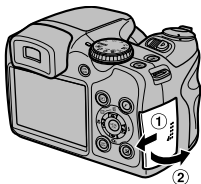

ПРЕДУПРЕЖДЕНИЕ

Не открывайте крышку слота во время работы камеры. Это может привести к повреждению карты памяти или к потере файлов изображений на карте памяти.

2 Вставьте карту памяти.

(xD-Picture Card)

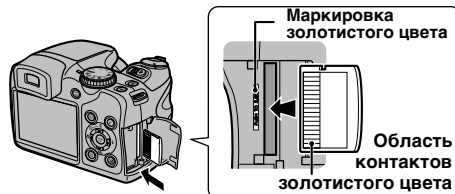

Совместите маркировку золотистого цвета с областью контактов золотистого цвета, затем полностью вставьте карту памяти **xD-Picture Card**.

(Карта памяти SD)

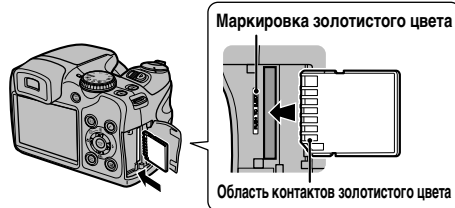

Совместите маркировку золотистого цвета с областью контактов золотистого цвета, затем полностью вставьте карту памяти SD.

! ПРЕДУПРЕЖДЕНИЕ

Перед вставкой карты памяти SD не забудьте снять защиту карты. Если карта памяти заблокирована, функции записи/удаления изображений, а также форматирования карты памяти будут недоступны. Чтобы снять защиту, сдвиньте переключатель в исходное положение, функции карты памяти SD станут доступны.

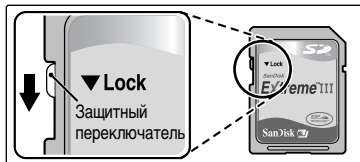
**! ПРЕДУПРЕЖДЕНИЕ**

- Перед использованием новых карт памяти SD или карт, которые использовались ранее на компьютере или другом устройстве, эти карты следует отформатировать (→стр.117) на камере.
- Не используйте адаптеры miniSD или microSD с внешними областями контактов на задней части. Использование таких адаптеров может привести к неисправности или повреждению вследствие неправильных контактов.
- Адаптер miniSD или microSD, размер которого больше размера стандартных карт памяти SD, может застрять. Приложение излишних усилий при извлечении карты может привести к неисправности. В этом случае обратитесь к дилеру FUJIFILM.

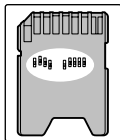
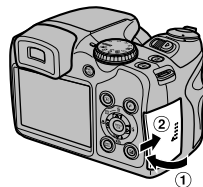
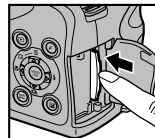
**3 Закройте крышку слота.****Замена карты памяти**

Нажмите на карту памяти, установленную в слот, а затем медленно отпустите палец. Фиксатор карты будет освобожден и карта памяти будет извлечена.

Продолжение на следующей странице →

! ПРЕДУПРЕЖДЕНИЕ

- Храните карты памяти в местах, недоступных для детей. Ребенок может проглотить карту памяти и задохнуться. Если ребенок проглотил карту памяти, немедленно обратитесь за медицинской помощью.
- Если карта памяти вставлена неправильно, она может не полностью войти в слот. Не прилагайте избыточное усилие при установке карты памяти.
- Обратите внимание, что карта памяти может вылететь из слота, если быстро отпустить палец после нажатия на фиксатор.
- Работа камеры гарантируется только при использовании карты памяти FUJIFILM xD-Picture Card или карты памяти SD, работа которой была проверена (→стр.18).
- Для получения информации о картах памяти xD-Picture Card, SD и внутренней памяти см. стр.139.

📁 ЗАМЕЧАНИЕ

- Размер файла изображения может варьироваться в зависимости от объекта съемки. По этой причине отображаемое число может не соответствовать реальному количеству кадров.
- Для получения информации о стандартном количестве доступных снимков см. стр.154.

■ Информация о внутренней памяти

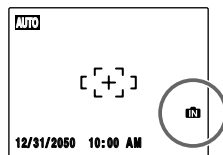

Цифровая камера FinePix S8100fd оснащена внутренней памятью, в которой можно хранить фотографии, не используя карту памяти. При использовании внутренней памяти на экране отображается индикатор **iN**.

Если вставлена карта памяти (приобретается отдельно)

Запись изображений:

запись изображений выполняется на карту памяти.

Воспроизведение изображений:

воспроизведение изображений, записанных на карту памяти.

Если карта памяти (приобретается отдельно) не вставлена

Запись изображений:

запись изображений выполняется во внутреннюю память.

Воспроизведение изображений:

воспроизведение изображений, записанных во внутреннюю память.

■ Информация об изображениях, записанных во внутреннюю память

В случае сбоя в работе камеры изображения, хранящиеся во внутренней памяти камеры, могут быть повреждены или утеряны. Сохраняйте важные данные других носителях (например, диски DVD-R, CD-R, CD-RW, жесткий диск и т.д.).

Можно переместить изображения, сохраненные во внутренней памяти, на карту памяти и обратно (→стр.98).

Включение и выключение камеры

Включение камеры в режиме съемки

Передвиньте переключатель ON/OFF, чтобы включить камеру в режиме съемки. Передвиньте переключатель ON/OFF еще раз, чтобы выключить камеру.

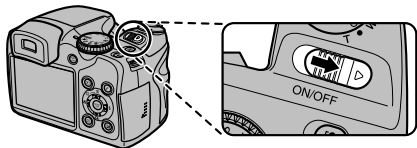



ЗАМЕЧАНИЕ Переключение между режимами фотосъемки и воспроизведения

При нажатии кнопки  в режиме съемки камера переключается в режим воспроизведения. При нажатии кнопки спуска затвора камера переключается в режим съемки.

ПРЕДУПРЕЖДЕНИЕ

При использовании переключателя ON/OFF камера отключается от источника питания не полностью.

Включение камеры в режиме воспроизведения

Для включения камеры в режиме воспроизведения в течение 1 секунды удерживайте в нажатом состоянии кнопку . Снова нажмите  или передвиньте переключатель ON/OFF, чтобы выключить камеру.

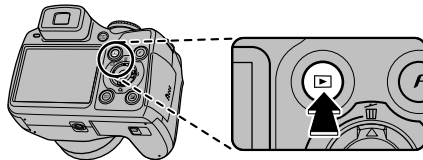

ЗАМЕЧАНИЕ

Нажмите кнопку спуска затвора для переключения в режим съемки.

Выбор языка, установка даты и времени

При первом после покупки использовании камеры параметры языка, даты, времени и управления питанием не установлены. Выберите язык, установите дату, время и параметры управления питанием.

ЗАМЕЧАНИЕ

Кроме того, экран [START MENU] появляется при включении камеры после того, как извлекались батареи питания или камера не использовалась в течение длительного времени. Если адаптер переменного тока подключен или батареи питания установлены в камере не менее 10 часов, то настройки камеры будут сохраняться в течение приблизительно 24 часов даже при отключении обоих источников питания.

1 При включении камеры отображается экран [言語/LANG.].



① С помощью кнопок ▲, ▼, ◀ и ▶ выберите нужный язык.



② Нажмите кнопку MENU/OK для подтверждения установки.

2 Установка даты и времени.

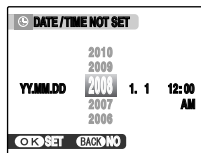

① С помощью кнопок ◀ или ▶ выбирайте позиции для ввода значений года, месяца, дня, часов и минут.



② С помощью кнопок ▲ и ▼ установите значение выбранного параметра.

ЗАМЕЧАНИЕ

- Если удерживать кнопку ▲ или ▼, цифры будут изменяться непрерывно.
- Когда время достигнет отметки более “12” часов, режим отображения времени будет переключаться с AM на PM и наоборот.

3 Изменение режима отображения времени.



- ① С помощью кнопок ◀ и ▶ выберите строку выбора режима отображения даты.



- ② С помощью кнопок ▲ и ▼ выберите режим отображения даты.



- ③ Всегда нажимайте кнопку MENU/OK после настройки параметров.

Режим отображения даты

Например: 1 декабря 2008 г.

[ГГ.ММ.ДД]: [2008.12.1]

[ММ/ДД/ГГ]: [12/1/2008]

[ДД.ММ.ГГ]: [1.12.2008]

4 Установка параметров [РЕЖИМЫ ПИТАНИЯ].

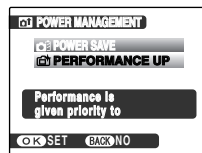

- ① Выберите в меню параметр.



- ② Нажмите кнопку MENU/OK для подтверждения установки.



ПРИМЕЧАНИЕ

- Настройка [REЖИМЫ ПИТАНИЯ] - [ЭКОНОМ. РЕЖИМ]: для функции интеллектуального распознавания лиц установлено значение OFF, а для параметра [EVF/LCD РЕЖ.] установлено значение [30к/с].
- [ПОВЫШ ЭФФЕКТИВНОСТЬ]: для функции интеллектуального распознавания лиц установлено значение ON, а для параметра [EVF/LCD РЕЖ.] установлено значение [60к/с].
- Для выполнения сброса см. раздел "Использование во время съемки функции интеллектуального распознавания лиц" (→стр.29) и "Использование параметров меню [ПАРАМЕТРЫ]" (→стр.112).

Корректировка даты и времени

1 Выберите подменю [ПАРАМЕТРЫ].

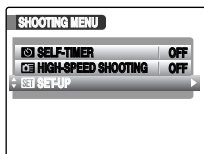

- ① Нажмите кнопку MENU/OK для открытия меню.





- ② С помощью кнопок ▲ и ▼ выберите [SET ПАРАМЕТРЫ].

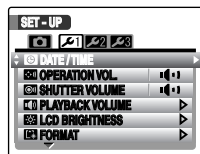

- ③ Нажмите ►.

2 Выберите подменю [ДАТА/ВРЕМЯ].



- ① С помощью кнопок ◀ и ▶ выберите  1.



- ② Нажмите ▼ для входа в меню.



- ③ С помощью кнопок ▲ и ▼ выберите [DATE/ВРЕМЯ].



- ④ Нажмите ►.
См. раздел “2 Установка даты и времени.” (→стр.22).

1 Выберите подменю [ПАРАМЕТРЫ].

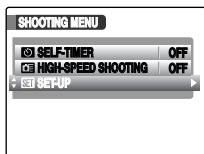

- ① Нажмите кнопку MENU/OK для открытия меню.



- ② С помощью кнопок ▲ и ▼ выберите [SET ПАРАМЕТРЫ].



- ③ Нажмите ►.

2 Выберите подменю [言語/LANG.].

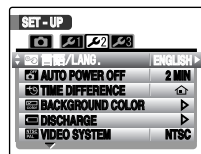

- ① С помощью кнопок ◀ и ▶ выберите 2.



- ② Нажмите ▼ для входа в меню.



- ③ С помощью кнопок ▲ и ▼ выберите [言語/LANG.].



- ④ Нажмите ►.
См. “1 При включении камеры отображается экран [言語/LANG.]” (→стр.22).

Фотографирование (режим AUTO **AUTO**)

В этом разделе описаны основные функции камеры.

1 Включите камеру.

① Передвиньте переключатель ON/OFF.

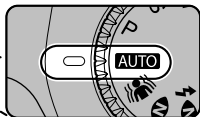
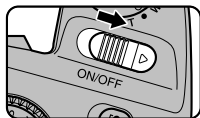

② Установите селектор режимов работы в положение **AUTO**.

ОБРАТИТЕ ВНИМАНИЕ

Для съемки с близкого расстояния используйте режим макросъемки (→стр.65).

2 С помощью кнопки подъема вспышки поднимите вспышку.

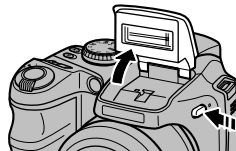

3 Включите дисплей.

С помощью кнопки EVF/LCD установите режим дисплея: видоискатель (EVF) или ЖК-дисплей. Если рамка автофокусировки в видоискателе (EVF) отображается не полностью, отрегулируйте видоискатель с помощью селектора регулировки диоптрий.

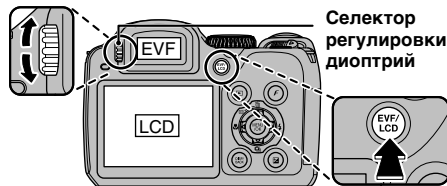

ЗАМЕЧАНИЕ

Выбор EVF/LCD сохраняется даже при выключении камеры или изменении режима.

Как правильно удерживать камеру

Согните руки в локтях, возьмите камеру, как показано на рисунке, и удерживайте ее обеими руками. Использование видоискателя (EVF) повышает устойчивость руки, предотвращая размытость изображения.

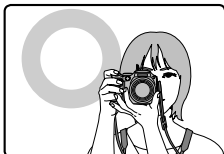
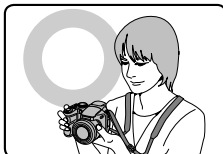

Не закрывайте объектив или вспышку пальцами и не дотрагивайтесь до кольца автофокусировки.

! ПРЕДУПРЕЖДЕНИЕ

- Перемещение камеры во время съемки (подрагивание камеры) приводит к размыванию изображения. Надежно удерживайте камеру двумя руками.
- Если объектив или вспышка заблокированы пальцами либо ремнем или до кольца автофокусировки дотрагиваются во время съемки, то объекты могут быть не в фокусе или может нарушиться яркость сцены (экспозиция).
- Когда кольцо автофокусировки удерживается во время работы, отображается предупреждающее сообщение [ОШИБКА ЗУМА]. Затем производится автоматическая повторная фокусировка объектива.

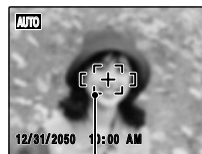
4 Сфокусируйтесь на основном объекте съемки в пределах рамки автофокусировки и наполовину нажмите кнопку спуска затвора.

Рамка автофокусировки



Нажмите наполовину



Рамка автофокусировки уменьшится и камера сфокусируется на объекте.

👉 ОБРАТИТЕ ВНИМАНИЕ

- **Фокусировка на объекте съемки**
Прозвучит двойной звуковой сигнал
Индикаторная лампочка будет светиться зеленым цветом
- **Выполнить фокусировку на объекте съемки не удалось**
Звуковой сигнал не прозвучит
Рамка автофокусировки будет светиться красным цветом
Отобразится индикатор **!AF**
Индикаторная лампочка будет мигать зеленым цветом

📄 ЗАМЕЧАНИЕ

- Кнопка спуска затвора имеет промежуточную точку, в которой фокус и экспозиция оптимизируются автоматически перед съемкой, выполняющейся после полного нажатия на кнопку спуска затвора.
- После нажатия кнопки спуска затвора наполовину послышится звук работающего объектива.

Продолжение на следующей странице ➔

5 Нажмите кнопку спуска затвора полностью.

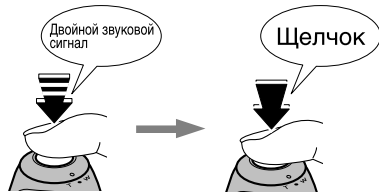

Нажмите наполовину

Нажмите полностью

! ПРЕДУПРЕЖДЕНИЕ

При использовании вспышки изображение может кратковременно исчезать. Это вызвано зарядом вспышки. Во время зарядки вспышки индикаторная лампочка мигает оранжевым цветом.

📄 ЗАМЕЧАНИЕ

- Если объект находится за пределами рамки автофокусировки, для съемки используйте блокировку автофокусировки/автоэкспозиции (→стр.33).
- При полном нажатии кнопки спуска затвора одним движением будет выполнена съемка без изменения рамки автофокусировки.

Вспышка



При нажатии кнопки спуска затвора наполовину перед срабатыванием вспышки на экране появится индикатор .

Если требуется изменить настройку, для получения информации о работе вспышки см. стр.66.

! ПРЕДУПРЕЖДЕНИЕ

- Изображение, которое отображается на экране до съемки, может отличаться по яркости, цветности и другим параметрам от изображения, которое будет сохранено на самом деле. Для проверки изображения воспроизведите его (→стр.37).
- Если выбрана большая выдержка, что может привести к подрагиванию камеры, на экране отображается индикатор . Используйте вспышку или штатив.
- Для получения информации о предупреждающих сообщениях см. стр.140-143. Для получения подробной информации см. раздел "Возможные неисправности" (→стр.144-149).

■ Индикаторная лампочка

При нажатии кнопки спуска затвора и т.д. индикаторная лампочка светится или мигает. Индикаторная лампочка показывает состояние камеры.

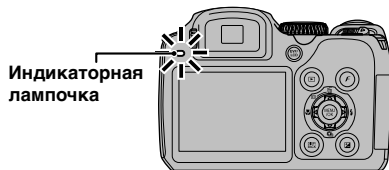

Дисплей	Состояние
Горит зеленым цветом	Фиксация фокуса
Мигает зеленым цветом	Предупреждение о подрагивании камеры, предупреждение системы автофокусировки или автоматической установки экспозиции (камера готова к съемке)
По очереди мигает зеленым и оранжевым цветом	Выполняется запись на карту памяти или во внутреннюю память (камера готова к съемке)
Горит оранжевым цветом	Выполняется запись на карту памяти или во внутреннюю память (камера не готова к съемке)
Мигает оранжевым цветом	Выполняется заряд вспышки (вспышка не работает)
Мигает красным цветом	<ul style="list-style-type: none"> Предупреждения карты памяти и внутренней памяти. Не отформатирована карта памяти, неправильное форматирование, карта памяти переполнена, ошибка карты памяти или внутренней памяти Ошибка при работе объектива

📄 ЗАМЕЧАНИЕ

Для получения информации о предупреждающих сообщениях, которые отображаются на экране, см. (→стр.140-143).

📄 Использование во время съемки функции интеллектуального распознавания лиц

Функция интеллектуального распознавания лиц позволяет выполнить фокусировку на лицах и регулировать яркость изображения. Эта функция эффективна при съемке кадров с вертикальной или горизонтальной компоновкой.

Чтобы использовать функцию интеллектуального распознавания лиц, выполните следующие действия.

Доступные режимы фотосъемки: [AUTO], [M], [N], [P], [S], [SP], [A], [S], [P], [M], [A], [S], [P]

1 Нажмите [👤].

Настройка функции интеллектуального распознавания лиц меняется каждый раз при нажатии [👤].

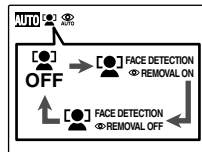
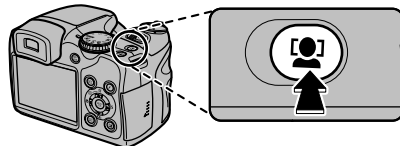

Эффект красных глаз, вызванный светом вспышки, отразившемся от задней стенки глаза, можно откорректировать автоматически при съемке, если выбрано значение [👤 ОПРЕДЕЛЕНИЕ ЛИЦА] [👤 УДАЛЕНИЕ ВКЛ.]

Продолжение на следующей странице ➡

! ПРЕДУПРЕЖДЕНИЕ

- Если не удалось распознать в кадре лица, корректировка эффекта красных глаз будет ограничена или не будет выполнена.
- Результаты корректировки могут различаться в зависимости от сцены.
- Если на изображении несколько лиц, то обработка может занять большее количество времени.

2 Проверьте композицию кадра на ЖК-дисплее.



Зеленая рамка

Если в кадре находится несколько человек, система интеллектуального распознавания лиц установит зеленую рамку вокруг лица вблизи центра кадра. Фокусировка на лице имеет наибольший приоритет.

3 До конца нажмите кнопку спуска затвора для начала съемки.



👁️ ОБРАТИТЕ ВНИМАНИЕ [👁️ ОПРЕДЕЛЕНИЕ ЛИЦА👁️ УДАЛЕНИЕ ВКЛ.]

Если съемка выполнялась с включенной функцией [👁️ ОПРЕДЕЛЕНИЕ ЛИЦА👁️ УДАЛЕНИЕ ВКЛ.], до записи изображения будет определен и скорректирован эффект красных глаз.



① Эффект красных глаз на изображении будет определен после съемки.



② Эффект красных глаз будет скорректирован до записи изображения. Если эффект красных глаз не определен, обработка завершается без отображения экрана [УДАЛЕНИЕ].

Объекты, которые не подходят для интеллектуального распознавания лиц

Система интеллектуального распознавания лиц автоматически выполняет фокусировку на лицах. Однако при использовании режима интеллектуального распознавания лиц могут возникнуть трудности в следующих ситуациях:

- Лицо закрыто очками, солнцезащитными очками, головным убором или волосами.
 - Человек отвернулся в сторону или наклонил голову.
 - Объект находится слишком далеко для распознавания лица.
- Система интеллектуального распознавания лиц не работает в случаях, когда объект съемки стоит на голове, если объектом является не человек (домашний питомец или другое животное), или если камера удерживается не надлежащим образом.

Для достижения наилучшего результата при съемке объекта, который не подходит для интеллектуального распознавания лиц, используйте блокировку автофокусировки/автоэкспозиции (→стр.32).

! ПРЕДУПРЕЖДЕНИЕ

- При перемещении камеры или объекта во время съемки лицо объекта съемки может выйти за пределы рамки системы интеллектуального распознавания лиц.
- Если в кадре находится несколько человек, вокруг лица, расположенного вблизи центра кадра, будет установлена зеленая рамка. Если необходимо выполнить фокусировку на другом объекте, переместите камеру таким образом, чтобы необходимый объект находился в центре кадра. Если не удастся выполнить фокусировку, нажмите кнопку , чтобы выключить функцию интеллектуального распознавания лиц; затем выполните съемку в режиме блокировки автофокусировки/автоэкспозиции (→стр.33). Система интеллектуального распознавания лиц может выполнить фокусировку на лице внутри белой рамки, используя для лиц в белой и зеленой рамках одинаковое фокусное расстояние.
- Во время съемки с выключенной функцией интеллектуального распознавания лиц при нажатии кнопки спуска затвора наполовину фокусировка будет выполнена по центру кадра.



Использование во время съемки функции двойной стабилизации изображения

Для снижения эффекта подрагивания камеры используйте функцию двойной стабилизации изображения.

📌 ЗАМЕЧАНИЕ

Когда выбран режим съемки **AUTO** или стабилизации изображения , возможно одновременное снижение подрагивания камеры и размытости движущихся объектов.

Доступные режимы фотосъемки: все

- 1 Нажмите  для включения режима Dual IS (стабилизация изображения). Нажмите  еще раз для выключения режима Dual IS.

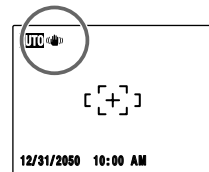
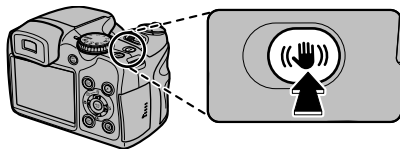

 будет отображаться при включенном режиме двойной стабилизации.

Продолжение на следующей странице ➔



- ② До конца нажмите кнопку спуска затвора для начала съемки.

! ПРЕДУПРЕЖДЕНИЕ

Подрагивание камеры и размытость могут не исчезнуть в зависимости от сцены.



Съемка фотографий в режиме блокировки автофокусировки/ автоэкспозиции



На вышеуказанной композиции объекты съемки не находятся в пределах рамки автофокусировки. Если в этом случае нажать кнопку спуска затвора наполовину, то объекты съемки будут не в фокусе.

Использование блокировки автофокусировки/автоэкспозиции:

Для достижения наилучшего результата при съемке объектов, не подходящих для автофокусировки, используйте блокировку автофокусировки/ автоэкспозиции (→стр.34).



! ПРЕДУПРЕЖДЕНИЕ

При съемке в режиме блокировки автофокусировки/ автоэкспозиции отключайте функцию интеллектуального распознавания лиц  .

Использование блокировки автофокусировки/автоэкспозиции

- 1** Немного переместите камеру таким образом, чтобы один из объектов съемки находился в пределах рамки автофокусировки.



- 2** Наполовину нажмите кнопку спуска затвора, чтобы сфокусироваться на объекте съемки.



- 3** Удерживайте кнопку спуска затвора нажатой наполовину. Скомпонуйте кадр, а затем полностью нажмите кнопку спуска затвора.



Нажмите полностью

ЗАМЕЧАНИЕ

- До спуска затвора можно переустанавливать блокировку автофокусировки/автоэкспозиции нужное количество раз.
- На камере FinePix S8100fd при нажатии кнопки спуска затвора наполовину выполняется фиксация значений фокуса и экспозиции (блокировка автофокусировки и автоэкспозиции).

Продолжение на следующей странице ➔

Объекты, не подходящие для автофокусировки

Несмотря на то что камера FinePix S8100fd оснащена точным механизмом автофокусировки, иногда бывает трудно или невозможно выполнить фокусировку на следующих типах объектов съемки.



Очень яркие объекты, например зеркало или кузов автомобиля

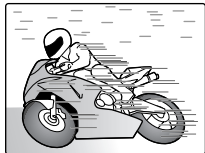

Быстро движущиеся объекты

- Объекты, съемка которых выполняется через стекло.
- Объекты, которые плохо отражают свет, например волосы или шерсть.
- Нематериальные объекты, например дым или пламя.
- Темные объекты.
- Объекты, мало контрастирующие или не контрастирующие с фоном (съемка людей в одежде цвета фона).
- Если перед объектом или позади него находятся посторонние предметы (например, съемка объекта на фоне сильно контрастирующих предметов).

В таких случаях используйте блокировку автофокусировки/автосъемки (→стр.33) или режим фокусировки вручную "MF" (→стр.84).





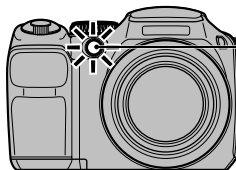

Лампочка подсветки для автофокусировки

Эта подсветка используется для фокусировки на объекте съемки в условиях плохой освещенности. При нажатии кнопки спуска затвора наполовину включится лампочка подсветки (оранжевая) для облегчения выполнения фокусировки на объекте съемки.



Лампочка подсветки для автофокусировки

ЗАМЕЧАНИЕ

- В некоторых ситуациях могут возникнуть трудности с выполнением фокусировки, даже если сработает лампочка подсветки для автофокусировки.
- Хотя это не опасно, не допускайте попадания света лампочки в глаза людей.
- Если лампочка подсветки для автофокусировки используется в режиме макросъемки, могут возникнуть трудности при выполнении фокусировки для съемки крупным планом.
- Для получения информации о выключении лампочки подсветки для автофокусировки см. стр.111, 112.
- Лампочка подсветки для автофокусировки не загорается в режимах , , , , OFF,  и .

Использование функции трансфокации

Для съемки изображений с функцией трансфокации используйте рычажок трансфокации. При использовании рычажка трансфокации на экране отображается шкала трансфокации. При необходимости съемки объекта крупным планом используйте цифровую трансфокацию (→стр.112, 116).

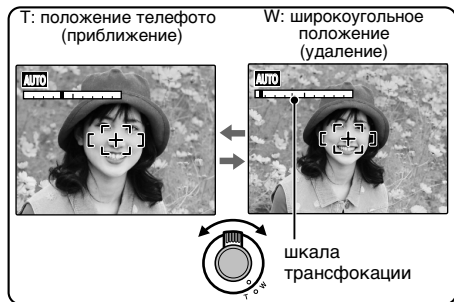

Построение композиции кадра

Выберите режим работы экрана.

С помощью кнопки DISP/BACK измените режим работы экрана.

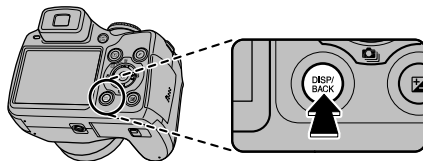

Продолжение на следующей странице →

Наилучшая компоновка кадра

Расположите объект съемки на пересечении двух линий в рамке или совместите одну из горизонтальных линий с горизонтом.

Использование этой рамки позволяет скомпоновать кадр таким образом, чтобы зафиксировать момент фокусировки на размере объекта и общем балансе кадра.



ЗАМЕЧАНИЕ

При компоновке кадра всегда используйте блокировку автофокусировки/автоэкспозиции. Если блокировка автофокусировки/автоэкспозиции не используется, изображение может быть не в фокусе.

Окно просмотра отснятых изображений

В окне просмотра отснятых изображений отображаются до 3 последних сделанных снимков. Это помогает выполнять последующие снимки с аналогичными композициями.



■ Формат окна просмотра отснятых изображений

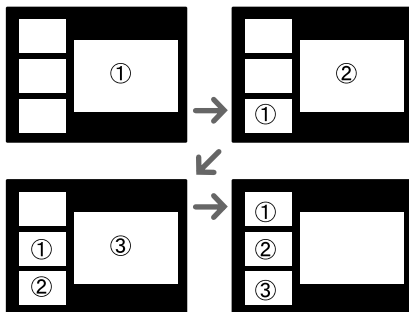



Просмотр изображений

Для проверки сохраненных изображений воспроизведите их. Перед съемкой важных фотоснимков всегда выполняйте тестовую съемку, после чего просмотрите изображение на ЖК-дисплее, чтобы убедиться в надлежащей работе камеры.

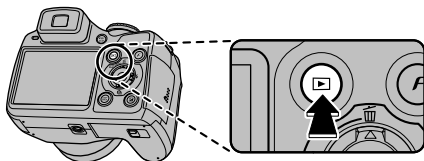

Переключение камеры в режим воспроизведения

Для переключения в режим воспроизведения во время съемки нажмите кнопку .



Если камера выключена, для включения камеры в режиме воспроизведения в течение 1 секунды нажимайте кнопку .

ЗАМЕЧАНИЕ

- Нажмите  для воспроизведения последнего снимка.
- При воспроизведении снимков, сделанных на других камерах отличных от FinePix S8100fd, на экране будет отображаться значок подарка .

ПРЕДУПРЕЖДЕНИЕ Фотографии, которые можно просмотреть на камере FinePix S8100fd

На этой камере можно просматривать фотографии, сделанные на камере FinePix S8100fd, или фотографии (за исключением некоторых несжатых изображений), сделанные на других цифровых камерах FUJIFILM, поддерживающих карты памяти xD-Picture Card или SD. Качественное воспроизведение или трансфокацию изображений, возможно, не удастся выполнить для снимков, отснятых на камерах, отличных от FinePix S8100fd.

Выберите режим работы экрана.

Для изменения режима работы экрана нажмите DISP/BACK в режиме воспроизведения.

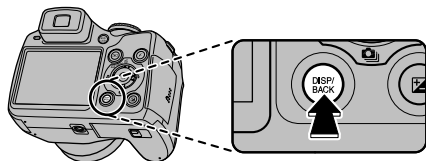

Отображается текст 



 Текст не отображается



Сортировка по дате

Воспроизведение одного кадра



Выбор нужного кадра:

Нажмите кнопку ◀: последний снимок

Нажмите кнопку ▶: следующий снимок

Быстрый выбор изображений

Для быстрого выбора нужного изображения во время воспроизведения удерживайте кнопку ◀ или ▶ в течение 1 секунды.

Если отпустить кнопку ◀ или ▶, камера возвращается в режим воспроизведения одного кадра.

Трансфокация при воспроизведении

1 Приближение/удаление.

Для приближения изображения в режиме воспроизведения одного кадра:

W: широкоугольное положение (удаление)

T: положение телефото (приближение)

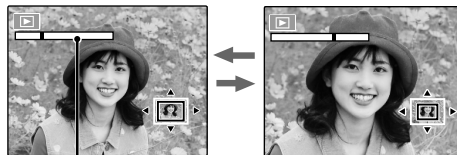

Шкала трансфокации



Поверните селектор в положение W или T для приближения или удаления изображения.

2 Отображение другой части изображения.



Экран навигации
(текущее изображение)



Используйте кнопки ▲, ▼, ◀ и ▶ для отображения другой части изображения.

ЗАМЕЧАНИЕ

- Не удастся выполнить трансфокацию при воспроизведении изображений, снятых с качеством изображения 8M.
- Для отмены воспроизведения с трансфокацией нажмите кнопку DISP/BACK.

Сортировка по дате

При выборе сортировки по дате можно просмотреть все изображения, отснятые в один день.



- ① С помощью кнопок ▲, ▼, ◀ и ▶ переместите курсор (цветная рамка) к выбранному кадру.



- ② Нажмите кнопку MENU/OK для увеличения изображения.

Продолжение на следующей странице ➔

Установка даты



① С помощью кнопок ▲, ▼, ◀ и ▶ переместите курсор (цветная рамка) на левый верхний угол на символ ⇐.



② Нажмите ◀ для перехода к выбору даты.



③ С помощью кнопок ▲ и ▼ переместите курсор (цветная рамка) для установки даты. Нажмите ▲ или ▼ несколько раз для перехода на другую страницу.



④ Нажмите ▶.

Мультикадровое воспроизведение

Используйте эту функцию для отображения одного, 2, 9 или 100 кадров (минизсказов). С помощью мультикадрового дисплея можно сравнить и выбрать нужные изображения. Можно изменить отображение на экране с помощью рычажка трансфокации.

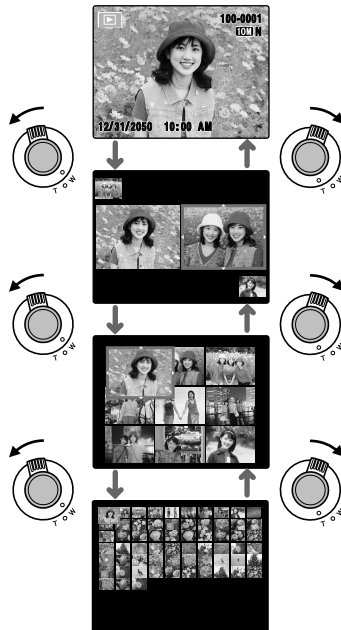

Воспроизведение 2 кадров



- С помощью кнопок ▲, ▼, ◀ и ▶ выберите изображения, которые необходимо сравнить, например изображения, снятые в режиме [E.C.T SVET & S].



- Нажмите кнопку MENU/OK для увеличения изображения.

Воспроизведение 9/100 кадров (воспроизведение миниэскизов)



- С помощью кнопок ▲, ▼, ◀ и ▶ измените положение цветной рамки и выберите изображение. Нажмите ▲ или ▼ несколько раз для перехода на другую страницу.



- Нажмите кнопку MENU/OK для увеличения изображения.

Использование во время съемки функции интеллектуального распознавания лиц

При воспроизведении снимков, сделанных с использованием функции интеллектуального распознавания лиц (отображается индикатор ) , можно отобразить и увеличить лица на этих изображениях (→стр.29).



- Нажмите кнопку  , на зафиксированных лицах появятся рамки.



- Изображение зафиксированных лиц будет увеличиваться каждый раз при нажатии  .



- Используйте кнопки ▲, ▼, ◀, или ▶ для отображения другой части изображения (→стр.38).

! ПРЕДУПРЕЖДЕНИЕ

Не удастся увеличить снимки, снятые с качеством изображения **BM**.



ЗАМЕЧАНИЕ





Для возврата в обычный режим воспроизведения нажмите кнопку DISP/BACK.

Режим воспроизведения используется для стирания ненужных изображений или видеоклипов для освобождения места на карте памяти или во внутренней памяти.

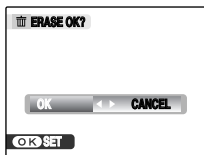
Использование кнопки стирания (/▲)



Нажатие кнопки  (▲) позволяет быстро стереть изображения.

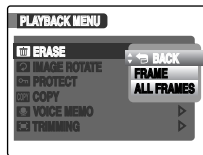

-  ① С помощью кнопок ◀ и ▶ выберите изображение, которое необходимо стереть.
-  ② Нажмите кнопку  (▲).
-  ③ С помощью кнопок ◀ и ▶ выберите [ДА].
-  ④ Нажмите кнопку MENU/OK для стирания выбранного изображения.

Стирание изображений с помощью меню [МЕНЮ ПРОСМОТРА]



-  ① Нажмите кнопку MENU/OK для открытия меню [МЕНЮ ПРОСМОТРА].
-  ② С помощью кнопок ▲ и ▼ выберите  УДАЛИТЬ].
-  ③ Нажмите ▶.
-  ④ С помощью кнопок ▲ и ▼ выберите [КАДР] или [ВСЕ КАДРЫ].
-  ⑤ Нажмите кнопку MENU/OK для подтверждения установки.

Стирание одного кадра ([КАДР])

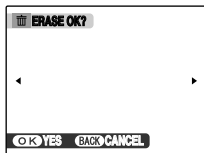

- ① С помощью кнопок ◀ и ▶ выберите кадр (файл), который необходимо удалить.



- ② Нажмите кнопку MENU/OK, чтобы стереть выбранный кадр (файл).



ЗАМЕЧАНИЕ

Чтобы стереть другой кадр (файл), повторите вышеуказанные действия.
По завершении стирания кадров (файлов) нажмите кнопку DISP/BACK.



ПРЕДУПРЕЖДЕНИЕ

При повторном нажатии кнопки MENU/OK будет выполнено стирание следующего кадра (файла). Будьте осторожны, не удалите по ошибке нужные кадры (файлы).

Стирание всех кадров ([ВСЕ КАДРЫ])

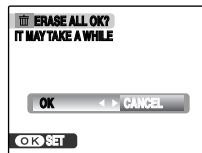

- ① С помощью кнопок ◀ и ▶ выберите [ДА].



- ② Нажмите кнопку MENU/OK, чтобы стереть все кадры (файлы).



ЗАМЕЧАНИЕ

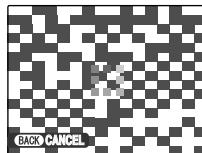

Нажмите кнопку DISP/BACK для отмены стирания всех кадров (файлов).
Некоторые незащищенные кадры (файлы) не будут стерты.

Продолжение на следующей странице ➔



ЗАМЕЧАНИЕ

- Если используется карта памяти, изображения на ней будут стерты. Если карта памяти не используется, будут стерты изображения во внутренней памяти.
- Защищенные кадры (файлы) не удастся стереть. Перед стиранием этих кадров следует снять с них защиту (→стр.97).
- [КАДРЫ DPOF СТЕРЕТЬ?] или [КАДРЫ DPOF СТЕРЕТЬ ВСЕ?] при попытке стирания файлов DPOF.



ПРЕДУПРЕЖДЕНИЕ

Стертые кадры (файлы) не подлежат восстановлению. Делайте резервные копии важных кадров (файлов) на компьютере или другом носителе.

Использование функций фотосъемки — Процедура настройки

Для достижения наилучших результатов съемки настройте параметры камеры. Ниже представлены общие инструкции по настройке.

1 Выберите режим съемки.

Вращая селектор режимов, выберите нужный режим съемки.

Параметры камеры будут настроены в соответствии с условиями съемки.

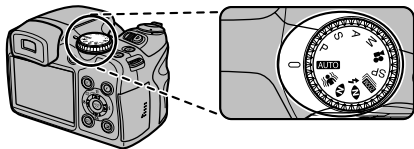

! ПРЕДУПРЕЖДЕНИЕ

При использовании в течение длительного времени в местах, подверженных воздействию чрезвычайно высоких температур, качество изображения снижается и на изображениях могут также появиться полосы. В этом случае периодически выключайте камеру во избежание ее перегрева.

[AUTO] АВТО]	Это самый простой режим фотосъемки (→стр.49).
[ANTI-BLUR]	Используется для выбора малой выдержки, снижающей подрагивание камеры и размытость движущегося объекта (→стр.49).
[E.CT. СВЕТ]	Если съемка проводится в условиях слабой освещенности, в этом режиме можно делать красивые снимки с естественными цветопередачей и освещением (→стр.50).
[E.CT СВЕТ & ⚡]	В этом режиме камера делает 2 последовательных снимка: один - без вспышки, другой - со вспышкой. При съемке со вспышкой ярко выделяется основной объект на изображении. Этот режим удобен для съемки 2 различных типов изображения одновременно (→стр.50).
[B.K. БРЕК. ТРАНСФ.]	Параметр [B.K. БРЕК. ТРАНСФ.] позволяет делать сразу 3 полнокадровых снимка и два снимка с обрезанными кадрами (увеличение 1.4x и 2x) путем однократного нажатия кнопки спуска затвора (→стр.51).
[SP ПРОГРАММЫ]	Используется для выбора оптимальной настройки снимка в меню сюжетной программы (→стр.52).
[M РУЧНОЙ]	Все настройки снимков осуществляются вручную (→стр.61).
[A ПРИОР. ДИАФР.] [S ПРИОР. ВЫД.] [P ПРОГРАММА AE]	Используется для изменения настройки диафрагмы или выдержки с целью "заморозить" движение, создать эффект движения или сделать фон нерезким (→стр.56-59).
[ВИДЕО]	Используется для съемки видеофрагментов (→стр.105).

Продолжение на следующей странице ➔

2 Установите параметры фотосъемки.

При нажатии кнопок или выборе элементов меню выполняется установка функций фотосъемки. Наилучшие результаты съемки достигаются установкой нужных параметров.

■ Установка функций с помощью кнопок



Моментальная трансфокация	Функция моментальной трансфокации позволяет выбрать способ кадрирования изображения, при этом область вокруг объекта на экране остается видимой. Функция моментальной трансфокации также обеспечивает большую скорость, чем при оптической трансфокации (→стр.71).
Макросъемка	Используется для съемки с близкого расстояния (→стр.65).
Вспышка	Используется для съемки в условиях слабой освещенности или для съемки объектов с задней подсветкой и т.д. (→стр.66).
Непрерывная съемка	Используется для снятия серии последовательных снимков или автоматической экспозиционной вилки (с экспокоррекцией) (→стр.68).
Экспокоррекция	Используется для изменения яркости изображения (→стр.63).
Система интеллектуального распознавания лиц/ Устранения эффекта красных глаз	При нажатии этой кнопки фокусировка выполняется на лицах людей. Кроме того, эффект красных глаз, вызванный светом вспышки, отразившимся от задней стенки глаза, можно откорректировать до записи изображения (→стр.29).
Режим двойной стабилизации изображения	Снижает размытость снимка при подрагивании камеры и съемке движущегося объекта (→стр.31).

■ Выбор функций с помощью [F-СЪЕМКИ МЕНЮ] (кнопка F)

Нажмите кнопку **F** для отображения меню [F-СЪЕМКИ МЕНЮ].

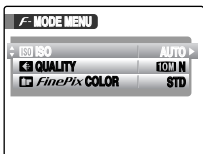
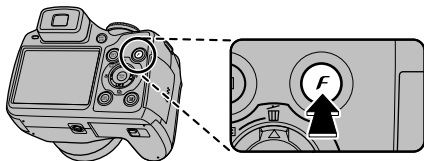





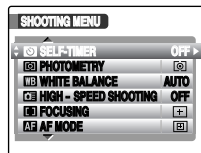
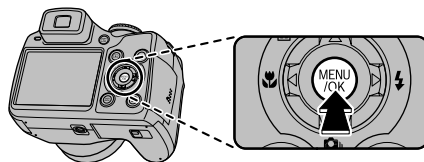





[ISO] ЧУВСТВ-ТЬ ISO	Используется для выбора требуемого уровня чувствительности (→стр.76).
[K] КАЧЕСТВО	Используется для выбора требуемого размера изображения (→стр.77).
[L] FinePix ЦВЕТ	Используется для выбора требуемого оттенка цвета (→стр.78).

■ Выбор функций с помощью [МЕНЮ СЪЕМКИ] (кнопка MENU/OK)



Продолжение на следующей странице →

 ПРОГРАММЫ]	<p>Используется для выбора наилучшей настройки для данного сюжета. Выберите одну из 13 сюжетных программ (только в режимах SP) (→стр.52).</p>
 ТАЙМЕР]	<p>Используется для групповой съемки, когда фотограф также должен присутствовать в кадре (→стр.79).</p>
 ЭКСПОЗАМЕР]	<p>Используется для выбора режима измерения освещенности (только в режимах M, A, S, P) (→стр.80).</p>
 БАЛАНС БЕЛОГО]	<p>Используется для регулировки оттенка цвета (только в режимах M, A, S, P, ) (→стр.81).</p>
 СКОРОСТНАЯ СЪЕМКА]	<p>Используется для быстрой фокусировки снимка (→стр.83).</p>
 ФОКУСИРОВКА]	<p>Используется для указания режима фокусировки (только в режимах M, A, S, P) (→стр.83).</p>
 РЕЖИМ AF]	<p>Используется для указания области фокусировки (только в режимах M, A, S, P) (→стр.85).</p>
 РЕЗКОСТЬ]	<p>Эта настройка используется для уменьшения или увеличения контрастности контуров и качества изображения (только M, A, S, P) (→стр.87).</p>
 ВСПЫШКА] (регулировка яркости)	<p>Эта настройка используется для регулировки количества света, испускаемого вспышкой, в соответствии с условиями фотосъемки или для достижения требуемого эффекта (только M, A, S, P) (→стр.87).</p>

 БРЕКЕТИНГ]	<p>Эта настройка используется для съемки одного и того же изображения с различными настройками экспозиции (только M, A, S, P) (→стр.88).</p>
--	--

Выбор режима фотосъемки

Используя один из режимов съемки, можно выбрать наиболее подходящую настройку в соответствии с сюжетом.

[AUTO] АВТО

Это самый простой режим для съемки качественных и четких фотографий.

Используйте этот режим для съемки в обычных условиях.

Камера автоматически определяет все настройки, кроме **F-MODE** ([КАЧЕСТВО] и [FinePix ЦВЕТ]).

Установите селектор режимов работы в положение **AUTO**.

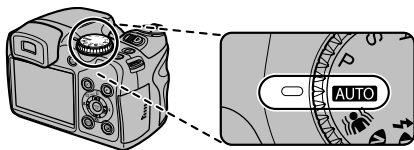



ОБРАТИТЕ ВНИМАНИЕ

- Для получения информации о доступных режимах вспышки см. стр.67.
- Для параметра [ISO] ЧУВСТВ-ТЬ ISO] (чувствительность) можно выбрать только значение [АВТО].

[ANTI-BLUR] ANTI-BLUR

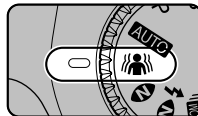
Этот режим используется для выбора малой выдержки, снижающей подрагивание камеры и размытость движущегося объекта.



Установите селектор режимов работы в положение .

ОБРАТИТЕ ВНИМАНИЕ

- Для получения информации о доступных режимах вспышки см. стр.67.
- Для параметра [ISO] ЧУВСТВ-ТЬ ISO] (чувствительность) можно выбрать только значение [АВТО].

[**N** ECT. СВЕТ]

Если съемка проводится в условиях слабой освещенности, в этом режиме можно делать красивые снимки с естественной цветопередачей и освещением. Этот режим также идеально подходит для съемки в помещении или в условиях, когда невозможно использовать вспышку.

При выборе режима съемки с естественным освещением камера устанавливает высокое значение чувствительности. Этот режим эффективен для снижения размытости движущегося объекта и при подрагивании камеры, если съемка осуществляется в условиях слабой освещенности.

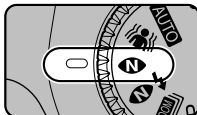

Установите селектор режимов работы в положение **N**.

ОБРАТИТЕ ВНИМАНИЕ

- Вспышку нельзя использовать в режиме естественного освещения.
- Для параметра [**ISO** ЧУВСТВ-ТЬ ISO] (чувствительность) можно выбрать только значение [АВТО].

[**N** ⚡ ECT СВЕТ & ⚡]

В этом режиме камера делает 2 последовательных снимка: один - без вспышки, другой - со вспышкой. При съемке со вспышкой ярко выделяется основной объект на изображении. При съемке без вспышки получаются красивые снимки с естественными цветопередачей и освещением. Этот режим удобен для съемки 2 различных типов изображения одновременно.

- 1 С помощью кнопки подъема вспышки поднимите вспышку.

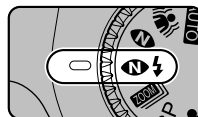

- 2 Установите селектор режимов работы в положение **N** ⚡.

При нажатии кнопки затвора первое изображение снимается без вспышки а следующее – со вспышкой. За 1 раз камера делает 2 снимка. Не двигайте камеру во время съемки.

ЗАМЕЧАНИЕ

Этот режим помогает избежать неудачных снимков, которые могут получаться в других режимах, например при фотосъемке против солнца и т.д.

ОБРАТИТЕ ВНИМАНИЕ

- Вспышка срабатывает автоматически. Не включайте этот режим в условиях, когда вспышку нельзя использовать.
- Для параметра [**ISO** ЧУВСТВ-ТЬ ISO] (чувствительность) можно установить только значение [АВТО].
- Если на карте памяти или во внутренней памяти недостаточно свободного места для 2 снимков, то сделать изображение не удастся.
- Режим непрерывной съемки будет отключен при установке параметра **N** ⚡.

ЗУМ БРЕК. ТРАНСФ.]

Параметр [**ЗУМ БРЕК. ТРАНСФ.**] позволяет делать сразу 3 полнокадровых снимка и два снимка с обрезанными кадрами (увеличение 1,4x и 2x) путем однократного нажатия кнопки спуска затвора. Можно просматривать увеличенные и полнокадровые изображения.

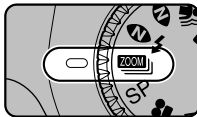

Установите селектор режимов работы в положение **ЗУМ**.

Появятся две рамки, показывающие область, которая будет увеличена при съемке. Наружная рамка показывает трансфокацию 1,4x, а внутренняя - трансфокацию 2x. Нажмите **▲**, чтобы переключиться между горизонтальным и вертикальным положениями.

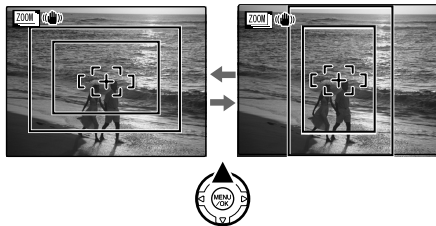

ОБРАТИТЕ ВНИМАНИЕ

- Для получения информации о доступных режимах вспышки см. стр.67.
- Для параметра [**ISO ЧУВСТВ-ТЬ ISO**] (чувствительность) можно выбрать только значение [**АВТО**].

МЕМО

- Для параметра [**КАЧЕСТВО**] установлено значение [**10M N**].
- Изображения можно сохранить со следующими размерами: [**10M N**] (1x), [**5M**] (1,4x) и [**3M**] (2x).
- Функцию цифровой трансфокации не удастся использовать.
- При установке селектора режимов работы в положение **ЗУМ** во время работы функции цифровой трансфокации камера автоматически переключается на максимальное увеличение по шкале оптической трансфокации.
- При установке значения [**РЕЖ.СТАБИЛИЗАЦИИ**] автоматически активируется [Режим двойной стабилизации изображения].
- В режиме непрерывной съемки можно выбрать только параметр [**ПЕРВЫЕ 3**].
- Цвет двух рамок может изменяться (→стр.111, 113).

Вместе с функцией Интеллектуальное распознавание лиц

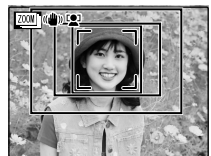

Пока задана функция  "Интеллектуальное распознавание лиц", область для съемки будет центрироваться по обнаруженному лицу в [**ЗУМ БРЕК. ТРАНСФ.**].

ПРЕДУПРЕЖДЕНИЕ

В этом режиме всегда выполняются 3 снимка. Однако, если на карте памяти или во внутренней памяти недостаточно свободного места для 3 снимков, снимки не выполняются.

■ [SP ПРОГРАММЫ]

В этом режиме выбирается наилучшая сюжетная программа для данного сюжета. Выберите один из 13 типов сюжетов.

Выберите сюжетную программу в меню [ПРОГРАММЫ].

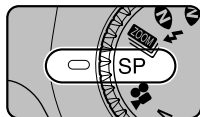

Установите селектор режимов работы в положение SP.

📌 ЗАМЕЧАНИЕ

- Для SP установлен режим на заводе по умолчанию.
- Для получения информации о доступных режимах вспышки см. стр.67.
- Для параметра [ISO ЧУВСТВ-ТЬ ISO] (чувствительность) можно выбрать только значение [АВТО].
- [📷 F-XPOM] (→стр.78) не удастся установить.
- Лампочка подсветки для автофокусировки не загорается в режимах , , , , OFF, и .

■ Выбор настройки сюжетной программы



① Нажмите кнопку MENU/OK для открытия меню.



② С помощью кнопок ▲ и ▼ выберите параметр [📷 ПРОГРАММЫ].



③ Нажмите ►.



④ С помощью кнопок ▲ и ▼ выберите нужный параметр.









⑤ Нажмите кнопку MENU/OK для подтверждения установки.







■ Список сюжетных программ

Сюжетная программа	Функции
[👤 ПОРТРЕТ]	Используйте для получения красивых оттенков кожи и более мягкого общего тона.
[▲ ЛАНДШАФТ]	Используйте при съемке днем. В этом режиме можно получить качественные и четкие снимки зданий, гор и т.д.
[🏃 СПОРТ]	Используйте для съемки движущихся объектов. В этом режиме приоритет отдается малой выдержке. В режиме [🏃 СПОРТ] камера автоматически устанавливает режим [📺 СКОРОСТНАЯ СЪЕМКА] (→стр.83).
[🌙 НОЧЬ]	Используйте для съемки вечерних и ночных сюжетов. Съемка производится с большей выдержкой до 3 секунд.
[🎆 ФЕЙЕРВЕРКИ]	Используйте для съемки фейерверков. Этот режим эффективен для более яркой цветовой передачи при съемке фейерверков с большой выдержкой. См. раздел “Установка времени экспозиции” (→стр.55).
[🌄 ЗАКАТ]	Используйте для съемки закатов. Этот режим обеспечивает более яркую цветовую передачу.
[❄️ СНЕГ]	Используйте для предотвращения затемнения изображений и получения качественных и четких снимков при съемке снежных сюжетов с преобладанием белого цвета.
[🏖️ ПЛЯЖ]	Используйте для предотвращения затемнения изображений и получения качественных и четких снимков при съемке на пляже при интенсивном солнечном свете.

Продолжение на следующей странице ➔

Сюжетная программа	Функции
[ МУЗЕЙ]	Используйте для съемки изображений в таких местах, как музей, где использование вспышки запрещено и недопустимы громкие звуки (работа камеры и спуск затвора). В этом режиме вспышка принудительно отключается, не слышны звуки работы камеры и спуска затвора и выключается лампочка автоспуска.
[ ВЕЧЕРИНКА]	Используйте для съемки свадьбы или вечеринки внутри помещения. Если съемка проводится в условиях слабой освещенности, в этом режиме можно делать красивые снимки с естественной цветопередачей и освещением.
[ ЦВЕТОК]	Используйте для съемки четких фотографий с близкого расстояния, например цветов. Этот режим эффективен для более яркой цветовой передачи лепестков при съемке цветка.
[ ТЕКСТ]	Используйте для съемки документов и текста на белом фоне. Этот режим эффективен для съемки более четких изображений.
[ МИКС РЕЖИМ]	Этот режим рассчитан на фотосъемку для веб-аукциона. Возможна запись 1-4 снимков как одного изображения. Рекомендуется для демонстрации выставленных на веб-аукционе объектов под разным углом. Для получения информации о настройке кадра для режима [ МИКС РЕЖИМ] см. стр.55.

 **ОБРАТИТЕ ВНИМАНИЕ**

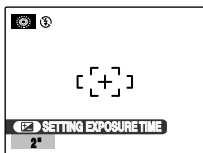

- Так как в режимах [ **НОЧЬ**] и [ **ФЕЙЕРВЕРКИ**] устанавливается большая выдержка, осуществляйте съемку со штатива во избежание подрагивания камеры.
- Прежде чем включить режим [ **МУЗЕЙ**], убедитесь, что съемка в музее разрешена.
- В режиме  или  камера автоматически устанавливает режим макросъемки .

■ Установка времени экспозиции для режима [ФЕЙЕРВЕРКИ]



① С помощью кнопки  откройте экран настроек.



② С помощью кнопок  и  выберите время экспозиции.

■ Настройка кадра для режима [МΙΚС РЕЖИМ]

Возможен выбор кадров 4 типов:

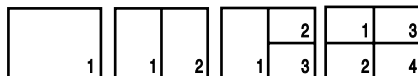



① Выберите режим [МΙΚС РЕЖИМ] в меню [МЕНЮ СЪЕМКИ].



② С помощью кнопки  отобразите экран выбора кадра.





③ С помощью кнопок  и  выберите кадр.



④ Нажмите кнопку MENU/OK для подтверждения установки.

☑ **ОБРАТИТЕ ВНИМАНИЕ**

- Размер изображений изменяется на .
- Функция интеллектуального распознавания лиц (→стр.29) недоступна.
- При наличии на ЖК-дисплее индикации  режим [МΙΚС РЕЖИМ] недоступен.





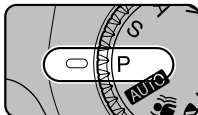

[P ПРОГРАММА AE]

Это автоматический режим для установки всех настроек, кроме выдержки и диафрагмы. Этот режим упрощает фотосъемку по аналогии с автоматическими режимами приоритета для диафрагмы A и приоритета для выдержки S (переключение программ).



Установите селектор режимов работы в положение P.

Функции фотосъемки:





-  ЭКСПОЗАМЕР (→стр.80)
-  БАЛАНС БЕЛОГО (→стр.81)
-  ФОКУСИРОВКА (→стр.83)
-  РЕЖИМ AF (→стр.85)
-  РЕЗКОСТЬ (→стр.87)
-  ВСПЫШКА (→стр.87)
-  БРЕКЕТИНГ (→стр.88)

ОБРАТИТЕ ВНИМАНИЕ

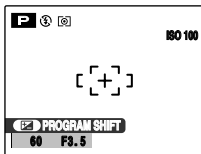
Для получения информации о доступных режимах вспышки см. стр.67.

Переключение программ



- 1  С помощью кнопки  откройте экран настроек.
- 2  Выберите различные комбинации настройки выдержки и диафрагмы без изменения настройки экспозиции.
- 3  Нажимайте кнопку спуска затвора для съемки фотографий.

ЗАМЕЧАНИЕ

- Переключение программ можно использовать, когда установлен режим принудительного отключения вспышки (→стр.67).
- Настройка выдержки и диафрагмы отображается желтым, когда камера находится в режиме переключения программ.
- При выполнении следующих действий переключение программ отменяется:
 - Изменение положения селектора режимов работы
 - Переключение камеры в режим воспроизведения
 - Выключение камеры
 - Подъем вспышки

ПРЕДУПРЕЖДЕНИЕ

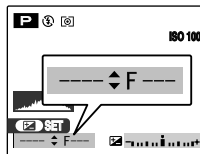

Если яркость снимаемого объекта находится вне диапазона значений яркости камеры, то вместо настройки выдержки и диафрагмы отобразится индикация [--].

[S ПРИОР. ВЫД.]

Это автоматический режим для установки выдержки.
Используйте этот режим, чтобы “заморозить” движущийся объект (малая выдержка) или создайте видимость движения (большая выдержка).

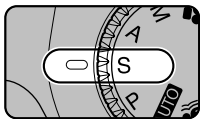

Установите селектор режимов работы в положение S.

Функции фотосъемки:

- [M] ЭКСПОЗАМЕР (→стр.80)
- [WB] БАЛАНС БЕЛОГО (→стр.81)
- [L] ФОКУСИРОВКА (→стр.83)
- [AF] РЕЖИМ AF (→стр.85)
- [S] РЕЗКОСТЬ (→стр.87)
- [F] ВСПЫШКА (→стр.87)
- [B] БРЕКЕТИНГ (→стр.88)

ОБРАТИТЕ ВНИМАНИЕ

Для получения информации о доступных режимах вспышки см. стр.67.

■ Настройка выдержки

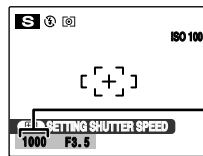



Время выдержки



① С помощью кнопки  откройте экран настроек.



② С помощью кнопок  и  выберите выдержку.



③ Нажимайте кнопку спуска затвора для съемки фотографий.

Продолжение на следующей странице ➔

! ПРЕДУПРЕЖДЕНИЕ

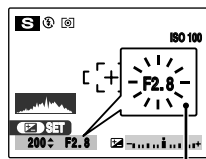

Горит красным цветом

Если с выбранной выдержкой не удается получить нужной экспозиции, индикация диафрагмы будет гореть красным. В этом случае снова выполните настройку выдержки.

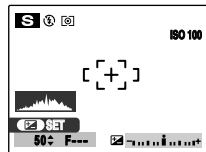

Если яркость снимаемого объекта находится вне диапазона значений яркости камеры, то вместо значения диафрагмы отобразится индикация [F---]. В этом случае нажмите кнопку спуска затвора наполовину, чтобы снова измерить уровень света.

Время выдержки

При съемке движущегося объекта, регулируя время выдержки, можно либо "заморозить движение" или "создать видимость движения".



Съемка с "замораживанием" движения объекта.



Съемка с сохранением эффекта движения объекта.

■ [A ПРИОР. ДИАФР.]

Это автоматический режим для установки диафрагмы. Используйте этот режим, чтобы сделать области перед снимаемым объектом и позади него нерезкими/вне фокуса (широкая диафрагма) или сделать эти области резкими/сфокусированными (узкая диафрагма).

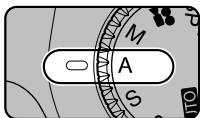

Установите селектор режимов работы в положение А.

Функции фотосъемки:

- [] ЭКСПОЗАМЕР (→стр.80)
- [WB] БАЛАНС БЕЛОГО (→стр.81)
- [] ФОКУСИРОВКА (→стр.83)
- [AF] РЕЖИМ AF (→стр.85)
- [S] РЕЗКОСТЬ (→стр.87)
- [] ВСПЫШКА (→стр.87)
- [] БРЕКЕТИНГ (→стр.88)

☑ ОБРАТИТЕ ВНИМАНИЕ

Для получения информации о доступных режимах вспышки см. стр.67.

■ Настройка диафрагмы

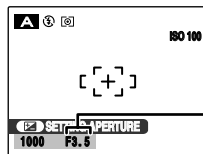

Диафрагма



① С помощью кнопки [] откройте экран настроек.



② С помощью кнопок ▲ и ▼ выберите диафрагму.



③ Нажимайте кнопку спуска затвора для съемки фотографий.

Продолжение на следующей странице ➔

! ПРЕДУПРЕЖДЕНИЕ

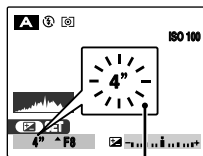

Горит красным цветом

Если с выбранной диафрагмой не удастся получить нужной экспозиции, индикация выдержки будет гореть красным. В этом случае снова выполните настройку диафрагмы. Когда включен режим **4** [ПРИНУД. ВСПЫШКА], можно выполнять съемку с выдержкой до 1/45 сек.

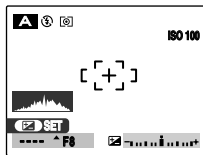

Если яркость снимаемого объекта находится вне диапазона значений яркости камеры, то вместо выдержки отобразится индикация [---].

Диафрагма

Регулируя диафрагму, можно изменить глубину фокусировки (глубина резкости). При установке большого диафрагменного числа (закрытая диафрагма) достигается более высокая глубина фокусировки. При установке малого диафрагменного числа (открытая диафрагма) области перед снимаемым объектом и позади него становятся расфокусированными.



Области перед снимаемым объектом и позади него отображаются на снимке сфокусированными.

Основной объект



Области перед снимаемым объектом и позади него отображаются на снимке расфокусированными.

[M РУЧНОЙ]

Этот режим фотосъемки позволяет изменять настройки, в том числе выдержку и диафрагму. Установите функции фотосъемки в ручной режим для более удобного управления.

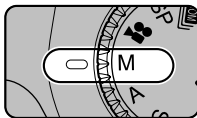

Установите селектор режимов работы в положение M.

Функции фотосъемки:

- [M] ЭКСПОЗАМЕР (→стр.80)
- [WB] БАЛАНС БЕЛОГО (→стр.81)
- [AF] ФОКУСИРОВКА (→стр.83)
- [AF] РЕЖИМ AF (→стр.85)
- [S] РЕЗКОСТЬ (→стр.87)
- [P] ВСПЫШКА (→стр.87)
- [C] БРЕКЕТИНГ (→стр.88)

ОБРАТИТЕ ВНИМАНИЕ

Для получения информации о доступных режимах вспышки см. стр.67.

Настройка выдержки

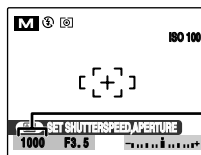

Время выдержки



① С помощью кнопки [MENU] откройте экран настроек.



② С помощью кнопок [▲] и [▼] выберите выдержку.



③ Нажимайте кнопку спуска затвора для съемки фотографий.



ЗАМЕЧАНИЕ

- Для предотвращения подрагивания камеры используйте штатив.
- При съемке с длительной экспозицией на изображении могут появиться помехи (точки).



ПРЕДУПРЕЖДЕНИЕ

Если устанавливается выдержка 1/1000 сек., то изображение может стать размытым (появятся белые полосы) (→стр.156).

Продолжение на следующей странице ➔

■ Настройка диафрагмы

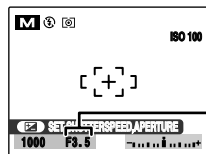



Диафрагма



① С помощью кнопки  откройте экран настроек.



② С помощью кнопок  и  выберите диафрагму.



③ Нажимайте кнопку спуска затвора для съемки фотографий.

Индикатор экспозиции

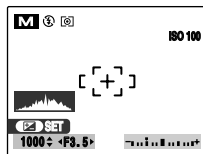

При настройке экспозиции руководствуйтесь индикатором экспозиции на экране. Если яркость снимаемого объекта находится вне диапазона значений яркости камеры, индикатор экспозиции исчезает с экрана.

Регулировка яркости изображения (экспокоррекция)

Используйте это меню для съемки с естественной яркостью (экспозицией), например для съемки сюжетов, объекты и фон на которых значительно отличаются друг от друга по контрастности.

Доступные режимы фотосъемки: A, S, P, 

Регулировка экспокоррекции

С помощью кнопки  отобразите экран настройки экспокоррекции.

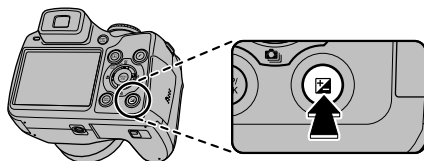





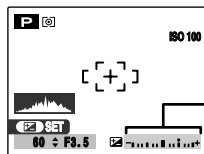



ПРЕДУПРЕЖДЕНИЕ

Эта функция может использоваться только для положения A, S, P или в режиме съемки .



Индикатор экспокоррекции

-  ① С помощью кнопки  откройте экран настроек.
-  ② С помощью кнопок  и  настройте значение коррекции.
-  ③ С помощью кнопки  подтвердите настройку.
-  ④ Нажимайте кнопку спуска затвора для съемки фотографий.

ОБРАТИТЕ ВНИМАНИЕ

- Символ, обозначающий направление коррекции (- или +), станет желтым.
- Значок  также станет желтым на время настройки экспокоррекции, а по завершении настройки станет синим.
- Яркость экрана увеличится или уменьшится в зависимости от настройки экспокоррекции.

Продолжение на следующей странице 





положительная (+) коррекция



отрицательная (-) коррекция



ЗАМЕЧАНИЕ

- Эта настройка сохраняется, когда режим изменяется или камера выключается (отображается значок ) . Установите для настройки экспокоррекции значение "0", если только не требуется экспокоррекция.
- При выполнении следующих действий настройка экспокоррекции отменяется:
 - Использование вспышки в режиме AUTO или 
 - Съемка темных сюжетов в режиме  или 

Инструкции по коррекции

- Портреты с задней подсветкой: от +2 шагов до +4 шагов (от +2/3 EV до +1 1/3 EV)



- Очень яркие сюжеты (например, горнолыжный склон) и объекты с большой отражающей способностью: +3 шага (+1 EV)



- Снимки, значительная часть которых занята небом: +3 шага (+1 EV)
- Освещенные объекты, особенно объекты на темном фоне: -2 шага (-2/3 EV)
- Сюжеты с незначительной отражающей способностью, например снимки сосен или темной листвы: -2 шага (-2/3 EV)

* См. раздел "Пояснение терминов" "EV" (->стр. 156).

Макросъемка/Расширенная макросъемка

Используйте этот режим для съемки объектов с близкого расстояния.

Доступные режимы фотосъемки: AUTO, , , , , ZOOM, SP (OFF, , TEXT,), M, A, S, P

С помощью кнопки () выберите режим макросъемки.

Изменить настройки режима макросъемки можно, нажимая кнопку ().

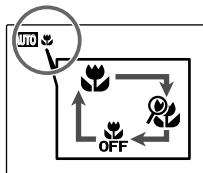
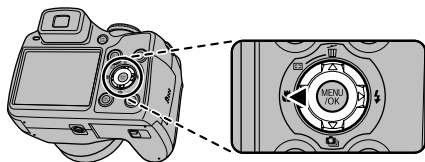

На экране появится индикация или , что свидетельствует о включении режима съемки объектов с близкого расстояния.

! ПРЕДУПРЕЖДЕНИЕ

- Когда включен режим расширенной макросъемки, устанавливается фокусное расстояние 60 мм (эквивалент 35-мм камеры). Функция трансфокации недоступна.
- Когда включен режим расширенной макросъемки, вспышку не удастся использовать.
- Если выбрано значение , или TEXT, функцию расширенной макросъемки не удастся использовать.

📄 ЗАМЕЧАНИЕ

- В режиме макросъемки используйте штатив, чтобы предотвратить подрагивание камеры.
- При выполнении следующих действий режим макросъемки отменяется:
 - Установка селектора режимов работы в положение SP или
 - Выключение камеры
- Если вспышка слишком яркая, используйте регулировку яркости вспышки (→стр.87).
- Даже если для параметра [F] МУЛЬТИ (→стр.85) устанавливается значение [AF РЕЖИМ AF], камера будет выполнять фокусировку в центре экрана.
- Подсветка для автофокусировки, возможно, не будет работать правильно, если камера находится близко к объекту, например в режиме макросъемки.

⚡ Выбор режима вспышки (интеллектуальная вспышка)

Используйте вспышку при фотографировании в темное время суток или в плохо освещенных помещениях. Выберите один из 6 режимов вспышки в соответствии с типом снимка. Для получения информации о доступных режимах фотосъемки см. стр.67.

📄 ЗАМЕЧАНИЕ

Рассчитав расстояние до объекта и яркость, камера автоматически настроит мощность и чувствительность вспышки в соответствии с условиями съемки. Таким образом сохраняется постоянный баланс ярких/темных областей изображения в условиях плохого освещения (комната с тусклым светом и т.д.). Функция интеллектуальной вспышки гарантирует неизменный результат при использовании вспышки.

⚠️ ПРЕДУПРЕЖДЕНИЕ Примечания по использованию вспышки



- Если устанавливается выдержка менее 1/1000 сек., изображение может получиться темным даже при использовании вспышки.
- При нажатии кнопки спуска затвора во время зарядки вспышки (индикаторная лампочка мигает оранжевым цветом) фотография будет сделана без вспышки (при использовании режима AUTO и ).
- Время зарядки вспышки может увеличиться при низком заряде батареи питания.
- При использовании вспышки изображение может одновременно исчезать. Это вызвано зарядом вспышки. Во время зарядки вспышки индикаторная лампочка мигает оранжевым цветом.
- Вспышка срабатывает несколько раз (предварительные и основная вспышки). Не двигайте камеру во время съемки.

1 С помощью кнопки подъема вспышки поднимите вспышку.

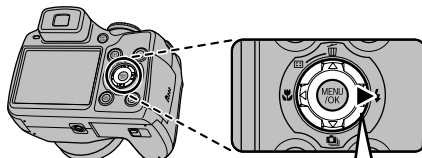

2 Выберите нужный режим вспышки.



 Изменить настройки вспышки можно, нажимая кнопку .

 Если установлен [ ОПРЕДЕЛЕНИЕ ЛИЦА  УДАЛЕНИЕ ВКЛ.]

📄 ЗАМЕЧАНИЕ

При нажатии кнопки спуска затвора наполовину перед срабатыванием вспышки на экране появится индикатор .

[AUTO АВТО ВСПЫШКА] (не отображается)

Используйте этот режим для съемки в обычных условиях. Вспышка срабатывает в зависимости от условий съемки.

[УСТ. КРАСН. ГЛАЗ]

Используйте этот режим для портретной съемки в условиях плохой освещенности. Используйте этот режим для устранения эффекта красных глаз (красные глаза появляются на окончательном снимке).





ЗАМЕЧАНИЕ Эффект красных глаз

При фотографировании людей в условиях плохой освещенности со вспышкой глаза на фотографии иногда могут выглядеть красными. Это вызывается светом вспышки, отразившимся от задней стенки глаза.

[ПРИНУД. ВСПЫШКА], [ПРИНУД. ВСПЫШКА.]

Используйте этот режим для съемки сцен, которые освещены сзади, или для правильной цветопередачи при фотографировании в условиях яркого освещения. В этом режиме вспышка срабатывает как при ярком свете, так и в темноте. Для синхронизации режима устранения эффекта красных глаз используйте .

[МЕДЛЕННАЯ СИНХР.], [МЕДЛЕННАЯ СИНХР.], [МЕДЛЕННАЯ СИНХР.], [МЕДЛЕННАЯ СИНХР.]

В этом режиме можно фотографировать людей в темное время суток, и при этом отчетливо будут видны как объекты, так и ночной фон. Для предотвращения подрагивания камеры используйте штатив. Для синхронизации режима устранения эффекта красных глаз используйте . С помощью можно установить большую выдержку до 3 секунд.

ПРЕДУПРЕЖДЕНИЕ

При съемке ярких сюжетов возможна передержка.

Принудительное отключение вспышки

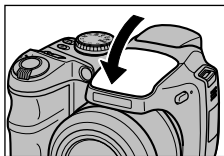

При опускании вспышки камера переключается в режим принудительного отключения вспышки. Используйте этот режим в условиях, когда вспышку нельзя использовать. Для предотвращения подрагивания камеры используйте штатив при фотографировании в условиях плохого освещения в режиме принудительного отключения вспышки.

Доступные режимы работы вспышки в режимах фотосъемки

Далее приводится список доступных режимов работы вспышки в каждом режиме съемки.





	[ОПРЕДЕЛЕНИЕ ЛИЦА УДАЛЕНИЕ ВЫК.]		[ОПРЕДЕЛЕНИЕ ЛИЦА УДАЛЕНИЕ ВКЛ.]		
	ОТКЛ				
	АВТО		S		
AUTO	✓	✓		✓	
	✓	✓		✓	
		✓			✓
	✓	✓		✓	✓
	✓	✓	✓	✓	✓
	✓	✓			
			✓		✓
		✓			✓
	✓	✓		✓	✓
	✓	✓		✓	✓
	✓				
		✓			
	✓	✓	✓	✓	✓
		✓	✓	✓	
		✓		✓	
	✓	✓	✓	✓	✓

Непрерывная съемка

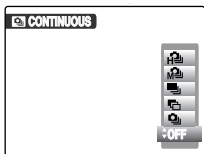
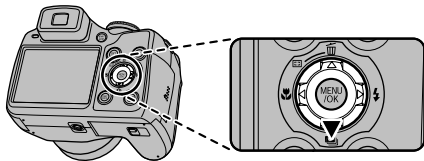
Используйте для съемки движущихся объектов.

- 1 Нажмите кнопку  (▼), чтобы открыть экран настройки непрерывной съемки.



- [ ПЕРВЫЕ 3ЗБМ]: непрерывная съемка со сверхвысокой скоростью
- [ ПЕРВЫЕ 3ЗБМ]: непрерывная съемка с высокой скоростью
- [ ДЛИННАЯ СЕРИЯ]: непрерывная съемка в течение длительного периода
- [ БРЕКЕТИНГ]: автоматическая экспозиционная вилка
- [ ПЕРВЫЕ 3]: непрерывная съемка



- 2 Нажмите кнопку ▲ или ▼, чтобы выбрать режим непрерывной съемки.



- 3 Нажмите кнопку MENU/OK для подтверждения установки.

ПРЕДУПРЕЖДЕНИЕ

- Съемка продолжается, пока удерживается кнопка спуска затвора. Однако в режиме [БРЕКЕТИНГ] достаточно один раз нажать кнопку спуска затвора для выполнения 3 снимков.
- Количество доступных кадров ограничено в зависимости от доступного места на карте памяти или во внутренней памяти. Если в режиме [БРЕКЕТИНГ] на карте памяти или во внутренней памяти недостаточно места для записи 3 кадров, съемка не будет выполняться.
- Настройки фокуса определяются при выполнении первого снимка, и их не удастся изменить во время выполнения съемки (единственным исключением является режим [ДЛИННАЯ СЕРИЯ]).
- Экспозиция определяется при выполнении первого снимка, однако в режиме непрерывной съемки [ДЛИННАЯ СЕРИЯ] экспозиция регулируется для данного сюжета.
- Скорость непрерывной съемки зависит от скорости срабатывания затвора.
- Не удастся использовать вспышку, поскольку она находится в режиме принудительного отключения вспышки. Тем не менее, при включении режима обычной работы восстанавливаются выбранные перед включением режима непрерывной съемки установки вспышки.
- При использовании режима непрерывной съемки [ПЕРВЫЕ 3] и режима [БРЕКЕТИНГ] результаты всегда отображаются после окончания съемки. Обратите внимание, что снимки, выполняемые в режиме непрерывной съемки [ДЛИННАЯ СЕРИЯ], записываются без отображения результатов.
- В режиме непрерывной съемки [ДЛИННАЯ СЕРИЯ] будет снят только 1 кадр при одновременном использовании режимов непрерывной съемки [ДЛИННАЯ СЕРИЯ] и автоспуска.
- Непрерывную съемку нельзя выбрать в меню [ ECT СВЕТ & f] и  .
- При записи файлов на карту памяти или во внутреннюю память время записи в режиме [ПЕРВЫЕ 3] или [БРЕКЕТИНГ] может увеличиться.

[ПЕРВЫЕ 3] непрерывная съемка

Доступные режимы фотосъемки: все
(за исключением и)



Съемка продолжается, пока удерживается кнопка спуска затвора. В этом режиме выполняется до 3 снимков.

[БРЕКЕТИНГ]

Доступные режимы фотосъемки: M, A, S, P



В этом режиме выполняется съемка одного и того же изображения с различными настройками экспозиции. В режиме экспозиционной вышки выполняются 3 последовательных снимка, при этом для каждого из них используется своя настройка экспозиции. Снимок (A) сделан с правильной экспозицией, (B) передержан, а (C) недодержан. Настройки диапазона экспозиции можно изменить в пункте [БРЕКЕТИНГ] меню [МЕНЮ СЪЕМКИ].

! ПРЕДУПРЕЖДЕНИЕ

- Если недодержанный или передержанный кадр находится вне диапазона контроля камеры, снимок не выполняется с указанными шагами настройки.
- Эта функция может использоваться только для положения M, A, S или P в режиме съемки.

ЗАМЕЧАНИЕ Изменение настройки (диапазона экспозиции)

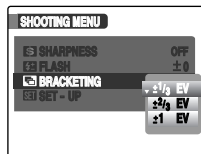

С помощью кнопки MENU/OK отобразите меню и измените настройку в пункте меню [БРЕКЕТИНГ] (→стр.88).

Продолжение на следующей странице ➔

[ДЛИННАЯ СЕРИЯ] непрерывная съемка

Доступные режимы фотосъемки: все (за исключением )

Съемка будет выполняться, пока нажата и удерживается кнопка спуска затвора. Снимки в этом режиме выполняются до заполнения карты памяти или внутренней памяти.

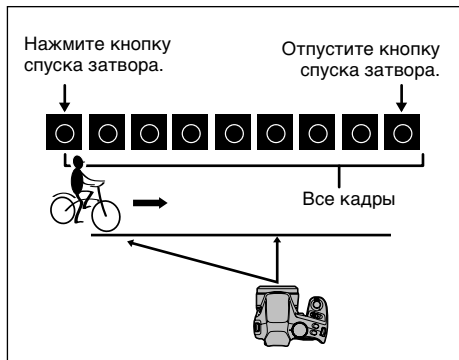

ЗАМЕЧАНИЕ



Режим непрерывной съемки и окно помощи (→стр.36) можно использовать вместе.

[ПЕРВЫЕ 33 СМ]

Доступные режимы фотосъемки: все (за исключением )

Будет сделано до 33 снимков подряд при нажатии и удерживании кнопки спуска затвора. Эта настройка используется для непрерывной съемки с высокой скоростью.

ЗАМЕЧАНИЕ





[ КАЧЕСТВО] (→стр.77) ограничивается значением **СМ**. Настройка [ КАЧЕСТВО] изменяется и отображается желтым цветом. Если для фотосъемки выбран режим, отличающийся от [ ПЕРВЫЕ 33 СМ], ограничение снимается.

[ПЕРВЫЕ 33 СМ]



Доступные режимы фотосъемки: все (за исключением )

Будет сделано до 33 снимков подряд при нажатии и удерживании кнопки спуска затвора. Эта настройка используется для непрерывной съемки, когда высокая скорость важнее качества изображения.

ЗАМЕЧАНИЕ

- При съемке в режиме [ ПЕРВЫЕ 33 СМ] вокруг яркой области на изображении могут появиться светлые линии. В этом случае используйте режим [ ПЕРВЫЕ 33 СМ].
- [ КАЧЕСТВО] (→стр.77) ограничивается значением **СМ**. Параметр [ КАЧЕСТВО] изменяется и отображается желтым на ЖК-дисплее. Если для фотосъемки выбран режим, отличающийся от [ ПЕРВЫЕ 33 СМ], ограничение снимается.

ПРЕДУПРЕЖДЕНИЕ [ПЕРВЫЕ 33 СМ]

[ EVF/LCD РЕЖ.] в меню [ ПАРАМЕТРЫ] автоматически принимает значение [30к/с] (→стр.156).

☐ Моментальная трансфокация

Функция моментальной трансфокации позволяет выбрать способ кадрирования изображения, при этом область вокруг объекта на экране остается видимой. Функция моментальной трансфокации также обеспечивает большую скорость, чем при оптической трансфокации.

Доступные режимы фотосъемки: все (кроме 📷 и 📹)
Нажмите ☐ (▲), чтобы активировать функцию Моментальная трансфокация.

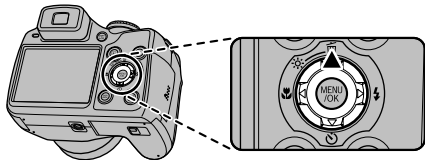

📎 ЗАМЕЧАНИЕ

Цвет рамки может изменяться (→стр.111, 113).

👁 ОБРАТИТЕ ВНИМАНИЕ

С помощью функции 🗺 “Интеллектуальное распознавание лиц” можно распознавать лица в рамке.

⚠ ПРЕДУПРЕЖДЕНИЕ

С помощью функции моментальной трансфокации можно увеличить объект и сделать его снимок. Однако качество изображения при этом снизится. Задавайте функцию моментальной трансфокации, когда это необходимо.

При использовании оптической трансфокации

- ① При каждом нажатии ☐ (▲) изменяется увеличиваемая область.



Появится рамка, указывающая область, которая будет увеличена.

Область, которая будет увеличена, изменяется следующим образом.

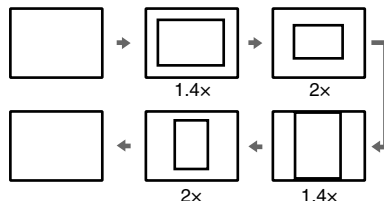

- ② Нажмите кнопку спуска затвора для записи изображения в рамке.

⚠ ПРЕДУПРЕЖДЕНИЕ

- Если установлен параметр [📷 ПЕРВЫЕ 3] или [📹 ДЛИННАЯ СЕРИЯ], то делать можно только горизонтальные снимки.
- Если установлен параметр [📷 ПЕРВЫЕ 33] или [📹 ПЕРВЫЕ 33], при горизонтальной ориентации можно сделать до 33 кадров, а при вертикальной ориентации – до 26 кадров.

Продолжение на следующей странице ➔

При использовании цифровой трансфокации

- 1 Задайте для параметра [ЦИФРОВОЙ ЗУМ] значение [ВКЛ] (→стр.111, 112).

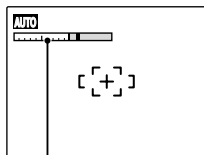

Шкала трансфокации

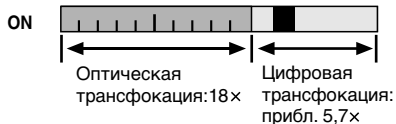

- 2 Нажмите (▲) во время работы функции [ЦИФРОВОЙ ЗУМ].

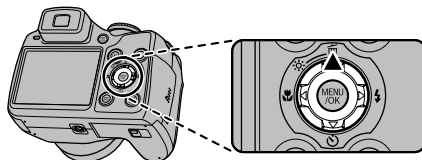

Экран переключится в режим максимального увеличения по шкале оптической трансфокации. Проявится рамка, указывающая область, которая будет увеличена при цифровой трансфокации.

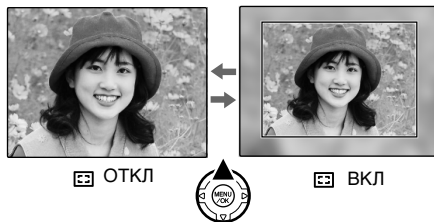

- 3 Размер рамки изменяется при изменении шкалы цифровой трансфокации с помощью рычажка трансфокации.
- 4 Нажмите кнопку спуска затвора для записи изображения в рамке.

Использование меню [F-СЪЕМКИ МЕНЮ] (Фотосъемка)/[МЕНЮ СЪЕМКИ]

С помощью этих меню можно настроить качество изображения или фокус. Выполнять съемку можно в различных условиях.

Выбор меню [F-СЪЕМКИ МЕНЮ] (Фотосъемка)

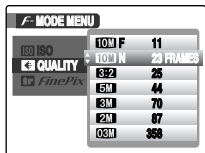

- 1 Нажмите кнопку **F** для отображения меню [F-СЪЕМКИ МЕНЮ].
- 2 С помощью кнопок **▲** и **▼** выберите меню.
- 3 Нажмите **▶**.
- 4 С помощью кнопок **▲** и **▼** установите значение выбранного параметра.
- 5 Нажмите кнопку MENU/OK для подтверждения установки.

Выбор меню фотосъемки [МЕНЮ СЪЕМКИ]

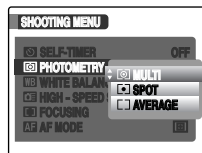

- 1 Нажмите кнопку MENU/OK для открытия меню [МЕНЮ СЪЕМКИ].
- 2 С помощью кнопок **▲** и **▼** выберите меню.
- 3 Нажмите **▶**.
- 4 С помощью кнопок **▲** и **▼** установите значение выбранного параметра.
- 5 Нажмите кнопку MENU/OK для подтверждения установки.

Продолжение на следующей странице ➡

Меню	Функции	Настройка параметров	Параметр производителя по умолчанию
[] СКОРОСТНАЯ СЪЕМКА (→стр.83)	Эта настройка не может быть выбрана в режиме . В режиме [] СПОРТ] камера автоматически устанавливает режим [] СКОРОСТНАЯ СЪЕМКА]. Эта настройка используется для сокращения времени, требуемого для фокусировки.	[ВКЛ]/[ОТКЛ]	[ОТКЛ]
[] ФОКУСИРОВКА] (→стр.83)	Используйте этот параметр, если селектор режимов работы установлен в положение М, А, S или P. С помощью этого параметра укажите режим фокусировки.	/ /	
[] РЕЖИМ AF] (→стр.85)	Используйте этот параметр, если селектор режимов работы установлен в положение М, А, S или P. Эта настройка используется для указания области фокусировки.	/ /	
[] РЕЗКОСТЬ] (→стр.87)	Используйте этот параметр, если селектор режимов работы установлен в положение М, А, S или P. Эта настройка используется для уменьшения или увеличения контрастности контуров изображения.	[СИЛЬНАЯ]/ [СТАНДАРТНАЯ]/ [СЛАБАЯ]	[СТАНДАРТНАЯ]
[] ВСПЫШКА] (→стр.87)	Используйте этот параметр, если селектор режимов работы установлен в положение М, А, S или P. Эта настройка используется для регулировки количества света, испускаемого вспышкой, в соответствии с условиями фотосъемки или для достижения требуемого эффекта.	От -2/3 EV до +2/3 EV прилб. с шагом 1/3 EV	0
[] БРЕКЕТИНГ] (→стр.88)	Используйте этот параметр, если селектор режимов работы установлен в положение М, А, S или P. Эта настройка используется для съемки одного и того же изображения с различными настройками экспозиции.	±1/3 EV, ±2/3 EV, ±1 EV	±1/3 EV

Изменение чувствительности ([ISO ЧУВСТВ-ТЬ ISO])

С помощью этого меню выберите требуемую настройку чувствительности освещения вокруг объекта. Чем выше значение чувствительности, тем более высокая чувствительность достигается. При высоких значениях чувствительности можно выполнять съемку в темных местах.

ОБРАТИТЕ ВНИМАНИЕ

- Настройка параметров**
 [АВТО]/[АВТО(1600)]/[АВТО(800)]/[АВТО(400)]/[6400]/[3200]/[1600]/[800]/[400]/[200]/[100]/[64]
 При выборе значения настройки чувствительности [АВТО]/[АВТО(1600)]/[АВТО(800)]/[АВТО(400)] камера установит наиболее подходящую чувствительность в зависимости от яркости объекта.

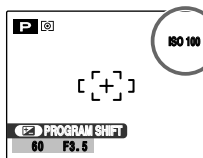

Если выбрано другое значение чувствительности кроме [АВТО], оно отобразится на экране.

- Информация о значении [АВТО(1600)]/[АВТО(800)]/[АВТО(400)]**
 Значение [АВТО(1600)]/[АВТО(800)]/[АВТО(400)] можно выбрать, если селектор режимов работы установлен в положение P. При выборе [АВТО(1600)]/[АВТО(800)]/[АВТО(400)] чувствительность устанавливается автоматически, как и в случае со значением [АВТО], но верхний предел чувствительности ограничен. Выберите значение [АВТО(1600)]/[АВТО(800)]/[АВТО(400)] в зависимости от сцены.

ЗАМЕЧАНИЕ

- Если для фотосъемки выбран режим, отличающийся от M, A, S и P, для параметра [ISO] (чувствительность) можно установить только значение AUTO.
- Если в режиме съемки выбран параметр M, A, S и P, для параметра ISO (чувствительность) нельзя выбрать значение AUTO.
- [K4 КАЧЕСТВО] ограничивается значением [SM], когда для параметра [ISO ЧУВСТВ-ТЬ ISO] устанавливается значение 6400 или 3200. [K4 КАЧЕСТВО] автоматически изменяется и отображается желтым на ЖК-дисплее. Когда для параметра [ISO ЧУВСТВ-ТЬ ISO] устанавливается значение, отличное от 6400 или 3200, ограничение отменяется.

ПРЕДУПРЕЖДЕНИЕ

- При высоких значениях чувствительности можно выполнять съемку в темных местах, однако при этом увеличится зернистость изображений. Выберите наиболее подходящее к условиям съемки значение чувствительности.
- Когда для параметра [ISO ЧУВСТВ-ТЬ ISO] устанавливается значение 3200 или 6400, разрешение изображения будет меньше, чем при съемке с чувствительностью менее 1600.

Изменение качества изображения ([**К**] КАЧЕСТВО)

С помощью этого меню укажите размер изображения (количество записываемых пикселей).

Выберите установку качества для данного сюжета.

■ Установки качества в режиме съемки

Качество изображения	Примеры использования
10M F (3648 × 2736) 10M N (3648 × 2736)	Печать фотографий до размера 10R (25,4 × 30,5 см)/размер A3
3:2 (3648 × 2432)	
5M (2592 × 1944)	Печать фотографий до размера 10R (25,4 × 30,5 см)/размер A4
3M (2048 × 1536)	Печать фотографий до размера 6R (15,2 × 20,3 см)/размер A5
2M (1600 × 1200)	Печать фотографий до размера 4R (10,2 × 15,2 см)/размер A6
1M (640 × 480)	Для передачи по электронной почте или использования на веб-сайте

Область снимка и установки качества

Область без использования **3:2**



Область с использованием **3:2**



В нормальном режиме съемки устанавливается форматное соотношение 4:3, а в режиме **3:2** форматное соотношение 3:2 (такое же, как у пленки 35 мм или почтовой открытки).

📄 ЗАМЕЧАНИЕ

- Чем больше число записанных пикселей, тем лучше будет качество изображения. С уменьшением числа записываемых пикселей увеличивается количество кадров, которые можно записать на карту памяти.
- Установка чувствительности сохраняется даже при выключении камеры или изменении режима.
- При изменении установки качества количество доступных кадров также изменяется (→стр.154). Число справа от установки обозначает количество доступных кадров.
- При выборе режима съемки **☁** (→стр.54), можно установить только качество **1M**.
- [**ISO** ЧУВСТВ-ТЬ ISO] ограничивается значением 1600, когда для параметра [**К**] КАЧЕСТВО] устанавливается значение **10M** или **3:2**. Параметр [**ISO** ЧУВСТВ-ТЬ ISO] автоматически изменяется и отображается желтым на ЖК-дисплее. Когда для параметра [**К**] КАЧЕСТВО] устанавливается значение, отличное от **10M** или **3:2**, ограничение отменяется.



Изменение параметра FinePix COLOR ([FinePix ЦВЕТ])

С помощью этого меню выберите требуемый оттенок цвета.

Оно используется для получения ярких или черно-белых снимков.

ОБРАТИТЕ ВНИМАНИЕ

Установки FinePix COLOR

[СТД] [F-СТАНДАРТНЫЙ]	Для параметров контрастности и насыщенности цвета установлены стандартные значения. Этот режим используется для съемки в обычных условиях.
 [F-ХРОМ]	Для параметров контрастности и насыщенности цвета установлены высокие значения. Этот режим используется для получения более ярких снимков объектов, например цветов.
 [F-Ч/Б]	Этот режим используется для преобразования цветных фотографий в черно-белые.

При установке режима [F-ХРОМ] или [F-Ч/Б] на экране появляется значок .

ПРЕДУПРЕЖДЕНИЕ

Если селектор режимов установлен в положение SP, на дисплее не отображается значок .

ЗАМЕЧАНИЕ



- Настройка FinePix COLOR сохраняется даже при выключении камеры или изменении режима.
- Визуальный эффект в режиме [F-ХРОМ] для некоторых объектов или сцен может быть плохо заметен. На экране можно совсем не увидеть разницы.

Настройка автоспуска ([ТАЙМЕР])

Доступные режимы фотосъемки: все

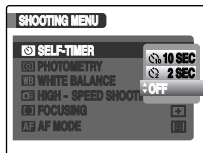
Автоспуск применяется в ситуациях, когда фотограф также должен присутствовать в кадре.



- : снимок будет сделан через 10 секунд.
- : снимок будет сделан через 2 секунды.

Фотографирование с использованием автоспуска

- ① Наполовину нажмите кнопку спуска затвора, чтобы сфокусироваться на объекте съемки, а затем полностью нажмите кнопку спуска затвора.

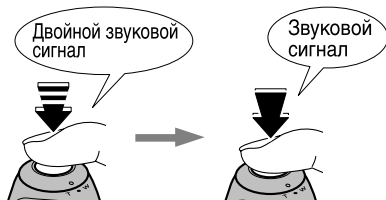

Нажмите наполовину Нажмите полностью

Нажатие кнопки спуска затвора наполовину для фокусировки на объекте съемки.
Не отпуская кнопку спуска затвора, нажмите ее до конца (нажмите полностью), чтобы включить автоспуск.

- ② Выполнение съемки в заданное время.

Снимок будет сделан, когда горящий индикатор автоспуска начнет мигать (при автоспуске с 2-секундным интервалом только мигает).

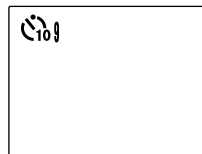
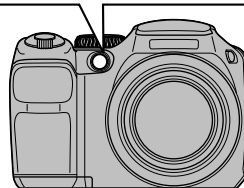
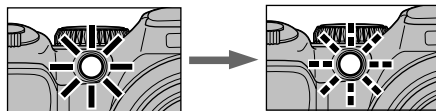

На ЖК-дисплее отобразится обратный отсчет, обозначающий время, которое осталось до выполнения снимка.

Продолжение на следующей странице →

Использование автоспуска с 2-секундным интервалом

Используется, если нет уверенности в отсутствии дрожания камеры, даже при использовании штатива.

ЗАМЕЧАНИЕ

- Чтобы остановить автоспуск, нажмите кнопку DISP/BACK после его запуска.
- При выполнении следующих действий отменяются настройки автоспуска:
 - Завершение выполнения снимка
 - Изменение настройки режима съемки
 - Переключение камеры в режим воспроизведения
 - Выключение камеры
- Не стойте перед объективом во время нажатия кнопки спуска затвора, поскольку это может привести к неправильным настройкам фокуса или яркости (экспозиции).

Фотографирование с использованием автоспуска и функции интеллектуального распознавания лиц

Доступные режимы фотосъемки: [AUTO], [P], [N], [M], [S], [P], SP (☺, ☻, ☼, ☽, ☿, ♁, ♂, ♀, ♁, OFF, ♁), M, A, S, P

Система интеллектуального распознавания лиц

Используйте функцию интеллектуального распознавания лиц при съемке с автоспуском, поскольку в этом случае лица автоматически окажутся в фокусе.

Выбор режима измерения освещенности ([☉] ЭКСПОЗАМЕР)

Доступные режимы фотосъемки: M, A, S, P
(если функция интеллектуального распознавания лиц выключена)

Используйте этот параметр, если не удастся установить правильное значение экспозиции из-за условий съемки.

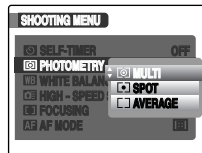

[☉] МУЛЬТИ] (Шаблон): измерение освещенности, при котором камера оценивает сцену и выбирает правильное значение экспозиции.

[•] ТОЧЕЧНЫЙ] : измерение освещенности, при котором устанавливается оптимальное для центра изображения значение экспозиции.

[] СРЕДНЕВЗВЕШ.] : измерение освещенности, при котором используется среднее для всего изображения значение.

Эффективное использование режимов экспозамера

• [МУЛЬТИ]

В этом режиме камера выполняет автоматическое распознавание сцены и проводит анализ объекта, после чего устанавливает оптимальное значение экспозиции для широкого спектра условий проведения съемки.

• [ТОЧЕЧНЫЙ]

Используйте этот режим при фотографировании объектов с резко контрастными светлыми и темными областями, чтобы добиться правильной экспозиции для определенного снимка.

• [СРЕДНЕВЗВЕШ.]





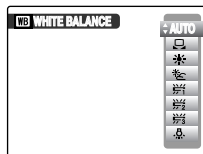

Преимуществом этого режима является общая постоянность значения экспозиции при фотографировании различных сочетаний объектов. Этот режим подходит для фотографирования людей в черной или белой одежде, а также для съемки пейзажей.

Регулировка цветового баланса ([WB] БАЛАНС БЕЛОГО)

Доступные режимы фотосъемки: M, A, S, P, 

Настройте баланс цвета на основе белого в соответствии с цветом освещения вокруг объекта.



- [АВТО]: автоматическая настройка
 : установите баланс белого с помощью белой бумаги в соответствии с условиями съемки.
 : съемка на открытом воздухе в хорошую погоду
 : съемка в тени
 : съемка при свете флуоресцентных ламп дневного света
 : съемка при свете флуоресцентных ламп мягкого белого света
 : съемка при свете флуоресцентных ламп холодного белого света
 : съемка при свете лампы накаливания

Продолжение на следующей странице →

Пользовательские настройки баланса белого

- 1 Выберите  пользовательские настройки баланса белого (→стр.73).
- 2 Поместите лист белой бумаги под источником света и настройте баланс белого так, чтобы он полностью заполнил экран. Затем нажмите кнопку спуска затвора, чтобы настроить баланс белого.

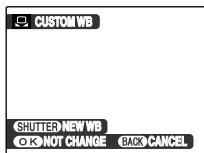

ЗАМЕЧАНИЕ

Чтобы использовать предыдущую настройку баланса белого, нажмите кнопку MENU/OK, не нажимая кнопку спуска затвора.

- 3 После завершения измерения правильного значения экспозиции отобразится сообщение [ГОТОВО !]. Нажмите кнопку MENU/OK для подтверждения установки.

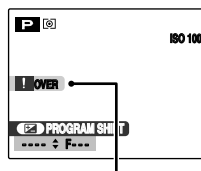

OVER или UNDER

При отображении сообщения [ВЫШЕ] или [НИЖЕ] еще раз установите экспокоррекцию, используя отрицательное (-) или положительное значение (+) соответственно (→стр.63).

Пример

Баланс белого для отснятого изображения можно изменить, используя цветную бумагу вместо белой.

ЗАМЕЧАНИЕ

- В режиме AUTO может не удастся настроить баланс белого при фотографировании лиц с близкого расстояния, а также объектов под особым источником света. Настройте баланс белого в соответствии с источником света.
- При срабатывании вспышки используется установка баланса белого для вспышки (кроме пользовательских настроек баланса белого). Таким образом, для получения требуемого эффекта необходимо установить режим принудительного отключения вспышки (→стр.67).
- Указанное значение пользовательских настроек баланса белого сохраняется до установки нового. Эта настройка сохраняется, даже если вынуть батареи питания.
- Оттенки цвета могут отличаться в зависимости от условий съемки (источник света и т.д.).
- После выполнения снимка проверьте цвет изображения (баланс белого).
- Пояснение терминов "баланс белого" (→стр.157).
- При выборе режима [ МИКС РЕЖИМ] пользовательская настройка баланса белого невозможна.

Быстрая фокусировка снимка ([**EVF**] СКОРОСТНАЯ СЪЕМКА)

Доступные режимы фотосъемки: все
(за исключением )

Этот режим используется для сокращения времени, требуемого для фокусировки при нажатии кнопки спуска затвора наполовину.

Рекомендуется для ситуаций, когда требуется выполнить снимок мгновенно.

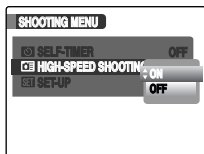

! ПРЕДУПРЕЖДЕНИЕ

[**EVF**] EVF/LCD РЕЖ. в меню [**SET**] ПАРАМЕТРЫ] автоматически принимает значение 60fps (→стр.156).

📄 ЗАМЕЧАНИЕ

- Если во время фотосъемки для параметра [СКОРОСТНАЯ СЪЕМКА] устанавливается значение [ВКЛ], батареи питания разряжаются быстрее.
- В режиме [ СПОРТ] камера автоматически устанавливает режим [СКОРОСТНАЯ СЪЕМКА].

Выбор режима фокусировки ([**AF**] ФОКУСИРОВКА)

Доступные режимы фотосъемки: M, A, S, P
(Функция интеллектуального распознавания лиц автоматически выключается.)

С помощью этого режима укажите режим фокусировки, наиболее подходящий для объекта.



- : [СЛЕДЯЩИЙ AF]
- : [ОДИНОЧНЫЙ AF]
- : [MF]



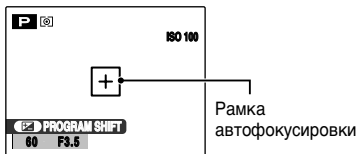

Продолжение на следующей странице ➡

[СЛЕДЯЩИЙ АФ]

Используйте для съемки движущихся объектов. Фокус камеры остается на объекте в рамке автофокусировки.



! ПРЕДУПРЕЖДЕНИЕ

- При использовании режима [ СЛЕДЯЩИЙ АФ] необходимо следить за уровнем заряда батареи. Разряд батареи питания (потребление энергии) увеличивается при использовании режима [ СЛЕДЯЩИЙ АФ]. Это происходит, потому что камера непрерывно выполняет фокусировку без нажатия кнопки спуска затвора.
- При использовании режима [ СЛЕДЯЩИЙ АФ] для параметра [ РЕЖИМ АФ] автоматически устанавливается значение [ ЦЕНТРАЛЬНЫЙ].

[ОДИНОЧНЫЙ АФ]

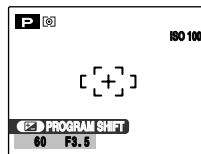

Эта настройка используется для съемки статических объектов, например ландшафта.

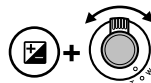
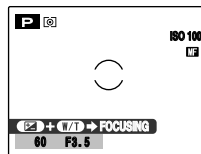

[MF]

Этот режим используется для фокусировки вручную. С помощью этой настройки осуществляется нестандартная фокусировка или делаются преднамеренно расфокусированные снимки.



- 1 Нажимая кнопку [], поверните рычажок трансфокации по направлению к W или T для фокусировки. Индикатор  станет желтым при фокусировке на объекте.



- 2 Нажимайте кнопку спуска затвора для съемки фотографий.

Указание области фокусировки ([AF] РЕЖИМ AF)

Доступный режим фотосъемки: M, A, S, P
(если функция интеллектуального распознавания лиц выключена)

Этот режим используется для указания области фокусировки, наиболее подходящей для объекта.



- [C] : [ЦЕНТРАЛЬНЫЙ]
- [+] : [МУЛЬТИ]
- [*] : [ПО КАДРУ]

[C] ЦЕНТРАЛЬНЫЙ

Фокус камеры расположен по центру экрана. Эта настройка используется при фотографировании в режиме блокировки автофокусировки/автоэкспозиции (→стр.32).

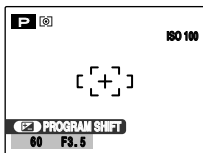

[+] МУЛЬТИ

При нажатии кнопки спуска затвора наполовину камера выполняет распознавание резко контрастных объектов в центре экрана, и над объектом в фокусе отображается рамка автофокусировки.



Нажмите наполовину



Рамка автофокусировки

! ПРЕДУПРЕЖДЕНИЕ

При фотографировании в режиме макросъемки камера будет выполнять фокусировку в центре экрана.

📌 ЗАМЕЧАНИЕ

Если рамка автофокусировки не появляется в позиции фокусировки, выберите режим автофокусировки [C] ЦЕНТРАЛЬНЫЙ и используйте режим фикс-фокуса/фиксации экспозиции (→стр.32).

Продолжение на следующей странице ➔

[ ПО КАДРУ]

Положение фокуса камеры на экране изменится. Эта настройка используется для компоновки кадра с применением штатива и изменения положения фокуса.

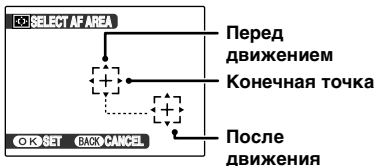

- ① С помощью кнопок ▲, ▼, ◀ и ▶ переместите  (конечную точку) в положение фокуса.

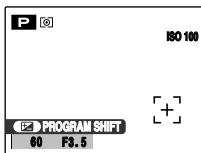

- ② При нажатии кнопки MENU/OK рамка автофокусировки появится в месте, куда была перемещена конечная точка.



- ③ Нажимайте кнопку спуска затвора для съемки фотографий.

**ЗАМЕЧАНИЕ**

- Для изменения положения рамки автофокусировки повторите шаг ①.
- Вне зависимости от положения рамки автофокусировки экспозиция всегда устанавливается с помощью области в центре экрана. Чтобы настроить экспозицию для главного объекта на снимке, используйте режим блокировки автофокусировки/автоэкспозиции (→стр.33).

Отрегулируйте контур изображения (контрастный/не контрастный) ([S] РЕЗКОСТЬ)

Доступные режимы фотосъемки: М, А, S, P

Эта настройка используется для уменьшения или увеличения контрастности контуров и качества изображения.

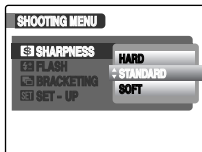

[СИЛЬНАЯ]:
Увеличение контрастности контуров. Рекомендуется для выполнения четких снимков таких объектов, как здания или текст.

[СТАНДАРТНАЯ]:
Рекомендуется для обычной съемки. Обеспечивает четкость углов, оптимальную для большинства условий съемки.

[СЛАБАЯ]:
Уменьшение контрастности контуров. Рекомендуется для выполнения менее контрастных снимков таких объектов, как люди.

Регулировка количества света, испускаемого вспышкой ([Fn] ВСПЫШКА) (регулировка яркости)

Доступные режимы фотосъемки: М, А, S, P

Эта настройка используется для изменения количества света, испускаемого вспышкой, в соответствии с условиями фотосъемки или для достижения требуемого эффекта.

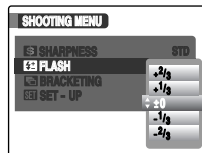

! ПРЕДУПРЕЖДЕНИЕ

- В зависимости от типа объекта и съемочного расстояния регулировка яркости может не принести результата.
- При установке выдержки более 1/1000 сек. изображение может выглядеть темным.

Съемка одного и того же изображения с различной экспозицией ([] БРЕКЕТИНГ)

Доступные режимы фотосъемки: М, А, S, P

Эта настройка используется для съемки одного и того же изображения с различными настройками экспозиции. Режим экспозиционной вилки предназначен для 3 последовательных снимков, один из которых выполняется с правильной экспозицией, а два других выходят соответственно недодержанным и передержанным согласно настройке экспозиции.

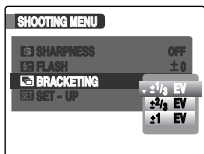



! ПРЕДУПРЕЖДЕНИЕ

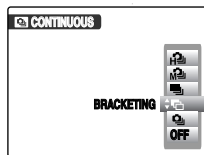

- Если недодержанный или передержанный кадр находится вне диапазона контроля камеры, снимок не выполняется с указанными шагами настройки.
- Вспышка недоступна.
- В этом режиме всегда выполняются 3 снимка. Однако, если на карте памяти или во внутренней памяти недостаточно свободного места для 3 снимков, снимки не выполняются.

ЗАМЕЧАНИЕ [БРЕКЕТИНГ]



После установки экспозиции для брекетинга выберите [] БРЕКЕТИНГ], нажав кнопку [] (▼).

Информация о воспроизведении

Информацию о съемке можно просмотреть, когда камера находится в режиме воспроизведения одного кадра. С помощью кнопки  просмотрите информацию. С помощью кнопки  снова включите режим воспроизведения.

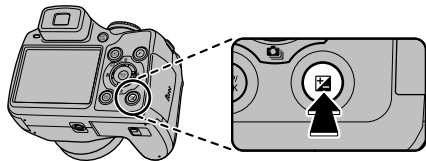

- 1 Качество изображения
- 2 Чувствительность
- 3 Выдержка/диафрагма
- 4 FinePix COLOR
- 5 Вспышка
- 6 Баланс белого
- 7 Настройка экспокоррекции
- 8 Номер кадра
- 9 Гистограмма

! ПРЕДУПРЕЖДЕНИЕ

- Предупреждение о светлых областях



Передержанная область мигает черным цветом.

Предупреждение о светлых областях

Гистограммы

Гистограмма — это график, показывающий распределение яркости изображения (горизонтальная ось: яркость; вертикальная ось: пиксели).

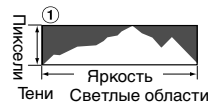

- 1 Оптимальная экспозиция: В целом пиксели распределены равномерно, пик приходится на средний диапазон.



- 2 Передержанный снимок: Много светлых пикселей, в правой части графика их число увеличивается.



- 3 Недодержанный снимок: Много темных пикселей, в левой части графика их число увеличивается.

! ПРЕДУПРЕЖДЕНИЕ

Форма графика может варьироваться в зависимости от объекта съемки.

Использование меню воспроизведения [F-СЪЕМКИ МЕНЮ]/[МЕНЮ ПРОСМОТРА]

Используйте эти меню для воспроизведения отснятых снимков.

Выбор меню воспроизведения [F-СЪЕМКИ МЕНЮ]

- 1 Переключите камеру в режим воспроизведения (→стр.37).

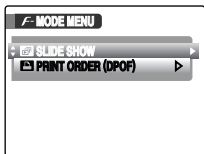

- 2 Нажмите кнопку **F** для отображения меню [F-СЪЕМКИ МЕНЮ].



- 3 С помощью кнопок **▲** и **▼** выберите меню.



- 4 Нажмите **▶**.



- 5 С помощью кнопок **▲** и **▼** установите значение выбранного параметра.



- 6 Нажмите кнопку MENU/OK для подтверждения установки.

Выбор меню воспроизведения [МЕНЮ ПРОСМОТРА]

- 1 Переключите камеру в режим воспроизведения (→стр.37).

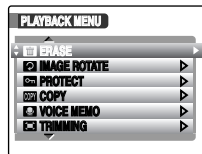

- 2 Нажмите кнопку MENU/OK для открытия меню [МЕНЮ ПРОСМОТРА].



- 3 С помощью кнопок **▲** и **▼** выберите меню.



- 4 Нажмите **▶**.



- 5 С помощью кнопок **▲** и **▼** установите значение выбранного параметра.



- 6 Нажмите кнопку MENU/OK для подтверждения установки.

Режим автоматического воспроизведения ([SLIDE SHOW])

Этот режим используется для непрерывного воспроизведения отснятых изображений. Можно выбрать тип перехода между кадрами.

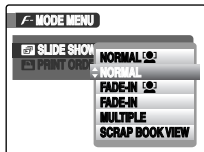

ЗАМЕЧАНИЕ

- Чтобы прервать автоматическое воспроизведение, нажмите кнопку MENU/OK.
- Если выбран режим [НОРМАЛЬНОЕ] или [БОЛЕЕ ЧЕТКО], можно выбирать изображения, нажимая кнопки ◀ и ▶.
- Во время воспроизведения функция автоматического отключения (→стр.118) не работает.
- Воспроизведение видеофрагмента включается автоматически. Когда видеофрагмент закончится, воспроизведение будет начато со следующего кадра.
- Если во время воспроизведения один раз нажать кнопку DISP/BACK, на ЖК-дисплее отобразится экранная подсказка.
- Если дата отображается в режиме воспроизведения одного кадра, то дата будет отображаться и в режиме слайд-шоу (за исключением режима [МУЛЬТИ]).
- При выборе режимов [НОРМАЛЬНОЕ] или [БОЛЕЕ ЧЕТКО] изображения, отснятые с помощью функции интеллектуального распознавания лиц (→стр.29), воспроизводятся с увеличением распознанных лиц.

Выбор кадра для печати DPOF ([PRINT ORDER])

Можно выбрать изображение, количество отпечатков, а также, следует ли печатать дату печати на DPOF-совместимом принтере.

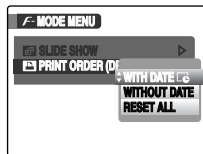

[С ДАТОЙ] : Дата будет вставлена в отпечатки.

[БЕЗ ДАТЫ] : Дата не будет вставлена в отпечатки.

[ВОССТАНОВИТЬ] : Все настройки DPOF будут сброшены.

Продолжение на следующей странице ➔

[С ДАТОЙ] / [БЕЗ ДАТЫ]

При выборе [С ДАТОЙ] на экране отобразится индикатор **[C]**, а дата будет вставлена в отпечатки.

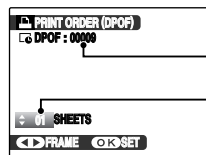

Общее число отпечатков

Настройки для этого кадра



① С помощью кнопок ◀ и ▶ отобразите кадр (файл), для которого необходимо настроить параметры DPOF.



② С помощью кнопок ▲ и ▼ установите количество копий кадра (максимум 99) для печати. Для кадров, которые печатать не следует, установите количество отпечатков 0 (ноль).

Для настройки других параметров DPOF повторите шаги ① и ②.



③ Всегда нажимайте кнопку MENU/OK после настройки параметров. Для отмены настройки параметров нажмите кнопку DISP/BACK.



④ Снова нажмите кнопку MENU/OK. На экране отобразится общее количество отпечатков.

ЗАМЕЧАНИЕ Отмена настроек DPOF

- ① Нажмите кнопку **F** для отображения меню [F-СЪЕМКИ МЕНЮ], затем с помощью кнопок ▲ и ▼ выберите [РАСПЕЧАТАТЬ (DPOF)].
- ② Нажмите ▶.
- ③ С помощью кнопок ▲ и ▼ выберите [С ДАТОЙ [C]] или [БЕЗ ДАТЫ] и нажмите кнопку MENU/OK для отображения экрана заданий печати.
- ④ С помощью кнопок ◀ и ▶ выберите кадр (файл), для которого необходимо отменить настройку параметров DPOF.
- ⑤ Нажмите ▼ для установки количества отпечатков 0 (ноль).

Для отмены настройки параметров DPOF для другого кадра (файла) повторите шаги ④ и ⑤. Всегда нажимайте кнопку MENU/OK для завершения настроек.

• [ВОССТАНОВИТЬ ВСЕ] (→стр.94)

ЗАМЕЧАНИЕ

- Если параметры DPOF были настроены на другой камере.

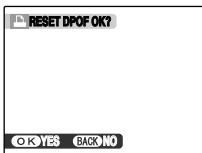





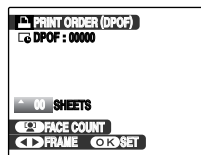

- Если кадр (файл) содержит параметры DPOF, которые были настроены на другой камере, отобразится сообщение [ОБНОВИТЬ DPOF?]. При нажатии кнопки MENU/OK будут стерты все параметры DPOF, настроенные для каждого кадра (файла). Настройте параметры DPOF для каждого кадра (файла).
- Можно настроить печать до 999 кадров (файлов) с одной карты памяти.
 - Не удастся настроить параметры DPOF для видеофрагментов.

ПРЕДУПРЕЖДЕНИЕ

- При нажатии кнопки DISP/BACK во время настройки будет выполнена отмена настройки всех параметров. Если для кадров заранее были настроены параметры DPOF, то будут отменены только изменения.
- При выборе параметра [С ДАТОЙ] при печати с помощью службы печати или DPOF-совместимого принтера дата будет вставлена в отпечатки (в зависимости от характеристик принтера, возможно, не удастся напечатать дату).
- Для изображений, отснятых камерой, отличной от камеры FinePix S810fd, возможно, не удастся настроить параметры DPOF.

Система интеллектуального распознавания лиц



Если для снимка, отснятого с использованием системы интеллектуального распознавания лиц (→стр.29) (на экране отображается индикатор ) , настроены параметры DPOF, нажмите  (Система интеллектуального распознавания лиц), вокруг распознанного лица отобразится рамка, а затем по количеству распознанных лиц будет установлено количество отпечатков для каждого человека на снимке. С помощью кнопок  и  установите количество отпечатков. Снова нажмите кнопку  (Система интеллектуального распознавания лиц), по количеству распознанных лиц будет установлено количество отпечатков. После настройки нажмите кнопку MENU/OK.

Продолжение на следующей странице ➔

[ВОССТАНОВИТЬ ВСЕ]

Для отмены настройки всех параметров DPOF:

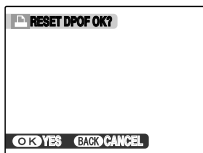



Выберите [ВОССТАНОВИТЬ ВСЕ] в меню [**F**-СЪЕМКИ МЕНЮ] (→стр.91).

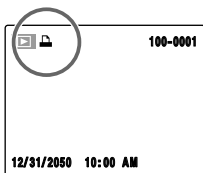

Нажмите кнопку MENU/OK.

ЗАМЕЧАНИЕ



Если для снимка настроены параметры DPOF, то при его воспроизведении на экране отобразится индикатор .

■ [🖨️ РАСПЕЧАТАТЬ (DPOF)]

DPOF – это аббревиатура для формата цифровых заданий печати, этот термин применяется к формату, который используется для записи данных о печати изображений, снятых с помощью цифровой камеры, на носителях, таких как карта памяти. Записанные данные включают информацию о том, какие кадры следует печатать.

- * Некоторые принтеры не поддерживают печать даты и времени или определение количества отпечатков.
- * При выборе отпечатков могут отобразиться следующие предупреждения.

[КАДРЫ DPOF СТЕРЕТЬ?]

[КАДРЫ DPOF СТЕРЕТЬ ВСЕ?] (→стр.44)

При стирании изображения немедленно удаляется настройка DPOF для этого изображения.

[ОБНОВИТЬ DPOF?] (→стр.93)

При вставке карты памяти, которая содержит изображения, выбранные для печати на другой камере, эти данные о печати удаляются и заменяются новыми данными о печати.

[ОШИБКА ФАЙЛА DPOF] (→стр.143)

На одной карте памяти можно определить для печати не более 999 изображений.

Поворот изображений ([ПОВОРОТ КАДРА])

При съемке в вертикальном положении на экране изображение отображается в горизонтальном положении.

Этот режим используется для поворота изображений и правильного отображения отснятого изображения. В камере изображения называются “кадрами”.

! ПРЕДУПРЕЖДЕНИЕ

Защищенные кадры (файлы) не удастся повернуть. Перед поворотом этих кадров следует снять с них защиту (→стр.97).

📄 ЗАМЕЧАНИЕ

Изображение можно повернуть только при воспроизведении с помощью камеры FinePix S8100fd. Изображения, отснятые с помощью камеры, отличной от камеры FinePix S8100fd, возможно, не удастся повернуть.

- 1 С помощью кнопок ◀ и ▶ выберите кадр (файл), который необходимо повернуть.
- 2 Нажмите кнопку MENU/OK для открытия меню [МЕНЮ ПРОСМОТРА].
- 3 С помощью кнопок ▲ и ▼ выберите [ ПОВОРОТ КАДРА].
- 4 Нажмите ▶.

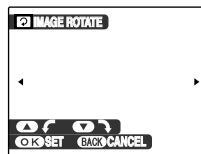

- 5 Нажмите кнопки ▲ и ▼ для поворота изображения.



▼: Поворот изображения по часовой стрелке на 90 градусов.

▲: Поворот изображения против часовой стрелки на 90 градусов.



- 6 Нажмите кнопку MENU/OK для подтверждения установки. При следующем воспроизведении изображение будет повернуто автоматически. Для отмены поворота изображения нажмите кнопку DISP/BACK.



Защита изображений ([ЗАЩИТИТЬ])

Этот режим используется для предотвращения случайного стирания кадров (файлов). В камере изображения называются "кадрами".

[КАДР]

Для установки или снятия защиты только выбранного кадра (файла):

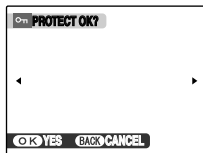

Защита снята

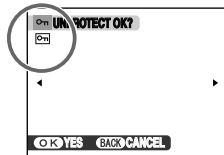

Защита установлена
(отображается индикатор )



- 1 С помощью кнопок ◀ и ▶ выберите кадр (файл), для которого необходимо установить или снять защиту.



- 2 Нажмите кнопку MENU/OK, чтобы установить/снять защиту выбранного кадра (файла).
Защита снята: для кадра (файла) будет установлена защита
Защита установлена: защита кадра (файла) будет снята

Для установки защиты других кадров (файлов) повторите шаги ① и ②.

После завершения установки защиты кадров (файлов) нажмите кнопку DISP/BACK.

[ВЫБРАТЬ ВСЕ]

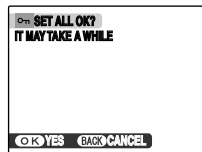

Нажмите кнопку MENU/OK для установки защиты всех кадров (файлов).

[ВОССТАНОВИТЬ ВСЕ]

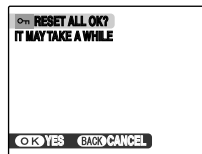

Нажмите кнопку MENU/OK для снятия защиты всех кадров (файлов).

Продолжение на следующей странице →

 **ЗАМЕЧАНИЕ** Чтобы прервать выполнение процедуры

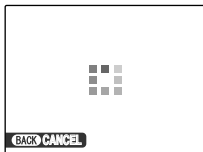

Если изображения имеют очень большой размер, установка или снятие защиты всех кадров (файлов) может занять продолжительное время.
При необходимости снять изображение или записать видеофрагмент во время выполнения процедуры нажмите кнопку DISP/BACK.

 **ПРЕДУПРЕЖДЕНИЕ**

При использовании функции форматирования будут стерты все кадры (файлы), включая защищенные (→стр.117).

Копирование изображений ([COPY] КОПИРОВАТЬ)

Можно переместить изображения, сохраненные во внутренней памяти, на карту памяти и обратно. В камере изображения называются "кадрами".

■ Выбор режима копирования

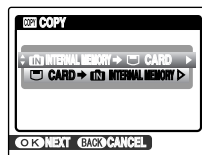

① С помощью кнопок ▲ и ▼ выберите направление копирования [MENU] ВСТР. П-ТЬ → [CARD] или [CARD] → [MENU] ВСТР. П-ТЬ].



② Нажмите ►.

Копирование изображений на другую карту памяти

Скопируйте изображения с карты памяти, вставленной в камеру, во внутреннюю память с помощью функции копирования изображений, затем извлеките карту памяти и вставьте новую карту памяти в камеру. Затем скопируйте изображения из внутренней памяти на карту памяти.

Копирование одного кадра ([КАДР])

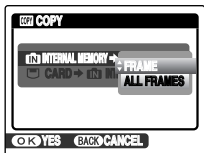

① С помощью кнопок ▲ и ▼ выберите [КАДР].



② Нажмите кнопку MENU/OK.



③ С помощью кнопок ◀ и ▶ выберите кадр (файл), который необходимо скопировать.



④ Нажмите кнопку MENU/OK, чтобы скопировать выбранный кадр (файл).



ЗАМЕЧАНИЕ

Для копирования других кадров (файлов) повторите шаги ③ и ④.
После завершения копирования кадров (файлов) нажмите кнопку DISP/BACK.

Копирование всех кадров ([ВСЕ КАДРЫ])

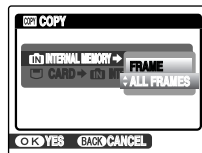

① С помощью кнопок ▲ и ▼ выберите [ВСЕ КАДРЫ].



② Нажмите кнопку MENU/OK.



③ Нажмите кнопку MENU/OK для копирования всех кадров (файлов).

! ПРЕДУПРЕЖДЕНИЕ

- При появлении на экране сообщений [PAMЯТЬ ЗАПОЛНЕНА] или [PAMЯТЬ ЗАПОЛНЕНА] копирование прекращается.
- При копировании изображения, для которого настроены параметры DPOF, эти настройки параметров DPOF не будут скопированы.

Запись голосовых заголовков для снимков ([ГОЛОСОВАЯ МЕТКА])

Для отснятых изображений можно создать голосовые заголовки продолжительностью до 30 секунд.

Запись голосовых заголовков

- 1 С помощью кнопок ◀ и ▶ выберите изображение, к которому необходимо добавить голосовой заголовок.
- 2 Нажмите кнопку MENU/OK для открытия меню [МЕНЮ ПРОСМОТРА].
- 3 С помощью кнопок ▲ и ▼ выберите [ ГОЛОСОВАЯ МЕТКА].
- 4 Нажмите ▶.

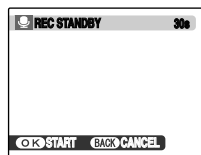

- 5 Нажмите кнопку MENU/OK для начала записи.

Во время записи на экране отображается оставшееся время записи.

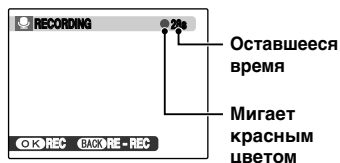

ЗАМЕЧАНИЕ

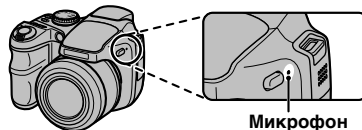

Говорите в микрофон, чтобы записать заголовок. Для достижения наилучших результатов удерживайте камеру на расстоянии 20 см.

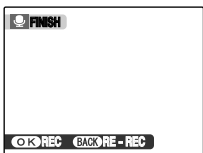

- ⑥ Запись голосового заголовка прекратится при нажатии кнопки MENU/OK наполовину или по прошествии 30 записи.

Чтобы записать заголовок: нажмите MENU/OK.
Чтобы переписать заголовок: нажмите DISP/BACK.

ЗАМЕЧАНИЕ

- Если у снимка уже есть голосовой заголовок

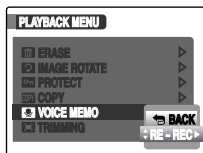

При выборе снимка, уже имеющего голосовой заголовок, отобразится экран, в котором можно выбрать, следует ли переписать голосовой заголовок.

- При появлении сообщения [КАДР ЗАЩИЩЕН] снимите защиту кадра (→стр.97).
- Не удастся записать голосовые заголовки для видеофрагментов.

Воспроизведение голосовых заголовков



- ① С помощью кнопок ◀ и ▶ выберите изображение с голосовым заголовком. На экране отобразится индикатор 🗣️.



- ② Нажмите кнопку ▼ для начала воспроизведения голосового заголовка.

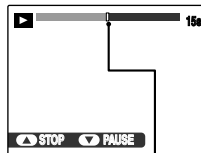

Шкала

На экране отобразится время воспроизведения и шкала состояния воспроизведения.

⚠ ПРЕДУПРЕЖДЕНИЕ

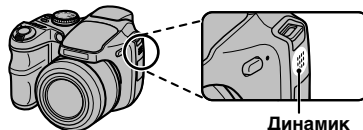

Динамик

Не закрывайте динамик камеры.
Звук может быть плохо слышен.

Продолжение на следующей странице ➔

■ Воспроизведение голосовых заголовков

	Управление	Описание
Воспроизведение		Начало воспроизведения. По окончании голосового заголовка воспроизведение останавливается.
Пауза / Возобновление воспроизведения		Пауза воспроизведения голосового заголовка. Для возобновления воспроизведения снова нажмите кнопку ▼.
Остановка		Остановка воспроизведения. Нажмите кнопку ◀ или ▶ при остановке воспроизведения голосового заголовка для перехода к предыдущему или следующему файлу соответственно.
Перемотка вперед / назад		Во время воспроизведения нажмите кнопку ◀ для перемотки голосового заголовка вперед или кнопку ▶ для перемотки голосового заголовка назад. Эти кнопки не функционируют в режиме паузы воспроизведения.

🔍 ОБРАТИТЕ ВНИМАНИЕ

- Формат записи звука: WAVE (→стр.156), формат записи PCM
- Размер звукового файла: Прибл. 480 КБ (для 30-секундного голосового заголовка)

📄 ЗАМЕЧАНИЕ Воспроизведение голосовых заголовков

Голосовые заголовки, записанные на других камерах, возможно, не удастся воспроизвести.

Регулировка громкости голосовых заголовков

При воспроизведении голосовых заголовков можно отрегулировать громкость их звучания.

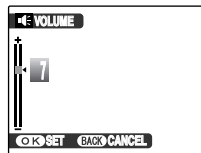

- 1 Нажмите кнопку MENU/OK во время воспроизведения голосового заголовка. Будет включен режим паузы воспроизведения голосового заголовка.
- 2 С помощью кнопок ▲ и ▼ отрегулируйте громкость.
- 3 Нажмите кнопку MENU/OK для подтверждения выбора. Начнется воспроизведение голосового заголовка.



Кадрирование изображений ([MENU] КАДРИРОВАНИЕ)

Этот режим используется для кадрирования необходимой области отснятого изображения.

ОБРАТИТЕ ВНИМАНИЕ

Перед выбором режима [MENU] КАДРИРОВАНИЕ] выберите кадр, который необходимо откадрировать.

W: широкоугольное
положение
(Удаление)



Шкала трансфокации



- 1 Поверните селектор в положение W или T для приближения или удаления изображения.

T: положение
телефото
(Приближение)



Экран навигации
(текущее изображение)



- 2 С помощью кнопок ▲, ▼, ◀ и ▶ отобразите другую часть изображения.



- 3 Нажмите кнопку MENU/OK.

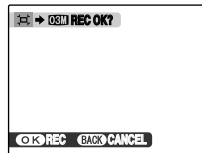

- 4 Проверьте размер сохраняемого изображения и нажмите кнопку MENU/OK. Откадрированное изображение добавляется в качестве отдельного файла в конечной рамке.



Продолжение на следующей странице ➔

ЗАМЕЧАНИЕ

- При нажатии кнопки DISP/BACK в шаге ① или ② будет выполнен возврат в режим воспроизведения одного кадра.
- Размер сохраненного изображения варьируется в зависимости от значения трансфокации в шаге ①. В режиме 0,3 М индикатор **OK** ДА отображается желтым цветом.
- Размеры изображения

5M	Печать фотографий до размера 10R (25,4 × 30,5 см)/размер A4
3M	Печать фотографий до размера 6R (15,2 × 20,3 см)/размер A5
2M	Печать фотографий до размера 4R (10,2 × 15,2 см)/размер A6
0,3M	Для передачи по электронной почте или использования на веб-сайте

- При выборе качества **3:2** изображение кадрируется до нормального размера (коэффициент форматного сжатия 4:3).

ПРЕДУПРЕЖДЕНИЕ

Изображения, снятые с помощью камеры, отличной от камеры FinePix S8100fd, возможно, не удастся откадрировать.

Система интеллектуального распознавания лиц



Изображения, снятые с помощью системы интеллектуального распознавания лиц (→стр.29) (на экране отображается индикатор **OK**). Нажмите **OK** (Система интеллектуального распознавания лиц), для облегчения кадрирования главного объекта съемки будет увеличено лицо, на котором выполняется фокусировка. Для определения размера откадрированной области изображения выполните соответствующую процедуру в разделе [КАДРИРОВАНИЕ].

Запись видеофрагментов

Используйте этот режим для съемки видеофрагментов со звуком.

1 Переведите камеру в режим [📹 ВИДЕО].

Установите селектор режимов работы в положение 📹.

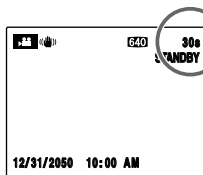
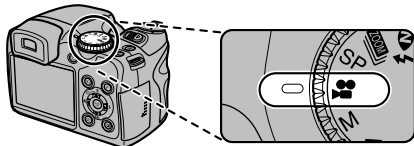

На экране отобразится индикатор доступного времени записи.

ЗАМЕЧАНИЕ

В режиме ожидания при нажатии кнопки двойной стабилизации (👉) возможно выполнение четких снимков без размытости даже в сложных условиях съемки, например в положении телефото.

■ Трансфокация изображения

Выполните трансфокацию перед началом съемки.

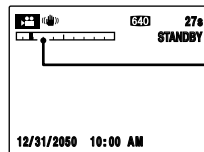

Шкала трансфокации



Поверните рычажок трансфокации для приближения или удаления изображения.

Продолжение на следующей странице ➔

2 Выполните видеосъемку.



Нажмите полностью

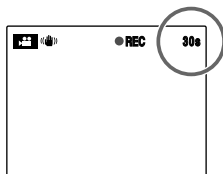

До конца нажмите кнопку спуска затвора для начала съемки видеофрагмента.

Во время записи на экране отображается индикатор [●ЗАП.] и отсчитывается оставшееся время съемки.



При нажатии кнопки спуска затвора наполовину или по истечении времени съемки запись прекращается.

Нажмите наполовину

ЗАМЕЧАНИЕ

Во время съемки нет необходимости удерживать кнопку спуска затвора нажатой.

ОБРАТИТЕ ВНИМАНИЕ Запись видеофрагментов

- Технические характеристики: Motion JPEG (→стр.156), монофонический звук
- Режим качества изображения:
 - 640 (640 × 480 пикселей)
 - 320 (320 × 240 пикселей)
- Частота кадров (→стр.156): 30 кадров в секунду (фиксированная)

ЗАМЕЧАНИЕ

- Яркость и цветность экрана при съемке видеофрагментов могут отличаться от этих характеристик до начала съемки.
- Экспозиция и баланс белого регулируются автоматически в зависимости от снимаемой сцены даже после начала записи.
- При остановке съемки сразу после ее начала на карту памяти или во внутреннюю память записывается 1 секунда видеофрагмента.

ПРЕДУПРЕЖДЕНИЕ

- Так как видеофрагменты записываются на карту памяти или во внутреннюю память и там сохраняются, при внезапном отключении напряжения питания камеры (при окончании заряда батарей питания или отключении адаптера переменного тока) файлы не будут сохранены надлежащим образом.
- Видеофрагменты, записанные с помощью камеры FinePix S8100fd, возможно, не удастся воспроизвести на других камерах.
- Для параметра [EVF/LCD РЕЖ.] в меню [ПАРАМЕТРЫ] автоматически устанавливается значение [30к/с] (→стр.156).
- Поскольку звук записывается одновременно с изображением, не закрывайте микрофон пальцем или другим предметом (→стр.11).
- При съемке видеофрагментов могут быть записаны шумы работы камеры.
- Максимальный размер видеофрагмента составляет 2 Гб.

Изменение качества изображения

Нажмите кнопку **F** для отображения меню [F-СЪЕМКИ МЕНЮ].

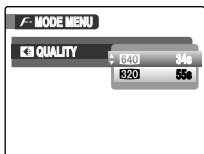

① Нажмите ►.



② С помощью кнопок ▲ и ▼ установите значение выбранного параметра.



③ Нажмите кнопку MENU/OK для подтверждения установки.

■ Установки качества в режиме видеосъемки

640 (640 × 480 пикселей): для лучшего качества

320 (320 × 240 пикселей): большая продолжительность видеосюжетов

📄 ЗАМЕЧАНИЕ

- Установка чувствительности сохраняется даже при выключении камеры или изменении режима.
- В режиме видеосъемки 📷 не удастся установить параметр чувствительности [ISO ЧУВСТВ-ТЬ ISO] и параметр [L FinePix ЦВЕТ].
- Для получения информации о доступном количестве времени записи на карту памяти или во внутреннюю память см. стр.154.

⚠ ПРЕДУПРЕЖДЕНИЕ

При съемке с использованием карт памяти **xD-Picture Card** с номером модели, содержащим "M", например DPC-M1GB, доступное время записи может быть снижено при многократной записи и стирании изображений.

В этом случае перед использованием сотрите все кадры или отформатируйте карту памяти **xD-Picture Card**. Делайте резервные копии важных кадров (файлов) на компьютере или другом носителе.

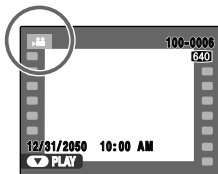

- ① С помощью кнопок ◀ и ▶ выберите видеофрагмент. На экране отобразится индикатор 📄.



- ② Для начала воспроизведения видеофрагментов нажмите кнопку ▼.

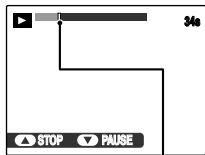

Шкала

На экране отобразится время воспроизведения и шкала состояния воспроизведения.

■ Воспроизведение видеофрагментов

	Управление	Описание
Воспроизведение		Начало воспроизведения. По окончании видеофрагмента воспроизведение останавливается.
Пауза / Возобновление воспроизведения		Пауза воспроизведения видеофрагмента. Для возобновления воспроизведения снова нажмите кнопку ▼.
Остановка		Остановка воспроизведения. Нажмите кнопку ◀ или ▶ при остановке воспроизведения для перехода к предыдущему или следующему файлу соответственно.
Перемотка вперед / назад		Во время воспроизведения нажмите кнопку ◀ для перемотки фильма вперед или кнопку ▶ для перемотки фильма назад.
Покадровое воспроизведение		При нажатии кнопок ◀ и ▶ в режиме паузы воспроизведения выполняется переход к предыдущему или следующему кадру видеофрагмента. Удерживайте кнопку ◀ или ▶ для быстрого перехода между кадрами.

 **ЗАМЕЧАНИЕ**

Если объект съемки очень яркий, во время воспроизведения на изображении могут появиться белые вертикальные и черные горизонтальные полосы. Это не является неисправностью.

 **ПРЕДУПРЕЖДЕНИЕ**

- Видеофрагменты, записанные на других камерах, возможно, не удастся воспроизвести.
- Для воспроизведения видеофрагментов на компьютере скопируйте видеофрагмент с карты памяти или внутренней памяти на жесткий диск компьютера, после чего воспроизведите сохраненный файл.
- Не закрывайте динамик камеры. Звук может быть плохо слышен.

Регулировка громкости видеофрагментов

При воспроизведении видеофрагментов можно отрегулировать громкость их звучания.

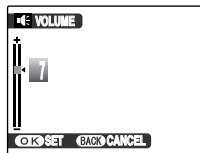

- ① Нажмите кнопку MENU/OK во время воспроизведения видеофрагментов. Будет включен режим паузы воспроизведения видеофрагмента.



- ② С помощью кнопок ▲ и ▼ отрегулируйте громкость.



- ③ Нажмите кнопку MENU/OK для подтверждения установки. Начнется воспроизведение видеофрагмента.

Установка бесшумного режима

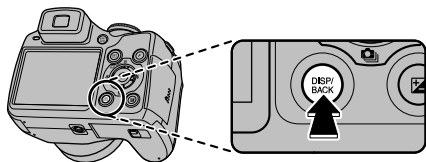

Задайте беззвучный режим, нажав и удерживая кнопку DISP/BACK.

Используйте этот режим для съемки изображений в тех местах, где недопустимы звуки работы камеры и спуска затвора.

При этом будут отключены звуки работы камеры, затвора, воспроизведения голосовых заголовков, а также индикатора автоспуска.

MEMO

- Снова нажмите и удерживайте кнопку DISP/BACK для отключения бесшумного режима.
- Отключите беззвучный режим, чтобы настроить уровень громкости.
- Когда недопустимо использование вспышки, опустите вспышку, чтобы переключить камеру в режим принудительного отключения вспышки (→стр.67).
- При воспроизведении видеофрагментов или голосовых заголовков не удастся включить беззвучный режим.

[SET ПАРАМЕТРЫ]

Использование меню настройки параметров [ПАРАМЕТРЫ]

1 Выберите подменю [ПАРАМЕТРЫ].



- ① Нажмите кнопку MENU/OK для открытия меню.



- ② С помощью кнопок ▲ и ▼ выберите [SET ПАРАМЕТРЫ].



- ③ Нажмите ►.

2 Выберите другую страницу меню.

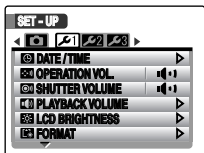

- ① С помощью кнопок ◀ или ▶ выберите страницу.



- ② Нажмите ▼ для входа в меню.

3 Измените выбранный параметр.

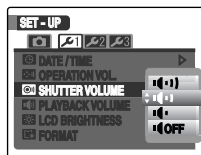

- ① С помощью кнопок ▲ и ▼ выберите меню.

- ② Нажмите ►.

В зависимости от выбранного параметра отображаются разные экраны.















- ③ С помощью кнопок ▲ и ▼ установите значение выбранного параметра.



- ④ Нажмите кнопку MENU/OK для подтверждения установки.

Использование параметров меню [ПАРАМЕТРЫ]

	Параметр	Дисплей	Параметр производителя по умолчанию	Пояснение	Страница
	 ОТОБР. ИЗОБ.]	[ПОДРЯД]/[3сек]/ [1,5сек]/[УВЕЛИЧ (ПОДРЯД)]/[ОТКЛ]	[1,5сек]	Установка способа отображения экрана проверки изображения (результат съемки) после выполнения снимка. Оттенки цвета записанных изображений могут отличаться от действительного цвета. Для проверки сохраненных изображений воспроизведите их.	114
	 НОМЕР КАДРА]	[ЗАМ]/[ЗАМЕНА]	[ЗАМ]	Возможность назначения кадрам последовательных номеров, продолжающих предыдущую нумерацию, или начало новой.	115
	 ПОДСВЕТКА AF]	[ВКЛ]/[ОТКЛ]	[ВКЛ]	Включение [ВКЛ] и выключение [ОТКЛ] лампочки подсветки для автофокусировки.	34
	 ЦИФРОВОЙ ЗУМ]	[ВКЛ]/[ОТКЛ]	[ОТКЛ]	Указание использования цифровой трансфокации.	116
	 EVF/LCD РЕЖ.]	[30к/с]/[60к/с]	[30к/с]	Изменение качества экранного изображения.	–
	 ДАТА/ВРЕМЯ]	–	–	Корректировка даты или времени.	24
	 УРОВ. ГРОМКОСТИ]	 /  /  / [1/[ОТКЛ]		Настройка громкости сигнала, звучащего при использовании органов управления камерой.	–
	 ГРОМК. ЗАТВ.]	 /  /  / [1/[ОТКЛ]		Настройка громкости звука, раздающегося при срабатывании затвора.	–
	 ГРОМК. ВОСП.]	–	7	Настройка громкости воспроизводимого видеофрагмента или голосового заголовка.	116
	 ЯРКОСТЬ LCD]	–	0	Настройка яркости ЖК-дисплея.	117
	 ФОРМАТ-ВАТЬ]	–	–	Инициализация карты памяти или внутренней памяти. Выберите это меню, чтобы стереть все кадры (файлы).	117

	Параметр	Дисплей	Параметр производителя по умолчанию	Пояснение	Страница
2	 言語/LANG.]	[日本語]/[ENGLISH]/ [FRANCAIS]/[DEUTSCH]/ [ESPAÑOL]/[ITALIANO]/ [中文簡]/[繁體]/[한글]/ [РУССКИЙ]/[PORTUGUÊS]/ [NEDERLANDS]/[TÜRKÇE]/ [ČESKY]/[MAGYAR]/ [POLSKI]/[SVENSKA]	[ENGLISH]	Выбор языка сообщений, отображающихся на экране.	25
	 АВТО ВЫКЛ.]	[5 МИН]/[2 МИН]/ [ОТКЛ]	[2 МИН]	Установка времени отключения камеры, когда она не используется.	118
	 РАЗН. ЧАСОВ]	 / 		Установка разницы во времени.	118
	 ЦВЕТ ФОНА]	-	-	Задаёт цвета меню, фона, рамок брекетинга трансфокации, рамки моментальной трансфокации и т. д.	-
	 РАЗРЯДИТЬ]	-	-	Разрядка никелевых металлгидридных батарей питания.	138
	 ВИДЕО ВЫХОД]	[NTSC]/[PAL]	-	Выбор типа видеосигнала на выходе [NTSC] или [PAL].	-
3	 ВОССТАНОВИТЬ]	-	-	Установка для всех настроек камеры (кроме [ДАТА/ВРЕМЯ], [РАЗН. ЧАСОВ], [ЦВЕТ ФОНА] и [ВИДЕО ВЫХОД]) значений производителя по умолчанию, которые были установлены при поставке. При нажатии кнопки  отображается сообщение с подтверждением. Чтобы сбросить настройки камеры, нажмите кнопку  или  , выберите [ДА] и нажмите кнопку MENU/OK.	-

Продолжение на следующей странице ➔

[ОТОБР. ИЗОБ.]

Эта настройка используется, чтобы выбирать способ отображения экрана проверки изображения (результат съемки) после выполнения снимка.

[ПОДРЯД]:

Результаты всегда отображаются после съемки. Нажмите кнопку MENU/OK, чтобы выполнить другой снимок.

[Зсек]/[1,5сек]:

Изображение отображается на 3 или на 1,5 секунды, а затем записывается.

[УВЕЛИЧ (ПОДРЯД)]:

Отображается увеличенное изображение. С помощью этого параметра можно просмотреть подробности изображения.

[ОТКЛ]:

Результаты не отображаются.

! ПРЕДУПРЕЖДЕНИЕ

- Оттенки цвета изображений, отображенных при выборе функции [Зсек] или [1,5сек], могут незначительно отличаться от фактически записанных изображений.
- Не удастся использовать функцию [ОТОБР. ИЗОБ.], если выбран параметр [■ ДЛИННАЯ СЕРИЯ] (→стр.70).

📄 ЗАМЕЧАНИЕ

Если установлено значение [ПОДРЯД] для отображения результата, можно проверить передержанные области на изображении, нажав кнопку [■].

■ Увеличение изображений

Экран навигации
(текущее изображение)



- 1 Поверните селектор в положение W или T для приближения или удаления изображения.



- 2 Используйте кнопки ▲, ▼, ◀ и ▶ для отображения другой части изображения.



- 3 Нажмите кнопку MENU/OK, чтобы выполнить другой снимок. Изображение запишется автоматически.

📄 ЗАМЕЧАНИЕ



- Если выбрана установка качества [MM], изображение не удастся увеличить.
- Для отмены настройки параметров увеличения нажмите кнопку DISP/BACK.
- При установке режима непрерывной съемки эта функция отключается.
- При выборе [⚡] эта функция отключается.

👤 Система интеллектуального распознавания лиц

Снимки, сделанные с использованием функции интеллектуального распознавания лиц (→стр.29). Нажимайте кнопку [👤] (интеллектуальное распознавание лиц), чтобы выбирать отображающиеся лица. Поверните рычажок трансфокации в положение T или W для приближения или удаления выбранного лица. Используйте кнопки ▲, ▼, ◀ или ▶ для отображения другой части изображения.

[НОМЕР КАДРА]

С помощью этой функции можно назначить кадрам последовательные номера, продолжаящие предыдущую нумерацию, или начать новую.

	[ЗАМ]	[ЗАМЕНА]
	0001 ⋮ 0005	0001 ⋮ 0005
↓		
	0006 ⋮ 0010	0001 ⋮ 0005

* отформатированная карта памяти или внутренняя память, используемая для А и В.

[ЗАМ]:

При сохранении снимкам присваиваются номера, начиная с наибольшего сохраненного на предыдущей карте памяти или использованного во внутренней памяти.

[ЗАМЕНА]:

На каждой карте памяти снимки сохраняются, начиная с номера файла 0001. Каждому снимку присваивается следующий после предыдущего номер. Поэтому при удалении записанного на карту памяти изображения его номер не будет использован снова.

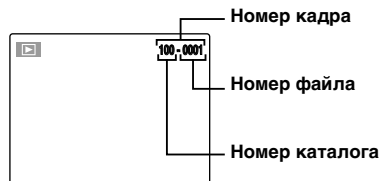
ОБРАТИТЕ ВНИМАНИЕ

Последние 4 цифры 7-значного номера в правом верхнем углу экрана являются номером файла, первые 3 обозначают номер каталога.

ЗАМЕЧАНИЕ

- При установке для этой функции значения [ЗАМ] облегчается управление файлами, поскольку при этом номера файлов не будут дублировать друг друга при загрузке изображений на компьютер.
- При установке параметров камеры по умолчанию [ВОССТАНОВИТЬ] (→стр.113) для параметра номера кадра ([ЗАМ] или [ЗАМЕНА]) будет выбрано значение [ЗАМ], но сам номер кадра не сбросится на 0001.
- В режиме [ЗАМ] при сохранении изображений номера присваиваются, начиная с наибольшего на установленной карте памяти, если на ней уже содержатся файлы изображений с номерами, превышающими наибольший номер файла на последней использованной карте памяти.
- Отображаемый номер кадра может отличаться у изображений, снятых другими камерами.

Продолжение на следующей странице ➔

[ЦИФРОВОЙ ЗУМ]

С помощью этой функции можно снимать изображения, увеличение которых превосходит максимальное по шкале оптической трансфокации.

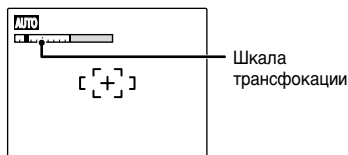
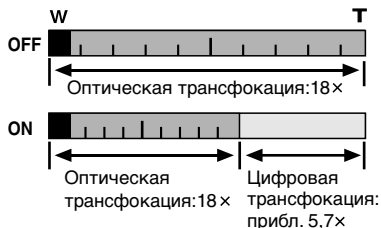
**■ Отображение шкалы трансфокации****📄 ЗАМЕЧАНИЕ**

При переключении между оптической и цифровой трансфокацией индикатор "■" останавливается. Поверните рычаг зума еще раз, чтобы снова начать перемещение индикатора "■".

! ПРЕДУПРЕЖДЕНИЕ

С помощью функции цифровой трансфокации можно увеличить объект и сделать его снимок. Тем не менее, качество изображения при этом снизится. При необходимости включите цифровую трансфокацию.

[ГРОМК. ВОСП.]

С помощью этой функции можно настроить громкость во время воспроизведения видефрагмента или голосового заголовка.

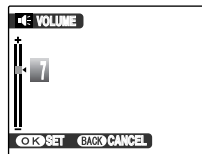

- ① С помощью кнопок ▲ и ▼ отрегулируйте громкость. Чем больше число, тем выше громкость звука. 0 (ноль) обозначает, что звук приглушен.



- ② Нажмите кнопку MENU/OK для подтверждения установки.

[ЯРКОСТЬ LCD]

С помощью этой функции можно настроить яркость экрана.

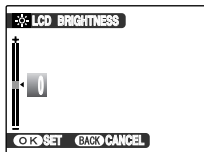

- ① С помощью кнопок ▲ и ▼ отрегулируйте яркость экрана. Индикатор перемещается в сторону + при увеличении яркости экрана или в сторону – при уменьшении яркости.



- ② Нажмите кнопку MENU/OK для подтверждения установки.

[ФОРМАТ-ВАТЬ]

Инициализация (форматирование) карты памяти или внутренней памяти для использования с камерой.

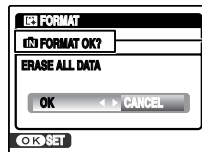

Место инициализации
[MENU] ФОРМАТИРОВАТЬ?:
 Внутренняя память
[OK] ФОРМАТИРОВАТЬ?:
 Карта памяти



- ① С помощью кнопок ◀ и ▶ выберите [ДА].



- ② Нажмите кнопку MENU/OK, чтобы выполнить инициализацию карты памяти или внутренней памяти.

! ПРЕДУПРЕЖДЕНИЕ

- При использовании функции форматирования будут стерты все кадры (файлы), включая защищенные. Делайте резервные копии важных кадров (файлов) на компьютере или другом носителе.
- Не открывайте крышку батарейного отсека или крышку слота во время форматирования. Карта памяти или внутренняя память могут быть повреждены.

Продолжение на следующей странице ➔

[АВТО ВЫКЛ.]

Если эта функция активирована, и камера не используется в течение 2-5 минут, питание камеры выключится.

С помощью этой функции можно максимально увеличить срок работы камеры от батарей питания.

! ПРЕДУПРЕЖДЕНИЕ

Во время показа слайд-шоу (→стр.91), разрядки перезаряжаемых батарей питания (→стр.138) и подключения к принтеру или компьютеру (→стр.122, 131) функция автоматического отключения не работает.

📄 ЗАМЕЧАНИЕ Восстановление питания камеры

См. раздел “Включение и выключение камеры” (→стр.21).

[РАЗН. ЧАСОВ]

Эту функцию можно использовать при путешествии по различным часовым поясам. С помощью этой функции устанавливается разница во времени относительно текущих значений времени и даты. При включении этой функции разница во времени применяется каждый раз при выполнении снимка.

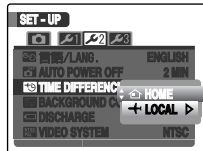
1 Выберите функцию разницы во времени.

Нажмите кнопку ▲ или ▼, чтобы выбрать пункт [🏠 ДОМ] или [➔ МЕСТНОЕ].

Чтобы установить разницу во времени, выберите [➔ МЕСТНОЕ].

[🏠 ДОМ]: часовой пояс места жительства

[➔ МЕСТНОЕ]: часовой пояс места пребывания



2 Перейдите на экран [РАЗН. ЧАСОВ].

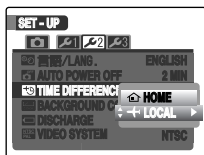

Нажмите ►.

3 Установите разницу во времени.

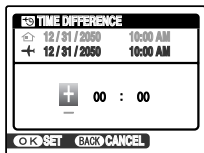

① С помощью кнопок ◀ и ▶ выберите +/-, часы и минуты.



② С помощью кнопок ▲ и ▼ установите значение выбранного параметра.



③ Всегда нажимайте кнопку MENU/OK после настройки параметров.

ОБРАТИТЕ ВНИМАНИЕ

Доступные настройки времени

От -23:45 до +23:45 (с 15-минутными интервалами)

ЗАМЕЧАНИЕ

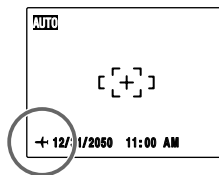

Если функция учета разницы во времени включена, то при переходе в режим съемки в течение 3 секунд отображается значок + и дата, а дисплей даты становится желтым.

ОБРАТИТЕ ВНИМАНИЕ

При возвращении из поездки снова установите для функции разницы во времени значение [▶ ДОМ] и еще раз проверьте дату и время.

Подключение к телевизору

При подключении камеры к телевизору изображения можно отобразить на экране телевизора. С помощью функции слайд-шоу (→стр.91) фотографии можно смотреть всей семьей.

Подключите аудио/
видеокабель (входит в
комплект) к разъему A/V OUT
(аудио/видеовыход) камеры.

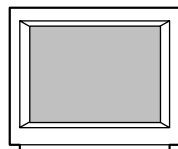

Видео (желтый)

В гнезда

Аудио (белый)

Подключите другой конец кабеля к аудио/видеогнезду телевизора.

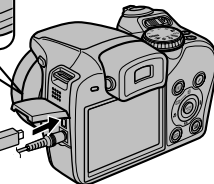
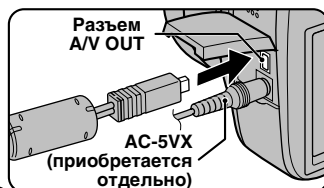

! ПРЕДУПРЕЖДЕНИЕ

- Подключайте аудио/видеокабель (входит в комплект) и адаптер переменного тока надлежащим образом и вставляйте их в соответствующие разъемы.
- Для получения сведений об адаптере переменного тока см. раздел "Примечания и предостережения" (Основное Руководство).

📄 ЗАМЕЧАНИЕ

- При подключении аудио/видеокабеля (входит в комплект) к телевизору экран выключится.
- Качество изображения при воспроизведении видеоклипов ниже, чем при воспроизведении снимков.
- При подключении к телевизору, даже если отрегулировать громкость с помощью параметра [G] ГРОМК. ВОСП., громкость телевизора не удастся изменить. Для получения подробной информации об аудио/видеовыходе телевизора см. инструкции, поставляемые с телевизором.
- При подключении камеры FinePix S8100fd к телевизору на длительное время используйте адаптер AC-5VX (приобретается отдельно).

Использование адаптера переменного тока (приобретается отдельно)

Всегда используйте адаптер переменного тока FUJIFILM AC-5VX (приобретается отдельно) (→стр.136).

Используйте адаптер переменного тока во избежание отключения питания в неподходящий момент, например при загрузке отснятых изображений на компьютер. Можно фотографировать и воспроизводить изображения, не беспокоясь о разрядке батарей питания.



Убедитесь, что камера выключена. Вставьте штекер адаптера переменного тока во входной разъем постоянного тока 5 В и подключите адаптер переменного тока к сетевой розетке.

! ПРЕДУПРЕЖДЕНИЕ

- Подключайте и отключайте адаптер переменного тока, только когда камера выключена. Если подключать или отключать адаптер переменного тока при включенной камере, подача питания на камеру временно прерывается, поэтому запись изображения или съемка видеофрагментов приостанавливается. Если не отключить камеру перед подключением/отключением, это может привести к повреждению карты памяти или сбою соединения с компьютером.
- Сетевая розетка должна быть установлена рядом с оборудованием и должна быть легко доступна.
- Форма штекера и сетевой розетки варьируется в зависимости от страны использования.
- Компания FUJIFILM не несет ответственности за сбои, вызванные использованием адаптера переменного тока, отличного от адаптера переменного тока FUJIFILM AC-5VX.
- Не подключайте адаптер переменного тока для зарядки никелевых металлгидридных батарей питания размера AA. Используйте для зарядки никелевых металлгидридных батарей питания дополнительное зарядное устройство.
- Для получения сведений об адаптере переменного тока см. раздел "Примечания и предостережения" (Основное Руководство).

Подключение камеры напрямую к принтеру — функция PictBridge



PictBridge

При наличии принтера, поддерживающего функцию PictBridge, можно распечатать изображения, подключив камеру напрямую к PictBridge-совместимому принтеру, без

подключения к компьютеру.

Подключение к принтеру

- 1 Подключите камеру к принтеру с помощью USB-кабеля.

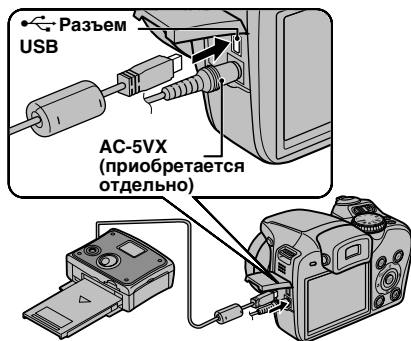

ЗАМЕЧАНИЕ

Используйте адаптер AC-5VX (приобретается отдельно), когда камера FinePix S8100fd подключается к принтеру.

- 2 Подключите камеру к принтеру, затем включите принтер. Для включения камеры в течение приблизительно 1 секунды удерживайте нажатой кнопку

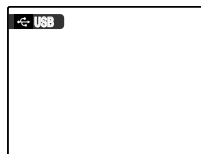

[USB] отобразится на экране.

- 3 Через некоторое время отобразится следующий экран.

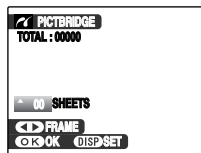

“Выбор изображений для печати”
→стр.123
“Печать изображений с настроенными параметрами DPOF”
→стр.124

ЗАМЕЧАНИЕ

В зависимости от принтера некоторые функции могут не работать.

Выбор изображений для печати ([ПЕЧАТЬ С ДАТОЙ] / [ПЕЧАТЬ БЕЗ ДАТЫ])

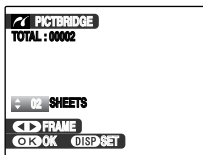

- ① С помощью кнопок ◀ и ▶ отобразите кадр (файл), для которого необходимо настроить параметры PRINT.



- ② С помощью кнопок ▲ и ▼ установите количество копий кадра (максимум 99) для печати.

Для настройки других параметров PRINT повторите шаги ① и ②.



- ③ Нажмите кнопку MENU/OK для подтверждения установки.

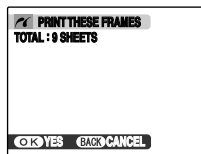

- ④ Снова нажмите кнопку MENU/OK для передачи данных в память принтера и начала печати указанного количества отпечатков.



ЗАМЕЧАНИЕ

При нажатии кнопки MENU/OK, когда установлено общее количество изображений 0 (ноль), на экране один раз отобразится экран печати. Снова нажмите кнопку MENU/OK для начала печати.



ЗАМЕЧАНИЕ Печать с датой

- ① Нажмите кнопку DISP/BACK для отображения экрана выбора режима.
- ② С помощью кнопок ▲ и ▼ выберите [ПЕЧАТЬ С ДАТОЙ] [G].
- ③ Нажмите кнопку MENU/OK.

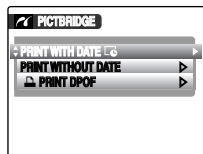

ПРЕДУПРЕЖДЕНИЕ

Режим [ПЕЧАТЬ С ДАТОЙ] [G] недоступен, если камера подключена к принтеру, который не поддерживает функцию печати даты.

Печать изображений с настроенными параметрами DPOF [🔒 ПЕЧАТЬ DPOF]

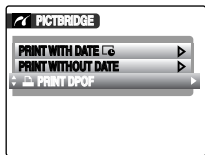

- ① Нажмите кнопку DISP/BACK для открытия меню.



- ② С помощью кнопок ▲ и ▼ выберите [🔒 ПЕЧАТЬ DPOF].



- ③ Нажмите кнопку MENU/OK для подтверждения установки.

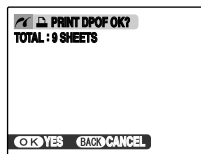

- ④ Снова нажмите кнопку MENU/OK для передачи данных в память принтера и начала непрерывной печати указанных кадров.

ОБРАТИТЕ ВНИМАНИЕ

Для использования режима [🔒 ПЕЧАТЬ DPOF] параметры DPOF на камере FinePix S8100fd необходимо настроить заранее (→стр.91).

ПРЕДУПРЕЖДЕНИЕ

Даже если в параметрах DPOF (→стр.91) установлен режим [С ДАТОЙ], дата не будет вставлена в снимок при печати с помощью принтера, который не поддерживает функцию печати даты.

ЗАМЕЧАНИЕ

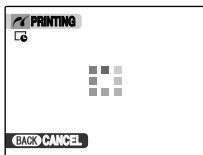

Нажмите кнопку DISP/BACK для отмены печати. В зависимости от принтера печать, возможно, не удастся отменить немедленно или печать можно остановить во время ее выполнения. При остановке печати во время ее выполнения на некоторое время выключите камеру и включите снова.

Отключение принтера

- 1 Убедитесь, что на экране не отображается индикатор [ПЕЧАТАЕТСЯ].
- 2 Выключите камеру. Отключите USB-кабель.

ЗАМЕЧАНИЕ

Можно настроить параметры DPOF для изображений во внутренней памяти.

ПРЕДУПРЕЖДЕНИЕ

- При использовании функции PictBridge изображения, отснятые на другой камере, возможно, не удастся напечатать.
- С помощью камеры не удастся настроить параметры принтера, например формат бумаги и качество печати.
- Подключите к камере адаптер переменного тока AC-5VX (приобретается отдельно).
- Используйте внутреннюю память или карту памяти, отформатированную на камере FinePix S8100fd.
- Видеоклипы не удастся напечатать.
- Возможно, не удастся распечатать снимки, сделанные камерой, отличной от камеры FinePix S8100fd.

Перед установкой

Требования к оборудованию (программному обеспечению) и рекомендуемые типы системы

Чтобы использовать данное программное обеспечение, необходимо иметь оборудование и программное обеспечение, описанные ниже. Перед началом установки проверьте систему компьютера.

Требования		Рекомендуется	
Операционная система*1	Windows 98 SE Windows Millennium Edition (Windows Me) Windows 2000 Professional*2/Windows 2000 SP4*2 Windows XP Home Edition*2/Windows XP SP2*2 Windows XP Professional*2 Windows Vista*2	Windows Vista	Windows XP
Процессор	Не менее Pentium 200 МГц (Пользователи Windows Vista/XP: рекомендуется Pentium 4 частотой 800 МГц или выше)	Pentium 4, 3 ГГц или выше	Pentium 4, 2 ГГц или выше
RAM (ОЗУ)	Не менее 128 МБ (при использовании ОС Windows Vista/XP не менее 512 МБ)	1 ГБ или больше	512 МБ или больше
Свободное место на жестком диске	Требуется для установки: не менее 450 МБ Требуется для работы: не менее 600 МБ	15 ГБ или больше	2 ГБ или больше
Дисплей	800 x 600 пикселей или больше, цвет 16-бит или лучше	1024 x 768 пикселей или больше, самое высокое (32-бит)	

*1 Модели, на которых предустановлена одна из перечисленных выше операционных систем.

*2 При установке программного обеспечения войдите в систему с помощью учетной записи администратора системы (например, "Administrator").

⚠ ПРЕДУПРЕЖДЕНИЕ

- Не гарантируется работа с дополнительной платой с интерфейсом USB.
- Не используйте камеру при работе с ОС Windows 95, Windows 98 и Windows NT.
- Не гарантируется работа на компьютерах, собранных вручную или на компьютерах, на которых установлены обновленные операционные системы.
- При удалении или переустановке приложения FinePixViewer меню, логин и пароль доступа к службе FinePix Internet Service удаляются с компьютера. Нажмите кнопку [Register now], введите регистрационный номер пользователя и пароль и загрузите меню снова.

Подключайте камеру к компьютеру после завершения установки программного обеспечения.

1 Установите FinePixViewer в соответствии с экранными инструкциями.

Запуск программы установки вручную

- 1 Дважды щелкните значок [My Computer].
* Для пользователей ОС Windows XP: щелкните значок [My Computer] в меню [Start].
Для пользователей ОС Windows Vista: щелкните значок [Computer] в меню [Start].
- 2 Щелкните правой кнопкой мыши [FINEPIX] (диск с компакт-диском) в окне [My Computer] (для пользователей ОС Windows Vista: в окне [Computer]) и выберите [Open].
- 3 Дважды щелкните [SETUP] или [SETUP.exe] в окне компакт-диска.



- * В зависимости от параметров компьютера способы отображения названий файлов различаются (см. ниже).
- Расширения файлов (3 буквы в конце файла, представляющие типы файлов) могут отображаться или быть скрытыми (например, Setup.exe или Setup).
 - Может различаться регистр текста (например, Setup или SETUP).

Для пользователей ОС Windows Vista:

При вставке компакт-диска, входящего в комплект поставки, на компьютере может отобразиться окно [AutoPlay]. В этом случае щелкните [SETUP.exe]. Если отображается окно [User Account Control], щелкните [Allow].

2 Установите DirectX в соответствии с экранными инструкциями, затем перезагрузите компьютер. Если на компьютере установлена более поздняя версия DirectX, данная установка не будет выполнена.

! ПРЕДУПРЕЖДЕНИЕ

- Если на компьютере не установлены более поздние версии DirectX или Windows Media Player, это программное обеспечение будет установлено, после чего будет выполнена перезагрузка компьютера.
- Во время выполнения этой процедуры не извлекайте компакт-диск из дисковода.

3 После перезагрузки компьютера отобразится сообщение [Installation of the FinePixViewer has been completed]. Извлеките компакт-диск из дисковода.

Установка в ОС Mac OS X

Перед установкой

Требования к оборудованию и программному обеспечению

Чтобы использовать данное программное обеспечение, необходимо иметь оборудование и программное обеспечение, описанные ниже. Перед началом установки проверьте систему компьютера.

Совместимые версии ОС Mac*1	Power Macintosh G3*2, PowerBook G3*2, Power Macintosh G4, iMac, iBook, Power Macintosh G4 Cube, PowerBook G4, Power Macintosh G5, MacBook, MacBook Pro, Mac mini, и Mac PRO
Операционная система	Mac OS X (совместимая с версиями от 10.3.9 до 10.4.10)
RAM (ОЗУ)	не менее 256 МБ
Свободное место на жестком диске	Требуется для установки: не менее 200 МБ Требуется для работы: не менее 400 МБ
Дисплей	800 x 600 пикселей или больше, цвет 32000 или лучше

*1 PowerPC с процессором Intel

*2 Модели, оснащенные USB-портом в качестве стандартного устройства

ПРЕДУПРЕЖДЕНИЕ

- Подключите камеру напрямую к компьютеру Macintosh с помощью USB-кабеля (входит в комплект). Возможно, программное обеспечение не будет работать надлежащим образом при использовании кабеля-удлинителя или при подключении камеры с помощью концентратора USB.
- Полностью вставьте USB-коннектор в разъем, чтобы убедиться в надежности подключения. ненадежное подключение может привести к неправильной работе программного обеспечения.
- Не гарантируется работа с дополнительной платой с интерфейсом USB.

- 1** Включите компьютер Macintosh и запустите Mac OS X. Не запускайте другие приложения.
- 2** При вставке компакт-диска, входящего в комплект поставки, в дисковод отображается значок [FinePix]. Дважды щелкните значок [FinePix] для открытия окна [FinePix].
- 3** Дважды щелкните значок [Installer for MacOS X].
- 4** Отобразится диалоговое окно программы установки. Нажмите кнопку [Installing FinePixViewer].

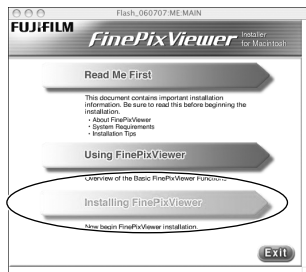

❗ ПРЕДУПРЕЖДЕНИЕ

Для получения подробной информации о программах для установки нажмите кнопки [Read Me First] и [Using FinePixViewer].

5 Отобразится диалоговое окно [Authenticate].

Введите имя и пароль учетной записи администратора и нажмите кнопку [OK].*

* Учетная запись администратора является учетной записью пользователя для установки ОС Mac OS X, учетную запись пользователя можно подтвердить в диалоговом окне Accounts в свойствах системы.

6 Установите FinePixViewer в соответствии с экранными инструкциями.

Продолжение на следующей странице ➔

7 Отобразится диалоговое окно [FinePixViewer installation completed].
Для закрытия нажмите кнопку выхода.

! ПРЕДУПРЕЖДЕНИЕ

При использовании веб-браузера Safari может отобразиться сообщение и, возможно, не удастся извлечь компакт-диск. В этом случае щелкните значок Safari на панели Dock для запуска Safari, а затем выберите [Quit Safari] в меню [Safari] для закрытия Safari.

8 Запустите [Image Capture] в папке [Applications].

9 Измените параметры Image Capture.
Выберите [Preferences...] в меню [Image Capture].

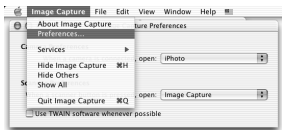

10 Выберите [Other...] в [When a camera is connected, open].

11 В [Applications] в папке [FinePixViewer] выберите [FPVBridge] и нажмите кнопку [Open].



12 В меню [Image Capture] выберите [Quit Image Capture].

Подключение к компьютеру

При подключении к компьютеру возможности камеры будут расширены. С помощью приложения “FinePixViewer” можно выполнить сохранение, просмотр изображений и управление файлами и т. д.

Обзор FinePixViewer

С помощью этого приложения можно импортировать изображения, управлять файлами и папками, а также заказывать печать фотографий через Интернет (только для пользователей ОС Windows).

! ПРЕДУПРЕЖДЕНИЕ

При установке может потребоваться установочный компакт диск Windows. В этом случае вставьте другой компакт-диск, следуя экранным инструкциям.

При первом подключении камеры к компьютеру см. раздел “Установка программного обеспечения” (→стр.126, 128).

Сначала установите программное обеспечение. Подключайте камеру к компьютеру после завершения установки программного обеспечения.



CD-ROM
(Software for FinePix)

- 1 Вставьте карту памяти с изображениями в камеру (→стр.18). В камере FinePix S8100fd можно использовать карты памяти xD-Picture Card и SD. В данном руководстве пользователя эти карты памяти называются “Картами памяти”.

! ПРЕДУПРЕЖДЕНИЕ

- Не форматируйте карту памяти в камере на компьютере.
 - Используйте карту памяти с изображениями, отснятыми на цифровой камере FUJIFILM.
- 2 Подключите камеру к компьютеру с помощью USB-кабеля (входит в комплект).

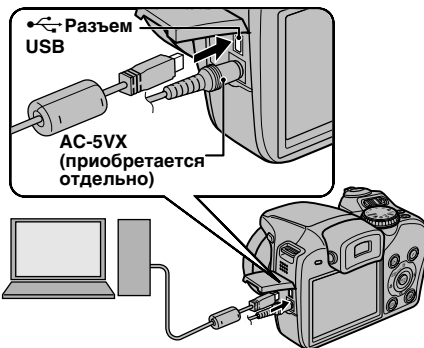

- 3 Для включения камеры в режиме воспроизведения в течение 1 секунды удерживайте в нажатом состоянии кнопку [▶].

- 4 Настройте компьютер.

📄 ЗАМЕЧАНИЕ

При использовании ОС Windows, если приложение FinePixViewer уже установлено, драйвер будет настроен автоматически. Не требуется выполнять никаких настроек.

Продолжение на следующей странице ➔

! ПРЕДУПРЕЖДЕНИЕ

- Камера FinePix S8100fd совместима с протоколами передачи данных PTP (протокол передачи изображений)/MTP (протокол передачи потоков медиа). PTP/MTP-совместимая камера – это камера, которая может при подключении автоматически распознать компьютер и принтер.
- Не отключайте USB-кабель (входит в комплект), если камера обменивается данными с компьютером. При отключении USB-кабеля (входит в комплект) во время обмена данными возможно повреждение файлов на карте памяти или во внутренней памяти.
- При использовании ОС Mac OS X необходимо настроить автоматическую установку при первом подключении камеры к компьютеру.
- При обмене данными между компьютером и камерой индикаторная лампочка по очереди мигает зеленым и оранжевым цветами.
- При USB-подключении функция автоматического отключения отключена.
- Перед извлечением карты памяти всегда отключайте камеру от компьютера.
- Камера и компьютер могут обмениваться данными, даже если индикатор [Copying] не отображается на дисплее компьютера. Перед отключением USB-кабеля (входит в комплект) убедитесь, что индикаторная лампочка не горит.
- Для перемещения на компьютер изображений с голосовыми заголовками всегда используйте приложение FinePixViewer.
- Оплату услуг Интернет-провайдера по подключению к Интернету осуществляет пользователь.
- При использовании приложения FinePixViewer для сохранения изображений на сервере данных (сеть) FinePixViewer может работать не так, как в автономной среде компьютера.

! ПРЕДУПРЕЖДЕНИЕ

- Всегда используйте адаптер переменного тока FUJIFILM AC-5VX (приобретается отдельно). При внезапном отключении напряжения питания камеры во время обмена данными эта операция может быть выполнена не надлежащим образом, а также может возникнуть повреждение карты памяти или внутренней памяти.
- Убедитесь, что USB-кабель (входит в комплект) подключен надлежащим образом и надежно.
- Подключите камеру напрямую к компьютеру с помощью USB-кабеля (входит в комплект). Возможно, программное обеспечение не будет работать надлежащим образом при использовании кабеля-удлинителя или при подключении камеры с помощью концентратора USB.
- Если на компьютере имеется больше одного USB-порта, камеру можно подключить к другому порту.
- При использовании ОС Windows 98 SE программное обеспечение, входящее в комплект, необходимо установить до подключения камеры к компьютеру с помощью USB-кабеля. Камера не будет распознана на компьютере, если подключить ее до установки программного обеспечения.
- При выполнении следующих действий может возникнуть повреждение карты памяти, внутренней памяти, данных на карте памяти или во внутренней памяти:
 - отключение USB-кабеля
 - Нажаты кнопки или переключатель ON/OFF

Описанные действия различаются в зависимости от установленной на компьютере операционной системы (Windows XP/Vista и Mac OS X)

После выполнения автоматического распознавания камеры на компьютере запустится приложение FinePixViewer и откроется окно мастера сохранения изображений Save Image Wizard (диалоговое окно "Сохранить изображение").

Чтобы выполнить сохранение изображений, следуйте экранным инструкциям. Чтобы продолжить без сохранения изображений, нажмите кнопку [Cancel].

! ПРЕДУПРЕЖДЕНИЕ

Если на карте памяти содержится большое количество изображений, для их отображения на дисплее компьютера потребуется некоторое время. Может также понадобиться некоторое время для импортирования изображений или, возможно, не удастся выполнить сохранение изображений. В таком случае используйте устройство чтения карт памяти с изображениями.

ЗАМЕЧАНИЕ

- Изображения в этой камере нельзя просмотреть непосредственно с помощью FinePixViewer. Сохраните изображения на компьютере.
- При отмене сохранения нажатием кнопки [Cancel] переместите переключатель POWER, чтобы выключить камеру, а затем отключите ее от компьютера.
- Если камера подключена к компьютеру, приложение FinePixViewer запустится автоматически с помощью функции Exif Launcher, установленной в приложении FinePixViewer.

См. "Использование приложения FinePixViewer" (→стр.134).

! ПРЕДУПРЕЖДЕНИЕ (Mac OS X)

Если приложение FinePixViewer не запускается автоматически, возможно, программное обеспечение установлено не надлежащим образом. После отключения камеры и перезагрузки настройте компьютер еще раз.

! ПРЕДУПРЕЖДЕНИЕ (Mac OS X) Примечание по отсоединению камеры

- Закройте все файлы на камере, убедитесь, что камера не выполняет обмена данными.
- Камера и компьютер могут обмениваться данными, даже если индикатор [Copying] не отображается на дисплее компьютера, особенно при копировании большого количества данных. Не отключайте USB-кабель (входит в комплект) сразу после исчезновения этого сообщения. Перед отключением обязательно убедитесь, что индикаторная лампочка не горит.

Использование приложения FinePixViewer

Настройка приложения FinePixViewer

Для получения информации о функциях приложения FinePixViewer см. [How to Use FinePixViewer] в меню справки.

• Информация, содержащаяся в разделе [How to Use FinePixViewer]

В разделе [How to Use FinePixViewer] содержится различная информация, включая данные о групповой обработке запросов и заказа отпечатков.

Пример: поиск информации о слайд-шоу

- ① Нажмите [How to Use FinePixViewer] в меню справки приложения FinePixViewer.
- ② Нажмите [Basic Operation], а затем нажмите [Slide Show] в появившемся меню.
- ③ Отобразится информация относительно [Slide Show]. Нажмите клавишу [<<<] для просмотра предыдущей страницы или клавишу [>>>] для просмотра следующей страницы.

Удаление программного обеспечения

Эту операцию следует выполнять, только если программное обеспечение более не понадобится или при неправильной установке программного обеспечения.

Windows

- ① Убедитесь, что камера отключена от компьютера.
- ② Закройте все используемые приложения.
- ③ Процедура удаления программного обеспечения различается в зависимости от операционной системы. Выполните процедуру для каждой операционной системы, чтобы удалить нижеуказанное программное обеспечение.

Необходимо удалить следующее программное обеспечение:

- FinePixViewer
 - FinePix Resource
 - FinePix Studio*
 - RAW FILE CONVERTER LE
- * В зависимости от операционной системы приложения могут не удалиться.

Для удаления приложения FinePixViewer

FinePixViewer Ver.5.*

Для удаления программного обеспечения драйвера

FUJIFILM USB Driver

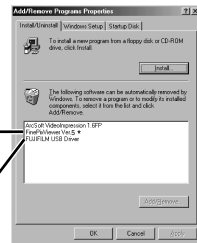

- ④ Если отобразится сообщение, нажмите кнопку [OK]. Убедитесь в правильности выбора, так как процесс удаления не удастся отменить после нажатия кнопки [OK].



Macintosh

Закройте FinePixViewer. Затем перетащите папку с установленным приложением FinePixViewer в Корзину (Trash), затем выберите [Empty Trash] в папке [Finder].

Варианты расширения системы

Используя камеру FinePix S8100fd с дополнительными устройствами FUJIFILM, можно расширить ее возможности для выполнения различных задач.

В разных странах доступны различные принадлежности. Чтобы получить информацию о наличии продукции, обратитесь к местному представителю Fujifilm.

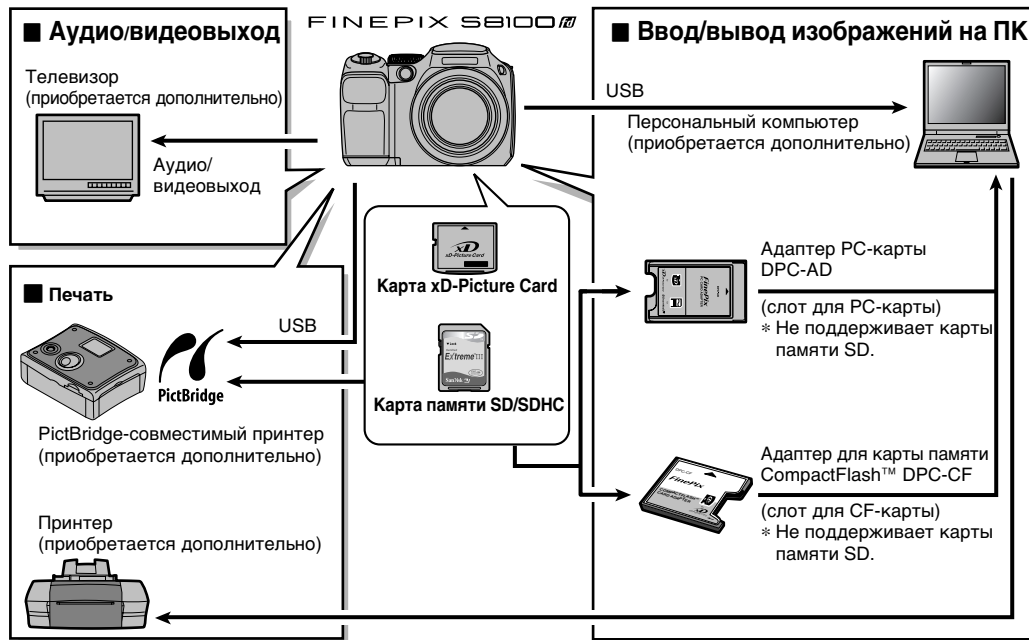

Дополнительные принадлежности

Последнюю информацию о дополнительных принадлежностях для камеры можно получить на веб-сайте FUJIFILM.
http://www.fujifilm.com/products/digital_cameras/index.html

В разных странах доступны различные принадлежности. Чтобы получить информацию о наличии продукции, обратитесь к местному представителю Fujifilm.

• Карта xD-Picture Card

Можно использовать следующие карты памяти **xD-Picture Card**:
256 МБ/512 МБ/1 ГБ/2 ГБ

Существует два типа карт памяти **xD-Picture Card**: стандартный тип и тип М (в номере модели присутствует буква "М", например DPC-M1GB).

Камера FinePix S8100fd поддерживает карты типа М, однако некоторые используемые устройства могут не поддерживать их (например, устройства чтения карт памяти с изображениями и т.д.).



• Адаптер питания переменного тока AC-5VX

Адаптер AC-5VX рекомендуется использовать при съемке или воспроизведении фотографий в течение длительного времени или при подключении камеры FinePix S8100fd к ПК.

* В разных странах используются адаптеры питания переменного тока, сетевые вилки и розетки различных форм.

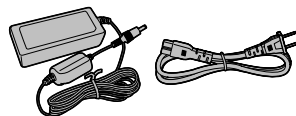

• Адаптер PC-карты DPC-AD

Адаптер PC-карты позволяет использовать карты **xD-Picture Card** и SmartMedia как стандартные АТА-совместимые (PCMCIA 2.1) PC-карты (тип II).

-Поддерживает карты **xD-Picture Card** емкостью от 16 до 512 МБ, а также карты SmartMedia (3,3 В) емкостью от 2 до 128 МБ.

* Не поддерживает карты памяти SD.



• Адаптер для карт памяти CompactFlash™ DPC-CF

В этот адаптер можно загружать карты **xD-Picture Card** и использовать их как карты CompactFlash (тип I).

* Не поддерживает карты памяти SD.



Правильная эксплуатация камеры

Для правильной эксплуатации камеры прочитайте эту информацию, а также раздел “Примечания по безопасности” (→“Примечания и предостережения” (Основное Руководство)).

■ Места, которых следует избегать

Не храните и не эксплуатируйте камеру в таких условиях как:

- дождь или очень влажные, загрязненные или запыленные места
- места попадания прямого солнечного света или места, подверженные воздействию чрезвычайно высоких температур, например, в закрытом автомобиле летом
- места с чрезвычайно низкой температурой
- места с сильной вибрацией
- места, подверженные воздействию дыма или пара
- места, подверженные воздействию сильных магнитных полей (например, в непосредственной близости от радиотрансляционной вышки, линий электропередачи, радиолокационной установки, электромоторов, трансформаторов, магнитов и т.д.)
- места, где возможен контакт с химическими веществами, например, пестицидами
- места, где возможен контакт с резиновыми или виниловыми продуктами

■ Повреждения вследствие воздействия воды или песка

Камера FinePix S8100fd может быть повреждена, если на камеру или внутрь нее попадет вода или песок. При съемке на пляже или вблизи воды соблюдайте осторожность, чтобы не подвергнуть камеру воздействию воды или песка. Не кладите камеру на влажные поверхности.

■ Повреждения вследствие конденсации

Если внести камеру из холодного в теплое место, то внутри нее или на объективе могут образоваться (сконденсироваться) капли воды. В этом случае выключите камеру и не используйте ее в течение одного часа. Конденсация также может произойти на карте памяти. В этом случае извлеките карту памяти и немного подождите.

■ Если камера не используется или хранится в течение длительного времени

Если не планируется использовать камеру в течение длительного времени, извлеките батареи питания и карту памяти.

■ Чистка камеры

- Используйте щеточку с воздуходувкой для удаления пыли с объектива, ЖК-дисплея или видоискателя, а затем осторожно протрите камеру мягкой и сухой тканью. Если остались какие-либо загрязнения нанесите небольшое количество чистящей жидкости для объективов на кусочек специальной бумаги для чистки объективов FUJIFILM и осторожно протрите.
- Будьте осторожны, чтобы не поцарапать объектив, ЖК-дисплей или видоискатель твердыми предметами.
- Корпус камеры следует чистить мягкой сухой тканью. Не используйте летучие или чистящие вещества, так как они могут повредить корпус.

■ Использование камеры во время путешествий

При путешествиях за границу не сдавайте камеру в багаж при регистрации. Багаж подвергается сильным механическим воздействиям и камера может получить как внешние, так и внутренние повреждения.

Разрядка перезаряжаемых батарей питания

Функция разрядки перезаряжаемых батарей питания может использоваться только с никелевыми металлгидридными батареями питания. Запрещается использовать функцию разрядки перезаряжаемых батарей питания с щелочными батареями питания, поскольку они разрядятся полностью. Используйте функцию разрядки перезаряжаемых батарей питания в следующих ситуациях:

- После нормальной зарядки батареи питания служат только в течение ограниченного времени
- Батареи питания не используются в течение длительного времени
- Приобретены новые никелевые металлгидридные батареи питания

Запрещается использовать функцию разрядки перезаряжаемых батарей питания при использовании адаптера переменного тока. В таких ситуациях никелевые металлгидридные батареи питания не разряжаются, поскольку питание подается от электросети.

Разрядка перезаряжаемых батарей питания:

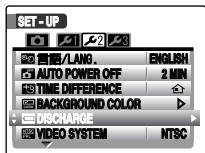

- 1 С помощью кнопки включите камеру.
- 2 С помощью кнопки MENU/OK отобразите на экране меню.
- 3 С помощью кнопок и выберите [SET ПАРАМЕТРЫ].

- 4 С помощью кнопки выберите подменю [ПАРАМЕТРЫ].
- 5 С помощью кнопок и выберите .
- 6 С помощью кнопок или выберите [DISCHARGE].

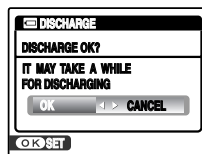

- 7 Нажмите .
- 8 Нажмите кнопку MENU/OK.
- 9 С помощью кнопок и выберите [ДА].
- 10 Изображение на экране изменится, и начнется зарядка. Когда индикатор состояния батареи питания замигает красным цветом и зарядка окончится, камера выключится.

ПРЕДУПРЕЖДЕНИЕ

Для отмены зарядки нажмите DISP/BACK.

■ Использование карты памяти

- При загрузке карты памяти в камеру держите ее ровно, когда вставляете в слот.
- Никогда не извлекайте карту памяти и не выключайте камеру при записи или удалении данных (форматирование карты памяти), так как это может привести к ее повреждению.
- Для камеры FinePix S8100fd рекомендуется использовать карту памяти **xD-Picture Card**. При использовании карт памяти **xD-Picture Card** других производителей (не FUJIFILM) качество записи не гарантируется.
- При извлечении карты памяти после съемки она может оказаться теплой. Это не является неисправностью.
- Не наклеивайте наклейки на карту памяти. Отклеившиеся наклейки могут привести к неисправности камеры.

ЗАМЕЧАНИЕ Карта памяти xD-Picture Card типа M и H

- Тип M
Существует два типа карт памяти: стандартный тип и тип M (в номере модели присутствует буква "M", например DPC-M2GB).
Камера FinePix S8100fd поддерживает карты типа M.
- Тип H
Карты типа H и M имеют одинаковую совместимость.
- Поддерживаемое USB-устройство
USB-устройство для карт **xD-Picture Card DPC-UD1** не поддерживает карты типа H, но поддерживает карты типа M.

■ Внутренняя память



- В случае сбоя в работе камеры изображения, хранящиеся во внутренней памяти камеры, могут быть повреждены или утеряны. Сохраняйте важные данные других носителях (например, диски DVD-R, CD-R, CD-RW, жесткий диск и т.д.).
- При отправке камеры на ремонт сохранность данных, хранящихся во внутренней памяти, не гарантируется.
- После ремонта камеры специалист по ремонту может увидеть любые данные, хранящиеся во внутренней памяти.

■ Использование карты памяти или внутренней памяти с ПК

- При съемке с помощью карты памяти или внутренней памяти, которые использовались на ПК, следует повторно отформатировать карту памяти с помощью этой камеры.
- При форматировании создается каталог (папка). Данные изображений затем записываются в этот каталог.
- Не следует изменять или удалять этот каталог (папку) или имена файлов на карте памяти или во внутренней памяти, так как после этого карта памяти или внутренняя память будут непригодными для использования в этой камере.
- Для удаления данных изображений всегда используйте эту камеру.
- Чтобы изменить данные изображений, скопируйте или переместите их на ПК, а затем измените скопированные или перенесенные данные.

Предупреждающие сообщения

В таблице ниже приведены предупреждающие сообщения, отображаемые на экране.

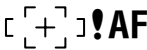
Предупреждающее сообщение	Пояснение	Способ устранения
 (Светится красным цветом)  (мигает красным цветом)	Низкий заряд батарей питания, или батареи питания полностью разряжены.	Установите новые или полностью заряженные батареи питания.
	Так как установлено большое время выдержки, очень велика вероятность дрожания камеры.	Используйте вспышку при съемке. В зависимости от сцены и режима, возможно, требуется использовать штатив.
 *Форма рамки автофокусировки зависит от настройки в меню [МЕНЮ СЪЕМКИ].	Невозможно эффективная работа функции автофокусировки.	<ul style="list-style-type: none"> • Если изображение слишком темное, сделайте снимок на расстоянии около 2 м от объекта съемки. • Используйте блокировку автофокусировки при съемке (→стр.33). • Для съемки с близкого расстояния используйте режим макросъемки.
Дисплей диафрагмы/ выдержки (Светится красным цветом)	Камера не может выполнить съемку с правильной яркостью, так как съемка выполняется в слишком ярких или слишком темных условиях.	Съемка возможна, однако при этом не удастся получить правильное значение яркости (экспозиции).
[ОШИБКА ФОКУСИРОВКИ] [ОШИБКА УПР. ОБЪЕКТИВОМ] [ОШИБКА ЗУМА]	<ul style="list-style-type: none"> • Неисправность или сбой камеры. • Пользователь дотрагивается до кольца автофокусировки. 	<ul style="list-style-type: none"> • Снова включите камеру, соблюдая осторожность, чтобы не прикоснуться к объективу. • Выключите и снова включите камеру. Если сообщение по-прежнему отображается, обратитесь к дилеру FUJIFILM. • Не держитесь за кольцо автофокусировки. После отпускания кольца автофокусировки автоматически производится повторная фокусировка объектива.
[НЕТ КАРТЫ]	При передаче изображений карта памяти не вставлена.	Вставьте карту памяти.
[КАРТА НЕ ОПРЕДЕЛЕНА]	<ul style="list-style-type: none"> • Карта памяти или внутренняя память не отформатированы. • Карта памяти отформатирована на ПК. • Загрязнены контакты карты памяти. • Сбой камеры. 	<ul style="list-style-type: none"> • Отформатируйте карту памяти или внутреннюю память на камере (→стр.117). • Отформатируйте карту памяти на камере. • Протрите контакты на карте памяти мягкой сухой тканью. Возможно, потребуется отформатировать карту памяти (→стр.117). Если сообщение по-прежнему отображается, замените карту памяти. • Обратитесь к дилеру FUJIFILM.

Предупреждающее сообщение	Пояснение	Способ устранения
[ОШИБКА КАРТЫ]	<ul style="list-style-type: none"> Загрязнены контакты карты памяти. Неправильный формат карты памяти. Сбой камеры. Карта памяти неисправна. Вставлена карта памяти, которую не поддерживает эта камера. 	<ul style="list-style-type: none"> Протрите контакты на карте памяти мягкой сухой тканью. Возможно, потребуется отформатировать карту памяти (→стр.117). Если сообщение по-прежнему отображается, замените карту памяти. Обратитесь к дилеру FUJIFILM. Вставьте совместимую карту памяти, работа которой проверена компанией FUJIFILM.
[📁 ПАМЯТЬ ЗАПОЛНЕНА] [📁 ПАМЯТЬ ЗАПОЛНЕНА]	Переполнена внутренняя память или карта памяти.	Удалите некоторые изображения из внутренней памяти или с карты памяти (→стр.42) или используйте карту памяти, на которой достаточно свободного места.
[ОШИБКА ЗАПИСИ]	<ul style="list-style-type: none"> Невозможно записать данные из-за ошибки на карте памяти или сбоя соединения между картой памяти и камерой. Невозможно записать изображение, так как оно имеет слишком большой размер и не помещается на карте памяти. Карта памяти или внутренняя память не отформатированы. 	<ul style="list-style-type: none"> Извлеките и снова вставьте карту памяти или выключите и снова включите камеру. Если сообщение по-прежнему отображается, обратитесь к дилеру FUJIFILM. Используйте новую карту памяти. Отформатируйте карту памяти или внутреннюю память на камере (→стр.117).
[КАРТА ЗАЩИЩЕНА]	Переключатель карты памяти SD установлен в положение "блокировки".	Разблокируйте переключатель защиты от записи, передвинув его назад (→стр.19).
[ВНУТР. ПАМЯТЬ ЗАПОЛНЕНА ВСТАВЬТЕ НОВУЮ КАРТУ]	Невозможно записать или скопировать данные, так как внутренняя память переполнена.	Удалите некоторые изображения из внутренней памяти (→стр.42) или используйте карту памяти, на которой достаточно свободного места.
[ЗАНЯТ]	Неправильный хронометраж записи, так как карта памяти отформатирована на компьютере.	Используйте карту памяти, отформатированную на камере.
[🔒 НЕВОЗМОЖНО ВЫПОЛНИТЬ]	Предпринята попытка выполнить снимок в режиме [🔒 МИКС РЕЖИМ] при наличии на экране индикатора 🔒.	Установите новые или полностью заряженные батареи питания.
[НАЖМИТЕ И УДЕРЖИВАЙТЕ КНОПКУ DISP, ЧТОБЫ ОТКЛЮЧИТЬ БЕСШУМ. РЕЖИМ]	Предпринята попытка настройки звука в беззвучном режиме.	Не удастся настроить звук при использовании беззвучного режима. Отключите беззвучный режим, чтобы настроить звук.

Предупреждающее сообщение	Пояснение	Способ устранения
[НОМЕРА КАДРОВ ИЗРАСХОД.]	Нумерация кадров достигла значения 999-9999. Дальнейшая съемка фотографий невозможна.	<ol style="list-style-type: none"> ① Вставьте отформатированную карту памяти в камеру. ② Установите для параметра [НОМЕР КАДРА] значение [ЗАМЕНА] в меню [SET] ПАРАМЕТРЫ] (→стр.115). ③ Начните съемку (нумерация кадров начнется с номера "100-0001"). ④ Установите для параметра [НОМЕР КАДРА] значение [ЗАМ] в меню [SET] ПАРАМЕТРЫ].
[ОШИБКА ЧТЕНИЯ]	<ul style="list-style-type: none"> • Воспроизводимый файл записан неправильно. • Загрязнены контакты карты памяти. • Сбой камеры. • Предпринята попытка воспроизведения изображения или видеофрагмента, записанных на другой камере. 	<ul style="list-style-type: none"> • Невозможно воспроизвести этот файл. • Протрите контакты на карте памяти мягкой сухой тканью. Возможно, потребуется отформатировать карту памяти (→стр.117). Если сообщение по-прежнему отображается, замените карту памяти. • Обратитесь к дилеру FUJIFILM. • Невозможно воспроизвести видеофрагмент и изображение.
[СЛИШКОМ МНОГО КАДРОВ]	Предпринята попытка отобразить 5000 или более изображений с сортировкой по дате.	В режиме сортировки по дате можно отобразить не более 4999 изображений.
[КАДР ЗАЩИЩЕН]	<ul style="list-style-type: none"> • Предпринята попытка удалить защищенный файл. • Предпринята попытка добавить голосовой заголовок в защищенный файл. • Предпринята попытка повернуть защищенный файл. 	<ul style="list-style-type: none"> • Защищенные файлы нельзя удалить. Снимите защиту (→стр.97). • Защищенные файлы нельзя добавит в голосовые заголовки. Снимите защиту (→стр.97). • Защищенные файлы нельзя повернуть. Снимите защиту (→стр.97).
[🔊 ОШИБКА]	<ul style="list-style-type: none"> • Поврежден файл голосового заголовка. • Сбой камеры. 	<ul style="list-style-type: none"> • Голосовой заголовок нельзя воспроизвести. • Обратитесь к дилеру FUJIFILM.
[🖨️ ИЗОБРАЖЕНИЙ НЕТ] [🖨️ ИЗОБРАЖЕНИЙ НЕТ]	Предпринята попытка переместить изображения с карты памяти или из внутренней памяти, не содержащих данных.	Копирование невозможно.
[📐 МАСШТАБИРОВАНИЕ НЕВОЗМОЖНО]	Предпринята попытка выполнить кадрирование изображения с разрешением 0,3М.	Выполнить кадрирование такого изображения не удастся.
[МАСШТАБИРОВАНИЕ НЕВОЗМОЖНО]	<ul style="list-style-type: none"> • Предпринята попытка выполнить кадрирование изображения, снятого не камерой FinePix S8100fd. • Изображение повреждено. 	Выполнить кадрирование такого изображения не удастся.

Предупреждающее сообщение	Пояснение	Способ устранения
[ОШИБКА ФАЙЛА DPOF]	В параметрах кадров DPOF задан режим печати 1000 или более кадров.	Для одной карты памяти можно задать режим печати с максимальным числом кадров 999. Скопируйте изображения, для которых требуется заказать печать, на другую карту памяти, а затем задайте параметры DPOF.
[DPOF НЕ МОЖЕТ БЫТЬ ВЫБРАН] [DPOF НЕ МОЖЕТ БЫТЬ ВЫБРАН]	Предпринята попытка задать параметры DPOF для видеофрагмента или изображения, которое не поддерживается DPOF.	Печать DPOF нельзя использовать для этого формата изображения.
[ПОВОРОТ НЕВОЗМОЖЕН] [ПОВОРОТ НЕВОЗМОЖЕН]	Предпринята попытка повернуть видеофрагмент или изображение, снятое не на FinePix S8100fd, а на другой камере.	Эти изображения нельзя повернуть из-за их форматов.
[ОШИБКА СВЯЗИ]	Камера не подключена к ПК или принтеру.	<ul style="list-style-type: none"> • Убедитесь, что кабель USB подключен правильно. • Убедитесь, что принтер включен.
[ОШИБКА ПРИНТЕРА]	Отображается для PictBridge.	<ul style="list-style-type: none"> • Убедитесь, что в принтере достаточно бумаги и чернил. • Ненадолго выключите и снова включите принтер. • См. руководство пользователя, прилагаемое к принтеру.
[ОШИБКА ПРИНТЕРА ПРОДОЛЖИТЬ?]	Отображается для PictBridge.	Убедитесь, что в принтере достаточно бумаги и чернил. После устранения ошибки печать возобновляется автоматически. Если сообщение по-прежнему отображается после проверки, нажмите кнопку MENU/OK, чтобы перезапустить печать.
[ПЕЧАТЬ НЕВОЗМОЖНА]	Отображается для PictBridge.	<ul style="list-style-type: none"> • См. руководство пользователя используемого принтера, а также проверьте, поддерживает ли принтер форматы изображений JFIF-JPEG или Exif-JPEG. В противном случае принтер не распечатает эти изображения. • Видеоклипы не удастся напечатать. • Изображение снято с помощью камеры FinePix S8100fd? Возможно, не удастся напечатать некоторые изображения, снятые с помощью других камер.

Возможные неисправности

■ Подготовка

Тема	Проблемы	Возможные причины	Способы устранения	Страница
Батареи питания и источник питания	При перемещении переключателя ON/OFF или нажатии кнопки  ничего не происходит.	Разряжены батареи питания.	Установите новые или полностью заряженные батареи питания.	15, 16
		Батареи питания установлены в обратном направлении.	Вставьте батареи питания в правильном направлении.	16
		Крышка батарейного отсека или крышка слота закрыта не полностью.	Закройте крышку батарейного отсека или крышку слота полностью.	16
		Неправильно подключены камера и адаптер переменного тока.	Подключите камеру и адаптер переменного тока правильно.	121
		В течение длительного времени в камере не было батарей питания или она была отключена от адаптера переменного тока.	Установите батареи питания или подключите адаптер переменного тока и подождите некоторое время, прежде чем включать камеру.	15, 21, 121
	Батареи питания быстро разряжаются.	Камера используется в очень холодных условиях.	Для нагревания батарей питания положите их в карман или другое теплое место, затем непосредственно перед съемкой вставьте батареи питания в камеру.	15, 17
		Контакты батареи загрязнены.	Протрите контакты батареи чистой, сухой тканью.	17
		В течение длительного времени используются одни и те же батареи питания.	Данные батареи питания не удастся перезарядить. Установите новые батареи питания.	15, 17
		Перезаряжаемые батареи питания (если используются) деактивировались, или снизилась емкость батарей питания из-за эффекта запоминания.	Используйте функцию разрядки перезаряжаемых батарей питания для восстановления полной емкости перезаряжаемых батарей питания.	138
	Во время эксплуатации отключается питание.	Разряжены батареи питания.	Установите новые или полностью заряженные батареи питания.	15, 17
		Неправильно подключены камера и адаптер переменного тока.	Подключите камеру и адаптер переменного тока правильно.	121



















■ Меню настройки параметров и т.д.

Тема	Проблемы	Возможные причины	Способы устранения	Страница
ЖК-дисплей	Экранные сообщения отображаются не на английском языке.	В меню [ПАРАМЕТРЫ] в [言語/LANG.] был выбран другой язык.	Выберите [ENGLISH].	25

■ Съемка

Тема	Проблемы	Возможные причины	Способы устранения	Страница
Основные функции	При нажатии кнопки спуска затвора не выполняется съемка изображения.	Заполнена карта памяти или внутренняя память.	Вставьте новую карту памяти или сотрите ненужные кадры.	18, 42
		Карта памяти или внутренняя память не отформатированы.	Отформатируйте карту памяти или внутреннюю память.	111, 117
		Загрязнены контакты карты памяти.	Протрите область контактов карты памяти чистой, сухой тканью.	18, 139
		Карта памяти неисправна.	Вставьте новую карту памяти.	18
		Разряжены батареи питания.	Установите новые или полностью заряженные батареи питания.	15, 16
	Вследствие срабатывания функции автоматического отключения выключилась камера.	Включите камеру.	21	
После съемки изображения темнеет экран.	Выполняется съемка с использованием вспышки.	На время заряда вспышки экран может быть темным. Немного подождите.	66	
Фокусировка	Камере не удается выполнить фокусировку на объекте.	Выполняется съемка крупным планом без выбора режима макросъемки.	Выберите режим макросъемки.	65
		При съемке пейзажей выбран режим макросъемки.	Отмените режим макросъемки.	65
		Выполняется съемка объекта, который не подходит для автофокусировки (→стр.34).	Используйте блокировку автофокусировки/автоэкспозиции или режим фокусировки вручную "MF".	33, 84

Продолжение на следующей странице ➔

Тема	Проблемы	Возможные причины	Способы устранения	Страница
Система интеллектуального распознавания лиц	Не удается выбрать функцию интеллектуального распознавания лиц.	Выбран один из режимов съемки  ,  ,  ,  или  .	Измените режим съемки.	49
Макросъемка	Не удается выбрать режим макросъемки (крупный план).	Выбран один из режимов съемки  ,  ,  ,  ,  или  .	Измените режим съемки.	49
Вспышка	Не удается использовать вспышку.	Кнопка спуска затвора нажата во время заряда вспышки.	Перед нажатием кнопки спуска затвора дождитесь завершения заряда вспышки.	66
		Вспышка не поднята.	Поднимите вспышку.	66
		Выбран один из режимов съемки  ,  ,  или  .	Измените режим съемки.	49
		Разряжены батареи питания.	Установите новые или полностью заряженные батареи питания.	15, 16
		Выбран режим непрерывной съемки.	Установите для режима непрерывной съемки значение OFF.	68
		Выбран режим расширенной макросъемки  .	Отмените режим расширенной макросъемки  .	65
	Ограничены параметры вспышки, эти параметры не удается настроить.	Выбран режим съемки, отличный от режимов  и P.	Параметры вспышки ограничены согласно параметрам камеры, настроенным в соответствии с условиями съемки. Для расширения возможностей вспышки измените режим съемки.	49, 67
Воспроизводимое изображение темное даже при использовании вспышки.	Объект находится слишком далеко.	Выполните съемку в пределах эффективного действия вспышки.	66, 152	
	Во время съемки вспышка была закрыта пальцем.	Удерживайте камеру надлежащим образом.	27	
Отснятые изображения	Изображение размыто.	Загрязнен объектив.	Очистите объектив.	137
		При съемке отображается рамка автофокусировки (горит красным цветом) и индикатор !AF .	Проверьте фокусировку на объекте и выполните съемку.	27, 32, 140
	При съемке отображается индикатор  .	Это может вызвать подрагивание камеры. Надежно удерживайте камеру.	28, 140	
Изображение зернисто.	Фотография была сделана с большой выдержкой (длительной экспозицией) в условиях высокой температуры.	Это характерно для матриц CCD и не является неисправностью камеры.	–	

Тема	Проблемы	Возможные причины	Способы устранения	Страница
Запись изображений	Не удается сохранить отснятые изображения или видеофрагменты.	При включении камеры был подключен или отключен адаптер питания переменного тока.	Подключайте или отключайте адаптер переменного тока, только когда камера выключена. Если не отключить камеру, это может привести к повреждению карты памяти или сбою соединения с компьютером.	121
Непрерывная съемка	Несмотря на то что выбран режим непрерывной съемки, можно снять только 1 кадр.	При установке режима непрерывной съемки [ДЛИННАЯ СЕРИЯ] съемка выполнялась с помощью автоспуска.	Только 1 кадр будет снят при одновременном использовании режимов непрерывной съемки [ДЛИННАЯ СЕРИЯ] и автоспуска.	68, 70
Звук	Камера не воспроизводит звук.	Установлен бесшумный режим.	Отмените бесшумный режим.	110

Продолжение на следующей странице ➔

■ Воспроизведение

Тема	Проблемы	Возможные причины	Способы устранения	Страница
Воспроизведение видеофрагментов/голосовых заголовков	При воспроизведении отсутствует звук.	Установлена минимальная громкость.	Настройте громкость.	102, 109, 111, 116
		Во время съемки/записи был закрыт микрофон.	Не закрывайте микрофон во время съемки/записи.	11, 100, 106
		При воспроизведении закрыт динамик камеры.	Не закрывайте динамик камеры.	11, 101, 109
Стирание	Не удается стереть снимок с помощью параметра [КАДР].	Возможно, снимок защищен от стирания.	Снимите защиту снимка на камере, на которой была установлена защита.	97
	Не удается стереть все снимки с помощью параметра [ВСЕ КАДРЫ].			
Номер кадра	Не работает функция нумерации кадров [ПОДРЯД].	При замене батарей питания или карты памяти была открыта крышка батарейного отсека без выключения камеры.	Всегда выключайте камеру при замене батарей питания или карты памяти. Открытие крышки батарейного отсека без выключения камеры может привести к сбою в работе функции нумерации кадров.	21

■ Подключение

Тема	Проблемы	Возможные причины	Способы устранения	Страница
Подключение к телевизору	На телевизоре отсутствует изображение или звук.	Камера подключена к телевизору не надлежащим образом.	Надлежащим образом подключите камеру к телевизору.	120
		Аудио/видеокабель, входящий в комплект, был подключен во время воспроизведения видеосюжета.	После остановки воспроизведения видеосюжета надлежащим образом подключите камеру к телевизору.	108, 120
		В качестве входа телевизора выбран "TV".	В качестве входа телевизора выберите "VIDEO".	–
		Неправильно настроены параметры видеовыхода.	Для параметра видеовыхода выберите значение [NTSC] или [PAL].	111, 113
	Выключена громкость телевизора.	Настройте громкость.	–	
	Черно-белое изображение на экране телевизора.	Неправильно настроены параметры видеовыхода.	Для параметра видеовыхода выберите значение [NTSC] или [PAL].	111, 113
Подключение к компьютеру	Компьютер не распознает камеру.	USB-кабель неправильно подключен к компьютеру или камере.	Настройте камеру, затем надлежащим образом подключите USB-кабель.	131
Подключение к принтеру	Не удается выполнить печать с помощью PictBridge.	<ul style="list-style-type: none"> • USB-кабель неправильно подключен к принтеру или камере. • Принтер не включен. 	<ul style="list-style-type: none"> • Настройте камеру, затем надлежащим образом подключите USB-кабель. • Включите принтер. 	122

■ Разное

Тема	Проблемы	Возможные причины	Способы устранения	Страница
Работа камеры и т.д.	При нажатии кнопок камеры ничего не происходит.	Возможно, неисправность камеры является временной.	На некоторое время извлеките батареи питания или отсоедините адаптер переменного тока. Затем установите обратно батареи питания или подсоедините адаптер переменного тока и повторите попытку.	15, 121
		Разряжены батареи питания.	Установите новые или полностью заряженные батареи питания.	15, 16
	Камера работает не надлежащим образом.	Возможно, неисправность камеры является временной.	На некоторое время извлеките батареи питания или отсоедините адаптер переменного тока. Затем установите обратно батареи питания или подсоедините адаптер переменного тока и повторите попытку. Если неисправность не устранена, обратитесь к дилеру компании FUJIFILM.	15, 121

Технические характеристики

Система	
Модель	Цифровая камера FinePix S8100fd
Количество эффективных пикселей	10,0 миллионов пикселей
Матрица CCD	Матрица 1/2,3 дюйма CCD
Носитель для хранения информации	Внутренняя память (прибл. 58 МБ)/карта памяти xD-Picture Card (16/32/64/128/256/512 МБ/1 ГБ/2 ГБ)/SD/SDHC (рекомендуется FUJIFILM (→стр.18))
Формат файлов	Фотоснимки: DCF-совместимые С компрессией: Exif версии 2.2 JPEG, DPOF-совместимые * Технологическая норма для совместимых с файловой системой камеры/ DPOF-совместимых Видеофрагмент: формат AVI, Motion JPEG Аудио: формат WAVE, монофонический звук
Число записываемых пикселей	Фотоснимки: 3648 × 2736 пикселей/3648 × 2432 пикселей/2592 × 1944 пикселей/ 2048 × 1536 пикселей/1600 × 1200 пикселей/640 × 480 пикселей (10M/8.2/5M/3M/2M/1M)
Размер файла	См. таблицу на стр.154
Объектив	Объектив Fujinon с 18-кратной оптической трансфокацией объектива F2,8 (широкоугольное положение)-F4,5 (положение телефото)
Фокусное расстояние	$f=4,7-84,2$ мм (эквивалентно прибл. 27-486 мм расстояния 35-мм камеры) Фокусное расстояние оптической трансфокации (если установлен параметр [ВИДЕОФРАГМЕНТ]) (эквивалент 35-мм камеры): прибл. 27 - 486 мм (если параметр [РЕЖ.СТАБИЛИЗАЦИИ] выключен). прибл. 32 - 810 мм (если параметр [РЕЖ.СТАБИЛИЗАЦИИ] включен).
Цифровая трансфокация	Прибл. 5,7x (используется вместе с 18-кратной оптической трансфокацией объектива: максимальная трансфокация: прибл. 102,6x)
Диафрагма	От F2,8 до F8,0 (широкоугольное положение)/от F4,5 до F8,0 (положение телефото) с шагом 1/3 EV, выбор вручную/автоматически
Расстояние фокусировки (от поверхности объектива)	Обычный режим: широкоугольное положение: прибл. от 70 см до бесконечности (в режиме съемки с высокой скоростью: прибл. от 1 м до бесконечности) Положение телефото: прибл. от 1,5 м до бесконечности (в режиме съемки с высокой скоростью: прибл. от 1,5 м до бесконечности) Макросъемка: широкоугольное положение: от 10 см до 1,0 м Положение телефото: от 1,2 до 3,5 м Расширенная макросъемка: прибл. от 1 см до 0,1 м Фокусное расстояние: устанавливается равным прибл. 60 мм (эквивалент 35-мм камеры) Видеофрагмент: Широкоугольное положение: от 10 см до бесконечности Положение телефото: от 1,2 м до бесконечности

Технические характеристики

Система	
Баланс белого	Автоматическое распознавание сюжета/предварительные установки (высокое качество, тень, флуоресцентная лампа (дневной свет), флуоресцентная лампа (мягкий белый), флуоресцентная лампа (холодный белый), лампа накаливания) /настройки пользователя
Автоспуск	Прибл. 2 или 10 сек
Тип вспышки	Автоматическая Эффективное расстояние: (ISO: АВТО): прибл. от 50 см до 8,8 м (широкоугольное положение) прибл. от 50 см до 5,6 м (положение телефото) (МАКРОСЪЕМКА): прибл. от 30 см до 3,0 м (широкоугольное положение) прибл. от 30 см до 3,0 м (положение телефото)
Режим вспышки	Устранение эффекта красных глаз выкл.: автоматический, принудительное включение вспышки, принудительное отключение вспышки, замедленная синхровспышка Устранение эффекта красных глаз вкл.: автоматическое подавление эффекта красных глаз, подавление эффекта красных глаз и принудительное включение вспышки, принудительное отключение вспышки, подавление эффекта красных глаз и замедленная синхровспышка
Видеоискатель	0,24 дюйма, прибл. 230000 точек, цветной ЖК-видеоискатель TFT из низкотемпературного поликристаллического кремния, покрытие прибл. 97%
ЖК-дисплей	2,5 дюйма, форматное соотношение: 4:3, прибл. 230000 точек, цветной ЖК-дисплей с матрицей TFT из низкотемпературного поликристаллического кремния, покрытие прибл. 97%
Видеофрагмент	640 x 480 пикселей/320 x 240 пикселей (640 / 620) (30 кадров в секунду с монофоническим звуком)
Функции фотосъемки	Моментальная трансфокация, брек. трансф., Интеллектуальное распознавание лиц, устранение эффекта красных глаз, съемка с высокой скоростью, наилучшая компоновка кадра, окно просмотра отснятых изображений, запоминание номера кадра, гистограммы
Функции воспроизведения	Интеллектуальное распознавание лиц, воспроизведение миниэскизов, кадрирование, слайд-шоу, мультикадровое воспроизведение, сортировка по дате, поворот изображений, гистограммы (предупреждение о светлых областях), голосовой заголовок
Прочие функции	PictBridge, Exif print, выбор языка (日本語, English, Français, Deutsch, Español, Italiano, 中文简, 繁體, 한글, Русский, Portugus, Nederlands, Türkçe, Česky, Magyar, Polski, Svenska), разница во времени, фоторежим FinePix (режим F), разрядка перезаряжаемых батарей питания
Гнездо входа/выхода	
A/V OUT (аудио/видеовыход)	Тип NTSC/PAL (с монофоническим звуком)
Цифровой вход/выход	USB
Входной разъем постоянного тока	Адаптер питания переменного тока AC-5VX (приобретается отдельно)

Источник питания и прочие параметры

Источник питания

Используйте один из следующих:

- 4 щелочные батареи питания размера AA
- 4 никелевых металлгидридных батареи питания размера AA (приобретаются отдельно)
- Адаптер питания переменного тока AC-5VX (приобретается отдельно)

Количество доступных кадров при работе от батареи

Тип батареи	С включенным ЖК-дисплеем	С включенным видеоскатером (EVF)
Щелочные батареи питания	Прибл. 350 кадров	Прибл. 350 кадров
Никелевые металлгидридные батареи питания 2500 мА/ч	Прибл. 500 кадров	Прибл. 500 кадров

В соответствии со стандартной процедурой CIPA (Ассоциация фотопроизводителей) для измерения расхода энергии батареи цифровых фотокамер (извлечение):

Используйте щелочные батареи питания, поставляемые вместе с камерой. Кроме того, можно использовать никелевые металлгидридные батареи питания. В качестве средства для хранения данных используйте карту **xD-Picture Card**.

Выполняйте съемку при температуре +23°C, при этом необходимо включить ЖК-дисплей, осуществлять перемещение оптического трансфокатора из крайнего широкоугольного положения в крайнее положение телефото (или наоборот) и обратно в исходное положение каждые 30 секунд, использовать вспышку на полной мощности при выполнении каждого второго снимка, а также выключать и включать камеру через каждые 10 снимков.

- Примечание: Поскольку количество доступных снимков зависит от емкости щелочных батарей питания или уровня заряда никелевых металлгидридных батарей питания, получение количества снимков, приведенного в данном руководстве, при использовании батарей питания не гарантируется.

При низкой температуре количество доступных снимков уменьшится.

Размеры камеры (Ш/В/Г)	111,3 мм × 78,2 мм × 79,3 мм (без дополнительных принадлежностей и аксессуаров)
Масса камеры (вес)	Прибл. 405 г (без дополнительных принадлежностей, батарей питания и карты памяти)
Вес для съемки	Прибл. 500 г (вместе с батареями питания и картой памяти)
Условия эксплуатации	Температура: от 0°C до +40°C Влажность 80% и менее (без конденсации влаги)

Продолжение на следующей странице ➔

■ Стандартное количество доступных кадров/время записи на карте памяти xD-Picture Card, SD и во внутренней памяти

Количество доступных кадров и время записи приблизительное. Действительное количество кадров и время записи зависит от типов карты памяти и условия съемки. Кроме того, количество доступных кадров и время записи, отображаемые на ЖК-дисплее, может уменьшаться неравномерно.

Качество	10M F	10M N	3:2	5M	3M	2M	3M	640 (30 кадров/с)	320 (30 кадров/с)	
Число записываемых пикселей	3648 × 2736		3648 × 2432	2592 × 1944	2048 × 1536	1600 × 1200	640 × 480	640 × 480	320 × 240	
Размер изображения	4,9 МБ	2,5 МБ	2,2 МБ	1,3 МБ	810 КБ	640 КБ	150 КБ	–	–	
Внутренняя память (прибл. 58 МБ)	11	23	25	44	70	87	358	62 сек.	99 сек.	
Карта xD-Picture Card	16 МБ	3	6	7	12	19	24	99	17 сек.	27 сек.
	32 МБ	6	12	14	24	39	48	199	34 сек.	55 сек.
	64 МБ	12	25	28	49	78	97	399	1,2 мин.	1,8 мин.
	128 МБ	25	51	57	99	156	194	799	2,3 мин.	3,7 мин.
	256 МБ	51	103	115	199	313	390	1599	4,7 мин.	7,4 мин.
	512 МБ	103	206	231	399	626	779	3196	9,3 мин.	14,8 мин.
	1 ГБ	207	412	463	799	1254	1560	6397	18,7 мин.	29,6 мин.
2 ГБ	415	820	927	1599	2460	3046	12796	36,8 мин.	59,2 мин.	
Карта памяти SD	512 МБ	100	199	224	386	606	754	3095	9,0 мин.	14,3 мин.
	1 ГБ	201	399	449	774	1215	1511	6197	18,1 мин.	28,7 мин.
	2 ГБ	402	795	898	1550	2385	2953	12403	35,6 мин.	57,4 мин.
Карта памяти SDHC	4 ГБ	805	1591	1798	3102	4773	5909	24821	71,3 мин.*	114,9 мин.*
	8 ГБ	1617	3192	3609	6225	9578	11858	49807	143,1 мин.*	230,5 мин.*

* Запись видефрагмента автоматически остановится при достижении файлом размера прибл. 2 ГБ. Для продолжения записи другого видефрагмента нажмите кнопку спуска затвора еще раз. Доступное время записи отображается в соответствии с доступным объемом прибл. 2 ГБ.

При съемке с использованием карт памяти **xD-Picture Card** с номером модели, содержащим "М", например DPC-M1GB, доступное время записи может быть снижено при многократной записи и стирании изображений. В этом случае перед использованием сотрите все кадры или отформатируйте карту памяти **xD-Picture Card**. Делайте резервные копии важных кадров (файлов) на компьютере или другом носителе.

- * Технические характеристики могут быть изменены без предварительного уведомления. Компания FUJIFILM не несет ответственности за повреждения, вызванные несоблюдением указаний настоящего руководства пользователя.
- * ЖК-дисплей камеры произведен с использованием передовой высокоточной технологии. Тем не менее, на дисплее могут появляться небольшие яркие точки и необычные цвета (в частности, вокруг текста). Это относится к нормам характеристик дисплея и не является неисправностью. Этот эффект не оказывает влияния на записанное изображение.
- * Сбой в работе цифровой камеры может быть вызван сильной интерференцией волн (например, электрическими полями, статическим электричеством, помехами на линии и т.д.).
- * Вследствие особенностей структуры объектива иногда края изображений могут выглядеть искаженными. Это не является неисправностью.

Деактивированные батареи питания

Если никелевая металлгидридная батарея питания хранится и не используется в течение длительного времени, может увеличиться уровень веществ, блокирующих прохождение электрического тока внутри батареи питания, в результате чего батарея питания перестанет работать. В таком состоянии батарея питания называется деактивированной.

Из-за блокировки прохождения электрического тока первоначальный уровень эффективности никелевой металлгидридной батареи питания не может быть достигнут.

EV

Числовое значение, определяющее экспозицию. Значение EV определяется яркостью объекта и чувствительностью (скоростью) пленки или матрицы CCD. Для ярких объектов значение больше, для темных – меньше. Поскольку яркость объекта съемки изменится, цифровая камера поддерживает количество света, попадающего на матрицу CCD, на постоянном уровне путем регулирования диафрагмы и скорости срабатывания затвора.

Если количество света, попадающего на матрицу CCD, удваивается, значение EV увеличивается на 1. Если же освещенность уменьшается вдвое, значение EV уменьшается на 1.

Частота кадров (fps)

Частота кадров представляет собой количество изображений (кадров), воспроизводимых в секунду. Например, если в течение 1 секунды непрерывно отснято 10 кадров, частота кадров составляет 10 fps.

Для сравнения, частота телевизионного изображения составляет 30 fps (в формате NTSC).

JPEG

Joint Photographic Experts Group

Формат файла, используемый для сжатия и сохранения цветных изображений. Чем выше степень сжатия, тем больше потеря качества распакованного (восстановленного) изображения.

Эффект запоминания

Если никелевая металлгидридная батарея питания постоянно заряжается без предварительной полной разрядки, ее эффективность может снизиться по сравнению с первоначальным уровнем.

Это явление называется "эффектом запоминания".

Motion JPEG

Тип файла формата AVI (Audio Video Interleave), при котором изображение и звук содержатся в одном файле. Изображения в этом файле записываются в формате JPEG. Файл Motion JPEG можно воспроизвести с помощью проигрывателя QuickTime 3.0 или более поздней версии.

Размытость

Явление, свойственное матрицам CCD, при котором на изображении появляются белые полосы под воздействием на дисплей очень яркого источника света, например солнца или отраженного солнечного света.

WAVE

Стандартный формат, используемый в системах Windows для сохранения звука. Файлы WAVE имеют расширение ".WAV". Данные можно сохранить как в сжатом виде, так и в полном объеме. На этой камере используется способ записи без сжатия. Файлы WAVE можно воспроизводить на персональном компьютере с помощью следующего оборудования:

Windows: MediaPlayer

Macintosh: QuickTime Player

* QuickTime 3.0 или более поздней версии

Баланс белого

В зависимости от типа освещения человеческий глаз приспосабливается к нему таким образом, что объекты белого цвета всегда выглядят белыми. С другой стороны, такие устройства, как цифровые камеры распознают объект белого цвета как белый при первой настройке баланса белого в соответствии с освещением вокруг объекта. Эта настройка называется соответствием баланса белого.



Формат Exif Print представляет собой вновь созданный формат файловой системы цифровых камер, содержащий множество информации о съемке в целях обеспечения оптимальной печати.

Всемирная сеть поддержки цифровых камер FUJIFILM

При наличии технических вопросов или в случае необходимости услуг по ремонту обратитесь к местному дистрибьютору. При обращении в мастерскую необходимо предоставить гарантийный талон и чек. Условия гарантийного обслуживания см. в гарантийном талоне. Для моделей, которые не входят в компетенцию местного дистрибьютора, ремонт и техническая поддержка не могут быть предоставлены. Списки этих моделей могут быть изменены без предварительного уведомления.

СЕВЕРНАЯ АМЕРИКА

Canada	FUJIFILM Canada Inc. Техническая поддержка Служба ремонта	600 Suffolk Court Mississauga Ontario, L5R 4G4 TEL 1-866-818-FUJI (3854) http://www.fujihelp.ca 600 Suffolk Court Mississauga Ontario, L5R 4G4 TEL 1-800-263-5018 FAX 1-905-755-2993 http://www.fujihelp.ca
U.S.A.	FUJIFILM U.S.A., Inc. Техническая поддержка Служба ремонта	1100 King George Post Rd., Edison, NJ 08837 TEL 800-800-3854 FAX 732-857-3487 digitalinfo@fujifilm.com 1100 King George Post Rd., Edison, NJ 08837 TEL 732-857-3000 FAX 732-857-3471 njcamerarepair@fujifilm.com
Hawaii	FUJIFILM Hawaii, Inc. Техническая поддержка и служба ремонта	94-468 Akoki Street, Waipahu, HI. 96797 TEL 1-808-677-3854, ext. 209 FAX 1-808-677-1443 kurt_kmelt@fujifilmhawaii.com

ЦЕНТРАЛЬНАЯ И ЮЖНАЯ АМЕРИКА

Argentina	Imagen e informacion S.A. Техническая поддержка и служба ремонта	Fondo de la Legua 936 San Isidro Pcia. de Buenos Aires TEL +54-11-4836-1000 FAX +54-11-4836-1144 servtec@imageneinformacion.com.ar
Bolivia	Reifschneider Bolivia Ltda. Техническая поддержка и служба ремонта	Calle H N.º 5 - Equipetrol Norte - Santa Cruz TEL +591 33 44 1129 FAX +591 33 45 2919 gciagral@bibosi.scz.entelnet.bo
Brazil	FUJIFILM do Brasil Ltda. Техническая поддержка и служба ремонта	Av. Vereador José Diniz, 3400 - Campo Belo, São Paulo/SP TEL 0800-12-8600 FAX +55 11 5091-4150 camarasdigitais@fujifilm.com.br
Chile	Reifschneider SA Техническая поддержка и служба ремонта	Av. El Conquistador del Monte 5024, Huechuraba, Santiago, Chile TEL 02-4431500 FAX 02-4431596 ceciliaalvo@reifschneider.cl
Colombia	Animex de Colombia Ltda. Техническая поддержка и служба ремонта	Calle 44 N.º 13-43 Piso 2 Apartado 18001 - Bogotá TEL +57 1 338-0299 FAX +57 1 288-2208 animex@etb.net.co
Ecuador	Espacri Cia Ltda Техническая поддержка и служба ремонта	Bolivar 5-69 y Hermano Miguel TEL 593-72-835526 FAX 593-72-833157
Ecuador	Importaciones Espacri Cia. Ltda. Техническая поддержка и служба ремонта	Simón Bolívar 5-69 y Hno. Miguel - Cuenca TEL +593 783 5526 FAX +593 783 3157 portiz@fujifilm.com.ec
Mexico	Fujifilm de Mexico, S.A. de C.V. Техническая поддержка Служба ремонта	Av. Ejercito Nacional 351, Col. Granada 11520 Mexico, D.F. TEL (52-55) 5263-5566 / 68 FAX (52-55) 5254-1508 jlgiraud1@fujifilm.com.mx Av. Presidente Juarez 2007, Col. Tepetlalcaclo, 54090 Tlalnepanitla, Edo. de Mexico TEL (52-55) 5263-5500 FAX (52-55) 5254-1508 jlgiraud1@fujifilm.com.mx

Paraguay	Errece S.R.L. Техническая поддержка и служба ремонта	Edificio Unitas 15 de Agosto 1035, Asunción TEL +595 21 444256 FAX +595 21 444651 jmarbulo@fujifilm.com.py
Peru	Procesos de Color S.A. Техническая поддержка и служба ремонта	Pablo Bermudez 111 Apartado 3794 - Esq. Arequipa - Lima 11 TEL +51 14 33 5563 FAX +51 14 33 7177 jalvarado@fujifilm.com.pe
Uruguay	Fotocamara S.R.L. Техническая поддержка и служба ремонта	Cuareim 1439, monteideo, Uruguay TEL +598-2-9002004 FAX +598-2-9008430 fotocam@adinet.com.uy
Uruguay	Kiel S.A. Техническая поддержка и служба ремонта	Maldonado 1787 Montevideo- Uruguay TEL (05982) 419 4542 FAX (05982) 412 0046 kiel@fujifilm.com.uy
Venezuela	C. Hellmund & Cia Sa Техническая поддержка и служба ремонта	Av. Ppal Diego Cisneros Caracas Venezuela Edf Oficentro TEL 0212-2022300 FAX 0212-2399796 hellmund@hellmund.com

ЕВРОПА

Austria	Fuji Film Oesterreich Техническая поддержка и служба ремонта	Traviatagasse/Pfarrgasse, 1230 Vienna, Austria TEL 0043 1 6162606/51 or 52 FAX 0043 1 6162606/58 kamera.service@fujifilm.at
Belgium	Belgian Fuji Agency Техническая поддержка и служба ремонта	20, Avenue Lavoisier, Wavre, 1300, Belgium TEL 3210242090 FAX 3210238562 info@fuji.be
Croatia	I&I d.o.o. Техническая поддержка Служба ремонта	Hondlova 2, Zagreb, Croatia TEL 38512319060 FAX 2310240 dsaravanja@fujifilm.hr Hondlova 2, Zagreb, Croatia TEL 38512316228 FAX 2310240 info@fujifilm.hr
Cyprus	PMS IMAGING LTD Техническая поддержка и служба ремонта	11, Dighenis Akritas Avenue, P.O.BOX 22315, 1586 Nicosia TEL 35722746746 FAX 35722438209 mariosashiotis@fujifilm.com.cy
Cyprus	Doros Neophytou CAMERA REPAIRS Техническая поддержка и служба ремонта	28B, Agiou Demetriou, Acropoli, Nicosia TEL 35722314719 FAX 35722515562 dorosn@logosnet.cy.net
Czech Republic	Fujifilm Cz., s.r.o. Техническая поддержка	U nakladoveho nadrazi 2/1949, 130 00 Praha 3 TEL 00420 234 703 411 FAX 00420 234 703 489 fricman@fujifilm.cz
Czech Republic	AWH servis Служба ремонта	Milesovska 1, 130 00 Praha 3, Czech republic TEL 00420 222 721 525 FAX 00420 222 720 122 awh@awh.cz
Denmark	Fujifilm Danmark A/S Техническая поддержка и служба ремонта	Stubbeled 2, 2950 Vedbæk Denmark TEL 0045 45662244 FAX 0045 45662214 fujifilm@fujifilm.dk
Finland	Fuji Finland Oy Техническая поддержка и служба ремонта	Martinkyläntie 41, 01720 Vantaa, Finland TEL +358 9 825951 FAX +358 9 870 3818 fuji@fuji.fi
France	FUJIFILM France Техническая поддержка и служба ремонта	2, Avenue Franklin, 78186 Saint-Quentin en Yvelines, France FAX 33 1 01 30 58 58 65 direction.technique@fujifilm.fr

Всемирная сеть поддержки цифровых камер FUJIFILM

Germany	FUJIFILM Electronic Imaging Europe GmbH Техническая поддержка и служба ремонта	Benzstrasse 2, 47533 Kleve, Germany International call TEL +49 211 50890 FAX +49 211 5089668 service@fujifilm.de National call* TEL 0180 5898980 FAX 0180 5898982 *12 Cent/Min aus dem deutschen Festnetz
Greece	FUJIFILM HELLAS S.A. Техническая поддержка и служба ремонта	1, Ihouc & Ag. Anargiron str., 175 64 P.Phaliro, Athens, Greece TEL 0030 210 9404100 FAX 0030 210 9404397 fujifilm@fujifilm.gr
Hungary	Fujifilm Hungary Ltd. Техническая поддержка	Vaci ut 19. Budapest, 1134, Hungary TEL 3612389410 FAX 3612389401 fujifilm@fujifilm.hu
Iceland	Icephoto (Ljosmyndavorur) Техническая поддержка и служба ремонта	Skipholt 31, 105 Reykjavik, Iceland TEL 354 568 0450 FAX 354 568 0455 framkollun@fujifilm.is
Italy	FujiFilm Italia S.p.A. Техническая поддержка Служба ремонта	Via Dell'Unione Europea, 4 - 20097 San Donato Milanese (MI), Italy TEL 039-02895821 FAX 039-0289582912 info@fujifilm.it Fujifilm On Line - Call center TEL 039-026695272 info@fujifilm.it
Lithuania	Fujifilm Lithuania Техническая поддержка и служба ремонта	Gerosios Vilties str. 38, LT-03143 Vilnius, Lithuania TEL 370-5-2130121 FAX 3705-5-2134066 info@fujifilm.lt
Malta	Ciancio (1913) Co.Ltd. Техническая поддержка и служба ремонта	Fuji Tech Centre, Ciancio House, Cannon Road, Qormi, QRM05 TEL 0356-21-480500 FAX 0356-21-488328 info@fujifilm.com.mt
Norway	Fujifilm Norge AS Техническая поддержка Служба ремонта	Lilleakerveien 10, 0283 Oslo, Norway TEL 0047-02273 FAX 0047-22736020 http://www.fujifilm.no/ mailto:post@fujifilm.no Liaveien 1, 5132 Nyborg, Norway TEL 0047-55393880 FAX 0047-55195201 http://www.camera.no/ mailto:service@camera.no
Poland	Fujifilm Polska Distribution Sp. z o.o. Техническая поддержка Служба ремонта	Poland Al..Jerozolimskie 178; 02-486 Warszawa TEL +48-22-517-66-00 FAX +48-22-517-66-02 fujifilm@fujifilm.pl Poland, Muszkieterow 15, 02-273 Warszawa TEL +48-22-886-94-40 FAX +48-22-886-94-42 serwis@fujifilm.pl
Portugal	Fujifilm Portugal, Lda Техническая поддержка Служба ремонта	Av. Fontes Pereira de Melo, 342, 4100-259 Porto, Portugal TEL (351) 226194200 FAX (351) 226194213 finepix@fujifilm.pt Av. Fontes Pereira de Melo, 342, 4100-259 Porto, Portugal TEL (351) 226194200 FAX (351) 225194662 cameras@fujifilm.pt
Romania	CTS-Cardinal Top Systems Ltd Техническая поддержка и служба ремонта	112, Calea Dorobanti street, 4 flat, 1sector, Bucharest, Romania TEL 4021-230-09-82 FAX 4021-230-09-82 cts_tirla@hotmail.com

Russia	ZAO "Fujifilm RU" Техническая поддержка Служба ремонта	Bld. 1, 10, Rozanova str., Moscow, 123007, Russia TEL +7-495-956-98-58 FAX +7-495-230-62-17 info@fujifilm.ru www.fujifilm.ru TEL +7-495-956-98-58
Slovakia	Fujifilm Slovakia Техническая поддержка Служба ремонта	Pribylinska 2, 831 04 Bratislava, Slovakia TEL 00421 2 44 888 077 FAX 00421 2 44 889 300 fujifilm@fujifilm.sk FIS Tatracentrum, Hodzovo nam. 4 - Tatracentrum, 811 06 Bratislava, Slovakia TEL 00421 2 54 647 347 fis.tatracentrum@stonline.sk
Spain	Fujifilm España S.A. Техническая поддержка Служба ремонта	Aragón 180, 08011 Barcelona (España) TEL 902012535 FAX 934515900 / 933230330 info@fujifilm.es Aragón 180, 08011 Barcelona (España) TEL 934511515 FAX 934515900 / 933230330 tallersat@fujifilm.es
Sweden	Fujifilm Sverige AB Техническая поддержка Служба ремонта	Sveavägen 167 104 35 Stockholm TEL 46 8 506 141 70 FAX 46 8 506 142 09 kamera@fujifilm.se Sveavägen 167 104 35 Stockholm TEL 46 8 506 513 54 FAX 46 8 506 513 99 kameraverkstaden@fujifilm.se
Switzerland / Lichtenstein	Fujifilm (Switzerland) AG Техническая поддержка и служба ремонта	Niederhaslistrasse 12, 8157 Dietlikon, Switzerland TEL +41 44 855 5154 FAX +41 44 855 5329 RepairCenter@fujifilm.ch
The Netherlands	FUJIFILM Electronic Imaging Nederland Техническая поддержка Служба ремонта	Hoogstraat 35, 3011 PE Rotterdam, Nederlands TEL +31(0)102812500 FAX +31(0)102812560 helpdesk@fujifilm-digital.nl Hoogstraat 35, 3011 PE Rotterdam, Nederlands TEL +31(0)102812520 FAX +31(0)102812550 camerareparaties@fujifilm-digital.nl
Turkey	Fujifilm Türkiye Sinfo A.S. Техническая поддержка Служба ремонта	Fujifilm Plaza, Dereboyu Cad. 39 34660 Halkali, Istanbul, Turkey TEL +90 212 696 5090 FAX +90 212 696 5009 csarp@fujifilm.com.tr Fujifilm Plaza, Dereboyu Cad. 39 34660 Halkali, Istanbul, Turkey TEL +90 212 696 5090 FAX +90 212 696 5010 servis@fujifilm.com.tr
U.K.	FUJIFILM UK Ltd. Техническая поддержка Служба ремонта	St Martins Way St Martins Business Centre Bedford MK42 0LF TEL +44 (0)123 424 5383 FAX +44 (0)123 424 5285 fujitec@fuji.co.uk St Martins Way St Martins Business Centre Bedford MK42 0LF TEL +44 (0)123 421 8388 FAX +44 (0)123 424 5285 fujitec@fuji.co.uk
Ukraine	Image Ukraine CJSC Техническая поддержка и служба ремонта	12, Kontraktova ploshcha, Kyiv 04070, Ukraine TEL +380-44-4909075 FAX +380-44-4909076 d@fujifilm.ua

БЛИЖНИЙ ВОСТОК

Iran	Tehran Fuka Co. Техническая поддержка и служба ремонта	229,"Fuji" Bldg., Mirdamad Blvd., Tehran 19189, Iran TEL (+98-21)2254810-19 FAX (+98-21)2221002 fuka@neda.net
------	--	--

Всемирная сеть поддержки цифровых камер FUJIFILM

Israel	Shimone Group Ltd.	Efal 33 keyriat Arie Petah Tikva 49130, Israel
	Техническая поддержка	TEL (+) 972 3 9250666 digital@fujifilm.co.il
Jordan	Grand Stores	Al- Abdali, Amman / Jordan
	Техническая поддержка и служба ремонта	TEL 009626-4646387 FAX 009626-4647542 gstores@go.com.jo
Qatar	Techno Blue	Blue Salon Bldg, 3rd Floor, Suhaim bin Hamad st, Al- Saad, Doha
	Техническая поддержка	TEL 00974 44 66 175 FAX 00974 44 79 053 prabu@techno-blue.com
Saudi Arabia	Emam Distribution Co. Ltd.	P.O. Box 1716, Jeddah 21441, Saudi Arabia
	Техническая поддержка	TEL 96626978756 FAX 96626917036 service@fujifilm.com.sa
Syria	Film Trading Company	Al-Shahbandar P.O. Box:31180 Damascus SYRIA
	Техническая поддержка	TEL + 963 11 2218049 FAX + 963 11 44673456 f.t.c@Net.SY
U.A.E.	Grand Stores	P. O. Box 2144, Saleh Bin Lahej Building, Al Garhoud, Deira, Dubai
	Техническая поддержка и служба ремонта	TEL + 971-4-2823700 FAX + 971-4-2823882 photography@grandstores.ae
Yemen	Al-Haidary Trading	P.O.Box-2942 Haddah St. HTC, Sana'a, Yemen
	Техническая поддержка	TEL 00967-1-503980 FAX 00967-1-503983
		P.O.Box-2942 Haddah St. HTC, Sana'a, Yemen
	Служба ремонта	TEL 00967-1-503977 FAX 00967-1-503983

АФРИКА

Egypt	Foto Express Egypt	426 Pyramids St., Giza, Egypt
	Техническая поддержка и служба ремонта	TEL (202) 7762062 FAX (202) 7760169 fotoegypt@access.com.eg
Kenya	Fuji Kenya Ltd	P.O.Box 41669-00100, Fuji Plaza, Chiromo Road, Nairobi, Kenya.
	Служба ремонта	TEL (254-20)4446265-8 FAX (254-20)444815 / 7 info@fujifilm.co.ke

ОКЕАНИЯ

Australia	FUJIFILM Australia Pty Ltd	Locked Bag 5100, Brookvale, NSW, 2100
	Техническая поддержка и служба ремонта	TEL 1800 226 355 FAX +61 (2) 9466 2854 digital@fujifilm.com.au
Fiji	Brijal & Co. Ltd	70-72 Cumming Street, Suva, Fiji
	Техническая поддержка и служба ремонта	TEL (679)3304133 FAX (679)3302777 kapadia@connect.com.fj
New Caledonia	Phocidis SARL	58, rue Higginson - B.P.661 - 98845
	Техническая поддержка и служба ремонта	TEL (00 687) 25-46-35 FAX (00 687) 28-66-70 phocidis@phocidis.nc
New Zealand	Fujifilm NZ Ltd	Cnr William Pickering & Bush Road Albany, Auckland
	Техническая поддержка и служба ремонта	TEL +64-9-4140400 FAX +64-9-4140410 glenn.beaumont@fujifilm.co.nz
Papua New Guinea	Oceania PNG Limited	Section 15, Allotment 1, Reke St, Boroko NCD. PNG. Mail: PO Box 2167, Boroko
	Техническая поддержка	NCD. PNG. TEL +675 3256411 FAX +675 3250311 oceania@daltron.com.pg

АЗИЯ		
Hong Kong	Fuji Photo Products Co., Ltd. Техническая поддержка и служба ремонта	8/F., TSUEN WAN IND. CENTRE, 220 TEXACO RD., TSUEN WAN, HONG KONG TEL (852)2406 3287 FAX (852)2408 3130 rsd@chinahkphoto.com.hk
Indonesia	PT Modern Photo Tbk Техническая поддержка и служба ремонта	Jl.Matraman Raya 12, Jakarta Timur 13150 TEL +62 021 2801000 FAX +62 021 8581620+62 021 2801012 assd_kmr@modernphoto.co.id
Malaysia	FUJIFILM (Malaysia) Sdn. Bhd. Техническая поддержка Служба ремонта	Letter Box 1, Level 10, 11 & 12, Menara Axis, No 2, Jalan 51A/223, 46100 Petaling Jaya, Selangor Darul Ehsan, Malaysia TEL 603-79584700 FAX 603-79584110 digital@fujifilm.com.my Letter Box 1, Level 10, 11 & 12, Menara Axis, No 2, Jalan 51A/223, 46100 Petaling Jaya, Selangor Darul Ehsan, Malaysia TEL 603-79584700 FAX 603-79584110 technical@fujifilm.com.my
Philippines	YKL Development & Trdg. Corp. Техническая поддержка Служба ремонта	24 Sto. Domingo St., Quezon City 1100, Philippines TEL 632-7436601-06 FAX 632-7324661 digital@yklcolor.com 24 Sto. Domingo St., Quezon City 1100, Philippines TEL 632-7436601-06 FAX 632-7324661 tech_services@yklcolor.com
Singapore	FUJIFILM (Singapore) Pte Ltd Техническая поддержка и служба ремонта	10 New Industrial Road Fujifilm Building Singapore 536201 TEL 65-6380 5557 FAX 65-6281 3594 service@fujifilm.com.sg
South Korea	Korea Fujifilm Co., Ltd. Техническая поддержка	30-1, Mukjeung-dong, Jung-gu, Seoul, Korea TEL +82-2-3282-7363 FAX +82-2-2269-7435 photo@fujifilm.co.kr
South Korea	Yonsan AS Center (Fujidigital) Служба ремонта	#301, 3F, Jeonjaland, 16-9, Hangangro3-ga, Yongsan-gu, Seoul, Korea TEL +82-2-701-1472 FAX +82-2-718-1331 1bowl@hanmail.net
South Korea	Kangnam AS Center (Digitalgallery) Служба ремонта	2F, Hyeongin Tower, 23-2, Bangyi-dong, Songpa-gu, Seoul, Korea TEL +82-2-2203-1472 FAX +82-2-418-5572 nurilji@hanmail.net
South Korea	Busan AS Center (Digital-Sewon) Служба ремонта	241-4, Bujeon-dong, Busanjin-gu, Busan, Korea TEL +82-51-806-1472 FAX +82-51-817-0083 merahan@yahoo.co.kr
Taiwan	Hung Chong Corp. Техническая поддержка и служба ремонта	No. 38, Min-Chuan E. Rd. Sec. 6, Taipei (114), Taiwan, R.O.C. TEL 886-2-6602-8988 FAX 886-2-2791-8647 dah@mail.hungchong.com.tw
Thailand	FUJIFILM (Thailand) Ltd. Техническая поддержка Служба ремонта	388 SP Building, 8th Floor, Phayathai, Bangkok 10400 TEL +662-2730029 ext. 755 FAX +662-2730239 supaleark@fujifilm.co.th 388 SP Building, 8th Floor, Phayathai, Bangkok 10400 TEL +662-2730029 ext.761,762 FAX +662-2730239 warin@fujifilm.co.th
Vietnam	International Minh Viet Co., Ltd. Техническая поддержка и служба ремонта	99-107 Bach Van street, Ward 5, District 5, Ho chi minh city TEL +84-8-8366807 ext.122 FAX +84-8-8380621 diep.phanthithanh@imv.com.vn

FUJIFILM

FUJIFILM Corporation

7-3, AKASAKA 9-CHOME, MINATO-KU, TOKYO 107-0052, JAPAN

http://www.fujifilm.com/products/digital_cameras/index.html