

FUJIFILM

FUJINON LENS

XF18mmF2 R

XF35mmF1.4 R

XF60mmF2.4 R Macro

OWNER'S MANUAL

BL01626-100

日本語

ENGLISH

FRANÇAIS

DEUTSCH

ESPAÑOL

NEDERLANDS

SVENSKA

NORSK

SUOMI

РУССКИЙ

ITALIANO

POLSKI

中文简

繁體

한글

عربي

お取り扱いにご注意ください

ご使用前に必ずお読みください

安全上のご注意

本文は、レンズまたはレンズを取り付けたカメラを安全に取り扱うための注意内容です。

- ご使用前の前に「安全上のご注意」をよくお読みの上、正しくお使いください。
- お読みになったあとは大切に保管してください。

表示内容を見逃して誤った使い方をしたときに生じる危害や障害の程度を次の表示で説明しています。

警告 この表示の欄は「死亡または重傷などを負う可能性が想定される」内容です。

注意 この表示の欄は「障害を負う可能性または物的損害のみが発生する可能性が想定される」内容です。

お取り扱いいただく内容の種類を次の絵表示で説明しています。

 このような絵表示は、気をつけていただきたい「注意喚起」内容です。

 このような絵表示は、してはいけない「禁止」内容です。

 このような絵表示は、必ず実行していただく「強制」内容です。

警告



水をかけたり、水にぬらしたりしない。

火災・感電の原因になります。

風呂、シャワー室での使用禁止

分解や改造は絶対にしない（ケースは絶対に開けない）。

火災・感電の原因になります。

また、異常動作を起こしてケガの原因になります。



分解禁止

落下などによって破損し、内部が露出したときは、露出部に手を触れない。



接触禁止

感電したり、破損部でけがをする原因になります。

・感電やけがに注意して速やかにカメラの電池・バッテリーを取り出し、お買上げ店にご相談ください。

不安定な場所に置かない。

バランスがくずれて倒れたり落下したりして、けがの原因になります。

レンズまたはカメラで直接太陽をみない。失明や視力障害になる恐れがあります。

⚠ 注意

油煙、湯気、湿気、ほこりなどが多い場所に置かない。

火災・感電の原因になります。

異常な高温になる場所に置かない。

窓を閉めきった自動車の中や、直射日光が当たる場所に置かないでください。火災の原因になります。

！ 小さいお子様の手の届くところに置かない。けがの原因になることがあります。



濡れた手で触らない。

感電の原因になることがあります。

逆光撮影では、画角から太陽を十分にはずす。

太陽光がカメラ内部に直接入ることで、カメラ内で焦点を結び、火災ややけどの原因になることがあります。

！ 使用しない時は、レンズにキャップをつけ、太陽光のあたらない場所に保管する。太陽光が内部で焦点を結び、火災ややけどの原因になることがあります。

！ 三脚にカメラやレンズを取り付けたまま移動しない。

転倒したり、ぶつけたりしてケガの原因になることがあります。

各部の名称

XF18mmF2 R

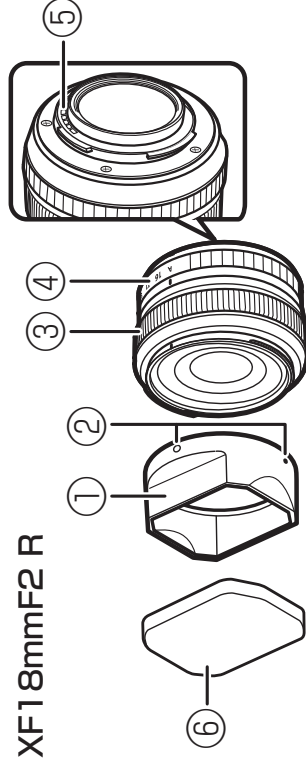

XF35mmF1.4 R

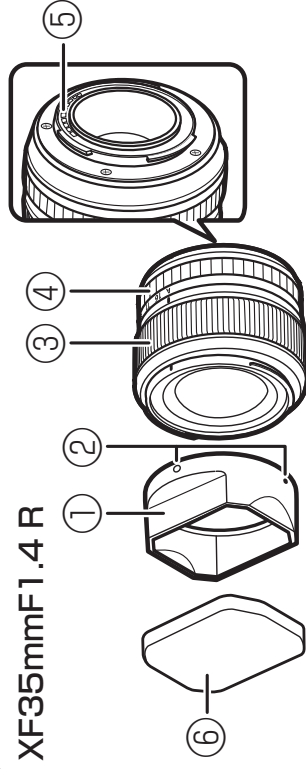

XF60mmF2.4 R Macro

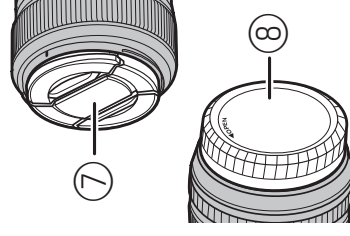
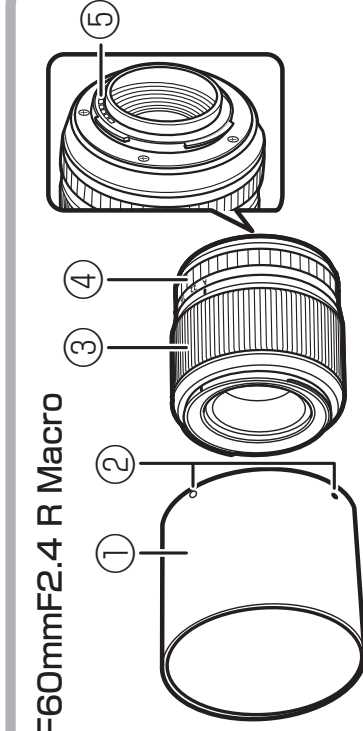

- ① レンズフード*
- ② レンズ取り付け指標
- ③ フォーカスリング
- ④ 絞りリング
- ⑤ レンズ信号接点
- ⑥ フードキャップ
- ⑦ レンズフロントキャップ
- ⑧ レンズリアキャップ

※ レンズフードは、レンズ毎に専用です。フードとレンズは、対でご使用ください。異なるレンズに取り付けると、ケラレが発生する場合があります。

カメラへの取り付け方

カメラへの取り付け方・取り外し方については、カメラの使用説明書をご覧ください。

※ フィルムカメラのXマウントには装着できません。

レンズキャップの取り外し方

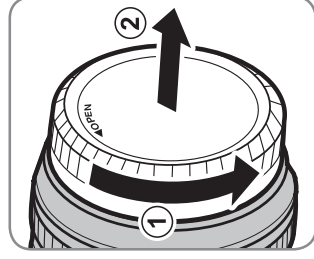
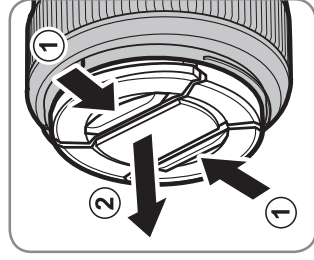

レンズフードの取り付け方

画像に悪影響を及ぼす光線をカットし、レンズ面の保護にも役立ちます。

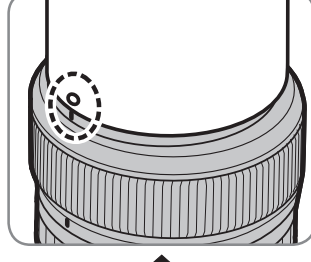
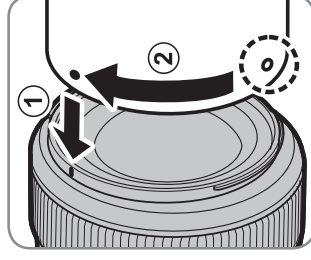

付属品一覧

- レンズフロントキャップ
- レンズリアキャップ
- レンズフード
- ラッピングクロス
- フードキャップ (XF18mmF2 R、XF35mmF1.4 R のみ)



■ レンズのお手入れと取り扱い上のご注意

- レンズフードをレンズに装着した状態で、レンズフードだけを持たないでください。
- レンズ信号接点は汚さないようにご注意ください。
- レンズ面の清掃は、ホコリを拭う程度にしてください。指紋がついたときは、柔らかい清潔な木綿の布に無水アルコール（エタノール）または市販のレンズクリーナーを少量湿らせ、レンズの中心から外周へ渦巻状に、拭きムラ、拭き残りのないようご注意ください。
- シンナーやベンジンなどの有機溶剤は絶対に使用しないでください。
- レンズをケースなどに入れるときは、必ずレンズフロントキャップとレンズリアキャップを取り付けてください。
- レンズを長期間使用しないときは、カビやサビを防ぐために、高温多湿のところを避けて保管してください。また、直射日光のあたるところ、ナフタリンや樟脳のあるところも避けてください。
- レンズを水に濡らすと、部品がサビつくなどして故障の原因となりますのでご注意ください。
- ストープの前など、高温になるところに置かないでください。極端に温度が高くなると、製品が変形することがあります。

主な仕様

型式	XF18mmF2 R	XF35mmF1.4 R	XF60mmF2.4 R Macro
レンズ構成	7群8枚 (非球面レンズ2枚)	6群8枚 (非球面レンズ1枚)	8群10枚 (非球面レンズ1枚、 異常分散レンズ1枚)
焦点距離	f=18mm (35mmフィルム △換算：27mm相当)	f=35mm (35mmフィルム △換算：53mm相当)	f=60mm (35mmフィルム △換算：91mm相当)
画角	76.5°	44.2°	26.6°
最大口径比 (開放絞り)	F2.0	F1.4	F2.4
最小絞り	F16	F16	F22
絞り形式			
羽根枚数：	7枚 (円形絞り)	7枚 (円形絞り)	9枚 (円形絞り)
ステップ段差：	1/3ステップ (全19段)	1/3ステップ (全22段)	1/3ステップ (全20段)
撮影距離範囲	約18cm～∞	約28cm～∞	約26.7cm～∞
最大撮影倍率	0.14倍	0.17倍	0.5倍
外形寸法	φ64.5mm × 40.6mm	φ65.0mm × 54.9mm	φ64.1mm × 70.9mm
質量 (レンズキャップ・レンズフード含まず)	約116g	約187g	約215g
フィルターサイズ	φ52mm	φ52mm	φ39mm

① 外観及び性能を改良のため、お断りなく一部変更する場合があります。

日本語

JA-6

For Your Safety

Be sure to read these notes before use



Safety Notes

Thank you for your purchase of this product. For repair, inspection, and internal testing, contact your FUJIFILM dealer.



- Make sure that you use the lens correctly. Read these safety notes and the camera *Owner's Manual* carefully before use.
- After reading these safety notes, store them in a safe place.





About the Icons





The icons shown below are used in this document to indicate the severity of the injury or damage that can result if the information indicated by the icon is ignored and the product is used incorrectly as a result.







	WARNING	This icon indicates that death or serious injury can result if the information is ignored.
	CAUTION	This icon indicates that personal injury or material damage can result if the information is ignored.

The icons shown below are used to indicate the nature of the instructions which are to be observed.

	Triangular icons tell you that this information requires attention ("Important").
	Circular icons with a diagonal bar tell you that the action indicated is prohibited ("Prohibited").
	Filled circles with an exclamation mark indicate an action that must be performed ("Required").

		WARNINGS
<i>Do not use in the bathroom or shower</i>	<u>Do not immerse in or expose to water.</u>	Failure to observe this precaution can cause a fire or electric shock.
	<u>Do not disassemble (do not open the case).</u>	Failure to observe this precaution can cause fire, electric shock, or injury due to product malfunction.
<i>Do not disassemble</i>	<u>Should the case break open as the result of a fall or other accident, do not touch the exposed parts.</u>	Failure to observe this precaution could result in electric shock or injury from touching the damaged parts. Remove the camera battery immediately, taking care to avoid injury or electric shock, and take the product to the point of purchase for consultation.
	<i>Do not touch internal parts</i>	

 <p>WARNINGS</p>	 <p><u>Do not place on unstable surfaces.</u> The product may fall, causing injury.</p>
 <p><u>Do not view the sun through the lens or camera viewfinders.</u> Failure to observe this precaution can cause permanent visual impairment.</p>	 <p>CAUTIONS</p> <p><u>Do not use or store in locations that are exposed to steam, or smoke or are very humid or extremely dusty.</u> Failure to observe this precaution can cause fire or electric shock.</p> <p><u>Do not leave in direct sunlight or in locations subject to very high temperatures, such as in a closed vehicle on a sunny day.</u> Failure to observe this precaution can cause fire.</p>

 <p>CAUTIONS</p>	 <p><u>Keep out of the reach of small children.</u> This product could cause injury in the hands of a child.</p>
 <p><u>Do not handle with wet hands.</u> Failure to observe this precaution can cause electric shock.</p>	 <p><u>Keep the sun out of the frame when shooting backlit subjects.</u> Sunlight focused into the camera when the sun is in or close to the frame can cause fire or burns.</p>
 <p><u>When the product is not in use, replace the lens caps and store out of direct sunlight.</u> Sunlight focused by the lens can cause fire or burns.</p>	 <p><u>Do not carry the camera or lens while they are attached to a tripod.</u> The product can fall or strike other objects, causing injury.</p>

For Customers in the U.S.A.

Tested To Comply With FCC Standards FOR HOME OR OFFICE USE

FCC Statement: This device complies with Part 15 of the FCC Rules. Operation is subject to the following two conditions: (1) This device may not cause harmful interference, and (2) this device must accept any interference received, including interference that may cause undesired operation.

CAUTION: This equipment has been tested and found to comply with the limits for a Class B digital device, pursuant to Part 15 of the FCC Rules. These limits are designed to provide reasonable protection against harmful interference in a residential installation. This equipment generates, uses, and can radiate radio frequency energy and, if not installed and used in accordance with the instructions, may cause harmful interference to radio communications. However, there is no guarantee that interference will not occur in a particular installation. If this equipment does cause harmful interference to radio or television reception, which can be determined by turning the equipment off and on, the user is encouraged to try to correct the interference by one or more of the following measures:

- Reorient or relocate the receiving antenna.
- Increase the separation between the equipment and receiver.



EN-2

ENGLISH

- Connect the equipment into an outlet on a circuit different from that to which the receiver is connected.
- Consult the dealer or an experienced radio/TV technician for help.
- You are cautioned that any changes or modifications not expressly approved in this manual could void the user's authority to operate the equipment.

Notes on the Grant: To comply with Part 15 of the FCC Rules, this product must be used with a Fujifilm-specified ferrite-core A/V cable, USB cable, and DC supply cord.

For Customers in Canada

CAUTION: This Class B digital apparatus complies with Canadian ICES-003.

IMPORTANT SAFETY INSTRUCTIONS

- Read these instructions.
- Keep these instructions.
- Heed all warnings.
- Follow all instructions.
- Do not use this apparatus near water (excluding waterproof products).
- Clean only with a dry cloth.
- Do not block any ventilation openings. Install in accordance with the manufacturer's instructions.
- Do not install near any heat sources such as radiators, heat registers, stoves, or other apparatus

(including amplifiers) that produce heat.

- Protect the power cord from being walked on or pinched particularly at plugs, convenience receptacles, and the point where they exit from the apparatus.
- Only use attachments/accessories specified by the manufacturer.
- Unplug this apparatus during lightning storms or when unused for long periods of time.
- Refer all servicing to qualified service personnel. Servicing is required when the apparatus has been damaged in any way, such as power supply cord or plug is damaged, liquid has been spilled or objects have fallen into the apparatus; the apparatus has been exposed to rain or moisture, does not operate normally, or has been dropped.

Disposal of Electrical and Electronic Equipment in Private Households



In the European Union, Norway, Iceland and Liechtenstein: This symbol on the product, or in the manual and in the warranty, and/or on its packaging indicates that this product shall not be treated as household waste. Instead it should be taken to an applicable collection point for the recycling of electrical and electronic equipment.

By ensuring this product is disposed of correctly, you will help prevent potential negative consequences to the environment and human health, which could otherwise be caused by inappropriate waste handling of this product.

The recycling of materials will help to conserve natural resources. For more detailed information about recycling this product, please contact your local city office, your household waste disposal service or the shop where you purchased the product.

In Countries Outside the European Union, Norway, Iceland and Liechtenstein: If you wish to discard this product, including the batteries or accumulators, please contact your local authorities and ask for the correct way of disposal.

Australian C-Tick



Attaching the Lens

See the camera manual for information on attaching and removing lenses. Note that this product is not compatible with X mount film cameras.

Removing the Caps

Remove the caps as shown.

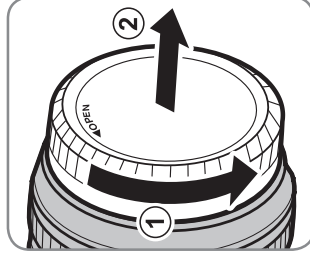
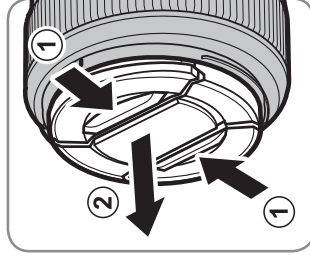

Attaching the Hood

Lens hoods reduce glare and protect the front lens element.

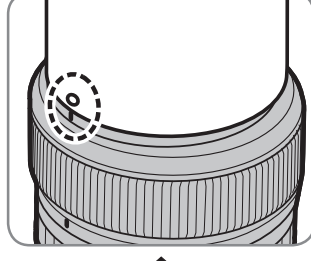
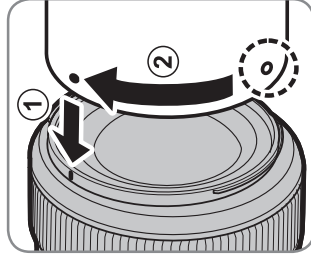

Supplied Accessories

- Front lens cap
- Rear lens cap
- Lens hood
- Cloth wrapping
- Hood cap (XF18mmF2 R and XF35mmF1.4 R only)



Product Care

- When using a lens hood, do not pick up or hold the camera using only the hood.
- Keep the lens signal contacts clean.
- Use a blower to remove dust and lint from the lens surfaces. To remove smudges and fingerprints, apply a small amount of ethanol or lens cleaner to a soft, clean cotton cloth or lens-cleaning tissue and clean from the center outwards using a circular motion, taking care not to leave smears or touch the glass with your fingers.
- Never use organic solvents such as paint thinner or benzene to clean the lens.
- Attach the front and rear caps when the lens is not in use.
- If the lens will not be used for an extended period, store it in a cool, dry location to prevent mold and rust. Do not store in direct sunlight or with naphtha or camphor moth balls.
- Keep the lens dry. Rusting of the internal mechanism can cause irreparable damage.
- Leaving the lens in extremely hot locations could cause damage or warping.



ENGLISH



EN-6

Specifications

Type	XF18mmF2 R	XF35mmF1.4 R	XF60mmF2.4 R Macro
Lens construction	8 elements in 7 groups (includes 2 aspherical elements)	8 elements in 6 groups (includes 1 aspherical element)	10 elements in 8 groups (includes 1 aspherical and 1 abnormal dispersion element)
Focal length (35 mm format equivalent)	F=18 mm (27 mm)	F=35 mm (53 mm)	F=60 mm (91 mm)
Angle of view	76.5°	44.2°	26.6°
Max. aperture	f/2.0	f/1.4	f/2.4
Min. aperture	f/16	f/16	f/22
Aperture control			
Number of blades	7 (rounded diaphragm opening)	7 (rounded diaphragm opening)	9 (rounded diaphragm opening)
Stop size	1/3 EV (19 stops)	1/3 EV (22 stops)	1/3 EV (20 stops)
Focus range	Approximately 18 cm – ∞	Approximately 28 cm – ∞	Approximately 26.7 cm – ∞
Max. magnification	0.14 ×	0.17 ×	0.5 ×
External dimensions	ø64.5 × 40.6 mm	ø65.0 × 54.9 mm	ø64.1 × 70.9 mm
Weight (excluding caps and hoods)	Approximately 116 g	Approximately 187 g	Approximately 215 g
Filter size	ø52 mm	ø52 mm	ø39 mm

① Improvements may result in unannounced changes to specifications and appearance.

EN-7

ENGLISH

Pour votre sécurité

Lisez attentivement ces remarques avant toute utilisation

Consignes de sécurité

Nous vous remercions d'avoir acheté ce produit. Pour le faire réparer, inspecter ou tester, contactez votre représentant FUJIFILM.

- Veillez à utiliser correctement votre objectif. Pour cela, lisez attentivement les consignes de sécurité suivantes ainsi que le *Manuel du propriétaire* avant de commencer à vous en servir.
- Après avoir lu ces consignes de sécurité, rangez-les dans un endroit sûr.

À propos des icônes

Les icônes illustrées ci-dessous sont utilisées dans ce document pour indiquer le degré de gravité des blessures ou dommages qui peuvent se produire si vous n'observez pas les informations indiquées par l'icône et donc utilisez ce produit de manière incorrecte.



AVERTISSEMENT

Cette icône indique que le fait de ne pas observer les informations mentionnées peut entraîner la mort ou des blessures graves.



ATTENTION

Cette icône indique que le fait de ne pas observer les informations mentionnées peut provoquer des blessures ou endommager le matériel.

Les icônes illustrées ci-dessous sont utilisées pour indiquer la nature des instructions que vous devez observer.



Les icônes triangulaires vous indiquent que ces informations nécessitent votre attention (« Important »)



Les icônes circulaires barrées en diagonale vous informent que l'action indiquée est interdite (« Interdit »)



Les cercles pleins qui contiennent un point d'exclamation vous informent que l'action doit être réalisée (« Requis »).



AVERTISSEMENTS

Ne l'immergez pas et ne l'exposez à l'eau. Le non-respect de cette précaution peut provoquer un incendie ou une décharge électrique.



Ne l'utilisez pas dans une salle de bain ou une douche



AVERTISSEMENTS

Ne le démontez pas (n'ouvrez pas son boîtier). Le non-respect de cette consigne peut provoquer un incendie, une décharge électrique ou des blessures par le mauvais fonctionnement du produit.



Ne le démontez pas



Dans le cas où le boîtier s'ouvrirait suite à une chute ou à un autre accident, ne touchez pas aux pièces mises à nu. Vous risquez sinon de recevoir une décharge électrique ou de vous blesser par la manipulation des pièces endommagées. Retirez immédiatement la batterie, en évitant de vous blesser ou de recevoir une décharge électrique, puis confiez le produit au revendeur d'origine pour le faire vérifier.











Ne touchez pas aux pièces intérieures

FRANÇAIS

FR-1

	AVERTISSEMENTS
	<u>Ne le placez pas sur des surfaces instables.</u> Il risque de tomber et de blesser quelqu'un.
	<u>Ne regardez pas le soleil à travers l'objectif ou le viseur de l'appareil photo.</u> Le non-respect de cette précaution pourrait entraîner une déficience visuelle permanente.

	AVERTISSEMENTS
	<u>Ne l'utilisez pas et ne le rangez pas dans des lieux exposés à la vapeur, à la fumée ou qui sont très humides ou poussiéreux.</u> Le non-respect de cette consigne peut provoquer un incendie ou une décharge électrique
	<u>Ne le laissez pas en plein soleil ou dans des endroits exposés à des températures très élevées, comme dans un véhicule fermé par grand soleil.</u> Le non-respect de cette consigne peut provoquer un incendie

	AVERTISSEMENTS
	<u>Conservez-le hors de la portée des enfants en bas âge.</u> Il peut provoquer des blessures s'il est laissé dans les mains d'un enfant.
	<u>Ne le manipulez pas avec des mains mouillées.</u> Vous risquez sinon de recevoir un choc électrique.
	<u>Lorsque vous photographiez un sujet à contre-jour, gardez le soleil à l'extérieur du cadre.</u> Les rayons du soleil focalisés dans l'appareil photo lorsque le soleil est à l'intérieur ou près du cadre peuvent provoquer des feux ou des brûlures.
	<u>Remettez les bouchons en place et rangez-le à l'abri du soleil lorsque vous ne l'utilisez pas.</u> Les rayons du soleil focalisés par l'objectif peuvent provoquer des feux ou des brûlures.

	AVERTISSEMENTS
	<u>Ne transportez pas l'appareil photo ou l'objectif lorsqu'ils sont fixés sur un trépied.</u> Ils peuvent tomber ou taper d'autres objets et blesser quelqu'un.

À l'attention des clients résidant aux États-Unis
Testé pour être en conformité avec les normes de la FCC POUR UNE UTILISATION RÉSIDENNELLE OU DE BUREAU

Réglementation de la FCC : Cet appareil est conforme à la Partie 15 de la réglementation de la FCC. Son fonctionnement est soumis aux deux conditions suivantes : (1) Cet appareil ne peut pas causer d'interférence dangereuse et (2) cet appareil doit accepter toute interférence reçue, y compris celle susceptible de provoquer un fonctionnement indésirable.

ATTENTION : Cet appareil a été testé et déclaré conforme aux normes d'un appareil numérique de Classe B, stipulées dans la Partie 15 de la réglementation de la FCC. Ces normes sont destinées à assurer une protection suffisante contre les interférences dangereuses dans le cadre d'une installation résidentielle. Cet appareil génère, utilise et peut émettre des fréquences radio et peut, s'il n'est pas installé et utilisé conformément aux instructions, être à l'origine d'interférences dans les communications radio. Néanmoins, il n'est pas possible de garantir que des interférences ne seront pas provoquées dans certaines installations particulières. Si cet appareil est effectivement à l'origine d'interférences

nuisibles à la réception radio ou télévisuelle, ce qui peut être déterminé en éteignant et en allumant l'appareil, il est conseillé à l'utilisateur de remédier à cette situation en recourant à une ou plusieurs des mesures suivantes :

- Réorienter ou repositionner l'antenne de réception.
- Augmenter la distance entre l'appareil et le récepteur.
- Brancher l'appareil dans une prise appartenant à un circuit différent de celui sur lequel le récepteur est branché.

- Consulter le revendeur ou un technicien radio/télé qualifié pour obtenir de l'aide.
- Tout changement ou modification apporté à l'appareil non approuvé expressément dans ce manuel pourrait annuler le droit d'utiliser cet appareil.

Remarques relatives à l'octroi d'autorisation : Pour être conforme à la Partie 15 de la réglementation de la FCC, ce produit doit être utilisé avec un câble A/V, un câble USB et un cordon d'alimentation CC avec tores de ferrite, tels que préconisés par Fujifilm.

À l'attention des clients résidant au Canada

ATTENTION : Cet appareil numérique de classe B est conforme à la norme canadienne ICES-003.

INSTRUCTIONS IMPORTANTES RELATIVES À LA SÉCURITÉ

- Veuillez lire ces instructions.
- Veuillez conserver ces instructions.
- Veuillez tenir compte de tous les avertissements.
- Veuillez suivre toutes les instructions.
- N'utilisez pas cet appareil à proximité d'eau (sauf si les produits sont étanches).
- Nettoyez-le uniquement avec un chiffon sec.
- Ne bloquez aucun des orifices d'aération. Installez cet

appareil conformément aux instructions du fabricant.

- Ne l'installez pas à proximité de sources de chaleur telles que des radiateurs, des bouches de chaleur, des cuisinières ou d'autres appareils (y compris des amplificateurs) qui génèrent de la chaleur.
- Évitez de marcher ou de pincer le cordon d'alimentation, en particulier au niveau des fiches, des prises de courant et à l'endroit où ces éléments sortent de l'appareil.
- Utilisez uniquement les systèmes de fixation/accessoires préconisés par le fabricant.
- Débranchez cet appareil pendant les orages ou si vous ne l'utilisez pas pendant une période prolongée.
- Confiez toutes les opérations d'entretien à du personnel qualifié. L'entretien est requis lorsque l'appareil a été endommagé de quelque manière que ce soit, par exemple si le cordon d'alimentation ou la fiche est endommagé, si du liquide a été renversé sur l'appareil ou que des objets lui sont tombés dessus, s'il a été exposé à la pluie ou à l'humidité, s'il ne fonctionne pas normalement ou si vous l'avez fait tomber.

Élimination du matériel électrique et électronique chez les particuliers

Applicable à l'Union européenne, la Norvège, l'Islande et le Liechtenstein : Ce symbole

sur le produit, ou dans le manuel et sur la garantie, et/ou sur son emballage, indique que l'appareil ne doit pas être traité comme un déchet ménager. Il doit être acheminé vers un point de collecte qui recycle le matériel électrique et électronique.



En vous assurant de la bonne élimination de ce produit, vous contribuerez à éviter des conséquences préjudiciables pour l'environnement et la santé de l'homme, qui peuvent être provoquées par l'élimination inappropriée de ce produit.

Le recyclage des matériaux contribuera à préserver les ressources naturelles. Pour obtenir plus d'informations sur le recyclage de ce produit, veuillez prendre contact avec votre mairie, la déchetterie la plus proche de votre domicile ou le magasin où vous l'avez acheté.

Applicable aux pays n'appartenant pas à l'Union européenne, la Norvège, l'Islande et le Liechtenstein : Si vous souhaitez jeter ce produit, y compris les piles ou les accumulateurs, veuillez prendre contact avec les autorités locales pour vous informer sur les moyens de retraitement existants.

Descriptif de l'objectif

XF18mmF2 R

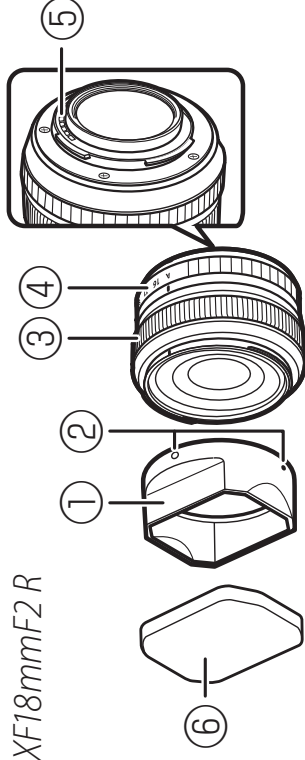

XF35mmF1.4 R

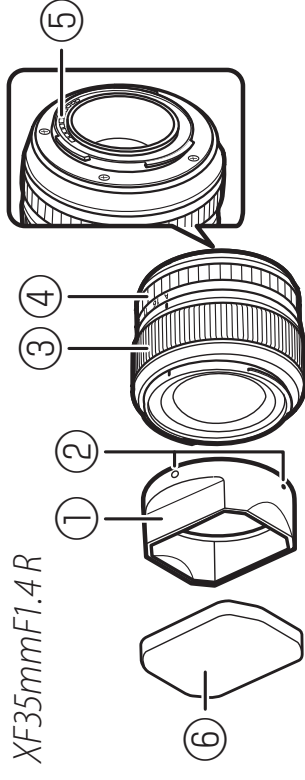

XF60mmF2.4 R Macro

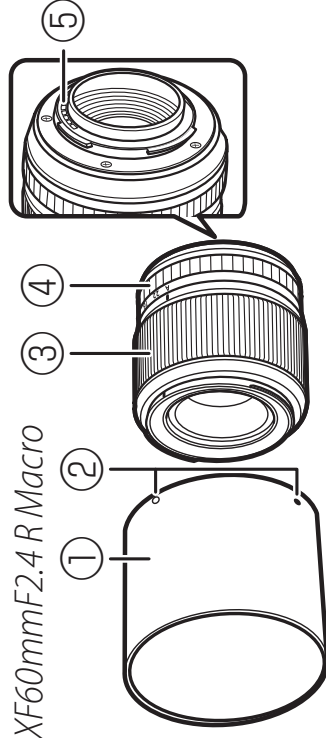

① Pare-soleil*

② Repères de fixation

③ Bague de mise au point

④ Bague des ouvertures

⑤ Contacts du signal de l'objectif

⑥ Pare-soleil

⑦ Bouchon avant d'objectif

⑧ Bouchon arrière d'objectif

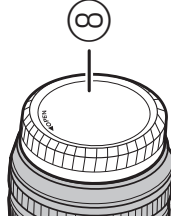
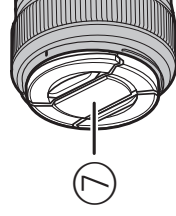

* Les pare-soleil sont dédiés uniquement aux types d'objectifs avec lesquels ils ont été fournis et peuvent provoquer du vignetage avec d'autres objectifs.

Fixation de l'objectif

Consultez le manuel de l'appareil photo pour savoir comment installer et retirer les objectifs. Notez que ce produit n'est pas compatible avec les objectifs dotés d'une monture X.

Retrait des bouchons

Retirez les bouchons comme indiqué.

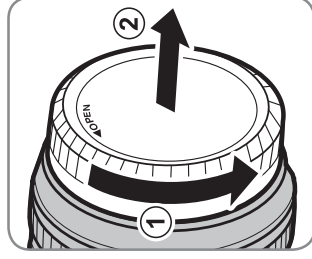
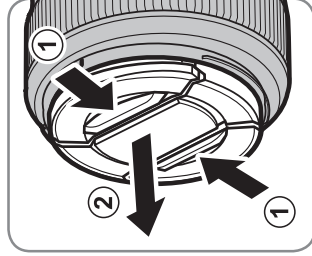

Fixation du pare-soleil

Les pare-soleil réduisent les reflets parasites et protègent la lentille frontale.

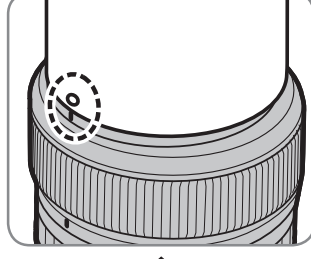
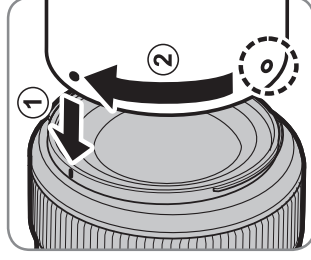

Accessoires fournis

- Bouchon avant d'objectif
- Bouchon arrière d'objectif
- Pare-soleil
- Étouffe protectrice d'objectif
- Pare-soleil

(uniquement pour XF18mmF2 R et XF35mmF1.4 R)



Entretien

- Si l'objectif est équipé d'un pare-soleil, ne prenez pas, ni ne tenez l'appareil photo uniquement par ce pare-soleil.
- Veillez à ce que les contacts du signal de l'objectif restent propres.
- Utilisez une soufflette pour retirer la poussière et les peluches des surfaces optiques. Pour effacer les taches et les traces de doigt, utilisez un tissu de coton propre et doux, imprégné d'un peu d'éthanol ou de nettoyant pour objectif, ou bien une lingette nettoyante pour objectif, et nettoyez d'un mouvement circulaire du centre vers l'extérieur, en prenant soin à ne pas laisser de taches, ni à toucher le verre avec les doigts.
- N'utilisez jamais de solvants organiques comme un diluant à peinture ou du benzène pour nettoyer l'objectif.
- Remettez en place les bouchons avant et arrière lorsque vous n'utilisez pas l'objectif.
- Si vous n'avez pas l'intention d'utiliser l'objectif avant longtemps, rangez-le dans un endroit frais et sec pour éviter la formation de moisissure et de rouille. Ne le rangez pas à la lumière directe du soleil, ni avec de la naphthaline ou de l'antimite.
- Veillez à garder l'objectif au sec. La formation de rouille sur les mécanismes internes peut provoquer des dommages irréparables.
- Laisser l'objectif dans des endroits extrêmement chauds peut l'endommager ou le déformer.

FR-6

FRANÇAIS



Caractéristiques

Type	XF18mmF2 R	XF35mmF1.4 R	XF60mmF2.4 R Macro
Construction optique	8 lentilles en 7 groupes (dont 2 lentilles asphériques)	8 lentilles en 6 groupes (dont 1 lentille asphérique)	10 lentilles en 8 groupes (dont 1 lentille asphérique et 1 lentille à dispersion anormale)
Focale (équivalent en format 24×36)	F=18 mm (27 mm)	F=35 mm (53 mm)	F=60 mm (91 mm)
Angle de champ	76,5°	44,2°	26,6°
Ouverture max.	f/2,0	f/1,4	f/2,4
Ouverture min.	f/16	f/16	f/22
Contrôle de l'ouverture			
Nombre de lamelles Incréments	7 (ouverture de diaphragme circulaire) 1/3 IL (19 arrêts)	7 (ouverture de diaphragme circulaire) 1/3 IL (22 arrêts)	9 (ouverture de diaphragme circulaire) 1/3 IL (20 arrêts)
Plage de mise au point	Environ 18 cm – ∞	Environ 28 cm – ∞	Environ 26,7 cm – ∞
Grossissement max.	0,14 x	0,17 x	0,5 x
Dimensions extérieures	ø64,5 × 40,6 mm	ø65,0 × 54,9 mm	ø64,1 × 70,9 mm
Poids (sans les bouchons et le pare-soleil)	Environ 116 g	Environ 187 g	Environ 215 g
Diamètre du filtre	ø52 mm	ø52 mm	ø39 mm

① Des améliorations peuvent être apportées aux caractéristiques et au design sans avis préalable.

FRANÇAIS

FR-7

Zu Ihrer eigenen Sicherheit

Vor dem Gebrauch sollten Sie diese Hinweise unbedingt lesen



Sicherheitshinweise

Vielen Dank, dass Sie dieses Gerät erworben haben. Wenden Sie sich für eine Reparatur, Inspektion und interne Prüfung an Ihren FUJIFILM-Händler.



- Stellen Sie sicher, dass Sie das Objektiv korrekt benutzen. Lesen Sie vor dem Gebrauch bitte sorgfältig diese Sicherheitshinweise und die *Bedienungsanleitung* der Kamera.
- Bewahren Sie diese Sicherheitshinweise gut auf, nachdem Sie sie gelesen haben.



Über die Symbole







In diesem Dokument werden die folgenden Symbole verwendet. Sie zeigen den Schweregrad der Verletzungen oder Sachbeschädigungen an, die entstehen können, wenn die mit dem Symbol markierte Information ignoriert wird und das Produkt als Folge davon nicht korrekt benutzt wird.







	WARNUNG Dieses Symbol zeigt an, dass die Nichtbeachtung der Informationen zu schweren oder tödlichen Verletzungen führen kann.
	VORSICHT Dieses Symbol zeigt an, dass die Nichtbeachtung der Informationen zu Verletzungen oder Sachbeschädigung führen kann.

Die folgenden Symbole zeigen die Art der zu beachtenden Anweisungen an.

	Dreieckige Symbole weisen den Benutzer auf eine Information hin, die beachtet werden muss („Wichtig“).
	Kreisförmige Symbole mit einem diagonalen Strich weisen den Benutzer darauf hin, dass die angegebene Aktion verboten ist („Verboten“).
	Gefüllte Kreise mit einem Ausrufezeichen weisen den Benutzer darauf hin, dass eine Aktion durchgeführt werden muss („Erforderlich“).

 WARNUNGEN	
 <i>Nicht im Badezimmer oder in der Dusche benutzen</i>	Nicht in Wasser eintauchen oder mit Wasser in Kontakt bringen. Die Nichtbeachtung dieser Vorsichtsmaßnahme kann zu einem Brand oder Stromschlag führen.
 <i>Nicht auseinandernehmen</i>	Nicht auseinandernehmen (nicht das Gehäuse öffnen). Die Nichtbeachtung dieser Vorsichtsmaßnahme kann zu einem Brand, einem Stromschlag oder einer Verletzung aufgrund einer Fehlfunktion des Produktes führen.

 WARNUNGEN	
	Sollte das Gehäuse durch Herunterfallen oder einen anderen Unfall aufbrechen, berühren Sie die freiliegenden Teile nicht. Die Nichtbeachtung dieser Vorsichtsmaßnahme kann zu einem Stromschlag oder einer Verletzung durch das Berühren der beschädigten Teile führen. Entfernen Sie umgehend die Batterie der Kamera und achten Sie dabei darauf, eine Verletzung und einen Stromschlag zu vermeiden. Bringen Sie das Produkt dann zwecks weiterer Beratung in das Geschäft, wo sie es erworben haben.
	Nicht auf instabilen Flächen ablegen. Das Produkt könnte herunterfallen und dabei Verletzungen verursachen.
	Sehen Sie beim Blick durch das Objektiv oder die Sucher der Kamera nicht direkt in die Sonne. Bei Nichtbeachtung dieser Vorsichtsmaßnahme besteht die Gefahr einer dauerhaften Schädigung des Sehvermögens.
 VORSICHTSHINWEISE	
	Nicht an Orten verwenden oder aufbewahren, die Dampf oder Rauch ausgesetzt sind, ebenso nicht an sehr feuchten oder staubigen Orten. Die Nichtbeachtung dieser Vorsichtsmaßnahme kann zu einem Brand oder Stromschlag führen.

 VORSICHTSHINWEISE	
	Nicht dem direkten Sonnenlicht ausgesetzt lassen. Nicht an Orten lassen, die sehr hohen Temperaturen ausgesetzt sind, wie z. B. in einem geschlossenen Fahrzeug an einem sonnigen Tag. Die Nichtbeachtung dieser Vorsichtsmaßnahme kann zu einem Brand führen.
	Außerhalb der Reichweite von Kleinkindern aufbewahren. Das Produkt könnte zu Verletzungen führen, wenn es in Kinderhände gerät.
	Nicht mit nassen Händen benutzen. Die Nichtbeachtung dieser Vorsichtsmaßnahme kann zu einem Stromschlag führen.
	Achten Sie bei Gegenlichtaufnahmen darauf, dass sich die Sonne außerhalb des Bildbereichs befindet. Wenn sich die Sonne innerhalb des Bildbereichs oder sehr nahe daran befindet, kann die in der Kamera gebündelte Sonneneinstrahlung einen Brand oder Verbrennungen hervorrufen.
	Wenn das Produkt nicht benutzt wird, bringen Sie die Objektivdeckel an und lagern Sie es vor direktem Sonnenlicht geschützt. Im Objektiv gebündelte Sonneneinstrahlung kann einen Brand oder Verbrennungen verursachen.
	Die Kamera oder das Objektiv nicht umhertragen, solange sie auf ein Stativ montiert sind. Das Produkt kann herunterfallen oder an andere Gegenstände anstoßen und dabei Verletzungen verursachen.



Entsorgung elektrischer und elektronischer Geräte in Privathaushalten



In der europäischen Union, Norwegen, Island und Liechtenstein: Dieses Symbol auf dem Produkt, in der Bedienungsanleitung und dem Garanteschein und/oder auf der Verpackung zeigt an, dass dieses Produkt nicht als Haushaltsabfall behandelt werden darf. Stattdessen sollte es zu einer entsprechenden Sammelstelle für zu recycelnde elektrische und elektronische Geräte gebracht werden.

Wenn Sie sicherstellen, dass dieses Produkt korrekt entsorgt wird, helfen Sie damit bei der Vermeidung potentieller Belastungen der Umwelt und der menschlichen Gesundheit, welche anderenfalls durch die unsachgemäße Entsorgung dieses Produkts entstehen können.

Das Recycling der Materialien hilft, natürliche Ressourcen zu bewahren. Detailliertere Informationen über das Recycling dieses Produkts erhalten Sie bei Ihren örtlichen Behörden, Ihrem Entsorgungsdienst oder in dem Geschäft, in dem Sie dieses Produkt erworben haben.

In Ländern außerhalb der Europäischen Union, Norwegens, Islands und Liechtensteins:

Wenn Sie dieses Produkt einschließlich der Batterien oder Akkus entsorgen möchten, wenden Sie sich bitte an Ihre örtlichen Behörden und erkundigen Sie sich nach der korrekten Entsorgung.

DE-3

DEUTSCH

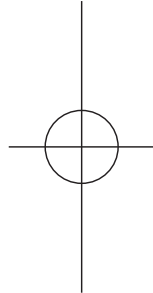
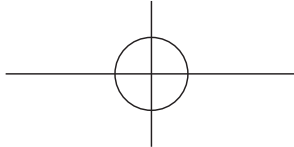

Teile des Objektivs

XF18mmF2 R

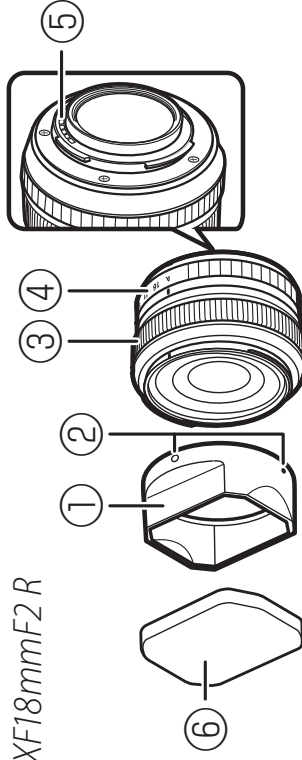

XF35mmF1.4 R

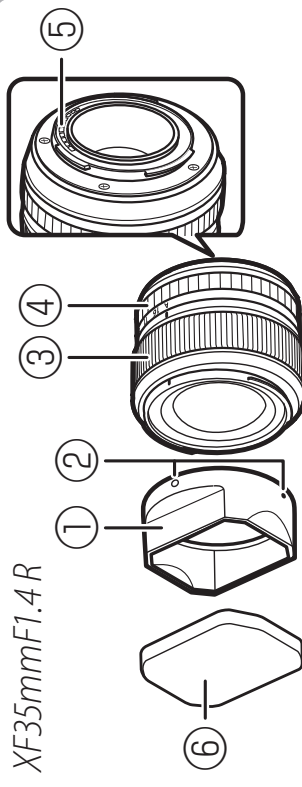

XF60mmF2.4 R Macro

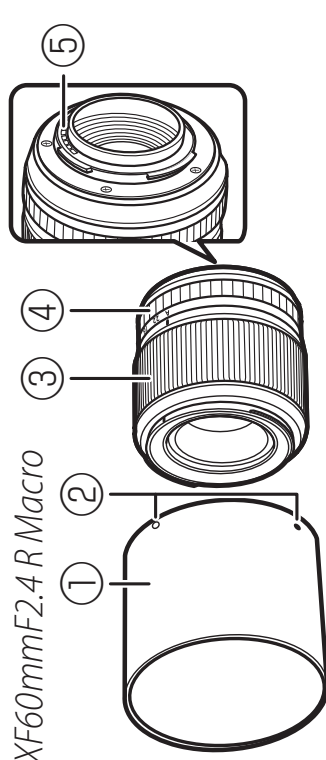

① Sonnenblende*

② Markierungen für die Befestigung

③ Fokussing

④ Blendenring

⑤ Signalkontakte des Objektivs

⑥ Sonnenblendendeckel

⑦ Vorderer Objektivdeckel

⑧ Hinterer Objektivdeckel

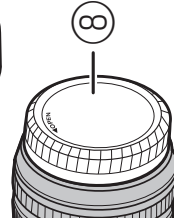
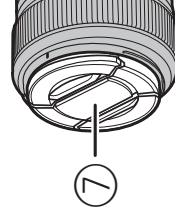

* Die Sonnenblenden sind nur zum Gebrauch mit dem Objektivtyp bestimmt, mit dem sie geliefert werden. Bei Kombination mit anderen Objektiven kann es zur Abschattung der Bildränder (Vignettierung) kommen.

Anbringen des Objektivs

Informationen zum Anbringen und Abnehmen von Objektiven finden Sie in der Bedienungsanleitung der Kamera. Bitte beachten Sie, dass dieses Produkt nicht mit Filmkameras kompatibel ist, die ein X-Bajonett verwenden.

Abnehmen der Objektivdeckel

Nehmen Sie die Deckel wie in der Abbildung gezeigt ab.

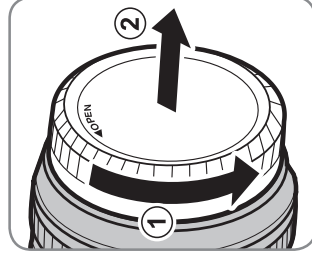
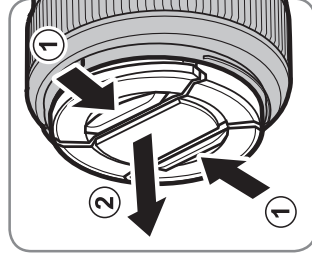

Anbringen der Sonnenblende

Sonnenblenden reduzieren den Einfall von Blendlicht und schützen das vordere Objektivelement.

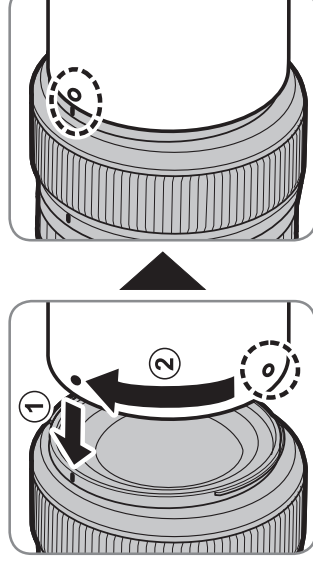

Mitgeliefertes Zubehör

- Vorderer Objektivdeckel
- Hinterer Objektivdeckel
- Sonnenblende
- Umschlag Tuch
- Sonnenblendendeckel (nur für XF18mmF2 R und XF35mmF1.4 R)



Produktpflege

- Beim Gebrauch einer Sonnenblende sollten Sie nicht versuchen, die Kamera nur durch Anfassen an der Sonnenblende hochzuheben oder festzuhalten.
- Halten Sie die Signalkontakte des Objektivs sauber.
- Verwenden Sie ein Gebläse, um Staub und Flusen von den Oberflächen des Objektivs zu entfernen. Geben Sie zum Entfernen von Schmutzflecken und Fingerabdrücken eine kleine Menge Ethanol oder Objektivreiniger auf ein weiches, sauberes Baumwolltuch oder Objektivreinigungstuch und reinigen Sie in einer kreisförmigen Bewegung von der Mitte zu den Rändern hin. Achten Sie darauf, keine Schlieren zu hinterlassen und das Glas nicht mit den Fingern zu berühren.
- Verwenden Sie zum Reinigen des Objektivs auf keinen Fall organische Lösungsmittel wie Farbverdünner oder Waschbenzin.
- Bringen Sie die vorderen und hinteren Objektivdeckel an, wenn das Objektiv nicht benutzt wird.
- Lagern Sie das Objektiv an einem kühlen, trockenen Ort, wenn es für längere Zeit nicht benutzt werden soll, um die Bildung von Schimmel und Rost zu verhindern. Lagern Sie es nicht in direktem Sonnenlicht oder zusammen mit Mottenkugeln auf Naphtha- oder Campherbasis.
- Halten Sie das Objektiv trocken. Das Verrosten des internen Mechanismus kann irreparable Schäden verursachen.
- Wenn das Objektiv an sehr heißen Orten gelassen wird, kann dies zu Schäden oder Verkrümmungen führen.



DEUTSCH

DE-6



Technische Daten

Typ	XF18mmF2 R	XF35mmF1.4 R	XF60mmF2.4 R Macro
Objektivkonstruktion	8 Elemente in 7 Gruppen (enthält 2 asphärische Elemente)	8 Elemente in 6 Gruppen (enthält 1 asphärisches Element)	10 Elemente in 8 Gruppen (enthält 1 asphärisches und 1 Element mit anomaler Dispersion)
Brennweite (dem 35-mm-Format entsprechend)	F=18 mm (27 mm)	F=35 mm (53 mm)	F=60 mm (91 mm)
Bildwinkel	76,5°	44,2°	26,6°
Max. Blendenöffnung	f/2,0	f/1,4	f/2,4
Min. Blendenöffnung	f/16	f/16	f/22
Blendensteuerung Anzahl der Lamellen Abstände der Belichtungsstufen	7 (abgerundete Blendenöffnung) 1/3 EV (19 Belichtungsstufen)	7 (abgerundete Blendenöffnung) 1/3 EV (22 Belichtungsstufen)	9 (abgerundete Blendenöffnung) 1/3 EV (20 Belichtungsstufen)
Brennweitenbereich	Ca. 18 cm – ∞	Ca. 28 cm – ∞	Ca. 26,7 cm – ∞
Max. Vergrößerung	0,14 x	0,17 x	0,5 x
Äußere Abmessungen	ø64,5 x 40,6 mm	ø65,0 x 54,9 mm	ø64,1 x 70,9 mm
Gewicht (Objektivdeckel und Sonnenblenden ausgenommen)	Ca. 116 g	Ca. 187 g	Ca. 215 g
Filtergröße	ø52 mm	ø52 mm	ø39 mm

① Verbesserungen können zu unangekündigten Änderungen der technischen Daten und des äußeren Erscheinungsbildes führen.

DE-7

DEUTSCH

Notas y precauciones

Asegúrese de leer estas notas antes de utilizar el producto





Instrucciones de seguridad



Le agradecemos haber adquirido este producto. Para más información acerca de reparaciones, inspecciones y pruebas internas, póngase en contacto con su proveedor FUJIFILM.



- Asegúrese de que utiliza el objetivo correctamente. Antes del uso, lea estas notas de seguridad y el *Manual del propietario* de la cámara con la máxima atención.
- Después de leer estas notas de seguridad, guárdelas en un lugar seguro.





Acerca de los símbolos



Los símbolos que se explican a continuación indican la gravedad y el peligro que puede existir si no se tiene en cuenta la información indicada por el símbolo o si el producto se utiliza incorrectamente.

 ADVERTENCIA	Este símbolo indica que si se ignora la advertencia, el uso inadecuado del producto puede causar la muerte o lesiones graves.
 PRECAUCIÓN	Este símbolo indica que si se ignora este aviso, el uso inadecuado del producto puede causar lesiones personales o daños materiales.
Los símbolos que se reproducen más abajo son utilizados para indicar la naturaleza de las instrucciones que deben cumplirse.	
	Los símbolos triangulares indican al usuario una información que requiere su atención ("Importante").
	Los símbolos circulares con una barra diagonal indican al usuario que la acción que se indica está prohibida ("Prohibido").
	Los círculos en negro con un signo de exclamación indican al usuario que debe realizar alguna acción ("Obligatorio").

 ADVERTENCIAS	No sumergir o exponer al agua. Si se hace caso omiso de esta precaución, podría producirse un incendio o descargas eléctricas.
 <i>No utilizar en el baño o la ducha</i>	
 <i>No desmontar</i>	No desmontar (no abrir la tapa). Si hace caso omiso de esta precaución, podría producirse un incendio, sufrir una descarga eléctrica o lesiones debido a un error en el funcionamiento del producto.

 ADVERTENCIAS	<p><u>Si a causa de una caída o accidente la tapa se abre, no toque las partes expuestas.</u> Si hace caso omiso de esta precaución, podría sufrir una descarga eléctrica o una lesión al tocar las partes dañadas. Extraiga la pila de la cámara inmediatamente, teniendo mucho cuidado de evitar lesiones o descargas eléctricas, y lleve el producto al punto de adquisición para consulta.</p>
 <small>No toque las partes internas</small>	<p><u>No colocar sobre superficies inestables.</u> El producto podría caer, provocando lesiones.</p>
	<p><u>No mire al sol a través del objetivo o de los visores de la cámara.</u> Si no cumple con esta precaución se podrían causar discapacidades visuales permanentes.</p>

 PRECAUCIONES	<p><u>No utilizar ni almacenar en ubicaciones expuestas al vapor o humo o muy húmedas o extremadamente polvorientas.</u> Si se hace caso omiso de esta precaución, podrían producirse incendios o descargas eléctricas.</p>
	<p><u>No dejar expuesto a la luz solar directa o en ubicaciones sometidas a temperaturas muy altas, como por ejemplo en el interior de un vehículo en un día soleado.</u> Si se hace caso omiso de esta precaución podría producirse un incendio.</p>
	<p><u>Mantener fuera del alcance de los niños.</u> Este producto puede producir lesiones en manos de un niño.</p>
	<p><u>No utilizar con las manos mojadas.</u> Si se hace caso omiso de esta precaución podrían sufrirse descargas eléctricas.</p>

 PRECAUCIONES	<p><u>Mantenga el sol apartado del encuadre al fotografiar sujetos a contraluz.</u> La luz solar incidiendo en la cámara con el sol en o cerca del encuadre puede causar un incendio o quemaduras.</p>
	<p><u>Si no va a utilizar el producto, vuelva a colocar las tapas del objetivo y almacénelo fuera del alcance de la luz solar.</u> La luz solar enfocada por el objetivo puede causar incendios o quemaduras.</p>
	<p><u>No desplace la cámara o el objetivo si están instalados en un trípode.</u> El producto podría caer o golpear objetos, provocando lesiones.</p>

Para los clientes en los EE.UU.

Probada para cumplir con la normativa FCC PARA USO EN EL HOGAR U OFICINA

Declaración FCC: Este dispositivo cumple con la Parte 15 de las normas FCC. El funcionamiento depende de las siguientes dos condiciones: (1) Este dispositivo no puede causar interferencias dañinas, y (2) este dispositivo debe aceptar las interferencias recibidas, incluyendo las interferencias que podrían causar un funcionamiento no deseado.

PRECAUCIÓN: Este dispositivo ha sido probado y encontrado en pleno cumplimiento con los límites para dispositivos digitales de Clase B en conformidad con la Parte 15 de las normas FCC. Dichos límites han sido diseñados para proporcionar una protección razonable contra interferencias dañinas en una instalación residencial. El equipo genera, utiliza, y puede radiar energía de radio frecuencia y, si no se instala y utiliza de acuerdo a las instrucciones, podría causar interferencias dañinas en las comunicaciones de radio. Sin embargo, no existe garantía alguna de que la interferencia no se producirá en una instalación en particular. Si este equipo produce interferencias dañinas en la recepción de radio o televisión, las cuales pueden determinarse encendiendo y apagando el equipo, se recomienda al usuario intentar corregir las interferencias mediante una de las siguientes medidas:

- Reoriente o coloque la antena receptora en otro lugar.
- Aumente la separación entre el equipo y el receptor.
- Conecte el equipo en una toma con diferente circuito al cual el receptor esté conectado.
- Consulte al distribuidor o a un técnico experimentado de radio/televisión para obtener ayuda.
- Se le advierte que cualquier cambio o modificación que no haya sido expresamente autorizado en este manual podría anular la autoridad del usuario para manejar el equipo.

Notas sobre la concesión: Para cumplir con la Parte 15 de las normas FCC, este producto debe utilizarse con un cable de A/V de núcleo de ferrita especificado por Fujifilm, un cable USB y un cable de suministro de CC.

Para los clientes en Canadá

PRECAUCIÓN: Este aparato digital de Clase B cumple con la ICES-003 canadiense.

INSTRUCCIONES DE SEGURIDAD IMPORTANTES

- Lea estas instrucciones.
- Guarde estas instrucciones.
- Preste atención a todos los avisos.
- Siga todas las instrucciones.
- No utilice este aparato cerca del agua (a excepción de los productos a prueba de agua).
- Limpie únicamente con un paño seco.
- No bloquee ninguna abertura de ventilación. Instalar en conformidad con las instrucciones del fabricante.
- No instalar cerca de fuentes de calor tales como radiadores, o registros de calor, estufas u otros aparatos que produzcan calor (incluyendo amplificadores).
- Evite que el cable de alimentación sea pisado, pinzado, especialmente a la altura del enchufe, tomacorrientes y en el punto de salida del aparato.
- Utilizar únicamente accesorios especificados por el fabricante.
- Desenchufe este aparato durante tormentas eléctricas o al no utilizarlo durante largos períodos de tiempo.
- Para cualquier consulta sobre el mantenimiento póngase en contacto con el personal de servicio cualificado. El mantenimiento será necesario si el aparato ha sido dañado de algún modo, como por ejemplo daños en el cable del suministro de alimentación o en el enchufe, si se ha derramado líquido o si objetos han caído sobre el aparato, si el

aparato ha sido expuesto a la lluvia o humedad, si no funciona con normalidad o si se ha caído.

Desecho de equipos eléctricos y electrónicos en el hogar

En la Unión Europea, Noruega, Islandia y Liechtenstein: Este símbolo en el producto, o en el manual y en la garantía, y/o en su envoltura indica que este producto no deberá ser tratado como residuo doméstico. Por el contrario, deberá llevarlo al punto de recolección aplicable para el reciclado del equipo electrónico y eléctrico.

Al asegurarse de que este producto sea desechado correctamente, ayudará a prevenir daños al medio ambiente y a la salud de las personas, que podrían derivarse del desecho incorrecto de este producto.

El reciclaje de materiales ayudará a la conservación de los recursos naturales. Para obtener más información sobre el reciclaje de este producto, póngase en contacto con su oficina municipal local, su servicio de recogida de basuras o la tienda en la que adquirió el producto.

En países fuera de la Unión Europea, Noruega, Islandia y Liechtenstein: Si desea desechar este producto, incluyendo las pilas o acumuladores, póngase en contacto con sus autoridades locales y consulte cuál es el mejor modo de desecho.

Partes del objetivo

XF18mmF2 R

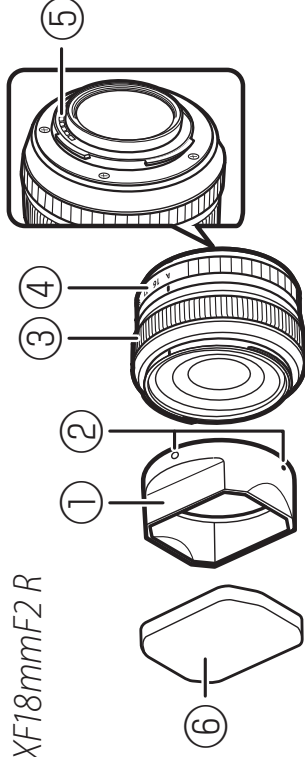

XF35mmF1.4 R

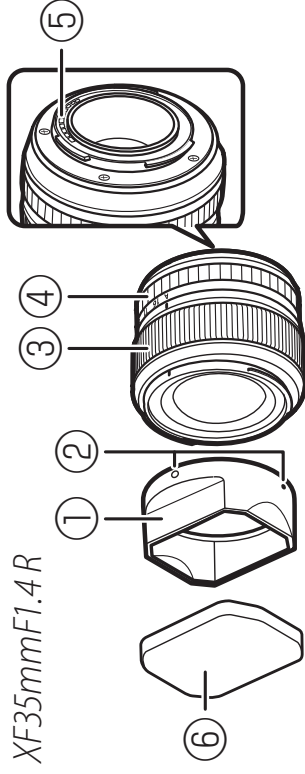

XF60mmF2.4 R Macro

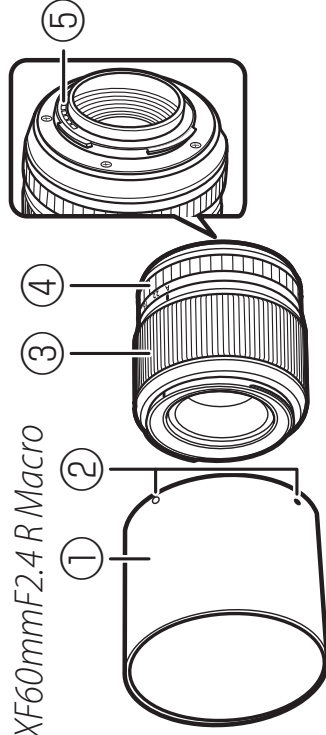

① Parasol*

② Marcas de montaje

③ Anillo de enfoque

④ Anillo de apertura

⑤ contactos de señal del objetivo

⑥ Tapa del parasol

⑦ Tapa de objetivo frontal

⑧ Tapa de objetivo trasera

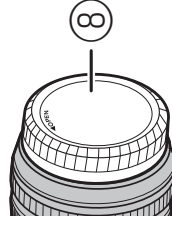
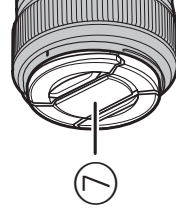

* Los parasoles son de uso exclusivo con los objetivos del tipo suministrado, y podrían causar viñetado al instalarse en otros objetivos.

Colocación del objetivo

Consulte el manual de la cámara para más información acerca de la instalación y extracción de objetivos. Tenga en cuenta que este producto no es compatible con las cámaras de película de montura X.

Extracción de las tapas

Retire las tapas tal y como se muestra.

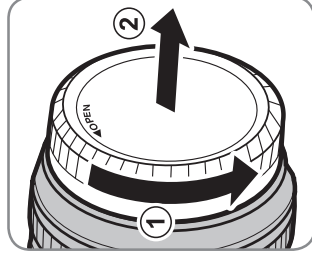
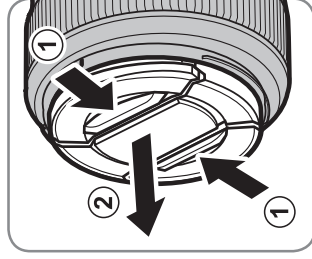

Colocación del parasol

Los parasoles reducen la luminosidad y protegen el elemento del objetivo frontal.

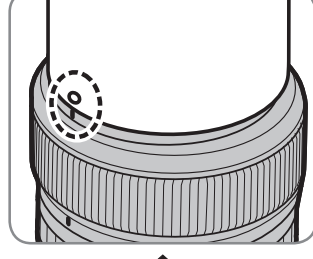
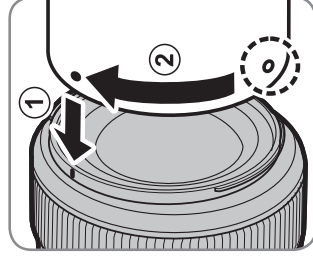

Accesorios suministrados

- Tapa de objetivo frontal
- Tapa de objetivo trasera
- Parasol
- Paño envoltorio
- Parasol

(XF18mmF2 R y XF35mmF1.4 R únicamente)

ESPAÑOL

ES-5



Cuidado del producto

- Al utilizar un parasol, no eleve o agarre la cámara mediante únicamente el parasol.
- Mantenga limpios los contactos de señal del objetivo.
- Utilice una perilla para retirar el polvo y la pelusilla de las superficies del objetivo. Para eliminar las manchas y huellas dactilares, aplique una pequeña cantidad de etanol o limpiador de objetivos a un paño de algodón suave y limpio o a un papel de limpieza de objetivos y limpie desde el centro hacia afuera en movimientos circulares, evitando dejar marcas o tocar el cristal con sus dedos.
- Nunca limpie el objetivo con disolventes orgánicos como disolvente de pintura o benceno.
- Cuando no utilice el objetivo, coloque las tapas delantera y trasera.
- Si no va a utilizar el objetivo durante un período prolongado, almacénelo en una ubicación seca y fresca para evitar la aparición de moho y oxidación. No lo almacene en contacto directo con la luz solar o con naftalina o bolas antipolillas de alcanfor.
- Mantenga el objetivo seco. La oxidación del mecanismo interno puede causar daños irreparables.
- Dejar el objetivo en ubicaciones extremadamente calientes puede provocar daños o deformaciones.



ES-6

ESPAÑOL



Especificaciones

Tipo	XF18mmF2 R	XF35mmF1.4 R	XF60mmF2.4 R Macro
Construcción del objetivo	8 elementos en 7 grupos (incluye 2 elementos esféricos)	8 elementos en 6 grupos (incluye 1 elemento esférico)	10 elementos en 8 grupos (incluye 1 elemento esférico y 1 elemento de dispersión anormal)
Distancia focal (equivalente al formato de 35 mm)	F=18 mm (27 mm)	F=35 mm (53 mm)	F=60 mm (91 mm)
Ángulo de visión	76,5°	44,2°	26,6°
Apertura máx.	f/2,0	f/1,4	f/2,4
Apertura mín.	f/16	f/16	f/22
Control de apertura			
Número de láminas	7 (apertura de diafragma redondeada)	7 (apertura de diafragma redondeada)	9 (apertura de diafragma redondeada)
Tamaño de parada	1/3 EV (19 paradas)	1/3 EV (22 paradas)	1/3 EV (20 paradas)
Alcance del enfoque	Aproximadamente 18 cm – ∞	Aproximadamente 28 cm – ∞	Aproximadamente 26,7 cm – ∞
Magnificación máx.	0,14 x	0,17 x	0,5 x
Dimensiones externas	ø64,5 x 40,6 mm	ø65,0 x 54,9 mm	ø64,1 x 70,9 mm
Peso (excluyendo tapas y parasoles)	Aproximadamente 116 g	Aproximadamente 187 g	Aproximadamente 215 g
Tamaño del filtro	ø52 mm	ø52 mm	ø39 mm

① Las mejoras podrían provocar cambios no comunicados en las especificaciones y en la apariencia.

ESPAÑOL

ES-7

Voor uw veiligheid

Lees deze opmerkingen voordat u de camera gebruikt



Veiligheidsopmerkingen

Dank u voor het vertrouwen dat u in dit product heeft gesteld. Raadpleeg uw FUJIFILM-dealer voor reparatie, inspectie en interne testen.

- Zorg ervoor dat u de lens goed gebruikt. Lees voor gebruik deze veiligheidsopmerkingen en de *Gebruikershandleiding* van de camera zorgvuldig door.
- Bewaar deze veiligheidsopmerkingen na het lezen op een veilige plaats.

Informatie over pictogrammen





De hieronder afgebeelde pictogrammen worden in deze gebruiksaanwijzing gebruikt om de ernst aan te geven van een letsel of schade die kan ontstaan als de betekenis van het pictogram niet in acht wordt genomen en het product ten gevolge daarvan onjuist wordt gebruikt.







	WAARSCHUWING Dit pictogram geeft aan dat het niet opvolgen van instructies kan leiden tot ernstig of fataal letsel.
	ATTENTIE Dit pictogram geeft aan dat het niet opvolgen van instructies kan leiden tot per seer soonslijk letsel of materiële schade.







NL-1

NEDERLANDS

De hieronder afgebeelde pictogrammen geven de ernst van de gevolgen aan als de instructies niet worden nageleefd.

	Driehoekige pictogrammen geven aan dat deze informatie uw aandacht behoeft ("Belangrijk").
	Cirkelvormige pictogrammen met een diagonale streep geven aan dat die handeling verboden is ("Verboden").
	Opgevolde cirkels met een uitroepteken geven aan dat er een handeling moet worden verricht ("Vereist").
WAARSCHUWINGEN	
 <i>Niet in de badkamer of douche gebruiken</i>	Niet onderdompelen in of blootstellen aan water. Het niet in acht nemen van deze voorzorgsmaatregel kan brand of een elektrische schok tot gevolg hebben.
 <i>Haal het apparaat niet uit elkaar</i>	Haal het apparaat niet uit elkaar (maak de behuizing niet open). Het niet in acht nemen van deze voorzorgsmaatregel kan brand, een elektrische schok of letsel door een defect product tot gevolg hebben.

 WAARSCHUWINGEN	
 <i>Raak geen interne onderdelen aan</i>	Mocht de behuizing openbreken door een val of ander ongeluk, raak de blootliggende onderdelen niet aan. Het niet in acht nemen van deze voorzorgsmaatregel kan een elektrische schok of letsel door het aanraken van beschadigde onderdelen tot gevolg hebben. Verwijder onmiddellijk de camerabatterij en pas op voor letsel of een elektrische schok. Breng het product naar het verkooppunt voor raadpleging.
	Plaats niet op onstabiele oppervlakken. Het product kan vallen, wat letsel tot gevolg kan hebben.
	Kijk niet in de zon door de zoekers van de lens of camera. Het niet in acht nemen van deze waarschuwing kan permanent oogletsel tot gevolg hebben.
 WAARSCHUWINGEN	
	Gebruik of bewaar niet op plaatsen blootgesteld aan stoom of rook of die zeer vochtig of uitermate stoffig zijn. Het niet in acht nemen van deze voorzorgsmaatregel kan brand of een elektrische schok tot gevolg hebben.
	Laat niet in direct zonlicht liggen of op plaatsen die onderhevig zijn aan zeer hoge temperaturen, zoals in een afgesloten voertuig op een zonnige dag. Het niet in acht nemen van deze voorzorgsmaatregel kan brand tot gevolg hebben.

 WAARSCHUWINGEN	
	Houd buiten het bereik van kleine kinderen. In de handen van kinderen kan dit product letsel veroorzaken.
	Hanteer niet met natte handen. Het niet in acht nemen van deze voorzorgsmaatregel kan een elektrische schok tot gevolg hebben.
	Houd de zon uit het beeld bij het fotograferen van onderwerpen met tegenlicht. Zonlicht dat wordt scherpgesteld in de camera wanneer de zon zich in het beeld of vlakbij het beeld bevindt, kan brand of brandwonden veroorzaken.
	Wanneer het product niet in gebruik is, plaats de lensdoppen terug en bewaar niet in direct zonlicht. Zonlicht dat wordt scherpgesteld door de lens kan brand of brandwonden tot gevolg hebben.
	Draag de camera of lens niet terwijl deze op een statief is bevestigd. Het product kan vallen of andere voorwerpen raken, wat letsel tot gevolg kan hebben.

Inleveren van elektrische en elektronische apparatuur in particuliere huishoudens

In de Europese Unie, Noorwegen, IJsland en Liechtenstein: Dit symbool op het product of in de handleiding en in de garantievoorwaarden en/of op de verpakking duidt aan dat dit product niet als huishoudelijk afval mag worden beschouwd. In plaats daarvan moet het apparaat bij een inzamelpunt voor recycling van elektrische en elektronische apparatuur worden ingeleverd.

Door dit product op juiste wijze te verwijderen helpt u potentiële negatieve gevolgen voor het milieu en de gezondheid van de mens voorkomen. Onjuiste verwerking van dit product kan het milieu schaden.

De recycling van materialen helpt bij het behoud van natuurlijke bronnen. Neem contact op met uw gemeente, uw inzamelpunt voor het inleveren van huishoudelijk afval of de winkel waar u het product hebt gekocht voor meer gedetailleerde informatie over recycling van dit product.

In landen buiten de Europese Unie, Noorwegen, IJsland en Liechtenstein: Neem contact op met uw gemeente en vraag naar de juiste wijze waarop u dit product inclusief batterijen of accu's dient te verwijderen.



NL-3

NEDERLANDS

Delen van de lens

XF18mmF2 R

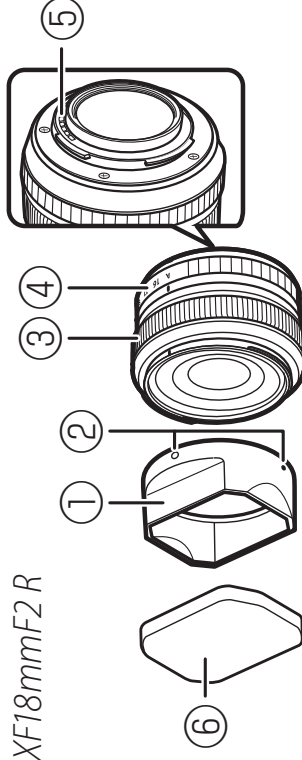

XF35mmF1.4 R

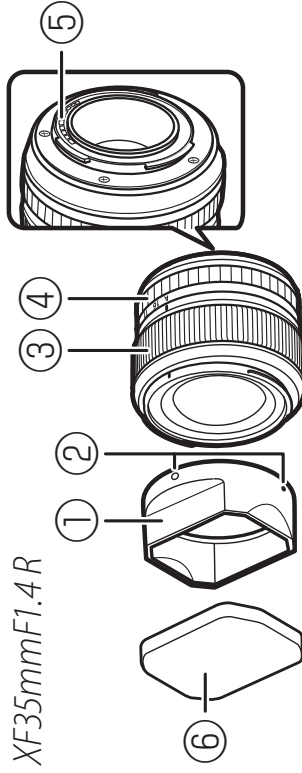

XF60mmF2.4 R Macro

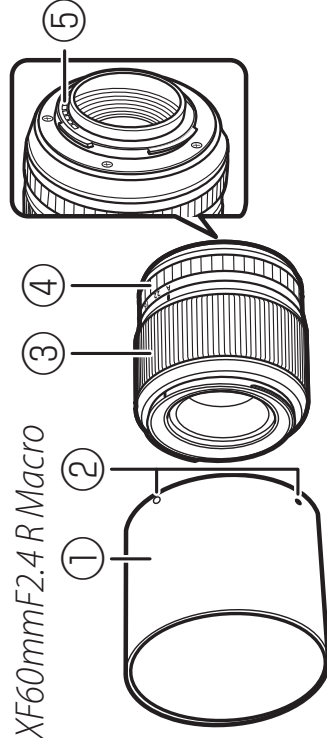

- ① Zonnekap *
- ② Bevestigingsmarkeringen
- ③ Scherpstelling
- ④ Diafragmaring
- ⑤ Lenssignaalcontacten
- ⑥ Zonnekap
- ⑦ Voorste lensdop
- ⑧ Achterste lensdop

* Zonnekappen zijn alleen geschikt voor gebruik met het geleverde lenstype en kunnen vignettering veroorzaken in combinatie met andere lenzen.

Een lens bevestigen

Zie de camerahandleiding voor informatie over het bevestigen en verwijderen van lenzen. Merk op dat dit product niet compatibel is met X bevestiging voor filmcamera's.

De doppen verwijderen

Verwijder de doppen zoals afgebeeld.

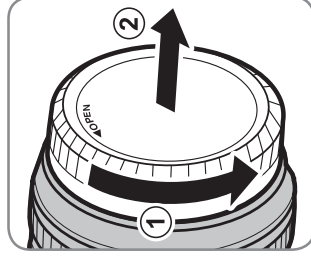
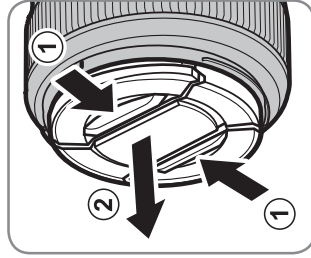

De zonnekap bevestigen

Zonnekappen verminderen schittering en beschermen het voorste lenselement.

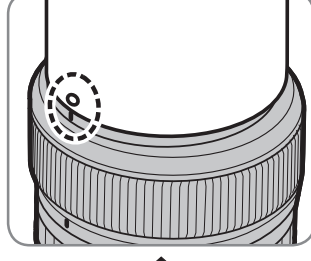
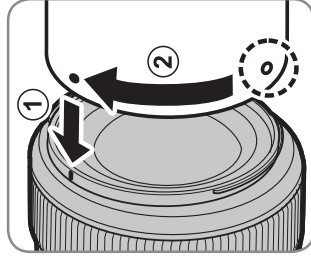

Meegeleverde accessoires

- Voorste lensdop
 - Achterste lensdop
 - Zonnekap
 - Omslagdoek
 - Zonnekap
- (alleen XF18mmF2 R and XF35mmF1.4 R)



Productverzorging

- Pak, bij het gebruik van een zonnekap, de camera niet op of houd de camera niet vast door enkel de kap vast te houden.
- Houd de lenssignaalcontacten schoon.
- Gebruik een blaaskwast om stof en pluïsjes van de lensoppervlakken te verwijderen. Gebruik, om vlekken en vingerafdrukken te verwijderen, een kleine hoeveelheid ethanol of lensreiniger op een zachte, schone katoenen doek of een lensreinigingsdoekje en reinig met een ronddraaiende beweging vanuit het midden naar buiten toe. Let op dat u geen vlekken achterlaat of het glas met uw vingers aanraakt.
- Gebruik nooit organische oplosmiddelen zoals verfverdunner of benzeen om de lens te reinigen.
- Plaats de voorste en achterste doppen wanneer de lens niet in gebruik is.
- Als de lens voor langere tijd niet wordt gebruikt, bewaar deze in een koele, droge ruimte om schimmel en roest te voorkomen. Bewaar niet in direct zonlicht of met nafta- of kamfermotenballen.
- Houd de lens droog. Roesten van het interne mechanisme kan onherstelbare schade tot gevolg hebben.
- Het achterlaten van de lens in uitermate hete ruimten kan schade of krom trekken tot gevolg hebben.



NEDERLANDS



NL-6

Technische gegevens

Type	XF18mmF2 R	XF35mmF1.4 R	XF60mmF2.4 R Macro
Lensostructuur	8 elementen in 7 groepen (bevat 2 asferische elementen)	8 elementen in 6 groepen (bevat 1 asferisch element)	10 elementen in 8 groepen (bevat 1 asferisch en 1 abnormaal verspreidingselement)
Brandpuntsafstand (equivalent aan 35 mm formaat)	F=18 mm (27 mm)	F=35 mm (53 mm)	F=60 mm (91 mm)
Beeldhoek	76,5°	44,2°	26,6°
Max. diafragma	f/2,0	f/1,4	f/2,4
Min. diafragma	f/16	f/16	f/22
Diafragrambesturing			
Aantal bladen	7 (ronde diafragmaopening)	7 (ronde diafragmaopening)	9 (ronde diafragmaopening)
Stopgrootte	1/3 EV (19 stops)	1/3 EV (22 stops)	1/3 EV (20 stops)
Scherpstelbereik	Circa 18 cm – ∞	Circa 28 cm – ∞	Circa 26,7 cm – ∞
Max. vergroting	0,14 x	0,17 x	0,5 x
Buitenafmetingen	ø64,5 x 40,6 mm	ø65,0 x 54,9 mm	ø64,1 x 70,9 mm
Gewicht (exclusief doppen en kappen)	Circa 116 g	Circa 187 g	Circa 215 g
Filtergrootte	ø52 mm	ø52 mm	ø39 mm

① Verbeteringen kunnen onaanvaardbare wijzigingen aan de specificaties en het uiterlijk tot gevolg hebben.

NL-7

NEDERLANDS

För din säkerhet

Se till att läsa dessa anvisningar före användning

Säkerhetsanmärkningar

Tack för att du har köpt denna produkt. För reparation, kontroll och interna tester, kontakta din FUJIFILM-återförsäljare.

- Försäkra dig om att du använder objektivet korrekt. Läs dessa säkerhetsanmärkningar och kamerans *Användarhandbok* noggrant före användning.
- Efter att ha läst dessa säkerhetsanmärkningar ska du förvara dem på ett säkert ställe.

Ang. ikonerna

Ikonerna som visas här nedan används i detta dokument för att indikera allvarigheten av personskada eller skada som kan resultera om den information som indikeras av ikonerna ignoreras, och produkten på grund av detta används felaktigt.



VARNING

Denna ikon anger att dödsfall eller allvarlig personskada kan resultera om informationen ignoreras.



FÖRSIK- TIGHET

Denna ikon anger att personskada eller materiell skada kan resultera om informationen ignoreras.

Ikonerna som visas här nedan används för att indikera arten av de instruktioner som måste följas.



Triangulära ikoner visar dig att denna information kräver uppmärksamhet ("Viktigt").



Cirkulära ikoner med ett diagonalt band visar dig att den angivna handlingen är förbjuden ("Förbjudet").



Fyllda cirklar med ett utropstecken visar dig att en åtgärd måste vidtagas ("Krävs").



VARNINGAR









Använd inte badrum-
met eller duschen







Sänk inte ned i, eller utsätt produkten för vatten. Underlåtenhet att följa denna försiktighetsåtgärd kan orsaka brand eller elektriska stötar.



Ta inte isär

Ta inte isär produkten (öppna inte höljet). Underlåtenhet att följa denna försiktighetsåtgärd kan orsaka brand, elektriska stötar eller skada på grund av tekniska fel i produkten.

 VARNINGAR	
	Om höljiet går sönder på grund av ett fall eller annan olycka, rör inte vid de interna delarna. Underlåtenhet att följa denna försiktighetsåtgärd kan leda till elektriska stötar eller skada som kan uppkomma genom att röra vid de skadade delarna. Avlägsna genast batteriet, se till att undvika skada eller elektrisk stöt, och ta med produkten till det återförsäljningsställe där du köpte den för råd.
<small>Rör ej vid interna delar</small>	
	Placera inte produkten på instabila ytor. Produkten kan falla ner och orsaka skada.
	Titta inte på solen genom objektivet eller kamerans sökare. Underlåtenhet att följa denna försiktighetsåtgärd kan ge bestående synnedläggning.
 FÖRSIKTIGHETSÅTGÄRDER	
	Använd eller förvara inte produkten på platser som är utsatta för ånga eller rök, eller som är väldigt fuktiga eller extremt dammiga. Underlåtenhet att följa denna försiktighetsåtgärd kan orsaka brand eller elektriska stötar.
	Lämna inte produkten i direkt solljus eller på platser med höga temperaturer, såsom i en stängd bil en solig dag. Följs inte denna försiktighetsåtgärd kan det leda till brand.

 FÖRSIKTIGHETSÅTGÄRDER	
	Förvara utom räckhåll för små barn. Denna produkt kan orsaka personskada i händerna på ett barn.
	Ta inte i produkten med våta händer. Underlåtenhet att följa denna försiktighetsåtgärd kan orsaka elektriska stötar.
	Håll solen utanför bilden när du fotograferar motiv i motljus. Solljus som fokuseras i kameran när solen är i eller nära bilden kan orsaka brand eller brännskador.
	Sätt tillbaka objektivlocken och förvara produkten utom räckhåll för direkt solljus när du inte använder den. Solljus som fokuseras genom objektivet kan orsaka brand eller brännskador.
	Bär inte kameran eller objektivet medan de är monterade på ett stativ. Produkten kan falla ner eller stöta till andra föremål, vilket kan leda till skada.



Kassering av elektrisk och elektronisk utrustning i privata hushåll

Inom Europeiska unionen, Norge, Island och Liechtenstein: Denna symbol på produkten, eller i handboken och i garantin, och/eller på dess förpackning anger att denna produkt inte får hanteras som hushållsavfall. Istället bör den lämnas in på en utsedd uppsamlingsplats för återvinning av elektrisk och elektronisk utrustning.

Genom att säkerställa att produkten hanteras på rätt sätt bidrar du till att förhindra möjliga negativa konsekvenser för miljön och människors hälsa, som annars kan bli följden av olämplig avfallshantering av denna produkt.

Återvinning av batterier bidrar till att bevara naturresurser. För mer detaljerad information om återvinning av denna produkt, kontakta kommunen, din sophämtningstjänst eller butiken där du köpte produkten.

I länder utanför den Europeiska unionen, Norge, Island och Liechtenstein: Om du vill göra dig av med denna produkt, inklusive batterier och ackumulatörer, kontakta de lokala myndigheterna och be om råd för korrekt kassering.

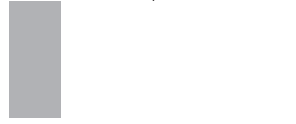
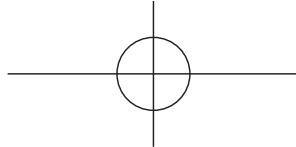

SVENSKA

SV-3

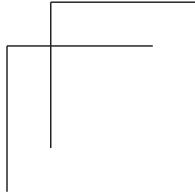
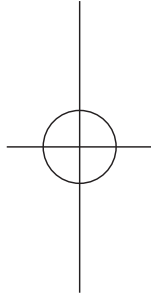

Objektivets delar

XF18mmF2 R

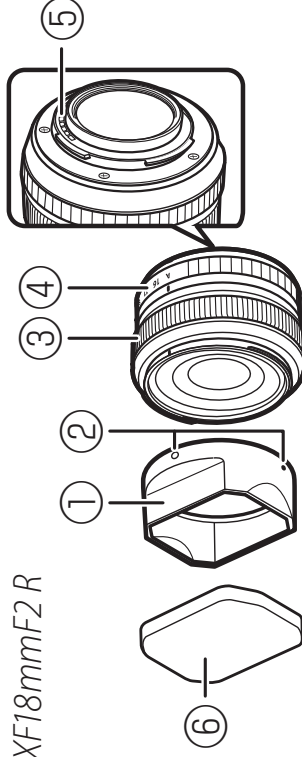

XF35mmF1.4 R

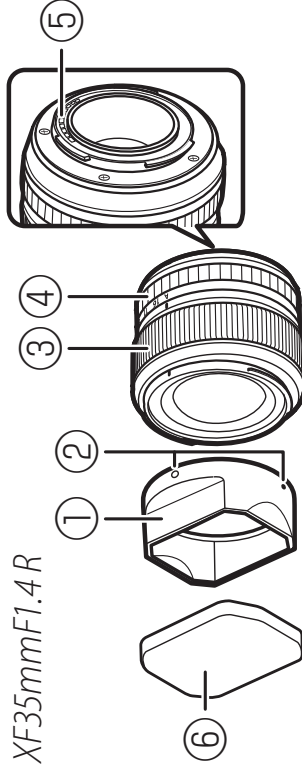

XF60mmF2.4 R Macro

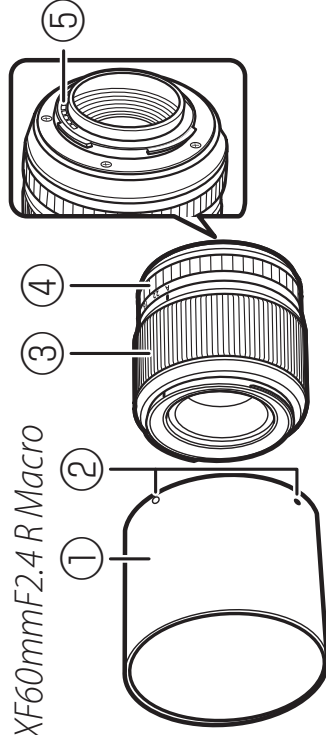

① Motjusskydd*

② Monteringsmarkeringar

③ Fokusering

④ Bländarring

⑤ Objektivsignalkontakt

⑥ Lock för motjusskydd

⑦ Främre objektivlock

⑧ Bakre objektivlock

* Motjusskydd är endast till för den typ av objektiv med vilka de levereras. Vinjettering kan uppstå om de används med andra objektiv.

Montera ett objektiv

Se kamerahandboken för information om hur du monterar och tar bort objektiv. Observera att denna produkt inte är kompatibel med filmkameror med X-fäste.

Ta bort locken

Ta av locken så som visas.

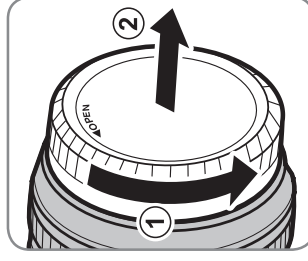
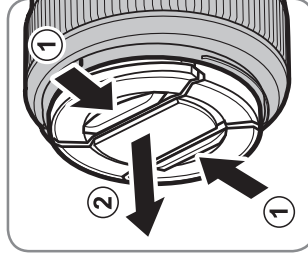

Montera motljusskyddet

Motljusskydd minskar ljusreflexer och skyddar det främre objektivelementet.

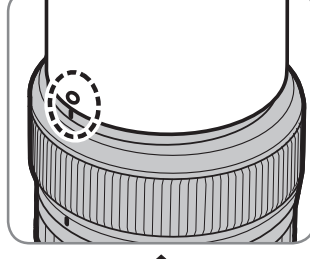
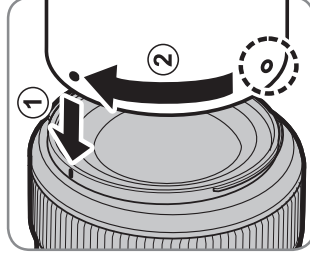

Medföljande tillbehör

- Främre objektivlock
- Bakre objektivlock
- Motljusskydd
- Tygemballage
- Lock för motljusskydd (endast XF18mmF2 R och XF35mmF1.4 R)



Produktvård

- Lyft inte upp kameran och håll inte i den endast med hjälp av motljusskyddet när det används.
- Håll objektivets signalkontakter rena.
- Använd en luftblåsare för att avlägsna damm och ludd från objektivets ytor. För att ta bort fläckar och fingeravtryck, applicera en liten mängd etanol eller objektivrengöringsmedel på en mjuk, ren bomullsduk eller objektivrengöringsduk och rengör från mitten och utåt med cirklande rörelser. Var noga så att du inte efterlämnar fläckar eller nuddar glaset med dina fingrar.
- Använd aldrig organiska lösningsmedel såsom thinner eller bensen för att rengöra objektivet.
- Sätt på de främre och bakre locken när objektivet inte används.
- Om du inte ska använda objektivet under en längre period, förvara det på en sval och torr plats för att motverka mögel och rost. Förvara det inte i direkt solljus eller tillsammans med nafta eller malkulor.
- Håll objektivet torrt. Rost på den interna mekanismen kan leda till irreparabla skador.
- Om du lämnar objektivet på extremt varma platser kan det orsaka skada eller skevhet.



SV-6

SVENSKA



Specifikationer

Type	XF18mmF2 R	XF35mmF1.4 R	XF60mmF2.4 R Macro
Objektivkonstruktion	8 element i 7 grupper (inkluderar 2 asfäriska element)	8 element i 6 grupper (inkluderar 1 asfäriskt element)	10 element i 8 grupper (inkluderar 1 asfäriskt element och 1 spridningselement)
Brännvidd (motsvarande 35 mm-format)	F=18 mm (27 mm)	F=35 mm (53 mm)	F=60 mm (91 mm)
Bildvinkel	76,5°	44,2°	26,6°
Största bländare	f/2,0	f/1,4	f/2,4
Minsta bländare	f/16	f/16	f/22
Bländarstyrning			
Antal blad	7 (rundad diafragmaöppning)	7 (rundad diafragmaöppning)	9 (rundad diafragmaöppning)
Stoppstorlek	1/3 EV (19 stopp)	1/3 EV (22 stopp)	1/3 EV (20 stopp)
Fokusområde	Cirka 18 cm – ∞	Cirka 28 cm – ∞	Cirka 26,7 cm – ∞
Max. förstoring	0,14 ×	0,17 ×	0,5 ×
Externa mått	ø64,5 × 40,6 mm	ø65,0 × 54,9 mm	ø64,1 × 70,9 mm
Vikt (exklusive lock och motjusskydd)	Cirka 116 g	Cirka 187 g	Cirka 215 g
Filterstorlek	ø52 mm	ø52 mm	ø39 mm

① Förbättringar kan leda till oannonserade ändringar i specifikationer och utseende.

SVENSKA

SV-7

For din sikkerhet

Sørg for å lese disse merknadene før bruk



Sikkerhetsmerknader

Takk for at du kjøpte dette produktet. Kontakt din FUJIFILM forhandler for reparasjon, inspeksjon og intern testing.



- Se til at du bruker objektivet riktig. Les nøye gjennom disse sikkerhetsmerknadene og kameraets *Brukerveiledning* før bruk.
- Etter å ha lest disse sikkerhetsmerknadene, skal de oppbevares på et trygt sted.



Om ikonene

Ikonene som vises nedenfor brukes i dette dokumentet for å indikere alvorlighetsgraden på skaden eller ødeleggelsen som kan oppstå hvis informasjonen som indikeres av ikonet og produktet brukes feil som resultat.

	ADVARSEL	Dette ikonet indikerer at døden eller alvorlig skade kan være resultatet hvis informasjonen ignoreres.
	FORSIKTIG	Dette ikonet indikerer at personlig skade eller materialskade kan oppstå hvis informasjonen ignoreres.





Ikonene som vises nedenfor brukes for å indikere typen instruksjoner som skal følges.





	Trekantikonet forteller deg at denne informasjonen krever oppmerksomhet ("Viktig").
	Sirkelikonet med en diagonal strek forteller deg at handlingen som er indikert er forbudt ("Forbudt").
	Fylte sirkler med utropstegn indikerer en handling som må utføres ("Obligatorisk").



	ADVARSLER
	Må ikke senkes i eller utsettes for vann. Dersom denne forholdsregelen ikke blir fulgt kan det oppstå brann eller elektrisk støt.
	Skal ikke demonteres (ikke åpne dekselet). Hvis denne forholdsregelen ikke følges kan det medføre brann, elektriske støt eller skader som følge av funksjonsfeil på produktet.
<small>Skal ikke brukes på badet eller i dusjen</small>	
<small>Skal ikke demonteres</small>	

NO-1

NORSK

 ADVARSLER	
 <i>Interne deler må ikke berøres</i>	Skulle kameraet åpne seg som følge av et fall eller et annet uhell, må de interne delene ikke berøres. Hvis denne forholdsregelen ikke følges kan det medføre elektriske støt eller skader som følge av å berøre de skadde delene. Fjern kameraets batteri med en gang, pass slik at du unngår skader eller elektriske støt, og ta produktet med til kjøpsstedet for konsultasjon.
	Ikke plasser på ustabile overflater. Produktet kan falle og føre til skade.
	Ikke se på sola gjennom objektivet eller kameraets søkere. Å ikke etterfølge denne forholdsregelen kan føre til permanent nedsatt syn.

 FORSIKTIGHETSREGLER	
	Må ikke håndteres med våte hender. Dersom denne forholdsregelen ikke blir fulgt kan det oppstå elektrisk støt.
	Hold sola utenfor bildet når du tar bilde med bakgrunnsbelyst motiv. Sollys fokusert i kameraet når sola er i eller nær bildet kan føre til brann eller brannskader.
	Sett på objektivdekslet når produktet ikke er i bruk, og oppbevar det utenfor direkte sollys. Sollys fokusert av objektivet kan føre til brann eller brannskader.
	Ikke bær kameraet eller objektivet når de er festet til et stativ. Produktet kan falle eller slå borti andre gjenstander og føre til skade.

 FORSIKTIGHETSREGLER	
	Må ikke brukes eller oppbevares på steder som er utsatt for damp eller røyk, eller som er veldig fuktig eller svært støvete. Dersom denne forholdsregelen ikke blir fulgt kan det oppstå brann eller elektrisk støt.
	Må ikke legges i direkte sollys eller på steder som er utsatt for veldig høye temperaturer, som for eksempel i et lukket kjøretøy på en solfylt dag. Hvis denne forholdsregelen ikke etterfølges kan det føre til brann.
	Skal oppbevares utilgjengelig for små barn. Dette produktet kan forårsake skade ved håndtering av et barn.

Deponering av elektrisk og elektronisk utstyr fra private husholdninger

I EU, Norge, Island og Liechtenstein: Dette symbolet på produktet eller i bruksanvisningen og i garantien og/eller på emballasjen indikerer at dette produktet ikke må behandles som husholdningsavfall. I stedet må det tas med til et egnet innsamlingssted for resirkulering av elektrisk og elektronisk utstyr.



Ved å sikre at dette produktet deponeres korrekt hjelpe du til med å forhindre potensielle negative konsekvenser for miljøet og menneskelig helse, som ellers kan forårsakes av uegnet avfallshåndtering av dette produktet.

Resirkuleringen av materialene vil bidra med å bevare naturlige ressurser. For mer detaljert informasjon om resirkulering av dette produktet, vennligst ta kontakt med lokale myndigheter, din lokale tjeneste for håndtering av husholdningsavfall eller med butikken hvor du kjøpte produktet.

I land utenfor EU, Norge, Island og Liechtenstein: Dersom du ønsker å kassere dette produktet, inkludert batterier eller akkumulatører, vennligst ta kontakt med lokale myndigheter og spør om korrekt metode for kassering.

NO-3

NORSK

Linsens deler

XF18mmF2 R

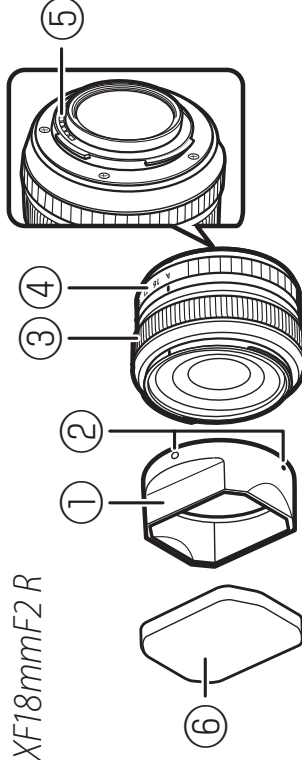

XF35mmF1.4 R

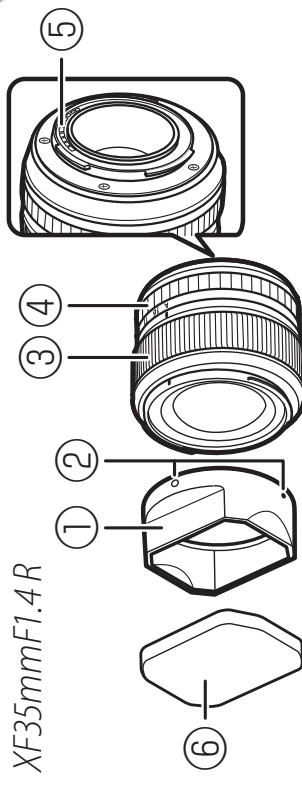

XF60mmF2.4 R Macro

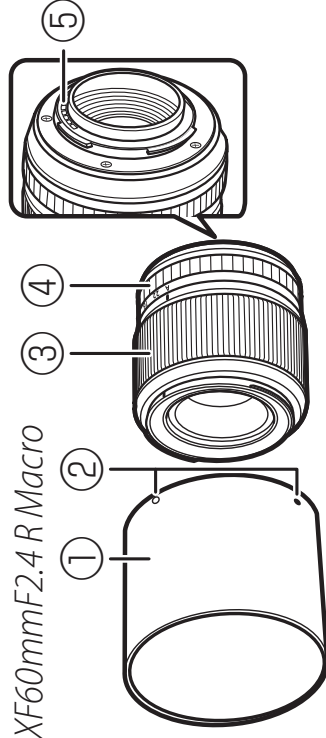

- ① Solblender*
- ② Monteringsmerker
- ③ Fokusing
- ④ Blenderring
- ⑤ Objektivets signalkontakter
- ⑥ Solblenderdeksel
- ⑦ Fremre objektivdeksel
- ⑧ Bakre objektivdeksel

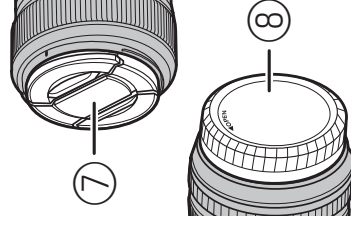

* Solblendere er kun til bruk med objekter av typen som de leveres med, og kan føre til vignettering når de brukes med andre objekter.

Feste linsen

Se kameraets brukerveiledning for informasjon om festing og fjerning av linser. Merk at dette produktet ikke er kompatibel med X mount filmkameraer.

Fjerning av dekkelet

Fjern dekkelet som vist.

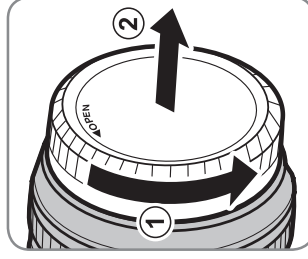
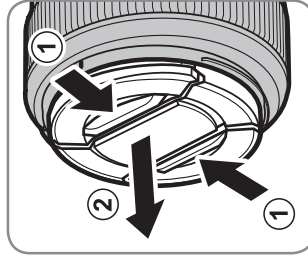

Festing av solblenderen

Solblendere reduserer gjenskinn og beskytter forsiden av linsen.

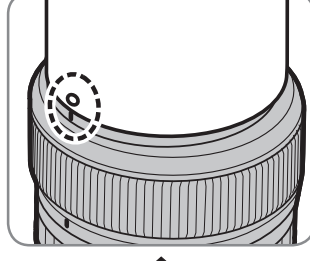
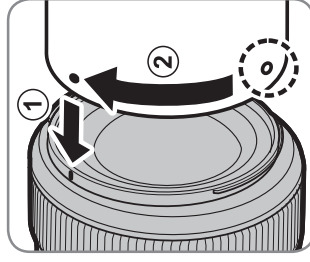

Medfølgende tilleggsutstyr

- Fremre linsedeksel
- Bakre linsedeksel
- Solblender
- Tøynnpakking
- Solblenderdeksel
(kun XF18mmF2 R og XF35mmF1.4 R)

NO-5

NORSK



Produktpleie

- Ikke plukk opp eller hold kameraet kun i solblenderen når du bruker en solblender.
- Hold lensens signalkontakter rene.
- Bruk en blåsebørste for å fjerne støv og rusk fra lensens overflater. For å fjerne flekker og fingeravtrykk, bruk en liten mengde etanol eller rensmiddel for linser på en myk, ren bomullsklut eller linse-rengjøringsklut. Rengjør fra midten og utover med sirkulære bevegelser, mens du passer på å ikke la det ligge igjen flekker eller å ta med glasset med fingrene.
- Bruk aldri organiske løsemidler slik som malingstynner eller benzen for å rengjøre objektivet.
- Sett på plass dekslene foran og bak når linsen ikke er i bruk.
- Hvis linsen ikke skal brukes for en lengre periode, så oppbevar det på et kjølig og tørt sted for å forhindre mugg og rust. Ikke oppbevar i direkte sollys eller med møllkuler av nafta eller kamfer.
- Hold linsen tørr. Rust på de interne mekanismene kan føre til skade som ikke kan repareres.
- Å forlate linsen på ekstremt varme steder kan føre til skade eller fordreininger.

NORSK

NO-6



Spesifikasjoner

Type	XF18mmF2 R	XF35mmF1.4 R	XF60mmF2.4 R Macro
Linsekonstruksjon	8 elementer i 7 grupper (inkluderer 2 asfæriske elementer)	8 elementer i 6 grupper (inkluderer 1 asfæriske element)	10 elementer i 8 grupper (inkluderer 1 asfæriske og 1 unormal spredning element)
Brennvidde (35 mm format tilsvarende)	F=18 mm (27 mm)	F=35 mm (53 mm)	F=60 mm (91 mm)
Bildevinkel	76,5°	44,2°	26,6°
Største blenderåpning	f/2,0	f/1,4	f/2,4
Minste blenderåpning	f/16	f/16	f/22
Blenderåpningskontroll			
Antall blader	7 (avrundet blenderåpning)	7 (avrundet blenderåpning)	9 (avrundet blenderåpning)
Stoppstørrelse	1/3 EV (19 stopp)	1/3 EV (22 stopp)	1/3 EV (20 stopp)
Fokuserkevidde	Omtrent 18 cm – ∞	Omtrent 28 cm – ∞	Omtrent 26,7 cm – ∞
Maksimal forstørrelse	0,14 ×	0,17 ×	0,5 ×
Utvendige dimensjoner	ø64,5 × 40,6 mm	ø65,0 × 54,9 mm	ø64,1 × 70,9 mm
Vekt (ekskludert deksler og solblendere)	Omtrent 116 g	Omtrent 187 g	Omtrent 215 g
Filter størrelse	ø52 mm	ø52 mm	ø39 mm

Ⓞ Forbedringer kan føre til uanmeldte endringer i spesifikasjoner og utseende.

N0-7

NORSK

Turvallisuustietoja

Lue nämä ohjeet ennen laitteen käyttöä



Turvallisuustietoja

Kiitos päätöksestäsi hankkia tämä tuote. Korjaukseen, tarkastukseen ja sisäiseen testaukseen liittyvissä asioissa voit ottaa yhteyttä FUJIFILM-jälleenmyyjääsi.



- Varmista, että käytät objektiivia oikein. Lue nämä turvallisuusohjeet ja kameran *Omistajan opas* huolellisesti ennen käyttöä.
- Säilytä turvallisuusohjeita tämän jälkeen turvallisuudessa paikassa.



Tietoja kuvakkeista







Seuraavat tässä asiakirjassa käytetyt kuvakkeet osoittavat henkilövahinkojen ja aineellisten vahinkojen vakavuuden, jos kuvakkeen osoittamia tietoja ei oteta huomioon ja laitetta käytetään virheellisesti.







	VAROITUS	Tämä kuvake osoittaa, että tietojen huomiotta jättäminen voi johtaa kuolemaan tai vakaviin henkilövahinkoihin.
	HUOMIO	Tämä kuvake osoittaa, että tietojen huomiotta jättäminen voi johtaa henkilövahinkoihin tai aineellisiin vahinkoihin.

Alla olevat kuvakkeet osoittavat huomioitavien tietojen luonteesta.

	Kolmiomaiset kuvakkeet osoittavat, että tiedot vaativat huomiota ("Tärkeä").
	Poikittaisella viivalla ylivedetyt pyöreät kuvakkeet osoittavat, että kyseinen toiminto on kielletty ("Kielletty").
	Huutomerkillä varustetut täytetyt ympyrät osoittavat, että kyseinen toiminto on suoritettava ("Pakollinen").

	VAROITUKSET
	Älä upota veteen tai altista vedelle. Tämän huomiotta jättäminen voi aiheuttaa tulipalon tai sähköiskun. <i>Älä käytä kylpyhuoneessa tai suihkussa.</i>
	Älä pura (älä avaa kuorta). Tämän varotoimen noudattamatta jättämisen seurauksena saattaa olla tuotteen toimintahäiriön aiheuttama sähköisku tai loukkaantuminen. <i>Älä pura osiin</i>

 VAROITUKSET	
	Jos kameran kuori rikkoutuu putoamisen tai muun vahingon seurauksena, älä kosketa esiin tullessiin osiin. Tämän varoituksen noudattamatta jättämisen seurauksena saattaa olla vaurioituneiden osien koskettamisen aiheuttama sähköisku tai loukkaantuminen. Poista kameran akku välittömästi, mutta varo loukkaantumista ja sähköiskua. Vie tuote sen ostopaikkaan, josta saat jatko-ohjeita.
	Älä aseta epävakaille alustoille. Tuote saattaa tippua aiheuttaen vahinkoa.
	Älä katsele aurinkoa objektiivin tai kameran etsimien läpi. Tämän varoituksen noudattamatta jättäminen saattaa johtaa pysyvään näön heikkenemiseen.
 VAROITUKSIA	
	Älä käytä tai säilytä paikoissa, jotka ovat alttiita höyrylle tai savulle tai ovat erittäin kosteita tai pölyisiä. Tämän varoituksen huomiotta jättäminen voi aiheuttaa tulipalon tai sähköiskun.
	Älä jätä suoraan auringonvaloon tai paikkoihin, jotka ovat alttiina erittäin korkeille lämpötiloille, kuten suljettuun ajoneuvoon aurinkoisena päivänä. Tämän varoituksen noudattamatta jättäminen saattaa aiheuttaa tulipalon.

 VAROITUKSIA	
	Pidä poissa pienten lasten ulottuvilta. Lapsen käsissä laite voi aiheuttaa henkilövahinkoja.
	Älä käsittele märin käsin. Tämän varoituksen noudattamatta jättäminen voi aiheuttaa sähköiskun.
	Pidä aurinko poissa rajauksesta, kun kuvaat taustavalaistuja kohteita. Auringonvalon tarkentuminen kameran, kun aurinko on rajauksessa tai lähellä sitä, saattaa aiheuttaa tulipalon tai palovammoja.
	Kun tuotetta ei käytetä, aseta objektiivin suojukset paikalleen ja säilytä suoran auringonvalon ulottumattomissa. Objektiivin kohdistama auringonvalo saattaa aiheuttaa tulipalon tai palovammoja.
	Älä kanna kameraa tai objektiivia, kun ne ovat kiinnitettyinä kolmijalkaan. Tuote voi pudota tai osua muualla aiheuttaen vahinkoa.

Sähköisten ja elektronisten laitteiden hävittäminen kotitalouksissa

Euroopan unioni, Norja, Islanti ja Liechtenstein: Tämä symboli tuotteessa tai käyttöohjeessa ja takuussa ja/tai tuotteen pakkauksessa tarkoittaa, että tuotetta ei voi pitää kotitalousjätteenä. Sen sijaan tuote tulee toimittaa soveltuvaan sähköisten ja elektronisten laitteiden keräyspisteeseen.



Varmistamalla tämän tuotteen asianmukaisen hävittämisen autat estämään mahdollisia haittavaikutuksia ympäristölle ja ihmisten terveydelle, joita saattaisi olla seurauksena tuotteen epäasianmukaisesta hävittämisestä.

Raaka-aineiden kierrättäminen auttaa säästämään luonnonvaroja. Lisätietoa tuotteen kierrättämisestä saat paikallisilta viranomaisilta, jätehuollosta tai liikkeestä, josta ostit tuotteen.

Maat Euroopan unionin, Norjan, Islannin ja Liechtensteinin ulkopuolella: Halutessasi hävittää tuotteen, mukaan lukien paristot ja akut, ota yhteyttä paikalliseen viranomaiseen kysyäksesi asianmukaisesta hävittämisestä.

SUOMI

FI-3

Objektiivin osat

XF18mmF2 R

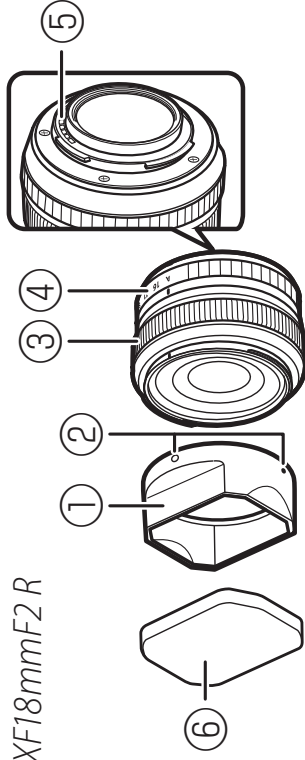

XF35mmF1.4 R

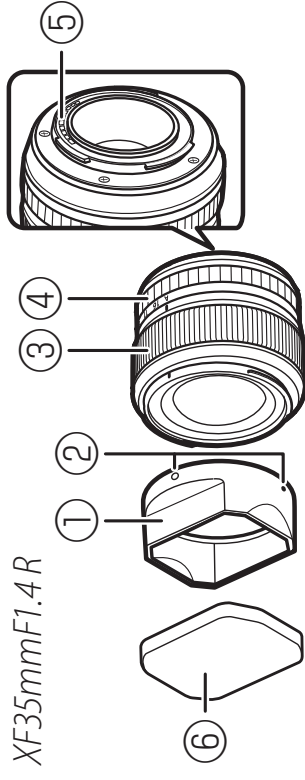

XF60mmF2.4 R Macro

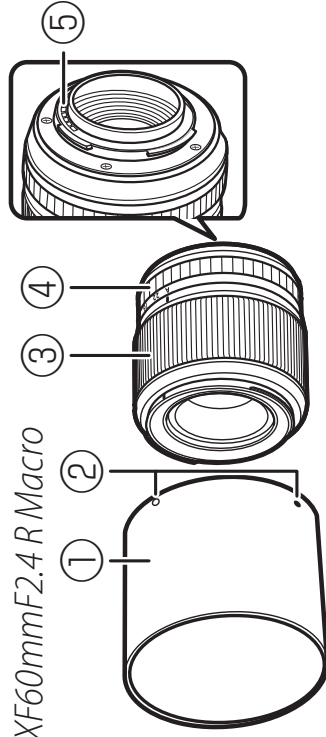

① Vastavalosuoja*

② Kiinnitysmerkit

③ Tarkennusrenkas

④ Himmenninrenkas

⑤ Objektiivin signaalilin liitännät

⑥ Vastavalosuojan suojus

⑦ Objektiivin etusuojus

⑧ Objektiivin takasuojus

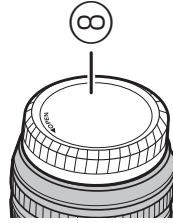
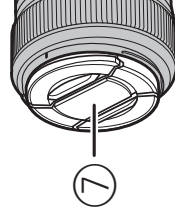

* Vastavalosuojukset on tarkoitettu käytettäväksi ainoastaan sen tyyppisten objektiivien kanssa, jonka mukana se on toimitettu. Muun tyyppisten objektiivien kanssa käytettynä se saattaa aiheuttaa vinjetointia.

FI-4

SUOMI

Objektiivin kiinnittäminen

Katso kameras käyttööhjeesta tietoa objektiivien kiinnittämisestä ja irrottamisesta. Huomaa, että tämä tuote ei ole yhteensopiva X-kiinnityksellä varustettujen filmikameroiden kanssa.

Suojusten poistaminen

Irrota suojukset kuvan osoittamalla tavalla.

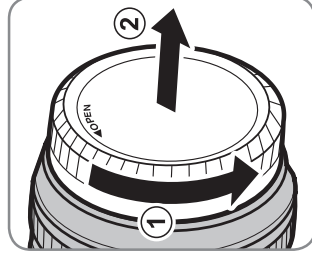
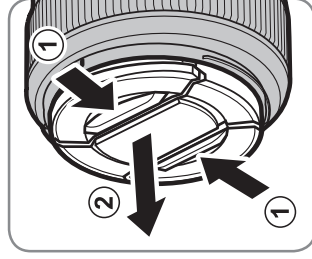

Vastavalosuojuksen kiinnittäminen

Vastavalosuojukset vähentävät heijastuksia ja suojaavat objektiivin etuelementtiä.

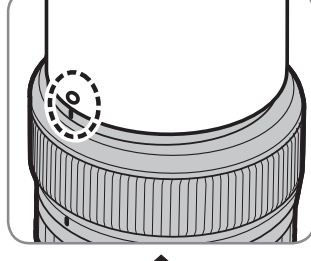
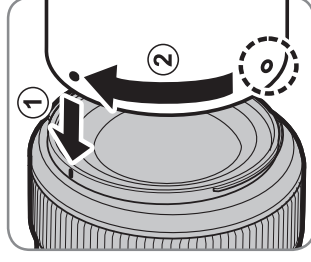

Toimitetut lisävarusteet

- Objektiivin etusuojus
- Objektiivin takasuojus
- Vastavalosuojus
- Kangaskääre
- Vastavalosuojuksen suoja
(vain XF18mmF2 R ja XF35mmF1.4 R)



Tuotteen huoltaminen

- Kun käytössä on vastavalosuoja, älä nosta tai kannattele kameraa pelkästään vastavalosuojasta.
- Pidä objektiivin signaalikontaktit puhtaina.
- Poista pöly ja nukka objektiivin pinoilta puhaltimella. Poista tahrat ja sormenjäljet lisäämällä pieni määrä etanolia tai objektiivin puhdistusainetta pehmeään, puhtaaseen puuvillakankaaseen tai objektiivin puhdistusliinaan ja puhdista keskeltä ulospäin kiertävillä liikkeillä varoen jättämästä tahroja tai koskettamasta lasia sormillasi.
- Älä koskaan käytä orgaanisia liuottimia kuten maalin ohenninta tai bentseeniä objektiivin puhdistamiseen.
- Liitä objektiivin etu- ja takasuojukset, kun objektiivi ei ole käytössä.
- Jos objektiivia ei käytetä pitkään aikaan, varastoi se viileään, kuivaan paikkaan estääksesi homeen ja ruosteen muodostumisen. Älä varastoi suoraan auringonvaloon tai nafta- tai kamferikoipallojen kanssa.
- Pidä objektiivi kuivana. Sisäisen mekanismin ruostuminen saattaa aiheuttaa korjaamaton-ta vahinkoa.
- Objektiivin jättäminen erittäin kuumaan paikkaan saattaa aiheuttaa vaurioita tai vääntymistä.

FI-6

SUOMI



Tekniset tiedot

	XF18mmF2 R	XF35mmF1.4 R	XF60mmF2.4 R Macro
Objektiivin rakenne	8 elementtiä 7 ryhmässä (sisältää 2 asfääristä elementtiä)	8 elementtiä 6 ryhmässä (sisältää 1 asfäärisen elementin)	10 elementtiä 8 ryhmässä (sisältää 1 asfäärisen ja 1 epänormaalin hajonnan elementin)
Polttoväli (35 mm -formaatin vastaava)	F = 18 mm (27 mm)	F = 35 mm (53 mm)	F = 60 mm (91 mm)
Kuvakulma	76,5°	44,2°	26,6°
Suurin aukko	f/2,0	f/1,4	f/2,4
Pienin aukko	f/16	f/16	f/22
Aukon ohjaus			
Levyjen määrä	7 (pyörästetty säädettävä aukko)	7 (pyörästetty säädettävä aukko)	9 (pyörästetty säädettävä aukko)
Askelen koko	1/3 EV (19 askelta)	1/3 EV (22 askelta)	1/3 EV (20 askelta)
Tarkennusalue	Noin 18 cm – ∞	Noin 28 cm – ∞	Noin 26,7 cm – ∞
Suurin suurennos	0,14 x	0,17 x	0,5 x
Ulkomitat	ø64,5 x 40,6 mm	ø65,0 x 54,9 mm	ø64,1 x 70,9 mm
Paino (ilman suoja ja vastavalosuojaa)	Noin 116 g	Noin 187 g	Noin 215 g
Suotimen koko	ø52 mm	ø52 mm	ø39 mm

① Parannukset saattavat johtaa ilmoittamattomiin muutoksiin määrittelyksissä ja ulkonäössä.

SUOMI

FI-7

В целях безопасности

Перед использованием изделия прочтите данные примечания

Примечания по безопасности

Благодарим Вас за приобретение данного изделия. По вопросам ремонта, осмотра и внутренней проверки обратитесь к своему дилеру FUJIFILM.

- Необходимо правильно пользоваться объективом. Перед использованием внимательно прочтите данные примечания по безопасности и *Руководство пользователя* фотокамеры.
- После прочтения данных примечаний по безопасности сохраните их в надежном месте.

Информация о символах

Приведенные ниже символы используются в данном документе для обозначения степени тяжести травм или ущерба, к которым может привести несоблюдение обозначенных символами требований, и, как следствие, неправильное использование устройства.



ПРЕДУПРЕЖДЕНИЕ

Несоблюдение требований, обозначенных данным символом, может повлечь смерть или тяжелые травмы.

RU-1

РУССКИЙ



ПРЕДОСТЕРЕЖЕНИЕ

Несоблюдение требований, обозначенных данным символом, может повлечь получение телесных повреждений или материальный ущерб.

Приведенные ниже символы используются для обозначения характера инструкций, которые следует соблюдать.



Треугольные значки обозначают информацию, на которую нужно обратить внимание («Важно»).



Перечеркнутый круг указывает на запрет указанных действий («Запрещено»).



Круг с восклицательным знаком указывает на обязательность действий («Обязательно»).













ПРЕДУПРЕЖДЕНИЯ



Не погружайте в воду и не подвержайте воздействию воды. Невыполнение данного требования может привести к возгоранию или поражению электрическим током.



Не используйте в ванной или в душе

 ПРЕДУПРЕЖДЕНИЯ	
 <i>Не разбирайте</i>	Не разбирайте (не открывайте корпус). Несоблюдение этой меры предосторожности может привести к возгоранию, поражению электрическим током или возникновению травм из-за неправильной работы изделия.
 <i>Не трогайте внутренние детали</i>	Если корпус разбился в результате падения или другого чрезвычайного происшествия, не трогайте открытые детали. Несоблюдение этой меры предосторожности может привести к поражению электрическим током или возникновению травм, если Вы дотронетесь до поврежденных деталей. Не медленню выньте батарею фотокамеры, соблюдая осторожность, чтобы избежать получения травм или поражения электрическим током, и отнесите изделие в место приобретения для консультации.
	Не кладите на неустойчивые поверхности. Изделие может упасть, вызвав травму.
	Не смотрите на солнце через объектив или видоискатели фотокамеры. Несоблюдение данной меры предосторожности может привести к необратимому нарушению зрения.

 ПРЕДОСТЕРЕЖЕНИЯ	
	Не используйте и не храните в местах, подверженных воздействию пара или дыма, а также в местах, где присутствует повышенная влажность или большое количество пыли. Невыполнение данного требования может привести к возгоранию или поражению электрическим током.
	Не оставляйте на прямом солнечном свете или в местах, подверженных воздействию высоких температур, таких как закрытый автомобиль в солнечный день. Несоблюдение этих мер предосторожности может привести к возгоранию.
	Храните в местах, не доступных для маленьких детей. В руках ребенка данное изделие может стать причиной телесных повреждений.
	Не доверяйтесь мокрым рукам. Невыполнение данного требования может привести к поражению электрическим током.
	Во время съемки объектов, освещенных солнцем, не допускайте попадания солнца в кадр. Солнечный свет, сфокусированный в фотокамеру, когда солнце находится в кадре или рядом с ним, может вызвать возгорание или ожоги.

РУССКИЙ

RU-2

⚠ ПРЕДОСТЕРЕЖЕНИЯ	
	Когда изделие не используется, закройте крышки объектива, и храните изделие там, где на него не падает прямой солнечный свет. Солнечный свет, сфокусированный объективом, может вызвать возгорание или ожоги.
	Не переносите фотокамеру или объектив, когда они установлены на штативе. Изделие может упасть или удариться о другие предметы, вызвав травму.

Утилизация электрического и электронного оборудования в домашних условиях

В странах Европейского союза, Норвегии, Исландии и Лихтенштейне:

Данный символ на изделии, в руководстве, на гарантийном талоне и/или на упаковке указывает на то, что данное изделие нельзя утилизировать вместе с бытовыми отходами. Вместо этого его нужно отнести в приемный пункт по сбору, переработке и вторичному использованию электрического и электронного оборудования.



Правильная утилизация поможет предотвратить потенциальные негативные последствия для окружающей среды и здоровья человека, которые могут возникнуть в результате несоответствующей утилизации данного изделия.

Повторное использование материалов поможет сохранить природные ресурсы. Для получения дополнительной информации об утилизации данного изделия обращайтесь в местные органы власти, в службу по сбору, переработке и вторичному использованию отходов или в магазин, где вы приобрели изделие.

В странах за пределами Европейского союза, Норвегии, Исландии и Лихтенштейна: Если необходимо утилизировать данное изделие, включая батареи или аккумуляторы, свяжитесь с местными властями и уточните правила утилизации.



Данное изделие получило сертификат соответствия
ГОСТ Р

AR 46

RU-3

РУССКИЙ

Части объектива

XF18mmF2 R

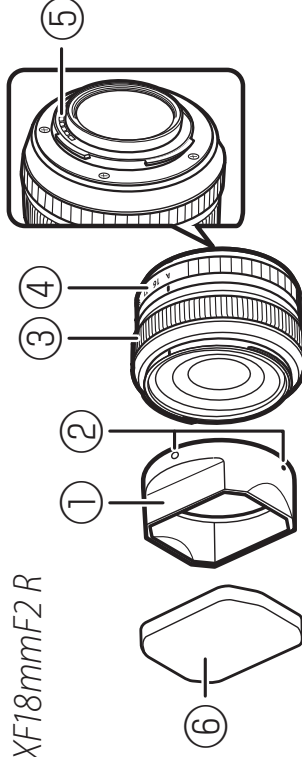

XF35mmF1.4 R

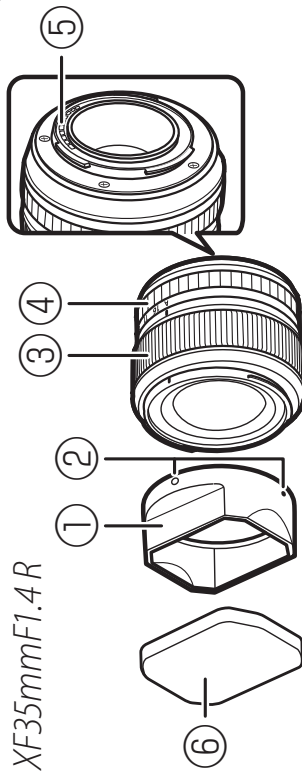

XF60mmF2.4 R Macro

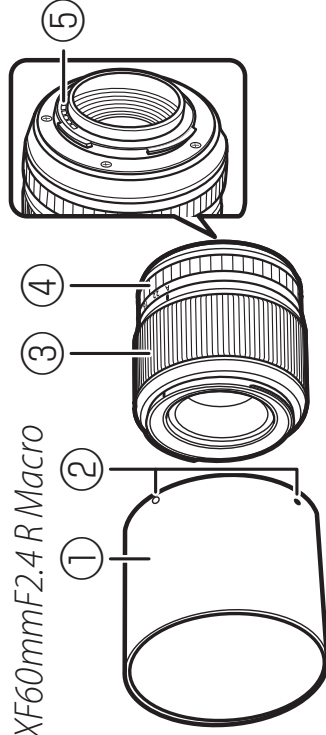

① Бленда объектива*

② Метки для установки

③ Фокусирующее кольцо

④ Кольцо диафрагмы

⑤ Сигнальные контакты объектива

⑥ Крышка бленды

⑦ Крышка объектива

⑧ Крышка байонета объектива

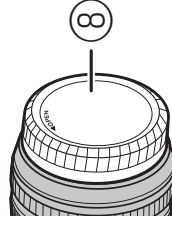
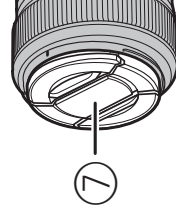

* Бленды объективов предназначены для использования только с объективами того типа, с которыми они поставляются, и могут вызывать виньетирование при использовании с другими объективами.

Установка объектива

См. руководство пользователя фотокамеры для получения информации об установке и снятии объектива. Имейте в виду, что данное изделие несовместимо с фотокамерами с байонетом X.

Снятие крышек

Снимите крышки, как показано на рисунке.

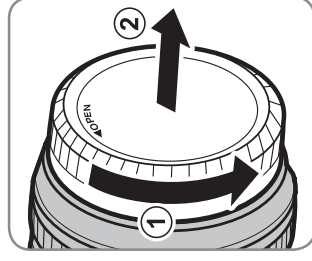
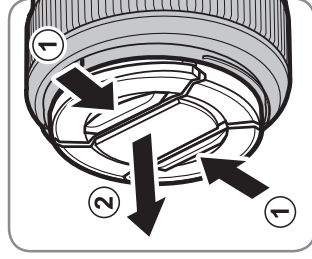

Установка бленды

Бленды объектива уменьшают блики и защищают переднюю линзу.

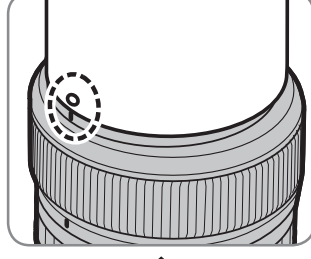
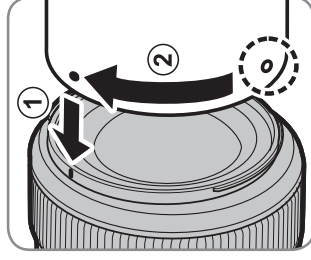

Прилагаемые принадлежности

- Крышка объектива
- Крышка байонета объектива
- Бленда объектива
- Тканевая упаковка
- Крышка бленды

(только XF18mmF2 R и XF35mmF1.4 R)



Уход за изделием

- При использовании бленды объектива не беритесь за фотокамеру и не держите ее только за бленду.
- Не допускайте загрязнения сигнальных контактов объектива.
- Пользуйтесь грушей для удаления пыли и пуха с поверхностей объектива. Для удаления пятен или отпечатков пальцев нанесите небольшое количество этанола или средства для чистки объективов на мягкую, чистую хлопчатобумажную ткань или салфетку для чистки объективов и вытрите круговыми движениями от центра к краям, следя за тем, чтобы не оставить мазков и не дотронуться до стекла пальцами.
- Никогда не используйте для чистки объектива органические растворители, такие как разбавитель для краски или бензин.
- Закройте крышку объектива и крышку байонета объектива, когда объектив не используется.
- Если объектив не будет использоваться в течение длительного времени, храните его в сухом, прохладном месте, чтобы предотвратить образование плесени и коррозии. Не храните в местах, где на него попадает прямой солнечный свет, или рядом с нафталиновыми или камфорными шариками от моли.
- Держите объектив в чистоте. Коррозия внутреннего механизма может нанести непоправимое повреждение.
- Если объектив оставить в местах, подвергающихся воздействию высоких температур, то это может повредить или деформировать его.



РУССКИЙ

RU-6



Технические характеристики

Тип	XF18mmF2 R	XF35mmF1.4 R	XF60mmF2.4 R Macro
Устройство объектива	8 линз в 7 группах (включает 2 асферические линзы)	8 линз в 6 группах (включает 1 асферическую линзу)	10 линз в 8 группах (включает 1 асферическую линзу и 1 линзу положительной дисперсии)
Фокусное расстояние (эквивалент формата 35 мм)	F=18 мм (27 мм)	F=35 мм (53 мм)	F=60 мм (91 мм)
Угол зрения	76,5°	44,2°	26,6°
Макс. диафрагма	f/2,0	f/1,4	f/2,4
Мин. диафрагма	f/16	f/16	f/22
Управление диафрагмой			
Количество лезвий	7 (округленное отверстие диафрагмы)	7 (округленное отверстие диафрагмы)	9 (округленное отверстие диафрагмы)
Размер раскрытия объектива	1/3 EV (19 раскрытий)	1/3 EV (22 раскрытия)	1/3 EV (20 раскрытий)
Диапазон фокусировки	Примерно 18 см – ∞	Примерно 28 см – ∞	Примерно 26,7 см – ∞
Макс. увеличение	0,14 ×	0,17 ×	0,5 ×
Внешние размеры	ø64,5 × 40,6 мм	ø65,0 × 54,9 мм	ø64,1 × 70,9 мм
Вес (без крышек и бленд)	Примерно 116 г	Примерно 187 г	Примерно 215 г
Размер фильтра	ø52 мм	ø52 мм	ø39 мм

① Вследствие улучшения изделия технические характеристики и внешний вид могут меняться без предварительного уведомления.

RU-7

РУССКИЙ

Sicurezza

Accertatevi di leggere queste informazioni prima dell'uso della fotocamera

Informazioni sulla sicurezza

Grazie per avere acquistato questo prodotto. Per effettuare riparazioni, controlli e test delle parti interne, contattare il rivenditore FUJIFILM.

- Assicuratevi di usare correttamente l'obiettivo. Leggere attentamente le informazioni sulla sicurezza e il *Manuale utente* della fotocamera prima dell'uso.
- Dopo aver letto le informazioni sulla sicurezza, conservarle in un luogo sicuro.

A proposito delle icone

Le icone mostrate di seguito vengono usate in questo documento per indicare la gravità delle ferite o dei danni alle cose che possono derivare se le informazioni segnalate dall'icona vengono ignorate e il prodotto viene di conseguenza utilizzato in modo scorretto.



AVVISO

Questa icona indica che, se non si seguono le informazioni, ne può risultare un rischio di morte o di ferite gravi.



ATTENZIONE

Questa icona indica che, se non si seguono le informazioni, ne può risultare un rischio di lesioni alle persone o di danni agli oggetti.

Le icone visualizzate di seguito sono utilizzate per indicare la natura delle istruzioni da osservare.



Le icone di forma triangolare segnalano all'utente informazioni che richiedono attenzione ("Importante").



Le icone di forma circolare con una barra diagonale segnalano all'utente azioni proibite ("Proibito").



Le icone di forma circolare piene con la presenza di un punto esclamativo segnalano all'utente un'azione da eseguire ("Richiesto").



AVVISI







*Non utilizzare
in bagno o nella doccia*







Non immergere o esporre all'acqua. La mancata osservanza di questa precauzione potrebbe causare incendi o scosse elettriche.



Non smontare

Non smontare (non aprire la struttura esterna). La mancata osservanza di questa precauzione potrebbe causare incendi, scosse elettriche o infortuni derivanti dal malfunzionamento del prodotto.

! AVVISI	
	Se la struttura esterna dovesse rompersi in seguito a una caduta o a un altro incidente, non toccare i componenti esposti. In caso non ci si attenga a questa precauzione, potrebbero verificarsi scosse elettriche o infortuni derivanti dal contatto con le parti danneggiate. Rimuovere immediatamente la batteria della fotocamera, avendo cura di evitare infortuni o scosse elettriche, e portare il prodotto presso il punto vendita per una consulenza.
	Non appoggiare su superfici instabili. Il prodotto potrebbe cadere, causando lesioni personali.
	Non guardare il sole attraverso l'obiettivo o i mirini della fotocamera. La mancata osservanza di questa precauzione può provocare danni permanenti alla vista.
! ATTENZIONE	
	Non usare o conservare il prodotto in luoghi dove c'è presenza di vapore o fumo, e in luoghi molto umidi ed estremamente polverosi. La mancata osservanza di questa precauzione potrebbe causare incendi o scosse elettriche.

! ATTENZIONE	
	Non lasciare in luoghi esposti alla luce diretta del sole o ad elevate temperature, come ad esempio all'interno di un abitacolo chiuso in un giorno di sole. La mancata osservanza di questa precauzione potrebbe causare incendi.
	Tenere fuori dalla portata dei bambini piccoli. Questo prodotto può provocare danni fisici se lasciato nelle mani di un bambino.
	Non maneggiare il prodotto con le mani bagnate. La mancata osservanza di questa precauzione potrebbe causare scosse elettriche.
	Non inquadrare il sole quando si scattano foto di soggetti in controluce. Luce solare messa a fuoco nella fotocamera quando il sole si trova all'interno o vicino all'inquadratura potrebbe causare incendi o bruciature.
	Quando non si usa il prodotto, rimettere i tappi copri ottica e conservarlo lontano dalla luce diretta del sole. La luce del sole messa a fuoco dall'obiettivo potrebbe causare incendi o bruciature.
	Non trasportare la fotocamera o l'obiettivo mentre sono attaccati ad un treppiede. Il prodotto potrebbe cadere o urtare altri oggetti, causando lesioni personali.



Smaltimento di apparecchi elettrici ed elettronici nelle abitazioni private

Nell'Unione Europea, in Norvegia, Islanda e Liechtenstein: questo simbolo sul prodotto, oppure nel manuale e nella garanzia e/o sulla confezione, indica che il prodotto non deve essere trattato alla stregua dei rifiuti domestici. Invece, il prodotto dovrebbe essere portato a un punto di raccolta predisposto per il riciclo di apparecchiature elettriche ed elettroniche.

Assicurando un corretto smaltimento del prodotto, si potranno impedire possibili conseguenze negative per l'ambiente e la salute umana, che potrebbero essere causate da un inappropriato trattamento del prodotto.

Il riciclo dei materiali aiuterà la conservazione delle risorse naturali. Per informazioni più dettagliate sul riciclo del prodotto, contattare l'ufficio della propria città, il servizio di smaltimento dei rifiuti domestici o il negozio dove si è acquistato il prodotto.

In Paesi diversi da Unione Europea, Norvegia, Islanda e Liechtenstein: se si desidera eliminare questo prodotto, comprese le batterie o gli accumulatori, contattare le autorità locali per informazioni sul metodo corretto di smaltimento.



ITALIANO

IT-3

Componenti dell'obiettivo

XF18mmF2 R

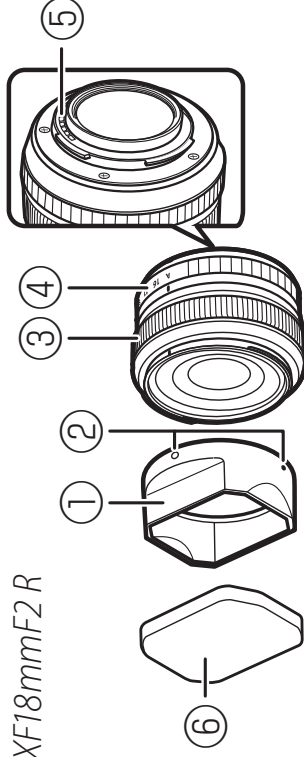

XF35mmF1.4 R

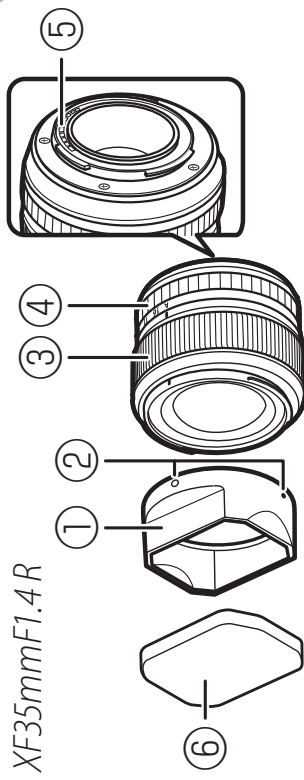

XF60mmF2.4 R Macro

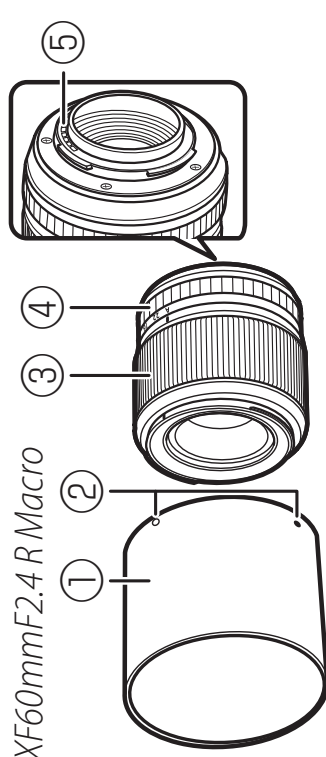

① Paralucente*

② Guide per il montaggio

③ Ghiera messa a fuoco

④ Ghiera diaframmi

⑤ Contatti obiettivo

⑥ Cappuccio di protezione

⑦ Tappo copri ottica

⑧ Tappo protezione ottica posteriore

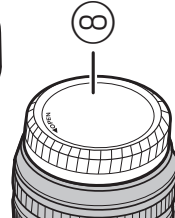
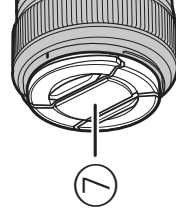

* I paralucente devono usarsi esclusivamente con il tipo di obiettivo con il quale vengono forniti, se usati con altri obiettivi potrebbero causare vignettatura.

Montaggio obiettivo

Consultare il manuale della fotocamera per informazioni sul montaggio e smontaggio degli obiettivi. Notare che questo prodotto non è compatibile con fotocamere a pellicola con attacco X.

Rimozione dei tappi copri ottica

Rimuovere i tappi come illustrato in figura.

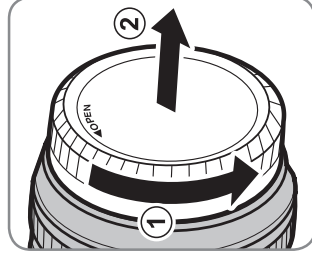
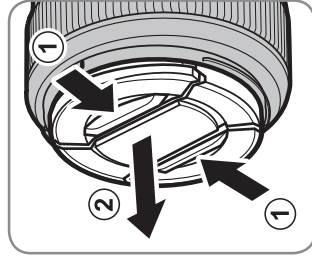

Montaggio paraluce

I paraluce riducono la quantità di luce e forniscono protezione all'obiettivo.

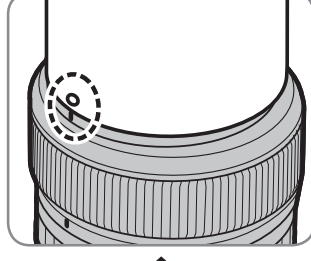
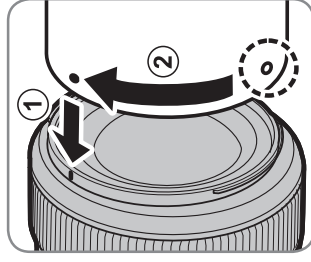

Accessori in dotazione

- Tappo copri ottica
- Tappo protezione ottica posteriore
- Paraluce
- Involucro di protezione
- Cappuccio di protezione (solo XF18mmF2 R e XF35mmF1.4 R)



Cura del prodotto

- Non afferrare o tenere la fotocamera dal paraluce quando se ne usa uno.
- Mantenere i contatti dell'obiettivo puliti.
- Usare un soffiatore per rimuovere la polvere e altro sporco dalla superficie dell'obiettivo. Per rimuovere macchie e impronte dall'obiettivo, applicare dell'etanolo o del liquido detergente per obiettivi su un panno morbido e pulito, o usare una salvietta per la pulizia obiettivi e pulire con moto circolare partendo dal centro, prestando attenzione a non lasciare macchie o toccare il vetro con le dita.
- Per pulire l'obiettivo, non usare mai solventi organici come diluenti o benzene.
- Fissare i tappi copri ottica anteriore e posteriore quando non si usa l'obiettivo.
- Se si prevede di non usare l'obiettivo per un lungo periodo, conservarlo in un luogo fresco e asciutto per prevenire la formazione di muffa e ruggine. Non conservare alla luce diretta del sole o con naftalina e canfora.
- Mantenere l'obiettivo asciutto. La formazione di ruggine nei meccanismi interni può causare danni irreparabili.
- Lasciare l'obiettivo in luoghi estremamente caldi potrebbe causare danni o deformazioni.



IT-6

ITALIANO



Specifiche

Tipo	XF18mmF2 R	XF35mmF1.4 R	XF60mmF2.4 R Macro
Struttura dell'obiettivo	8 componenti in 7 gruppi (inclusi 2 componenti asferici)	8 componenti in 6 gruppi (incluso 1 componente asferico)	10 componenti in 8 gruppi (inclusi 1 componente asferico e 1 a dispersione anomala)
Lunghezza focale (equivalente al formato 35 mm)	F=18 mm (27 mm)	F=35 mm (53 mm)	F=60 mm (91 mm)
Angolo di visuale	76,5°	44,2°	26,6°
Massima apertura diaframma	f/2,0	f/1,4	f/2,4
Minima apertura diaframma	f/16	f/16	f/22
Controllo diaframma			
Numero di lame f/stop	7 (apertura diaframma circolare) 1/3 EV (19 stop)	7 (apertura diaframma circolare) 1/3 EV (22 stop)	9 (apertura diaframma circolare) 1/3 EV (20 stop)
Distanza messa a fuoco	Circa 18 cm – ∞	Circa 28 cm – ∞	Circa 26,7 cm – ∞
Ingrandimento massimo	0,14 x	0,17 x	0,5 x
Dimensioni esterne	ø64,5 x 40,6 mm	ø65,0 x 54,9 mm	ø64,1 x 70,9 mm
Peso (esclusi i tappeti e cappucci)	Circa 116 g	Circa 187 g	Circa 215 g
Dimensioni filtro	ø52 mm	ø52 mm	ø39 mm

① Miglioramenti possono comportare cambi senza preavviso alle specifiche e all'aspetto.

ITALIANO

IT-7

Dla własnego bezpieczeństwa

Przed rozpoczęciem użytkowania konieczne przeczytaj poniższe uwagi

Uwagi dotyczące bezpieczeństwa

Dziękujemy za zakup tego produktu. Aby przeprowadzić naprawę, kontrolę lub testy wewnętrzne, proszę skontaktować się ze sprzedawcą firmy FUJIFILM.

- Dopilnuj, aby obiekt był użytkowany poprawnie. Przed rozpoczęciem użytkowania przeczytaj uważnie niniejsze uwagi dotyczące bezpieczeństwa oraz *Podręcznik użytkownika* aparatu.
- Po przeczytaniu niniejszych uwag dotyczących bezpieczeństwa przechowuj je w bezpiecznym miejscu.

Informacje o symbolach

Przedstawione poniżej oznaczenia są używane w niniejszym dokumencie do wskazania stopnia obrażeń lub uszkodzeń, które mogą wynikać ze zignorowania towarzyszących im informacji i niepoprawnego użycia urządzenia.



OSTRZEŻENIE

Oznaczenie wskazuje prawdopodobieństwo wystąpienia śmierci lub poważnych obrażeń w przypadku zignorowania informacji.



PRZESTROGA

Oznaczenie wskazuje prawdopodobieństwo wystąpienia obrażeń ciała lub uszkodzenia mienia w przypadku zignorowania informacji.

Przedstawione poniżej oznaczenia są używane do wskazania rodzaju instrukcji, których należy przestrzegać.



Trójkątne oznaczenia informują o konieczności zwrócenia uwagi na daną informację („Ważne”).



Okrągłe oznaczenia z przekreśleniem informują o zakazie wykonywania danej czynności („Zabronione”).



Wypełnione koła ze znakiem wykrzyknika informują o konieczności wykonania danej czynności („Wymagane”).



OSTRZEŻENIA















Nie wolno używać w łazience lub pod prysznicem

Nie zanurzać w wodzie i chronić przed wodą. Nieprzestrzeganie tego środka ostrożności może wywołać pożar lub spowodować porażenie prądem.

PL-1

POLSKI

 OSTRZEŻENIA	
 Nie wolno demontować	<p>Nie wolno demontować urządzenia (nie otwierać obudowy). Nieprzestrzeganie tego zalecenia może prowadzić do wybuchu pożaru, porażenia prądem lub uszkodzenia ciała spowodowanych nieprawidłowym działaniem produktu.</p>
 Nie dotykać części wewnętrznych	<p>W przypadku, gdy obudowa pęknie, na przykład w wyniku upadku, nie dotykać odkrytych części. Nieprzestrzeganie tego zalecenia może prowadzić do porażenia prądem lub uszkodzenia ciała spowodowanych dotknięciem uszkodzonych części. Natychmiast wyjąć akumulator z aparatu, zachowując ostrożność w celu uniknięcia porażenia prądem lub zranienia, a następnie zanieść produkt do miejsca zakupu po poradę.</p>
	<p>Nie stawić na niestabilnych powierzchniach. Produkt może spaść i spowodować obrażenia ciała.</p>
	<p>Nie patrzeć na słońce przez obiektyw ani przez wizjery aparatu. Nieprzestrzeganie tego zalecenia może spowodować trwałe uszkodzenie wzroku.</p>

 PRZESTROGI	
	<p>Nie używać ani nie przechowywać w miejscach narażonych na działanie pary lub dymu, ani w miejscach bardzo wilgotnych lub skrajnie zapylonych. Nieprzestrzeganie tego środka ostrożności może wywołać pożar lub spowodować porażenie prądem.</p>
	<p>Nie pozostawiać w miejscach narażonych na bezpośrednie działanie promieni słonecznych lub bardzo wysokiej temperatury, np. w zamkniętym pojeździe w słoneczny dzień. Nieprzestrzeganie tego środka ostrożności może wywołać pożar.</p>
	<p>Przechowywać w miejscu niedostępnym dla dzieci. Urządzenie może spowodować obrażenia, gdy znajdzie się w rękach dziecka.</p>
	<p>Nie dotykać mokrymi rękami. Nieprzestrzeganie tego środka ostrożności może spowodować porażenie prądem.</p>
	<p>Podczas fotografowania pod słońce nie umieszczać słońca w kadrze. Światło słoneczne zogniskowane w aparacie, gdy słońce znajduje się w kadrze lub w pobliżu kadru, może spowodować pożar lub poparzenia.</p>
	<p>Kiedy produkt nie jest używany, należy złożyć pokrywki obiektywu na miejsce i przechowywać obiektyw w miejscu chronionym przed bezpośrednim nasłonecznieniem. Światło słoneczne zogniskowane przez obiektyw może wywołać pożar lub spowodować poparzenia.</p>

POLSKI

PL-2

 **PRZESTROGI**

Nie przenosić aparatu ani obiektywu przymocowanych do statywu. Produkt może spaść lub w coś uderzyć, powodując obrażenia ciała.



Utylizacja zużytych urządzeń elektrycznych i elektronicznych w gospodarstwach domowych

W Unii Europejskiej, Norwegii, Islandii i Liechtensteinie: Ten symbol umieszczony na produkcie lub w instrukcji obsługi i gwarancji oraz/ lub na opakowaniu oznacza, że tego produktu nie należy traktować jak zwykłego odpadu z gospodarstw domowych. Należy go natomiast oddać do odpowiedniego punktu zbiórki i recyklingu urządzeń elektrycznych i elektronicznych.



Dzięki właściwej utylizacji tego produktu pomagasz uniknąć potencjalnie negatywnych skutków dla środowiska i zdrowia ludzi, na które mogłoby mieć wpływ nieodpowiednie pozbycie się tego produktu.

Recykling materiałów pomaga oszczędzać zasoby naturalne. Aby uzyskać bardziej szczegółowe informacje na temat recyklingu tego produktu, skontaktuj się lokalnym urzędem miasta, firmą odpowiadającą za wywóz odpadów lub miejscem sprzedaży produktu.

W krajach poza Unią Europejską, Norwegią, Islandią i Liechtensteinem: Jeśli chcesz pozbyć się tego produktu wraz z bateriami lub akumulatorami, skontaktuj się z lokalnymi władzami i zapytaj o właściwy sposób utylizacji.



PL-3

POLSKI

Części obiektywu

XF18mmF2 R

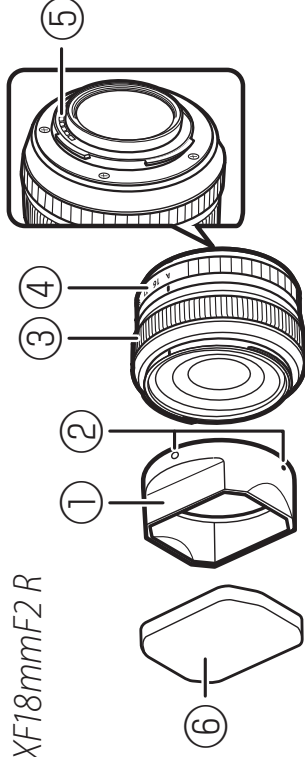

XF35mmF1.4 R

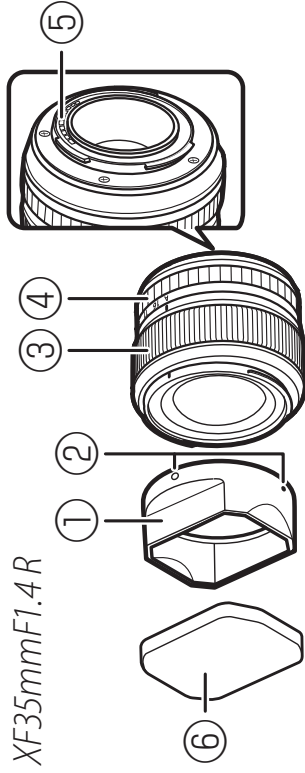

XF60mmF2.4 R Macro

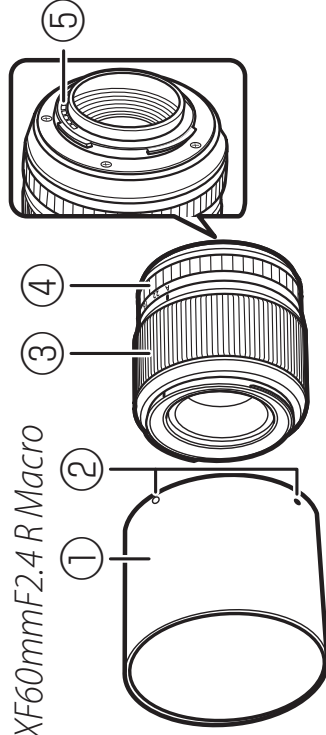

- ① Osłona przeciwsłoneczna*
- ② Znaczniki mocowania
- ③ Pierścień regulacji ostrości
- ④ Pierścień regulacji przystosy
- ⑤ Styki sygnałowe obiektywu
- ⑥ Pokrywka osłony przeciwsłonecznej
- ⑦ Przednia pokrywka obiektywu
- ⑧ Tylna pokrywka obiektywu

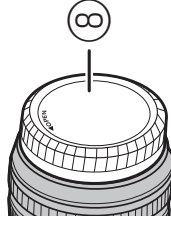
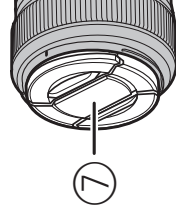

* Osłony przeciwsłoneczne obiektywu są przeznaczone do użytku jedynie z typami obiektywów, wraz z którymi są dostarczane, a po połączeniu z innymi obiektywami mogą powodować winietowanie.

Podłączenie obiektywu

Informacje na temat podłączenia i odłączenia obiektywów znajdują się w podręczniku użytkownika aparatu. Zwróć uwagę, że ten produkt nie jest zgodny z aparatami korzystającymi z tradycyjnej kliszy filmowej z mocowaniem X.

Zdejmowanie pokrywek

Zdejmij pokrywki zgodnie z ilustracją.

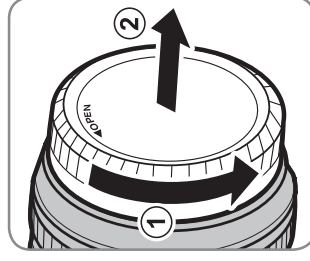
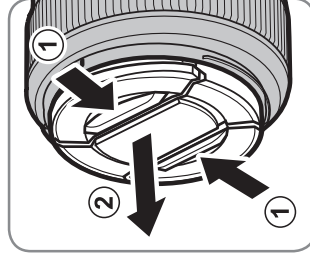

Podłączenie osłony przeciwsłonecznej

Osłony przeciwsłoneczne zmniejszają odblask i chronią przednią soczewkę obiektywu.

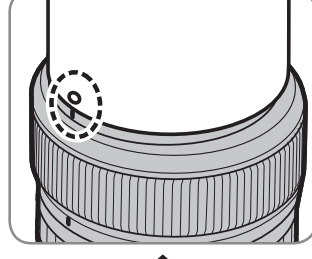
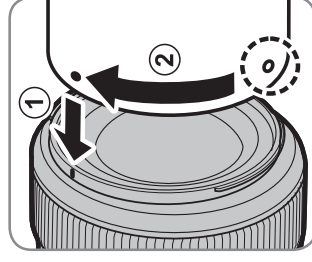

Dołączone akcesoria

- Przednia pokrywka obiektywu
- Tylna pokrywka obiektywu
- Osłona przeciwsłoneczna obiektywu
- Kawalek materiału do owijania obiektywu
- Osłona przeciwsłoneczna (tylko XF18mmF2 R i XF35mmF1.4 R)

PL-5

POLSKI



Pielęgnacja produktu

- Podczas korzystania z osłony przeciwsłonecznej nie podnoś aparatu ani go nie trzymaj, chwytając tylko za osłonę.
- Utrzymuj styki sygnałowe obiektywu w czystości.
- Używaj gruszki do usuwania kurzu i kłaczek z powierzchni obiektywu. Aby usunąć plamy i odciski palców, nałóż niewielką ilość etanolu lub środka do czyszczenia obiektywów na miękką, czystą ściereczkę lub szmatkę do czyszczenia obiektywów i czyść soczewkę od środka na zewnątrz ruchem kolistym, uważając, aby nie pozostawiać smug ani nie dotykać szkła palcami.
- Do czyszczenia obiektywu nigdy nie używaj rozpuszczalników organicznych, takich jak rozcieńczalnik do farb lub benzen.
- Kiedy obiektyw nie jest używany, zakładaj przednią i tylną pokrywkę obiektywu.
- Jeśli obiektyw nie będzie używany przez długi okres, przechowuj go w chłodnym i suchym miejscu, aby zapobiegać powstawaniu pleśni i rdzy. Nie przechowuj produktu w miejscu narozonym na bezpośrednie działanie promieni słonecznych ani razem z środkami przeciw molom zawierającymi naftę lub kamforę.
- Chroń obiektyw przed wodą i wilgocią. Rdzewienie mechanizmu wewnętrznego może spowodować nieodwracalne uszkodzenia.
- Pozostawienie obiektywu w bardzo gorącym miejscu może spowodować jego uszkodzenie lub odkształcenie.



POLSKI

PL-6



Dane techniczne

Typ	XF18mmF2 R	XF35mmF1.4 R	XF60mmF2.4 R Macro
Budowa obiektywu	8 soczewek w 7 grupach (w tym 2 soczewki asferyczne)	8 soczewek w 6 grupach (w tym 1 soczewka asferyczna)	10 soczewek w 8 grupach (w tym 1 asferyczna i 1 soczewka z dyspersją anomalną)
Ogniskowa (odpowiednik formatu matobrazkowego - 35 mm)	F=18 mm (27 mm)	F=35 mm (53 mm)	F=60 mm (91 mm)
Kąt widzenia	76,5°	44,2°	26,6°
Maksymalna przysłona	f/2,0	f/1,4	f/2,4
Minimalna przysłona	f/16	f/16	f/22
Regulacja przysłony			
Liczba listków	7 (zaokrąglony otwór przysłony)	7 (zaokrąglony otwór przysłony)	9 (zaokrąglony otwór przysłony)
Rozmiar działki	1/3 EV (19 działek)	1/3 EV (22 działki)	1/3 EV (20 działek)
Zakres ostrości	Od około 18 cm do ∞	Od około 28 cm do ∞	Od około 26,7 cm do ∞
Maksymalne powiększenie	0,14 ×	0,17 ×	0,5 ×
Wymiary zewnętrzne	ø64,5 × 40,6 mm	ø65,0 × 54,9 mm	ø64,1 × 70,9 mm
Ciężar (bez pokrywek i osłon)	Okolo 116 g	Okolo 187 g	Okolo 215 g
Średnica filtra	ø52 mm	ø52 mm	ø39 mm

① Wprowadzanie ulepszeń może prowadzić do występowania niezapowiedzianych zmian danych technicznych i wyglądu.

PL-7

POLSKI

安全须知

使用前务必阅读本注意事项



安全使用注意事项

感谢您购买本产品。有关维修、检查和内部测试的信息，请与 FUJIFILM 销售代理商联系。

- 确保正确使用镜头。请在使用前仔细阅读相机用户手册，特别是以下安全使用注意事项。
- 阅读完这些注意事项后，请将其妥善保存。











关于图标

该文档使用下述图标表示忽略图标所示信息和操作错误可能造成的伤害或损坏的严重程度。

	警告	该图标表示若忽略该信息，可能会导致死亡或严重受伤。
	注意	该图标表示若忽略该信息，可能会导致人身伤害或设备损坏。

下述图标表示必须遵守的信息性质。

	三角标志表示此信息需要注意（“重要”）。
	圆形标志加一斜线表示禁止行为（“禁止”）。
	实心圆形加一惊叹号表示用户必须执行的操作（“必须操作”）。
警告	
 请勿在浴室使用	请勿将镜头浸入水中或接触到水，否则可能导致火灾或触电。
 请勿自行拆卸	切勿拆卸（切勿打开外壳），否则可能会因产品故障导致火灾、触电或受伤。
 请勿触摸内部部件	若由于摔落或其它意外事故造成外壳破损，请勿触摸外露部件，否则可能会因触摸破损部件导致触电或受伤。请立即取下相机电池（注意避免受伤或触电），然后将本产品送至销售点进行咨询。
	请勿将镜头放在不平稳的地方，否则镜头可能摔落，导致受损。

 警告	
	请勿透过镜头或相机取景器观看太阳，否则将可能导致永久性的视觉损伤。
 注意	
	请勿在有水蒸气或烟雾的地方或者非常潮湿或灰尘弥漫之处使用或存放镜头，否则可能导致火灾或触电。
	请勿将镜头置于阳光直射或极端高温之处，如晴天封闭的车内，否则可能会导致火灾。
	请勿存放在儿童伸手可及之处。本产品在儿童手中可能导致伤害。
	请勿用湿手操作，否则可能导致触电。
	拍摄背光拍摄对象时，请不要让太阳进入构图范围。因为当太阳位于或靠近构图范围时，阳光可能通过镜头聚焦从而导致火灾或灼伤。
	不使用本产品时，请盖好镜头盖并将其存放在没有阳光照射的地方。因为阳光通过镜头聚焦将可能导致火灾或灼伤。
	请勿直接提拿安装于三脚架上的相机或镜头，否则相机或镜头可能摔落或撞击其它物体，导致受损。

■ 产品中有毒有害物质或元素名称及含量

部件名称	有毒有害物质或元素					
	铅* (Pb)	汞 (Hg)	镉 (Cd)	六价铬 (Cr(VI))	多溴联苯 (PBB)	多溴二苯醚 (PBDE)
金属部件	X	○	○	○	○	○
树脂部件	○	○	○	○	○	○
光学部件	X	○	○	○	○	○
基板部件	X	○	○	○	○	○



本体

备注 ○: 表示该有害物质在该部件所有均质材料中的含量均在 SJ/T11363-2006 标准规定的限量要求以下。

X: 表示该有害物质至少在该部件的某一均质材料中的含量超出 SJ/T11363-2006 标准规定的限量要求。

* 铅 (Pb) 项目 (X) 属于欧盟 RoHS 指令豁免申请项目。

镜头部件

XF18mmF2.4 R

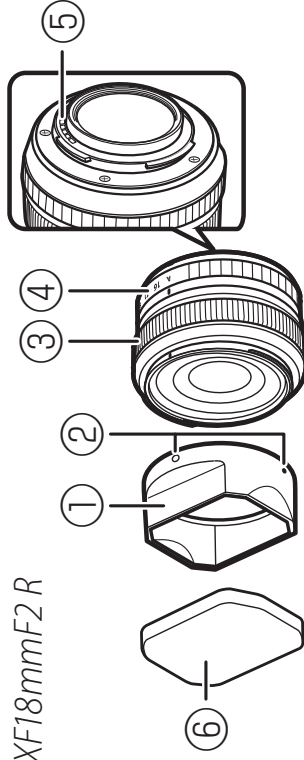

XF35mmF1.4 R

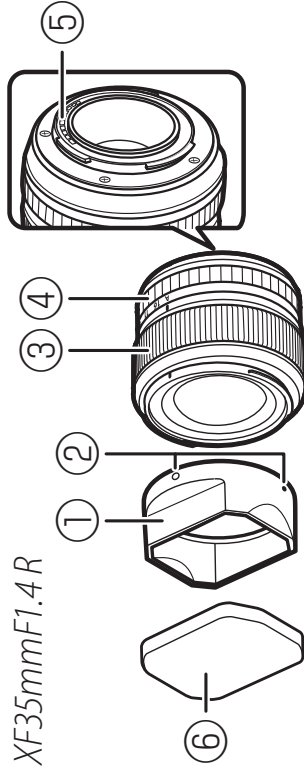

XF60mmF2.4 R Macro

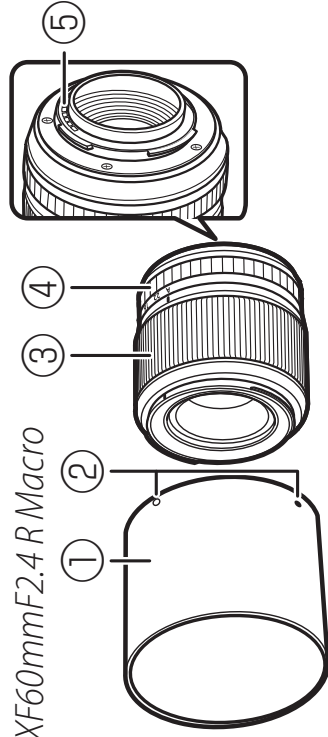

① 镜头遮光罩*

② 安装标记

③ 对焦环

④ 光圈环

⑤ 镜头信号接点

⑥ 遮光罩盖

⑦ 镜头前盖

⑧ 镜头后盖

* 随镜头附带的镜头遮光罩仅适用于同类型的镜头，且在与其它镜头配合使用时可能导致渐晕。

安装镜头

有关安装和取下镜头的信息，请参阅相机使用手册。请注意，本产品不兼容 X 卡口胶片相机。

取下盖子

请如图所示取下盖子。

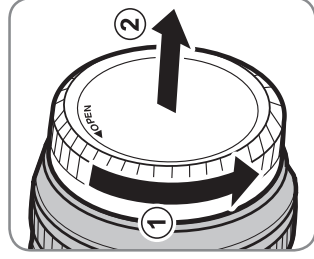
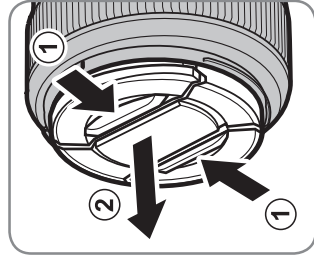

安装遮光罩

镜头遮光罩可减少强光并保护镜头前部元件。

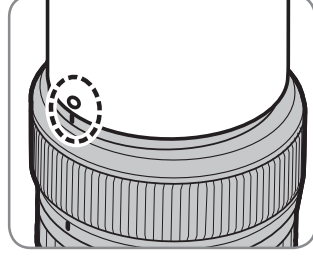
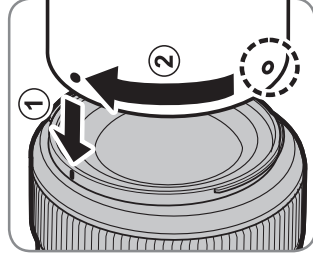

附带配件

- 镜头前盖
- 镜头后盖
- 镜头遮光罩
- 包装布
- 遮光罩盖 (仅限 XF18mmF2 R 和 XF35mmF1.4 R)



产品保养

- 若使用镜头遮光罩，拿起或持握相机时，切勿仅持拿遮光罩。
- 请保持镜头信号接点的清洁。
- 请使用吹气球去除镜头表面的灰尘和浮屑。若要去除污点和指纹，可使用一块滴有少许乙醇或镜头清洁剂의干净软棉布或镜头清洁纸，以圆周运动方式从里向外进行清洁，注意不要留下污渍，也不要用手指触碰玻璃。
- 切勿使用涂料稀释剂或苯等有机溶剂清洁镜头。
- 不使用镜头时，请盖上镜头前后盖。
- 若在较长时间内不使用镜头，请将其存放在阴凉干燥的地方以防止发霉和生锈。切不可存放在直射阳光下，也不可于石脑油或樟脑丸一起存放。
- 请保持镜头干燥。内部构造生锈将导致无法挽回的损坏。
- 将镜头放置在过于炎热的地方将可能导致损坏或变形。



ZHS-6

中文简



技术规格

	XF18mmF2 R	XF35mmF1.4 R	XF60mmF2.4 R Macro
类型			
镜头结构	7组8片(包括2个非球面元件)	6组8片(包括1个非球面元件)	8组10片(包括1个非球面元件和1个异常色散元件)
焦距(35 mm格式相当值)	F=18 mm (27 mm)	F=35 mm (53 mm)	F=60 mm (91 mm)
视角	76.5°	44.2°	26.6°
最大光圈	f/2.0	f/1.4	f/2.4
最小光圈	f/16	f/16	f/22
光圈控制			
叶片数目	7片(圆形光圈孔)	7片(圆形光圈孔)	9片(圆形光圈孔)
等级大小	1/3 EV (19级)	1/3 EV (22级)	1/3 EV (20级)
对焦范围	约18 cm - 无限远	约28 cm - 无限远	约26.7 cm - 无限远
最大放大倍率	0.14 X	0.17 X	0.5 X
外部体积	ø64.5 X 40.6 mm	ø65.0 X 54.9 mm	ø64.1 X 70.9 mm
重量(不包括盖子和遮光罩)	约116 g	约187 g	约215 g
滤镜尺寸	ø52 mm	ø52 mm	ø39 mm

① 为改进产品,我们有可能更改其规格和外观,恕不另行通知。

中文简

ZHS-7

安全須知

使用前務必閱讀本注意事項

安全使用注意事項

感謝您選購本產品。有關維修、檢查和內部測試的資訊，請與 FUJIFILM 經銷商聯絡。

- 確保正確使用鏡頭。請在使用前仔細閱讀相機使用手冊，特別是以下安全使用注意事項。
- 閱讀完這些注意事項後，請將其妥善保管。

關於圖示

該文件使用下述圖示表示忽略圖示所示資訊和操作錯誤可能造成的傷害或損壞的嚴重程度。



警告

該圖示表示若忽略該資訊，可能會導致死亡或嚴重傷害。



注意









該圖示表示若忽略該資訊，可能會導致人身傷害或設備損壞。



下述圖示表示必須遵守的指示的性質。

	三角標誌表示此資訊需要注意（“重要”）。
	圓形標誌加一斜線表示禁止行為（“禁止”）。
	實心圓形加一驚嘆號表示使用者必須執行的操作（“必要”）。
	請勿將鏡頭浸入水中或接觸到水，否則可能導致火災或電擊危險。
	不可分解（不可打開外殼），否則可能會因產品故障導致火災、電擊危險或受傷。
	若由於摔落或其他意外事故造成外殼破損，請勿觸摸外露部件，否則可能會因觸摸破損部件導致電擊危險或受傷。請立即取下相機電池（注意避免受傷或遭受電擊），然後將本產品送至銷售點進行諮詢。

ZHT-1

中文繁體

 警告	
	請勿將鏡頭放在不穩的地方，否則鏡頭可能摔落，導致受損。
	請勿透過鏡頭或相機觀景窗觀看太陽，否則將可能導致永久性的視覺損傷。
 注意	
	請勿在有水蒸氣或煙霧的地方或者非常潮濕或灰塵瀰漫之處使用或存放鏡頭，否則可能導致火災或電擊危險。
	請勿將鏡頭置於陽光直射或極端高溫之處，如晴天密閉的汽車內，否則可能導致火災。
	請妥善保管，避免幼童接觸。本產品在兒童手中可能導致傷害。
	請勿用濕手操作，否則可能導致電擊危險。
	拍攝逆光拍攝對象時，請不要讓太陽進入構圖範圍。因為當太陽位於或靠近構圖範圍時，陽光可能透過鏡頭聚焦從而導致火災或灼傷。

 注意	
	不使用本產品時，請蓋好鏡頭蓋並將其存放在無陽光照射的地方。因為陽光透過鏡頭聚焦將可能導致火災或灼傷。
	請勿直接提拿安裝於三腳架上的相機或鏡頭，否則相機或鏡頭可能摔落或撞擊其他物體，導致受損。

鏡頭部件

XF18mmF2 R

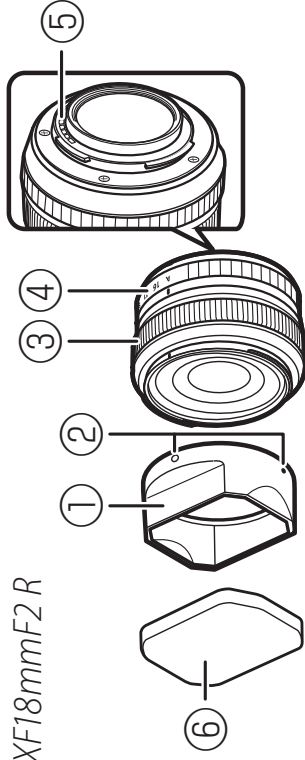

XF35mmF1.4 R

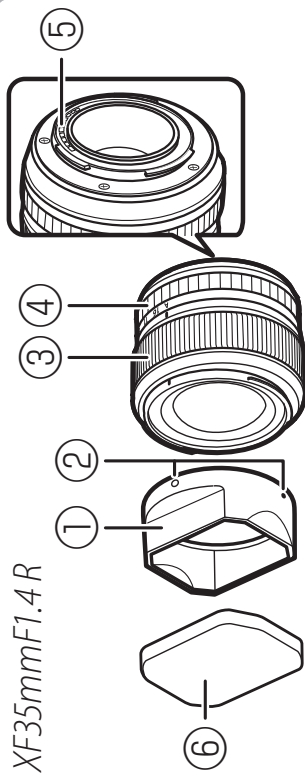

XF60mmF2.4 R Macro

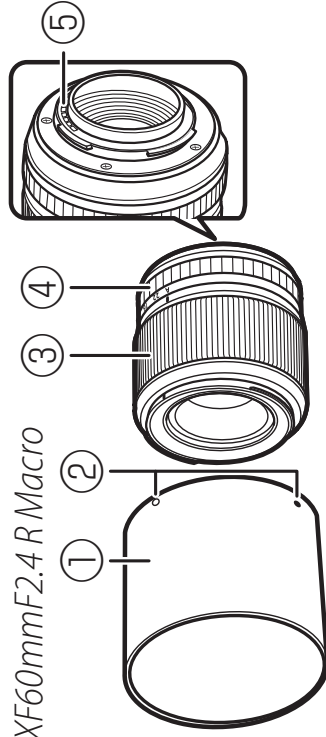

① 鏡頭遮光罩*

② 安裝標記

③ 對焦環

④ 光圈環

⑤ 鏡頭信號接點

⑥ 遮光罩蓋

⑦ 鏡頭前蓋

⑧ 鏡頭後蓋

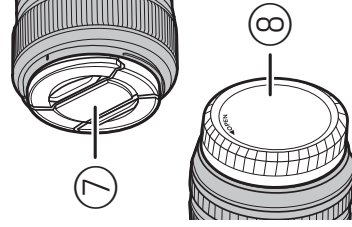

* 鏡頭隨附的鏡頭遮光罩僅適用於同類型的鏡頭，且在與其他鏡頭配合使用時可能導致暗角。

安裝鏡頭

有關安裝和取下鏡頭的資訊，請參閱相機使用手冊。請注意，本產品與 X 卡口軟片相機不相容。

取下蓋子

請如圖所示取下蓋子。

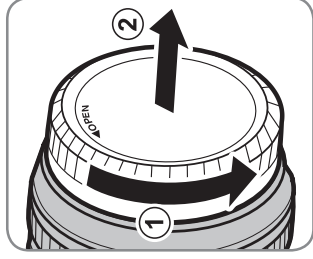
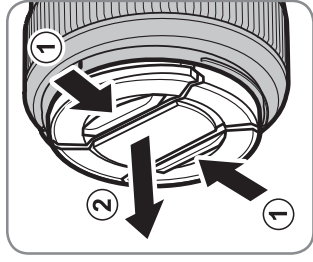

安裝遮光罩

鏡頭遮光罩可減少強光並保護鏡頭前部元件。

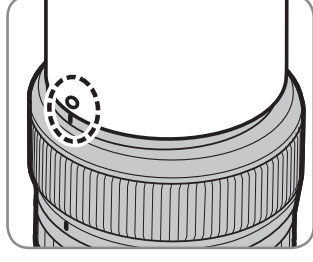
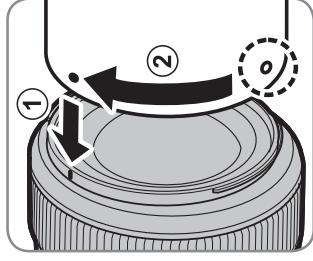

隨附配件

- 鏡頭前蓋
- 鏡頭後蓋
- 鏡頭遮光罩
- 包裝布
- 遮光罩蓋 (僅限 XF18mmF2 R 和 XF35mmF1.4 R)



產品保養

- 若使用鏡頭遮光罩，拿起或持握相機時，切勿僅持拿遮光罩。
- 請保持鏡頭信號接點的清潔。
- 請使用吹氣球去除鏡頭表面的灰塵和浮屑。若要去除污點和指紋，可使用一塊滴有少許乙醇或鏡頭清潔劑的乾淨軟棉布或鏡頭清潔紙，以圓周運動方式從裡向外進行清潔，注意不要留下污漬，也不要用手指觸碰玻璃。
- 切勿使用塗料稀釋劑或苯等有機溶劑清潔鏡頭。
- 不使用鏡頭時，請蓋上鏡頭前後蓋。
- 若在較長時間內不使用鏡頭，請將其存放在陰涼乾燥的地方以防止發霉和生銹。切不可存放在直射陽光下，也不可與石腦油或樟腦丸一起存放。
- 請保持鏡頭乾燥。內部構造生銹將導致無法挽回的損壞。
- 將鏡頭放置在過於炎熱的地方將可能導致損壞或變形。



ZHT-5

中文繁體



規格

	XF18mmF2 R	XF35mmF1.4 R	XF60mmF2.4 R Macro
類型			
鏡頭結構	7 組 8 片 (包括 2 個非球面元件)	6 組 8 片 (包括 1 個非球面元件)	8 組 10 片 (包括 1 個非球面元件和 1 個異常色散元件)
焦距 (35 mm 格式相當值)	F=18 mm (27 mm)	F=35 mm (53 mm)	F=60 mm (91 mm)
畫角	76.5°	44.2°	26.6°
最大光圈	f/2.0	f/1.4	f/2.4
最小光圈	f/16	f/16	f/22
光圈控制			
葉片數目	7 片 (圓形光圈孔)	7 片 (圓形光圈孔)	9 片 (圓形光圈孔)
等級大小	1/3 EV (19 級)	1/3 EV (22 級)	1/3 EV (20 級)
對焦範圍	約 18 cm – 無限遠	約 28 cm – 無限遠	約 26.7 cm – 無限遠
最大放大倍率	0.14 X	0.17 X	0.5 X
外部體積	ø64.5 X 40.6 mm	ø65.0 X 54.9 mm	ø64.1 X 70.9 mm
重量 (不包括蓋子和遮光罩)	約 116 g	約 187 g	約 215 g
濾鏡尺寸	ø52 mm	ø52 mm	ø39 mm

① 為改進產品，我們有可能更改其規格和外觀，恕不另行通知。

中文繁體

ZHT-6

안전상의 주의

사용하시기 전에 반드시 이 참고사항을 읽어 주십시오.



안전 참고사항

본 제품을 구입해주셔서 감사합니다. 수리, 점검, 내부 시험을 위해 FUJIFILM 대리점에 문의하십시오.





- 렌즈는 사용법을 잘 지켜 올바르게 사용해야 합니다. 사용 용하기 전에 이 안전 참고사항과 카메라 사용 설명서를 꼼꼼히 읽어주십시오.
- 이 안전 참고사항은 읽어보신 후 안전한 장소에 보관해 주십시오.





아이콘 설명





이 설명서에서 사용되는 아래 아이콘은 해당 아이콘이 나타내는 정보를 무시하거나 본 제품을 잘못 사용할 경우 발생할 수 있는 부상이나 파손의 정도를 나타냅니다.

	경고 이 아이콘은 해당 정보를 무시할 경우 사망이나 중상을 야기할 수 있다는 표시입니다.
	주의 이 아이콘은 해당 정보를 무시할 경우 신체 부상이나 물질적인 피해를 초래할 수 있다는 표시입니다.

이 설명서에서 사용되는 아래 아이콘은 지켜야 할 지침의 성격을 나타냅니다.

	세모꼴 아이콘은 주의를 요하는 의미입니다("중요").
	원형에 사선이 그려져 있는 아이콘은 표시된 동작을 금지한다는 의미입니다("금지").
	색칠이 된 원 안에 느낌표가 있는 아이콘은 반드시 수행해야 할 동작을 나타냅니다("필수").
⚠ 경고	
	욕실에서나 샤워 중에는 사용하지 마십시오.
물에 빠트리거나 물이 들어가지 않게 하십시오. 이 주의사항을 지키지 않으면 화재나 감전 사고의 위험이 있습니다.	
	분해하지 마십시오
분해하지 마십시오(케이스를 열지 마십시오). 이 주의사항을 지키지 않으면 제품 오작동으로 인해 화재나 감전, 부상의 위험이 있습니다.	

! 경고	
	떨어뜨리거나 기타 사고로 인해 외장이 파손되어 내부가 드러날 경우 노출된 부분을 만지지 마십시오. 이 주의사항을 지키지 않고 손상된 부분을 만질 경우 감전 사고나 부상을 당할 수 있습니다. 부상이나 감전 사고에 주의하면서 즉시 카메라 배터리를 분리하고 제품을 구입처에 가지고 가서 문의해 주십시오.
	불안정한 표면 위에 올려놓지 마십시오. 제품이 떨어져서 상처를 입을 수 있습니다.
	렌즈나 카메라 뷰파인더를 통해 태양을 보지 마십시오. 이 주의사항을 지키지 않으면 영구적인 시력 손상을 입을 수 있습니다.
! 주의	
	증기나 연기에 노출되거나 습도가 많거나 먼지가 많은 곳에서 사용하거나 보관하지 마십시오. 이 주의사항을 지키지 않으면 화재나 감전 사고의 위험이 있습니다.
	얇은 날 문을 닫아 둔 차량 안 등, 직사광선이 내리쬐거나 온도가 매우 높은 곳에 내버려두지 마십시오. 이 주의사항을 지키지 않으면 화재의 위험이 있습니다.

! 주의	
	카메라는 어린 아이의 손이 닿지 않는 곳에 두십시오. 어린 아이가 만지다가 부상을 입을 수 있습니다.
	젖은 손으로 만지지 마십시오. 이 주의사항을 지키지 않으면 감전의 위험이 있습니다.
	역광 피사체를 촬영할 때 태양을 구도 안에 넣지 않도록 하십시오. 태양이 구도 안에 있거나 구도와 가까이 있을 때 햇빛이 카메라 속에 초점을 맞추어 화재나 화상을 일으킬 수 있습니다.
	제품을 사용하지 않을 때 렌즈 캡을 다시 부착하고 직사광선을 피해 보관하십시오. 렌즈로 초점을 만든 햇빛이 화재나 화상을 일으킬 수 있습니다.
	카메라나 렌즈를 삼각대에 부착한 채로 들고 다니지 마십시오. 제품이 떨어지거나 다른 물체를 쳐서 다칠 수 있습니다.

가정에서의 전기 및 전자 장비 폐기 지침

유럽 연합, 노르웨이, 아이슬란드 및 리히텐슈타인: 이 제품이나 설명서, 보증서 또는 포장에 표시된 이기호는 제품을 가정의 일반쓰레기로 처리해서는 안 됩니다. 이는 것을 의미합니다. 이러한 제품은 지정된 전기 및 전자 장비 재활용품 수집 장소에 폐기해야 합니다.

이 제품을 올바른 방법으로 폐기함으로써, 잘못된 폐기 방식 때문에 환경과 신체 건강에 미칠 수 있는 부정적인 결과를 예방할 수 있습니다.

자원 재활용은 천연 자원 보호에 도움이 됩니다. 이 제품의 재활용에 대한 자세한 내용은 현지 동사무소나 생활자원 수거 담당부서 또는 제품 구입처에 문의하십시오.

유럽 연합, 노르웨이, 아이슬란드 및 리히텐슈타인 이외 국가: 배터리나 축전지를 포함하여 본 제품을 폐기할 때는 현지 담당기관에 문의하여 적절한 폐기 방법을 알아보십시오.

Korean Class B ITE

이 기기는 가정용으로 전자파 적합등록을 한 기기로서 주거 지역에서는 물론 모든 지역에서 사용할 수 있습니다.



KO-3

한국어

렌즈 각부

XF18mmF2 R

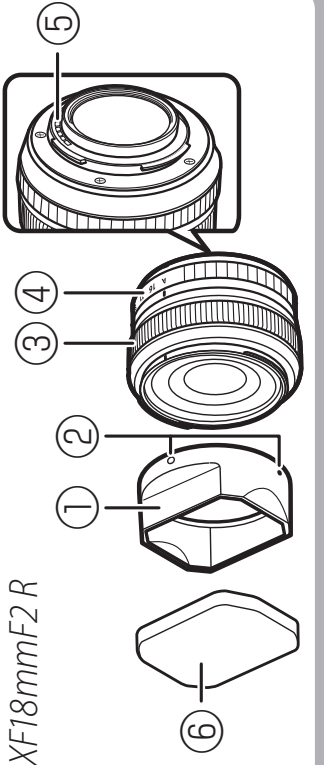

XF35mmF1.4 R

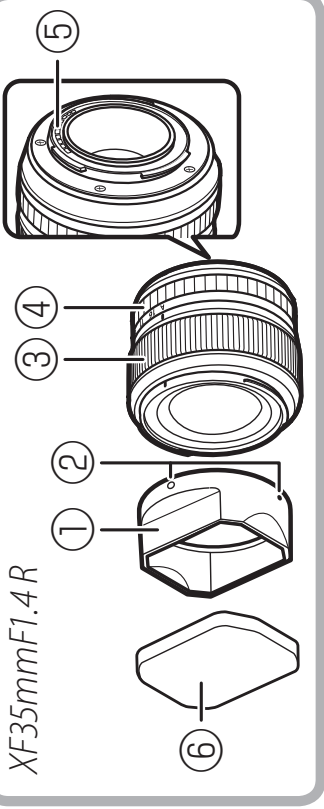

XF60mmF2.4 R Macro



- 렌즈 후드*
- ① 장착 마크
 - ② 조점 링
 - ③ 조리개 링
 - ④ 조점 신호 점점
 - ⑤ 렌즈 캡
 - ⑥ 후드 캡
 - ⑦ 렌즈 컷커버
 - ⑧ 렌즈 뒷커버

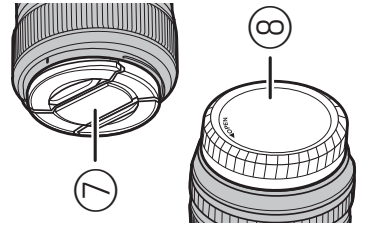

* 렌즈 후드는 제공된 유형의 렌즈와만 사용하고 다른 렌즈와 사용할 때 비네팅을 일으킬 수 있습니다.

렌즈 부착

렌즈를 부착하고 제거하는 방법은 카메라 사용 설명서를 참조하십시오. 이 제품은 X 마운트 필름 카메라와 호환되지 않습니다.

캡 제거

그림처럼 캡을 제거합니다.

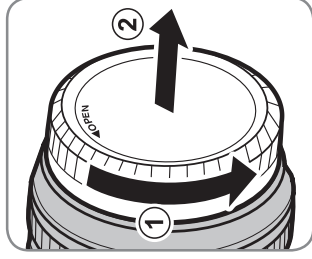
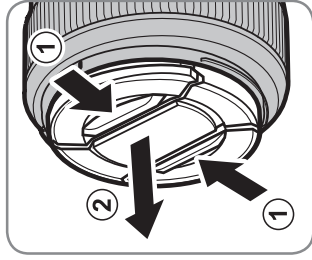

후드 부착

렌즈 후드는 섬광을 제거하고 전면 렌즈 구성 요소를 보호합니다.

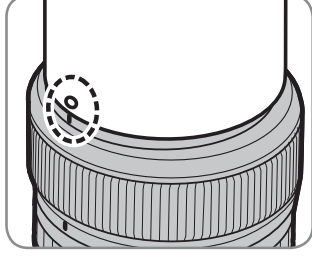
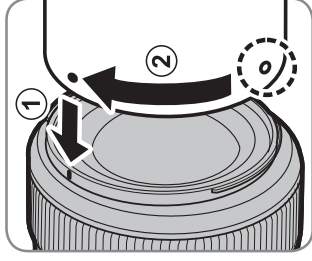

제공되는 액세서리

- 앞 렌즈 캡
- 렌즈 뒷 커버
- 렌즈 후드
- 포장천
- 후드 캡(XF18mmF2 R 및 XF35mmF1.4 R에 한함)

제품 보호

- 렌즈 후드를 사용할 때 후드만 잡은 채로 카메라를 들어 올리거나 들고 있지 마십시오.
- 렌즈 신호 접점을 깨끗한 상태로 유지하십시오.
- 블로어를 사용하여 렌즈 표면에서 먼지와 보풀을 제거합니다. 얼룩이나 지문을 지우려면 에탄올이나 렌즈 클리너를 부드럽고 깨끗한 무명천이나 렌즈 클리닝 티슈에 조금 묻힌 후 얼룩을 남기거나 손가락으로 유리를 만지지 않도록 주의하면서 중앙에서 바깥쪽으로 원을 그려 움직이면서 청소합니다.
- 절대 페인트 시너나 벤젠과 같은 유기용매를 사용하여 렌즈를 청소하지 마십시오.
- 렌즈를 사용하지 않을 때 앞캡과 뒷캡을 부착하십시오.
- 렌즈를 장기간 사용하지 않을 때에는 차고 건조한 곳에 보관하여 곰팡이가 생기거나 녹이 슬지 않도록 하십시오. 직사광선을 피하고 나프탈렌이나 종이와 함께 보관하지 마십시오.
- 렌즈를 건조하게 유지하십시오. 내부 메커니즘이 녹이 슬게 되면 수리할 수 없는 손상을 입을 수 있습니다.
- 렌즈를 매우 뜨거운 곳에 두면 손상이나 뒤틀림이 발생할 수 있습니다.

한국어

KO-6

사양

유형	XF18mmF2 R	XF35mmF1.4 R	XF60mmF2.4 R Macro
렌즈 구성	7 그룹의 8 구성(비구면 구 성 2개 포함)	6 그룹의 8 구성(비구면 구 성 1개 포함)	8 그룹의 10 구성(비구면 구성 1개와 비표준 확장 구성 1개 포함)
초점 거리(35mm 형식과 동등)	F=18mm(27mm)	F=35mm(53mm)	F=60mm(91mm)
화각	76.5°	44.2°	26.6°
최대 조리개	f/2.0	f/1.4	f/2.4
최소 조리개	f/16	f/16	f/22
조리개 제어 블레이드 수 스탑 크기	7(원형 조리개) 1/3EV(19 스톱)	7(원형 조리개) 1/3EV(22 스톱)	9(원형 조리개) 1/3EV(20 스톱)
초점 범위	약 18cm - ∞	약 28cm - ∞	약 26.7cm - ∞
최대 확대 비율	0.14 X	0.17 X	0.5 X
외장 크기	ø64.5×40.6mm	ø65.0×54.9mm	ø64.1×70.9mm
중량(캡과 후드 제외)	약 116g	약 187g	약 215g
필터 크기	ø52mm	ø52mm	ø39mm

① 개선 사항은 사양과 외양에 대한 발표되지 않은 변경 사항을 포함할 수 있습니다.

KO-7

한국어

المواصفات

XF60mm F2.4 R Macro	XF35mm F1.4 R	XF18mm F2 R	النوع
10 عناصر في 8 مجموعات (بما في ذلك 1 عنصر شبه كروي و 1 عنصر تشتيت غير طبيعي)	8 عناصر في 6 مجموعات (بما في ذلك 1 عنصر شبه كروي)	8 عناصر في 7 مجموعات (بما في ذلك 2 عناصر شبه كروية)	تكوين العدسة
60=F ملم (91 ملم)	35=F ملم (53 ملم)	18=F ملم (27 ملم)	طول بؤري (مساوي لصيغة 35 ملم)
26.6°	44.2°	76.5°	زاوية الصورة
f/2,4	f/1,4	f/2,0	أقصى فتحة
f/22	f/16	f/16	أدنى فتحة
9 (فتحة حاجب دائرية) 1/3 EV (20 وقفه)	7 (فتحة حاجب دائرية) 1/3 EV (22 وقفه)	7 (فتحة حاجب دائرية) 1/3 EV (19 وقفه)	تحكم الفتحة
تقريبًا 26,7 سم - ∞	تقريبًا 28 سم - ∞	تقريبًا 18 سم - ∞	عدد الشفرات
×0.5	×0.17	×0.14	مقاس الوقفة
70,9 × 64,1Ø ملم	54,9 × 65,0Ø ملم	40,6 × 64,5Ø ملم	مدى التركيز البؤري
تقريبًا 215 جم	تقريبًا 187 جم	تقريبًا 116 جم	أقصى تكبير
39Ø ملم	52Ø ملم	52Ø ملم	الأبعاد الخارجية
			الوزن (باستثناء الغطاء والواقيات)
			مقياس المرشح

① قد تؤدي التحسينات إلى تغييرات غير معتمدة في المواصفات والمظهر.

عربي

AR-7

العناية بالمنتج

- في حالة استخدام واقية عدسة، لا تلتقط أو تمسك الكاميرا باستخدام الواقية فقط.
- حافظ على نظافة أطراف توصيل إشارة العدسة.
- استخدم منفاخ هواء للتخلص من الأتربة والנסالة من على سطح العدسة. للتخلص من البقع وبصمات الأصابع، أضف مقدار قليل من الإيثانول أو منظف العدسة إلى قطعة قماش قطنية ناعمة ونظيفة أو إلى منديل تنظيف عدسة ونظف العدسة من المركز نحو الخارج في حركة دائرية، مع الانتباه لعدم ترك لطخات أو لمس الزجاج بأصابعك.
- لا تستخدم أبداً مذيب عضوي مثل مخفف الدهان أو البنزين بعرض تنظيف العدسة.
- استخدم الغطاء الأمامي والخلفي في حالة عدم استخدام العدسة.
- في حالة لن يتم استخدام العدسة لفترة ممتدة، احتفظ بها في مكان بارد وجاف لتجنب تكون عفن أو صدأ. لا تخزنها في ضوء الشمس المباشر أو مع نافتا أو كرات كافور العثة.
- حافظ على العدسة جافة. صدأ آلية العمل الداخلية قد يتسبب في وقوع تلف لا يمكن إصلاحه.
- قد يتسبب ترك العدسة في مناطق حارة للغاية في تلفها أو تشوهها.

AR-6

عربي

تركيب الواقية

تقلل واقيات العدسة من الوهج وتحمي عنصر العدسة الأمامي.

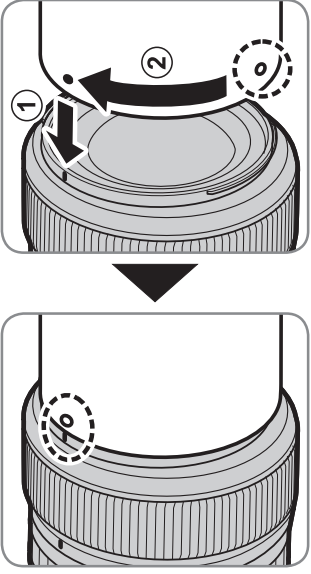

الإكسسوارات المرفقة

- غطاء العدسة الأمامي
- غطاء العدسة الخلفي
- واقية العدسة
- غطاء قماش
- غطاء الواقي (XF35mmF1.4 R و XF18mmF2 R فقط)

تركيب العدسة

راجع دليل الكاميرا للحصول على معلومات حول تركيب وإزالة العدسات. لاحظ أن هذا المنتج لا يتوافق مع كاميرات أفلام ذات قاعدة X.

إزالة الغطاء

أزل الغطاء كما هو موضح.

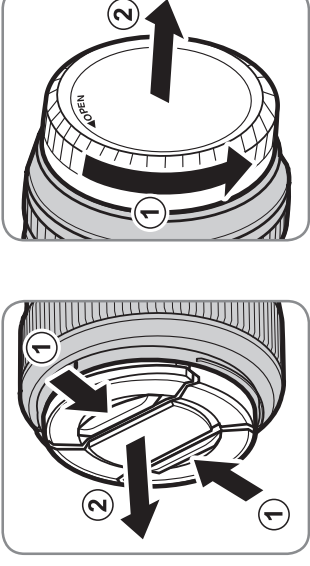

أجزاء العدسة

XF35mmF1.4R

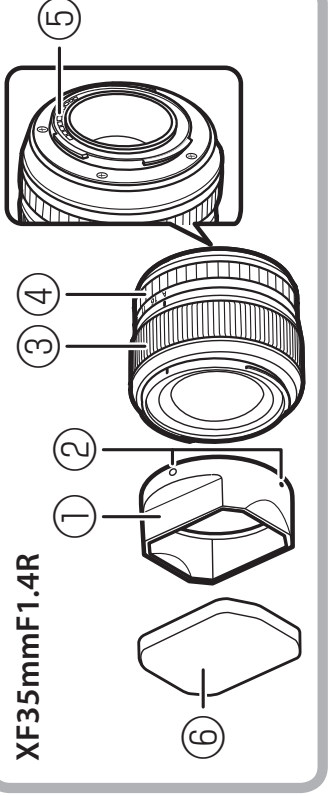

XF18mmF2R

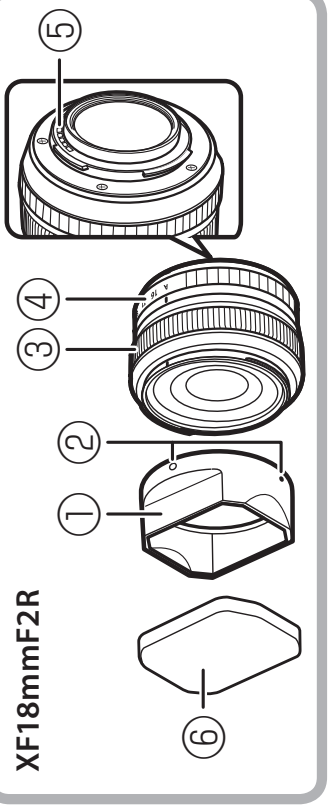

- ① واقية العدسة *
- ② علامات التركيب
- ③ حلقة التركيز
- ④ حلقة الفتحة
- ⑤ أطراف توصيل إشارة العدسة
- ⑥ غطاء واقية العدسة
- ⑦ غطاء العدسة الأمامي
- ⑧ غطاء العدسة الخلفي

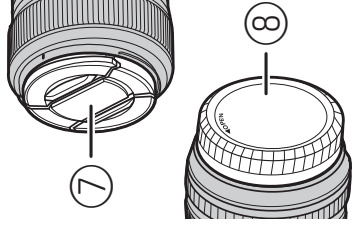

XF60mmF2.4 R Macro

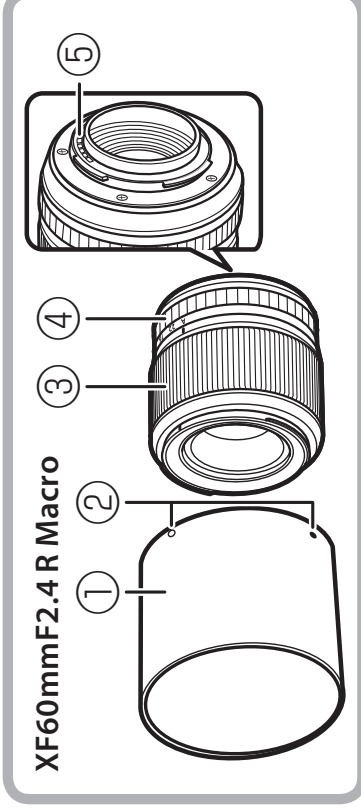

* تستخدم واقيات العدسة فقط مع نوع العدسات المرفقة معه وقد تتسبب في تظليل أطراف الصورة إذا تم تركيبها على عدسات أخرى.

التخلص من الأدوات الإلكترونية والكهربائية في المنازل الخاصة





في الاتحاد الأوروبي والترويج وأيسلندا ولخمسنتاين: يشير هذا الرمز الموجود على المنتج، أو في كتيب المستخدم أو في الضمان، و/أو على العبوة إلى أنه يجب عدم التعامل مع هذا المنتج كمخلفات منزلية. يجب التوجه به إلى نقطة تجميع مناسبة خاصة بإعادة تدوير الأدوات الإلكترونية والكهربائية.



بالتأكد من التخلص الصحيح من هذا المنتج، ستساعد على تجنب العواقب السلبية المتوقعة الضارة بالبيئة وصحة الإنسان، والتي قد تكون نتيجة التخلص من المنتج بشكل غير مناسب.

سيساعد تدوير المواد الخام على الحفاظ وتوفير الموارد الطبيعية. لمزيد من المعلومات حول تدوير هذا المنتج، برجاء الاتصال بالمكتب المحلي الخاص بك أو خدمة التخلص من المخلفات المنزلية أو المتجر الذي اشترت منه المنتج.

في الدول خارج الاتحاد الأوروبي والترويج وأيسلندا ولخمسنتاين: إذا كنت تريد التخلص من هذا المنتج، بما في ذلك البطاريات أو المكثفات، برجاء الاتصال بالجهات المحلية وأسأل عن الطريقة الصحيحة.

تنبيهات	
	
	<p>لا تحمل الكاميرا أو العدسة إذا كانوا مثبتين على حامل ثلاثي القوائم. فقد يسقط المنتج أو يصطدم بأشياء أخرى مسببًا الإصابة.</p>

تحذيرات	
	
	<p>لا تضعها على أسطح غير مستقرة. فقد يسقط المنتج مسببًا الإصابة.</p>
	
	<p>لا تنظر إلى الشمس عبر معينات المنظر الخاصة بالعدسة أو الكاميرا. عدم اتباع هذه التعليمات قد يتسبب في فقدان حاسة الإبصار بشكل نهائي.</p>

تنبيهات	
	
	<p>لا تخزن أو تستخدم في المناطق المعرضة للمخار أو الدخان أو المناطق شديدة الرطوبة أو المليئة بالأتربة. عدم اتباع هذا التحذير قد يتسبب في نشوب حريق أو صدمة كهربية.</p>
	
	<p>لا تركبها في ضوء الشمس المباشر أو في المناطق المعرضة لدرجات الحرارة شديدة الارتفاع كسيارة مغلقة في يوم مشمس. عدم اتباع هذا التحذير قد يتسبب في نشوب حريق.</p>
	
	<p>تحفظ بعيد عن متناول الأطفال. قد يتسبب هذا المنتج في إصابة الأطفال بالأذى إذا ترك في متناولهم.</p>
	
	<p>لا تمسك به ويديك مبهتلة. عدم اتباع هذا التحذير قد يتسبب في حدوث صدمة كهربية.</p>
	
	<p>اجعل الشمس خارج الإطار عند تصوير الأهداف ذات الإضاءة الخلفية. إذا كانت الشمس داخل أو على مقربة من الإطار فقد يتسبب تركيز ضوءها في الكاميرا في نشوب حريق أو الإصابة بحروق.</p>
	
	<p>عندما لا يكون المنتج قيد الاستخدام، استبدل غطاء العدسة وخزفه بعيدًا عن ضوء الشمس المباشر. فقد يتسبب تركيز ضوء الشمس بواسطة العدسة في نشوب حريق أو الإصابة بحروق.</p>



من أجل سلامتك

احرص على قراءة هذه التعليمات قبل الاستعمال



- **تعليمات السلامة**
- شكراً لشراءك هذا المنتج. للفحص الداخلي والصيانة والإصلاح يرجى الاتصال ببائع FUJIFILM الخاص بك.
- تأكد من استعمالك للعدسة بالشكل الصحيح. اقرأ تعليمات السلامة هذه ودليل المالك الخاص بالكاميرا قبل الاستعمال.
- بعد الانتهاء من قراءة تعليمات السلامة، احتفظ بها في مكان آمن.

حول الرموز





يتم استخدام الرموز الموضحة بالأسفل في هذا المستند لتشير إلى خطورة الإصابة أو التلف الذي قد ينتج في حال تجاهل المعلومات التي يشير إليها الرمز ونتج عن ذلك استعمال المنتج بشكل غير صحيح.

	تحذير
يدل هذا الرمز على احتمال التعرض للوفاة أو الإصابة الحرجة في حال تجاهل المعلومات.	
	تنبيه
يدل هذا الرمز على احتمال التعرض للإصابة الشخصية أو وقوع تلفيات عينية في حال تجاهل المعلومات.	

يتم استخدام الرموز الموضحة بالأسفل للإشارة إلى طبيعة التعليمات التي يجب مراعاتها.

	تشير الرموز المثلثة أن هذه المعلومات تتطلب انتباهك ("هامّة").
	تشير الرموز الدائرية التي يتوسطها خط مائل أن الفعل المشار إليه ممنوع ("ممنوع").
	تشير الدوائر المصمتة التي تتوسطها علامة تعجب إلى فعل يجب القيام به ("مطلوب").

تحذيرات

	لا تغمرها بالماء أو تعرضها له. عدم اتباع هذا التحذير قد يتسبب في نشوب حريق أو صدمة كهربية.
	لا تفككها (لا تفتح الغطاء الخارجي). عدم اتباع هذا التحذير قد يتسبب في نشوب حريق أو صدمة كهربية بسبب حدوث خلل بالمنتج.
	لا تفككها
	لا تلمس الأجزاء الداخلية
	لا تلمس الأجزاء الداخلية

AR-1

عربي

FUJIFILM 保証書

型名	機番	
保証期間	本体	1年
お客様	ご住所	□□□□ - □□□□□□
	お名前	様
電話		
お買上げ店	住所・店名	印
	電話	
お買上げ日		

本書は、本書記載内容で無料修理を行うことをお約束するものです。修理ご依頼の際には、商品と本書を弊社もしくはお買上げ店にご持参ください。

・ **使いかたのお問い合わせ：**

FinePix サポートセンター

TEL. 050-3786-1060

月曜日～金曜日 午前 9:00 ～午後 5:40

土曜日 午前 10:00 ～午後 5:00

日・祝日・年末年始を除く

・ **修理のお問い合わせ：**

富士フイルム修理サービスセンター

TEL. 050-3786-1040

月曜日～金曜日 午前 9:00 ～午後 5:40

土曜日 午前 10:00 ～午後 5:00

日・祝日・年末年始を除く

This warranty is valid only in JAPAN.

富士フイルム株式会社

〒107-0052 東京都港区赤坂 9 丁目 7 番 3 号

FUJIFILM Corporation

7-3, AKASAKA 9-CHOME, MINATO-KU, TOKYO

107-0052, JAPAN