

SmallCut 300 Art. 8845

**PL** Instrukcja obsługi  
Podkaszarka żyłkowa

**H** Vevőtájékoztató  
Damilós fűszegélynyíró

**CZ** Návod k obsluze  
Turbotrimer

**SK** Návod na používanie  
Turbokosačka

**GR** Οδηγίες χρήσεως  
Κουρευτικό πετονιάς

**RUS** Инструкция по эксплуатации  
Турботриммер

**SLO** Navodila za uporabo  
Kosilnica z nitko

**UA** Інструкція з експлуатації  
Турботриммер

**HR** Uputstva za upotrebu  
Kosilica s niti

**TR** Kullanma Talimatı  
Turbotrimer

**RO** Instrucțiuni de utilizare  
Turbotrimer

**BG** Инструкция за експлоатация  
Турбо-тример

**EST** Kasutusjuhend  
Turbotrimer

**LT** Eksploatavimo instrukcija  
Turbininė žoliapjovė

**LV** Lietošanas instrukcija  
Turbo trimmeris

PL

H

CZ

SK

GR

RUS

SLO

UA

HR

TR

RO

BG

EST

LT

LV

# GARDENA Podkaszarka żyłkowa SmallCut 300

Witamy w ogrodzie GARDENA...



Niniejszy tekst jest tłumaczeniem niemieckiej instrukcji oryginalnej. Proszę uważnie przeczytać niniejszą instrukcję i przestrzegać podanych w niej wskazówek. W oparciu o niniejszą instrukcję obsługi należy zapoznać się z podkaszarką żyłkową, poprawnym sposobem jej użytkowania oraz wskazówkami na temat bezpieczeństwa.



Ze względów bezpieczeństwa podkaszarka żyłkowa nie może być używana przez dzieci i młodzież w wieku do lat 16 oraz osoby, które nie zapoznały się z niniejszą instrukcją obsługi.

→ Proszę starannie przechowywać instrukcję obsługi.

## Spis treści

1. Zakres zastosowania podkaszarki żyłkowej GARDENA	2
2. Wskazówki bezpieczeństwa	2
3. Montaż	4
4. Obsługa	4
5. Wyłączanie i przechowywanie podkaszarki	5
6. Konserwacja	5
7. Usuwanie zakłóceń	6
8. Dane techniczne	7
9. Serwis / gwarancja	8

## 1. Zakres zastosowania podkaszarki żyłkowej GARDENA

### Przeznaczenie

Podkaszarka żyłkowa GARDENA przeznaczona jest do przycinania i podkaszania trawy na trawnikach w ogrodach przydomowych i ogródkach działkowych.

Urządzenia nie wolno stosować do prac na publicznych terenach zielonych, w parkach, zieleńcach, obiektach sportowych, w gospodarstwach rolnych i leśnych oraz przy ulicznych trawnikach.

### Należy przestrzegać



Ze względu na zagrożenie uszkodzenia ciała podkaszarka żyłkowa GARDENA nie może być używana do przycinania żywoplotu czy rozdrabniania masy kompostowej.

## 2. Wskazówki bezpieczeństwa

→ Należy przestrzegać wskazówek bezpieczeństwa umieszczonych na podkaszarce.



### Uwaga!

→ Przed użyciem należy zapoznać się z instrukcją obsługi.

→ Osoby trzecie nie powinny przebywać na niebezpiecznym obszarze.



### Niebezpieczeństwo! Prąd elektryczny!

→ Podkaszarkę należy chronić przed deszczem i wilgocią!



Niebezpieczeństwo!  
Po wyłączeniu kosiarki żyłka nadal wiruje!

→ Ręce i nogi trzymać poza obszarem pracy urządzenia do momentu, aż żyłka przestanie wirować.



### Niebezpieczeństwo zranienia osób trzecich!



### Niebezpieczeństwo zranienia oczu!

→ Nosić okulary ochronne!

### **Sprawdzanie urządzenia przed każdym użyciem**

- Przed każdym użyciem podkaszarki należy przeprowadzić kontrolę wzrokową urządzenia.
- Należy sprawdzić czy otwory wentylacyjne są drożne.

Nie wolno używać podkaszarki, kiedy urządzenia zabezpieczające (wyłącznik, osłona zabezpieczająca) są uszkodzone i/lub kasetą z żyłką jest uszkodzona lub zużyta.

- Nigdy nie wolno eliminować ani wyłączać urządzeń zabezpieczających.
- Przed rozpoczęciem pracy należy sprawdzić obszar pracy. Usunąć z obszaru pracy ciała obce np. kamienie lub inne niepożądane przedmioty. Również podczas pracy należy uważać na kamienie i inne przeszkody i zawady.
- Jeżeli w czasie pracy pojawi się jakaś przeszkoda, należy ją usunąć po uprzednim wyłączeniu podkaszarki. Następnie sprawdzić czy podkaszarka nie jest uszkodzona, jeśli tak należy oddać urządzenie do naprawy.

### **Zastosowanie / Odpowiedzialność**

Podkaszarka może spowodować bardzo poważne uszkodzenia ciała.

- Urządzenie to można używać tylko zgodnie z przeznaczeniem opisanym w instrukcji obsługi.

Jesteście Państwo odpowiedzialni za bezpieczeństwo w obszarze pracy urządzenia.

- Proszę uważać, żeby w miejscu pracy nie znajdowały się inne osoby (w szczególności dzieci) i zwierzęta.
- Nigdy nie pracować podkaszarką z uszkodzonymi lub znajdującymi się w złym stanie urządzeniami zabezpieczającymi!

Po zakończeniu pracy należy wyłączyć wtyczkę z gniazdka prądu elektrycznego i skrupulatnie sprawdzać urządzenie – w szczególności kasetę z żyłką – pod kątem wystąpienia ewentualnych uszkodzeń, a w razie konieczności, każdorazowo dokonywać odpowiednich napraw.

- Należy nosić okulary ochronne!
- Należy nosić zakryte buty i długie spodnie do ochrony nóg. Ręce i nogi trzymać z daleka od żyłki, szczególnie podczas uruchamiania urządzenia!
- Podczas pracy zachowywać zawsze stabilną pozycję.
- Przewód przedłużający powinien znajdować się poza obszarem koszenia.

Uwaga przy cofaniu się – niebezpieczeństwo upadku!

- Kosić należy zawsze przy dobrej widoczności.
- Ze względu na podwyższony poziom drgań czas pracy ciągłej w ciągu 8-godzinnego dnia pracy wynosi 2 godziny.

### **Przerwanie pracy**

Nigdy nie należy zostawiać podkaszarki w miejscu koszenia bez nadzoru.

- Jeżeli musicie Państwo przerwać pracę, należy wyciągnąć wtyczkę z gniazdka i odstawić urządzenie w pewne i bezpieczne miejsce.
- Jeżeli oddalacie się Państwo, koniecznie należy wyłączyć urządzenie, odczekać aż podkaszarka przestanie pracować i wyciągnąć wtyczkę z gniazdka prądu elektrycznego.

### **Uwaga na otoczenie i warunki atmosferyczne**

- Należy dokładnie poznać otoczenie, w którym pracujemy i uważać na możliwe zagrożenia, których z powodu hałasu powodowanego przez pracujące urządzenie można nie usłyszeć.
- Nigdy nie wolno używać podkaszarki w deszczu lub w mokrym albo wilgotnym otoczeniu.
- Nie używać podkaszarki w pobliżu basenów lub oczek wodnych.

### **Zabezpieczenie przed prądem**

**Kabel elektryczny musi być regularnie kontrolowany, czy nie jest uszkodzony lub zużyty.**

Podkaszarka może być eksploatowana tylko wtedy, gdy przewód zasilający nie jest uszkodzony.

- W razie przecięcia lub uszkodzenia kabla lub przewodu przedłużającego należy natychmiast wyłączyć wtyczkę z gniazdka.

Złącze kabla przyłączeniowego i przewodu przedłużającego musi być wodoszczelne.

- Należy używać tylko odpowiednich przewodów przedłużających.
- Przy zakupie takiego przewodu należy poradzić się fachowca.

Dla urządzeń pracujących na otwartej przestrzeni zalecamy zastosowanie wyłącznika różnicowego – prądowego.

### 3. Montaż

#### Montaż podkaszarki:

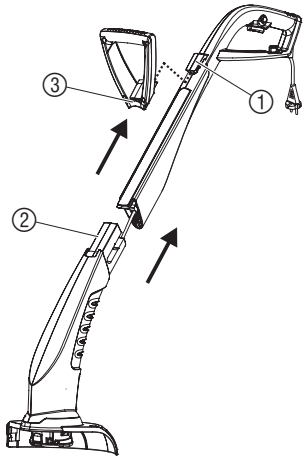

1. Górną część uchwytu ① docisnąć do dolnej części podkaszarki ② do usłyszenia wyraźnego kliknięcia. *Nie wolno przy tym ciągnąć ani zakleszczyć kabla.*
2. Uchwyt dodatkowy ③ wetknąć na górną część uchwytu ① do usłyszenia wyraźnego kliknięcia.
3. Osłonę ④ nałożyć na dolną część podkaszarki ②, żyłkę tnącą ⑤ należy przy tym przeciągnąć przez otwór osłony ④.
4. Osłonę ④ wetknąć na dolną część podkaszarki ② do usłyszenia wyraźnego kliknięcia (3 zapadki).

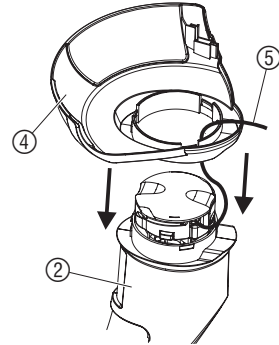

### 4. Obsługa

#### Niebezpieczeństwo zranienia!



Istnieje niebezpieczeństwo zranienia się, kiedy podkaszarka nie wyłącza się po zwolnieniu przycisku włączającego.

→ Nie wolno usuwać ani pomijać zabezpieczeń (np. przez podwiązanie blokady włącznika do uchwytu)!

#### Podłączenie podkaszarki:

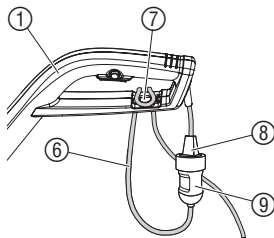

1. Kabel przedłużający ⑥ przełożyć przez odciążnik ⑦ znajdujący się na górnej części uchwytu ①.
2. Wtyczkę ⑧ podkaszarki włożyć do gniazdka ⑨ przewodu przedłużającego.
3. Przewód przedłużający podłączyć do gniazda sieciowego 230 V.

#### Pozycja robocza:

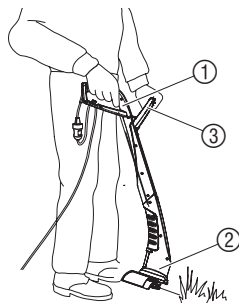

→ Podkaszarkę należy trzymać za górną część uchwytu ① i uchwyt dodatkowy ③ w taki sposób, aby głowica tnąca ② była skierowana lekko do przodu.

Żyłka tnąca automatycznie wydłuża się przy każdym włączeniu i w razie jej zużycia należy wymienić szpulę. Aby uniknąć niepotrzebnego zużycia żyłki tnącej, zalecamy, by urządzenia nie włączać i wyłączać bez potrzeby.

Należy unikać kontaktu żyłki z twardymi przedmiotami (mur, kamienie, płyty ...), aby zapobiec zapieczeniu lub zerwaniu żyłki.

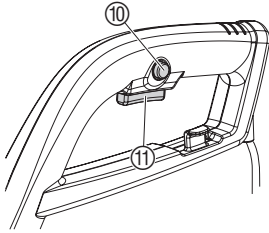
**Uruchamianie podkaszarki:****Włączanie podkaszarki:**

1. Wcisnąć blokadę włącznika ⑩ i przytrzymując go wcisnąć przycisk włączania ⑪ na uchwycie ręcznym.
2. Blokadę włączania ⑩ puścić.

**Wyłączanie podkaszarki:**

- Zwolnić przycisk włączania ⑪ na uchwycie ręcznym.

## 5. Wyłączanie i przechowywanie podkaszarki

**Przechowywanie:**

Miejsce przechowywania urządzenia musi być zabezpieczone przed dziećmi.

- Podkaszarkę umieścić w suchym i zabezpieczonym przed mrozem miejscu.

**Zalecenie:**

Podkaszarkę można zawieszать za uchwyt. W przypadku przechowywania w pozycji wiszącej głowica tnąca nie jest niebezpiecznie obciążana.

**Utylizacja:**

(zgodnie z dyrektywą  
RL2002/96/EG)



Urządzenie nie może być wyrzucone do zwykłego pojemnika na śmieci, lecz powinno być przekazane do utylizacji.

- Ważne: Urządzenie zutylizować w wyznaczonym miejscu.

## 6. Konserwacja

**Niebezpieczeństwo zranienia!**

Istnieje niebezpieczeństwo zranienia się żyłką tnącą!

- Przed przystąpieniem do konserwacji należy wyciągnąć wtyczkę z gniazdka!

**Niebezpieczeństwo zranienia!**

Istnieje niebezpieczeństwo zranienia się i uszkodzenia urządzenia!

- Podkaszarki nie należy czyścić pod bieżącą wodą lub za pomocą strumienia wody (szczególnie pod wysokim ciśnieniem).

**Czyszczenie osłony i otworów wentylacyjnych:**

Otworki chłodzące powinny być zawsze drożne i wolne od zanieczyszczeń.

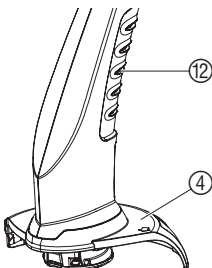

- Po każdym użyciu podkaszarki należy usunąć resztki trawy i zanieczyszczeń z osłony ④ i szczelin wentylacyjnych ⑫.

**Wymiana szpuli z żyłką:****Niebezpieczeństwo zranienia!**

→ Nie stosować metalowych części tnących, części zamiennych lub osprzętu dodatkowego, który jest nie autoryzowany przez firmę GARDENA.

Można stosować tylko oryginalne szpule z żyłką GARDENA, są one dostępne w punktach sprzedaży oferujących wyroby GARDENA lub w serwisie firmy GARDENA.

- Szpula z żyłką do podkaszarki GARDENA SmallCut:

art. nr 5306

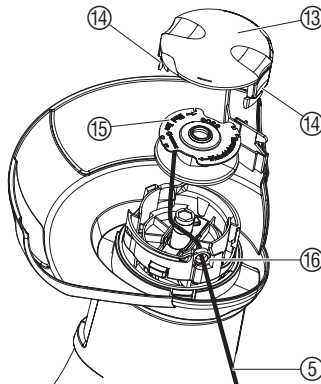

1. Wyciągnąć wtyczkę.
2. Pokrywą szpuli ⑬ przycisnąć jednocześnie z dwóch stron w miejscu umieszczenia zacisków ⑭ i zdjąć.
3. Wyjąć szpulę ⑮ .
4. Usunąć ewentualne zanieczyszczenia.
5. Żyłkę tnącą ⑤ z nowej szpuli ⑮ przeciągnąć przez oczko ⑯ i wyciągnąć jej odcinek o długości ok. 10 cm.
6. Założyć szpulę żyłki ⑮. Żyłki tnącej ⑤ nie wolno przy tym zakleszczyć.
7. Pokrywą szpuli ⑬ umieścić w uchwycie tak, żeby zamknęły się obydwie zatrzaski ⑭, czemu towarzyszy głośne „kliknięcie”.

→ Jeżeli pokrywa ⑬ nie daje się dopasować należy pokręcić szpulą żyłki ⑮ w prawo i w lewo, tak aby dopasowała się ona do uchwytu.

**7. Usuwanie zakłóceń****Verletzungsgefahr!****Istnieje niebezpieczeństwo zranienia się żyłką tnącą!**

→ Przed rozpoczęciem usuwania zakłóceń należy wyciągnąć wtyczkę z gniazdka!

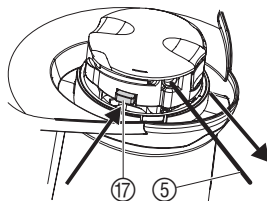
**Ręczne wyciągnięcie żyłki ze szpuli:**

Jeśli żyłka jest za krótka lub jeśli przy włączaniu się nie wydłuża, może ona zostać wyciągnięta ręcznie.

1. Wyciągnąć wtyczkę z gniazda sieciowego.
2. Przycisk automatyki ⑰ wcisnąć ręką i przytrzymać go jednocześnie ciągnąc za żyłkę tnącą ⑤.

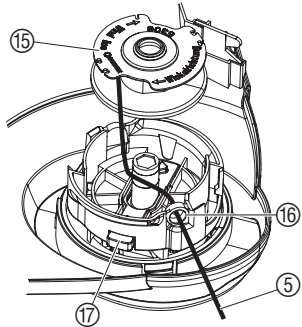
**Luzowanie wciągniętej / zapieczonej żyłki tnącej:**

Jeśli żyłka tnąca została wciągnięta do szpuli lub automatycznie wydłużanie żyłki po pociągnięciu żyłki nadal nie działa, prawdopodobnie żyłka tnąca ⑤ zapiekła się w szpuli ⑮.

1. Wyciągnąć wtyczkę z gniazda sieciowego.
2. Szpulę ⑮ wyjąć jak podano w punkcie 6. Konserwacja „Zmiana szpuli z żyłką”.
3. Rozwinąć żyłkę tnącą ⑤, szpulę ⑮ i żyłkę ⑤ po ponownie nawinąć żyłkę ⑤ na szpulę ⑮.
4. Wyczyścić suwak automatyki ⑰. *Suwak automatyki musi się swobodnie przesuwać.*
5. Szpulę ponownie ⑮ założyć jak podano w punkcie 6. Konserwacja „Zmiana szpuli z żyłką”.

**Zakłócenie****Podkaszarka nie przycina trawy****Możliwa przyczyna**

Żyłka zużyta się.

**Postępowanie**

→ Wymienić szpulę z żyłką (patrz 6. Konserwacja „Wymiana szpuli z żyłką”).

Żyłka tnąca jest za krótka lub automatyczne wydłużanie żyłki nie działa.

→ Wyciągnąć żyłkę ręcznie ze szpuli.

Żyłka tnąca w szpuli jest wciągnięta lub zapieczona.

→ Poluzować wciągniętą / zapieczoną żyłkę tnącą.



W przypadku wystąpienia innych zakłóceń prosimy o skontaktowanie się z serwisem GARDENA lub autoryzowanym punktem serwisowym. Naprawy mogą być dokonywane tylko i wyłącznie przez serwis GARDENA lub autoryzowany punkt serwisowy.

**8. Dane techniczne**

Podkaszarka żyłkowa **SmallCut 300 (art. 8845)**

Moc silnika 300 W

Napięcie sieciowe /  
Częstotliwość sieciowa 230 V / 50-60 Hz

Grubość żyłki 1,5 mm

Szerokość cięcia 230 mm

Zapas żyłki 10 m

Przedłużanie żyłki automatyczne

Waga 1,8 kg

Liczba obrotów szpuli 11.100 obr. / min

Poziom hałasu w  
miejscu pracy  $L_{pA}^{1)}$  85 dB (A)

Poziom ciśnienia  
akustycznego  $L_{WA}^{2)}$  zmierzony / gwarantowany  
94 dB (A) / 96 dB (A)

Przeniesienie drgań na  
ramię / rękę  $a_{vhw}^{1)}$  < 2,5 m/s<sup>2</sup>

Badania zgodne z normą 1) EN 786 2) Dyrektywa 2000/14/EG

## 9. Serwis / gwarancja

### **Gwarancja**

Firma GARDENA udziela na zakupiony artykuł 2 lata gwarancji (od daty zakupu).

W ramach gwarancji będą usuwane bezpłatnie wszelkie usterki pod warunkiem, że urządzenie jest eksploatowane zgodnie z przeznaczeniem i zgodnie z zasadami opisanymi w instrukcji obsługi.

Gwarancją niniejszą objęte są usterki produktu spowodowane wadami materiałowymi lub błędami produkcyjnymi.

Wszelkie usterki produktu ujawnione w okresie gwarancji będą usunięte w jednym z Autoryzowanych Punktów Serwisowych w możliwie najkrótszym czasie, nie dłuższym jednak niż 14 dni roboczych od daty zgłoszenia reklamacji.

Gwarancją nie są objęte:

- a) naprawy urządzeń, w których uszkodzenia powstały na skutek:
- niewłaściwej obsługi lub eksploatacji niezgodnej z przeznaczeniem,
  - działania siły wyższej (pożar, powódź, wyładowania atmosferyczne, itp.)
  - mechanicznego uszkodzenia produktu i wywołanych nim wad,
  - napraw dokonywanych przez osoby inne niż Autoryzowane Punkty Serwisowe,
- b) urządzenia, w których dokonano samowolnych zamian podzespołów z innych urządzeń oraz urządzenia, w których dokonano przeróbek.

Części eksploatacyjne – szpula z żyłką i pokrywa szpuli – nie podlegają gwarancji.

W przypadku reklamacji kartę gwarancyjną należy przesać razem z urządzeniem.

# GARDENA Damilos fűszegélynyíró

## SmallCut 300

Üdvözöljük a GARDENA kertben...



Ez az eredeti német „Üzemelési útmutató” fordítása. Kérjük gondosan olvassa el ezt a Vevőtájékoztatót és tartsa be utasításait. A Vevőtájékoztató segítségével ismerkedjen meg a damilos fűszegélynyíró helyes használatával és a biztonsági megjegyzésekkel.



Biztonsági okokból gyermekek, 16 éven aluliak és olyanok, akik nem ismerik a Vevőtájékoztatóban foglaltakat, a damilos fűszegélynyírót nem használhatják.

### Tartalomjegyzék

→ Gondosan őrizze meg ezt a Vevőtájékoztatót.

1. A GARDENA damilos fűszegélynyíró alkalmazási területe	9
2. Az Ön biztonságáért	9
3. Szerelés	11
4. Használat	11
5. Üzemen kívül helyezés	12
6. Karbantartás	12
7. Zavarok elhárítása	13
8. Műszaki adatok	14
9. Szervíz	14

## 1. A GARDENA damilos fűszegélynyíró alkalmazási területe

### Rendeltetés

A GARDENA damilos fűszegélynyíró gye- és fűfelületek vágására, nyírására alkalmas házi- vagy hobbikertekben.

A készüléket nem nyilvános létesítményekben, parkokban, sportlétesítményekben, utcán ill. a mező- és erdőgazdaságban való használatra tervezték.

### Figyelem



**Személyi sérülés veszélye miatt a damilos fűszegélynyíró nem használható bokrok, bozótok és sövények igazítására, komposztálás céljára történő aprításra.**

## 2. Az Ön biztonságáért

→ Vegye figyelembe a damilos fűszegélynyírón levő biztonsági megjegyzéseket.



**Figyelem!**  
→ Üzembe helyezés előtt olvassa el a Vevőtájékoztatót.



**Veszély! Áramütés!**  
→ Védje a damilos fűszegélynyírót az esőtől, nedvességtől.



**Veszély! Személyi sérülés!**  
→ Az idegeket tartsa távol a veszélyes övezettől.



**Veszély! A motor a kikapcsolás után nem azonnal áll le!**  
→ Kezét, lábát a munkafelülettől mindaddig tartsa távol, amíg a damil teljesen le nem áll.



**Veszély! Szemsérülés!**  
→ Hordjon védőszemüveget!

**Ellenőrzés minden használat előtt**

- Minden használat előtt vizsgálja meg a damilos fűszegélynyírót.
- Ellenőrizze, hogy a levegőztető nyílások nincsenek-e eltömődve.

Ne használja a damilos fűszegélynyírót, ha a biztonsági berendezések (nyomókapcsoló, biztonsági borítás) sérültek vagy kopottak.

- A biztonsági berendezéseket soha ne iktassa ki.
- Ellenőrizze a felületet vágás előtt. Távolítsa el az idegen tárgyakat (pl. kövek). Vigyázzon vágás közben az idegen tárgyakra (pl. kövek).
- Ha munka közben mégis idegen tárgyba ütközne, állítsa le a fűszegélynyírót. Távolítsa el az akadályt és vizsgálja meg a fűszegélynyírót nem sérült-e meg, adott esetben javíttassa meg.

**Használat / felelősség**

A damilos fűszegélynyíró komoly sérüléseket okozhat!

- A damilos fűszegélynyírót kizárólag a Vevőtájékoztatóban megadott célra használja.
  - A munkaterület biztonságaért Ön felel.
  - Ügyeljen arra, hogy idegen személyek (különösen gyermekek) vagy állatok a munkaterület közelében ne tartózkodjanak.
  - A damilos fűszegélynyírót soha ne használja hibás vagy sérült biztonsági berendezésekkel.
- Használat után húzza ki a hálózati csatlakozót és a fűszegélynyírót – különösen a damilt rendszeresen ellenőrizze, szükség esetén javítsa, javíttassa meg.
- Hordjon szemvédőt, vagy védőszemüveget!
  - Lábai védelmére viseljen hosszú nadrágot és szilárd lábbelit. Kezét és lábát tartsa távol a vágószáltól – különösen üzembelyezéskor!
  - Munkavégzés közben ügyeljen a biztonságos, szilárd állásra.
  - A csatlakozó vezetékét tartsa távol a vágófelülettől!

Figyeljen hátramenet közben. Botlásveszély!

- Csak megfelelő látási körülmények között dolgozzon.

**A munka megszakítása**

A damilos fűszegélynyírót soha ne hagyja felügyelet nélkül a munkaterületen.

- Ha a munkát meg kell szakítania, tárolja a damilos fűszegélynyírót biztonságos helyen és húzza ki a hálózatból.
- Ha a munkát meg kell szakítania, hogy másik munkaterületre menjen, átmenetel előtt feltétlenül kapcsolja ki a készüléket várja meg amíg teljesen leáll és húzza ki a konnektorból.

**Vegye figyelembe a környezeti viszonyokat**

- Ismerkedjen meg környezetével és ügyeljen azokra a lehetséges veszélyekre, melyeket a gép zaja miatt esetleg nem hallhat.
- Esőben vagy nedves környezetben ne használja a damilos fűszegélynyírót.
- A damilos fűszegélynyírót ne használja közvetlenül a medencénél vagy kerti tónál.

**Elektromos biztonság****A csatlakozó vezeték épségét és öregedését rendszeresen ellenőrizze.**

A damilos fűszegélynyíró csak hibátlan hosszabbító vezetékkel használható.

- A csatlakozó vagy hosszabbító vezetékét annak megsérülése vagy átvágása esetén azonnal ki kell húzni a csatlakozóból.

A hosszabbító vezeték csatlakozó dugalja legyen fröccsenő víz ellen védett; a csatlakozó vezetékek dobozai legyenek gumiból vagy legyenek gumival bevonva.

- Csak engedélyezett hosszabbító vezetékét használjon.
- Forduljon elektromos szakemberhez. Minden szabadban használt készülékhez hiba-áram védőkapcsoló beiktatását ajánlunk.

### 3. Szerelés

#### A fűszegélynyíró szerelése:

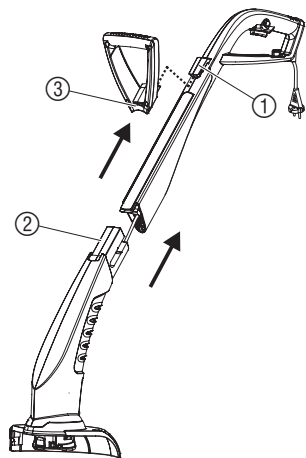

1. Csatlakoztassa a fogantyú felső részét ① és a fűszegélynyíró alsó részével ②, amíg az hallhatóan be nem pattan. *Közben nem szabad a kábelt meghúzni, ill. figyeljen, hogy a kábel ne szoruljon be.*
2. A pótfogantyút ③ helyezze a fogantyú felső részére ①, amíg a csatlakozás hallhatóan be nem pattan.
3. A fedelet ④ helyezze a vágófejre ② s a vágószálat ⑤ vezesse át a fedélen ④ lévő nyíláson.
4. A fedelet ④ nyomja rá a vágófejre ②, amíg a csatlakozás (rögzítőfül) hallhatóan bepattan.

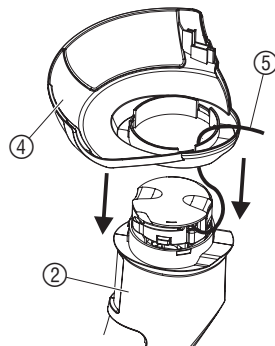

### 4. Használat

#### Balesetveszély!



**Balesetveszélyes, ha a szegélynyíró az indítógomb kiengedésekor nem kapcsol ki!**

→ **A biztonsági- vagy kapcsolóberendezéseket nem szabad áthidalni (pl. a nyélen lévő indítógomb rögzítésével)!**

#### A fűszegélynyíró csatlakoztatása:

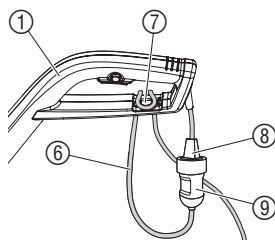

1. Helyezze a hosszabbító-vezeték ⑥ a nyél felső részén ① található kábelrögzítőbe ⑦.
2. Csatlakoztassa a fűszegélynyíró dugóját ⑧ a hosszabbító vezeték aljzatába ⑨.
3. Dugja be a hosszabbítókábel egy 230 V-os hálózati aljzatba.

#### Helyes tartás:

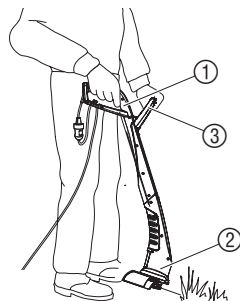

→ Állítsa be úgy a fűszegélynyírót a fogantyú ① és a pótfogantyú ③ segítségével, hogy a vágófej ② kissé előre dőljön.

Minden bekapcsoláskor a gép vágószálat automatikusan meghosszabbítja, és ha a szál elfogyott, a pótszálsort kell kicserélni. Hogy elkerülje a felesleges szálhasználódást, javasoljuk, hogy a készüléket ne kapcsolgassa ki- és be feleslegesen.

Kerülje, hogy a szál kemény tárgyakkal (fal, kövek, kerítés, ...) érintkezzen, hogy megakadályozza a vágószál kopását, törését.

H

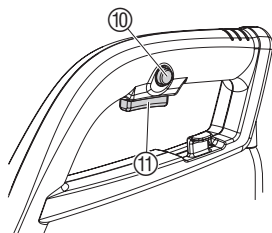
**A fűszegélynyíró indítása:****A fűszegélynyíró bekapcsolása:**

1. Nyomja meg, és tartsa lenyomva a biztonsági reteszt ⑩, és utána nyomja le a nyélen található indítógombot ⑪.
2. Engedje el újra a biztonsági reteszt ⑩.

**A fűszegélynyíró kikapcsolása:**

→ Engedje el a nyélen található indítógombot ⑪.

## 5. Üzemen kívül helyezés

**Tárolás:**

Gyermekektől elzárt helyen tárolja.

→ A damilos fűszegélynyírót száraz, fagymentes helyen tárolja.

**Ajánlás:**

A fűszegélynyíró a nyélnél fogva felakasztható. Lógó helyzetben a vágófej nem terhelődik feleslegesen.

**Hulladékkezelés:**

(RL2002/96/EG)



A készüléket ne dobja a háztartási szemétkbe, szakszerű gyűjtőhelyre kell vinni.

## 6. Karbantartás

**Balesetveszély!****A vágószál balesetveszélyes!**

→ A szegélynyíró karbantartása előtt húzza ki a hálózati csatlakozót!

**Balesetveszély!****Balesetveszély és anyagi kár keletkezhet!**

→ Tilos a szegélynyírót folyó víz alatt és vízsugárral tisztítani (főleg nagy nyomás alatt).

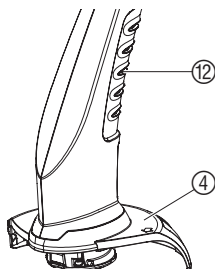
**A fedél- és a levegőnyílás tisztítása:****A léghűtés nyílásain sosem lehet szennyeződés.**

→ Minden használat után távolítsa el a fű- és szennyeződés maradványait a fedélről ④ és a levegőnyílásról ⑫.

**A pótcsatlakozó cseréje:****Balesetveszély!**

→ Sose használjon olyan fém vágóalkatrészeket vagy pótalkatrészeket és tartozékokat, melyeket a GARDENA nem javasol erre a célra.

**Csak eredeti GARDENA-tekerceket használjon. A tekerceket GARDENA-kereskedőjétől, vagy közvetlenül a GARDENA-szerviztől szerezheti be.**

- A smallCut szegélynyíró tekerce: **5306-as cikkszám**

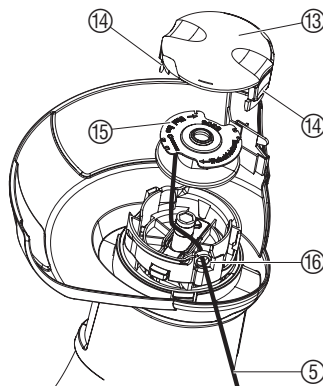

1. Húzza ki a hálózati csatlakozót.
2. A tekerccsfedél 13 mindkét patentjét 14 egyszerre nyomja össze, és húzza le.
3. Vegye le a tekerceszt 15.
4. Távolítsa el az esetleges szennyeződéseket.
5. Fűzze be az új pótszálorsó 15 vágószálát 5 és fűzze át a furaton 16, és húzza ki kb. 10 cm-re.
6. Helyezze be a pótszálorsót 15. Közben figyeljen, hogy a vágószál 5 ne szoruljon be.
7. A tekerccsfedelelet 13 úgy helyezze be a tekerccstartóba, hogy a két retesz 14 bekattanjon.

→ Ha nem lehet felhelyezni a tekerccsfedelelet 13, a tekerceszt addig kell ide-oda forgatni, míg a tekerces 15 teljesen a tekerccstartóba nem kerül.

## 7. Zavarok elhárítása

### Balesetveszély!



### A vágószál balesetveszélyes!

→ Hibaelhárítás előtt húzza ki a szegélynyíró hálózati csatlakozóját.

### A szál manuális kihúzása a pótszálorsóból:

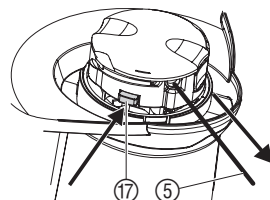

A túl rövid vágószál, vagy ha bekapcsoláskor nem hosszabbodik meg a vágószál, manuálisan újra ki lehet húzni.

1. Húzza ki a hálózati csatlakozót.
2. Az automata kitolót 17 kézzel tartva lenyomva, és ezzel gyűdejűleg húzzon a vágószálon 5.

### Becsúszott / elkopott vágószál:

Ha a vágószál becsúszott az orsóba, vagy az automata szálmeghosszabbítás a vágószál húzása után sem működik, lehetséges, hogy az orsóban 15 található vágószál 5 összeolvadt, össze ragadt.

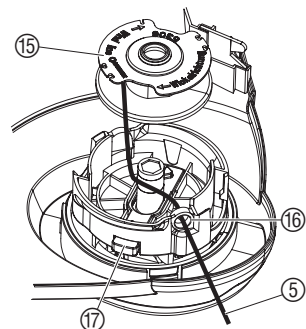

1. Húzza ki a hálózati csatlakozót.
2. Az orsót 15 az 6. Karbantartás „Orsócsere” fejezet szerint távolítsa el.
3. A vágószálát 5 tekerje le, tisztítsa meg az orsót 15 és a vágószálát 5, és tekerje vissza a szálát 5 az orsóra 15.
4. Tisztítsa meg az automata kitolót 17. Az automata kitolónak szabadon eltolhatónak kell lennie.
5. Helyezze vissza az orsót az 6. Karbantartás „Orsócsere” című fejezet szerint.

H

Zavar	Lehetséges ok	Segítség
A fűszegélynyíró már nem vág	Elfogyott a vágószál.	→ Cserélje ki a vágószálat (lásd 6. Karbantartás „Orsócsere“).
	A vágószál túl rövid, vagy nem működik az automata szálmeghosszabbítás.	→ Húzza meg manuálisan a vágószálat az orsóból.
	A vágószál becsúszott az orsóba, vagy összeolvadt, összeragadt.	→ Szabadítsa ki a becsúszott / elkopott vágószálat.



Egyéb megibásodás esetén vegye fel a kapcsolatoa a GARDENA szervizek egyikével. Javításokat csak GARDENA szakszervizek, vagy arra jogosult GARDENA szakkereskedők végezhetnek.

## 8. Műszaki adatok

Turbotrimmer	SmallCut 300 (Art. 8845)
Motorteljesítmény	300 W
Hálózati feszültség / Frekvencia	230 V / 50-60 Hz
Szálvastagság	1,5 mm
Vágási átmérő	230 mm
Száltartalék	10 m
Szálmeghosszabbítás	automatícky poklepem
Súly	1,8 kg
Szálorsó fordulatszám	11.100 U/min
Munkahelyi kibocsátási mutató $L_{pA}^1)$	85 dB (A)
Hanszint $L_{WA}^2)$	mért / garantált 94 dB (A) / 96 dB (A)
Kéz-kar rezgés $a_{vhw}^1)$	< 2,5 m/s <sup>2</sup>

Mérési eljárás 1) EN 786 szerint 2) 2000/14/EG szabv. szerint

## 9. Szerviz / Garancia

### Garancia

Garancia esetén a javítás az ön számára ingyenes.

GARDENA 2 év garanciát vállal a termékre (vásárlási dátumtól számítva). Ez a garancia minden olyan lényeges hiányosságra vonatkozik, mely bizonyíthatóan anyag- vagy gyártási hibára vezethető vissza. A garanciális szolgáltatás választásunk szerint lehet a hozzánk beküldött készülék kifogástalan új készülékre való cseréje vagy ingyenes javítása, amennyiben a következő előfeltételek teljesülnek:

- A készüléket szakszerűen és a vevőtájékoztatóban leírtaknak megfelelően kezelték.

- Sem a vevő, sem harmadik személy nem kísérelte meg a készülék javítását.

A vágószál és az orsófedél kopóalkatrészek, ezért a garancia alól ki vannak zárva.

Ez a gyártó garancia nem helyettesíti a kereskedővel, eladóval szembeni biztosítási igényeket.

Javítási igény esetén küldje el a megadott szervezetek egyikébe a készüléket a vásárlási számla másolatával és a hiba leírásával. Kérjük, küldeményét bérmentesítse. Javítás után a készülékét visszaküldjük Önnek.

I

## GARDENA GARANCIÁLIS ÉS JAVÍTÓ SZERVIZEK

### Variomat Kft.

1074 Budapest  
Thököly út 32-40.  
Tel.: (06-1) 322-8975  
342-5513

### Spirál-96 Kft.

4025 Debrecen  
Nyugati u. 5-7.  
Tel.: (06-52) 413-035

### Vasi Agro Center

9700 Szombathely  
Pálya u. 5.  
Tel.: (06-94) 501-702

### Edison Szerszám Áruház

és Javító szerviz  
6722 Szeged  
Török u. 1/a.  
Tel.: (06-62) 426-833

### Nyári Kert Bt.

9026 Győr  
Dózsa rkp. 07.  
Tel.: (06-96) 329-203

### Tibor és Tsa. Bt

3529 Miskolc  
Szilágyi D. u. 36  
Tel.: (06-96) 416-540

### Hirschtec Kft.

7630 Pécs  
Kiskőszeg u. 5.  
Tel.: (06-72) 326-298

### Szabó Kerttechnika

8200 Veszprém  
Budapesti út 17  
Tel.: (06-88) 568-800

### Makrotherm Kft.

5700 Gyula  
Nagyváradai út 58.  
Tel.: (06-66) 462-248

# Turbotrimer GARDENA SmallCut 300

Vítejte v zahradě GARDENA...

CZ



Toto je překlad originálního německého návodu k použití. Přečtěte si pozorně návod a dodržujte pokyny, které jsou v něm uvedeny. Pomocí našeho návodu se seznámíte s turbotrimerem, jeho správným využitím i s bezpečnostními předpisy.



Z bezpečnostních důvodů nesmí s turbotrimerem pracovat děti a mladiství do 16 let ani osoby, které se dostatečně neseznámily s návodem.

→ Tento návod pečlivě uschovejte.

## Obsah

1. Oblast využití turbotrimru GARDENA .....	16
2. Pro Vaši bezpečnost .....	16
3. Montáž .....	18
4. Obsluha .....	18
5. Uvedení mimo provoz .....	19
6. Údržba .....	19
7. Odstraňování poruch .....	20
8. Technické údaje .....	21
9. Servis / záruka .....	21

## 1. Oblast využití turbotrimru GARDENA

### Určení

Turbotrimer GARDENA je určen pro stříhání trávníků a travnatých ploch v soukromých okrasných i užitkových zahradách. Příklad není určen k použití ve veřejných zařízeních, parcích a sportovištích a na silnicích a rovněž není určen pro práci v zemědělství a lesnickém průmyslu.

### Pozor



**Turbotrimer GARDENA se kvůli riziku poranění nesmí používat ke stříhání živých plotů nebo k drcení ve smyslu kompostování.**

## 2. Pro Vaši bezpečnost

→ Dodržujte prosím bezpečnostní pokyny uvedené na turbotrimru.



### Pozor!

→ Před uvedením přístroje do provozu si přečtěte návod k použití.



### Nebezpečí!

Úder elektrického proudu!  
→ Chraňte turbotrimer před deštěm a vlhkem!



### Nebezpečí!

Zranění třetích osob!  
→ Nedovolte třetím osobám pohybovat se e v prostoru,

### kde pracujete s turbotrimerem.



### Pozor!

Přístroj pracuje s doběhem!  
→ Dokud se sekací struna zcela nezastaví, nedávejte ruce a nohy do prostoru turbotrimru!



### Pozor!

Nebezpečí poranění očí!  
→ Používejte ochranné pomůcky na oči!

### **Kontrola před každým zapnutím turbotrimru**

- Před každým použitím proveďte vizuální kontrolu turbotrimru.
- Zkontrolujte, zda nejsou ucpané větrací průduchy.

Pokud bezpečnostní komponenty (tlakový spínač, pojistný vypínač) a/ nebo cívka se strunou jsou poškozené nebo jeví známky opotřebení, turbotrimer nezapínejte.

- Nikdy nevypínejte bezpečnostní komponenty.
- Před začátkem stříhání zkontrolujte trávník a odstraňte případná cizí tělesa (např. kameny). V průběhu stříhání dávejte pozor na cizí tělesa (např. kameny).
- Pokud při stříhání narazíte na překážku, vypněte turbotrimer. Odstraňte překážku, zkontrolujte, zda se turbotrimer nepoškodil, případně jej nechejte opravit.

### **Použití / odpovědnost**

Turbotrimmer může způsobit vážná zranění!

- Používejte turbotrimer výhradně k tomu účelu, k jakému je určen dle tohoto návodu k použití.

Nesete odpovědnost za bezpečnost při práci.

- Dbejte na to, aby se v prostoru, kde pracujete s turbotrimrem, nepohybovaly jiné osoby (zejména děti) a zvířata.
- Pokud má turbotrimer poškozené nebo vadné ochranné komponenty, nikdy s ním v takovém případě nepracujte!

Po použití vytáhněte přístroj ze zásuvky a pravidelně kontrolujte, zda turbotrimer – především cívka se sekací strunou – není poškozená. Pokud ano, obraťte se na specializovanou opravnu.

- Používejte prostředky na ochranu očí nebo ochranné brýle!
- Noste pevnou obuv a dlouhé kalhoty. Nedávejte prsty a nohy do prostoru sekací struny – zejména při zapínání přístroje!
- Při práci stůjte na bezpečném a pevném místě.
- Prodlužovací kabely odstraňte z dosahu stříhání.

Při chůzi dozadu buďte velmi opatrní, hrozí nebezpečí pádu!

- Pracujte pouze za dobré viditelnosti.

### **Přerušení práce**

Nenechávejte ležet turbotrimer bez dohledu.

- Pokud chcete přerušit práci, odpojte přístroj ze sítě a uložte turbotrimer na bezpečném místě.
- Pokud chcete přerušit práci, abyste se přesunuli na jiné místo, vypněte bezpodmínečně trimmer, vyčkejte, dokud se sekací struna zcela nezastaví, a odpojte přístroj z přívodu elektrického proudu.

### **Okolní vlivy**

- Seznamte se dobře s okolím, ve kterém budete pracovat, a všimněte si možných nebezpečí, která byste mohli kvůli hluku při sekání přeslechnout.
- Za deště nebo ve vlhkém či mokřem počasí turbotrimer nepoužívejte.
- Nepracujte s turbotrimrem přímo u bazénů nebo zahradních jezírek.

### **Elektrická bezpečnost**

#### **U přívodních kabelů pravidelně kontrolujte, zda nejsou někde poškozené nebo opotřebené.**

Pracujte s turbotrimrem pouze, jsou-li přívodní kabely nepoškozené.

- V případě poškození nebo přestřihnutí přívodního kabelu / prodlužovacího kabelu ihned vytáhněte zástrčku.

Zásuvka spojky prodlužovacího kabelu musí být chráněna proti stříkající vodě.

- Používejte pouze schválené prodlužovací kabely.
- Obrat'te se na kvalifikovaného elektrikáře.

U přenosných přístrojů, používaných na volném prostranství, doporučujeme používat ochranný vypínač proti chybnému proudu.

Ve Švýcarsku je používání ochranného vypínače proti chybnému proudu povinné.

### 3. Montáž

#### Montáž turbotrimmeru:

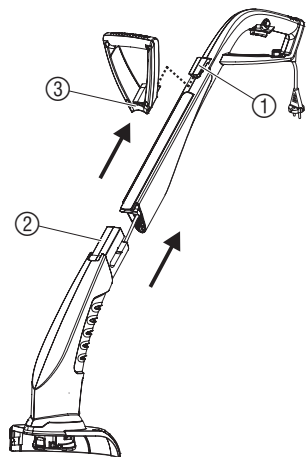

1. Spojte horní část ① a spodní část trimmeru ②, až spojení slyšitelně zapadne. *Nesmí se přitom vytáhnout kabel a ani se nesmí skřípnout.*
2. Nasadte dodatkovou rukojeť ③ na horní část ①, až spojení slyšitelně zapadne.
3. Nasadte kryt ④ na spodní část trimmeru ② a přitom provlékněte sekací strunu ⑤ přes otvor v krytu ④.
4. Nasadte kryt ④ na spodní část trimmeru ②, až spojení (3 západky) slyšitelně zapadne.

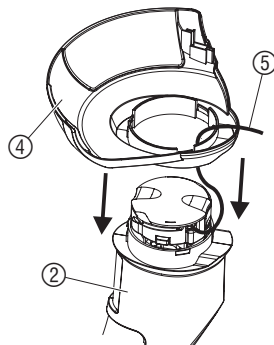

### 4. Obsluha

#### Nebezpečí úrazu!



**Pokud se při uvolnění rozběhového tlačítka trimmer nevy-pne, hrozí nebezpečí úrazu!**

**→ Nepřemost'ujte bezpečnostní a vypínací zařízení (např. přivázáním rozběhového tlačítka k rukojeti)!**

#### Zapojení trimmeru:

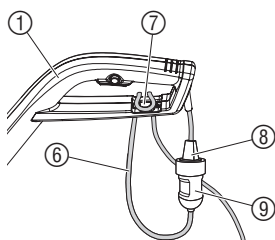

1. Vložte prodlužovací vedení ⑥ do odlehčení kabelu v tahu ⑦ na horní části rukojeti ①.
2. Zastrčte zástrčku ⑧ trimmeru do spojky ⑨ prodlužovacího vedení.
3. Zastrčte prodlužovací vedení do elektrické zástrčky 230 V.

#### Pracovní poloha:

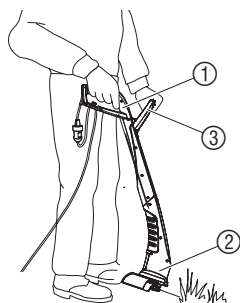

→ Trimmer držte za rukojeť ① a dodatkovou rukojeť ③ tak, aby byla sekací hlavice ② lehce nakloněna dopředu.

**Sekací struna se při každém zapnutí plně automaticky prodlouží a je-li struna spotřebovaná, musí se cívka se strunou vyměnit. Abyste zabránili nadměrné spotřebě struny, doporučujeme Vám, abyste přístroj zbytečně (nadměrně) nezapínali a nevypínali.**

Vyvarujte se kontaktu struny s tvrdými předměty (zed', kameny, ploty...), abyste zabránili přivaření nebo ulomení struny.

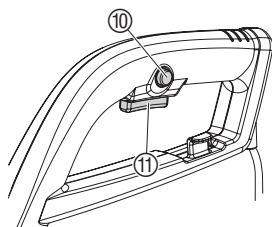
**Startování trimmeru:****Zapnutí trimmeru:**

1. Zmáčkněte blokovací knoflík (10), podržte jej zmáčkнутý a poté zmáčkněte také startovací tlačítko (11) na rukojeti.
2. Povolte blokovací knoflík (10).

**Vypnutí trimmeru:**

→ Povolte startovací tlačítko (11) na rukojeti.

CZ

## 5. Uvedení mimo provoz

**Skladování:**

Přístroj uchovávejte mimo dosah dětí.

→ Trimmer skladujte na suchém místě chráněném před mrazem.

**Doporučení:**

Trimmer je možné pověsit za rukojeť. Při skladování v pověšeném stavu není sekací hlava zbytečně zatěžována.

**Likvidace:**

(podle RL2002/96/EG)



Přístroj se nesmí přiložit k normálnímu domovnímu odpadu, nýbrž se musí zlikvidovat odborně.

→ Přístroj zlikvidujte prostřednictvím Vašeho komunálního likvidačního místa.

## 6. Údržba

**Nebezpečí úrazu!****Nebezpečí úrazu sekací strunou!**

→ Před jakoukoli manipulací s turbotrimmerem odpojte přístroj ze sítě!

**Nebezpečí úrazu!****Nebezpečí úrazu a poškození věcí!**

→ Turbotrimmer nečistěte pod tekoucí vodou nebo proudem vody (zejména ne pod vysokým tlakem).

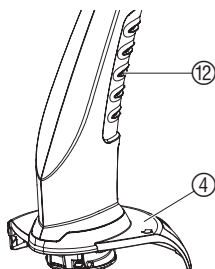
**Čištění krytu:****Z větracích průduchů vždy odstraňte nečistoty.**

→ Po každém použití odstraňte z krytu (4) a větracích průduchů (12) zbytky trávy a nečistot.

**Výměna cívky se strunou:****Nebezpečí úrazu!**

→ Nikdy nepoužívejte kovové řezací elementy či náhradní díly nebo doplňky, které nejsou společností GARDENA schváleny.

**Používejte pouze originální cívky se sekací strunou GARDENA, které obdržíte u prodejce GARDENA nebo přímo v servisním středisku GARDENA.**

- Cívka se sekací strunou pro turbotrimmer smallCut: č.v. 5306

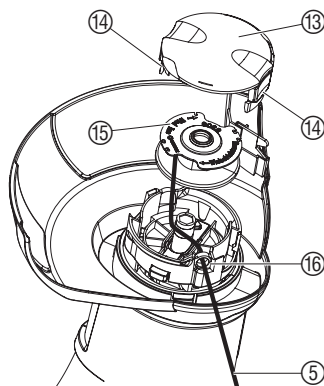

1. Odpojte přístroj ze sítě.
  2. Stiskněte obě zářezky (14) víčka cívky (13) a víčko sejměte.
  3. Vyměňte cívkou se sekací strunou (15).
  4. Odstraňte případné nečistoty.
  5. Sekací strunu (5) z nové cívky (15) provlékněte očkem (16) a vytáhněte cca 10 cm.
  6. Vložte cívkou se strunou (15). Sekací struna (5) přitom nesmí být skřípnuta.
  7. Víčko cívky (13) nasadte na objímku a zaklapněte obě zářezky (14).
- Pokud víko cívky (13) nedosedne, otáčejte cívkou struny (15) tam a zpět, dokud cívka se strunou (15) úplně nezapadne do objímky.

## 7. Odstraňování poruch

**Nebezpečí úrazu!**



**Nebezpečí zranění sekací strunou!**

→ Před odstraňováním poruch trimmeru vytáhněte zástrčku přístroje z elektrické sítě!

**Manuální vytažení struny z cívky:**

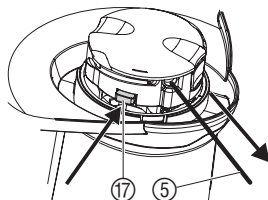

Strunu, která je příliš krátká nebo se při zapnutí automaticky neprodloužila, je možné ručně vytáhnout.

1. Vytáhněte zástrčku sekačky z elektrické sítě.
2. Zmáčkněte rukou automatickou zářezku (17) a současně vytáhněte sekací hlavu (5).

**Povolení vtažené / přivažené struny:**

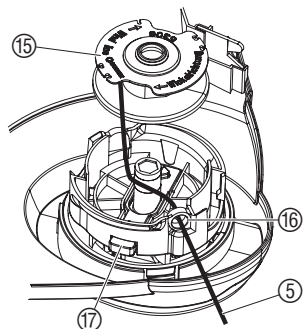

Když je struna vtažena do cívky nebo automatické prodloužení struny nefunguje ani po vytažení struny, je možné, že je sekací struna (5) přivažená k cívkě (15).

1. Vytáhněte zástrčku sekačky z elektrické sítě.
2. Vyměňte cívkou se strunou (15) podle 6. Údržba „Výměna cívky se strunou“.
3. Odmotejte strunu (5), vyčistěte cívkou (15) a sekací strunu (5) a sekací strunu (5) opět namotejte na cívkou (15).
4. Vyčistěte automatickou západku (17). Automatická západka se musí volně pohybovat.
5. Nasadte cívkou podle p opisu v kapitole 6. Údržba „Výměna cívky se strunou“.

Porucha	Možná příčina	Odstranění
Trimmer neseká	Spotřebovaná struna.	→ Vyměňte cívku se strunou (viz 6. Údržba „Výměna cívky se strunou“).
	Sekací struna je příliš krátká nebo nefunguje automatické prodlužování struny.	→ Vytáhněte sekací strunu ručně z cívky.
	Sekací struna je vtažena do cívky nebo přivařená k cívce.	→ Povolte vtaženou / přivařenou strunu.



V případě jiných poruch se spojte, prosím, se servisem GARDENA. Opravy smí provádět pouze servisní střediska GARDENA nebo autorizovaní odborníci GARDENA.

## 8. Technické údaje

Turbotrimmer	SmallCut 300 (č.v. 8845)
Příkon motoru	300 W
Síťové napětí / síťová frekvence	230 V / 50-60 Hz
Síla struny	1,5 mm
Šířka řezu	230 mm
Délka struny	10 m
Prodloužení struny	Pokleповá automatika
Hmotnost	1,8 kg
Počet otáček cívky se strunou	11.100 ot / min
Emisní parametr vzhledem k pracovišti $L_{pA}^{1)}$	85 dB (A)
Hladina hluku $L_{WA}^{2)}$	naměřeno / zaručeno 92 dB (A) / 96 dB (A)
Chvění ruka-rameno $a_{vhw}^{1)}$	< 2,5 m/s <sup>2</sup>

Metoda měření 1) dle normy EN 786 2) dle směrnice 2000/14/EG

## 9. Servis / záruka

V případě uplatnění záruky jsou pro vás servisní práce zdarma.

### Záruka

GARDENA poskytuje na tento výrobek 2 roky záruky (ode dne prodeje). Na výrobky zakoupené v České a Slovenské republice platí ještě dodatečná záruka v trvání dalšího roku. Tato záruka se vztahuje na všechny podstatné nedostatky přístroje, které byly prokazatelně způsobeny vadami materiálu nebo chybami při výrobě. Záruka je zajišťována dodáním náhradního funkčního přístroje nebo bezplatnou opravou zasláního přístroje podle naší volby, jsou-li zaručeny následující podmínky:

CZ

- S přístrojem se zacházelo odborně a dle doporučení návodu k používání.
- Nedošlo k pokusu o opravu přístroje prodejcem ani třetí osobou.
- Opořezatelné části – cívka se strunou a víko cívky – jsou ze záruky vyloučeny.

Tato záruka poskytovaná výrobcem se netýká nároků na záruku existujících vůči obchodníkovi příp. prodejci.

V případě uplatnění záruky pošlete prosím vyplaceně vadný přístroj s kopií prodejního dokladu a s popisem závady na adresu servisu uvedenou na zadní straně.

Po provedení opravy vám přístroj zdarma pošleme zpět.

# Turbokosačka GARDENA SmallCut 300

Vítame vás v záhrade so značkou GARDENA...



Toto je preklad originálneho nemeckého návodu na použitie. Starostlivo si prečítajte celý návod na používanie a dbajte na pokyny v ňom uvedené. Prostredníctvom návodu na používanie sa zoznámte s turbokosačkou, jej správnym používaním a bezpečnostnými pokynmi.



Z bezpečnostných dôvodov by turbokosačku nemali používať deti a mládež do 16 rokov ani osoby, ktoré sa neoboznámili s týmto návodom na používanie.

SK

## Obsah

→ Tento návod na používanie starostlivo uschovajte.

- |   |    |
|---|----|
| 1. Oblasť použitia turbokosačky GARDENA ..... | 23 |
| 2. Pre vašu bezpečnosť .....                  | 23 |
| 3. Montáž .....                               | 25 |
| 4. Obsluha .....                              | 25 |
| 5. Uvedenie mimo prevádzku .....              | 26 |
| 6. Údržba .....                               | 26 |
| 7. Odstraňovanie porúch .....                 | 27 |
| 8. Technické údaje .....                      | 28 |
| 9. Servis / záruka .....                      | 28 |

## 1. Oblasť použitia turbokosačky GARDENA

### Určenie

Turbokosačka GARDENA je určená na kosenie a sekacie trávnikov a trávnatých plôch okolo domu a v záhrade.

Nesmie sa používať na otvorených priestranstvách, parkoch, športoviskách, uliciach a v poľnohospodárstve a lesníctve.

### Čo treba dodržiavať



Turbokosačka GARDENA sa nesmie z dôvodu nebezpečenstva fyzického ohrozenia používať na sekacie živých plotov alebo na drvenie za účelom tvorby kompostu.

## 2. Pre vašu bezpečnosť

→ Dbajte na bezpečnostné pokyny uvedené na turbokosačke.



### Pozor!

→ Pred uvedením do prevádzky si prečítajte návod na používanie!



### Nebezpečenstvo!

Úraz elektrickým prúdom!  
→ Kosačku chráňte pred dažďom a vlhkosťou!



### Nebezpečenstvo!

Zranenie iných osôb!  
→ Udržujte dostatočný

### odstup iných osôb od oblasti ohrozenia!



Nebezpečenstvo!  
Zariadenie po vypnutí dobieha!

→ Ruky a nohy udržiavajte v dostatočnej vzdialenosti od pracovnej oblasti, až kým sa vlákno na kosenie nezastaví!



### Nebezpečenstvo!

Zranenie očí!

→ Používajte ochranu očí!

**Kontroly pred každým použitím**

- Pred každým použitím turbokosačky vykonajte jej vizuálnu kontrolu.
- Skontrolujte, či sú priechodné vstupné vetracie otvory.

Turbokosačku nepoužívajte, ak sú bezpečnostné zariadenia (tlakový spínač, bezpečnostný kryt) alebo cievka s vláknom poškodené alebo opotrebované.

- Bezpečnostné zariadenia nikdy neodstavujte mimo prevádzky.
- Pred začatím práce skontrolujte kosený materiál. Odstráňte existujúce cudzie telesá (napr. kamene). Počas práce dávajte pozor na cudzie telesá (napr. kamene).
- Ak napriek tomu počas práce narazíte na prekážku, turbokosačku vypnite. Odstráňte prekážku, skontrolujte turbokosačku na prípadné poškodenia a v prípade potreby ju nechajte opraviť.

**Použitie a zodpovednosť**

Táto turbokosačka môže spôsobiť vážne poranenia!

- Turbokosačku používajte výhradne v súlade s účelom použitia uvedenom v tomto návode na používanie.

Ste zodpovední za bezpečnosť v pracovnej oblasti.

- Dbajte na to, aby sa v blízkosti pracovnej oblasti nenachádzali žiadne iné osoby (najmä deti) a zvieratá.
- Turbokosačku nikdy nepoužívajte s poškodenými alebo chybnými ochrannými zariadeniami!

Po použití vyťahnite sieťovú zástrčku a turbokosačku (najmä cievku s vláknom) pravidelne kontrolujte na poškodenie a v prípade potreby ju odborne opravte.

- Noste ochranu očí alebo ochranné okuliare!
- Noste pevnú obuv a dlhé nohavice, aby ste si chránili nohy. Prsty a nohy udržiavajte v dostatočnej vzdialenosti od vlákna na kosenie – najmä pri uvedení do prevádzky.
- Pri práci vždy dbajte na bezpečný a pevný postoj.
- Predlžovaciu šnúru treba udržiavať v dostatočnej vzdialenosti od oblasti kosenia.

Dávajte si pozor pri chode dozadu. Nebezpečenstvo potknutia sa!

- Pracujte iba pri dostatočných viditeľných podmienkach.

**Prerušenie práce**

Turbokosačku nikdy nenechávajte ležať na pracovisku bez dozoru.

- Ak prerušíte prácu, vyťahnite sieťovú zástrčku a turbokosačku uložte na bezpečné miesto.
- Ak potrebujete prerušiť prácu, aby ste sa presunuli na iné pracovisko, turbokosačku bezpodmienečne vypnite, počkajte, až sa pracovný nástroj zastaví, a potom vyťahnite sieťovú zástrčku.

**Oboznámte sa s prostredím**

- Oboznámte sa s okolím a dávajte pozor na možné nebezpečenstvá, ktoré by ste pri hluku zariadenia nemuseli počuť.
- Turbokosačku nikdy nepoužívajte pri daždi alebo vo vlhkom a mokrom prostredí.
- S turbokosačkou nikdy nepracujte priamo pri plaveckých bazénoch alebo záhradných rybníkoch.

**Elektrická bezpečnosť**

**Prívodné vedenie treba pravidelne kontrolovať na známky poškodenia a zmien.**

Turbokosačka sa smie používať iba s nepoškodeným prívodným vedením.

- Pri poškodení alebo preseknutí prívodného alebo predlžovacieho vedenia treba ihneď vyťahnuť sieťovú zástrčku.

Spájacia zásuvka predlžovacieho vedenia musí odhnať voči vode.

- Používajte iba povolené predlžovacie vedenia.
- Informácie získate u odborného elektrikára.

Pre prenosné zariadenia, ktoré sa používajú na voľnom priestranstve, odporúčame používať prúdové chrániče snímajúce chybový prúd.

Vo Švajčiarsku je použitie prúdového chrániča snímajúceho chybový prúd povinné.

### 3. Montáž

#### Montáž turbotrimmera:

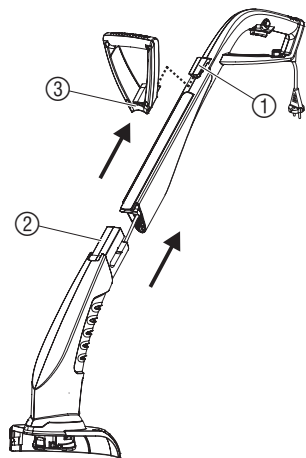

1. Spojte hornú časť ① a spodnú časť trimmera ②, až spojenie počuteľne zapadne. *Nesmíe sa pritom vytiahnuť kábel a ani sa nesmie priškripnúť.*
2. Nasadíte dodatkovú rukoväť ③ na hornú časť ①, až spojenie počuteľne zapadne.
3. Nasadíte kryt ④ na spodnú časť trimmera ② a pritom prevlečte sekáciu strunu ⑤ cez otvor v kryte ④.
4. Nasadíte kryt ④ na spodnú časť trimmera ②, až spojenie (3 západky) počuteľne zapadne.

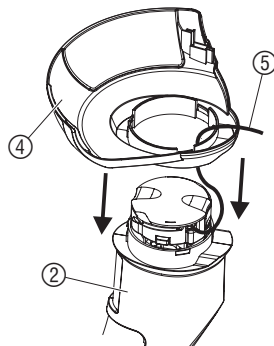

SK

### 4. Obsluha

#### Nebezpečenstvo úrazu!



**Ak sa pri uvoľnení rozbehového tlačidla trimmer nevypne, hrozí nebezpečenstvo úrazu!**

→ **Nepremosťujte bezpečnostné a vypínacie zariadenie (napr. priviazaním rozbehového tlačidla k rukoväti)!**

#### Zapojenie trimmera:

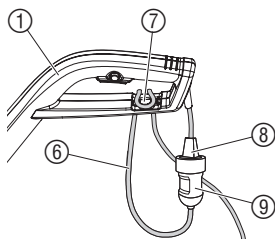

1. Vložte predĺžovacie vedenie ⑥ do odľahčenia kábla v ťahu ⑦ na hornú časť rukoväte ①.
2. Zastrčte zástrčku ⑧ trimmera do spojky ⑨ predĺžovacieho vedenia.
3. Zastrčte predĺžovacie vedenie do elektrickej zástrčky 230 V.

#### Pracovná poloha:

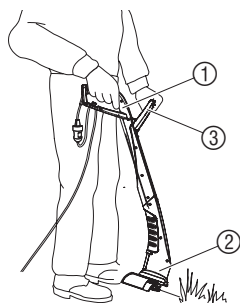

→ Trimmer držte za rukoväť ① a dodatkovú rukoväť ③ tak, aby bola kosiaca hlavica ② ľahko naklonená dopredu.

Struna na kosenie sa pri každom zapnutí plne automaticky predĺži a ak je struna spotrebovaná, musí sa cievka so strunou vymeniť. Aby ste zabránili nadmernej spotrebe struny, odporúčame Vám, aby ste prístroj zbytočne (nadmerne) nezapínali a nevypínali.

Vyvarujte sa kontaktu struny s tvrdými predmetmi (stena, kamene, ploty...), aby ste zabránili privareniu alebo ulomeniu struny.

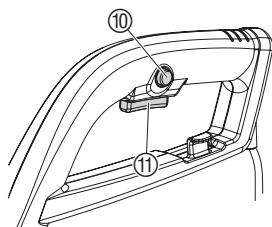
**Štartovanie trimmera:****Zapnutie trimmera:**

1. Stlačíte blokovací gombík (10), podržte ho stlačený a potom stlačíte taktiež štartovacie tlačidlo (11) na rukoväti.
2. Povoľte blokovací gombík (10).

**Vypnutie trimmera:**

→ Povoľte štartovacie tlačidlo (11) na rukoväti.

SK

**5. Uvedenie mimo prevádzku****Skladovanie:**

Miesto uskladnenia nesmie byť prístupné pre deti.

→ Trimmer skladujte na suchom mieste chránenom pred mrazom.

**Odporúčanie:**

Trimmer je možné zavesiť za rukoväť. Pri skladovaní v zavesenom stave nie je kosiaca hlava zbytočne zaťažovaná.

**Likvidácia:**

(podľa RL2002/96/EG)



Prístroj sa nesmie priložiť k normálnemu domovému odpadu, ale sa musí zlikvidovať odborne.

→ Prístroj zlikvidujte prostredníctvom Vášho komunálneho likvidačného miesta.

**6. Údržba****Nebezpečenstvo úrazu!****Nebezpečenstvo úrazu sekacou strunou!**

→ Pred akoukoľvek manipuláciou s turbotrimmerom odpojte prístroj zo siete!

**Nebezpečenstvo úrazu!****Nebezpečenstvo úrazu!  
Nebezpečenstvo úrazu a poškodenia vecí!**

→ Turbotrimmer nečistite pod tečúcou vodou alebo prúdom vody (hlavne nie pod vysokým tlakom).

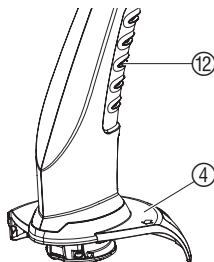
**Čistenie krytu a vetracích priechodov:****Z vetracích priechodov vždy odstráňte nečistoty.**

→ Po každom použití odstráňte z krytu (4) a vetracích priechodov (12) zvyšky trávy a nečistôt.

**Výmena cievky so strunou:****Nebezpečenstvo úrazu!**

→ Nikdy nepoužívajte kovové rezacie elementy či náhradné diely alebo doplnky, ktoré nie sú spoločnosťou GARDENA schválené.

**Používajte iba originálne cievky so sekacou strunou GARDENA, ktoré obdržíte u predajcu GARDENA alebo priamo v servisnom stredisku GARDENA.**

- Cievka so sekacou strunou pre turbotrimmer SmallCut: č.v. 5364

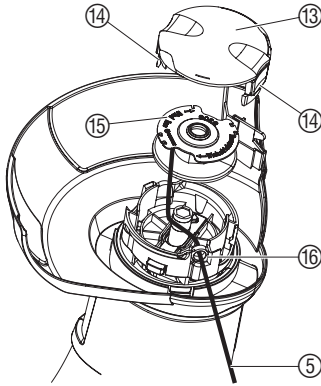

1. Odpojte prístroj zo siete.
2. Stlačte obidve zarážky 14 viečka cievky 13 a viečko vyberte.
3. Vyberte cievku so sekacou strunou 15.
4. Odstráňte prípadné nečistoty.
5. Strunu na kosenie 5 z novej cievky 15 prevlečte očkom 16 a vytiahnite cca 10 cm.
6. Vložte cievku so strunou 15. Struna 5 pritom nesmie byť prískripnutá.
7. Viečko cievky 13 nasadte na objímku a zaklapnite obidve zarážky 14.

→ Ak viečko cievky 13 nedosadne, otáčajte cievkou struny 15 tam a späť, pokiaľ cievka so strunou 15 úplne nezapadne do objímky.

SK

## 7. Odstraňovanie porúch

**Nebezpečenstvo úrazu!**



**Nebezpečenstvo zranenia strunou na kosenie!**

→ Pred odstraňovaním porúch trimmera vytiahnite zástrčku prístroja z elektrickej siete!

**Manuálne vytiahnutie struny z cievky:**

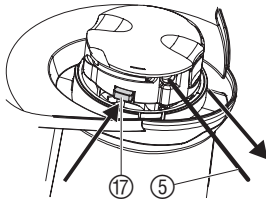

Strunu, ktorá je príliš krátka alebo sa pri zapnutí automaticky nepredĺžila, je možné ručne vytiahnuť.

1. Vytiahnite zástrčku kosačky z elektrickej siete.
2. Stlačte rukou automatickú zarážku 17 a súčasne vytiahnite kosiacu hlavu 5.

**Povolenie vtiahnuť / privarenej struny:**

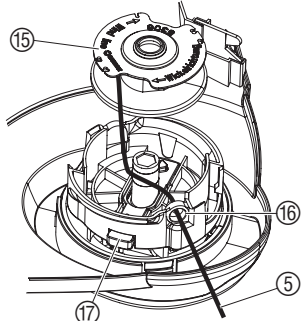

Keď je struna vtiahnutá do cievky alebo automatické predĺženie struny nefunguje ani po vytiahnutí struny, je možné, že je struna 5 privarená k cievke 15.

1. Vytiahnite zástrčku kosačky z elektrickej siete.
2. Vyberte cievku so strunou 15 podľa 6. Údržba „Výmena cievky so strunou“.
3. Odmotajte strunu 5, vyčistite cievku 15 a strunu 5 a strunu 5 opäť namotajte na cievku 15.
4. Vyčistite automatickú západku 17. *Automatická západka sa musí voľne pohybovať.*
5. Nasadte cievku podľa popisu v kapitole 6. Údržba „Výmena cievky so strunou“.

Porucha	Možná příčina	Odstránenie
Trimmer nekosiť	Spotrebovaná struna.	→ Vymeňte cievku so strunou (viď 6. Údržba „Výmena cievky so strunou“).
	Struna na kosenie je príliš krátka alebo nefunguje automatické predlžovanie struny.	→ Vytiahnite strunu na kosenie ručne z cievky.
	Struna na kosenie je vtiahnutá do cievky alebo privarená k cievke.	→ Povoľte vtiahnutú / privarenú strunu.



V prípade iných porúch sa spojte, prosím, so servisom GARDENA. Opravy smú vykonávať iba servisné strediská GARDENA alebo autorizovaní odborníci GARDENA.

## 8. Technické údaje

Turbotrimmer	SmallCut 300 (č.v. 8845)
Príkonný motor	300 W
Sieťové napätie / sieťová frekvencia	230 V / 50-60 Hz
Hrúbka vlákna	1,5 mm
Šírka kosenia	230 mm
Zásoba vlákna	10 m
Predlžovanie vlákna	Pokleповá automatika
Hmotnosť	1,8 kg
Otáčky cievky s vláknom	11.100 U/min
Hodnota emisí na pracovnom mieste $L_{pA}^{1)}$	85 dB (A)
Výkonová úroveň hluku $L_{WA}^{2)}$	meraná 94 dB (A) / zaručená 96 dB (A)
Kmitanie ručného ramena $a_{vhw}^{1)}$	< 2,5 m/s <sup>2</sup>

Metóda merania: 1) podľa normy EN 786 2) podľa smernica 2000/14/ES

## 9. Servis / záruka

### Záruka

V prípade udalostí, na ktoré sa vzťahuje záruka, sú pre vás servisné úkony bezplatné.

GARDENA poskytuje na tento výrobok záruku v trvaní 2 roky (od dátumu predaja). Na výrobky zakúpené v Českej a Slovenskej republike platí ešte dodatočná záruka v trvaní ďalšieho roku. Táto záruka sa vzťahuje na všetky podstatné nedostatky prístroja, ktoré boli preukázateľne spôsobené vadami materiálu alebo chybami pri výrobe. Záruka je zabezpečovaná dodaním náhradného funkčného prístroja alebo bezplatnou opravou zaslaného prístroja podľa našej voľby, ak sú splnené nasledujúce podmienky:

- S prístrojom sa zachádzalo riadne a podľa doporučení v návode na použitie.
- Nedošlo k pokusu o opravu prístroja predajcom ani treťou osobou.
- Opotrebitelné časti – cievka so strunou a viečko cievky – sú zo záruky vylúčené.

Táto záruka poskytovaná výrobcom sa netýka nárokov na záruku existujúcich voči obchodníkovi príp. predajcovi.

V prípade uplatnenia záruky nám, prosím, pošlite vadný prístroj spolu s kópiou dokladu o nákupe a popisom závady vyplatene na adresu servisu.

Nevyplatené zásielky nám nebudú doručené.

Po vykonaní opravy vám prístroj zdarma zašleme späť.

SK

# GARDENA Κουρευτικό πετονιάς SmallCut 300

Καλώς ωρίσατε στον κήπο με GARDENA...



Ελληνική μετάφραση από το γερμανικό πρωτότυπο κείμενο. Παρακαλούμε να διαβάσετε προσεκτικά τις Οδηγίες χρήσης και να ακολουθείτε τις υποδείξεις τους. Εξοικειωθείτε βάσει αυτών των Οδηγιών με το κουρευτικό πετονιάς, τη σωστή χρήση όπως και με τις υποδείξεις ασφαλείας.



Για λόγους ασφαλείας δεν επιτρέπεται η χρήση αυτού του εργαλείου από παιδιά κάτω των 16 ετών ή από πρόσωπα που δεν έχουν εξοικειωθεί με αυτές τις Οδηγίες Χρήσης.

→ Παρακαλούμε να φυλάξετε καλά τις Οδηγίες Χρήσης.

GR

Περιεχόμενο

1. Χρήση του μηχανήματος	30
2. Υποδείξεις ασφαλείας	30
3. Συναρμολόγηση	32
4. Χειρισμός	32
5. Θέση εκτός λειτουργίας	33
6. Συντήρηση	33
7. Επίλυση προβλημάτων	34
8. Τεχνικά Χαρακτηριστικά	35
9. Σέρβις / Εγγύηση	35

## 1. Χρήση του μηχανήματος

**Εφαρμογές:**

Το κουρευτικό πετονιάς της GARDENA προορίζεται για το φινιρίσμα και το κούρεμα του γκαζόν και των εκτάσεων με γρασίδι, για οικιακή χρήση και τον ερασιτέχνη κηπουρό στον κήπο του.

Δεν επιτρέπεται η χρήση του σε δημόσιους χώρους, πάρκα, αθλητικούς χώρους, δίπλα σε δρόμους ή στη γεωργία και δασοκομία.

**Προσοχή!**



Το κουρευτικό πετονιάς της GARDENA δεν επιτρέπεται να χρησιμοποιείται εξαιτίας κινδύνου σωματικής βλάβης για το κούρεμα φράκτων θάμνων ή για τον τεμαχισμό κλαδιών για λιπασματοποίηση.

## 2. Υποδείξεις ασφαλείας

→ Να προσέχετε τις υποδείξεις ασφαλείας επάνω στο κουρευτικό πετονιάς.



**Προσοχή!**

→ Διαβάστε τις Οδηγίες χρήσης πριν θέσετε σε λειτουργία το κουρευτικό!



**Κίνδυνος! Ηλεκτροπληξία!**

→ Προστατεύετε το εργαλείο από βροχή και υγρασία!



**Κίνδυνος! Τραυματισμός τρίτων προσώπων!**

→ Διατηρείτε τρίτους μακριά από την περιοχή κινδύνου!



**Κίνδυνος!**

Το εργαλείο δεν σταματάει αμέσως μετά από τη διακοπή λειτουργίας!

→ Να κρατάτε τα χέρια και τα πόδια μακριά από την περιοχή εργασίας ώπου να αδρανήσει η πετονιά.



**Κίνδυνος!**

Τραυματισμός των ματιών!  
→ Φοράτε προστατευτικά ματιών!

**Έλεγχοι πριν από κάθε χρήση**

- Να κάνετε προσεκτικό οπτικό έλεγχο του κουρευτικού πριν από κάθε χρήση.
- Να ελέγχετε, αν είναι ελεύθερα τα στόμια αερισμού.

Μην χρησιμοποιείτε το κουρευτικό πετονιάς, αν οι διατάξεις ασφαλείας (διακόπτης πίεσης, κάλυμμα ασφαλείας) ή το πηνίο πετονιάς είναι ελαττωματικές / ελαττωματικό ή φθαρμένες / φθαρμένο.

- Μη βάζετε ποτέ τις διατάξεις ασφαλείας εκτός λειτουργίας.
- Ελέγχετε την περιοχή που πρόκειται να κουρέψετε προτού αρχίσετε την εργασία. Απομακρύνετε τυχόν υπάρχοντα αντικείμενα (π. χ. πέτρες). Να προσέχετε επίσης και κατά την εργασία τυχόν υπάρχοντα αντικείμενα (π. χ. πέτρες).
- Σε περίπτωση που παρολαυτά αντιμετωπίσετε κάποιο εμπόδιο, παρακαλούμε να θέσετε το κουρευτικό πετονιάς εκτός λειτουργίας. Απομακρύνετε το εμπόδιο, ελέγξτε το κουρευτικό πετονιάς για τυχόν βλάβες και, αν χρειαστεί, παραδώστε το για επισκευή.

**Χρήση / Ευθύνη**

Αυτό το κουρευτικό πετονιάς μπορεί να προκαλέσει σοβαρούς τραυματισμούς!

- Να χρησιμοποιείτε το κουρευτικό πετονιάς αποκλειστικά και μόνο για τις εφαρμογές που αναφέρονται σε αυτές τις Οδηγίες χρήσης.

Είστε υπεύθυνος για την ασφάλεια στην περιοχή εργασίας.

- Να προσέχετε να μην υπάρχουν άλλα άτομα, (κυρίως παιδιά) ή ζώα κοντά στην περιοχή της εργασίας.
- Μη χρησιμοποιείτε ποτέ το κουρευτικό πετονιάς με ελαττωματικές ή λανθασμένες διατάξεις ασφαλείας!

Μετά από τη χρήση βγάξετε την πρίζα από το ρεύμα και ελέγχετε τακτικά το κουρευτικό πετονιάς και ιδιαίτερα το πηνίο πετονιάς για τυχόν βλάβες και, αν χρειαστεί, επισκευάστε τα ελαττωματικά εξαρτήματα σωστά.

- Φοράτε ένα προστατευτικό ματιών ή προστατευτικά γυαλιά!
- Φοράτε σταθερή υπόδηση και μακριά παντελόνια για να προστατευτούν τα πόδια σας. Κρατάτε τα δάκτυλα και τα πόδια σας μακριά από τη πετονιά – ιδιαίτερα κατά τη θέση σε λειτουργία!
- Να προσέχετε κατά την εργασία πάντα την ασφαλή και σταθερή στάση σας.
- Κρατάτε το καλώδιο επέκτασης έξω από την εμβέλεια κοπής.

Προσοχή όταν μετακινείτε προς τα πίσω. Υπάρχει κίνδυνος να σκοντάψετε!

- Να εργάζεστε μόνο στο φως της ημέρας ή κάτω από συνθήκες επαρκούς όρασης.

**Διακοπή της εργασίας**

Μην αφήνετε το κουρευτικό πετονιάς ποτέ χωρίς επιτήρηση στην περιοχή εργασίας.

- Εάν διακόπτετε την εργασία σας, να βγάξετε την πρίζα από το ρεύμα και τοποθετείτε το εργαλείο σε ασφαλές μέρος.
- Σε περίπτωση που διακόπτετε την εργασία σας για να τη συνεχίσετε σε άλλο μέρος, απενεργοποιείτε οπωσδήποτε το κουρευτικό πετονιάς, περιμένετε ώσπου να αδρανήσει το εργαλείο και τραβάτε το φως από την πρίζα.

**Προσέχετε τις επιρροές του περιβάλλοντος**

- Εξοικειωθείτε με το περιβάλλον σας και έχετε το νου σας σε τυχόν κινδύνους, τους οποίους είναι δυνατόν να μην τους ακούσετε λόγω του θορύβου του εργαλείου.
- Μη χρησιμοποιείτε το κουρευτικό πετονιάς ποτέ στη βροχή ή σε υγρό, βρεγμένο περιβάλλον.
- Μην εργάζεστε ποτέ με το κουρευτικό πετονιάς ακριβώς δίπλα σε πισίνες ή λιμνούλες κήπου.

**Ηλεκτρική ασφάλεια**

**Το καλώδιο σύνδεσης με το δίκτυο πρέπει να ελέγχεται τακτικά για τυχόν ελαττώματα ή φθορές.**

Το κουρευτικό πετονιάς επιτρέπεται να χρησιμοποιείται μόνο με ένα αβλαβές καλώδιο.

- Σε περίπτωση βλάβης ή κοπής του καλωδίου σύνδεσης με το δίκτυο/καλωδίου επέκτασης τραβήξτε αμέσως το φως από την πρίζα. Μην αγγίζετε το καλώδιο προτού αποσυνδεθεί.

Το βύσμα σύνδεσης πρέπει να έχει προστασία διαρροής.

- Να χρησιμοποιείτε μόνο εγκεκριμένα καλώδια επέκτασης.
- Ρωτήστε τον ειδικευμένο ηλεκτρολόγο σας.

Για κινητά εργαλεία, τα οποία χρησιμοποιούνται σε εξωτερικούς χώρους, συνιστάμε τη χρήση ενός διακόπτη ασφαλείας.

Για την Ελβετία ισχύει η υποχρέωση της χρήσης ενός διακόπτη ασφαλείας.

### 3. Συναρμολόγηση

#### Συναρμολόγηση του κουρευτικού πετονιάς:

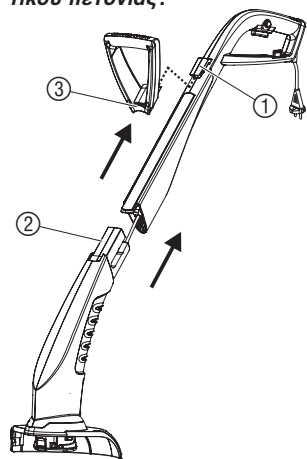

1. Συνδέστε το πάνω τμήμα / χειρολαβή ① και το κάτω τμήμα / κοπτικό εξάρτημα ② ώσπου να πιαστούν τα δύο τμήματα με ένα «κλικ». Κατά αυτή τη σύνδεση το καλώδιο δεν πρέπει να τραβηχτεί ή να μαγκωθεί.
2. Χώστε την πρόσθετη χειρολαβή ③ στο πάνω τμήμα / χειρολαβή ①, ώσπου να πιαστούν αυτά με ένα «κλικ».
3. Τοποθετήστε το κάλυμμα ④ πάνω στο κάτω τμήμα / κοπτικό εξάρτημα ② και περάστε ταυτόχρονα τη πετονιά κοπής ⑤ από το άνοιγμα του καλύμματος ④.
4. Τοποθετήστε το κάλυμμα ④ επάνω στο κάτω τμήμα / κοπτικό εξάρτημα ② ώσπου να πιαστούν αυτά με ένα «κλικ» (3 λικνιζόμενα μάνδαλα).

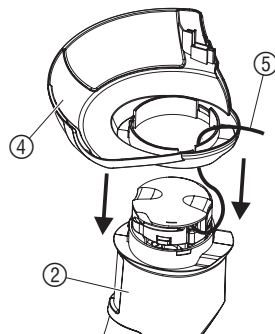

### 4. Χειρισμός

#### Κίνδυνος τραυματισμού!



Κίνδυνος τραυματισμού, εάν το κουρευτικό πετονιάς δεν σταματήσει τη λειτουργία του τη ίδια στιγμή που αφήνετε τον ωθούμενο διακόπτη πίεσης!

→ Μη γεφυρώνετε τις διατάξεις ασφαλείας και του διακόπτη (π. χ. δένοντας τη φραγή ενεργοποίησης στη χειρολαβή)!

#### Σύνδεση του κουρευτικού πετονιάς με το δίκτυο:

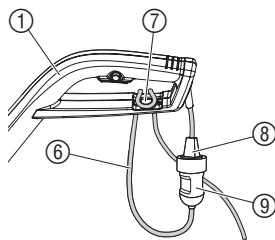

1. Τοποθετήστε το καλώδιο επέκτασης ⑥ μέσα στο ανακουφιστικό καταπόνησης καλωδίου ⑦ που βρίσκεται στο πάνω τμήμα / χειρολαβή ①.
2. Βάλτε το βύσμα ⑧ του κουρευτικού πετονιάς στο βύσμα σύνδεσης ⑨ του καλωδίου επέκτασης.
3. Συνδέστε το καλώδιο επέκτασης με μία πρίζα σύνδεσης με το δίκτυο 230 V.

#### Κατά την εργασία:

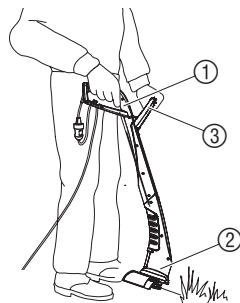

→ Κρατάτε το κουρευτικό πετονιάς στο πάνω τμήμα / χειρολαβή ① και στην πρόσθετη χειρολαβή ③ έτσι ώστε η κεφαλή κοπής ② να έχει μία ελαφριά κλίση προς τα μπροστά.

Η πετονιά κοπής τροφοδοτείται αυτόματα κάθε φορά που ενεργοποιείτε το εργαλείο και αφού εξαντληθεί η πετονιά, πρέπει να αντικαθίσταται μόνο το πηνίο πετονιάς. Προς αποφυγή υπερβολικής κατανάλωσης νήματος σας συνιστούμε να μην ενεργοποιείτε και να επανενεργοποιείτε άσκοπα τη συσκευή.

Να αποφεύγετε την επαφή του νήματος με σκληρά αντικείμενα (τοίχους, πέτρες, φράκτες...) προς αποφυγή συγκόλλησης ή θραύσης του νήματος.

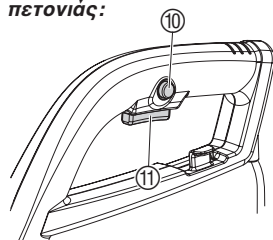
**Εκκίνηση του κουρευτικού πετονιάς:****Θέση σε λειτουργία του κουρευτικού πετονιάς:**

1. Πιέστε τη φραγή ενεργοποίησης ⑩ και κρατήστε τη πατημένη και ύστερα πιέστε το διακόπτη εκκίνησης ⑪ στη χειρολαβή.
2. Αφήστε την ωθούμενη φραγή ενεργοποίησης ⑩.

**Απενεργοποίηση του κουρευτικού πετονιάς:**

- Αφήστε τον ωθούμενο διακόπτη εκκίνησης ⑪ στη χειρολαβή.

**5. Θέση εκτός λειτουργίας****Αποθήκευση:**

Ο τόπος αποθήκευσης δεν επιτρέπεται να είναι προσβάσιμος για παιδιά.

- Αποθηκεύστε το κουρευτικό πετονιάς πάντα σε ένα στεγνό, ανθεκτικό στον παγετό μέρος.

**Συμβουλή:**

Μπορείτε να κρεμάσετε το κουρευτικό πετονιάς από τη χειρολαβή. Σε τέτοια αποθήκευση σε κρεμαστή θέση αποφεύγετε μία μη αναγκαία επιβάρυνση / πίεση της κεφαλής κοπής.

**Ανακύκλωση:**

(σύμφωνα με τον κανονισμό 20002/96/EC)



Μην πετάξετε τη συσκευή στα σκουπίδια, αλλά φροντίστε να ανακυκλωθεί από ειδικό κέντρο ανακύκλωσης.

- Διαθέστε τη συσκευή μέσω του κέντρου συλλογής απορριμμάτων της Κοινότητας ή του Δήμου σας.

**6. Συντήρηση****Κίνδυνος τραυματισμού!**

**Κίνδυνος τραυματισμού από τη πετονιά κοπής!**

- Κίνδυνος τραυματισμού από τη πετονιά κοπής!

**Κίνδυνος τραυματισμού!**

**Κίνδυνος τραυματισμού από τη πετονιά κοπής!**

- Μην καθαρίζετε το κουρευτικό πετονιάς κάτω από τρεχούμενο νερό ή εκτόξευση νερού (και ποτέ υπό υψηλή πίεση).

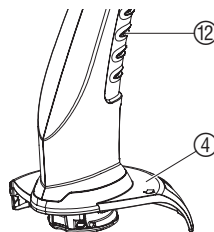
**Καθαρισμός του καλύμματος και των στομιών αερισμού:**

**Το στόμιο ψυχρού αέρα πρέπει να είναι πάντα ελεύθερο από ακαθαρσίες.**

- Μετά από κάθε χρήση απομακρύνετε τα υπολείμματα από χόρτα και ακαθαρσίες από το κάλυμμα ④ και από τα στόμια αερισμού ⑫.

**Αντικατάσταση του πηνίου πετονιάς:**

**Κίνδυνος τραυματισμού!**

- Μην χρησιμοποιείτε ποτέ μεταλλικά εξαρτήματα κοπής ή ανταλλακτικά και εξαρτήματα, τα οποία δεν ενδείκνυνται από την GARDENA.

**Επιτρέπεται να χρησιμοποιείται μόνο το πρωτότυπο πηνίο πετονιάς της GARDENA .Το πηνίο διατίθεται στο δικό σας εμπορικό κατάστημα της GARDENA ή απευθείας στο Τμήμα Εξυπηρέτησης Πελατών της.**

- Πηνίο πετονιάς για το κουρευτικό πετονιάς SmallCut 300 : Κώδ. : 5306

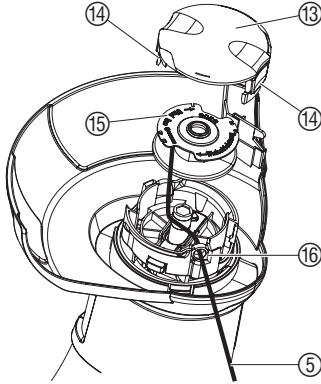

1. Τραβήξτε το βύσμα σύνδεσης με το δίκτυο.
2. Πιάστε το κάλυμμα του πηνίου ⑬, πιάστε το ταυτόχρονα στα δύο σημεία των μανδάλων ⑭ και σηκώστε το.
3. Αφαιρέστε το πηνίο πετονιάς ⑮.
4. Απομακρύνετε ενδεχόμενες ακαθαρσίες.
5. Περάστε την πετονιά ⑤ του καινούργιου πηνίου ⑮ από το δακτύλιο ⑯ και τραβήξτε την περίπου 10 εκ. προς τα έξω.
6. Τοποθετήστε το πηνίο ⑮. *Βεβαιωθείτε ότι δεν μαγκώσατε την πετονιά ⑤.*
7. Τοποθετήστε το κάλυμμα του πηνίου ⑬ έτσι ώστε τα δύο λικνιζόμενα μάνδαλα ⑭ να πιαστούν με ένα «κλικ».

→ Σε περίπτωση που το κάλυμμα του πηνίου ⑬ δεν εφαρμοστεί καλά, γυρίστε το πηνίο ⑮ πέραδωθε ώστε να βρεθεί το πηνίο ⑮ καλά εφαρμοστό στην υποδοχή του.

## 7. Επίλυση προβλημάτων

**Κίνδυνος τραυματισμού!**



**Κίνδυνος τραυματισμού από την πετονιά κοπής!**

**→ Βγάξτε το βύσμα σύνδεσης με το δίκτυο πριν από τη διόρθωση ελαττωμάτων!**

**Κίνδυνος τραυματισμού!**

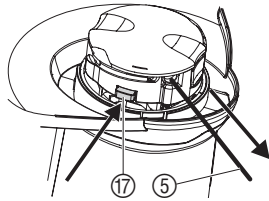

Μία πετονιά που είναι πολύ κοντή ή δεν τροφοδοτείται πλέον αυτόματα με την εκκίνηση, μπορεί να τραβηχτεί προς τα έξω με το χέρι.

1. Τραβήξτε το βύσμα σύνδεσης με το δίκτυο.
2. Πιέστε και κρατήστε πατημένο τον αυτόματο προωθητή ⑰ με το χέρι και τραβήξτε ταυτόχρονα την πετονιά ⑤.

**Λύση μίας ανασυρμένης/ κολλημένης πετονιάς:**

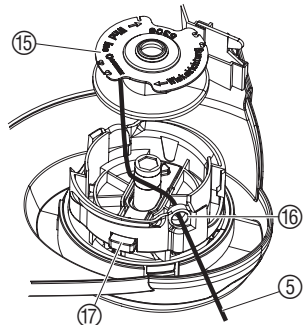

Εάν η πετονιά έχει ανασυρθεί μέσα στο πηνίο ή εάν η αυτόματη τροφοδότηση της πετονιάς δεν λειτουργήσει ακόμα ούτε μετά από το τράβηγμα της πετονιάς προς τα έξω, ενδέχεται να είναι κολλημένη η πετονιά ⑤ μέσα στο πηνίο ⑮.

1. Τραβήξτε το βύσμα σύνδεσης με το δίκτυο.
2. Αφαιρέστε το πηνίο ⑮ όπως περιγράφεται στο άρθρο 6. Συντήρηση «Αντικατάσταση του πηνίου».
3. Ξετυλίξτε την πετονιά ⑤, καθαρίστε το πηνίο ⑮ και την πετονιά ⑤ και τυλίξτε την πετονιά ⑤ ξανά γύρω από το πηνίο ⑮.
4. Καθαρίστε τον αυτόματο προωθητή ⑰. *Ο αυτόματος προωθητής πρέπει να είναι ελεύθερα μετατοπίσιμος.*
5. Επανατοθετήστε το πηνίο ⑮ όπως περιγράφεται στο άρθρο 6. Συντήρηση «Αντικατάσταση του πηνίου».

Ελάττωμα	Πιθανή αιτία	Λύση
Το κουρευτικό πετονιάς δεν κόβει πια	Η πετονιά έχει εξαντληθεί.	→ Αντικατάσταση του καρουλιού (βλέπε 6. Συντήρηση «Λύση μίας ανασυρόμενης/ κολλημένης πετονιάς»).
	Η πετονιά είναι πολύ κοντή ή η αυτόματη τροφοδότηση της πετονιάς δεν λειτουργεί.	→ Τράβηγμα της πετονιάς από το πηνίο με το χέρι.
	Η πετονιά έχει ανασυρθεί στο πηνίο ή έχει κολλήσει.	→ Λύση της ανασυρόμενης / κολλημένης πετονιάς.



Σε περίπτωση άλλων βλαβών παρακαλούμε επικοινωνήστε με το σέρβις της GARDENA. Οι επισκευές πρέπει να γίνονται μόνο από εξουσιοδοτημένα σέρβις της GARDENA.

GR

## 8. Τεχνικά χαρακτηριστικά

Κουρευτικό πετονιάς	SmallCut 300 (Art. 8845)
Ισχύς κινητήρα	300 W
Τάση δικτύου / συχνότητα δικτύου	230 V / 50-60 Hz
Πάχος πετονιάς	1,5 mm
Διάμετρος κοπής	230 mm
Απόθεμα πετονιάς	10 m
Τροφοδότηση πετονιάς	Αυτόματη
Βάρος	1,8 kg
Στροφές του πηνίου	11.100 στροφές/λεπτό
Στάθμη ηχητικής πίεσης κατά την εργασία $L_{pA}^{1)}$	85 dB (A)
Στάθμη ηχητικής πίεσης $L_{WA}^{2)}$	μετρηθείσα 94 dB (A) / εγγυημένη 96 dB (A)
Κραδασμός χεριού-βραχίονα $a_{vhw}^{1)}$	< 2,5 m/s <sup>2</sup>

Μέθοδος μέτρησης σύμφωνα με 1) EN 786 2) 2000/14/EC

## 9. Σέρβις / Εγγύηση

### Εγγύηση:

Η GARDENA εγγυάται αυτό το προϊόν για 2 χρόνια (από την ημερομηνία αγοράς). Η εγγύηση καλύπτει όλες τις σημαντικές βλάβες του μηχανήματος οι οποίες θα προκληθούν αποκλειστικά από σφάλματα στο υλικό ή την κατασκευή του προϊόντος. Εάν το προϊόν καλύπτεται από εγγύηση είναι δική μας επιλογή εάν θα αντικαταστήσουμε ή θα επισκευάσουμε το προϊόν δωρεάν εφόσον ακολουθήθηκαν οι παρακάτω όροι:

- Το προϊόν έχει χρησιμοποιηθεί σωστά, σύμφωνα με τις δεδομένες πληροφορίες στο έντυπο των οδηγιών χρήσης.

- Ούτε ο αγοραστής ούτε κανένας τρίτος δεν έχει προσπαθήσει να επισκευάσει το προϊόν.
- Το πηνίο και το κάλυμμα πηνίου ως αναλώσιμα αποκλείονται από την εγγύηση.

Η εγγύηση του εργοστασίου δεν εμποδίζει ή δεν καλύπτει τους τυχόν όρους εγγύησης από το κατάστημα πώλησης, εάν άλλα συμφωνήσατε μαζί του.

Για οποιοδήποτε πρόβλημα έχετε με το κουρευτικό παρακαλούμε επικοινωνήστε με το εξουσιοδοτημένο σέρβις της GARDENA ή επιστρέψτε το προϊόν με δική σας επιβάρυνση στο service της GARDENA μαζί με την κάρτα εγγύησης πλήρως συμπληρωμένη και υπογεγραμμένη, στην διεύθυνση που αναγράφεται στην τελευταία σελίδα.

GR

# Турботриммер GARDENA SmallCut 300

Добро пожаловать в сад с триммером GARDENA...



Это перевод немецкого оригинала инструкции по эксплуатации. Просим внимательно прочесть инструкцию по применению и следовать ее указаниям. Используйте данную инструкцию по эксплуатации для ознакомления с турботриммером, его правильным применением и указаниям по технике безопасности.



В целях техники безопасности не разрешается пользоваться турботриммером детям и подросткам до 16-ти лет, а также лицам, не ознакомившимся с настоящей инструкцией по применению.

→ Храните данную инструкцию в надежном месте.

## Содержание

1. Область применения Вашего турботриммера GARDENA	37
2. Для Вашей безопасности	37
3. Эксплуатация	39
4. Обслуживание	39
5. Вывод из эксплуатации	40
6. Техническое обслуживание	40
7. Устранение неисправностей	41
8. Технические данные	42
9. Сервис / Гарантия	42

RUS

## 1. Область применения Вашего турботриммера GARDENA

### Назначение

Турботриммер GARDENA предназначен для выравнивания и стрижки газонов и лужаек вокруг частных домов и на садовых участках.

Не разрешается использовать триммер в общественных местах, скверах, парках, на спортивных площадках, на дорогах, в сельском хозяйстве и лесном хозяйстве.

### Внимание



В целях безопасности запрещается использовать турботриммер GARDENA для подрезки кустарника живых изгородей или для измельчения компоста.

## 2. Для Вашей безопасности

→ Соблюдайте указания по технике безопасности, приведенные на табличке турботриммера.



### Внимание!

→ Перед началом работ прочтите инструкцию по применению!



### Внимание! Поражение электричеством!

→ Защищайте турботриммер от дождя и влаги!



### Внимание! Травматизм посторонних лиц!

→ Посторонние лица не должны находиться в опасной зоне!



### Внимание!

Движение инструмента по инерции!

→ Убирать руки и ноги из рабочей зоны, до полной остановки режущего корда!



### Внимание!

Травматизм глаз!

→ Надевать защитные очки!

**Проверка перед каждым применением**

- Перед каждым применением производите визуальную проверку турботриммера.
- Проверьте вентиляционные отверстия на предмет отсутствия загрязнений.

Не используйте турботриммер, если повреждены или изношены защитные приспособления (кнопочный выключатель, защитный кожух) или кассета (катушка) с кордом.

- Никогда не работайте без защитных приспособлений.
- Осмотрите обрабатываемый травяной покров перед началом работы. Уберите посторонние предметы (например, камни). Во время работы следите за посторонними предметами (например, камнями).
- Если во время работы Вы все-таки натолкнетесь на препятствие, отключите турботриммер. Уберите препятствие; проверьте, не поврежден ли турботриммер и, в случае необходимости, отдайте его в ремонт.

**Применение / Ответственность**

Данный турботриммер может стать причиной серьезных травм!

- Применяйте турботриммер исключительно по назначению, указанному в данной инструкции.
- Вы отвечаете за безопасность в рабочей зоне.
- Следите за тем, чтобы вблизи рабочей зоны не находились посторонние люди (в особенности дети) и животные.
  - Никогда не работайте с турботриммером с неисправными или отсутствующими защитными приспособлениями!

После применения вытащите вилку из сети, проверьте турботриммер – в особенности кассету с кордом – на наличие возможных повреждений и, в случае необходимости, отремонтируйте.

- Надевайте защитные очки!
- Для защиты ног надевайте устойчивую обувь и длинные брюки. Держите пальцы рук и ноги на удалении от режущего корда – в особенности при эксплуатации турботриммера!
- При работе всегда принимайте безопасное и устойчивое положение.

- Удлинительный кабель держите за пределами зоны резания.

Внимание при движении назад спиной. Опасность споткнуться!

- Работайте только в условиях хорошей видимости.

**Перерывы в работе**

Никогда не оставляйте турботриммер на месте проведения работ без присмотра.

- Если Вы делаете перерыв в работе, вытащите вилку из сети и уберите турботриммер в надежное место.
- Если Вам требуется прервать работу, чтобы перейти на другой участок работ, обязательно выключите турботриммер, дождитесь полной остановки рабочего инструмента и вытащите вилку из сети.

**Учитывайте окружающие условия**

- Ознакомьтесь с окружающими условиями и учитывайте все возможные виды опасности, которые могут быть не слышимы из-за шума механизмов турботриммера.
- Никогда не работайте с турботриммером в дождь или на влажной, болотистой местности.
- Не работайте с турботриммером непосредственно около плавательных бассейнов и садовых прудов.

**Электробезопасность****Регулярно проверяйте соединительный кабель на предмет наличие повреждений и износа.**

Разрешается пользоваться турботриммером только с неповрежденным соединительным кабелем.

- При повреждении или обрыве соединительного кабеля / удлинительного кабеля немедленно вытащить вилку из сети.

Соединительная розетка для удлинительного кабеля должна быть защищена от разбрызгиваемой воды.

- Применяйте только надлежащие удлинительные кабели.
- Проконсультируйтесь с квалифицированным электриком.

Для мобильных устройств, использующихся на улице, мы рекомендуем применять автоматические выключатели дифференциальной защиты.

### 3. Эксплуатация

#### Монтаж турботриммера:

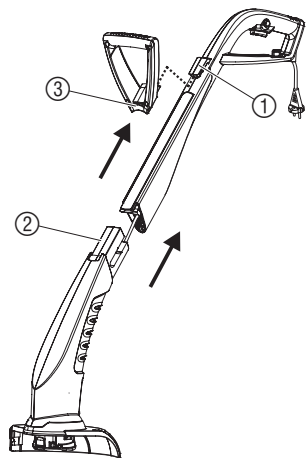

1. Вставить нижнюю часть триммера ② в верхнюю часть с ручкой ① так, чтобы было слышно защелкивание соединения. При этом нельзя тянуть за кабель или зажимать его.
2. Вставить в верхнюю часть ① дополнительную ручку ③ так, чтобы было слышно защелкивание.
3. Надеть на нижнюю часть триммера ② крышку ④, пропустив режущий корд ⑤ через отверстие в крышке ④.
4. Зафиксировать крышку ④ на триммере ② так, чтобы было слышно защелкивание соединения (3 защелки).

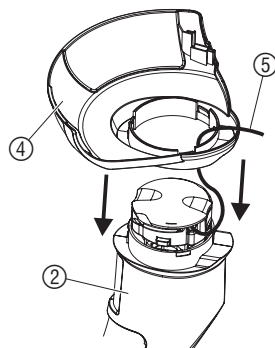

RUS

### 4. Обслуживание

#### Опасность травмирования!



Опасность травмирования в том случае, если при отпуске кнопки пуска не произойдет отключения газонокосилки!

→ Не переключать защитные и отключающие устройства (напр., не привязывать блокировку включения к ручке)!

#### Подключение триммера:

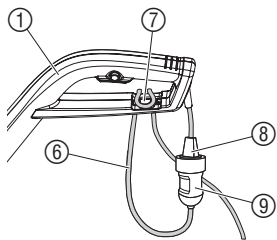

1. Вложить удлинитель кабеля ⑥ в приспособление для разгрузки кабеля ⑦ на верхней части ① триммера.
2. Вставить вилку ⑧ триммера в розетку ⑨ удлинителя.
3. Вставить вилку удлинителя в сетевую розетку 230 В.

#### Рабочее положение:

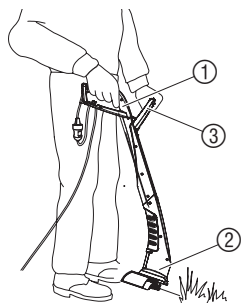

→ Удерживать триммер за верхнюю часть ① и дополнительную ручку ③ так, чтобы режущая головка ② слегка наклонялась вперед.

Режущий корд при каждом включении автоматически удлиняется, а при израсходованном корде нужно установить новую катушку. Чтобы избежать ненужного расхода корда, мы рекомендуем не включать / отключать прибор чаще, чем это необходимо.

Чтобы предотвратить сваривание или обрыв режущей нити, избегайте при работе ее контакта с жесткими предметами (стены, камни, заборы ...).

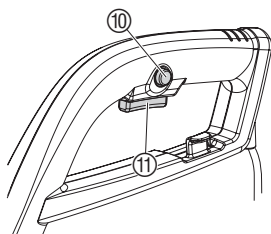
**Запуск триммера:****Включение триммера:**

1. Нажать и держать нажатой кнопку блокировки включения ⑩, затем нажать пусковую кнопку ⑪ на ручке триммера.
2. Отпустить кнопку блокировки включения ⑩.

**Отключение триммера:**

- Отпустить кнопку пуска ⑪ на ручке.

## 5. Вывод из эксплуатации

**Хранение:**

Место хранения должно быть недоступно для детей.

- Хранить триммер в сухом месте, защищенном от замерзания.

**Совет:** Триммер можно повесить за ручку. При хранении в подвешенном положении режущая головка не будет излишне нагружена.

**Утилизация:**

(согласно RL 2002/96/EG)



Прибор нельзя выбрасывать с обычным домашним мусором, его нужно утилизировать соответствующим образом.

- В Германии важно утилизировать прибор через коммунальный пункт сбора отходов.

## 6. Техническое обслуживание

**Опасность травмирования!**



**Опасность травмирования о режущую нить!**

- Перед выполнением технического обслуживания выньте сетевой штекер газонокосилки!

**Опасность равмирования!**



**Опасность травмирования и причинения материального ущерба!**

- Запрещается производить чистку газонокосилки в проточной воде, а также под струей воды (особенно под высоким давлением).

**Очистка крышки и вентиляционных щелей:**

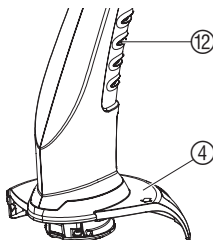

**Не допускайте скопления грязи в воздухозаборнике.**

- После каждого использования удалить остатки травы и загрязнения из крышки ④ и вентиляционных щелей ⑫.

**Замена катушки с кордом:**



**Опасность травмирования!**

- Запрещается использовать металлические режущие элементы, а также запчасти и принадлежности, не предусмотренные GARDENA.

**Необходимо использовать только оригинальные катушки с нитью GARDENA. Катушки с нитью можно приобрести у торгового агента GARDENA или в сервисной службе GARDENA.**

- Катушка с нитью для турбогазонокосилки smallCut: **Номер изделия 5306**

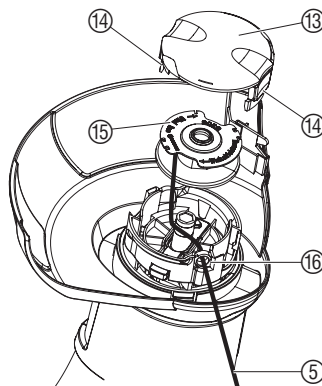

1. Выньте сетевой штекер.
2. Одновременно сожмите крышку катушки 13 в месте обеих защелок 14 и снимите.
3. Выньте катушку для нити 15.
4. При необходимости удалите грязь.
5. Пропустить режущую нить 5 с новой катушки 15 через петлю 16, вытянув ее примерно на 10 см.
6. Вложить катушку 15. При этом режущая нить 5 не должна зажиматься.
7. Установите крышку катушки 13 на держатель катушки таким образом, чтобы сработали обе защелки 14.

→ Если не удастся установить крышку катушки 13, покрутите катушку 15 в разные стороны, чтобы катушка с нитью 15 полностью вошла в держатель.

RUS

## 7. Устранение неисправностей

**Опасность травмирования!**



**Опасность травмирования режущей нитью!**

→ Перед устранением неисправностей триммера отключить от сети его сетевую вилку!

**Вытягивание режущей нити из катушки вручную:**

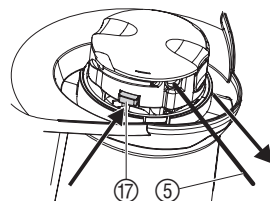

Если режущая нить слишком короткая или не подается автоматически при включении, то ее можно вытянуть вручную.

1. Отключить сетевую вилку.
2. Нажать движок автоматики 17 вручную и одновременно вытянуть режущую нить 5.

**Освобождение затянутой или приваренной режущей нити:**

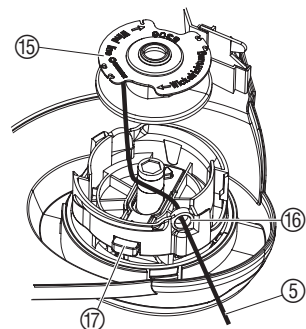

Если режущая нить затянулась в катушку или автоматическая подача также и после вытягивания вручную не работает, то конец корда 5, возможно, приварился к катушке 15.

1. Отключить сетевую вилку.
2. Вынуть катушку с кордом 15, как описано в п. 6 технического обслуживания „Замена катушки с кордом“.
3. Размотать режущую нить 5, очистить катушку 15 и корд 5, снова намотать корд 5 на катушку 15.
4. Очистить движок автоматики 17. Движок должен свободно перемещаться.
5. Вставить катушку с кордом назад, как описано в п. 6 технического обслуживания „Замена катушки с кордом“.

Неисправность	Возможная причина	Устранение
Триммер больше не режет	Корд израсходован.	→ Заменить катушку с кордом (см. 6. Техническое обслуживание „Замена катушки с кордом“).
	Слишком короткая режущая нить или не работает автоматическая подача нити.	→ Вытянуть режущую нить из катушки вручную.
	Конец режущей нити затянут в катушку или приварен.	→ Освободить затянутую / приваренную режущую нить.



В случае других нарушений мы просим Вас обратиться в бюро обслуживания фирмы GARDENA. Ремонт разрешается выполнять только на пунктах сервиса фирмы GARDENA или через уполномоченные фирмой GARDENA торговые организации.

RUS

## 8. Технические данные

Турботриммер	SmallCut 300 (арт. 8845)
Потребляемая мощность	300 Вт
Напряжение / частота сети	230 В / 50-60 Гц
Толщина корда	1,5 мм
Ширина реза	230 мм
Длина корда	10 м
Подача корда	Полуавтоматическая
Вес	1,8 кг
Число оборотов кассеты	11.100 об / мин
Уровень радиопомех $L_{pA}^{1)}$	85 дБ (A)
Уровень шума $L_{WA}^{2)}$	измеренный 94 дБ (A) / гарантированный 96 дБ (A)
Уровень вибрации $a_{vhw}^{1)}$	< 2,5 м/сек <sup>2</sup>

Способ измерения: 1) согласно EN 786 2) согласно 2000/14/EC

## 9. Сервис / Гарантия

### Гарантия

В случае гарантии сервис является бесплатным.

Фирма GARDENA предоставляет на данное изделие гарантию сроком на 2 года со дня продажи. Гарантийное обслуживание распространяется на все существенные дефекты прибора, которые на основании доказательств можно отнести на ошибки материала или производства.

Гарантийное обслуживание осуществляется посредством предоставления исправного прибора или бесплатным ремонтом на наш выбор при выполнении следующих условий:

- Прибор использовался в соответствии с рекомендациями инструкции по применению.
- Ни покупатель, ни третье лицо не пытались самостоятельно отремонтировать прибор.

Гарантийные обязательства не распространяются на быстроизнашивающиеся детали: катушку с кордом и крышку катушки.

Эта гарантия производителя не касается существующих требований по гарантийному обслуживанию продавца.

Быстроизнашивающиеся детали исключены из гарантийного обслуживания.

RUS

# GARDENA Kosilnica z nitko SmallCut 300

Dobrodošli v vrtu z GARDENA ...



To je prevod originalnih nemških navodil za uporabo. Navodila za uporabo pazljivo preberite in upoštevajte navedene opombe. Seznanite se s pravilno in varno rabo kosilnice z nitko.



Iz varnostnih razlogov otroci, mladina do 16 let in osebe, ki se na ta navodila ne spoznajo, te kosilnice z nitko ne smejo uporabljati.

→ Navodilo za uporabo skrbno hranite.

## Kazalo

1. Področje uporabe vaše GARDENA kosilnice z nitko	44
2. Za vašo varnost	44
3. Montaža	46
4. Uporaba	46
5. Skladiščenje	47
6. Vzdrževanje	47
7. Odpravljanje napak	48
8. Tehnični podatki	49
9. Servis / garancija	49

SLO

## 1. Področje uporabe vaše GARDENA kosilnice z nitko

### Namen

GARDENA kosilnica z nitko je namenjen striženju in košenju trave in travnatih površin na vrtovih privatnih hiš.

Na javnih napravah, parkih, športnih objektih, cestah in v kmetijstvu ter gozdarstvu se ne sme uporabljati.

### Pozor



Zaradi nevarnosti telesnih poškodb orodja ne smete uporabljati za striženje žive meje ali za potrebe kompostiranja.

## 2. Za vašo varnost

→ Bodite pozorni na varnostna navodila za kosilnice z nitko.



### Pozor!

→ Pred uporabo preberite navodila za uporabo!



### Nevarnost!

Nitka se tudi po izključitvi naprave še vrti!  
→ Roke in noge držite stran od delovnega področja, dokler se nitka povsem ne ustavi!



### Nevarnost! Električni udar!

→ Kosilnico zaščitite pred vlago in dežjem!



### Nevarnost!

Poškodba tretje osebe!  
→ Preprečite, da se med delovanjem ne približa tretja oseba!



### Nevarnost!

Poškodba oči!  
→ Pri delu nosite zaščitna očala!

**Preskus pred vsako uporabo**

- Kosilnico preglejte pred vsako uporabo.
- Preglejte, če so dovodi zraka prosti.

Kosilnice ne uporabljajte, če so varnostne naprave (tlačno stikalo, varnostni pokrov) in/ali svitek nitke poškodovane ali obrabljene.

- Nikoli ne premostiti varnostnih naprav.
- Pred začetkom preverite material za rezanje. Odstranite vse tujke (npr. kamne). Med delom pazite na tujke (kamne).
- Če med delom vseeno naletite na oviro, prosimo izklopite kosilnico in odstranite oviro; preverite, če je kosilnica morebiti poškodovana in če je treba, jo dajte popraviti.

**Uporaba / odgovornost**

Naprava lahko povzroči resne poškodbe!

- Kosilnico z nitko uporabljajte izključno samo za namene, navedene v teh navodilih.

Sami ste odgovorni za varnost na delovnem področju.

- Pazite na to, da na delovnem področju niso prisotne osebe (posebno otroci) in živali.
- Nikoli ne uporabljajte naprave, če so poškodovane varnostne naprave!

Po uporabi izključite napravo iz električnega omrežja in jo preglejte, posebno še rezalni kolut, ter eventuelno strokovno popravite.

- Pri delu obvezno nosite zaščito za oči ali očala.
- Nosite trdno obuvalo in dolge hlače za zaščito vaših nog. Z rokami in nogami se ne približujte vključenemu orodju.
- Pri delu vedno pazite, da stojite na trdnih in stabilnih tleh.
- Podaljševalni kabel ne sme zaiti v področje, kjer kosite.

Posebna pazljivost je potrebna pri vzratni hoji, ker se lahko spotaknete.

- Delajte samo pri zadostni svetlobi.

**Prekinitev dela**

Orodja nikoli ne pustite brez nadzora na mestu, kjer ga uporabljate.

- Če prekinete delo, izvlčite vtič in shranite kosilnico na varnem mestu.
- Če delo prekinete z namenom, da se podate na neko drugo delovno področje, za čas, ko ste na poti na drugo mesto, brezpogojno izključite orodje, počakajte, da se rezalna vrstica ustavi in izvlčite vtič.

**Upošteвайте vplive okolja**

- Seznanite se z okolico in pazite na možne nevarnosti, ki jih zaradi hrupnosti orodja morebiti ne boste slišali.
- Orodja ne uporabljajte, če dežuje, kakor tudi ne, če je delovno področje vlažno ali mokro.
- Orodja ne uporabljajte v oziroma ob plavalnem bazenu, kot tudi ne ob vrtnem ribniku.

**Električna varnost**

**Priključni kabel redno preverjajte, če se na njem pojavljajo znaki poškodb ali staranja.**

Orodje smete uporabljati le, če je priključni kabel brezhiben.

- Če je kabel/podaljšek poškodovan ali prerezan, takoj iztaknite vtič.

Električna spojka podaljška mora biti zaščitenjena pred škropljenjem.

- Uporabljajte le atestirane podaljške.
- Vprašajte vašega električarja.

Prenosno orodje, ki se uporablja na prostem, mora biti priključeno preko varnostnega stikala (FI-stikalo), ki izklopi črpalko ob napaki na električnem omrežju, ko je nazivni tok manjši ali enak 30 mA (DIN VDE 0100-702 in 0100-738).

### 3. Montaža

#### Montaža kosilnice z nitko:

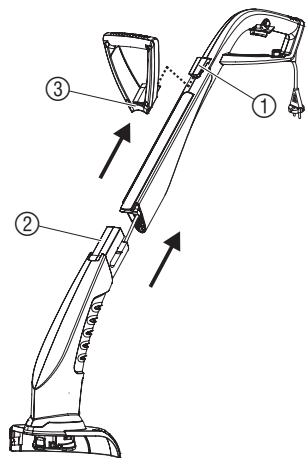

1. Staknite zgornji del držala ① in spodnji del kosilnice ②, dokler povezava glasno ne zaskoči. *Ob tem ne smete vleči kabla ali ga zagozditi.*
2. Staknite dodatno držalo ③ na zgornji del držala ①, dokler povezava glasno ne zaskoči.
3. Nastavite pokrov ④ na spodnji del kosilnice ② in ob tem napeljite rezilno nitko ⑤ skozi odprtino pokrova ④.
4. Staknite pokrov ④ na spodnji del kosilnice ②, dokler povezava (3 zaskočni kavliji) glasno ne zaskoči.

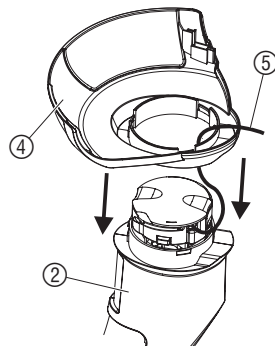

SLO

### 4. Uporaba

#### Nevarnost poškodb!



**Nevarnost poškodb, če se kosilnica z nitko ne izklopi, ko spustimo vključno tipko!**

→ **Ne premoščajte varnostnih ali stikalnih nastavitev (npr. prevezava vključne tipke na držaju)!**

#### Priključitev kosilnice:

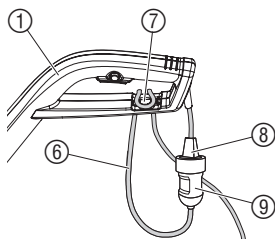

1. Podaljšek kabla ⑥ vložite v razbremenilnik kabla ⑦ na zgornjem delu držala ①.
2. Vtič ⑧ kosilnice vtaknite v vtičnico ⑨ podaljška.
3. Podaljšek kabla vključite v 230 V omrežno vtičnico.

#### Delovna drža:

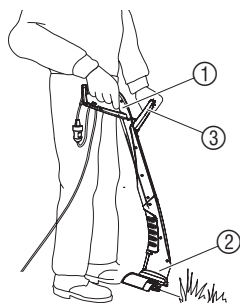

→ Kosilnico na zgornjem delu držala ① in dodatnem držalu ③ naj bo nastavljen tako, da bo rezilna glava ② nagnjena rahlo naprej.

Rezilna nitka se ob vsaki vključitvi popolnoma samodejno podaljša in ob izrabljeni nitki morate zamenjati navitek nitke. Da preprečite nepotrebno porabo niti, priporočamo, da naprave po nepotrebem ne vključite in izključite.

Preprečite stik niti s trdimi predmeti (stene, kamni, ograje ...), da preprečite zlepljenje ali odlomitev niti.

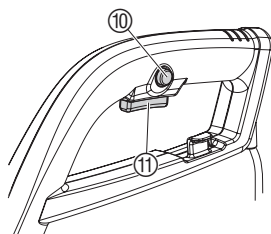
**Zagon kosilnice:****Vključitev kosilnice:**

1. Pritisnite in držite vklopno zaporo ⑩ in nato pritisnite start tipko ⑪ na ročaju.
2. Vkllopno zaporo ⑩ ponovno izpustite.

**Izključitev kosilnice:**

- Spustite start tipko ⑪ na ročaju.

## 5. Skladiščenje

**Skladiščenje:**

Mesto shranjevanja mora biti otrokom nedostopno.

- Kosilnico skladiščite na suhem mestu, zaščitenem pred zmrzaljo.

**Priporočilo:**

Kosilnico lahko obesite na ročaj. V primeru visečega skladiščenja, rezilna glava ni nepotrebno obremenjena.

**Odstranjevanje odpadkov:**

(po RL2002/96/ES)



Naprave ne zavrzite med gospodinjske odpadke, odstranjena mora biti strokovno.

- Napravo odstranite preko svojega komunalnega podjetja.

## 6. Vzdrževanje

**Nevarnost poškodb!****Nevarnost poškodb z rezalno nitko!**

- Pred vzdrževanjem kosilnice izvalcite vtič!

**Nevarnost poškodb!****Nevarnost poškodb in materialna škoda!**

- Kosilnice z nitko nikoli ne čistite pod tekočo vodo ali z vodnim curkom (še posebno ne pod visokim pritiskom).

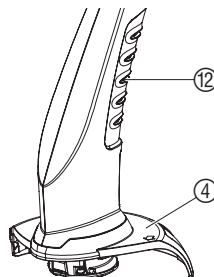
**Čiščenje pokrova in zračnih odprtin:****Dovod hladnega zraka mora biti vedno čist.**

- Po vsaki uporabi odstranite travo in ostanke smeti s pokrova ④ in zračnih odprtin ⑫.

**Menjava navitka nitke:****Nevarnost poškodb!**

- Nikoli ne uporabljajte kovinskih rezalnih delov ali nadomestnih delov in kosov opreme, ki jih proizvajalec ni predvidel.

**Uporabljate lahko samo originalne GARDENA navitke nitke. Navitke nitke dobite pri vašem GARDENA prodajalcu ali direktno pri GARDENA servisu.**

- Navitek nitke za kosilnico z nitko smallCut: art. št. 5360

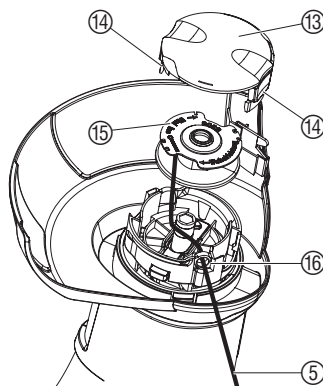

1. Izvlecite vtič.
2. Pokrov navitka (13) stisnite istočasno na obeh zaskočkah (14) in ga snemite.
3. Navitek nitke (15) vzemite ven.
4. Odstranite morebitno umazanijo.
5. Rezilno nitko (5) novega navitka nitke (15) napeljite skozi uho (16) in jo izvlecite za približno 10 cm.
6. Vstavite navitek nitke (15).  
*Ob tem rezilne nitke (5) ne smete zagozditi.*
7. Pokrov navitka (13) namestite na ustrezno vodilo na pokrovu tako, da obe zaskočki (14) slišno zaskočita.

→ Če ne morete namestiti pokrova koluta, sukajte nitni kolot, dokler popolnoma ne sede na mesto.

## 7. Odpravljanje napak

SLO

**Nevarnost poškodb!**



**Nevarnost poškodb z rezalno nitko!**

→ Pred odpravljanjem motenj kosilnice izvlecite omrežni vtič!

**Ročen izvek rezilne nitke iz navitka nitke:**

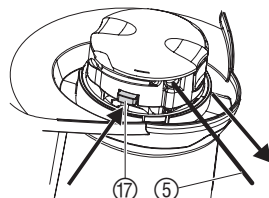

Rezilno nitko, ki je prekratka ali se ob vključitvi ne podaljša samodejno, lahko izvlečete ročno.

1. Izvlecite vtič.
2. Držite z roko pritisnjen samodejni drsnik (17) in istočasno potegnite rezilno nitko (5).

**Sproščanje potegnjene/ zlepljene rezilne nitke:**

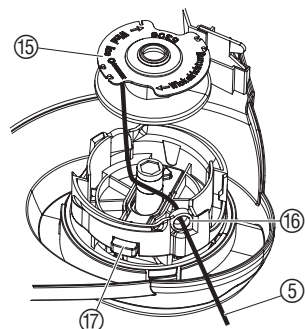

Če je rezilna nitka (5) potegnjena v navitek nitke ali samodejno podaljševanje nitke še zmeraj ne deluje, je morda rezilna nitka zlepljena v navitku nitke (15).

1. Izvlecite vtič.
2. Odstranite navitek nitke (15) kot je napisano spodaj pod točko 6. „Menjava navitka nitke“.
3. Odvijte rezilno nitko (5), očistite navitek nitke (15) in rezilno nitko (5), nato rezilno nitko (5) ponovno navijte na navitek nitke (15).
4. Očistite samodejni drsnik (17). *Samodejni drsnik se mora prosto premikati.*
5. Navitek nitke kot je napisano spodaj pod točko 6. „Menjava navitka nitke“ ponovno vstavite.

Motnja	Možen vzrok	Pomoč
Kosilnica ne reže več	Nitka porabljena.	→ Zamenjajte navitek nitke (poglejte 6. Vzdrževanje „Menjava navitka nitke“).
	Prekratka rezilna nitka ali samodejno podaljševanje nitke ne deluje.	→ Ročno izvlecite rezilno nitko iz navitka nitke.
	Rezilno nitko je potegnilo v navitek ali pa je rezilna nitka zagozdena.	→ Sprostite potegnjeno / zagozdeno rezilno nitko.



V primeru ostalih napak vas prosimo, da pridete v stik z GARDENA servisom. Popravila smejo izvajati le GARDENA servisne delavnice ali serviserji, ki jih je pooblastila GARDENA.

## 8. Tehnični podatki

Turbo kosilnica z nitko	SmallCut 300 (art. 8845)
Nazivna moč motorja	300 W
Omrežna napetost/frekvenca	230 V / 50-60 Hz
Premer rezalne nitke	1,5 mm
Premer odrezovanja	230 mm
Dolžina rezalne nitke	10 m
Podaljševanje nitke	Popolna avtomatika
Masa	1,8 kg
Vrtilna hitrost	11.100 vrt./min
Nivo hrupa na delovnem mestu $L_{pA}^{1)}$	85 dB (A)
Nivo hrupa $L_{WA}^{2)}$	izmerjeno 94 dB (A) / garantirano 96 dB (A)
Vibracije $a_{vhw}^{1)}$	< 2,5 m/s <sup>2</sup>

Merilni postopek: 1) po EN 786 2) po smernica 2000/14/EG

## 9. Servis / garancija

V garacijskem primeru so servisne storitve za Vas brezplačne.

### Garancija

GARDENA daje za ta izdelek dve leti garancije (od datuma nakupa). Ta garancijska storitev se nanaša na občutne pomanjkljivosti naprave, ki se dokazljivo nanašajo na tovarniške napake ali pomanjkljivosti materiala. Garancijska storitev se po naši izbiri opravi z nadomestitvijo z brezhibno napravo ali brezplačnim popravilom poslani naprave, če so izpolnjene naslednje prepostavke:

- Z napravo ste ravnali strokovno in v skladu s priporočili v Navodilih za uporabo.
- Niti kupec niti kakšna tretja oseba ni skušala popravljati napravo.

- Obrabna dela navitek nitke in pokrov navitka sta izključena iz garancije.

Ta garancija proizvajalca ne zadeva obstoječe jamstvenih zahtevkov med trgovcem / prodajalcem.

V primeru, da je potrebna servisna storitev, pošljite pokvarjeno napravo, skupaj s kopijo računa in opisom napake v pošiljki z znamko, na naslov najbližjega servisa, ki so naštetih na zadnji strani.

Ko bo naprava popravljena, Vam jo bomo brezplačno poslali nazaj.

### ***Popravila v garancijski dobi***

Za popravila v garancijski dobi uveljavljajte garancijo skupaj s potrjenim garancijskim listom.

Priporočamo, da serviserju predložite tudi izvorni račun.

Pri prijavi okvare navedite naslednje podatke:

- tip, model in šifro (art.št.) aparata;
- kratek opis okvare;
- točen naslov s telefonsko številko.

Osnovne podatke o aparatu najdete na garancijskem listu ali na napisni tablici, ki je pritrjena na aparat. Garancija ne velja za mehansko poškodovane dele aparata.

Tudi, če vam je garancija že potekla, nas vseeno pokličite. Vgrajujemo originalne rezervne dele.

Čas zagotovljenega servisiranja (to je doba, v kateri zagotavljamo servis, pribor in nadomestne dele) je 7 let ter se prične šteti z dnem nakupa izdelka.

V primeru spremembe modela aparata zagotavljamo nadomestne dele 5 let.

GARDENA d.o.o. · Brodišče 15 · 1236 Trzin

tel. 01 580 93 32

tel. 01 580 93 00

**SLO**

### ***Popravila izven garancijske dobe***

#### ***Čas zagotovljenega servisiranja***

#### ***Naslov servisa***

# GARDENA турботример SmallCut 300

Ласкаво просимо до саду з садовим інструментом GARDENA...



Ця інструкція українською мовою повністю відповідає оригінальній інструкції з експлуатації німецькою мовою. Будь ласка, уважно прочитайте інструкцію з експлуатації та дотримуйтесь наданих вказівок. За допомогою інструкції ознайомтеся з будовою турботримера, правилами експлуатації та рекомендаціями щодо безпеки.



Через міркування безпеки дітям та підліткам молодше 16 років, а також особам, які не ознайомились з цією інструкцією з експлуатації, користуватись турботримером не дозволяється.

→ Будь ласка, ретельно зберігайте цю інструкцію з експлуатації.

## Зміст

1. Область застосування турботримера GARDENA	51
2. Правила техніки безпеки	51
3. Монтаж	53
4. Експлуатація	53
5. Правила зберігання	54
6. Технічне обслуговування	54
7. Усунення несправностей та дефектів	55
8. Технічні дані	56
9. Сервісне обслуговування / Гарантія	57

## 1. Область застосування турботримера GARDENA

### Призначення

Турботример GARDENA призначено для обрізки трави й підстригання газонів на приватних присадибних ділянках та у садах садівників-аматорів.

Не користуйтеся турботримером у громадських скверах, парках, на спортивних майданчиках, на вулицях, у сільському господарстві та лісництві.

### Увага!



Щоб уникнути ризику фізичних травм, не дозволяється користуватись тримером GARDENA для обрізання живоплоту та подрібнювання матеріалів для виготовлення компосту.

## 2. Правила техніки безпеки

→ Дотримуйтесь вказівок до турботримеру щодо безпеки експлуатації.



### Увага!

→ Перш ніж розпочати роботу уважно прочитайте цю інструкцію!



**Небезпека! Ризик ушкодження електричним струмом!**

→ Захищайте тример від дощу та вологи!



**Небезпека! Ризик травмування сторонніх осіб!**

→ Усуньте сторонніх осіб з зони небезпеки!



### Небезпека!

Після вимкнення привід продовжує довільно працювати ще деякий час!

→ До зупинки ріжучого корду, тримайте тример на безпечній відстані від рук та ніг!



### Небезпека!

**Ризик травмування очей!**

→ Користуйтеся окулярами для захисту очей!

**Перевірка перед кожною експлуатацією**

→ Перед кожною експлуатацією уважно оглядайте турботример.

→ Перевірте чистоту вентиляційних отворів.

Не користуйтеся турботримером у разі, якщо пристрої безпеки (кнопковий вимикач, захисний кожух) та / чи катушка з ріжучим кордом пошкоджені чи спрацьовані.

→ Ніколи не користуйтеся турботримером без пристроїв безпеки.

→ Перш ніж розпочати роботу, перевіряйте ріжучий механізм. Видаляйте застрягли сторонні тіла (наприклад, камені). Під час роботи звертайте увагу на можливе виникнення сторонніх предметів (наприклад, каменів).

→ У разі виникнення під час роботи перешкод, будь ласка, вимкніть турботример. Видаліть перешкоду; перевірте турботример на наявність можливих ушкоджень та, у разі потреби, відремонтуйте його.

**Використання та відповідальність**

Цей турботример може завдати важких поранень!

→ Використовуйте турботример виключно за призначенням, відповідно до інструкції з експлуатації.

Ви самі відповідаєте за безпеку в робочій зоні.

→ Звертайте увагу на те, щоб поблизу робочої зони не знаходились сторонні особи (особливо діти) та тварини.

→ Ніколи не використовуйте турботример з пошкодженими пристроями безпеки чи без них!

По завершенні роботи від'єднайте тример від мережі електроживлення. Регулярно перевіряйте турботример – зокрема змінну катушку з ріжучим кордом – на наявність пошкоджень та, у разі необхідності, налагодьте її належним чином.

→ Користуйтеся захисним щитком для очей чи захисними окулярами!

→ Для захисту ніг вдягайте тривке взуття та довгі брюки. Ноги та пальці рук мають знаходитись на безпечній відстані від ріжучого корду – особливо під час вмикання тримера!

→ Під час роботи звертайте увагу на те, щоб Ви займали безпечну та стійку поставу тіла.

→ Подовжувальний кабель має знаходитись поза зоною різки.

Будьте уважні, рухаючись задом наперед. Існує небезпека перечепитися!

→ Працюйте лише при денному світлі чи при достатніх умовах видимості.

**Простої чи перерви в роботі**

Ніколи не залишайте турботример на робочому місці без нагляду.

→ При простої чи при перерві в роботі, від'єднайте штекер від мережі електроживлення та зберігайте турботример у безпечному місці.

→ Якщо Ви маєте зробити перерву, щоб змінити місце роботи, обов'язково вимкніть турботример, зачекайте, доки ріжучий механізм повністю зупиниться, та від'єднайте штекер від мережі електроживлення.

**Зважайте на можливі впливи з боку довкілля**

→ Ознайомтесь з навколишнім середовищем та зважайте на можливу раптову небезпеку, яку неможна сприйняти через шум під час роботи турботримера.

→ Ніколи не користуйтеся турботримером під час дощу чи у вологій, вогкій місцевості.

→ Не користуйтеся турботримером безпосередньо поблизу плавальних басейнів чи садових ставків.

**Електрична безпека**

**Регулярно перевіряйте сполучні кабелі та штекери на наявність можливих пошкоджень та ознак зносу.**

Дозволяється користуватись турботримером лише з непошкодженим сполучним кабелем.

→ Наразі пошкоджень чи перерізування сполучного / подовжувального кабелю негайно від'єднайте штекер від мережі електроживлення. При цьому не торкайтесь кабелю, доки не від'єднаєте штекер від розетки.

Штепсельна розетка подовжувального кабелю має бути захищеною від потрапляння бризок.

→ Користуйтеся лише запропонованими подовжувальними кабелями.

→ За консультацією зверніться до досвідченого електрика.

Пересувні прилади, які використовують просто неба, ми пропонуємо підключати до мережі електроживлення через захисний вимикач.

У Швейцарії застосування захисного вимикача є обов'язковим.

### 3. Монтаж

#### Монтаж турботримера:

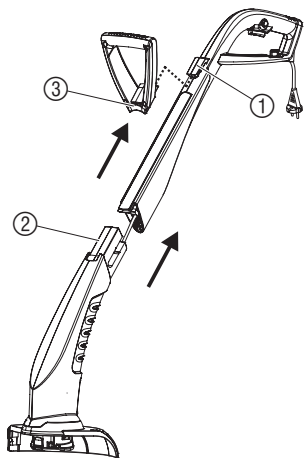

1. З'єднайте верхню частину руків'я ① та турботример ②, доки Ви не почуєте клацання, що означає правильне з'єднання. Кабель не повинен бути затягнутим, або защемленим.
2. Надягніть додатковий держак ③ на верхню частину руків'я ①, доки не почуєте клацання, що означає правильне фіксування.
3. Встановіть захисний кожух ④ на нижню частину тримера ②, та виведіть ріжучий корд ⑤ через отвір у кожусі ④.
4. Встановіть захисний кожух ④ на нижню частину турботримера ②, доки не почуєте клацання, що означає правильне фіксування (з фіксаторних гачка).

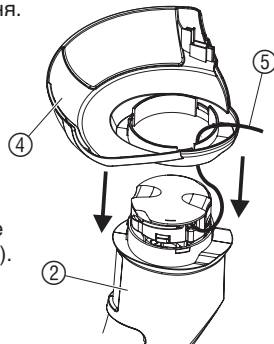

### 4. Експлуатація

**Небезпека отримання травм!**



**Якщо при відпусканні пускової кнопки турботример не вимикається, виникає небезпека отримання травм!**

**→ Якщо при відпусканні пускової кнопки турботример не вимикається, виникає небезпека отримання травм!**

#### Підключення турботримера до мережі електроживлення:

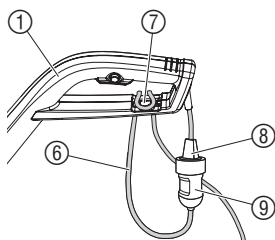

1. Навісьте подовжувальний кабель ⑥ на кабельну почіпку ⑦ на верхній частині руків'я ①.
2. Увімкніть штекер турботримера ⑧ у з'єднувальну муфту ⑨ подовжувального кабелю.
3. Увімкніть подовжувальний кабель у мережу з напругою 230 В.

#### Робоча позиція:

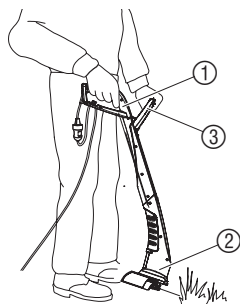

→ Тримайте турботример за руків'я ① та додатковий держак ③ таким чином, щоб ріжучу головку ② було трохи нахилено вперед.

При кожному вмиканні ріжучий корд автоматично подається з котушки. При повному зносі (спрацюванні) ріжучого корду треба замінити лише змінну котушку. Для запобігання зайвого використання ріжучого корду рекомендується не вимикати та не вимикати турботример без потреби.

Уникайте контакту ріжучого корду з твердими предметами (стіною, каменями, парканом та ін.) для запобігання зношення або обриву ріжучого корду.

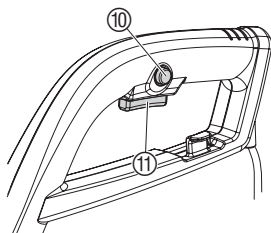
**Запуск турботримера:****Вмикання турботримера:**

1. Натисніть на кнопку блокування довільного вмикання ⑩ та утримуйте її натисканням, потім натисніть на пускову кнопку ⑪ на руків'ї.
2. Відпустити кнопку блокування ⑩.

**Вимикання турботримера:**

→ Відпустити пускову кнопку ⑪ на руків'ї.

## 5. Правила зберігання

**Зберігання:**

Зберігайте турботример в місці, недоступному для дітей.

→ Місце зберігання турботримера має бути сухим та захищеним від промерзання.

**Рекомендація:** Турботример можна підвішувати за руків'я. При зберіганні у такому положенні не виникає зайвого навантаження на ріжучу головку.

**Утилізація:**

(згідно з положенням ЄС  
RL 2002/96/EG)



Прилад не можна викидати разом із домашнім сміттям, його утилізація повинна виконуватися з дотриманням усіх правил.

→ Прилад утилізувати в місцях для комунальних відходів.

## 6. Технічне обслуговування

**Небезпека завдати травми!**



**Небезпека завдати травми ріжучим кордом!**

→ Перш ніж розпочати технічне обслуговування, вимкніть кабель живлення турботримера з мережі електроживлення!

**Небезпека завдати травми!**



**Небезпека завдати травми та матеріальних збитків!**

→ Забороняється мити турботример під протічною водою чи водяним струменем (особливо під високим тиском).

**Чистка захисного кожуха та вентиляційних отворів:**

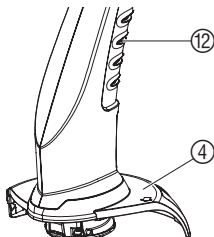

**Отвори для надходження охолоджувального повітря мають завжди бути чистими.**

→ Після кожного використання видаліть залишки трави та бруду з захисного кожуха ④ та вентиляційних отворів ⑫.

**Заміна котушки:**



**Небезпека завдати травми!**

→ Ніколи не користуйтеся металевими ріжучими елементами або запасними частинами та інвентарем, які не запропоновано виробником GARDENA.

**Дозволяється використання лише фірмової котушки GARDENA. Котушку можна придбати у регіональних дилерів GARDENA чи безпосередньо в сервісному центрі GARDENA.**

• Змінна котушка для турботримера SmallCut 300: **арт. 5306**

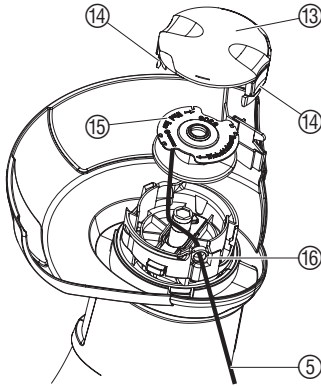

1. Витягніть штекер з розетки.
2. Натисніть водночас обидві застібки (14) на кришці котушки (13) та зніміть кришку.
3. Вийміть котушку (15).
4. У разі забруднення очистіть деталі.
5. Ріжучий корд (5) нової котушки (15) просуньте крізь вушко (16) та витягніть його на довжину майже 10 см.
6. Укладіть котушку (15). *Запобігайте при цьому затиснення ріжучого корду (5).*
7. Надягніть кришку котушки (13) таким чином, щоб обидві застібки (14) стали на місце та замкнулися. доки Ви не почуєте клацання.

→ Якщо кришка котушки (13) не встановлюється, поверніть котушку (15) в обидва боки, доки котушка (15) не встановиться повністю у приймач для котушки.

## 7. Усунення несправностей та дефектів

**Небезпека завдати травми!**



**Витягніть кінець ріжучого корду зі змінної котушки:**

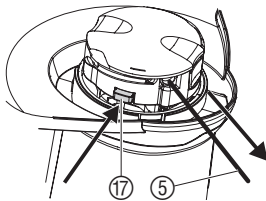

**Видаліть застряглий / спрацьований ріжучий корд:**

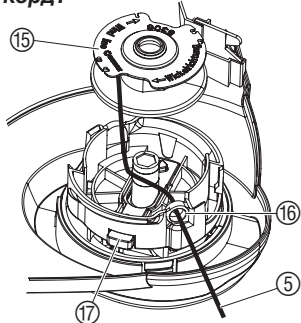

**Небезпека завдати травми ріжучим кордом!**

**→ Перед усуненням несправностей від'єднайте турботример від мережі живлення!**

Якщо ріжучий корд занадто короткий або не подається автоматично при ввімкненні, його можна витягнути з котушки рукою.

1. Від'єднайте штекер турботримера від мережі електроживлення.
2. Натисніть рукою й утримуйте важіль автоматичної подачі ріжучого корду (17) та водночас потягніть за ріжучий корд (5).

Якщо ріжучий корд застрягнув у котушці або механізм автоматичної подачі ріжучого корду після витягування ріжучого корду все ще не працює, можливо, ріжучий корд (5) в котушці (15) зносився.

1. Від'єднайте штекер турботримера від мережі електроживлення.
2. Витягніть котушку з ріжучим кордом (15) як наведено у п. 6 розділу Технічне обслуговування „Заміна котушки“.
3. Відмотайте ріжучий корд (5), прочистіть котушку (15) та ріжучий корд (5) та намотайте ріжучий корд (5) знов на котушку (15).
4. Прочистіть важіль автоматичної подачі ріжучого корду (17). *Важіль повинен повільно рухатися.*
5. Знов встановіть котушку з ріжучим кордом як наведено у п. 6 розділу Технічне обслуговування „Заміна котушки“.

Несправність	Можливі причини	Спосіб усунення
Турботример не ріже траву	Ріжучий корд спрацьований.	→ Замінити катушку з кордом (див. п. 6 розділу Технічне обслуговування „Заміна катушки“).
	Ріжучий корд занадто короткий або не працює механізм автоматичної подачі ріжучого корду.	→ Витягніть кінець ріжучого корду зі змінної катушки.
	Ріжучий корд застрягнув в катушці або є спрацьований.	→ Видалить застряглий / спрацьований ріжучий корд.



В разі виявлення інших пошкоджень або несправностей зверніться до сервісного центру GARDENA. Ремонт приладу допускається лише в сервісних центрах або авторизованих майстернях фірми GARDENA.

## 8. Технічні дані

Турботример	SmallCut 300 (Артикул 8845)	
Споживана потужність двигуна	300 Вт	
Напруга та частота електромережі	230 В, 50 - 60 Гц	
Товщина ріжучого корду	1,5 мм	
Ширина різання	230 мм	
Довжина ріжучого корду в катушці	10 м	
Подача ріжучого корду	автоматична	
Вага	1,8 кг	
Швидкість обертання катушки	11.100 об./хв.	
Рівень шуму в робочій зоні $L_{pA}^{1)}$	85 дБ (А)	
Рівень звукового тиску $L_{WA}^{2)}$	вимірний 94 дБ (А) / гарантований 96 дБ (А) /	
Вібрація при навантаженні на руку $a_{vhw}^{1)}$	< 2,5 м/с <sup>2</sup>	

Метод вимірювання згідно 1) EN 786 2) Директива 2000/14/EG

## 9. Сервісне обслуговування / Гарантія

### *Гарантія*

Гарантія фірми GARDENA на цей виріб дійсна протягом одного року (від дня покупки).Ця гарантія поширюється на всі серйозні дефекти виробу, які можуть бути пов'язані іззастосованими матеріалами або виробництвом. За гарантією ми по нашому вибору аботамінімо інструмент, або відновимо його безкоштовно, якщо виконувалися такі умови:

- Виріб використовували правильно й згідно з вимогами посібника з експлуатації.
- Ні покупець, ні третя особа, не вповноважена нами, не намагалися ремонтувати виріб.

Гарантія не розповсюджується на деталі, що швидко спрацьовують, як-то змінну катушку з ріжучим кордом та кришку катушки.

Заводська гарантія виготовлювача не стосується наявних гарантій дилера або продавця.

У разі виявлення дефекту виробу, будь ласка, поверніть дефектний виріб разом із копієюквитанції про покупку й описом дефекту, з оплатою вартості пересилання до одного ізсервісних центрів GARDENA, внесених до списку в кінці цього Посібника з експлуатації.

# GARDENA Kosilica s niti SmallCut 300

Dobro došli u vrt GARDENA...



To je prijevod originalnih Uputa za upotrebu sa njemackog jezika. Uputstva za upotrebu pažljivo proučite i poštujujte navedene napomene. Upoznajte sa sa pravilnim i sigurnim radom kosilica s niti.



Iz sigurnosnih razloga djeca i osobe mlađe od 16 godina, koje nisu upoznate sa ovim uputstvima ne smiju upotrebljavati kosilice s niti.

→ Uputstva za upotrebu sačuvajte.

## Sadržaj

1. Područje upotrebe vaše GARDENA kosilice s niti	58
2. Za vašu sigurnost	58
3. Montaža	60
4. Posluživanje	60
5. Vađenje iz pogona	61
6. Održavanje	61
7. Uklanjanje smetnji	62
8. Tehnički podatci	63
9. Servis / Jamstvo	63

## 1. Područje upotrebe vaše GARDENA kosilica s niti

### Namjena

GARDENA kosilica s niti namjenjena je šišanju i košenju trave i travnatih površina u vrtovima privatnih kuća.

Na javnim površinama, parkovima, sportskim objektima, cestama i seoskim gospodarstvima ne smije se upotrebljavati.

HR

### Upozorenje!



Da ne bi došlo do tjelesnih ozljeda alat se ne smije upotrebljavati za rezanje živice ili za potrebe kompostiranja.

## 2. Za vašu sigurnost

→ Poštujte sigurnosna uputstva na kosilici.



**Upozorenje!**  
→ Prije upotrebe proučite uputstva za upotrebu!



**Opasnost!**  
Nakon isključenja naprave nit se još vrti!  
→ Ruke i noge držite van područja rada, dok se nit sasvim ne zaustavi!



**Opasnost! Električni udar!**  
→ Kosilicu zaštitite od vlage i kiše.



**Opasnost! Oštećenje oči!**  
→ Pri radu nosite zaštitne naočale!



**Opasnost!**  
Ozljeda treće osobe!  
→ Pripazite, dok radite, da se ne približuju treće osobe!

**Pregled prije svake upotrebe**

- Kosilico s niti pregledajte prije svake upotrebe.
  - Pregledajte, da li su dovodi zraka slobodni.
- Kosilice s niti ne upotrebljavajte ako su sigurnosne naprave (tlačni taster, sigurnosni poklopac) i/ili svitak niti oštećeni ili istrošeni.
- Nikada ne rastavljajte sigurnosne naprave.
  - Prije početka provjerite materijal za rezanje. Odstranite sve strane predmete (npr. kamen). Dok radite pazite na strane predmete.
  - Ako slučajno naletite na strani predmet dok radite, molimo isključite kosilicu i odstranite strani predmet; provjerite, da kosilico nije slučajno oštećena, po potrebi ju dajte na popravak.

**Upotreba/odgovornost**

Naprava lako prouzroči razne ozljede!

- Kosilico s niti upotrebljavajte isključivo samo za namjene navedene u ovim uputstvima.
- Sami ste odgovorni za sigurnost na području rada.
- Pazite na to da na području rada nisu prisutne osobe (posebno djeca) i životinje.
  - Nikada ne upotrebljavajte alat ako su oštećene sigurnosne naprave.
- Poslije upotrebe isključite napravu iz električne mreže i pregledajte je, posebno kolut za rezanje, te po potrebi servisirajte.
- Pri radu obavezno nosite zaštitu za oči ili naočale.
  - Nosite čvrstu obuću i duge hlače zbog zaštite vaših nogu. S rukama i nogama se ne približavajte uključenom alatu.
  - Pri radu dobro pazite da stojite na čvrstom i stabilnom tlu.
  - Produžni kabel ne smije biti u području koje kosite.

Posebna pažljivost je potrebna pri hodu unatrag, jer se možete lako spotaknuti.

- Radite samo pri dnevnoj svjetlosti.

**Prekid rada**

Oruđe nikada ne ostavljajte bez nadzora na mjestu gdje ga upotrebljavate.

- Kada prekinete rad, izvucite utikač i spremite kosilica s niti na sigurno mjesto.
- Ako rad prekinete s namjerom da nastavite na nekom drugom području, za vrijeme dok ste na putu na drugo mjesto obavezno isključite oruđe, pričekajte da se rezna nit zaustavi i izvucite utikač.

**Upoznajte okolinu**

- Upoznajte se sa okolinom i pazite na moguće nesigurnosti, koje zbog buke oruđa možda ne biste čuli.
- Oruđe ne upotrebljavajte ako pada kiša kao i kada je područje rada vlažno ili mokro.
- Oruđe ne upotrebljavajte u blizini bazena za plivanje ili vrtnog bazena.

**Električna opasnost**

**Priključni kabel redovno provjeravajte, da se na njemu ne pojavljuju znaci oštećenja i starenja.**

Oruđe smijete upotrebljavati samo ako je priključni kabel ispravan.

- Ako je kabel / produžetak oštećen ili pre-rezan, odmah istaknite utikač.

Električna spojka produžnog kabla mora biti zaštićena od vlage.

- Upotrebljavajte samo atestirani produžni kabel.

- Savjetujte se sa vašim električarem.

Prijenosno oruđe koje se upotrebljava na otvorenom mora biti priključeno preko zaštitnog prekidača na diferencijalni tok (obavezno u Švicarskoj).

### 3. Montaža

#### Montirati turbo kosilicu s niti:

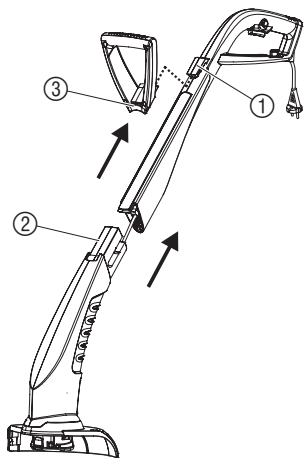

1. Gornji dio ručke ① i donji dio kosilice s niti ② utaknuti jedan u drugi dok se spoj ne uklopi. *Kabel se pritom ne smije vući ili stegnuti.*
2. Dodatnu ručku ③ postaviti na gornji dio ručke ①, skroz dok se spoj čujno ne uklopi.
3. Poklopac ④ postaviti na donji dio kosilice s niti ② i pri tom reznu nit ⑤ provesti kroz otvor poklopca ④.
4. Poklopac ④ nataknuti na donji dio kosilice s niti ② skroz dok se spoj (3 klopne kuke) čujno ne uklopi.

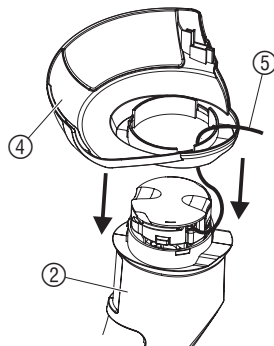

### 4. Posluživanje

#### Opasnost od ozljede!



**Opasnost od ozljede ako se turbokosilica ne isključi kada otpustite tipku za početak rada!**

→ **Nikad ne zaobilazite (isključujte) sigurnosne uređaje (na primjer, povezivanjem tipke za pokretanje uređaja na ručku)!**

#### Priključiti kosilicu s niti:

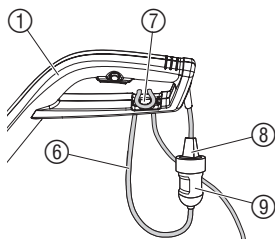

1. Produžni vod ⑥ umetnuti u napravu za rasterećenje kabela ⑦ na gornjoj ručki ①.
2. Utikač ⑧ kosilice s niti utaknuti u spojku ⑨ produžnog voda.
3. Produžni vod prikopčati na mrežnu utičnicu od 230 V.

#### Radno držanje:

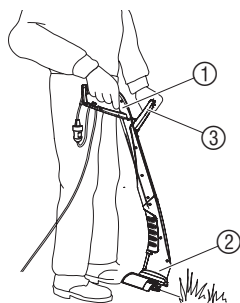

→ Kosilicu s niti tako držati za gornju ručku ① i dodatnu ručku ③, da je rezna glava ② lagano nagnuta naprijed.

Rezna nit se prilikom svakog uključivanja automatski produžuje, a kada je nit potrošena mora se zamijeniti svitak niti. Kako bi se izbjegla nepotrebna potrošnja niti, preporučamo da se uređaj previše ne uključuje i isključuje.

Izbjegavajte kontakt niti sa tvrdim predmetima (zid, kamenja, ograde...), kako bi se izbjeglo varenje ili pucanje niti.

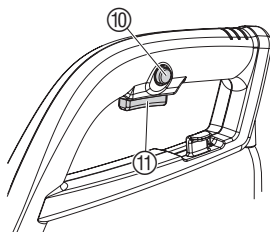
**Pokrenuti kosilicu s niti:****Uključiti kosilicu s niti:**

1. Pritisnuti zapor za uključivanje ⑩ i držati ga i potom pritisnuti tipku za pokretanje ⑪ na ručki.
2. Zapor za uključivanje ⑩ opet pustiti.

**Isključiti kosilicu s niti:**

- Pustiti tipku za pokretanje ⑪ na ručki.

## 5. Vađenje iz pogona

**Sklađštenje:**

- Mjesto spremanja mora biti nedostupno za djecu.  
→ Kosilicu skladištiti na suhom mjestu, sigurnom od mraza.

**Preporuka:**

Kosilica s niti se može objesiti o ručku. Kod visećeg skladištenja se rezna glava ne opterećuje nepotrebno.

**Zbrinjavanje:**

(prema RL2002/96/EG)



Uređaj se ne smije baciti u normalni kućni otpad, već se mora stručno zbrinuti.

- Uređaj zbrinuti preko Vašeg komunalnog mjesta za zbrinjavanje otpada.

## 6. Održavanje

**Opasnost od povrede!****Postoji opasnost od povrede reznom niti!**

- Uvijek odvojite mrežni utikač turbokosilice prije poslova održavanja!

**Opasnost od povrede!****Opasnost od povrede i štete za opremu!**

- Nikad turbokosilicu ne čistite tekućom vodom ili vodenim mlazom (osobito vodenim mlazom pod visokim pritiskom).

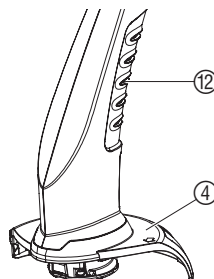
**Očistiti poklopac i ventilacijske otvore:****Prorezi za provjetravanje moraju uvijek čisti od prljavštine.**

- Nakon svake uporabe ostatke trave i prljavštine ukloniti iz poklopca ④ i ventilacijskih otvora ⑫.

**Zamijeniti svitak niti:****Opasnost od povrede!**

- Nikad ne koristite metalne rezne niti, zamjenske dijelove ili opremu koju nije isporučila tvrtka GARDENA.

**Koristite samo izvorne GARDENA kazete sa reznom niti.**  
**Možete ih naručiti od vašeg GARDENA zastupnika ili direktno od GARDENA servisa za opskrbu kupaca.**

- Kazeta sa reznom niti za turbokosilicu smallCut: **Art. Br. 5306**

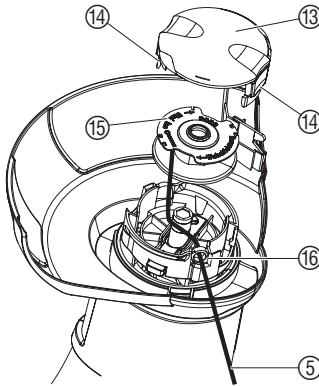

1. Odvojite mrežni utikač.
2. Oslobodite poklopac kazete 13 pritiskivanjem oba zaporna zahvatača 14 i skinite poklopac.
3. Skinite kazetu s reznom niti 15.
4. Skinite svu prljavštinu.
5. Reznu nit 5 novog svitka niti 15 provući kroz ušicu 16 i izvući oko 10 cm iste.
6. Umetnuti svitak niti 15. *Rezna nit 5 se pri tome ne smije zaglaviti.*
7. Postavite poklopac kazete 13 na nosač kazete s reznom niti tako da čujete da su se oba zaporna zahvatača 14 uglavila na mjesto.

→ Ako se poklopac koluta 13 ne može namjestiti, kolut s niti 15 vrtite ovamo-onamo, dok se kolut s niti 15 potpuno ne nađe u prihvatniku za kolut.

## 7. Uklanjanje smetnji

**Opasnost od ozljeda!**



**Opasnost od ozljeda kroz reznom niti!**

**→ Prije uklanjanja smetnji na kosilici s niti iskopčati mrežni utikač!**

**Reznu nit manuelno izvući iz svitka niti:**

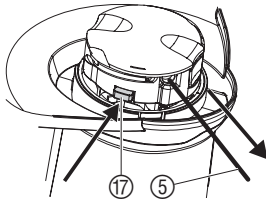

Rezna nit, koja je prekratka ili koja se kod uključivanja automatski ne produžuje, može se manualno izvući.

1. Iskopčati mrežni utikač.
2. Automatski kliznik 17 ručno držati pritisnutim i istovremeno povući reznu nit 5.

**Popustiti uvučene / zavarene rezne niti:**

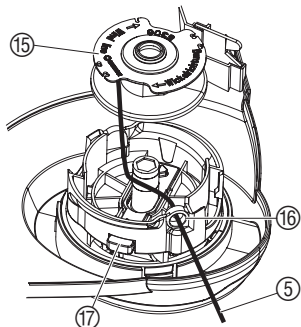

Ako je rezna niti uvučena u svitak niti ili ako automatski produženje niti nakon povlačenja rezne niti još uvijek ne funkcionira, onda je moguće da je rezna nit 5 zavarena u svitak niti 15.

1. Iskopčati mrežni utikač.
2. Svitak niti 15 izvaditi kao što je opisano pod 5. održavanje „Zamijeniti svitak niti“.
3. Odmotati reznu nit 5, svitak niti 15 i reznu nit 5 očistiti i reznu nit 5 opet namotati na svitak niti 15.
4. Očistiti automatski kliznik 17. *Automatski kliznik mora biti slobodan.*
5. Svitak niti opet umetnuti kao što je opisano pod 6. održavanje „Zamijeniti svitak niti“.

Smetnja	Mogući uzroci	Pomoć
Kosilica s niti više ne reže	Nit je potrošena.	→ Zamijeniti svitak niti (vidi 6. Održavanje „Zamijeniti svitak niti“).
	Rezna nit je prekratka ili automatsko produživanje niti ne funkcionira.	→ Reznu nit manuelno izvući iz svitka niti.
	Rezna nit je uvučena u svitak niti ili je rezna nit zavarena.	→ Popustiti uvučene / zavarene rezne niti.



Kod drugih smetnji Vas molimo, da stupite u kontakt sa servisnom službom tvrtke GARDENA. Popravke smiju provoditi samo servisne službe tvrtke GARDENA ili stručni trgovci ovlašteni od tvrtke GARDENA.

## 8. Tehnički podaci

Kosilica s niti	SmallCut 300 (Art. 8845)
Snaga motora	300 W
Mrežni napon / frekvencija	230 V / 50-60 Hz
Debljina rezne niti	1,5 mm
Širina reza	230 mm
Dužina rezne niti	10 m
Produživanje rezne niti	Automatika na dodir
Težina	1,8 kg
Brzina okretaja	11.100 U/min
Nivo glasnoće na mjestu rada $L_{pA}^{1)}$	85 dB (A)
Nivo glasnoće $L_{WA}^{2)}$	izmjereno 94 dB (A) / garantirano 96 dB (A)
Vibracije $a_{vhw}^{1)}$	< 2,5 m/s <sup>2</sup>

Mjerni postupak: 1) po EN 786 2) po smjernica 2000/14/EG

## 9. Servis / Jamstvo

### Garancije:

U slučaju garancije su radovi servisiranja za Vas besplatni.

GARDENA daje na ovaj proizvod 2 godine garancije (od datuma kupovine). Radovi garancije se odnose na sve bitne nedostatke uređaja koji su dokazivo uzrokovani greškama u materijalu ili prilikom proizvodnje. Ona se vrši isporukom besprijekornog zamjenskog uređaja ili besplatnim popravkom poslanog uređaja po našem izboru, ako su ispunjeni slijedeći uslovi:

- Uređajem se rukovalo stručno i prema preporukama iz uputstva za rukovanje.

- Kupac kao ni druge osobe nisu pokušali uređaj popravljati.
- Potrošni dijelovi svitka niti i poklopac svitka su isključeni od jamstva.

Garancija proizvođača ne utiče na postojeće zahtjeve garancije prema trgovcu / prodavaču. U slučaju servisiranja molimo pošaljite neispravni uređaj zajedno s kopijom potvrde o kupnji i opisom greške frankirano na adresu za servisiranje koja se nalazi na poleđini.

Nakon što obavimo popravak Vam šaljemo uređaj besplatno natrag.

# GARDENA Turbotrimer SmallCut 300

GARDENA bahçesine hoş geldiniz...



Lütfen kullanma kılavuzunu dikkatlice okuyunuz ve uyarıları dikkate alınız. Turbotrimer, kullanım alanları ve güvenlik uyarıları hakkında bilgi edinmek için talimatları kullanınız.



Güvenlik amacıyla cihaz, 16 yaşından küçük çocuklar ve kullanma talimatları hakkında bilgi sahibi olmayan kişilerce kullanılmamalıdır.

→ Kullanma kılavuzunu güvenli bir yerde saklayınız.

## İçindekiler

1. GARDENA Turbotrimerin Kullanım Alanları	65
2. Güvenlik Uyarıları	65
3. Montaj	67
4. Çalıştırma	67
5. Devre dışına çıkarma	68
6. Bakım	68
7. Sorun Giderme	69
8. Teknik Bilgi	70
9. Servis / Garanti	70

## 1. GARDENA Turbotrimerin Kullanım Alanları

### Kullanım amacı

GARDENA Turbotrimer, müstakil evlerde ve hobi bahçelerinde çimleri ve yeşil alanları budamak ve kesmek için tasarlanmıştır. Turbotrimer, kamu hizmetlerinde, parklarda, spor alanlarında, yol kenarlarında ya da tarım veya ormancılıkta kesinlikle kullanılmamalıdır.

### Lütfen dikkat



Güvenlik nedeniyle, GARDENA Turbotrimer çalı çitleri budamak veya çürümüş yapraklardan gübre yapmak için kullanılmamalıdır.

## 2. Güvenlik Uyarıları

→ Lütfen Turbotrimer üzerindeki güvenlik notlarını okuyunuz.



### Uyarı!

→ Turbotrimeri kullanmadan önce daima kullanma kılavuzunu okuyunuz.



### Tehlike!

Elektrik şoku riski!

→ Turbotrimeri sudan ve yağmurdan uzak tutunuz!



### Tehlike!

Yaralanma riski!

→ Diğer insanları çalıştığınız alandan uzak tutunuz.



### Tehlike!

Cihaz kapatıldığı anda hemen durmaz!

→ Kesme filamanı hareketsiz duruma gelene kadar ellerinizi ve ayaklarınızı çalıştığınız alandan uzak tutunuz!



### Tehlike!

Göz yaralanması riski!

→ Daima göz koruyucu takınız!

### **Turbotrimeri her kullanımdan önce kontrol ediniz**

- Her kullanımdan önce Turbo trimeri görsel olarak daima inceleyiniz.
- Havalandırma deliklerinin herhangi bir şekilde kapanmamış olmasına dikkat ediniz.

Eğer güvenlik aygıtları (itiş düğmesi, emniyet kapağı) ve /veya filaman kaseti hasarlı ya da yıpranmışsa Turbo trimeri kullanmayınız.

- Güvenlik aygıtlarını kesinlikle ihmal etmeyiniz.
- Çalışmaya başlamadan önce kesilecek alanı inceleyiniz. Yabancı cisimleri (taş gibi) uzaklaştırınız. Çalışırken taş türü yabancı cisimlere dikkat ediniz.
- Eğer kesim işlemi sırasında bir engelle karşılaşırsanız Turbo trimeri kapatınız. Cismi uzaklaştırıp Turbo trimerde herhangi bir hasar olup olmadığını kontrol ediniz. Eğer gerekirse Turbo trimerinizi tamir ettiriniz.

### **Kullanım / sorumluluk**

Turbotrimer ciddi yaralanmalara neden olabilir.

- Turbo trimeri sadece bu kullanma kılavuzunda belirtilen amaçlar için kullanınız.

Çalıştığınız alanda güvenlikten siz sorumlusunuzdur.

- Çalıştığınız alanda başka insanların (özellikle çocukların) ya da hayvanların bulunmadığından emin olunuz.
- Eğer güvenlik aygıtları hasarlı ya da arızalıysa Turbo trimeri kesinlikle kullanmayınız.

Kullanımdan sonra fişi çekiniz ve Turbo trimeri, özellikle de filaman kasetini hasara karşı kontrol ediniz.

Gerekli görürseniz Turbo trimeri tamir ettirin ve /veya filaman kasetini yenileyin.

- Daima bir göz siperi ya da emniyet gözlüğü takınız!
- Bacaklarınızı korumak için sağlam ayakkabılar ve uzun pantolon giyiniz. Her şeyden önce, çalışmaya başlarken parmaklarınızı ve ayaklarınızı kesme filamanından uzak tutunuz.
- Çalışırken bastığınız yerin sağlam olduğundan daima dikkat ediniz.
- Uzatma kablosunu kesim yaptığınız alandan uzak tutunuz.

Geriye doğru yürürken ekstra özen gösteriniz. Tökezleyebilirsiniz!

- Sadece gün ışığında ya da görüşün iyi olduğu zamanlarda çalışınız.

### **Çalışmaya ara vermek**

Turbotrimerle çalışırken cihazı kesinlikle başıboş bırakmayınız.

- Eğer çalışmayı bitirdiyseniz, fişi çekiniz ve Turbo trimeri güvenli bir yere kaldırınız.
- Eğer bahçenin başka bir bölümüne geçmek amacıyla çalışmayı durdurduysanız, daima Turbo trimeri kapatınız, araç durana kadar bekleyip fişi çekiniz.

### **Çevreniz hakkında bilgi edinin**

- Çevrenizi kontrol ediniz ve makine sesinden dolayı duymayacağınız olası tehlikeleri göz önünde bulundurunuz.
- Turbo trimeri kesinlikle yağmurda ya da nemli ve ıslak alanlarda kullanmayınız.
- Turbo trimeri direkt olarak yüzme havuzlarının ya da bahçe havuzlarının yanı başında çalıştırmayınız.

### **Elektrik güvenliği**

#### **Güç kablosunu düzenli olarak hasara ve yıpranma ve yırtılma belirtilerine karşı kontrol ediniz.**

Eğer güç kablosu hasarlıysa Turbo trimeri kullanmayınız.

- Eğer çalışırken fiş kablosu veya uzatma kablosu zarar görürse derhal fişi prizden çekiniz.
- Fiş bağlantısı kesilene kadar kabloya kesinlikle dokunmayınız.

Kullandığınız uzatma kablosunun soketi kesinlikle su geçirmez olmalıdır.

- Sadece izin verilen uzatma kablolarını kullanınız.
- Elektrikçinize danışınız.

Açık havada çalıştırılan tüm portatif birimler için hatalı devre kesici anahtar kullanmanızı öneririz.

### 3. Montaj

#### Turbotrimer montajı:

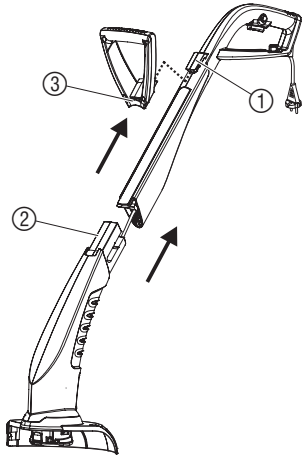

1. Bağlantı duyulacak şekilde yerine oturana kadar tutacak üst parçasını ① ve Trimer alt parçasını ② birleştiriniz. *Bu sırada kablo çekilmemeli veya sıkıştırılmamalıdır.*
2. Bağlantı duyulacak şekilde yerine oturana kadar ek tutacağı ③ tutacak üst parçasına ① takınız.
3. Kapağı ④ Trimer alt parçasına ② takınız ve bu sırada kesme misinasını ⑤ kapağın ④ deliği içinden geçiriniz.
4. Bağlantı (3 kavrama kancası) duyulacak şekilde yerine oturana kadar kapağı ④ Trimer alt parçasına ② takınız.

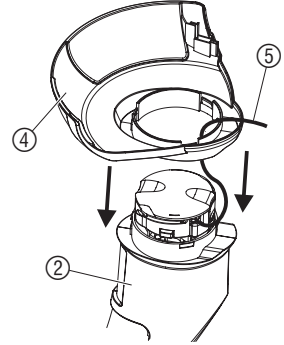

### 4. Çalıştırma

#### Yaralanma riski!



**Çalıştırma düğmesini serbest bıraktığınızda Turbotrimer kapanmazsa yaralanma riski vardır!**

**→ Güvenlik aygıtları kurallarını kesinlikle ihmal etmeyiniz (örn: çalıştırma düğmesini cihazın tutacağına sarmayınız)!**

#### Trimer'in bağlanması:

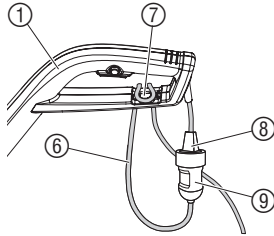

1. Uzatma kablosunu ⑥ tutacak üst parçasındaki ① kablo çekme emniyetine ⑦ yerleştiriniz.
2. Trimer fişini ⑧ uzatma kablosunun kavramasına ⑨ takınız.
3. Uzatma kablosunu 230 V'luk bir şebeke prizine takınız.

#### Çalışma tutuşu:

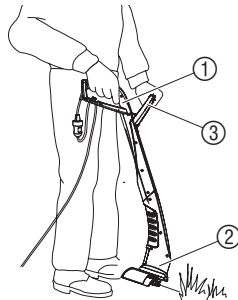

→ Trimer'i tutacak üst parçasından ① ve ek tutaktan ③ kesici kafa ② öne hafifçe eğilecek şekilde tutunuz.

Kesme misinası her çalıştırma öncesinde tam otomatik şekilde uzatılır ve misina tükendiğinde misina kasetinin değiştirilmesi gerekir. Gereksiz yere misina kullanımını önlemek için, cihazı fazla açıpkapatmamanızı tavsiye ederiz.

Misininin kaynak olmasını veya kopmasını önlemek için misininin sert nesnelere (duvar, taş, çit ...) ile temas etmesinden kaçınınız.

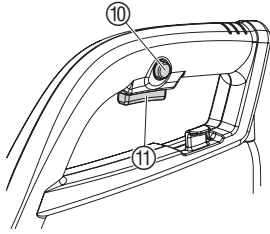
**Trimer'in başlatılması:****Trimer'in çalıştırılması:**

1. Çalıştırma kilidine ⑩ basınız ve basılı tutunuz, ardından tutacaktaki çalıştırma düğmesine ⑪ basınız.
2. Çalıştırma kilidini ⑩ tekrar bırakınız.

**Trimer'in kapatılması:**

→ Tutacaktaki çalıştırma düğmesini ⑪ bırakınız.

## 5. Devre dışına çıkarma

**Depolama:**

Turbotrimer kesinlikle çocukların ulaşamayacağı bir yerde korunmalıdır.

→ Trimer'i kuru, donmayan bir yerde depolayınız.

**Tavsiye:**

Trimer'in tutacaktan asılması mümkündür. Asılarak depolandığında kesici kafaya gereksiz yere yük bindirilmemiş olur.

**Pompanın elden çıkarılması:**

(RL2002/96/EC'ye uygun olarak)



Ürün kesinlikle evsel atıklarla birlikte atılmamalıdır.

→ Uygun şekilde elden çıkarılması sağlanmalıdır.

## 6. Bakım

**Yaralanma riski!**

**Kesme misinasından kaynaklı yaralanma riski bulunmaktadır!**

→ Bakım işlemine başlamadan önce Turbotrimerin fişini mutlaka çekiniz!

**Yaralanma riski!**

**Yaralanma riski!**

→ Turbotrimeri kesinlikle akan su altında veya (özellikle tazyikli) su fışkiyesiyle – duş başlığı gibi – temizlemeyiniz.

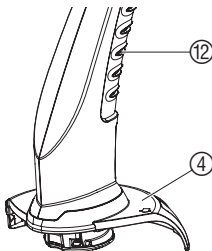
**Kapak ve havalandırma ağzlarının temizlenmesi:**

**Havalandırma delikleri her zaman kirden arınmış olmalı.**

→ Her kullanımdan sonra kapak ④ ve havalandırma ağzlarındaki ⑫ çim ve kir artıklarını temizleyiniz.

**Misina kasetinin değiştirilmesi:**

**Yaralanma riski!**

→ GARDENA tarafından üretilmemiş olan metal kesme elamanlarını veya değişebilir parça ve aksesuarları kesinlikle kullanmayınız.

**Sadece orijinal GARDENA Misina Kasetlerini kullanınız. Değiştirilebilir Misina Kasetlerini GARDENA dağıtıcınızdan veya direkt olarak GARDENA Müşteri Servisinden sipariş edebilirsiniz.**

• Turbotrimer Küçük Kesim için Misina Kaseti: **Art. No. 5306**

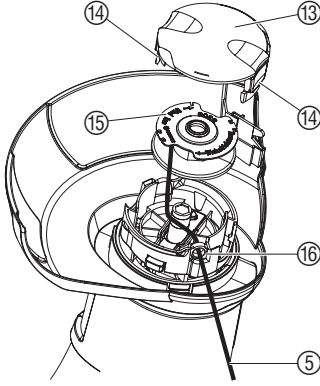

1. Fişi çekiniz.
  2. Her iki kilit klipsine ⑭ birden bastırarak kaset kapağını ⑬ serbest bırakınız ve kapağı çıkartınız.
  3. Misina kasetini ⑮ çıkartınız.
  4. Kirleri temizleyiniz.
  5. Yeni misina kasetinin ⑮ kesme misinasını ⑤ halka ⑯ içine sarınız ve yakl. 10 cm dışarı çekiniz.
  6. Misina kasetini ⑮ yerleştiriniz. *Bu sırada kesme misinası ⑤ sıkıştırılmamalıdır.*
  7. Kaset kapağını ⑬ misina kaseti tutacağına üzerine yerleş-tiriniz ve her iki kilit klipsinin ⑭ yerine yerleştiğini gösteren klik sesini duyunuz.
- Eğer kaset kapağı ⑬ yerleşemediyse, misina kasetini ⑮, misina kaset ⑮ tutacağına içine tamamen girene kadar ileri ve geri çeviriniz.

## 7. Sorun Giderme

**Yaralanma riski!**



**Kesme misinası kaynaklı yaralanma riski bulunmaktadır!  
→ Sorun gidermeye başlamadan önce daima Turbotrimerin fişini çekiniz!**

**Kesme misinasını misina kasetinden elle dışarı çekiniz:**

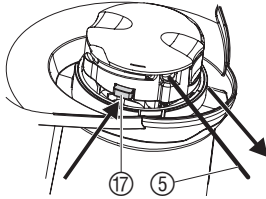

Çok kısa ya da artık çalıştırma sırasında otomatik olarak uzamayan bir kesme misinası elle dışarı çekilebilir.

1. Elektrik fişini çekiniz.
2. Otomatik iticiyi ⑰ elle basılı tutunuz ve aynı anda kesme misinasından ⑤ çekiniz.

**İçeri çekilmiş / kaynak yapılmış kesme misinasının sökülmesi:**

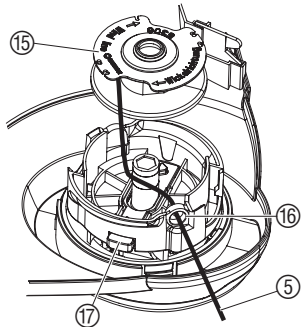

Kesme misinası misina kasti içine çekildiğinde veya otomatik misina uzatması kesme misinası çekildikten sonra hala çalışmadığında, muhtemelen kesme misinası ⑤ misina kaseti ⑮ içinde kaynak olmuştur.

1. Elektrik fişini çekiniz.
2. Misina kasetini ⑮ 6. Bakım "Misina kasetinin değiştirilmesi" bölümünde yazıldığı şekilde çıkartınız.
3. Kesme misinasını ⑤ çözdürünüz, misina kasetini ⑮ ve kesme misinasını ⑤ temizleyiniz ve kesme misinasını ⑤ yeniden misina kasetine ⑮ sarınız.
4. Otomatik iticiyi ⑰ temizleyiniz. *Otomatik iticinin serbestçe çalıştırılabilmesi gerekir.*
5. Misina kasetini 6. Bakım "Misina kasetinin değiştirilmesi" bölümünde yazıldığı şekilde yeniden takınız.

Arıza	Muhtemel neden	Çözümü
Trimer artık kesmiyor	Misina ömrü bitmiş.	→ Misina kasetini değiştiriniz (bakınız 6. Bakım "Misina kasetinin değiştirilmesi").
	Kesme misinası çok kısa veya otomatik misina uzatması çalışmıyor.	→ Kesme misinasını misina kasetinden elle dışarı çekiniz.
	Kesme misinası misina kaseti içine çekildi veya kesme misinası kaynak olmuş.	→ İçeri çekilmiş / kaynak yapılmış kesme misinasını sökünüz.



Eğer başka herhangi bir sorunla karşılaşırsanız lütfen GARDENA Müşteri Servisiyle bağlantı kurunuz.

## 8. Teknik Bilgi

<b>Turbotrimer</b>	<b>SmallCut 300 (Art. 8845)</b>
<b>Motor tüketim gücü</b>	300 W
<b>Voltaj ve dalga boyu</b>	230 V / 50-60 Hz
<b>Misina kalınlığı</b>	1,5 mm
<b>Kesme genişliği</b>	230 mm
<b>Misina kaynağı</b>	10 m
<b>Misina uzatması</b>	Tam otomatik
<b>Ağırlık</b>	1.8 kg
<b>Misina kasetinin rpm'i</b>	11,100 U/min
<b>Çalışma alanına bağlı emisyon özelliği değeri <math>L_{pA}</math> 1)</b>	85 dB (A)
<b>Gürültü seviyesi <math>L_{WA}</math> 2)</b>	ölçülen 94 dB (A) / garanti edilen 96 dB (A)
<b>EI / kol titreşimi <math>a_{vhv}</math> 1)</b>	< 2,5 m/s <sup>2</sup>

1) EN 786'ya göre ölçüm yöntemi 2) 2000/14/EC yönergesine göre ölçüm yöntemi

## 9. Servis / Garanti

### Garanti:

GARDENA bu ürün için, satın alındığı tarihten itibaren 2 yıl garanti vermektedir. Bu garanti, materyal veya üretim hatalarından olduğu kanıtlanabilen, cihazın tüm ciddi hatalarını kapsar. Garanti altında, ya cihaz değiştirilir veya aşağıdaki durumlarda ücretsiz olarak tamir edilir:

- Cihaz düzgün şekilde kullanılmalıdır ve kullanma talimatlarına uyulmalıdır.
- Satın alan kişi veya yetkili olmayan diğer bir kişi, cihazı tamir etmeye çalışmamalıdır.

Misina kaseti ve kaset kapađı aşınır parçaları garanti kapsamına dahil değildir.

Üretici garantisi, satıcıya karşı, kullanıcının mevcut garanti taleplerini etkilemez.

Turbotrimer'inizde bir hata oluşur ise, bu kullanma kılavuzunun arkasında listelenen GARDENA Servis Merkezleri'nden birine hatanın tanımı, fatura fotokopisi ile birlikte hatalı cihazınızı getiriniz.

# Turbotrimmer GARDENA SmallCut 300

Bine ați venit in gradina GARDENA...



Citiți cu atenție aceste instrucțiuni de utilizare și observați notele însoțitoare. Folosiți aceste instrucțiuni de utilizare pentru a vă familiariza cu Turbotrimmerul, cu folosirea corespunzătoare a acestuia și cu măsurile de siguranță.



Din motive de siguranță, copii sub 16 ani sau persoanele nefamiliarizate cu aceste instrucțiuni de utilizare nu ar trebui să folosească acest Turbotrimmer.

→ Păstrați aceste instrucțiuni de utilizare la loc sigur.

## Conținut

1. Unde folosiți Turbotrimmerul GARDENA .....	72
2. Pentru siguranța dumneavoastră .....	72
3. Asamblare .....	74
4. Funcționare .....	74
5. Depozitare .....	75
6. Intretinere .....	75
7. Probleme de funcționare .....	76
8. Date tehnice .....	77
9. Service .....	77

## 1. Unde să folosiți Turbotrimmerul GARDENA

### Folosire corespunzătoare

Turbotrimmerul GARDENA este proiectat pentru ajustarea și tăierea suprafețelor de iarbă și a peluzelor în proprietate privată și pentru grădinaritul de plăcere.

Turbotrimmerul nu este proiectat pentru utilizarea în locuri publice, parcuri, terenuri sportive, terenuri adiacente șoselelor, în agricultura sau silvicultura.

### Atenție



Din motive de siguranță, Turbotrimmerul GARDENA nu trebuie utilizat pentru ajustarea gardului viu sau pentru mărunțirea compostului.

RO

## 2. Pentru siguranța dumneavoastră

→ Citiți va rugăm notele de siguranță ale Turbotrimmerului.



### Atenție!

→ Citiți întotdeauna instrucțiunile de utilizare înainte de folosirea Turbotrimmerului.



### Pericol! Exista riscul rănirii altor persoane!

→ Nu lăsați alte persoane în zona în care lucrați!



### Pericol!

Exista riscul apariției șocurilor electrice!

→ Nu lăsați Turbotrimmerul în ploaie sau umezeala!



### Pericol!

Turbotrimmerul nu se oprește imediat după deconectare!

→ Nu țineți mâinile sau picioarele în zona în care lucrați decât în momentul în care firul de tăiere este staționar.



**Pericol! Exista riscul rănirii ochilor!**  
**→ Purtați întotdeauna ochelari de protecție!**

#### **Verificați Turbotrimmerul înainte de fiecare utilizare**

- Întotdeauna verificați vizual Turbotrimmerul înainte de utilizare.
- Verificați dacă orificiile de ventilare nu sunt obturate în vreun fel.

Nu folosiți Turbotrimmerul dacă dispozitivele de siguranță (butonul de pornire, capacul de siguranță) și/sau bobina firului sunt deteriorate sau uzate.

- Nu suprimați dispozitivele de siguranță.
- Verificați suprafața ce urmează a fi tăiată înainte de a începe lucrul. Înlăturați orice obiect străin (pietre). Uitați-va după obiecte străine (pietre) în timp ce lucrați.
- Dacă întâmpinați un obstacol în timp ce tăiați, opriți Turbotrimmerul. Înlăturați obstacolul și verificați Turbotrimmerul de defecte. Dacă este necesar reparați Turbotrimmerul.

#### **Folosire / Responsabilitate**

Turbotrimmerul poate cauza accidente serioase.

- Folosiți Turbotrimmerul numai pentru scopurile specificate în aceste instrucțiuni.

Sunteți răspunzător de siguranța în zona de lucru.

- Asigurați-va ca nu sunt alte persoane (în special copii) sau animale în sau aproape de zona în care lucrați.
- Nu folosiți niciodată Turbotrimmerul dacă dispozitivele de siguranță sunt defecte sau deteriorate.

Deconectați de la sursa de alimentare după folosire și verificați cu regularitate Turbotrimmerul, în special caseta firului. Reparați Turbotrimmerul și/sau înlocuiți bobina firului dacă este necesar.

- Folosiți întotdeauna ochelari de protecție!
- Purtați pantofi solizi și pantaloni lungi pentru protecția picioarelor. Țineți departe de firul de tăiere mâinile și picioarele – mai ales după începerea lucrului.
- Asigurați-va ca stați pe pământ solid în timp ce lucrați.
- Mențineți cablul de alimentare în afara zonei de lucru.

Fiți foarte atenți când mergeți cu spatele. Va puteți împiedica.

- Lucrați numai când vizibilitatea este bună.

#### **Înteruperea lucrului**

Nu lăsați niciodată Turbotrimmerul nesupravegheat în timp ce lucrați.

- Dacă va opriți din lucru, deconectați Turbotrimmerul de la sursa de alimentare și depozitați-l într-un loc sigur.
- Dacă va opriți din lucru pentru a va muta la o altă zonă de lucru, opriți întotdeauna Turbotrimmerul, așteptați până se oprește, iar apoi deconectați-l de la sursa de alimentare.

#### **Familiarizați-va cu împrejurimile**

- Familiarizați-va cu împrejurimile și căutați posibile pericole pe care nu le puteți auzi datorită zgomotului Turbotrimmerului.
- Nu folosiți niciodată Turbotrimmerul când plouă sau pe suprafețe ude sau umede.
- Nu folosiți Turbotrimmerul lângă piscine sau fântâni arteziene.

#### **Siguranța electrică**

**Verificați cu regularitate cablul de alimentare de semne de deteriorare sau uzura.**

Nu folosiți Turbotrimmerul dacă este deteriorat cablul de alimentare.

- Dacă, cablul de alimentare sau cel prelungitor se deteriorează în timp ce lucrați, deconectați-l de la sursa de alimentare imediat.

Priza cablului prelungitor folosit trebuie să fie impermeabilă.

- Folosiți numai cabluri prelungitoare permise.
- Întrebați un electrician.

Pentru toate dispozitivele portabile utilizate în aer liber se recomandă folosirea unui întreruptor de sarcină.

### 3. Asamblare

#### Montarea turbotrimmerului:

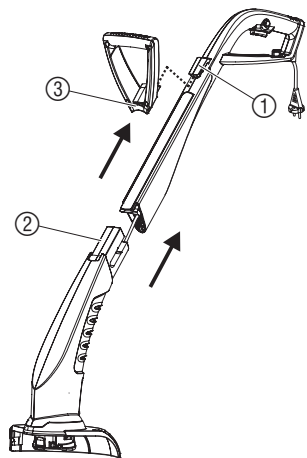

1. Asamblați partea superioară a mânerului ① și partea inferioară de trimmer ② până la blocarea îmbinării. *Cablul nu poate fi întins sau prins.*
2. Așezați mânerul auxiliar ③ pe partea superioară a mânerului ① până la blocarea îmbinării.
3. Asigurați capacul de siguranță ④ pe partea inferioară de trimmer ② și ghidați firul de tăiere ⑤ prin orificiul din capacul de siguranță ④.
4. Fixați capacul de siguranță ④ pe partea inferioară de trimmer ② până veți auzi că s-a poziționat corespunzător (3 închizător cu clichet).

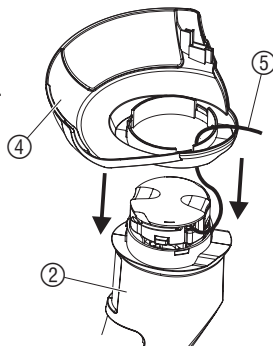

### 4. Functionare

#### Risc de rănire!



**Risc de rănire dacă trimmerul nu se oprește atunci când eliberați butonul de pornire!**

→ Nu modificați dispozitivele de siguranță (legând butonul de pornire de mâner, de exemplu)!

#### Conectarea Turbotrimmerului:

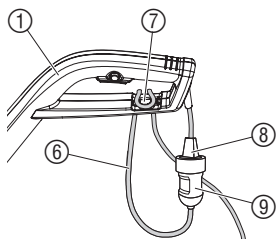

1. Împingeți cablul prelungitor ⑥ în blocajul cablului ⑦ aflat în partea superioară a mânerului ①.
2. Conectați priza ⑧ Turbotrimmerului în mufa ⑨ cablului prelungitor.
3. Conectați cablul de prelungire la o priză de 230 V.

#### Poziția de lucru:

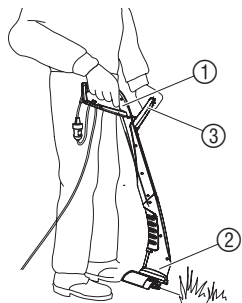

→ Țineți partea superioară a mânerului ① și mânerul auxiliar ③ în așa fel încât capul de tăiere ② să fie înclinat în față.

Firul de tăiere se va prelungi automat la fiecare pornire, iar în cazul terminării firului, trebuie să înlocuiți caseta cu fir. Pentru evitarea uzurii excesive a firului de tăiere, vă recomandăm să nu porniți sau opriți aparatul inutil.

Evitați contactul firului cu obiecte tari (zid, piatră, grajduri) pentru evitarea înțepenirii sau ruperii firului de tăiere.

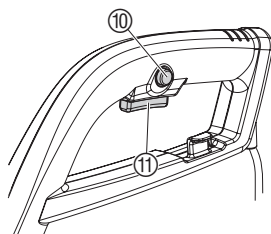
**Pornirea Turbotrimerului:****Pornirea trimerului:**

1. Apăsați și țineți apăsată siguranța de pornire ⑩ apoi apăsați butonul de pornire ⑪ de pe mâner.
2. Eliberați din nou siguranța de pornire ⑩.

**Oprirea trimerului:**

→ Eliberați butonul de pornire ⑪ de pe mâner.

**5. Depozitare****Depozitare:**

Turbotrimerul trebuie depozitat astfel încât să nu fie la îndemâna copiilor.

→ Depozitați trimmerul într-un loc uscat, ferit de gheață.

**Recomandare:**

Turbotrimerul poate fi agățat de mâner. Acest tip de depozitare ajută la evitarea deteriorării capului de tăiere.

**Aruncare**

(în concordanță cu  
RL2002/96/EG)



Dispozitivul nu poate fi aruncat cu gunoiul menajer, acesta trebuie aruncat conform legii.

**6. Întreținere****Risc de rănire!**

Exista riscul rănirii cu filamentul de tăiere!

→ Întotdeauna scoateți din priză trimmerul înainte de a efectua orice operațiune de întreținere asupra acestuia!

**Risc de rănire!**

Pericol de rănire și risc de distrugere!

→ Nu curățați niciodată trimmerul cu jet de apă sau la robinet (mai ales cu jet cu presiune).

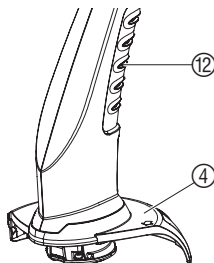
**Curățarea capului și a orificiului de ventilare:**

Orificiile de ventilare trebuie să fie mereu curate.

→ Her kullanımdan sonra kapak ④ ve havalandırma ağızlarındaki ⑫ çim ve kir artıklarını temizleyiniz.

**Înlocuirea casetei  
sfirului de tăiere:**

Risc de rănire!

→ Nu folosiți niciodată elemente de tăiere metalice ori piese și accesorii ce nu sunt furnizate de GARDENA.

**Folosiți numai casete cu filament originale GARDENA.  
Puteți comanda aceste casete cu filament direct la dealerul GARDENA.**

- Filament pentru Turbotrimmer smallCut: art. nr. 5306

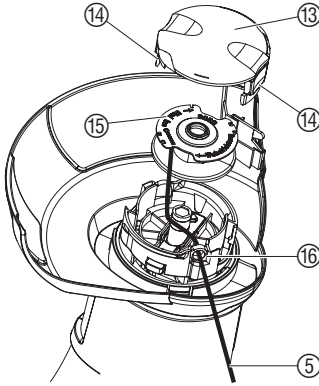

1. Scoateti din priza.
  2. Scoateti capacul casetei 13 apăsând cele doua cleme 14.
  3. Scoateti caseta filamentului 15.
  4. Indepartati mizeria.
  5. Așezați firul de tăiere 5 al casetei 15 înlocuitoare prin orificiul din inel de plastic 16 și trageți afară cca. ca. 10 cm.
  6. Introduceți caseta înlocuitoare 15.  
*Aveți grijă ca firul tăiere 5 să nu fie prins.*
  7. Potriviti capacul casetei 13 pe suportul al casetei astfel încât sa auziți cele doua cleme 14 atunci când intra la locul lor.
- Daca capacul casetei 13 nu poate fi fixat, rotiti caseta 15 pana când caseta filamentului 15 intra complet in suportul casetei.

## 7. Probleme de functionare

**Pericol de accidente!**



**Există pericolul accidentării datorită firului de tăiere!**

**→ Deconectați întotdeauna priza Turbotrimmerului înainte de începerea activității de întreținere!**

**Scoaterea firului tăietor din caseta înlocuitoare:**

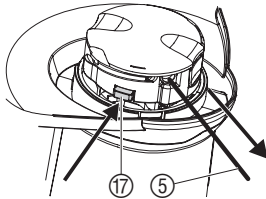

Firul de tăiere, care este prea scurt sau nu avansează automat după pornire, poate fi tras manual.

1. Deconectați priza Turbotrimmerului.
2. Țineți apăsată cu mâna clapeta automată 17, iar în același timp trageți de firul de tăiere 5.

RO

**Eliberarea firului de tăiere prins / înțepenit:**

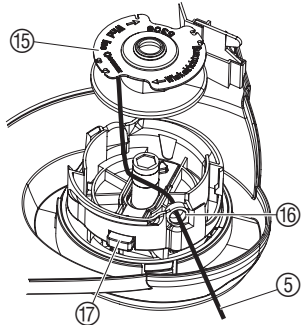

În cazul în care firul de tăiere este blocat în caseta cu fir sau după tragerea firului tot nu funcționează avansarea automată a firului, atunci mai mult ca sigur că firul de tăiere 5 din casetă 15 este înțepenit.

1. Deconectați priza Turbotrimmerului.
2. Scoateți caseta cu fir 15 pe baza secțiunii 6 „Înlocuirea casetei firului de tăiere”.
3. Desfășurați firul de tăiere 5, curățați caseta cu fir 15 și firul de tăiere 5, apoi rulați din nou firul de tăiere 5 pe casetă cu fir 15.
4. Curățați clapeta automată 17. *Clapeta automată trebuie să poate fi manevrată liber.*
5. Așezați înapoi caseta cu fir pe baza secțiunii 6 „Înlocuirea casetei firului de tăiere”.

Defect	Cauza posibilă	Remediu
Turbotrimmerul nu mai taie	Caseta firului e goală.	→ Înlocuiți caseta (vezi punctul 6. Întreținere „Înlocuirea casetei firului de tăiere”).
	Firul de tăiere este prea scurt sau avansarea automată a firului nu funcționează.	→ Scoateți firul de tăiere din casetă cu fir.
	Firul de tăiere este blocat în caseta cu fir sau firul de tăiere s-a înțepenit.	→ Eliberați firul de tăiere prins / înțepenit.



Daca aveți orice alta contactați Departamentul Service GARDENA.

## 8. Date tehnice

<b>Turbotrimmer</b>	<b>SmallCut 300 (Art. nr. 8845)</b>
<b>Putere motor</b>	300 W
<b>Tensiune de alimentare / frecvență de alimentare</b>	230 V / 50-60 Hz
<b>Grosime fir tăietor</b>	1,5 mm
<b>Lățimea de taiere</b>	230 mm
<b>Alimentarea firului</b>	10 m
<b>Prelungirea firului de tăiere</b>	Mecanism special
<b>Masa</b>	1,8 kg
<b>Nr. de rotații pe minut caseta firului</b>	11.100 r/min
<b>Zgomotul din zona de lucru valoarea caracteristica <math>L_{pA}^{1)}</math></b>	85 dB (A)
<b>Nivelul de zgomot <math>L_{WA}^{2)}</math></b>	măsurat 94 dB (A) / garantat 96 dB (A)
<b>Vibrațiile mâinii <math>a_{vhw}^{1)}</math></b>	< 2,5 m/s <sup>2</sup>

Metodă de măsurare conform 1) EN 786 2) Directiva 2000/14/EC

## 9. Service / Garanție

### Garanție

GARDENA garantează acest produs 2 ani (de la data cumpărării). Aceasta garanție acoperă toate defectele importante ale produsului ce pot fi dovedite a fi cauzate de defectele de fabricație sau de material.

- Produsul trebuie să fi fost exploatat corespunzător și în concordanță cu cerințele instrucțiunilor de utilizare.
- Atât cumpărătorul sau orice alta persoană nu au încercat să repare produsul.

Caseta firului tăietor cât și capacul acesteia sunt piese de uzură și prin urmare nu sunt acoperite de garanție.

Această garanție dată de producător nu afectează cererile de garanție ale cumpărătorului formulate către dealer sau vânzător.

Dacă Turbotrimmerul dumneavoastră se defectează, returnați produsul împreună cu o copie a chitanței și o descriere a defecțiunii, cu taxele poștale plătite, unuia din Centrele de Service Clienți enumerate pe verso.

RO

# GARDENA Турбо-тример SmallCut 300

Добре дошли в градината с GARDENA...



Това е превод на немския оригинал на инструкцията за експлоатация. Моля, прочетете внимателно инструкцията за експлоатация и спазвайте нейните указания. Използвайте настоящата инструкция за експлоатация, за да се запознаете с турбо-тримера, неговото правилно използване, както и указанията по техника на безопасност.



От съображения за безопасност не се разрешава използване на турбо-тримера от деца и младежи до 16 години, както и от лица, които не са запознати с настоящата инструкция за експлоатация.

## Съдържание

→ Моля, съхранявайте тази инструкция за експлоатация на сигурно място.

1. Област на използване на Вашия турбо-тример GARDENA .. 79
2. Указания по техника за безопасност ..... 79
3. Монтаж ..... 81
4. Обслужване ..... 81
5. Сваляне от експлоатация ..... 82
6. Техническо обслужване ..... 82
7. Отстраняване на повреди ..... 83
8. Технически данни ..... 84
9. Сервиз / Гаранция ..... 85

## 1. Област на използване на Вашия турбо-тример GARDENA

### Предназначение

Турбо-тримера GARDENA е предназначен за подравняване и косене на зелени и тревни площи в частни домове и градини.

Не се разрешава използване на тримера на обществени места, паркове, спортни площадки, пътища, в селското и горско стопанство.

### Внимание



Поради опасност от нараняване, турбо-тримера GARDENA не трябва да се използва за подрязване на живи плетове или за раздробяване на компост.

## 2. Указания по техника за безопасност

→ Спазвайте указанията за техника на безопасност отбелязани върху турбо-тримера.



**Внимание!**  
Преди да започнете работа прочетете инструкцията за експлоатация!



**Опасност! Токов удар!**  
→ Пазете тримера от дъжд и влага!



**Опасност! Нараняване на трети лица!**  
→ Трети лица не трябва да се намират в опасната зона!



**Опасност!**  
Инструмента има инерционно движение!  
→ Дръжте ръцете и краката си далече от работната зона до пълното спиране на режещата корда!



**Опасност!**  
Нараняване на очите!  
→ Носете защитни очила!

**Проверка преди всяка употреба**

- Преди всяка употреба направете визуална проверка на турбо-тримера.
- Проверете дали вентилационните отвори са чисти.

Не използвайте турбо-тримера, ако са повредени или износени защитните приспособления (бутонен прекъсвач, защитен корпус) и/или касетата с кордата.

- Никога не работете без защитни приспособления.
- Преди началото на работата проверете тревната площ, която ще косите. Отстранете намиращите се там чужди тела (напр. камъни). По време на работа внимавайте за чужди тела (напр. камъни).
- Ако въпреки това по време на работа се натъкнете на препятствие, моля изключете турбо-тримера. Премахнете препятствието; проверете турбо-тримера за евентуални повреди и ако е необходимо го занесете за ремонт.

**Използване / Отговорност**

Този турбо-тример може да стане причина за сериозни наранявания!

- Използвайте турбо-тримера съгласно целта за използване дадена в тази инструкция за експлоатация.
- Вие носите отговорност за безопасността в работната зона.
- Внимавайте за това, в близост до работната зона да не се намират други лица (особено деца) и животни.
  - Никога не използвайте турбо-тримера с неизправни или липсващи защитни приспособления!

След употреба изключете щепсела от контакта, проверете турбо-тримера – особено касетата с кордата – за наличието на повреди и в случай на нужда ремонтирайте.

- Носете защитни очила!
- За защита на краката носете здрави обувки и дълги панталони. Дръжте далеч от режещата корда пръстите на ръцете и краката – особено при работа на турбо-тримера!
- При работа винаги заемайте безопасно и устойчиво положение.
- Дръжте удължителния кабел извън зоната на косене.

Внимавайте при движение назад.  
Опасност от препъване!

- Работете само при дневна светлина или в условията на добра видимост.

**Прекъсване на работата**

Никога не оставяйте турбо-тримера без надзор на мястото за работа.

- Когато прекъсвате работа, извадете щепсела от контакта и приберете турбо-тримера на сигурно място.
- Ако е необходимо да прекъснете работа, за да се преместите на друг работен участък, непременно изключете турбо-тримера, изчакайте пълното спиране на работещия инструмент и извадете щепсела от контакта.

**Съблюдавайте влиянието на околната среда**

- Запознайте се с околната среда и внимавайте за възможни опасности, които можете да не чуete заради шума на инструмента.
- Никога не използвайте турбо-тримера при дъжд или на влажна, мокра местност.
- Не работете с турбо-тримера непосредствено около водни басейни или водни насаждения.

**Електробезопасност****Съединителният кабел трябва редовно да се проверява за повреди и износване.**

Разрешава се използването на турбо-тримера само с неповреден съединителен кабел.

- При повреда или прекъсване на съединителния / удължителния кабел незабавно извадете щепсела от контакта. При това не докосвайте кабела, докато е изваден.

Съединителната розетка за удължителен кабел трябва да е защитена от навлизането на вода.

- Използвайте само разрешени удължителни кабели.
- Консултирайте се с квалифициран електротехник.

За мобилни уреди, които ще бъдат използвани на открито, ние препоръчваме използването на автоматичен защитен прекъсвач.

За Швейцария е задължително използването на автоматичен защитен прекъсвач.

### 3. Монтаж

#### Сглобяване на турбо-тримера:

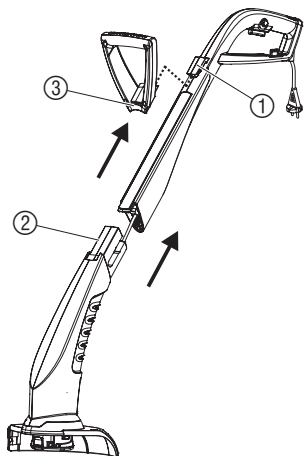

1. Съединете горната част на дръжката ① и долната част на тримера ②, докато се чуе щракване при свързването. При това кабела не трябва да изтегля или захваща.
2. Поставете спомагателната дръжка ③ върху горната част на дръжката ①, докато се чуе щракване при свързването.
3. Поставете капака ④ върху долната част на тримера ② и при това прокарайте режещата корда ⑤ през отвора на капака ④.
4. Поставете капака ④ върху долната част на тримера ②, докато се чуе щракване при свързването (3 фиксатора).

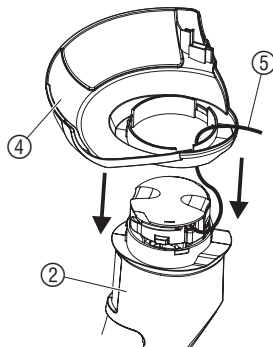

### 4. Обслужване

#### Опасност от нараняване!



**Опасност от нараняване, когато тримера не се изключи при отпускане на копчето за пускане!**

→ Не блокирайте защитните или превключващи устройства (напр. чрез привързване на блокировката срещу включване към дръжката)!

#### Свързване на тримера:

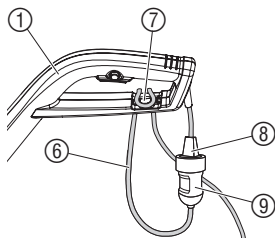

1. Поставете удължителния кабел ⑥ в приспособлението за намаляване на опъването на кабела ⑦ на горната част на дръжката ①.
2. Включете щепсела ⑧ на тримера в куплунга ⑨ на удължителния кабел.
3. Включете удължителния кабел към 230 V контакт на електрическата мрежа.

#### Работно положение:

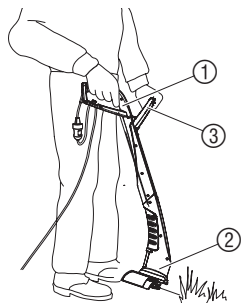

→ Дръжте тримера за горната част на дръжката ① и спомагателната дръжка ③, така че режещата глава ② да е леко наклонена напред.

При всяко включване автоматично ще се подава режещата корда, а при изразходена корда трябва да бъде сменена само касетата с корда. За да се избегне ненужното използване на кордата, препоръчваме да не се изключва и включва уреда безпричинно.

Избягвайте контакта на кордата с твърди предмети (стени, камъни, плетове ...), за да избегнете износването или скъсването на кордата.

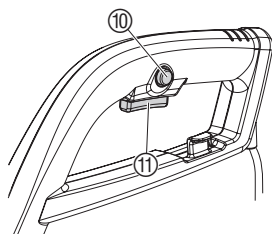
**Пускане на тримера:****Включване на тримера:**

1. Натиснете и задръжте блокировката срещу включване ⑩ и след това натиснете копчето за включване ⑪ върху дръжката.
2. Освободете отново блокировката срещу включване ⑩.

**Изключване на тримера:**

→ Освободете копчето за включване ⑪ върху дръжката.

## 5. Сваляне от експлоатация

**Съхранение:**

Мястото на съхранение трябва да бъде недостъпно за деца.  
→ Съхранявайте тримера на сухо, защитено от студ място.

**Препоръка:**

Тримера може да бъде закачен за дръжката. При съхранение във висящо положение режещата глава не се натоварва излишно.

**Рециклиране:**

(според директива  
RL2002/96/EO)



Уреда не трябва да се поставя в контейнерите с обичайните отпадъци, а трябва да бъде изхвърлен съгласно изискванията.  
→ Важно за Германия: Отстранете уреда чрез Вашия комунален пункт за отстраняване на отпадъците.

## 6. Техническо обслужване

**Опасност от нараняване!****Опасност от нараняване от режещата корда!**

→ Преди техническо обслужване на тримера извадете щепсела от контакта!

**Опасност от нараняване!****Опасност от нараняване и материални щети!**

→ Не почиствайте тримера под течаща вода или с водна струя (най-вече под високо налягане).

**Почистване на капака и вентилационните отвори:****Не допускате замърсяване на отворите за охлаждане.**

→ След всяка употреба отстранявайте остатъци от трева и замърсяване от капака ④ и вентилационните отвори ⑫.

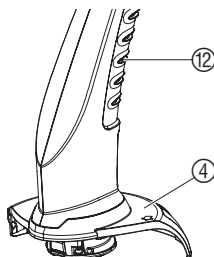
**Смяна на касетата с корда:****Опасност от нараняване!**

Забранява се използването на метални режещи елементи или резервни части и принадлежности, които не са предвидени от GARDENA.

Трябва да се използва само оригинална касета с корда GARDENA. Касета с корда може да закупите при Вашия търговски агент на GARDENA или директно от сервизната служба на GARDENA.

- Касета с корда за турбо-тример SmallCut 300: Арт. 5306

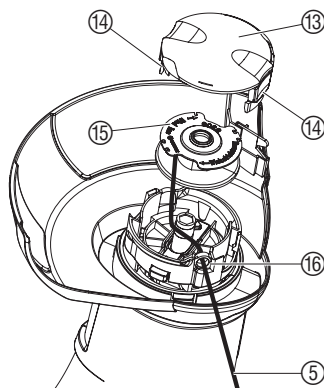

1. Извадете щепсела от контакта.
2. Едновременно натиснете капака на касетата (13) при двете закопчалки (14) и го свалете.
3. Извадете касетата с кордата (15).
4. Отстранете евентуални замърсявания.
5. Изтеглете около 10 см. режеща корда (5) на новата касета с корда (15) през отвора (16).
6. Поставете касетата с корда (15). При това режещата корда (5) не трябва да затяга.
7. Поставете капака на касетата (13), така че да се чуе щракването на двете закопчалки (14).

→ Ако капака на касетата (13) не може да се постави, завъртете в двете посоки касетата с корда (15), докато касетата с корда (15) влезе изцяло в държача.

## 7. Отстраняване на повреди

**Опасност от нараняване!**



**Опасност от нараняване от режещата корда!**

→ Преди отстраняване на повреди по тримера извадете щепсела от контакта!

**Изваждане на режещата корда от касетата с корда:**

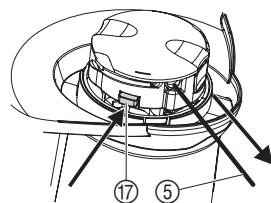

Режеща корда, която е твърде къса или вече не се подава автоматично при пускане, може да бъде извадена с ръка.

1. Извадете щепсела от контакта.
2. Натиснете и задръжте с ръка автоматичния затвор (17) и същевременно изтеглете режещата корда (5).

**Освобождаване на затегнала / слепнала режеща корда:**

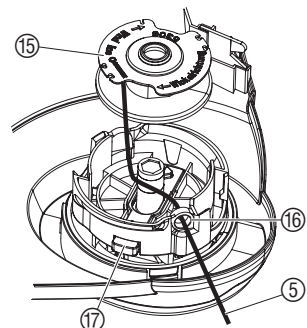

Ако режещата корда е затегнала в касетата с корда или автоматичното устройство за подаване на кордата все още не функционира след изтегляне на режещата корда, е възможно режещата корда (5) да е залепнала в касетата с корда (15).

1. Извадете щепсела от контакта.
2. Свалете касетата с корда (15) както е описано в 6. Техническо обслужване „Смяна на касетата с корда“.
3. Развийте режещата корда (5), почистете касетата за корда (15) и режещата корда (5) и отново навийте режещата корда (5) на касетата за корда (15).
4. Почистете автоматичния затвор (17). Автоматичният затвор трябва да може да се движи свободно.
5. Поставете касетата с корда както е описано в 6. Техническо обслужване „Смяна на касетата с корда“.

BG

Повреда	Възможна причина	Отстраняване
Тримерът не коси	Кордата е изразходвана.	→ Сменете касетата с корда (виж 6. Техн. Обслужване „Смяна на касетата с корда“).
	Твърде къса корда или автоматичното устройство за подаване не кордата не функционира.	→ Извадете режещата корда от касетата за корда.
	Режещата корда е затегнала или залепнала в касетата за корда.	→ Освободете затегналата / слепналата режеща корда.



При други повреди Ви молим да се свържете с центъра за сервизно обслужване на GARDENA. Ремонти имат право да извършват само сервизните служби на GARDENA или оторизирани търговци на GARDENA.

## 8. Технически данни

Турбо-тример	SmallCut 300 (Арт. № 8845)
Консумирана мощност на мотора	300 W
Напрежение / честота на мрежата	230 V / 50-60 Hz
Дебелина на кордата	1,5 мм.
Ширина на косене	230 мм.
Дължина на кордата	10 м.
Подаване на кордата	напълно автоматично
Тегло	1,8 кг.
Брой обороти на касетата за корда	11.100 об/мин
Ниво на радиосмущения $L_{pA}^{1)}$	85 дБ (А)
Ниво на шума $L_{WA}^{2)}$	измерено 94 дБ (А) / гарантирано 96 дБ (А)
Ниво на вибрации $a_{vhw}^{1)}$	< 2,5 м/сек <sup>2</sup>

Метод на измерване съгласно 1) EN 786 2) Директива 2000/14/ЕО

## 9. Сервиз / Гаранция

### **Гаранция:**

Фирма GARDENA дава за този продукт 2 години гаранция (от датата на продажба). Това гаранционно обслужване се отнася за всички съществени дефекти на уреда, които може да се докаже, че са причинени от грешка в материала или производствена грешка. Гаранционното обслужване се осъществява посредством предоставянето на изправен уред или безплатен ремонт по наш избор, ако са следните условия:

- Уредът е бил използван правилно и в съответствие с препоръките в инструкцията за експлоатация.
- Не е правен опит от купувача или трето лице да бъде ремонтиран уред.

Бързоизносващите се части - касета с корда и капака на касетата са изключени от гаранцията.

Тази гаранция на производителя не се отнася за съществуващите изисквания по гаранционното обслужване на търговеца / продавача.

Моля, в случай на гаранционно обслужване изпратете за наша сметка повредения уред заедно с копие от касовата бележка и описание на повредата, на адреса на сервизната фирма изписан на обратната страна.

# GARDENA turbotrimmer SmallCut 300

Tere tulemast aeda koos GARDENAGA ...



Käesolev juhend on tõlgitud saksakeelsest originaalkasutusjuhendist. Lugege kasutusjuhend hoolikalt läbi ja järgige selles olevad juhiseid. Viige end kasutusjuhendi abil turbotrimmeri, selle õige kasutuse ja ohutusjuhistega kurssi.



Ohustehnilistel põhjustel ei tohi lapsed ega alla 16-aastased noored ega isikud, kes ei ole kasutusjuhendiga tutvunud, turbotrimmerit kasutada.

→ Hoidke kasutusjuhend hoolikalt alles.

## Sisukord

1. GARDENA turbotrimmeri kasutusala .....	86
2. Ohutusjuhised .....	86
3. Montaaž .....	88
4. Kasutamine .....	88
5. Kasutuselt kõrvaldamine .....	89
6. Hooldus .....	89
7. Tõrgete kõrvaldamine .....	90
8. Tehnilised andmed .....	91
9. Garantii .....	91

## 1. GARDENA turbotrimmeri kasutusala

### Kasutusotstarve

GARDENA turbotrimmer on mõeldud rohu ja muru pügamiseks ja niitmiseks eramajapidamistes ja hobi korras hooldatavates aedades.

Seda trimmerit ei tohi kasutada ühiskondlikes rajatistes, parkides, spordiväljakutel, tänavatel, põldudel ega metsas.

**NB!**



**GARDENA turbotrimmerit ei tohi kehavigastuste ohu tõttu kasutada heki pügamiseks ega kompostimise eesmärgil hekseldamiseks.**

## 2. Ohutusjuhised

→ Järgige turbotrimmeril olevaid ohutusjuhiseid.



### Tähelepanu!

→ Enne kasutuselevõttu lugege kasutusjuhend läbi.



### Ettevaatust!

#### Elektrilöögi oht!

→ Kaitske trimmerit vihma ja muu niiskuse eest.



### Ettevaatust!

#### Kolmandate isikute kehavigastuste oht!

→ Viige kolmandad isikud ohualast eemale.



### Ettevaatust!

Tööriist töötab pärast väljalülitamist mõnda aega edasi.

→ Hoidke käed ja jalad tööalast eemal, kuni löikejõhv jääb seisma.



### Ettevaatust!

Silmade kahjustamise oht!

→ Kandke silmade kaitset.

### **Kontroll enne iga kasutuskorda**

→ Iga kord enne kasutamist kontrollige turbo-trimmerit vaatluse teel.

→ Veenduge, et õhutusavad on puhtad.

Ärge kasutage turbo-trimmerit, kui kaitseseadised (lülitid, kaitsekate) ja/või jõhvipool on kahjustatud või kulunud.

→ Ärge kõrvaldage mingil juhul kaitseseadiseid seadmelt.

→ Enne töö alustamist kontrollige pügatavat pinda. Eemaldage võõrkehade (nt kivid). Töötamise ajal pöörake tähelepanu võõrkehadele (nt kividele).

→ Kui peaksite siiski töötamise ajal takistusele sattuma, lülitage turbo-trimmer välja. Kõrvaldage takistus; veenduge, et turbo-trimmeril ei ole kahjustusi, vajaduse korral laske trimmer parandada.

### **Kasutamine / vastutus**

Turbotrimmer võib põhjustada tõsiseid kehavigastusi.

→ Kasutage turbo-trimmerit ainult kasutusjuhendis nimetatud otstarbel.

Teie vastutate ohutuse eest töökohas.

→ Veenduge, et töökoha lähedal ei oleks teisi isikuid (eriti lapsi) ega loomi.

→ Mingil juhul ärge kasutage turbo-trimmerit kahjustatud ega puudulike kaitseseadistega.

Pärast kasutamist eemaldage pistik pistikupesast ja kontrollige turbo-trimmerit – eriti jõhvipooli – korrapäraselt kahjustuste suhtes. Vajaduse korral laske trimmer asjatundjal parandada.

→ Kandke silmade kaitset või kaitseprille.

→ Kandke tugevaid jalatseid ja oma jalgade kaitseks pikki pükse. Hoidke sõrmed ja labajalad löikejõhvist eemal – eriti trimmeri kasutuselevõtul.

→ Töötamise ajal seiske alati kindlalt ja toetuge tugevalt mõlemale jalale.

→ Pikendusjuhe tuleb pügatavast alast eemal hoida.

Olge tagurpidi liikumisel ettevaatlik. Komistamisohu!

→ Töötage ainult päeavalguses või piisavalt hea valgustuse korral.

### **Töö katkestamine**

Mingil juhul ärge jätke turbo-trimmerit töökohta ilma järelevalveta.

→ Töö katkestamisel eemaldage pistik pistikupesast ja asetage turbo-trimmer kindlasse kohta.

→ Kui peate töö katkestama, et mõnda teise töökohta liikuda, lülitage tingimata turbo-trimmer välja, oodake, kuni see jääb seisma, ja eemaldage pistik pistikupesast.

### **Ümbritsevate olude arvestamine**

→ Tutvuge ümbritsevate oludega ja pöörake tähelepanu võimalikele ohtudele, mida te masina müra tõttu kuulda ei pruugi.

→ Mingil juhul ärge kasutage turbo-trimmerit vihma korral ega niisketes või märgades oludes.

→ Ärge töötage turbotrimmeriga ujumisbasseinis ega aiatiigi vahetus läheduses.

### **Elektriohutus**

#### **Kontrollige korrapäraselt, et toitekaabli ei oleks kahjustusi ega kulumismärke.**

Turbotrimmerit võib kasutada ainult siis, kui toitekaabel on täiesti terve.

→ Toitekaabli kahjustamise või läbilõikamise korral eemaldage viivitamatult pistik pistikupesast. Seejuures ei tohi kaablit puudutada seni, kuni pistik on pistikupesast eemaldatud.

Pikendusjuhtme pistikupesa peab olema veepiisade eest kaitstud.

→ Kasutage ainult lubatud pikendusjuhtmeid.

→ Küsige nõu oma elektrikult.

Mittestatsionaarsete seadmete puhul, mida kasutatakse vabas õhus, soovime kasutada rikkevoolulüliti.

Šveitsis on rikkevoolulüliti kasutamine kohustuslik.

### 3. Montaaž

#### Turbotrimmeri monteerimine:

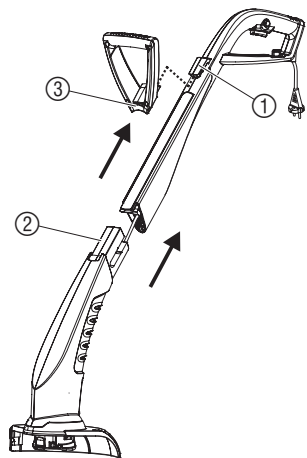

1. Pange käepideme ülaosa ① ja trimmeri alumine osa ② kokku, nii need kuuldavalt fikseeruvad. *Seejuures ei tohi kaablist tõmata ning see ei tohi kinni kiiluda.*
2. Kinnitage lisakäepide ③ käepideme ülaosale ①, nii see fikseerub kuuldavalt.
3. Asetage kate ④ trimmeri alumisele osale ② ja juhtige seejuures löikejõhv ⑤ läbi kattes ④ oleva ava.
4. Asetage kate ④ trimmeri alumisele osale ② nii, et kinnitusdetailid (kolm konksu) kuuldavalt fikseeruvad.

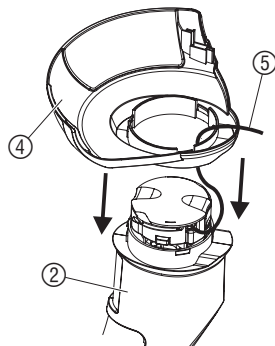

### 4. Kasutamine

#### Vigastuste oht!



**Vigastuste oht, kui trimmer käivitusnupu vabastamisel välja ei lülitu.**

→ Ärge katke ohutus- ega lülitusseadiseid kinni (nt käepidemel oleva sisselülitustõkise kinnisidumise teel).

#### Trimmeri ühendamine:

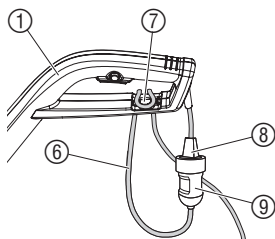

1. Asetage pikendusjuhe ⑥ kaablitõmbetõkisele ⑦, mis asub käepideme ülaosal ①.
2. Pange trimmeri pistik ⑧ pikendusjuhtme pistikupessa ⑨.
3. Ühendage pikendusjuhe 230 V elektrivõrguga.

#### Trimmeri hoidmine töö ajal:

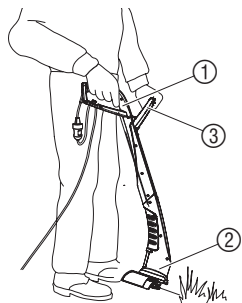

→ Hoidke trimmerit käepideme ülaosast ① ja lisakäepidemest ③ nii, et löikepea ② on veidi ettepoole kaldu.

Löikejõhv pikeneb igal sisselülituskorral automaatselt ja ärakulunud jõhvi korral tuleb vaid jõhvipool välja vahetada. Jõhvi kulumise vältimiseks soovitame seadet tarbetult välja ega sisse mitte lülitada.

Ärge laske jõhvil kõvade esemetega (nt müür, kivid, tarad) kokku puutuda, et vältida jõhvi kinnijäämist poolile ja purunemist.

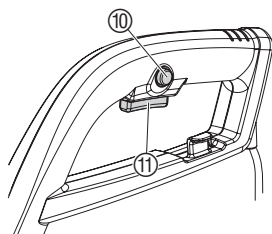
**Trimmeri käivitamine:****Trimmeri sisselülitamine:**

1. Vajutage sisselülitustõkist ⑩ ja hoidke seejärel käepidemel olevat käivitusnuppu ⑪ all.
2. Laske sisselülitustõkis ⑩ jälle lahti.

**Trimmeri väljalülitamine:**

→ Laske käepidemel olev käivitusnupp ⑪ lahti.

## 5. Kasutuselt kõrvaldamine

**Hoidmine:**

Hoiukoht peab olema lastele ligipääsmatu.  
→ Hoidke trimmerit kuivas ja külmumisohuta kohas.

**Soovitus:**

Trimmerit võib käepideme abil üles riputada. Pikemaajalisel hoidmisel vältite sellega löikepea tarbetut koormamist.

**Utiliseerimine:**

(direktiivi  
2002/96/EÜ kohaselt)



Seadet ei tohi utiliseerida majapidamisjäätmete hulgas, vaid see tuleb kõrvaldada kooskõlas kehtivate õigusaktidega.

→ Kehtib Saksamaal: kõrvaldage seade kohalike jäätmekogumispunktide kaudu.

## 6. Hooldus

**Vigastuste oht!****Vigastuste oht löikejõhvi tõttu!**

→ Enne trimmeri hooldamist eemaldage pistik pistikupesast.

**Vigastuste oht!****Kehavigastuste ja materiaalse vara kahjustamise oht!**

→ Ärge puhastage trimmerit voolava vee all ega veepritsiga (eriti mitte kõrgsurvepesuriga).

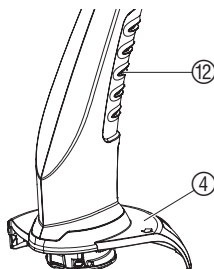
**Katte ja õhusavade puhastamine:****Õhusavad peavad alati puhtad olema.**

→ Iga kasutuskorral järel tuleb rohu- ja mustusejäägid kattest ④ ja õhusavadest ⑫ eemaldada.

**Jõhvipooli vahetamine:****Vigastuste oht!**

→ Mingil juhul ärge kasutage metallist löikeelemente, varuosi ega tarvikuid, millele GARDENA ei ole kasutusluba andnud.

**Kasutada võib ainult GARDENA originaaljõhvipooli. Jõhvipooli saate osta GARDENA esindaja käest või otse GARDENA klienditeenindusbüroost.**

- Turbotrimmeri SmallCut 300 jõhvipool: **toote nr 5306**

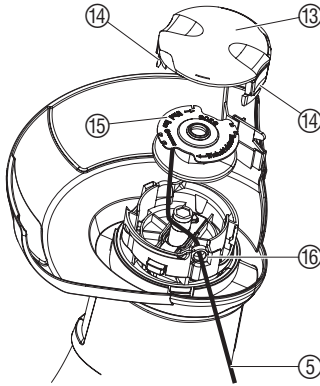

1. Eemaldage pistik pistikupesast.
  2. Suruge pooli kaas 13 mõlemast kinnituskohast 14 korraka kokku ja tõmmake see ära.
  3. Eemaldage jõhvipool 15.
  4. Eemaldage võimalik mustus.
  5. Viige uue jõhvipooli 15 lõikejõhv 5 aasast 16 läbi ja tõmmake umbes 10 cm pikkuselt välja.
  6. Asetage jõhvipool 15 paika. *Seejuures ei tohi jõhvipool 5 kinni kiiluda.*
  7. Pange pooli kaas 13 niimoodi tagasi, et mõlemad kinnituskohad 14 kuuldavalt fikseeruvad.
- Kui poolile ei saa katet 13 peale panna, pöörake jõhvipooli 15 edasi-tagasi, kuni jõhvipool 15 asetseb täielikult poolipesas.

## 7. Tõrgete kõrvaldamine

**Vigastuste oht!**



**Vigastuste oht jõhvi tõttu!**

→ Enne trimmeri tõrgete kõrvaldamist tõmmake pistik pistikupesast välja!

**Lõikejõhvi käsitsi poolist väljavõtmine:**

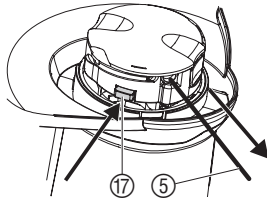

Lõikejõhvi, mis on liiga lühike või mis sisselülitamisel enam automaatselt ei pikene, on võimalik käsitsi välja võtta.

1. Eemaldage pistik pistikupesast.
2. Hoidke automaatset riivi 17 käega all ja samal ajal tõmmake lõikejõhvi 5.

**Sissetõmmatud / pooli külge kinnitunud lõikejõhvi vabastamine:**

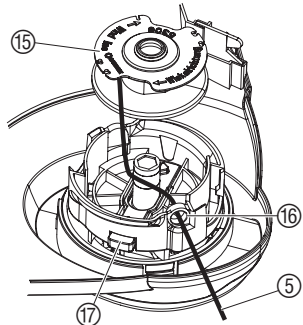

Kui lõikejõhv on pooli sisse tõmmatud või kui automaatne jõhvipiikenemine pärast lõikejõhvi tõmbamist ikka ei tööta, on võimalik, et lõikejõhv 5 on jõhvipooli 15 külge kinnitunud.

1. Eemaldage pistik pistikupesast.
2. Võtke jõhvipool 15 välja nii, nagu 6. punktis pealkirja „Jõhvipooli vahetamine“ all kirjeldatud.
3. Kerige lõikejõhv 5 lahti, puhastage jõhvipool 15 ja lõikejõhv 5 ning kerige lõikejõhv 5 jõhvipoolile 15 tagasi.
4. Puhastage automaatne riiv 17. *Automaatset riivi peab saama vabalt liigutada.*
5. Pange jõhvipool tagasi nii, nagu 6. punktis pealkirja „Jõhvipooli vahetamine“ all kirjeldatud.

EST

Tõrge	Võimalik põhjus	Kõrvaldamine
Trimmer ei püga enam	Jõhv on ära kulunud.	→ Vahetage jõhvipool välja (vt 6. punktist pealkirja „Jõhvipooli vahetamine“ alt).
	Lõikejõhv on liiga lühike või automaatne jõhvipikendus ei tööta enam.	→ Võtke lõikejõhv käsitsi poolist välja.
	Lõikejõhv on pooli sisse tõmmatud või selle külge kinnitunud.	→ Vabastage sissetõmmatud pooli külge kinnitunud lõikejõhv.



Muude tõrgete korral võtke ühendust GARDENA klienditeenindusbürooga. Parandustöid võivad teha ainult GARDENA hooldustehnikud või GARDENA volitatud edasimüüjad.

## 8. Tehnilised andmed

Turbotrimmer	SmallCut 300 (toote nr 8845)
Mootori võimsus	300 W
Toitepinge/võrgusagedus	230 V / 50-60 Hz
Jõhvi läbimõõt	1,5 mm
Lõikelaius	230 mm
Jõhvi varu	10 m
Jõhvipikendus	täisautomaatne
Kaal	1,8 kg
Jõhvipooli pöörlemiskiirus	11.100 p/min
Töökoha emissiooni helirõhu tase $L_{pA}^{1)}$	85 dB (A)
Helivõimsuse tase $L_{WA}^{2)}$	mõõdetud 94 dB (A) / tagatud 95 dB (A)
Käevibratsioon $a_{vhw}^{1)}$	< 2,5 m/s <sup>2</sup>

Mõõtetegevus 1) EN 786 2) Direktiivi 2000/14/EC kohaselt.

## Garantii

GARDENA annab sellele tootele kaheaastase garantii (alates ostmiskuupäevast). Garantii hõlmab kõiki olulisi seadmel esinevaid puudusi, mis on tekkinud materjali- või tootmisvigade tagajärjel. Garantii korras tarnitakse ostjale veatu seade või parandatakse meile saadetud seade tasuta meie parema äranägemise järgi, kui järgmised tingimused on täidetud:

- seadet käsitseti asjatundlikult ja kasutusjuhendi soovitude järgi;
- ostja ega kolmandad isikud ei ole proovinud seadet parandada.

Kulumaterjalid jõhvipool ega lõikeseade ei kuulu garantii alla.  
Tootja garantii ei puuduta edasimüüja / müüja vastu esitatavaid  
pretensioone.

Garantiinõudeesitamiseks pöörduge koos ostu tõendava doku-  
mendiga toote müüja või soovitatud hooldustöökoja poole.

EST

# GARDENA turbininė žoliapjovė SmallCut 300

Sveiki atvykę į sodą su GARDENA...



Tai vokiškos eksploatavimo instrukcijos originalas. Prašome atidžiai perskaityti eksploatavimo instrukciją ir laikytis jos nurodymų. Remdamiesi šia eksploatavimo instrukcija susipažinkite su turbinine žoliapjove, teisingu jos naudojimu bei saugos nurodymais.



Saugumo sumetimais vaikams ir jaunuoliams, jaunesniems nei 16 metų, bei asmenims, kurie nėra susipažinę su šia eksploatavimo instrukcija, draudžiama naudoti šią turbininę žoliapjovę.

→ Prašome išsaugoti šią eksploatavimo instrukciją.

## Turinys

1. Jūsų GARDENA turbininės žoliapjovės naudojimo sritys	93
2. Saugos nurodymai	93
3. Surinkimas	95
4. Valdymas	95
5. Po eksploatavimo	96
6. Techninė priežiūra	96
7. Gedimų pašalinimas	97
8. Techniniai duomenys	98
9. Servisas / Garantija	98

## 1. Jūsų GARDENA turbininės žoliapjovės naudojimo sritys

### Paskirtis

GARDENA turbininė žoliapjovė skirta apkarpyti ir pjauti veją bei žolynus privačiuose sodybų bei mėgėjų soduose.

Draudžiama ją naudoti visuomeniniuose skveruose, parkuose, sporto aikštynuose, pakelėse ir žemės bei miškų ūkyje.

### Atkreipti dėmesį



Dėl grėšiančio pavojaus susižeisti draudžiama GARDENA turbininę žoliapjovę naudoti gyvatvorių pjovimui ar medžiagų, skirtų kompostui, smulkinimui.

## 2. Saugos nurodymai

→ Laikykitės saugos nurodymų, esančių ant turbininės žoliapjovės.



### Dėmesio!

→ Prieš įjungiant eksploatavimui, perskaityti vartojimo instrukciją!



### Pavojus! Įrankis sukasi toliau!

→ Laikyti rankas ir kojas atokiai nuo darbo zonos, kol pjovimo valas sustos!



### Pavojus!

#### Elektros smūgis!

→ Saugoti žoliapjovę nuo lietaus ir drėgmės!



### Pavojus!

#### Akių sužeidimas!

→ Dėvėti akių apsaugą!



### Pavojus! Trečiojo asmens sužeidimas!

→ Laikyti trečiąjį asmenį atokiai nuo pavojaus zonos!

**Patikrinimai prieš kiekvieną naudojimą**

- Prieš kiekvieną naudojimą apžiūrėkite turbininę žoliapjovę, ar nėra sugadinimo žymių.
- Patikrinkite, ar ventiliacijos angos neužsikimšusios.

Nenaudokite turbininės žoliapjovės, jei apsauginiai mechanizmai (slėgio mygtukas, apsauginis dangtis) ir / ar valo ritė yra sugadinti arba nusidėvėję.

- Niekada nepanaikinkite apsauginių mechanizmų.
- Prieš darbo pradžią patikrinkite plotą, kuriame pjausite. Pašalinkite visus pašalinius daiktus (pvz., akmenis). Darbo metu atkreipkite dėmesį į pašalinius daiktus (pvz., akmenis).
- Jei darbo metu atsiranda kliūtis, prašome išjungti turbininę žoliapjovę. Pašalinkite kliūtį; patikrinkite turbininę žoliapjovę, ar nesugadinta ir, jei reikia, pridukite sutaisymui.

**Naudojimas / Atsakomybė**

Ši turbininė žoliapjovė gali sunkiai sužeisti!

- Naudokite turbininę žoliapjovę tik pagal paskirtį, nurodytą šioje eksploataavimo instrukcijoje.
- Jūs esate atsakingi už saugą darbo zonoje.
- Atkreipkite dėmesį, kad šalia Jūsų darbo zonos nebūtų jokie pašaliniai asmenys (ypač vaikai) ir gyvūnai.
  - Niekada nenaudokite turbininės žoliapjovės su sugadintais arba sugedusiais apsauginiais mechanizmais!

Panaudoję ištraukite tinklo kištuką ir reguliariai tikrinkite turbininę žoliapjovę, ypač valo ritę, ar nesugadinta ir, jei reikia, kvalifikuotai sutaisykite.

- Dėvėkite akių apsaugą ar apsauginius akinius!
- Avėkite tvirta avalyne ir dėvėkite ilgus kelnes, kad apsaugotumėte savo kojas. Pirštus ir pėdas laikykite atokiai nuo pjovimo valo – ypač eksploatuojant!
- Visada saugiai ir tvirtai stovėkite.
- Laikykite prailginimo laidą taip, kad jis nepakliūtų į pjovimo zoną.

Dėmesio einant atbulomis. Pavojus suklypti!

- Dirbkite tik dienos metu arba esant pakankamam apšvietimui.

**Darbo nutraukimas**

Darbo zonoje niekada nepalikite turbininės žoliapjovės be priežiūros.

- Jei nutraukėte darbą, ištraukite tinklo kištuką ir padėkite turbininę žoliapjovę į saugią vietą.
- Jei nutraukėte darbą, kad pereitumėte į kitą darbo zoną, būtinai išjunkite turbininę žoliapjovę, palaukite, kol darbo įrankis sustos, ir ištraukite tinklo kištuką.

**Atkreipkite dėmesį į aplinkos įtaką**

- Susipažinkite su aplinka ir atkreipkite dėmesį į grėšiančius pavojus, kurių dėl prietaiso triukšmo galite neišgirsti.
- Niekada nenaudokite turbininės žoliapjovės lietaui lyjant arba drėgnoje ir šlapioje aplinkoje.
- Nedirbkite turbinine žoliapjove tiesiogiai prie baseinų arba sodo tvenkinių.

**Elektrosauga****Būtina reguliariai tikrinti prijungimo laidą, ar nesimato sugadinimo ir senėjimo žymių.**

Turbininę žoliapjovę galima naudoti tik su nesugadintu prijungimo laidu.

- Sugadinus ar perpjovus prijungimo laidą / prailginimo laidą, netrukus ištraukti tinklo kištuką. Ir neliesti laido, kol jis yra neištrauktas.

Prailginimo laido lizdas turi būti nepralaidus vandeniui.

- Naudokite tik leistinus prailginimo laidus.
- Klauskite kvalifikuoto elektriko.

Prietaisams, kurių vieta keičiama ir jie yra naudojami lauke, rekomenduojame naudoti nuotėkio srovės apsauginį išjungiklį.

Šveicarijoje privaloma naudoti nuotėkio srovės apsauginį išjungiklį.

### 3. Surinkimas

#### Surinkti turbininę žoliapjovę:

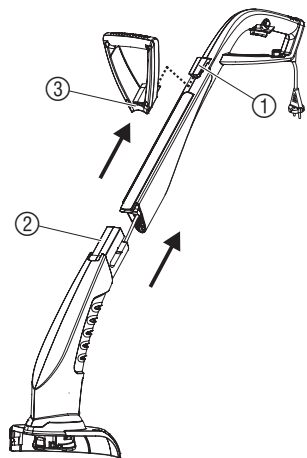

1. Vieną į kitą įkišti viršutinę rankenos dalį ① ir apatinę žoliapjovės dalį ②, kol garsiai užsifiksuos susijungiant.  
*Ir laido neištraukti bei neprispausti.*
2. Užmaiti papildomą rankeną ③ ant viršutinės rankenos dalies ①, kol garsiai užsifiksuos susijungiant.
3. Uždėti dangtį ④ ant apatinės žoliapjovės dalies ② ir pjovimo valą ⑤ prakišti pro dangčio angą ④.
4. Užmaiti dangtį ④ ant apatinės žoliapjovės dalies ②, kol garsiai užsifiksuos (3 fiksavimo kabliukai) susijungiant.

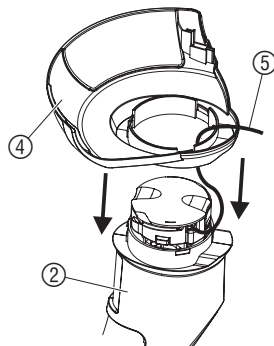

### 4. Valdymas

#### Pavojus susižeisti!



**Pavojus susižeisti, jei žoliapjovė neišsijungia atleidžiant paleidimo mygtuką!**

→ Neapeiti apsauginių mechanizmų arba įjungimo įtaisų (pvz., priišančią įjungimo blokuotę ant rankenos)!

#### Prijungti žoliapjovę:

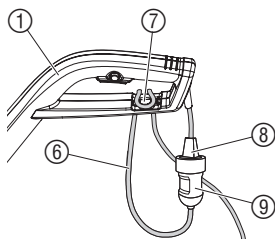

1. Prailginimo laidą ⑥ uždėti ant kablo, sumažinančio laido tempimo krūvį ⑦, esančio viršutinėje rankenos dalyje ①.
2. Žoliapjovės kištuką ⑧ įkišti į prailginimo laido lizdą ⑨.
3. Prailginimo laidą įkišti į 230 V tinklo lizdą.

#### Laikysena dirbant:

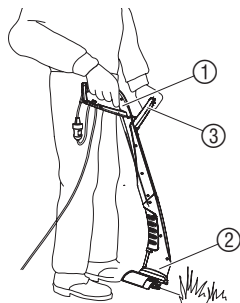

→ Laikyti žoliapjovę už viršutinės rankenos dalies ① ir papildomos rankenos ③ taip, kad pjovimo galvutė ② būtų lengvai pakrypusi į priekį.

Įjungus pjovimo valas kaskart prailginamas visiškai automatiškai ir, jam pasibaigus, reikia pakeisti tik valo ritę. Kad išvengti bereikalingų valo sąnaudų, rekomenduojame neišjungti ir neįjungti prietaiso be reikalo.

Saugokite, kad valas nesiliestų su kietais daiktais (mūrinėmis sienomis, akmenimis, tvoromis...), kad išvengtumėte valo užsikirtimo ar nutraukimo.

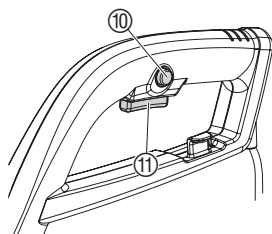
**Paleisti žoliapjovę:****Ijungti žoliapjovę:**

1. Paspausti ir laikyti nuspaustą įjungimo blokuotės mygtuką 10 bei paspausti paleidimo mygtuką 11, esantį ant rankenos.
2. Vėl atleisti įjungimo blokuotės mygtuką 10.

**Išjungti žoliapjovę:**

→ Atleisti ant rankenos esantį paleidimo mygtuką 11.

## 5. Po eksploataavimo

**Laikymas:**

Laikymo vieta turi būti neprieinama vaikams.

→ Laikyti žoliapjovę sausoje, nuo šalnos apsaugotoje vietoje.

**Rekomendacija:**

Žoliapjovę galima pakabinti už rankenos. Laikant pakabinus, pjovimo galvutė nėra apkrauta be reikalo.

**Šalinimas:**

(pagal Direktyvą 2002/96/EB)



Draudžiama šalinti prietaisą su įprastomis buitinėmis atliekomis, jį reikia šalinti kvalifikuotai.

→ Svarbu Vokietijai: prietaisą šalinti komunaliniame atliekų surinkimo punkte.

## 6. Techninė priežiūra

**Pavojus susižeisti!****Pavojus susižeisti pjovimo valu!**

→ Prieš žoliapjovės techninę priežiūrą ištraukti tinklo kištuką!

**Pavojus susižeisti!****Pavojus susižeisti ir materialinis nuostolis!**

→ Nevalyti žoliapjovės po tekančiu vandeniu ar vandens srove (ypač aukšto slėgio srove).

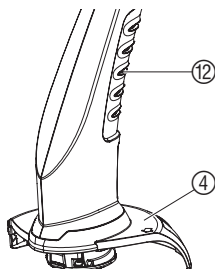
**Valyti dangtį ir ventiliacijos angas:****Šalto oro padavimo angos visada turi būti švarios.**

→ Po kiekvieno naudojimo pašalinti nuo dangčio 4 ir iš ventiliacijos angų 12 žolės likučius ir kitus nešvarumus.

**Keisti valo ritę:****Pavojus susižeisti!**

→ Niekada nenaudoti metalinių pjovimo elementų ar atsarginių dalių bei priedų, kurių nenumatė GARDENA.

**Galima naudoti tik originalią GARDENA valo ritę. Valo ritę galite įsigyti pas GARDENA prekybos atstovą arba tiesiog GARDENA servise.**

- Valo ritė turbininei žoliapjovei SmallCut 300: **Gaminys 5306**

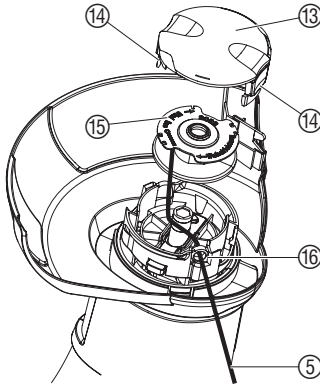

1. Ištraukti tinklo kištuką.
2. Nuimti ritės dangtelį 13, spaudžiant abu fiksatarius 14.
3. Išimti valo ritę 15.
4. Pašalinti esančius nešvarumus.
5. Perkišti naujos valo ritės 15 pjovimo valą 5 per ašelę 16 ir ištraukti apie 10 cm.
6. Įdėti valo ritę 15. Saugoti, kad nebūtų prispaustas pjovimo valas 5.
7. Uždėti ritės dangtelį 13, kad abu fiksatoriai 14 garsiai užsikisėtų.

→ Jei negalima uždėti ritės dangtelio 13, sukinti valo ritę tol 15, kol ji 15 visiškai atsidurs valo ritės laikiklyje.

## 7. Gedimų pašalinimas

**Pavojus susižeisti!**



**Ištraukti pjovimo valą iš valo ritės rankiniu būdu:**

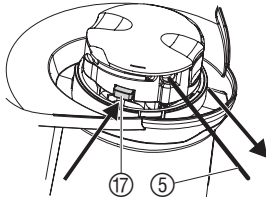

**Atpalaiduoti įtrauktą/ užsikirtusį pjovimo valą:**

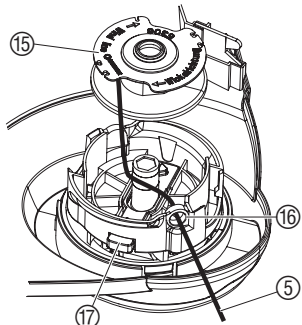

**Pavojus susižeisti pjovimo valu!**

**→ Prieš žoliapjovės gedimų pašalinimą ištraukti tinklo kištuką!**

Pjovimo valą, kuris yra per trumpas arba įjungiant nebepailginamas automatiškai, galima ištraukti rankiniu būdu.

1. Ištraukti tinklo kištuką.
2. Ranka laikyti nuspaustą automatinę sklendę 17 ir traukti už pjovimo valo 5.

Jei pjovimo valas yra įtrauktas į valo ritę arba, patraukus už pjovimo valo, automatinis valo prailginimas vis dar nesuveikia, gali būti, kad pjovimo valas 5 užsikirto valo ritėje 15.

1. Ištraukti tinklo kištuką.
2. Išimti valo ritę 15 kaip nurodyta 6 skyriuje Techninė priežiūra „Keisti valo ritę“.
3. Atvynioti pjovimo valą 5, išvalyti valo ritę 15 ir pjovimo valą 5 bei vėl užvynioti pjovimo valą 5 ant valo ritės 15.
4. Išvalyti automatinę sklendę 17. *Automatinė sklendė turi laisvai slankioti.*
5. Vėl įdėti valo ritę kaip nurodyta 6 skyriuje Techninė priežiūra „Keisti valo ritę“.

Gedimas	Galima priežastis	Pašalinimas
Žoliapjovė nebepjauna	Pasibaigė valas.	→ Keisti valo ritę (žr. 6 skyrių Techninė priežiūra „Keisti valo ritę“).
	Per trumpas pjovimo valas arba neveikia automatinis valo prailginimas.	→ Ištraukti pjovimo valą iš valo ritės rankiniu būdu.
	Pjovimo valas įtrauktas į valo ritę arba užsikirtęs.	→ Atpalaiduoti įtrauktą / užsikirtusį pjovimo valą.



Kitų gedimų atveju prašome kreiptis į GARDENA servisą. Remonto darbus gali atlikti tik GARDENA serviso filialai arba GARDENA įgalioti kvalifikuoti specialistai.

## 8. Techniniai duomenys

Turbininė žoliapjovė	SmallCut 300 (Gaminys 8845)
Variklio galia	300 W
Tinklo įtampa / Tinklo dažnis	230 V / 50-60 Hz
Valo storis	1,5 mm
Pjūvio plotis	230 mm
Valo atsargos	10 m
Valo prailginimas	Automatinis valo prailginimas SMŪGIU
Svoris	1,8 kg
Valo ritės apsisukimų skaičius	11.100 U/min
Darbo vietos emisijos lygis $L_{pA}^{1)}$	85 dB (A)
Garso galios lygis $L_{WA}^{2)}$	išmatuotas 94 dB (A) / garantuotas 95 dB (A)
Plaštakos ir rankos virpesiai $a_{vhw}^{1)}$	< 2,5 m/s <sup>2</sup>

Matavimo metodas pagal 1) EN 786 2) Direktyvą 2000/14/EB

## 9. Servisas / Garantija

### Garantija:

GARDENA šiam gaminiui suteikia 2 metų garantiją (nuo pirkimo dienos). Garantija taikoma visiems esminiems prietaiso defektams, kurie akivaizdžiai kilo dėl medžiagos defektų ar gamybos klaidų. Įsipareigojama pasirinktinai atsiųsti kitą kokybišką prietaisą arba atlikti atsiųsto prietaiso nemokamą remontą, jei įvykdytos šios sąlygos:

- Prietaisas buvo naudojamas tinkamai ir laikantis šioje vartojimo instrukcijoje nurodytų taisyklių.
- Nei pirkėjas, nei trečiasis asmuo nebandė taisyti šio prietaiso.

Nusidėvinčioms dalims – valo ritei ir ritės dangteliui – garantija netaikoma.

Ši gamintojo garantija neličia garantinių pretenzijų, reiškiamų prekybos atstovui / pardavėjui.

Kilus garantiniam atvejui, prašome atsiųsti sugedusį prietaisą kartu su pirkimo dokumento kopija ir gedimo aprašymu į servisą adresu, nurodytu kitoje pusėje.

# GARDENA Turbo trimmeris SmallCut 300

Laipni lūdzam dārzā ar GARDENA...



Šis ir oriģinālās lietošanas instrukcijas tulkojums no vācu valodas. Lūdzam rūpīgi izlasīt lietošanas instrukciju un ņemt vērā tās norādījumus. Ar šīs instrukcijas palīdzību iepazīstieties ar turbo trimmeri, pareizu izmantošanu, kā arī drošības norādījumiem.



Drošības iemeslu dēļ bērni un jaunieši, kas jaunāki par 16 gadiem, kā arī personas, kas nav iepazinušās ar šo lietošanas instrukciju, nedrīkst strādāt ar šo turbo trimmeri.

→ Lūdzu rūpīgi uzglabājiēt šo lietošanas instrukciju.

## Satura rādītājs

1. Jūsu GARDENA turbo trimmera izmantošanas joma	100
2. Drošības norādījumi	100
3. Montāža	102
4. Apkalpošana	102
5. Darba pārtraukšana	103
6. Apkope	103
7. Traucējumu novēršana	104
8. Tehniskie dati	105
9. Serviss / Garantija	105

## 1. Jūsu GARDENA turbo trimmera izmantošanas joma

### Darba uzdevums

GARDENA turbo trimmeris ir domāts zālāju un zāles laukumu apcirpšanai un griešanai privātmāju un piemājas dārzos.

To nedrīkst izmantot publiskos dārzos, parkos, sporta laukumos, uz ielām un lauksaimniecībā un mežsaimniecībā.

### Jāņem vērā



GARDENA turbo trimmeri ķermeņa traumu riska dēļ nedrīkst izmantot žogu griešanai vai materiāla sasmalcināšanai, lai veidotu kompostu.

## 2. Drošības norādījumi

→ Ņemiet vērā uz turbo trimera esošos drošības norādījumus.



### Uzmanību!

→ Pirms lietošanas uzsākšanas izlasīt lietošanas instrukciju!



### Risks!

#### Instrumenti kustas!

→ Rokas un kājas turēt atstatu no darba vietas līdz trimmera aukla ir apstājies!



### Risks!

#### Elektrotrieciens!

→ Trimmeri sargāt no lietuses un mitruma!



### Risks!

#### Acu savainošana!

→ Izmantot acu aizsargus!



### Risks!

Var savainot trešās personas!

→ Trešās personas turēt attālumā no riska vietas!

**Pārbaude pirms katras izmantošanas**

- Pirms katras turbo trimmera izmantošanas veiciet optisko pārbaudi.
  - Pārbaudiet, vai gaisa atveres ir brīvas.
- Neizmantojiet turbo trimmeri, ja drošības ierīces (spiediena slēdzis, drošības apvalks) un / vai trimmera auklas spole ir bojāti vai nolietoti.
- Nekad neatslēdziet drošības ierīces.
  - Pirms darba pārbaudiet griežamo materiālu. Atbrīvojiet no esošajiem svešķermeņiem (piem., akmeņiem). Pievērsiet darba laikā uzmanību svešķermeņiem (piem., akmeņiem).
  - Ja darba laikā tomēr sastopaties ar traucēkļiem, lūdzu, izslēdziet turbo trimmeri. Atbrīvojiet no traucēkļa; pārbaudiet, vai turbo trimmeris gadījumā nav bojāts un, ja nepieciešams, nododiet remontā.

**Izmantošana / atbildība**

Šis turbo trimmeris var radīt nopietnus bojājumus!

- Izmantojiet turbo trimmeri tikai šajā lietošanas instrukcijā minētajiem mērķiem.

Jūs esat atbildīgs par drošību darba vietā.

- Pievērsiet uzmanību tam, lai neviena cita persona (it īpaši bērni) un dzīvnieki neatrodas darba vietas tuvumā.
- Nekad neizmantojiet turbo trimmeri, ja tam bojātas vai nav drošības ierīces!

Pēc izmantošanas izņem kontaktakšu no kontakta, un turbo trimmeri- it īpaši trimmera auklas spoli- regulāri pārbaudīt, vai nav bojājumi un ja nepieciešams, atbilstoši salabot.

- Vienmēr izmantojiet acu aizsargu vai aizsargbrilles!
- Nēsājiet ciešus apavus un garas bikses, lai aizsargātu Jūsu kājas. Pirkstus un pēdas turēt atstatu no trimmera auklas- it īpaši lietojot!
- Strādājot vienmēr pievērsiet uzmanību drošai un stabilai stājai.
- Pagarinātāja vadu vienmēr turēt ārpus griešanas vietas.

Uzmanīgi, ejot atmuguriski. Risks paklupt!

- Strādājiet tikai pie dienasgaismas vai pietiekamā apgaismojumā.

**Darba patraukšana**

Nekad neatstājiet turbo trimmeri darba vietā bez uzraudzības.

- Ja Jūs pārtraucat darbu, izvelciet kontaktakšu un novietojiet turbo trimmeri drošā vietā.
- Ja Jūs pārtraucat darbu, lai dotos uz citu darba vietu, izslēdziet turbo trimmeri, pagaidiet kamēr instruments apstājas un izvelciet kontaktakšu.

**Ņemiet vērā apkārtējās vides ietekmi**

- Iepazīstieties ar apkārtni un pievērsiet uzmanību iespējamiem riskiem, kurus Jūs iekārtas trokšņu dēļ varbūt nevarat dzirdēt.
- Nekad neizmantojiet turbo trimmeri lietus laikā vai mitrā, slapjā vietā.
- Ar turbo trimmeri nestrādāt tieši peldbaseinā vai dārza dīķī.

**Elektro drošība**

**Pieslēguma vadus regulāri optiski jāpārbauda, vai nav bojājumu pazīmes un novecošanās.**

Turbo trimmeri drīkst izmantot tikai ar nebojātiem vadiem.

- Ja ir bojāti vai pārgriezti vadi / pagarinājuma vadi, uzreiz izņemt kontaktakšu no kontakta. Turklāt nepieskarties vadiem, līdz ir atvienota kontaktakša.

Pagarinājuma vada savienojuma kontakтам ir jābūt pasargātam no ūdens šļakatām.

- Izmantojiet tikai atļautos pagarinātājus.
- Jautājiet Jūsu elektriķim.

Ierasti izmantojamām iekārtām, kas tiek izmantotas brīvā dabā, mēs iesakām izmantot automātisko bojājošās strāvas avārijas slēdzi.

Šveicē automātiskā bojājošās strāvas slēdža izmantošana ir obligāta.

### 3. Montāža

#### Turbo trimmera montēšana:

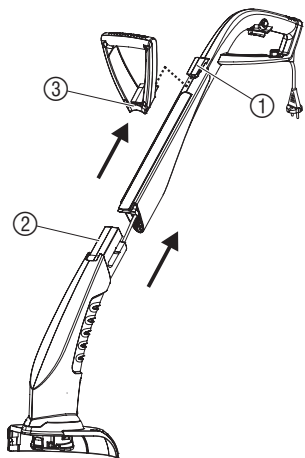

1. Roktura augšējo daļu ① un trimmera apakšējo daļu ② savietot kopā, līdz savienojums dzirdami nofiksējas.  
*Vads nedrīkst būt ievilkts vai iespiests.*
2. Papildu rokturi ③ uzlikt uz trimmera augšējo daļu ①, līdz savienojums dzirdami nofiksējas.
3. Apvalku ④ uzlikt uz trimmera apakšējo daļu ② un vienlaicīgi trimmera auklu ⑤ izvilkt cauri apvalka ④ atverei.
4. Apvalku ④ uzlikt uz trimmera apakšējās daļas ②, līdz savienojums (3 aizslēgāki) dzirdami nofiksējas.

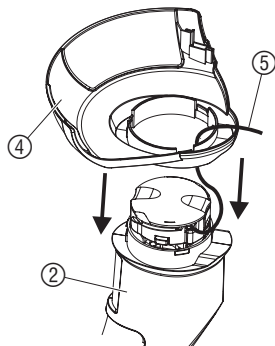

### 4. Apkalpošana

#### Savainošanās risks!



Savainošanās risks, ja palaižot vaļā trimmeri, tam nav izslēgta starta poga!

→ Drošības vai ieslēgšanas ierīces nesavienot (piemēram, piesienot ieslēgšanas barjeru pie roktura)!

#### Pieslēgt trimmeri:

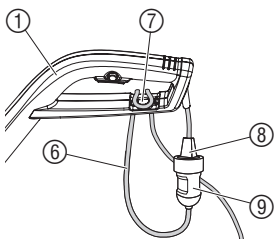

1. Pagarinājuma vadu ⑥ ielikt vada vilcēja atslogojumā ⑦ pie roktura augšējās daļas ①.
2. Trimmera slēdzi ⑧ ielikt pagarinājuma vada savienojumā ⑨.
3. Pagarinājuma vadu ievietot 230 V tīkla kontaktā.

#### Turēšana strādājot:

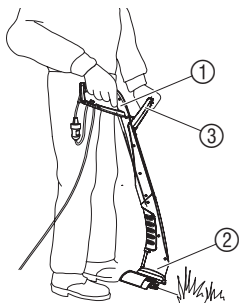

→ Trimmeri turēt pie roktura augšējās daļas ① un papildus roktura ③ tā, lai griezējgalva ② ir nedaudz novirzīta uz priekšu.

Trimmera aukla katru ieslēgšanas reizi pagarinās automātiski un, ja ir beidzies pavediens, ir jānomaina tikai trimmera auklas spole. Lai novērstu nevajadzīgu trimmera auklas izlietojumu, mēs iesakām iekārtu nevajadzīgi neslēgt iekšā- ārā.

Novērsiet trimmera auklas kontaktu ar cietiem priekšmetiem (mūris, akmeņi, žogi utt.), lai novērstu trimmera auklas sakušanu vai noplišanu.

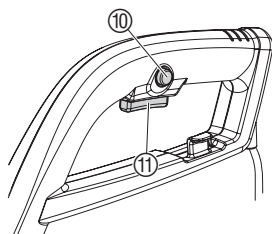
**Trimmera iedarbināšana:****Trimmera ieslēgšana:**

1. Nospieš ieslēgšanas bloķētāju ⑩ un turēt to un tad nospieš starta pogu ⑪ rokturī.
2. Palaist ieslēgšanas bloķētāju ⑩.

**Trimmera izslēgšana:**

→ Palaist starta pogu ⑪ rokturī.

## 5. Darba pārtraukšana

**Glabāšana:**

Uzglabāšanas vietai ir jābūt bērniem nepieejamai.

→ Trimmeri uzglabāt sausā vietā, kas pasargāta no sala.

**Ieteikumi:**

Trimmeri var pakabināt aiz roktura. Ja trimmeris ir pakabināts, tad griezējgalva netiek nevajadzīgi noslogota.

**Utilizēšana:**

(saskaņā ar 2002/96/EK)



Iekārtu nedrīkst utilizēt kopā ar mājas atkritumiem, bet gan ir jāutilizē atbilstošā veidā.

→ Svarīgi Vācijai: iekārtu utilizēt Jūsu pašvaldības atkritumu savācējuzņēmumā.

## 6. Apkope

**Savainošanās risks!****Savainošanās risks ar trimmera auklu!**

→ Pirms turbo trimmera apkopes atvienot no strāvas!

**Savainošanās risks!****Savainošanās risks un mantas bojājumi!**

→ Trimmeri nemazgāt zem tekoša ūdens vai ar ūdens strūklu (it īpaši- ar augsta spiediena strūklu).

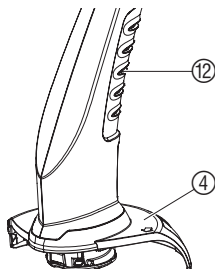
**Ventilācijas atverēm vienmēr jābūt tīrām.****Apvalka un ventilācijas atveru tīrīšana:**

→ Pēc katras izmantošanas no apvalka ④ un no ventilācijas atverēm ⑫ notīrīt zāles un netīrumu pārpalikumus.

**Nomainīt trimmera auklas spoli:****Savainošanās risks!**

→ Nekad neizmantojot metālistiskus griezējelementus vai rezerves daļas vai piederumus, kas nav GARDENA paredzēti.

**Drīkst izmantot tikai GARDENA oriģinālo trimmera auklas spoli. Trimmera auklas spoli var iegādāties pie GARDENA pārdevējiem vai tieši GARDENA servisā.**

- Turbo trimmera SmallCut 300 trimmera auklas spole: **Art. 5306**

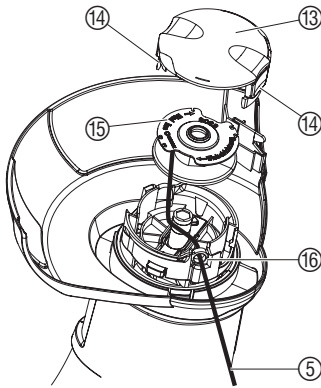

1. Izvilkt kontaktdakšu.
  2. Spoles vākam 13 reizē saspīest abas pogas 14 un novilkt.
  3. Izņemt trimmera auklas spoli 15.
  4. Notīrīt iespējamus netīrumus.
  5. Jaunās trimmera auklas spoles 15 trimmera auklu 5 izvilkt cauri cilpai 16 un izvilkt apm. 10 cm.
  6. Ielikt trimmera auklas spoli 15. *Turklāt nedrīkst iespiest trimmera auklu 5.*
  7. Spoles vāku 13 uzlikt tā, lai abas pogas 14 dzirdami nofiksējas.
- Ja spoles vāku 13 nevar uzlikt, trimmera auklas spoli 15 pagriezt uz vienu un otru pusi, līdz trimmera auklas spole 15 pilnībā atrodas trimmera auklas spoles vietā.

## 7. Traucējumu novēršana

**Savainošanās risks!**



**Savainošanās risks ar trimmera auklu!**

→ **Pirms traucējumu novēršanas, atvienot trimmeri no strāvas!**

**No trimmera auklas spoles manuāli izvilkt trimmera auklu:**

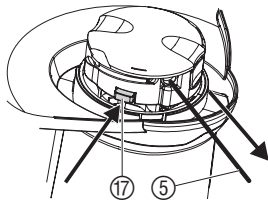

Trimmera auklu, kas ir par īsu vai ieslēdzot vairs automātiski nepagarinās, var izvilkt manuāli.

1. Izvilkt kontaktdakšu.
2. Automātikas aizbīdņi 17 turēt nospīestu ar roku un vienlaicīgi vilkt aiz trimmera auklas 5.

**Atbrīvot ievilkto / izbeigušos trimmera auklu:**

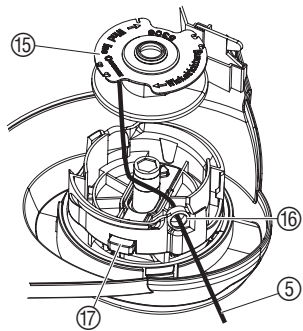

Ja trimmera aukla ir ievilkta trimmera auklas spolē vai pēc trimmera auklas pavilkšanas automātiskā trimmera auklas pagarināšana vēl joprojām nefunkcionē, tad, iespējams, trimmera aukla 5 trimmera auklas spolē 15 ir izbeigušies.

1. Izvilkt kontaktdakšu.
2. Trimmera auklas spoli 15 izņemt kā minēts Apkope 6. punktā „Nomainīt trimmera auklas spoli”.
3. Notīt trimmera auklu 5, notīrīt trimmera auklas spoli 15 un trimmera auklu 5 un trimmera auklu 5 un atkal uzfīt uz trimmera auklas spoles 15.
4. Notīrīt automātikas aizbīdņi 17. *Automātikas aizbīdņim jābūt brīvi aizbīdāmam.*
5. Trimmera auklas spoli atkal ievietot kā minēts Apkope 6. punktā „Nomainīt trimmera auklas spoli”.

Darbības traucējums	Iespējamie cēloņi	Risinājumi
Trimmeris vairs negriez	Beidzies pavediens.	→ Trimmera auklas spoli nomainīt (skatīt 6. punkts Apkope „Nomainīt trimmera auklas spoli”).
	Trimmera aukla par īsu vai nefunkcionē automātiskā trimmera auklas pagarināšana.	→ No trimmera auklas spoles manuāli izvilkt trimmera auklu.
	Trimmera aukla ievilkts trimmera auklas spolē vai trimmera aukla izbeigusies.	→ Atbrīvot ievilkto / izbeigušos trimmera auklu.



Citu traucējumu gadījumā sazinieties, lūdzu, ar GARDENA servisa nodaļu. Remontdarbus drīkst veikt tikai GARDENA servisa nodaļas pārstāvji vai GARDENA pilnvaroti pārdevēji.

## 8. Tehniskie dati

<b>Turbo trimmeris</b>	<b>SmallCut 300 (Art. 8845)</b>
<b>Motora jauda</b>	300 W
<b>Voltāža / tīkla frekvence</b>	230 V / 50-60 Hz
<b>Trimmera auklas biezums</b>	1,5 mm
<b>Griešanas platums</b>	230 mm
<b>Trimmera auklas garums</b>	10 m
<b>Trimmera auklas pagarināšana</b>	Impulsu automātika
<b>Svars</b>	1,8 kg
<b>Trimmera auklas spoles apgriezieni</b>	11.100 U/min
<b>Emisijas <math>L_{pA}^{1)}</math> strādājot</b>	85 dB (A)
<b>Skaņas jaudas līmenis <math>L_{WA}^{2)}</math></b>	izmēritais 94 dB (A) / garantētais 96 dB (A)
<b>Rokas apgrieziena leņķis <math>a_{vhw}^{1)}</math></b>	< 2,5 m/s <sup>2</sup>

Mērīšanas process saskaņā ar 1) EN 786 2) Direktīva 2000/14/EC

## 9. Serviss / Garantija

### Garantija:

GARDENA šim produktam sniedz 2 gadu garantiju (sākot no iegādes datuma). Šī garantija attiecas uz būtiskiem iekārtas trūkumiem, kuri pierādāmi attiecas uz materiālu vai ražošanas kļūdām. Tā nodrošina jaunas, nevainojamas iekārtas piegādi vai mums atsūtītas iekārtas bezmaksas remontu pēc mūsu izvēles, ja ir izpildīti šādi noteikumi:

- Iekārta ir izmantota saskaņā ar tās mērķi un saskaņā ar lietošanas instrukcijas norādījumiem.
- Ne pircējs, ne trešās personas nav mēģinājušas iekārta labot.

Dilstošās detaļas- trimmera auklas spole un spoles vāks- ir izslēgtas no garantijas.

Šī garantija neskar pret tirgotāju / pārdevēju esošas garantijas prasības.

Garantijas gadījumā lūdzu, atsūtiet bojāto iekārtu kopā ar pirkuma čeka kopiju un problēmas aprakstu, ievietojot aploksnē ar spastmarku, uz aizmugurē norādīto servisa adresi.

<p><b>PL Odpowiedzialność za produkt</b></p> <p>Zwracamy Państwa uwagę na fakt, iż nie odpowiadamy za szkody wyrządzone przez nasze urządzenia, jeżeli powstały one na skutek nieodpowiedniej naprawy albo zastosowania podczas wymiany nieoryginalnych części GARDENA lub części nie polecanych przez nas oraz jeżeli naprawa nie została dokonana przez serwis GARDENA lub autoryzowanego fachowca. Podobne ustalenia obowiązują w przypadku części uzupełniających lub osprzętu.</p>
<p><b>H Termékfelelősség</b></p> <p>Nyomatékosan utalunk arra, hogy a termékfelelősségi törvény értelmében nem felelünk a készülékeink által okozott károkért, amennyiben ezek szakszerűtlen javítás következményei, vagy ha a cseréket nem eredeti GARDENA – vagy általunk kibocsátott alkatrészekkel végzik el és a javítást nem a GARDENA megbízott szervei végezték. Ez értelemszerűen érvényes a kiegészítő részekre és a tartozékokra is.</p>
<p><b>CZ Ručení za výrobek</b></p> <p>Upozorňujeme výslovně na skutečnost, že podle zákona o ručení za výrobky nejsme povinni ručit za škody vyvolané našimi výrobky, pokud tyto škody byly způsobeny neodbornou opravou nebo v případě výměny dílů nebyly použity naše originální díly GARDENA, popř. díly, které jsme schválili, a oprava nebyla provedena v servisu GARDENA nebo autorizovaným specialistou. Analogické ustanovení platí rovněž pro doplňky a příslušenství.</p>
<p><b>SK Zodpovednosť za vady výrobku</b></p> <p>Výslovné zdôrazňujeme, že podľa zákona o ručení za výrobok nie sme zodpovední za škody spôsobené našim zariadením, ak sú spôsobené nesprávnou opravou, alebo ak sa nepoužili originálne diely GARDENA alebo nami schválené diely a ak nebola oprava vykonaná značkovou opravou GARDENA alebo autorizovaným odborníkom. To isté platí aj pre doplnkové diely a príslušenstvo.</p>
<p><b>GR Προϊόνευθύνη</b></p> <p>Κάνουμε σαφές ότι, σύμφωνα με τους νόμους παραγωγής των προϊόντων, δεν είμαστε υπεύθυνοι για καμία ζημία που προκλήθηκε από το προϊόν μας εάν δε χρησιμοποιήθηκαν για όλες τις συνδέσεις αποκλειστικά και μόνο τα γνήσια εξαρτήματα ή ανταλλακτικά της GARDENA ή αν το σέρβις δεν πραγματοποιήθηκε στο σέρβις της GARDENA. Τα ίδια ισχύουν για τα συμπληρωματικά μέρη και τα αξεσουάρ.</p>
<p><b>RUS Ответственность за продукцию</b></p> <p>Мы однозначно заявляем, что согласно Закону об ответственности за продукцию мы не несем ответственности за нанесенный нашим устройством ущерб, если он обусловлен неквалифицированным ремонтом или заменой деталей на запасные детали неоригинального происхождения GARDENA или неразрешенные нами детали или, если ремонт был произведен не службой сервиса GARDENA или неуполномоченным нами квалифицированным специалистом. Аналогичное относится также к дополнительным деталям и принадлежностям.</p>
<p><b>SLO Jamstvo za proizvode</b></p> <p>Izrecno opozarjamo, da po Zakonu o jamstvu za proizvode, ne odgovarjamo za škode, ki so jih povzročile naše naprave, v kolikor je bila povzročena zaradi nestrokovnega popravila, ali pa pri zamenjavi delov niso bili uporabljeni originalni nadomestni deli GARDENA oziroma deli, ki jih dovolimo uporabiti in če popravilo ni bilo opravljeno v servisu GARDENA oz. pri pooblaščenem strokovnjaku. Ustrezno velja tudi za dele, ki nadgrajujejo napravo in pribor.</p>
<p><b>A Відповідальність за виріб</b></p> <p>Ми звертаємо особливу увагу на те, що згідно з законом про від-повідальність за вироби ми не несемо відповідальності за збитки, спричинені нашими пристроями, якщо вони сталися внаслідок неналежного ремонту або заміни деталей, що не є оригінальними деталями фірми GARDENA або деталями, які ми дозволяємо використовувати, а також внаслідок ремонту, що виконувався іншою службою, а не сервісною службою GARDENA або авторизованим спеціалістом. Ці умови поширюються на додаткові деталі та запасні частини.</p>
<p><b>HR Odgovornost za proizvod</b></p> <p>Izričito naglašavamo da, u skladu s propisom o odgovornosti za proizvod, ne preuzimamo nikakvu odgovornost za bilo kakvu štetu nastalu pri uporabi naših proizvoda uslijed nepravilnih popravaka ili ako izmijenjeni dijelovi nisu originalni GARDENA dijelovi ili ako nismo odobrili njihovu uporabu i ako popravak nije izveden u ovlaštenom servisu. Isto se odnosi i na nadomjesne dijelove i pribor.</p>
<p><b>TR Belgesi</b></p> <p>Onarımlar sadece GARDENA servisi veya yetkili GARDENA acentalarınca yapılabilir. Gayri nizami tamiratlardan, orijinal GARDENA yedek parçaları veya tarafımızdan önerilen yedek parçaları kullanılmadan veya onarımların GARDENA servisince veya yetkili bir acenta/ usta tarafından yapılmamasından ötürü meydana gelecek bozukluk ve hasarlardan. Üretim Kanunu gereğince sorumlu olmadığımızı bilhassa hatırlatmak isteriz. Bu husus tamamlayıcı parçalar ve aksesuar için de geçerlidir. authorised specialist.</p>
<p><b>RO Responsabilitatea legala a produsului</b></p> <p>Menționăm în mod expres ca, în concordanță cu responsabilitatea legală a produsului, nu suntem răspunzători de nici un accident provocat de produsele noastre dacă se datorează reparații necorespunzătoare sau dacă piesele de schimb nu sunt originale GARDENA sau aprobate de GARDENA, sau dacă reparațiile nu au fost efectuate de un Centru de Service GARDENA sau un specialist autorizat. Aceleași prevederi se aplică și pieselor de schimb și accesoriilor.</p>
<p><b>BG Отговорност за качество</b></p> <p>Изрично подчертаваме, че съгласно закона за отговорност за качество, ние не носим отговорност за вредите причинени от нашите уреди, ако същите са причинени от неправилен ремонт или при подмяната на части не са използвани оригинални части на GARDENA или части одобрени от нас и ремонта не е извършен от сервиз на GARDENA или оторизиран специалист. Същото важи за допълнителните части и принадлежности.</p>

<p><b>EST Tootevastutus</b></p> <p>Juhime teie tähelepanu sellele, et tootevastatusseaduse kohaselt ei vastuta me meie seadmete poolt põhjustatud kahjude eest, kui need on tekkinud asjatundmatu paranduse tagajärjel või kui detaili vahetamisel ei kasutatud GARDENA originaalvaruosi ega meie poolt kasutada lubatud varuosi ja kui parandustööd ei ole teinud GARDENA klienditeenindusspetsialistid ega meie volitatud spetsialistid. Sama kehtib lisadetailide ja tarvikute kohta.</p>		
<p><b>LT Atsakomybė už produkciją</b></p> <p>Nurodome, kad remdamiesi Atsakomybės už produkciją įstatymu, neatsakome už nuostolius, sukeltus mūsų prietaisų, jei jie atsirado dėl netinkamo remonto, arba, jei keičiant dalis, buvo naudojamos neoriginalios GARDENA dalys arba dalys, kurių mes neleidome naudoti, o remontą atliko ne GARDENA servisas arba neįgaliotasis specialistas. Tas pats galioja papildomoms dalims ir priedams.</p>		
<p><b>LV Produkta atbildība</b></p> <p>Mēs skaidri norādām uz to, ka saskaņā ar Produktu atbildības likumu, mēs neatbildam par mūsu iekārtu radītiem zaudējumiem, ciktāl tos ir izraisījis neatbilstošs remonts vai daļu nomaiņa ar neoriģinālām GARDENA daļām vai ne ar mūsu norādītajām detaļām un remontu nav veicis GARDENA serviss vai pilnvarots speciālists. Tas pats attiecas uz papildinošajām daļām un piederumiem.</p>		
<p><b>PL Deklaracja zgodności Unii Europejskiej</b></p> <p>Niżej podpisany GARDENA Manufacturing GmbH, Hans-Lorenser-Str. 40, D-89079 Ulm, potwierdza, że poniżej opisane urządzenie w wykonaniu wprowadzonym przez nas do obrotu spełnia wymogi zharmonizowanych wytycznych Unii Europejskiej, standardów bezpieczeństwa Unii Europejskiej i standardów specyficznych dla danego produktu. W przypadku wprowadzenia zmian nie uzgodnionych z nami wyjaśnienie to traci swoją ważność.</p>	<p>Opis urządzenia: A készűlék megnevezése: Označení přístroje: Označení zařízení: Όνομασία της συσκευής: Название устройства: Oznaka naprave: Найменування виробу: Oznaka naprave: Aletin tanimi: Descrierea articolelor: Обозначение на уредите: Seadmete nimetus: Prietaisų pavadinimas: iekārtu apzīmējums:</p>	<p>Podkaszarka żytkowa Damilos fűszegélynyírók Turbotrimer Turbokosačka Κουρευτικό πετονιάς Турботриммер Kosilnica z nitko &lt; Турботриммер Kosilica s niti Turbotrimer Turbotrimer Турбо-триммер Turbotrimer Турбинinė žoliaprovė Turbo trimmers</p>
<p><b>H EU azonosság nyilatkozat</b></p> <p>Alulírott, GARDENA Manufacturing GmbH, Hans-Lorenser-Str. 40, D-89079 Ulm, igazolja, hogy az alább felsorolt, általunk forgalomba hozott termék megfelel az EU elvárásoknak, EU biztonsági normáknak és a termékspecifikus szabványoknak egyaránt. A készűlék velünk nem egyeztetett változtatása esetén ez a nyilatkozat érvényét veszti.</p>	<p>Typ: Típusok: Typ: Typ: Τύπος: Тип: Tip: Типи: SmallCut 300 Tip: Tipi: Tipuri: Tipove: Tüübid: Tipai: Tipi:</p>	<p>Nr art.: Cikkszám: Č.výr: Č.výr: Κωδ. No.: Št. art.: Art.Nr.: 8845 Art.br.: Ürün kodu: Nr art.: Art.-Nr.: Toote nr.: Gaminio nr.: Art.-Nr.:</p>
<p><b>CZ Prohlášení o shodě EU</b></p> <p>Niže podepsaná společnost GARDENA Manufacturing GmbH, se sídlem Hans-Lorenser-Str. 40, D-89079 v Ulmu potvrzuje, že níže označený přístroj v provedení, které jsme uvedli na trh, splňuje požadavky uvedené ve zharmonizovaných směrniciích EU, ve bezpečnostních standardech EU a ve standardech pro příslušné produkty. V případě změny přístroje, která námi nebyla odsouhlasena, stává se toto prohlášení neplatným.</p>	<p>Typ: Típusok: Typ: Typ: Τύπος: Тип: Tip: Типи: SmallCut 300 Tip: Tipi: Tipuri: Tipove: Tüübid: Tipai: Tipi:</p>	<p>Nr art.: Cikkszám: Č.výr: Č.výr: Κωδ. No.: Št. art.: Art.Nr.: 8845 Art.br.: Ürün kodu: Nr art.: Art.-Nr.: Toote nr.: Gaminio nr.: Art.-Nr.:</p>
<p><b>SK Vyhlásenie o zhode pre Európsku úniu</b></p> <p>Dolu podpísaný, GARDENA Manufacturing GmbH, Hans-Lorenser-Str. 40, D-89079 Ulm, potvrdzuje, že ďalej označené zariadenie vo vyhotovení nami uvedenom do prevádzky spĺňa požiadavky harmonizovaných smerníc Európskej únie, bezpečnostných štandardov Európskej únie a štandardov špecifických pre produkt. Pri vykonaní zmien zariadenia, ktoré nie sú nami odsúhlasené, stráca toto vyhlásenie platnosť.</p>	<p>Typ: Típusok: Typ: Typ: Τύπος: Тип: Tip: Типи: SmallCut 300 Tip: Tipi: Tipuri: Tipove: Tüübid: Tipai: Tipi:</p>	<p>Nr art.: Cikkszám: Č.výr: Č.výr: Κωδ. No.: Št. art.: Art.Nr.: 8845 Art.br.: Ürün kodu: Nr art.: Art.-Nr.: Toote nr.: Gaminio nr.: Art.-Nr.:</p>
<p><b>GR Πιστοποιητικό συμμόρφωσης ΕΚ</b></p> <p>Η υπογεγραμμένη: GARDENA Manufacturing GmbH, Hans-Lorenser-Str. 40, D-89079 Ulm πιστοποιεί ότι τα μηχανήματα που υποδεικνύονται κάτωθι, όταν φεύγουν από το εργοστάσιο, είναι κατασκευασμένα με τις οδηγίες της Ευρωπαϊκής Κοινότητας και τα Κοινοτικά πρότυπα ασφαλείας και προδιαγραφές.</p>	<p>Typ: Típusok: Typ: Typ: Τύπος: Тип: Tip: Типи: SmallCut 300 Tip: Tipi: Tipuri: Tipove: Tüübid: Tipai: Tipi:</p>	<p>Nr art.: Cikkszám: Č.výr: Č.výr: Κωδ. No.: Št. art.: Art.Nr.: 8845 Art.br.: Ürün kodu: Nr art.: Art.-Nr.: Toote nr.: Gaminio nr.: Art.-Nr.:</p>
<p><b>RUS Свидетельство о соответствии ЕС</b></p> <p>Мы, нижеподписавшиеся GARDENA Manufacturing GmbH, Hans-Lorenser-Str. 40, D-89079 Ulm, настоящим подтверждаем, что нижеуказанное устройство, отгруженное с нашего предприятия, имеет исполнение, соответствующее требованиям согласованных директив ЕС, стандартам по технике безопасности ЕС и производственным стандартам. При несогласованном с нами изменении устройства настоящее свидетельство теряет силу.</p>	<p>Dyrektwy UE: EU szabványok: Směrnice EU: Smernice EU: Πρόδιαγραφές ΕΚ: Директивы ЕС: Smernice EU: Директива ЕС: Smjernice EU: AB yönetmelői: Directive UE: ЕС-директиви: Eli direktiivid: ES direktivos: ES-direktivas:</p>	<p>98/37/EC : 1998 2006/42/EC : 2006 2006/95/EC 2004/108/EC 93/68/EC 2000/14/EC</p>
<p><b>SLO Izjava o skladnosti s pravili EU</b></p> <p>Podpisano podjetje, GARDENA Manufacturing GmbH, Hans-Lorenser-Str. 40, D-89079 Ulm, potrjuje, da v nadaljevanju navedena naprava v različici, ki smo jo poslali na trg, izpolnjuje zahteve smernic EU, varnostnih standardov EU in standardov tovrstnih proizvodov. Izjava ne velja za spremembe na napravi, ki niso opravljene v soglasju z nami.</p>	<p>Typ: Típusok: Typ: Typ: Τύπος: Тип: Tip: Типи: SmallCut 300 Tip: Tipi: Tipuri: Tipove: Tüübid: Tipai: Tipi:</p>	<p>Nr art.: Cikkszám: Č.výr: Č.výr: Κωδ. No.: Št. art.: Art.Nr.: 8845 Art.br.: Ürün kodu: Nr art.: Art.-Nr.: Toote nr.: Gaminio nr.: Art.-Nr.:</p>
<p><b>A Зава про відповідність нормам ЄС</b></p> <p>Постанова про верстатні (9. GSGVO) / Закон про електромагнітну сумісність (EMVG) / директива про пристрої низької напруги Підприємство GARDENA Manufacturing GmbH, Hans-Lorenser-Str. 40, яке підписалося нижче, підтверджує, що вказані далі прилади надані нами конструкції задовольняють вимогам відповідних директив ЄС, європейських стандартів з безпеки та спеціальних стандартів з продукції. При внесенні в прилад неузгоджених з нами змін ця заява втрачає чинність.</p>	<p>Typ: Típusok: Typ: Typ: Τύπος: Тип: Tip: Типи: SmallCut 300 Tip: Tipi: Tipuri: Tipove: Tüübid: Tipai: Tipi:</p>	<p>Nr art.: Cikkszám: Č.výr: Č.výr: Κωδ. No.: Št. art.: Art.Nr.: 8845 Art.br.: Ürün kodu: Nr art.: Art.-Nr.: Toote nr.: Gaminio nr.: Art.-Nr.:</p>
<p><b>HR Izjava o usklađenju s pravilima EU</b></p> <p>Potpisana tvrtka GARDENA Manufacturing GmbH, Hans-Lorenser-Str. 40, D-89079 Ulm, potvrđuje, da navedene naprave koje smo poslali u trgovine, ispunjuju zahtjeve smjernice EU, sigurnosnih standarda EU i i standarde istovrsnih proizvoda. Izjava ne važi za promjene na napravama koje nisu napravljene u skladu s nama.</p>	<p>Hinterlegte Dokumentation: Konformitätsbewertungsverfahren: Deposited Documentation: Conformity Assessment Procedure: Documentation déposée: Procédure d'évaluation de la conformité :</p>	<p>GARDENA Technische Dokumentation Nach 2000/14/EG Art. 14 Anhang VI GARDENA Technical Documentation according to 2000/14/EC Art. 14 Annex VI Documentation technique GARDENA Selon 2000/14/CE art. 14 Annexe VI</p>

<p><b>TR AB Uygunluk Sertifikasi</b> İmzası bulunan GARDENA Manufacturing GmbH Hans-Lorenser-Str. 40 D-89079 Ulm aşağıda belirtilen mal / malların, fabrikadan çıktığında AB standartlarına uygun olarak üretilmiş olduğunu garanti eder. Bu sertifika, malların onayımız haricinde değişime uğraması durumunda geçersiz olur.</p>	<p>Poziom hafasus: Zajszint: Hladina hluku: Υἰκονová úroveň hluku: Στάθμη ηχητικής πίεσης: Уровень шума: Glasnost: Рівень звукового тиску: Glasnost: Ses düzeyi: Nivelul de zgomot: Ниво на шума и мощността: Helivõimsuse tase: Garso galios lygis: Skaņas jaudas līmenis:</p>	<p>zmierzony / gwarantowany mért / garantált naměřeno / zaručeno meraná / zaručená μετρηθείσα / εγγυημένη измеренный / гарантированный вимірний / гарантований izmjereno / garantirano ölçülen / garanti edilen măsurat / garantat измерено / гарантирано mõõdetud / tagatud išmatuotas / garantuotas izmērtais / garantētais</p>
<p><b>RO UE - Certificat de conformitate</b> Prin prezenta GARDENA Manufacturing GmbH, Hans-Lorenser-Str. 40, D-89079 Ulm, certifica faptul ca, in momentul in care produsele mentionate mai jos ies din fabrica sunt in concordanta cu directivele UE, standardele de siguranta UE si standardele specifice ale produsului UE. Acest certificat devine nul in cazul modificării aparatului fără aprobarea noastră.</p>	<p>zmierzony / gwarantowany mért / garantált naměřeno / zaručeno meraná / zaručená μετρηθείσα / εγγυημένη измеренный / гарантированный вимірний / гарантований izmjereno / garantirano ölçülen / garanti edilen măsurat / garantat измерено / гарантирано mõõdetud / tagatud išmatuotas / garantuotas izmērtais / garantētais</p>	<p>94 dB (A) / 96 dB (A)</p>
<p><b>BG ЕС-Декларация за съответствие</b> Подписаната фирма GARDENA International GmbH, Хнас-Лоренсер-Щрасе 40, Германия-89079 Улм декларира, че описаните по-долу уреди, пуснати в продажба съгласно нашата спецификация, изпълняват изискванията на хармонизираните ЕС-директиви, ЕС-станданти за безопасност и специфичните производствени стандарти. При промяна на уреда, която не е съгласувана с нас, тази декларация губи своята валидност.</p>	<p>Rok nadania znaku CE: CE bejegyzés kelte: Rok přidělení značky CE: Rok pridelenia označenia CE: Έτος πιστοποίησης ποιότητας CE: Год разрешения маркировки значком CE: Leto namestitve oznake CE: Рік застосування позначення CE: Godina stavljanja CE-oznake: AB dagası yılı: Anul de marcare CE: Година на поставяне на CE-маркировка: CE-märgistuse paigaldamise aasta: Metai, kuriais pažymėta CE-ženkle: CE-marķējuma uzlikšanas gads:</p>	<p>2008</p>
<p><b>EST ELi vastavusdeklaratsioon</b> Allkirjutatu GARDENA International GmbH, Hans-Lorenser-Straße 40, D-89079 Ulm kinnitab, et kirjeldatud seade vastab meie poolt ringlusse viidud kujul ELi harmoneeritud direktiividele, ELi ohutusstandarditele ja tootega seotud standarditele. Meiega kooskõlastamata muudatuste tegemise korral seadmed kaotab see deklaratsioon kehtivuse.</p>	<p>Ulm, 01.05.2008: Ulm, 01.05.2008 V Ulmu, dne 01.05.2008 Ulm, 01.05.2008 Ulm, 01.05.2008 Ulm, 01.05.2008 Ulm, 01.05.2008 Ulm, 01.05.2008 Ulm, 09.05.2008 Ulm, 01.05.2008 Ulm, 01.05.2008 Ulm, 2008.05.01 Ulma, 01.05.2008</p>	<p>Uprawniony do reprezentacji Meghatalmazott Zplnomocněnec Splnomocnenec Νόμιμος εκπρόσωπος της εταιρίας Уполномоченный представитель Vodja tehničnega oddelka Технічний керівник Orunotočenik Teknik Bölüm Müdürü Conducerea tehnică Упълномощен Valitatud esindaja Igalotatis atstovas Pilnvarotā persona</p>
	<p>Ulm, 01.05.2008: Ulm, 01.05.2008 V Ulmu, dne 01.05.2008 Ulm, 01.05.2008 Ulm, 01.05.2008 Ulm, 01.05.2008 Ulm, 01.05.2008 Ulm, 09.05.2008 Ulm, 01.05.2008 Ulm, 01.05.2008 Ulm, 2008.05.01 Ulma, 01.05.2008</p> <p>Uprawniony do reprezentacji Meghatalmazott Zplnomocněnec Splnomocnenec Νόμιμος εκπρόσωπος της εταιρίας Уполномоченный представитель Vodja tehničnega oddelka Технічний керівник Orunotočenik Teknik Bölüm Müdürü Conducerea tehnică Упълномощен Valitatud esindaja Igalotatis atstovas Pilnvarotā persona</p> <p> Peter Lameli Vice President</p>	

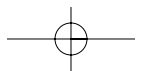
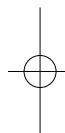
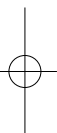

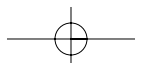
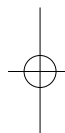
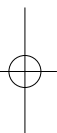

**Deutschland / Germany**

GARDENA  
Manufacturing GmbH  
Central Service  
Hans-Lorenser-Straße 40  
D-89079 Ulm  
Produktfragen:  
(+49) 731 490-123  
Reparaturen:  
(+49) 731 490-290  
service@gardena.com

**Argentina**

Argensem® S.A.  
Calle Colonia Japonesa s/n  
(1625) Loma Verde  
Escobar, Buenos Aires  
Phone: (+54) 34 88 49 40 40  
info@argensem.com.ar

**Australia**

Nylex Consumer Products  
50-70 Stanley Drive  
Somerton, Victoria, 3062  
Phone: (+61) 1800 658 276  
spare.parts@nylex.com.au

**Austria / Österreich**

GARDENA  
Österreich Ges.m.b.H.  
Stettnerweg 11-15  
2100 Korneuburg  
Tel.: (+43) 22 62 7 45 45 36  
kundendienst@gardena.at

**Belgium**

GARDENA Belgium NV/SA  
Sterrebeekstraat 163  
1930 Zaventem  
Phone: (+32) 2 7 20 92 12  
Mail: info@gardena.be

**Brazil**

Palash Comércio e  
Importação Ltda.  
Rua São João do Araguaia,  
338 – Jardim Califórnia –  
Barueri – SP - Brasil –  
CEP 06409-060  
Phone: (+55) 11 4198-9777  
eduardo@palash.com.br

**Bulgaria**

Хускварна България ЕООД  
1799 София  
Бул. „Андрей Ляпчев“ № 72  
Тел.: (+359) 2 80 99 424  
info@husqvarna.bg

**Canada**

GARDENA Canada Ltd.  
100 Summerlea Road  
Brampton, Ontario L6T 4X3  
Phone: (+1) 905 792 93 30  
info@gardenacanada.com

**Chile**

Antonio Martinic y Cia Ltda.  
Cassillas 272  
Centro de Cassillas  
Santiago de Chile  
Phone: (+56) 2 20 10 708  
garfar\_cl@yahoo.com

**Costa Rica**

Compania Exim  
Euroiberoamericana S.A.  
Los Colegios, Moravia,  
200 metros al Sur del Colegio  
Saint Francis - San José  
Phone: (+506) 297 68 83  
exim\_euro@racsa.co.cr

**Croatia**

KLIS d.o.o.  
Stanciceva 79  
10419 Vukovina  
Phone: (+385) 1 622 777 0  
gardena@klis-trgovina.hr

**Cyprus**

FARMOKIPIKI LTD  
P.O. Box 7098  
74, Digeni Akrita Ave.  
1641 Nicosia  
Phone: (+357) 22 75 47 62  
condam@spidernet.com.cy

**Czech Republic**

GARDENA spol. s r.o.  
Tuřanka 115  
627 00 Brno  
Phone: (+420) 800 100 425  
gardena@gardenabrn.cz

**Denmark**

GARDENA Norden AB  
Salgsafdeling Danmark  
Box 9003  
S-200 39 Malmö  
info@gardena.dk

**Finland**

Oy Husqvarna Ab  
Lautatarhankatu 8b / PL 3  
FI-00581 HELSINKI

**France**

GARDENA  
PARIS NORD 2  
69, rue de la Belle Etoile  
BP 57080  
ROISSY EN FRANCE  
95948 ROISSY CDG CEDEX  
Tél. (+33) 0826 101 455  
service.consommateurs@  
gardena.fr

**Great Britain**

Husqvarna UK Ltd  
Preston Road  
Aycliffe Industrial Park  
Newton Aycliffe  
County Durham  
DL5 6UP  
info.gardena@husqvarna.co.uk

**Greece**

Agrokop  
Psomadopoulos S.A.  
Ilaistou 33A  
Industrial Area Koropi  
194 00 Athens Greece  
V.A.T. EL093474846  
Phone: (+30) 210 66 20 225  
service@agrokop.gr

**Hungary**

GARDENA  
Magyarország Kft.  
Késmárk utca 22  
1158 Budapest  
Phone: (+36) 80 20 40 33  
gardena@gardena.hu

**Iceland**

Ó. Johnson & Kaaber  
Tunguhalsi 1  
110 Reykjavik  
ooj@ojk.is

**Ireland**

Michael McLoughlin & Sons  
Hardware Limited  
Long Mile Road  
Dublin 12

**Italy**

GARDENA Italia S.p.A.  
Via Donizetti 22  
20020 Lainate (Mi)  
Phone: (+39) 02.93.94.79.1  
info@gardenaitalia.it

**Japan**

KAKUICHI Co. Ltd.  
Sumitomo Realty &  
Development Kojimachi  
BLDG., 8F  
5-1 Nibanncyo, Chiyoda-ku  
Tokyo 102-0084  
Phone: (+81) 33 264 4721  
m\_ishihara@kaku-ichi.co.jp

**Luxembourg**

Magasins Jules Neuberg  
39, rue Jacques Stas  
Luxembourg-Gasperich 2549  
Case Postale No. 12  
Luxembourg 2010  
Phone: (+352) 40 14 01  
api@neuberg.lu

**Netherlands**

GARDENA Nederland B.V.  
Postbus 50176  
1305 AD ALMERE  
Phone: (+31) 36 521 00 00  
info@gardena.nl

**Neth. Antilles**

Jonka Enterprises N.V.  
Sta. Rosa Weg 196  
P.O. Box 8200, Curaçao  
Phone: (+599) 9 767 66 55  
pgm@jonka.com

**New Zealand**

NYLEX New Zealand Limited  
Building 2, 118 Savill Drive  
Mangere, Auckland  
Phone: (+64) 0800 22 00 88  
spare.parts@nylex.com.au

**Norway**

GARDENA Norden AB  
Salgskontor Norge  
Klevertveien 6  
1540 Vestby  
info@gardena.no

**Poland**

GARDENA Polska Sp. z o.o.  
Szymanów 9 d  
05-532 Baniocza  
Phone: (+48) 22 727 56 90  
gardena@gardena.pl

**Portugal**

GARDENA Portugal Lda.  
Sintra Business Park  
Edifício 1, Fracção 0-G  
2710-089 Sintra  
Phone: (+351) 21 922 85 30  
info@gardena.pt

**Romania**

MADEX INTERNATIONAL SRL  
Soseaua Odaiei 117-123,  
Sector 1,  
București, RO 013603  
Phone: (+40) 21 352 76 03  
madex@ines.ro

**Russia / Россия**

ООО ГАРДЕНА РУС  
123007, г. Москва  
Уршоевское шоссе, д. 32А  
Тел.: (+7) 495 380 31 80  
info@gardena-rus.ru

**Singapore**

Hy - Ray PRIVATE LIMITED  
40 Jalan Pemimpin  
#02-08 Tat Ann Building  
Singapore 577185  
Phone: (+65) 6253 2277  
hyray@singnet.com.sg

**Slovak Republic**

GARDENA Slovensko, s.r.o.  
Panónska cesta 17  
851 04 Bratislava  
Phone: (+421) 263 453 722  
info@gardena.sk

**Slovenia**

GARDENA d.o.o.  
Brodšče 15  
1236 Trzin  
Phone: (+386) 1 580 93 32  
servis@gardena.si

**South Africa**

GARDENA  
South Africa (Pty.) Ltd.  
P.O. Box 11534  
Vorna Valley 1686  
Phone: (+27) 11 315 02 23  
sales@gardena.co.za

**Spain**

GARDENA IBÉRICA S.L.U.  
C/ Basauri, nº 6  
La Florida  
28023 Madrid  
Phone: (+34) 91 708 05 00  
atencioncliente@gardena.es

**Sweden**

GARDENA Norden AB  
Försäljningskontor Sverige  
Box 9003  
200 39 Malmö  
info@gardena.se

**Switzerland / Schweiz**

Husqvarna Schweiz AG  
Industriestrasse 10  
5506 Mägenwil  
Phone: (+41) (0) 848 800 464  
info@gardena.ch

**Turkey**

GARDENA / Dost Diş Ticaret  
Müessesilik A.Ş. Sanayi  
Çad. Adil Sokak No. 1  
Kartal - İstanbul  
Phone: (+90) 216 38 93 939  
info@gardena-dost.com.tr

**Ukraine / Украина**

GARDENA Ukraine  
4 Petropavlivska Street  
Petropavlivska  
Borschahivka Town  
Kyivo Svyatoshyh Region  
08130, Ukraine  
Phone: (+380) 44 498 39 02  
skoryna@gardena.ua

**USA**

Melnor Inc.  
3085 Shawnee Drive  
Winchester, VA 22604  
Phone: (+1) 540 722-9080  
service\_us@melnor.com

8845-29.960.01/0608

© GARDENA  
Manufacturing GmbH  
D-89070 Ulm  
http://www.gardena.com