

Поздравляем Вас с приобретением электрического триммера GREENLINE GL-1000

Триммер-это удобный и эффективный инструмент по обработке участков травы, требующих аккуратности и точности. Вы, без особого труда, сможете скосить или подравнять траву на приусадебных участках, вдоль цветочных клумб, домов и заборов. Инструменты просты в сборке, легки в использовании, требуют минимального технического обслуживания. Инженерами нашей компании применены самые современные технологии систем antivибрации, управления, смазки приводов и многое другое.

Мы стараемся, чтобы работа с электрическим триммером была приятной и безопасной при соблюдении мер техники безопасности представленной в инструкции. Однако, не стоит забывать, что триммер при ненадлежащем использовании является источником угрозы вашему здоровью и окружающих вас людей.

В инструкции подробно описан процесс сборки, запуска и технического ухода за электрическим триммером. Следуйте нашим инструкциям и инструмент прослужит вам долго и станет надежным помощником на приусадебном участке. Мы гарантируем вам безотказную работу триммера и необычайное удовольствие от процесса работы на свежем воздухе!

СПАСИБО ЗА ПОКУПКУ!

ВНИМАНИЕ!

До начала использования данного электроприбора, для его правильного перемещения, ввода в эксплуатацию, пуска, остановки и техобслуживания прочтите и точно выполняйте нижеприведенные инструкции, в которых дается ссылка на чертеже и технические данные, содержащиеся в прилагаемом листе. До начала работы выучите команды и правила правильного использования машины. Убедитесь, что Вы знаете, как ее выключить в аварийной ситуации. Непредусмотренное использование машины может привести к нанесению серьезных ран. Храните данные инструкции и прилагаемый лист в надежном и доступном месте, так, чтобы, в случае необходимости, к ним всегда можно было обратиться.

ВНИМАНИЕ!

Газонокосилка предназначена только для стрижки травы. Любое иное использование, отличающееся, от указанного в данных инструкциях, может нанести вред машине и создать серьезную опасность для пользователя.

СОДЕРЖАНИЕ:

I. ТЕХНИЧЕСКИЕ ДАННЫЕ	3
II. ОПИСАНИЕ МАШИНЫ	4
III. СИМВОЛЫ НА ГАЗОНОКОСИЛКЕ	5
IV. МЕРЫ ПРЕДОСТОРОЖНОСТИ ПРИ РАБОТЕ С ЭЛЕКТРИЧЕСКИМ ТРИММЕРОМ	7
V. РАБОЧАЯ ОДЕЖДА	9
VI. РЕКОМЕНДАЦИИ	10
VII. СБОРКА ЭЛЕКТРИЧЕСКОГО ТРИММЕРА	11
VIII. НАМОТКА ЛЕСКИ	14
IX. ЗАПУСК ЭЛЕКТРИЧЕСКОГО ТРИММЕРА	17
X. ОСТАНОВКА ЭЛЕКТРИЧЕСКОГО ТРИММЕРА	18
XI. СОВЕТЫ ПО ПРАКТИЧЕСКОМУ ИСПОЛЬЗОВАНИЮ ЭЛЕКТРОТРИММЕРА	20
XII. УСТРАНЕНИЕ НЕПОЛАДОК	22

I.ТЕХНИЧЕСКИЕ ДАННЫЕ

Модель		GL-700	GL-1000
Мощность	Вт	700	1000
Скорость вращения без нагрузки	мин-1	7500	7500
Ширина среза	мм	380	380
Нейлоновая леска	мм	1,6	2
Тип катушки	полуавтомат		
Вес, нетто/брутто	кг	4/4,8	4,3/5,1

II. ОПИСАНИЕ МАШИНЫ

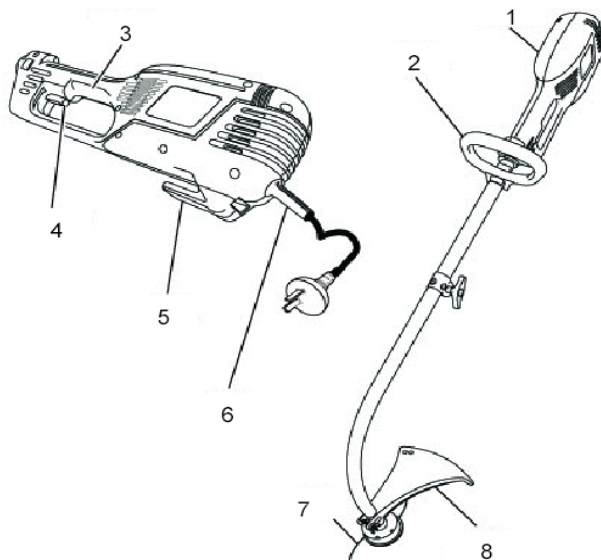

КОМПЛЕКТАЦИЯ:

1. Мотор
2. D-образная рукоять
3. Ручка
4. Переключатель
5. Держатель кабеля
6. Защита кабеля
7. Леска
8. Защитный кожух

III. СИМВОЛЫ НА ГАЗОНОКОСИЛКЕ

Для безопасной эксплуатации и обслуживания **ГАЗОНОКОСИЛКИ** на ней имеются символы.

Действуйте пожалуйста в соответствии с ними и будьте осторожны.

1.



Внимание!

2.



Ознакомьтесь с инструкцией по эксплуатации.

3.



В процессе работы необходимо пользоваться защитными очками и наушниками!

4.



Коса работает после выключения.

5.



Не пользоваться триммером под дождем.

6.



В процессе работы необходимо держать изделие перед собой под углом 30 градусов.

7.



Немедленно выдернуть штекер в случае повреждения шнура электропитания.

8.



Убедитесь в отсутствии посторонних лиц в рабочей зоне.

IV. МЕРЫ ПРЕДОСТОРОЖНОСТИ ПРИ РАБОТЕ С ЭЛЕКТРИЧЕСКИМ ТРИММЕРОМ

- Перед началом использования триммера внимательно прочитайте инструкцию и отметьте для себя основные моменты работы с электрическим триммером. Не выбрасывайте инструкцию поскольку она может пригодиться вам в будущем. Используйте триммер только по его назначению.
- Перед началом работы всегда проверяйте, что триммер полностью и правильно собран. Проверьте правильность установки и надежность крепления всех элементов инструмента, особенно триммерной катушки или режущего ножа. Убедитесь в правильной установке защитного кожуха.
- Проверьте совместимость частоты и напряжения электрической сети с характеристиками триммера указанными на корпусе.
- При работе с электрическим триммером используйте только удлинители с двойной изоляцией и влагозащитными розетками. Не используйте удлинители, розетки в неисправном состоянии или не соответствующие подключаемой нагрузке. При повреждении удлинителя немедленно отключите триммер.
- Перед началом работы тщательно осмотрите территорию, где вам предстоит работать, уберите осколки стекла, камни, остатки арматуры или иные инородные предметы, которые при попадании под леску или нож могут быть отброшены и нанести травму.

- Триммер не предназначен для использования детьми или людьми с нарушениями двигательных функций, а так же лицам, находящимся в состоянии алкогольного, наркотического опьянения или под действием лекарственных препаратов.
- Используйте защитные наушники, очки или защитную маску. Запрещается работать босиком или в открытой обуви, надевайте прочную обувь во избежание травм.
- Не оставляйте работающий триммер без присмотра. Если во время работы триммера рядом находятся дети, необходимо быть предельно внимательным. Не позволяйте детям находиться рядом.
- Соединение с электрической сетью должно быть выполнено так, чтобы была исключена возможность поражения электрическим током посторонних людей. Не погружайте триммер в воду или любую другую жидкость-это может привести к преждевременной коррозии рабочего механизма, а также удару электрическим током.
- Запускайте триммер только на ровной и сухой поверхности. Используйте триммерную леску не более 2,5 мм в диаметре. Запрещено использовать армированную леску, железные тросы и провода в качестве замены триммерной лески.
- Всегда выключайте триммер, когда оставляете его без присмотра, а также по окончанию использования, перед чисткой или транспортировкой.
- Регулярно проверяйте электрический триммер на предмет неисправностей и повреждений. При обнаружении повреждений любого рода немедленно прекратите использование триммера и передайте в ближайший сервисный центр на диагностику и ремонт.

- Любые виды ремонта или обслуживания триммера, кроме чистки, должны производиться в авторизованном сервисном центре.
- Электрический триммер предназначен только для проведения работ по декоративному скашиванию травы на открытом воздухе, а также в теплицах и закрытых пространствах. Запрещается косить что-либо другое, кроме травы.

V. РАБОЧАЯ ОДЕЖДА

1. При эксплуатации ЭЛЕКТРИЧЕСКОГО ТРИММЕРА вы должны носить надлежащую одежду а также:

1. Шлем
2. Очки для защиты глаз или лица
3. Толстые рабочие перчатки
4. Нескользящие рабочие ботинки
5. Наушники

2. У Вас с собой должны быть:

1. Запасные инструменты
2. Должным образом хранящееся топливо
3. Запасной нож
4. Свисток для уведомления в критических ситуациях

VI. РЕКОМЕНДАЦИИ

- Высокую траву необходимо скашивать поэтапно.
- Не стремитесь скашивать траву под корень за один раз.



- В процессе работы старайтесь избегать касания нейлоновой лески к твердым предметам.
- Вращающаяся головка с леской должны быть параллельно обрабатываемой поверхности.

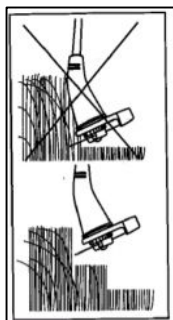

Высокую траву необходимо скашивать поэтапно, как показано на рисунке.

Не стремитесь скашивать траву под корень за один раз.

В процессе работы старайтесь избегать касания нейлоновой лески твердых предметов.

В процессе работы необходимо держать изделие перед собой под углом 30 градусов и равномерно поворачивать его влево вправо.

VII. СБОРКА ЭЛЕКТРИЧЕСКОГО ТРИММЕРА

1. Установка регулируемой рукоятки



Установите рукоятку на основной штанге. Прикрутите рукоятку, не затягивайте болты до конца для последующей регулировки.

2. Крепление наплечного ремня



Возьмите наплечный ремень и защелкните карабин за крепление на основной штанге триммера.



Оденьте триммер. Отрегулируйте плечевой ремень и ручку триммера под индивидуальные требования. Закрутите болты крепления ручки триммера до упора.

3. Соединение штанг



Соедините обе части штанги. Фиксирующий элемент на нижней штанге должен войти в направляющий паз на основной штанге.

Правильно собранное соединение нельзя разомкнуть без нажатия фиксирующего элемента.



Затяните дополнительное крепление соединительной муфты до упора. В зависимости от выполняемых работ вы можете вращать нижнюю штангу на фиксированные углы 90 и 180 градусов. При этом нижняя штанга всегда будет надежно закреплена.

3. Если вы решили использовать леску

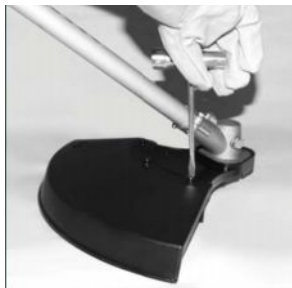

Прикрутите сначала кожух на защитный корпус редуктора в основании штанги, затем на него прикрутите пластмассовый защитный кожух.



Установите защитный фланец на шлицевой вал, так чтобы технические пазы на редукторе и фланце совпали.



Вставьте шестигранник в технологическое отверстие между защитным фланцем и редуктором. Удерживая инструмент, закрутите головку против часовой стрелки до упора.

VIII. НАМОТКА ЛЕСКИ



Открутите триммерную головку. Возьмите специальный ключ и отвинтите нажимную головку катушки.



Вытащите шпульку и удалите остатки лески. Очистите шпульку и внутреннюю часть триммерной головки от травы. Отмерьте 6-7 метров триммерной лески и сложите ее пополам.



Зацепите петлю на леске за технологическое отверстие на среднем ребре шпульки. Наматывайте леску в два ручья на шпульку. Наматывать леску необходимо в направлении указанном на шпульке, исключая ее перехлест в каналах.



Закрепите концы длиной 10-15 сантиметров в удерживающие пазы на шпулке.



Установите пружину и пропустите концы лески в технические отверстия в корпусе катушки. Установите шпульку в корпус катушки. Удерживая катушку потяните за оба конца лески для освобождения ее из удерживающих пазов шпульки.



Закрутите нажимную головку до упора против часовой стрелки. Затяните ее ключом или рукой.

В процессе работы для выдвижения лески достаточно слегка надавить на катушку.

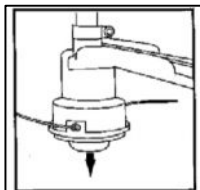

Защитный кожух имеет выступ с передней части, который предназначен для скашивания травы вокруг стен и в других аналогичных случаях.

Максимальная длина лески совпадает с внешним диаметром защитного кожуха. На защитном кожухе установлен нож, который регулирует необходимую длину лески.

В процессе работы необходимо слегка нажимать на электрический триммер (точнее на катушку) в направлении земли для увеличения длины лески и для достижения оптимального результата.

Не следует прикладывать чрезмерное усилие на триммер, т.к. Вы можете повредить пластмассовую катушку.

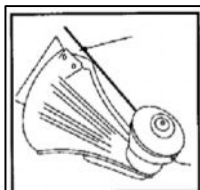

Внимание!

Перед использованием проверьте, чтобы защитный кожух был правильно установлен. В противном случае возможно травмирование пользователя или других лиц, а также повреждение самого триммера.

IX. ЗАПУСК ЭЛЕКТРИЧЕСКОГО ТРИММЕРА

Работа с короткой или сильно изношенной леской ведет к перегрузке двигателя и к неэффективной срезке травы. Следите за исправностью лески.



Подключите триммер к электрической сети. Наденьте триммер на себя и крепко возьмите его за рукоятки. При пуске электрического держите руки и ноги на безопасном расстоянии от зоны скашивания.



Для начала работы нажмите на блокиратор кнопки включения.



Плавнo нажмите на кнопку включения. Кошение производить на максимальных оборотах, крепко держа триммер обеими руками за эргономические рукоятки.

Х. ОСТАНОВКА ЭЛЕКТРИЧЕСКОГО ТРИММЕРА



Отпустите кнопку включения - обороты двигателя упадут. Катушка или нож будут вращаться в течение нескольких секунд после того как вы отпустите кнопку включения.



Обязательно отключите триммер от электросети.

ОБРАТИТЕ ВНИМАНИЕ

Для повышения качества кошения во время работы перемещайте триммер справа налево.

Держите триммер так, чтобы триммерная катушка или нож были параллельны поверхности земли.

При скашивании высокой травы, электрический триммер может перегреться, поэтому процесс кошения надо разделить на несколько этапов, постепенно опуская уровень покоса травы сверху вниз.

XI. СОВЕТЫ ПО ПРАКТИЧЕСКОМУ ИСПОЛЬЗОВАНИЮ ЭЛЕКТРОТРИММЕРА

Электрический триммер данного класса предназначен только для бытового применения, не рекомендуется использовать данный инструмент при проведении профессиональных и промышленных работ. Электротриммер не предназначен для непрерывной эксплуатации, рекомендуемый режим работы: 15 минут - работы, 10 минут - перерыв. Рекомендуется пользоваться электротриммером не более 20 часов в месяц.

При использовании удлинителя, убедитесь, что напряжение электрической сети не более 230 Вольт. Удлинитель должен отвечать следующим характеристикам в таблице. В противном случае, может возникнуть понижение напряжения, что приведет к повреждению двигателя.

Таблица 1

Длина удлинителя, м	Минимальное сечение жилы, мм ²
0-20	1
20-50	1,5
50-100	4

Рекомендуем использовать кабели с двойной изоляцией и предохранительными вилками для наружного применения. Регулярно проверяйте вилки и удлинители, при видимом повреждении их необходимо заменить. Не используйте дефектные или нестандартные удлинители, кабели, вилки. Электрическое соединение следует осуществлять так, чтобы автомобили, люди или другие посторонние предметы не смогли повредить его. Во время работы проверяйте положение кабеля, держите его вдали от места кошения, старайтесь не натягивать его. Будьте внимательны при работе в домашних условиях, не косите вблизи электрокабелей и распределительного щита. Помните, что в доме, на даче и приусадебном участке много скрытых электрических кабелей.

Не работайте с электрическим триммером на открытом воздухе во время дождя или высокой влажности, возрастает риск короткого замыкания.

Запрещается находиться животным, детям или другим Людям в зоне работы электротриммера во время его использования.

Перед началом скашивания проверяйте исправность всех элементов электротриммера. При скашивании не прикладывайте излишние усилия, и не касайтесь рабочей плоскости земли- лишняя нагрузка на триммерную катушку или нож может вызвать поломку механизмов электрического триммера.

XII. УСТРАНЕНИЕ НЕПОЛАДОК

Проблема	Возможное решение
Двигатель не запускается	<ul style="list-style-type: none"> -Проверьте напряжение в электрической сети. -Возможно неисправен электрический удлинитель или розетка. Замените кабель питания или удлинитель. При необходимости обратитесь в сервисный центр.
Двигатель работает неустойчиво	<ul style="list-style-type: none"> -Проверьте длину удлинителя, необходимо свериться с (таблица 1) -Проверьте удлинитель на наличие повреждений. Проверьте электрическое соединение.
После запуска двигателя триммерная катушка или нож не вращается	<ul style="list-style-type: none"> -Возможно вы не правильно установили вал привода. -Произошел обрыв вала привода, необходимо обратитесь в сервисный центр.
Посторонние звуки в редукторе	<ul style="list-style-type: none"> -Возможно закончилась смазка или попала вода.
Катушка не подает леску	<ul style="list-style-type: none"> -Закончилась леска, необходимо намотать новую леску на шпульку. -Леска запуталась на шпулке. Размотайте или распутайте леску, или замените шпульку. -Леска слиплась от нагрева в процессе работы. Извлеките катушку и перемотайте леску. -Катушка с леской засорилась. Очистите корпус катушки и шпульку.
Появилась коррозия на металлических частях	<ul style="list-style-type: none"> -Обработайте коррозионное место аэрозолем. -Храните инструмент в сухом, хорошо проветриваемом помещении.

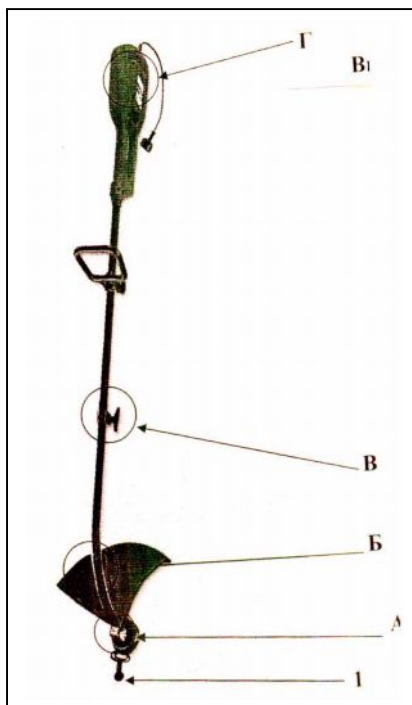
**Внимание!**

Чтобы триммер служил долго и безотказно, перед эксплуатацией необходимо сделать холостой прогон: 2 или 3 включения, длительностью не более одной минуты, после чего проверить степень нагрева в указанных местах (см.рис). Нормальная температура 36-37° определяется на ощуп. Если в точке А нагрев выше допустимого, то необходимо проверить правильность установки кожуха, под винтом крепежа (поз.1) должен быть затянут, при этом шпилька должна без усилия проворачиваться. Если в точке В нагрев выше допустимого, то надо проверить правильность стыков. Квадратный конец ведущего вала должен точно входить в квадратное отверстие стыковочной втулки.

ки. При сильном нагреве в точке В и Г лучше обратиться в сервис.

РЕЖИМ РАБОТЫ

Непрерывное включение под нагрузкой не более 15 минут, перерыв -10 минут

ТРАНСПОРТИРОВКА

При перемещении триммера с одного участка на другой всегда отключайте его от электросети. Для удобства транспортировки и хранения отсоедините нижнюю штангу. Не используйте электрический триммер в качестве рычага для подъема, разбивки предметов, так же запрещено любое другое использование триммера не по прямому назначению.