



**GREENLINE GL 365**

**Vago-Tools**

## **ИНСТРУКЦИЯ ПО ЭКСПЛУАТАЦИИ**

### **ПРЕДУПРЕЖДЕНИЕ:**

- Внимательно прочитайте и следуйте всем правилам техники безопасности, прежде чем использовать инструмент. Несоблюдение правил может привести к увечьям.
- Храните эту инструкцию всегда под рукой.

РУССКИЙ

**Поздравляем Вас за отлично сделанный выбор. Ваше новое устройство, созданное в соответствии с высоким, качественным стандартом, будет гарантировать Вам отдачу и надежность во времени.**

**ВНИМАНИЕ!** До начала использования данного прибора, для его правильного перемещения, ввода в эксплуатацию, пуска, остановки и техобслуживания прочтите и точно выполняйте нижеприведенные инструкции, в которых дается ссылка на чертежи и технические данные, содержащиеся в прилагаемом листе. До начала работы выучите команды и правила правильного использования машины. Убедитесь, что Вы знаете, как ее выключить в аварийной ситуации. Непредусмотренное использование машины может привести к нанесению серьезных ран. Храните данные инструкции и прилагаемый лист в надежном и доступном месте, так, чтобы, в случае необходимости, к ним всегда можно было обратиться.

**ВНИМАНИЕ!** Любое иное использование машины, отличающееся от указанного в данных инструкциях, может нанести вред машине и создать серьезную опасность для пользователя.

## **СОДЕРЖАНИЕ**

- I. ТЕХНИЧЕСКИЕ ДАННЫЕ
- II. СПИСОК СОСТАВНЫХ ЗАПЧАСТЕЙ
- III. ЗНАЧЕНИЕ СИМВОЛОВ
- IV. ПРАВИЛА ТЕХНИКИ БЕЗОПАСНОСТИ
- V. ПРАВИЛЬНЫЙ УХОД ЗА ПИЛОЙ
- VI. БЕЗОПАСНОЕ ОБРАЩЕНИЕ С ТОПЛИВОМ
- VII. ОТДАЧА
- VIII. ПОДГОТОВКА БЕНЗОПИЛЫ К РАБОТЕ
- IX. МЕТОДЫ РАСПИЛОВОЧНЫХ РАБОТ
- X. ТЕХНИЧЕСКОЕ ОБСЛУЖИВАНИЕ И ХРАНЕНИЕ БЕНЗОПИЛЫ
- XI. ГАРАНТИЯ

GERMANY

GREENLINE

<b>Двигатель</b>		<b>365</b>
Объем цилиндра, куб. см		42,2
Ход поршня, мм		40
Скорость холостого хода, об/мин		3000
Рекомендуемая максимальная скорость без нагрузки, об/мин		13000
Мощность, кВт		1,4
<b>Система зажигания</b>		
Производитель		RUING
Тип системы зажигания		CDI
Свеча зажигания		JG-BM6A
Межэлектродный зазор, мм		0.5
<b>Система топлива и смазки</b>		
Производитель		RUING
Емкость топливного резервуара, л.		0,38
Производительность масляного насоса при 8500 об/мин, мл/мин		4-8
Емкость резервуара цепного масла, л.		0,29
Тип масляного насоса		Автомат.
Вес, без шины и цепи, кг		4,7
<b>Шина/цепи</b>		
Стандартная длина шины, дюйм/см		16/40
Полезная длина резки, дюйм/см		13,5/35
Шаг, дюйм		3/8"
Толщина ведущего звена, мм		1,3
Число зубьев на ведущей звездочке		6

Шина			Цепь
Длина, дюйм	Шаг, дюйм	Мак.радиус конца шины	
14	3/8"	7Т	GREENLINE
16	3/8"	7Т	GREENLINE

## II. СПИСОК СОСТАВНЫХ ЗАПЧАСТЕЙ

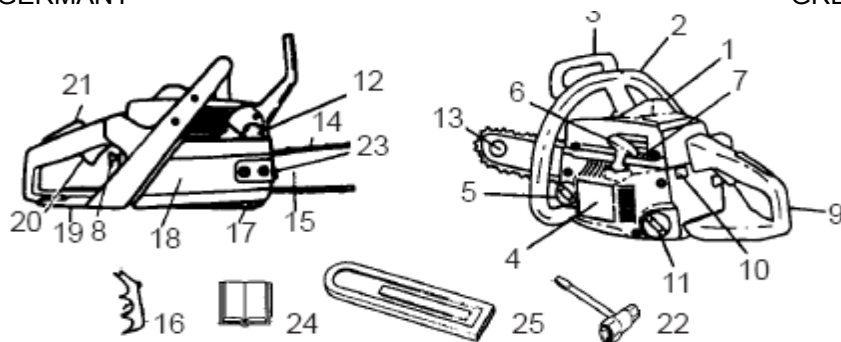

1. Крышка цилиндра
2. Передняя рукоятка
3. Ручка тормоза цепи
4. Крышка стартера
5. Резервуар цепного масла
6. Рукоятка стартера
7. Винт регулировки карбюратора
8. Рычаг воздушной заслонки
9. Задняя рукоятка
10. Выключатель зажигания
11. Топливный резервуар
12. Глушитель
13. Концевая звездочка шины
14. Цепь пилы
15. Направляющая шина
16. Гребенка (клыки)
17. Цепеуловитель
18. Крышка сцепления
19. Щиток для защиты правой руки
20. Рычаг управления дросселем
21. Рычаг блокировки дросселя
22. Комбинированный гаечный ключ
23. Винт натяжения цепи
24. Инструкция по эксплуатации
25. Защитный чехол для шины

Прочтите данное руководство по эксплуатации и правила по технике безопасности, прежде чем приступать к работе с инструментом. Сравните

изображенные на рисунках узлы с теми, что имеются на вашем инструменте, чтобы иметь представление об их местонахождении.

**Выключатель зажигания** – используется для остановки двигателя.

**Рычаг управления дросселем** – контролирует скорость двигателя.

**Фиксатор газа** – должен быть нажат прежде чем будет нажат переключатель газа. Данный механизм не дает вам случайно нажать переключатель.

**Рычаг блокировки дросселя** – вытянуть для холодного старта или после дозаправки.

**Праймер** – подводит топливо непосредственно к карбюратору, обеспечивая быстрый старт.

**Тормоз цепи** – механизм, предназначенный для остановки цепи в случае отдачи. Тормоз активируется автоматически в случае отдачи, его также можно активировать вручную, выдвинув переднюю ручную преграду вперед. Тормоз деактивирован в том случае, если передняя ручная преграда натянута назад до упора.

**Натяжение цепи** – растяжение цепи в течение первых 15 минут работы – нормальное явление. Вам следует периодически проверять натяжение цепи. Смотрите главу **Натяжение цепи** в разделе **Подготовка к работе Бензопилы**.

**ВНИМАНИЕ:** Во время и сразу по окончании работы глушитель сильно нагрет. Не прикасайтесь к нему и не допускайте контакта легковоспламеняющихся предметов (сухая трава, топливо и т.п.) с разогретым глушителем.

### III. ЗНАЧЕНИЕ СИМВОЛОВ



**ПРЕДУПРЕЖДЕНИЕ!** Эта цепная пила может быть опасна! Невнимательность или неправильное использование может стать причиной серьезных или даже фатальных повреждений.

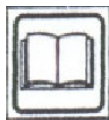

Прочтите и постарайтесь понять Инструкцию по эксплуатации перед тем, как пользоваться цепной пилой.



Всегда используйте средства защиты органов слуха.



Работая цепной пилой, всегда держите ее обеими руками.



**ПРЕДУПРЕЖДЕНИЕ!** Необходимо избегать контакта концевой части шины с любым объектом; прикосновение концевой части может привести к тому, что шина внезапно дернется вверх и назад, что может причинить серьезные повреждения.

#### IV. ПРАВИЛА ТЕХНИКИ БЕЗОПАСНОСТИ

**ПРЕДУПРЕЖДЕНИЕ!** Цепная пила является высокоскоростным деревообрабатывающим инструментом! Необходимо строго придерживаться правил техники безопасности, так как это снижает риск получения травм.

Всегда отсоединяйте свечной провод и располагайте его так, чтобы он не контактировал со свечой зажигания, в целях предотвращения случайного запуска инструмента при настройке, транспортировке, регулировке или ремонте, за исключением тех случаев, когда производится регулировка карбюратора.

Неосторожное или неправильное использование инструмента может стать причиной серьезных увечий.

- Внимательно прочитайте данные правила техники безопасности и убедитесь, что вы поняли её и можете следовать всем правилам техники безопасности, прежде чем использовать инструмент.
- Допуск к инструменту должны иметь только взрослые люди, которые владеют правилами техники безопасности и могут им следовать.
- Всегда используйте для защиты ног специальную



обувь с нескользящей подошвой; носите удобную, подходящую по размерам одежду для защиты тела; нескользящие перчатки; защиту для глаз: очки или защитный экран; защитную каску; наушники для защиты слуха. Те, кто регулярно использует инструмент, должны проверять слух, так как шум работающей пилы может его повредить; длина волос – максимум до плеч.

- Держитесь на безопасном расстоянии от цепи, когда работает двигатель.
- Дети, посторонние и животные не должны находиться ближе, чем 10 м от рабочей зоны. Не позволяйте другим людям или животным находиться рядом с инструментом, когда вы запускаете его или работаете с ним.
- Не работайте пилой, если вы утомлены, больны или расстроены. Или если вы принимали алкоголь, наркотики или медикаменты. При работе с инструментом вы должны находиться в хорошем физическом и психическом состоянии.
- Тщательно спланируйте свою работу заранее. Не начинайте работу, не расчистив место работы и не подготовив себе путь к отступлению, если валите деревья.
- Цепная пила предназначена для использования только двумя руками. Иначе вы рискуете нанести себе и окружающим вас работникам серьезные телесные повреждения, поэтому настоятельно рекомендуется работать двумя руками.
- Работа должна производиться только в хорошо проветриваемом месте, на открытом воздухе.
- Не работайте пилой, стоя на стремянке или находясь на дереве. Убедитесь, что нет контакта пилы с другими предметами в момент запуска двигателя. Никогда не пытайтесь запустить пилу, когда шина с цепью находится в распиленной щели.
- Не давите на пилу в конце пиления. Давление на инструмент может стать причиной того, что вы потеряете контроль над инструментом, когда распил будет закончен.
- При полном окончании работы остановите двигатель.
- Не работайте поврежденной, неправильно отрегулированной или неполностью смонтированной пилой. Сразу же заменяйте шину, цепь, ограду для рук или цепной тормоз, если эти элементы повреждены, сломаны или удалены с инструмента по каким-либо причинам.
- Когда работа закончена и двигатель остановлен, вы транспортируете инструмент следующим образом: в руку берется собственно инструмент, причем глушитель должен быть направлен от вас, на спину – шина и цепь (предпочтительно в ножнах).

## V. ПРАВИЛЬНЫЙ УХОД ЗА ПИЛОЙ

- Проверку и рабочее тестирование инструмента и отдельных его элементов должен производить квалифицированный специалист. Например, если используются неправильные инструменты при снятии или обслуживании маховика (процедура по обслуживанию сцепления), то частичные повреждения маховика станут причиной его поломки.
- Убедитесь, что цепь не движется, когда дроссельная заслонка опущена. Более точную информацию вы найдете в разделе **Регулировка карбюратора**.
- Ни в коем случае не модифицируйте пилу самостоятельно.
- Держите рукояти сухими, чистыми и свободными от горючей смеси.
- Следите за тем, чтобы крышки, все болты и задвижки были плотно затянуты.
- Используйте только предназначенные для данного инструмента аксессуары и запасные части.

## VI. БЕЗОПАСНОЕ ОБРАЩЕНИЕ С ТОПЛИВОМ

Не курите, держа в руках емкость с топливом или работая инструментом.

- Избегайте появления искр там, где смешивается и заливается топливо. В этой зоне нельзя курить, допускать появление открытого огня или производить работу, которая сопряжена с появлением искр. Дайте двигателю остыть, прежде чем заливать (доливать) топливо.
- Смешивайте и заливайте горючее на открытом воздухе; храните топливо в прохладном, сухом и хорошо проветриваемом месте; используйте только рекомендованные в данном случае емкости для работы с топливом. Вытрите капли горючего, прежде чем запускать инструмент.
- Отойдите на 3 м от того места, где вы заливали горючее, прежде чем запускать двигатель.
- Выключите двигатель и дайте инструменту остыть, положив его на невоспламеняющуюся поверхность. Осторожно снимите бензобак.
- Храните бак под топливо и топливо в таком месте, где исключено появление искр или открытого огня.

## VII. ОТДАЧА

Избегайте отдачи, которая может стать причиной серьезных телесных повреждений. **Отдача** - это внезапное движение шины назад, вверх, вперед, причиной которого может стать контакт цепи, находящейся на переднем краю шины, с любым предметом (это может быть тж. ствол или ветка дерева). Отдача может возникнуть, когда пилу заклинивает внутри распила сжавшаяся древесина. Контакт с инородным телом внутри древесины также может вызвать отдачу.

- **Вращательная отдача** может быть вызвана, когда движущаяся цепь на переднем конце шины контактирует с каким-либо предметом. При таком соприкосновении цепь может врезаться в предмет и остановиться на какое-то время, затем последует обратная реакция и шина с движущейся цепью ударит оператора.
- **Отдача заклинивания** может возникнуть, когда древесина заклинивает шину и движущаяся цепь внезапно останавливается. Такая внезапная остановка цепи приводит к реверсированию цепной силы, использующейся для распила древесины и заставляет пилу двигаться в направлении, обратном вращению цепи. Пила в этом случае может отскочить в оператора.
- **Остановка цепи** может быть вызвана инородным предметом в древесине. Цепь внезапно останавливается; данный контакт заставляет пилу дернуться вперед, что приводит к тому, что оператор теряет над ней контроль.
- Будьте предельно осторожны в ситуациях, когда может возникнуть остановка цепи.
- Не пилите более одного бревна одновременно.
- Не изгибайте пилу при распиловке деревьев.
- 

#### Чтобы избежать остановки цепи:

- Начинайте распиловку на полных оборотах двигателя; пила должна быть направлена на обрабатываемую поверхность.
- Используйте клинья из пластика или дерева. Никогда не пользуйтесь металлическими клиньями.

Следите за отсутствием помех

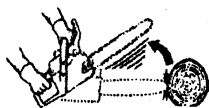

Траектория обратного удара



Расчистите рабочее пространство

## Меры предосторожности при отдаче

- Вы должны понимать, в каких случаях может возникнуть отдача. Элементарные знания относительно отдачи помогут снизить возможность ее возникновения.
- Движущаяся цепь на передней крайней поверхности шины ни при каких условиях не должна соприкоснуться с какими-либо предметами.
- Рабочая зона должна быть свободной от разного рода препятствий: стволов других деревьев, веток, пней и т. д. Расчистите рабочую зону от препятствий (если это невозможно, избегайте их), с которыми может вступить в соприкосновение пила в момент, когда вы пилите. Если вы пилите ветку, не давайте шине соприкоснуться с ней или другими предметами вокруг нее.
- Цепь должна быть заточенной и должным образом натянутой. Плохо наточенная или ослабленная цепь повышает опасность возникновения отдачи. При заточке и натягивании цепи следуйте указаниям производителя. Проверяйте натяжение цепи через равные отрезки времени при остановленном двигателе (никогда не проверяйте натяжение цепи при включенном двигателе). Убедитесь, что гайки цепного тормоза затянуты, после того как вы натягивали цепь.
- Работайте только на максимальной скорости двигателя: пониженная скорость может стать причиной отдачи.
- Распиливайте только один предмет одновременно.
- Особая осторожность необходима, когда вы снова вводите инструмент в недораспиленную щель.
- Не пробуйте пропиленную щель концом шины.
- Избегайте работы с наслоенными друг на друга бревнами.
- Используйте шину со сниженной отдачей и цепь, специально разработанную для данной модели и обеспечивающую низкую отдачу.

## Как сохранить контроль над инструментом

Никогда не меняйте  
положение рук



Зафиксируйте  
локоть

Большой палец  
находится под  
рукояткой



Большой  
находится с  
сторону рукоятки

палец должен  
внутренней

- Хорошо и крепко держите инструмент обеими руками, как показано на рисунке, и не отпускайте, когда двигатель работает. Хорошая, крепкая хватка поможет вам снизить вероятность отдачи и сохранить контроль над инструментом.
- Пальцами левой руки обхватите переднюю рукоять, а большой палец заведите под нее. Правой рукой обхватите заднюю рукоять, независимо от того, правша вы или левша. Левую руку держите прямо и локоть не сгибайте.
- Не меняйте положение рук при любом виде распиловочных работ.
- Стойте так, чтобы ваш вес равномерно распределялся на обе ноги.
- Стойте немного подавшись влево так, чтобы ваше тело не находилось на одной линии с цепью.
- Работайте без спешки, иначе вы можете потерять равновесие, а следовательно контроль над пилой.
- Не работайте на уровне плеча: при таком положении трудно сохранить контроль над инструментом.

**Внимание! Следующие приспособления имеются на вашем инструменте, чтобы снизить вероятность отдачи.** Но в любом случае подобные приспособления не исключают ее абсолютно. Будучи оператором данного инструмента не полагайтесь полностью на эти приспособления, а следуйте всем предписаниям данной инструкции.

- Шина, снижающая отдачу: передний край шины (с видом дуги) имеет небольшой радиус, что уменьшает зону опасности при отдаче. Данная шина в сочетании с цепью стандарта ANSI B 175.1 значительно сокращает вероятность отдачи.

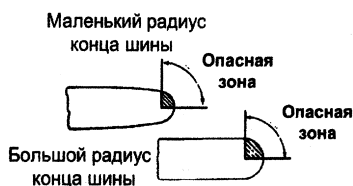

- Цепь, снижающая отдачу: разработана со специальными выемками в звеньях и защитными звеньями, которые изменяют направление силы отдачи, и опил не так сильно застревает в ней.

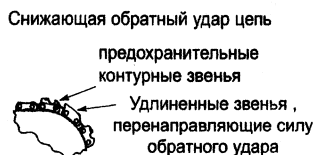

в цепи может застрять материя

- Передняя ручная преграда, специально разработана с целью снизить риск соприкосновения вашей левой руки с цепью, если рука соскальзывает с рукояти.
- Положение передней и задней рукоятей способствует тому, что руки, находясь на одной линии, действуют вместе сбалансированно, что снижает риск отдачи.

## Тормоз цепи и угол отдачи

**Внимание!** Вам ни в коем случае не стоит целиком полагаться на то, что цепной тормоз в состоянии защитить вас в случае отдачи. Цепной тормоз предназначен для остановки цепи в случае отдачи.

**Не полагайтесь всецело на тормоз цепи, снижающий риск отдачи и призванный защитить вас в случае ее возникновения. Вам следует работать пилой аккуратно и осторожно, чтобы избежать отдачи.**

Шины и цепи, снижающие отдачу, рекомендованы к применению. Ваша пила уже оснащена такими приспособлениями. Заниматься ремонтом или отладкой инструмента должен квалифицированный специалист.

- Избегайте контакта концевой части шины, так как это может привести к внезапной и быстрой реверсивной реакции, бросающей шину вверх и назад на оператора.
- Если цепная пила защемлена вдоль концевой части направляющей шины, шина может быть быстро отброшена прямо назад на оператора.

- Любая из этих реакций может привести к потере контроля над пилой.

**Внимание!** Расчитанный угол отдачи (PYO) помечен на вашем инструменте и в PYO-таблице. Используемые шины и цепи должны находиться в соответствии с CSA (Канадская ассоциация стандартов) и ANSI. Если вы покупаете запасные шину и цепь, на них должны быть указаны меньшие значения PYO. В любом случае, чем меньше значение PYO, тем безопаснее.

Следующие комбинации шин и цепей соответствуют стандарту CSA: Z62.1; Z62.3 & ANSI B175.1. Использование других комбинаций, не помеченных в таблицах, не рекомендуется, так как это может не соответствовать стандартным требованиям по PYO.

**Обратите внимание:** Если инструмент используется в коммерческих целях, цепной тормоз не должен быть удален или каким-либо образом деактивирован. Эта мера действует в соответствии с Правилами по коммерческому использованию (OSHA).

**Предостережение:** Вибрации, создаваемые ручными бензомоторными инструментами, могут привести к повреждениям кровеносных сосудов и нервных волокон в пальцах и руках, а также к расстройствам циркуляции крови в них или опухолям. Продолжительное использование инструмента в холодную погоду приводит к повреждениям кровеносных сосудов.

Такие симптомы как притупление чувствительности, боль, изменения цвета и (или) структуры кожи пальцев, рук – являются первым сигналом для приостановления работы с инструментом. В этих случаях необходимо обратиться к врачу. Лица, работающие с пилой постоянно, должны регулярно проверяться у врача, а также тщательно следить за состоянием инструмента.

## VIII. ПОДГОТОВКА БЕНЗОПИЛЫ К РАБОТЕ

### Крепёж шины и цепи

**Внимание:** Проводя монтаж инструмента, в точности следуйте инструкции, чтобы быть уверенным, что инструмент смонтирован верно. Перчатки должны быть одеты, когда вы держите цепь.

Цепь заточена и может поранить вас даже если не движется.

1. Снимите винты (гайки), удерживающие цепной тормоз, чтобы снять тормоз с инструмента.
2. Снимите пластиковую заглушку (если имеется).



3. Регулировочный винт и захват используются для регулирования натяжения цепи. Во время монтажа цепи очень важно, чтобы штырь, расположенный на регулировочном винте, входил в отверстие на шине. Поворот винта будет передвигать регулировочный штырь вперед/назад. Смотрите рисунок ниже:



4. Поверните регулировочный винт против часовой стрелки, чтобы продвинуть регулировочный штырь почти в крайнее заднее положение.
5. Установите шину таким образом, чтобы она была напротив ведущей шестерни.



6. Осторожно извлеките цепь из упаковки. Когда держите цепь, звенья должны располагаться так, как показано на рисунке.

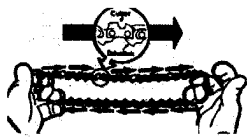

## Конец шины

Режущие звенья должны быть направлены по вращению цепи

7. Установите цепь на звездочку, расположенную за барабаном сцепления.

8. Пропустите цепь между зубцами звездочки. Зубцы шестерни должны быть в пазах ведущих звеньев.

9. Потяните шину вперед до тех пор, пока цепь не сядет плотно в канавку.

10. Удерживая направляющую шину параллельно относительно корпуса пилы, установите крышку сцепления.

**Обратите внимание:** Цепной тормоз должен быть деактивирован во время монтажа инструмента. Чтобы деактивировать тормоз, потяните переднюю ручную преграду на себя до упора.

Ручка тормоза цепи

**Деактивирован**

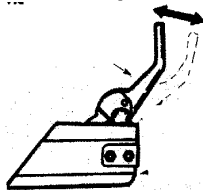

**Активирован**

Цепной тормоз

11. Удостоверьтесь, что регулировочный захват совмещается с отверстием на шине. Помните, что захват двигает шину вперед и назад, когда винт поворачивается.

12. После регулировки натяжения цепи, закрепляющие гайки нужно затянуть окончательно. Гайки тормоза цепи должны быть затянуты в ручную.

**Натяжение цепи**

**Обратите внимание:** Когда вы натягиваете цепь, убедитесь, что болты, фиксирующие цепной тормоз, ослаблены. Попытка натянуть цепь, если болты затянуты, может привести к поломкам.

**ПРОВЕРКА НАТЯЖЕНИЯ:** Перемещайте цепь по шине концом отвертки. Если цепь не проворачивается – она натянута слишком сильно. Если цепь слишком ослаблена, она будет провисать снизу.

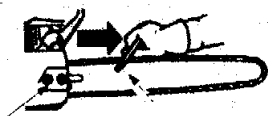

Гайки тормоза  
цепи

Отвертка

Натяжение цепи – очень важно. Цепь растягивается во время использования. Всегда проверяйте натяжение цепи каждый раз, когда вы пользуетесь пилой или доливаете топливо.

Цепь можно натягивать, отпуская гайки цепного тормоза и поворачивая натяжной винт на  $\frac{1}{4}$  оборота.

- Если цепь слишком натянута, повернуть винт на  $\frac{1}{4}$  оборота против часовой стрелки.
- Если цепь слишком ослаблена, поверните его на  $\frac{1}{4}$  оборота по часовой стрелке.

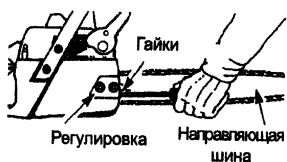

Натяжной болт –  $\frac{1}{4}$  оборота



- Поднимите конец шины вверх и затяните гайки цепного тормоза гаечным ключом.

- Проверьте натяжение цепи.

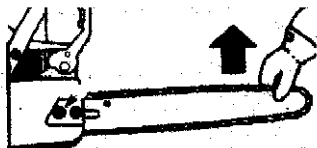

**Внимание:** Если работа производится пилой с ослабленной цепью, цепь может соскочить с шины и стать причиной серьезных увечий.

## Заправка двигателя

**Внимание:** При доливании топлива снимайте крышку топливного бака осторожно.

Этот двигатель работает только на бензине А-92. Неправильно приготовленная смесь может стать причиной поломки вашей пилы.

Для безупречной работы двигателя топливо должно быть смешано с высококачественным синтетическим маслом (рекомендованным для смешивания), предназначенным для 2-х тактных двигателей с воздушным охлаждением в следующей пропорции: **40 : 1**. Для смазки рекомендовано синтетическое масло марки Poulan/Weed Eater. Пропорцию 40:1 можно выдержать, смешивая 95 мл масла и 4 л топлива.

**Внимание:** Топливная смесь имеет ограниченный срок годности, используйте только свежеприготовленную смесь.

Не используйте автомобильное и другие виды масел. Эти масла могут привести к поломкам двигателя. Когда вы смешиваете топливо, **СТРОГО СЛЕДУЙТЕ УКАЗАНИЯМ, ПРИВЕДЕННЫМ ПРОИЗВОДИТЕЛЕМ МАСЛА.**

Следуйте правилам техники безопасности, описанным в разделе БЕЗОПАСНОЕ ОБРАЩЕНИЕ С ТОПЛИВОМ.

## Смазка цепи и шины

Шина и цепь нуждаются в постоянной смазке. Шина и цепь смазываются автоматически, поэтому масляный бак должен быть всегда полон перед началом работы. Недостаточное количество масла может привести к перегреву цепи и шины и, как следствие, к их разрушению.

При работе в холодную погоду масло густеет, поэтому необходимо разбавлять его небольшим количеством (5 – 10 %) дизельного топлива (№ 1 Diesel Fuel) или керосина. Масло должно свободно подаваться в смазочную систему, чтобы смазка цепи и шины происходила должным образом. Для смазки шины и цепи используйте специальное предназначенное для этого масло. Такое масло устойчиво к разжижению при высоких температурах.

- Никогда не пользуйтесь отработанным маслом.
- Всегда останавливайте двигатель, когда снимаете масляный бак.

**Важно!** Опыт показывает, что этанол-, метанол- и алкогольсодержащие виды топлива могут притягивать влагу, что приводит к формированию и осаждению кислот во время хранения. Кислотные газы могут повредить топливную систему двигателя. Если предполагается, что инструмент не будет задействован в течение 30 дней и более, то топливную систему следует опустошить. Слейте топливо из бака, запустите двигатель и дайте ему поработать, пока бензопровод и карбюратор не опустошатся.

По прошествии описанного срока, залейте свежее топливо. Более подробную информацию вы найдете в разделе ХРАНЕНИЕ.

## Запуск двигателя

**Внимание:** Цепь не должна двигаться, если двигатель работает на холостом ходу. Если цепь движется, обратитесь к разделу РЕГУЛИРОВКА КАРБЮРАТОРА данной инструкции. Избегайте прикосновений к глушителю. Нагретый глушитель может стать причиной ожогов.

**Чтобы остановить двигатель** – установите выключатель (ON/STOP) в положение СТОП или ВЫКЛ..

**Чтобы запустить двигатель** – держите инструмент, как показано на рисунке. Убедитесь, что цепь не соприкасается с каким-либо предметом.

Используйте 38 – 45 см стартового шнура при каждом рывке, когда запускаете двигатель.

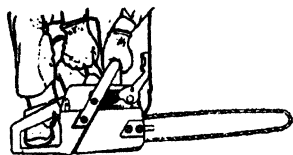

**Обратите внимание:** Когда тянете стартовый шнур, не используйте его на всю длину: он может порваться. Не отпускайте рукоять шнура и не позволяйте ему быстро сматываться.

Для запуска двигателя при низких температурах полностью вытяните **рычаг холодного старта** (он должен быть в положении FULL CHOKE). Дайте двигателю прогреться, прежде чем нажимать **переключатель газа**. Не пытайтесь пилить материал, когда рычаг холодного старта находится в положении FULL CHOKE.

**Запуск холодного двигателя (или прогретого двигателя после выработки всего запаса топлива)**

**Обратите внимание:** В следующей ситуации, когда **рычаг холодного старта** выдвинут полностью, правильное положение **переключателя газа** установлено автоматически.

**Переключатель ON/STOP**  
(вид сбоку)

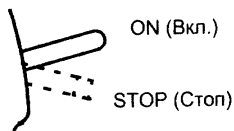

1. Поверните выключатель в положении ON.
2. Полностью вытяните рычаг переключения режима (в положение FULL CHOKE).
3. Надавите на **подсос** 6 раз.
4. Резко дерните правой рукой стартовый шнур 5 раз и переходите к следующему шагу.

**Обратите внимание:** Если двигатель пытается запуститься до 5-го раза, немедленно переходите к следующему шагу.

**Рычаг переключения режима (закрытие воздушной заслонки/режим холостого хода) (вид сбоку)**



1 2 3

1. OFF (Воздушная заслонка полностью открыта)
2. HALF (Воздушная заслонка закрыта наполовину)
3. FULL (Воздушная заслонка полностью закрыта)

5. Передвиньте рычаг переключения режима в положение HALF CHOKE.
6. Резко потяните правой рукой стартовый шнур, пока двигатель не заведется.
7. Обязательно дайте двигателю прогреться в течение 5 сек. Затем нажмите на рычаг и отпустите его, чтобы вернуть двигатель к холостому ходу.

### Запуск прогретого двигателя

1. Поверните выключатель ON/OFF в положение ON (ВКЛ.).
2. Вытяните рычаг переключения режима в положение HALF CHOKE.
3. Надавите на **подсос** 6 раз.
4. Резко потяните правой рукой стартовый шнур, пока двигатель не заведется.
5. Нажмите на рычаг переключения режима, затем отпустите его, чтобы вернуть двигатель к холостому ходу.

### Проблемный запуск (Запуск залитого двигателя)

Двигатель может быть залит горючим, если он не запускается с 10 раза.

Залитый двигатель можно освободить от излишков топлива, установив рычаг холодного старта в положение OFF CHOKE (воздушная заслонка полностью открыта) ; а затем следуйте инструкции **Запуск прогретого двигателя**, описанной выше. Убедитесь, что выключатель установлен в положение ON.

Запуск двигателя в данной ситуации может потребовать многочисленных попыток (это зависит от того, насколько сильно двигатель был залит топливом ).

### Проверка тормоза цепи

**Внимание:** Если тормозная лента слишком износилась, то она может порваться, когда тормоз активируется. Тормоз с порванной тормозной лентой утрачивает свою функцию, т.е. не в состоянии остановить цепь. Тормоз цепи должен быть заменен, если толщина ленты на каком-либо участке меньше 0,5 мм. Ремонт должен производить специалист.

- Данный инструмент оснащен цепным тормозом. Тормоз цепи предназначен для останавливания цепи в случае отдачи.

- Приводимый в действие силой инерции, тормоз цепи активируется путем нажатия передней ручной преграды, либо вручную (рукой), либо автоматически (в случае внезапного контакта с каким-либо предметом).
- Если тормоз уже активировался, его можно отключить, потянув ручку тормоза назад к передней рукоятке.
- Когда вы пользуетесь инструментом, тормоз должен быть отключен.

Отключен

Включен

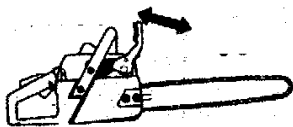

**Внимание:** Тормоз цепи должен проверяться несколько раз в день. Когда вы проводите данную процедуру проверки, двигатель должен работать. Это единственная ситуация, когда можно класть пилу с работающим двигателем на землю.

Положите пилу на твердую поверхность. Правой рукой возьмитесь за заднюю рукоять, а левой – за переднюю. Дайте полный газ, нажав до упора кнопку газа. Активируйте тормоз цепи, выдвинув левое запястье вперед и надавив таким образом на переднюю ручку тормоза, не отпуская при этом рукоятку. Цепь должна остановиться немедленно.

**Внимание:** Для проверки тормоза цепи при активации его силой инерции двигатель должен быть выключен. Правой рукой возьмитесь за заднюю рукоять, а левой за переднюю. Держите пилу над любой деревянной поверхностью (напр.: пень); расстояние от цепи до поверхности – приблизительно 35 см. Отпустите переднюю рукоять и дайте инструменту под тяжестью собственного веса коснуться поверхности пня. В тот момент, когда передний край шины коснется пня, тормоз должен сработать.

## IX. МЕТОДЫ РАСПИЛОВОЧНЫХ РАБОТ

- Проверьте натяжение цепи перед первым использованием инструмента и после 1 минуты работы. Смотрите в разделе ПОДГОТОВКА К РАБОТЕ БЕНЗОПИЛЫ.
- Пила предназначена только для работы с древесиной. Не пилите металл, пластик и т.д.
- Останавливайте пилу, если цепь наткнется на посторонний предмет. Постоянно осматривайте пилу и, если необходимо, ремонтируйте и заменяйте отдельные части.
- Следите за тем, чтобы в цепь не попадали грязь и песок: даже небольшое количество песка или грязи может существенно

замедлить ход цепи, что в свою очередь увеличит вероятность отдачи.

- Попробуйте поработать с небольшими предметами, прежде чем переходить к работе с более крупными объектами.
- Нажмите кнопку газа и дайте двигателю достигнуть полной скорости, прежде чем приступать к работе.
- Начиная работу держите корпус пилы близко к бревну.
- Двигатель должен работать на полных оборотах, в течение всего времени проведения работ.
- Цепь должна пилить сама. Допустимо лишь легкое давление на инструмент.
- Отпустите рычаг дросселя, как только закончите пилить, давая двигателю поработать вхолостую. Пилу можно серьезно повредить, если она будет долго работать без нагрузки при полностью открытом дросселе. Не давите на пилу в конце пропила. Выключите мотор перед тем, как положить пилу.

## Основные правила валки леса

Не пилите вблизи зданий или электрических проводов, если вы не знаете направления падения дерева. Не работайте пилой по вечерам при плохой видимости или в плохую погоду, когда идет дождь или снег; а также при сильном ветре, поскольку в этом случае направление падения дерева непредсказуемо.

Заранее тщательно продумайте весь процесс пиления. Вокруг дерева должно быть свободное пространство, чтобы вы могли передвигаться без опаски. Проверьте, нет ли на дереве поврежденных или сухих ветвей, которые могут обломиться, упасть на вас и нанести серьезные повреждения.

Естественные обстоятельства, которые могут повлиять на падение дерева в определенном направлении, таковы:

- Наклон дерева.
- Наклон дерева может быть не очевиден из-за неровной или наклонной местности.
- В таком случае используйте отвес или уровень, чтобы определить направление наклона дерева.
- Спланируйте путь отхода
- Распределение кроны.
- Окружающие деревья и препятствия.

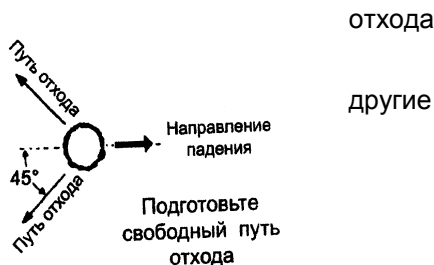

Посмотрите, нет ли на дереве трухлявых и сгнивших мест. Если ствол подгнил, он может сломаться и упасть на оператора.

Удостоверьтесь, что дереву хватит места для падения. Безопасное расстояние между деревом и находящимися поблизости людьми или другими объектами должно быть не меньше длины дерева. Шум мотора может заглушить звук падающего дерева. Удалите грязь, камни, куски отслоившейся коры, гвозди, скобы и провода с того дерева, которое вы собираетесь валить.

## 2. Пиление и валка дерева

- Подпилите дерево, начав с верхнего запила. Он должен иметь глубину  $1/3$  диаметра ствола. Затем завершите подпил, выполнив нижний запил. Руководствуйтесь рисунком. Когда подпил закончен, выньте клин древесины из ствола.

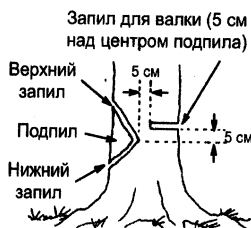

- После выемки клина древесины сделайте запил для валки на противоположной стороне ствола. Выполнять его необходимо примерно в 5 см (около 2 дюймов) над центром направляющего подпила. В результате остается много нетронутой древесины между запилом для валки и подпилком, которую называют недопилком. Недопил предотвращает падение дерева в неправильном направлении.

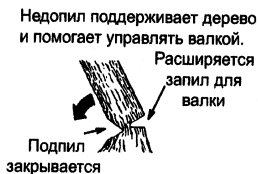

**Внимание:** Перед тем, как закончить запил для валки, вставьте клинья, чтобы расширить запил, если это необходимо для контроля направления падения. Пользуйтесь деревянными или пластиковыми клиньями, но ни в коем случае не стальными или железными, чтобы избежать обратного удара и повреждения цепи.

- Будьте внимательны, чтобы заметить признаки того, что дерево может упасть: треск, расширение запила для валки или движение верхних ветвей.
- Как только дерево начнет падать, выключите пилу, поставьте ее на землю и быстро отойдите по намеченному вами пути отхода.
- Будьте особенно осторожны с частично поваленными деревьями, которые могут иметь очень неустойчивое положение. Если дерево не повалено полностью, отложите пилу и тяните его вниз с помощью лебедки или используйте трактор. Во избежание повреждений, не пытайтесь повалить пилой частично упавшее дерево.

## Пиление поваленного дерева (распиловка)

**Внимание:** Не вставайте на бревно во время распиловки. Любая его часть может покатиться, и вы потеряете опору и контроль над пилой. Не стойте также вниз по склону от бревна во время распиловки.

- Пилите только по одному бревну за раз.
- Пилите сломанные деревья очень осторожно; острые куски дерева могут отскочить прямо на оператора.
- Используйте козлы, чтобы отпиливать небольшие бревна. Никогда не позволяйте другому человеку держать бревно во время распиловки, и никогда не держите бревно своей собственной ногой или ступней.
- Никогда не пилите там, где бревна, сучья и корни лежат в беспорядке. Перед распиловкой перетащите бревна на свободное место.

**Внимание:** Если пила оказалась защемлена или застряла в пропилах, не пытайтесь вытащить ее. Вы можете потерять контроль над пилой, что приведет к травмам и/или повреждениям самой пилы. Выключите пилу, вставьте пластиковый или деревянный клин в пропил и расширяйте его до тех пор, когда пилу уже можно будет легко извлечь. Снова включите пилу и осторожно введите ее в пропил. Не пытайтесь включить пилу, когда она защемлена или застряла в пропилах.



Выключите пилу и  
используйте  
пластиковый или  
деревянный клин, чтобы  
расширить пропил.

При пилении сверху (пилении тянущим ходом) вы начинаете пилить бревно с его верхней стороны, держа корпус пилы рядом с бревном. Распиливая таким образом бревно, слегка наживайте на пилу сверху.

### Пиление сверху

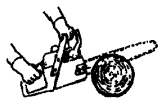

распиловке слегка нажимайте на пилу снизу вверх. Старайтесь  
будет склонна

### Пиление снизу

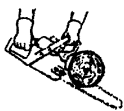

Пиление снизу (пиление толкающим ходом) подразумевает пиление бревна с его нижней стороны верхней частью пилы. При такой распиловке слегка нажимайте на пилу снизу вверх. Держите пилу крепко и контролируйте ее, поскольку пила дернется назад прямо на вас.

**Внимание:** Распиливая бревно снизу, никогда не переворачивайте пилу. В этой позиции ее невозможно контролировать.

Всегда делайте 1-ый запил на напряженной стороне бревна.

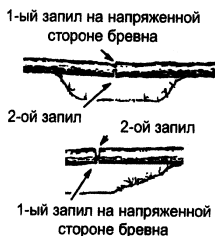

При распиле бревна без опоры:

- Производите пиление бревна сверху. Остановитесь, пройдя 1/3 диаметра бревна.

- Переверните бревно и завершите пиление с противоположной стороны.
- Будьте особенно осторожны при пилении бревен, находящихся в состоянии напряжения, чтобы уберечь пилу от защемления. Делайте первый запил на напряженной стороне бревна, чтобы ослабить его напряжение.

Распиловка с использованием бревна или стоящей опоры

- Помните, что первый запил всегда следует делать на той стороне бревна, которая находится в состоянии напряжения.
- Первый запил должен иметь глубину 1/3 диаметра бревна.
- Завершите пиление, сделав второй запил с другой стороны.

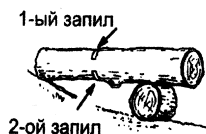

1-ый запил на напряженной стороне бревна

При распиле бревна на козлах:

- Помните, что первый запил всегда следует делать на той стороне бревна, которая находится в состоянии напряжения.
- Первый запил должен иметь глубину 1/3 диаметра бревна.
- Завершите пиление, сделав второй запил с другой стороны.

**Использование  
стоящей опоры**

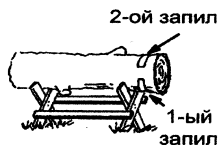

## Обрезка

## ветвей

Никогда не залезайте на крону дерева на лестницах, платформах, на бревне или в любом положении, в котором вы можете потерять равновесие или контроль над пилой.

**Запомните:**

- Остерегайтесь отпружинивания. Будьте бдительны во время обрезания маленьких сучков. Гибкая ткань может зажать цепь пилы и отпружинить на вас или вывести вас из равновесия.
- Будьте готовы к отдаче. Остерегайтесь изогнутых, а также напряженных веток. Постарайтесь, чтобы вас не ударило веткой или пилой, когда напряжение древесных волокон пропадает.
- Часто убирайте ветки с места работы, чтобы не споткнуться о них впоследствии.
- Всегда обрезайте ветви на уже спиленном дереве. Только в этом случае обрезка может быть сделана правильно и безопасно.
- Не спиливайте большие сучья под поваленным деревом для опоры дерева во время работы.
- Начните обрезать ветви и сучья у основания поваленного дерева и двигайтесь к верхушке. Маленькие сучки удаляйте одним распилом.
- Работайте так, чтобы ствол дерева находился между вами и целью пилы, насколько это возможно.
- Удаляйте большие опорные ветви с помощью двух пропилов так, как описано в разделе **Пиление поваленного дерева** «При распиле бревна без опоры».
- Всегда пилите сверху, когда нужно обрезать маленькие, отдельно растущие сучья. При пилении снизу такие сучья могут упасть и прищемить пилу.

**Внимание:** Подрезая сучья, располагающиеся на высоте до уровня плеч или ниже. Не подрезайте ветви, находящиеся выше ваших плеч. Для такой работы вызовите специалиста.

- Сделайте первый запил снизу на 1/3 глубины сука.
- Второй запил сделайте через весь сук. Затем сделайте третий запил, оставив 1-2 дюймовый (2-4 см) выступ от ствола дерева.

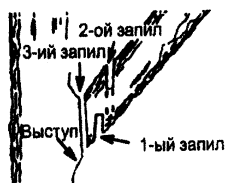

**Подрезка сучьев**

## Профилактическое обслуживание

**Внимание:** Отсоедините провод высокого напряжения при проведении различного рода осмотров. Исключение составляют случаи, когда вы проводите регулировку карбюратора.

Рекомендуется, чтобы сервисное обслуживание, не описанное в данной инструкции, проводил квалифицированный специалист.

### Проверка:

**Уровень горючей смеси** - перед каждым использованием инструмента

**Смазка шины** - перед каждым использованием инструмента

**Натяжение цепи** - перед каждым использованием инструмента

**Как заточена цепь** - перед каждым использованием инструмента

**Повреждены ли какие-либо части** - перед каждым использованием инструмента

**Хорошо ли затянуты колпачки** - перед каждым использованием инструмента

(на емкостях со смазкой и горючим)

**Хорошо ли затянуты болты, винты и т.д.** - перед каждым использованием инструмента

### Осмотр и чистка:

**Шина** - перед каждым использованием инструмента

**Инструмент полностью** - после каждого использования инструмента

**Воздушный фильтр** - каждые 5 часов работы инструмента

**Тормоз цепи** - каждые 5 часов работы инструмента

**Искрогаситель и глушитель** - каждые 25 часов работы инструмента

**Замена топливного фильтра** - ежегодно

## Воздушный фильтр

Не чистите фильтр бензином или легковоспламеняющимся растворителем, чтобы избежать возгорания или возникновения вредных испарений. Грязный воздушный фильтр снижает мощность двигателя и повышает потребление топлива и выделение вредных испарений. Всегда очищайте его после каждых 5 часов работы.

Для очистки воздушного фильтра:

1. Открутите 3 болта на крышке цилиндра.

2. Снимите крышку цилиндра.
3. Снимите воздушный фильтр.
4. Промойте воздушный фильтр горячей мыльной водой. Сполосните чистой холодной водой. Перед установкой основательно просушите.
5. Слегка смажьте воздушный фильтр с целью повышения его работоспособности. Используйте масло для двухтактных двигателей или моторное масло (SAE 30).
6. Установите воздушный фильтр.
7. Установите крышку цилиндра и заверните 3 винта. Убедитесь, что они хорошо затянуты.

Воздушный фильтр

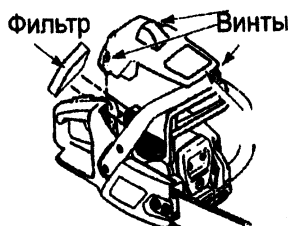

### Проверка глушителя и искрогасителя

**Для данной модели (360) проверка глушителя и искрогасителя не производится (только замена)**

При использовании инструмента на глушителе и искрогасителе образуется налет углерода, который необходимо удалять, иначе он может стать причиной возгорания, а также отрицательно сказаться на работе двигателя. Искрогаситель следует заменить в случае поломки

Корпус  
глушителя

Крышка  
глушителя

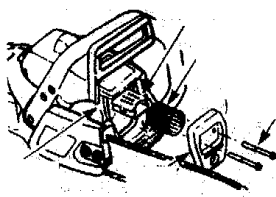

Рассеиватель  
Искрогаситель

Винты на крышкеглушител

Чистка искрогасителя необходима каждые 25 часов работы инструмента:

1. Снимите 2 винта на крышке глушителя.
2. Снимите крышку глушителя (она снимается с корпуса глушителя).

3. Снимите рассеиватель и искрогаситель. Обратите внимание на их положение, чтобы потом правильно установить обратно.
4. Очистите искрогаситель проволочной щеткой. Замените его, если обнаружены какие-либо повреждения.
5. Замените (если обнаружены) сломанные или надтреснутые части глушителя.
6. Установите обратно рассеиватель и искрогаситель.
7. Установите крышку глушителя; затяните болты.

## Регулировка карбюратора

**ВНИМАНИЕ:** При проведении данной процедуры необходимо, чтобы цепь двигалась, поэтому позаботьтесь о соответствующей защите тела согласно описанным выше инструкциям. Цепь не должна двигаться на холостом ходу.

Карбюратор устанавливает завод-изготовитель. Регулировка карбюратора может понадобиться, если выполняется какое-либо из следующих условий:

- Цепь движется на холостом ходу. См. СКОРОСТЬ ХОЛОСТОГО ХОД-Т
- Пила не дает холостого хода. См. СКОРОСТЬ ХОЛОСТОГО ХОД-Т

## Скорость холостого хода –Т

Дайте двигателю перейти на холостой ход. Винт регулировки холостого хода находится над подсосом и помечен ярлыком с буквой Т. Если цепь двигается – у двигателя слишком высокие холостые обороты. Если двигатель глохнет – у двигателя слишком низкие обороты холостого хода. Отрегулируйте скорость холостого хода так, чтобы цепь не двигалась (при слишком высокой скорости холостого хода) и двигатель не глох (слишком низкая скорость холостого хода).

- Поверните винт регулировки холостого хода (Т) по часовой стрелке, если двигатель резко сбрасывает обороты или глохнет.
- Поверните винт регулировки холостого хода (Т) против часовой стрелки для снижения скорости двигателя в случае, если цепь пилы двигается на холостых оборотах.

## Уход за шиной

Если вы пилите только одной стороной пилы, что требует дополнительных усилий при работе или шина берет слишком много смазки, в этих случаях шина подлежит сервисному обслуживанию. Изношенная шина может повредить цепь и затруднить работу.

После каждого использования пилы убедитесь, что выключатель (ON/STOP) находится в положении STOP, затем удалите опил с шины и из ниши, в которой находится шестерня.

- Установите выключатель (ON/STOP) в положение STOP.
- Снимите болты, удерживающие цепной тормоз и сам тормоз. Снимите шину и цепь.
- Очищайте отверстия для подачи масла и канавку на шине (по которой движется цепь) каждые 5 часов работы с инструментом.

Канавка шины



Отверстия для подачи масла

- Разгибание краев канавки – нормальное явление в процессе использования инструмента.
- Для выравнивания мест разгибов пользуйтесь плоским инструментом.

Выравнивание краев канавки



Неровные края

Ровные края

## Заточка цепи

Заточка цепи является сложным процессом, требующим специальных инструментов. Мы рекомендуем вам для этой цели обращаться к специалисту.

## Регулировка зажигания

Момент зажигания фиксирован и не регулируется.

## Свеча зажигания

Меняйте свечу зажигания каждый год. Правильный зазор составляет 0,5 мм.

1. Открутите 3 винта на крышке цилиндра.
2. Снимите крышку цилиндра.
3. Снимите провод высокого напряжения.
4. Замените свечу зажигания (JG-ВМ6А) с зазором 0,5 мм.
5. Установите провод высокого напряжения.
6. Установите крышку цилиндра и заверните 3 винта. Убедитесь, что они хорошо затянуты.

Крышка цилиндра

Провод высокого напряжения

Свеча зажигания

Винты

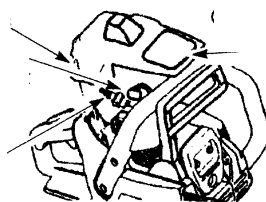

## Хранение

Выключите мотор и дайте ему охладиться перед тем, как убрать или перевозить прибор. Храните прибор с надетым чехлом шины. Располагайте его так, чтобы острые части случайно не повредили проходящих мимо. Держите прибор вне досягаемости детей.

- Перед длительным хранением слейте все топливо из прибора. Запустите двигатель и дайте ему поработать до полной остановки.
- Почистите прибор перед хранением. Уделите особое внимание зоне поступления воздуха, очистив ее от мусора. Протрите пластиковые поверхности губкой и неабразивным чистящим средством.

Во время хранения важно не допускать образования смоляных отложений в таких частях топливной системы прибора, как карбюратор, топливный фильтр, топливный шланг или топливный резервуар. Спиртосодержащее топливо (содержащее этанол или метанол) может притягивать влагу, что приводит к разделению фракций топлива и образованию кислот. Кислотные испарения могут испортить мотор.

## Устранение возможных неисправностей

**Внимание:** Всегда останавливайте двигатель и отсоединяйте свечной провод при проведении профилактических осмотров за исключением тех случаев, когда это действительно необходимо (регулировка карбюратора).

Проблема	Причина	Устранение
двигатель не заводится или начинает работать через несколько секунд после старта	<ol style="list-style-type: none"> <li>1. отключено зажигание</li> <li>2. двигатель переполнен горючим</li> <li>3. топливный бак пуст</li> <li>4. зажигание не срабатывает</li> <li>5. топливо не достигает карбюратора</li> </ol>	<ol style="list-style-type: none"> <li>1. установите переключатель зажигания в положение ON</li> <li>2. смотрите <b>запуск переполненного двигателя</b> в разделе <b>запуск двигателя</b></li> <li>3. залейте топливо</li> <li>4. установите новую свечу</li> <li>5. проверьте топливный фильтр и бензопровод.</li> </ol> <p>Если необходимо, почините или замените</p>
двигатель функционирует неправильно на холостом ходу	<ol style="list-style-type: none"> <li>1. требуется регулировка холостого хода</li> <li>2. требуется регулировка карбюратора</li> </ol>	<ol style="list-style-type: none"> <li>1. смотрите раздел <b>регулировка карбюратора</b></li> <li>2. обратитесь к специалисту</li> </ol>
двигатель не ускоряется, наблюдается недостаток мощности или двигатель глохнет при нагрузках	<ol style="list-style-type: none"> <li>1. засорен воздушный фильтр</li> <li>2. свеча зажигания не дает искру</li> <li>3. активирован тормоз цепи</li> <li>4. требуется регулировка карбюратора</li> </ol>	<ol style="list-style-type: none"> <li>1. почистите или замените воздушный фильтр</li> <li>2. почистите или замените свечу</li> <li>3. расцепите цепной тормоз</li> <li>4. обратитесь к специалисту</li> </ol>
двигатель слишком дымит	<ol style="list-style-type: none"> <li>1. в горючую смесь примешано слишком много масла</li> </ol>	<ol style="list-style-type: none"> <li>1. слить топливо, заправить правильно приготовленной смесью</li> </ol>
цепь движется на холостом ходу	<ol style="list-style-type: none"> <li>1. холостой ход требует настройки</li> </ol>	<ol style="list-style-type: none"> <li>1. смотрите раздел <b>регулировка карбюратора</b></li> </ol>

2. сцепление требует ремонта

2. обратитесь к специалисту

**Уровни шума**

Эквивалентный (см. примечание 1) уровень акустического давления на ухо оператора, измеренный в соответствии с международными стандартами, дБ (A)	101
--	-----

Эквивалентный (см. примечание 1) уровень акустической мощности, измеренный в соответствии с международными стандартами, дБ (A)	111
--	-----

**Уровень вибрации (см. Примечание 2)**

Передняя рукоятка, м/с <sup>2</sup>	5,5
-------------------------------------	-----

Задняя рукоятка, м/с <sup>2</sup>	8,5
-----------------------------------	-----

Примечание 1: Эквивалентный уровень шума в соответствии с ISO 7182 и ISO 9207 рассчитывается как взвешенная по времени полная энергия уровней шума при различных рабочих условиях со следующим распределением цикла: 1/3 холостой ход, 1/3 полная нагрузка, 1/3 полная скорость.

Примечание 2: Эквивалентный уровень вибрации в соответствии с ISO 7505 рассчитывается как взвешенная по времени полная энергия уровней вибрации при различных рабочих условиях со следующим распределением цикла: 1/3 холостой ход, 1/3 полная нагрузка, 1/3 полная скорость.

## **XI. ГАРАНТИЯ**

### **Гарантийные условия**

1. Гарантийный срок на данное изделие составляет 12 месяцев и исчисляется со дня продажи через розничную сеть.

2. Гарантийные обязательства распространяются только на неисправности, выявленные в течении гарантийного срока и обусловленные производственными, технологическими или конструктивными дефектами, т.е. допущенными по вине предприятия-изготовителя.

3. Гарантийные условия не распространяются на:

3.1. Неисправности изделия, возникшие в результате:

- Несоблюдения пользователем предписаний Руководства по эксплуатации;
- Механического повреждения, вызванного внешними или любым иным воздействием;
- Применения изделия не по назначению;
- Неблагоприятных атмосферных и иных внешних воздействий на изделие, таких как дождь, снег, влажность, нагрев, агрессивные среды;
- Использование принадлежностей, расходных материалов и запчастей, не рекомендованных или не одобренных производителем.

3.2. Изделия, подвергавшиеся вскрытию, ремонту или модификации не уполномоченными на то лицами.

3.3. На принадлежности и запасные части, вышедшие из строя вследствие естественного износа, такие как цепь, шина, ведущая звездочка, свеча, масляный насос, шестеренка маслонасоса (плунжер), пружина амортизатора, храповик и трос стартера, тормозная лента, воздушный и топливный фильтры, подшипники.

3.4. Снижение или потеря компрессии вследствие естественного износа гильзы цилиндра или поршневого кольца.

3.5. На неисправности, возникшие вследствие ненадлежащего обращения при эксплуатации, обслуживания или хранения изделия:

- Наличие ржавчины на металлических элементах изделий;

- Забивании пылью и грязью внешних и внутренних полостей;
- Засорении системы охлаждения большим количеством отходов, таких как пыль, опилки, трава и т.п.
- Обрывы и надрезы соединительных проводов органов управления;
- Сколы, трещины и оплавление пластмассовых элементов изделия.

3.6. Неисправности, возникшие в результате перегрева изделия или несоблюдения требований к составлению топливной смеси, повлекшие за собой вывод из строя поршневой группы. К безусловным признакам данного рода неисправностей относится:

- Залегание (закольцовывание) поршневого кольца;
- Царапины и потертости на внутренней поверхности (гильзе) цилиндра или поверхности поршня;
- Разрушение или оплавление игольчатых подшипников шатуна или поршневого пальца.

Неисправности, возникшие в результате непрофессионального использования бензоинструмента. Профессиональное использование определяется суммарным временем эксплуатации в течении периода времени. Для бензоинструмента профессиональным считается использование инструмента до 5 часов в сутки. Непрофессиональным считается использование инструмента до 160 мин. Безусловным признаком неисправности в результате профессионального использования данной категории бензоинструмента является разрыв поршневого кольца, с последующим повреждением поверхностей цилиндра, поршня и потерей компрессии.

Техническое освидетельствование инструмента (дефектация) на предмет установления гарантийного случая производится только в специализированной мастерской. Инструмент принимается в ремонт или дефектацию очищенным от опилок, грязи и масла.

**ВНИМАНИЕ!** Гарантийное обслуживание изделия может быть продлено до 2-х лет, при условии обязательного прохождения технического осмотра по истечении одного года со дня продажи.

---

GERMANY

GREENLINE

**При этом будут заменены изношенные детали. Услуга платная.**