

# SEG

50 Hz

Паспорт, Руководство по монтажу и эксплуатации





## GB Declaration of Conformity

We, Grundfos, declare under our sole responsibility that the product SEG, to which this declaration relates, is in conformity with these Council directives on the approximation of the laws of the EC member states:

- Machinery Directive (2006/42/EC)  
Standards used: EN 809: 1998, EN 60204-1: 2006.
- Low Voltage Directive (2006/95/EC)  
Applicable when the rated power is lower than 2.2 kW  
Standards used: EN 60335-1: 2002 and EN 60335-2-41: 2003.
- EMC Directive (2004/108/EC)
- Construction Products Directive (89/106/EEC)  
Standard used: EN 12050-1: 2001.
- ATEX Directive (94/9/EC)  
Applies only to products intended for use in potentially explosive environments, Ex II 2G, equipped with the separate ATEX approval plate and EC-type examination certificate. Further information, see below.

## CZ Prohlášení o shodě

My firma Grundfos prohlašujeme na svou plnou odpovědnost, že výrobek SEG, na nějž se toto prohlášení vztahuje, je v souladu s ustanoveními směrnice Rady pro sblížení právních předpisů členských států Evropského společenství v oblastiach:

- Směrnice pro strojní zařízení (2006/42/EG)  
Použité normy: EN 809: 1998, EN 60204-1: 2006.
- Směrnice pro nízkonapětíové aplikace (2006/95/ES)  
Je možno použít, pokud jmenovitý výkon je menší než 2,2 kW  
Použité normy: EN 60335-1: 2002 a EN 60335-2-41: 2003.
- Elektromagnetická kompatibilita (2004/108/EG)
- Směrnice o konstrukci výrobku (89/106/ES)  
Použitá norma: EN 12050-1: 2001.
- Směrnice pro ATEX (94/9/ES)  
Platí pouze pro výrobky určené pro použití v potenciálně výbušném prostředí, Ex II 2G, opatřené samostatným typovým štítkem s označením ATEX a certifikátem o zkoušce typu EG.  
Další informace jsou uvedeny níže.

## DE Konformitätserklärung

Wir, Grundfos, erklären in alleiniger Verantwortung, dass die Produkte SEG, auf die sich diese Erklärung bezieht, mit den folgenden Richtlinien des Rates zur Angleichung der Rechtsvorschriften der EG-Mitgliedstaaten übereinstimmen:

- Maschinrichtlinie (2006/42/EG)  
Normen, die verwendet wurden: EN 809: 1998, EN 60204-1: 2006.
- Niederspannungsrichtlinie (2006/95/EG)  
Nur anwendbar für Nennleistungen kleiner 2,2 kW  
Normen, die verwendet wurden:  
EN 60335-1: 2002 und EN 60335-2-41: 2003.
- EMV-Richtlinie (2004/108/EG)
- Bauproduktrichtlinie (89/106/EWG)  
Norm, die verwendet wurde: EN 12050-1: 2001.
- ATEX-Richtlinie (94/9/EG)  
Gilt nur für Produkte, die für den Gebrauch in potentiell explosiver Umgebung nach Ex II 2G bestimmt und mit einem separaten ATEX-Typenschild und einem EG-Prüfzeugnis ausgestattet sind.  
Weitere Informationen, siehe unten.

## GR Δήλωση Συμμόρφωσης

Εμείς, η Grundfos, δηλώνουμε με αποκλειστικά δική μας ευθύνη ότι τα προϊόντα SEG, στα οποία αναφέρεται η παρούσα δήλωση, συμμορφώνονται με τις εξής Οδηγίες του Συμβουλίου περί προσέγγισης των νομοθεσιών των κρατών μελών της ΕΕ:

- Οδηγία για μηχανήματα (2006/42/EC)  
Πρότυπα που χρησιμοποιήθηκαν: EN 809: 1998, EN 60204-1: 2006.
- Οδηγία χαμηλής τάσης (2006/95/EC)  
Ισχύει για ονομαστική ισχύ μικρότερη από 2,2 kW  
Πρότυπα που χρησιμοποιήθηκαν: EN 60335-1: 2002 και EN 60335-2-41: 2003.
- Οδηγία Ηλεκτρομαγνητικής Συμβατότητας (EMC) (2004/108/EC)
- Οδηγία Παραγωγής Προϊόντων (89/106/EEC)  
Πρότυπο που χρησιμοποιήθηκε: EN 12050-1: 2001.
- Οδηγία ATEX (94/9/EC)  
Ισχύει μόνο για προϊόντα που απευθύνονται για χρήση σε δυνητικά εκρηκτικά περιβάλλοντα, Ex II 2G, εφοδιασμένα με τη χωριστή πινακίδα έγκρισης ATEX και πιστοποιητικό εξέτασης τύπου EC.  
Για περισσότερες πληροφορίες, βλέπε κατωτέρω.

## BG Декларация за съответствие

Ние, фирма Grundfos, заявяваме с пълна отговорност, че продукта SEG, за който се отнася настоящата декларация, отговаря на следните указания на Съвета за уеднаквяване на правните разпоредби на държавите членки на ЕС:

- Директива за машините (2006/42/ЕО)  
Приложен стандарт: EN 809: 1998, EN 60204-1: 2006.
- Директива за нисковолтови системи (2006/95/ЕО)  
Приложим за помпи с номинална мощност по-ниска от 2,2 kW  
Приложени стандарти: EN 60335-1: 2002 и EN 60335-2-41: 2003.  
Електромагнетична поносимост (2004/108/ЕО)
- Директива за строителни продукти (89/106/ЕЕС)  
Приложен стандарт: EN 12050-1: 2001.
- АТЕХ директива (94/9/ЕС)  
Приложими само за продукти, предназначени за използване в потенциално взривоопасни среди, клас Ex II 2G, доставени с АТЕХ сертификат и ЕО Сертификат за изпитание.

## DK Overensstemmelseerklæring

Vi, Grundfos, erklærer under ansvar at produktet SEG som denne erklæring omhandler, er i overensstemmelse med disse af Rådets direktiver om indbyrdes tilnærmelse til EF-medlemsstaternes lovgivning:

- Maskindirektivet (2006/42/EF)  
Anvendte standarder: EN 809: 1998, EN 60204-1: 2006.
- Lavspændingsdirektivet (2006/95/EF)  
Gælder når mærkeeffekten er lavere end 2,2 kW  
Anvendte standarder: EN 60335-1: 2002 og EN 60335-2-41: 2003.
- EMC-direktiv (2004/108/EF)
- Byggevarerdirektiv (89/106/EØF)  
Anvendt standard: EN 12050-1: 2001.
- ATEX-direktiv (94/9/EF)  
Gælder kun produkter til eksplosionsfarlige omgivelser, Ex II 2G, med et separat ATEX-godkendelsesskilt og EF-typeprøvningscertifikat. Yderligere oplysninger, se nedenfor.

## EE Vestavusdeklaratsioon

Meie, Grundfos, deklareerime enda ainuvastutusel, et toode SEG mille kohta käesolev juhend käib, on vastavuses EÜ Nõukogu direktiividega EMÜ liikmesriikide seaduste ühitamise kohta, mis käsitlevad:

- Masinate ohutus (2006/42/EC)  
Kasutatud standardid: EN 809: 1998, EN 60204-1: 2006.
- Madalpinge direktiiv (2006/95/EC)  
Kasutatud standardid: EN 60335-1: 2002, EN 60335-2-41: 2003.
- Elektromagnetilise ühilduvuse (EMC direktiiv) (2004/108/EC).
- Ehitusoodete direktiiv (89/106/EEC)  
Kasutatud standard: EN 12050-1: 2001.
- ATEX direktiiv (94/9/EC)  
Kehitib ainult toodetele, mis on mõeldud kasutamiseks potentsiaalselt plahvatusohtlikus keskkonnas, II 2G varustatud eraldi ATEX tunnustuse andmesildiga ja EC-tüüpi kontrollsertifikaadiga. Täiendava info, vaata alla.

## ES Declaración de Conformidad

Nosotros, Grundfos, declaramos bajo nuestra propia responsabilidad que el producto SEG, al cual se refiere esta declaración, está conforme con las Directivas del Consejo en la aproximación de las leyes de los Estados Miembros del EM:

- Directiva de Maquinaria (2006/42/CE)  
Normas aplicadas: EN 809: 1998, EN 60204-1: 2006.
- Directiva de Baja Tensión (2006/95/CE)  
Aplicable cuando el índice de potencia es inferior a 2,2 kW  
Normas aplicadas: EN 60335-1: 2002 y EN 60335-2-41: 2003.
- Directiva EMC (2004/108/CE)
- Directiva de Productos de Construcción (89/106/CEE)  
Norma aplicada: EN 12050-1: 2001.
- Directiva ATEX (94/9/CE)  
Se aplica sólo a productos concebidos para su utilización en entornos potencialmente explosivos, Ex II 2G, equipados con una placa independiente de homologación ATEX y certificado de prueba tipo CE. Para información adicional, ver más abajo.

## FR Déclaration de Conformité

Nous, Grundfos, déclarons sous notre seule responsabilité, que le produit SEG, auquel se réfère cette déclaration, est conforme aux Directives du Conseil concernant le rapprochement des législations des Etats membres CE relatives aux normes énoncées ci-dessous :

- Directive Machines (2006/42/CE)  
Normes utilisées : EN 809: 1998, EN 60204-1: 2006.
- Directive Basse Tension (2006/95/CE)  
Applicable lorsque la puissance nominale est inférieure à 2,2 kW  
Normes utilisées: EN 60335-1: 2002 et EN 60335-2-41: 2003.
- Directive Compatibilité Electromagnétique CEM (2004/108/CE)
- Directive sur les Produits de Construction (89/106/CEE)  
Norme utilisée: EN 12050-1: 2001.
- Directive ATEX (94/9/CE)  
S'applique uniquement aux pompes utilisées dans des environnements potentiellement explosifs, Ex II 2G, équipées d'une plaque séparée avec norme ATEX et d'un certificat d'examen type CE. Pour plus d'informations, voir ci-après.

## IT Dichiarazione di Conformità

Grundfos dichiara sotto la sua esclusiva responsabilità che il prodotto SEG, al quale si riferisce questa dichiarazione, è conforme alle seguenti direttive del Consiglio riguardanti il riavvicinamento delle legislazioni degli Stati membri CE:

- Direttiva Macchine (2006/42/CE)  
Norme applicate: EN 809: 1998, EN 60204-1: 2006.
- Direttiva Bassa Tensione (2006/95/CE)  
Applicabile quando la corrente nominale è inferiore a 2,2 kW  
Norme applicate: EN 60335-1: 2002 e EN 60335-2-41: 2003.
- Direttiva EMC (2004/108/CE)
- Direttiva Prodotti da Costruzione (89/106/CEE)  
Norma applicata: EN 12050-1: 2001.
- Direttiva ATEX (94/9/CE)  
Si riferisce solo ai prodotti per uso in ambienti potenzialmente esplosivi Ex II 2G, con targa di approvazione ATEX a parte e certificato tipo CE. Per ulteriori informazioni, vedere oltre.

## LV Paziņojums par atbilstību prasībām

Sabiedrība GRUNDFOS ar pilnu atbildību dara zināmu, ka produkts SEG, uz kuru attiecas šis paziņojums, atbilst šādām Padomes direktīvām par tuvināšanos EK dalībvalstu likumdošanas normām:

- Mašīnbūves direktīva (2006/42/EK)  
Piemērotie standarti: EN 809: 1998, EN 60204-1: 2006.
- Zema sprieguma direktīva (2006/95/EK)  
Piemērojams, kad nominālā jauda ir mazāka par 2,2 kW.  
Piemērotie standarti: EN 60335-1: 2002, EN 60335-2-41: 2003.
- Elektromagnētiskās saderības direktīva (2004/108/EK).
- Būvmateriālu direktīva (89/106/EEK).
- Piemērotais standarts: EN 12050-1: 2001.
- ATEX direktīva (94/9/EK)  
Attiecas tikai uz tādiem izstrādājumiem, kas ir paredzēti lietošanai potenciāli sprādzienbīstamās vidēs, II 2G, ir aprīkoti ar atsevišķu ATEX apstiprinājuma plāksnīti un EK pārbaudes sertifikātu.  
Papildus informācija skatīt zemāk.

## HU Megfelelőségi nyilatkozat

Mi, a Grundfos, egyedüli felelősséggel kijelentjük, hogy a SEG termék, amelyre jelen nyilatkozik vonatkozik, megfelel az Európai Unió tagállamainak jogi irányelveit összehangoló tanács alábbi előírásainak:

- Gépek (2006/42/EK)  
Alkalmazott szabványok: EN 809: 1998, EN 60204-1: 2006.
- Kisfeszültségű Direktíva (2006/95/EK)  
2,2 kW alatti névleges teljesítmény alatt érvényes  
Alkalmazott szabványok: EN 60335-1: 2002 és EN 60335-2-41: 2003.
- EMC Direktíva (2004/108/EK)
- Építőipari Termék Direktíva (89/106/EGK)  
Alkalmazott szabvány: EN 12050-1: 2001.
- ATEX Direktíva (94/9/EK)  
Alkalmazott szabvány: Azon szivattyú típusokra vonatkozik, melyek potenciálisan robbanásveszélyes környezetben telephetnek, Ex II 2G, és el vannak látva egy további ATEX jelzésű adattáblával, valamint rendelkeznek EK típusú vizsgálati bizonylattal is.

## HR Izjava o usklađenosti

Mi, Grundfos, izjavljamo pod vlastitom odgovornošću da je proizvod SEG, na koji se ova izjava odnosi, u skladu s direktivama ovog Vijeća o usklađivanju zakona država članica EU:

- Direktiva za strojeve (2006/42/EZ)  
Korištene norme: EN 809: 1998, EN 60204-1: 2006.
- Direktiva za niski napon (2006/95/EZ)  
Primjenjuje se kada je nazivna snaga niža od 2,2 kW  
Korištene norme: EN 60335-1: 2002 i EN 60335-2-41: 2003.
- Direktiva za elektromagnetsku kompatibilnost (2004/108/EZ)
- Uredba o konstrukciji proizvoda (89/106/EEZ)  
Korištena norma: EN 12050-1: 2001.
- ATEX uredba (94/9/EZ)  
Odnosi se samo na proizvode namijenjene uporabi u potencijalno eksplozivnom okružju, Ex II 2G, opremljene s dodatnom ATEX pločicom i certifikatom EZ o ispitivanju. Već informacija potražite niže u tekstu.

## KZ Сәйкестік туралы мәлімдеме

Біз, Grundfos компаниясы, барлық жауапкершілікпен, осы мәлімдемеге қатысты болатын ХХХ бұйымы ЕО мүше елдерінің заң шығарушы жарлықтарын үндестіру туралы мына Еуроодақ кеңесінің жарлықтарына сәйкес келетінідігің мәлімдейміз:

- Механикалық құрылғылар (2006/42/ЕЗ).  
Қолданылған стандарттар: EN 809: 1998 және EN 60204-1: 2006.
- Төмен Кернеулі Жабдық (2006/95/ЕЗ).  
Номиналды қуаты 2,2 кВт-тан аз болғанда қолдануға жарамды.  
Қолданылған стандарттар: EN 60335-1: 2002 және EN 60335-2-51: 2003.
- Электр магнитті үйлесімділік (2004/108/ЕЗ).
- Құрылыс материалдары мен конструкцияларға арналған директива (89/106/ЕЕЗ).  
Қолданылған стандарт: EN 12050-1: 2001.
- АТЕХ директивасы (94/9/ЕЗ).  
Шығында жарылыс қаупі өткімал жағдайларда пайдалануға рұқсат берілген, фирма тақтайшасында АТЕХ белгісі және ЕО типтік тексеру сертификаты (қуәлірі) бар Ex II 2G бұйымдарына ғана арналған. Толық ақпарат төменде берілген.

## LT Atitikties deklaracija

Mes, Grundfos, su visa atsakomybe pareiškiame, kad gaminys SEG, kuriam skirta ši deklaracija, atitinka šias Tarybos Direktyvas dėl Europos Ekonominės Bendrijos šalių įstatymų suderinimo:

- Mašinių direktiva (2006/42/EB)  
Taikomi standartai: EN 809: 1998, EN 60204-1: 2006.
- Žemų įtampų direktiva (2006/95/EB)  
Galiajo, kai nominali galia yra mažesnė kaip 2,2 kW.  
Taikomi standartai: EN 60335-1: 2002, EN 60335-2-41: 2003.
- EMS direktiva (2004/108/EB).
- Statybos produktų direktiva (89/106/EEB).
- Taikomas standartas: EN 12050-1: 2001.
- ATEX direktiva (94/9/EB).  
Galiajo tik produktams, skirtiems naudoti potencialiai sprogiroje aplinkoje, II 2G, ir turintiems atskirą ATEX atitikties lentelę ir EB tipo patikrinimo sertifikatą. Daugiau informacijos pateikiama žemiau.

## NL Overeenkomstigheidsverklaring

Wij, Grundfos, verklaren geheel onder eigen verantwoordelijkheid dat het product SEG waarop deze verklaring betrekking heeft, in overeenstemming is met de Richtlijnen van de Raad in zake de onderlinge aanpassing van de wetgeving van de EG lidstaten betreffende:

- Machine Richtlijn (2006/42/EG)  
Gebruikte normen: EN 809: 1998, EN 60204-1: 2006.
- Laagspannings Richtlijn (2006/95/EC)  
Van toepassing wanneer het opgenomen vermogen lager is dan 2,2 kW  
Gebruikte normen: EN 60335-1: 2002 en EN 60335-2-41: 2003.
- EMC Richtlijn (2004/108/EC)
- Bouwproducten Richtlijn (89/106/EEC)  
Gebruikte norm: EN 12050-1: 2001.
- ATEX Richtlijn (94/9/EC)  
Is alleen van toepassing op pompen welke gebruikt worden in een explosie gevaarlijke omgeving, Ex II 2G, met een afzonderlijke ATEX-goedkeuring plaatje en EG-type onderzoekscertificaat.  
Voor verdere informatie, zie onderstaand.

## PL Deklaracja zgodności

My, Grundfos, oświadczamy z pełną odpowiedzialnością, że nasze wyroby SEG, których deklaracja niniejsza dotyczy, są zgodne z następującymi wytycznymi Rady d/w ujednoczenia przepisów prawnych krajów członkowskich W/E:

- Dyrektywa Maszynowa (2006/42/EG)  
Zastosowane normy: EN 809: 1998, EN 60204-1: 2006.
- Dyrektywa Niskonapięciowa (LVD) (2006/95/WE)  
Mają zastosowanie w przypadku, gdy moc znamionowa jest mniejsza niż 2,2 kW  
Zastosowane normy: EN 60335-1: 2002 i EN 60335-2-41: 2003.
- Dyrektywa EMC (2004/108/WE)
- Dyrektywa Wytwarzania Budowlanych (89/106/CEE)  
Zastosowana norma: EN 12050-1: 2001.
- Dyrektywa ATEX (94/9/WE)  
Dotyczy tylko produktów przeznaczonych do pracy w środowisku potencjalnie zagrożonym wybuchem, Ex II 2G, wyposażonych w oddzielną tabliczkę znamionową ATEX i certyfikat typu EG (examination certificate). Więcej informacji na ten temat, patrz poniżej.

## RU Декларация о соответствии

Мы, компания Grundfos, со всей ответственностью заявляем, что изделия SEG, к которым относится настоящая декларация, соответствуют следующим Директивам Совета Евросоюза об унификации законодательных предписаний стран-членов ЕС:

- Механические устройства (2006/42/ЕС)  
Применяемые стандарты: EN 809: 1998, EN 60204-1: 2006.
- Низковольтное оборудование (2006/95/ЕС)  
Применяемо, если номинальная мощность меньше 2,2 кВт  
Применяющиеся стандарты: EN 60335-1: 2002 и EN 60335-2-41: 2003.
- Электромагнитная совместимость (2004/108/ЕС)
- Директива на строительные материалы и конструкции (89/106/ЕЭС)  
Применяющийся стандарт: EN 12050-1: 2001.
- Директива ATEX (94/9/ЕС)  
Действительно только для изделий, разрешённых для использования в потенциально взрывоопасных условиях, Ex II 2G, с маркировкой ATEX на фирменной табличке и Сертификатом (свидетельством) типовой проверки ЕС.  
Подробная информация представлена ниже.

## SK Prehlásenie o konformite

My firma Grundfos prehlasujeme na svoju plnú zodpovednosť, že výrobok SEG, na ktorý sa toto prehlásenie vzťahuje, je v súlade s ustanovením smernice Rady pre zblíženie právnych predpisov členských štátov Európskeho spoločenstva v oblastiach:

- Smernica pre strojové zariadenie (2006/42/EG)  
Použitá norma: EN 809: 1998, EN 60204-1: 2006.
- Smernica pre nízkonapäťové aplikácie (2006/95/EC)  
Je možné použiť, pokiaľ je menovitý výkon menší než 2,2 kW  
Použitá norma: EN 60335-1: 2002 and EN 60335-2-41: 2003.
- Elektromagnetická kompatibilita (2004/108/EG)
- Smernica o konštrukcii výrobkov (89/106/EEC)  
Použitá norma: EN 12050-1: 2001.
- Smernica pre ATEX (94/9/EC)  
Plati iba pre výrobky určené pre použitie v potenciálne výbušnom prostredí, Ex II 2G, vybavené samostatným typovým štítkom s označením ATEX a certifikátom o skúške typu EG. Ďalšie informácie sú uvedené nižšie.

## RS Deklaracija o konformitetu

Mi, Grundfos, izjavljujemo pod vlastitom odgovornošću da je proizvod SEG, na koji se ova izjava odnosi, u skladu sa direktivama Saveta za usklađivanje zakona država članica EU:

- Direktiva za mašine (2006/42/EG)  
Korišćeni standardi: EN 809: 1998, EN 60204-1: 2006.
- Direktiva niskog napona (2006/95/EC)  
Primenljivo kada je nominalna snaga niža od 2,2 kW  
Korišćeni standardi: EN 60335-1: 2002 i EN 60335-2-41: 2003.
- EMC direktiva (2004/108/EC)
- Direktiva o konstrukciji proizvoda (89/106/EEC)  
Korišćen standard: EN 12050-1: 2001.
- ATEX direktiva (94/9/EC)  
Primenjuje se samo na proizvode namenjene upotrebi u potencijalno eksplozivnim okolinama, Ex II 2G, opremljene sa dodatnom ATEX pločicom i EG-tip ispitnim sertifikatom. Više informacija potražite u tekstu dole.

## PT Declaração de Conformidade

A Grundfos declara sob sua única responsabilidade que o produto SEG, ao qual diz respeito esta declaração, está em conformidade com as seguintes Diretivas do Conselho sobre a aproximação das legislações dos Estados Membros da CE:

- Directiva Máquinas (2006/42/CE)  
Normas utilizadas: EN 809: 1998, EN 60204-1: 2006.
- Directiva Baixa Tensão (2006/95/CE)  
Aplicável quando a potência nominal é inferior a 2,2 kW  
Normas utilizadas: EN 60335-1: 2002 e EN 60335-2-41: 2003.
- Directiva EMC (compatibilidade electromagnética) (2004/108/CE)
- Directiva Produtos Construção (89/106/CEE)  
Norma utilizada: EN 12050-1: 2001.
- Directiva ATEX (94/9/CE)  
Aplica-se apenas a produtos cuja utilização é em ambientes potencialmente explosivos, Ex II 2G, equipados com uma chapa de aprovação ATEX e certificado tipo CE. Para mais informações consulte abaixo.

## RO Declarație de Conformitate

Noi, Grundfos, declaram pe propria răspundere că produsele SEG, la care se referă această declarație, sunt în conformitate cu aceste Directive de Consiliu asupra armonizării legilor Statelor Membre CE:

- Directiva Utilitaje (2006/42/CE)  
Standarde utilizate: EN 809: 2000 și EN60204-1: 2006.
- Directiva Tensiune Joasă (2006/95/CE). Apicabil când puterea înregistrată este mai mică decât 2,2 kW  
Standarde utilizate: EN 60335-1: 2002 și EN 60335-2-41: 2003.
- Directiva EMC (2004/108/CE).
- Directiva referitoare la produsele pentru construcții (89/106/CEE).  
Standard utilizat: EN 12050-1: 2001.
- ATEX 94/9/CE  
Se aplica doar produselor care se pot folosi în medii cu potential exploziv, Ex II 2G, si sunt contin placuta separata de certificare ATEX si certificat de examinare de tip CE. Mai multe informatii, vezi mai jos.

## SI Izjava o skladnosti

V Grundfosu s polno odgovornostjo izjavljamo, da so naši izdelki SEG, na katere se ta izjava nanaša, v skladu z naslednjimi direktivami Sveta o približevanju zakonodaje za izenačevanje pravnih predpisov držav članic ES:

- Direktiva o strojih (2006/42/EG)  
Uporabljeni normi: EN 809: 1998, EN 60204-1: 2006.
- Direktiva o nizki napetosti (2006/95/ES)  
Primerno, kadar je nominalna moč nižja od 2,2 kW  
Uporabljeni normi: EN 60335-1: 2002 in EN 60335-2-41: 2003.
- Direktiva o elektromagnetni združljivosti (EMC) (2004/108/ES)
- Direktiva konstruiranja proizvodov (89/106/EGS)  
Uporabljena norma: EN 12050-1: 2001.
- ATEX direktiva (94/9/ES)  
Velja samo za proizvode namenjene uporabi v potencialno eksplozivnih okoljih, Ex II 2G, opremljene z dodatno tipsko ploščico z ATEX odobritvijo in certifikatom EG o skladnosti tipa. Za več informacij glejte spodaj.

## FI Vaatimustenmukaisuusvakuutus

Me, Grundfos, vakuutamme omalla vastuullamme, että tuote SEG, jota tämä vakuutus koskee, on EY:n jäsenvaltioiden lainsäädännön yhdenmukaistamiseen tähtäävien Euroopan neuvoston direktiivien vaatimusten mukainen seuraavasti:

- Konedirektiivi (2006/42/EY)  
Sovellettavat standardit: EN 809: 1998, EN 60204-1: 2006.
- Pienjännitedirektiivi (2006/95/EY)  
Koskee alle 2,2 kW nimellistehoja  
Sovellettavat standardit: EN 60335-1: 2002 ja EN 60335-2-41: 2003.
- EMC-direktiivi (2004/108/EY)
- Rakennustuotedirektiivi (89/106/ETY)  
Sovellettu standardi: EN 12050-1: 2001.
- ATEX-direktiivi (94/9/EY)  
Koskee vain tuotteita, jotka on tarkoitettu käytettäväksi mahdollisesti räjähdysvaarallisissa ympäristöissä, Ex II 2G, varustettuina erillisellä ATEX-hyväksyntäkilvillä ja EY-tyyppitarkastustodistuksella. Katso lisätietoja jäljempänä.

## SE Försäkran om överensstämmelse

Vi, Grundfos, försäkrar under ansvar att produkten SEG, som omfattas av denna försäkran, är i överensstämmelse med rådets direktiv om inbördes närmande till EU-medlemsstaternas lagstiftning, avseende:

- Maskindirektivet (2006/42/EG)  
Tillämpad standarder: EN 809: 1998, EN 60204-1: 2006.
- Lågspänningsdirektivet (2006/95/EG)  
Kan användas när märkeffekten är lägre än 2,2 kW  
Tillämpad standarder: EN 60335-1: 2002 och EN 60335-2-41: 2003.
- EMC-direktivet (2004/108/EG)
- Byggproduktdirektivet (89/106/EEG)  
Tillämpad standard: EN 12050-1: 2001.
- ATEX-direktivet (94/9/EG)  
Gäller endast produkter avsedda att användas i exponeringsfarlig miljö, EX II 2G, utrustade med separat ATEX-godkännandeskyt och EC-typkontrollintyg. För ytterligare information, se nedan.

## TR Uygunluk Bildirgesi

Grundfos olarak bu beyannameye konu olan SEG ürünlerinin, AB Üyesi Ülkelerin kanunlarını birbirine yaklaştırma üzerine KONSEY Direktifleriyle uyumlu olduğunu yalnızca bizim sorumluluğumuz altında olduğunu beyan ederiz:

- Makineler Yönetmeliği (2006/42/EC)  
Kullanılan standartlar: EN 809: 1998, EN 60204-1: 2006.
- Düşük Voltaj Yönetmeliği (2006/95/EC)  
Nominal güç 2,2 kW'tan daha düşük olduğunda uygulanabilir  
Kullanılan standartlar: EN 60335-1: 2002 ve EN 60335-2-41: 2003.
- Elektromanyetik uyumluluk (2004/108/EC)
- Yapı Ürünleri Yönergesi (89/106/EEC)  
Kullanılan standart: EN 12050-1: 2001.
- ATEX Yönergesi (94/9/EC)  
Potansiyel patlayıcı ortamlarda kullanılmak üzere Ex II 2G parçali olarak ATEX onay etiketi ve EC tip muayen sertifikasi verilebilmektedir. Ayrıntılı bilgi için bkz. aşağıda.

İle ilgili olarak Avrupa topluluğu'na Üye Devletlerin yasalalarında yer alan Belediye Yönetmeliklerine uygun olduğunu, tüm sorumluluğu bize ait olmak üzere beyan ederiz.

Bjerringbro, 15th October 2010



Gábor Farkas  
R&D Manager

Büzavirág u. 14 Ipari Park  
2800 Tatabánya Hungary

Person authorised to compile technical file and  
empowered to sign the EC declaration.

### Certificate No

### Standards used

**DEKRA**KEMA 06ATEX0127 EN 60079-0: 2006, EN 60079-1: 2007, EN 13463-1: 2001, EN 13463-5: 2003  
**DEKRA**KEMA 06ATEX0128

**Notified body:** [DEKRA Certification B.V.](#) [KEMA Quality B.V.](#) No 0344. Utrechtseweg 310, 6802 ED Arnhem, Netherlands.

**Manufacturer:** GRUNDFOS Management A/S, Poul Due Jensens Vej 7, DK-8850 Bjerringbro, Denmark.



## СОДЕРЖАНИЕ



АЯ56

	Стр.		
<b>1. Указания по технике безопасности</b>	<b>8</b>	<b>10. Ввод в эксплуатацию</b>	<b>24</b>
1.1 Общие сведения	9	10.1 Общий порядок ввода в эксплуатацию.	24
1.2 Значение символов и надписей	9	10.2 Режимы работы	24
1.3 Квалификация и обучение обслуживающего персонала	9	10.3 Направление вращения	25
1.4 Опасные последствия несоблюдения указаний по технике безопасности	9	<b>11. Сервис и техническое обслуживание</b>	<b>25</b>
1.5 Выполнение работ с соблюдением техники безопасности	9	11.1 Проверка	26
1.6 Указания по технике безопасности для потребителя или обслуживающего персонала	10	11.2 Замена режущего механизма	26
1.7 Указания по технике безопасности при выполнении технического обслуживания, осмотров и монтажа	10	11.3 Промывка корпуса насоса	27
1.8 Самостоятельное переоборудование и изготовление запасных узлов и деталей	10	11.4 Проверка/замена уплотнения вала	28
1.9 Недопустимые режимы эксплуатации	10	11.5 Замена масла	29
<b>2. Транспортировка</b>	<b>10</b>	11.6 Комплекты для технического обслуживания	30
<b>3. Общие сведения</b>	<b>10</b>	11.7 Загрязнённые насосы	30
3.1 Чертёж насоса	10	<b>12. Обнаружение и устранение неисправностей</b>	<b>31</b>
3.2 Назначение	11	<b>13. Технические данные</b>	<b>33</b>
3.3 Условия эксплуатации	11	<b>14. Утилизация отходов</b>	<b>33</b>
<b>4. Транспортировка и хранение</b>	<b>11</b>	<b>15. Гарантии изготовителя</b>	<b>33</b>
4.1 Транспортировка	11		
4.2 Хранение	11		
<b>5. Маркировка</b>	<b>12</b>		
5.1 Фирменная табличка	12		
5.2 Условное типовое обозначение	13		
<b>6. Сертификаты</b>	<b>14</b>		
6.1 Нормативы	14		
6.2 Расшифровка классификации взрывозащищённого оборудования	14		
<b>7. Указания по технике безопасности</b>	<b>15</b>		
7.1 Потенциально взрывоопасная среда	15		
<b>8. Монтаж</b>	<b>16</b>		
8.1 Погружная установка на автоматической трубной муфте	17		
8.2 Переносная погружная установка	18		
<b>9. Подключение электрооборудования</b>	<b>19</b>		
9.1 Схемы электрических соединений	20		
9.2 Блок управления СУ 100	21		
9.3 Шкафы управления насосами	22		
9.4 Термовыключатели	22		
9.5 Эксплуатация с преобразователем частоты	23		

## 1. Указания по технике безопасности

### Предупреждение

*Эксплуатация данного оборудования должна производиться квалифицированным персоналом, владеющим необходимыми для этого знаниями и опытом работы. Лица с ограниченными физическими, умственными возможностями, с ограниченными зрением и слухом не должны допускаться к эксплуатации данного оборудования без сопровождения или без инструктажа по технике безопасности. Инструктаж должен проводиться персоналом, ответственным за безопасность указанных лиц. Для детей доступ к данному оборудованию должен быть закрыт.*



## 1.1 Общие сведения

Паспорт, руководство по монтажу и эксплуатации, далее по тексту - руководство, содержит принципиальные указания, которые должны выполняться при монтаже, эксплуатации и техническом обслуживании. Поэтому перед монтажом и вводом в эксплуатацию они обязательно должны быть изучены соответствующим обслуживающим персоналом или потребителем. Руководство должно постоянно находиться на месте эксплуатации оборудования.

Необходимо соблюдать не только общие требования по технике безопасности, приведенные в разделе "Указания по технике безопасности", но и специальные указания по технике безопасности, приводимые в других разделах.

## 1.2 Значение символов и надписей

### Внимание

*Указания по технике безопасности, содержащиеся в данном руководстве по обслуживанию и монтажу, невыполнение которых может повлечь опасные для жизни и здоровья людей последствия, специально отмечены общим знаком опасности по стандарту DIN 4844-W00.*



### Предупреждение

*Несоблюдение данных указаний может иметь опасные для жизни и здоровья людей последствия.*



### Предупреждение

*Настоящие правила должны соблюдаться при работе со взрывозащищенными насосами. Рекомендуется также соблюдать данные правила техники безопасности при работе с насосами в стандартном исполнении.*



*Этот символ вы найдете рядом с указаниями по технике безопасности, невыполнение которых может вызвать отказ оборудования, а также его повреждение.*

Внимание

*Рядом с этим символом находятся рекомендации или указания, облегчающие работу и обеспечивающие надежную эксплуатацию оборудования.*

Указание

Указания, помещенные непосредственно на оборудовании, например:

- стрелка, указывающая направление вращения,
- обозначение напорного патрубка для подачи перекачиваемой среды,

должны соблюдаться в обязательном порядке и сохраняться так, чтобы их можно было прочитать в любой момент.

## 1.3 Квалификация и обучение обслуживающего персонала

Персонал, выполняющий эксплуатацию, техническое обслуживание и контрольные осмотры, а также монтаж оборудования должен иметь соответствующую выполняемой работе квалификацию. Круг вопросов, за которые персонал несет ответственность и которые он должен контролировать, а также область его компетенции должны точно определяться потребителем.

## 1.4 Опасные последствия несоблюдения указаний по технике безопасности

Несоблюдение указаний по технике безопасности может повлечь за собой как опасные последствия для здоровья и жизни человека, так и создать опасность для окружающей среды и оборудования. Несоблюдение указаний по технике безопасности может также привести к аннулированию всех гарантийных обязательств по возмещению ущерба.

В частности, несоблюдение требований техники безопасности может, например, вызвать:

- отказ важнейших функций оборудования;
- недейственность предписанных методов технического обслуживания и ремонта;
- опасную ситуацию для здоровья и жизни персонала вследствие воздействия электрических или механических факторов.

## 1.5 Выполнение работ с соблюдением техники безопасности

При выполнении работ должны соблюдаться приведенные в данном руководстве по монтажу и эксплуатации указания по технике безопасности, существующие национальные предписания по технике безопасности, а также любые внутренние предписания по выполнению работ, эксплуатации оборудования и технике безопасности, действующие у потребителя.

## 1.6 Указания по технике безопасности для потребителя или обслуживающего персонала

- Запрещено демонтировать имеющиеся защитные ограждения подвижных узлов и деталей, если оборудование находится в эксплуатации.
- Необходимо исключить возможность возникновения опасности, связанной с электроэнергией (более подробно смотри, предписания местных энергоснабжающих предприятий).

## 1.7 Указания по технике безопасности при выполнении технического обслуживания, осмотров и монтажа

Потребитель должен обеспечить выполнение всех работ по техническому обслуживанию, контрольным осмотрам и монтажу квалифицированными специалистами, допущенными к выполнению этих работ и в достаточной мере ознакомленными с ними в ходе подробного изучения руководства по монтажу и эксплуатации.

Все работы обязательно должны проводиться при выключенном оборудовании. Должен безусловно соблюдаться порядок действий при остановке оборудования, описанный в руководстве по монтажу и эксплуатации.

Сразу же по окончании работ должны быть снова установлены или включены все демонтированные защитные и предохранительные устройства.

## 1.8 Самостоятельное переоборудование и изготовление запасных узлов и деталей

Переоборудование или модификацию устройств разрешается выполнять только по согласованию с изготовителем. Фирменные запасные узлы и детали, а также разрешенные к использованию фирмой-изготовителем комплектующие призваны обеспечить надежность эксплуатации. Применение узлов и деталей других производителей может вызвать отказ изготовителя нести ответственность за возникшие в результате этого последствия.

## 1.9 Недопустимые режимы эксплуатации

Эксплуатационная надежность поставляемого оборудования гарантируется только в случае применения в соответствии с функциональным назначением согласно разделу 3.2 *Назначение*. Предельно допустимые значения, указанные в технических характеристиках, должны обязательно соблюдаться во всех случаях.

## 2. Транспортировка

При транспортировании автомобильным, железнодорожным, водным или воздушным транспортом изделие должно быть надежно закреплено на транспортных средствах с целью предотвращения самопроизвольных перемещений.

Условия хранения установок должны соответствовать группе "С" ГОСТ 15150.

## 3. Общие сведения

В конструкции насосов модели SEG компании Grundfos предусмотрен режущий механизм, который измельчает твердые частицы до такого размера, чтобы они проходили по трубопроводу сравнительно небольшого диаметра.

Насосы модели SEG используются в напорных системах водоотведения, например, в холмистой местности.

Управление насосами осуществляется с помощью шкафов управления LC, LCD 107, LC, LCD 108, LC, LCD 110 компании Grundfos или блока управления Grundfos CU 100. Смотрите руководство по монтажу и эксплуатации на определенное выбранное устройство.

### 3.1 Чертеж насоса



Рис. 1 Насос SEG

Поз.	Наименование
1	Кабельный ввод
2	Фирменная табличка
3	Напорный фланец DN 40/DN 50
4	Напорный патрубок
5	Подъемная скоба
6	Корпус статора
7	Масляная пробка
8	Хомут
9	Опора насоса
10	Корпус насоса

TM02 5399 4502

### 3.2 Назначение

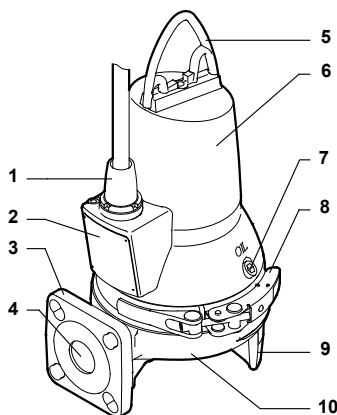
- Перекачивание бытовых сточных вод со стоками из туалетов,
- бытовых сточных вод из санузлов ресторанов, гостиниц, кемпингов и т.п.

Компактная конструкция делает насос пригодным как для стационарного, так и для переносного монтажа. Насосы могут быть установлены на автоматической трубной муфте или свободно на дне резервуара.

### 3.3 Условия эксплуатации

Насосы Grundfos SEG предназначены для периодической эксплуатации (S3). При полном погружении в перекачиваемую жидкость насосы могут также эксплуатироваться в непрерывном режиме (S1). См. раздел 10.2 *Режимы работы*.

#### Глубина погружения при установке

Макс. 10 метров ниже уровня жидкости.

#### Рабочее давление

Максимум 6 бар.

#### Количество пусков в час

Не больше 20.

#### Значение pH

Насосы в стационарных установках могут перекачивать жидкости с уровнем pH от 4 до 10.

#### Температура жидкости

От 0 °C до +40 °C.

На короткое время (не более 15 минут) допускается температура до + 60 °C (кроме взрывоопасных сред).



#### **Предупреждение**

**Насосы во взрывозащищённом исполнении не должны перекачивать жидкости температурой выше 40 °C.**

#### **Плотность и вязкость перекачиваемой жидкости**

Если перекачиваемые жидкости имеют более высокую плотность и/или кинематическую вязкость, чем у воды, необходимо установить электродвигатели большей мощности.

## 4. Транспортировка и хранение

Насос можно транспортировать и хранить в вертикальном или горизонтальном положении. Необходимо исключить возможность скатывания или опрокидывания насоса.

### 4.1 Транспортировка

Грузоподъемное оборудование должно быть приспособлено именно для этих целей и проверено на наличие неисправностей перед использованием. Ни при каких обстоятельствах нельзя превышать допустимую грузоподъемность оборудования. Масса насоса указана в фирменной табличке на насос.

#### **Предупреждение**

**При подъеме насоса использовать для этого исключительно подъемную скобу на насосе или автопогрузчик с вилочным захватом, если насос находится на паллете. Никогда не поднимайте насос, взяв его за кабель двигателя или шланг.**



Залитый полиуретаном кабельный ввод защищает электродвигатель от проникновения в него влаги через кабель.

### 4.2 Хранение

При длительном хранении насос необходимо защитить от действия влаги и тепла.

После длительного простоя необходимо проверить состояние насоса и лишь после этого производить его пуск в эксплуатацию. Необходимо убедиться в свободном ходе рабочего колеса насоса. Особое внимание необходимо обратить на состояние уплотнений вала и кабельного ввода.

## 5. Маркировка

### 5.1 Фирменная табличка

В фирменной табличке приведены рабочие данные и сертификаты насоса. Каждый насос снабжен фирменной табличкой с номинальными данными, прикрепленной к корпусу статора рядом с кабельным вводом электродвигателя.

Дополнительная табличка с техническими данными, поставляемая с насосом, должна крепиться рядом с резервуаром.

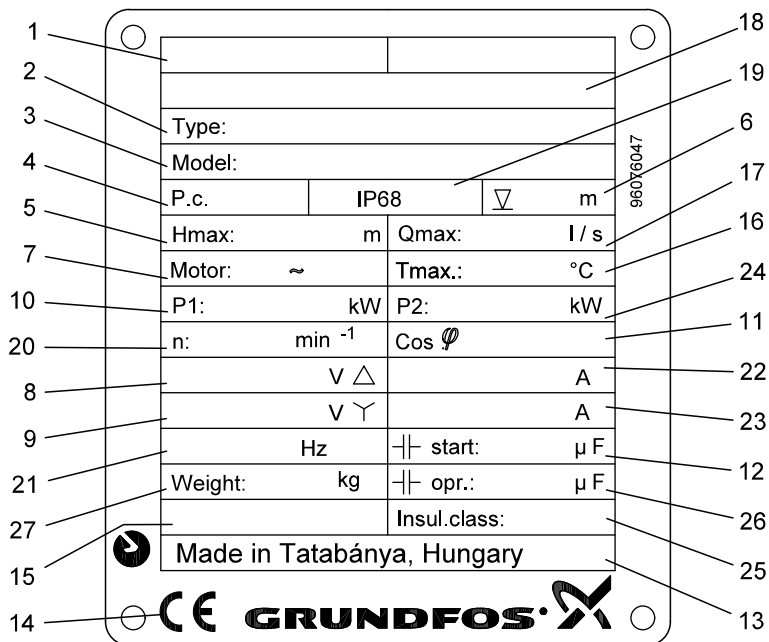

TM03 8017 0207

Поз.	Наименование	Поз.	Наименование
1	Маркировка взрывозащищённого исполнения	15	Допуск к эксплуатации EN
2	Типовое обозначение	16	Максимальная температура жидкости
3	Номер продукта	17	Максимальный расход
4	Код производства (год/неделя)	18	Обозначение взрывозащиты
5	Максимальный напор	19	Класс защиты по IEC
6	Максимальная глубина погружения при установке	20	Номинальная частота вращения
7	Число фаз	21	Частота тока
8	Номинальное напряжение, Δ	22	Номинальный ток, Δ
9	Номинальное напряжение, Y	23	Номинальный ток, Y
10	Номинальная потребляемая мощность	24	Мощность на валу электродвигателя
11	Коэффициент мощности	25	Класс изоляции
12	Пусковой конденсатор	26	Рабочий конденсатор
13	Страна-изготовитель	27	Масса без учёта кабеля
14	Знак соответствия стандартам ЕС (CE mark)		

## 5.2 Условное типовое обозначение

Данное типовое обозначение относится ко всей серии канализационных насосов Grundfos SEG. Поэтому в условном типовом обозначении имеется несколько пустых полей для насосов-дробилок. Каждый насос-дробилка SEG можно идентифицировать по типовому обозначению. Обратите внимание, что возможны не все сочетания.

Пример: SEG.40.11.Ех.2.1.502		SE	G	.40	.11	.Ех	.2	.1	5	02
<b>Типовой ряд</b> Канализационные насосы Grundfos										
G	<b>Тип рабочего колеса</b> Режущий механизм на всасывании									
	<b>Материал</b> Стандартный, чугун									
	<b>Макс. сферический зазор рабочего колеса [мм]</b> Не относится к насосам SEG									
	<b>Номинальный диаметр напорного патрубка [мм]</b>									
P2	<b>Мощность на валу, P2</b> Код из типового обозначения/10 [кВт]									
	<b>Оборудование</b> Стандартное исполнение (без оборудования)									
[-]	<b>Вариант монтажа</b> Погружной, без охлаждающего кожуха									
[-]	<b>Взрывозащищённое исполнение</b> Стандартное исполнение погружных канализационных насосов									
Ех	<b>Насос, сконструированный по указанному стандарту ATEX или австралийскому стандарту AS 2430.1</b>									
	<b>Число полюсов</b> 2 полюса, 3000 мин <sup>-1</sup> , 50 Гц									
1	<b>Число фаз</b> Однофазный электродвигатель									
[-]	Трёхфазный электродвигатель									
5	<b>Частота сети</b> 50 Гц									
02	<b>Напряжение питания и схема пуска</b> 230 В, прямой пуск									
0B	400-415 В, прямой пуск									
0C	230-240 В, прямой пуск									
[-]	<b>Поколение</b> Первое поколение									
A	Второе поколение									
B	Третье поколение									
	Насосы, относящиеся к отдельным поколениям, различаются по конструкции, но одинаковы по номинальной мощности.									
[-]	<b>Материал насоса</b> Стандартный материал									

## 6. Сертификаты

Насосы SEG в стандартном исполнении были протестированы в VDE, а насосы во взрывозащищённом исполнении имеют сертификат KEMA согласно директиве ATEX.

### 6.1 Нормативы

Насосы стандартного исполнения одобрены LGA (уполномоченный орган согласно директиве по строительному оборудованию) в соответствии с EN 12050-1.

### 6.2 Расшифровка классификации взрывозащищённого оборудования

Класс взрывозащиты насоса - CE 0344  II 2 G Ex d IIB T4 X.

Директива/ стандарт	Код	Описание
ATEX	CE 0344	Маркировка ЕС, указывающая на соответствие директиве ATEX 94/9/ЕС, Приложение X. 0344 - номер уполномоченного органа, проводившего сертификацию системы обеспечения качества для ATEX.
		Маркировка взрывозащиты
	II	Группа оборудования, соответствующая директиве ATEX, приложение II, п. 2.2, определяющей требования, предъявляемые к оборудованию этой группы
	2	Категория оборудования, соответствующая директиве ATEX, Приложение II, п. 2.2, определяющей требования, предъявляемые к оборудованию этой категории
	G	Взрывоопасная атмосфера, вызванная газами, испарениями или туманом
Согласованный евростандарт EN 50014	Ex	Оборудование соответствует согласованному евростандарту
	d	Взрывонепроницаемый корпус в соответствии с EN 60079-1: 2007
	II	Пригодно для использования во взрывоопасных средах (кроме шахт)
	B	Классификация газов, см. EN 60079-0: 2006, Приложение A. Группа газов B включает в себя газы группы A.
	T4	Макс. допустимая температура поверхности составляет 135 °C
	X	Буква "X" в номере сертификата свидетельствует о том, что для безопасного использования оборудования необходимо обеспечить специальные условия эксплуатации. Эти условия указаны в сертификате и в руководстве по монтажу и эксплуатации.

#### 6.2.1 Австралия

Ex nC II T3.

Взрывозащищённые исполнения для Австралии имеют маркировку Ex nC II T3 согласно IEC 79-15 (соответствует AS 2380.9).

Стандарт	Код	Описание
IEC 79-15: 1987	Ex	Классификация помещений по степени взрывобезопасности согласно AS 2430.1
	n	Искробезопасный в соответствии с AS 2380.9: 1991, раздел 3 (IEC 79-15: 1987)
	C	Окружающая среда должным образом защищена от искрящихся контактов
	II	Пригодно для использования во взрывоопасных средах (кроме шахт)
	T3	Макс. допустимая температура поверхности составляет 200 °C
	X	Буква "X" в номере сертификата свидетельствует о том, что для безопасного использования оборудования необходимо обеспечить специальные условия эксплуатации. Эти условия указаны в сертификате и в руководстве по монтажу и эксплуатации.

## 7. Указания по технике безопасности

### **Предупреждение**

**Монтаж насосов в резервуарах должен осуществляться специально подготовленным персоналом.**



**Работы в резервуарах или вблизи них должны выполняться в соответствии с местными правилами.**



### **Предупреждение**

**На рабочей площадке со взрывоопасной атмосферой не должно быть людей.**



### **Предупреждение**

**Должна быть возможность перевести сетевой выключатель в положение 0. Тип и требования соответствуют стандарту EN 60204-1, 5.3.2.**

### **Предупреждение**

**Эксплуатация данного оборудования должна производиться персоналом, владеющим необходимыми для этого знаниями и опытом работы.**

**Лица с ограниченными физическими, умственными возможностями, с ограниченными зрением и слухом не должны допускаться к эксплуатации данного оборудования без сопровождения или без инструктажа по технике безопасности. Инструктаж должен проводиться персоналом, ответственным за безопасность указанных лиц.**



**Для детей доступ к данному оборудованию должен быть закрыт.**

В соответствии с требованиями техники безопасности все работы в резервуаре должны выполняться под руководством контролёра, который находится вне резервуара.

**Указание**

**Рекомендуется производить все работы по техническому обслуживанию насоса, когда он находится вне резервуара.**

В колодцах для установки погружных канализационных насосов могут присутствовать сточные воды, содержащие ядовитые и/или опасные для здоровья людей вещества. Поэтому рекомендуется применять средства защиты, а также надевать защитную спецодежду. При проведении любых работ с насосом или на месте его установки в обязательном порядке должны соблюдаться действующие требования гигиены.

### **Предупреждение**

**Перед поднятием насоса следует проверить, чтобы подъёмная скоба была надёжно закреплена. При необходимости закрепить. Любая неосторожность при поднятии или транспортировке может стать причиной травм персонала или повреждения насоса.**



## 7.1 Потенциально взрывоопасная среда

В потенциально взрывоопасных условиях используйте взрывозащищённые насосы SEG.



### **Предупреждение**

**Насосы SEG ни в коем случае не должны перекачивать горючие жидкости.**



### **Предупреждение**

**Класс взрывобезопасности места монтажа в каждом конкретном случае должен быть подтвержден местными органами пожарной охраны.**



### **Предупреждение**

**Класс взрывозащиты насоса - SE 0344 Ex II 2 G Ex d IIB T4 X.**

**Класс взрывобезопасности места монтажа в каждом конкретном случае должен быть подтвержден местными органами пожарной охраны.**

**Предупреждение**

**Особые условия для безопасной эксплуатации взрывозащищённых насосов SEG:**

1. Болты, используемые при замене, должны быть класса A2-70 или выше в соответствии с EN/ISO 3506-1.
2. Уровень перекачиваемой жидкости должен регулироваться двумя реле уровня останова, подсоединёнными к блоку управления электродвигателем. Минимальный уровень зависит от типа монтажа и указан в настоящем руководстве по монтажу и эксплуатации.
3. Постоянно подключенный кабель должен быть надлежащим образом защищён и выведен на клеммы в соответствующей клеммной коробке, расположенной за пределами потенциально взрывоопасной зоны.
4. Номинальная температура срабатывания тепловой защиты в обмотках статора 150 °С, что гарантирует отключение электропитания; восстановление подачи питания выполняется вручную.



Насосы SEG предназначены для различных типов монтажа, которые описываются в разделах 8.1 и 8.2.

Корпусы всех насосов оснащены литым напорным фланцем DN 40, PN 10, который можно также подсоединить к фланцу DN 50, PN 10.

**Данные насосы предназначены для периодической эксплуатации. При полном погружении в перекачиваемую жидкость насосы могут также эксплуатироваться в непрерывном режиме. См. раздел 13. Технические данные.**

**Указание**

**Предупреждение**

Если насос уже подключен к источнику питания, ни в коем случае не подносить руки или инструменты к отверстию его всасывающего или напорного патрубка, пока не будут вынуты предохранители или сетевой выключатель не будет выключен. Убедитесь, что исключена возможность несанкционированного или случайного повторного включения напряжения.



Во избежание поломок из-за неправильного монтажа мы рекомендуем всегда использовать только оригинальные принадлежности Grundfos.

**Внимание**

**Предупреждение**

Подъёмная скоба предназначена только для подъёма насоса. Её нельзя использовать для фиксации насоса во время работы.

**8. Монтаж**

**Внимание**

Перед началом монтажа насоса необходимо убедиться в том, что дно резервуара ровное.

**Предупреждение**

Перед началом монтажа следует отключить источник питания и перевести сетевой выключатель в положение 0.



Прежде чем приступить к работе, необходимо отключить все источники внешнего питания, подсоединённые к насосу.

Дополнительная фирменная табличка с техническими данными, поставляемая с насосом, должна крепиться рядом с оборудованием или храниться в обложке данного документа.

На месте установки насоса должны выполняться все требования по технике безопасности, например в резервуарах следует применять вентиляторы для подачи в них свежего воздуха.

Перед началом монтажа проверьте уровень масла в масляной камере. См. раздел 11. Сервис и техническое обслуживание.

## 8.1 Погружная установка на автоматической трубной муфте

При стационарной установке насосы могут монтироваться на неподвижной системе автоматической муфты с трубными направляющими или верхней (надводной) системе автоматической муфты.

Обе системы автоматической муфты облегчают проведение сервисных работ и техобслуживания, поскольку насос может легко извлекаться из резервуара.



### **Предупреждение**

**Перед началом установки убедитесь, что атмосфера в колодце не является взрывоопасной.**

**Трубопровод не должен испытывать внутренних напряжений, которые могут возникнуть в результате некорректного монтажа. На насос не должны передаваться нагрузки от трубопровода. Для облегчения процедуры установки и чтобы не допустить перехода усилий от трубопровода на фланцы и болты, рекомендуется использовать свободные фланцы.**

**Указание**

**В трубопроводе нельзя использовать упругие элементы или компенсаторы; данные элементы ни в коем случае не должны использоваться для центровки трубопровода.**

**Указание**

### **Система автоматической муфты с трубными направляющими**

Смотрите рис. А на стр. 34.

1. На внутренней кромке резервуара необходимо засверлить отверстия под крепёж кронштейнов для трубных направляющих. Кронштейны предварительно зафиксировать двумя вспомогательными винтами.
2. Установить нижнюю часть автоматической трубной муфты на дно резервуара. Выставить строго вертикально при помощи отвеса. Закрепить трубную автоматическую муфту при помощи распорных болтов. Если поверхность дна неровная, установить под автоматическую муфту соответствующие опоры так, чтобы при затягивании болтов она сохраняла горизонтальное положение.
3. Выполнить монтаж напорного трубопровода, используя известные способы, исключающие возникновение в нем внутренних напряжений.
4. Установить трубные направляющие на подставке автоматической муфты и откорректировать их длину точно по кронштейну направляющих в верхней части резервуара.

5. Отвинтить предварительно закреплённый кронштейн направляющих и закрепить его сверху направляющих. Надёжно зафиксировать кронштейн на стене резервуара.

**Указание**

**Направляющие не должны иметь осевого люфта, иначе при работе насоса будет возникать шум.**

6. Очистить резервуар от камней, щебня, обломков и т.п. перед тем, как опускать в него насос.
7. Прикрепить фланец с направляющими клячками к насосу.
8. Пропустить направляющие клячки насоса между направляющими трубной муфты и опустить насос в резервуар на цепи, закреплённой на подъёмной скобе насоса. Когда насос достигнет нижней части автоматической трубной муфты, произойдет его автоматическое герметичное соединение с этой муфтой.
9. Цепь повесить на соответствующий крюк наверху резервуара. Следить при этом за тем, чтобы цепь не могла соприкасаться с корпусом насоса.
10. Отрегулировать длину кабеля двигателя, намотав его в бухту так, чтобы кабель не повредился при работе насоса. Приспособление для разгрузки кабеля от механического напряжения закрепить на соответствующем крюке в верхней части резервуара. Кабель не должен быть сильно согнут или зажат.
11. Подключить кабель электродвигателя и, если имеется, сигнальный кабель.

**Указание**

**Свободный конец кабеля погружать нельзя, так как вода по кабелю может попасть в электродвигатель.**

## Система верхней (надводной) автоматической муфты

Смотрите рис. В на стр. 35.

1. Установить поперечную балку в резервуаре.
2. Закрепить неподвижную часть системы автоматической муфты вверху поперечной балки.
3. Прикрепить к напорному патрубку насоса трубу-переходник для подвижной части системы автоматической муфты.
4. Закрепить скобу и цепь на подвижной части системы автоматической муфты.
5. Очистить резервуар от мусора и т.п. перед тем, как опускать в него насос.
6. Опустить насос в жидкость с помощью цепи, прикреплённой к подъёмной скобе. Когда подвижная часть системы автоматической муфты достигнет неподвижной, произойдёт их автоматическое герметичное соединение.
7. Цепь повесить на специальный крюк наверху резервуара. Следить при этом за тем, чтобы цепь не касалась корпуса насоса.
8. Отрегулировать длину кабеля двигателя, намотав его в бухту так, чтобы кабель не повредился при работе насоса. Закрепить бухту на крюке в верхней части резервуара. Кабель не должен быть сильно согнут или зажат.
9. Подключить кабель электродвигателя и, если имеется, сигнальный кабель.

**Свободный конец кабеля погружать нельзя, так как вода по кабелю может попасть в электродвигатель.**

Указание

## 8.2 Переносная погружная установка

Насосы, предназначенные для переносной погружной установки, могут стоять свободно на дне резервуара или колодца.

Смотрите рис. С на стр. 36.

Насос должен быть установлен на опоре (принадлежность).

Для облегчения сервисных работ используйте переходное колено или муфту для напорного патрубка, чтобы облегчить отсоединение насоса от напорной линии.

Если применяется шланг или гибкий рукав, необходимо обеспечить условия, которые исключают его деформацию, а внутренний диаметр рукава или шланга должен соответствовать размеру напорного отверстия насоса.

При использовании жесткой трубы нужно устанавливать арматуру в следующем порядке, начиная от насоса: напорное соединение и необходимые фитинги, обратный клапан, задвижка.

Если насос ставится на илистую или неровную поверхность, установите его на кирпичи или что-то подобное.

1. Смонтировать колено 90 ° с напорным патрубком и подсоединить напорную трубу или шланг.
2. Опустить насос в жидкость с помощью цепи, прикрепленной к подъёмной скобе насоса. Рекомендуется ставить насос на ровную, твёрдую поверхность. Насос должен опускаться на цепи, а не на кабеле.
3. Цепь повесить на специальный крюк наверху резервуара. Следить при этом за тем, чтобы цепь не касалась корпуса насоса.
4. Отрегулировать длину кабеля двигателя, намотав его в бухту так, чтобы кабель не повредился при работе насоса. Закрепить бухту на соответствующем крюке. Кабель не должен быть сильно согнут или зажат.
5. Подключить кабель электродвигателя и, если имеется, сигнальный кабель.

**Свободный конец кабеля погружать нельзя, так как вода по кабелю может попасть в электродвигатель.**

Указание

## 9. Подключение электрооборудования

### Предупреждение

Подключите насос к внешнему сетевому выключателю с зазором между разомкнутыми контактами согласно EN 60204-1, 5.3.2.



Должна быть возможность перевести сетевой выключатель в положение 0. Тип и требования соответствуют стандарту EN 60204-1, 5.3.2.

Подключение электрооборудования должно выполняться с соблюдением местных норм и правил.

### Предупреждение



Насосы должны подключаться к блоку управления с реле защиты двигателя, класс переключения 10 или 15 согласно IEC.

### Предупреждение



Насосы, устанавливаемые в опасных местах, должны подключаться к блоку управления с реле защиты двигателя класса переключения 10 согласно IEC.

### Предупреждение

Запрещено монтировать блоки управления Grundfos, шкафы управления насосом, устройства взрывозащиты и свободный конец кабеля питания в потенциально взрывоопасной среде.

Класс взрывозащиты насоса - CE 0344  II 2 G Ex d IIB T4 X. Класс взрывобезопасности места монтажа в каждом конкретном случае должен быть подтвержден местными органами пожарной охраны.

У взрывозащищённых насосов необходимо обеспечить подключение внешнего провода заземления к внешней клемме заземления на насосе, используя для этого провод с защитным кабельным хомутом. Очистить поверхность для соединения внешнего заземления и установить защитный кабельный хомут.

Поперечное сечение провода заземления должно составлять как минимум  $4 \text{ мм}^2$ , например, провод типа H07 V2-K (PVT 90 °) жёлто-зеленого цвета.

Проверьте, надёжно ли выполнено заземление.

Необходимо обеспечить правильное подключение защитного оборудования.

Поплавковые выключатели, применяемые в потенциально взрывоопасной среде, должны иметь допуск на эксплуатацию в таких условиях. Они должны подключаться к шкафам управления Grundfos LC, LCD 108 через устройство взрывозащиты LC-Ex4, чтобы обеспечить безопасность цепи.

### Предупреждение



Если питающий кабель поврежден, он должен быть заменен производителем кабеля, специалистом сервисной службы или иным квалифицированным персоналом.

Автомат защиты электродвигателя должен быть настроен на величину потребляемого тока. Потребляемый ток указан на фирменной табличке с номинальными данными насоса.

**Внимание**



### Предупреждение

Если на фирменной табличке насоса имеется маркировка "Ex" (взрывозащита), необходимо обеспечить правильное подключение насоса в соответствии с инструкциями, приведенными в настоящем документе.

Значения рабочего напряжения и частоты тока указаны на фирменной табличке с номинальными данными насоса. Допустимое отклонение напряжения составляет - 10 %/+ 6 % от номинального напряжения. Необходимо проверить соответствие электрических характеристик электродвигателя имеющимся параметрам источника питания.

Все насосы поставляются с 10 м кабелем, конец кабеля свободный.

Все насосы поставляются без блока управления. Насосы должны подсоединяться к устройствам управления одного из двух типов:

- блок управления с автоматом защиты двигателя, такой как блок CU 100 компании Grundfos
- шкаф управления LC, LCD 107, LC, LCD 108 или LC, LCD 110 компании Grundfos.

Смотрите рис. 2 или 3, а также руководство по монтажу и эксплуатации на определённый блок управления или шкаф управления.

### Потенциально взрывоопасная среда

В потенциально взрывоопасной среде можно использовать:

- полупроводниковые выключатели, изготовленные для взрывоопасной среды, и защитное устройство в сочетании с DC, DCD или LC, LCD 108
- либо датчики уровня в виде воздушного колокола в сочетании с LC, LCD 107.

### Предупреждение

Перед монтажом и первым пуском насоса визуально проверьте состояние кабеля, чтобы избежать короткого замыкания.

Подробнее о термовыключателях читайте в разделе 9.4 Термовыключатели.

## 9.1 Схемы электрических соединений



Рис. 2 Схема соединений для насосов с однофазными электродвигателями



Рис. 3 Схема соединений для насосов с трёхфазными электродвигателями

TM02 5587 4302

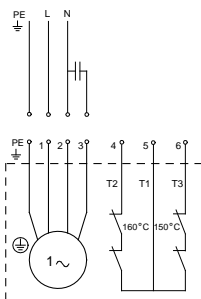
TM02 5588 3602

## 9.2 Блок управления CU 100

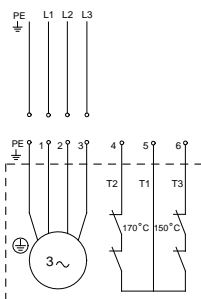
Блок управления CU 100 включает в себя автомат защиты электродвигателя и поставляется с реле уровня и кабелем.

### Насосы с однофазными электродвигателями

Рабочий конденсатор должен быть подключен к клеммной коробке.

Параметры конденсатора представлены в таблице.

Тип насоса	Cs, пусковой конденсатор		Cd, рабочий конденсатор	
	[μF]	[B]	[μF]	[B]
SEG	150	230	30	450

### Уровни пуска и останова

Уменьшение или увеличение разницы в уровнях между включением и выключением можно регулировать с помощью укорачивания или удлинения свободного конца кабеля.

Длинный свободный конец кабеля = большая разность уровней

Короткий свободный конец кабеля = маленькая разность уровней.

**Указание** *Необходимо учитывать следующее.*

- Чтобы не допустить проникновения воздуха и вибрации погружных насосов, реле уровня останова должно быть отрегулировано так, чтобы насос останавливался до того, как уровень жидкости опустится ниже верхней кромки хомута на насосе.
- Реле уровня пуска должно быть отрегулировано так, чтобы насос запускался при нужном уровне жидкости; однако насос должен в любом случае запускаться до того, как уровень жидкости достигнет до нижней кромки подводящей трубы резервуара.

### Предупреждение

**Блок управления CU 100 запрещено использовать во взрывоопасных условиях.**

**См. раздел 9.3 Шкафы управления насосами.**



### Предупреждение

**Работа насоса всухую запрещена.**

**Дополнительное реле уровня должно устанавливаться для того, чтобы обеспечить остановку насоса в случае отказа реле отключения насоса. См. рис. 4.**

**Насос должен быть отключен, если уровень жидкости дойдет до верхнего края хомута насоса.**

**Поплавковые выключатели, применяемые в потенциально взрывоопасной среде, должны иметь допуск на эксплуатацию в таких условиях.**

**Они должны подключаться к шкафам управления Grundfos LC, LCD 108 и DC, DCD через устройство взрывозащиты, чтобы обеспечить безопасность цепи.**



Рис. 4 Уровни пуска и останова насоса

TM02 5389 2802

### 9.3 Шкафы управления насосами

Поставляются следующие исполнения шкафов управления насосами LC и LCD:

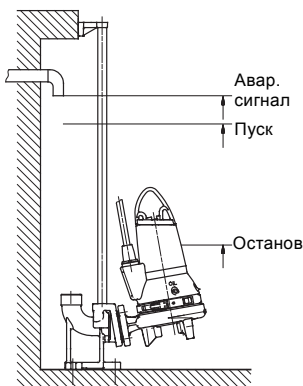
Шкафы управления LC используются для установок с одним насосом, исполнения LCD - для установок с двумя насосами.

- LC 107 и LCD 107 с датчиками уровня в виде воздушного колокола.
- LC 108 и LCD 108 с поплавковыми выключателями.
- LC 110 и LCD 110 с электродами.

В следующем описании "реле уровня" означает датчики уровня в виде колокола, поплавковые выключатели или электроды, в зависимости от выбранного шкафа управления.

Шкафы для насосов с однофазными электродвигателями включают в себя конденсаторы.

**LC:** Данный шкаф управления оборудован двумя или тремя реле уровня: одно - для пуска насоса, другое - для останова. Третье реле, опция, служит для аварийного сигнала превышения уровня.

**LCD:** Данный шкаф управления оборудован тремя или четырьмя реле уровня: одно - для подачи общего сигнала останова насосов и два - для пуска. Четвертое реле, опция, для аварийного сигнала превышения уровня.

При монтаже реле контроля уровня необходимо соблюдать следующее:

- Чтобы не допустить проникновение воздуха и вибрации погружных насосов, реле уровня останова должно быть отрегулировано так, чтобы насос останавливался до того, как уровень жидкости опустится ниже середины корпуса двигателя.
- Включающее реле уровня необходимо установить таким образом, чтобы насос включался при достижении перекачиваемой жидкостью требуемого уровня, т.е. до того, как этот уровень достигнет нижней кромки подводящей трубы резервуара.
- Реле аварийного сигнала превышения уровня, если оно имеется, должно быть установлено на 10 см выше реле уровня пуска; однако сигнализация в любом случае должна срабатывать до того, как уровень жидкости дойдёт до подводящей трубы резервуара.

Дополнительную информацию о настройках смотрите в руководстве по монтажу и эксплуатации для выбранного шкафа управления насосами.

#### Предупреждение

**Работа насоса всухую запрещена.**

**Дополнительное реле уровня должно устанавливаться для того, чтобы обеспечить остановку насоса в случае отката реле отключения насоса.**

**Остановите насос, если уровень жидкости дойдет до верхнего края хомута насоса.**



**Поплавковые выключатели, применяемые в потенциально взрывоопасной среде, должны иметь допуск на эксплуатацию в таких условиях. Они должны подключаться к шкафам управления Grundfos LC, LCD 108 через устройство взрывозащиты LC-Ex4, чтобы обеспечить безопасность цепи.**

### 9.4 Термовыключатели

Все насосы SEG имеют два набора термовыключателей, встроенных в обмотки статора.

Термовыключатель, цепь 1 (T1-T3), разрывает цепь при температуре обмотки около 150 °C.



**Данный термовыключатель должен быть подключен для всех насосов.**

Термовыключатель, цепь 2 (T1-T2), разрывает цепь при температуре обмоток около 170 °C (насосы с трёхфазными электродвигателями) или 160 °C (насосы с однофазными электродвигателями).

#### Предупреждение

**После срабатывания тепловой защиты перезапуск насосов во взрывозащищённом исполнении выполняется вручную. Для ручного перезапуска этих насосов должен быть подключен термовыключатель цепи 2.**



Максимальный рабочий ток термовыключателей 0,5 А при 500 В переменного тока и коэффициенте мощности 0,6. Термовыключатели должны размыкать контакт в цепи питания.

У стандартных насосов термовыключатели могут выполнять автоматический перезапуск насоса через шкаф управления (когда цепь замыкается после остывания обмоток).

#### Предупреждение

**Отдельный автомат защиты или блок управления электродвигателем не должен устанавливаться в потенциально взрывоопасных условиях.**



## 9.5 Эксплуатация с преобразователем частоты

Для работы с преобразователем частоты необходимо изучить следующую информацию.

Требования, обязательные к выполнению.

Рекомендации.

Последствия, которые необходимо учитывать.

### 9.5.1 Требования

- Необходимо подключить тепловую защиту электродвигателя.
- Пиковое напряжение и скорость изменения напряжения должны соответствовать таблице ниже. Здесь указаны максимальные значения, измеренные на клеммах двигателя. Влияние кабеля не учитывалось. Фактические значения пикового напряжения и скорость изменения напряжения и влияние кабеля на них можно увидеть в характеристиках преобразователя частоты.

Макс. периодическое пиковое напряжение [В]	Макс. скорость изменения напряжения $U_N$ 400 В [В/мк сек.]
650	2000

- Если насос является взрывозащищенным, проверьте по его сертификату взрывозащиты, допускается ли его использование с преобразователем частоты.
- Установите коэффициент U/f преобразователя частоты согласно характеристикам двигателя.
- Необходимо соблюдать местные правила/стандарты.

### 9.5.2 Рекомендации

Перед монтажом преобразователя частоты должна быть рассчитана минимальная частота в установке во избежание нулевого расхода жидкости.

- Не рекомендуется снижать частоту вращения двигателя ниже 30 % от номинальной.
- Скорость потока нужно поддерживать выше 1 м/сек.
- Хотя бы раз в день насос должен работать с номинальной частотой вращения, чтобы не допустить образования осадка в системе трубопроводов.
- Частота вращения не должна превышать значение, указанное в фирменной табличке. В противном случае возникает риск перегрузки электродвигателя.
- Кабель двигателя должен быть как можно короче. Пиковое напряжение увеличивается при удлинении кабеля двигателя. Смотрите характеристики преобразователя частоты.
- Используйте входные и выходные фильтры с преобразователем частоты. Смотрите характеристики преобразователя частоты.

- В установках с преобразователем частоты используйте экранированный кабель двигателя (EMC), чтобы избежать помех от электрического оборудования. Смотрите характеристики преобразователя частоты.

### 9.5.3 Последствия

При эксплуатации насоса с использованием преобразователя частоты следует помнить о следующих возможных последствиях:

- Пусковой момент двигателя меньше, чем при прямом питании от электросети. Насколько он ниже, зависит от типа преобразователя частоты. Возможный момент смотрите по характеристикам преобразователя частоты в соответствующем руководстве по монтажу и эксплуатации.
- Возможно отрицательное воздействие на подшипники и уплотнение вала. Степень этого воздействия зависит от конкретной ситуации. Определить его заранее невозможно.
- Может увеличиться уровень акустического шума. Смотрите по характеристикам преобразователя частоты в соответствующем руководстве по монтажу и эксплуатации.

## 10. Ввод в эксплуатацию

### Предупреждение

**Перед началом работ на насосе необходимо вынуть предохранители или отключить питание сетевым выключателем. Убедитесь, что исключена возможность несанкционированного или случайного повторного включения напряжения.**

**Необходимо обеспечить правильное подключение защитного оборудования.**

**Работа насоса всухую запрещена.**



### Предупреждение

**Запуск насоса запрещен, если в резервуаре возникли потенциально взрывоопасные условия.**

### Предупреждение

**Раскрытие хомута после запуска насоса может привести к травмам персонала или смертельным случаям.**



### 10.1 Общий порядок ввода в эксплуатацию.

1. Вытащить предохранители. Проверить свободный ход рабочего колеса насоса. Провернуть головку режущего механизма рукой.
2. Проверить состояние масла в масляной камере. Смотрите также раздел 11.5 Замена масла.
3. Проверить работоспособность контрольно-измерительных приборов, если таковые имеются.
4. Проверить регулировку датчиков уровня в форме колокола, поплавковых выключателей или электродов.
5. Открыть имеющиеся задвижки.
6. Опустить насос в жидкость и вставить предохранители.
7. Проверить, заполнена ли система перекачиваемой жидкостью и удалён ли из неё воздух. Удаление воздуха из насоса осуществляется естественным образом.
8. Включить насос.

**При чрезмерном шуме или вибрации насоса, либо других неполадках в работе насоса или проблемах с электропитанием насос следует немедленно остановить. Не пытайтесь снова запустить насос, пока не найдёте причину неисправности и не устраните её.**

**Внимание**

Спустя неделю эксплуатации после замены уплотнения вала необходимо проверить состояние масла в масляной камере. См. раздел 11. Сервис и техническое

обслуживание.

## 10.2 Режимы работы

Данные насосы предназначены для периодической эксплуатации (S3). При полном погружении в перекачиваемую жидкость насосы могут также эксплуатироваться в непрерывном режиме (S1).



Рис. 5 Рабочие уровни

### S3, периодическая эксплуатация

Режим работы S3 подразумевает, что за период в десять минут насос должен эксплуатироваться в течение четырёх минут с остановом на шесть минут. См. рис. 6. В данном режиме насос частично погружён в перекачиваемую среду, т.е. уровень жидкости достигает минимум середины двигателя. См. рис. 5.

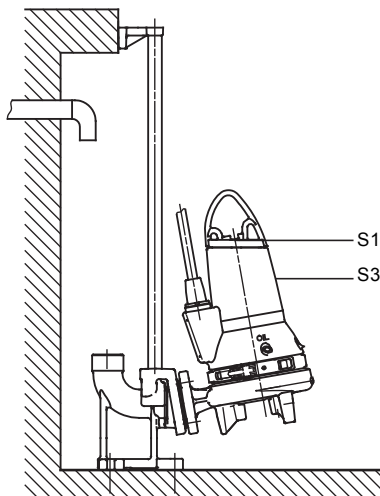

Рис. 6 Режим работы S3

### S1, непрерывный режим эксплуатации

В данном режиме насос может работать непрерывно без остановки для охлаждения. При полном погружении насос достаточно охлаждается окружающей перекачиваемой жидкостью. См. рис. 7.

TM04 7126 1510

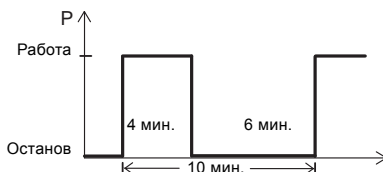
TM04 9231 3710



Рис. 7 Режим работы S1

TM04 4528 1509

### 10.3 Направление вращения

**Указание**

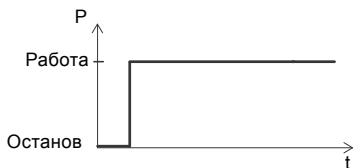
**Насос можно запустить на очень короткое время, не погружая его в жидкость, для проверки направления вращения двигателя.**

Все насосы с однофазными электродвигателями имеют заводское соединение, обеспечивающее правильное направление вращения.

Перед пуском насосов с трёхфазными электродвигателями необходимо выполнить проверку направления вращения.

Правильное направление вращения показывает стрелка на корпусе статора и на входе в насос.

Правильным считается вращение по часовой стрелке, если смотреть на двигатель сверху. Направление рывка насоса после включения противоположно направлению вращения рабочего колеса.

Если направление вращения неправильное, следует поменять местами любые две фазы кабеля питания. См. рис. 2 или 3.

#### Проверка направления вращения

Всякий раз, когда выполняется подключение насоса к новой установке, проводится проверка направления вращения следующим образом.

Способ 1

1. Включить насос и замерить объемную подачу или напор.
2. Выключить насос и поменять местами две фазы электродвигателя.
3. Вновь включить насос и опять замерить объемную подачу или напор.
4. Отключить насос.
5. Сравнить результаты замеров, полученные в пп. 1 и 3. Правильным считается то направления вращения, при котором получено более высокое значение объемной подачи или напора.

Способ 2

1. Повесить насос на подъемном устройстве, например, на лебёдке, используемой для опускания насоса в резервуар.
2. Включить и тут же отключить насос, следя при этом за направлением действия крутящего момента (за направлением рывка) насоса.
3. Если насос подключен правильно, рывок будет в сторону, противоположную направлению вращения. См. рис. 8.
4. Если направление вращения неправильное,

следует поменять местами любые две фазы кабеля питания. См. рис. 2 или 3.



Рис. 8 Направление рывка

TM02 5393 2802

## 11. Сервис и техническое обслуживание

### Предупреждение

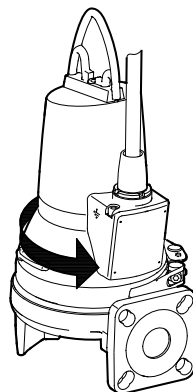
**Перед началом эксплуатации насоса выньте предохранители или выключите питание. Убедитесь, что исключена возможность несанкционированного или случайного повторного включения напряжения.**



**Все вращающиеся узлы и детали должны быть неподвижны.**

### Предупреждение

**За исключением обслуживания деталей насоса, все остальные работы по техническому обслуживанию должны выполняться специалистами Grundfos или официальными службами сервиса Grundfos.**



Перед началом сервисных работ и технического обслуживания необходимо тщательно промыть насос чистой водой. После разборки детали насоса следует промыть чистой водой.

### Предупреждение

**При выкручивании пробок масляной камеры необходимо учитывать, что камера может находиться под избыточным давлением. Ни в коем случае не выкручивать резьбовые пробки полностью до тех пор, пока это давление не будет окончательно сброшено.**



## 11.1 Проверка

При нормальном режиме эксплуатации насос необходимо проверять через каждые 3000 часов работы или как минимум один раз в год.

Если в перекачиваемой жидкости большое содержание твёрдых частиц или имеется песок, насос следует проверять чаще.

Необходимо проверить следующее:

- **Потребляемая мощность**  
Смотрите фирменную табличку насоса.
- **Уровень и состояние масла**  
Если это новый насос или насос, устанавливаемый после замены уплотнения вала, уровень масла проверяют через неделю эксплуатации.  
Если насос эксплуатируется длительное время и масло, слитое вскоре после останова насоса, имеет серовато-белый цвет, как молоко, в нём содержится вода.  
Если в масле больше 20 % воды, это означает, что уплотнение вала повреждено и его необходимо заменить. Если продолжить использование такого уплотнения вала, то электродвигатель выйдет из строя.  
См. раздел 11.4 Проверка/замена уплотнения вала.  
В любом случае замену масла следует проводить через 3000 часов работы или как минимум раз в год.
- Для этого используйте масло Shell Ondina 917 или аналогичное.  
См. разделы 11.5 Замена масла и 11.6 Комплекты для технического обслуживания.

В таблице указано необходимое количество масла в масляной камере насоса SEG:

Тип насоса	Масло в масляной камере [л]
SEG мощностью до 1,5 кВт	0,17
SEG мощностью от 2,2 кВт до 4,0 кВт	0,42

**Отработанное масло необходимо собрать и удалить в соответствии с местными нормами и правилами.**

Указание

- **Кабельный ввод**  
Кабельный ввод должен быть герметичным, а кабели не должны иметь резких перегибов и/или защемлений.  
См. раздел 11.6 Комплекты для технического обслуживания.
- **Детали насоса**  
Проверить наличие следов износа рабочего колеса, корпуса насоса и т.п. Дефектные детали заменить.  
См. раздел 11.6 Комплекты для технического обслуживания.

### • Подшипники

Проверить бесшумный плавный ход вала (слегка повернуть его рукой).

Дефектные шарикоподшипники заменить.

Капитальный ремонт насоса обычно необходим в тех случаях, когда обнаружено повреждение подшипников или при сбоях в работе электродвигателя.

Ремонт выполняется только специалистами Grundfos или официальными службами сервиса Grundfos.

### • Режущий механизм/детали режущего механизма

В случае частых засоров необходимо визуально проверить степень износа режущего механизма. Края изношенных деталей режущего механизма закруглены и истёрты. Сравните с новым режущим механизмом.

## 11.2 Замена режущего механизма

### Предупреждение

*Перед тем как начинать замену режущего механизма, необходимо вынуть предохранители или отключить питание сетевым выключателем. Убедитесь, что исключена возможность несанкционированного или случайного повторного включения напряжения.*

*Все вращающиеся узлы и детали должны быть неподвижны.*



### Предупреждение

*Осторожно, острые края рабочего колеса, головки и кольца режущего механизма!*



Номера позиций смотрите на стр. 45.

**Демонтаж**

1. Ослабить винт (поз. 188а) в одной из опор насоса.
2. Освободить кольцо режущего механизма (поз. 44), постучав по нему и повернув по часовой стрелке на 15-20°. См. рис. 9.

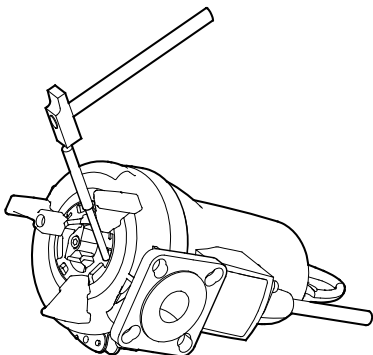

**Рис. 9** Демонтаж кольца режущего механизма

3. С помощью отвертки осторожно вытащить кольцо режущего механизма (поз. 44) из корпуса насоса. Необходимо следить за тем, чтобы кольцо режущего механизма зацепилось за головку режущего механизма!
4. Вставить оправку в отверстие в корпусе насоса, чтобы удержать рабочее колесо.
5. Вывернуть винт (поз. 188а) из торца вала и стопорное кольцо (поз. 66).
6. Снять головку режущего механизма (поз. 45).

**Регулировка зазора рабочего колеса**

См. рис. 10.

1. Осторожно регулировочную гайку (поз. 68) (ключом на 24) так, чтобы рабочее колесо (поз. 49) больше не могло вращаться.
2. Отпустить регулировочную гайку на четверть оборота.

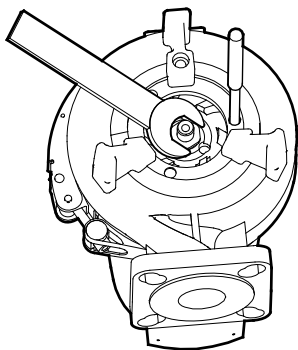

**Рис. 10** Регулировка зазора рабочего колеса

**Сборка**

1. Установить головку режущего механизма (поз. 45). Выступы на задней части головки режущего механизма должны войти в зацепление с отверстиями в рабочем колесе (поз. 49).
2. Затянуть винт (поз. 188а) в торце вала крутящим моментом 20 Нм. Помните о стопорной шайбе.
3. Установить кольцо режущего механизма (поз. 44).
4. Повернуть кольцо режущего механизма (поз. 44) на 15-20° против часовой стрелки, чтобы его зафиксировать.
5. Кольцо режущего механизма не должно касаться головки режущего механизма.
6. Затянуть винт (поз. 188а) крутящим моментом 16 Нм.
7. Провернуть головку режущего механизма, чтобы убедиться в том, что сборка выполнена правильно и головка вращается свободно и бесшумно.

**11.3 Промывка корпуса насоса**

Номера позиций смотрите на стр. 45.

1. Снять хомут (поз. 92).
2. Извлечь узел двигателя из корпуса насоса (поз. 50). Рабочее колесо и головка режущего механизма демонтируются в сборе с электродвигателем.
3. Промыть корпус насоса и рабочее колесо.
4. Установить узел двигателя с рабочим колесом и головкой режущего механизма в корпус насоса.
5. Установить и затянуть хомут.

См. также раздел 11.4 Проверка/замена уплотнения вала.

TM02 5392 2802

TM02 5391 2802

## 11.4 Проверка/замена уплотнения вала

Уплотнение вала представляет собой неразборный узел для всех насосов модели SEG. Чтобы убедиться в исправности уплотнения вала, необходимо проверить состояние масла.

Если в масле больше 20 % воды, это означает, что уплотнение вала повреждено и его необходимо заменить. Если продолжить использование такого уплотнения вала, то электродвигатель выйдет из строя.

Если масло чистое, его можно использовать повторно. Смотрите также раздел *11. Сервис и техническое обслуживание*.

Номера позиций смотрите на стр. 45.

1. Снять кольцо режущего механизма (поз. 44). См. раздел *11.2 Замена режущего механизма*.
2. Открутить винт (поз. 188а) с торца вала.
3. Снять хомут (поз. 92).
4. Извлечь узел двигателя из корпуса насоса (поз. 50). Рабочее колесо и головка режущего механизма демонтируются в сборе с электродвигателем.
5. Снять головку режущего механизма (поз. 45).
6. Снять рабочее колесо (поз. 49) с вала.
7. Слить масло из масляной камеры. См. раздел *11.5 Замена масла*.

**Внимание:** Отработанное масло необходимо собрать и удалить в соответствии с местными нормами и правилами.

### **Предупреждение**

**При выкручивании резьбовой пробки масляной камеры необходимо учитывать, что камера может находиться под избыточным давлением. Ни в коем случае не выкручивать резьбовые пробки полностью до тех пор, пока это давление не будет окончательно сброшено.**



8. Удалить винты (поз. 188а), фиксирующие уплотнение вала (поз. 105).
9. Демонтировать уплотнение вала (поз. 105) из масляной камеры с помощью двух вспомогательных отверстий в корпусе уплотнения вала (поз. 58) и двух отверток.
10. Проверить состояние уплотнения вала в том месте, где вторичное уплотнение вала контактирует с поверхностью вала. Втулка (поз. 103) вала должна быть в исправном состоянии. Если втулка изношена и её необходимо заменить, насос должен быть проверен в Grundfos или в официальном сервисном центре.

Если вал в норме, необходимо выполнить следующее:

1. Проверить/промыть масляную камеру.
2. Покрыть слоем жидкой смазки поверхности, контактирующие с уплотнением вала (поз. 105а) (уплотнительных колец и вала).
3. Установить новое уплотнение вала (поз. 105), используя пластмассовую оправку, входящую в комплект.
4. Затянуть винты (поз. 188а), фиксирующие уплотнение вала, крутящим моментом 16 Нм.
5. Установить рабочее колесо. Следить за тем, чтобы шпонка (поз. 9а) занимала при этом правильное положение.
6. Установить корпус насоса (поз. 50).
7. Установить и затянуть хомут (поз. 92).
8. Залить масло в камеру.

Регулировку зазора рабочего колеса смотрите в разделе *11.2 Замена режущего механизма*.

## 11.5 Замена масла

Через 3000 часов эксплуатации или раз в год проводят замену масла в масляной камере, как это описано ниже.

Если заменено уплотнение вала, то также необходимо заменить и масло. См. раздел 11.4 Проверка/замена уплотнения вала.

### Слив масла

#### **Предупреждение**

**При выкручивании резьбовой пробки масляной камеры необходимо учитывать, что камера может находиться под избыточным давлением. Ни в коем случае не выкручивать резьбовые пробки полностью до тех пор, пока это давление не будет окончательно сброшено.**



1. Открутить и снять обе резьбовые пробки и дать маслу полностью стечь из масляной камеры.
2. Проверить, нет ли в масле воды или загрязнений. Если было демонтировано уплотнение вала, то хорошим показателем состояния уплотнения вала будет масло.

**Отработанное масло необходимо собрать и удалить в соответствии с местными нормами и правилами.**

Указание

### Заливка масла, когда насос в горизонтальном положении

См. рис. 11.

1. Насос должен быть в таком положении, чтобы он лежал на корпусе статора и напорном фланце, а резьбовые пробки были вверху.
2. Масло в масляную камеру заливать через верхнее отверстие до тех пор, пока оно не начнет вытекать через нижнее отверстие: теперь необходимый уровень смазки достигнут. См. раздел 11.1 Проверка.
3. Установить обе резьбовые пробки, используя уплотнительный материал, входящий в комплект. См. раздел 11.6 Комплекты для технического обслуживания.



Рис. 11 Отверстия для заливки масла

## 11.6 Комплекты для технического обслуживания

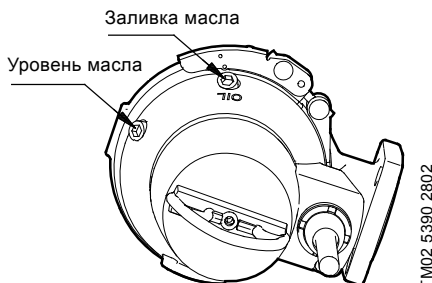

### Предупреждение

*Перед началом работ по техническому обслуживанию необходимо вынуть предохранители или отключить питание сетевым выключателем. Убедитесь, что исключена возможность несанкционированного или случайного повторного включения напряжения.*

*Все вращающиеся узлы и детали должны быть неподвижны.*

Для всех насосов SEG поставляются следующие комплекты для технического обслуживания, которые можно заказать в случае необходимости:

Комплект для техобслуживания	Описание	Тип насоса	Материал	Номер продукта
Комплект уплотнения вала	Уплотнение вала в сборе	SEG.40.09 - 15	BQQP	96076122
			BQQV	96645160
		SEG.40.26 - 40	BQQP	96076123
			BQQV	96645275
Комплект уплотнительных колец	Уплотнительные кольца и прокладки для резьбовых пробок	SEG.40.09 - 15	NBR	96076124
			FKM	96646061
		SEG.40.26 - 40	NBR	96076125
			FKM	96646062
Режущий механизм	Головка и кольцо режущего механизма, винт вала и стопорный винт	Все типы		96076121
			SEG.40.09	96076115
			SEG.40.12	96076116
			SEG.40.15	96076117
			SEG.40.26	96076118
			SEG.40.31	96076119
			SEG.40.40	96076120
Рабочее колесо	Рабочее колесо в комплекте с регулировочной гайкой, винтом вала и шпонкой	Все типы		96076171
				96076171
Масло	1 литр масла, тип Shell Ondina 917. Необходимый объем смазки для масляной камеры смотрите в разделе 11. Сервис и техническое обслуживание.	Все типы		96076171
				96076171

Указание

**Замена кабеля должна производиться специалистами Grundfos или официальными службами сервиса компании Grundfos.**

Тем не менее, если насос применялся для перекачивания ядовитых или опасных для здоровья людей жидкостей, то любая заявка на техобслуживание (независимо от того, кем оно будет выполняться) должна включать подробную информацию о перекачиваемой жидкости.

Перед отправкой насоса его необходимо тщательно промыть.

## 11.7 Загрязнённые насосы

**Внимание:** Если насос использовался для перекачивания токсичных или отравляющих жидкостей, то такой насос классифицируется как загрязненный.

Если возникает необходимость в проведении ремонта, нужно обязательно до отправки насоса в Сервисный центр Grundfos передать туда информацию о рабочей жидкости и т.п. В противном случае Grundfos может отказаться принять насос.

Все расходы, связанные с отправкой насоса, несёт отправитель.

## 12. Обнаружение и устранение неисправностей



### Предупреждение

Должны соблюдаться все нормы и правила эксплуатации насосов в потенциально взрывоопасных условиях.

Необходимо обеспечить выполнение всех работ вне взрывоопасной зоны.

### Предупреждение



Перед началом операций по обнаружению и устранению неисправностей необходимо вынуть предохранители или отключить питание сетевым выключателем.

Убедитесь, что исключена возможность несанкционированного или случайного повторного включения напряжения.

Все вращающиеся узлы и детали должны быть неподвижны.

Неисправность	Причина	Устранение неисправности
1. Электродвигатель не запускается. Предохранители сгорают или мгновенно срабатывает автомат защиты двигателя. <b>Внимание:</b> Не запускать снова!	a) Неисправность электропитания; короткое замыкание; утечка на землю в кабеле или обмотке электродвигателя.	Кабель и двигатель должны быть проверены и отремонтированы квалифицированным специалистом.
	b) Несоответствующий тип предохранителя.	Установить предохранители надлежащего типа.
	c) Рабочее колесо забито грязью.	Промыть рабочее колесо.
	d) Датчики уровня в виде колокола, поплавковые выключатели или электроды не отрегулированы или неисправны.	Проверить датчики уровня, поплавковые выключатели или электроды.
2. Насос работает, но через непродолжительное время срабатывает автомат защиты электродвигателя.	a) Низкая установка теплового реле автомата защиты двигателя.	Отрегулировать реле в соответствии с техническими данными на фирменной табличке насоса.
	b) Повышенное потребление тока из-за значительного падения напряжения.	Замерить напряжение между двумя фазами электродвигателя. Допуск: - 10 %/+ 6 %.
	c) Рабочее колесо забито грязью. Повышение потребления тока во всех трех фазах.	Промыть рабочее колесо.
	d) Неверная регулировка зазора рабочего колеса.	Отрегулировать рабочее колесо. Смотрите рис. 10 в разделе 11.2.
3. После кратковременной эксплуатации насоса срабатывает термовыключатель.	a) Слишком высокая температура жидкости.	Понизить температуру жидкости.
	b) Слишком большая вязкость жидкости.	Разбавить рабочую жидкость.
	c) Неправильно подключено питание. (Если насос подсоединён звездой к соединению треугольником, минимальное напряжение будет очень низким).	Проверить и исправить подключение питания.

4. Насос работает с заниженными характеристиками и высокой потребляемой мощностью.	a) Рабочее колесо забито грязью.	Промыть рабочее колесо.
	b) Неправильное направление вращения.	Проверить направление вращения. Если направление вращения неправильное, следует поменять местами две фазы кабеля питания. См. раздел <i>10.3 Направление вращения.</i>
5. Насос работает, но подачи воды нет.	a) Забита или заблокирована задвижка напорного трубопровода.	Необходимо проверить или прочистить задвижку.
	b) Заблокирован обратный клапан.	Промыть обратный клапан. Удалить воздух из насоса.
	c) В насосе воздух.	
6. Насос заблокирован.	a) Изношен режущий механизм.	Заменить режущий механизм.

### 13. Технические данные

#### Напряжение питания

- 1 x 230 В - 10 %/+ 6 %, 50 Гц.
- 3 x 230 В - 10 %/+ 6 %, 50 Гц.
- 3 x 400 В - 10 %/+ 6 %, 50 Гц.

#### Сопротивление обмотки

Типоразмер электродвигателя	Сопротивление обмотки *	
<b>Однофазный электродвигатель</b>		
[кВт]	Пусковая обмотка	Главная обмотка
0,9	4,5 Ω	2,75 Ω
1,2		
<b>Трёхфазный электродвигатель</b>		
	3 x 230 В	3 x 400 В
0,9	6,8 Ω	9,1 Ω
1,2		
1,5		
2,6	3,4 Ω	4,56 Ω
3,1	2,52 Ω	3,36 Ω
4,0		

\* Данные в таблице приведены без учёта кабеля. Сопротивление в кабелях: 2 x 10 м, около 0,28 Ом.

#### Класс защиты

IP68. В соответствии с IEC 60529.

#### Класс взрывозащиты

CE  II 2 G, Ex d IIB T4 X. В соответствии со стандартом EN 60079-0: 2006.

#### Класс изоляции

F (155 °C).

#### Графики характеристик насоса

Графики характеристик насоса можно найти на сайте [www.grundfos.com](http://www.grundfos.com).

Графики характеристик могут служить только для справки. Они не должны считаться характеристиками, гарантированными изготовителем.

Характеристики поставляемого насоса, снятые в ходе приемо-сдаточных испытаний, поставляются по запросу.

#### Уровень звукового давления

Уровень звукового давления насоса лежит ниже предельно допустимых значений, установленных директивой 2006/42/ЕС Комиссии ЕС для машиностроительного оборудования.

### 14. Утилизация отходов

Данное изделие, а также узлы и детали должны утилизироваться в соответствии с требованиями экологии:

1. Используйте общественные или частные службы сбора мусора.
2. Если такие организации или фирмы отсутствуют, свяжитесь с ближайшим филиалом или Сервисным центром Grundfos (не применимо для России).

### 15. Гарантии изготовителя

На все установки предприятие-производитель предоставляет гарантию 24 месяца со дня продажи. При продаже изделия, покупателю выдается Гарантийный талон. Условия выполнения гарантийных обязательств см. в Гарантийном талоне.

#### Условия подачи рекламаций

Рекламации подаются в Сервисный центр Grundfos (адреса указаны в гарантийном талоне), при этом необходимо предоставить правильно заполненный Гарантийный талон.

Приложение

GB: One-pump installation on auto-coupling  
 D: Eine Pumpe mit automatischer Kupplung

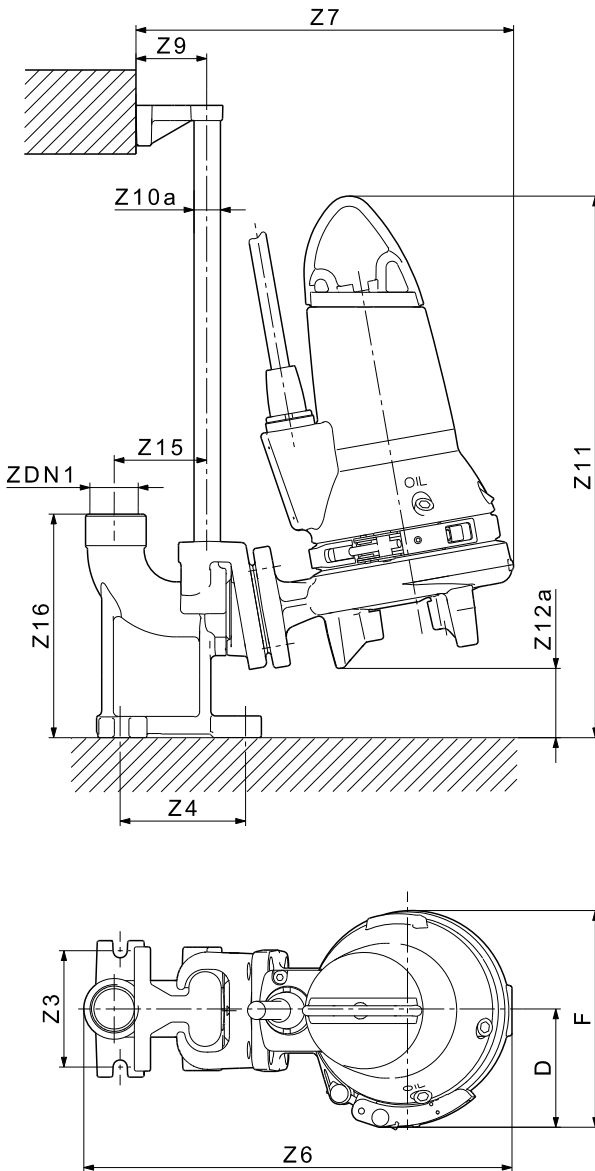

Fig. A

GB: One-pump installation on hookup auto-coupling  
D: Eine Pumpe mit automatischer "Hänge"-Kupplung

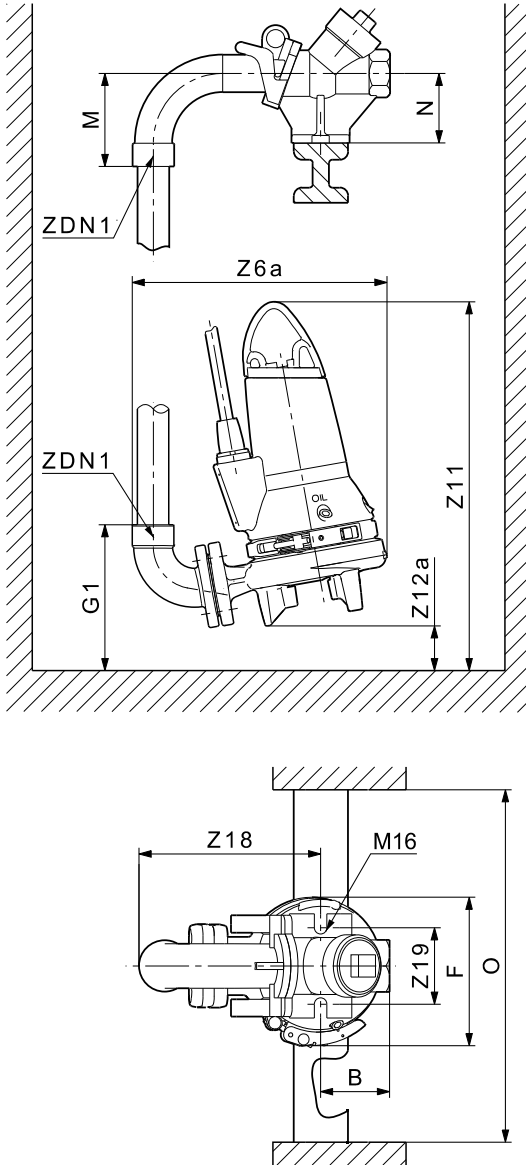
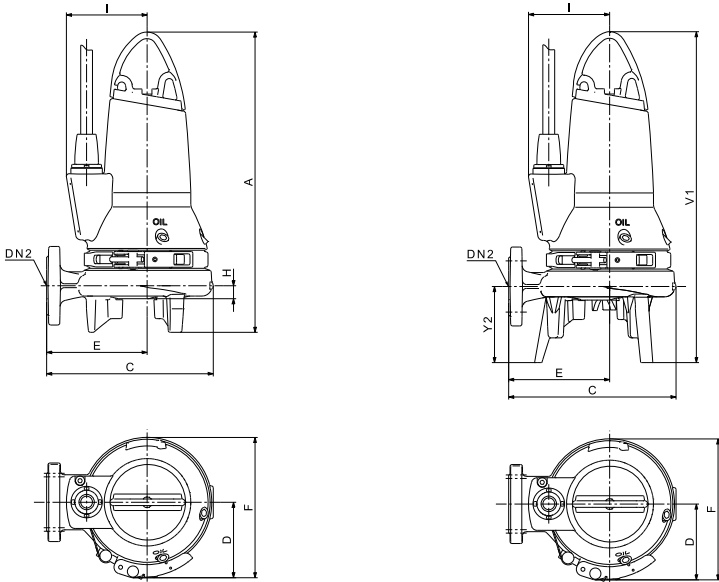

Fig. B

**GB: Free-standing Installation**  
**D: Freistehender Einbau**



TM02 5387 1310/ TM02 5974 1310

**Fig. C**

Power [kW]	A	B	C	D	DN2	E	F	G1	H	I	M	N	O	V1	Y2	Z3
0.9, 1.2 and 1.5	456	100	255	99	DN4 0	154	216	21 4	71	123	134	100		500	116	115
2.6	527	100	292	119	DN4 0	173	256	21 5	60	143	134	100	min. 600	582	115	115
3.1 and 4.0	567	100	292	119	DN4 0	173	256	21 4	60	144	134	100		622	115	115

Power [kW]	Z4	Z6	Z6a	Z7	Z9	Z10a	Z11	Z12a	Z15	Z16	Z18	Z19	ZDN1
0.9, 1.2 and 1.5	118	424	365	374	70	3/4"-1"	536	68	90	221	271	120	Rp 11/2
2.6	118	460	365	410	70	-	619	80	90	221	271	120	Rp 11/2
3.1 and 4.0	118	460	365	410	70	-	657	79	90	221	271	120	Rp 11/2



## Приложение

Pos.	Designation (GB)	Bezeichnung (D)	Description (F)	Descrizione (I)
6a	Pin	Stift	Broche	Perno
7a	Rivet	Kerbnagel	Rivet	Rivetto
9a	Key	Keil	Clavette	Chiavetta
37a	O-rings	O-Ringe	Joints toriques	O-ring
44	Grinder ring	Schneidring	Anneau broyeur	Anello tritratore
45	Grinder head	Schneidkopf	Tête de broyeur	Tritratore
48	Stator	Stator	Stator	Statore
48a	Terminal board	Klemmbrett	Bornier	Morsettiara
49	Impeller	Laufrad	Roue	Girante
50	Pump housing	Pumpengehäuse	Corps de pompe	Corpo pompa
55	Stator housing	Statorgehäuse	Logement de stator	Cassa statore
58	Shaft seal carrier	Dichtungshalter	Support de garniture mécanique	Supporto tenuta meccanica
66	Locking ring	Sicherungsring	Anneau de serrage	Anello di arresto
68	Adjusting nut	Justiermutter	Ecrou de réglage	Dado di regolazione
76	Nameplate	Leistungsschild	Plaque signalétique	Targhetta di identificazione
92	Clamp	Spannband	Collier de serrage	Fascetta
102	O-ring	O-Ring	Joint torique	O-ring
103	Bush	Buchse	Douille	Bussola
104	Seal ring	Dichtungsring	Anneau d'étanchéité	Anello di tenuta
105 105a	Shaft seal	Wellenabdichtung	Garniture mécanique	Tenuta meccanica
107	O-rings	O-Ringe	Joints toriques	O-ring
112a	Locking ring	Sicherungsring	Anneau de serrage	Anello di arresto
153	Bearing	Lager	Roulement	Cuscinetto
154	Bearing	Lager	Roulement	Cuscinetto
155	Oil chamber	Ölsperkammer	Chambre à huile	Camera dell'olio
158	Corrugated spring	Gewellte Feder	Ressort ondulé	Molla ondulata
159	Washer	Unterlegscheibe	Rondelle	Rondella
172	Rotor/shaft	Rotor/Welle	Rotor/arbre	Gruppo rotore/albero
173	Screw	Schraube	Vis	Vite
173a	Washer	Unterlegscheibe	Rondelle	Rondella
176	Inner plug part	Kabelanschluß, innerer Teil	Partie intérieure de la fiche	Parte interna del connettore
181	Outer plug part	Kabelanschluß, äußerer Teil	Partie extérieure de la fiche	Parte esterna del connettore
188a	Screw	Schraube	Vis	Vite
190	Lifting bracket	Transportbügel	Poignée de levage	Maniglia
193	Oil screw	Ölschraube	Bouchon d'huile	Tappo dell'olio
193a	Oil	Öl	Huile	Olio
194	Gasket	Dichtung	Joint d'étanchéité	Guarnizione
198	O-ring	O-Ring	Joint torique	O-ring

Pos.	Descripción (E)	Descrição (P)	Περιγραφή (GR)	Omschrijving (NL)
6a	Pasador	Pino	Πείρος	Paspen
7a	Remache	Rebite	Πριτσίνι	Klinknagel
9a	Chaveta	Chaveta	Κλειδί	Spie
37a	Juntas tóricas	O-rings	Δακτύλιοι-Ο	O-ring
44	Anillo de corte	Anilha da trituradora	Δακτύλιος άλεσης	Snijring
45	Cabezal de corte	Cabeça da trituradora	Κεφαλή άλεσης	Snijkop
48	Estator	Estator	Στάτης	Stator
48a	Caja de conexiones	Caixa terminal	Κλέμες σύνδεσης	Aansluitblok
49	Impulsor	Impulsor	Πτερωτή	Waaier
50	Cuerpo de bomba	Voluta da bomba	Περιβλημα αντλίας	Pomphuis
55	Alojamiento de estator	Carcaça do estator	Περιβλημα στάτη	Motorhuis
58	Soporte de cierre	Suporte do empanque	Φορέας στυπιοθλίπτη άξονα	Dichtingsplaat
66	Anillo de cierre	Anilha de fixação	Ασφαλιστικός δακτύλιος	Borgring
68	Tuerca de ajuste	Porca de ajuste	Ρυθμιστικό περικόχλιο	Afstelmoer
76	Placa de identificación	Placa de características	Πινακίδα	Typeplaat
92	Abrazadera	Gancho	Σφιγκτήρας	Span ring
102	Junta tórica	O-ring	Δακτύλιος-Ο	O-ring
103	Casquillo	Anilha	Αντιτριβικός δακτύλιος	Bus
104	Anillo de cierre	Anilha de empanque	Στεγανοποιητικός δακτύλιος	Oliekeerring
105 105a	Cierre	Empanque	Στυπιοθλίπτης άξονα	As afdichting
107	Juntas tóricas	O-rings	Δακτύλιοι-Ο	O-ringen
112a	Anillo de cierre	Anilha de fixação	Ασφαλιστικός δακτύλιος	Borgring
153	Cojinete	Rolamento	Έδρανο	Kogellager
154	Cojinete	Rolamento	Έδρανο	Kogellager
155	Cámara de aceite	Compartimento do óleo	Θάλαμος λαδιού	Oliekamer
158	Muelle ondulado	Mola	Αυλακατώ ελατήριο	Drukring
159	Arandela	Anilha	Ροδέλα	Ring
172	Rotor/eje	Rotor/veio	Ρότορας/άξονας	Rotor/as
173	Tornillo	Parafuso	Βίδα	Schroef
173a	Arandela	Anilha	Ροδέλα	Ring
176	Parte de clavija interior	Parte interna do bujão	Εσωτερικό τμήμα φισ	Kabelconnector inwendig
181	Parte de clavija exterior	Parte externa do bujão	Εξωτερικό τμήμα φισ	Kabelconnector uitwendig
188a	Tornillo	Parafuso	Βίδα	Inbusbout
190	Asa	Suporte de elevação	Χειρολαβή	Ophangbeugel
193	Tornillo de aceite	Parafuso do óleo	Βίδα λαδιού	Inbusbout
193a	Aceite	Óleo	Λάδι	Olie
194	Junta	Junta	Τσιμούχα	Pakkingring
198	Junta tórica	O-ring	Δακτύλιος-Ο	O-ring

Pos.	Beskrivning (S)	Kuvaus (FIN)	Betegnelse (DK)	Opis (PL)
6a	Stift	Tappi	Stift	Kotek
7a	Nit	Niitti	Nitte	Nit
9a	Kil	Kiila	Feder	Klin
37a	O-ringar	O-rengas	O-ringe	Pierścień O-ring
44	Skårring	Repijärengas	Snittering	Pierścień tnący
45	Skårhuvud	Repijä	Snittehoved	Głowica tnąca
48	Stator	Staatтори	Stator	Stator
48a	Kopplingsplint	Kytkentälevy	Klembræt	Listwa przyłączeniowa
49	Pumphjul	Juoksupyörä	Løber	Wirnik
50	Pumphus	Pumppupesä	Pumpehus	Korpus pompy
55	Statorhus	Staatторipesä	Statorhus	Obudowa statora
58	Axeltätningshållare	Akselittivistekannatin	Akseltætningsholder	Mocowanie uszczelnienia wału
66	Låsring	Lukkorengas	Låsering	Pierścień mocujący
68	Justermutter	Säätömutteri	Justermøtrik	Nakrętka dopasowująca
76	Typskylt	Arvokilpi	Typeskilt	Tabliczka znamionowa
92	Spännband	Kiinnityspanta	Spændebånd	Zacisk
102	O-ring	O-rengas	O-ring	Pierścień O-ring
103	Bussning	Holkki	Bøsning	Tulejka
104	Simmerring	Tiivisterengas	Simmerring	Pierścień uszczelniający
105 105a	Axeltätning	Akselittiviste	Akseltætning	Uszczelnienie wału
107	O-ringar	O-renkaat	O-ringe	Pierścień O-ring
112a	Låsring	Lukkorengas	Låsering	Pierścień mocujący
153	Lager	Laakeri	Leje	Łożysko
154	Lager	Laakeri	Leje	Łożysko
155	Oljekammare	Öljytilla	Oliekammer	Komorze olejowej
158	Fjäder	Aaltojousi	Bølgefjeder	Sprężyna falista
159	Bricka	Aluslevy	Skive	Podkładka
172	Rotor/axel	Roottori/akseli	Rotor/aksel	Rotor/wał
173	Skruv	Ruuvi	Skruue	Śruba
173a	Bricka	Aluslevy	Skive	Podkładka
176	Kontakt, inre del	Sisäpuolinen tulppaosa	Indvendig stikdel	Część zewn. wtyczki
181	Kontakt, yttre del	Ulkopuolinen tulppaosa	Udvendig stikdel	Część wewn. wtyczki
188a	Skruv	Ruuvi	Skruue	Śruba
190	Lyftbygel	Nostosanka	Løftebøjle	Uchwyt
193	Oljeskruv	Öljytulppa	Olieskrue	Śruba olejowa
193a	Olja	Öljy	Olie	Olej
194	Packning	Tiiviste	Pakning	Uszczelka
198	O-ring	O-rengas	O-ring	Pierścień O-ring

Pos.	Наименование	Megnevezés	Opis
	(RU)	(H)	(SI)
6a	Штифт	Csap	Zatič
7a	Заклепка	Szegecs	Zakovica
9a	Шпонка	Rögzítőék	Ključ
37a	Уплотнительное кольцо круглого сечения	O-gyűrűk	O-obroč
44	Кольцо режущего механизма	Örlőgyűrű	Droblilni obroč
45	Головка режущего механизма	Örlőfej	Droblilna glava
48	Статор	Állórész	Stator
48a	Выходной щит	Kapcsoló tábla	Priključna letvica
49	Рабочее колесо	Járókerék	Tekalno kolo
50	Корпус насоса	Szivattyúház	Ohišje črpalke
55	Корпус статора	Állórészház	Ohišje statorja
58	Корпус уплотнения вала	Tengelytömítés-keret	Nosilec tesnila osi
66	Стопорная шайба	Rögzítőgyűrű	Zaklepni obroček
68	Регулировочная гайка	Beállítóanya	Prilagoditvena matica
76	Фирменная табличка с номинальными техническими данными	Adattábla	Tipiska ploščica
92	Стяжная скоба	Bilincs	Sponka
102	Уплотнительное кольцо круглого сечения	O-gyűrű	O-obroč
103	Втулка	Tömítőgyűrű	Podloga ležaja
104	Уплотнительное кольцо	Tömítőgyűrű	Tesnilni obroč
105 105a	Уплотнение вала	Tengelytömítés	Tesnilo osi
107	Уплотнительное кольцо круглого сечения	O-gyűrűk	O-obroč
112a	Стопорная шайба	Rögzítőgyűrű	Zaklepni obroček
153	Подшипник	Csapágy	Ležaj
154	Подшипник	Csapágy	Ležaj
155	Масляной камере	Olajkamra	Oljni komori
158	Упорное нажимное кольцо	Hullámrugó	Vzmet
159	Шайба	Alátét	Tesnilni obroč
172	Ротор/вал	Forgórész/tengely	Rotor/os
173	Винт	Csavar	Vijak
173a	Шайба	Alátét	Tesnilni obroč
176	Внутренние детали электросоединителя	Belső kábelbevezetés	Notranji vtični del
181	Наружные детали электросоединителя	Külső kábelbevezetés	Zunanji vtični del
188a	Винт	Csavar	Vijak
190	Ручка	Emelőfűl	Ročaj
193	Резьбовая пробка	Olajtöltőnyílás zárócsavarja	Oljni vijak
193a	Масло	Olaj	Olje
194	Прокладка	Tömítés	Tesnilni obroč
198	Уплотнительное кольцо круглого сечения	O-gyűrű	O-obroč

Pos.	Opis (HR)	Naziv (YU)	Instalație fixă (RO)
6a	nožica	Klin	Pin
7a	zareznani čavao	Zakovica	Nit
9a	opruga	Klin	Cheie
37a	O-prsten	O-prsten	Inel tip O
44	prsten za rezanje	Prsten seckalice	Inel tocător
45	glava za rezanje	Glava seckalice	Cap tocător
48	stator	Stator	Stator
48a	prikjučna letvica	Priključna letva	Înveliș stator
49	rotor	Propeler	Rotor
50	kućište crpke	Kućište pumpe	Carcasă pompa
55	kućište statora	Stator kućišta	Carcasă stator
58	držač brtve	Nosač zaptivanja osovine	Etanșare
66	sigurnosni prsten	Prsten pričvršćivanja	Inel închidere
68	matica za justiranje	Matica za podešavanje	Cap reglaj
76	natpisna pločica	Pločica za obeležavanje	Etichetă
92	zatezna traka	Obujmica spajanja	Șurub
102	O-prsten	O-prsten	Inel tip O
103	brtvenica	Čaura	Bucșă
104	brtveni prsten	Zaptivni prsten	Inel etanșare
105 105a	brtva vratila	Zaptivka osovine	Etanșare
107	O-prsten	O-prsten	Inel tip O
112a	sigurnosni prsten	Prsten pričvršćivanja	Inel închidere
153	ležaj	Kuglični ležaj	Rulment
154	ležaj	Kuglični ležaj	Rulment
155	komora za ulje	Uljnoj komori	Camera de ulei
158	valovita opruga	Sigurnosni prste	Arc canelat
159	podložna pločica	Podloška	Spălător
172	rotor/vratilo	Rotor/osovina	Rotor/ax
173	vijak	Zavrtnaj	Filet
173a	podložna pločica	Prsten podloške	Spălător
176	kabel. priključak, unutarnji dio	Unutrašnji deo konektora	Cablu conector intrare
181	kabel. priključak, vanjski dio	Spoljni deo konektora	Cablu conector ieșire
188a	vijak	Zavrtnaj	Filet
190	transportni stremen	Ručica	Mâner
193	vijak za ulje	Zavrtnaj za ulje	Șurub ulei
193a	ulje	Ulje	Ulei
194	brtva	Podloška	Spălător
198	O-prsten	O-prsten	Inel tip O

Pos.	Описание	Popis	Popis	Tanım
	(BG)	(CZ)	(SK)	(TR)
6a	Щифт	Kolík	Kolík	Pim
7a	Нит	Nýt	Nýt	Perçin
9a	Фиксатор	Pero	Pero	Anahtar
37a	О-пръстени	O-kroužky	O-krůžky	O-ringler
44	Пръстен	Řezací kolo	Rezacie koleso	Parçalayıcı halka
45	Режеща глава	Hlava mělnicího zařízení	Hlava rezacieho zariadenia	Parçalayıcı başlık
48	Статор	Stator	Stator	Stator
48a	Клеморед	Svorkovnice	Svorkovnica	Klemens bağlantısı
49	Работно колело	Oběžné kolo	Obežné koleso	Çark
50	Помпен корпус	Těleso čerpadla	Teleso čerpadla	Pompa gövdesi
55	Корпус на статора	Těleso statoru	Teleso statora	Stator muhafazası
58	Носач на уплътнението при вала	Unašeč ucpávky	Unášač upchávky	Salmastra taşıyıcı
66	Фиксиращ пръстен	Pojistný kroužek	Poistný krúžok	Kilitleme halkası
68	Регулираща гайка	Stavěcí matice	Stavacie matice	Ayar somunu
76	Табела	Typový štítek	Typový štítok	Bilgi etiketi
92	Скоба	Fixační objímka	Fixačná objímka	Kelepçe
102	О-пръстени	O-kroužek	O-krúžok	O-ring
103	Втулка	Pouzdro	Púzdro	Burç
104	Уплътняващ пръстен	Těsnící kroužek	Tesniaci krúžok	Sızdırmazlık halkası
105 105a	Уплътнение при вала	Hřídellová ucpávka	Hriadeľová upchávka	Salmastra
107	О-пръстени	O-kroužky	O-krůžky	O-ringler
112a	Фиксиращ пръстен	Pojistný kroužek	Poistný krúžok	Kilitleme halkası
153	Лагер	Ložisko	Ložisko	Rulman
154	Лагер	Ložisko	Ložisko	Rulman
155	Маслото в камерата	Olejové komoře	Olejovej komore	Yağ miktarı
158	Гофрирана пружина	Tlačná pružina	Tlačná pružina	Oluklu yay
159	Шайба	Podložka	Podložka	Pul
172	Ротор/вал	Rotor/hřídel	Rotor/hriadeľ	Rotor/mil
173	Винт	Šroub	Skrutka	Vida
173a	Шайба	Podložka	Podložka	Pul
176	Вътрешна част на щепсела	Vnitřní část kabelové průchodky	Vnútnorná časť káblovej priechodky	İç fiş kısmı
181	Външна част на щепсела	Vnější část kabelové průchodky	Vonkajšia časť káblovej priechodky	Diş fiş kısmı
188a	Винт	Šroub	Skrutka	Vida
190	Ръкохватка	Zvedací rukojeť	Dvíhacia rukoväť	Kaldırma kolu
193	Винт при камерата за масло	Olejová zátka	Olejová zátka	Yağ vidası
193a	Масло	Olej	Olej	Yağ
194	Гарнитура	Těsnící kroužek	Tesniaci krúžok	Conta
198	О-пръстен	O-kroužek	O-krúžok	O-ring

Pos.	Seletus	Aprašymas	Apraksts
	(EE)	(LT)	(LV)
6a	Tihvt	Vielokaištis	Tapa
7a	Neet	Kniedė	Kniede
9a	Kiil	Kaištis	Atslēga
37a	O-ringid	O žiedai	Apāja šķērsgriezuma blīvgredzeni
44	Purusti plaat	Smulkintuvo žiedas	Griezējgredzens
45	Purusti pea	Smulkintuvo galvutė	Griezējgalva
48	Staator	Statorius	Stators
48a	Klemmliist	Kontakų plokštė	Spaiļu plate
49	Tööratas	Darbaratis	Darbrats
50	Pumbapesa	Siurblio korpusas	Sūkņa korpus
55	Staatori korpus	Statoriaus korpusas	Statora korpus
58	Võllitihendi alusplaat	Riebokšlio lizdas	Vārpstas blīvējuma turētājs
66	Lukustusrõngas	Fiksavimo žiedas	Sprostgredzens
68	Seademutter	Regulavimo veržlė	Regulēšanas uzgrieznis
76	Andmeplaat	Vardinė plokštelė	Pases datu plāksnīte
92	Klamber	Apkaba	Apskava
102	O-ring	O žiedas	Apāja šķērsgriezuma blīvgredzens
103	Puks	Įvorė	Ieliktnis
104	Tihend	Sandarinimo žiedas	Blīvējošais gredzens
105 105a	Võllitihend	Riebokšlis	Vārpstas blīvējums
107	O-ringid	O žiedai	Apāja šķērsgriezuma blīvgredzeni
112a	Lukustusrõngas	Fiksavimo žiedas	Sprostgredzens
153	Laager	Guolis	Gultnis
154	Laager	Guolis	Gultnis
155	Ölikamber	Alyvos kamera	Eļļas kamera
158	Vedruseib	Rifiuota spyruoklė	Vijņotā atspere
159	Seib	Poveržlė	Paplāksne
172	Rotor/võll	Rotorius/velenas	Rotors/vārpsta
173	Polt	Varžtas	Skrūve
173a	Seib	Poveržlė	Paplāksne
176	Pistiku sisemine pool	Vidinė elektros jungties dalis	Spraudņa iekšējā daļa
181	Pistiku vālimine pool	Išorinė elektros jungties dalis	Spraudņa ārējā daļa
188a	Polt	Varžtas	Skrūve
190	Tõsteaas	Kėlimo rankena	Rokturis
193	Ölikambri kork	Alyvos sraigtas	Eļļas aizgrieznis
193a	Öli	Alyva	Eļļa
194	Tihend	Tarpiklis	Blīvslēgs
198	O-ring	O žiedas	Apāja šķērsgriezuma blīvgredzens

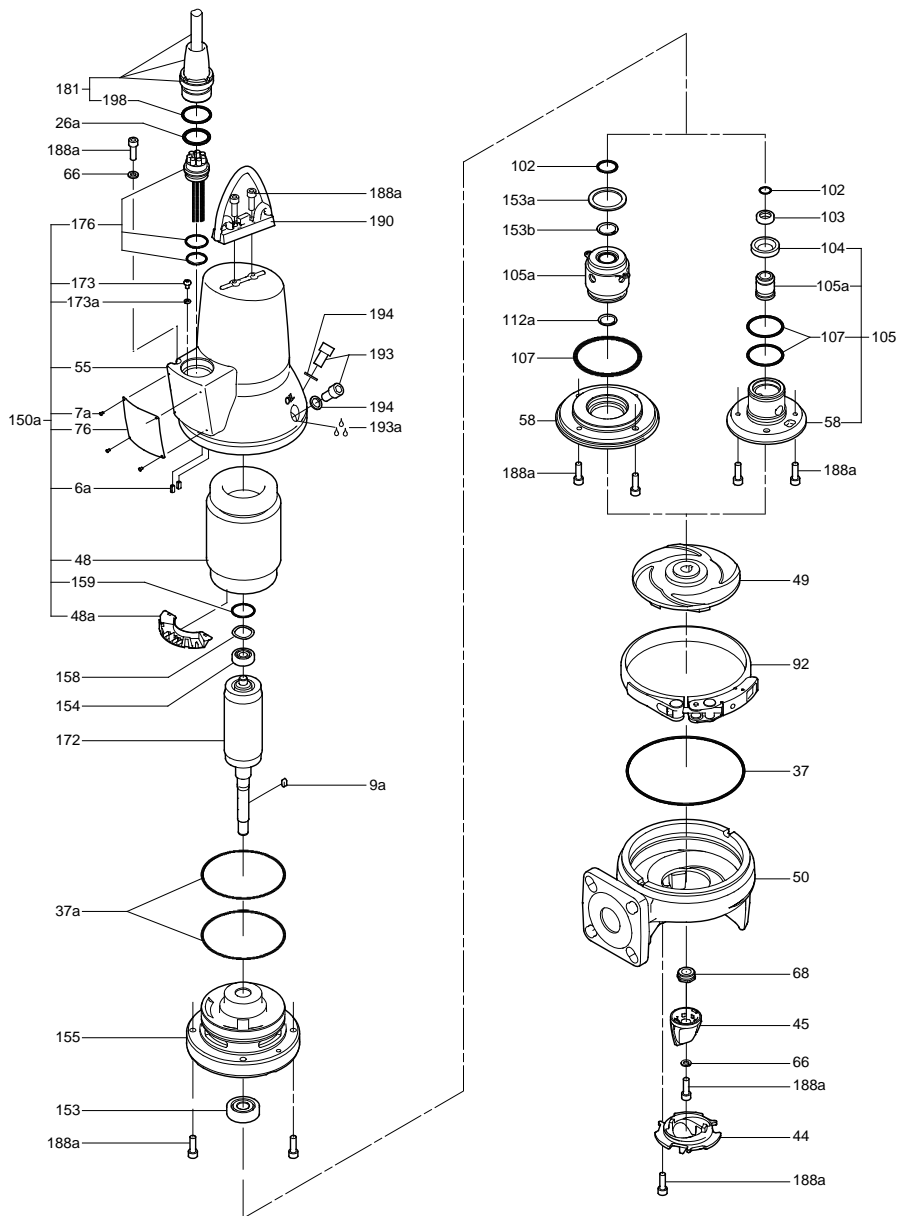

Fig. D

TM02 56 16 3702



**Argentina**

Bombas GRUNDFOS de Argentina S.A.  
Ruta Panamericana km. 37.500 Centro  
Industrial Garin  
1619 Garin Pcia. de B.A.  
Phone: +54-3327 414 444  
Telefax: +54-3327 45 3190

**Australia**

GRUNDFOS Pumps Pty. Ltd.  
P.O. Box 2040  
Regency Park  
South Australia 5942  
Phone: +61-8-8461-4611  
Telefax: +61-8-8340 0155

**Austria**

GRUNDFOS Pumpen Vertrieb  
Ges.m.b.H.  
Grundfosstraße 2  
A-5082 Grödig/Salzburg  
Tel.: +43-6246-883-0  
Telefax: +43-6246-883-30

**Belgium**

N.V. GRUNDFOS Bellux S.A.  
Boomsesteenweg 81-83  
B-2630 Aartselaar  
Tél.: +32-3-870 7300  
Télécopie: +32-3-870 7301

**Belarus**

Представительство ГРУНДФОС в  
Минске  
220125, Минск  
ул. Шафарнянская, 11, оф. 56  
Тел.: +7 (375 17) 286 39 72, 286 39 73  
Факс: +7 (375 17) 286 39 71  
E-mail: minsk@grundfos.com

**Bosnia/Herzegovina**

GRUNDFOS Sarajevo  
Trg Heroja 16,  
BiH-71000 Sarajevo  
Phone: +387 33 713 290  
Telefax: +387 33 659 079  
e-mail: grundfos@bih.net.ba

**Brazil**

BOMBAS GRUNDFOS DO BRASIL  
Av. Humberto de Alencar Castelo  
Branco, 630  
CEP 09850 - 300  
São Bernardo do Campo - SP  
Phone: +55-11 4393 5533  
Telefax: +55-11 4343 5015

**Bulgaria**

Grundfos Bulgaria EOOD  
Slatina District  
Iztochna Tangenta street no. 100  
BG - 1592 Sofia  
Tel. +359 2 49 22 200  
Fax. +359 2 49 22 201  
email: bulgaria@grundfos.bg

**Canada**

GRUNDFOS Canada Inc.  
2941 Brighton Road  
Oakville, Ontario  
L6H 6C9  
Phone: +1-905 829 9533  
Telefax: +1-905 829 9512

**China**

GRUNDFOS Pumps (Shanghai) Co. Ltd.  
50/F Maxdo Center No. 8 Xingyi Rd.  
Hongqiao development Zone  
Shanghai 200336  
PRC  
Phone: +86 21 612 252 22  
Telefax: +86 21 612 253 33

**Croatia**

GRUNDFOS CROATIA d.o.o.  
Cebini 37, Buzin  
HR-10010 Zagreb  
Phone: +385 1 6595 400  
Telefax: +385 1 6595 499  
www.grundfos.hr

**Czech Republic**

GRUNDFOS s.r.o.  
Čajkovského 21  
779 00 Olomouc  
Phone: +420-585-716 111  
Telefax: +420-585-716 299

**Denmark**

GRUNDFOS DK A/S  
Martin Bachs Vej 3  
DK-8850 Bjerringbro  
Tlf.: +45-87 50 50 50  
Telefax: +45-87 50 51 51  
E-mail: info\_GDK@grundfos.com  
www.grundfos.com/DK

**Estonia**

GRUNDFOS Pumps Eesti OÜ  
Peterburi tee 92G  
11415 Tallinn  
Tel: + 372 606 1690  
Fax: + 372 606 1691

**Finland**

OY GRUNDFOS Pumput AB  
Mestarintie 11  
FIN-01730 Vantaa  
Phone: +358-(0)207 889 900  
Telefax: +358-(0)207 889 550

**France**

Pompes GRUNDFOS Distribution S.A.  
Parc d'Activités de Chesnes  
57, rue de Malacombe  
F-38290 St. Quentin Fallavier (Lyon)  
Tél.: +33-4 74 82 15 15  
Télécopie: +33-4 74 94 10 51

**Germany**

GRUNDFOS GMBH  
Schlüterstr. 33  
40699 Erkrath  
Tel.: +49-(0) 211 929 69-0  
Telefax: +49-(0) 211 929 69-3799  
e-mail: infoservice@grundfos.de  
Service in Deutschland:  
e-mail: kundendienst@grundfos.de

HILGE GmbH & Co. KG  
Hilgestrasse 37-47  
55292 Bodenheim/Rhein  
Germany  
Tel.: +49 6135 75-0  
Telefax: +49 6135 1737  
e-mail: hilge@hilge.de

**Greece**

GRUNDFOS Hellas A.E.B.E.  
20th km. Athinon-Markopoulou Av.  
P.O. Box 71  
GR-19002 Peania  
Phone: +0030-210-66 83 400  
Telefax: +0030-210-66 46 273

**Hong Kong**

GRUNDFOS Pumps (Hong Kong) Ltd.  
Unit 1, Ground floor  
Siu Wai Industrial Centre  
29-33 Wing Hong Street &  
68 King Lam Street, Cheung Sha Wan  
Kowloon  
Phone: +852-27861706 / 27861741  
Telefax: +852-27858664

**Hungary**

GRUNDFOS Hungária Kft.  
Park u. 8  
H-2045 Törökbálint,  
Phone: +36-23 511 110  
Telefax: +36-23 511 111

**India**

GRUNDFOS Pumps India Private  
Limited  
118 Old Mahabalipuram Road  
Thoraipakkam  
Chennai 600 096  
Phone: +91-44 2496 6800

**Indonesia**

PT GRUNDFOS Pompa  
Jl. Rawasumur III, Blok III / CC-1  
Kawasan Industri, Pulogadung  
Jakarta 13930  
Phone: +62-21-460 6909  
Telefax: +62-21-460 6910 / 460 6901

**Ireland**

GRUNDFOS (Ireland) Ltd.  
Unit A, Merrywell Business Park  
Ballymount Road Lower  
Dublin 12  
Phone: +353-1-4089 800  
Telefax: +353-1-4089 830

**Italy**

GRUNDFOS Pompe Italia S.r.l.  
Via Gran Sasso 4  
I-20060 Truccazzano (Milano)  
Tel.: +39-02-95838112  
Telefax: +39-02-95309290 / 95838461

**Japan**

GRUNDFOS Pumps K.K.  
Gotanda Metalon Bldg., 5F,  
5-21-15, Higashi-gotanda  
Shiagawa-ku, Tokyo  
141-0022 Japan  
Phone: +81 35 448 1391  
Telefax: +81 35 448 9619

**Korea**

GRUNDFOS Pumps Korea Ltd.  
6th Floor, Aju Building 679-5  
Yeoksam-dong, Kangnam-ku, 135-916  
Seoul, Korea  
Phone: +82-2-5317 600  
Telefax: +82-2-5633 725

**Latvia**

SIA GRUNDFOS Pumps Latvia  
Deglava biznesa centrs  
Augusta Deglava iela 60, LV-1035, Rīga,  
Tālr.: + 371 714 9640, 7 149 641  
Fakss: + 371 914 9646

**Lithuania**

GRUNDFOS Pumps UAB  
Smolensko g. 6  
LT-03201 Vilnius  
Tel: + 370 52 395 430  
Fax: + 370 52 395 431

**Malaysia**

GRUNDFOS Pumps Sdn. Bhd.  
7 Jalan Peguam U1/25  
Glenmarie Industrial Park  
40150 Shah Alam  
Selangor  
Phone: +60-3-5569 2922  
Telefax: +60-3-5569 2866

**Mexico**

Bombas GRUNDFOS de México S.A. de C.V.  
Boulevard TLC No. 15  
Parque Industrial Stiva Aeropuerto  
Apodaca, N.L. 66600  
Phone: +52-81-8144 4000  
Telefax: +52-81-8144 4010

**Netherlands**

GRUNDFOS Netherlands  
Veluwezoom 35  
1326 AE Almere  
Postbus 22015  
1302 CA ALMERE  
Tel.: +31-88-478 6336  
Telefax: +31-88-478 6332  
E-mail: info\_gnl@grundfos.com

**New Zealand**

GRUNDFOS Pumps NZ Ltd.  
17 Beatrice Tinsley Crescent  
North Harbour Industrial Estate  
Albany, Auckland  
Phone: +64-9-415 3240  
Telefax: +64-9-415 3250

**Norway**

GRUNDFOS Pumper A/S  
Strømsveien 344  
Postboks 235, Leirdal  
N-1011 Oslo  
Tlf.: +47-22 90 47 00  
Telefax: +47-22 32 21 50

**Poland**

GRUNDFOS Pompy Sp. z o.o.  
ul. Klonowa 23  
Baranowo k. Poznania  
PL-62-081 Przeźmierowo  
Tel: (+48-61) 650 13 00  
Fax: (+48-61) 650 13 50

**Portugal**

Bombas GRUNDFOS Portugal, S.A.  
Rua Calvet de Magalhães, 241  
Apartado 1079  
P-2770-153 Paço de Arcos  
Tel.: +351-21-440 76 00  
Telefax: +351-21-440 76 90

**Romania**

GRUNDFOS Pompe România SRL  
Bd. Biruintei, nr 103  
Pantelimon county Ilfov  
Phone: +40 21 200 4100  
Telefax: +40 21 200 4101  
E-mail: romania@grundfos.ro

**Russia**

ООО Грундфос  
Россия, 109544 Москва, ул. Школьная  
39  
Тел. (+7) 495 737 30 00, 564 88 00  
Факс (+7) 495 737 75 36, 564 88 11  
E-mail grundfos.moscow@grundfos.com

**Serbia**

GRUNDFOS Predstavništvo Beograd  
Dr. Milutina Ivkovića 2a/29  
YU-11000 Beograd  
Phone: +381 11 26 47 877 / 11 26 47 496  
Telefax: +381 11 26 48 340

**Singapore**

GRUNDFOS (Singapore) Pte. Ltd.  
25 Jalan Tukang  
Singapore 619264  
Phone: +65-6681 9688  
Telefax: +65-6681 9689

**Slovenia**

GRUNDFOS d.o.o.  
Šlandrova 8b, SI-1231 Ljubljana-Črnuče  
Phone: +386 1 568 0610  
Telefax: +386 1 568 0619  
E-mail: slovenia@grundfos.si

**South Africa**

GRUNDFOS (PTY) LTD  
Corner Mountjoy and George Allen  
Roads  
Wilbart Ext. 2  
Bedfordview 2008  
Phone: (+27) 11 579 4800  
Fax: (+27) 11 455 6066  
E-mail: lsmart@grundfos.com

**Spain**

Bombas GRUNDFOS España S.A.  
Camino de la Fuentecilla, s/n  
E-28110 Algete (Madrid)  
Tel.: +34-91-848 8800  
Telefax: +34-91-628 0465

**Sweden**

GRUNDFOS AB  
Box 333 (Lunnagårdsgatan 6)  
431 24 Mölndal  
Tel.: +46 31 332 23 000  
Telefax: +46 31 331 94 60

**Switzerland**

GRUNDFOS Pumpen AG  
Bruggacherstrasse 10  
CH-8117 Fällanden/ZH  
Tel.: +41-1-806 8111  
Telefax: +41-1-806 8115

**Taiwan**

GRUNDFOS Pumps (Taiwan) Ltd.  
7 Floor, 219 Min-Chuan Road  
Taichung, Taiwan, R.O.C.  
Phone: +886-4-2305 0868  
Telefax: +886-4-2305 0878

**Thailand**

GRUNDFOS (Thailand) Ltd.  
92 Chaloeam Phrakiat Rama 9 Road,  
Dokmai, Pravej, Bangkok 10250  
Phone: +66-2-725 8999  
Telefax: +66-2-725 8998

**Turkey**

GRUNDFOS POMPA San. ve Tic. Ltd.  
Sti.  
Gebze Organize Sanayi Bölgesi  
Ihsan dede Caddesi,  
2. yol 200. Sokak No. 204  
41490 Gebze/ Kocaeli  
Phone: +90 - 262-679 7979  
Telefax: +90 - 262-679 7905  
E-mail: satis@grundfos.com

**Ukraine**

ТОВ ГРУНДФОС УКРАЇНА  
01010 Київ, Вул. Московська 86,  
Тел.: (+38 044) 390 40 50  
Факс.: (+38 044) 390 40 59  
E-mail: ukraine@grundfos.com

**United Arab Emirates**

GRUNDFOS Gulf Distribution  
P.O. Box 16768  
Jebel Ali Free Zone  
Dubai  
Phone: +971 4 8815 166  
Telefax: +971 4 8815 136

**United Kingdom**

GRUNDFOS Pumps Ltd.  
Grovebury Road  
Leighton Buzzard/Beds. LU7 4TL  
Phone: +44-1525-850000  
Telefax: +44-1525-850011

**U.S.A.**

GRUNDFOS Pumps Corporation  
17100 West 118th Terrace  
Olathe, Kansas 66061  
Phone: +1-913-227-3400  
Telefax: +1-913-227-3500

**Uzbekistan**

Grundfos Tashkent, Uzbekistan The Rep-  
resentative Office of Grundfos Kazakhstan  
in Uzbekistan  
38a, Oybek street, Tashkent  
Телефон: (+998) 71 150 3290 / 71 150  
3291  
Факс: (+998) 71 150 3292

Addresses Revised 06.05.2013

# Русский (RU) Installation and operating instructions, correction sheet

Correction to installation and operating instructions for Grundfos SEG pumps. Part number 96076046.

This EU declaration of performance applies as from May 15 2013.

## GB:

EU declaration of performance in accordance with Annex III of Regulation (EU) No 305/2011 (Construction Product Regulation)

1. Unique identification code of the product type:
  - EN 12050-1.
2. Type, batch or serial number or any other element allowing identification of the construction product as required pursuant to Article 11(4):
  - SEG pumps marked with EN 12050-1 on the nameplate.
3. Intended use or uses of the construction product, in accordance with the applicable harmonised technical specification, as foreseen by the manufacturer:
  - Pumps for pumping of wastewater containing faecal matter marked with EN 12050-1 on the nameplate.
4. Name, registered trade name or registered trade mark and contact address of the manufacturer as required pursuant to Article 11(5):
  - Grundfos Holding A/S  
Poul Due Jensens Vej 7  
8850 Bjerringbro  
Denmark.
5. NOT RELEVANT.
6. System or systems of assessment and verification of constancy of performance of the construction product as set out in Annex V:
  - System 3.
7. In case of the declaration of performance concerning a construction product covered by a harmonised standard:
  - TÜV Rheinland LGA Products GmbH, identification number: 0197.  
Performed test according to EN 12050-1 under system 3. (description of the third party tasks as set out in Annex V)
  - Certificate number: LGA-Certificate No 7381115. Type-tested and monitored.
8. NOT RELEVANT.
9. Declared performance:

The products covered by this declaration of performance are in compliance with the essential characteristics and the performance requirements as described in the following:

  - Standard used: EN 12050-1:2001.
10. The performance of the product identified in points 1 and 2 is in conformity with the declared performance in point 9.

## BG:

Декларация на ЕС за изпълнение съгласно Анекс III на регламент (ЕС) № 305/2011 (Регламент за строителните продукти)

1. Уникален идентификационен код на типа продукт:
  - EN 12050-1.
2. Типов, партиден или сериен номер на всеки друг елемент, позволяващ идентификация на строителния продукт, изисквана съгласно Член 11(4):
  - Помпи SEG, означени с EN 12050-1 на табелата с данни.
3. Употреба или употреби по предназначение на строителния продукт, в съответствие с приложимата хармонизирана техническа спецификация, както е предвидено от производителя:
  - Помпи за изпомпване на отпадни води, съдържащи фекални вещества, означени с EN 12050-1 на табелата с данни.
4. Име, запазено търговско име или запазена търговска марка и адрес за контакт на производителя, както се изисква съгласно Член 11(5):
  - Grundfos Holding A/S  
Poul Due Jensens Vej 7  
8850 Bjerringbro  
Дания.
5. НЕ СЕ ОТНАСЯ ЗА СЛУЧАЯ.
6. Система или системи за оценка и проверка на устойчивостта на изпълнението на строителния продукт, както е изложено в Анекс V:
  - Система 3.
7. В случай на декларация за изпълнение, отнасяща се за строителен продукт, който попада в обсега на хармонизиран стандарт:
  - TÜV Rheinland LGA Products GmbH, идентификационен номер: 0197.  
Изпълнен тест в съответствие с EN 12050-1 съгласно система 3.  
(описание на задачи на трети лица, както е изложено в Анекс V)
  - Номер на сертификата: LGA сертификат № 7381115.  
Тестван за тип и наблюдаван.
8. НЕ СЕ ОТНАСЯ ЗА СЛУЧАЯ.
9. Декларирано изпълнение:

Продуктите, предмет на тази декларация за изпълнение, са в съответствие с основните характеристики и изисквания за изпълнение, описани по-долу:

  - Приложен стандарт: EN 12050-1:2001.
10. Изпълнението на продукта, посочен в точки 1 и 2, е в съответствие с декларираното изпълнение в точка 9.

**CZ:****Prohlášení o vlastnostech EU v souladu s Dodatkem III předpisu (EU) č. 305/2011 (Předpis pro stavební výrobky)**

1. Jediný identifikační kód typu výrobku:  
– EN 12050-1.
2. Typ, dávka nebo výrobní číslo nebo jakýkoliv prvek umožňující identifikaci stavebního výrobku podle požadavku Článku 11(4):  
– Čerpáďa SEG s označením EN 12050-1 na typovém štítku.
3. Zamýšlená použití stavebního výrobku v souladu s příslušnou harmonizovanou technickou specifikací výrobce:  
– Čerpační stanice odpadních vod s fekáliemi s označením EN 12050-1 na typovém štítku.
4. Název, registrovaný obchodní název nebo registrovaná ochranná známka a kontaktní adresa výrobce podle požadavku Článku 11(5):  
– Grundfos Holding A/S  
Poul Due Jensens Vej 7  
8850 Bjerringbro  
Dánsko.
5. NESOUVISÍ.
6. Systém nebo systémy posuzování a ověřování stálosti vlastností stavebního výrobku podle ustanovení Dodatku V:  
– Systém 3.
7. V případě prohlášení o vlastnostech stavebního výrobku zahrnutého v harmonizované normě:  
– TÜV Rheinland LGA Products GmbH, identifikační číslo: 0197.  
Proveden test podle EN 12050-1 v systému 3.  
(popis úkolů třetí strany podle ustanovení Dodatku V)  
– Číslo certifikátu: Certifikát LGA č. 7381115. Typ testován a monitorován.
8. NESOUVISÍ.
9. Prohlašované vlastnosti:  
Výrobky uvedené v tomto Prohlášení o vlastnostech jsou v souladu se základními charakteristikami a požadavky na vlastnosti, jak je popsáno níže:  
– Použitá norma: EN 12050-1:2001.
10. Vlastnosti výrobku uvedeného v bodech 1 a 2 v souladu s prohlašovanými vlastnostmi v bodě 9.

**DK:****EU-ydeevnedeklaration i henhold til bilag III af forordning (EU) nr. 305/2011 (Byggevarerforordningen)**

1. Varetypens unikke identifikationskode:  
– EN 12050-1.
2. Type-, parti- eller serienummer eller en anden form for angivelse ved hjælp af hvilken byggevarer kan identificeres som krævet i henhold til artikel 11, stk. 4:  
– SEG-pumper der er mærket med EN 12050-1 på typeskiltet.
3. Byggevarerens tilsligtede anvendelse eller anvendelser i overensstemmelse med den gældende harmoniserede tekniske specifikation som påtænkt af fabrikanten:  
– Pumper til pumpning af spildevand med fækaler der er mærket med EN 12050-1 på typeskiltet.
4. Fabrikantens navn, registrerede firmabetegnelse eller registrerede varemærke og kontaktsadresse som krævet i henhold til artikel 11, stk. 5:  
– Grundfos Holding A/S  
Poul Due Jensens Vej 7  
8850 Bjerringbro  
Danmark.
5. IKKE RELEVANT.
6. Systemet eller systemerne til vurdering og kontrol af at byggevarerens ydeevne er konstant, jf. bilag V:  
– System 3.
7. Hvis ydeevnedeklarationen vedrører en byggevarer der er omfattet af en harmoniseret standard:  
– TÜV Rheinland LGA Products GmbH, identifikationsnummer: 0197.  
Udført test i henhold til EN 12050-1 efter system 3 (beskrivelse af tredjepartsopgaverne, jf. bilag V).  
– Certifikatnummer: LGA-certifikat nr. 7381115. Typetestet og overvåget.
8. IKKE RELEVANT.
9. Deklareret ydeevne:  
De produkter der er omfattet af denne ydeevnedeklaration, er i overensstemmelse med de væsentlige egenskaber og ydelseskrav der er beskrevet i følgende:  
– Anvendt standard: EN 12050-1:2001.
10. Ydeevnen for den byggevarer der er anført i punkt 1 og 2, er i overensstemmelse med den deklarerede ydeevne i punkt 9.

**DE:****EU-Leistungserklärung gemäß Anhang III der Verordnung (EU)  
Nr. 305/2011  
(Bauprodukte-Verordnung)**

- Einmalige Kennnummer des Produkttyps:  
– EN 12050-1.
- Typ, Charge, Seriennummer oder jedes andere Element, das eine Identifizierung des Bauprodukts erlaubt, wie in Artikel 11 (4) vorgeschrieben.  
– SEG-Pumpen, auf dem Typenschild mit EN 12050-1 gekennzeichnet.
- Verwendungszweck oder Verwendungszwecke des Bauprodukts, gemäß den geltenden harmonisierten technischen Spezifikationen, wie vom Hersteller vorgesehen:  
– Pumpen für die Förderung von fäkalienhaltigem Abwasser, auf dem Typenschild mit EN 12050-1 gekennzeichnet.
- es Warenzeichen und Kontaktanschrift des Herstellers, wie in Artikel 11(5) vorgeschrieben.  
– Grundfos Holding A/S  
Poul Due Jensens Vej 7  
8850 Bjerringbro  
Dänemark
- NICHT RELEVANT.
- System oder Systeme zur Bewertung und Überprüfung der Leistungsbeständigkeit des Bauprodukts gemäß Anhang V:  
– System 3.
- Bei der Leistungserklärung bezüglich eines von einer harmonisierten Norm erfassten Bauprodukts:  
– TÜV Rheinland LGA Products GmbH, Kennnummer: 0197.  
Vorgenommene Prüfung gemäß EN 12050-1 unter Anwendung von System 3.  
(Beschreibung der Aufgaben von unabhängigen Dritten gemäß Anhang V)  
– Zertifikatnummer: LGA-Zertifikatnr. 7381115. Typgeprüft und überwacht.
- NICHT RELEVANT.
- Erklärte Leistung:  
Die von dieser Leistungserklärung erfassten Produkte entsprechen den grundlegenden Charakteristika und Leistungsanforderungen, wie im Folgenden beschrieben:  
– Angewendete Norm: EN 12050-1:2001.
- Die Leistung des in Punkt 1 und 2 genannten Produkts entspricht der in Punkt 9 erklärten Leistung.

**EE:****EU toimivusdeklaratsioon on kooskõlas EU normatiivi nr.  
305/2011 Lisa III  
(Ehitustoote normid)**

- Toote tüübi ainulaadne identifitseerimis kood:  
– EN 12050-1.
- Tüübi-, partii- või tootenumber või mõni teine element mis võimaldab kindlaks teha, et ehitustooded vastab artikli 11(4):  
– SEG pumpadel on andmeplaadil märgistus EN 12050-1.
- Ehitustooded on ettenähtud kasutamiseks vastavalt tootja poolt etteantud kasutusaladel järgides tehnilisi ettekirjutusi.  
– Andmeplaadil märgitud EN 12050-1 pumbad on mõeldud fekaale sisaldava heitvee pumpamiseks.
- Nimetus, registreeritud kaubamärk või registreeritud kaubamärk ja kontaktaadress tootjafirmast peavad olema vastavuses Artikkel 11(5):  
– Grundfos Holding A/S  
Poul Due Jensens Vej 7  
8850 Bjerringbro  
Taani.
- POLE OLULINE.
- Süsteemi või süsteemi hindamine ja kinnitamine püsiva jõudlusega ehitustooteks nagu on kirjas Lisa V:  
– Süsteem 3.
- Toimivusdeklaratsioon järgib ehitustoodete standarditest:  
– TÜV Rheinland LGA Products GmbH, identifitseerimis number: 0197.  
Testitud vastavalt EN 12050-1 järgi süsteem 3.  
(kolmanda osapoolte ülesanded nagu on kirjas Lisa V)  
– Sertifikaadi number: LGA-Sertifikaadi Nr 7381115.  
Tüüptestitud ja jälgitud.
- POLE OLULINE.
- Avaldatud jõudlus:  
Toode, mille kohta antud toimivusdeklaratsioon kehtib, on vastavuses põhiomadustega ja jõudlus vajadustega nagu järgnevalt kirjutatud:  
– Kasutatud standard: EN 12050-1:2001.
- Toote tuvastatud jõudlus punktides 1 ja 2 on vastavuses toimivusdeklaratsiooni punkti 9.

**GR:****Δήλωση απόδοσης ΕΕ σύμφωνα με το Παράρτημα III του Κανονισμού (ΕΕ) Αρ. 305/2011 (Κανονισμός για Προϊόντα του Τομέα Δομικών Κατασκευών)**

1. Μοναδικός κωδικός ταυτοποίησης του τύπου του προϊόντος:  
– EN 12050-1.
2. Αριθμός τύπου, παρτίδας ή σειράς ή οποιοδήποτε άλλο στοιχείο επιτρέπει την ταυτοποίηση του προϊόντος του τομέα των δομικών κατασκευών όπως απαιτείται δυνάμει του Άρθρου 11(4):  
– Αντλίες SEG με σήμανση EN 12050-1 στην πινακίδα.
3. Προτεινόμενη χρήση ή χρήσεις του προϊόντος του τομέα δομικών κατασκευών, σύμφωνα με την ισχύουσα εναρμονισμένη τεχνική προδιαγραφή, όπως προβλέπεται από τον κατασκευαστή:  
– Αντλίες για άντληση ακάθαρτων υδάτων που περιέχουν περιττώματα με σήμανση EN 12050-1 στην πινακίδα.
4. Όνομα, εμπορική επωνυμία ή σήμα κατατεθέν και διεύθυνση επικοινωνίας του κατασκευαστή όπως απαιτείται δυνάμει του Άρθρου 11(5):  
– Grundfos Holding A/S  
Poul Due Jensens Vej 7  
8850 Bjerringbro  
Δανία.
5. ΜΗ ΣΧΕΤΙΚΟ.
6. Σύστημα ή συστήματα αξιολόγησης και επαλήθευσης της σταθερότητας της απόδοσης του προϊόντος του τομέα δομικών κατασκευών όπως καθορίζεται στο Παράρτημα V:  
– Σύστημα 3.
7. Σε περίπτωση δήλωσης απόδοσης που αφορά προϊόν του τομέα δομικών κατασκευών το οποίο καλύπτεται από ?εναρμονισμένο πρότυπο:  
– TÜV Rheinland LGA Products GmbH, αριθμός ταυτοποίησης: 0197.  
Διενέργησε δοκιμή σύμφωνα με τα EN 12050-1 βάσει του συστήματος 3.  
(περιγραφή των καθηκόντων του τρίτου μέρους όπως καθορίζονται στο Παράρτημα V)  
– Αριθμός πιστοποιητικού: Πιστοποιητικό LGA Αρ. 7381115.  
Έχει υποβληθεί σε δοκιμή τύπου και παρακολουθείται.
8. ΜΗ ΣΧΕΤΙΚΟ.
9. Δηλωθείσα απόδοση:  
Τα προϊόντα που καλύπτονται από την παρούσα δήλωση απόδοσης συμμορφώνονται με τα ουσιαστικά χαρακτηριστικά των απαιτήσεων απόδοσης όπως περιγράφεται στα ακόλουθα:  
– Πρότυπο που χρησιμοποιήθηκε: EN 12050-1:2001.
10. Η απόδοση του προϊόντος που ταυτοποιήθηκε στα σημεία 1 και 2 συμμορφώνεται με τη δηλωθείσα απόδοση στο σημείο 9.

**ES:****Declaración UE de prestaciones conforme al Anexo III del Reglamento (UE) n.º 305/2011 (Reglamento de productos de construcción)**

1. Código de identificación único del tipo de producto:  
– EN 12050-1.
2. Tipo, lote o número de serie, o cualquier otro elemento que facilite la identificación del producto de construcción de acuerdo con los requisitos establecidos en el Artículo 11(4):  
– Bombas SEG en cuya placa de características figure la norma EN 12050-1.
3. Uso o usos previstos del producto de construcción, conforme a la especificación técnica armonizada correspondiente, según lo previsto por el fabricante:  
– Bombas para el bombeo de aguas residuales que contengan materia fecal en cuya placa de características figure la norma EN 12050-1.
4. Nombre, nombre comercial registrado o marca comercial registrada y domicilio de contacto del fabricante de acuerdo con los requisitos establecidos en el Artículo 11(5):  
– Grundfos Holding A/S  
Poul Due Jensens Vej 7  
8850 Bjerringbro  
Dinamarca.
5. NO CORRESPONDE.
6. Sistema o sistemas de evaluación y verificación de la continuidad de las prestaciones del producto de construcción, de acuerdo con lo establecido en el Anexo V.  
– Sistema 3.
7. Si la declaración de prestaciones concierne a un producto de construcción cubierto por una norma armonizada:  
– TÜV Rheinland LGA Products GmbH, número de identificación: 0197.  
Ensayo ejecutado según las normas EN 12050-1, sistema 3. (Descripción de las tareas de las que deben responsabilizarse otras partes de acuerdo con lo establecido en el Anexo V).  
– Número de certificado: Certificado LGA n.º 7381115. Tipo sometido a ensayo y monitorizado.
8. NO CORRESPONDE.
9. Prestaciones declaradas:  
Los productos que cubre esta declaración de prestaciones satisfacen las características fundamentales y requisitos en materia de prestaciones descritos en:  
– Norma aplicada: EN 12050-1:2001.
10. Las prestaciones del producto indicado en los puntos 1 y 2 cumplen lo declarado en el punto 9.

**FR:****Déclaration des performances UE conformément à l'Annexe III du Règlement (UE) n° 305/2011 (Règlement Produits de Construction)**

1. Code d'identification unique du type de produit :  
– EN 12050-1.
2. Numéro de type, de lot ou de série ou tout autre élément permettant l'identification du produit de construction comme l'exige l'Article 11(4) :  
– Pompes SEG marquées EN 12050-1 sur la plaque signalétique.
3. Usage(s) prévu(s) du produit de construction conformément à la spécification technique harmonisée applicable comme indiqué par le fabricant :  
– Pompe pour la collecte des effluents contenant des matières fécales marquées EN 12050-1 sur la plaque signalétique.
4. Nom, nom de commerce déposé ou marque commerciale déposée et adresse du fabricant comme l'exige l'Article 11(5) :  
– Grundfos Holding A/S  
Poul Due Jensens Vej 7  
8850 Bjerringbro  
Danemark.
5. NON APPLICABLE.
6. Système ou systèmes d'attestation et de vérification de la constance des performances du produit de construction comme stipulé dans l'Annexe V :  
– Système 3.
7. En cas de déclaration des performances d'un produit de construction couvert par une norme harmonisée :  
– TÜV Rheinland LGA Products GmbH, numéro d'identification : 0197.  
Test effectué conformément aux normes EN 12050-1 selon le système 3.  
(description des tâches de tierce partie comme stipulé dans l'Annexe V)  
– Numéro de certificat : Certificat LGA n° 7381115. Contrôlé et homologué.
8. NON APPLICABLE.
9. Performances déclarées :  
Les produits couverts par cette déclaration des performances sont conformes aux caractéristiques essentielles et aux exigences de performances décrites par la suite :  
– Norme utilisée : EN 12050-1:2001.
10. Les performances du produit identifié aux points 1 et 2 sont conformes aux performances déclarées au point 9.

**HR:****Izjava EU o izjavi u skladu s aneksom III uredbe (EU) br. 305/2011 (Uredba za građevinske proizvode)**

1. Jedinstveni identifikacijski kod vrste proizvoda:  
– EN 12050-1.
2. Vrsta, broj serije, serijski broj ili bilo koji drugi element koji omogućuje identifikiranje građevinskog proizvoda u skladu sa člankom 11(4):  
– SEG crpke označene s EN 12050-1 na natpisnoj pločici.
3. Namjena ili uporabe građevinskog proizvoda u skladu s primjenjivim harmoniziranim tehničkim specifikacijama, kao što je predvidio proizvođač:  
– Crpke za ispuštanje otpadnih voda s fekalijama, označene s EN 12050-1 na natpisnoj pločici.
4. Naziv, registrirani trgovački naziv ili registrirani zaštitni znak i adresa za kontaktiranje proizvođača u skladu sa člankom 11(5):  
– Grundfos Holding A/S  
Poul Due Jensens Vej 7  
8850 Bjerringbro  
Danska.
5. NIJE RELEVANTNO.
6. Procjena jednog ili više sustava i provjera stalnosti rada građevinskog proizvoda, kao što je određeno aneksom V:  
– Sustav 3.
7. U slučaju izjave o izvedbi za građevinski proizvod pokriven harmoniziranim standardom:  
– TÜV Rheinland LGA Products GmbH, identifikacijski broj: 0197.  
Izvršite ispitivanje u skladu s EN 12050-1 u okviru sustava 3. (Opis zadataka trećih strana, kao što je definirano aneksom V)  
– Broj certifikata: Br. LGA certifikata 7381115. Ispitana vrsta i nadzirano.
8. NIJE RELEVANTNO.
9. Izjavljena izvedba:  
Proizvodi obuhvaćeni ovom izjavom o izvedbi u skladu su s osnovnim karakteristikama i zahtjevima za izvedbu, kao što je definirano u nastavku:  
– Uporabljeni standard: EN 12050-1:2001.
10. Izvedba proizvoda identificirana u točkama 1 i 2 u skladu je s izjavljenom izvedbom u točki 9.

IT:

**Dichiarazione UE di prestazioni in conformità all'art. III del Regolamento (UE) n. 305/2011 (regolamento sui prodotti da costruzione)**

1. Codice identificativo esclusivo del tipo di prodotto:  
– EN 12050-1.
2. Tipo, lotto o numero di serie o qualsiasi altro elemento che consenta l'identificazione del prodotto da costruzione come necessario secondo l'art. 11(4):  
– Pompe SEG, marchiate con EN 12050-1 sulla targa dei dati identificativi.
3. Utilizzo o utilizzi previsti del prodotto da costruzione, in accordo alla specifica tecnica armonizzata pertinente, come previsto dal fabbricante:  
– Pompe per il pompaggio di acque reflue contenenti materie fecali, marchiate con EN 12050-1 sulla targa dei dati identificativi.
4. Denominazione, denominazione commerciale registrata o marchio registrato e indirizzo di contatto del fabbricante secondo l'art. 11(5):  
– Grundfos Holding A/S  
Poul Due Jensens Vej 7  
8850 Bjerringbro  
Danimarca.
5. NON RILEVANTE.
6. Sistema o sistemi di valutazione e verifica della costanza delle prestazioni del prodotto da costruzione come definito sub all. V:  
– Sistema 3.
7. In caso di dichiarazione di prestazioni concernente un prodotto da costruzione conforme a una norma armonizzata:  
– TÜV Rheinland LGA Products GmbH, numero d'identificazione: 0197.  
Test eseguito secondo EN 12050-1 con il sistema 3. (descrizione delle mansioni di terzi come definito sub all. V)  
– Numero certificato: N. certificato LGA 7381115. Testato per il tipo e monitorato.
8. NON RILEVANTE.
9. Prestazioni dichiarate:  
I prodotti coperti dalla presente dichiarazione di prestazione sono conformi alle caratteristiche essenziali ed ai requisiti di prestazioni descritti dove segue:  
– Norma applicata: EN 12050-1:2001 .
10. Le prestazioni del prodotto identificato ai punti 1 e 2 sono conformi alle prestazioni dichiarate al punto 9.

KZ:

**305/2011 ережесінің (ЕО) III қосымшасына сай ЕО өнімділік туралы декларациясы (Құрылыс өнімдері туралы ереже)**

1. Өнім түрінің бірегей идентификациялық коды:  
– EN 12050-1.
2. Түр, бума, сериялық нөмір немесе құрылыс өнімін 11(4) тармағына сай талап етілетіндей құрылыс өнімін идентификациялауға мүмкіндік беретін кез келген басқа элемент:  
– Зауыттық тақтайшасында EN 12050-1 деп белгіленген SEG сорпаттары.
3. Құрылыс өніміне мақсатты пайдалану немесе пайдалану өндіруші көздегендей тиісті үйлестірілген техникалық сипаттамаларға сай:  
– Зауыттық тақтайшасында EN 12050-1 деп белгіленген нәжісті қамтитын ағынды суды айдамалауға арналған сорпапар.
4. 11(5) тармаққа сай талап етілетіндей атау, тіркелген сауда атауы немесе тіркелген сауда белгісі және байланыс мекенжайы:  
– Grundfos Holding A/S  
Poul Due Jensens Vej 7  
8850 Bjerringbro  
Дания.
5. ТИІСТІ ЕМЕС.
6. V қосымшасында белгіленгендей жүйені немесе жүйелерді бағалау және құрылыс өнімінің өнімділігінің тұрақтылығын тексеру:  
– 3-жүйе.
7. Құрылыс өніміне қатысты өнімділік туралы декларация үйлестірілген стандартпен қамтылған болса:  
– TÜV Rheinland LGA Products GmbH, идентификациялық нөмір: 0197.  
EN 12050-1 стандартына сай 3-жүйесімен сынақ орындалған.  
(V қосымшасында белгіленгендей үшінші тарап тапсырмаларының сипаттамасы)  
– Сертификат нөмірі LGA-сертификатының нөмірі: 7381115.  
Сыналған және бақыланған түр.
8. ТИІСТІ ЕМЕС.
9. Жарияланған өнімділік:  
Осы өнімділік туралы декларациямен қамтылған өнімдер төменде сипатталғандай маңызды сипаттамалар және өнімділік туралы талаптарға сай:  
– Қолданылған стандарт: EN 12050-1:2001.
10. 1 және 2 бөлімдерінде көрсетілген өнім өнімділігі 9-бөлімде жарияланған өнімділікке сай.

## LV:

**ES ekspluatācijas īpašību deklarācija saskaņā ar Regulas (ES)  
Nr. 305/2011 III pielikumu  
(Būvizrādājumu regula)**

1. Unikāls izstrādājuma tipa identifikācijas numurs:  
– EN 12050-1.
2. Tips, partijas vai sērijas numurs vai kāds cits būvizrādājuma identifikācijas elements, kā noteikts 11. panta 4. punktā:  
– SEG sūkņi ar EN 12050-1 apzīmējumu uz datu plāksnītes.
3. Būvizrādājuma paredzētais izmantojums vai izmantojumi saskaņā ar piemērojamo saskaņoto tehnisko specifikāciju, kā paredzējis ražotājs:  
– Izkārnījumus saturošo notekūdeņu sūkņēšanai paredzētie sūkņi ar EN 12050-1 apzīmējumu uz datu plāksnītes.
4. Ražotāja nosaukums, reģistrētais komercnosaukums vai reģistrētā preču zīme un kontaktdrese, kā noteikts 11. panta 5. punktā:  
– Grundfos Holding A/S  
Poul Due Jensens Vej 7  
8850 Bjerringbro  
Dānija.
5. NAV ATTIECINĀMS.
6. Ekspluatācijas īpašību noturības novērtējuma un pārbaudes sistēma vai sistēmas, kā noteikts V pielikumā:  
– 3. sistēma.
7. Gadījumā, ja ekspluatācijas īpašību deklarācija attiecas uz būvizrādājumu, kuram ir saskaņotais standarts:  
– TÜV Rheinland LGA Products GmbH, identifikācijas numurs: 0197.  
Pārbaudi veica saskaņā ar EN 12050-1 atbilstoši 3. sistēmai. (V pielikumā izklāstīto trešo personu uzdevumu apraksts)  
– Sertifikāta numurs: LGA sertifikāts Nr. 7381115. Pārbaudīts un kontrolēts atbilstoši tipam.
8. NAV ATTIECINĀMS.
9. Deklarētās ekspluatācijas īpašības  
Izstrādājumi, uz kuriem attiecas šī ekspluatācijas īpašību deklarācija, atbilst būtiskiem raksturlielumiem un prasībām pret ekspluatācijas īpašībām, kas aprakstītas tālākminētajos dokumentos.  
– Piemērotais standarts: EN 12050-1:2001.
10. Pielikuma 1. un 2. punktā norādītā izstrādājuma ekspluatācijas īpašības atbilst 9. punktā norādītajām deklarētajām ekspluatācijas īpašībām.

## LT:

**ES ekspluatāciju savybių deklaracija pagal reglamento (ES)  
Nr. 305/2011 III priedą  
(Statybos produktų reglamentas)**

1. Unikalus produkto tipo identifikacinis kods:  
– EN 12050-1.
2. Tipu, partijos ar serijos numeris ar bet koks kitas elementas, pagal kurį galima identifikuoti statybos produktą, kaip reikalaujama pagal 11 straipsnio 4 dalį:  
– SEG siurbilai, vardinėje plokštelėje pažymėti EN 12050-1.
3. Gamintojo numatyta statybos produkto naudojimo paskirtis ar paskirtys pagal taikomą darniąją techninę specifikaciją:  
– Siurbilai, skirti išsiurbti nuotekas, kurių sudėtyje yra fekalių, vardinėje plokštelėje pažymėti EN 12050-1.
4. Gamintojo pavadinimas, registruotas komercinis pavadinimas arba registruotas prekės ženklas ir kontaktinis adresas, kaip reikalaujama pagal 11 straipsnio 5 dalį:  
– Grundfos Holding A/S  
Poul Due Jensens Vej 7  
8850 Bjerringbro  
Danija.
5. NETAIKYTINA.
6. Statybos produkto ekspluatāciju savybių pastovumo vertinimo ir tikrinimo sistema ar sistemos, kaip nustatyta V priede:  
– Sistema 3.
7. Ekspluatāciju savybių deklaracijos, susijusios su statybos produktu, kuriam taikomas darnusis standartas, atveju:  
– „TÜV Rheinland LGA Products GmbH“, identifikacinis numeris: 0197.  
atliko EN 12050-1 reikalavimus atitinkantį bandymą pagal sistemą 3.  
(trečiojos šalies užduočių, kaip nustatyta V priede, aprašymas)  
– Sertifikato numeris: LGA sertifikatas Nr. 7381115. Tipas patikrintas ir stebimas.
8. NETAIKYTINA.
9. Deklaruojamos ekspluatācinės savybės:  
Produktai, kuriuos apima ši ekspluatāciju savybių deklaracija, atitinka esmines charakteristikas ir ekspluatāciju savybių reikalavimus, kaip aprašyta:  
– Taikomas standartas: EN 12050-1:2001 .
10. 1 ir 2 punktuose nurodyto produkto ekspluatācinės savybės atitinka 9 punkte deklaruojamas ekspluatācinės savybės.

**HU:****EU teljesítménynyilatkozat a 305/2011 számú EU rendelet III. mellékletének megfelelően (Építési termék rendelet)**

1. A terméktípus egyedi azonosító kódja:  
– EN 12050-1.
2. Típus, adag, sorozatszám, vagy bármilyen más olyan elem, amely lehetővé teszi az építési terméknek a 11. cikk (4) bekezdése alapján megkövetelt azonosítását:  
– SEG szivattyúk, EN 12050-1 jelöléssel az adattáblán.
3. Az építési termék tervezett felhasználása vagy felhasználásai, a vonatkozó harmonizált műszaki előírásoknak megfelelően, a gyártó szándéka szerint:  
– Fekáliatartalmú szennyvíz szivattyúzására szolgálo szivattyúk, EN 12050-1 jelöléssel az adattáblán.
4. A gyártó neve, védjegye, bejegyzett kereskedelmi neve és értesítési címe a 11. cikk (5) bekezdése alapján megkövetelt módon:  
– Grundfos Holding A/S  
Poul Due Jensens Vej 7  
8850 Bjerringbro  
Dánia.
5. NEM RELEVÁNS.
6. Az építési termék teljesítmény állandóságának értékelésére és ellenőrzésére vonatkozó rendszer vagy rendszerek, az V. mellékletben meghatározott módon:  
– 3-as rendszer.
7. Olyan építési termékre vonatkozó teljesítménynyilatkozat esetén, amelyre kiterjed egy harmonizált szabvány:  
– TÜV Rheinland LGA Products GmbH, azonosító szám: 0197.  
Az EN 12050-1 szerint elvégzett teszt, a 3-as rendszer keretében.  
(harmadik fél feladatainak leírása az V. mellékletben meghatározott módon)  
– Tanúsítvány száma: LGA-Tanúsítvány száma 7381115.  
Típusesztelve és felügyelve.
8. NEM RELEVÁNS.
9. Megadott teljesítmény:  
Azok a termékek, amelyekre ez a teljesítménynyilatkozat vonatkozik, rendelkeznek azokkal az alapvető jellemzőkkel és kielégítik azokat a teljesítményre vonatkozó követelményeket, amelyeket alább ismertetünk:  
– Alkalmazott szabvány: EN 12050-1:2001.
10. Az 1-es és 2-es pontban azonosított termék teljesítménye összhangban van a 9. pontban megadott teljesítménnyel.

**NL:****Prestatieverklaring van EU in overeenstemming met Bijlage III van verordening (EU) nr. 305/2011 (Bouwproductenverordening)**

1. Unieke identificatiecode van het producttype:  
– EN 12050-1.
2. Type-, batch- of serienummer of enig ander element dat identificatie van het bouwproduct mogelijk maakt zoals vereist conform artikel 11(4):  
– SEG pompen gemarkeerd met EN 12050-1 op het typeplaatje.
3. Beoogde toepassing of toepassingen van het bouwproduct, in overeenstemming met de van toepassing zijnde geharmoniseerde technische specificatie, zoals voorzien door de fabrikant:  
– Pompen voor het verpompen van afvalwater dat fecale materie bevat gemarkeerd met EN 12050-1 op het typeplaatje.
4. Naam, gedeponeerde handelsnaam of gedeponeerd handelsmerk en contactadres van de fabrikant zoals vereist conform artikel 11(5):  
– Grundfos Holding A/S  
Poul Due Jensens Vej 7  
8850 Bjerringbro  
Denemarken.
5. NIET RELEVANT.
6. Stelsel of systemen voor beoordeling en verificatie van constantheid van prestaties van het bouwproduct zoals beschreven in Bijlage V:  
– Stelsel 3.
7. In het geval van de prestatieverklaring voor een bouwproduct dat onder een geharmoniseerde norm valt:  
– TÜV Rheinland LGA Products GmbH, identificatienummer: 0197.  
Uitgevoerde test conform EN 12050-1 onder systeem 3, (beschrijving van de externe taken zoals beschreven in Bijlage V)  
– Certificatnummer: LGA-certificaatnr. 7381115. Type getest en bewaakt.
8. NIET RELEVANT.
9. Verklaarde prestatie:  
De producten die vallen onder deze prestatieverklaring zijn in overeenstemming met de essentiële eigenschappen en de prestatievereisten zoals beschreven in het volgende:  
– Gebruikte norm: EN 12050-1:2001.
10. De prestaties van het product dat is geïdentificeerd in punten 1 en 2 zijn in overeenstemming met de verklaarde prestaties in punt 9.

**PL:****Deklaracja właściwości użytkowych UE według załącznika III do dyrektywy (UE) nr 305/2011 w/s wprowadzania do obrotu wyrobów budowlanych**

1. Nieopowtarzalny kod identyfikacyjny typu wyrobu:  
– EN 12050-1.
2. Numer typu, partii lub serii lub jakikolwiek inny element umożliwiający identyfikację wyrobu budowlanego, wymagany zgodnie z art. 11 ust. 4:  
– Pompy SEG oznaczone na tabliczce znamionowej kodem EN 12050-1.
3. Przewidziane przez producenta zamierzone zastosowanie lub zastosowania wyrobu budowlanego zgodnie z mającą zastosowanie zharmonizowaną specyfikacją techniczną:  
– Pompy do pompowania ścieków zawierających fekalia, oznaczone na tabliczce znamionowej kodem EN 12050-1.
4. Nazwa, zastrzeżona nazwa handlowa lub zastrzeżony znak towarowy oraz adres kontaktowy producenta, wymagany zgodnie z art. 11 ust. 5:  
– Grundfos Holding A/S  
Poul Due Jensens Vej 7  
8850 Bjerringbro  
Dania.
5. NIE DOTYCZY.
6. System lub systemy oceny i weryfikacji stałości właściwości użytkowych wyrobu budowlanego określone w załączniku V:  
– System 3.
7. W przypadku deklaracji właściwości użytkowych dotyczącej wyrobu budowlanego objętego normą zharmonizowaną:  
– Jednostka certyfikująca TÜV Rheinland LGA Products GmbH, numer identyfikacyjny: 0197.  
przeprowadziła badanie określone w EN 12050-1, w systemie 3 i wydała certyfikat (opis zadań strony trzeciej, określonych w załączniku V)  
– Nr certyfikatu: certyfikat LGA nr 7381115 (certyfikat badania typu i stałości właściwości użytkowych).
8. NIE DOTYCZY.
9. Deklarowane właściwości użytkowe:  
Wyroby, których dotyczy niniejsza deklaracja właściwości użytkowych są zgodne z zasadniczymi charakterystykami i wymaganiami określonymi w następujących normach:  
– Zastosowana norma: EN 12050-1:2001.
10. Właściwości użytkowe wyrobu określone w pkt 1 i 2 są zgodne z właściwościami użytkowymi deklarowanymi w pkt 9.

**PT:****Declaração de desempenho UE, em conformidade com o Anexo III do Regulamento (UE) N.º 305/2011 (Regulamento de Produtos da Construção)**

1. Código de identificação exclusivo do tipo de produto:  
– EN 12050-1.
2. Tipo, lote ou número de série ou qualquer outro elemento que permita a identificação do produto de construção, em conformidade com o Artigo 11(4):  
– Bombas SEG com a indicação EN 12050-1 na chapa de características.
3. Utilização ou utilizações prevista(s) do produto de construção, em conformidade com a especificação técnica harmonizada aplicável, conforme previsto pelo fabricante:  
– Bombas para bombeamento de águas residuais com conteúdo de matéria fecal com a indicação EN 12050-1 na chapa de características.
4. Nome, nome comercial registado ou marca registada e endereço de contacto do fabricante, em conformidade com o Artigo 11(5):  
– Grundfos Holding A/S  
Poul Due Jensens Vej 7  
8850 Bjerringbro  
Dinamarca.
5. NÃO RELEVANTE.
6. Sistema ou sistemas de avaliação e verificação da regularidade do desempenho do produto de construção, conforme definido no Anexo V:  
– Sistema 3.
7. Em caso de declaração de desempenho referente a um produto de construção abrangido por uma norma harmonizada:  
– TÜV Rheinland LGA Products GmbH, número de identificação: 0197.  
Teste realizado em conformidade com EN 12050-1 ao abrigo do sistema 3.  
(descrição das tarefas de partes terceiras, conforme definido no Anexo V)  
– Número do certificado: Certificado LGA N.º 7381115. Testado e monitorizado.
8. NÃO RELEVANTE.
9. Desempenho declarado:  
Os produtos abrangidos por esta declaração de desempenho cumprem as características essenciais e os requisitos de desempenho conforme descritos em:  
– Norma utilizada: EN 12050-1:2001.
10. O desempenho do produto identificado nos pontos 1 e 2 encontra-se em conformidade com o desempenho declarado no ponto 9.

## RO:

**Declarație UE de performanță în conformitate cu anexa III a Regulamentului (UE) nr 305/2011 (reglementare privind produsele pentru construcții)**

1. Cod unic de identificare a tipului de produs:
  - EN 12050-1.
2. Tipul, lotul sau seria, sau orice alt element care permite identificarea produsului pentru construcții după cum este necesar în conformitate cu articolul 11 (4):
  - Pompe SEG marcate cu EN 12050-1 pe placa de identificare.
3. Utilizarea sau utilizările preconizate ale produsului pentru construcții, în conformitate cu specificația tehnică armonizată aplicabilă, astfel cum este prevăzut de către producător:
  - Pompe pentru pomparea apei uzate conținând materii fecale, marcate cu EN 12050-1 pe placa de identificare.
4. Înregistrată și adresa de contact a fabricantului cerute conform cu articolul 11 (5):
  - Grundfos Holding A/S  
Poul Due Jensens Vej 7  
8850 Bjerringbro  
Danemarca.
5. NU ESTE RELEVANT.
6. Sistemul sau sistemele de evaluare și verificare a constanței performanței produsului pentru construcții astfel cum este prevăzut în anexa V:
  - Sistemul 3.
7. În cazul declarației de performanță pentru un produs pentru construcții specificat într-un standard armonizat:
  - TÜV Rheinland LGA Products GmbH, număr de identificare: 0197.  
Test efectuat conform EN 12050-1 potrivit sistemului 3. (descrierea sarcinilor terței părți așa cum este prevăzut în anexa V)
  - Numărul certificatului: LGA-Certificat nr. 7381115. Tip testat și monitorizat.
8. NU ESTE RELEVANT.
9. Performanță declarată:
 

Produsele specificate de această declarație de performanță sunt în conformitate cu caracteristicile esențiale și cerințele de performanță descrise în cele ce urmează:

  - Standard utilizat: EN 12050-1:2001.
10. Performanța produsului identificat la punctele 1 și 2 este în conformitate cu performanța declarată la punctul 9.

## SK:

**Vyhľadzenie o parametroch EU v súlade s prílohou III nariadenia (EÚ) č. 305/2011 (Nariadenie o stavebných výrobkoch)**

1. Jedinečný identifikačný kód typu výrobku:
  - EN 12050-1.
2. Typ, číslo výrobnej dávky alebo sériové číslo, alebo akýkoľvek iný prvok umožňujúci identifikáciu stavebného výrobku, ako sa vyžaduje podľa článku 11 ods. 4:
  - Čerpadlá SEG s označením EN 12050-1 na typovom štítku.
3. Zamýšľané použitia stavebného výrobku, ktoré uvádza výrobca, v súlade s uplatniteľnou harmonizovanou technickou špecifikáciou:
  - Čerpadlá určené na čerpanie splaškov s obsahom fekálií s označením EN 12050-1 na typovom štítku.
4. Názov, registrovaný obchodný názov alebo registrovaná obchodná značka a kontaktná adresa výrobcu podľa požiadaviek článku 11, ods. 5:
  - Grundfos Holding A/S  
Poul Due Jensens Vej 7  
8850 Bjerringbro  
Dánsko.
5. NEVZŤAHUJE SA.
6. Systém alebo systémy posudzovania a overovania nemennosti parametrov stavebného výrobku podľa ustanovení prílohy V:
  - Systém 3.
7. V prípade vyhlásenia o parametroch týkajúceho sa stavebného výrobku, na ktorý sa vzťahuje harmonizovaná norma:
  - TÜV Rheinland LGA Products GmbH, identifikačné číslo: 0197.  
Vykonal skúšku podľa EN 12050-1 v systéme 3. (popis úloh tretej strany, ako sa uvádzajú v prílohe V)
  - Číslo certifikátu: Certifikát LGA č. 7381115. Typovo skúšaný a monitorovaný.
8. NEVZŤAHUJE SA.
9. Deklarované parametre:
 

Výrobky, na ktoré sa vzťahuje toto vyhlásenie o parametroch, vyhovujú podstatnými vlastnosťami a parametrami nasledovne:

  - Použitá norma: EN 12050-1:2001.
10. Parametre výrobku uvedené v bodoch 1 a 2 sú v zhode s deklarovými parametrami v bode 9.

## SI:

**Izjava EU o delovanju v skladu z Dodatkom III Uredbe (EU) št. 305/2011 (uredba o gradbenih proizvodih)**

1. Edinstvena identifikacijska koda za tip izdelka:
  - EN 12050-1.
2. Tip, serijska številka ali kateri koli drug element, ki dovoljuje identifikacijo gradbenega proizvoda, kot to zahteva člen 11(4):
  - Črpalke SEG z oznako EN 12050-1 na tipski ploščici.
3. Predvidena uporaba gradbenega proizvoda v skladu z veljavnimi harmoniziranimi tehničnimi specifikacijami, kot jo predvideva proizvajalec:
  - Črpalke za črpanje odpadne vode, ki vsebuje fekalije, z oznako EN 12050-1 na tipski ploščici.
4. Ime, registrirano trgovsko ime ali registrirana blagovna znamka in naslov proizvajalca, kot zahteva člen 11(5):
  - Grundfos Holding A/S
  - Poul Due Jensens Vej 7
  - 8850 Bjerringbro
  - Danska.
5. NI POMEMBNO.
6. Sistem ali sistemi ocenjevanja in preverjanja stalnosti delovanja gradbenega proizvoda, kot je opredeljeno v Dodatku V:
  - Sistem 3.
7. Če izjava o delovanju gradbenega proizvoda pokriva harmonizirani standard:
  - TÜV Rheinland LGA Products GmbH, identifikacijska številka: 0197.
  - Test izveden v skladu z EN 12050-1 v sklopu sistema 3. (opis nalog tretje osebe, kot to določa Dodatek V)
  - Številka certifikata: Certifikat LGA št. 7381115. Testirano glede tipa in nadzorovano.
8. NI POMEMBNO.
9. Deklarirano delovanje:
  - Proizvodi, ki jih krije ta izjava o delovanju, so skladni z bistvenimi lastnostmi in zahtevami delovanja, kot je opisano v nadaljevanju:
    - Uporabljen standard: EN 12050-1:2001.
10. Delovanje proizvoda, identificiranega pod točkama 1 in 2, je skladno z deklariranim delovanjem pod točko 9.

## RS:

**EU deklaracija o performansama u skladu sa Aneksom III propisa (EU) br. 305/2011 (propis o konstrukciji proizvoda)**

1. Jedinствена identifikaciona šifra tipa proizvoda:
  - EN 12050-1.
2. Tip, serija ili serijski broj ili neki drugi element koji omogućava identifikaciju konstrukcije proizvoda, kako je propisano shodno Članu 11(4):
  - Pumpe SEG označene su sa EN 12050-1 na natpisnoj pločici.
3. Predviđena namena ili predviđene namene konstruisanog proizvoda u skladu sa važećim i usklađenim tehničkim specifikacijama, kako je predviđeo proizvođač:
  - Pumpe za pumpanje otpadnih voda sa fekalnim materijama na natpisnoj pločici imaju oznaku EN 12050-1.
4. Naziv, registrovana trgovačka marka ili registrovani zaštitni znak i kontakt adresa proizvođača kako je propisano na osnovu Člana 11(5):
  - Grundfos Holding A/S
  - Poul Due Jensens Vej 7
  - 8850 Bjerringbro
  - Danska.
5. NIJE RELEVANTNO.
6. Sistem ili sistemi za procenu i verifikaciju konstantnosti performansi konstruisanog proizvoda, kako je predviđeno u Aneksu V:
  - Sistem 3.
7. U slučaju deklaracije o performansama koja se odnosi na konstruisani proizvod koji je obuhvaćen usklađenim standardom:
  - TÜV Rheinland LGA Products GmbH, identifikacioni broj: 0197.
  - Izvršeno ispitivanje u skladu sa EN 12050-1 na osnovu sistema 3 (opis zadatka treće strane kako je opisano u Aneksu V).
  - Broj sertifikata: LGA-sertifikat br. 7381115. Ispitivanje i praćenje tipa.
8. NIJE RELEVANTNO.
9. Deklarisane performanse:
  - Proizvodi koji su obuhvaćeni ovom deklaracijom o performansama usklađeni su sa osnovnim karakteristikama i zahtevima za performansama, kako je nadalje opisano:
    - Korišćen standard: EN 12050-1:2001.
10. Performanse proizvoda identifikovanog u tačkama 1 i 2 u saglasnosti su s deklariranim performansama u tački 9.

**FI:**  
**EU-suoritusasoi ilmoitus laadittu asetuksen 305/2011/EU liitteen III mukaisesti (Rakennustuoteasetus)**

1. Tuotetyypin yksilöllinen tunniste:
  - EN 12050-1.
2. Tyypin-, erä- tai sarjanumero tai muu merkintä, jonka ansiosta rakennustuotteet voidaan tunnistaa, kuten 11 artiklan 4 kohdassa edellytetään:
  - SEG-pumput, joiden arvokilvessä on merkintä EN 12050-1.
3. Valmistajan ennakkoima, sovellettavan yhdenmukaistetun teknisen eritelmän mukainen rakennustuotteen aiottu käyttötarkoitus tai -tarkoitukset:
  - Pumput ulosteperäistä materiaalia sisältävien jätevesien pumppaukseen. Arvokilvessä on merkintä EN 12050-1.
4. Valmistajan nimi, rekisteröity kaupan nimi tai tavaramerkki sekä osoite, josta valmistajaan saa yhteyden, kuten 11 artiklan 5 kohdassa edellytetään:
  - Grundfos Holding A/S
  - Poul Due Jensens Vej 7
  - 8850 Bjerringbro
  - Tanska.
5. EI TARVITA.
6. Rakennustuotteen suoritusastason pysyvyyden arviointi- ja varmennusjärjestelmä(t) liitteen V mukaisesti:
  - Järjestelmä 3.
7. Kun kyse on yhdenmukaistetun standardin piiriin kuuluvan rakennustuotteen suoritusastasoilmoituksesta:
  - TÜV Rheinland LGA Products GmbH, tunnistenumero: 0197. Testaus suoritettu standardien EN 12050-1 ja järjestelmän 3 mukaisesti.
  - (Liitteessä V esitetyt kolmannen osapuolen tehtävien kuvauksia noudattaen.)
  - Sertifikaatin numero: LGA-sertifikaatti nro 7381115. Tyypit testattu ja valvottu.
8. EI TARVITA.
9. Ilmoitetut suoritusastason: Tähän suoritusastasoilmoitukseen kuuluvien tuotteiden perusominaisuudet ja suoritusastasoilmoitukset:
  - Sovellettu standardi: EN 12050-1:2001.
10. Kohdissa 1 ja 2 yksilöidyn tuotteen suoritusastason osat kohdassa 9 ilmoitettujen suoritusastosojen mukaiset.

**SE:**  
**EU prestandadeklaration enligt bilaga III till förordning (EU) nr 305/2011 (byggproduktförordningen)**

1. Produkttypens unika identifikationskod:
  - EN 12050-1.
2. Typ-, parti- eller serienummer eller någon annan beteckning som möjliggör identifiering av byggprodukter i enlighet med artikel 11.4:
  - SEG-pumpar märkta med EN 12050-1.
3. Byggproduktens avsedda användning eller användningar i enlighet med den tillämpliga, harmoniserade tekniska specifikationen, såsom förutsett av tillverkaren:
  - Pumpar för pumpning av avloppsvatten innehållande fekalier märkta med EN 12050-1 på typskylten.
4. Tillverkarens namn, registrerade företagsnamn eller registrerade varumärke samt kontaktadress enligt vad som krävs i artikel 11.5:
  - Grundfos Holding A/S
  - Poul Due Jensens Vej 7
  - 8850 Bjerringbro
  - Danmark.
5. EJ TILLÄMPLIGT.
6. Systemet eller systemen för bedömning och fortlöpande kontroll av byggproduktens prestanda enligt bilaga V:
  - System 3.
7. För det fall att prestandadeklarationen avser en byggprodukt som omfattas av en harmoniserad standard:
  - TÜV Rheinland LGA Products GmbH, identifikationsnummer: 0197.
  - Utförde provning enligt EN 12050-1 under system 3. (beskrivning av tredje parts uppgifter såsom de anges i bilaga V)
  - Certifikat nummer: LGA-certifikat nr 7381115. Typprobad och övervakad.
8. EJ TILLÄMPLIGT.
9. Angiven prestanda: Produkterna som omfattas av denna prestandadeklaration överensstämmer med de väsentliga egenskaperna och prestandakraven i följande:
  - Tillämpad standard: EN 12050-1:2001.
10. Prestandan för den produkt som anges i punkterna 1 och 2 överensstämmer med den prestanda som anges i punkt 9.

## TR:

**305/2011 sayılı AB Yönetmeliği Ek III'e uygun olarak performans beyanı  
(İnşaat Ürünü Yönetmeliği)**

1. Ürün tipi özel tanımlama kodu:
  - EN 12050-1.
2. Gereken şekil inşaat ürününün Madde 11(4)'e göre tanımlanmasına izin veren tip, parti, seri numarası veya başka bir öge:
  - Etiketinde EN 12050-1 ifadesi yer alan SEG pompaları.
3. Üretici tarafından öngörülen biçimde ilgili uyumlu teknik özelliklere uygun olarak inşaat ürününün amaçlanan kullanımı ve kullanımları:
  - Dışkı içeren atık suların pompalanmasına yönelik, etiketinde EN 12050-1 bilgisi bulunan pompalar.
4. Madde 11(5)'e göre gereken şekilde üreticinin adı, tescilli ticari adı veya tescilli ticari markası ve iletişim adresi:
  - Grundfos Holding A/S  
Poul Due Jensens Vej 7  
8850 Bjerringbro  
Danimarka.
5. İLGİLİ DEĞİL.
6. Ek V'te belirtilen şekilde inşaat ürününün performansının tutarlılığının değerlendirilmesi ve doğrulanmasına yönelik sistem veya sistemler:
  - Sistem 3.
7. Uyumlu bir standart kapsamındaki bir inşaat ürünüyle ilgili performans beyanı durumunda:
  - TÜV Rheinland LGA Products GmbH, tanımlama numarası: 0197.  
EN 12050-1'e göre sistem 3 altında gerçekleştirilen test.  
(EK V'te belirtilen şekilde üçüncü taraf işlemlerin açıklaması)  
– Sertifika numarası: LGA Sertifika No. 7381115. Tip test edilmiş ve izlenmiştir.
8. İLGİLİ DEĞİL.
9. Beyan edilen performans:  
Bu performans beyanı kapsamına giren ürünler, aşağıda belirtilen şekilde temel özelliklere ve performans gereksinimlerine uygundur:
  - Kullanılan standartlar: EN 12050-1:2001.
10. 1. ve 2. noktalarda belirtilen ürünün performansı, 9. noktada beyan edilen performansa uygundur.

EU declaration of performance reference number: 96076046.

Tatabánya, 15th May 2013

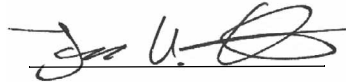

Jannek Uldal Christesen  
Manager  
GRUNDFOS Manufacturing Ltd.  
Búzavirág u. 14  
Ipari Park  
Tatabánya, 2800 Hungary

98484586 0513

ECM: 1115352

be think innovate

---

<b>96076046</b> 0410
----------------------

ECM: XXXXXXXX
---------------

The name Grundfos, the Grundfos logo, and **be think innovate** are registered trademarks owned by Grundfos Holding A/S or Grundfos A/S, Denmark. All rights reserved worldwide.  
© Copyright Grundfos Holding A/S

[www.grundfos.com](http://www.grundfos.com)

**GRUNDFOS** 