

HITACHI

Charger
Ladegerät
Φορτιστής
Ładowarka
Akkutöltő

Nabíječka
Şarj makinası
Încărcător
Połnilnik
Зарядное устройство

UC 18YRSL

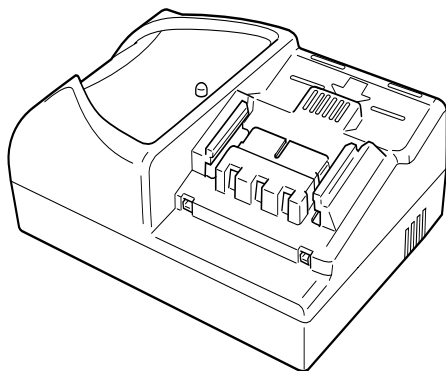

Read through carefully and understand these instructions before use.
Diese Anleitung vor Benutzung des Werkzeugs sorgfältig durchlesen und verstehen.
Διαβάστε προσεκτικά και κατανοήστε αυτές τις οδηγίες πριν τη χρήση.
Przed użytkowaniem należy dokładnie przeczytać niniejszą instrukcję i zrozumieć jej treść.
Használat előtt olvassa el figyelmesen a használati utasítást.
Před použitím si pečlivě přečtěte tento návod a ujistěte se, že mu dobře rozumíte.
Aleti kullanmadan önce bu kılavuzu iyice okuyun ve talimatları anlayın.
Înainte de utilizare, citiți cu atenție și înțelegeți prezentele instrucțiuni.
Pred uporabo natančno preberite in razumite ta navodila.
Внимательно прочтите данную инструкцию по эксплуатации прежде, чем пользоваться инструментом.

Handling instructions
Bedienungsanleitung
Οδηγίες χειρισμού
Instrukcja obsługi
Kezelési utasítás

Návod k obsluze
Kullanım talimatları
Instrucțiuni de utilizare
Navodila za rokovanje
Инструкция по эксплуатации

Hitachi Koki

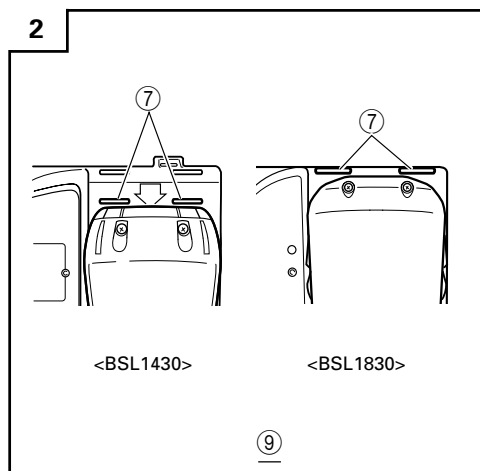
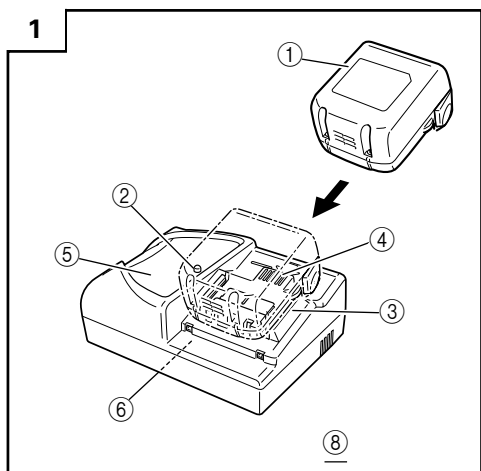

	English	Deutsch	Ελληνικά
①	Rechargeable battery	Akkumulator	Επαναφορτιζόμενη μπαταρία
②	Pilot lamp	Kontrollampe	Δοκιμαστική λάμπα
③	Guide rail	Führungsschiene	Οδηγός
④	Cooling fan	Ventilator	Ανεμιστήρας ψύξης
⑤	Caution plate	Warnschild	Πινακίδα κινδύνου
⑥	Nameplate	Typenschild	Πινακίδα χαρακτηριστικών
⑦	Line	Leitung	Γραμμή
⑧	Before insert	Vor dem Einsetzen	Πριν την εισαγωγή
⑨	After insert	Nach dem Einsetzen	Μετά την εισαγωγή

	Polski	Magyar	Čeština
①	Akumulator	Tölthető akkumulátor	Akkumulátor
②	Lampka kontrolna	Jelzőlámpa	Indikátor
③	Prowadnica	Megvezető sín	Vodící lišta
④	Wentylator chłodzący	Hűtőventilátor	Větrák
⑤	Tabliczka ostrzegawcza	Figyelmeztető tábla	Štítek s upozorněním
⑥	Tabliczka znamionowa	Névtábla	Tovární štítek
⑦	Linia	Vonalzó	Linka
⑧	Przed założeniem	Behelyezés előtt	Před vložením
⑨	Po założeniu	Behelyezés után	Po vložení

	Türkçe	Română	Slovenščina
①	Şarj edilebilir batarya	Acumulator reîncărcabil	Baterija, ki se polni
②	Kilavuz lamba	Lampa pilot	Krmilni indikator
③	Kilavuz kızak	Şinâ de ghidare	Vodilni utor
④	Soğutucu fan	Ventilator pentru răcire	Hladilnik
⑤	Uyarı plakası	Plăcuță de avertizare	Plošča z opozorilom
⑥	İsim plakası	Plăcuță cu specificații	Imenska plošča
⑦	Hat	Linie	Zapora
⑧	Ek öncesi	Înainte de inserare	Pred vstavitvijo
⑨	Ek sonrası	După inserare	Po vstavitvi

	Русский
①	Аккумуляторная батарея
②	Контрольная лампа
③	Направляющая
④	Вентилятор охлаждения
⑤	Предупредительная табличка
⑥	Фирменная табличка
⑦	Линия
⑧	До вставки
⑨	После вставки

GENERAL OPERATIONAL PRECAUTIONS

1. Keep work area clean. Cluttered areas and benches invite accidents.
2. Avoid dangerous environment. Don't expose power tools and charger to rain. Don't use power tools and charger in damp or wet locations. And keep work area well lit.
Never use power tools and charger near flammable or explosive materials.
Do not use tool and charger in presence of flammable liquids or gases.
3. The appliance is not intended for use by young children or infirm persons without supervision. Young children should be supervised to ensure that they do not play with the appliance. All visitors should be kept safe distance from work area.
4. Store idle tools and charger. When not in use, tools and charger should be stored in dry, high or locked-up place — out of reach of children. Store tools and charger in a place in which the temperature is less than 40°C.
5. Don't abuse cord. Never carry charger by cord or yank it to disconnect from receptacle. Keep cord from heat, oil and sharp edges.
6. When the charger is not in use or when being maintained and inspected, disconnect the power cord of the charger from the receptacle.
7. To avoid danger, always use only the specified charger.
8. Use only genuine HITACHI replacement parts.
9. Do not use power tools and charger for applications other than those specified in the Handling Instructions.
10. To avoid personal injury, use only the accessories or attachment recommended in these handling instructions or in the HITACHI catalog.
11. If the supply cord is damaged, it must be replaced by the manufacture or its service agent or a similarly qualified person in order to avoid a hazard.
Let only the authorized service center do the repairing. The Manufacture will not be responsible for any damages or injuries caused by repair by the unauthorized persons or by mishandling of the tool.
12. To ensure the designed operational integrity of power tools and charger, do not remove installed covers or screws.
13. Always use the charger at the voltage specified on the nameplate.
14. Always charge the battery before use.
15. Never use a battery other than that specified. Do not connect a usual dry cell, a rechargeable battery other than that specified or a car battery to the power tool.

16. Do not use a transformer containing a booster.
17. Do not charge the battery from an engine electric generator or DC power supply.
18. Always charge indoors. Because the charger and battery heat slightly during charging, charge the battery in a place not exposed to direct sunlight; where the humidity is low and the ventilation is good.
19. Use the exploded assembly drawing on this handling instructions only for authorized servicing.
20. This appliance is not intended for use by persons (including children) with reduced physical, sensory or mental capabilities, or lack of experience and knowledge, unless they have been given supervision or instruction concerning use of the appliance by a person responsible for their safety.
21. Children should be supervised to ensure that they do not play with the appliance.

PRECAUTIONS FOR CHARGER

1. Always charge the battery at an ambient temperature of 0–40°C. A temperature of less than 0°C will result in over charging which is dangerous. The battery cannot be charged at a temperature greater than 40°C.
The most suitable temperature for charging is that of 20–25°C.
2. Do not use the charger continuously.
When one charging is completed, leave the charger for about 15 minutes before the next charging of battery.
3. Do not allow foreign matter to enter the connector for the rechargeable battery.
4. Never disassemble the rechargeable battery or charger.
5. Never short-circuit the rechargeable battery.
Short-circuiting the battery will cause a great electric current and overheat. It results in burn or damage to the battery.
6. Do not dispose of the battery in fire.
If the battery is burnt, it may explode.
7. Using an exhausted battery will damage the charger.
8. Bring the battery to the shop from which it was purchased as soon as the post-charging battery life becomes too short for practical use. Do not dispose of the exhausted battery.
9. Do not insert objects into the air ventilation slots of the charger.
Inserting metal objects or flammable into the charger air ventilation slots will result in an electrical shock hazard or damage to the charger.

SPECIFICATION

CHARGER

Model	UC18YRSL
Charging time	Approx. 45 minutes (at 20°C)
Charging voltage	14.4 V 18 V
Weight	0.6 kg

NOTE: The recharging time may vary according to the ambient temperature.

APPLICATION

For charging the HITACHI BATTERY

- BSL1430, BSL1830

CHARGING

Before using the power tool, charge the battery as follows.

1. Connect the charger's power cord to a receptacle.

When the power cord is connected, the charger's pilot lamp will blink in red. (At 1-second intervals)

2. Insert the battery into the charger.

Firmly insert the battery into the charger until the line is visible, as shown in **Fig. 1, 2.**

3. Charging





When inserting a battery in the charger, charging will commence and the pilot lamp will light continuously in red.

When the battery becomes fully recharged, the pilot lamp will blink in red. (At 1-second intervals) (See **Table 1**)

(1) Lamp indication

The indications of the pilot lamp will be as shown in **Table 1**, according to the condition of the charger or the rechargeable battery.

Table 1

Indications of the pilot lamp				
The pilot lamp lights or blinks in red.	Before charging	Blinks	Lights for 0.5 seconds. Does not light for 0.5 seconds. (off for 0.5 seconds) 	/
	While charging	Lights	Lights continuously 	
	Charging complete	Blinks	Lights for 0.5 seconds. Does not light for 0.5 seconds. (off for 0.5 seconds) 	
	Charging impossible	Flickers	Lights for 0.1 seconds. Does not light for 0.1 seconds. (off for 0.1 seconds) 	Malfunction in the battery or the charger
The pilot lamp lights in green.	Overheat standby	Lights	Lights continuously 	Battery overheated. Unable to charge. (Charging will commence when battery cools)

(2) Regarding the temperatures of the rechargeable battery

The temperatures for rechargeable batteries are as shown in **Table 2**, and batteries that have become hot should be cooled for a while before being recharged.

Table 2 Recharging ranges of batteries

Rechargeable batteries	Temperatures at which the battery can be recharged
BSL1430, BSL1830	0°C – 50°C

(3) Regarding recharging time

Table 3 shows the recharging time required according to the type of battery.

Table 3 Recharging time (approx. min.) at 20°C

Battery Voltage	Battery capacity (Ah)	
	Li-ion BATTERY	
	3.0 Ah	
14.4 V	BSL1430	45 min.
18 V	BSL1830	45 min.

NOTE:

The recharging time may vary according to the ambient temperature.

4. Disconnect the charger's power cord from the receptacle.
 5. Hold the charger firmly and pull out the battery.
- NOTE**

Be sure to pull out the battery from the charger after use, and then keep it.

Regarding electric discharge in case of new batteries, etc.

As the internal chemical substance of new batteries and batteries that have not been used for an extended period is not activated, the electric discharge might be low when using them the first and second time. This is a temporary phenomenon, and normal time required for recharging will be restored by recharging the batteries 2-3 times.

How to make the batteries perform longer.

- (1) Recharge the batteries before they become completely exhausted.

When you feel that the power of the tool becomes weaker, stop using the tool and recharge its battery. If you continue to use the tool and exhaust the electric current, the battery may be damaged and its life will become shorter.

- (2) Avoid recharging at high temperatures.

A rechargeable battery will be hot immediately after use. If such a battery is recharged immediately after use, its internal chemical substance will deteriorate, and the battery life will be shortened. Leave the battery and recharge it after it has cooled for a while.

CAUTION

- If the battery is charged while it is heated because it has been left for a long time in a location subject to direct sunlight or because the battery has just been used, the pilot lamp of the charger lights up green. In such a case, first let the battery cool, then start charging.
- When the pilot lamp flickers in red (at 0.2-seconds intervals), check for and take out any foreign objects in the charger's battery connector. If there are no foreign objects, it is probable that the battery or charger is malfunctioning. Take it to your authorized Service Center.
- Since the built-in micro computer takes about 3 seconds to confirm that the battery being charged with UC18YRSL is taken out, wait for a minimum of 3 seconds before reinserting it to continue charging. If the battery is reinserted within 3 seconds, the battery may not be properly charged.

MAINTENANCE AND INSPECTION

1. Inspecting the mounting screws:

Regularly inspect all mounting screws and ensure that they are properly tightened. Should any of the screws be loose, retighten them immediately. Failure to do so could result in serious hazard.

2. Cleaning of the charger

When the charger is stained, wipe with a soft dry cloth or a cloth moistened with soapy water. Do not use chloric solvents, gasoline or paint thinner, for they melt plastics.

3. Store idle charger

When not in use, the charger should be stored in dry, high or locked-up place — out of reach of children.

4. Service parts list

A : Item No.
B : Code No.
C : No. Used
D : Remarks

CAUTION

Repair, modification and inspection of Hitachi Power Tools must be carried out by a Hitachi Authorized Service Center.

This Parts List will be helpful if presented with the tool to the Hitachi Authorized Service Center when requesting repair or other maintenance.

In the operation and maintenance of power tools, the safety regulations and standards prescribed in each country must be observed.

MODIFICATIONS

Hitachi Power Tools are constantly being improved and modified to incorporate the latest technological advancements.

Accordingly, some parts (i.e. code numbers and/or design) may be changed without prior notice.

NOTE

Due to HITACHI's continuing program of research and development, the specifications herein are subject to change without prior notice.

ALLGEMEINE VORSICHTSMASSNAHMEN

1. Den Arbeitsplatz stets sauber halten. Unordentliche Arbeitsplätze und Werkbänke erhöhen die Unfallgefahr.
2. Gefährliche Umgebungen vermeiden. Das Werkzeug und das Ladegerät nicht dem Regen aussetzen. Das Werkzeug und das Ladegerät nicht an feuchten oder naßen Stellen gebrauchen.
Und den Arbeitsbereich gut beleuchten. Elektrowerkzeuge und Ladegerät niemals in der Nähe von brennbaren oder explosiven Materialien verwenden. Werkzeuge und Ladegerät niemals in der Anwesenheit von entflammaren Flüssigkeiten oder Gasen verwenden.
3. Das Gerät ist nicht für Verwendung durch Kinder oder gebrechliche Personen ohne Aufsicht gedacht. Kinder sollten beaufsichtigt werden, um sicherzustellen, dass sie nicht mit dem Gerät spielen. Alle Besucher sollten in sicherer Entfernung vom Arbeitsbereich gehalten werden.
4. Unbenutzte Werkzeuge und Ladegerät wegräumen. Wenn nicht gebraucht, sollten die Werkzeuge an einer trockenen und hochgelegenen Stelle oder unter Verschluss außerhalb der Reichweite von Kindern aufbewahrt werden.
Werkzeugen und Ladegerät dort lagern, wo die Temperatur weniger als 40°C beträgt.
5. Das Kabel nicht mißbrauchen. Tragen Sie niemals das Ladegerät am Kabel und ziehen Sie sie nicht am Kabel, um den Stecker von der Steckdose abzutrennen.
Das Kabel gegen Hitze, Öl und scharfe Kanten schützen.
6. Wenn das Ladegerät nicht gebraucht wird oder einer Prüfung und Instandhaltung unterzogen wird trennen Sie das Kabel des Ladegerätes vom Wechselstromausgang.
7. Immer das vorgeschriebene Ladegerät verwenden. Niemals ein anderes Ladegerät verwenden um Gefahr zu vermeiden.
8. Nur Original-HITACHI-Ersatzteile verwenden.
9. Das Werkzeug und Ladegerät nicht für eine Verwendung die nicht in der Gerächanweisung vorgeschrieben ist gebrauchen.
10. Die Benutzung von Zubehör und Sonderzubehör, die nicht im HITACHI-Katalog oder in der Bedienungsanleitung aufgeführt sind, erhöhen das Risiko von Verletzungen.
11. Falls das mitgelieferte Kabel beschädigt wird, muss es durch den Hersteller, seinen Kundendienstvertreter oder eine ähnlich qualifizierte Person ausgewechselt werden, um Gefahren zu vermeiden.
Die Reparaturen sollten nur in autorisierten Service-Werkstätten durchgeführt werden.
Der Hersteller ist nicht für irgendwelche Schäden und Unfälle verantwortlich, die durch unautorisierte Fachkräfte verursacht werden, ebenso der Mißbrauch von Werkzeugen.
12. Um die vorgesehene Vollständigkeit des Werkzeuges und Ladegeräts zu sichern entfernen Sie nicht die angebrachten Abdeckungen und Schrauben.
13. Immer das Ladegerät mit der auf dem Typenschild vordeschriebenen Spannung gebrauchen.

14. Immer vor der Benutzung die Batterie laden.
15. Nur die vorgeschriebene Batterie verwenden.
Keine gewöhnliche Trockenbatterie oder Auto-Batterie, die nicht vorgeschrieben wurden für das Elektro-Werkzeug verwenden.
16. Keinen Transformator mit Puffersatz verwenden.
17. Die Batterie nicht an einem elektrischen Generator oder einer Gleichstromversorgung ausladen.
18. Immer die Batterie drinnen aufladen. Da das Ladegerät und die Batterie sich beim Laden sich erhitzen, an einem Ort der nicht an direkten Sonnenstrahlen ausgesetzt ist und wo niedrige Feuchtigkeit besteht laden.
19. Die Explosionszeichnung die der Bedienungsanleitung beigefügt ist, ist nur für autorisierte Service-Werkstätten bestimmt.
20. Dieses Gerät darf nicht von Personen (einschließlich Kindern) mit eingeschränkten physischen, sensorischen oder geistigen Fähigkeiten bzw. Fehlen an Erfahrung und Wissen verwendet werden, außer Sie werden von einer Person beim Einsatz des Geräts unterstützt bzw. überwacht, die für ihre Sicherheit verantwortlich ist.
21. Kinder sollten beaufsichtigt werden, damit Sie das Gerät nicht als Spielgerät verwenden.

VORSICHTSMASSNAHMEN BEI BENUTZUNG DES LADEGERÄTES

1. Die Batterie immer bei einer Temperatur von 0–40°C laden. Laden bei einer Temperatur, die niedriger als 0°C ist, wird gefährliche Überladung verursachen. Die Batterie kann nicht bei einer Temperatur über 40°C geladen werden. Die beste Temperatur zum Laden wäre von 20–25°C.
2. Das Ladegerät nicht fortlaufend laden.
Nach Beendung einer Ladung lassen Sie das Ladegerät ungefähr 15 Minuten ruhen, bevor die nächste Batterieladung unternommen wird.
3. Keine Fremdkörper durch das Anschlußloch der Batterie eindringen lassen.
4. Niemals die Batterie und das Ladegerät auseinandernehmen.
5. Niemals die Batterie kurzschließen.
Kurzschluß der Batterie verursacht eine zu große Stromzufuhr und Überhitzung, wodurch Durchbrennen oder Schaden bei der Batterie entsteht.
6. In den Steckanschluss für den Akku dürfen keine Fremdkörper gelangen.
7. Benutzung einer verbrauchten Batterie beschädigt den Auflader.
8. Bringen Sie die Batterie zum Geschäft, wo Sie sie gekauft haben, sobald die Lebensdauer der Batterie abrinnt. Die verbrauchte Batterie nicht wegwerfen.
9. Darauf achten, daß keine Gegenstände durch Belüftungsschlitze des Aufladers in das Gerät eindringen.
Wenn Metallobjekte oder entzündliche Gegenstände durch die Belüftungsschlitze des Aufladers eindringen, kann dies zu elektrischen Schlägen führen oder den Auflader beschädigen.

TECHNISCHE DATEN

LADEGERÄT

Modell	UC18YRSL
Ladedauer	Ungefähr 45 Minuten (bei 20°C)
Ladespannung	14,4 V 18 V
Gewicht	0,6 kg

HINWEIS: Die Aufladezeit kann je nach Umgebungstemperatur unterschiedlich sein.

VERWENDUNG

Für Ladung des Hitachi Akkumulators
 BSL1430, BSL1830

LADEN

Vor Gebrauch des Akku-Werkzeugs, den Akkumulator wie folgt laden.

1. Den Netzstecker des Ladegerätes in eine Steckdose einstecken.

Beim Anschluß des Ladegeräts an eine Netzsteckdose blinkt das Kontrolllampe in Rot auf. (In Sekundenabständen)

2. Eine Batterie in das Ladegerät einlegen.

Setzen Sie den Akkumulator so in das Ladegerät ein, dass die Linie sichtbar ist, wie in **Abb. 1, 2.** gezeigt.

3. Anzeigelämpchen

Beim Einlegen einer Batterie in das Ladegerät wird der Ladevorgang fortgesetzt, und leuchtet das Kontrolllampe kontinuierlich in Rot auf. Wenn die Batterie voll aufgeladen ist, blinkt das Kontrolllampe in Rot. (In Sekundenabständen) (Siehe **Tafel 1**)

(1) Anzeigelämpchen

Das Kontrolllampe leuchtet auf, wie in **Tafel 1** gezeigt, entsprechend dem Zustand des verwendeten Ladegeräts für die Akkubatterie.

Tafel 1

Anzeigen der Kontrolllampe				
Die Bereitschaftsanzeige leuchtet oder blinkt rot.	Vor dem Laden	Blinkt	Leuchtet für 0,5 Sekunden. Loscht für 0,5 Sekunden. (Aus für 0,5 Sekunden)	/
	Beim Laden	Leuchtet	Leuchtet kontinuierlich	
	Laden durchgeführt	Blinkt	Leuchtet für 0,5 Sekunden. Loscht für 0,5 Sekunden. (Aus für 0,5 Sekunden)	
	Laden unmöglich	Flackert	Leuchtet für 0,1 Sekunden. Loscht für 0,1 Sekunden. (Aus für 0,1 Sekunden)	Betriebsstörung in der batterie oder im Ladegerät
Die Bereitschaftsanzeige leuchtet grün.	Wegen Überhitzung angehalten	Leuchtet	Leuchtet kontinuierlich	Akku überhitzt. Laden nicht möglich (Ladevorgang wird nach Abkühlen des Akkus gestartet).

- (2) Über die Temperatur der Akkubatterie
 Die Temperaturen für Akkus sind in **Tafel 2** gezeigt.
 Erhitzte Batterien vor dem Laden abkühlen lassen.

Tafel 2 Aufladebereiche für Batterie

Akkubatterien	Temperaturen, bei denen die Batterie geladen werden kann
BSL1430, BSL1830	0°C – 50°C

- (3) Über die Aufladezeit
Tafel 3 Zeigt die erforderliche Ladezeit entsprechend dem Batterietyp

Tafel 3 Aufladezeit (etwa. min.) bei 20°C

Batteriespannung	Batteriekapazität (Ah)	
	Li-ion BATTERIE	
	3,0 Ah	
14,4 V	BSL1430	45 min.
18 V	BSL1830	45 min.

HINWEIS

Die Aufladezeit kann je nach Umgebungstemperatur unterschiedlich sein.

4. Den Netzstecker des Ladegeräts aus der Steckdose ziehen.

5. Das Ladegerät festhalten und die Batterie herausziehen.

HINWEIS

Achten Sie darauf, die Batterie nach der Verwendung aus dem Ladegerät zu nehmen und sie aufzubewahren.

Zur Leistung von neuen Batterien

Da die Batteriechemikalien von neuen Batterien und Batterien, die längere Zeit über nicht verwendet wurden, noch nicht bzw. nicht mehr aktiv sind, kann die Leistung von beim ersten und zweiten Einsatz niedrig sein. Dies ist eine vorübergehende Erscheinung, und die normale Batterieleistung wird nach zwei- oder dreimaligem Aufladen der Batterien wieder hergestellt.

Verlängerung der Lebensdauer von Batterien

- (1) Die Batterien aufladen, bevor sie völlig erschöpft sind.

Wenn festgestellt wird, daß die Leistung des Werkzeugs nachläßt, mit der Arbeit aufhören und die Batterie aufladen.

Wenn das Werkzeug weiter verwendet wird und die Batterie völlig erschöpft wird, kann die Batterie beschädigt und ihre Lebensdauer verkürzt werden.

- (2) Nicht bei hohen Temperaturen aufladen.

Eine Akkubatterie erhitzt sich bei der Verwendung. Wenn solch eine Batterie sofort nach der Verwendung aufgeladen wird, werden die Batteriechemikalien beeinträchtigt, und die Batterielebensdauer nimmt ab. Die Batterie etwas stehen lassen und erst aufladen, wenn sie sich abgekühlt hat.

VORSICHT

- Ist der Akku vor dem Aufladen aufgrund von Wärmeeinwirkung wie z.B. direkter Sonneneinstrahlung oder nach längerem Gebrauch erhitzt, leuchtet beim Einsetzen in das Ladegerät die Ladekontrollleuchte grün auf. In diesem Fall zuerst die Batterie abkühlen lassen und erst dann mit dem Aufladen beginnen.
- Wenn die Ladekontrollleuchte rot blinkt (in Intervallen von 0,2 Sekunden), prüfen, ob Fremdkörper in den Steckanschluss des Ladegeräts gelangt sind und ggf. diese entfernen. Wenn keine Fremdkörper im Batteriefach sind, liegt wahrscheinlich eine Fehlfunktion bei der Batterie oder beim Ladegerät vor. Die Teile vom autorisierten Kundendienst prüfen lassen.
- Da der eingebaute Mikrocomputer etwa 3 Sekunden braucht, um zu bestätigen, daß die im UC18YRSL zum Laden eingelegte Batterie herausgenommen wird, warten Sie mindestens 3 Sekunden, bevor Sie die Batterie zum Fortsetzen des Aufladens einlegen. Wenn die Batterie innerhalb von 3 Sekunden eingelegt wird, kann es sein, daß sie nicht richtig geladen wird.

INSTANDHALTUNG UND NACHPRÜFUNG

1. Inspektion der Befestigungsschraube:

Alle Befestigungsschrauben werden regelmäßig inspiziert und geprüft, ob sie gut angezogen sind. Wenn sich eine der Schrauben lockert, muß sie sofort wieder angezogen werden. Geschieht das nicht, kann das zu erheblichen Gefahren führen.

2. Außenreinigung

Wenn das Ladegerät schmutzig ist, es mit einem weichen und trockenen Tuch abwischen oder mit einem in Siefenwasser benetzten Tuch. Kein Chlorsolvent, Benzin oder Farbsolvent verwenden, da sie plastisches Material schmelzen.

3. Lagern des Ladegerätes, wenn außer Gebrauch

Wenn außer Gebrauch, das Ladegerät an einer trockenen und hochliegenden Stelle außer Reichweite der Kinder lagern.

4. Liste der Wartungsteile

- A : Punkt Nr.
- B : Code Nr.
- C : Verwendete Anzahl
- D : Bemerkungen

ACHTUNG

Reparatur, Modifikation und Inspektion von Hitachi-Elektrowerkzeugen müssen durch ein autorisiertes Hitachi-Kundendienstzentrum durchgeführt werden. Diese Teileliste ist hilfreich, wenn sie dem autorisierten Hitachi-Kundendienstzentrum zusammen mit dem Werkzeug für Reparatur oder Wartung ausgehändigt wird.

Bei Betrieb und Wartung von Elektrowerkzeugen müssen die Sicherheitsvorschriften und Normen beachtet werden.

MODIFIKATIONEN

Hitachi-Elektrowerkzeuge werden fortwährend verbessert und modifiziert, um die neuesten technischen Fortschritte einzubauen. Dementsprechend ist es möglich, daß einige Teile (z.B. Codenummern bzw. Entwurf) ohne vorherige Benachrichtigung geändert werden.

ANMERKUNG

Aufgrund des ständigen Forschungs- und Entwicklungsprogramms vor HITACHI sind Änderungen der hierin gemachten technischen Angaben nicht ausgeschlossen.

ΓΕΝΙΚΑ ΜΕΤΡΑ ΠΡΟΦΥΛΑΞΗΣ ΓΙΑ ΤΗ ΛΕΙΤΟΥΡΓΙΑ

1. Κρατήστε το χώρο εργασίας καθαρό. Οι γεμάτοι χώροι και οι πάγκοι προκαλούν ατυχήματα.
2. Αποφύγετε το επικίνδυνο περιβάλλον. Μην εκθέσετε τα ηλεκτρικά εργαλεία και το φορτιστή στη βροχή. Μην χρησιμοποιήσετε το ηλεκτρικό εργαλείο και το φορτιστή σε νοτισμένες ή σε υγρές περιοχές. Και κρατήστε το χώρο εργασίας καλά φωτισμένο. Ποτέ μην χρησιμοποιήσετε τα ηλεκτρικά εργαλεία και το φορτιστή κοντά σε εύφλεκτα υλικά. Μην χρησιμοποιήσετε το εργαλείο και το φορτιστή όταν υπάρχουν εύφλεκτα υγρά ή αέρια.
3. Η συσκευή δεν προορίζεται για χρήση από μικρά παιδιά ή από ασθενή άτομα χωρίς επίβλεψη. Τα μικρά παιδιά πρέπει να επιβλέπονται για να διασφαλιστεί ότι δεν παίζουν με την συσκευή. Όλοι οι επισκέπτες πρέπει να βρίσκονται σε μια απόσταση ασφαλείας από την περιοχή εργασίας.
4. Αποθηκεύστε τα εργαλεία που δεν βρίσκονται σε χρήση και το φορτιστή. Όταν δεν βρίσκεται σε χρήση, τα εργαλεία και ο φορτιστής πρέπει να αποθηκεύονται σε ένα ξηρό, υψηλό ή κλειδωμένο μέρος-μακριά από την πρόσβαση των παιδιών. Αποθηκεύστε τα εργαλεία και το φορτιστή σε ένα χώρο στον οποίο η θερμοκρασία είναι μικρότερη από 40°C.
5. Μην αφήσετε βία στο καλώδιο. Ποτέ μην μεταφέρετε το φορτιστή από το καλώδιο ή το τραβάτε με δύναμη για να το αποσυνδέσετε από τη μπρίζα. Κρατήστε το καλώδιο μακριά από τη θερμότητα, το λάδι και τις κοφτερές γωνίες.
6. Όταν ο φορτιστής δεν βρίσκεται σε χρήση ή όταν υπόκεινται σε συντήρηση ή έλεγχο, αποσυνδέστε το καλώδιο του ρεύματος του φορτιστή από την πρίζα.
7. Για να αποφύγετε τον κίνδυνο, πάντοτε να χρησιμοποιείτε μόνο τον ενδεικνυόμενο φορτιστή.
8. Χρησιμοποιήστε μόνο αυθεντικά ανταλλακτικά HITACHI.
9. Μην χρησιμοποιήσετε τα ηλεκτρικά εργαλεία και το φορτιστή για εφαρμογές διαφορετικές από αυτές που καθορίζονται στις Οδηγίες Χειρισμού.
10. Για να αποφύγετε τον προσωπικό τραυματισμό, χρησιμοποιείτε μόνο τα εξαρτήματα ή προσαρτήματα που συνιστώνται σε αυτές τις οδηγίες χειρισμού ή στον κατάλογο HITACHI.
11. Αν το καλώδιο παροχής ρεύματος υποστεί ζημιά, πρέπει να αντικατασταθεί από τον κατασκευαστή ή από τον αντιπρόσωπό του σέρβις ή από πρόσωπα με παρόμοια προσόντα για την αποφυγή του κινδύνου. Επιτρέψτε μόνο σε ένα εξουσιοδοτημένο κέντρο σέρβις να κάνει την επισκευή. Ο Κατασκευαστής δεν είναι υπεύθυνος για την οποιαδήποτε ζημιά ή τραυματισμούς που προκαλούνται από την επισκευή από μη εξουσιοδοτημένα πρόσωπα ή από κακό χειρισμό του εργαλείου.
12. Για την διασφάλιση της σχεδιασμένης λειτουργικής ακεραιότητας των ηλεκτρικών εργαλείων και του φορτιστή, μην αφαιρέσετε τα εγκαταστημένα καλύμματα και τις βίδες.
13. Πάντοτε να χρησιμοποιείτε τον φορτιστή στην τάση που καθορίζεται στην πινακίδα.

14. Πάντοτε να φορτίζετε τη μπαταρία πριν από τη χρήση.
15. Ποτέ μην χρησιμοποιήσετε άλλη μπαταρία εκτός από αυτή που καθορίζεται. Μην συνδέσετε ένα συνηθισμένο ξηρό στοιχείο, μια επαναφορτιζόμενη μπαταρία διαφορετική από αυτή που καθορίζεται ή μια μπαταρία αυτοκινήτου στο ηλεκτρικό εργαλείο.
16. Μην χρησιμοποιήσετε ένα μετασχηματιστή που περιέχει ένα ενισχυτή.
17. Μην φορτίσετε την μπαταρία από μια ηλεκτρική γεννήτρια μηχανής ή από μια πηγή παροχής συνεχούς ρεύματος DC.
18. Πάντοτε να φορτίζετε σε εσωτερικό χώρο. Καθώς η μπαταρία και ο φορτιστής θερμαίνονται ελαφρά κατά τη φόρτιση, φορτίστε τη μπαταρία σε ένα χώρο που δεν είναι εκτεθειμένος στο απευθείας ηλιακό φως, ο οποίος έχει χαμηλή υγρασία και είναι καλά αεριζόμενος.
19. Το μεγενθυμένο σχεδιάγραμμα συναρμολόγησης σε αυτές τις οδηγίες χειρισμού πρέπει να χρησιμοποιείται μόνο για το επιτρεπόμενο σέρβις.
20. Δεν ενδεικνύεται η χρήση αυτής της συσκευής από άτομα (συμπεριλαμβανομένων παιδιών) με μειωμένες σωματικές, αισθητήριες ή νοητικές ικανότητες, ή που δεν έχουν κατάλληλη εμπειρία ή γνώσεις, εκτός εάν βρίσκονται υπό επίβλεψη ή ακολουθούν οδηγίες αναφορικά με τη χρήση της συσκευής από άτομα υπεύθυνα για την ασφάλειά τους.
21. Τα παιδιά θα πρέπει να επιβλέπονται προκειμένου να διασφαλιστεί ότι δεν παίζουν με τη συσκευή.

ΠΡΟΦΥΛΑΚΤΙΚΑ ΜΕΤΡΑ ΓΙΑ ΤΟ ΦΟΡΤΙΣΤΗ

1. Πάντοτε φορτίζετε την μπαταρία σε θερμοκρασία ανάμεσα 0 - 40°C. Μια θερμοκρασία μικρότερη από 0°C θα προκαλέσει την υπερφόρτιση που είναι επικίνδυνη. Η μπαταρία δεν μπορεί να φορτιστεί σε θερμοκρασία μεγαλύτερη από 40°C. Η πιο κατάλληλη θερμοκρασία για φόρτιση είναι αυτή των 20 - 25°C.
2. Μην χρησιμοποιείτε τον φορτιστή συνέχεια. Όταν η μια φόρτιση ολοκληρωθεί, αφήστε το φορτιστή για 15 λεπτά πριν από την επόμενη φόρτιση μπαταρίας.
3. Μην αφήνετε ξένα σώματα να εισέρχονται στο σύνδεσμο της επαναφορτιζόμενης μπαταρίας.
4. Ποτέ μην αποσυναρμολογήσετε την επαναφορτιζόμενη μπαταρία και το φορτιστή.
5. Ποτέ μην βραχυκυκλώσετε την επαναφορτιζόμενη μπαταρία μπαταρία. Το βραχυκύκλωμα της μπαταρίας θα προκαλέσει ένα μεγάλο ηλεκτρικό ρεύμα και υπερθέρμανση. Προκαλεί το κάψιμο ή την υπερθέρμανση της μπαταρίας.
6. Μην πετάξετε την μπαταρία στη φωτιά. Αν η μπαταρία καίει μπορεί να εκραγεί.
7. Η χρησιμοποίηση μια εξασθενημένης μπαταρίας θα προκαλέσει βλάβη στο φορτιστή.
8. Πηγαίνετε την μπαταρία στο κατάστημα από το οποίο την αγοράσατε όταν η διάρκεια ζωής της μπαταρίας μετά από την φόρτιση έχει γίνει πολύ μικρή για πρακτική χρήση. Μην πετάξετε την τελειωμένη μπαταρία.
9. Μην βάλτε κανένα αντικείμενο μέσα στις τρύπες εξερισμού του φορτιστή. Η είσοδος μεταλλικών αντικειμένων ή εύφλεκτων υλικών στις τρύπες εξερισμού του φορτιστή θα προκαλέσει τον κίνδυνο ηλεκτροπληξίας ή την καταστροφή του φορτιστή.

Πίνακας 3 Χρόνος φόρτισης (κατά προσέγγιση λεπτά) στους 20°C

	Χωρητικότητα μπαταρίας (Ah)	
Τάση μπαταρίας	ΜΠΑΤΑΡΙΑ Li-ion	
	3,0 Ah	
14,4 V	BSL1430	45 min.
18 V	BSL1830	45 min.

ΣΗΜΕΙΩΣΗ:

Ο χρόνος φόρτισης ενδέχεται να διαφέρει ανάλογα με τη θερμοκρασία του περιβάλλοντος.

- Αποσυνδέστε το ηλεκτρικό καλώδιο του φορτιστή από την πηγή εναλλασσόμενου ρεύματος AC.
- Κρατήστε το φορτιστή σταθερά και τραβήξτε τη μπαταρία.

ΣΗΜΕΙΩΣΗ

Σιγουρευτείτε να τραβήξετε έξω την μπαταρία από το φορτιστή μετά την χρήση και μετά φυλάξτε την.

Αναφορικά με την ηλεκτρική εκκένωση στην περίπτωση των καινούργιων μπαταριών. κλπ.

Καθώς το εσωτερικό χημικό στοιχείο των καινούργιων μπαταριών και των μπαταριών που δεν έχουν χρησιμοποιηθεί για μακρό χρονικό διάστημα δεν είναι ενεργό, η ηλεκτρική εκκένωση ενδέχεται να είναι χαμηλή όταν τις χρησιμοποιείτε για πρώτη και δεύτερη φορά. Αυτό είναι ένα προσωρινό φαινόμενο, και ο κανονικός χρόνος που απαιτείται για την επαναφόρτιση θα επαναφερθεί με το να επαναφορτίσετε τις μπαταρίες 2-3 φορές.

Πώς να κάνετε τις μπαταρίες να αποδίδουν περισσότερο χρόνο.

- Επαναφορτίστε τις μπαταρίες πριν αδειάσουν τελείως.
Όταν αισθανθείτε ότι η ισχύς του εργαλείου γίνεται ασθενέστερη, σταματήστε τη χρήση του εργαλείου και επαναφορτίστε τις μπαταρίες.

Αν συνεχίσετε να χρησιμοποιείτε το εργαλείο και αδειάστε το ηλεκτρικό ρεύμα, η μπαταρία μπορεί να πάθει ζημιά και η ζωής της θα γίνει μικρότερη.

- Αποφύγετε την επαναφόρτιση σε υψηλές θερμοκρασίες.

Μια επαναφορτιζόμενη μπαταρία θα είναι ζεστή αμέσως μετά τη χρήση. Αν μια τέτοια μπαταρία επαναφορτιστεί αμέσως μετά τη χρήση, το εσωτερικό της χημικό στοιχείο θα φθαρεί και η ζωή της μπαταρίας θα γίνει μικρότερη. Αφήστε τη μπαταρία και επαναφορτίστε την μετά από του κρυώσει για λίγο.

ΠΡΟΣΟΧΗ

- Σε περίπτωση φόρτισης της μπαταρίας ενόσω θερμαίνεται λόγω παραμονής για μεγάλο χρονικό διάστημα σε θέση που εκτίθεται απευθείας στον ήλιο ή επειδή έχει μόλις χρησιμοποιηθεί, ανάβει η λυχνία πιλότος με πράσινο χρώμα. Σε τέτοια περίπτωση, πρώτα αφήστε την μπαταρία να κρυώσει, και μετά αρχίστε την φόρτιση.

- Όταν αναβοσβήνει η λυχνία πιλότος με κόκκινο χρώμα (ανά 0,2 δευτερόλεπτα), ελέγξτε και απομακρύνετε τυχόν ξένα σώματα από τον σύνδεσμο της μπαταρίας του φορτιστή. Αν δεν υπάρχουν ξένα αντικείμενα, είναι πιθανό ότι η μπαταρία ή ο φορτιστής δυσλειτουργεί. Πηγαίνετε το στον εξουσιοδοτημένο Αντιπρόσωπο του Σέρβις.

- Επειδή ο ενσωματωμένος μικρο-επεξεργαστής χρειάζεται περίπου 3 δευτερόλεπτα για να επιβεβαιώσει ότι η μπαταρία που φορτίζεται με το UC18YRSL έχει αφαιρεθεί, περιμένετε για τουλάχιστο 3 δευτερόλεπτα πριν την επαναποθετήσετε για να συνεχίσετε τη φόρτιση. Αν η μπαταρία επαναποθετηθεί μέσα στο διάστημα των 3 δευτερολέπτων, η μπαταρία ενδέχεται να μην φορτιστεί κατάλληλα.

ΣΥΝΤΗΡΗΣΗ ΚΑΙ ΕΛΕΓΧΟΣ

1. Έλεγχος των θιδών στερέωσης

Τακτικά ελέγξτε όλες τις βίδες στερέωσης και σιγουρευτείτε ότι είναι κατάλληλα σφιγμένες. Σε περίπτωση που κάποιες από τις βίδες χαλαρώσουν, ξανασφίξτε τις αμέσως. Αν δεν το κάνετε αυτό μπορεί να προκληθεί σοβαρός κίνδυνος.

2. Καθαρισμός του φορτιστή

Όταν ο φορτιστής είναι βρόμικος, σκουπίστε με ένα μαλακό και στεγνό ύφασμα ή ένα ύφασμα υγραμένο με σαπούνι/νερό. Μην χρησιμοποιήσετε χλωριούχους διαλύτες, βενζίνη ή διαλυτικό μπογιάς, επειδή λιώνουν τα πλαστικά

3. Αποθήκευση του φορτιστή που δεν θρίσκεται σε χρήση

Όταν δεν βρίσκεται σε χρήση, ο φορτιστής πρέπει να αποθηκευτεί σε ένα ξηρό, υψηλό ή κλειδωμένο μέρος μακριά από την πρόσβαση των παιδιών.

4. Λίστα συντήρησης των μερών

- A: Αρ. Αντικειμένου
B: Αρ. Κωδικού
C: Αρ. που χρησιμοποιήθηκε
D: Παρατηρήσεις

ΠΡΟΣΟΧΗ

Η επισκευή, η τροποποίηση και ο έλεγχος των Ηλεκτρικών Εργαλείων Hitachi πρέπει να γίνεται από ένα Εξουσιοδοτημένο κέντρο σέρβις της Hitachi.

Αυτή η λίστα των Μερών θα είναι χρήσιμη αν παρουσιάσετε μαζί με το εργαλείο στο εξουσιοδοτημένο Κέντρο Σέρβις της Hitachi όταν ζητάτε επισκευή ή κάποια άλλη συντήρηση.

Κατά τον έλεγχο και τη συντήρηση των ηλεκτρικών εργαλείων, οι κανόνες ασφαλείας και οι κανονισμοί που υπάρχουν σε κάθε χώρα πρέπει να ακολουθούνται.

ΤΡΟΠΟΠΟΙΗΣΗ

Τα Ηλεκτρικά Εργαλεία Hitachi βελτιώνονται συνεχώς και τροποποιούνται για να συμπεριλάβουν τις τελευταίες τεχνολογικές προόδους.

Κατά συνέπεια, ορισμένα τμήματα (δηλ. κωδικό αριθμοί και / ή σχεδιασμός) μπορούν να αλλάξουν χωρίς προηγούμενη ειδοποίηση.

ΣΗΜΕΙΩΣΗ

Εξαιτίας του συνεχιζόμενου προγράμματος έρευνας και ανάπτυξης της HITACHI τα τεχνικά χαρακτηριστικά που εδώ αναφέρονται μπορούν να αλλάξουν χωρίς προηγούμενη ειδοποίηση.

PODSTAWOWE ŚRODKI OSTROŻNOŚCI

- Należy utrzymywać porządek na stanowisku pracy. Nieporządek na stanowisku pracy i stołach warsztatowych może być przyczyną wypadków.
- Unikaj niebezpieczeństwa przy pracy. Elektronarzędzia i ładowarka nie mogą być narażone na działanie deszczu i wilgoci. Nie używaj elektronarzędzi i ładowarki w wilgotnym lub mokrym środowisku. Stanowisko pracy powinno być dobrze oświetlone. Nie używaj elektronarzędzi i ładowarki w pobliżu łatwopalnych i wybuchowych materiałów lub łatwopalnych cieczy lub gazów.
- Urządzenie nie jest przeznaczone dla użytku dzieci lub osób niedoświadczonych bez odpowiedniego nadzoru. Dzieci powinny być pilnowane, by nie bawiły się urządzeniem. Osoby postronne powinny trzymać się w bezpiecznej odległości od stanowiska pracy.
- Chowaj nieużywane narzędzia i ładowarkę. Kiedy nie są w użytku, narzędzia i ładowarka powinny być przechowywane w suchym, zamkniętym miejscu lub kładzione wysoko, poza zasięgiem dzieci i osób niedoświadczonych. Przechowuj narzędzia i ładowarkę w miejscu, gdzie temperatura wynosi poniżej 40°C.
- Nie niszcź przewodu zasilającego. Nigdy nie noś ładowarki trzymając za przewód zasilający i nie ciągnij za niego, by rozłączyć urządzenie. Chroń przewód zasilający przed wysoką temperaturą, zaolejeniem i ostrymi krawędziami.
- Gdy ładowarka jest nieużywana, serwisowana lub sprawdzana, to należy odłączyć kabel od zasilania.
- W celu uniknięcia zagrożenia, zawsze używaj tylko określonej ładowarki.
- Należy używać jedynie oryginalnych części zamiennych firmy HITACHI.
- Nie używać ładowarek do jakichkolwiek innych celów, niż określone w instrukcji obsługi.
- W celu uniknięcia obrażeń używaj wyłącznie części zamiennych i przystawek zalecanych w Instrukcji Obsługi lub w katalogu HITACHI.
- Jeśli przewód zasilający jest uszkodzony, musi zostać wymieniony przez producenta, pracownika autoryzowanego punktu serwisowego lub inną osobę posiadającą odpowiednie kwalifikacje. Naprawy powinny być wykonywane jedynie przez autoryzowany punkt serwisowy. Producent nie ponosi żadnej odpowiedzialności za jakiegokolwiek uszkodzenia lub obrażenia ciała spowodowane wykonywaniem napraw przez osoby nieuprawnione lub nieprawidłową obsługę urządzenia.
- By utrzymać oryginalną ciągłość eksploatacyjną elektronarzędzi i ładowarki, nie usuwaj zainstalowanych osłon i śrub.
- Zawsze używaj ładowarki zgodnie z napięciem zaznaczonym na tabliczce znamionowej urządzenia.
- Zawsze ładuj akumulator przed użyciem.
- Nigdy nie używaj akumulatora innego niż wyznaczony. Nie podłączaj zwykłego ognia suchego, akumulatora innego niż wyznaczony lub akumulatora samochodowego do elektronarzędzia.
- Nie używać transformatorów wyposażonych w urządzenie dodawcze.
- Nie ładuj akumulatora od silnikowego generatora prądu lub zasilacza prądu stałego.

- Zawsze ładuj wewnątrz pomieszczenia. Ponieważ ładowarka i akumulator nagrzewają się nieco podczas ładowania, ładuj akumulator tam, gdzie nie dosięgną go promienie słoneczne, i gdzie jest niska wilgotność powietrza i dobra wentylacja.
- Używaj ilustracji zespołu rozebranego zawartych w instrukcji obsługi tylko do autoryzowanej obsługi.
- Urządzenie nie jest przystosowane do obsługi przez osoby (w tym dzieci) z ograniczoną sprawnością fizyczną, ruchową lub psychiczną, ani też przez osoby nie mające odpowiedniej wiedzy lub doświadczenia, o ile nie znajdują się pod nadzorem osób odpowiedzialnych za ich bezpieczeństwo lub nie otrzymały od nich odpowiednich instrukcji.
- Nie należy pozwalać dzieciom bawić się tym urządzeniem.

WSKAZÓWKI BEZPIECZEŃSTWA DOTYCZĄCE ŁADOWARKI

- Zawsze ładuj akumulator w temperaturze od 0 do 40°C. Przy temperaturze poniżej 0°C nastąpi niebezpieczne rozładowanie. Akumulator nie może być ładowany w temperaturze wyższej niż 40°C. Najbardziej odpowiednia do ładowania jest temperatura od 20 do 25°C.
- Nie należy używać ładowarki bez przerwy. Po zakończeniu jednego ładowania, należy pozostawić ładowarkę na 15 minut przed rozpoczęciem kolejnego ładowania.
- Nie dopuścić do zanieczyszczenia styków ładowania akumulatora.
- Nigdy sam nie rozkładaj akumulatora i ładowarki.
- Nie dopuszczaj do zwarcia w akumulatorze. Zwarcie w akumulatorze spowoduje jego rozładowanie i przegrzanie, oraz może spowodować przepalenie się lub zniszczenie akumulatora.
- Nie wrzucaj akumulatora do ognia gdyż grozi to eksplozją.
- Używanie rozładowanego akumulatora uszkodzi ładowarkę.
- Przynieś akumulator do sklepu w którym go nabyłeś, jak tylko okres użytkowania akumulatora stanie się zbyt krótki do praktycznego użytku. Nie wyrzucaj wyczerpanego akumulatora do odpadów domowych.
- Nie wkładaj przedmiotów w szczeliny wentylacyjne ładowarki. Wkładanie metalowych lub łatwopalnych przedmiotów w szczeliny wentylacyjne ładowarki może spowodować niebezpieczeństwo porażenia prądem lub zniszczenie ładowarki.

DANE TECHNICZNE

ŁADOWARKA

Model	UC18YRSL
Czas ładowania	Ok. 45 minut (w temperaturze 20°C)
Napięcie ładowania	14,4 V 18 V
Masa	0,6 kg

UWAGA: Czas ładowania może różnić się w zależności od temperatury otoczenia.

ZASTOSOWANIE

Ładowanie AKUMULATORA HITACHI

- BSL1430, BSL1830

ŁADOWANIE

Przed rozpoczęciem użytkowania narzędzia akumulator należy naładować w sposób opisany poniżej.

1. Połącz przewód zasilania ładowarki do gniazda.

Po podłączeniu przewodu zasilania lampka na ładowarce zacznie migać na czerwono. (W 1-sekundowych odstępach).

2. Wprowadź akumulator do otworu wsuwowego ładowarki

Pewnie wkładaj baterię do ładowarki, aż będzie widoczna linia pokazana na **rys. 1, 2**.

3. Ładowanie

Po włożeniu akumulatora do ładowarki rozpocznie się ładowanie, a lampka pilot będzie świecić ciągłym, czerwonym światłem.

Po zakończeniu ładowania akumulatora lampka będzie migać na czerwono. (W 1-sekundowych odstępach) (Patrz na **Tabełę nr. 1**).

- (1) Wskazania lampki kontrolnej
Wskazania lampki kontrolnej są zilustrowane w **Tabeli nr. 1**, w zależności od stanu ładowarki lub akumulatora.

Tabela 1

Wskazania lampki kontrolnej				
Lampka zaświeci lub zacznie migać na czerwono.	Przed ładowaniem	Miga	Pali się przez 0,5 sek. Nie pali się przez 0,5 sek. (Gaśnie na 0,5 sek.)	
	W trakcie ładowania	Pali się	Pozostaje zapalona	
	Ładowanie skończone	Miga	Pali się przez 0,5 sek. Nie pali się przez 0,5 sek. (Gaśnie na 0,5 sek.)	
	Ładowanie jest niemożliwe	Migocze	Pali się przez 0,1 sek. Nie pali się przez 0,1 sek. (Gaśnie na 0,1 sek.)	Wadliwe działanie akumulatora lub ładowarki.
Lampka zaświeci na zielono.	Stan gotowości po przegrzaniu	Pali się	Pozostaje zapalona	Akumulator przegrzany. Ładowanie niemożliwe. (Ładowanie rozpocznie się, gdy akumulator ostygnie)

- (2) Odnośnie temperatur akumulatora
Temperatury akumulatorów znajdują się w **tabeli 2**.
Przed rozpoczęciem ładowania należy ostudzić nagrzane akumulatory.

Tabela nr. 2 Zasięgi ładowania akumulatorów

Akumulatory	Temperatury ładowania akumulatorów
BSL1430, BSL1830	0°C – 50°C

- (3) Odnośnie okresu ładowania
W **tabeli 3** zamieszczone zostały informacje dotyczące czasu ładowania różnych rodzajów akumulatorów.

Tabela 3 Czas ładowania (orientacyjnie w min.) w temperaturze 20°C

Napięcie akumulatora	Pojemność akumulatora (Ah)	
	AKUMULATOR Li-ion	
14,4 V	3,0 Ah	
	BSL1430	45 min.
18 V	BSL1830	45 min.

UWAGA:

Czas ładowania może różnić się w zależności od temperatury otoczenia.

4. Wyłącz wtyczkę przewodu ładowarki z gniazdka
5. Mocno trzymając ładowarkę wyjmij akumulator z otworu wsuwowego

UWAGA

Należy pamiętać, aby wyjąć akumulator z urządzenia po zakończeniu ładowania.

W odniesieniu do wyładowania elektrycznego w przypadku nowych akumulatorów itp.

Jako że elektrolit zawarty w nowych lub dłuższy czas nie używanych akumulatorach nie osiągnął jeszcze pełnej swej wydajności, wyładowanie elektryczne może być niewielkie podczas pierwszego i drugiego użytku. Jest to zjawisko przejściowe a normalny czas ładowania zostanie przywrócony po naładowaniu akumulatora 2 - 3 razy.

Jak przedłużyć żywotność akumulatora.

- (1) Ładuj akumulatory zanim zostaną całkowicie wyczerpane. Kiedy zorientujesz się że moc akumulatora zmniejszyła się, przestań używać narzędzie i naładuj akumulator. Jeśli będziesz dalej używał narzędzia i prąd się wyczerpie, akumulator może zostać uszkodzony i skrócić się jego żywotność.
- (2) Unikaj ładowania przy wysokich temperaturach. Akumulator bezpośrednio po używaniu narzędzia jest gorący. Jeśli akumulator jest ładowany od razu po użyciu, pogarsza się jakość elektrolitu i skraca żywotność akumulatora. Odstaw akumulator i naładuj go dopiero gdy ostygnie.

UWAGA

- Jeśli ładowany akumulator jest nagrzany z powodu umieszczenia w miejscu wystawionym na bezpośrednie działanie promieni słonecznych lub z powodu jego niedawnego użytkowania, kontrolka ładowania będzie świecić na zielono. W takim przypadku należy odczekać do schłodzenia urządzenia, a dopiero później rozpocząć ładowanie.
- Jeśli kontrolka ładowania migota na czerwono (co 0,2 sekundy), należy sprawdzić styki ładowania i usunąć ewentualne zanieczyszczenia. Jeżeli nie, oznacza to prawdopodobnie uszkodzenie akumulatora lub ładowarki. Należy oddać urządzenie do naprawy do autoryzowanego punktu serwisowego.
- Ponieważ wbudowanemu mikrokomputerowi zabiera około 3 sek. by potwierdzić, że akumulator ładowany przy użyciu UC18YRSL został wyjęty, zaczekaj najmniej 3 sekundy zanim włożysz go ponownie by kontynuować ładowanie. Jeśli akumulator zostanie włożony w ciągu tych 3 sekund, może nie zostać odpowiednio naładowany.

KONSERWACJA I KONTROLA

1. Sprawdzanie śrub mocujących

Regularnie sprawdzaj wszystkie mocujące śruby i upewnij się, że są mocno przykręcone. Jeśli któraś z nich się obluzuje, natychmiast ją przykręć. Zaniedbanie tego może spowodować poważne zagrożenie.

2. Czyszczenie ładowarki

Gdy ładowarka jest zabrudzona należy wyczyścić ją suchą miękką ściereczką lub ściereczką nawilżoną wodą z mydłem. Do czyszczenia nie należy używać rozpuszczalników zawierających chlor, benzyny lub rozcieńczalników do farb, ponieważ mogą one uszkodzić tworzywa sztuczne.

3. Przechowywanie nieużywanej ładowarki

Kiedy ładowarka nie jest używana, należy przechowywać ją w suchym, zamkniętym miejscu, poza zasięgiem dzieci.

4. Lista części zamiennych

- A: Nr części
- B: Nr kodu
- C: Ilość użytych części
- D: Uwagi

UWAGA

Naprawy, modyfikacji i kontroli Narzędzi Elektrycznych Hitachi może dokonywać tylko Autoryzowane Centrum Obsługi Hitachi.

Ta lista części będzie przydatna, jeśli zostanie wręczona Autoryzowanemu Centrum Obsługi Hitachi, gdy zaniesiemy narzędzie do naprawy lub przeglądu.

Podczas używania i konserwacji narzędzi elektrycznych należy przestrzegać przepisów i norm bezpieczeństwa danego kraju.

MODYFIKACJE

Narzędzia elektryczne Hitachi są ciągle ulepszone i modyfikowane w celu wprowadzania najnowszych osiągnięć nauki i techniki.

W związku z tym pewne części (a także numery kodów i konstrukcja) mogą ulec zmianom bez uprzedzenia.

WSKAZÓWKA

W związku z prowadzonym przez HITACHI programem badań i rozwoju, specyfikacje te mogą się zmienić w każdej chwili bez uprzedzenia.

ÁLTALÁNOS BIZTONSÁGTECHNIKAI ELŐÍRÁSOK

1. Tartsa tisztán a munkahelyét. A rendetlen munkahely illetve munkapad balesetveszélyt jelent.
2. Kerülje a veszélyes környezeteket. Esőben ne hagyja kint az elektromos kéziszerszámokat. Ne használjon elektromos szerszámokat és akkumulátortöltőt nedves vagy páras környezetben. Gondoskodjék a munkahely jó megvilágításáról. Elektromos kéziszerszámokat és akkumulátortöltőt ne használjon gyúlékony és robbanásveszélyes anyagok közelében. Ne használja az elektromos szerszámokat és az akkumulátortöltőt gyúlékony vagy robbanásveszélyes anyagok közelében.
3. A készüléket gyermekek illetve felügyeletre szoruló személyek nem használhatják. Ne engedje, hogy gyerekek játsszanak a készülékkel. A látogatókat távol kell tartani a munkaterülettől.
4. A nem használt szerszám és az akkumulátortöltőt tárolása. A használaton kívüli szerszámokat száraz, magasan fekvő, vagy elzárt helyen kell tárolni, ahol a gyerekek nem férhetnek hozzájuk. A szerszámot és az akkumulátortöltőt olyan helyen kell tárolni, ahol a hőmérséklet nem éri el a 40°C-ot.
5. Ne rongálja az csatlakozókábelt. Az akkumulátortöltőt soha ne hordozza a kábelnél fogva, és a villásdugót soha ne a kábelnél fogva húzza ki a dugaszolóaljzathoz. Védje a kábelt a magas hőmérséklettől, olajtól és éles sarkaktól.
6. Ha az akkumulátortöltőt nem használja, vagy annak karbantartását illetve ellenőrzését végzi, húzza ki a tápkábelt a dugaszolóaljzathoz.
7. A veszély elkerülése érdekében kizárólag az előírt akkumulátortöltőt használja.
8. Kizárólag eredeti HITACHI alkatrészeket használjon.
9. Ne használja a szerszámgépeket és az akkumulátortöltőt a Kezelési utasításokban előírtaktól eltérő alkalmazásokhoz.
10. A személyi sérülések elkerülése érdekében kizárólag az ebben a Kezelési utasításban, vagy a HITACHI katalógusában szereplő tartozékokat illetve feltételeket használja.
11. Ha a tápkábel sérült, azt a gyártónak vagy annak szervizügynökének, vagy hasonlóan képzett személynek kell kicserélnie a veszély elkerüléséhez. A javítást csak a felhatalmazott szervizvel végeztesse. A Gyártó nem felelős semmiféle olyan károsodásért vagy sérülésért, amit illetéktelen személy általi javítás vagy a szerszám rossz kezelése okozott.
12. A kéziszerszám és az akkumulátortöltőt tervezett működési egységének biztosítása érdekében ne távolítsa el a készülék fedeleit illetve csavarjait.
13. Az akkumulátortöltőt mindig az adattáblán feltüntetett feszültséggel használja.
14. Használat előtt mindig tölts fel az akkumulátort.
15. Kizárólag az előírt típusú akkumulátort használja. Ne csatlakoztasson a kéziszerszámhoz hagyományos szárazelemet, az előírtól eltérő típusú tölthető akkumulátort, illetve gépkocsi akkumulátort.
16. Ne használjon semmilyen segéd-töltőt tartalmazó transzformátort.
17. Ne töltsd az akkumulátort motoros generátorról, vagy egyenáramú áramforrásról.

18. Az akkumulátor töltését mindig belső térben végezze. Mivel az akkumulátortöltő és az akkumulátor töltés közben némileg felmelegszik, ezért az akkumulátort napfénynek közvetlenül ki nem tett helyen töltsd; olyan helyen, ahol alacsony a relatív páratartalom, és jó szellőzés biztosítható.
19. Az ebben a Kezelési utasításban látható szerkezeti vázlatrajzot kizárólag szakszervizben történő szervizeléshez szabad felhasználni.
20. Ez a készülék nem alkalmas arra, hogy csökkent fizikai, érzékelési vagy szellemi képességekkel rendelkező személyek (vagy gyermekek), illetve a megfelelő tapasztalattal és tudással nem rendelkező személyek használják. Ilyen személyek csak a biztonságukért felelős személy felügyelete alatt vagy utasításai szerint használhatják a készüléket.
21. Felügyelje a gyermekeket, hogy ne játsszanak a készülékkel.

NYVINTÉZKEDÉSEK AZ AKKUMULÁTOR TÖLTŐHÖZ

1. Az akkumulátort mindig 0°C és 40°C közötti hőmérsékleten töltsd. A 0°C alatt végzett töltés az akkumulátor túltöltését okozhatja, ami veszélyes. Az akkumulátor 40°C fölötti hőmérsékleten nem tölthető. A legmegfelelőbb hőmérséklet a töltéshez 20-25°C.
2. Ne használja az akkumulátortöltőt folyamatosan. Amikor egy töltés befejeződött, hagyja körülbelül 15 percre az akkumulátortöltőt a következő töltés előtt.
3. Akadályozza meg az idegen anyagok akkumulátorcsatlakozóba jutását.
4. Soha ne szedje szét a tölthető akkumulátort vagy az akkumulátortöltőt.
5. Soha ne zárja rövidre a tölthető akkumulátort. Az akkumulátor rövidzárlata nagy áramerősséget és magas hőmérsékletet eredményez. Ez égési sérülést, illetve az akkumulátor sérülését okozza.
6. Ne dobja tűzbe a tölthető akkumulátort. A tűzbe dobott tölthető akkumulátor felrobbanhat.
7. Kimerült és tölthetetlené vált akkumulátor használata károsítja az akkumulátortöltőt.
8. Ha az akkumulátor töltés utáni élettartama annyira lerövidül, hogy az gyakorlatilag használhatatlanná válik, vigye vissza az akkumulátort abba a boltba, ahol azt vásárolta. Ne dobja el a kimerült és tölthetetlené vált akkumulátort.
9. Ne dugjon semmiféle tárgyat az akkumulátortöltő szellőzőnyílásiba. Az akkumulátortöltő szellőzőnyílásiba dugott fém vagy gyúlékony tárgyak elektromos áramütést, vagy az akkumulátortöltő sérülését okozhatják.

MŰSZAKI ADATOK

AKKUMULÁTORTÖLTŐ

Modell	UC18YRSL
Töltési idő	Kb. 45 perc (20°C hőmérsékleten)
Töltőfeszültség	14,4 V 18 V
Súly	0,6 kg

MEGJEGYZÉS: Az újratöltési idő a környező hőmérséklettől függően változhat.

ALKALMAZÁS

A HITACHI AKKUMULÁTOR töltése esetén

- BSL1430, BSL1830

TÖLTÉS

A szerszámgép használata előtt az akkumulátort a következők szerint töltsse fel.

1. Csatlakoztassa az akkumulátortöltő tápkábelét a dugaszolóaljzathoz.

Amikor a tápkábel csatlakoztatva van, a töltő jelzőlámpája pirosan villog. (1 másodperces időközönként).

2. Helyezze az akkumulátort az akkumulátortöltőbe.

Pontosan illessze az akkumulátort a töltőbe úgy, hogy a bonal a **1. 2. Ábrán** megfelelően látható legyen.

3. Töltés

Ha az akkumulátort behelyezi a töltőbe, a töltés megkezdődik, és a jelzőlámpa piros fényel világít. Amint az akkumulátor töltése befejeződött, a jelzőlámpa piros fényel villot. (1 másodperces időközönként) (Lásd az **1. Táblázatot**).

- (1) A jelzőlámpa jelzései
A jelzőlámpa jelzéseit az akkumulátortöltő illetve az akkumulátor állapotának megfelelően az **1. Táblázat** tartalmazza.

1. Táblázat

A jelzőlámpa jelzései			
A jelzőfény világít vagy piros fényel villog.	Töltés előtt	Villog	Kigyullad 0,5 mp.-ig. Elalszik 0,5 mp.-ig (Nem világít 0,5 mp.-ig)
	Töltés közben	Világít	Folyamatosan világít
	Töltés befejeződött	Villog	Kigyullad 0,5 mp.-ig. Elalszik 0,5 mp.-ig (Nem világít 0,5 mp.-ig)
	Nem lehetséges a töltés		Kigyullad 0,1 mp.-ig. Elalszik 0,1 mp.-ig (Nem világít 0,1 mp.-ig)
A jelzőfény zöld színnel világít.	Túlmelegedési leállás	Világít	Folyamatosan világít
			Az akkumulátor vagy az akkumulátortöltő meghibásodott
			Az akkumulátor túlmelegedett. Nem lehet tölteni. (A töltés akkor kezdődik, amikor az akkumulátor lehűt)

- (2) A tölthető akkumulátor hőmérsékletével kapcsolatos megjegyzések

Az újratölthető akkumulátorok hőmérsékletét a **2. táblázat** mutatja, a felforrósodott akkumulátorokat újratöltés előtt egy kis ideig hűteni kell.

2. Táblázat Akkumulátorok töltési tartományai

Tölthető akkumulátorok	Hőmérséklet, amelyen az akkumulátor újra tölthető
BSL1430, BSL1830	0°C – 50°C

- (3) A töltési idővel kapcsolatos megjegyzések
Az **3. táblázat** mutatja a szükséges újratöltési időt az akkumulátor típusa szerint.

3. táblázat Újratöltési idő (kb. perc) 20°C esetén

Akkumulátor feszültség	Akkumulátor kapacitás (Ah)	
	Li-ion AKKUMULÁTOR	
	3,0 Ah	
14,4 V	BSL1430	45 perc
18 V	BSL1830	45 perc

MEGJEGYZÉS:

Az újratöltési idő a környező hőmérséklettől függően változhat.

- Húzza ki az akkumulátortöltő tápkábelét a dugaszolóaljzatból.
- Tartsa szilárdan kézben az akkumulátortöltőt, és húzza ki belőle az akkumulátort.

MEGJEGYZÉS

Győződjön meg arról, hogy használat után kihúzta az akkumulátort az akkumulátortöltőből, és azután tegye el.

Új akkumulátorok áramleadásával, stb. kapcsolatos megjegyzések.

Mivel az új, illetve hosszú időn át használaton kívül tartott akkumulátorokban levő vegyi anyagok nincsenek aktiválva, ezért első vagy második alkalommal használva azokat az áramleadás alacsony lehet. Ez egy átmeneti jelenség, és az akkumulátorok 2-3 alkalommal történő feltöltése után helyreáll az újra feltöltésig rendelkezésre álló üzemidő.

Hogyan érhető el, hogy az akkumulátorok tovább tartsanak.

- Az akkumulátorokat teljes lemerülésük előtt tölts fel. Amikor érzi, hogy a kéziszerszám teljesítménye gyengül, ne használja azt tovább, hanem tölts fel az akkumulátort. Amennyiben tovább használja a gyengülő erejű szerszámot és teljesen lemeríti azt, az akkumulátor megsérülhet és élettartama emiatt lerövidülhet.
- Kerülje a magas hőmérsékleten történő töltést. A tölthető akkumulátor közvetlenül használat után forró lesz. Ha egy ilyen akkumulátort közvetlenül a használat után tölteni kezd, akkor annak belső vegyi anyaga bomlásnak indul, és az akkumulátor élettartama lerövidül. Hagyja az akkumulátort hűlni egy darabig, és csak akkor tölts fel, ha teljesen lehűlt.

FIGYELEM

- Ha az akkumulátort meleg állapotban töltik fel - például hosszú időre közvetlen napfény hatásának tették ki vagy nemrégiben használták - a töltő jelzőfénye zölden világít. Ilyen esetben először hagyja lehűlni az akkumulátort, azután kezdje a töltést.
- Ha a jelzőfény vörös fénnel villog (0,2 másodperces időközönként), ellenőrizze, hogy nincs-e valamilyen idegen anyag a töltő akkumulátorcsatlakozójában, és szükség esetén távolítsa el azt. Ha nincsenek idegen tárgyak, valószínű, hogy az akkumulátor vagy az akkumulátortöltő hibásan működik. Vigye el a felhatalmazott szervizközpontba.
- Mivel a beépített mikroszámítógépnek kb. 3 másodpercre van szüksége annak ellenőrzéséhez, hogy az UC18YRSL akkumulátortöltővel töltött akkumulátor ki lett véve, ezért várjon legalább 3 másodpercig mielőtt az akkumulátort a töltés folytatásához ismét visszadugja az akkumulátortöltőbe. ha az akkumulátort 3 másodpercen belül dugja vissza az akkumulátortöltőbe, akkor előfordulhat, hogy az nem lesz megfelelően feltöltve.

KARBANTARTÁS ÉS ELLENIRZÉS

1. A rögzítőcsavarok ellenőrzése

Rendszeresen ellenőrizze az összes rögzítőcsavart, és ügyeljen rá, hogy azok megfelelően meg legyenek húzva. Ha valamelyik csavar ki lenne lazulva, azonnal húzza meg. Ennek elmulasztása súlyos veszéllyel járhat.

2. Az akkumulátortöltő tisztítása

Ha az akkumulátortöltő beszenyeződött, törölje le egy puha száraz törölkendővel vagy egy szappanos vízzel megnedvesített törölkendővel. Ne használjon klóros oldószereket, benzint vagy festékhígítót, mert azok megolvasztják a műanyagokat.

3. A nem üzemelő akkumulátortöltő tárolása

Amikor nincs használatban, az akkumulátortöltőt tárolja egy száraz, magas, vagy lezárt helyen, ahol a gyermekek nem érik el.

4. Szervizelési alkatrészlista

- A: Alkatrész-szám
- B: Kódszám
- C: Használt darabszám
- D: Megjegyzések

FIGYELEM

Hitachi kéziszerszámok javítását, módosítását és ellenőrzését csak Hitachi Szakszerviz végezheti.

Javítás vagy egyéb karbantartás esetén hasznos ha ezt a szerviz-alkatrész listát a szerszámmal együtt átadjuk a Hitachi szakszerviznek.

A kéziszerszámok üzemeltetése és karbantartása során be kell tartani az egyes országokban érvényben lévő biztonsági rendelkezéseket és szabványokat.

MÓDOSÍTÁSOK

A Hitachi kéziszerszámok állandó tökéletesítéseken mennek át, hogy alkalmazni tudják a legújabb műszaki fejlesztések eredményeit.

Éppen ezért egyes alkatrészek (azok kódszámai illetve kiviteli módjai) előzetes bejelentés nélkül megváltozhatnak.

MEGJEGYZÉS

A HITACHI folyamatos kutatási és fejlesztési programja következtében az itt szereplő műszaki adatok előzetes bejelentés nélkül változhatnak.

VŠEOBECNÉ BEZPEČNOSTNÍ PODMÍNKY

1. Udržujte pracovní prostředí v čistotě. Neuklizené plochy a stoly vedou k úrazům.
2. Vyhněte se nebezpečným situacím. Nevystavujte nářadí nebo nabíječku dešti. Nepoužívejte nářadí a nabíječku ve vlhkém nebo mokřém prostředí. Zabezpečte dobré osvětlení pracovní plochy. Nikdy nepoužívejte elektrické nářadí v blízkosti hořlavých nebo výbušných materiálů. Nepoužívejte nástroj a nabíječku v blízkosti hořlavých kapalin nebo plynů.
3. Děti a nezletilé osoby nesmí používat nářadí bez dozoru. Děti musí být pod dozorem, aby si nehrály se zařízením. Nepovoláné osoby se nesmí zdržovat v blízkosti pracoviště.
4. Nástroje, které nepoužíváte, uložte v nabíječce. Nástroje, které se nepoužívají, musí být bezpečně uloženy na suchém místě mimo dosah nepovolaných osob a dětí. Nabíječka a nástroje se musí skladovat při teplotách pod 40°C.
5. Se šňůrou manipulujte opatrně. Nikdy nenoste nářadí za šňůru. Netahejte za šňůru, pokud chcete vytáhnout zástrčku ze zásuvky. Nemanipulujte se šňůrou v blízkosti zdrojů tepla, oleje nebo ostrých hran.
6. Není-li nabíječka používána nebo během její údržby či kontroly odpojte napájecí kabel ze zásuvky.
7. Vždy používejte pouze označené nabíječky. Vyhnete se tím nebezpečí úrazu.
8. Používejte pouze originální náhradní díly HITACHI.
9. Nabíječku elektrických nástrojů nepoužívejte na jiné přístroje, než je uvedeno v Návodu k použití.
10. Používejte pouze doplňky a přídatná zařízení doporučená v tomto návodu nebo v katalogu firmy HITACHI. Vyhnete se tak nebezpečí úrazu.
11. Je-li napájecí kabel poškozen, musí být vyměněn výrobcem, jeho autorizovaným servisním pracovníkem nebo osobou s podobnou kvalifikací, aby se předešlo nebezpečí.
Opravy nechte provádět pouze autorizovaným servisem. Výrobce neodpovídá za žádné vady či zranění způsobené opravou provedenou neautorizovanými osobami nebo nesprávnou manipulací s přístrojem.
12. Neodstraňujte instalované kryty nebo šrouby. Zajistíte tak kompatibilitu nářadí a nabíječky.
13. Připojte nabíječku pouze k napětí, které je uvedeno na štítku.
14. Před použitím nářadí vždy nabijte akumulátor.
15. Používejte pouze akumulátor předepsaný výrobcem. Nepřipojujte k nářadí standardní suchou baterii, nespécifikovaný akumulátor nebo autobaterii k nářadí.
16. Nepoužívejte transformátor se zesilovačem.
17. Nenabíjejte akumulátor pomocí autoalternátoru nebo stejnosměrného zdroje.
18. Dobíjejte akumulátor vždy v místnosti. Nenabíjejte akumulátor na přímém slunci. Protože se nabíječka zahřívá, Nabíjejte v prostředí s nízkou vlhkostí vzduchu a dobrou ventilací.
19. Použijte výkresovou dokumentaci obsaženou v tomto návodu pouze pro autorizovanou údržbu.

20. Toto zařízení není určeno pro osoby (včetně dětí) se sníženými fyzickými nebo mentálními schopnostmi, nebo osoby bez potřebných znalostí, pokud nejsou pod dohledem osoby zodpovědné za jejich bezpečí.
21. Dbejte na to, aby si se zařízením nehrály děti.

BEZPEČNOSTNÍ OPATŘENÍ K NABÍJEČCE

1. Nabíjejte akumulátor při teplotách 0–40°C. Nižší teplota než 0°C povede k přebití akumulátoru, a to je nebezpečné. Akumulátor nelze nabíjet při teplotách nad 40°C. Nejvhodnější teploty pro nabíjení jsou mezi 20 až 25°C.
2. Nepoužívejte nabíječku nepřetržitě.
Po skončení nabíjení nechte nabíječku před dalším nabíjením baterie asi 15 minut odpočívat.
3. Chraňte konektor dobíjecí baterie před vniknutím cizích předmětů.
4. Nikdy nerozebírejte akumulátor nebo nabíječku.
5. Nikdy nezkratujte akumulátor. Zkrat akumulátoru způsobí prudký nárůst elektrického proudu a přehřátí. To vede ke spálení nebo poškození akumulátoru.
6. Nezahazujte akumulátor do ohně.
Oheň způsobí explozi.
7. Používání vyčerpaného akumulátoru způsobí poškození nabíječky.
8. Vraťte akumulátor do obchodu, kde jste ho zakoupili, jakmile dosáhne konce životnosti. Neodhazujte použitý akumulátor.
9. Nevkládejte předměty do větracích otvorů na nabíječce.
Kov nebo hořlavý materiál ve větracích otvorech způsobí nebezpečí zkratu a zničí nabíječku.

4. Odpojte nabíječku od zdroje elektrického proudu
5. Pevně držte nabíječku a vytáhněte akumulátor

POZNÁMKA

Zajistěte vytažení baterie z nabíječky po použití a její uschování.

Napětí v případě nových baterií apod.

Po prvním nebo druhém použití může být kapacita akumulátorů nízká. Je to vlivem toho, že chemická kompozice nebyla dosud aktivována u akumulátorů, které nebyly po delší dobu v provozu. Toto je dočasné; normální čas nutný pro nabití nastane po 2-3 nabitích.

Jak zajistit delší trvanlivost akumulátorů.

- (1) Dobijte akumulátory před tím, než se plně vybijí. Cítíte-li, že vrtačka ztrácí energii, přestaňte ji používat a dobijte akumulátor. Pokud budete pokračovat v používání akumulátoru, může dojít k jeho poškození a jeho životnost se sníží.
- (2) Nedobíjete akumulátor při vysokých teplotách. Okamžitě po použití je akumulátor horký. Pokud je akumulátor nabíjen v takovém stavu, dojde k dekompozici chemické náplně a životnost akumulátoru se sníží. Než akumulátor nabijete, nechte jej před tím vychladnout.

POZOR

- Pokud je baterie nabíjena zahřátá díky vystavení přímému slunečnímu záření, nebo protože byla právě používána, rozsvítí se kontrolní indikátor nabíječky zeleně. V takovém případě nejprve nechte baterii vychladnout a poté začněte nabíjet.
- Pokud kontrolní indikátor bliká červeně (v intervalech 0,2 sekundy), zkontrolujte konektor nabíječky baterie a odstraňte případná cizí tělesa. Jestliže se tam žádné cizí předměty nevyskytují, je pravděpodobné, že baterie nebo nabíječka selhaly. Zaneste je do autorizovaného servisu.
- Zabudovaný mikročip nabíječky UC18YRSL potřebuje asi 3 sekundy na potvrzení, že se akumulátor nabíjí. Vyjmete-li akumulátor z nabíječky, počkejte minimálně 3 sekundy před jeho opětovným zasunutím.

ÚDRŽBA A KONTROLA

1. Kontrola montážních šroubů

Pravidelně kontrolujte montážní šrouby a ujistěte se, že jsou správně utaženy. Ihned utáhněte volné šrouby. Neutažené šrouby mohou vést k vážným úrazům.

2. Čištění nabíječky

Je-li nabíječka znečištěná, otřete ji měkkým hadříkem navlhčeným v mýdlové vodě. Nepoužívejte rozpouštědla s obsahem chlóru, benzín ani ředidlo, protože rozpouštějí umělé hmoty.

3. Uložení nepoužívané nabíječky

Pokud nabíječku nepoužíváte, měli byste ji uložit na suchém, vysokém nebo uzamčeném místě - mimo dosah dětí.

4. Seznam servisních položek

- A: Číslo položky
- B: Kód položky
- C: Číslo použití
- D: Poznámky

POZOR

Opravy, modifikace a kontroly zařízení Hitachi musí provádět Autorizované servisní středisko Hitachi.

Tento seznam servisních položek bude užitečný, předložíte-li jej s vaším zařízením Autorizovanému servisnímu středisku Hitachi společně s požadavkem na opravu nebo další servis.

Při obsluze a údržbě elektrických zařízení musí být dodržovány bezpečnostní předpisy a normy platné v každé zemi, kde je výrobek používán.

MODIFIKACE

Výrobky firmy Hitachi jsou neustále zdokonalovány a modifikovány tak, aby se zavedly nejposlednější výsledky výzkumu a vývoje.

Následně, některé díly (např. čísla kódů nebo návrh) mohou být změněny bez předešlého oznámení.

POZNÁMKA

Vlivem stále pokračujícího výzkumného a vývojového programu HITACHI mohou zde uvedené parametry podléhat změnám bez předchozího upozornění.

GENEL KULLANIM ÖNLEMLERİ

1. Çalışma alanını temiz tutun. Düzensiz çalışma alanları ve tezgahlar kazalara davetiye çıkarır.
2. Tehlikeli ortamlardan uzak durun. Elektrikli aleti ve şarj makinasını yağmura maruz bırakmayın. Elektrikli aletleri ve şarj makinasını nemli veya ıslak yerlerde kullanmayın. Elektrikli aletleri ve şarj makinasını hiçbir zaman yanıcı veya patlayıcı maddelerin yakınında kullanmayın. Yanıcı sıvıların veya gazların bulunduğu yerlerde aleti ve şarj makinasını kullanmayın.
3. Bu alet, gözetim altında olmaksızın küçük çocuklar veya güçsüz kişiler tarafından kullanılmak üzere tasarlanmamıştır. Aletle oynamadıklarından emin olmak için küçük çocukların gözetim altında bulundurulması gerekir. Çalışanlar haricindeki kişiler çalışma alanından uzak tutulmalıdır.
4. Kullanılmayan aletleri ve şarj makinasını muhafaza edin. Kullanılmayan aletler ve şarj makinasını çocukların ulaşamayacağı kuru, yüksek bir yere kaldırın veya kilitli bir yerde muhafaza edin. Aletleri ve şarj makinasını sıcaklığın 40°C değerinden düşük olduğu yerlerde muhafaza edin.
5. Kabloyu hatalı şekilde kullanmayın. Aleti asla kablodan tutarak taşımayın veya hızla prizden çekmeyin. Kabloyu kesici cisimlerden, sıcak yüzeylerden ve yağdan uzak tutun.
6. Şarj makinası kullanılmadığında veya bakımı yapılırken ya da incelenirken, elektrik kablosunun fişini prizden çekin.
7. Muhtemel tehlikeleri önlemek için, her zaman yalnızca belirtilen şarj makinasını kullanın.
8. Yalnızca orijinal HITACHI yedek parçalarını kullanın.
9. Elektrikli aletleri ve şarj makinasını Kullanma Talimatlarında belirtilenlerden başka uygulamalar için kullanmayın.
10. Yaralanmaları önlemek için, yalnızca bu kullanım talimatlarında veya HITACHI katalogunda belirtilen aksesuarları veya takımları kullanın.
11. Eğer elektrik kablosu hasar görmüşse, bir tehlikeye meydan vermemek için üretici veya servis temsilcisi veya eğitimli bir kişi tarafından değiştirilmelidir. Tamir işlemini sadece yetkili servis merkezine yaptırın. Üretici, yetkili olmayan kişilerce yapılan tamir işlemlerinin veya aletin kötü kullanımının neden olduğu herhangi bir hasar veya yaralanmadan sorumlu olmayacaktır.
12. Elektrikli aletlerin ve şarj makinasının tasarlandığı şekilde sorunsuz çalışması için, kapakları veya vidaları çıkarmayın.
13. Şarj makinasını daima üzerindeki plakada belirtilen voltajlarda kullanın.
14. Kullanmadan önce daima bataryayı şarj edin.
15. Hiçbir zaman belirtilen dışında bir batarya kullanmayın. Bilinen kuru pilleri, belirtilen batarya dışında şarj edilebilir pilleri veya araç akülerini elektrikli aletle birlikte kullanmayın.
16. Yükseltici içeren herhangi bir transformatör kullanmayın.
17. Bataryayı motorlu elektrik jeneratörü veya DC güç kaynağıyla şarj etmeyin.
18. Şarj işlemini her zaman iç mekanlarda yapın. Şarj işlemi sırasında şarj makinası ve batarya biraz ısındığı için, bataryayı doğrudan güneş ışığına maruz kalmadığı, nem oranının düşük ve havalandırmanın iyi olduğu bir yerde şarj edin.

19. Bu kullanma talimatındaki montaj çizimleri yalnızca yetkili servisin kullanımını içindir.
20. Bu cihaz; çocuklar da dahil olmak üzere, fiziki, duyuşal veya zihinsel yetenekleri gelişmemiş kişiler tarafından cihazın kullanımı ile ilgili bu kişilerin güvenliğinden sorumlu birinin denetimini veya talimatı olmadan kullanılmak üzere amaçlanmamıştır.
21. Cihazla oynamadıklarından emin olmak için çocuklar gözetim altında tutulmalıdır.

ŞARJ MAKİNASI İÇİN UYARILAR

1. Bataryayı her zaman 0 - 40°C sıcaklık aralığında şarj edin. 0°C sıcaklığın altında yapılan şarj işlemleri, bataryanın aşırı şarj olmasına yol açarak tehlikeye neden olabilir. Batarya 40°C sıcaklığın üzerinde şarj edilmemelidir. Şarj işlemi için en uygun sıcaklık 20°C - 25°C aralığındadır.
2. Şarj makinasını sürekli olarak kullanmayın. Bir şarj işlemi tamamlandığında, bir sonraki şarj işlemi başlatmak için yaklaşık 15 dakika bekleyin.
3. Şarj edilebilir pilin konektörlerine yabancı maddelerin girmesini engelleyin.
4. Şarj edilebilir bataryayı ve şarj makinasını asla sökmeyin.
5. Şarj edilebilir bataryayı asla kısa devre yapmayın. Batarya kısa devre yapılırsa, çok yüksek elektrik akımı ve aşırı ısınma durumu oluşur; bunun sonucu olarak batarya yanabilir veya hasar görebilir.
6. Bataryayı ateşe atmayın. Batarya yanarsa patlayabilir.
7. Tükenmiş bataryayı kullanmak, şarj makinasında hasara neden olur.
8. Bataryanın şarj edildikten sonraki ömrü kullanılmayacak kadar kısaldığında bataryayı aldığınız yere geri götürün. Ömrü tükenen bataryaları imha etmeyin.
9. Şarj makinasının havalandırma yuvalarına hiç bir cisim sokmayın.

TEKNİK ÖZELLİKLER**ŞARJ MAKİNASI**

Model	UC18YRSL
Şarj etme süresi	Yaklaşık 45 dakika (20°C'de)
Şarj voltajı	14,4 V 18 V
Ağırlık	0,6 kg

NOT: Şarj etme süresi ortam sıcaklığına göre değişebilir.

APPLICATION

HITACHI BATARYAYI şarj etmek için

○ BSL1430, BSL1830

ŞARJ İŞLEMİ

Before using the power tool, charge the battery as follows.

1. Şarj cihazının güç kablosunu yuvaya takın.

Güç kablosu bağlandığında şarj cihazının pilot lambası kırmızı olarak yanıp söner. (1 saniyelik aralıklarda)

2. Bataryayı şarj makinasına takın

Çizgi görünümüne kadar pili şarj cihazına sertçe sokun, **Şek. 1,2'**de gösterildiği gibi.

3. Şarj etme

Pili şarj cihazına taktığınızda, şarj yüklenmeye başlar ve pilot lambası sürekli kırmızı yanar.

Pil tamamen şarj olduğunda pilot lambası kırmızı olacaktır. (1 saniyelik aralıklarla) (**Tablo 1'e** bakın)

(1) Kılavuz lamba bildirimleri

Kılavuz lamba bildirimleri, şarj makinasının veya şarj edilebilir bataryanın durumuna göre **Tablo 1'de** gösterilmiştir.

Tablo 1

Kılavuz lambanın bildirimi				
Pilot lambası kırmızı olarak yanar veya yanıp söner.	Şarj öncesinde	Yanıp Söner	0,5 saniye yanar ve 0,5 saniye söner. (0,5 saniye kapalıdır)	
	Şarj sırasında	Yanar	Sürekli yanar.	
	Şarj tamamlandığında	Yanıp Söner	0,5 saniye yanar ve 0,5 saniye söner. (0,5 saniye kapalıdır)	
	Şarj işlemi gerçekleşmiyor	Hızla Yanıp Söner	0,1 saniye yanar ve 0,1 saniye söner. (0,1 saniye kapalıdır)	Batarya veya şarj makinasını bozulmuş.
Pilot lambası yeşil olarak yanar.	Aşırı ısı nedeniyle bekleme	Yanar	Sürekli yanar.	Pil aşırı ısındı Şarj edilemiyor. (Şarj etme işlemi pil soğuduğunda başlayacak)

(2) Şarj edilebilir bataryanın sıcaklığıyla ilgili olarak. Yeniden şarj edilebilir piller için sıcaklıklar **Tablo 2'de** gösterilmiştir, ısınan piller tekrar şarj edilmeden önce bir süre soğumaya bırakılmalıdır.

Tablo 2 Bataryaların şarj aralıkları

Şarj edilebilir bataryalar	Bataryaların şarj edilebileceği sıcaklık aralığı
BSL1430, BSL1830	0°C – 50°C

(3) Şarj süresiyle ilgili olarak

Tablo 3'te bataryanın tipine göre gerekli şarj etme süreleri verilmiştir.

Tablo 3 20°C'de şarj etme süresi (yaklaşık dakika)

Batarya kapasitesi (Ah)		
Li-iyon BATARYASI		
Batarya voltajı	3,0 Ah	
14,4 V	BSL1430	45 min.
18 V	BSL1830	45 min.

NOT:

Şarj etme süresi ortam sıcaklığına göre değişebilir.

4. Şarj makinasının elektrik kablosunu prizden çekin.
5. Şarj makinasını sıkıca tutun ve bataryayı çekerek çıkarın.

NOT

Şarj işleminden sonra bataryayı şarj makinasından çıkardığınızdan emin olun.

Yeni bataryada elektrik boşalmasıyla vb. ilgili olarak.

Yeni bataryaların ve uzun süredir kullanılmadan bekleyen bataryaların içindeki kimyasal madde etkinleştirilmemiş olduğundan, ilk iki kullanımda elektrik boşalma süresi kısa olabilir. Bu geçici bir durumdur ve bataryalar 2 -3 kez şarj edilerek yeniden şarj için gereken normal süreye ulaşılır.

Bataryaların ömrü nasıl uzatılır?

- (1) Bataryaları tamamen boşalmadan şarj edin. Aletin gücünün zayıfladığını hissederseniz, aleti kullanmaya ara verin ve bataryalarını şarj edin. Eğer aleti kullanmaya devam eder ve elektrik akımının bitmesine neden olursanız, batarya hasar görebilir ve ömrü kısılır.
- (2) Yüksek sıcaklıklarda şarj etmemek kaçının. Şarj edilebilir batarya kullanıldıktan hemen sonra ısınmış olacaktır. Bataryayı kullanımdan hemen sonra şarj ederseniz, içindeki kimyasal madde bozulur ve bataryanın ömrü kısılır. Bataryayı bekletin ve bir süre soğuduktan sonra şarj edin.

UYARI

- Doğrudan güneş ışığı alan bir yerde uzun süre kaldığı için veya kısa süre önce kullanıldığı için ısınmış durumdayken pil şarj ediliyorsa, şarj cihazının pilot lambası yeşil yanar. Böyle bir durumda, ilk önce bataryanın soğumasını bekleyin ve daha sonra şarj edin.
- Pilot lambası kırmızı olarak yanıp söndüğünde (0,2 saniye aralıklarla) şarj cihazının pil konektörünü kontrol ederek içerisindeki yabancı nesnelere çıkarın. Eğer delikte yabancı nesnelere yoksa, muhtemelen batarya veya şarj makinasında arıza var demektir. Yetkili Servis Merkezine başvurun.
- UC18YRSL ile şarj edilen batarya çıkarıldıktan sonra yerleşik mikro bilgisayarın bu durumu onaylaması 3 saniye sürdüğünden, şarja devam etmek için bataryayı tekrar yerleştirmeden önce en az 3 saniye bekleyin. Batarya 3 saniye içinde yerleştirilirse, doğru şarj olmayabilir.

BAKIM VE İNCELEME

1. Montaj vidalarının incelenmesi

Tüm montaj vidalarını düzenli olarak inceleyin ve sağlam şekilde sıkılı olduğundan emin olun. Gevşeyen vidaları derhal sıkın. Gevşemiş vidalar ciddi tehlikelere yol açabilir.

2. Şarj makinasının temizlenmesi

Şarj makinası kirlendiğinde, yumuşak kuru bir bezle veya sabunlu suda hafif ıslatılan bir bezle silin. Klorlu çözücüler, benzin veya boya tineri gibi plastik kısımları eritebilecek maddeler kullanmayın.

3. Kullanılmayan şarj makinasının saklanması

Şarj makinası, kullanılmadığı zamanlarda kuru ve çocukların ulaşamayacağı yüksek veya kilitli bir yerde saklanmalıdır.

4. Servis parçaları listesi

A : Parça no.

ğg : Kod no.

ğv : Kullanılan sayı

D : Açıklamalar

DİKKAT

Hitachi Güç Takımlarının onarımı, modifikasyonu ve gözden geçirilmesi Hitachi yetkili Servis Merkezi tarafından yapılmalıdır.

Hitachi yetkili Servis Merkezine tamir ya da bakım amacıyla başvurulduğunda Parça Listesinin takım ile birlikte verilmesi faydalı olacaktır.

Güç takımlarının çalıştırılması ve bakımlarının yapılması esnasında her ülke için belirtilen güvenlik düzenlemelerine ve standartlarına uyulması gerekmektedir.

DEĞİŞİKLİKLER

Hitachi Ağır İş Aletleri en son teknolojik ilerlemelere uygun olarak sürekli değiştirilmekte ve geliştirilmektedir. Dolayısıyla ısıyla, bazı kısımlarda (örneğin kod numaraları ve/veya tasarım gibi) önceden bildirimde bulunulmadan değişiklik yapılabilir.

NOT

HITACHI'nin süregelen araştırma ve geliştirme programına bağlı olarak burada belirtilen teknik özelliklerde önceden bildirimde bulunulmadan değişiklik yapılabilir.

PRECAUȚII GENERALE LA UTILIZARE

1. Mențineți zona de lucru curată. Zonele și bancurile de lucru dezordonate predispun la accidente.
2. Evitați mediile periculoase. Nu expuneți sculele electrice și nici încărcătorul la ploaie. Nu folosiți sculele electrice și nici încărcătorul în locuri umede sau ude. Mențineți o bună iluminare în zona de lucru. Nu folosiți niciodată sculele electrice și încărcătoarele în apropierea materialelor inflamabile sau explozive. Nu folosiți scula electrică și nici încărcătorul în prezența lichidelor sau gazelor inflamabile.
3. Aparatul nu a fost proiectat pentru a fi utilizat fără supraveghere de către copiii sau de către persoane cu infirmități. Copiii trebuie supravegheați, pentru a fi împiedicați să se joace cu aparatul. Toți vizitatorii vor fi ținuți la o distanță sigură de zona de lucru.
4. Depozitați sculele și încărcătorul atunci când nu le folosiți. Atunci când nu sunt folosite, sculele și încărcătorul trebuie depozitate la loc uscat, la înălțime sau sub cheie - într-un loc ce nu se află la îndemâna copiilor. Depozitați sculele și încărcătorul într-un loc cu temperatura mai mică de 40°C.
5. Nu solicitați cablul de alimentare. Nu folosiți niciodată cablul de alimentare pentru transportul sau scoaterea din priză a încărcătorului. Țineți cablul de alimentare departe de sursele de căldură, de uleiuri și de muchii ascuțite.
6. Atunci când nu folosiți încărcătorul, sau atunci când acesta este verificat sau când se efectuează asupra lui operațiuni de întreținere, scoateți cablul de alimentare din priză.
7. Pentru a evita pericolele, folosiți întotdeauna numai încărcătorul indicat.
8. Folosiți exclusiv piese de schimb originale HITACHI.
9. Nu folosiți sculele electrice și nici încărcătorul în alte scopuri decât cele indicate în Instrucțiunile de utilizare.
10. Pentru evitarea vătămărilor personale, folosiți numai accesoriile sau anexele recomandate în Instrucțiunile de utilizare sau în catalogul HITACHI.
11. În cazul în care cablul de alimentare este deteriorat, acesta trebuie înlocuit de către producător sau de către unitățile sale de service sau de către o persoană cu calificare similară, pentru evitarea pericolelor. Încredințați reparațiile exclusiv unităților service autorizate. Producătorul nu este responsabil pentru daunele sau vătămările provocate de reparațiile efectuate de personal neautorizat sau de manevrarea necorespunzătoare a sculei.
12. Pentru a asigura integritatea funcțională proiectată a sculelor electrice și a încărcătorului, nu scoateți capacele și nici șuruburile instalate.
13. Folosiți întotdeauna încărcătorul la tensiunea indicată pe plăcuța cu specificații.
14. Încărcați întotdeauna acumulatorul înainte de utilizare.
15. Nu folosiți niciodată alți acumulatori decât cei indicați. Nu conectați scula electrică la baterii uscate obișnuite, la alți acumulatori decât cei indicați sau la acumulatori de mașină.
16. Nu folosiți transformatori care includ unități de putere (booster).
17. Nu încărcați acumulatorul de la un generator electric cu motor (dinam) și nici de la o sursă de curent continuu.
18. Încărcați întotdeauna în interior. Deoarece în timpul încărcării apare o ușoară încălzire a încărcătorului și a acumulatorului, efectuați încărcarea într-un loc ferit de acțiunea directă a razelor soarelui; în locuri cu umiditate scăzută și cu o bună ventilație.
19. Folosiți schemele tehnice din cadrul prezentelor instrucțiuni de utilizare numai în situația unor reparații autorizate.
20. Acest echipament nu este menit pentru utilizarea de către persoane (inclusiv copii) cu capacități fizice, senzoriale sau mentale reduse sau care nu au experiența și cunoștințele necesare decât dacă sunt supravegheate sau au primit instrucțiuni privind utilizarea echipamentului de la o persoană responsabilă de siguranța acestora.
21. Copiii trebuie supravegheați pentru a vă asigura că nu se joacă cu acest echipament.

PRECAUȚII CU PRIVIRE LA ÎNCĂRCĂTOR

1. Încărcați întotdeauna acumulatorul la o temperatură de 0 - 40°C. O temperatură mai scăzută de 0°C va duce la supraîncărcare, ceea ce este periculos. Acumulatorul nu poate fi încărcat la temperaturi de peste 40°C. Temperatura optimă pentru încărcare este de 20 - 25°C.
2. Nu folosiți încărcătorul în mod continuu. După finalizarea unei încărcări, lăsați încărcătorul nefolosit aproximativ 15 minute înainte de a încărca următorul acumulator.
3. Nu permiteți intrarea substanțelor în conectorul acumulatorului reincărcabil.
4. Nu demontați niciodată acumulatorul și nici încărcătorul.
5. Nu scurtcircuitați acumulatorul. Scurtcircuitarea acumulatorului produce un curent electric foarte mare și produce supraîncălzirea acumulatorului. Rezultatul este arderea sau deteriorarea acumulatorului.
6. Nu aruncați acumulatorul în foc. Dacă acumulatorul arde acesta poate exploda.
7. Utilizarea unui acumulator consumat duce la deteriorarea încărcătorului.
8. Imediat ce constatați că durata de utilizare după încărcare devine prea scurtă pentru utilizări practice, duceți acumulatorul la magazinul de la care l-ați cumpărat. Nu aruncați acumulatorii consumați.
9. Nu introduceți obiecte în fantele de ventilație ale încărcătorului. Introducerea de obiecte metalice sau inflamabile în fantele de ventilație ale încărcătorului duce la apariția pericolului de electrocutare sau de deteriorare a încărcătorului.

Tabelul 3 Intervalul de încărcare (aprox. min.) la 20°C

Tensiunea acumulatorului	Capacitatea acumulatorului (Ah)	
	ACUMULATOR Li-ion	
	3,0 Ah	
14,4 V	BSL1430	45 min.
18 V	BSL1830	45 min.

NOTĂ:

Tempul de reîncărcare poate varia în funcție de temperatura ambiantă.

- Scoateți din priză cablul de alimentare al încărcătorului.
- Șineți ferm încărcătorul și scoateți acumulatorul.

NOTĂ

După utilizare scoateți acumulatorul din încărcător și păstrați-l.

Referitor la nivelul de încărcare al acumulatorilor noi etc.

Deoarece substanțele chimice din interiorul acumulatorilor noi și al acumulatorilor care nu au fost folosiți o lungă perioadă de timp nu sunt activate, nivelul de încărcare poate fi slab la prima și la a doua utilizare. Acesta este un fenomen temporar și timpul de încărcare va reveni la normal după 2-3 cicluri de încărcare a acumulatorului.

Cum mărim durata de viață a acumulatorilor.
--

- Încărcați acumulatorii înainte de descărcarea lor completă.
Când observați că forța sculei electrice slăbește, încetați să o mai utilizați și încărcați acumulatorul. În cazul în care continuați să folosiți scula electrică și acumulatorul se descarcă, acumulatorul se poate deteriora iar durata sa de funcționare se poate scurta.
- Evitați încărcarea la temperaturi ridicate.
Acumulatorii sunt fierbinți imediat după utilizare. Dacă acești acumulatori sunt încărcăți imediat după utilizare, substanțele chimice din interior se pot deteriora iar durata de viață a acumulatorului va scădea. Lăsați acumulatorul să se răcească un timp înainte de încărcare.

PRECAUȚIE

- Dacă acumulatorul se încarcă în timp ce este încălzit deoarece a fost lăsat o perioadă lungă de timp sub acțiunea directă a soarelui sau datorită faptului că acumulatorul tocmai a fost utilizat, lampa de semnalizare a încărcătorului se aprinde în culoarea verde. În această situație, lăsați mai întâi acumulatorul să se răcească și abia apoi începeți încărcarea.
- Când lampa de semnalizare clipește în culoarea roșie (la intervale de 0,2 secunde), verificați dacă există obiecte străine în conectorul acumulatorului și îndepărtați-le. În cazul în care nu există obiecte străine, este probabil ca acumulatorul sau încărcătorul să se fi defectat. Duceți-le la o unitate service autorizată.

- Deoarece microprocesorul încorporat are nevoie de aproximativ 3 secunde pentru a confirma scoaterea acumulatorului încărcat cu UC18YRSL, așteptați minim 3 secunde înainte de a îl reintroduce pentru continuarea încărcării. Dacă reintroduceți acumulatorul mai devreme de 3 secunde, acesta nu se va încărca în mod corespunzător.

ÎNTREȚINERE ȘI VERIFICARE**1. Verificarea șuruburilor de montare**

Verificați la intervale regulate toate șuruburile de montare și asigurați-vă că acestea sunt corect strânse. Dacă există șuruburi slăbite, strângeți-le. Dacă există șuruburi slăbite, strângeți-le imediat. În caz contrar pot apărea pericole grave.

2. Curățarea încărcătorului

Atunci când încărcătorul s-a murdărit, ștergeți-l cu o cârpă moale uscată sau cu o cârpă umezită cu apă cu săpun. Nu folosiți solvenți pe bază de clor și nici diluanți, deoarece aceștia tolesc masele plastice.

3. Depozitarea încărcătorului nefolosit

Atunci când nu este folosit, încărcătorul trebuie depozitat la loc uscat, la înălțime sau sub cheie - într-un loc ce nu se află la îndemâna copiilor.

4. Lista pieselor de schimb pentru reparații

- A: Articol nr.
- B: Cod nr.
- C: Nr. de piese utilizate
- D: Observații

PRECAUȚIE

Reparațiile, modificările și verificarea sculelor electrice Hitachi se vor efectua numai la o unitate service autorizată de Hitachi.

În mod particular, întreținerea dispozitivului laser va fi efectuată de un agent autorizat de către producătorul dispozitivului laser.

Repararea dispozitivului laser va fi efectuată întotdeauna de către o unitate service autorizată de Hitachi.

Această listă de piese va fi de ajutor dacă va fi prezentată împreună cu mașina la unitatea service autorizată de Hitachi atunci când solicitați efectuarea de reparații sau de operațiuni de întreținere.

Pe durata folosirii și a operațiunilor de întreținere a mașinii trebuie respectate reglementările și standardele naționale privind securitatea.

MODIFICĂRI

Sculele electrice Hitachi sunt în mod constant îmbunătățite și modificate, pentru a îngloba cele mai noi cuceriri tehnologice.

De aceea, anumite piese (numărul de cod și/sau aspectul acestora) pot fi modificate fără notificare prealabilă.

NOTĂ

Ca urmare a programului continuu de cercetare și dezvoltare derulat de Hitachi, prezentele specificații pot fi modificate fără notificare prealabilă.

SPLOŠNI DELOVNI VARNOSTNI UKREPI

1. Delovno območje naj bo čisto. Z neredom na območju in mizah izzivate poškodbe.
2. Izogibajte se nevarnim okoljem. Električnih orodij in polnilnika ne izpostavljajte na dež. Električnih orodij in polnilnika ne uporabljajte na vlažnih ali mokrih površinah. Delovno območje naj bo dobro osvetljeno. Električnih orodij in polnilnika ne uporabljajte v bližini vnetljivih ali eksplozivnih materialov. Orodja in polnilnika ne uporabljajte v prisotnosti vnetljivih tekočin ali plinov.
3. Naprava ni namenjena za uporabo otrokom ali slabotnim osebam brez nadzora. Otroke je treba nadzorovati, da se prepričate, da se ne igrajo z napravo. Noben obiskovalec se ne sme približati delovnemu območju.
4. Mirujoča orodja in polnilnik shranite. Ko orodja in polnilnika ne uporabljate ga shanite na suh, visok ali zaklenjen prostor, izven dosega otrok in slabotnih oseb. Orodja in polnilnik shranite v prostor kjer je temperatura manjša od 40°C.
5. Kabla ne zlorabljajte. Polnilnika nikoli ne prenašajte s kablom ali ga vlecite, da ga izključite iz vtičnice. Kabel držite vstran od toplote, olja in ostrih robov. Kabel izključite iz vtičnice, ko polnilnika ne uporabljate ali ga vzdržujete in pregledujete.
7. Zmeraj uporabljajte določeni polnilnik, da se izognete nevarnosti.
8. Uporabljajte le originalne HITACHI rezervne dele.
9. Električna orodja in polnilnik uporabljajte le za namene, ki so določeni v navodilih za uporabo.
10. Da bi se izognili osebnim poškodbam uporabljajte le pripomočke in dodatke, ki so priporočeni v teh navodilih za uporabo ali v katalogu HITACHI.
11. Če je napetostni kabel poškodovan ga mora proizvajalec, serviser ali podobno usposobljena oseba zamenjati, da se izognete nevarnostim. Popravila naj izvaja le pooblaščen servisni center. Proizvajalec ne bo odgovoren za nobeno škodo ali poškodbe, ki nastanejo zaradi popravil nepooblaščen osebe ali zaradi nepravilnega rokovanja z orodjem.
12. Da bi zagotovili izdelano delovno integriteto električnega orodja in polnilnika, nameščenih pokrovov ali vijakov ne odstranjujte.
13. Polnilnik zmeraj uporabljajte le pri napetosti, ki je določena na imenski plošči.
14. Pred uporabo zmeraj napolnite baterije.
15. Nikoli ne uporabljajte neprimernih baterij. Na električno orodje ne priključite običajno suho celico, drugačno baterijo, ki se polni ali baterijo za avtomobil.
16. Ne uporabljajte transformatorja, ki vsebuje dodaten ojačevalec.
17. Baterije ne polnite preko motornega generatorja elektrike ali napetostnega vira DC.
18. Polnjenje izvajajte znotraj. Ker se polnilnik in baterija med polnjenjem rahlo segrejeta, polnite baterijo v prostoru, ki ni izpostavljena na neposredno sončno svetlobo, v prostoru z nizko vlažnostjo in dobrim prezračevanjem.
19. Natančno skico sestava v teh navodilih za uporabo uporabljajte le za pooblaščen popravila.
20. Te naprave ne smejo uporabljati osebe (vključno z otroki) z zmanjšano fizično, senzorično ali mentalno sposobnostjo, ki nimajo potrebnih izkušenj in znanja, razen v primeru, če jim je oseba, ki je odgovorna za njihovo varnost, dala ustrezna navodila za uporabo naprave oziroma jo uporabljajo pod njenim nadzorom.
21. Potrebno je zagotoviti, da se otroci z napravo ne igrajo.

VARNOSTNI UKREPI ZA POLNILNIK

1. Baterijo zmeraj polnite pri temperaturi od 0 - 40°C. Polnjenje pri temperaturi, nižji od 0°C bo povzročilo prepolnjenje, kar pa je nevarno. Baterije ne morete polniti pri temperaturi, višji od 40°C. Najbolj primerna temperatura za polnjenje je od 20 - 25°C.
2. Polnilnika ne uporabljajte nenehno. Ko se eno polnjenje zaključi ga pred naslednjim polnjenjem baterije pustite mirovati za približno 15 minut.
3. Pazite, da na kontaktnih baterije za ponovno polnjenje ne bo tujkov.
4. Baterije za polnjenje in polnilnika nikoli ne razstavljajte.
5. Nikoli ne naredite kratkega stika z baterijo za polnjenje. Kratak stik na bateriji bo povzročil velik električni tok in pregrevanje. Posledica tega bo zažgana ali poškodovana baterija.
6. Baterije ne zavrzite v ogenj. Baterija lahko eksplodira, če jo zažgete.
7. Uporaba izrabljene baterije bo poškodovala polnilnik.
8. Ko življenjska doba napolnjene baterije postane prekratka za praktično uporabo jo prinesite v trgovino, kje ste jo kupili. Izrabljene baterije ne zavrzite.
9. V reže na polnilniku, ki služijo prezračevanju, ne vtikajte predmetov. Vstavljanje kovinskih ali vnetljivih predmetov v reže za prezračevanje na polnilniku, bo povzročilo električni udar ali poškodovalo polnilnik.

SPECIFIKACIJE

POLNILNIK

Model	UC18YRSL
Čas polnjenja	Približno 45 minut (pri temperaturi 20°C)
Napetost polnjenja	14,4 V 18 V
Teža	0,6 kg

OPOMBA: Čas polnjenja se lahko glede na temperaturo prostora razlikuje.

UPORABA

Za polnjenje BATERIJ HITACHI

○ BSL1430, BSL1830

POLNENJE

Pred uporabo električnega orodja napolnite baterije na naslednji način.

1. Napajalni kabel polnilnika vključite v vtičnico.

Ko je napajalni kabel priključen, kontrolna lučka polnilnika utripa v rdeči barvi. (v enosekundnih intervalih)

2. Vstavite baterijo v polnilnik.

Baterijo pravilno vstavite v polnilnik tako, da je linija vidna, kot je prikazano na **Skici 1, 2**.

3. Polnjenje

Ko vstavite baterijo v polnilnik, se postopek polnjenja začne in kontrolna lučka neprekinjeno sveti v rdeči barvi. Ko je baterija povsem napolnjena, kontrolna lučka utripa v rdeči barvi. (v 1 sekundnih intervalih) (glej **Tabeli 1**).

(1) Označba vodilne lučke

Označbe vodilne lučke bodo takšne kot je prikazano v **Tabeli 1**, glede na pogoje polnilnika ali baterije za polnjenje.

Tabela 1

Označbe vodilne lučke			
Kontrolna lučka sveti ali utripa v rdeči barvi.	Pred polnjenjem	Utripa	Sveti 0,5 sekunde. sekund Ne sveti 0,5 sekunde. (ugasne se za 0,5)
	Med polnjenjem	Sveti	Nenehno sveti
	Polnjenje končano	Utripa	Sveti 0,5 sekunde. Ne sveti 0,5 sekunde. (ugasne se za 0,5 sekund)
	Polnjenje ni možno	Miglja	Sveti 0,1 sekundo. Ne sveti 0,1 sekundo. (ugasne se za 0,1 sekundo)
Kontrolna lučka sveti v zeleni barvi.	Stanje pripravljenosti pregretja	Sveti	Nenehno sveti
			Napaka v bateriji ali polnilniku
			Akumulator se je pregrel. Polnjenje ni možno. (Polnjenje se bo nadaljevalo, ko se akumulator ohladi.)

(2) O temperaturah baterije za polnjenje

Temperature baterij za polnjenje so prikazane v **tabeli 2**. Baterije, ki so se segrele je treba pred ponovnim polnjenjem pustiti nekaj časa, da se ohladijo.

Tabulka 2 Polnilna območja baterij

Baterije za polnjenje	Temperature baterij za polnjenje
BSL1430, BSL1830	0°C – 50°C

Tabela 3 Čas polnjenja (približno v min.) pri 20°C

Napetost baterije	Kapaciteta baterije (Ah)	
	Li-ion BATERIJA	
	3,0 Ah	
14,4 V	BSL1430	45 min.
18 V	BSL1830	45 min.

(3) O času polnjenja

Tabela 3 prikazuje potreben čas polnjenja glede na tip baterije.

OPOMBA:

Čas polnjenja se lahko glede na temperaturo prostora razlikuje.

4. Izključite napetostni kabel polnilnika iz vtičnice.
5. Trdno primate polnilnik in izvlecite baterijo.

OPOMBA

Po uporabi izvlecite baterijo iz polnilnika in jo shranite.

O električni sprožitvi v primeru novih baterij, itd.

Ker se notranje kemijske substance novih baterij ali baterij, ki se niso dalj časa uporabljale, niso aktivirale je lahko električna sprožitev pri prvi in drugi uporabi nizka. To je kratkotrajen pojav in normalen čas za ponovno polnjenje se bo povrnil, ko baterije napolnite 2 - 3 krat.

Kako dalj časa uporabljati baterije

- (1) Baterije napolnite še preden se v celoti izprazni. Ko občutite, da se moč orodja slabša, ga neahajte uporabljati in napolnite baterije. Če nadaljujete z uporabo orodja in izrabite električno napetost, se baterija lahko poškoduje in skrajša se ji življenjska doba.
- (2) Izogibajte se polnjenju pri visokih temperaturah. Napolnjena baterija bo vroča takoj po porabi. Če takšno baterijo napolnite takoj po uporabi se bodo njene notranje kemijske substance poslabšale in skrajšala se bo njena življenjska doba. Baterijo pustite nekaj časa, da se ohladi in jo šele nato napolnite.

POZOR

- Če polnite baterijo, ki je segreti, ker je bila dalj časa izpostavljena sončni svetlobi ali je bila pravkar v uporabi, signalna lučka na polnilcu zasveti zeleno. V takšnem primeru pustite, da se baterija ohladi in nato nadaljujete s polnjenjem.
- Če signalna lučka utripa rdeče (v 0,2 sekundnih intervalih), preverite, če so na kontaktih baterije za polnjenje tujki in jih po potrebi odstranite. Če tujkov ni je možno, da sta baterija ali polnilnik pokvarjena. Odnosite jih v vaš pooblaščen servisni center.
- Ker vgrajen mikroračunalnik potrebuje približno 3 sekunde, da potrdi baterijo, ki jo polnite, ko je izvlečen UC18YRSL; počakajte najmanj 3 sekunde pred ponovnim vstavljanjem za nadaljevanje polnjenja. Če baterijo ponovno vstavite v teh 3 sekundah, se le-ta ne bo mogla pravilno napolniti.

VZDRŽEVANJE IN PREGLEDI

1. Pregled montažnih vijakov

Redno preverjajte vse montažne vijake in se prepričajte, da so primerno zaviti. Če se katerikoli vijak odvije, ga takoj zavijte. Če se katerikoli vijak odvije, ga takoj zavijte. Če tega ne naredite lahko pride do resnih nesreč.

2. Čiščenje polnilnika

Ko se polnilnik umaže ga obrišite z mehko suho krpo, ali s krpo, namočeno v milnico. Ne uporabljajte klorovih raztopin, bencina ali razredčevalcev barve, saj ti stopijo plastiko.

3. Shranite mirujoči polnilnik

Ko polnilnika ne uporabljate ga shanite na suh, visok ali zaklenjen prostor, izven dosega otrok.

4. Seznam servisnih delov

- A: Št. predmeta
- B: Št. šifre
- C: Št. uporabljenih
- D: Opombe

POZOR

Popravlila, spremembe in pregled Hitachi električnega orodja mora izvajati pooblaščen servisni center Hitachi. Zlasti lasersko napravo mora vzdrževati pooblaščen agent proizvajalca laserja.

Popravilo laserske naprave zmeraj določite pooblaščenemu servisnemu centru Hitachi.

Pri zahtevi za popravilo ali vzdrževanje bo v veliko pomoč, če pooblaščenemu servisnemu centru Hitachi skupaj z orodjem izročite tudi ta seznam delov.

Pri uporabi in vzdrževanju električnih orodij je treba upoštevati varnostne uredbe in standarde, ki so določene za vsako državo.

SPREMEMBE

Hitach električna orodja se nenehno izboljšujejo in spreminjajo, da bi vključevala najnovejše tehnološke napredke.

Torej se lahko nekateri deli (tj. številka šifra in/ali zgradba), spremenijo brez vnaprejšnjega obvestila.

OPOMBA

Zaradi HITACHIJEVEGA nenehnega programa raziskav in razvoja se specifikacije lahko spremenijo brez vnaprejšnjega obvestila.

ОБЩИЕ МЕРЫ ПРЕДОСТОРОЖНОСТИ ПРИ ЭКСПЛУАТАЦИИ

1. Поддерживайте чистоту на рабочем месте. Беспорядок на рабочих местах и на верстаках приводит к несчастным случаям.
 2. Избегайте опасных условий эксплуатации. Не подвергайте электроинструменты и зарядное устройство воздействию дождя. Не используйте электроинструменты и зарядное устройство в мокрых и влажных местах. Поддерживайте хорошее освещение на рабочем месте. Никогда не используйте электроинструменты и зарядное устройство рядом с легковоспламеняющимися материалами или взрывчатыми веществами. Не пользуйтесь инструментом в непосредственной близости от огнеопасных жидкостей или горючих газов.
 3. Электроприбор не предназначен для использования детьми или недостаточно сильными людьми без опытного руководства. Дети должны пользоваться прибором под руководством взрослых, чтобы не допустить игр с электроприбором. Все посетители должны находиться на безопасном расстоянии от рабочего места.
 4. Убирайте неработающие инструменты и зарядное устройство на хранение. Когда инструменты и зарядное устройство не используются, их необходимо хранить в сухом, высоком или запортом на ключ месте, недоступном для детей и недостаточно сильных людей. Храните инструменты и зарядное устройство в месте, где температура не превышает 40°C.
 5. Правильно обращайтесь со шнуром. Никогда не переносите зарядное устройство, взявшись за шнур, или не дергайте шнур зарядного устройства для того, чтобы отсоединить его от сетевой розетки. Располагайте шнур подальше от источников тепла, нефтепродуктов и предметов с острыми кромками.
 6. Отсоединяйте шнур питания зарядного устройства от сетевой розетки, когда оно не используется или при проведении обслуживания и осмотра зарядного устройства.
 7. Для предотвращения возможной опасности всегда используйте только предусмотренное зарядное устройство.
 8. Используйте только оригинальные запасные детали фирмы HITACHI.
 9. Не используйте зарядное устройство электроинструмента для случаев, не предусмотренных в Указаниях по эксплуатации.
 10. Используйте только те принадлежности или приспособления, которые рекомендованы в данном руководстве по эксплуатации или в каталоге фирмы HITACHI, для предотвращения получения травмы.
 11. При повреждении шнура питания он должен заменяться изготовителем или его сервисным агентом или подобным квалифицированным лицом во избежание несчастного случая. Позволяйте проведение ремонта только авторизованному сервисному центру. Изготовитель не несет ответственность за какие-либо повреждения или травмы, вызванные ремонтом неавторизованными лицами или неправильным обращением с инструментом.
12. Для обеспечения расчетной работоспособности электроинструментов и зарядного устройства не снимайте установленные крышки и винты.
 13. Всегда используйте зарядное устройство под напряжением, указанным на фирменной табличке.
 14. Всегда заряжайте батареи перед использованием.
 15. Никогда не используйте батареи, отличные от тех, которые для этого предусмотрены. Не подсоединяйте обычную сухую батарею, аккумуляторную батарею, отличную от предусмотренной батареи, или автомобильную аккумуляторную батарею к электроинструменту.
 16. Не используйте какой-либо трансформатор, содержащий генератор.
 17. Не заряжайте батарею от электрогенератора, который работает от двигателя, или источника питания постоянного тока.
 18. Всегда заряжайте батарею в помещении. Так как зарядное устройство и батарея слегка нагреваются во время подзарядки, заряжайте батарею в месте, не подверженном воздействию прямого солнечного света, там, где низкая влажность и хорошая вентиляция.
 19. Используйте покомпонентный сборочный чертеж данного руководства по эксплуатации только для уполномоченного фирмой обслуживания.
 20. Данное устройство не предназначено для использования лицами (в том числе детьми) с недостаточными физическими, сенсорными или умственными способностями, а также лицами, не имеющими адекватного опыта или знаний, за исключением случаев, когда использование устройства происходит под наблюдением или в соответствии с инструкциями в отношении использования устройства, которые обеспечиваются лицами, несущими непосредственную ответственность за безопасность пользователей.
 21. С целью недопущения нецелевого обращения с устройством необходимо обеспечить соответствующее наблюдение за детьми.

ПРЕДОСТЕРЕЖЕНИЯ ДЛЯ ЗАРЯДНОГО УСТРОЙСТВА

1. Всегда заряжайте батарею при температуре от 0°C до 40°C. Температура ниже 0°C может привести к перезарядке, а это опасно. Батарея не сможет быть заряжена при температуре выше, чем 40°C. Наиболее благоприятная температура для зарядки батареи от 20°C до 25°C.
2. Не используйте зарядное устройство непрерывно. При завершении зарядки, оставляйте зарядное устройство примерно на 15 минут перед следующей зарядкой аккумуляторной батареи.
3. Не допускайте попадания загрязняющих веществ на соединитель с аккумулятором.
4. Никогда не разбирайте аккумуляторную батарею и зарядное устройство.
5. Никогда не замыкайте аккумуляторную батарею накоротко, замыкание батареи накоротко приведет к резкому увеличению тока и перегреву. В результате батарея сгорит или будет повреждена.
6. Не бросайте батарею в огонь. Подожженная батарея может взорваться.

- Использование отработанной батареи приведет к повреждению зарядного устройства.
- Отнесите использованные батареи в магазин, где они были приобретены, если срок службы батарей после зарядки станет слишком коротким для их практического использования. Не ликвидируйте отработанные батареи самостоятельно.
- Не вставляйте какой-либо посторонний предмет в щели воздушной вентиляции зарядного устройства. Попадание металлических предметов или легко воспламеняющихся материалов в щели воздушной вентиляции зарядного устройства может привести в результате к поражению электрическим током или к повреждению зарядного устройства.

ТЕХНИЧЕСКИЕ ХАРАКТЕРИСТИКИ

ЗАРЯДНОЕ УСТРОЙСТВО

Модель	UC18YRSL
Время зарядки	Примерно 45 минут (при 20°C)
Зарядное напряжение	14,4 В 18 В
Вес	0,6 кг

ПРИМЕЧАНИЕ: Время зарядки может изменяться в зависимости от температуры окружающей среды.

ПРИМЕНЕНИЕ

Для зарядки АККУМУЛЯТОРНОЙ БАТАРЕИ HITACHI
 ○ BSL1430, BSL1830

ЗАРЯДКА

Перед использованием электроинструмента заряжайте аккумуляторную батарею следующим образом.





- Подключите зарядное устройство к розетке сети питания с помощью силового кабеля.**
 После подсоединения зарядного устройства к розетке сети питания с помощью силового кабеля его сигнальный индикатор начнет мигать красным светом. (С интервалом в 1 с)

- Вставьте батарею в зарядное устройство**
 Плотно вставьте батарею в зарядное устройство до появления линии, см. **Рис. 1, 2.**

- Зарядка**
 Зарядка начинается после размещения батареи в зарядном устройстве; сигнальный индикатор будет непрерывно гореть красным светом. Как только батарея полностью зарядится, сигнальный индикатор зарядного устройства начнет мигать красным светом (С 1-секундными интервалами) (См. **Таблицу 1**).

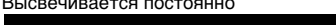
- Индикация контрольной лампы
 Индикации контрольной лампы будут такими, как показано в **Таблице 1**, в соответствии с состоянием зарядного устройства и аккумуляторной батареи.

Таблице 1

Индикации контрольной лампы			
Сигнальный индикатор горит или мигает красным светом.	Перед зарядкой	Мигает	Не высвечивается в течение 0,5 секунды, (выключается на 0,5 секунды) 
	Во время зарядки	Высвечивается	Высвечивается постоянно 
	Зарядка завершена	Мигает	Не высвечивается в течение 0,5 секунды, (выключается на 0,5 секунды) 
	завершена невозможна	Высвечивается	Не высвечивается в течение 0,1 секунды, (выключается на 0,1 секунды) 
Сигнальный индикатор горит зеленым светом.	Ожидание при перегреве	Высвечивается	Высвечивается постоянно 
			Неисправность в батарее или в зарядном устройстве.
			Аккумуляторная батарея перегрета. Зарядка невозможна. (Зарядка начнется, когда батарея остынет.)

- Относительно температуры аккумуляторной батареи температуры для заряжаемых батарей показаны в **Таблице 2**, перегревшимся батареям необходимо дать остыть прежде чем заряжать их.

Таблице 2 Температурный диапазон зарядки батарей

Аккумуляторные батареи	Температура, при которой можно заряжать батарею
BSL1430, BSL1830	0°C – 50°C

- (3) Относительно времени зарядки
 В **таблице 3** приводятся времена зарядки, необходимые для конкретного типа аккумуляторной батареи.

Таблица 3 Время зарядки (прибл. мин.) при 20°C

		Емкость аккумуляторной батареи(АЧас)	
Напряжение аккумуляторной батареи	Напряжение аккумуляторной батареи		
	3,0 АЧас		
14,4 В	BSL1430	45 мин	
18 В	BSL1830	45 мин	

ПРИМЕЧАНИЕ:

Время зарядки может изменяться в зависимости от температуры окружающей среды.

4. Отсоедините шнур питания зарядного устройства от сетевой розетки.
 5. Крепко возьмитесь за зарядное устройство и вытащите батарею

ПРИМЕЧАНИЕ

Не забывайте вынуть батарею из зарядного устройства после использования, а затем храните ее.

Относительно электрического разряда в случае с новыми батареями. и т.п.

Поскольку химическое вещество внутри новых батарей и батарей, которые не использовались в течение продолжительного периода, не активизированы, может произойти небольшой электрический разряд при использовании их в первый и во второй раз. Это временное явление, а нормальное время, необходимое для зарядки, восстановится после 2-3перезарядок батарей.

Как продлить срок службы батарей

- (1) Перезаряжайте батареи до того, как они будут полностью разряжены.
 Когда Вы почувствуете, что мощность инструмента становится слабее, остановите работу инструмента и перезарядите его батареи. Если Вы продолжите использование инструмента до окончания заряда, батарея может быть повреждена, а срок ее службы станет значительно короче.
 (2) Избегайте перезарядки батареи при высокой температуре.
 Аккумуляторная батарея будет горячей непосредственно после ее использования. Если такую батарею перезарядить непосредственно после использования, химическое вещество внутри батареи будет ухудшаться, а срок службы батареи значительно сократится. Оставьте батарею на некоторое время для охлаждения, и перезарядите ее после того, как она остынет.

ОСТОРОЖНО

- Если во время зарядки аккумулятор нагреет, что может быть связано как с продолжительным воздействием на него прямых солнечных лучей, так и с недавно завершившейся эксплуатацией аккумулятора, сигнальная лампа зарядного устройства будет светиться зеленым светом. В этом случае дайте батарее остыть, прежде чем продолжить зарядку.

- Если сигнальная лампа мигает красным светом (с интервалом 0,2 с), проверьте состояние соединителя зарядного устройства с аккумулятором на предмет загрязнения; если необходимо, очистите соединитель от загрязняющих веществ. Если в нем не обнаружится каких-либо инородных предметов, то, возможно, что батарея или зарядное устройство неисправны. Доставьте его в Ваш авторизованный сервисный центр.
 ○ Так как встроенному микрокомпьютеру потребуется около 3 секунд для подтверждения того, что удалена батарея, которая заряжалась при помощи устройства UC18YRSL подождите как минимум 3 секунды, перед тем, как повторно вставить батарею для продолжения процесса зарядки. Если повторно вставить батарею в течение 3 секунд, она может не зарядиться надлежащим образом.

ТЕХНИЧЕСКОЕ ОБСЛУЖИВАНИЕ И ОСМОТР

1. Осмотр крепежных винтов

Регулярно выполняйте осмотр всех крепежных винтов и проверяйте их надлежащую затяжку. При ослаблении каких-либо винтов, немедленно затяните их повторно. Невыполнение этого требования может привести к серьезной опасности.

2. Чистка зарядного устройства

При загрязнении зарядного устройства протирайте его с помощью мягкой сухой ткани или салфетки, увлажненной мыльной водой. Не используйте хлорные растворы, бензин или растворитель, т.к. они растворяют пластики.

3. Хранение неработающего зарядного устройства

Когда зарядное устройство не используется, оно должно храниться в сухом, высоком или закрытом месте - недосыгаемом для детей.

4. Порядок записей по техобслуживанию

- A: пункт №
 B: код №
 C: количество применений
 D: замечания

ОСТОРОЖНО

Ремонт, модификацию и осмотр механизированного инструмента фирмы HITACHI следует проводить в авторизованном сервисном центре HITACHI. Этот перечень запасных частей пригодится при предоставлении его вместе с инструментом в авторизованный сервисный центр HITACHI с запросом на ремонт или прочее обслуживание. При работе и обслуживании механизированных инструментов нужно соблюдать правила и стандарты безопасности, действующие в каждой данной стране.

ЗАМЕЧАНИЕ

Фирма HITACHI непрерывно работает над усовершенствованием своих изделий, поэтому мы сохраняем за собой право на внесение изменений в технические характеристики, упомянутые в данной инструкции по эксплуатации, без предупреждения об этом.

ПРИМЕЧАНИЕ

На основании постоянных программ исследования и развития, HITACHI оставляют за собой право на изменение указанных здесь технических данных без предварительного уведомления.

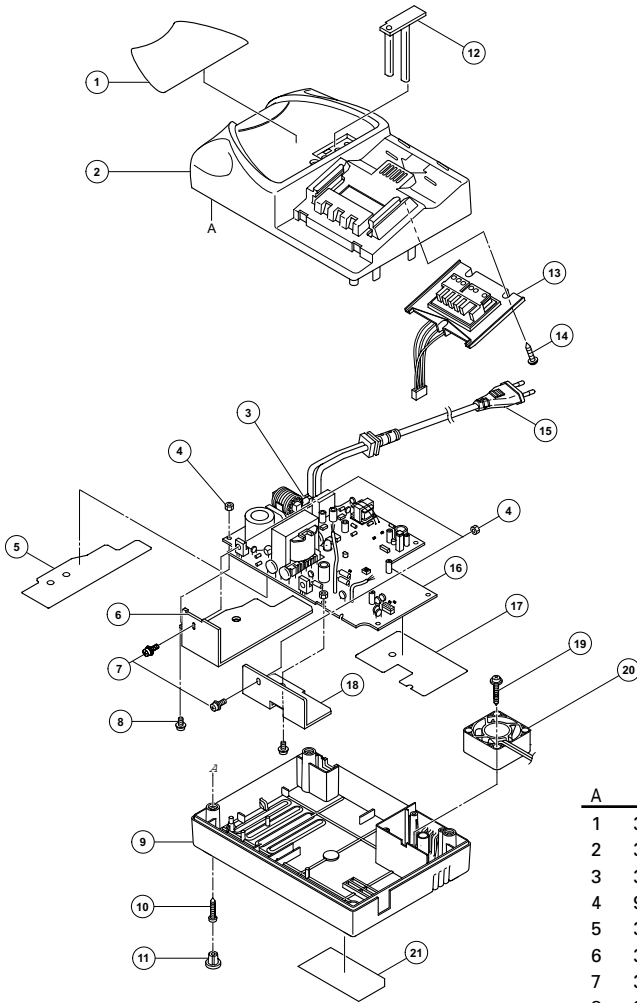

A	B	C	D
1	329047	1	
2	329040	1	
3	324736	1	250V-3.15A
4	949553	4	M3
5	329045	1	
6	329043	1	
7	306622	2	M3X10
8	993963	2	M3X12
9	329041	1	
10	326358	4	D3X18
11	327173	4	
12	328528	1	
13	328530	1	
14	327174	3	D3X8
15-1	328634	1	
15-2	328636	1	"GBR"
16	_____	1	"3"
17	329046	1	
18	329044	1	
19	327175	2	D3X25
20	326809	1	
21	_____	1	

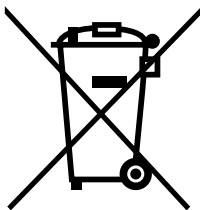

English

Only for EU countries

Do not dispose of electric tools together with household waste material!

In observance of European Directive 2002/96/EC on waste electrical and electronic equipment and its implementation in accordance with national law, electric tools that have reached the end of their life must be collected separately and returned to an environmentally compatible recycling facility.

Deutsch

Nur für EU-Länder

Werfen Sie Elektrowerkzeuge nicht in den Hausmüll! Gemäss Europäischer Richtlinie 2002/96/EG über Elektro- und Elektronik- Altgeräte und Umsetzung in nationales Recht müssen verbrauchte Elektrowerkzeuge getrennt gesammelt und einer umweltgerechten Wiederverwertung zugeführt werden.

Ελληνικά

Μόνο για τις χώρες της ΕΕ

Μην πετάτε τα ηλεκτρικά εργαλεία στον κάδο οικιακών απορριμμάτων!

Σύμφωνα με την ευρωπαϊκή οδηγία 2002/96/ΕΚ περί ηλεκτρικών και ηλεκτρονικών συσκευών και την ενσωμάτωσή της στο εθνικό δίκαιο, τα ηλεκτρικά εργαλεία πρέπει να συλλέγονται ξεχωριστά και να επιστρέφονται για ανακύκλωση με τρόπο φιλικό προς το περιβάλλον.

Polski

Dotyczy tylko państw UE

Nie wyrzucaj elektronarzędzi wraz z odpadami z gospodarstwa domowego!

Zgodnie z Europejską Dyrektywą 2002/96/WE w sprawie zużytego sprzętu elektrotechnicznego i elektronicznego oraz dostosowaniem jej do prawa krajowego, zużyte elektronarzędzia należy posegregować i zutylizować w sposób przyjazny dla środowiska.

Magyar

Csak EU-országok számára

Az elektromos kéziszerszámokat ne dobja a háztartási szeméttel!

A használt villamos és elektronikai készülékekről szóló 2002/96/EK irányelv és annak a nemzeti jogba való átültetése szerint az elhasznált elektromos kéziszerszámokat külön kell gyűjteni, és környezetbarát módon újra kell hasznosítani.

Čeština

Jen pro státy EU

Elektrické nářadí nevyhazujte do komunálního odpadu! Podle evropské směrnice 2002/96/EG o nakládání s použitými elektrickými a elektronickými zařízeními a odpovídajících ustanovení právních předpisů jednotlivých zemí se použitá elektrická nářadí musí sbírat odděleně od ostatního odpadu a podrobit ekologicky šetrnému recyklování.

Türkçe

Sadece AB ülkeleri için

Elektrikli el aletlerini evdeki çöp kutusuna atmayınız! Kullanılmış elektrikli aletleri, elektrik ve elektrikli eski cihazlar hakkındaki 2002/96/EC Avrupa yönergelerine göre ve bu yönergeler ulusal hukuk kurallarına göre uyarlanarak, ayrı olarak toplanmalı ve çevre şartlarına uygun bir şekilde tekrar değerlendirmeye gönderilmelidir.

Română

Numai pentru țările membre UE

Nu aruncați această sculă electrică împreună cu deșeurile menajere!

În conformitate cu Directiva Europeană 2002/96/CE referitoare la deșeurile reprezentând echipamente electrice și electronice și la implementarea acesteia în conformitate cu legislațiile naționale, sculele electrice care au ajuns la finalul duratei de folosire trebuie colectate separat și duse la o unitate de reciclare compatibilă cu mediul înconjurător.

Slovenščina

Samo za države EU

Električnih orodij ne zavrzite skupaj z gospodinjiskimi odpadki!

V skladu z evropsko direktivo 2002/96/EC o odpadni električni in elektronski opremi in izvedbi v skladu z državnimi zakoni, je treba električna orodja, ki so dosegla življenjsko dobo ločeno zbirati in vrniti v z okoljem združljivo ustanovo za recikliranje.

Русский

Только для стран ЕС

Не выкидывайте электроприборы вместе с обычным мусором!

В соответствии с европейской директивой 2002/96/EG об утилизации старых электрических и электронных приборов и в соответствии с местными законами электроприборы, бывшие в эксплуатации, должны утилизироваться отдельно безопасным для окружающей среды способом.

<p>English</p> <p>EC DECLARATION OF CONFORMITY</p> <p>We declare under our sole responsibility that this product is in conformity with standards or standardized documents EN60335, EN55014 and EN61000 in accordance with Council Directives 2006/95/EC and 2004/108/EC.</p> <p>This declaration is applicable to the product affixed CE marking.</p>	<p>Čeština</p> <p>PROHLÁŠENÍ O SHODĚ S CE</p> <p>Prohlašujeme na svoji zodpovědnost, že tento výrobek odpovídá normám EN60335, EN55014 a EN61000 v souladu se směrnicemi 2006/95/EC a 2004/108/EC.</p> <p>Toto prohlášení platí pro výrobek označený značkou CE.</p>
<p>Deutsch</p> <p>ERKLÄRUNG ZUR KONFORMITÄT MIT CE-REGELN</p> <p>Wir erklären mit alleiniger Verantwortung, daß dieses Produkt den Standards oder standardisierten Dokumenten EN60335, EN55014 und EN61000 in Übereinstimmung mit den Direktiven des Europarats 2006/95/CE und 2004/108/CE entspricht.</p> <p>Diese Erklärung gilt für Produkte, die die CE-Markierung tragen.</p>	<p>Türkçe</p> <p>AB UYGUNLUK BEYANI</p> <p>Bu ürünün, 2006/95/EC ve 2004/108/EC sayılı Konyey Direktiflerine uygun olarak, EN60335, EN55014 ve EN61000 sayılı standartlara ve standartlaştırılmıř belgelere uygun olduđunu, tamamen kendi sorumluluđumuz altında beyan ederiz.</p> <p>Bu beyan, üzerinde CE iřareti bulunan ürünler için geđerlidir.</p>
<p>Ελληνικά</p> <p>ΕΚ ΔΗΛΩΣΗ ΕΝΑΡΜΟΝΙΣΜΟΥ</p> <p>Δηλώνουμε με απόλυτη υπευθυνότητα ότι αυτό το προϊόν είναι εναρμονισμένο με τα πρότυπα ή τα έγγραφα προτύπων EN60335, EN55014 και EN61000 σε συμφωνία με τις Οδηγίες του Συμβουλίου 2006/95/ΕΚ και 2004/108/ΕΚ.</p> <p>Αυτή η δήλωση ισχύει στο προϊόν με το σημάδι CE.</p>	<p>Română</p> <p>DECLARAȚIE DE CONFORMITATE CE</p> <p>Declarăm pe propria răspundere că acest produs este conform cu standardele sau documentele de standardizare EN60335, EN55014 și EN61000 și cu Directivale Consiliului 2006/95/CE și 2004/108/CE.</p> <p>Prezenta declarație se referă la produsul pe care este aplicat semnul CE.</p>
<p>Polski</p> <p>DEKLARACJA ZGODNOŚCI Z EC</p> <p>Oznajmiamy z całkowitą odpowiedzialnością, że produkt ten pozostaje w zgodzie ze standardami lub standardową formą dokumentów EN60335, EN55014 i EN61000 w zgodzie z Zasadami Rady 2006/95/EC i 2004/108/EC.</p> <p>To oświadczenie odnosi się do załączonego produktu z oznaczeniami CE.</p>	<p>Slovenščina</p> <p>EC DEKLARACIJA O SKLADNOSTI</p> <p>Po lastni odgovornosti objavljamo, da je izdelek v skladu s standardi ali standardiziranimi dokumenti EN60335 EN55014 in EN61000 v skladu z direktivami Sveta 2006/95/EC in 2004/108/EC.</p> <p>Deklaracija je označena na izdelku s pritrjeno CE označbo.</p>
<p>Magyar</p> <p>EU MEGFELELŐSÉGI NYILATKOZAT</p> <p>Teljes felelősségünk tudatában kijelentjük, hogy ez a termék megfelel az EN60335, EN55014, és EN 61000 szabványoknak illetve szabványosított dokumentumoknak, az Európa Tanács 2006/95/EC és 2004/108/EC Tanácsi Direktíváival összhangban.</p> <p>Jelen nyilatkozat a terméken feltüntetett CE jelzésre vonatkozik.</p>	<p>Русский</p> <p>ДЕКЛАРАЦИЯ СООТВЕТСТВИЯ ЕС</p> <p>Мы с полной ответственностью заявляем, что данное изделие соответствует стандартам или стандартизованным документам EN60335, EN55014 и EN61000 согласно Директивам Совета 2006/95/EC и 2004/108/EC.</p> <p>Данная декларация относится к изделиям, на которых имеется маркировка CE.</p>
<p>Representative office in Europe Hitachi Power Tools Europe GmbH Siemensring 34, 47877 Willich 1, F. R. Germany</p> <p>Head office in Japan Hitachi Koki Co., Ltd. Shinagawa Intercity Tower A, 15-1, Konan 2-chome, Minato-ku, Tokyo, Japan</p> <p style="text-align: center;">CE</p> <p style="text-align: right;">30. 6. 2008</p> <p style="text-align: right;"><i>K. Kato</i></p> <p style="text-align: right;">K. Kato Board Director</p>	

 **Hitachi Koki Co., Ltd.**

806

Code No. C99167291

Printed in China