

**HONDA**

The Power of Dreams

**Миниэлектростанция EM25–EM30**  
**Руководство по эксплуатации**

---

Благодарим Вас за то, что Вы приобрели миниэлектростанцию Honda.

В данном "Руководстве" содержатся сведения о эксплуатации и уходе за миниэлектростанциями моделей EM25 и EM30.

Все сведения в данном "Руководстве" соответствуют состоянию выпускаемой продукции на дату подписания документа в печать.

Компания Honda Motor Co. Ltd. оставляет за собой право в любое время вносить изменения в конструкцию или комплектацию изделий без каких-либо предупреждений или обязательств со своей стороны.

Данное "Руководство" не может быть перепечатано полностью либо частично без соответствующего одобрения.

Данное "Руководство" должно рассматриваться, как неотъемлемая часть миниэлектростанции и передаваться следующему владельцу при продаже миниэлектростанции.

При прочтении данного "Руководства" следует обращать особое внимание на разделы, которые предваряются предостережением следующего порядка:

**⚠ ОСТОРОЖНО** Обозначает высокую вероятность серьезного травмирования или гибели людей в случае нарушения инструкций.

**ВНИМАНИЕ:** Обозначает вероятность травмирования людей либо повреждения оборудования в случае нарушения инструкций.

ПРИМЕЧАНИЕ: Обозначает дополнительные полезные сведения.

Если у вас возникнут какие-либо затруднения или появятся вопросы по эксплуатации или обслуживанию миниэлектростанции, обратитесь к уполномоченному дилеру компании Honda.

### **⚠ ОСТОРОЖНО**

Конструкция миниэлектростанции Honda обеспечивает безопасность и надежность в эксплуатации при условии соблюдения всех инструкций изготовителя. Внимательно прочтите и изучите данное "Руководство" перед тем, как приступать к эксплуатации миниэлектростанции. В противном случае возможно травмирование людей или повреждение оборудования.

• Приведенные в "Руководстве" иллюстрации могут не соответствовать некоторым вариантам исполнения миниэлектростанции.

# СОДЕРЖАНИЕ

---

1. МЕРЫ БЕЗОПАСНОСТИ .....	3
2. РАСПОЛОЖЕНИЕ ПРЕДУПРЕЖДАЮЩИХ ТАБЛИЧЕК .....	6
СЕ-маркировка и расположение наклеек с указанием уровня шумности .....	7
3. ОСНОВНЫЕ УЗЛЫ И ДЕТАЛИ МИНИЭЛЕКТРОСТАНЦИИ .....	8
4. КОНТРОЛЬНЫЙ ОСМОТР МИНИЭЛЕКТРОСТАНЦИИ .....	10
5. ПУСК ДВИГАТЕЛЯ .....	14
6. ЭКСПЛУАТАЦИЯ МИНИЭЛЕКТРОСТАНЦИИ .....	18
7. ОСТАНОВКА ДВИГАТЕЛЯ .....	26
8. ТЕХНИЧЕСКОЕ ОБСЛУЖИВАНИЕ .....	28
9. ТРАНСПОРТИРОВКА И ХРАНЕНИЕ .....	35
10. ПОИСК И УСТРАНЕНИЕ НЕИСПРАВНОСТЕЙ .....	37
11. ТЕХНИЧЕСКИЕ ХАРАКТЕРИСТИКИ .....	39
12. ПРИНЦИПИАЛЬНАЯ СХЕМА .....	41
13. АДРЕСА СЕРВИСНЫХ ЦЕНТРОВ ДИЛЕРОВ КОМПАНИИ ХОНДА	45

# 1. МЕРЫ БЕЗОПАСНОСТИ

## Для обеспечения безопасной работы

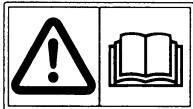

Конструкция миниэлектростанции Honda обеспечивает безопасность и надежность в эксплуатации при условии соблюдения всех инструкций изготовителя.

Внимательно прочтите и изучите данное "Руководство" перед тем, как приступить к эксплуатации миниэлектростанции. В противном случае возможно травмирование людей или повреждение оборудования.

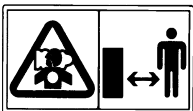

Отработавшие газы двигателя содержат токсичный оксид углерода.

Запрещено использовать миниэлектростанцию в закрытых помещениях. Необходимо обеспечить достаточную вентиляцию помещения.

Необходимо соблюдать меры предосторожности при работе в проветриваемом помещении.



Во время работы глушитель подвержен значительному нагреву, и остается горячим в течение некоторого времени после остановки двигателя.

Не дотрагивайтесь до горячего глушителя. Прежде чем оставить миниэлектростанцию на хранение в помещении, убедитесь, что двигатель остыл.

Элементы выпускной системы двигателя подвержены нагреву во время работы двигателя, и имеют высокую температуру после остановки двигателя.

Во избежание получения ожогов необходимо следовать инструкциям предупредительных наклеек, которые имеются на миниэлектростанции.

## ОСТОРОЖНО

Для обеспечения безопасной работы —

	<ul style="list-style-type: none"><li>• Бензин является легковоспламеняющимся веществом и при определенных условиях взрывоопасен. Заправку топливного бака следует производить при неработающем двигателе на открытом воздухе или в хорошо проветриваемых помещениях.</li><li>• Запрещено производить заправку топливного бака в непосредственной близости от сигарет, дымящихся предметов и открытого огня.</li><li>• Заправку топливного бака всегда проводите только в хорошо проветриваемых помещениях.</li><li>• В случае пролива топлива, его следует немедленно вытереть насухо.</li></ul>
<ul style="list-style-type: none"><li>Ⓢ STOP THE ENGINE BEFORE REFUELLING.</li><li>Ⓢ ARRÊTEZ LE MOTEUR AVANT DE REFAIRE LE PLEIN.</li><li>Ⓢ VOR AUFBETRIEBEN MOTOR ABSTELLEN.</li><li>Ⓢ ARRESTARE IL MOTORE PRIMA DI FARE RIFORNIMENTO.</li><li>Ⓢ STOP DE MOTOR ALVORENS DUJ TE TANKEN.</li><li>Ⓢ PARE EL MOTOR ANTES DE REPOBLAR.</li><li>Ⓢ DESLAVUE O MOTOR ANTES DE ABASTECER.</li><li>Ⓢ ITAMATATE TH MORGAN IFFIN TUN ANEOLLAZEDNO NE KAYZMA.</li><li>Ⓢ STÄNG AV MOTORN FÖRE BRÄNSLEPÅFYLNING.</li><li>Ⓢ STOP MOTORNEN FÖR BRÄNSLESTOPPÅFYLNING.</li><li>Ⓢ SLÅ AV MOTORNEN FÖR PÅFYLNING.</li><li>Ⓢ SAMMUTA MOOTONI ENNEN TANKAUSTA.</li></ul>	

	<ul style="list-style-type: none"><li>• Монтаж электрической проводки для подвода резервной мощности должен осуществляться силами квалифицированного электрика. Схема электрической проводки должна отвечать требованиям соответствующего законодательства и правилам монтажа. Неправильное подсоединение может вызвать подачу тока с генератора в электрическую сеть. Вследствие этого работники электрической компании могут получить удар током при работе с проводкой во время отключения электричества. При восстановлении подачи тока генератор может взорваться, загореться или вызвать возгорание электрической проводки в здании.</li></ul>
---	--

---

## **⚠ ОСТОРОЖНО**

Для обеспечения безопасной работы —

- Перед запуском двигателя обязательно проводите контрольный осмотр миниэлектростанции в соответствии с процедурой, описанной на стр. 13. Это позволит избежать несчастного случая или повреждения оборудования.

- Во время работы миниэлектростанция должна располагаться на расстоянии не менее одного метра от зданий или другого оборудования.

- Во время работы миниэлектростанция должна располагаться на горизонтальной поверхности.

При наклоне миниэлектростанции существует опасность утечки топлива.

- До начала использования миниэлектростанции тщательно изучите принцип работы всех органов управления и способы быстрого выключения миниэлектростанции. Не позволяйте никому пользоваться миниэлектростанцией без предварительного инструктажа.

- Не позволяйте детям и домашним животным приближаться к работающей миниэлектростанции.

- При работе миниэлектростанции держитесь на достаточном расстоянии от её движущихся частей.

- Неправильная эксплуатация миниэлектростанции может стать причиной удара током; не прикасайтесь к миниэлектростанции влажными руками во время работы.

- Запрещается эксплуатировать миниэлектростанцию под дождем либо снегом или в условиях, когда существует опасность её намокания.

## 2. РАСПОЛОЖЕНИЕ ПРЕДУПРЕЖДАЮЩИХ ТАБЛИЧЕК

Эти наклейки предупреждают вас о потенциальной опасности серьезного травмирования. Внимательно прочтите текст на наклейках, а также замечания и предупреждения, которые приведены в данном "Руководстве".

Если предупреждающие наклейки отклеиваются или текст на них стал трудночитаемым, обратитесь к официальному дилеру компании Honda для их замены.

**Для европейских моделей (типы G, F, V)**

**ВЫСОКАЯ ТЕМПЕРАТУРА** →

**ПРОЧИТАЙТЕ ИНСТРУКЦИЮ ПО ЭКСПЛУАТАЦИИ** →

**ОСТОРОЖНОСТЬ ПРИ ПОДКЛЮЧЕНИИ** →

**ТОПЛИВО** →

**Для австралийских моделей (тип U) :**

**⚠ CAUTION**

DO NOT LET THE EXHAUST PIPE TO DAMPER OR CARBON MONOXIDE POISONING.

DO NOT OPERATE THE OUTLET OF THE GENERATOR TO THE BODY.

STOP THE ENGINE BEFORE REFUELLING.

NEVER TOP FUELLED FUEL OR FUEL LEAKS.

DO NOT FILL THE FUEL TANK BEHIND THE UPPER FUEL LID.

FOR DETAILED EXPLANATION, READ THE OWNER'S MANUAL.

**⚠ ATTENTION**

NE PAS L'EXPOSER À UN FUMÉE AU LOU OUI LES APRES UN COULET DE FUMÉE OU DE CARBON MONOXIDE. NE PAS OPERER LES TUBES D'ÉCHAPPEMENT À L'INTÉRIEUR DE LA PIÈCE DE LA CORPSE.

ARRÊTEZ LE MOTEUR AVANT DE FAIRE LE PLEIN D'ESSENCE.

NE PAS VERSER DE LA CARBON MONOXIDE EN HAUT D'UN COULET DE FUMÉE.

NE PAS REMPLIR LE RÉSERVOIR D'ESSENCE AU DÉTRIMENT DU REPERE DE NIVEAU MAXIMUM.

VOIR POUR D'ÉCLAIRCISSER LES DÉTAILS DU MANUEL DE L'UTILISATEUR.

**⚠ ATENCION**

NO LO QUE EN UN AREA CERRADO. DEBIDO A O FUMOS DO MOTOR OU DE CARBON MONOXIDO EN UN COULET DE FUMÉE OU DE CARBON MONOXIDO. NÃO OPERE O TUBO DE ESCAPE CERRADO A LA INSTALACION ELECTRICA DE LA CASA.

PARA EL MOTOR ANTES DE ENHAR LOS NIVEL DEL DEPÓSITO DE FUELO. PARA OBTENER MÁS DETALLES DE CERRADO DE FUELO LEER EL DEPÓSITO DE LOS NIVEL EN EL MANUAL DE LA MAQUINA LÍMITE SUPERIOR.

CONSULTE EL MANUAL DEL PROPIETARIO PARA OBTENER MÁS DETALLES SOBRE EL TÍTULO.

تنبه لا تستخدمه داخل المنزل نظرا لخطورة التسمم بغاز أول أكسيد الكربون.

لا تعمل فتحة إخراج هذا الوالد الكهربائي تنسكة الإمتان الأولية.

أوقف المحرك قبل إعادة توريد بالوقود.

راجع عن إمل وجود فتحة مسسك أو تنسبات الوقود.

لا تعمل خارج الوقود أكثر من الحد الأقصى للمحرك للحصول على مزيد من التفاصيل انظر دليل التاليد.

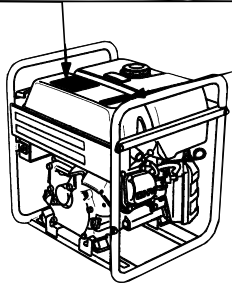

Для европейских моделей (типы G, F, V) :



Для австралийских моделей (тип U) :



- CE-маркировка и расположение наклеек с указанием уровня шумности для европейских моделей (типы G, B, F):

НАКЛЕЙКА С УКАЗАНИЕМ УРОВНЯ ШУМА

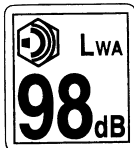

[Пример: НАКЛЕЙКА С УКАЗАНИЕМ УРОВНЯ ШУМА ДЛЯ МОДЕЛИ EM30]

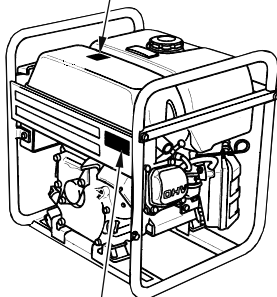

- CE-маркировка

 Generating set ISO 8528		Адрес производителя EM30 HONDA MOTOR CO., LTD. <small>2-1-1 Minami Aoyama Minato-ku Tokyo, Japan</small>		Максимально допустимая для эксплуатации миниэлектростанции температура воздуха
		Rated power COP 2.6kW	50Hz	Max.
Rated power factor 1.0	230V	Max.	1000m	Максимально допустимая для эксплуатации миниэлектростанции высота над уровнем моря
Year Of Mfg. * * * *	11.4A	Mass	31kg	Сухой вес

[Пример: CE МАРКИРОВКИ EM30]

### 3. ОСНОВНЫЕ УЗЛЫ И ДЕТАЛИ МИНИЭЛЕКТРОСТАНЦИИ

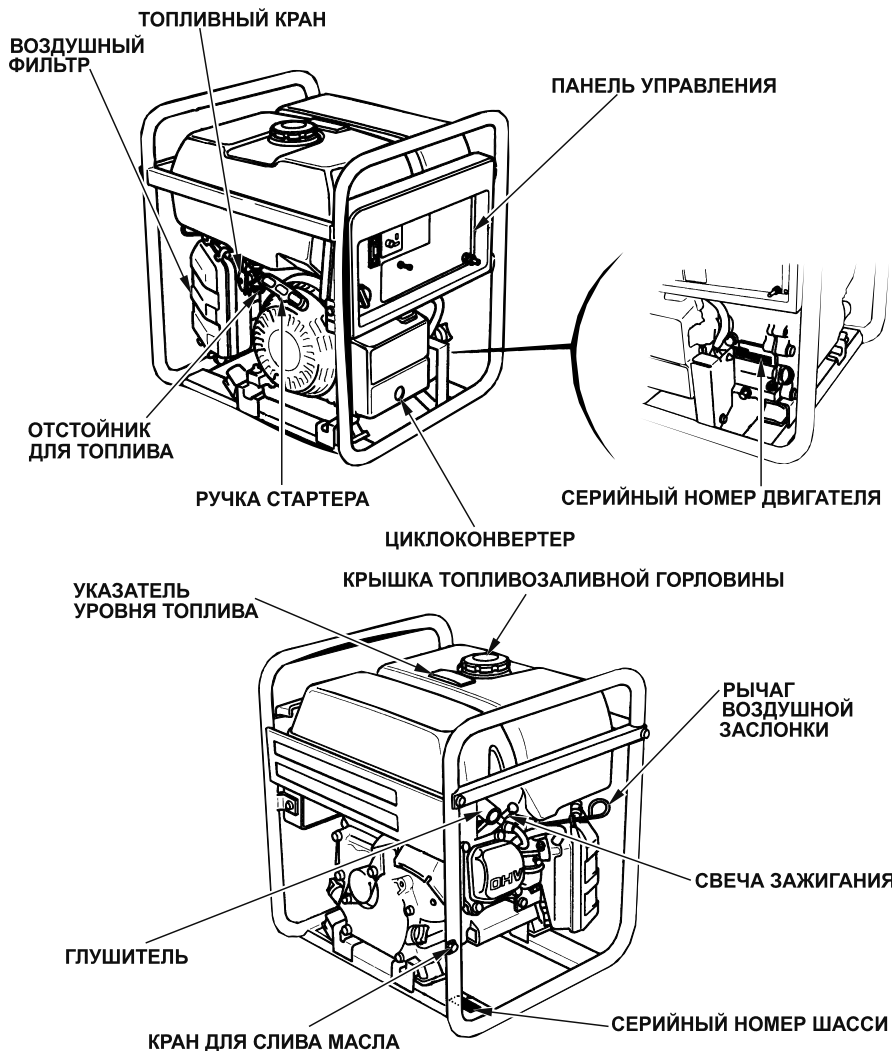

Запишите серийный номер шасси и двигателя. Эти сведения необходимы при заказе запасных частей.

Серийный номер шасси: \_\_\_\_\_

Серийный номер двигателя: \_\_\_\_\_

## Типы: G, F

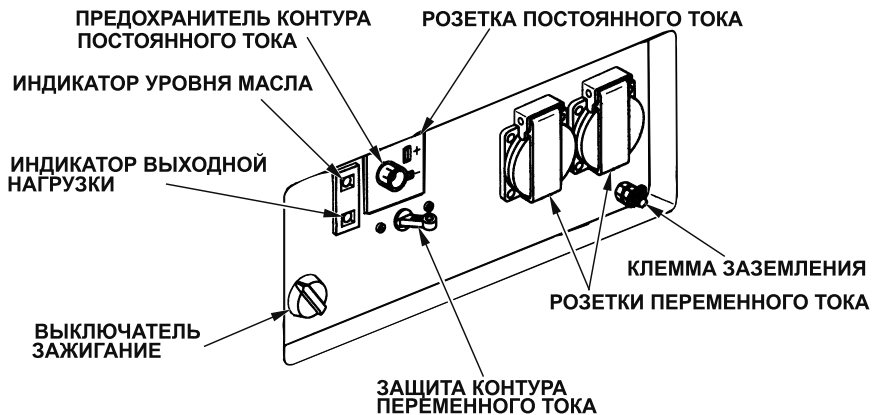

## Тип: В

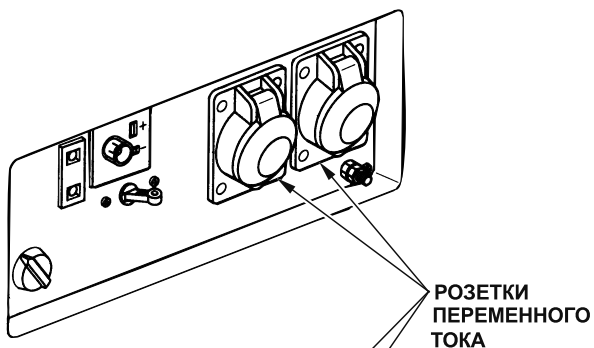

## Тип: U

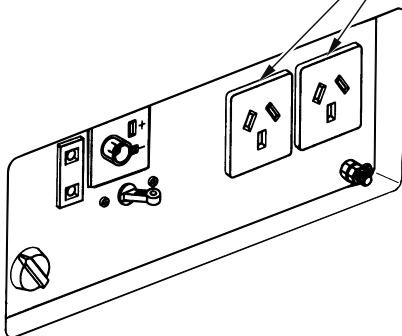

## 4. КОНТРОЛЬНЫЙ ОСМОТР МИНИЭЛЕКТРОСТАНЦИИ

### ВНИМАНИЕ:

Контрольный осмотр миниэлектростанции проводится на горизонтальной поверхности при заглушенном двигателе.

1. Проверка уровня моторного масла в двигателе.

### ВНИМАНИЕ:

**Использование моторного масла без моющих присадок или моторного масла, предназначенного для двухтактных двигателей, может сократить срок эксплуатации миниэлектростанции.**

Используйте моторное масло высшего класса с моющими присадками для четырехтактного двигателя, соответствующее классам SG или SF по классификации Американского нефтяного института.

Вязкость моторного масла должна соответствовать средней температуре воздуха в вашем регионе.

Уровень вязкости SAE

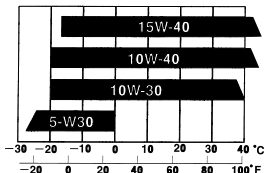

Температура воздуха

Снимите крышку маслозаливной горловины и протрите масляный щуп чистой тряпкой. Проверьте уровень масла, вставив щуп в отверстие фильтра, но не вкручивая его. Если щуп не достает до поверхности масла, залейте масло до горловины маслозаливного отверстия.

### ПРИМЕЧАНИЕ

Система предупреждения о падении давления масла автоматически выключит двигатель, прежде чем давление масла упадет ниже минимально допустимого уровня. Однако во избежание неудобств, связанных с внезапным прекращением подачи тока, рекомендуется регулярно проводить визуальный контроль уровня масла.

КРЫШКА МАСЛОЗАЛИВНОЙ  
ГОРЛОВИНЫ

ЩУП

МАСЛОЗАЛИВНАЯ  
ГОРЛОВИНА

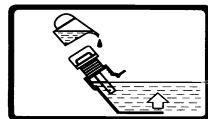

МАКСИМАЛЬНЫЙ  
УРОВЕНЬ

## 2. Проверка уровня топлива

Если топлива мало, долейте топливо до указанного уровня.

После заправки плотно завинтите крышку топливного бака.

Используйте неэтилированный автомобильный бензин с октановым числом 92 или выше.

Неэтилированный бензин меньше загрязняет двигатель и вызывает меньший износ выхлопной системы.

Запрещается использовать смесь бензина с маслом или загрязненный бензин.

Не допускайте попадания в топливный бак грязи, пыли или воды.

### **⚠ ОСТОРОЖНО**

- Бензин относится к легковоспламеняющимся веществам и при определенных условиях взрывоопасен.

- Заправку топливного бака следует производить на открытом воздухе или в хорошо проветриваемых помещениях и при неработающем двигателе. Запрещается курить или допускать открытое пламя и искры в местах заправки топливом, а также в местах хранения емкостей с бензином.

- Избегайте переполнения топливного бака (в заливной горловине топливо должно отсутствовать). После заправки топливного бака проверьте, чтобы крышка заливной горловины была закрыта должным образом.

- Будьте осторожны, чтобы не пролить бензин при заправке топливного бака. Пролитое топливо или его пары могут воспламениться. В случае пролива вытрите насухо брызги и подтеки топлива, прежде чем пускать двигатель.

- Избегайте частых или продолжительных контактов кожи с бензином, не вдыхайте пары бензина. **ХРАНИТЕ БЕНЗИН В МЕСТАХ, НЕДОСТУПНЫХ ДЛЯ ДЕТЕЙ.**

Емкость топливного бака: 10.2 л

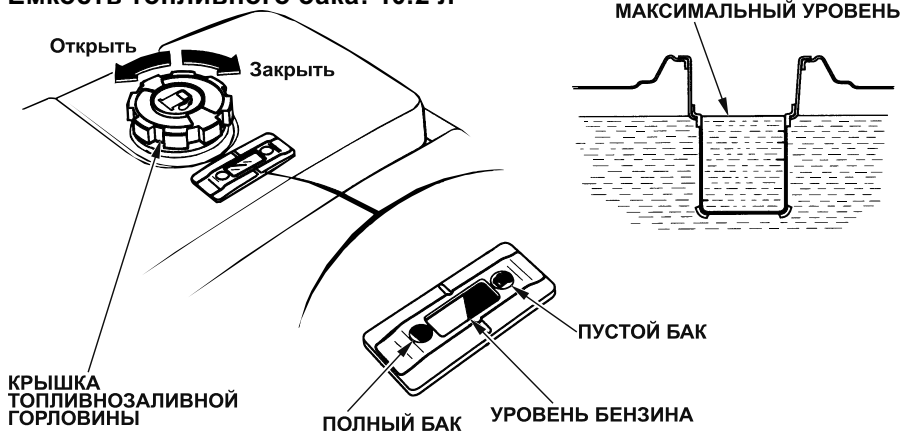

---

## **Спиртосодержащий бензин**

Если вы решили эксплуатировать двигатель на бензине, содержащем спирт, то убедитесь в том, что октановое число этого топлива не ниже значения, рекомендованного компанией Honda. Существует два вида спиртосодержащего бензина. Один из них содержит в своем составе этиловый, а другой - метиловый спирт.

Запрещается использовать бензин, содержащий более 10% этанола. Не применяйте бензин, содержащий метанол (древесный спирт), в котором также отсутствуют растворители и ингибиторы, снижающие коррозионную активность метанола. Запрещается использовать бензин, содержащий более 5% метанола, даже если в его составе присутствуют растворители и ингибиторы коррозии.

### **ПРИМЕЧАНИЕ:**

- На повреждения деталей системы питания топливом, а также ухудшение

характеристик двигателя, которые произошли из-за применения бензина, содержащего спирт, заводская гарантия не распространяется. Компания Honda не может одобрить использование бензина, содержащего метанол, поскольку в настоящее время отсутствуют исчерпывающие доказательства его пригодности.

- Прежде чем приобретать топливо на незнакомой заправочной станции, постарайтесь выяснить, не содержит ли оно спирт. Если бензин содержит спирт, то узнайте вид спирта и его концентрацию в топливе. Если вы заметили признаки нарушения нормальной работы двигателя при использовании бензина, который содержит или может по вашему мнению содержать спирт, то прекратите эксплуатировать двигатель на этом топливе и используйте только бензин, который гарантированно не содержит спирт.

### 3. Проверка воздушного фильтра.

Проверьте составные части воздушного фильтра и убедитесь в их чистоте и работоспособности. Откройте четыре защелки, снимите кожух воздушного фильтра, извлеките поролоновый фильтрующий элемент, осмотрите оба фильтрующих элемента.

При необходимости проведите чистку или замену фильтрующих элементов (см. стр. 30).

#### **ВНИМАНИЕ:**

**Эксплуатация двигателя с отсутствующим воздушным фильтром запрещена. При отсутствии воздушного фильтра в двигатель через карбюратор будут поступать загрязняющие вещества (грязь, пыль), что приведет к преждевременному износу деталей двигателя.**

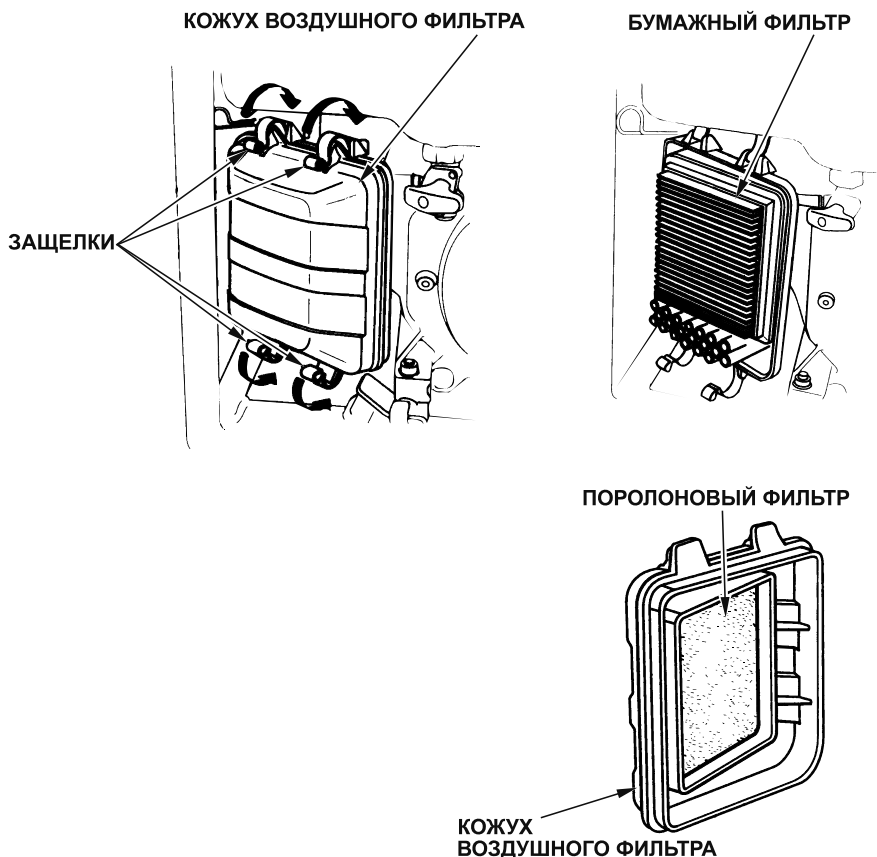

## 5. ПУСК ДВИГАТЕЛЯ

---

### ВНИМАНИЕ:

При запуске двигателя после первой заправки, после длительного хранения или после полного расхода топлива откройте топливный кран, подождите 10-20 секунд и запустите двигатель.

Перед запуском двигателя убедитесь в том, что в розетку переменного тока ничего не включено.

1. Откройте топливный кран.

### ПРИМЕЧАНИЕ:

Закрывайте топливный кран при транспортировке миниэлектростанции.

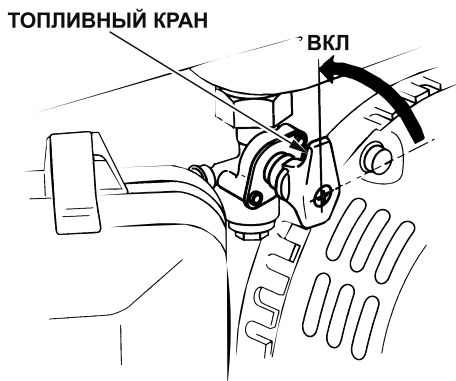

2. Включите зажигание

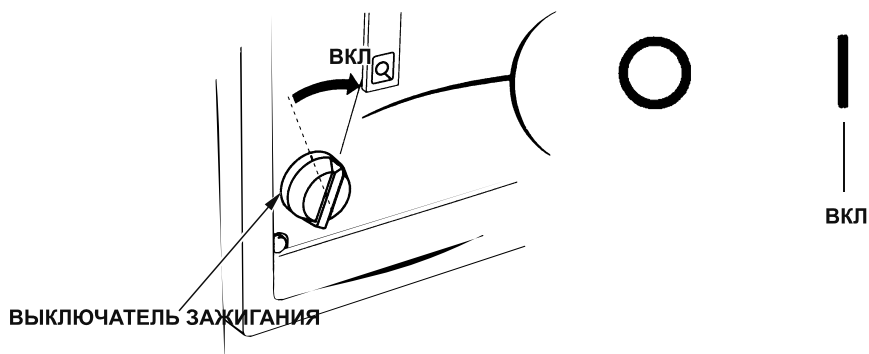

3. Закройте воздушную заслонку.

**ПРИМЕЧАНИЕ:**

- Не используйте воздушную заслонку, если двигатель горячий или температура воздуха высокая.

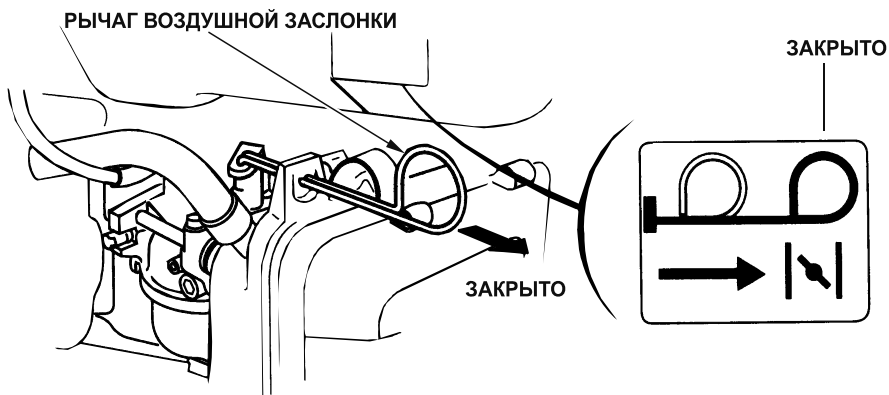

4. Потяните за рукоятку стартера, пока не почувствуете сопротивление. После этого резко дерните за рукоятку стартера, как показано на рисунке.

**ВНИМАНИЕ:**

**Не отпускайте рукоятку стартера, аккуратно верните ее в исходное положение.**

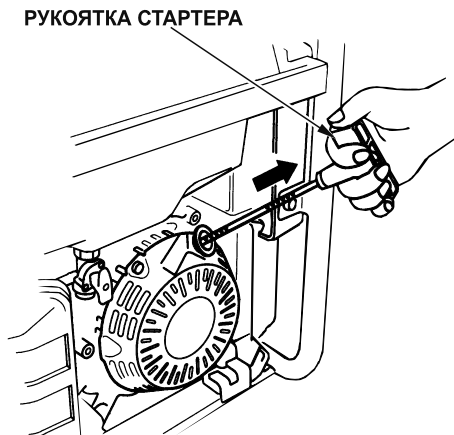

---

5. После того, как двигатель прогрелся, откройте воздушную заслонку.  
РЫЧАГ ВОЗДУШНОЙ ЗАСЛОНКИ

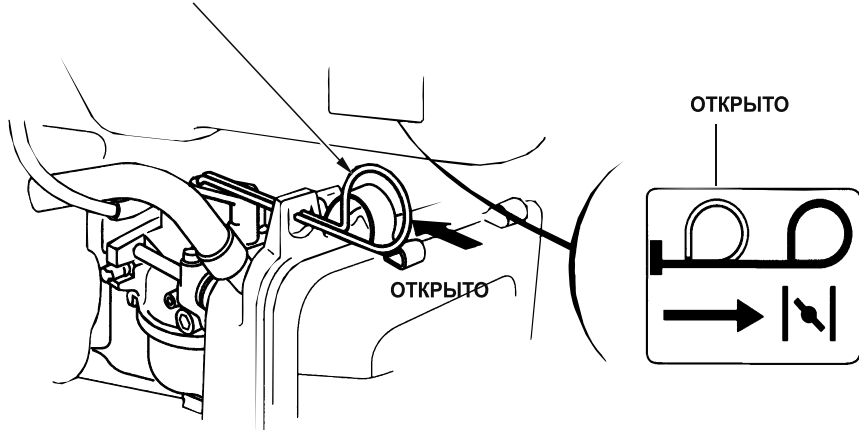

**ПРИМЕЧАНИЕ:**

Если двигатель глохнет, проверьте уровень масла (стр. 10).

---

- **Работа в условиях высокогорья**

На большой высоте над уровнем моря топливовоздушная смесь, поступающая в двигатель, будет переобогащенной. Мощность двигателя снизится, а расход топлива возрастет.

Двигатель можно адаптировать к работе на большой высоте над уровнем моря путем специальной модернизации карбюратора. Если вы постоянно эксплуатируете миниэлектростанцию на высоте над уровнем моря более 1500 м, обратитесь к официальному дилеру Honda для изменения настроек карбюратора.

Даже после соответствующей адаптации карбюратора, мощность двигателя будет снижаться примерно на 3,5% при увеличении высоты над уровнем моря на каждые 300 м. Если карбюратор не подвергать модернизации, то потеря мощности будет более существенной.

**ВНИМАНИЕ:**

**Если карбюратор настроен на условия высокогорья, то эксплуатация миниэлектростанции на меньших высотах может привести к снижению мощности, перегреву двигателя и серьезным повреждениям деталей двигателя, вызванным переобеднением топливовоздушной смеси.**

## 6. ЭКСПЛУАТАЦИЯ МИНИЭЛЕКТРОСТАНЦИИ

Обязательно заземляйте генератор, если подсоединенные к нему **⚠ ОСТОРОЖНО** потребители тока заземлены.

Монтаж электрической проводки для подвода резервной мощности должен осуществляться силами квалифицированного электрика. Схема электрической проводки должна отвечать требованиям соответствующего законодательства и правилам монтажа. Неправильное подсоединение может вызвать подачу тока с генератора в электрическую сеть. Вследствие этого работники электрической компании могут получить удар током при работе с проводкой во время отключения электричества. При восстановлении подачи тока генератор может взорваться, загореться или вызвать возгорание электрической проводки в здании.

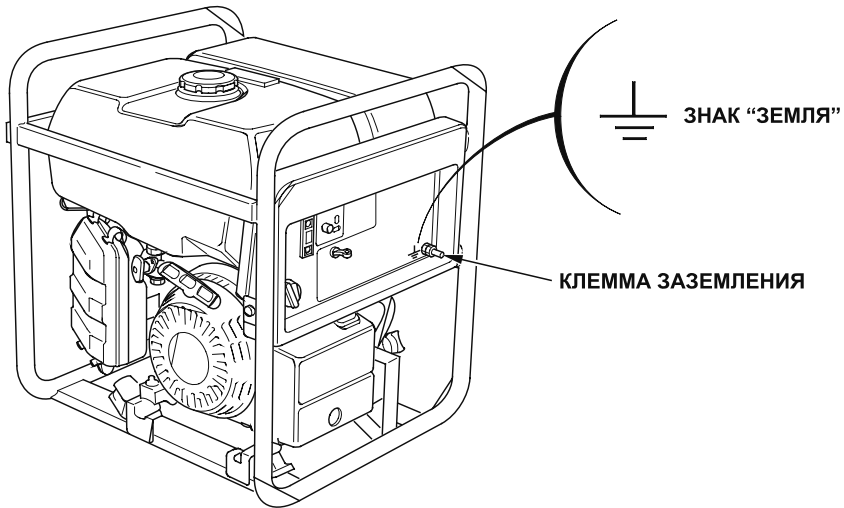

---

## **ВНИМАНИЕ:**

- Запрещается эксплуатировать миниэлектростанцию в режиме максимальной мощности в течение более 30 минут (см. стр. 40). При продолжительной работе мощность генератора не должна превышать номинальной (см. стр. 40). В любом случае необходимо учитывать совокупную мощность потребителей тока, подсоединенных к миниэлектростанции.
- Запрещено превышать значения максимального тока, установленные для каждой розетки.
- Запрещено подключать генератор к бытовой электрической цепи. Это может привести к повреждениям генератора либо бытовых электроприборов.
- Запрещено модифицировать миниэлектростанцию для выполнения им функций, не предусмотренных данным Руководством по эксплуатации. Кроме того, необходимо неукоснительно соблюдать следующие требования:
  - Не включайте генераторы параллельно в контуре.
  - Запрещено устанавливать на выхлопную трубу удлинительные насадки.
- В случае необходимости использования удлинительного электрического провода, используйте только гибкий провод с резиновой изоляцией (соответствующий стандарту IEC 245 или аналогичный).
- Ограничения по длине удлинительных проводов; 60 метров для проводов сечением 1,5 мм<sup>2</sup> и 100 метров для проводов сечением 2,5 мм<sup>2</sup>. Сопротивление проводов большой длины способно снизить передаваемую мощность генератора.
- Устанавливайте миниэлектростанцию на удалении от электрических проводов и высоковольтных линий.

---

**ПРИМЕЧАНИЕ:**

- Розетка постоянного тока может использоваться одновременно с розетками переменного тока.

При одновременном использовании розеток постоянного и переменного тока следите, чтобы совокупная нагрузка не превышала указанные ниже величины.

В противном случае снизится мощность постоянного тока и аккумулятор не будет заряжаться.

EM25: 2,15 кВА

EM30: 2,45 кВА

- Большинство электромоторов в момент запуска потребляют мощность большую, чем по номиналу.

## Использование контура переменного тока

1. Запустите двигатель и убедитесь, что включился индикатор выходной нагрузки (зеленого цвета).
2. Включите защиту контура переменного тока.
3. Убедитесь в том, что подключаемый прибор выключен. Воткните его шнур в розетку.

ИНДИКАТОР ВЫХОДНОЙ НАГРУЗКИ  
(ЗЕЛЕНАЯ ЛАМПОЧКА)

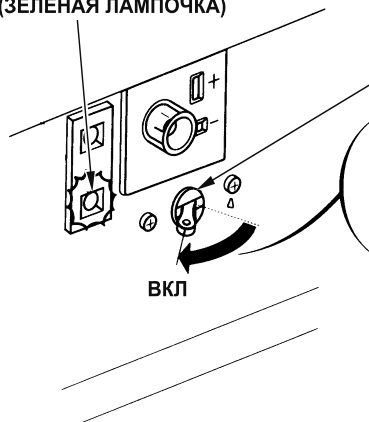

ЗАЩИТА КОНТУРА ПЕРЕМЕННОГО ТОКА

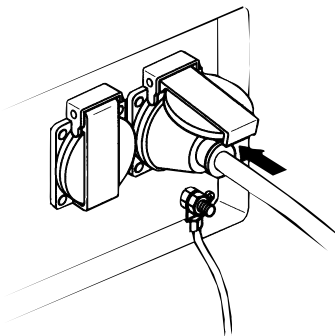

### ВНИМАНИЕ:

- При значительной перегрузке сработает система защиты контура переменного тока. Незначительные превышения нагрузки могут привести к сокращению срока эксплуатации миниэлектростанции.
- Прежде, чем подключать приборы к миниэлектростанции, убедитесь в их исправности. Если потребитель тока начинает работать со сбоями, снижает обороты либо внезапно останавливается, незамедлительно выключите миниэлектростанцию. После этого следует отсоединить прибор и установить причину неисправности.

### ПРИМЕЧАНИЕ:

После срабатывания системы защиты контура переменного тока уменьшите нагрузку на контур и подождите несколько минут перед продолжением работы.

## Индикатор выходной нагрузки

В штатных режимах работы индикатор выходной нагрузки будет всегда включен (горит зеленая лампочка).

В случае короткого замыкания в подключенном приборе или в случае перегрева циклоконвертора индикатор выходной нагрузки будет мигать. Подача тока к подключенному прибору будет прекращена. В этом случае отсоедините подключенный прибор и остановите двигатель. Определите причину неполадки.

Причиной срабатывания системы защиты может быть короткое замыкание в подключенном приборе или перегрев циклоконвертора. Устраните причину неполадки и запустите двигатель.

Если индикатор выходной нагрузки продолжает мигать, обратитесь к вашему дилеру Honda.

Индикатор выходной нагрузки может мигать с интервалом в 2,5 секунды. Это означает, что напряжение контура переменного тока незначительно упало. Если все подключенные приборы работают нормально, продолжайте работу.

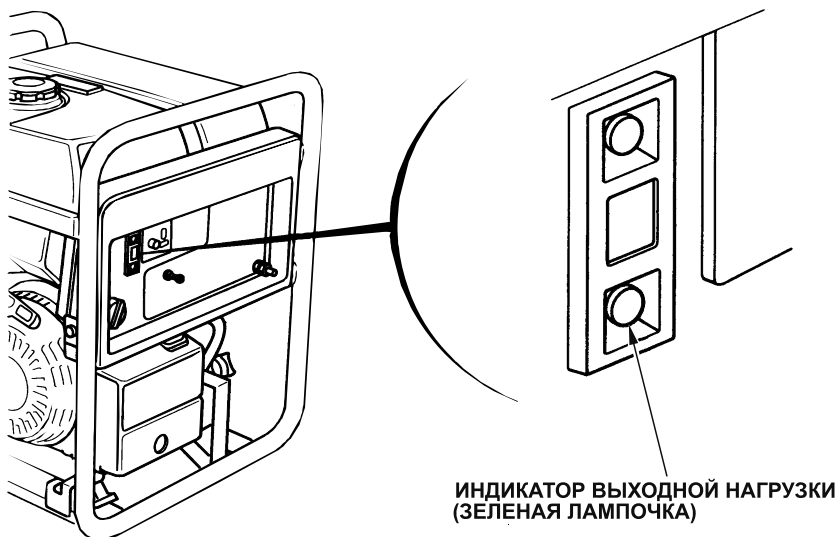

## Использование контура постоянного тока

Розетка постоянного тока предназначена только для зарядки автомобильных 12-вольтовых аккумуляторных батарей.

1. Подсоедините кабель для зарядки аккумуляторной батареи к розетке постоянного тока миниэлектростанции, а затем к клеммам аккумуляторной батареи.

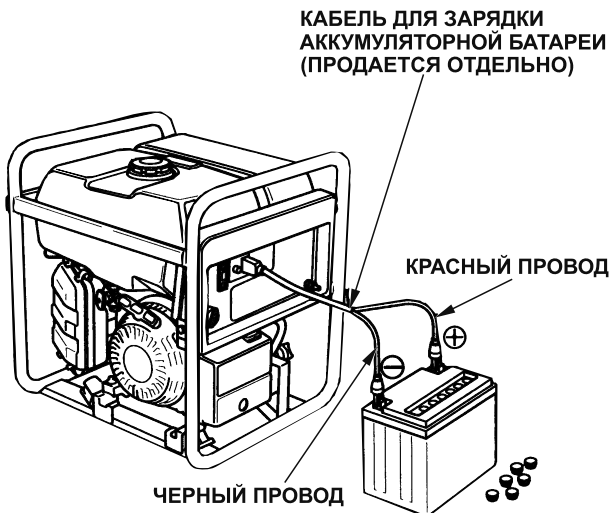

### **⚠ ОСТОРОЖНО**

- Для того чтобы избежать искрения в непосредственной близости от аккумуляторной батареи, кабель зарядки аккумуляторной батареи следует первоначально подключать к миниэлектростанции, а затем к аккумуляторной батарее. При отсоединении кабеля сначала отсоединяются контакты на аккумуляторной батарее.

- Перед подсоединением зарядного кабеля к аккумуляторной батарее, установленной на автомобиле, отсоедините провод заземления аккумуляторной батареи. После отсоединения зарядных кабелей необходимо вновь подсоединить провод заземления. Выполнение этих требований позволит исключить вероятность возникновения коротких замыканий и искрения в случае случайного контакта между клеммами аккумуляторной батареи и рамой либо кузовом автомобиля.

### **ВНИМАНИЕ:**

- Запрещено запускать двигатель автомобиля, если к аккумуляторная батарея подсоединена к миниэлектростанции. Миниэлектростанция может выйти из строя.

- Положительный провод зарядного кабеля подсоединяется к положительной клемме аккумуляторной батареи. Строго соблюдайте полярность подсоединения, в противном случае миниэлектростанция и/или аккумуляторная батарея могут выйти из строя.

## **⚠ ОСТОРОЖНО**

• Аккумуляторные батареи выделяют взрывоопасные газы. Взрыв аккумуляторной батареи может привести к серьезным травмам или потерезрения. Необходимо обеспечивать эффективную вентиляцию помещения, в котором производится зарядка аккумуляторных батарей.

• **ХИМИЧЕСКАЯ ОПАСНОСТЬ:** В состав электролита аккумуляторной батареи входит серная кислота. Попадание серной кислоты в глаза или на кожный покров (даже через одежду) может привести к тяжелым химическим ожогам. При обращении с электролитом надевайте щиток для лица и защитную одежду.

• Не подносите близко открытое пламя и искрящие предметы, не курите поблизости.

### **ЭКСТРЕННЫЕ ДЕЙСТВИЯ ПРИ ОЖОГЕ ЭЛЕКТРОЛИТОМ:**

При попадании электролита в глаза необходимо промывать глаза большим количеством теплой воды в течение не менее 15 минут и немедленно обратиться за медицинской помощью.

**ЯД:** Электролит является ядовитым веществом.

### **ЭКСТРЕННЫЕ ДЕЙСТВИЯ ПРИ ОТРАВЛЕНИИ ЭЛЕКТРОЛИТОМ:**

- При попадании на наружный кожный покров: Тщательно промойте пораженное место водой.

- При попадании в пищевод и желудочно-кишечный тракт: Выпейте большое количество воды или молока.

Затем выпейте молочка магнезии или растительного масла и немедленно обратитесь за медицинской помощью.

• **ХРАНИТЕ ЭЛЕКТРОЛИТ В МЕСТАХ, НЕДОСТУПНЫХ ДЛЯ ДЕТЕЙ.**

2. Запустите двигатель.

### **ПРИМЕЧАНИЕ:**

• Розетка постоянного тока может использоваться одновременно с розеткой переменного тока.

• При перегрузке цепи постоянного тока срабатывает предохранитель (отжимается желтая кнопка предохранителя).

В таком случае подождите несколько минут, нажмите на кнопку и продолжите работу.

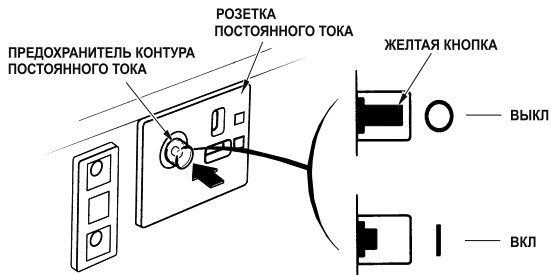

### **Предохранитель системы подачи масла**

Предохранитель предотвращает повреждение двигателя вследствие недостаточного количества моторного масла в картере. Прежде чем уровень моторного масла в двигателе упадет ниже критической отметки, предохранитель автоматически выключит двигатель. При этом выключатель зажигания останется в положении ВКЛ.

Если двигатель был выключен предохранителем системы подачи масла, при попытке повторного запуска двигателя загорится индикатор недостаточного уровня масла (красная лампочка) и двигатель не запустится. В этом случае необходимо залить моторное масло (см. стр. 10).

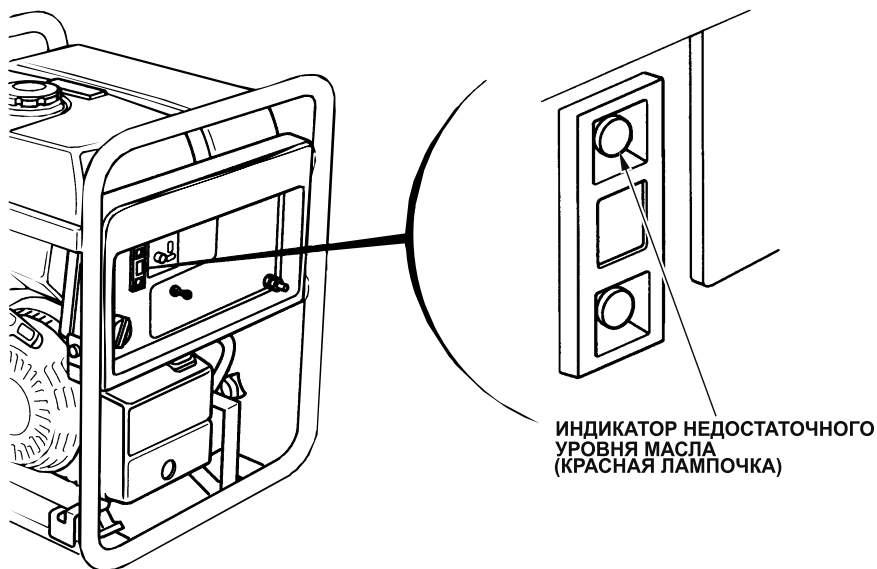

## 7. ОСТАНОВКА ДВИГАТЕЛЯ

---

Для экстренной остановки двигателя необходимо установить выключатель зажигания в положение ВЫКЛ.

ВЫКЛЮЧЕНИЕ ДВИГАТЕЛЯ В ШТАТНОМ РЕЖИМЕ:

1. Выключите систему защиты контура переменного тока.

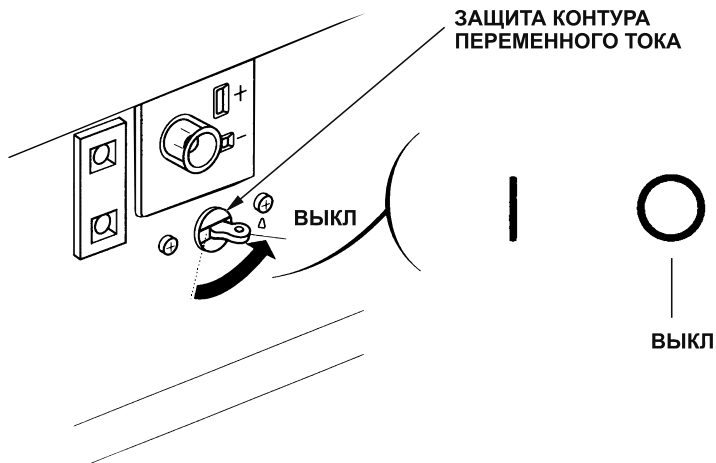

2. Выключите подключенные приборы и выньте их вилки из розеток миниэлектростанции.

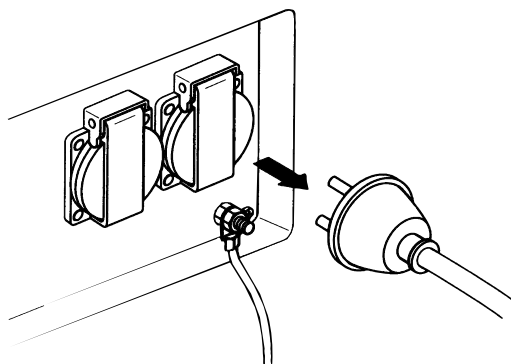



## 8. ТЕХНИЧЕСКОЕ ОБСЛУЖИВАНИЕ

Периодическое техническое обслуживание и настройка миниэлектростанции призваны сохранить её в наилучшем техническом состоянии. Проводите технические осмотры и техническое обслуживание с соблюдением интервалов, указанных в таблице ниже.

**Заглушите двигатель, перед тем как выполнять техническое обслуживание. Если двигатель должен работать, обеспечьте эффективную вентиляцию помещения, в котором производится техническое обслуживание. Отработавшие газы двигателя содержат токсичный оксид углерода.**

### ВНИМАНИЕ:

**Используйте только оригинальные запасные части производства компании Honda либо запасные части, равноценные по качеству. Использование запасных частей низкого качества может привести к выходу миниэлектростанции из строя.**

### Регламент технического обслуживания

ПЕРИОДИЧНОСТЬ ОБСЛУЖИВАНИЯ(3)		Каждый раз	Раз в месяц или 20	Раз в 3 месяца или 50	Раз в 6 месяцев или 100	Раз в год или 300
Узел	Производится по истечении указанного срока или часов выработки соответствующих мото-часов, в зависимости от того, какое из указанных событий наступит раньше					
Моторное масло	Проверка уровня	0				
	Замена		0		0	
Воздушный фильтр	Проверка	0				
	Очистка			0 (1)		
	Замена					0*
Отстойник для топлива	Очистка				0	
Свеча зажигания	Проверка, настройка				0	
	Замена					0 (2)
Зазоры клапанов	Проверка, настройка					0 (2)
Камера сгорания	Очистка	Раз в 500 часов (2)				
Топливный бак и топливный фильтр	Очистка					0 (2)
Топливопровод	Проверка	Раз в 2 года (замена по необходимости) (2)				

### ПРИМЕЧАНИЕ:

\* Меняется только бумажный фильтрующий элемент.

(1) При эксплуатации в условиях повышенной пыльности обслуживание следует производить чаще.

(2) Техническое обслуживание по данным пунктам должно проводиться уполномоченным дилером компании Honda, если Вы не обладаете соответствующими принадлежностями и техническими навыками.

(3) Если миниэлектростанция используется для профессиональных или коммерческих целей, то для точного определения времени технического обслуживания необходимо вести учет отработанных мото-часов.

## 1. ЗАМЕНА МАСЛА

Слейте моторное масло, пока двигатель еще не остыл (это обеспечит быстрый и полный слив масла).

1. Для слива масла: отвинтите крышку маслозаливного отверстия и крышку отверстия для слива масла.
2. Плотно завинтите крышку отверстия для слива масла.
3. Залейте масло (см. стр. 10), проверьте уровень масла.
4. Плотно завинтите крышку маслозаливного отверстия.

**ЗАПРАВОЧНАЯ ЕМКОСТЬ СИСТЕМЫ СМАЗКИ ДВИГАТЕЛЯ: 0,55 л**

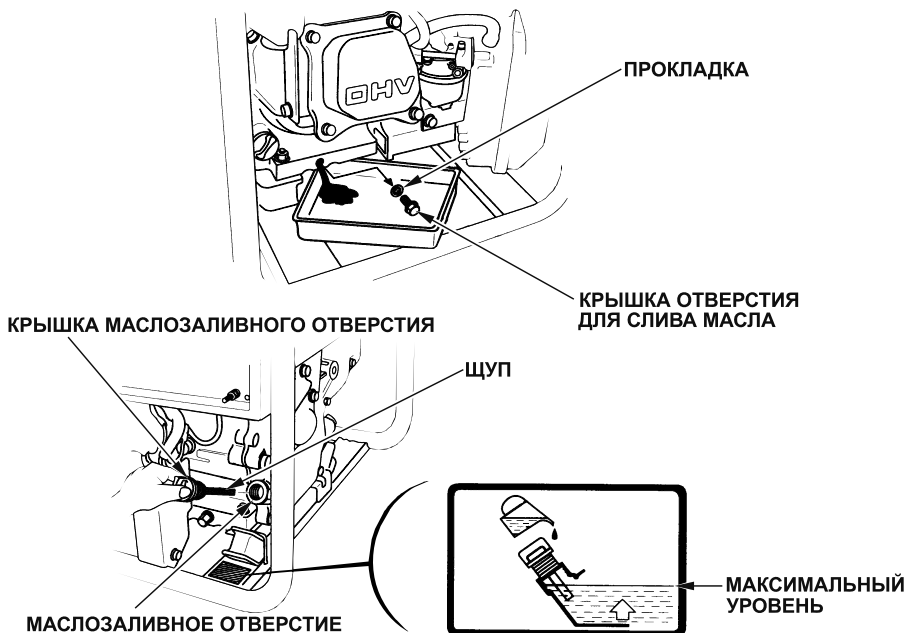

После обращения с отработанным моторным маслом вымойте руки с мылом.

### ПРИМЕЧАНИЕ:

Убедительно просим вас помнить об охране окружающей среды, когда речь идет об утилизации отработанного моторного масла. Рекомендуем слить отработанное масло в емкость с плотно закрывающейся крышкой и сдать на местный пункт приема отработанных нефтепродуктов. Не выбрасывайте отработанное масло в мусоросборные контейнеры и не выливайте на землю.

## 2. ОБСЛУЖИВАНИЕ ВОЗДУШНОГО ФИЛЬТРА

При сильно загрязненном воздушном фильтре количество подаваемого в карбюратор воздуха уменьшается. Соблюдайте регламент технического обслуживания воздушного фильтра для недопущения сбоев в работе карбюратора. При эксплуатации генератора в условиях повышенной запыленности сервисные интервалы должны быть сокращены.

### **⚠ ОСТОРОЖНО**

Запрещается применять для чистки воздушного фильтра бензин или легковоспламеняющиеся растворители. Данные вещества являются легковоспламеняющимися и при определенных условиях они взрывоопасны.

### **ВНИМАНИЕ:**

Эксплуатация двигателя с отсутствующим воздушным фильтром запрещена. Это может привести к преждевременному износу деталей двигателя.

1. Откройте защелки, снимите кожух воздушного фильтра.

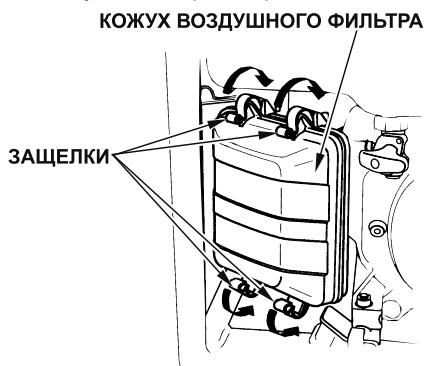

2. Поролоновый фильтрующий элемент:

А. Извлеките поролоновый фильтрующий элемент из кожуха воздушного фильтра.

Б. Промойте поролоновый фильтрующий элемент в водном растворе бытового моющего средства, затем тщательно прополощите, либо промойте в негорючем растворителе. Тщательно просушите поролоновый фильтрующий элемент.



В. Пропитайте поролоновый фильтрующий элемент чистым моторным маслом и выжмите его, удаляя излишки масла. При избытке моторного масла в поролоновом фильтрующем элементе двигатель при первоначальном запуске будет дымить.

Г. Установите поролоновый фильтрующий элемент в кожух воздушного фильтра.

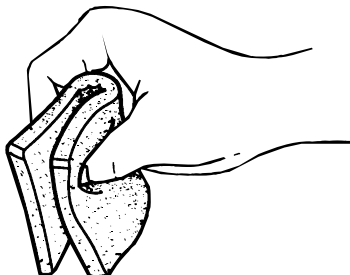

3. Бумажный фильтрующий элемент. Если бумажный фильтрующий элемент загрязнен, замените его новым. Бумажный фильтрующий элемент не подлежит чистке.



4. Установите кожух воздушного фильтра на место.

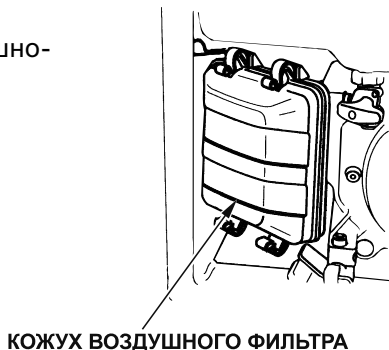

### 3. ОБСЛУЖИВАНИЕ ОТСТОЙНИКА ДЛЯ ТОПЛИВА

#### **⚠ ОСТОРОЖНО**

Бензин является легковоспламеняющимся веществом и при определенных условиях взрывоопасен. Запрещается курить, пользоваться открытым пламенем или вносить искрящие предметы в рабочую зону.

Топливный фильтр служит для предотвращения попадания грязи и воды из топливного бака в карбюратор. После длительного хранения миниэлектростанции необходимо произвести очистку топливного фильтра.

1. Закройте топливный кран.
2. Поверните отстойник для топлива против часовой стрелки и снимите его.
3. Очистите отстойник и фильтр.
4. Установите отстойник. Будьте осторожны, чтобы не повредить прокладку.

#### **⚠ ОСТОРОЖНО**

Отстойник должен быть надежно затянут. Убедитесь в том, что отсутствует течь топлива из-под отстойника.

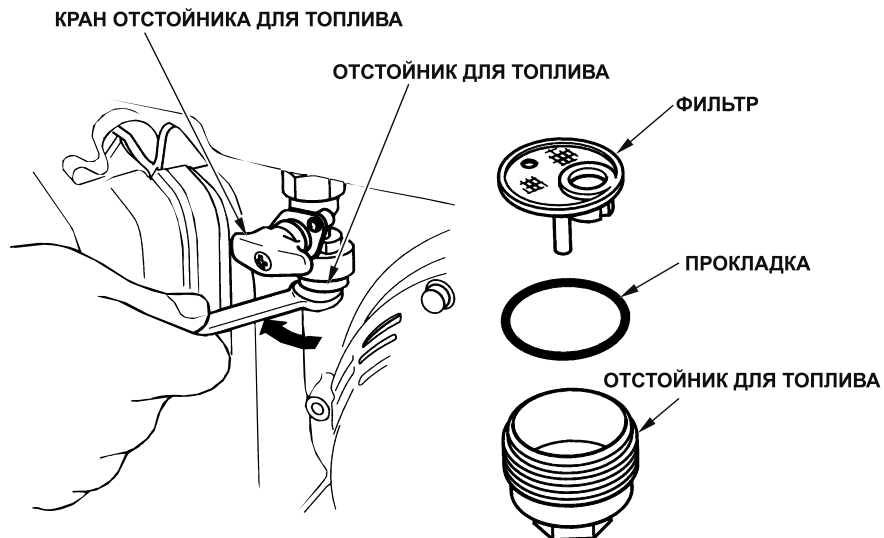

## 4. ОБСЛУЖИВАНИЕ СВЕЧИ ЗАЖИГАНИЯ

**РЕКОМЕНДОВАННЫЕ МОДЕЛИ СВЕЧЕЙ ЗАЖИГАНИЯ:** BPR6ES (NGK)  
W20EPR-U (DENSO)

Для обеспечения нормальной работы двигателя свеча зажигания должна быть чистой. Между электродами свечи должен быть установлен правильный зазор.

1. Снимите провод со свечи зажигания.
2. Удалите грязь с основания свечи зажигания.
3. Выкрутите свечу зажигания, используя свечной ключ.

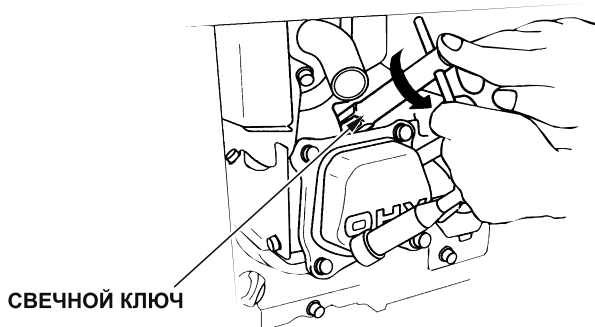

4. Осмотрите свечу зажигания. Свеча зажигания с трещинами либо сколами изоляции подлежит замене. Очистите свечу с помощью волоочной щетки.

Измерьте с помощью плоского щупа зазор между электродами свечи зажигания.

При необходимости отрегулируйте величину зазора, осторожно подгибая боковой электрод.

Зазор должен составлять: 0,7- 0,8 мм

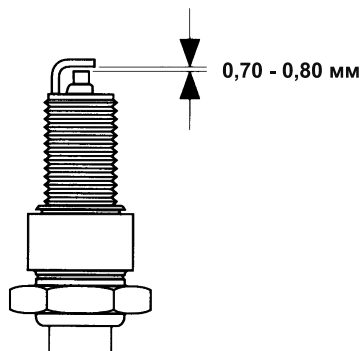

- 
6. Во избежание перекоса устанавливать свечу следует вручную.
  7. Используя ключ, затяните свечу еще на 1/2 оборота, чтобы плотно прижать прокладку. Если Вы ставите старую свечу, достаточно завинтить ее ключом на 1/8 - 1/4 оборота.
  8. Установите провод на свечу зажигания.

**ВНИМАНИЕ:**

- Свеча зажигания должна быть плотно завинчена. Неплотно затянутая свеча зажигания может нагреться и вывести мини-электростанцию из строя.
- Запрещается использование свечи зажигания, калильное число которой отличается от рекомендованного значения.

## 9. ТРАНСПОРТИРОВКА И ХРАНЕНИЕ

Чтобы исключить возможность утечки топлива, при транспортировке либо временном хранении миниэлектростанция должна находиться в вертикальном положении, выключатель зажигания должен быть установлен в положение ВЫКЛ. Топливный кран должен быть закрыт.

### **⚠ ОСТОРОЖНО**

При транспортировке миниэлектростанции:

- Следите за тем, чтобы уровень бензина в топливном баке не превышал максимально допустимого.
- Запрещается эксплуатировать миниэлектростанцию, погруженную на автомобиль. Для эксплуатации миниэлектростанцию следует снять с автомобиля и установить в хорошо проветриваемом помещении.
- При погрузке миниэлектростанции на автомобиль не устанавливайте её в места, куда падают прямые солнечные лучи. При длительном нахождении миниэлектростанции в закрытом кузове автомобиля высокая температура способна вызвать испарение топлива, что может привести к взрыву.
- При перевозке миниэлектростанции запрещается двигаться на автомобиле по дорогам с неровным покрытием в течение длительного времени. При необходимости транспортировать миниэлектростанцию длительное время в тяжелых дорожных условиях следует слить топливо из топливного бака.

**Длительное хранение миниэлектростанции:**

1. Хранить миниэлектростанцию следует в сухом и непыльном помещении.
2. Перед хранением топливо следует слить.

### **⚠ ОСТОРОЖНО**

Бензин является легковоспламеняющимся веществом и при определенных условиях взрывоопасен. Запрещается курить, пользоваться открытым пламенем или вносить искрящие предметы в рабочую зону.

- а. Отвинтите пробку слива топлива. Слейте топливо из карбюратора в предназначенную для этого емкость.
- б. Плотно завинтите пробку слива топлива.

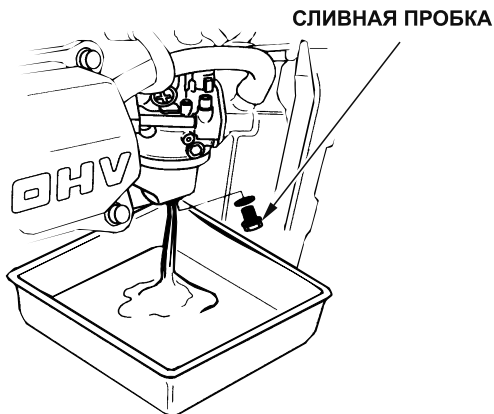

в. Закройте топливный кран и снимите отстойник для топлива (см. стр. 32).

г. Откройте топливный кран и слейте бензин из топливного бака в предназначенную для этого емкость.

д. Плотно завинтите отстойник для топлива.

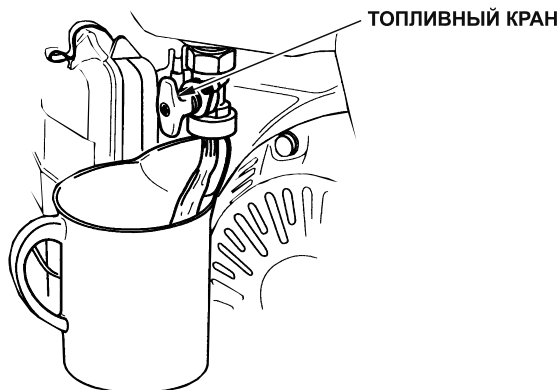

3. Залейте новое масло.

4. Выкрутите свечу зажигания, влейте чайную ложку моторного масла в цилиндр двигателя. Проверните двигатель на несколько оборотов, чтобы масло равномерно распределилось, и вкрутите свечу зажигания.

5. Медленно потяните за тросик стартера до появления сопротивления. При этом поршень займет положение верхней точки такта сжатия. И впускные, и выпускные клапаны будут закрыты. Хранение миниэлектростанции в таком виде предохранит её от внутренней коррозии двигателя.

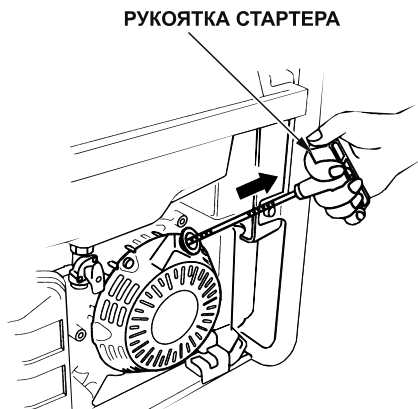

# 10. ПОИСК И УСТРАНЕНИЕ НЕИСПРАВНОСТЕЙ

Если двигатель не заводится:

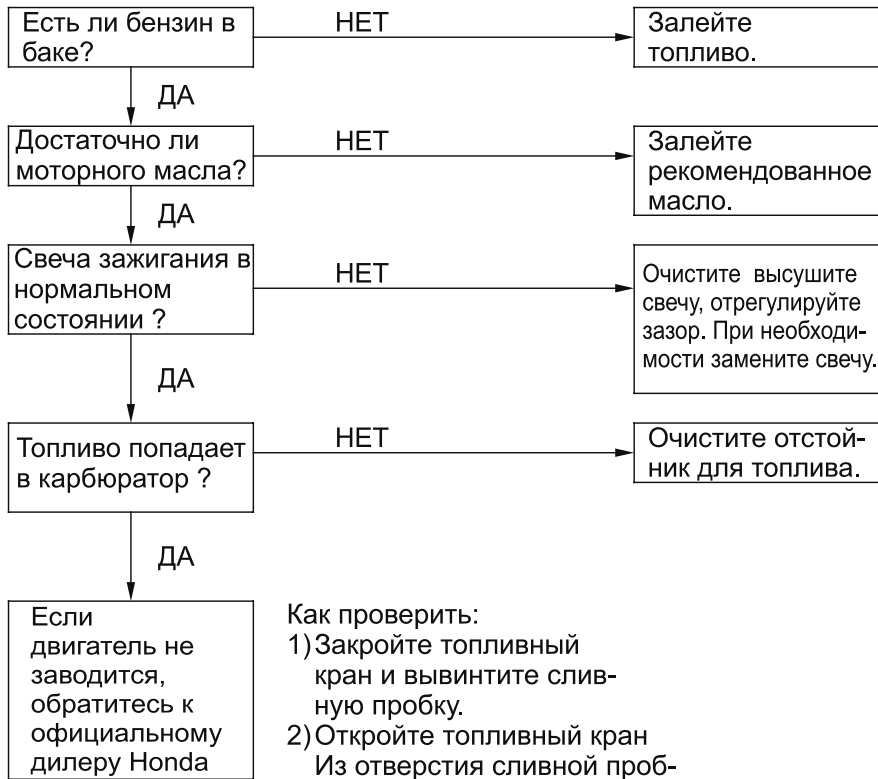

Как проверить:

- 1) Закройте топливный кран и вывинтите сливную пробку.
- 2) Откройте топливный кран. Из отверстия сливной пробки должен политься бензин.

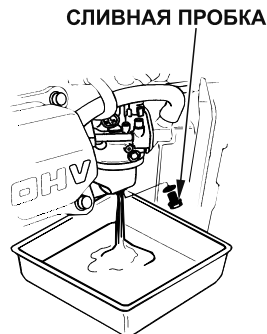

## Если подключенный прибор не работает:

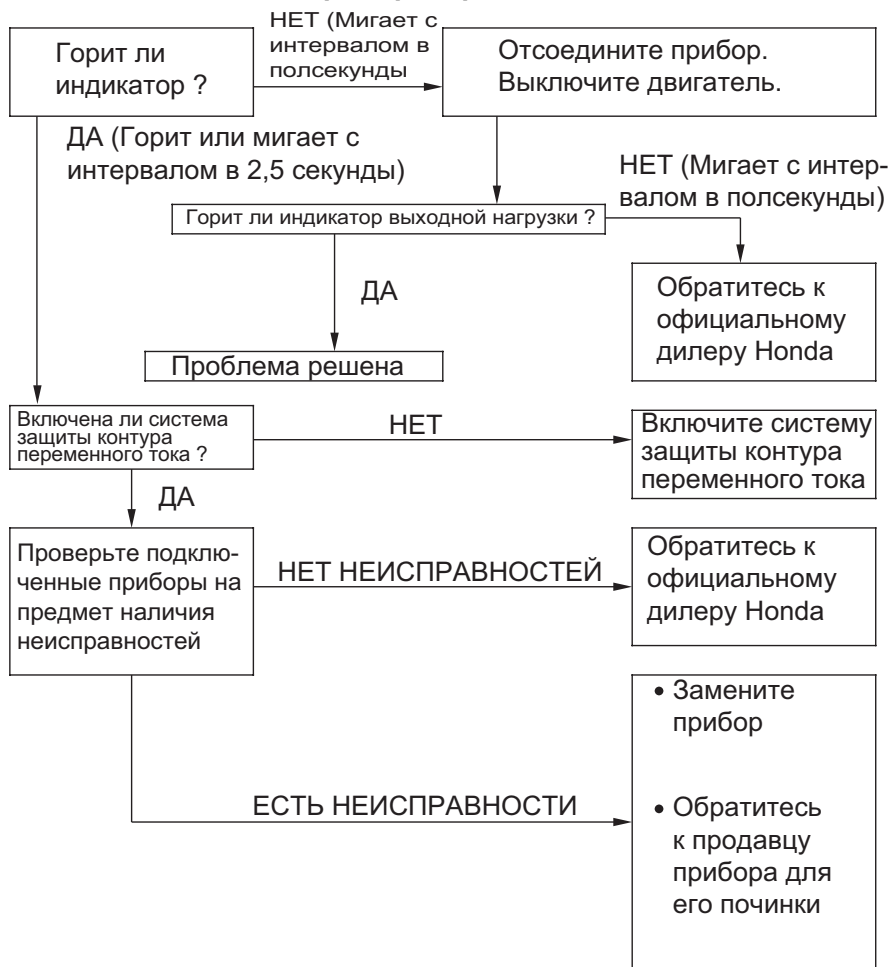

## Нет тока в розетке постоянного тока:



# 11. ТЕХНИЧЕСКИЕ ХАРАКТЕРИСТИКИ

## Размеры и вес

<b>Модель</b>	EM25	EM30
<b>Код</b>	EZGK	EZGL
<b>Длина</b>	440 мм	
<b>Ширина</b>	400 мм	
<b>Высота</b>	480 мм	
<b>Сухой вес</b>	30 кг	31 кг

## Двигатель

<b>Модель</b>	GX160K1	GX200
<b>Тип</b>	Четырехтактный одноцилиндровый с верхним расположением клапанов (под углом 25°)	
<b>Объем</b>	163 см <sup>3</sup>	196 см <sup>3</sup>
<b>Диаметр цилиндра X ход поршня</b>	68 X 45 мм	68 X 54 мм
<b>Степень сжатия</b>	8,5:1	
<b>Частота вращения двигателя</b>	3,600 об/мин	
<b>Система охлаждения</b>	Принудительное воздушное охлаждение	
<b>Система зажигания</b>	Магнето	
<b>Заправочная емкость моторного масла</b>	0,55 л	
<b>Объем бензобака</b>	10,2 л	
<b>Свеча зажигания</b>	BPR6ES (NGK) W20EPR-U (DENSO)	

## Генератор

Модель		EM25		EM30	
Тип		G, B, F	U	G, B, F	U
Переменный ток	Номинальное напряжение (В)	230	240	230	240
	Номинальная частота (Гц)	50	50	50	50
	Номинальный ток (А)	10,0	9,6	11,4	10,9
	Номинальная мощность (кВА)	2,3		2,6	
	Максимальная мощность (кВА)	2,5		3,0	
Постоянный ток		Только для зарядки автомобильных аккумуляторных батарей 12 В. Максимальный ток: EM25: 10 А, EM30: 12 А			

## Шумность

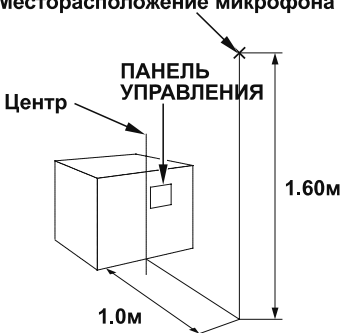
Модель		EM25		EM30	
Тип		G, B, F	U	G, B, F	U
<p>Уровень звукового давления согласно 98/37/ЕС</p> <p>Месторасположение микрофона</p>  <p>Центр</p> <p>ПАНЕЛЬ УПРАВЛЕНИЯ</p> <p>1.60м</p> <p>1.0м</p>		83 дБ	—	83 дБ	—
Максимальный уровень шума L(wa) согласно 2000/14/ЕС		98 дБ	—	98 дБ	—

### ПРИМЕЧАНИЕ:

Компания Honda оставляет за собой право изменять технические характеристики миниэлектростанции без предварительного уведомления

## 12. ПРИНЦИПИАЛЬНАЯ СХЕМА

ACCB	Защита контура переменного тока
AC NF	Фильтр помех контура переменного тока
ACOR	Розетка переменного тока
CPB	Блок панели управления
CPG	Заземление панели управления
CyC	Циклоконвертор
CyCB	Блок циклоконвертора
DCCP	Защита контура постоянного тока
DC D	Диод контура постоянного тока
DC NF	Фильтр помех контура постоянного тока
DCOR	Розетка постоянного тока
DCW	Обмотка контура постоянного тока
EB	Блок двигателя
EgG	Заземление двигателя
ESw	Выключатель зажигания
FrB	Блок шасси
GB	Блок генератора
GT	Клемма заземления
IgC	Катушка зажигания
MW	Первичная обмотка
OAL	Индикатор недостаточного уровня масла
OLSw	Переключатель уровня масла
PL	Индикатор выходной нагрузки
SP	Свеча зажигания
SpU	Узел свечи зажигания
SuA	Поглотитель перенапряжений
SW	Вторичная обмотка

Bl	ЧЕРНЫЙ
Y	ЖЕЛТЫЙ
Bu	ГОЛУБОЙ
G	ЗЕЛЕНый
R	КРАСНЫЙ
W	БЕЛый
Br	КОРИСНЕВый
Lg	СВЕТЛО-ЗЕЛЕНый
Gr	СЕРый
Lb	СВЕТЛО-ГОЛУБОЙ
O	ОРАНЖЕВый
P	РОЗОВый

# Типы G, B, F

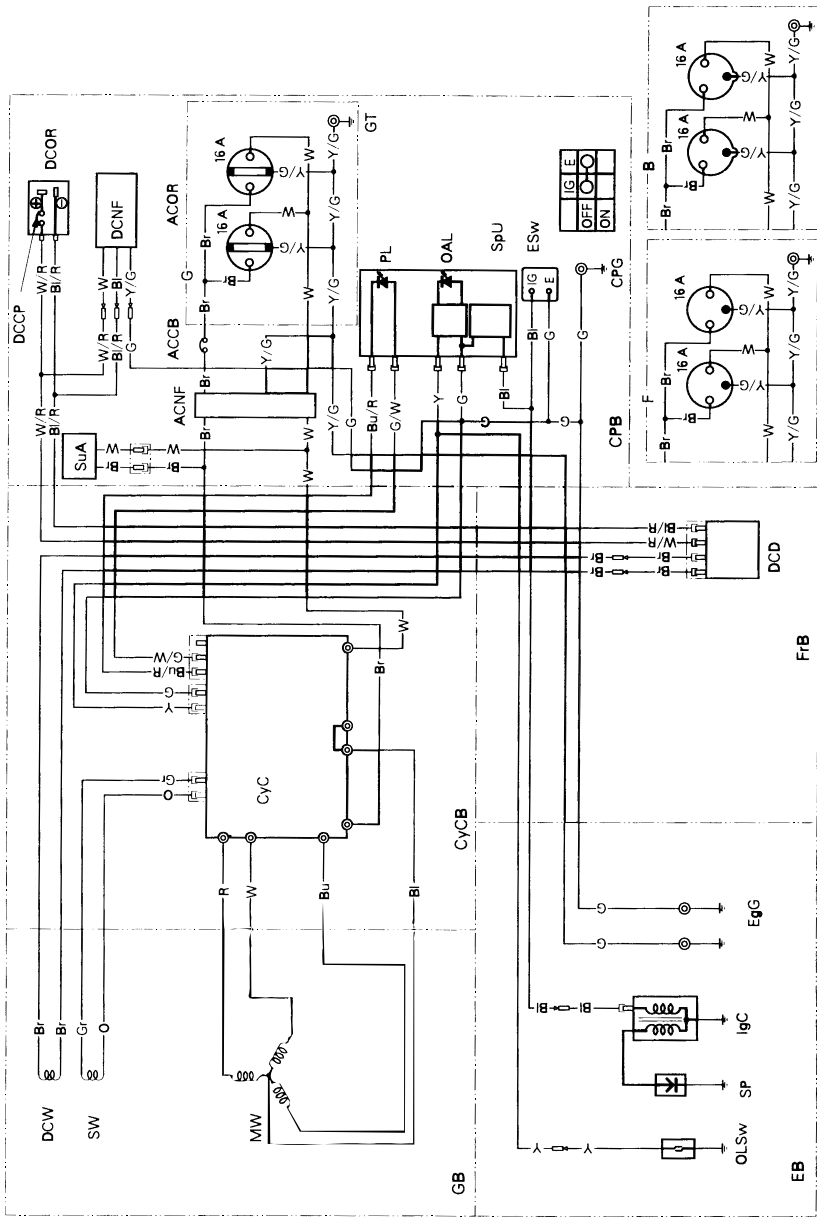

# Тип U

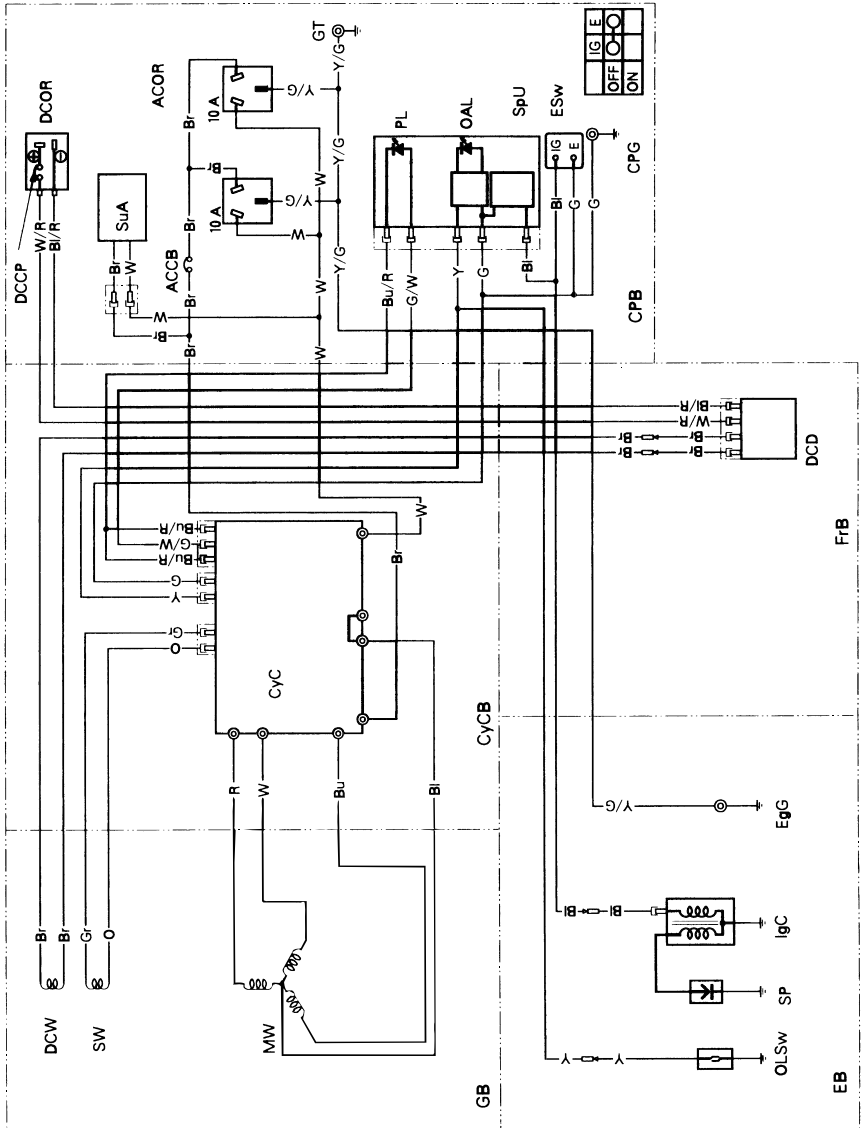

## Розетки

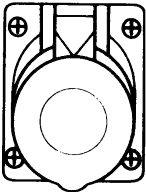
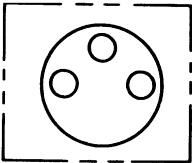
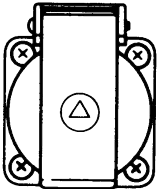
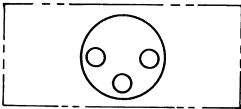
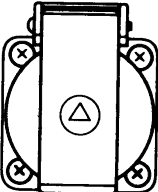
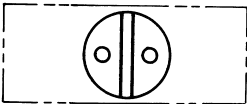
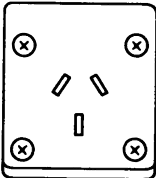
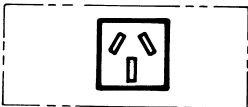
	Форма	Тип
		<p style="text-align: center;">В</p>
		
		<p style="text-align: center;">G</p>
		<p style="text-align: center;">U</p>

**HONDA**  
The Power of Dreams

