

LL 42



Zmywarka
Instalownaia i uzytkowania



Mosogatógép
Beszerelés és használat



Myèky nádobí
Instalace a pou•ití



Миялна машина
Инсталиране и употреба



Umývačky riadu
Inštalácia a použitie



Pomivalni stroj
Namestitev in uporaba



Πλυντήριο
Εγκατάσταση και χρήση



ПОСУДОМОЕЧНАЯ МАШИНА
Инструкция по установке и эксплуатации

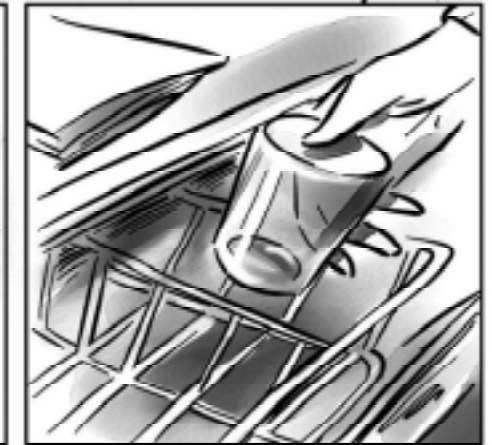
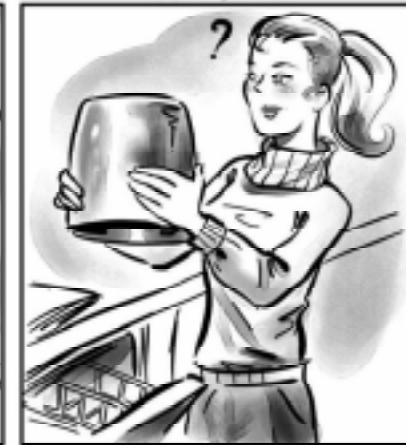

Szybka instrukcja obsługi

Niniejsza książeczka opowie ci w przystępny sposób wszystko to, co ma ci do zaoferowania twoja nowa zmywarka. A ponadto poznasz różne ciekawostki i sztuczki, by zmywarka lepiej i dłużej ci służyła.

1. Instalacja i przeprowadzka (str. 8)

Instalacja, po zakupie lub przeprowadzce, jest czynnością bardzo ważną dla dobrego funkcjonowania zmywarki. Sprawdź zawsze:

1. Czy sieć prądu elektrycznego zgodna jest z przepisami;
2. Czy rury dopływu i odpływu wody są dobrze podłączone;
3. Czy zmywarka ustawiona jest w poziomie. Warto o to zadbać, a zmywarka będzie lepiej i dłużej pracować.

2. Tablica przycisków na twoje rozkazy (str. 2)

Zapoznaj się z budową zmywarki, a lepiej będziesz z niej korzystać. Znajdziesz tutaj szczegółowy opis poszczególnych przycisków oraz części składowych zmywarki.

3. Jak należy wkładać naczynia (str. 3)

Znajdziesz tu wskazówki, jak należy właściwie zapełnić zmywarkę, wykorzystując jak najlepiej pozostające do dyspozycji miejsce.

4. Jak uruchomić zmywarkę (str. 4)

Po włożeniu naczyń musisz wybrać właściwy program i wsypać odpowiednią ilość środka myjącego i nabłyszczającego. Przeczytanie tych stron posłuży ci pomocą na wszystkich etapach zmywania.

5. Sól: ważny sprzymierzeniec (str. 7)

Stosowanie właściwej soli i we właściwych ilościach pozwala na utrzymanie zmywarki w dobrym stanie i na uniknięcie uszkodzeń spowodowanych przez wapń.

6. Rady i zalecenia, dotyczące oszczędnego użytku (str. 7)

Znajdziesz tu drobne porady, by lepiej zmywać naczynia, a także by zmywać oszczędnie, wybierając zawsze właściwy program w zależności od załadowanych naczyń.

7. Problemy i ich rozwiązanie (str. 9)

Zanim wezwiesz technika, przeczytaj to: wiele problemów można łatwo i szybko rozwiązać samemu. Jeśli jednak ci się to nie uda, zadzwoń do Serwisu Technicznego Ariston i w krótkim czasie, w miarę możliwości, wszelkie usterki zostaną zreperowane.



8. Bezpieczeństwo twoje i twojej rodziny (str. 9)

Przeczytaj ten rozdział uważnie, gdyż znajdziesz w nim informacje dotyczące bezpieczeństwa instalacji, użytkowania i konserwacji. Aby uniknąć przykrych niespodzianek.

9. Zabiegi szczególne (str. 10)

Od czasu do czasu, raz w miesiącu, poświęć trochę czasu grupie filtrującej oraz elementom zraszającym. Dowiesz się tutaj, co powinnaś zrobić.

10. Utrzymać zmywarkę w dobrej formie (str. 10)

Przestrzegaj tych kilku, podanych tutaj zasad, a zmywarka będzie ci dobrze służyć.

11. Dane techniczne (str. 2)

Znajdziesz tu wszystkie, zawsze zgodne z przepisami, dane techniczne dotyczące twojej zmywarki.

Jak jest zbudowana?

Poznanie części składowych zmywarki pozwoli ci lepiej się nią posługiwać.

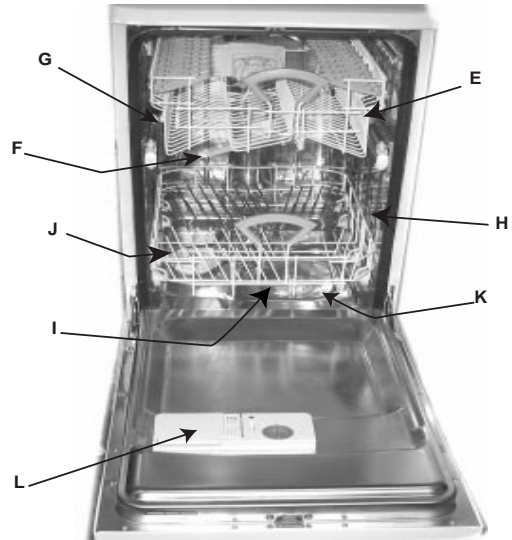

- | | |
|------------------------------|--|
| E. Wyższy kosz | I. Niższy zraszacz |
| F. Wyższy zraszacz | J. Korek zbiornika soli |
| G. Regulacja wysokości kosza | K. Filtr zmywania |
| H. Niższy kosz | L. Pojemnik na środek myjący oraz nabłyszczający |

Tablica przycisków na twoje rozkazy

- | | | | |
|--|---|---|--|
| <p>A. Przycisk ON-OFF
Przyćnij ten przycisk, aby włączyć zmywarę do prądu.</p> <p>B. Wskaźnik świetlny ON-OFF
Sygnalizuje, czy zmywarka jest włączona.</p> <p>C. Uchwyt otwierania drzwi
Służy do otwarcia drzwiczek zmywarki</p> <p>D. Przycisk do wyboru opóźnionego startu
Służy do opóźnienia startu zmywarki, ustawionego programu o 12, 9, 6 lub 3 godziny.</p> <p>E. Lampki kontrolne programu
Informuje, jaki program został wybrany.</p> <p>G. Światelka wskazujące fazę programu
(zmywanie wstępne, zmywanie właściwe, płukania, suszenie)</p> | <p>jeśli ustawiłaś opóźnienie rozpoczęcia pracy, to wskazują ilość godzin brakujących do rozpoczęcia zmywania.</p> <p>P. Przycisk wyboru programu
Za każdym naciśnięciem przycisku zapali się kolejno jedna lampka kontrolna E</p> | <p>R. Przycisk Start/Reset
Start powoduje uruchomienie programu zmywania, Reset anuluje wszystkie ustawienia.</p> <p>S. Wskaźnik świetlny braku soli
Informuje cię, że trzeba dosypać soli.</p> | <p>T. Światelko sygnalizujące brak środka nabłyszczającego
Sygnalizuje ci, że należy dolać środka nabłyszczającego.</p> |
|--|---|---|--|

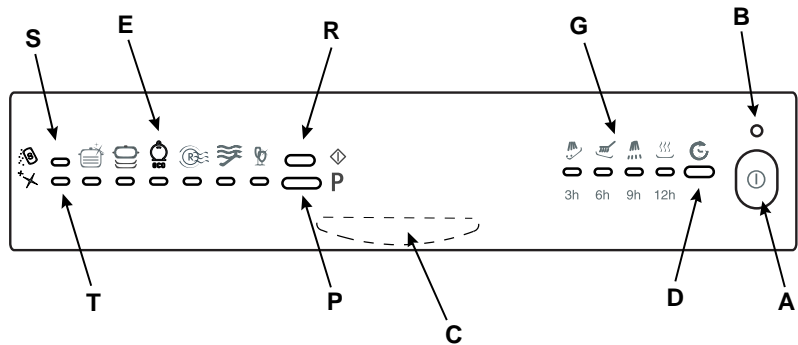

Dane techniczne

Dane techniczne	
Szerokość	45 cm
Głębokość	60 cm
Wysokość	85 cm
Pojemność	9 nacryć standardowych
Ciśnienie wody zasilania	4,3psi – 145psi -30 Kpa ÷ 1 Mpa (0,3 ÷ 10 bar)
Napięcie zasilania elektrycznego	Spójrz na tabliczkę danych technicznych
Całkowita moc pochłaniana	Spójrz na tabliczkę danych technicznych
Bezpiecznik topikowy	Spójrz na tabliczkę danych technicznych

Niniejsza zmywarka została wyprodukowana zgodnie z następującymi przepisami EWG:

- 73/23/CEE (o Niskim Napięciu) wraz z kolejnymi zmianami;
- 89/336/CEE (o Zgodności Elektromagnetycznej) wraz z kolejnymi zmianami.
- 97/17 CEE (Nakładanie etykietek).
- 2002/96/EC (WEEE)



Jak wkładać naczynia?

Pewne drobne czynności pomogą ci w lepszym zmywaniu i zapewnią zmywarce dłuższe życie. Przed włożeniem naczyń do zmywarki usuń zawsze większe resztki pokarmów, namocz w wodzie garnki i zaschnięte patelnie. Po włożeniu naczyń sprawdź, czy ramiona zraszacza swobodnie się obracają. Nie ustawiaj szklanek i filiżanek jedne na drugich i sprawdź, czy talerze się nie dotykają.

Co zrobić najpierw?

Przed włożeniem naczyń do koszy usuń większe resztki pokarmów, zapobiegając w ten sposób zatkaniu się filtrów, co zmniejszyłoby jakość zmywania.

Jeśli garnki i patelnie mają silnie przyschnięte resztki, namocz je przed zmywaniem. W celu łatwiejszego włożenia naczyń, wyjmij kosze.

Sztućce szczególnie długie lepiej jest umieścić w górnym koszu w pozycji poziomej.

Po załadowaniu zmywarki pamiętaj zawsze o sprawdzeniu, czy ramiona zraszacza mogą się swobodnie obracać i nie zawadzają o włożone naczynia.

Co wkłada się do dolnego kosza?

Zalecamy wkładanie do dolnego kosza naczyń trudniejszych do mycia: garnków, pokrywek, talerzy płtykich i głębokich (na fotografii pokazane jest przykładowe załadowanie zmywarki).

• **Półmiski i duże pokrywki:** włóż je z boku kosza.

• **Garnki, salaterki:** muszą być zawsze odwrócone do góry dnem.

• **Naczynia bardzo głębokie:** ustaw je w pozycji pochylonej, by woda mogła łatwiej do nich dotrzeć i je umyć.

Co wkłada się do wyższego kosza?

Do wyższego kosza wkłada się naczynia lekkie i delikatne: szklanki, filiżanki do kawy i do herbaty, talerzyki, lecz również i talerze, płaskie salaterki i niezbyt brudne niskie garnki.

Ustaw lekkie naczynia w taki sposób, by strumień wody ich nie przesunął.

Regulacja wyższego kosza

Mozesz ustawić wyższy kosz w pozycji wysokiej lub niskiej, aby łatwiej rozmieścić naczynia.

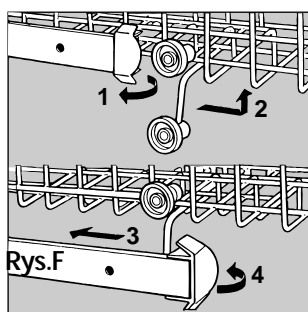

Otwórz klapki blokujące i wysuń kosz. Ustaw go w pozycji wysokiej lub niskiej, w zależności od potrzeb, i wsuń go wzdłuż prowadnic, aż wejda również i przednie kółka. Zamknij klapki blokujące. Postępuj, jak pokazano na rysunku "F".

Ustaw sztućce z uchwytami skierowanymi do dołu; jeśli jest to koszyk z bocznymi wkładkami, włóż łyżeczki kolejno w odpowiednie wycięcia (patrz rys. A).

Noże i sztućce ostro zakończone, muszą być ułożone ostrymi zakończeniami do dołu. Ustawić tak, aby wzajemnie nie dotykały się.

Sztućce szczególnie długie należy ułożyć poziomo w przedniej części górnego kosza.



Kosz niższy



Kosz wyższy

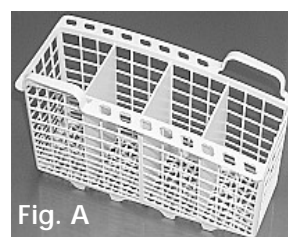

Fig. A

Uruchomienie zmywarki

Gotowi, start!

Załadowałaś zmywarkę i musisz teraz nastawić program zmywania. Wystarczy kilka minut, aby się tego nauczyć.

Od czego zacząć?

Otwórz całkowicie kran z wodą i wciśnij przycisk **ON-OFF "A"**: usłyszysz krótki sygnał dźwiękowy i lampka kontrolna **"B"** zapali się. Teraz maszyna jest włączona i możesz ją zaprogramować.

Wybieranie programu.

Wybierz program wciskając przycisk **"P"**. Każdemu wciśniętemu przyciskowi dostosowany jest sygnał dźwiękowy i kolejno zapalają się lampki kontrolne **"E"**: wybierz program, który uważasz za najbardziej odpowiedni do zmywanych naczyń (zapoznaj się z tabelą z programami na str. 6). Jeśli drzwiczki są zamknięte to po wciśnięciu przycisku Start **"R"** usłyszysz sygnał dźwiękowy i po kilku sekundach zmywarka rozpocznie pracę.

Zmywarka Cię informuje.

Twoja zmywarka do naczyń wyposażona jest w lampki kontrolne (**G**), które zapalają się, wskazując stan zaawansowania cyklu zmywania.

A to są symbole poszczególnych faz:

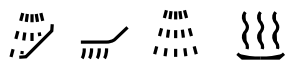

zmywanie, zmywanie, płukanie, suszenie. wstępne zasadnicze

W każdym momencie Twoja zmywarka wskazuje Ci na jakim jest etapie.

Zmiana programu w trakcie pracy zmywarki.

W wypadku pomyłki w wyborze programu: nic się nie stało! Możesz zmienić program w trakcie wykonywania programu, lecz tylko jeśli dopiero się rozpoczął. Wciśnij i trzymaj wciśnięty przez co najmniej 5 sekundy przycisk Reset

Możesz anulować program w toku tylko, jeśli się on dopiero co zaczął.

"R": usłyszysz wydłużony sygnał dźwiękowy kończący się 3 krótkimi „bip”. Lampka kontrolna **"G"** zgaśnie i wszystkie ustawienia zostaną skasowane. Teraz możesz ponownie wprowadzić właściwy program.

Zapomniałaś włożyć jakiegoś naczynia?

Zdarza się. Przerwij cykl zmywania, przyciskając przycisk **ON-OFF**, włącz zapomniane naczynie do zmywarki i przyciśnij ponownie przycisk **ON-OFF**. Cykl zmywania zostanie podjęty od chwili, w której został przerwany.

Koniec?

Zakończenie cyklu jest sygnalizowane 2 krótkimi sygnałami dźwiękowymi i miganiem lampki kontrolnej suszenia.

Uwaga!

Wyłączyć zmywarkę wciśnięciem przycisku „A”, wyciągnąć wtyczkę z gniazdka prądu po to, aby odłączyć urządzenie od zasilania elektrycznego. Przewód zasilający ma być łatwo dostępny.

- Zakręć kran z wodą.
- Odczekaj kilka minut przed wyjęciem naczyń: Są bardzo gorące! Jeśli chwilę poczekaasz, lepiej obeschną z pary.
- Najpierw opróżnia się dolny kosz.

Ty decydujesz kiedy rozpocząć.

Po załadowaniu zmywarki i przed ustawieniem programu można ustawić godzinę, o której zmywarka ma rozpocząć zmywanie. Wciśnij przycisk **"D"** i wówczas będzie można opóźnić cykl zmywania o 12, 9, 6 i 3 godziny. Przy każdym wciśnięciu usłyszysz sygnał dźwiękowy i zaświeci się lampka kontrolna **"G"** odpowiadająca wybranemu opóźnieniu.

Teraz możesz wybrać żądany

program. Wciśnij przycisk startu **"R"** i po sygnale dźwiękowym zacznie się odliczanie do tyłu czasu oczekiwania.

Po tym czasie lampka kontrolna przestaje pulsować i program rozpocznie się.

Gdy, przykładowo, ustawiony został czas opóźnienia o 12 godzin, to po wybraniu programu pulsowała będzie lampka kontrolna odpowiadająca 12 godzinie, następnie kolejno pulsowały będą inne lampki aż do zakończenia zaprogramowanego czasu opóźnienia. Zawsze możesz zerknąć, aby sprawdzić punkt odliczania.

Zmieniliście zdanie?

Gdy zmieniliście zdanie można wpisać krótszy czas opóźnienia: wciśnij przycisk **"H"**, aby go wybrać. Nie ma potrzeby resetowania programu.

Gdy zamierzasz skasować czas opóźnienia, aby natychmiast włączyć zmywarkę, naciśnij przycisk **"H"** tyle razy, aby cykl prania włączył się i lampka kontrolna **"G"** zapaliła się odpowiednio do fazy rozpoczynającego się programu.

Podwójna funkcja lampek kontrolnych "G"

- 1) **pulsuje odpowiednio do opcji opóźnionego startu:** przypomina, że ustawiona została inna godzina startu
- 2) **świeci się pod symbolem fazy, ale bez pulsowania:** oznacza, że program włączył się i wykonuje fazę wskazaną przez ten symbol.



Chcesz zobaczyć jaki ustawiłeś program?

W jakimkolwiek momencie, podczas zmywania, jeśli wciśniesz przycisk **"P"**, zapali się na kilka sekund lampka kontrolna wykonywanego programu.

Wysiadło światło? Otworzyłaś drzwi zmywarki?

Program przerwie się i ponownie podejmie pracę w chwili, gdy powróci prąd lub gdy zamkniesz drzwi. Wszystko jest pod kontrolą!

Uwaga:

Jeśli otwierasz drzwi zmywarki, gdy cykl zmywania jest w toku lub dopiero co się skończył, uważaj na wydostającą się ze zmywarki gorącą parę wodną, która mogłaby cię poparzyć!

Zwróć uwagę, czy program dobiegł końca, zanim zaczniesz wyjmować naczynia!

Środek myjący i nablyszczający

Używaj wyłącznie środków przeznaczonych do zmywarek. Wlej lub wsyp środek myjący do odpowiedniego pojemniczka w drzwiach zmywarki. Zrób to przed rozpoczęciem cyklu zmywania!

Środek myjący

Używać wyłącznie środków myjących przeznaczonych do zmywarek. Środek myjący powinien być wsypany przed rozpoczęciem cyklu zmywania według wskazówek "Tabeli cykli zmywania". Pojemnik na środek myjący znajduje się w wewnętrznej części drzwiczek.

Wsypanie środka myjącego

Otwórzcie pokrywkę "A" przez przyknięcie przycisku "B". Środek myjący powinien być wsypany/wlany do 2 pojemniczków "C" i "D", aż po brzeg.

Po wsypaniu środka zamknąć przykrywkę; nacisnąć ją tak, by zaskoczała.

W handlu dostępne są również środki myjące do zmywarek w pastylkach; w tym przypadku należy włożyć jedną pastylkę do pojemniczka "D" i zamknąć przykrywkę.

W celu łatwiejszego zamknięcia przykrywki usuńcie ewentualne resztki środka myjącego z brzegów pojemnika.

Środek nablyszczający

Środek nablyszczający. Środek nablyszczający nadaje naczyniom połysk, ponieważ poprawia suszenie. Pojemnik na środek nablyszczający znajduje się wewnątrz drzwiczek. Napełnić zbiorniczek, kiedy na wyświetlacz migie lampka "T" sygnalizacyjna informująca o braku środka nablyszczającego.

UWAGA

W handlu dostępne są środki do zmywarek zawierające jednocześnie środek myjący, sól i środek nablyszczający (3 w 1).

Jeśli woda w sieci wodociągowej jest jednak twarda lub bardzo twarda, zalecamy dosypanie soli do odpowiedniego pojemniczka, aby uniknąć tworzenia się białych smug na naczyniach i we wnętrzu zmywarki.

W wypadku zastosowania produktu "3 w 1" nie ma potrzeby wiania do pojemniczka środka nablyszczającego.

Gdy zamierza się uzyskania jeszcze lepszego wysuszenia można wlać środek nablyszczający, ale pamiętać, aby ustawić regulator na nr 2.

W każdym razie dostosować się dokładnie do podanych na opakowaniu zaleceń producenta. Gdy używa się tylko tych produktów to normalnym jest fakt, że lampki sygnalizacyjne o braku soli i środka nablyszczającego migają cały czas.

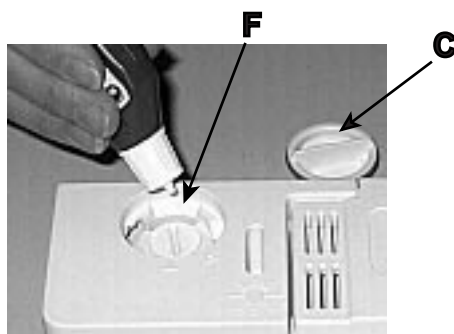
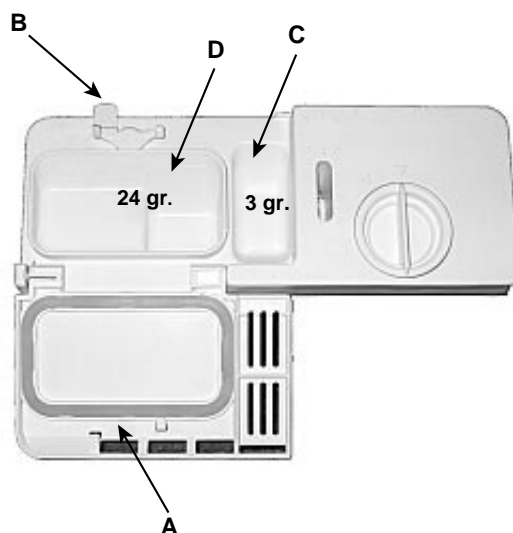

Możesz wybrać sześć pozycji. Normalnie jest wyregulowane na pozycji 4.

Użyteczne porady

- Dozuj odpowiednią ilość środka myjącego: jeśli przesadzisz, wcale naczynia nie będą bardziej czyste; zanieczyścisz tylko bardziej środowisko.

- Przechowuj środki myjące i nablyszczające w suchym miejscu, niedostępne dla dzieci.

Wlewanie środka nablyszczającego

Otwórzcie pojemnik, obracając korek "C" w kierunku przeciwnym ruchowi wskazówek zegara. Wlewając środek nablyszczający uważajcie, aby się nie przelał. Można wyregulować pobieranie środka nablyszczającego przez zmywarkę przekręcając śrubokrętem regulator "F" znajdujący się pod przykrywką "C". Przewidziane jest 6 możliwych pozycji; normalnie regulator nastawiony jest na pozycję 4.

Regulacja ilości środka nablyszczającego poprawia jakość suszenia.

Jeśli zauważysz na naczyniach krople wody lub plamki, przekręć regulator na pozycję wyższe.

Jeśli natomiast na naczyniach widać białe smugi, nastaw regulator na pozycje niższe.







Każdy brud ma swój program

Sól, środek nablyszczający, właściwa doza środka myjącego oraz właściwy program: oto sekret lepszego zmywania i dobrego utrzymania twoich naczyń.

Myjąc naczynia w zmywarce gwarantuje się pełną higienę pomieszczenia i to, że naczynia będą na pewno czyste.

Wybierz właściwy program w zależności od naczyń, które chcesz umyć.

Wybranie właściwego programu gwarantuje dobrze wmyte naczynia i optymalne zużycie wody i energii elektrycznej.

Program	Wskazówki ułatwiające wybranie programu	Opis cyklu zmywania	Ilość środka myjącego do zmywania wstępnego+ Zmywania właściwego	Środek nablyszczający	Czas trwania programu (tolerancja ±10%)
 Energiczny	Bardzo brudne naczynia i garnki (nie stosować do mycia naczyń delikatnych).	Mycie wodą gorącą w 40°C Wydłużone mycie w 65°C. 2 płukania zimną wodą. Płukanie w gorącej wodzie o temp. 65°C Suszenie.	3+24 g	*	120'
 Szybki Codzienny	Garnki i naczynia normalnie zabrudzone. Zwykły cykl codzienny.	Wydłużone mycie w 60°C. Płukanie zimną wodą Płukanie w gorącej wodzie o temp. 70°C Suszenie.	27 g	*	93'
 Eko	Program do zmywania ekologicznego z niskim zużyciem energii, dostosowany do mycia normalnie zabrudzonych naczyń.	2 Wstępne mycie zimną wodą. Wydłużone mycie w 50°C. Płukanie w gorącej wodzie o temp. 65°C Suszenie	3+24 g	*	145'
 Szybki & Suszenie	Cykl oszczędny i szybki, przeznaczony do mycia naczyń mało zabrudzonych zaraz po ich użyciu.	Krótkie mycie w 47°C. Płukanie w 65°C. Suszenie	20 g	*	40'
 Moczenie	Zmywanie wstępne garnków i naczyń w oczekiwaniu na dopełnienie zmywarki po kolejnym posiłku.	Krótkie zmywanie w zimnej wodzie, aby zapobiec przyschnięciu resztek pokarmu do naczyń.			12'
 Kryształowe delikatne	Cykl ekonomiczny i szybki, który stosuje się do mycia naczyń delikatnych, wrażliwych na wysokie temperatury, zaraz po ich użyciu.	Mycie w temp. 52°C Płukanie w letniej wodzie przy temp. 45°C Płukanie w gorącej wodzie o temp. 65°C Suszenie	20 g	*	90'

Nigdy nie myj bez soli

Woda u ciebie w domu

Twardość wody jest zmienna w zależności od regionu. Jeśli woda u ciebie w mieszkaniu jest twarda, bez środka odwapniającego, na naczyniach utworzyłyby się naloty. Zmywarka wyposażona jest w odwapniacz, który odwapnia wodę przy pomocy specjalnej soli.

Wsypanie soli.

Stosuj zawsze sól przeznaczoną do zmywarek. Pojemnik na sól znajduje się pod dolnym koszem. Napełniaj go w następujący sposób:

1. Wyjmij dolny kosz, odkręć i wyjmij korek pojemnika.
2. Wsypujesz sól po raz pierwszy? Najpierw napełnij pojemnik wodą (w przyszłości nie będziesz musiała już tego robić).
3. Nałóż lejek zmywarki na otwór i wsyp około 2 kilogramów soli. Wypłynięcie z pojemnika na zewnątrz pewnej ilości wody jest rzeczą normalną.
4. Starannie zakręć korek



Kiedy wsypać sól?

Pojemnik soli powinien być napełniony, gdy zapala się światelko sygnalizujące brak soli "S".

Sól inteligentna.

Twoja zmywarka jest w stanie uregulować zużycie soli w zależności od twardości wody. Możesz dzięki temu wyregulować optymalne zużycie soli (ani nie za dużo, ani nie za mało).

Aby wyregulować zużycie soli, postępuj w następujący sposób:

1. Odkręć kurek pojemnika soli;
2. Na brzegu pojemnika zobaczysz strzałkę (por. rysunek obok): w razie potrzeby obracaj ją w kierunku przeciwnym do ruchu wskazówek zegara od znaku "-" do znaku "+". Wybierz pozycję strzałki w zależności od schematu twardości wody.

Aby zapobiec rdzewieniu, wsyp sól przed rozpoczęciem cyklu zmywania.

Twardość wody			Pozycja przełącznika	Zużycie soli (gramy/cykl)	Autonomia (cykle/2kg)
°dH	°fH	mmol			
0-10	0-17	0-1,7	/	0	/
10-25	18-44	1,8-4,4	-	20	60
25-50	45-89	4,5-8,9	MED	40	40
>50	>89	>8,9	+	60	25

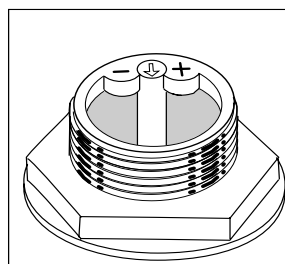

Nie znasz stopnia twardości wody w twoim mieszkaniu? Zapytaj o to w firmie wodociągowej, która zaopatruje cię w wodę.

Porady dla ciebie.

Jak zmywać naczynia, na których ci bardzo zależy

■ Prawie wszystkie naczynia i sztucze srebrne można myć w zmywarce. Z dwoma wyjątkami: srebra stare i zabytkowe oraz srebra pokryte środkiem przeciw utlenianiu. Gorąca woda może poluzować rączki pierwszych i zniszczyć dekoracje drugich. Srebra nigdy nie powinny się stykać z innymi metalami w zmywarce: mogą się pokryć plamami lub zczernieć.



- Talerze i tace srebrne należy umyć niezmoczenie po ich użyciu, zwłaszcza gdy weszły w kontakt z solą, jajkami, oliwkami, musztardą, octem, sokami owocowymi i gotowanymi warzywami.
- W przypadku naczyń szczególnie delikatnych stosuj specjalny program do naczyń delikatnych, którym dysponuje twoja zmywarka.

Oprócz zaoszczędzenia ci czasu i wysiłku, zaletą zmywarki jest również fakt, że dezynfekuje ona naczynia, zmywając w wodzie o wysokiej temperaturze.

Zmywać oszczędnie

Inteligentne posługiwanie się sprzętem gospodarstwa domowego jest korzystne dla twojej kieszeni i dla środowiska.

Ładunek maksymalny.

Aby jak najlepiej wykorzystać zużywaną wodę, środki i energię, staraj się uruchamiać zmywarkę, gdy jest całkowicie wypełniona. Jeśli musisz poczekać do następnego posiłku, aby załadować ją do pełna, użyj programu "Moczenie", który zapobiega tworzeniu się nieprzyjemnych zapachów i zasychaniu pokarmów na naczyniach.

Właściwy program zmywania.

Wybierz program odpowiedni do naczyń, które włożyłaś do zmywarki. Wybór programu zależy od rodzaju naczyń i od stopnia ich zabrudzenia. Aby wybrać właściwy program, zapoznaj się z podaną na stronie 6 tabelą programów.

Przywieziona została zmywarka

Właściwa instalacja po zakupieniu lub po przewiezieniu do innego mieszkania zapewnia dobre funkcjonowanie twojej zmywarki.

Wybierz miejsce, gdzie chesz postawić zmywarkę. Może ona bokami i plecami dotykać sąsiednich mebli lub ściany. Zmywarka wyposażona jest w rury pobierania i usuwania wody, które mogą być zwrócone w lewo lub w prawo, aby ułatwić jej instalację.

Ten model zmywarki może być zabudowany pod blatem roboczym (zapoznaj się z odpowiednią instrukcją).

Możliwość wbudowania do kuchni.

Model ten może być łatwo wbudowany pod jednolity kuchenny blat do pracy. W dotacji do zmywarki załączamy w tym celu specjalny zestaw montażowy z instrukcjami.

Wypoziomowanie.

Po ustawieniu zmywarki, dokręcając lub odkręcając nóżki możesz wyregulować wysokość zmywarki oraz jej ustawienie w poziomie. Zadbaj o to, by ewentualne pochylenie zmywarki nie przekraczało 2 stopni. Dobre wypoziomowanie zapewnia właściwe funkcjonowanie zmywarki.

Zabezpieczenie przed zalaniem

Zmywarka posiada system, który przerywa wejście wody w wypadku wewnętrznych wycieków.

Jeśli wtyczka nie pasuje do gniazdka kontaktowego, do którego chesz podłączyć zmywarkę, wymień wtyczkę; nie używaj adapterów ani przełączników, gdyż mogłyby one spowodować przegrzanie lub przepalenie przewodów.

Podłączenie do ujęcia zimnej wody.

Podłączenie urządzenia do sieci wodnej musi być wykonane wyłącznie przewodem rurowym dostarczonym wraz z urządzeniem. Nie należy używać innych rur. W przypadku wymiany rury należy używać wyłącznie oryginalnych części zamiennych.

Podłączy rurę doprowadzającą wodę do zaworu zimnej wody za pomocą gwintowanej złączki 3/4, i dokręcając ją silnie do kurka. Jeśli rury sieci wodociągowej są nowe lub nie były przez dłuższy używane, przed podłączeniem zmywarki otwórz wodę i odczekaj, aż będzie ona przejrzysta i wolna od jakichkolwiek nieczystości. Ostrożność

Podłączenie do sieci wody ciepłej

Zmywarka może być podłączona również i do sieci wody ciepłej (jeśli masz centralne ogrzewanie z kaloryferami), której temperatura nie może przekraczać 60° C.

Czas zmywania zostanie wówczas skrócony o około 15 minut i jakość zmywania będzie nieco mniejsza.

Podłączenie do sieci wody ciepłej powinno być wykonane w ten sam sposób, co opisane wyżej podłączenie do sieci wody zimnej.

Podłączenie rury usuwania wody.

Wprowadź rurę usuwania wody do rury ściekowej o przekroju nie mniejszym niż 4 cm lub oprzyj ją na zlewie. Unikaj nadmiernego ściskania i zginania rury. Możesz ustawić ją w sposób optymalny przy pomocy specjalnego plastikowego wspornika w dotacji do zmywarki (rysunek). Kraniec rury, z którego wypływa woda (kraniec wolny rury) powinien znajdować się na wysokości

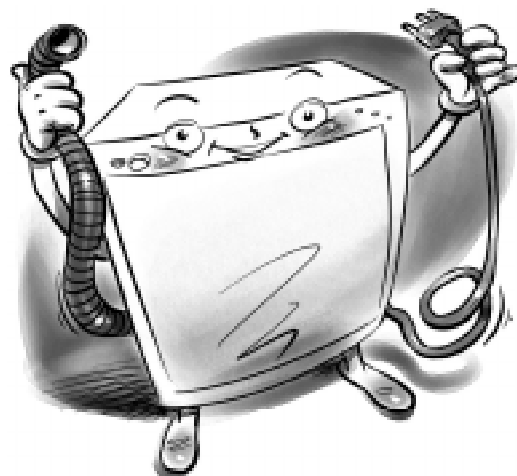

od 40 do 100 cm i nie powinien być zanurzony w wodzie.

elektrycznej stanowi przewidzianą prawem gwarancję bezpieczeństwa; upewnij się, czy sieć elektryczna twojego mieszkania je posiada).

Kabel zasilania elektrycznego.

Kontroluj okresowo kabel elektryczny; jeśli byłby on uszkodzony, powinien on być niezwłocznie wymieniony przez upoważniony Serwis Techniczny.

UWAGA!

Wtyczka zmywarki ma być łatwo dostępna w celu bezpiecznego wykonania ewentualnych czynności konserwacyjnych.

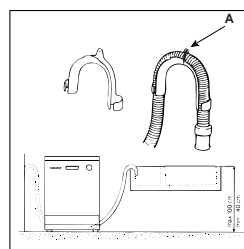

Podłączenie do sieci elektrycznej.

Przed wszystkim sprawdź, czy napięcie i częstotliwość prądu w sieci odpowiadają danym prądu elektrycznego, podanym na tabliczce danych technicznych, znajdującej się na wewnętrznej części drzwiczek ze stali nierdzewnej i czy sieć instalacji elektrycznej, do której chesz podłączyć zmywarkę, może wytrzymać wskazaną na tabliczce moc maksymalną.

Uziemnienie: nieodzowne dla twojego bezpieczeństwa.

Dopiero wtedy możesz włączyć wtyczkę zmywarki do kontaktu posiadającego odpowiednie uziemnienie (uziemnienie instalacji

Specjalny wspornik plastikowy powinien być mocno przymocowany do ściany, aby rura usuwania wody się nie ruszała i nie wylała wody na zewnątrz.

W razie usterki przeczytaj

Może się zdarzyć, że zmywarka nie pracuje lub źle funkcjonuje. W wielu przypadkach problemy te mogą być rozwiązane bez wzywania technika. Zanim zadzwonisz po Serwis Techniczny przeczytaj poniższe strony.

Zmywarka nie rusza.

- Kurek wody jest otwarty i dobrze pod³czony do rury?
- Czy w mieszkaniu nie brak wody?
- Czy ciśnienie wody jest wystarczająco?
- Czy rura nie jest zgięta?
- Czy filtr rury dop³ywu wody nie jest zatkany?
- Czy drzwiczki zmywarki są dobrze zamknięte?
- Czy program zmywania został wybrany i nastawiony zgodnie z instrukcjami?

Naczynia nie są umyte.

- Czy wlałaś właściwą ilość środka myjącego?
- Czy nastawiony program zmywania jest odpowiedni dla załadowanych naczyń?
- Czy filtr i mikrofiltr są czyste?
- Czy zraszacze mogą swobodnie się obracać?

Zmywarka nie usuwa wody.

- Czy rura usuwania wody nie

jest zgięta?

W zmywarce widoczne są wapienne naloty lub białawe smugi.

- Czy korek pojemnika na sól jest dobrze zamknięty?
- Czy środek nabywczy jest dobrze wydozowany?

Sygnalizacja błędów

Twoja zmywarka wyposażona jest w system bezpieczeństwa, który sygnalizuje ewentualne anomalie w działaniu urządzenia. Takie anomalie sygnalizowane są włączeniem się jednej lub więcej lampek sygnalizacyjnych "E", pulsujących z dużą częstotliwością. Zanotować, które lampki sygnalizujące są włączone, wyłączyć zmywarkę i wezwać Serwis Techniczny.

Alarm – zawór zamknięty.

Gdy zapomnieliście o otwarciu zaworu wody to urządzenie zasygnalizuje fakt krótkimi sygnałami akustycznymi. Otworzyć zawór, a po kilku minutach zmywarka ponownie włączy się. W wypadku, gdy sygnały zostaną wydane podczas

waszej nieobecności to zmywarka przerwie cykl i lampki sygnalizacyjne: 4 lub 5 (mycia i płukania) będą szybko pulsowały. Wyłącz przyciskiem On-Off, otwórz zawór wody i po 20 sekundach ponownie włącz maszynę. Powtórz czynności programowania i włącz wciśnięciem przycisku Start.

Alarm - zatkane filtry

Gdy maszyna została zablokowana i lampki sygnalizacyjne 3 i 5 (eko i moczenia) szybko pulsują oznacza, że filtr jest zasygnalizowany resztkami pokarmu. Wyłącz maszynę, oczyść dokładnie filtr i dopiero po wstawieniu go na swoje miejsce w sposób pokazany na str. 10, ponownie włącz zmywarkę. Powtórz czynności programowania i uruchom urządzenie przy pomocy przycisku START.

Alarm spowodowany popsuciem się elektrozaworu załadunku wody.

Jeśli lampka kontrolna 4 miga (szybko) to NALEŻY WYŁĄCZYĆ

I PONOWNIE ZAŁĄCZYĆ zmywarkę po około 1 minucie. Jeśli alarm dalej będzie występował, to jako pierwszą czynność należy zamknąć zawór dopływu wody, aby zapobiec zalaniu, a następnie odciąć dopływ prądu i wezwać serwis techniczny.

Wszystko sprawdziłaś, lecz zmywarka nie działa i problem nadal jest obecny?

Wezwij upoważniony Serwis Naprawczy i podaj mu następujące informacje:

- rodzaj usterki
- model (Mod....) oraz numer seryjny (S/N), które znajdziesz na tabliczce znajdującej się z boku na drzwiczkach ze stali nierdzewnej.

Zwracaj się wyłącznie do upoważnionych techników i domagaj się zawsze instalacji oryginalnych części zamiennych.

Bezpieczeństwo w domu

Twoja zmywarka została skonstruowana przy poszanowaniu najsurowszych międzynarodowych norm bezpieczeństwa. Chronią one twoją rodzinę. Przeczytaj uważnie zawarte w niniejszej książeczce zalecenia i ostrzeżenia: zawierają one bowiem istotne informacje dotyczące bezpieczeństwa instalacji, użytkowania i konserwacji. Aby uniknąć przykrych niespodzianek.

1. Starannie zbierz i wyrzuć wszystkie resztki opakowania (zgodnie z panującymi w twojej gminie zasadami różnicowanego zbierania odpadków);
2. Po zdjęciu opakowania sprawdź, czy urządzenie jest w nienaruszonym stanie. W razie wątpliwości zwróć się do wykwalifikowanego personelu.
3. Zmywarka powinna być używana wyłącznie przez dorosłych i tylko do zmywania naczyń na użytek domowy, zgodnie z zawartymi w niniejszej instrukcji zaleceniami. Nie dotykajcie zmywarki bosą, ani mając mokre ręce i nogi.
4. Odradzamy stosowanie wtyczek wielokrotnych i przedłużaczy. Jeśli przewód elektryczny nie jest wystarczająco długi, wymień go na dłuższy i pamiętaj, że nie ma on mieć niebezpiecznych zgłęć ani być ściśnięty.
5. W przypadku złego funkcjonowania lub czynności konserwacyjnych wyłącz urządzenie z sieci elektrycznej (wyjmij wtyczkę!).
6. Trzymaj dzieci z dala od otwartej zmywarki i od środków myjących.
7. Nie należy instalować zmywarki na zewnątrz, nawet jeśli przestrzeń ta przykryta jest daszkiem: wystawianie zmywarki na działanie czynników atmosferycznych (deszcze, burze) jest bardzo niebezpieczne.
8. Nie dotykaj opornika w trakcie zmywania lub zaraz po jego zakończeniu.
9. Nie opieraj się i nie siadaj na otwartych drzwiczkach, mogłabyś przewrócić zmywarkę.
10. W razie usterki zamknij kurek dopływu wody i wyjmij wtyczkę. Następnie spróbuj poszukać rozwiązania w rozdziale "W razie usterki przeczytaj". Jeśli nie znajdziesz w nim rozwiązania, skontaktuj się z Serwisem Technicznym.
11. Zepsute zmywarki przeznaczone do wyrzucenia powinny być uniezdadnione: odetnij kabel elektryczny i zepsuj blokadę drzwiczek.
12. Pozbywanie się starych urządzeń elektrycznych. Europejska Dyrektywa 2002/96/EC dotycząca Zużytych Elektrycznych i Elektronicznych Urządzeń (WEEE) zakłada zakaz pozbywania się starych urządzeń domowego użytku jako nieposortowanych śmieci komunalnych. Zużyte urządzenia muszą być osobno zbierane i sortowane w celu zoptymalizowania odzyskania oraz ponownego przetworzenia pewnych komponentów i materiałów. Pozwala to ograniczyć zanieczyszczenie środowiska i pozytywnie wpływa na ludzkie zdrowie. Przekreślony symbol „kosza” umieszczony na produkcie przypomina klientowi o obowiązku specjalnego sortowania. Konsumentom powinni kontaktować się z władzami lokalnymi lub sprzedawcą w celu uzyskania informacji dotyczących postępowania z ich zużytymi urządzeniami gospodarstwa domowego.

Zabiegi szczególne

Grupa filtrująca

Jeśli chcesz dobrych rezultatów zmywania, należy regularnie czyścić grupę filtrującą.

Dzięki filtrowi woda po zmywaniu zostaje oczyszczona z resztek jedzenia i ponownie wprowadzona w obieg zupełnie przefiltrowana. Po każdym myciu usunąć większe resztki z kubka "C" i filtra A; wyciągać kubek za rączkę do góry. Wystarczy wypłukać kubek pod bieżącą wodą.

Raz na miesiąc należy starannie wyczyścić całą grupę filtrującą: kubek C + filtr obwodowy A + filtr cylindryczny B. Filtr B wyjmuje się, obracając go w

kierunku odwrotnym do wskazówek zegara. Przy czyszczeniu można użyć metalowej myjki. Następnie złożyć poszczególne części (tak jak pokazano na rysunku) i cały zespół włożyć do zmywarki. Wstaw ją na swoje miejsce, lekko przyciskając w dół. Nie należy używać zmywarki bez filtra. Jeśli nie

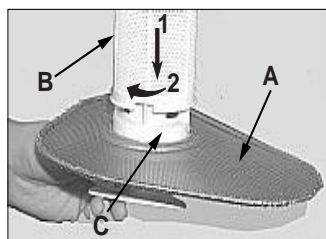

włożysz dobrze filtrów, ucierpi na tym jakość zmywania, a może to również doprowadzić do uszkodzenia zmywarki.

Czyszczenie zraszaczy.

Może się zdarzyć, że niektóre resztki jedzenia przykleją się do zraszaczy, zatykając otwory, przez które wypływa woda. Od czasu do czasu kontroluj je i oczyść w razie potrzeby (litery F oraz rozdział "Jak jest zbudowana?").

Od czasu do czasu, raz na miesiąc, poświęć trochę czasu grupie filtrującej oraz zraszczom.



Utrzymuj zmywarkę w dobrej formie.

Przestrzeganie tych kilku zasad zapewni ci oddaną pomocnicę.

Po każdym zmywaniu.

Po zakończeniu zmywania zawsze zamknij kurek dopływu wody i pozostaw lekko uchylone drzwiczki. Zapobiegnie to gromadzeniu się w zmywarce wilgoci i tworzeniu się nieprzyjemnych zapachów.

Wyjmij wtyczkę z kontaktu.

Przed zaczęciem wszelkich operacji czyszczenia i konserwacji zmywarki, zawsze wyjmij wtyczkę z kontaktu. Ochroni cię to przed niebezpieczeństwem porażenia.

Żadnych rozpuszczalników! Żadnych środków ścierających!

Do mycia obudowy i gumowych uszczelek zmywarki nie używaj żadnych rozpuszczalników, ani środków ścierających, lecz tylko miękką ściereczkę zamoczoną w letniej wodzie z mydłem.

Jeśli na wewnętrznej powierzchni widać plamy, przetrzyj ją ściereczką zamoczoną w wodzie z dodatkiem białego octu winnego (wystarczy go bardzo

mało) lub użyj specjalnego środka do czyszczenia zmywarek.

Wyjeżdżasz na wakacje?

Gdy wyjeżdżasz na dłuższy czas, radzimy ci wykonać następujące czynności:

- wykonaj jedno zmywanie na pusto
 - zamknij kurek dopływu wody
 - zostaw drzwiczki uchylone
- Dzięki temu gumowe uszczelki mniej się niszczą, a w zmywarce nie tworzą się przykre zapachy.

Przeprowadzka.

W razie przeprowadzki zalecamy przenoszenie i przewożenie urządzenia w pozycji pionowej. Jeśli jest to konieczne, można ją lekko przechylić do tyłu.

Uszczelki.

Jedną z przyczyn tworzenia się w zmywarce nieprzyjemnych zapachów jest odkładanie się resztek jedzenia na gumowych uszczelkach: wystarczy przetrzeć je od czasu do czasu wilgotną ściereczką.



Zmywarka nie jest śmieciarką!

Nie musisz usuwać wszelkich najmniejszych śladów jedzenia z naczyń przed włożeniem ich do zmywarki, lecz usuń kości, skórki i inne większe resztki pokarmów. Opróżnij szklanki i pucharki z pozostałych w nich płynów.

Gyors útmutató a mosogatógéphez

A kézikönyv tetszetős formában mutat be mindent, amit új háztartási készüléke nyújthat Önnek. Ezenkívül felfed olyan érdekességeket és apró trükköket, melyek segítségével mosogatógéppel szebben mosogathat és a készülék tovább működőképes marad.

1. Elhelyezés és áthelyezés (18. o.)

A leszállítás vagy áthelyezés után a mosogatógép jó működése érdekében a legfontosabb művelet a készülék elhelyezése. Mindig ellenőrizze:

1. Hogy az elektromos berendezés szabványos;
2. A víz be- és levezető csövek megfelelően vannak csatlakoztatva;
3. Hogy a mosogatógép vízszintesen áll. Ezt érdemes megtenni: a mosogatógép tartóssága és megfelelő működése érdekében.

2. Vezérlőpanel az Ön rendelkezésére (12. o.)

Ismerje meg a mosogatógép részeit, jobban fogja használni. Itt találja meg a parancsok és a belső részek részletes leírását.

3. Hogyan pakolja be az edényeket (13. o.)

Ezen az oldalon hasznos tanácsokat talál a mosogatógép helyes bepakolásával és a legkedvezőbb helykihasználással kapcsolatban.

4. Hogyan indítsa el a mosogatógépet (14. o.)

Miután bepakolt a mosogatógépbe, ki kell választania a megfelelő programot és be kell tennie a megfelelő mennyiségű mosogató- és fényesítőszert. Ennek az oldalnak az elolvasása minden mosogatási fázisban segítségére lesz.

5. A só: fontos segítőtárs (17. o.)

A megfelelő és helyes mennyiségű só használata segíti kitűnő állapotban tartani a mosogatógépet, a jobb mosogatást és a vízkő okozta lehetséges károsodás elkerülését.

6. Tanácsok és javaslatok, a takarékosabb üzemeltetéshez is (17. o.)

Apró ötleteket talál a bepakolt edényeknek megfelelő program kiválasztásához, így hatékonyabban és takarékosabban mosogathat.

7. Problémák és megoldások (19. o.)

Mielőtt szerelőt hívna, gondolja át: rengeteg problémának lehet azonnali megoldása. Ha mégsem sikerül megoldani, hívja az Ariston márkaszervizét és, ha lehetséges, rövid időn belül bármilyen hibát kijavítanak.



8. Az Ön és családja biztonsága érdekében (19. o.)

Olvassa el figyelmesen ezt a fejezetet, hasznos információkat tartalmaz a biztonságos elhelyezéssel, használattal és a karbantartással kapcsolatban. Kellemetlen meglepetések elkerülése érdekében.

9. Speciális ápolás és karbantartás (20. o.)

Néhányszor, havonta egyszer, szenteljen egy kis figyelmet a szűrőblokknak és a permetezőknak. Itt megtanulhatja, hogyan csinálja.

10. A mosogatógép karbantartása (20. o.)

Vegye figyelembe az itt olvasható néhány szabályt, ennek eredményeként mosogatógépe mindig kitűnő formában lesz.

11. Műszaki jellemzők (12. o.)

A háztartási készülék valamennyi műszaki tulajdonsága a szabványoknak megfelelő.

Felépítés

A mosogatógép részeinek megismerése segíti a mosogatógép jobb használatát.

- E. Felső kosár
- F. Felső permetező
- G. Kosár-magasság szabályzó
- H. Alsó kosár
- I. Alsó permetező
- J. Sótartó dugó
- K. Mosogató szűrő
- L. Mosogató- és fénycsisztószer tartó

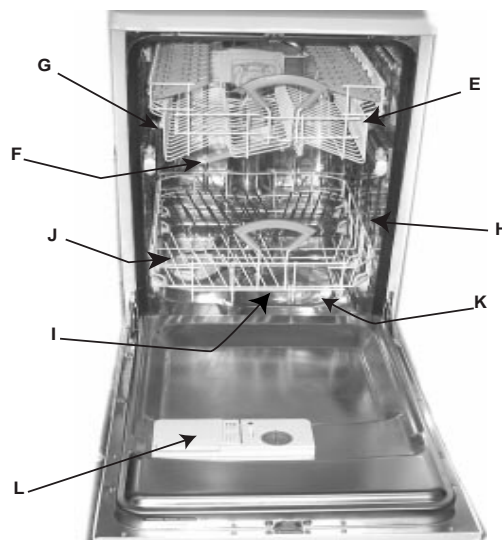

Vezérlőpanel az Ön rendelkezésére

- A. **ON-OFF villogó gomb.**
A készülék bekapcsolásához nyomja meg ezt a gombot.
- B. **ON-OFF lámpa.**
Jelzi, hogy a készülék be van kapcsolva.
- C. **Ajtónyitó fogantyú.**
A mosogatógép ajtajának kinyitására szolgál.
- D. **Indítás késleltetés választó gomb.**
A kiválasztott program 12,9,6 vagy 3 órával történő eltolására szolgál.
- E. **Programjelző lámpák.**
Jelzi a kiválasztott programot.
- G. **A ciklus előrehaladását és a késleltett indítást jelző lámpa.**
(előmosogatás, mosogatás, öblítés, szárítás) és ha beállította az indítás késleltetést, jelzi
- R. **Start/Reset gomb.**
A Start gombbal elindítja a programot, a Reset gombbal pedig lenulláz minden beállítást.
- P. **Programválasztó gomb.**
A gomb minden megnyomását követően felgyullad egy E jelzőlámpa.

- S. **Só-hiány jelző lámpa.**
Figyelmezteti, hogy ideje sót tenni a mosogatógépbe.
- T. **Fénycsisztószer-hiány jelző lámpa.**
Figyelmezteti, hogy ideje fénycsisztószer tenni a mosogatógépbe.

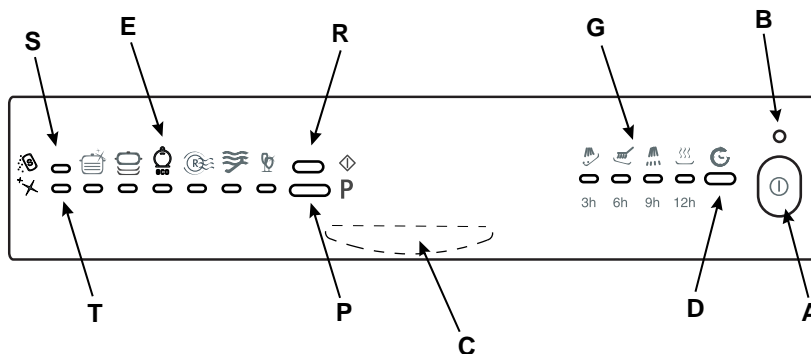

Ez a mosogatógép megfelel az alábbi EU Direktíváknak:

- 73/23/CEE (Alacsonyfeszültségi Direktíva) és az azt követő módosítások;
- 89/336/CEE (Elektromágneses Kompatibilitás) és az azt követő módosítások.
- 97/17/CE (Megjelölés)
- 2002/96/EC A régi elektronikus termékek megsemmisítése



Műszaki adatok	
Hosszúság	cm 45
Mélység	cm 60
Magasság	cm 85
Teljesítmény	9 normál teríték
Mosogatóvíz nyomása	4.3psi - 145psi 30 KPa÷ 1MPa (0,3 ÷10 bar)
Tápfeszültség	Lásd adatcím
Teljes felvett teljesítmény	Lásd adatcím
Olvadó biztosíték	Lásd adatcím

Hogyan pakoljuk be az edényeket?

Mosogatás előtt apró dolgok segíthetik a hatékonyabb mosogatást és mosogatógép élettartamának meghosszabbítását. Távolítsa el a nagyobb ételmaradványokat, áztassa be a legszennyezettebb fazekakat és serpenyőket. Miután bepakolta az edényeket, ellenőrizze, hogy a permetezőzők lapátjai jól forognak-e. Ne tegye egymásra a poharakat és a csészéket, ellenőrizze, hogy a tányérok nem érnek-e össze.

Mindenekelőtt.

Mielőtt elhelyezi az edényeket a kosarakban, távolítsa el a nagyobb ételmaradványokat, ezzel elkerüli a szűrők eltömődését, ami csökkenti a mosogatás hatékonyságát.

Ha a fazekak és serpenyők túlságosan szennyezettek, mosogatás előtt áztassa be őket. Az edények bepakolását megkönnyíti, ha kihúzza a kosarakat.

Mit tegyen az alsó kosárba?

Javasoljuk, hogy az alsó kosárba tegye a legnehezebb en elmosogatható edényeket: serpenyőket, fedőket, lapos és mély tányérokat, továbbá: csészéket, csészealjkat és poharakat (a képen példákat láthat a bepakolásra).

- **A nagyméretű tányérok és nagy fedők:** rakja őket a kosár oldalába.
- **Fazekak, salátástálak:** mindig fejjel lefelé fordítva kell berakni.
- **Nagyon mély edények:** ferdén tegye be, így a víz le tudni folyni rólu k és a mosogatás hatékonyabb.
- **Poharak és csészék:** az ábrán látható módon helyezze el őket.

Helyezze az evőeszközöket a megfelelő kis kosárba (lásd A ábra).

A késeket és a vágóeszközöket élükkel lefele kell behelyezni; a kiskanalakat tegye egyesével a nyílásokba.

Az evőeszközöket úgy helyezze el, hogy ne érjenek egymáshoz. A különösen hosszú evőeszközöket a legjobb vízszintesen elhelyezni a felső kosár elülső részében.

Miután bepakolt a mosogatógépbe, ne feledje ellenőrizni, hogy a permetezőző lapátok szabadon forognak-e, anélkül, hogy nekiütköznenek az edényeknek.

Mit tegyen a felső kosárba?

A felső kosárba pakolja a könnyű, finom edényeket: poharakat, teás és kávé csészéket, kistányérokat – de a nagytányérokat is – kevésbé szennyezett mély salátástálakat, fazekakat, serpenyőket és lábasokat (az ábrán példákat láthat a bepakolásra).

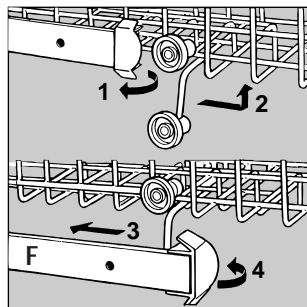

A felső kosár magasabb és alacsonyabb állásba helyezhető. Ehhez oldja ki a kerékrögzítő szárnyakat és húzza ki a kosarat; a hátsó görgőkkel állítsa magasabb vagy alacsonyabb helyzetbe, azaz tolja a síneken mindaddig, amíg az első görgők is rákerülnek; csukja vissza a kerékrögzítő szárnyakat (lásd F ábra).



Bepakolási példák

alsó kosár



felső kosár

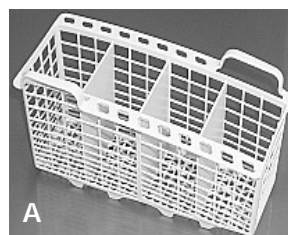

Kész, rajt!

Bepakolta az edényeket, ideje kiválasztani a mosogatási programot. Ennek megtanulásához elegendő néhány perc

Mindenekelőtt.

Nyissa ki teljesen a vízcsapot és nyomja meg az „A” ON-OFF gombot. rövid hangjelzést hall és a „B” lámpa kigyullad. A készülék be van kapcsolva, beprogramozhatja.

A program kiválasztása.

Válasszon programot a „P” gomb megnyomásával. A gomb minden megnyomásakor hall egy hangjelet és egymás után felgyulladnak az „E” lámpák: válassza ki a mosogatni kívánt edények típusnak leginkább megfelelő programot (nézze meg a 16. oldalon található programtáblázatot). Ha az ajtó be van csukva, az „R” Start gomb megnyomásakor hangjelet hall és a program néhány másodperc múlva elindul.

A mosogatógép informálja Önt.

A mosogatógép rendelkezik olyan lámpával (G), aminek felgyulladása a mosogatási ciklus előrehaladásának állapotát jelzi.

A fázisokhoz tartozó szimbólumok az alábbiak:

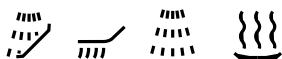

előmosogatás, mosogatás, öblítés, szárítás.

A mosogatógép minden pillanatban informálja Önt a mosogatás állapotáról.

Ha egy program éppen elkezdődött, még módosítható.

Folyamatban lévő program módosítása.

Ha eltévesztette a programot, ne ijedjen meg! Ha a program éppen elkezdődött, még módosítható. Tartsa benyomva körülbelül 5 másodpercig az „R” RESET gombot: egy hosszabb hangjelet, majd 3 csipogó hangot fog hallani. A „G” lámpa kialszik, ekkor valamennyi beállítás lenullázódott. Most beállíthatja a helyes programot.

Kifelejtett egy edényt?

Bárkivel megeshet! Szakítsa meg a programot az ON-OFF gomb megnyomásával, tegye be a kifelejtett edényt, majd nyomja meg újból az ON-OFF gombot. A ciklus onnan folytatódik, ahol abbamaradt.

Végzett?

A ciklus végét 2 rövid hangjel és a szárításhoz tartozó lámpa villogása jelzi.

Figyelem!

Kapcsolja ki a mosogatógépet az „A” gomb megnyomásával és az áramellátás megszakításához húzza ki a konnektorból a villásdugót; a villamossági kábelnek ezért könnyen hozzáférhetőnek kell lennie!

- Zárja el a vízcsapot.
- Várjon néhány percet, mielőtt kiveszi az edényeket: forróak! Ha vár egy kicsit, a gőzzel jobban száradnak.
- Először az alsó kosarat ürítse ki.

Elment az áram? Kinyitotta a készülék ajtaját?

A program megszakad, majd folytatódik, amikor visszajön az áram vagy amikor becsukja az ajtót. Minden rendben!

Ön dönti el, mikor kezdje a mosogatást.

Miután bepakolta az edényeket, a legmegfelelőbb program beállítása előtt azt is megválaszthatja, hogy mikor induljon el a mosogatógép. Nyomja meg a „D” gombot és a mosogatási ciklust 12, 9, 6 vagy 3 órával késleltetheti. Minden gombnyomáskor hangjelet hall és a kiválasztott késleltetésnek megfelelő „G” lámpa felgyulladását látja.

Most már kiválaszthatja a kívánt programot. Nyomja meg az „R” indító gombot és a hangjel után elkezdődik a várakozási idő visszaszámlálása.

Ha ez az idő letelt, a lámpa elkezdi villogni és a program elindul.

Ha például az indulást 12 órával eltolta, a program kiválasztása után a 12 órát jelentő lámpa villogását fogja látni, majd egymás után sorban villogni kezdenek a lámpák egészen addig, amíg a beprogramozott késleltetés le nem telik. Csak rápillant a mosogatógépre, és máris tudni fogja, hol tart a visszaszámlálás.

Meggondolta magát?

Ha meggondolja magát, előrébb hozhatja a késleltetést: ennek kiválasztásához nyomja meg a „D” gombot. A program nem törlődik.

Ha azonban törölni szeretné a beállított késleltetést, és rögtön el akarja indítani a programot, nyomja meg a „D” gombot egymás után addig, amíg a ciklus el nem indul és a program elindulási fázisának megfelelő „G” lámpa fel nem gyullad.

Mielőtt kiveszi az edényeket, győződjön meg róla, hogy a program befejeződött.



A „G” lámpák kettős funkciója

1) a késleltetett indításnak megfelelően villog:

emlékezteti rá, hogy késleltetett indítást állított be.

2) folyamatosan világítva marad a mosogatási fázis szimbóluma alatt:

jelzi, hogy a program elindult és a szimbólumnak megfelelő fázis van folyamatban.

Szeretné megnézni, hogy melyik programot állította be?

Bármikor menetközben, ha megnyomja a „P” gombot, néhány másodpercre kigyullad a folyamatban lévő program lámpája.

Ha menet közben, vagy közvetlenül a ciklus befejezése után nyitja ki az ajtót, ügyeljen a kiáramló meleg gőzre, megégetheti magát!

Mosogató- és fényesítőszert

Kizárólag mosogatógépekhez használatos termékeket használjon. Öntse a mosogatószert az ajtó belsején található tartóba, a mosogatási ciklus megkezdése előtt!

Mosogatószert

A mosogatószert betöltése

Az A fedő kinyitásához nyomja meg a B gombot. A 2 tartályt kell teletölteni mosogatószertel.

Ezután lecsukhatja a tetőt: nyomja kattanásig.

Ha úgy dönt, hogy tablettás mosogatószert használ, tegyen egyet a „D” tartályba és csukja le a tetőt.

Nem csukódik!

Nézze meg, hogy nem maradt-e mosogatószert maradvány a tartály szélein. Ez lehet az oka, ha a fedőt nem tudja lecsukni. Távolítsa el és máris be tudja csukni.

Fényesítőszert.

A fényesítőszert elősegíti a száradást, így az edények fényesebbek lesznek. A fényesítőszert tartálya az ajtó belső oldalán helyezkedik el: akkor kell feltölteni, ha a kijelzőn a fényesítőszert hiányát jelző lámpa (T) villog.

A fényesítőszert betöltése.

A tartály kinyitásához forgassa el az óramutató járásával ellentétesen a C dugót. A fényesítőszert betöltésekor ügyeljen rá, nehogy mellémenjen. A mosogatógéphez használatos fényesítőszert mennyisége beállítható: a C fedő alatt látható F szabályzót állítsa be egy csavarhúzó vagy egy pénzérme segítségével.

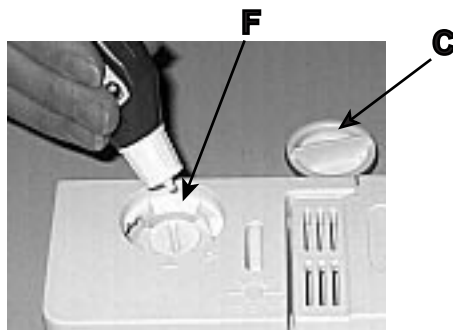
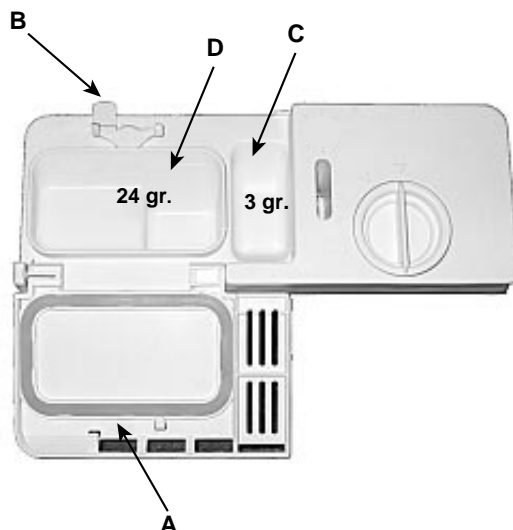

Hat állás közül választhat. Normál esetben 4.-re van kalibrálva.

Hasznos tanácsok

- Adagoljon megfelelő mennyiségű mosogatószert: ha túl sokat tölt be, attól az edények nem lesznek tisztábbak, csak a környezetre ró nagyobb terhet.

- Tartsa a mosogató- és fényesítőszert száraz helyen, gyermekektől elzárva.

A fényesítőszert mennyiség-szabályozójának használata javítja a szárítást.

Ha az edényeken vízcseppeket vagy foltokat lát, tekerje a szabályzót magasabb értékre.

Ha viszont fehér csíkok vannak az edényeken, állítsa a szabályzót alacsonyabb értékre.

Figyelem:

Kereskedelmi forgalomban kaphatók mosogatószert, sót és fényesítőszert tartalmazó mosogatógéphez használatos készítmények.

(3 az 1-ben). Javasoljuk, hogy tegyen legalább sót a megfelelő tartóba, hogy elkerülje fehér csíkok kialakulását az edényeken vagy a mosogatótálcán.

Fényesítőszert csak akkor tegyen a tartályba, ha az edények szárítása nem megfelelő.

Minden esetben olvassa el a csomagoláson a gyártói utasításokat.







Ha csak ilyen készítményeket használ, normális, ha bizonyos számú ciklus után a só és fényesítőszert lámpái állandóan villognak.

Válassza ki a helyes programot Minden szennyes edénynek megvan a saját programja

A mosogatógéppel történő mosogatás higiénikus környezetet és biztonságosabb tisztaságot garantál.

Só, fényesítőszer, megfelelő mennyiségű mosogatószer és a helyes program: ennyi szükséges a jobb eredményhez és az edények jó állapotának megőrzéséhez

Válassza ki az edényeknek megfelelő programot. A bepakolt edényeknek legmegfelelőbb program kiválasztása biztosítja, hogy az edények tiszták, és a víz- és energiafogyasztás a legmegfelelőbb legyen.

Program	Javaslatok a program kiválasztásához	A ciklus leírása	Mosogatószer elımosogatás + mosogatás	Fényesítıszer	Program idıtartama (± 10% eltérés)
 Intenzív	Erosen szennyezett edények és fazekak (sérülékeny edényekhez nem használható)	Elımosogatás 40°C meleg vízzel Meghosszabbított mosogatás 65°C-on 2 öblítés hideg vízzel Öblítés 65°C-os meleg vízzel Szárítás	3+24 gr.	*	120'
 Normál	Normál szennyezettségű edények és fazekak. Standard mindennapi ciklus	Meghosszabbított mosogatás 60°C-on Hideg öblítés Öblítés 70°C-os meleg vízzel Szárítás	27 gr.	*	93'
 Gazdaságos	Gazdaságos, kis energia fogyasztású, normál szennyezettségű edények és fazekak mosogatására alkalmas program.	2 elımosogatás hideg vízzel Meghosszabbított mosogatás 50°C-on Öblítés 65°C-os meleg vízzel Szárítás	3+24 gr.	*	145'
 Gyors & Szárítás	Gazdaságos és gyors ciklus kevésbé szennyezett edények használat utáni azonnali elmosogatásához.	Rövid mosogatás 47°C-on Öblítés 65°C-on Szárítás	20 gr.	*	40'
 Áztatás	Fazekak és edények elıkészítı mosogatása amíg azok mosogatógép a következı étkezés után megtelésére várakoznak.	Rövid hideg mosogatás az ételmaradékok edényekre száradásának megakadályozására.			12'
 Kristályok	Gazdaságos és gyors ciklus közvetlen használat után a magas hımérsékletre érzékenyebb darabok számára.	Mosogatás 52°C-on Langyos öblítés 45°C-on Öblítés 65°C-os meleg vízzel Szárítás	20 gr.	*	90'

A víz keménységi foka földrajzilag változik. Ha Önöknél a víz kemény és nem használ lágyítószer, az edényeken lerakódás alakulhat ki. A mosogatógép rendelkezik egy vízkötlenítő rendszerrel, mely speciális só használata a vízkötlenítés kialakulásának megakadályozására.

A rozsdakialakulásának elkerülése érdekében a só a mosogatási ciklus elkezdődése előtt töltsé be.

A só betöltése.

Mindig mosogatógépekhez való só használjon.

A só tartály az alsó kosár alatt található, a következőképpen töltsé fel:

1. Húzza ki az alsó kosarat, csavarja és húzza ki a tartály dugóját.
2. Először töltsé be sóval? Először töltsé tele vízzel a tartályt (legközelebb ezt nem kell megtenni).
3. Tegye a mosogatógép tölcserét a nyílásba és öntsön be körülbelül két kiló sóval. Normális, ha a tartályból kifolyik egy kis víz.
4. Óvatosan csavarja vissza a dugót.



Mikor kell sóval betölteni?

A só tartályt akkor kell feltölteni amikor az „S” sóhiány-jelző lámpa villog. Miután első alkalommal töltsé be sóval, normális, ha a lámpa max. 5 egymást követő ciklusig villog.

A só fogyasztás szabályozása

A mosogatógép szabályozható só adagoló rendszerrel van ellátva, mely segítségével a víz keménységétől függően optimális és egyénre szabott módon állítható be a só felhasználás a lehető legalacsonyabb szintre.

A vízkeménység mértékéről tájékozódhat a helyi ivóvíz szolgáltató szervnél.

A szabályozáshoz kövesse az alábbi utasításokat:

1. csavarja ki a só tartály dugóját
2. a tartály állítógyűrűjén található nyíl (lásd szélső ábra), amennyiben szükséges, fordítsa el a „-” jeltől az óramutató járásával ellentétes irányba a „+” jel felé a víz keménységének megfelelően. Javasoljuk, hogy a beállítást az

Víz keménység			Választógomb helyzete	Só fogyasztás (gramm/ciklus)	Autonóm (ciklus\ 2kg)
°dH	°fH	mmol/l			
0 - 10	0 - 17	0 - 1,7	/	0	/
10 - 25	18 - 44	1,8 - 4,4	"-"	20	60
25 - 50	45 - 89	4,5 - 8,9	MED	40	40
> 50	> 89	> 8,9	"+"	60	25

alábbi ábrának megfelelően végezze el:

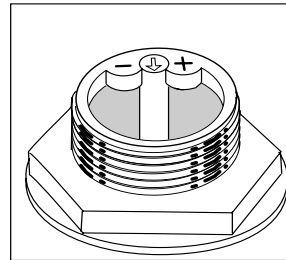

Nem tudja, hogy milyen kemény lakásában a víz? Kérdezze meg a lakhelyét vízzel ellátó társaságot.

Javaslatok és tanácsok.

Hogyan őrizzük meg és védjük legkedvesebb edényeinket

■ Szinte valamennyi ezüst nem üveges mosogatható a mosogatógépben. Két kivétel létezik: az antik ezüst és a oxidáló anyaggal díszített ezüst. Az antik ezüst nyeleket a melegvíz meglazíthatja a másik típusnál pedig eltüntetheti a díszítő motívumokat. Soha ne tegye úgy az ezüstneműt, hogy az más fémekkel érintkezzen: ezzel



elkerüli a foltképződést és a feketedést.

■ Az ezüst tányérok és tálcákat rögtön használat után kell elmosogatni, különösen akkor, ha só, tojás, olajbogyó, fekete mustár, ecet, gyümölcsleves vagy főtt zöldség volt rajtuk.

■ A különösen finom edények esetén használja a mosogatógép megfelelő mosogatási programját.

Azon kívül, hogy időt és fáradságot takarít meg, a mosogatógép fertőtleníti is az edényeket azáltal, hogy magas hőmérsékleten mosogatja el azokat.

Lehet takarékoskodni

Az elektromos háztartási készülékek okos használatával takarékoskodhat és óvja a környezetet

Telepakolás.

A fogyasztás optimalizálása érdekében lehetőleg akkor működtesse a mosogatógépet, ha telepakolta. Ha a telepakoláshoz kell egy kis idő, használja az áztatás ciklust, így elkerüli a kellemetlen szagok kialakulását és az ételmaradék beszáradását.

A megfelelő program.

Válassza ki a bepakolt edényeknek megfelelő programot. A program kiválasztása függ az elmosogatandó edényektől és azok szennyezettségének mértékétől. A megfelelő választáshoz nézze meg a 16. oldal programtáblázatát.

Megérkezett a mosogatógép

Megvásárlás vagy másik lakásba szállítás után a helyes elhelyezés biztosítja a mosogatógép megfelelő működését.

Válassza ki a helyet, ahova a mosogatógépet tenni szeretné, oldalával vagy hátlapjával nekiteheti a szomszédos bútoroknak, illetve a falnak. A mosogatógép olyan víz be- és leeresztő csövekkel rendelkezik, melyeket bal és jobb oldalra el lehet forgatni, ezzel lehetővé téve a legmegfelelőbb elhelyezést.

Ez a mosogatógép típus beépíthető folyamatos munkalap alá (olvassa el az idevonatkozó útmutatót).

Vízszintezés.

Miután elhelyezte a mosogatógépet, a talpain lévő csavarok ki-, illetve becsavarásával változtathatja a magasságát és vízszintes helyzetbe állíthatja. Győződjön meg róla, hogy dőlésszöge 2 foknál nem nagyobb. A megfelelő vízszintbe állítás biztosítja a mosogatógép jó működését.

A víz szétömlésének megakadályozása

A mosogatógép olyan rendszerrel van ellátva, mely megszakítja a víz bejutását, ha a mosogatógép belsejében az valahol szivárog.

Ha a csatlakozó, melybe a készüléket csatlakoztatni szeretné, nem felel meg a dugónak, cserélje le egy megfelelő dugaszra; ne használjon adaptert vagy átalakítót, azok a készülék felmelegedését vagy leégését idézhetik elő.

Összeköttetés a hidegvíz vezetékkel.

A háztartási gép vízvezetékhez kötését kizárólag a készülékhez adott vízbevezető csővel lehet elvégezni, ne használjon más csövet. Cseré esetén csak eredeti pótcsőveket használjon.

Csatlakoztassa a vízbevezető csövet a hidegvíz vezetékhez 3/4-es csatlakozóval, tegye bele a mellékelt kis szűrőt és ügyeljen rá, hogy szorosan csavarja a csapra.

Ha a vízvezeték új vagy sokáig nem használták, a bekötés előtt, a víz megengedésével győződjön meg róla, hogy a víz átlátszó és tiszta. Enélkül az óvintézkedés nélkül meg van a veszélye annak, hogy a víz belépésének helye eltömődik, tönkretéve a mosogatógépet.

Csatlakoztatás a meleg vizes csaphoz.

A mosogatógép működtethető hálózati, 60° C hőmérsékletet nem meghaladó melegvízről (ha van Önöknél központi fűtő berendezés).

Ebben az esetben a mosogatás 15 perccel lerövidül és a mosogatás hatékonysága jelentéktelen mértékben csökken.

A meleg vizes csaphoz ugyanúgy csatlakoztathatja a készüléket, mint azt a hideg vizes csapra történő csatlakoztatásánál bemutattuk.

Lefolyó-vezetékhez csatlakoztatás.

Helyezze a lefolyócsövet egy olyan lefolyó csőrendszerbe, melynek minimális átmérője 4 cm, vagy támassza a mosogatótálcába. Kerülje a cső túlzott megtörését, illetve meghajlítását. A mellékelt speciális műanyag könyök segítségével optimális



helyzetbe tudja állítani (lásd ábra). Az **A** betűvel jelzett csőrésznek 40 és 100 cm közötti magasságban kell lennie.

A cső nem merülhet vízbe.

Elektromos csatlakoztatás.

Mindenekelőtt ellenőrizze, hogy a hálózati feszültség- és frekvenciaértékek megfelelnek a készülék inox ajtajával szemközt elhelyezett táblán feltüntetett értékeknek, és hogy az elektromos hálózat, melyhez csatlakoztatja, a táblán jelzett maximális áramtartományon belül van.

FIGYELEM!

A mosogatógép villásdugójának hozzáférhetőnek kell maradnia, hogy az esetleges karbantartási munkálatokat teljes biztonságban lehessen elvégezni.

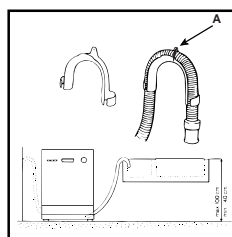

Földelés: a biztonsághoz elengedhetetlen.

Csak most dugja a villásdugót az elegendő földeléssel ellátott hálózati csatlakozóba (az épület földelése törvényileg kötelező, győződjön meg róla, hogy Önöknél is van).

A speciális műanyag könyökcsövet szorosan rögzítse a falhoz, hogy elkerülje a lefolyócső elmozdulását és a víz kiömlését a lefolyóból.

Győződjön meg róla, hogy az elektromos tápkábel mindig könnyen hozzáférhető.

Ha problémája adódik, olvassa el az alábbiakat

Előfordulhat, hogy a mosogatógép nem működik, vagy rosszul működik. Sok esetben olyan hibáról van szó, amely megoldható anélkül, hogy szerelőt kellene hívnia. Mielőtt felhívna a szervizet, mindig olvassa el ezeket a pontokat.

A mosogatógép nem indul el

■ A vízcsap nyitva van és jól van a csőhöz csatlakoztatva?

■ Van víz a házban?

■ A víz elegendő nyomással jön?

■ Nincs meghajolva a cső?

■ A vízbevezető cső szűrője nincs eltömődve?

■ A mosogatógép ajtaja nincs nyitva?

■ Az indítási és programválasztási utasításokat jól követte?

Az edények nem tiszták.

■ Megfelelő adag mosogatószert tett be?

■ A kiválasztott mosogatósi program megfelel a bepakolt edényeknek?

■ A szűrő és a mikroszűrők tiszták?

■ A permetező szabadon forognak, anélkül, hogy nekiütköznenek az edényeknek?

A mosogatógép nem ürít.

■ Nincs meghajolva a lefolyócső?

A mosogatógépben vízkőlerakódás vagy fehér lepedék marad.

■ A sőtartály dugója jól le van zárva?

■ Ellenőrizte a lakás vízének keménységét?

■ A fényesítőszert jól adagolja?

Hibaüzenetek

A mosogatógép biztonsági funkcióval van ellátva az esetleges működési zavarok kijelzésére. Az ilyen hibákat egy vagy két „G” lámpa gyors ütemű villogása jelzi. Ha észrevette, hogy ezek a lámpák villognak, kapcsolja ki a gépet és forduljon szerelőhöz.

Figyelmeztetés zárt vízcsapra

Ha elfelejtette kinyitni a vízcsapot, a mosogatógép néhány percig hangjelzést ad. Nyissa ki a vízcsapot és a mosogatógép néhány perc

múlva újra elindul. Abban az esetben, ha a hangjel megszólalásakor Ön nincs jelen, a mosogatógép leáll és 4. és 5. lámpa (gyors és Áztatás) gyorsan villog. Kapcsolja ki az On-Off gombbal, nyissa meg a vízcsapot és körülbelül 20 másodperc várakozás után kapcsolja vissza a mosogatógépet, válassza ki ismét a programot a „Program kiválasztás” fejezetben leírtak szerint és a mosogatógép ismét elindul.

Figyelmeztetés eltömődött szűrőkre

Ha a mosogatógép eltömődött és az 3. (Gazdaságos) és 5 (Áztatás) lámpa gyorsan villog, az azt jelenti, hogy a szűrőt nagy ételmaradék tölti el. Kapcsolja ki a gépet, alaposan tisztítsa meg a szűrőt és, miután a szűrőt visszatette a helyére, kapcsolja vissza a gépet. Válassza ki ismét a programot és az szabályosan el fog indulni.

A vízbefolyó cső elektroszelepeinek hibáját jelző lámpa.

Ha a 4. program lámpája (gyors) gyorsan villog, KAPCSOLJA KI, majd egy perc elteltével KAPCSOLJA VISSZA a mosogatógépet. Ha a lámpa továbbra is villog, a víz kiömlésének elkerülése érdekében először a vízcsapot zárja el, majd áramtalanítsa a készüléket és hívjon szerelőt.

Mindent leellenőrzött, de a mosogatógép nem működik és a probléma még mindig fennáll?

Hívja a hivatalos szervizet és ne feledje megadni:

- a hiba típusát
- a modell szignóját (Mod....) és szériaszámát (S/N), melyeket az inox ajtó oldalsó részén elhelyezett táblán talál.

Soha ne forduljon nem hivatalos szerelőhöz és utasítsa vissza a nem eredeti cserealkatrészek használatát.

Biztonság otthon

A mosogatógép megfelel a legszigorúbb nemzetközi biztonsági előírásoknak. Óvja családját és Önmagát. Olvassa el figyelmesen a kézikönyvben található figyelmeztetéseket és információkat: számos hasznos megjegyzést tartalmaznak az elhelyezéssel, használattal és karbantartással kapcsolatban. Hogy ne érje kellemetlen meglepetés

1. Óvatosan távolítsa el a csomagolóanyagot (kövesse a lakhely szerint illetékes hatóság által kiadott szelektív hulladékgyűjtésre vonatkozó előírásokat).
2. Miután eltávolította a csomagolást, ellenőrizze a készülék épségét. Ha kétségei vannak, forduljon szakemberhez.
3. A mosogatógépet csak felnőttek használhatják és csak háztartási edények mosogatására, a kézikönyvben leírt utasítások szerint. Ne érjen a készülékhez mezítláb vagy nedves kézzel, illetve lábbal.
4. Nem javasoljuk hosszabbító és elosztó használatát. Ha az elektromos tápkábel nem elég hosszú, cserélje le egy megfelelő hosszúságúra, és ne feledje, hogy a kábelnek nem szabad megtörnie vagy veszélyes nyomásnak kitenni.
5. Rendellenes működés esetén, vagy karbantartáskor kapcsolja le a készüléket az elektromos hálózatról (húzza ki a konnektorból!)
6. Tartsa távol a gyerekeket a mosogatószerektől és a nyitott mosogatógéptől.
7. A mosogatógép nem helyezhető el nyitott térben, még akkor sem, ha a helyiséget tető fedi: rendkívül veszélyes esőnek és viharoknak kitenni.
8. A mosogatósi ciklus alatt vagy közvetlenül azután ne érjen az ellenálláshoz.
9. Ne támaszkodjon, és ne üljön rá a nyitott ajtóra, felbillentheti a mosogatógépet.
10. Hiba esetén zárja el a vízcsapot és húzza ki a dugót a konnektorból. Ezután nézze meg a „Ha problémája adódik, olvassa el az alábbiakat” fejezetet. Ha nem találja a megoldást, hívjon szerelőt.
11. A használaton kívüli k és z ü l é k e k t használhatatlanná kell tenni: vágja le a tápkábelt és tegye használhatatlanná az ajtózárat.
12. Az elektromos k és z ü l é k e k megsemmisítéséről szóló európai direktíva 2002/96/EC előírja, hogy a régi háztartási gépeket nem szabad a normál nem szelektív hulladékgyűjtési folyamat során összegyűjteni. A régi gépeket szelektíven kell összegyűjteni, hogy optimalizálni lehessen a bennük lévő anyagok újrahasznosítását és csökkenteni lehessen az emberi egészségre és környezetre gyakorolt hatásukat. Az áthúzott "szemeteskuka" jele emlékezteti Önt arra, hogy kötelessége ezeket a termékeket szelektíven összegyűjteni. A fogyasztóknak a helyi hatóságot vagy kereskedőt kell felkeresniük a régi háztartási gépek helyes elhelyezését illetően.

Speciális tisztítás és karbantartás

Szűrőblokk

Ha mindig megfelelő mosogatási eredményt szeretne kapni, a szűrőblokkot tisztítani kell. A mosogatóvíz megtisztul az ételmaradékoktól és tökéletesen megszűrve kerül vissza. Ehhez a legjobb minden mosogatás után eltávolítani a „C” csokban és az A félkörös szűrőben fennakadt nagy ételmaradékokat; ezek kivételéhez húzza a csok fogantyúját felfelé. Elegendő, ha folyóvízben leöblíti őket. Havonta egyszer az egész szűrőblokkot alaposan meg kell tisztítani: C csok + A félkörös szűrő + B hengeres szűrő. A „B” szűrőt az óramutató járásával megegyező irányba forgatva tudja kivenni.

A tisztítást elősegítheti nem fémből készült kis kefével. Szerelje vissza az alkatrészeket (az ábrán bemutatottak szerint) és helyezze vissza a blokkot a mosogatógépbe. Lefelé megnyomva tegye vissza a helyére.

A mosogatógép szűrő nélkül nem használható. Ha rosszul teszi vissza a szűrőket, a mosogatás hatékonysága csökken; és a mosogatógép is megrongálódhat.

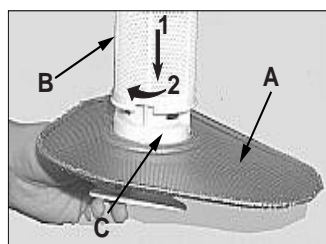
**A permetezők tisztítása**

Előfordulhat, hogy ételmaradék kerül a permetezőkhöz és elzárja a permetezőnyílásokat; rendszeresen ellenőrizze és tisztítsa meg őket (lásd A készülék közelről (belső rész) F-I betűk).

Néhányszor, havonta egyszer, szenteljen egy kis figyelmet a szűrőblokknak és a permetező részeknek.



Tartsa karban a mosogatógépet

Néhány szabály betartásával biztosíthatja, hogy mosogatógépe mindig megbízható segítőtárs legyen.

Minden mosogatás után.

Amikor a mosogatási ciklus befejeződött, soha ne feledje elzárni a vízcsapot és résnyire kinyitni az ajtót. Így ki tud száradni a készülék és nem keletkeznek kellemetlen szagok.

Húzza ki a dugót.

Mielőtt bármilyen takarítást vagy karbantartást végezne a készüléken, mindig húzza ki a konnektorból. Ezzel bármilyen veszélyt e kerülhet.

Ne használjon oldószert!**Ne használjon súrolószert!**

A mosogatógép külsejének és gumiból készült részeinek tisztításához nem szükséges sem oldószerek, sem súrolószerek használata, használjon langyos vízzel és szappannal átitatott ruhát.

Ha a mosogatótálcán foltokat lát, használjon egy fehér-ecetes (kis mennyiség elegendő) vizes ruhát, vagy használjon mosogatógépekhez ajánlott

speciális tisztítószert.

Szabadságra utazik?

Ha hosszú ideig távol lesz, javasoljuk, hogy végezze el az alábbi műveleteket:

- végezzen el egy mosogatást edények nélkül
- zárja el a befolyó víz csapját
- hagyja résnyire nyitva az ajtót

Ha betartja a fentieket, a tömítések tovább tartanak, és nem keletkeznek kellemetlen szagok.

Áthelyezés.

Áthelyezés esetén a legjobb függőleges helyzetben tartani a készüléket. Ha szükséges lenne, a hátsó oldalára lehet dönteni.

Tömítések.

A mosogatógép belsejében keletkező kellemetlen szagok egyik oka a tömítések közé ragadt ételmaradék. Elegendő, ha néha megtisztítja őket egy benedvesített szivaccsal.



A mosogatógép nem szemétdaráló! Ne aggódjon az edényekben maradt minden apró ételmaradék miatt, azonban a csontokat, héjakat és egyéb esetleges maradékokat távolítsa el az edényekből, mielőtt berakja őket a kosarakba. Öntse ki a poharokból és bögrékből a megmaradt folyadékot.

Rychlý průvodce pro myčku nádobí

Tento návod vás přijatelnou formou seznámí se vším, co vám může nabídnout váš nový spotřebič. Kromě toho objevíte zvláštnosti a malé triky pro lepší mytí ve vaší myčce a pro prodloužení její životnosti.

1. Instalace a stěhování (str. 28)

Po dodání nebo stěhování je instalace nejdůležitější operací pro správnou činnost vaší myčky nádobí. Vždy ověřte:

1. Zda se elektrický rozvod nachází v normě;
2. Zda jsou správně připojeny hadice pro přívod a odvod vody;
3. Zda je myčka nádobí vyvážena. Stojí to za pozornost: Z důvodu zajištění životnosti a správné činnosti myčky nádobí.

2. Ovládací panel pro zadávání vašich příkazů (str. 22)

Obeznámí vás s částmi, z nichž je složena myčka nádobí, což přispěje k jejímu lepšímu používání. Najdete zde detailní popis ovládacích příkazů a vnitřních částí.

3. Jak se vkládá nádobí (str. 23)

Na této stránce najdete užitečná doporučení pro správné vkládání nádobí do myčky a pro optimální využití prostoru myčky.

4. Jak spustit myčku nádobí (str. 24)

Po vložení nádobí do myčky musíte zvolit správný program a provést správné dávkování mycího prostředku a leštidla. Přečtení těchto stránek vám pomůže ve všech fázích mytí.

5. Sůl: Důležitý spojenec (str. 27)

Použití správného typu soli ve správném množství vám pomůže uchovávat myčku nádobí v optimálním stavu, dosáhnout lepšího mytí a vyvarovat se možným poškozením myčky způsobeným vodním kamenem.

6. Doporučení a rady, také pro úsporný provoz (str. 27)

Zde najdete malá doporučení pro lepší mytí nádobí a pro úsporný provoz, kterého lze dosáhnout volbou programu odpovídajícího typu náplně.

7. Problémy a jejich řešení (str. 29)

Než zavoláte pracovníka servisní služby, podívejte se zde: Mnoho problémů je možné vyřešit okamžitě. V případě, že ani potom nejste schopni problém vyřešit,



zavolejte na číslo servisní služby Ariston a pokud to bude možné, jakákoli porucha bude urychleně odstraněna.

8. Bezpečnost pro vás a vaši rodinu (str. 29)

Tuto kapitolu si přečtěte pozorně, poskytne vám užitečné informace týkající se bezpečnosti při instalaci, použití a údržbě. Vyhněte se tak nepříjemným překvapením.

9. Péče a mimořádná údržba (str. 30)

Občas, jednou měsíčně, věnujte pozornost filtrační soustavě a ostříkovacím ramenům. Zde se dozvíte, jak na to.

10. Udržujte myčku nádobí v dobrém formě (str. 30)

Pokud budete dodržovat několik málo pravidel, která jsou zde uvedena, bude vaše myčka nádobí vždy v optimální formě.

11. Technické údaje (str. 22)

Všechny technické údaje vašeho spotřebiče, vždy v souladu se zákonem.

MÝČKA NÁDOBÍ Pojd'me společně otevřít vaši myčku nádobí

Jak je vyrobena?

Pokud budete znát části, z nichž se myčka skládá, pomůže vám to v jejím lepším používání.

- | | |
|------------------------------|---|
| E. Horní koš | J. Uzávěr zásobníku solí |
| F. Horní ostřikovací rameno | K. Mycí filtr |
| G. Regulační výška koše | L. Zásobník na mycí prostředek a leštidlo |
| H. Spodní koš | |
| I. Spodní ostřikovací rameno | |

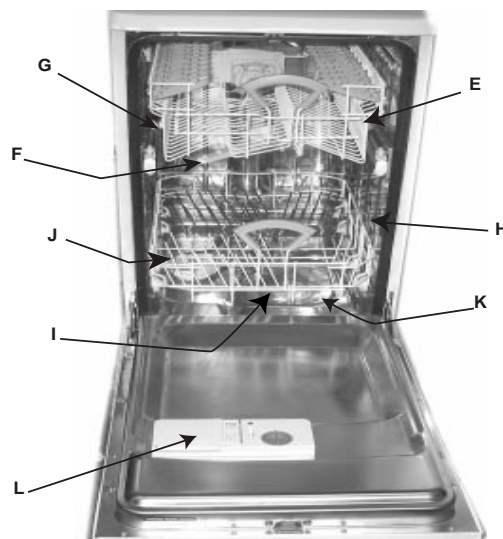

Ovládací panel pro zadávání vašich příkazů

- | | | | |
|--|---|--|---|
| A. Tlačítko ZAPNUTO-VYPNUTO (ON-OFF)
Toto tlačítko stisknete pro spuštění zařízení. | R. Tlačítko Start/Vynulování (Start/Reset)
Start slouží ke spuštění mycího programu, Vynulováním se provede vynulování všech nastavených hodnot. | S. Kontrolka nedostatku soli
Upozorňuje vás, že je třeba doplnit sůl. | T. Kontrolka nedostatku leštidla
Upozorňuje vás, že je třeba doplnit leštidlo. |
| B. Kontrolka ZAP.-VYP. (ON-OFF)
Oznamuje vám, že je zařízení zapnuto | P. Tlačítko volby programů
Při každém stisknutí tohoto tlačítka se postupně rozsvítí jedna kontrolka E. | | |
| C. Madlo pro otevření dvířek
Slouží k otevření dvířek myčky nádobí. | | | |
| D. Tlačítko pro volbu odloženého startu
Slouží k odložení spuštění zvoleného programu o 12,9,6 a 3 hodiny. | | | |
| E. Kontrolky programu
Oznamují vám program, který jste zvolili. | | | |
| G. Kontrolky průběhu cyklu a odloženého startu (předmytí, mytí, oplachování, sušení) a pokud jste nastavili odložený start, zobrazují počet hodin, které zbývají do spuštění programu. | | | |

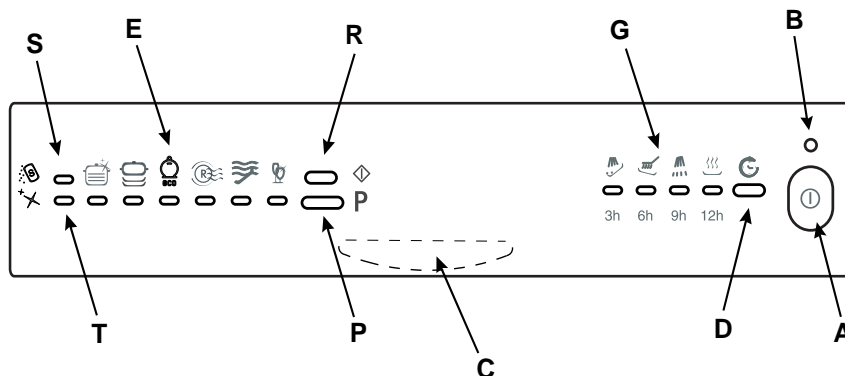

Technické údaje

Technické údaje	
Šířka	45 cm
Hloubka	60 cm
Výška	85 cm
Kapacita	9 standardních souprav nádobí
Tlak vody v přívodním potrubí	4.3psi-145psi (30kPa ÷ 1 Mpa) (0,3 ÷ 10 bar)
Napájecí napětí	Viz identifikační štítek
Celkový příkon	Viz identifikační štítek
Pojistka	Viz identifikační štítek

Tato myčka nádobí je ve shodě s následujícími směrnici Evropské Unie:

- 73/23/EHS (Nízké napětí) ve smyslu dalších úprav;
- 89/336/EHS (Elektromagnetická kompatibilita) ve smyslu dalších úprav.
- 97/17/CE (Energetické štítkování myček nádobí)
- 2002/96/EC



Jak se vkládá nádobí?

Jestliže před zahájením vlastního mytí provedete následující drobné úkony, můžete přispět k lepší účinnosti mytí a k delší životnosti vaší myčky. Odstraňte větší zbytky jídla, hrnce a pánve, na nichž zůstaly odolné usazeniny, nechejte odmočit. Po vložení nádobí do myčky zkontrolujte, zda se lopatky ostříkovacího ramene dobře otáčejí. Nepokládejte na nádobí skleničky ani hrnky, zkontrolujte, zda se talíře nedotýkají.

Především.

Před uložením nádobí do košů z něj odstraňte větší zbytky jídla, vyhněte se tak ucpání filtrů s následným snížením účinnosti mytí.

V případě, že na hrncích a pánvích zůstaly velmi odolné usazeniny, nechejte je před zahájením mytí odmočit. Vkládání nádobí si můžete usnadnit vytažením košů z myčky.

Co patří do spodního koše?

Do spodního koše doporučujeme vložit nádobí, které se umývá nejhůře: Hrnce, pokličky, mělké a hluboké talíře, ale také: Hrnky, šálky a skleničky (na fotografiích jsou zobrazeny příklady plnění myčky).

- **Servírovací talíře a velké poklice:** Umístěte po stranách koše.
- **Hrnce, salátové mísy:** Musí být vždy převráceny.
- **Velmi hluboké nádobí:** Umístěte do šikmé polohy, tak bude moci voda odtékat a výsledek mytí bude lepší.
- **Skleničky a hrnky:** Uspořádejte je tak, jak je znázorněno na obrázku.

Co patří do horního koše?

Do horního koše vkládejte choulostivé a lehké nádobí: Skleničky, šálky na čaj a na kávu, podšálky - ale i talíře - nízké salátové mísy, pánve, nízké hrnce a rendlíky, které nejsou příliš znečištěné (na fotografiích jsou zobrazeny příklady plnění myčky).

Způsob použití horního koše

Do horního koše ukládejte choulostivé a lehké nádobí: Sklenice, šálky na čaj a na kávu, podšálky a talíře, nízké salátové mísy, pánve, nízké rendlíky a hrnce, které nejsou příliš znečištěné (příklady uložení můžete najít na fotkách).

Umístěte lehké nádobí tak, aby je proudy vody neposouvaly.

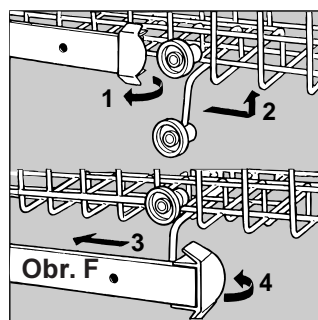

Horní koš může být nastaven do spodní nebo do horní polohy. Za tímto účelem je třeba otevřít aretovací lopatky kolejniček a vytáhnout koš; nastavte zadní kolečka do horní nebo spodní polohy a zasuňte jej zpět do vodících lišt až po zasunutí předních koleček; uzavřete aretovací lopatky (viz obr. F).

Přístroje uložte do příslušného košíku (viz obrázek A).

Nože a kuchyňské náčiní s ostrými hroty musí být vloženy s hroty obrácenými ke dnu; lžice vložte jednu po druhé do mezer.

Uspořádejte přístroje tak, aby se vzájemně nedotýkaly. Zvláště dlouhé přístroje je lepší umístit do vodorovné polohy v přední části horního koše.

Po vložení nádobí nezapomeňte zkontrolovat, zda se lopatky ostříkovacího ramene otáčejí volně, aniž by se dotýkaly nádobí.



Příklady uložení

spodní koš

horní koš

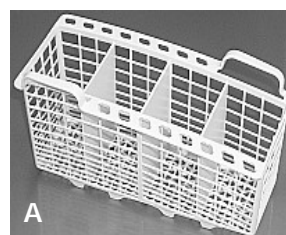

Spust'te myčku

Jsme připraveni, začínáme!

Vložili jste nádobí a nyní musíte nastavit mycí program. Naučíte se to během několika minut

Především.

Otevřete úplně kohoutek přívodu vody a stiskněte tlačítko ZAPNUTO-VYPNUTO (ON-OFF) "A": Uslyšíte krátký akustický signál a kontrolka "B" se rozsvítí. Nyní je zařízení zapnuto a můžete provést nastavení programu.

Zvolte program.

Stisknutím tlačítka "P" proveďte volbu programu. Při každém stisknutí tohoto tlačítka zazní akustický signál a následně se rozsvítí kontrolky "E": Zvolte program, který je dle vašeho názoru nevhodnější pro typ nádobí, které je určeno k mytí (podívejte se na str. 26, kde najdete tabulku programů). Jestliže jsou dvířka zavřena, stiskněte tlačítko Start "R", uslyšíte akustický signál a během několika sekund se spustí program.

Myčka vás informuje.

Vaše myčka je vybavena kontrolkami (G), které se rozsvítí, čímž vás informují o fázi průběhu mycího cyklu. Zde jsou symboly fází:

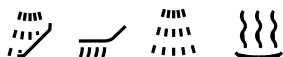

předmytí, mytí, oplachování, sušení.

Vaše myčka vás v každém okamžiku informuje, do které fáze se dostala.

Změna probíhajícího mycího programu.

Pokud jste spletli mycí program, nic se neděje! Probíhající mycí program můžete změnit v případě, že byl právě zahájen. Držte stisknuto tlačítko VYNULOVÁNÍ (RESET) "R" po dobu přibližně 5 sekund:

Probíhající program můžete vynulovat pouze v případě, že byl právě spuštěn.

Uslyšíte jeden prodloužený a po něm 3 krátké akustické signály. Kontrolka "G" zhasne a v tomto okamžiku byla všechna nastavení vynulována. Nyní můžete znovu nastavit správný program.

Zapomněli jste vložit nějaký kus nádobí?

Prosím vás, to se může stát každému. Stisknutím tlačítka ZAPNUTO-VYPNUTO (ON-OFF) přerušete mycí cyklus, vložte zapomenuté kusy nádobí a znovu stiskněte tlačítko ZAPNUTO-VYPNUTO (ON-OFF). Mycí cyklus se znovu spustí od místa, v němž byl přerušen.

Hotovo?

Konec mycího cyklu je signalizován 2 krátkými akustickými signály a blikáním kontrolky odpovídající sušení.

Upozornění

Stisknutím tlačítka "A" vypnete displej, vytáhněte zástrčku ze zásuvky elektrického rozvodu, čímž přerušíte dodávku elektrické energie; napájecí kabel musí být proto snadno přístupný.

- Zavřete kohoutek přívodu vody.
- Před vyjmutím nádobí vyčkejte několik minut: Pálí! Pokud chvíli počkáte, nádobí se párou lépe osuší.
- Nejprve vyprázdněte spodní koš.

Před zahájením vyjímání nádobí se přesvědčte, zda byl program ukončen!

Přerušila se dodávka elektrické energie?

Otevřeli jste dvířka myčky?

Mycí program se přeruší a po obnovení dodávky elektrické energie nebo po opětovném zavření dvířek se znovu spustí. Vše je pod kontrolou!

Rozhodněte se sami, kdy má být program spuštěn.

Naplnili jste myčku a před nastavením nevhodnějšího programu si rovněž můžete zvolit dobu spuštění myčky. Stiskněte tlačítko "D" a můžete nastavit odložení startu mycího cyklu o 12, 9, 6 a 3 hodiny. Při každém stisknutí uslyšíte akustický signál a uvidíte, jak se rozsvítí kontrolka "G" odpovídající době odložení startu.

Nyní můžete zvolit požadovaný program. Stiskněte spouštěcí tlačítko "R" a po zaznění akustického signálu se začne odpočítávat doba, která zbývá do spuštění mycího cyklu. Po uplynutí této doby přestane kontrolka blikat a program se spustí.

Jestliže jste např. nastavili dobu odložení startu 12 hodin, uvidíte, že po zvolení programu bliká kontrolka odpovídající 12 hodinám, poté budou postupně blikat další kontrolky, dokud neuplyne nastavená doba odložení startu. Vždy se dozvíte pouhým pohledem, ve které fázi se nachází odečítání nastavené doby.

Rozhodli jste se jinak?

Pokud jste se rozhodli jinak, můžete nastavit kratší dobu odložení startu: Volbu proveďte tlačítkem "D". Vynulování programu není nutné.

Jestli si naopak přejete vynulovat nastavenou dobu odložení startu a program spustit ihned, stiskněte několikrát za sebou tlačítko "D", dokud nedojde ke spuštění mycího cyklu a k rozsvícení kontrolky "G",



kteřá odpovídá fázi spuštění samotného mycího programu.

Dvojitá funkce kontrolky "G"

- 1) **blíká poblíž nastavené hodnoty odložení startu:** Pripomíná vám, že jste nastavili odložení startu
- 2) **zůstává rozsvícena pod symbolem fáze, aniž by blikala:**

To znamená, že program byl spuštěn, a že právě probíhá jeho fáze, která je označena tímto symbolem.

Přejete si vidět, jaká nastavení jste provedli?

Jestliže stisknete tlačítko "P" ve kterémkoli okamžiku probíhajícího programu, rozsvítí se na několik sekund kontrolka probíhajícího programu.

Když otevřete dvířka myčky nádobí během probíhajícího cyklu nebo v případě, že cyklus právě skončil, dávejte pozor na unikající horkou páru, mohli byste se popálit!

Mycí prostředek a leštadlo

Používejte pouze specifické výrobky, určené pro myčky nádobí. Mycí prostředek nalejte do zásobníku, který najdete na vnitřní straně dvířek. Před zahájením mycího cyklu!

Mycí prostředek

Plnění mycího prostředku

Stisknutím tlačítka B otevřete kryt A. Mycí prostředek se nalévá do 2 přihrádek, a to až po jejich okraj.

Nyní můžete zavřít kryt: Tlačte na něj, dokud neuslyšíte cvaknutí.

Pokud jste se rozhodli použít mycí prostředek ve formě tablet, vložte jednu tabletu do přihrádky "D" a zavřete kryt.

Kryt se nedá zavřít!

Zkontrolujte, zda se na okrajích přihrádky nenacházejí zbytky mycího prostředku. Díky těmto zbytkům se kryt nedá zavřít. Odstraňte je a uvidíte, že to bude v pořádku.

Leštadlo.

Leštadlo umožňuje zvýšit lesk nádobí, protože zlepšuje jeho vysušení. Zásobník leštidla se nachází na vnitřní straně dvířek: Je potřebné jej naplnit, když na zobrazovacím zařízení začne blikat kontrolka nedostatku leštidla T.

Plnění leštidla.

Zásobník otvírejte otočením uzávěru C proti směru hodinových ručiček. Při doplňování leštidla dávejte pozor, abyste zásobník nepřelili. Množství leštidla, které myčka používá, lze regulovat: Regulaci proveďte šroubovákem nebo mincí působením na regulátor F, který se nachází pod krytem C.

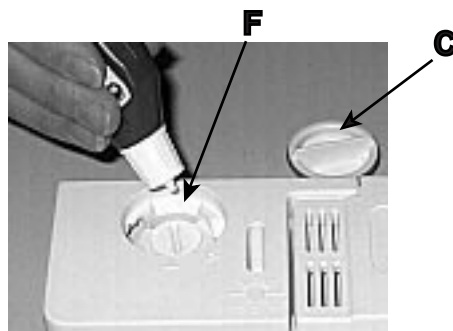
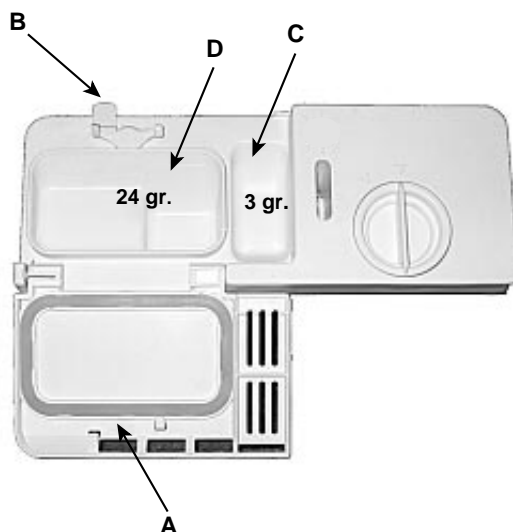

Můžete si zvolit ze šesti poloh. Obvykle se nastavuje poloha 4.

Užitečná doporučení

- Odměřte správnou dávku mycího prostředku: Pokud odměříte nadměrné množství, nezískáte čistší nádobí, ale dosáhnete pouze většího znečištění životního prostředí.

- Mycí prostředek a leštadlo uchovávejte na suchém místě, mimo dosah dětí

Regulace množství používaného leštidla zlepšuje sušení. Jestliže z nádobí stékají kapky vody nebo jsou na něm skvrny, natočte regulátor na vyšší hodnoty. Jestliže se na nádobí naopak vyskytují bílé pruhy, natočte regulátor na nižší hodnoty.

Upozornění

IV prodejní síti můžete najít výrobky pro mytí v myčkách nádobí, které obsahují mycí prostředek, sůl a leštadlo (3 v 1). Přesto vám doporučujeme přidat do příslušného dávkovače alespoň sůl, abyste se vyhnuli tvorbě bílých pruhů na nádobí nebo na stěnách myčky.

Leštadlo doplňte do zásobníku pouze v případě, že je nádobí osušeno nedostatečně.

V každém případě si pozorně přečtete pokyny výrobce, uvedené na obalech výrobků pro mytí v myčkách nádobí.

Používáte-li pouze tyto výrobky, je běžné, že kontrolky nedostatku soli a leštidla budou po určitém počtu mycích cyklů blikat nepřetržitě.







Zvolte vhodný program

Vhodný program na každou špínu

Mytí nádobí v myčce vám poskytne záruku hygienického prostředí a zajistí vám čistotu.

Sůl, leštidlo, správná dávka mycího prostředku a vhodný program: To je vzorec pro dosažení co nejlepších výsledků a správné udržování dobrého stavu vaší myčky.

Zvolte správný program pro vaše nádobí.
Volba nejvhodnějšího programu pro nádobí, které jste vložili do myčky vám zajistí čistotu umytého nádobí a optimální použití vody a elektrické energie.

Program	Indikace k volbě programu	Popis cyklu	Mycí prostředek na předmytí + mytí	Leštidlo	Orientační doba trvání programu
 Intenzivní mytí	Silně znečištěné nádobí a hrnce (nevhodný pro choulostivé nádobí)	Teplé předmytí při 40 °C Dlouhodobější mytí při 65 °C 2 studená opláchnutí Teplé opláchnutí při 65 °C Sušení.	3+24 g	*	120'
 Rychlé denní mytí	Běžně znečištěné nádobí a hrnce. Standardní denní cyklus.	Dlouhodobější mytí při 60°C Studené opláchnutí Teplé opláchnutí při 70°C Sušení.	27 g	*	93'
 Eko	Program pro ekologické mytí při nízké energetické spotřebě, vhodný pro běžně znečištěné nádobí a hrnce.	2 studená opláchnutí Dlouhodobější mytí při 50°C Teplé opláchnutí při 65°C Sušení	3+24 g	*	145'
 Rychlé mytí Sušení	Rychlý a úsporný cyklus pro mytí málo znečištěného nádobí bezprostředně po jeho použití. Bez sušení.	Krátké mytí při 47 °C Opláchnutí při 65 °C Sušení	20 g	*	40'
 Namáčení	Předběžné mytí hrnců a nádobí v očekávání následného doplnění nádobí po dalším jídle.	Krátké studené mytí, zabraňující zaschnutí zbytků jídla na nádobí.			12'
 Choulostivé	Rychlý a úsporný cyklus, vhodný pro choulostivé nádobí při vysokých teplotách, bezprostředně po jeho použití.	Mytí při 52 °C Vlažné opláchnutí při 45 °C Teplé opláchnutí při 65°C Sušení	20 g	*	90'

Tvrdost vody se mění v závislosti na lokalitě. Jestliže máte doma tvrdou vodu, bez dekalciфикации by se na nádobí vytvářel povlak z vodního kamene. Vaše myčka má dekalciifikátor, který používá speciální sůl, jejímž prostřednictvím odstraňuje vápenaté soli z vody.

Plnění soli.

Vždy používejte specifickou sůl určenou do myček nádobí. Zásobník soli se nachází pod spodním košem a plní se následujícím způsobem:

1. Vyjměte spodní koš, odšroubujte a sejměte uzávěr zásobníku.
2. Doplníte sůl poprvé? Nejprve naplňte zásobník vodou (příště to již nebude nutné).
3. Do otvoru vložte trychtýř z příslušenství myčky a nasypete přibližně dvě kila soli. Je běžné, že ze zásobníku vyteče malé množství vody.
4. Pečlivě zašroubujte uzávěr.



Kdy mám doplnit sůl?

Zásobník soli je třeba doplnit tehdy, když bliká kontrolka nedostatku soli "S". Poté, co poprvé doplníte sůl, je běžné, že kontrolka bliká během maximálně 5 následujících mycích cyklů.

Regulace spotřeby soli

Myčka nádobí je uzpůsobena pro regulaci spotřeby soli podle tvrdosti použité vody s cílem optimalizovat její spotřebu a udržovat ji na minimální nutné úrovni. Stupeň tvrdosti vody ve vaší oblasti můžete zjistit tak, že se obrátíte přímo na organizaci zabývající se dodávkou pitné vody.

Při regulaci postupujte dle následujících pokynů:

1. odšroubujte uzávěr zásobníku soli
2. na hrdle zásobníku je vyznačena šipka (viz vedlejší obrázek), naznačující potřebný směr otáčení; je-li to nezbytné, pootočte šipku proti směru hodinových ručiček, směrem od označení "-", k označení "+", podle tvrdosti vody v přírodním potrubí. Doporučujeme vám postupovat při regulaci podle následující tabulky:

Plnění soli provádějte před zahájením mycího cyklu, vyhněte se tím tvorbě rzi.

Tvrdost vody			Poloha voliče	Spotřeba soli (v gramech/cykly)	Přibližná výdrž náplně (cyklů/2kg)
°dH	°fH	mmol			
0-10	0-17	0-1,7	/	0	/
10-25	18-44	1,8-4,4	-	20	60
25-50	45-89	4,5-8,9	MED	40	40
>50	>89	>8,9	+	60	25

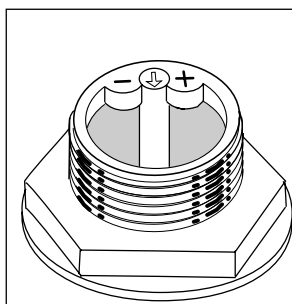

Nevíte, jaký stupeň tvrdosti má voda u vás doma? Vyžádejte si tento údaj u společnosti, která dodává vodu do vaší oblasti.

Rady a doporučení pro vás.

Jak uchovávat a ošetřovat nádobí, na kterém vám záleží

■ V myčce nádobí se dá mýt téměř všechno stříbrné nádobí. Existují dvě výjimky: Starožitné stříbro a stříbrné nádobí zdobené oxidačním činidlem. Horká voda může uvolnit držadla starožitného nádobí a jejím působením mohou zmizet ornamenty u druhé varianty stříbrného nádobí. Stříbrné nádobí neukládejte nikdy tak, aby bylo v kontaktu s ostatními kovy: Vyhněte se tím tvorbě skvrn a zčernání.



■ Stříbrné talíře a mísy je nutné umýt ihned po jejich použití, zejména to platí v případě, že byly v kontaktu se solí, vejci, olivami, hořčicí, octem, ovocnými šťávami a vařenou zeleninou.

■ Pro mytí zvláště choulostivého nádobí používejte specifický mycí program, který je k dispozici u vaší myčky.

Kromě toho, že vám myčka šetří čas a námahu, dezinfikuje nádobí, protože mytí probíhá při vysoké teplotě.

Dá se ušetřit

Rozumné používání spotřebičů vám ušetří náklady a působí blahodárně na životní prostředí

Maximální náplň.

Pro zajištění úsporného provozu uvádějte myčku nádobí do chodu pokud možno maximálně naplněnou. Jestliže čekáte na její doplnění, použijte cyklus namáčení, čímž zamezíte tvorbě nepříjemných zápachů a usazenin.

Správný program.

Zvolte program, který odpovídá náplni myčky. Volba programu závisí na typu nádobí, které je určeno k mytí, a na stupni jeho zašpinění. Pro provedení správné volby konzultujte tabulku programů na straně 26.

Vaše myčka byla právě dodána

Správně provedená instalace, která je vykonána ihned po zakoupení nebo přestěhování myčky, vám zajistí správnou činnost zařízení.

Zvolte si místo, kam si přejete umístit myčku, a potom ji postavte tak, aby se bočními stěnami nebo zadní stěnou dotýkala přilehlého nábytku nebo stěny. Myčka nádobí je vybavena hadicemi pro přívod a odvod vody, které mohou být obráceny vpravo nebo vlevo, což umožní snazší instalaci.

Tento model myčky může být zasunutý pod pracovní plochu (přečtěte si příslušné pokyny).

Vyrovnaní.

Po umístění zařízení do příslušné polohy proveďte p r o s t ř e d n í c t v í m zašroubováním nebo vyšroubováním nožiček změnu výšky a vyrovnaní zařízení do vodorovné polohy. Přesvědčte se, že myčka není nakloněna o více než 2 stupně. Správně provedené vyvážení zajistí optimální činnost vaší myčky.

Bezpečnostní opatření proti vytopení

Myčka je vybavena systémem, který přeruší přívod vody v případě jejího úniku dovnitř myčky.

Přípojení k rozvodu studené vody.

Připojte přívodní hadici k rozvodu studené vody pomocí nátrubku 3/4 pro plyn, abyste jej řádně přišroubovali ke kohoutku. Pokud je potrubí rozvodu nové nebo nebylo delší dobu

používáno, před připojením hadice k rozvodu vody se ujistěte, zda je voda čistá a neobsahuje nečistoty, a to tak, že vodu necháte odtéci. Bez provedení tohoto opatření se vystavujete riziku ucpání přívodu vody a následnému poškození myčky.

Přípojení k rozvodu teplé vody.

Do myčky může být přiváděna teplá voda z vodovodní sítě (pokud máte centralizovaný rozvod s termosifony), jejíž teplota nepřesahuje 60° C.

V tomto případě bude doba mytí zkrácena o přibližně 15 minut a účinnost mytí se tím mírně sníží.

Proveďte připojení k rozvodu teplé vody, a to stejným způsobem, jaký je popsán pro připojení k rozvodu studené vody.

Přípojení k vypouštěcí hadici.

Zasuňte vypouštěcí hadici do odpadového potrubí o průměru min. 4 cm nebo ji vyvedte do umývadla a zajistěte. Vyvarujte se nadměrnému stlačení nebo ohnutí. Optimálního umístění hadice docílíte použitím speciálního plastového kolena z příslušenství (viz obrázek). Část hadice, označená písmenem **A**, musí být umístěna ve výšce v rozmezí od 40 do 100 cm. Hadice nesmí být ponořena do vody.



Uzemnění: Nepostradatelné zabezpečení.

Teprve nyní zasuňte zástrčku do zásuvky elektrického rozvodu, která je vybavena účinným uzemněním (uzemnění je bezpečnostní zárukou, která je určena zákonem, přesvědčte se, zda je přítomno u vašeho elektrického rozvodu).

Přívodní kabel.

Pravidelně kontrolujte přívodní kabel; pokud je poškozen, doporučujeme, abyste jej nechali vyměnit autorizovanou servisní službou.

Přípojení k elektrickému rozvodu.

Především zkontrolujte, zda hodnoty napětí a frekvence elektrického rozvodu odpovídají hodnotám uvedeným na štítku zařízení, umístěném na vnitřní straně dvířek z nerezavějící oceli, a zda je elektrický rozvod dimenzován tak, aby k němu mohl být připojen spotřebič s maximálním proudovým odběrem uvedeným na štítku.

UPOZORNĚNÍ

Zástrčka myčky musí zůstat přístupná, aby bylo možné bezpečně provádět případné operace údržby.

Jestliže zásuvka, do níž připojujete spotřebič, neodpovídá zástrčce, nahradte tuto zástrčku jinou, vhodného druhu; nepoužívejte adaptéry ani rozvodky, které by mohly způsobit přehřátí nebo popálení.

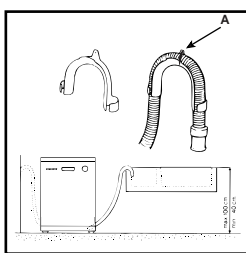

Speciální plastové koleno musí být pevně fixováno ke stěně, aby se tím předešlo pohybu odpadové hadice a tím vytékání vody mimo odpad.

Zkontrolujte, aby byl přívodní kabel vždy snadno přístupný.

Pokud máte problém, čtěte zde

Může se stát, že myčka nádobí nefunguje nebo funguje nesprávně. V mnoha případech se jedná o problémy, které můžete vyřešit, aniž byste volali pracovníka servisní služby. Ještě před svým telefonátem na servisní službu si přečtěte tyto body.

Myčka se neuvádí do chodu

- Je kohoutek přívodu vody otevřen a správně připojen k hadici?
- Nechybí v rozvodu voda?
- Je voda v rozvodu pod dostatečným tlakem?
- Není ohnutá hadice?
- Není ucpaný filtr přívodu vody?
- Nejsou otevřena dvířka myčky?
- Byly správně provedeny pokyny pro spuštění a volba mycího programu?

Nádobí není čisté.

- Použili jste správnou dávku mycího prostředku?
- Je zvolený mycí program vhodný pro nádobí, které jste vložili do myčky?
- Je čistý filtr a mikrofiltr?
- Je možný volný pohyb ostřikovacích ramen, aniž by se dotýkala nádobí?

Myčka nevypouští vodu.

- Není ohnutá vypouštěcí hadice?

V myčce se usazuje vodní kámen nebo bílá usazenina.

- Je dobře zavřen uzávěr zásobníku soli?
- Zkontrolovali jste tvrdost vody ve vašem rozvodu?
- Byla provedena správná regulace dávkování leštidla?

Poruchová hlášení

Myčka je vybavena bezpečnostním systémem, schopným zachytit případné poruchy činnosti. Přítomnost uvedených poruch je signalizována prostřednictvím jedné nebo dvou kontrolky cyklu „E“, blikajících rychlou frekvencí. Po zaznamenání toho, které kontrolky blikají a jak, vypněte myčku a obraťte se na servisní službu.

Alarm zavřeného kohoutku

V případě, že jste zapoměli otevřít vodovodní kohoutek, zařízení vás na to upozorní prostřednictvím krátkých akustických signálů, trvajících několik minut. Otevřete vodovodní kohoutek a uvidíte, že v průběhu několika minut dojde ke spuštění zařízení. V případě,

že během emise akustických signálů nejste přítomni, zařízení se zablokuje a kontrolky programů 4 a 5 (rychlé mytí a namáčení) budou blikat rychlou frekvencí. Vypněte tlačítko On-Off (Zapnuto-Vypnuto), otevřete vodovodní kohoutek a přibližně po 20 sekundách znovu zapněte zařízení, zopakujte operace volby programů a uveďte zařízení do chodu prostřednictvím tlačítka Start.

Alarm ucpaných filtrů

Je-li zařízení zablokováno a kontrolky 3 a 5 (eko a namáčení) blikají rychlou frekvencí, znamená to, že je filtr ucpaný velkými zbytky jídla. Vypněte zařízení, dokonale vyčistěte filtr a po jeho uložení na původní místo podle návodu na str. 30 jej znovu zapněte. Zopakujte volbu programů a uveďte zařízení do chodu stlačením tlačítka Start.

Alarm poruchy elektrického ventilu přívodu vody.

Jestliže kontrolka programů 4 (Rychle) rychle bliká, VYPNĚTE myčku a po minutě ji opět ZAPNĚTE. Pokud alarm trvá i nadále, ze všeho nejdříve zavřete kohoutek přívodu vody, abyste zabránili vytopení, potom odpojte zařízení z elektrického rozvodu a zavolejte servisní službu.

Všechno jste zkontrolovali, ale myčka přesto nefunguje a problém přetrvává?

Zavolejte autorizované centrum servisní služby a nezapomeňte uvést:

- druh poruchy
- označení modelu (Mod....) a číslo série (S/N), které najdete na štítku na boční straně dvířek z nerezavějící oceli.

Nikdy nesvěřujte opravy neautorizovaným pracovníkům a vždy odmítněte montáž jiných než originálních náhradních dílů

Bezpečnost ve vaší domácnosti

Při výrobě vaší myčky byly aplikovány nejpřísnější mezinárodní bezpečnostní normy. Chrání vás a vaši rodinu. Přečtěte si pozorně upozornění a informace uvedené v tomto návodu: Poskytnou vám mnoho užitečných poznatků týkajících se instalace, použití a údržby. Abyste nebyli nepřijemně překvapeni.

1. Opatrně odstraňte obal (postupujte podle pokynů o třídění odpadu, které vám poskytne místní obecní úřad).
2. Po odstranění obalu zkontrolujte neporušenost zařízení. V případě pochybností se obraťte na kvalifikovaný odborný personál.
3. Vaše myčka budou používat pouze dospělí a bude užívána k mytí nádobí v domácnosti, a to podle pokynů uvedených v tomto návodu. Nedotýkejte se zařízení bosýma nohama ani mokřýma rukama nebo nohama.
4. Doporučujeme vám, abyste se vyvarovali použití prodlužovacích kabelů nebo rozvedek. Jestliže není elektrický přívodní kabel dostatečně dlouhý, nechejte jej nahradit jiným, dostatečně dlouhým kabelem a nezapomeňte, že na něm nesmí být nebezpečné ohyby, a že nesmí být stlačen.
5. V případě poruchy nebo operací údržby odpojte zařízení od elektrického rozvodu (vytáhněte zástrčku!).
6. Zabraňte přístupu dětí k otevřené myčce a k mycím prostředkům.
7. Vaše myčka nesmí být nikdy nainstalována do otevřeného prostoru, a to ani v případě, kdy se prostor nachází pod střechem: Je velmi nebezpečné vystavovat myčku dešti a bouřkám.
8. Nedotýkejte se topného tělesa během mycího cyklu ani bezprostředně po jeho ukončení.
9. Neopírejte se o otevřená dvířka ani si na ně nesedejte, mohli byste myčku převrátit.
10. V případě poruchy zavřete kohoutek přívodu vody a vytáhněte zástrčku ze zásuvky ve zdi. Poté si zkuste přečíst kapitolu "Pokud máte problém, čtěte zde". Pokud nenajdete řešení, kontaktujte centrum servisní služby.
11. Zařízení vyřazená z provozu musí být uvedena do stavu, v němž jsou neschopná provozu: Přestříhňte přívodní kabel a proveďte poškození blokování dvířek.
12. Likvidace starých elektrických zařízení Evropská směrnice 2002/96/EC o odpadních elektrických a elektronických zařízeních stanovuje, že staré domácí elektrické spotřebiče nesmí být odkládány do běžného netříděného domovního odpadu. Staré spotřebiče musí být odevzdány do odděleného sběru, a to za účelem recyklace a optimálního využití materiálů, které obsahují, a z důvodu předcházení negativním dopadům na lidské zdraví a životní prostředí. Symbol "přeškrtnuté popelnice" na výrobku vás upozorňuje na povinnost odevzdat zařízení po skončení jeho životnosti do odděleného sběru. Spotřebitelé by měli kontaktovat příslušné místní úřady nebo svého prodejce ohledně informací týkajících se správné likvidace starého zařízení.

Čištění a mimořádná údržba

Filtrační soustava

Jestliže chcete mít optimální výsledky mytí, je zapotřebí čistit filtrační soustavu.

Voda, která se používá při mytí, je zbavována zbytků jídla a zcela přefiltrována je opět uváděna do oběhu. Z toho důvodu je dobré po každém mytí odstranit největší zbytky, které se zachytily nádobkou "C" a půlkruhovým filtrem A; jejich vyjmutí proveďte potažením rukojeti nádoby směrem vzhůru. Stačí je opláchnout pod tekoucí vodou. Jednou měsíčně je zapotřebí důkladně vyčistit celou filtrační soustavu: nádobku C + půlkruhový filtr A + válcový filtr B. Filtr "B" vytáhnete tak, že jej pootočíte proti směru hodinových ručiček.

K čištění používejte nekovový

kartáček.

Provedte zpětnou montáž dílů (jak je znázorněno na obrázku) a vložte soustavu zpět do myčky. Potlačení směrem dolů umístíte soustavu do místa jejího uložení.

Myčka se nesmí používat bez filtrů. Pokud vložíte filtry nesprávně, sníží se účinnost mytí a mohlo by rovněž dojít k poškození myčky.

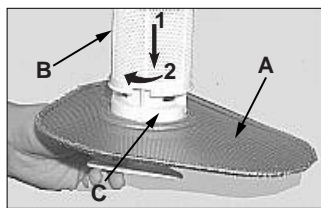

Ěišťiní ostřikovacích ramen
Může se stát, že se zbytky jídla zachytí na ostřikovacích ramenech a ucpou jejich otvory; pravidelně je proto kontrolujte a čistěte (viz pohled zblízka (vnitřek), poz. F-I).



Občas, jednou měsíčně, věnujte pozornost filtrační soustavě a ostřikovacím ramenům.

Udržujte vaši myčku ve formě

Dodržování několika pravidel vám zajistí vždy spolehlivého pomocníka.

Po každém mytí.

Po skončení každého mycího cyklu nikdy nezapomeňte zavřít kohoutek přívodu vody a ponechat pootevřená dvířka. Eliminuje se tím vlhkost a tvorba nepříjemných zápachů.

Vytáhněte zástrčku.

Před zahájením jakékoli operace čištění nebo údržby vždy vytáhněte zástrčku ze zásuvky elektrického rozvodu. Vyhněte se tak jakémukoli nebezpečí.

Žádná rozpouštědla!

Žádné abrazivní prostředky!

K čištění vnějších a gumových částí vaší myčky nikdy nepoužívejte rozpouštědla ani abrazivní prostředky, použijte pouze hadřík namočený do teplé vody a mýdlo.

Pokud uvidíte na povrchu vnitřní části skvrny, použijte hadřík namočený do vody a bílý ocet (stačí malé množství) nebo specifický

prostředek určený k čištění myček nádobí.

Jedete na dovolenou?

Pokud budete delší dobu mimo domov, doporučujeme provést následující operace:

- nechejte proběhnout jeden mycí cyklus naprázdno
- zavřete kohoutek přívodu vody
- nechejte pootevřená dvířka

Díky tomu se prodlouží životnost těsnění a ve vnitřním prostoru myčky se nebudou tvořit nepříjemné zápachy.

Stěhování.

V případě stěhování je lépe ponechat myčku ve svislé poloze. Pokud je to nutné, můžete ji naklonit na zadní stranu.

Těsnění.

Jedním z fenoménů, které jsou příčinou tvorby nepříjemných zápachů, jsou zbytky jídla, které zůstanou v těsnění. Stačí, když je občas vyčistíte navlhčenou houbičkou.



Vaše myčka není drtič odpadků!
Z nádobí nemusíte stírat každý nepatrný zbytek jídla, ale odstraňte kosti, slupky a jiné eventuální zbytky předtím, než nádobí vložíte do košů. Ze sklenic a pohárů vylijte zbylé tekutiny.

Кратко ръководство за миялната машина

Тази книжка съдържа, представено по приятен начин, всичко онова, което вашият нов електродомакински уред може да ви предложи. Освен това в нея ще откриете любопитни факти и малки хитрини за това как вашата миялна машина да мие по-добре и да функционира по-дълго.



1. Инсталиране и местене (стр. 38)

Инсталирането на миялната машина след доставката ѝ или след преместване е най-важната операция за доброто ѝ функциониране. Винаги проверявайте:

1. дали електрическата инсталация отговаря на изискванията;
2. дали тръбите за подаване и отвеждане на водата са свързани правилно;
3. дали миялната машина е нивелирана. Струва си да направите това с цел продължителното и изправно функциониране на машината.

2. Командно табло на твоите заповеди (стр. 32)

Научете се да познавате частите, от които е направена миялната машина, така ще я използвате по-добре. Тук ще намерите подробно описание на командите и вътрешните части.

3. Как се зареждат съдовете (стр. 33)

На тази страница ще намерите полезни съвети за правилното зареждане на съдовете и максималното оползотворяване на пространството.

4. Как да включите миялната машина (стр. 34)

След като сте заредили съдовете, трябва да изберете подходящата програма и правилно да дозирате миещия препарат и гланца. Прочитането на тези страници ще ви помогне във всички фази на миенето.

5. Солта: един важен съюзник (стр. 37)

Използването на подходяща сол в точното количество ще ви помогне да запазите миялната машина в отлично състояние, да миете по-добре и да избегнете евентуални щети, причинени от варовика.

6. Съвети и препоръки, за да пестите (стр. 37)

Тук ще намерите някои съвети за това как да миете по-добре вашите съдове и да пестите, избирайки програма подходяща за вида зареждане.

7. Проблеми и решения (стр. 39)

Преди да извикате техник, направете справка тук: много проблеми могат да бъдат разрешени веднага. Ако обаче не успеете да се справите, обадете се в сервиса на Ariston и за кратко време, ако е възможно, всяка една повреда ще бъде отстранена.

8. Безопасност за вас и вашето семейство (стр. 39)

Прочетете внимателно този раздел. Той ще ви даде полезна информация за безопасността при инсталирането, употребата и поддръжката на миялната машина, за да избегнете неприятни изненади.

9. Специални грижи и поддръжка (стр. 40)

От време на време, примерно веднъж в месеца, отделяйте малко внимание на филтърния модул и струйниците. Тук ще научите как да правите това.

10. Поддържайте миялната машина в добро състояние (стр. 40)

Спазвайте няколко правила, които ще прочетете тук, и миялната машина ще бъде винаги в отлична форма.

11. Технически характеристики (стр.32)

Всички технически данни за твоя електродомакински уред, който е изцяло съобразен със законовите изисквания.

Нека заедно да отворим вашата миялна машина Как е устроена тя?

Познаването на частите, от които е направена миялната машина, ще ви помогне да я използвате по-добре.

- Е. Горна кошница
- Ф. Горен струйник
- Г. Устройство за регулиране височината на кошницата
- Н. Долна кошница
- І. Долен струйник
- Ј. Капачка на контейнера за сол
- К. Филтър
- L. Контейнер за препаратите и гланца

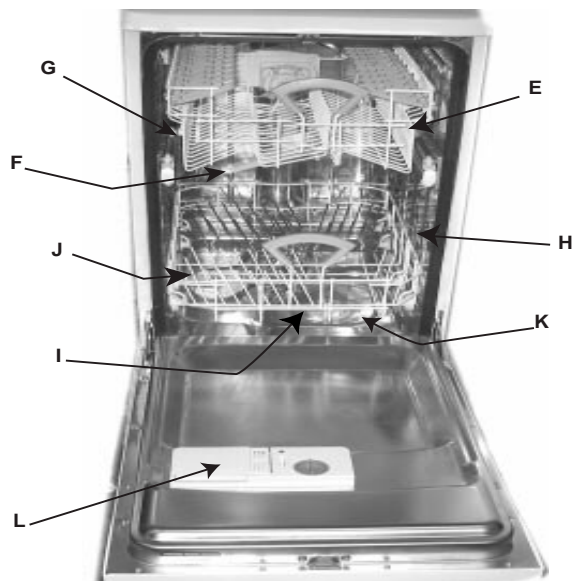

Командно табло на твоите заповеди

- A. Бутон ON – OFF (Вкл./Изкл.)**
Натиснете този бутон, за да включите машината.
- B. Индикатор ON – OFF (Вкл./Изкл.)**
Обозначава, че машината е включена
- C. Дръжка за отваряне на вратата**
Служи за отваряне на вратата на миялната машина.
- D. Бутон за отлагане на старта**
Служи за отлагане с 12, 9, 6 и 3 часа стартирането на програмата, която сте избрали.
- E. Индикатори на програмите**
Указват програмата, която сте избрали.
- G. Индикатори за достигната фаза на програмата и отложен старт**
(предварително измиване, миене, изплакване, сушене) и ако сте задали отлагане на старта, указват часовете, оставащи до стартирането на програмата.
- R. Бутон Start/Reset (Старт/Нулиране)**
Със Start (Старт) се стартира програмата за миене, а с Reset (Нулиране) се анулират всички зададени програми.
- P. Бутон за избиране на програма**
При всяко натискане на бутона последователно ще се включва един от индикаторите E.
- S. Индикатор за липса на сол**
Предупреждава, че е време да сипете сол.
- T. Индикатор за липса на гланц**
Предупреждава, че е време да сипете гланц.

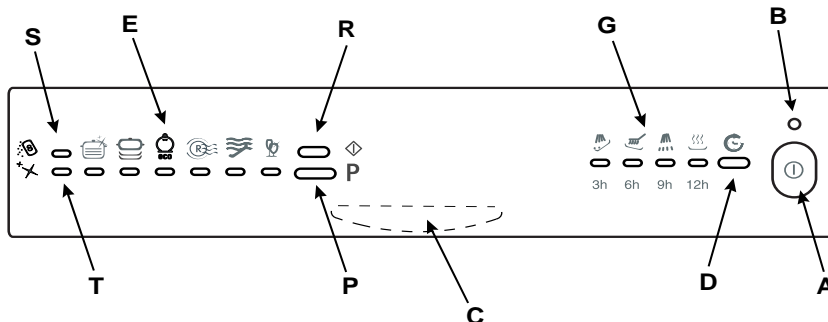

Технически характеристики

Технически характеристики	
Широчина	см. 45
Дълбочина	см. 60
Височина	см. 85
Вместимост	9 стандартни комплекта
Налягане на постъпващата вода	4.3psi – 145psi 30 Кра ч 1Mpa (0,3 ч 10 bar)
Захранващо напрежение	Виж табелката с характеристиките
Обща консумируема мощност	Виж табелката с характеристиките
Предпазител	Виж табелката с характеристиките

Миялната машина е произведена в съответствие със следните Директиви на Европейската Общност:

- Нисковолтова директива № 73/23/ЕИО и последващи изменения;
- Директива за електромагнитната съвместимост № 89/336/ЕИО и последващи изменения.
- Директива за етикетирането № 97/17 ЕИО

Как се зареждат съдовете?

Преди да сложите съдовете за миене, дребни неща могат да ви помогнат да направите така, че миялната машина да мие по-добре и да функционира по-дълго. Отстранете по-едрият остатък от храна, накиснете силно замърсените тенджери и тигани. След като сте заредили съдовете, проверете дали перките на струйника се въртят свободно. Не поставяйте стъклени и порцеланови чаши една върху друга. Проверете дали чиниите не се допират.

Преди всичко, направете следното.

Преди да поставите съдовете в кошниците, отстранете по-едрият остатък от храна по тях, за да избегнете запушването на филтрите, което би намалило ефективността на измиването.

В случай че тенджерите и тиганите са силно замърсени, препоръчваме да ги накиснете преди миенето. За улесняване операцията по зареждането на съдовете в миялната машина, извадете кошниците.

Какво да поставяте в долната кошница?

Съветваме ви в долната кошница да поставяте онези съдове, които са по-трудни за измиване: тенджери, капаци, плоски и дълбоки чинии, и още: порцеланови и стъклени чаши, чашки за кафе (на снимките ще видите примери за зареждане).

- **Подносителите и големите капаци:** се поставят в краищата на кошницата.
- **Тенджерите и салатниери** трябва да се поставят винаги обърнати.
- **Много дълбоките съдове** Стъклените и порцеланови чаши се поставят както е показано на фигурата.
- **Приборите се поставят:** в специално кошче, показано на фигурата.

Ножовете и приборите с режещи остриета трябва да бъдат поставяни обърнати надолу (вижте фигура А). Поставяйте лъжичките всяка поотделно в отворите. Подредете приборите така, че да не се допират помежду си.

По-добре е особено дългите прибори да бъдат поставяни в хоризонтално положение в долната част на горната кошница.

След като сте заредили миялната машина, не забравяйте да проверите дали перките на струйника се въртят свободно без да се удрят в съдовете.

Какво да поставяте в горната кошница?

В горната кошница поставяйте фините и леки съдове: стъклени чаши, чаши за чай и кафе, чинийки, а също така и слабо замърсени чинии, ниски салатниери, тигани и тенджери (на снимките можете да намерите няколко примера за зареждане на миялната машина).

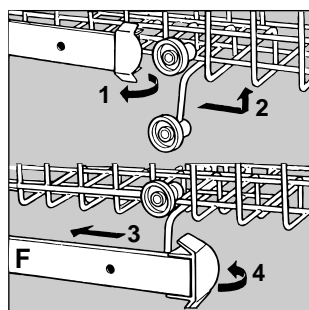

Горната кошница може да бъде регулирана в горна или долна позиция. За тази цел отворете лостчето за блокиране на релсите и свалете кошницата; поставете я със задните колелца в горна или долна позиция и я плъзнете по дължината на водачите до фиксирането на предните колелца; накрая затворете блокиращите лостчета (виж фиг. F)



Примери за зареждане

долна кошница

горна кошница

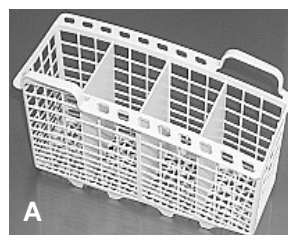

Включване на миялната машина

Готови, старт!

Заредили сте миялната машина и сега трябва да зададете програмата за миене. Достатъчни са няколко минути, за да се научите.

Преди всичко, направете следното.

Отворете докрай крана на водата и натиснете бутон ON-OFF "A" (Вкл./Изкл.): ще чуete кратък звуков сигнал и индикатор "B" ще започне да свети. Така машината е включена и можете да я програмирате.

Изберете програмата.

Задайте програмата, натискайки бутон "P". При всяко натискане на бутона се чува звуков сигнал и последователно се включват индикаторите "E": изберете програмата, която смятате за най-подходяща за вида съдове, които ще миете (направете справка на стр. 36, където ще намерите таблицата с програмите). Ако вратата е затворена, натискайки бутон Start "R" (Старт), ще чуete звуков сигнал и след няколко секунди програмата ще тръгне.

Миялната машина ви информира.

Вашата миялна машина е снабдена с индикатори (G), които се включват, указвайки фазата, до която е достигнала програмата. Следват символите на фазите:

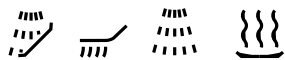

предварително измиване, миене, изплакване, сушене

Във всеки един момент миялната машина показва на какъв етап се намира.

Промяна на текущата програма.

Ако сте сбъркали програмата, не се безпокойте! Можете да промените текущата

Можете да промените текущата програма, само ако току-що е започнала.

програма, ако току-що е започнала. Задръжте натиснат в продължение на 5 секунди бутона "RESET" "R" ("Нулиране"): ще чуete продължителен звуков сигнал, последван от 3 кратки звукови сигнала. Индикаторът "G" ще се изключи: на този етап всички настройки са анулирани. Сега можете да зададете правилната програма.

Забравили сте да сложите някой съд?

Е, може да се случи на всеки. Прекъснете цикъла на миене, натискайки бутон ON-OFF (Вкл./Изкл.), вкарайте забравения съд и натиснете отново бутон ON-OFF (Вкл./Изкл.). Цикълът ще продължи оттам, откъдето сте го прекъснали.

Свърши ли програмата?

Машината указва края на програмата с 2 кратки звукови сигнала и мигане на индикатора, отнасящ се до сушенето.

Внимание!

Изключете миялната машина, натискайки бутон "A", извадете щепсела от контакта, за да прекъснете електрическото захранване; ето защо захранващият кабел трябва да е лесно достъпен.

- Затворете крана на водата.
- Изчакайте няколко минути, преди да извадите съдовете: внимавайте, защото са горещи! Ако изчакате малко, с парата те ще изсъхнат по-добре.

Преди да извадите съдовете, се уверете, че програмата е завършила!

- Първо изпразнете долната кошница.

Токът е спрял? Отворили сте вратата на миялната машина?

Програмата прекъсва и започва отново при възстановяване на захранването или затваряне на вратата. Всичко е под контрол!

Вие решавате кога да стартира програмата.

След като сте заредили миялната машина, преди да зададете най-подходящата програма, можете да изберете и кога да я накарате да тръгне. Натиснете бутон "D", като по този начин можете да отложите старта на цикъла на миене с 12, 9, 6 и 3 часа. При всяко натискане се чува звуков сигнал и светва индикаторът "G", съответстващ на избраното отлагане. Сега можете да изберете желаната програма. Натиснете бутона за старт "R" и след звуковия сигнал ще започне обратното броене на времето за изчакване.

След изтичането му, индикаторът спира да мига и програмата стартира. Ако например сте задали отлагане на старта с 12 часа, след като сте избрали програмата ще видите, че индикаторът за 12 часа мига. Впоследствие и останалите индикатори ще започнат един по един да мигат до изтичането на програмираното отлагане. Само с един поглед винаги ще знаете на какъв етап е обратното броене.

Променили сте решението си?

Ако сте променили решението си, можете да зададете по-малко отлагане на старта: натиснете бутон "D", за да



го изберете. Не е необходимо да анулирате програмата.

Ако обаче искате да анулирате зададеното отлагане и веднага да стартирате програмата, натискайте последователно бутон "D", докато цикълът тръгне и индикаторът "G", съответстващ на фазата на начало на самата програма, започне да свети.

Двойна функция на индикаторите "G"

1) индикаторът мига, указвайки отлагането на старта: напомня ви, че сте задали отлагане на старта
2) индикаторът свети без да мига под символа на фазата:

това означава, че програмата е стартирала и се извършва фазата, указана от самия символ.

Искате ли да видите каква програма сте задали?

Във всеки един момент по време на изпълнение на програмата, ако натиснете бутон "P", в продължение на няколко секунди ще се включи индикаторът, съответстващ на текущата програма.

Когато отваряте вратата на съдомиялната машина по време на миене или при току-що завършил цикъл, се пазете от горещата пара, която излиза от нея и може да ви изгори!

Миещ препарат и гланц

Използвайте само препарати, предназначени за миялни машини. Сипвайте препарата в разпределителя, която ще откриете от вътрешната страна на вратата. Правете това преди началото на цикъла на миене!

Миещ препарат

Зареждане с препарат

За да отворите капак А, натиснете бутон В. Миещият препарат се сипва в двете ванички до ръба.

Сега можете да затворите капака: натиснете, докато чуete щракване.

Ако решите да използвате миещ препарат на таблетки, поставете една таблетка във ваничка "D" и затворете капака.

Капакът не се затваря!

Проверете дали по ръба на ваничката няма остатъци от препарат. Тяхна е вината, ако капакът не може да се затвори. Отстранете ти и ще видите, че ще се затвори.

Гланц

Гланцът прави съдовете по-блестящи, като подобрява изсушаването им. Резервоарът за гланц е разположен от вътрешната страна на вратата: той трябва да бъде напълнен, когато индикаторът Т за липса на гланц върху дисплея започне да мига.

Зареждане с гланц

За да отворите контейнера, завъртете капачката "С" обратно на часовниковата стрелка. Докато сипвате гланца, внимавайте да не прелее. Възможно е да регулирате количеството гланц, използвано от машината, използвайки монета регулатора F, който ще видите под капака С.

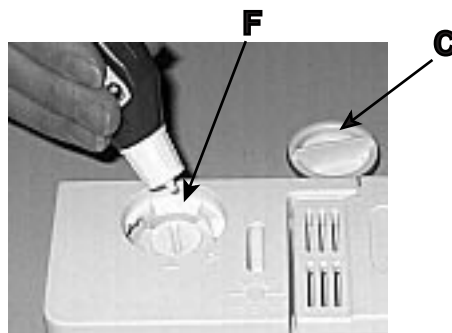
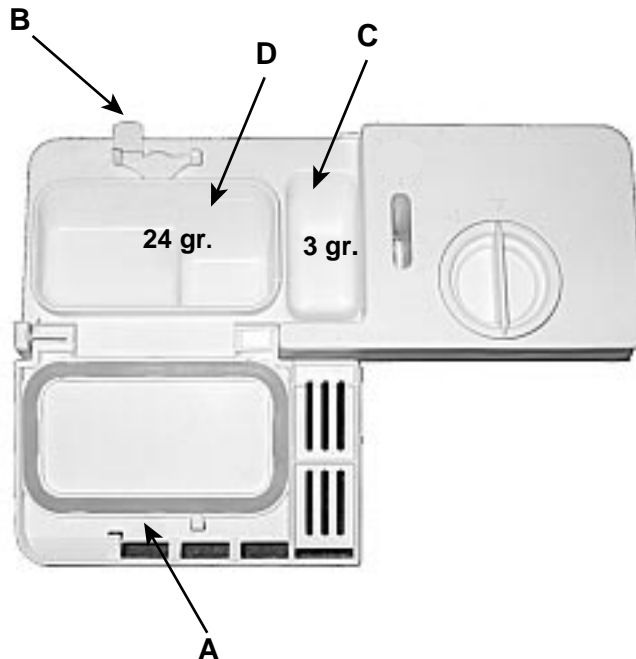

Можете да избирате измежду шест позиции. Обикновено миялната машина е настроена на 4.

Полезни съвети

- Дозирайте точно количеството миещ препарат: ако прекалите, съдовете няма да са по-чисти, а само ще замърсите повече околната среда.
- Съхранявайте миещия препарат и гланца на сухи места, далеч от деца.

Регулирането на количеството използван гланц подобрява изсушаването. Ако върху съдовете забележите капки вода или петна, завъртете регулатора на по-висока степен. Ако, обаче, върху съдовете има бели ивици, завъртете регулатора на по-ниска степен.

Внимание

В търговската мрежа може да намерите продукти за миене на съдове, които съдържат миещ препарат, сол и гланц (3 в 1).

Ако водата, която използвате, е твърда или много твърда, препоръчваме във всеки случай да прибавите сол в съответния дозатор, за да избегнете образуването на бели ивици по съдовете или вътрешните стени на миялната машина. При използването на продукти 3 в 1 не е необходимо да зареждате с гланц съответния контейнер.

Ако искате още по-силно подсушаване, възможно е да заредите с гланц, като не забравяте обаче да поставите регулатора на поз. 2.

Във всеки случай внимателно се запознайте с инструкциите на производителя, изписани върху опаковката.

Ако използвате само тези продукти, нормално е индикаторните лампи за солта и гланца след известен брой цикли да мигат постоянно.



Изберете точната програма

За всяко замърсяване съществува подходяща програма

Измиването на съдовете в миялна машина гарантира хигиенизираща среда и по-сигурна чистота.

Сол, гланц, точната доза миеш препарат и подходящата програма: това е формулата за получаване на отлични резултати и поддържане доброто състояние на вашата миялна машина.

Изберете подходящата за вашите съдове програма. Избирането на най-подходящата програма за съдовете, които сте заредили, ви гарантира чисти съдове и най-икономично изразходване на вода и електроенергия.

Програма	Указания за избор на програма	Описание на цикъла	Препарат за предварително измиване и миене	Гланц	Продължителност на програмата (толеранс $\pm 10\%$)
 Интензивна програма	Силно замърсени съдове и тенджери (тази програма не трябва да се използва за фини съдове).	Предварително измиване с топла вода на 40°C Продължително миене на 65°C 2 изплаквания със студена вода Топло изплакване на 65°C Сушене.	3+24 r	*	120'
 Бърза програма за ежедневна употреба	Нормално замърсени съдове и тенджери. Стандартен ежедневен цикъл.	Продължително миене на 60°C Студено изплакване Топло изплакване на 70°C Сушене.	27 r	*	93'
 Екологична програма	Програма за екологично измиване с ниско потребление на електроенергия, подходяща за нормално замърсени съдове и тенджери.	2 предварителни измивания със студена вода Продължително миене на 50°C Топло изплакване на 65°C Сушене	3+24 r	*	145'
 Бърза програма Сушене	Икономичен и бърз цикъл за използване при леко замърсени съдове веднага след употребата им. Без изсушаване не освен в случаите на включено екстра изсушаване.	Кратко миене на 47°C Изплакване на 65°C Сушене	20 r	*	40'
 Накисване	Предварително измиване на тенджери и съдове в очакване на доза реждане на миялната машина при следващо хранене.	Кратко студено измиване, чиято цел е да попречи на остатъците от храната да засъхнат по съдовете.			12'
 Фини	Бърз и икономичен цикъл за използване при измиването на по-чувствителните към високи температури съдове веднага след употребата им.	Измиване на 52°C Изплакване с хладка вода на 45°C Топло изплакване на 65°C Сушене	20 r	*	90'

Твърдостта на водата варира в зависимост от местността. Ако водата в дома ви е варовита, без омекотяването ѝ върху съдовете ще се образуват наслоявания. Вашата миялна машина разполага с устройство за омекотяване на водата, което работи със специална сол и елиминира варовика от нея.

Зареждане на солта.

Винаги използвайте сол, специално предназначена за миялни машини.

Резервоарът за солта се намира под долната кошница и се пълни по следния начин:

1. Извадете долната кошница, развийте и отстранете капачката на резервоара.
2. За първи път ли зареждате сол? Първо напълнете с вода резервоара (следващият път няма да е необходимо да правите това).
3. Сложете фунията на миялната машина в отвора и сипете около два килограма сол. Нормално е от резервоара да прелее малко вода.
4. Внимателно завийте обратно капачката.



Кога трябва да зареждате солта?

Резервоарът за солта трябва да бъде пълнен когато индикаторът за липса на сол "S" мига. След като сте заредили солта за първи път, нормално е индикаторът да мига в продължение на максимум 5 последователни цикъла.

Регулиране потреблението на сол

Миялната машина е пригодена да регулира потреблението на сол в зависимост от твърдостта на водата, която се използва, така че да се оптимизира и сведе до минимум количеството сол необходимо за конкретния случай.

Може да поискате информация за твърдостта на водата от службата по водоснабдяване във Вашия район.

За регулирането следвайте следните инструкции:

1. Отвийте капачката на резервоара за сол
2. Върху гърловината на резервоара е поставена стрелка (вж. фигурата отстрани).

При

Съвети и препоръки за вас.

Как да запазите и предпазите съдовете,

на които държите?

■ Почти цялата сребърна посуда може да бъде мита в миялна машина. С две изключения: старинните сребърни съдове и онези, които са украсени с окислител. Топлата вода може да разхлаби дръжките на старинните съдове и да заличи декоративните мотиви. Никога не поставяйте сребърната посуда в допир с други метали: така ще избегнете

Освен, че ви спестява време и усилия, миялната машина дезинфектира съдовете, като ги измива при висока температура.



образуването на петна и почерняването.

■ Сребърните чинии и подноси трябва да се мият веднага след употребата им, преди всичко ако са били в контакт със сол, яйца, маслини, горчица, оцет, плодови сокове и варени зеленчуци.

■ За особено деликатни съдове, използвайте специалния цикъл на миене, който вашата миялна машина предлага.

За да избегнете образуването на ръжда, зареждайте солта преди да започнете цикъл на миене.

Твърдост на водата			Положение на регулатора	Потребление на сол (грамов е/цикл)	Автономност (цикли/2г)
°dH	°fH	mmol			
0-10	0-17	0-1,7	/	0	/
10-25	18-44	1,8-4,4	-	20	60
25-50	45-89	4,5-8,9	MED	40	40
>50	>89	>8,9	+	60	25

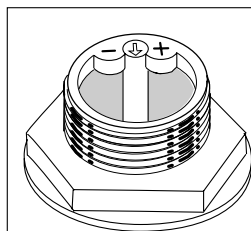

необходимост завъртете стрелката обратно на часовниковата стрелка, от положение " - " към положение " + ", в зависимост от твърдостта на подаваната вода.

Не познавате степента на варовитост на водата във вашия дом? Попитайте за това дружеството, което снабдява с вода вашия район.

Препоръчва се регулирането да се извършва по следната схема:

Да се пести е възможно

Интелигентната употреба на електродомакинските уреди води до икономии и се отразява добре на околната среда.

Максимално натоварване.

За да оптимизирате потреблението, включвайте миялната машина по възможност когато е пълна. Ако, за да я напълните, трябва да изчакате известно време, използвайте цикъла за наkisване, така ще избегнете образуването на неприятни миризми и наслоявания.

Подходящата програма.

Изберете подходящата програма за вида съдове, които сте заредили. Изборът на програма зависи от вида на съдовете, които трябва да измиете, и степента на тяхната замърсеност. За да направите правилния избор, вижте таблицата на програмите на страница 36.

Вашата миялна машина е пристигнала

Правилното инсталиране на току-що закупената или преместена в друг дом миялна машина, гарантира доброто ѝ функциониране.

Изберете мястото, където ще поставите вашата миялна машина. Тя може да е прилепнала от страни или откъм гърба към съседните мебели или стената. Миялната машина е снабдена с маркучи за подаване и оттичане на водата, които могат да бъдат ориентирани надясно или наляво, така че инсталирането да е съобразено с условията.

Този модел миялни машини подлежи на враждане под цялостен кухненски плот (вж. с ъ о т в е т н и т е инструкции).

Нивелиране

След като сте поставили миялната машина, регулирайте крачетата, завивайки или развивайки ги според това дали искате да промените височината ѝ и да я нивелирате така, че да бъде в хоризонтално положение. Уверете се, че не е наклонена на повече от 2 градуса. Доброто нивелиране гарантира правилното функциониране на вашата миялна машина.

Ако електрическият контакт, към който включвате машината, не съответства на щепсела, сменете последния с подходящ. Не използвайте адаптери или разклонители, тъй като те биха могли да предизвикат прегряване или изгаряне.

Мерки за защита от наводнение

Миялната машина е снабдена със система, която прекъсва постъпването на водата в случай на изтичане във вътрешността на машината.

Свързване към водоразпределителния кран на студената вода.

Свържете захранващия маркуч към водоразпределителен кран с резбован щуцер с диаметър 3/4", като помежду им поставите филтъра, който се доставя в комплект с машината, като внимавате да го затегнете силно към крана.

Ако тръбопроводът е нов или дълго време не е бил използван, преди да свържете маркуча, пуснете водата да се изтече, докато се уверите, че е бистра и чиста. Без да сте изпълнили тази предпазителна мярка, съществува риск мястото, откъдето се подава водата, да се запуши, увреждайки вашата миялна машина.

Свързване към водоразпределителния кран на топлата вода.

Миялната машина може да се захранва с топла вода с температура не по-висока от 60° C от мрежата (ако разполагате с инсталация за централно подгриване на водата и отопление).

В този случай времето за измиване на съдовете се съкращава с около 15 минути, а ефективността му леко спада.

Свързването към водоразпределителния кран на топлата вода става по същия начин като това

към водоразпределителния кран на студената.

Свързване към канализационната тръба.

Вкарайте маркуча за оттичане на мръсната вода в отходна тръба с минимален диаметър от 4 см или го поставете да се оттича в мивката. Избягвайте стеснения или прегъвания на тръбата. Най-добре можете да я монтирате, като използвате пластмасовото коляно, включено в доставката, (виж фигурата). Тази част от тръбата, означена с буквата А, трябва да бъде на височина между 40 и 100 см.

Маркучът не трябва да е потопен във водата.

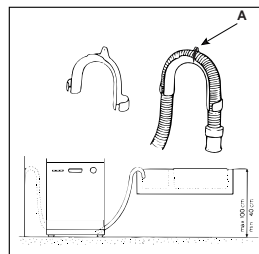

Заземяването: необходимо обезопасяване.

Едва на този етап можете да вкарате щепсела в електрически контакт, снабден с изправно

Специалното пластмасово коляно трябва здраво да е закрепено към стената, за да се избегне разместването на маркуча за оттичане на мръсната вода и изливането ѝ извън канала.



заземително устройство (заземяването на инсталацията представлява гаранция за безопасност, предвидена от закона, затова се уверете, че вашата инсталация разполага с такова). Захранващ кабел.

Периодично проверявайте захранващия кабел.

Ако същият се окаже увреден, ви препоръчваме да го смените с помощта на техник от оторизиран център за сервизно обслужване.

Свързване към електрическата мрежа.

Преди всичко проверете дали стойностите на напрежението и честотата на тока в електрическата мрежа отговарят на посочените на табелката, разположена върху неръждаемата двойна врата на машината, и дали електрическата инсталация, към която я свързвате, е съобразена с указаното пак там максимално натоварване.

ВНИМАНИЕ!

Щепселът на миялната машина трябва да остане достъпен за извършването на евентуални операции по поддръжката при пълна безопасност.

Уверете се, че захранващият кабел винаги е лесно достъпен.

Ако имате проблем, прочетете какво пише тук

Може да се случи миялната машина да не работи или да не работи добре. В много случаи става въпрос за проблеми, които можете да разрешите без да викате техник. Преди да се обадите в сервиза, винаги прочитайте тези точки.

Миялната машина не тръгва

- Отворен ли е кранът на водата и свързан ли е добре с маркуча?
- Има ли вода вкъщи?
- Достатъчно ли е налягането на водата?
- Да не би маркучът да е прегънат?
- Да не би маркучът за подаване на водата да е запушен?
- Да не би вратата на миялната машина да е отворена?
- Правилно ли сте изпълнили инструкциите за пускане и задаване на програмата?

Съдовете не са чисти.

- Сложихте ли точната доза миещ препарат?
- Подходяща ли е избраната програма за съдовете, които сте заредили?
- Чисти ли са филтърът и микрофилтърът?
- Свободно ли се въртят струйниците без да се удрят в съдовете?

Мръсната вода от миялната машина не се оттича.

- Да не би маркучът за оттичане да е прегънат?
- По стените на миялната

машина остават следи от котлен камък или бяла патина.

- Затворена ли е добре капачката на контейнера за сол?
- Проверихте ли варовитостта на водата във вашия дом?
- Добре ли е регулирано дозирането на гланца?

Сигнали за грешки

Миялната машина е снабдена със система за сигурност, която е в състояние да отчита евентуални неизправности във функционирането ѝ. Тя сигнализира за тези аномалии посредством една или две индикаторни лампи от цикъл "E", които мигат бързо. След като сте отбелязали кои индикаторни лампи мигат, изключете машината и извикайте техник.

Алармен сигнал за затворен кран

Ако сте забравили да отворите крана на водата, машината ще сигнализира за това в продължение на няколко минути с кратки звукови сигнали. Отворете крана и ще видите, че след няколко минути машината

ще тръгне. В случай, че не сте наблизко по време на звуковите сигнали, машината спира да работи и индикаторните програми 4 и 5 (бърза и наkisване) започват бързо да мигат. Изключете машината с бутон On-Off (Вкл./Изкл.), отворете крана на водата и, след като сте изчакали около 20 секунди, отново включете; задайте отново програмата и пуснете в действие с бутон Start (Старт)

Алармен сигнал за запушени филтри

Ако машината е блокирана и индикаторните програми 3 и 5 (екологична програма и наkisване) мигат бързо, това означава, че филтърът е запушен от едри остатъци храна. Изключете машината, почистете старателно филтърът и след като го поставите на мястото му, както е показано на стр. 40, включете отново.

Повторете програмирането и включете машината с бутона Start (Старт). Сигнал за тревога при повреда на електрическия клапан на подаването на

водата.

Ако индикаторът на програмите 4 (Бърза програма) мига ускорено ИЗКЛЮЧЕТЕ и след минута ОТНОВО ВКЛЮЧЕТЕ миялната машина. Ако сигналът за тревога продължава, първо затворете крана на водата, за да избегнете наводнения, след което изключете от електрическата мрежа и повикайте техник от сервиза.

Проверили сте всичко, но миялната машина не работи и проблемът продължава да е налице?

Обадете се в оторизирания център за сервизно обслужване и не забравяйте да съобщите:

- вид на повредата
- означението на модела (Mod....) и серийния номер (S/N), които можете да намерите на табелката, поставена върху страничната част на неръждаемата врата.

Никога не се обръщайте за помощ към техници, които не са оторизирани, и винаги отказвайте монтирането на неоригинални резервни части.

Безопасността във вашия дом

Вашата миялна машина е конструирана в съответствие с най-строгите международни норми за безопасност, които защитават вас и вашето семейство, които защитават вас и вашето семейство. Прочетете внимателно инструкциите и сведенията, съдържащи се в тази книжка: те ще ви дадат много полезна информация за безопасността при инсталирането, употребата и поддръжката, за да избегнете неприятни изненади.

1. Отстранете внимателно опаковката (следвайте инструкциите по отношение разделното събиране на отпадъците, които са ви дадени от Общината по местоживеене).
2. След като сте разопаковали машината, проверете нейната невредимост. Ако имате съмнения в това отношение, обърнете се към квалифициран техник.
3. Миялната машина трябва да се използва само от възрастни хора за измиването на домакински съдове в съответствие с инструкциите, съдържащи се в това ръководство. Не пипайте машината с боси крака или с мокри ръце и крака.
4. Не се препоръчва използването на

- удължителите и разклонители. Ако захранващият електрически кабел не е достатъчно дълъг, сменете го с друг с подходяща дължина и не забравяйте, че той не трябва да бъде прегъван или притискан прекалено.
5. В случай на неизправност при функционирането, както и по време на операциите по поддръжката, уредът трябва да се изключва от електрическата мрежа (извадете щепсела!).
6. Дръжте далеч децата от миещите препарати и миялната машина, когато е отворена.
7. Миялната машина не трябва да бъде инсталирана на открито, дори ако мястото е заслонено с навес:

- излагането ѝ на дъжд и бури е много опасно.
8. Не пипайте нагревателя по време на цикъла на миене и непосредствено след края му.

Искам само оторизирани, квалифицирани техници, които работят с оригинални резервни части, гарантирани от Ariston!



9. Не се облягайте и не сядайте върху отворената врата на миялната машина, тъй като може да я преобърнете.
10. При повреда затворете крана за подаване на вода и извадете щепсела от контакта. След това направете справка с раздел "Ако имате проблем, прочетете какво пише тук". Ако не намерите решение, обадете се в центъра за сервизно обслужване.
11. Извадените от употреба уреди трябва да бъдат направени и използвани: отрежете охранващия кабел и повредете механизма за блокиране на вратата.

Особени операции по почистването и поддръжката на миялната машина

Филтърен модул

За да бъдат винаги добри резултатите от миенето, е необходимо почистването на филтърния модул.

Водата, използвана при миенето на съдовете, се почиства от остатъците от храна и напълно филтрирана продължава да циркулира. Затова, след всеки цикъл на миене, е добре да отстранявате поголемите остатъци, които са се задържали върху патрона "С" и полукръглия филтър "А"; за да ги извадите, издърпайте дръжката на патрона нагоре. Достатъчно е да ги изплакнете под течаща вода.

Веднъж месечно е необходимо да почистите старателно целия филтърен модул: патрон С + полукръгъл филтър А +

цилиндричен филтър В. Филтърът "В" се изважда със завъртане по посока обратна на часовниковата стрелка.

За почистването можете да си помогнете с неметална четка.

Сглобете частите (както е указано на фигурата) и вкарайте обратно модула в миялната машина. Поставете го на мястото му с леко натискане надолу.

Миялната машина не трябва да се използва без филтри. Ако филтрите не са поставени както трябва, ефикасността на миенето ще се намали, а миялната машина може да се повреди.

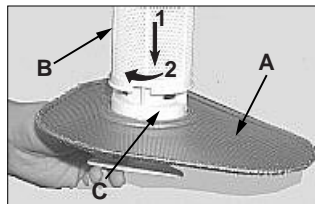

Почистване на струйниците

Възможно е остатъци от храна да полепнат по струйниците и да запушат отворите по тях. Затова е необходимо да се проверяват и почистват периодично (вж. "Поглед отблизо (вътрешна част)", букви F-I).

От време на време, примерно веднъж в месеца, отделяйте малко внимание на филтърния модул и струйниците.



Поддържайте в добра форма вашата миялна машина.

Спазването на някои правила ви гарантира винаги надежден другар в работата.

След всеки цикъл на миене

Когато цикълът на миене е приключил, никога не забравяйте да затворите крана на водата и да оставите вратата притворена. Така няма да се задържа влага и няма да се образуват неприятни миризми.

Изваждайте щепсела от контакта

Преди да извършвате каквато и да било операция по почистването или поддръжката на машината, винаги изваждайте щепсела от контакта. Така ще избегнете всякакъв риск.

Никакви разтворители!

Никакви абразивни материали!

За почистване на външните и гумените части на миялната машина не е необходимо да използвате нито разтворители, нито абразивни материали, а само парче плат, напоено с хладка сапунена вода. Ако забележите петна по вътрешните повърхности на

миялната машина, използвайте парче плат, напоено с вода и бял оцет (достатъчно е малко количество), или използвайте специален продукт за почистването им.

Отивате във ваканция?

Когато ще отсъствате продължително време, ви препоръчваме да извършите следните операции:

- пуснете веднъж машината на празен ход
- затворете крана на водата
- оставете притворена вратата

Така уплътненията ще издържат по-дълго, а в машината няма да се образуват неприятни миризми.

Местене.

В случай, че се местите, по-добре е да държите машината във вертикално положение. Ако се налага, можете да я наклоните на задната страна.

Уплътнения

Един от виновниците за лошите миризми във

вътрешността на миялната машина са остатъците от храна по уплътненията. Достатъчно е да ги почиствате от време на време с влажна гъбичка.



Миялната машина не е мелачка за отпадъци! Не се старайте да почиствате и най-малките остатъци от храна по съдовете, но отстранявайте кости, обелки и други евентуални отпадъци по тях, преди да ги поставите в кошниците. Изпразвайте чашите и купичките от останалите в тях течности.

Rýchly sprievodca pre umývačku riadu

Tento návod vás prijateľnou formou zoznami so všetkým, čo vám môže ponúknuť váš nový spotrebič. Okrem toho objavíte zvláštnosti a malé triky pre lepšie umývanie vo vašej umývačke a pre predĺženie jej životnosti.

1. Inštalácia a premiestňovanie (str. 48)

Po dodaní alebo premiestňovaní je inštalácia najdôležitejšou operáciou pre správnu činnosť vašej umývačky riadu. Vždy preverte:

1. Či je elektrický rozvod v súlade s predpísanou normou;
2. Či sú hadice pre prívod a odvod vody správne pripojené;
3. Či je umývačka riadu vyvážená. Stojí to za pozornosť: Z dôvodu zabezpečenia životnosti a správnej činnosti umývačky riadu.

2. Ovládací panel pre zadávanie vašich príkazov (str. 42)

Oboznámi vás s časťami, z ktorých je umývačka riadu zložená, čo prispeje k jej lepšiemu používaniu. Nájdete tu podrobný popis ovládacích príkazov a vnútorných častí.

3. Ako vložiť riad (str. 43)

Na tejto stránke nájdete užitočné odporúčenia pre správne vkladanie riadu do umývačky a pre optimálne využitie priestoru umývačky.

4. Ako spustiť umývačku riadu (str. 44)

Po vložení riadu do umývačky musíte zvoliť správny program a vykonať správne dávkovanie umývacieho prostriedku a leštidla. Prečítanie týchto stránok vám pomôže vo všetkých fázach umývania.

5. Soľ: Dôležitý spojenec (str. 47)

Použitie správneho typu soli v správnom množstve vám pomôže uchovávať umývačku riadu v optimálnom stave, dosiahnuť lepšie umývanie a vyvarovať sa možnému poškodeniu umývačky spôsobenému vodným kameňom.

6. Doporučenia a rady, taktiež pre úspornú prevádzku (str. 47)

Tu nájdete malé odporúčenia pre lepšie umývanie riadu a pre úspornú prevádzku, ktorú je možné dosiahnuť voľbou programu odpovedajúcemu typu náplne.



7. Problémy a ich riešenie (str. 49)

Skôr, ako zavoláte pracovníka servisnej služby, pozrite sa tu: Veľa problémov je možné vyriešiť okamžite. V prípade, že ani potom nie ste schopný problém vyriešiť, zavolajte na číslo servisnej služby Ariston a pokiaľ to bude možné, akákoľvek porucha bude urýchlene odstránená.

8. Bezpečnosť pre vás a vašu rodinu (str. 49)

Túto kapitolu si prečítajte pozorne, poskytnete vám užitočné informácie týkajúce sa bezpečnosti pri inštalácii, použití a údržbe. Vyhnete sa tak nepríjemným prevrpeniam.

9. Starostlivosť a mimoriadna údržba (str. 50)

Občas, jeden krát mesačne, venujte pozornosť filtračnej sústave a ostrekovacím ramenám. Tu sa dozviete, ako na to.

10. Udržujte umývačku riadu v dobrom stave (str. 50)

Pokiaľ budete dodržiavať niekoľko málo pravidiel, ktoré sú tu uvedené, bude vaša umývačka riadu vždy v optimálnom stave.

11. Technické údaje (str. 42)

Všetky technické údaje vášho spotrebiča, vždy v súlade so zákonom.

Ako je vyrobená?

Pokiaľ budete poznať časti, z ktorých sa umývačka skladá, pomôže vám to v jej lepšom používaní.

- | | |
|------------------------------|---|
| E. Horný kôš | I. Spodné ostrekovacie rameno |
| F. Horné ostrekovacie rameno | J. Uzáver zásobníku soli |
| G. Regulácia výšky koše | K. Umývací filter |
| H. Spodný kôš | L. Zásobník na umývací prostriedok a leštidlo |

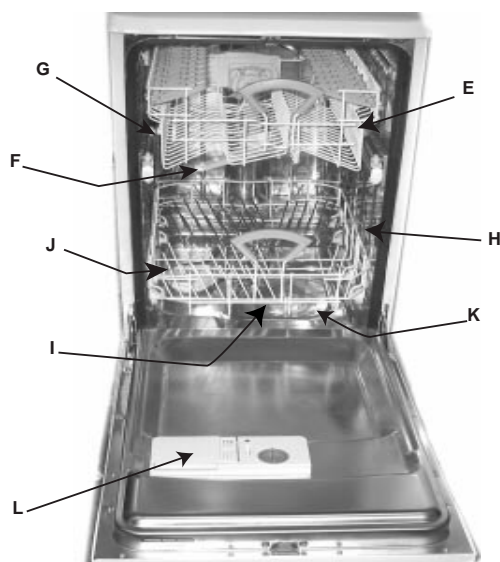

Ovládací panel pre zadávanie vašich príkazov

- | | | | |
|---|---|---|---|
| <p>A. Tlačidlo ZAPNÚT-VYPNÚT (ON-OFF)
Toto tlačidlo stlačte, aby ste spustili zariadenie.</p> <p>B. Kontrolka ZAP.-VYP. (ON-OFF)
Oznamuje vám, že zariadenie je zapnuté</p> <p>C. Madlo na otváranie dvierok
Slúži na otváranie dvierok umývačky riadu.</p> <p>D. Tlačidlo pre voľbu oneskoreného štartu
Slúži pre oneskorenie spustenia zvoleného programu o 12,9,6 a 3 hodiny.</p> <p>E. Kontrolky programu
Oznamujú vám program, ktorý ste zvolili.</p> <p>G. Kontrolky priebehu cyklu a oneskoreného štartu
(predumývanie, umývanie, oplachovanie, sušenie)</p> | <p>a pokiaľ ste nastavili oneskorený štart, zobrazujú počet hodín, ktoré ostávajú do spustenia programu.</p> <p>R. Tlačidlo Start/Vynulovanie (Start/Reset)
Štart slúži na spustenie umývacieho programu, Vynulovaním sa vykoná vynulovanie všetkých nastavených hodnôt.</p> | <p>P. Tlačidlo voľby programov
Pri každom stlačení tohoto tlačidla sa postupne rozsvieti jedna kontrolka E.</p> <p>S. Kontrolka nedostatku soli
Upozorňuje vás, že je potrebné doplniť soľ.</p> | <p>T. Kontrolka nedostatku leštidla
Upozorňuje vás, že je potrebné doplniť leštidlo.</p> |
|---|---|---|---|

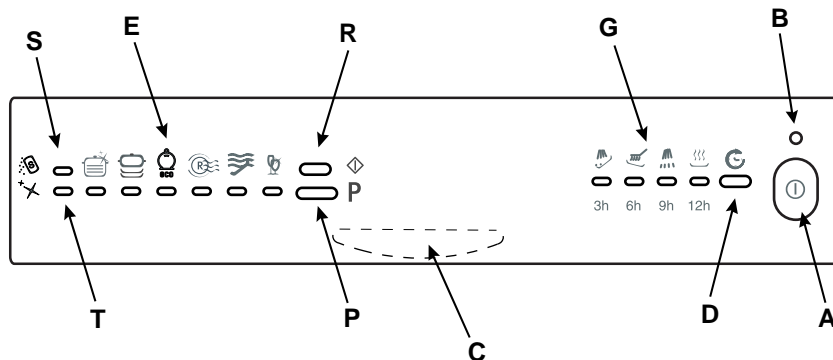

Technické údaje

Technické údaje	
Šírka	45 cm
Hĺbka	60 cm
Výška	85 cm
Kapacita	9 štandardných súprav riadu
Tlak vody v prívodnom potrubí	4.3psi – 145psi 30 kPa ÷ 1 MPa (0,3 ÷ 10 bar)
Napájacie napätie	Vid' identifikačný štítok
Celkový príkon	Vid' identifikačný štítok
Poistka	Vid' identifikačný štítok

Táto umývačka riadu je v zhode s nasledujúcimi smernicami Európskej Únie:

- 73/23/EHS (Nízke napätie) v zmysle ďalších úprav;
- 89/336/EHS (Elektromagnetická kompatibilita) v zmysle ďalších úprav.
- 97/17/CE (Energetické štítkovanie umývačiek riadu).
- 2002/96/EC



Ako sa vkladá riad?

Ak pred zahájením vlastného umývania vykonáte nasledujúce drobné úkony, môžete prispieť k lepšej účinnosti umývania a ku predĺženiu životnosti vašej umývačky. Odstráňte väčšie zbytky jedla; hrnce a panvice, na ktorých zostali odolné usadeniny, nechajte odmočiť. Po vložení riadu do umývačky skontrolujte, či sa lopatky ostrekovacieho ramena dobre otáčajú. Neukladajte na riad poháre ani šálky, skontrolujte, či sa taniere nedotýkajú.

Predovšetkým.

Pred uložením riadu do košov z neho odstráňte väčšie zbytky jedla, vyhnite sa tak upchatiu filtrov s následným znížením účinnosti umývania. V prípade, že na hrncoch a panviaciach zostali veľmi odolné usadeniny, nechajte ich pred zahájením umývania odmočiť. Vkladanie riadu si môžete uľahčiť vyťahnutím košov z umývačky.

Čo patrí do spodného koša?

Do spodného koša doporučujeme vložiť riad, ktorý sa umýva najhoršie: Hrnce, pokrývky, plytké a hlboké taniere, ale taktiež: Poháre a šálky (na fotografiách sú zobrazené príklady plnenia umývačky).

- **Servírovacie taniere a veľké pokrývky:** Umiestnite po stranách koša.
- **Hrnce, šalátové misy:** Musia byť vždy prevrátené.
- **Veľmi hlboký riad:** Umiestnite do šikmej polohy, tak bude môcť voda stekať a výsledok umývania bude lepší.
- **Poháre a šálky:** Usporiadajte ich tak, ako je to zobrazené na obrázku.

Príbory uložte do príslušného košíka (viď obrázok A).

Nože a kuchynské pomôcky s ostrými hrotmi musia byť vložené hrotmi obrátenými ku dnu; lyžice vložte jednu po druhej do medzier.

Uložte príbory tak, aby sa vzájomne nedotýkali. Zvlášť dlhé príbory je lepšie umiestniť do vodorovnej polohy v prednej časti horného koša.

Po vložení riadu nezabudnite skontrolovať, či sa lopatky ostrekovacieho ramena otáčajú voľne, pričom sa nesmú dotýkať riadu.

Čo patrí do horného koša?

Do horného koša vkladajte chýlostivý a ľahký riad: Sklenené poháre, šálky na čaj a na kávu, podšálky - ale aj taniere - nízke šalátové misy, panvice, nízke hrnce, ktoré nie sú príliš znečistené (na fotografiách sú zobrazené príklady plnenia umývačky).

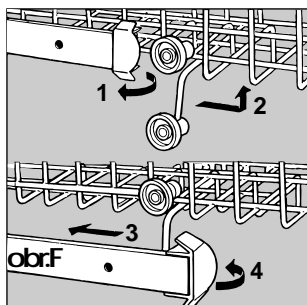

Horný koš môže byť nastavený do dolnej alebo do hornej polohy. Za týmto účelom je potrebné otvoriť aretovacie lopatky koľajničiek a vytiahnuť koš; nastavte zadné koliesko do hornej alebo dolnej polohy a zasuňte ho naspäť do vodičich líšt až po zasunutie predných koliesok; uzatvorte aretovacie lopatky (viď obr. F).



Príklady uloženia

spodný koš

horný koš

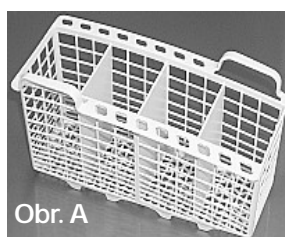

Obr. A

Sme pripravení, začíname!

Vložili ste riad a teraz musíte nastaviť umývací program. Naučíte sa to v priebehu niekoľkých minút

Predovšetkým.

Otvorte úplne kohútik prívodu vody a stlačte tlačidlo ZAPNÚŤ-VYPNÚŤ (ON-OFF) "A": Budete počuť krátky akustický signál a kontrolka "B" sa rozsvieti. Teraz je zariadenie zapnuté a môžete nastaviť program.

Zvoľte program.

Stlačením tlačidla "P" zvolíte program. Pri každom stlačení tohoto tlačidla zaznie akustický signál a následne sa rozsvietia kontrolky "E": Zvoľte program, ktorý je podľa vášho názoru najvhodnejší pre typ riadu, ktorý je určený na umývanie (pozrite sa na str. 46, kde nájdete tabuľku programov). Ak sú dvierka zatvorené, stlačte tlačidlo Start "R", budete počuť akustický signál a v priebehu niekoľkých sekúnd sa program spustí.

Umývačka vás informuje.

Vaša umývačka je vybavená kontrolkami (G), ktoré sa rozsvietia, čím vás informujú o prebiehajúcej fáze umývacieho cyklu. Tu sú symboly fáz:

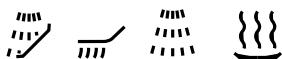

predumývanie, umývanie, oplachovanie, sušenie.

Vaša umývačka vás v každom okamihu informuje, do ktorej fázy sa dostala.

Zmena prebiehajúceho umývacieho programu.

Pokiaľ ste si pomýlili umývací program, nič sa nedeje! Prebiehajúci umývací program môžete zmeniť v prípade, ak bol

práve spustený. Držte stlačené tlačidlo VYNULOVANIE (RESET) "R" po dobu približne 5 sekúnd: Budete počuť jeden predĺžený a po ňom 3 krátke akustické signály. Kontrolka "G" zhasne a v tomto okamihu boli všetky nastavenia vynulované. Teraz môžete znovu nastaviť správny program.

Zabudli ste vložiť nejakú kus riadu?

Prosím vás, to sa môže stať každému. Stlačením tlačidla ZAPNÚŤ-VYPNÚŤ (ON-OFF) prerušte umývací cyklus, vložte zabudnuté kusy riadu a znovu stlačte tlačidlo ZAPNÚŤ-VYPNÚŤ (ON-OFF). Umývací cyklus sa znovu spustí z miesta, v ktorom bol prerušený.

Hotovo?

Koniec umývacieho cyklu je signalizovaný 2 krátkymi akustickými signálmi a blikaním kontrolky odpovedajúcej sušeniu.

Upozornenie

Stlačením tlačidla "A" vypnite umývačku a vytiahnite zástrčku zo zásuvky elektrického rozvodu, čím prerušíte dodávku elektrickej energie; prívodný kábel musí byť preto ľahko prístupný.

- Zavrite kohútik prívodu vody.
- Pred vyložením riadu vyčkajte niekoľko minút: Pálí! Pokiaľ chvíľu počkáte, riad sa parou lepšie osuší.
- Nejskôr vyprázdňte spodný kôš.

Preruší sa dodávka elektrickej energie? Otvorili ste dvierka umývačky?

Umývací program sa preruší a po obnovení dodávky

Rozhodnite sa sami, kedy má byť program spustený.

Naplnili ste umývačku a pred nastavením najvhodnejšieho programu si taktiež môžete zvoliť čas spustenia umývačky. Stlačte tlačidlo "D" a môžete nastaviť oneskorenie štartu umývacieho cyklu o 12, 9, 6 a 3 hodiny. Pri každom stlačení budete počuť akustický signál a uvidíte, ako sa rozsvieti kontrolka "G" odpovedajúca dobe oneskorenia štartu.

Teraz môžete zvoliť požadovaný program. Stlačte tlačidlo pre spustenie "R" a po zaznení akustického signálu sa začne odpočítavať doba, ktorá zostáva do spustenia umývacieho cyklu. Po uplynutí tejto doby prestane kontrolka blikat a program sa spustí.

Ak ste napr. nastavili dobu oneskorenia štartu 12 hodín, uvidíte, že po zvolení programu bliká kontrolka odpovedajúca 12 hodinám, potom budú postupne blikat ďalšie kontrolky, pokiaľ neuplynú nastavená doba oneskorenia štartu. Vždy sa dozviete jedným pohľadom, v ktorej fáze sa nachádza odčítavanie nastavenej doby.

Rozhodli ste sa inak?

Pokiaľ ste sa rozhodli inak, môžete nastaviť kratšiu dobu oneskorenia štartu: Voľbu vykonajte tlačidlom "D". Vynulovanie programu nie je nutné.

Ak si však naopak prajete vynulovať nastavenú dobu oneskorenia štartu a program spustiť ihneď, stlačte niekoľko krát za sebou tlačidlo "D", pokiaľ nedôjde



ku spusteniu umývacieho cyklu a k rozsvieteniu kontrolky "G", ktorá odpovedá fáze spustenia samotného umývacieho programu.

Dvojitá funkcia kontrolky "G"

- 1) **blíká v blízkosti nastavenej hodnoty oneskorenia štartu:** Pripomína vám, že ste nastavili oneskorenie štartu.
- 2) **zostáva rozsvietená pod symbolom fázy, pričom neblíká:**

To znamená, že program bol spustený, a že práve prebieha jeho fáza, ktorá je označená týmto symbolom.

Prajete si vidieť, aké nastavenia ste vykonali?

Ak stlačíte tlačidlo "P" v ktoromkoľvek okamihu prebiehajúceho programu, rozsvieti sa na niekoľko sekúnd kontrolka prebiehajúceho programu.

Keď otvoríte dvierka umývačky riadu v priebehu prebiehajúceho cyklu alebo v prípade, že cyklus práve skončil, dávajte pozor na unikajúcu horúcu paru, mohli by ste sa popáliť!

Prebiehajúci program môžete vynulovať len v prípade, že bol práve spustený.

Pred vyložením riadu sa presvedčte, či bol program ukončený!

Umývací prostriedok a leštadlo

Používajte iba špecifické výrobky, určené pre umývačky riadu. Umývací prostriedok nalejte do zásobníka, ktorý nájdete na vnútornej strane dveriek. Pred zahájením umývacieho cyklu!

Umývací prostriedok Plnenie Umývacieho prostriedku

Stlačením tlačidla B otvorte kryt A. Umývací prostriedok sa nalieva do 2 priehradok, a to až po ich okraj.

Teraz môžete zavrieť kryt: Tlačte naň, pokiaľ nebudete počuť cvaknutie.

Pokiaľ ste sa rozhodli použiť umývací prostriedok vo forme tabliet, vložte jednu tabletu do priehradky "D" a zavrite kryt.

Kryt sa nedá zavrieť!

Skontrolujte, či sa na okrajoch priehradky nenachádzajú zvyšky umývacieho prostriedku. Tieto zvyšky spôsobujú, že sa kryt nedá zavrieť. Odstráňte ich a uvidíte, že to bude v poriadku.

Leštadlo.

Leštadlo umožňuje zvýšiť lesk riadu pretože zlepšuje jeho vysušenie. Zásobník leštidla sa nachádza na vnútornej strane dveriek: je potrebné ho naplniť, keď na zobrazovacom paneli začne blikat kontrolka nedostatku leštidla T.

Plnenie leštidla.

Zásobník otvárate otočením uzáveru C proti smeru hodinových ručičiek. Pri doplňovaní leštidla dávajte pozor, aby ste zásobník nepreliali. Množstvo leštidla, ktoré umývačka používa, je možné regulovať. Reguláciu vykonajte skrutkovákou alebo mincou pôsobením na regulátor F, ktorý sa nachádza pod krytom C.

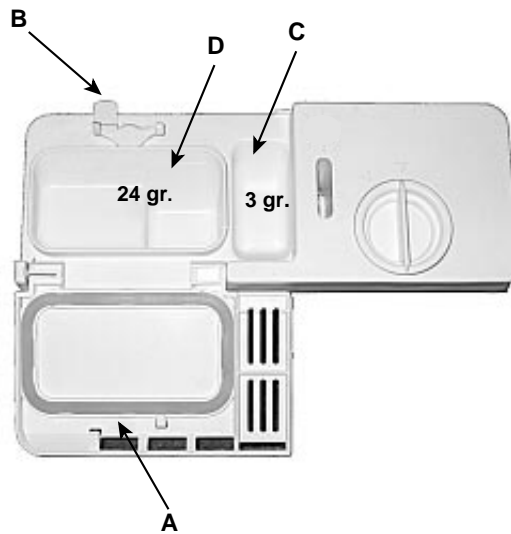

Užitočné doporučenia

- Odmerajte správnu dávku umývacieho prostriedku: Pokiaľ nalejete nadmerné množstvo, nezískate čistejší riad, ale dosiahnete iba väčšie znečistenie životného prostredia.

- Umývací prostriedok a leštadlo uchovávajte na suchom mieste, mimo dosahu detí

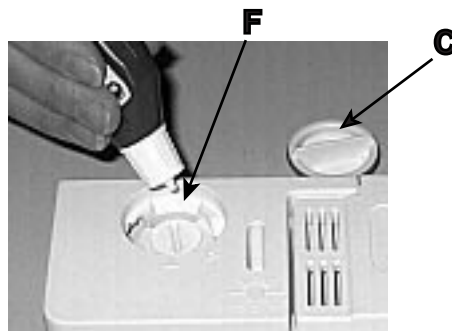

Môžete si zvoliť zo šiestich polôh. Obvykle sa nastavuje poloha 4.

Regulácia množstva používaného leštidla zlepšuje sušenie. Ak z riadu stekajú kvapky vody alebo sú na ňom škvrnky, natočte regulátor na vyššie hodnoty. Ak sa na riade naopak vyskytujú biele pruhy, natočte regulátor na nižšie hodnoty.

Upozornenie

V predaji je možné nájsť produkty na umývanie riadu obsahujúce umývací prostriedok, soľ aj leštadlo (3 v 1).

V prípade, ak je voda tvrdá alebo veľmi tvrdá, doporučujeme vám pridávať do príslušného dávkovača soľ, zabraňujúcu tvorbe bielych škvŕn na riade alebo na stenách umývačky.

Ak sa používajú produkty 3 v 1, nie je už potrebné pridávať do príslušnej nádržky leštadlo.

Ak si prajete dosiahnuť dokonalejšie vysušenie, je možné pridať leštadlo. Avšak nezabudnite prepnúť regulátor do polohy č. 2.

V každom prípade sa zoznámte s pokynmi výrobcu uvedenými na obale.

Keď používate len tieto produkty, je celkom zrejmé, že kontrolky nedostatku soli a leštidla budú po niekoľkých umývacích cykloch blikat neustále.







Zvoľte správny program

Vhodný program pre každé znečistenie

Umývanie riadu v umývačke vám poskytne záruku hygienizačného prostredia a zaistí vám čistotu.

Soľ, leštidlo, správna dávka umývacieho prostriedku a vhodný program: to je vzorec pre dosiahnutie čo najlepších výsledkov a správne udržiavanie dobrého stavu vašej umývačky riadu.

Zvoľte správny program pre váš riad. Voľba najvhodnejšieho programu pre riad, ktorý ste naložili do umývačky vám zaistí čistotu umytého riadu a optimálne použitie vody a elektrickej energie.

Program	Indikácie k voľbe programu	Popis cyklu	Umývací prostriedok na predmytie + umývanie	Leštidlo	Doba trvania programu (tolerancia $\pm 10\%$)
 Intenzívne umývanie	Silne znečistený riad a hrnce (nevhodný pre chúlolistivý riad).	Teplé predmytie pri 40 °C Dlhodobejšie umývanie pri 65 °C 2 studené opláchnutia Teplé opláchnutie pri 65 °C Sušenie.	3+24 g	*	120'
 Bežné umývanie	Bežne znečistený riad a hrnce. Štandardný denný cyklus.	Dlhodobejšie umývanie pri 60°C Studené opláchnutie Teplé opláchnutie pri 70°C Sušenie.	27 g	*	93'
 Eko	Program pre ekologické umývanie, pri nízkej energetickej spotrebe, vhodný pre bežne znečistený riad a hrnce.	2 studené opláchnutia Dlhodobejšie umývanie pri 50°C Teplé opláchnutie pri 65°C Sušenie	3+24 g	*	145'
 Rýchle umývanie so sušením	Rýchly a úsporný cyklus na umývanie málo znečisteného riadu bezprostredne po jeho použití.	Krátke umývanie pri 47 °C Opláchnutie pri 65 °C Sušenie	20 g	*	40'
 Namáčanie	Predbežné umývanie hrncov a riadu v očakávaní následného umývania po ďalšom jedle.	Krátke studené umývanie zabráňujúce zaschnutiu zvyškov jedla na riade.			12'
 Sklo	Rýchly a úsporný cyklus vhodný pre chúlolistivý riad pri vysokých teplotách, bezprostredne po ich použití.	Umývanie pri 52 °C Vlažné opláchnutie pri 45 °C Teplé opláchnutie pri 65°C Sušenie	20 g	*	90'

Tvrdosť vody sa mení v závislosti na lokalite. Ak máte doma tvrdú vodu, bez dekalifikácie by sa na riade vytváral povlak z vodného kameňa. Vaša umývačka má dekalifikátor, ktorý používa špeciálnu soľ, prostredníctvom ktorej odstraňuje vápenaté soli z vody.

Plnenie soli vykonajte pred zahájením umývacieho, vyhnite sa tým tvorbe hrdze.

Plnenie soli.

Vždy používajte špecifickú soľ určenú do umývačiek riadu. Zásobník soli sa nachádza pod spodným košom a plní sa nasledujúcim spôsobom:

1. Vyberte spodný kôš, odskrutkujte a zložte uzáver zásobníku.
2. Dopĺňujete soľ prvýkrát? Najskôr naplňte zásobník vodou (nabudúce to už nebude nutné).
3. Do otvoru vložte lievik z príslušenstva umývačky a nasypťe približne dve kilá soli. Je bežné, ak zo zásobníka vytečie malé množstvo vody.
4. Starostlivo zaskrutkujte uzáver.



Kedy mám doplniť soľ?

Zásobník soli je potrebné doplniť vtedy, ak bliká kontrolka nedostatku soli "S". Potom, ako prvýkrát doplníte soľ, je bežné, že kontrolka bliká počas maximálne piatich nasledujúcich umývacích cyklov.

Regulácia spotreby soli

Umývačka riadu je schopná regulovať spotrebu soli podľa tvrdosti použitej vody a tak optimalizovať jej spotrebu a udržiavať ju na minimálnej potrebnej úrovni.

Stupeň tvrdosti vody vo vašej oblasti môžete zistiť tak, že sa obrátite priamo na organizáciu zaoberajúcu sa dodávkou pitnej vody. Pri regulácii postupujte podľa nasledujúcich pokynov:

1. odskrutkujte uzáver zásobníka soli
2. na hrdle zásobníka je vyznačená šípka (viď obrázok), naznačujúca potrebný smer otáčania;

Tvrdosť vody			Poloha voliča	Spotreba soli (v gramoch/cykly)	Autonómia (cykly/2kg)
°dH	°fH	mmol			
0-10	0-17	0-1,7	/	0	/
10-25	18-44	1,8-4,4	-	20	60
25-50	45-89	4,5-8,9	MED	40	40
>50	>89	>8,9	+	60	25

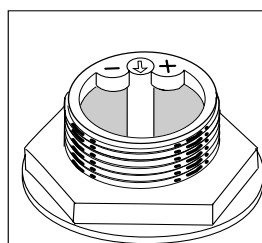

Neviete, aký stupeň tvrdosti má voda u vás doma? Vyžiadajte si tento údaj u spoločnosti, ktorá dodáva vodu do vašej oblasti.

pootočte šípku proti smeru hodinových ručičiek, smerom od označenia „-“ k označeniu „+“, podľa tvrdosti vody v prívodnom potrubí.

Doporučujeme vám postupovať pri regulácii podľa nasledujúcej tabuľky:

Rady a doporučenia pre vás.

Ako uchovávať a ošetrovať riad, na ktorom vám záleží

■ V umývačke riadu je možné umývať takmer všetky druhy strieborného riadu. Existujú dve výnimky: Starožitné striebro a strieborný riad zdobený oxidačným činidlom. Horúca voda môže uvoľniť drážadlá starožitného riadu a jej pôsobením môžu zmiznúť ornamenti pri druhej variante strieborného riadu.



Strieborný riad neukladajte nikdy tak, aby bol v kontakte s ostatnými kovmi: Zabráňte tým tvorbe škvrn a sčernaniu.

■ Strieborné taniere a misky je nutné umyť ihneď po ich použití, obzvlášť to platí v prípade, ak boli v kontakte so soľou, vajcami, olivami, horčicou, octom, ovocnými šťavami a varenou zeleninou.

■ Pre umývanie zvlášť chýlostivého riadu používajte špecifický umývací program, ktorý má vaša umývačka k dispozícii.

Okrem toho, že vám umývačka šetrí čas a námahu, dezinfikuje riad, pretože umývanie prebieha pri vysokej teplote.

Dá sa ušetriť

Rozumné používanie spotrebičov vám ušetrí náklady a pôsobí blahodárne na životné prostredie.

Maximálna náplň.

Pre zabezpečenie úspornej prevádzky, uvádzajte umývačku riadu do chodu pokiaľ možno maximálne naplnenú. Ak čakáte na jej doplnenie, použite cyklus namáčanie, čím zabránite tvorbe nepríjemných zápachov a usadenín.

Správny program.

Zvoľte program, ktorý odpovedá náplni umývačky. Voľba programu závisí na type riadu, ktorý je určený na umývanie, a na stupni jeho znečistenia. Aby ste správne zvolili program, pozrite si tabuľku programov na strane 46.

Vaša umývačka bola práve dodaná

Správna inštalácia, ktorá je vykonaná hneď po zakúpení alebo premiestnení umývačky, vám zaisťuje správnu činnosť zariadenia.

Zvoľte si miesto, kam si prajete umývačku umiestniť, a potom ju postavte tak, aby sa bočnými stenami alebo zadnou stenou dotýkala príslušného nábytku alebo steny. Umývačka riadu je vybavená hadicami pre prívod a odvod vody, ktoré môžu byť otočené doprava alebo doľava, čo umožní jednoduchšiu inštaláciu.

Vyváženie.

Po umiestnení zariadenia do príslušnej polohy, vyvážte zariadenie do vodorovnej polohy zaskrutkovaním alebo odskrutkovaním nožičiek. Presvedčte sa, že umývačka nie je naklonená o viac než 2 stupne. Správne vyváženie zaručí optimálnu činnosť vašej umývačky.

Bezpečnostné opatrenie proti vytopeniu

Umývačka je vybavená systémom, ktorý preruší prívod vody v prípade jeho úniku dovnútra umývačky.

Pripojenie k rozvodu studenej vody.

Pripojte prívodnú hadicu k rozvodu studenej vody pomocou nátrubku 3/4 pre plyn, aby ste ho poriadne priskrutkovali ku kohútiku. Pokiaľ je potrubie rozvodu nové alebo nebolo dlhšiu dobu používané, pred pripojením hadice k rozvodu vody sa

presvedčte, či je voda číra a neobsahuje nečistoty, a to tak, že vodu necháte odtečť. Bez vykonania tohto úkonu sa vystavujete riziku upchatia prívodu vody a následnému poškodeniu umývačky.

Pripojenie k rozvodu teplej vody.

Do umývačky môže byť privedená teplá voda z vodovodnej siete (pokiaľ máte centralizovaný rozvod s termosifónmi), ktorej teplota nepresahuje 60° C.

V tomto prípade bude doba umývania skrátená približne o 15 minút a účinnosť umývania sa tým mierne zníži.

Vykonajte pripojenie k rozvodu teplej vody, a to rovnakým spôsobom, ako je popísané pre pripojenie k rozvodu studenej vody.

Pripojenie k vypúšťacej hadici.

Zasuňte vypúšťaciu hadicu do odpadového potrubia s priemerom min. 4 cm alebo ju vyvedte do umývadla a zaistite. Vyvarujte sa nadmernému stlačeniu alebo ohnatiu. Optimálne umiestnenie hadice dosiahnete použitím špeciálneho plastového kolena z príslušenstva (viď obrázok). Časť hadice, označená písmenom **A**, musí byť umiestnená vo výške v rozmedzí od 40 do 100 cm. Hadica nesmie byť ponorená do vody.



Uzemnenie: Nepostrádateľné zabezpečenie.

Až teraz zasuňte zástrčku do zásuvky elektrického rozvodu, ktorá je vybavená účinným uzemnením (uzemnenie je bezpečnostnou zárukou, ktorá je určená zákonom, presvedčte sa, či sa nachádza pri vašom elektrickom rozvode).

Prívodný kábel.

Pravidelne kontrolujte prívodný kábel; pokiaľ je poškodený, doporučujeme, aby ste ho nechali vymeniť autorizovanou servisnou službou.

Pripojenie k elektrickému rozvodu.

Predovšetkým skontrolujte, či hodnoty napätia a frekvencie elektrického rozvodu odpovedajú hodnotám uvedeným na štítku zariadenia, umiestnenom na vnútornej strane dvierok z nehrdzavejúcej oceli, a či je elektrický rozvod nadimenzovaný tak, aby k nemu mohol byť pripojený spotrebič s maximálnym prúdovým odberom uvedeným na štítku.

UPOZORNENIE

Zástrčka umývačky musí zostať prístupná, aby bolo možné úplne bezpečne vykonať prípadné operácie údržby.

Špeciálne plastové koleno musí byť pevne pripevnené ku stene, aby sa predišlo pohybu odpadovej hadice a tým vytekaniu vody mimo odpad.

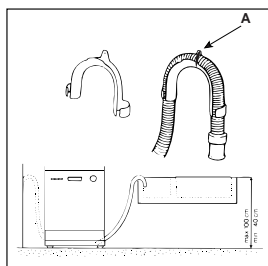

Ak zásuvka, do ktorej pripojujete spotrebič, nezodpovedá zástrčke, nahraďte túto zástrčku inou, vhodného typu; nepoužívajte adaptéry ani rozvodky, ktoré by mohli spôsobiť prehriatie alebo popálenie.

Zabezpečte, aby bol prívodný kábel vždy ľahko prístupný.

Pokiaľ máte problém, prečítajte si túto stat'

Môže sa stať, že umývačka riadu nefunguje alebo funguje nesprávne. Vo veľa prípadoch sa jedná o problémy, ktoré môžete vyriešiť, bez toho, aby ste volali pracovníka servisnej služby. Ešte pred telefonátom na servisnú službu si prečítajte tieto body.

Umývačku nie je možné uviesť do chodu

- Je kohútik prívodu vody otvorený a správne pripojený k hadici?
- Nechýba v rozvode voda?
- Je voda v rozvode pod dostatočným tlakom?
- Nie je ohnutá hadica?
- Nie je upchatý filter prívodu vody?
- Nie sú otvorené dvierka umývačky?
- Bolí správne vykonané pokyny pre spustenie a voľba umývacieho programu?

Riad nie je čistý.

- Použili ste správnu dávku umývacieho prostriedku?
- Je zvolený umývacie program vhodný pre riad, ktorý ste vložili do umývačky?
- Je čistý filter a mikrofilter?
- Je možný voľný pohyb ostrekovacích ramien, bez toho, aby sa dotýkali riadu?

Umývačka nevypúšťa vodu.

- Nie je ohnutá vypúšťacia hadica?

V umývačke sa usadzuje vodný kameň alebo biela usadenina.

- Je dobre zatvorený uzáver zásobníku soli?
- Skontrolovali ste tvrdosť vody vo vašom rozvode?
- Bola vykonaná správna regulácia dávkovania leštidla?

Poruchové hlásenia

Umývačka je vybavená bezpečnostným systémom schopným zachytiť prípadné poruchy činnosti. Prítomnosť uvedených porúch je signalizovaná prostredníctvom jednej alebo dvoch kontroliek cyklu „E“ blikajúcich rýchlou frekvenciou. Po zaznamenaní toho, ktoré kontrolky blikajú a ako, vypnite umývačku a obráťte sa na servisnú službu.

Alarm zatvoreného ventilu

V prípade, že ste zabudli otvoriť vodovodný kohútik, zariadenie vás na to upozorní prostredníctvom krátkych zvukových signálov trvajúcich niekoľko minút. Otvore vodovodný kohútik a uvidíte, že v priebehu niekoľkých minút dôjde k spusteniu zariadenia. V prípade,

keď počas znenia zvukových signálov nie ste prítomní, umývačka sa zablokuje a kontrolky programov 4 a 5 (rýchle umývanie a namáčanie) budú blikat rýchlou frekvenciou. Vypnite tlačidlo On-Off (Vypnuté-Zapnuté), otvorte vodovodný kohútik a približne po uplynutí 20 sekúnd opätovne zapnite zariadenie. Zopakujte voľbu programov a uveďte zariadenie do činnosti stlačením tlačidla Štart.

Alarm - upchaté filtre

Keď je zariadenie zablokované a kontrolky 3 a 5 (eko a namáčanie) blikajú rýchlou frekvenciou, znamená to, že filter je upchatý veľkými zvyškami jedla. Vypnite zariadenie, dôkladne vyčistite filter a po jeho uložení na pôvodné miesto spôsobom naznačeným na str. 50, ho opätovne zapnite. Zopakujte voľbu programov a uveďte zariadenie do činnosti tlačidlom Štart.

Alarm poruchy elektrického ventilu prívodu vody.

Ak kontrolka programov 4 rýchlo bliká, VYPNITE umývačku a po minúte ju opäť ZAPNITE. Pokiaľ alarm trvá aj naďalej, zo všetkého najskôr zatvorte kohútik prívodu vody, aby ste zabránili vytopeniu, potom odpojte zariadenie z elektrického rozvodu a zavolajte servisnú službu.

Všetko ste skontrolovali, ale umývačka napriek tomu nefunguje a problém pretrváva?

Zavolajte autorizované centrum servisnej služby a nezabudnite uviesť:

- druh poruchy
- označenie modelu (Mod....) a číslo série (S/N), ktoré nájdete na štítku z nehrdzavejúcej ocele na bočnej strane dvierok.

Nikdy nezverujte opravy neautorizovaným pracovníkom a vždy odmietnite montáž iných, než originálnych náhradných dielov.

Bezpečnosť vo vašej domácnosti

Pri výrobe vašej umývačky boli aplikované najprísnejšie medzinárodné bezpečnostné normy. Chráni vás a vašu rodinu. Prečítajte si pozorne upozornenie a informácie uvedené v tomto návode: Poskytnú vám mnoho užitočných poznatkov týkajúcich sa inštalácie, použitia a údržby. Aby ste neboli nepríjemne prekvapení.

1. Opatrne odstráňte obal (postupujte podľa pokynov o triedení odpadu, ktoré vám poskytne miestny obecný úrad).
2. Po odstránení obalu skontrolujte neporušenosť zariadenia. V prípade pochybností sa obráťte na kvalifikovaný odborný personál.
3. Vašu umývačku budú používať len dospelí a bude používané na umývanie riadu v domácnosti, a to podľa pokynov uvedených v tomto návode. Nedotýkajte sa zariadenia bosými nohami, ani mokrými rukami alebo nohami.
4. Doporučujeme vám, aby ste sa vyvarovali použitiu predlžovacích káblov alebo rozvodiek. Ak nie je elektrický prívodný kábel dostatočne dlhý, nechajte ho nahradit' iným, dostatočne dlhým káblom a nezabudnite, že na ňom nesmú byť nebezpečné ohyby a že nesmie byť stlačený.
5. V prípade poruchy alebo počas údržby odpojte zariadenie od elektrického rozvodu (vytiahnite zástrčku!).
6. Zabráňte prístupu detí k otvorenej umývačke a k umývacím prostriedkom.
7. Vaša umývačka nesmie byť nikdy nainštalovaná do otvoreného priestoru, a to ani v prípade, keď sa priestor nachádza pod strechou: Je veľmi nebezpečné vystavovať umývačku dažďu a búrke.
8. Nedotýkajte sa vyhrievacieho telesa počas umývacieho cyklu ani bezprostredne po jeho ukončení.
9. Neopierajte sa o otvorené dvierka ani si na ne nesadajte, mohli by ste umývačku prevrátiť.
10. V prípade poruchy zatvorte kohútik prívodu vody a vytiahnite zástrčku zo zásuvky v stene. Potom si prečítajte
11. Zariadenia vyradené z prevádzky musia byť uvedené do stavu, v ktorom nie sú schopné prevádzky: Prestrihnite prívodný kábel a poškodte blokovanie dvierok.
12. Likvidácia starých elektrických zariadení
Európska smernica 2002/96/EC o odpadových elektrických a elektronických zariadeniach stanovuje, že staré domáce elektrické spotrebiče nesmú byť odkladané do bežného netriedeného domového odpadu. Staré spotrebiče musia byť odovzdané do oddeleného zberu a to za účelom recyklácie a optimálneho využitia materiálov, ktoré obsahujú, z dôvodu prevencie negatívneho dopadu na ľudské zdravie a životné prostredie. Symbol "prečiarknutej popolnice" na výrobku Vás upozorňuje na povinnosť odovzdať zariadenie po skončení jeho životnosti do oddeleného zberu. Spotrebiteľia majú povinnosť kontaktovať ich lokálny úrad alebo maloobchod kvôli informáciám týkajúcich sa správneho odovzdaniu a likvidácie ich starých spotrebičov.

Starostlivosť o zariadenie a údržba Čistenie a mimoriadna údržba

Filtračná sústava

Ak chcete dosiahnuť optimálny výsledky umývania, je potrebné čistiť filtračnú sústavu.

Voda, ktorá sa používa pri umývaní, je zbavovaná zbytkov jedla a úplne prefiltrovaná je opäť uvedená do obehu. Z toho dôvodu je dobré po každom umytí odstrániť najväčšie zbytky, ktoré sa zachytili v nádobke "C" a v polkruhovitom filtri A; odstráňte ich tak, že potiahnete rukoväť nádoby smerom hore. Stačí ju opláchnuť pod tečúcou vodou.

Jedenkrát mesačne je potrebné dôkladne vyčistiť celú filtračnú sústavu: nádobku C + polkruhovitý filter A + valcový filter B. Filter "B" vytiahnite tak, že ho pootočíte proti smeru

hodinových ručičiek.

Na čistenie používajte nekovovú kefku.

Vykonajte spätnú montáž dielov (ako je to znázornené na obrázku) a vložte sústavu späť do umývačky. Potlačením smerom dole umiestite sústavu do miesta jej uloženia.

Umývačka sa nesmie používať bez filtra. Pokiaľ vložíte filtre nesprávne, zníži sa účinnosť umývania a mohlo by taktiež dôjsť k poškodeniu umývačky.

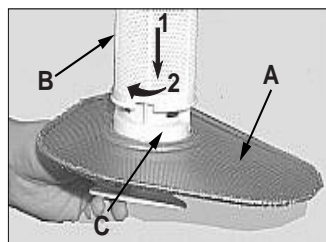

Čistenie ostrekovacích ramien

Môže sa stať, že zvyšky jedla sa zachytia na ostrekovacích ramenách a upchajú ich otvory; pravidelne ich preto kontrolujte a čistite (viď pohľad zblízka (vnútro), poz. F-I).



Občas, jedenkrát mesačne, venujte pozornosť filtračnej sústave a ostrekovacím ramenám.

Udržujte vašu umývačku v dobrom stave

Dodržiavanie niekoľkých pravidiel vám zaistí vždy spoľahlivého pomocníka.

Po každom umývaní.

Po skončení každého umývacieho cyklu nikdy nezabudnite zatvoriť kohútik prívodu vody a ponechať pootvorené dverka. Eliminuje sa tým vlhkosť a tvorba nepríjemných zápachov.

Vytiahnite zástrčku.

Pred akýmkoľvek čistením alebo údržbou, vždy vytiahnite zástrčku zo zásuvky elektrického rozvodu. Vyhnete sa tak a k é m u k o l v e k nebezpečenstvu.

Žiadne rozpúšťadlá! Žiadne abrazívne prostriedky!

Na čistenie vonkajších a gumových častí vašej umývačky nikdy nepoužívajte rozpúšťadlá ani abrazívne prostriedky, použite iba utierku namočenú do teplej vody a mydlo.

Pokiaľ uvidíte na povrchu vnútornej časti škvŕny, použite utierku namočenú do vody a biely ocot (stačí malé množstvo) alebo špecifický prostriedok určený na

čistenie umývačiek riadu.

Idete na dovolenku?

Pokiaľ budete dlhšiu dobu mimo domova, doporučujeme vykonať nasledujúce operácie:

- nechajte prebehnúť jeden umývacie cyklus naprázdno
- zavrite kohútik prívodu vody
- nechajte dverka pootvorené

Vďaka tomu sa predĺži životnosť tesnenia a vo vnútornom priestore umývačky sa nebudú tvoriť nepríjemné zápachy.

Premiestňovanie.

V prípade premiestňovania je lepšie ponechať umývačku v zvislej polohe. Pokiaľ je to nutné, môžete ju nakloniť na zadnú stranu.

Tesnenie.

Jednou z príčin, ktoré sú príčinou tvorby nepríjemných zápachov, sú zvyšky jedla, ktoré zostanú v tesnení. Stačí, keď ho občas vyčistíte navlhčenou utierkou.



Vaša umývačka nie je drvič odpadkov!
Z riadu nemusíte stierať každý malý zbytok jedla, ale odstráňte kosti, šupky a iné zvyšky pred tým, ako riad vložíte do košov. Z pohárov a šálok vylejte zvyšky tekutín.

Hitri vodič za pomivalni stroj

V tem priročniku je na prijazen način opisano vse, kar vam lahko ponudi vaš novi električni gospodinjski aparat. Poleg tega je v njem nekaj nenavadnih dejstev in malih trikov, ki vam bodo pomagali bolje pomiti posodo v pomivalnem stroju in ga dlje ohraniti.

1. Namestitev in selitev (str. 58)

Po dobavi ali selitvi je najpomembnejša za pravilno delovanje pomivalnega stroja pravilna namestitev. Vedno preveri:

1. Da je električna napeljava v skladu s predpisi;
2. Da so cevi za dovajanje in odvajanje vode pravilno priključene;
3. Da je pomivalni stroj popolnoma vodoraven. Vredno se je potruditi: tako bo stroj deloval pravilno in veliko dlje.

2. Krmilna plošča (str. 52)

Naučite se, iz katerih delov je sestavljen pomivalni stroj, saj ga boste tako znali bolje izkoristiti. V tem poglavju so podrobno opisana krmila in notranji sestavni deli.

3. Kako razporediti posodo (str. 53)

Na tej strani so uporabni nasveti za pravilno polnjenje pomivalnega stroja in čim boljši izkoristek prostora.

4. Kako zagnati pomivalni stroj (str. 54)

Ko napolnite pomivalni stroj, izberite pravi program ter uporabite pravilno količino praška za pomivanje in sredstva za blesk. Prebiranje teh strani vam bo pomagalo v vseh fazah pomivanja.

5. Sol: pomemben zaveznik (str. 57)

Uporaba prave soli v pravi količini bo pripomogla k ohranjanju in dobremu stanju pomivalnega stroja, tako da bo posoda bolje pomita in ne bo nevarnosti zaradi poškodb, ki bi nastale zaradi vodnega kamna.

6. Nasveti in priporočila - tudi za prihranek (str. 57)

V tem poglavju so drobni nasveti, s katerimi boste lahko boljše pomili posodo in s pravilno izbiro programa za pomivanje celo prihranili.



7. Težave in rešitve (str. 59)

Preden pokličete serviserja, preverite tukaj: veliko težav je mogoče rešiti hitro in preprosto. Če jih ne morete rešiti, pokličite številko za pomoč Ariston in če je le mogoče, bo pomivalni stroj v kratkem popravljen.

8. Varnost za vso družino (str. 59)

Pozorno preberi to poglavje, saj so v njem pomembne informacije za varno namestitev in vzdrževanje. Da ne bi prišlo do kakšne nezaželene nesreče.

9. Vzdrževanje sestavnih delov (str. 60)

Občasno, enkrat mesečno, poskrbite za filter in šobe. V tem poglavju boste izvedeli, kako to narediti.

10. Kako ohraniti pomivalni stroj (str. 60)

Upoštevajte teh nekaj nasvetov, ki smo jih zapisali, in vaš pomivalni stroj bo vedno v odličnem stanju.

11. Tehnične značilnosti (str. 52)

Vsi tehnični podatki o vašem pomivalnem stroju, vedno v skladu s predpisi.

Kako je narejen?

Če se boste naučili, iz katerih sestavnih delov je izdelan pomivalni stroj, ga boste lahko bolje uporabljali.

- E. Zgornja košara
- F. Zgornje šobe
- G. Namestitev višine košare
- H. Spodnja košara
- I. Spodnje šobe
- J. Pokrov posodice za sol
- K. Filter za pomivanje
- L. Posodica za pralni prašek in sredstvo za blesk

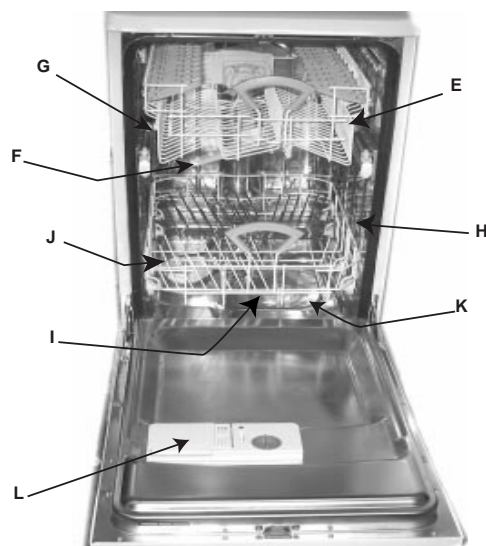

Krmilna plošča

- A. **Gumb ON - OFF**
Ta gumb morate pritisniti, da bi vključili stroj.
- B. **Kontrolna lučka ON-OFF**
Pove, da je stroj vključen.
- C. **Ročaj za odpiranje vrat**
Potreben je za odpiranje pomivalnega stroja.
- D. **Gumb za izbiro zamujenega začetka**
Potreben je za 12-, 9-, 6- ali 3-urni zamik za zagon izbranega programa.
- E. **Kontrolne lučke za program**
Prikazujejo, kateri program ste izbrali.
- G. **Kontrolne lučke za stanje ciklusa in zamujeni začetek**
(predpomivanje, pomivanje, izpiranje, sušenje) in če ste izbrali zamujeni začetek pomivanja, kažejo, koliko ur manjka do začetka programa.
- R. **Gumb Start/Reset**
Z gumbom Start lahko zaženete program pomivanja, z gumbom Reset pa izbrišete vse nastavitve.
- P. **Gumb za izbiro programov**
Pri vsakem pritisku na gumb se bo zaporedoma prižgala ena od kontrolnih lučk E.
- S. **Kontrolna lučka za pomanjkanje soli**
Opozori vas na to, da je treba dodati sol.
- T. **Kontrolna lučka za pomanjkanje sredstva za blesk**
Opozori vas na to, da je treba dodati sredstvo za blesk.

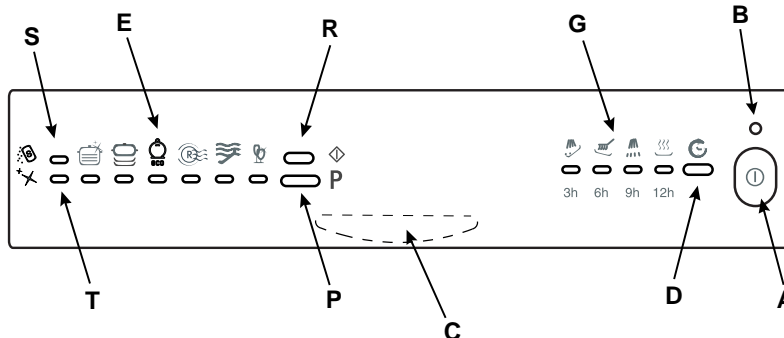

Pomivalni stroj je izdelan v skladu z naslednjimi evropskimi Direktivami:

Tehnične značilnosti

Širina	cm. 45
Globina	cm. 60
Višina	cm. 85
Kapaciteta	Standardni pribor za 12 oseb
Pritisk vstopne vode	4.3psi – 145psi 30 Kpa ÷ 1Mpa (0,3 ÷ 10 bar)
Napajalna napetost	Gl. tablico z značilnostmi
Skupna potrošnja	Gl. tablico z značilnostmi
Varovalka	Gl. tablico z značilnostmi

- 73/23/EGS (nizke napetosti) s spremembami in dopolnitvami
- 89/336/EGS (elektromagnetna skladnost) s spremembami in dopolnitvami
- 97/17/EGS (označevanje)
- 2002/96/EC



Kako razporediti posodo?

Predn začnete pomivati, lahko z nekaj drobnimi opravili izboljšate rezultat in za dlje časa ohranite svoj pomivalni stroj. Večje ostanke hrane odstranite s posode in namočite kozice, na katere se je hrana prijela. Ko napolnite stroj, preverite, ali se vetrnica s šobami za vodo prosto vrti. Ne prekrivajte kozarcev in skodelic, preverite, da se krožniki med seboj ne dotikajo.

Najprej.

Predn razpostavite posodo v košari, odstranite večje ostanke hrane s posodo, da ne bi zamašili filtra, saj se tako zmanjša učinkovitost pomivanja.

Če se je na kozice med kuhanjem prijela hrana, jih namočite, dokler čakajo na pomivanje. Posodo je v košari lažje zložiti, če ju izvlečete.

Kaj naložiti v spodnjo košaro?

V spodnjo košaro je bolje dati bolj umazano posodo: kozice, pokrovke, globoke in plitve krožnike, pa tudi: skodelice in kozarce (na sliki so zgledi zlaganja).

- **Krožniki in veliki pokrovi:** postavite jih na robove košare.
- **Lonci in posode za solato:** vedno jih je treba obrniti narobe.
- **Zelo globoka posoda:** postavite jih postrani, da voda lažje odteka.
- **Kozarci in skodelice:** razpostavite jih, kot prikazuje slika.

Pribor postavite v za to namenjeno košarico (gl. sliko A).

Nože in pribor z ostro konico postavite v košarico tako, da bodo konice obrnjene navzdol; žlice v reže razmestite eno po eno.

Pribor postavite tako, da se posamezni kosi ne dotikajo. Bolje je, če daljši pribor položite vodoravno na sprednji del zgornje košare.

Ko napolnite pomivalni stroj, preverite, ali se šobe prosto vrtijo in ne zadevajo v posodo.

Kaj naložiti v zgornjo košaro?

Zgornja košara je namenjena občutljivi in lahki posodi: kozarcem, čajnim ali kavnim skodelicam, krožničkom ali krožnikom, nizkim skodelam ter malo umazanim ponvam ali nizkim loncem. (Na slikah so primeri polnjenja).

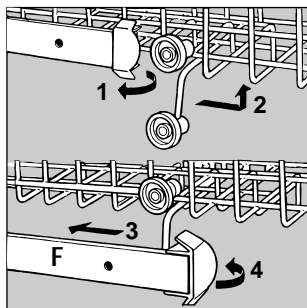

To naredite tako, da odprete zapirala, ki držijo vodila, izvlečete košaro, namestite zadnje kolesčka na visoko ali nizko pozicijo ter košaro potisnete po vodilih dokler ne vpadejo tudi zadnja kolesčka. Nato znova zaprete zapirala. (Glej sliko F).



Primeri polnjenja

spodnja košara

zgornja košara

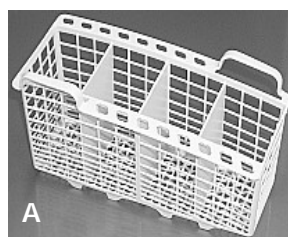

Pripravljeni, pozor, zdaj!

Pomivalni stroj je poln in zdaj je treba nastaviti program za pomivanje. Tega se boste naučili v nekaj minutah

Najprej.

Odprite vodno pipo do konca in pritisnite gumb "ON-OFF" "A": Zasllišali boste kratek zvočni signal in lučka "B" se bo prižgala. Sedaj je stroj prižgan in ga lahko programirate.

Izberite program.

Izberite program s pritiskom na gumb "P". Vsakič ko boste pritisnili na ta gumb, boste zasllišali zvočni signal in v sosledju se bodo prižigale lučke "E": Izberite program, ki se vam zdi najbolj primeren za vrsto posode, ki jo hočete pomiti. (Preberite si programe pomivanja na 56. strani). Če so vrata zaprta, pritisnite gumb Start "R" in boste zasllišali zvočni signal, čez nekaj sekund pa se bo zagnal program.

Pomivalni stroj vas obvešča.

Pomivalni stroj ima kontrolne lučke (G), ki se prižigajo odvisno od faze programa pomivanja. Sledijo znaki za posamezne faze:

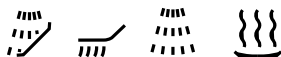

predpomivanje, pomivanje, izpiranje, sušenje.

Na vsaki točki pomivalni stroj obvešča o stanju pomivanja.

Tekoči program lahko prekinete le, če se je ravno začel.

Spreminjanje programa v teku.

Če ste izbrali napačni program, se nikar ne prestrašite! Program v teku lahko spremenite, vendar samo, če se je šele začel. Približno 5 sekund držite pritisnjen gumb RESET "R": Zasllišali boste daljši zvočni signal, ki mu bodo sledili trije kratki "bipi". Lučka "G" se ugasne, kar kaže, da je izbrani program izbrisan. Sedaj lahko znova izberete pravilni program.

Ste kos posode pozabili zunaj?

No, vsakomur se lahko zgodi. Cikel pomivanja prekinite s pritiskom na gumb ON-OFF, vstavite pozabljeni kos posode, stroj zaprite in gumb ON-OFF pritisnite še enkrat. Pomivanje se bo nadaljevalo od tam, kjer ste ga prekinili.

Konec?

Po zaključku pomivanja se slišita dva kratka zvočna signala in se prižge lučka za fazo sušenja.

Pozor!

Pomivalni stroj ugasnite s pritiskom na gumb "A" in izvlecite vtič iz vtičnice, da prekinete električno napajanje. Zaradi tega mora biti kabel lahko dostopen.

- Zaprite pipo za vodo.
- Počakajte nekaj minut, preden poberete posodo iz stroja: posoda je vroča! Počakajte nekaj minut, saj se bo posoda s paro bolje posušila.
- Najprej izpraznite spodnjo košaro.

Preverite, ali je program končal, preden vzamete posodo iz stroja!

Je zmanjkalo elektrike? Ste odprli vrata stroja?

Program se prekine in se nadaljuje, ko pride nazaj elektrika ali ko znova zaprete vrata. Vse je pod nadzorom!

Sami se odločite, kdaj začeti.

Ko ste napolnili pomivalni stroj, lahko izberete čas začetka pomivanja, preden izberete ustrezní program. Pritisnite gumb "D" in lahko izberete, naj stroj začne pomivati čez 12, 9, 6 ali 3 ure. Vsakič, ko pritisnete gumb, boste zasllišali zvočni signal in se bo prižgala lučka "G", odvisno od izbranega časa.

Sedaj lahko izberete želeni program. Pritisnite gumb za začetek "R". Po zvočnem signalu se bo začelo odštevanje časa. Po tem času bo lučka prenehala utripati in program se bo zagnal.

Če ste, na primer, izbrali začetek pomivanja čez 12 ur, bo po izbiri programa začela utripati lučka z napisom 12 ur, po njej pa ena po ena vse ostale lučke, odvisno od časa. Vsakič ko boste pogledali na stroj, boste vedeli, kdaj bo začel pomivati.

Ste si premislili?

Če ste si premislili, lahko skrajšate zamujeni začetek: Pritisnite gumb "D" da bi ga izbrali. Ni vam treba izbrisati programa.

Če pa hočete izključiti zamujeno pomivanje in hočete, da bi stroj takoj delal, večkrat pritisnite gumb "D",



dokler popolnoma ne skrajšate časa in se program zažene ter se lučka "G" prižge pri fazi začetka programa.

Dvojna funkcija lučk "G"

1) utripa pri zamujenem začetku:

opominja vas, da ste izbrali zamujeni začetek

2) sveti brez utripanja pod znakom faze:

Pomeni, da se je sprožil program in opravlja funkcijo, ki jo kaže znak.

Hočete preveriti, kateri program ste izbrali?

V katerem koli trenutku lahko med potekom programa pritisnete na gumb "P" in za nekaj sekund se bo prižgala lučka za program v teku.

Če se je pomivanje pravkar končalo in želite odpreti vrata pomivalnega stroja, pazite, saj je stroj poln tople pare, lahko bi vas opekla!

Prašek za pomivanje in sredstvo za blesk

Uporabljajte izključno sredstva, namenjena za pomivalni stroj. Vsujte prašek za pomivanje v posodico na vratih. Preden zaženeš cikel pomivanja!

Prašek za pomivanje Dodajanje praška za pomivanje

Odprite pokrov A, tako da pritisnete gumb B. Prašek za pomivanje je treba dopolniti do roba v obeh posodicah. Zdaj lahko pokrovček zaprete: pritisnite ga navzdol, da klikne.

Če se odločite, da boste uporabljali prašek za pomivanje v tabletah, eno položite v posodico "D" in zaprete pokrovček.

Noče se zapreti!

Preverite, da na robovih posodice ni ostankov praška. Zaradi njih se posodica ne bo zaprla. Odstranite jih in že jo boste z lahkoto zaprli.

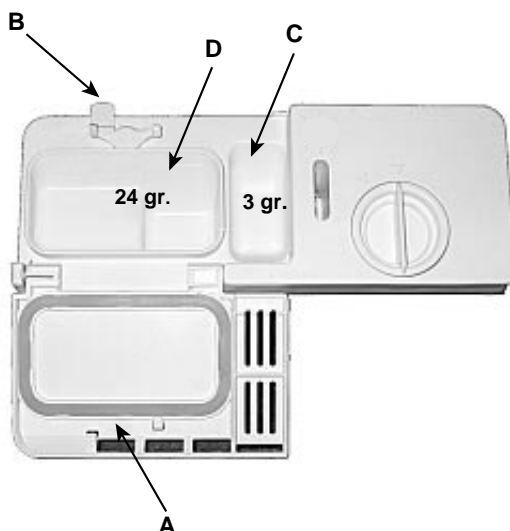

Sredstvo za blesk.

Sredstvo za blesk deluje tako, da izboljša proces sušenja posode. Posodica za sredstvo za blesk je v vratih: Posodico za sredstvo za blesk je treba napolniti, ko na prikazovalniku utripa lučka za pomanjkanje sredstva za blesk T.

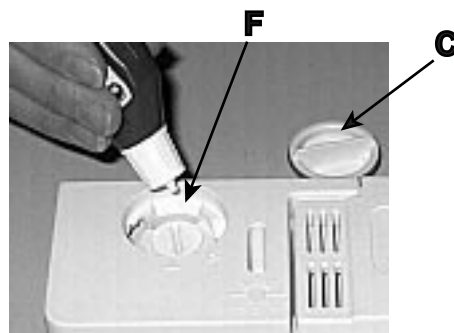

Izbirate lahko med šestimi nastavitvami. Navadno je stroj nastavljen na 4.

Nalivanje sredstva za blesk.

Da bi odprli rezervoarček, v obratni smeri urinega kazalca obrnite pokrovček C. Med nalivanjem sredstva pazite, da ga ne boste razlili. Količino sredstva za blesk, ki ga porabi stroj, lahko nastavite: z izvijačem ali kovancem zavrtite gumb F, ki je pod pokrovčkom C.

Pozor

V prodaji se lahko nahajajo izdelki za pomivanje posode, ki vsebujejo detergent, sol in dodatek za sijaj (3 v 1). V primeru, da je voda trda ali zelo trda, Vam svetujemo, da vseeno dodajate sol v ustrezno dozirno posodo, da preprečite nastajanje belih madežev na posodi ali v notranjosti stroja.

V primeru, da uporabljate izdelke 3 v 1, ni več treba dodajati sredstva za sijaj v ustrezno dozirno posodo.

Če pa želite še boljše sušenje, lahko dodate sredstvo za sijaj, vendar morate regulator nastaviti na št. 2.

V vsakem primeru preberite navodila proizvajalca na embalaži.

V primeru, da uporabljate samo te izdelke, je normalno, da kontrolna lučka za sol in dodatka za sijaj po določenem številu pomivanja začne neprekinjeno utripati.

Uporabni nasveti

- Izberite pravilno količino pralnega praška: če ga boste uporabili preveč, posoda ne bo nič bolj čista, le okolje bo bolj onesnaženo.

- Prašek za pomivanje in sredstvo za blesk shrani na suhem mestu, nedosegljivem za otroke.

Nastavljanje količine sredstva za blesk izboljša sušenje posode.

če na posodi še opazite lise ali vodne kaplje, je treba gumb naravnati na večjo vrednost.

Če pa so na posodi bele črte, je treba gumb naravnati na manjšo vrednost.







Izberite ustrezní program

Za vsako vrsto umazanije obstaja ustrezen program.

Pomivanje v pomivalnem stroju je zagotovilo za čisto okolje in bolj varno čistočo.

Sol, sredstvo za blesk, pravi odmerek pralnega praška in pravi program: to je recept za dobre rezultate in dobro ohranjanje vašega pomivalnega stroja.

Izberite ustrezní program za pomivanje posode.
Če izberete najbolj primeren program za pomivanje, boste imeli resnično čisto posodo ter prihranili pri vodi in elektriki.

Program	Navodila za izbiro programa	Opis ciklusa	Prašek za predpomivanje in pomivanje	Sredstvo za blesk	Trajanje programa (toleranca ±10 %)
 Energični	Za zelo umazano posodo (Ne upora bljajte tega programa za nežno posodo.)	Predpomivanje s toplo vodo pri 40°C Daljše pomivanje pri 65°C 2 Izpiranje s hladno vodo Izpiranje s toplo vodo pri 65°C Sušenje.	3+24 gr.	*	120'
 Hitri vsakdanji	Za normalno umazano posodo Standardni vsakdanji ciklus	Daljše pomivanje pri 60°C Izpiranje s hladno vodo Izpiranje s toplo vodo pri 70°C Sušenje.	27 gr.	*	93'
 Eko	Program za ekološko pomivanje z nizko porabo energije, primeren za normalno umazano posodo	2 Predpomivanje z mrzlo vodo Daljše pomivanje pri 50°C Izpiranje s toplo vodo pri 65°C Sušenje	3+24 gr.	*	145'
 Hitri s sušenjem	Varčen in hiter program za malo umazano posodo takoj po uporabi	Kratko pranje pri 47°C Izpiranje pri 65°C Sušenje	20 gr.	*	40'
 Namakanje	Predhodno pomivanje posode pred polnjenjem s posodo od naslednjega obroka	Kratko pomivanje s hladno vodo, s katerim preprečite, da bi se ostanki hrane zasušili na posodi.			12'
 Nežna posoda	Varčen in hiter program za najbolj občutljivo posodo na visoki temperaturi takoj po uporabi.	Pomivanje pri 52°C Mlačno pomivanje pri 45°C Izpiranje s toplo vodo pri 65°C Sušenje	20 gr.	*	90'

Nikoli brez soli

Trdota vode se spreminja od kraja do kraja. Če je pri vas voda trda, bodo brez uporabe dekalifikatorja nastale na posodi obloge vodnega kamna. Pomivalni stroj je opremljen z dekalifikatorjem, ki uporablja posebno sol in raztaplja vodni kamen v vodi.

Da bi se izognili nastajanju rje, nasujte sol pred ciklusom pomivanja.

Dodajanje soli.

Vedno uporabljajte posebno sol za pomivalne stroje. Rezervoar za sol je pod spodnjo košaro in se napolni takole:

1. Izvlecite spodnjo košaro, odvijte in odstranite pokrovček rezervoarja.
2. Prvič dodajate sol? Rezervoar najprej napolnite z vodo (naslednjič tega ne bo treba narediti).
3. Lij pomivalnega stroja postavite v odprtini in vsujete približno dva kilograma soli. Običajno iz rezervoarja steče nekaj vode.
4. Pokrovček skrbno privij nazaj.



Kdaj je treba dopolniti sol?

Posodico za sol je treba napolniti, ko utripa kontrolna lučka za pomanjkanje soli "S". Ko prvič nasujete sol, navadno kontrolna lučka prvih 5 ciklov pomivanja utripa.

Uravnavanje porabe soli

Pomivalni stroj uravnava porabo soli odvisno od trdote vode, da bi tako poraba soli bila minimalna.

O trdoti vode se lahko pozanimajte pri podjetju, ki dobavlja pitno vodo v kraju, kjer živite.

Pri namestitvi se držite naslednjih navodil:

1. Odvijte pokrov posodice za sol.
2. Na strani posodice je puščica (prim. sliko zraven), ki jo morate obrniti od smeri znaka "-" v smeri nasproti od urinih kazalcev proti znaku "+" odvisno od trdote vode. Svetujemo vam, da napravo uravnate po naslednji shemi:

Trdota vode			Pozicija gumba	Poraba soli (gramov / ciklus)	Doseg (ciklusov/2kg)
°dH	°fH	mmol			
0-10	0-17	0-1,7	/	0	/
10-25	18-44	1,8-4,4	-	20	60
25-50	45-89	4,5-8,9	MED	40	40
>50	>89	>8,9	+	60	25

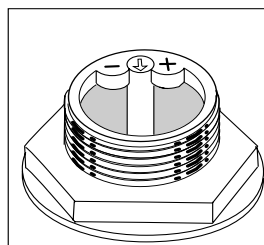

Ne veste, kako trda je vaša voda? Vprašajte na podjetju, ki vas oskrbuje z vodo.

Nasveti.

Kako ohraniti in zaščititi posodo, ki jo imate radi

■ V pomivalnem stroju lahko pomivate skoraj vso srebrnino. Le dve izjemi sta: stare srebrnine in srebrnine, okrašene z oksidacijskim sredstvom, ne smete dati v stroj. Topla voda lahko zrahlja ročaje na stari in izbriše okrasne motive na okrašeni.



Srebrnina se med pomivanjem ne sme dotikati drugih kovin: tako ne bodo nastali madeži in ne bo potemnela.

■ Srebrne krožnike in pladnje je treba pomiti, takoj ko jih odrabite, še posebej, če so bili v stiku s soljo, jajci, olivami, senfom, kisom, sadnimi sokovi in kuhano zelenjavo.

■ Za posebej občutljivo posodo uporabljajte posebni program pomivalnega stroja.

Poleg tega, da vam pomivalni stroj prihrani čas in napor, razkuži posodo, saj jo pomiva pri visoki temperaturi.

Mogoče je tudi prihraniti

Pametna uporaba gospodinjskih aparatov pomeni prihranek in koristi okolju

Maksimalno polnjenje.

Da bi optimizirali porabo, stroj zaženite, ko je poln, če je to le mogoče. Če ga polnite dlje časa, uporabite cikel namakanja, da ne bi posoda začela smrdeti in se ne bi hrana zasušila nanjo.

Izberite pravi program

Izberite program, primeren za posodo, ki ste jo zložili v pomivalni stroj. Izbira programa je odvisna od vrste posode in od stopnje umazanosti. Da bi pravilno izbrali, preglejte tabelo programov za pomivanje na strani 56.

Vaš pomivalni stroj je prispel

Ko ga kupite ali ga preselite iz drugega domovanja, bo pravilna namestitev zagotovila dobro delovanje pomivalnega stroja.

Izberite mesto, na katerem bo stal. S stranicami ali s hrbtom se lahko dotika drugega pohištva ali zidu. Pomivalni stroj ima cevi za dovajanje in odvajanje vode, ki jih lahko obrnete v levo ali desno in ga tako namestite na najbolj primerno mesto.

Ta model pomivalnega stroja lahko tudi vgradite pod delovno površino (preberite si navodila o postavitvi).

Niveliranje.

Ko stroj postavite, z vrtenjem nogic prilagodite njegovo višino in ga postavite v popolnoma vodoraven položaj. Prepričajte se, da ni nagnjen za več kakor dve stopinji. Stroj bo pravilno deloval, če bo postavljen vodoravno.

Zaščita pred izlivom

Pomivalni stroj ima sistem, ki ustavi dostop vode, če leta začne odtekati v stroju.

Povezava s pipo za hladno vodo

Povežite dovajalno cev s pipo z mrzlo vodo, in sicer z navojem 3/4 za plin, ter ga skrbno privijte na pipo.

Če so cevi za vodo nove ali dlje časa niso bile v uporabi, se prepričajte, da skozi teče čista voda, preden jih priključite na stroj. Sicer bi se lahko zgodilo, da bi se

mesto, na katerem vstopa voda v pomivalni stroj, zamašilo, in stroj poškodovalo.

Povezava s pipo za toplo vodo

V pomivalni stroj lahko dovajate toplo vodo iz omrežja (če imate centralno ogrevanje), ki ne presega 60° C.

V tem primeru bo cikel pomivanja hitrejši za približno 15 minut, vendar se bo tudi učinkovitost pomivanja nekoliko zmanjšala.

Izvesti je treba tudi povezavo s pipo za toplo vodo, kot je opisano pri povezovanju s pipo za hladno vodo.

Povezava z odvajalno cevjo.

Povežite cev za odvajanje vode z odtokom, ki mora imeti premer vsaj 4 cm ali pa v umivalnik. Poskrbite, da cev ne bo pretirano ukrivljena ali stisnjena. Optimalno jo lahko postavite s posebnim plastičnim kolenom, ki je stroju priloženo (glejte sliko). Del cevi, označen s črko **A**, mora biti na višini od 40 do 100 cm.

Cevi ne smete potopiti v vodo.

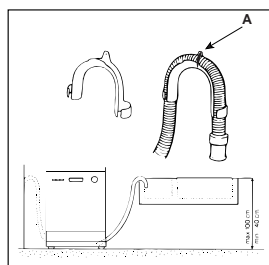

Električna povezava.

Najprej preveri, da vrednosti električne napetosti in frekvence ustrezajo vrednostim na ploščici, ki jo najdete na straneh dvojnega okvirja iz nerjavnega jekla na stroju, ter da je električna napeljava, na katero boste stroj priključili, dimenzionirana za maksimalni tok, naveden na ploščici.

Ozemljitev: prepotrebna varnost.

Šele zdaj potisnite vtič v primerno ozemljeno vtičnico (ozemljitev napeljave je zakonsko predpisana, prepričajte se, da je vaša napeljava izvedena v skladu s predpisi).

Napajalni kabel.

Redno pregledujte napajalni kabel; če je poškodovan, vam svetujemo, da pokličete pooblaščen servis, ki ga bo zamenjal.

POZOR!

Vtič pomivalnega stroja mora biti dostopen zaradi varnega opravljanja morebitnega vzdrževanja.

Če vtičnica, v katero nameravate vključiti stroj, ne ustreza vtiču, vtič zamenjajte z ustreznim; ne uporabljajte prilagojevalnikov, saj bi lahko povzročili pregrevanje ali ožganine.

Posebno plastično koleno morate trdno pritrditi na steno, da se odvajalna cev ne bi premikala in se voda ne bi izlivala.

Prepričajte se, da je napajalni kabel vedno dostopen.

Če imate težave, pogledajte sem

Lahko se zgodi, da pomivalni stroj ne deluje ali ne deluje dobro. Večinoma gre za težave, ki jih lahko rešite sami, ne da bi morali poklicati serviserja. Preden pokličete servis, vedno preberite naslednji seznam.

Stroj se ne zažene.

- Je pipa za vodo odprta in je cev pravilno priključena nanjo?
- Je v vsej hiši zmanjkalo vode?
- Voda doteka z zadostnim pritiskom?
- Je cev prepognjena?
- Je filter na cevi za dovajanje vode zamašen?
- So vrata pomivalnega stroja odprta?
- Ste res sledili navodilom za izbiro in zagon programa?

Posoda ni čista.

- Ste uporabili pravilno količino prašek za pomivanje?
- Izbrani program za pomivanje ustreza posodi, s katero ste napolnili stroj?
- Sta filter in mikrofilter čista?
- So šobe proste in se lahko vrtijo, ne da bi zadevale ob posodo?

Stroj ne izprazni vode.

- Je cev za izlivanje vode prepognjena?

Na posodi ostajajo lise vodnega kamna ali bela patina.

- Je pokrovček posode za sol dobro pravit?
- Ste doma preverili trdoto vode?
- Ste pravilno nastavili doziranje sredstva za blesk?

Sporočila o napakah

Pomivalni stroj ima vgrajen varnostni sistem, ki lahko zazna morebitne napake v delovanju. Vse napake označuje ena ali dve kontrolni lučki za ciklus "E", ki hitro utripata. Zapišite si, kateri lučki utripata, nato pa ugasnite stroj in pokličite servis.

Alarm "zaprta pipa"

Če ste pozabili odpreti pipo za vodo, vas bo stroj na to nekaj minut opozarjal s kratkimi zvočnimi signali. Odprite pipo

in čez nekaj minut se bo stroj sam zagnal. Če niste ob stroju, ko so slišni zvočni signali, se stroj blokira in lučki pralnih programov 4 in 5 (hitro pranje in namakanje) hitro utripata. Ugasnite z gumbom On-Off, odprite pipo za vodo in ko preteče 20 sekund, spet vključite stroj, ponovite postopek programiranja in stroj zaženite z gumbom Start.

Alarm "zamašeni filtri"

Če je stroj zablokiran in hitro utripata lučki 3 in 5 (eko in namakanje), pomeni, da je filter zamašen z velikimi ostanki hrane. Stroj izključite, skrbno očistite filter in ko ga vstavite nazaj v njegovo ležišče, kot je prikazano na strani 10, stroj spet vključite. Ponovite postopek programiranja in zaženite stroj z gumbom Start.

Alarm zaradi okvare elektroventila za dovajanje vode.

Če kontrolna lučka 4 (hitro pomivanje) hitro utripa, IZKLJUČITE IN VKLJUČITE stroj po minuti premora. Če je alarm še vedno aktiven, zaprite pipo za vodo, da ne bi prišlo do poplave, nato pa izključite stroj iz omrežja in pokličite servis.

Ste vse preverili, a pomivalni stroj še vedno ne deluje in težava še obstaja?

Pokličite pooblaščen servis in jim obvezno sporoči:

- vrsta okvare
- šifro modela (mod.) ter serijsko številko (S/N ...), ki ju najdete na ploščici na straneh vratnega okvirja iz nerjavnega jekla.

Nikoli se ne zanašajte na nepooblaščen servise in ne sprejemajte neoriginalnih rezervnih delov.

Varnost v vašem domu

Pomivalni stroj je izdelan v skladu z najstrožjimi mednarodnimi varnostnimi predpisi. Ti so potrebni za vašo varnost in za varnost vaše družine. Pazljivo preberite opozorila in informacije v tej knjižici: v njej je veliko koristnih napotkov v zvezi z namestitvijo, uporabo in vzdrževanjem. Da ne bi prišlo do kakšne nezaželene nesreče.

1. Skrbno odstranite embalažo (upoštevajte navodila o ločenem zbiranju odpadkov, ki vam jih je poslala občina).
2. Ko embalažo odstranite, preverite, da je stroj popoln. Če ste v dvomih, se obrnite na strokovno usposobljeno osebo.
3. Pomivalni stroj smejo uporabljati le odrasle osebe in je namenjen izključno pomivanju posode v gospodinjstvu, v skladu z navodili iz priročnika. Stroja se ne dotikajte, če ste bos ali če imate roke ali noge mokre ali vlažne.
4. Odsvetujemo vam uporabo podaljškov ali razdelilcev. Če napajalni kabel ni dovolj dolg, ga zamenjajte s kablom primerne dolžine in si zapomnite, da ne sme biti nikjer prepognjen ali stisnjen.
5. Če stroj ne deluje pravilno ali ko izvajate vzdrževalne posege, ga izključite iz napajalnega omrežja (izvlecite vtič!).
6. Otroci ne smejo priti v stik s praškom za pomivanje in ne smejo biti ob pomivalnem stroju, ko je ta odprt.
7. Pomivalnega stroja ne smete namestiti zunaj, niti če ima prostor nadstrešek: stroj ne sme biti izpostavljen dežju ali neurju, to je lahko zelo nevarno.
8. Ne dotikajte se uporov med ali takoj po ciklusu pomivanja.
9. Ne naslanjajte se in ne sedajte na odprta vrata, saj se lahko pomivalni stroj prekucne.
10. V primeru okvare zaprite pipo za dotok vode in izvlecite vtič iz zidne vtičnice. Nato preberite poglavje "Če imate težave, pogledajte sem". Če ne najdete rešitve, pokličite servis.
11. Stroje, ki se izločijo iz uporabe, je treba primerno uničiti: odrežite napajalni kabel in poškodujte blok vrat.
12. Ravnanje z odsluženimi elektronskimi napravami Evropska direktiva 2002/96/EC za Odslužene Električne in Elektronske Naprave in Opremo

zahteva, da se odslužene elektronske in električne naprave zbirajo in odlagajo ločeno od navadnih nesortiranih gospodinjstev odpadkov. Namen te uredbe je optimizacija zbiranja in reciklaže materialov v napravah, ki lahko vplivajo na zdravje ljudi in na okolje. Simbol „prečrtan smetnjak“ na izdelku vas opozarja na vašo obveznost, da morate te odslužene naprave zbirati ločeno. Uporabniki lahko vse informacije o pravilnem ravnanju z odsluženim aparatom dobijo pri lokalnih oblasteh ali prodajalcih.

Posebna čiščenja in vzdrževanje

Blok filtrov

Blok filtrov je treba vedno čistiti, če hočete imeti dobro pomito posodo.

Voda, ki jo stroj uporablja pri pomivanju, se namreč redno filtrira in se vrača v cikel pomivanja. Zato je po vsakem pomivanju dobro odstraniti večje ostanke, ki se zbirajo v kozarcu filtra "C" in v polkrožnem filtru A; da bi ju izvlekli, potegnite ročaj kozarca navzgor. Filtre le izperite pod tekočo vodo.

Enkrat na mesec morate skrbno očistiti blok filtrov: kozarec C + polkrožni filter A + valjasti filter B. Filter "B" izvlečete tako, da ga zavrtite v obratni smeri urinega kazalca.

Pri čiščenju si pomagajte s krtačko, ki ščetin nima iz kovine.

Kose sestavite spet skupaj (kot je prikazano na sliki) in jih vstavite v pomivalni stroj. Namestite ga na mesto, tako da ga pritisnete navzdol. Pomivalnega stroja ne smete uporabljati brez filtrov. Če filtrov ne boste vstavili pravilno, bo pomivanje manj učinkovito in stroj se lahko poškoduje.

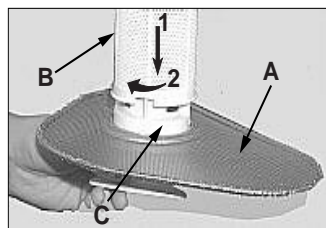

Občasno, enkrat mesečno, poskrbite za filter in šobe.

Čiščenje šob

Lahko se zgodi, da se ostanke hrane nalepijo na šobe in jih zaprejo. Redno jih preglejte in po potrebi očistite. (Prim. Pogled od blizu (notranjost) po črkami F-I).

Skrbite za pomivalni stroj

Če boste upoštevali nekaj preprostih pravil, vam bo vedno na razpolago zanesljiv pomočnik.

Po vsakem pomivanju.

Ko je pomivanje končano, vedno zaprite pipo za vodo in pustite vrata pomivalnega stroja priprta. Tako v stroju ne bo zastajala vlaga in ne bodo nastajale neprijetne vonjave.

Izvlecite vtič.

Pred kakršnimkoli čiščenjem ali vzdrževanjem stroja vedno izvlecite vtič iz električnega omrežja. Tako se boste izognili nesrečam.

Nobenih topil!

Nobenih grobih čistil!

Za čiščenje zunanjih in gumijastih delov pomivalnega stroja ne smete uporabljati topil ali grobih čistil, temveč le krpo, namočeno v mlačno milnico.

Madeže v notranjosti stroja lahko odstranite s krpo, namočeno v vodo z belim kisom (vodi dodate čisto malo kisa) ali posebnim sredstvom za čiščenje pomivalnih strojev.

Greste na dopust?

Če vas dlje ne bo doma, vam svetujemo, da:

- pred odhodom stroj sprožite, ko je prazen
- zaprete pipo za dovajanje vode
- pustite vrata stroja priprta

Tako bodo tesnila dlje zdržala in v stroju ne bodo nastajale neprijetne vonjave.

Selitev.

Če se selite, je najbolje, da stroj preselite v pokončnem položaju. Če bi bilo to nujno, ga položite na zadnjo steno.

Tesnila.

Eden od vzrokov za nastajanje neprijetnih vonjav v stroju je hrana, ki se prilepi na tesnila. Zadošča, da tesnila občasno obrišete z mokro gobo.



Pomivalni stroj ni mlinček za odpadke!

S posode ni treba odstraniti čisto vseh ostankov hrane, vedno pa z nje odstranite kosti, olupke in druge ostanke, preden posodo zložite v košare. Iz kozarcev in skodelic izlijte vse ostanke tekočin.

Σύντομος οδηγός για το πλυντήριο πιάτων

Το εγχειρίδιο αυτό σου εξιστορεί με ευχάριστο τρόπο όλα εκείνα που μπορεί να σου προσφέρει η νέα σου οικιακή ηλεκτρική συσκευή. Επιπλέον, θα ανακαλύψεις ενδιαφέροντα και μικρά κόλπα για να πλένεις καλύτερα με το πλυντήριό σου και να το κάνεις να αντέξει όσο γίνεται περισσότερο.

1. Εγκατάσταση με μεταφορά (σελ. 68)

Η εγκατάσταση, μετά την παράδοση ή τη μεταφορά, είναι η πιο σημαντική διαδικασία για την καλή λειτουργία του πλυντηρίου πιάτων. Να ελέγχει πάντα:

1. αν η ηλεκτρική εγκατάσταση είναι σύμφωνη με τους κανονισμούς
2. αν οι σωλήνες εισόδου και εξόδου νερού έχουν συνδεθεί σωστά
3. αν το πλυντήριο πιάτων είναι οριζοντιωμένο. Αξίζει τον κόπο: για τη διάρκεια ζωής και τη σωστή λειτουργία του πλυντηρίου πιάτων.

2. Ο πίνακας χειριστηρίων στις διαταγές σου (σελ. 62)

Μάθε να αναγνωρίζεις τα μέρη από τα οποία αποτελείται το πλυντήριο πιάτων, θα το χρησιμοποιείς καλύτερα. Εδώ θα βρεις την αναλυτική περιγραφή των χειριστηρίων και των εσωτερικών μερών.

3. Πως φορτώνονται τα σκεύη (σελ. 63)

Στη σελίδα αυτή θα βρεις χρήσιμες συμβουλές για τη σωστή φόρτωση του πλυντηρίου πιάτων και την καλύτερη εκμετάλλευση των χώρων του.

4. Πως τίθεται σε λειτουργία το πλυντήριο πιάτων (σελ. 64)

Αφού φορτώσεις το πλυντήριο πιάτων, πρέπει να επιλέξεις το σωστό πρόγραμμα και να υπολογίσεις σωστά τη δόση απορρυπαντικού και γυαλιστικού. Διάβασε τις σελίδες αυτές, θα σε βοηθήσουν ως όλες τις φάσεις πλυσίματος.

5. Το αλάτι: ένα σημαντικός σύμμαχος (σελ.67)

Χρησιμοποιώντας το σωστό αλάτι στη σωστή ποσότητα θα μπορείς να διατηρήσεις σε άριστη κατάσταση το πλυντήριο πιάτων, να πλένεις καλύτερα και να αποφεύγεις τις ενδεχόμενες ζημιές των αλάτων.

6. Συμβουλές και υποδείξεις, και για εξοικονόμηση κόστους (σελ. 67)

Εδώ βρίσκεις μικρές συμβουλές για να πλένεις καλύτερα τα σκεύη σου και για να εξοικονομείς επιλέγοντας το κατάλληλο πρόγραμμα για τον τύπο του φορτίου.



7. Προβλήματα και λύσεις (σελ. 69)

Πριν καλέσεις τον τεχνικό, κοίτα εδώ: πολλά προβλήματα μπορούν να έχουν μια άμεση λύση. Αν ωστόσο δεν καταφέρνεις να τα επιλύσεις κάλεσε τον αριθμό τεχνικής υποστήριξης της Ariston και σε σύντομο χρόνο, αν είναι εφικτό, οποιαδήποτε βλάβη θα επισκευαστεί.

8. Ασφάλεια για σένα και την οικογένειά σου (σελ. 69)

Διάβασε με προσοχή το κεφάλαιο αυτό, θα σου δώσει χρήσιμες πληροφορίες για την ασφάλεια εγκατάστασης και χρήσης και τη συντήρηση. Για την αποφυγή δυσάρεστων εκπλήξεων.

9. Ειδική φροντίδα και συντήρηση (σελ. 70)

Κάθε τόσο, μια φορά το μήνα, να αφιερώνεις λίγη από την προσοχή σου στη μονάδα φίλτρου και στους ψεκαστήρες. Εδώ θα μάθεις πώς να κάνεις.

10. Να διατηρείς σε φόρμα το πλυντήριο πιάτων (σελ. 70)

Να τηρείς του λιγοστούς κανόνες που διαβάζεις εδώ, το αποτέλεσμα θα είναι ένα πλυντήριο πιάτων πάντα σε εξαιρετική φόρμα.

11. Τεχνικά χαρακτηριστικά (σελ.62)

Όταν τα τεχνικά δεδομένα της οικιακής ηλεκτρικής συσκευής σου, πάντα σύμφωνα με το νόμο.

Ας ανοίξουμε μαζί το πλυντήριο πιάτων σου.

Πως είναι φτιαγμένος;

Το να μάθεις να γνωρίζεις τα μέρη από τα οποία αποτελείται το πλυντήριο πιάτων θα σε βοηθήσει να το χρησιμοποιείς καλύτερα.

- E. Καλάθι επάνω
- F. Ψεκαστήρας επάνω
- G. Ρύθμιση ύψους καλαθιού
- H. Καλάθι κάτω
- I. Ψεκαστήρας κάτω
- J. Πώμα δοχείου αλατιού
- K. Φίλτρο πλυσίματος
- L. Δοχείο απορρυπαντικού και γυαλιστικού

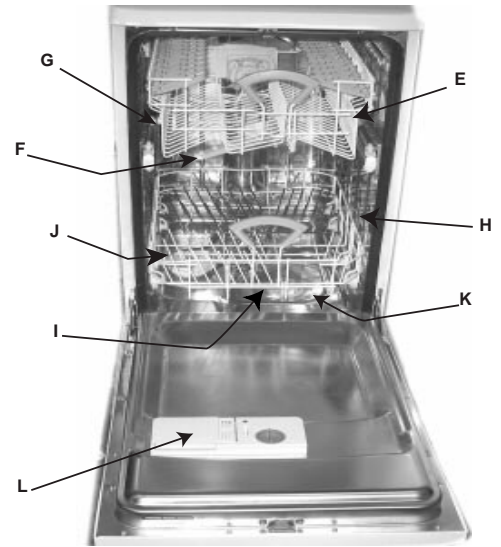

Πίνακας χειριστηρίων στις διαταγές σου

- A. Κουμπί ON-OFF**
Πάτα το κουμπί αυτό για να ανάψεις τη μηχανή.
- B. Ενδεικτικό φωτάκι ON-OFF**
Σου επισημαίνει ότι η μηχανή είναι αναμμένη
- C. Λαβή ανοίγματος πόρτας**
Χρησιμεύει να ανοίγει την πόρτα του πλυντηρίου πιάτων.
- D. Κουμπί επιλογής καθυστέρησης εκκίνησης**
Χρησιμεύει να μεταθέτει χρονικά κατά 12,9,6, και 3 ώρες την εκκίνηση του προγράμματος που διάλεξες.
- E. Ενδεικτικές λυχνίες προγράμματος**
Σου γνωστοποιεί το πρόγραμμα που διάλεξες.
- G. Ενδεικτικά φωτάκια φάσεων προόδου κύκλου και καθυστέρησης εκκίνησης**
(πρόπλυση, πλύση, ξέβγαλμα, στέγνωμα) και αν έθεσες την καθυστερημένη εκκίνηση, επισημαίνονται οι ώρες που απομένουν για την εκκίνηση του προγράμματος.
- R. Κουμπί Start/Reset**
Με το Start εκκινεί το πρόγραμμα πλύσης, με το Reset ακυρώνεις όλες τις ρυθμίσεις.
- P. Κουμπί επιλογής προγραμμάτων**
Σε κάθε πάτημα του κουμπιού θα ανάψει διαδοχικά μια ενδεικτική λυχνία E.
- S. Ενδεικτική λυχνία απουσίας αλατιού**
Σε ειδοποιεί ότι είναι ώρα να προσθέσεις το αλάτι.
- T. Ενδεικτική λυχνία απουσίας γυαλιστικού**
Σε ειδοποιεί ότι είναι ώρα να προσθέσεις το γυαλιστικό.

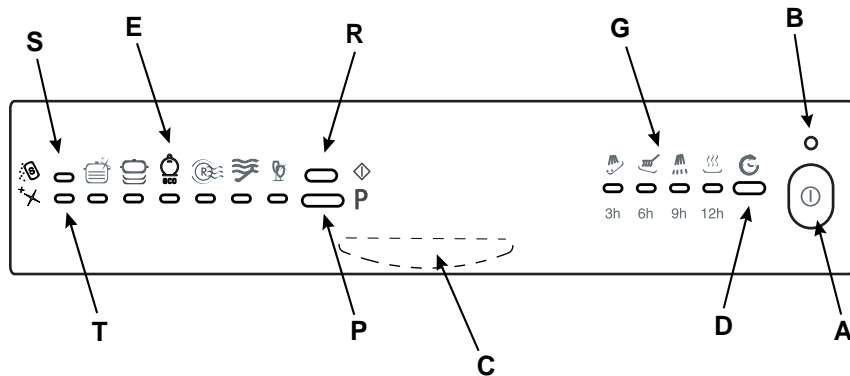

Τεχνικά χαρακτηριστικά	
Πλάτος	cm 45
Βάθος	cm 60
Ύψος	cm 85
Χωρητικότητα	9 σπάνταρ σερβίτσια
Πίεση νερού τροφοδοσίας	4.3psi – 145psi 30 KPaχ 1MPa (0,3 χ10 bar)
Τάση τροφοδοσίας	Βλέπε ταμπελίτσα χαρακτηριστικών
Ολική απορροφούμενη ισχύς	Βλέπε ταμπελίτσα χαρακτηριστικών
Ασφάλεια	Βλέπε ταμπελίτσα χαρακτηριστικών

Αυτό το πλυντήριο πιάτων είναι σύμφωνο με τις Κοινοτικές Οδηγίες:

- (Χαμηλές Τάσεις) και μεταγενέστερες τροποποιήσεις.
- (Ηλεκτρομαγνητική συμβατότητα) και μεταγενέστερες τροποποιήσεις.
- 97/17 CEE (Ετικέτες)
- 2002/96/EK



Πως φορτώνονται τα σκεύη;

Πριν το πλύσιμο, μερικές μικρές κινήσεις μπορούν να σε βοηθήσουν α πλύνεις καλύτερα και να διατηρήσεις περισσότερο το πλυντήριο πιάτων σου. Αφαίρεσε τα πιο χοντρά υπολείμματα τροφής, βάλε σε μούλιασμα τις κατσαρόλες και τα τηγάνια με τις περισσότερες κρούστες. Αφού φορτώσεις τα σκεύη έλεγξε αν οι στύλοι του ψεκαστήρα στρέφονται καλά. Μην αλληλεπιθέτετε ποτήρια και κούπες, έλεγξε αν τα πιάτα δεν ακουμπάνε μεταξύ τους.

Πριν απ' όλα.

Πριν τοποθετήσεις τα σκεύη στα καλάθια, βγάλε τα πιο χοντρά υπολείμματα τροφής για να μη βουλώσουν τα φίλτρα με συνεπαγόμενη μείωση της αποτελεσματικότητας του πλυσίματος.

Αν οι κατσαρόλες και τα τηγάνια έχουν πολλές κρούστες, βάλτε τις σε μπάνιο πριν το πλύσιμο. Βγάλε τα καλάθια για να διευκολυνθεί η εργασία φόρτωσης των σκευών.

Τι μπαίνει στο κάτω καλάθι;

Στο κάτω καλάθι σε συμβουλευόμαστε να θέσεις τα πιο δύσκολα στο πλύσιμο σκεύη: κατσαρόλες, καπάκια, πιάτα ρηχά και βαθιά, αλλά και: κύπελλα, φλιτζανάκια και ποτήρια (στις φωτογραφίες θα βρεις παραδείγματα φόρτωσης).

- **Πιατέλες και μεγάλα καπάκια:** τακτοποίηστε τα στα πλαϊνά του καλάθιού.
- **Κατσαρόλες, σαλατιέρες:** πρέπει να είναι πάντα αναποδογυρισμένα.
- **Σκεύη πολύ βαθιά:** τακτοποίησέ τα σε λοξή θέση, έτσι το νερό θα μπορεί να εκρέει για να πλένονται καλύτερα.
- **Ποτήρια και φλιτζάνια:** τακτοποίησέ τα όπως φαίνεται στην εικόνα.

Τακτοποίησε τα μαχαιροπήρουνα στο αντίστοιχο καλάθια (βλέπε εικόνα **A**).

Τα μαχαίρια και τα εργαλεία με κοφτερές μύτες πρέπει να φορτώνονται με τις μύτες στραμμένες προς τα κάτω. Βάλε τα κουταλάκια

ένα-ένα στις εσοχές.

Τακτοποίησε τα μαχαιροπήρουνα έτσι που να μην ακουμπάνε μεταξύ τους. Είναι καλύτερα να τακτοποιείτε τα μαχαιροπήρουνα τα ιδιαίτερα μακριά σε οριζόντια θέση στο πρόσθιο μέρος του επάνω καλάθιού.

Αφού φορτώσεις το πλυντήριο πιάτων, θυμήσου να ελέγξεις αν τα πτερύγια του ψεκαστήρα στρέφονται ελεύθερα, χωρίς να συγκρούονται με τα σκεύη.

Τι μπαίνει στο επάνω καλάθι;

Στο επάνω καλάθι φόρτωσε τα ντελικάτα και ελαφρά σκεύη: ποτήρια, φλιτζάνια τσαγιού και καφέ, πιατάκια αλλά και πιάτα - ρηχές σαλατιέρες, τηγάνια κατσαρόλες και σαγανάκια ρηχά λίγο λερωμένα (στις φωτογραφίες θα βρεις παραδείγματα φορτίου).

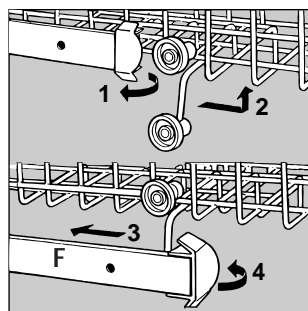

Μπορείτε να ρυθμίσετε το επάνω καλάθι σε ψηλή ή χαμηλή θέση. Για να γίνει αυτό ανοίξτε τα πτερύγια σταματήματος ραγών και τραβήξτε το καλάθι. Τακτοποιήστε το με τις πίσω ροδίτσες σε ψηλή ή χαμηλή θέση και κατόπιν κάντε το να ολισθήσει κατά μήκος των οδηγών μέχρι να εισαχθούν και οι πρόσθιες ροδίτσες. Ξανακλείστε τα πτερύγια για το σταμάτημα (βλέπε Εικ. F).



Παραδείγματα φόρτωσης

κάτω καλάθι

επάνω καλάθι

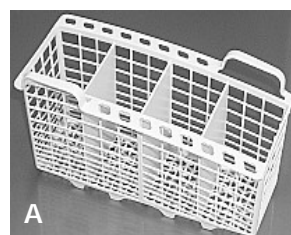

Εκκίνηση του πλυντηρίου πιάτων

Έτοιμοι, πάμε!

Φόρτωσε το πλυντήριο πιάτων και τώρα πρέπει να θέσεις το πρόγραμμα πλυσίματος. Αρκούν λίγα λεπτά για να μάθεις.

Πριν απ' όλα.

Ανοίξε τελείως τη βρύση νερού και πάτα το κουμπί ON-OFF "A": θα ακούσεις μια σύντομη ηχητική ειδοποίηση και το ενδεικτικό φωτάκι "B" φωτίζεται. Τώρα η μηχανή είναι αναμμένη και μπορείς να την προγραμματίσεις.

Επιλογή προγράμματος.

Επέλεξε το πρόγραμμα πατώντας το κουμπί "P". Σε κάθε πάτημα του κουμπιού αντιστοιχεί μια ηχητική ειδοποίηση και ανάβουν διαδοχικά οι ενδεικτικές λυχνίες "E": διάλεξε το πρόγραμμα που θεωρείς ως το πλέον ενδεδειγμένο για τον τύπο σκευών που θα πλύνεις (ρίξε μια ματιά στη σελ. 66, θα βρεις τον πίνακα προγραμμάτων). Αν η πόρτα είναι κλειστή, πιέζοντας το κουμπί του Start "R" θα ακούσετε ένα ηχητικό σήμα και εντός ελάχιστων δευτερολέπτων το πρόγραμμα εκκινεί.

Το πλυντήριο πιάτων σε πληροφορεί.

Το πλυντήριό σου διαθέτει ενδεικτικές λυχνίες (G) που φωτίζονται για να σε ειδοποιήσουν για την κατάσταση προόδου του κύκλου πλύσης. Να τα σύμβολα των φάσεων:



πρόπλυση, πλύση, ξεβγάλματα, στέγνωμα.

Κάθε στιγμή το πλυντήριο σου λέει σε ποιο σημείο έφτασες.

Αλλαγή του σε εξέλιξη προγράμματος.

Αν έκανες λάθος στο

Μπορείς να ακυρώσεις το σε εξέλιξη πρόγραμμα μόνο αν έχει μόλις ξεκινήσει.

πρόγραμμα, μη φοβάσαι! Μπορείς να αλλάξεις το σε εξέλιξη πρόγραμμα, αν έχει μόλις ξεκινήσει. Κράτα πατημένο για περίπου 5 δευτερόλεπτα το κουμπί RESET "R": θα ακούσεις ένα ηχητικό σήμα **π α ρ α τ ε τ α μ έ ν ο** ακολουθούμενο από 3 σύντομα «μπιπ». Το ενδεικτικό φωτάκι "G" σβήνει και στο σημείο αυτό όλες οι ρυθμίσεις ακυρώθηκαν. Τώρα μπορείς να θέσεις εκ νέου το σωστό πρόγραμμα.

Ξεχάσες έξω ένα σκεύος;

Λοιπόν, συμβαίνει σε όλους. Διέκοψε τον κύκλο πλύσης πιέζοντας το κουμπί ON-OFF, βάλε το ξεχασμένο σκεύος και πάτα εκ νέου το κουμπί ON-OFF. Ο κύκλος θα επαναληφθεί από το σημείο στο οποίο τον διέκοψες.

Τελείωσε;

Το τέλος του κύκλου σηματοδοτείται από 2 σύντομα ηχητικά σήματα και από το αναβοσβήσιμο του ενδεικτικού φωτός που σχετίζεται με το στέγνωμα.

Προσοχή!

Σβήσε το πλυντήριο πιάτων πιέζοντας το κουμπί "A" και βγάλε το βύσμα από την ηλεκτρική πρίζα για να διακοπεί η ηλεκτρική τροφοδοσία. Το καλώδιο τροφοδοσίας πρέπει, συνεπώς, να είναι εύκολα προσβάσιμο.

- Κλείσε τη βρύση του νερού.
- Περιμένε μερικά λεπτά πριν βγάλεις τα σκεύη: καίνε! Αν περιμένεις λίγο, με τον ατμό στεγνώνουν καλύτερα.
- Άδειασε πρώτα το κάτω καλάθι.

Βεβαιώσου ότι το πρόγραμμα τελείωσε πριν βγάλεις τα σκεύη!

Έσβησε το φως; Άνοιξε την πόρτα του μηχανήματος;

Το πρόγραμμα διακόπτεται και μετά επαναλαμβάνεται όταν επιστρέφει το φως ή στο κλείσιμο της πόρτας. Όλα είναι υπό έλεγχο!!

Αποφάσισε εσύ πότε θα ξεκινήσεις.

Φόρτωσε το πλυντήριο πιάτων, πριν θέσεις το καλύτερο πρόγραμμα μπορείς επίσης να επιλέξεις και πότε θα ξεκινήσει. Πάτα το κουμπί "D" και μπορείς να μεταθέσεις χρονικά την έναρξη του κύκλου πλυσίματος κατά 12, 9, 6 και 3 ώρες. Σε κάθε πίεση θα ακούεις ένα ηχητικό σήμα και θα δεις να ανάβει το ενδεικτικό φωτάκι "G" που αντιστοιχεί στην επιλεγμένη καθυστέρηση.

Τώρα μπορείς να επιλέξεις το πρόγραμμα που επιθυμείς. Πάτα το κουμπί εκκίνησης "R" και μετά το ηχητικό σήμα θα αρχίσει η αντίστροφη μέτρηση του χρόνου αναμονής.

Αφού τελείωσε ο χρόνος αυτός το ενδεικτικό φωτάκι παύει να αναβοσβήνει και το πρόγραμμα εκκινεί.

Αν για παράδειγμα έχεις θέσει την καθυστέρηση εκκίνησης κατά 12 ώρες, αφού επιλέξεις το πρόγραμμα θα δεις να αναβοσβήνει το ενδεικτικό φωτάκι 12 ώρες, κατόπιν θα αναβοσβήνουν σιγά-σιγά τα άλλα ενδεικτικά φωτάκια μέχρι τη λήξη της προγραμματισμένης καθυστέρησης. Θα ξέρεις πάντα με μια ματιά σε ποιο σημείο βρίσκεται η αντίστροφη μέτρηση.

Άλλαξες γνώμη;

Αν άλλαξες γνώμη, μπορείς να θέσεις μια χαμηλότερη καθυστέρηση εκκίνησης: πάτα το κουμπί "D" για να την επιλέξεις. Δεν χρειάζεται να κάνεις reset στο πρόγραμμα.



Αν, αντίθετα, επιθυμείς να ακυρώσεις την τεθείσα καθυστέρηση και να εκκινήσεις αμέσως το πρόγραμμα, πάτα το κουμπί "D" διαδοχικά μέχρις ότου ο εκκινήσει κύκλος και το ενδεικτικό φωτάκι "G" ανάψει κατ' αντιστοιχία της φάσης έναρξης του ίδιου του προγράμματος.

Διπλή λειτουργία των ενδεικτικών φώτων "G"

1) αναβοσβήνει κατ' αντιστοιχία της καθυστέρησης εκκίνησης: σου θυμίζει ότι έχεις θέσει την εκ των υστέρων έναρξη

2) παραμένει αναμμένο χωρίς να αναβοσβήνει κάτω από το σύμβολο της φάσης:

σημαίνει ότι το πρόγραμμα εκκινεί και διεξάγεται η φάση που υποδεικνύεται από το ίδιο το σύμβολο.

Θέλεις να δεις ποιους προγραμματισμούς έθεσες;

Οποιαδήποτε στιγμή, με το πρόγραμμα σε εξέλιξη, αν πατήσεις το κουμπί "P", θα ανάψει, για λίγα δευτερόλεπτα, το ενδεικτικό φωτάκι του σε εξέλιξη προγράμματος.

Όταν ανοίγεις την πόρτα του πλυντηρίου πιάτων, αν ο κύκλος πλυσίματος είναι σε εξέλιξη ή μόλις τελείωσε, πρόσεξε τον θερμό ατμό που βγαίνει, μπορεί να προκαλέσει εγκαύματα!

Απορρυπαντικό και γυαλιστικό

Χρησιμοποίησε μόνο ειδικά προϊόντα για πλυντήριο πιάτων. Χύσε το απορρυπαντικό στο διανεμητή που βρίσκεις στο εσωτερικό της πόρτας. Πριν την έναρξη του κύκλου πλύσης!

Το απορρυπαντικό Φόρτωση του απορρυπαντικού

Για να ανοίξεις το καπάκι Α, πάτα το κουμπί Β. Το απορρυπαντικό εισάγεται στις 2 λεκανίσες μέχρι το χείλος. Τώρα μπορείς να κλείσεις το καπάκι: πάτα μέχρι να ακουστεί το κλείσιμο.

Αν αποφασίσεις να χρησιμοποιήσεις το απορρυπαντικό σε παστίλιες βάλε μια στη λεκανίτσα "D" και κλείσε το καπάκι.

Δεν κλείνει!

Έλεγξε αν στα άκρα της λεκανίτσας υπάρχουν υπολείμματα απορρυπαντικού. Φταίνε αυτά αν δεν μπορεί να κλείσει το καπάκι. Αφάιρέσέ τα και θα δεις ότι θα κλείσει.

Το γυαλιστικό

καθιστά τα σκεύη σου πιο γυαλιστερά διότι βελτιώνει το στέγνωμα. Το ρεζερβουάρ του γυαλιστικού βρίσκεται στο εσωτερικό της πόρτας: γεμίζει όταν στο καντράν αναβοσβήνει το ενδεικτικό φωτάκι απουσίας γυαλιστικού T.

Φόρτωση του γυαλιστικού

Για να ανοίξεις το δοχείο στρέψε αριστερόστροφα το πώμα C. Όταν χύνεις το γυαλιστικό να φροντίσεις να μην διαφύγει. Μπορείς να προσαρμόσεις την ποσότητα γυαλιστικού που χρησιμοποιείται από το πλυντήριο πιάτων: ρύθμισε με ένα κατσαβίδι ή με ένα νόμισμα ενεργώντας στο ρυθμιστή F που βλέπεις κάτω από το καπάκι C.

Προσοχή

Στο εμπόριο μπορείς να βρεις προϊόντα για το πλύσιμο των σκευών που περιέχουν απορρυπαντικό, αλάτι και γυαλιστικό (3 σε 1).

Αν το νερό είναι σκληρό ή πολύ σκληρό σε συμβουλευόμαστε να προσθέσεις οπωσδήποτε αλάτι στο αντίστοιχο dispenser για να μη σχηματιστούν λευκές ρίγες στα σκεύη ή στη λεκάνη.

Αν χρησιμοποιηθούν τα προϊόντα 3 σε 1 δεν χρειάζεται πλέον να διοχετεύετε το γυαλιστικό στο αντίστοιχο ρεζερβουάρ.

Αν θέλεις ακόμη μεγαλύτερο στέγνωμα μπορείς να προσθέσεις το γυαλιστικό, φροντίζοντας όμως να φέρεις στο ρυθμιστή στον αρ. 2. Σε κάθε περίπτωση να συμβουλευέσαι τις οδηγίες του παραγωγού επί των συσκευασιών.

Αν χρησιμοποιείς μόνο αυτά τα προϊόντα είναι φυσιολογικό τα ενδεικτικά φωτάκια αλατιού και γυαλιστικού, μετά από ορισμένο αριθμό κύκλων, να αναβοσβήνουν συνεχώς.

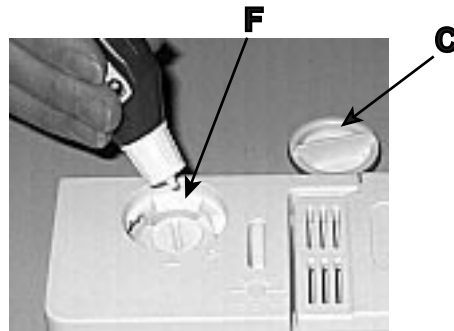
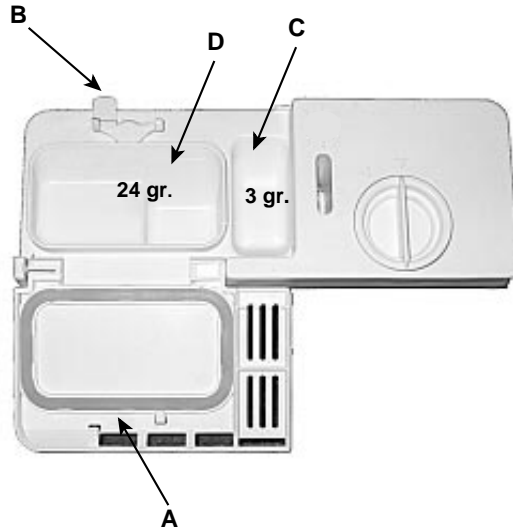

Μπορείς να επιλέξεις μεταξύ έξι θέσεων. Κανονικά είναι βαθμονομημένο στο 4.

Χρήσιμες συμβουλές

- Δοσολόγησε τη σωστή ποσότητα απορρυπαντικού: αν υπερβάλεις δεν θα έχεις σκεύη πιο καθαρά, μόνο μεγαλύτερη περιβαλλοντική μόλυνση.
- Να διατηρείς το απορρυπαντικό και το γυαλιστικό σε χώρους ξηρούς, μακριά από μικρά παιδιά.

Η ρύθμιση της ποσότητας του γυαλιστικού που χρησιμοποιείται βελτιώνει το στέγνωμα.

Αν στα σκεύη εντοπίσεις σταγόνες νερού ή λεκέδες, στρέψε το ρυθμιστή σε υψηλότερους αριθμούς.







Αν αντίθετα τα σκεύη σου παρουσιάσουν ρίγες λευκές, στρέψε το ρυθμιστή σε χαμηλότερους αριθμούς.

Διάλεξε το σωστό πρόγραμμα Κάθε λέρα έχει το πρόγραμμά της

Με το πλύσιμο σε πλυντήριο πιάτων εξασφαλίζεις ένα υγιεινό περιβάλλον και πιο σίγουρη καθαριότητα.

Αλάτι, γυαλιστικό, η σωστή δόση απορρυπαντικού και το σωστό πρόγραμμα: να η συνταγή για να πετυχαίνεις τα καλύτερα αποτελέσματα και να διατηρείς σε καλή κατάσταση το πλυντήριο πιάτων σου

Διάλεξε το σωστό πρόγραμμα για τα σκεύη σου.
Η σωστή επιλογή του πλέον κατάλληλου προγράμματος για το φορτίο που έκανες σου εξασφαλίζει σκεύη καθαρά και τη συμφερότερη χρήση νερού και ηλεκτρικής ενέργειας

Πρόγραμμα	Υποδείξεις για την επιλογή των προγραμμάτων	Περιγραφή του κύκλου	Απορρυπαντικό πλυσίματος + πλυσίματος	Γυαλιστικό	Διάρκεια του προγράμματος (ανοχή ±10%)
 Δυναμικό	Σκεύη και κατασρόλες πολύ λερωμένες (δεν χρησιμοποιείται για ευαίσθητα αντικείμενα).	Πρόπλυση με ζεστό νερό σε 40°C Πλύσιμο παρατεταμένο σε 65°C 2 Ξέβγαλματα με κρύο νερό Ξέβγαλμα ζεστό στους 65°C Στέγνωμα.	3+24 gr	*	120'
 Γρήγορο Καθημερινό	Σκεύη και κατασρόλες κανονικά λερωμένα. Στάνταρ ημερήσιος κύκλος.	Πλύσιμο παρατεταμένο σε 60°C Ξέβγαλμα κρύο Ξέβγαλμα ζεστό στους 70°C Στέγνωμα.	27 gr	*	93'
 Eco	Πρόγραμμα για οικολογικό πλύσιμο, με χαμηλή κατανάλωση, κατάλληλο για σκεύη και κατασρόλες κανονικά λερωμένες.	2 Προπλύσεις με κρύο νερό Πλύσιμο παρατεταμένο σε 50°C Ξέβγαλμα ζεστό στους 65°C Στέγνωμα	3+24 gr	*	145'
 Γρήγορο-Στέγνωμα	Οικονομικός και ταχύς κύκλος για σκεύη λίγο λερωμένα αμέσως μετά τη χρήση. Χωρίς στέγνωμα.	Σύντομο πλύσιμο σε 47°C Ξέβγαλμα σε 65°C Στέγνωμα	20 gr	*	40'
 Μούλιασμα	Προκαταρκτικό πλύσιμο κατασρολών και σκευών εν αναμονή ολοκλήρωσης του φορτίου στο επόμενο γέμα.	Σύντομο πλύσιμο κρύο για να μην ξεραθούν τα υπολείμματα τροφής στα σκεύη.			12'
 Ευαίσθητα	Οικονομικός και ταχύς κύκλος για καμώπια ευαίσθητα στις υψηλές θερμοκρασίες αμέσως μετά τη χρήση.	Πλύσιμο σε 52°C Ξέβγαλμα χλιαρό σε 45°C Ξέβγαλμα ζεστό στους 65°C Στέγνωμα	20 gr	*	90'

Ποτέ χωρίς αλάτι

Η σκληρότητα του νερού ποικίλει ανάλογα με την τοποθεσία. Αν το νερό του σπιτιού σου είναι σκληρό, χωρίς αφαλάτωση μπορεί να σχηματιστούν κρούστες στα σκεύη. Το πλυντήριο πιάτων σου έχει ένα αφαλατικό που χρησιμοποιεί ειδικό αλάτι και απομακρύνει τα άλατα από το νερό.

Φόρτωση του αλατιού.

Να χρησιμοποιείς πάντα αλάτι ειδικό για πλυντήριο πιάτων.

Το ρεζερβουάρ του αλατιού είναι κάτω από το κάτω καλάθι, γέμισέ το έτσι:

1. Βγάλε το κάτω καλάθι, ξεβιδώσε και αφάιρσε το πώμα του ρεζερβουάρ.
2. Είναι η πρώτη φορά που βάζεις το αλάτι; Πρώτα γέμισε με νερό το ρεζερβουάρ (την επόμενη φορά δεν θα χρειαστεί να το ξανακάνεις).
3. Βάλε το χωνί του πλυντηρίου πιάτων στην οπή και βάλε περίπου δύο κιλά αλάτι. Είναι φυσιολογικό να δεις να βγαίνει λίγο νερό από το ρεζερβουάρ.
4. Ξαναβιδώσε το πώμα επιμελώς.



Πότε πρέπει να βάζω το αλάτι;

Το ρεζερβουάρ του αλατιού πρέπει να γεμίζει όταν αναβοσβήνει το ενδεικτικό φωτάκι απουσίας αλατιού "S". Αφού βάλεις το αλάτι, για πρώτη φορά, είναι φυσιολογικό το ενδεικτικό φωτάκι να αναβοσβήνει για το πολύ 5 διαδοχικούς κύκλους.

Ρύθμιση κατανάλωσης αλατιού

Το πλυντήριο πιάτων είναι έτοιμο για τη ρύθμιση της κατανάλωσης αλατιού σε συνάρτηση με την σκληρότητα του νερού που χρησιμοποιείται έτσι που να βελτιστοποιείται και να εξοικονομείται η κατανάλωση του αλατιού στο ελάχιστο δυνατό επίπεδο. Μπορείτε να ζητήσετε το βαθμό σκληρότητας του νερού στον Οργανισμό παροχής πόσιμου νερού της περιοχής σας.

Για τη ρύθμιση εφαρμόστε τις ακόλουθες οδηγίες:

Υποδείξεις και συμβουλές για σένα.

Πώς να διατηρείς και να αποκαθιστάς τα αγαπημένα σου σκεύη.

- Σχεδόν όλα τα ασημικά μπορούν να πλυθούν στο πλυντήριο πιάτων. Υπάρχουν δύο εξαιρέσεις: τα αντικείμενα ασημικά και τα διακοσμημένα με οξειδωτικό παράγοντα. Το ζεστό νερό μπορεί να χαλαρώσει τις λαβές των αντικείμενων και εξαφανίζει τα διακοσμητικά μοτίβα των άλλων. Μη βάζεις ποτέ τα ασημικά σε επαφή με άλλα μέταλλα: θα αποφευχθούν σημάδια και μαυρίσματα.



- Πιάτα και δίσκοι ασημένιοι πλένονται αμέσως μετά τη χρήση, κυρίως αν ήρθαν σε επαφή με αλάτι, αυγά, ελιές, μουστάρδα, ξύδι, φρουτοχυμούς και βραστά λαχανικά.
- Για σκεύη ιδιαίτερα ντελικάτα, χρησιμοποίησε το ειδικό πλύσιμο που υπάρχει στο πλυντήριο πιάτων σου.

Εκτός του ότι ου εξοικονομεί χρόνο και κόπο, το πλυντήριο πιάτων απολυμαίνει τα σκεύη, πλένοντάς τα σε υψηλή θερμοκρασία.

Για την αποφυγή του σχηματισμού σκουριάς, βάλε το αλάτι πριν την έναρξη ενός κύκλου πλυσίματος.

Σκληρότητα του νερού

°dH	°fH	mg/l	Θέση επιλογέα	Κατανάλωση αλατιού (γραμμάρια/κύκλος)	Αυτονομία (κύκλοι/2kg)
0-10	0-17	0-1,7	/	0	/
10-25	18-44	1,8-4,4	-	20	60
25-50	45-89	4,5-8,9	MED	40	40
>50	>89	>8,9	+	60	25

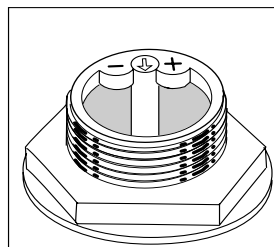

Δεν γνωρίζεις το βαθμό σκληρότητας του νερού του σπιτιού σου; Πρώτα το στην εταιρία που προμηθεύει το νερό στην περιοχή σου.

1. ξεβιδώστε το πώμα του ρεζερβουάρ αλατιού
2. στο κολάρο του ρεζερβουάρ βρίσκεται ένα βέλος (βλέπε εικ. δίπλα) στρέψτε, αν χρειαστεί, το βέλος με την ένδειξη "-"

αριστερόστροφα προς την ένδειξη "+" ανάλογα με τη σκληρότητα του νερού τροφοδοσίας. Προτείνεται να διενεργείτε τη ρύθμιση ανάλογα με το ακόλουθο σχήμα:

Η οικονομία είναι δυνατή

Μια έξυπνη χρήση των οικιακών ηλεκτρικών συσκευών σου προσφέρει οικονομία και κάνει καλό στο περιβάλλον.

Μέγιστο φορτίο.

Για να βελτιστοποιήσεις τις καταναλώσεις, λειτούργησε το πλυντήριο πιάτων αν είναι δυνατόν με πλήρες φορτίο. Αν για να το γεμίσεις περάσει λίγος καιρός, χρησιμοποίησε τον κύκλο μουλιάσματος, θα αποφύγεις την παραγωγή δυσοσμίας και το σχηματισμό κρούστας.

Το σωστό πρόγραμμα.

Διάλεξε το πρόγραμμα το κατάλληλο για τον τύπο του φορτίου που έκανες. Η επιλογή του προγράμματος εξαρτάται από τον τύπο σκευών για πλύσιμο και από το βαθμό βρωμιάς τους. Για να κάνεις τη σωστή επιλογή συμβουλευέσου τον πίνακα των προγραμμάτων στη σελίδα 66.0

Έφτασε το πλυντήριο πιάτων σου

Μόλις αποκτήθηκε ή που μετακόμισε σε άλλο σπίτι και η σωστή εγκατάσταση θα σου εξασφαλίσει την καλή λειτουργία του πλυντηρίου πιάτων σου.

Διάλεξε το σημείο όπου θα τακτοποιήσεις το πλυντήριο πιάτων σου, μπορείς να το κολλήσεις με τα πλαϊνά ή με την πλάτη στα γειτονικά έπιπλα ή στον τοίχο. Το πλυντήριο πιάτων διαθέτει σωλήνες για την τροφοδοσία και το άδειασμα του νερού και μπορούν να προσανατολίζονται δεξιά ή αριστερά για να διευκολύνεται η εγκατάσταση.

Αυτό το μοντέλο πλυντηρίου πιάτων μπορεί να εντοιχιστεί κάτω από ένα συνεχή πάγκο εργασίας (διαβάστε το σχετικό φυλλάδιο οδηγιών).

Οριζοντίωση.

Αφού τοποθετηθεί η μηχανή, ενέργησε στα ποδαράκια βιδώνοντάς τα ή ξεβιδώνοντάς τα ανάλογα με το αν επιθυμείς να αλλάξεις το ύψος του και για να το οριζοντίώσεις έτσι που να είναι επίπεδο. Βεβαιώσου ότι δεν παρουσιάζει κλίση πέραν των 2 μοιρών. Μια καλή οριζοντίωση διασφαλίζει τη σωστή λειτουργία του πλυντηρίου πιάτων σου.

Αν η ηλεκτρική πρίζα στην οποία συνδέεις τη μηχανή δεν αντιστοιχεί στο βύσμα, αντικατάστησέ το με ένα κατάλληλο βύσμα. Μη χρησιμοποιείς προσαρμοστικά ή φις, θα μπορούσαν να προκαλέσουν υπερθερμάνσεις ή καψίματα.

Ασφάλεια κατά του πλημμυρίσματος

Το πλυντήριο πιάτων διαθέτει ένα σύστημα που διακόπτει την είσοδο του νερού στην περίπτωση απωλειών στο εσωτερικό του μηχανήματος.

Σύνδεση στην παροχή κρύου νερού.

Σύνδεσε το σωλήνα παροχής σε μια παροχή κρύου νερού με στόμιο ελικοειδές 3/4 gas, προσέχοντας να το βιδώσετε σφιχτά στη βρύση. Αν οι σωλήνες του νερού είναι νέοι ή παρέμειναν επί μακρόν ανενεργοί, πριν κάνετε τη σύνδεση, βεβαιωθείτε, κάνοντάς το να τρέξει, ότι το νερό γίνεται διαυγές και χωρίς ακαθαρσίες. Χωρίς αυτό το προληπτικό μέτρο, υπάρχει κίνδυνος στο σημείο όπου μπαίνει το νερό να βουλώσει, προκαλώντας ζημιά στο πλυντήριο πιάτων σου.

Σύνδεση στην παροχή ζεστού νερού.

Το πλυντήριο πιάτων μπορεί να τροφοδοτείται με ζεστό νερό δικτύου (αν έχεις κεντρική εγκατάσταση με καλοριφέρ) που δεν ξεπερνάει τη θερμοκρασία των 60° C.

Στην περίπτωση αυτή ο χρόνος πλυσίματος θα συντομευτεί κατά περίπου 15 λεπτά και η αποτελεσματικότητα του πλυσίματος θα μειωθεί ελαφρά.

Θα πρέπει να διενεργήσεις τη σύνδεση στην παροχή ζεστού νερού, με τον ίδιο τρόπο που περιγράφηκε για τη σύνδεση στην παροχή κρύου νερού.

Σύνδεση στο σωλήνα αδειάσματος.

Βάλτε το σωλήνα αδειάσματος σε μια σωλήνωση αδειάσματος που να έχει ελάχιστη διάμετρο 4 cm ή αποθέστε τον στον νιπτήρα. Να αποφεύγονται διπλώματα ή υπερβολικά στριψίματα. Μπορείτε να τον τοποθετήσετε με βέλτιστο τρόπο χρησιμοποιώντας την ειδική πλαστική γωνία που σας παρέχεται (βλέπε εικόνα). Το τμήμα του σωλήνα που επιστημαίνεται με το γράμμα **A** πρέπει να βρίσκεται σε ένα ύψος μεταξύ των 40 και των 100 cm.

Ο σωλήνας δεν πρέπει να είναι βυθισμένος στο νερό.

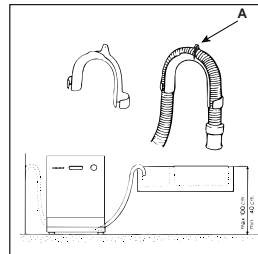

Γείωση: ασφάλεια απαραίτητη.

Μόνο στο σημείο αυτό βάλτε το βύσμα σε μια ηλεκτρική πρίζα που διαθέτει αποτελεσματική σύνδεση γείωσης (η γείωση της εγκατάστασης είναι εγγύηση ασφάλειας που προβλέπεται από το νόμο, βεβαιώσου ότι η εγκατάστασή σου την έχει).

Ο ειδικός πλαστικός αγκύνας πρέπει να είναι στερεωμένος καλά στον τοίχο ώστε ο σωλήνας αδειάσματος να μην κινείται και να μη χύνεται το νερό εκτός της αποχέτευσης.



Καλώδιο τροφοδοσίας.

Να ελέγχεις περιοδικά το καλώδιο τροφοδοσίας. Αν προκύψει χαλασμένο σου συνιστούμε να το αντικαταστήσετε μέσω εξουσιοδοτημένης υπηρεσίας Τεχνικής υποστήριξης.

Ηλεκτρική σύνδεση.

Πριν από όλα διαπίστωσε αν οι τιμές της τάσης και της συχνότητας δικτύου αντιστοιχούν σε εκείνες που αναφέρονται στην ταμπελίτσα πίσω από την ανοξείδωτη πόρτα της μηχανής και αν η ηλεκτρική εγκατάσταση στην οποία τη συνδέεις είναι κατάλληλη για το μέγιστο ρεύμα που αναφέρεται στην ταμπελίτσα.

ΠΡΟΣΟΧΗ!

Το βύσμα του πλυντηρίου πιάτων πρέπει να παραμείνει προσβάσιμο για να διευκολύνει ενδεχόμενες εργασίες συντήρησης με απόλυτη ασφάλεια.

Βεβαιώσου ότι το καλώδιο ηλεκτρικής τροφοδοσίας είναι πάντα εύκολα προσβάσιμο.

Αν έχεις πρόβλημα, διάβασε εδώ

Μπορεί να τύχει να μη λειτουργεί ή να μη λειτουργεί καλά το πλυντήριο πιάτων. Σε πολλές περιπτώσεις πρόκειται για προβλήματα που μπορείς να λύσεις χωρίς να καλέσεις τον τεχνικό. Πριν τηλεφωνήσεις στην τεχνική υποστήριξη, να διαβάζεις πάντα τα σημεία αυτά.

Το πλυντήριο πιάτων δεν ξεκινάει

- Η βρύση του νερού είναι ανοιχτή και καλά συνδεδεμένη στο σωλήνα;
- Λείπει το νερό στο σπίτι;
- Το νερό φτάνει με επαρκή πίεση;
- Ο σωλήνας είναι διπλωμένος;
- Το φίλτρο του σωλήνα τροφοδοσίας του νερού είναι βουλωμένο;
- Η πόρτα του πλυντηρίου πιάτων είναι ανοιχτή;
- Οι οδηγίες για την εκκίνηση και την επιλογή του προγράμματος εκταλέστηκαν σωστά;

Τα σκεύη δεν είναι καθαρά.

- Έβαλες τη σωστή ποσότητα απορρυπαντικού;
- Το επιλεγμένο πρόγραμμα πλύσης είναι κατάλληλο για τα σκεύη που φόρτωσες;
- Φίλτρο και μικρο-φίλτρο είναι καθαρά;
- Οι ψεκαστές στρέφονται ελεύθερα χωρίς να μπερδεύονται με τα σκεύη;

Το πλυντήριο πιάτων δεν αδειάζει.

- Ο σωλήνας αδειάσματος είναι διπλωμένος.

Στα πλυντήρια πιάτων παραμένουν αβεστούχα ιζήματα ή μια λευκή επίστρωση.

- Το πώμα του δοχείου αλατιού είναι καλά κλεισμένο;
- Έλεγξες τη σκληρότητα του νερού του σπιτιού σου;
- Η δόση γυαλιστικού είναι καλά ρυθμισμένη;

Μηνύματα λάθους.

Το πλυντήριο πιάτων είναι εφοδιασμένο με ένα σύστημα ασφάλειας ικανό να ανιχνεύει ενδεχόμενες ανωμαλίες λειτουργίας. Οι ανωμαλίες αυτές επισημαίνονται από ένα ή δύο ενδεικτικά φωτάκια κύκλου "E" που αναβοσβήνουν με μεγάλη συχνότητα. Αφού λάβετε υπόψη ποια ενδεικτικά φωτάκια αναβοσβήνουν σβήστε το μηχάνημα και καλέστε την τεχνική υποστήριξη.

Συναγερμός κλειστής βρύσης

Αν ξέχασες να ανοίξεις τη βρύση του νερού, η μηχανή σου το επισημαίνει για μερικά λεπτά με σύντομα ηχητικά σήματα. Άνοιξε τη βρύση και θα δεις ότι η μηχανή, μετά από μερικά λεπτά,

επανεκκινεί. Στην περίπτωση που δεν είσαι παρών όταν εκπέμπονται τα ηχητικά σήματα, η συσκευή μπλοκάρει και τα ενδεικτικά φωτάκια 4 και 5 (γρήγορο και μούλιασμα) αναβοσβήνουν με μεγάλη συχνότητα. Σβήσε με το κουμπί On-Off, άνοιξε τη βρύση του νερού και αφού περιμένεις περίπου 20 δευτερόλεπτα ξανάναψε τη μηχανή, επανάλαβε τις διεργασίες προγραμματισμού και δώσε εκκίνηση με το κουμπί Start.

Συναγερμός βουλωμένων φίλτρων

Αν η μηχανή είναι μπλοκαρισμένη και αναβοσβήνουν με μεγάλη συχνότητα τα ενδεικτικά φωτάκια προγραμμάτων 3 και 5 (eco και μούλιασμα) σημαίνει ότι το φίλτρο είναι βουλωμένο με μεγάλα υπολείμματα τροφής. Κλείσε τη μηχανή, καθάρισε επιμελώς το φίλτρο και αφού το επαναποθετήσεις στην έδρα του όπως υποδεικνύεται στη σελ. 60, την επανεκκινείς. Επανάλαβε τις διεργασίες προγραμματισμού και εκκίνησε τη μηχανή με το κουμπί START..

Συναγερμός για βλάβη της ηλεκτροβαλβίδας παροχής νερού.

Αν αναβοσβήνει γρήγορα το ενδεικτικό φωτάκι προγραμμάτων 4 (Ταχύ) ΣΒΗΣΤΕ ΚΑΙ ΞΑΝΑΝΑΨΤΕ το πλυντήριο πιάτων μετά από ένα λεπτό. Αν ο συναγερμός επιμένει, πριν από όλα κλείστε τη βρύση νερού για να αποφευχθεί πλημμύρισμα, κατόπιν διακόψτε το ηλεκτρικό και καλέστε την τεχνική υποστήριξη.

Έλεγξες τα πάντα, όμως το πλυντήριο πιάτων δεν λειτουργεί και το πρόβλημα υφίσταται ακόμη;

Κάλεσε το εξουσιοδοτημένο κέντρο τεχνικής υποστήριξης και θυμήσου να κοινοποιήσεις:

- τον τύπο βλάβης
- τη μάρκα του μοντέλου (Mod....) και τον αριθμό σειράς (S/N) που θα βρεις στην ταμπελίτσα στο πλευρικό μέρος της ανοξείδωτης πόρτας.

Μην προστρέχεις ποτέ σε μη εξουσιοδοτημένους τεχνικούς και να αρνείσαι πάντα την εγκατάσταση μη αυθεντικών ανταλλακτικών.

Η ασφάλεια στο σπίτι σου

Το πλυντήριο πιάτων σου κατασκευάστηκε ακολουθώντας τους πλέον αυστηρούς διεθνείς κανόνες ασφάλειας. Προστατεύουν εσένα και την οικογένειά σου. Διάβασε προσεκτικά τις προειδοποιήσεις και τις πληροφορίες που περιέχονται στο εγχειρίδιο αυτό: θα σου δώσουν πολλές πληροφορίες χρήσιμες για την ασφάλεια εγκατάστασης, τη χρήση και τη συντήρηση. Για να μην έχεις άσχημες εκπλήξεις.

1. Αφαίρεσε με φροντίδα τα υλικά συσκευασίας (ακολούθησε τις οδηγίες για τη διαφοροποιημένη διαλογή που σου παρέχει ο Δήμος μόνιμης κατοικίας σου).
2. Αφού αφαιρέσεις τη συσκευασία, βεβαιώσου για την ακεραιότητα της συσκευής. Αν έχεις αμφιβολίες, να απευθύνεσαι σε επαγγελματικά ειδικευμένο προσωπικό.
3. Το πλυντήριο πιάτων σου θα χρησιμοποιείται μόνο από ενήλικες και για την πλύση σκευών οικιακής χρήσης, σύμφωνα με τις γραπτές οδηγίες του εγχειριδίου αυτού. Μην αγγίζετε τη μηχανή με γυμνά πόδια ή με χέρια και πόδια βρεγμένα.
4. Δεν σου συνιστούμε να προστρέχεις σε προεκτάσεις και πολύπριζα, Αν το καλώδιο ηλεκτρικής τροφοδοσίας δεν είναι αρκετά μακρύ,

- αντικατάστησέ το με ένα κατάλληλου μήκους και θυμήσου ότι δεν πρέπει να παρουσιάζει διπλώματα ή επικίνδυνες συμπίεσις.
5. Σε περίπτωση ανώμαλης λειτουργίας ή εργασιών συντήρησης αποσύνδεσε τη συσκευή από το ηλεκτρικό δίκτυο (βγάλε το βύσμα!).
6. Τα παιδιά κρατιούνται μακριά από τα απορρυπαντικά και το πλυντήριο πιάτων όταν αυτό είναι ανοιχτό.
7. Το πλυντήριο πιάτων σου δεν εγκαθίσταται σε εξωτερικό χώρο, κι ούτε ακόμη κι αν ο χώρος καλύπτεται από στέγαστρο: είναι πολύ επικίνδυνο να το αφήνεις εκτεθειμένο σε βροχή και καταιγίδα.
8. Μην αγγίζεις την αντίσταση κατά τη διάρκεια και αμέσως μετά από έναν κύκλο πλυσίματος.

9. Μην στηρίζεις και μην κάθεις στην ανοιχτή πόρτα, θα μπορούσες να ανατρέψεις το πλυντήριο πιάτων.
10. Σε περίπτωση βλάβης, κλείσε τη βρύση εισόδου νερού και βγάλε το βύσμα από την επιτοίχια πρίζα. Μετά δοκίμασε να συμβουλευτείς το κεφάλαιο "Αν έχεις κάποιο πρόβλημα, διάβασε εδώ". Αν δεν βρεις κάποια λύση, επικοινωνήσε με το κέντρο τεχνικής υποστήριξης.
11. Οι συσκευές εκτός χρήσης πρέπει να αχρηστεύονται: κόψε το καλώδιο τροφοδοσίας και κατάστρεψε της ασφάλιση της πόρτας.
12. Η διάθεση των παλαιών ηλεκτρικών συσκευών Η ευρωπαϊκή οδηγία 2002/96/ΕΚ για τα Απόβλητα Ηλεκτρικού και Ηλεκτρονικού Εξοπλισμού (ΑΗΗΕ), απαιτεί ότι οι παλαιές οικιακές ηλεκτρικές συσκευές δεν πρέπει

να αποβάλλονται μαζί με τα υπόλοιπα απόβλητα του δημοτικού δικτύου. Οι παλαιές συσκευές πρέπει να συλλεχθούν χωριστά προκειμένου να βελτιστοποιηθούν η αποκατάσταση και η ανακύκλωση των υλικών που περιέχουν και με σκοπό τη μείωση των βλαβερών επιπτώσεων στην ανθρώπινη υγεία και το περιβάλλον. Το σύμβολο με το διαγραμμένο "δοχείο αποβλήτων" στο προϊόν υπενθυμίζει σε σας την υποχρέωσή σας, πως όταν επιθυμείτε να πετάξετε τη συσκευή, πρέπει να συλλεχθεί χωριστά. Οι καταναλωτές θα πρέπει να απευθύνονται στις τοπικές αρχές ή στα καταστήματα λιανικής για πληροφορίες που αφορούν τη σωστή διάθεση των παλαιών ηλεκτρικών συσκευών.

Καθαρισμός και ειδική συντήρηση

Η μονάδα φιλτραρίσματος

Για να έχεις πάντα καλά αποτελέσματα πλυσίματος, είναι απαραίτητο να καθαρίζεις τη μονάδα φιλτραρίσματος.

Το νερό πλυσίματος καθαρίζεται από τα υπολείμματα τροφής και αποδίδεται στην κυκλοφορία απόλυτα φιλτραρισμένο. Γι αυτό, μετά από κάθε πλύσιμο, είναι καλύτερα να αφαιρείς τα πιο χοντρά υπολείμματα που συσκατώνονται από το ποτήρι «C» και από το ημικυκλικό φίλτρο A. Για να τα βγάλεις τράβα το manίki του ποτηριού προς τα πάνω. Αρκεί να τα ξεπλύνετε κάτω από το τρεχούμενο νερό.

Μια φορά το μήνα είναι απαραίτητο να καθαρίζετε επιμελώς όλη τη μονάδα

φιλτραρίσματος: ποτήρι C + ημικυκλικό φίλτρο A + κυλινδρικό φίλτρο B. Το φίλτρο «B» βγαίνει στρέφοντάς το αριστερόστροφα.

Για τον καθαρισμό χρησιμοποίησε ένα μη μεταλλικό βουρτσάκι.

Ξαναβάλτε μαζί τα κομμάτια (όπως στην εικόνα) και τη μονάδα στο πλυντήριο πιάτων. Τοποθέτησέ το στη θέση του ασκώντας μια πίεση προς τα κάτω.

Το πλυντήριο πιάτων δεν πρέπει να χρησιμοποιείται χωρίς φίλτρα. Αν τα φίλτρα δεν έχουν εισαχθεί σωστά θα μειωθεί η αποτελεσματικότητα του πλυσίματος, και θα μπορούσε επίσης να υποστεί βλάβη το πλυντήριο πιάτων.

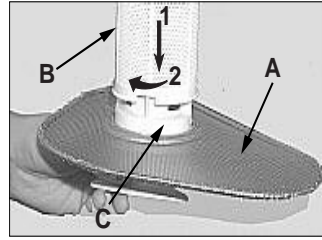

Κάθε τόσο, μια φορά το μήνα, να αφιερώνεις λίγη προσοχή στη μονάδα φιλτραρίσματος και στους ψεκαστήρες.

Καθαρισμός των ψεκαστήρων

Μπορεί να τύχει να βουλώσουν οι οπές των ψεκαστήρων από τα υπολείμματα τροφής. Να τους ελέγχετε περιοδικά και να τους καθαρίζετε (βλέπε Κοιτώντας το από κοντά (εσωτερικό) στα γράμματα F-I).



Να κρατάς σε φόρμα το πλυντήριο πιάτων σου

Να τηρείς τους λίγους κανόνες που σου διασφαλίζουν πάντα έναν αξιόπιστο σύντροφο εργασίας.

DMετά από κάθε πλύσιμο.

Όταν ο κύκλος πλυσίματος τελειώσει να θυμάσαι πάντα να κλείνεις τη βρύση του νερού και να αφήνεις μισόκλειστη την πόρτα. Δεν θα κατακαθίσει υγρασία και δεν θα σχηματιστεί δυσσομία.

Βγάλσιμο του βύσματος.

Πριν κάνεις οποιοδήποτε καθαρισμό ή συντήρηση της μηχανής, να βγάζεις πάντα το βύσμα από την ηλεκτρική πρίζα. Θα αποφευχθεί οποιοσδήποτε κίνδυνος.

Όχι διαλύτες!

Όχι αποξυμωτικά!

Για να καθαρίσεις το εξωτερικό και τα λαστιχένια μέρη του πλυντηρίου πιάτων δεν απαιτείται να χρησιμοποιήσεις ούτε διαλύτες ούτε αποξυμωτικά, αλλά μόνο ένα πανί βρεγμένο με χλιαρό νερό και σαπούνι.

Αν δεις σημάδια στην επιφάνεια της λεκάνης, χρησιμοποίησε ένα πανί βρεγμένο με νερό και λευκό ξύδι (αρκεί λίγο) ή χρησιμοποίησε ένα ειδικό προϊόν για τον καθαρισμό του πλυντηρίου πιάτων.

Πας διακοπές;

Όταν λείπεις για μεγάλα χρονικά διαστήματα, σε συμβουλεύουμε να εκτελείς τις διεργασίες αυτές:

- να κάνεις ένα πλύσιμο χωρίς φορτίο
- να κλείνεις τη βρύση εισόδου του νερού.
- να αφήνεις μισόκλειστη την πόρτα

Με τον τρόπο αυτόν τα περιβλήματα θα διαρκέσουν περισσότερο και στο εσωτερικό δεν θα σχηματιστούν άσχημες οσμές.

Μετακόμιση.

Σε περίπτωση μετακόμισης είναι καλύτερα να έχετε τη συσκευή σε κατακόρυφη θέση. Αν χρειαστεί, μπορείς να του δώσεις μια κλίση στο πίσω πλευρό.

Οι τσιμούχες.

Ένας από τους υπεύθυνους για τις άσχημες οσμές στο εσωτερικό του πλυντηρίου πιάτων είναι η κατακράτηση τροφής που παραμένει στις τσιμούχες. Αρκεί να τα καθαρίζεις κάθε τόσο με ένα βρεγμένο σφουγγαράκι.



Το πλυντήριο πιάτων σου δεν είναι τεμαχιστής απορριμμάτων!

Μην ανησυχείς να απομακρύνεις και το παραμικρό υπόλειμμα τροφής από τα σκεύη, αλλά να απομακρύνεις τα κόκαλα, τις φλούδες και άλλα ενδεχόμενα αποφάγια πριν τα βάλετε στα καλάθια. Να αδειάζεις ποτήρια και κούπες από τα υγρά που έχουν.

Руководство по эксплуатации посудомоечной машины

Данное руководство ознакомит Вас в приятной форме с информацией о всех функциях, которые может выполнять Ваш новый электробытовой прибор. Кроме того, здесь Вы найдете любопытные и хитроумные советы для того, как лучше мыть посуду и как продлить срок годности Вашей посудомоечной машины.

1. Установка и транспортировка (стр.78)

После доставки или транспортировки Вашей посудомоечной машины Вам необходимо выполнить самую важную операцию – правильно ее установить. Правильная установка посудомоечной машины обеспечивает ее хорошее функционирование. Всегда проверяйте:

1. Соответствует ли электрическая сеть требованиям нормы безопасности;
2. Правильно ли подсоединены шланг подачи и слива воды;
3. Правильно ли выполнена нивелировка посудомоечной машины. Правильная нивелировка машины обеспечит ее хорошее функционирование в течение длительного времени.

2. Панель управления (стр. 72)

Внимательно изучите основные детали Вашей посудомоечной машины, это поможет Вам правильно ее использовать. Здесь Вы найдете подробное описание панели управления и внутреннего устройства.

3. Как выполнить загрузку посуды (стр. 73)

В этом разделе Вы найдете практические советы для того, как правильно загрузить посуду.

4. Как включить посудомоечную машину (стр. 74)

После того, как посуда будет загружена, выберите желаемую программу мойки, загрузите моющее средство и ополаскиватель. В этом разделе Вы найдете советы для всех режимов мойки.

5. Регенерирующая соль: важный союзник (стр.77)

Использование специальной регенерирующей соли в необходимом количестве поможет Вам сохранить посудомоечную машину в хорошем состоянии и предохранит машину от повреждения из-за известковых образований.

6. Практические советы по экономии (стр.77)

Здесь Вы найдете небольшие советы для того, как лучше мыть посуду и как правильно выбирать программу в зависимости от загрузки посуды.

7. Неисправности и их устранение (стр. 79)

Прежде чем вызвать мастера, загляните в этот раздел: многие неисправности могут быть легко устранены. Если же все-таки Вам не удастся устранить неисправности самостоятельно, тогда позвоните



в Центр технического обслуживания Ariston и в короткое время, если это будет возможно, все неисправности будут устранены квалифицированным специалистом.

8. Ваша безопасность и безопасность Вашей семьи (стр. 79)

Внимательно прочитайте этот раздел, здесь Вы найдете важную информацию о мерах безопасности, которые необходимо соблюдать при установке и эксплуатации посудомоечной машины. Соблюдение мер безопасности позволит Вам избежать неприятных сюрпризов.

9. Уход и техническое обслуживание (стр.80)

Иногда, один раз в месяц, уделите немного Вашего времени группе фильтров и элеронам оросителя. В этом разделе Вы найдете указания к действию.

10. Как содержать посудомоечную машину в хорошем состоянии (стр. 80)

Соблюдайте все правила, указанные в этом разделе. В результате Ваша посудомоечная машина будет всегда в хорошем состоянии.

11. Технические характеристики (стр. 72)

Все технические характеристики Вашего электробытового прибора отвечают требованиям действующих норм.

Давайте вместе откроем Вашу посудомоечную машину Как она выполнена?

Если Вы внимательно изучите основные детали Вашей посудомоечной машины, это поможет Вам правильно ее использовать.

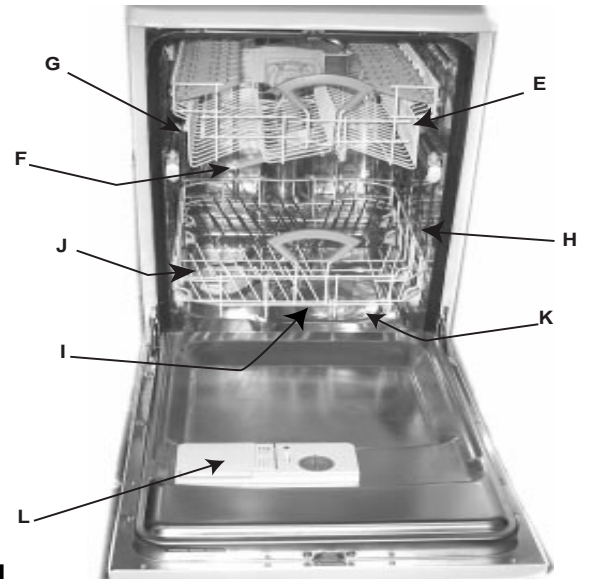

- E. Верхняя корзина
- F. Элероны верхнего оросителя
- G. Направляющий полоз верхней корзины
- H. Нижняя корзина
- I. Элероны нижнего оросителя
- J. Колпачок емкости для регенерирующей соли
- K. Фильтр
- L. Емкость для загрузки моющего средства и ополаскивателя

Панель управления посудомоечной машины

- A. Кнопка ON – OFF (вкл./выкл.)
Нажмите эту кнопку для включения машины.
- B. Индикатор ON – OFF (вкл./выкл.)
Показывает, что машина включена.
- C. Ручка для открытия дверцы посудомоечной машины
Служит для открытия дверцы посудомоечной машины.
- D. Кнопка программируемого запуска машины
Служит для программирования запуска выбранного вами цикла на 3, 6, 9 и 12 часов.
- E. Индикатор программ
Показывает выбранную или текущую программу.
- G. Индикаторы выполнения программы мойки (предварительная мойка, мойка, полоскания, сушка)
- P. Переключатель выбора программ
При каждом нажатии кнопки загораются один за другим индикаторы программ E.
- R. Кнопка Пуск/Отмена
При помощи кнопки Пуск производится запуск программы, при помощи кнопки Отмена отменяются все запрограммированные функции.
- S. Индикатор отсутствия регенерирующей соли
Предупреждает, что необходимо добавить в машину регенерирующую соль.
- T. Индикатор отсутствия ополаскивателя
Предупреждает, что необходимо долить ополаскиватель.

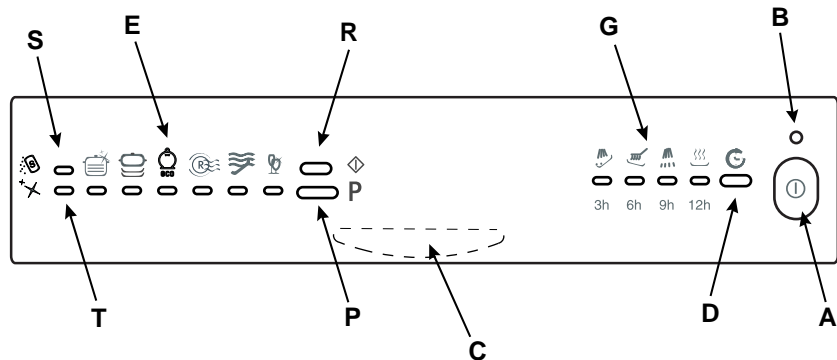

Технические характеристики

Технические характеристики

Ширина	45 см
Глубина	60 см
Высота	85 см
Максимальная загрузка	9 стандартных столовых приборов
Давление подаваемой воды	4,3 psi–145 psi 30КПа±1МПа (0,3 ч 10 бар)
Напряжение сети питания	См. типовую табличку машины
Общая потребляемая мощность	См. типовую табличку машины
Плавкий предохранитель	См. типовую табличку машины

Данная посудомоечная машина соответствует требованиям следующих Директив Европейского Сообщества:

- 73/23/CEE (Низкое напряжение) с последующими изменениями;
- 89/336/CEE (Электромагнитная совместимость) с последующими изменениями.
- 97/17/CE (Маркировка)

Порядок загрузки посуды в машину

Перед загрузкой посуды в машину следующие простые предосторожности обеспечат более эффективную мойку и продлят срок службы вашей посудомоечной машины. Очистите посуду от крупных остатков пищи, замочите наиболее грязные кастрюли и сковороды в воде. После загрузки посуды в машину проверьте, чтобы вращающиеся лопасти с форсунками не были заблокированы посудой. Не ставьте чашки и стаканы один в другой, проверьте, чтобы тарелки не соприкасались между собой.

Перед загрузкой посуды в машину

Перед загрузкой посуды в корзины очистите посуду от остатков пищи во избежание засорения фильтров и снижения эффективности мытья.

Сильно загрязненные кастрюли и сковороды рекомендуется замачивать перед загрузкой в машину. Для более удобной загрузки посуды в машину корзины можно вынуть.

Посуда, помещаемая в нижнюю корзину

Рекомендуем помещать в нижнюю корзину наиболее загрязненную посуду: кастрюли, крышки, мелкие и глубокие тарелки, а также: чашки, кофейные чашки и стаканы: (на фотографии приводятся примеры загрузки).

- **Большие блюда и крышки:** помещаются по краям корзины.
- **Кастрюли, салатницы:** всегда должны быть перевернуты.
- **Очень глубокая посуда:** устанавливаются в наклонном положении, таким образом вода лучше стекает, что способствует более эффективной мойке.
- **Стаканы и чашки:** располагаются, как показано на рисунке.

При малом количестве столовых приборов можно использовать только половину корзинки.

Эта корзинка оснащена двумя съемными решетками: вставьте столовые приборы по одному в решетку, повернув их ручками вниз. Загружайте столовые приборы таким образом, чтобы они не соприкасались между собой.

В данной модели корзинка для столовых приборов оснащена двумя боковыми секциями, которые могут быть отсоединены, как показано на рисунке А, и прикреплены как к верхней, так и к нижней корзине.

Посуда, помещаемая в верхнюю корзину

В верхнюю корзину помещается хрупкая и легкая посуда: стаканы, чайные и кофейные чашки, блюдца и тарелки, мелкие салатницы, мало загрязненные мелкие сковороды, кастрюли и сотейники (на фотографии показаны примеры загрузки).

Загрузите легкую посуду таким образом, чтобы струи воды не могли ее сдвинуть.

В качестве опции могут быть поставлены одна или несколько откидных полок для чайных и кофейных чашек, а также для длинных острых ножей и сервировочных столовых приборов.

После загрузки посудомоечной машины не забудьте проверить, чтобы лопасти с форсунками вращались свободно, не касаясь посуды.

Как регулировать верхнюю корзину...

Верхняя корзина может устанавливаться в одно из двух возможных положений, в зависимости от высоты посуды (верхнее и нижнее).

Чтобы изменить положение корзины, откройте лопасти, которые удерживают полозья, и снимите корзину; установите ее так, чтобы задние ролики находились в верхнем или нижнем положении, и заставьте ее скользить по направляющим так, чтобы вошли и передние ролики; снова закройте удерживающие лопасти (см. рис. F)

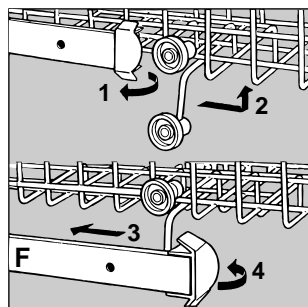

Примеры загрузки посуды

нижняя корзина

верхняя корзина



Fig. A

Порядок запуска посудомоечной машины

Внимание, марш!

После загрузки посудомоечной машины выберите программу мойки. Всего за несколько минут вы сможете научиться пользованию машиной.

Подготовка к работе.

Полностью откройте водопроводный кран и нажмите кнопку ON-OFF "A" (ВКЛ/ВЫКЛ «А»): вы услышите короткий звуковой сигнал, и загорится индикатор "B". Машина включена, и вы можете выбрать программу.

Выбор программы.

Выберите программу при помощи кнопки "P". При каждом нажатии кнопки раздается звуковой сигнал, и последовательно загораются индикаторы "E": выберите программу, наиболее подходящую для мойки вашей посуды (смотрите указания на стр. 76, таблица программ). Если дверца машины закрыта, при нажатии кнопки Start "R" (Пуск) вы услышите звуковой сигнал, и в течение нескольких секунд выбранная программа запустится.

Управления посудомоечной машины.

Ваша посудомоечная машина оснащена индикаторами (G), которые загораются для сигнализации порядка выполнения заданного цикла мойки. Ниже приводятся обозначения различных этапов мойки:



В любой момент по индикаторам вы можете проверить текущий этап выполнения цикла.

Перед выгрузкой посуды из машины убедитесь, что программа мойки закончена!

Изменение текущей программы.

В случае ошибочного программирования текущая программа может быть изменена. Программа может быть изменена, если ее выполнение только что началось. Держите нажатой в течение 5 секунд кнопку RESET (ОТМЕНА) "R": вы услышите один длинный звуковой сигнал, а затем 3 коротких. Индикатор "G" гаснет, и все ранее заданные функции аннулируются. На данном этапе можно выбрать другую программу или изменить текущую.

Вы забыли загрузить какую-нибудь посуду?

С каждым может случиться. Прервите цикл мойки, осторожно открыв дверцу машины, поместите в машину посуду. После закрытия дверцы цикл мойки продолжится с момента, в который он был прерван.

Конец цикла

Если на дисплее мигает индикатор сушки, и раздаются 2 коротких звуковых сигнала, это означает, что программа мойки выполнена.

Внимание!

Выключите посудомоечную машину при помощи кнопки "A", выньте вилку машины из электророзетки для отсоединения машины от сети электропитания; с этой целью провод электропитания должен быть легко доступным.

- Перекройте водопроводный кран.
- Подождите несколько минут перед тем как вынуть посуду из машины: посуда горячая! Если оставить посуду в машине на

несколько минут, она лучше высохнет под воздействием горячего пара. Выгрузку посуды начинайте с нижней корзины.

Запрограммированный запуск.

После загрузки посуды в посудомоечную машину вы можете выбрать не только желаемую программу, но и время начала ее выполнения. При помощи кнопки "D" вы можете запрограммировать задержку запуска программы на 12, 9, 6 и 3 часов. При каждом нажатии раздается звуковой сигнал, и загорается индикатор "G", указывающий время, на которое был отложен запуск машины.

Теперь вы можете выбрать нужную вам программу. Нажмите кнопку пуска "R", и после звукового сигнала начнется обратный отсчет времени задержки.

По истечении этого времени индикатор перестанет мигать, и начнется выполнение программы. Например, если вы запрограммировали запуск с задержкой 12 часов, после выбора программы будет мигать индикатор 12 часов, затем начнут мигать другие индикаторы по мере истечения запрограммированного времени задержки. Вы можете проверить любой момент обратный отсчет этого времени.

Изменение времени задержки

Если вы передумали, вы можете изменить время запуска с задержкой: нажмите кнопку "D" для выбора нужного времени. При этом не нужно заново устанавливать программу мойки.

Если же вы хотите отменить запрограммированную

задержку запуска и запустить программу немедленно, нажмите кнопку "D" несколько раз вплоть до запуска цикла; индикатор "G" загорается напротив фазы начала выбранной программы.

Двойная функция индикаторов "G"

1) мигает напротив значения задержки запуска: напоминает, что был запрограммирован запуск с задержкой.

2) горит, не мигая, под символом фазы:

означает, что программа запущена и в текущий момент выполняется фаза, обозначенная данным символом.

Проверка запрограммированных функций

В любой момент в процессе выполнения программы при помощи кнопки «P» на несколько секунд можно включить индикатор текущей программы.

В случае внезапного отключения электричества Если вы открыли дверцу посудомоечной машины

Программа прерывается, а когда снова будет включено электричество, или когда Вы закроете дверцу, выполнение программы продолжится. Здесь всё под контролем!

При открывании дверцы посудомоечной машины в процессе мытья посуды или сразу по его окончании будьте очень осторожны: можно обжечься выходящим из машины горячим паром!!

Моющее средство и ополаскиватель

Используйте только моющее средство для посудомоечных машин. Загружайте моющее средство в распределитель, который находится на внутренней стороне дверцы. Загрузку моющего средства необходимо производить перед началом каждой мойки!

Моющее средство

Загрузка моющего средства

Для открывания крышки А нажмите кнопку В. Моющее средство помещается в 2 ячейки, заполняя их до краев.

На данном этапе можно закрыть крышку: нажмите на крышку до тех пор, пока не услышите щелчок.

Если вы используете моющее средство в таблетках, поместите одну таблетку в ячейку «D» и закройте крышку.

Если крышка ячейки моющего средства не закрывается

Проверьте, чтобы моющее средство не скопилось на краях ячейки. По этой причине крышка не закрывается. Удалите остатки моющего средства, после чего крышка легко закроется.

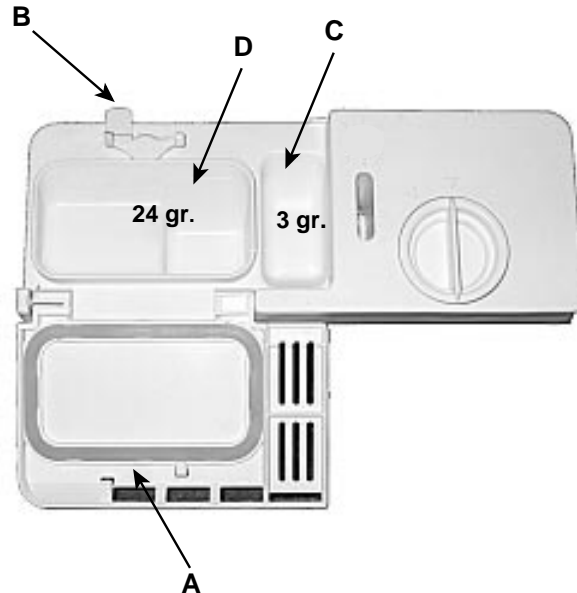

Полезные советы

- Не используйте чрезмерное количество моющего средства, это приводит к образованию большого количества пены и загрязнению слива.
- Храните моющее средство и ополаскиватель в сухом, недоступном для детей месте.

Ополаскиватель

Ополаскиватель придаст вашей посуде блеск и улучшит ее сушку. Дозатор ополаскивателя находится в дверце. дозатор заполняется, когда на ДИСПЛЕЕ мигает индикатор ополаскивателя Т.

Залив ополаскивателя

Для открывания дозатора, поверните крышку «С» против часовой стрелки и затем залейте ополаскиватель. Будьте осторожны, чтобы не пролить ополаскиватель. Расход ополаскивателя машиной может быть отрегулирован: при помощи отвертки или монеты поверните регулятор F, расположенный под крышкой С.

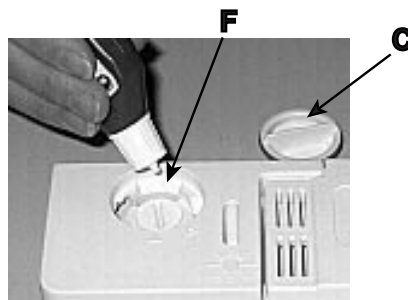

Регулятор имеет 6 положений.
Нормальное положение дозатора ополаскивателя – 4

Ополаскиватель способствует быстрой сушке посуды. Если на вымытой посуде остаются капли воды или пятна, то необходимо повернуть регулятор на более высокие числа. Если же на посуде видны белесые полосы, то поверните регулятор на более низкие числа.

Внимание

В продаже имеются специальные средства для посудомоечных машин, содержащие моющее средство, регенерирующую соль и ополаскиватель (три в одном). Если вода в водопроводе вашего района жесткая или очень жесткая, советуем регулярно досыпать регенерирующую соль в специальное отделение. Это позволит вам избежать образования белого налета на посуде и на внутренней поверхности посудомоечной машины.

Если вы пользуетесь моющим средством «3 в одном», не нужно заливать ополаскиватель в соответствующий дозатор.

Если вы хотите оптимизировать результат сушки, можно добавить ополаскиватель, но установить регулятор дозатора на отметку 2.

В любом случае внимательно прочитайте инструкции производителя на упаковке с моющим средством.







Если вы пользуетесь только такими моющими средствами, индикаторы соли и ополаскивателя после нескольких циклов будут постоянно мигать.

Для каждой степени загрязнения имеется своя программа

Регенерирующая соль, ополаскиватель, правильная доза моющего средства и правильно выбранная программа: вот формула, гарантирующая наиболее эффективную мойку и исправную работу вашей посудомоечной машины.

Посудомоечная машина является гигиеническим средством, гарантирующим неизменно чистую посуду.

Выберите правильную программу для вашей посуды. Правильный выбор программы мойки, наиболее подходящей для вашей посуды, обеспечивает эффективную мойку посуды и рациональный расход воды и электроэнергии.

Программа	Рекомендации по выбору программы	Описание цикла мойки	Моющее средство для предварительной и основной мойки	Ополаскиватель	Продолжительность цикла погрешность ±10%
 Интенсивная мойка	Очень загрязненная посуда и кастрюли (без деликатной посуды)	Предварительная мойка горячей водой (40°C). Длительная мойка при 65°C Два ополаскивания холодной водой. Полоскание горячей водой при 65°C Сушка	3+24 г	*	120 минут
 Нормальная мойка	Цикл мойки для нормально загрязненной посуды и кастрюль. Стандартный ежедневный цикл.	Быстрая мойка при 60°C Ополаскивание холодной водой Полоскание горячей водой при 70°C Сушка	27 г	*	93 минут
 eco	Цикл экологической мойки и низким расходом электроэнергии для мойки нормально грязной посуды и кастрюль.	Две предварительные мойки холодной водой. Длительная мойка при 50°C Полоскание горячей водой при 65°C Сушка	3+24 г	*	145 минут
 Быстрая мойка Сушка	Экономичный быстрый цикл для мойки слабо загрязненной посуды сразу после еды.	Быстрая мойка при 47°C Ополаскивание теплой водой при 65°C Сушка	20 г	*	40 минут
 Замачивание	Предварительная мойка в ожидании полной загрузки машины.	Короткий цикл мойки холодной водой во избежание засыхания остатков пищи на посуде			12 минут
 Хрусталь	Специальный цикл для мытья хрупкой посуды, чувствительной к высокой температуре, сразу после еды.	Мойка при 52°C Ополаскивание при 45°C Ополаскивание горячей водой при 65°C Сушка	20 г	*	90 минут

Вода в Вашем доме

Жесткость воды колеблется в зависимости от местности. Жесткая вода оставляет белые пятна на посуде. Ваша посудомоечная машина оснащена системой смягчения воды, в которой используется специальная регенерирующая соль и благодаря которой вода освобождается от известкового вещества.

Загрузка регенерирующей соли.

Используйте только специальную регенерирующую соль, предназначенную для посудомоечных машин.

Емкость для регенерирующей соли расположена под нижней корзиной, и чтобы ее заполнить, необходимо выполнить следующие действия:

1. Выньте нижнюю корзину и открутите колпачок с емкости для регенерирующей соли.
2. Вы загружаете соль впервые? При первом заполнении емкости залейте в нее воду (при последующих загрузках этого больше делать не надо).
3. Вставьте прилагаемую к посудомоечной машине воронку в отверстие емкости и засыпьте в емкость приблизительно 2 кг соли. Во время загрузки из сосуда может пролиться небольшое количество воды.
4. После загрузки соли осторожно завинтите колпачок.



Когда требуется добавить регенерирующую соль

Емкость для регенерирующей соли заполняется, когда начинает мигать индикатор отсутствия соли «S». Ваша машина будет напоминать вам об этом на протяжении трех последовательных циклов мойки.

Регулировка расхода соли.

Ваша посудомоечная машина устроена таким образом, что регулировка расхода регенерирующей соли зависит от жесткости воды. Эта регулировка позволяет добиваться оптимального расхода соли, поддерживая его на минимально необходимом уровне. Для регулировки расхода регенерирующей соли поступайте следующим образом:

1. Открутите колпачок с емкости для регенерирующей соли
2. На емкости есть кольцо со стрелкой (см. рисунок); в случае необходимости изменения регулировки расхода регенерирующей соли, поверните кольцо против часовой стрелки от положения “-” к положению “+”, в зависимости от жесткости подаваемой воды. Рекомендуется выполнять

Чтобы избежать образования ржавчины, рекомендуем засыпать соль перед началом цикла мойки.

Жесткость воды			Положение регулятора	Расход соли (г/цикл)	Саморегуляция (циклы/2кг)
°dH	°fH	ммоль/л			
0 - 10	0 - 17	0 - 1,7	/	0	/
10 - 25	18 - 44	1,8 - 4,4	-	20	60
25 - 50	45 - 89	4,5 - 8,9	MED	40	40
> 50	> 89	> 8,9	+	60	25

регулировку в соответствии с таблицей, содержащей данные о жесткости воды.

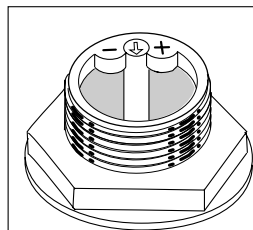

Вам не известна степень жесткости воды в Вашем доме? Вы можете узнать ее у предприятия, снабжающего питьевой водой Ваш регион.

Рекомендации и советы

Как сохранить посуду в хорошем состоянии

■ Почти все виды серебряной посуды можно мыть в посудомоечной машине. Исключение составляют старая серебряная посуда и серебряная посуда с украшениями из окисляющегося вещества. Горячая вода может повредить ручки старой серебряной посуды и уничтожить декоративные украшения на серебряной посуде с украшениями из окисляющегося вещества. Никогда не помещайте серебряную посуду вместе с



другими металлами во избежание появления пятен и потемнения.

- Серебряные тарелки и блюда необходимо мыть сразу после еды, особенно если они были в контакте с такими продуктами как соль, яйца, маслины, горчица, уксус, фруктовые соки и отварные фрукты.
- Для мытья деликатной посуды используйте особую программу мойки.

Ваша посудомоечная машина не только дает Вам возможность сэкономить время и силы, но и дезинфицирует Вашу посуду при высокой температуре.

Советы по экономии

Правильное использование электробытовых приборов способствует экономии расхода воды и электроэнергии, а также охране окружающей среды

Полная загрузка

Важно использовать посудомоечную машину при полной загрузке, чтобы расходы были оптимальными; во избежание образования во время ожидания полной загрузки машины неприятных запахов и налетов можно применять цикл замачивания.

Важно правильно выбрать программу мойки.

Выбирайте программу мойки в зависимости от типа загрузки. Выбор программы мойки зависит от типа посуды и от степени ее загрязненности. Прежде чем сделать выбор программы, внимательно изучите таблицу программ мойки на стр. 76.

Монтаж и переезд

Вам доставили посудомоечную машину

При покупке или в случае переезда в новый дом правильно выполненный монтаж вашей посудомоечной машины является гарантией ее исправного функционирования.

Выберите место для установки посудомоечной машины. Задняя или боковые панели машины могут примыкать к мебели или к стене. Посудомоечная машина оснащена шлангами для подачи и слива воды, которые могут быть направлены как в правую, так и в левую стороны, что позволяет установить машину в оптимальном положении.

Данная модель посудомоечной машины может быть легко встроена под любой сплошной рабочей поверхностью.

Нивелировка.

После установки машины отрегулируйте ее опорные ножки, завинчивая или отвинчивая их, для регуляции высоты и горизонтальности машины. Проверьте, чтобы погрешность нивелировки не превышала 2 градуса. Правильная нивелировка посудомоечной машины обеспечит ее исправное функционирование.

Защита против затопления

Ваша посудомоечная машина оснащена системой, прерывающей подачу воды в случае утечек внутри машины.

Подсоединение к водопроводу с холодной водой

Подсоедините шланг подачи воды к водопроводному крану холодной воды с резьбой 3/4, а затем с осторожностью плотно прикрутите его к крану. Если водопровод новый, или если он долгое время не использовался, то перед подключением дайте воде

стечь до тех пор, пока она не станет прозрачной. Если не принять такой меры предосторожности, то входное отверстие для воды может закупориться, и машина может быть повреждена.

Подсоединение горячей воды.

В машину может подаваться горячая вода из сети (если в вашем доме центральное отопление с отопительными батареями), температура которой не должна превышать 60°C.

В этом случае продолжительность мойки сократится примерно на 15 мин., однако эффективность слегка снизится.

Необходимо подсоединить машину к крану горячей воды в том же порядке, что и шланг холодной воды.

Подсоединение сливного шланга.

Подсоедините сливной шланг к канализационному трубопроводу с минимальным диаметром 4 см или поместите его в раковину. Избегайте сильных изгибов или заломов шланга. Шланг может быть удобно размещен при помощи прилагающегося специального пластикового колена (см. рисунок). Отрезок шланга, помеченный буквой А, должен располагаться на высоте от 40 до 100 см от пола.

Шланг не должен быть погружен в воду.

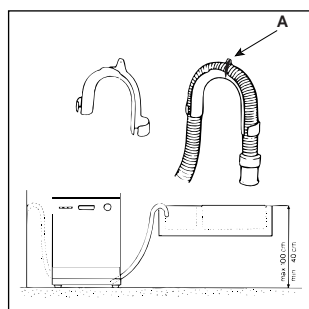

Если электрическая розетка, к которой подсоединяется машина, несовместима с вилкой машины, замените вилку на вилку подходящего типа. Не используйте переходники или тройники, так как они могут вызвать перегрев или перегорание.



Подключение электросети.

Прежде всего необходимо проверить, чтобы значения напряжения и частоты электросети соответствовали значениям, указанным на паспортной табличке, расположенной на панели дверцы из нержавеющей стали машины, и чтобы электропроводка, к которой подсоединяется машина, была рассчитана на максимальный ток, указанный на паспортной табличке.

Заземление: обязательная защита.

Только на данном этапе можно воткнуть вилку машины в розетку электросети, оснащенную надежным заземлением (заземление электросети обеспечивается защитным устройством, предусмотренным по нормативам. Проверьте, чтобы электропроводка в вашем доме была оснащена этим устройством).

Кабель электропитания

Регулярно проверяйте кабель электропитания машины. В случае его повреждения рекомендуем обратиться в уполномоченный центр технического обслуживания для его замены.

ВНИМАНИЕ!

Штепсельная вилка посудомоечной машины должна быть всегда доступной для безопасного выполнения таких операций как техническое обслуживание.

Специальное пластмассовое колено должно быть прочно прикреплено к стене, чтобы сливной шланг не имел возможности двигаться, и чтобы вода не проливалась за пределы места слива.

Если у Вас возникли какие-то проблемы, загляните в этот раздел.

Может случиться так, что посудомоечная машина не работает или работает плохо. Прежде чем вызывать мастера, посмотрите в этом разделе, что можно сделать.

Посудомоечная машина не запускается.

- открыт ли водопроводный кран?
- хорошо ли водопроводный кран присоединен к шлангу?
- подается ли вода к дому?
- достаточен ли напор воды?
- не пережат ли заливной шланг?
- не засорен ли фильтр подачи воды?
- хорошо ли закрыта дверца?

Посуда недостаточно чистая.

- загружено ли моющее средство в достаточном количестве?
- правильно ли выбрана программа мойки?
- чисты ли фильтр и микрофильтр?
- не засорены ли отверстия оросителя?

Посудомоечная машина не сливает воду.

- Не пережат ли шланг для слива воды?

На посуде остается известковая накипь или белый налет

- хорошо ли закрыт колпачок емкости для регенерирующей соли?
- правильно ли отрегулирована дозировка ополаскивателя?

Сообщения об ошибках в работе посудомоечной машины.

Ваша посудомоечная машина оборудована системой защиты, которая способна определять аномалии в работе машины. В случае возникновения неисправностей на дисплее начнут быстро мигать один или несколько индикаторов "E".

Сигнализация

водопроводный кран закрыт Если Вы забыли открыть водопроводный кран, Ваша посудомоечная машина сообщит Вам об этом в течение нескольких минут короткими звуковыми сигналами. Откройте кран подачи воды, и через несколько минут машина начнет выполнение цикла. Если в момент сигнализации вас нет на месте, машина остановится, и индикаторы 4 и 5 (Быстрая и Замачивание) начнут часто мигать. Выключите машину с помощью кнопки On-Off, откройте водопроводный кран, подождите примерно 20 секунд, после чего вновь

включите машину.

Вновь выберите нужный вам цикл мойки согласно инструкциям, приведенным в параграфе «Выбор программы мойки», после чего машина начнет выполнение цикла.

Сигнализация засорены фильтры

Если машина заблокирована, и часто мигают индикаторы программ 3 и 5 (Есо и Замачивание), это значит, что фильтр машины засорен крупными пищевыми отходами. Выключите машину, тщательно прочистите фильтр и после его установки в свое гнездо, как показано на стр.54, вновь включите машину. Вновь выберите цикл мойки, после чего машина начнет выполнение выбранного цикла.

Сигнализация неисправности электроклапана подачи воды.

Если индикатор 4(Быстрая мойка) часто мигает,

ВЫКЛЮЧИТЕ И через одну минуту ВНОВЬ ВКЛЮЧИТЕ посудомоечную машину. Если сигнализация не гасится, прежде всего перекройте кран подачи воды во избежание ее утечки, затем отключите машину от сети электропитания и вызовите техника.

Вы все проверили, но Ваша посудомоечная машина по-прежнему не работает, и обнаруженная Вами неисправность не исчезает?

Позвоните в ближайший Центр техобслуживания и сообщите им следующее:

- тип неисправности
- символ или номер модели (Mod....) и номер серии (S/N), приведенные на фирменном щитке, прикрепленном к боковой части внутренней поверхности дверцы.

Никогда не прибегайте к услугам мастеров, не имеющих права монтировать эти машины, и не разрешайте устанавливать на Вашу машину запчасти от других машин.

Безопасность в Вашем доме

Ваша посудомоечная машина выполнена в соответствии с самыми строгими международными нормами безопасности. Эти нормы защищают Вас и Вашу семью. Внимательно прочтите предупреждения, содержащиеся в настоящей брошюре, поскольку это важные указания по безопасности монтажа, эксплуатации и техобслуживания. Ознакомление с данными предупреждениями позволит Вам избежать неприятных сюрпризов.

1. Осторожно удалите упаковку.
2. После снятия упаковки проверьте, не повреждена ли машина. Если имеются сомнения - обратитесь за помощью к квалифицированному персоналу.
3. Посудомоечной машиной должны пользоваться только взрослые и исключительно для мытья посуды, используемой в домашнем хозяйстве. Не прикасайтесь к машине босыми ногами или мокрыми руками и ногами.
4. Не рекомендуется использовать удлинители или переходники. Если кабель подачи электрического питания не достаточно длинный, замените его кабелем нужной длины. Помните, что кабель подачи питания не должен перегибаться и подвергаться опасному сдавливанию.
5. В случае плохой работы машины или во время проведения технического обслуживания отсоедините машину от электросети (выньте вилку из розетки!).
6. Не следует допускать детей к мощным средствам и к посудомоечной машине, когда она открыта.
7. Машину никогда не следует устанавливать на открытом воздухе, даже под навесом, и очень опасно оставлять ее в местах, где она может подвергнуться воздействию дождей и гроз.
8. Не дотрагивайтесь до нагревательного элемента во время и непосредственно после цикла мойки посуды.
9. Не опирайтесь и не садитесь на открытую дверцу: Вы можете опрокинуть посудомоечную машину.
10. В случае неисправности закройте водопроводный кран и выньте вилку из стенной розетки. Затем попробуйте найти объяснение неисправности в главе "Неисправности и их устранение", и если Вы не находите решения, то свяжитесь с Центром технического обслуживания.
11. Перед утилизацией машины необходимо отрезать кабель подачи питания и снять защелку дверцы.

Для ремонтных работ требуйте только квалифицированного специалиста, обладающего таким правом, и только запасные части Ariston!



Уход за машиной и техническое обслуживание Специальная чистка и техническое обслуживание

Узел фильтра

Для достижения всегда хороших результатов мойки необходимо прочищать узел фильтра; благодаря фильтру вода для мытья очищается от остатков пищи и возвращается в замкнутый циркулирующий поток прекрасно профильтрованной. Поэтому после каждой мойки необходимо удалять более крупные остатки, задержанные стаканом «С» и полукруглым фильтром «А», ополаскивая их под струей воды из-под крана, чтобы вынуть узел фильтра, потяните за ручку стакана вверх. По крайней мере, один раз в месяц необходимо тщательно чистить весь узел фильтра, состоящий из полукруглого фильтра «А», стакана «С» и цилиндрического фильтра «В». Чтобы вынуть фильтр «В», поверните его

против часовой стрелки. Для чистки узла фильтра пользуйтесь не металлической щеточкой.

Затем соедините три элемента, как показано на приводимых рисунках, и снова установите в посудомоечную машину узел фильтра в предназначенное для него место, нажимая на него сверху вниз.

Нельзя пользоваться посудомоечной машиной без фильтров. Неправильная установка фильтров может привести к ухудшению качества мытья посуды и к повреждению посудомоечной машины.

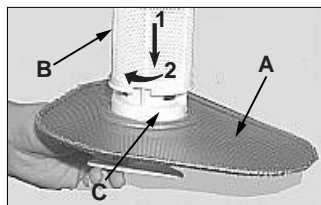

Чистка лопастей с форсунками.

Остатки пищи могут налипнуть на вращающиеся лопасти машины, засоряя форсунки подачи воды. Время от времени проверяйте лопасти и при необходимости прочищайте их (см. пункты F и I раздела «Как устроена посудомоечная машина»).

Как содержать посудомоечную машину в хорошем состоянии

Соблюдение некоторых правил по уходу обеспечит правильное и надежное функционирование Вашей посудомоечной машины.

После каждой мойки.

После каждой мойки закрывайте водопроводный кран и оставляйте дверцу машины в приоткрытом состоянии, чтобы не застаивалась влага и неприятные запахи.

Вынимайте вилку из розетки.

Перед тем как производить какую-либо чистку или уход за машиной, всегда вынимайте штепсельную вилку из сетевой розетки: тогда вам не грозит никакая опасность.

Не применяйте никаких растворителей или абразивных средств!

Чтобы вымыть посудомоечную машину снаружи или очистить ее резиновые части, не прибегайте к использованию растворителей и абразивных моющих средств. Пользуйтесь только тряпкой, смоченной в теплой воде, и мылом.

Чтобы избежать появления пятен на стенках, используйте тряпку,

смоченную в воде с добавлением небольшого количества белого уксуса или специального средства для ухода за посудомоечными машинами.

Вы уезжаете в отпуск?

Перед отъездом в отпуск рекомендуется выполнить следующее:

- произведите один цикл мойки без посуды
- закройте водопроводный кран
- оставьте дверцу приоткрытой

Таким образом срок службы прокладок удлинится, а внутри машины не образуются неприятные запахи.

В случае переезда

При транспортировке машины старайтесь сохранять машину в вертикальном положении. В случае крайней необходимости, машина может быть установлена на заднюю стенку.

Уплотнители

Одной из причин появления устойчивого запаха внутри посудомоечной машины является застревание остатков

пищи в уплотнителях. Достаточно очищать их время от времени влажной губкой.



Ваша посудомоечная машина – это не мясорубка для отходов!

Прежде чем загрузить посуду, не забудьте очистить ее от костей, кожуры и других остатков пищи. Удалите из стаканов и чашек остатки жидкости.

Indesit Company
Viale Aristide Merloni 47
60044 Fabriano (AN) Italy
Tel +39 0732 6611
www.aristonchannel.com