

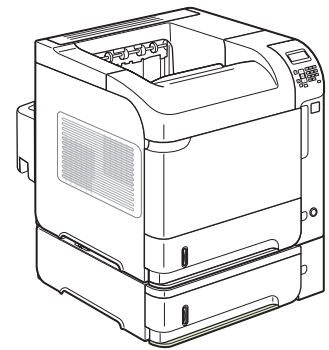

# ПРИНТЕРЫ СЕРИИ HP LASERJET ENTERPRISE 600 M601, M602 И M603

## Руководство пользователя

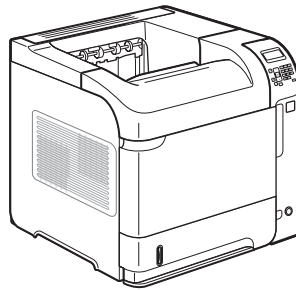

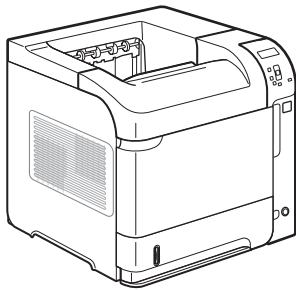



Принтеры серии HP LaserJet  
Enterprise 600 M601, M602 и M603

Руководство пользователя

## **Авторские права и лицензия**

© 2011 Copyright Hewlett-Packard Development Company, L.P.

Копирование, адаптация или перевод без предварительного письменного разрешения запрещены, за исключением случаев, разрешенных законом об авторских правах.

Информация, содержащаяся в этом документе, может быть изменена без предварительного уведомления.

Гарантии на изделия и услуги HP устанавливаются в специальных гарантийных положениях, прилагаемых к таким изделиям и услугам. Ничто из сказанного в настоящем документе не должно истолковываться как дополнительная гарантия. HP не несет ответственности за технические или редакторские ошибки или упущения, содержащиеся в настоящем документе.

Номер изделия: CE988-90912

Edition 4, 11/2011

## **Информация о товарных знаках**

Adobe®, Acrobat® и PostScript® являются зарегистрированными товарными знаками Adobe Systems Incorporated.

Intel® Core™ является товарным знаком Intel Corporation в США и других странах/регионах.

Microsoft®, Windows®, Windows XP® и Windows Vista® являются зарегистрированными в США товарными знаками Microsoft Corporation.

UNIX® является зарегистрированным товарным знаком Open Group.

Знаки ENERGY STAR и ENERGY STAR являются зарегистрированными в США товарными знаками.

## Условные обозначения

---

 **СОВЕТ:** Врезки "совет" содержат полезные советы и ссылки.

 **ПРИМЕЧАНИЕ.** Во врезках "примечание" указываются существенные пояснения к понятиям и процедурам выполнения заданий.

 **ПРЕДУПРЕЖДЕНИЕ.** Символами предостережения обозначены инструкции, которые следует выполнять во избежание потерь данных или повреждения устройства.

 **ВНИМАНИЕ!** Символы предупреждения указывают на необходимость соблюдения инструкций, которые следует выполнять во избежание травм персонала, серьезных потерь данных или существенных повреждений устройства.

---



---

# Содержание

<b>1 Основные принципы работы изделия .....</b>	<b>1</b>
Сравнение продуктов .....	2
Модели HP LaserJet Enterprise 600 M601 .....	2
Модели HP LaserJet Enterprise 600 M602 .....	3
Модели HP LaserJet Enterprise 600 M603 .....	4
Характеристики условий окружающей среды .....	5
Удобство обслуживания .....	6
Изображения устройства .....	7
Вид спереди .....	7
Вид сзади .....	8
Порты интерфейса .....	9
Серийный номер и расположение номера модели .....	9
<b>2 Меню панели управления .....</b>	<b>11</b>
Элементы панели управления .....	12
Меню "Загрузить задание с USB-накопителя" .....	14
Меню "Загрузить задание из памяти устройства" .....	15
Меню "Расходные материалы" .....	16
Меню "Лотки" .....	18
Меню "Администрирование" .....	19
Меню "Отчеты" .....	19
Меню "Общие параметры" .....	19
Меню "Параметры загрузки с USB-накопителя" .....	22
Меню "Общие настройки печати" .....	22
Меню "Параметры печати по умолчанию" .....	24
Меню "Параметры экрана" .....	24
Меню "Управление расходными материалами" .....	25
Меню "Управление лотками" .....	26
Меню "Параметры швейателя/укладчика" .....	27
Меню "Параметры многолоткового почтового ящика" .....	27
Меню "Параметры сети" .....	28
Меню "Устранение неисправностей" .....	32

Меню "Обслуживание устройства" .....	33
Меню "Резервное копирование/восстановление" .....	33
Меню "Калибровка/очистка" .....	33
Меню "Обновление микропрограммы по USB" .....	34
Обслуживание .....	34
<b>3 Программное обеспечение для Windows .....</b>	<b>35</b>
Поддерживаемые операционные системы и драйверы принтеров для Windows .....	36
Выберите правильную версию драйвера принтера для Windows .....	37
Универсальный драйвер печати HP .....	38
Режимы установки универсального драйвера печати .....	38
Изменение настроек задания печати для Windows .....	39
Приоритет параметров печати .....	39
Изменение параметров всех заданий печати до закрытия программного обеспечения .....	39
Изменение параметров по умолчанию для всех заданий печати .....	39
Изменение параметров конфигурации продукта .....	40
Удаление драйвера принтера в Windows .....	41
Поддерживаемые утилиты для систем Windows .....	42
HP Web Jetadmin .....	42
Встроенный Web-сервер HP .....	42
HP ePrint .....	42
Программное обеспечение для других операционных систем .....	44
<b>4 Использование устройства с компьютерами Mac .....</b>	<b>45</b>
Программное обеспечение для Mac .....	46
Поддерживаемые операционные системы и драйверы принтеров для Mac .....	46
Установка программного обеспечения для ОС Mac .....	46
Установка программы для Mac компьютеров, подключенных непосредственно к устройству .....	46
Установка программного обеспечения для компьютеров Mac в проводной сети .....	47
Настройка IP-адреса .....	47
Установка программного обеспечения .....	48
Удаление принтера в операционных системах Mac .....	49
Приоритет параметров печати для Mac .....	50
Изменение настроек драйвера принтера для Mac .....	50
Изменение параметров всех заданий печати до закрытия программного обеспечения .....	50
Изменение параметров всех заданий печати .....	50
Изменение параметров конфигурации продукта .....	50

Программное обеспечение для компьютеров Mac .....	52
HP Utility для Mac .....	52
Открытие утилиты принтера HP .....	52
Функции HP Utility .....	52
Поддержка утилит для Mac .....	53
Встроенный Web-сервер HP .....	53
HP ePrint .....	53
AirPrint .....	54
Основные задания печати при использовании Mac .....	55
Отмена задания печати на компьютерах Mac .....	55
Смена типа и формата бумаги (Mac) .....	55
Изменение форматов документов или печать документа на бумаге нестандартного формата .....	55
Создание и использование готовых наборов на компьютерах Mac .....	55
Печать обложки с помощью Mac .....	56
Использование водяных знаков в Mac .....	56
Печать нескольких страниц на одном листе бумаги с помощью Mac .....	57
Печать на обеих сторонах листа (двусторонняя печать) в Mac .....	57
Сохранение заданий в Mac .....	57
Решение проблем в Mac .....	59
<b>5 Подключение устройства в Windows .....</b>	<b>61</b>
Отказ от совместного использования принтера .....	62
Подключение по интерфейсу USB .....	62
Установка ПО с компакт-диска .....	62
Подключение к сети в Windows .....	63
Поддерживаемые сетевые протоколы .....	63
Установка устройства в проводной сети в Windows .....	65
Настройка IP-адреса .....	65
Установка программного обеспечения .....	66
Настройка сетевых параметров в Windows .....	67
Просмотр и изменение сетевых параметров .....	67
Установка или изменение сетевого пароля .....	67
Настройка параметров TCP/IP IPv4 вручную с панели управления .....	68
Настройка параметров TCP/IP IPv6 вручную с панели управления .....	69
Скорость подключения и параметры двусторонней печати .....	70
<b>6 Бумага и носитель для печати .....</b>	<b>71</b>
Об использовании бумаги .....	72
Указания по использованию особых сортов бумаги .....	72
Смена драйвера принтера для соответствия типу и формату бумаги .....	74

Поддерживаемые форматы бумаги .....	75
Поддерживаемые типы бумаги .....	77
Поддерживаемые типы бумаги для источников подачи .....	77
Поддерживаемые типы бумаги для выходных отсеков .....	78
Емкость лотков и отсеков .....	79
Загрузка бумаги в лотки .....	80
Загрузите лоток 1 .....	80
Загрузка лотка 2 или дополнительного лотка на 500-листов .....	81
Загрузите дополнительный лоток на 1 500 листов .....	83
Ориентация для загрузки лотков .....	85
Загрузка фирменных бланков, печатных бланков или перфорированной бумаги .....	85
Загрузка конвертов .....	86
Настройка лотков .....	87
Настройка лотка при загрузке бумаги .....	87
Настройка лотка для соответствия параметрам задания на печать .....	87
Настройка лотков с помощью панели управления .....	88
Выбор выходного приемника .....	89
Печать с выводом документа в верхний (стандартный) выходной отсек .....	89
Печать с выводом документа в задний выходной отсек .....	89
Печать с использованием укладчика или сшивателя/укладчика .....	90
Печать с использованием приемника на 5 почтовых ящиков .....	91
<b>7 Картриджи .....</b>	<b>93</b>
Сведения о картридже .....	94
Изображения расходных материалов .....	95
Изображения картриджей печати .....	95
Управление картриджами печати .....	96
Измените настройки картриджей .....	96
Использование картриджей с заканчивающимся сроком службы .....	96
Включение и отключение параметров Параметры "при очень низком уровне" на панели управления .....	96
Печать в экономичном режиме (EconoMode) .....	97
Хранение и переработка расходных материалов .....	97
Переработка расходных материалов .....	97
Хранение картриджа .....	98
Политика компании HP относительно расходных материалов других производителей .....	98
Веб-сайт HP по вопросам защиты от подделок .....	98
Инструкции по замене .....	99
Замена картриджа .....	99

Замена скрепок .....	101
Профилактическое обслуживание .....	102
Сброс счетчика набора обслуживания .....	102
Устранение неполадок с картриджами .....	103
Проверка картриджей .....	103
Проверка повреждения картриджа .....	104
Повторяющиеся дефекты .....	105
Печать страницы состояния расходных материалов .....	105
Интерпретация сообщений панели управления для расходных материалов .....	106

## **8 Операции печати ..... 109**

Отмена задания печати Windows .....	110
Основные задания печати при использовании ОС Windows .....	111
Открытие драйвера принтера в Windows .....	111
Получение справки по параметрам печати в Windows .....	112
Изменение количества печатаемых копий в Windows .....	112
Сохранение нестандартных параметров печати для повторного использования в Windows .....	113
Использование ярлыка печати в Windows .....	113
Создание ярлыков печати .....	114
Улучшение качества печати в Windows .....	117
Выбор формата страницы в Windows .....	117
Выбор нестандартного формата страницы в Windows .....	117
Выбор типа бумаги в Windows .....	117
Выбор лотка для бумаги в Windows .....	117
Печать на обеих сторонах (дуплекс) в Windows .....	118
Печать на обеих сторонах вручную в Windows .....	118
Автоматическая печать на обеих сторонах в Windows .....	119
Печать нескольких страниц на листе в Windows .....	121
Выбор ориентации страницы в Windows .....	122
Использование HP ePrint .....	124
Дополнительные задания на печать при использовании ОС Windows .....	125
Печать на фирменных бланках или печатных формах в Windows .....	125
Печать на специальной бумаге, этикетках или прозрачных пленках из Windows ....	127
Печать первой или последней страницы на бумаге другого типа в Windows .....	130
Масштабирование документа до размера страницы в Windows .....	132
Добавление водяные знаки к документу в Windows .....	133
Создание буклета в Windows .....	134
Выбор параметров вывода в ОС Windows .....	135
Выбор выходного лотка в Windows .....	135
Выбор параметров степлера в Windows .....	137

Использование функций хранения заданий в Windows .....	138
Создание сохраненного задания при работе в Windows .....	139
Печать сохраненного задания .....	140
Удаление сохраненного задания .....	140
Настройка параметров сохранения задания в Windows .....	141
Распечатайте одну копию для проверки, прежде чем выполнять печать всех копий .....	141
Временное сохранение персонального задания в памяти устройства и выполнение печати позднее .....	141
Временное хранение заданий в памяти изделия .....	141
Постоянное хранение заданий в памяти изделия .....	142
Присвоение постоянно хранимому заданию статуса личного, чтобы при попытке его печати запрашивался PIN-код .....	142
Получение уведомления при печати сохраненного задания ....	142
Назначение имени пользователя для сохраненного задания ..	143
Укажите имя сохраненного задания .....	143
Печать особых заданий в Windows .....	144
Задание выравнивания для двусторонней печати .....	144
Непосредственная печать через USB-порт .....	145
<b>9 Управление и обслуживание .....</b>	<b>147</b>
Печать информационных страниц .....	148
Использование встроенного веб-сервера HP .....	149
Сетевой доступ ко встроенному веб-серверу HP .....	149
Функции встроенного веб-сервера HP .....	150
Вкладка Сведения .....	150
Вкладка Общие .....	150
Вкладка Печать .....	151
Вкладка Устранение неисправностей .....	151
Вкладка Безопасность .....	152
Вкладка "Веб-службы HP" .....	152
Вкладка Сеть .....	152
Другие ссылки список .....	152
Использование программного обеспечения HP Web Jetadmin .....	154
Функции безопасности устройства .....	155
Сведения о безопасности .....	155
Протокол безопасной передачи IP .....	155
Безопасность встроенного Web-сервера HP .....	155
Поддержка шифрования. Высокопроизводительный зашифрованный жесткий диск HP (только для моделей xh) .....	155
Безопасность сохраненных заданий .....	156

Блокировка меню панели управления .....	156
Блокировка форматтера .....	156
Параметры экономного режима .....	157
Печать в экономичном режиме (EconoMode) .....	157
Режимы энергосбережения .....	157
Отключение или включение режима ожидания .....	157
Настройка таймера режима ожидания .....	158
Настройка расписания режима ожидания .....	158
Установка памяти и внутренних устройств USB .....	159
Обзор .....	159
Установка памяти .....	159
Установка памяти устройства .....	159
Активация памяти .....	164
Проверьте правильность установки DIMM .....	165
Установка памяти .....	165
Установка внутренних USB-устройств .....	166
Очистка устройства .....	169
Очистка тракта подачи бумаги .....	169
Обновления продукта .....	169
<b>10 Устранение неполадок .....</b>	<b>171</b>
Справочные ресурсы .....	172
Контрольный список устранения неполадок .....	173
Факторы, влияющие на производительность устройства .....	174
Восстановление заводских настроек .....	175
Интерпретация сообщений на панели управления .....	176
Типы сообщений панели управления .....	176
Сообщения панели управления .....	176
Неправильная подача бумаги и возникновение замятий .....	177
Устройство не захватывает бумагу .....	177
Устройство захватывает больше одного листа бумаги .....	177
Предотвращение замятий бумаги .....	177
Устранение замятий .....	179
Места возникновения замятий .....	179
Устранение замятий в областях вывода бумаги .....	179
Устранение замятий из заднего выходного отсека .....	180
Устранение замятий в дополнительном устройстве укладчика или сшивателя/укладчика .....	180
Устранение замятий в дополнительном устройстве укладчика или сшивателя/укладчика .....	181

Очистка основных заторов бумаги из дополнительного устройства укладчика или сшивателя/укладчика .....	181
Устранение замятий в дополнительном приемнике на 5 почтовых ящиков .....	183
Устранение замятия в области термоэлемента .....	185
Устранение замятий в дополнительном модуле двусторонней печати .....	188
Устранение замятий из областей лотков .....	190
Устранение замятий в лотке 1 .....	190
Очистка замятий бумаги в лотке 2 или в дополнительном лотке на 500 листов .....	190
Устранение замятий бумаги в дополнительном лотке на 1 500 листов ...	191
Устранение замятий в дополнительном устройстве подачи конвертов .....	193
Очистка замятий под верхней крышкой и в зоне картриджа .....	194
Смена настроек функции устранения замятия .....	196
Улучшение качества печати .....	197
Выбор типа бумаги .....	197
Используйте бумагу, которая соответствует требованиям HP .....	197
Печать страницы очистки .....	198
Проверка картриджа печати .....	198
Использование наиболее подходящего для нужд печати драйвера принтера .....	200
Устройство не печатает или печать выполняется слишком медленно .....	201
Устройство не печатает .....	201
Устройство медленно печатает .....	202
Устранение неполадок с непосредственной печатью через USB-порт .....	203
Меню "Загрузка с USB-устройства" не открывается при использовании USB-устройства хранения данных .....	203
Не удается распечатать файл с USB-устройства хранения данных .....	203
Файл, который следует печатать, не указан в меню "Загрузка с USB-устройства" ..	204
Устранение неполадок с подключением .....	205
Устранение неполадок прямого подключения .....	205
Решение проблем с сетью .....	205
Некачественное подключение на физическом уровне .....	205
В компьютере используется неверный IP-адрес устройства .....	205
Компьютер не может связаться с устройством .....	206
В устройстве используется неверное подключение и неправильные параметры двусторонней печати .....	206
Новое программное обеспечение может вызывать неполадки с совместимостью .....	206
Неправильные настройки компьютера или рабочей станции .....	206
Устройство отключено или настройки сети неверны .....	206
Устранение неполадок программного обеспечения устройства в ОС Windows .....	207
В папке принтеров отсутствует драйвер данного устройства .....	207

Во время установки ПО появилось сообщение об ошибке .....	207
Устройство находится в режиме готовности, но печать не выполняется .....	207
Устранение неполадок программного обеспечения устройства в ОС Mac .....	209
Драйвер принтера не появляется в списке "Принтеры и факсы" .....	209
Имя устройства, не отображается в списке "Принтеры и факсы" .....	209
Драйвер принтера не выполняет автоматическую настройку выбранного устройства в списке "Принтеры и факсы" .....	209
Задание печати не было отправлено на нужное устройство .....	209
При подключении с помощью USB-кабеля устройство не появляется в списке "Принтеры и факсы" после выбора драйвера .....	210
При USB-соединении используется универсальный драйвер принтера .....	210
<b>Приложение А Расходные материалы и дополнительные принадлежности .....</b>	<b>211</b>
Заказ комплектующих, дополнительных принадлежностей и расходных материалов .....	212
Коды изделий .....	213
Дополнительные принадлежности для управления бумагой .....	213
Детали для самостоятельного ремонта .....	214
Кабели и интерфейсы .....	214
<b>Приложение Б Обслуживание и поддержка .....</b>	<b>215</b>
Ограниченная гарантия компании Hewlett-Packard .....	216
Premium Protection Warranty HP: Обязательство ограниченной гарантии на картридж печати LaserJet .....	218
Данные, сохраняемые в картридже .....	219
Лицензионное соглашение с конечным пользователем .....	220
Гарантийная служба самостоятельного ремонта покупателем .....	224
Поддержка заказчиков .....	225
Повторная упаковка устройства .....	226
<b>Приложение В Технические характеристики изделия .....</b>	<b>227</b>
Физические характеристики .....	228
Потребляемая мощность, электрические характеристики и акустическая эмиссия .....	228
Рабочая среда .....	229
<b>Приложение Г Регламентирующая информация .....</b>	<b>231</b>
Нормативы FCC .....	232
Программа контроля за воздействием изделия на окружающую среду .....	233
Защита окружающей среды .....	233
Образование озона .....	233
Потребление электроэнергии .....	233
Расход тонера .....	233

Использование бумаги .....	233
Пластмассовые материалы .....	233
Расходные материалы для печати HP LaserJet .....	234
Инструкции для возврата и переработки .....	234
США и Пуэрто-Рико .....	234
Возврат нескольких элементов (нескольких картриджей) .....	234
Возврат одного картриджа .....	234
Доставка .....	235
Возврат картриджей для потребителей за пределами США .....	235
Бумага .....	235
Ограничения для материалов .....	235
Утилизация использованного оборудования частными пользователями в странах Европейского Союза .....	236
Химические вещества .....	236
Таблица безопасности материалов (MSDS) .....	236
Дополнительная информация .....	237
Декларация соответствия .....	238
Положения безопасности .....	240
Лазерная безопасность .....	240
Правила DOC для Канады .....	240
Заявление VCCI (Япония) .....	240
Инструкции относительно кабеля питания .....	240
Правила для шнуров питания (Япония) .....	240
Нормы электромагнитной совместимости (Китай) .....	241
Директива EMC (Корея) .....	241
Заявление EMI (Тайвань) .....	241
Устойчивость устройства .....	241
Заявление о лазерной безопасности (Финляндия) .....	241
Заявление GS (Германия) .....	242
Таблица веществ (Китай) .....	242
Директива, ограничивающая содержание вредных веществ (Турция) .....	242
<b>Указатель .....</b>	<b>243</b>

---

# 1 Основные принципы работы изделия

- [Сравнение продуктов](#)
- [Характеристики условий окружающей среды](#)
- [Удобство обслуживания](#)
- [Изображения устройства](#)

# Сравнение продуктов

## Модели HP LaserJet Enterprise 600 M601

---

Принтер M601n

CE989A

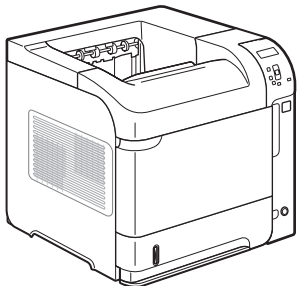

- Печать до 45 стр./мин. на бумаге формата Letter и до 43 стр./мин. на бумаге формата A4
- Встроенный сервер печати HP Jetdirect
- Содержит 512 мегабайт (Мб) оперативной памяти (ОЗУ). Возможность расширения до 1 ГБ.
- Твердотельный модуль памяти объемом 4 ГБ
- Лоток 1 на 100 листов
- Лоток 2 на 500 листов
- Выходной отсек на 500 листов, вывод лицевой стороной вниз
- Выходной отсек лицевой стороной вверх на 100 листов
- 4-строчный графический экран панели управления
- Высокоскоростной порт USB 2.0
- Порт USB хоста для печати
- Непосредственная печать через USB-порт
- Один разъем для установки модулей памяти с двухрядным расположением выводов (DIMM)

Принтер M601dn

CE990A

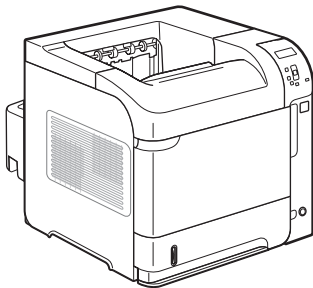

Обладает теми же функциями, что и принтер HP LaserJet Enterprise 600 M601n, и дополнительно имеет следующее:

- Устройство для автоматической двусторонней печати
  - Беспроводная сетевая печать
-

## Модели HP LaserJet Enterprise 600 M602

### Принтер M602n

CE991A

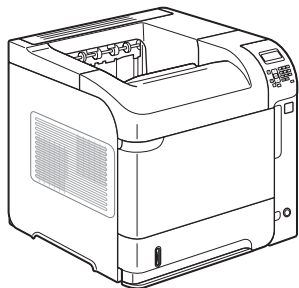

- Печать до 52 стр./мин. на бумаге формата Letter и до 50 стр./мин. на бумаге формата A4
- Встроенный сервер печати HP Jetdirect
- Содержит 512 мегабайт (Мб) оперативной памяти (ОЗУ). Возможность расширения до 1 ГБ.
- Твердотельный модуль памяти объемом 4 ГБ
- Лоток 1 на 100 листов
- Лоток 2 на 500 листов
- Выходной отсек на 500 листов, вывод лицевой стороной вниз
- Выходной отсек лицевой стороной вверх на 100 листов
- 4-строчный графический экран панели управления
- Цифровая клавиатура
- Высокоскоростной порт USB 2.0
- Порт USB хоста для печати
- Непосредственная печать через USB-порт
- Один разъем для установки модулей памяти с двухрядным расположением выводов (DIMM)
- USB-порт для непосредственной печати
- Разъем для подключения дополнительных устройств

### Принтер M602dn

CE992A

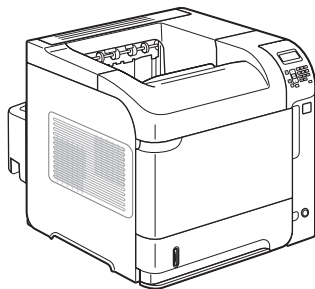

Обладает теми же функциями, что и принтер HP LaserJet Enterprise 600 M602n, и дополнительно имеет следующее:

- Устройство для автоматической двусторонней печати
- Беспроводная сетевая печать

### Принтер M602x

CE993A

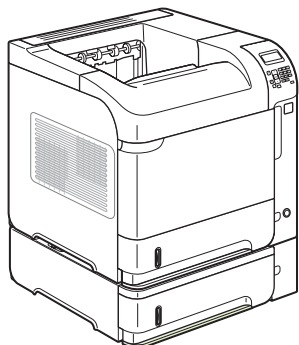

Обладает теми же функциями, что и принтер HP LaserJet Enterprise 600 M602n, и дополнительно имеет следующее:

- Устройство для автоматической двусторонней печати
- Один дополнительный входной лоток на 500 листов (Лоток 3)
- Беспроводная сетевая печать

## Модели HP LaserJet Enterprise 600 M603

Принтер M603n

CE994A

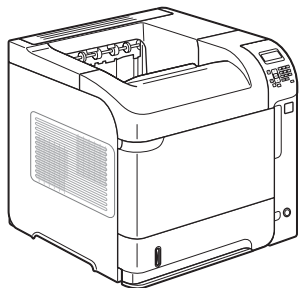

- Печать до 62 стр./мин. на бумаге формата Letter и до 60 стр./мин. на бумаге формата A4
- Встроенный сервер печати HP Jetdirect
- Содержит 512 мегабайт (Мб) оперативной памяти (ОЗУ). Возможность расширения до 1 Гб.
- Твердотельный модуль памяти объемом 4 Гб
- Лоток 1 на 100 листов
- Лоток 2 на 500 листов
- Выходной отсек на 500 листов, вывод лицевой стороной вниз
- Выходной отсек лицевой стороной вверх на 100 листов
- 4-строчный графический экран панели управления
- Цифровая клавиатура
- Высокоскоростной порт USB 2.0
- Порт USB хоста для печати
- Непосредственная печать через USB-порт
- Один разъем для установки модулей памяти с двухрядным расположением выводов (DIMM)
- USB-порт для непосредственной печати
- Разъем для подключения дополнительных устройств

Принтер M603dn

CE995A

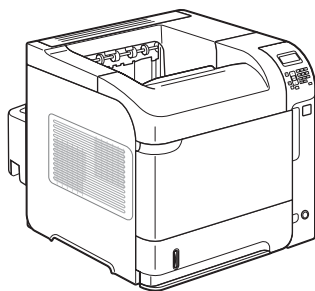

Обладает теми же функциями, что и принтер HP LaserJet Enterprise 600 M603n, и дополнительно имеет следующее:

- Устройство для автоматической двусторонней печати
- Беспроводная сетевая печать

Принтер M603xh

CE996A

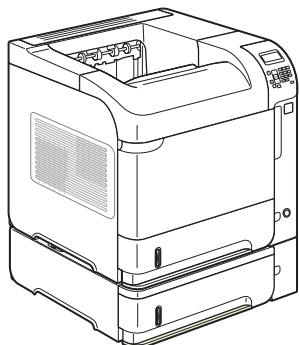

Обладает теми же функциями, что и принтер HP LaserJet Enterprise 600 M603n, и дополнительно имеет следующее:

- Устройство для автоматической двусторонней печати
- Беспроводная сетевая печать
- Один дополнительный входной лоток на 500 листов (Лоток 3)
- Высокопроизводительный зашифрованный жесткий диск HP объемом 250 Гб (заменяет твердотельный модуль памяти объемом 4 Гб, установленный в моделях n и dn)

## Характеристики условий окружающей среды

Двусторонняя печать	Экономьте бумагу за счет использования двусторонней печати в качестве настройки функции печати по умолчанию.
Печать нескольких страниц на листе	Экономия бумаги за счет использования двусторонней печати. Доступ к этой функции осуществляется через драйвер принтера
Вторичное использование материалов	Сократите ущерб, используя бумагу, изготовленную из макулатуры. Утилизируйте картриджи печати, используя способы их возврата в компанию HP.
Экономия электроэнергии	Экономьте электроэнергию, переводя устройство в режим ожидания.
Печать HP Smart Web	Используйте печать HP Smart Web для отбора, хранения и организации текста и графики из различных Web-страниц с последующим редактированием и печатью исключительно того, что видно на экране. Такой способ позволяет печатать только полезную информацию и сократить количество отходов.  Загрузить HP Smart Web Printing можно по адресу: <a href="http://www.hp.com/go/smartweb">www.hp.com/go/smartweb</a> .
Хранение заданий	Используйте функции хранения заданий для управления выводом заданий на печать. Используя функцию хранения заданий, пользователь осуществляет печать на устройстве с совместным доступом, исключая вероятность потери задания и его последующей повторной печати.

## Удобство обслуживания

Устройство снабжено функциями, которые облегчают работу для пользователей.

- Электронное руководство пользователя, совместимое с программами чтения текста с экрана.
- Картриджи устанавливаются и извлекаются одной рукой.
- Все дверцы и крышки открываются одной рукой.
- Бумагу можно загрузить в лоток 1 одной рукой.

# Изображения устройства

## Вид спереди

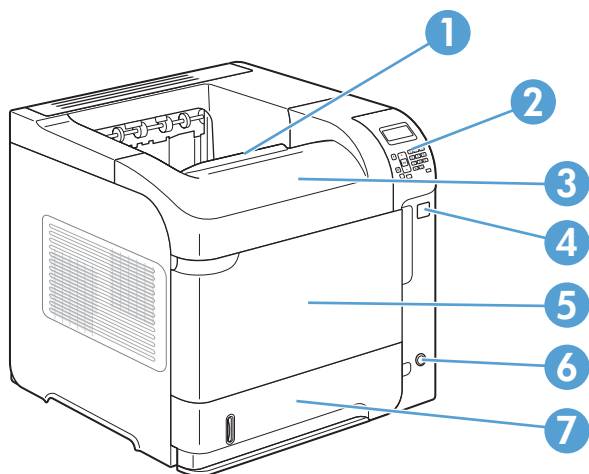

1	Верхний выводной лоток
2	Панель управления (модели M602 и M603 оборудованы цифровой клавиатурой)
3	Верхняя крышка (обеспечивается доступ к картриджу)
4	USB-порт для непосредственной печати
5	Лоток 1 (чтобы открыть, потяните)
6	Выключатель
7	Лоток 2

## Вид сзади

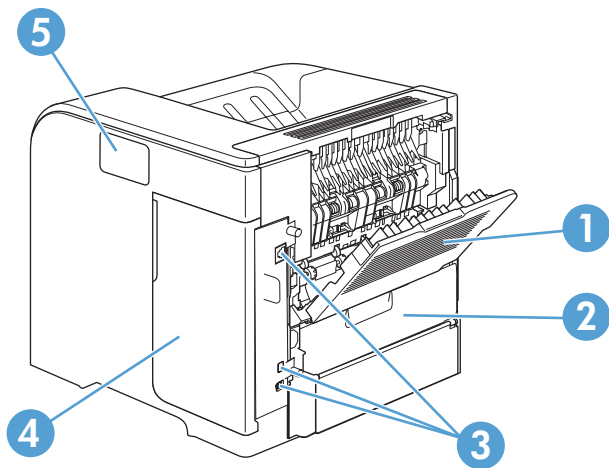

1	Задний выходной отсек (потяните, чтобы открыть)
2	Крышка модуля двусторонней печати (откройте ее для установки дополнительного модуля двусторонней печати)
3	Порты интерфейса
4.	Правая крышка (для доступа к модулям памяти DIMM)
5.	Разъем аппаратной интеграции (только модели M602 и M603)

## Порты интерфейса

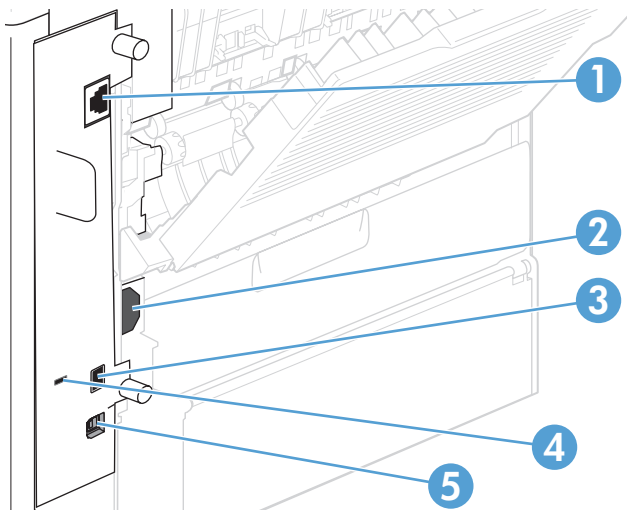

1	Сетевой разъем RJ-45
2	Разъем питания
3	Разъем USB-хоста для добавления шрифтов и других решений сторонних производителей (разъем может быть закрыт крышкой)
4	Разъем для защиты блокировкой кабельного типа
5	Высокоскоростное соединение USB 2.0 для непосредственного подключения к компьютеру

## Серийный номер и расположение номера модели

Наклейка, содержащая номер модели и серийный номер, расположена на задней панели устройства.

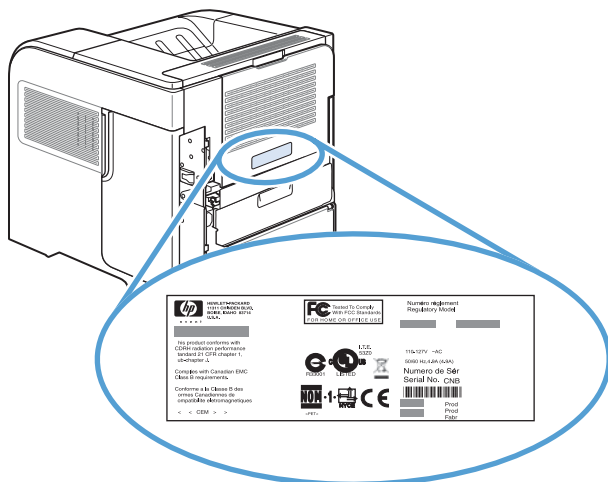



---

## 2 Меню панели управления



- [Элементы панели управления](#)
- [Меню "Загрузить задание с USB-накопителя"](#)
- [Меню "Загрузить задание из памяти устройства"](#)
- [Меню "Расходные материалы"](#)
- [Меню "Лотки"](#)
- [Меню "Администрирование"](#)
- [Меню "Обслуживание устройства"](#)

## Элементы панели управления

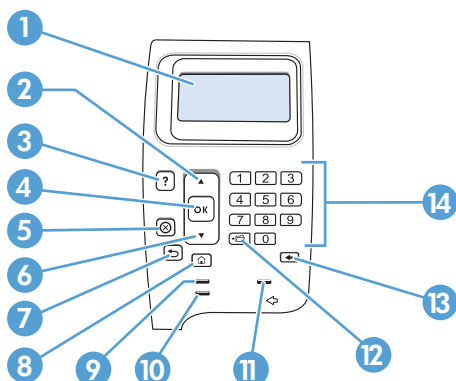
Используйте панель управления для получения информации о состоянии устройства и заданий и настройки устройства.



Номер	Клавиша или индикатор	Функция
1.	Дисплей панели управления	Отображает информацию о состоянии, меню, справочную информацию и сообщения об ошибках
2.	▲ Стрелка вверх	Перемещение к предыдущему пункту списка или увеличение числового значения
3.	? Клавиша "Справка"	Отображение сведений о сообщении на дисплее панели управления
4.	OK кнопка.	<ul style="list-style-type: none"> <li>Сохранение выбранного значения параметра</li> <li>Выполнение действия, заданного параметром, выделенным на дисплее панели управления.</li> <li>Устранение состояния ошибки, если это возможно</li> </ul>
5.	⊗ Клавиша "Стоп"	Отмена текущего задания печати с выводом страниц из устройства
6.	▼ Стрелка вниз	Перемещение к следующему пункту списка или уменьшение числового значения
7.	↶ Стрелка назад	Возврат на предыдущий уровень меню или к предыдущему числовому значению
8.	Кнопка "Главный экран" 🏠	Открывает и закрывает меню.
9	Индикатор "Состояние готовности" ⏻	<ul style="list-style-type: none"> <li><b>Вкл:</b> Устройство включено и готово к приему данных для печати.</li> <li><b>Выкл:</b> Устройство не может принимать данные, так как выключено (приостановлено) или находится в состоянии ошибки.</li> <li><b>Мигает:</b> Устройство выключается. Устройство прекращает обработку текущего задания и удаляет всю бумагу из тракта прохождения бумаги.</li> </ul>
10	Индикатор "Данные" ⌚	<ul style="list-style-type: none"> <li><b>Вкл:</b> В устройство загружена часть данных для печати, но оно ожидает получения остальных данных.</li> <li><b>Выкл:</b> В устройстве нет данных для печати.</li> <li><b>Мигает:</b> Устройство обрабатывает задание или выполняет печать данных.</li> </ul>

Номер	Клавиша или индикатор	Функция
11.	Индикатор "Внимание" 	<ul style="list-style-type: none"> <li>• <b>Вкл:</b> В устройстве возникла неполадка. Посмотрите на дисплей панели управления.</li> <li>• <b>Выкл:</b> Устройство функционирует без сбоев.</li> <li>• <b>Мигает:</b> Требуется действие пользователя. Посмотрите на дисплей панели управления.</li> </ul>
12.	 Кнопка папки или STAR (Получение доступа к безопасным транзакциям)  <b>ПРИМЕЧАНИЕ.</b> Отсутствует в принтерах М601.	Быстрый доступ к меню <b>Получить задания</b>
13	Кнопка "Возврат"   <b>ПРИМЕЧАНИЕ.</b> Отсутствует в принтерах М601.	Восстанавливает значения по умолчанию и закрывает экран справки
14	Цифровая клавиатура  <b>ПРИМЕЧАНИЕ.</b> Отсутствует в принтерах М601.	Ввод цифровых значений

## Меню "Загрузить задание с USB-накопителя"

 **ПРИМЕЧАНИЕ.** Эту функцию необходимо сначала включить с помощью меню панели управления или встроенного веб-сервера HP.

Чтобы включить эту функцию с помощью меню панели управления, откройте меню **Администрирование**, перейдите в подменю **Параметры загрузки с USB-накопителя** и выберите пункт **Включить**. Чтобы включить эту функцию с помощью встроенного веб-сервера HP, перейдите на вкладку **Печать**.

**Для запуска данного меню** на панели управления устройства выберите меню **Главный экран** , а затем подменю **Загрузить задание с USB-накопителя**.

Уровень 1	Уровень 2	Значения
Выберите файл или папку	<Имя задания>	Копии

## Меню "Загрузить задание из памяти устройства"

Для запуска данного меню на панели управления устройства выберите меню Главный экран , а затем подменю **Загрузить задание из памяти устройства**.

Уровень 1	Уровень 2	Значения
Все задания (с PIN)	Печать	Копии
	Печать и удаление	Копии
	Удалить.	
Все задания (без PIN-кода)	Печать	Копии
	Печать и удаление	Копии
	Удалить.	Да Нет
<Имя задания и ПИН>	Печать	Копии
	Печать и удаление	Копии
	Удалить.	
<Имя задания без ПИН>	Печать	Копии
	Печать и удаление	Копии
	Удалить.	Да Нет

## Меню "Расходные материалы"

Для запуска данного меню на панели управления устройства выберите меню Главный экран , а затем подменю Расходные материалы.

В следующей таблице пункты, отмеченные звездочкой (\*), означают параметры с заводскими настройками по умолчанию.

Таблица 2-1 Меню "Расходные материалы"

Уровень 1	Уровень 2	Уровень 3	Уровень 4	Значения
Управление расходными материалами	Печать страницы состояния расходных материалов	Черный картридж	Параметры "при очень низком уровне"	Остановить Запрос на продолжение Продолжение*
			Параметры нижнего предела	1–100% Значения по умолчанию для картриджа CE390A: <ul style="list-style-type: none"> <li>• M601 = 8%</li> <li>• M602 = 11%</li> <li>• M603 = 20%</li> </ul> Значения по умолчанию для картриджа CE390X: <ul style="list-style-type: none"> <li>• M602 = 5%</li> <li>• M603 = 9%</li> </ul>
		Комплект для технического обслуживания	Параметры "при очень низком уровне"	Остановить Запрос на продолжение Продолжение*
			Параметры нижнего предела	1–100% По умолчанию = 10%
	Сообщения о расходных материалах	Сообщение о низком уровне		Вкл.* Выкл.
		Индикатор уровня		Вкл.* Выкл.
	Сброс счетчика расходных материалов	Новый набор обслуживания		Нет Да

**Таблица 2-1 Меню "Расходные материалы" (продолжение)**

Уровень 1	Уровень 2	Уровень 3	Уровень 4	Значения
				Черный картридж
				Комплект для технического обслуживания

## Меню "Лотки"

Для запуска данного меню на панели управления устройства выберите меню Главный экран , а затем подменю Лотки.

В следующей таблице пункты, отмеченные звездочкой (\*), означают параметры с заводскими настройками по умолчанию.

Таблица 2-2 Меню "Лотки"

Уровень 1	Уровень 2	Значения
Управление лотками	Использовать запрошенный лоток	Исключительно* Первая
	Запрос ручной подачи	Всегда* Если не загружено
	Запрос формата/типа	Дисплей* Не отображать
	Другой лоток	Включено,* Выключено
	Альтернативный режим фирменных бланков	Выключено* Включено,
	Дуплекс чистых стр.	Авто * Да
	Модель лотка 2	Стандартный лоток* Пользовательский лоток
	Поворот изображения	Стандартное* Другое
	Преобразование A4/Letter	Да* Нет
	Размер податчика конвертов	Выберите из списка формат.
Тип податчика конвертов	Выберите из списка тип.	
Формат лотка <X>	Выберите из списка формат.	
Тип лотка <x>	Выберите из списка тип.	

# Меню "Администрирование"

## Меню "Отчеты"



Для запуска данного меню на панели управления устройства нажмите кнопку Главный экран , выберите меню **Администрирование**, а затем подменю **Отчеты**.

Таблица 2-3 Меню "Отчеты"

Уровень 1	Уровень 2
Страницы конфигурации/состояния.	Карта меню "Администрирование"
	Страница конфигурации
	Страница состояния расходных материалов
	Страница расхода
	Страница каталога файла
	Страница текущих настроек
Другие страницы	Список шрифтов PCL
	Список шрифтов PS

## Меню "Общие параметры"

Для запуска данного меню на панели управления устройства нажмите кнопку Главный экран , выберите меню **Администрирование**, а затем подменю **Общие параметры**.

В следующей таблице пункты, отмеченные звездочкой (\*), означают параметры с заводскими настройками по умолчанию.

Таблица 2-4 Меню "Общие параметры"

Уровень 1	Уровень 2	Уровень 3	Уровень 4	Значения
Настройка даты/ времени	Формат даты/времени	Формат даты		ДД/МММ/ГГГГ
				МММ/ДД/ГГГГ
				ГГГГ/МММ/ДД
		Формат времени		12 часов (ДП/ПП) 24 часа
	Дата/Время	Дата	Месяц День Год	Выберите из списков нужные значения.
		Время	Час Мин. АМ/РМ	Выберите из списков нужные значения.
		Часовой пояс		Выберите часовой пояс из списка.

**Таблица 2-4 Меню "Общие параметры" (продолжение)**

Уровень 1	Уровень 2	Уровень 3	Уровень 4	Значения
		<b>Автонастройка перехода на летнее время</b>		<b>Вкл.*</b> <b>Выкл.</b>
<b>Параметры энергопотребления</b>	<b>Настройка таймера режима ожидания</b>	<b>Таймер автоматического выключения/режима ожидания</b>		<b>Включено,*</b> <b>Выключено</b>
		<b>Автоматическое выключение/режим ожидания через</b>		Если активирован таймер автоматического выключения/режима ожидания, введите значение от 0 до 120 минут.  Значение по умолчанию: 30 минут
		<b>Автоматическое выключение по событию</b>		<b>Все события*</b> <b>Сетевой порт</b> <b>Только кнопкой питания</b>
<b>Качество печати</b>	<b>Регистрация изображения</b>	<b>Настройка лотка &lt;X&gt;</b>	<b>Печ. тест. стран</b>	
			<b>Сдвиг X1</b> <b>Сдвиг Y1</b> <b>Сдвиг X2</b> <b>Сдвиг Y2</b>	От -5,00 до +5,00 мм
	<b>Настройка типов бумаги</b>	Выберите нужный вариант из списка типов бумаги, поддерживаемых устройством. Доступные параметры одинаковы для всех типов бумаги.	<b>Режим печати</b>	Выберите режим печати из списка.
			<b>Режим сопротивления</b>	<b>Обычное</b> <b>Кнопка Вверх</b> <b>Вниз</b>
			<b>Выс. влажн.</b>	<b>Обычное</b> <b>Громко</b>
		<b>Режимы восстановления</b>		

**Таблица 2-4 Меню "Общие параметры" (продолжение)**

Уровень 1	Уровень 2	Уровень 3	Уровень 4	Значения
	Оптимизация	Инф. строки		Обычное* Другое 1 Другое 2 Другое 3 Выкл.
		Оптимизация восстановления		
	Разрешение			300 на 300 dpi 600 на 600 dpi FastRes 1200* ProRes 1200
	REt			Выкл. Вкл.*
	Режим Economode			Выкл.* Вкл.
	Плотность тонера			Диапазон: 1–5 По умолчанию = 3
<b>Бесшумный режим</b>				Выкл.* Вкл.
<b>Устранение замятий</b>				Авто* Выкл. Вкл.
<b>Управление сохраненными заданиями</b>	Макс. к-во заданий быстр. копир.			1–100% По умолчанию = 32
	Период хран. зад. быстр. копир.			Выкл.* 1 Час 4 Часа 1 День 1 Неделя
	Имя папки по умолчанию			

**Таблица 2-4** Меню "Общие параметры" (продолжение)

Уровень 1	Уровень 2	Уровень 3	Уровень 4	Значения
	Сортировка сохраненных заданий по			Имя задания* Дата
Восстановить заводские установки				

## Меню "Параметры загрузки с USB-накопителя"

Для запуска данного меню на панели управления устройства нажмите кнопку Главный экран , выберите меню **Администрирование**, а затем подменю **Параметры загрузки с USB-накопителя**.

**Таблица 2-5** Меню "Параметры загрузки с USB-накопителя"

Уровень 1	Значения
Разрешить загрузку с USB-носителя	Включено, Выключено*

## Меню "Общие настройки печати"

Для запуска данного меню на панели управления устройства нажмите кнопку Главный экран , выберите меню **Администрирование**, а затем подменю **Общие настройки печати**.

В следующей таблице пункты, отмеченные звездочкой (\*), означают параметры с заводскими настройками по умолчанию.

**Таблица 2-6** Меню "Параметры печати"

Уровень 1	Уровень 2	Значения
Ручная подача		Включено, Выключено*
Шрифт Courier		Обычный* Темный
Широкий A4		Включено, Выключено*
Печать ошибок PS		Включено, Выключено*
Печать ошибок PDF		Включено, Выключено*

**Таблица 2-6 Меню "Параметры печати" (продолжение)**

Уровень 1	Уровень 2	Значения
Персонализация		<b>Авто*</b>
		<b>.PCL</b>
		<b>.PS</b>
		<b>PDF</b>
.PCL	<b>Длина формы</b>	Диапазон: 5–128 По умолчанию = 60
	<b>Ориентация</b>	<b>Книжная*</b> <b>Альбомная</b>
	<b>Источник шрифта</b>	<b>Внутренний*</b> <b>USB</b>
	<b>Номер шрифта</b>	Диапазон: 0–110 По умолчанию = 0
	<b>Шаг шрифта</b>	Диапазон: 0.44–99.99 По умолчанию = 10.00
	<b>Кегль шрифта</b>	Диапазон: 4.00–999.75 По умолчанию = 12.00
	<b>Набор символов</b>	Выберите набор символов из списка.
	<b>Добавить CR к LF</b>	<b>Нет*</b> <b>Да</b>
	<b>Убрать чистые страницы</b>	<b>Нет*</b> <b>Да</b>
	<b>Назначение источников мат-ла</b>	<b>Стандартное*</b> <b>Классич.</b>

## Меню "Параметры печати по умолчанию"

Для запуска данного меню на панели управления устройства нажмите кнопку Главный экран , выберите меню **Администрирование**, а затем подменю **Параметры печати по умолчанию**.

В следующей таблице пункты, отмеченные звездочкой (\*), означают параметры с заводскими настройками по умолчанию.

Уровень 1	Уровень 2	Значения
<b>Количество копий</b>		
<b>Формат бумаги по умолчанию</b>		Выберите нужный вариант из списка форматов бумаги, поддерживаемых устройством.
<b>Нестандартный формат бумаги по умолчанию</b>	<b>Единица измерения</b>	<b>Дюймы</b> <b>мм</b>
	<b>По горизонтали:</b>	
	<b>По вертикали:</b>	
<b>Выходной лоток</b>		Выберите выходной лоток из списка.
<b>Стороны</b>		<b>Односторонняя*</b> <b>Двусторонняя</b>
	<b>2-сторонний формат</b>	<b>Книга*</b> <b>Перекидной стиль</b>
<b>От края до края</b>		<b>Включено,</b> <b>Выключено*</b>

## Меню "Параметры экрана"

Для запуска данного меню на панели управления устройства нажмите кнопку Главный экран , выберите меню **Администрирование**, а затем подменю **Параметры экрана**.

В следующей таблице пункты, отмеченные звездочкой (\*), означают параметры с заводскими настройками по умолчанию.

Таблица 2-7 Меню "Параметры экрана"

Уровень 1	Уровень 2	Значения
<b>Яркость дисплея</b>		Диапазон: от -10 до 10
<b>Язык</b>		Выберите нужный вариант из списка языков, поддерживаемых устройством.
<b>Показ. IP-адр.</b>		<b>Дисплей</b> <b>Скрыть</b>
	<b>Время неактивности</b>	Диапазон: 10–300 секунд По умолчанию = 60 секунд

**Таблица 2-7 Меню "Параметры экрана" (продолжение)**

Уровень 1	Уровень 2	Значения
Удаляемые предупреждения		Вкл. Задание*
События автопродолж.		Автопродолжение (10 с)* Для продолжения нажмите ОК

## Меню "Управление расходными материалами"

Для запуска данного меню на панели управления устройства нажмите кнопку Главный экран , выберите меню **Администрирование**, а затем подменю **Управление расходными материалами**.

В следующей таблице пункты, отмеченные звездочкой (\*), означают параметры с заводскими настройками по умолчанию.

**Таблица 2-8 Меню "Управление расходными материалами"**

Уровень 1	Уровень 2	Уровень 3	Значения
Печать страницы состояния расходных материалов			
Параметры расходных материалов	Черный картридж	Параметры "при очень низком уровне"	Остановить Запрос на продолжение Продолжение*
		Параметры нижнего предела	1–100% Значения по умолчанию для картриджа CE390A: <ul style="list-style-type: none"> <li>• M601 = 8%</li> <li>• M602 = 11%</li> <li>• M603 = 20%</li> </ul> Значения по умолчанию для картриджа CE390X: <ul style="list-style-type: none"> <li>• M602 = 5%</li> <li>• M603 = 9%</li> </ul>
	Комплект для технического обслуживания	Параметры "при очень низком уровне"	Остановить Запрос на продолжение Продолжение*
		Параметры нижнего предела	1–100% По умолчанию = 10%

**Таблица 2-8 Меню "Управление расходными материалами" (продолжение)**

Уровень 1	Уровень 2	Уровень 3	Значения
Сообщения о расходных материалах	Сообщение о низком уровне	Индикатор уровня	Вкл.*
			Выкл.
Сброс счетчика расходных материалов	Новый набор обслуживания		Вкл.*
			Выкл.
			Нет
			Да

## Меню "Управление лотками"

Для запуска данного меню на панели управления устройства нажмите кнопку Главный экран , выберите меню **Администрирование**, а затем подменю **Управление лотками**.

В следующей таблице пункты, отмеченные звездочкой (\*), означают параметры с заводскими настройками по умолчанию.

**Таблица 2-9 Меню "Управление лотками"**

Уровень 1	Значения
Использовать запрошенный лоток	Исключительно*
	Первая
Запрос ручной подачи	Всегда*
	Если не загружено
Запрос формата/типа	Дисплей*
	Не отображать
Другой лоток	Включено,*
	Выключено
Альтернативный режим фирменных бланков	Выключено*
	Включено,
Дуплекс чистых стр.	Авто *
	Да
Модель лотка 2	Стандартный лоток
	Пользовательский лоток
Поворот изображения	Стандартное
	Другое
Преобразование A4/Letter	Да*
	Нет

## Меню "Параметры сшивателя/укладчика"

Для запуска данного меню на панели управления устройства нажмите кнопку Главный экран , выберите меню **Администрирование**, а затем подменю **Параметры сшивателя/укладчика**.

В следующей таблице пункты, отмеченные звездочкой (\*), означают параметры с заводскими настройками по умолчанию.

Таблица 2-10 Меню "Параметры сшивателя/укладчика"

Уровень 1	Значения
Сшивание	Нет*
	Верхний левый или правый
	В верхней левой
	Верхний правый
Нет скрепок	Продолжение*
	Остановить

## Меню "Параметры многолоткового почтового ящика"

Для запуска данного меню на панели управления устройства нажмите кнопку Главный экран , выберите меню **Администрирование**, а затем подменю **Параметры многолоткового почтового ящика**.

В следующей таблице пункты, отмеченные звездочкой (\*), означают параметры с заводскими настройками по умолчанию.

Таблица 2-11 Меню "Параметры многолоткового почтового ящика"

Уровень 1	Значения
Режим работы	Почтовый ящик*
	Укладчик
	Разделитель заданий
	Сортировщик

## Меню "Параметры сети"

Для запуска данного меню на панели управления устройства нажмите кнопку Главный экран , выберите меню **Администрирование**, а затем подменю **Параметры сети**.

В следующей таблице пункты, отмеченные звездочкой (\*), означают параметры с заводскими настройками по умолчанию.

Таблица 2-12 Меню "Параметры сети"

Уровень 1	Значения
Тайм-аут В/В	Диапазон: 5–300 с По умолчанию = 15
Меню Jetdirect	Дополнительные сведения см. в следующей таблице.

Таблица 2-13 Меню Jetdirect

Уровень 1	Уровень 2	Уровень 3	Уровень 4	Значения
Информация	Печать стр. защ.			Да
				Нет*
ТСР/IP	Включить			Вкл.*
				Выкл.
	Имя хоста			
	Параметры IPV4	Способ настройки		Bootp
				DHCP*
				Автоадресация IP
				Вручную
		Ручные настройки	IP-адрес	Введите адрес.
		<b>ПРИМЕЧАНИЕ.</b> Это меню доступно только в том случае, если в меню <b>Способ настройки</b> выбран параметр <b>Вручную</b> .		
			Маска подсети	Введите адрес.
			Шлюз по умолчанию	Введите адрес.
		IP-адрес по умолчанию		Автоадресация IP*
				Устар.
		DHCP — освобождение		Нет*
				Да
		DHCP — продление		Нет*
				Да

Таблица 2-13 Меню Jetdirect (продолжение)

Уровень 1	Уровень 2	Уровень 3	Уровень 4	Значения
		Первичный DNS		
		Вторичный DNS		
	Параметры IPV6	Включить		Выкл. Вкл.*
		Адрес	Ручные настройки	Включить Адрес
		Политика DHCPV6		Маршрутизатор задан Маршрутизатор недоступен* Всегда
		Первичный DNS		
		Вторичный DNS		
	Прокси-сервер			
	Порт прокси-сервера			
	Тайм-аут бездействия			
Безопасность	Безопасность веб-соединений			HTTPS — обязательно* HTTPS — необязательно
	IPSEC			Сохранить текущее Отключить*
	802.1X			Сброс Сохранить текущее*
	Сброс параметров защиты			Да Нет*
Диагностика	Встроенные тесты	Тест LAN HW		Да Нет*
		Тест HTTP		Да Нет*
		Тест SNMP		Да Нет*
		Тест пути передачи данных		Да Нет*

**Таблица 2-13 Меню Jetdirect (продолжение)**

Уровень 1	Уровень 2	Уровень 3	Уровень 4	Значения
		Выберите «Все тесты»		Да Нет*
		Время выполнения [ч]		Диапазон: 1–60 часов По умолчанию = 1 час
		Выполнить		Нет* Да
	Ping-тест	Тип назначения		IPV4 IPV6
		Назначение IPv4		
		Назначение IPv6		
		Размер пакета		
		Тайм-аут		
		Счет		
		Печать результатов	Да Нет	
		Выполнить	Да Нет	
	Результаты ping-теста	Передано пакетов		
		Принято пакетов		
		Процент потерь		
		Минимальное время на передачу и подтверждение приема		
		Максимальное время на передачу и подтверждение приема		
		Среднее время на передачу и подтверждение приема		
		Выполняется ping	Да Нет	

**Таблица 2-13 Меню Jetdirect (продолжение)**

Уровень 1	Уровень 2	Уровень 3	Уровень 4	Значения
		Обновить	Да Нет	
Скорость соединения				Авто* Полуд. 10Т Дупл. 10Т Полуд. 100ТХ Полуд. 100ТХ Дупл. 1000Т

## Меню "Устранение неисправностей"

Для запуска данного меню на панели управления устройства нажмите кнопку Главный экран , выберите меню **Администрирование**, а затем подменю **Устранение неисправностей**.

В следующей таблице пункты, отмеченные звездочкой (\*), означают параметры с заводскими настройками по умолчанию.

Таблица 2-14 Меню устранения неисправностей

Уровень 1	Уровень 2	Уровень 3	Значения
Печать журнала событий			
Просмотр журнала событий			
Напечатайте страницу очистки тракта прохождения бумаги			
Страницы качества печати	Печать страницы проверки термозлемента		
Диагностические тесты	Датчики прохождения бумаги	Выберите датчик устройства из списка.	
	Тест тракта бумаги	Печ. тест. стран	
		Источник	Выберите лоток из списка доступных.
		Назначение	Выберите лоток из списка доступных.
		Дуплекс	Выкл.* Вкл.
		Копии	1*
			10
			50
			100
			500
		Укладка	Выкл. Вкл.
	Проверка сенсора вручную		
	Ручная проверка датчиков лотков для бумаги		
	Проверка компонентов		
	Тест печать/выключение		Диапазон: 0–60,000

## Меню "Обслуживание устройства"

### Меню "Резервное копирование/восстановление"

Для запуска данного меню на панели управления устройства нажмите кнопку Главный экран , выберите меню **Обслуживание устройства**, а затем подменю **Резервное копирование/восстановление**.

В следующей таблице пункты, отмеченные звездочкой (\*), означают параметры с заводскими настройками по умолчанию.

Таблица 2-15 Меню "Резервное копирование/восстановление"

Уровень 1	Уровень 2	Уровень 3	Значения
Резервное копирование данных	Резервное копирование по расписанию	Включить расписание	Введите время
		Дней до	Введите число дней
	Начать резервное копирование		
	Экспортировать последнюю резервную копию		
Восстановление данных			Вставьте USB-накопитель, на котором содержится резервный файл.

### Меню "Калибровка/очистка"

Для запуска данного меню на панели управления устройства нажмите кнопку Главный экран , выберите меню **Обслуживание устройства**, а затем подменю **Калибровка/очистка**.

В следующей таблице пункты, отмеченные звездочкой (\*), означают параметры с заводскими настройками по умолчанию.

Таблица 2-16 Меню "Калибровка/очистка"

Уровень 1	Уровень 2	Значения
Параметры очистки	Автоочистка	Выкл.*
		Вкл.
	Интервал очистки	Выберите из списка количество страниц, после которого будет выполняться автоматическая очистка устройства.
	Формат очистки	Letter A4
Печать страницы очистки		

## Меню "Обновление микропрограммы по USB"

**Для запуска данного меню** на панели управления устройства нажмите кнопку Главный экран , выберите меню **Обслуживание устройства**, а затем подменю **Обновление микропрограммы по USB**.

Вставьте USB-накопитель с пакетом обновления микропрограммы в порт USB и следуйте инструкциям на экране.

## Обслуживание

**Для запуска данного меню** на панели управления устройства нажмите кнопку Главный экран , выберите меню **Обслуживание устройства**, а затем подменю **Обслуживание**.

Меню **Обслуживание** заблокировано и чтобы его открыть, требуется PIN-код. Это меню может использоваться только сертифицированным специалистом по обслуживанию.

---

## 3 Программное обеспечение для Windows

- [Поддерживаемые операционные системы и драйверы принтеров для Windows](#)
- [Выберите правильную версию драйвера принтера для Windows](#)
- [Изменение настроек задания печати для Windows](#)
- [Удаление драйвера принтера в Windows](#)
- [Поддерживаемые утилиты для систем Windows](#)
- [Программное обеспечение для других операционных систем](#)

# Поддерживаемые операционные системы и драйверы принтеров для Windows

Продукт поддерживает следующие операционные системы Windows:

- Windows XP (32- и 64-битные версии)
- Windows Server 2008 (32- и 64-разрядные версии)
- Windows Vista (32- и 64-разрядная версии)
- Windows 7 (32- и 64-разрядная версии)

Программа установки, которая находится на компакт-диске с ПО, входящем в комплект поставки устройства, поддерживает следующие операционные системы Windows:

- Windows XP пакетом обновления 2 или более новым (32-разрядная версия)
- Windows Server 2008 (32- и 64-разрядные версии)
- Windows Server 2008 R2 (64-разрядная версия)
- Windows Vista (32- и 64-разрядная версии)
- Windows 7, включая Starter Edition (32- и 64-разрядные версии)



**ПРИМЕЧАНИЕ.** ПО устройства также можно установить в любой 64-разрядной операционной системе Windows XP и Windows Server 2003, используя функцию "Добавить принтер".

Устройство поддерживает следующие драйверы печати Windows:

- HP PCL 6 (драйвер печати по умолчанию)
- Универсальный драйвер печати для эмуляции HP postscript (HP UPD PS)
- Драйвер печати HP PCL 5 Universal Print Driver (HP UPD PCL 5)
- Драйвер печати HP PCL 6 Universal Print Driver (HP UPD PCL 6)

Драйверы принтера оснащены электронной справкой, содержащей инструкции для выполнения обычной печати, а также описания кнопок, флажков и раскрывающихся списков драйвера принтера.



**ПРИМЕЧАНИЕ.** Дополнительные сведения об универсальном драйвере печати см. по адресу [www.hp.com/go/upd](http://www.hp.com/go/upd).

# Выберите правильную версию драйвера принтера для Windows

Драйверы принтера обеспечивают доступ к функциям продукта и позволяют компьютеру взаимодействовать с изделием (с помощью языка принтера). Следующие драйверы принтера доступны на веб-узле по адресу [www.hp.com/go/lj600Series\\_software](http://www.hp.com/go/lj600Series_software).

---

<b>Драйвер HP PCL 6</b>	<ul style="list-style-type: none"><li>• Поставляется в качестве драйвера по умолчанию. Этот драйвер устанавливается автоматически, если не был выбран другой драйвер.</li><li>• Рекомендован для всех операционных систем Windows.</li><li>• Обеспечивает наилучшую скорость и качество печати, а также поддержку функций устройства для большинства пользователей.</li><li>• Разработан для соответствия требованиям графического интерфейса Windows Graphic Device Interface (GDI) с целью обеспечения максимальной скорости работы в среде Windows.</li><li>• Может быть не полностью совместим с пользовательскими приложениями и программами от сторонних производителей, использующих драйвер PCL 5.</li></ul>
<b>Универсальный драйвер печати HP (UPD) для PostScript (PS)</b>	<ul style="list-style-type: none"><li>• Рекомендован для печати из программного обеспечения Adobe® или из других программных продуктов для работы со сложной графикой.</li><li>• Обеспечивает поддержку печати с эмуляцией Postscript и поддержку шрифтов Postscript в файлах флэш-анимации.</li></ul>
<b>Универсальный драйвер печати HP (UPD) PCL 5</b>	<ul style="list-style-type: none"><li>• Рекомендован для стандартных задач офисной печати в среде Windows.</li><li>• Совместим с предыдущими версиями PCL и устаревшими устройствами HP LaserJet.</li><li>• Это лучший выбор для печати в пользовательских приложениях и программах сторонних производителей.</li><li>• Лучший выбор при работе в смешанных средах, требующих установки драйвера PCL 5 для устройства (UNIX, Linux, мэйнфреймы).</li><li>• Создан для работы в корпоративных средах на базе Windows в качестве единого драйвера для большого числа моделей принтеров.</li><li>• Предпочтительно использовать его при работе с большим числом моделей принтеров с мобильного компьютера под управлением Windows.</li></ul>
<b>Универсальный драйвер печати HP (UPD) PCL 6</b>	<ul style="list-style-type: none"><li>• Рекомендуется использовать при печати во всех средах Windows.</li><li>• Обеспечивает наилучшую скорость и качество печати, а также полную поддержку функций принтера для большинства пользователей.</li><li>• Разрабатывался специально для работы с интерфейсом графического устройства Windows (GDI), что позволяет обеспечить наилучшую скорость печати в средах Windows.</li><li>• Может быть не полностью совместим с пользовательскими приложениями и программами от сторонних производителей, использующих драйвер PCL 5.</li></ul>

---

## Универсальный драйвер печати HP

Универсальный драйвер печати HP для Windows — это отдельный драйвер, который обеспечивает мгновенный доступ к практически любому продукту HP LaserJet из любой точки без загрузки отдельных драйверов. Он основан на проверенной технологии драйверов печати HP. Драйвер был тщательно протестирован и использован с множеством программ. Это мощное решение обеспечивает неизменно высокие результаты.

Универсальный драйвер HP взаимодействует напрямую со всеми продуктами HP, собирает данные по конфигурации и настраивает пользовательский интерфейс, чтобы он отражал уникальные функции, доступные в продукте. Он автоматически активирует функции продукта, такие как двусторонняя печать и сшивание. Таким образом, их активация вручную не требуется.

Дополнительные сведения см. по адресу [www.hp.com/go/upd](http://www.hp.com/go/upd).

### Режимы установки универсального драйвера печати

---

Традиционный режим	<ul style="list-style-type: none"><li>• Используйте этот режим для установки на один компьютер с компакт-диска.</li><li>• При установке с компакт-диска, поставляемого вместе с устройством, универсальный драйвер печати работает как обычный драйвер печати. Он предназначен для работы с конкретной моделью устройства.</li><li>• В этом режиме универсальный драйвер печати необходимо устанавливать на все компьютеры по отдельности.</li></ul>
Динамический режим	<ul style="list-style-type: none"><li>• Чтобы использовать этот режим, загрузите универсальный драйвер печати через Интернет. См. <a href="http://www.hp.com/go/upd">www.hp.com/go/upd</a>.</li><li>• В динамическом режиме можно выбрать установку единого драйвера. Это позволит обнаруживать устройства HP и использовать их для печати из любой точки.</li><li>• Используйте этот режим при установке универсального драйвера печати для рабочей группы.</li></ul>

---

# Изменение настроек задания печати для Windows

## Приоритет параметров печати

Изменения параметров печати имеют различный приоритет в зависимости от того, где были сделаны эти изменения:



**ПРИМЕЧАНИЕ.** Название команд и диалоговых окон могут отличаться в зависимости от прикладной программы.

- **Диалоговое окно "Макет страницы"**. Для открытия этого окна щелкните **Макет страницы** или аналогичную команду в меню **Файл** рабочей программы. Измененные здесь параметры заменяют параметры, измененные в любом другом месте.
- **Диалоговое окно "Печать"**: Для открытия этого окна щелкните **Печать**, **Настройки печати** или аналогичную команду в меню **Файл** рабочей программы. Параметры, изменяемые в диалоговом окне **Печать**, имеют более низкий приоритет и не переопределяют изменения, сделанные в диалоговом окне **Макет страницы**.
- **Диалоговое окно "Свойства принтера" (драйвер печати)**: Чтобы открыть драйвер печати, щелкните **Свойства** в диалоговом окне **Печать**. Параметры, измененные в диалоговом окне **Свойства принтера**, не переопределяют параметры в любом другом разделе программного обеспечения печати. Здесь можно изменить большинство параметров печати.
- **Параметры драйвера принтера по умолчанию**: Параметры принтера по умолчанию определяют параметры, используемые во всех заданиях на печать, *если только* параметры не были изменены в диалоговых окнах **Макет страницы**, **Печать** или **Свойства принтера**.
- **Параметры панели управления принтера**. Параметры, измененные на панели управления принтера, имеют более низкий приоритет, чем параметры, измененные в драйвере или в приложении.

## Изменение параметров всех заданий печати до закрытия программного обеспечения

1. В используемой программе в меню **Файл** щелкните на **Печать**.
2. Выберите драйвер, а затем щелкните на **Свойства** или **Настройка**.

Действия могут отличаться от указанных. Здесь приведена стандартная процедура.

## Изменение параметров по умолчанию для всех заданий печати

1. **Windows XP, Windows Server 2003 и Windows Server 2008 (с помощью стандартного меню "Пуск")**: Щелкните **Пуск**, а затем **Принтеры и факсы**.

**Windows XP, Windows Server 2003 и Windows Server 2008 (с помощью стандартного меню "Пуск")**: Нажмите **Пуск**, выберите **Настройка**, а затем **Принтеры**.

**Windows Vista**: Нажмите кнопку **Пуск**, выберите **Панель управления**, а затем выберите **Принтер** в категории **Программное обеспечение и звук**.

**Windows 7**: Нажмите кнопку **Пуск**, затем выберите **Устройства и принтеры**.

2. Правой кнопкой мыши щелкните на значке драйвера и выберите **Настройка печати**.

## Изменение параметров конфигурации продукта

1. **Windows XP, Windows Server 2003 и Windows Server 2008** (с помощью стандартного меню "Пуск"): Щелкните **Пуск**, а затем **Принтеры и факсы**.

**Windows XP, Windows Server 2003 и Windows Server 2008** (с помощью стандартного меню "Пуск"): Нажмите **Пуск**, выберите **Настройка**, а затем **Принтеры**.

**Windows Vista**: Нажмите кнопку **Пуск**, выберите **Панель управления**, а затем выберите **Принтер** в категории **Программное обеспечение и звук**.

**Windows 7**: Нажмите кнопку **Пуск**, затем выберите **Устройства и принтеры**.

2. Правой кнопкой мыши выберите значок драйвера, затем **Свойства** или **Свойства принтера**.
3. Выберите вкладку **Параметры устройства**.

# Удаление драйвера принтера в Windows

## Windows XP

1. Выберите **Пуск, Панель управления**, затем **Установка и удаление программ**.
2. Найдите и выберите устройство из списка.
3. Нажмите **Изменить/удалить** для печати задания.

## Windows Vista

1. Выберите **Пуск, Панель управления** и затем **Программы и функции**.
2. Найдите и выберите устройство из списка.
3. Выберите пункт **Удалить/изменить**.

## Windows 7

1. Щелкните **Пуск, Панель управления**, затем под заголовком **Программы**, выберите **Удаление программы**.
2. Найдите и выберите устройство из списка.
3. Выберите пункт **Удалить**.

# Поддерживаемые утилиты для систем Windows

## HP Web Jetadmin

HP Web Jetadmin — это удобное программное обеспечение для управления печатью и периферийными устройствами, позволяющее оптимизировать работу устройства, контролировать затраты на цветную печать, обеспечивать безопасный доступ к устройствам и эффективно управлять расходными материалами и средствами дистанционной настройки, упреждающего мониторинга, устранения неполадок безопасности, создания отчетов о состоянии печати и обработки изображений на устройствах.

Чтобы загрузить текущую версию программы HP Web Jetadmin и последний список поддерживаемых хост-систем, посетите страницу [www.hp.com/go/webjetadmin](http://www.hp.com/go/webjetadmin).

При установке на хост-сервер клиент Windows может получить доступ к HP Web Jetadmin с помощью поддерживаемого Web-обозревателя (например Microsoft® Internet Explorer), перейдя на хост-компьютер HP Web Jetadmin.

## Встроенный Web-сервер HP

Устройство оснащено встроенным web-сервером HP, который позволяет получить доступ к информации об устройстве и работе в сети. Эти сведения отображаются в Web-обозревателе, например в Microsoft Internet Explorer, Netscape Navigator, Apple Safari или Firefox.

Встроенный Web-сервер устанавливается на устройстве. Он не загружен на сетевой сервер.

У встроенного Web-сервера HP имеется интерфейс для работы с устройством, которым может пользоваться любой подключенный к сети пользователь, если на его компьютере установлен стандартный Web-обозреватель. Установка и конфигурирование какого-либо специального программного обеспечения не требуется, однако на компьютере должен быть установлен поддерживаемый Web-обозреватель. Чтобы получить доступ к встроенному Web-серверу HP, наберите в адресной строке обозревателя IP-адрес устройства. Чтобы узнать адрес IP-адрес устройства, распечатайте страницу конфигурации. Подробнее о печати страницы конфигурации см. в разделе [Печать информационных страниц на стр. 148](#)).

Полное описание функциональных возможностей и работы встроенного Web-сервера HP см. в разделе [Использование встроенного веб-сервера HP на стр. 149](#).

## HP ePrint

HP ePrint позволяет печатать с телефона, ноутбука или другого мобильного устройства, находясь в любой точке мира. HP ePrint поддерживает любое устройство с функцией электронной почты. Просто отправьте электронное сообщение, чтобы начать печать с помощью устройства, поддерживающего HP ePrint. Дополнительные сведения см. на сайте [www.hpeprintcenter.com](http://www.hpeprintcenter.com).



**ПРИМЕЧАНИЕ.** Для использования HP ePrint устройство должно быть подключено к сети с доступом в Интернет.

По умолчанию функция HP ePrint отключена. Для включения этой функции выполните следующие действия:

1. Введите IP-адрес в адресную строку браузера, чтобы открыть встроенный веб-сервер HP.
2. Перейдите на вкладку **Веб-службы**.
3. Включите веб-службы, выбрав соответствующий пункт.

## Программное обеспечение для других операционных систем

ОС	Программное обеспечение
UNIX	<p>При работе в сетях HP-UX и Solaris перейдите на страницу <a href="http://www.hp.com/go/jetdirectunix_software">www.hp.com/go/jetdirectunix_software</a>, чтобы установить сценарии моделей с помощью установщика принтера HP Jetdirect (HPPI) для UNIX.</p> <p>Последние сценарии моделей см. на странице <a href="http://www.hp.com/go/unixmodelscripts">www.hp.com/go/unixmodelscripts</a>.</p>
Linux	<p>Дополнительные сведения см. на веб-сайте <a href="http://www.hplip.net">www.hplip.net</a>.</p>
Устройства SAP	<p>Драйверы можно загрузить с сайта <a href="http://www.hp.com/go/sap/drivers">www.hp.com/go/sap/drivers</a>.</p> <p>Дополнительные сведения см. на странице <a href="http://www.hp.com/go/sap/print">www.hp.com/go/sap/print</a>.</p>

---

## 4 Использование устройства с компьютерами Mac

- [Программное обеспечение для Mac](#)
- [Основные задания печати при использовании Mac](#)
- [Решение проблем в Mac](#)

# Программное обеспечение для Mac

## Поддерживаемые операционные системы и драйверы принтеров для Mac

Устройство поддерживает следующие операционные системы Mac:

- Mac OS X 10.5 и 10.6

 **ПРИМЕЧАНИЕ.** Для Mac OS X 10.5 и выше поддерживаются процессоры PPC и Intel® Core™. Поддерживаются системы Macintosh с процессорами Intel Core под управлением Mac OS X 10.6.

Программа установки программного обеспечения HP LaserJet содержит файлы PostScript® Printer Description (PPD), Printer Dialog Extensions (PDE) и HP Printer Utility для использования на компьютерах Mac OS X. Файлы PPD и PDE принтера HP, в сочетании с встроенными Apple драйверами принтера PostScript, обеспечивают полнофункциональную печать и доступ ко всем особым функциям принтеров HP.

## Установка программного обеспечения для ОС Mac

### Установка программы для Mac компьютеров, подключенных непосредственно к устройству

Данное устройство поддерживает соединение USB 2.0. Необходимо использовать кабель USB типа "А-В". Убедитесь, что длина кабеля не превышает 2 метра.

1. Подключите USB-кабель к устройству и компьютеру.

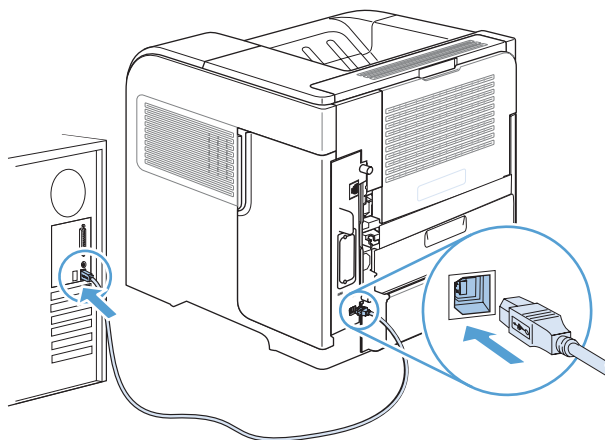

2. Установите программное обеспечение с компакт-диска. Щелкните по значку устройства и следуйте инструкциям на экране.

Если во время установки с компакт-диска принтер не был добавлен, выполните следующее действие.

3. На компьютере откройте меню Apple , нажмите меню **Системные настройки**, затем щелкните по значку **Печать и факс**.

- Щелкните значок (+) в нижнем левом углу столбца **Printer Names** (Названия принтеров), выберите устройство в окне **Add Printer** (Добавить принтер) и убедитесь, что драйвер принтера указан в области **Печать с помощью**.
- Щелкните **Add** (Добавить) для создания очереди печати.

 **ПРИМЕЧАНИЕ.** Для Mac OS X 10.5 и 10.6, в ходе установки параметры должны настраиваться автоматически.

- Для проверки правильности установки ПО распечатайте страницу из любой программы.

 **ПРИМЕЧАНИЕ.** Если установка прошла неудачно, переустановите ПО.

## Установка программного обеспечения для компьютеров Mac в проводной сети

### Настройка IP-адреса

- Подключите сетевой кабель к устройству и к сети.

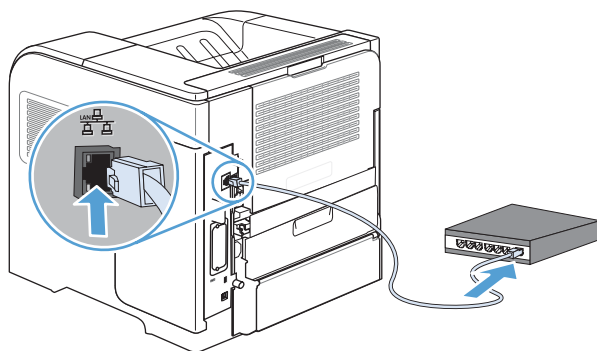

- Подождите одну минуту. За это время сеть обнаружит устройство и присвоит ему IP-адрес или имя хоста.
- На панели управления устройством нажмите кнопку **Главный экран** .
- Откройте следующие меню:
  - **Администрирование**
  - **Отчеты**
  - **Страницы конфигурации/состояния.**
  - **Страница конфигурации**

5. Найдите IP-адрес на странице встроенного сервера печати Jetdirect.

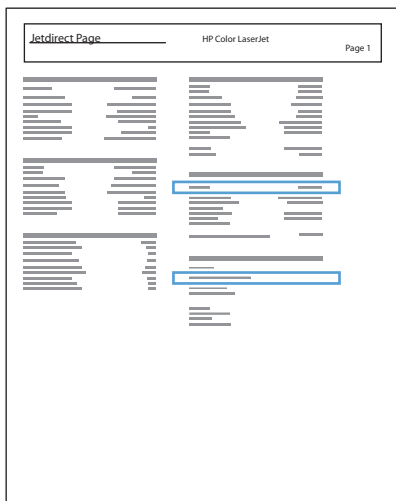

6. **IPv4:** Если IP-адрес имеет вид 0.0.0.0, 192.0.0.192 или 169.254.x.x, его следует установить вручную. В противном случае, сеть была успешно настроена.

**IPv6:** Если IP-адрес начинается с "fe80:", устройство должно печатать. В противном случае, необходимо вручную установить IP-адрес.

### Установка программного обеспечения

1. Установите программное обеспечение с компакт-диска. Щелкните по значку устройства и следуйте инструкциям на экране.

Если во время установки с компакт-диска принтер не был добавлен, выполните следующее действие.

2. На компьютере откройте меню Apple , нажмите меню **Системные настройки**, затем щелкните по значку **Печать и факс**.
3. Щелкните значок (+) в нижнем левом углу столбца **Printer Names** (Названия принтеров).

По умолчанию для поиска драйвера Mac OS X использует метод Bonjour и добавляет устройство во всплывающее меню принтера. Этот метод подходит для большинства ситуаций. Если Mac OS X не может найти драйвер принтера HP, отображается сообщение об ошибке. Переустановите программное обеспечение.

При установке устройства в большой сети вместо Bonjour необходимо использовать IP-печать. Выполните перечисленные ниже действия:

- a. В окне **Add Printer** (Добавить принтер) нажмите кнопку **IP-принтер**.
  - b. В раскрывающемся списке **Протокол** выберите пункт **HP Jetdirect-Socket**. Введите IP-адрес или имя хоста для данного устройства. Из раскрывающегося списка **Печать с помощью** выберите модель устройства, если это не было сделано ранее.
4. Для проверки правильности установки ПО распечатайте страницу из любой программы.

## Удаление принтера в операционных системах Mac

Для удаления этого программного обеспечения у вас должны быть права администратора.

1. Откройте **Системные настройки**.
2. Выберите **Печать и факс**.
3. Выделите устройство.
4. Щелкните знак минуса (-).
5. При необходимости, удалите очередь заданий на печать.

## Приоритет параметров печати для Mac

Изменения параметров печати имеют различный приоритет в зависимости от того, где были сделаны эти изменения:



**ПРИМЕЧАНИЕ.** Название команд и диалоговых окон могут отличаться в зависимости от прикладной программы.

- **Диалоговое окно "Page Setup":** Нажмите **Page Setup** (Параметры страницы) или аналогичную команду в меню **File** (Файл) программы, в которой вы работаете, чтобы открыть это диалоговое окно. Параметры, заданные в этом окне, могут переопределить параметры, измененные в других окнах.
- **Диалоговое окно "Печать".** Для открытия этого окна щелкните **Печать, Настройки печати** или аналогичную команду в меню **Файл** рабочей программы. Параметры, изменяемые в диалоговом окне **Печать** имеют более низкий приоритет и *не* переопределяют изменения, сделанные в диалоговом окне **Макет страницы**.
- **Параметры драйвера принтера по умолчанию:** Параметры принтера по умолчанию определяют параметры, используемые во всех заданиях на печать, *если только* параметры не были изменены в диалоговых окнах **Макет страницы**, **Печать** или **Свойства принтера**.
- **Параметры панели управления принтера.** Параметры, измененные на панели управления принтера, имеют более низкий приоритет, чем параметры, измененные в драйвере или в приложении.

## Изменение настроек драйвера принтера для Mac

### Изменение параметров всех заданий печати до закрытия программного обеспечения

1. В меню **Файл** нажмите кнопку **Печать**.
2. Измените требуемые параметры в соответствующих меню.

### Изменение параметров всех заданий печати

1. В меню **Файл** нажмите кнопку **Печать**.
2. Измените требуемые параметры в соответствующих меню.
3. В меню **Готовые наборы** нажмите кнопку **Сохранить как...** и введите имя готового набора.

Эти параметры сохраняются в меню **Готовые наборы**. Для использования новой настройки необходимо выбирать этот параметр при каждом открытии программы и печати.

### Изменение параметров конфигурации продукта

1. В меню Apple  перейдите в меню **Системные настройки** и нажмите на значок **Печать и факс**.
2. Выберите устройство в левой части окна.
3. Нажмите кнопку **Опции и расходные материалы**.

4. Перейдите на вкладку **Драйвер**.
5. Настройка устанавливаемых параметров.

# Программное обеспечение для компьютеров Mac

## HP Utility для Mac

Используйте программу HP Utility для настройки функций устройства, недоступных в драйвере принтера.

Если устройство использует кабель USB или подключено к сети на основе протоколов TCP/IP, можно использовать программу HP Utility.

### Открытие утилиты принтера HP

▲ В док-станции щелкните **HP Utility**.

**-или-**

Находясь в окне **Приложения**, щелкните **Hewlett Packard**, а затем **HP Utility**.

### Функции HP Utility

ПО HP Utility состоит из страниц, которые выбираются из списка **Параметры настройки**. В следующей таблице приведены задачи, которые можно выполнять на этих страницах. В верхней части любой страницы щелкните ссылку **HP Support**, чтобы получить доступ к технической поддержке, заказать расходные материалы в Интернете, зарегистрировать устройство в Интернете или получить сведения о возврате на переработку.

Меню	Элемент	Описание
Информация и поддержка	Состояние расходных материалов	Отображение состояния расходных материалов устройства и ссылок для их заказа через Интернет.
	Информация об устройстве	Отображение информации об устройстве, выбранном в настоящий момент.
	Загрузка файла	Передача файлов с компьютера на устройство.
	Выгрузка шрифтов	Передача файлов шрифтов с компьютера на устройство.
	Обновить микропрограмму	Передача файла обновления микропрограммы в память устройства.
	Команды	Передача устройству специальных символов или команд печати после выполнения задания печати.
Параметры принтера	Конфигурация лотков	Изменение настроек лотка по умолчанию
	Eco mode (экономичный режим) и плотность тонера	Изменение плотности тонера для более экономичного его использования
	Разрешение	Настройка разрешения печати по умолчанию
	Выходные устройства	Управление настройками дополнительных устройств вывода
	Дуплексный режим	Включение автоматического режима двусторонней печати.
	Сохраненные задания	Управление заданиями печати, которые хранятся на жестком диске устройства.
	Уведомлений по электронной почте	Настройка устройства для отправки электронных уведомлений о некоторых событиях.
	Параметры сети	Настройка параметров сети IPv4 и IPv6.

Меню	Элемент	Описание
	<b>Управление расходными материалами</b>	Настройка порядка функционирования устройства в случае приближения даты завершения предполагаемого срока службы расходных материалов.
	<b>Защита портов прямого подключения</b>	Запрет печати через параллельные и USB-порты.
	<b>Дополнительные настройки</b>	Доступ к встроенному веб-серверу HP.

## Поддержка утилит для Mac

### Встроенный Web-сервер HP

Продукт оснащен встроенным веб-сервером HP, который позволяет получить доступ к информации о продукте и работе в сети. Для доступа к встроенному веб-серверу HP используется ПО HP Utility. Откройте меню **Параметры принтера** и выберите **Дополнительные настройки**.

Можно также открыть встроенный веб-сервер HP с помощью браузера Safari.

1. Выберите значок страницы в левой части панели инструментов Safari.
2. Щелкните на эмблеме Bonjour.
3. Дважды щелкните на требуемом принтере в списке. Откроется встроенный веб-сервер HP.

### HP ePrint

HP ePrint позволяет печатать с телефона, ноутбука или другого мобильного устройства, находясь в любой точке мира. HP ePrint поддерживает любое устройство с функцией электронной почты. Просто отправьте электронное сообщение, чтобы начать печать с помощью устройства, поддерживающего HP ePrint. Дополнительные сведения см. на сайте [www.hpprintcenter.com](http://www.hpprintcenter.com).



**ПРИМЕЧАНИЕ.** Для использования HP ePrint устройство должно быть подключено к сети с доступом в Интернет.

По умолчанию функция HP ePrint отключена. Для включения этой функции выполните следующие действия:

1. Введите IP-адрес в адресную строку браузера, чтобы открыть встроенный веб-сервер HP.
2. Перейдите на вкладку **Веб-службы**.
3. Включите веб-службы, выбрав соответствующий пункт.

## AirPrint

Прямая печать с использованием технологии Apple AirPrint поддерживается в iOS 4.2 или более поздней версии. AirPrint позволяет напрямую печатать с iPad (iOS 4.2), iPhone (3GS или более поздней версии) и iPod touch (начиная с третьего поколения) в следующих приложениях:

- Почта
- Фотографии
- Safari
- В некоторых сторонних приложениях

Для использования AirPrint устройство должно быть подключено к сети. Дополнительные сведения об использовании AirPrint и список устройств HP, совместимых с AirPrint, см. на сайте [www.hp.com/go/airprint](http://www.hp.com/go/airprint).



**ПРИМЕЧАНИЕ.** Возможно, для использования AirPrint потребуется обновить микропрограмму устройства. Перейдите на веб-страницу [www.hp.com/go/lj600Series\\_firmware](http://www.hp.com/go/lj600Series_firmware).

# Основные задания печати при использовании Mac

## Отмена задания печати на компьютерах Mac

1. Отменить активное задание печати можно следующим образом:
  - а. Нажмите кнопку Стоп ⊗ на панели управления.
  - б. Устройство предложит подтвердить удаление. Нажмите клавишу **OK**.
2. Задание печати можно также отменить из программного обеспечения или из очереди печати.
  - **Программное обеспечение.** Обычно на экране компьютера появляется диалоговое окно, с помощью которого можно отменить задание печати.
  - **Очередь печати для Mac.** Откройте очередь печати, дважды щелкнув значок устройства на панели инструментов. Затем выделите задание печати и нажмите кнопку **Удалить**.

## Смена типа и формата бумаги (Mac)

1. В меню **Файл** программного обеспечения выберите параметр **Печать**.
2. В меню **Копии и страницы** нажмите кнопку **Параметры страницы**.
3. Выберите формат в раскрывающемся списке **Формат бумаги**, затем нажмите кнопку **OK**.
4. Откройте меню **Окончательная обработка**.
5. Выберите тип в раскрывающемся списке **Тип носителей**.
6. Нажмите клавишу **Печать**.

## Изменение форматов документов или печать документа на бумаге нестандартного формата

<b>Mac OS X 10.5 и 10.6</b>	<ol style="list-style-type: none"><li>1. В меню <b>Файл</b>, выберите параметр <b>Печать</b>.</li><li>2. Нажмите кнопку <b>Параметры страницы</b>.</li><li>3. Выберите устройство, а затем выберите правильные настройки для параметров <b>Формат бумаги</b> и <b>Ориентация</b>.</li></ol>
Пользуйтесь одним из следующих методов.	<ol style="list-style-type: none"><li>1. В меню <b>Файл</b>, выберите параметр <b>Печать</b>.</li><li>2. Откройте меню <b>Подача бумаги</b>.</li><li>3. В элементе <b>Назначенный размер бумаги</b> нажмите диалоговое окно <b>Масштабирование для размещения на бумаге</b>, а затем выберите размер в раскрывающемся списке.</li></ol>

## Создание и использование готовых наборов на компьютерах Mac

Готовые наборы используются для сохранения текущих параметров драйвера принтера для их повторного использования.

## Создать готовый набор печати

1. В меню **Файл**, выберите параметр **Печать**.
2. Выберите драйвер.
3. Выберите параметры печати, которые нужно сохранить для повторного использования.
4. В меню **Готовые наборы** нажмите параметр **Сохранить как...** и введите название готового набора.
5. Нажмите кнопку **ОК**.

## Используйте готовые наборы печати

1. В меню **Файл**, выберите параметр **Печать**.
2. Выберите драйвер.
3. В меню **Готовые наборы** выберите готовый набор печати.



**ПРИМЕЧАНИЕ.** Чтобы использовать настройки драйвера принтера по умолчанию, выберите параметр **стандартный**.

---

## Печать обложки с помощью Mac

1. В меню **Файл**, выберите параметр **Печать**.
2. Выберите драйвер.
3. Откройте меню **Обложка**, а затем выберите место печати обложки. Нажмите кнопку **До документа** или кнопку **После документа**.
4. В меню **Тип обложки** выберите сообщение, которое будет напечатано на странице обложки.



**ПРИМЕЧАНИЕ.** Чтобы напечатать пустую страницу обложки, выберите параметр **стандартный** в меню **Тип обложки**.

---

## Использование водяных знаков в Mac

1. В меню **Файл**, выберите параметр **Печать**.
2. Откройте меню **Водяные знаки**.
3. В меню **Режим**, выберите тип используемых водяных знаков. Для печати полупрозрачного текста выберите параметр **Водяной знак**. Для печати непрозрачного текста выберите параметр **Заголовок**.
4. В меню **Страницы**, выберите печать водяных знаков на всех страницах или только на первой странице.
5. В меню **Текст**, выберите один из стандартных текстов или параметр **Нестандартный** и введите новый текст в поле.
6. Настройте остальные параметры.

## Печать нескольких страниц на одном листе бумаги с помощью Mac

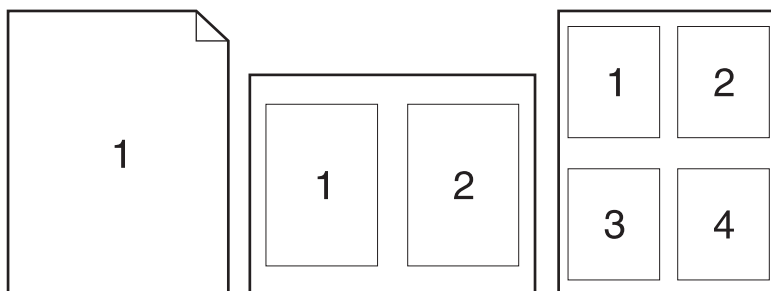

1. В меню **Файл**, выберите параметр **Печать**.
2. Выберите драйвер.
3. Откройте меню **Макет**.
4. Находясь в меню **Страниц на листе** выберите число страниц, которое необходимо разместить на каждом листе (1, 2, 4, 6, 9 или 16).
5. В элементе **Порядок страниц** выберите порядок и размещение страниц на листе.
6. Находясь в меню **Границы** выберите тип рамки для печати вокруг каждой страницы на листе.

## Печать на обеих сторонах листа (двусторонняя печать) в Mac

1. Загрузите в один из лотков бумагу, достаточную для выполнения задания печати.
2. В меню **Файл**, выберите параметр **Печать**.
3. Откройте меню **Макет**.
4. В меню **двусторонняя**, выберите параметр переплета.

## Сохранение заданий в Mac

Вы можете сохранять задания в продукте, чтобы напечатать их позднее. Сохраненные задания можно предоставить пользователям или сделать закрытыми.

1. В меню **Файл**, выберите параметр **Печать**.
2. Откройте меню **Хранение заданий**.

3. В раскрывающемся списке **Режим хранения заданий** выберите тип сохраненного задания.
- **Корректурa и хранение:** С помощью этой функции можно быстро распечатать и проверить одну копию задания, и затем распечатать дополнительные копии.
  - **Персональное задание:** При отправке задания на устройство, это задание не выводится на печать до тех пор, пока не поступит запрос с панели управления устройства. При назначении заданию личного идентификационного кода (PIN), необходимо ввести его с панели управления устройства.
  - **Быстрая копия:** Если в устройстве установлен дополнительный жесткий диск, можно распечатать запрошенное количество копий задания, а затем сохранить копию задания на жестком диске устройства. Впоследствии можно будет распечатать дополнительные копии сохраненного задания.
  - **Сохраненное задание:** Если в устройстве установлен дополнительный жесткий диск, можно сохранить стандартное задание печати, например служебный бланк, табель учета или календарь, которое впоследствии сможет выполнить любой пользователь. Существует возможность защиты сохраненных заданий с помощью PIN.
4. Чтобы использовать другое определенное имя пользователя или имя задания на печать, нажмите клавишу **Нестандартный** и введите имя пользователя или задания.

Выберите, какой параметр использовать, если уже существует другое сохраненное задание с таким именем.

---

**Использовать имя задания + (1 - 99)**      Добавьте уникальный номер в конце имени задания.

---

**Заменить существующий файл**      Перезапишите существующее сохраненное задание новым.

---

5. Если вы выбрали параметр **Сохраненное задание** или **Персональное задание** в шаге 3, вы можете защитить задание PIN-кодом. Введите 4-значный номер в поле **Использовать PIN для Печати**. Когда другие пользователи попытаются напечатать это задание, продукт предложит им ввести этот PIN-код.

## Решение проблем в Mac

См. [Устранение неполадок программного обеспечения устройства в ОС Mac на стр. 209.](#)



---

## 5 Подключение устройства в Windows

- [Отказ от совместного использования принтера](#)
- [Подключение по интерфейсу USB](#)
- [Подключение к сети в Windows](#)

## Отказ от совместного использования принтера

HP не поддерживает одноранговые сети, поскольку эта возможность является функцией операционных систем Microsoft, но не драйверов принтера HP. Перейдите на Web-узел Microsoft по адресу [www.microsoft.com](http://www.microsoft.com).

## Подключение по интерфейсу USB

Данное устройство поддерживает соединение USB 2.0. Необходимо использовать кабель USB типа "А-В". Убедитесь, что длина кабеля не превышает 2 метра.

**⚠ ПРЕДУПРЕЖДЕНИЕ.** Не подключайте USB-кабель до появления соответствующего сообщения в процессе установки ПО.

### Установка ПО с компакт-диска

1. Закройте все программы на компьютере.
2. Установите программное обеспечение с компакт-диска, следуя инструкциям на экране.
3. При появлении запроса, выберите **Подключить напрямую к этому компьютеру с помощью USB-кабеля**, затем нажмите **Далее**.
4. При появлении соответствующего сообщения подключите USB-кабель к устройству и компьютеру.

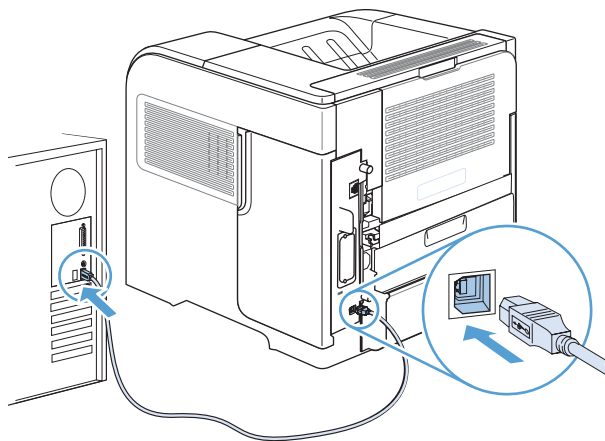

5. На последнем этапе установки нажмите кнопку **Готово** или выберите **Дополнительные параметры**, чтобы установить дополнительное ПО.
6. На экране **Дополнительные параметры** можно установить другие программы или нажать кнопку **Выход**.
7. Для проверки правильности установки ПО распечатайте страницу из любой программы.

**📝 ПРИМЕЧАНИЕ.** Если установка прошла неудачно, переустановите ПО.

## Подключение к сети в Windows

Это можно сделать через панель управления принтера, при помощи встроенного Web-сервера HP или (в большинстве сетей) посредством программного обеспечения HP Web Jetadmin.

 **ПРИМЕЧАНИЕ.** Операционные системы Mac OS X не поддерживают программное обеспечение HP Web Jetadmin.

Полный перечень поддерживаемых сетей, а также инструкции по программной настройке сетевых параметров содержатся в документе *HP Jetdirect Embedded Print Server Administrator's Guide (Руководство администратора встроенного сервера печати HP Jetdirect)*. Этот документ входит в комплект поставки всех устройств, поставляемых вместе со встроенным сервером печати HP Jetdirect.

## Поддерживаемые сетевые протоколы

Таблица 5-1 Поддерживаемые сетевые протоколы

Тип сети	Поддерживаемые протоколы
Сети TCP/IP IPv4 и IPv6	<ul style="list-style-type: none"><li>• Bonjour</li><li>• SNMP (простой протокол сетевого управления) версий v1, v2 и v3</li><li>• HTTP (протокол передачи гипертекста)</li><li>• HTTPS (безопасный HTTP)</li><li>• FTP (протокол передачи файлов)</li><li>• Port 9100</li><li>• LPD (протокол службы построчной печати)</li><li>• IPP (протокол печати через Интернет)</li><li>• Защищенный IPP</li><li>• WS Discovery (динамическое обнаружение веб-служб)</li><li>• IPsec/Firewall</li></ul>
Только сети TCP/IP IPv4	<ul style="list-style-type: none"><li>• Автоадресация IP</li><li>• SLP (протоколы обнаружения служб)</li><li>• TFTP (простой протокол передачи файлов)</li><li>• Telnet</li><li>• IGMP (протокол управления группами Интернета) версии v2</li><li>• BOOTP/DHCP</li><li>• WINS</li><li>• IP Direct Mode</li><li>• WS Print</li></ul>

**Таблица 5-1 Поддерживаемые сетевые протоколы (продолжение)**

Тип сети	Поддерживаемые протоколы
Только сети TCP/IP IPv6	<ul style="list-style-type: none"><li>• DHCP (протокол динамической конфигурации хоста) версии v6</li><li>• MLD версии v1</li><li>• ICMP (протокол управляющих сообщений в Интернете) версии v6</li></ul>
Другие поддерживаемые сетевые протоколы	<ul style="list-style-type: none"><li>• IPX/SPX</li><li>• AppleTalk</li><li>• NDS (служба каталогов NetWare)</li><li>• Bindery</li><li>• NDPS (распределенные службы печати Novell)</li><li>• iPrint</li></ul>

**Таблица 5-2 Расширенные функции безопасности для сетевого управления**

Название службы	Описание
IPSEC/брандмауэр	Обеспечивает безопасность уровня сети по протоколам IPv4 и IPv6. Брандмауэр обеспечивает простое управление трафиком IP. IPSEC обеспечивает дополнительную защиту средствами протоколов аутентификации и кодирования.
Аутентификация по протоколу Kerberos	Позволяет обмениваться конфиденциальной информацией в открытой сети путем назначения уникального ключа, или билета, каждому пользователю, выполняющему вход в сеть. Этот билет встроен в тело сообщения для идентификации отправителя.
SNMP версии 3v3	Использует пользовательскую модель безопасности по протоколу SNMP версии 3, обеспечивающему аутентификацию пользователей и конфиденциальность данных средствами шифрования.
SSL/TLS	Позволяет передавать конфиденциальные документы по сети Интернет, обеспечивает конфиденциальность и целостность данных, пересылаемых между клиентскими и серверными приложениями.
Пакетная настройка IPSEC	Обеспечивает безопасность уровня сети по простому протоколу при обмене IP-трафиком с устройством. Преимуществом этого протокола является шифрование и аутентификации, а также возможность использования нескольких конфигураций.

## Установка устройства в проводной сети в Windows

### Настройка IP-адреса

1. Подключите сетевой кабель к устройству и к сети.

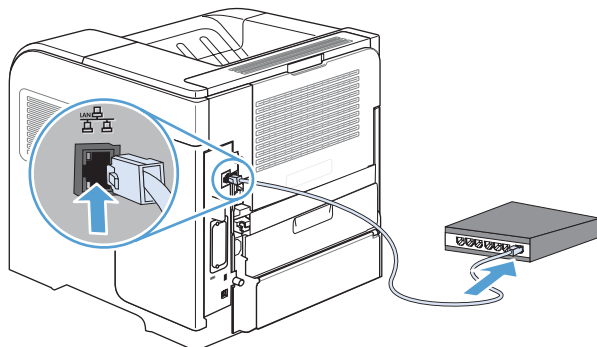

2. Подождите одну минуту. За это время сеть обнаружит устройство и присвоит ему IP-адрес или имя хоста.
3. На панели управления устройства нажмите кнопку Главный экран .
4. Откройте следующие меню:
  - **Администрирование**
  - **Отчеты**
  - **Страницы конфигурации/состояния.**
  - **Страница конфигурации**

5. Найдите IP-адрес на странице встроенного сервера печати Jetdirect.

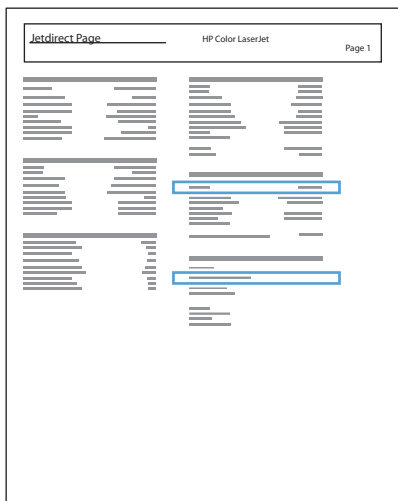

6. **IPv4:** Если IP-адрес имеет вид 0.0.0.0, 192.0.0.192 или 169.254.x.x, его следует установить вручную. В противном случае, сеть была успешно настроена.  
**IPv6:** Если IP-адрес начинается с "fe80:", устройство должно печатать. В противном случае, необходимо вручную установить IP-адрес.

## Установка программного обеспечения

1. Закройте все программы на компьютере.
2. Установите программное обеспечение с компакт-диска.
3. Следуйте инструкциям на экране.
4. При запросе выберите параметр **Подключить по проводной сети**.
5. В списке доступных принтеров выберите тот, который имеет правильный IP-адрес.
6. На последнем этапе установки нажмите кнопку **Готово** или выберите **Дополнительные параметры**, чтобы установить дополнительное ПО.
7. Для проверки правильности установки ПО распечатайте страницу из любой программы.

# Настройка сетевых параметров в Windows

## Просмотр и изменение сетевых параметров

Для просмотра или изменения параметров IP-конфигурации пользуйтесь встроенным Web-сервером.

1. Напечатайте страницу конфигурации и найдите IP-адрес.
  - Если используется IPv4, IP-адрес содержит только цифры. Он имеет следующий формат:  
`xxx . xxx . xxx . xxx`
  - Если используется IPv6, IP-адрес является шестнадцатеричной комбинацией символов и цифр. В нем используется формат, аналогичный следующему:  
`xxxx : : xxxx : xxxx : xxxx : xxxx`
2. Чтобы открыть встроенный Web-сервер, введите IP-адрес устройства в адресную строку Web-браузера.
3. Перейдите на вкладку **Сеть** для получения информации о сети. При необходимости параметры можно изменить.

## Установка или изменение сетевого пароля

Используйте встроенный Web-сервер для установки сетевого пароля или изменения существующего пароля.

1. Откройте встроенный Web-сервер, перейдите на вкладку **Сеть**, затем перейдите по ссылке **Безопасность**.



**ПРИМЕЧАНИЕ.** Если пароль уже установлен, вам будет предложено ввести его. Введите пароль и нажмите кнопку **Применить**.

2. Введите новый пароль в окно **Новый пароль** и в окно **Проверить пароль**.
3. Чтобы сохранить пароль, нажмите кнопку **Применить** в нижней части окна.

## Настройка параметров TCP/IP IPv4 вручную с панели управления

В меню **Администрирование** панели управления вручную укажите адрес IPv4, маску подсети и шлюз по умолчанию.

1. На панели управления нажмите кнопку **Главный экран** .
2. Откройте следующие меню:
  - а. **Администрирование**
  - б. **Параметры сети**
  - в. **Меню Jetdirect**
  - г. **TCP/IP**
  - д. **Параметры IPV4**
  - е. **Способ настройки**
  - ж. **Вручную**
3. **Ручные настройки**
  - и. **IP-адрес, Маска подсети, или Шлюз по умолчанию**
3. Используйте цифровую клавиатуру или нажмите стрелку вверх ▲ или стрелку вниз ▼ для увеличения или уменьшения числа для первого байта IP-адреса, маски подсети или шлюза по умолчанию.
4. Нажмите клавишу **OK**, чтобы перейти к следующему набору чисел. Чтобы вернуться к предыдущему набору чисел, нажмите клавишу "Стрелка назад" ↶.
5. Повторяйте действия 3 и 4 для ввода IP-адреса, маски подсети или шлюза по умолчанию, а затем нажмите клавишу **OK**, чтобы сохранить установленные значения.

## Настройка параметров TCP/IP IPv6 вручную с панели управления

В меню **Администрирование** панели управления вручную укажите адрес IPv6.

1. На панели управления нажмите кнопку **Главный экран** .
2. Чтобы включить ручную настройку, откройте следующие меню:
  - а. **Администрирование**
  - б. **Параметры сети**
  - в. **Меню Jetdirect**
  - г. **TCP/IP**
  - д. **Параметры IPV6**
  - е. **Адрес**
  - ж. **Ручные настройки**
- з. **Включить**

Выберите пункт **Вкл.** и нажмите кнопку **OK**.

3. Чтобы настроить адрес, откройте следующие меню:
  - **Администрирование**
  - **Параметры сети**
  - **Меню Jetdirect**
  - **TCP/IP**
  - **Параметры IPV6**
  - **Адрес**

Используйте цифровую клавиатуру или нажмите стрелку вверх **▲** или стрелку вниз **▼** для ввода адреса. Нажмите клавишу **OK**.

---

 **ПРИМЕЧАНИЕ.** При использовании кнопок со стрелками необходимо нажимать кнопку **OK** после ввода каждого разряда.

---

## Скорость подключения и параметры двусторонней печати

Скорость и режим сетевых соединений сервера печати должны соответствовать характеристикам сети. В большинстве ситуаций устройство следует оставить в режиме **Авто**. Неправильные изменения скорости сетевого соединения и двусторонней печати могут препятствовать взаимодействию устройства с остальными устройствами в сети. При необходимости внесения изменений, используйте панель управления устройства.



**ПРИМЕЧАНИЕ.** Изменение данных параметров может привести к выключению и включению устройства. Вносите изменения только во время простоя устройства.

1. На панели управления нажмите кнопку **Главный экран** .
2. Откройте следующие меню:
  - а. **Администрирование**
  - б. **Параметры сети**
  - в. **Меню Jetdirect**
  - г. **Скорость соединения**
3. Выберите один из следующих вариантов.

Параметр	Описание
<b>Авто</b>	Сервер печати автоматически настраивается на самую высокую скорость передачи данных и допустимый в сети режим связи.
<b>Полуд. 10T</b>	10 Мбит/с, полудуплексный режим
<b>Дупл. 10T</b>	10 Мбит/с, дуплексный режим
<b>Полуд. 100TX</b>	100 Мбит/с, полудуплексный режим
<b>Полуд. 100TX</b>	100 Мбит/с, дуплексный режим
<b>Авто 100TX</b>	Ограничивает настройку сервера печати в режиме автоматического согласования максимальной скоростью 100 Мбит/с
<b>Дупл. 1000T</b>	1000 Мбит/с, дуплексный режим

4. Нажмите клавишу **OK**. Устройство автоматически выключится и включится.

---

## 6 Бумага и носитель для печати

- [Об использовании бумаги](#)
- [Смена драйвера принтера для соответствия типу и формату бумаги](#)
- [Поддерживаемые форматы бумаги](#)
- [Поддерживаемые типы бумаги](#)
- [Емкость лотков и отсеков](#)
- [Загрузка бумаги в лотки](#)
- [Настройка лотков](#)
- [Выбор выходного приемника](#)

## Об использовании бумаги

Данное устройство поддерживает различные типы бумаги и других носителей для печати в соответствии с указаниями в руководстве пользователя. Бумага или печатные носители, не отвечающие этим указаниям, могут стать причиной возникновения проблем с качеством печати, частых замятий и преждевременного износа устройства.

Для получения оптимальных результатов используйте только бумагу и носители для печати HP, предназначенные для лазерной печати или многократного использования. Не пользуйтесь бумагой и печатными материалами для струйных принтеров. Компания Hewlett-Packard не рекомендует использовать носители других марок, поскольку HP не в состоянии контролировать их качество.

Храните бумагу в заводской упаковке во избежание проникновения влаги и других повреждений. Не открывайте упаковку до непосредственной необходимости использования бумаги.

В некоторых случаях неудовлетворительное качество печати наблюдается даже при печати на бумаге, отвечающей всем требованиям, изложенным в этом руководстве пользователя. Такая проблема может возникнуть при неправильном обращении с носителем, эксплуатации при неприемлемой температуре и влажности, а также вследствие других обстоятельств, контролировать которые компания Hewlett-Packard не в состоянии.

**⚠ ПРЕДУПРЕЖДЕНИЕ.** Использование носителя, не соответствующего требованиям, установленным компанией HP, может привести к повреждению принтера и необходимости его ремонта. На такой ремонт гарантия или соглашения о техническом обслуживании Hewlett-Packard не распространяются.

## Указания по использованию особых сортов бумаги

Устройство поддерживает печать на специальных носителях. Чтобы достичь наилучших результатов, следуйте нижеследующим рекомендациям. С целью получения наилучших результатов при использовании специальной бумаги или носителя для печати, убедитесь, что в драйвере принтера выбран правильный тип и формат бумаги.

**⚠ ПРЕДУПРЕЖДЕНИЕ.** В устройствах HP LaserJet используются термоэлементы, чтобы закрепить частички сухого тонера на бумаге очень точным размещением точек. Бумага HP для лазерной печати выдерживает довольно высокую температуру. Использование бумаги для струйных принтеров может привести к повреждению устройства.

Тип носителя	Следует	Не следует
Конверты	<ul style="list-style-type: none"><li>• Хранить конверты на плоской поверхности.</li><li>• Использовать конверты, в которых линия склейки доходит до угла конверта.</li><li>• Использовать защитные полоски на клейкой основе, предназначенные для лазерных принтеров.</li></ul>	<ul style="list-style-type: none"><li>• Использовать конверты со складками, прорезями, склеенные конверты или конверты с другими повреждениями.</li><li>• Использовать конверты со скрепками, зажимами, окнами или внутренним покрытием.</li><li>• Использовать конверты с самоклеящейся лентой или другими синтетическими материалами.</li></ul>

Тип носителя	Следует	Не следует
Этикетки	<ul style="list-style-type: none"> <li>Использовать только этикетки без открытых участков клеейкой подложки между ними.</li> <li>Используйте этикетки, которые изгибаются при нагреве.</li> <li>Использовать только полные листы этикеток.</li> </ul>	<ul style="list-style-type: none"> <li>Использовать этикетки со сгибами, пузырьками или другими повреждениями.</li> <li>Печатать листы с этикетками по частям.</li> </ul>
Прозрачные пленки	<ul style="list-style-type: none"> <li>Пользуйтесь только прозрачными пленками, рекомендованными для цветных лазерных принтеров.</li> <li>Прозрачные пленки, извлеченные из устройства МФП, положите на плоскую поверхность.</li> </ul>	<ul style="list-style-type: none"> <li>Использовать прозрачные носители, не предназначенные для лазерных принтеров.</li> </ul>
Печатные и фирменные бланки	<ul style="list-style-type: none"> <li>Использовать только бланки или формы, предназначенные для лазерных принтеров.</li> </ul>	<ul style="list-style-type: none"> <li>Использовать тисненые бланки и бланки с рельефными изображениями.</li> </ul>
Плотная бумага	<ul style="list-style-type: none"> <li>Использовать только плотную бумагу, которая разрешена для использования в лазерных принтерах и удовлетворяет требованиям по весу для данного изделия.</li> </ul>	<ul style="list-style-type: none"> <li>Использовать более плотную бумагу, чем указано в рекомендациях для данного изделия, если только эту бумагу НР не разрешено использовать для данного изделия.</li> </ul>
Глянцевая бумага или бумага с покрытием	<ul style="list-style-type: none"> <li>Использовать только глянцевую бумагу и бумагу с покрытием для лазерных принтеров.</li> <li>Используйте мелованную бумагу только в диапазонах температуры и влажности, указанных для данного изделия.</li> </ul>	<ul style="list-style-type: none"> <li>Использовать глянцевую бумагу или бумагу с покрытием для струйных принтеров.</li> <li>Не используйте мелованную бумагу в условиях повышенной или пониженной влажности.</li> </ul>
Все типы бумаги	<ul style="list-style-type: none"> <li>Храните бумагу в заводской упаковке.</li> <li>Предохраняйте бумагу от попадания пыли во время хранения.</li> </ul>	<ul style="list-style-type: none"> <li>Не используйте скрученную бумагу.</li> <li>Не используйте бумагу, которая хранилась в условиях повышенной влажности.</li> </ul>

## Смена драйвера принтера для соответствия типу и формату бумаги

1. В меню **Файл** программного обеспечения выберите **Печать**.
2. Выберите устройство, а затем нажмите на кнопку **Свойства** или **Настройки**.
3. Перейдите на вкладку **Бумага/качество**.
4. Выберите формат в раскрывающемся списке **Формат бумаги**.
5. Выберите тип бумаги в раскрывающемся списке **Тип бумаги**.
6. Нажмите клавишу **ОК**.

## Поддерживаемые форматы бумаги

Данное изделие поддерживает несколько форматов бумаги и адаптировано для работы с разнообразными носителями.

 **ПРИМЕЧАНИЕ.** Для получения наилучших результатов выбирайте правильный тип и формат бумаги в драйвере принтера перед печатью.

**Таблица 6-1** Поддерживаемые форматы бумаги и печатных носителей

Формат и размеры	Лоток 1	Лоток 2 и дополнительные лотки на 500 листов	Дополнительный лоток на 1 500 листов	Дополнительный податчик конвертов	Дополнительный дуплексер	Дополнительный укладчик и сшиватель/укладчик	Дополнительный приемник на 5 почтовых ящиков
Letter 216 x 279 мм	✓	✓	✓		✓	✓	✓
A4 210 x 297 мм	✓	✓	✓		✓	✓	✓
Legal 216 x 356 мм	✓	✓	✓		✓	✓	✓
Executive 184 x 267 мм	✓	✓	✓		✓	(только укладчик)	✓
A5 148 x 210 мм	✓	✓	✓		✓	(только укладчик)	✓
8,5" x 13" 216 x 330 мм	✓	✓	✓			(только укладчик)	✓
B5 (JIS) 182 x 257 мм	✓	✓	✓		✓	(только укладчик)	✓
Двойные почтовые карточки (JIS) 148 x 200 мм	✓						
16K 197 x 273 мм	✓	✓			✓	(только укладчик)	✓
Нестандартный От 76 x 127 мм до 216 x 356 мм (3,0 x 5,0 дюйма до 8,5 x 14 дюймов)	✓						

**Таблица 6-1** Поддерживаемые форматы бумаги и печатных носителей (продолжение)

Формат и размеры	Лоток 1	Лоток 2 и дополнительные лотки на 500 листов	Дополнительный лоток на 1 500 листов	Дополнительный податчик конвертов	Дополнительный дуплексер	Дополнительный укладчик и сшиватель/укладчик	Дополнительный приемник на 5 почтовых ящиков
Нестандартный От 148 x 210 мм до 216 x 356 мм (от 5,83 x 8,27 дюйма до 8,5 x 14 дюймов)	✓	✓			✓	✓ (только укладчик)	✓
Конверт Commercial #10 105 x 241 мм	✓			✓			
Конверт DL ISO 110 x 220 мм	✓			✓			
Конверт C5 ISO 162 x 229 мм	✓			✓			
Конверт B5 ISO 176 x 250 мм	✓			✓			
Конверт Monarch #7-3/4 98 x 191 мм	✓			✓			

<sup>1</sup> Нестандартные форматы не прошиваются, но могут укладываться в выходные отсеки.

## Поддерживаемые типы бумаги

Полный список бумаги HP, поддерживаемой данным устройством, расположен по адресу [www.hp.com/support/lj600Series](http://www.hp.com/support/lj600Series).

### Поддерживаемые типы бумаги для источников подачи

Тип бумаги	Лоток 1	Лоток 2	Дополнительные лотки на 500 листов	Дополнительный лоток на 1 500 листов	Дополнительный податчик конвертов
Любой тип	✓	✓	✓	✓	✓
Обычная	✓	✓	✓	✓	
Легкая 60-74 г	✓	✓	✓	✓	
Карточки 176-220 г	✓	✓	✓		
Прозрач. пленка	✓	✓	✓		
Наклейки	✓	✓	✓		
Фирменный бланк	✓	✓	✓	✓	
Печатный бланк	✓	✓	✓	✓	
Перфорированная	✓	✓	✓	✓	
Цветная	✓	✓	✓	✓	
Грубая	✓	✓	✓	✓	
Высококачественная бумага	✓	✓	✓	✓	
Переработанная	✓	✓	✓	✓	
HP EcoSMART Lite	✓	✓	✓	✓	
Конверт	✓				✓

## Поддерживаемые типы бумаги для выходных отсеков

Тип бумаги	Обычный верхний выходной отсек (лицевой стороной вниз)	Задний приемник (лицевой стороной вверх)	Дополнительный дуплексер	Дополнительный укладчик или сшиватель/ укладчик	Дополнительный приемник на 5 почтовых ящиков
Любой тип	✓	✓	✓	✓	✓
Обычная	✓	✓	✓	✓	✓
Легкая 60-74 г	✓	✓	✓	✓	✓
Карточки 176-220 г	✓	✓			
Прозрач. пленка	✓	✓			
Наклейки	✓	✓			
Фирменный бланк	✓	✓	✓	✓	✓
Печатный бланк	✓	✓	✓	✓	✓
Перфорированная	✓	✓	✓	✓	✓
Цветная	✓	✓	✓	✓	✓
Грубая	✓	✓	✓	✓	✓
Высококачественная бумага	✓	✓	✓	✓	✓
Переработанная	✓	✓	✓	✓	✓
HP EcoSMART Lite	✓	✓	✓	✓	✓
Конверт	✓	✓			

## Емкость лотков и отсеков

Лоток или отсек	Тип бумаги	Технические характеристики	Количество
Лоток 1	Бумага и карточки	Диапазон: От 60 г/м <sup>2</sup> до 200 г/м <sup>2</sup> высокосортной бумаги	Максимальная высота пачки: 10 мм  Высота, эквивалентная 100 листам 75 г/м <sup>2</sup> высокосортной бумаги.
	Конверты	Менее чем от 60 г/м <sup>2</sup> до 90 г/м <sup>2</sup> высокосортной бумаги	До 10 конвертов
	Наклейки	Максимальная толщина: 0,23 мм	Максимальная высота пачки: 10 мм
	Прозрачные пленки	Минимальная толщина: 0,13 мм	Максимальная высота пачки: 10 мм
Лоток 2 и дополнительные лотки на 500 листов	Бумага и карточки	Диапазон: От 60 г/м <sup>2</sup> до 135 г/м <sup>2</sup> высокосортной бумаги	Высота, эквивалентная 500 листам 75 г/м <sup>2</sup> высокосортной бумаги
	Этикетки	Максимальная толщина: 0,13 мм	Максимальная высота пачки: 54 мм
	Прозрачная пленка	Минимальная толщина: 0,13 мм	Максимальная высота пачки: 54 мм
Дополнительный лоток на 1 500 листов	Бумага	Диапазон: От 60 г/м <sup>2</sup> до 135 г/м <sup>2</sup> высокосортной бумаги	Высота, эквивалентная 1 500 листам 75 г/м <sup>2</sup> высокосортной бумаги
Дополнительный податчик конвертов	Конверты	Менее чем от 60 г/м <sup>2</sup> до 90 г/м <sup>2</sup> высокосортной бумаги	До 75 конвертов
Обычный верхний отсек	Бумага		До 500 листов 75 г/м <sup>2</sup> высокосортной бумаги
Зад. приемник	Бумага		До 100 листов 75 г/м <sup>2</sup> высокосортной бумаги
Дополнительный дуплексер	Бумага	Диапазон: от 60 г/м <sup>2</sup> до 120 г/м <sup>2</sup> высокосортной бумаги	
Дополнительный укладчик	Бумага		До 500 листов 75 г/м <sup>2</sup> высокосортной бумаги
Дополнительный шиватель/ укладчик	Бумага		Скрепление: до 20 заданий до 15 страниц каждое
			Укладка: до 500 листов 75 г/м <sup>2</sup> высокосортной бумаги
Дополнительный приемник на 5 почтовых ящиков	Бумага		До 500 листов 75 г/м <sup>2</sup> высокосортной бумаги

# Загрузка бумаги в лотки

## Загрузите лоток 1

 **ПРИМЕЧАНИЕ.** Устройство может печатать более медленно при использовании лотка 1.

 **ПРЕДУПРЕЖДЕНИЕ.** Во избежание замятий не загружайте носители в лотки во время печати. Не разворачивайте бумагу веером. При этом может произойти нарушение подачи.

1. Откройте лоток 1.

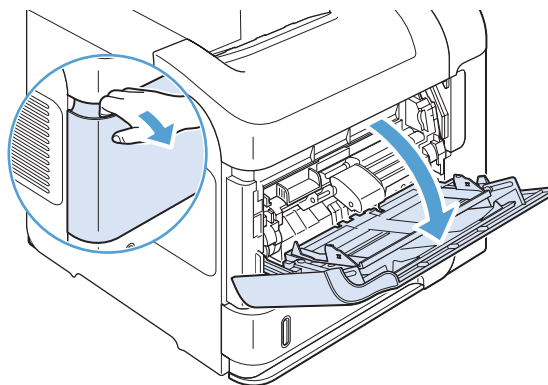

2. Извлеките расширение лотка.

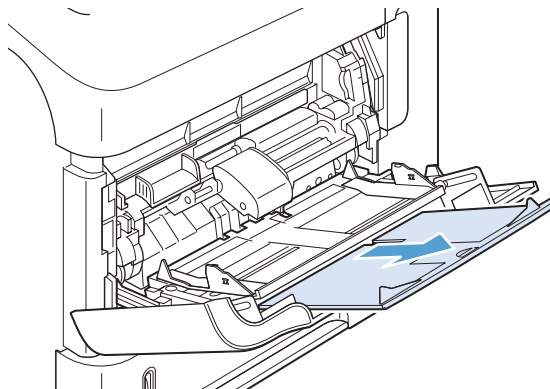

3. Загрузите бумагу в лоток. Убедитесь, что ограничители плотно прижаты к бумаге, а стопка бумаги ниже индикаторов максимальной высоты.

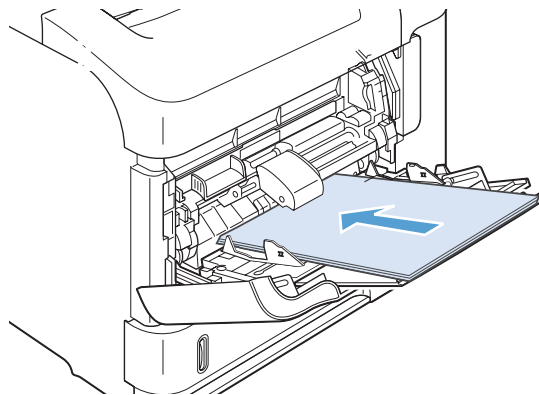

4. Отрегулируйте ограничители так, чтобы они слегка касались стопки бумаги, не сгибая ее.

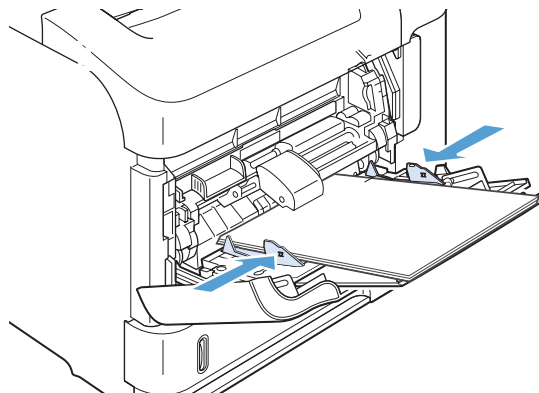

## Загрузка лотка 2 или дополнительного лотка на 500-листов

**⚠ ПРЕДУПРЕЖДЕНИЕ.** Во избежание замятий не загружайте носители в лотки во время печати.

**ПРЕДУПРЕЖДЕНИЕ.** Не разворачивайте бумагу веером. При этом может произойти нарушение подачи.

1. Выдвиньте лоток из принтера и немного поднимите его, а затем извлеките лоток из устройства.

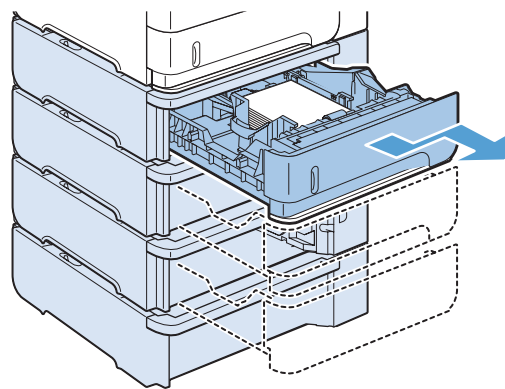

2. Нажмите фиксирующий рычаг на левой направляющей и отрегулируйте боковые направляющие в соответствии с форматом бумаги.

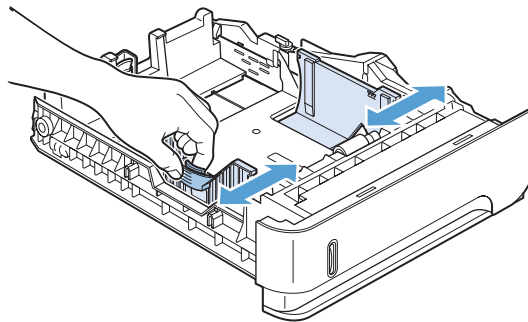

3. Нажмите фиксирующий рычаг на задней направляющей бумаги и отрегулируйте ее в соответствии с форматом бумаги.

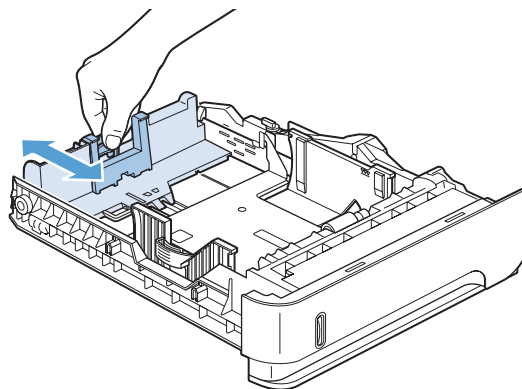

4. Загрузите бумагу в лоток. Проверьте, чтобы пачка бумаги не загибалась по углам, а высота стопки бумаги не превышала высоту расположения указателей максимальной высоты.

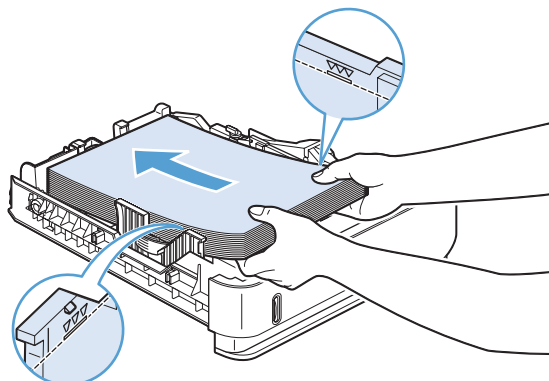

5. Задвиньте лоток обратно в устройство.

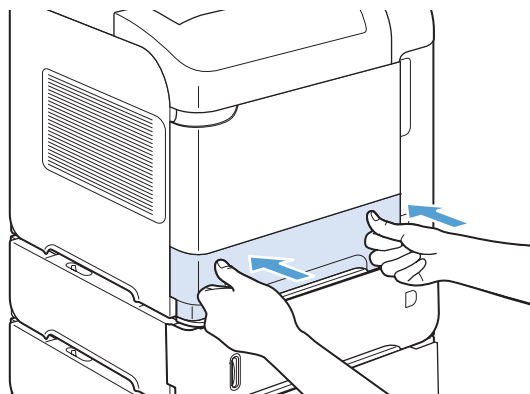

## Загрузите дополнительный лоток на 1 500 листов

Дополнительный лоток на 1 500 листов предназначен для форматов бумаги Letter, A4 и Legal. Устройство автоматически определяет формат бумаги, если направляющие лотка установлены правильно.

**⚠ ПРЕДУПРЕЖДЕНИЕ.** Во избежание замятий не загружайте носители в лотки во время печати.

**ПРЕДУПРЕЖДЕНИЕ.** Не разворачивайте бумагу вверх. При этом может произойти нарушение подачи.

1. Нажмите на защелку и откройте дверцу лотка на 1 500 листов.

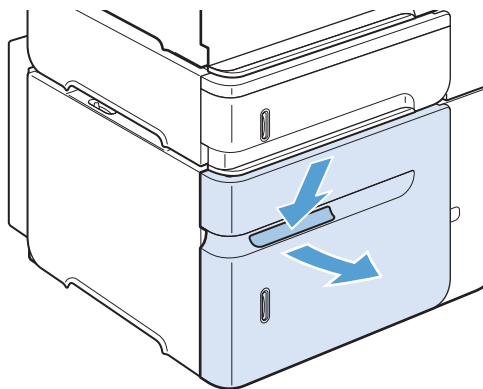

2. Если в лотке уже есть бумага, выньте ее. Направляющие невозможно установить правильно, пока бумага находится в лотке.

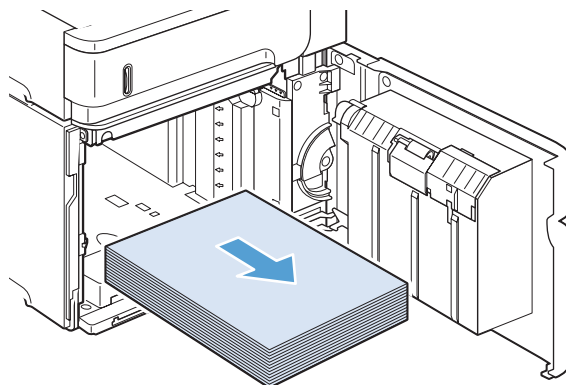

3. Сожмите направляющие в передней части лотка и переместите их так, чтобы установить нужный формат бумаги.

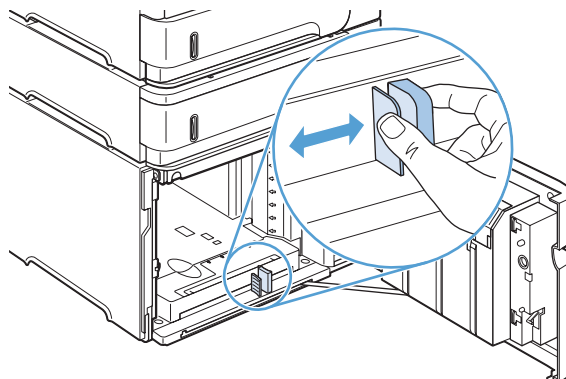

4. Загрузите бумагу в лоток. Загружайте бумагу пачками. Не разделяйте пачки на меньшие части.

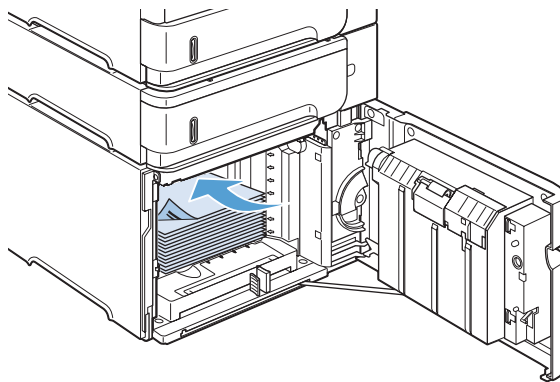

5. Убедитесь, что высота пачки не превышает указателей максимальной высоты на направляющих, а передний край пачки выровнен по стрелкам.

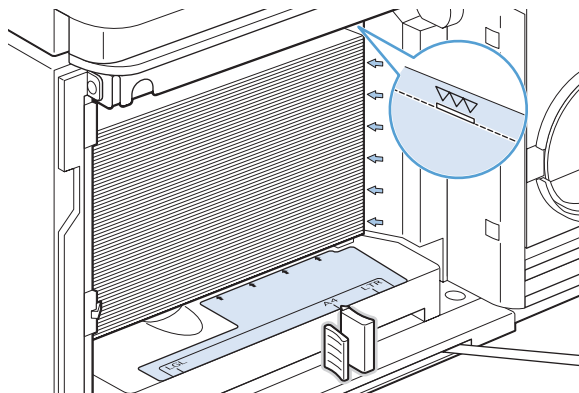

6. Закройте дверцу лотка.

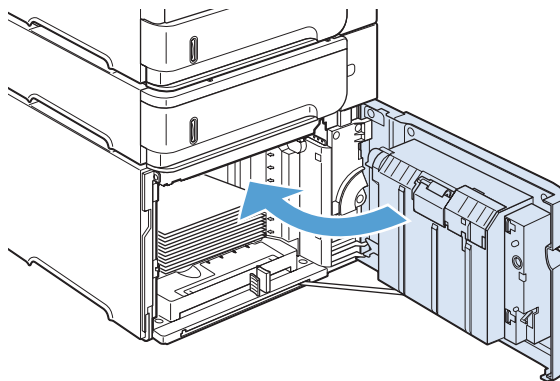

## Ориентация для загрузки лотков

### Загрузка фирменных бланков, печатных бланков или перфорированной бумаги

Если установлен дуплексер или сшиватель/укладчик, устройство изменяет способ расположения изображений на каждой странице. Если используется бумага, требующая определенной ориентации, загрузите ее в соответствии с информацией в следующей таблице.

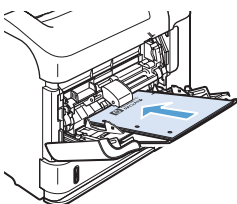
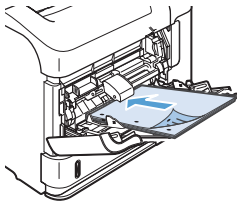
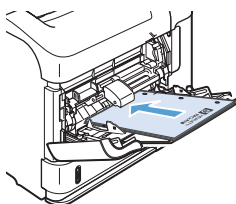
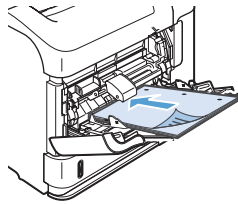
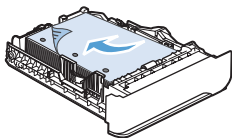
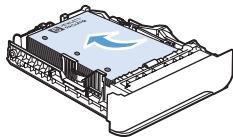
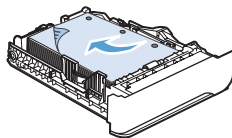
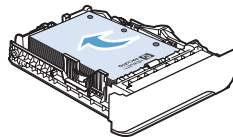
Лоток	Односторонняя печать без сшивателя/укладчика	Двусторонняя печать без сшивателя/укладчика	Односторонняя печать со сшивателем/укладчиком	Двусторонняя печать со сшивателем/укладчиком
Лоток 1	<p>Лицевой стороной вверх</p> <p>Верхним краем по направлению к принтеру</p> 	<p>Лицевой стороной вниз</p> <p>Нижним краем по направлению к принтеру</p> 	<p>Лицевой стороной вверх</p> <p>Нижним краем по направлению к принтеру</p> 	<p>Лицевой стороной вниз</p> <p>Верхним краем по направлению к принтеру</p> 
Все другие лотки	<p>Лицевой стороной вниз</p> <p>Верхним краем по направлению к передней части лотка</p> 	<p>Лицевой стороной вверх</p> <p>Нижним краем по направлению к передней части лотка</p> 	<p>Лицевой стороной вниз</p> <p>Нижним краем по направлению к передней части лотка</p> 	<p>Лицевой стороной вверх</p> <p>Верхним краем по направлению к передней части лотка</p> 

## Загрузка конвертов

Загружайте конверты в лоток 1 или дополнительный податчик конвертов лицевой стороной конверта вверх, короткой заклеиваемой стороной к устройству.

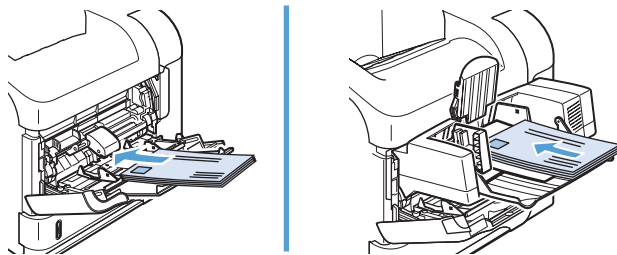

## Настройка лотков

Устройство автоматически запрашивает настройку лотка для соответствующего типа и формата бумаги в следующих ситуациях:

- При загрузке бумаги в лоток.
- Если вы выбираете лоток или тип бумаги для задания печати с помощью драйвера принтера или программного обеспечения, но настройки лотка не соответствуют параметрам задания печати.

 **ПРИМЕЧАНИЕ.** Сообщение не появляется, если печать выполняется из лотка 1, для которого заданы значения **Любой формат** (формат бумаги) и **Любой тип** (тип бумаги). В этом случае, если в задании печати не указан определенный лоток, устройство печатает из лотка 1, даже если настройки формата и типа бумаги в задании на печать не соответствуют бумаге в лотке 1.

### Настройка лотка при загрузке бумаги

1. Загрузите бумагу в лоток. Закройте лоток, если используются лотки, отличные от лотка 1.
2. Появится сообщение о настройке лотка.
3. Нажмите кнопку **ОК**, чтобы принять выбранный формат. Нажмите кнопку "стрелка назад" ↶ для выбора другой конфигурации и перейдите к выполнению следующих шагов.
4. Для изменения конфигурации формата лотка нажмите кнопку "стрелка вниз" ▼ для выбора правильного формата, затем нажмите кнопку **ОК**.

 **ПРИМЕЧАНИЕ.** Устройство автоматически определяет большинство форматов бумаги в лотках, отличных от лотка 1.

5. Нажмите кнопку "стрелка вниз" ▼ для выбора правильного типа, затем нажмите кнопку **ОК**.

### Настройка лотка для соответствия параметрам задания на печать

1. В приложении укажите исходный лоток, формат и тип бумаги.
2. Отправьте задание на устройство.  
Если требуется настроить лоток, на дисплее панели управления появится запрос.
3. Если отображаемый формат неверен, нажмите стрелку назад ↶. Нажмите кнопку "стрелка вниз" ▼, чтобы выбрать правильный формат, или выделите пункт **Специальный**.  
Чтобы указать нестандартный формат, сначала нажмите стрелку вниз ▼ для выбора правильной единицы измерения. Затем установите размеры X и Y при помощи цифровой клавиатуры или нажатия стрелки вверх ▲ или стрелки вниз ▼.
4. Если отображаемый тип бумаги неверен, нажмите стрелку назад ↶, а затем нажмите стрелку вниз ▼ для выбора типа бумаги.

## Настройка лотков с помощью панели управления

Можно также настроить тип и формат для лотков без запроса устройства.

1. Нажмите клавишу **Главный экран** .
2. Откройте меню **Лотки**.
3. Нажмите клавишу "Стрелка вниз" ▼, чтобы выбрать формат или тип для требуемого лотка, а затем нажмите клавишу **OK**.
4. Нажмите клавишу "Стрелка вверх" ▲ или "Стрелка вниз" ▼, чтобы выбрать формат или тип. Если выбран нестандартный формат, укажите единицу измерения, а затем установите размеры X и Y.
5. Нажмите клавишу **OK**, чтобы подтвердить выбор.

## Выбор выходного приемника

В устройстве имеется четыре выходных отсека: верхний (стандартный) выходной отсек, задний выходной отсек, дополнительный укладчик или сшиватель/укладчик и дополнительный приемник на 5 почтовых ящиков.

### Печать с выводом документа в верхний (стандартный) выходной отсек

В верхнем выходном отсеке бумага складывается лицевой стороной вверх в правильном порядке. Верхний выходной отсек используется при выполнении большинства заданий печати, а также для печати на прозрачных пленках. Для работы с верхним выходным отсеком убедитесь в том, что задний выходной отсек закрыт. Во избежание замятия бумаги не следует открывать и закрывать задний выходной отсек во время печати.

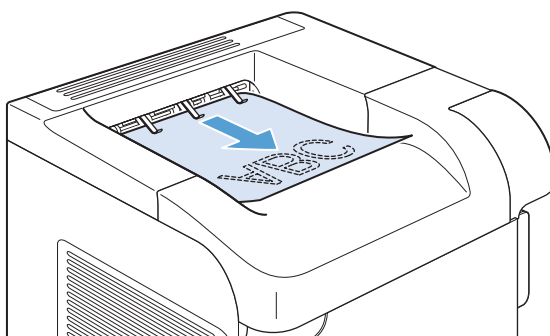

### Печать с выводом документа в задний выходной отсек

Документы, подаваемые в устройство, всегда выводятся в задний выходной отсек, если он открыт. Бумага выводится из принтера лицевой стороной вверх, причем последняя страница оказывается наверху (обратный порядок).

Печать из лотка 1 в задний выходной отсек обеспечивает наиболее прямой проход бумаги. Открытие заднего выходного отсека может улучшить производительность печати, если печать выполняется на следующих носителях:

- конверты
- этикетки
- малоформатная нестандартная бумага
- почтовые карточки
- бумага плотностью более 120 г/м<sup>2</sup> (32 ф.)

Открытие заднего выходного отсека приводит к отключению дуплексера (если он установлен) и верхнего выходного отсека. Во избежание замятия бумаги не следует открывать и закрывать задний выходной отсек во время печати.

1. Чтобы открыть задний выходной лоток, возьмитесь за ручку в верхней части отсека и потяните вниз.

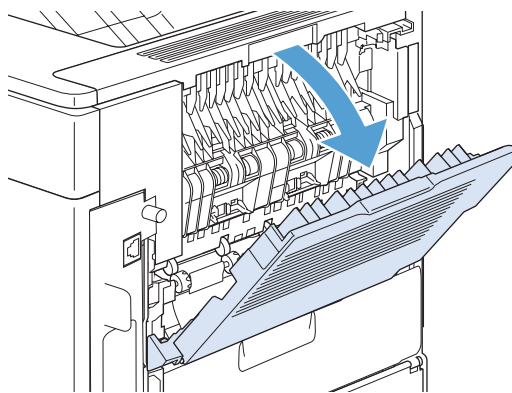

2. Вытяните расширение.

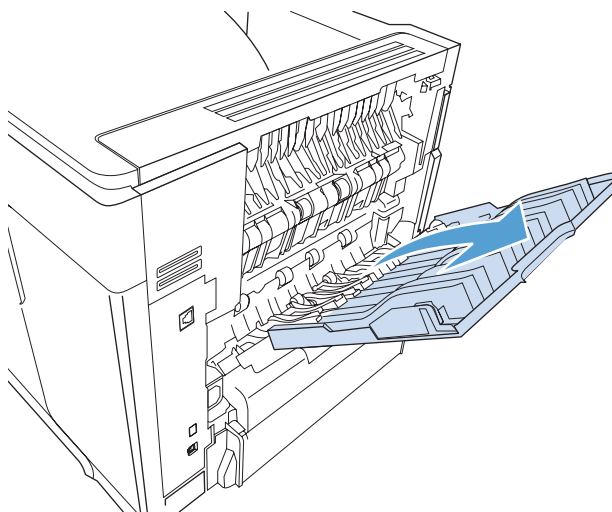

## Печать с использованием укладчика или сшивателя/укладчика

Укладчик или сшиватель/укладчик являются дополнительными устройствами и могут вмещать до 500 листов бумаги (плотностью 20 фунтов). Укладчик поддерживает стандартный и нестандартный форматы бумаги. Сшиватель/укладчик поддерживает стандартный и нестандартный формат бумаги, однако можно сшить только носители формата Letter, Legal и A4. Не пытайтесь использовать другие типы носителей, например этикетки или конверты.

 **ПРИМЕЧАНИЕ.** После установки сшивателя/укладчика устройство автоматически поворачивает печатаемое изображение на 180° для всех форматов бумаги, даже если задание сшивается. Для типов бумаги, на которой необходимо выполнять печать с правильной ориентацией (например фирменный бланк или перфорированная бумага), может потребоваться загрузка в другом направлении.

Чтобы выполнить печать с использованием дополнительного укладчика или сшивателя/укладчика, выберите соответствующий параметр в программе, драйвере принтера или на панели управления принтером.

Перед использованием дополнительного укладчика или сшивателя/укладчика убедитесь, что в драйвере принтера установлены соответствующие параметры. Этот параметр нужно установить только один раз.

## Windows

1. **Windows XP, Windows Server 2003 и Windows Server 2008 (с помощью стандартного меню "Пуск"):** Щелкните **Пуск**, а затем **Принтеры и факсы**.

**Windows XP, Windows Server 2003 и Windows Server 2008 (с помощью стандартного меню "Пуск"):** Нажмите **Пуск**, выберите **Настройка**, а затем **Принтеры**.

**Windows Vista:** Нажмите кнопку **Пуск**, выберите **Панель управления**, а затем выберите **Принтер** в категории **Программное обеспечение и звук**.

**Windows 7:** Нажмите кнопку **Пуск**, затем выберите **Устройства и принтеры**.

2. Правой кнопкой мыши выберите значок драйвера, затем **Свойства** или **Свойства принтера**.
3. Выберите вкладку **Параметры устройства**.
4. В области **Устанавливаемые возможности** задайте для пункта **Автоматическая настройка** значение **Обновить сейчас**.

## Mac

1. В меню Apple  перейдите в меню **Системные настройки** и нажмите на значок **Печать и факс**.
2. Выберите устройство в левой части окна.
3. Нажмите кнопку **Опции и расходные материалы**.
4. Перейдите на вкладку **Драйвер**.
5. Настройка устанавливаемых параметров.

## Печать с использованием приемника на 5 почтовых ящиков

Дополнительный приемник на 5 почтовых ящиков предоставляет пять выходных отсеков, которые можно настроить с панели управления для сортировки заданий на печать множеством способов.

1. Нажмите клавишу **Главный экран** .
2. Откройте следующие меню:
  - **Администрирование**
  - **Параметры многолоткового почтового ящика**
  - **Режим работы**
3. Нажмите стрелку вниз ▼ для выбора способа сортировки приемником на 5 почтовых ящиков:

---

<b>Почтовый ящик</b>	Каждый отсек назначается пользователю или группе пользователей. Это значение по умолчанию.
----------------------	--

---

<b>Укладчик</b>	Устройство использует все отсеки для сортировки копий заданий. Задания отправляются сначала в нижний отсек, затем в следующий отсек сверху и так далее. Когда все отсеки заполнены, устройство останавливается.
-----------------	---

---

<b>Разделитель заданий</b>	Каждое задание на печать направляется в отдельный отсек. Задания направляются в пустой отсек, начиная с верхнего отсека и до нижнего.
<b>Сортировщик</b>	Устройство сортирует копии одного задания на печать в разные отсеки.

---

4. Нажмите клавишу **OK**, чтобы выбрать параметр.

---

# 7 Картриджи

Информация, содержащаяся в настоящем документе, может быть изменена без предварительного уведомления. Чтобы загрузить новейшую версию руководства пользователя, посетите сайт [www.hp.com/support/lj600Series\\_manuals](http://www.hp.com/support/lj600Series_manuals).

- [Сведения о картридже](#)
- [Изображения расходных материалов](#)
- [Управление картриджами печати](#)
- [Инструкции по замене](#)
- [Устранение неполадок с картриджами](#)

## Сведения о картридже

Функция	Описание
Номера деталей	<ul style="list-style-type: none"><li>• Печатный картридж стандартной емкости: CE390A</li><li>• Картридж высокой емкости: CE390X</li></ul>
Специальные возможности	<ul style="list-style-type: none"><li>• Картридж можно установить и извлечь одной рукой.</li></ul>
Характеристики условий окружающей среды	<ul style="list-style-type: none"><li>• Возвращайте картриджи на переработку с помощью специальной программы HP Planet Partners.</li></ul>

Дополнительные сведения о расходных материалах см. на сайте [www.hp.com/go/learnaboutsupplies](http://www.hp.com/go/learnaboutsupplies).

# Изображения расходных материалов

## Изображения картриджей печати

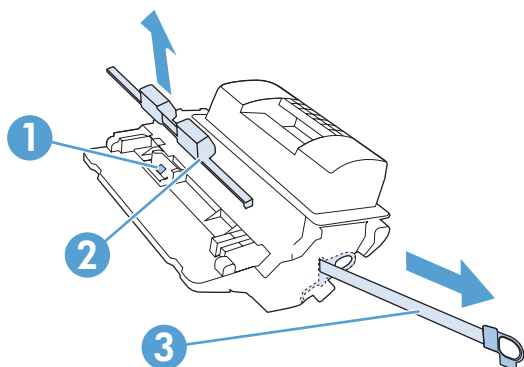

1	Микросхема памяти картриджа
2	Пластиковая защитная крышка
3	Защитная лента

## Управление картриджами печати

Для обеспечения высокого качества печати соблюдайте правила использования, хранения и контроля состояния картриджа принтера.

### Измените настройки картриджей

#### Использование картриджей с заканчивающимся сроком службы

- Сообщение **Низкий уровень черного картриджа**. Устройство сообщает, что уровень расхода в расходном материале низкий. Оставшийся срок службы картриджа может быть различным. Проверьте наличие новых расходных материалов, они скоро вам потребуются. Необходимость в немедленной замене расходного материала отсутствует.
- Сообщение **Очень низкий уровень черного картриджа**. Устройство сообщает, что уровень расхода в расходном материале очень низкий. Фактический остаточный ресурс расходного материала может быть различным. Проверьте наличие новых расходных материалов, они скоро вам потребуются. Если качество печати остается приемлемым, заменять расходный материал не обязательно. Использование расходного материала, оценочный срок службы которого подходит к концу, может привести к возникновению проблем с качеством печати.

При "очень низком" уровне картриджа HP действие гарантии HP Supplies Premium Protection Warranty на этот картридж прекращается. Гарантия HP Premium Protection Warranty распространяется только на картриджи для устройства.

#### Включение и отключение параметров Параметры "при очень низком уровне" на панели управления

Параметры по умолчанию можно включать и отключать в любое время. Их не требуется повторно активировать после установки нового картриджа.

1. На панели управления устройства нажмите кнопку **Главный экран** .
2. Откройте следующие меню:
  - **Администрирование**
  - **Управление расходными материалами**
  - **Параметры расходных материалов**

- **Черный картридж**
  - **Параметры "при очень низком уровне"**
3. Выберите один из следующих параметров:

- Выберите параметр **Продолжение**, чтобы устройство предупреждало о том, что срок службы картриджа на исходе, но продолжало печатать.



**ПРИМЕЧАНИЕ.** При использовании параметра **Продолжение** печать не будет прерываться при низком уровне расходных материалов (Very Low), но ее качество может быть неудовлетворительным.

- Выберите параметр **Остановить**, чтобы настроить устройство на остановку печати до замены картриджа.
- Выберите параметр **Запрос на продолжение**, чтобы настроить устройство на остановку печати и вывод запроса о замене картриджа. Вы сможете подтвердить запрос и продолжить печать.

При выборе параметра **Остановить** или **Запрос на продолжение** устройство будет прерывать печать, если уровень расходных материалов достигнет значения Very Low (Очень низкий). Устройство автоматически возобновит печать после замены картриджа.

## Печать в экономичном режиме (EconoMode)

В данном устройстве имеется функция EconoMode для печати черновиков документов. Использование режима EconoMode снижает расход тонера и уменьшает стоимость печати страницы. Однако при использовании EconoMode может ухудшиться качество печати.

Компания HP не рекомендует постоянно использовать режим EconoMode. В случае постоянного использования режима EconoMode износ механических деталей картриджа может опередить полное израсходование порошка тонера. Если качество печати ухудшилось до неприемлемого, замените картридж.



**ПРИМЕЧАНИЕ.** Эта функция доступна в драйвере PCL 6 для Windows. Если этот драйвер не используется, можно использовать эту функцию при помощи встроенного веб-сервера HP.

1. В меню **Файл** программного обеспечения щелкните **Печать**.
2. Выберите устройство, а затем нажмите кнопку **Свойства** или **Настройки**.
3. Перейдите на вкладку **Бумага/качество**.
4. Установите флажок **EconoMode**.

## Хранение и переработка расходных материалов

### Переработка расходных материалов

Для переработки оригинального картриджа HP поместите использованный картридж в коробку, в которой поставлялся новый картридж. Для отправки использованных расходных материалов на переработку в компанию HP используйте прилагаемую наклейку возврата. Полную информацию см. в руководстве по отправке на переработку, прилагаемом к каждому новому расходному материалу HP.

## Хранение картриджа

Не извлекайте печатающий картридж из упаковки, пока не возникнет необходимость его использования.

 **ПРЕДУПРЕЖДЕНИЕ.** Чтобы предотвратить повреждение картриджа, не подвергайте его воздействию света дольше, чем на несколько минут.

---

## Политика компании HP относительно расходных материалов других производителей

Компания Hewlett-Packard не рекомендует использовать картриджи других производителей, как новых, так и восстановленных.

 **ПРИМЕЧАНИЕ.** Гарантия HP и соглашения об обслуживании не распространяются на повреждения, вызванные использованием картриджами других производителей.

---

## Веб-сайт HP по вопросам защиты от подделок

Перейдите на веб-сайт [www.hp.com/go/anticounterfeit](http://www.hp.com/go/anticounterfeit), если при установке картриджа HP на панели управления выводится сообщение, что это не картридж HP. Компания HP поможет определить, является ли картридж оригинальным, и принять меры по устранению неполадки.

При возникновении описанных ниже условий, возможно, картридж не является подлинным изделием HP.

- На странице состояния расходных материалов указано, что установлен расходный материал другого производителя (не HP).
- При использовании печатающего картриджа очень часто возникают неполадки.
- Картридж выглядит необычно (например, упаковка отличается от обычной упаковки HP).

# Инструкции по замене

## Замена картриджа

1. Откройте верхнюю крышку.

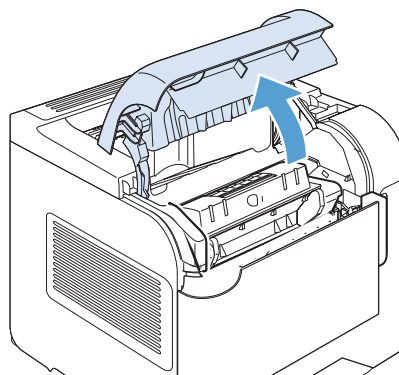

2. Извлеките использованный картридж из устройства.

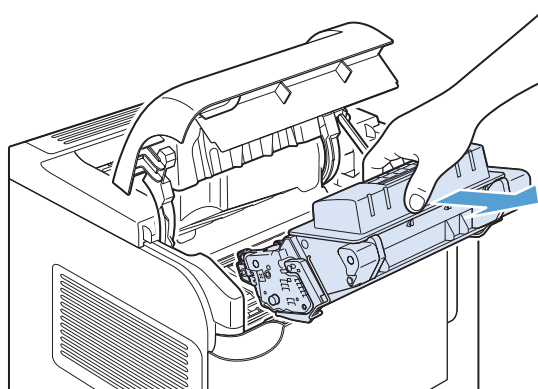

3. Извлеките новый картридж из пакета. Положите использованный картридж в пакет для отправки на переработку.

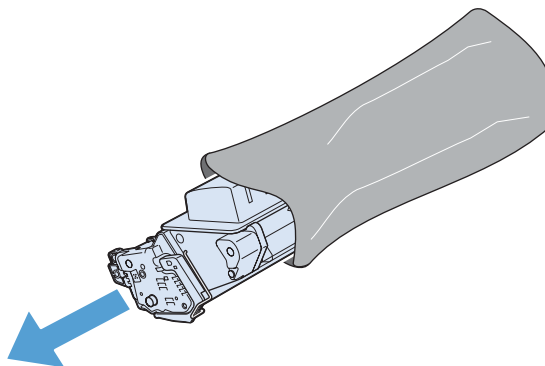

4. Возьмитесь за обе стороны картриджа и осторожно покачайте его, чтобы равномерно распределить тонер внутри картриджа.

**ПРЕДУПРЕЖДЕНИЕ.** Не прикасайтесь к задвижке или поверхности ролика.

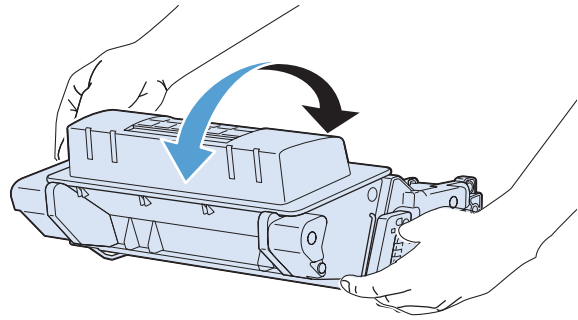

5. Снимите с нового картриджа для принтера транспортировочный фиксатор и упаковочные элементы. Утилизируйте фиксаторы и ленту в соответствии с местными нормативами.

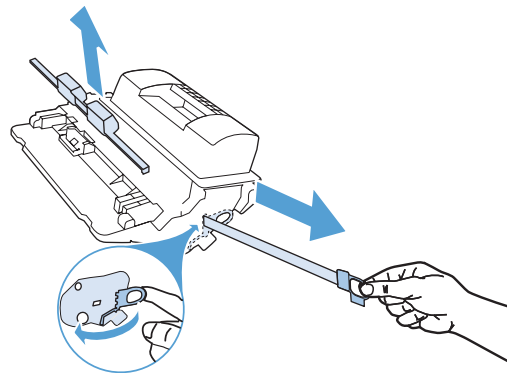

6. Совместите картридж с направляющими внутри устройства, установите его до плотной посадки, а затем закройте верхнюю крышку.

Через некоторое время на панели управления должно появиться сообщение **Готов**.

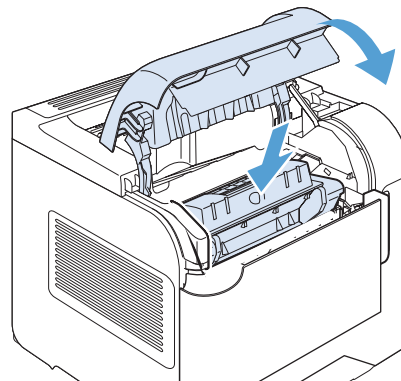

7. Установка завершена. Положите использованный картридж в коробку из-под нового картриджа. Для получения инструкций по отправке использованного картриджа на переработку см. прилагаемое руководство по переработке.
8. При установке картриджа стороннего производителя следуйте инструкциям на панели управления устройством.

## Замена скрепок

Замените скрепки, когда устройство запросит это действие сообщением на панели управления. Если в шивателе нет скобок, а задание на печать отправлено, оно будет выполнено, но не будет сшито.

1. С правой стороны модуля шивателя/укладчика поверните шиватель по направлению к передней части устройства до щелчка, пока устройство не окажется в открытом положении. Возьмитесь рукой за синий картридж со скобками и потяните его наружу из устройства шивателя.

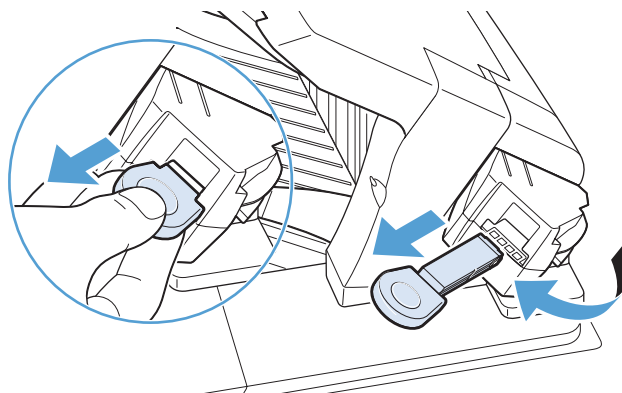

2. Вставьте новый картридж со скобками в устройство шивателя и поверните шиватель по направлению к задней части принтера.

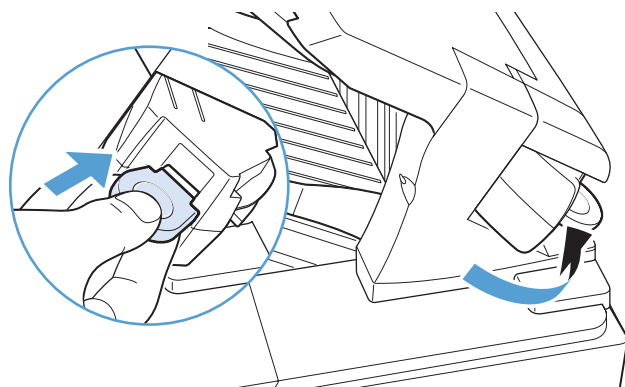

## Профилактическое обслуживание

Для обеспечения оптимальной производительности устройства заменяйте определенные части, когда на дисплее панели управления появляется сообщение **Замените набор обслуживания**.

В набор обслуживания входят следующие элементы:

- Термоэлемент
- Ролик передачи
- Пластиковый инструмент для удаления старого ролика передачи
- Восемь роликов подачи и четыре ролика захвата
- Инструкции по установке



**ПРИМЕЧАНИЕ.** На набор обслуживания как на расходный материал не распространяется действие основного гарантийного соглашения и большинства расширенных гарантий. Установка компонентов набора обслуживания является ответственностью покупателя.

После установки набора для обслуживания необходимо сбросить счетчик набора для обслуживания.

## Сброс счетчика набора обслуживания



**ПРИМЕЧАНИЕ.** Выполняйте данную процедуру только после установки набора для обслуживания. Не используйте данную процедуру для временного удаления сообщения **Замените набор обслуживания**.

1. На панели управления устройства нажмите кнопку **Главный экран** .
2. Откройте следующее меню:
  - **Администрирование**
  - **Управление расходными материалами**
  - **Сброс счетчика расходных материалов**
  - **Новый набор обслуживания**
3. Выберите пункт **Да**, чтобы сбросить счетчик набора обслуживания.

# Устранение неполадок с картриджами

## Проверка картриджей

Проверьте картридж печати и замените его при наличии следующих проблем.

- Печать слишком светлая и местами блеклая.
- При печати небольшие области на странице не печатаются.
- Вертикальные полосы или следы в виде кромки на распечатанных страницах.



**ПРИМЕЧАНИЕ.** При печати в экономичном режиме интенсивность отпечатка может быть недостаточной.

При необходимости замены картриджа, распечатайте страницу состояния расходных материалов и найдите артикул соответствующего подлинного картриджа компании HP.

Тип картриджа	Этапы устранения дефекта
Повторно заправленный или восстановленный картридж	Компания Hewlett-Packard не рекомендует использование расходных материалов, поставляемых другими компаниями, — как новых, так и заправленных повторно. Компания HP, не являясь изготовителем такой продукции, не имеет возможности обеспечить и контролировать ее качество. Если вы недовольны качеством печати при использовании повторно заправленного или восстановленного картриджа, замените его подлинным картриджем HP.
Подлинный картридж HP	<ol style="list-style-type: none"><li>1. Сообщение на панели управления устройства или на странице состояния расходных материалов указывает на <b>"очень низкий"</b> уровень тонера, когда предположительный срок службы картриджа истек. Если качество печати неудовлетворительное, замените картридж.</li><li>2. Визуально проверьте картридж на наличие повреждений. Ниже приведены инструкции для выполнения этой операции. При необходимости, замените картридж.</li><li>3. Если при печати на страницах появляются следы, расположенные на одинаковом расстоянии, распечатайте страницу очистки. Если дефект не устраняется, воспользуйтесь сведениями о повторяющихся дефектах в данном документе для выявления причины неисправности.</li></ol>

## Проверка повреждения картриджа

1. Извлеките картридж из устройства, и убедитесь в снятии защитной ленты.
2. Проверьте не повреждена ли плата памяти.
3. Проверьте поверхность барабана переноса изображений с нижней стороны картриджа.

**⚠ ПРЕДУПРЕЖДЕНИЕ.** Не касайтесь зеленого ролика (барабана переноса изображений) с нижней стороны картриджа. Отпечатки пальцев на барабане переноса изображений могут стать причиной появления проблем с качеством печати.

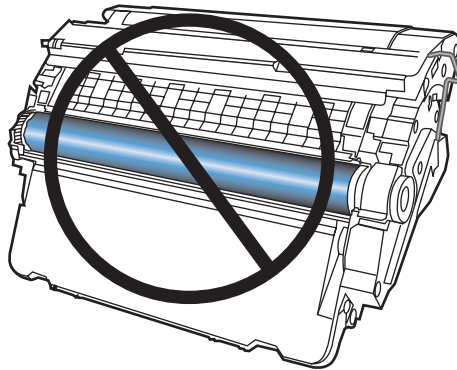

4. При наличии царапин, отпечатков пальцев или других повреждений на барабане переноса изображений, замените картридж.
5. Если на барабане переноса изображений отсутствуют следы повреждений, осторожно покачайте картридж и установите его на место. Распечатайте еще несколько страниц, чтобы проверить, исчезла ли проблема.

## Повторяющиеся дефекты

Повторяющиеся дефекты со следующими приблизительными интервалами свидетельствуют о возможном повреждении картриджа.

- 37 мм
- 63 мм
- 94 мм

## Печать страницы состояния расходных материалов

Страница **Состояние расходных материалов** показывает остаток предполагаемого срока службы картриджа. Также, на ней указывается артикул, необходимый для заказа подлинного картриджа HP для устройства, а также другая полезная информация.

1. На панели управления устройства нажмите кнопку **Главный экран** .
2. Откройте следующие меню:
  - **Администрирование**
  - **Отчеты**
  - **Страницы конфигурации/состояния.**
3. Выберите пункт **Страница состояния расходных материалов** и нажмите кнопку **OK**, чтобы напечатать отчет.

## Интерпретация сообщений панели управления для расходных материалов

Таблица 7-1 Сообщения о состоянии расходных материалов

Сообщение на панели управления	Описание	Рекомендуемое действие
<b>10.0X.Y0 Ошибка памяти расходных материалов</b>	Устройству не удается выполнить чтение или запись по крайней мере для одной микросхемы памяти картриджа, или ее нет в картридже.	Повторно установите картридж или установите новый картридж.
<b>Замените &lt;расходные материалы&gt;</b>	Устройство сообщает, когда ресурс расходного материала заканчивается. Фактическое значение ресурса расходных материалов может отличаться от расчетных значений. При неприемлемом качестве печати необходимо обеспечить замену расходного материала. Если качество печати остается приемлемым, заменять расходный материал не обязательно. При исчерпании ресурса расходного материала HP действие гарантии HP Supplies Premium Protection Warranty прекращается.	Замените указанный расходный материал.  Либо настройте устройство на продолжение печати, используя меню <b>Управление расходными материалами</b> .
<b>Замените расходные материалы</b>	Срок службы нескольких расходных материалов заканчивается. Фактическое значение ресурса расходных материалов может отличаться от расчетных значений. Если качество печати становится неприемлемым, возможно, потребуется заменить расходные материалы. Если качество печати остается приемлемым, заменять расходный материал не обязательно. При исчерпании ресурса расходного материала HP действие гарантии HP Supplies Premium Protection Warranty прекращается.	Нажмите кнопку "стрелка вниз" ▼, чтобы просмотреть, какие расходные материалы требуют замены.  Либо настройте устройство на продолжение печати, используя меню <b>Управление расходными материалами</b> .
<b>Используется расходный материал б/у</b>	Картридж использовался ранее.	Если вы считаете, что приобрели оригинальный расходный материал HP, обратитесь по адресу <a href="http://www.hp.com/go/anticounterfeit">www.hp.com/go/anticounterfeit</a> .
<b>Набор обслуживания заканчивается</b>	Набор обслуживания приближается к нижнему пределу. Действительный срок службы расходного материала может изменяться. Рекомендуется приобрести запасной набор обслуживания для замены в случае, если качество печати станет неприемлемым. Пока качество печати остается приемлемым, заменять набор обслуживания не обязательно.	Если качество печати стало неприемлемым, замените набор обслуживания. Инструкции прилагаются к набору обслуживания.

**Таблица 7-1 Сообщения о состоянии расходных материалов (продолжение)**

Сообщение на панели управления	Описание	Рекомендуемое действие
<b>Набор обслуживания на исходе</b>	Набор обслуживания достиг нижнего предела. Действительный срок службы расходного материала может изменяться. Пока качество печати остается приемлемым, заменить набор обслуживания не обязательно. Когда остаток расходного материала HP достигает слишком низкого значения, действие гарантии HP Premium Protection Warranty для этого расходного материала прекращается.	Если качество печати стало неприемлемым, замените набор обслуживания. Инструкции прилагаются к набору обслуживания.
<b>Несовместимые &lt;расходные материалы&gt;</b>	Данное устройство не поддерживает указанный расходный материал.	Замените расходный материал на другой, предназначенный для данного устройства.
<b>Несовместимые расходные материалы</b>	Установлены расходные материалы, не предназначенные для данного устройства. Печать с установленными расходными материалами невозможна.	Для обнаружения несовместимых расходных материалов нажмите кнопку "стрелка вниз" ▼. Установите расходные материалы, предназначенные для данного устройства.
<b>Низкий уровень расходных материалов</b>	Данное сообщение отображается, если хотя бы два расходных материала достигли низкого уровня. Действительный срок службы расходного материала может изменяться. Нажмите кнопку "стрелка вниз" ▼, чтобы просмотреть, какие расходные материалы заканчиваются. Если качество печати остается приемлемым, заменять расходные материалы не обязательно. Когда остаток расходного материала HP достигает слишком низкого значения, действие гарантии HP Premium Protection Warranty для этого расходного материала прекращается.	Для продолжения печати замените расходный материал или выполните перенастройку устройства с помощью меню <b>Управление расходными материалами</b> на панели управления.
<b>Низкий уровень черного картриджа</b>	Устройство сообщает, что уровень расхода в расходном материале низкий. Действительный срок службы картриджа может изменяться. Сразу заменять расходный материал не обязательно, пока качество печати остается приемлемым.	Если качество печати становится неприемлемым, замените картридж. Подумайте о покупке сменного картриджа, чтобы он был в наличии, когда установленный картридж выработает свой ресурс.
<b>Очень низкий уровень расходных материалов</b>	Данное сообщение отображается, если хотя бы два расходных материала достигли очень низкого уровня. Нажмите кнопку "стрелка вниз" ▼, чтобы просмотреть, какие расходные материалы заканчиваются. Действительный срок службы расходного материала может изменяться. Если качество печати остается приемлемым, заменять расходные материалы не обязательно. Когда остаток расходного материала HP достигает слишком низкого значения, действие гарантии HP Premium Protection Warranty для этого расходного материала прекращается.	Для продолжения печати замените расходный материал или выполните перенастройку устройства с помощью меню <b>Управление расходными материалами</b> на панели управления.

**Таблица 7-1** Сообщения о состоянии расходных материалов (продолжение)

Сообщение на панели управления	Описание	Рекомендуемое действие
<b>Очень низкий уровень черного картриджа</b>	Устройство сообщает, что уровень расходного материала очень низкий. Действительный срок службы картриджа может изменяться. Сразу заменить расходный материал не обязательно, пока качество печати остается приемлемым. Когда остаток расходного материала HP достигает слишком низкого значения, действие гарантии HP Premium Protection Warranty для этого расходного материала прекращается.	Если качество печати становится неприемлемым, замените картридж.
<b>Установлен не поддерживаемый расходный материал</b>	Картридж предназначен для другого устройства HP.	Если качество печати становится неприемлемым, замените картридж.

---

## 8 Операции печати

- [Отмена задания печати Windows](#)
- [Основные задания печати при использовании ОС Windows](#)
- [Использование HP ePrint](#)
- [Дополнительные задания на печать при использовании ОС Windows](#)
- [Непосредственная печать через USB-порт](#)

## Отмена задания печати Windows

 **ПРИМЕЧАНИЕ.** Если задание на печать находится в конце длинной очереди, у вас может не быть возможности удалить его из этой очереди.

---

1. Отменить активное задание печати можно следующим образом:
  - а. Нажмите кнопку Стоп ⊗ на панели управления.
  - б. Устройство предложит подтвердить отмену. Нажмите клавишу **ОК**.
2. Задание печати можно также отменить из программного обеспечения или из очереди печати.
  - **Программное обеспечение.** Обычно на экране компьютера появляется диалоговое окно, с помощью которого можно отменить задание печати.
  - **Очередь печати Windows.** Если задание печати ожидает выполнения в очереди печати (в памяти компьютера) или в диспетчере очереди печати, удалите его оттуда.
    - **Windows XP, Server 2003, или Server 2008:** Нажмите кнопку **Пуск**, выберите пункт **Настройки**, а затем щелкните на раздел **Принтеры и факсы**. Дважды щелкните значок устройства, чтобы открыть окно, выберите задание печати, которое требуется отменить, и нажмите кнопку **Отмена**.
    - **Windows Vista.** Нажмите **Пуск**, выберите **Панель управления**, а затем выберите **Принтер** в окне **Оборудование и звук**. Дважды щелкните значок устройства, чтобы открыть окно, выберите задание печати, которое требуется отменить, и нажмите кнопку **Отмена**.
    - **Windows 7:** Нажмите кнопку **Пуск**, затем выберите **Устройства и принтеры**. Дважды щелкните значок устройства, чтобы открыть окно, выберите задание печати, которое требуется отменить, и нажмите кнопку **Отмена**.

# Основные задания печати при использовании ОС Windows

Способы открытия диалогового окна печати из программ могут быть различными. Нижеследующие процедуры включают в себя основной метод. Некоторые программы не имеют меню **Файл**. Чтобы узнать, как открывать диалоговое окно печати, необходимо ознакомиться с документацией на программное обеспечение.

## Открытие драйвера принтера в Windows

1. В меню **Файл** программного обеспечения выберите **Печать**.
2. Выберите устройство, а затем нажмите кнопку **Свойства** или **Настройки**.

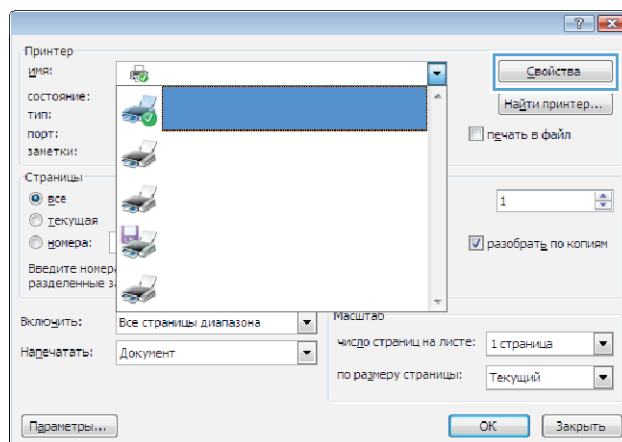
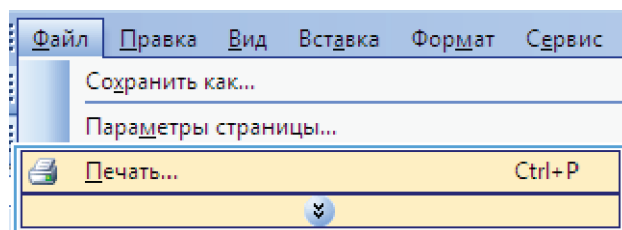

## Получение справки по параметрам печати в Windows

1. Нажмите кнопку **Справка**, чтобы открыть интерактивную справку.

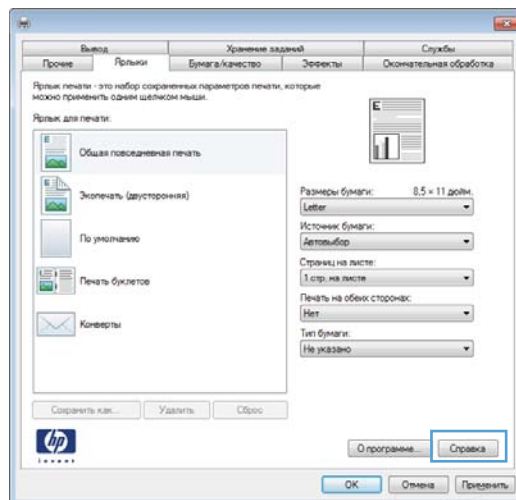

## Изменение количества печатаемых копий в Windows

1. В меню **Файл** программного обеспечения выберите **Печать**.
2. Выберите устройство, затем выберите количество копий.

## Сохранение нестандартных параметров печати для повторного использования в Windows

### Использование ярлыка печати в Windows

1. В меню **Файл** программного обеспечения выберите **Печать**.

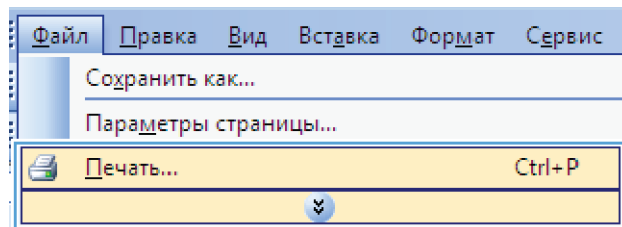

2. Выберите устройство, а затем нажмите кнопку **Свойства** или **Настройки**.

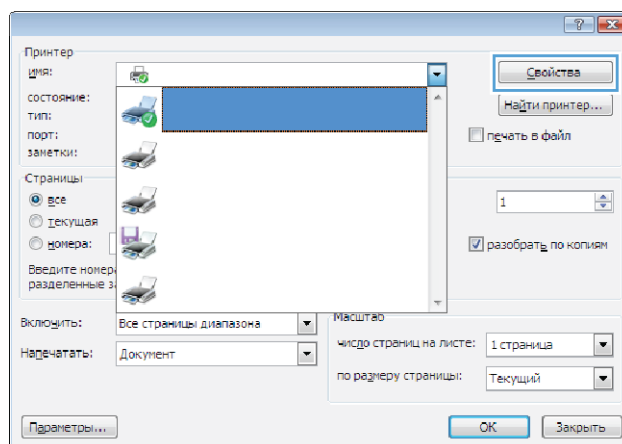

3. Перейдите на вкладку **Ярлыки печати**.

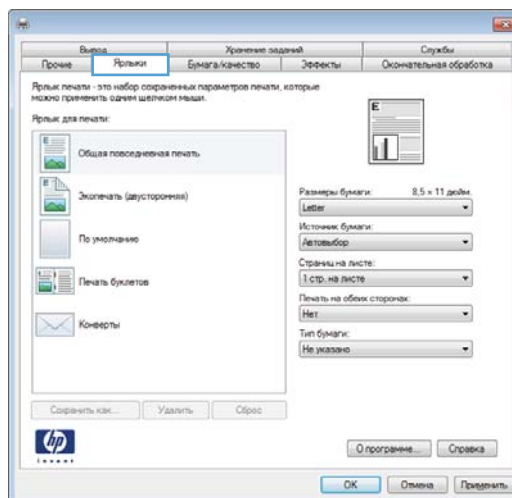

4. выберите один из ярлыков и нажмите кнопку **OK**.

**ПРИМЕЧАНИЕ.** При выборе ярлыка соответствующие параметры меняются в других вкладках драйвера принтера.

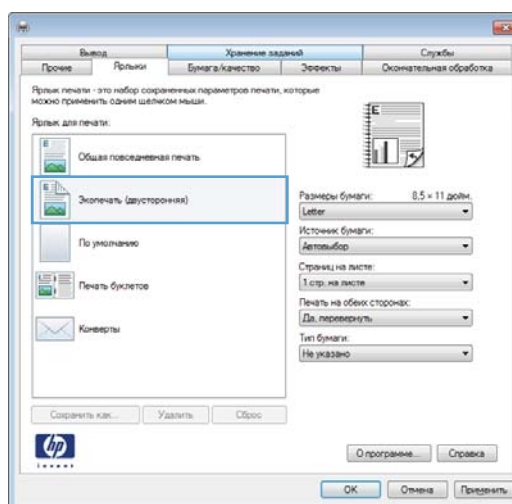

## Создание ярлыков печати

1. В меню **Файл** программного обеспечения выберите **Печать**.

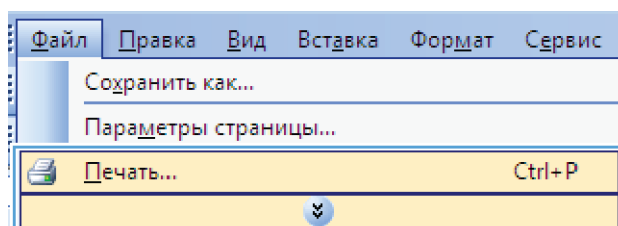

2. Выберите устройство, а затем нажмите кнопку **Свойства** или **Настройки**.

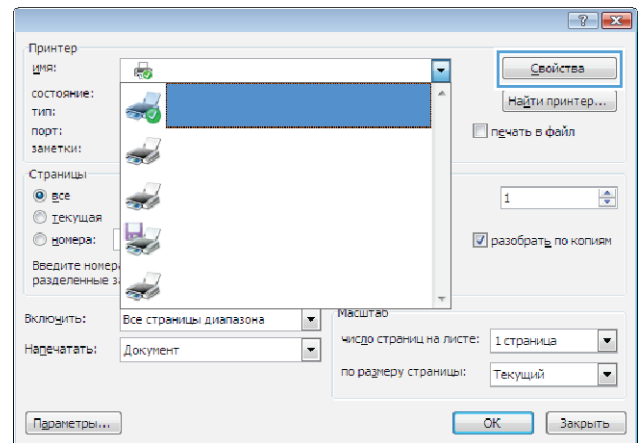

3. Перейдите на вкладку **Ярлыки печати**.

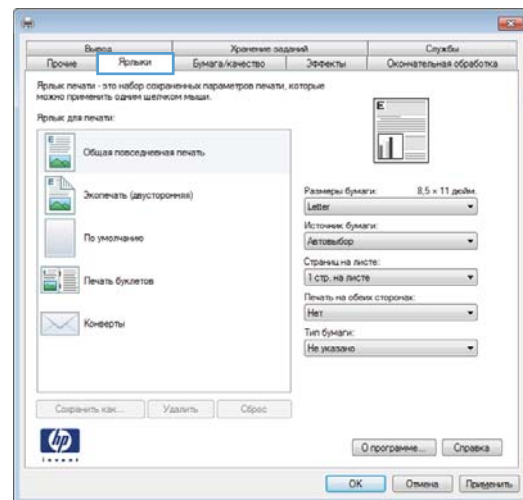

4. Выберите существующий ярлык в качестве основы.

**ПРИМЕЧАНИЕ.** Перед настройкой любых параметров всегда выбирайте ярлык в правой части экрана. Если выбрать ярлык после настройки параметров, все изменения будут утеряны.

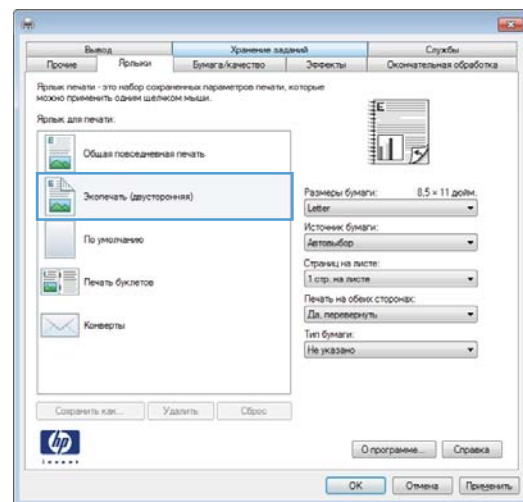

- 5. Выберите параметры печати для нового ярлыка.

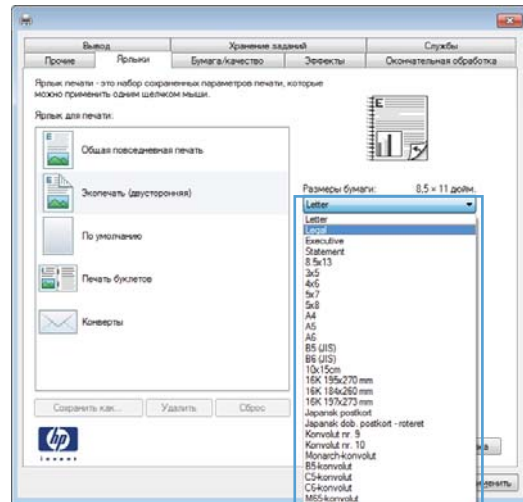

- 6. Нажмите клавишу **Сохранить как**.

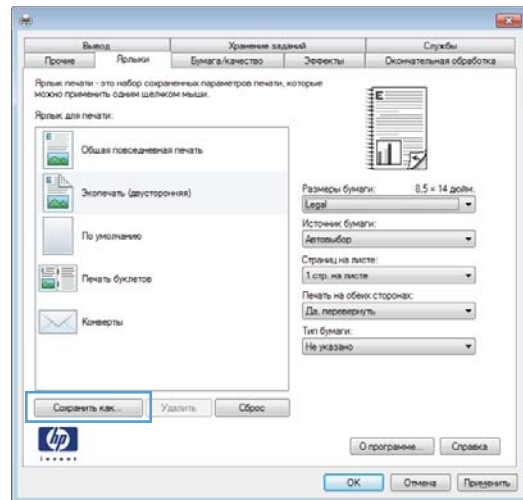

- 7. Введите имя ярлыка и нажмите кнопку **ОК**.

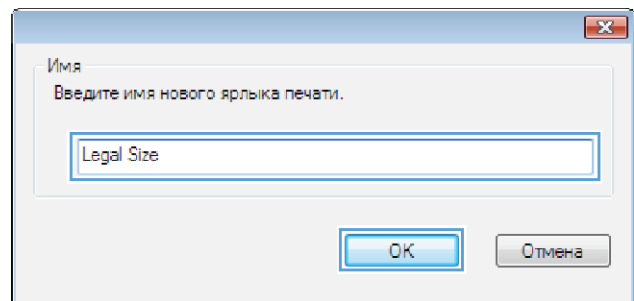

## Улучшение качества печати в Windows

### Выбор формата страницы в Windows

1. В меню **Файл** программного обеспечения выберите **Печать**.
2. Выберите устройство, а затем нажмите кнопку **Свойства** или **Настройки**.
3. Перейдите на вкладку **Бумага/качество**.
4. Выберите формат в раскрывающемся списке **Формат бумаги**.

### Выбор нестандартного формата страницы в Windows

1. В меню **Файл** программного обеспечения выберите **Печать**.
2. Выберите устройство, а затем нажмите кнопку **Свойства** или **Настройки**.
3. Перейдите на вкладку **Бумага/качество**.
4. Нажмите кнопку **Нестандартный**.
5. Введите имя нестандартного формата, укажите размеры и нажмите кнопку **ОК**.

### Выбор типа бумаги в Windows

1. В меню **Файл** программного обеспечения выберите **Печать**.
2. Выберите устройство, а затем нажмите кнопку **Свойства** или **Настройки**.
3. Перейдите на вкладку **Бумага/качество**.
4. В раскрывающемся списке **Тип бумаги** выберите параметр **Больше...**
5. Разверните список параметров **Тип:**.
6. Разверните категорию типов бумаги, которая наилучшим образом описывает ваш тип, и выберите тип бумаги, который будет использован.

### Выбор лотка для бумаги в Windows

1. В меню **Файл** программного обеспечения выберите **Печать**.
2. Выберите устройство, а затем нажмите на кнопку **Свойства** или **Настройки**.
3. Перейдите на вкладку **Бумага/качество**.
4. Выберите лоток в раскрывающемся списке **Источник подачи бумаги**.

## Печать на обеих сторонах (дуплекс) в Windows

### Печать на обеих сторонах вручную в Windows

 **ПРИМЕЧАНИЕ.** Эта информация относится только к принтерам, которые не оснащены устройством автоматической двусторонней печати.

1. В меню **Файл** программного обеспечения выберите **Печать**.

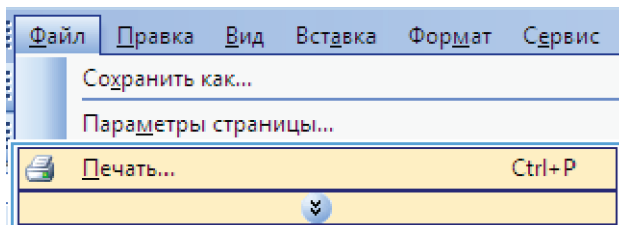

2. Выберите устройство, а затем нажмите кнопку **Свойства** или **Настройки**.

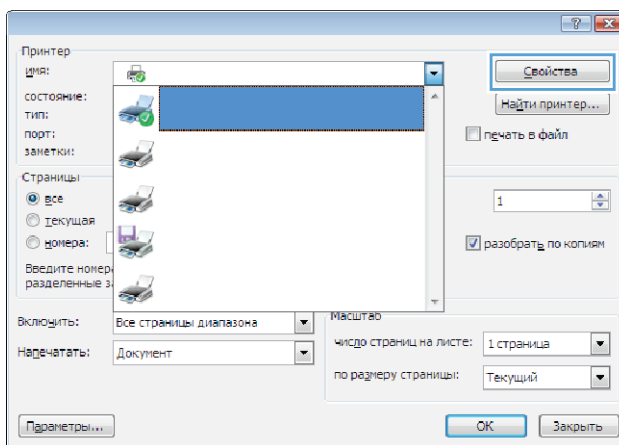

3. Перейдите на вкладку **Обработка**.

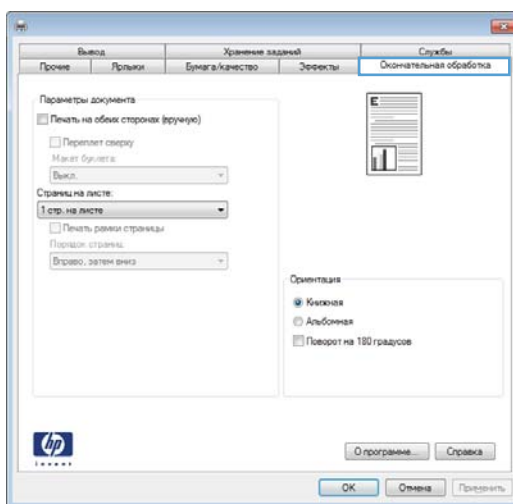

4. Установите флажок **Печать на обеих сторонах (вручную)**. Нажмите **ОК**, чтобы распечатать первую сторону задания печати.

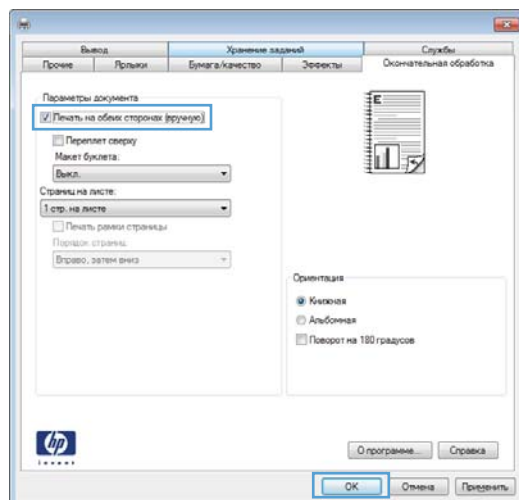

5. Извлеките отпечатанную стопку из выходного приемника и поместите ее стороной для печати вверх в лоток 1.

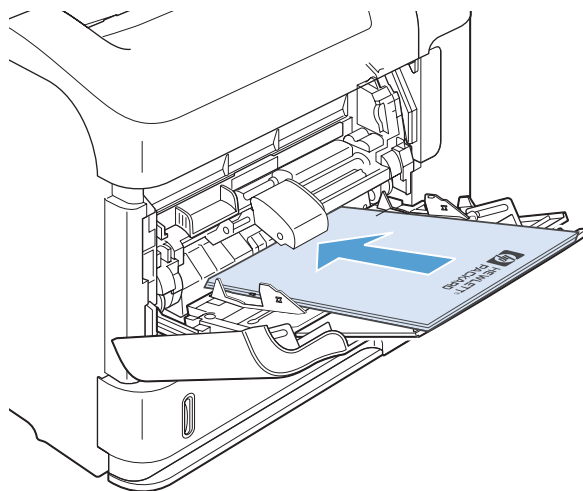

6. На панели управления нажмите кнопку **ОК**, чтобы распечатать вторую сторону задания печати.

## Автоматическая печать на обеих сторонах в Windows

 **ПРИМЕЧАНИЕ.** Эта информация относится только к принтерам, которые оснащены устройством автоматической двусторонней печати.

1. В меню **Файл** программного обеспечения выберите **Печать**.

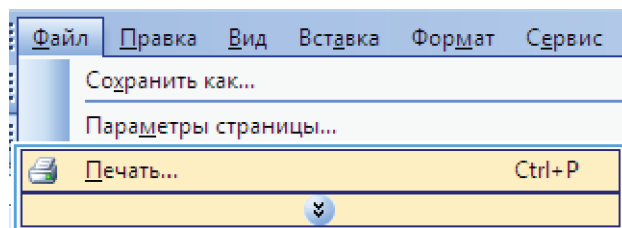

2. Выберите устройство, а затем нажмите кнопку **Свойства** или **Настройки**.

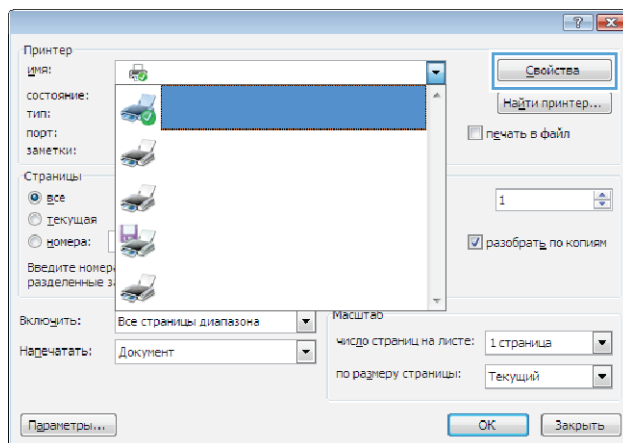

3. Перейдите на вкладку **Обработка**.

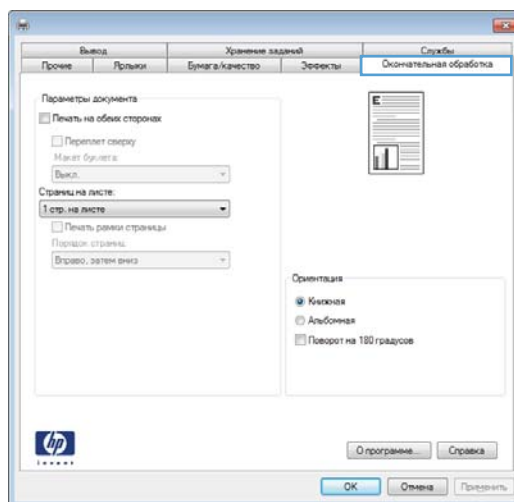

4. Установите флажок **Печать на обеих сторонах**. Нажмите кнопку **ОК** для печати задания.

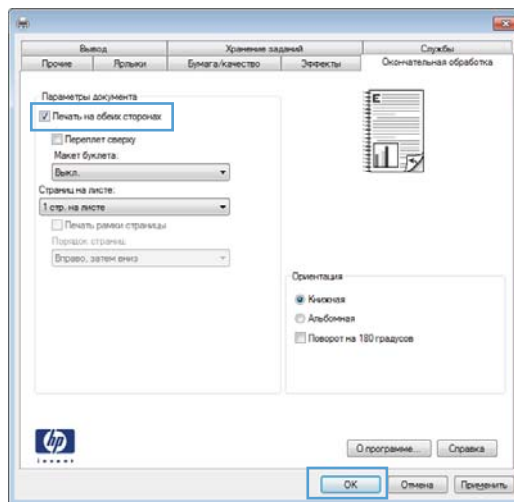

## Печать нескольких страниц на листе в Windows

1. В меню **Файл** программного обеспечения выберите **Печать**.

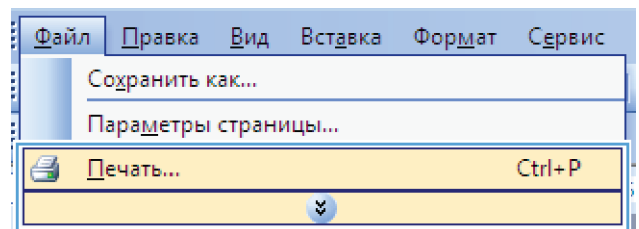

2. Выберите устройство, а затем нажмите кнопку **Свойства** или **Настройки**.

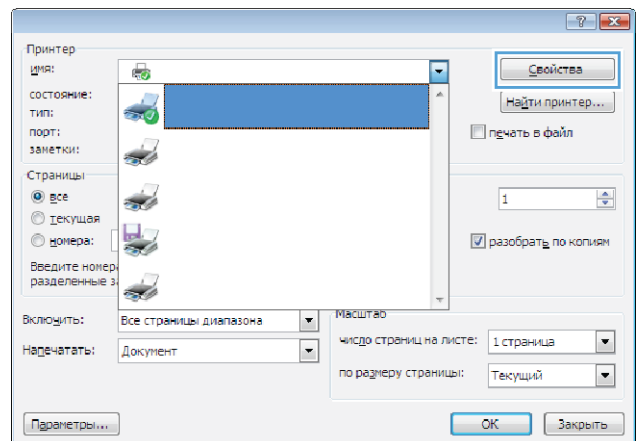

3. Перейдите на вкладку **Обработка**.

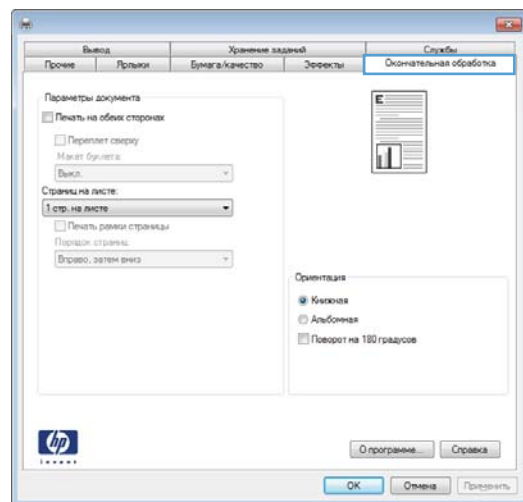

4. Выберите число страниц для печати на одном листе в раскрывающемся списке **Страниц на листе**.

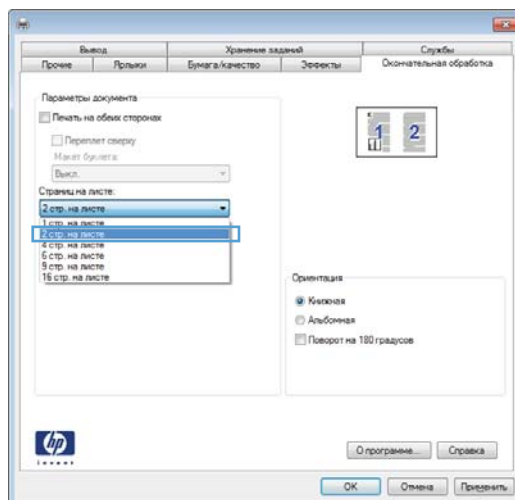

5. Выберите нужные параметры **Печать рамки страницы**, **Порядок страниц** и **Ориентация**.

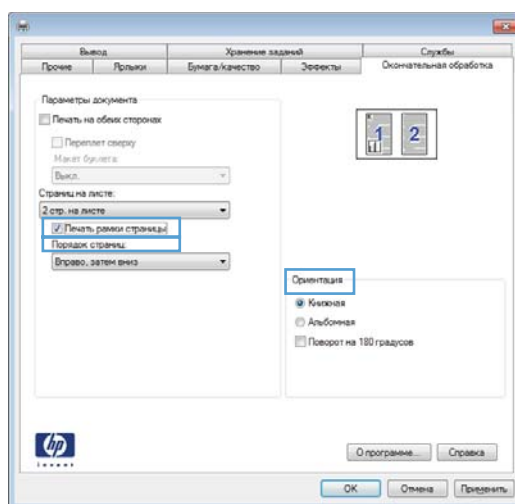

## Выбор ориентации страницы в Windows

1. В меню **Файл** программного обеспечения выберите **Печать**.

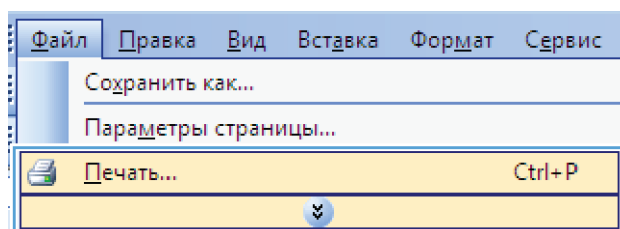

2. Выберите устройство, а затем нажмите кнопку **Свойства** или **Настройки**.

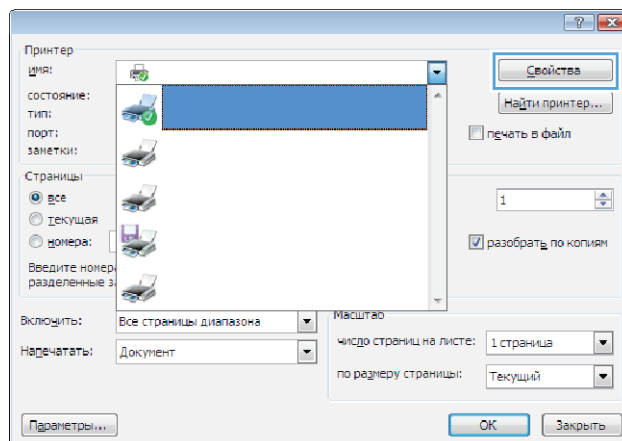

3. Перейдите на вкладку **Обработка**.

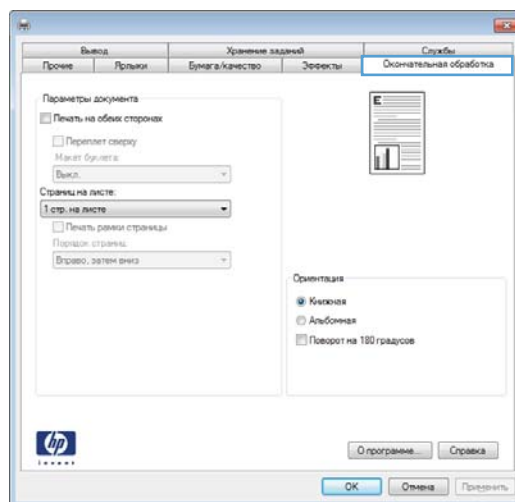

4. В области **Ориентация** выберите параметр **Книжная** или **Альбомная**.

Чтобы напечатать перевернутое изображение, выберите параметр **Поворот на 180 градусов**.

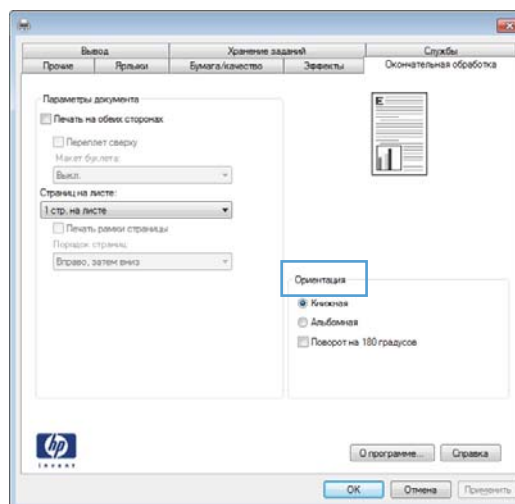

## Использование HP ePrint

HP ePrint позволяет удаленно печатать документы, просто отправляя их во вложении по электронной почте (на собственный адрес принтера) с любого устройства, поддерживающего функцию электронной почты.

 **ПРИМЕЧАНИЕ.** Для использования HP ePrint устройство должно быть подключено к сети с доступом в Интернет.

1. Для использования HP ePrint необходимо сначала включить веб-службы HP.
  - а. Введите IP-адрес в адресную строку браузера, чтобы открыть встроенный веб-сервер HP.
  - б. Перейдите на вкладку **Веб-службы**.
  - в. Включите веб-службы, выбрав соответствующий пункт.
2. На веб-сайте HP ePrintCenter можно определить параметры безопасности и настройки печати по умолчанию для всех заданий HP ePrint, которые будут отправляться на это устройство.
  - а. Перейдите на страницу [www.hpprintcenter.com](http://www.hpprintcenter.com).
  - б. Нажмите **Вход** и укажите ваши учетные данные HP ePrintCenter либо зарегистрируйтесь как новый пользователь.
  - в. Выберите устройство из списка или нажмите **+ Добавить принтер**, чтобы добавить его. Чтобы добавить устройство, потребуется код принтера — это часть адреса электронной почты устройства до символа @.

 **ПРИМЕЧАНИЕ.** Этот код действителен только в течение 24 часов с момента включения веб-служб HP. Если срок действия закончится, снова включите веб-службы HP в соответствии с инструкциям и получите новый код.

- г. Чтобы предотвратить печать нежелательных документов, выберите **Параметры ePrint** и перейдите на вкладку **Разрешенные отправители**. Нажмите **Только разрешенные отправители** и добавьте адреса электронной почты, для которых будет разрешена печать заданий ePrint.
  - д. Чтобы задать параметры по умолчанию для всех заданий ePrint, которые будет получать устройство, нажмите **Параметры ePrint**, затем **Параметр печати** и выберите требуемые настройки.
3. Чтобы напечатать документ, вложите его в электронное сообщение и отправьте на адрес электронной почты устройства.

# Дополнительные задания на печать при использовании ОС Windows

## Печать на фирменных бланках или печатных формах в Windows

1. В меню **Файл** программного обеспечения выберите **Печать**.

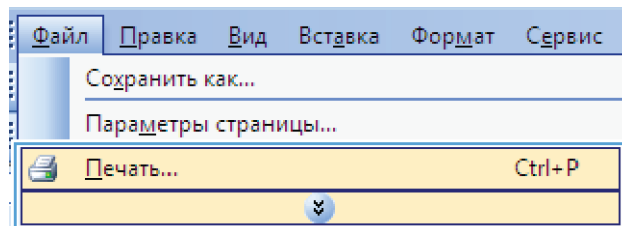

2. Выберите устройство, а затем нажмите кнопку **Свойства** или **Настройки**.

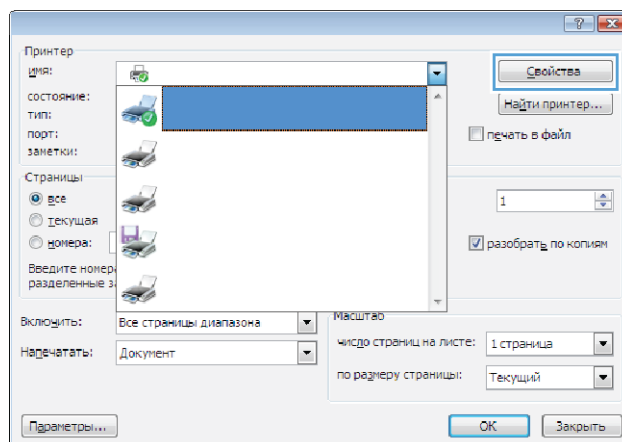

3. Перейдите на вкладку **Бумага/качество**.

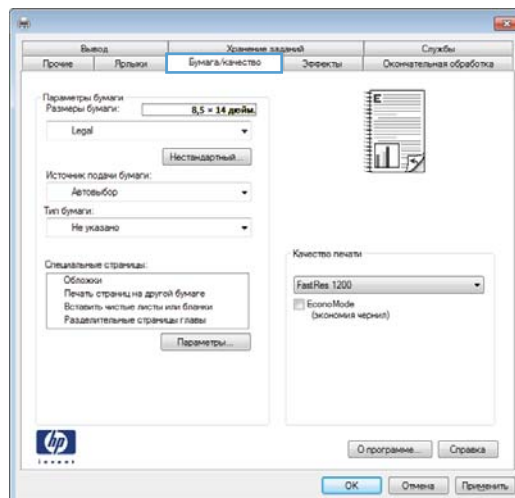

4. В раскрывающемся списке **Тип бумаги** выберите параметр **Больше....**

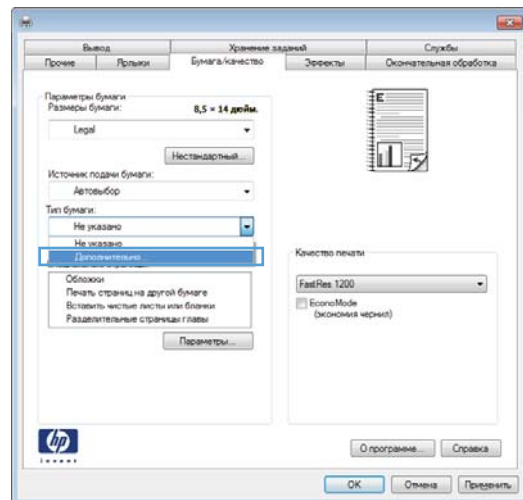

5. Разверните список параметров **Тип:**

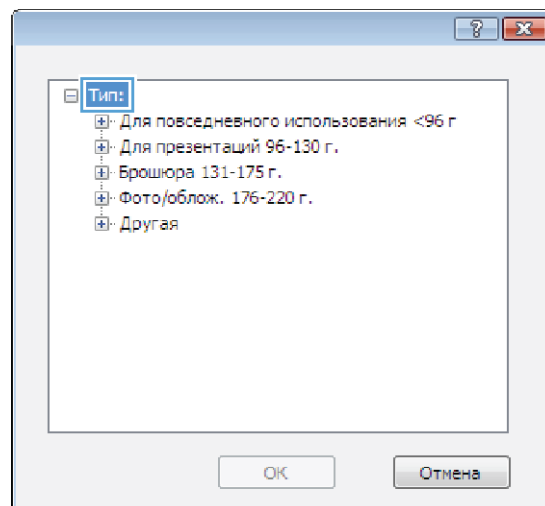

6. Разверните список параметров **Другое**.

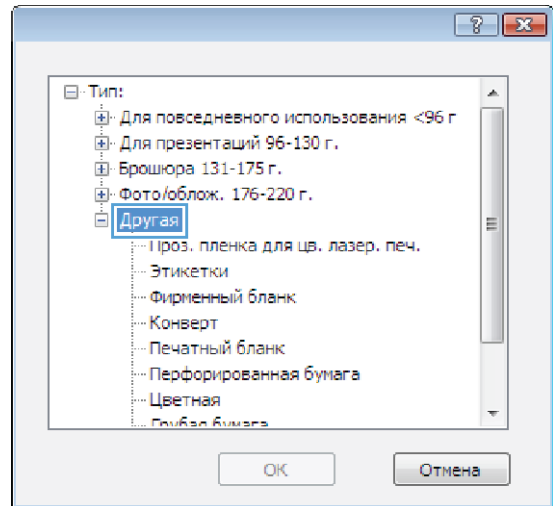

7. Выберите параметр, соответствующий используемому типу бумаги, и нажмите кнопку **ОК**.

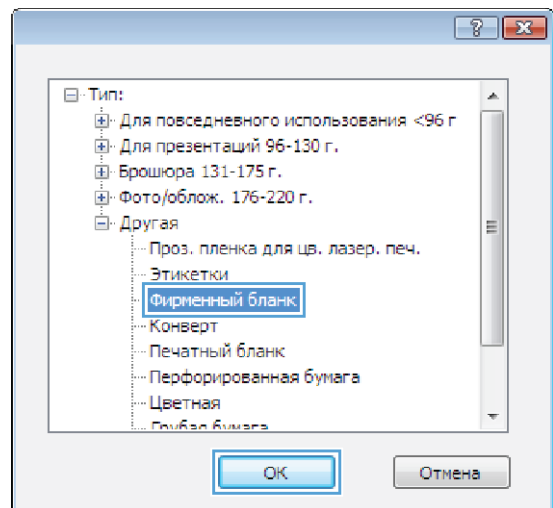

## Печать на специальной бумаге, этикетках или прозрачных пленках из Windows

1. В меню **Файл** программного обеспечения выберите **Печать**.

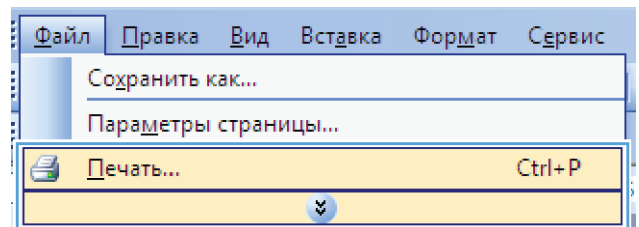

2. Выберите устройство, а затем нажмите на кнопку **Свойства** или **Настройки**.

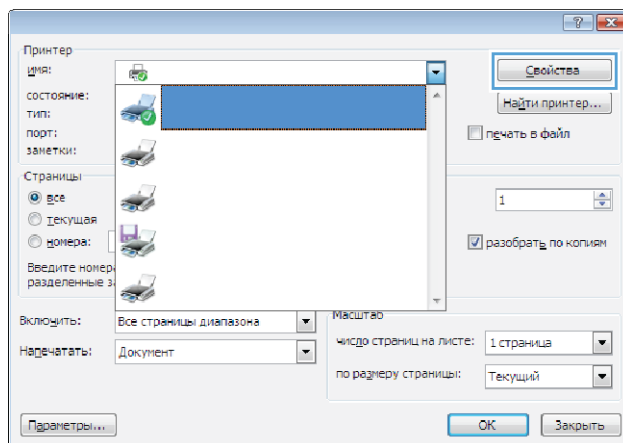

3. Перейдите на вкладку **Бумага/качество**.

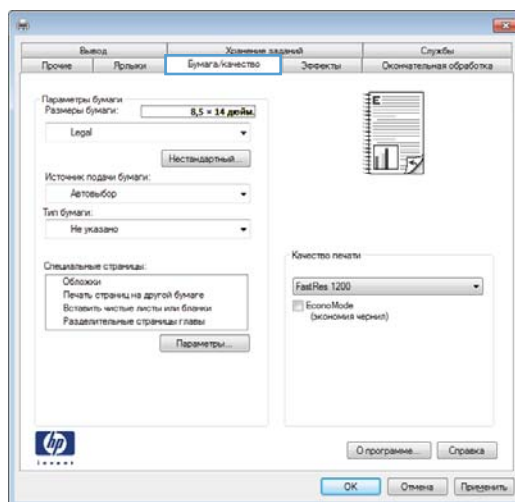

4. В раскрывающемся списке **Тип бумаги** выберите параметр **Больше....**

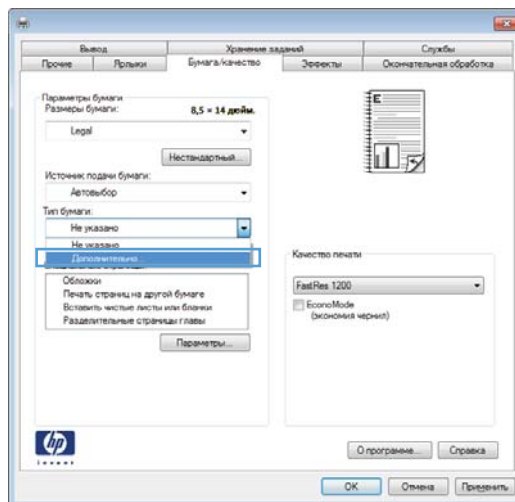

5. Разверните список параметров **Тип:**.

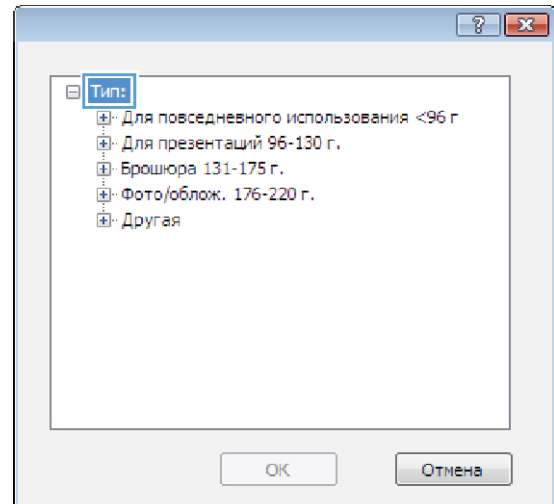

6. Разверните категорию типов бумаги, которая наилучшим образом описывает используемый тип.

**ПРИМЕЧАНИЕ.** Этикетки и прозрачные пленки находятся в списке параметров **Другая**.

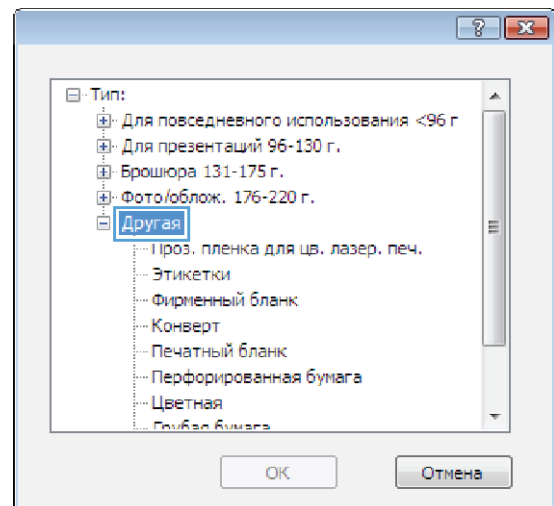

7. Выберите параметр для используемого типа бумаги и нажмите кнопку **ОК**.

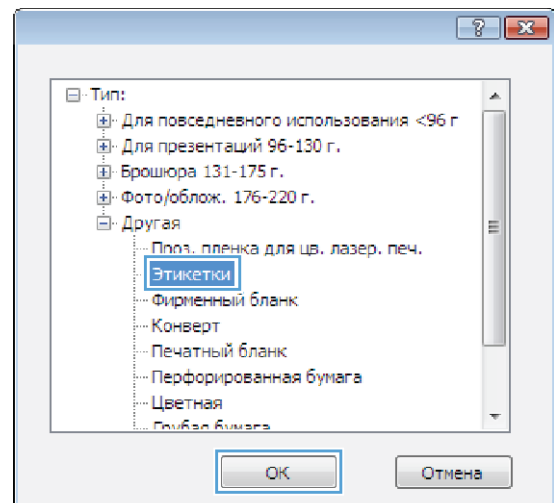

## Печать первой или последней страницы на бумаге другого типа в Windows

1. В меню **Файл** программного обеспечения выберите **Печать**.
2. Выберите устройство, а затем нажмите кнопку **Свойства** или **Настройки**.
3. Перейдите на вкладку **Бумага/качество**.

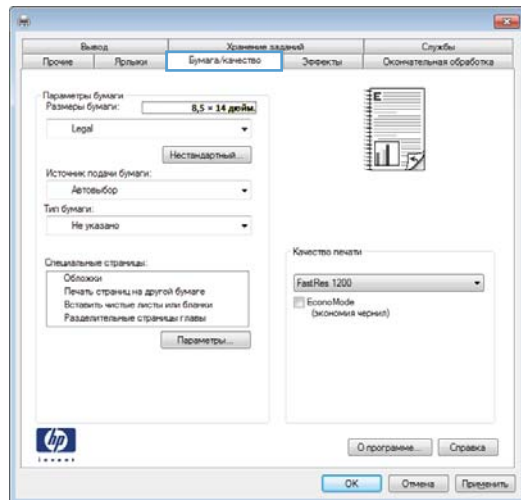
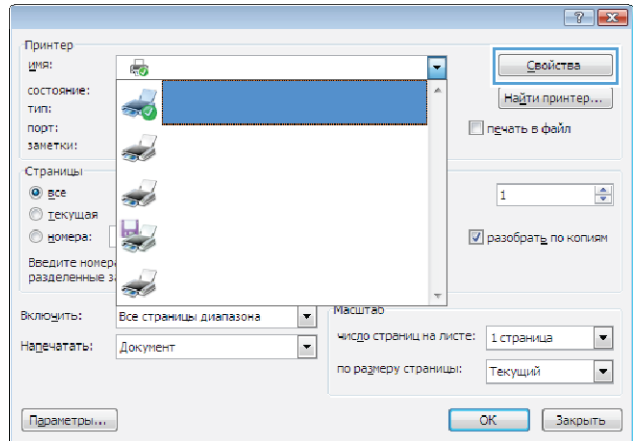
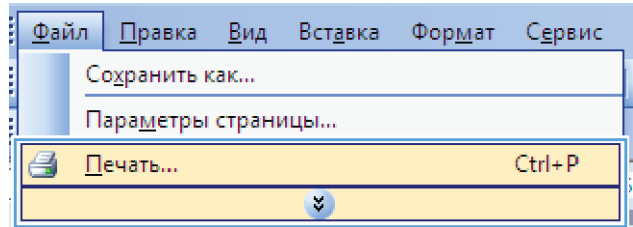

4. В области **Специальные страницы** выберите параметр **Печать страниц на другой бумаге**, затем нажмите кнопку **Настройки**.

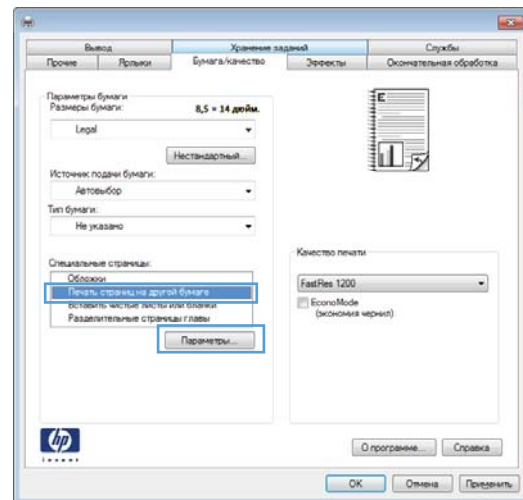

5. В области **Страницы в документе** выберите параметр **Первый** или **Последний**.

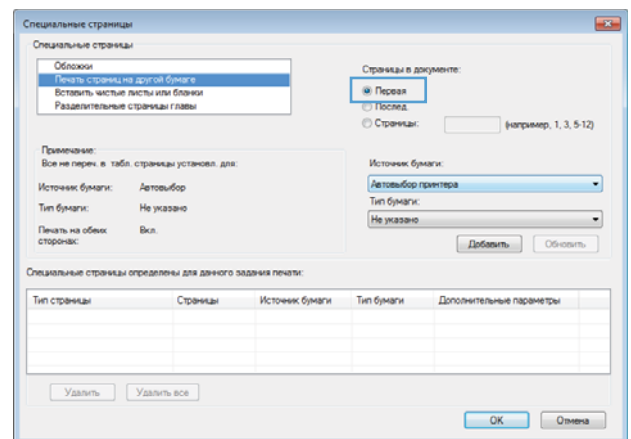

6. Выберите нужные параметры в раскрывающихся списках **Источник подачи бумаги** и **Тип бумаги**. Нажмите клавишу **Добавить**.

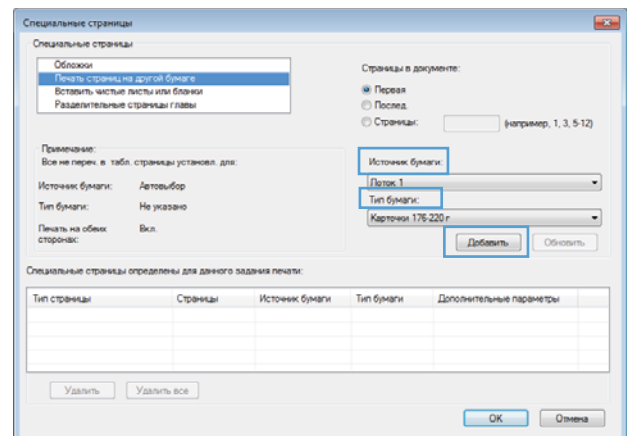

- При печати, как первой, так и второй страницы на бумаге другого типа, повторите шаги 5 и 6, выбирая параметры для другой страницы.

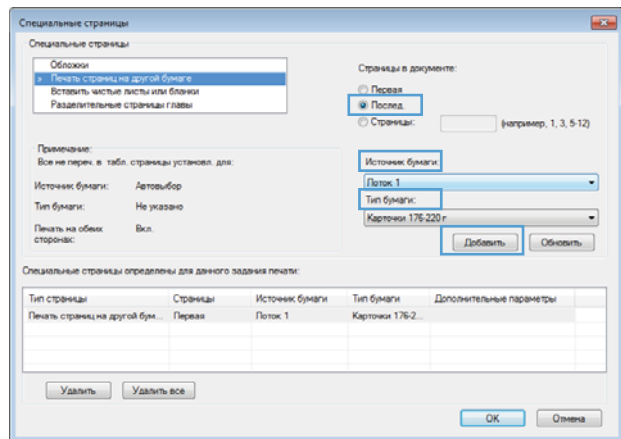

- Нажмите клавишу **OK**.

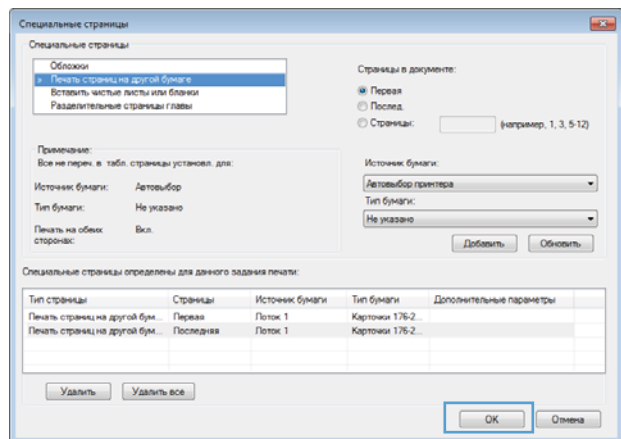

## Масштабирование документа до размера страницы в Windows

- В меню **Файл** программного обеспечения выберите **Печать**.

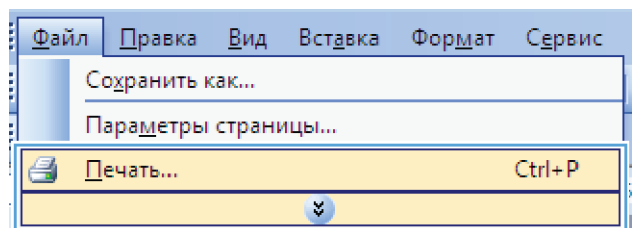

2. Выберите устройство, а затем нажмите на кнопку **Свойства** или **Настройки**.

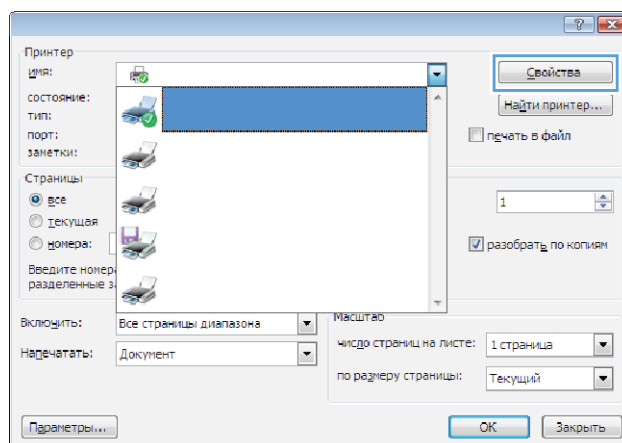

3. Перейдите на вкладку **Эффекты**.

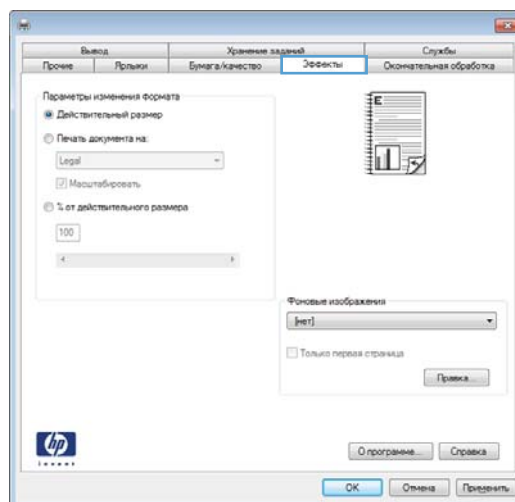

4. Выберите параметр **Печать документа на**, затем в раскрывающемся списке выберите формат.

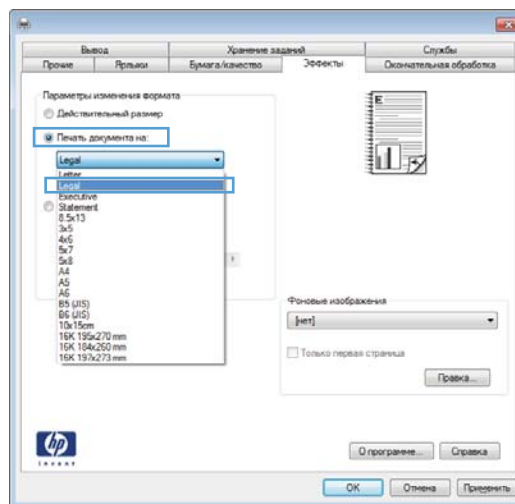

## Добавление водяные знаки к документу в Windows

1. В меню **Файл** программного обеспечения выберите **Печать**.
2. Выберите устройство, а затем нажмите кнопку **Свойства** или **Настройки**.

3. Перейдите на вкладку **Эффекты**.

4. Выберите водяной знак в раскрывающемся списке **Водяные знаки**.

Или нажмите кнопку **Правка** для добавления новых водяных знаков в список. Задайте параметры водяных знаков и нажмите кнопку **ОК**.

5. Чтобы выбранный водяной знак был напечатан только на первой странице, установите флажок **Только первая страница**. В противном случае водяные знаки будут напечатаны на всех страницах.

## Создание буклета в Windows

1. В меню **Файл** программного обеспечения выберите **Печать**.

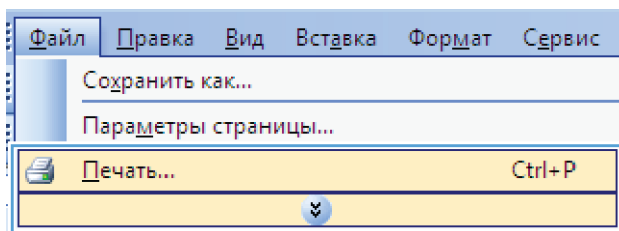

2. Выберите устройство, а затем нажмите кнопку **Свойства** или **Настройки**.

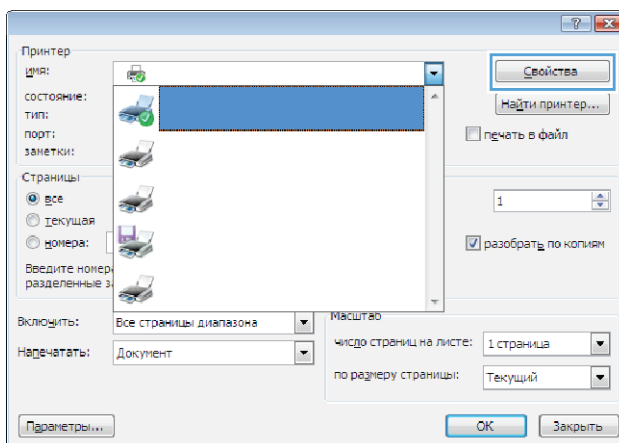

3. Перейдите на вкладку **Обработка**.

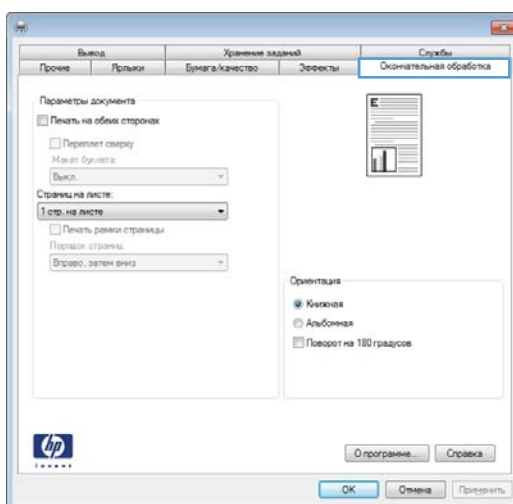

4. Установите флажок **Печать на обеих сторонах**.

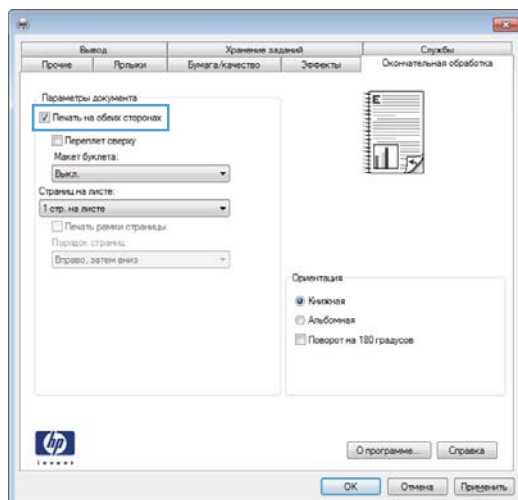

5. В раскрывающемся списке **Макет буклета** выберите параметр **Переплет слева** или **Переплет справа**. Параметр **Страниц на листе** автоматически сменится на **2 стр. на листе**.

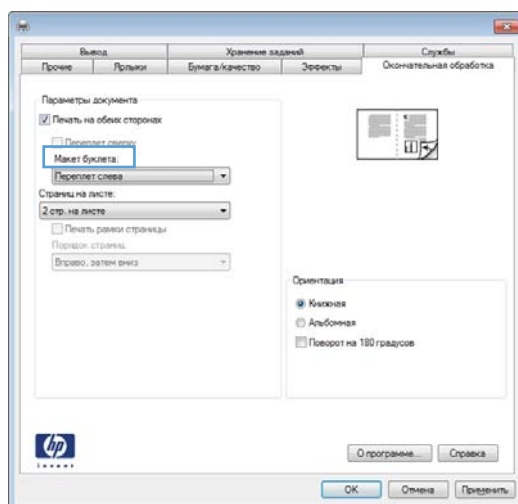

## Выбор параметров вывода в ОС Windows

### Выбор выходного лотка в Windows

1. В меню **Файл** программного обеспечения выберите **Печать**.

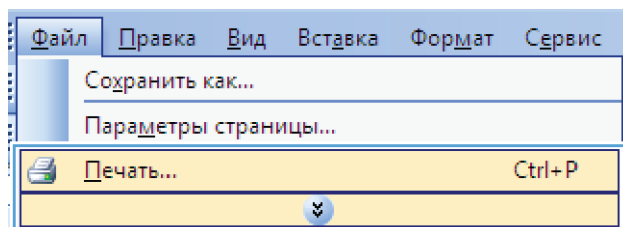

2. Выберите устройство, а затем нажмите кнопку **Свойства** или **Настройки**.

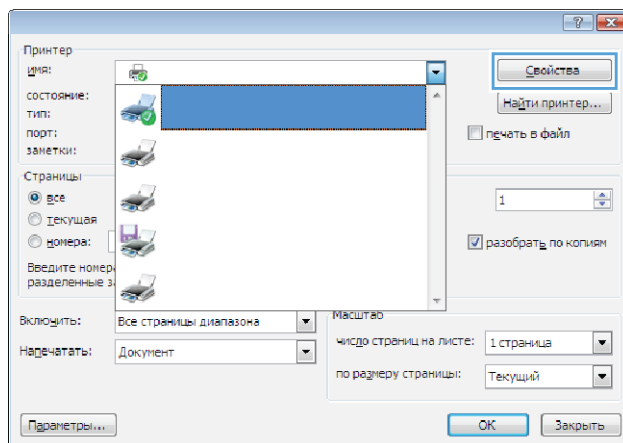

3. Перейдите на вкладку **Вывод**.

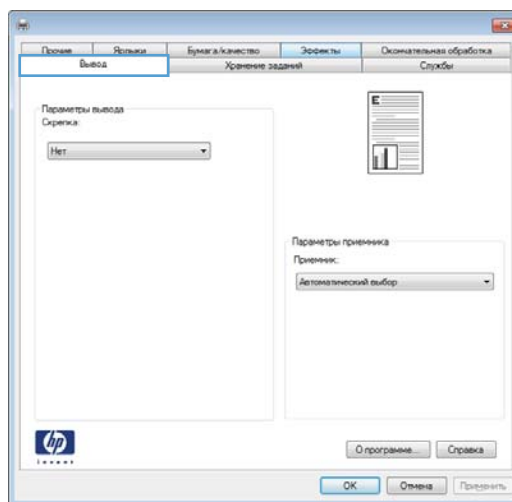

4. В разделе **Параметры выходного лотка** выберите лоток из раскрывающегося списка **Лоток**.

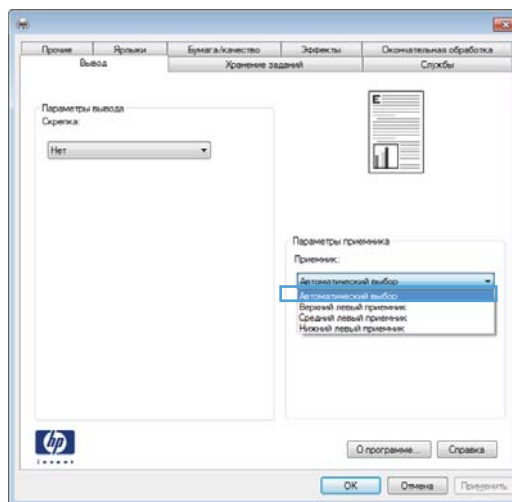

## Выбор параметров степлера в Windows

1. В меню **Файл** программного обеспечения выберите **Печать**.
2. Выберите устройство, а затем нажмите кнопку **Свойства** или **Настройки**.

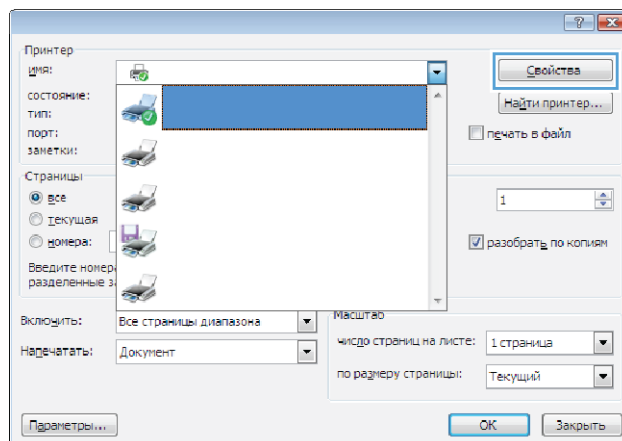
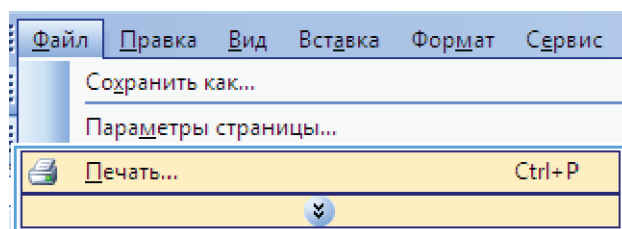

3. Перейдите на вкладку **Вывод**.

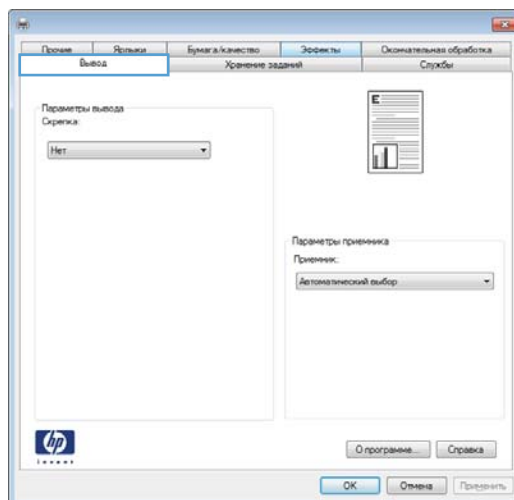

4. В разделе **Параметры вывода** выберите нужный вариант из раскрывающегося списка **Сшивание**.

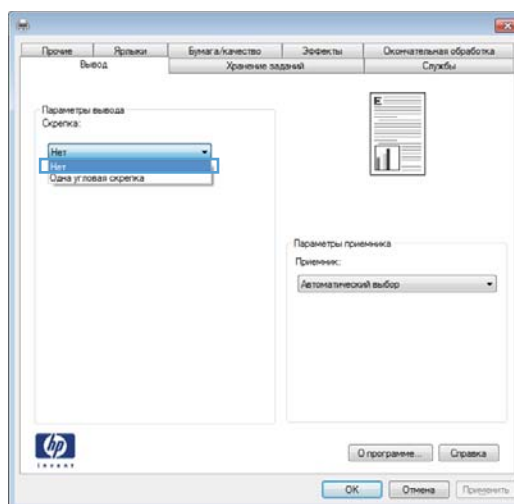

## Использование функций хранения заданий в Windows

Для заданий печати доступны следующие функции хранения:

- **Корректурa и хранение:** С помощью этой функции можно быстро распечатать и проверить одну копию задания, и затем распечатать дополнительные копии.
- **Персональное задание:** При отправке задания на устройство, это задание не выводится на печать до тех пор, пока не поступит запрос с панели управления устройства. При назначении заданию личного идентификационного кода (PIN), необходимо ввести его с панели управления устройства.
- **Быстрая копия:** Если в устройстве установлен дополнительный жесткий диск, можно распечатать запрошенное количество копий задания, а затем сохранить копию задания на жестком диске устройства. Впоследствии можно будет распечатать дополнительные копии сохраненного задания.
- **Сохраненное задание:** Если в устройстве установлен дополнительный жесткий диск, можно сохранить стандартное задание печати, например служебный бланк, таблицу учета или календарь, которое впоследствии сможет выполнить любой пользователь. Существует возможность защиты сохраненных заданий с помощью PIN.

**⚠ ПРЕДУПРЕЖДЕНИЕ.** При выключении устройства все сохраненные в памяти задания типа **Быстрая копия, Корректурa и хранение, и Персональное задание** удаляются. Чтобы сохранить задание в постоянной памяти и запретить устройству удалять его для освобождения пространства под другие задания, выберите в драйвере параметр **Сохраненное задание**.

## Создание сохраненного задания при работе в Windows

1. В меню **Файл** программного обеспечения выберите **Печать**.

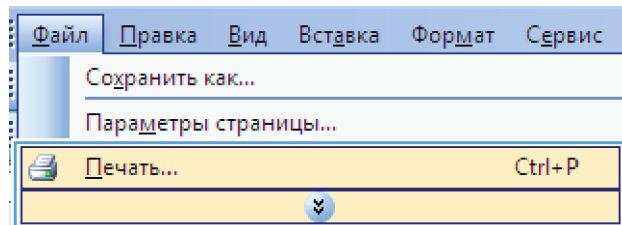

2. Выберите устройство, а затем нажмите на кнопку **Свойства** или **Настройки**.

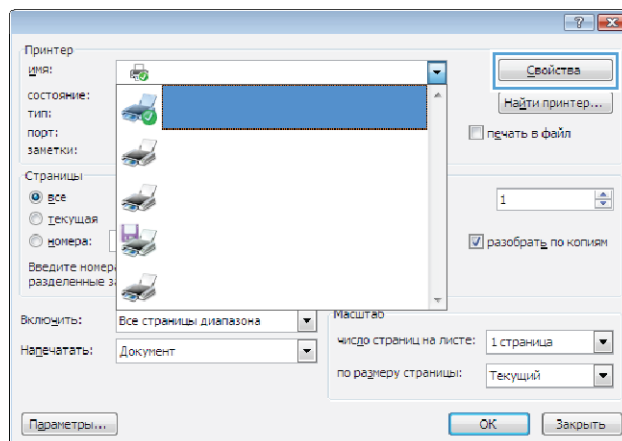

3. Перейдите на вкладку **Хранение заданий**.

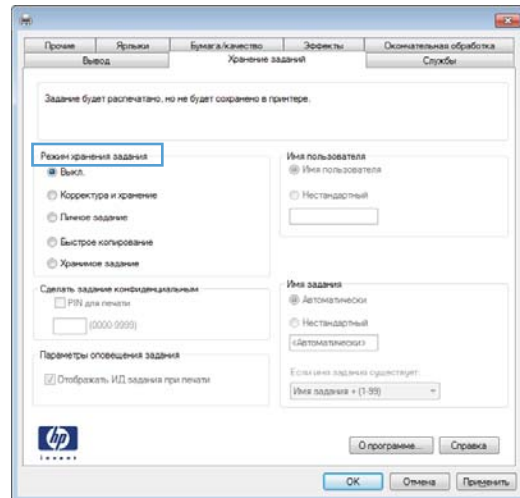

4. Выберите параметр **Режим хранения задания**.

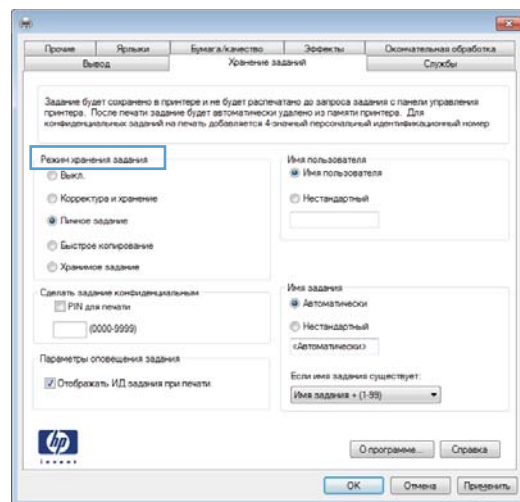

## Печать сохраненного задания

Для печати задания, которое хранится в памяти устройства, выполните следующие действия.

1. На панели управления устройства нажмите кнопку **Главный экран** .
2. Откройте меню **Загрузить задание из памяти устройства**.
3. Выберите ваше имя пользователя, затем выберите название задания или пункт **Все задания (с PIN)** либо **Все задания (без PIN-кода)**.
4. При необходимости введите ПИН, затем выберите **Печать**. Нажмите **Копии**, чтобы изменить количество копий.

## Удаление сохраненного задания

При отправке сохраненного задания в память устройства ранее сохраненные задания с аналогичным именем для этого пользователя перезаписываются. Если задание с тем же самым именем пользователя и именем задания отсутствует и устройству требуется дополнительное место на диске, устройство может удалить другие сохраненные задания,

начиная с самого старого. Количество заданий, которое можно хранить, можно изменить через меню **Общие параметры** панели управления устройства.

Для удаления задания, которое хранится в памяти устройства, выполните следующие действия.

1. На панели управления устройства нажмите кнопку **Главный экран** .
2. Откройте меню **Загрузить задание из памяти устройства**.
3. Выберите ваше имя пользователя, затем выберите название задания или пункт **Все задания (с PIN)** либо **Все задания (без PIN-кода)**.
4. Выберите параметр **Удалить**. Устройство предложит подтвердить удаление.

## Настройка параметров сохранения задания в Windows

### Распечатайте одну копию для проверки, прежде чем выполнять печать всех копий

1. В меню **Файл** программного обеспечения выберите **Печать**.
2. Выберите устройство, а затем нажмите кнопку **Свойства** или **Настройки**.
3. Перейдите на вкладку **Хранение заданий**.
4. В области **Режим хранения задания** выберите параметр **Корректурa и хранение**.

### Временное сохранение персонального задания в памяти устройства и выполнение печати позднее

 **ПРИМЕЧАНИЕ.** Устройство удаляет задание по окончании печати.

1. В меню **Файл** программного обеспечения выберите **Печать**.
2. Выберите устройство, а затем нажмите на кнопку **Свойства** или **Настройки**.
3. Перейдите на вкладку **Хранение заданий**.
4. В области **Режим хранения задания** выберите параметр **Персональное задание**.
5. Дополнительно: В области **Сделать задание перс.** выберите **PIN для печати** параметр, и введите четырехзначный личный идентификационный код (PIN).
6. Распечатайте задание в любое время с панели управления устройства

### Временное хранение заданий в памяти изделия

 **ПРИМЕЧАНИЕ.** Данный параметр доступен, если на устройство установлен дополнительный жесткий диск.

 **ПРИМЕЧАНИЕ.** Устройство сохраняет задание до выключения устройства.

1. В меню **Файл** программного обеспечения выберите **Печать**.
2. Выберите устройство, а затем нажмите на кнопку **Свойства** или **Настройки**.

3. Перейдите на вкладку **Хранение заданий**.
4. В области **Режим хранения задания** выберите параметр **Быстрая копия**.

Заданное количество копий распечатывается немедленно, кроме того есть возможность распечатать большее количество копий с панели управления устройства.

#### Постоянное хранение заданий в памяти изделия

 **ПРИМЕЧАНИЕ.** Данный параметр доступен, если на устройство установлен дополнительный жесткий диск.

1. В меню **Файл** программного обеспечения выберите **Печать**.
2. Выберите устройство, а затем нажмите кнопку **Свойства** или **Настройки**.
3. Перейдите на вкладку **Хранение заданий**.
4. В области **Режим хранения задания** выберите параметр **Сохраненное задание**.

#### Присвоение постоянно хранимому заданию статуса личного, чтобы при попытке его печати запрашивался PIN-код

 **ПРИМЕЧАНИЕ.** Данный параметр доступен, если на устройство установлен дополнительный жесткий диск.

1. В меню **Файл** программного обеспечения выберите **Печать**.
2. Выберите устройство, а затем нажмите на кнопку **Свойства** или **Настройки**.
3. Перейдите на вкладку **Хранение заданий**.
4. В области **Режим хранения задания** выберите параметр **Сохраненное задание** или **Персональное задание**.
5. В области **Сделать задание перс.** выберите **PIN для печати** параметр, и введите четырехзначный личный идентификационный код (PIN).

 **ПРИМЕЧАНИЕ.** Чтобы распечатать или удалить задание, необходимо ввести PIN на панели управления устройства.

#### Получение уведомления при печати сохраненного задания

 **ПРИМЕЧАНИЕ.** Уведомление направляется только тому пользователю, который создал сохраненное задание. Вы не получаете уведомление, если кем-то печатается сохраненное задание, созданное другим пользователем.

1. В меню **Файл** программного обеспечения выберите **Печать**.
2. Выберите устройство, а затем нажмите на кнопку **Свойства** или **Настройки**.
3. Перейдите на вкладку **Хранение заданий**.
4. Выберите требуемый режим сохранения задания.
5. В области **Параметры уведомлений о заданиях** выберите параметр **Отображать ИД задания при печати**.

## Назначение имени пользователя для сохраненного задания

Чтобы сменить имя пользователя для сохраненного задания, выполните следующую процедуру.

1. В меню **Файл** программного обеспечения выберите **Печать**.
2. Выберите устройство, а затем нажмите на кнопку **Свойства** или **Настройки**.
3. Перейдите на вкладку **Хранение заданий**.
4. Выберите требуемый режим сохранения задания.
5. В области **Имя пользователя** выберите параметр **Имя пользователя**, чтобы использовать имя пользователя, назначенное Windows по умолчанию. Чтобы назначить другое имя пользователя, выберите параметр **Нестандартный** и введите имя.

## Укажите имя сохраненного задания

Чтобы изменить имя по умолчанию для сохраненного задания, выполните следующую процедуру.

1. В меню **Файл** программного обеспечения выберите **Печать**.
2. Выберите устройство, а затем нажмите на кнопку **Свойства** или **Настройки**.
3. Перейдите на вкладку **Хранение заданий**.
4. Выберите требуемый режим сохранения задания.
5. Для автоматической генерации названия задания, связанного с сохраненным документом, в области **Имя задания** выберите параметр **Автоматически**. В случае доступности, драйвер использует имя документа. Если у документа отсутствует имя, то драйвер использует наименование программы или отметку времени для указания названия задания.

Чтобы указать название задания, выберите параметр **Нестандартный** и введите название.

6. Выберите вариант в раскрывающемся списке **Если название задания существует**.
  - Выберите параметр **Имя задания + (1-99)**, чтобы добавить номер к существующему имени.
  - Выберите параметр **Заменить существующий файл**, чтобы заменить задание с аналогичным названием.

## Печать особых заданий в Windows

### Задание выравнивания для двусторонней печати

Для документов с двусторонней печатью, таких как буклеты, перед печатью настройте совмещение для лотка, чтобы гарантировать выравнивание обеих сторон бумаги.

1. На панели управления устройства нажмите кнопку **Главный экран** .
2. Откройте следующие меню:
  - а. **Администрирование**
  - б. **Общие параметры**
  - в. **Качество печати**
  - г. **Регистрация изображения**
  - д. **Настройка лотка <X>**
3. Выберите пункт **Печ. тест. стран** и нажмите кнопку **OK**.
4. Следуйте инструкциям на тестовой странице, чтобы выполнить настройку.

## Непосредственная печать через USB-порт

Это устройство поддерживает непосредственную печать через USB-порт, поэтому можно быстро распечатать файлы не отправляя их с компьютера. Устройство поддерживает стандартные USB устройства хранения данных через USB-порт на лицевой панели устройства. Поддерживается печать следующих типов файлов:

- .pdf
- .prn
- .pcl
- .ps
- .cht

1. Вставьте USB устройство хранения данных в USB-порт на лицевой панели устройства.

**ПРИМЕЧАНИЕ.** Возможно, понадобится снять защитную пленку с USB-порта.

**ПРИМЕЧАНИЕ.** Если устройство USB определить не удалось, попробуйте использовать другое устройство USB. Так как существуют различные спецификации USB, определяются не все типы устройств USB.

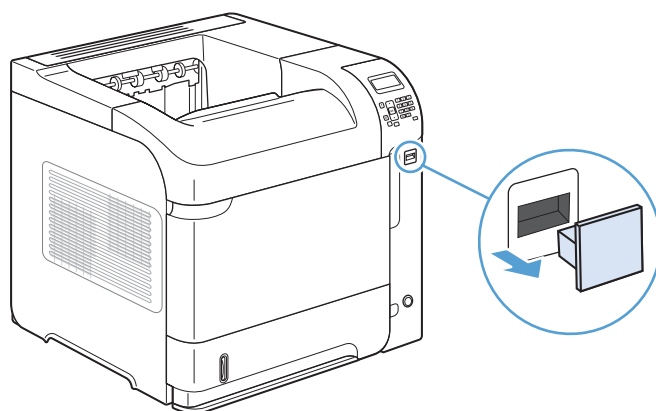

2. На панели управления устройства нажмите кнопку **Главный экран** .
3. Откройте меню **Загрузить задание с USB-накопителя**.
4. Выберите имя документа, который требуется напечатать.
5. Если требуется изменить количество копий, выберите пункт **Копии**, а затем с помощью клавиатуры введите количество копий.
6. Нажмите кнопку **OK**, чтобы напечатать документ.



---

## 9 Управление и обслуживание

- [Печать информационных страниц](#)
- [Использование встроенного веб-сервера HP](#)
- [Использование программного обеспечения HP Web Jetadmin](#)
- [Функции безопасности устройства](#)
- [Параметры экономного режима](#)
- [Установка памяти и внутренних устройств USB](#)
- [Очистка устройства](#)
- [Обновления продукта](#)

## Печать информационных страниц

Информационные страницы содержат сведения об устройстве и его текущей конфигурации. Используйте следующую процедуру для печати или просмотра информационных страниц:

1. На панели управления устройства нажмите кнопку **Главный экран** .
2. Откройте следующие меню:
  - **Администрирование**
  - **Отчеты**
3. Выберите пункт название отчета, с которым необходимо ознакомиться, прокрутите меню до пункта **Печать**, затем нажмите кнопку **OK** для печати.

Уровень 1	Уровень 2	Описание
<b>Страницы конфигурации/состояния.</b>	<b>Карта меню "Администрирование"</b>	Карта меню и текущие настройки пунктов меню панели управления.
	<b>Страница конфигурации</b>	Отображение сведений о параметрах устройства и установленных дополнительных устройства.
	<b>Страница состояния расходных материалов</b>	Отображение сведений о приблизительном сроке службы расходных материалов; статистических данных об общем количестве обработанных страниц и заданий, серийного номера, данных счетчиков страниц и информации по обслуживанию.  Для удобства пользователей HP указывает приблизительно оставшийся срок службы расходных материалов. Фактический срок службы расходных материалов может отличаться от указанных приблизительных значений.
	<b>Страница расхода</b>	Отображение сведений о количестве страниц бумаги всех форматов, обработанных устройством; сведения о типе печати (односторонняя или двусторонняя); отображение данных счетчика страниц.
	<b>Страница каталога файла</b>	Отображение сведений об имени файла и папки для файлов, сохраненных в памяти устройства.
<b>Другие страницы</b>	<b>Страница текущих настроек</b>	Содержит текущие настройки для каждого параметра меню <b>Администрирование</b> .
	<b>Список шрифтов PCL</b>	Печать имеющихся шрифтов PCL.
	<b>Список шрифтов PS</b>	Печать имеющихся шрифтов PS.

## Использование встроенного веб-сервера HP

Встроенный веб-сервер используется для просмотра состояния устройства, настройки параметров сети устройства, а также для управления функциями печати с компьютера без использования панели управления устройством. Ниже приведены примеры процедур, которые можно выполнить с помощью встроенного веб-сервера HP:

- Просмотр информации о состоянии устройства.
- определение оставшихся ресурсов всех расходных материалов и заказ новых
- Просмотр и изменение конфигурации лотков.
- Просмотр и изменение конфигурации меню панели управления устройством
- Просмотр и распечатка внутренних страниц.
- Получение уведомлений о событиях, связанных с устройством и расходными материалами.
- Просмотр и изменение конфигурации сети.

Для работы со встроенным веб-сервером HP необходимо наличие браузера Microsoft Internet Explorer 5.01 или более поздней версии, Netscape 6.2 или более поздней версии для Windows, Mac OS и Linux (только Netscape). Netscape Navigator 4.7 требуется для HP-UX 10 и HP-UX 11. Встроенный веб-сервер HP функционирует при подключении устройства к IP-сети. Он не поддерживает соединения по протоколам, созданным на базе IPX. Для открытия и использования встроенного веб-сервера HP наличие доступа к сети Интернет не является обязательным.

При подключении принтера к сети доступ к встроенному веб-серверу HP обеспечивается автоматически.

## Сетевой доступ ко встроенному веб-серверу HP

1. Определите IP-адрес или имя хоста устройства (можно найти на странице конфигурации устройства). Напечатайте страницу конфигурации устройства, выполнив следующие действия:
  - а. На панели управления устройством нажмите кнопку **Главный экран** .
  - б. Откройте следующие меню:
    - **Администрирование**
    - **Отчеты**
    - **Страницы конфигурации/состояния.**
    - **Страница конфигурации**
  - в. Нажмите клавишу **ОК**.
  - г. Найдите IP-адрес или имя хоста на странице Jetdirect.
2. В поле URL-адреса поддерживаемого веб-браузера, установленного на используемом компьютере, введите IP-адрес устройства или имя хоста.

## Функции встроенного веб-сервера HP

### Вкладка Сведения

Таблица 9-1 Встроенный веб-сервер HP, вкладка Сведения

Меню	Описание
Состояние устройства	Отображает состояние устройства и остаток расходных материалов HP. На этой странице также отображается тип и формат бумаги для каждого лотка. Чтобы изменить параметры по умолчанию, щелкните ссылку <b>Изменить настройки</b> .
Журнал заданий	Вывод на экран сводки всех заданий, обработанных устройством.
Страница конфигурации	Отображает информацию, находящуюся на странице конфигурации.
Страница состояния расходных материалов	Отображает состояние расходных материалов устройства.
Страница журнала событий	Содержит список всех событий и ошибок устройства. Щелкните ссылку <b>HP Instant Support</b> (расположенную в разделе <b>Другие ссылки</b> на каждой странице встроенного веб-сервера HP), чтобы перейти к группе динамических веб-страниц с информацией об устранении неполадок. На этих страницах также отображаются дополнительные службы, доступные для данного устройства.
Страница расхода	Отображает сводную информацию о количестве страниц, отпечатанных устройством и сгруппированных по формату, типу и тракту прохождения бумаги.
Информация об устройстве	Содержит сетевое имя, адрес и модель устройства. Чтобы настроить эти параметры, откройте меню <b>Информация об устройстве</b> на вкладке <b>Общие</b> .
Печать	Загрузите с компьютера файл, готовый к печати. При печати файла устройство использует настройки по умолчанию.
Отчеты и страницы для печати	Содержит список внутренних отчетов и страниц устройства, которые можно просмотреть или распечатать.

### Вкладка Общие

Таблица 9-2 Встроенный веб-сервер HP, вкладка Общие

Меню	Описание
Меню "Администрирование" на панели управления	Отображает структуру меню <b>Администрирование</b> на панели управления. <b>ПРИМЕЧАНИЕ.</b> Можно задать параметры на этом экране, однако встроенный веб-сервер HP предоставляет больше возможностей настройки, чем меню <b>Администрирование</b> .
Предупреждения	Позволяет настроить параметры уведомления по электронной почте о различных событиях, связанных с устройством и расходными материалами.
AutoSend	Настройте устройство для автоматического отправления на определенные адреса электронной почты сообщений о конфигурации устройства и состоянии расходных материалов.
Панель управления	Показывает изображение экрана, открытого на панели управления.
Изменить другие ссылки	Позволяет добавить или изменить ссылку на какой-либо другой веб-сайт. Эта ссылка отображается в разделе <b>Другие ссылки</b> на каждой странице встроенного веб-сервера HP.

**Таблица 9-2 Встроенный веб-сервер HP, вкладка Общие (продолжение)**

Меню	Описание
Информация о заказе	Укажите информацию о заказе сменных картриджей. Введенные данные будут отображаться на странице состояния расходных материалов.
Информация об устройстве	Позволяет назначить устройству имя и инвентарный номер. Введите имя и адрес электронной почты основного получателя информации об устройстве.
Язык	Позволяет задать язык, на котором будет отображаться информация, предоставляемая встроенным веб-сервером HP.
Дата и время	Позволяет установить дату и время или настроить синхронизацию с часами на сетевом сервере.
Расписание режима ожидания	Позволяет установить или изменить время включения и выключения режима ожидания, а также время перехода устройства в этот режим. Можно составить расписание для каждого дня недели и для выходных.
Резервное копирование и восстановление	Позволяет создать резервный файл, содержащий сведения об устройстве и пользовательскую информацию. При необходимости данные устройства можно восстановить с помощью этого файла.
Восстановить заводские установки	Позволяет восстановить заводские настройки по умолчанию.
Инсталлятор решений	Позволяет установить программное обеспечение сторонних производителей, позволяющее расширить функциональность устройства.
Обновление микропрограмм	Позволяет загрузить и установить файлы обновления микропрограммы.
Службы статистики	Вывод на экран информации о подключении сторонних служб статистики заданий.

## Вкладка Печать

**Таблица 9-3 Вкладка Печать**

Меню	Описание
Настройка загрузки с USB-устройства	Позволяет включить или отключить меню <b>Загрузить задание с USB-накопителя</b> на панели управления.
Управление сохраненными заданиями	Позволяет включить или отключить функцию сохранения заданий в памяти устройства и настроить соответствующие параметры.
Настройка типов бумаги	Позволяет изменить режим печати для соответствия поддерживаемым типам бумаги.
Общие параметры печати	Установите параметры по умолчанию для заданий печати.
Управление лотками	Позволяет просмотреть или изменить настройки типа и формата бумаги для каждого лотка, а также изменить общие настройки для всех лотков.

## Вкладка Устранение неисправностей

**Таблица 9-4 Встроенный веб-сервер HP, вкладка Устранение неисправностей**

Меню	Описание
Отчеты и тесты	Позволяет печатать различные отчеты, облегчающие устранение неполадок устройства.

**Таблица 9-4 Встроенный веб-сервер HP, вкладка Устранение неисправностей (продолжение)**

Меню	Описание
Калибровка	Выберите этот пункт, чтобы немедленно откалибровать устройство.
Обновление микропрограмм	Позволяет загрузить и установить файлы обновления микропрограммы.
Восстановить заводские установки	Позволяет восстановить заводские настройки по умолчанию.

## Вкладка Безопасность

**Таблица 9-5 Встроенный веб-сервер HP, вкладка Безопасность**

Меню	Описание
Общая безопасность	<p>Позволяет задать пароль администратора, чтобы можно было ограничивать доступ к определенным функциям устройства.</p> <p>Позволяет включить или отключить порт USB для печати непосредственно с устройства на панели управления или соединительный порт USB формatera для печати с компьютера.</p>
Контроль доступа	Позволяет настроить доступ к функциям устройства для конкретных пользователей или групп. Также позволяет выбрать способ входа в систему устройства.
Защита сохраненных данных	<p>Позволяет настроить внутренний жесткий диск устройства и управлять им. Для обеспечения максимальной безопасности устройство оснащено зашифрованным жестким диском.</p> <p>Позволяет настроить параметры хранения заданий на жестком диске устройства.</p>
Управление сертификатами	Позволяет установить сертификаты безопасности для доступа к устройству и сети, а также управлять ими.

## Вкладка "Веб-службы HP"

Вкладка **Веб-службы HP** позволяет настроить и включить веб-службы HP для данного устройства. Для использования функции HP ePrint необходимо включить веб-службы HP.

## Вкладка Сеть

На вкладке **Сеть** можно настроить сетевые параметры устройства, подключенного к IP-сети. При подключении устройства к сетям других типов эта вкладка не отображается.

## Другие ссылки список



**ПРИМЕЧАНИЕ.** Чтобы изменить список **Другие ссылки**, используйте меню **Изменить другие ссылки** на вкладке **Общие**. По умолчанию в этот список включены элементы, перечисленные в следующей таблице.

**Таблица 9-6 Встроенный веб-сервер HP: список Другие ссылки**

<b>Меню</b>	<b>Описание</b>
<b>Поддержка продукта</b>	Позволяет подключиться к веб-сайту технической поддержки устройства, на котором содержатся справочная информация по различным вопросам.
<b>HP Instant Support</b>	Ссылка на веб-сайт HP, который содержит полезную информацию и готовые решения для устранения неполадок устройства.

## Использование программного обеспечения HP Web Jetadmin

HP Web Jetadmin — это передовой инструмент, позволяющий эффективно управлять множеством подключенных к сети устройств HP, таких как принтеры, МФУ и устройства цифровой отправки. Это единое решение используется для удаленной установки, контроля, поддержки, устранения неполадок и обеспечения безопасности в среде печати и обработки изображений. Система экономит время сотрудников, позволяет управлять расходами и защищает инвестиции. В результате повышается эффективность бизнеса.

Периодически выпускаются обновления HP Web Jetadmin, включающие поддержку определенных функций и устройств. Подробнее об обновлениях см. на странице [www.hp.com/go/webjetadmin](http://www.hp.com/go/webjetadmin) в разделе **Self Help and Documentation** (Справочные ресурсы и документация).

# Функции безопасности устройства

## Сведения о безопасности

Устройство соответствует стандартам безопасности и поддерживает рекомендуемые протоколы, которые обеспечивают безопасность устройства и защиту важных данных в сети, а также упрощают отслеживание работы и обслуживание устройства.

Более подробные сведения о решениях HP в области безопасной обработки графических изображений и печати можно узнать по адресу [www.hp.com/go/secureprinting](http://www.hp.com/go/secureprinting). На этом сайте содержатся ссылки на официальные документы и подборки часто задаваемых вопросов о функциях безопасности.

## Протокол безопасной передачи IP

IP Security (IPsec) — это набор протоколов, управляющих входящим и исходящим сетевым IP-трафиком устройства. IPsec предусматривает проверку подлинности хостами, средства обеспечения целостности данных и шифрования информации, передаваемой по сети.

При использовании устройств, подсоединенных к вычислительной сети с установленным сервером печати HP Jetdirect, появляется возможность настройки функции IPsec с использованием вкладки **Сеть** во встроенном Web-сервере HP.

## Безопасность встроенного Web-сервера HP

Назначение пароля администратора для доступа к встроенному веб-серверу HP для предотвращения изменения настроек неавторизованными пользователями.

1. Откройте встроенный Web-сервер, введя IP-адрес устройства в адресную строку Web-браузера.
2. Перейдите на вкладку **Безопасность**.
3. Откройте меню **Общая безопасность**.
4. Введите в поле **Имя пользователя** имя пользователя, связанное с паролем.
5. В области **Новый пароль** введите пароль, а в поле **Проверить пароль** введите этот пароль повторно.

 **ПРИМЕЧАНИЕ.** Для изменения существующего пароля его сначала необходимо ввести в поле **Старый пароль**.

6. Нажмите кнопку **Применить**. Запишите пароль и храните его в надежном месте.

## Поддержка шифрования. Высокопроизводительный зашифрованный жесткий диск HP (только для моделей xh)

Данный продукт содержит зашифрованный жесткий диск. Этот жесткий диск поддерживает функцию аппаратного шифрования, обеспечивающую надежное хранение конфиденциальных заданий печати, копирование и сканирование данных без снижения производительности устройства. В этом жестком диске используется самый современный алгоритм криптографической защиты Advanced Encryption Standard (AES), а также высокоэффективные функции, позволяющие экономить время и обеспечивающие высокую надежность.

Для конфигурации диска пользуйтесь меню **Безопасность** во встроенном Web-сервере HP.

Более подробные сведения о зашифрованном жестком диске, см. в *Руководстве по установке высокопроизводительного защищенного жесткого диска HP*.

1. Посетите Web-узел [www.hp.com/support](http://www.hp.com/support).
2. Введите текст **Защищенный жесткий диск** в окно поиска и нажмите кнопку >>.
3. Нажмите ссылку **Высокопроизводительный защищенный жесткий диск HP**.
4. Нажмите ссылку **Руководства**.

## Безопасность сохраненных заданий

Можно защитить задания, сохраненные на устройстве, назначив для них PIN-код. Если пользователь попытается распечатать защищенные задания, то он должен будет ввести PIN-код на панели управления устройства.

## Блокировка меню панели управления

С помощью встроенного веб-сервера HP можно заблокировать различные функции панели управления.

1. Откройте встроенный Web-сервер, введя IP-адрес устройства в адресную строку Web-браузера.
2. Перейдите на вкладку **Безопасность**.
3. Откройте меню **Контроль доступа**.
4. В области "**Вход в систему**" и "**Политики полномочий**" выберите типы пользователей, которым разрешен доступ к каждой из функций.
5. Нажмите клавишу **Применить**.

## Блокировка форматтера

Отсек форматтера на задней части устройства имеет разъем для присоединения кабеля безопасности. Блокировка отсека форматтера предотвращает извлечение из него ценных компонентов.

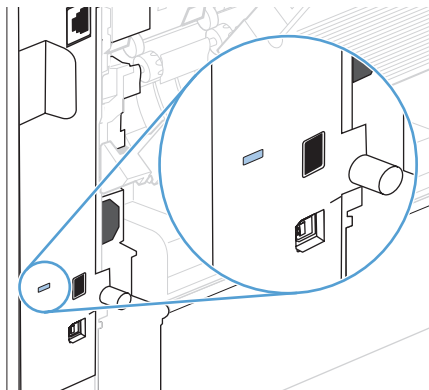

# Параметры экономного режима

## Печать в экономичном режиме (EconoMode)

В данном устройстве имеется функция EconoMode для печати черновиков документов. Использование режима EconoMode снижает расход тонера и уменьшает стоимость печати страницы. Однако при использовании EconoMode может ухудшиться качество печати.

Компания HP не рекомендует постоянно использовать режим EconoMode. В случае постоянного использования режима EconoMode износ механических деталей картриджа может опередить полное израсходование порошка тонера. Если качество печати ухудшилось до неприемлемого, замените картридж.

 **ПРИМЕЧАНИЕ.** Эта функция доступна в драйвере PCL 6 для Windows. Если этот драйвер не используется, можно использовать эту функцию при помощи встроенного веб-сервера HP.

1. В меню **Файл** программного обеспечения щелкните **Печать**.
2. Выберите устройство, а затем нажмите кнопку **Свойства** или **Настройки**.
3. Перейдите на вкладку **Бумага/качество**.
4. Установите флажок **EconoMode**.

## Режимы энергосбережения

### Отключение или включение режима ожидания

1. На панели управления устройства нажмите кнопку **Главный экран** .
2. Откройте следующие меню:
  - а. **Администрирование**
  - б. **Общие параметры**
  - в. **Параметры энергопотребления**
  - г. **Настройка таймера режима ожидания**
  - д. **Таймер автоматического выключения/режима ожидания**
3. Выберите одно из следующих действий.
  - **Включено,**
  - **Выключено**

## Настройка таймера режима ожидания

Таймер режима ожидания позволяет настроить автоматический переход в режим ожидания, если устройство находится в бездействии определенное время.

1. На панели управления устройства нажмите кнопку **Главный экран** .
2. Откройте следующие меню:
  - а. **Администрирование**
  - б. **Общие параметры**
  - в. **Параметры энергопотребления**
  - г. **Настройка таймера режима ожидания**
  - д. **Автоматическое выключение/режим ожидания через**
3. Выберите требуемый период времени и нажмите кнопку **ОК**.



**ПРИМЕЧАНИЕ.** Значение по умолчанию — 30 минут.

## Настройка расписания режима ожидания

Расписание режима ожидания позволяет уменьшить потребление энергии, если устройство не используется. Можно задавать определенные периоды суток, во время которых устройство будет находиться в режиме ожидания или выходить из него. Можно составить расписание для каждого дня недели. Используйте встроенный веб-сервер HP, чтобы задать расписание режима ожидания.

1. Откройте встроенный веб-сервер, введя IP-адрес устройства в адресную строку браузера.
2. Перейдите на вкладку **Общие**.
3. Перейдите по ссылке **Дата и время**, затем установите текущие дату и время.
4. Нажмите кнопку **Применить**.
5. Перейдите по ссылке **Расписание режима ожидания**, затем нажмите кнопку **Добавить**, чтобы открыть страницу параметров расписания режима ожидания.
6. Задайте требуемые параметры.
7. Нажмите кнопку **Применить**.

# Установка памяти и внутренних устройств USB

## Обзор

Форматтер имеет следующие разъемы и порты для расширения возможностей устройства:

- Один разъем для модулей памяти с двухрядным расположением выводов (DIMM) для расширения объема памяти устройства
- Два внутренних USB-порта для добавления шрифтов, языков и других решений сторонних производителей

Чтобы определить объем памяти, установленной в устройстве, или тип модулей, установленных в портах USB, распечатайте страницу конфигурации.

## Установка памяти

Если необходимо часто печатать сложную графику или документы PostScript (PS) или использовать различные загруженные шрифты, вероятно, потребуется установить дополнительную память. Добавление памяти к тому же предоставляет гибкую возможность поддержки функций хранения заданий, например, быстрое копирование.

 **ПРИМЕЧАНИЕ.** Модули SIMM (Single inline memory modules), использовавшиеся в предыдущих моделях устройств HP LaserJet, с данным устройством несовместимы.

## Установка памяти устройства

Данное устройство имеет один разъем DIMM.

 **ПРЕДУПРЕЖДЕНИЕ.** Статическое электричество может повредить электронные компоненты. При работе с модулями DIMM наденьте антистатический браслет или периодически прикасайтесь к поверхности антистатического пакета модуля DIMM, а затем к открытой металлической части устройства.

1. Перед модернизацией определите текущий объем установленной памяти, напечатав страницу конфигурации.
  - а. На панели управления устройства нажмите кнопку **Главный экран** .
  - б. Откройте следующие меню:
    - **Администрирование**
    - **Отчеты**
    - **Страницы конфигурации/состояния.**
    - **Страница конфигурации**

2. Когда страница конфигурации будет напечатана, выключите устройство.

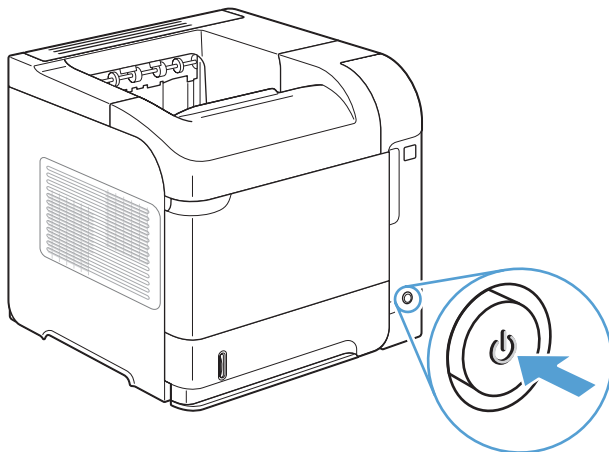

3. Отсоедините шнур питания и кабели интерфейсов.

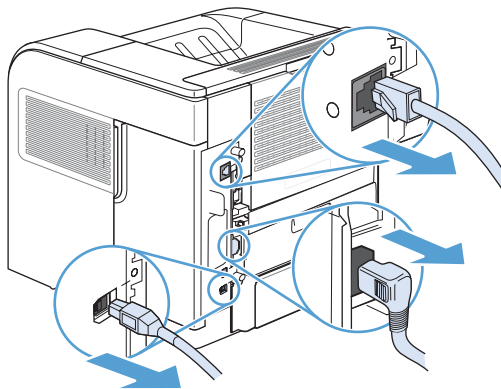

4. Снимите правую боковую панель, сдвинув ее до упора по направлению к задней части устройства для разблокирования.

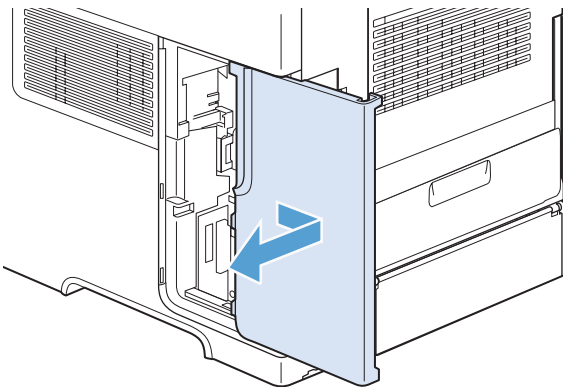

5. Откройте дверцу секции, потянув за металлическое ушко.

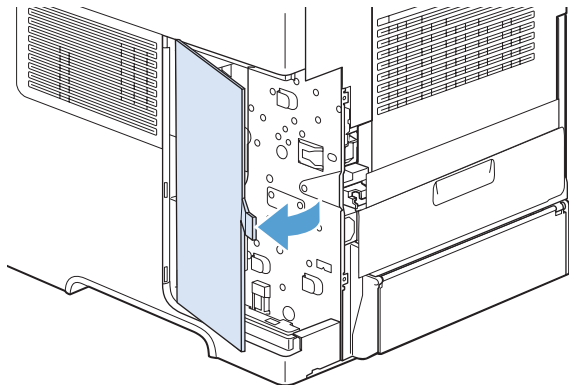

6. Извлеките модуль DIMM из антистатического пакета.

**⚠ ПРЕДУПРЕЖДЕНИЕ.** Чтобы уменьшить вероятность повреждения принтера статическим электричеством, при работе с модулями DIMM всегда надевайте антистатический браслет или прикасайтесь к поверхности антистатического пакета.

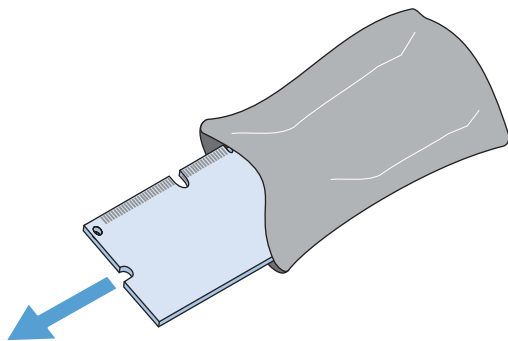

7. Удерживая модуль DIMM за края, совместите пазы на модуле DIMM с разъемом DIMM. (Убедитесь, что зажимы на обоих концах разъема DIMM открыты.)

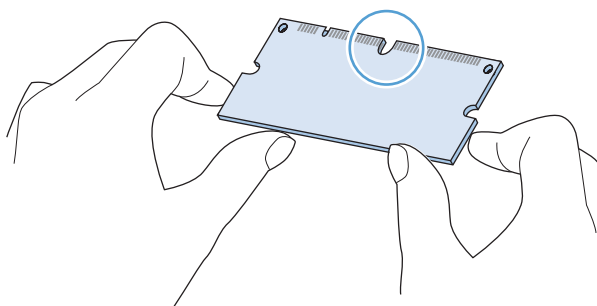

8. Вставьте модуль DIMM в гнездо (нажав до упора). Убедитесь, что зажимы на обоих концах разъема DIMM встали на место до щелчка.

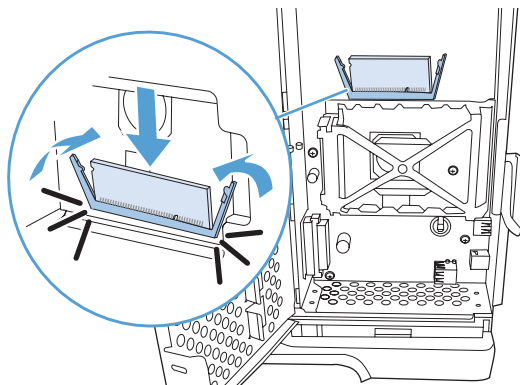

9. Закройте дверцу секции и нажмите на нее до упора.

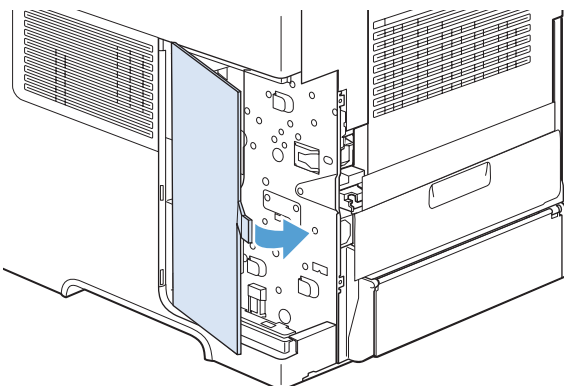

10. Установите правую боковую панель на место. Выровняйте выступы на панели с отверстиями в устройстве и задвиньте панель по направлению к передней части устройства до щелчка.

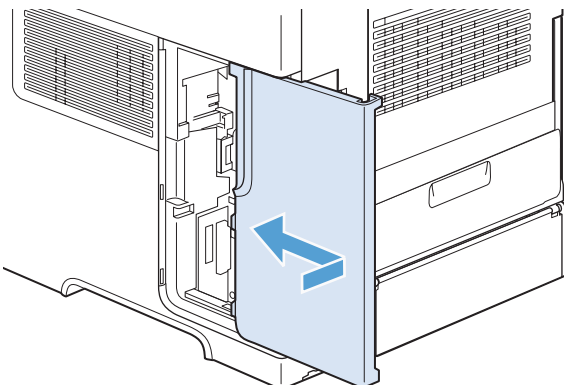

11. Снова подключите интерфейсные кабели и шнур питания.

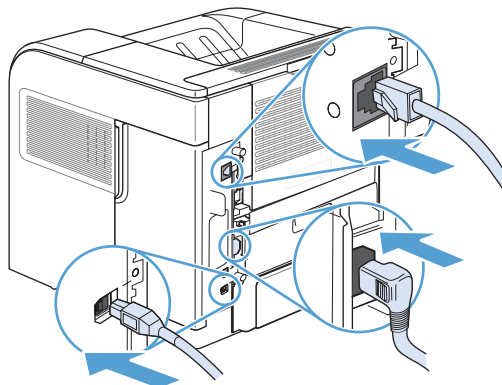

12. Включите устройство.

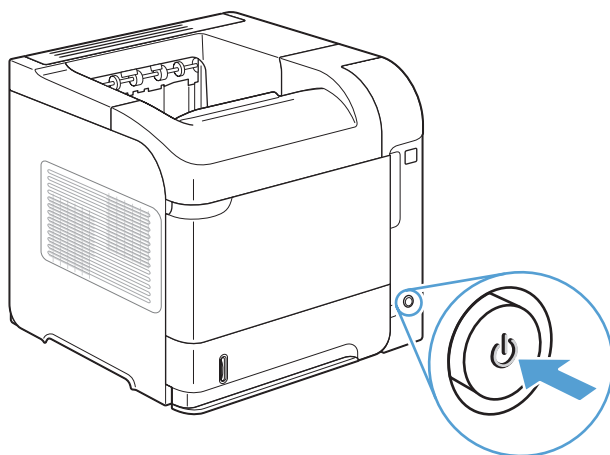

## Активация памяти

---

**Windows XP, Windows Server 2003, Windows Server 2008 и Windows Vista**

1. Щелкните на кнопке **Пуск**.
2. Щелкните **Параметры**.
3. Щелкните **Принтеры и факсы** (с помощью стандартного меню "Пуск") или щелкните **Принтеры** (с помощью стандартного меню "Пуск").
4. Правой кнопкой мыши щелкните значок драйвера устройства и выберите **Свойства**.
5. Выберите вкладку **Параметры устройства**.
6. Разверните **Устанавливаемые дополнения**.
7. В поле **Автоматическая настройка** выберите **Обновить сейчас**.
8. Нажмите кнопку **ОК**.

**ПРИМЕЧАНИЕ.** Если после использования функции **Обновить сейчас** память не обновляется, можно вручную указать общий объем памяти, установленной в устройстве в области **Устанавливаемые дополнения**.

Функция **Обновить сейчас** выполняет перезапись всех параметров устройства.

---

**Windows 7**

1. Щелкните на кнопке **Пуск**.
2. Щелкните **Принтеры и Устройства**.
3. Правой кнопкой мыши щелкните по значку драйвера устройства и выберите **Свойства принтера**.
4. Выберите вкладку **Параметры устройства**.
5. Разверните **Устанавливаемые дополнения**.
6. В поле **Автоматическая настройка** выберите **Обновить сейчас**.
7. Нажмите кнопку **ОК**.

**ПРИМЕЧАНИЕ.** Если после использования функции **Обновить сейчас** память не обновляется, можно вручную указать общий объем памяти, установленной в устройстве в области **Устанавливаемые дополнения**.

Функция **Обновить сейчас** выполняет перезапись всех параметров устройства.

---

**Mac OS X 10.5 и 10.6**

1. В меню Apple  перейдите в меню **Системные настройки** и нажмите на значок **Печать и факс**.
  2. Выберите устройство в левой части окна.
  3. Нажмите клавишу **Опции и расходные материалы**.
  4. Перейдите на вкладку **Драйвер**.
  5. Настройка устанавливаемых параметров.
-

## Проверьте правильность установки DIMM

После установки DIMM убедитесь, что установка выполнена успешно.

1. Включите устройство. Убедитесь, что после завершения процедуры запуска загорелся индикатор готовности (ⓘ). Если появилось сообщение об ошибке, возможно, модуль DIMM установлен неверно.
2. Распечатайте страницу конфигурации.
3. Обратитесь к разделу памяти на странице конфигурации и сравните его со страницей конфигурации, которая была распечатана до установки памяти. Если объем памяти не увеличился, то это означает, что, возможно, модуль DIMM установлен неверно или неисправен. Повторите процедуру установки. При необходимости установите другой модуль DIMM.

---

 **ПРИМЕЧАНИЕ.** Если установлен язык устройства, просмотрите раздел «Установленные особенности и параметры» на странице конфигурации. В этом разделе должен находиться список новых языков устройства.

---

## Установка памяти

Утилиты или задания, загружаемые в устройство, иногда могут содержать ресурсы (например, шрифты, макрокоманды или шаблоны). Ресурсы, помеченные как постоянные, остаются в памяти устройства до выключения питания.

Воспользуйтесь следующими рекомендациями, если хотите пометить те или иные ресурсы как постоянные с помощью языка описания страниц (PDL). Технические подробности см. в разделе справочника по PCL или PS, посвященном языку PDL.

- Помечайте ресурсы как постоянные только в том случае, если их действительно необходимо сохранять в памяти устройства, пока оно включено.
- Постоянные ресурсы следует передавать на устройство только в начале задания печати, а не во время выполнения печати.

---

 **ПРИМЕЧАНИЕ.** Чрезмерное использование постоянных ресурсов или их загрузка во время выполнения печати может негативно повлиять на производительность устройства или на его возможность печатать сложные страницы.

---

## Установка внутренних USB-устройств

Устройство имеет два внутренних порта USB.

1. Выключите устройство.

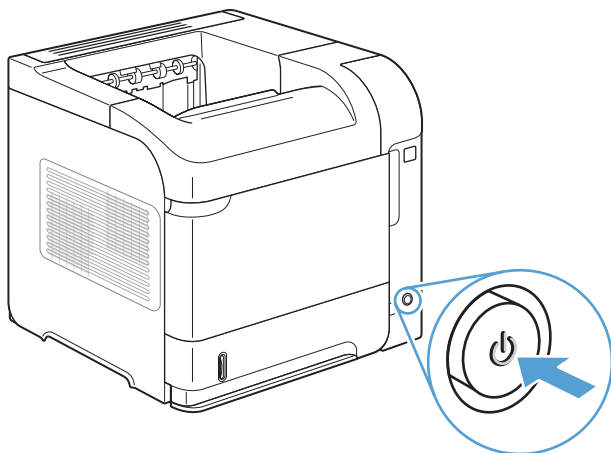

2. Отсоедините шнур питания и кабели интерфейсов.

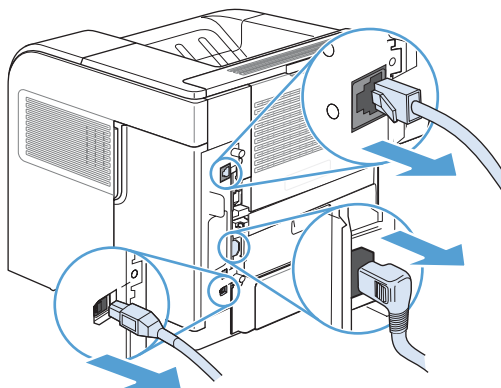

3. Снимите правую боковую панель, сдвинув ее до упора по направлению к задней части устройства для разблокирования.

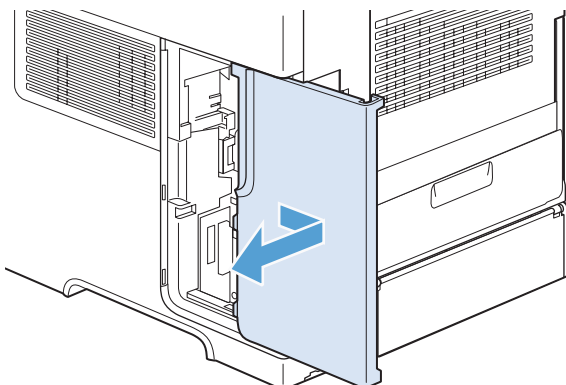

4. Откройте дверцу секции, потянув за металлическое ушко.

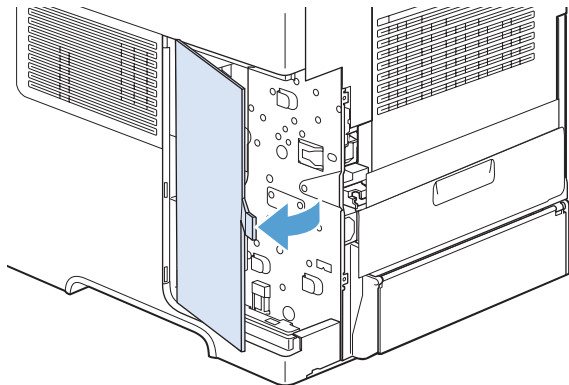

5. Найдите порты USB внизу на плате форматтера. Вставьте USB-устройство в один из портов.

**⚠ ПРЕДУПРЕЖДЕНИЕ.** Чтобы статическое электричество не повредило плату форматтера, во время установки устройства USB держитесь свободной рукой за металлическую дверцу. Если во время выполнения этой процедуры потребовалось отойти от устройства, перед продолжением работы снова прикоснитесь к металлической дверце, чтобы сбросить заряд статического электричества.

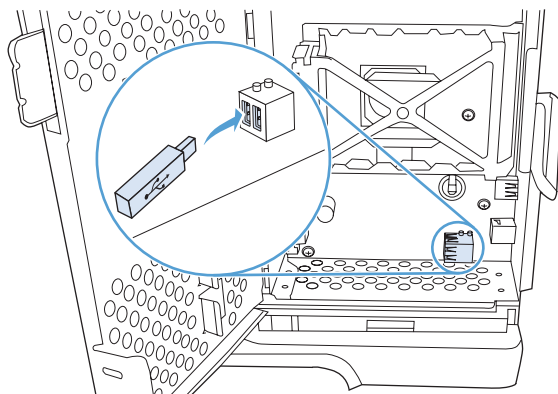

6. Закройте дверцу секции и нажмите на нее до упора.

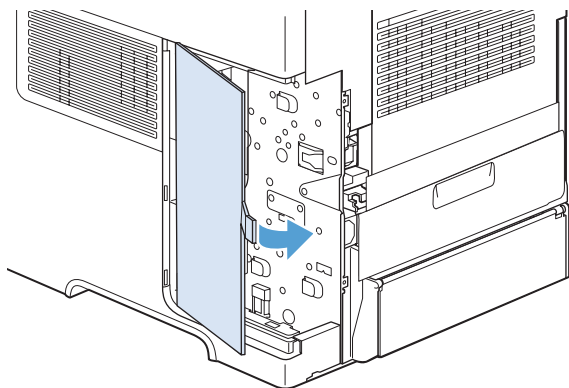

7. Установите правую боковую панель на место. Выровняйте выступы на панели с отверстиями в устройстве и задвиньте панель по направлению к передней части устройства до щелчка.

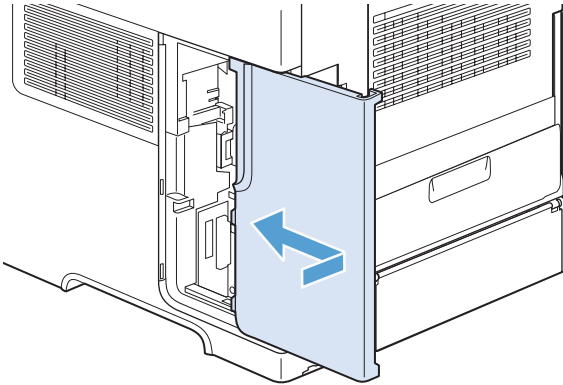

8. Снова подключите интерфейсные кабели и шнур питания.

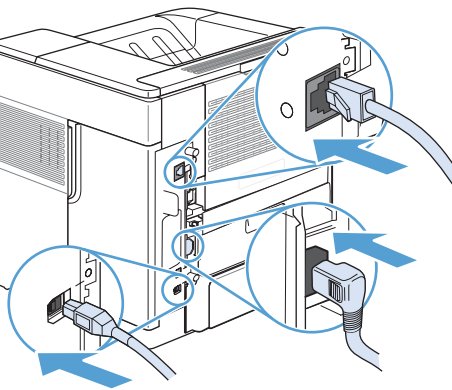

9. Включите устройство.

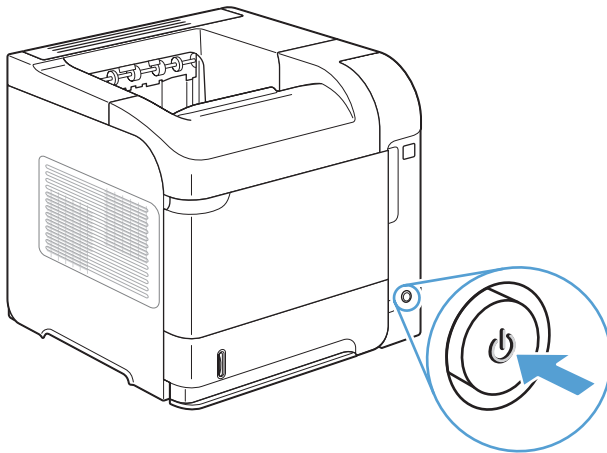

## Очистка устройства

Для очистки корпуса устройства используйте мягкую влажную ткань.

### Очистка тракта подачи бумаги

1. На панели управления устройства нажмите кнопку **Главный экран** .
2. Откройте следующие меню:
  - **Обслуживание устройства**
  - **Калибровка/очистка**
3. Выберите пункт **Печать страницы очистки** и нажмите кнопку **ОК**, чтобы напечатать страницу.
4. Процесс очистки может занять несколько минут. По его завершении напечатанную страницу можно выбросить.

### Обновления продукта

HP регулярно обновляет функциональные возможности устройства и выпускает новые версии микропрограммы. Чтобы воспользоваться новейшими функциями, обновите микропрограмму устройства. Загрузить новейшую версию микропрограммы можно на сайте [www.hp.com/go/lj600Series\\_firmware](http://www.hp.com/go/lj600Series_firmware).



---

# 10 Устранение неполадок

- [Справочные ресурсы](#)
- [Контрольный список устранения неполадок](#)
- [Восстановление заводских настроек](#)
- [Интерпретация сообщений на панели управления](#)
- [Неправильная подача бумаги и возникновение замятий](#)
- [Устранение замятий](#)
- [Улучшение качества печати](#)
- [Устройство не печатает или печать выполняется слишком медленно](#)
- [Устранение неполадок с непосредственной печатью через USB-порт](#)
- [Устранение неполадок с подключением](#)
- [Устранение неполадок программного обеспечения устройства в ОС Windows](#)
- [Устранение неполадок программного обеспечения устройства в ОС Mac](#)

## Справочные ресурсы

Настоящее руководство дополняют другие источники полезной информации.

---

Статьи из краткого руководства

Некоторые статьи по данному устройству можно найти на следующей веб-странице: [www.hp.com/support/lj600Series](http://www.hp.com/support/lj600Series)

Их можно распечатать и хранить рядом с устройством. Это удобно, когда та или иная функция используется часто.

---



Справка панели управления

Справочная система панели управления содержит информацию по выполнению различных задач, например замене картриджей и устранению замятий. Чтобы открыть систему справки, нажмите кнопку "Справка" ?.

---

# Контрольный список устранения неполадок

Для устранения неисправностей устройства, следуйте приведенным ниже инструкциям.

1. Проверьте, горит ли на устройстве индикатор готовности . Если индикаторы не горят, выполните следующие действия.
  - а. Проверьте кабельные соединения с источником питания.
  - б. Проверьте, включено ли питание устройства.
  - в. Убедитесь, что напряжение в линии соответствует конфигурации питания устройства. (См. наклейку на задней части устройства для определения требований к напряжению питания.) Если используется удлинитель и его напряжение не удовлетворяет характеристикам, подключите устройство непосредственно к настенной розетке. Если устройство уже подключено непосредственно к настенной розетке, попробуйте использовать другую розетку.
  - г. Если ни одно из этих действий не поможет восстановить электропитание, обратитесь в службу поддержки клиентов HP.
2. Проверьте кабельные соединения.
  - а. Проверьте кабельное соединение между устройством и компьютером или сетевым портом. Проверьте надежность соединения.
  - б. Проверьте исправность кабеля, заменив его другим, если это возможно.
  - в. Проверьте сетевое соединение.
3. На панели управления должен отображаться индикатор состояния готовности. При появлении сообщения об ошибке устраните ее.
4. Убедитесь, что используемая бумага соответствует техническим требованиям.
5. Распечатайте страницу конфигурации. Если устройство подключено к сети, будет также распечатана страница HP Jetdirect.
  - а. На панели управления устройства нажмите кнопку **Главный экран** .
  - б. Откройте следующие меню:
    - **Администрирование**
    - **Отчеты**
    - **Страницы конфигурации/состояния.**
    - **Страница конфигурации**
  - в. Нажмите клавишу **OK**.

Если эти страницы не распечатаются, проверьте, содержит ли хотя бы один лоток бумагу.

Если в устройстве замялась бумага, для устранения замятия следуйте инструкциям на панели управления устройства.

6. Если печатается страница конфигурации, проверьте следующие элементы:
  - а. Если страницы печатаются неправильно, проблема связана с оборудованием. Обратитесь в отдел обслуживания пользователей HP.
  - б. Если страница распечатывается правильно, оборудование работает. Неполадка связана с используемым компьютером, драйвером принтера или программой.

7. Выберите одно из следующих действий.

**Windows:** Выберите **Пуск, Настройка, Принтеры** или **Принтеры и факсы**. Дважды щелкните название устройства.

**-или-**

**Mac OS X.** Откройте **Утилиту настройки принтера** или список **Печать и факс** и дважды щелкните по строке устройства.

8. Проверьте, что для устройства установлен драйвер печати. Проверьте программу, чтобы убедиться, что используется драйвер печати для данного продукта. Драйвер принтера находится на компакт-диске, поставляемом вместе с устройством. Также драйвер принтера можно загрузить со следующего веб-сайта: [www.hp.com/support/lj600Series](http://www.hp.com/support/lj600Series).
9. Распечатайте небольшой документ из другого приложения, из которого ранее печать выполнялась нормально. Если документ печатается нормально, значит, проблема заключается в используемой программе. Если проблема не решена (документ не печатается), выполните следующие действия:
  - а. Попробуйте распечатать задание с другого компьютера, на котором установлено программное обеспечение устройства.
  - б. Если устройство подключено к сети, подсоедините его непосредственно к компьютеру с помощью кабеля USB. Укажите нужный порт для устройства или переустановите программное обеспечение, выбрав новый тип соединения, отличный от того, что используется.

## Факторы, влияющие на производительность устройства

Несколько факторов влияют на время печати задания.

- Максимальная производительность устройства, измеряемая в страницах в минуту (стр./мин)
- Использование специальной бумаги (например, прозрачная пленка, плотная бумага и бумага нестандартного формата).
- Время обработки и загрузки устройства.
- Сложность и формат графических изображений.
- Быстродействие используемого компьютера.
- Соединение USB.
- Конфигурация ввода-вывода устройства.
- Сетевая операционная система и ее конфигурация (если имеется)
- Используемый драйвер печати

## Восстановление заводских настроек

1. На панели управления устройства нажмите кнопку Главный экран .
2. Откройте следующие меню:
  - **Администрирование**
  - **Общие параметры**
  - **Восстановить заводские установки**
3. Нажмите клавишу **OK**.

# Интерпретация сообщений на панели управления

## Типы сообщений панели управления

Состояние устройства или возникшие с ним проблемы можно определить по четырем типам сообщений панели управления.

Тип сообщения	Описание
Сообщения о состоянии	Сообщения о состоянии отражают текущее состояние устройства. Они информируют о нормальном функционировании устройства, и для их очистки вмешательство не требуется. Сообщения изменяются при изменении состояния устройства. Если устройство готово к работе, не занято и не ожидает разрешения предупреждающих сообщений, отображается сообщение <b>Готов</b> .
Предупреждающие сообщения	Предупреждающие сообщения информируют об ошибках передачи данных или ошибках принтера. Обычно эти сообщения чередуются с сообщением <b>Готов</b> или сообщениями о состоянии и остаются на экране, пока не будет нажата клавиша <b>OK</b> . Отображение некоторых предупреждающих сообщений прекращается автоматически. Если для параметра <b>Удаляемые предупреждения</b> в меню <b>Параметры экрана</b> задано значение <b>Задание</b> , эти сообщения исчезнут при выполнении следующего задания печати.
Сообщения об ошибках	Сообщения об ошибках информируют о необходимости выполнения определенных действий, например добавить бумагу или устранить ее замятие.  После появления некоторых сообщений об ошибках предусматривается автоматическое продолжение печати. Если для параметра <b>События автопродолж.</b> в меню <b>Параметры экрана</b> задано значение <b>Автоматическое продолжение</b> , устройство продолжит работу через 10 секунд после появления сообщения об ошибке, предусматривающего автоматическое продолжение печати.  <b>ПРИМЕЧАНИЕ.</b> Если нажать на какую-либо кнопку, пока отображается такое сообщение (т. е. в течение 10 секунд), то вместо автоматического продолжения работы будет выполнено действие, соответствующее этой кнопке. Например, если нажать кнопку <b>Стоп</b> (⊗), печать остановится, после чего будет предложено отменить задание печати.
Сообщения о критических ошибках	Сообщения о критических ошибках уведомляют о сбое устройства. Некоторые из этих сообщений можно удалить, выключив и снова включив устройство. Параметр <b>Автоматическое продолжение</b> не влияет на эти сообщения. Если критическая ошибка не будет устранена, необходимо вызвать обслуживающий персонал.

## Сообщения панели управления

Устройство предоставляет различные сообщения панели управления. После отображения сообщения на панели управления следуйте указаниям на экране, чтобы устранить неполадку. Если на панели управления отображается сообщение «Ошибка» или «Внимание» и не указано шагов для устранения неполадки, выключите и включите устройство. Если ошибки устройства продолжают возникать, обратитесь в службу поддержки HP.

Чтобы просмотреть дополнительную справочную информацию, нажмите кнопку "Справка" ?.

# Неправильная подача бумаги и возникновение замятий

- [Устройство не захватывает бумагу](#)
- [Устройство захватывает больше одного листа бумаги](#)
- [Предотвращение замятий бумаги](#)

## Устройство не захватывает бумагу

Если устройство не захватывает бумагу из лотка, попробуйте справиться с этой проблемой следующим образом.

1. Откройте устройство и извлеките замятую бумагу из тракта прохождения.
2. Загрузите в лоток бумагу подходящего формата для текущего задания печати.
3. Проверьте, чтобы направляющие для бумаги были правильно отрегулированы по размеру носителя. Отрегулируйте направляющие, установив в соответствующие углубления лотка.
4. Проверьте панель управления устройства и убедитесь в том, что устройство находится в состоянии ожидания для подтверждения запроса на ручную подачу носителя. Загрузите бумагу и продолжайте работу.

## Устройство захватывает больше одного листа бумаги

Если устройство захватывает больше одного листа бумаги из лотка, попробуйте справиться с этой проблемой следующим образом.

1. Извлеките стопку бумаги из лотка, согните, разверните ее на 180 градусов, и переверните. *Не пролистывайте пачку бумаги.* Положите стопку бумаги обратно в лоток.
2. Используйте только ту бумагу, которая соответствует требованиям НР к бумаге для данного устройства.
3. Используйте бумагу без складок, повреждений или сгибов. При необходимости воспользуйтесь бумагой из другой пачки.
4. Убедитесь, что лоток не переполнен. Если лоток переполнен, извлеките стопку бумаги из лотка, выровняйте стопку и положите часть бумаги обратно в лоток.
5. Убедитесь, что направляющие для бумаги правильно отрегулированы в соответствии с размером носителя. Установите направляющие так, чтобы они слегка касались стопки бумаги, но не загибали ее.

## Предотвращение замятий бумаги

Для уменьшения замятия бумаги воспользуйтесь следующими рекомендациями.

1. Используйте только ту бумагу, которая соответствует требованиям НР к бумаге для данного устройства.
2. Используйте бумагу без складок, повреждений или сгибов. При необходимости воспользуйтесь бумагой из другой пачки.

3. Не загружайте в устройство бумагу, которая ранее уже использовалась для печати или копирования.
4. Убедитесь, что лоток не переполнен. Если лоток переполнен, извлеките стопку бумаги из лотка, выровняйте стопку и положите часть бумаги обратно в лоток.
5. Убедитесь, что направляющие для бумаги правильно отрегулированы в соответствии с размером носителя. Установите направляющие так, чтобы они слегка касались стопки бумаги, но не загибали ее.
6. Следите за тем, чтобы лоток был всегда полностью вставлен в устройство.
7. При печати на плотной, тисненой, или перфорированной бумаге, пользуйтесь функцией ручной подачи и подавайте в устройство по одному листу.

# Устранение замятий

## Места возникновения замятий

Если на панели управления появилось сообщение о застрявшей бумаге, нужно найти застрявшую бумагу или другой носитель в зонах устройства, описанных далее. Затем следуйте процедуре устранения замятия. Возможно, придется проверить, нет ли застрявшей бумаги в других местах, которые были указаны в сообщении о замятии. Если неясно, где именно застряла бумага, прежде всего проверьте область верхней крышки под картриджем.

При устранении замятия бумаги старайтесь не порвать бумагу. Если небольшой кусок бумаги останется в устройстве, это может вызвать новые замятия.

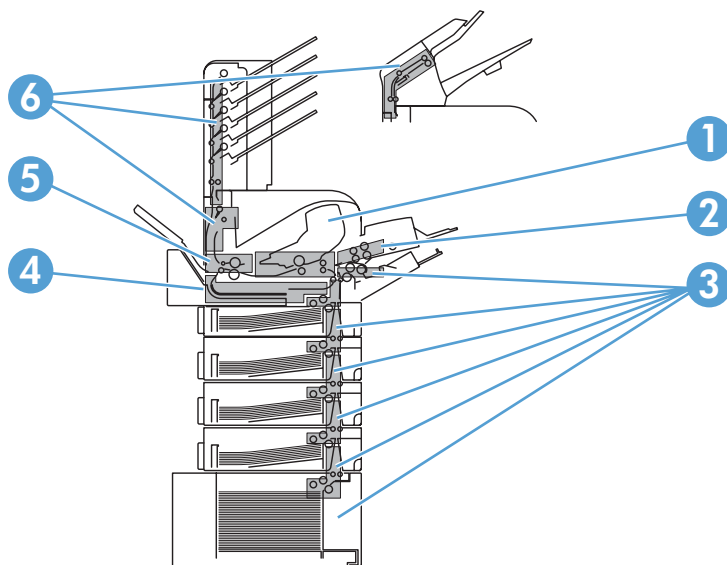

1	Верхняя крышка и область рядом с картриджем.
2	Дополнительное устройство подачи конвертов.
3	Области лотка (лоток 1, лоток 2 и дополнительные лотки).
4	Дополнительный модуль двусторонней печати.
5	Область термоэлемента.
6	Участки выходных отсеков (верхний отсек, задний отсек, дополнительное устройство укладчика или сшивателя/укладчика, приемник с 5-ю почтовыми ящиками).

**ПРИМЕЧАНИЕ.** После замятия бумаги в устройстве могут остаться частицы тонера, которые могут привести к снижению качества печати. После печати нескольких страниц эта неисправность должна исчезнуть.

## Устранение замятий в областях вывода бумаги

Используйте данные процедуры для устранения замятий в заднем выходном отсеке или в дополнительных модулях укладчика, сшивателя/укладчика или приемника на 5 почтовых ящиков.

## Устранение замятий из заднего выходного отсека

1. Откройте задний выходной отсек.

**ПРИМЕЧАНИЕ.** Если значительная часть бумаги все еще находится в устройстве, проще всего извлечь ее через область верхней крышки.

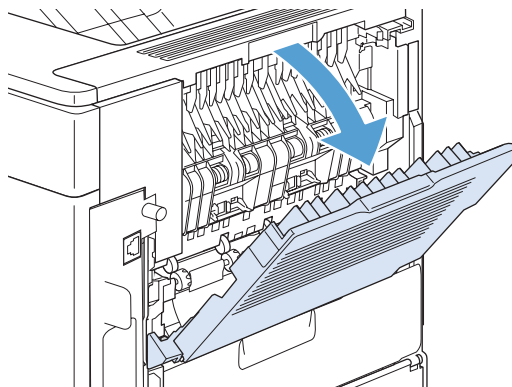

2. Возьмите лист с двух сторон и осторожно вытяните его из устройства. На листе может быть просыпавшийся тонер. Будьте осторожны, не просыпьте его на себя или в устройство.

**ПРИМЕЧАНИЕ.** Если застрявшая бумага удаляется с трудом, попробуйте полностью открыть верхнюю крышку, чтобы уменьшить давление на бумагу. Если лист порвался или его не удалось извлечь, устраните замятие со стороны термофиксатора.

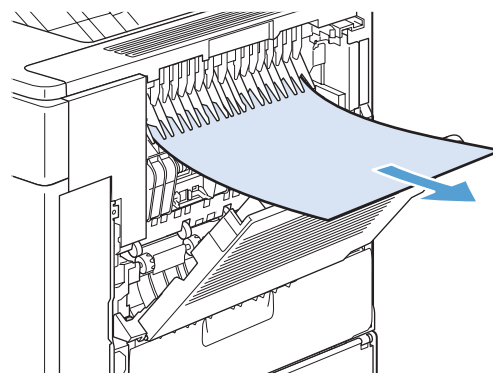

3. Закройте задний выходной отсек.

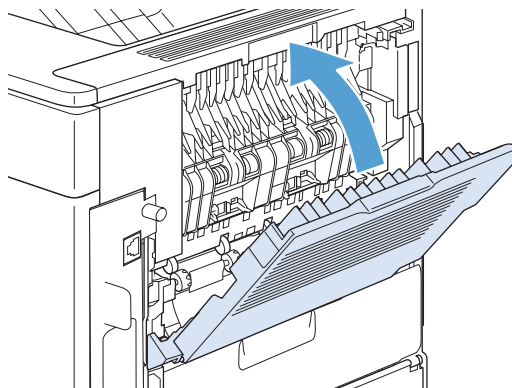

4. Если сообщение о замятии бумаги появляется повторно, в устройстве осталась бумага. Проверьте, нет ли замятия в другом месте.

## Устранение замятий в дополнительном устройстве укладчика или сшивателя/укладчика

Замятия бумаги могут произойти в дополнительном модуле укладчика или сшивателя/укладчика. Замятия бумаги могут произойти только в дополнительном модуле сшивателя/укладчика.

## Устранение замятий в дополнительном устройстве укладчика или сшивателя/укладчика

1. Откройте дверцу укладчика или сшивателя/укладчика и задний выходной отсек в задней части принтера.

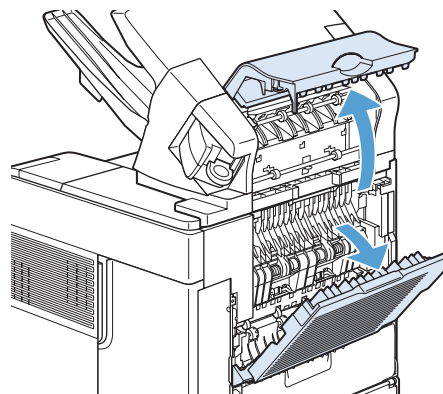

2. Осторожно удалите всю застрявшую бумагу.

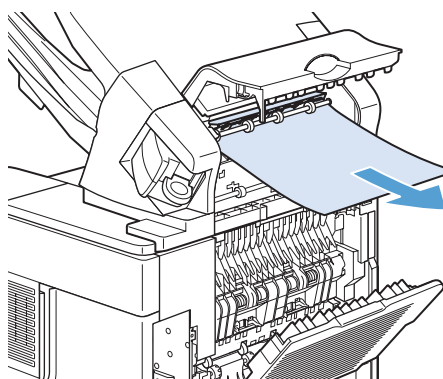

3. Закройте дверцу укладчика или сшивателя/укладчика и закройте задний выходной отсек.

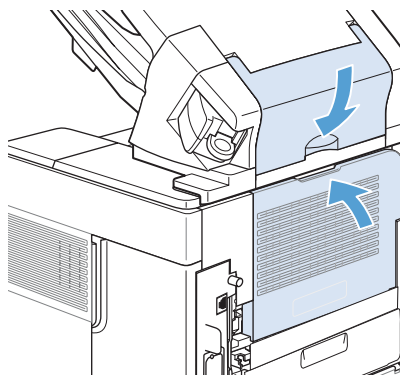

4. Если сообщение о замятии бумаги появляется повторно, в принтере осталась бумага. Проверьте, нет ли замятия в другом месте. Проверьте переднюю часть устройства и аккуратно удалите всю застрявшую бумагу.

**ПРИМЕЧАНИЕ.** Для продолжения печати необходимо протолкнуть выходной лоток в самое нижнее положение.

## Очистка основных заторов бумаги из дополнительного устройства укладчика или сшивателя/укладчика

После устранения застрявшей скрепки сшиватель должен перезагрузиться, поэтому возможно, что первые несколько документов могут быть не сшиты. Если задание отправлено на печать, а

в шивателе застряла скрепка или скрепки кончились, печать будет осуществляться до тех пор, пока путь к отсеку шивателя не будет заблокирован.

1. С правой стороны модуля шивателя/ укладчика поверните шиватель по направлению к передней части устройства до щелчка, пока устройство не окажется в открытом положении. Потяните синий картридж шивателя, чтобы извлечь его.

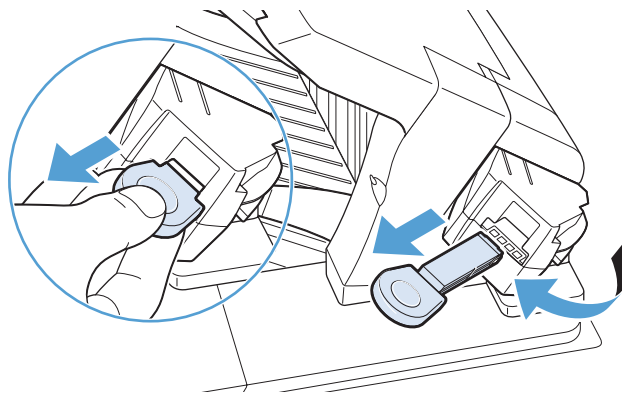

2. Поверните зеленую крышку к краю картриджа шивателя и удалите застрявшую скобку.

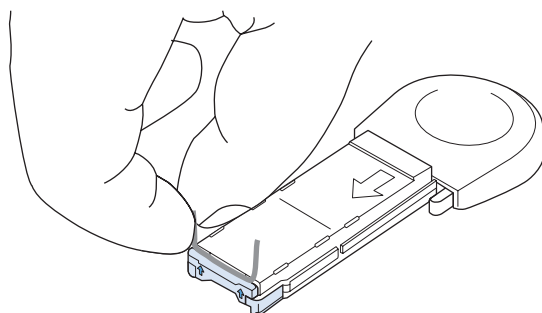

3. Вставьте картридж в модуль шивателя и поверните модуль по направлению к задней части устройства, пока он не встанет на место.

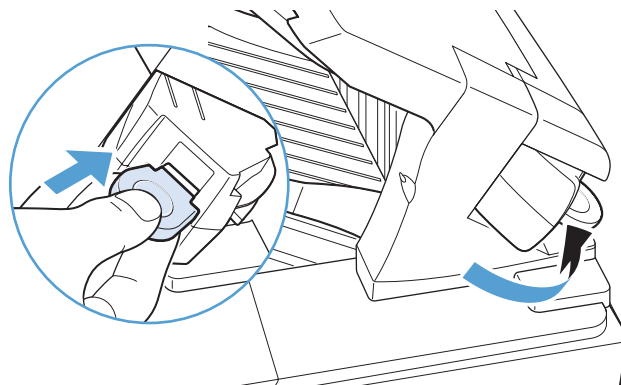

## Устранение замятий в дополнительном приемнике на 5 почтовых ящиков

1. Извлеките бумагу из выходных отсеков.

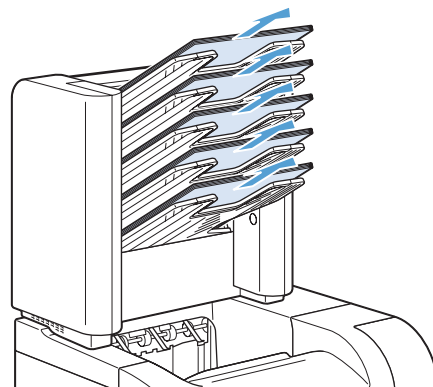

2. На задней части приемника на 5 почтовых ящиков откройте дверцу для доступа к замятой бумаге.

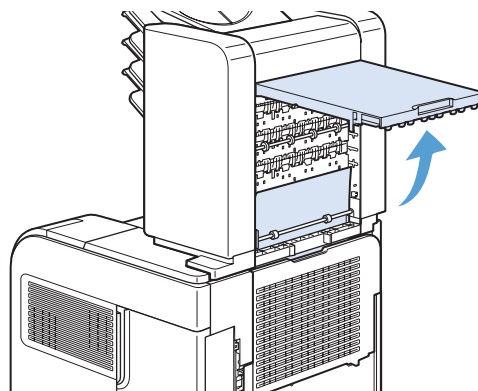

3. Если бумага застряла в верхней части приемника на 5 почтовых ящиков, вытяните ее прямо вниз.

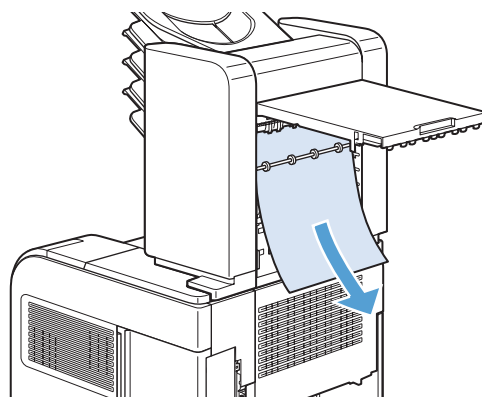

4. Если бумага застряла в нижней части приемника на 5 почтовых ящиков, откройте задний выходной отсек и вытяните бумагу прямо вверх.

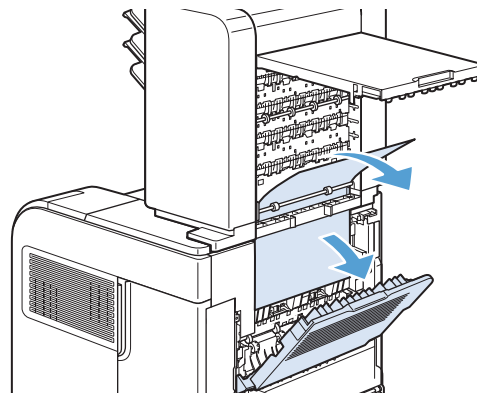

5. Закройте дверцу для доступа к замятой бумаге и задний выходной отсек.

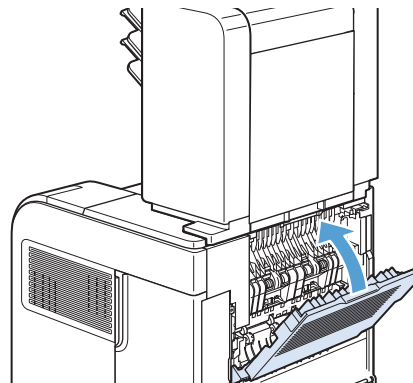

## Устранение замятия в области термоэлемента

Используйте данную процедуру только в следующих случаях:

- Бумага застряла внутри термоэлемента и ее невозможно удалить из области верхней крышки или из задней области выхода.
- Лист бумаги разорвался при попытке удалить замятие в области термоэлемента.

1. Выключите устройство.

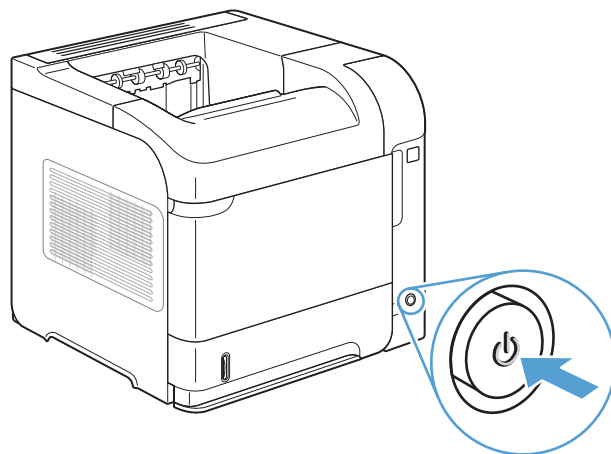

2. Поверните устройство задней частью к себе. Если установлен дополнительный модуль двусторонней печати, приподнимите и вытяните его. Положите его рядом.

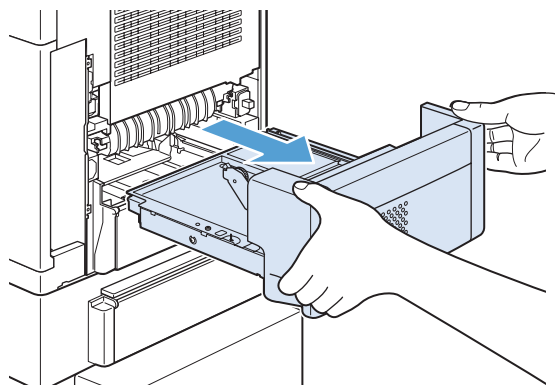

3. Отсоедините шнур питания.

**ВНИМАНИЕ!** Температура термофиксатора очень высокая. Прежде чем извлечь термофиксатор, дайте ему остыть, чтобы избежать возможных ожогов.

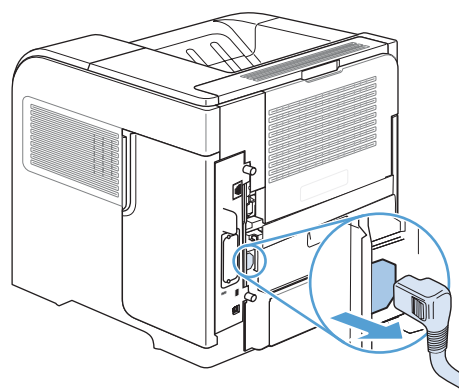

4. Откройте задний выходной отсек.

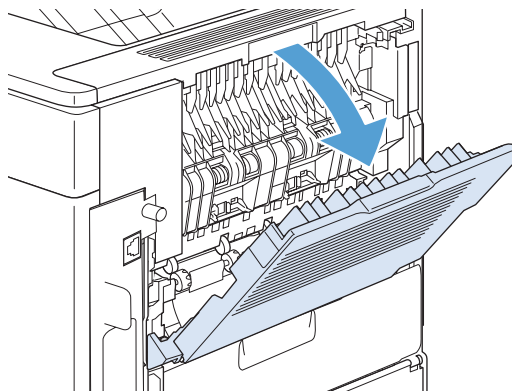

5. Извлеките задний выходной отсек. Сильно нажмите пальцем рядом с левым шарниром вправо, пока шарнирная ось не выйдет из отверстия внутри устройства. Поверните выходной отсек наружу и выньте его.

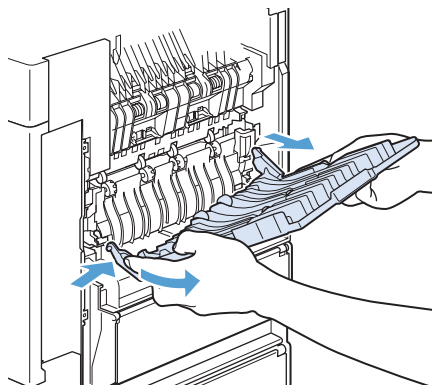

6. Если видна замятая бумага, удалите ее. Если бумага не видна, нажмите на два синих рычага с обеих сторон термоэлемента и вытяните термоэлемент.

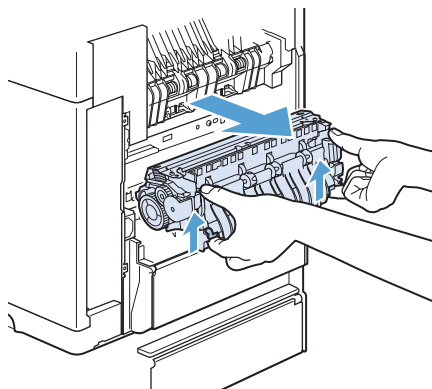

7. Извлеките застрявшую бумагу. При необходимости поднимите черную пластиковую направляющую в верхней части термоэлемента, чтобы достать замятый лист.

**ПРЕДУПРЕЖДЕНИЕ.** Не используйте острые или металлические предметы для очистки бумаги в области термоэлемента. Вы можете повредить термоэлемент.

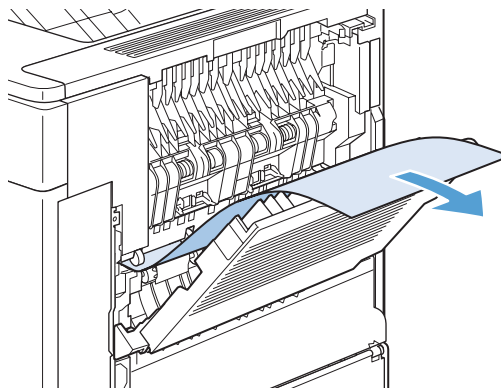

8. Применив достаточное усилие, задвиньте термоэлемент в устройство, пока синие рычаги с обеих сторон термоэлемента не встанут на место после щелчка.

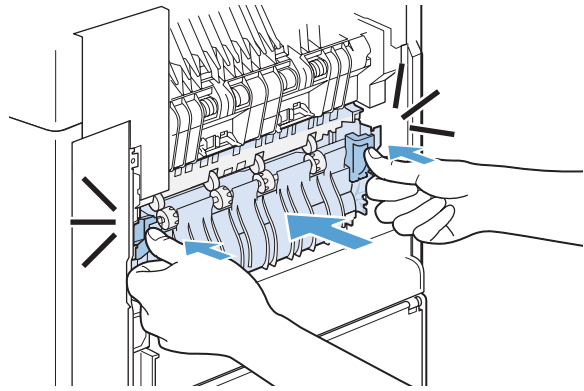

9. Установите задний выходной отсек на место. Вставьте правую шарнирную ось в отверстие внутри устройства. Вставьте внутрь левый шарнир и заведите его в отверстие внутри устройства. Закройте задний выходной отсек.

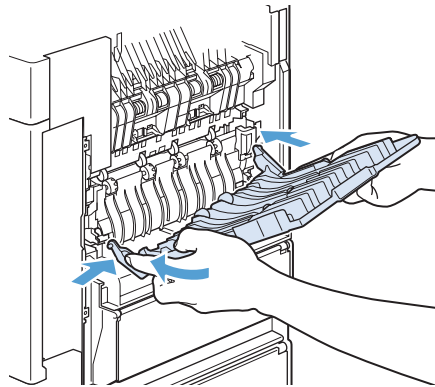

10. Вставьте шнур питания в устройство.

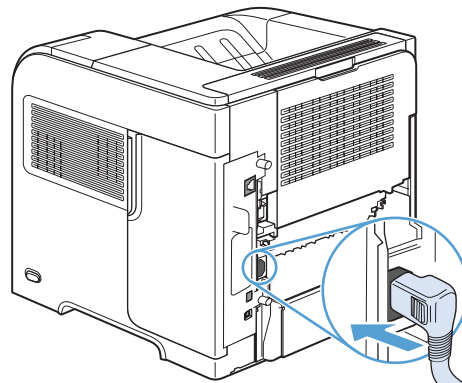

11. Установите на место дополнительный модуль двусторонней печати, если он был снят.

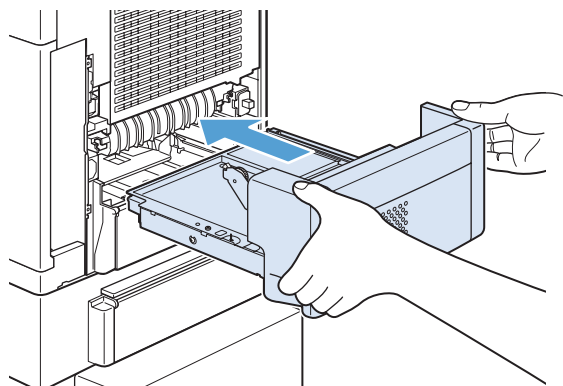

12. Включите устройство.

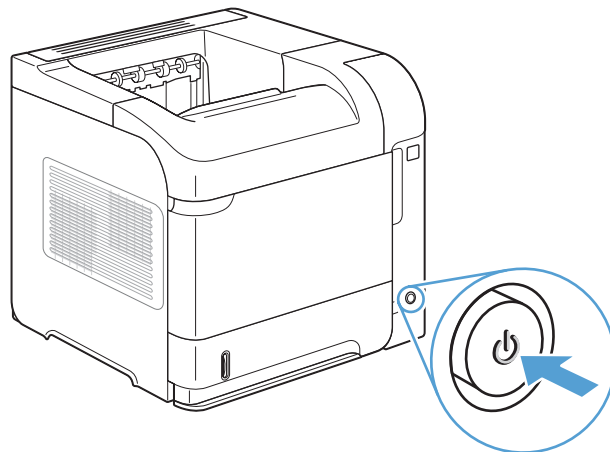

13. Если сообщение о замятии бумаги появляется повторно, в устройстве осталась бумага. Проверьте, нет ли замятия в другом месте.

## Устранение замятий в дополнительном модуле двусторонней печати

1. Приподнимите и снимите дополнительный модуль двусторонней печати, потянув за него.

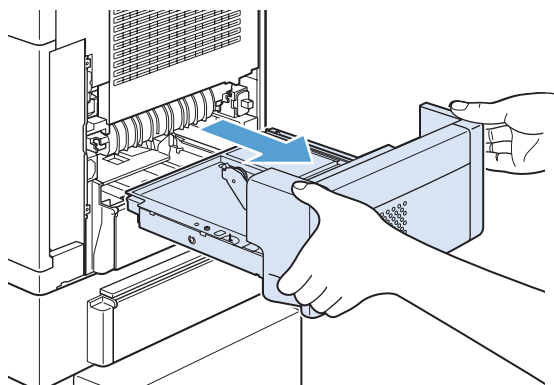

2. Удалите всю бумагу из верхней части лотка 2. (Возможно, бумагу потребуется извлекать из внутренней части устройства).

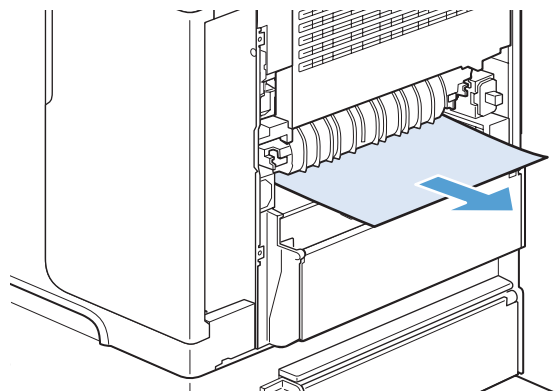

3. Осторожно удалите всю бумагу из дополнительного модуля двусторонней печати.

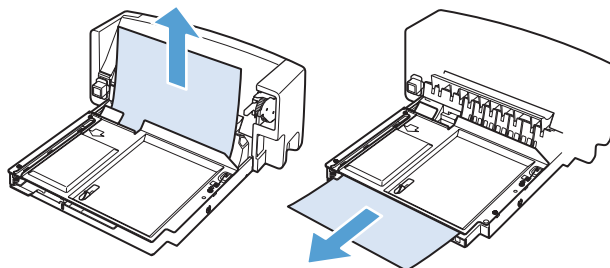

4. Вставьте дополнительный модуль двусторонней печати в устройство.

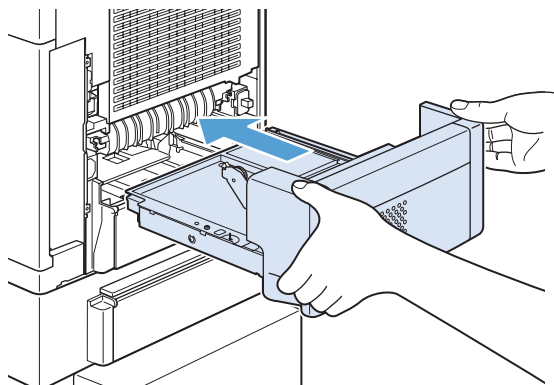

5. Если сообщение о замятии бумаги появляется повторно, в устройстве осталась бумага. Проверьте, нет ли замятия в другом месте.

## Устранение замятий из областей лотков

Используйте данную процедуру для устранения замятий в лотках.

### Устранение замятий в лотке 1

1. Осторожно вытяните застрявшую бумагу из устройства.

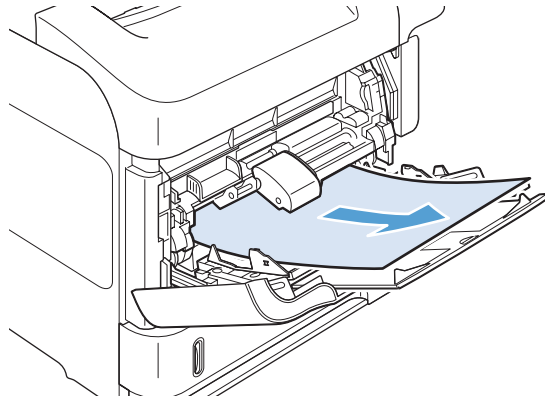

### Очистка замятий бумаги в лотке 2 или в дополнительном лотке на 500 листов

1. Выньте лоток из устройства, слегка приподнимите его и удалите из лотка всю поврежденную бумагу.

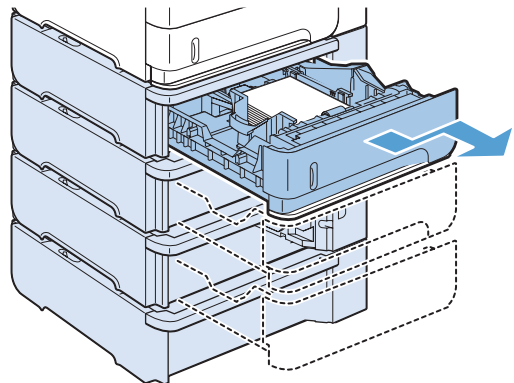

2. Если в зоне подачи виден край замятого листа, осторожно извлеките бумагу из устройства, потянув ее по направлению вниз. (Не тяните бумагу прямо наружу, иначе она может порваться.) Если бумага не видна, проверьте следующий лоток или область верхней крышки.

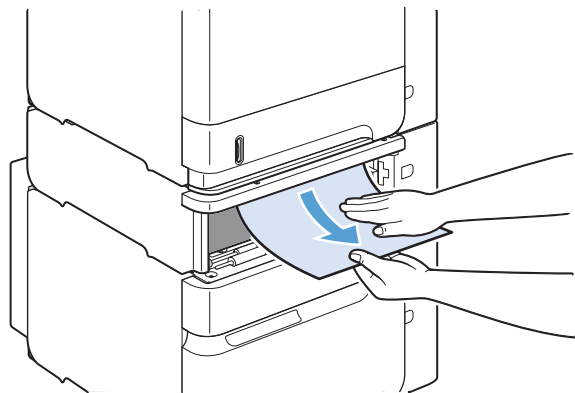

3. Убедитесь, что бумага лежит в лотке ровно, касается опорной поверхности всеми четырьмя углами и не заходит за индикаторы максимальной высоты.

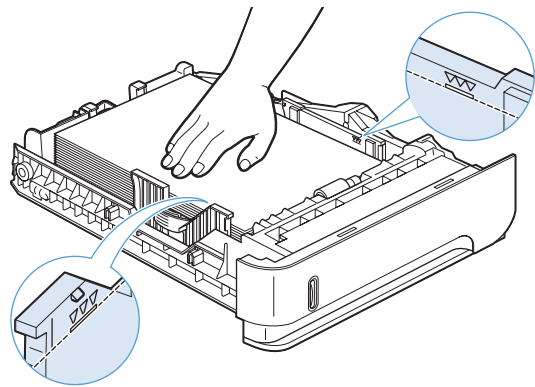

4. Задвиньте лоток в устройство.

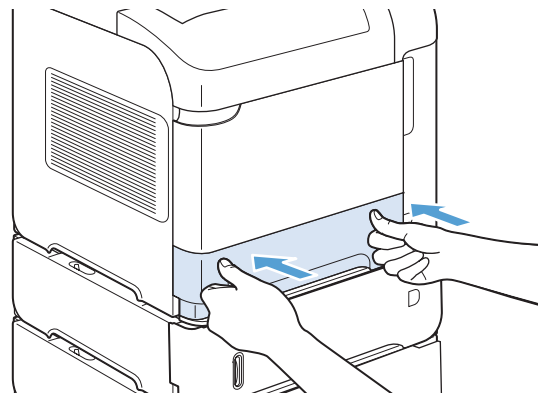

5. Нажмите кнопку **OK**, чтобы удалить сообщение о замятии.
6. Если сообщение о замятии бумаги появляется повторно, в устройстве осталась бумага. Проверьте, нет ли замятия в другом месте.

### Устранение замятий бумаги в дополнительном лотке на 1 500 листов

1. Откройте переднюю дверцу лотка.

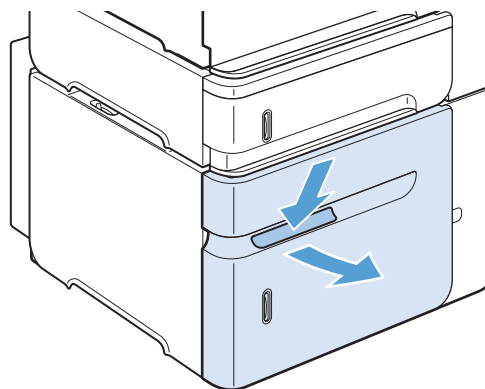

2. Если в зоне подачи виден край замятого листа, осторожно извлеките бумагу из устройства, потянув ее по направлению вниз. (Не тяните бумагу прямо наружу, иначе она может порваться.) Если бумага не видна, проверьте область верхней крышки.

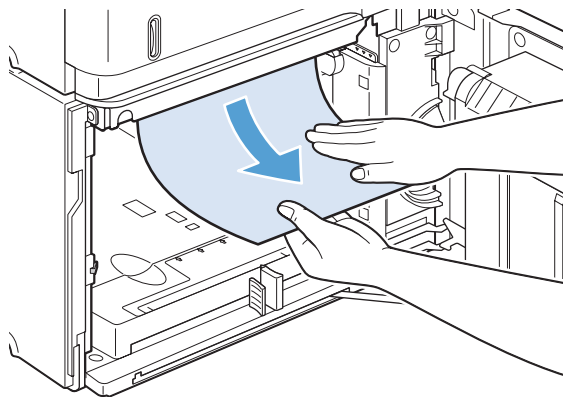

3. Убедитесь, что бумага не выходит за граничные отметки направляющих и выровнен передний край сшивателя.

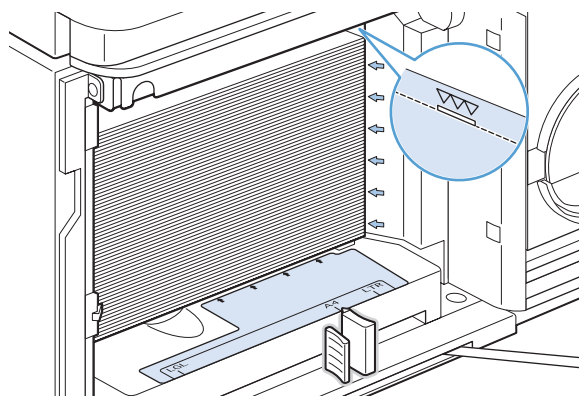

4. Закройте переднюю дверцу лотка.

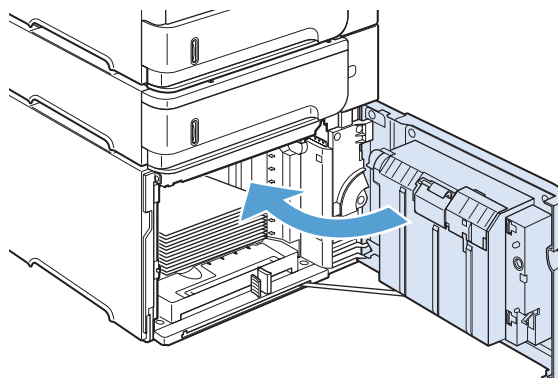

5. Нажмите кнопку **OK**, чтобы удалить сообщение о замятии.
6. Если сообщение о замятии бумаги появляется повторно, в устройстве осталась бумага. Проверьте, нет ли замятия в другом месте.

## Устранение замятий в дополнительном устройстве подачи конвертов

Данный способ устранения замятий применим только тогда, когда используется дополнительное устройство подачи конвертов.

1. Извлеките все конверты, загруженные в устройство подачи конвертов. Уменьшите вес конвертов и поднимите удлинитель лотка вверх, чтобы он был в закрытом положении.

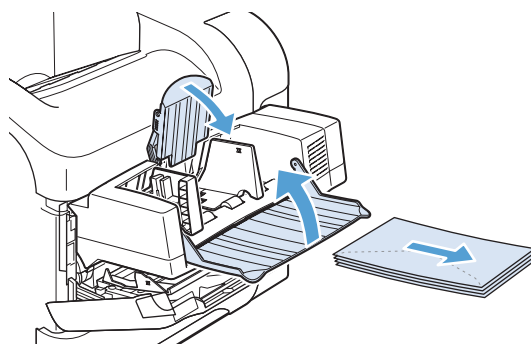

2. Возьмите дополнительное устройство подачи конвертов с двух сторон и осторожно вытяните его из принтера.

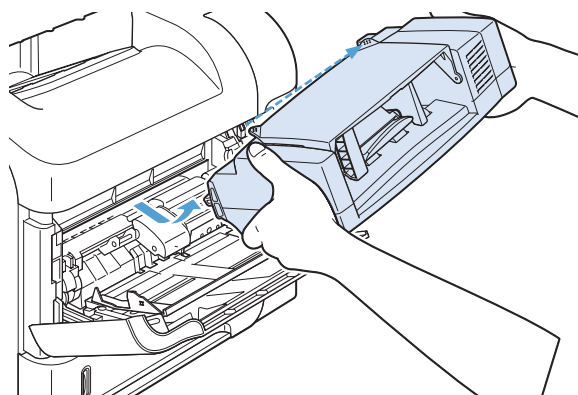

3. Аккуратно извлеките все замятые конверты из дополнительного устройства подачи конвертов.

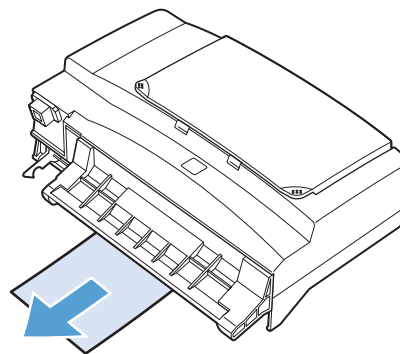

4. Аккуратно извлеките все замятые конверты из устройства.

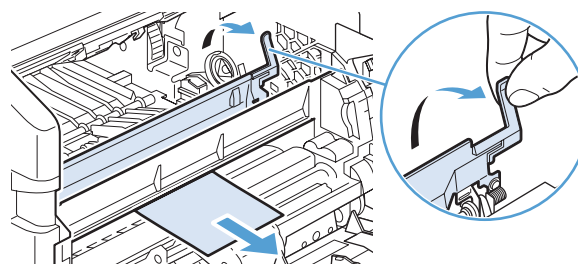

5. Установите на место устройство подачи конвертов.

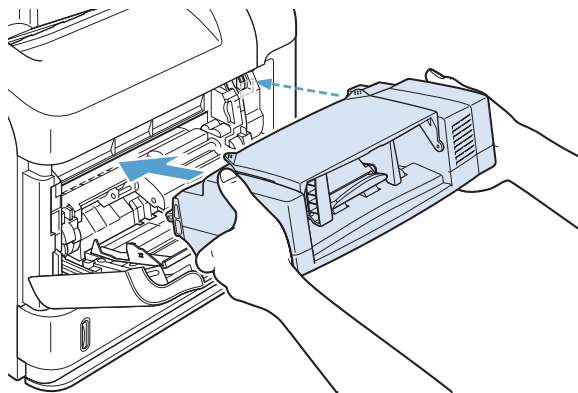

6. Нажмите кнопку **OK**, чтобы удалить сообщение о замятии.
7. Если сообщение о замятии появляется повторно, в устройстве остался замятый конверт. Проверьте, нет ли замятия в другом месте.
8. Загрузите конверты повторно, протолкнув нижние конверты чуть дальше, чем верхние.

## Очистка замятий под верхней крышкой и в зоне картриджа

1. Откройте верхнюю крышку.

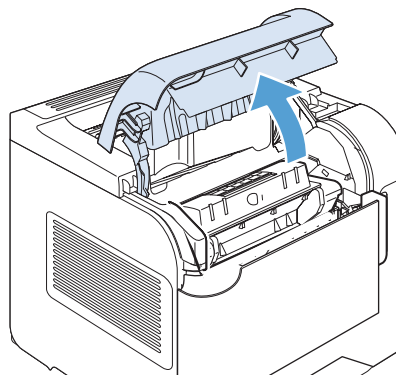

2. Извлеките картридж.

**ПРЕДУПРЕЖДЕНИЕ.** Чтобы предотвратить повреждение картриджа, не подвергайте его воздействию света дольше, чем на несколько минут. Накройте картридж листом бумаги, пока он вынут из устройства.

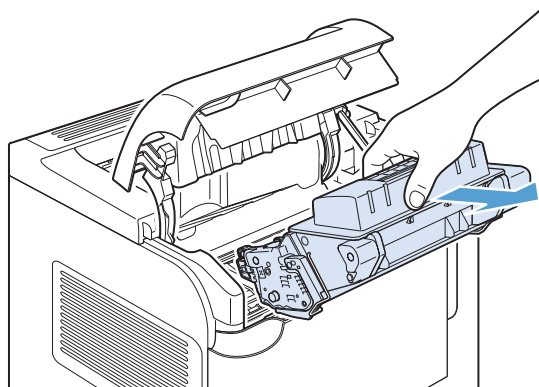

3. С помощью зеленого рычажка поднимите крышку доступа к бумаге. Осторожно вытяните застрявшую бумагу из устройства. Не порвите бумагу. Если бумага вынимается с трудом, попробуйте извлечь ее из области лотка.

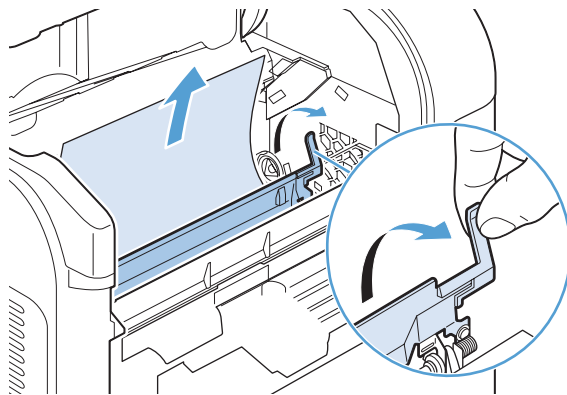

4. Откройте лоток 1 и извлеките крышку устройства подачи конвертов. Если там есть бумага, удалите ее.

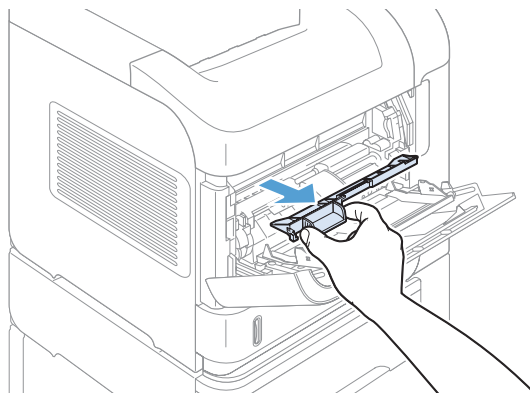

5. Поворачивайте ограничитель бумаги, чтобы проверить, не осталась ли в нижней части принтера застрявшая бумага. Если там есть замятая бумага, удалите ее.

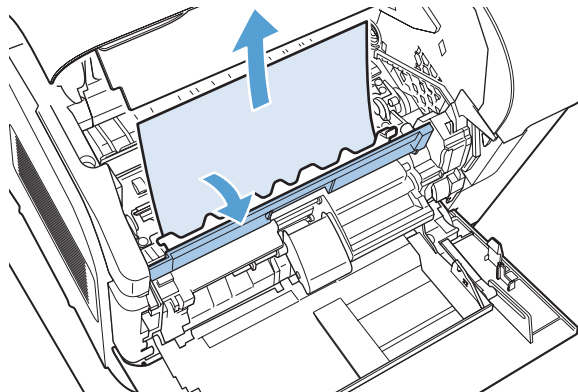

6. Установите крышку устройства подачи конвертов на место и закройте лоток 1.

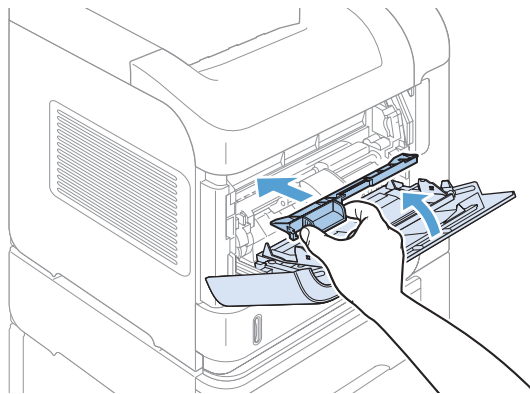

7. Установите на место картридж и закройте верхнюю крышку.

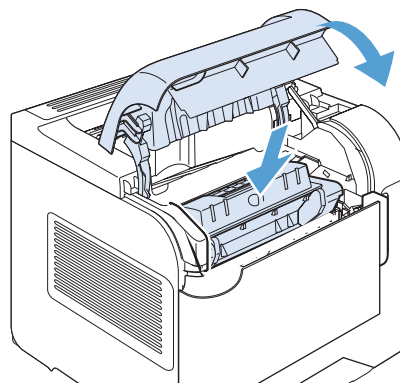

8. Если сообщение о замятии бумаги появляется повторно, в устройстве осталась замятая бумага. Проверьте, нет ли замятия в другом месте.

## Смена настроек функции устранения замятия

Данное устройство предоставляет функцию устранения замятия путем повторной печати замятых страниц. Имеются следующие варианты:

- **Авто** — устройство пытается перепечатать замятые страницы, если памяти достаточно. Это значение по умолчанию.
- **Выкл.** — устройство не пытается перепечатать замятые страницы. Поскольку в этом случае для сохранения последних распечатанных страниц память не используется, производительность при этом будет оптимальной.

 **ПРИМЕЧАНИЕ.** При использовании этой возможности некоторые страницы могут быть потеряны, если в устройстве кончилась бумага или задание печатается на обеих сторонах листа.

- **Вкл.** — устройство всегда перепечатывает замятые страницы. Для сохранения нескольких последних распечатанных страниц выделяется дополнительная память. Это может отрицательно сказаться на общей производительности.

1. На панели управления устройства нажмите кнопку **Главный экран** .
2. Откройте следующие меню:
  - **Администрирование**
  - **Общие параметры**
  - **Устранение замятий**
3. Выберите соответствующий вариант и нажмите кнопку **OK**.

## Улучшение качества печати

Можно предотвратить большинство проблем с качеством изображения, выполняя следующие рекомендации.

- Установите соответствующий тип бумаги в драйвере принтера.
- Используйте бумагу, которая соответствует требованиям HP к бумаге для данного устройства.
- Очищайте устройство по мере необходимости.
- Заменяйте картриджи печати по истечении срока их службы, и когда качество печати становится неудовлетворительным.
- Используйте наиболее подходящий драйвер принтера.

### Выбор типа бумаги

1. Откройте драйвер принтера, нажмите кнопку **Свойства** или **Пользовательские настройки** и щелкните вкладку **Бумага/качество**.
2. Выберите тип в раскрывающемся списке **Тип**.
3. Нажмите кнопку **ОК**.

### Используйте бумагу, которая соответствует требованиям HP

Смените бумагу при возникновении следующих проблем:

- Печать слишком светлая и местами блеклая.
- При печати на страницах остаются частицы тонера.
- При печати тонер размазывается по страницам.
- Отпечатанные символы выглядят бесформенно.
- Отпечатки скручены.

Всегда используйте тип бумаги, на который рассчитано устройство. При выборе бумаги выполняйте следующие рекомендации:

- Проверьте качество бумаги и удостоверьтесь в отсутствии надрезов, надрывов, разрезов, пятен, рыхлых частиц, пыли, морщин, пустот и неровных или загибающихся краев.
- Используйте бумагу, на которой раньше не производилась печать.
- Используйте бумагу, предназначенную для печати на лазерных принтерах. Не используйте бумагу, предназначенную для печати на струйных принтерах.
- Не используйте слишком грубую бумагу. Использование гладкой бумаги обычно приводит к улучшению результатов печати.

## Печать страницы очистки

Распечатайте страницу очистки для удаления пыли и остатков тонера из тракта прохождения бумаги при наличии следующих дефектов:

- При печати на страницах остаются частицы тонера.
- При печати тонер размазывается по страницам.
- При печати на страницах остаются повторяющиеся отпечатки.

Для печати страницы очистки используйте следующую процедуру.

1. На панели управления устройства нажмите кнопку **Главный экран** .
2. Откройте следующие меню:
  - **Обслуживание устройства**
  - **Калибровка/очистка**
3. Выберите пункт **Печать страницы очистки** и нажмите кнопку **ОК**, чтобы напечатать страницу.
4. Процесс очистки может занять несколько минут. По его завершении напечатанную страницу можно выбросить.

## Проверка картриджа печати

Проверьте картридж печати и замените его при наличии следующих проблем.

- Печать слишком светлая и местами блеклая.
- При печати небольшие области на странице не печатаются.
- Вертикальные полосы или следы в виде кромки на распечатанных страницах.



**ПРИМЕЧАНИЕ.** При печати в экономичном режиме интенсивность отпечатка может быть недостаточной.

При необходимости замены картриджа, распечатайте страницу состояния расходных материалов и найдите артикул соответствующего подлинного картриджа компании HP.

Тип картриджа	Этапы устранения дефекта
Повторно заправленный или восстановленный картридж	Компания Hewlett-Packard не рекомендует использование расходных материалов, поставляемых другими компаниями, — как новых, так и заправленных повторно. Компания HP, не являясь изготовителем такой продукции, не имеет возможности обеспечить и контролировать ее качество. Если вы недовольны качеством печати при использовании повторно заправленного или восстановленного картриджа, замените его подлинным картриджем HP.
Подлинный картридж HP	<ol style="list-style-type: none"> <li data-bbox="679 438 1458 569">1. Сообщение на панели управления устройства или на странице состояния расходных материалов указывает на <b>"очень низкий"</b> уровень тонера, когда предположительный срок службы картриджа истек. Если качество печати неудовлетворительное, замените картридж.</li> <li data-bbox="679 594 1458 669">2. Визуально проверьте картридж на наличие повреждений. Ниже приведены инструкции для выполнения этой операции. При необходимости, замените картридж.</li> <li data-bbox="679 695 1458 800">3. Если при печати на страницах появляются следы, расположенные на одинаковом расстоянии, распечатайте страницу очистки. Если дефект не устраняется, воспользуйтесь сведениями о повторяющихся дефектах в данном документе для выявления причины неисправности.</li> </ol>

## Использование наиболее подходящего для нужд печати драйвера принтера

Если на печатаемой странице неожиданно встречаются графические линии, пропущенный текст, недостающая графика, неправильное форматирование или подставленные шрифты, тогда может понадобиться другой драйвер принтера.

---

### Драйвер HP PCL 6

- Поставляется в качестве драйвера по умолчанию. Этот драйвер устанавливается автоматически, если не был выбран другой драйвер.
- Рекомендован для всех операционных систем Windows.
- Обеспечивает наилучшую скорость и качество печати, а также поддержку функций устройства для большинства пользователей.
- Разработан для соответствия требованиям графического интерфейса Windows Graphic Device Interface (GDI) с целью обеспечения максимальной скорости работы в среде Windows.
- Может быть не полностью совместим с пользовательскими приложениями и программами от сторонних производителей, использующих драйвер PCL 5.

---

### Универсальный драйвер печати HP (UPD) для PostScript (PS)

- Рекомендован для печати из программного обеспечения Adobe® или из других программных продуктов для работы со сложной графикой.
- Обеспечивает поддержку печати с эмуляцией Postscript и поддержку шрифтов Postscript в файлах флэш-анимации.

---

### Универсальный драйвер печати HP (UPD) PCL 5

- Рекомендован для стандартных задач офисной печати в среде Windows.
- Совместим с предыдущими версиями PCL и устаревшими устройствами HP LaserJet.
- Это лучший выбор для печати в пользовательских приложениях и программах сторонних производителей.
- Лучший выбор при работе в смешанных средах, требующих установки драйвера PCL 5 для устройства (UNIX, Linux, мэйнфреймы).
- Создан для работы в корпоративных средах на базе Windows в качестве единого драйвера для большого числа моделей принтеров.
- Предпочтительно использовать его при работе с большим числом моделей принтеров с мобильного компьютера под управлением Windows.

---

### Универсальный драйвер печати HP (UPD) PCL 6

- Рекомендуется использовать при печати во всех средах Windows.
  - Обеспечивает наилучшую скорость и качество печати, а также полную поддержку функций принтера для большинства пользователей.
  - Разрабатывался специально для работы с интерфейсом графического устройства Windows (GDI), что позволяет обеспечить наилучшую скорость печати в средах Windows.
  - Может быть не полностью совместим с пользовательскими приложениями и программами от сторонних производителей, использующих драйвер PCL 5.
- 

Загрузите дополнительные драйверы принтера с веб-сайта: [www.hp.com/go/lj600Series\\_software](http://www.hp.com/go/lj600Series_software).

# Устройство не печатает или печать выполняется слишком медленно

## Устройство не печатает

Если устройство совсем не печатает, попробуйте выполнить следующие действия.

1. Убедитесь, что устройство включено, а панель управления информирует о готовности устройства.
  - Если панель управления не информирует о готовности устройства, выключите и снова включите устройство.
  - Если панель управления покажет, что устройство готово к работе, снова отправьте задание на печать.
2. Если на панель управления выводится сообщение об ошибке устройства, устраните ошибку и снова попытайтесь отправить задание на печать.
3. Убедитесь в правильности подсоединения кабелей. Если устройство подсоединено к сети, проверьте следующее:
  - Горит ли индикатор, расположенный рядом с сетевым разъемом устройства. Если сеть активна, индикатор светится зеленым светом.
  - Убедитесь в том, что для сетевого соединения используется сетевой, а не телефонный кабель.
  - Убедитесь в том, что маршрутизатор, концентратор или коммутатор включен и работает надлежащим образом.
4. Установите программу HP с компакт-диска, поставляемого в комплекте с принтером. Использование универсальных драйверов принтера может вызвать задержки при удалении заданий из очереди на печать.
5. Находясь в списке принтеров на компьютере, щелкните правой кнопкой на имени устройства, выберите элемент **Свойства**, и откройте вкладку **Порты**.
  - При использовании сетевого кабельного соединения убедитесь в том, что имя принтера, указанное на вкладке **Порты**, совпадает с именем устройства на странице конфигурации.
  - При использовании кабеля USB и подсоединении к беспроводной сети, убедитесь в наличии флажка в пункте **Виртуальный порт принтера для USB**.
6. Использование персонального межсетевого экрана на компьютере может привести к блокировке связи с устройством. Попробуйте временно отключить межсетевой экран и посмотрите, не является ли это причиной неполадок.
7. Если компьютер или устройство подсоединены к беспроводной сети, низкое качество сигнала или помехи могут вызывать задержку выполнения заданий на печать.

## Устройство медленно печатает

Если устройство печатает с неудовлетворительной скоростью, попробуйте выполнить следующие действия.

1. Убедитесь, что параметры компьютера соответствуют минимальным требованиям устройства. Список требований можно получить на веб-сайте: [www.hp.com/support/lj600Series](http://www.hp.com/support/lj600Series).
2. При конфигурации устройства для печати на специальных носителях, например на плотной бумаге, устройство печатает значительно медленнее для корректного нанесения тонера на носитель. Если параметр типа бумаги не соответствует типу бумаги, измените настройки в соответствии с используемым типом бумаги.

## Устранение неполадок с непосредственной печатью через USB-порт

- [Меню "Загрузка с USB-устройства" не открывается при использовании USB-устройства хранения данных](#)
- [Не удается распечатать файл с USB-устройства хранения данных](#)
- [Файл, который следует печатать, не указан в меню "Загрузка с USB-устройства"](#)

### Меню "Загрузка с USB-устройства" не открывается при использовании USB-устройства хранения данных

1. Возможно, используется USB-устройство хранения данных или файловая система, которые не поддерживаются устройством. Сохраните файлы на стандартном USB устройстве хранения данных с файловой системой File Allocation Table (FAT). Устройство поддерживает USB устройства хранения данных с файловыми системами данных FAT12, FAT16 и FAT32.
2. Если другое меню уже открыто, закройте его и снова вставьте USB-устройство хранения данных.
3. Возможно, USB-устройство хранения данных имеет несколько разделов. (Некоторые производители USB-устройств хранения данных устанавливают на устройство программное обеспечение, которое создает разделы, похожие на компакт-диск.) Отформатируйте USB-устройство хранения данных, чтобы удалить разделы, или воспользуйтесь другим USB-устройством.
4. Электропитания устройства может не хватить для USB-устройства хранения данных.
  - а. Извлеките USB устройство хранения данных.
  - б. Выключите и включите продукт.
  - в. Используйте USB устройство хранения данных, которое потребляет меньше энергии или имеет свой источник питания.
5. USB устройство хранения данных может работать некорректно.
  - а. Извлеките USB устройство хранения данных.
  - б. Выключите и включите продукт.
  - в. Попробуйте произвести печать с другого USB устройства хранения данных.

### Не удается распечатать файл с USB-устройства хранения данных

1. Проверьте, есть ли в лотках бумага.
2. Проверьте панель управление на наличие сообщений. Если в устройстве замята бумага, устраните замятие.

## Файл, который следует печатать, не указан в меню "Загрузка с USB-устройства"

1. Возможно, вы пытаетесь распечатать файл в формате, который не поддерживается функцией непосредственной печати через USB. Устройство поддерживает файлы типов PDF, PRN, PCL, PS и СHT.
2. Возможно, папка на USB-устройстве хранения данных содержит слишком много файлов. Сократите количество файлов в папке, распределив их по вложенным папкам.
3. Возможно, для названия файла используется набор символов, который не поддерживается устройством. В этом случае устройство заменит названия файлов символами из другого набора. Переименуйте файлы, используя символы ASCII.

# Устранение неполадок с подключением

## Устранение неполадок прямого подключения

Если устройство подключено напрямую к компьютеру, проверьте кабель.

- Проверьте, что кабель подключен к компьютеру и к устройству.
- Убедитесь, что длина кабеля не превышает 5 м. Попробуйте воспользоваться более коротким кабелем.
- Проверьте, что кабель работает правильно, подключив его к другому устройству. При необходимости замените кабель.

## Решение проблем с сетью

Чтобы убедиться в том, что принтер обменивается данными с сетью, выполните следующие действия. Сначала, распечатайте страницу конфигурации с панели управления устройства и определите IP-адрес устройства, указанный на этой странице.

- [Некачественное подключение на физическом уровне](#)
- [В компьютере используется неверный IP-адрес устройства](#)
- [Компьютер не может связаться с устройством](#)
- [В устройстве используется неверное подключение и неправильные параметры двусторонней печати](#)
- [Новое программное обеспечение может вызывать неполадки с совместимостью](#)
- [Неправильные настройки компьютера или рабочей станции](#)
- [Устройство отключено или настройки сети неверны](#)

## Некачественное подключение на физическом уровне

1. Убедитесь в том, что устройство подключено к нужному сетевому порту с помощью кабеля требуемой длины.
2. Убедитесь в надежности кабельных соединений.
3. Проведите осмотр подключения сетевого порта на задней панели устройства и убедитесь, что индикатор активности желтого цвета и индикатор состояния зеленого цвета горят.
4. Если неполадку устранить не удастся, замените кабель или подключите устройство к другому порту на концентраторе.

## В компьютере используется неверный IP-адрес устройства

1. Откройте свойства принтера и щелкните на вкладке **Порты**. Убедитесь в правильности текущего IP-адреса для устройства. IP-адрес указан на странице конфигурации устройства.
2. Если устройство устанавливалось с использованием стандартного для HP порта TCP/IP, отметьте флажок **Всегда печатать с этого принтера, даже при изменении IP-адреса**.

3. Если устройство устанавливалось с использованием стандартного порта для Microsoft TCP/IP, используйте имя хоста, а не IP-адрес.
4. Если IP-адрес правильный, удалите устройство и добавьте его снова.

### Компьютер не может связаться с устройством

1. Убедитесь в наличии сетевого соединения, проверив связь с устройством с помощью команды ping.
  - а. Откройте командную строку компьютера. При работе в ОС Windows, щелкните на кнопке **Пуск**, выберите **Выполнить** и введите команду `cmd`.
  - б. Введите `ping` и IP-адрес устройства.  
  
Mac OS X: запустите Network Utility и введите IP-адрес в соответствующее поле на панели **Ping** (Проверка связи).
  - в. Если выводится время отклика - сеть исправна.
2. Если выполнить команду ping не удалось, проверьте, включены ли концентраторы сети, а затем убедитесь в том, что в сетевых параметрах, настройках устройства и компьютера указана одна и та же сеть.

### В устройстве используется неверное подключение и неправильные параметры двусторонней печати

Hewlett-Packard не рекомендует менять установленные по умолчанию значения этих параметров (отключать автоматический режим). При смене указанных параметров следует изменить и сетевые настройки.

### Новое программное обеспечение может вызывать неполадки с совместимостью

Проверяйте правильность установки нового программного обеспечения и драйвера принтера.

### Неправильные настройки компьютера или рабочей станции

1. Проверьте драйверы сети, драйверы принтера и переадресацию в сети.
2. Проверьте правильность настройки операционной системы.

### Устройство отключено или настройки сети неверны

1. Посмотрите страницу конфигурации, и проверьте состояние сетевого протокола. Включите его при необходимости.
2. При необходимости измените конфигурацию сети.

# Устранение неполадок программного обеспечения устройства в ОС Windows

## В папке принтеров отсутствует драйвер данного устройства

1. Переустановите программное обеспечение устройства.



**ПРИМЕЧАНИЕ.** Завершите выполнение всех работающих приложений. Для завершения выполнения приложений, имеющих значок в области уведомлений панели задач, щелкните правой кнопкой мыши по значку и выберите **Заккрыть** или **Выключить**.

2. Попробуйте подключить USB-кабель в другой порт USB на компьютере.

## Во время установки ПО появилось сообщение об ошибке

1. Переустановите программное обеспечение устройства.



**ПРИМЕЧАНИЕ.** Завершите выполнение всех работающих приложений. Для завершения выполнения приложений, имеющих значок в области уведомлений панели задач, щелкните правой кнопкой мыши по значку и выберите **Заккрыть** или **Выключить**.

2. Проверьте количество свободного дискового пространства для установки программного обеспечения устройства. При необходимости, освободите часть дискового пространства и переустановите программное обеспечение устройства.
3. При необходимости, запустите программу дефрагментации диска, и переустановите программное обеспечение устройства.

## Устройство находится в режиме готовности, но печать не выполняется

1. Распечатайте страницу конфигурации и убедитесь в исправности устройства.
2. Проверьте правильность подсоединения кабелей и соответствие технических параметров. Данный пункт включает в себя проверку кабелей USB и питания. Попробуйте заменить кабель.
3. Убедитесь, что IP-адрес на странице конфигурации соответствует IP-адресу порта программы. Используйте одну из следующих процедур:

### Windows XP, Windows Server 2003, Windows Server 2008 и Windows Vista

- а. Щелкните на кнопке **Пуск**.
- б. Щелкните **Параметры**.
- в. Щелкните **Принтеры и факсы** (с помощью стандартного меню "Пуск") или щелкните **Принтеры** (с помощью стандартного меню "Пуск").
- г. Правой кнопкой мыши щелкните значок драйвера устройства и выберите **Свойства**.
- д. Щелкните вкладку **Порты**, а затем щелкните **Настроить порт**.
- е. Проверьте IP-адрес, затем щелкните **ОК** или **Отмена**.
- ж. Если IP-адреса не идентичны, удалите драйвер и переустановите его с использованием правильного IP-адреса.

## Windows 7

- а. Щелкните на кнопке **Пуск**.
- б. Щелкните **Принтеры и Устройства**.
- в. Правой кнопкой мыши щелкните по значку драйвера устройства и выберите **Свойства принтера**.
- г. Щелкните вкладку **Порты**, а затем щелкните **Настроить порт**.
- д. Проверьте IP-адрес, затем щелкните **ОК** или **Отмена**.
- е. Если IP-адреса не идентичны, удалите драйвер и переустановите его с использованием правильного IP-адреса.

# Устранение неполадок программного обеспечения устройства в ОС Mac

- [Драйвер принтера не появляется в списке "Принтеры и факсы"](#)
- [Имя устройства, не отображается в списке "Принтеры и факсы"](#)
- [Драйвер принтера не выполняет автоматическую настройку выбранного устройства в списке "Принтеры и факсы"](#)
- [Задание печати не было отправлено на нужное устройство](#)
- [При подключении с помощью USB-кабеля устройство не появляется в списке "Принтеры и факсы" после выбора драйвера](#)
- [При USB-соединении используется универсальный драйвер принтера](#)

## Драйвер принтера не появляется в списке "Принтеры и факсы"

1. Убедитесь, что GZ-файл находится на жестком диске в следующей папке: `Library/Printers/PPDs/Contents/Resources`. При необходимости переустановите программное обеспечение.
2. Если GZ-файл находится в папке, файл PPD может быть поврежден. Удалите файл и переустановите программу.

## Имя устройства, не отображается в списке "Принтеры и факсы"

1. Убедитесь, что кабели подключены правильно и устройство включено.
2. Чтобы проверить наименование продукта, напечатайте страницу конфигурации. Убедитесь, что название на странице конфигурации совпадает с названием изделия в списке "Принтеры и факсы".
3. Замените USB-кабель или сетевой кабель на более качественный.

## Драйвер принтера не выполняет автоматическую настройку выбранного устройства в списке "Принтеры и факсы"

1. Убедитесь, что кабели подключены правильно и устройство включено.
2. Убедитесь, что GZ-файл находится на жестком диске в следующей папке: `Library/Printers/PPDs/Contents/Resources`. При необходимости переустановите программное обеспечение.
3. Если GZ-файл находится в папке, файл PPD может быть поврежден. Удалите файл и переустановите программу.
4. Замените USB-кабель или сетевой кабель на более качественный.

## Задание печати не было отправлено на нужное устройство

1. Откройте очередь печати и снова запустите задание на печать.
2. Возможно, задание печати было отправлено на другое устройство с таким же или похожим наименованием. Чтобы проверить наименование продукта, напечатайте

страницу конфигурации. Убедитесь, что название на странице конфигурации совпадает с названием изделия в списке "Принтеры и факсы".

## При подключении с помощью USB-кабеля устройство не появляется в списке "Принтеры и факсы" после выбора драйвера

### Поиск и устранение неисправностей в работе программного обеспечения

- ▲ Убедитесь в том, что на компьютере Mac используется операционная система Mac X 10.5 или более поздняя версия.

### Устранение аппаратных ошибок

1. Убедитесь, что устройство включено.
2. Проверьте правильность подключения кабеля USB.
3. Убедитесь в том, что используется подходящий высокоскоростной кабель USB.
4. К одному порту USB не должно быть подключено слишком много устройств без внешнего питания. Отключите все эти устройства и подсоедините кабель непосредственно к порту USB компьютера.
5. Убедитесь, что к цепи последовательно не подключено более двух устройств концентраторов USB без автономного питания. Отключите все эти устройства и подсоедините кабель непосредственно к порту USB компьютера.



---

**ПРИМЕЧАНИЕ.** Клавиатура iMac является концентратором USB без автономного питания.

---

## При USB-соединении используется универсальный драйвер принтера

При подсоединении USB-кабеля до установки программы, возможно использование универсального драйвера принтера, вместо драйвера данного устройства.

1. Удалите универсальный драйвер принтера.
2. Установите ПО с компакт-диска. Не подключайте USB-кабель до появления соответствующего сообщения в процессе установки ПО.
3. При наличии нескольких принтеров, убедитесь, что из выпадающего списка **Формат для** в диалоговом окне **Печать** выбран нужный принтер.

---

# А Расходные материалы и дополнительные принадлежности

- [Заказ комплектующих, дополнительных принадлежностей и расходных материалов](#)
- [Коды изделий](#)

## Заказ комплектующих, дополнительных принадлежностей и расходных материалов

Заказ расходных материалов и бумаги	<a href="http://www.hp.com/go/suresupply">www.hp.com/go/suresupply</a>
Заказ оригинальных комплектующих и дополнительных принадлежностей HP	<a href="http://www.hp.com/buy/parts">www.hp.com/buy/parts</a>
Заказ через сервисный центр или службу поддержки	Обратитесь в уполномоченный сервисный центр или службу поддержки HP.
Заказ с помощью программного обеспечения HP	<a href="#">Использование встроенного веб-сервера HP на стр. 149</a>

## Коды изделий

Приведенный список принадлежностей действителен на момент выхода настоящего руководства. Информация о заказе и наличии принадлежностей может меняться в течение срока эксплуатации устройства.

### Дополнительные принадлежности для управления бумагой

Элемент	Описание	Номер части
Дополнительный лоток на 500 листов и податчик	Дополнительный лоток для увеличения емкости для подачи бумаги. Подходит для форматов Letter, A4, Legal, A5, B5 (JIS), Executive и для бумаги размером 8,5 на 13 дюймов.  В устройстве можно использовать не больше четырех дополнительных податчиков бумаги на 500 листов.	CE998A
Дополнительный лоток на 1 500 листов и устройство подачи	Дополнительный лоток для увеличения емкости для подачи бумаги. Подходит для форматов бумаги Letter, Legal и A4.	CE398A
Кассета для нестандартных материалов для печати	Позволяет устройству печатать на бумаге формата A6 из лотка 2.	CB527A
Податчик конвертов	Может вместить до 75 конвертов.	CE399A
Устройство для автоматической двусторонней печати	Позволяет печатать на обеих сторонах листа.	CF062A
Укладчик на 500 листов	Предоставляет дополнительный выводной отсек на 500 листов.	CE404A
Сшиватель/укладчик на 500 листов	Позволяет выполнять интенсивную печать с автоматической окончательной обработкой задания. Сшивает до 15 листов бумаги.	CE405A
Приемник HP на 5 почтовых ящиков	Обеспечивает пять выходных отсеков для сортировки заданий.	CE997A
Стойка для принтера	Обеспечивает стабильность, когда установлено несколько дополнительных лотков. Стойка имеет колесики для простого перемещения устройства.	CB525A

## Детали для самостоятельного ремонта

Для вашего устройства доступны следующие детали для самостоятельного ремонта.

- Детали, для которых самостоятельная замена является **обязательной**, должны устанавливаться пользователем (персонал сервисной службы HP выполняет такую замену только за дополнительную плату). Гарантия на устройство HP не покрывает замену таких деталей на месте или их возврат на склад.
- Детали, для которых самостоятельная замена является **необязательной**, бесплатно устанавливаются персоналом сервисной службы HP по запросу в течение гарантийного периода.

Элемент	Описание <sup>1</sup>	Самостоятельная замена	Номер детали
Черный картридж HP LaserJet	Стандартный черный картридж	Обязательная	CE390A
Черный картридж HP LaserJet	Черный картридж высокой емкости  <b>ПРИМЕЧАНИЕ.</b> Только модели M602 и M603	Обязательная	CE390X
Картридж сшивателя на 1 000 скрепок	Предоставляется три кассеты со скобками.	Обязательная	Q3216A
Комплект для профилактического обслуживания	Содержит запасной термофиксатор, ролик передачи, инструмент для ролика передачи, ролик для лотка 1, восемь роликов подачи и одну пару одноразовых перчаток. Содержит инструкции по установке каждого компонента.	Обязательная	Набор для обслуживания устройства (110 В) CF064A  Набор для обслуживания устройства (220 В) CF065A
44 x 32-контактный модуль памяти DIMM DDR2, 512 МБ	Повышает производительность устройства при обработке больших или сложных заданий печати.	Обязательная	CE483A

<sup>1</sup> Дополнительные сведения см. по адресу [www.hp.com/go/learnaboutsupplies](http://www.hp.com/go/learnaboutsupplies).

## Кабели и интерфейсы

Элемент	Описание	Номер части
Серверы печати HP Jetdirect	Устройство HP Jetdirect 2700w USB Wireless	J8026A
Кабель USB	Кабель типа А-В, 2 метра	C6518A

---

## Б Обслуживание и поддержка

- [Ограниченная гарантия компании Hewlett-Packard](#)
- [Premium Protection Warranty HP: Обязательство ограниченной гарантии на картридж печати LaserJet](#)
- [Данные, сохраняемые в картридже](#)
- [Лицензионное соглашение с конечным пользователем](#)
- [Гарантийная служба самостоятельного ремонта покупателем](#)
- [Поддержка заказчиков](#)
- [Повторная упаковка устройства](#)

## Ограниченная гарантия компании Hewlett-Packard

ИЗДЕЛИЕ HP	СРОК ДЕЙСТВИЯ ОГРАНИЧЕННОЙ ГАРАНТИИ
HP LaserJet 600 M601n, M601dn, M602n, M602dn, M602x, M603n, M603dn, M603xh	Гарантия с возвратом на завод для ремонта сроком 1 год.

Компания HP гарантирует вам, конечному пользователю, что оборудование и дополнительные принадлежности HP не будут содержать дефектов, связанных с материалами и производством продукта, в течение указанного выше периода времени, начиная с даты приобретения. Если HP получит уведомление о подобных дефектах в период действия гарантии, HP по своему усмотрению выполнит ремонт или заменит изделия, оказавшиеся дефектными. В случае замены поставляются новые изделия или изделия, функционально эквивалентные новым.

Компания HP гарантирует, что в течение указанного выше периода времени, начиная с даты приобретения, в работе программного обеспечения HP не будет сбоев при выполнении программных инструкций вследствие дефектов, связанных с материалами и производством продукта, при условии его надлежащей установки и использования. В случае получения компанией HP уведомления о дефектах в течение гарантийного срока компания HP обязуется заменить носители с программным обеспечением, не выполняющим запрограммированные функции в связи с подобными дефектами.

Компания HP не гарантирует бесперебойной или безошибочной работы поставляемой продукции HP. В том случае, если компания HP не может в разумные сроки выполнить ремонт или замену приобретенного изделия с восстановлением его гарантированных свойств, пользователь имеет право на возмещение стоимости покупки при условии своевременного возврата приобретенного изделия.

Изделия HP могут содержать восстановленные компоненты, эквивалентные новым по своим рабочим характеристикам, либо компоненты, использовавшиеся в течение непродолжительного времени.

Действие гарантии не распространяется на дефекты, вызванные (а) нарушением требований по техническому обслуживанию или калибровке, (б) использованием программного обеспечения, интерфейсов, деталей или расходных материалов, поставляемых без ведома или участия HP, (в) несанкционированными модификациями или нарушением режима эксплуатации, (г) эксплуатацией в условиях, отличающихся от опубликованных требований к условиям окружающей среды, (д) нарушением правил подготовки и содержания места установки изделия.

В ПРЕДЕЛАХ, ПРЕДУСМОТРЕННЫХ МЕСТНЫМ ЗАКОНОДАТЕЛЬСТВОМ, ДАННАЯ ГАРАНТИЯ ЯВЛЯЕТСЯ ЭКСКЛЮЗИВНОЙ И НИКАКАЯ ДРУГАЯ ГАРАНТИЯ ИЛИ УСЛОВИЕ, ПИСЬМЕННАЯ ИЛИ УСТНАЯ, НЕ РАСПРОСТРАНЯЕТСЯ И НЕ ПОДРАЗУМЕВАЕТСЯ. КОМПАНИЯ HP ОСОБО ОТКАЗЫВАЕТСЯ ОТ ЛЮБЫХ ПОДРАЗУМЕВАЕМЫХ ГАРАНТИЙ ИЛИ УСЛОВИЙ В ОТНОШЕНИИ КОММЕРЧЕСКОЙ ЦЕННОСТИ, УДОВЛЕТВОРИТЕЛЬНОГО КАЧЕСТВА ИЛИ ПРИГОДНОСТИ ПО КОНКРЕТНОМУ НАЗНАЧЕНИЮ. В некоторых странах/регионах, штатах или других административно-территориальных образованиях не допускается ограничение сроков действия подразумеваемой гарантии, поэтому вышеизложенное ограничение или исключение, возможно, к Вам не относится. В дополнение к конкретным правам, предусмотренным настоящей гарантией, пользователи могут обладать иными правами, предусмотренными законодательствами отдельных стран/регионов, штатов или других административно-территориальных образований.

Ограниченная гарантия HP действует во всех странах/регионах и населенных пунктах, где HP осуществляет техническую поддержку и реализацию данного устройства. Уровень гарантийного обслуживания зависит от местных стандартов. Компания HP не будет изменять форму, порядок сборки и функционирования изделия и адаптировать его к работе в какой-либо стране/регионе, эксплуатация в которой не предусматривалась по юридическим причинам или в целях регламентирования.

В ПРЕДЕЛАХ, ДОПУСКАЕМЫХ МЕСТНЫМ ЗАКОНОДАТЕЛЬСТВОМ, ВОЗМЕЩЕНИЕ, ОПРЕДЕЛЯЕМОЕ НАСТОЯЩЕЙ ГАРАНТИЕЙ, ЯВЛЯЕТСЯ ЕДИНСТВЕННЫМ ПРЕДОСТАВЛЯЕМОМ И ИСКЛЮЧИТЕЛЬНЫМ ВОЗМЕЩЕНИЕМ. НИ ПРИ КАКИХ ДРУГИХ ОБСТОЯТЕЛЬСТВАХ, КРОМЕ ОГОВОРЕННЫХ ВЫШЕ, НИ HP, НИ ЕЕ ПОСТАВЩИКИ НЕ НЕСУТ ОТВЕТСТВЕННОСТИ В СЛУЧАЕ ПОТЕРИ ДАННЫХ ИЛИ ВОЗНИКНОВЕНИЯ ПРЯМЫХ, СПЕЦИАЛЬНЫХ, ПОБОЧНЫХ, КОСВЕННЫХ (ВКЛЮЧАЯ ПОТЕРЮ ПРИБЫЛИ ИЛИ ДАННЫХ) ИЛИ ДРУГИХ УБЫТКОВ ВСЛЕДСТВИЕ ВЫПОЛНЕНИЯ ДОГОВОРНЫХ ОБЯЗАТЕЛЬСТВ, ГРАЖДАНСКОГО ПРАВОНАРУШЕНИЯ ИЛИ ИНЫХ ОБСТОЯТЕЛЬСТВ. В некоторых странах/регионах, штатах или других административно-территориальных образованиях не допускается исключение или ограничение в отношении побочных или косвенных убытков, поэтому вышеизложенное ограничение или исключение, возможно, к Вам не относится.

ПОМИМО СЛУЧАЕВ, ПРЕДУСМОТРЕННЫХ ЗАКОНОДАТЕЛЬСТВОМ, ИЗЛОЖЕННЫЕ В ТЕКСТЕ ГАРАНТИИ УСЛОВИЯ ДЕЙСТВУЮТ В ДОПОЛНЕНИЕ К УСТАНОВЛЕННЫМ ЗАКОНОМ В ОБЯЗАТЕЛЬНОМ ПОРЯДКЕ ПРАВАМ ПОТРЕБИТЕЛЯ, НЕ ИЗМЕНЯЯ, НЕ ОГРАНИЧИВАЯ И НЕ ОТМЕНЯЯ ПОСЛЕДНИЕ.

## Premium Protection Warranty HP: Обязательство ограниченной гарантии на картридж печати LaserJet

Компания HP гарантирует, что в данном изделии отсутствуют дефекты материалов и качества изготовления.

Действие этой гарантии не распространяется на изделия: 1) которые были повторно заправлены, восстановлены, переработаны или изменены каким-либо иным образом, 2) при работе с которыми возникают проблемы, связанные с неправильным использованием, ненадлежащим хранением или эксплуатацией в условиях, не отвечающих установленным для принтера этой модели характеристикам окружающей среды, или 3) которые изношены в результате обычной эксплуатации.

Для получения гарантийного обслуживания верните изделие в место его приобретения (с письменным описанием неисправности и образцами печати) или обратитесь в службу поддержки клиентов HP. Компания HP обязуется по своему усмотрению заменить признанное дефектным изделие или возместить стоимость покупки.

В ДОПОЛНЕНИЕ К МЕСТНОМУ ЗАКОНОДАТЕЛЬСТВУ УКАЗАННАЯ ВЫШЕ ГАРАНТИЯ ЯВЛЯЕТСЯ ИСКЛЮЧИТЕЛЬНОЙ И НИКАКИЕ ИНЫЕ ГАРАНТИИ ИЛИ УСЛОВИЯ, ПИСЬМЕННЫЕ ИЛИ УСТНЫЕ, НЕ ВЫРАЖАЮТСЯ И НЕ ПОДРАЗУМЕВАЮТСЯ. КРОМЕ ТОГО, HP ОСОБО ОТКАЗЫВАЕТСЯ ОТ КАКИХ-ЛИБО ПОДРАЗУМЕВАЕМЫХ ГАРАНТИЙ ИЛИ УСЛОВИЙ ТОВАРНОЙ ПРИГОДНОСТИ, ПРИЕМЛЕМОГО КАЧЕСТВА ИЛИ ПРИГОДНОСТИ ДЛЯ КАКОЙ-ЛИБО КОНКРЕТНОЙ ЦЕЛИ.

В ДОПОЛНЕНИЕ К МЕСТНОМУ ЗАКОНОДАТЕЛЬСТВУ НИ КОМПАНИЯ HP, НИ ЕЕ ПОСТАВЩИКИ НЕ НЕСУТ НИКАКОЙ ОТВЕТСТВЕННОСТИ ЗА ПРЯМОЙ, ОСОБЫЙ, ПОБОЧНЫЙ, КОСВЕННЫЙ УЩЕРБ (ВКЛЮЧАЯ ПОТЕРЮ ПРИБЫЛИ ИЛИ ДАННЫХ) ИЛИ ДРУГОЙ УЩЕРБ, ПОНЕСЕННЫЙ В РЕЗУЛЬТАТЕ ДОГОВОРНЫХ, ДЕЛИКТНЫХ ИЛИ КАКИХ-ЛИБО ИНЫХ ОТНОШЕНИЙ.

КРОМЕ СЛУЧАЕВ, СПЕЦИАЛЬНО САНКЦИОНИРОВАННЫХ ЗАКОНОМ, ПЕРЕЧИСЛЕННЫЕ ЗДЕСЬ ГАРАНТИЙНЫЕ УСЛОВИЯ НЕ УПРАЗДНЯЮТ, НЕ ОГРАНИЧИВАЮТ И НЕ МЕНЯЮТ, А ЛИШЬ ДОПОЛНЯЮТ ОБЫЧНЫЕ ЮРИДИЧЕСКИЕ ПРАВА, СВЯЗАННЫЕ С ПРОДАЖЕЙ ВАМ ЭТОГО ИЗДЕЛИЯ.

## Данные, сохраняемые в картридже

Картриджи печати HP, используемые в данном устройстве, содержат микросхему памяти для облегчения функционирования устройства.

Кроме того, в микросхему памяти заносится информация об использовании устройства, включая следующие данные: дата первоначальной установки картриджа, дата последнего использования картриджа, количество страниц, напечатанных с помощью данного картриджа, покрытие страниц, режимы печати, ошибки печати и модель устройства. Эти сведения помогают HP в разработке устройств, которые отвечают потребностям пользователей.

Собираемые микросхемой памяти данные не содержат информации, которая может быть использована для идентификации пользователя или определенного устройства.

HP выборочно собирает микросхемы памяти из картриджей печати, которые возвращаются по программе бесплатного возврата и утилизации HP (HP Planet Partners: [www.hp.com/recycle](http://www.hp.com/recycle)). Микросхемы памяти из этой выборки считываются и изучаются с целью повышения качества продуктов HP. Партнеры HP, которые участвуют в программе утилизации картриджей печати, могут также иметь доступ к этим данным.

Любые сторонние компании, которые занимаются обработкой картриджей печати, могут иметь доступ к анонимным данным на микросхеме памяти. Если пользователь предпочитает не предоставлять доступ к этим данным, микросхему можно отключить. Однако после этого микросхему уже нельзя будет использовать в продуктах HP.

## Лицензионное соглашение с конечным пользователем

ВНИМАТЕЛЬНО ПРОЧИТАЙТЕ ПЕРЕД ТЕМ, КАК ИСПОЛЬЗОВАТЬ ДАННОЕ ПРОГРАММНОЕ ОБЕСПЕЧЕНИЕ. Настоящее лицензионное соглашение с конечным пользователем (далее "соглашение") является юридическим договором между а) вами (физическим или юридическим лицом) и б) компанией Hewlett-Packard Company (далее "компания HP") относительно использования вами программного обеспечения (далее "ПО"). Данное соглашение не применимо, если существует отдельное лицензионное соглашение между вами и компанией HP или ее поставщиком программного обеспечения, в том числе лицензионное соглашение в электронном виде. Термин "программное обеспечение" может включать I) соответствующие носители, II) руководство пользователя и другие печатные материалы, а также III) электронную документацию (далее "документация для пользователя").

ПРАВА НА ПРОГРАММНОЕ ОБЕСПЕЧЕНИЕ ПРЕДОСТАВЛЯЮТСЯ ТОЛЬКО ПРИ ВАШЕМ СОГЛАСИИ СО ВСЕМИ УСЛОВИЯМИ И ПОЛОЖЕНИЯМИ НАСТОЯЩЕГО СОГЛАШЕНИЯ. УСТАНОВКА, КОПИРОВАНИЕ, ЗАГРУЗКА ИЛИ ИНОЕ ИСПОЛЬЗОВАНИЕ ПРОГРАММНОГО ОБЕСПЕЧЕНИЯ ОЗНАЧАЕТ ВАШЕ СОГЛАСИЕ СОБЛЮДАТЬ ДАННОЕ СОГЛАШЕНИЕ. ЕСЛИ ВЫ НЕ СОГЛАСНЫ С УСЛОВИЯМИ ДАННОГО СОГЛАШЕНИЯ, НЕ УСТАНОВЛИВАЙТЕ, НЕ ЗАГРУЖАЙТЕ И НЕ ИСПОЛЬЗУЙТЕ ДРУГИМ СПОСОБОМ ПРОГРАММНОЕ ОБЕСПЕЧЕНИЕ. ЕСЛИ ВЫ ПРИОБРЕЛИ ПРОГРАММНОЕ ОБЕСПЕЧЕНИЕ, НО НЕ СОГЛАСНЫ С УСЛОВИЯМИ ДАННОГО СОГЛАШЕНИЯ, ВЕРНИТЕ ПРОГРАММНОЕ ОБЕСПЕЧЕНИЕ В ТЕЧЕНИЕ ЧЕТЫРНАДЦАТИ ДНЕЙ В МЕСТО ПРИОБРЕТЕНИЯ ДЛЯ ВОЗМЕЩЕНИЯ ЕГО СТОИМОСТИ. ЕСЛИ ПРОГРАММНОЕ ОБЕСПЕЧЕНИЕ БЫЛО ПРЕДОСТАВЛЕНО ИЛИ УСТАНОВЛЕНО НА

ДРУГОМ ИЗДЕЛИИ КОМПАНИИ HP, ВЫ МОЖЕТЕ ВЕРНУТЬ ВСЁ НЕИСПОЛЬЗОВАННОЕ ИЗДЕЛИЕ ЦЕЛИКОМ.

1. **ПРОГРАММНОЕ ОБЕСПЕЧЕНИЕ СТОРОННИХ ПРОИЗВОДИТЕЛЕЙ.** Данное ПО может также включать, помимо собственного программного обеспечения HP (далее "ПО HP"), программное обеспечение, лицензированное у третьих сторон (далее "ПО сторонних производителей"). Любое ПО сторонних производителей предоставляется вам согласно общим положениям и условиям соответствующего Лицензионного соглашения сторонних производителей. Обычно Лицензионное соглашение сторонних производителей содержится в файле "license.txt" или "readme". Если найти Лицензионное соглашение сторонних производителей не удастся, обратитесь в службу поддержки компании HP. Если Лицензионное соглашение сторонних производителей включает лицензии, обеспечивающие доступность исходного кода (например, Универсальную общедоступную лицензию GNU — GNU General Public License), а соответствующий код не включен в комплект поставки ПО, способы получения такого исходного кода можно найти в разделе поддержки устройства на сайте компании HP (hp.com).
2. **ЛИЦЕНЗИОННЫЕ ПРАВА.** В случае выполнения вами всех условий и положений настоящего Соглашения вам предоставляются следующие права:
  - а. **Использование.** Компания HP предоставляет вам лицензию на Использование одной копии ПО HP. "Использование" означает установку, копирование, хранение, загрузку, выполнение, демонстрацию или иное применение ПО HP. Вы не имеете права изменять ПО HP или отключать какие-либо лицензионные или контрольные функции ПО HP. Если данное ПО предоставляется компанией HP для использования с устройством для печати, обработки или формирования изображения (например, если ПО является драйвером принтера, микропрограммой или дополнением), то ПО HP может использоваться только с таким устройством (далее "Продукция HP"). В документации пользователя могут содержаться дополнительные ограничения на использование. Вы не имеете права разделять программные компоненты ПО HP для последующего использования. Вы не имеете права распространять ПО HP.
  - б. **Копирование.** Ваше право на копирование является правом на создание архивных или резервных копий ПО HP при условии, что каждая копия будет содержать все уведомления об авторских правах, присущие оригинальному ПО HP, и будет использоваться только в целях резервного копирования.
3. **ОБНОВЛЕНИЯ.** Чтобы использовать ПО HP, предоставляемое компанией HP в качестве обновления, дополнения или вспомогательной программы (далее "Обновление"), Вы должны иметь лицензию на исходное ПО HP, с которым компания HP разрешает использовать такое Обновление. Если Обновление предназначено для замены исходного ПО HP, вы лишаетесь права использовать исходное ПО HP. Настоящее Соглашение применяется ко всем Обновлениям, если компанией HP в документации Обновления не оговорены другие условия. В случае возникновения конфликтов при интерпретации настоящего Соглашения и вышеупомянутых условий преимущественную силу имеют такие условия.

#### 4. ПЕРЕДАЧА.

- а.** Передача третьему лицу. Первый конечный пользователь ПО НР имеет право один раз передать ПО НР другому конечному пользователю. Под передачей понимается передача всех программных компонентов, носителей, документации пользователя, настоящего Соглашения и сертификата подлинности (если применимо). Передача не может быть опосредованной (например, консигнацией). Сторона, получающая ПО в рамках передачи, обязана принять настоящее Соглашение. После завершения передачи ПО НР ваша лицензия автоматически прекращается.
- б.** Ограничения. Вы не имеете права сдавать внаем, осуществлять лизинг или одалживать ПО НР, а также использовать ПО НР в режиме коммерческого разделения времени или в сервисных бюро. Вы не имеете права сублицензировать, переуступать или иным способом передавать ПО НР за исключением случаев, явно оговоренных в настоящем Соглашении.
- 5.** ПРАВА СОБСТВЕННОСТИ. Все права на интеллектуальную собственность, содержащуюся в ПО и документации пользователя, принадлежат компании НР или ее поставщикам; эти права защищены законом, включая соответствующие законы об авторском праве, конфиденциальной коммерческой информации, патентах и товарных знаках. Вы обязуетесь не удалять с ПО идентификационную маркировку продукции, уведомление об авторских правах или ограничение прав собственности.
- 6.** ОГРАНИЧЕНИЕ ИНЖЕНЕРНОГО АНАЛИЗА. Вы не имеете права производить инженерный анализ, декомпилировать или дизассемблировать ПО НР, кроме как в тех границах, в которых это допускается соответствующими законами.
- 7.** РАЗРЕШЕНИЕ ИСПОЛЬЗОВАНИЯ ДАННЫХ. Компания НР и аффилированные с ней лица имеют право собирать техническую информацию, которую вы предоставляете и которая относится к (i) использованию вами ПО или Продукции НР или к (ii) предоставлению услуг по технической поддержке ПО или Продукции НР. На такую информацию распространяется политика конфиденциальности компании НР. Компания НР не будет использовать такую информацию в виде, позволяющем идентифицировать вас, за исключением тех случаев, когда необходимо повысить удобство использования вами Продукции или предоставить услуги по технической поддержке.
- 8.** ОГРАНИЧЕНИЕ ОТВЕТСТВЕННОСТИ. Несмотря на убытки, которые вы можете понести, общая суммарная ответственность компании НР и поставщиков НР в рамках настоящего Соглашения, а также сумма вашей исключительной компенсации требований в рамках настоящего Соглашения ограничивается максимальной суммой, выплаченной вами при приобретении Продукции или 5 долларами США. В МЕРЕ, РАЗРЕШЕННОЙ ДЕЙСТВУЮЩИМ ЗАКОНОДАТЕЛЬСТВОМ, КОМПАНИЯ НР И ПОСТАВЩИКИ НР НИКОИМ ОБРАЗОМ НЕ НЕСУТ ОТВЕТСТВЕННОСТИ НИ ЗА КАКИЕ СПЕЦИАЛЬНЫЕ, СЛУЧАЙНЫЕ И КОСВЕННЫЕ УБЫТКИ (ВКЛЮЧАЯ, ПОМИМО ПРОЧЕГО, УПУЩЕННУЮ ВЫГОДУ, ПОТЕРЮ ДАННЫХ, НАРУШЕНИЕ РАБОТЫ, ТРАВМЫ И РАСКРЫТИЕ КОНФИДЕНЦИАЛЬНОЙ ИНФОРМАЦИИ), ВОЗНИКШИЕ В РЕЗУЛЬТАТЕ ИСПОЛЬЗОВАНИЯ ИЛИ НЕВОЗМОЖНОСТИ ИСПОЛЬЗОВАНИЯ ДАННОГО ПО, ДАЖЕ ЕСЛИ КОМПАНИЯ НР И ПОСТАВЩИКИ НР БЫЛИ УВЕДОМЛЕНЫ О ВОЗМОЖНОСТИ ТАКИХ УБЫТКОВ ИЛИ ЕСЛИ ВЫШЕУПОМЯНУТАЯ КОМПЕНСАЦИЯ ЯВНО НЕДОСТАТОЧНА. Некоторые юрисдикции и законодательства запрещают исключение или ограничение ответственности за случайные или косвенные убытки, поэтому данное ограничение или исключение может к вам не относиться.
- 9.** ПОТРЕБИТЕЛИ — ПРАВИТЕЛЬСТВЕННЫЕ ОРГАНИЗАЦИИ США. ПО было полностью разработано за счет частных средств. Все компоненты ПО являются коммерческим программным обеспечением для компьютеров по определению соответствующих

постановлений о закупках. В соответствии с правилами закупок для федеральных нужд США (FAR 48 CFR 12.212) и правилами МО США по федеральным закупкам (DFAR 48 CFR 227.7202) использование, копирование и обнародование ПО правительством США или от его имени либо субподрядчиком правительства США или от его имени может осуществляться только в соответствии с положениями и условиями настоящего Соглашения за исключением положений, прямо противоречащих соответствующим обязательным федеральным законам.

10. **СООТВЕТСТВИЕ ЗАКОНОДАТЕЛЬСТВУ ОБ ЭКСПОРТЕ.** Вы обязуетесь соблюдать все законы, постановления и положения, (i) применимые к экспорту или импорту настоящего ПО или (ii) ограничивающие Использование ПО, включая все ограничения на распространение ядерного, химического или биологического оружия.
11. **СОХРАНЕНИЕ ПРАВ.** Все права, которые не были явно предоставлены вам, остаются исключительно у компании HP и ее поставщиков.

© 2009 Hewlett-Packard Development Company, L.P.

Ред. 04/09

## Гарантийная служба самостоятельного ремонта покупателем

Устройства HP имеют множество деталей, для которых предусмотрен самостоятельный ремонт покупателем (Customer Self Repair, CSR), чтобы минимизировать время ремонта и обеспечить большую гибкость при замене дефектных деталей. Если на этапе диагностики представитель HP определит, что ремонт может быть выполнен путем замены CSR-детали, HP поставит эту деталь непосредственно Вам для замены. Существует две категории CSR-деталей: 1) Детали, для которых самостоятельный ремонт покупателем является обязательным. В случае замены этих деталей специалистами HP доставка и работы по замене будут платными. 2) Детали, для которых самостоятельный ремонт покупателем является необязательным. Эти запчасти также предназначены для самостоятельного ремонта покупателем. Однако если Вы попросите HP заменить их, это может быть сделано бесплатно в соответствии с условиями гарантии, определенными для Вашего устройства.

При наличии на складе и в случае небольшого расстояния доставки CSR-детали будут доставлены на следующий рабочий день. Доставка в тот же день или в течение четырех часов может быть обеспечена за дополнительную оплату, если расстояние доставки не слишком большое. Если требуется помощь, можно позвонить в центр технической поддержки HP, и технический специалист поможет Вам по телефону. В документации HP, прилагаемой к CSR-детали, указывается, требуется ли вернуть неисправную деталь в HP. В случае, если неисправную деталь требуется вернуть в HP, необходимо отправить неисправную деталь в течение определенного периода времени, обычно в течение пяти (5) рабочих дней. Неисправную деталь необходимо вернуть вместе с документацией, указанной в прилагаемой к детали документации. Если неисправная деталь не будет возвращена, HP может выставить Вам счет за замену. В случае самостоятельного ремонта покупателем HP берет на себя оплату доставки и возврата детали и самостоятельно выбирает способ доставки.

## Поддержка заказчиков

Поддержка по телефону в вашей стране/регионе	Номера телефона для стран/регионов доступны на листовке в коробке с продуктом, а также по адресу <a href="http://www.hp.com/support/">www.hp.com/support/</a> .
Подготовьте имя продукта, серийный номер и описание проблемы.	
Получите круглосуточную поддержку через Интернет	<a href="http://www.hp.com/support/lj600Series">www.hp.com/support/lj600Series</a>
Получите поддержку продуктов, используемых с компьютером Macintosh	<a href="http://www.hp.com/go/macosex">www.hp.com/go/macosex</a>
Загрузка программ, драйверов и информации в электронном виде	<a href="http://www.hp.com/go/lj600Series_software">www.hp.com/go/lj600Series_software</a>
Заказ дополнительных договоров на обслуживание от HP	<a href="http://www.hp.com/go/carepack">www.hp.com/go/carepack</a>
Регистрация изделия	<a href="http://www.register.hp.com">www.register.hp.com</a>

## Повторная упаковка устройства

Если Служба поддержки пользователей HP примет решение о необходимости отправки вашего устройства в HP для ремонта, следует выполнить следующие действия для повторной упаковки перед транспортировкой.

**⚠ ПРЕДУПРЕЖДЕНИЕ.** Ответственность за повреждение во время транспортировки, вызванное неправильной упаковкой, лежит на пользователе.

1. Извлеките и сохраните все платы DIMM, которые были приобретены и установлены в устройство.

**⚠ ПРЕДУПРЕЖДЕНИЕ.** Статическое электричество может повредить электронные компоненты. Любые манипуляции с модулями DIMM следует проводить с использованием антистатического браслета. Если у вас нет такого браслета, рекомендуется регулярно касаться поверхности антистатической упаковки модуля DIMM перед работой с металлическими компонентами продукта.

2. Извлеките и оставьте у себя печатающий картридж.

**⚠ ПРЕДУПРЕЖДЕНИЕ.** Перед транспортировкой *обязательно* извлеките из устройства картридж печати. Если во время транспортировки картридж печати находится внутри устройства, возможна утечка тонера и загрязнение механизма печати и прочих деталей.

Чтобы не повредить картридж, поместите его в оригинальный упаковочный материал или в другую упаковку так, чтобы картридж не подвергался воздействию света. При этом следует избежать прикосновений к ролику картриджа.

3. Отсоедините и оставьте у себя шнур питания, интерфейсный кабель и дополнительные принадлежности.
4. К принтеру следует приложить образцы печати и 50-100 листов бумаги или иного носителя, при печати на котором наблюдались дефекты печати.
5. В США позвоните в центр поддержки клиентов HP для запроса нового упаковочного материала. В других областях используйте оригинальную упаковку, если это возможно. Компания Hewlett-Packard рекомендует застраховать отправляемое оборудование.

---

# В Технические характеристики изделия

- [Физические характеристики](#)
- [Потребляемая мощность, электрические характеристики и акустическая эмиссия](#)
- [Рабочая среда](#)

## Физические характеристики

Таблица В-1 Размеры и вес устройства

Модель принтера	Высота	Глубина	Ширина	Вес
Модели p и dp	394 мм (15,5 дюйма)	4515 мм (17,8 дюйма)	425 мм (16,75 дюйма)	23,6 кг (51,9 фунта)
Модели x и xh	514 мм (20,25 дюйма)	451 мм (17,8 дюйма)	425 мм (16,75 дюйма)	30,4 кг (66,8 фунта)
Дополнительное устройство подачи бумаги на 500 листов	121 мм (4,8 дюйма)	448,4 мм (17,7 дюйма)	415 мм (16,3 дюйма)	6,7 кг (14,7 фунта)
Дополнительный лоток на 1 500 листов	263,5 мм (10,4 дюйма)	511,5 мм (20,1 дюйма)	421 мм (16,6 дюйма)	13 кг (28,7 фунта)
Дополнительный модуль для двусторонней печати	154 мм (6,1 дюйма)	348 мм (13,7 дюйма)	332 мм (13,1 дюйма)	2,5 кг (5,5 фунта)
Дополнительный податчик конвертов	113 мм (4,4 дюйма)	354 мм (13,9 дюйма)	328 мм (12,9 дюйма)	2,5 кг (5,5 фунта)
Дополнительный шиватель/укладчик	371 мм (14,6 дюйма)	430 мм (16,9 дюйма)	387 мм (15,2 дюйма)	4,2 кг (9,3 фунта)
Дополнительный укладчик	304 мм (12 дюймов)	430 мм (16,9 дюйма)	378 мм (14,9 дюйма)	3,2 кг (7,1 фунта)
Дополнительный приемник на несколько почтовых ящиков	522 мм (20,6 дюйма)	306 мм (12 дюймов)	353 мм (13,9 дюйма)	7,0 кг (15,4 фунта)
Дополнительная стойка для принтера	114 мм (4,5 дюйма)	653 мм (25,7 дюйма)	663 мм (26,1 дюйма)	13,6 кг (30 фунтов)

Таблица В-2 Размеры продукта с полностью открытыми дверцами и выдвинутыми лотками

Модель принтера	Высота	Глубина	Ширина
Модели p и dp	394 мм (15,5 дюйма)	864 мм (34,0 дюйма)	425 мм (16,75 дюйма)
Модели x и xh	514 мм (20,25 дюйма)	864 мм (34,0 дюйма)	425 мм (16,75 дюйма)

## Потребляемая мощность, электрические характеристики и акустическая эмиссия

Последние сведения см. по адресу [www.hp.com/go/lj600Series\\_regulatory](http://www.hp.com/go/lj600Series_regulatory).

**⚠ ПРЕДУПРЕЖДЕНИЕ.** Требования к электропитанию зависят от страны/региона, где было продано устройство. Не изменяйте рабочее напряжение. Это приведет к повреждению устройства и аннулированию гарантии на него.

## Рабочая среда

Таблица В-3 Необходимые условия

Условия окружающей среды	Печать	Хранение/работа в режиме ожидания
Температура (устройство и картридж)	от 7,5° до 32,5°С (от 45,5° до 90,5°F)	от 0° до 35°С (от 32° до 95°F)
Относительная влажность	от 5% до 90%	от 35% до 85%



---

# Г Регламентирующая информация

- [Нормативы FCC](#)
- [Программа контроля за воздействием изделия на окружающую среду](#)
- [Декларация соответствия](#)
- [Положения безопасности](#)

## Нормативы FCC

Данное оборудование прошло испытания, подтвердившие его соответствие ограничениям, относящимся к части 15 правил FCC для цифровых устройств класса А. Эти правила составлены для обеспечения надлежащей защиты от вредного излучения при эксплуатации устройства в условиях коммерческого окружения. Этот продукт производит, использует и может излучать энергию в диапазоне радиочастот. При его установке и использовании с нарушением инструкций изготовителя возможно появление нежелательных помех радиосвязи. Использование данного оборудования в жилых зонах может вызвать вредные помехи. В этом случае владелец должен устранить помехи за свой счет.



**ПРИМЕЧАНИЕ.** Любые изменения или модификации устройства принтера, не одобренные компанией HP, могут привести к лишению пользователя права на использование данного оборудования.

Используйте экранированный интерфейсный кабель в соответствии с требованиями к цифровым устройствам класса А, согласно части 15 Правил FCC.

# Программа контроля за воздействием изделия на окружающую среду

## Защита окружающей среды

Компания Hewlett-Packard обязуется поставлять изделия высокого качества, соответствующие требованиям по защите окружающей среды. Данное изделие разработано на основе применения технических решений, позволяющих свести к минимуму негативное воздействие на окружающую среду.

## Образование озона

При работе данного изделия озон (O<sub>3</sub>) практически не выделяется.

## Потребление электроэнергии

Потребление электроэнергии существенно сокращается при работе в режиме Ожидание, что не только способствует экономии природных ресурсов, но и снижает стоимость эксплуатации без влияния на высокую производительность изделия. Оборудование Hewlett-Packard для печати и обработки изображений, помеченное эмблемой ENERGY STAR®, соответствует применимым требованиям ENERGY STAR агентства по охране окружающей среды США (EPA). Приведенная ниже эмблема изображается на устройствах для обработки изображений, отвечающих требованиям ENERGY STAR.



Дополнительные сведения о продуктах, помеченных логотипом ENERGY STAR:

[www.hp.com/go/energystar](http://www.hp.com/go/energystar)

## Расход тонера

При работе в режиме EcoMode расходуется меньше тонера, что может увеличить срок службы картриджа. Компания HP не рекомендует использовать режим EcoMode. В случае постоянного использования режима EcoMode износ механических деталей картриджа может опередить полное израсходование порошка тонера. Если качество печати ухудшилось до неприемлемого, замените картридж.

## Использование бумаги

Дополнительная функция автоматической двусторонней печати и возможность печати нескольких страниц на одном листе помогают снизить потребление бумаги, уменьшив таким образом расход природных ресурсов.

## Пластмассовые материалы

В соответствии с международными стандартами все пластмассовые детали весом более 25 г снабжены маркировкой, которая облегчает идентификацию и утилизацию материалов после окончания срока службы изделия.

## Расходные материалы для печати HP LaserJet

Бесплатная программа HP Planet Partners упрощает процедуру возврата и утилизации картриджей HP LaserJet. Информационные материалы о программе на разных языках и соответствующие инструкции вкладываются во все комплекты новых печатных картриджей и наборы расходных материалов для принтеров HP LaserJet. Ваша помощь в сокращении вредного влияния на окружающую среду будет более значительной при возврате нескольких картриджей вместе.

Компания HP стремится предоставить высококачественные продукты и услуги, которые не наносят вред окружающей среде на всех стадиях: с начального этапа проектировки и производства до передачи клиенту и последующей утилизации изделия. Компания HP гарантирует всем участникам программы HP Planet Partners, что все картриджи HP LaserJet перерабатываются правильно, а пластиковые и металлические компоненты восстанавливаются и используются в новых изделиях, не нанося вред окружающей среде. Так как переработанный картридж перерабатывается и используется в новых изделиях, он не будет возвращен отправителю. Благодарим за заботу об окружающей среде!



**ПРИМЕЧАНИЕ.** Используйте этикетку возврата для возврата только оригинальных картриджей HP LaserJet. Не используйте эту этикетку для возврата струйных картриджей HP, картриджей других производителей, заправленных, измененных или возвращенных по гарантии картриджей. Информацию по переработке струйных картриджей HP см. на web-узле <http://www.hp.com/recycle>.

## Инструкции для возврата и переработки

### США и Пуэрто-Рико

Этикетка, которая прилагается к коробке тонера HP LaserJet, предназначена для возврата и переработки одного или нескольких использованных картриджей HP LaserJet. Следуйте следующим инструкциям.

#### Возврат нескольких элементов (нескольких картриджей)

1. Запакуйте каждый картридж HP LaserJet в оригинальную коробку.
2. Свяжите упаковки картриджей вместе скотчем или упаковочной лентой. Общий вес коробки может составлять до 31 кг (70 фунтов).
3. Используйте одну карточку с отметкой об уплате почтовых расходов.

#### ИЛИ

1. Используйте собственную коробку или закажите бесплатную коробку для картриджей (рассчитана на общий вес картриджей HP LaserJet до 31 кг (70 фунтов)) по адресу [www.hp.com/recycle](http://www.hp.com/recycle) или по телефону 1-800-340-2445.
2. Используйте одну карточку с отметкой об уплате почтовых расходов.

#### Возврат одного картриджа

1. Запакуйте картридж HP LaserJet в его оригинальную коробку.
2. Наклейте почтовую карточку на переднюю часть коробки.

## Доставка

Для США и Пуэрто-Рико - для возврата картриджа печати HP LaserJet используйте предоплаченные и с уже нанесенным адресом транспортные этикетки из комплекта поставки. Если используете этикетки UPS, отдайте пакет водителю UPS при следующей доставке или отправке, или отнесите пакет самостоятельно в авторизованный пункт UPS (вызов курьера UPS по стандартному тарифу для этой услуги). Адрес ближайшего пункта UPS можно узнать по телефону +1-800-PICKUPS или на веб-сайте [www.ups.com](http://www.ups.com).

При возврате пакета с этикеткой FedEx передайте пакет курьеру почтовой службы США или водителю FedEx при следующей доставке или отправке (вызов курьера FedEx оплачивается по стандартному тарифу для этой услуги). Или отнесите упакованные картриджи в любой офис почтовой службы США или в любой пункт FedEx. Адрес ближайшего офиса почтовой службы США можно узнать по телефону 1-800-ASK-USPS или на веб-сайте [www.ups.com](http://www.ups.com). Адрес ближайшего пункта FedEx можно узнать по телефону 1-800-GOFEDEX или на веб-сайте [www.fedex.com](http://www.fedex.com).

Для получения дополнительных сведений или для заказа наклеек или коробок для возврата перейдите по адресу [www.hp.com/recycle](http://www.hp.com/recycle) или позвоните по телефону 1-800-340-2445. Информация может быть изменена без предварительного уведомления.

## Жители Аляски и Гавайских островов

Не используйте наклейку почтовой службы UPS. Для получения информации и инструкций обращайтесь по телефону: 1-800-340-2445. По соглашению между HP и почтовой службой США жителям Аляски и Гавайских островов картриджи на замену доставляются бесплатно.

## Возврат картриджей для потребителей за пределами США

Для участия в программе возврата и переработки HP Planet Partners следуйте простым инструкциям в руководстве по переработке (вложено в упаковку нового картриджа) или перейдите по адресу [www.hp.com/recycle](http://www.hp.com/recycle). Выберите свою страну/регион и изучите соответствующие указания по возврату расходных материалов для печати HP LaserJet.

## Бумага

Данное устройство может работать с переработанной бумагой, если она отвечает требованиям, изложенным в документе *HP LaserJet Printer Family Print Media Guide (Руководство по носителям для печати на принтерах семейства HP LaserJet)*. Данное устройство работает с бумагой, переработанной по стандарту EN12281:2002.

## Ограничения для материалов

В данном изделии HP отсутствует ртуть.

В данном изделии HP используются батареи, которые по окончании срока службы могут потребовать особого обращения. Батареи, содержащиеся в данном изделии или поставляемые компанией Hewlett-Packard для данного изделия, имеют следующие характеристики:

Принтеры серии HP LaserJet Enterprise 600 M601, M602 и M603	
Тип	Углеродный однофтористый литий
Вес	1,5 г

<b>Принтеры серии HP LaserJet Enterprise 600 M601, M602 и M603</b>	
Расположение	На плате форматтера
Сменная	Нет



## 廢電池請回收

Дополнительные сведения об утилизации можно получить на Web-узле компании [www.hp.com/recycle](http://www.hp.com/recycle), у представителей местной власти или на сервере Альянса предприятий электронной промышленности (Electronics Industries Alliance): [www.eiae.org](http://www.eiae.org).

## Утилизация использованного оборудования частными пользователями в странах Европейского Союза

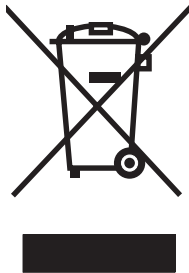

Наличие этого символа на изделии или на его упаковке означает, что данное изделие нельзя утилизировать вместе с другими бытовыми отходами. На пользователя лежит ответственность по утилизации неисправного оборудования путем его сдачи в специальные пункты сбора на вторичную переработку неисправного электрического и электронного оборудования. Раздельный сбор и вторичная переработка неисправного оборудования поможет сохранить природные ресурсы и при этом гарантируется, что его вторичная переработка будет выполнена без ущерба здоровью людей и окружающей среде. Для получения дополнительной информации о том, куда можно сдать неисправное оборудование на вторичную переработку, обратитесь в местные муниципальные органы, местную службу утилизации бытовых отходов или магазин, где приобретено изделие.

## Химические вещества

В соответствии с законодательными требованиями, такими как REACH (Regulation EC No 1907/2006 of the European Parliament and the Council), компания HP предоставляет своим клиентам информацию о химических веществах, содержащихся в наших продуктах. Отчет с информацией о химических веществах для данного продукта доступен по адресу: [www.hp.com/go/reach](http://www.hp.com/go/reach).

## Таблица безопасности материалов (MSDS)

Таблицы безопасности материалов (MSDS) для расходных материалов, содержащих химические вещества (например, тонер), можно получить на Web-узле HP по адресу [www.hp.com/go/msds](http://www.hp.com/go/msds) или [www.hp.com/hpinfo/community/environment/productinfo/safety](http://www.hp.com/hpinfo/community/environment/productinfo/safety).

## Дополнительная информация

Для получения информации об указанных ниже вопросах, касающихся защиты окружающей среды:

- таблицу с данными, относящимися к защите окружающей среды, для данного и многих других изделий HP;
- обязательства HP по защите окружающей среды;
- систему управления защитой окружающей среды HP;
- сведения о программе по возврату и переработке изделий HP по окончании срока их службы;
- таблицу безопасности материалов;

Откройте [www.hp.com/go/environment](http://www.hp.com/go/environment) или [www.hp.com/hpinfo/globalcitizenship/environment](http://www.hp.com/hpinfo/globalcitizenship/environment).

# Декларация соответствия

## Декларация соответствия

в соответствии с ISO/IEC 17050-1 и EN 17050-1

**Название производителя:** Hewlett-Packard Company DoC#: BOISB-1101-00-rel.1.0

**Адрес производителя:** 11311 Chinden Boulevard  
Boise, Idaho 83714-1021, USA

**заявляет о том, что изделие**

**Наименование изделия:** HP LaserJet Enterprise 600 M601, M602 и M603

Включая:

CE998A — лоток для бумаги на 500 листов;

CF062A — модуль двусторонней печати

**Нормативный номер модели<sup>2)</sup>** BOISB-1101-00

**Модификации изделия:** BCE

**Картриджи:** CE390A, CE390X

**соответствует следующим техническим требованиям:**

**БЕЗОПАСНОСТЬ:** IEC 60950-1:2005 / EN60950-1: 2006 +A11

IEC 60825-1:2007 / EN 60825-1:2007 (лазерные/светодиодные изделия класса 1)

IEC 62311:2007 / EN62311:2008

GB4943-2001

**ЭМС:** CISPR22:2005 +A1/ EN55022:2006 +A1 — класс A<sup>1), 3)</sup>

EN 61000-3-2:2006

EN 61000-3-3:2008

EN 55024:1998 +A1 +A2

FCC статья 47 CFR, часть 15, класс A<sup>1)</sup> / ICES-003, издание 4

GB9254-2008, GB17625.1-2003

### Дополнительная информация:

Это изделие соответствует требованиям директивы по электромагнитной совместимости (EMC) 2004/108/EC, директивы по низкому напряжению 2006/95/EC и в соответствии с этим носит обозначение совместимого оборудования (CE) 

Данное устройство соответствует части 15 Правил Федеральной комиссии по связи США (FCC). Эксплуатация допускается при соблюдении двух условий, а именно: (1) данное устройство не должно создавать помехи; (2) данное устройство должно работать в условиях любых помех, включая те, которые могут вызывать сбои в работе.

1. Изделие было протестировано в типичной конфигурации на персональных компьютерах систем Hewlett-Packard.
2. В соответствии с требованиями, этому продукту присвоен Регулятивный номер модели. Этот номер не следует путать с названием или номерами изделия.
3. Изделие соответствует требованиям EN55022 и CNS13438 класса A, поэтому к нему применимо следующее: "Внимание! Данное изделие является продуктом класса A. В домашних условиях данное устройство может вызвать радиопомехи В этом случае пользователю необходимо принять соответствующие меры.

**Boise, Idaho USA**

**Сентябрь, 2011 г.**

**Только для целей регламентирования**

Европа: Ваше ближайшее отделение продаж и обслуживания клиентов компании Hewlett-Packard или по адресу: Hewlett-Packard GmbH, Department HQ-TRE / Standards Europe, Herrenberger Straße 140, D-71034, Böblingen (факс: +49-7031-14-3143) [www.hp.eu/certificates](http://www.hp.eu/certificates)

США: Product Regulations Manager, Hewlett-Packard Company, PO Box 15, Mail Stop 160, Boise, Idaho 83707-0015 (телефон: 208-396-6000)

# Положения безопасности

## Лазерная безопасность

Центром по контролю над оборудованием и радиационной безопасностью (CDRH) Управления по контролю за продуктами и лекарствами США введены нормативы в отношении товаров на основе лазерных технологий, произведенных после 1 августа 1976 года. Соблюдение этих нормативов производителями товаров, распространяемых на территории Соединенных Штатов Америки, является обязательным. Данное устройство отнесено к "классу 1" изделий на основе лазерных технологий согласно стандарту на излучение устройств, введенному Министерством здравоохранения и социального обеспечения (DHHS) США в соответствии с Законом о контроле над излучениями в интересах здравоохранения и безопасности (1968 г.). Так как лазерное излучение внутри устройства не выходит за пределы защитного кожуха и наружных крышек, распространение лазерного луча во внешнюю среду в штатных условиях исключено.

**⚠ ВНИМАНИЕ!** Использование средств управления, регулировка или выполнение процедур, не указанных в настоящем руководстве пользователя, может привести к воздействию опасного излучения.

## Правила DOC для Канады

Complies with Canadian EMC Class A requirements.

« Conforme à la classe A des normes canadiennes de compatibilité électromagnétique. « CEM ». »

## Заявление VCCI (Япония)

この装置は、クラスA情報技術装置です。この装置を家庭環境で使用すると電波妨害を引き起こすことがあります。この場合には使用者は適切な対策を講ずるよう要求されることがあります。

VCCI-A

## Инструкции относительно кабеля питания

Убедитесь, что источник питания соответствует техническим требованиям устройства. Максимально допустимое напряжение указано на этикетке устройства. Устройство использует напряжение переменного тока 100-127 или 220-240 и 50/60 Гц.

Подключите кабель питания к устройству и заземленной розетке.

**⚠ ПРЕДУПРЕЖДЕНИЕ.** Для избежания поломок, используйте только кабель, поставляемый вместе с устройством.

## Правила для шнуров питания (Япония)

製品には、同梱された電源コードをお使い下さい。  
同梱された電源コードは、他の製品では使用出来ません。

## Нормы электромагнитной совместимости (Китай)

此为 A 级产品，在生活环境中，该产品可能会造成无线电干扰。在这种情况下，可能需要用户对其干扰采取切实可行的措施。

## Директива EMC (Корея)

A급 기기 (업무용 방송통신기기)	이 기기는 업무용(A급)으로 전자파적합등록을 한 기기이오니 판매자 또는 사용자는 이점을 주의하시기 바라며, 가정 외의 지역에서 사용하는 것을 목적으로 합니다.
-----------------------	--

## Заявление EMI (Тайвань)

**警告使用者：**  
這是甲類的資訊產品，在居住的環境中使用時，可能會造成射頻干擾，在這種情況下，使用者會被要求採取某些適當的對策。

## Устойчивость устройства

Не выдвигайте одновременно более одного лотка.

## Заявление о лазерной безопасности (Финляндия)

### Luokan 1 laserlaite

Klass 1 Laser Apparat

HP LaserJet 600 M601n, M601dn, M602n, M602dn, M602x, M603n, M603dn, M603xh, laserkirjoitin on käyttäjän kannalta turvallinen luokan 1 laserlaite. Normaalisessa käytössä kirjoittimen suojakotelointi estää lasersäteiden pääsyn laitteen ulkopuolelle. Laitteen turvallisuusluokka on määritetty standardin EN 60825-1 (2007) mukaisesti.

### VAROITUS !

Laitteen käyttäminen muulla kuin käyttöohjeessa mainitulla tavalla saattaa altistaa käyttäjän turvallisuusluokan 1 ylittävälle näkymättömälle lasersäteilylle.

### VARNING !

Om apparaten används på annat sätt än i bruksanvisning specificerats, kan användaren utsättas för osynlig laserstrålning, som överskrider gränsen för laserklass 1.

### HUOLTO

HP LaserJet 600 M601n, M601dn, M602n, M602dn, M602x, M603n, M603dn, M603xh - kirjoittimen sisällä ei ole käyttäjän huollettavissa olevia kohteita. Laitteen saa avata ja huoltaa ainoastaan sen

huoltamiseen koulutettu henkilö. Tällaiseksi huoltotoimenpiteeksi ei katsota väriainekasetin vaihtamista, paperiradan puhdistusta tai muita käyttäjän käsikirjassa lueteltuja, käyttäjän tehtäväksi tarkoitettuja ylläpitotoimia, jotka voidaan suorittaa ilman erikoistyökaluja.

**VARO !**

Mikäli kirjoittimen suojakotelo avataan, olet alttiina näkymättömälle lasersäteilylle laitteen ollessa toiminnassa. Älä katso säteeseen.

**VARNING !**

Om laserprinterns skyddshölje öppnas då apparaten är i funktion, utsätts användaren för osynlig laserstrålning. Betrakta ej strålen.

Tiedot laitteessa käytettävän laserdiodin säteilyominaisuuksista: Aallonpituus 775-795 nm Teho 5 m W Luokan 3B laser.

**Заявление GS (Германия)**

Das Gerät ist nicht für die Benutzung im unmittelbaren Gesichtsfeld am Bildschirmarbeitsplatz vorgesehen. Um störende Reflexionen am Bildschirmarbeitsplatz zu vermeiden, darf dieses Produkt nicht im unmittelbaren Gesichtsfeld platziert werden.

**Таблица веществ (Китай)**

**有毒有害物质表**

根据中国电子信息产品污染控制管理办法的要求而出台

部件名称	有毒有害物质和元素					
	铅 (Pb)	汞 (Hg)	镉 (Cd)	六价铬 (Cr(VI))	多溴联苯 (PBB)	多溴二苯醚 (PBDE)
打印引擎	X	0	0	0	0	0
控制面板	0	0	0	0	0	0
塑料外壳	0	0	0	0	0	0
格式化板组件	X	0	0	0	0	0
碳粉盒	X	0	0	0	0	0

0609

0 : 表示在此部件所用的所有同类材料中, 所含的此有毒或有害物质均低于 SJ/T11363-2006 的限制要求。

X : 表示在此部件所用的所有同类材料中, 至少一种所含的此有毒或有害物质高于 SJ/T11363-2006 的限制要求。

注 : 引用的“环保使用期限”是根据在正常温度和湿度条件下操作使用产品而确定的。

**Директива, ограничивающая содержание вредных веществ (Турция)**

Türkiye Cumhuriyeti: EEE Yönetmeliğine Uygundur

# Указатель

## А

адрес IPv4 68  
адрес IPv6 69  
акустические характеристики 228  
альбомная ориентация  
выбор, Windows 122

## Б

безопасность  
    зашифрованный жесткий диск 155  
борьба с подделками расходных материалов 98  
буклеты  
    создание (Windows) 134  
бумага  
    выбор 197  
    загрузка лотка 1 80  
    загрузка лотка на 500 листов 81  
    замятия 177  
    обложки, использование бумаги другого типа 130  
    первая или последняя страница, используя бумагу другого типа 130  
    первая страница 56  
    печать на фирменных бланках или печатных формах (Windows) 125  
    поддерживаемые типы 77  
    поддерживаемые форматы 75  
    произвольного формата, настройка в Macintosh 55  
    страниц на листе 57  
бумага, заказ 212

бумага, специальная  
    печать (Windows) 127

## В

Веб-сайт по защите от мошенничества 98  
веб-сайт HP по расследованию подделок 98  
веб-сайты  
    отчеты о подделках 98  
    поддержка заказчиков 225  
    поддержка заказчиков Macintosh 225  
    HP Web Jetadmin, загрузка 154  
веб-службы HP  
    включение 152  
веб-службы HP, включение 124  
верхний выходной отсек  
    замятие бумаги 179  
    печать в 89  
верхняя крышка  
    замятие бумаги, устранение 194  
вес, устройство 228  
влажность  
    характеристики 229  
внимание iii  
водяные знаки  
    добавление (Windows) 133  
Водяные знаки 56  
восстановление заводских настроек 175  
встроенный веб-сервер  
    назначение паролей 155  
    функции 149  
встроенный веб-сервер HP  
    веб-службы HP 152  
    другие ссылки 152

инструменты устранения неполадок 151  
информационные страницы 150  
общая настройка 150  
параметры безопасности 152  
параметры печати 151  
сетевые параметры 152  
Встроенный веб-сервер HP  
    функции 149  
Встроенный Web-сервер HP 42  
выравнивание для двусторонней печати  
    задание 144  
выходной отсек  
    замятие бумаги 179  
выходные лотки  
    выбор (Windows) 135

## Г

гарантия  
    картриджи печати 218  
    лицензия 220  
    самостоятельный ремонт покупателем 224  
    устройство 216  
готовые наборы (Mac) 55  
грубая бумага  
    выходной отсек, выбор 89

## Д

двусторонняя печать  
    включение (Mac) 52  
    настройки (Windows) 118  
двусторонняя  
    печать (дуплексная)  
        включение (Mac) 52  
дефекты, повторяющиеся 105

Директива Кореи EMC 241  
дополнительные  
принадлежности  
заказ 212  
номера деталей 213  
драйверы  
готовые наборы (Mac) 55  
изменение настроек (Mac)  
50  
изменение настроек  
(Windows) 39  
настройки (Windows) 111  
параметры 39  
параметры (Mac) 55  
поддерживаемые  
(Windows) 36  
смена типов и форматов  
бумаги 74  
типы бумаги 77  
универсальные 38  
драйверы принтера  
выбор 200  
поддерживаемые  
(Windows) 36  
драйверы принтера (Windows)  
настройки 111  
драйверы принтеров (Mac)  
изменение настроек 50  
настройки 55  
драйверы принтеров (Windows)  
изменение настроек 39  
драйверы эмуляции PS 36  
драйверы PCL  
универсальные 38  
другие ссылки  
встроенный веб-сервер HP  
152  
дуплексная печать  
(двусторонняя)  
настройки (Windows) 118  
дуплексная печать  
(двусторонняя)  
включение (Mac) 52

**Е**  
Европейский Союз,  
утилизация 236

**Ж**  
жесткие диски  
зашифрованные 155

**З**  
загрузка  
лоток 1 80  
лоток на 1 500 листов 83  
лоток на 500 листов 81  
скрепок 101  
Загрузка бумаги 80  
загрузка файлов, Mac 52  
задания  
настройки Macintosh 52  
задания на быстрое  
копирование  
сохранение (Windows) 141  
задания печати  
временное сохранение  
(Windows) 141  
отмена (Mac) 55  
сохранение временных копий  
(Windows) 141  
сохранение постоянных копий  
(Windows) 142  
сохранение постоянных  
персональных копий  
(Windows) 142  
задания, печать  
временное сохранение  
(Windows) 141  
сохранение временных копий  
(Windows) 141  
сохранение постоянных копий  
(Windows) 142  
сохранение постоянных  
персональных копий  
(Windows) 142  
задания, сохраненные  
назначение имен (Windows)  
143  
назначение имен  
пользователей (Windows)  
143  
печать 140  
получение уведомления о  
печати (Windows) 142  
удаление 140  
задания, сохраненные  
создание (Windows) 139

задержка режима ожидания  
включение 158  
выключение 158  
задний выходной отсек  
замытие бумаги 179  
печать в 89  
Заказ  
номера деталей для 213  
расходные материалы и  
дополнительные  
принадлежности 212  
замена печатающих  
картриджей 99  
замытие  
выходной отсек 179  
лоток 1 190  
лоток на 1 500 листов 191  
лоток на 500 листов 190  
модуль двусторонней  
печати 188  
область термоэлемента 185  
скрепки 181  
устройство подачи  
конвертов 193  
замытие бумаги  
верхняя крышка 194  
выходной отсек 179  
лоток 1 190  
лоток на 1 500 листов 191  
лоток на 500 листов 190  
места 179  
модуль двусторонней  
печати 188  
область термоэлемента 185  
устройство подачи  
конвертов 193  
замытия  
причины 177  
устранение 196  
замытия скрепок 181  
Заявление о лазерной  
безопасности для  
Финляндии 241  
заявление о соответствии  
нормативам VCCI для  
Японии 240  
заявления о безопасности 240,  
241

## И

изделие, не содержащее ртути 235  
изменение формата документов  
  Macintosh 55  
  Windows 132  
имена пользователей  
  назначение для сохраненных заданий (Windows) 143  
имена, задания  
  назначение (Windows) 143  
индикаторы, панель  
  управления 12  
инструменты устранения неполадок  
  встроенный веб-сервер HP 151  
интерактивная поддержка 225  
информационные страницы  
  встроенный веб-сервер HP 150  
  печать 148

## К

кабель USB, номер части 214  
карточки  
  выходной отсек, выбор 89  
картридж  
  замятие бумаги 194  
картриджи  
  гарантия 218  
  других производителей 98  
  замена 99  
  микросхема памяти 219  
  номера деталей 214  
  переработка 97  
  проверка повреждения 104  
  сообщения о состоянии 12  
  утилизация 234  
  хранение 98  
картриджи для печати  
  переработка 97  
картриджи печати  
  гарантия 218  
  замена 99  
картриджи шивателя  
  артикулы 214  
  загрузка 101  
картриджи тонера. *См. раздел*  
картриджи печати

картриджи, скрепки  
  загрузка 101  
качество печати  
  улучшение 197  
  улучшение (Windows) 117  
клавиша справки, панель  
  управления 12  
клавиши, панель управления 12  
книжная ориентация  
  выбор, Windows 122  
конверты  
  выходной отсек, выбор 89  
  загрузка 86  
конфигурация USB, Mac 46  
конфигурация USB, Windows 62  
копии  
  изменение количества (Windows) 112

## Л

Лицензия, программное обеспечение 220  
лотки  
  выбор (Windows) 117  
  загрузка 80  
  загрузка лотка 1 80  
  загрузка лотка на 1 500 листов 83  
  загрузка лотка на 500 листов 81  
  замятие бумаги 179, 190, 191  
  настройка 87  
  настройки Macintosh 52  
  номера частей 213  
  ориентация бумаги 85  
Лоток 1  
  загрузка 80  
  замятие бумаги 190  
лоток 2  
  загрузка 81  
Лоток 2  
  замятие бумаги 190  
лоток 3  
  загрузка 81

## Лоток 3

  замятие бумаги 190  
  физические характеристики 228  
лоток на 1 500 листов  
  замятие бумаги 191  
лоток на 500 листов  
  загрузка 81, 83  
  замятие бумаги 190

## М

малоформатная бумага, печать на 89  
маска подсети 68  
масштабирование документов  
  Macintosh 55  
  Windows 132  
меню "Восстановление задания" 14, 15  
Меню "Калибровка/Очистка", панель управления 33  
Меню "Настройка печати", панель управления 22  
Меню "Обновление микропрограммы по USB", панель управления 34  
меню "Обслуживание", панель управления 34  
Меню "Общие параметры", панель управления 19  
Меню "Отчеты", панель управления 19  
меню "Параметры многолоткового почтового ящика", панель управления 27  
Меню "Параметры сети", панель управления 28  
меню "Параметры шивателя/укладчика", панель управления 27  
Меню "Параметры экрана", панель управления 24  
Меню "Резервное копирование/восстановление", панель управления 33  
Меню "Управление лотками", панель управления 26

- Меню "Управление расходными материалами", панель управления 25
- Меню "Устранение неполадок", панель управления 32
- Меню администрирования, панель управления 19
- меню панели управления
  - Администрирование 19
  - восстановление задания 14, 15
  - Восстановление задания 14, 15
  - Калибровка/Очистка 33
  - Настройка печати 22
  - Обновление микропрограммы по USB 34
  - Общие параметры 19
  - Отчеты 19
  - Параметры сети 28
  - Параметры экрана 24
  - Резервное копирование/восстановление 33
  - Управление лотками 26
  - Управление расходными материалами 25
  - Устранение неполадок 32
- меню, панель управления
  - доступ 12
  - Обслуживание 34
  - Параметры многолоткового почтового ящика 27
  - Параметры шивателя/укладчика 27
- микропрограмма
  - обновление, Mac 52
- микропрограмма, загрузка новой 169
- микросхема памяти, картридж
  - описание 219
  - расположение 95
- модели, сравнение функций 2
- модули памяти DIMM
  - безопасность 156
- модули SIMM, совместимость 159
- модуль двусторонней печати
  - замятие 188

## Н

- набор обслуживания
  - применение 102
- набор обслуживания принтера
  - применение 102
- набор, обслуживание принтера
  - использование 102
- наборы для обслуживания
  - номера деталей 214
- наклейки
  - выходной отсек, выбор 89
- настройка
  - IP-адрес 65
  - настройка бумаги произвольного формата
    - Macintosh 55
  - настройки драйвера Macintosh
    - бумага произвольного формата 55
  - настройки скорости
    - соединения 70
- Настройки экономичного режима (EconoMode) 97, 157
- непосредственная печать через USB-порт 145
- несколько страниц на листе
  - печать (Windows) 121
- несколько страниц на листе 57
- нестандартные параметры печати (Windows) 113
- номера деталей
  - картриджи 214
  - наборы для обслуживания 214
  - память 214
  - расходные материалы 214
- номера частей
  - лотки 213
- нормативы FCC 232
- носители
  - поддерживаемые форматы 75
  - произвольного формата,
    - настройка в Macintosh 55
- носитель для печати 71
  - первая страница 56
  - страниц на листе 57

## О

- обновления, загрузка устройства 169
- общая настройка
  - встроенный веб-сервер HP 150
- ограничения для материалов 235
- операции печати 109
- ориентация
  - выбор, Windows 122
- особые сорта бумаги
  - указания 72
- остановка запроса на печать (Windows) 110
- Открытие драйверов принтера (Windows) 111
- открытки
  - выходной отсек, выбор 89
- отмена
  - задания печати 55
  - отмена запроса на печать (Windows) 110
- отсеки, выходные
  - замятие, устранение 179
- очистка
  - тракт прохождения бумаги 169, 198
  - устройство 169
- ошибки
  - программное обеспечение 207

## П

- памяти
  - ошибки расходных материалов 106
- память
  - номера деталей 214
  - постоянные ресурсы 165
  - прилагаемая 52
  - проверка установки 165
  - расширение 159
  - установка модулей DIMM 159
- панель управления
  - Администрирование, меню 19
  - безопасность 156
  - дисплей 12

индикаторы 12  
 клавиши 12  
 меню "Калибровка/Очистка" 33  
 меню "Настройка печати" 22  
 меню "Обслуживание" 34  
 меню "Общие параметры" 19  
 меню "Отчеты" 19  
 меню "Параметры многолоткового почтового ящика" 27  
 меню "Параметры сети" 28  
 меню "Параметры шивателя/укладчика" 27  
 меню "Параметры экрана" 24  
 меню "Резервное копирование/восстановление" 33  
 меню "Управление лотками" 26  
 меню "Управление расходными материалами" 25  
 Обновление микропрограммы по USB 34  
 параметры 39, 50  
 сообщения, пронумерованный список 106  
 сообщения, типы 176  
 страница очистки, печать 169  
 Устранение неисправностей, меню 32  
 параметры  
 восстановление заводских настроек 175  
 готовые наборы драйверов (Mac) 55  
 драйверы 39  
 драйверы (Mac) 50  
 приоритет 39, 50  
 параметры безопасности  
 встроенный веб-сервер HP 152  
 Параметры двусторонней печати, изменение 70  
 параметры печати  
 встроенный веб-сервер HP 151  
 параметры степлера  
 выбор (Windows) 137  
 параметры экономного режима 157  
 первая страница  
 другая бумага 56  
 печать на бумаге другого типа (Windows) 130  
 переработка  
 возврат расходных материалов HP и программа защиты окружающей среды 234  
 переработка расходных материалов 97  
 персональные задания  
 временное сохранение (Windows) 141  
 постоянное сохранение (Windows) 142  
 печатающие картриджи  
 других производителей 98  
 утилизация 234  
 хранение 98  
 печатные формы  
 печать (Windows) 125  
 печать  
 настройки (Windows) 111  
 параметры (Mac) 55  
 с USB устройства хранения данных 145  
 сохраненные задания 140  
 печать на обеих сторонах  
 настройки (Mac) 57  
 настройки (Windows) 118  
 печать с двух сторон  
 включение (Mac) 52  
 печать через Интернет  
 HP ePrint 42, 53  
 печать n страниц 57  
 выбор (Windows) 121  
 платы EIO  
 установка 159  
 пленки  
 печать (Windows) 127  
 плотная бумага  
 выходной отсек, выбор 89  
 ПО HP-UX 44  
 ПО Linux 44  
 ПО UNIX 44  
 повторная упаковка  
 устройства 226  
 повторяющиеся дефекты, устранение неполадок 105  
 податчик конвертов  
 номер части 213  
 поддельные расходные материалы 98  
 поддерживаемая бумага 75  
 поддерживаемые операционные системы 36, 46  
 поддержка  
 интерактивная 225  
 повторная упаковка  
 устройства 226  
 поддержка заказчиков  
 интерактивная 225  
 поддержка клиентов  
 повторная упаковка  
 устройства 226  
 подключение  
 решение проблем 205  
 USB, Mac 46  
 USB, Windows 62  
 положения о безопасности  
 лазерного оборудования 240, 241  
 последняя страница  
 печать на бумаге другого типа (Windows) 130  
 поставляемые батареи 235  
 постоянные ресурсы 165  
 потребляемая  
 мощность 228  
 Правила DOC для Канады 240  
 предупреждение iii  
 предупреждения эл. почты 52  
 предупреждения, эл. почта 52  
 приемники, выходные  
 выбор 89  
 примечания iii  
 приоритет, параметры 39, 50  
 проблемы с захватом бумаги  
 устранение 177  
 проверка и хранение  
 отбор (Windows) 141

- программа контроля за воздействием изделия на окружающую среду 233
  - программное обеспечение
    - встроенный Web-сервер 42
    - лицензионное соглашение по программному обеспечению 220
    - параметры 39, 50
    - поддерживаемые операционные системы 36, 46
    - проблемы 207
    - удаление в Windows 41
    - установка, проводные сети 66
    - установка, соединения USB 62
    - утилиты принтера HP 52
    - HP Web Jetadmin 42
    - Mac 52
  - программное обеспечение Mac
    - удаление 49
  - Программное обеспечение SAP 44
  - Программное обеспечение Solaris 44
  - прозрачная пленка
    - выходной отсек 89
  - протоколы, сеть 63
  - прямой путь прохождения бумаги 89
- Р**
- рабочая среда
    - характеристики 229
  - размеры, устройство 228
  - расписание режима ожидания
    - включение 158
    - отключение 158
  - Расписание режима ожидания
    - настройка 158
  - расходные материалы
    - артикулы 214
    - других производителей 98
    - заказ 212
    - замена картриджей 99
    - номера деталей 214
    - ошибки памяти 106
    - переработка 97
    - подделка 98
    - состояние, просмотр с помощью HP Utility 52
    - утилизация 234
  - расходные материалы других производителей 98
  - расходные материалы, состояние
    - сообщения панели управления 12
  - регулятивные положения
    - программа контроля за воздействием изделия на окружающую среду 233
  - режим ожидания
    - включение 157
    - выключение 157
  - ролики
    - заказ 214
    - замена 102
  - ролики захвата
    - заказ 214
    - замена 102
  - ролики передачи, замена 102
  - ролики подачи, замена 102
- С**
- сетевые параметры
    - встроенный веб-сервер HP 152
  - сети
    - адрес IPv4 68
    - адрес IPv6 69
    - безопасность 64
    - маска подсети 68
    - настройка 63
    - поддерживаемые протоколы 63
    - шлюз по умолчанию 68
    - HP Web Jetadmin 154
  - сети, проводные
    - установка устройства, Mac 47
    - установка устройства, Windows 65
  - сеть
    - параметры, изменение 67
    - параметры, просмотр 67
    - пароль, изменение 67
    - пароль, установка 67
  - системные требования
    - встроенный веб-сервер HP 149
  - советы iii
  - сообщение "Выполните обслуживание принтера" 102
  - сообщения
    - индикаторы панели управления 12
    - предупреждения эл. почты 52
    - пронумерованный список 106
    - типы 176
  - сообщения об ошибках
    - индикаторы панели управления 12
    - панель управления 176
    - пронумерованный список 106
    - типы 176
  - сообщения об ошибке
    - предупреждения эл. почты 52
  - состояние
    - сообщения, типы 176
    - HP Utility, Mac 52
  - состояние расходных материалов
    - сообщения панели управления 12
  - сохранение заданий
    - временное сохранение персональных заданий (Windows) 141
    - временные копии (Windows) 141
    - параметры настройки (Windows) 141
    - постоянные копии (Windows) 142
    - постоянные персональные копии (Windows) 142
    - проверка и хранение (Windows) 141
  - сохранение задания
    - параметры настройки (Windows) 141
    - Macintosh настройки 57

- сохранение, задание
    - доступные функции 138
    - параметры настройки (Windows) 141
  - сохраненные задания
    - безопасность 156
    - в Windows 139
    - назначение имен (Windows) 143
    - назначение имен пользователей (Windows) 143
    - печать 140
    - получение уведомления о печати (Windows) 142
    - создание (Windows) 139
    - удаление 140
  - специальная бумага
    - печать (Windows) 127
  - специальные носители
    - указания 72
  - спецификации
    - электрические и акустические 228
  - Список шрифтов PCL
    - описание 148
  - Список шрифтов PS
    - описание 148
  - справка
    - параметры печати (Windows) 112
  - сравнение продуктов 2
  - среда устройства
    - характеристики 229
  - средства устранения неполадок
    - контрольный список
    - устранения неполадок 173
    - сообщения панели управления 106, 176
    - страница очистки 169
  - стойка для принтера
    - номер изделия 213
  - страниц на лист
    - выбор (Windows) 121
  - страниц на листе 57
  - страница расхода
    - описание 148
  - страница состояния расходных материалов
    - описание 148
    - печать 105
  - Страница текущих настроек
    - описание 148
  - Страницы конфигурации
    - описание 148
  - страницы обложки
    - печать (Mac) 56
    - печать на бумаге другого типа (Windows) 130
  - сшиватель/укладчик
    - загрузка скрепок 101
    - замятие, скрепки 181
    - номер части 213
    - печать в 90
- T**
- Таблица безопасности материалов (MSDS) 236
  - Тайвань, заявление EMI 241
  - температурные
    - характеристики 229
  - термоэлемент
    - замена 102
    - замятие бумаги 185
  - техническая поддержка
    - интерактивная 225
    - повторная упаковка устройства 226
  - типы бумаги
    - выбор 117
    - смена 74
  - транспортировка устройства 226
  - требования к браузеру
    - встроенный веб-сервер HP 149
  - Требования к веб-браузеру
    - встроенный веб-сервер HP 149
- У**
- удаление
    - сохраненные задания 140
  - удаление программного обеспечения Mac 49
  - удаление программного обеспечения Windows 41
  - укладчик
    - номер части 213
    - печать в 90
  - универсальный драйвер печати 38
  - Универсальный драйвер печати HP 38
  - упаковка устройства 226
  - управление сетью 67
  - условные обозначения в документе iii
  - условные обозначения, документ iii
  - услуга
    - повторная упаковка устройства 226
  - установка
    - память (DIMM) 159
    - программного обеспечения, проводные сети 66
    - программное обеспечение, соединения USB 62
    - устройства в проводных сетях для Mac 47
    - устройства в проводных сетях, Windows 65
    - USB-устройства 166
  - установка дополнительной памяти 159
  - Установка программного обеспечения Windows 41
  - устранение
    - проблем с непосредственной печатью через USB-порт 203
  - устранение замятий
    - лоток 1 190
    - лоток на 500 листов 190
    - места 179
  - устранение замятия
    - верхняя крышка 194
    - лоток на 1 500 листов 191
    - модуль двусторонней печати 188
    - область выхода 179
    - область термоэлемента 185
    - скрепки 181
    - устройство подачи конвертов 193

- устранение неисправностей
    - замятие бумаги 179
    - замятие бумаги в лотке 1 190
    - замятие бумаги в лотке на 1 500 листов 191
    - замятие бумаги в лотке на 500 листов 190
    - замятие бумаги в области термоэлемента 185
    - замятие в выходном отсеке 179
    - замятие в модуле двусторонней печати 188
    - замятие в устройстве подачи конвертов 193
    - замятия 177
    - замятия в области верхней крышки 194
    - замятия скрепок 181
    - неполадки прямого подключения 205
    - неполадки сети 205
    - подачи бумаги 177
    - сообщения об ошибках, пронумерованный список 106
  - устранение неполадок
    - медленный ответ 202
    - неполадки в ОС Mac 209
    - неполадки прямого подключения 205
    - неполадки сети 205
    - отсутствие ответа 201
    - повторяющиеся дефекты 105
    - предупреждения эл. почты 52
    - проблемы при работе в Windows 207
    - проблемы с непосредственной печатью через USB-порт 203
    - сообщения, типы 176
  - устройство для автоматической двусторонней печати
    - номер части 213
  - устройство подачи конвертов
    - замятие бумаги 193
  - утилизация 5, 234
  - утилизация по окончании срока службы 235
  - утилизация, по окончании срока службы 235
  - утилита принтера HP 52
- Ф**
- файлы PostScript Printer Description (PPD)
    - в комплекте поставки 52
  - физические характеристики 228
  - фирменные бланки
    - печать (Windows) 125
  - формат бумаги
    - смена 74
  - форматтер
    - безопасность 156
  - форматы бумаги
    - поддерживаемые 75
  - форматы страницы
    - выбор 117
    - выбор нестандартного 117
    - масштабирование документов под (Windows) 132
  - функции 2
  - функции безопасности 64
- Х**
- характеристики
    - рабочая среда 229
    - физические 228
  - характеристики условий окружающей среды 5
  - хранение
    - картриджи 98
  - хранение заданий
    - доступные функции 138
  - хранение, задание
    - доступные функции 138
    - настройки Macintosh 52, 57
- Ш**
- шлюз по умолчанию, настройка 68
  - шлюз, установка по умолчанию 68
  - шрифты
    - загрузка, Mac 52
    - постоянные ресурсы 165
- Э**
- экономия ресурсов 165
  - экономия ресурсов, память 165
  - электрические характеристики 228
  - этикетки
    - печать (Windows) 127
- Я**
- ярлыки (Windows)
    - использование 113
    - создание 114
- А**
- AirPrint 54
- С**
- страница каталога файлов
    - описание 148
- D**
- DIMM
    - номера деталей 214
    - проверка установки 165
    - установка 159
- Н**
- HP Customer Care 225
  - HP ePrint
    - описание 42, 53
  - HP ePrint, использование 124
  - HP Utility 52
  - HP Utility, Mac 52
  - HP Web Jetadmin 42, 154
- I**
- Internet Explorer,
    - поддерживаемые версии
    - встроенный веб-сервер HP 149
  - IP-адрес
    - настройка 65
  - IP Security (IPsec) 155
- J**
- Jetadmin, HP Web 42
- M**
- Mac
    - неполадки, устранение 209

- параметры драйверов 50, 55
- поддерживаемые
  - операционные системы 46
- программное обеспечение 52
- смена типов и форматов бумаги 55
- удаление программного обеспечения 49
- Macintosh
  - изменение формата документов 55
  - поддержка 225
  - утилита принтера HP 52
- Macintosh настройки драйвера
  - водяные знаки 56
- Macintosh параметры драйвера
  - сохранение задания 57
- MSIE, поддерживаемые версии
  - встроенный веб-сервер HP 149

## N

- Netscape Navigator,
  - поддерживаемые версии
  - встроенный веб-сервер HP 149

## P

- PCL драйверы 36
- PPD, файлы
  - в комплекте поставки 52

## T

- TCP/IP
  - настройка параметров IPv4
    - вручную 68
  - настройка параметров IPv6
    - вручную 69

## U

- USB-устройства
  - установка 166
- USB устройства хранения данных
  - печать с 145

## W

- Web-узлы
  - Таблица безопасности материалов (MSDS) 236
  - универсальный драйвер печати 38
- Windows
  - параметры драйвера 39
  - поддерживаемые драйверы 36
  - поддерживаемые
    - операционные системы 36
  - универсальный драйвер печати 38







CE988-90912

