

# HP LaserJet M4345 MFP

## Руководство пользователя

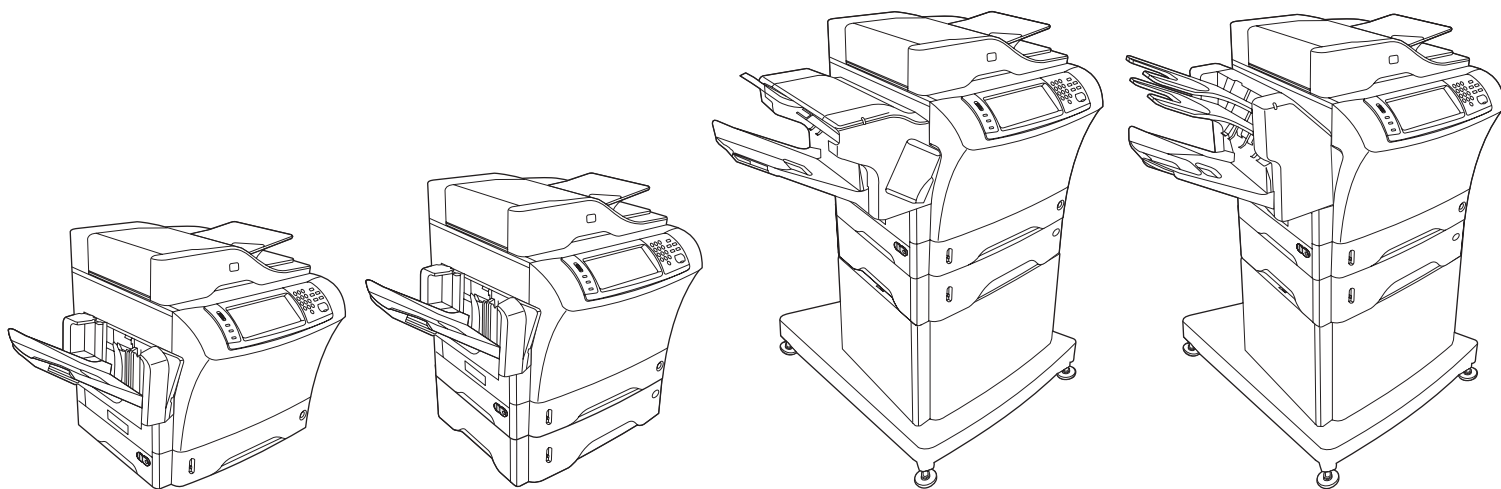



# HP LaserJet M4345 Series MPF

---

Руководство пользователя



## Авторские права и лицензия

© 2006 Copyright Hewlett-Packard Development Company, L.P.

Копирование, адаптация или перевод без предварительного письменного разрешения запрещены, за исключением случаев, разрешенных законом об авторских правах.

Информация, содержащаяся в этом документе, может быть изменена без предварительного уведомления.

Гарантии на изделия и услуги HP устанавливаются в специальных гарантийных положениях, прилагаемых к таким изделиям и услугам. Ничто из сказанного в настоящем документе не должно истолковываться как дополнительная гарантия. HP не несет ответственности за технические или редакторские ошибки или упущения, содержащиеся в настоящем документе.

Номер изделия: CB425-90940

Edition 1, 10/2006

## Информация о товарных знаках

Adobe®, Acrobat® и PostScript® являются зарегистрированными товарными знаками Adobe Systems Incorporated.

Linux является зарегистрированным в США товарным знаком Linus Torvalds.

Microsoft®, Windows® и Windows NT® являются зарегистрированными в США товарными знаками Microsoft Corporation.

UNIX® является зарегистрированным товарным знаком Open Group.

ENERGY STAR® и логотип ENERGY STAR® являются зарегистрированными знаками агентства по защите окружающей среды США.



# Содержание

## 1 Основные сведения об устройстве

Сравнение устройств .....	2
Сравнение функций .....	3
Компоненты принтера .....	7
Дополнительные принадлежности и расходные материалы .....	8
Интерфейсные порты .....	9
Блокирование и разблокирование дополнительных устройств .....	10
программное обеспечение устройства .....	11
Поддерживаемые операционные системы .....	11
Поддерживаемые драйверы принтера .....	11
Выберите правильный драйвер принтера .....	11
Универсальные драйверы принтеров .....	12
Автоконфигурация драйвера .....	12
Обновить сейчас .....	12
Предварительная настройка драйвера HP .....	12
Приоритет параметров печати .....	12
Открытие драйверов принтера .....	13
Программное обеспечение для компьютеров Macintosh .....	14
Удаление программного обеспечения из операционных систем Macintosh .....	15
Утилиты .....	15
HP Web Jetadmin .....	15
Встроенный Web-сервер .....	15
Программное обеспечение HP Easy Printer Care .....	15
Поддерживаемые операционные системы .....	16
Поддерживаемые обозреватели .....	16
Другие компоненты и утилиты .....	16

## 2 Панель управления

Использование панели управления .....	18
Устройство панели управления .....	18
Главный экран .....	19
Кнопки на сенсорном экране .....	20
Справочная система панели управления .....	20
Навигация по дополнительному меню .....	21
Меню Информация .....	22
Меню параметров заданий по умолчанию .....	24
Параметры по умолчанию для оригиналов .....	24
Параметры копирования по умолчанию .....	24

Параметры факса по умолчанию .....	25
Параметры электронной почты по умолчанию .....	26
Параметры отправки в папку по умолчанию .....	27
Параметры печати по умолчанию .....	28
Меню Время/расписание .....	29
Меню управления .....	31
Меню "Начальная настройка" .....	32
Меню "Сеть и В/В" .....	32
Меню "Настройка факса" .....	40
Меню "Настройка эл. почты" .....	42
Меню "Настройка параметров отправки" .....	43
Меню поведения устройства .....	44
Меню качества печати .....	50
Меню устранения неисправностей .....	52
Меню Сброс .....	56
Сервис .....	57

### 3 Ввод/вывод (I/O)

Конфигурация USB .....	60
Конфигурация сети .....	61
Настройка параметров TCP/IPv4 .....	61
Указать адрес IP .....	61
Задать маску подсети .....	62
Указать шлюз по умолчанию .....	62
Конфигурирование параметров TCP/IPv6 .....	63
Отключить сетевые протоколы (необязательно) .....	63
Отключить IPX/SPX .....	63
Отключить AppleTalk .....	64
Отключить DLC/LLC .....	64
Серверы печати HP Jetdirect EIO .....	64

### 4 Носитель и лотки

Общие технические характеристики носителя .....	66
Общие рекомендации по выбору печатных носителей .....	67
Нежелательные типы бумаги .....	67
Бумага, способная вызвать повреждение устройства .....	68
Общие технические характеристики носителя .....	68
Выбор носителя .....	69
Конверты .....	69
Конверты со швами на обоих концах .....	69
Конверты с защитной полоской на клейкой поверхности или с клапанами .....	70
Поля на конвертах .....	70
Хранение конвертов .....	70
Этикетки .....	71
Форма этикетки .....	71
Прозрачные пленки .....	71
Карточки и плотный носитель .....	71
Конструкция карточек .....	72
Печать на карточках .....	72

Фирменные и печатные бланки .....	72
Выберите правильный режим термоэлемента .....	73
Выбор носителя для печати .....	75
Окружающая среда для печати и хранения бумаги .....	80
Загрузка носителя .....	81
Загрузка планшета сканера .....	81
Загрузка АПД .....	81
Загрузка лотка 1 .....	81
Загрузка лотков 2, 3, 4 и 5 .....	82
Загрузка специальных носителей .....	86
Загрузка конвертов .....	87
Загрузка этикеток .....	88
Загрузка прозрачных пленок .....	89
Загрузка фирменных бланков, перфорированной бумаги или печатных бланков .....	89
Печать на бумаге со специальной обработкой .....	90
Загрузка бумаги малого формата, нестандартного формата или плотной бумаги .....	91
Плотность и форматы .....	91
Инструкции при работе с плотной бумагой .....	91
Инструкции при работе с бумагой нестандартного формата .....	92
Инструкции при работе с узкой или малоформатной бумагой .....	92
Управление заданиями печати .....	93
Выбор выходного приемника .....	94
Выберите местоположение для отпечатанного материала .....	94
Выходной приемник на 3 почтовых ящика .....	94
Выбор способа выдачи бумаги МФП при копировании: лицевой стороной вниз или вверх .....	94

## 5 Функции устройства

Сшиватель .....	98
Настройка драйвера принтера для распознавания дополнительного сшивателя/укладчика .....	98
Сшивание носителя .....	98
Загрузка скобок .....	100
Функции хранения заданий .....	102
Получение доступа к функциям хранения задания .....	102
Функция корректуры и остановки .....	102
Создание задания корректуры и хранения .....	103
Печать остальных копий задания корректуры и хранения .....	103
Удалить задания корректуры и хранения .....	103
Функция персонального задания .....	103
Создание персонального задания .....	104
Печать персональных заданий .....	104
Удаление персональных заданий .....	104
Функция быстрого копирования .....	105
Создание задания быстрого копирования .....	105
Печать дополнительных копий задания быстрого копирования .....	105
Удаление заданий быстрого копирования .....	105

Функция сохраненного задания .....	106
Создание сохраненного задания копирования .....	106
Создание сохраненного задания печати .....	107
Печать сохраненных заданий .....	107
Удаление сохраненного задания .....	107

## 6 Печать

Функции драйвера принтера Windows .....	110
Создание и использование готовых наборов .....	110
Использование водяных знаков .....	111
Изменение форматов документов .....	111
Установка бумаги нестандартного формата в драйвере принтера .....	112
Использование различных типов бумаги для печати и для обложек .....	112
Печать чистой первой страницы .....	112
Печать нескольких страниц на одном листе бумаги .....	113
Печать на обеих сторонах бумаги .....	113
Использование автоматической двусторонней печати .....	114
Печать на обеих сторонах листа бумаги вручную .....	114
Параметры ориентации при печати на обеих сторонах .....	115
Использование вкладки "Службы" .....	115
Функции драйвера принтера Macintosh .....	116
Создание и использование готовых наборов .....	116
Печать обложки .....	117
Печать нескольких страниц на одном листе бумаги .....	117
Печать на обеих сторонах бумаги .....	117
Отмена задания печати .....	119
Остановка текущего задания печати из панели управления .....	119
Остановка текущего задания печати с помощью программного обеспечения .....	119

## 7 Копирование

Использование экрана копирования .....	122
Установка параметров копирования по умолчанию .....	123
Основные инструкции по копированию .....	124
Копирование со стекла сканера .....	124
Копирование с устройства автоматической подачи .....	124
Настройка параметров копирования .....	125
Копирование двусторонних документов .....	126
Копирование двусторонних документов вручную .....	126
Автоматическое копирование двусторонних документов (только в дуплексных режимах) .....	126
Копирование оригиналов, имеющих разный размер .....	128
Изменение параметра сортировки копий .....	129
Копирование фотографий и книг .....	130
Комбинирование заданий копирования с помощью функции Job Build .....	131
Отменить задание печати .....	132

## 8 Сканирование и отправка по электронной почте

Настройка параметров электронной почты .....	134
Поддерживаемые протоколы .....	134

Настройка параметров сервера электронной почты .....	134
Поиск шлюзов .....	135
Поиск шлюза SMTP с панели управления МФП .....	135
Поиск шлюза SMTP с помощью приложения электронной почты .....	135
Использование экрана Отправка эл. почты .....	137
Выполнение основных функций электронной почты .....	138
Загрузка документов .....	138
Отправка документов .....	138
Отправка документа .....	138
Использование функции автоматического заполнения .....	139
Адресная книга .....	140
Создайте список получателей .....	140
Работа с локальной адресной книгой .....	140
Добавление адресов электронной почты в локальную адресную книгу .....	141
Удаление адресов электронной почты из адресной книги .....	141
Изменение параметров электронной почты для текущего задания .....	142
Сканирование с сохранением в папке .....	143
Сканирование заданий в пункт назначения потока операций .....	144

## 9 Факс

Аналоговый факс .....	146
Установка модуля факса .....	146
Подключение модуля факса к телефонной линии .....	148
Настройка и использование функций факса .....	149
Цифровой факс .....	150

## 10 Управление устройством и обслуживание

Использование информационных страниц .....	152
Установите параметры конфигурации уведомлений, передаваемых по электронной почте .....	154
Программное обеспечение HP Easy Printer Care .....	155
Откройте Программное обеспечение HP Easy Printer Care .....	155
Разделы программы Программное обеспечение HP Easy Printer Care .....	155
Встроенный Web-сервер .....	157
Откройте встроенный Web-сервер с помощью подключения к сети .....	157
Разделы встроенного Web-сервера .....	158
Использование программного обеспечения HP Web Jetadmin .....	160
Программа HP Printer Utility для компьютеров Macintosh .....	161
Открытие утилиты принтера HP .....	161
Функции утилиты принтера HP .....	161
Управление расходными материалами .....	163
Срок службы расходных материалов .....	163
Замена картриджа .....	163
Управление картриджем .....	163
Хранение картриджа .....	163
Используйте картриджи производства HP .....	163
Политика компании HP относительно расходных материалов других производителей .....	164
Идентификация картриджа .....	164

Горячая линия HP расследования подделок и Web-узел .....	164
Очистка устройства .....	165
Очищение наружной поверхности .....	165
Очистка стекла сканера .....	165
Очистка обратной стороны крышки сканера .....	166
Очистка пути прохождения бумаги .....	166
Очистка податчика документов .....	167
Очистка системы подачи податчика документов .....	167
Очистка роликов податчика документов .....	168
Калибровка сканера .....	171

## 11 Устранение неполадок

Контрольный список по устранению неполадок .....	174
Факторы, влияющие на производительность .....	174
Схема устранения неполадок .....	175
Устранение общих неполадок устройства .....	181
Типы сообщений панели управления .....	184
Сообщения панели управления .....	185
Общие причины замятий бумаги .....	198
Устранение замятий .....	199
Устранение замятий под верхней крышкой и в области картриджа .....	200
Устранение замятий бумаги в дополнительном устройстве подачи конвертов .....	202
Устраните замятие в области лотка 1 .....	204
Устранение замятий в области лотков 2, 3, 4 и 5 .....	205
Устранение замятий в дополнительном дуплексере .....	207
Устранение замятий из областей вывода бумаги .....	208
Устранение замятий в области термозлемента .....	209
Устранение замятий в податчике документов .....	212
Устранение повторных замятий .....	213
Проверка тракта прохождения бумаги .....	214
Устранение застрявших скобок .....	215
Устранение неполадок качества печати .....	217
Проблемы качества печати, связанные с носителем .....	217
Проблемы качества печати, связанные с окружающей средой .....	217
Проблемы качества печати, связанные с замятиями .....	217
Примеры дефектов изображений .....	218
Бледная печать (часть страницы) .....	219
Светлая печать (полное заполнение страницы) .....	220
Крапинки .....	220
Пропуски тонера .....	221
Вертикальные линии .....	221
Серый фон .....	221
Размазывание тонера .....	222
Осыпание тонера .....	222
Повторяющиеся дефекты .....	223
Повторяющиеся изображения .....	223
Искажение формы символов .....	224
Перекося изображения на странице .....	224
Изгибание или скручивание .....	225
Складки и морщины .....	225

Белые вертикальные линии .....	226
Дорожки полос .....	226
Белые пятна на черном фоне .....	226
Размазанные линии .....	227
Размытая печать .....	227
Случайное повторение изображения .....	228
Устранение неисправностей печати сетевого принтера .....	229
Устранение неполадок при копировании .....	230
Предупреждение возникновения неполадок копирования .....	230
Проблемы с изображением .....	230
Устранение неполадок, связанных с носителями для печати .....	231
Неполадки печати .....	233
Устранение неполадок факса .....	234
Устранение неполадок при отправке .....	234
Устранение неполадок при приеме .....	235
Устранение неполадок электронной почты .....	237
Проверка адреса шлюза SMTP .....	237
Проверка адреса шлюза LDAP .....	237
Устранение распространенных неисправностей при работе в ОС Windows .....	238
Устранение распространенных неисправностей при работе на компьютерах Macintosh .....	239
Устранение неполадок в ОС Linux .....	242
Устранение неисправностей PostScript .....	243
Общие проблемы .....	243

## Приложение А Дополнительные принадлежности и расходные материалы

Заказ частей, дополнительных принадлежностей и расходных материалов .....	246
Заказ напрямую из HP .....	246
Заказ через поставщиков услуг или поддержки .....	246
Заказ напрямую через встроенный Web-сервер (для принтеров, подключенных к сети) .....	246
Заказ через ПО HP Easy Printer Care .....	246
Коды изделий .....	247
Дополнительные принадлежности .....	247
Картриджи .....	247
Наборы для обслуживания .....	248
Память .....	248
Кабели и интерфейсы .....	249
Носители для печати .....	249

## Приложение Б Обслуживание и поддержка

Положение ограниченной гарантии Hewlett-Packard .....	251
Ограниченная гарантия на картридж .....	253
Гарантийное обслуживание при самостоятельном ремонте .....	254
Служба поддержки пользователей HP .....	255
Сетевая поддержка .....	255
Поддержка по телефону .....	255
Программные средства, драйверы и электронные данные .....	255
Прямые заказы дополнительных принадлежности и расходных материалов HP .....	255
Сведения об обслуживании HP .....	255

Соглашения об обслуживании HP .....	256
Программное обеспечение HP Easy Printer Care .....	256
Поддержка устройств HP и информационное обслуживание пользователей компьютеров Macintosh .....	256
Соглашения на обслуживание HP .....	257
Соглашения на обслуживание на месте .....	257
Техническое обслуживание на месте в течение суток .....	257
Еженедельное (комплексное) техническое обслуживание на месте .....	257
Переупаковка устройства .....	257
Расширенная гарантия .....	258

## Приложение В Технические требования

Физические параметры .....	260
Требования к электропитанию .....	261
Акустические характеристики .....	262
Рабочая среда .....	263

## Приложение Г Регламентирующая информация

Правила FCC .....	266
Программа поддержки экологически чистых изделий .....	267
Защита окружающей среды .....	267
Образование озона .....	267
Потребление электроэнергии .....	267
Расход тонера .....	267
Использование бумаги .....	267
Пластмассовые материалы .....	267
Расходные материалы для печати HP LaserJet .....	268
Возврат расходных материалов HP и программа переработки .....	268
Бумага .....	269
Ограничения для материалов .....	269
Утилизация использованного оборудования частными пользователями в странах Европейского Союза .....	270
Таблица безопасности материалов (MSDS) .....	270
Дополнительная информация .....	270
Нормы телефонной связи .....	271
Заявление о соответствии .....	272
Положения безопасности .....	273
Лазерная безопасность .....	273
Правила DOC для Канады .....	273
Заявление VCCI (Япония) .....	273
Правила для шнуров питания (Япония) .....	273
Заявление EMI (Корея) .....	273
Заявление о лазерной безопасности (Финляндия) .....	273

## Приложение Д Работа с памятью и платами сервера печати

Общие сведения .....	276
Наращивание памяти принтера .....	277
Установка памяти принтера .....	277
Проверка установки модуля памяти DIMM .....	280

Сохранение ресурсов (постоянных) .....	281
Включение памяти в Windows .....	282
Платы сервера печати HP Jetdirect .....	283
Установка карты сервера печати HP Jetdirect .....	283
Удаление платы сервера печати HP Jetdirect .....	284

<b>Указатель .....</b>	<b>285</b>
------------------------	------------



# 1 Основные сведения об устройстве

- [Сравнение устройств](#)
- [Сравнение функций](#)
- [Компоненты принтера](#)
- [программное обеспечение устройства](#)

# Сравнение устройств

## HP LaserJet M4345 MPF (базовая модель)

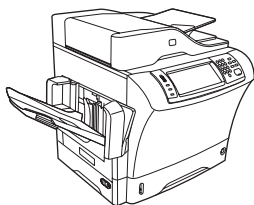

В стандартный комплект поставки HP LaserJet M4345 входят следующие компоненты.

- Подающий лоток на 100 листов (лоток 1)
- Подающий лоток на 500 листов (лоток 2)
- Устройство автоматической подачи документов (АПД) вместимостью до 50 страниц
- Встроенный сервер печати HP Jetdirect для подключения к сети 10/100Base-T
- Синхронное динамическое ОЗУ (SDRAM) емкостью 256 МБ

## HP LaserJet M4345x MPF

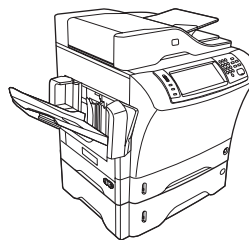

Помимо компонентов базовой модели в состав HP LaserJet M4345x входит следующее.

- Устройство для автоматической двусторонней печати (дуплексер)
- Дополнительный податчик бумаги на 500 листов (лоток 3)
- Аналоговый факсимильный аппарат со скоростью 33,6 Кбит/с

## HP LaserJet M4345xs MPF



Помимо компонентов базовой модели в состав HP LaserJet M4345xs входит следующее.

- Устройство для автоматической двусторонней печати (дуплексер)
- Дополнительный податчик бумаги на 500 листов (лоток 3)
- Аналоговый факсимильный аппарат со скоростью 33,6 Кбит/с
- Сшиватель/укладчик
- Стойка

## HP LaserJet M4345xm MPF

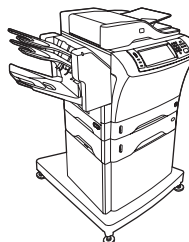

Помимо компонентов базовой модели в состав HP LaserJet M4345xm входит следующее.

- Устройство для автоматической двусторонней печати (дуплексер)
- Дополнительный податчик бумаги на 500 листов (лоток 3)
- Аналоговый факсимильный аппарат со скоростью 33,6 Кбит/с
- Приемник на 3 почтовых ящика
- Стойка

## Сравнение функций

Функция	HP LaserJet M4345
Функции	<ul style="list-style-type: none"><li>• Двустороннее копирование</li><li>• Изменение изображения</li><li>• Цифровая отправка цветного изображения</li><li>• Окончательная обработка документа</li></ul>
Скорость и производительность	<ul style="list-style-type: none"><li>• 45 стр./мин для сканирования и печати на бумаге формата Letter, 43 стр./мин для сканирования и печати на бумаге формата A4</li><li>• Масштабируемость от 25% до 400% при использовании стекла сканера</li><li>• Масштабируемость от 25% до 200% при использовании устройства автоматической подачи документов (АПД)</li><li>• Менее 10 секунд для печати первой страницы</li><li>• Однократная передача, технология однократной обработки растровых изображений (RIP Once)</li><li>• Рабочий цикл до 200 000 страниц в месяц</li></ul>
Разрешение	<ul style="list-style-type: none"><li>• 1200 точек на дюйм с технологией увеличения разрешения (REt, Resolution Enhancement technology)</li><li>• Технология FastRes1200 обеспечивает разрешение 1200 точек на дюйм при максимальной скорости печати</li><li>• До 220 оттенков серого</li></ul>
Память	<ul style="list-style-type: none"><li>• 256 МБ оперативной памяти (ОЗУ), возможно расширение до 512 МБ с помощью стандартных 100-контактных модулей памяти с двухрядным расположением выводов (DDR DIMM)</li><li>• Технология расширения памяти (MEt), выполняющая автоматическое сжатие данных для более эффективного использования ОЗУ</li></ul>
Интерфейс пользователя	<ul style="list-style-type: none"><li>• Сенсорная графическая панель управления</li><li>• Встроенный Web-сервер, предназначенный для доступа к системе поддержки и заказа расходных материалов (для устройств, подключенных к сети)</li><li>• Программное обеспечение HP Easy Printer Care (Web-приложение для поиска и устранения неисправностей).</li></ul>
Язык и шрифты	<ul style="list-style-type: none"><li>• HPPCL 6</li><li>• HPPCL5</li><li>• Язык управления принтером</li><li>• PDF</li></ul>

	<ul style="list-style-type: none"> <li>• XHTML</li> <li>• 80 масштабируемых гарнитур TrueType</li> <li>• Эмуляция языка HP PostScript 3</li> </ul>
Копирование и отправка	<ul style="list-style-type: none"> <li>• Режимы для текста, графических изображений и смешанные режимы</li> <li>• Функция прерывания задания (на границах копий)</li> <li>• Возможность непрерывного копирования с помощью ксеноновой лампы</li> <li>• Несколько страниц на листе</li> <li>• Анимационные ролики для оператора (например восстановление при замятии бумаги)</li> <li>• Совместимость с электронной почтой</li> <li>• Спящий режим для снижения потребления энергии</li> <li>• Автоматическое двустороннее сканирование</li> </ul> <p> <b>Примечание</b> Для выполнения двусторонней печати требуется устройство для автоматической двусторонней печати.</p> <p><b>Примечание</b> Чтобы пользоваться электронной почтой, необходимо подключить устройство МФП к серверу IP, на котором установлен протокол SMTP. Сервер может находиться в локальной сети или у внешнего поставщика услуг Интернета. Компания HP рекомендует располагать МФП и сервер SMTP в одной локальной сети. Если используется сервер поставщика услуг Интернета, необходимо подключение по линии DSL. Обратитесь к поставщику услуг Интернета для получения SMTP-адреса.</p> <p>Подключения удаленного доступа с помощью модема не поддерживаются. Если в сети нет сервера SMTP, воспользуйтесь для его создания программным обеспечением одного из сторонних производителей.</p>
Картридж	<ul style="list-style-type: none"> <li>• Печать до 18 000 страниц при 5% заполнении.</li> <li>• Дизайн, способствующий сохранению картриджа</li> <li>• Функция обнаружения картриджа HP</li> </ul>
Подача бумаги	<ul style="list-style-type: none"> <li>• <b>Лоток 1 (универсальный).</b> Универсальный лоток для бумаги, прозрачных пленок, этикеток и конвертов вместимостью до 100 листов бумаги или 10 конвертов.</li> <li>• <b>Лоток 2 и дополнительные лотки 3, 4 и 5</b> на 500 листов. Автоматически определяют стандартный формат бумаги вплоть до формата Legal, а также позволяют выполнять печать на бумаге нестандартного формата.</li> <li>• <b>Устройство автоматической подачи документов (АПД).</b> Рассчитано на 50 листов бумаги.</li> </ul>

	<ul style="list-style-type: none"> <li>● <b>Двусторонняя печать и копирование.</b> Двусторонняя печать и копирование (печать на обеих сторонах листа) с помощью дополнительного устройства двусторонней печати.</li> <li>● <b>Двустороннее сканирование АПД.</b> Устройство АПД позволяет автоматически сканировать двусторонние документы.</li> <li>● <b>Дополнительное устройство подачи конвертов.</b> Вмещает до 75 конвертов.</li> </ul>
Вывод бумаги	<ul style="list-style-type: none"> <li>● <b>Стандартный выходной лоток.</b> Стандартный выходной лоток расположен в левой части устройства. Этот лоток вмещает до 500 листов бумаги.</li> <li>● <b>Выходной лоток устройства АПД.</b> Располагается под входным лотком устройства АПД. Лоток вмещает до 50 листов, устройство автоматически прекращает работу, когда он переполняется.</li> <li>● <b>Дополнительный сшиватель/укладчик.</b> Сшиватель/укладчик позволяет сшивать до 30 листов и укладывать до 500 листов.</li> <li>● <b>Дополнительный приемник на 3 почтовых ящика.</b> Один лоток может уложить до 500 листов, а два лотка до 100 листов каждый, общей вместимостью до 700 листов.</li> </ul>
Подключения	<ul style="list-style-type: none"> <li>● Подключение (AUX) других устройств при помощи внешнего интерфейсного соединителя (FIH)</li> <li>● Соединитель локальной сети (RJ-45) для встроенного сервера печати HP Jetdirect</li> <li>● Дополнительная аналоговая плата факса</li> <li>● Дополнительное программное обеспечение HP Digital Sending Software (DSS)</li> <li>● Высокоскоростное подключение USB 2.0</li> <li>● Решения по обработке бумаги при помощи Jetlink</li> <li>● Дополнительные усовершенствованные платы ввода-вывода (EIO) сервера печати HP Jetdirect <ul style="list-style-type: none"> <li>● LocalTalk</li> <li>● Fast Ethernet 10/100TX</li> <li>● Беспроводной протокол Ethernet 802.11b</li> <li>● Беспроводной адаптер принтера Bluetooth</li> <li>● Инфракрасный адаптер</li> </ul> </li> </ul>
Ресурсосберегающие функции	<ul style="list-style-type: none"> <li>● Экономия электроэнергии в режиме ожидания (стандарт ENERGY STAR).</li> </ul>
Функции безопасности	<ul style="list-style-type: none"> <li>● Внешний интерфейсный соединитель (FIH)</li> <li>● Защита очистки диска</li> <li>● Защита блокировкой</li> </ul>

- 
- Сохранение задания
  - Проверка подлинности DSS
-

## Компоненты принтера

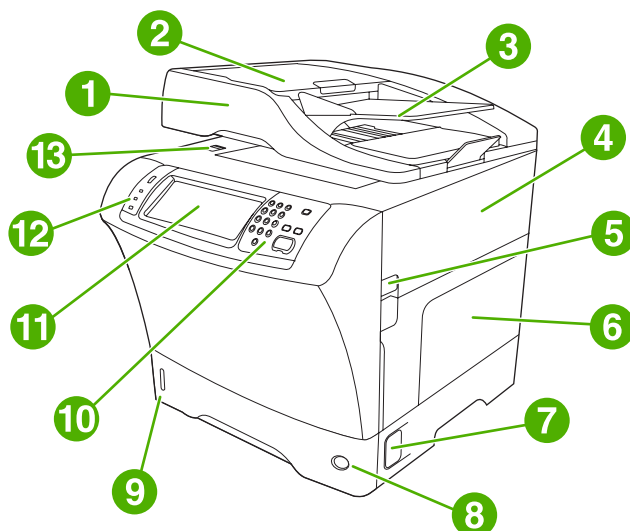

1	Узел податчика документов
2	Верхняя крышка податчика документов
3	Подающий лоток податчика документов
4	Верхняя крышка (обеспечивается доступ к картриджу)
5	Рычаг верхней крышки
6	Лоток 1 (универсальный).
7	Рычаг для доступа к замятой бумаге
8	Индикатор номера лотка
9	Индикатор уровня бумаги
10	Клавиатура панели управления
11	Дисплей панели управления
12	Индикаторы состояния на панели управления
13	Замок сканера

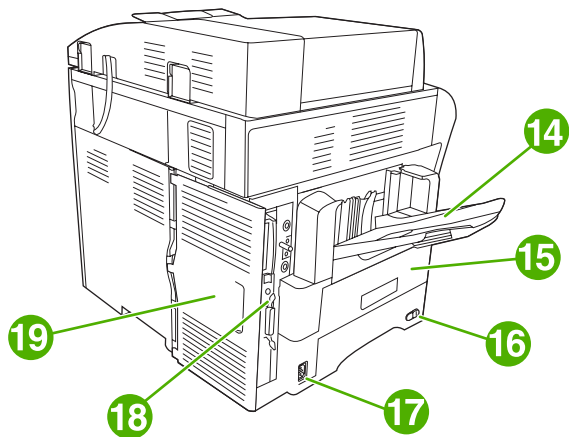

14	Выходной лоток
15	Дополнительное устройство двусторонней печати
16	Выключатель
17	Разъем питания
18	Интерфейсные порты
19	Крышка форматтера (для доступа к разъему модуля памяти DIMM, жесткому диску и аналоговому факсимильному аппарату)

## Дополнительные принадлежности и расходные материалы

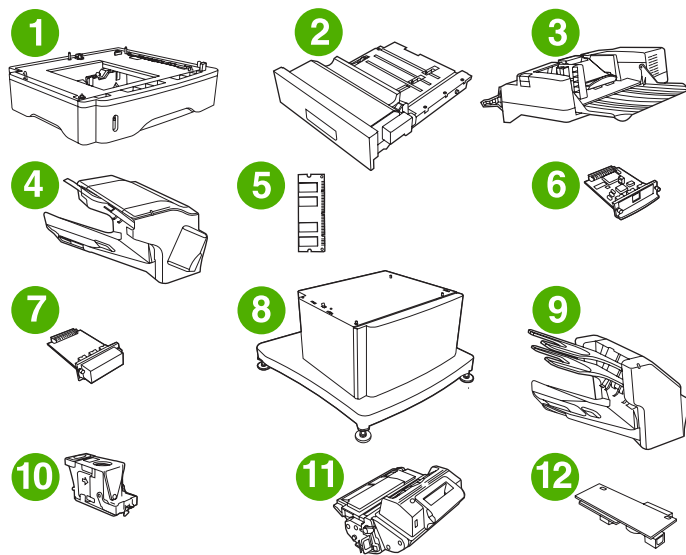

1	Устройство подачи бумаги на 500 листов (Q5968A) (см. примечание)
2	Устройство для автоматической двусторонней печати (Q5969A)

3	Податчик конвертов (Q2438B)
4	Сшиватель/укладчик (Q5691A)
5	Модуль памяти DIMM
6	Сервер печати HP Jetdirect (карта встроенного ввода/вывода)
7	Жесткий диск (плата EIO)
8	Стойка для хранения бумаги (Q5970A)
9	Приемник на 3 почтовых ящика (Q5692A)
10	Картридж сшивателя (C8091A)
11	Картридж для принтера (Q5945A)
12	HP LaserJet Analog Fax Accessory 300 (Q3701A)

Для получения сведений о заказе дополнительных принадлежностей и расходных материалов см. [Заказ частей, дополнительных принадлежностей и расходных материалов](#).



**Примечание** В принтере можно использовать не больше трех дополнительных податчиков бумаги на 500 листов. Вместе с дополнительными устройствами подачи бумаги на 500 листов компания HP рекомендует использовать стойку для хранения бумаги.

## Интерфейсные порты

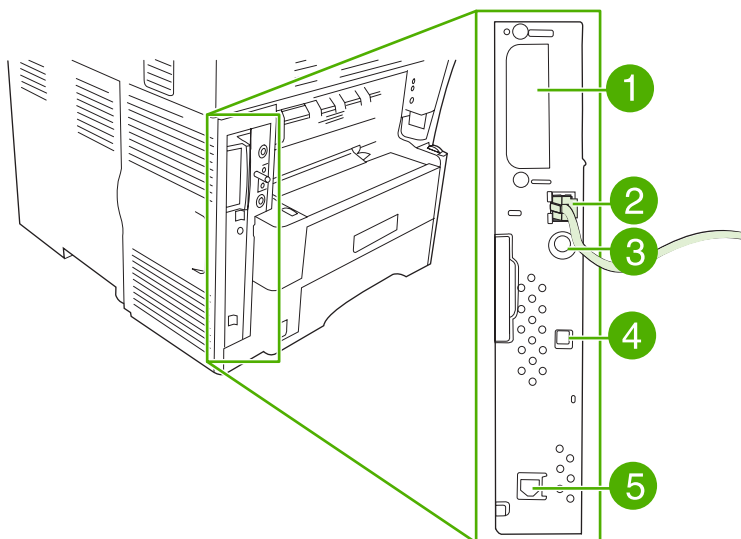

1	Разъем EIO
2	Сетевое подключение (встроенный сервер печати HP Jetdirect)
3	Порт внешнего интерфейсного соединителя (EIO)
4	Порт высокоскоростного подключения USB 2.0
5	Подключение по телефонной линии (для дополнительного аналогового факсимильного аппарата)

## Блокирование и разблокирование дополнительных устройств

Чтобы МФП не опрокинулся, дополнительные устройства подачи бумаги на 500 листов и стойка автоматически закрепляются на нижней части МФП. После установки дополнительных устройств убедитесь, что каждый фиксатор находится в заднем положении (блокирован).

Чтобы разблокировать дополнительные принадлежности, сдвиньте рычаг в переднее положение (разблокирован).

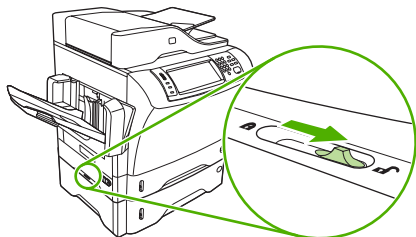

## программное обеспечение устройства

Программное обеспечение системы печати входит в комплект поставки устройства. Инструкции по установке см. в руководстве по началу работы.

В состав системы печати входит программное обеспечение для конечных пользователей и сетевых администраторов, а также драйверы принтера для доступа к функциям устройства и соединения с компьютером.



**Примечание** Для просмотра списка драйверов принтера и обновления программного обеспечения перейдите по адресу [http://www.hp.com/go/M4345\\_software](http://www.hp.com/go/M4345_software).

## Поддерживаемые операционные системы

Данное устройство поддерживает следующие операционные системы:

### Полная установка программного обеспечения

- Windows XP (32- и 64-битные версии)
- Windows Server 2003 (32- и 64-битные версии)
- Windows 2000
- Mac OS X 10.2.8, 10.3, 10.4 и более поздние версии

### Только драйвер принтера

- Linux (только веб-ресурсы)
- Сценарии моделей для UNIX (только веб-ресурсы)



**Примечание** Поддерживаются системы PPC и Mac с процессорами Intel Core под управлением Mac OS V10.4 и более поздних версий этой ОС.

## Поддерживаемые драйверы принтера

Операционная система	PCL 5	PCL 6	Эмуляция Postscript 3 уровня
Windows	✓	✓	✓
Mac OS X 10.2.8, 10.3, 10.4 и более поздние версии			✓
Linux <sup>1</sup>			✓

<sup>1</sup> Драйвер эмуляции postscript 3 уровня для Linux можно загрузить по адресу [www.hp.com/go/linuxprinting](http://www.hp.com/go/linuxprinting).

Драйверы принтера оснащены электронной справкой, содержащей инструкции для выполнения обычной печати, а также описания кнопок, флажков и раскрывающихся списков драйвера принтера.

## Выберите правильный драйвер принтера.

Драйверы принтера обеспечивают доступ к функциям устройства и позволяют компьютеру обмениваться с ним информацией (используя язык принтера). Сведения о дополнительном

программном обеспечении и языках см. в инструкциях по установке и файлах readme на компакт-диске, поставляемом вместе с устройством.

Устройство работает с помощью драйверов эмуляции postscript 3 уровня PCL 5, PCL 6 и HP на основе языка описания принтеров (PDL).

- Для достижения общей высокой производительности используйте драйвер принтера PCL 6.
- Для обычной офисной печати используйте драйвер принтера PCL 5.
- Драйвер эмуляции postscript 3 уровня HP позволяет проводить печать в соответствии с этим стандартом и обеспечивает поддержку флэш-шрифтов postscript.

## Универсальные драйверы принтеров

Серия универсальных драйверов печати HP для Windows состоит из двух независимых версий одного драйвера: версии для эмуляции postscript 3 уровня и HP PCL 5. Этот драйвер обеспечивает доступ практически ко всем устройствам HP и позволяет системным администраторам более эффективно управлять этими устройствами. Универсальный драйвер печати поставляется на сопроводительном компакт-диске принтера, в разделе "Дополнительные программы". Дополнительные сведения можно получить по адресу [www.hp.com/go/universalprintdriver](http://www.hp.com/go/universalprintdriver).

## Автоконфигурация драйвера

Драйверы эмуляции HP LaserJet PCL 5, PCL 6, и PS level 3 для Windows 2000 и Windows XP обладают функцией автоматического обнаружения и автоматической конфигурации драйвера для дополнительных принадлежностей при их установке. К дополнительным принадлежностям, поддерживаемым автоконфигурацией драйвера, относятся модуль двусторонней печати, дополнительные лотки для бумаги и модули памяти с двусторонним расположением контактов (DIMM).

## Обновить сейчас

Если после установки конфигурация устройства изменилась, то драйвер может быть автоматически обновлен в соответствии с новой конфигурацией. Чтобы обновить драйвер, в диалоговом окне **Свойства** (см. раздел [Открытие драйверов принтера](#)) на вкладке **Настройки устройства** щелкните мышью по кнопке **Обновить сейчас**.

## Предварительная настройка драйвера HP

Функция предварительной настройки драйвера HP Driver Preconfiguration – это архитектура системы программного обеспечения и набор инструментов, которые можно использовать для настройки и распространения программного обеспечения HP в управляемых корпоративных средах печати. С помощью HP Driver Preconfiguration администраторы отделов информационных технологий (ИТ) могут выполнять предварительную настройку параметров печати и устройств по умолчанию для драйверов принтеров HP перед установкой драйверов в сети. Более подробно см. *Руководство по поддержке HP Driver Preconfiguration*, доступное на [www.hp.com/go/hpdpc\\_sw](http://www.hp.com/go/hpdpc_sw).

## Приоритет параметров печати

Изменения параметров печати имеют различный приоритет в зависимости от того, где были сделаны эти изменения:



**Примечание** Название команд и диалоговых окон могут отличаться в зависимости от прикладной программы.

- **Диалоговое окно "Макет страницы"**. Для открытия этого окна щелкните **Макет страницы** или аналогичную команду в меню **Файл** рабочей программы. Измененные здесь параметры заменяют параметры, измененные в любом другом месте.
- **Диалоговое окно "Печать"**. Для открытия этого окна щелкните **Печать, Настройки печати** или аналогичную команду в меню **Файл** рабочей программы. Параметры, изменяемые в диалоговом окне **Печать** имеют более низкий приоритет и *не* переопределяют изменения, сделанные в диалоговом окне **Макет страницы**.
- **Диалоговое окно "Свойства принтера" (драйвер принтера)**. Чтобы открыть драйвер принтера, щелкните **Свойства** в диалоговом окне **Печать**. Параметры, измененные в диалоговом окне **Свойства принтера**, не переопределяют параметры в любом другом месте программного обеспечения печати.
- **Параметры драйвера принтера по умолчанию**: Параметры принтера по умолчанию определяют параметры, используемые во всех заданиях на печать, *если только* параметры не были изменены в диалоговых окнах **Макет страницы**, **Печать** или **Свойства принтера**.
- **Параметры панели управления принтера**. Параметры, измененные на панели управления принтера, имеют более низкий приоритет, чем параметры, измененные в драйвере или в приложении.

## Открытие драйверов принтера

Операционная система	Изменение параметров всех заданий печати до закрытия программного обеспечения	Изменение параметров всех заданий печати	Чтобы изменить параметры конфигурации устройства
Windows 2000, XP и Server 2003	<ol style="list-style-type: none"> <li>1. В используемой программе в меню <b>Файл</b> щелкните на <b>Печать</b>.</li> <li>2. Выберите драйвер, а затем щелкните на <b>Свойства</b> или <b>Настройка</b>.</li> </ol> <p>Действия могут отличаться от указанных. Здесь приведена стандартная процедура.</p>	<ol style="list-style-type: none"> <li>1. В меню <b>Пуск</b> выберите <b>Настройка</b>, а затем <b>Принтеры</b> или <b>Принтеры и факсы</b>.</li> <li>2. Правой кнопкой мыши щелкните на значке драйвера и выберите <b>Настройка печати</b>.</li> </ol>	<ol style="list-style-type: none"> <li>1. В меню <b>Пуск</b> выберите <b>Настройка</b>, а затем <b>Принтеры</b> или <b>Принтеры и факсы</b>.</li> <li>2. Правой кнопкой мыши щелкните на значке драйвера и выберите <b>Свойства</b>.</li> <li>3. Выберите вкладку <b>Параметры устройства</b>.</li> </ol>
Mac OS X 10.2.8, 10.3, 10.4 и более поздние версии	<ol style="list-style-type: none"> <li>1. В меню <b>File</b> (Файл) выберите <b>Print</b> (Печать).</li> <li>2. Во всплывающих меню измените требуемые параметры.</li> </ol>	<ol style="list-style-type: none"> <li>1. В меню <b>File</b> (Файл) выберите <b>Print</b> (Печать).</li> <li>2. Во всплывающих меню измените требуемые параметры.</li> <li>3. Во всплывающем меню щелкните на <b>Save as</b> (Сохранить как) и введите имя готового набора.</li> </ol> <p>Эти параметры будут сохранены в меню <b>Presets</b></p>	<ol style="list-style-type: none"> <li>1. В утилите "Finder" (Средство поиска) в меню <b>Go</b> (Пуск) щелкните на <b>Applications</b> (Приложения).</li> <li>2. Выберите <b>Utilities</b> (Утилиты) и откройте <b>Print Center</b> (Центр печати) (OS X V10.2.8) или <b>Printer Setup Utility</b> (Утилита настройки принтера).</li> </ol>

Операционная система	Изменение параметров всех заданий печати до закрытия программного обеспечения	Изменение параметров всех заданий печати	Чтобы изменить параметры конфигурации устройства
		(Готовые наборы). Для использования новых параметров необходимо каждый раз при открытии программы и выполнении печати выбрать сохраненный готовый набор.	<ol style="list-style-type: none"> <li>3. Выберите очередь печати.</li> <li>4. В меню <b>Printers</b> (Принтеры) щелкните на <b>Show Info</b> (Показать информацию).</li> <li>5. Выберите меню <b>Installable Options</b> (Варианты установки).</li> </ol>
			 <p><b>Примечание</b> В режиме "Classic" (Классический) параметры конфигурации могут быть недоступны.</p>

## Программное обеспечение для компьютеров Macintosh

Для использования на компьютерах Macintosh в состав программы установки HP включены файлы описания принтера (PPD) PostScript, расширения Printer Dialog Extensions (PDE) и программа HP Printer Utility.

Используйте встроенный Web-сервер (EWS), чтобы настроить сетевые подключения устройства. См. [Встроенный Web-сервер](#).

Программное обеспечение системы печати содержит следующие компоненты:

- **Файлы описания принтеров PostScript (PPD).**

Файлы описания принтера (PPD) совместно с драйверами принтера Apple PostScript обеспечивают доступ к функциям устройства. Используйте драйвер принтера Apple PostScript, поставляемый вместе с компьютером.

- **HP Printer Utility**

Используйте программу HP Printer Utility для настройки функций устройства, недоступных в драйвере принтера.

- Назовите устройство.
- Добавьте устройство в зону сети.
- Присвойте устройству адрес протокола Интернета (IP).
- Загрузка файлов и шрифтов.
- Настройте устройство для печати IP или AppleTalk.

Если устройство использует кабель USB или подключено к сети на основе протоколов TCP/IP, можно использовать программу HP Printer Utility. Для получения дополнительных сведений см. [Программа HP Printer Utility для компьютеров Macintosh](#).



---

**Примечание** Программа HP Printer Utility поддерживается операционной системой Mac OS X версии 10.2 или более поздней.

---

## Удаление программного обеспечения из операционных систем Macintosh

Для удаления программного обеспечения с компьютера Macintosh перенесите файлы PPD в корзину.

## Утилиты

Устройство оснащено несколькими утилитами, упрощающими его диагностику и управление через сеть.

### HP Web Jetadmin

HP Web Jetadmin - это программа, разработанная на основе Web-браузера, предназначена для управления принтерами HP Jetdirect, подключенными к внутренней сети. Она должна устанавливаться только на компьютере администратора сети.

Чтобы загрузить текущую версию программы HP Web Jetadmin и последний список поддерживаемых хост-систем, посетите страницу [www.hp.com/go/webjetadmin](http://www.hp.com/go/webjetadmin).

Если программа HP Web Jetadmin установлена на хост-сервере, клиенты могут обращаться к ней с помощью поддерживаемого Web-браузера (например, Microsoft® Internet Explorer 4.x или Netscape Navigator 4.x или выше), перейдя к хост-серверу HP Web Jetadmin.

### Встроенный Web-сервер

Устройство оснащено встроенным Web-сервером, который позволяет получить доступ к информации об устройстве и работе в сети. Данная информация отображается в Web-браузере, например, в Microsoft Internet Explorer или Netscape Navigator.

Встроенный Web-сервер находится в устройстве. Он не загружен на сетевой сервер.

У встроенного Web-сервера имеется интерфейс для работы с устройством, которым может пользоваться любой подключенный к сети пользователь, на компьютере которого установлен стандартный Web-обозреватель. Установка и конфигурирование какого-либо специального программного обеспечения не требуется, однако на компьютере должен быть установлен поддерживаемый Web-обозреватель. Чтобы получить доступ к встроенному Web-серверу, наберите в адресной строке обозревателя IP-адрес устройства. Чтобы узнать IP-адрес устройства, распечатайте страницу конфигурации. Подробнее о печати страницы конфигурации см. в разделе [Использование информационных страниц](#).

Полное описание функциональных возможностей и работы встроенного Web-сервера см. в [Встроенный Web-сервер](#).

### Программное обеспечение HP Easy Printer Care

Программное обеспечение HP Easy Printer Care — программа, которую можно использовать для выполнения следующих задач.

- Проверка состояния устройства
- Проверка состояния расходных материалов.
- Установка оповещений.

- Отображение документации к устройству
- Доступ к средствам устранения неисправностей и обслуживания.

Просмотр панели инструментов Программное обеспечение HP Easy Printer Care возможен, когда устройство подключено непосредственно к компьютеру или к сети. Чтобы загрузить Программное обеспечение HP Easy Printer Care, перейдите на Web-узел по адресу [www.hp.com/go/easyprintercare](http://www.hp.com/go/easyprintercare).

### Поддерживаемые операционные системы

Информацию о поддерживаемых операционных системах см. на странице [www.hp.com/go/easyprintercare](http://www.hp.com/go/easyprintercare).

### Поддерживаемые обозреватели

Для использования средства Программное обеспечение HP Easy Printer Care необходим один из следующих браузеров:

- Microsoft Internet Explorer версии 5.5 или более поздней версии
- Netscape Navigator версии 7.0 или более поздней версии
- Opera Software ASA Opera версии 6.05 или более поздней версии

Из браузера можно распечатать все страницы.

### Другие компоненты и утилиты

Windows	Macintosh OS
<ul style="list-style-type: none"> <li>● Программа установки программного обеспечения - автоматизирует установку системы печати.</li> <li>● Электронная регистрация через Интернет.</li> </ul>	<ul style="list-style-type: none"> <li>● Файлы PostScript Printer Description (PPD) – для использования с драйверами Apple PostScript, поставляемыми с Mac OS.</li> <li>● Утилита устройства HP – для изменения настроек устройства, просмотра состояния и установки оповещений о событиях устройства для Mac. Данная утилита поддерживается системами Mac OS X версии 10.2 и более поздних версий.</li> </ul>

## 2 Панель управления

- [Использование панели управления](#)
- [Навигация по дополнительному меню](#)
- [Меню Информация](#)
- [Меню параметров заданий по умолчанию](#)
- [Меню Время/расписание](#)
- [Меню управления](#)
- [Меню "Начальная настройка"](#)
- [Меню поведения устройства](#)
- [Меню качества печати](#)
- [Меню устранения неисправностей](#)
- [Меню Сброс](#)
- [Сервис](#)

## Использование панели управления

Панель управления оснащена сенсорным экраном VGA, с помощью которого можно управлять всеми функциями устройства. Управление заданиями и состояние устройства осуществляется с помощью клавиш и цифровой клавиатуры. Общие параметры состояния устройства отображаются с помощью светодиодов.

### Устройство панели управления

На панели управления находится сенсорный экран, клавиши управления заданиями, цифровая клавиатура и три световых индикатора состояния.

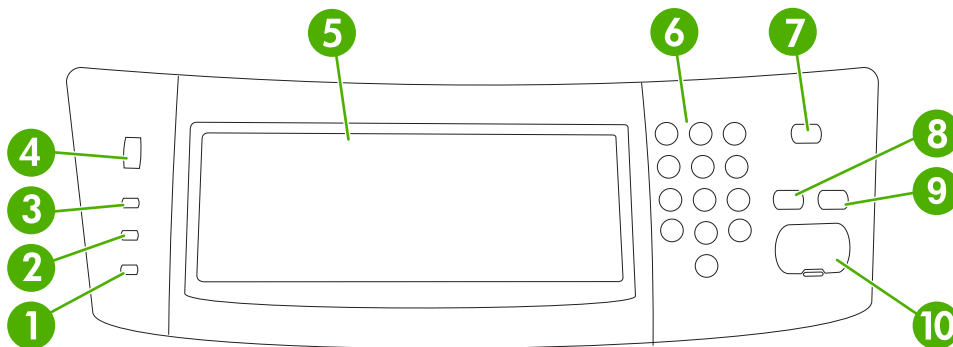

1	индикатор <b>Внимание</b>	Индикатор <b>Внимание</b> указывает на необходимость вмешательства пользователя. Например, в лотке закончилась бумага или на сенсорном экране появилось сообщение об ошибке.
2	индикатор <b>Данные</b>	Индикатор <b>Данные</b> показывает, что устройство принимает данные.
3	индикатор <b>Готов</b>	Индикатор <b>Готов</b> показывает, что устройство готово к обработке задания.
4	Регулятор яркости	Вращением регулятора настраивается яркость сенсорного экрана.
5	Сенсорный экран графического дисплея	С помощью сенсорного экрана выполняется настройка всех функций устройства.
6	Цифровая клавиатура	Позволяет вводить цифровые значения, например, количество копий документа, которые нужно распечатать.
7	Клавиша <b>Ожидание</b>	Если устройство не используется в течение длительного времени, оно автоматически переходит в режим ожидания. Перевод устройства в режим ожидания и возврат в активный режим осуществляется нажатием клавиши <b>Ожидание</b> .
8	Клавиша <b>Сброс</b>	Выполняет сброс параметров, устанавливая заводские значения или значения по умолчанию, определенные пользователем.
9	Клавиша <b>Стоп</b>	Прекращает выполнение активного задания. В режиме останова на панели управления отображаются варианты действий для остановленного задания (например, если нажать клавишу "Останов" во время обработки устройством задания на печать, на панели управления появится предложение отменить или возобновить выполнение задания на печать).
10	Клавиша <b>Пуск</b>	Начинает задание копирования, выполняет цифровую отправку или продолжает прерванное задание.

## Главный экран

Главный экран служит для доступа к функциям устройства и отображения его текущего состояния.



**Примечание** Отображение функций на главном экране зависит от настроек устройства, выбранных системным администратором.

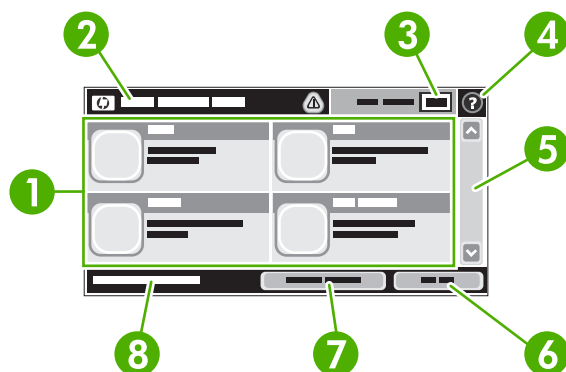







1	Функции	<p>В зависимости от настроек устройства, выбранных системным администратором, отображаемые в этой области функции могут включать следующие элементы:</p> <ul style="list-style-type: none"><li>• Копировать</li><li>• Факс</li><li>• Электронная почта</li><li>• Дополнительная электронная почта</li><li>• Сетевая папка</li><li>• Хранение заданий</li><li>• Порядок операций</li><li>• Состояние расходных материалов.</li><li>• Администрирование</li></ul>
2	Строка состояния устройства	<p>В строке состояния отображается общая информация о параметрах устройства. В зависимости от текущего состояния в этой области могут отображаться различные клавиши. Описание всех клавиш, которые могут отображаться в строке состояния, приведено в разделе <a href="#">Кнопки на сенсорном экране</a>.</p>
3	Счетчик копий	<p>В поле счетчика копий отображается количество копий, заданное для устройства.</p>
4	Клавиша справки	<p>Нажмите клавишу "Справка" для вызова встроенной справочной системы.</p>
5	Полоса прокрутки	<p>Нажимайте стрелки вверх или вниз на полосе прокрутки, чтобы просмотреть весь список доступных функций.</p>
6	Выход	<p>Если вы зарегистрировались в системе для доступа к закрытым функциям, то для выхода следует нажать <b>Выход</b>. После выхода пользователя из системы устройство восстанавливает стандартные значения для всех параметров.</p>

7	Сетевой адрес	Нажмите <a href="#">Сетевой адрес</a> для получения информации о подключении к сети.
8	Дата и время	Здесь отображаются текущие значения даты и времени. Системный администратор может выбрать формат отображения даты и времени, например 12- или 24-часовой формат.

## Кнопки на сенсорном экране

В строке состояния на сенсорном экране отображается информация о состоянии устройства. В этой области могут отображаться различные кнопки. В таблице ниже приведено описание каждой кнопки.



	<b>Кнопка "Главный"</b> . Кнопка "Главный" служит для возврата к главному экрану из любого другого экрана.
	<b>Кнопка Пуск</b> . Нажмите кнопку Пуск, чтобы начать выполнение выбранной функции.
	<b>Примечание</b> Название этой кнопки меняется в зависимости от выбранной функции. Например, для функции <a href="#">Копировать</a> эта кнопка называется <a href="#">Пуск копирования</a> .
	<b>Кнопка Стоп</b> . Если устройство обрабатывает задание на печать или на факс, вместо кнопки Пуск появляется кнопка Стоп. Для останова текущего задания нажмите кнопку Стоп. Устройство предложит отменить задание или продолжить его выполнение.
	<b>Кнопка "Ошибка"</b> . Кнопка "Ошибка" появляется при возникновении сбоя, требующего вмешательства пользователя. Нажмите эту кнопку, чтобы отобразить сообщение с описанием ошибки. В сообщении также содержатся указания по устранению неполадки.
	<b>Кнопка предупреждения</b> . Кнопка предупреждения появляется при возникновении незначительного сбоя, не ведущего к останову устройства. Нажмите кнопку предупреждения, чтобы отобразить сообщение с описанием неполадки. В сообщении также содержатся указания по устранению неполадки.
	<b>Кнопка "Справка"</b> . Нажмите кнопку справки для вызова встроенной справочной системы. Подробности см. в разделе <a href="#">Справочная система панели управления</a> .

## Справочная система панели управления

В устройстве предусмотрена справочная система, поясняющая способы работы с каждым экраном. Для вызова справочной системы нажмите кнопку "Справка" () в правой верхней части экрана.

В некоторых экранах нажатием кнопки "Справка" открывается глобальное меню, в котором можно пользоваться функцией поиска конкретных тем. Поиск по структуре меню осуществляется путем нажатия кнопок в меню.

Для экранов с настройками отдельных заданий справочная система открывает раздел с пояснениями для данного экрана.

При возникновении ошибки или появлении предупреждения нажмите кнопку ошибки () или предупреждения () для вызова описания этой неполадки. В сообщении также содержатся указания по устранению неполадки.

## Навигация по дополнительному меню

На Главном экране нажмите **Администрирование**, чтобы открыть структуру меню. Чтобы найти эту функцию, возможно, потребуется прокрутить Главный экран до конца.

В меню Администрирование имеется несколько подменю, которые отображаются в списке в левой части экрана. Чтобы раскрыть меню, нажмите на его имя. Знак плюс (+), расположенный рядом с именем меню, означает, что в меню имеются подменю. Продолжайте открывать структуру меню до тех пор, пока не найдете пункт, которому нужно установить параметры конфигурации. Чтобы вернуться на предыдущий уровень, нажмите **Назад**.

Чтобы выйти из меню Администрирование, нажмите кнопку Главный экран () , расположенную в левом верхнем углу экрана.

Устройство оснащено встроенной Справкой, содержащей описания всех функций, доступных из меню. Справка доступна для множества меню, расположенных в правой части сенсорного экрана. Вы можете также открыть общую Справочную систему. Для этого нажмите кнопку Справка, () , расположенную в правом верхнем углу экрана.

В таблицах следующих разделов отображается вся структура каждого меню.

# Меню Информация

Это меню позволяет проводить печать информационных страниц и отчетов, сохраненных в памяти устройства.

Таблица 2-1 Меню Информация

Пункт меню	Пункт подменю	Пункт подменю	Значения	Описание
Страницы конфигурации/состояния	Карта меню администрирования		Печать (кнопка)	Показывает общую структуру меню Администрирование и текущие административные параметры.
	Страница конфигурации		Печать (кнопка)	Набор страниц конфигурации с текущими параметрами устройства.
	Страница состояния расходных материалов		Печать (кнопка)	Показывает состояние расходных материалов: картриджей, наборов обслуживания, скрепок и т.д.
	Страница использования		Печать (кнопка)	Показывает число страниц, распечатанных на бумаге различных типов и форматов.
	Каталог файлов		Печать (кнопка)	Формирует справочную страницу со сведениями об установленных устройствах хранения: флэш-дисках, картах памяти и жестких дисках.
Отчеты факса	Журнал факса		Печать (кнопка)	Формирует список всех исходящих и входящих факсов, обработанных данным устройством.
		Отчет о вызовах факса	Отчет о вызовах факса	Печать (кнопка)
		Эскиз в отчете	Да Нет (по умолчанию)	Разрешает или запрещает включение в отчет эскиза первой страницы факса.
		Когда печатать отчет	Нет автоматической печати Печатать после каждого задания факса Печатать после отправки факса Печатать после каждой ошибки факса Печатать только после ошибок отправки Печатать только после ошибок получения	
	Отчет по кодам оплаты		Печать	Показывает список кодов оплаты, указанных при отправке исходящих факсов. В этом отчете также обозначается число факсов, оплаченных по каждому коду.
	Список блокир. факсов		Печать	Выводит список телефонных номеров, прием факсов с которых запрещен.
	Список быстрого набора		Печать	Показывает настроенные в данном устройстве номера быстрого набора.

**Таблица 2-1** Меню Информация (продолжение)

Пункт меню	Пункт подменю	Пункт подменю	Значения	Описание
Образцы стр./ шрифтов	Список шрифтов PCL		Печать	Выводит список шрифтов языка управления принтером (PCL), доступных в устройстве в данный момент.
	Список шрифтов PS		Печать	Выводит список шрифтов PostScript (PS), доступных в устройстве в данный момент.

## Меню параметров заданий по умолчанию

Данное меню предназначено для определения параметров заданий по умолчанию для каждой функции. Если при создании задания его параметры не указываются, используются параметры по умолчанию.

Меню **Параметры задания по умолчанию** содержит следующие подменю.

- Параметры по умолчанию для оригиналов
- Параметры копирования по умолчанию
- Параметры факса по умолчанию
- Параметры электронной почты по умолчанию
- Параметры отправки в папку по умолчанию
- Параметры печати по умолчанию

## Параметры по умолчанию для оригиналов

Таблица 2-2 Параметры по умолчанию для меню оригиналов

Элемент меню	Значения	Описание
Формат бумаги	Выберите формат бумаги из списка.	Выберите формат бумаги, который наиболее часто используется для копирования или сканирования оригиналов.
Число сторон	1 2	Выберите материалы, которые наиболее часто копируются или сканируются: односторонние или двусторонние.
Ориентация	Книжная Альбомная	Выберите ориентацию, которая наиболее часто используется для копирования или сканирования оригиналов. Выберите параметр <b>Книжная</b> , если короткая сторона находится сверху или <b>Альбомная</b> , если длинная сторона находится сверху.
Оптимизация текста/ изображения	Ручная настройка Текст Фото	Эта функция предназначена для оптимизации качества определенного типа оригиналов. Можно оптимизировать качество текста, изображений или их комбинацию.  При выборе параметра <b>Ручная настройка</b> , можно указать соотношение текста и изображений, которые будут использоваться наиболее часто.
Затемнение	Выберите значение.	

## Параметры копирования по умолчанию

Таблица 2-3 Параметры копирования по умолчанию меню

Элемент меню	Элемент подменю	Значения	Описание
Число копий		Укажите количество копий. Значение по умолчанию — 1.	Укажите значение по умолчанию для числа копий.
Число сторон		1 2	Укажите значение по умолчанию для количества сторон копий.

**Таблица 2-3** Параметры копирования по умолчанию меню (продолжение)

Элемент меню	Элемент подменю	Значения	Описание
Сшивание/Разбор	Сшивание	Нет (по умолчанию) Одна слева в углу	Настройте параметры по умолчанию для сшивания и сортировки копий.
	Разбор	Выкл. Вкл. (по умолчанию)	Если выбрана сортировка, устройство печатает полный комплект задания, прежде чем перейти к печати следующей копии. Если сортировка не выбрана, устройство печатает копии страницы 1, затем все копии страницы 2 и т. д.
Настройка изображения	Очистка фона	Установите значение из диапазона.	При увеличении параметра <b>Очистка фона</b> удаляются бледные рисунки с фона или светлый цвет фона.
	Резкость	Установите значение из диапазона.	Установите параметр <b>Резкость</b> для очистки или смягчения изображения.
Выходной приемник	Выходной лоток	<Имя лотка>	Выберите выходной лоток для копий (если это возможно), который будет использоваться по умолчанию.
	Тракт прохождения бумаги	Лицевой стороной вверх (наиболее прямой путь) Лицевой стороной вниз (в правильном порядке)	Выберите тракт прохождения бумаги по умолчанию.
Печать в край листа		Обычный (рекомендуется) (по умолчанию) Вывод в край листа	Если оригинал печатается близко от края, используйте функцию <b>Печать в край листа</b> , чтобы избежать появления теней вдоль края копии. Используйте эту функцию совместно с функцией <b>Уменьшить/Увеличить</b> , чтобы убедиться, что на копиях печатается вся страница целиком.

## Параметры факса по умолчанию

**Таблица 2-4** Меню отправки факсов

Элемент меню	Элемент подменю	Значения	Описание
Разрешение		Стандартное (100x200 т/д) (по умолчанию) Высокое (200x200 т/д) Максимальное (300x300 т/д)	Данная функция предназначена для установки разрешения отправляемых документов. При более высоком разрешении изображение содержит большее количество точек на дюйм, поэтому они отображаются более подробно. При менее высоком разрешении изображение содержит меньшее количество точек на дюйм и отображается менее подробно, но при этом меньше размер файла.
Настройка изображения	Очистка фона	Установите значение из диапазона.	При увеличении параметра <b>Очистка фона</b> удаляются бледные рисунки с фона или светлый цвет фона.
	Резкость	Установите значение из диапазона.	Установите параметр <b>Резкость</b> для очистки или смягчения изображения.
Заголовок факса		Добавить к началу Заголовок	Используйте данную функцию для выбора положения заголовка факса на странице. При выборе параметра <b>Добавить к началу</b> заголовок факса печатается над содержанием

**Таблица 2-4** Меню отправки факсов (продолжение)

Элемент меню	Элемент подменю	Значения	Описание
			<p>факса, сдвигая содержание вниз. При выборе параметра <b>Заголовок</b> заголовок факса печатается поверх содержания факса, сдвига вниз не происходит.</p> <p>Использование данного параметра может предотвратить переход части содержания одностраничного факса на другую страницу.</p>

**Таблица 2-5** Получение факса меню

Элемент меню	Значения	Описание
Пересылка факса	<p>Пересылка факса</p> <p>Изменить PIN-код</p>	<p>Для переадресации полученных факсов на другое устройство выберите параметр <b>Пересылка факса</b> и <b>Нестандартный</b>. Затем в поле <b>Количество факсов при переадресации</b> можно указать количество других факсимильных устройств. При выборе данного элемента меню в первый раз будет выдан запрос о вводе PIN-кода. Данный PIN-код будет запрашиваться всякий раз при использовании этого меню. Это тот же самый PIN-код, который используется для доступа к меню печати факса.</p>
Маркировка полученных факсов	<p>Включено</p> <p>Выключено (по умолчанию)</p>	<p>Данный параметр предназначен для добавления даты, времени, телефонных номеров отправителей и номера страницы к каждой странице факса, получаемого данным устройством.</p>
Разместить на странице	<p>Включено</p> <p>Выключено</p>	<p>Данная функция предназначена для уменьшения факсов, которые больше форматов Letter или A4, до страницы этих форматов. Если выбран параметр <b>Выключено</b> данной функции, факсы больше форматов Letter или A4 будут распечатываться на нескольких страницах.</p>
Лоток бумаги для факса	<p>Выберите из списка лотков.</p>	<p>Выберите лоток, в котором содержится бумага формата и типа для печати входящих факсов.</p>
Выходной приемник	<p>&lt;Имя лотка&gt;</p>	<p>Выберите выходной лоток для факсов (если это возможно), который будет использоваться по умолчанию.</p>

## Параметры электронной почты по умолчанию

Данное меню предназначено для установки параметров по умолчанию электронной почты, отправляемой с устройства.

Элемент меню	Значения	Описание
Тип файла документа	<p>PDF (по умолчанию)</p> <p>JPEG</p> <p>TIFF</p> <p>M-TIFF</p>	<p>Выберите формат файла электронной почты.</p>
Качество вывода	<p>Высокий (большой файл)</p> <p>Средний (по умолчанию)</p> <p>Низкий (маленький файл)</p>	<p>При выборе более высокого выходного качества увеличивается размер выходного файла.</p>

Элемент меню	Значения	Описание
Разрешение	75 точек на дюйм	Данная функция предназначена для выбора разрешения. Используйте меньшие значения для создания меньших по размеру файлов.
	150 точек на дюйм (по умолчанию)	
	200 точек на дюйм	
	300 точек на дюйм	
Цветное/Черно-белое	Цветное сканирование (по умолчанию)	Укажите, будет электронная почта черно-белой или цветной.
	Черно/белое сканирование	
Версия TIFF	TIFF 6.0 (по умолчанию)	Данная функция используется для указания версии TIFF, которая требуется при сохранении файлов.
	TIFF (Post 6.0)	

## Параметры отправки в папку по умолчанию

Данное меню предназначено для установки параметров по умолчанию заданий сканирования, отправляемых на компьютер.

Элемент меню	Значения	Описание
Цветное/Черно-белое	Цветное сканирование	Укажите, будет файл черно-белым или цветным.
	Черно/белое сканирование (по умолчанию)	
Тип файла документа	PDF (по умолчанию)	Выберите формат файла.
	M-TIFF	
	TIFF	
	JPEG	
Версия TIFF	TIFF 6.0 (по умолчанию)	Данная функция используется для указания версии TIFF, которая требуется при сохранении файлов.
	TIFF (более поздней версии, чем 6.0)	
Качество вывода	Высокий (большой файл)	При выборе более высокого выходного качества увеличивается размер выходного файла.
	Средний (по умолчанию)	
	Низкий (маленький файл)	
Разрешение	75 точек на дюйм	Данная функция используется для выбора разрешения. Используйте меньшие значения для создания меньших по размеру файлов.
	150 точек на дюйм (по умолчанию)	
	200 точек на дюйм	
	300 точек на дюйм	
	400 точек на дюйм	
	600 точек на дюйм	

## Параметры печати по умолчанию

Данное меню предназначено для установки параметров по умолчанию заданий, отправляемых с компьютера.

**Таблица 2-6** Параметры печати по умолчанию меню

Элемент меню	Элемент подменю	Значения	Описание
Число копий на задание		Выберите значение.	Данная функция используется для установки количества копий по умолчанию для заданий печати.
Формат бумаги по умолчанию		(Список поддерживаемых форматов.)	Выберите формат бумаги.
Формат бумаги по умолчанию	Единица измерения	Миллиметры Дюймы	Выберите формат бумаги по умолчанию, используемый при выборе параметра <b>Нестандартный</b> в качестве формата бумаги для задания печати.
	Размер X		Выберите ширину <b>Нестандартного формата бумаги по умолчанию</b> .
	Размер Y		Выберите высоту <b>Нестандартного формата бумаги по умолчанию</b> .
Выходной приемник	Выходной лоток	<имя лотка>	Выберите выходной лоток для заданий печати (если это возможно), который будет использоваться по умолчанию.
	Тракт прохождения бумаги	Лицевой стороной вверх (наиболее прямой путь) Лицевой стороной вниз (в правильном порядке)	Выберите тракт прохождения бумаги по умолчанию для заданий печати.
1 или 2 стороны		1-сторонняя 2-сторонняя	Данная функция предназначена для выбора, будут задания печати по умолчанию односторонними или двусторонними.
	2-сторонний формат	Книжный переплет Блокнот. переплет	Данная функция предназначена для настройки стиля по умолчанию двусторонних заданий печати. При выборе параметра <b>Книжный переплет</b> обратная сторона страницы печатается по направлению печати сверху. Данный параметр предназначен для заданий печати, выровненных по левой кромке. При выборе параметра <b>Блокнот. переплет</b> обратная сторона страницы печатается в перевернутом виде. Данный параметр предназначен для заданий печати, выровненных по верхней кромке.

# Меню Время/расписание

Это меню служит для настройки параметров времени, условий перехода устройства в режим ожидания и выхода из него.



**Примечание** Все приведенные ниже значения по умолчанию являются настройками завода-изготовителя. Некоторые пункты этого меню не имеют значений по умолчанию.

Таблица 2-7 Меню Время/расписание

Пункт меню	Пункт подменю	Пункт подменю	Значения	Описание
Дата/Время	Формат даты		ГГГГ/МММ/ДД (по умолчанию)	Эта функция служит для установки текущей даты и времени, а также выбора формата, в котором дата и время будут указываться на исходящих факсах.
			МММ/ДД/ГГГГ	
			ДД/МММ/ГГГГ	
		Дата	Месяц	
		День		
		Год		
	Формат времени		12 ч (AM/PM) (по умолчанию)	
			24 ч	
	Время	Час		
		Минута		
		ДП		
		ПП		
Задержка режима ожидания			20 мин	Эта функция служит для выбора временного интервала, по истечении которого (в случае неактивности) устройство должно переходить в режим ожидания.
			30 мин (по умолчанию)	
			45 мин	
			1 час (60 мин)	
			90 мин	
			2 ч	
			4 ч	
Время активации	Понедельник		Выкл. (по умолчанию)	Выберите <b>Нестандартный</b> для установки времени активации на каждый день недели. Устройство будет выходить из режима ожидания по этому расписанию. Использование расписания режима ожидания помогает экономить электроэнергию и заранее готовить устройство к работе; это позволяет пользователям не тратить время на ожидание.
	Вторник			
	Среда		Нестандартный	
	Четверг			
	Пятница			
	Суббота			

**Таблица 2-7** Меню Время/расписание (продолжение)

Пункт меню	Пункт подменю	Пункт подменю	Значения	Описание
	Воскресенье			
Печать факсов	Режим печати факсов		Сохранять все принятые факсы	Если вы хотите сохранять конфиденциальность личных факсимильных сообщений, используйте эту функцию для сохранения факсимильных сообщений в памяти вместо автоматической распечатки с использованием расписания печати.
			Печатать все принятые факсы	
			Использовать график печати факсов	При составлении расписания печати факсов на панель управления выводятся приглашения ввести даты и время печати факсов.
	Изменить PIN-код			Выберите <b>Изменить PIN-код</b> для изменения PIN-кода, который пользователи должны вводить для распечатки факсов.

# Меню управления

Данное меню используется для настройки общих параметров управления устройством.



**Примечание** Все приведенные ниже значения по умолчанию являются настройками завода-изготовителя. Некоторые пункты этого меню не имеют значений по умолчанию.

Таблица 2-8 Меню Управление

Пункт меню	Пункт подменю	Значения	Описание
Управление хранимыми заданиями	Макс. к-во заданий быстр. копир.	Выберите максимальное количество заданий для сохранения в памяти	С помощью этой функции можно просматривать сохраненные в памяти устройства задания и управлять ими.
		1 час	
		4 часа	
		1 день	
	1 неделя		
Режим ожидания		Выключить	Эта функция служит для настройки параметров режима ожидания.
		Использовать задержку ожидания (по умолчанию)	Выберите <b>Использовать задержку ожидания</b> для перевода устройства в режим ожидания по истечении времени, заданного в меню <b>Время/расписание</b> .
Упр. расх. мат.	Ниж. предел для предупр.	Выберите любое значение в допустимом диапазоне.	Данное меню предназначено для управления такими административными функциями, как, например, изменение порога предупреждения о необходимости заказа расходных материалов.
		Стоп – низк.	
		Нет – стоп	
	Замените черный картридж	Нет - продолжить (по умолчанию)	

## Меню "Начальная настройка"

Меню Начальная настройка содержит следующие подменю:

- Сеть и В/В
- Настройка факсов
- Настройка электронной почты



**Примечание** Все приведенные ниже значения по умолчанию являются настройками завода-изготовителя. Некоторые пункты меню не имеют значений по умолчанию.

## Меню "Сеть и В/В"

Таблица 2-9 Сеть и В/В

Пункт меню	Пункт подменю	Значения	Описание
Тайм-аут В/В		Выберите любое значение в допустимом диапазоне. Заводское значение по умолчанию 15 с.	Время ожидания ввода/вывода – это время, за которое МФП принимает решение о прекращении задания. Если поток данных задания печати, поступающий в МФП, прерывается, то после истечения времени ожидания ввода/вывода МФП отправляет сообщение о сбое и прекращении этого задания.
<b>Примечание</b> Этот пункт меню доступен только при использовании разъема расширенного ввода/вывода (EIO).	Параллельный вход	Высок. скорость Нет Да (по умолчанию)	Параметр <b>Высок. скорость</b> задает скорость передачи данных между параллельным портом и главным компьютером (хостом).
	Дополнительные функции	Включено (по умолчанию) Выключено	Параметр <b>Дополнительные функции</b> позволяет включать и отключать двунаправленную параллельную связь.
Встроенный Jetdirect	См. список параметров в <a href="#">Таблица 2-10 Меню "Jetdirect"</a> .		
EIO <X> Jetdirect			

Таблица 2-10 Меню "Jetdirect"

Пункт меню	Пункт подменю	Пункт подменю	Значения и описание
TCP/IP	Включить		Выкл.: Выключает протокол TCP/IP.
			Вкл. (по умолчанию). Включает протокол TCP/IP.
	Имя хоста		Буквенно-цифровая строка длиной до 32 символов, предназначенная для идентификации МФП. Это имя можно найти на странице конфигурации HP Jetdirect. Значение этого параметра по умолчанию: NPIxxxxxx, где xxxxxx — последние шесть цифр MAC-адреса оборудования локальной сети.

**Таблица 2-10** Меню "Jetdirect" (продолжение)

Пункт меню	Пункт подменю	Пункт подменю	Значения и описание
	Параметры IPV4	Метод конфигурирования	<p>Задаёт метод конфигурирования параметров TCP/IPv4 на сервере печати HP Jetdirect.</p> <p><b>Bootp.</b> Значение BootP (протокол Bootstrap) используется для автоматического конфигурирования параметров TCP/IPv4 с сервера BootP.</p> <p><b>DHCP.</b> Значение DHCP (Dynamic Host Configuration Protocol – Протокол динамического конфигурирования узлов) используется для автоматического конфигурирования параметров TCP/IPv4 с сервера DHCPv4. Если значение DHCP выбрано при наличии аренды сервера DHCP, то для задания параметров этой аренды будут доступны меню <b>Версия DHCP</b> и <b>Продление срока действия DHCP</b>.</p> <p><b>Автоадресация IP.</b> Задаёт автоматическую IP-адресацию по линии внутренней связи. При этом автоматически назначается IP-адрес в виде 169.254.x.x.</p> <p><b>Ручной режим.</b> Позволяет конфигурировать параметры TCP/IPv4 при помощи меню <b>Ручные настройки</b>.</p>
		Версия DHCP	<p>Это меню доступно в том случае, если параметр <b>Метод конфигурирования</b> имеет значение <b>DHCP</b> во время аренды DHCP для сервера печати.</p> <p><b>Нет</b> (по умолчанию). Сохраняет текущую аренду сервера DHCP.</p> <p><b>Да.</b> Освобождает арендованный IP-адрес и текущую аренду сервера DHCP.</p>
		Продление срока действия DHCP	<p>Это меню доступно в том случае, если параметр <b>Метод конфигурирования</b> имеет значение <b>DHCP</b> во время аренды DHCP для сервера печати.</p> <p><b>Нет</b> (по умолчанию). Сервер печати не запрашивает продления срока действия аренды сервера DHCP.</p> <p><b>Да.</b> Сервер печати запрашивает продление срока действия аренды сервера DHCP.</p>
		Ручные настройки	<p>(Это меню доступно в том случае, если параметр <b>Метод конфигурирования</b> имеет значение <b>Ручной режим</b>) Позволяет конфигурировать параметры непосредственно с панели управления МФП:</p> <p><b>IP-адрес.</b> Уникальный IP-адрес МФП (n.n.n.n), где n – любое число от 0 до 255.</p> <p><b>Маска подсети.</b> Маска подсети для МФП (m.m.m.m), где m – любое число от 0 до 255.</p> <p><b>Сервер Syslog.</b> IP-адрес сервера системного журнала, используемый для получения и регистрации сообщений системного журнала.</p>

**Таблица 2-10** Меню "Jetdirect" (продолжение)

Пункт меню	Пункт подменю	Пункт подменю	Значения и описание
			<p><b>Шлюз по умолчанию.</b> IP адрес шлюза или маршрутизатора, используемый для связи с другими сетями.</p> <p><b>Тайм-аут бездействия.</b> Период времени (в секундах), по окончании которого неактивное соединение TCP, используемое для передачи данных печати, автоматически прерывается (по умолчанию 270 секунд, 0 выключает эту функцию).</p>
		IP по умолчанию	<p>Укажите IP-адрес по умолчанию для тех случаев, когда сервер печати не может получить IP-адрес из сети во время переконфигурирования TCP/IP (например, при ручном конфигурировании TCP/IP для работы с сервером BootP или DHCP).</p> <p><b>Автоадресация IP.</b> Устанавливает IP-адрес 169.254.x.x по внутренней линии связи.</p> <p><b>Устар..</b> Устанавливает адрес 192.0.0.192, совместимый с другими устройствами Jetdirect, более раннего года выпуска.</p>
		Первичный сервер DNS	Укажите IP-адрес (n.n.n.n) первичного сервера DNS (Domain Name System).
		Вторичный сервер DNS	Укажите адрес IP (n.n.n.n) вторичного сервера DNS.
	Параметры IPv6	Включить	<p>Этот пункт меню позволяет включать или отключать протокол IPv6 на сервере печати.</p> <p><b>Выкл.</b> (по умолчанию). Протокол IPv6 отключен.</p> <p><b>Вкл..</b> Протокол IPv6 включен.</p>
		Адрес	<p>Этот пункт позволяет вручную задавать адрес IPv6.</p> <p><b>Ручные настройки.</b> Это меню <b>Ручные настройки</b> позволяет включать и вручную настраивать адрес TCP/ IPv6.</p>
		Политика DHCPv6	<p><b>Маршрутизатор задан.</b> Метод автоматического конфигурирования с сохранением контекста подключений, который должен использоваться сервером печати, определяется маршрутизатором. Маршрутизатор указывает, будет ли сервер печати получать от сервера DHCPv6 свой адрес, свою конфигурационную информацию или то и другое вместе.</p> <p><b>Маршрутизатор недоступен.</b> Если маршрутизатор недоступен, сервер печати запрашивает у сервера DHCPv6 свою конфигурационную информацию с сохранением контекста подключений.</p> <p><b>Всегда.</b> Независимо от того, доступен маршрутизатор или нет, сервер печати всегда запрашивает у сервера DHCPv6 свою конфигурационную информацию с сохранением контекста подключений.</p>

**Таблица 2-10** Меню "Jetdirect" (продолжение)

Пункт меню	Пункт подменю	Пункт подменю	Значения и описание
		Первичный сервер DNS	Этот пункт позволяет указать адрес IPv6 первичного сервера DNS, с которым должен взаимодействовать сервер печати.
		Ручные настройки	<p>Этот пункт меню позволяет вручную устанавливать адреса IPv6 на сервере печати.</p> <p><b>Включить.</b> При выборе этого пункта укажите <b>Вкл.</b>, чтобы включить ручную настройку, или <b>Выкл.</b>, чтобы ее отключить.</p> <p><b>Адрес.</b> Выберите этот пункт, чтобы ввести адрес узла IPv6, состоящий из 16-ти 2-разрядных шестнадцатеричных цифр, разделенных двоеточием.</p>
	Прокси-сервер		<p>Указывает прокси-сервер, который будет использоваться встроенными приложениями МФП. Сетевые клиенты обычно используют прокси-сервер для доступа в сеть Интернет. Прокси-сервер кэширует Web-страницы и повышает безопасность работы клиентов в сети Интернет.</p> <p>Чтобы указать прокси-сервер, введите его адрес IPv4 или полное имя домена длиной до 255 символов.</p> <p>В некоторых сетях для получения адреса прокси-сервера нужно обратиться к независимому поставщику услуг (ISP).</p>
	Порт прокси-сервера		Введите номер порта, используемого прокси-сервером для поддержки клиентов. Этот номер, значение которого может быть от 0 до 65535, указывает на порт, зарезервированный для прокси-сервера используемой сети.
IPX/SPX	Включить		<p><b>Выкл.</b> Выключает протокол IPX/SPX.</p> <p><b>Вкл.</b> (по умолчанию). Включает протокол IPX/SPX.</p>
	Тип кадра		<p>Выберите тип кадра для используемой сети.</p> <p><b>Авто.</b> Автоматически задает тип кадра, ограничивая его типом первого обнаруженного кадра.</p> <p><b>EN_8023, EN_II, EN_8022 и EN_SNAP:</b> выбираемые типы кадров для сетей Ethernet.</p>
AppleTalk	Включить		<p><b>Выкл.</b> (по умолчанию). Выключает протокол AppleTalk.</p> <p><b>Вкл.</b> Включает протокол AppleTalk.</p>
DLC/LLC	Включить		<p><b>Выкл.</b> (по умолчанию). Выключает протокол DLC/LLC.</p> <p><b>Вкл.</b> Включает протокол DLC/LLC.</p>

**Таблица 2-10** Меню "Jetdirect" (продолжение)

Пункт меню	Пункт подменю	Пункт подменю	Значения и описание
Безопасность	Печать стр. защ		<p><b>Да.</b> Печатает страницу с текущими параметрами безопасности сервера печати HP Jetdirect.</p> <p><b>Нет</b> (по умолчанию). Страница с параметрами безопасности не печатается.</p>
		Безопасность web-соединений	<p>Для решения задач управления конфигурацией укажите, будет ли встроенный Web-сервер поддерживать соединения с помощью одного протокола HTTPS (Secure HTTP) или двух протоколов HTTP и HTTPS.</p> <p><b>HTTPS</b> . В целях обеспечения безопасности используется шифрованные каналы связи и доступ предоставляется только по протоколу HTTPS. Сервер печати будет работать как защищенный узел.</p> <p><b>HTTP/HTTPS дополнительно.</b> Разрешен доступ по протоколу HTTP или HTTPS.</p>
	IPsec или брандмауэр		<p>Укажите, в каком состоянии (IPsec или Брандмауэр) будет находиться сервер печати.</p> <p><b>Сохранить текущее.</b> Сохраняет текущую настройку состояния IPsec/Брандмауэр.</p> <p><b>Выключить.</b> Выключает функцию брандмауэра/IPsec.</p>
		Сброс параметров защиты	<p>Этот пункт меню позволяет сохранить или сбросить текущие настройки безопасности на сервере печати, установив вместо них заводские значения по умолчанию.</p> <p><b>Нет*</b>. Сохраняет текущие настройки безопасности.</p> <p><b>Да.</b> Сбрасывает текущие настройки безопасности и устанавливает заводские значения по умолчанию.</p>
Диагностика	Встроенный тест		<p>Это меню позволяет выбирать диагностические тесты, помогающие выявлять проблемы сетевого оборудования или сетевых соединений TCP/IP.</p> <p>Встроенные тесты помогают определить, является ли сетевая неисправность внешней или внутренней по отношению к МФП. Используйте встроенные тесты для проверки оборудования и каналов связи сервера печати. После выбора и активизации теста задайте время его выполнения и выберите <b>Выполнить</b>, чтобы запустить этот тест.</p> <p>В зависимости от заданного времени выполнения тест продолжается безостановочно до выключения МФП или обнаружения ошибки. После проведения теста печатается итоговая страница диагностики.</p>
		Тест LAN HW	<p> <b>ПРЕДУПРЕЖДЕНИЕ</b> Выполнение этого встроенного теста стирает конфигурацию TCP/IP.</p> <p>Этот тест выполняет внутреннюю петлевую диагностику, в рамках которого осуществляется обмен пакетами только между устройствами</p>

**Таблица 2-10** Меню "Jetdirect" (продолжение)

Пункт меню	Пункт подменю	Пункт подменю	Значения и описание
			<p>внутри сети. Обмен информацией с внешними сетевыми устройствами не выполняется.</p> <p>Выберите <b>Да</b>, чтобы запустить этот тест, или <b>Нет</b>, если он не требуется.</p>
		Тест HTTP	<p>Этот тест проверяет операции HTTP с помощью предварительно определенных страниц, извлекаемых из МФП, и выполняет диагностику встроенного Web-сервера.</p> <p>Выберите <b>Да</b>, чтобы запустить этот тест, или <b>Нет</b>, если он не требуется.</p>
		Тест SNMP	<p>Этот тест проверяет соединения SNMP, обращаясь к предварительно определенным объектам SNMP в МФП.</p> <p>Выберите <b>Да</b>, чтобы запустить этот тест, или <b>Нет</b>, если он не требуется.</p>
		Select All Tests (Выбрать все тесты)	<p>Используйте этот пункт, чтобы выбрать все имеющиеся встроенные тесты.</p> <p>Укажите <b>Да</b> для выбора всех тестов. Укажите <b>Нет</b> для выбора отдельных тестов.</p>
		Тест пути передачи данных	<p>Этот тест помогает выявить проблемы, связанные с повреждением данных и каналами передачи данных, в устройствах с эмуляцией HP postscript уровня 3. При выполнении этого теста в МФП отправляется предварительно определенный файл PostScript. Однако, бумага для этого теста не требуется, поскольку этот файл не печатается.</p> <p>Выберите <b>Да</b>, чтобы запустить этот тест, или <b>Нет</b>, если он не требуется.</p>
		Время выполнения [ч]	<p>С помощью этого пункта задайте период времени (в часах), в течение которого будут выполняться встроенные тесты. Можно выбрать любое значение от 1 до 60 часов. При выборе 0 тест будет выполняться неопределенное время до первой ошибки или выключения МФП.</p> <p>Данные, полученные в результате тестов HTTP, SNMP и Data Path (Каналы передачи данных), печатаются после выполнения этих тестов.</p>
		Выполнить	<p><b>Нет*</b>. Блокирует запуск выбранных тестов.</p> <p><b>Да</b>. Запускает выбранные тесты.</p>

**Таблица 2-10** Меню "Jetdirect" (продолжение)

Пункт меню	Пункт подменю	Пункт подменю	Значения и описание
	Ping-тест		Этот тест предназначен для проверки сетевых соединений. Во время его выполнения удаленному сетевому хосту посылаются пакеты канального уровня и ожидается ответ от этого хоста. Чтобы запустить ping-тест, установите следующие пункты:
		Тип назначения	Укажите, какой протокол поддерживает тестируемое устройство, IPv4 или IPv6.
		IP-адрес назначения	<p>IPv4. Введите адрес IPv4.</p> <p>IPv6 . Введите адрес IPv6.</p>
		Размер пакета	Укажите размер каждого пакета (в байтах), посылаемых на удаленный хост. Минимальный размер пакета по умолчанию – 64 байта, максимальный – 2048 байта.
		Тайм-аут	Укажите время ожидания ответа от удаленного хоста (в секундах). Значение по умолчанию – 1 с, максимальное значение – 100 с.
		Счетчик	Укажите, какое количество пакетов будет отправлено во время выполнения ping-теста. Можно выбрать любое значение от 1 до 100. Чтобы этот тест постоянно выполнялся, выберите 0.
		Печать результатов	Если время выполнения этого теста ограничено, то его результаты можно напечатать. Выберите <b>Да</b> для печати результатов ping-теста. Если выбрано значение <b>Нет</b> (по умолчанию), то печать результатов этого теста не выполняется.
		Выполнить	Укажите, будет ли выполняться этот ping-тест. Выберите <b>Да</b> , чтобы его запустить, или <b>Нет</b> , если он не требуется.

**Таблица 2-10** Меню "Jetdirect" (продолжение)

Пункт меню	Пункт подменю	Пункт подменю	Значения и описание
	Результаты ping-теста		Используйте этот пункт меню для просмотра состояния и результатов ping-теста на панели управления. Можно выбрать следующие пункты подменю:
	Передано пакетов		Показывает количество пакетов (0 - 65535), отправленных на удаленный хост, с момента запуска или завершения самого последнего теста.
	Принято пакетов		Показывает количество пакетов (0 - 65535), полученных с удаленного хоста, с момента запуска или завершения самого последнего теста.
	Процент потерь		Показывает процент пакетов ping-теста, отправленных на удаленный хост и оставшихся без ответа, с момента запуска или завершения самого последнего теста.
	Минимальное время на передачу и подтверждение приема		Показывает минимальное время на передачу и подтверждение приема (roundtrip-time, RTT), которое было зарегистрировано для пакетной передачи и ответа удаленного хоста (от 0 до 4096 миллисекунд).
	Максимальное время на передачу и подтверждение приема		Показывает максимальное время на передачу и подтверждение приема (roundtrip-time, RTT), которое было зарегистрировано для пакетной передачи и ответа удаленного хоста (от 0 до 4096 миллисекунд).
	Среднее время на передачу и подтверждение приема		Показывает среднее время на передачу и подтверждение приема (roundtrip-time, RTT), которое было зарегистрировано для пакетной передачи и ответа удаленного хоста (от 0 до 4096 миллисекунд).
	Ping-тест выполняется		Показывает состояние ping-теста, выполняется он или нет. <b>Да</b> указывает на то, что тест выполняется, а <b>Нет</b> на то, что тест уже завершился или не был запущен.
	Обновить		Этот пункт обновляет данные ping-теста текущими результатами. Используйте его при просмотре результатов ping-теста. Выберите Да, чтобы обновить результаты ping-теста, или Нет, если требуется, сохранить существующие данные. Обновление результатов ping-теста происходит автоматически при обновлении этого меню или при возвращении в главное меню.
Скорость соединения			Скорость и режим сетевых соединений сервера печати должны соответствовать характеристикам сети. Доступные значения этого параметра зависят от модели МФП и используемой платы сервера печати. Выберите один из предлагаемых вариантов конфигурации сетевых соединений:   <b>ПРЕДУПРЕЖДЕНИЕ</b> При изменении значений этого параметра сетевые соединения сервера печати с сетевыми устройствами могут быть потеряны.

**Таблица 2-10** Меню "Jetdirect" (продолжение)

Пункт меню	Пункт подменю	Пункт подменю	Значения и описание
			<p><b>Авто</b> (по умолчанию). Сервер печати использует функцию автоматического согласования, чтобы настроиться на самую высокую скорость передачи данных и допустимый режим связи. При сбое функции автоматического согласования устанавливается значение 100TX HALF или 10TX HALF, в зависимости от выявленной скорости порта коммутатора/концентратора. (Конфигурация полудуплексный режим/1000T не поддерживается).</p> <p><b>10T Полудупл..</b> 10 Мбит/с, полудуплексный режим.</p> <p><b>10T Дупл..</b> 10 Мбит/с, дуплексный режим.</p> <p><b>100TX Полудупл..</b> 100 Мбит/с, полудуплексный режим.</p> <p><b>100TX Дупл..</b> 100 Мбит/с, дуплексный режим.</p> <p><b>100TX Авто..</b> Ограничивает настройку сервера печати в режиме автоматического согласования максимальной скоростью 100 Мбит/с.</p> <p><b>1000TX Full (1000TX ДУПЛ.).</b> 1000 Мбит/с, дуплексный режим.</p>
Печать списка протоколов			Используйте этот пункт для печати страницы с вариантами конфигураций следующих протоколов: IPX/SPX, Novell NetWare, AppleTalk, DLC/LLC.

## Меню "Настройка факса"

**Таблица 2-11** Настройка факсов

Пункт меню	Пункт подменю	Пункт подменю	Значения	Описание
Необходимые параметры	Страна/регион		(Список стран/регионов)	Позволяет сконфигурировать параметры, требуемые законодательством для исходящих факсов.
	Дата/Время			
	Содержимое заголовка факса	Телефонный номер Название компании		
Отправка факса с ПК			<p>Выключено</p> <p>Включено (по умолчанию)</p>	Используйте эту функцию для включения или отключения Отправка факса с ПК. Отправка факса с ПК позволяет пользователям отправлять факсы со своих компьютеров через МФП, если на этих компьютерах установлены необходимые драйверы.

**Таблица 2-11** Настройка факсов (продолжение)

Пункт меню	Пункт подменю	Пункт подменю	Значения	Описание
Параметры отправки факсов	Громкость набора для факса		Выкл. Средний (по умолчанию) Высокий	Эта функция позволяет настраивать громкость тональных сигналов, издаваемых МФП при наборе номера факса.
		Коррекция ошибок	Включено (по умолчанию) Выключено	
	Сжатие JBIG		Выключено Включено (по умолчанию)	Параметр Сжатие JBIG сокращает время передачи факса и, тем самым, уменьшает стоимость телефонных услуг. Однако, использование Сжатие JBIG может вызвать проблемы совместимости с устаревшими факсимильными аппаратами. В таком случае Сжатие JBIG следует выключить.
	Максимальная скорость в бодах		Выберите из списка требуемое значение.	Используйте эту функцию для установки максимальной скорости получения факсов в бодах. Эту функцию можно использовать в качестве диагностического инструмента, позволяющего выявлять проблемы факсимильной связи.
	Режим набора		Тональный (по умолчанию) Импульсный	Позволяет установить тональный или импульсный набор номера.
	Повтор при занятости		Любое значение от 0 и 9. Заводская настройка по умолчанию – 3 попытки.	Укажите, сколько раз МФП будет пытаться набрать номер получателя, если линия занята.
	Повтор, нет ответа		Никогда (по умолчанию) Один раз Два раза	Укажите, сколько раз МФП будет пытаться набрать номер получателя, если его факс не отвечает.  <b>Примечание</b> Вариант Два раза доступен во всех странах мира, кроме США и Канады.
	Интервал повторов		Любое значение в диапазоне от 1 до 5 минут. Заводская настройка по умолчанию – 5 минут.	С помощью этой функции можно задать интервал времени между попытками набора номера, если номер получателя занят или не отвечает.
	Определять сигнал на линии		Включено Выключено (по умолчанию)	С помощью этой функции можно указать, будет ли МФП дожидаться тональный сигнал готовности перед отправкой факса.

**Таблица 2-11** Настройка факсов (продолжение)

Пункт меню	Пункт подменю	Пункт подменю	Значения	Описание
	Префикс набора		Выкл. (по умолчанию) Нестандартный	С помощью этой функции можно задать кодовый префикс, который должен набираться при отправке факсов с МФП.
	Коды оплаты		Выкл. (по умолчанию) Нестандартный	Если этот параметр включен, то при отправке факса появится подсказка, предлагающая пользователю ввести учетный код для этого факса.
		Минимальная длина		В диапазоне от 1 до 16 цифр. По умолчанию одна цифра.
Параметры получения факсов	Звонок до ответа		Диапазон значений зависит от того, где используется МФП. Заводская настройка по умолчанию – 2 звонка.	С помощью этой функции можно задать количество звонков, которые будут пропущены перед ответом факс-модема.
	Интервал звонков		По умолчанию (по умолчанию) Нестандартный	С помощью этой функции можно задать интервал времени между звонками, сигнализирующими о входящем факсе.
	Громкость звонка		Выкл. Низкий (по умолчанию) Высокий	Установите уровень громкости для звонка факса.
	Блокированные номера факса	Добавить блокируемый номер	Введите номер факса, который следует добавить в список заблокированных номеров.	Эта функция позволяет добавлять и удалять номера факсов из списка заблокированных номеров. Этот список может содержать до 30 номеров. МФП автоматически удаляет все входящие факсы, поступающие от заблокированных номеров, и регистрирует в рабочем журнале заблокированные факсимильные аппараты вместе с учетной информацией по заданиям.
		Удалить заблокированные номера	Укажите номер факса, который следует удалить из списка заблокированных номеров.	
		Очистка всех блокир. номеров	Нет (по умолчанию) Да	

## Меню "Настройка эл. почты"

Это меню позволяет включить и настроить функцию электронной почты.





**Примечание** Для настройки дополнительных параметров электронной почты используйте встроенный Web-сервер. Подробности см. в разделе [Встроенный Web-сервер](#).

**Таблица 2-12** Настройка электронной почты

Пункт меню	Значения	Описание
Подтверждение адреса	Вкл. (по умолчанию) Выкл.	Этот параметр разрешает МФП проверять синтаксис адреса электронной почты во время его набора. В правильных адресах электронной почты должны присутствовать символ @ и точка (.).
Поиск шлюзов отправки		Включает поиск доступных шлюзов SMTP, которые можно использовать для отправки электронной почты.
Шлюз SMTP	Введите IP-адрес шлюза SMTP.	Укажите IP-адрес шлюза SMTP, с помощью которого будет отправляться электронная почта из МФП.
Проверка шлюза отправки		Позволяет тестировать сконфигурированный шлюз SMTP для проверки его работоспособности.

## Меню "Настройка параметров отправки"

**Таблица 2-13** меню "Настройка параметров отправки"

Пункт меню	Значения	Описание
Дублировать МФП	Введите значение (IP-адрес).	Позволяет копировать локальные параметры отправки с одного МФП на другой.
Разрешить передачу в адрес новой службы Digital Send		Эта функция позволяет передавать МФП от одного сервера цифровой отправки HP Digital Sending Software (DSS) к другому.
 <b>Примечание</b> Этот пункт доступен только для моделей МФП HP LaserJet M4345.		HP DSS – это пакет программного обеспечения, предназначенный для решения широкого спектра задач цифровой отправки, например, передачи факсов, сообщений электронной почты и сканируемых документов.
Использовать службу Digital Send		Эта функция позволяет настраивать МФП для работы с сервером HP Digital Sending Software (DSS).
 <b>Примечание</b> Этот пункт доступен только для моделей МФП HP LaserJet M4345.		

## Меню поведения устройства



**Примечание** Значения, помеченные «по умолчанию», являются заводскими значениями по умолчанию. Для некоторых элементов меню не существует значений по умолчанию.

Таблица 2-14 Параметры работы устр-ва меню

Элемент меню	Элемент подменю	Элемент подменю	Значения	Описание
Язык			Выберите язык из списка.	Данная функция предназначена для выбора языка сообщений панели управления. При выборе нового языка может также измениться раскладка клавиатуры.
Звуки при нажатии			Вкл. (по умолчанию) Выкл.	Данная функция предназначена для указания, слышен ли звук при касании экрана или нажатии клавиш на панели управления.
Время неактивности			Укажите значение между 10 и 300 секундами. Заводское значение по умолчанию — 60 секунд.	Данная функция предназначена для указания интервала между активностью на панели управления и сбросом параметров устройства к значениям по умолчанию.
При предупр./ошибке	Очищаемые предупреждения		Вкл. Задание (по умолчанию)	Данная функция предназначена для указания интервала, в течение которого предупреждающие сообщения остаются на панели управления.
	События продолжения		Автопродолжение (10 с) (по умолчанию) Для продолжения коснитесь ОК	Данная функция предназначена для настройки реакции устройства при возникновении определенных ошибок.
	Устранение замятия		Авто (по умолчанию) Вкл. Выкл.	Данная функция предназначена для настройки того, что происходит в устройстве со страницами, потерянными при замятии.

**Таблица 2-14** Параметры работы устр-ва меню (продолжение)

Элемент меню	Элемент подменю	Элемент подменю	Значения	Описание
Действия для лотка	Использовать запрошенный лоток		Исключительно (по умолчанию)	Данная функция предназначена для управления заданиями в определенных входных лотках.
			Первый	
	Запрос ручной подачи		Всегда (по умолчанию)	Данная функция позволяет указать, должен ли появляться запрос, когда тип или формат заданий не соответствует указанному лотку, и использовать ли устройству вместо него универсальный лоток.
			Если не загружен	
	Другой носитель PS		Включено (по умолчанию)	Данная функция позволяет выбрать, будет ли устройство для работы с бумагой использовать технологию PostScript или HP.
			Выключено	
Использовать другой лоток		Включено (по умолчанию)	Данная функция предназначена для включения или выключения возникновения запроса на панели управления о выборе другого лотка, когда указанный лоток пуст.	
		Выключено		
Запрос формата/ типа		Экран	Данная функция определяет, следует ли сообщения о конфигурации лотка выводить каждый раз, когда лоток открывается или закрывается.	
		Не отображать (по умолчанию)		
Пустые страницы при дуплексе		Авто (по умолчанию)	Данная функция предназначена для управления заданиями двусторонней печати.	
		Да		
Сшиватель/ Укладчик	Сшивание		Нет	Если установлен дополнительный сшиватель/укладчик, данная функция позволяет установить характеристики сшивания устройством.
			Одна	
	Нет скрепок		Продолжить (по умолчанию)	
			Стоп	
Конфигурация MBM-3	Режим работы		Разделение функций	Данная функция предназначена для конфигурации дополнительного приемника на 3 почтовых ящика.
			Почтовый ящик	
			Укладчик	

**Таблица 2-14** Параметры работы устр-ва меню (продолжение)

Элемент меню	Элемент подменю	Элемент подменю	Значения	Описание
Общий режим копирования	Непрерыв. сканирование		Включено (по умолчанию)	Данная функция предназначена для включения немедленного сканирования. Когда параметр <b>Непрерыв. сканирование</b> включен, страницы оригинала сканируются на диск и сохраняются до тех пор, пока устройство не станет доступно.
			Выключено	
	Автопрерыв. печати		Включено	Когда данная функция включена, задания копирования могут прервать задания печати, настроенные на печать нескольких копий.  Задание копирования вставляется в очередь печати в конце одной из копий задания печати. После выполнения копирования устройство продолжает печать оставшихся копий задания печати.
		Выключено		
	Прерывание копирования		Включено	Когда данная функция включена, печатаемое в данный момент задание копирования прерывается при запуске нового задания копирования. Будет выдан запрос о подтверждении прерывания текущего задания.
			Выключено	
	Скорость «быстрой первой копии»		Быстрый разогрев выключен	
			Быстрый разогрев включен	

**Таблица 2-14** Параметры работы устр-ва меню (продолжение)

Элемент меню	Элемент подменю	Элемент подменю	Значения	Описание
Общие параметры печати	Формат бумаги по умолчанию		Выберите из списка форматов бумаги.	Данная функция предназначена для настройки формата бумаги по умолчанию для заданий печати.
	Заменять A4/Letter		Нет Да (по умолчанию)	Данная функция предназначена для печати на бумаге формата Letter, когда задание A4 отправлено на печать, но бумага формата A4 не загружена в устройство (или для печати на бумаге формата A4, когда задание A4 отправлено на печать, но бумага формата Letter не загружена). Данный параметр также позволяет взаимозаменять форматы A3 и Ledger.
	Ручная подача		Включено Выключено (по умолчанию)	Когда данная функция включена, можно выбрать подачу ручную с панели управления в качестве источника бумаги для печати.
	Шрифт Courier		Обычный (по умолчанию) Темный	Данная функция предназначена для выбора версии используемого шрифта Courier.
	Широкий A4		Включено Выключено (по умолчанию)	Данная функция используется для изменения области печати бумаги формата A4. При включении данного параметра в одной строке листа формата A4 может поместиться восемьдесят символов, набранных 10-м кеглем.
	Ошибки печати PS		Включено Выключено (по умолчанию)	Данная функция позволяет выбрать, следует ли печатать страницу ошибки PostScript (PS) при возникновении в устройстве ошибки PS.
	Ошибки печати PDF		Включено Выключено (по умолчанию)	Данная функция позволяет выбрать, следует ли печатать страницу ошибки PDF при возникновении в устройстве ошибки PDF.
	Язык принтера		Авто (по умолчанию) PCL PDF PS	Выберите язык принтера, который следует использовать устройству.  Обычно изменять язык устройства не приходится. При изменении языка устройство не сможет автоматически переключаться с одного языка на другой, за исключением случаев, когда устройству будут посылаются определенные программные команды.

**Таблица 2-14** Параметры работы устр-ва меню (продолжение)

Элемент меню	Элемент подменю	Элемент подменю	Значения	Описание
	PCL	Длина страницы	Укажите значение между 5 и 128 строками. Заводское значение по умолчанию — 60 строк.	PCL — набор команд принтера, разработанных компанией Hewlett-Packard для обеспечения доступа к функциям принтера.
		Ориентация	Книжная (по умолчанию) Альбомная	Выберите ориентацию, которая наиболее часто используется в заданиях печати. Выберите параметр <b>Книжная</b> , если короткая сторона находится сверху или <b>Альбомная</b> , если длинная сторона находится сверху.
		Источник шрифта	Выберите источник из списка.	Данная функция предназначена для выбора источника шрифта для шрифта по умолчанию программного обеспечения пользователя.
		Номер шрифта	Укажите номер шрифта. Диапазон: от 0 до 999. Заводское значение по умолчанию — 0.	Данная функция позволяет указать номер шрифта для шрифта по умолчанию программного обеспечения пользователя при помощи источника, который указан в элементе меню <b>Источник шрифта</b> . Каждому шрифту устройство присваивает номер и заносит его в список шрифтов PCL (который доступен в меню <b>Администрирование</b> ).
		Шаг шрифта	Укажите значение между 0,44 и 99,99. Заводское значение по умолчанию — 10,00.	Если параметры <b>Источник шрифта</b> и <b>Номер шрифта</b> указывают контурный шрифт, используйте данную функцию для выбора шага шрифта по умолчанию (для шрифта с фиксированным разделением символов).

**Таблица 2-14** Параметры работы устр-ва меню (продолжение)

Элемент меню	Элемент подменю	Элемент подменю	Значения	Описание
	PCL	Размер шрифта в пунктах	Укажите значение между 4,00 и 999,75. Заводское значение по умолчанию — 12,00.	Если параметры <b>Источник шрифта</b> и <b>Номер шрифта</b> указывают контурный шрифт, используйте данную функцию для выбора размера шрифта по умолчанию (для шрифта с пропорциональным разделением символов).
		Набор символов	PC-8 (по умолчанию)  (можно выбрать из 50 дополнительных наборов символов)	Данная функция позволяет выбрать один из нескольких доступных наборов символов для панели управления. Набор символов представляет собой уникальную группу символов в шрифте.
		Добавлять CR к LF	Нет (по умолчанию)  Да	Данная функция позволяет выбрать, следует ли добавлять символ возврата каретки ко всем символам перевода строки, встречающимся в заданиях PCL, совместимых с предыдущими версиями (только текст, отсутствует управление заданиями).
		Без чистых страниц	Нет (по умолчанию)  Да	Данный параметр предназначен для тех, кто создает собственные PCL, которые могут включать нестандартную подачу бумаги и вызывать печать пустых страниц. Если установлено значение <b>Да</b> и страница пуста, то подачи бумаги не происходит.
		Назначение источников мат-ла	Стандартный (по умолчанию)  Классический	Данная функция предназначена для выбора и сохранения номеров лотков, когда драйвер устройства не используется или когда в программном обеспечении отсутствует параметр выбора лотка.

## Меню качества печати



**Примечание** Значения, помеченные «по умолчанию», являются заводскими значениями по умолчанию. Для некоторых элементов меню не существует значений по умолчанию.

Таблица 2-15 Качество печати меню

Элемент меню	Элемент подменю	Значения	Описание
Задать совмещение	Тестовая страница	Печать (клавиша)	<p>Параметр <b>Задать совмещение</b> предназначен для выравнивания полей таким образом, чтобы можно было разместить изображение по центру страницы, сверху вниз и слева направо. Можно также выровнять изображение на лицевой стороне по изображению на задней стороне страницы.</p> <p>Печать пробной страницы для настройки регистрации.</p>
	Источник	<p>Все лотки</p> <p>Лоток &lt;X&gt;: &lt;содержимое&gt; (выбор лотка)</p>	Выберите подающий лоток источника для печати страницы <b>Задать совмещение</b> .
	Настройка лотка <X>	Сдвиг от -20 до 20 по осям X и Y. Значение по умолчанию — 0.	<p>Выполните процедуру выравнивания для каждого лотка.</p> <p>При создании изображения устройство <i>сканирует</i> страницу от одного края до другого по мере <i>подачи</i> листа в устройство сверху вниз.</p> <p>Направление сканирования, обозначенное как X. X1, направление сканирования первой стороны двустороннего листа. X2 — направление сканирования второй стороны двустороннего листа. Направление подачи обозначено как Y.</p>
Режимы термоэлемента	<Тип бумаги>		Настройка режима термоэлемента для различных типов носителя.
	Восстановить режимы	Восстановить (клавиша)	Восстановление режимов термоэлемента к значениям по умолчанию.
Оптимизация	Высокий приоритет передачи	Обычный (по умолчанию)	Оптимизация определенных параметров для всех заданий в дополнение к оптимизации тракта прохождения бумаги.
		Повышенный	
Разрешение	Линия Дополнительно	Выкл. (по умолчанию)	
		Вкл.	
		300	
		600	
REt		FastRes 1200 (по умолчанию)	Данная функция предназначена для выбора разрешения печати.
		ProRes 1200	
		Выкл.	
		Светлый	Включите функцию Resolution Enhancement technology (REt) для получения отпечатков со сглаженными углами, кривыми и контурами. Для

**Таблица 2-15** Качество печати меню (продолжение)

Элемент меню	Элемент подменю	Значения	Описание
		Средний (по умолчанию) Темный	всех значений разрешения печати, включая FastRes1200, технология REt способствует улучшению качества.
Режим Economode		Включено Выключено	Если включен экономичный режим, при печати страницы используется меньшее количество тонера; однако при этом значительно ухудшается качество печати.
Плотность тонера		Выберите значение от 1 до 5. Значение по умолчанию — 3.	Более светлая или темная печать: 1 — наиболее светлая, а 5 — наиболее темная.
Калибровка/Очистка	Автоочистка	Включено Выключено	Если включена функция автоматической очистки, устройство печатает страницу очистки, когда число страниц достигает значения, заданного для параметра <b>Интервал очистки</b> .
	Интервал очистки	1000	Установите интервал, через который должна печататься страница очистки. Интервал измеряется числом печатаемых страниц.
		2000	
		5000	
		10000	
		20000	
Формат автоочистки	Letter A4	Выберите формат бумаги для страницы очистки.	
С листом очистки	Процесс (клавиша)	Данная функция предназначена для создания и обработки страницы очистки излишков тонера, возникающих при давлении ролика в термозлементе. Процесс занимает до 2,5 минуты.	

# Меню устранения неисправностей



**Примечание** Значения, помеченные «по умолчанию», являются заводскими значениями по умолчанию. Для некоторых элементов меню не существует значений по умолчанию.

**Таблица 2-16** Поиск и устранение неисправностей меню

Элемент меню	Элемент подменю	Элемент подменю	Значения	Описание
Журнал событий			Печать (клавиша)	Данная функция отображает на дисплее коды событий и соответствующие им такты двигателя, а также позволяет распечатывать полный журнал событий.
Калибровка сканера			Калибровка (клавиша)	Калибровка позволяет компенсировать смещения в системе формирования изображений (головка каретки) для устройства АПД и планшетных сканеров.  Калибровка сканера может понадобиться, если не выполняется захват требуемых областей отсканированных документов.
Трассировка Т.30 факса	Печать отчета по Т.30			Данная функция предназначена для печати или настройки отчета о трассировке протокола Т.30 факса. Т.30 — стандарт, в котором определены средства взаимодействия, протоколы и исправление ошибок между факсами.
	Когда печатать отчет		Нет автоматической печати	
			Печатать после каждого задания факса	
			Печатать после отправки факса	
			Печатать после каждой ошибки факса	
			Печатать только после ошибок отправки	
			Печатать только после ошибок получения	
Потеря сигнала передачи факса			Значение от 0 до 30.	Данная функция предназначена для того, чтобы устанавливать уровни потерь для компенсации потери сигнала в телефонной линии. Данный параметр не следует изменять, если только об этом не попросит представитель сервисного центра НР, поскольку изменение может прекратить функционирование факса.
Факс V.34			Обычный (по умолчанию)  Выкл.	Данная функция предназначена для отключения модуляций V.34, если произошло несколько сбоев в работе факса или если это требуется для работы телефонной линии.

**Таблица 2-16** Поиск и устранение неисправностей меню (продолжение)

Элемент меню	Элемент подменю	Элемент подменю	Значения	Описание
Режим громкоговорителя факсов			Обычный (по умолчанию) Диагностический	Данная функция может использоваться техническим специалистом для оценки и диагностики выходных сигналов факса по звукам модуляций факса. Значение по умолчанию «нормально».
Датчики прохождения бумаги				Инициализируйте сенсорную проверку тракта прохождения бумаги.
Тест пути бумаги	Тестовая страница		Печать (клавиша)	Напечатайте пробную страницу проверки принадлежностей устройства для работы с бумагой. Можно определить тракт, используемый для проверки, чтобы проверить определенные тракты прохождения бумаги.
	Источник		Все лотки Лоток 1 Лоток 2  (Показаны дополнительные лотки, если это возможно.)	Укажите, будет ли пробная страница печататься во всех лотках или в каком-то определенном лотке.
	Адресат		Все приемники Приемник укладчика Стандартный выходной лоток	Выберите параметр выхода пробной страницы. Можно указать, следует отправлять пробную страницу во все лотки или только в определенный лоток.
	Дуплекс		Выкл. (по умолчанию) Вкл.	Выберите, следует ли включать дуплексер в проверку тракта прохождения бумаги.
	Число копий		Диапазон: 2-30, значение по умолчанию —2	Укажите, сколько страниц следует отправлять из указанного источника при проверке тракта прохождения бумаги.

**Таблица 2-16** Поиск и устранение неисправностей меню (продолжение)

Элемент меню	Элемент подменю	Элемент подменю	Значения	Описание		
Тест пути бумаги при ок. обр.	Скрепки	Параметры ок. обработки	Выберите из списка доступных параметров.	Выполните окончательную проверку принадлежностей для работы с бумагой.  Выберите параметр, который требуется проверить.		
		Формат носителя	Letter Legal A4 Executive (JIS) 8,5 x 13	Выберите размер бумаги для окончательной проверки тракта прохождения бумаги.		
		Тип носителя		Выберите тип бумаги для окончательной проверки тракта прохождения бумаги.		
		Число копий	Диапазон: 2-30, значение по умолчанию —2	Выберите количество копий, которые будут включены в окончательную проверку тракта прохождения бумаги.		
		Дуплекс	Выкл. Вкл.	Выберите, следует ли использовать дуплексер в окончательной проверке тракта прохождения бумаги.		
		Печ. тест. стран	Печать (клавиша)	Распечатайте пробную страницу, которая будет использоваться в окончательной проверке тракта прохождения бумаги.		
		Стопка	Формат носителя	Letter Legal A4 Executive (JIS) 8,5 x 13	Выберите параметр, который будет использован при проверке укладчика.	
				Тип носителя	Выберите из списка типов.	Выберите тип носителя, который будет использоваться в окончательной проверке тракта прохождения бумаги.
				Число копий	1 10 50 100 500	Выберите количество копий, которые будут включены в окончательную проверку тракта прохождения бумаги.
				Дуплекс	Выкл. Вкл.	Выберите, следует ли использовать дуплексер в окончательной проверке тракта прохождения бумаги.
Печ. тест. стран	Печать (клавиша)			Распечатайте пробную страницу, которая будет использоваться в окончательной проверке тракта прохождения бумаги.		
Ручное тестирование датчика				Проверьте сенсоры устройства и переключатели для правильной работы. Каждый сенсор отображается на экране		

**Таблица 2-16** Поиск и устранение неисправностей меню (продолжение)

Элемент меню	Элемент подменю	Элемент подменю	Значения	Описание
				панели управления вдоль сведений об их состоянии. Вручную подвиньте каждый сенсор и проследите за изменениями на экране. Нажмите клавишу «Останов» для прекращения проверки.
Тестирование компонентов				Проверьте независимо отдельные части на наличие шума, утечки и т. п. Чтобы начать проверку, выберите один из компонентов. Проверка будет осуществлена указанное в параметре количество раз <b>Повтор</b> . При выполнении проверки может появиться запрос об удалении частей из устройства. Нажмите клавишу <b>Останов</b> для прекращения проверки.
Печ./Выкл. теста			Непрерывное значение от 0 до 60 000 миллисекунд. По умолчанию — 0 миллисекунд.	Выясните, с чем связана неполадка, останавливая устройство при прохождении цикла печати и наблюдая, на каком из этапов изображение ухудшается. Для запуска проверки укажите время остановки. Следующее задание, отправленное устройству, будет остановлено в указанное время.
Тесты для сканера				Данный элемент меню используется техническими специалистами для диагностики потенциальных неполадок, связанных со сканером.
Панель управления	Светодиоды			Данная функция предназначена, чтобы удостовериться в правильности работы компонентов панели управления.
	Экран			
	Кнопки			
	Сенсорный экран			

# Меню Сброс

Таблица 2-17 Меню Сброс

Пункт меню	Значения	Описание
Очистка локальной адресной книги	Очистка (кнопка)	Эта функция позволяет удалить все записи из сохраненных в устройстве адресных книг.
Очистка рабочего журнала факса	Да Нет (по умолчанию)	Эта функция позволяет удалить все события из журнала факса.
Восстановить заводские параметры Telecom	Восстановить (кнопка)	Эта функция позволяет восстановить исходные значения параметров телефонной связи из меню <b>Начальная настройка</b> .
Восстановить заводские установки	Восстановить (кнопка)	С помощью этой функции можно восстановить принятые по умолчанию значения всех параметров устройства.
Очистка сообщения об обслуживании	Очистка (кнопка)	Позволяет удалить предупредительные сообщения <b>Закажите набор обслуживания</b> и <b>Замените набор обслуживания</b> .
Очистка сообщения устройства АПД	Очистка (кнопка)	Эта функция позволяет стереть предупредительные сообщения <b>Закажите набор подачи документов</b> и <b>Замените набор подачи документов</b> .
Сброс расх. матер.	Новый набор для обслуживания (Да/Нет)  Новый набор для устройства АПД (Да/Нет)	Этот пункт меню позволяет оповестить устройство об установке нового набора обслуживания или набора подачи документов.

## Сервис

Меню Сервис заблокировано и чтобы его открыть, требуется PIN-код. Это меню может использоваться только сертифицированным специалистом по обслуживанию.



## 3 Ввод/вывод (I/O)

В данной главе описывается процедура настройки определенных параметров сети для устройства. Далее представлены следующие темы.

- [Конфигурация USB](#)
- [Конфигурация сети](#)

## Конфигурация USB

Это устройство поддерживает подключение по стандарту USB 2.0. Для печати необходимо использовать кабель USB типа A-to-B.

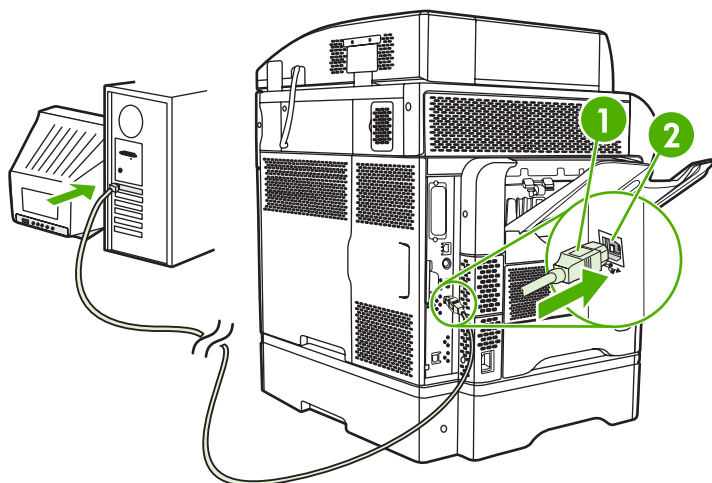

**Рисунок 3-1** Порт USB

1	Разъем USB
2	Порт USB (тип B)

# Конфигурация сети

Возможно, потребуется сконфигурировать определенные параметры сети на этом устройстве. Настроить эти параметры можно в следующих местах:

- Программа установки
- Панель управления устройства
- Встроенный Web-сервер
- Специальное программное обеспечение для управления (HP Web Jetadmin или HP LaserJet Utility для компьютеров Macintosh)



**Примечание** Дополнительные сведения об использовании встроенного Web-сервера см. в разделе [Встроенный Web-сервер](#)

Дополнительную информацию о поддерживаемых сетях и инструментальных средствах настройки см. в руководстве администратора сервера *HP Jetdirect*. Данное руководство прилагается к принтерам, в которых установлен сервер печати HP Jetdirect.

В этом разделе приведены следующие сведения о конфигурировании параметров сети:

- [Настройка параметров TCP/IPv4](#)
- [Конфигурирование параметров TCP/IPv6](#)
- [Отключить сетевые протоколы \(необязательно\)](#)
- [Серверы печати HP Jetdirect EIO](#)

## Настройка параметров TCP/IPv4

Если сеть не обеспечивает автоматическую IP-адресацию с помощью DHCP, BOOTP, RARP или другим методом, может потребоваться ввести следующие параметры вручную, чтобы можно было выполнять печать по сети:

- адрес IP (4 байта)
- маска подсети (4 байта)
- шлюз по умолчанию (4 байта)

### Указать адрес IP

Текущий адрес IP устройства можно увидеть на главном экране панели управления, для этого нажмите [Сетевой адрес](#).

Чтобы изменить адрес IP вручную, используйте следующую процедуру.

1. Прокрутите значения и нажмите [Администрирование](#).
2. Прокрутите значения и нажмите [Первоначальная настройка](#).
3. Нажмите [Сеть и ввод/вывод](#).
4. Нажмите [Встроенный Jetdirect](#).
5. Нажмите [TCP/IP](#).

6. Нажмите **Параметры IPV4**.
7. Нажмите **Способ конфигурации**.
8. Нажмите **Вручную**.
9. Нажмите **Сохранить**.
10. Нажмите **Ручные настройки**.
11. Нажмите **Адрес IP**.
12. Нажмите текстовое поле адреса IP.
13. Введите адрес IP с помощью клавиатуры.
14. Нажмите **ОК**.
15. Нажмите **Сохранить**.

### **Задать маску подсети**

1. Прокрутите значения и нажмите **Администрирование**.
2. Прокрутите значения и нажмите **Первоначальная настройка**.
3. Нажмите **Сеть и ввод/вывод**.
4. Нажмите **Встроенный Jetdirect**.
5. Нажмите **TCP/IP**.
6. Нажмите **Параметры IPV4**.
7. Нажмите **Способ конфигурации**.
8. Нажмите **Вручную**.
9. Нажмите **Сохранить**.
10. Нажмите **Ручные настройки**.
11. Нажмите **Маска подсети**.
12. Нажмите текстовое поле маски подсети.
13. Введите маску подсети с помощью клавиатуры на сенсорном экране.
14. Нажмите **ОК**.
15. Нажмите **Сохранить**.

### **Указать шлюз по умолчанию**

1. Прокрутите значения и нажмите **Администрирование**.
2. Прокрутите значения и нажмите **Первоначальная настройка**.
3. Нажмите **Сеть и ввод/вывод**.
4. Нажмите **Встроенный Jetdirect**.

5. Нажмите **TCP/IP**.
6. Нажмите **Параметры IPv4**.
7. Нажмите **Способ конфигурации**.
8. Нажмите **Вручную**.
9. Нажмите **Сохранить**.
10. Нажмите **Ручные настройки**.
11. Нажмите **Шлюз по умолчанию**.
12. Нажмите текстовое поле шлюза по умолчанию.
13. Введите адрес шлюза по умолчанию с помощью клавиатуры на сенсорном экране.
14. Нажмите **ОК**.
15. Нажмите **Сохранить**.

## Конфигурирование параметров TCP/IPv6

Дополнительные сведения о конфигурировании устройства для работы в сети TCP/IPv6 см. в разделе *Руководство администратора серверов печати HP Jetdirect*.

## Отключить сетевые протоколы (необязательно)

Согласно заводским настройкам по умолчанию, все поддерживаемые сетевые протоколы включены. Отключение неиспользуемых протоколов дает следующие преимущества.

- Это снижает количество сетевого трафика, создаваемого устройством.
- Это не позволяет посторонним пользователям выполнять печать с помощью устройства.
- Это позволяет выводить на странице конфигурации только необходимую информацию.
- Это позволяет выводить на панели управления устройства сообщения об ошибках и предупреждения для определенного протокола.

## Отключить IPX/SPX



---

**Примечание** Не выключайте этот протокол в системах Windows, использующих для печати протокол IPX/SPX.

---

1. Прокрутите значения и нажмите **Администрирование**.
2. Прокрутите значения и нажмите **Первоначальная настройка**.
3. Нажмите **Сеть и ввод/вывод**.
4. Нажмите **Встроенный Jetdirect**.
5. Нажмите **IPX/SPX**.
6. Нажмите **Включение**.

7. Нажмите **Выключено**.
8. Нажмите **Сохранить**.

## Отключить AppleTalk

1. Прокрутите значения и нажмите **Администрирование**.
2. Прокрутите значения и нажмите **Первоначальная настройка**.
3. Нажмите **Сеть и ввод/вывод**.
4. Нажмите **Встроенный Jetdirect**.
5. Нажмите **AppleTalk**.
6. Нажмите **Включение**.
7. Нажмите **Выключено**.
8. Нажмите **Сохранить**.

## Отключить DLC/LLC

1. Прокрутите значения и нажмите **Администрирование**.
2. Прокрутите значения и нажмите **Первоначальная настройка**.
3. Нажмите **Сеть и ввод/вывод**.
4. Нажмите **Встроенный Jetdirect**.
5. Нажмите **DLC/LLC**.
6. Нажмите **Включение**.
7. Нажмите **Выключено**.
8. Нажмите **Сохранить**.

## Серверы печати HP Jetdirect EIO

Серверы печати HP Jetdirect (сетевые платы) можно установить в гнездо EIO. Эти платы поддерживают несколько сетевых протоколов и операционных систем. Серверы печати HP Jetdirect упрощают управление сетью, позволяя подключать принтер непосредственно к сети в любом месте. Серверы печати HP Jetdirect также поддерживают протокол SNMP (простой протокол сетевого управления), обеспечивающий удаленное управление принтером и устранение неполадок с помощью программного обеспечения HP Web Jetadmin.



---

**Примечание** Сконфигурируйте плату с помощью панели управления, программы установки принтера или программы HP Web Jetadmin. Дополнительную информацию см. в документации к серверу печати HP Jetdirect.

---

# 4 Носитель и лотки

Глава содержит следующие разделы.

- [Общие технические характеристики носителя](#)
- [Общие рекомендации по выбору печатных носителей](#)
- [Выбор носителя](#)
- [Выбор носителя для печати](#)
- [Окружающая среда для печати и хранения бумаги](#)
- [Загрузка носителя](#)
- [Управление заданиями печати](#)
- [Выбор выходного приемника](#)

## Общие технические характеристики носителя

Полный набор технических характеристик бумаги для печати на всех устройствах HP LaserJet см. в *Руководстве по носителям для печати на принтерах семейства HP LaserJet* (доступно на <http://www.hp.com/support/ljpaperguide>).

Категория	Технические требования
Кислотность	5,5 до 8,0 рН
Толщина	0,094 до 0,18 мм (от 3,0 до 7,0 мил)
Изгиб в пачке	Отклонение от плоскости не более 5 мм (0,02 д.)
Линия обреза	Обрез острым лезвием без видимых дефектов осыпания волокон.
Совместимость с температурой закрепления тонера	Не должна обугливаться, плавиться, деформироваться или выделять опасные вещества при нагревании до 200°C (392°F) в течение 0,1 с.
Волокно	Длинное волокно
Содержание влаги	От 4% до 6% по весу
Гладкость	100 до 250 (Шеффилд)

## Общие рекомендации по выбору печатных носителей

Перед покупкой большого количества бумаги или специализированных бланков убедитесь в том, что ваш поставщик придерживается требований к печатным носителям, описанным в *Руководстве по печатным носителям для принтеров семейства HP LaserJet*.

Информацию о том, как заказать *Руководство по печатным носителям для принтеров семейства HP LaserJet*, см. в разделе [Служба поддержки пользователей HP](#). Загрузить копию этого руководства можно с web-страницы: <http://www.hp.com/support/ljpaperguide>

Некоторые типы бумаги могут отвечать всем требованиям, изложенным в этой главе или *Руководстве по печатным носителям для принтеров семейства HP LaserJet*, но качество печати все равно будет неудовлетворительным. Это может быть вызвано несоответствующими условиями печати или другими внешними обстоятельствами, которые компания HP не в состоянии контролировать (например, недопустимой температурой и влажностью).

*Специалисты компании Hewlett-Packard рекомендуют проверять бумагу перед ее покупкой большими партиями.*



**ПРЕДУПРЕЖДЕНИЕ** При использовании бумаги, не отвечающей характеристикам, указанным здесь или в руководстве по характеристикам носителя, могут возникнуть проблемы, для решения которых потребуются вмешательство службы технической поддержки. На обслуживание такого рода гарантия или соглашения на техническое обслуживание Hewlett-Packard не распространяются.

### Нежелательные типы бумаги

Устройство может печатать на различных типах бумаги. Использование бумаги, не соответствующей требованиям технических характеристик, может стать причиной низкого качества печати и вызвать замятие бумаги.

- Не используйте слишком грубую бумагу. Используйте бумагу с параметрами гладкости Sheffield от 100 до 250 ед.
- Не используйте бумагу с вырезами или перфорацией, а также бумагу, отличающуюся от стандартной перфорированной бумаги с 3 отверстиями.
- Не используйте неоднородные бланки.
- Не используйте бумагу, на которой уже выполнялась печать или которая проходила через фотокопировальное устройство.
- Не используйте бумагу с фоновым изображением при печати сплошной заливки.
- Не используйте бумагу с тисненым рисунком или фирменные бланки, отпечатанные трафаретным способом.
- Не используйте бумагу, имеющую ярко выраженную текстурную поверхность.
- Не используйте специальные порошки и другие материалы, предназначенные для предотвращения слипания отпечатанных бланков.
- Не используйте бумагу с цветным покрытием, нанесенным после изготовления бумаги.

## Бумага, способная вызвать повреждение устройства

В редких случаях бумага может стать причиной выхода устройства из строя. Следует избегать использования следующих видов бумаги, поскольку они могут стать причиной повреждения устройства:

- Не используйте бумагу с прикрепленными скрепками.
- Не используйте прозрачную пленку, этикетки, фотобумагу и глянцевую бумагу, предназначенную для струйных принтеров или для других низкотемпературных принтеров. Используйте только те носители, которые предназначены для принтеров HP LaserJet.
- Не используйте бумагу с тисненым рисунком или с покрытием, а также любые другие носители, не способные выдерживать температуру закрепления тонера данного устройства. Не используйте фирменные бланки или бумагу, отпечатанную с использованием красок или чернил, не выдерживающих температуру термофиксатора.
- Не используйте носители, которые под воздействием температуры термофиксатора выделяют опасные загрязнения, плавятся, изгибаются или теряют цвет.

Информацию о порядке заказа расходных материалов HP LaserJet см. [Заказ частей, дополнительных принадлежностей и расходных материалов](#).

## Общие технические характеристики носителя

Полный набор технических характеристик бумаги для печати на всех устройствах HP LaserJet см. в *Руководстве по носителям для печати на принтерах семейства HP LaserJet* (доступно на <http://www.hp.com/support/ljpaperguide>).

Категория	Технические требования
Кислотность	5,5 до 8,0 pH
Толщина	0,094 до 0,18 мм (от 3,0 до 7,0 мил)
Изгиб в пачке	Отклонение от плоскости не более 5 мм (0,02 д.)
Линия обреза	Обрез острым лезвием без видимых дефектов осыпания волокон.
Совместимость с температурой закрепления тонера	Не должна обугливаться, плавиться, деформироваться или выделять опасные вещества при нагревании до 200°C (392°F) в течение 0,1 с.
Волокно	Длинное волокно
Содержание влаги	От 4% до 6% по весу
Гладкость	100 до 250 (Шеффилд)

# Выбор носителя

## Конверты

Конструкция конвертов имеет существенное значение. Линии сгиба на конвертах могут быть разными не только в пределах партий, поступающих от разных производителей, но даже в пределах коробки от одного производителя. Качество печати на конвертах существенным образом зависит от качества материала, из которого изготовлены конверты. При выборе конвертов необходимо принимать во внимание следующие характеристики.

- **Плотность.** Плотность бумаги, из которой изготовлены конверты, не должна превышать 105 г/м<sup>2</sup>, иначе могут возникнуть замятия.
- **Конструкция.** Перед печатью конверты должны быть аккуратно сложены, допускается их загибание до 6 мм. Конверты не должны содержать воздуха.
- **Качество.** Конверты не должны иметь складок, прорезей и других повреждений.
- **Температура.** Необходимо использовать конверты, которые выдерживают температуру и давление в принтере.
- **Формат.** Можно использовать конверты только указанных ниже размеров.
  - **Минимум:** 76 на 127 мм
  - **Максимум:** 216 на 356 мм



---

**Примечание** Для печати конвертов используйте только лоток 1 или дополнительный податчик конвертов. При печати на материалах короче 178 мм возможно замятие. Причиной этого может стать бумага, состояние которой изменилось под воздействием условий окружающей среды. Для наиболее качественной печати храните и используйте бумагу надлежащим образом. Выберите конверты в драйвере принтера (см. [Поддерживаемые драйверы принтера](#)).

---

## Конверты со швами на обоих концах

Конверты с линиями склейки на обоих концах имеют вертикальные, а не диагональные швы. Подобная конструкция повышает вероятность смятия конверта. Убедитесь в том, что линия склейки доходит до угла конверта, как это показано ниже.

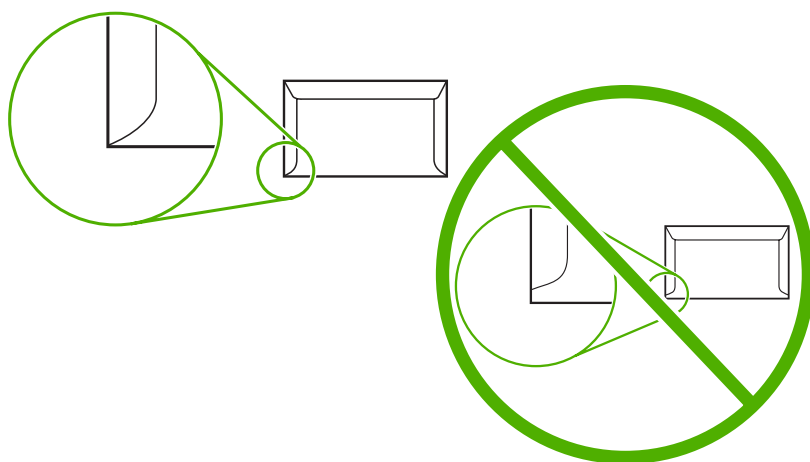

1	Допустимая конструкция конвертов
2	Недопустимая конструкция конвертов

## Конверты с защитной полоской на клейкой поверхности или с клапанами

Конверты с защитной полоской на клейкой поверхности или конверты с несколькими клапанами, закрывающими клейкую поверхность, должны быть изготовлены с применением клейких материалов, выдерживающих температуру и давление в принтере. Дополнительные отвороты и полоски могут привести к возникновению складок, морщин или замятий, а также к повреждению термоэлемента.

## Поля на конвертах

В приведенной ниже таблице указаны характерные поля для адресов на конвертах формата #10 или DL.

Тип адреса	Верхнее поле	Левое поле
Обратный адрес	15 мм	15 мм
Адрес получателя	51 мм	89 мм



**Примечание** Для достижения наиболее высокого качества печати задавайте поля не менее 15 мм от краев конверта. Избегайте печати поверх области стыковки швов конверта.

## Хранение конвертов

Правильное хранение конвертов способствует высокому качеству печати. Конверты должны храниться в горизонтальном положении. Воздух, остающийся в конвертах, приводит к образованию пузырьков, что может повлечь за собой замятие конвертов во время печати.

Для получения дополнительных сведений см. [Окружающая среда для печати и хранения бумаги](#).

## Этикетки



**ПРЕДУПРЕЖДЕНИЕ** Во избежание повреждения МФП пользуйтесь этикетками, рекомендованными для лазерных принтеров. Не рекомендуется печатать на листе этикеток несколько раз, а также на неполных листах.

### Форма этикетки

Выбирая этикетки, учитывайте качество изготовления каждого из компонентов этикетки.

- **Клейкий материал.** Клейкая основа должна быть устойчивой к нагреву до температуры 200° С, возникающей при печати.
- **Расположение этикеток.** Пользуйтесь только этикетками, на подложках которых отсутствуют участки с открытой клейкой основой между ними. Этикетки могут отслаиваться от подложки, если на ней имеются открытые участки. Это может привести к серьезным замятиям.
- **Скручивание.** Этикетки для печати должны быть плоскими с загибами (в любом направлении) не более 13 мм.
- **Качество.** Не используйте этикетки со сгибами, пузырьками и другими признаками отслоения.



**Примечание** Выберите этикетки в драйвере принтера (см. [Поддерживаемые драйверы принтера](#)).

## Прозрачные пленки

Прозрачные пленки, используемые в принтере, должны выдерживать температуру 200°С, которая является рабочей температурой термоэлемента принтера.



**ПРЕДУПРЕЖДЕНИЕ** Во избежание повреждения МФП используйте только прозрачные пленки, рекомендованные для лазерных принтеров HP LaserJet, например прозрачные пленки HP.



**Примечание** Выберите прозрачные пленки в драйвере принтера (см. [Поддерживаемые драйверы принтера](#)).

## Карточки и плотный носитель

Принтер рассчитан на загрузку в подающий лоток многих типов карточек, включая каталожные карточки и почтовые открытки. Характеристики некоторых карточек обеспечивают более высокое качество печати, так как их конструкция лучше подходит для подачи в лазерный принтер.

Для достижения наибольшей производительности не используйте бумагу, плотность которой превышает 157 г/м<sup>2</sup>. Слишком плотная бумага может стать причиной сбоев при подаче, неполадок при укладке, замятий бумаги, некачественного закрепления тонера, низкого качества печати или сильного механического износа.



**Примечание** Если входной лоток загружен не полностью или используется бумага с гладкостью от 100 до 180 по Шеффилду, можно печатать на более плотной бумаге.

## Конструкция карточек

- **Гладкость.** Карточки плотностью 135–157 г/м<sup>2</sup> должны иметь гладкость от 100 до 180 по Шеффилду. Карточки плотностью 60–135 г/м<sup>2</sup> должны иметь гладкость от 100 до 250 по Шеффилду.
- **Конструкция.** Карточка должна лежать горизонтально, скручивание не должно превышать 5 мм.
- **Состояние.** Не допускается использовать для печати карточки с морщинами, надрывами или иными дефектами.
- **Формат.** Для печати допускается использовать только карточки следующего формата:
  - **Минимум:** 76 на 127 мм
  - **Максимум:** 216 на 356 мм

## Печать на карточках

Располагайте поля по меньшей мере на расстоянии 2 мм от краев.

## Фирменные и печатные бланки

Многие производители предлагают высококачественную бумагу. Они гарантируют, что их бумага подходит для печати на лазерном принтере. Для некоторых шероховатых поверхностей, например для чертежной бумаги, бумаги верже или холста, может потребоваться специальный режим термоэлемента, который предоставляется на некоторых моделях принтера и позволяет достигать приемлемой фиксации тонера.



**Примечание** При печати на лазерных принтерах небольшие отклонения качества являются обычным явлением. Эти отклонения невидимы при печати на обычной бумаге. Однако их можно увидеть при печати на печатных бланках, так как линии и поля уже помещены на странице.

Чтобы избежать проблем при использовании печатных бланков, бумаги с тисненными рисунками и фирменных бланков, соблюдайте следующие правила:

- Избегайте использования бланков, отпечатанных с применением низкотемпературных чернил (используемых в некоторых видах термографии).
- Используйте печатные и фирменные бланки, которые были напечатаны с использованием офсетной литографии и гравировки.
- Используйте бланки, которые были отпечатаны с применением устойчивых к высокой температуре чернил, которые не плавятся, не испаряются и не выделяют опасных газов при нагревании до 200 °C в течение 0,1 секунды. Как правило, стойкие к окислению или маслосодержащие чернила соответствуют этому требованию.
- При предварительной печати бланков убедитесь, что влажность бумаги не изменилась и что не используются материалы, которые изменяют электрические и физические свойства бумаги. Бланки нужно хранить в изолированной от влаги среде, чтобы предотвратить изменение содержания влаги при хранении.
- Избегайте обработки печатных бланков, которые уже были использованы или на которых нанесено какое-либо покрытие.

- Не используйте бумагу с тисненым покрытием или фирменные бланки с рельефным рисунком.
- Не используйте бумагу, которая имеет текстурную поверхность.
- Не используйте бумагу, на поверхности которой находится распыленное вещество и другие материалы, которые препятствуют слипанию печатных бланков между собой.

## Выберите правильный режим термоэлемента

Устройство автоматически регулирует режим термоэлемента в соответствии с типом носителя, установленным для лотка. Для плотной бумаги (например картона) требуется высокий режим термоэлемента для лучшего сцепления тонера с бумагой, а для прозрачной пленки требуется более низкий режим термоэлемента для предотвращения повреждения устройства. Обычно параметр, установленный по умолчанию, обеспечивает наилучшую производительность для большинства типов носителей для печати.

Режим термоэлемента может быть изменен только в том случае, если для используемого лотка установлен тип носителя. См. раздел [Управление заданиями печати](#). После установки типа носителя для лотка режим термоэлемента для данного типа можно изменить в меню [Администрирование](#) в подменю [Качество печати](#) на панели управления устройством. См. раздел [Меню качества печати](#).



**Примечание** Использование режимов термоэлемента **Высокий 1** или **Высокий 2** улучшает сцепление тонера с бумагой, однако может привести к другим проблемам, например, к чрезмерному закручиванию бумаги. Если термоэлемент установлен в режим работы **Высокий 1** или **Высокий 2**, то скорость печати устройства может быть более низкой. В таблице ниже приводятся настройки режима работы термоэлемента, наиболее подходящие к тому или иному типу поддерживаемого носителя для печати.

Тип носителя	Настройки режима термоэлемента
Обычная бумага	Обычный
Печатный бланк	Обычный
Фирменный бланк	Обычный
Прозрачная пленка	Низк. 2.
Перфорированная бумага	Обычный
Этикетки	Обычный
Высококачественная	Обычный
Переработанная	Обычный
Цвет	Обычный
Легкий	Низк. 1.
Стопка карточек	Обычный
Грубая	Высок. 1
Конверт	Обычный

Чтобы сбросить режимы термоэлемента до режимов по умолчанию, откройте меню **Администрирование** на панели управления устройством. Нажмите **Качество печати**, затем – **Режимы термоэлемента**, а затем – **Восстановить режимы**.

# Выбор носителя для печати

Таблица 4-1 Поддерживаемые типы носителя

Тип носителя	Лоток 1	Лотки 2, 3, 4, 5	Дополнительный модуль двусторонней печати	Дополнительное устройство подачи конвертов.	Приемник на 3 почтовых ящика или укладчик из состава сшивателя/укладчика	Только отсек сшивателя в сшивателе/укладчике
Гладкая бумага	X	X	X	X	X	X
Печатный бланк	X	X	X	X	X	X
Фирменный бланк	X	X	X	X	X	X
Прозрачная пленка	X	X			X	
Перфорированная бумага	X	X		X	X	X
Этикетки	X	X	X	X	X	
Высокосортная бумага	X	X	X	X	X	X
Вторичная бумага	X	X	X	X	X	X
Цветная печать	X	X	X	X	X	X
Карточки	X			X	X <sup>1 2</sup>	
Грубая бумага	X	X	X	X	X	X
Конверт	X			X	X <sup>1</sup>	

<sup>1</sup> Подача только лицевой стороной вверх.

<sup>2</sup> Если установлен приемник на 3 почтовых ящика, для печати карточек выберите нижний лоток. Носители плотностью 200 г/м<sup>2</sup> и более поддерживаются только нижним лотком.

**Таблица 4-2** Поддерживаемые форматы и плотности лотка 1

Формат	Размеры <sup>1</sup>	Плотность	Емкость <sup>2</sup>
Letter	216 на 279 мм	от 60 до 200 г/м <sup>2</sup>	100 листов бумаги плотностью 75 г/м <sup>2</sup>
A4	210 на 297 мм		
Legal	216 на 356 мм		
Executive	184 на 267 мм		
Statement	140 на 216 мм		
8,5 на 13	216 на 330 мм		
A5	148 на 210 мм		
B5 (JIS)	182 на 257 мм		
Executive (JIS)	216 на 330 мм		
D Postcard (JIS)	148 на 200 мм		
16K	197 на 273 мм		
Нестандартная <sup>3</sup>	Минимум: 76 на 127 мм Максимум: 216 на 356 мм		
Конверт Commercial #10	105 на 241 мм		
Конверт DL ISO	110 на 220 мм		
Конверт C5 ISO	162 на 229 мм		
Конверт B5 ISO	176 на 250 мм		
Конверт Monarch #7-3/4	98 на 191 мм		

- <sup>1</sup> МФП поддерживает носители для печати многих форматов. Поддерживаемые форматы можно выяснить с помощью программного обеспечения.
- <sup>2</sup> Емкость может меняться в зависимости от плотности и толщины бумаги, а также от условий окружающей среды.
- <sup>3</sup> Для получения сведений о печати на нестандартной бумаге см. [Загрузка бумаги малого формата, нестандартного формата или плотной бумаги.](#)

**Таблица 4-3** Лотки 2, 3, 4, 5: поддерживаемые форматы и плотность носителей

Формат	Размеры <sup>1</sup>	Плотность	Емкость <sup>2</sup>
Letter	216 на 279 мм	от 60 до 120 г/м <sup>2</sup>	500 листов бумаги плотностью 75 г/м <sup>2</sup>
A4	210 на 297 мм		
Executive	184 на 267 мм		
Legal	216 на 356 мм		
B5 (JIS)	182 на 257 мм		
A5	148 на 210 мм		
8,5 на 13	216 на 330 мм		
Executive (JIS)	216 на 330 мм		
16K	197 на 273 мм		
Нестандартная <sup>3</sup>	Минимум: 148 на 210 мм Максимум: 216 на 356 мм		

<sup>1</sup> МФП поддерживает носители для печати многих форматов. Поддерживаемые форматы можно выяснить с помощью программного обеспечения.

<sup>2</sup> Емкость может меняться в зависимости от плотности и толщины бумаги, а также от условий окружающей среды.

<sup>3</sup> Для получения сведений о печати на нестандартной бумаге см. [Загрузка бумаги малого формата, нестандартного формата или плотной бумаги](#).

**Таблица 4-4** Дополнительный модуль двусторонней печати: поддерживаемые форматы и плотность носителей

Формат	Размеры	Плотность
Letter	216 на 279 мм	от 60 до 120 г/м <sup>2</sup>
A4	210 на 297 мм	
Executive	184 на 267 мм	
Legal	216 на 356 мм	
B5 (JIS)	182 на 257 мм	
A5	148 на 210 мм	
8,5 на 13	216 на 330 мм	
Executive (JIS)	216 на 330 мм	
16K	197 на 273 мм	

**Таблица 4-5** Дополнительное устройство подачи конвертов: поддерживаемые форматы и плотность носителей

Формат	Размеры	Плотность	Емкость
Monarch #7-3/4	98 на 191 мм	от 75 до 105 г/м <sup>2</sup>	75 конвертов
Commercial#10	105 на 241 мм		
DL ISO	110 на 220 мм		
C5 ISO	162 на 229 мм		
B5 ISO	176 на 250 мм		

**Таблица 4-6** Дополнительный приемник на 3 почтовых ящика или укладчик из состава сшивателя/укладчика: поддерживаемые форматы и плотность носителей

Формат	Размеры <sup>1</sup>	Плотность	Вместимость <sup>2</sup>
Letter	216 на 279 мм		Для укладчика из состава сшивателя/укладчика или нижнего отсека на приемнике на 3 почтовых ящика: 500 листов бумаги плотностью 75 г/м <sup>2</sup>
A4	210 на 297 мм		
Executive	184 на 267 мм		
Legal	216 на 356 мм		
B5 (JIS)	182 на 257 мм		
A5	148 на 210 мм		Для 2 верхних отсеков на приемнике на 3 почтовых ящика: каждый вместимостью 100 листов бумаги плотностью 75 г/м <sup>2</sup>
Statement	140 на 216 мм		
8,5 на 13	216 на 330 мм		
Executive (JIS)	216 на 330 мм		
DPostcard(JIS)	148 на 200 мм		
16K	197 на 273 мм		
Конверт #10 <sup>4</sup>	105 на 241 мм		
Конверт Monarch #7-3/4 <sup>4</sup>	98 на 191 мм		
Конверт C5 ISO <sup>4</sup>	162 на 229 мм		
Конверт DL ISO <sup>4</sup>	110 на 220 мм		
Конверт B5 ISO <sup>4</sup>	176 на 250 мм		
Нестандартная <sup>3</sup>	Минимум: 76 на 127 мм Максимум: 216 на 356 мм		

<sup>1</sup> МФП поддерживает носители для печати многих форматов. Поддерживаемые форматы можно выяснить с помощью программного обеспечения.

<sup>2</sup> Емкость может меняться в зависимости от плотности и толщины бумаги, а также от условий окружающей среды.

<sup>3</sup> Для получения сведений о печати на нестандартной бумаге см. [Загрузка бумаги малого формата, нестандартного формата или плотной бумаги.](#)

<sup>4</sup> Подача только лицевой стороной вверх.

**Таблица 4-7** Сшиватель из состава сшивателя/укладчика: поддерживаемые форматы и плотность носителей

Формат	Размеры	Плотность	Вместимость
Letter	216 на 279 мм	Для гладких носителей: от 60 до 120 г/м <sup>2</sup>	Для гладких носителей: 30 листов бумаги плотностью 75 г/м <sup>2</sup>
A4	210 на 297 мм		
Legal	216 на 356 мм	Для толстых носителей: от 128 до 199 г/м <sup>2</sup>	Для глянцевых носителей: 20 листов
8,5 на 13	216 на 330 мм		
Executive (JIS)	216 на 330 мм		

**Таблица 4-8** Устройство АПД: поддерживаемые форматы и плотность носителей

Формат	Размеры	Плотность	Вместимость
Letter	216 на 279 мм	от 60 до 120 г/м <sup>2</sup>	50 листов бумаги плотностью 75 г/м <sup>2</sup>
A4	210 на 297 мм		
A5	148 на 210 мм		
Legal	216 на 356 мм		

## Окружающая среда для печати и хранения бумаги

Идеальной окружающей средой для печати и хранения бумаги является атмосфера комнатной или близкой к ней температуры, не слишком влажная и не слишком сухая. Следует помнить, что бумага является гигроскопичным материалом, быстро впитывающим и теряющим влагу.

Тепловое воздействие в сочетании с влажностью приводит к повреждению бумаги. Тепло способствует испарению влаги из бумаги, в то время как охлаждение вызывает конденсацию влаги на листе. Нагревательные системы и кондиционеры воздуха удаляют большую часть влаги из помещения. Когда пачка с бумагой открывается, бумага начинает терять влагу, что приводит к появлению полос и загрязнению тонером. Влажная погода или водяные охладители способствуют повышению влажности в помещении. Используемая бумага в открытой пачке впитывает избыточную влагу, что приводит к слабо отпечатанным и непропечатанным оттискам. Кроме того, в процессе поглощения и испарения влаги бумага деформируется. Это может привести к замятиям.

Таким образом, условия хранения и использования бумаги являются такими же важными факторами, как и процесс ее изготовления. Условия хранения бумаги прямо влияют на эффективность протягивания бумаги в принтере.

Следует приобретать бумагу в таких количествах, чтобы срок хранения не был слишком большим (около 3 месяцев). Бумага, которая хранится дольше, может подвергаться воздействию высокой температуры и влажности, что может привести к ее повреждению. Планирование является важным фактором, позволяющим избежать повреждения бумаги из-за хранения ее в больших количествах.

В запечатанных пачках бумага может сохранять свои свойства в течение нескольких месяцев. Открытые пакеты с бумагой могут получить повреждение от воздействия окружающей среды, особенно если они не упакованы во влагонепроницаемый материал.

Для того чтобы производительность устройства была оптимальной, необходимо поддерживать среду для хранения бумаги в надлежащем состоянии. Требуемые условия следующие: температура воздуха от 20° до 24°С (от 68° до 75°F) с относительной влажностью от 45% до 55%. При оценке среды для хранения бумаги могут оказаться полезными следующие рекомендации:

- Бумага должна храниться при комнатной или близкой к комнатной температуре.
- Воздух должен быть не слишком сухим и не слишком влажным (с учетом гигроскопичности бумаги).
- Хранить открытый пакет с бумагой лучше всего плотно завернутым во влагонепроницаемую упаковку. Если окружающая среда для хранения бумаги подвергается резким колебаниям, то из упаковки следует извлекать такое количество бумаги, которое будет израсходовано в течение рабочего дня. Это позволит избежать нежелательных колебаний влажности бумаги.
- Правильное хранение конвертов способствует высокому качеству печати. Конверты должны храниться в горизонтальном положении. Воздух, остающийся в конвертах, приводит к образованию воздушных пузырьков, что может повлечь за собой замятие конвертов во время печати.

## Загрузка носителя

Этот раздел содержит сведения о загрузке в лотки носителей стандартных и нестандартных форматов.



**ПРЕДУПРЕЖДЕНИЕ** Во избежание замятия бумаги никогда не добавляйте и не вынимайте бумагу из лотка во время печати или копирования из этого лотка. Чтобы избежать повреждения МФП, печатайте этикетки и конверты только из лотка 1. Печатайте только на одной стороне этикеток, конвертов и прозрачных пленок.

## Загрузка планшета сканера

Поместите документ на стекло сканера лицевой стороной вниз.

## Загрузка АПД

Загрузите документ в устройство АПД лицевой стороной вверх.

## Загрузка лотка 1

Лоток 1 вмещает до 100 листов бумаги или 10 конвертов. Для получения дополнительных сведений по поддерживаемым носителям см. [Выбор носителя для печати](#).

Если лоток 1 постоянно загружается носителем одного и того же типа и носитель, как правило, не извлекается из лотка 1 между заданиями печати, следуйте приведенным инструкциям. Следующая процедура может использоваться для увеличения производительности МФП, когда выполняется печать из лотка 1.



**ПРЕДУПРЕЖДЕНИЕ** Во избежание замятия никогда не добавляйте и не вынимайте носитель из лотка, из которого производится печать.

1. Нажмите **Копировать**.
2. Нажмите **Выбор бумаги**.
3. Нажмите **Лоток 1, любой размер**.
4. Выберите формат носителя.



**Примечание** Если в качестве формата носителя выбран **Нестандартный**, установите единицы измерения (по вертикали и по горизонтали).

5. Нажмите **ОК**.
6. Нажмите **ОК** еще раз.

- Откройте лоток 1.

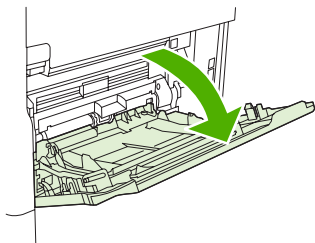

- Загрузите бумагу в соответствии с ее форматом и параметрами окончательной обработки. Для получения информации по загрузке печатных бланков, фирменных бланков и перфорированной бумаги см. [Выбор носителя для печати](#).



**ПРЕДУПРЕЖДЕНИЕ** Во избежание замятия печатайте по одному листу этикеток за раз.

- Настройте направляющие, чтобы они слегка касались стопки носителя, не изгибая ее.

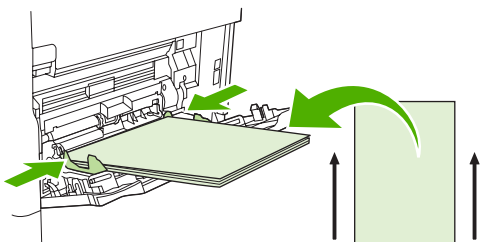

- Убедитесь, что стопка бумаги расположена под планками на направляющих и не превышает индикаторов уровня загрузки.



**Примечание** В случае печати на длинных носителях вытащите до упора расширение лотка.

- Нажмите **Пуск копирования**.

## Загрузка лотков 2, 3, 4 и 5

В лотки 2, 3, 4 и 5 можно поместить до 500 листов стандартного носителя. Для получения сведений о характеристиках бумаги см. [Выбор носителя для печати](#).

Далее приведены *автоматически определяемые* форматы, которые размечены внутри лотка:

- A4
- Letter
- Legal
- Executive
- B5 (JIS)
- A5

Неопределяемые форматы:

- 16K
- Executive (JIS)
- 216 на 330 мм (8,5 на 3)

В случае загрузки носителя неизвестного формата необходимо вручную настроить формат на панели управления. Для получения сведений о загрузке носителей нестандартных форматов см. [Загрузка носителей нестандартных форматов в лотки 2, 3, 4 и 5](#).



**ПРЕДУПРЕЖДЕНИЕ** Во избежание замятия никогда не добавляйте и не вынимайте бумагу из лотка, из которого производится печать.

### Загрузка носителей стандартных форматов в лотки 2, 3, 4 и 5



**Примечание** Не загружайте конверты в лотки 2, 3, 4 и 5. Для печати конвертов следует использовать только лоток 1.

1. Откройте лоток до упора.

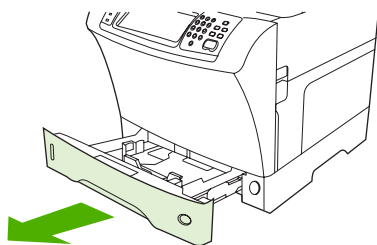

2. Загрузите носитель в лоток.

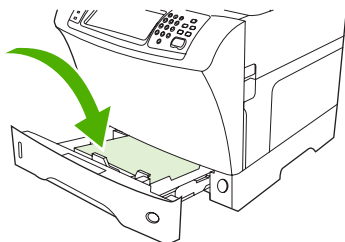

**Примечание** Для получения информации по загрузке печатных бланков, фирменных бланков и перфорированной бумаги см. [Загрузка фирменных бланков, перфорированной бумаги или печатных бланков](#).

3. Настройте направляющую длины носителя, нажав на расположенный на ней выступ и переместив до соприкосновения с пачкой носителя.

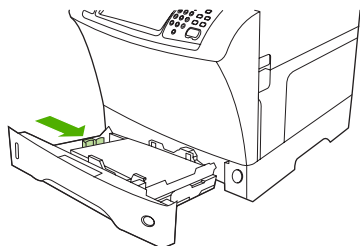

4. Настройте направляющую ширины носителя, нажав на расположенный на ней выступ и переместив до соприкосновения с пачкой носителя.

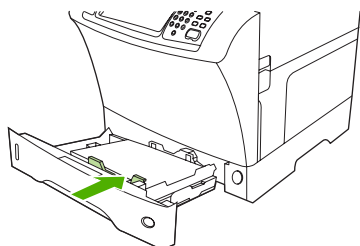

5. Закройте лоток.

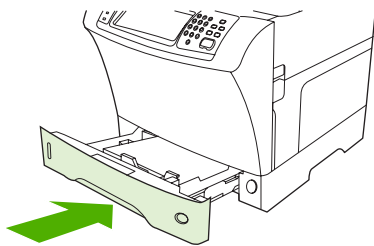

**Примечание** В зависимости от выбранного формата может появиться предложение переместить направляющие носителя. Следуйте инструкциям на дисплее панели управления.

### Загрузка носителей нестандартных форматов в лотки 2, 3, 4 и 5

1. Откройте лоток до упора.

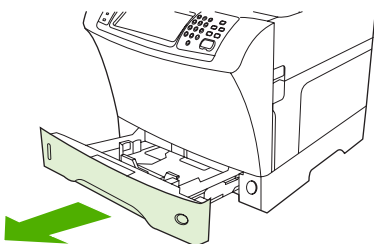

2. Нажмите на выступ на левой направляющей носителя и выдвиньте ее до упора.

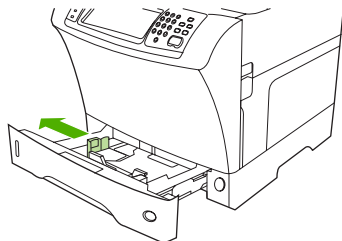

3. Нажмите на выступ на передней направляющей носителя и выдвиньте ее до упора.

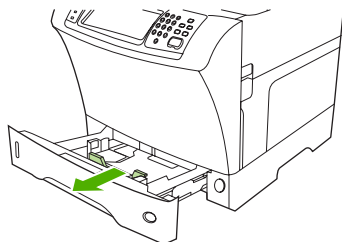

4. Загрузите носитель в лоток.

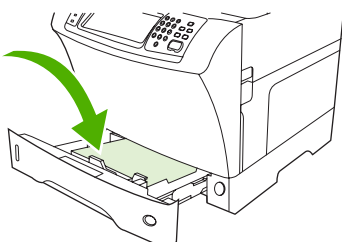

---

**Примечание** См. [Загрузка фирменных бланков, перфорированной бумаги или печатных бланков](#) для получения информации по загрузке печатных бланков, фирменных бланков и перфорированной бумаги.

---

5. Настройте левую направляющую носителя, нажав на расположенный на ней выступ и переместив до соприкосновения с пачкой носителя.

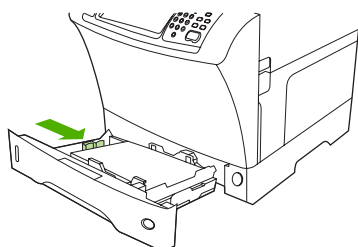

6. Настройте переднюю направляющую носителя, нажав на расположенный на ней выступ и переместив до соприкосновения с пачкой носителя.

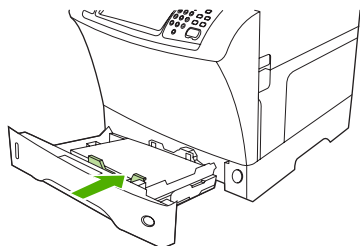

7. На упаковке бумаги найдите значение ширины (по вертикали) и длины (по горизонтали). Эта информация потребуется для следующего действия.

8. Закройте лоток.

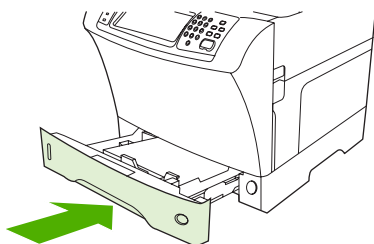

9. Если на панели управления отображается формат **Нестандартный**, значит для лотка установлен формат **НЕСТАНДАРТНЫЙ**. Лоток будет соответствовать любому заданию печати на носителе нестандартного формата, даже если формат в задании отличается от формата загруженного в лоток носителя. При необходимости можно указать точные размеры загруженного в лоток носителя нестандартного формата. В этом случае размеры отображаются в виде указанных значений вместо **Нестандартный**.

Нажмите **Нестандартный**. Появится меню **ЕДИНИЦА ИЗМЕРЕНИЯ**.



**Примечание** МФП может предложить передвинуть направляющие носителя. Следуйте инструкциям на дисплее панели управления.

10. Нажмите **МИЛЛИМЕТРЫ** или **ДЮЙМЫ**.
11. На цифровой клавиатуре наберите значение по вертикали (короткий край).
12. Нажмите **ОК**.
13. На цифровой клавиатуре наберите значение по горизонтали (длинный край).
14. Нажмите **ОК**. На короткое время на дисплее панели управления появится сообщение **ПАРАМЕТРЫ СОХРАНЕНЫ**. После этого отобразится размер лотка.
15. Нажмите **ВЫХОД**, чтобы подтвердить параметры. Лоток готов к использованию.

## Загрузка специальных носителей

## Загрузка конвертов

Можно выполнять печать на конвертах из лотка 1 или дополнительного податчика конвертов. Лоток 1 вмещает до 10 конвертов и поддерживает стандартные и нестандартные форматы. Дополнительный податчик конвертов вмещает до 75 конвертов и поддерживает только стандартные форматы конвертов.

Для печати на конвертах любых форматов убедитесь, что в программе установлены поля не менее 15 мм от края конверта.

Производительность принтера зависит от структуры конверта. Всегда проверяйте несколько образцов конвертов, прежде чем покупать их в больших количествах. Для получения сведений о характеристиках конвертов см. [Выбор носителя для печати](#).



**ВНИМАНИЕ!** Нельзя использовать конверты с внутренним покрытием, самоклеящейся лентой и другими синтетическими материалами. Эти вещества могут привести к выделению вредных газов.



**ПРЕДУПРЕЖДЕНИЕ** Конверты со скрепками, зажимами, окнами, внутренним покрытием, самоклеящейся лентой и другими синтетическими материалами могут серьезно повредить устройство МФП. Во избежание замятия материала и повреждения устройства не пытайтесь печатать на обеих сторонах конверта. Перед загрузкой конвертов убедитесь в том, что они не изогнуты, не повреждены и не склеились между собой. Не используйте конверты с самоклеящейся лентой.



**Примечание** Печать конвертов с помощью устройства МФП выполняется медленнее.

Из лотка 1 можно печатать на конвертах многих типов. В лоток можно поместить стопку высотой до 10 конвертов. Характеристики представлены в разделе [Выбор носителя для печати](#).

### Загрузка конвертов в лоток 1

1. Откройте лоток 1, но не выдвигайте расширение лотка. Большинство форматов конвертов хорошо загружается без использования расширения. Однако для конвертов увеличенного формата расширение может понадобиться.

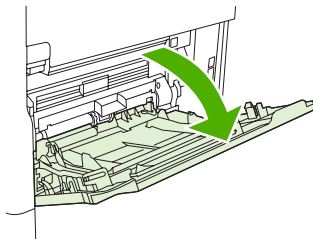

2. Загружайте не более 10 конвертов в середину лотка 1 стороной для печати вверх и краем с маркой по направлению к МФП. Задвиньте конверты в МФП плотно до упора, но без усилия.

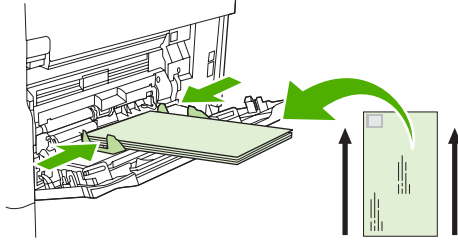

3. Отрегулируйте ограничители так, чтобы они касались стопки конвертов, не сгибая сами конверты. Убедитесь, что конверты подходят под ограничители, а высота стопки не превышает отметки максимальной высоты на направляющих.

## Загрузка этикеток

Используйте этикетки, рекомендованные для лазерных принтеров. Убедитесь в том, что этикетки соответствуют спецификациям. См. [Этикетки](#).

**При печати на этикетках следуйте следующим инструкциям.**

- Печать стопки из 50 этикеток из лотка 1 или до 100 этикеток из других лотков.
- Укладываете этикетки в лоток 1 стороной для печати вверх и верхним коротким краем по направлению к МФП. При работе с остальными лотками загрузите носитель стороной для печати вниз, верхним краем вправо.

**Не допускается загрузка или печать на этикетках следующим образом.**



**ПРЕДУПРЕЖДЕНИЕ** Если не соблюдать эти инструкции, можно повредить МФП.

- Не загружайте лотки до упора, так как этикетки плотнее бумаги.
- Не используйте этикетки, которые отслаиваются от подложки, сморщены или каким-то образом повреждены.
- Не используйте этикетки с открытыми участками клейкой основы. (Этикетки должны полностью закрывать поверхность основы, не оставляя открытых участков.)
- Не подавайте лист с этикетками в МФП несколько раз. Клейкая поверхность этикетки рассчитана только на однократное прохождение через МФП.
- Не печатайте на обеих сторонах этикеток.
- Не печатайте на листах, с которых были сняты этикетки.

## Загрузка прозрачных пленок

Пользуйтесь только прозрачными пленками, рекомендованными для лазерных принтеров. Характеристики прозрачных пленок см. в разделе [Прозрачные пленки](#).

- На панели управления прокрутите список и выберите элемент **Администрирование**, прокрутите список и выберите элемент **Качество печати**, нажмите **Режимы термоэлемента**, **Прозрачная пленка** и **Низкий 2**.



**ПРЕДУПРЕЖДЕНИЕ** Если при печати на прозрачной пленке в качестве режима термоэлемента не будет использоваться режим Низкий 2, это может привести к серьезным повреждениям устройства МФП и термоэлемента.

- В драйвере принтера выберите тип бумаги: **Прозрачная пленка**.
- На панели управления нажмите **Копировать**, нажмите **Выбор бумаги**, выберите необходимый лоток и нажмите **Прозрачная пленка**.
- Загружайте прозрачные пленки в лоток 1 верхним краем в МФП. В лоток 1 можно загрузить до 50 прозрачных пленок.
- Используя лоток 2 и дополнительные лотки, можно осуществить печать не более чем на 100 прозрачных пленках (хотя не рекомендуется загружать более 50 пленок сразу).
- Прозрачные пленки плотнее бумаги, поэтому не загружайте лотки до их максимальной вместимости.
- Загружайте прозрачные пленки в лоток 2 или в дополнительный лоток печатной стороной вниз, а верхним плотным краем вправо.
- Чтобы пленки сильно не нагревались и не слипались, перед печатью на следующей пленке извлекайте предыдущую из выходного лотка.
- Печатайте только на одной стороне прозрачной пленки.
- Прозрачные пленки, извлеченные из устройства МФП, положите на плоскую поверхность для охлаждения.
- Если одновременно подаются две или более прозрачных пленок, попробуйте обдуть пачку воздухом.
- Нельзя производить повторную печать на прозрачных пленках.

## Загрузка фирменных бланков, перфорированной бумаги или печатных бланков

При печати на фирменных бланках, перфорированной бумаге или печатных бланках очень важно правильно ориентировать бумагу. Для большинства заданий печати приведенные ниже инструкции применимы только для односторонней печати. Дополнительные сведения о двусторонней печати см. в разделе [Печать на обеих сторонах бумаги](#).



**Примечание** Если фирменные и печатные бланки для всех заданий печати, независимо от того, на одной или на обеих сторонах бумаги выполняется печать, требуется загружать одинаково, используйте параметр **Режим альтернативных фирменных бланков** драйвера принтера. Загружайте бумагу, как и в случае двусторонней печати. Если выбран данный параметр, скорость печати устройства МФП снижается до скорости при печати на обеих сторонах листа. В этом разделе описывается печать без использования режима альтернативных фирменных бланков.

**Примечание** Для получения дополнительных сведений о бумаге со специальной обработкой, например о бумаге верже или высокосортной бумаге, см. [Печать на бумаге со специальной обработкой](#).

---

Лоток 1 — загружайте бумагу стороной для печати вверх и верхним коротким краем по направлению к МФП.

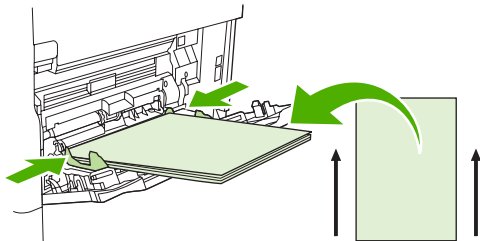

Лоток 2 и дополнительный лоток на 500 листов — загружайте бумагу стороной для печати вниз и верхним коротким краем вправо.

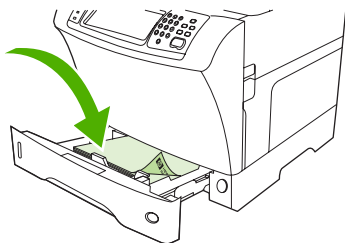

## Печать на бумаге со специальной обработкой

Некоторые виды бумаги имеют специальное покрытие, например бумага верже, высокосортная бумага и складная бумага. Данные типы бумаги могут использоваться для важных документов и ценных бумаг, так как качество печати и сцепления тонера на них очень высокое. Следуйте данным инструкциям при выполнении печати на бумаге со специальной обработкой.

- На панели управления прокрутите список и нажмите **Администрирование**, нажмите **Качество печати** и **Режимы термоэлемента**. Выберите тип используемой бумаги (например **Высокосортная бумага**). Режим работы термоэлемента **Высокий 1** или **Высокий 2**. **Высокий 2** обеспечивает лучшее сцепление тонера и оптимальное качество для текстурной бумаги. На главном экране панели управления нажмите **Копировать**, нажмите **Выбор бумаги**, выберите необходимый лоток и тип используемой бумаги (например **Высокосортная бумага**), чтобы включить соответствующий режим термоэлемента.



**Примечание** МФП может печатать с более низкой скоростью, когда установлен параметр **Высокий 1** или **Высокий 2**. Используйте параметры **Высокий 1** и **Высокий 2** только в том случае, если появляются неполадки, связанные со сцеплением тонера с поверхностью бумаги. В режимах **Высокий 1** и **Высокий 2** повышается вероятность появления неполадок, связанных с закручиванием и замятием носителя.

---

- Некоторые производители этих типов бумаги покрывают одну сторону бумаги мелом для лучшего сцепления тонера с поверхностью бумаги и повышения качества печати. Для использования данной функции убедитесь, что бумага загружена правильно. Сторона, на которой находится водяной знак, является лицевой стороной или стороной для печати.

Лоток 1 — загружайте бумагу стороной для печати вверх и верхним коротким краем по направлению к МФП.

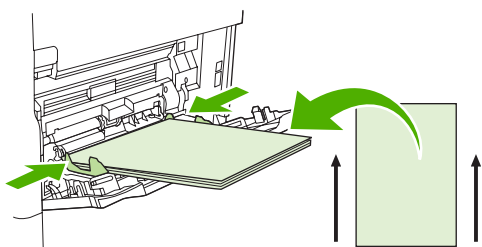

Лоток 2 и дополнительный лоток на 500 листов — загружайте бумагу стороной для печати вниз и верхним коротким краем вправо.

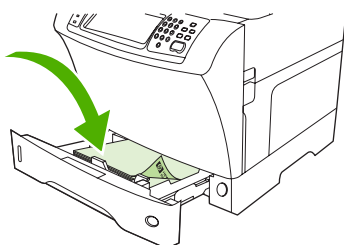

## Загрузка бумаги малого формата, нестандартного формата или плотной бумаги

Для бумаги нестандартного формата может использоваться лоток 1, лоток 2 или дополнительный лоток на 500 листов.



**Примечание** Устройство МФП может печатать медленнее при выполнении печати на малоформатной бумаге, бумаге нестандартного формата и плотной бумаге. Дополнительные сведения о бумаге со специальной обработкой, например о бумаге верже или высокосортной бумаге, см. в разделе [Печать на бумаге со специальной обработкой](#).

## Плотность и форматы

В следующей таблице представлены данные, полезные при печати на бумаге нестандартного формата и плотной бумаге.

Лоток	Минимальный формат	Максимальный формат	Поддерживаемая плотность
Лоток 1	76 на 127 мм	216 на 356 мм	от 60 до 200 г/м <sup>2</sup>
Лоток 2 и дополнительный лоток на 500 листов	148 на 210 мм	216 на 356 мм	от 60 до 120 г/м <sup>2</sup>

## Инструкции при работе с плотной бумагой

Для некоторых типов плотной бумаги необходимо выбрать высокий режим термоэлемента, чтобы избежать нежелательного стирания тонера с поверхности бумаги. На панели управления прокрутите список и нажмите **Администрирование**, нажмите **Качество печати** и **Режимы термоэлемента**. Установите режим работы термоэлемента **Высокий 1** или **Высокий 2**. Использование этих режимов позволяет предотвратить стирание тонера с поверхности бумаги, однако может замедлить скорость работы устройства или вызвать другие неполадки, например дополнительное скручивание.

### Инструкции при работе с бумагой нестандартного формата

При печати на бумаге нестандартного формата воспользуйтесь рекомендациями, приведенными ниже.

- Подавайте бумагу в принтер коротким краем вперед.
- В программе задайте размер полей 4,23 мм от каждого края.
- Установите нестандартный формат в программе, в драйвере принтера или на панели управления устройства МФП.

### Инструкции при работе с узкой или малоформатной бумагой

При печати на узкой бумаге или малоформатной бумаге воспользуйтесь рекомендациями, приведенными ниже.

- Не следует печатать на бумаге, ширина которой меньше 76 мм, а длина — меньше 127 мм.
- Не рекомендуется выполнять печать на большом количестве малоформатной или узкой бумаги. Это может привести к быстрому износу компонентов картриджей, а затем к неполадкам, связанным с качеством печати, и к утечке тонера в МФП.

## Управление заданиями печати

Когда задание отправляется на принтер, драйвер принтера управляет выбором лотка, из которого носитель подается в принтер. По умолчанию принтер автоматически выбирает лоток, но можно также выбрать определенный лоток по трем параметрам, заданным пользователем: **Источник**, **Тип** и **Размер**. Эти параметры доступны в диалоговых окнах **Настройка приложения**, **Печать** или в драйвере принтера.

Параметр	Описание
Источник	<p>Указывает принтеру забирать бумагу из лотка, определенного пользователем. Принтер будет пытаться выполнить печать из этого лотка независимо от того, носитель какого типа или размера загружен в него. Чтобы начать печать, загрузить в выбранный лоток носитель, тип и размер которого подходят для этого задания печати. После загрузки носителя в лоток принтер начнет печать. Если принтер не начинает печать:</p> <ul style="list-style-type: none"><li>● Убедитесь, что конфигурация лотка соответствует размеру и типу задания печати.</li><li>● Нажмите <b>ОК</b>, чтобы принтер начал печать из другого лотка.</li></ul>
Тип или Размер	<p>Указывает принтеру использовать бумагу или носитель печати из первого лотка, в который загружен носитель выбранного типа или размера. <i>Всегда указывайте параметр "Тип" для специальных носителей печати, таких как этикетки или прозрачная пленка.</i></p>

## Выбор выходного приемника

Устройство МФП снабжено двумя выходными лотками: лотком АПД и стандартным выходным лотком устройства вывода.

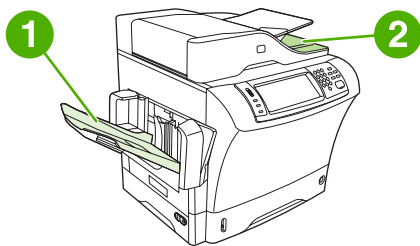

При сканировании и копировании документов с помощью устройства АПД исходные документы автоматически подаются в выходной лоток АПД. Копии подаются в стандартный выходной лоток, в выходной лоток сшивателя/укладчика или в приемник на 3 почтовых ящика.

Документы, отправляемые МФП с компьютера, затем подаются в стандартный выходной лоток, в выходной лоток сшивателя/укладчика или в приемник на 3 почтовых ящика.

## Выберите местоположение для отпечатанного материала

Рекомендуется выбирать выходной лоток (приемник) из программы или драйвера. Способ выбора приемника в программе или в драйвере зависит от программы или драйвера. Если не удастся выбрать выходной лоток из программы или драйвера, установите заданный по умолчанию выходной лоток с панели управления МФП.

1. Прокрутите значения и нажмите **Администрирование**.
2. Нажмите **Параметры задания по умолчанию**.
3. Нажмите **Выходной приемник**.
4. Нажмите на нужный выходной приемник.

## Выходной приемник на 3 почтовых ящика

При использовании приемника на 3 почтовых ящика доступны три выходных лотка. Эти лотки можно настроить так, чтобы они функционировали как отдельные почтовые ящики, их можно также собрать в один почтовый ящик для хранения документов. Эти параметры можно настроить в меню **Параметры работы устр-ва**, подменю **Конфигурация МВМ-3**. Это меню доступно, только если установлен приемник на 3 почтовых ящика.

В два верхних приемника можно поместить до 100 листов бумаги. Расположенный в приемнике сенсор останавливает печать при заполнении лотка. Печать продолжается после освобождения приемника или уменьшения количества бумаги в нем.

В нижний приемник можно поместить до 500 листов бумаги.

## Выбор способа выдачи бумаги МФП при копировании: лицевой стороной вниз или вверх

МФП может выдавать листы бумаги лицевой стороной вниз или вверх. По умолчанию готовое задание выдается лицевой стороной вниз. Порядок страниц в многостраничных документах не нарушается. Вывод лицевой стороной вниз является самым быстрым способом.

Выберите выдачу листов лицевой стороной вверх, если требуется использовать прямой путь прохождения бумаги, например при печати на плотной бумаге. Порядок страниц в многостраничных документах становится обратным.

Выбрать способ выдачи листов (лицевой стороной вверх или вниз) можно, перейдя на вкладку **Прием** драйвера принтера. См. [Поддерживаемые драйверы принтера](#).



---

**Примечание** При выборе параметра **Лицевой стороной вверх (прямой путь)** нельзя использовать шиватель/укладчик для скрепления задания.

---



# 5    **Функции устройства**

- [Сшиватель](#)
- [Функции хранения заданий](#)

## Сшиватель

Дополнительный сшиватель/укладчик может сшивать задания, содержащие до 30 листов бумаги плотностью 75 г/м<sup>2</sup>. Сшиватель может сшивать следующие материалы для печати: A4, Letter, Legal, Executive (JIS) и 8,5 на 13. Можно сшивать до 500 листов бумаги.

- Бумага плотностью от 60 до 120 г/м<sup>2</sup>. Количество листов более плотной бумаги при сшивании может быть ограничено 30 листами.
- Если требуется сшить задание, которое состоит только из одного листа или более чем из 30 листов, задание будет помещено в приемник МФП, но не будет сшито.
- Сшиватель поддерживает только работу с бумагой. Не пытайтесь сшить другие типы носителей, например этикетки, конверты или прозрачные пленки.

Если требуется сшить документ, выберите сшивание в программном обеспечении. Можно выбрать сшиватель из приложения или драйвера принтера, хотя некоторые параметры могут быть доступны только из драйвера принтера. Выбор зависит от того, какая именно программа и драйвер принтера имеются в наличии.

Если не удастся выбрать сшиватель в приложении или драйвере принтера, выберите его на панели управления МФП.

Если в сшивателе отсутствуют скобки, он примет задание на печать, однако не сможет сшить страницы. Можно настроить драйвер принтера таким образом, чтобы отключить возможность сшивания, если картридж сшивателя пуст.

## Настройка драйвера принтера для распознавания дополнительного сшивателя/укладчика

Необходимо настроить драйвер принтера для распознавания дополнительного сшивателя/укладчика. Данный параметр необходимо настроить только один раз. Процедура настройки драйвера принтера для распознавания дополнительной принадлежности зависит от операционной системы. Инструкции см. в разделе [Поддерживаемые драйверы принтера](#). Обратитесь к столбцу «Чтобы изменить параметры настройки» в соответствующем разделе и следуйте инструкциям для данной операционной системы. Выберите сшиватель/укладчик HP на 500 листов в качестве дополнительного приемника бумаги или дополнительной принадлежности.

## Сшивание носителя

### Выбор сшивателя в программном обеспечении (Windows)

1. В меню **Файл** выберите пункт **Печать**, а затем — команду **Свойства**.
2. На вкладке **Вывод** щелкните раскрывающийся список в группе **Сшиватель** и выберите вариант **Одна угловая скобка**.

### Выбор сшивателя в программном обеспечении (Mac)

1. В меню **File** выберите пункт **Print**, а затем — команду **Finishing** из параметров печати.
2. Во всплывающем меню **Output Destination** выберите параметр **Stapler**.
3. Во всплывающем меню **Finishing Options** выберите нужный тип сшивания.

## Выбор сшивателя на панели управления для отпечатанных заданий

1. Прокрутите список и нажмите [Администрирование](#).
2. Нажмите [Параметры задания по умолчанию](#).
3. Нажмите [Параметры копирования по умолчанию](#).
4. Нажмите [Сшивание/Разбор](#).
5. Нажмите [Сшивание](#).
6. Выберите нужный параметр сшивания.



**Примечание** При выборе сшивателя на панели управления принтера параметр по умолчанию изменится на [Сшивание](#). Это может привести к сшиванию всех заданий печати. Параметры, которые изменены в драйвере принтера, переопределяют параметры, измененные на панели управления.

## Выбор сшивателя в драйвере принтера для отпечатанных заданий (Windows)



**Примечание** Следующая процедура меняет параметры по умолчанию для сшивания всех заданий печати.

1. Откройте драйвер принтера. См. [Открытие драйверов принтера](#). Обратитесь к столбцу «Чтобы изменить параметры заданий печати по умолчанию» в соответствующем разделе.
2. На вкладке **Вывод** щелкните раскрывающийся список в группе **Сшиватель** и выберите вариант **Одна угловая скобка**.



**Примечание** Можно создать готовый набор с нужными параметрами.

## Выбор сшивателя в драйвере принтера для отпечатанных заданий (Mac)

Выберите сшиватель путем создания нового параметра в драйвере принтера.

1. Откройте драйвер принтера. См. [Открытие драйверов принтера](#). Обратитесь к столбцу «Чтобы изменить параметры задания печати по умолчанию» в соответствующем разделе и следуйте инструкциям для данной операционной системы.
2. Создайте новый параметр.

## Выбор сшивателя на панели управления для всех заданий копирования



**Примечание** Следующая процедура изменяет параметры по умолчанию для всех заданий копирования.

1. Прокрутите список и нажмите [Администрирование](#).
2. Нажмите [Параметры задания по умолчанию](#).
3. Нажмите [Параметры копирования по умолчанию](#).
4. Нажмите [Сшивание/Разбор](#).

5. Нажмите **Сшивание**.
6. Выберите нужный параметр сшивания.

### Выбор сшивателя на панели управления для отдельного задания копирования



**Примечание** В следующей процедуре задается параметр сшивания только для текущего задания копирования.

1. Прокрутите список и нажмите **Копировать**.
2. Нажмите **Сшивание/Разбор**.
3. Выберите нужный параметр сшивания.

### Настройка устройства для остановки или продолжения работы при пустом картридже сшивателя

Можно указать остановку печати МФП при пустом картридже сшивателя или продолжение печати без сшивания заданий.

1. Прокрутите список и нажмите **Администрирование**.
2. Прокрутите список и нажмите **Параметры работы устр-ва**.
3. Прокрутите список и нажмите **Сшиватель/укладчик**.
4. Нажмите **Нет скрепок**.
5. Нажмите нужный параметр.
  - Для остановки печати до замены картриджа сшивателя выберите **Стоп**.
  - Для продолжения печати без сшивания заданий выберите **Продолжить**.

### Загрузка скобок

Если на дисплее панели управления принтера отображается сообщение **В СШИВАТЕЛЕ МАЛО СКРЕПОК** (осталось менее 20 скобок) или **ЗАМЕНИТЕ КАРТРИДЖ СШИВАТЕЛЯ** (сшиватель пуст или оставшиеся скобки нельзя использовать), следует загрузить скобки.

Можно указать остановку печати МФП при пустом картридже сшивателя или продолжение печати без сшивания заданий.

1. Нажмите и удерживайте кнопку фиксатора на верхней части сшивателя/укладчика. Отсоедините укладчик/сшиватель от МФП.

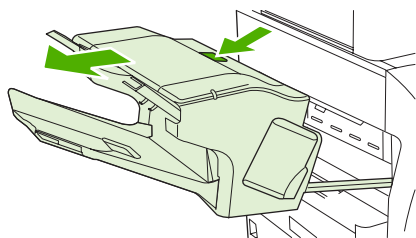

2. Откройте крышку картриджа шивателя.

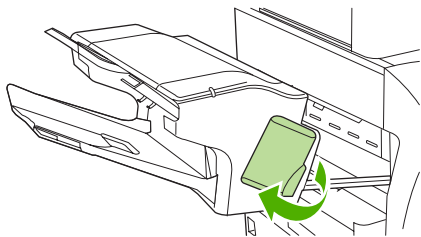

3. Возьмитесь за зеленую ручку картриджа шивателя и потяните его наружу из устройства шивателя.

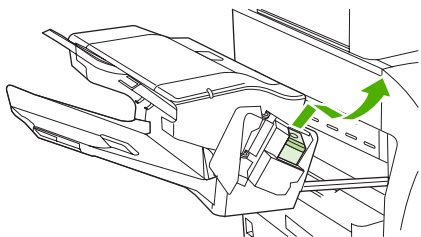

4. Вставьте новый картридж шивателя в устройство шивателя и нажмите на зеленую ручку. Устройство встанет на место до щелчка.

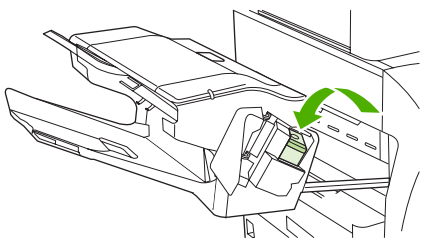

5. Закройте крышку картриджа шивателя и вставьте шиватель/укладчик в МФП.

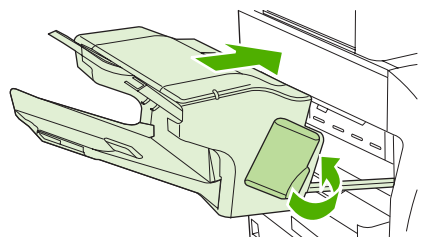

## Функции хранения заданий

Для данного устройства имеются следующие функции хранения заданий.

- **Корректурa и удержание задания.** Функция корректуры и удержания обеспечивает быстрый и простой способ печати и проверки одной копии задания, а затем печати дополнительных копий.
- **Персональные задания.** При отправке персональных заданий на устройство их печать не начнется до тех пор, пока с панели управления не будет введен PIN-код.
- **Задания быстрого копирования.** Можно напечатать требуемое число копий задания, а затем сохранить копию задания на жестком диске устройства. При сохранении задания можно отложить печать дополнительных копий задания на более поздний срок.
- **Сохраненные задания.** Можно сохранить задание (например, форму персонала, хронологический лист или календарь) в устройстве и разрешить другим пользователям печатать задания в любое время. Сохраненные задания также могут защищаться PIN-кодом.

Следуйте инструкциям в этом разделе для получения доступа к функциям сохранения задания на компьютере. Обратитесь к соответствующему разделу, в зависимости от типа создаваемого задания.



**ПРЕДУПРЕЖДЕНИЕ** Если выключить устройство, а затем вновь включить его, все задания быстрого копирования, задания корректуры и удержания, а также все персональные задания будут удалены.

## Получение доступа к функциям хранения задания

### Для Windows

1. В меню **Файл** щелкните **Печать**.
2. Щелкните **Свойства** и перейдите на вкладку **Хранение заданий**.
3. Выберите требуемый режим хранения заданий.

### Для Macintosh:

В более новой версии драйвера. В диалоговом окне выберите **Print** в раскрывающемся меню выберите команду **Job Storage**. В более ранних версиях драйверов выберите **Printer Specific Options**.

## Функция корректуры и остановки

Функция корректуры и остановки предоставляет быстрый и простой способ печати и корректуры одной копии из задания, а затем выполнение печати остальных копий.

Чтобы сохранить задание и предотвратить его удаление устройством, когда требуется освободить место на диске, с помощью драйвера принтера выберите параметр **Сохраненное задание**.

## Создание задания корректуры и хранения



**ПРЕДУПРЕЖДЕНИЕ** Если для хранения задания корректуры и хранения МФП требуется дополнительное пространство на диске, то МФП удаляет другие сохраненные задания корректуры и хранения, начиная с самого старого. Чтобы сохранить задание корректуры и хранения и предотвратить его удаление при очистке памяти, выберите в драйвере принтера параметр **Сохраненное задание** вместо параметра **Корректур и хранения**.

В драйвере выберите параметр **Корректур и хранения** и введите имя пользователя и имя задания.

МФП выполнит печать одной копии этого задания для его последующей проверки. После этого см. раздел [Навигация по дополнительному меню](#).

## Печать остальных копий задания корректуры и хранения

Чтобы напечатать остальные копии задания, сохраненного на жестком диске, выполните следующие действия с помощью панели управления МФП.

1. На главном экране коснитесь **Хранение заданий**.
2. Коснитесь вкладки **Получить**.
3. Прокрутите дерево папок и выберите папку **Хранение заданий**, в которой храниться сохраненное задание.
4. Прокрутите список заданий и выберите из них то, которое требуется напечатать.
5. Коснитесь поля **Число копий**, чтобы изменить количество печатаемых копий. Коснитесь **Получить сохраненное задание** (Ⓢ), чтобы напечатать документ.

## Удалить задания корректуры и хранения

После отправки задания корректуры и хранения МФП автоматически удаляет предыдущее задание корректуры и хранения.

1. На главном экране коснитесь **Хранение заданий**.
2. Коснитесь вкладки **Получить**.
3. Прокрутите дерево папок и выберите папку **Хранение заданий**, в которой содержится требуемое задание.
4. Прокрутите список заданий и выберите из них то, которое нужно удалить.
5. Коснитесь **Удалить**.
6. Коснитесь **Да**.

## Функция персонального задания

Функция печати персональных заданий используется для указания того, что задание не будет напечатано, пока не будет разблокировано. Во-первых, введите 4-значный PIN-код, указав его в драйвере принтера. PIN-код передается устройству в составе задания печати. После отправки задания для его печати устройству необходимо использовать этот PIN-код.

## Создание персонального задания

Создавая персональное задание, выберите в драйвере принтера параметр **Персональное задание** и введите имя пользователя, имя задания и четырехзначный PIN-код. Это задание не будет распечатано, пока с панели управления МФП не будет введен PIN-код.

## Печать персональных заданий

После того, как задание было отправлено МФП, его можно распечатать с панели управления.

1. На главном экране коснитесь **Хранение заданий**.
2. Коснитесь вкладки **Получить**.
3. Прокрутите дерево папок и выберите папку **Хранение заданий**, в которой содержатся персональные задания.
4. Прокрутите список персональных заданий и выберите из них то, которое требуется напечатать.



---

**Примечание** Рядом с файлом персонального задания должен находиться значок замка [🔒].

---

5. Коснитесь поля **Код PIN**.
6. Используя цифровую клавиатуру, введите PIN-код и коснитесь **ОК**.
7. Коснитесь поля **Число копий**, чтобы изменить количество печатаемых копий.
8. Коснитесь **Получить сохраненное задание** (📄), чтобы напечатать документ.

## Удаление персональных заданий

Персональные задания автоматически удаляются с жесткого диска МФП после отправки на печать. Если требуется удалить задание, не выполняя его печати, используйте следующую процедуру.

1. На главном экране коснитесь **Хранение заданий**.
2. Коснитесь вкладки **Получить**.
3. Прокрутите дерево папок и выберите папку **Хранение заданий**, в которой содержатся персональные задания.
4. Прокрутите список персональных заданий и выберите из них то, которое требуется удалить.



---

**Примечание** Рядом с файлом персонального задания должен находиться значок замка (🔒).

---

5. Коснитесь поля **Код PIN**.
6. Используя цифровую клавиатуру, введите PIN-код и затем коснитесь **ОК**.
7. Коснитесь **Удалить**.

## Функция быстрого копирования

С помощью функции быстрого копирования выполняется печать заданного числа копий задания и сохранение его копии на жестком диске устройства. Дополнительные копии задания можно напечатать позже. Данную функцию можно отключить с помощью драйвера принтера.

Заданное по умолчанию максимальное количество различных заданий быстрого копирования, хранящихся в устройстве, составляет 32. С помощью панели управления можно задать другое значение по умолчанию. См. [Навигация по дополнительному меню](#).

### Создание задания быстрого копирования



**ПРЕДУПРЕЖДЕНИЕ** Если для хранения задания быстрого копирования МФП требуется дополнительное пространство на диске, то МФП удаляет другие сохраненные задания быстрого копирования, начиная с самого старого. Чтобы сохранить задание быстрого копирования и предотвратить его удаление при очистке памяти, выберите в драйвере принтера параметр **Хранение заданий** вместо параметра **Быстрая копия**.

В драйвере принтера выберите параметр **Быстрая копия** и введите имя пользователя и имя задания.

При отправке задания быстрого копирования на печать МФП автоматически напечатает столько копий этого задания, сколько было указано в драйвере принтера. Для печати дополнительных быстрых копий с панели управления МФП см. раздел [Печать дополнительных копий задания быстрого копирования](#).

### Печать дополнительных копий задания быстрого копирования

В этом разделе описывается процедура печати дополнительных копий с панели управления для заданий, хранящихся на жестком диске МФП.

1. На главном экране коснитесь **Хранение заданий**.
2. Коснитесь вкладки **Получить**.
3. Прокрутите дерево папок и выберите папку **Хранение заданий**, в которой содержится требуемое задание.
4. Прокрутите список заданий и выберите из них то, которое нужно напечатать.
5. Коснитесь поля **Число копий**, чтобы изменить количество печатаемых копий.
6. Коснитесь **Получить сохраненное задание** (Ⓢ), чтобы напечатать документ.

### Удаление заданий быстрого копирования

Если какое-либо задание быстрого копирования оказалось ненужным, удалите его с помощью панели управления МФП. Если для хранения задания быстрого копирования МФП требуется дополнительное пространство на диске, то МФП будет автоматически удалять задания быстрого копирования, хранящиеся на диске, начиная с самого старого.



---

**Примечание** Сохраненное задание быстрого копирования можно также удалить с помощью панели управления и с помощью HP Web Jetadmin.

---

1. На главном экране коснитесь **Хранение заданий**.
2. Перейдите на вкладку **Получить**.
3. Прокрутите дерево папок и выберите папку **Хранение заданий**, в которой содержится ненужное задание.
4. Прокрутите список заданий и выберите из них то, которое требуется удалить.
5. Коснитесь **Удалить**.
6. Коснитесь **Да**.

## Функция сохраненного задания

Можно загрузить задание на печать на жесткий диск устройства, не выполняя его печати. После этого можно распечатать задание в любое время с помощью панели управления устройства. Например, может потребоваться загрузить форму персонала, календарь или хронологический лист, который при необходимости могут распечатать и другие пользователи.

С панели управления устройства можно также создать сохраненную копию задания, которая может быть распечатана позже.

## Создание сохраненного задания копирования

1. Поместите оригинал лицевой стороной вниз на стекло или лицевой стороной вверх в АПД.
2. На главном экране коснитесь **Хранение заданий**.
3. Коснитесь вкладки **Создать**.
4. Задайте название сохраненного задания одним из следующих способов:
  - Выберите из списка существующую папку. Нажмите **Новое задание** и введите название задания.
  - Коснитесь окна под существующим **Имя папки:** или **Имя задания:** в правой части экрана и измените текст.
5. Сохраненное персональное задание помечается значком блокировки, и для дальнейшего доступа к нему нужно будет вводить PIN-код. Чтобы назначить заданию статус персонального, выберите **PIN-код для печати** и введите для него PIN-код. Коснитесь **ОК**.
6. Коснитесь **Дополнительные параметры**, чтобы просмотреть и изменить другие параметры сохранения задания.
7. После задания всех параметров нажмите **Создать сохраненное задание** (Ⓢ) в верхнем левом углу экрана, чтобы отсканировать и сохранить документ. Задание будет храниться в памяти устройства до тех пор, пока вы его не удалите, поэтому распечатывать его можно неоднократно.

Для получения дополнительных сведений по распечатке задания см. [Печать сохраненных заданий](#).

## Создание сохраненного задания печати

В драйвере принтера выберите параметр **Сохраненное задание** и введите имя пользователя и имя задания. Это задание не будет распечатано до тех пор, пока его печать не будет затребована с панели управления МФП. См. [Печать сохраненных заданий](#).

## Печать сохраненных заданий

С помощью панели управления можно напечатать задания, хранящиеся на жестком диске МФП.

1. На главном экране коснитесь **Хранение заданий**.
2. Коснитесь вкладки **Получить**.
3. Прокрутите дерево папок и выберите папку **Хранение заданий**, в которой содержатся сохраненные задания.
4. Прокрутите список сохраненных заданий и выберите задание, которое требуется напечатать.
5. Коснитесь **Получить сохраненное задание** (🔒), чтобы напечатать документ.
6. Коснитесь поля **Число копий**, чтобы изменить количество печатаемых копий.
7. Коснитесь **Получить сохраненное задание** (🔒), чтобы напечатать документ.

Значок замка (🔒) рядом с файлом задания указывает на то, что это задание персональное и для его печати требуется ввести PIN-код. См. раздел [Печать персональных заданий](#).

## Удаление сохраненного задания

С помощью панели управления можно удалить любое задание, хранящееся на жестком диске МФП.

1. На главном экране коснитесь **Хранение заданий**.
2. Коснитесь вкладки **Получить**.
3. Прокрутите дерево папок и выберите папку **Хранение заданий**, в которой содержатся сохраненные задания.
4. Прокрутите список сохраненных заданий и выберите задание, которое требуется удалить.
5. Коснитесь **Удалить**.
6. Коснитесь **Да**.

Если рядом с файлом задания находится значок 🔒 (значок замка), то для удаления этого задания требуется ввести PIN-код. См. раздел [Печать персональных заданий](#).



## 6 Печать

- [Функции драйвера принтера Windows](#)
- [Функции драйвера принтера Macintosh](#)
- [Отмена задания печати](#)

# Функции драйвера принтера Windows

При печати из используемой программы многие функции изделия доступны с помощью драйвера принтера. Полную информацию о доступных функциях драйвера принтера см. в справке драйвера. В данном разделе описаны следующие функции:

- [Создание и использование готовых наборов](#)
- [Использование водяных знаков](#)
- [Изменение форматов документов](#)
- [Установка бумаги нестандартного формата в драйвере принтера](#)
- [Использование различных типов бумаги для печати и для обложек](#)
- [Печать чистой первой страницы](#)
- [Печать нескольких страниц на одном листе бумаги](#)
- [Печать на обеих сторонах бумаги](#)
- [Использование вкладки "Службы"](#)



---

**Примечание** Параметры, установленные в драйвере принтера или в используемой программе, имеют более высокий приоритет по сравнению с параметрами, устанавливаемыми с панели управления. Параметры, установленные в используемой программе, имеют более высокий приоритет по сравнению с параметрами, устанавливаемыми в драйвере принтера.

---

## Создание и использование готовых наборов

Готовые наборы используются для сохранения текущих параметров драйвера для их повторного использования. Доступ к готовым наборам открыт на большинстве вкладок драйвера принтера. Хранить можно до 25 готовых наборов заданий печати.

### Создание готового набора

1. Откройте драйвер принтера (см. [Открытие драйверов принтера](#)).
2. Выберите требуемые параметры печати.
3. В поле **Готовые наборы заданий печати** введите имя готового набора.
4. Щелкните на кнопке **Сохранить**.

### Использование готовых наборов

1. Откройте драйвер принтера (см. [Открытие драйверов принтера](#)).
2. В раскрывающемся списке **Готовые наборы заданий печати** выберите требуемый готовый набор.
3. Щелкните на кнопке **ОК**.



---

**Примечание** Для восстановления параметров по умолчанию драйвера принтера в раскрывающемся списке **Готовые наборы заданий печати** выберите **Параметры печати по умолчанию**.

---

## Использование водяных знаков

Фоновым изображением является сообщение (например "Совершенно секретно"), напечатанное на фоне текста каждой страницы документа.

1. В меню **Файл** программного обеспечения щелкните на пункте **Печать**.
2. Выберите драйвер и щелкните на пункте **Свойства** или **Параметры**.
3. На вкладке **Эффекты** выберите раскрывающийся список **Фоновые изображения**.
4. Выберите требуемое фоновое изображение. Для создания нового фонового изображения щелкните на **Правка**.
5. Если фоновое изображение необходимо поместить только на первой странице документа, выберите **Только первая страница**.
6. Щелкните на кнопке **ОК**.

Для удаления фонового изображения в раскрывающемся списке **Фоновые изображения** выберите пункт **(нет)**.

## Изменение форматов документов

Функции изменения формата документа позволяют масштабировать документ с определенным процентом от его обычного формата. Кроме того, печать документа можно выполнить на бумаге другого формата с использованием или без использования масштабирования.

### Уменьшение или увеличение документов

1. В меню **Файл** программного обеспечения щелкните на пункте **Печать**.
2. Выберите драйвер и щелкните на пункте **Свойства** или **Параметры**.
3. На вкладке **Эффекты** рядом с параметром **% от обычного формата** введите значение в процентах, на которое нужно увеличить или уменьшить документ.

Для настройки процентного значения можно также воспользоваться полосой прокрутки.

4. Щелкните на кнопке **ОК**.

### Выполните печать документа на бумаге иного формата

1. В меню **Файл** программного обеспечения щелкните на пункте **Печать**.
2. Выберите драйвер и щелкните на пункте **Свойства** или **Параметры**.
3. На вкладке **Эффекты** выберите параметр **Печатать документ на**.
4. Выберите требуемый формат бумаги.

5. Для выполнения печати документа на бумаге требуемого формата без его масштабирования по формату бумаги необходимо *отменить* действие параметра **Масштабировать**.
6. Щелкните на кнопке **ОК**.

## Установка бумаги нестандартного формата в драйвере принтера

1. В меню **Файл** программного обеспечения щелкните на пункте **Печать**.
2. Выберите драйвер и щелкните на пункте **Свойства** или **Параметры**.
3. На вкладке **Бумага** или **Бумага/качество** выберите **Нестандартный**.
4. В окне **Нестандартный формат бумаги** введите название бумаги нестандартного формата.
5. Введите длину и ширину формата бумаги. При вводе слишком маленького или слишком большого значения формата драйвер автоматически скорректирует параметры минимального или максимального допустимого значения.
6. При необходимости щелкните на кнопке изменения единиц измерения (миллиметры или дюймы).
7. Щелкните на кнопке **Сохранить**.
8. Щелкните на кнопке **Закреть**. Название нестандартного формата будет сохранено в списке форматов бумаги для последующего использования.

## Использование различных типов бумаги для печати и для обложек

Для печати первой страницы документа, которая отличается от остальных страниц задания печати, следуйте приведенным ниже инструкциям.

1. Откройте драйвер принтера (см. [Открытие драйверов принтера](#)).
2. На вкладке **Бумага** или **Бумага/качество** выберите соответствующую бумагу для первой страницы задания печати.
3. Щелкните на **Другая бумага/обложки**.
4. В списке выберите страницы или обложки, которые требуется напечатать на другой бумаге.
5. Для печати передней и задней обложек необходимо выбрать параметр **Чистая обложка или печатный бланк**.
6. В окнах списка **Источник** и **Тип** выберите соответствующий тип или источник для других страниц задания печати.



**Примечание** Формат бумаги должен быть одинаковым для всех страниц задания печати.

## Печать чистой первой страницы

1. Откройте драйвер принтера (см. [Открытие драйверов принтера](#)).
2. На вкладке **Бумага** или **Бумага/качество** выберите **Другая бумага/обложки**.

3. В списке выберите **Передняя обложка**.
4. Щелкните на **Чистая обложка или печатный бланк**.

## Печать нескольких страниц на одном листе бумаги

На одном листе бумаги можно распечатать несколько страниц.

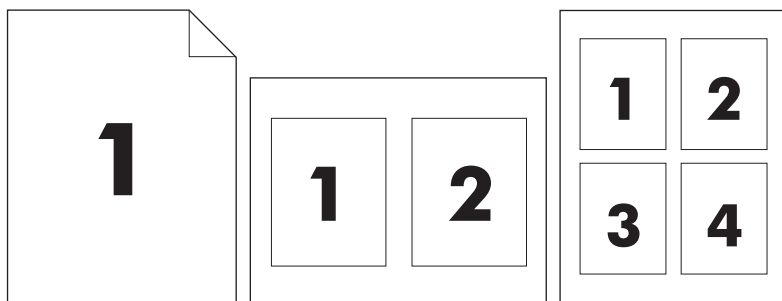

1. В меню **Файл** программного обеспечения щелкните на пункте **Печать**.
2. Выберите драйвер и щелкните на пункте **Свойства** или **Параметры**.
3. Выберите вкладку **Окончательная обработка**.
4. В разделе **Параметры документа** выберите число страниц, которое необходимо разместить на каждом листе (1, 2, 4, 6, 9 или 16).
5. Если число страниц больше 1, выберите значения для параметров **Печать рамки страницы** и **Порядок страниц**.
  - Если нужно изменить ориентацию бумаги, щелкните на вкладке **Окончательная обработка**, а затем выберите **Книжная** или **Альбомная**.
6. Щелкните на кнопке **ОК**. Теперь изделие готово к печати выбранного числа страниц на листе.

## Печать на обеих сторонах бумаги

В режиме двусторонней печати можно автоматически печатать на обеих сторонах листа. Если двусторонняя печать отключена, можно вручную печатать на обеих сторонах листа, повторно загрузив бумагу в устройство.



**Примечание** Параметр **Печать на обеих сторонах (вручную)** в драйвере принтера доступен только в том случае, если изделие оборудовано дополнительным модулем дуплекса или если дополнительный модуль дуплекса не поддерживает тип используемого носителя для печати.

Чтобы настроить автоматическую или ручную двустороннюю печать на устройстве, откройте свойства драйвера принтера, выберите вкладку **Параметры устройства**, а затем в меню **Устанавливаемые параметры** выберите соответствующие параметры.



**Примечание** В случае обращения к свойствам печати из программ вкладка **Параметры устройства** становится недоступной.

**Примечание** Открытие окна свойств драйвера принтера зависит от используемой операционной системы. Для получения дополнительных сведений об открытии окна свойств драйвера принтера в различных операционных системах см. [Открытие драйверов принтера](#). Обратитесь к столбцу «Чтобы изменить параметры конфигурации» в соответствующем разделе.

---

## Использование автоматической двусторонней печати

1. Поместите в один из лотков стопку бумаги необходимого объема. Если необходимо загрузить специальную бумагу, например фирменные бланки, выполните это одним из следующих способов:
  - При использовании лотка 1 загружайте фирменные бланки передней стороной вверх, нижним краем вперед.
  - При использовании всех остальных лотков загружайте фирменные бланки передней стороной вниз, верхним краем по направлению к задней части лотка.



**ПРЕДУПРЕЖДЕНИЕ** Во избежание замятий не загружайте бумагу плотностью более 105 г/м<sup>2</sup>.

---

2. Откройте драйвер принтера (см. [Открытие драйверов принтера](#)).
3. На вкладке **Окончательная обработка** выберите параметр **Печать на обеих сторонах**.
  - Чтобы изменить способ переворачивания бумаги, выберите в поле списка **Переплет сверху** или выберите способ сшивания в списке **Брошюра**.
4. Щелкните на кнопке **ОК**.

## Печать на обеих сторонах листа бумаги вручную

1. Поместите в один из лотков стопку бумаги необходимого объема. Если необходимо загрузить специальную бумагу, например фирменные бланки, выполните это одним из следующих способов:
  - При использовании лотка 1 загружайте фирменные бланки стороной для печати вверх, нижним краем по направлению к принтеру.
  - При использовании всех остальных лотков загружайте фирменные бланки стороной для печати вниз, верхним краем по направлению к задней части лотка.



**ПРЕДУПРЕЖДЕНИЕ** Во избежание замятий не загружайте бумагу плотностью более 105 г/м<sup>2</sup>.

---

2. Откройте драйвер принтера (см. [Открытие драйверов принтера](#)).
3. На вкладке **Окончательная обработка** выберите параметр **Печать на обеих сторонах (вручную)**.
4. Щелкните на кнопке **ОК**.
5. Отправьте задание печати на изделие. Прежде чем положить стопку бумаги в лоток 1 для печати на второй стороне, прочитайте инструкции во всплывающем окне на компьютере.

6. Подойдите к изделию. Извлеките всю чистую бумагу из лотка 1. Отпечатанную стопку положите отпечатанной стороной вверх, нижним краем вперед. Печать на второй стороне необходимо выполнять из лотка 1.
7. При появлении запроса для продолжения нажмите соответствующую клавишу на панели управления.

## Параметры ориентации при печати на обеих сторонах

Ниже приведены четыре варианта ориентации при выполнении дуплекса. Для выбора варианта 1 или 4 в драйвере принтера выберите **Переплет сверху**.

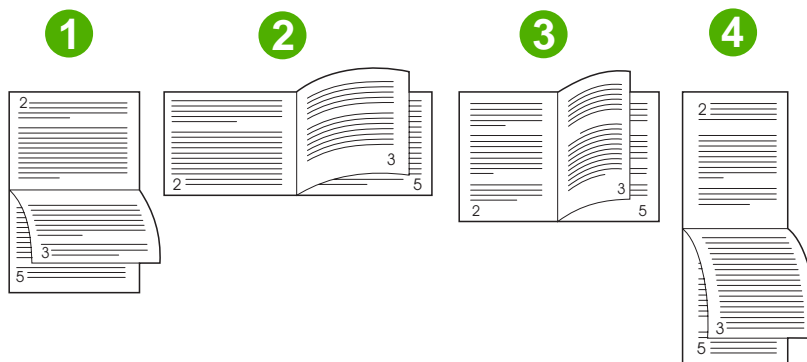

1. Альбомная ориентация с переплетом вдоль длинного края	Изображение каждой второй напечатанной страницы перевернуто. Страницы, повернутые друг к другу, при развороте читаются непрерывно сверху вниз.
2. Альбомная ориентация с переплетом вдоль короткого края	Изображение каждой печатной страницы ориентировано правой стороной вверх. Страницы, повернутые друг к другу, при развороте читаются непрерывно сверху вниз.
3. Книжная ориентация с переплетом вдоль длинного края	Этот параметр установлен по умолчанию и используется для большинства общих макетов. Изображение каждой печатной страницы ориентировано правой стороной вверх. Страницы, повернутые друг к другу, при развороте читаются непрерывно сверху вниз.
4. Книжная ориентация с переплетом вдоль короткого края	Изображение каждой второй напечатанной страницы перевернуто. Страницы, повернутые друг к другу, при развороте читаются непрерывно сверху вниз.

## Использование вкладки "Службы"

Если устройство подключено к сети, то для получения информации о продукте и расходных материалах, воспользуйтесь вкладкой **Службы**. Щелкните на значке **Состояние устройства и расходных материалов** и откройте страницу **Состояние устройства** на встроенном Web-сервере HP. На этой странице отображается текущее состояние устройства, остаток расходных материалов в процентах и информация о том, как заказать расходные материалы. Для получения дополнительной информации см. раздел [Встроенный Web-сервер](#).

# Функции драйвера принтера Macintosh

При использовании программного обеспечения многие функции устройства доступны в драйвере принтера. Все сведения о функциях, доступных в драйвере принтера, см. в соответствующей справке. В этом разделе описываются следующие функции.

- [Создание и использование готовых наборов](#)
- [Печать обложки](#)
- [Печать нескольких страниц на одном листе бумаги](#)
- [Печать на обеих сторонах бумаги](#)



---

**Примечание** Параметры, установленные в драйвере принтера или в используемой программе, имеют более высокий приоритет по сравнению с параметрами, устанавливаемыми с панели управления. Параметры, установленные в используемой программе, имеют более высокий приоритет по сравнению с параметрами, устанавливаемыми в драйвере принтера.

---

## Создание и использование готовых наборов

Готовые наборы используются для сохранения текущих параметров драйвера для их повторного использования.

### Создание готового набора

1. Откройте драйвер принтера (см. [Открытие драйверов принтера](#)).
2. Выберите параметры печати.
3. В поле **Presets** (Готовые наборы) щелкните на **Save As...** (Сохранить как) и введите имя готового набора.
4. Щелкните на кнопке **OK**.

### Использование готовых наборов

1. Откройте драйвер принтера (см. [Открытие драйверов принтера](#)).
2. В меню **Presets** (Готовые наборы) выберите необходимый готовый набор.



---

**Примечание** Для использования параметров драйвера принтера по умолчанию выберите готовый набор **Standard** (Стандартный).

---

## Печать обложки

Если необходимо, можно напечатать отдельную страницу обложки документа, на которой было бы распечатано какое-либо сообщение (например "Конфиденциально").

1. Откройте драйвер принтера (см. [Открытие драйверов принтера](#)).
2. Во всплывающем меню **Cover Page** (Страница обложки) или **Paper/Quality** (Бумага/Качество) выберите способ печати страницы обложки **Before Document** (Перед документом) или **After Document** (После документа).
3. При использовании системы Mac OS X во всплывающем меню **Cover Page Type** (Тип страницы обложки) выберите сообщение, которое будет напечатано на странице обложки.



**Примечание** Для печати чистой страницы обложки в меню **Cover Page Type** (Тип страницы обложки) выберите **Standard** (Стандартная).

## Печать нескольких страниц на одном листе бумаги

На одном листе бумаги можно распечатать несколько страниц. Эта функция обеспечивает экономичный способ печати черновых страниц.

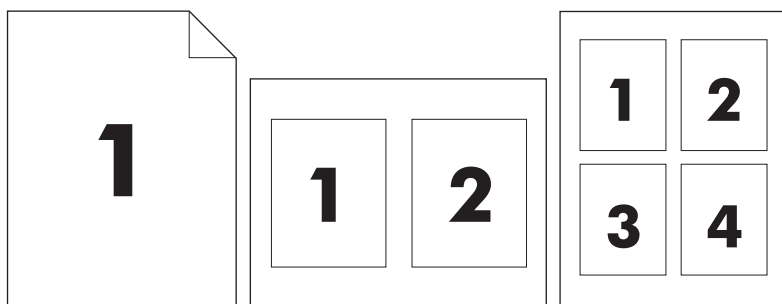

1. Откройте драйвер принтера (см. [Открытие драйверов принтера](#)).
2. Щелкните на всплывающем меню **Layout** (Макет).
3. Рядом с параметром **Pages per Sheet** (Страниц на листе) выберите число страниц, которое необходимо разместить на каждом листе (1, 2, 4, 6, 9 или 16).
4. Для выбора порядка и размещения страниц на листе выберите **Layout Direction** (Порядок страниц).
5. Рядом с параметром **Borders** (Рамки) выберите тип рамки для печати вокруг каждой страницы на листе.

## Печать на обеих сторонах бумаги

В режиме двусторонней печати можно автоматически печатать на обеих сторонах листа. Можно печатать на обеих сторонах листа иным способом, вручную, повторно загружая бумагу в устройство.



**ПРЕДУПРЕЖДЕНИЕ** Во избежание замятий не используйте бумагу, плотность которой превышает 105 г/м<sup>2</sup> (высококачественная бумага).

## Использование автоматической двусторонней печати

1. Поместите в один из лотков стопку бумаги необходимого объема. Если необходимо загрузить специальную бумагу, например, фирменные бланки, выполните это одним из следующих способов:
  - При использовании лотка 1 загружайте фирменные бланки лицевой стороной вверх, нижним краем вперед.
  - При использовании всех остальных лотков загружайте фирменные бланки лицевой стороной вниз, верхним краем по направлению к задней части лотка.
2. Откройте драйвер принтера (см. [Открытие драйверов принтера](#)).
3. Откройте всплывающее меню **Layout** (Макет).
4. Рядом с параметром **Two Sided Printing** (Двусторонняя печать) выберите **Long-Edge Binding** (Переплет вдоль длинного края) или **Short-Edge Binding** (Переплет вдоль короткого края).
5. Щелкните на **Print** (Печать).

## Печать на обеих сторонах листа бумаги вручную

1. Поместите в один из лотков стопку бумаги необходимого объема. Если необходимо загрузить специальную бумагу, например, фирменные бланки, выполните это одним из следующих способов:
  - При использовании лотка 1 загружайте фирменные бланки лицевой стороной вверх, нижним краем вперед.
  - При использовании всех остальных лотков загружайте фирменные бланки лицевой стороной вниз, верхним краем по направлению к задней части лотка.



**ПРЕДУПРЕЖДЕНИЕ** Во избежание замятий не загружайте бумагу плотностью более 105 г/м<sup>2</sup>.

2. Откройте драйвер принтера (см. [Открытие драйверов принтера](#)).
3. Во всплывающем меню **Finishing** (Окончательная обработка) выберите параметр **Manual Duplex** (Дуплекс вручную).



**Примечание** Если параметр **Manual Duplex** (Дуплекс вручную) недоступен, выберите параметр **Manually Print on 2nd Side** (Печать на 2-ой стороне вручную).

4. Щелкните на **Print** (Печать). Прежде чем положить стопку бумаги в лоток 1 для печати на второй стороне, прочитайте инструкции во всплывающем окне на компьютере.
5. Подойдите к принтеру и извлеките чистую бумагу из лотка 1.
6. Отпечатанную стопку положите в лоток 1 отпечатанной стороной вверх, нижним краем вперед. Печать на второй стороне *необходимо* выполнять из лотка 1.
7. При появлении запроса для продолжения нажмите соответствующую клавишу на панели управления.

## Отмена задания печати

Запрос на печать можно остановить при помощи панели управления или программного обеспечения. Для получения инструкций о том, как останавливать запрос на печать с компьютера через сеть, см. интерактивную справку для конкретного сетевого оборудования.



**Примечание** Возможно, потребуется какое-то время для удаления всех данных печати после отмены задания на печать.

## Остановка текущего задания печати из панели управления

1. Нажмите **Стоп** на панели управления.
2. При появлении сообщения **Устройство приостановлено** нажмите в области строки **Отмена текущего задания** на сенсорном экране.



**Примечание** Если выполнена уже большая часть задания печати, отмена его может оказаться невозможной.

## Остановка текущего задания печати с помощью программного обеспечения

На некоторое время появится диалоговое окно, позволяющее отменить задание на печать.

Если принтеру программным способом отправлено несколько запросов на печать, скорее всего, они помещены в очередь (например, в очередь Диспетчера печати Windows). Конкретные инструкции по отмене запроса на печать с компьютера см. в документации к программному обеспечению.

Если задание печати находится в состоянии ожидания в очереди печати (в памяти компьютера) или в буфере печати (Windows 2000 или XP), его можно удалить напрямую.

Последовательно выберите **Пуск** и **Принтеры**. Чтобы открыть буфер печати, дважды щелкните на значке принтера. Выберите задание, которое необходимо отменить, а затем нажмите **Удалить**. Если задание не отменяется, возможно, придется выключить и перезагрузить компьютер.



# 7 Копирование

Данное устройство может функционировать как отдельное копировальное устройство. Для создания фотокопий необязательно включать компьютер и устанавливать программное обеспечение системы печати. Параметры копирования можно установить с панели управления. Копирование можно выполнять как с использованием устройства подачи документов, так и со стекла сканера. Устройство может выполнять задания копирования, печати и цифровой отправки одновременно.

В данной главе представлены сведения о том, как делать копии и как изменять параметры копирования. Глава состоит из следующих разделов:

- [Использование экрана копирования](#)
- [Установка параметров копирования по умолчанию](#)
- [Основные инструкции по копированию](#)
- [Настройка параметров копирования](#)
- [Копирование двусторонних документов](#)
- [Копирование оригиналов, имеющих разный размер](#)
- [Изменение параметра сортировки копий](#)
- [Копирование фотографий и книг](#)
- [Комбинирование заданий копирования с помощью функции Job Build](#)
- [Отменить задание печати](#)

Перед работой с функциями копирования устройства рекомендуется ознакомиться с основными сведениями о панели управления. См. раздел [Использование панели управления](#) для получения дополнительных сведений.

## Использование экрана копирования

На главном экране нажмите **Копировать**, чтобы открыть экран копирования. Экран копирования показан в разделе [Рисунок 7-1 Экран копирования](#). Следует иметь в виду, что сразу видны только первые шесть параметров копирования. Чтобы увидеть дополнительные функции, нажмите **Дополнительные параметры**.

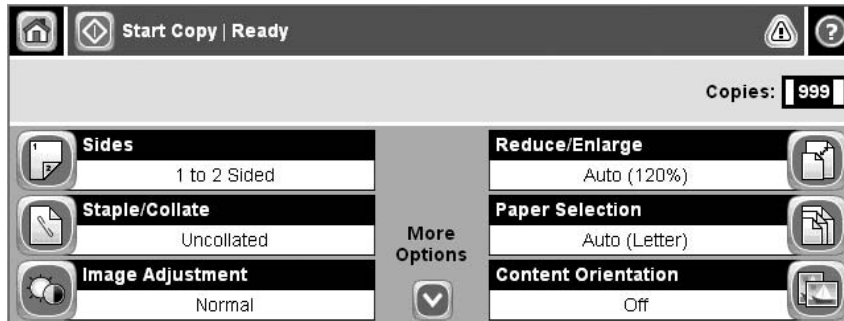

**Рисунок 7-1** Экран копирования

## Установка параметров копирования по умолчанию

С помощью меню администрирования можно задать параметры по умолчанию, которые будут применяться ко всем заданиям копирования. При необходимости можно переопределить большинство этих параметров для каждого отдельного задания. После выполнения этого задания устройство вернет параметры по умолчанию.

1. На главном экране прокрутите значения и нажмите [Администрирование](#).
2. Нажмите [Параметры задания по умолчанию](#), затем — [Параметры копирования по умолчанию](#).
3. Доступны несколько параметров. Можно настроить значения по умолчанию для всех параметров или только для некоторых.

Дополнительные сведения о каждом параметре см. в разделе [Настройка параметров копирования](#). Во встроенной системе справки также содержатся пояснения по каждому параметру. Нажмите кнопку [Справка](#) (?) в правом верхнем углу экрана.

4. Чтобы выйти из меню администрирования, нажмите кнопку [Домой](#) (🏠) в левом верхнем углу экрана.

## Основные инструкции по копированию

В данном разделе представлены основные инструкции по выполнению копирования.

### Копирование со стекла сканера

Используйте стекло сканера для создания до 999 копий с небольшого, легкого носителя (не более 60 г/м<sup>2</sup>, или 16 фунтов) или тяжелого носителя (более 105 г/м<sup>2</sup>, или 28 фунтов). Сюда входят такие носители, как квитанции, вырезки из газет, фотографии, старые и ветхие документы, а также книги.

Поместите оригинал на стекло лицевой стороной вниз. Совместите угол оригинала с верхним левым углом стекла.

Для копирования с параметрами по умолчанию выберите количество копий с помощью цифровой клавиатуры на панели управления и нажмите клавишу **Пуск**. Чтобы использовать настраиваемые параметры, нажмите **Копировать**. Укажите параметры и нажмите клавишу **Пуск**. Для получения дополнительной информации об использовании настраиваемых параметров см. [Настройка параметров копирования](#).

### Копирование с устройства автоматической подачи

Устройство автоматической подачи документов используется для изготовления до 999 копий документа, содержащего до 50 страниц (в зависимости от толщины страницы). Поместите документ в устройство подачи лицевой стороной страниц вверх.

Для копирования с параметрами по умолчанию выберите количество копий с помощью цифровой клавиатуры на панели управления и нажмите клавишу **Пуск**. Чтобы использовать настраиваемые параметры, нажмите **Копировать**. Укажите параметры и нажмите клавишу **Пуск**. Для получения дополнительной информации об использовании настраиваемых параметров см. [Настройка параметров копирования](#).

Прежде чем начать другое задание печати, заберите оригинал из выходного лотка устройства подачи документов, расположенного ниже входного лотка устройства подачи, и выньте копии из соответствующего выходного лотка.

# Настройка параметров копирования

Устройство предлагает несколько функций, поэтому качество копирования может быть оптимизировано. Эти функции доступны на экране [Копировать](#).

Экран [Копировать](#) состоит из нескольких страниц. На первой странице нажмите [Дополнительные параметры](#), чтобы перейти к следующей странице. Затем для перехода на другие страницы нажимайте кнопки со стрелками вверх и вниз.

Чтобы получить дополнительные сведения о том, как использовать параметр, выберите этот параметр и нажмите кнопку справки (?) в правом верхнем углу экрана. В следующей таблице приведен обзор параметров копирования.



**Примечание** В зависимости от того, как системный администратор настроил устройство, некоторые из этих параметров могут быть недоступны. Параметры в таблице приведены в том порядке, в котором они могут отображаться.

Название параметра	Описание
Стороны	Эта функция используется, чтобы указать, напечатан ли оригинал на обеих сторонах и следует ли печатать копии на одной или на двух сторонах листа.
Сшивание/Разбор или Разбор	Если присоединен дополнительный сшиватель/укладчик/ разделитель НР, доступен параметр <a href="#">Сшивание/Разбор</a> . Эта функция используется для настройки параметров сшивания и распределения страниц по наборам копий.  Если дополнительный сшиватель/укладчик/ разделитель НР не присоединен, доступен параметр <a href="#">Разбор</a> . Эта функция используется для распределения скопированных страниц в том же порядке, что и в оригинале.
Выбор бумаги	Эта функция используется для выбора лотка, в котором содержится бумага нужного размера и типа.
Настройка изображения	Эта функция используется для улучшения общего качества копирования. Например, можно настроить интенсивность цвета и резкость, а также можно использовать параметр <a href="#">Очистка фона</a> , чтобы убрать бледные рисунки с фона или светлый цвет фона.
Ориентация	Эта функция используется для выбора ориентации содержимого оригинала на странице: книжной или альбомной.
Выходной приемник	Эта функция используется для выбора выходного приемника копий.
Оптимизация текста/ изображения	Эта функция используется для оптимизации качества определенного типа содержимого. Можно оптимизировать качество текста или печатаемых изображений, а также можно изменить настройки вручную.
Страниц на листе	Эта функция используется для копирования нескольких страниц на один лист бумаги.
Формат оригинала	Эта функция используется для указания размера страницы оригинала.
Формат буклета	Эта функция используется для копирования двух или более страниц на один лист бумаги, чтобы можно было сложить листы посередине и сделать буклет.
Печать в край листа	Эта функция используется, чтобы избежать появления теней вдоль края копии, если оригинал печатается близко от края. Используйте эту функцию совместно с функцией <a href="#">Уменьшить/Увеличить</a> , чтобы убедиться, что на копиях печатается вся страница целиком.
Сборка задания	Эта функция используется для объединения нескольких наборов оригиналов в одном задании копирования. Также эта функция используется в тех случаях, когда оригинал содержит больше страниц, чем может одновременно уместиться в устройстве подачи.

## Копирование двусторонних документов

Двусторонние документы можно копировать вручную или автоматически.

### Копирование двусторонних документов вручную

В результате этой процедуры копии будут напечатаны на одной стороне и должны быть отсортированы вручную.

1. Загрузите документы, которые необходимо скопировать, во входной лоток устройства подачи документов, положив первую страницу лицевой стороной вверх; при этом верхняя часть страницы направлена в устройство подачи документов.
2. Нажмите **Начать копирование**. Будут скопированы и распечатаны страницы с нечетными номерами.
3. Извлеките стопку из выходного приемника устройства подачи документов и переложите ее в лоток устройства подачи, положив последнюю страницу лицевой стороной вверх, верхним краем по направлению к устройству подачи.
4. Нажмите **Начать копирование**. Будут скопированы и распечатаны страницы с четными номерами.
5. Рассортируйте распечатанные копии по четным и нечетным номерам.

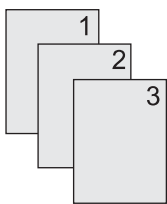

### Автоматическое копирование двусторонних документов (только в дуплексных режимах)

Значением по умолчанию для параметра копирования является копирование одностороннего документа на одну сторону листа. Выполните следующие действия, чтобы изменить параметры так, чтобы можно было копировать двусторонние документы или печатать копии на обеих сторонах листа.

#### Чтобы получить двусторонние копии из односторонних документов

1. Загрузите документы, которые необходимо скопировать, в устройство подачи документов, положив первую страницу лицевой стороной вверх и верхней частью страницы вперед.
2. На панели управления нажмите клавишу **Копировать**.
3. Нажмите **Стороны**.
4. Нажмите **Односторонний оригинал, двусторонний вывод**.
5. Нажмите **ОК**.
6. Нажмите **Начать копирование**.

### Чтобы получить двусторонние копии из односторонних документов

1. Загрузите документы, которые необходимо скопировать, в устройство подачи документов, положив первую страницу лицевой стороной вверх и верхней частью страницы вперед.



---

**Примечание** Двустороннее копирование с помощью планшетного сканера не поддерживается.

---

2. На панели управления нажмите клавишу **Копировать**.
3. Нажмите **Стороны**.
4. Нажмите **Двусторонний оригинал, двусторонний вывод**.
5. Нажмите **ОК**.
6. Нажмите **Начать копирование**.

### Чтобы получить односторонние копии из двусторонних документов

1. Загрузите документы, которые необходимо скопировать, в устройство подачи документов, положив первую страницу лицевой стороной вверх и верхней частью страницы вперед.
2. На панели управления нажмите клавишу **Копировать**.
3. Нажмите **Стороны**.
4. Нажмите **Двусторонний оригинал, односторонний вывод**.
5. Нажмите **ОК**.
6. Нажмите **Начать копирование**.

## Копирование оригиналов, имеющих разный размер

Можно копировать оригиналы, напечатанные на бумаге разного размера, тогда как листы бумаги имеют одинаковый размер. Например, можно комбинировать форматы letter и legal или форматы A4 и A5.

1. Расположите листы в оригинале так, чтобы они все были одинаковыми по ширине.
2. Поместите листы в устройство АПД лицевой стороной вверх и настройте боковые направляющие по краям документа.
3. На главном экране нажмите **Копировать**.
4. Нажмите **Формат оригинала**.



---

**Примечание** Этот параметр находится не на первом экране, нажимайте **Дополнительные параметры**, пока не появится этот параметр.

---

5. Выберите **Смешанный тип Ltr/Lgl**, затем нажмите **ОК**.
6. Нажмите **Пуск копирования**.

## Изменение параметра сортировки копий

Можно настроить устройство таким образом, чтобы оно автоматически выполняло сортировку нескольких копий по наборам. Например, если включена автоматическая сортировка копий и требуется сделать две копии трех страниц, страницы будут напечатаны в следующем порядке: 1,2,3,1,2,3. Если автоматическая сортировка выключена, страницы будут напечатаны в следующем порядке: 1,1,2,2,3,3.

Чтобы использовать автоматическую сортировку, формат оригинального документа должен поместиться в память. Если он не помещается, устройство печатает одну копию и выводит сообщение с уведомлением об изменении. В подобных случаях можно использовать один из следующих способов для завершения задания.

- Разделите задание на небольшие части, содержащие меньшее число страниц.
- Делайте только одну копию документа за один раз.
- Выключите автоматическую сортировку.

Выбранный параметр сортировки действует для всех копий, пока параметр не будет изменен. Заданным по умолчанию значением для параметра автоматической сортировки по копиям является **Вкл.**

1. На панели управления нажмите клавишу **Копировать**.
2. Нажмите **Сшиватель/сортировка**.
3. Нажмите **Разбор**.

# Копирование фотографий и книг

## Копирование фотографий



**Примечание** Для копирования фотографий следует использовать планшет сканера, а не устройство подачи документов.

1. Поднимите крышку и поместите фотографию на планшет сканера изображением вниз, придвинув левый верхний угол фотографии к левому верхнему углу стекла.
2. Аккуратно закройте крышку.
3. Нажмите **Начать копирование**.

## Копирование книги

1. Поднимите крышку и положите книгу на планшет сканера, придвинув страницу, которую нужно скопировать, к левому верхнему углу стекла.
2. Аккуратно закройте крышку.
3. Слегка нажмите на крышку, чтобы прижать книгу к поверхности планшета сканера.
4. Нажмите **Начать копирование**.

## Комбинирование заданий копирования с помощью функции Job Build

Функция Job Build используется для создания одного задания копирования из нескольких заданий сканирования. Можно использовать либо устройство АПД, либо стекло сканера. Параметры первого задания сканирования используются для последующих заданий сканирования.

1. Нажмите **Копировать**.
2. Прокрутите значения и нажмите **Создание задания**.
3. Нажмите **Создание задания включено**.
4. Нажмите **ОК**.
5. При необходимости выберите нужные параметры копирования.
6. Нажмите **Начать копирование**. После сканирования каждой страницы на панели управления появляется запрос на продолжение.
7. Если задание состоит из нескольких страниц, загрузите следующую страницу и нажмите **Начать копирование**.

Если в задании не осталось больше страниц, нажмите **Готово** для выполнения печати.



---

**Примечание** Если в режиме Job Build первая страница документа была отсканирована с помощью устройства АПД, нужно будет сканировать все страницы документа, используя АПД. Если первая страница документа была отсканирована с помощью стекла сканера, нужно будет сканировать все страницы документа, используя стекло сканера.

---

## Отменить задание печати

Чтобы отменить выполняющееся в данный момент задание печати, нажмите клавишу **Стоп** на панели управления. Работа устройства будет приостановлена. Затем нажмите **Отмена текущего задания**.



---

**Примечание** В случае отмены задания копирования уберите оригинал с планшета сканера или из устройства автоматической подачи документов.

---

## 8 Сканирование и отправка по электронной почте

Устройство позволяет осуществлять цветное сканирование и цифровую отставку. С помощью панели управления можно отсканировать черно-белый или цветной документ и отправить его по электронной почте в виде вложения. Чтобы использовать цифровую отставку, устройство должно быть подключено к локальной сети (ЛС). Устройство подключается непосредственно к локальной сети.



---

**Примечание** Устройство не может копировать документы в цвете, но оно может отправлять отсканированные цветные изображения.

---

В этой главе представлены сведения по следующим темам.

- [Настройка параметров электронной почты](#)
- [Использование экрана Отправка эл. почты](#)
- [Выполнение основных функций электронной почты](#)
- [Адресная книга](#)
- [Изменение параметров электронной почты для текущего задания](#)
- [Сканирование с сохранением в папке](#)
- [Сканирование заданий в пункт назначения потока операций](#)

## Настройка параметров электронной почты

Перед отправкой документа по электронной почте необходимо настроить устройство для работы с электронной почтой.



**Примечание** Ниже приведены инструкции для настройки устройства с панели управления. Этот процесс можно выполнить также с помощью встроенного Web-сервера. Для получения дополнительных сведений см. [Встроенный Web-сервер](#).

### Поддерживаемые протоколы

Модели МФП HP LaserJet M4345 поддерживают протокол SMTP. Модели МФП HP LaserJet M4345 поддерживают протоколы SMTP и LDAP.

#### SMTP

- Протокол SMTP — это свод правил взаимодействия программ, которые отправляют и получают электронную почту. Для отправки документов по электронной почте необходимо подключение устройства к локальной сети, имеющей правильный адрес IP SMTP. Сервер SMTP также должен иметь доступ в Интернет.
- При использовании подключения к локальной сети для получения адреса IP сервера SMTP следует обратиться к системному администратору. При подключении с помощью DSL для получения адреса IP сервера SMTP следует обратиться к поставщику услуг.

#### LDAP

- Протокол LDAP используется для получения доступа к базе данных информации. При использовании протокола LDAP устройство ищет глобальный список адресов электронной почты. При вводе адреса электронной почты в LDAP используется функция автоматического заполнения, которая поддерживает список адресов электронной почты, соответствующих введенным знакам. При вводе дополнительных символов, список соответствующих адресов эл. почты сокращается.
- Устройство поддерживает протокол LDAP, но для отправки электронной почты подключение к серверу LDAP не требуется.



**Примечание** Изменить настройки LDAP можно только с помощью встроенного веб-сервера. Более подробно см. [Встроенный Web-сервер](#) или *Руководство пользователя встроенного Веб-сервера* на компакт-диске устройства.

## Настройка параметров сервера электронной почты

Для получения адреса IP сервера SMTP обратитесь к системному администратору. Адрес IP можно также найти на панели управления устройства. Используйте следующие процедуры для настройки и проверки адреса IP.

### Настройка адреса шлюза SMTP

1. На главном экране коснитесь **Администрирование**.
2. Коснитесь **Начальная настройка**.
3. Выберите **Настройка эл. почты**, затем **Шлюз SMTP**.

4. Введите адрес шлюза SMTP в виде IP-адреса или полного имени домена. Если вы не знаете имя домена или IP-адрес шлюза SMTP, обратитесь к сетевому администратору.
5. Коснитесь **ОК**.

### Тестирование параметров SMTP

1. На главном экране коснитесь **Администрирование**.
2. Коснитесь **Начальная настройка**.
3. Коснитесь **Настройка эл. почты**, а затем **Проверка шлюза отправки**.

Если конфигурация правильная, на панели управления появится сообщение **Шлюзы ОК**.

Если первая проверка прошла успешно, отправьте электронную почту с помощью функции цифровой отправки на собственный адрес. Если это письмо дошло, то настройка цифровой отправки успешно выполнена.

Если письмо не дошло, выполните следующие действия для устранения неполадок программного обеспечения цифровой отправки.

- Проверьте правильность введенного адреса шлюза SMTP.
- Распечатайте страницу конфигурации. Убедитесь в правильности шлюза SMTP.
- Убедитесь в правильной работе сети. Отправьте письмо на свой адрес электронной почты с компьютера. Если письмо дошло, то сеть работает нормально. Если письмо не дошло, свяжитесь с администратором сети или поставщиком услуг Интернета (ISP).
- Запустите файл DISCOVER.EXE. Эта программа попытается найти шлюзы. Этот файл можно загрузить с Web-узла HP по адресу <http://www.hp.com/support/ljm4345mfp>.

### Поиск шлюзов

Если адрес шлюза SMTP неизвестен, можно попытаться определить его одним из следующих способов.

#### Поиск шлюза SMTP с панели управления МФП

1. На главном экране коснитесь **Администрирование**.
2. Коснитесь **Начальная настройка**.
3. Коснитесь **Настройка эл.почты**, а затем **Поиск шлюзов отправки**.

На сенсорном экране появится список обнаруженных серверов SMTP.

4. Выберите необходимый сервер SMTP и коснитесь **ОК**.

#### Поиск шлюза SMTP с помощью приложения электронной почты

Поскольку большинство приложений электронной почты используют протокол SMTP для отправки электронных сообщений, а протокол LDAP для адресации этих сообщений, возможно, вам удастся найти имя хоста шлюза SMTP и сервера LDAP в настройках приложения электронной почты.



---

**Примечание** Поиск шлюзов с помощью приложения электронной почты может оказаться затруднительным из-за невозможности обнаружить рабочий сервер SMTP, если он пользуется сервисами поставщика Интернет-услуг (ISP). Обратитесь к поставщику Интернет-услуг, чтобы узнать его адрес электронной почты.

---

## Использование экрана Отправка эл. почты

Для навигации по функциональным клавишам окна отправки эл. почты, используйте сенсорный экран.

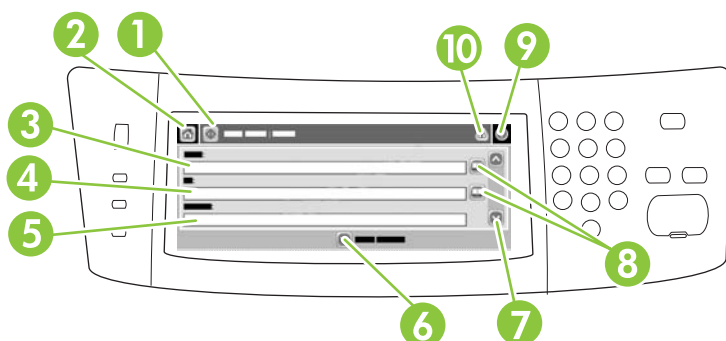

1	Кнопка <b>Отправить эл. почту</b>	При нажатии на эту кнопку запускается процесс сканирования документа и отправки файла по эл. почте по указанным адресам.
2	Кнопка <b>Главный экран</b>	При нажатии на эту кнопку открывается Главный экран.
3	<b>Поле От:</b>	Нажмите эту кнопку и откройте экран с клавиатурой, затем введите свой адрес эл. почты. Если системный администратор установил соответствующие настройки, то при нажатии этой кнопки в данное поле установленный по умолчанию адрес может вставляться автоматически.
4	<b>Поле Кому:</b>	Нажмите эту кнопку и откройте экран с клавиатурой, затем введите адреса эл. почты получателей сканированного документа.
5	<b>Поле Тема:</b>	Нажмите эту кнопку и откройте экран с клавиатурой, затем введите тему сообщения.
6	Кнопка <b>Дополнительные функции</b>	При нажатии этой кнопки открывается экран, в котором можно изменить определенные настройки эл. почты, относящиеся к текущему заданию по сканированию.
7	Полоса прокрутки	С помощью полосы прокрутки можно пролистать и заполнить информацией поля <b>Копия:</b> , <b>Скрытая копия:</b> , <b>Сообщение</b> и <b>Имя файла</b> . Нажмите на любое из этих полей, чтобы открыть экран с клавиатурой и внести в поле необходимую информацию.
8	Кнопки адресной книги	Эти кнопки используются для внесения необходимой информации из адресной книги в поля <b>Кому:</b> , <b>Копия:</b> или <b>Скрытая копия:</b> . Для получения дополнительной информации см. раздел <b>Работа с локальной адресной книгой</b> .
9	Клавиша справки	Нажмите эту кнопку для получения справки по панели управления. Для получения дополнительной информации см. раздел <b>Использование панели управления</b> .
10	Кнопка <b>Ошибка/предупреждение</b>	Данная кнопка появляется только в случае возникновения ошибки или предупреждения в строке состояния. При нажатии этой кнопки открывается всплывающее окно с информацией, которая может помочь устранить ошибку или устранить тревожную ситуацию.

# Выполнение основных функций электронной почты

Функция электронной почты МФП дает следующие преимущества.

- При отправке документов на несколько адресов электронной почты, не меняются время и затраты на доставку.
- Доставка черно-белых или цветных файлов. Файлы могут быть отправлены в различных форматах, которые может обрабатывать получатель.

Благодаря электронной почте документы сканируются в память устройства и отправляются на адрес или несколько адресов электронной почты в виде вложений. Цифровые документы могут быть отправлены в различных графических форматах, например .TFF и .JPG, которые получатель может обрабатывать в различных приложениях. Документы передаются с качеством, близким к оригиналу, после этого их можно сохранить, распечатать или переслать.

Чтобы использовать функции электронной почты, нужно подключить устройство к локальной сети, в которой настроен сервис SMTP и доступ к Интернету.

## Загрузка документов

Документы можно сканировать с помощью стекла сканера или устройства АПД. Стекло сканера и устройство АПД позволяют работать с оригиналами таких форматов, как Letter, Executive, A4 и A5. Кроме того, устройство АПД можно настроить на работу с оригиналами формата Legal. Небольшие оригиналы, квитанции, потрепанные и нестандартные документы, скрепленные документы, согнутые документы и фотографии нужно сканировать на стекле сканера. Многостраничные документы легко сканируются с помощью устройства АПД.

## Отправка документов

Устройство может сканировать как черно-белые, так и цветные оригиналы. Можно использовать параметры по умолчанию или изменить параметры сканирования и форматы файла. Далее приведены параметры по умолчанию.

- Цвет
- PDF (для просмотра вложения необходимо наличие у получателя средства просмотра AdobeAcrobat)

Для получения сведений об изменении параметров текущего задания см. [Изменение параметров электронной почты для текущего задания](#).

## Отправка документа

1. Поместите документ лицевой стороной вниз на стекло сканера или лицевой стороной вверх в устройство АПД.
2. На главном экране коснитесь **Эл. почта**.
3. По запросу введите имя пользователя и пароль.
4. Заполните поля **От:**, **Кому:** и **Тема:**. Прокрутите экран вниз и, если необходимо, заполните поля **Копия:**, **СК:** и **Сообщение**. В поле **От:** должна отображаться информация по умолчанию или имя пользователя. Если в этом поле содержится информация по умолчанию, то вероятно, ее нельзя изменить.

5. (Дополнительно) Коснитесь **Дополнительные параметры**, чтобы изменить параметры отправляемого документа (например, формат оригинала этого документа). При отправке двустороннего документа необходимо выбрать **Стороны** и вариант с двусторонним оригиналом.
6. Нажмите кнопку **Пуск**, чтобы начать отправку.
7. По завершению извлеките документ из устройства АПД или со стекла сканера.

## Использование функции автоматического заполнения

При вводе символов в поле **Кому:**, **Копия:** или **От:** на экране "Отправка по электронной почте" запускается функция автоматического заполнения. Во время ввода требуемого адреса или имени на экранной клавиатуре МФП автоматически просматривает список адресной книги и отображает первый попавшийся адрес или имя, начало которого совпадает с уже введенными символами. В случае, если этот адрес или имя полностью совпадает с вводимым адресом или именем, то дальнейший ввод можно прекратить, коснувшись клавиши **Ввод** на сенсорной клавиатуре. В противном случае следует продолжить ввод адреса или имени, пока функция автоматического заполнения не найдет нужную запись в адресной книге. Если введенные символы не совпадают с записями в списке адресной книге, то текст автоматического заполнения будет удален с экрана. Это означает, что вводимый адрес отсутствует в адресной книге.



## Адресная книга

С помощью функции адресной книги устройства можно отправлять сообщение электронной почты нескольким получателям. Сведения о настройке списков адресов можно получить у системного администратора.



**Примечание** Для создания адресных книг электронной почты и управления ими можно также использовать встроенный Web-сервер. Для получения дополнительных сведений см. [Встроенный Web-сервер](#).

## Создайте список получателей

1. На Главном экране нажмите **Эл. почта**.
2. Выполните операции одного из указанных ниже шагов:
  - нажмите **Кому**: чтобы открыть экран клавиатуры и наберите адреса эл. почты получателей. При вводе нескольких адресов разделять их следует точкой с запятой, либо нажатием клавиши **Enter** на сенсорном экране.
  - Использование адресной книги.
    - a. Откройте адресную книгу. Для этого на экране Отправка сообщений по эл. почте нажмите кнопку адресной книги ().
    - b. Навигация по адресной книге осуществляется с помощью полосы прокрутки. Для быстрой прокрутки списка нажмите и удерживайте клавишу со стрелкой.
    - b. Выделите имя получателя и нажмите кнопку "Добавить" ().

Можно также выбрать список рассылки. Для этого нажмите раскрывающийся список, расположенный в верхней части экрана, а затем нажмите **Все** или добавьте получателя из локального списка. Для этого нажмите **Местное** в раскрывающемся списке. Для добавления имен в список получателей, выделите соответствующие имена, затем нажмите .

Для удаления получателя из списка, прокрутите список, выберите получателя и нажмите кнопку Удалить (.
3. Имена в списке получателей помещаются в текстовую строку экрана клавиатуры. При необходимости, можно добавить получателя, который не был найден в адресной книге с помощью ввода адреса электронной почты с клавиатуры. После того, как список получателей примет нужный вид, нажмите **ОК**.
4. Нажмите **ОК**.
5. При необходимости, заполните поля **Копия:** и **Тема:** в окне Отправка сообщения эл. почты. Список получателей можно просмотреть с помощью нажатия стрелки вниз в текстовой строке **Кому:** .
6. Нажмите клавишу **Начало**.

## Работа с локальной адресной книгой

Локальная адресная книга предназначена для хранения часто используемых адресов электронной почты. Локальная адресная книга может совместно использоваться несколькими

МФП, обращающимися к одному и тому же серверу за доступом к программному обеспечению HP Digital Sending.

Адресную книгу можно использовать при вводе адресов электронной почты в поля **От:**, **Кому:**, **Копия:** или **СК:**. Можно также добавлять или удалять адреса из адресной книги.

Чтобы открыть адресную книгу, коснитесь кнопки адресной книги (📧).

## Добавление адресов электронной почты в локальную адресную книгу

1. Коснитесь **Местное**.
2. Коснитесь .
3. (Дополнительно) Коснитесь поля **Имя**, появится экран клавиатуры, с помощью которой введете имя для новой строки. Коснитесь **ОК**.  
Значение поля "Имя" является псевдонимом адреса электронной почты. Если не вводить имя псевдонима, то в качестве псевдонима будет фигурировать адрес электронной почты.
4. Коснитесь поля **Адрес**, появится экран клавиатуры, с помощью которой введете адрес электронной почты для новой строки. Коснитесь **ОК**.

## Удаление адресов электронной почты из адресной книги

Неиспользуемые адреса электронной почты можно удалить.



**Примечание** Чтобы *изменить* адрес электронной почты, следует удалить этот адрес, затем добавить его в локальную адресную книгу в виде нового адреса.

1. Коснитесь **Местное**.
2. Коснитесь одного или нескольких адресов электронной почты, которые требуется удалить.
3. Коснитесь .
4. Появится следующее сообщение: **Удалить выбранные адреса?**  
Коснитесь **Да**, чтобы удалить выбранные адреса электронной почты, или **Нет**, чтобы вернуться в экран адресной книги.

# Изменение параметров электронной почты для текущего задания

Используйте кнопку **Дополнительные параметры**, чтобы изменить параметры электронной почты для текущего задания печати. Описание этих параметров приводится в следующей таблице:

Кнопка	Описание
Тип файла документа	Коснитесь этой кнопки, чтобы изменить тип файла, который создается после сканирования документа.
Качество на выходе	Коснитесь этой кнопки, чтобы изменить качество печати сканируемого файла. При выборе более высокого качества печати увеличивается размер файла.
Разрешение	Коснитесь этой кнопки, чтобы изменить разрешение сканирования. При выборе более высокого разрешения увеличивается размер файла.
Цвет/Черный	Коснитесь этой кнопки, чтобы выбрать черно-белое или цветное сканирование документа.
Сторон оригинала	Коснитесь этой кнопки, чтобы выбрать тип разметки оригинала, будет ли оригинал документа односторонним или двусторонним.
Ориентация	Коснитесь этой кнопки, чтобы выбрать книжную или альбомную ориентацию оригинала.
Ис. формат	Коснитесь этой кнопки, чтобы выбрать формат документа: Letter, A4, Legal или смешанный формат Letter/Legal.
Оптимиз. текста/фотографий	Коснитесь этой кнопки, чтобы изменить процедуру сканирования с учетом типа сканируемого документа.
Сборное задание	Коснитесь этой кнопки, чтобы включить или отключить режим сборки задания, который позволяет сканировать несколько мелких заданий и отправлять их единым файлом.
Настройка изображения	Коснитесь этой кнопки, чтобы изменить настройки резкости и яркости или очистить фон оригинала.

## Сканирование с сохранением в папке



**Примечание** Данная функция устройства доступна только в HP LaserJet M4345 моделях МФП.

---

Устройство может отсканировать файл и отправить его в папку в сети, если администратор сделал эту функцию доступной. Поддерживаемые операционные системы для папок хранения: Windows 2000, Windows XP, Windows Server 2003 и Novell.

---



**Примечание** Возможно, для того чтобы воспользоваться этой функцией, потребуется ввести имя пользователя и пароль, либо сохранять файлы сканированных документов в определенных папках. Дополнительные сведения можно получить у системного администратора.

---

1. Поместите документ лицевой стороной вниз на стекло сканера или лицевой стороной вверх в устройство АПД.
2. На Главном экране нажмите **Сетевая папка**.
3. В списке Папок для быстрого доступа выберите папку, в которой следует сохранить документ.
4. Нажмите поле **Имя файла** чтобы открыть всплывающий экран с клавиатурой и наберите имя файла.
5. Нажмите **Отправить в сетевую папку**.

# Сканирование заданий в пункт назначения потока операций



**Примечание** Эта функция МФП на основе дополнительного программного обеспечения Digital Sending Software (DSS) поддерживается только моделями МФП HP LaserJet M4345.

Если системный администратор активизировал функцию потока операций, пользователь может отсканировать документ и тут же отправить его в заданный пункт назначения. Эта функция позволяет отправлять дополнительную информацию вместе с отсканированным документом в указанное место сети или на адрес FTP. При этом на дисплее панели управления будет отображаться приглашение на ввод дополнительной информации. Системный администратор также может назначить принтер в качестве пункта назначения, чтобы пользователь, выполнив сканирование документа, мог сразу отправить его на печать в сетевой принтер.

1. Положите документ на стекло сканера лицевой стороной вниз или поместите в устройство АПД лицевой стороной вверх.
2. На главном экране коснитесь **Порядок операций**.
3. Выберите пункт назначения, куда требуется отсканировать документ.
4. В текстовое поле введите данные, которые должны сопровождать отсканированный файл и затем коснитесь **Порядок выполнения операций по отправке**.

## 9 Факс

Устройства HP LaserJet M4345x MPF, HP LaserJet M4345xs MPF и HP LaserJet M4345xm MPF поставляются с установленным модулем аналогового факса HP LaserJet Analog Fax Accessory 300. Пользователи Windows также могут установить дополнительное программное обеспечение HP Digital Sending Software (DSS), которое предоставляют службы работы с цифровым факсом.

Для получения подробных инструкций по настройке модуля факса и использованию функций факса см. *Руководство пользователя устройства HP LaserJet Analog Fax Accessory 300*.

В этой главе приведен краткий обзор аналогового и цифрового факса.

- [Аналоговый факс](#)
- [Цифровой факс](#)

## Аналоговый факс

Если устройство HP LaserJet Analog Fax Accessory 300 установлено, оно может работать как самостоятельный факсимильный аппарат.



**Примечание** Устройства HP LaserJet M4345x MPF, HP LaserJet M4345xs MPF и HP LaserJet M4345xm MPF поставляются с установленным аналоговыми факсимильными аппаратами HP LaserJet Analog Fax Accessory 300.

## Установка модуля факса

Если в устройстве не установлен модуль аналогового факса HP LaserJet Analog Fax Accessory 300, выполните следующую процедуру, чтобы установить его.

1. Извлеките модуль факса из упаковки, но не извлекайте его из антистатического пакета.
2. Выключите устройство и отсоедините кабель питания.

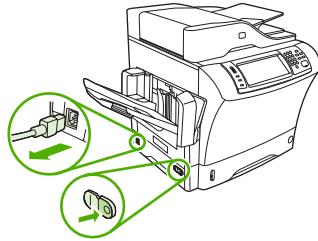

3. Находясь сзади устройства, снимите боковую крышку. Для этого поместите пальцы в обозначенную область и сдвиньте крышку.

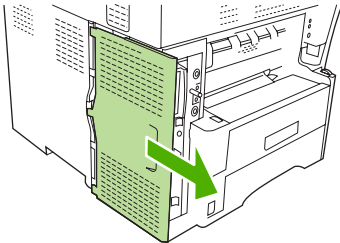

4. При необходимости снимите пластиковую крышку модуля факса с форматера. Вставьте монету в паз сверху крышки, а затем с ее помощью поднимите крышку и снимите ее.

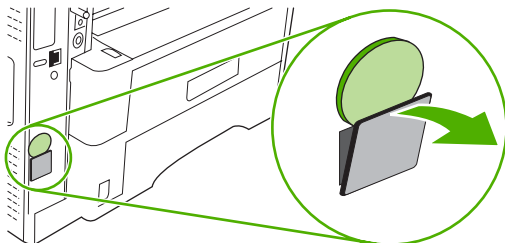

5. Откройте крышку корзины форматера. Для этого возьмитесь за металлический выступ и потяните крышку.

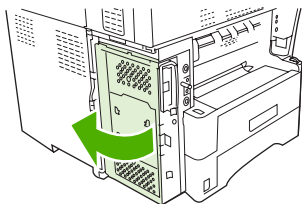

6. Если выполняется замена модуля факса, извлеките установленную плату из форматера. Для этого потяните ее и извлеките из гнезда.
7. Извлеките новый модуль факса из антистатического пакета.

 **ПРЕДУПРЕЖДЕНИЕ** Модуль факса содержит компоненты, чувствительные к разрядам статического электричества. При обращении с модулем факса используйте средства защиты от статического электричества, такие как заземленный браслет, подключенный к металлической раме устройства, или прикасайтесь к металлической раме устройства другой рукой.

**ПРЕДУПРЕЖДЕНИЕ** При обращении с модулем факса не нажимайте на желтый компонент на плате. Это может привести к повреждению платы и неисправности факса.

8. Выровняйте два выреза на новом модуле факса с двумя направляющими модуля факса, расположенными на форматере.

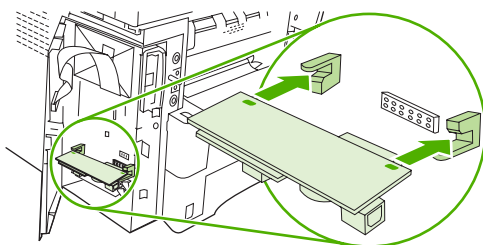

9. Вставьте модуль факса и убедитесь, что он надежно подключен к форматеру. Телефонный разъем модуля факса должен быть выровнен с квадратным отверстием на корзине форматера.

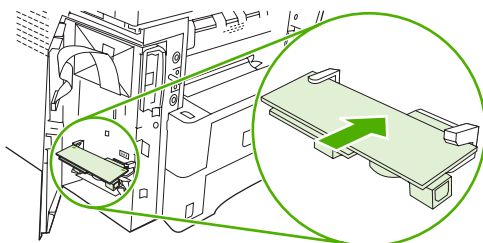

10. Закройте крышку корзины форматера.

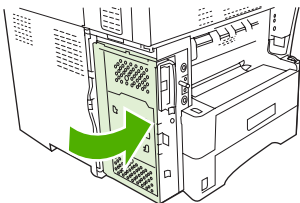

11. Верните на место дверцу форматера.

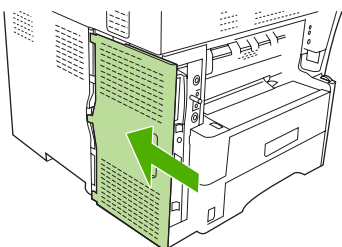

12. Подключите кабель питания к устройству и включите устройство.

## Подключение модуля факса к телефонной линии

При подключении модуля факса к телефонной линии убедитесь, что выбранная телефонная линия является выделенной и не используется другими устройствами. Кроме того, необходимо использовать аналоговую телефонную линию, так как факс не будет работать при подключении к некоторым цифровым АТС. Если тип линии неизвестен, обратитесь к поставщику услуг телефонной связи.



**Примечание** Чтобы убедиться в корректной работе дополнительной принадлежности, компания HP рекомендует использовать входящий к комплект телефонный шнур.

1. Найдите телефонный кабель, который входит в комплект поставки модуля факса. Подключите один конец телефонного кабеля к телефонному гнезду модуля факса, который расположен на форматере. Задвиньте разъем до щелчка.

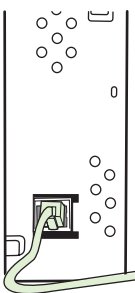

**ПРЕДУПРЕЖДЕНИЕ** Подключайте телефонную линию к телефонному гнезду модуля факса, которое находится ближе к нижней части форматера. Не подключайте телефонный кабель к гнезду для подключения к локальной сети HP Jetdirect, которое расположено ближе к верхней части форматера.

2. Подключите другой конец телефонного кабеля к телефонной розетке. Задвигайте разъем до щелчка или до того, пока он надежно не зафиксируется. В разных странах/регионах

используются различные типы разъемов, поэтому при подключении кабеля щелчок может быть не слышен.

## Настройка и использование функций факса

Перед использованием функций факса их необходимо настроить в меню панели управления. Например, требуется указать следующую информацию:

- Дата и время
- Местонахождение
- Заголовок факса

Для получения подробной информации о настройке и использовании модуля факса, а также об устранении неполадок см. *Руководство пользователя устройства HP LaserJet Analog Fax Accessory 300*, которое прилагается к модулю факса.

## Цифровой факс

Функция цифрового факса доступна при установке дополнительного программного обеспечения HP Digital Sending Software. Информацию о приобретении этого ПО см. в разделе [http://www.hp.com/go/ljm4345mfp\\_software](http://www.hp.com/go/ljm4345mfp_software).

При использовании функции цифрового факса устройство *не* требуется подключать непосредственно к телефонной линии. Вместо этого устройство может отправлять факсимильные сообщения одним из трех способов.

- **Факс через локальную сеть.** Отправка факса через другого поставщика факсов.
- **Факс Microsoft Windows 2000.** Отправка факса с помощью факс-модема и модуля цифрового передатчика, который используется компьютером для работы в качестве готового шлюза для факса.
- **Факс через Интернет.** Отправка факса с использованием услуг передачи факсов через Интернет. Факс передается на традиционный факсимильный аппарат или отправляется на адрес электронной почты пользователя.

Подробные сведения о цифровой отправке факсов см. в документации, поставляемой с программным обеспечением HP Digital Sending.

# 10 Управление устройством и обслуживание

В этой главе описываются способы управления принтером.

- [Использование информационных страниц](#)
- [Установите параметры конфигурации уведомлений, передаваемых по электронной почте](#)
- [Программное обеспечение HP Easy Printer Care](#)
- [Встроенный Web-сервер](#)
- [Использование программного обеспечения HP Web Jetadmin](#)
- [Программа HP Printer Utility для компьютеров Macintosh](#)
- [Управление расходными материалами](#)
- [Очистка устройства](#)
- [Калибровка сканера](#)

# Использование информационных страниц

С панели управления можно напечатать страницы, содержащие информацию об устройстве и его текущей конфигурации. В таблице ниже находятся инструкции по печати информационных страниц.

Описание страницы	Процедура печати страницы
<b>Карта меню</b> Информация о меню панели управления и возможных параметрах.	<ol style="list-style-type: none"><li>1. На Главном экране нажмите <a href="#">Администрирование</a>.</li><li>2. Нажмите <a href="#">Информация</a>.</li><li>3. Нажмите <a href="#">Страница конфигурации</a>.</li><li>4. Нажмите <a href="#">Карта меню администрирования</a>.</li><li>5. Нажмите <a href="#">Печать</a>.</li></ol> <p>Содержание схемы меню изменяется в зависимости от функций, установленных в устройстве.</p> <p>Полный список элементов меню панели управления и их возможные значения см. в разделе <a href="#">Использование панели управления</a>.</p>
<b>Страница конфигурации</b> Отображает настройки устройства и установленные дополнительные принадлежности.	<ol style="list-style-type: none"><li>1. На Главном экране нажмите <a href="#">Администрирование</a>.</li><li>2. Нажмите <a href="#">Информация</a>.</li><li>3. Нажмите <a href="#">Страница конфигурации</a>.</li><li>4. Нажмите <a href="#">Страница конфигурации</a>.</li><li>5. Нажмите <a href="#">Печать</a>.</li></ol> <p> <b>Примечание</b> Если устройство оснащено сервером печати HP Jetdirect или приводом для дополнительного жесткого диска, то распечатайте дополнительные страницы конфигурации, содержащие информацию об этих устройствах.</p>
<b>Страница состояния расходных материалов</b> Информация об уровне тонера в картриджах.	<ol style="list-style-type: none"><li>1. На Главном экране нажмите <a href="#">Администрирование</a>.</li><li>2. Нажмите <a href="#">Информация</a>.</li><li>3. Нажмите <a href="#">Страница конфигурации</a>.</li><li>4. Нажмите <a href="#">Страница состояния расходных материалов</a>.</li><li>5. Нажмите <a href="#">Печать</a>.</li></ol> <p> <b>Примечание</b> При использовании расходных материалов производства не HP на странице состояния, возможно, не будут приведены данные об оставшемся сроке службы этих расходных материалов. Для получения дополнительной информации см. раздел <a href="#">Политика компании HP относительно расходных материалов других производителей</a>.</p>
<b>Страница использования</b> Информация о количестве страниц, распечатанных для каждого формата бумаги, количестве односторонних (симплекс) или двусторонних (дуплекс) страниц, а	<ol style="list-style-type: none"><li>1. На Главном экране нажмите <a href="#">Администрирование</a>.</li><li>2. Нажмите <a href="#">Информация</a>.</li><li>3. Нажмите <a href="#">Страница конфигурации</a>.</li></ol>

Описание страницы	Процедура печати страницы
<p>также о среднем покрытии в процентном отношении.</p>	<ol style="list-style-type: none"> <li>4. Нажмите <a href="#">Страница использования</a>.</li> <li>5. Нажмите <a href="#">Печать</a>.</li> </ol>
<p><b>Каталог файлов</b></p> <p>Содержит информацию о любых устройствах для хранения данных, например, флэш-память, карты памяти или жесткие диски, установленные в устройстве.</p>	<ol style="list-style-type: none"> <li>1. На Главном экране нажмите <a href="#">Администрирование</a>.</li> <li>2. Нажмите <a href="#">Информация</a>.</li> <li>3. Нажмите <a href="#">Страница конфигурации</a>.</li> <li>4. Нажмите <a href="#">Каталог файлов</a>.</li> <li>5. Нажмите <a href="#">Печать</a>.</li> </ol>
<p><b>Отчеты факса</b></p> <p>Пять отчетов: журнал использования факса, вызовы с факсимильного аппарата, коды вызовов и время разговора абонентов, заблокированные номера факсов и номера для быстрого набора.</p> <p> <b>Примечание</b> отчеты факсов доступны только на моделях устройства, имеющих функции факсимильной связи.</p>	<ol style="list-style-type: none"> <li>1. На Главном экране нажмите <a href="#">Администрирование</a>.</li> <li>2. Нажмите <a href="#">Информация</a>.</li> <li>3. Нажмите <a href="#">Отчеты факса</a>.</li> <li>4. Чтобы напечатать отчет, нажмите соответствующую кнопку: <ul style="list-style-type: none"> <li>• <a href="#">Журнал факса</a></li> <li>• <a href="#">Отчет о вызовах факса</a></li> <li>• <a href="#">Отчет по кодам оплаты</a></li> <li>• <a href="#">Список блокир. факсов</a></li> <li>• <a href="#">Список быстрого набора</a></li> </ul> </li> <li>5. Нажмите <a href="#">Печать</a>.</li> </ol> <p>Более подробно см. руководство по использованию факса, которое входит в комплект поставки устройства.</p>
<p><b>Списки шрифтов</b></p> <p>Отображает шрифты, установленные на устройстве.</p>	<ol style="list-style-type: none"> <li>1. На Главном экране нажмите <a href="#">Администрирование</a>.</li> <li>2. Нажмите <a href="#">Информация</a>.</li> <li>3. Нажмите <a href="#">Образцы стр./шрифтов</a>.</li> <li>4. Нажмите либо <a href="#">Список шрифтов PCL</a>, либо <a href="#">Список шрифтов PS</a>.</li> <li>5. Нажмите <a href="#">Печать</a>.</li> </ol>
<p> <b>Примечание</b> В списке шрифтов также указаны шрифты, находящиеся на жестком диске или в модуле памяти DIMM.</p>	

# Установите параметры конфигурации уведомлений, передаваемых по электронной почте



**Примечание** Если в Вашей компании электронная почта не используется, эта функция не может быть доступна.

Чтобы сконфигурировать отправку системой уведомлений о неполадках устройства, можно использовать HP Web Jetadmin или встроенный Web-сервер. Уведомления посылаются в виде сообщений на указанный адрес(а) электронной почты.

Можно выполнить настройку следующих компонентов:

- Устройство(а), подлежащие наблюдению
- Предупреждения, которые требуется получать (например, предупреждения о замятиях бумаги, об окончании бумаги, о состоянии расходных материалов, а также об открытой крышке).
- Адреса электронной почты, на которые необходимо направлять предупреждения.

---

Программное обеспечение	Расположение информации
-------------------------	-------------------------

---

HP Web Jetadmin	Для получения общей информации о программе HP Web Jetadmin см. раздел <a href="#">Использование программного обеспечения HP Web Jetadmin</a> .  Информацию о предупреждающих сообщениях и их настройке см. в справочной системе HP Web Jetadmin.
Встроенный Web-сервер	Для получения общей информации о Web-сервере см. раздел <a href="#">Встроенный Web-сервер</a> .  Информацию о предупреждающих сообщениях и их настройке см. в справочной системе встроенного Web-сервера.

---

# Программное обеспечение HP Easy Printer Care

Программное обеспечение HP Easy Printer Care — это приложение, которое можно использовать для выполнения следующих задач.

- Проверьте состояние устройства.
- Проверка состояния расходных материалов.
- Настройка отправки предупреждений.
- Доступ к средствам устранения неисправностей и обслуживания.

Просмотр панели инструментов Программное обеспечение HP Easy Printer Care возможен, когда устройство подключено непосредственно к компьютеру или к сети. Чтобы загрузить Программное обеспечение HP Easy Printer Care, перейдите на Web-узел по адресу [www.hp.com/go/easyprintercare](http://www.hp.com/go/easyprintercare).



**Примечание** Для запуска и использования средства Программное обеспечение HP Easy Printer Care подключение к Интернету не требуется. Однако при выборе какой-либо ссылки в области «Web-ссылки» для перехода на Web-узел по этой ссылке необходим доступ к Интернету.

## Откройте Программное обеспечение HP Easy Printer Care

Чтобы открыть Программное обеспечение HP Easy Printer Care, используйте один из следующих способов:

- В меню **Пуск** выберите **Программы**, затем выберите **Hewlett-Packard** и **Программное обеспечение HP Easy Printer Care**.
- На панели задач Windows (в правом нижнем углу рабочего стола) дважды щелкните значок Программное обеспечение HP Easy Printer Care.
- Дважды щелкните на значке на рабочем столе.

## Разделы программы Программное обеспечение HP Easy Printer Care

Раздел	Параметры
Вкладка <b>Список устройств</b>  Отображение информации о каждом устройстве, указанном в списке <b>Устройства</b>	<ul style="list-style-type: none"><li>● Информация об устройстве, включая имя принтера, изготовителя и название модели</li><li>● Значок (если список <b>View as</b> (Просмотр как) настроен на тип <b>Tiles</b> (Значки), что является типом по умолчанию).</li><li>● Все текущие предупреждения данного устройства</li></ul> <p>Если щелкнуть кнопкой мыши по устройству, указанному в списке, то Программное обеспечение HP Easy Printer Care откроет вкладку <b>Общие сведения</b> для данного устройства.</p>
Вкладка <b>Поддержка</b>  Приводится справочная информация и полезные ссылки	<ul style="list-style-type: none"><li>● Содержит информацию об устройстве, включая предупреждающие сообщения, на которые необходимо обратить внимание.</li><li>● Содержит ссылки на инструменты для устранения неисправностей и технического обслуживания.</li></ul>

Раздел	Параметры
<p>Окно <b>Заказ расходных материалов</b></p> <p>Обеспечивает возможность заказа расходных материалов через Интернет или по электронной почте</p>	<ul style="list-style-type: none"> <li>Список доступных материалов для заказа: Отображает расходные материалы для каждого устройства, которые можно заказать. Для того, чтобы заказать тот или иной материал, щелкните мышью по полю <b>Заказ</b>, имеющемуся при каждом элементе в списке расходных материалов.</li> <li>Кнопка <b>Интернет-магазин расходных материалов</b>: Открывает Web-узел HP SureSupply в новом окне обозревателя. После того, как Вы поставили флажки в полях <b>Заказ</b> напротив выбранных позиций, информация о выбранных материалах может быть передана на Web-узел, на котором Вы можете получить информацию о способах приобретения выбранных материалов.</li> <li>Кнопка <b>Print Shopping List</b> (Печать списка товаров). Печать информации о расходных материалах, для которых выбран флажок <b>Order</b> (Заказать).</li> </ul>
<p>Окно <b>Настройки предупреждающих сообщений</b></p> <p>Позволяет настроить устройство для автоматической выдачи предупреждений о проблемах, возникающих в устройстве</p>	<ul style="list-style-type: none"> <li>Предупреждающие сообщения ВКЛ/ВЫКЛ: Включает или выключает функцию подачи предупреждений.</li> <li>При появлении предупреждений: Устанавливает параметры появления предупреждений: либо во время печати на данном конкретном устройстве, либо при печати на любом другом устройстве, с которым имеется связь.</li> <li>Тип события: установка выдачи предупреждения при возникновении только критических ошибок или при возникновении любых ошибок, включая ошибки, после устранения которых возможно продолжение печати.</li> <li>Тип предупреждения: Устанавливает тип предупреждения, которое должно появиться (всплывающее сообщение или предупреждение на рабочем столе).</li> </ul>
<p>Вкладка <b>Общие сведения</b></p> <p>Содержит общую информацию о состоянии устройства</p>	<ul style="list-style-type: none"> <li>Устройства <b>список</b>: Отображает перечень устройств, которые можно выбрать.</li> <li>Раздел <b>Состояние устройства</b>: Отображает информацию о состоянии устройства. В данном разделе указываются условия, при которых появляется предупреждающее сообщение, например, картридж для печати пуст. Также указывается: идентифицирующая информация об устройстве, сообщения панели управления и уровень тонера в картриджах для печати. После устранения неисправности устройства щелкните мышью по кнопке  для обновления информации в разделе.</li> <li>Раздел <b>Supplies Status</b> (Состояние расходных материалов). Отображается подробная информация о состоянии расходных материалов, например, информация об оставшемся тонере в картридже в процентном отношении и о состоянии носителя, загруженного в каждый лоток.</li> <li>Ссылка <b>Подробная информация о расходных материалах</b>: Открывает страницу с подробной информацией о состоянии расходных материалов, с информацией о заказе и переработке.</li> </ul>
<p>Окно <b>Найти другие принтеры</b></p> <p>Позволяет включать в список дополнительные принтеры</p>	<p>Если щелкнуть мышкой по ссылке <b>Найти другие принтеры</b> в списке <b>Устройства</b>, то откроется окно <b>Найти другие принтеры</b>. В окне <b>Найти другие принтеры</b> имеется утилита, которая позволяет найти другие сетевые принтеры, добавить их в список <b>Устройства</b> и в дальнейшем следить за ними с вашего компьютера.</p>

## Встроенный Web-сервер



**Примечание** При непосредственном подключении устройства к компьютеру для отображения состояния устройства используйте Программное обеспечение HP Easy Printer Care.

- Просмотр сведений о состоянии устройства
- Установка типа бумаги, загружаемой в каждый лоток.
- Определение срока службы всех расходных материалов и заказ новых.
- Просмотр и изменение конфигурации лотков.
- Просмотр и изменение конфигурации меню панели управления устройства
- Просмотр и печать внутренних страниц.
- Получение извещения о состоянии устройства и расходных материалах
- Просмотр и изменение конфигурации сети.
- Просмотр служебной информации об устройстве и его текущем состоянии

Для подключенного к сети устройства встроенный Web-сервер доступен автоматически. Встроенный Web-сервер доступен в операционной системе Windows 95 и более поздней версии.

Для использования встроенного Web-сервера требуется наличие обозревателя Интернета Microsoft Internet Explorer 4 (и более поздней версии) или Netscape Navigator 4 (и более поздней версии). Встроенный Web-сервер работает, когда принтер подключен к сети на основе протокола IP. Встроенный Web-сервер не поддерживает подключение принтера по протоколу IPX или AppleTalk. Для открытия и использования встроенного Web-сервера доступ к Интернету необязателен.

### Откройте встроенный Web-сервер с помощью подключения к сети

1. В адресной строке/поле URL поддерживаемого Web-обозревателя, установленного на Вашем компьютере, введите IP-адрес устройства или имя хоста. Чтобы узнать IP-адрес или имя хоста, распечатайте страницу конфигурации. См. раздел [Использование информационных страниц](#).



**Примечание** После открытия страницы можно создать для нее закладку, чтобы впоследствии можно было быстро ее загрузить.

2. У встроенного Web-сервера имеются три вкладки, содержащие настройки и информацию об устройстве: вкладка **Информация**, вкладка **Настройки** и вкладка **Сетевые подключения**. Щелкните мышкой по вкладке, которую следует отобразить.

Подробнее о каждой вкладке см. в [Разделы встроенного Web-сервера](#).

## Разделы встроенного Web-сервера

Вкладка или раздел	Параметры
<p>Вкладка <b>Информация</b></p> <p>Информация об устройстве, его состоянии и конфигурации</p>	<ul style="list-style-type: none"><li>● <b>Состояние устройства:</b> Отображается состояние устройства и остаток расходных материалов HP. Если отображается 0%, то это означает, что источник расходных материалов пуст. На этой странице также отображается тип и формат бумаги для каждого лотка. Чтобы изменить настройки, установленные по умолчанию, щелкните на <b>Изменить настройки</b>.</li><li>● <b>Страница конфигурации:</b> Отображается информация, находящаяся на странице конфигурации.</li><li>● <b>Supplies Status (Состояние расходных материалов).</b> Информация о состоянии расходных материалов HP. Значение 0% свидетельствует о полном использовании расходного материала. На этой странице также приводится информация о номерах расходных материалов. Чтобы заказать новые расходные материалы, щелкните на <b>Order Supplies (Заказ расходных материалов)</b> в области <b>Other Links (Другие ссылки)</b> в левой части окна.</li><li>● <b>Журнал событий:</b> Отображается перечень всех событий и ошибок устройства.</li><li>● <b>Страница использования:</b> Отображается сводная информация о количестве страниц, отпечатанных устройством и сгруппированных по формату и типу.</li><li>● <b>Информация об устройстве:</b> Отображаются сетевое имя устройства, адрес и модель. Чтобы изменить эти параметры, щелкните на кнопке <b>Информация об устройстве</b>, расположенной на вкладке <b>Настройки</b>.</li><li>● <b>Панель управления:</b> Отображаются сообщения, поступившие с панели управления устройством, например: <b>Готов</b> или <b>Режим ожидания включен</b>.</li><li>● <b>Печать:</b> Позволяет отправить задание по печати на устройство.</li></ul>
<p>Вкладка <b>Настройки</b></p> <p>Обеспечивает возможность настройки устройства с компьютера</p>	<ul style="list-style-type: none"><li>● <b>Настройка устройства:</b> Позволяет установить параметры конфигурации устройства. На этой странице находятся обычные пункты меню, имеющиеся у устройств, оснащенных дисплеями панели управления.</li><li>● <b>E-mail Server (Сервер электронной почты).</b> Только для сетевых принтеров. Используется вместе со страницей <b>Alerts (Предупреждения)</b> для настройки входящей и исходящей электронной почты, а также для настройки предупреждений, передаваемых по электронной почте.</li><li>● <b>Уведомления:</b> Только для сети. Установка параметров настроек получения по электронной почте уведомлений о событиях различных устройств и состоянии расходных материалов.</li><li>● <b>Автоматическое отправление:</b> Установка параметров конфигурации устройства на автоматическое отправление по электронной почте на определенные адреса сообщений о конфигурации устройства и состоянии расходных материалов.</li><li>● <b>Security (Защита).</b> На этой странице можно установить пароль, который нужно будет вводить для доступа к вкладкам <b>Settings (Параметры)</b> и <b>Networking (Сеть)</b>. Включение и выключение определенных функций встроенного Web-сервера.</li><li>● <b>Edit Other Links (Правка дополнительных ссылок).</b> На этой странице можно указать или изменить ссылку на какой-либо другой Web-узел. Эта ссылка отображается в области <b>Other Links (Другие ссылки)</b> на всех страницах встроенного Web-сервера.</li><li>● <b>Информация об устройстве:</b> Позволяет присваивать устройствам имена и инвентарные номера. Введите имя и адрес электронной почты основного получателя информации об устройстве.</li></ul>

Вкладка или раздел	Параметры
	<ul style="list-style-type: none"> <li>● <b>Language</b> (Язык). Позволяет определить язык, на котором будет отображаться информация, предоставляемая встроенным Web-сервером.</li> <li>● <b>Date &amp; Time</b> (Дата и время). С помощью этой страницы обеспечивается синхронизация времени с часами на сетевом сервере.</li> <li>● <b>Время включения</b>: Позволяет устанавливать или изменять время включения устройства.</li> </ul> <p> <b>Примечание</b> Вкладка <b>Настройки</b> может быть защищена паролем. Если данное устройство подключено к сети, то прежде чем изменить настройки на данной вкладке, необходимо проконсультироваться у системного администратора.</p>
<p>Вкладка <b>Сеть</b></p> <p>Обеспечивает возможность изменения сетевых параметров принтера с компьютера</p>	<p>С помощью этой вкладки администратор сети может управлять сетевыми настройками устройства, подключенного к сети, построенной на основе IP-адресов. Если устройство подключено к компьютеру напрямую или подключено к сети не через сервер печати HP Jetdirect, то данная вкладка не отображается.</p> <p> <b>Примечание</b> Вкладку <b>Networking</b> (Сеть) можно защитить паролем.</p>
<p><b>Other links (Другие ссылки).</b></p> <p>Содержит ссылки на Web-узлы, находящиеся в Интернете</p>	<ul style="list-style-type: none"> <li>● <b>HP Instant Support™</b>: Подключается к Web-сайту HP для поиска решений. С помощью данного сервиса производится анализ журнала событий и информации о конфигурации устройства с целью диагностирования и предоставления технической информации, относящейся к данному устройству.</li> <li>● <b>Заказ расходных материалов</b>: Устанавливается подключение к Web-сайту HP SureSupply, на котором находится информация о способах приобретения оригинальных HP расходных материалов, например: картриджей для печати и бумаги.</li> <li>● <b>Поддержка продукта</b>: Устанавливается подключение к Web-сайту технической поддержки устройства, где можно найти справочную информацию по общим вопросам.</li> </ul> <p> <b>Примечание</b> Для использования этих ссылок необходим доступ в Интернет. При использовании коммутируемого соединения и невозможности подключения к встроенному Web-серверу для возможности посещения этих Web-узлов необходимо выполнить подключение. При подключении, возможно, придется закрыть встроенный Web-сервер, а потом снова его открыть.</p>

# Использование программного обеспечения HP Web Jetadmin

HP Web Jetadmin является Web-программой, используемой для удаленной установки, мониторинга, поиска и устранения неисправностей периферийного оборудования, подключенного к сети. Интуитивно понятный интерфейс обозревателя упрощает межплатформенное управление широким спектром устройств, включая устройства HP и других производителей. Управление носит упреждающий характер, что позволяет администраторам сети разрешать вопросы так, чтобы это не отражалось на работе пользователей. Данное улучшенное программное обеспечение для управления можно бесплатно загрузить с Web-узла [www.hp.com/go/webjetadmin\\_software](http://www.hp.com/go/webjetadmin_software).

Чтобы получить модули расширения для HP Web Jetadmin, щелкните на пункте **plug-ins**, а затем щелкните на ссылке **download**, расположенной рядом с модулем, который требуется загрузить. Можно настроить программное обеспечение HP Web Jetadmin на автоматическое уведомление пользователя о наличии новых модулей расширения. На странице **Product Update** выполните инструкции для автоматического подключения к Web-узлу HP.

Если программа HP Web Jetadmin установлена на главном сервере, то к ней может обращаться любой клиент сети с помощью поддерживаемого Web-браузера (например, Microsoft Internet Explorer версии 6.0 для Windows или Netscape Navigator 7.1 для Linux). Обращение к узлу HP Web Jetadmin.



---

**Примечание** В настройках браузера необходимо включить поддержку Java. Не поддерживается обращение к узлу через Apple PC.

---

# Программа HP Printer Utility для компьютеров Macintosh

Программа HP Printer Utility предназначена для настройки и обслуживания принтера в операционной системе Mac OS X.

## Открытие утилиты принтера HP

### Откройте утилиту принтера HP в Mac OS X версии 10.2.8

1. Откройте утилиту "Finder" (Средство поиска) и щелкните на **Applications** (Приложения).
2. Щелкните на **Library** (Библиотека), а затем выберите **Printers** (Принтеры).
3. Щелкните на **HP**, а затем выберите **Utilities** (Утилиты).
4. Дважды щелкните на **Селектор принтера HP** для открытия программы Селектор принтера HP.
5. Выберите устройство, которое требуется сконфигурировать, затем щелкните **Utility** (Утилита).

### Откройте утилиту принтера HP в Mac OS X версий 10.3, 10.4 и более поздних версий

1. В блоке "Dock" (Рабочая область) щелкните на значке **Printer Setup Utility** (Утилита настройки принтера).



**Примечание** Если в блоке "Dock" (Рабочая область) нет значка **Printer Setup Utility**, откройте утилиту "Finder" (Средство поиска), щелкните на **Applications** (Приложения), щелкните на **Utilities** (Утилиты), а затем дважды щелкните на **Printer Setup Utility** (Утилита настройки принтера).

2. Выберите устройство, которое требуется сконфигурировать, затем щелкните **Utility** (Утилита).

## Функции утилиты принтера HP

Утилита принтера HP состоит из нескольких страниц, которые можно открыть в списке **Параметры конфигурации**. В указанной ниже таблице приведено описание функций, которые можно выполнить на этих страницах.

Элемент	Описание
Страница конфигурации	Печать страницы конфигурации.
Состояние расходных материалов	Отображается состояние расходных материалов устройства и приводятся ссылки на сайты, где можно заказать расходные материалы.
Поддержка HP	Предоставляет доступ к службам: технической помощи, заказа расходных материалов в интерактивном режиме, интерактивной регистрации и информации о возврате.
Загрузка файлов	Осуществляет передачу файлов от компьютера к устройству.
Загрузить шрифты	Осуществляет передачу шрифта от компьютера к устройству.
Обновление микропрограммы	Осуществляет передачу файлов обновленного программного обеспечения от компьютера к устройству.

<b>Элемент</b>	<b>Описание</b>
<b>Режим дуплекса</b>	Включает режим автоматической двусторонней печати.
<b>Ecopmode (экономичный режим) и плотность тонера</b>	Включает режим Ecopmode для экономного расходования тонера или для изменения плотности тонера.
<b>Разрешение</b>	Изменяет настройки разрешения печати, включая настройки REt.
<b>Блокировать ресурсы</b>	Блокирует или снимает блокировку с устройств для хранения, например с жесткого диска.
<b>Хранимые задания</b>	Управляет заданиями печати, находящимися на жестком диске устройства.
<b>Конфигурация лотков</b>	Производит изменение настроек по умолчанию лотка.
<b>Параметры IP</b>	Изменяет сетевые настройки устройства и обеспечивает доступ к встроенному Web-серверу.
<b>Параметры Bonjour</b>	Обеспечивает возможность включения и отключения поддержки Bonjour или изменения имени службы устройства, указанного в сети.
<b>Дополнительные параметры</b>	Обеспечение доступа к встроенному Web-серверу.
<b>Предупреждения по электронной почте</b>	Устанавливает параметры устройства на отправку уведомлений по электронной почте об определенных событиях.

# Управление расходными материалами

Для получения высокого качества печати следите за состоянием картриджа.

## Срок службы расходных материалов

Срок службы картриджа зависит от расхода тонера при печати и срока годности компонентов внутри картриджа. При печати текста с 5% заполнением (обычное заполнение при печати деловых писем) картриджа HP хватает в среднем на 18 000 страниц. Компания HP предоставляет стандартные значения числа страниц, которые могут быть распечатаны с помощью одного картриджа. Действительные значения могут отличаться в зависимости от условий использования.

## Замена картриджа

1. Откройте верхнюю крышку, потянув за рычаг фиксатора.



2. Возьмитесь за ручку картриджа и извлеките его из устройства.
3. Извлеките новый картридж из упаковки
4. Снимите всю защитную пленку с картриджа.
5. Вставьте новый картридж в устройство и закройте верхнюю крышку.

## Управление картриджем

### Хранение картриджа

Не извлекайте печатающий картридж из упаковки, пока не возникнет необходимость его использования.



**ПРЕДУПРЕЖДЕНИЕ** Чтобы предотвратить повреждение картриджа, не подвергайте его воздействию света дольше, чем на несколько минут.

### Используйте картриджи производства HP

При использовании нового подлинного картриджа HP гарантируется предоставление следующей информации:

- Остаток расходного материала в процентах.
- Приблизительное число оставшихся страниц.
- Число распечатанных страниц.

## Политика компании HP относительно расходных материалов других производителей

Компания Hewlett-Packard не может рекомендовать использование картриджей производства не HP - как новых, так и переработанных. Компания HP, не являясь изготовителем этой продукции, не имеет возможности обеспечить и контролировать их качество.



**Примечание** Гарантия HP и соглашения об обслуживании не распространяются на повреждения, вызванные использованием картриджей других производителей.

Информацию о установке нового картриджа HP см. в разделе [Замена картриджа](#). Информацию об утилизации использованного картриджа см. в инструкциях, прилагаемых к новому картриджу.

## Идентификация картриджа

При установке картрижей в устройство автоматически выполняется определение их подлинности. Во время выполнения определения подлинности устройство выдает сообщение, является ли данный картридж подлинным изделием HP.

Если в сообщении на панели управления устройства будет указано, что картридж не является подлинным изделием HP, но он был приобретен как картридж HP, см. раздел [Горячая линия HP расследования подделок и Web-узел](#).

## Горячая линия HP расследования подделок и Web-узел

Если при установке картриджа HP на панели управления устройства появляется сообщение, что данный картридж не является изделием HP, позвоните по телефону горячей линии HP расследования подделок (1-877-219-3183, звонки бесплатные из Северной Америки) или посетите Web-узел [www.hp.com/go/anticounterfeit](http://www.hp.com/go/anticounterfeit). Специалисты компании HP помогут определить, является ли данный картридж подлинным, и принять меры по устранению неполадки.

При возникновении описанных ниже условий, возможно, картридж не является подлинным изделием HP.

- При использовании печатающего картриджа очень часто возникают неполадки.
- Картридж выглядит необычно (например, отсутствует оранжевый язычок или его упаковка отличается от обычной упаковки HP).

## Очистка устройства

В процессе эксплуатации принтера внутри него могут скапливаться частицы бумаги, порошка и пыли. Со временем эти скопления могут стать причиной ухудшения качества печати и привести, например к появлению грязных пятен и полос. В данном устройстве имеется режим очистки, позволяющий устранить и предотвратить подобные неполадки.

## Очищение наружной поверхности

Для удаления с внешней поверхности устройства пыли, грязи и пятен используйте мягкую влажную ткань без ворса.

## Очистка стекла сканера

Следы от пальцев на стекле, пятна, волосы и т. п. снижают производительность и неблагоприятно влияют на точность выполнения таких специальных функций, как «Страница целиком» и копирование.



**Примечание** Если штрихи или какие-либо другие дефекты появляются на копиях, выполняемых из устройства автоматической подачи документов (АПД), необходимо очистить панель сканера (действие 3). В этом случае нет необходимости очищать стекло сканера.

1. Откройте крышку сканера.
2. Очистите стекло с помощью влажной ткани без ворса.

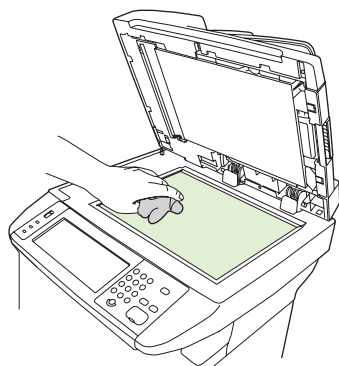

**ПРЕДУПРЕЖДЕНИЕ** Не используйте абразивные материалы, ацетон, бензол, аммиак, этиловый спирт или тетрахлорид углерода для очистки частей устройства. Это может вызвать повреждение устройства. Не наносите жидкости непосредственно на стекло. Жидкость может просочиться под стекло и повредить устройство.

3. Очистите сканер с помощью влажной ткани без ворса.

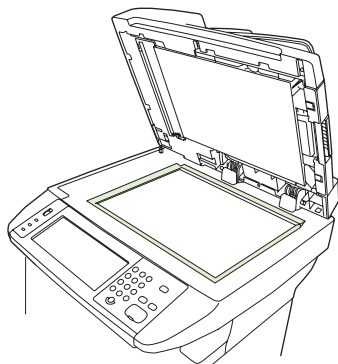

## Очистка обратной стороны крышки сканера

На обратной стороне крышки сканера расположена белая подложка для документов, на которой может скапливаться грязь и мелкие частицы бумаги.

1. Откройте крышку сканера.
2. Мягкой тряпкой или губкой, смоченной в теплом, слегка мыльном растворе, протрите белую подложку для документов. Также протрите панель сканера рядом со стеклом сканера устройства АПД.

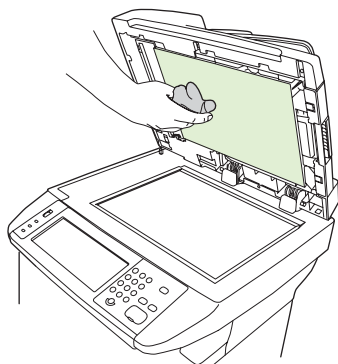

3. Аккуратно смойте мелкие частицы с подложки; не пользуйтесь щетками, чтобы не поцарапать подложку.
4. Замшевой или мягкой тряпкой протрите подложку насухо.



**ПРЕДУПРЕЖДЕНИЕ** Не пользуйтесь обтирочным материалом с бумажной основой, так как им можно поцарапать подложку.

5. Если подложку не удалось как следует очистить, повторите вышеописанные действия с использованием изопропилового спирта, а затем тщательно вытрите подложку влажной тканью, чтобы удалить остатки спирта.

## Очистка пути прохождения бумаги.

1. На главном экране коснитесь **Администрирование**.
2. Выберите **Качество печати**.

3. Коснитесь **Калибровка/Очистка**.
4. Выберите **Создать страницу очистки**.  
МФП напечатает страницу очистки.
5. Следуйте инструкциям на странице очистки.

## Очистка податчика документов

Производить очистку податчика документов необходимо только в случае наличия видимых загрязнений или возникновения неисправностей с качеством копий (например появления полос).

### Очистка системы подачи податчика документов

1. Откройте крышку сканера.

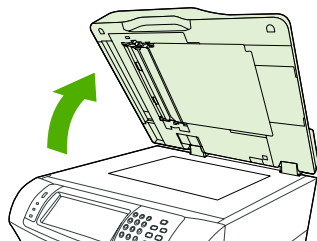

2. Найдите белую виниловую подкладку задней части податчика документов.

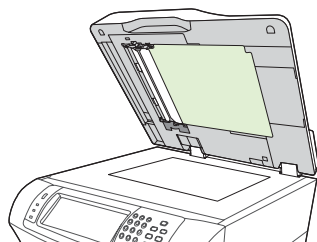

3. Найдите белые виниловые полоски калибровки.

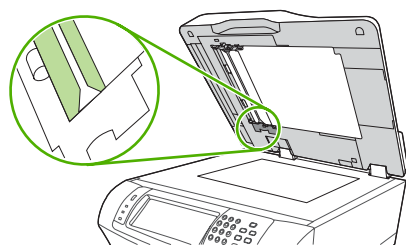

4. Очистите заднюю часть податчика документов и полоски калибровки, мягко вытерев их чистой влажной тканью, не оставляющей волокон. Используйте чистящие средства на основе аммиака только в том случае, если компоненты податчика документов не удастся очистить влажной тканью.
5. Очищайте поверхность стекла сканера, мягко вытирая ее чистой слегка влажной тканью, не оставляющей волокон. Используйте чистящие средства на основе аммиака только в том случае, если стекло не удастся очистить влажной тканью.

6. Закройте крышку сканера.

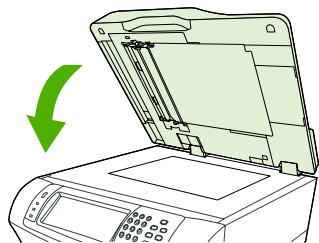

## Очистка роликов податчика документов

В случае возникновения неполадок с подачей или появления на оригиналах пятен после выхода из податчика документов необходимо очистить ролики в устройстве

**⚠ ПРЕДУПРЕЖДЕНИЕ** Очищайте ролики только в том случае, если возникли проблемы с подачей, на оригиналах появляются пятна или на роликах осела пыль. При частой очистке роликов возможно попадание пыли в МФП.

1. Откройте крышку сканера.

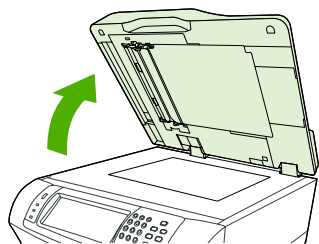

2. Найдите ролики рядом с белыми виниловыми полосками калибровки.

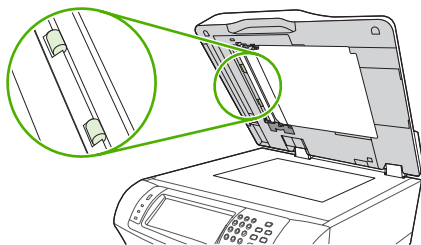

3. Осторожно протрите ролики чистой влажной тканью, не оставляющей волокон.

**⚠ ПРЕДУПРЕЖДЕНИЕ** Не выливайте воду непосредственно на ролики. Это может повредить устройство.

4. Закройте крышку сканера.

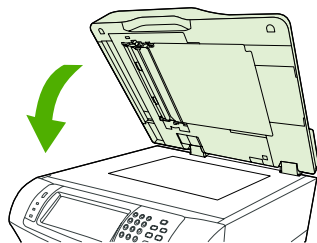

5. Откройте верхнюю крышку, потянув за рычаг фиксатора.

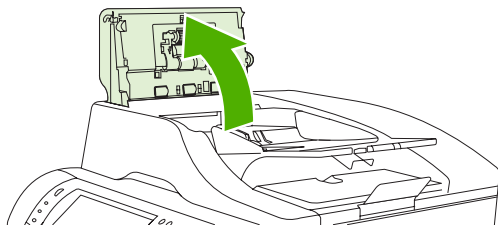

6. Найдите ролики.

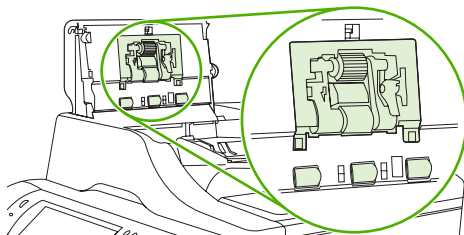

7. Осторожно протрите ролики чистой влажной тканью, не оставляющей волокон.



**ПРЕДУПРЕЖДЕНИЕ** Не выливайте воду непосредственно на ролики. Это может повредить устройство.

8. Найдите подающую пластину.

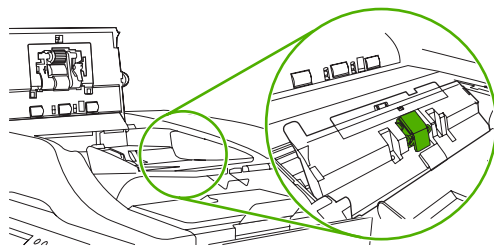

9. Осторожно протрите подающую пластину чистой влажной тканью, не оставляющей волокон.

10. Закройте крышку податчика документов.

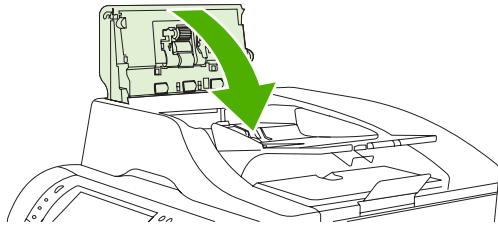

## Калибровка сканера

Калибровка позволяет компенсировать смещения в системе формирования изображений (головка каретки) для устройства АПД и планшетных сканеров. Из-за механических допусков головка каретки может неправильно определять положение изображения. В процессе калибровки для сканера вычисляются и сохраняются значения смещения. Значения смещения используются при сканировании для захвата нужной части документа.

Калибровку необходимо выполнять только в том случае, если на отсканированных изображениях наблюдаются смещения. Сканер калибруется на предприятии. Повторная калибровка необходима в очень редких случаях.

1. На главном экране коснитесь **Администрирование**.
2. Выберите **Поиск и устранение неисправностей**.
3. Коснитесь **Калибровка сканера** и затем следуйте указаниям диалогового окна на экране дисплея.

МФП запустит процесс калибровки сканера, и пока этот процесс не завершится, в строке состояния сенсорного экрана будет отображаться сообщение **Идет калибровка**.



# 11 Устранение неполадок

В этой главе представлены сведения по следующим темам.

- [Контрольный список по устранению неполадок](#)
- [Схема устранения неполадок](#)
- [Устранение общих неполадок устройства](#)
- [Типы сообщений панели управления](#)
- [Сообщения панели управления](#)
- [Общие причины замятий бумаги](#)
- [Устранение замятий](#)
- [Устранение застрявших скобок](#)
- [Устранение неполадок качества печати](#)
- [Устранение неисправностей печати сетевого принтера](#)
- [Устранение неполадок при копировании](#)
- [Устранение неполадок факса](#)
- [Устранение неполадок электронной почты](#)
- [Устранение распространенных неисправностей при работе в ОС Windows](#)
- [Устранение распространенных неисправностей при работе на компьютерах Macintosh](#)
- [Устранение неполадок в ОС Linux](#)
- [Устранение неисправностей PostScript](#)

## Контрольный список по устранению неполадок

В случае возникновения неполадок используйте список, чтобы определить причину неполадки:

- Устройство подключено к электросети?
- Устройство включено?
- Устройство находится в состоянии **Готов**?
- Подключены ли все необходимые кабели?
- Отображаются ли на панели управления какие-либо сообщения?
- Установлен ли расходный материал HP?
- Был ли недавно замененный картридж установлен правильно, и были ли язычок и/или клейкая лента удалены с картриджа?

Дополнительные сведения об установке и настройке см. в руководстве по началу работы.

Если в этом руководстве не удалось найти способ устранить неполадку, посетите Web-узел <http://www.hp.com/support/ljm4345mfp>.

## Факторы, влияющие на производительность

Несколько факторов влияют на время печати задания.

- Использование специальной бумаги (например, прозрачная пленка, плотная бумага и бумага нестандартного формата).
- Обработка устройством и время загрузки.
- Сложность и формат графических изображений.
- Быстродействие используемого компьютера.
- Соединение USB.
- Конфигурация ввода-вывода.
- Объем установленной памяти.
- Сетевая операционная система и ее конфигурация (если имеется).
- Язык устройства (PCL или PS).



---

**Примечание** Несмотря на то что установка дополнительной памяти может устранить неполадку, связанную с памятью, улучшить качество обработки сложной графики и уменьшить время загрузки, она не может увеличить максимальную скорость печати (стр./мин).

---

## Схема устранения неполадок

Симптом	Проверьте	Возможные причины	Возможные решения
Дисплей панели управления пуст, индикаторы не горят, двигатели устройства не шумят.	Питание включено?	<p>Выключатель питания может быть выключен.</p> <p>Кабель питания может быть отсоединен.</p> <p>Электрическая розетка может не работать.</p> <p>Внутренний источник питания может не работать.</p>	<ol style="list-style-type: none"> <li>1. Убедитесь, что устройство включено в сеть и выключатель питания находится в положении "Вкл".</li> <li>2. Проверьте электрическую розетку. Для этого включите устройство в розетку, которая наверняка работает.</li> <li>3. Если неполадка не устранена, обратитесь в центр поддержки клиентов НР. См. <a href="#">Служба поддержки пользователей НР</a>.</li> </ol>
На контрольной панели отображается сообщение об ошибке.	Отображается ли сообщение об ошибке на дисплее панели управления?	Сообщение об ошибке может появиться по нескольким причинам.	<ol style="list-style-type: none"> <li>1. Следуйте инструкциям на панели управления, чтобы устранить неполадку.</li> <li>2. Дополнительные сведения см. в разделе <a href="#">Сообщения панели управления</a>.</li> <li>3. Если неполадка не устранена, обратитесь в центр поддержки клиентов НР. См. <a href="#">Служба поддержки пользователей НР</a>.</li> </ol>
	Основные функции на сенсорном экране, такие как <a href="#">Копировать</a> и <a href="#">Электронная почта</a> , неактивны?	Транспортировочная блокировка сканера может быть включена.	Проверьте, выключена ли транспортировочная блокировка сканера. Блокиратор сканера расположен на левой стороне устройства под сканером.
Проблемы при подаче бумаги	Часто ли возникают замятия?	<p>Носитель не соответствует техническим требованиям.</p> <p>После устранения предыдущего замятия бумага осталась в устройстве.</p> <p>Упаковочная лента, картон или транспортировочные блокираторы остались в устройстве.</p> <p>Компоненты набора для обслуживания подлежат замене.</p>	<ol style="list-style-type: none"> <li>1. Убедитесь, что характеристики носителя соответствуют техническим требованиям устройства. См. <a href="#">Выбор носителя для печати</a>.</li> <li>2. Откройте все дверцы и лотки и проверьте, не произошло ли замятие носителя. См. <a href="#">Устранение замятий</a>.</li> <li>3. Убедитесь, что картридж печати установлен правильно. См. <a href="#">Замена картриджа</a>.</li> </ol>

Симптом	Проверьте	Возможные причины	Возможные решения
			<ol style="list-style-type: none"> <li>Установите набор для обслуживания устройства. См. <a href="#">Заказ частей, дополнительных принадлежностей и расходных материалов</a>.</li> <li>Если неполадка не устранена, обратитесь в центр поддержки клиентов HP. См. <a href="#">Служба поддержки пользователей HP</a>.</li> </ol>
	Оригиналы подаются правильно через устройство АПД?	<p>Оригинал может быть напечатан на носителе, слишком тяжелом или слишком легком для АПД.</p> <p>Возможно, подающая пластина и ролики устройства АПД загрязнены.</p> <p>Возможно, компоненты набора для обслуживания устройства АПД необходимо заменить.</p>	<ol style="list-style-type: none"> <li>Если оригинал напечатан на очень тяжелом или легком носителе, выполняйте копирование со стекла планшетного сканера.</li> <li>Очистите ролики и подающую пластину устройства АПД. См. <a href="#">Очистка податчика документов</a>.</li> <li>Установите набор для обслуживания устройства АПД. См. раздел <a href="#">Заказ частей, дополнительных принадлежностей и расходных материалов</a>.</li> <li>Если неполадка не устранена, обратитесь в центр поддержки клиентов HP. См. <a href="#">Служба поддержки пользователей HP</a>.</li> </ol>
Проблемы копирования	Копии пусты?	Возможно, оригинал перевернут.	<ol style="list-style-type: none"> <li>Загрузите оригинал в устройство АПД лицевой стороной вверх.</li> <li>Положите оригинал на стекло сканера лицевой стороной вниз.</li> <li>Если неполадка не устранена, обратитесь в центр поддержки клиентов HP. См. <a href="#">Служба поддержки пользователей HP</a>.</li> </ol>
	Копии из устройства АПД и со стекла сканера получаются низкого качества?	Параметры копирования необходимо настроить для этого оригинала.	<p>См. <a href="#">Настройка параметров копирования</a>.</p> <p>Если неполадка не устранена, обратитесь в центр поддержки клиентов HP. См. <a href="#">Служба поддержки пользователей HP</a>.</p>

Симптом	Проверьте	Возможные причины	Возможные решения
	Копии низкого качества получаются только из устройства АПД?	Возможно, стекло устройства АПД загрязнено.	Очистите стекло сканера. См. <a href="#">Очистка устройства</a> .  Если неполадка не устранена, обратитесь в центр поддержки клиентов HP. См. <a href="#">Служба поддержки пользователей HP</a> .
	Копии низкого качества получаются только со стекла сканера?	Возможно, стекло сканера загрязнено.	Очистите стекло, находящееся слева от стекла сканера. См. <a href="#">Очистка устройства</a> .  Если неполадка не устранена, обратитесь в центр поддержки клиентов HP. См. <a href="#">Служба поддержки пользователей HP</a> .
Проблемы качества печати	Общее качество печати низкое?  Печать слишком бледная?  На страницах появляются линии, полосы и пятна?	Носитель не соответствует техническим требованиям.  Возможно, картридж пуст или поврежден.  Компоненты набора для обслуживания подлежат замене.	<ol style="list-style-type: none"> <li>1. Убедитесь, что характеристики носителя соответствуют техническим требованиям устройства. См. <a href="#">Выбор носителя для печати</a>.</li> <li>2. Замените картридж. См. раздел <a href="#">Замена картриджа</a></li> <li>3. Установите набор для обслуживания устройства. См. <a href="#">Заказ частей, дополнительных принадлежностей и расходных материалов</a>.</li> <li>4. Если неполадка не устранена, обратитесь в центр поддержки клиентов HP. См. <a href="#">Служба поддержки пользователей HP</a>.</li> </ol>
Проблемы печати общего характера	Удается печатать документы с компьютера?	Возможно, кабель компьютера поврежден.  Возможно, требуется переустановка драйвера принтера.	<ol style="list-style-type: none"> <li>1. Попробуйте распечатать страницу конфигурации с помощью панели управления. Нажмите <a href="#">Сетевой адрес</a>, затем — <a href="#">Печать</a>.  Если страница печатается, причиной возникновения неполадки является драйвер принтера или кабель.</li> <li>2. Подсоедините кабели заново.</li> <li>3. Переустановите драйвер принтера. Драйвер принтера находится на компакт-диске,</li> </ol>

Симптом	Проверьте	Возможные причины	Возможные решения
			<p>поставляемом вместе с устройством.</p> <p>4. Если неполадка не устранена, обратитесь в центр поддержки клиентов HP. См. <a href="#">Служба поддержки пользователей HP</a>.</p>
	Удается выполнять печать по сети?	Сеть может быть неправильно сконфигурирована.	<p>1. Попробуйте подключить компьютер непосредственно к устройству. Если печать выполняется, причиной возникновения неполадки является конфигурация сети. См. <a href="#">Устранение неисправностей печати сетевого принтера</a>.</p> <p>2. Если неполадка не устранена, обратитесь в центр поддержки клиентов HP. См. <a href="#">Служба поддержки пользователей HP</a>.</p>
	Проблемы возникают при печать из определенных программных приложений?	Ошибка может быть вызвана программным приложением.	<p>1. Попробуйте выполнить печать из другой программы. Если печать выполняется, причиной возникновения неполадки является программа.</p> <p>2. См. документацию к программному приложению.</p>
Неполадки со шивателем	Задания сшиваются?	<p>Возможно, кассета со скобками застряла.</p> <p>Возможно, кассету со скобками нужно заменить.</p>	<p>1. Извлеките кассету со скобками и проверьте, не замята ли она или пуста. См. <a href="#">Устранение застрявших скобок</a>.</p> <p>2. Если неполадка не устранена, обратитесь в центр поддержки клиентов HP. См. <a href="#">Служба поддержки пользователей HP</a>.</p>
Проблемы электронной почты	<p>Удается ли отправлять вложения по электронной почте?</p> <p>Отображается ли на панели управления сообщение "E-mail gateway not responding" (Шлюз электронной почты не отвечает)?</p>	Возможно, шлюз SMTP необходимо перенастроить.	См. <a href="#">Устранение неполадок электронной почты</a> .

Симптом	Проверьте	Возможные причины	Возможные решения
	Удается ли изменить адрес отправителя в электронной почте?	Возможно, устройство настроено так, что адрес отправителя в электронной почте изменить невозможно.  Возможно, необходимо войти в систему, прежде чем изменить адрес отправителя в электронной почте.	Чтобы изменить эти параметры, используйте встроенный Web-сервер. См. <a href="#">Встроенный Web-сервер</a> .
	Возможно ли изменить тип файла или параметр цвета во вложениях электронной почты?	Измените параметры на панели управления или с помощью встроенного Web-сервера.	<ol style="list-style-type: none"> <li>1. На панели управления нажмите <a href="#">Электронная почта</a>, а затем нажмите <a href="#">Дополнительные параметры</a>. См. <a href="#">Изменение параметров электронной почты для текущего задания</a>.</li> <li>2. Сведения об изменении параметров с помощью встроенного Web-сервера см. в разделе <a href="#">Встроенный Web-сервер</a>.</li> </ol>
	При попытке отправить вложение по электронной почте получено сообщение "job failed" (сбой задания)?	Возможно, адрес электронной почты, на который отправляется документ, указан неправильно.  Возможно, размер файла превышает максимальный размер, разрешенный шлюзом SMTP.	<ol style="list-style-type: none"> <li>1. Отправьте пробное письмо по электронной почте со своего компьютера.</li> <li>2. Чтобы изменить максимальный разрешенный размер вложений электронной почты, используйте встроенный Web-сервер. См. <a href="#">Встроенный Web-сервер</a>.</li> </ol>
Проблемы факса	Функция <a href="#">Факс</a> на панели управления неактивна?	Нужно указать необходимые параметры, прежде чем использовать функцию <a href="#">Факс</a> .	<ol style="list-style-type: none"> <li>1. На панели управления нажмите <a href="#">Администрирование</a>, нажмите <a href="#">Начальная настройка</a>, а затем нажмите <a href="#">Настройка факсов</a>.</li> <li>2. Настройте параметры <a href="#">Страна/регион</a>, <a href="#">Дата/Время</a> и <a href="#">Заголовок факса</a>.</li> </ol>
	Функция <a href="#">Факс</a> отсутствует на панели управления?	Дополнительная принадлежность факса может быть установлена неправильно.	<ol style="list-style-type: none"> <li>1. Убедитесь, что дополнительная принадлежность факса установлена правильно и ни один из контактов не загнут. См. <a href="#">Установка модуля факса</a>.</li> <li>2. Напечатайте страницу конфигурации и проверьте состояние модема. Должно быть указано "Operational/</li> </ol>

Симптом	Проверьте	Возможные причины	Возможные решения
			Enabled" (Работает/ Включен). Если указано иное состояние модема, неполадка связана с дополнительной принадлежностью факса.
	Функция <b>Факс</b> настроена правильно, но отправлять факсы не удается?	<p>Необходимо использовать шнур питания, который входит в комплект поставки устройства.</p> <p>Возможно, телефонный кабель подключен ненадежно или телефонная линия не работает.</p> <p>Возможно, устройство подключено к цифровой, а не к аналоговой телефонной линии. Для факса требуется аналоговая телефонная линия.</p>	<p>См. <a href="#">Устранение неполадок факса</a>.</p> <ol style="list-style-type: none"> <li>1. Всегда используйте шнур питания, который входит в комплект поставки устройства.</li> <li>2. Проверьте телефонную линию, для этого подключите к ней телефон и совершите звонок.</li> <li>3. Убедитесь, что устройство подключено к аналоговой телефонной линии.</li> </ol>
	Функция <b>Факс</b> настроена правильно, но принимать факсы не удается?	<p>Возможно, разветвитель линии или устройство защиты от перенапряжений создает помехи для принимаемых факсов.</p> <p>Возможно, автоответчик или система голосовой почты перехватывают входящие факсы.</p>	<p>См. <a href="#">Устранение неполадок факса</a>.</p> <ol style="list-style-type: none"> <li>1. Не используйте разветвители линий или устройства защиты от перенапряжений.</li> <li>2. Отсоедините автоответчик или систему голосовой почты.</li> <li>3. Установите для принадлежности факса меньшее число звонков до ответа. См. <a href="#">Меню "Начальная настройка"</a>.</li> <li>4. Убедитесь, что устройство подсоединено к выделенной аналоговой телефонной линии. Не используйте спаренную линию.</li> </ol>

# Устранение общих неполадок устройства

## Устройство подает носитель не из того лотка.

Причина	Решение
Возможно, в программном обеспечении был выбран неправильный лоток.	Для многих программ лоток можно выбрать в меню <b>Параметры страницы</b> .  Извлеките носители из всех остальных лотков, чтобы устройство выбирало правильный носитель.  При работе с компьютерами Macintosh используйте программу HP Printer Utility для изменения очередности выбора лотков.
Заданный формат не соответствует формату носителя, загруженного в лоток.	Отрегулируйте ограничители ширины бумаги в соответствии с форматом носителя, загруженного в лоток.

## Устройство не захватывает бумагу из лотка.

Причина	Решение
Лоток пуст.	Загрузите бумагу в лоток.
Направляющие бумаги выставлены неправильно.	Чтобы выставить направляющие должным образом, см. <a href="#">Загрузка носителя</a> .  Лоток 2, 3, 4 или 5 — убедитесь, что передний край пачки бумаги ровный. Неровность может помешать поднятию прижимной пластины.

## Бумага выходит из устройства скрученная.

Причина	Решение
Бумага из верхнего лотка выходит скрученная.	В драйвере принтера или на панели управления выберите кратчайший тракт прохождения бумаги.  Переверните бумагу, на которой производится печать.  Понижьте температуру термоэлемента принтера, чтобы уменьшить скручивание. (См. <a href="#">Меню качества печати</a> .)

## Низкая скорость печати задания.

Причина	Решение
Возможно, очень сложное задание на печать.  Максимальная скорость работы устройства не может быть повышена даже за счет наращивания памяти.  Скорость печати может автоматически снижаться при печати на носителе нестандартного формата.	Упростите документ или попробуйте отрегулировать параметры качества печати. При частом возникновении этой неполадки нарастите память устройства.

### Низкая скорость печати задания.

Причина	Решение
Примечание. Низкая скорость может быть при печати на малоформатной бумаге, при печати из лотка 1 или при использовании режима термoeлементa <b>Высокий 2</b> .	
Производится печать файла PDF или PostScript (PS), однако используется драйвер устройства PCL.	Попробуйте использовать драйвер устройства PS вместо драйвера устройства PCL. (Обычно это можно осуществить с помощью программного обеспечения.)

### Печать задания осуществляется на обеих сторонах бумаги.

Причина	Решение
Включен режим двусторонней печати.	Для изменения параметров см. <a href="#">Открытие драйверов принтера</a> или интерактивную справку.

### В задании печати указана только одна страница, но устройство обрабатывает и обратную сторону (страница частично появляется на выходе из устройства, а затем возвращается обратно).

Причина	Решение
Включен режим двусторонней печати. Даже если в задании печати содержится только одна страница, будет производиться обработка и обратной стороны.	Для изменения параметров см. <a href="#">Открытие драйверов принтера</a> или интерактивную справку.  Не пытайтесь извлечь страницу из устройства до завершения операции двусторонней печати. Это может привести к замятию.

### Распечатываются пустые страницы.

Причина	Решение
С картриджа не удалена герметизирующая лента.	Извлеките картридж и удалите герметизирующую ленту. Вставьте картридж на место.
В документе могут быть пустые страницы.	Убедитесь, что документ не содержит пустых страниц.

### Печать осуществляется, но текст неправильный, искажен или неполный.

Причина	Решение
Неплотный контакт или повреждение кабеля.	Отключите кабель от устройства и снова подключите. Попробуйте распечатать документ, который ранее печатался без ошибок. Если возможно, подключите кабель и устройство к другому компьютеру и попробуйте напечатать документ, который ранее печатался без ошибок. Наконец, попробуйте использовать новый кабель.

**Печать осуществляется, но текст неправильный, искажен или неполный.**

<b>Причина</b>	<b>Решение</b>
В программном обеспечении был выбран неправильный драйвер.	При помощи меню выбора программного обеспечения устройства убедитесь, что выбрано устройство HP LaserJet M4345.
Программное обеспечение неисправно.	Попробуйте распечатать задание при помощи другого программного обеспечения.

**При выборе пункта Печать в программном обеспечении устройство не отвечает.**

<b>Причина</b>	<b>Решение</b>
В устройстве отсутствует носитель.	Загрузите носитель.
Включен режим подачи вручную.	Переключите устройство в другой режим подачи.
Кабель, соединяющий устройство и компьютер, подключен неправильно.	Отключите и снова подключите кабель.
Кабель неисправен.	Если возможно, подключите кабель и устройство к другому компьютеру и попробуйте напечатать документ, который ранее печатался без ошибок. Попробуйте использовать другой кабель.
В программном обеспечении неправильно было выбрано устройство.	При помощи меню выбора программного обеспечения устройства убедитесь, что выбрано устройство HP LaserJet M4345.
В устройстве может быть замятие.	Устраните все замятия, соблюдая осторожность при работе вблизи дуплексера (если в модели содержится дуплексер). См. <a href="#">Устранение замятий</a> .
Программное обеспечение устройства не настроено под соответствующий порт.	При помощи меню выбора программного обеспечения устройства убедитесь, что используется правильный порт. Если в компьютере содержится несколько портов, убедитесь, что устройство подключено к правильному порту.
Устройство отображается в сети, но не получает сигнал.	Проверьте соединения кабелей. Переустановите программное обеспечение принтера. Попробуйте распечатать документ, который ранее печатался без ошибок.  Удалите из очереди печати все остановленные задания.
Устройство не получает питание от сети.	Если индикаторы не горят, проверьте подключение шнура питания. Проверьте выключатель питания. Проверьте источник питания.
Устройство неисправно.	Проверьте дисплей панели управления на наличие сообщений и индикаторов, сообщающих об ошибке функционирования устройства. Запомните (или запишите) все сообщения, см. <a href="#">Сообщения панели управления</a> .

## Типы сообщений панели управления

Имеются четыре типа сообщений панели управления о состоянии или о неисправностях устройства.

Тип сообщения	Описание
Сообщения о состоянии	Сообщения о состоянии отражают текущее состояние устройства. Они информируют о нормальной работе устройства, и для их устранения не требуется вмешательства. Они меняются, как только меняется состояние устройства. Если устройство включено, готово, не занято и в очереди нет отложенных предупреждений, отображается сообщение <b>Готов</b> .
Предупреждающие сообщения	Предупреждения сообщают об ошибках данных и печати. Обычно эти сообщения чередуются с сообщением <b>Готов</b> или сообщениями о состоянии и остаются на экране, пока не будет нажата кнопка <b>OK</b> . Некоторые предупреждения можно удалить с экрана. Если для параметра <b>Очищаемые предупреждения</b> установлено значение <b>Задание</b> в меню <b>Параметры работы устр-ва</b> устройства, следующее задание печати очистит эти сообщения.
Сообщения об ошибках	<p>Сообщения об ошибках информируют о необходимости выполнения определенных действий, например добавить бумагу или устранить ее замятие.</p> <p>Некоторые сообщения об ошибках позволяют автоматически продолжить работу. Если в меню установлен параметр <b>Автопродолжение</b>, устройство продолжит нормальную работу, после того как такое сообщение будет показано на дисплее в течение 10 секунд.</p> <p> <b>Примечание</b> Если в течение этих 10 секунд будет нажата какая-либо клавиша, действие функции автопродолжения, определяемое отображаемым сообщением, прекращается, и выполняется функция, определяемая нажатой клавишей. Например, при нажатии клавиши <b>Стоп</b> печать приостанавливается, и отображается запрос об отмене печатаемого задания.</p>
Сообщения о критических ошибках	Сообщения о критических ошибках указывают на сбой устройства. Некоторые из этих сообщений можно очистить, выключив и снова включив устройство. На эти сообщения параметр <b>Автопродолжение</b> не влияет. Если критическая ошибка не устранена, требуется техническое обслуживание.

# Сообщения панели управления

Таблица 11-1 Сообщения панели управления

Сообщение на панели управления	Описание	Рекомендуемое действие
<b>10.XX.YY ОШИБКА ПИТАНИЯ ПАМЯТИ</b>	МФП не удается выполнить чтение или запись по крайней мере для одной электронной наклейки картриджа, или ее нет на картридже.	Повторно установите картридж или установите новый картридж НР.
<b>11.XX Ошибка внутренних часов. Для продолжения нажмите кнопку ОК.</b>	Произошла ошибка часов МФП.	После того как устройство МФП было выключено, а затем снова включено, настройте на панели управления время и дату. См. <a href="#">Использование панели управления</a> .  Если ошибка не устранена, возможно, требуется замена печатной платы.
<b>13.JJ.NT ЗАМЯТИЕ В ЛОТКЕ 1</b>	В лотке1 произошло замятие носителя.	Удалите замятый носитель из лотка1. Следуйте указаниям в диалоговом окне. См. <a href="#">Устраните замятие в области лотка 1</a> .
<b>13.JJ.NT ЗАМЯТИЕ В ЛОТКЕ 2</b>	В лотке2 произошло замятие носителя.	Следуйте указаниям в диалоговом окне. См. <a href="#">Устранение замятий в области лотков 2, 3, 4 и 5</a> .
<b>13.JJ.NT ЗАМЯТИЕ В ЛОТКЕ X</b>	В указанном лотке произошло замятие носителя.	Следуйте указаниям в диалоговом окне. См. <a href="#">Устранение замятий в области лотков 2, 3, 4 и 5</a> .
<b>13.JJ.NT ЗАМЯТИЕ В ОБЛАСТИ ВЫВОДА СЛЕВА Извлеките выходной лоток и дуплексер.</b>	В области вывода произошло замятие носителя.	Следуйте указаниям в диалоговом окне. См. <a href="#">Устранение замятий из областей вывода бумаги</a> .
<b>13.JJ.NT ЗАМЯТИЕ В ПОДАТЧИКЕ КОНВЕРТОВ</b>	В устройстве подачи конвертов произошло замятие носителя.	Удалите замятый носитель из устройства подачи конвертов. Следуйте указаниям в диалоговом окне. См. <a href="#">Устранение замятий бумаги в дополнительном устройстве подачи конвертов</a> .
<b>13.JJ.NT ЗАМЯТИЕ В ПРИЕМНИКЕ</b>	В выходном лотке произошло замятие носителя.	Выньте выходной лоток и осторожно удалите замятый носитель. Снова установите выходной лоток. Следуйте указаниям в диалоговом окне.
<b>13.JJ.NT ЗАМЯТИЕ ВНУТРИ ДУПЛЕКСЕРА Извлеките дуплексер в области внизу слева.</b>	В устройстве для автоматической двусторонней печати произошло замятие носителя.	Следуйте указаниям в диалоговом окне. См. <a href="#">Устранение замятий в дополнительном дуплексере</a> .
<b>13.JJ.NT ЗАМЯТИЕ ЗА ПРАВОЙ ДВЕРЦЕЙ ЛОТКА 2</b>	Носитель застрял внутри лотка2 за дверцей для доступа к замятиям.	Следуйте указаниям в диалоговом окне.
<b>13.JJ.NT ЗАМЯТИЕ ЗА ПРАВОЙ ДВЕРЦЕЙ Откройте все дверцы справа НАД лотком X.</b>	Носитель застрял за дверцей для доступа к замятиям указанного лотка.	Следуйте указаниям в диалоговом окне.
<b>13.JJ.NT ЗАМЯТИЕ ОТКРОЙТЕ ЛОТКИ</b>	Произошло замятие носителя в одном или нескольких лотках.	Следуйте указаниям в диалоговом окне.
<b>13.JJ.NT ЗАМЯТИЕ ПОД ВЕРХНЕЙ КРЫШКОЙ</b>	В области верхней крышки произошло замятие носителя.	Следуйте указаниям в диалоговом окне. См. <a href="#">Устранение замятий под верхней крышкой и в области картриджа</a> .

**Таблица 11-1** Сообщения панели управления (продолжение)

Сообщение на панели управления	Описание	Рекомендуемое действие
<b>13.JJ.NT ЗАМЯТИЕ ПОД ВЕРХНЕЙ КРЫШКОЙ</b> Извлеките печатающий картридж.	Замятие носителя произошло в области верхней крышки, и для его устранения нужно снять картридж.	Следуйте указаниям в диалоговом окне. См. <a href="#">Устранение замятий под верхней крышкой и в области картриджа</a> .
<b>13.JJ.NT ЗАМЯТИЕ ПОД ВЕРХНЕЙ КРЫШКОЙ</b> Извлеките печатающий картридж.	Носитель застрял в нескольких местах под верхней крышкой. Для устранения замятий нужно удалить картридж.	Следуйте указаниям в диалоговом окне. См. <a href="#">Устранение замятий под верхней крышкой и в области картриджа</a> .
<b>20 НЕДОСТАТОЧНО ПАМЯТИ</b> Для продолжения нажмите кнопку <b>ОК</b> .	В МФП получено больше данных, чем может поместиться в его памяти. Возможно, была сделана попытка передать слишком много макросов, шрифтов или сложных графических данных.	Нажмите <b>ОК</b> для печати переданных данных (часть данных может быть потеряна), а затем упростите задание печати или установите дополнительную память. См. <a href="#">Наращивание памяти принтера</a> .
<b>21 СЛОЖНАЯ СТРАНИЦА</b> Для продолжения нажмите кнопку <b>ОК</b> .	Процесс форматирования страницы для МФП прошел недостаточно быстро.	Для печати переданных данных нажмите <b>ОК</b> . (Некоторые данные могут быть потеряны.) Если это сообщение появляется часто, упростите задание на печать.
<b>22 ПЕРЕПОЛНЕНИЕ ВСТРОЕННОГО БУФЕРА ВВОДА/ВЫВОДА</b> Для продолжения нажмите кнопку <b>ОК</b> .	На встроенный сервер печати HPJetdirect отправлено слишком много данных.	Для печати переданных данных нажмите <b>ОК</b> . (Некоторые данные могут быть потеряны.)
<b>22 ПЕРЕПОЛНЕНИЕ ВСТРОЕННОГО БУФЕРА ВВОДА/ВЫВОДА X</b> Для продолжения нажмите кнопку <b>ОК</b> .	Слишком много данных было отправлено на плату EIO в указанном гнезде (x). Возможно, используется неподходящий протокол связи.	Для печати переданных данных нажмите <b>ОК</b> . (Некоторые данные могут быть потеряны.)  Проверьте конфигурацию главного компьютера. Если это сообщение появляется повторно, обратитесь в уполномоченную организацию технического обслуживания HP. (См. листовку со сведениями о технической поддержке HP или посетите Web-узел по адресу <a href="http://www.hp.com/support/ljm4345mfp">http://www.hp.com/support/ljm4345mfp</a> .)
<b>30.1.YY ОШИБКА СКАНЕРА</b>	В сканере произошла ошибка.	Проверьте замок сканера. Выключите и снова включите МФП.  Если это сообщение появляется повторно, обратитесь в уполномоченную организацию технического обслуживания HP. (См. листовку со сведениями о технической поддержке HP или посетите Web-узел по адресу <a href="http://www.hp.com/support/ljm4345mfp">http://www.hp.com/support/ljm4345mfp</a> .)
<b>40 ОШИБКА ПЕРЕДАЧИ ВСТРОЕННОГО БУФЕРА ВВОДА/ВЫВОДА</b> Для продолжения нажмите кнопку <b>ОК</b> .	Произошла временная ошибка печати.	Выключите МФП, затем снова включите.  Если это сообщение появляется повторно, обратитесь в уполномоченную организацию технического обслуживания HP. (См. листовку со сведениями о технической поддержке HP или посетите Web-узел по адресу <a href="http://www.hp.com/support/ljm4345mfp">http://www.hp.com/support/ljm4345mfp</a> .)
<b>40 ОШИБКА ПЕРЕДАЧИ ВСТРОЕННОГО БУФЕРА ВВОДА/ВЫВОДА</b> Для продолжения нажмите кнопку <b>ОК</b> .	Соединение между МФП и картой EIO в указанном гнезде было прервано.	Для сброса сообщения об ошибке и продолжения печати нажмите <b>ОК</b> .

**Таблица 11-1** Сообщения панели управления (продолжение)

Сообщение на панели управления	Описание	Рекомендуемое действие
<b>40 ОШИБКА ПЕРЕДАЧИ ЧЕРЕЗ ПОСЛЕДОВАТЕЛЬНЫЙ ПОРТ</b> Для продолжения нажмите кнопку <b>ОК</b> .	При отправке данных на компьютер произошла ошибка в последовательном порте (ошибка четности, кадрирования или превышения длины строки).	Для удаления сообщения нажмите <b>ОК</b> . (Данные будут потеряны.)
<b>41.3 НЕПРАВИЛЬНЫЙ РАЗМЕР В ЛОТКЕ XX</b> Для использования другого лотка нажмите кнопку <b>ОК</b> .	В указанный лоток загружен носитель, подаваемая сторона которого длиннее или короче размера, настроенного для данного лотка.	Нажмите <b>ОК</b> , чтобы использовать другой лоток. Перенастройте размер в лотке, чтобы устройство МФП использовало лоток, содержащий материал для печати нужного размера. Если сообщение не удаляется автоматически с дисплея панели управления, выключите и снова включите устройство МФП.
<b>41.3 НЕПРАВИЛЬНЫЙ РАЗМЕР В ЛОТКЕ XX ЗАГРУЗИТЕ ЛОТОК XX &lt;ТИП&gt; &lt;ФОРМАТ&gt;</b>	Это, скорее всего, вызвано тем, что два или несколько листов носителя склеились в МФП или лоток неправильно отрегулирован.	Загрузите в лоток носитель правильного формата. Перенастройте размер в лотке, чтобы устройство МФП использовало лоток, содержащий носитель нужного размера. Следуйте указаниям в диалоговом окне.
<b>41.3 НОСИТЕЛЬ СЛИШКОМ КОРОТКИЙ НЕВОЗМОЖНО ОТПРАВИТЬ В ВЫХОДНОЙ ЛОТОК ЛИЦЕВОЙ СТОРОНОЙ ВНИЗ</b>	Устройство МФП не может подать выбранный носитель лицевой стороной вниз, поскольку его длина меньше минимально допустимой.	Выберите параметр вывода лицевой стороной вверх или загрузите в лоток носитель большей длины. Повторно отправьте задание. См. <a href="#">Выбор носителя для печати</a> .
<b>41.3 СЛИШКОМ КОРОТКИЙ НОСИТЕЛЬ ДВУСТОРОННЯЯ ПЕЧАТЬ НЕВОЗМОЖНА</b>	Устройство МФП не может выполнять двустороннюю печать на выбранном носителе, потому что его длина меньше минимально допустимой.	Выберите одностороннюю печать или загрузите носитель большей длины. Повторно отправьте задание. См. <a href="#">Выбор носителя для печати</a> .
<b>41.X ОШИБКА</b> Для продолжения нажмите <b>ОК</b> .	Произошла временная ошибка печати.	Для сброса ошибки нажмите <b>ОК</b> . Если ошибка не сбрасывается, выключите, а затем снова включите МФП.  Если это сообщение появляется повторно, обратитесь в уполномоченную организацию технического обслуживания HP. (См. листовку со сведениями о технической поддержке HP или посетите Web-узел по адресу <a href="http://www.hp.com/support/ljm4345mfp">http://www.hp.com/support/ljm4345mfp</a> .)
<b>49.XXXXX ОШИБКА</b> Для продолжения выключите и включите устройство.	Произошла ошибка в микропрограмме.	Отсоедините устройства независимых производителей. Выключите МФП, затем снова включите.  Если это сообщение появляется повторно, обратитесь в уполномоченную организацию технического обслуживания HP. (См. листовку со сведениями о технической поддержке HP или посетите Web-узел по адресу <a href="http://www.hp.com/support/ljm4345mfp">http://www.hp.com/support/ljm4345mfp</a> .)
<b>50.X ОШИБКА ТЕРМОЭЛЕМЕНТА</b>	Произошла ошибка термоэлемента.	Убедитесь, что используется правильный термоэлемент. Установите термоэлемент на прежнее место. Выключите МФП, затем снова включите.  Если это сообщение появляется повторно, обратитесь в уполномоченную организацию технического обслуживания

**Таблица 11-1** Сообщения панели управления (продолжение)

Сообщение на панели управления	Описание	Рекомендуемое действие
<b>51.XY ОШИБКА</b> Для продолжения выключите и включите устройство.	Произошла временная ошибка печати.	<p>HP. (См. листовку со сведениями о технической поддержке HP или посетите Web-узел по адресу <a href="http://www.hp.com/support/ljm4345mfp">http://www.hp.com/support/ljm4345mfp</a>.)</p> <p>Выключите МФП, затем снова включите.</p> <p>Если это сообщение появляется повторно, обратитесь в уполномоченную организацию технического обслуживания HP. (См. листовку со сведениями о технической поддержке HP или посетите Web-узел по адресу <a href="http://www.hp.com/support/ljm4345mfp">http://www.hp.com/support/ljm4345mfp</a>.)</p>
<b>52.XY ОШИБКА</b> Для продолжения выключите и включите устройство.	Произошла временная ошибка печати.	<p>Выключите МФП, затем снова включите.</p> <p>Если это сообщение появляется повторно, обратитесь в уполномоченную организацию технического обслуживания HP. (См. листовку со сведениями о технической поддержке HP или посетите Web-узел по адресу <a href="http://www.hp.com/support/ljm4345mfp">http://www.hp.com/support/ljm4345mfp</a>.)</p>
<b>53.XY.ZZ ПРОВЕРЬТЕ ГНЕЗДО ОЗУ DIMM &lt;X&gt;</b> Для продолжения нажмите кнопку ОК.	<p>Неполадка в памяти МФП. Модуль DIMM, вызвавший ошибку, использоваться не будет. Далее приведены возможные значения X:</p> <p><b>X</b> = расположение устройства</p> <p><b>0</b> = установленная память</p> <p><b>1</b> = гнездо 1</p>	<p>Может понадобиться перезагрузиться или заменить указанный модуль DIMM.</p> <p>Выключите МФП и замените модуль DIMM, вызвавший ошибку. См. <a href="#">Наращивание памяти принтера</a>.</p> <p>Если это сообщение появляется повторно, обратитесь в уполномоченную организацию технического обслуживания HP. (См. листовку со сведениями о технической поддержке HP или посетите Web-узел по адресу <a href="http://www.hp.com/support/ljm4345mfp">http://www.hp.com/support/ljm4345mfp</a>.)</p>
<b>55.XX.YY ОШИБКА КОНТРОЛЛЕРА DC</b> Для продолжения выключите и включите устройство.	Устройство печати не взаимодействует с печатной платой.	<p>Выключите МФП, затем снова включите.</p> <p>Если это сообщение появляется повторно, обратитесь в уполномоченную организацию технического обслуживания HP. (См. листовку со сведениями о технической поддержке HP или посетите Web-узел по адресу <a href="http://www.hp.com/support/ljm4345mfp">http://www.hp.com/support/ljm4345mfp</a>.)</p>
<b>56.X ОШИБКА</b> Для продолжения выключите и включите устройство.	Произошла временная ошибка печати.	<p>Выключите МФП, затем снова включите.</p> <p>Если это сообщение появляется повторно, обратитесь в уполномоченную организацию технического обслуживания HP. (См. листовку со сведениями о технической поддержке HP или посетите Web-узел по адресу <a href="http://www.hp.com/support/ljm4345mfp">http://www.hp.com/support/ljm4345mfp</a>.)</p>
<b>57.XX ОШИБКА</b> Для продолжения выключите и включите устройство.	Произошла временная ошибка печати.	<p>Выключите МФП, затем снова включите.</p> <p>Если это сообщение появляется повторно, обратитесь в уполномоченную</p>

**Таблица 11-1** Сообщения панели управления (продолжение)

Сообщение на панели управления	Описание	Рекомендуемое действие
<b>58.XX ОШИБКА</b> Для продолжения выключите и включите устройство.	Произошла временная ошибка печати.	<p>организацию технического обслуживания HP. (См. листовку со сведениями о технической поддержке HP или посетите Web-узел по адресу <a href="http://www.hp.com/support/ljm4345mfp">http://www.hp.com/support/ljm4345mfp</a>.)</p> <p>Выключите МФП, затем снова включите.</p> <p>Если это сообщение появляется повторно, обратитесь в уполномоченную организацию технического обслуживания HP. (См. листовку со сведениями о технической поддержке HP или посетите Web-узел по адресу <a href="http://www.hp.com/support/ljm4345mfp">http://www.hp.com/support/ljm4345mfp</a>.)</p>
<b>59.XY ОШИБКА</b> Для продолжения выключите и включите устройство.	Произошла временная ошибка печати.	<p>Выключите МФП, затем снова включите.</p> <p>Если это сообщение появляется повторно, обратитесь в уполномоченную организацию технического обслуживания HP. (См. листовку со сведениями о технической поддержке HP или посетите Web-узел по адресу <a href="http://www.hp.com/support/ljm4345mfp">http://www.hp.com/support/ljm4345mfp</a>.)</p>
<b>60.X ОШИБКА</b> Для продолжения выключите и включите устройство.	Лоток, обозначенный буквой X, неправильно поднимается.	Следуйте указаниям в диалоговом окне.
<b>62.НЕТ СИСТЕМЫ</b> Для продолжения выключите и включите устройство.	Неполадка в микропрограмме устройства МФП.	<p>Выключите МФП, затем снова включите.</p> <p>Если это сообщение появляется повторно, обратитесь в уполномоченную организацию технического обслуживания HP. (См. листовку со сведениями о технической поддержке HP или посетите Web-узел по адресу <a href="http://www.hp.com/support/ljm4345mfp">http://www.hp.com/support/ljm4345mfp</a>.)</p>
<b>64. ОШИБКА</b> Для продолжения выключите и включите устройство.	Произошла ошибка буфера сканирования.	<p>Выключите МФП, затем снова включите.</p> <p>Если это сообщение появляется повторно, обратитесь в уполномоченную организацию технического обслуживания HP. (См. листовку со сведениями о технической поддержке HP или посетите Web-узел по адресу <a href="http://www.hp.com/support/ljm4345mfp">http://www.hp.com/support/ljm4345mfp</a>.)</p>
<b>66.XY.ZZ НЕИСПРАВНОСТЬ УСТРОЙСТВА ВЫВОДА</b>	Произошла ошибка во внешнем устройстве, работающем с бумагой.	<ol style="list-style-type: none"> <li data-bbox="1038 1480 1378 1507">1. Выключите устройство МФП.</li> <li data-bbox="1038 1535 1458 1724">2. Убедитесь, что устройство правильно установлено и подключено к МФП, что отсутствуют любые зазоры между МФП и устройством. Если устройство использует кабели, отключите их и снова подключите.</li> <li data-bbox="1038 1745 1458 1822">3. Убедитесь, что в устройстве вывода или около него нет упаковочного материала.</li> </ol>

**Таблица 11-1** Сообщения панели управления (продолжение)

Сообщение на панели управления	Описание	Рекомендуемое действие
<b>68.X ОШИБКА ЗАПИСИ ЭНЕРГОНЕЗАВИСИМОЙ ПАМЯТИ</b> Для продолжения нажмите кнопку ОК.	Ошибка записи в энергонезависимую память МФП NVRAM. Возможно продолжение печати, но существует вероятность появления новых функций из-за ошибки в энергонезависимой памяти.	<p>4. Включите устройство МФП.</p> <p>5. Если это сообщение появляется повторно, обратитесь в уполномоченную организацию технического обслуживания HP. (См. листовку со сведениями о технической поддержке HP или посетите Web-узел по адресу <a href="http://www.hp.com/support/ljm4345mfp">http://www.hp.com/support/ljm4345mfp</a>.)</p>
<b>68.X ОШИБКА ПАМЯТИ ПАРАМЕТРЫ ИЗМЕНЕНЫ</b> Для продолжения нажмите кнопку ОК.	Один или несколько параметров МФП оказались неправильными и были заменены на заводские настройки. Возможно продолжение печати, но существует вероятность появления непредсказуемых функций из-за ошибки в энергонезависимой памяти.	<p>Для сброса ошибки нажмите <b>ОК</b>. Если сообщение не сбрасывается, выключите, а затем снова включите МФП.</p> <p>Если это сообщение появляется повторно, обратитесь в уполномоченную организацию технического обслуживания HP. (См. листовку со сведениями о технической поддержке HP или посетите Web-узел по адресу <a href="http://www.hp.com/support/ljm4345mfp">http://www.hp.com/support/ljm4345mfp</a>.)</p>
<b>68.X ПЕРЕПОЛНЕНИЕ ЭНЕРГОНЕЗАВИСИМОЙ ПАМЯТИ</b> Для продолжения нажмите кнопку ОК.	Энергонезависимая память МФП NVRAM заполнена. Некоторые параметры, сохраненные в энергонезависимой памяти NVRAM, могут иметь заводские настройки по умолчанию. Возможно продолжение печати, но существует вероятность появления новых функций из-за ошибки в энергонезависимой памяти.	<p>Для сброса ошибки нажмите <b>ОК</b>. Если сообщение не сбрасывается, выключите, а затем снова включите МФП.</p> <p>Если это сообщение появляется повторно, обратитесь в уполномоченную организацию технического обслуживания HP. (См. листовку со сведениями о технической поддержке HP или посетите Web-узел по адресу <a href="http://www.hp.com/support/ljm4345mfp">http://www.hp.com/support/ljm4345mfp</a>.)</p>
<b>69.X ОШИБКА</b> Для продолжения выключите и включите устройство.	Произошла временная ошибка печати.	<p>Выключите МФП, затем снова включите.</p> <p>Если это сообщение появляется повторно, обратитесь в уполномоченную организацию технического обслуживания HP. (См. листовку со сведениями о технической поддержке HP или посетите Web-узел по адресу <a href="http://www.hp.com/support/ljm4345mfp">http://www.hp.com/support/ljm4345mfp</a>.)</p>
<b>79. ОШИБКА</b> Для продолжения выключите и включите устройство.	Произошла критическая ошибка в аппаратном обеспечении.	<p>Выключите МФП, затем снова включите.</p> <p>Если это сообщение появляется повторно, обратитесь в уполномоченную организацию технического обслуживания HP. (См. листовку со сведениями о</p>

**Таблица 11-1** Сообщения панели управления (продолжение)

Сообщение на панели управления	Описание	Рекомендуемое действие
		технической поддержке HP или посетите Web-узел по адресу <a href="http://www.hp.com/support/ljm4345mfp">http://www.hp.com/support/ljm4345mfp</a> .)
<b>8X.YYYY ВНУТРЕННЯЯ ОШИБКА JETDIRECT</b>	На встроенном сервере печати HP Jetdirect произошла критическая ошибка, как указано в сообщении <b>YYYY</b> .	Выключите МФП, затем снова включите.  Если это сообщение появляется повторно, обратитесь в уполномоченную организацию технического обслуживания HP. (См. листовку со сведениями о технической поддержке HP или посетите Web-узел по адресу <a href="http://www.hp.com/support/ljm4345mfp">http://www.hp.com/support/ljm4345mfp</a> .)
<b>8X.YYYY ОШИБКА ВСТРОЕННОГО ВВОДА/ВЫВОДА</b>	Дополнительная карта EIO обнаружила неустранимую ошибку, как указано в сообщении <b>YYYY</b> .	Для сброса сообщения попробуйте выполнить следующие действия.  <b>1.</b> Выключите МФП, затем снова включите.  <b>2.</b> Выключите устройство МФП, заново установите карту EIO и снова включите МФП.  <b>3.</b> Замените дополнительное устройство EIO.
<b>В НАСТОЯЩЕЕ ВРЕМЯ ДЕЙСТВИЕ НЕВОЗМОЖНО ДЛЯ ЛОТКА X РАЗМЕР ЛОТКА НЕ МОЖЕТ БЫТЬ ПРОИЗВОЛЬНЫМ/НЕСТАНДАРТНЫМ</b>	Двусторонний документ был запрошен из лотка, для которого выбран параметр <b>Любой размер</b> или <b>Нестандартный</b> . Двусторонняя печать не разрешается из лотка, для которого настроен параметр <b>Любой размер</b> или <b>Нестандартный</b> .	Выберите другой лоток или измените настройку лотка.
<b>В ШИВАТЕЛЕ МАЛО СКРЕПОК</b>	В картридже шивателя осталось меньше 20 скрепок. Печать продолжается, пока в картридже не закончатся скрепки, если только устройство не сконфигурировано так, чтобы прекращать печать, когда скрепки заканчиваются.	Замените картридж шивателя. Для получения дополнительных сведений по замене картриджа шивателя см. <a href="#">Заказ частей, дополнительных принадлежностей и расходных материалов</a> .
<b>Возврат и замена неисправных картриджей</b>	На картридже осталась часть защитной ленты.	Постарайтесь удалить оставшуюся защитную ленту. Если ее невозможно удалить, вставьте новый картридж, а поврежденный картридж верните поставщику для его замены. (См. раздел <a href="#">Заказ частей, дополнительных принадлежностей и расходных материалов</a> или <a href="http://www.hp.com/support/ljm4345mfp">http://www.hp.com/support/ljm4345mfp</a> .)
<b>Вставьте или закройте лоток XX.</b>	Указанные лотки отсутствуют или открыты.	Для продолжения работы вставьте или закройте указанный лоток.
<b>Вставьте картридж.</b>	Картридж был удален или неправильно вставлен.	Необходимо срочно заменить или установить картридж, чтобы продолжить печать.
<b>Выбранный язык недоступен. Для продолжения нажмите кнопку ОК.</b>	В задании печати используется язык, который отсутствует в МФП. Задание не будет напечатано и будет удалено из памяти.	Распечатайте задание с помощью драйвера для другого языка принтера или добавьте требуемый язык в МФП (если этот язык у вас имеется). Для просмотра списка доступных индивидуальных параметров настройки распечатайте

**Таблица 11-1** Сообщения панели управления (продолжение)

Сообщение на панели управления	Описание	Рекомендуемое действие
		страницу конфигурации. (См. раздел <a href="#">Использование информационных страниц.</a> )
<b>Выключите устройство и установите жесткий диск.</b>	Для выполнения запрошенного задания требуется жесткий диск, а на МФП не установлен жесткий диск.	Выключите МФП и установите жесткий диск. См. <a href="#">Заказ частей, дополнительных принадлежностей и расходных материалов.</a>
<b>Выходной лоток &lt;x&gt; заполнен</b>	Указанный выходной лоток полон, и печать не может быть продолжена.	Для продолжения печати разгрузите приемник.
<b>Выходной тракт прохождения бумаги открыт</b>	Тракт прохождения бумаги из МФП в устройство вывода открыт. Он должен быть закрыт, прежде чем продолжится печать.	<ol style="list-style-type: none"> <li>1. Если установлен приемник на 3 почтовых ящика, убедитесь, что закрыта дверца для доступа к замятиям.</li> <li>2. Если установлен шиватель/укладчик, убедитесь, что картридж шивателя вставлен до упора и закрыта дверца картриджа.</li> </ol>
<b>Для использования этой функции необходима проверка подлинности.</b>	Нужно ввести имя пользователя и пароль.	Введите имя пользователя и пароль или свяжитесь с сетевым администратором.
<b>Для поддержки этой версии микропрограммы устройства МФП необходимо обновить службу цифровой отправки. Обратитесь к администратору.</b>	Служба Digital Sending Service не поддерживается установленной на МФП версией микропрограммы.	Проверьте версию микропрограммы. Обратитесь к администратору сети.
<b>Для цифровой отправки требуется сетевое соединение. Обратитесь к администратору.</b>	Была настроена цифровая отправка, но не обнаружено сетевое подключение.	Проверьте соединение с сетью. См. <a href="#">Устранение неисправностей печати сетевого принтера.</a> Обратитесь к администратору сети.
<b>Доступ запрещен МЕНЮ ЗАБЛОКИРОВАНЫ</b>	Функция панели управления, которую вы пытаетесь использовать, заблокирована для предотвращения несанкционированного доступа.	Обратитесь к администратору сети.
<b>Загрузите лоток 1 &lt;тип&gt; &lt;формат&gt;.</b>	Лоток пуст или настроен для подачи носителя, размер которого отличается от требуемого.	Следуйте указаниям в диалоговом окне.
<b>Загрузите податчик конвертов &lt;тип&gt; &lt;формат&gt;.</b>	Устройство подачи конвертов пусто.	Загрузите конверты в устройство подачи.
<b>Закройте верхнюю крышку.</b>	Верхняя крышка открыта.	Закройте верхнюю крышку.
<b>Закройте правую дверцу &lt;x&gt;.</b>	Открыта указанная крышка для доступа к замятиям.	Закройте указанную крышку.
<b>Закройте правые дверцы.</b>	Открыто несколько крышек для доступа к замятиям.	Для продолжения печати закройте все крышки для доступа к замятиям.
<b>Замените картридж</b>	Закончился срок службы картриджа принтера. Печать не может быть продолжена.	Замените картридж. Сведения о том, как заказать новый картридж, см. в разделе <a href="#">Заказ частей, дополнительных принадлежностей и расходных материалов.</a>
<b>Замените картридж шивателя</b>	В шивателе закончились скрепки.	Замените картридж шивателя. Для получения дополнительных сведений по замене картриджа шивателя см. <a href="#">Заказ</a>

**Таблица 11-1** Сообщения панели управления (продолжение)

Сообщение на панели управления	Описание	Рекомендуемое действие
<b>ЗАМЯТИЕ В ПОДАТЧИКЕ ДОКУМЕНТОВ</b>	В устройстве подачи документов произошло замятие носителя.	<p data-bbox="1038 226 1353 302"><u>частей, дополнительных принадлежностей и расходных материалов.</u></p> <p data-bbox="1038 325 1465 457">Удалите замятый носитель из устройства подачи документов. Следуйте указаниям в диалоговом окне. См. <u>Устранение замятий в податчике документов</u>. См. также раздел <u>Устранение повторных замятий</u>.</p> <p data-bbox="1038 485 1465 720">Если после устранения замятия сообщение продолжает отображаться на экране, возможно, датчик сломан. Обратитесь в уполномоченный сервисный центр или службу поддержки HP. См. листовку со сведениями о технической поддержке HP или посетите Web-узел по адресу <a href="http://www.hp.com/support/ljm4345mfp">http://www.hp.com/support/ljm4345mfp</a>.</p>
Замятие в податчике документов.	В устройстве подачи документов произошло замятие носителя.	Следуйте указаниям в диалоговом окне. См. <u>Устранение замятий в податчике документов</u> . См. также раздел <u>Устранение повторных замятий</u> .
<b>Лоток податчика документов переполнен.</b>	Выходной лоток устройства подачи документов рассчитан на 50 листов бумаги. Устройство МФП прекращает работу, когда приемник полон.	Удалите бумагу из выходного лотка устройства подачи документов.
<b>Не заданы имя пользователя, имя задания или PIN-код.</b>	Один или несколько нужных элементов не были выбраны или введены.	Выберите правильное имя пользователя или имя задания или введите правильный PIN-код.
<b>НЕ УДАЕТСЯ КОПИРОВАТЬ</b>	МФП не удастся скопировать документ. Если это сообщение появляется повторно, обратитесь в уполномоченную организацию технического обслуживания HP. (См. листовку со сведениями о технической поддержке HP или посетите Web-узел по адресу <a href="http://www.hp.com/support/ljm4345mfp">http://www.hp.com/support/ljm4345mfp</a> .)	Чтобы временно скрыть это сообщение для работы факса или отправки электронной почты, нажмите <b>ИГНОРИРОВАТЬ</b> .
<b>НЕ УДАЕТСЯ ОТПРАВИТЬ</b>		Чтобы временно скрыть это сообщение для работы факса или отправки электронной почты, нажмите <b>ИГНОРИРОВАТЬ</b> . Если это сообщение появляется повторно, обратитесь в уполномоченную организацию технического обслуживания HP. (См. листовку со сведениями о технической поддержке HP или посетите Web-узел по адресу <a href="http://www.hp.com/support/ljm4345mfp">http://www.hp.com/support/ljm4345mfp</a> .)
<b>НЕ УДАЕТСЯ ОТПРАВИТЬ ЗАДАНИЕ</b>		Чтобы временно скрыть это сообщение для работы факса или отправки электронной почты, нажмите <b>ИГНОРИРОВАТЬ</b> . Если это сообщение появляется повторно, обратитесь в уполномоченную организацию технического обслуживания HP. (См. листовку со сведениями о технической поддержке HP или посетите Web-узел по

**Таблица 11-1** Сообщения панели управления (продолжение)

Сообщение на панели управления	Описание	Рекомендуемое действие
		адресу <a href="http://www.hp.com/support/ljm4345mfp">http://www.hp.com/support/ljm4345mfp.</a> )
<b>Не удается отправить факс. Проверьте конфигурацию факса.</b>	МФП не удается отправить факс.	Обратитесь к администратору сети.
<b>Неверное обратное подключение податчика</b>	Неправильно присоединено устройство подачи конвертов.	Выньте и снова установите устройство подачи конвертов. Если это сообщение появляется повторно, обратитесь в уполномоченную организацию технического обслуживания HP. См. листовку со сведениями о технической поддержке HP или посетите Web-узел по адресу <a href="http://www.hp.com/support/ljm4345mfp">http://www.hp.com/support/ljm4345mfp.</a>
<b>Неверное подключение дуплексера</b>	Устройство для автоматической двусторонней печати неправильно присоединено к МФП.	Удалите и снова установите устройство. Если это сообщение появляется повторно, обратитесь в уполномоченную организацию технического обслуживания HP. См. листовку со сведениями о технической поддержке HP или посетите Web-узел по адресу <a href="http://www.hp.com/support/ljm4345mfp">http://www.hp.com/support/ljm4345mfp.</a>
<b>Неверный PIN-код. Введите 4-значный номер.</b>	Неправильный формат PIN-кода.	Введите четырехзначный PIN-код.
<b>Неверный PIN-код. Введите PIN-код повторно.</b>	Неправильно введен PIN-код.	Снова введите PIN-код.
<b>Недостаточно памяти для загрузки шрифтов/данных &lt;устройства&gt; Для продолжения нажмите кнопку ОК.</b>	У МФП недостаточно памяти для загрузки данных (например шрифтов или макросов) из указанной папки.	Чтобы продолжить работу без появления этого сообщения, нажмите <b>ОК</b> . Если сообщение повторяется, увеличьте объем памяти.
<b>Неправильное имя или пароль. Введите правильное имя пользователя.</b>	Неправильно введены имя пользователя или пароль.	Введите еще раз имя пользователя и пароль.
<b>Неправильное имя пользователя или пароль. Введите повторно.</b>	Неправильно введены имя пользователя или пароль.	Введите еще раз имя пользователя и пароль.
<b>Нет соединения</b>		Чтобы временно скрыть это сообщение для работы факса или отправки электронной почты, нажмите <b>Скрыть</b> . Если это сообщение появляется повторно, обратитесь в уполномоченную организацию технического обслуживания HP. (См. листовку со сведениями о технической поддержке HP или посетите Web-узел по адресу <a href="http://www.hp.com/support/ljm4345mfp">http://www.hp.com/support/ljm4345mfp.</a> )
<b>Открыта крышка податчика документов.</b>	Открыта крышка устройства подачи документов.	Закройте крышку устройства подачи документов. Следуйте указаниям в диалоговом окне.
<b>ОЧИСТКА ПАМЯТИ ДИСКА &lt;X&gt;% ЗАВЕРШЕНА Не выключайте устройство.</b>	Идет очистка жесткого диска.	Обратитесь к администратору сети.
<b>Ошибка выбора в податчике документов.</b>	В устройстве подачи документов произошла ошибка при подаче носителя.	Убедитесь, что устройство подачи документов не перегружено. Не

**Таблица 11-1** Сообщения панели управления (продолжение)

Сообщение на панели управления	Описание	Рекомендуемое действие
		загружайте в устройство подачи документов более 50 листов или 20 фунтов бумаги.
<b>Ошибка выполнения цифровой отправки задания. Сбой задания.</b>	Сбой в задании цифровой отправки. Оно не может быть отправлено.	Попробуйте повторить отправку задания.
<b>ОШИБКА ДУПЛЕКСЕРА Извлеките дуплексер. Установите дуплексер в выключенное устройство.</b>	Модуль двусторонней печати был удален.	Установите устройство для автоматической двусторонней печати на место. (При этом в МФП могут быть потеряны какие-либо задания на печать).
<b>ОШИБКА СКАНИРОВАНИЯ Нажмите клавишу 'Начало' для повторного сканирования.</b>	Сканирование не было выполнено надлежащим образом, поэтому документ нужно отсканировать заново.	При необходимости измените положение документа перед повторным сканированием, а затем нажмите клавишу <b>Начало</b> .
<b>Ошибка соединения при цифровой отправке</b>	Произошла ошибка во время цифровой отправки задания.	Обратитесь к администратору сети.
<b>Перекося в податчике документов.</b>	Носитель в устройстве подачи документов перекосялся.	Убедитесь, что направляющие бумаги выровнены по сторонам оригиналов и что все оригиналы имеют один и тот же размер. Удалите оставшийся носитель из устройства подачи документов и закройте крышку устройства подачи. Следуйте указаниям в диалоговом окне.
<b>Переустановите дуплексер.</b>	Устройство для автоматической двусторонней печати было удалено и требует повторной установки.	Снова вставьте устройство для автоматической двусторонней печати в МФП.
<b>Переустановите устройство вывода.</b>	Устройство вывода было удалено или не было подключено.	Убедитесь, что выходной лоток, приемник на 3 почтовых ящика или шиватель/укладчик правильно установлены в МФП.
<b>Подача вручную &lt;тип&gt; &lt;формат&gt;</b>	Указанное задание требует подачи вручную из лотка1.	Загрузите требуемый носитель в лоток1.  Чтобы переопределить сообщение, нажмите <b>ОК</b> для использования носителя того типа и размера, который имеется в другом лотке.
<b>Приобретение картриджа</b>	Количество страниц, которые могут быть напечатаны с использованием данного картриджа, достигло нижнего предела. Устройство МФП настроено на прекращение печати, когда необходимо заказывать расходные материалы.	Для продолжения печати до тех пор, пока в картридже не закончится тонер, нажмите <b>ОК</b> .  Сведения о том, как заказать новый картридж, см. в разделе <a href="#">Заказ частей, дополнительных принадлежностей и расходных материалов</a> .
<b>Проверьте стекло и извлеките всю бумагу, затем нажмите ПУСК.</b>	На стекле сканера выполняется функция цифровой отправки или копирования задания, но нужно извлечь оригинал.	Удалите оригинал со стекла сканера и нажмите клавишу <b>Начало</b> .
<b>Проверьте устройство.</b>	Произошла ошибка устройства вывода.	Снимите и снова установите устройство вывода. Проверьте показания светового индикатора на устройстве. Если он мигает или горит желтым светом, см. раздел <a href="#">Устранение общих неполадок устройства</a> .
<b>ПРОИЗОШЛО НАМАТЫВАНИЕ БУМАГИ НА ТЕРМОЭЛЕМЕНТ</b>	Произошло замятие бумаги в результате ее наматывания на термоэлемент.	Следуйте указаниям в диалоговом окне. См. <a href="#">Устранение замятий</a> .

**Таблица 11-1** Сообщения панели управления (продолжение)

Сообщение на панели управления	Описание	Рекомендуемое действие
Сведения для проверки подлинности неверны. Введите сведения повторно.	Неправильное имя пользователя или пароль.	Введите информацию еще раз.
Сервер цифровой отправки не отвечает Обратитесь к администратору.	Устройство МФП не может взаимодействовать с сервером.	Проверьте соединение с сетью. Обратитесь к администратору сети.
Сервер LDAP не отвечает Обратитесь к администратору.	Сервер LDAP превысил значение тайм-аута для запроса на адрес.	Проверьте адрес сервера LDAP. См. <a href="#">Устранение неполадок электронной почты</a> . Обратитесь к администратору сети.
СЛИШКОМ МНОГО СТРАНИЦ В ЗАДАНИИ ДЛЯ СШИВАТЕЛЯ	Сшиватель может сшивать не более 30 листов.	Те задания, в которых количество страниц больше 30, сшиваются вручную.
Служба цифровой отправки по <адресу IP> не поддерживает данное устройство МФП. Обратитесь к администратору.	МФП не может установить связь с указанным адресом IP.	Проверьте адрес IP. Обратитесь к администратору сети.
Снова установите выходной лоток.	При включении МФП был отсоединен стандартный выходной лоток либо не подключен к МФП кабель сшивателя/укладчика или приемника на 3 почтовых ящика.	Выключите устройство МФП. При использовании сшивателя/укладчика или приемника на 3 почтовых ящика убедитесь, что кабель подключен к МФП. Снова присоедините выходной лоток, а затем включите МФП. Проверьте показания светового индикатора на устройстве вывода. Если он мигает или горит желтым светом, см. раздел <a href="#">Устранение общих неполадок устройства</a> .
Список папок переполнен. Для добавления новой папки необходимо сначала удалить существующую.	Количество устанавливаемых на МФП папок ограничено.	Удалите ненужную папку, чтобы добавить новую.
Требуется проверка подлинности	Для данной функции или назначения включена проверка подлинности. Нужно ввести имя пользователя и пароль.	Введите имя пользователя и пароль или свяжитесь с сетевым администратором.
Требуется регистрация Novell	Для этой операции была включена проверка подлинности Novell.	Для доступа к требуемой функции введите учетные данные сети Novell.
Указанная папка не подходит.	Неправильно введено имя папки или папка не существует.	Введите имя папки правильно или добавьте папку.
Установлено не поддерживаемое HP Экономичный режим (EconoMode) выключен.	Были установлены расходные материалы производителя, отличного от HP, или повторно заправленные расходные материалы HP.	Следуйте указаниям в диалоговом окне.
Шлюз электронной почты не отвечает. Сбой задания.	Шлюз превысил значение тайм-аута.	Проверьте адрес IP сервера SMTP. См. <a href="#">Устранение неполадок электронной почты</a> .
Шлюз электронной почты не принял задание, так как вложение слишком большое.	Размер отсканированных документов превысил предельный размер сервера.	Отправьте задание повторно, уменьшив размер файла или пошлите задание по частям. Инструкции по уменьшению размера вложения см. в разделе <a href="#">Устранение неполадок электронной почты</a> . Обратитесь к администратору сети, чтобы отправить отсканированные документы с помощью нескольких электронных писем.

**Таблица 11-1** Сообщения панели управления (продолжение)

Сообщение на панели управления	Описание	Рекомендуемое действие
<b>Шлюз электронной почты отверг задание из-за способа адресации информации. Сбой задания.</b>	Один или несколько адресов электронной почты указаны неправильно.	Отправьте задание снова с правильными адресами.
<b>Шлюз SMTP</b>	Шлюз SMTP превысил значение тайм-аута.	Проверьте адрес сервера электронной почты. См. <a href="#">Устранение неполадок электронной почты</a> . Обратитесь к администратору сети.
<b>HP Digital Sending: ошибка получения</b>	Сбой в задании цифровой отправки. Оно не может быть отправлено.	Попробуйте повторить отправку задания.

# Общие причины замятий бумаги

## МФП заминает печатный носитель.<sup>1</sup>

Причина	Решение
Носитель не соответствует техническим характеристикам.	Используйте носитель, который соответствует техническим характеристикам НР. См. раздел <a href="#">Выбор носителя для печати</a> .
Неправильно установлен один из компонентов.	Проверьте правильность установки картриджа.
Используется носитель, который уже проходил через МФП или сканер.	Не используйте бумагу, которая ранее уже использовалась для печати или копирования.
Неправильно загружен подающий лоток.	Уберите лишний носитель из подающего лотка. Убедитесь, что высота стопки носителя не превышает максимальной отметки в лотке. См. раздел <a href="#">Загрузка носителя</a> .
Носитель перекошен.	Направляющие подающего лотка отрегулированы неправильно. Отрегулируйте их так, чтобы они плотно прилегали к стопке без скручивания листов.
Листы носителя слиплись.	Извлеките носитель, согните стопку, поверните ее на 180° или переверните. Перезагрузите носитель в подающий лоток.
Носитель извлечен до его попадания в выходной приемник.	Переагрузите МФП. Прежде чем вынуть страницу из МФП, подождите, пока она полностью не выйдет в выходной приемник.
Во время двусторонней печати бумага извлечена до печати документа на второй стороне.	Перезапустите МФП и повторите печать документа. Прежде чем вынуть страницу из МФП, подождите, пока она полностью не выйдет в выходной приемник.
Плохое качество носителя.	Замените носитель.
Внутренние ролики лотка не захватывают носитель.	Если удельный вес носителя более 120 г/м <sup>2</sup> , то он может не выйти из лотка.
Носитель имеет грубые или зазубренные края.	Замените носитель.
Листы носителя перфорированы или имеют тисненый рисунок.	Перфорированный носитель или носитель с тисненым рисунком нелегко разделить. Подавайте листы по одному из лотка 1.
Срок службы расходных материалов МФП подходит к концу.	Проверьте, нет ли на панели управления МФП предупреждающих сообщений о необходимости замены расходных материалов или распечатайте страницу состояния расходных материалов, чтобы уточнить оставшийся срок службы расходных материалов. См. раздел <a href="#">Использование информационных страниц</a> .
Бумага неправильно хранилась.	Замените бумагу в лотках. Бумагу следует хранить в оригинальной упаковке в месте с регулируемыми условиями окружающей среды.
Упаковочный материал МФП не полностью удален.	Убедитесь, что из МФП удалены упаковочная лента, картон и пластиковые транспортировочные фиксаторы.

<sup>1</sup> Если МФП продолжает заминать носители, обратитесь в уполномоченный сервисный центр НР или службу поддержки клиентов НР.

## Устранение замятий

Если на дисплее панели управления появляется сообщение, проверьте, нет ли замятий бумаги или других носителей в тех местах, которые показаны на рисунке.

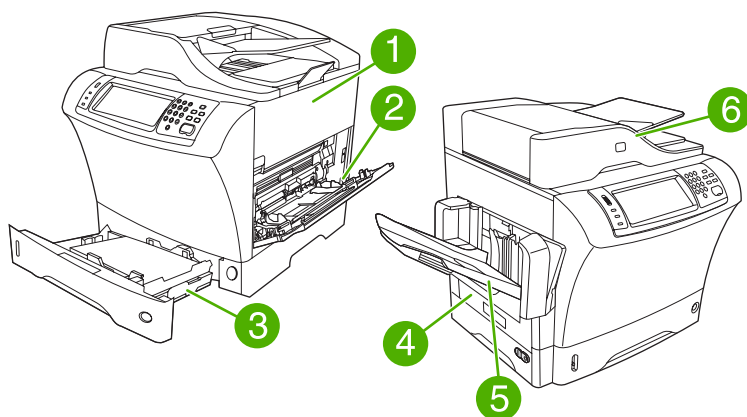

1	Верхняя крышка и область рядом с картриджем
2	Область податчика конвертов и лотка 1 (податчик конвертов является дополнительным устройством)
3	Лоток 2 и дополнительный лоток на 500 листов
4	Область двусторонней печати (дуплексер является дополнительным устройством)
5	Область вывода бумаги
6	Податчик документов

В приведенной ниже таблице перечислены сообщения о замятиях, которые могут появляться на дисплее панели управления. Для получения сведений об устранении замятия см. указанный раздел. Возможно, придется проверить, нет ли застрявшего носителя в других местах, которые были указаны в сообщении о замятии. Если место замятия трудно определить сразу, сначала проверьте область верхней крышки под картриджем печати.

**Таблица 11-2** Сообщения о замятиях на панели управления

Сообщение о замятии	Процедура по устранению замятия
<b>ЗАМЯТИЕ В ПОДАТЧИКЕ ДОКУМЕНТОВ</b>	См. <a href="#">Устранение замятий в податчике документов</a> .
<b>ЗАМЯТИЕ БУМАГИ В АПД</b>	См. <a href="#">Устранение замятий в податчике документов</a> .
<b>ОШИБКА ВЫБОРА В АПД</b>	См. <a href="#">Устранение замятий в податчике документов</a> .
<b>13.JJ.NT ЗАМЯТИЕ В ПОДАТЧИКЕ КОНВЕРТОВ</b>	См. <a href="#">Устранение замятий бумаги в дополнительном устройстве подачи конвертов</a> .
<b>13.JJ.NT ЗАМЯТИЕ В ПРИЕМНИКЕ</b>	См. <a href="#">Устранение замятий из областей вывода бумаги</a> .
<b>13.JJ.NT ЗАМЯТИЕ В ЛОТКЕ 1</b>	См. <a href="#">Устраните замятие в области лотка 1</a> .
<b>13.JJ.NT ЗАМЯТИЕ В ЛОТКЕ 2 (или лоток 3, 4 или 5)</b>	См. <a href="#">Устранение замятий в области лотков 2, 3, 4 и 5</a> .
<b>13.JJ.NT ЗАМЯТИЕ ВНУТРИ ДУПЛЕКСЕРА</b>	См. <a href="#">Устранение замятий в дополнительном дуплексере</a> .

**Таблица 11-2** Сообщения о замятиях на панели управления (продолжение)

Сообщение о замятии	Процедура по устранению замятия
13.JJ.NT ЗАМЯТИЕ В ОБЛАСТИ ВЫВОДА СЛЕВА	См. <a href="#">Устранение замятий из областей вывода бумаги</a> .
13.JJ.NT ЗАМЯТИЕ ЗА ПРАВОЙ ДВЕРЦЕЙ	См. <a href="#">Устранение замятий в области лотков 2, 3, 4 и 5</a> .
13.JJ.NT ЗАМЯТИЕ ПОД ВЕРХНЕЙ КРЫШКОЙ	См. <a href="#">Устранение замятий под верхней крышкой и в области картриджа</a> .
13.JJ.NT ЗАМЯТИЕ В ЛОТКЕ 2	См. <a href="#">Устранение замятий в области лотков 2, 3, 4 и 5</a> .
13.JJ.NT ЗАМЯТИЕ ЗА ПРАВОЙ ДВЕРЦЕЙ ЛОТКА 2	См. <a href="#">Устранение замятий в области лотков 2, 3, 4 и 5</a> .
13.JJ.NT ЗАМЯТИЕ ПОД ВЕРХНЕЙ КРЫШКОЙ	См. <a href="#">Устранение замятий под верхней крышкой и в области картриджа</a> .
13.JJ.NT ЗАМЯТИЕ ОТКРОЙТЕ ПОДАЮЩИЕ ЛОТКИ	См. <a href="#">Устранение замятий в области лотков 2, 3, 4 и 5</a> .
13.JJ.NT ЗАМЯТИЕ В СШИВАТЕЛЕ	См. <a href="#">Устранение застрявших скобок</a> .

При устранении замятия старайтесь не порвать носитель для печати. Если небольшой кусок носителя останется в устройстве, это может вызвать новые замятия. Если замятия возникают часто, см. [Устранение повторных замятий](#).



**Примечание** После замятия бумаги в устройстве могут остаться частицы тонера, которые могут привести к снижению качества печати. Нормальное качество возобновится после печати нескольких страниц.

## Устранение замятий под верхней крышкой и в области картриджа

Замятия, которые произошли во время печати, можно устранить следующим способом.

1. Откройте крышку и извлеките картридж.



**ПРЕДУПРЕЖДЕНИЕ** Чтобы предотвратить повреждение картриджа, не подвергайте его воздействию света дольше, чем на несколько минут. Накройте картридж листом бумаги, пока он находится снаружи устройства.

2. С помощью зеленого рычажка поднимите крышку доступа к бумаге.

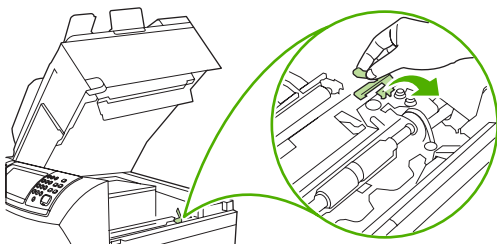

3. Осторожно вытяните застрявший носитель из устройства. Не порвите бумагу.

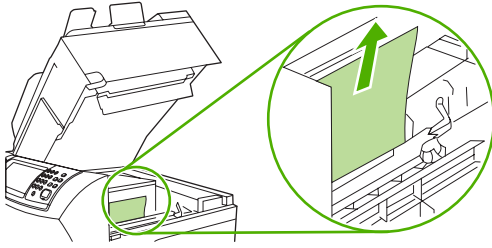

4. Если замятый носитель для печати трудно удалить, откройте лоток 1 и удалите крышку, закрывающую подачу конвертов. Если застрявший носитель обнаружен, удалите его.

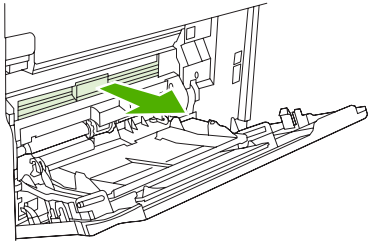

5. Поверните ограничитель бумаги, чтобы проверить, не остался ли в нижней части принтера застрявший носитель. Если застрявшая бумага обнаружена, удалите ее.

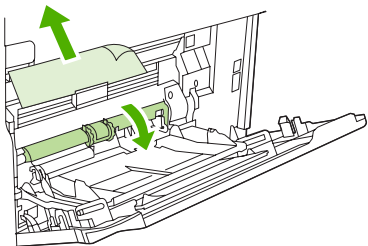

6. Установите крышку подачи конвертов на прежнее место и закройте лоток 1.

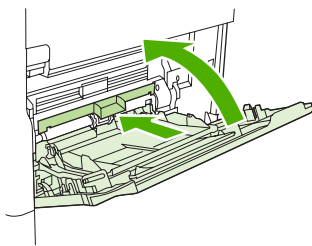

7. Заново установите картридж и закройте верхнюю крышку.



8. Если сообщение о замятии бумаги появляется повторно, в устройстве остался замятый носитель. Проверьте, нет ли замятия в другом месте.

## Устранение замятий бумаги в дополнительном устройстве подачи конвертов

Данный раздел относится только к тем замятиям, которые происходят при использовании дополнительного податчика конвертов.

1. Извлеките все конверты, загруженные в податчик конвертов. Уменьшите вес конвертов и поднимите удлинитель вверх, чтобы он был в закрытом положении.

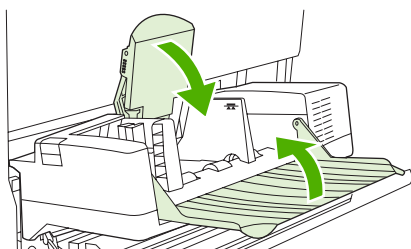

2. Нажмите и удерживайте кнопку фиксатора на левой стороне дополнительного податчика конвертов. Возьмите дополнительный податчик конвертов с двух сторон и осторожно вытащите его из устройства.

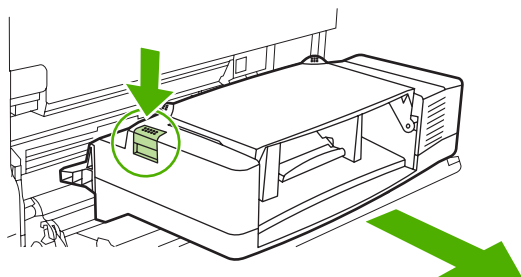

3. Аккуратно извлеките все замятые конверты из дополнительного податчика конвертов и устройства.

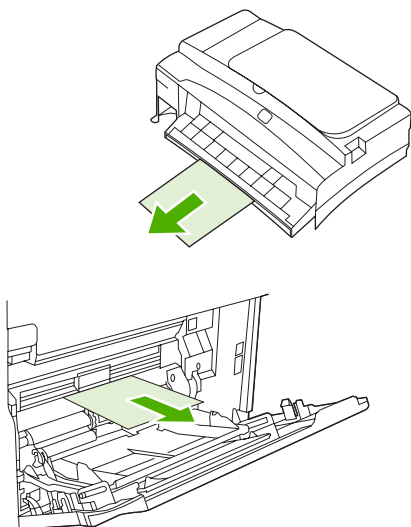

4. Вставьте дополнительный податчик конвертов в устройство до упора. Осторожно потяните дополнительный податчик конвертов, чтобы убедиться, что он надежно закреплен.

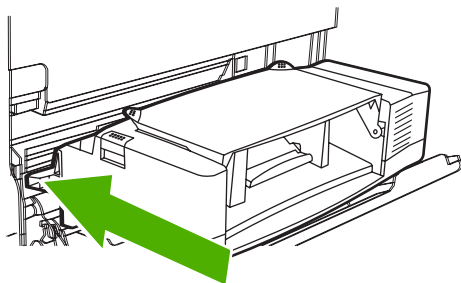

5. Опустите вниз лоток податчика конвертов. Увеличьте общий вес конвертов.

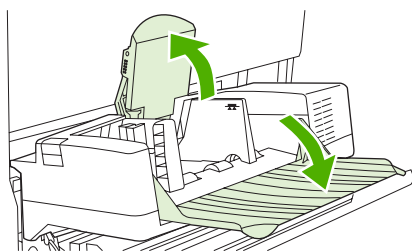

6. Загрузите конверты повторно, протолкнув нижние конверты чуть дальше, чем верхние.
7. Если сообщение о замятии бумаги появляется повторно, в устройстве остался замятый носитель. Проверьте, нет ли замятия в другом месте.

## Устраните замятие в области лотка 1

Используйте данную процедуру для устранения замятий в области лотка 1.

1. Откройте верхнюю крышку, откройте лоток 1 и извлеките картридж.

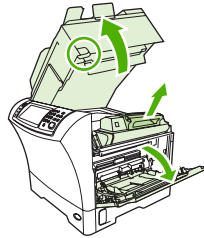

2. С помощью зеленого рычажка поднимите крышку доступа к бумаге.

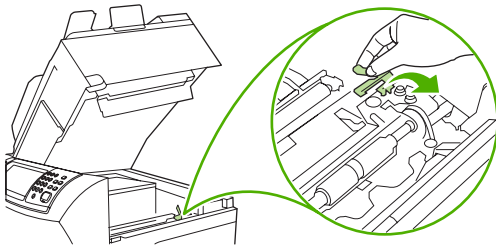

3. Осторожно вытяните замятый носитель из устройства. Не порвите бумагу. Если часть бумаги уже затянута в устройство, выполните процедуру, описанную в разделе [Устранение замятий под верхней крышкой и в области картриджа](#).

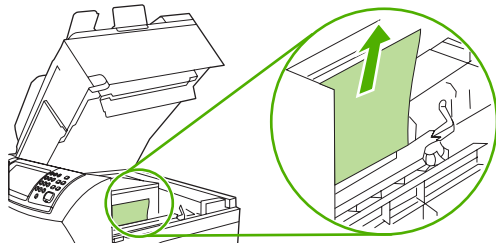

4. Если замятый носитель для печати трудно удалить, снимите крышку, закрывающую лоток для подачи конвертов. Если застрявший носитель обнаружен, удалите его.

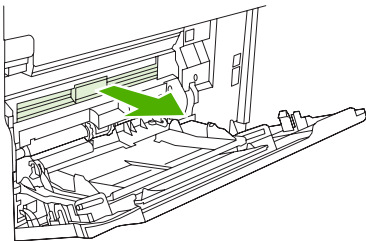

5. Поверните ограничитель бумаги, чтобы проверить, не остался ли в нижней части принтера застрявший носитель. Если застрявшая бумага обнаружена, удалите ее.

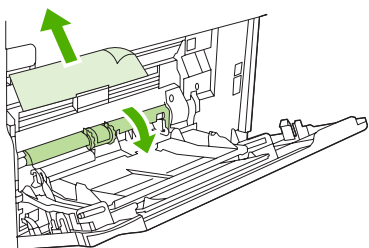

6. Установите крышку подачи конвертов на прежнее место и закройте лоток 1.

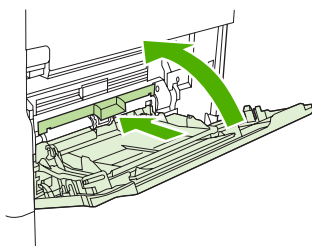

7. Заново установите картридж и закройте верхнюю крышку.



8. Если сообщение о замятии бумаги появляется повторно, в устройстве остался замятый носитель. Проверьте, нет ли замятия в другом месте.

## Устранение замятий в области лотков 2, 3, 4 и 5

Используйте эту процедуру для удаления замятий в области лотка 2 или дополнительного податчика на 500 листов.

1. Чтобы открыть крышку для получения доступа к замятию, потяните специальный рычаг.

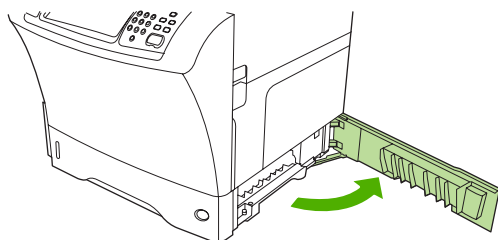

2. Осторожно извлеките замятый носитель из верхней или нижней области, чтобы получить доступ к замятиям.

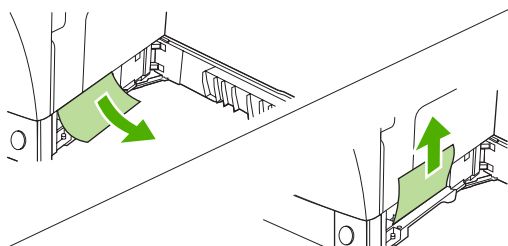

**Примечание** Чтобы не порвать бумагу и предотвратить попадание тонера в устройство, тяните носитель вверх или вниз.

3. Закройте крышку для получения доступа к замятию.

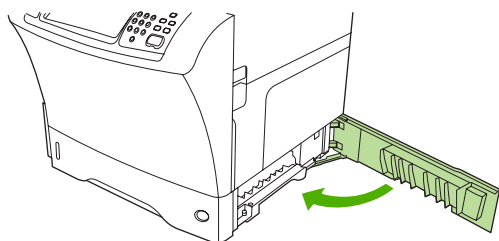

4. Полностью вытащите лоток из устройства и удалите из него поврежденный носитель.

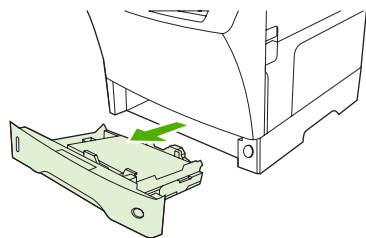

5. Задвиньте лоток в устройство.

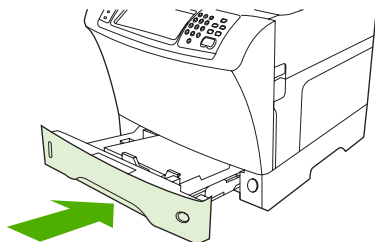

6. Если сообщение о замятии бумаги появляется повторно, в устройстве остался замятый носитель. Проверьте, нет ли замятия в другом месте.

## Устранение замятий в дополнительном дуплексере

Если замятие происходит во время автоматической двусторонней печати, для его устранения прибегните к описанной ниже процедуре.

1. Извлеките выходной лоток (либо сшиватель/укладчик или почтовый ящик).

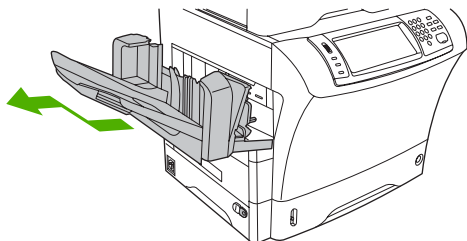

2. Извлеките дополнительный дуплексер.

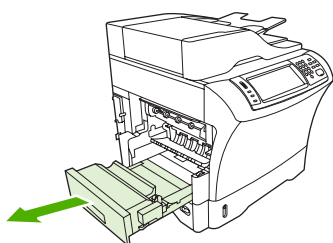

3. Проверьте, нет ли замятой бумаги в дополнительном дуплексере. Осторожно вытяните замятую бумагу.

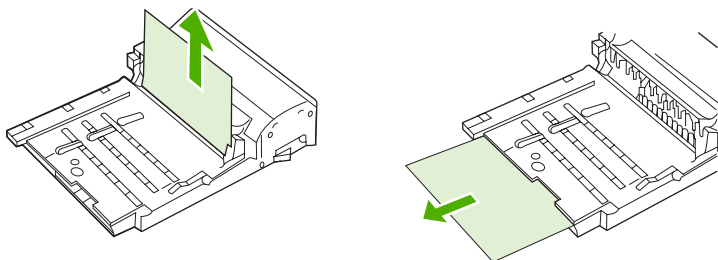

4. Отложите дуплексер.

5. Посмотрите, нет ли замятой бумаги внутри устройства. Осторожно вытяните замятую бумагу.

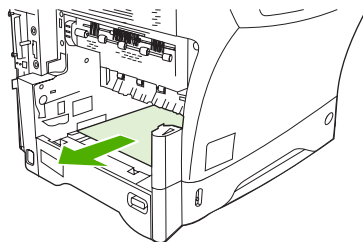

6. Установите дуплексер на место.

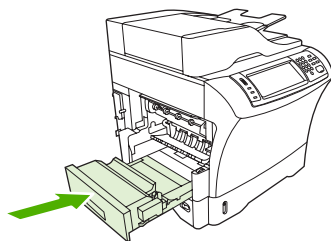

7. Установите на место выходной лоток (либо приемник на 3 почтовых ящика или сшиватель/укладчик).

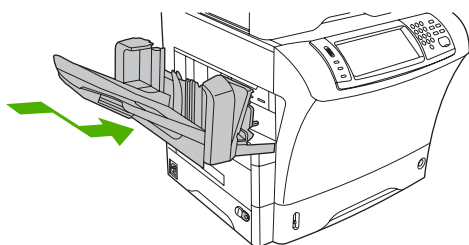

8. Если сообщение о замятии бумаги появляется повторно, в устройстве остался замятый носитель. Проверьте, нет ли замятия в другом месте.

## Устранение замятий из областей вывода бумаги

Для устранения замятий в выходном лотке, приемнике на 3 почтовых ящика и сшивателе/укладчике выполните следующие действия.

1. Если используется стандартный выходной лоток, выдвиньте его из устройства.

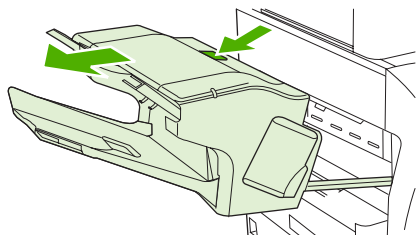

2. Если используется приемник на 3 почтовых ящика или сшиватель/укладчик, извлеките из него всю бумагу, а затем нажмите и удерживайте кнопку фиксатора, расположенную в верхней части устройства. Извлеките приемник из устройства.

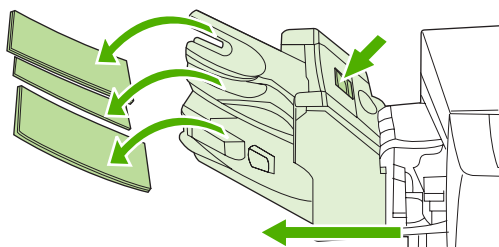

3. Если замятый носитель находится внутри, осторожно вытяните его из устройства.

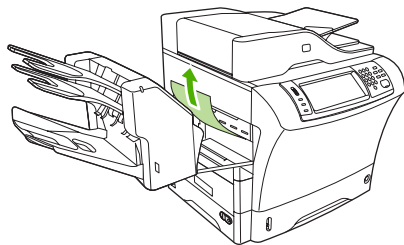

4. Если замятый носитель находится внутри приемника на 3 почтовых ящика или сшивателя/укладчика, осторожно потяните его вверх и удалите из устройства.

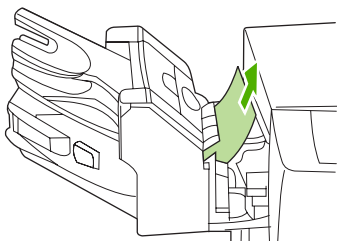

5. При использовании приемника на 3 почтовых ящика замятый носитель может полностью находиться внутри устройства. Откройте крышку для доступа к замятиям, расположенную в верхней части приемника на 3 почтовых ящика, и осторожно извлеките замятую бумагу.

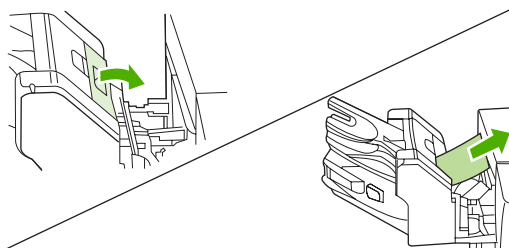

6. Установите на место выходной лоток, приемник на 3 почтовых ящика или сшиватель/укладчик. Вставьте устройство под углом, а затем продвиньте его внутрь.
7. Если сообщение о замятии бумаги появляется повторно, в устройстве остался замятый носитель. Проверьте, нет ли замятия в другом месте.

## Устранение замятий в области термоэлемента

Для устранения замятий в области термоэлемента выполните следующие действия.

1. Выключите устройство и подождите 30 минут, пока оно не остынет.



**ВНИМАНИЕ!** Температура термоэлемента очень высокая. Чтобы избежать ожогов, подождите 30 минут, пока термоэлемент не остынет, перед тем как продолжать выполнение этой процедуры.

2. При использовании стандартного выходного лотка возьмитесь за ручку на дне и потяните лоток на себя, а затем вверх, чтобы извлечь.

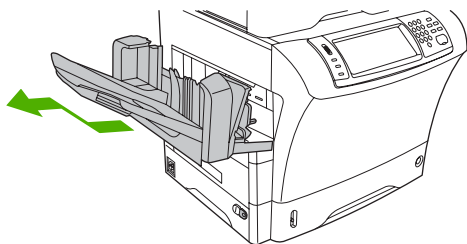

3. При использовании приемника на 3 почтовых ящика или сшивателя/укладчика выньте из него всю бумагу, а затем нажмите и удерживайте кнопку фиксатора, расположенную в верхней части устройства. Отложите устройство в сторону.

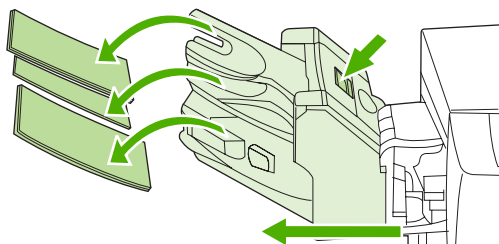

4. Извлеките дополнительный дуплексер или снимите его крышку.

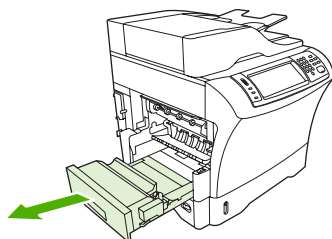

5. Если внутри термоэлемента не виден замятый носитель, перейдите к шагу 9.
6. Если внутри термоэлемента виден верхний или нижний край бумаги замятого носителя, аккуратно вытяните носитель.

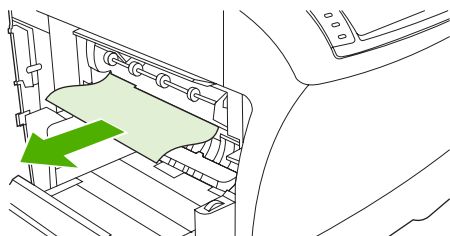

7. Если вам виден замятый носитель, но не виден его верхний или нижний край, осторожно потяните его за боковые стороны, пока не высвободится один из его концов. Затем осторожно вытяните застрявший носитель из термоэлемента.

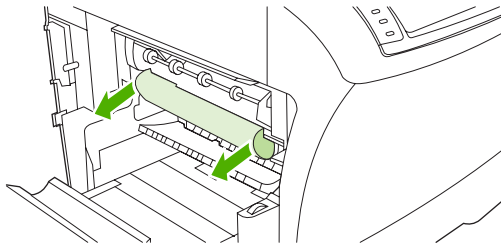

8. Если носитель рвется при попытке его вытянуть, поверните зеленый диск на термоэлементе, а затем осторожно извлеките замятый носитель. Перейдите к шагу 13.

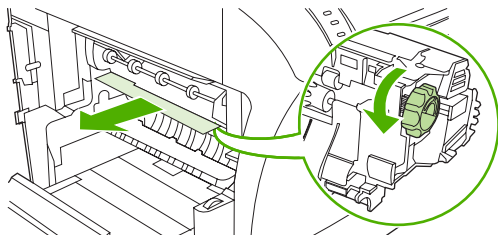

9. Чтобы снять направляющую крышки термоэлемента, нажмите на левый край, чтобы освободить левую защелку. Затем слегка приподнимите направляющую дверцы термоэлемента и выньте его из устройства. Поместите указательные пальцы на синие рычажки, расположенные на дне термоэлемента с обеих сторон. Поместите большие пальцы на точки захвата с обеих сторон термоэлемента. Нажмите на синие рычажки и выньте термоэлемент из устройства.

10. Откройте черную крышку в верхней части термоэлемента и удалите замятый носитель.

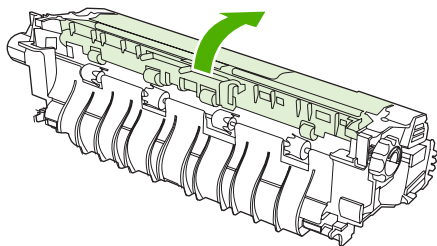

11. Установите термоэлемент на прежнее место. Нажмите на него большими пальцами, пока он не встанет на место со щелчком.

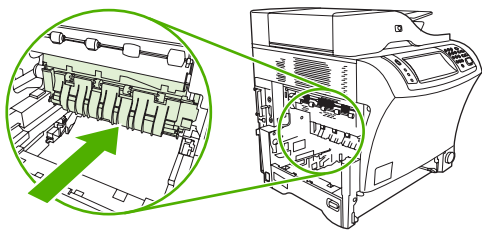

12. Чтобы поставить на место направляющую дверцы термоэлемента, сначала вставьте в отверстие правую защелку, а затем опустите и вставьте в отверстие левую защелку.

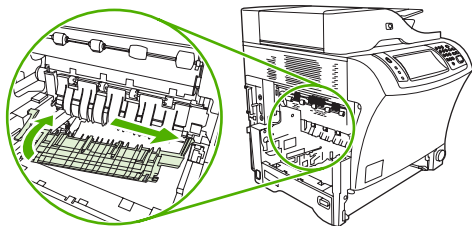

13. Установите на место дополнительный дуплексер или его крышку.

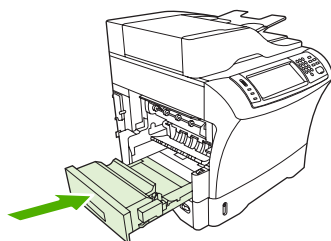

14. Установите на место выходной лоток, приемник на 3 почтовых ящика или сшиватель/укладчик. Вставьте устройство под углом, а затем продвиньте его внутрь.

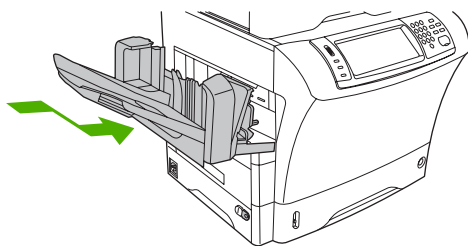

15. Если сообщение о замятии бумаги появляется повторно, в устройстве остался замятый носитель. Проверьте, нет ли замятия в другом месте.

## Устранение замятий в податчике документов

Для устранения замятий в податчике документов выполните следующие действия.

1. Поднимите подающий лоток податчика документов и проверьте, нет ли под ним замятого носителя. Осторожно извлеките всю застрявшую бумагу.

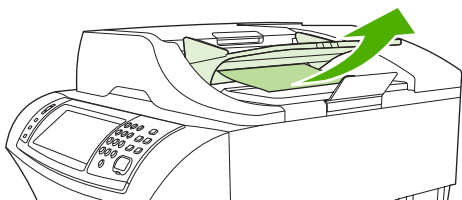

- Нажмите на рычаг фиксатора крышки податчика документов и откройте крышку. Осторожно извлеките всю застрявшую бумагу.

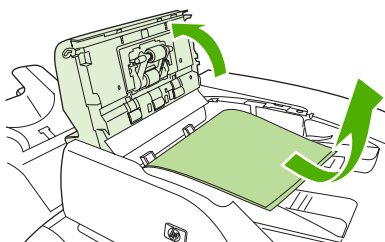

- Поднимите зеленый рычажок направляющей документа и проверьте, нет ли замятого носителя. Осторожно извлеките всю застрявшую бумагу.

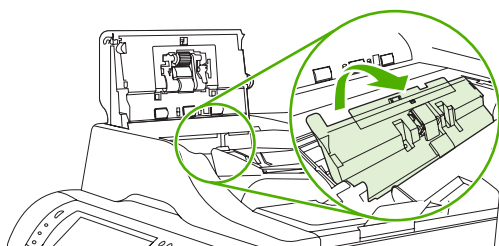

- Закройте крышку податчика документов.

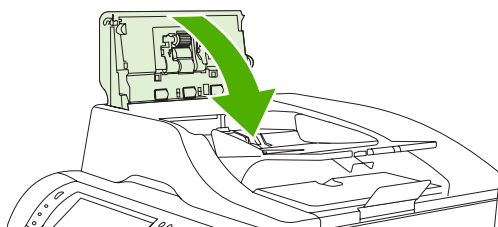

- Если сообщение о замятии бумаги появляется повторно, в устройстве остался замятый носитель. Проверьте, нет ли замятия в другом месте.

## Устранение повторных замятий

Ситуация	Устранение
Основные ошибки, связанные с повторяющимися замятиями	<ol style="list-style-type: none"> <li>Убедитесь, что носитель загружен в лотки правильно и правильно установлены ограничители ширины бумаги (см. раздел <a href="#">Загрузка носителя</a>).</li> <li>Убедитесь, что лоток настроен на работу с размером и типом загруженного носителя и что он не перегружен.</li> <li>Попробуйте перевернуть пачку носителя в лотке. При работе с перфорированной бумагой или фирменными бланками попробуйте использовать лоток 1.</li> <li>Не используйте носители, на которых уже производилась печать, а также рваные, поврежденные и неправильной формы. См. <a href="#">Выбор носителя для печати</a>.</li> </ol>

Ситуация	Устранение
	<ol style="list-style-type: none"> <li>Проверьте характеристики носителя. (См. <a href="#">Выбор носителя для печати.</a>) Если носитель не подходит по своим характеристикам, могут возникнуть неполадки.</li> <li>Возможно, в устройство попала грязь. Очистите устройство, как описано в <a href="#">Очистка устройства.</a></li> <li>Убедитесь, что из устройства удалены все застрявшие и поврежденные носители.</li> </ol>
Повторные замятия в податчике документов	<ol style="list-style-type: none"> <li>Возможно, в податчик документов попала грязь. Очистите устройство подачи документов, как описано в разделе <a href="#">Очистка податчика документов.</a></li> <li>Убедитесь, что носитель загружен ровно и ограничители ширины установлены по краям пачки.</li> <li>Убедитесь, что в податчик документов загружено не более 50 листов бумаги плотностью 75 г/м<sup>2</sup>.</li> <li>Если оригинал имеет сгиб или сшит посередине, распрямите его как можно сильнее и разгладьте все складки. Убедитесь, что страницы не склеились в тех местах, где были скрепки.</li> <li>Носители, которые были предварительно пробиты или перфорированы, могут вызывать затруднения при подаче в устройство. Если верхний край документа слишком сильно порван или потрепан, попробуйте перед копированием повернуть его на 180 градусов.</li> </ol>



**Примечание** Если замятия повторяются, обратитесь в уполномоченную организацию технического обслуживания HP. (См. листовку со сведениями о технической поддержке HP или посетите Web-узел по адресу <http://www.hp.com/support/ljm4345mfp>.)

## Проверка тракта прохождения бумаги

Такая проверка позволит убедиться в правильной работе всех трактов прохождения бумаги и устранить неполадки, связанные с настройкой лотков.

- Прокрутите список и нажмите [Администрирование](#).
- Прокрутите список и нажмите [Устранение неисправностей](#).
- Прокрутите список и нажмите [Проверка тракта прохождения бумаги](#).
- Нажмите [Печать пробной страницы](#).

## Устранение застрявших скобок

Конструкция встроенного шивателя такова, что в нем не должны застревать скобки. Чтобы уменьшить вероятность застревания скобок, убедитесь, что носитель удовлетворяет следующим характеристикам.

- Обычный носитель: 30 листов бумаги плотностью 75 г/м<sup>2</sup>  
Глянцевый носитель: 20 листов  
Толстый носитель (плотностью 128–199 г/м<sup>2</sup>: высота стопки бумаги не должна превышать 3 мм)

Иногда скрепки застревают в дополнительном шивателе/укладчике. Если задания не сшиваются должным образом или не сшиваются совсем, для устранения застрявших скрепок выполните следующие действия.

1. Выключите устройство.
2. Нажмите и удерживайте кнопку фиксатора наверху шивателя/укладчика. Вытащите шиватель/укладчик из устройства.

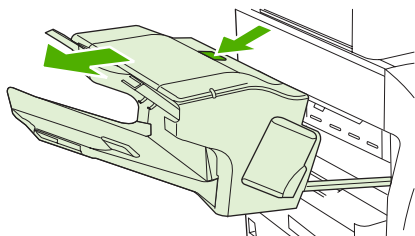

3. Откройте крышку картриджа со скобками.

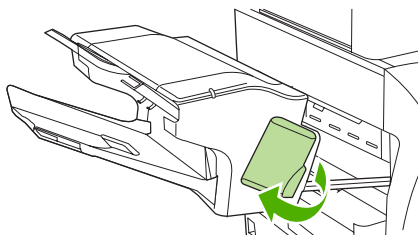

4. Чтобы вынуть картридж шивателя, потяните его вверх за зеленую ручку и вытащите.

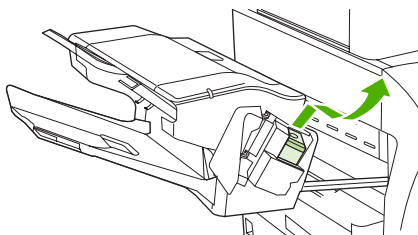

5. Поднимите маленький рычажок сзади картриджа со скрепками.

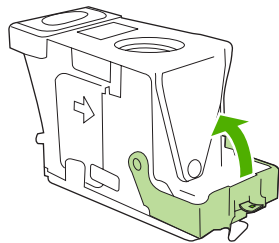

6. Выньте скрепки, которые выступают из картриджа шивателя.

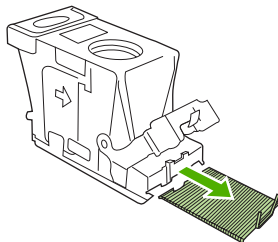

7. Закройте рычажок сзади картриджа. Убедитесь, что он встал на место со щелчком.

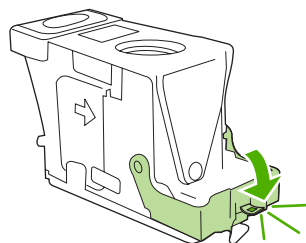

8. Снова вставьте картридж шивателя в специальный держатель и надавите на зеленую ручку, пока он со щелчком не встанет на место.

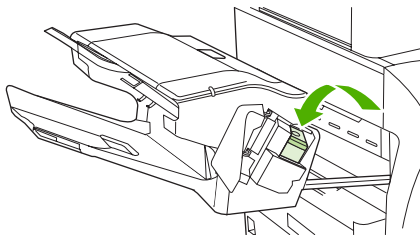

9. Закройте крышку картриджа шивателя и вытяните шиватель/укладчик из устройства.

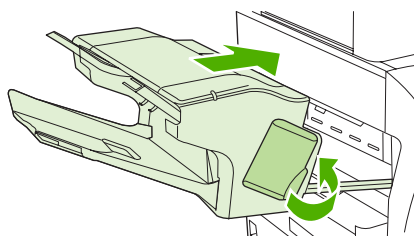

## Устранение неполадок качества печати

Этот раздел посвящен определению причин, ухудшающих качество печати, и методам их устранения. В большинстве случаев проблемы качества печати легко решаются посредством надлежащего обслуживания, использования печатных носителей, отвечающих требованиям НР, или запуска страницы очистки.

### Проблемы качества печати, связанные с носителем

Использование несоответствующего носителя может привести к ухудшению качества печати.

- Используйте печатный носитель, соответствующий требованиям НР. См. раздел [Выбор носителя для печати](#).
- Поверхность носителя слишком гладкая. Используйте печатный носитель, соответствующий требованиям НР. См. раздел [Выбор носителя для печати](#).
- Структура носителя неоднородна по влажности: слишком высокая или слишком низкая. Используйте носитель из другого источника или из только что открытой пачки.
- На некоторых участках носителя тонер не закрепляется. Используйте носитель из другого источника или из только что открытой пачки.
- Используемый фирменный бланк напечатан на грубом носителе. Используйте более гладкий копировальный носитель. Если проблема не будет решена, закажите у поставщика фирменных бланков такие носители, которые будут соответствовать характеристикам вашего МФП. См. раздел [Выбор носителя для печати](#).
- Слишком грубый носитель. Используйте более гладкий копировальный носитель.
- Выбрана неверная настройка драйвера. Как изменить настройку типа носителя, см. в разделе [Управление заданиями печати](#).
- Для выбранного параметра носитель является слишком плотным, и тонер не закрепляется на его поверхности.

### Проблемы качества печати, связанные с окружающей средой

Если принтер работает в условиях повышенной влажности или чрезвычайно сухого климата, убедитесь в том, что влажность помещения, в котором находится принтер, не выходит за пределы допустимого диапазона. См. раздел [Окружающая среда для печати и хранения бумаги](#).

### Проблемы качества печати, связанные с замятиями

Убедитесь в том, что после прогона через МФП все листы остаются чистыми. См. раздел [Устранение замятий](#).

- После замятия носителя выполните пробную печать на двух-трех страницах, чтобы очистить МФП.
- Если листы не проходят через термоэлемент и вызывают дефекты изображений на остальных документах, напечатайте три страницы для очистки МФП. Если проблема не устраняется, запустите страницу очистки. См. раздел [Очистка устройства](#).

## Примеры дефектов изображений

С помощью приведенной ниже таблицы, в которой содержатся примеры дефектов изображений, определите, с какой проблемой вы столкнулись, а затем прочтите соответствующие разделы этого руководства, чтобы устранить выявленные неполадки. Эти примеры описывают наиболее распространенные проблемы качества печати. Если после выполнения приведенных рекомендаций неполадки не были устранены, обратитесь в службу поддержки клиентов HP.

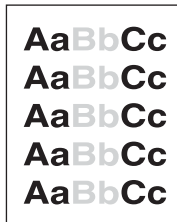

См. раздел [Бледная печать \(часть страницы\)](#)



См. раздел [Светлая печать \(полное заполнение страницы\)](#)

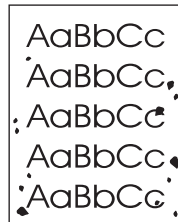

См. раздел [Крапинки](#)



См. раздел [Крапинки](#)



См. раздел [Пропуски тонера](#)



См. раздел [Пропуски тонера](#)



См. раздел [Пропуски тонера](#)

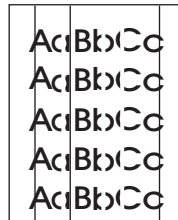

См. раздел [Вертикальные линии](#)



См. раздел [Серый фон](#)

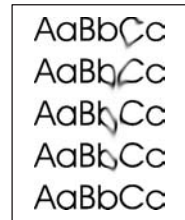

См. раздел [Размазывание тонера](#)

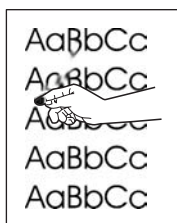

См. раздел [Осыпание тонера](#)

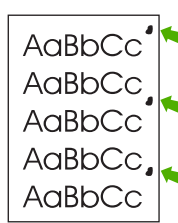

См. раздел [Повторяющиеся дефекты](#)

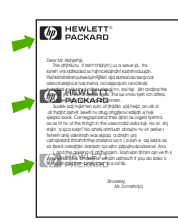

См. раздел [Повторяющиеся изображения](#)



См. раздел [Искажение формы символов](#)

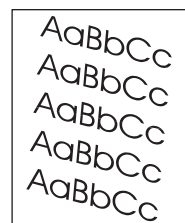

См. раздел [Перекос изображения на странице](#)

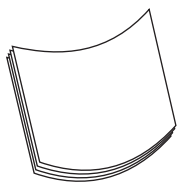

См. раздел [Изгибание или скручивание](#)

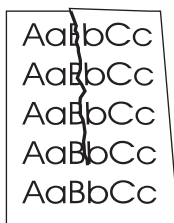

См. раздел [Складки и морщины](#)



См. раздел [Белые вертикальные линии](#)

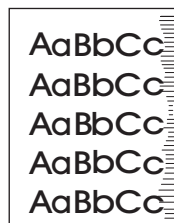

См. раздел [Дорожки полос](#)

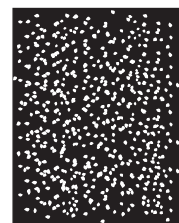

См. раздел [Белые пятна на черном фоне](#)

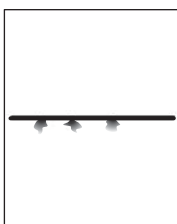

См. раздел [Размазанные линии](#)

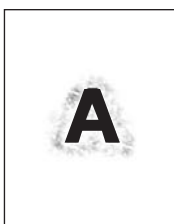

См. раздел [Размытая печать](#)

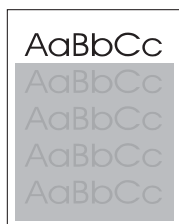

См. [Случайное повторение изображения](#) (темное)

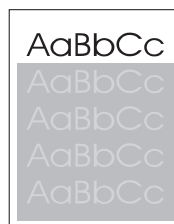

См. [Случайное повторение изображения](#) (светлое)



**Примечание** На этих рисунках изображены носители формата Letter, пропущенные через МФП.

## Бледная печать (часть страницы)

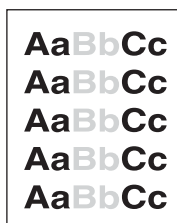

1. Проверьте правильность установки картриджа.
2. Возможно, заканчивается тонер в картридже. Замените картридж.
3. Возможно, носитель не соответствует техническим требованиям HP (например, он слишком влажный или шероховатый). См. раздел [Выбор носителя для печати](#).

## Светлая печать (полное заполнение страницы)



1. Проверьте правильность установки картриджа.
2. Убедитесь в том, что Экономичный (Ecopotmode) режим выключен как на панели управления МФП, так и в драйвере принтера.
3. Откройте меню [Администрирование](#) на панели управления МФП. Откройте меню [Качество печати](#) и увеличьте значение параметра [Плотность тонера](#). См. раздел [Меню качества печати](#).
4. Попробуйте использовать другой тип носителя.
5. Возможно, картридж с тонером почти пуст. Замените картридж.

## Крапинки



Крапинки могут появляться на бумаге после устранения замятий.

1. Напечатайте еще несколько страниц и посмотрите, не исчезла ли эта проблема сама собой.
2. Проведите очистку внутренней части МФП и запустите страницу очистки. См. раздел [Очистка устройства](#).
3. Попробуйте использовать другой тип носителя.
4. Проверьте, нет ли утечки тонера в картридже. Если в картридже наблюдается утечка тонера, замените его.

## Пропуски тонера



1. Убедитесь, что условия окружающей среды удовлетворяют спецификациям МФП. См. раздел [Окружающая среда для печати и хранения бумаги](#).
2. Если используется носитель с шероховатой поверхностью, и-за чего тонер может легко стереться, откройте меню [Администрирование](#) на панели управления МФП. Откройте меню [Качество печати](#), выберите [Режимы термоэлемента](#) и укажите тип используемого носителя. См. раздел [Меню качества печати](#).
3. Попробуйте использовать более гладкий носитель.

## Вертикальные линии

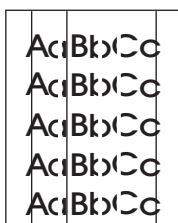

1. Напечатайте еще несколько страниц и посмотрите, не исчезла ли эта проблема сама собой.
2. Проведите очистку внутренней части МФП и запустите страницу очистки. См. раздел [Очистка устройства](#).
3. Замените картридж.

## Серый фон



1. Не используйте носитель, который уже проходил через МФП.
2. Попробуйте использовать другой тип носителя.
3. Напечатайте еще несколько страниц и посмотрите, не исчезла ли эта проблема сама собой.

4. Переверните стопку в лотке другой стороной вверх. Попробуйте также повернуть стопку на 180°.
5. Откройте меню [Администрирование](#) на панели управления МФП. В меню [Качество печати](#) увеличьте значение параметра [Плотность тонера](#). См. раздел [Меню качества печати](#).
6. Убедитесь, что условия окружающей среды удовлетворяют спецификациям МФП. См. раздел [Окружающая среда для печати и хранения бумаги](#).
7. Замените картридж.

## Размазывание тонера



1. Напечатайте еще несколько страниц и посмотрите, не исчезла ли эта проблема сама собой.
2. Попробуйте использовать другой тип носителя.
3. Убедитесь, что условия окружающей среды удовлетворяют спецификациям МФП. См. раздел [Окружающая среда для печати и хранения бумаги](#).
4. Проведите очистку внутренней части МФП и запустите страницу очистки. См. раздел [Очистка устройства](#).
5. Замените картридж.

См. также раздел [Осыпание тонера](#).

## Осыпание тонера

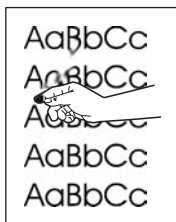

Лишний тонер здесь рассматривается как тонер, который может быть стерт со страницы.

1. Если носитель плотный или с шероховатой поверхностью, откройте меню [Администрирование](#) на панели управления МФП. В подменю [Качество печати](#) выберите [Режимы термоэлемента](#) и укажите тип используемого носителя.
2. Если по виду можно определить, что одна сторона носителя грубее, попытайтесь печатать на более гладкой стороне.

3. Убедитесь, что условия окружающей среды удовлетворяют спецификациям МФП. См. раздел [Окружающая среда для печати и хранения бумаги](#).
4. Убедитесь в том, что тип и качество носителя соответствуют требованиям НР. См. раздел [Выбор носителя для печати](#).

## Повторяющиеся дефекты

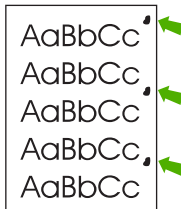

1. Напечатайте еще несколько страниц и посмотрите, не исчезла ли эта проблема сама собой.
2. Если расстояние между дефектами составляет 44 мм, 58 мм или 94 мм, возможно, требуется замена картриджа.
3. Проведите очистку внутренней части МФП и запустите страницу очистки. См. раздел [Очистка устройства](#).

См. также раздел [Повторяющиеся изображения](#).

## Повторяющиеся изображения



Подобные дефекты могут возникать при использовании готовых форм или большого количества узкого носителя.

1. Напечатайте еще несколько страниц и посмотрите, не исчезла ли эта проблема сама собой.
2. Убедитесь в том, что тип и качество носителя соответствуют требованиям НР. См. раздел [Выбор носителя для печати](#).
3. Если расстояние между повторяющимися изображениями составляет 44 мм, 58 мм или 94 мм, возможно, требуется замена картриджа.

## Искажение формы символов

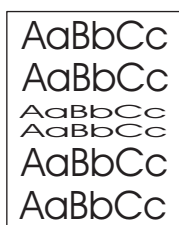

1. Напечатайте еще несколько страниц и посмотрите, не исчезла ли эта проблема сама собой.
2. Убедитесь, что условия окружающей среды удовлетворяют спецификациям МФП. См. раздел [Окружающая среда для печати и хранения бумаги](#).

## Перекося изображения на странице

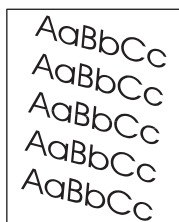

1. Напечатайте еще несколько страниц и посмотрите, не исчезла ли эта проблема сама собой.
2. Убедитесь в том, что внутри МФП не осталось обрывков носителя.
3. Убедитесь в правильности загрузки носителя и всех необходимых настроек. См. раздел [Загрузка носителя](#). Проверьте также регулировку, направляющих лотка, чтобы носитель двигался свободно и равномерно без каких-либо перекосов.
4. Переверните стопку в лотке другой стороной вверх. Попробуйте также повернуть стопку на 180°.
5. Убедитесь в том, что тип и качество носителя соответствуют требованиям НР. См. раздел [Выбор носителя для печати](#).
6. Убедитесь, что условия окружающей среды удовлетворяют спецификациям МФП. (См. раздел [Окружающая среда для печати и хранения бумаги](#)).
7. На панели управления МФП откройте меню [Администрирование](#) и выровняйте положение лотка. В подменю [Качество печати](#) коснитесь [Задать совмещение](#). Выберите лоток в разделе [Источник](#) (Источник) и запустите пробную страницу. Подробности см. в разделе [Меню качества печати](#).

## Изгибание или скручивание

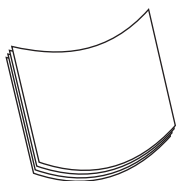

1. Переверните стопку в лотке другой стороной вверх. Попробуйте также повернуть стопку на 180°.
2. Убедитесь в том, что тип и качество носителя соответствуют требованиям НР. (См. раздел [Выбор носителя для печати](#)).
3. Убедитесь, что условия окружающей среды удовлетворяют спецификациям МФП. (См. раздел [Окружающая среда для печати и хранения бумаги](#)).
4. Попробуйте выполнить печать с использованием другого выходного отсека.
5. Если используется легкий носитель с гладкой поверхностью, откройте меню [Администрирование](#) на панели управления МФП. В подменю [Качество печати](#) коснитесь [Режимы термоэлемента](#) и укажите тип используемого носителя. Выберите значение [Низкий](#), чтобы уменьшить нагрев термоэлемента.

## Складки и морщины

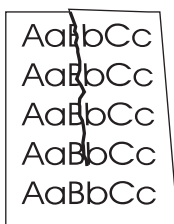

1. Напечатайте еще несколько страниц и посмотрите, не исчезла ли эта проблема сама собой.
2. Убедитесь, что условия окружающей среды удовлетворяют спецификациям МФП. См. раздел [Окружающая среда для печати и хранения бумаги](#).
3. Переверните стопку в лотке другой стороной вверх. Попробуйте также повернуть стопку на 180°.
4. Убедитесь в правильности загрузки носителя и всех необходимых настроек. См. раздел [Загрузка носителя](#).
5. Убедитесь в том, что тип и качество носителя соответствуют требованиям НР. См. раздел [Выбор носителя для печати](#).
6. Если конверты смялись и на них появились складки и морщины, придавите их, чтобы они стали плоскими.

Если указанные действия не приведут к устранению складок и морщин, откройте меню [Администрирование](#) на панели управления МФП. В подменю [Качество печати](#) выберите [Режимы](#)

термоэлемента и укажите тип используемого носителя. Выберите значение **Низкий**, чтобы уменьшить нагрев термоэлемента.

## Белые вертикальные линии

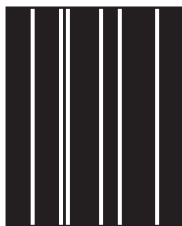

1. Напечатайте еще несколько страниц и посмотрите, не исчезла ли эта проблема сама собой.
2. Убедитесь в том, что тип и качество носителя соответствуют требованиям HP. См. раздел [Выбор носителя для печати](#).
3. Замените картридж.

## Дорожки полос

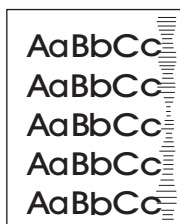

Этот дефект обычно встречается, когда картридж значительно превысил установленный срок службы. Например, это бывает при печати большого количества страниц с очень низким расходом тонера.

1. Замените картридж.
2. Уменьшите количество страниц, которые печатаются с очень низким расходом тонера.

## Белые пятна на черном фоне

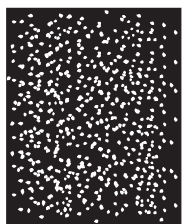

1. Напечатайте еще несколько страниц и посмотрите, не исчезла ли эта проблема сама собой.
2. Убедитесь в том, что тип и качество носителя соответствуют требованиям HP. См. раздел [Выбор носителя для печати](#).

3. Убедитесь, что условия окружающей среды удовлетворяют спецификациям МФП. См. раздел [Окружающая среда для печати и хранения бумаги](#).
4. Замените картридж.

## Размазанные линии

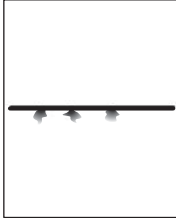

1. Убедитесь в том, что тип и качество носителя соответствуют требованиям НР. См. раздел [Выбор носителя для печати](#).
2. Убедитесь, что условия окружающей среды удовлетворяют спецификациям МФП. См. раздел [Окружающая среда для печати и хранения бумаги](#).
3. Переверните стопку в лотке другой стороной вверх. Попробуйте также повернуть стопку на 180°.
4. Откройте меню [Администрирование](#) на панели управления МФП. Откройте подменю [Качество печати](#) и измените значение параметра [Плотность тонера](#). См. раздел [Меню качества печати](#).
5. Откройте меню [Администрирование](#) на панели управления МФП. В подменю [Качество печати](#) откройте [Оптимизация](#) и установите значение [Инф.строки=Вкл.](#)

## Размытая печать

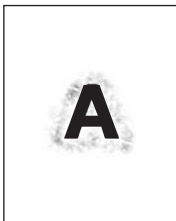

1. Убедитесь в том, что тип и качество носителя соответствуют требованиям НР. См. раздел [Выбор носителя для печати](#).
2. Убедитесь, что условия окружающей среды удовлетворяют спецификациям МФП. См. раздел [Окружающая среда для печати и хранения бумаги](#).
3. Переверните стопку в лотке другой стороной вверх. Попробуйте также повернуть стопку на 180°.
4. Не используйте носитель, который уже проходил через МФП.

5. Уменьшите плотность тонера. Откройте меню **Администрирование** на панели управления МФП. Откройте подменю **Качество печати** и измените значение параметра **Плотность тонера**. См. раздел [Меню качества печати](#).
6. Откройте меню **Администрирование** на панели управления МФП. В подменю **Качество печати** откройте **Оптимизация** и установите значение **Скор.передача=Вкл.** См. раздел [Меню качества печати](#).

## Случайное повторение изображения



Если изображение на лицевой стороне страницы (сплошного черного цвета) появляется дальше ниже по странице (в виде серого поля), возможно, тонер не полностью удален с последнего задания. (Повторяющееся изображение может быть светлее или темнее поля, на котором оно повторяется.)

- Измените тон (интенсивность) поля, на котором появляется повторяющееся изображение.
- Измените последовательность печати изображений. Например, расположите более светлое изображение в верхней части страницы, а темное внизу.
- Поверните в программном приложении всю страницу на 180° для печати сначала светлого изображения.
- Если этот дефект сохраняется при печати задания, выключите МФП на 10 минут и затем снова включите, возобновив задание печати.

# Устранение неисправностей печати сетевого принтера



**Примечание** Для установки и настройки работы устройства в сети, компания HP рекомендует использовать компакт-диск устройства.

- Распечатайте страницу конфигурации (см. раздел [Использование информационных страниц](#)). Если установлен сервер печати HP Jetdirect, то при печати страницы конфигурации будет выведена также вторая страница с сетевыми параметрами и их состоянием.
- Справку и дополнительные сведения о странице конфигурации Jetdirect см. в *Руководстве администратора встроенного сервера печати HP Jetdirect* на компакт-диске устройства. Чтобы открыть руководство, вставьте компакт-диск, щелкните на **Документация принтера**, щелкните на **Руководство HP Jetdirect**, а затем выберите **Устранение неполадок сервера печати HP Jetdirect**.
- Попробуйте распечатать задание с другого компьютера.
- Чтобы убедиться, что устройство работает с компьютером, подключите устройство непосредственно к компьютеру с помощью USB кабеля и переустановите программное обеспечение. Распечатайте документ из программы, из которой ранее печать выполнялась нормально. Если удалось напечатать документ, возможно, возникла неполадка в сети.
- Обратитесь за помощью к администратору сети.

# Устранение неполадок при копировании

## Предупреждение возникновения неполадок копирования

Улучшить качество копирования можно, следуя указанным ниже рекомендациям.

- Для копирования используйте планшет сканера. Это позволит получить копии более высокого качества, чем при копировании с помощью устройства автоматической подачи документов (АПД).
- Используйте качественные оригиналы.
- Правильно загрузите носитель. Если носитель загружен неверно, то страница может войти в устройство с перекосом, что приведет к потере качества изображения и возникновению проблем в работе OCR программы. Дополнительные сведения см. в разделе [Загрузка носителя](#).
- Для защиты оригиналов используйте готовую или самодельную подложку.



**Примечание** Убедитесь, что носитель удовлетворяет требованиям спецификаций HP. Если носитель удовлетворяет требованиям спецификаций HP, то постоянно возникающие проблемы с подачей свидетельствуют об износе захватывающего ролика или подающей пластины. Обратитесь в службу поддержки клиентов HP. (См. [Служба поддержки пользователей HP](#) или вкладыш с информацией о поддержке, который входит в комплект поставки устройства).

## Проблемы с изображением

Неполадка	Причина	Решение
Копии пустые или очень бледные.	Возможно слишком низкий уровень тонера в картридже.	Замените картридж. См. раздел <a href="#">Замена картриджа</a> .
	Используется оригинал плохого качества.	Если оригинал слишком светлый или поврежден, то, возможно, компенсировать изображение не удастся, даже с помощью параметра яркости. По возможности, найдите более качественный оригинал документа.
	Используется оригинал с цветным фоном.	Нажмите <a href="#">Копировать</a> , а затем – <a href="#">Настройка изображения</a> . Перемещая ползунок <a href="#">Очистка фона</a> вправо, уменьшите фон.
На копиях появляются вертикальные белые или бледные полосы.	Используемый для печати носитель не соответствует требованиям HP.	Используйте носитель, который соответствует характеристикам HP. См. раздел <a href="#">Выбор носителя для печати</a> .
	В картридже заканчивается тонер.	Замените картридж. См. раздел <a href="#">Замена картриджа</a> .

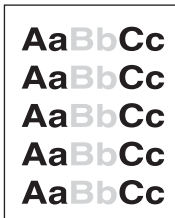

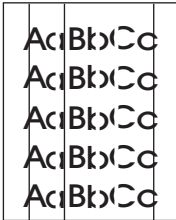
Неполадка	Причина	Решение
На копии появляются нежелательные линии.	Возможно лоток 1 или лоток 2 установлены неверно.	Убедитесь, что лоток установлен правильно.
	Планшет сканера или стекло устройства АПД загрязнены.	Очистите стекло планшетного сканера или стекло АПД. См. раздел <a href="#">Очистка устройства</a> .
	На поверхности светочувствительного барабана в картридже появились царапины.	Установите новый картридж HP для печати. См. раздел <a href="#">Замена картриджа</a> .
На копии появляются черные точки или полосы.	В устройство автоматической подачи документов (АПД) или на планшет сканера попали чернила, клей, корректирующая жидкость или другие посторонние вещества.	Очистите устройство. См. раздел <a href="#">Очистка устройства</a> .
Слишком светлые или слишком темные копии.	Необходимо отрегулировать настройки яркости.	Нажмите <a href="#">Копировать</a> , а затем – <a href="#">Настройка изображения</a> . Перемещая ползунок, <a href="#">Затемнение</a> сделайте изображение более ярким или более темным.
Текст не читается	Необходимо отрегулировать настройки четкости.  Изображение необходимо оптимизировать для текста.	Чтобы изменить параметры четкости, нажмите <a href="#">Копировать</a> , а затем – <a href="#">Настройка изображения</a> . Перемещая ползунок <a href="#">Резкость</a> вправо, установите максимальную четкость изображения.  Чтобы оптимизировать изображение для текста, нажмите <a href="#">Копировать</a> , а затем – <a href="#">Оптимизация текста/изображения</a> . Выберите <a href="#">Текст</a> .

## Устранение неполадок, связанных с носителями для печати

Неполадка	Причина	Решение
Низкое качество печати или сцепление тонера	Бумага слишком влажная, слишком грубая, слишком плотная или слишком гладкая или это тисненная или дефектная бумага.	Попробуйте воспользоваться бумагой другого типа, гладкостью от 100 до 250 по Шеффилду, с содержанием влаги 4–6%.
Пропуски, замятия или скручивание носителя	Бумага хранится неправильно.	Храните бумагу во влагонепроницаемой упаковке, не сгибая ее.
	Пачка бумаги не выровнена по краям.	Переверните бумагу.
Чрезмерное скручивание	Бумага слишком влажная, имеет неправильную ориентацию волокон или слишком короткие волокна.	Откройте задний выходной лоток или используйте бумагу с длинными волокнами.
	Бумага не выровнена по краям.	Переверните бумагу.
Замятие, повреждение устройства	Бумага имеет вырезы или перфорационные отверстия.	Используйте бумагу без вырезов и перфорации.

Неполадка	Причина	Решение
Неполадки при подаче носителя	Края бумаги неровные.	Используйте высококачественную бумагу, предназначенную для лазерных принтеров.
	Бумага не выровнена по краям.	Переверните бумагу.
	Бумага слишком влажная, слишком грубая, слишком плотная или слишком гладкая, имеет неправильную ориентацию волокон или слишком короткие волокна или это тисненая или дефектная бумага.	<ul style="list-style-type: none"> <li>● Попробуйте использовать бумагу другого типа плотностью от 100 до 250 ед. по Шеффилду с влажностью от 4 до 6%.</li> <li>● Используйте бумагу с длинными волокнами.</li> </ul>
Отпечатанное изображение или строки текста на странице перекошены.	Возможно, неверно установлены направляющие планки носителя.	Извлеките носитель из входного лотка, выровняйте стопку, а затем снова загрузите носитель во входной лоток. Отрегулируйте направляющие по ширине и длине используемого носителя и повторите печать.
	Возможно, требуется калибровка сканера.	<p>Отрегулируйте лоток, а затем выполните калибровку сканера.</p> <ul style="list-style-type: none"> <li>● Чтобы отрегулировать лоток, откройте меню <a href="#">Администрирование</a> на панели управления устройством. В подменю <a href="#">Качество печати</a> нажмите <a href="#">Задать совмещение</a>. Выберите лоток в <a href="#">Источник</a> и напечатайте пробную страницу. Для получения дополнительной информации см. раздел <a href="#">Меню качества печати</a>.</li> <li>● Информацию о калибровке сканера см. в <a href="#">Калибровка сканера</a>.</li> </ul>
Одновременно подается несколько листов.	Лоток для носителей переполнен.	Удалите из лотка некоторое количество носителя. См. раздел <a href="#">Загрузка носителя</a> .
	Носитель для печати имеет неровную поверхность, на нем есть складки или другие повреждения.	Убедитесь в том, что на носителе нет морщин, складок или других повреждений. Попробуйте печатать на носителе из новой или другой упаковки.

Неполадка	Причина	Решение
Устройство не захватывает носитель из лотка.	Устройство может находиться в режиме подачи вручную.	<ul style="list-style-type: none"> <li>Если на панели управления устройством отображается <b>Подача вручную</b>, то для выполнения задания по печати нажмите <b>ОК</b>.</li> <li>Убедитесь, что устройство не находится в режиме ручной подачи и повторите задание на печать.</li> </ul>
	Захватывающий ролик загрязнен или поврежден.	Обратитесь в службу поддержки клиентов HP. (См. <a href="#">Служба поддержки пользователей HP</a> или вкладыш с информацией о поддержке, который входит в комплект поставки устройства).
	Устройство регулировки длины листа бумаги в лотке установлено на величину, превышающую фактическую длину носителя.	Установите регулятор длины бумаги в правильное положение.

## Неполадки печати

Неполадка	Причина	Решение
МФП не выдает копию.	Входной лоток пуст.	Загрузите носитель в МФП. См. раздел <a href="#">Загрузка носителя</a> для получения дополнительной информации.
	Неправильно загружен оригинал.	Загрузите оригинал в устройство АПД или планшетный сканер в соответствии с инструкциями. См. раздел <a href="#">Загрузка носителя</a> .
Копии пусты.	С картриджа не удалена герметизирующая лента.	Извлеките картридж из МФП, отлепите ленту и установите картридж обратно в МФП.
	Неправильно загружен оригинал.	Загрузите оригинал в устройство АПД или планшетный сканер в соответствии с инструкциями. См. раздел <a href="#">Загрузка носителя</a> .
	Используемый для печати носитель не соответствует требованиям HP.	Используйте печатный носитель, соответствующий требованиям HP. См. раздел <a href="#">Выбор носителя для печати</a> .
	В картридже заканчивается тонер.	Замените картридж. См. раздел <a href="#">Замена картриджа</a> .
Выполнена копия другого документа.	В устройство загружен какой-либо документ.	Извлеките документы из устройства АПД.
Размер копий меньше, чем ожидалось.	Программное обеспечение МФП, возможно, настроено на уменьшение размера сканируемого изображения.	Для получения подробной информации по изменению этих настроек см. справку программного обеспечения МФП.

# Устранение неполадок факса

## Устранение неполадок при отправке

### Сброс при отправке факсов.

Причина	Решение
Неисправен факсимильный аппарат получателя.	Позвоните получателю, чтобы убедиться, что принимающий аппарат включен и готов к приему, либо попробуйте отправить факс на другой номер.
Неисправность вашей телефонной линии, либо сильные помехи в ней.	Отсоедините шнур факса от телефонной розетки и подключите телефон. Позвоните по телефону, чтобы проверить работоспособность линии.  Попробуйте уменьшить значение параметра "Макс. скорость" в меню "Администрирование". См. раздел <a href="#">Меню "Начальная настройка"</a> .

### Факсимильные сообщения принимаются, но отправить сообщение не удастся.

Причина	Решение
Если устройство работает через офисную АТС, то факс может не распознавать ее тональный сигнал.	Выключите функцию определения тонального сигнала. Изменение этой настройки описано в руководстве по эксплуатации факса.
Плохое качество телефонного соединения.	Отправьте факс позже.
Неисправен факсимильный аппарат получателя.	Позвоните получателю, чтобы убедиться, что принимающий аппарат включен и готов к приему, либо попробуйте отправить факс на другой номер.
Ваша телефонная линия неисправна.	Отсоедините шнур факса от телефонной розетки и подключите телефон. Позвоните по телефону, чтобы проверить работоспособность линии.

### Выполняется повторный набор номера для исходящего факса.

Причина	Решение
Факс автоматически повторяет набор номера, если активирована функция "Повтор при занятости" или "Повтор, нет ответа".	Отключите функции "Повтор при занятости" и "Повтор, нет ответа". Изменение этих настроек описано в руководстве по эксплуатации факса.

### Отправляемые факсы не поступают на факсимильный аппарат получателя.

Причина	Решение
Принимающий факс выключен или в состоянии ошибки (например, закончилась бумага).	Позвоните получателю, чтобы убедиться, что его аппарат включен и готов к приему.
Факс может быть сохранен в памяти, поскольку ожидается повторный набор занятого номера или в очереди имеются другие задания с более высоким приоритетом.	Если факс сохранен в памяти по одной из указанных причин, в рабочем журнале факса появляется соответствующая запись. Распечатайте рабочий журнал факса (см. руководство по эксплуатации факса) и

### Отправляемые факсы не поступают на факсимильный аппарат получателя.

Причина	Решение
	проверьте колонку <b>Результат</b> для заданий с пометкой <b>Отложено</b> .



**Примечание** Если скорость передачи факсимильного сообщения очень мала, обратитесь к разделу "Низкая скорость отправки и приема факсимильных сообщений" в Меню "Начальная настройка".

## Устранение неполадок при приеме

### Факс не отвечает на входящие факсимильные вызовы (сигнал факсимильной передачи не обнаруживается).

Причина	Решение
Задано неправильное значение количества звонков до ответа.	Проверьте значение количества звонков до ответа. Изменение этой настройки описано в руководстве по эксплуатации факса.
Неправильно подключен или неисправен телефонный кабель.	Проверьте подключение. Убедитесь, что используется кабель из комплекта поставки устройства.
Телефонная линия неисправна.	Отсоедините шнур факса от телефонной розетки и подключите телефон. Позвоните по телефону, чтобы проверить работоспособность линии.
Отвечать на вызов мешает система речевых сообщений.	Выполните одно из следующих действий. <ul style="list-style-type: none"><li>Отключите систему речевых сообщений.</li><li>Подключите факс к отдельной телефонной линии.</li><li>Задайте для факса меньшее значение количества звонков до ответа, чем для голосовой почты. Изменение этой настройки описано в руководстве по эксплуатации факса.</li></ul>

### Низкая скорость отправки и приема факсимильных сообщений.

Причина	Решение
Отправляется или принимается очень сложный в графическом отношении факс (например, в нем присутствуют многочисленные рисунки).	Время приемки и отправки сложных факсов увеличивается.
Низкая скорость модема принимающего факса.	Факсимильный модуль устройства отправляет сообщения на максимальной скорости, поддерживаемой принимающим аппаратом.

### Низкая скорость отправки и приема факсимильных сообщений.

Причина	Решение
Очень высокое разрешение отправляемого или принимаемого факса. Высокое разрешение обычно обеспечивает повышенное качество, но одновременно увеличивает время передачи.	Если вы принимаете факс, позвоните отправителю и попросите его уменьшить разрешение и передать факс еще раз. Если вы отправляете факс, уменьшите разрешение или измените настройку режима "Содержание страницы". Изменение этих настроек описано в руководстве по эксплуатации факса.
Низкое качество телефонной линии вызывает автоматическое понижение скорости работы факсимильного модуля устройства и передающего (принимающего) факса для предотвращения ошибок при передаче.	Отмените задание и отправьте факс еще раз. Обратитесь в телефонную компанию для проверки линии.

### Факсы не распечатываются устройством.

Причина	Решение
Отсутствует носитель в подающем лотке.	Загрузите печатный носитель. Все факсимильные сообщения, принятые при отсутствии носителя в лотках, будут распечатаны после загрузки лотков.
Включена функция "Расписание печати факсов". Факсы будут печататься только после отключения этой функции	Отключите функцию "Расписание печати факсов". Изменение этой настройки описано в руководстве по эксплуатации факса.
В устройстве закончился тонер, либо его уровень недостаточен.	Замените картридж.
Печать прекращается, если в устройстве закончился тонер или его уровень недостаточен. Все поступающие факсы сохраняются в памяти и будут распечатаны после замены тонера.	

## Устранение неполадок электронной почты

Если не удастся отправить электронную почту с помощью функции цифровой отправки, возможно, требуется перенастроить адрес шлюза SMTP или шлюза LDAP. Распечатайте страницу конфигурации, чтобы найти текущие адреса шлюзов SMTP и LDAP. Для проверки правильности адресов шлюзов SMTP и LDAP выполните следующие действия.

### Проверка адреса шлюза SMTP



**Примечание** Процедура для операционных систем Windows.

1. Откройте командную строку MS-DOS: щелкните на кнопке **Пуск**, щелкните на команде **Выполнить** и введите `cmd`.
2. Введите `telnet`, а затем адрес шлюза SMTP и число 25, означающее номер порта, через который происходит соединение МФП. Например, введите `telnet 123.123.123.123 25`, где «123.123.123.123» означает адрес шлюза SMTP.
3. Нажмите клавишу **Ввод**. Если адрес шлюза SMTP *не* верен, в ответе будет содержаться сообщение `Could not open connection to the host on port 25: Connect Failed`.
4. Если адрес шлюза SMTP неправильный, свяжитесь с сетевым администратором.

### Проверка адреса шлюза LDAP



**Примечание** Процедура для операционных систем Windows.

1. Откройте окно проводника Windows Explorer. В адресной строке введите `LDAP://`, а затем — сразу же адрес шлюза LDAP. Например, введите `LDAP://12.12.12.12`, где «12.12.12.12» означает адрес шлюза LDAP.
2. Нажмите клавишу **Ввод**. Если адрес шлюза LDAP верный, откроется диалоговое окно **Найти людей**.
3. Если адрес шлюза LDAP неверен, свяжитесь с сетевым администратором.

# Устранение распространенных неисправностей при работе в ОС Windows

Сообщение об ошибке:

"Общая ошибка защиты. Исключение OE"

"Spool32"

"Недопустимая операция"

Причина	Решение
	Закройте все приложения, перезагрузите Windows и повторите попытку.
	Выберите другой драйвер принтера. Если выбран драйвер принтера PCL 6, в программном обеспечении переключите драйвер на PCL 5 или на драйвер эмуляции принтера HP postscript уровня 3.
	Удалите из подкаталога Temp все временные файлы. Укажите имя каталога. Для этого откройте файл AUTOEXEC.BAT и найдите предложение "Set Temp =". После данного предложения указано имя каталога Temp. Обычно по умолчанию указывается C:\TEMP, но оно может быть изменено.
	Более подробно о сообщениях об ошибках Windows см. документацию Microsoft Windows, которая входит в комплект поставки компьютера.

# Устранение распространенных неисправностей при работе на компьютерах Macintosh

Кроме проблем, перечисленных в разделе [Устранение общих неполадок устройства](#), данный раздел содержит проблемы, которые могут возникнуть при использовании Mac OS X.



**Примечание** Настройка печати по протоколу USB и печати по протоколу IP выполняется с помощью утилиты **Desktop Printer Utility**. Устройство *не появится* в утилите "Chooser".

## Драйвер принтера не указан в списке утилит Print Center или Printer Setup Utility.

Причина	Решение
Возможно, не установлено программное обеспечение устройства или оно установлено неправильно.	Убедитесь, что файл PPD находится на жестком диске в следующей папке: <code>Library/Printers/PPDs/Contents/Resources/&lt;язык&gt;.lproj</code> , где "<язык>" — обозначение используемого языка из двух букв. Если необходимо, переустановите программное обеспечение. Инструкции по установке см. в руководстве по началу работы.
Файл Postscript Printer Description (PPD) поврежден.	Удалите файл PPD из следующей папки: <code>Library/Printers/PPDs/Contents/Resources/&lt;язык&gt;.lproj</code> , где "<язык>" — обозначение используемого языка из двух букв. Переустановите программное обеспечение. Инструкции по установке см. в руководстве по началу работы.

## В списке принтера утилит Print Center или Printer Setup Utility не отображаются имя устройства, IP-адрес или имя хоста Rendezvous.

Причина	Решение
Возможно, устройство не готово к выполнению задания.	Убедитесь, что кабели подключены правильно, устройство включено, а индикатор Готов . Если подключение устройства производится через USB или Ethernet концентратор, попробуйте подключиться напрямую к компьютеру или используйте другой порт.
Возможно, выбран неверный тип подключения.	Убедитесь, что настройки USB, печати по IP-адресу и имя хоста Rendezvous выбраны в соответствии с типом подключения устройства к компьютеру.
Используется неверное имя устройства, IP-адрес или имя хоста Rendezvous.	Проверьте имя устройства, IP-адрес или имя хоста Rendezvous, распечатав страницу конфигурации. См. раздел <a href="#">Использование информационных страниц</a> . Проверьте на странице конфигурации имя принтера, IP-адрес или имя хоста Rendezvous: они должны совпадать с параметрами, указанными в утилите Print Center или Printer Setup Utility.
Возможно, интерфейсный кабель неисправен или низкого качества.	Замените интерфейсный кабель. Убедитесь, что используется интерфейсный кабель высокого качества.

## Драйвер принтера автоматически не устанавливает выбранное устройство в утилиты Print Center или Printer Setup Utility.

Причина	Решение
Возможно, устройство не готово к выполнению задания.	Убедитесь, что кабели подключены правильно, устройство включено, а индикатор Готов горит. Если подключение

### Драйвер принтера автоматически не устанавливает выбранное устройство в утилиты Print Center или Printer Setup Utility.

Причина	Решение
	устройства производиться через USB или Ethernet концентратор, попробуйте подключиться напрямую к компьютеру или используйте другой порт.
Возможно, не установлено программное обеспечение устройства или оно установлено неправильно.	Убедитесь, что файл PPD находится на жестком диске в следующей папке: Library/Printers/PPDs/Contents/Resources/<язык>.lproj, где "<язык>" — обозначение используемого языка из двух букв. Если необходимо, переустановите программное обеспечение. Инструкции по установке см. в руководстве по началу работы.
Файл PPD поврежден.	Удалите файл PPD из следующей папки: Library/Printers/PPDs/Contents/Resources/<язык>.lproj, где "<язык>" — обозначение используемого языка из двух букв. Переустановите программное обеспечение. Инструкции по установке см. в руководстве по началу работы.
Возможно, устройство не готово к выполнению задания.	Убедитесь, что кабели подключены правильно, устройство включено, а индикатор Готов . Если подключение устройства производиться через USB или Ethernet концентратор, попробуйте подключиться напрямую к компьютеру или используйте другой порт.
Возможно, интерфейсный кабель неисправен или низкого качества.	Замените интерфейсный кабель. Убедитесь, что используется интерфейсный кабель высокого качества.

### Задание на печать не было отправлено на выбранное устройство.

Причина	Решение
Возможно, остановлено выполнение заданий, находящихся в очереди на печать.	Перезапустите очередь заданий на печать. Откройте <b>Print Monitor</b> и выберите <b>Start Jobs</b> .
Используется неправильное имя устройства или адрес IP. Задание могло быть ошибочно отправлено на другое устройство с тем же или похожим именем, адресом IP или именем хоста Rendezvous.	Проверьте имя устройства, адрес IP или имя хоста Rendezvous, распечатав страницу конфигурации. См. раздел <a href="#">Использование информационных страниц</a> . Проверьте на странице конфигурации имя устройства, IP-адрес или имя хоста Rendezvous: они должны совпадать с параметрами, указанными в утилите Print Center или Printer Setup Utility.

### При печати файла EPS используются неверные шрифты.

Причина	Решение
Данная неисправность возникает при работе с некоторыми программами.	<ul style="list-style-type: none"><li>Прежде чем начать печать, загрузите в устройство шрифты, используемые в файле EPS.</li><li>Отправьте файл в формате ASCII, а не в виде бинарного кодирования.</li></ul>

## Не удается выполнить печать с помощью сторонней USB карты.

Причина	Решение
Если программное обеспечение для USB принтеров не установлено, то возникает ошибка.	При добавлении USB карты иного изготовителя, возможно, потребуется программное обеспечение поддержки карты адаптера Apple USB. Последняя версия данного программного обеспечения доступна на Веб-узле компании Apple.

## При подключении с помощью кабеля USB, после выбора драйвера, устройство не отображается в списках утилит Print Center или Printer Setup Utility.

Причина	Решение
Данная неисправность вызвана либо неполадками в работе компонентов программного обеспечения, либо аппаратных средств.	<p><b>Поиск и устранение неисправностей программного обеспечения</b></p> <ul style="list-style-type: none"><li>• Проверьте, что Macintosh поддерживает USB.</li><li>• Убедитесь, что на компьютере Macintosh установлена операционная система Mac OS X версии 10.2.8 или выше.</li><li>• Убедитесь, что на компьютере Macintosh установлено соответствующее программное обеспечение для USB от Apple.</li></ul> <p><b>Поиск и устранение неисправностей аппаратных средств</b></p> <ul style="list-style-type: none"><li>• Убедитесь, что устройство включено.</li><li>• Проверьте правильность подключения USB кабеля.</li><li>• Убедитесь, что используется соответствующий высокоскоростной кабель USB 2.0.</li><li>• Убедитесь в отсутствии слишком большого количества подключенных USB устройств, отбирающих на себя мощность цепочки устройств. Отключите все устройства из цепочки и подключите кабель непосредственно к USB порту главного компьютера.</li><li>• Проверьте, возможно в цепочке устройств имеется больше двух не включенных концентраторов USB. Отключите все устройства из цепочки и подключите кабель непосредственно к USB порту главного компьютера.</li></ul> <p> <b>Примечание</b> Клавиатура iMac является не включенным USB концентратором.</p>

## Устранение неполадок в ОС Linux

Для получения дополнительной информации о решении проблем в Linux посетите Web-узел поддержки HP Linux: [hp.sourceforge.net/](http://hp.sourceforge.net/).

# Устранение неисправностей PostScript

Далее описаны ситуации, характерные для языка PostScript (PS) и возникающие при использовании нескольких языков принтера. Следите за сообщениями на дисплее панели управления, которые могут помочь в разрешении проблем.



**Примечание** Чтобы можно было просмотреть на экране или распечатать сообщение о возникшей ошибке PS, выберите в окне **Print Options** нужный пункт рядом с разделом ошибок "PS Errors".

## Общие проблемы

### Задание напечатано шрифтом Courier (гарнитура по умолчанию) вместо заданной гарнитуры.

Причина	Решение
Шрифт указанной гарнитуры не загружен.	Загрузите необходимый шрифт и повторно отправьте задание на печать. Проверьте тип и место нахождения шрифта. Если возможно, загрузите шрифт в устройство. Более подробно см. документацию к программному обеспечению.

### Печать страницы формата legal выполняется с усеченными полями.

Причина	Решение
Задание на печать оказалось слишком сложным.	Возможно, придется распечатать это задание с разрешением 600 т/д, упростить страницу или установить дополнительную память.

### Печатается страница ошибок PS.

Причина	Решение
Возможно, задание на печать не является заданием PS.	Убедитесь, что в принтер загружается задание печати PS. Проверьте, не требуется ли настройка программного приложения или отправка в устройство заголовка файла PS.



# А Дополнительные принадлежности и расходные материалы

В данном разделе приведены сведения о заказе изделий, расходных материалов и документации. Следует использовать только изделия и дополнительные принадлежности, специально предназначенные для этого принтера.

- [Заказ частей, дополнительных принадлежностей и расходных материалов](#)
- [Коды изделий](#)

# Заказ частей, дополнительных принадлежностей и расходных материалов

Существует несколько способов заказа запасных деталей, расходных материалов и дополнительных принадлежностей.

- [Заказ напрямую из HP](#)
- [Заказ через поставщиков услуг или поддержки](#)
- [Заказ напрямую через встроенный Web-сервер \(для принтеров, подключенных к сети\)](#)
- [Заказ через ПО HP Easy Printer Care](#)

## Заказ напрямую из HP

Напрямую из HP можно получить следующие компоненты.

- **Запасные части.** Для заказа запасных частей в США перейдите на Web-узел <http://www.hp.com/go/hpparts>. За пределами США заказ частей осуществляется в местном авторизованном центре поддержки HP.
- **Расходные материалы и дополнительные принадлежности.** Для заказа расходных материалов в США перейдите на Web-узел <http://www.hp.com/go/ljsupplies>. Для заказа расходных материалов во всем мире посетите страницу <http://www.hp.com/ghp/buyonline.html>. Для заказа дополнительных принадлежностей посетите страницу <http://www.hp.com/support/ljm4345mfp>.

## Заказ через поставщиков услуг или поддержки

Для заказа расходных материалов или дополнительных принадлежностей обратитесь к авторизованному поставщику услуг или поддержки HP.

## Заказ напрямую через встроенный Web-сервер (для принтеров, подключенных к сети)

Чтобы заказать расходные материалы напрямую через встроенный Web-сервер, выполните следующие действия.

1. В Web-обозревателе введите адрес IP или имя узла устройства. Откроется окно состояния.
2. В области **Другие ссылки** дважды щелкните на **Заказ расходных материалов**. Появится URL-адрес узла, на котором можно приобрести расходные материалы.
3. Выберите номер детали, которую хотите заказать, и следуйте инструкциям на экране.

## Заказ через ПО HP Easy Printer Care

HP Easy Printer Care — средство управления принтером для эффективной и простой настройки конфигурации принтера, отслеживания состояния, заказа расходных материалов, устранения неисправностей и обновления. Дополнительные сведения о программном обеспечении HP Easy Printer Care см. на Web-узле <http://www.hp.com/go/easyprintercare>.

## Коды изделий

Приведенный список принадлежностей действителен на момент выхода настоящего руководства. Информация о заказе и наличии принадлежностей может меняться в течение срока эксплуатации принтера.

### Дополнительные принадлежности

Элемент	Описание	Код изделия
Дополнительный податчик бумаги и лоток на 500 листов	Дополнительный лоток для увеличения емкости устройства подачи бумаги. Подходит для форматов Letter, A4, Legal, A5, B5 (JIS), Executive, а также бумаги размером 8,5 на 13 дюймов.  В принтере можно использовать не больше трех дополнительных податчиков бумаги на 500 листов.	Q5968A
Податчик конвертов	Вмещает до 75 конвертов.	Q2438A
Устройство для автоматической двусторонней печати	Позволяет печатать на обеих сторонах листа.	Q5969A
Приемник на 3 почтовых ящика	Три выходных лотка общим объемом 700 листов.	Q5692A
Сшиватель/укладчик на 500 листов	Позволяет выполнять интенсивную печать с автоматической окончательной обработкой задания. Сшивает до 30 листов бумаги.	Q5691A
Картридж сшивателя на 5000 листов	Картридж сшивателя.	C8091A
Стойка для хранения	Поднимает уровень расположения МФП над полом, предоставляя место для хранения бумаги.	Q5970A
Аналоговый факсимильный аппарат HP LaserJet analog fax accessory 300	Выполняет функции факса в МФП. Входит в состав моделей HP LaserJet 4345x mfp, 4345xs mfp и 4345xm mfp.	Q3701A

### Картриджи

Элемент	Описание	Код изделия
Картриджи HP LaserJet	Картридж на 18 000 страниц	Q5945A

## Наборы для обслуживания

Элемент	Описание	Код изделия
Набор для обслуживания принтера	Набор для обслуживания принтера (110 В)	Q5998A
Содержит запасной термоэлемент, ролик перемещателя, инструмент для ролика перемещателя, захватывающий ролик, восемь роликов подачи и одну пару одноразовых перчаток. Инструкции по установке каждого компонента.	Набор для обслуживания принтера (220 В)	Q5999A
Набор для обслуживания принтера представляет собой набор расходных материалов. На него не распространяется действие гарантии и большинство вариантов расширенной гарантии.		
Набор для обслуживания устройства АПД	Содержит запасные детали для устройства АПД.	Q5997A
Содержит ролик, подающую пластину и майларные листы.		
Набор для обслуживания устройства АПД представляет собой набор расходных материалов. На него не распространяется действие гарантии и большинство вариантов расширенной гарантии.		

## Память

Элемент	Описание	Код изделия
100-контактный модуль памяти DDR с двухрядным расположением выводов (DIMM)	64 МБ	Q2625A
	128 МБ	Q2626A
Расширяет возможности принтера при обработке больших заданий печати.	256 МБ	Q2627A
Жесткий диск	Более 20 ГБ постоянного места для хранения шрифтов и форм. Кроме того, используется для распечатки нескольких оригиналов и хранения заданий.	J6054B

## Кабели и интерфейсы

Элемент	Описание	Код изделия
Усовершенствованные платы ввода-вывода (EIO)	Сервер печати HP Jetdirect 620n Fast Ethernet (10/100Base-TX)	J7934A
Платы сервера печати HP JetDirect, поддерживающие несколько протоколов встроенного ввода/вывода	Сетевая плата HP Jetdirect для подключения устройств USB, последовательных устройств и соединений LocalTalk	J4135A

## Носители для печати

Дополнительные сведения о печатных носителях см. по адресу <http://www.hp.com/go/ljsupplies>.

Элемент	Описание	Код изделия
Бумага HP LaserJet	Letter (8,5 на 11 дюймов), 500 листов в упаковке, 10 упаковок в коробке	HPJ1124/Северная Америка
Бумага для принтеров HP LaserJet. Подходит для печати фирменных бланков, записок, юридических документов, рекламных проспектов для рассылки почтой и корреспонденции.	Legal (8,5 на 14 дюймов), 500 листов в упаковке, 10 упаковок в коробке	HPJ1424/Северная Америка
Характеристики: белизна 96, плотность 90 г/м <sup>2</sup> .	ALetter (220 на 280 мм), 500 листов в упаковке, 5 упаковок в коробке	Q2398A/Азиатско-Тихоокеанские страны/регионы
	A4 (210 на 297 мм), 500 листов в упаковке, 5 упаковок в коробке	Q2400A/Азиатско-Тихоокеанские страны/регионы
	A4 (210 на 297 мм), 500 листов в упаковке	CHP310/Европа
Бумага HP Printing	Letter (8,5 на 11 дюймов), 500 листов в упаковке, 10 упаковок в коробке	HPP1122/Северная Америка и Мексика
Бумага для принтеров HP LaserJet и струйных принтеров. Предназначена для малых и домашних офисов. Эта бумага тяжелее и ярче бумаги для копирования.	Letter (8,5 на 11 дюймов), 500 листов в упаковке, 3 упаковки в коробке	HPP113R/Северная Америка
	A4 (210 на 297 мм), 500 листов в упаковке, 5 упаковок в коробке	CHP210/Европа
	A4 (210 на 297 мм), 300 листов в упаковке, 5 упаковок в коробке	CHP213/Европа
Бумага HP Multipurpose  Для использования с различным офисным оборудованием — лазерными и струйными принтерами, копирами и факсами. Предназначена для предприятий, в которых для всех офисных нужд используется один вид бумаги. Более яркая и гладкая, чем другие виды офисной бумаги.  Характеристики: белизна 90, плотность 75 г/м <sup>2</sup> .	Letter (8,5 на 11 дюймов), 500 листов в упаковке, 10 упаковок в коробке	HPM1120/Северная Америка
	Letter (8,5 на 11 дюймов), 500 листов в упаковке, 5 упаковок в коробке	HPM115R/Северная Америка
	Letter (8,5 на 11 дюймов), 250 листов в упаковке, 12 упаковок в коробке	HP25011/Северная Америка
	Letter (8,5 на 11 дюймов), 500 листов в упаковке, 10 упаковок в коробке	HPM113H/Северная Америка
	Legal (8,5 на 14 дюймов), 500 листов в упаковке, 10 упаковок в коробке	HPM1420/Северная Америка

Элемент	Описание	Код изделия
<p>Бумага HP Office</p> <p>Для использования с различным офисным оборудованием — лазерными и струйными принтерами, копирами и факсами. Подходит для высокопроизводительной печати.</p> <p>Характеристики: белизна 84, плотность 75 г/м<sup>2</sup>.</p>	Letter (8,5 на 11 дюймов), 500 листов в упаковке, 10 упаковок в коробке	HPC8511/Северная Америка и Мексика
	Letter (8,5 на 11 дюймов), 3 отверстия, 500 листов в упаковке, 10 упаковок в коробке	HPC3HP/Северная Америка
	Legal (8,5 на 14 дюймов), 500 листов в упаковке, 10 упаковок в коробке	HPC8514/Северная Америка
	Letter (8,5 на 11 дюймов), Quick Pack, 2500 листов в коробке	HP2500S/Северная Америка и Мексика
	Letter (8,5 на 11 дюймов), Quick Pack, 3 отверстия, 2500 листов в коробке	HP2500P/Северная Америка
	A Letter (220 на 280 мм), 500 листов в упаковке, 5 упаковок в коробке	Q2408A/Азиатско-Тихоокеанские страны/регионы
	A4 (210 на 297 мм), 500 листов в упаковке, 5 упаковок в коробке	Q2407A/Азиатско-Тихоокеанские страны/регионы
	A4 (210 на 297 мм), 500 листов в упаковке, 5 упаковок в коробке	CHP110/Европа
<p>Бумага из вторсырья HP Office</p> <p>Для использования с различным офисным оборудованием — лазерными и струйными принтерами, копирами и факсами. Подходит для высокопроизводительной печати.</p> <p>Соответствует директиве 13101 США об экологически безопасных продуктах.</p> <p>Характеристики: белизна 84, 75 г/м<sup>2</sup>, на 30% состоит из вторсырья.</p>	Letter (8,5 на 11 дюймов), 500 листов в упаковке, 10 упаковок в коробке	HPE1120/Северная Америка
	Letter (8,5 на 11 дюймов), 3 отверстия, 500 листов в упаковке, 10 упаковок в коробке	HPE113H/Северная Америка
	Legal (8,5 на 14 дюймов), 500 листов в упаковке, 10 упаковок в коробке	HPE1420/Северная Америка
<p>Прозрачные пленки HP LaserJet</p> <p>Для использования только с черно-белыми принтерами HP LaserJet. Для получения ясного, четкого текста и графики используйте только прозрачные пленки, которые специально разработаны и протестированы для работы с черно-белыми принтерами HP LaserJet.</p> <p>Характеристики: толщина 4,3 мил.</p>	Letter (8,5 на 11 дюймов), 50 листов в коробке	92296T/Северная Америка, Азиатско-Тихоокеанские страны/регионы и Европа
	A4 (210 на 297 мм), 50 листов в коробке	922296U/Европа и Азиатско-Тихоокеанские страны/регионы

# Б Обслуживание и поддержка

## Положение ограниченной гарантии Hewlett-Packard

ИЗДЕЛИЕ HP

HP LaserJet M4345 серии МФП

СРОК ДЕЙСТВИЯ ОГРАНИЧЕННОЙ ГАРАНТИИ

Ограниченная гарантия на один год

Компания HP гарантирует конечному пользователю отсутствие дефектов материалов и изготовления поставляемых HP оборудования и принадлежностей в течение указанного срока со дня покупки. В случае получения компанией HP уведомления о дефектах в течение гарантийного срока компания HP, действуя по собственному усмотрению, может отремонтировать или заменить изделия, признанные дефектными. В случае замены поставляются новые изделия или изделия, функционально эквивалентные новым.

Компания HP гарантирует, что в течение указанного выше срока программное обеспечение HP не утратит способность выполнять запрограммированные инструкции вследствие дефектов, связанных с материалом и качеством изготовления, при соблюдении правил установки и использования. В случае получения компанией HP уведомления о дефектах в течение гарантийного срока компания HP обязуется заменить носители с программным обеспечением, не выполняющим запрограммированные функции в связи с подобными дефектами.

Компания HP не гарантирует, что работа изделий HP будет бесперебойной или безошибочной. Если в течение разумного периода времени компания HP не сможет отремонтировать или заменить какое-либо изделие на изделие гарантированного качества, пользователь имеет право на возмещение затраченной на приобретение суммы после своевременного возврата изделия.

Изделия компании HP могут содержать восстановленные узлы, функционально эквивалентные новым, или узлы, находившиеся в разовой эксплуатации.

Гарантия не распространяется на дефекты, возникшие в результате 1) неправильного или неадекватного обслуживания или калибровки, 2) использования программного обеспечения, интерфейсных элементов, деталей или расходных материалов, не поставляемых компанией HP, 3) несанкционированной модификации или неправильного использования, 4) работы в условиях, отличающихся от опубликованных характеристик окружающей среды для изделий, или 5) неправильной подготовки или обслуживания помещения для установки изделий.

В ДОПОЛНЕНИЕ К МЕСТНОМУ ЗАКОНОДАТЕЛЬСТВУ УКАЗАННАЯ ВЫШЕ ГАРАНТИЯ ЯВЛЯЕТСЯ ИСКЛЮЧИТЕЛЬНОЙ И НИКАКИЕ ИНЫЕ ГАРАНТИИ ИЛИ УСЛОВИЯ, ПИСЬМЕННЫЕ ИЛИ УСТНЫЕ, НЕ ВЫРАЖАЮТСЯ И НЕ ПОДРАЗУМЕВАЮТСЯ. КРОМЕ ТОГО, HP ОСОБО ОТКАЗЫВАЕТСЯ ОТ КАКИХ-ЛИБО ПОДРАЗУМЕВАЕМЫХ ГАРАНТИЙ ИЛИ УСЛОВИЙ ТОВАРНОЙ ПРИГОДНОСТИ, ПРИЕМЛЕМОГО КАЧЕСТВА ИЛИ ПРИГОДНОСТИ ДЛЯ КАКОЙ-ЛИБО КОНКРЕТНОЙ ЦЕЛИ. В некоторых странах/регионах, штатах или провинциях не разрешается применять ограничения к определению продолжительности подразумеваемой гарантии, поэтому указанное выше ограничение или исключение к Вам может не относиться. Настоящая гарантия предоставляет пользователю конкретные юридические права, однако пользователь может обладать другими правами, которые могут отличаться от страны/региона к стране/

региону, от штата к штату или от провинции к провинции. Ограниченная гарантия HP действительна для любой страны/региона или местности, где имеется представительство службы поддержки HP для данного изделия и где HP продает данное изделие. Уровень получаемого гарантийного обслуживания зависит от местных стандартов. Компания HP не будет изменять форму, пригодность или функциональность изделия для его адаптации к условиям работы в конкретной стране/регионе, где по юридическим или нормативным причинам изделие не может функционировать.

В ДОПОЛНЕНИЕ К МЕСТНОМУ ЗАКОНОДАТЕЛЬСТВУ СРЕДСТВА СУДЕБНОЙ ЗАЩИТЫ ПОЛЬЗОВАТЕЛЯ, ОПРЕДЕЛЯЕМЫЕ НАСТОЯЩИМ ГАРАНТИЙНЫМ ПОЛОЖЕНИЕМ, ЯВЛЯЮТСЯ ЕДИНСТВЕННЫМИ И ИСКЛЮЧИТЕЛЬНЫМИ. ЗА ИСКЛЮЧЕНИЕМ УКАЗАННЫХ ВЫШЕ УСЛОВИЙ НИ КОМПАНИЯ HP, НИ ЕЕ ПОСТАВЩИКИ НЕ НЕСУТ НИКАКОЙ ОТВЕТСТВЕННОСТИ ЗА ПОТЕРЮ ДАННЫХ ИЛИ ПРЯМОЙ, ОСОБЫЙ, ПОБОЧНЫЙ, КОСВЕННЫЙ УЩЕРБ (ВКЛЮЧАЯ ПОТЕРЮ ПРИБЫЛИ ИЛИ ДАННЫХ) ИЛИ ДРУГОЙ УЩЕРБ, ПОНЕСЕННЫЙ В РЕЗУЛЬТАТЕ ДОГОВОРНЫХ, ДЕЛИКТНЫХ ИЛИ КАКИХ-ЛИБО ИНЫХ ОТНОШЕНИЙ. В некоторых странах/регионах, штатах или провинциях не разрешается применять исключение или ограничение к определению косвенного или побочного ущерба, поэтому указанное выше ограничение или исключение к Вам может не относиться.

КРОМЕ СЛУЧАЕВ, СПЕЦИАЛЬНО САНКЦИОНИРОВАННЫХ ЗАКОНОМ, ПЕРЕЧИСЛЕННЫЕ ЗДЕСЬ ГАРАНТИЙНЫЕ УСЛОВИЯ НЕ УПРАЗДНЯЮТ, НЕ ОГРАНИЧИВАЮТ И НЕ МЕНЯЮТ, А ЛИШЬ ДОПОЛНЯЮТ ОБЫЧНЫЕ ЮРИДИЧЕСКИЕ ПРАВА, СВЯЗАННЫЕ С ПРОДАЖЕЙ ВАМ ЭТОГО ИЗДЕЛИЯ.

## Ограниченная гарантия на картридж

Компания HP гарантирует, что в данном изделии отсутствуют дефекты материалов и качества изготовления.

Положения настоящей гарантии не распространяются на изделия, которые: (а) были заправлены повторно, восстановлены, переработаны или вскрыты, (b) получили неисправности вследствие неправильного употребления или хранения, а также использования с нарушением установленных для данного устройства характеристик рабочей среды, (с) имеют признаки износа вследствие употребления в штатных условиях.

Для получения гарантийного обслуживания верните изделие в место его приобретения (с письменным описанием неисправности и образцами печати) или обратитесь в службу поддержки клиентов HP. Компания HP обязуется по своему усмотрению заменить признанное дефектным изделие или возместить стоимость покупки.

В ДОПОЛНЕНИЕ К МЕСТНОМУ ЗАКОНОДАТЕЛЬСТВУ УКАЗАННАЯ ВЫШЕ ГАРАНТИЯ ЯВЛЯЕТСЯ ИСКЛЮЧИТЕЛЬНОЙ И НИКАКИЕ ИНЫЕ ГАРАНТИИ ИЛИ УСЛОВИЯ, ПИСЬМЕННЫЕ ИЛИ УСТНЫЕ, НЕ ВЫРАЖАЮТСЯ И НЕ ПОДРАЗУМЕВАЮТСЯ. КРОМЕ ТОГО, HP ОСОБО ОТКАЗЫВАЕТСЯ ОТ КАКИХ-ЛИБО ПОДРАЗУМЕВАЕМЫХ ГАРАНТИЙ ИЛИ УСЛОВИЙ ТОВАРНОЙ ПРИГОДНОСТИ, ПРИЕМЛЕМОГО КАЧЕСТВА ИЛИ ПРИГОДНОСТИ ДЛЯ КАКОЙ-ЛИБО КОНКРЕТНОЙ ЦЕЛИ.

В ДОПОЛНЕНИЕ К МЕСТНОМУ ЗАКОНОДАТЕЛЬСТВУ НИ КОМПАНИЯ HP, НИ ЕЕ ПОСТАВЩИКИ НЕ НЕСУТ НИКАКОЙ ОТВЕТСТВЕННОСТИ ЗА ПРЯМОЙ, ОСОБЫЙ, ПОБОЧНЫЙ, КОСВЕННЫЙ УЩЕРБ (ВКЛЮЧАЯ ПОТЕРЮ ПРИБЫЛИ ИЛИ ДАННЫХ) ИЛИ ДРУГОЙ УЩЕРБ, ПОНЕСЕННЫЙ В РЕЗУЛЬТАТЕ ДОГОВОРНЫХ, ДЕЛИКТНЫХ ИЛИ КАКИХ-ЛИБО ИНЫХ ОТНОШЕНИЙ.

КРОМЕ СЛУЧАЕВ, СПЕЦИАЛЬНО САНКЦИОНИРОВАННЫХ ЗАКОНОМ, ПЕРЕЧИСЛЕННЫЕ ЗДЕСЬ ГАРАНТИЙНЫЕ УСЛОВИЯ НЕ УПРАЗДНЯЮТ, НЕ ОГРАНИЧИВАЮТ И НЕ МЕНЯЮТ, А ЛИШЬ ДОПОЛНЯЮТ ОБЫЧНЫЕ ЮРИДИЧЕСКИЕ ПРАВА, СВЯЗАННЫЕ С ПРОДАЖЕЙ ВАМ ЭТОГО ИЗДЕЛИЯ.

## Гарантийное обслуживание при самостоятельном ремонте

В состав продукции HP входят различные детали программы для самостоятельного ремонта (CSR), что позволяет уменьшить время ремонта и увеличить гибкость при замене неисправных частей. Если в период диагностики компания HP обнаруживает, что ремонт может быть выполнен с использованием детали CSR, эта деталь будет непосредственно доставлена для замены. Существует две категории деталей CSR. 1). Детали, для которых самостоятельный ремонт является нормативным требованием. При запросе в компании HP о поставке таких деталей взимается плата за перевозку и издержки на трудозатраты. 2). Детали, для которых собственный ремонт пользователем является необязательной услугой. Данные детали также позволяют осуществить собственный ремонт пользователем. Однако при требовании замены такой детали компания HP не будет взимать никакую дополнительную плату в рамках гарантийного обслуживания на данный продукт.

В зависимости от доступности и особенностей местности детали CSR поставляются в течение следующего рабочего дня после получения запроса. При благоприятном географическом месторасположении в качестве услуги за дополнительную плату возможна доставка в день заказа или четырехчасовая доставка. Если требуется техническая поддержка, можно обратиться в центр технической поддержки HP, и технический специалист окажет ее по телефону. В документах, поставляемых вместе с деталью CSR, указывается, должна ли неисправная деталь быть возвращена компании HP. В случаях, когда требуется вернуть неисправную деталь в компанию HP, она должна быть доставлена в компанию HP в течение определенного срока, который обычно составляет 5 рабочих дней. Неисправная деталь должна быть возвращена вместе с прилагаемой к ней документацией. Невозможность вернуть неисправную деталь может повлечь за собой выставление счета компанией HP за замену детали. При осуществлении собственного ремонта пользователем компания HP оплачивает все расходы, связанные с перевозкой и возвратом деталей, и определяет, необходимо ли использовать курьерскую доставку.

# Служба поддержки пользователей HP

## Сетевая поддержка

Для получения доступа с помощью Интернет-соединения в течение 24-часов в сутки к обновленному программному обеспечению для конкретного устройства HP, информации об изделиях и поддержке обратитесь к Web-узлу: <http://www.hp.com/support/ljm4345mfp>.

Для получения информации о внешнем сервере печати HP Jetdirect перейдите на [www.hp.com/support/net\\_printing](http://www.hp.com/support/net_printing).

Пакет HP Instant Support Professional Edition (ISPE) является набором Web-инструментов для устранения неисправностей настольных вычислительных систем и изделий для печати. Перейдите на [instantsupport.hp.com](http://instantsupport.hp.com).

## Поддержка по телефону

HP предоставляет бесплатную поддержку по телефону в течение всего гарантийного периода. Номер телефона для конкретной страны/региона можно найти на рекламном листке, который прилагается к устройству, или на Web-узле [www.hp.com/support/](http://www.hp.com/support/). Перед тем, как позвонить в компанию HP, подготовьте следующую информацию: наименование и серийный номер изделия, дата приобретения и описание проблемы.

## Программные средства, драйверы и электронные данные

[http://www.hp.com/go/M4345\\_software](http://www.hp.com/go/M4345_software)

Web-страница поиска драйверов будет на английском языке, но сами драйверы можно загрузить для различных языков.

## Прямые заказы дополнительных принадлежности и расходных материалов HP

- США: [www.hp.com/sbso/product/supplies](http://www.hp.com/sbso/product/supplies).
- Канада: [www.hp.ca/catalog/supplies](http://www.hp.ca/catalog/supplies)
- Европа: [www.hp.com/supplies](http://www.hp.com/supplies)
- Азиатско-тихоокеанские страны/регионы: [www.hp.com/paper/](http://www.hp.com/paper/)

Для заказа подлинных деталей и дополнительных принадлежностей HP перейдите на Web-узел HP Parts Store по адресу [www.hp.com/buy/parts](http://www.hp.com/buy/parts) (только для США и Канады) или позвоните 1-800-538-8787 (США) или 1-800-387-3154 (Канада).

## Сведения об обслуживании HP

Чтобы найти уполномоченных дилеров HP, позвоните по телефону 1-800-243-9816 (США) или 1-800-387-3867 (Канада).

За пределами США или Канады позвоните по телефону службы поддержки в своей стране. Телефоны региональных служб поддержки указаны в рекламном листке, который можно найти в упаковке устройства.

## Соглашения об обслуживании HP

Позвоните по телефону 1-800-HPINVENT (1-800-474-6836 (США)) или 1-800-268-1221 (Канада). В качестве альтернативы, перейдите на Web-узел пакетов обслуживания HP SupportPack и Saagera<sup>TM</sup> по адресу [www.hpexpress-services.com/10467a](http://www.hpexpress-services.com/10467a).

Для получения дополнительных услуг позвоните 1-800-446-0522.

## Программное обеспечение HP Easy Printer Care

Для проверки состояния и параметров устройства, а также для просмотра информации об устранении неисправностей и электронной документации используйте утилиту Программное обеспечение HP Easy Printer Care. Для использования утилиты Программное обеспечение HP Easy Printer Care необходимо выполнить полную установку программного обеспечения. См. [Откройте Программное обеспечение HP Easy Printer Care](#).

## Поддержка устройств HP и информационное обслуживание пользователей компьютеров Macintosh

Для получения информации о поддержке Macintosh OS X и подписке на услугу обновления драйверов HP перейдите на [www.hp.com/go/macosex](http://www.hp.com/go/macosex).

Для получения информации об изделиях и продуктах, специально предназначенных для пользователей Macintosh, перейдите на [www.hp.com/go/mac-connect](http://www.hp.com/go/mac-connect).

## Соглашения на обслуживание HP

Компания HP предоставляет несколько типов соглашений на обслуживание для удовлетворения самых различных требований клиентов. Соглашения на обслуживание не являются частью стандартного гарантийного обслуживания. Виды обслуживания могут различаться в зависимости от местонахождения заказчика. Для определения возможных видов обслуживания свяжитесь с местным дилером HP.

### Соглашения на обслуживание на месте

Для предоставления максимально эффективного уровня поддержки компания HP предоставляет соглашение на техническое обслуживание на месте, предусматривающее несколько вариантов отклика на запрос.

#### Техническое обслуживание на месте в течение суток

По условиям данного соглашения услуги оказываются на следующий рабочий день с момента вызова. Большинство соглашений на техническое обслуживание на месте содержат пункты (предусматривающие отдельную оплату) относительно дополнительного времени обслуживания и выезда в удаленные пункты, находящиеся вне пределов зон обслуживания специалистами HP.

#### Еженедельное (комплексное) техническое обслуживание на месте

Настоящее соглашение регламентирует график еженедельного посещения производственных помещений организаций, в которых используется большое число изделий HP. Действие настоящего соглашения распространяется на помещения, в которых установлено 25 или более устройств класса "рабочая станция", в том числе принтеров, плоттеров, компьютеров и дисковых накопителей.

### Переупаковка устройства

Если центр поддержки клиентов HP определит, что устройство необходимо вернуть в компанию HP для ремонта, выполните действия, представленные ниже, чтобы упаковать устройство перед его отправкой.



---

**ПРЕДУПРЕЖДЕНИЕ** Ответственность за повреждение во время транспортировки, вызванное неправильной упаковкой, лежит на пользователе.

---

## Переупаковка устройства

1. Извлеките все модули DIMM, которые вы приобрели отдельно от устройства. Не извлекайте модуль DIMM, входящий в комплект устройства.



**ПРЕДУПРЕЖДЕНИЕ** Существует опасность повреждения модулей DIMM статическим разрядом. Любые манипуляции с модулями DIMM следует проводить с применением антистатической манжеты. При отсутствии таковой рекомендуется регулярно дотрагиваться до поверхности антистатического корпуса модуля DIMM, и лишь после этого прикасаться к его металлическим компонентам. Описание процедуры извлечения модулей DIMM см. в документе [Наращивание памяти принтера](#).

2. Извлеките и оставьте у себя печатающий картридж.



**ПРЕДУПРЕЖДЕНИЕ** Перед транспортировкой устройства *очень важно* извлечь из него картридж. Если оставить картридж в устройстве во время транспортировки, произойдет утечка, в результате которой печатающий механизм и другие компоненты принтера загрязнятся тонером.

Чтобы не повредить картридж, поместите его в оригинальный упаковочный материал или в другую упаковку так, чтобы картридж не подвергался воздействию света. При этом следует избегать прикосновений к ролику картриджа.

3. Отсоедините и сохраните шнур питания, интерфейсный кабель и дополнительные принадлежности.
4. К принтеру следует приложить образцы печати и 50-100 листов бумаги или иного носителя, при печати на котором наблюдались дефекты печати.
5. В США позвоните в центр поддержки клиентов HP для запроса нового упаковочного материала. В других областях используйте оригинальную упаковку, если это возможно. Компания Hewlett-Packard рекомендует застраховать отправляемое оборудование.

## Расширенная гарантия

Служба поддержки HP осуществляет гарантийное обслуживание оборудования марки HP и всех его внутренних узлов и деталей, поставляемых компанией HP. Срок гарантийного обслуживания оборудования составляет от 1 года до 3 лет со дня покупки изделия HP. Заказчик должен приобрести расширенную гарантию в течение определенного основной гарантией периода времени. Для получения дополнительной информации обратитесь в группу обслуживания и поддержки заказчиков HP.

# В Технические требования

- Физические параметры
- Требования к электропитанию
- Акустические характеристики
- Рабочая среда

## Физические параметры

Таблица В-1 Размеры продукта

Продукт	Высота	Глубина	Ширина	Вес <sup>1</sup>
HP LaserJet M4345 MFP	545 мм	483 мм	762 мм	44,1 кг
HP LaserJet M4345x MFP	667 мм	483 мм	762 мм	52,4 кг
HP LaserJet M4345xs MFP	111,0 см	483 мм	914 мм	58,4 кг
HP LaserJet M4345xm MFP	111,0 см	483 мм	914 мм	58,2 кг
Дополнительное устройство подачи бумаги на 500 листов	122 мм	483 мм	559 мм	8,3 кг
Стойка для хранения бумаги	440 мм	762 мм	825,5 мм	41,8 кг
Сшиватель/укладчик				6,0 кг
Дополнительный приемник на 3 почтовых ящика.				5,8 кг
Дополнительное устройство подачи конвертов				2,5 кг
Дополнительный модуль двусторонней печати				2,5 кг

<sup>1</sup> Без картриджа

Таблица В-2 Размеры продукта с полностью открытыми дверцами и выдвинутыми лотками

Продукт	Высота	Глубина	Ширина
HP LaserJet M4345 MFP	889 мм	876 мм	142,2 см
HP LaserJet M4345x MFP	101 см	876 мм	142,2 см
HP LaserJet M4345xs MFP	145 см	117 см	157,5 см
HP LaserJet M4345xm MFP	145 см	117 см	157,5 см

## Требования к электропитанию



**ВНИМАНИЕ!** Требования к электропитанию зависят от страны/региона, в котором был продан принтер. Не изменяйте рабочее напряжение. Это может привести к повреждению продукта и потере права на гарантийное обслуживание.

**Таблица В-3** Требования к электропитанию для моделей серии HP LaserJet M4345 MFP

Описание	Модели с напряжением питания 110 В	Модели с напряжением питания 230 В
Требования к электропитанию	от 110 до 127 В (10%) 50/60 Гц (2 Гц)	от 220 до 240 В (10%) 50/60 Гц (2 Гц)
Номинальный ток	10,0 А	4,5 А

**Таблица В-4** Потребляемая мощность для моделей серии HP LaserJet M4345 MFP (средняя, Вт)<sup>1</sup>

Модель	Копирование	Печать <sup>2</sup>	Состояние готовности	Режим ожидания	Выключен
HP LaserJet M4345 MFP	830 Вт	725 Вт <sup>3</sup>	46 Вт	15 Вт	0,26 Вт
HP LaserJet M4345x MFP	830 Вт	725 Вт <sup>3</sup>	49 Вт	16 Вт	0,26 Вт
HP LaserJet M4345xs MFP	830 Вт	725 Вт <sup>3</sup>	49 Вт	16 Вт	0,26 Вт
HP LaserJet M4345xm MFP	830 Вт	725 Вт <sup>3</sup>	49 Вт	16 Вт	0,26 Вт

<sup>1</sup> Значения могут быть изменены. Для получения текущих данных см. <http://www.hp.com/support/ljm4345mfp>.

<sup>2</sup> Значения потребляемой мощности — самые высокие значения, измеренные для всех стандартных напряжений.

<sup>3</sup> Скорости печати и копирования для моделей серии HP LaserJet M4345 MFP: 45 стр./мин на носителях формата Letter и 43 стр./мин на носителях формата A4.

<sup>4</sup> Стандартное время перехода из состояния «Готов» в режим ожидания составляет 60 минут.

<sup>5</sup> Время восстановления из режима ожидания до начала печати менее 18 секунд.

<sup>6</sup> Теплоотдача в режиме «Готов» составляет 167 БТЕ/час.

## Акустические характеристики

Таблица В-5 Уровень мощности звука и звукового давления для моделей серии HP LaserJet M4345 MFP<sup>1</sup>

Уровень мощности звука	По ISO 9296
Печать <sup>2</sup>	$L_{wAd} = 69$ дБ (А)
Копирование	$L_{wAd} = 72$ дБ (А)
Состояние готовности	$L_{pAm} =$ Бесшумно
Уровень звукового давления	По ISO 9296
Печать <sup>2</sup>	$L_{pAm} = 54$ дБ(А)
Копирование	$L_{pAm} = 56$ дБ(А)
Состояние готовности	$L_{pAm} =$ Бесшумно

<sup>1</sup> Значения могут быть изменены. Для получения текущих данных см. <http://www.hp.com/support/ljm4345mfp>.

<sup>2</sup> Скорость для моделей серии HP LaserJet M4345 MFP составляет 43 стр./мин при печати на носителе формата А4.

<sup>3</sup> Конфигурация устройства во время проверки (HP LaserJet M4345 MFP): базовая модель, односторонняя печать на бумаге формата А4.

# Рабочая среда

Таблица В-6 Необходимые условия

Условия окружающей среды	Печать	Хранение/работа в режиме ожидания
Температура (принтер и печатающий картридж)	от 15 до 32, 5 С	от -20 до 40 С
Относительная влажность	от 10 до 80%	от 10 до 90%



# Г Регламентирующая информация

В данном разделе приводится следующая регулятивная информация:

- [Правила FCC](#)
- [Программа поддержки экологически чистых изделий](#)
- [Нормы телефонной связи](#)
- [Заявление о соответствии](#)
- [Положения безопасности](#)

## Правила FCC

Данное устройство проверено и признано соответствующим требованиям, предъявляемым к цифровым устройствам класса B, согласно Части 15 Правил FCC. Эти ограничения разработаны с целью обеспечения защиты от вредного излучения устройства в жилой зоне. Данное изделие генерирует, использует и излучает электромагнитные волны в радиодиапазоне. Если данное оборудование не устанавливать и не использовать в соответствии с инструкциями, оно может создавать недопустимые помехи для беспроводной связи. Однако нет гарантии, что такие помехи не могут возникнуть вследствие тех или иных конкретных условий установки. Если это оборудование оказывает нежелательное влияние на прием радио- или телевизионных сигналов, что можно установить выключением и включением оборудования, пользователь может попытаться устранить влияние одним или несколькими из следующих средств:

- Перенаправить приемную антенну или переставить ее в другое место.
- Увеличить расстояние между оборудованием и приемником.
- Подключить оборудование и приемник к сетевым розеткам разных цепей питания.
- Обратиться к Вашему продавцу или опытному радио/телевизионному технику.



**Примечание** Любые изменения или модификации устройства принтера, не одобренные компанией HP, могут привести к лишению пользователя права на использование данного оборудования.

Чтобы соответствовать требованиям, предъявляемым к цифровым устройствам класса B, согласно Части 15 Правил FCC, необходимо использовать экранированный интерфейсный кабель.

# Программа поддержки экологически чистых изделий

## Защита окружающей среды

Компания Hewlett-Packard обязуется поставлять изделия высокого качества, соответствующие требованиям по защите окружающей среды. Данное изделие разработано на основе применения технических решений, позволяющих свести к минимуму негативное воздействие на окружающую среду.

## Образование озона

При работе данного изделия озон (O<sub>3</sub>) практически не выделяется.

## Потребление электроэнергии

Когда устройство находится в режимах готовности и ожидания потребление электроэнергии существенно снижается; в результате без ущерба для производительности устройства экономятся природные ресурсы и снижаются расходы пользователя. Устройство соответствует требованиям ENERGY STAR® (версии 3.0) — добровольной программы, поддерживающей производство офисного оборудования с низким энергопотреблением.



ENERGY STAR® и ENERGY STAR являются зарегистрированными в США знаками. На правах партнера ENERGY STAR компания Hewlett-Packard установила, что данный продукт отвечает нормам ENERGY STAR по рациональному потреблению энергии. Для получения дополнительной информации см. Web-узел [www.energystar.gov](http://www.energystar.gov).

## Расход тонера

При печати в режиме Economode используется значительно меньше тонера, что помогает продлить срок службы картриджа.

## Использование бумаги

Возможность двусторонней печати, задаваемой вручную или (не всегда) автоматически (см. раздел [Использование автоматической двусторонней печати \(Windows\)](#) или [Использование автоматической двусторонней печати \(Mac\)](#)) и печать нескольких уменьшенных страниц на одном листе позволяют сократить потребление бумаги и сберечь природные ресурсы.

## Пластмассовые материалы

В соответствии с международными стандартами все пластмассовые детали весом более 25 г снабжены маркировкой, которая облегчает идентификацию и утилизацию материалов после окончания срока службы изделия.

## Расходные материалы для печати HP LaserJet

Программа HP Planet Partners помогает упростить возврат и переработку использованных картриджей HP LaserJet совершенно бесплатно. Компания HP обязуется обеспечить высококачественные изделия и услуги, которые являются экологически приемлемыми, начиная с их разработки и производства и заканчивая их распространением, функционированием и переработкой. Мы гарантируем, что возвращенные картриджи HP LaserJet будут переработаны правильно с передачей ценных пластмассовых и металлических материалов на производство новых изделий, что позволит предотвратить загрязнение окружающей среды миллионами тонн отходов. Так как данный картридж перерабатывается и используется в новых материалах, он никогда не будет возвращен потребителю. Если пользователь участвует в программе HP Planet Partners, его использованные картриджи HP LaserJet будут переданы на ответственную переработку. Благодарим Вас за заботу о защите окружающей среды!

Во многих странах/регионах расходные материалы для данного изделия (например, печатающие картриджи) можно вернуть в компанию HP в рамках Программы возврата и переработки расходных материалов для печати HP. Простая в использовании и бесплатная программа возврата осуществляется более чем в 35 странах/регионах. Информация об этой программе на нескольких языках входит в комплект поставки всех новых печатающих картриджей и расходных материалов HP LaserJet.

## Возврат расходных материалов HP и программа переработки

С 1992 года компания HP бесплатно принимает использованные расходные материалы HP LaserJet и проводит их утилизацию. В 2004 году программа переработки HP Planet Partners действовала на 85% территории мировых продаж расходных материалов HP LaserJet. В большинстве случаев в упаковке картриджей HP LaserJet вместе с руководством пользователя содержатся этикетки с указанным адресом и оплаченным почтовым сбором. Этикетки и контейнеры также можно заказать на нашем Web-узле: [www.hp.com/recycle](http://www.hp.com/recycle).

Эти этикетки можно использовать для возврата только использованных подлинных картриджей HP LaserJet. Не используйте эти этикетки для возврата картриджей производства не HP, повторно заправленных или переработанных картриджей, а также картриджей по гарантии. Расходные материалы или другие изделия, отправленные по программе HP Planet Partners не могут быть возвращены.

В 2004 году более 10 миллионов картриджей HP LaserJet были переработаны в рамках программы переработки расходных материалов HP Planet Partners. Это означает, что было переработано более 11 миллионов килограммов картриджей, которые иначе были бы закопаны в землю. В 2004 году по всему миру компанией HP переработано в среднем 59% картриджей, по весу состоящих в основном из пластмассовых и металлических материалов. Пластмассовые и металлические материалы используются для производства новых изделий, например, изделий компании HP, пластмассовых лотков и катушек. Остальные материалы утилизируются безопасным для окружающей среды способом.

- **Возврат в США.** В целях повышения экологической безопасности возврата использованных картриджей и расходных материалов HP поощряет практику оптового возврата. Соберите два или несколько использованных картриджей и отправьте их вместе с одной оплаченной этикеткой UPS с предварительно указанным адресом, которую можно найти в комплекте любого картриджа. Дополнительные сведения о возврате в США можно получить по телефону 1-800-340-2445 и на Web-узле HP по адресу [www.hp.com/recycle](http://www.hp.com/recycle).
- **Возврат в других странах.** Клиентам, проживающим за пределами США, следует проверить, действует ли в их странах программа возврата и переработки HP, на Web-узле [www.hp.com/recycle](http://www.hp.com/recycle).

## Бумага

Данное устройство может работать с переработанной бумагой, если она отвечает требованиям, изложенным в документе *HP LaserJet Printer Family Print Media Guide (Руководство по носителям для печати на принтерах семейства HP LaserJet)*. Данное устройство работает с бумагой, переработанной по стандарту EN12281:2002.

## Ограничения для материалов

В данном продукте компании HP используется ртуть, которая содержится в флуоресцентной лампе сканера и/или ЖК-дисплее панели управления, поэтому при утилизации этих деталей или самого продукта может потребоваться специальная переработка.

В данном изделии HP используются батареи, которые по окончании срока службы могут потребовать особого обращения. Батареи, содержащиеся в данном изделии или поставляемые компанией Hewlett-Packard для данного изделия, имеют следующие характеристики:

Устройство HP LaserJet M4345	
Тип	Карбон-монофлуоридная литиевая батарея BR1632
Вес	1,5 г
Расположение	На плате форматтера
Сменная	НЕТ



## 廢電池請回收

Дополнительные сведения об утилизации можно получить на Web-узле компании [www.hp.com/recycle](http://www.hp.com/recycle), у представителей местной власти или на сервере Альянса предприятий электронной промышленности (Electronics Industries Alliance): [www.eiae.org](http://www.eiae.org).

## Утилизация использованного оборудования частными пользователями в странах Европейского Союза

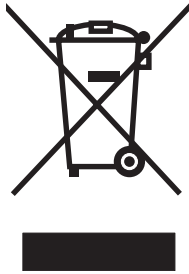

Наличие этого символа на изделии или на его упаковке означает, что данное изделие нельзя утилизировать вместе с другими бытовыми отходами. На пользователя лежит ответственность по утилизации неисправного оборудования путем его сдачи в специальные пункты сбора на вторичную переработку неисправного электрического и электронного оборудования. Раздельный сбор и вторичная переработка неисправного оборудования поможет сохранить природные ресурсы и при этом гарантируется, что его вторичная переработка будет выполнена без ущерба здоровью людей и окружающей среде. Для получения дополнительной информации о том, куда можно сдать неисправное оборудование на вторичную переработку, обратитесь в местные муниципальные органы, местную службу утилизации бытовых отходов или магазин, где приобретено изделие.

## Таблица безопасности материалов (MSDS)

Таблицы безопасности материалов (MSDS), содержащих химические вещества (например, тонера), можно получить на Web-узле HP по адресам [www.hp.com/go/msds](http://www.hp.com/go/msds) или [www.hp.com/hpinfo/community/environment/productinfo/safety](http://www.hp.com/hpinfo/community/environment/productinfo/safety).

## Дополнительная информация

Для получения информации об указанных ниже вопросах, касающихся защиты окружающей среды:

- таблицу с данными, относящимися к защите окружающей среды, для данного и многих других изделий HP;
- обязательства HP по защите окружающей среды;
- систему управления защитой окружающей среды HP;
- сведения о программе по возврату и переработке изделий HP по окончании срока их службы;
- таблицу безопасности материалов;

Откройте <http://www.hp.com/go/environment> или <http://www.hp.com/hpinfo/community/environment/productinfo/safety>.

## Нормы телефонной связи

На моделях HP LaserJet M4345x, HP LaserJet M4345xs и HP LaserJet M4345xm дополнительные принадлежности HP LaserJet Analog Fax Accessory 300 уже установлены, чтобы обеспечить доступ к коммутируемой телефонной сети общего пользования (PSTN) для отправки факсов. Регулятивные нормы, связанные с выполнением устройством функций факса, см. в руководстве *Руководство пользователя устройства HP LaserJet Analog Fax Accessory 300*.

# Заявление о соответствии

## Заявление о соответствии

согласно ISO/IEC Guide 22 и EN 45014

**Наименование изготовителя:** Hewlett-Packard Company  
**Адрес производителя:** 11311 Chinden Boulevard,  
Boise, Idaho 83714-1021, USA

**объявляет, что изделие**

**Название изделия:** HP LaserJet M4345 series  
**Регулятивный номер модели<sup>3)</sup>:** BOISB-0407-00 и BOISB-0407-01

**Комплектация изделия:** Включая: CB425A, CB426A, CB427A, CB428A, BOISB-030800<sup>4</sup>  
BCE

Картриджи с тонером: Q5945A

### соответствует следующим техническим требованиям:

**Безопасность:** IEC 60950-1:2001 / EN60950-1: 2001 +A11  
IEC 60825-1:1993 +A1 +A2 / EN 60825-1:1994 +A1 +A2 (Класс 1 Laser/LED)  
GB4943-2001

**Электромагнитная совместимость:** CISPR 22:1993 +A1 +A2 / EN 55022:1994 +A1 +A2 -- Класс B<sup>1)</sup>  
EN 61000-3-2:2000  
EN 61000-3-3:1995 +A1  
EN 55024:1998 +A1 +A2  
FCC раздел 47 CFR, часть 15 класс B<sup>2)</sup> / ICES-003, выпуск 4<sup>2)</sup>  
GB9254-1998, GB17625.1-2003

### Дополнительные сведения:

Данное изделие соответствует требованиям Директивы по электромагнитной совместимости (EMC) 89/336/ЕЕС, Директивы по низкому напряжению 73/23/ЕЕС и в соответствии с этим носит обозначение совместимого оборудования (CE).

- 1) Данное изделие тестировалось в обычной конфигурации на системах персональных компьютеров Hewlett-Packard.
- 2) Данное устройство соответствует части 15 Правил FCC. При эксплуатации изделия должны выполняться два следующих условия: (1) данное устройство не должно создавать помехи и (2) данное устройство должно работать в условиях любых помех, включая те, которые могут вызывать сбои в работе.
- 3) В регулятивных целях этому изделию присвоен номер модели. Этот номер не следует путать с торговым названием или номером изделия.
- 4) Все международные разрешительные документы на дополнительное оборудование для аналогового факса, полученные Hewlett-Packard под регулятивным номером BOISB-030800, включают модемный модуль Multi-Tech Systems MT5634SMI Socket Modem Module.

Boise, Idaho , USA

**29 марта 2006 г.**

### Только по вопросам соответствия:

**Австралия:** Менеджер по продукции, Hewlett-Packard Australia Ltd., 31-41 Joseph Street, Blackburn, Victoria 3130, Australia  
**Европа:** Местный офис по продажам и обслуживанию компании Hewlett-Packard или Hewlett-Packard GmbH, Department HQ-TRE/Standards Europe, Herrenberger Strasse 140, D-71034 Böblingen, Германия, (ФАКС: +49-7031-14-3143)  
**США:** Менеджер по продукции, Hewlett-Packard Company, PO Box 15, Mail Stop 160, Boise, ID 83707-0015, , (Phone: 208-396-6000)

# Положения безопасности

## Лазерная безопасность

Центром по контролю над оборудованием и радиационной безопасностью (CDRH) Управления по контролю за продуктами и лекарствами США введены нормативы в отношении товаров на основе лазерных технологий, произведенных после 1 августа 1976 года. Соблюдение этих нормативов производителями товаров, распространяемых на территории Соединенных Штатов Америки, является обязательным. Данное устройство отнесено к "классу 1" изделий на основе лазерных технологий согласно стандарту на излучение устройств, введенному Министерством здравоохранения и социального обеспечения (DHHS) США в соответствии с Законом о контроле над излучениями в интересах здравоохранения и безопасности (1968 г.). Так как лазерное излучение внутри устройства не выходит за пределы защитного кожуха и наружных крышек, распространение лазерного луча во внешнюю среду в штатных условиях исключено.



**ВНИМАНИЕ!** Использование средств управления, регулировка или выполнение процедур, не указанных в настоящем руководстве пользователя, может привести к воздействию опасного излучения.

## Правила DOC для Канады

Complies with Canadian EMC Class B requirements.

« Conforme à la classe B des normes canadiennes de compatibilité électromagnétique. « CEM ». »

## Заявление VCCI (Япония)

この装置は、情報処理装置等電波障害自主規制協議会（VCCI）の基準に基づくクラスB情報技術装置です。この装置は、家庭環境で使用することを目的としていますが、この装置がラジオやテレビジョン受信機に近接して使用されると、受信障害を引き起こすことがあります。  
取扱説明書に従って正しい取り扱いをして下さい。

## Правила для шнуров питания (Япония)

製品には、同梱された電源コードをお使い下さい。  
同梱された電源コードは、他の製品では使用出来ません。

## Заявление EMI (Корея)

B급 기기 (가정용 정보통신기기)

이 기기는 가정용으로 전자파 적합등록을 한 기기로서  
주거지역에서는 물론 모든 지역에서 사용할 수 있습니다.

## Заявление о лазерной безопасности (Финляндия)

Luokan 1 laserlaite

## Klass 1 Laser Apparat

HP LaserJet M4345, HP LaserJet M4345x, HP LaserJet M4345xs, HP LaserJet M4345xm, laserkirjoitin on käyttäjän kannalta turvallinen luokan 1 laserlaite. Normaalisissa käytössä kirjoittimen suojakoteloitinta estää lasersäteiden pääsyn laitteen ulkopuolelle. Laitteen turvallisuusluokka on määritetty standardin EN 60825-1 (1994) mukaisesti.

### **VAROITUS !**

Laitteen käyttäminen muulla kuin käyttöohjeessa mainitulla tavalla saattaa altistaa käyttäjän turvallisuusluokan 1 ylittävälle näkymättömälle lasersäteilylle.

### **WARNING !**

Om apparaten används på annat sätt än i bruksanvisning specificerats, kan användaren utsättas för osynlig laserstrålning, som överskrider gränsen för laserklass 1.

### **HUOLTO**

HP LaserJet M4345, HP LaserJet M4345x, HP LaserJet M4345xs, HP LaserJet M4345xm - kirjoittimen sisällä ei ole käyttäjän huollettavissa olevia kohteita. Laitteen saa avata ja huoltaa ainoastaan sen huoltamiseen koulutettu henkilö. Tällaiseksi huoltotoimenpiteeksi ei katsota väriainekasetin vaihtamista, paperiradan puhdistusta tai muita käyttäjän käsikirjassa lueteltuja, käyttäjän tehtäväksi tarkoitettuja ylläpitotoimia, jotka voidaan suorittaa ilman erikoistyökaluja.

### **VARO !**

Mikäli kirjoittimen suojakotelo avataan, olet alttiina näkymättömälle lasersäteilylle laitteen ollessa toiminnassa. Älä katso säteeseen.

### **WARNING !**

Om laserprinterns skyddshölje öppnas då apparaten är i funktion, utsättas användaren för osynlig laserstrålning. Betrakta ej strålen. Tiedot laitteesta käytettävän laserdiodin säteilyominaisuuksista: Aallonpituus 775-795 nm Teho 5 m W Luokan 3B laser.

# Д Работа с памятью и платами сервера печати

В данном разделе содержатся сведения о функциях памяти принтера и описаны действия по ее расширению.

- [Общие сведения](#)
- [Наращивание памяти принтера](#)
- [Проверка установки модуля памяти DIMM](#)
- [Сохранение ресурсов \(постоянных\)](#)
- [Включение памяти в Windows](#)
- [Платы сервера печати HP Jetdirect](#)

## Общие сведения

Память является обновляемой путем замены модуля памяти DIMM. Поддерживаются модули памяти DIMM объемом 32, 48, 64, 128 и 512 МБ.

Для получения сведений о заказе см. [Заказ частей, дополнительных принадлежностей и расходных материалов](#).



**Примечание** Модули памяти с однорядным расположением выводов (SIMM), которые использовались в предыдущих версиях принтеров HP LaserJet, несовместимы с данным принтером.

---

В принтере существует также разъем EIO, позволяющий расширить сетевые возможности принтера. Разъем EIO можно также использовать для реализации дополнительного подключения к сети, например беспроводного подключения, установки сетевой карты или коммуникационной карты для подключения последовательных устройств или AppleTalk.



**Примечание** Модели серии HP LaserJet M4345 МФП поставляются с установленными сетевыми устройствами. Разъем встроенного ввода/вывода может использоваться для подключения дополнительного сетевого устройства помимо уже встроенного в принтер.

---

Чтобы узнать объем памяти, установленной в принтере, или содержимого разъемов встроенного ввода/вывода, распечатайте страницу конфигурации. См. [Использование информационных страниц](#).

## Наращивание памяти принтера

Если необходимо часто печатать сложную графику, документы PostScript (PS) или использовать различные загруженные шрифты, вероятно, потребуется установить дополнительную память. Помимо этого, посредством добавления памяти можно обеспечить большую гибкость при поддержке функций хранения заданий, например функции быстрой копии.

### Установка памяти принтера

**⚠ ПРЕДУПРЕЖДЕНИЕ** Статическое электричество может повредить модули DIMM. При работе с модулями DIMM наденьте антистатический браслет или периодически прикасайтесь к поверхности антистатического пакета модуля DIMM, а затем к открытой металлической части принтера.

Модели серии HP LaserJet M4345 МФП поставляются вместе с одним разъемом DIMM. При необходимости можно заменить модуль памяти DIMM, установленный в разъем, на больший по объему модуль DIMM.

Распечатайте страницу конфигурации (если это не было сделано ранее) и определите текущий объем установленной в МФП памяти. См. [Использование информационных страниц](#).

1. После печати страницы конфигурации выключите принтер и отсоедините шнур питания.

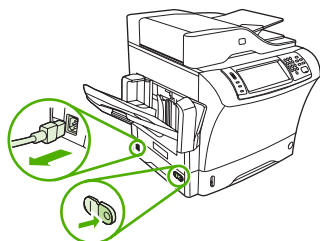

2. Отсоедините все внешние интерфейсные кабели.
3. Находясь сзади устройства, снимите боковую крышку. Для этого поместите пальцы в обозначенную область и сдвиньте крышку.

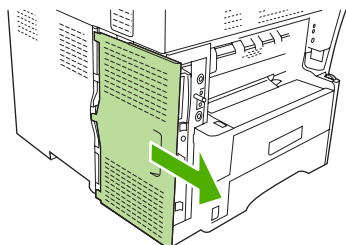

4. Откройте крышку корзины форматера. Для этого возьмитесь за металлический выступ и потяните крышку.

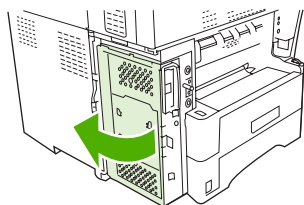

5. Извлеките модуль DIMM из антистатической упаковки.

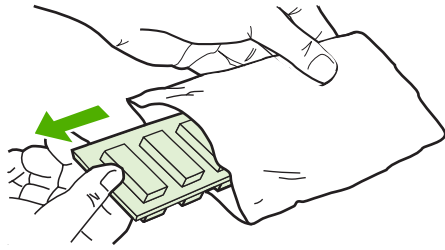

**ПРЕДУПРЕЖДЕНИЕ** Чтобы уменьшить вероятность повреждения принтера статическим электричеством, при работе с модулями DIMM всегда надевайте антистатический браслет или прикасайтесь к поверхности антистатического пакета.

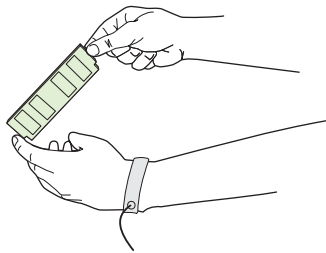

6. Удерживая модуль DIMM за края, совместите пазы на модуле DIMM с разъемом DIMM. (Убедитесь в том, что зажимы на обеих сторонах разъема DIMM открыты.)

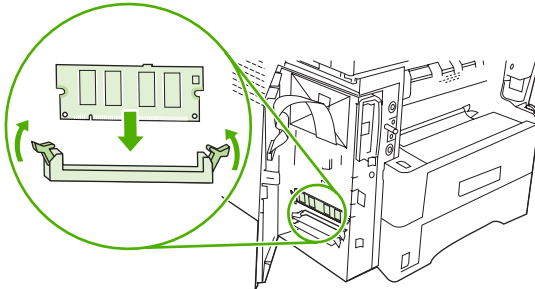

7. Вставьте модуль DIMM в разъем, нажав до упора. Убедитесь, что зажимы на обоих концах разъема DIMM встали на место до щелчка.

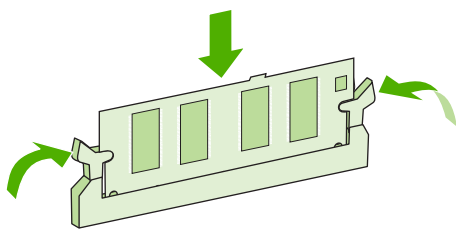

**Примечание** Чтобы извлечь DIMM, необходимо сначала открыть зажимы.

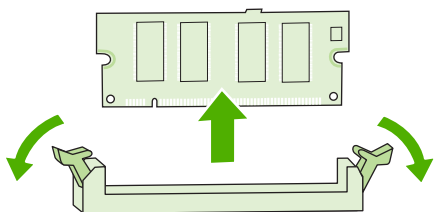

8. Закройте крышку корзины форматера.

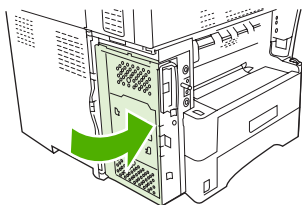

9. Верните на место дверцу форматера.

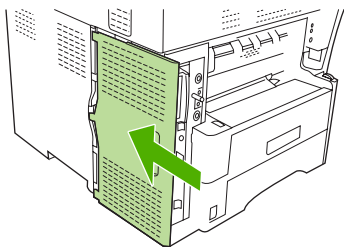

10. Подключите интерфейсные кабели.

11. Подключите шнур питания и включите устройство.

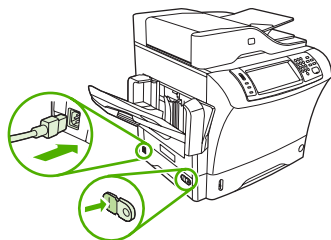

## Проверка установки модуля памяти DIMM

После установки модуля памяти DIMM убедитесь, что установка прошла успешно.

Чтобы убедиться, что модуль памяти DIMM установлен правильно, выполните следующее.

1. Включите принтер. Убедитесь, что после выполнения предстартовой процедуры загорелся индикатор готовности. Если появилось сообщение об ошибке, модуль DIMM, возможно, установлен неправильно. См. [Использование информационных страниц](#).
2. Распечатайте страницу конфигурации (см. [Использование информационных страниц](#)).
3. Сравните раздел памяти на новой странице конфигурации с данными на странице конфигурации, распечатанной до установки запоминающего устройства. Если объем памяти не увеличился, возможно, установка модуля DIMM была выполнена неправильно либо модуль DIMM неисправен. Повторите процедуру установки. При необходимости установите другой модуль памяти DIMM.



---

**Примечание** Если установлен язык принтера, просмотрите раздел "Установленные особенности и параметры" на странице конфигурации. В этом разделе должен находиться список новых языков принтера.

---

## Сохранение ресурсов (постоянных)

Утилиты или задания, загружаемые в устройство, иногда включают в себя ресурсы, например: шрифты, макросы или образцы. Ресурсы, первоначально отмеченные как постоянные, остаются в памяти устройства вплоть до его выключения.

Воспользуйтесь следующими рекомендациями, если хотите пометить те или иные ресурсы как постоянные с помощью языка описания страниц (PDL). Технические подробности см. в разделе справочника по PCL или PS, посвященном языку PDL.

- Ресурсы нужно пометить как постоянные только в том случае, если действительно необходимо сохранить их в памяти устройства, пока его электропитание включено.
- Постоянные ресурсы следует передавать на устройство только в начале задания печати, а не во время печати.



---

**Примечание** Интенсивное использование постоянных ресурсов или загрузка их во время печати может негативно отразиться на производительности устройства или его возможности печатать сложные страницы.

---

## Включение памяти в Windows

1. В меню **Пуск** выберите **Настройка**, затем **Принтеры** или **Принтеры и факсы**.
2. Выберите этот принтер и затем выберите **Свойства**.
3. На вкладке **Конфигурация** выберите **Дополнительно**.
4. В поле **Всего памяти** введите или выберите общий объем установленной в настоящий момент памяти.
5. Нажмите кнопку **ОК**.
6. См. [Проверка установки модуля памяти DIMM](#).

# Платы сервера печати HP Jetdirect

Для установки платы EIO следуйте приведенным ниже указаниям.

## Установка карты сервера печати HP Jetdirect

1. Выключите устройство.
2. Отвинтите два винта и снимите крышку с разъема EIO в задней части устройства.

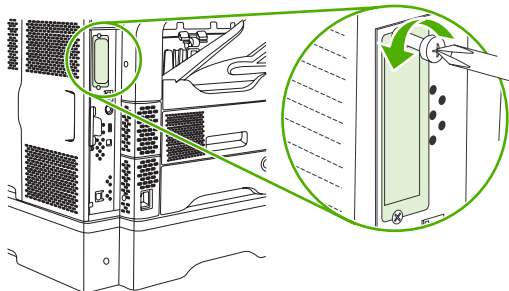

**Примечание** Не выбрасывайте винты или крышку. Сохраните их на случай удаления плат EIO.

3. Установите плату EIO в разъем EIO и затяните винты.

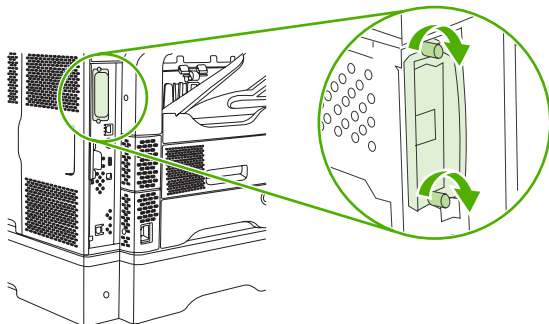

4. Присоедините сетевой кабель к плате EIO.

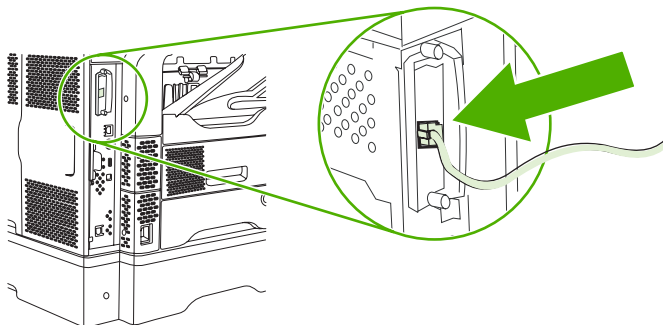

5. Включите устройство, напечатайте страницу конфигурации и проверьте по ней, что новое EIO устройство распознается. См. раздел [Использование информационных страниц](#).



---

**Примечание** При распечатке страницы конфигурации также будет распечатываться и страница конфигурации для HP Jetdirect, содержащая сведения о конфигурации и состоянии сети.

---

## Удаление платы сервера печати HP Jetdirect

1. Выключите устройство.
2. Отсоедините сетевой кабель от платы EIO.
3. Отверните два винта от платы EIO и извлеките карту из гнезда EIO.
4. Поместите крышку разъема EIO на заднюю часть устройства. Вставьте и заверните два винта.
5. Включите устройство.

# Указатель

## А

автоконфигурация,  
драйверы 12  
авторизованные дилеры 255  
авторизованные дилеры  
HP 255  
адрес устройства  
Macintosh, устранение  
неполадок 239  
адрес IP 61  
адресные книги электронной  
почты  
очистка 56  
адресные книги, электронная  
почта  
добавление адресов 140  
ошибки сервера LDAP 196  
поддержка LDAP 134  
списки получателей 140  
списки получателей,  
создание 140  
удаление адресов 141  
функция автоматического  
заполнения 139  
акустические  
характеристики 262  
АПД  
емкость 4

## Б

безопасность  
параметры 36  
белые или бледные  
полосы 230  
белые линии или пятна,  
устранение неполадок 226  
бланк  
перфорированная 89  
печатный 89

бледная печать  
устранение неполадок 219  
блокирование  
дополнительные  
принадлежности 10  
Блокировка ресурсов,  
Macintosh 162  
борьба с подделками расходных  
материалов 164  
бумага  
внутреннее покрытие 90  
загрузка 81  
малоформатная 92  
морщины 225  
нестандартного  
формата 112  
нестандартный формат,  
печать 91  
первая страница 112, 117  
перекошенное  
изображение 224  
поддерживаемые типы 75  
режимы термозлемента 73  
скрученная 181  
скручивание 225, 231  
спецификация модуля  
двусторонней печати 77  
спецификация  
сшивателя 79  
спецификация устройства  
АПД 79  
страниц на листе 113, 117  
сшивание 98  
технические  
характеристики 66, 68  
требования к лотку на  
500 листов 77  
устранение неполадок 217,  
231

устранение неполадок в  
лотках 181  
формат документа,  
выбор 111  
формата legal, усеченные  
поля 243  
характеристики лотка 1 76  
характеристики приемника на  
3 почтовых ящика 78  
характеристики  
укладчика 78  
хранение 80  
HP, заказ 249  
бумага нестандартного формата  
загрузка 81  
параметры драйвера 112  
параметры лотка на 500  
листов 77  
печать 91  
характеристики лотка 1 76  
характеристики приемника на  
3 почтовых ящика 78  
бумага нестандартных форматов  
загрузка 84  
бумага с внутренним  
покрытием 90  
бумага формата legal  
усеченные поля 243

## В

Ввод/вывод, конфигурация  
сеть, конфигурация 61  
вертикальные белые или  
бледные полосы 230  
верхняя крышка  
замятия, устранение 200  
вес, характеристики носителя  
лоток 1 76

приемник на 3 почтовых ящика 78  
укладчик 78  
Вкладка "Службы" 115  
вкладка Информация, встроенный Web-сервер 158  
Вкладка Настройки, встроенный Web-сервер 158  
Вкладка Поддержка, Набор инструментов HP 155  
Вкладка Сеть, встроенный Web-сервер 159  
включенные шрифты TrueType 3  
влажность требования 263  
устранение неполадок 217  
внешний интерфейсный соединитель (FIN) 5  
водяные знаки 111  
время активации, установка 29  
время, установка 29  
встроенный Web-сервер 15  
выбранный язык недоступен 191  
выходной лоток АПД выбор 94  
емкость 5  
выходные лотки выбор 94  
емкости 5  
замятия, устранение 208  
выходные приемники заполнены, сообщения об ошибках 192  
сообщение об ошибке при повторном подсоединении 196

**Г**  
гарантия изделие 251  
модуль перемещателя и термоэлемент 253  
печатающий картридж 253  
расширенная 258  
гарантия на модуль перемещателя 253  
гарнитуры включенные 3

Главный экран, панель управления 19  
горячая линия по расследованию подделок 164  
горячая линия HP по расследованию подделок 164  
готовые наборы 110  
готовые наборы (Macintosh) 116  
графический дисплей, панель управления 18

## **Д**

дата, установка 29  
двустороннее копирование 126  
двусторонняя печать загрузка бумаги 117  
копирование документов 126  
настройки Macintosh 162  
сообщения об ошибках 187, 191, 194, 195  
устранение неполадок 182  
двусторонняя, печать сообщения об ошибках 187, 191, 194, 195  
дефекты изображений, устранение неполадок 218  
диагностика сети 36  
диск разъемы встроенного ввода/вывода 276  
удаление 284  
установка 283  
дополнительные принадлежности блокирование и разблокирование 10  
заказ 246  
коды изделий 247  
номера деталей 9  
дополнительные принадлежности, факс расписание печати 30  
дорожки полос, устранение неполадок 226  
драйверы вкладка "Службы" 115

готовые наборы (Macintosh) 116  
готовые наборы (Windows) 110  
Обновить сейчас 12  
операционные системы, поддерживаемые 11  
параметры 12, 13  
предварительная настройка 12  
универсальные 12  
Macintosh, параметры 116  
Macintosh, устранение неполадок 239  
Windows, параметры 110  
драйверы принтера. См. раздел драйверы  
драйверы Linux 11, 242  
драйверы PCL операционные системы, поддерживаемые 11  
универсальные 12  
дуплексер печать с помощью 117  
устранение неполадок 182

## **Е**

Европейский Союз, утилизация 270  
еженедельное техническое обслуживание на месте 257  
емкость АПД 4  
выходные лотки 5  
лоток 1 76  
лоток на 500 листов 77  
податчик конвертов 78  
приемник на 3 почтовых ящика 5, 78  
сшиватель 79  
сшиватель/укладчик 5  
укладчик 78  
устройство АПД 79

## **Ж**

жесткий диск код изделия 248  
журнал факса очистка 56  
журнал, факс 153

### 3

#### загрузка

- бумага нестандартного формата 92
- бумага с внутренним покрытием 90
- документы, поддерживаемые форматы 138
- лотки на 500 листов 82
- лоток 1 81
- печатный бланк 89
- поддерживаемые форматы 138
- прозрачные пленки 89
- скобки 100
- сообщение о неправильном размере или неправильном типе носителя 187
- сообщения об ошибках 192
- стекло сканера 138
- этикетки 88
- загрузка программного обеспечения 11
- Загрузка файла, Macintosh 161
- задания
  - настройки Macintosh 162
- задания корректуры и остановки 102
- задания остановки 102
- заказ
  - коды изделий 247
  - носители, HP 249
  - расходные материалы и дополнительные принадлежности 246
  - расходных материалов с помощью набора инструментов HP 156
  - расходных материалов через встроенный Web-сервер 159
- заканчиваются скрепки 191
- замена
  - картриджи шивателя 100
- замена картриджами 163
- замятия
  - верхняя крышка 200
  - выходной лоток 208
  - качество печати после лоток 1 204

- места 199
  - неполадки с качеством печати 200
  - область картриджа 200
  - общие причины 198
  - податчик документов 212
  - податчик конвертов 202
  - приемник на 3 почтовых ящика 208
  - скобка 215
  - сообщения панели управления 199
  - сшиватель/укладчик 208
  - термоэлемент 209
  - уведомления по электронной почте 154
  - устройство для автоматической двусторонней печати 207
  - частые, устранение неисправностей 213
  - Заявление о лазерной безопасности для Финляндии 273
  - заявление о соответствии 272
  - заявление о соответствии нормативам VCCI для Японии 273
  - заявления о безопасности 273
- ### И
- изгибание бумаги, устранение неполадок 225
  - изделие, не содержащее ртути 269
  - изменение форматов документов 111
  - Индикатор внимания
    - расположение 18
  - Индикатор готовности
    - расположение 18
  - Индикатор данных
    - расположение 18
  - индикаторы
    - панель управления 18
  - интерактивная поддержка 255
  - интерактивная справка, панель управления 20
  - Интернет-факс 150

- интерфейсные порты
  - включая 5
- Информационные
  - страницы 152
- искажение формы символов, устранение неполадок 224
- Использование различной бумаги или обложек 112

### К

- калибровка сканера 52, 171
- карта меню
  - Информация, меню 22
- картон
  - путь прохождения бумаги 94
- карточки
  - правила использования 71
- картридж шивателя
  - номера деталей 9
- картриджи
  - гарантия 253
  - других производителей 164
  - заказ через встроенный Web-сервер 159
  - замена 163
  - замятия, устранение 200
  - идентификация 164
  - коды изделий 247
  - меню управления 31
  - производства HP 163
  - сообщения об ошибках 191
  - состояние, просмотр с помощью набора инструментов HP 155
  - утилизация 268
  - хранение 163
- картриджи со скобками
  - замятия 215
- картриджи шивателя
  - загрузка 100
  - коды изделий 247
  - пустой, параметры остановки или продолжения 100
  - сообщения о том, что заканчиваются материалы 191
- картриджи, печатные
  - замятия, устранение 200
  - коды изделий 247

картриджи, печать  
сообщения об  
ошибках 191  
картриджи, скобка  
загрузка 100  
замятия 215  
картриджи, скрепки  
сообщение о том, что  
заканчиваются  
материалы 191  
картриджи, шиватель  
коды изделий 247  
номера деталей 9  
пустой, параметры остановки  
или продолжения 100  
карты встроенного ввода/вывода  
разъема 276  
карты EIO  
ошибки 191  
переполнение буфера 186  
каталог файлов, печать 153  
качество  
копирование,  
улучшение 230  
копирование, устранение  
неполадок 230  
печать, устранение  
неполадок 217  
после замятия 200  
качество вывода  
копирование,  
улучшение 230  
копирование, устранение  
неполадок 230  
печать, устранение  
неполадок 217  
качество изображения  
копирование,  
улучшение 230  
копия, устранение  
неполадок 230  
печать, устранение  
неполадок 217  
качество печати  
белые линии 226  
белые пятна 226  
бледная печать 219  
дефекты изображений 218  
дорожки полос 226  
замятия, после 217  
искажение формы  
символов 224  
крапинки 220  
линии 221  
носитель 217  
осыпание тонера 222  
повторяющиеся  
дефекты 223  
повторяющиеся  
изображения 228  
после замятия 200  
пропуски тонера 221  
рабочая среда 217  
размазанные линии 227  
размазывание тонера 222  
размытая 227  
серый фон 221  
устранение неполадок 217  
Клавиша Меню 18  
Клавиша Ожидание 18  
Клавиша Останов 18  
Клавиша Пуск 18  
клавиша сброса 18  
Клавиша Состояние 18  
клавиши панели управления  
расположение 18  
сенсорный экран 20  
клавиши, на панели управления  
расположение 18  
сенсорный экран 20  
клеякие этикетки. *См. раздел*  
этикетки  
клиент, поддержка  
интерактивная 255  
клиенты, поддержка  
переупаковка  
устройства 257  
Linux 242  
книги  
копирование 130  
Кнопка "Главный", сенсорный  
экран панели управления 20  
Кнопка "Останов", сенсорный  
экран панели управления 20  
Кнопка "Ошибка", сенсорный  
экран панели управления 20  
Кнопка "Предупреждение",  
сенсорный экран панели  
управления 20  
Кнопка "Пуск", сенсорный экран  
панели управления 20  
Кнопка "Справка", сенсорный  
экран панели управления 20  
коды изделий  
кабели 249  
картриджи 247  
лотки 247  
набор для  
обслуживания 248  
носители, HP 249  
память 248  
платы EIO 249  
конверты  
загрузка 81  
образование морщин,  
устранение неполадок 225  
параметры 76  
поля 70, 87  
спецификации 69  
хранение 70, 80  
конфигурация ввода/вывода  
параметры 32  
Конфигурация ввода/  
вывода 59  
конфигурация, страница  
печать 152  
копирование  
двусторонние  
документы 126  
качество, устранение  
неполадок 230  
книги 130  
навигация по панели  
управления 122  
несколько оригиналов 131  
носитель, устранение  
неполадок 231  
отмена 132  
предупреждение  
неполадок 230  
размер, устранение  
неполадок 233  
Режим заданий 131  
сообщения об ошибках 193  
сортировка 129  
устранение неполадок 233  
фотографии 130

функции 4  
функциональные  
возможности 121  
копирование светлых  
изображений 231  
копирование темных  
изображений 231  
Корея, заявление EMI 273  
крапинки, устранение  
неполадок 220, 226  
крышка, очистка 166

## Л

линии, устранение неполадок  
копии 231  
лицевой стороной вверх 94  
лицевой стороной вниз 94  
лишний тонер, устранение  
неисправностей 200  
лотки  
выбор 94  
двусторонняя печать 114,  
118  
емкости 5  
загрузка 81  
замятия, устранение 204,  
205, 208  
коды изделий 247  
лотки на 500 листов 205  
настройки Macintosh 162  
поддерживаемые типы  
носителя 75  
сообщение о неправильном  
размере или неправильном  
типе носителя 187  
сообщения о необходимости  
вставить или закрыть  
лотки 191  
состояние, просмотр с  
помощью набора  
инструментов HP 155  
требования к формату  
носителей 77  
устранение неполадок 181  
устранение неполадок  
подачи 233  
лотки на 500 листов  
блокирование и  
разблокирование 10  
добавление 9

загрузка 82  
замятия, устранение 205  
коды изделий 247  
номера деталей 9  
поддерживаемые форматы  
носителей 77  
сообщение о неправильном  
размере или неправильном  
типе носителя 187  
сообщения о необходимости  
вставить или закрыть  
лотки 191  
лотки, выход  
скручивание бумаги,  
устранение неполадок 181  
лоток 1  
загрузка 81  
замятия, устранение 204  
конверты, печать 87  
поддерживаемые типы  
носителя 75  
поддерживаемые форматы  
носителя 76  
сообщение о неправильном  
размере или о  
неправильном типе  
носителя 187  
сообщения о необходимости  
вставить или закрыть  
лотки 191  
сообщения об ошибках при  
загрузке 192  
устранение неполадок 181  
лоток 2  
устранение неполадок 181  
лоток 3  
устранение неполадок 181  
лоток на 500 листов. *См. раздел*  
лоток 3

## М

малоформатная бумага, печать  
на 92  
маска подсети 62  
масштаб документов 111  
меню "Настройка параметров  
отправки" 43  
меню "Настройка факса" 40  
меню "Настройка эл. почты" 42

меню "Начальная  
настройка" 32  
меню "Обслуживание", панель  
управления 57  
Меню администрирования,  
панель управления 21  
Меню Время/расписание, панель  
управления 29  
Меню Информация 22  
меню панели управления  
Время/расписание 29  
Информация 22  
Сброс 56  
Управление 31  
Меню Сброс, панель  
управления 56  
Меню управления 31  
меню, карта  
печать 152  
меню, панель управления  
Администрирование 21  
доступ запрещен 192  
Настройка параметров  
отправки 43  
Настройка факса 40  
Настройка эл. почты 42  
Начальная настройка 32  
Обслуживание 57  
модули DIMM  
сообщения об ошибках 188  
установка 277  
модуль двусторонней печати  
номер детали 9  
модуль факса  
подключение к телефонной  
линии 148  
руководство  
пользователя 145  
установка 146

## Н

на месте, соглашения на  
обслуживание 257  
набор для обслуживания  
код изделия 248  
набор для обслуживания  
принтера  
код изделия 248  
Набор инструментов. *См. раздел*  
Набор инструментов HP

- Набор инструментов HP
  - открытие 155
  - параметры 155
  - поддерживаемые обозреватели 16
- наборы, обслуживание
  - код изделия 248
- настройка скорости
  - соединения 39
- настройка AppleTalk 64
- настройка IPX/SPX 63
- не отвечает, устранение неполадок 183
- не удается подключиться,
  - копировать или отправить 194
- недостаточно памяти 186, 194
- неполадки в подаче, носитель 232
- неровная бумага, устранение неполадок 181
- несколько страниц на листе 113, 117
- нестандартный формат бумаги
  - характеристики лотка 1 76
- низкая скорость печати,
  - устранение неполадок 181
- низкая скорость, устранение неполадок
  - прием факсов 235
- носители
  - загрузка 81
  - спецификация модуля двусторонней печати 77
  - спецификация сшивателя 79
  - спецификация устройства АПД 79
  - спецификация устройства подачи конвертов 78
  - требования к лотку на 500 листов 77
  - HP, заказ 249
- носители HP, заказ 249
- носитель
  - малоформатный 92
  - морщины 225
  - нестандартный формат, печать 91
  - первая страница 112, 117
  - перекошенное изображение 224
  - перфорированная 89
  - печатный 89
  - поддерживаемые типы 75
  - режимы термоэлемента 73
  - скрученный 181
  - скручивание 225, 231
  - страниц на листе 113, 117
  - сшивание 98
  - технические характеристики 66, 68
  - устранение неполадок 217, 231
  - устранение неполадок в лотках 181
  - формат документа, выбор 111
  - формата legal, усеченные поля 243
  - характеристики лотка 1 76
  - характеристики приемника на 3 почтовых ящика 78
  - характеристики укладчика 78
  - хранение 80
  - носитель для печати
    - карточки 71
    - нестандартного формата 112
    - печатный бланк 72
    - плотный 71
    - фирменный бланк 72
  - о
    - обе стороны, копирование 126
    - обе стороны, печать на загрузка бумаги 117
    - настройки Macintosh 162
    - устранение неполадок 182
  - Обновить сейчас, функция, драйверы 12
  - Обновление программного обеспечения, Macintosh 161
  - образование морщин на бумаге,
    - устранение неполадок 225
  - образование складок на бумаге,
    - устранение неполадок 225
  - обратная сторона крышки сканера, очистка 166
  - обратный порядок страниц 94
  - обслуживание
    - авторизованные дилеры HP 255
    - переупаковка устройства 257
  - обслуживание, соглашения 257
  - Общая ошибка защиты.
    - Исключение OE 238
  - ограничения для материалов 269
  - Окно "Найти другие принтеры", набор инструментов HP 156
  - Окно настроек предупреждающих сообщений, набор инструментов HP 156
  - остановка запроса на печать 119
  - осыпание тонера, устранение неполадок 222
  - отмена
    - задания печати 132
    - печать 119
  - отмена запроса на печать 119
  - Отправка в папку 143
  - отправка в поток операций 144
  - отправка в электронную почту
    - сообщения об ошибках 192, 193, 195, 196, 197
  - отправка по электронной почте
    - адресные книги 140
    - загрузка документов 138
    - настройки 137
    - о функции 133, 134, 138
    - отправка документов 138
    - параметры задания 142
    - поддержка LDAP 134
    - проверка адресов шлюзов 237
    - списков получателей 140
  - отправка факсов
    - устранение неполадок 234
  - отправка эл. почты
    - поддержка SMTP 134
  - отчет о звонках, факс 153

- отчет о кодах вызовов и времени разговора абонентов, факс 153
  - отчеты факса, печать 22, 153
  - очистка
    - о функции 168
    - обратной стороны крышки 166
    - путь прохождения бумаги 166
    - ролики податчика документов 168
    - система подачи податчика документов 167
    - стекла сканера 165
  - очищение
    - наружной поверхности 165
  - ошибки внутренних часов 185
  - ошибки переполнения буфера 186
  - ошибки по причине недопустимой операции 238
  - ошибки энергонезависимой памяти 190
  - ошибки NVRAM 190
  - ошибки Spool32 238
- П**
- Пакет HP Instant Support Professional Edition (ISPE) 255
  - память
    - автоконфигурация 12
    - коды изделий 248
    - недостаточно 186, 194
    - ошибки, связанные с расходными материалами 185
    - поставляемая 14
    - постоянные ресурсы 281
    - проверка установки 280
    - сообщения об ошибках модуля DIMM 188
    - сообщения об ошибке энергонезависимой памяти 190
    - установка модулей DIMM 277
  - панель управления
    - Главный экран 19
    - доступ запрещен 192
  - индикаторы 18
  - Информация, меню 22
  - клавиши 18
  - кнопки на сенсорном экране 20
  - меню "Настройка факса" 40
  - меню "Настройка эл. почты" 42
  - меню "Начальная настройка" 32
  - меню "Обслуживание" 57
  - меню
    - Администрирование 21
    - Меню Время/расписание 29
    - меню Настройка параметров отправки 43
    - Меню управления 31
    - параметры 12
    - Сброс, меню 56
    - сообщения о замятии 199
    - сообщения, пронумерованный список 185
    - сообщения, список в алфавитном порядке 185
    - сообщения, типы 184
    - справка 20
    - страница очистки, печать 166
    - экран копирования 122
    - экран эл. почты 137
  - папки
    - отправка в 143
    - сообщения об ошибках 196
  - параллельный порт
    - функции 5
  - параметр IPX/SPX 35
  - параметры
    - готовые наборы (Windows) 110
    - драйверы 13
    - драйверы, готовые наборы (Macintosh) 116
    - приоритет 12
  - параметры ожидания
    - требования к электропитанию 261
  - параметры AppleTalk 35
  - Параметры Bonjour 162
  - параметры DLC/LLC 35
  - параметры TCP/IP 32
  - первая страница
    - другая бумага 112, 117
    - чистая 112
  - перекошенные изображения на страницах 224
  - переупаковка устройства 257
  - персональные задания 103
  - перфорированная бумага
    - печать 89
  - перфорированная бумажная лента
    - печать 89
  - печатающие картриджи
    - гарантия 253
    - других производителей 164
    - идентификация 164
    - производства HP 163
    - состояние, просмотр с помощью набора инструментов HP 155
    - утилизация 268
    - хранение 163
  - печатные картриджи
    - сообщения об ошибках 191
  - печатный бланк
    - печать 89
    - правила использования 72
  - печать
    - выходной лоток, выбор 94
  - Печать документа ВКЛ 111
  - печать нескольких страниц на одном листе 113, 117
  - питание
    - спецификации 261
  - платы EIO
    - коды изделий 249
    - параметры 32
    - удаление 284
    - установка 283
  - платы Ethernet 5
  - платы Ethernet, коды изделий 249
  - плотная бумага
    - выходной путь 94
    - печать 91
  - плотность
    - параметры 162
    - устранение неполадок 219

- плотность, требования к носителям
  - лоток на 500 листов 77
  - модуль двусторонней печати 77
  - сшиватель 79
  - устройство АПД 79
  - устройство подачи конвертов 78
- плотный носитель, правила использования 71
- повторение изображения, устранение неполадок 228
- повторяющиеся дефекты, устранение неполадок 223, 228
- податчик документов
  - замятия, устранение 212
  - замятия, частые 213
  - очистка системы подачи 167
- податчик конвертов
  - замятия, устранение 202
  - код изделия 247
  - номер детали 9
  - поддерживаемые типы носителя 75
  - характеристики 87
- подача нескольких листов 232
- подающие лотки. *См. раздел лотки*
- поддельные расходные материалы 164
- поддерживаемые обозреватели, набор инструментов HP 16
- поддерживаемые операционные системы 11
- поддержка
  - интерактивная 255
  - переупаковка устройства 257
  - ссылки на встроенный Web-сервер 159
  - страницы утилиты печати HP 161
  - Linux 242
- поддержка клиентов
  - ссылки на встроенный Web-сервер 159
  - страницы утилиты печати HP 161
- подключение AUX 5
- поиск и устранение неисправностей. *См. раздел устранение неполадок*
- поиск и устранение неполадок
  - окно Настройки предупреждающих сообщений, Набор инструментов HP 156
- положения о безопасности лазерного оборудования 273
- полосы, устранение неисправностей 231
- поля
  - бумага формата legal, устранение неполадок 243
  - поля, конверты 70, 87
- порт USB
  - устранение неполадок Macintosh 241
- порты
  - включая 5
  - устранение неполадок Macintosh 241
- порядок, страница 94
- поставляемые батареи 269
- постоянные ресурсы 281
- поток операций, отправка в 144
- почтовые открытки
  - печать 91
- почтовый ящик, 3 приемника
  - выбор 94
- почтовый ящик, приемник на 3
  - емкость 5
  - номера деталей 9
  - поддерживаемые типы носителя 75
  - сообщение об ошибке при повторном подсоединении 196
  - характеристики носителя 78
- Правила DOC для Канады 273
- Предварительная настройка драйвера HP 12
- предварительная настройка, драйвер 12
- предупреждение неполадок копирования 230
- прием факсов
  - устранение неполадок 235
- приемник на 3 почтовых ящика
  - выбор 94
  - емкость 5
  - замятия, устранение 208
  - код изделия 247
  - номер детали 9
  - поддерживаемые типы носителя 75
  - сообщение об ошибке при повторном подсоединении 196
  - характеристики носителя 78
- приемник, 3 почтовых ящика
  - код изделия 247
- приемники
  - заполнены, сообщения об ошибках 192
  - сообщение об ошибке при повторном подсоединении 196
- приоритет, параметры 12
- приостановка запроса на печать 119
- проверка адресов шлюзов 237
- программа поддержки экологической чистоты 267
- программное обеспечение
  - встроенный Web-сервер 15
  - Набор инструментов HP 155
  - параметры 12
  - поддерживаемые операционные системы 11
  - утилиты принтера HP 161
  - HP Easy Printer Care 15
  - HP Web Jetadmin 15
  - Macintosh 14, 16
  - Macintosh, удаление 15
  - Web-узлы 11
  - Windows 16
- программное обеспечение системы печати 11
- программное обеспечение Easy Printer Care 15
- Программное обеспечение Easy Printer Care 16

- программное обеспечение HP Easy Printer Care 15
  - Программное обеспечение HP Easy Printer Care 16
  - программы установки, Windows 16
  - прозрачные пленки
    - загрузка 81
    - печать 89
    - характеристики 71
    - HP, заказ 250
  - пропуски тонера, устранение неполадок 221
  - прямой путь прохождения бумаги 94
  - пустые копии, устранение неполадок 233
  - пустые страницы
    - печать 112
    - устранение неполадок 182
  - путь прохождения бумаги
    - очистка 166
  - путь прохождения бумаги во время автоматической двусторонней печати
    - копирование документов 126
  - пятна, устранение неполадок 220, 226
- P**
- рабочая среда для принтера
    - характеристики 263
  - рабочая среда МФП
    - устранение неполадок 217
  - разблокирование дополнительных устройств 10
  - размазывание тонера, устранение неполадок 222
  - размер, копия
    - устранение неполадок 233
  - размер, носитель
    - неправильный, сообщение об ошибке 187
  - размеры, носитель
    - выбор лотков 93
  - размытая печать, устранение неполадок 227
- разрешение
    - параметры 162
    - устранение неполадок качества 217
  - расходные материалы
    - других производителей 164
    - заказ 246
    - заказ с помощью набора инструментов HP 156
    - заказ через встроенный Web-сервер 159
    - замена картриджей 163
    - идентификация 164
    - коды изделий 247
    - меню управления 31
    - номера деталей 9
    - ошибки памяти 185
    - подделка 164
    - Сброс, меню 56
    - состояние, просмотр с помощью встроенного Web-сервера 158
    - состояние, просмотр с помощью набора инструментов HP 155
    - состояние, просмотр с помощью утилиты принтера HP 161
    - страница состояния, печать 152
    - уведомления по электронной почте 154
    - утилизация 268
  - расходные материалы других производителей 164
  - расширенная гарантия 258
  - режим альтернативных фирменных бланков 89
  - Режим заданий, копирование 131
  - Режим ожидания
    - параметры 29, 31
  - Режимы термоэлемента 73
  - решение проблем
    - Linux 242
  - решение проблемы
    - прием факсов 235
  - ролики
    - очистка податчика документов 168
- C**
- связь с HP 255
  - сервер печати HP Jetdirect
    - коды изделий 249
    - конфигурирование 64
    - параметры 32
    - сообщения об ошибках 191
    - удаление 284
    - установка 283
  - сервер печати Jetdirect
    - коды изделий 249
    - конфигурирование 64
    - параметры 32
    - сообщения об ошибках 191
    - удаление 284
    - установка 283
  - серверы LDAP
    - проверка адресов шлюзов 237
    - сообщения об ошибках 196
  - серверы SMTP
    - настройка адреса шлюза 134
    - поиск шлюзов 135
    - проверка адресов шлюзов 237
    - тестирование 135
  - серый фон, устранение неполадок 221
  - Сетевая папка, сканировать с сохранением в 143
  - сети
    - адрес IP 61
    - безопасность 36
    - диагностика 36
    - конфигурирование 61
    - маска подсети 62
    - настройка адресов шлюзов 134
    - настройка скорости соединения 39
    - настройки Macintosh 162
    - отключение протоколов 63
    - отключение DLC/LLC 64
    - параметры AppleTalk 35
    - параметры DLC/LLC 35
    - параметры IPX/SPX 35
    - параметры TCP/IP 32, 61
    - поиск шлюзов 135

- проверка адресов шлюзов 237
- сообщения об ошибках сервера печати HP Jetdirect 191
- страница конфигурации протоколов, печать 40
- тестирование параметров SMTP 135
- функции подключения 5
- шлюз по умолчанию 62
- HP Web Jetadmin 160
- SMTP серверы 134
- сеть
  - устранение неполадок печати 229
- символы, искажение формы 224
- сканирование в сообщение электронной почты
  - настройка 134
  - о функции 133, 138
  - отправка документов 138
- сканирование в электронную почту
  - сообщения об ошибках 192, 193, 195, 196, 197
- сканирование для отправки по эл. почте
  - адресные книги 140
  - загрузка документов 138
  - настройки панели управления 137
  - отправка документов 138
  - параметры задания 142
  - поддержка LDAP 134
  - поддержка SMTP 134
  - проверка адресов шлюзов 237
  - списки получателей 140
- сканирование по электронной почте
  - адресные книги 140
- сканирование с сохранением в папке 143
- скорость
  - прием факсов, устранение неполадок 235
  - устранение неполадок 174, 181
- скрученная бумага, устранение неисправности 231
- скрученная бумага, устранение неполадок 181
- скручивание бумаги, устранение неполадок 225
- Служба поддержки пользователей HP 255
- соглашения на обслуживание 257
- соединитель локальной сети 5
- сообщение о запрещении доступа 192
- сообщение о неправильном размере или неправильном типе носителя 187
- сообщение об ошибке при повторном подсоединении выходного лотка 196
- сообщения
  - замятия 199
  - Настройки предупреждающих сообщений, набор инструментов HP 156
  - пронумерованный список 185
  - список в алфавитном порядке 185
  - типы 184
  - уведомления по электронной почте 154, 162
- сообщения о необходимости вставить картридж 191
- сообщения о неправильно вставленных лотках 191
- сообщения о том, что открыта дверца 192
- сообщения об открытом тракте вывода бумаги 192
- сообщения об ошибках
  - замятия 199
  - Настройки предупреждающих сообщений, набор инструментов HP 156
  - пронумерованный список 185
  - список в алфавитном порядке 185
- типы 184
- уведомления по электронной почте 154, 162
- сообщения об ошибках при проверке подлинности 196
- сортировка копий 129
- состояние
  - встроенный Web-сервер 158
  - Главный экран, панель управления 19
  - Программное обеспечение набора инструментов HP 155
  - сообщения, типы 184
  - уведомление по электронной почте 154
  - утилита принтера HP, Macintosh 161
- Состояние устройства, набор инструментов HP 156
- сохранение ресурсов 281
- сохранение ресурсов, память 281
- сохранение, задание
  - корректурa и остановка 102
  - получение доступа 102
- сохраненные задания 106
- спецификации
  - конверты 69
  - электропитание 261
  - этикетки 71
- спецификации, носители
  - устройство подачи конвертов 78
- списки получателей 140
- список заблокированных номеров факсов, печать 153
- список номеров для быстрого набора, печать 153
- Список устройств, Набор инструментов HP 155
- справка, панель управления 20
- стандартные параметры
  - Сброс, меню 56
- стандартный выходной лоток
  - выбор 94
- емкость 5
- замятия, устранение 208

- стандартный выходной приемник  
сообщение об ошибке при  
повторном  
подсоединении 196
- стекло  
очистка 165  
поддерживаемые  
форматы 138
- стекло сканера  
очистка 165
- стойка  
блокирование и  
разблокирование 10  
код изделия 247  
номер детали 9
- стойка для хранения  
код изделия 247  
номер детали 9
- страниц на листе 113, 117
- страница использования,  
печать 152
- страница конфигурации  
Информация, меню 22  
Macintosh 161
- страница конфигурации  
протоколов, печать 40
- страницы обложки 112, 117
- сшивание документов 98
- сшиватель  
печать 98
- сшиватель/укладчик  
выбор 94  
емкость 5  
загрузка скобок 100  
замятия бумаги 208  
застрявшие скобки 215  
код изделия 247  
номер детали 9  
поддерживаемые типы  
носителя 75  
пустой, параметры остановки  
или продолжения 100  
сообщение о слишком  
большом количестве  
страниц 196  
сообщение об ошибке при  
повторном  
подсоединении 196  
требования к носителям 79  
характеристики носителя 78
- T**  
т/д, параметры 162  
Таблица безопасности  
материалов (MSDS) 270  
текст, устранение неполадок  
искажение формы  
символов 224  
искаженный 182  
нечеткий 231  
пропуски тонера 221  
размытый 227  
телефонная линии, подключение  
модуля факса 148  
температурные  
характеристики 263  
термоэлемент  
гарантия 253  
замятия, устранение 209  
ошибки при наматывании  
бумаги 195  
сообщения об ошибках 187  
тесты  
сети 36  
техническая поддержка  
интерактивная 255  
переупаковка  
устройства 257  
Linux 242  
технические характеристики  
бумага 66, 68  
техническое обслуживание на  
месте в течение суток 257  
Технология повышения  
разрешения (REt) 162  
типы, носитель  
выбор лотков по 93  
тонер  
осыпание, устранение  
неполадок 222  
размазывание, устранение  
неполадок 222  
слабое сцепление,  
устранение неполадок 231  
установка плотности 162  
точки, устранение  
неисправностей 231  
точки, устранение  
неполадок 220, 226  
тракт прохождения бумаги  
проверка 214
- транспортировка  
устройства 257  
требования к источнику  
питания 261  
требования к напряжению 261  
требования к  
электропитанию 261  
требуется регистрация  
Novell 196
- У**  
уведомления по электронной  
почте 154, 162  
уведомления, электронная  
почта 154, 162  
увеличение документов 111  
удаление программного  
обеспечения Macintosh 15  
узкая бумага, печать на 92  
уменьшение документов 111  
универсальный драйвер  
печати 12  
Универсальный драйвер печати  
HP 12  
универсальный лоток. См.  
*раздел* лоток 1  
упаковка устройства 257  
установка  
модуля факса 146  
память (модули DIMM) 277  
платы EIO 283  
устранение неисправностей  
замятия, устранение 199  
замятия, частые 213  
застрявшие скобки 215  
проверка тракта прохождения  
бумаги 214  
устранение неполадок  
адреса шлюзов 237  
белые пятна 226  
бледная печать 219  
бумага формата legal 243  
двусторонняя печать 182  
дефекты изображений 218  
дорожки полос 226  
качество копии 230  
качество напечатанного  
текста 224, 227  
качество печати 217

- Кнопка "Ошибка", сенсорный экран панели управления 20
  - контрольный список 174
  - копирование 233
  - крапинки 220
  - линии 221, 226, 231
  - лотки 181
  - низкая скорость печати 181
  - носитель 217, 231
  - образование морщин на бумаге 225
  - отправка факсов 234
  - перекос изображения на странице 224
  - печать 183
  - повторяющиеся дефекты 223
  - повторяющиеся изображения 228
  - пропуски тонера 221
  - пустые страницы 182
  - рабочая среда 217
  - размазанные линии 227
  - размазывание тонера 222
  - размер копии 233
  - размытая печать 227
  - серый фон 221
  - сетевой принтер 229
  - сети 36
  - скорость 174
  - скрученная бумага 181
  - скручивание бумаги 225
  - сообщения об ошибках, пронумерованный список 185
  - сообщения об ошибках, список в алфавитном порядке 185
  - сообщения панели управления, пронумерованные 185
  - сообщения, типы 184
  - текст 182
  - уведомления по электронной почте 154, 162
  - шрифты 243
  - EPS файлы 240
  - Macintosh 239
  - PostScript 243
  - Windows 238
  - устройство АПД
    - набор для обслуживания 248
    - поддерживаемые форматы 138
    - требования к носителям 79
  - устройство двусторонней печати
    - настройки Macintosh 162
  - устройство для автоматической двусторонней печати
    - замятия 207
    - код изделия 247
    - сообщения об ошибках 187, 191, 194, 195
  - устройство для двусторонней печати
    - поддерживаемые типы носителя 75
    - требования к носителям 77
  - устройство для хранения, задание
    - настройки Macintosh 162
  - устройство подачи документов
    - копирование двусторонних документов 126
  - Устройство подачи документов
    - сообщения об ошибках 194
  - устройство подачи конвертов
    - сообщения об ошибках 194
    - сообщения об ошибках загрузки 192
    - спецификация конвертов 78
  - утилизация 268
  - утилизация по окончании срока службы 269
  - утилизация, по окончании срока службы 269
  - утилита принтера HP 161
  - Утилита принтера HP 161
- Ф**
- Файлы EPS, устранение неисправностей 240
  - файлы PostScript Printer Description (PPD)
    - поставляемые 14
  - файлы PPD
    - поставляемые 14
  - факс по локальной сети 150
  - факс Windows 2000 150
  - факс, цифровой 150
  - факсимильный аппарат
    - код изделия 247
    - номер детали 9
  - факсы
    - отправка, устранение неполадок 234
    - прием, устранение неполадок 235
  - фирменный бланк
    - печать 89
    - правила использования 72
  - формат, носители
    - спецификация модуля двусторонней печати 77
    - спецификация сшивателя 79
    - спецификация устройства АПД 79
    - спецификация устройства подачи конвертов 78
    - требования к лотку на 500 листов 77
  - формат, носитель
    - печать на бумаге малого или нестандартного формата 91
    - характеристики лотка 1 76
    - характеристики приемника на 3 почтовых ящика 78
    - характеристики укладчика 78
  - фотографии
    - загрузка 138
    - копирование 130
  - функции безопасности 5
  - функции подключения 5
- Х**
- характеристики
    - акустические 262
    - прозрачные пленки 71
    - рабочая среда 263
  - характеристики рабочей среды 263
  - хранение
    - бумага 80

- картриджи 163
- конверты 70, 80
- хранение заданий
  - быстрое копирование 105
  - корректурa и остановка 102
  - параметры 31
  - персональное 103
  - получение доступа 102
  - сохраненное 106
  - функции 102
- хранение, задание
  - быстрое копирование 105
  - корректурa и остановка 102
  - параметры 31
  - персональное 103
  - получение доступа 102
  - сохраненное 106
  - функции 102

## Ц

- цифровая отправка
  - адресные книги 140
  - загрузка документов 138
  - меню "Настройка" 43
  - настройка электронной почты 134
  - настройки панели управления 137
  - о функции 133, 138
  - отправка документов 138
  - папки 143
  - параметры задания 142
  - поддержка LDAP 134
  - поддержка SMTP 134
  - поток операций 144
  - проверка адресов шлюзов 237
  - сообщения об ошибках 192, 193, 195, 196, 197
  - списков получателей 140
- цифровой факс 150

## Ч

- часы
  - сообщение об ошибках 185

## Ш

- шлюзы
  - настройка 134
  - поиск 135
  - проверка адресов 237

- сообщения об ошибках 196
- тестирование 135
- шлюзы SMTP
  - сообщения об ошибках 197
- Шрифт Courier, устранение неисправностей 243
- шрифты
  - включенные 3
  - Загрузка Macintosh 161
  - постоянные ресурсы 281
  - список, печать 23, 153
  - устранение неполадок 243
  - EPS файлы, устранение неполадок 240
- шумовые характеристики 262

## Э

- электронная почта
  - адресные книги 140
  - загрузка документов 138
  - настройка 134
  - настройки панели управления 137
  - о функции 133, 138
  - отправка документов 138
  - ошибки LDAP 196
  - параметры задания 142
  - поддержка LDAP 134
  - поддержка SMTP 134
  - проверка адресов шлюзов 237
  - сообщения об ошибках 192, 193, 195, 196, 197
  - список получателей 140
  - функция автоматического заполнения 139
- этикетки
  - загрузка 81
  - печать 88
  - спецификации 71

## Я

- языки принтера 3
- языки, принтер 3

## Д

- DIMM
  - коды изделий 248
  - проверка установки 280

## F

- FTP, отправка в 144

## H

- HP Printer Utility, Macintosh 14
- HP SupportPack 258
- HP Web Jetadmin 15, 160

## I

- Instant Support Professional Edition (ISPE) 255
- IP-адрес
  - Macintosh, устранение неполадок 239

## J

- Jetadmin, HP Web 15, 160

## L

- LDAP серверы
  - подключение к 134

## M

- Macintosh
  - драйверы, поддерживаемые 11
  - драйверы, устранение неполадок 239
  - карта USB, устранение неполадок 241
  - компоненты программного обеспечения 16
  - параметры драйвера 13, 116
  - параметры AppleTalk 35
  - поддерживаемые операционные системы 11
  - поддержка 256
  - программное обеспечение 14
  - удаление программного обеспечения 15
  - устранение неполадок 239
  - утилита принтера HP 161

## P

- PIN-коды, персональные задания 103
- PostScript
  - устранение неполадок 243

## R

REt (Технология повышения разрешения ) 162

## S

SIMM, несовместимость 276

SMTP серверы  
подключение к 134

SupportPack, HP 258

## U

USB, настройка 60

## W

Web-сайты

технические характеристики  
бумаги 66, 68

Web-узлы

заказ расходных  
материалов 246

клиент, поддержка 255

отчеты о подделках 164

поддержка Linux 242

программное обеспечение,  
загрузка 11

Таблица безопасности  
материалов (MSDS) 270

универсальный драйвер  
печати 12

HP Easy Printer Care 16

HP Web Jetadmin,  
загрузка 160

Macintosh, клиент,  
поддержка 256

Windows

драйверы,  
поддерживаемые 11

компоненты программного  
обеспечения 16

параметры драйвера 13,  
110

поддерживаемые  
операционные системы 11

универсальный драйвер  
печати 12

устранение неполадок 238



© 2006 Hewlett-Packard Development Company, L.P.

[www.hp.com](http://www.hp.com)



CB425-90940