

Принтеры HP LaserJet серии P4010 и P4510

Руководство пользователя

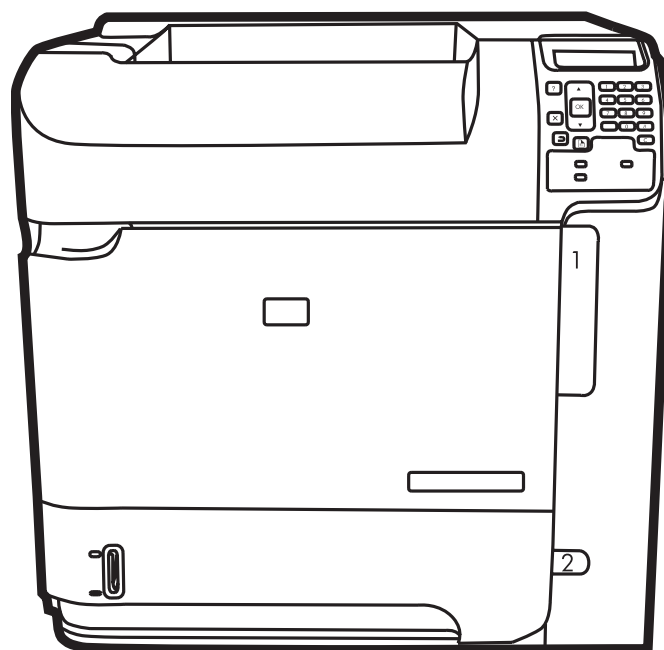

Принтеры HP LaserJet серии P4010 и P4510

Руководство пользователя



Авторские права и лицензия

© 2008 Copyright Hewlett-Packard Development Company, L.P.

Копирование, адаптация или перевод без предварительного письменного разрешения запрещены, за исключением случаев, разрешенных законом об авторских правах.

Информация, содержащаяся в этом документе, может быть изменена без предварительного уведомления.

Гарантии на изделия и услуги HP устанавливаются в специальных гарантийных положениях, прилагаемых к таким изделиям и услугам. Ничто из сказанного в настоящем документе не должно истолковываться как дополнительная гарантия. HP не несет ответственности за технические или редакторские ошибки или упущения, содержащиеся в настоящем документе.

Номер изделия: CB506-90988

Edition 1, 8/2008

Информация о товарных знаках

Adobe®, Acrobat® и PostScript® являются зарегистрированными товарными знаками Adobe Systems Incorporated.

Microsoft®, Windows® и Windows®XP являются товарными знаками корпорации Майкрософт.

Windows Vista® является зарегистрированным товарным знаком или товарным знаком Microsoft Corporation в США и/или других странах/регионах.

UNIX® является зарегистрированным товарным знаком Open Group.

Знаки ENERGY STAR и ENERGY STAR являются зарегистрированными в США товарными знаками.

Содержание

1 Основная информация об устройстве

Сравнение продуктов	2
Модели HP LaserJet P4014	2
Модели HP LaserJet P4015	3
Модели HP LaserJet P4515	4
Сравнение функций	6
Компоненты изделия	8
Вид спереди	8
Вид сзади	8
Порты интерфейса	9
Расположение наклейки с номером модели и серийным номером	9

2 Панель управления

Элементы панели управления	12
Использование меню панели управления	14
Использование меню	14
Меню "Демонстрация"	15
Меню "Получить задание"	16
Меню "Информация"	17
Меню "Обработка бумаги"	18
Меню "Настройка устройства"	19
Подменю «Печать»	19
Подменю "Качество печати"	21
Подменю "Системные установки"	25
Подменю "Сшиватель/укладчик"	29
Подменю "МВМ-5" (почтовый ящик с несколькими приемниками)	29
Подменю "Ввод/вывод"	30
Подменю "Сброс"	36
Меню "Диагностика"	38
Меню "Сервис"	40

3 Программное обеспечение для Windows

Поддерживаемые операционные системы Windows	42
Поддерживаемы драйверы для Windows	43

Универсальный драйвер печати HP	44
Режимы установки универсального драйвера печати	44
Выберите правильную версию драйвера принтера для Windows	45
Приоритет параметров печати	46
Изменение настроек драйвера принтера для Windows	47
Способы установки ПО для Windows	48
Удаление программного обеспечения для Windows	49
Поддерживаемые утилиты для Windows	50
HP Web Jetadmin	50
Встроенный Web-сервер	50
HP Easy Printer Care	50
Программное обеспечение для других операционных систем	52

4 Использование устройства с Macintosh

Программное обеспечение для Macintosh	54
Поддерживаемые операционные системы для Macintosh	54
Поддерживаемые драйверы принтера для Macintosh	54
Удаление программного обеспечения из операционных систем Macintosh	54
Приоритет параметров печати для Macintosh	54
Изменить настройки драйвера принтера для Macintosh	55
Программное обеспечение для компьютеров Macintosh	56
Утилита принтера HP	56
Открытие утилиты принтера HP	56
Функции утилиты принтера HP	56
Поддерживаемые утилиты для Macintosh	57
Встроенный Web-сервер	57
Функции драйвера принтера в среде Macintosh	58
Печать	58
Создавайте и используйте готовые наборы на компьютерах Macintosh	58
Изменение форматов документов или печать документа на бумаге нестандартного формата	58
Печать обложки	58
Использование водяных знаков	59
Печать нескольких страниц на одном листе бумаги (Macintosh)	59
Печать на обеих сторонах листа (двусторонняя печать)	60
Настройка параметров сшивания	61
Хранение заданий	61
Использование меню Службы	61

5 Подключение

Настройка USB	64
Подключение кабеля USB	64

Настройка сети	65
Поддерживаемые сетевые протоколы	65
Настройка сетевого устройства	66
Просмотр и изменение сетевых параметров	66
Установите или измените сетевой пароль	66
Настройка параметров TCP/IP IPv4 вручную с панели управления	67
Настройка параметров TCP/IP IPv6 вручную с панели управления	67
Отключение сетевых протоколов (дополнительно)	68
Отключение IPX/SPX, AppleTalk или DLC/LLC	68
Скорость подключения и параметры двусторонней печати	69

6 Бумага и носители для печати

Сведения об использовании бумаги и носителей для печати	72
Поддерживаемые форматы бумаги и печатных носителей	73
Нестандартные форматы бумаги	75
Поддерживаемые типы бумаги и печатных носителей	76
Поддерживаемые типы бумаги для источников подачи	76
Поддерживаемые типы бумаги для выходных отсеков	76
Емкость лотков и отсеков	78
Специальная бумага или рекомендации по использованию носителей для печати	79
Загрузка лотков	81
Ориентация для загрузки лотков	81
Загрузка фирменных бланков, печатных бланков или перфорированной бумаги	81
Загрузка конвертов	81
Загрузите лоток 1	82
Загрузка лотка 2 или дополнительного лотка на 500-листов	83
Загрузите дополнительный лоток на 1500 листов	85
Настройка лотков	88
Настройка лотка при загрузке бумаги	88
Настройка лотка для соответствия параметрам задания на печать	88
Настройте лоток при помощи меню "Обработка бумаги"	89
Выбор бумаги по источнику, типу и формату	89
Источник	89
Тип и формат	89
Использование выходных приемников бумаги	91
Печать с выводом документа в верхний (стандартный) выходной отсек	91
Печать с выводом документа в задний выходной отсек	91
Печать с использованием укладчика или шивателя/укладчика	92
Печать с использованием приемника на 5 почтовых ящиков	92

7 Возможности изделия

Параметры экономного режима	96
-----------------------------------	----

Экономичный режим (EconoMode)	96
Задержка режима ожидания	96
Настройка задержки ожидания	96
Отключение или включение режима ожидания	96
Время включения	97
Настройка времени запуска	97
Сшивание документов	98
Функции хранения заданий	99
Создание сохраненного задания	99
Печать сохраненного задания	99
Удаление сохраненного задания	100

8 Операции печати

Отмена задания печати	102
Остановка текущего задания печати из панели управления	102
Остановка текущего задания печати с помощью программного обеспечения	102
Функции драйвера принтера в среде Windows	103
Открытие драйвера принтера	103
Использование ярлыков печати	103
Настройка параметров бумаги и качества	103
Настройка эффектов документа	104
Настройка параметров окончательной обработки документа	104
Настройка параметров вывода продукта	105
Установка параметров хранения задания	105
Получение поддержки и сведений о состоянии продукта	106
Настройка дополнительных параметров принтера	106

9 Управление и обслуживание устройства

Печать страниц сведений и демонстрации	110
Используйте программное обеспечение HP Easy Printer Care	112
Откройте программное обеспечение HP Easy Printer Care	112
Разделы ПО HP Easy Printer Care	112
Использование встроенного Web-сервера	115
Откройте встроенный Web-сервер с помощью подключения к сети	115
Разделы встроенного Web-сервера	115
Использование программного обеспечения HP Web Jetadmin	118
Использование функций безопасности	119
Протокол IPsec (IP Security)	119
Защита встроенного Web-сервера	119
Безопасность сохраненных заданий	119
Блокировка меню панели управления	119
Блокировка отсека форматтера	120
Управление расходными материалами	121

Хранение картриджа	121
Политика компании HP относительно расходных материалов других производителей	121
Горячая линия HP расследования подделок и Web-узел	121
Срок службы расходных материалов	121
Замена расходных материалов и частей	122
Правила замены расходных материалов	122
Замените картридж для печати	122
Загрузка скрепок	124
Профилактическое обслуживание	125
Сброс счетчика набора обслуживания	126
Установка памяти, внутренних USB-устройств и внешних карт сервера печати	127
Общие сведения	127
Установка памяти	127
Установка памяти устройства	127
Проверьте правильность установки DIMM	131
Сохранение ресурсов (постоянных)	132
Установка параметров памяти в Windows	132
Установка внутренних USB-устройств	133
Установка плат сервера печати HP Jetdirect	135
Установка карты сервера печати HP Jetdirect	135
Удаление платы сервера печати HP Jetdirect	137
Чистка устройства	138
Очищение наружной поверхности	138
Очистка пути прохождения бумаги	138
Обновление микропрограммы	139
Определение текущей версии микропрограммы	139
Загрузка новых микропрограмм с Web-узла HP	139
Передача новой микропрограммы на устройство	139
Использование FTP для загрузки микропрограммы с помощью браузера	139
Обновление микропрограмм по протоколу FTP	140
Обновление микропрограмм с помощью HP Web Jetadmin	141
Обновление микропрограммы с помощью команд Microsoft Windows	142
Обновление микропрограммы HP Jetdirect	142

10 Устранение неполадок

Устранение неполадок общего характера	146
Контрольный список устранения неполадок	146
Факторы, влияющие на производительность устройства	147
Восстановление заводских настроек	148
Сообщения панели управления	149
Типы сообщений панели управления	149
Сообщения панели управления	149

Замятия	169
Общие причины замятий бумаги	169
Места возникновения замятий	170
Устранение замятий	171
Очистка замятий под верхней крышкой и в зоне картриджа	171
Устранение замятий в дополнительном устройстве подачи конвертов	173
Устранение замятий из областей лотков	174
Устранение замятий в лотке 1	174
Очистка замятий бумаги в лотке 2 или в дополнительном лотке на 500 листов	175
Устранение замятий бумаги в дополнительном лотке на 1500 листов	176
Устранение замятий в дополнительном модуле двусторонней печати	177
Устранение замятия в области термоэлемента	179
Устранение замятий в областях вывода бумаги	182
Устранение замятий из заднего выходного отсека	183
Устранение замятий в дополнительном устройстве укладчика или сшивателя/укладчика	184
Устранение замятий в дополнительном приемнике на 5 почтовых ящиков	186
Устранение замятий	188
Устранение неполадок, связанных с качеством печати	189
Неполадки с качеством печати, связанные с бумагой	189
Неполадки с качеством печати, связанные со средой	189
Проблемы качества печати, связанные с замятиями	189
Примеры дефектов изображений	190
Устранение неполадок, связанных с производительностью	196
Решение проблем с подключением	197
Решение проблем с прямым подключением	197
Решение проблем с сетью	197
Устранение распространенных ошибок в среде Windows	199
Устранение общих неполадок при работе на компьютерах Macintosh	200
Устранение неполадок в Linux	203

Приложение А Расходные материалы и дополнительные принадлежности

Заказ частей, дополнительных принадлежностей и расходных материалов	206
Заказ напрямую из HP	206
Заказ через поставщиков услуг или поддержки	206
Заказ напрямую через программное обеспечение HP Easy Printer Care	206
Коды изделий	207
Дополнительные принадлежности для управления бумагой	207
Картриджи	208

Наборы для обслуживания	208
Память	208
Кабели и интерфейсы	209
Бумага	209

Приложение Б Обслуживание и поддержка

Положение ограниченной гарантии Hewlett-Packard	213
Ограниченная гарантия на картридж	215
Гарантийная служба самостоятельного ремонта покупателем	216
Поддержка заказчиков	217
Соглашения на обслуживание HP	218
Соглашения на обслуживание на месте	218
Техническое обслуживание на месте в течение суток	218
Еженедельное (комплексное) техническое обслуживание на месте	218
Переупаковка устройства	218
Расширенная гарантия	219

Приложение В Технические требования

Физические характеристики	222
Требования к электропитанию	223
Акустические характеристики	224
Рабочая среда	225

Приложение Г Регламентирующая информация

Правила FCC	228
Программа поддержки экологически чистых изделий	229
Защита окружающей среды	229
Образование озона	229
Потребление электроэнергии	229
Расход тонера	229
Использование бумаги	229
Пластмассовые материалы	229
Расходные материалы для печати HP LaserJet	229
Инструкции для возврата и переработки	230
США и Пуэрто-Рико	230
Возврат нескольких элементов (нескольких картриджей)	230
Возврат одного картриджа	230
Доставка	230
Возврат картриджей для потребителей за пределами США	230
Бумага	231
Ограничения для материалов	231
Утилизация использованного оборудования частными пользователями в странах Европейского Союза	231

Химические вещества	232
Таблица безопасности материалов (MSDS)	232
Дополнительная информация	232
Заявление о соответствии	233
Заявление о соответствии	233
Положения безопасности	234
Лазерная безопасность	234
Правила DOC для Канады	234
Заявление VCCI (Япония)	234
Правила для шнуров питания (Япония)	234
Заявление EMI (Корея)	234
Заявление о лазерной безопасности (Финляндия)	234
Таблица веществ (Китай)	236
Указатель	237

1 Основная информация об устройстве

- [Сравнение продуктов](#)
- [Сравнение функций](#)
- [Компоненты изделия](#)

Сравнение продуктов

Модели HP LaserJet P4014

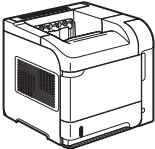
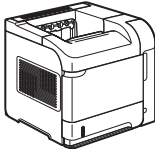
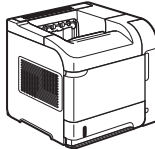
Принтер HP LaserJet P4014 CB506A	Принтер HP LaserJet P4014n CB507A	HP LaserJet P4014dn CB512A
		
<ul style="list-style-type: none">• Печатает до 45 страниц в минуту (стр./мин) на бумаге формата Letter и 43 стр./мин на бумаге формата A4• Содержит 96 мегабайт (Мб) оперативной памяти (ОЗУ). С возможностью расширения до 608 Мб.• Картридж печати HP, ресурс до 10000 страниц• Лоток 1 на 100 листов• Лоток 2 на 500 листов• Выходной приемник лицевой стороной вниз на 500 листов• Выходной приемник лицевой стороной вверх на 100 листов• 4-строчный графический экран панели управления• Высокоскоростной порт USB 2.0• Разъем расширенного ввода/вывода (EIO)• Один разъем для установки модулей памяти с двухрядным расположением выводов (DIMM)	<p>Обладает теми же функциями, что и принтер HP LaserJet P4014, и дополнительно имеет следующее:</p> <ul style="list-style-type: none">• Встроенный сервер печати HP Jetdirect• Имеет 128 Мб ОЗУ. С возможностью расширения до 640 Мб.	<p>Обладает теми же функциями, что и принтер HP LaserJet P4014n, и дополнительно имеет следующее:</p> <ul style="list-style-type: none">• Устройство для автоматической двусторонней печати

Модели HP LaserJet P4015

Принтер HP LaserJet P4015n

CB509A



принтер HP LaserJet P4015dn

CB526A



Принтер HP LaserJet P4015tn

CB510A

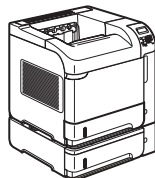

Принтер HP LaserJet P4015x

CB511A

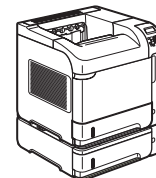

- Печатает до 52 страниц в минуту (стр./мин) на бумаге формата Letter и 50 стр./мин на бумаге формата A4
 - Встроенный сервер печати HP Jetdirect
 - Содержит 128 мегабайт (Мб) оперативной памяти (ОЗУ). С возможностью расширения до 640 Мб.
 - Картридж печати HP, ресурс до 10000 страниц
 - Лоток 1 на 100 листов
 - Лоток 2 на 500 листов
 - Выходной приемник лицевой стороной вниз на 500 листов
 - Выходной приемник лицевой стороной вверх на 100 листов
 - 4-строчный графический экран панели управления
 - Цифровая клавиатура
 - Высокоскоростной порт USB 2.0
 - Разъем расширенного ввода/вывода (EIO)
 - Один разъем для установки модулей памяти с двухрядным расположением выводов (DIMM)
- Обладает теми же функциями, что и принтер HP LaserJet P4015n, и дополнительно имеет следующее:
- Устройство для автоматической двусторонней печати
- Обладает теми же функциями, что и принтер HP LaserJet P4015n, и дополнительно имеет следующее:
- Один дополнительный входной лоток на 500 листов (Лоток 3)
- Обладает теми же функциями, что и принтер HP LaserJet P4015n, и дополнительно имеет следующее:
- Один дополнительный входной лоток на 500 листов (Лоток 3)
 - Устройство для автоматической двусторонней печати

Модели HP LaserJet P4515

Принтер HP LaserJet P4515n

CB514A



Принтер HP LaserJet P4515tn

CB515A



Принтер HP LaserJet P4515x

CB516A

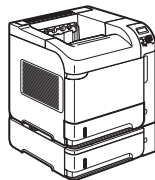

Принтер HP LaserJet P4515xm

CB517A

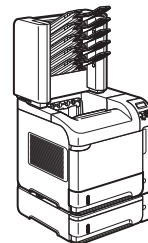

- Печатает до 62 страниц в минуту (стр./мин) на бумаге формата Letter и 60 стр./мин на бумаге формата A4

- Встроенный сервер печати HP Jetdirect

- Содержит 128 мегабайт (Мб) оперативной памяти (ОЗУ). С возможностью расширения до 640 Мб.

- Картридж печати HP, ресурс до 10000 страниц

- Лоток 1 на 100 листов

- Лоток 2 на 500 листов

- Выходной приемник лицевой стороной вниз на 500 листов

- Выходной приемник лицевой стороной вверх на 100 листов

- 4-строчный графический экран панели управления

- Цифровая клавиатура

- Высокоскоростной порт USB 2.0

- Разъем расширенного ввода/вывода (EIO)

- Один разъем для установки модулей памяти с двухрядным

Обладает теми же функциями, что и принтер HP LaserJet P4515n, и дополнительно имеет следующее:

- Один дополнительный входной лоток на 500 листов (Лоток 3)

Обладает теми же функциями, что и принтер HP LaserJet P4515n, и дополнительно имеет следующее:

- Один дополнительный входной лоток на 500 листов (Лоток 3)

- Устройство для автоматической двусторонней печати

Обладает теми же функциями, что и принтер HP LaserJet P4515n, и дополнительно имеет следующее:

- Один дополнительный входной лоток на 500 листов (Лоток 3)

- Устройство для автоматической двусторонней печати

- Один лоток на 500 листов, приемник на 5 почтовых ящиков для сортировки заданий

Принтер HP LaserJet
P4515n

CB514A

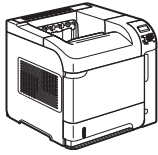

Принтер HP LaserJet
P4515tn

CB515A



Принтер HP LaserJet
P4515x

CB516A



Принтер HP LaserJet
P4515xm

CB517A



расположением
выводов (DIMM)

Сравнение функций

Функция	Описание
Производительность	<ul style="list-style-type: none">• процессор с частотой 540 МГц
Пользовательский интерфейс	<ul style="list-style-type: none">• Справка панели управления• 4-строчный графический экран с цифровой клавиатурой. (Клавиатура не входит в комплект для моделей HP LaserJet P4014.)• Программное обеспечение HP Easy Printer Care (Web-утилита мониторинга состояния и устранения неисправностей)• Драйверы принтера для Windows® и Macintosh• Встроенный Web-сервер для доступа к средствам поддержки и заказа расходных материалов (только в моделях с поддержкой сетевых соединений)
Драйверы принтера	<ul style="list-style-type: none">• Драйвер печати HP PCL 5 Universal Print Driver для Windows (HP UPD PCL 5)• HP PCL 6• Драйвер печати HP postscript emulation Universal Print Driver для эмуляции PostScript (HP UPD PS) для Windows
Разрешение	<ul style="list-style-type: none">• FastRes 1200 обеспечивает разрешение 1200 точек на дюйм (dpi) для ускоренной высококачественной печати делового текста и графики• ProRes 1200 обеспечивает разрешение печати 1200 dpi для наилучшего качества при печати чертежей и графических изображений• 600 т/д — обеспечивает наилучшую скорость печати
Функции хранения	<ul style="list-style-type: none">• Шрифты, формы и макрокоманды• Хранение заданий
Шрифты	<ul style="list-style-type: none">• 103 встроенных масштабируемых шрифта для драйверов PCL и 93 для эмуляции HP postscript UPD• 80 шрифтов в формате TrueType, соответствующих встроенным шрифтам принтера, имеются в программном обеспечении• Дополнительные шрифты можно добавить через USB-порт
Дополнительные принадлежности	<ul style="list-style-type: none">• Входной лоток HP на 500 листов (до четырех дополнительных лотков)• Входной лоток HP повышенной емкости на 1500 листов• Податчик конвертов HP LaserJet на 75 листов• Подставка для принтера HP LaserJet• Устройство автоматической двусторонней печати (дуплекс) для принтера HP LaserJet• Укладчик HP LaserJet на 500 листов• Укладчик/сшиватель HP LaserJet на 500 листов• Приемник HP LaserJet на 500 листов с 5 почтовыми ящиками <p>ПРИМЕЧАНИЕ. На каждую модель можно установить до четырех дополнительных входных лотков на 500 листов или до трех входных лотков на 500 листов и один входной лоток повышенной емкости на 1500 листов. Если установлен входной лоток повышенной емкости на 1500 листов, он должен располагаться под остальными лотками.</p>

Функция	Описание
Соединения	<ul style="list-style-type: none"> ● Высокоскоростное соединение USB 2.0 ● Полнофункциональный встроенный сервер печати HP Jetdirect (дополнительно для принтера HP LaserJet P4014) с поддержкой IPv4, IPv6 и IP Security. ● Программное обеспечение HP Web Jetadmin ● Разъем расширенного ввода/вывода (EIO)
Расходные материалы	<ul style="list-style-type: none"> ● Страница состояния расходных материалов содержит информацию об уровне тонера, количестве страниц и приблизительном количестве оставшихся страниц. ● В процессе установки устройство проверяет подлинность картриджа HP. ● Возможность заказа расходных материалов через Интернет (с помощью HP Easy Printer Care).
Поддерживаемые операционные системы	<ul style="list-style-type: none"> ● Microsoft® Windows® 2000, Windows® XP и Windows Vista™ ● Macintosh OS X, V10.2.8 , V10.3, V10.4, V10.5 или более поздней версии ● Novell NetWare ● Unix® ● Linux
Удобство обслуживания	<ul style="list-style-type: none"> ● Электронное руководство пользователя, совместимое с программами для чтения с экрана. ● Картридж можно установить и извлечь одной рукой. ● Все дверцы и крышки можно открывать одной рукой. ● Бумагу можно загрузить в лоток 1 одной рукой.

Компоненты изделия

Вид спереди

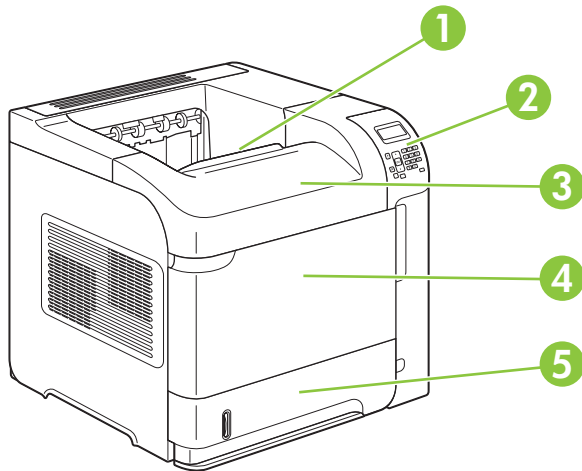

1	Верхний выводной лоток
2	Панель управления
3	Верхняя крышка (обеспечивается доступ к картриджу)
4	Лоток 1 (чтобы открыть, потяните)
5	Лоток 2

Вид сзади

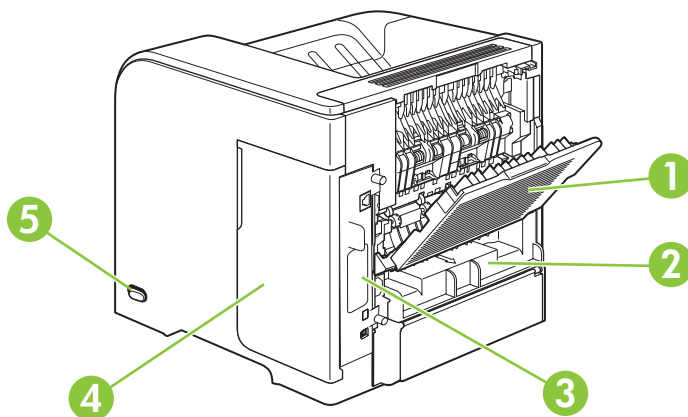

1	Задний выходной отсек (потяните, чтобы открыть)
---	---

2	Крышка модуля двусторонней печати (откройте ее для установки дополнительного модуля двусторонней печати)
3	Порты интерфейса
4.	Правая крышка (для доступа к модулям памяти DIMM)
5.	Переключатель "Вкл/выкл."

Порты интерфейса

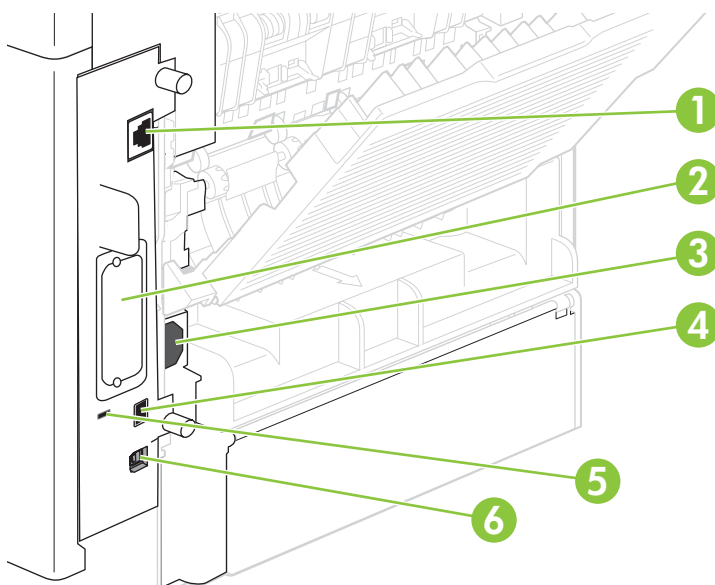

1	Сетевой разъем RJ.45 (отсутствует для принтера HP LaserJet P4014)
2	Разъем EIO
3	Разъем питания
4	Разъем USB-хоста для добавления шрифтов и других решений сторонних производителей (разъем может быть закрыт крышкой)
5.	Разъем для защиты блокировкой кабельного типа
6.	Высокоскоростное соединение USB 2.0 для непосредственного подключения к компьютеру

Расположение наклейки с номером модели и серийным номером

Наклейка, содержащая номер модели и серийный номер, находится на внутренней стороне верхней крышки.

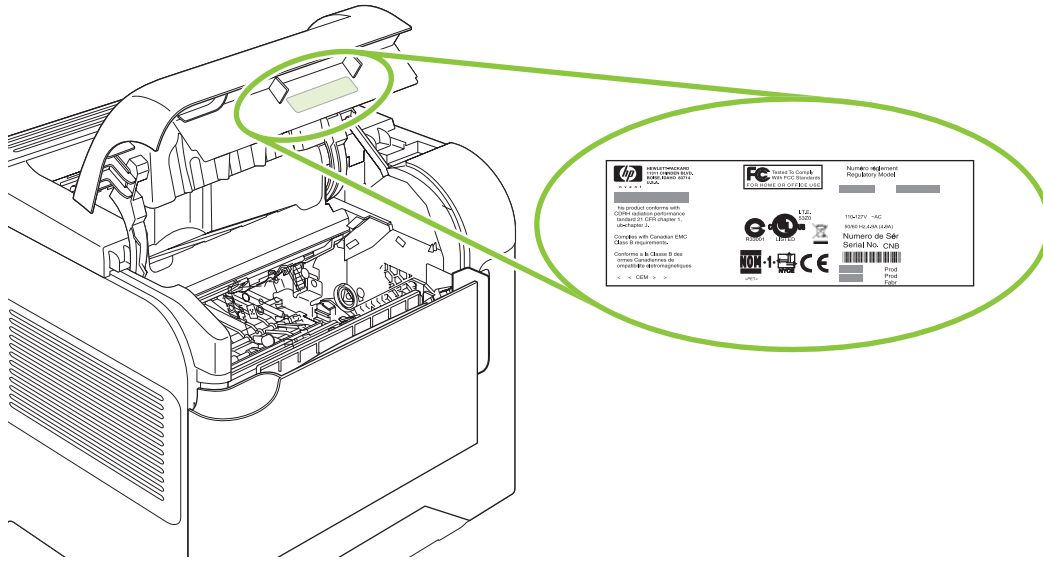

2 Панель управления



- [Элементы панели управления](#)
- [Использование меню панели управления](#)
- [Меню "Демонстрация"](#)
- [Меню "Получить задание"](#)
- [Меню "Информация"](#)
- [Меню "Обработка бумаги"](#)
- [Меню "Настройка устройства"](#)
- [Меню "Диагностика"](#)
- [Меню "Сервис"](#)

Элементы панели управления

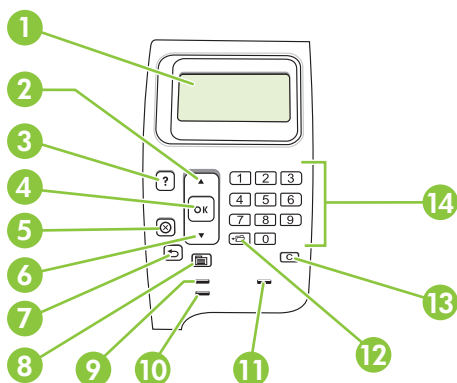
Используйте панель управления для получения информации о состоянии устройства и заданий и настройки устройства.





Номер	Клавиша или индикатор	Функция
1.	Дисплей панели управления	Отображает информацию о состоянии, меню, справочную информацию и сообщения об ошибках
2.	▲ Стрелка вверх	Перемещение к предыдущему пункту списка или увеличение числового значения
3.	? Клавиша "Справка"	Отображение сведений о сообщении на дисплее панели управления
4.	Кнопка OK	<ul style="list-style-type: none"> Сохранение выбранного значения параметра Выполнение действия, заданного параметром, выделенным на дисплее панели управления. Устранение состояния ошибки, если это возможно
5.	⊗ Клавиша "Стоп"	Отмена текущего задания печати с выводом страниц из устройства
6.	▼ Стрелка вниз	Перемещение к следующему пункту списка или уменьшение числового значения
7.	↶ Стрелка назад	Возврат на предыдущий уровень меню или к предыдущему числовому значению
8.	☰ Клавиша Меню	<ul style="list-style-type: none"> Открывает и закрывает меню.
9	Индикатор Готов	<ul style="list-style-type: none"> Вкл: Устройство включено и готово к приему данных для печати. Выкл: Устройство не может принимать данные, так как выключено (приостановлено) или находится в состоянии ошибки. Мигает: Устройство выключается. Устройство прекращает обработку текущего задания и удаляет всю бумагу из тракта прохождения бумаги.
10	Индикатор Данные	<ul style="list-style-type: none"> Вкл: В устройство загружена часть данных для печати, но оно ожидает получения остальных данных. Выкл: В устройстве нет данных для печати. Мигает: Устройство обрабатывает задание или выполняет печать данных.

Номер	Клавиша или индикатор	Функция
11.	Индикатор Внимание	<ul style="list-style-type: none"> ● Вкл: В устройстве возникла неполадка. Посмотрите на дисплей панели управления. ● Выкл: Устройство функционирует без сбоев. ● Мигает: Требуется действие пользователя. Посмотрите на дисплей панели управления.
12.	 Кнопка папки или STAR (Получение доступа к безопасным транзакциям) ПРИМЕЧАНИЕ. Отсутствует в принтерах HP LaserJet P4014.	Быстрый доступ к меню ПОЛУЧИТЬ ЗАДАНИЕ
13	 Кнопка очистки ПРИМЕЧАНИЕ. Отсутствует в принтерах HP LaserJet P4014.	Восстанавливает значения по умолчанию и закрывает экран справки
14	Цифровая клавиатура ПРИМЕЧАНИЕ. Отсутствует в принтерах HP LaserJet P4014.	Ввод цифровых значений

Использование меню панели управления

Для получения доступа к меню панели управления следуйте приведенным ниже инструкциям.

Использование меню

1. Нажмите **Меню** .
2. Нажмите стрелку вниз ▼ или стрелку вверх ▲ для навигации по спискам.
3. Нажмите **ОК** для выбора нужного пункта.
4. Нажмите стрелку назад ↶ для возврата на предыдущий уровень.
5. Нажмите **Меню**  для выхода из меню.
6. Нажмите кнопку справки ? для просмотра дополнительных сведений.

К главным меню относятся следующие:

Главное меню

ДЕМОНСТРАЦИЯ

ПОЛУЧИТЬ ЗАДАНИЕ

ИНФОРМАЦИЯ

ОБРАБОТКА БУМАГИ

КОНФ-ЦИЯ УСТ-ВА

ДИАГНОСТИКА

ОБСЛУЖИВАНИЕ

Меню "Демонстрация"

Выбор любого пункта в меню **ДЕМОНСТРАЦИЯ** приводит к печати страницы, содержащей дополнительные сведения.

Элемент	Описание
УСТРАНЕНИЕ ЗАМЯТИЙ	Печать страницы с инструкциями по устранению замятий бумаги.
ЗАГРУЗКА ЛОТКОВ	Печать страницы с инструкциями по загрузке входных лотков.
ЗАГРУЗКА СПЕЦ. НОСИТЕЛЯ	Печать страницы с инструкциями по загрузке особой бумаги, такой как конверты и фирменные бланки.
ПЕЧАТЬ НА ОБЕИХ СТОРОНАХ	Печать страницы с информацией об использовании функции двусторонней (дуплексной) печати. ПРИМЕЧАНИЕ. Пункт двусторонней печати появляется только при наличии соответствующего модуля в принтере.
ПОДДЕРЖИВАЕМАЯ БУМАГА	Печать страницы с информацией о поддерживаемых устройством типах и форматах бумаги.
ПЕЧАТЬ СПРАВКИ	Печать страницы, содержащей ссылки на дополнительную справочную информацию в Интернете.

Меню "Получить задание"

В этом меню находится список заданий, сохраненных в устройстве. Оно также позволяет получить доступ ко всем функциональным возможностям по хранению заданий. Вы можете напечатать или удалить эти задания с панели управления устройства. Это меню отображается, когда в устройстве имеется не менее 80 МБ базовой памяти. Более подробную информацию об этом меню см. в [Функции хранения заданий на стр. 99](#).

 **ПРИМЕЧАНИЕ.** Если в устройстве не установлен дополнительный жесткий диск, то при выключении устройства все сохраненные задания удаляются.

ПРИМЕЧАНИЕ. Нажмите кнопку папки  для перехода непосредственно в это меню.

Элемент	Подпункт	Значения	Описание
ИМЯ ПОЛЬЗОВАТЕЛЯ	ВСЕ ЗАДАНИЯ (с PIN)	ПЕЧАТЬ УДАЛЕНИЕ	ИМЯ ПОЛЬЗОВАТЕЛЯ: Имя пользователя, отправившего задание. <ul style="list-style-type: none">● ПЕЧАТЬ: Печать выбранного задания после ввода PIN.● КОПИЙ: Выберите количество печатаемых копий (1–32000).● УДАЛЕНИЕ: Удаление выбранного задания из устройства после ввода PIN.
	ВСЕ ЗАДАНИЯ (БЕЗ PIN)	ПЕЧАТЬ УДАЛЕНИЕ ВСЕХ ЗАДАНИЙ	<ul style="list-style-type: none">● ПЕЧАТЬ: Выполняет печать выбранного задания.● УДАЛЕНИЕ: Удаляет все задания из устройства. Перед удалением заданий появляется запрос на подтверждение удаления.

Меню "Информация"

Меню **ИНФОРМАЦИЯ** содержит информационные страницы устройства со сведениями об устройстве и его конфигурации. Перейдите к нужной информационной странице и нажмите **ОК**.

Элемент	Описание
ПЕЧАТЬ КАРТЫ МЕНЮ	Печать карты меню панели управления, на которой показана структура и текущие параметры меню панели управления.
ПЕЧАТЬ КОНФИГУРАЦИИ	Печать страницы с информацией о текущей конфигурации устройства. Если установлен сервер печати HP Jetdirect, будет также распечатана страница конфигурации HP Jetdirect.
СТРАН. СОСТОЯНИЯ ПРИНАДЛ. ДЛЯ ПЕЧ.	Печать страницы состояния расходных материалов, на которой приведены сведения об уровнях расходных материалов в устройстве, приблизительное число страниц, которое можно напечатать, степень использования картриджа, серийный номер, число распечатанных страниц и как заказать расходные материалы. Данная страница доступна только в том случае, если используются расходные материалы производства HP.
ПЕЧ. СТР. РАСХОДА	Печать страницы со статистикой по всем форматам бумаги, напечатанным на устройстве, с указанием типа печати (односторонняя или двусторонняя) и общего количества страниц.
ПЕЧАТЬ КАТАЛОГА ФАЙЛОВ	Печать каталога файлов, в котором содержатся сведения о всех установленных устройствах хранения данных. Этот элемент меню отображается, только если в принтере установлено запоминающее устройство с распознанной файловой системой.
ПЕЧАТЬ СПИСКА ШРИФТОВ PCL	Печать списка шрифтов PCL, который содержит все шрифты PCL, доступные в данный момент для устройства.
ПЕЧАТЬ СПИСКА ШРИФТОВ PS	Печать списка шрифтов PS, который содержит все шрифты PS, доступные в данный момент для устройства.

Меню "Обработка бумаги"

Данное меню используется для настройки формата и типа бумаги для каждого лотка. Устройство использует эту информацию для печати страниц с наивысшим доступным качеством печати. Дополнительные сведения см. в разделе [Настройка лотков на стр. 88](#).

Некоторые пункты данного меню доступны также в программе или драйвере принтера. Параметры прикладной программы и драйвера переопределяют параметры панели управления.

Элемент	Значения	Описание
РАЗМЕР ПОДАТЧИКА КОНВЕРТОВ	Список доступных форматов бумаги для податчика конвертов	Используйте этот элемент меню, чтобы задать значение, соответствующее формату бумаги, загруженной в податчик конвертов.
ТИП ПОДАТЧИКА КОНВЕРТОВ	Список доступных типов бумаги для податчика конвертов	Используйте этот элемент меню, чтобы задать значение, соответствующее типу бумаги, загруженной в податчик конвертов.
ЛОТОК 1 ФОРМАТ	Список доступных форматов бумаги для лотка 1	<p>Используйте этот элемент меню, чтобы задать значение, соответствующее формату бумаги, загруженной в лоток 1. Значение по умолчанию: ЛЮБОЙ ФОРМАТ.</p> <p>ЛЮБОЙ ФОРМАТ: Если для типа и формата носителя в лотке 1 установлено значение ЛЮБОЙ, принтер будет использовать бумагу из лотка 1 до тех пор, пока в нем не закончится бумага.</p> <p>Значение, отличное от ЛЮБОЙ ФОРМАТ: Устройство не будет брать бумагу из данного лотка, если тип или формат бумаги для задания на печать не совпадет с типом и форматом бумаги, загруженной в лоток.</p>
ЛОТОК 1 ТИП	Список доступных типов бумаги для лотка 1	<p>Используйте этот элемент меню, чтобы задать значение, соответствующее типу бумаги, загруженной в лоток 1. Значение по умолчанию: ЛЮБОЙ.</p> <p>ЛЮБОЙ: Если для типа и формата носителя в лотке 1 установлено значение ЛЮБОЙ, принтер будет использовать бумагу из лотка 1 до тех пор, пока в нем не закончится бумага.</p> <p>Значение, отличное от ЛЮБОЙ: Устройство не будет брать бумагу из этого лотка.</p>
ЛОТОК [N] ФОРМАТ	Список доступных форматов бумаги для лотка 2 и дополнительных лотков	Лоток автоматически определяет формат бумаги по положению направляющих в лотке. По умолчанию параметр имеет значение LTR (letter) для 100 В двигателей или A4 для 200 В двигателей.
ЛОТОК [N] ТИП	Список доступных типов бумаги для лотка 2 и дополнительных лотков	С помощью этого элемента меню задается значение, которое соответствует типу бумаги, загруженной в данный момент в лоток 2 или дополнительные лотки. По умолчанию параметр имеет значение ЛЮБОЙ .

Меню "Настройка устройства"

Используйте данное меню для изменения параметров печати по умолчанию, настройки качества печати и изменения конфигурации системы и дополнительных устройств ввода-вывода.

Подменю «Печать»

Некоторые пункты этого меню доступны в программе или драйвере принтера. Параметры прикладной программы и драйвера переопределяют параметры панели управления. В целом, лучше изменять эти параметры в драйвере принтера, если это возможно.

Элемент	Значения	Описание
КОПИЙ	От 1 до 32000	<p>Позволяет задать количество копий по умолчанию путем выбора любого значения от 1 до 32000. Введите количество копий с цифровой клавиатуры. Для устройств без цифровой клавиатуры: нажмите стрелку вверх ▲ или стрелку вниз ▼ для выбора количества копий. Данный параметр применяется только к заданиям на печать, для которых в прикладной программе, например в приложении UNIX или Linux, или в драйвере принтера не указано количество копий.</p> <p>По умолчанию параметр имеет значение 1.</p> <p>ПРИМЕЧАНИЕ. Лучше всего задавать количество копий в прикладной программе или в драйвере принтера. (Параметры прикладной программы и драйвера принтера переопределяют параметры панели управления.)</p>
ФОРМАТ БУМАГИ ПО УМОЛЧАНИЮ	Отображает список доступных форматов бумаги.	<p>Позволяет выбрать формат изображения по умолчанию для бумаги и конвертов. Данный параметр применим к заданиям на печать, для которых в прикладной программе или драйвере принтера не указан формат бумаги. По умолчанию параметр имеет значение LETTER.</p>
ПОЛЬЗОВ. РАЗМЕР БУМ. ПО УМОЛЧ.	ЕДИНИЦА ИЗМЕРЕНИЯ РАЗМЕР X РАЗМЕР Y	<p>Позволяет установить нестандартный формат бумаги по умолчанию для лотка 1 или любого лотка на 500 листов.</p> <p>ЕДИНИЦА ИЗМЕРЕНИЯ: Позволяет выбрать единицы измерения, которые будут использоваться при задании формата бумаги (ДЮЙМЫ или МИЛЛИМЕТРЫ).</p> <p>РАЗМЕР X: Позволяет задать ширину бумаги (размер между боковыми сторонами в лотке). Диапазон значений: от 76 до 216 мм (от 3,0 до 8,50 дюйма).</p> <p>РАЗМЕР Y: Позволяет задать длину бумаги (размер между передней и задней сторонами в лотке). Диапазон значений: от 127 до 356 мм (от 5,0 до 14,0 дюйма).</p>
ПРИЕМНИК БУМАГИ	Отображает список приемников для бумаги.	<p>Позволяет конфигурировать выходной отсек бумаги. Список изменяется в зависимости от подключенных устройств вывода. По умолчанию: СТД. ВЕРХ. ПР-К</p>
ДВУСТОР. ПЕЧАТЬ	ВЫКЛ. ВКЛ.	<p>Этот пункт отображается, только если установлен дополнительный дуплексер. Задает значение ВКЛ. для печати на обеих сторонах (дуплекс) или ВЫКЛ. для печати на одной стороне листа бумаги.</p> <p>По умолчанию параметр имеет значение ВЫКЛ.</p>

Элемент	Значения	Описание
ДУПЛЕКС-ПЕРЕПЛЕТ	ДЛИН. КРАЙ ПО КОР. КРАЮ	Изменение параметров края переплета для двусторонней печати. Этот элемент отображается только в том случае, если установлен дополнительный дуплексер и ДВУСТОП. ПЕЧАТЬ установлено равным ВКЛ. По умолчанию параметр имеет значение ДЛИН. КРАЙ.
ПРИОРИТЕТ A4/LETTER	НЕТ ДА	Выберите ДА для печати задания в формате A-4 на бумаге формата Letter, если бумага формата A-4 не загружена в устройство (и наоборот). По умолчанию параметр имеет значение ДА.
РУЧНАЯ ПОДАЧА	ВЫКЛ. ВКЛ.	Подача бумаги вручную из лотка 1 вместо автоматической подачи из другого лотка. Если установлен параметр РУЧНАЯ ПОДАЧА = ВКЛ. , а лоток 1 пустой, то устройство перейдет в режим ожидания после получения задания на печать. На дисплее панели управления появится сообщение РУЧНАЯ ПОДАЧА [ФОРМАТ БУМАГИ] . По умолчанию параметр имеет значение ВЫКЛ.
ШРИФТ COURIER	ОБЫЧН. ТЕМНЫЙ	Позволяет выбрать используемую версию шрифта Courier. ОБЫЧН.: Внутренний шрифт Courier, доступный в устройствах HP серии LaserJet 4. ТЕМНЫЙ: Внутренний шрифт Courier, доступный в устройствах HP серии LaserJet III. По умолчанию параметр имеет значение ОБЫЧН.
ШИРОКИЙ A4	НЕТ ДА	Позволяет изменить количество символов, которое может быть распечатано в одной строке бумаги формата A4. НЕТ: В одной строке может печататься до 78 символов с кеглем 10. ДА: В одной строке могут печататься до 80 символов с кеглем 10. По умолчанию параметр имеет значение НЕТ.
ПЕЧАТЬ ОШИБ. PS	ВЫКЛ. ВКЛ.	Позволяет определить, распечатывать ли страницу ошибок PS. ВЫКЛ.: Страница ошибок PS никогда не печатается. ВКЛ.: При возникновении ошибок PS распечатывается страница ошибок PS. По умолчанию параметр имеет значение ВЫКЛ.
ПЕЧАТЬ ОШИБКИ PDF	ВЫКЛ. ВКЛ.	Позволяет определить, распечатывать ли страницу ошибок PDF. ВЫКЛ.: Страница ошибок PDF не будет печататься в любом случае. ВКЛ.: Страница ошибок PDF распечатывается в случае возникновения ошибок PDF. Значение по умолчанию: ВЫКЛ.

Элемент	Значения	Описание
ПОДМЕНЮ PCL	ДЛИНА ФОРМЫ	Позволяет установить пробел по вертикали от 5 до 128 строк для бумаги, формат которой задан по умолчанию.
	ОРИЕНТАЦИЯ	Устанавливает ориентацию страницы по умолчанию — КНИЖНАЯ или АЛЬБОМНАЯ . ПРИМЕЧАНИЕ. Ориентацию страницы лучше всего изменять в прикладной программе или в драйвере принтера. (Параметры прикладной программы и драйвера принтера переопределяют параметры панели управления.)
	ИСТОЧНИК ШРИФТОВ	Позволяет выбрать источник шрифтов как ВНУТРЕННИЙ или ДИСК ЕЮ .
	НОМЕР ШРИФТА	Каждому шрифту устройство присваивает номер и заносит его в список шрифтов PCL. Номер шрифта появляется в столбце "Ном.шрифта" в списке. Диапазон значений: от 0 до 102.
	ШАГ ШРИФТА	Позволяет выбрать шаг шрифта. При выборе некоторых шрифтов этот элемент может не появиться. Допустимые значения находятся в диапазоне от 0,44 до 99,99.
	РАЗ.ТОЧКИ ШРИФТА	Позволяет выбрать размер точки шрифта. Диапазон значений: от 4,00 до 999,75. Значение по умолчанию: 12,00.
	НАБОР СИМВОЛОВ	На панели управления устройства выберите любой из нескольких доступных наборов символов. Набор символов – это неповторяющееся сочетание всех знаков данного шрифта. Для графических символов рекомендуется набор символов PC-8 или PC-850.
	ДОБАВЛЯТЬ CR К LF	Выберите ДА , чтобы добавить символ возврата каретки ко всем символам перевода строки, встречающимся в заданиях PCL, совместимых с предыдущими версиями (простой текст, без управления заданиями). В некоторых средах, таких как UNIX, переход к новой строке отмечается только управляющим кодом перевода строки. Данная команда позволяет добавить необходимые символы возврата каретки к символам перевода строки.
	НЕ ПЕЧАТАТЬ ПУСТЫЕ СТРАНИЦЫ	При создании собственных символов PCL добавляются дополнительные прогоны страниц, что приведет к печати пустых страниц. Выберите значение ДА , чтобы пропустить прогон страницы, если она чистая.
НАЗНАЧЕНИЕ ИСТОЧНИКА ПОДАЧИ НОСИТЕЛЯ	Выбор и сохранение номеров лотков, если драйвер принтера не используется или в программном обеспечении отсутствует параметр выбора лотка. КЛАССИЧЕСКОЕ: Нумерация лотков, принятая в HP LaserJet 4 и более старых моделях. СТАНДАРТНОЕ: Нумерация лотков, принятая в более новых моделях HP LaserJet.	

Подменю "Качество печати"

Некоторые пункты этого меню доступны в программе или драйвере принтера. Параметры прикладной программы и драйвера переопределяют параметры панели управления. В целом лучше изменять эти параметры в драйвере принтера, если это возможно.

Элемент	Значения	Описание
ВЫРАВНИВАНИЕ	ПЕЧ. ТЕСТ. СТРАН.	Сдвиг полей к центру изображения на странице сверху вниз и слева направо. Можно также выполнить выравнивание изображения, печатаемого на одной стороне листа, с изображением, печатаемым на обратной стороне листа. Позволяет выбирать одностороннее и двустороннее выравнивание печати. ПЕЧ. ТЕСТ. СТРАН.: Позволяет распечатать тестовую страницу для отображения текущих параметров выравнивания. ИСТОЧНИК: Позволяет выбрать лоток, для которого требуется распечатать тестовую страницу. НАСТРОЙКА ЛОТКА [N]: Позволяет задать выравнивание для указанного лотка, где [N] – это номер лотка. Номер лотка появляется для каждого установленного в принтере лотка, и выравнивание должно быть установлено для каждого лотка.
	ИСТОЧНИК	
	НАСТРОЙКА ЛОТКА [N]	<ul style="list-style-type: none"> ● СМЕЩЕНИЕ ПО X1. Выравнивание изображения на бумаге относительно сторон листа в соответствии с положением бумаги в лотке. При выполнении двусторонней печати данной стороной является вторая (задняя) сторона бумаги. ● СМЕЩЕНИЕ ПО X2: Выравнивание изображения на бумаге относительно сторон листа в соответствии с положением бумаги в лотке для первой (лицевой) стороны листа, для которой выполняется двусторонняя печать. Этот элемент меню отображается только в том случае, если в принтере имеется встроенный дуплексер и задан параметр ДВУСТОР. ПЕЧАТЬ=ВКЛ. Сначала задайте значение для параметра СМЕЩЕНИЕ ПО X1. ● СМЕЩЕНИЕ ПО Y. Выравнивание изображения на бумаге относительно верхней и нижней границ листа в соответствии с положением бумаги в лотке. <p>Настройка по умолчанию для ИСТОЧНИК: ЛОТОК 2. Настройка по умолчанию для НАСТРОЙКА ЛОТКА 1 и НАСТРОЙКА ЛОТКА 2: 0.</p>
РЕЖИМЫ ТЕРМОЭЛ-ТА	Список доступных типов бумаги	<p>Позволяет настроить режим термоэлемента для различных типов бумаги.</p> <p>Измените режим термоэлемента только в том случае, если возникают неполадки при печати на бумаге определенного типа. После выбора типа бумаги можно выбрать режим термоэлемента, допустимый для данного типа бумаги. Устройство поддерживает следующие режимы:</p> <p>ОБЫЧНЫЙ: Используется для большинства типов бумаги.</p> <p>СВЕТЛ.1: Используется для большинства типов бумаги.</p> <p>СВЕТЛ.2: Используйте данный режим, если носитель имеет складки.</p> <p>ПЛОТН: Используется для грубой бумаги.</p>

Элемент	Значения	Описание
		<p>Режим термоэлемента по умолчанию: СВЕТЛ.1 для всех типов носителей, кроме прозрачных пленок (СВЕТЛ.2) и грубой бумаги (ПЛОТН).</p> <p>ПРЕДУПРЕЖДЕНИЕ. Не изменяйте режим термоэлемента для прозрачных пленок. Если при печати на прозрачных пленках будет использоваться режим, отличный от режима СВЕТЛ.2, это может привести к неустранимым повреждениям устройства и термоэлемента. Для параметра "Тип" в драйвере принтера всегда выбирайте значение Прозрачная пленка, а для параметра типа лотка на панели управления устройства устанавливайте значение ПРОЗРАЧ. ПЛЕНКА.</p> <p>При выборе элемента меню РЕЖИМЫ ВОССТАНОВЛЕНИЯ выполняется сброс режима термоэлемента для типа бумаги и восстанавливается значение по умолчанию.</p>
ОПТИМИЗАЦИЯ	ИНФ. СТРОКИ	Включите данный параметр, если возникает размытая печать или разрозненные линии.
Оптимизация выполняется для всех заданий по определенным параметрам, а не (или в добавление к) по типу бумаги.	ВОССТАНОВИТЬ ОПТИМИЗАЦИЮ	Используйте данный пункт для возврата всех параметров ОПТИМИЗАЦИЯ к ВЫКЛ.
РАЗРЕШЕНИЕ	300 600 FASTRES 1200 PRORES 1200	<p>Выберите разрешение. Печать выполняется с одинаковой скоростью при любом значении параметра.</p> <p>300: Печать выполняется с черновым качеством и может использоваться для совместимости с устройствами серии HP LaserJet III.</p> <p>600: Печать выполняется с высоким качеством текста и может использоваться для совместимости с устройствами серии HP LaserJet 4.</p> <p>FASTRES 1200: Выполняется быстрая печать деловых документов с высоким качеством текста и графики и разрешением 1200 т/д.</p> <p>PRORES 1200: Выполняется печать штриховых рисунков и графических изображений с наивысшим качеством и разрешением 1200 т/д.</p> <p>ПРИМЕЧАНИЕ. Разрешение лучше всего изменять в прикладной программе или в драйвере принтера. (Параметры прикладной программы и драйвера принтера переопределяют параметры панели управления.)</p> <p>По умолчанию параметр имеет значение FASTRES 1200.</p>
RET	ВЫКЛ. СВЕТЛ. СРЕДНИЙ ТЕМНЫЙ	<p>Используйте параметры технологии Resolution Enhancement technology (REt) для получения отпечатков со сглаженными углами, кривыми и контурами.</p> <p>Технология REt не влияет на качество печати, если для параметра разрешения печати установлено значение FastRes 1200 или ProRes 1200. Технология REt улучшает качество печати при использовании всех остальных разрешений.</p>

Элемент	Значения	Описание
		<p>ПРИМЕЧАНИЕ. Настройки режима REt лучше всего изменять в прикладной программе или драйвере принтера. (Параметры прикладной программы и драйвера принтера переопределяют параметры панели управления.)</p> <p>По умолчанию параметр имеет значение СРЕДНИЙ.</p>
ECONOMODE	ВКЛ. ВЫКЛ.	<p>EconoMode — это функция, позволяющая устройству расходовать на печать каждой страницы меньше тонера. Использование данной опции позволяет увеличить срок службы источника тонера и снизить себестоимость каждой страницы. Однако при этом происходит понижение качества печати. Печать становится более светлой, но вполне пригодна для печати черновиков или корректур.</p> <p>Компания HP не рекомендует постоянно использовать режим EconoMode. Если режим EconoMode используется все время, износ механических деталей печатающего картриджа может произойти до того, как будет израсходован порошок тонера. Если при таком режиме работы начинает падать качество печати, то картридж необходимо заменить на новый, даже если в старом картридже еще осталось некоторое количество тонера.</p> <p>ПРИМЕЧАНИЕ. Лучше всего включать и выключать режим EconoMode в прикладной программе или в драйвере принтера. (Параметры прикладной программы и драйвера принтера переопределяют параметры панели управления.)</p> <p>По умолчанию параметр имеет значение ВЫКЛ.</p>
ПЛОТНОСТЬ ТОНЕРА	от 1 до 5	<p>Сделайте отпечаток светлее или темнее путем изменения параметра плотности тонера. Значение параметра можно изменять от 1 (светлый) до 5 (темный). При использовании значения по умолчанию 3 обычно достигаются наилучшие результаты печати.</p>
АВТОЧИСТКА	ВЫКЛ. ВКЛ.	<p>Используйте данную функцию для автоматической очистки тракта прохождения бумаги после того, как устройство напечатало определенное количество страниц. Используйте пункт ИНТЕРВАЛ ОЧИСТКИ для установки количества страниц.</p> <p>Значение по умолчанию: ВЫКЛ.</p>
ИНТЕРВАЛ ОЧИСТКИ	1000 2000 5000 10000 20000	<p>Этот пункт меню доступен, только если АВТОЧИСТКА включена.</p> <p>Выберите количество страниц, после которого устройство должно выполнить очистку.</p>
АВТОЧИСТКА ФОРМАТ	LETTER A4	<p>Этот пункт меню доступен, только если АВТОЧИСТКА включена.</p> <p>Используйте для настройки формата автоматически создаваемого листа очистки.</p>

Элемент	Значения	Описание
СОЗДАТЬ ЛИСТ ОЧИСТКИ	Нельзя выбрать значение.	Нажмите кнопку ОК , чтобы напечатать лист очистки (для удаления избыточного тонера с термоэлемента). Следуйте инструкциям на листе очистки. Дополнительные сведения см. в разделе Очистка пути прохождения бумаги на стр. 138 .
С ЛИСТОМ ОЧИСТКИ	Нельзя выбрать значение.	Этот элемент меню появляется только после того, как был распечатан лист очистки. Следуйте инструкциям, напечатанным на листе очистки. Процедура очистки может занять до 2,5 минут.

Подменю "Системные установки"

Пункты данного меню влияют на характеристики устройства. Сконфигурируйте устройство в соответствии с Вашими потребностями в печати.

Элемент	Значения	Описание
ДАТА/ВРЕМЯ	ДАТА ФОРМАТ ДАТЫ ВРЕМЯ ФОРМАТ ВРЕМЕНИ	Позволяет настроить дату и время.
МАКС. ЧИСЛО ЗАД.	от 1 до 100	Позволяет указать число заданий быстрого копирования, которые могут храниться в устройстве. По умолчанию параметр имеет значение 32 .
ПЕРИОД ХРАН. ЗАД.	ВЫКЛ. 1 ЧАС 4 ЧАСА 1 ДЕНЬ 1 НЕДЕЛЯ	Задаёт время, после которого хранимые задания будут автоматически удалены из очереди. По умолчанию параметр имеет значение ВЫКЛ.
ПОКАЗАТЬ АДРЕС	АВТО ВЫКЛ.	Определяет, будет ли отображаться на дисплее IP-адрес, если устройство подключено к сети. При выборе АВТО вместе с сообщением Готов выводится IP-адрес устройства. По умолчанию параметр имеет значение ВЫКЛ.

Элемент	Значения	Описание
РЕЖИМ РАБОТЫ ЛОТКА	ЗАПРОШЕН. ЛОТОК	<p>Позволяет определить, будет ли устройство пытаться забрать бумагу из лотка, отличного от того, который задан в драйвере принтера.</p> <ul style="list-style-type: none"> ● ИСКЛЮЧИТЕЛЬНО: Задаёт режим, при котором устройство забирает бумагу только из выбранного лотка и не использует никакой другой лоток, даже если выбранный лоток пуст. ● ПЕРВЫЙ: Задаёт режим, при котором устройство забирает бумагу сначала из выбранного лотка и не использует никакой другой лоток в автоматическом режиме, даже если выбранный лоток пуст.
	ЗАПРОС РУЧНОЙ ПОДАЧИ	<p>Позволяет определить, когда устройство отображает запрос на подачу бумаги из лотка 1, если тип и формат бумаги задания на печать не соответствует типу и формату бумаги, загруженной в любой другой лоток.</p> <ul style="list-style-type: none"> ● ВСЕГДА: Выбирайте эту опцию всегда, когда хотите выполнить запрос перед подачей бумаги из лотка 1. ● ЗАГРУЗКА НЕ ВЫПОЛ. Запрос выполняется только в том случае, если лоток 1 пуст.
	ДРУГОЙ НОСИТЕЛЬ PS	<p>Управляет тем, какая модель обработки бумаги (PostScript (PS) или HP) будет использоваться при печати заданий. При выборе варианта ВКЛЮЧ. вместо модели PS используется модель обработки бумаги HP. При выборе варианта ОТКЛЮЧ. используется модель обработки бумаги PS.</p>
	ЗАПРОС ФОРМАТА/ТИПА	<p>Управляет отображением сообщения о конфигурации лотков и соответствующих запросов при открытии и закрытии лотка. Эти запросы содержат инструкции по заданию типа или размера лотка, если он настроен на другой тип или формат носителя, загруженного в лоток.</p>
	ИСПОЛЬЗОВАТЬ ДРУГОЙ ЛОТОК	<p>Включение или отключение запроса на выбор другого лотка.</p>
	ЧИСТАЯ СТРАНИЦА ДУПЛЕКСЕРА	<p>Настройте способ обработки устройством пустых страниц при использовании дополнительного дуплексера. Выберите АВТО для максимальной скорости. Выберите ДА, чтобы всегда пропускать лист через дуплексер, даже если печать будет выполняться только с одной стороны.</p>
	ЛОТОК 2 МОДЕЛЬ	<p>Укажите, параметр для лотка 2: ОБЫЧНЫЙ ЛОТОК или ПОЛЬЗ. ЛОТОК.</p>
	ПОВОРОТ ИЗОБРАЖЕНИЯ	<p>Определяет, как устройство организует изображения на странице, когда установлено дополнительное выходное устройство.</p> <ul style="list-style-type: none"> ● СТАНДАРТНЫЙ: Устройство автоматически поворачивает изображение так, чтобы можно было загружать бумагу одинаково, даже если подключено выходное устройство. ● АЛЬТЕРНАТИВНЫЙ: Устройство не поворачивает изображения автоматически, поэтому может загружать бумагу по-разному для определенных типов выходных устройств.

Элемент	Значения	Описание
ЗАДЕРЖКА РЕЖИМА ОЖИДАНИЯ	1 МИНУТА	<p>Определяет время простоя до перехода в режим ожидания.</p> <p>Режим ожидания обеспечивает следующие преимущества:</p> <ul style="list-style-type: none"> Минимизируется потребление энергии устройством, когда оно находится в неактивном состоянии. Уменьшается износ электронных компонентов устройства (отключается подсветка дисплея, при этом сообщения на нем будут оставаться четкими). <p>Устройство автоматически выходит из режима ожидания при отправке задания на печать, нажатии клавиш панели управления, открытии лотка для бумаги или верхней крышки.</p> <p>По умолчанию параметр имеет значение 30 МИНУТ.</p>
	15 МИНУТ	
	30 МИНУТ	
	45 МИНУТ	
	60 МИНУТ	
	90 МИНУТ	
	2 ЧАСА	
	4 ЧАСА	
ВРЕМЯ АКТИВАЦИИ	ПОНЕДЕЛЬНИК	<p>Устанавливает ежедневное время включения устройства для прогрева. По умолчанию ежедневное включение установлено на значение ВЫКЛ.. Если установлено время включения устройства, то желательно установить длительное время задержки для перехода в режим ожидания с тем, чтобы устройство не переходило в этот режим вскоре после включения.</p>
	ВТОРНИК	
	СРЕДА	
	ЧЕТВЕРГ	
	ПЯТНИЦА	
	СУББОТА	
	ВОСКРЕСЕНЬЕ	
ЯРКОСТЬ ДИСПЛЕЯ	Допустимое значение: от 1 до 10	Управляет яркостью дисплея панели управления. Значение по умолчанию: 5 .
ЯЗЫК ПРИНТЕРА	АВТО	<p>Позволяет выбрать язык устройства по умолчанию (язык принтера). Возможные значения определяются языками, установленными в устройстве.</p> <p>Обычно изменять язык устройства не требуется. При изменении языка автоматическое переключение с одного языка на другой не произойдет до тех пор, пока программное обеспечение не отправит устройству специальные команды.</p> <p>По умолчанию параметр имеет значение АВТО.</p>
	PS	
	PDF	
	ПОДМЕНЮ PCL	
УДАЛЯЕМЫЕ ПРЕДУПРЕЖДЕНИЯ	ЗАДАНИЕ	<p>Задаёт время, в течение которого удаляемое сообщение отображается на дисплее панели управления устройства.</p> <p>ЗАДАНИЕ: Удаляемое сообщение остается на экране до момента завершения задания, при выполнении которого оно появилось.</p> <p>ВКЛ.: Удаляемое сообщение остается на экране до тех пор, пока Вы не нажмете кнопку OK.</p> <p>По умолчанию параметр имеет значение ЗАДАНИЕ.</p>
	ВКЛ.	
АВТОПРОДОЛЖЕНИЕ	ВЫКЛ. ВКЛ.	Позволяет определить, каким образом устройство реагирует на ошибки. Если устройство находится в сети,

Элемент	Значения	Описание
		<p>возможно, потребуется установить для параметра АВТОПРОДОЛЖЕНИЕ значение ВКЛ.</p> <p>ВКЛ.: В случае возникновения ошибки, при которой печать невозможна, на дисплее панели управления появится сообщение и устройство на 10 секунд выключится, а затем снова включится.</p> <p>ВЫКЛ.: В случае возникновения ошибки, при которой печать невозможна, сообщение останется на дисплее панели управления, а устройство будет выключено до тех пор, пока не будет нажата клавиша ОК.</p> <p>По умолчанию параметр имеет значение ВКЛ.</p>
ЗАМЕНИТЕ ЧЕРНЫЙ КАРТРИДЖ	<p>СТОП — НИЗК.</p> <p>СТОП ЕСЛ ЗАКНЧ</p> <p>ПРОДОЛЖИТЬ</p>	<p>Позволяет определить, как изменится работа устройства при низком уровне тонера или израсходовании тонера.</p> <p>СТОП — НИЗК.: Устройство приостанавливает печать, когда уровень тонера в печатающем картридже достигает нижнего порогового значения. Нажмите ОК, чтобы продолжить печать.</p> <p>СТОП ЕСЛ ЗАКНЧ: Устройство приостанавливает печать, когда печатающий картридж заканчивается. Необходимо срочно заменить картридж, чтобы продолжить печать.</p> <p>ПРОДОЛЖИТЬ: Выберите параметр для игнорирования сообщения и продолжения печати, когда тонер в картридже полностью израсходован. HP не гарантирует качество печати после выбора данного параметра.</p> <p>Значение по умолчанию: ПРОДОЛЖИТЬ.</p>
ЗАКАЗАТЬ В	ОТ 1 ДО 100	<p>Установите пороговое значение, при котором появляется сообщение ЗАКАЖИТЕ ЧЕРНЫЙ КАРТРИДЖ. Это значение соответствует проценту оставшегося ресурса от общего ресурса картриджа. Значение по умолчанию: 23%.</p>
УСТРАН. ЗАЕДАНИЕ	<p>АВТО</p> <p>ВЫКЛ.</p> <p>ВКЛ.</p>	<p>Позволяет определить, как изменится работа устройства при замятии бумаги.</p> <p>АВТО: Устройство автоматически выбирает наилучший режим устранения замятия бумаги. Это значение по умолчанию.</p> <p>ВЫКЛ.: Устройство не повторяет печать страниц после замятия. С помощью этого параметра можно увеличить скорость печати.</p> <p>ВКЛ.: Устройство автоматически повторяет печать страниц после устранения замятия бумаги.</p>
ВИРТ. ПАМЯТЬ	<p>АВТО</p> <p>ВЫКЛ.</p>	<p>Позволяет определить конфигурацию виртуальной памяти.</p> <p>АВТО: Позволяет устройству определить оптимальный размер виртуальной памяти в соответствии с объемом доступной памяти.</p> <p>ВЫКЛ.: ОЗУ отключено.</p>

Элемент	Значения	Описание
		<p>ПРИМЕЧАНИЕ. При изменении значения этого параметра с ВЫКЛ. на АВТО устройство будет автоматически выполнять повторную инициализацию при входе в неактивный режим.</p> <p>По умолчанию параметр имеет значение АВТО.</p>
ЯЗЫК	<p>(ПО УМОЛЧАНИЮ)</p> <p>Несколько</p>	<p>Выбор языка для сообщений, отображаемых на дисплее панели управления устройства.</p> <p>Настройка по умолчанию зависит от страны/региона поставки устройства.</p>

Подменю "Сшиватель/укладчик"

Данное меню появляется, только когда подключен дополнительный сшиватель/укладчик.

Позиция	Значения	Описание
СКРЕПКИ	<p>НЕТ</p> <p>ОДНА ПО ЛЕВОМУ КРАЮ</p>	<p>Укажите, все ли задания должны сшиваться. Если выбрать ОДНА ПО ЛЕВОМУ КРАЮ, все задания будут сшиваться. Значением по умолчанию является НЕТ.</p>
НЕТ СКРЕПОК	<p>ОСТАНОВ</p> <p>ПРОДОЛЖ.</p>	<p>Выберите данный параметр, чтобы остановить или продолжить печать, когда в сшивателе закончились скрепки. Значением по умолчанию является ОСТАНОВ.</p>

Подменю "МВМ-5" (почтовый ящик с несколькими приемниками)

Данное меню появляется, только когда подключен дополнительный приемник на 5 почтовых ящиков.

Позиция	Значения	Описание
РЕЖИМ РАБОТЫ	<p>ПОЧТОВЫЙ ЯЩИК</p> <p>УКЛАДЧИК</p> <p>РАЗДЕЛИТЕЛЬ ЗАДАНИЙ</p> <p>СОРТИРОВЩИК</p>	<p>Выберите способ сортировки заданий в приемнике на 5 почтовых ящиков.</p> <p>ПОЧТОВЫЙ ЯЩИК: Каждый отсек назначается пользователю или группе пользователей. Это значение по умолчанию.</p> <p>УКЛАДЧИК: Устройство использует все отсеки для сортировки копий заданий. Задания отправляются сначала в нижний отсек, затем в следующий отсек сверху и так далее. Когда все отсеки заполнены, устройство останавливается.</p> <p>РАЗДЕЛИТЕЛЬ ЗАДАНИЙ: Каждое задание помещается в отдельный отсек. Задания помещаются в пустой лоток, начиная с верхнего лотка.</p> <p>СОРТИРОВЩИК: Устройство сортирует копии задания в отдельные отсеки.</p>

Подменю "Ввод/вывод"

Элементы, заданные в меню ввода-вывода, влияют на связь между устройством и компьютером. Если в устройстве установлен сервер печати HP Jetdirect, с помощью этого подменю можно настроить основные сетевые параметры. Эти и другие параметры можно настроить также при помощи HP Web Jetadmin или встроенного Web-сервера.

Элемент	Значения	Описание
ПЕРИОД ОЖИД. В/В	От 5 до 300	<p>Задайте интервал периода ожидания ввода-вывода в секундах.</p> <p>Этот параметр позволяет настроить период ожидания для повышения производительности. Если данные из других портов поступают во время выполнения задания на печать, увеличьте значение периода ожидания.</p> <p>По умолчанию параметр имеет значение 15.</p>
МЕНЮ ВСТРОЕННЫЙ JETDIRECT	Список параметров см. в следующей таблице.	
МЕНЮ EIO <X> JETDIRECT		

 **ПРИМЕЧАНИЕ.** В следующей таблице звездочкой (*) отмечены значения по умолчанию.

Таблица 2-1 Меню Встроенный Jetdirect и EIO <X>

Пункт меню	Пункт подменю	Пункт подменю	Значения и описание
TCP/IP	ВКЛ.		<p>ВЫКЛ.: Выключает протокол TCP/IP.</p> <p>ВКЛ.*: Включает протокол TCP/IP.</p>
	ИМЯ ХОСТА		Буквенно-цифровая строка длиной до 32 символов, предназначенная для идентификации устройства. Это имя можно найти на странице конфигурации HP Jetdirect. Значение этого параметра по умолчанию: NPIxxxxxx, где xxxxxx — последние шесть цифр MAC-адреса оборудования локальной сети.
	ПАРАМЕТРЫ IPV4	МЕТОД КОНФИГУРАЦИИ	<p>Задаёт метод настройки параметров TCP/IPv4 на сервере печати HP Jetdirect.</p> <p>BOOTP: Значение BootP (протокол Bootstrap) используется для автоматической настройки параметров TCP/IPv4 с сервера BootP.</p> <p>DHCP*: Значение DHCP (Dynamic Host Configuration Protocol – протокол динамического конфигурирования узлов) используется для автоматической настройки параметров TCP/IPv4 с сервера DHCPv4.</p> <p>АВТОАДРЕСАЦИЯ IP: Задаёт автоматическую IP-адресацию по линии внутренней связи. При этом автоматически назначается IP-адрес в виде 169.254.x.x.</p> <p>ВРУЧНУЮ: Позволяет конфигурировать параметры TCP/IPv4 при помощи меню ПАРАМЕТРЫ ВРУЧНУЮ.</p>

Таблица 2-1 Меню Встроенный Jetdirect и EIO <X> (продолжение)

Пункт меню	Пункт подменю	Пункт подменю	Значения и описание
		ПАРАМЕТРЫ ВРУЧНУЮ	<p>(Доступно, только если параметр МЕТОД КОНФИГУРАЦИИ имеет значение ВРУЧНУЮ) Настройка параметров непосредственно с панели управления принтера:</p> <p>IP-АДРЕС: Уникальный IP-адрес принтера, где n может принимать значение в диапазоне от 0 до 255.</p> <p>МАСКА ПОДСЕТИ: Маска подсети принтера, где m может принимать значение в диапазоне от 0 до 255.</p> <p>ОСНОВНОЙ ШЛЮЗ: IP адрес шлюза или маршрутизатора, применяемый для связи с другими сетями.</p>
		IP ПО УМОЛЧАНИЮ	<p>IP-адрес по умолчанию для тех случаев, когда сервер печати не может получить IP-адрес из сети во время повторной настройки TCP/IP (например, при ручной настройке TCP/IP для работы с сервером BootP или DHCP).</p> <p>АВТОАДРЕСАЦИЯ IP: Устанавливает IP-адрес 169.254.x.x по внутренней линии связи.</p> <p>УСТАР.: Устанавливает адрес 192.0.0.192, совместимый с другими устройствами Jetdirect предыдущих моделей.</p>
		ОСНОВНОЙ СЕРВЕР DNS	<p>Укажите IP-адрес (n.n.n.n) первичного сервера DNS (Domain Name System).</p>
		ВТОРИЧНЫЙ СЕРВЕР DNS	<p>Укажите адрес IP (n.n.n.n) вторичного сервера DNS.</p>
	ПАРАМЕТРЫ IPV6	ВКЛ.	<p>Этот пункт меню позволяет включать или отключать протокол IPv6 на сервере печати.</p> <p>ВЫКЛ.*: Протокол IPv6 отключен.</p> <p>ВКЛ.: Протокол IPv6 включен.</p>
		АДРЕС	<p>Этот пункт позволяет вручную задавать адрес IPv6.</p> <p>ПАРАМЕТРЫ ВРУЧНУЮ: Это меню ПАРАМЕТРЫ ВРУЧНУЮ позволяет включать и вручную настраивать адрес TCP/ IPv6.</p> <p>ВКЛ.: При выборе этого пункта укажите ВКЛ., чтобы включить ручную настройку, или ВЫКЛ., чтобы ее отключить.</p> <p>АДРЕС: Выберите этот пункт, чтобы ввести адрес узла IPv6, состоящий из 16-ти 2-разрядных шестнадцатеричных цифр, разделенных двоеточием.</p>
		ПОЛИТИКА DHCPV6	<p>УКАЗАННЫЙ МАРШРУТ: Метод автонастройки с сохранением контекста подключений, который должен использоваться сервером печати, определяется маршрутизатором. Маршрутизатор указывает, будет ли сервер печати получать от сервера DHCPv6 свой адрес, свою конфигурационную информацию или то и другое вместе.</p>

Таблица 2-1 Меню Встроенный Jetdirect и EIO <X> (продолжение)

Пункт меню	Пункт подменю	Пункт подменю	Значения и описание
			<p>МАРШРУТИЗАТОР НЕДОСТУПЕН: Если маршрутизатор недоступен, сервер печати запрашивает у сервера DHCPv6 свою конфигурационную информацию с сохранением контекста подключений.</p> <p>ВСЕГДА: Независимо от того, доступен маршрутизатор или нет, сервер печати всегда запрашивает у сервера DHCPv6 свою конфигурационную информацию с сохранением контекста подключений.</p>
		ОСНОВНОЙ СЕРВЕР DNS	Этот пункт позволяет указать адрес IPv6 первичного сервера DNS, с которым должен взаимодействовать сервер печати.
		ВТОРИЧНЫЙ СЕРВЕР DNS	Этот пункт позволяет указать адрес IPv6 вторичного сервера DNS, с которым должен взаимодействовать сервер печати.
	ПРОКСИ-СЕРВЕР		<p>Указывает прокси-сервер, к которому должны обращаться встроенные приложения устройства. Сетевые клиенты обычно используют прокси-сервер для доступа в сеть Интернет. Прокси-сервер кеширует Web-страницы и повышает безопасность работы клиентов в сети Интернет.</p> <p>Чтобы определить прокси-сервер, введите его адрес IPv4 или полное доменное имя. Имя состоит из октетов числом до 255.</p> <p>В некоторых сетях для получения адреса прокси-сервера нужно обратиться к поставщику услуг Интернета (ISP).</p>
	ПОРТ ПРОКСИ-СЕРВЕРА		Введите номер порта, используемого прокси-сервером для поддержки клиентов. Этот номер, значение которого может находиться в диапазоне от 0 до 65535, указывает на порт, зарезервированный для прокси-сервера данной сети.
	ТАЙМ-АУТ ПРОСТОЯ		ТАЙМ-АУТ ПРОСТОЯ: Период времени (в секундах), по окончании которого неактивное соединение TCP, используемое для передачи данных печати, автоматически прерывается (по умолчанию 270 секунд, 0 выключает эту функцию).
IPX/SPX	ВКЛ.		<p>ВЫКЛ.: Выключает протокол IPX/SPX.</p> <p>ВКЛ.*: Включает протокол IPX/SPX.</p>
	ТИП РАМКИ		<p>Выберите тип кадра для своей сети.</p> <p>АВТО: Автоматически задает тип кадра, ограничивая его типом первого обнаруженного кадра.</p> <p>EN_8023, EN_II, EN_8022 и EN_SNAP: Типы кадров для сетей Ethernet.</p>
APPLETALK	ВКЛ.		<p>ВЫКЛ.: Выключает протокол AppleTalk.</p> <p>ВКЛ.*: Включает протокол AppleTalk.</p>

Таблица 2-1 Меню Встроенный Jetdirect и EIO <X> (продолжение)

Пункт меню	Пункт подменю	Пункт подменю	Значения и описание
DLC/LLC	Вкл.		<p>ВЫКЛ.: Выключает протокол DLC/LLC.</p> <p>ВКЛ.*: Включает протокол DLC/LLC.</p>
ЗАЩИТА	ПЕЧАТЬ СТР. ЗАЩ.		<p>ДА: Печатает страницу с текущими параметрами безопасности сервера печати HP Jetdirect.</p> <p>НЕТ*: Страница с параметрами безопасности не печатается.</p>
	БЕЗОПАСНЫЙ WEB		<p>Для решения задач управления конфигурацией укажите, будет ли встроенный Web-сервер поддерживать соединения с помощью одного протокола HTTPS (Secure HTTP) или двух протоколов HTTP и HTTPS.</p> <p>HTTPS. В целях обеспечения безопасности используются шифрованные каналы связи и доступ предоставляется только по протоколу HTTPS. Сервер печати будет работать как защищенный узел.</p> <p>HTTP/HTTPS дополнительно. Разрешен доступ по протоколу HTTP или HTTPS.</p>
	IPSEC		<p>Укажите, в каком состоянии (IPsec или Брандмауэр) будет работать сервер печати.</p> <p>СОХРАНИТЬ ТЕКУЩЕЕ: Сохраняет текущую настройку состояния IPsec/Брандмауэр.</p> <p>ВЫКЛЮЧИТЬ: Выключает функцию брандмауэра/IPsec.</p>
	СБРОС ЗАЩИТЫ		<p>Этот пункт меню позволяет сохранить или сбросить текущие настройки безопасности на сервере печати, установив вместо них заводские значения по умолчанию.</p> <p>НЕТ*: Сохраняет текущие настройки безопасности.</p> <p>ДА: Сбрасывает текущие настройки безопасности и устанавливает заводские значения по умолчанию.</p>
ДИАГНОСТИКА	ВСТРОЕННЫЕ ТЕСТЫ		<p>Это меню позволяет выбирать диагностические тесты, помогающие выявлять проблемы сетевого оборудования или сетевых соединений TCP/IP.</p> <p>Встроенные тесты помогают определить, является ли сетевая неисправность внешней или внутренней по отношению к устройству. Используйте встроенные тесты для проверки оборудования и каналов связи сервера печати. После выбора и активизации теста задайте время его выполнения и выберите ВЫПОЛНИТЬ, чтобы запустить этот тест.</p> <p>В зависимости от заданного времени выполнения тест продолжается безостановочно до выключения устройства или появления ошибки с последующей распечаткой страницы диагностики.</p>

Таблица 2-1 Меню Встроенный Jetdirect и EIO <X> (продолжение)

Пункт меню	Пункт подменю	Пункт подменю	Значения и описание
		ТЕСТ LAN HW	<p>ПРЕДУПРЕЖДЕНИЕ. При выполнении этого встроенного теста конфигурация TCP/IP сбрасывается.</p> <p>Этот тест выполняет внутреннюю петлевую диагностику. В рамках этого теста осуществляется обмен пакетами только между устройствами внутри сети. Обмен информацией с внешними сетевыми устройствами не выполняется.</p> <p>Выберите ДА, чтобы запустить этот тест, или НЕТ, если он не требуется.</p>
		ТЕСТ HTTP	<p>Этот тест проверяет функционирование HTTP путем извлечения предварительно определенных страниц из устройства и проверяет встроенный Web-сервер.</p> <p>Выберите ДА, чтобы запустить этот тест, или НЕТ, если он не требуется.</p>
		ТЕСТ SNMP	<p>Этот тест проверяет соединения SNMP, обращаясь к предварительно определенным объектам SNMP в устройстве.</p> <p>Выберите ДА, чтобы запустить этот тест, или НЕТ, если он не требуется.</p>
		ТЕСТ DATA PATH	<p>Этот тест помогает выявить проблемы, связанные с повреждением данных и каналами передачи данных, в устройствах с эмуляцией HP Postscript уровня 3. При выполнении этого теста на устройство отправляется предварительно определенный файл PostScript. Но тест выполняется без бумаги, поэтому файл не печатается.</p> <p>Выберите ДА, чтобы запустить этот тест, или НЕТ, если он не требуется.</p>
		ВЫБРАТЬ ВСЕ ТЕСТЫ	<p>Выберите этот пункт для запуска всех встроенных тестов. Выберите ДА для запуска всех тестов или НЕТ для отмены исполнения всех тестов.</p>
		ВРЕМЯ ВЫПОЛНЕНИЯ [Ч]	<p>С помощью этого пункта задайте период времени (в часах), в течение которого будут выполняться встроенные тесты. Можно выбрать любое значение от 1 до 60 часов. При выборе 0 тест будет выполняться неопределенное время до первой ошибки или выключения устройства.</p> <p>Данные, полученные в результате тестов HTTP, SNMP и Data Path (Каналы передачи данных), печатаются после выполнения этих тестов.</p>
		ВЫПОЛНИТЬ	<p>НЕТ*: Блокирует запуск выбранных тестов.</p> <p>ДА: Запускает выбранные тесты.</p>
	PING-ТЕСТ		<p>Этот тест предназначен для проверки сетевых соединений. Во время его выполнения удаленному сетевому хосту посылаются пакеты канального уровня и ожидается ответ от этого хоста.</p>

Таблица 2-1 Меню Встроенный Jetdirect и EIO <X> (продолжение)

Пункт меню	Пункт подменю	Пункт подменю	Значения и описание
		ТИП НАЗНАЧ.	Укажите, какой протокол поддерживает тестируемое устройство, IPv4 или IPv6.
		НАЗНАЧ. IPV4	Введите адрес IPv4.
		НАЗНАЧ. IPV6	Введите адрес IPv6.
		РАЗМЕР ПАКЕТА	Укажите размер каждого пакета (в байтах), отправляемого на удаленный хост. Минимальный размер пакета по умолчанию – 64 байта, максимальный – 2048 байтов.
		ТАЙМ-АУТ	Укажите время ожидания ответа от удаленного хоста (в секундах). Значение по умолчанию – 1 с, максимальное значение – 100 с.
		КОЛ-ВО	Укажите, какое количество пакетов будет отправлено во время выполнения ping-теста. Можно выбрать любое значение от 1 до 100. Чтобы этот тест выполнялся постоянно, выберите 0.
		ПЕЧАТЬ РЕЗУЛЬТАТОВ	Если время выполнения этого теста ограничено, то его результаты можно напечатать. Выберите ДА для печати результатов теста. Если выбрано значение НЕТ (по умолчанию), то печать результатов этого теста не выполняется.
		ВЫПОЛНИТЬ	Укажите, будет ли выполняться этот ping-тест. Выберите ДА , чтобы запустить его, или НЕТ , если он не требуется.
	РЕЗУЛЬТАТЫ PING-ТЕСТА		Этот пункт меню предназначен для просмотра состояния и результатов ping-теста на панели управления.
		ПЕРЕДАНО ПАКЕТОВ	Показывает количество пакетов (0 - 65535), отправленных на удаленный хост, с момента запуска или завершения самого последнего теста.
		ПРИНЯТО ПАКЕТОВ	Показывает количество пакетов (0 - 65535), полученных с удаленного хоста, с момента запуска или завершения самого последнего теста.
		ПРОЦЕНТ ПОТЕРЬ	Показывает процент пакетов ping-теста, отправленных на удаленный хост и оставшихся без ответа, с момента запуска или завершения самого последнего теста.
		МИН. ВРЕМЯ НА ПЕРЕДАЧУ И ПОДТВЕРЖДЕНИЕ ПРИЕМА	Показывает минимальное время на передачу и подтверждение приема (roundtrip-time, RTT), которое было зарегистрировано для пакетной передачи и ответа удаленного хоста (от 0 до 4096 миллисекунд).
		МАКС. ВРЕМЯ НА ПЕРЕДАЧУ И ПОДТВЕРЖДЕНИЕ ПРИЕМА	Показывает максимальное время на передачу и подтверждение приема (roundtrip-time, RTT), которое было зарегистрировано для пакетной передачи и ответа удаленного хоста (от 0 до 4096 миллисекунд).
		СРЕД. ВРЕМЯ НА ПЕРЕДАЧУ И ПОДТВЕРЖДЕНИЕ ПРИЕМА	Показывает среднее время на передачу и подтверждение приема (roundtrip-time, RTT), которое было зарегистрировано для пакетной передачи и ответа удаленного хоста (от 0 до 4096 миллисекунд).

Таблица 2-1 Меню Встроенный Jetdirect и EIO <X> (продолжение)

Пункт меню	Пункт подменю	Пункт подменю	Значения и описание
		PING-ТЕСТ ВЫПОЛНЯЕТСЯ	Показывает состояние ping-теста, выполняется он или нет. ДА указывает на то, что тест выполняется, а НЕТ на то, что тест уже завершился или не был запущен.
		ОБНОВИТЬ	Этот пункт обновляет данные ping-теста текущими результатами. Используйте его при просмотре результатов ping-теста. Выберите ДА, чтобы обновить результаты ping-теста, или НЕТ, чтобы сохранить существующие данные. Обновление результатов ping-теста происходит автоматически при обновлении этого меню или при возвращении в главное меню.
СКОРОСТЬ СОЕД.			<p>Скорость и режим сетевых соединений сервера печати должны соответствовать характеристикам сети. Доступные значения этого параметра зависят от модели устройства и установленного сервера печати. Выберите один из предлагаемых вариантов конфигурации сетевых соединений:</p> <p>ПРЕДУПРЕЖДЕНИЕ. При изменении значений этого параметра сетевые соединения сервера печати с сетевыми устройствами могут быть потеряны.</p> <p>АВТО*: Сервер печати использует функцию автоматического согласования, чтобы настроиться на самую высокую скорость передачи данных и допустимый режим связи. При сбое функции автоматического согласования устанавливается значение 100TX HALF или 10TX HALF, в зависимости от выявленной скорости порта коммутатора/концентратора. (Конфигурация с полудуплексным режимом/1000T не поддерживается).</p> <p>10T HALF: 10 Мбит/с, полудуплексный режим.</p> <p>10T FULL: 10 Мбит/с, дуплексный режим.</p> <p>100TX HALF: 100 Мбит/с, полудуплексный режим.</p> <p>100TX FULL: 100 Мбит/с, дуплексный режим.</p> <p>100TX AUTO: Ограничивает настройку сервера печати в режиме автоматического согласования максимальной скоростью 100 Мбит/с.</p> <p>1000TX FULL: 1000 Мбит/с, дуплексный режим.</p>
ПРОТОКОЛЫ ПЕЧАТИ			Этот пункт предназначен для печати страницы с вариантами конфигураций следующих протоколов: IPX/SPX, Novell NetWare, AppleTalk, DLC/LLC.

Подменю "Сброс"

Используйте это подменю для восстановления для параметров значений по умолчанию и изменения таких параметров, как режим ожидания.

Элемент	Значения	Описание
ВОССТ. ЗАВОДСКИЕ УСТАНОВКИ	Нельзя выбрать значение.	<p>Выполнение простого сброса и восстановления большинства настроек по умолчанию и сетевых настроек. В этом пункте также очищается буфер ввода для активного параметра ввод-вывод.</p> <p>ПРЕДУПРЕЖДЕНИЕ. Восстановление заводских параметров во время отмены задания на печать.</p>
РЕЖИМ ОЖИДАНИЯ	ВКЛ. ВЫКЛ.	<p>Позволяет включить или выключить режим ожидания. При использовании режима ожидания существует несколько преимуществ:</p> <ul style="list-style-type: none"> ● Минимизируется потребление энергии устройством, когда оно находится в неактивном состоянии. ● Уменьшается износ электронных компонентов устройства (отключается подсветка дисплея, при этом сообщения на нем будут оставаться четкими). <p>Устройство автоматически выходит из режима ожидания при отправке задания на печать, нажатии клавиш панели управления, открытии лотка для бумаги или верхней крышки.</p> <p>Можно задать время простоя устройства перед переходом в режим ожидания.</p> <p>По умолчанию параметр имеет значение ВКЛ.</p>

Меню "Диагностика"

Администраторы могут использовать это подменю для изоляции частей, поиска места замятия бумаги и решения проблем с качеством печати.

Элемент	Значения	Описание
ЖУРН. СОБЫТИЙ ПЕЧ.	Нельзя выбрать значение.	Нажмите OK для формирования списка 50 последних записей журнала событий. В распечатанном журнале событий отображается номер ошибки, количество страниц, код ошибки и описание или язык принтера.
ОТОБРЖУРСОБЫТИЙ	Нельзя выбрать значение.	Нажмите OK для прокрутки содержимого журнала событий на панели управления устройства и отображения 50 последних событий. Используйте стрелку вверх ▲ или стрелку вниз ▼ для прокрутки содержимого журнала событий.
ДАТЧИКИ ПРОХОЖДЕНИЯ БУМАГИ	Нельзя выбрать значение.	Используйте данный пункт для проверки каждого из датчиков тракта прохождения бумаги. Нажмите OK для начала проверки, а затем используйте меню для печати внутренней страницы, например, страницы конфигурации.
ПРОХОЖД. БУМАГИ	ПЕЧ. ТЕСТ. СТРАН.	Создание тестовой страницы, которая может быть полезна для тестирования функций работы с бумагой. ПРИМЕЧАНИЕ. Задайте значения других параметров перед выбором ПЕЧ. ТЕСТ. СТРАН. Нажмите OK для начала тестирования пути прохождения бумаги с использованием настроек источника (лотка), приемника (выходного отсека), модуля двусторонней печати и количества копий, установленных в других элементах меню тестирования прохождения бумаги.
	ИСТОЧНИК	Выбор лотка, использующего тракт прохождения бумаги, который требуется проверить. Можно выбрать любой установленный лоток. Для проверки трактов прохождения бумаги выберите пункт ВСЕ ЛОТКИ . (В выбранные лотки должна быть загружена бумага.)
	ПРИЕМНИК	Выберите, какой выходной отсек будет использоваться при проверке. Можно выбрать все отсеки.
	ДВУСТОР. ПЕЧАТЬ	Позволяет определить, проходит ли бумага через дуплексер при выполнении проверки тракта прохождения бумаги. Этот элемент меню отображается, только если в принтере имеется встроенный дуплексер.
	КОПИЙ	Позволяет установить количество листов бумаги, которые загружаются из каждого лотка при выполнении проверки тракта прохождения бумаги.
ПРОВЕРКА ДАТЧИКА 1 ВРУЧНУЮ	Нельзя выбрать значение.	Уполномоченные представители сервисной службы HP могут использовать данный пункт для ручной проверки датчика. Найдите датчик внутри устройства и активируйте его вручную. Если значение изменится с 0 на другое число, датчик работает.
ПРОВЕРКА ДАТЧИКА 2 ВРУЧНУЮ	Нельзя выбрать значение.	Данный пункт предоставляет список дополнительных датчиков для проверки.
ТЕСТ КОМПОНЕНТОВ	Откроется список доступных компонентов.	Представители сервисной службы HP могут использовать данный пункт для проверки различных внутренних

Элемент	Значения	Описание
ПЕЧ./ВЫКЛ. ТЕСТА	ВРЕМЯ ОСТАНОВА	<p>компонентов и определения источника проблемы, такой как шум.</p> <p>Перед началом проверки установите значение для частоты ПОВТОРЕНИЯ: ОДНОКРАТНО или НЕПРЕРЫВНО. Затем выберите компонент, который требуется проверить.</p> <p>Для определения причин шума внимательно слушайте во время выполнения каждой проверки.</p> <p>Укажите период времени (в миллисекундах), после которого устройство должно остановиться при выполнении проверки.</p>

Меню "Сервис"

Меню **СЕРВИС** заблокировано, и для доступа к нему требуется номер PIN. Данное меню предназначено для использования авторизованным обслуживающим персоналом.

3 Программное обеспечение для Windows

- [Поддерживаемые операционные системы Windows](#)
- [Поддерживаемы драйверы для Windows](#)
- [Универсальный драйвер печати HP](#)
- [Выберите правильную версию драйвера принтера для Windows](#)
- [Приоритет параметров печати](#)
- [Изменение настроек драйвера принтера для Windows](#)
- [Способы установки ПО для Windows](#)
- [Удаление программного обеспечения для Windows](#)
- [Поддерживаемые утилиты для Windows](#)
- [Программное обеспечение для других операционных систем](#)

Поддерживаемые операционные системы Windows

Устройство поддерживает следующие операционные системы Windows:

- Windows XP (32- и 64-битные версии)
- Windows Server 2003 (32- и 64-битные версии)
- Windows 2000
- Windows Vista (32- и 64-битные версии)

Поддерживаемы драйверы для Windows

- Драйвер печати HP PCL 5 Universal Print Driver (HP UPD PCL 5)
- HP PCL 6
- Драйвер печати HP postscript emulation Universal Print Driver для эмуляции PostScript (HP UPD PS)

Драйверы принтера оснащены электронной справкой, содержащей инструкции для выполнения обычной печати, а также описания кнопок, флажков и раскрывающихся списков драйвера принтера.

 **ПРИМЕЧАНИЕ.** Дополнительные сведения о UPD см. по адресу www.hp.com/go/upd.

Универсальный драйвер печати HP

Универсальный драйвер печати HP для Windows — это отдельный драйвер, который обеспечивает мгновенный доступ к практически любому продукту HP LaserJet из любой точки без загрузки отдельных драйверов. Он основан на проверенной технологии драйверов печати HP. Драйвер был тщательно протестирован и использован с множеством программ. Это мощное решение обеспечивает неизменно высокие результаты.

Универсальный драйвер HP взаимодействует напрямую со всеми продуктами HP, собирает данные по конфигурации и настраивает пользовательский интерфейс, чтобы он отражал уникальные функции, доступные в продукте. Он автоматически активирует функции продукта, такие как двусторонняя печать и сшивание. Таким образом, их активация вручную не потребуется.

Дополнительные сведения см. по адресу www.hp.com/go/upd.

Режимы установки универсального драйвера печати

Традиционный режим	<ul style="list-style-type: none">● Используйте этот режим для установки на один компьютер с компакт-диска.● При установке в этом режиме универсальный драйвер печати работает как традиционный драйвер печати.● В этом режиме универсальный драйвер печати необходимо устанавливать на все компьютеры по отдельности.
Динамический режим	<ul style="list-style-type: none">● Используйте этот режим, если вы устанавливаете драйвер на мобильный компьютер. Это позволит обнаруживать продукты HP и использовать их для печати из любой точки.● Используйте этот режим при установке универсального драйвера печати для рабочей группы.● Чтобы использовать этот режим, загрузите универсальный драйвер печати через Интернет. См. www.hp.com/go/upd.

Выберите правильную версию драйвера принтера для Windows

Драйверы принтера обеспечивают доступ к функциям устройства и взаимодействие устройства и компьютера (с помощью языка принтера). Ознакомьтесь с замечаниями по установке и файлами readme на компакт-диске устройства, чтобы узнать о наличии дополнительного программного обеспечения и языков.

Описание драйвера HP PCL 6

- Рекомендуется для печати во всех средах Windows
- Обеспечивает максимально возможную общую скорость печати, качество печати и поддержку функций устройства для большинства пользователей.
- Разработан для поддержки интерфейса Windows Graphic Device Interface (GDI), чтобы обеспечить максимальную скорость в средах Windows
- Не гарантируется полная совместимость со сторонним и пользовательским программным обеспечением на основе PCL 5

Описание драйвера HP UPD PS

- Рекомендуется для печати из ПО Adobe® или из другого ПО с большим объемом графических операций
- Обеспечивает поддержку печати для эмуляции Postscript или поддержку флеш-памяти шрифтов Postscript

Описание драйвера HP UPD PCL 5

- Рекомендуется для печати общего назначения в средах Windows
- Совместим с предыдущими версиями PCL и более ранними моделями устройств HP LaserJet
- Лучший выбор для печати из стороннего или пользовательского программного обеспечения
- Лучший выбор при работе со смешанными средами, которым требуется использование PCL 5 (UNIX, Linux, универсальные ЭВМ)
- Разработан для использования в корпоративной среде Windows для обеспечения единого драйвера для использования с несколькими моделями принтеров
- Предпочтителен при печати на несколько моделях принтеров с мобильного компьютера с ОС Windows

Приоритет параметров печати

Изменения параметров печати имеют различный приоритет в зависимости от того, где были сделаны эти изменения:

 **ПРИМЕЧАНИЕ.** Название команд и диалоговых окон могут отличаться в зависимости от прикладной программы.

- **Диалоговое окно "Макет страницы"**. Для открытия этого окна щелкните **Макет страницы** или аналогичную команду в меню **Файл** рабочей программы. Измененные здесь параметры заменяют параметры, измененные в любом другом месте.
- **Диалоговое окно "Печать"**. Для открытия этого окна щелкните **Печать, Настройки печати** или аналогичную команду в меню **Файл** рабочей программы. Параметры, изменяемые в диалоговом окне **Печать** имеют более низкий приоритет и *не* переопределяют изменения, сделанные в диалоговом окне **Макет страницы**.
- **Диалоговое окно "Свойства принтера" (драйвер принтера)**. Чтобы открыть драйвер принтера, щелкните **Свойства** в диалоговом окне **Печать**. Параметры, измененные в диалоговом окне **Свойства принтера**, не переопределяют параметры в любом другом месте программного обеспечения печати.
- **Параметры драйвера принтера по умолчанию**: Параметры принтера по умолчанию определяют параметры, используемые во всех заданиях на печать, *если только* параметры не были изменены в диалоговых окнах **Макет страницы**, **Печать** или **Свойства принтера**.
- **Параметры панели управления принтера**. Параметры, измененные на панели управления принтера, имеют более низкий приоритет, чем параметры, измененные в драйвере или в приложении.

Изменение настроек драйвера принтера для Windows

Изменение параметров всех заданий печати до закрытия программного обеспечения	Изменение параметров по умолчанию для всех заданий печати	Изменение параметров конфигурации продукта
<ol style="list-style-type: none">1. В используемой программе в меню Файл щелкните на Печать.2. Выберите драйвер, а затем щелкните на Свойства или Настройка.	<ol style="list-style-type: none">1. Windows XP и Windows Server 2003 (с помощью стандартного меню "Пуск"): Щелкните Пуск, затем Принтеры и факсы. -или- Windows 2000, Windows XP и Windows Server 2003 (с помощью классического меню "Пуск"): Нажмите кнопку Пуск, выберите Настройка, а затем Принтеры. -или- Windows Vista: Нажмите кнопку Пуск, выберите Панель управления, а затем выберите Принтер в категории Программное обеспечение и звук.2. Правой кнопкой мыши щелкните на значке драйвера и выберите Настройка печати.	<ol style="list-style-type: none">1. Windows XP и Windows Server 2003 (с помощью стандартного меню "Пуск"): Щелкните Пуск, затем Принтеры и факсы. -или- Windows 2000, Windows XP и Windows Server 2003 (с помощью классического меню "Пуск"): Нажмите кнопку Пуск, выберите Настройка, а затем Принтеры. -или- Windows Vista: Нажмите кнопку Пуск, выберите Панель управления, а затем выберите Принтер в категории Программное обеспечение и звук.2. Правой кнопкой мыши щелкните на значке драйвера и выберите Свойства.3. Выберите вкладку Параметры устройства.

Способы установки ПО для Windows

Можно выбрать один из следующих способов установки программного обеспечения:

- **Базовая установка (рекомендовано).** Установка минимального набора программного обеспечения и драйверов. Такой метод установки рекомендуется для сетевой установки.
- **Полная установка.** Устанавливает полный набор драйверов и программного обеспечения, в том числе средств уведомления о состоянии и поиска/устранения неисправностей. Этот тип установки рекомендован при прямом подключении изделия к компьютеру.
- **Пользовательская установка.** Используйте этот параметр, чтобы выбирать, какие драйверы следует устанавливать, и следует ли устанавливать внутренние шрифты. Этот тип установки рекомендован для опытных пользователей и системных администраторов.

Удаление программного обеспечения для Windows

1. Щелкните на кнопке **Пуск** и выберите **Все программы**.
2. Щелкните **HP**, а затем имя устройства.
3. Нажмите пункт удаления устройства, а затем следуйте указаниям на экране компьютера для удаления программного обеспечения.

Поддерживаемые утилиты для Windows

HP Web Jetadmin

HP Web Jetadmin - это инструмент управления на базе Web-обозревателя для принтеров, подключенных к серверу HP Jetdirect внутренней сети компании. Это программное обеспечение должно устанавливаться только на компьютер администратора сети.

Чтобы загрузить текущую версию программы HP Web Jetadmin и последний список поддерживаемых хост-систем, посетите страницу www.hp.com/go/webjetadmin.

При установке на хост-сервер клиент Windows может получить доступ к HP Web Jetadmin с помощью поддерживаемого Web-обозревателя (например Microsoft® Internet Explorer 4.x или Netscape Navigator 4.x, или более поздние версии), перейдя на хост-компьютер HP Web Jetadmin.

Встроенный Web-сервер

Устройство оснащено встроенным Web-сервером, который позволяет получить доступ к информации об устройстве и работе в сети. Эта информация отображается в Web-обозревателе, например Microsoft Internet Explorer, Netscape Navigator, Apple Safari или Firefox.

Встроенный Web-сервер находится в устройстве. Он не загружен на сетевой сервер.

У встроенного Web-сервера имеется интерфейс для работы с устройством, которым может пользоваться любой подключенный к сети пользователь, на компьютере которого установлен стандартный Web-обозреватель. Установка и конфигурирование какого-либо специального программного обеспечения не требуется, однако на компьютере должен быть установлен поддерживаемый Web-обозреватель. Чтобы получить доступ к встроенному Web-серверу, наберите в адресной строке обозревателя IP-адрес устройства. Чтобы узнать адрес IP-адрес устройства, распечатайте страницу конфигурации. Подробнее о печати страницы конфигурации см. в разделе [Печать страниц сведений и демонстрации на стр. 110](#).

Полное описание функциональных возможностей и работы встроенного Web-сервера см. в [Использование встроенного Web-сервера на стр. 115](#).

HP Easy Printer Care

HP Easy Printer Care можно использовать для решения следующих задач:

- Проверка состояния продукта
- Проверка состояния расходных материалов и использование ПО HP SureSupply для покупки расходных материалов через Интернет.
- Настройка предупреждений
- Просмотр отчетов об использовании продукта
- Просмотр документации по продукту
- Доступ к инструментам для устранения неполадок и обслуживания
- Используйте HP Proactive Support для регулярной проверки системы печати и предотвращения потенциальных проблем. HP Proactive Support может обновлять драйверы принтера HP, ПО и микропрограммы.

ПО HP Easy Printer Care доступно при прямом подключении продукта к компьютеру или подключении через сеть.

Поддерживаемые операционные системы	<ul style="list-style-type: none">● Microsoft® Windows 2000● Microsoft Windows XP Service Pack 2 (Home Edition и Professional Edition)● Microsoft Windows Server 2003● Microsoft Windows Vista™
Поддерживаемые обозреватели	<ul style="list-style-type: none">● Microsoft Internet Explorer 6.0 или 7.0

ПО HP Easy Printer Care можно загрузить по адресу www.hp.com/go/easyprintercare. Кроме того, на этом Web-узле доступны обновленные сведения о поддерживаемых обозревателях и список продуктов HP с поддержкой HP Easy Printer Care.

Дополнительные сведения об использовании ПО HP Easy Printer Care см. в разделе [Откройте программное обеспечение HP Easy Printer Care на стр. 112](#).

Программное обеспечение для других операционных систем

ОС	Программное обеспечение
UNIX	Для загрузки программы установки HP Jetdirect системы UNIX для сетей HP-UX и Solaris перейдите на Web-сервер www.hp.com/support/net_printing .
Linux	Дополнительную информацию см. на странице www.hp.com/go/linuxprinting .

4 Использование устройства с Macintosh

- [Программное обеспечение для Macintosh](#)
- [Функции драйвера принтера в среде Macintosh](#)

Программное обеспечение для Macintosh

Поддерживаемые операционные системы для Macintosh

Это изделие поддерживает следующие операционные системы Macintosh:

- Mac OS X V10.2.8, V10.3, V10.4, V10.5 и более поздних версий

 **ПРИМЕЧАНИЕ.** Для Mac OS X V10.4 и более поздних версий поддерживаются компьютеры с архитектурой на базе процессора как на основе PPC, так и Intel Core.

Поддерживаемые драйверы принтера для Macintosh

Программа установки HP предоставляет для компьютеров Macintosh файлы описания принтеров PostScript® (PPD), расширения диалоговых окон принтера (PDE) и утилиту принтера HP.

Файлы PPD в сочетании с драйверами принтера Apple PostScript обеспечивают доступ к функциям устройства. Необходимо использовать драйвер принтера Apple PostScript, который входит в комплект, прилагаемый к компьютеру.

Удаление программного обеспечения из операционных систем Macintosh

Для удаления программного обеспечения с компьютера Macintosh перенесите файлы PPD в корзину.

Приоритет параметров печати для Macintosh

Изменения параметров печати имеют различный приоритет в зависимости от того, где были сделаны эти изменения:

 **ПРИМЕЧАНИЕ.** Название команд и диалоговых окон могут отличаться в зависимости от прикладной программы.

- **Диалоговое окно "Page Setup":** Нажмите **Page Setup** (Параметры страницы) или аналогичную команду в меню **File** (Файл) программы, в которой вы работаете, чтобы открыть это диалоговое окно. Параметры, заданные в этом окне, могут переопределить параметры, измененные в других окнах.
- **Диалоговое окно "Печать".** Для открытия этого окна щелкните **Печать, Настройки печати** или аналогичную команду в меню **Файл** рабочей программы. Параметры, изменяемые в диалоговом окне **Печать** имеют более низкий приоритет и *не* переопределяют изменения, сделанные в диалоговом окне **Макет страницы**.
- **Параметры драйвера принтера по умолчанию:** Параметры принтера по умолчанию определяют параметры, используемые во всех заданиях на печать, *если только* параметры не были изменены в диалоговых окнах **Макет страницы**, **Печать** или **Свойства принтера**.
- **Параметры панели управления принтера.** Параметры, измененные на панели управления принтера, имеют более низкий приоритет, чем параметры, измененные в драйвере или в приложении.

Изменить настройки драйвера принтера для Macintosh

Изменение параметров всех заданий печати до закрытия программного обеспечения

1. В меню **File** (Файл) выберите **Print** (Печать).
2. Измените требуемые параметры в соответствующих меню.

Изменение параметров всех заданий печати

1. В меню **File** (Файл) выберите **Print** (Печать).
2. Измените требуемые параметры в соответствующих меню.
3. Во меню **Presets** (Готовые наборы) нажмите **Save as** (Сохранить как) и введите имя готового набора.

Эти параметры будут сохранены в меню **Presets** (Готовые наборы). Для использования новых параметров необходимо каждый раз при открытии программы и выполнении печати выбрать сохраненный готовый набор.

Изменение параметров конфигурации продукта

Mac OS X V10.2.8

1. В утилите "Finder" (Средство поиска) в меню **Go** (Пуск) щелкните на **Applications** (Приложения).
2. Откройте окно **Utilities** (Утилиты), а затем **Print Center**.
3. Выберите очередь печати.
4. В меню **Printers** (Принтеры) нажмите **Настроить**.
5. Выберите меню **Installable Options** (Варианты установки).

ПРИМЕЧАНИЕ. В режиме "Classic" (Классический) параметры конфигурации могут быть недоступны.

Mac OS X версии 10.3 или Mac OS X версии 10.4

1. В меню Apple выберите **System Preferences** (Системные параметры) и нажмите **Print & Fax** (Печать и факс).
2. Щелкните **Printer Setup** (Настройка принтера).
3. Выберите меню **Installable Options** (Варианты установки).

Mac OS X версии 10.5

1. В меню Apple выберите **System Preferences** (Системные параметры) и нажмите **Print & Fax** (Печать и факс).
2. Щелкните **Options & Supplies** (Параметры и расходные материалы).
3. Щелкните меню **Driver** (Драйвер).
4. Выберите драйвер из списка, после чего настройте установленные компоненты.

Программное обеспечение для компьютеров Macintosh

Утилита принтера HP.

Утилита HP Printer Utility используется для настройки функций продукта, которые недоступны в драйвере:

Утилиту HP Printer Utility можно использовать при подключении продукта к USB или к сети TCP/IP.

Открытие утилиты принтера HP

Откройте утилиту принтера HP в Mac OS X версии 10.2.8

1. Откройте утилиту "Finder" (Средство поиска) и щелкните на **Applications** (Приложения).
2. Щелкните на **Library** (Библиотека), а затем выберите **Printers** (Принтеры).
3. Щелкните на **HP**, а затем выберите **Utilities** (Утилиты).
4. Дважды щелкните на **Селектор принтера HP** для открытия программы Селектор принтера HP.
5. Выберите изделие, которое необходимо настроить, после чего щелкните **Utility** (Средство).

Откройте средство настройки принтера HP Printer Utility в Mac OS X V10.3 и V10.4

1. Откройте Finder, нажмите **Applications** (Приложения), **Utilities** (утилиты), и дважды щелкните **Printer Setup Utility**.
2. Выберите изделие, которое необходимо настроить, после чего щелкните **Utility** (Средство).

Откройте средство настройки принтера HP Printer Utility в Mac OS X V10.5

- ▲ В меню **Printer** (Принтер) щелкните **Printer Utility** (Средство настройки принтера).

-или-

В окне **Print Queue** (Очередь печати) щелкните значок **Utility** (Средство).

Функции утилиты принтера HP

Утилита принтера HP состоит из нескольких страниц, которые можно открыть в списке **Параметры конфигурации**. В указанной ниже таблице приведено описание функций, которые можно выполнить на этих страницах.

Элемент	Описание
Страница конфигурации	Печать страницы конфигурации.
Состояние расходных материалов	Отображается состояние расходных материалов устройства и приводятся ссылки на сайты, где можно заказать расходные материалы.
Поддержка HP	Предоставляет доступ к службам: технической помощи, заказа расходных материалов в интерактивном режиме, интерактивной регистрации и информации о возврате.
Загрузка файлов	Осуществляет передачу файлов от компьютера к устройству.
Загрузить шрифты	Осуществляет передачу шрифта от компьютера к устройству.

Элемент	Описание
Обновление микропрограммы	Осуществляет передачу файлов обновленного программного обеспечения от компьютера к устройству.
Режим дуплекса	Включает режим автоматической двусторонней печати.
Ecopotmode (экономичный режим) и плотность тонера	Включает режим Ecopotmode для экономного расходования тонера или для изменения плотности тонера.
Разрешение	Изменяет настройки разрешения печати, включая настройки REt.
Блокировать ресурсы	Блокирует или снимает блокировку с устройств для хранения, например с жесткого диска.
Хранимые задания	Управляет заданиями печати, находящимися на жестком диске устройства.
Конфигурация лотков	Производит изменение настроек по умолчанию лотка.
Параметры IP	Изменяет сетевые настройки устройства и обеспечивает доступ к встроенному Web-серверу.
Параметры Bonjour	Обеспечивает возможность включения и отключения поддержки Bonjour или изменения имени службы устройства, указанное в сети.
Дополнительные параметры	Обеспечение доступа к встроенному Web-серверу.
Предупреждения по электронной почте	Устанавливает параметры устройства на отправку уведомлений по электронной почте об определенных событиях.

Поддерживаемые утилиты для Macintosh

Встроенный Web-сервер

Устройство оснащено встроенным Web-сервером, который позволяет получить доступ к информации об устройстве и работе в сети. Эта информация отображается в Web-обозревателе, например Microsoft Internet Explorer, Netscape Navigator, Apple Safari или Firefox.

Встроенный Web-сервер находится в устройстве. Он не загружен на сетевой сервер.

У встроенного Web-сервера имеется интерфейс для работы с устройством, которым может пользоваться любой подключенный к сети пользователь, на компьютере которого установлен стандартный Web-обозреватель. Установка и конфигурирование какого-либо специального программного обеспечения не требуется, однако на компьютере должен быть установлен поддерживаемый Web-обозреватель. Чтобы получить доступ к встроенному Web-серверу, наберите в адресной строке обозревателя IP-адрес устройства. Чтобы узнать адрес IP-адрес устройства, распечатайте страницу конфигурации. Подробнее о печати страницы конфигурации см. в разделе [Печать страниц сведений и демонстрации на стр. 110](#).

Полное описание функциональных возможностей и работы встроенного Web-сервера см. в [Использование встроенного Web-сервера на стр. 115](#).

Функции драйвера принтера в среде Macintosh

Печать

Создавайте и используйте готовые наборы на компьютерах Macintosh

Готовые наборы используются для сохранения текущих параметров драйвера принтера для их повторного использования.

Создать готовый набор печати

1. В меню **File** (Файл) выберите команду **Print** (Печать).
2. Выберите драйвер.
3. Выберите параметры печати.
4. В диалоговом окне **Presets** (Готовые наборы) щелкните **Save As...**(Сохранить как...) и введите имя сохраняемого набора.
5. Щелкните на кнопке **OK**.

Используйте готовые наборы печати

1. В меню **File** (Файл) выберите команду **Print** (Печать).
2. Выберите драйвер.
3. В диалоговом окне **Presets** (Готовые наборы) выберите готовый набор, который необходимо использовать.

 **ПРИМЕЧАНИЕ.** Чтобы использовать параметры драйверов по умолчанию выберите **Standard** (Стандартные).

Изменение форматов документов или печать документа на бумаге нестандартного формата

Существует возможность изменить масштаб документа для печати на бумаге другого формата.

1. В меню **File** (Файл) выберите команду **Print** (Печать).
2. Откройте меню **Paper Handling** (Работа с бумагой).
3. В области **Destination Paper Size** (Целевой формат бумаги) выберите **Scale to fit paper size** (Масштабировать по формату бумаги), затем выберите формат в раскрывающемся списке.
4. Если необходимо использовать бумагу меньшего формата, чем документ, выберите **Scale down only** (Только уменьшение).

Печать обложки

Если необходимо, можно напечатать отдельную страницу обложки документа, на которой было бы распечатано какое-либо сообщение (например "Конфиденциально").

1. В меню **File** (Файл) выберите команду **Print** (Печать).
2. Выберите драйвер.

3. Откройте меню **Cover Page** (Страница обложки) и выберите печать страницы обложки **Before Document** (Перед документом) или **After Document** (После документа).
4. В меню **Cover Page Type** (Тип страницы обложки) выберите сообщение, которое будет напечатано на странице обложки.

 **ПРИМЕЧАНИЕ.** Для печати чистой страницы обложки в меню **Cover Page Type** (Тип страницы обложки) выберите **Standard** (Стандартная).

Использование водяных знаков

Водяным знаком является сообщение (например "Совершенно секретно"), напечатанное в качестве фона текста на каждой странице документа.

1. В меню **File** (Файл) выберите команду **Print** (Печать).
2. Откройте меню **Водяные знаки**.
3. В пункте **Режим** выберите тип фонового изображения. Выберите **Водяной знак**, чтобы напечатать полупрозрачный текст. Выберите **Заголовок**, чтобы напечатать непрозрачный текст.
4. В пункте **Страницы** выберите, нужно ли печатать фоновое изображение на всех страницах или только на первой.
5. В пункте **Текст** выберите одно из стандартных сообщений или выберите **Пользовательское** и введите в окно новое сообщение.
6. Настройте остальные параметры.

Печать нескольких страниц на одном листе бумаги (Macintosh)

На одном листе бумаги можно распечатать несколько страниц. Эта функция обеспечивает экономичный способ печати черновых страниц.

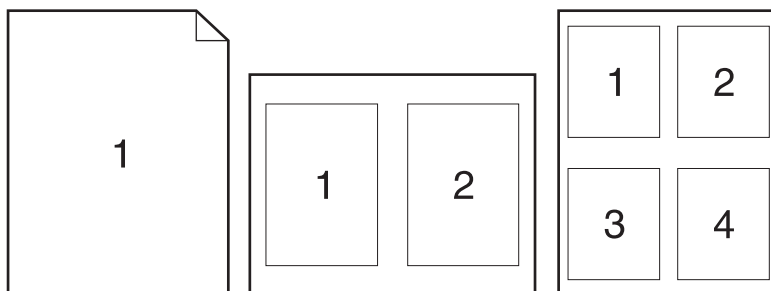

1. В меню **File** (Файл) выберите команду **Print** (Печать).
2. Выберите драйвер.
3. Откройте меню **Layout** (Макет).
4. Рядом с параметром **Pages per Sheet** (Страниц на листе) выберите число страниц, которое необходимо разместить на каждом листе (1, 2, 4, 6, 9 или 16).

5. Для выбора порядка и размещения страниц на листе выберите **Layout Direction** (Порядок страниц).
6. Рядом с параметром **Borders** (Рамки) выберите тип рамки для печати вокруг каждой страницы на листе.

Печать на обеих сторонах листа (двусторонняя печать)

Использование автоматической двусторонней печати

1. Поместите в один из лотков стопку бумаги необходимого объема. Если необходимо загрузить специальную бумагу, например, фирменные бланки, выполните это одним из следующих способов:
 - Для лотка 1 загрузите фирменные бланки лицевой стороной вверх и верхним краем по направлению к устройству.
 - При использовании всех остальных лотков загружайте фирменные бланки стороной для печати вниз, а верхним краем по направлению к передней части лотка.
2. В меню **File** (Файл) выберите команду **Print** (Печать).
3. Откройте меню **Layout**.
4. Рядом с пунктом **Two-Sided** (Двусторонняя) выберите либо **Long-Edge Binding** (Переплет по длинному краю) либо **Short-Edge Binding** (Переплет по короткому краю).
5. Щелкните на **Print** (Печать).

Печать на обеих сторонах листа бумаги вручную

1. Поместите в один из лотков стопку бумаги необходимого объема. Если необходимо загрузить специальную бумагу, например, фирменные бланки, выполните это одним из следующих способов:
 - Для лотка 1 загрузите фирменные бланки лицевой стороной вверх и верхним краем по направлению к устройству.
 - При использовании всех остальных лотков загружайте фирменные бланки стороной для печати вниз, а верхним краем по направлению к передней части лотка.
2. В меню **File** (Файл) выберите команду **Print** (Печать).
3. В меню **Finishing** (Окончательная обработка) выберите **Manually Print on 2nd Side** (Ручная печать на второй стороне).
4. Щелкните на команде **Print**. Для печати второй половины листа следуйте инструкциям во всплывающем окне на компьютере, которое отображается перед заменой стопки бумаги в лотке 1.
5. Извлеките оставшуюся чистую бумагу из лотка 1.
6. Поместите стопку распечатанных листов лицевой стороной вверх в лоток 1 верхним краем по направлению к принтеру. Вторую сторону *необходимо* печатать из лотка 1.
7. При появлении запроса для продолжения нажмите соответствующую клавишу на панели управления.

Настройка параметров сшивания

Если на устройстве окончательно обработки установлен шиватель, вы можете выполнять сшивание документов.

1. Откройте меню **File** (Файл) и выберите **Print** (Печать).
2. Откройте меню **Finishing** (Окончательная обработка).
3. В раскрывающемся списке **Stapling Options** (Параметры сшивания) выберите параметр сшивания, который вы хотите использовать.

Хранение заданий

Вы можете сохранять задания в продукте, чтобы напечатать их позднее. Сохраненные задания можно предоставить пользователям или сделать закрытыми.

1. Откройте меню **File** (Файл) и выберите **Print** (Печать).
2. Откройте меню **Хранение заданий**.
3. В раскрывающемся списке **Job Storage: (Хранение заданий)** выберите тип сохраняемого задания.
4. Для типов **Stored Job** (Сохраненное задание), **Private Job** (Закрытое задание) и **Private Stored Job** (Закрытое сохраненное задание) введите имя сохраненного задания в поле **Job Name:** (Имя задания).

Выберите, какой параметр использовать, если уже существует другое сохраненное задание с таким именем.

- **Use Job Name + (1 - 99)** (Использовать имя задания + (1 - 99)) добавляет уникальный номер к имени задания.
 - **Replace Existing File** (Заменить существующий файл) перезаписывает существующее задание новым заданием.
5. Если вы выбрали тип задания **Сохраненное задание** или **Закрытое задание** во время шага 3, введите 4-значное число в поле **PIN To Print (0000 - 9999)** (PIN-код для печати (0000 - 9999)). Когда другие пользователи попытаются напечатать это задание, продукт предложит им ввести этот PIN-код.

Использование меню Службы

Если продукт подключен к сети, используйте вкладку **Services** (Службы) для получения информации о продукте и расходных материалах.

1. В меню **File** (Файл) выберите команду **Print** (Печать).
2. Откройте меню **Services** (Службы).

3. Чтобы открыть встроенный Web-сервер и выполнить задачу обслуживания, выполните следующие действия:
 - а. Выберите **Device Maintenance** (Обслуживание устройства).
 - б. Выберите задачу в раскрывающемся списке.
 - в. Нажмите **Launch** (Запуск).

4. Чтобы открыть различные web-сайты поддержки, выполните следующие действия:
 - а. Выберите **Services on the Web** (Службы в Интернет).
 - б. Выберите **Internet Services** (Интернет-службы) и нужный вариант в раскрывающемся списке.
 - в. Щелкните **Перейти**.

5 Подключение

- [Настройка USB](#)
- [Настройка сети](#)

Настройка USB

Принтер поддерживает высокоскоростной порт USB 2.0. Максимальная длина кабеля USB составляет 5 метров (15 футов).

Подключение кабеля USB

Подключите кабель USB к принтеру. Подключите противоположный конец кабеля USB к компьютеру.

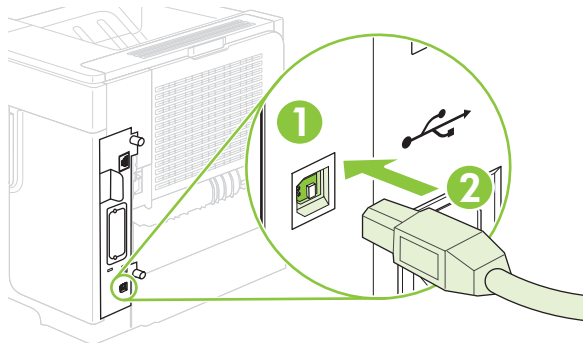

- | | |
|----|-------------------|
| 1. | Порт USB, тип B |
| 2. | Разъем USB, тип B |

Настройка сети

Возможно, вам придется настроить некоторые сетевые параметры принтера. Сделать это можно через панель управления, при помощи встроенного Web-сервера или (в большинстве сетей) посредством программного обеспечения HP Web Jetadmin.

Полный перечень поддерживаемых сетей, а также инструкции по программной настройке сетевых параметров содержатся в документе *HP Jetdirect Embedded Print Server Administrator's Guide (Руководство администратора встроенного сервера печати HP Jetdirect)*. Этот документ входит в комплект поставки всех устройств, поставляемых вместе со встроенным сервером печати HP Jetdirect.

Поддерживаемые сетевые протоколы

Принтер поддерживает сетевой протокол TCP/IP, самый распространенный и широко используемый сетевой протокол. Его используют многие сетевые службы. В следующей таблице перечислены поддерживаемые сетевые службы и протоколы.

Таблица 5-1 При печати

Название службы	Описание
port9100 (прямой режим)	Служба печати
LPD («демон» линейного принтера)	Служба печати

Таблица 5-2 Обнаружение сетевого устройства

Название службы	Описание
SLP (Service Location Protocol)	Протокол обнаружения устройств, с помощью которого выполняется поиск и настройка сетевых устройств. В основном используется в программах, работающих в среде Microsoft.
Bonjour	Протокол обнаружения устройств, с помощью которого выполняется поиск и настройка сетевых устройств. В основном используется в программах, работающих в среде Apple Macintosh.

Таблица 5-3 Сообщения и управление

Название службы	Описание
HTTP (Hyper Text Transfer Protocol)	Позволяет Web-браузерам обмениваться данными со встроенным Web-сервером.
EWS (встроенный Web-сервер)	Позволяет управлять устройством через Web-браузер.
SNMP (Simple Network Management Protocol)	Используется сетевыми приложениями для управления устройством. Поддерживаются SNMP v1 и стандартные объекты MIB-II (база данных управления).

Таблица 5-4 адресация IP

Название службы	Описание
DHCP (Dynamic Host Configuration Protocol)	Автоматическое назначение адреса IP. DHCP-сервер предоставляет устройству IP-адрес. Обычно для получения устройством IP-адреса от DHCP-сервера вмешательство пользователя не требуется.
BOOTP (Bootstrap Protocol)	Автоматическое назначение адреса IP. BOOTP-сервер предоставляет устройству IP-адрес. Администратору необходимо ввести аппаратный MAC-адрес устройства для сервера BOOTP, чтобы устройство получило IP-адрес от этого сервера.
AutoIP	Автоматическое назначение адреса IP. Если в сети не DHCP- и BOOTP-сервера, продукт получает уникальный IP-адрес от этой службы.

Настройка сетевого устройства.

Просмотр и изменение сетевых параметров

Для просмотра или изменения параметров конфигурации IP можно использовать встроенный Web-сервер.

1. Распечатайте страницу конфигурации. На встроенной странице Jetdirect найдите IP-адрес.
 - Если используется IPv4, IP-адрес содержит только цифры. Он имеет следующий формат:
`xx . xx . xx . xx`
 - Если используется IPv6, IP-адрес является шестнадцатеричной комбинацией символов и цифр. Он имеет следующий формат:
`xxxx : : xxx : xxxx : xxxx : xxxx`
2. Введите IP-адрес в адресную строку Web-браузера для открытия встроенного Web-сервера.
3. Перейдите на вкладку **Сеть** для получения информации о сети. При необходимости параметры можно изменить.

Установите или измените сетевой пароль

Используйте встроенный Web-сервер для установки сетевого пароля или изменения существующего пароля.

1. Откройте встроенный Web-сервер и перейдите на вкладку **Параметры**.
2. На левой панели нажмите **Безопасность**.





ПРИМЕЧАНИЕ. Если пароль уже установлен, вам будет предложено ввести его. Введите пароль и нажмите кнопку **Применить**.

3. В области **Пароль устройства** введите новый пароль в поле **Новый пароль** и поле **Проверьте пароль**.
4. Чтобы сохранить пароль, нажмите кнопку **Применить** в нижней части окна.

Настройка параметров TCP/IP IPv4 вручную с панели управления

Кроме использования встроенного Web-сервера можно использовать меню панели управления для настройки адреса IPv4, маски подсети и шлюза по умолчанию.

1. Нажмите **Меню** .
 2. Нажмите стрелку вниз ▼ для выбора **КОНФ-ЦИЯ УСТ-ВА** и нажмите **ОК**.
 3. Нажмите стрелку вниз ▼ для выбора пункта **ВВОД-ВЫВОД** и нажмите **ОК**.
 4. Нажмите стрелку вниз ▼ для выбора **МЕНЮ ВСТРОЕННЫЙ JETDIRECT** и нажмите **ОК**.
 5. Нажмите стрелку вниз ▼ для выбора **TCP/IP** и нажмите **ОК**.
 6. Нажмите стрелку вниз ▼ для выбора **ПАРАМЕТРЫ IPV4** и нажмите **ОК**.
 7. Нажмите стрелку вниз ▼ для выбора **ПАРАМЕТРЫ ВРУЧНУЮ** и нажмите **ОК**.
 8. Нажмите стрелку вниз ▼ для выбора **IP-АДРЕС** и нажмите **ОК**.
- или-**
- Нажмите стрелку вниз ▼ для выбора **МАСКА ПОДСЕТИ** и нажмите **ОК**.
- или-**
- Нажмите стрелку вниз ▼ для выбора **ОСНОВНОЙ ШЛЮЗ** и нажмите **ОК**.
9. Используйте цифровую клавиатуру или нажмите стрелку вверх ▲ или стрелку вниз ▼ для увеличения или уменьшения числа для первого байта IP-адреса, маски подсети или шлюза по умолчанию.
 10. Нажмите **ОК** для перехода к следующему набору чисел. Для возврата к предыдущему набору чисел нажмите стрелку назад ⬅.
 11. Повторите шаги 9 и 10, пока IP-адрес, маска подсети или шлюз по умолчанию не будет введен, а затем нажмите **ОК** для сохранения параметров.
 12. Нажмите **Меню**  для возврата в состояние **Готов**.

Настройка параметров TCP/IP IPv6 вручную с панели управления

Кроме использования встроенного Web-сервера можно использовать меню панели управления для настройки адреса IPv6.

1. Нажмите **Меню** .
2. Нажмите стрелку вниз ▼ для выбора **КОНФ-ЦИЯ УСТ-ВА** и нажмите **ОК**.
3. Нажмите стрелку вниз ▼ для выбора пункта **ВВОД-ВЫВОД** и нажмите **ОК**.
4. Нажмите стрелку вниз ▼ для выбора **МЕНЮ ВСТРОЕННЫЙ JETDIRECT** и нажмите **ОК**.
5. Нажмите стрелку вниз ▼ для выбора **TCP/IP** и нажмите **ОК**.
6. Нажмите стрелку вниз ▼ для выбора **ПАРАМЕТРЫ IPV6** и нажмите **ОК**.
7. Нажмите стрелку вниз ▼ для выбора **АДРЕС** и нажмите **ОК**.

8. Нажмите стрелку вниз ▼ для выбора **ПАРАМЕТРЫ ВРУЧНУЮ** и нажмите **ОК**.
9. Нажмите стрелку вниз ▼ для выбора **ВКЛ.** и нажмите **ОК**.
10. Нажмите стрелку вниз ▼ для выбора **АДРЕС** и нажмите **ОК**.
11. Используйте цифровую клавиатуру или нажмите стрелку вверх ▲ или стрелку вниз ▼ для ввода адреса. Нажмите **ОК**.

 **ПРИМЕЧАНИЕ.** Если используются кнопки со стрелками, необходимо нажимать **ОК** после ввода каждой цифры.

12. Нажмите **Меню**  для возврата в состояние **Готов**.



Отключение сетевых протоколов (дополнительно)

По умолчанию включены все поддерживаемые сетевые протоколы. При выключении неиспользуемых протоколов достигаются следующие преимущества:

- Уменьшается объем сетевого трафика, генерируемого устройством
- Пользователи без соответствующих полномочий теряют возможность печати на устройстве
- Обеспечение вывода только существенной информации на странице конфигурации.
- На панели управления устройства выводятся предупреждения и сообщения об ошибках, связанные с конкретными протоколами

Отключение IPX/SPX, AppleTalk или DLC/LLC

 **ПРИМЕЧАНИЕ.** Не отключайте IPX/SPX в системах семейства Windows, которые печатают через IPX/SPX.

1. Нажмите **Меню** .
 2. Нажмите стрелку вниз ▼ для выбора **КОНФИГУРАЦИЯ УСТРОЙСТВА** и нажмите **ОК**.
 3. Нажмите стрелку вниз ▼ для выбора пункта **ВВОД-ВЫВОД** и нажмите **ОК**.
 4. Нажмите стрелку вниз ▼ для выбора пункта **ВСТРОЕННЫЙ JETDIRECT** и нажмите **ОК**.
 5. Нажмите стрелку вниз ▼ для выбора пункта **IPX/SPX** и нажмите **ОК**.
- или-**
- Нажмите стрелку вниз ▼ для выбора пункта **APPLETALK** и нажмите **ОК**.
- или-**
- Нажмите стрелку вниз ▼ для выбора пункта **DLC/LLC** и нажмите **ОК**.
6. Нажмите **ОК** для выбора **ВКЛ.**
 7. Нажмите стрелку вниз ▼ для выбора пункта **ВЫКЛ** и нажмите **ОК**.
 8. Нажмите **Меню**  для возврата в состояние **Готов**.

Скорость подключения и параметры двусторонней печати

Скорость и режим сетевых соединений сервера печати должны соответствовать характеристикам сети. В большинстве случаев устройство следует оставить в автоматическом режиме. Неправильное изменение скорости подключения и параметров двусторонней печати может привести к нарушению связи между данным устройством и другими сетевыми устройствами. Если требуется внести изменения, используйте панель управления устройства.

 **ПРИМЕЧАНИЕ.** Изменение данных параметров может привести к выключению и включению устройства. Вносите изменения только во время простоя устройства.

1. Нажмите **Меню** .
2. Нажмите стрелку вниз ▼ для выбора **КОНФИГУРАЦИЯ УСТРОЙСТВА** и нажмите **ОК**.
3. Нажмите стрелку вниз ▼ для выбора пункта **ВВОД-ВЫВОД** и нажмите **ОК**.
4. Нажмите стрелку вниз ▼ для выбора пункта **ВСТРОЕННЫЙ JETDIRECT** и нажмите **ОК**.
5. Нажмите стрелку вниз ▼ для выбора пункта **СКОРОСТЬ СОЕД.** и нажмите **ОК**.
6. Нажмите стрелку вниз ▼ для выбора одного из следующих параметров.

Параметр	Описание
Авто	Сервер печати автоматически настраивается на самую высокую скорость передачи данных и допустимый в сети режим связи.
10T HALF	10 Мбит/с, полудуплексный режим
10T FULL	10 Мбит/с, дуплексный режим
100TX HALF	100 Мбит/с, полудуплексный режим
100TX FULL	100 Мбит/с, дуплексный режим
100TX AUTO	Ограничивает настройку сервера печати в режиме автоматического согласования максимальной скоростью 100 Мбит/с
1000TX FULL	1000 Мбит/с, дуплексный режим

7. Нажмите кнопку **ОК**. Устройство автоматически перезагрузится.

6 Бумага и носители для печати

- [Сведения об использовании бумаги и носителей для печати](#)
- [Поддерживаемые форматы бумаги и печатных носителей](#)
- [Нестандартные форматы бумаги](#)
- [Поддерживаемые типы бумаги и печатных носителей](#)
- [Емкость лотков и отсеков](#)
- [Специальная бумага или рекомендации по использованию носителей для печати](#)
- [Загрузка лотков](#)
- [Настройка лотков](#)
- [Использование выходных приемников бумаги](#)

Сведения об использовании бумаги и носителей для печати

Данное изделие рассчитано на работу с различными носителями для печати, отвечающими требованиям, изложенным в настоящем руководстве пользователя. Применение бумаги или носителя, не соответствующего указанным требованиям, может привести к следующим последствиям:

- ухудшению качества печати;
- частому замятию бумаги;
- преждевременному износу механических деталей изделия с последующим ремонтом.

Для получения наилучших результатов используйте только бумагу и носитель для печати с маркой HP. Не используйте бумагу или носители, предназначенные для печати только на струйных принтерах. Компания Hewlett-Packard не рекомендует использовать носители для печати других производителей, т. к. не может гарантировать их качество.

В некоторых случаях неудовлетворительное качество печати наблюдается даже при печати на бумаге, отвечающей всем требованиям, изложенным в этом руководстве пользователя. Такая проблема может возникнуть при неправильном обращении с носителем, эксплуатации при неприемлемой температуре и влажности, а также вследствие других обстоятельств, контролировать которые компания Hewlett-Packard не в состоянии.

△ **ПРЕДУПРЕЖДЕНИЕ.** Использование носителя, не соответствующего требованиям, установленным компанией HP, может привести к повреждению принтера и необходимости его ремонта. На такой ремонт гарантия или соглашения о техническом обслуживании Hewlett-Packard не распространяются.

Поддерживаемые форматы бумаги и печатных носителей

Данное изделие поддерживает несколько форматов бумаги и адаптировано для работы с разнообразными носителями.

 **ПРИМЕЧАНИЕ.** Для получения наилучших результатов выбирайте правильный тип и формат бумаги в драйвере принтера перед печатью.

Таблица 6-1 Поддерживаемые форматы бумаги и печатных носителей

Формат и размеры	Лоток 1	Лоток 2 и дополнительный лотки на 500 листов	Дополнительный лоток на 1500 листов	Дополнительный податчик конвертов	Дополнительный дуплексер	Укладчик и сшиватель/укладчик	Дополнительный приемник на 5 почтовых ящиков
Letter 216 x 279 мм	✓	✓	✓	✓	✓	✓	✓
A4 210 x 297 мм	✓	✓	✓	✓	✓	✓	✓
Legal 216 x 356 мм	✓	✓	✓	✓	✓	✓	✓
Executive 184 x 267 мм	✓	✓	✓		✓	✓	✓
A5 148 x 210 мм	✓	✓	✓		✓	✓	✓
8,5" x 13" 216 x 330 мм	✓	✓	✓			✓	✓
B5 (JIS) 182 x 257 мм	✓	✓	✓		✓	✓	✓
Executive (JIS) 216 x 330 мм	✓	✓	✓		✓	✓	✓
Двойные почтовые карточки (JIS) 148 x 200 мм	✓						
Statement 140 x 216 мм	✓	✓				✓	✓
16K 197 x 273 мм	✓	✓			✓	✓	✓
Нестандартный	✓						

Таблица 6-1 Поддерживаемые форматы бумаги и печатных носителей (продолжение)

Формат и размеры	Лоток 1	Лоток 2 и дополнительные лотки на 500 листов	Дополнительный лоток на 1500 листов	Дополнительный податчик конвертов	Дополнительный дуплексер	Укладчик и сшиватель/укладчик	Дополнительный приемник на 5 почтовых ящиков
От 76 x 127 мм до 216 x 356 мм (3,0 x 5,0 дюйма до 8,5 x 14 дюймов)							
Нестандартный	✓	✓			✓	✓	✓
От 148 x 210 мм до 216 x 356 мм (от 5,83 x 8,27 дюйма до 8,5 x 14 дюймов)							
Конверт Commercial #10 105 x 241 мм	✓			✓			
Конверт DL ISO 110 x 220 мм	✓			✓			
Конверт C5 ISO 162 x 229 мм	✓			✓			
Конверт B5 ISO 176 x 250 мм	✓			✓			
Конверт Monarch #7-3/4 98 x 191 мм	✓			✓			

¹ Нестандартные форматы не прошиваются, но могут укладываться в выходные отсеки.

Нестандартные форматы бумаги

Данное изделие поддерживает разнообразные нестандартные форматы бумаги. К поддерживаемым нестандартным форматам бумаги относятся размеры бумаги, которые находятся в пределах минимального и максимального размеров для данного изделия, но не указанные в таблице поддерживаемых носителей. При работе с нестандартным форматом бумаги его необходимо указать в драйвере принтера и загрузить бумагу в лоток, который поддерживает нестандартные форматы бумаги.

Поддерживаемые типы бумаги и печатных носителей

Полный список бумаги HP, поддерживаемой данным устройством, расположен по адресу www.hp.com/support/hpljp4010series или www.hp.com/support/hpljp4510series.

Поддерживаемые типы бумаги для источников подачи

Тип бумаги (панель управления)	Тип бумаги (драйвер принтера)	Лоток 1	Лоток 2	Дополнительные лотки на 500 листов	Дополнительный лоток на 1500 листов	Дополнительный податчик конвертов
ЛЮБОЙ	Не указано	✓	✓	✓	✓	✓
ОБЫЧНАЯ	Обычная	✓	✓	✓	✓	
ЛЕГКАЯ 60-75 Г/М2	Легкая 60-75 г	✓	✓	✓	✓	
КАРТОЧКИ >163 Г/М2	Карточки 176-220 г	✓	✓	✓		
ПРОЗРАЧ. ПЛЕНКА	Монохромная лазерная прозрачная пленка	✓	✓	✓		
ЭТИКЕТКИ	Этикетки	✓	✓	✓		
ФИРМЕННЫЙ БЛАНК	Фирменный бланк	✓	✓	✓	✓	
ПЕЧАТНЫЙ БЛАНК	Печатный бланк	✓	✓	✓	✓	
ПЕРФОРИРОВАННАЯ	Перфорированная	✓	✓	✓	✓	
ЦВЕТНАЯ	Цветная	✓	✓	✓	✓	
ГРУБАЯ	Грубая	✓	✓	✓	✓	
ВЫСОКОКАЧЕСТВЕННАЯ	Высококачественная	✓	✓	✓	✓	
ПЕРЕРАБ.	Переработанная	✓	✓	✓	✓	
КОНВЕРТ	Конверт	✓				✓

Поддерживаемые типы бумаги для выходных отсеков

Тип бумаги (панель управления)	Тип бумаги (драйвер принтера)	Обычный верхний выходной отсек (лицевой стороной вниз)	Задний приемник (лицевой стороной вверх)	Дополнительный дуплексер	Дополнительный укладчик или сшиватель/укладчик	Дополнительный приемник на 5 почтовых ящиков
ЛЮБОЙ	Не указано	✓	✓	✓	✓	✓
ОБЫЧНАЯ	Обычный	✓	✓	✓	✓	✓
ЛЕГКАЯ 60-75 Г/М2	Легкая 60-75 г	✓	✓	✓	✓	✓
КАРТОЧКИ >163 Г/М2	Карточки 176-220 г	✓	✓			

Тип бумаги (панель управления)	Тип бумаги (драйвер принтера)	Обычный верхний выходной отсек (лицевой стороной вниз)	Задний приемник (лицевой стороной вверх)	Дополнительный дуплексер	Дополнительный укладчик или сшиватель/ укладчик	Дополнительный приемник на 5 почтовых ящиков
ПРОЗРАЧ. ПЛЕНКА	Монохромная лазерная прозрачная пленка	✓	✓			
ЭТИКЕТКИ	Этикетки	✓	✓			
ФИРМЕННЫЙ БЛАНК	Фирменный бланк	✓	✓	✓	✓	✓
ПЕЧАТНЫЙ БЛАНК	Печатный бланк	✓	✓	✓	✓	✓
ПЕРФОРИРОВАННАЯ	Перфорированная	✓	✓	✓	✓	✓
ЦВЕТНАЯ	Цветная	✓	✓	✓	✓	✓
ГРУБАЯ	Грубая	✓	✓	✓	✓	✓
BOND	Высококачественная	✓	✓	✓	✓	✓
ПЕРЕРАБ.	Переработанная	✓	✓	✓	✓	✓
КОНВЕРТ	Конверт	✓	✓			

Ёмкость лотков и отсеков

Лоток или отсек	Тип бумаги	Технические характеристики	Количество
Лоток 1	Бумага и карточки	Диапазон: От 60 г/м ² до 200 г/м ² высокосортной бумаги	Максимальная высота пачки: 10 мм Высота, эквивалентная 100 листам 75 г/м ² высокосортной бумаги.
	Конверты	Менее чем от 60 г/м ² до 90 г/м ² высокосортной бумаги	До 10 конвертов
	Наклейки	Максимальная толщина: 0,23 мм	Максимальная высота пачки: 10 мм
	Прозрачные пленки	Минимальная толщина: 0,13 мм	Максимальная высота пачки: 10 мм
Лоток 2 и дополнительные лотки на 500 листов	Бумага и карточки	Диапазон: От 60 г/м ² до 135 г/м ² высокосортной бумаги	Высота, эквивалентная 500 листам 75 г/м ² высокосортной бумаги
	Этикетки	Максимальная толщина: 0,13 мм	Максимальная высота пачки: 54 мм
	Прозрачная пленка	Минимальная толщина: 0,13 мм	Максимальная высота пачки: 54 мм
Дополнительный лоток на 1500 листов	Бумага	Диапазон: От 60 г/м ² до 135 г/м ² высокосортной бумаги	Высота, эквивалентная 1500 листам 75 г/м ² высокосортной бумаги
Дополнительный податчик конвертов	Конверты	Менее чем от 60 г/м ² до 90 г/ м ² высокосортной бумаги	До 75 конвертов
Обычный верхний отсек	Бумага		До 500 листов 75 г/м ² высокосортной бумаги
Зад. приемник	Бумага		До 100 листов 75 г/м ² высокосортной бумаги
Дополнительный дуплексер	Бумага	Диапазон: от 60 г/м ² до 120 г/м ² высокосортной бумаги	
Дополнительный укладчик	Бумага		До 500 листов 75 г/м ² высокосортной бумаги
Дополнительный шиватель/ укладчик	Бумага		Скрепление: до 20 заданий до 15 страниц каждое
			Укладка: до 500 листов 75 г/м ² высокосортной бумаги
Дополнительный приемник на 5 почтовых ящиков	Бумага		До 500 листов 75 г/м ² высокосортной бумаги

Специальная бумага или рекомендации по использованию носителей для печати

Данное изделие поддерживает печать на специальных носителях. Для получения отличных результатов следуйте данным рекомендациям. При использовании специальной бумаги или носителей и получения наилучших результатов печати укажите их тип и формат в драйвере принтера.

- △ **ПРЕДУПРЕЖДЕНИЕ.** Принтеры HP LaserJet оснащены блоком термического закрепления, который служит для закрепления сухого тонера на бумаге в виде мельчайших точек. Бумага для лазерных принтеров HP способна выдерживать такие высокие температуры. Использование бумаги для струйных принтеров не рекомендуется для данной технологии и может нанести вред принтеру.

Тип носителя	Следует	Не следует
Конверты	<ul style="list-style-type: none"> Хранить конверты на плоской поверхности. Использовать конверты, в которых линия склейки доходит до угла конверта. Использовать защитные полоски на клейкой основе, предназначенные для лазерных принтеров. 	<ul style="list-style-type: none"> Использовать конверты со складками, прорезями, склеенные конверты или конверты с другими повреждениями. Использовать конверты со скрепками, зажимами, окнами или внутренним покрытием. Использовать конверты с самоклеящейся лентой или другими синтетическими материалами.
Этикетки	<ul style="list-style-type: none"> Использовать только этикетки без открытых участков клейкой подложки между ними. Использовать этикетки, имеющие плоскую форму. Использовать только полные листы этикеток. 	<ul style="list-style-type: none"> Использовать этикетки со сгибами, пузырьками или другими повреждениями. Печатать листы с этикетками по частям.
Прозрачные пленки	<ul style="list-style-type: none"> Использовать только прозрачные пленки, предназначенные для лазерных принтеров. Прозрачные пленки, извлеченные из устройства МФП, положите на плоскую поверхность. 	<ul style="list-style-type: none"> Использовать прозрачные носители, не предназначенные для лазерных принтеров.
Печатные и фирменные бланки	<ul style="list-style-type: none"> Использовать только бланки или формы, предназначенные для лазерных принтеров. 	<ul style="list-style-type: none"> Использовать тисненые бланки и бланки с рельефными изображениями.

Тип носителя	Следует	Не следует
Плотная бумага	<ul style="list-style-type: none"> Использовать только плотную бумагу, которая разрешена для использования в лазерных принтерах и удовлетворяет требованиям по весу для данного изделия. 	<ul style="list-style-type: none"> Использовать более плотную бумагу, чем указано в рекомендациях для данного изделия, если только эту бумагу HP не разрешено использовать для данного изделия.
Глянцевая бумага или бумага с покрытием	<ul style="list-style-type: none"> Использовать только глянцевую бумагу и бумагу с покрытием для лазерных принтеров. 	<ul style="list-style-type: none"> Использовать глянцевую бумагу или бумагу с покрытием для струйных принтеров.

Загрузка лотков

Ориентация для загрузки лотков

Загрузка фирменных бланков, печатных бланков или перфорированной бумаги

Если установлен дуплексер или сшиватель/укладчик, устройство изменяет способ расположения изображений на каждой странице. Если используется бумага, требующая определенной ориентации, загрузите ее в соответствии с информацией в следующей таблице.

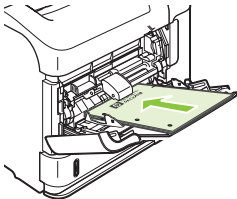
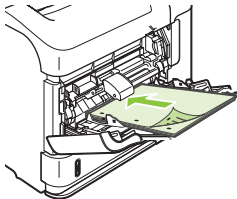
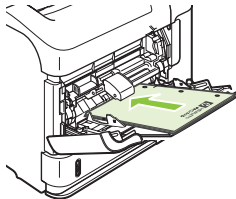
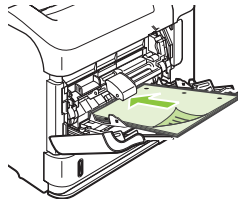
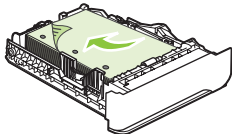
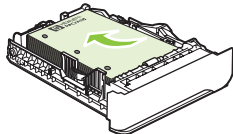
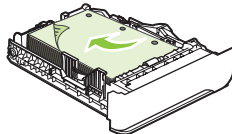
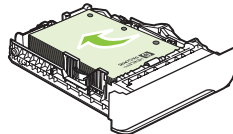
Лоток	Односторонняя печать без сшивателя/укладчика	Двусторонняя печать без сшивателя/укладчика	Односторонняя печать со сшивателем/укладчиком	Двусторонняя печать со сшивателем/укладчиком
Лоток 1	Лицевой стороной вверх Верхним краем по направлению к принтеру	Лицевой стороной вниз Нижним краем по направлению к принтеру	Лицевой стороной вверх Нижним краем по направлению к принтеру	Лицевой стороной вниз Верхним краем по направлению к принтеру
				
Все другие лотки	Лицевой стороной вниз Верхним краем по направлению к передней части лотка	Лицевой стороной вверх Нижним краем по направлению к передней части лотка	Лицевой стороной вниз Нижним краем по направлению к передней части лотка	Лицевой стороной вверх Верхним краем по направлению к передней части лотка
				

Загрузка конвертов

Загружайте конверты в лоток 1 или дополнительный податчик конвертов лицевой стороной конверта вверх, короткой заклеиваемой стороной к устройству.

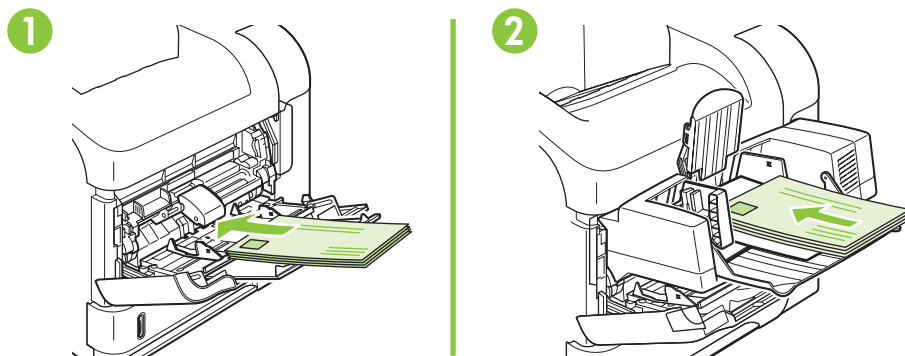

Загрузите лоток 1

 **ПРИМЕЧАНИЕ.** Устройство может печатать более медленно при использовании лотка 1.

 **ПРЕДУПРЕЖДЕНИЕ.** Во избежание замятий не загружайте носители в лотки во время печати. Не разворачивайте бумагу веером. При этом может произойти нарушение подачи.

1. Откройте лоток 1.

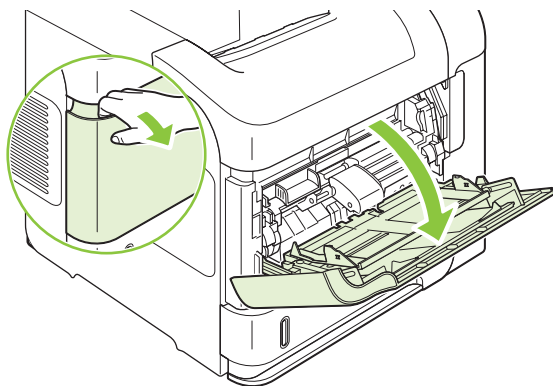

2. Извлеките расширение лотка.

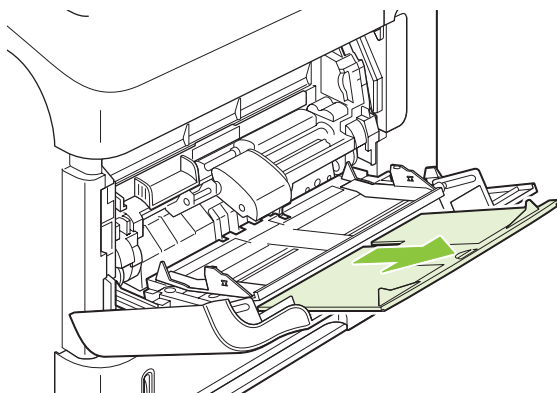

3. Загрузите бумагу в лоток. Убедитесь, что ограничители плотно прижаты к бумаге, а стопка бумаги ниже индикаторов максимальной высоты.

 **ПРИМЕЧАНИЕ.** Информацию о загрузке бумаги, требующей особой ориентации, см. в разделе [Ориентация для загрузки лотков на стр. 81](#).

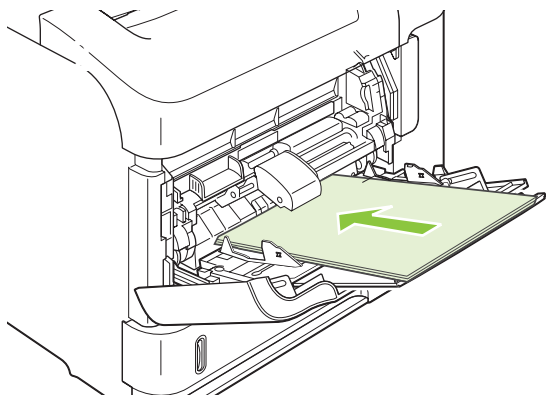

4. Отрегулируйте ограничители так, чтобы они слегка касались стопки бумаги, не сгибая ее.

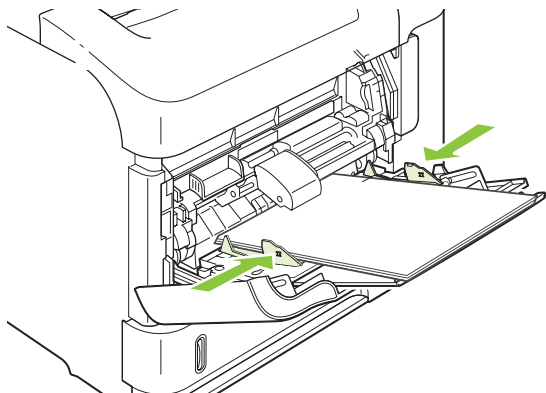

Загрузка лотка 2 или дополнительного лотка на 500-листов

 **ПРЕДУПРЕЖДЕНИЕ.** Во избежание замятий не загружайте носители в лотки во время печати.

ПРЕДУПРЕЖДЕНИЕ. Не разворачивайте бумагу веером. При этом может произойти нарушение подачи.

1. Выдвиньте лоток из принтера и немного поднимите его, а затем извлеките лоток из устройства.

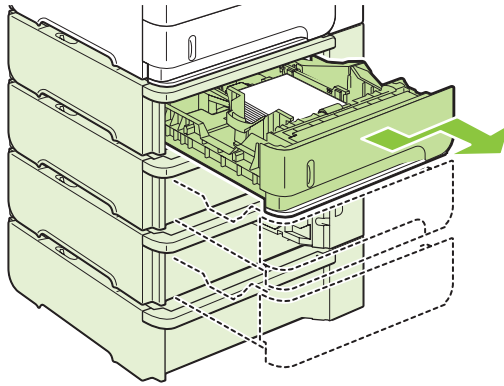

2. Нажмите на фиксатор, который расположен на левой направляющей, и переместите направляющие для задания нужного формата бумаги.

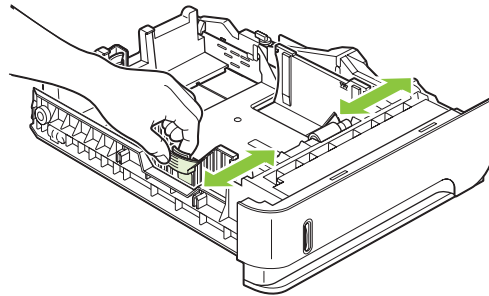
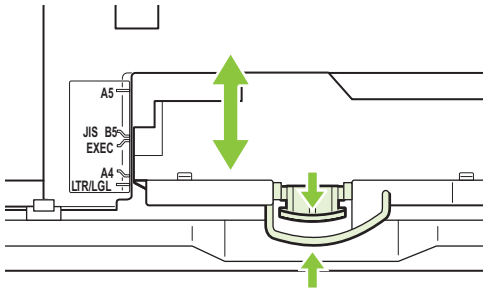

3. Сожмите защелку, которая расположена на заднем регуляторе и переместите его так, чтобы установить нужный формат бумаги.

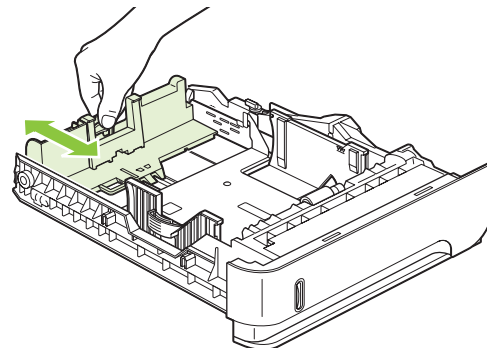
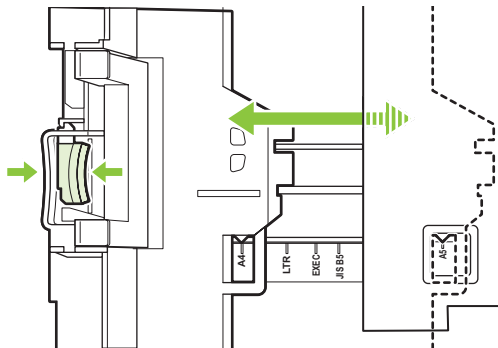

4. Загрузите бумагу в лоток. Проверьте, чтобы пачка бумаги не загибалась по углам, а высота стопки бумаги не превышала высоту расположения указателей максимальной высоты.

 **ПРИМЕЧАНИЕ.** Информацию о загрузке бумаги, требующей особой ориентации, см. в разделе [Ориентация для загрузки лотков на стр. 81](#).

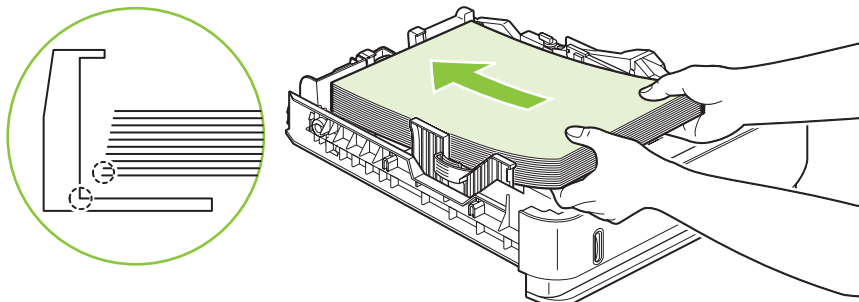

5. Задвиньте лоток обратно в устройство.

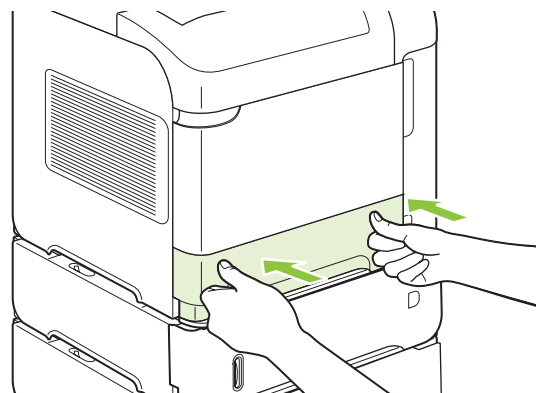

Загрузите дополнительный лоток на 1500 листов

Дополнительный лоток на 1500 листов предназначен для форматов бумаги Letter, A4 и Legal. Устройство автоматически определяет формат бумаги, если направляющие лотка установлены правильно.

 **ПРЕДУПРЕЖДЕНИЕ.** Во избежание замятий не загружайте носители в лотки во время печати.

ПРЕДУПРЕЖДЕНИЕ. Не разворачивайте бумагу веером. При этом может произойти нарушение подачи.

1. Нажмите на защелку и откройте дверцу лотка на 1500 листов.

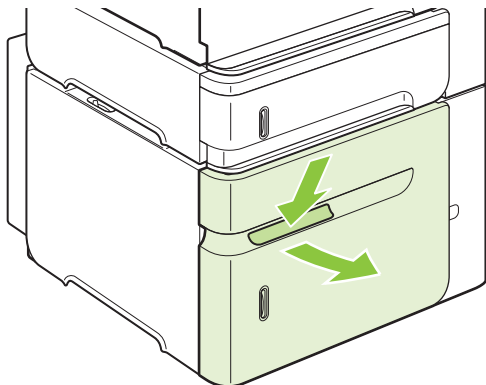

2. Если в лотке уже есть бумага, выньте ее. Направляющие невозможно установить правильно, пока бумага находится в лотке.

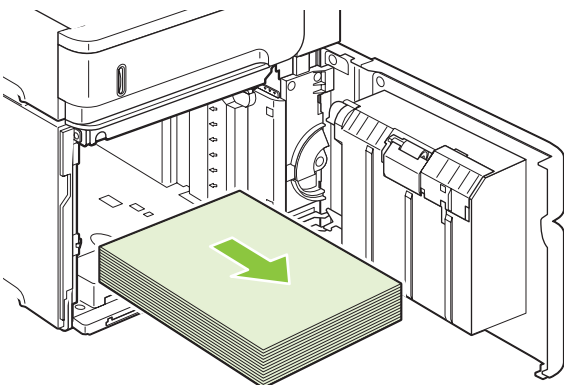

3. Сожмите направляющие в передней части лотка и переместите их так, чтобы установить нужный формат бумаги.

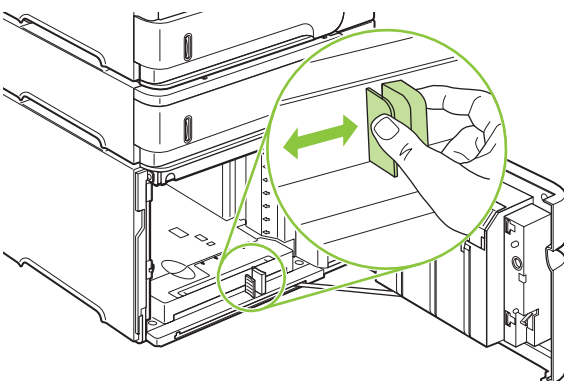

4. Загрузите бумагу в лоток. Загружайте бумагу пачками. Не разделяйте пачки на меньшие части.

 **ПРИМЕЧАНИЕ.** Информацию о загрузке бумаги, требующей особой ориентации, см. в разделе [Ориентация для загрузки лотков на стр. 81](#).

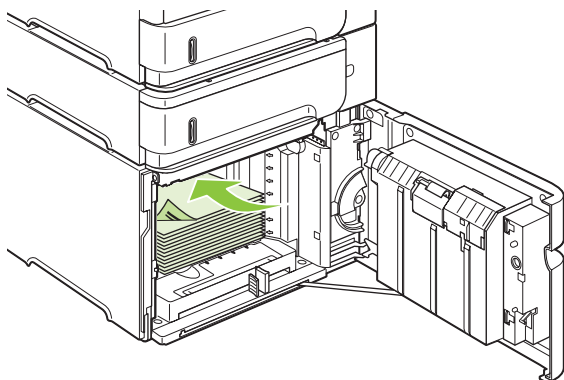

5. Убедитесь, что высота пачки не превышает указателей максимальной высоты на направляющих, а передний край пачки выровнен по стрелкам.

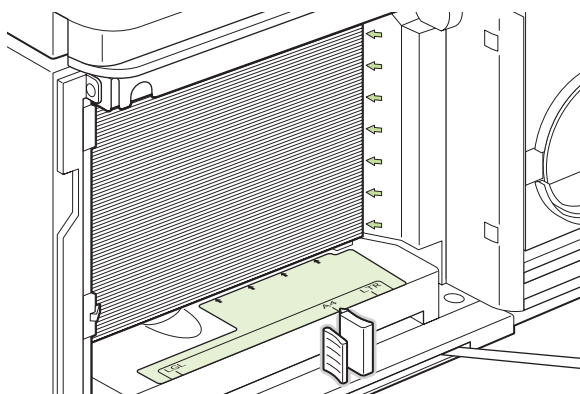

6. Закройте дверцу лотка.

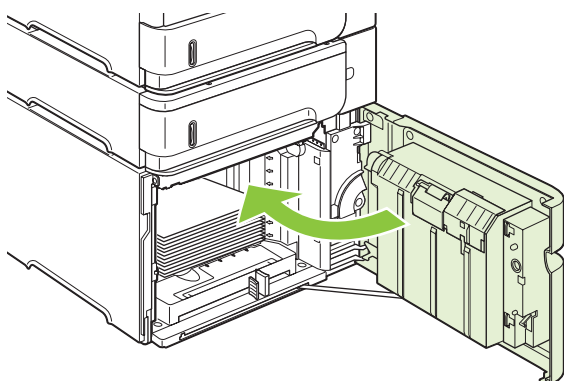

Настройка лотков

В устройстве генерируется автоматический запрос на настройку типа и размера лотка в следующих ситуациях.

- При загрузке бумаги в лоток.
- Если в драйвере принтера или приложении задан определенный лоток или тип бумаги для задания на печать, а этот лоток не настроен для соответствующих параметров задания на печать

 **ПРИМЕЧАНИЕ.** Сообщение не появляется в том случае, если печать выполняется из лотка 1, а для лотка 1 установлены значения **ЛЮБОЙ ФОРМАТ** и **ЛЮБОЙ ТИП**.

ПРИМЕЧАНИЕ. Если Вам известны другие модели устройств HP LaserJet, возможно, Вы уже знакомы с процедурой настройки лотка 1 для его перевода в режим **Первый** или **Кассета**. Для данного продукта установка формата лотка 1 равным **ЛЮБОЙ ФОРМАТ** эквивалентна режиму **Первый**. Установка любого другого формата лотка 1, отличного от **ЛЮБОЙ ФОРМАТ**, эквивалентна режиму **Кассета**.

Настройка лотка при загрузке бумаги

1. Загрузите бумагу в лоток. Закройте лоток, если используются лотки, отличные от лотка 1.
2. Появится сообщение о настройке лотка.
3. Нажмите кнопку **ОК** для принятия выбранного формата.

-или-

Нажмите стрелку назад \leftarrow для выбора другой конфигурации и перейдите к выполнению следующих шагов.

4. Для изменения конфигурации лотка нажмите стрелку вниз \blacktriangledown для выбора правильного формата и нажмите **ОК**.

 **ПРИМЕЧАНИЕ.** Устройство автоматически определяет большинство форматов бумаги в лотках, отличных от лотка 1.

5. Нажмите стрелку вниз \blacktriangledown для выбора правильного формата и нажмите **ОК**.

Настройка лотка для соответствия параметрам задания на печать

1. В приложении укажите исходный лоток, формат и тип бумаги.
2. Отправьте задание на устройство.

Если требуется настроить лоток, на дисплее панели управления появится запрос.



3. Если отображаемый формат неверен, нажмите стрелку назад \leftarrow . Нажмите стрелку вниз \blacktriangledown для выбора правильного формата или выберите **НЕСТАНД.**.

Чтобы указать нестандартный формат, сначала нажмите стрелку вниз \blacktriangledown для выбора правильной единицы измерения. Затем установите размеры X и Y при помощи цифровой клавиатуры или нажатия стрелки вверх \blacktriangle или стрелки вниз \blacktriangledown .

4. Если отображаемый тип бумаги неверен, нажмите стрелку назад \leftarrow , а затем нажмите стрелку вниз \blacktriangledown для выбора типа бумаги.

Настройте лоток при помощи меню "Обработка бумаги"

Можно также настроить тип и формат для лотков без запроса устройства.

1. Нажмите **Меню** .
2. Нажмите стрелку вниз ▼ для выбора **ОБРАБОТКА БУМАГИ** и нажмите **ОК**.
3. Нажмите стрелку вниз ▼ для выбора формата или типа для требуемого лотка, а затем нажмите **ОК**.
4. Нажмите стрелку вниз ▼ для выбора формата или типа. Чтобы указать нестандартный формат, сначала нажмите стрелку вниз ▼ для выбора правильной единицы измерения. Затем установите размеры X и Y при помощи цифровой клавиатуры или нажатия стрелки вверх ▲ или стрелки вниз ▼.
5. Чтобы сохранить изменения, нажмите кнопку **ОК**.
6. Нажмите **Меню** .

Выбор бумаги по источнику, типу и формату

В операционной системе Microsoft Windows на способ, которым драйвер принтера пытается подавать бумагу при отправке задания на печать, влияют три параметра. В большинстве программ параметры *Источник*, *Тип* и *Формат* отображаются в диалоговых окнах **Параметры страницы**, **Печать** или **Параметры печати**. Если эти параметры не изменять, то устройство автоматически выбирает лоток, используя параметры по умолчанию.

Источник

Для печати по параметру *Источник* выберите лоток устройства, который будет использоваться для подачи носителя. Если выбрать лоток, который настроен для типа и формата, который не совпадает с заданием на печать, устройство попросит загрузить в лоток бумагу типа и формата, соответствующего заданию, перед печатью. Как только лоток будет загружен, устройство начнет печать.

Тип и формат

Печать с использованием параметра *Тип* или *Формат* означает, что необходимо, чтобы устройство подавало носитель из соответствующего лотка, в который загружена бумага нужного типа и формата. Выбор бумаги по типу, а не по источнику аналогичен блокировке лотков и позволяет защитить специальную бумагу от случайного использования. Например, если лоток настроен для фирменного бланка, а в драйвере установлена печать на обычной бумаге, устройство не будет использовать фирменные бланки из этого лотка. Вместо этого бумага будет подаваться из лотка, в который загружена обычная бумага и который настроен для обычной бумаги на панели управления устройства.

Выбор типа и формата бумаги для печати позволяет значительно улучшить качество печати для большинства типов бумаги. Неправильная настройка может привести к неудовлетворительному качеству печати. Всегда указывайте параметр «Тип» для специальных печатных носителей,

таких как этикетки или прозрачная пленка. Печать конвертов следует по возможности выполнять по параметру «Формат».

- Если требуется выполнить печать по типу или формату, выберите параметр «Тип» или «Формат» в диалоговом окне **Параметры страницы**, **Печать** или **Параметры печати** в зависимости от приложения.
- Если Вы часто печатаете на бумаге определенного типа или формата, настройте лоток для работы с этим типом или форматом. Затем, если выбрать этот тип или формат при печати задания, устройство автоматически подает бумагу из лотка, настроенного для этого типа или формата.

Использование выходных приемников бумаги

В устройстве имеется четыре выходных отсека: верхний (стандартный) выходной отсек, задний выходной отсек, дополнительный укладчик или сшиватель/укладчик и дополнительный приемник на 5 почтовых ящиков.

Печать с выводом документа в верхний (стандартный) выходной отсек

В верхнем выходном отсеке бумага складывается лицевой стороной вверх в правильном порядке. Верхний выходной отсек используется при выполнении большинства заданий печати, а также для печати на прозрачных пленках. Для работы с верхним выходным отсеком убедитесь в том, что задний выходной отсек закрыт. Во избежание замятия бумаги не следует открывать и закрывать задний выходной отсек во время печати.

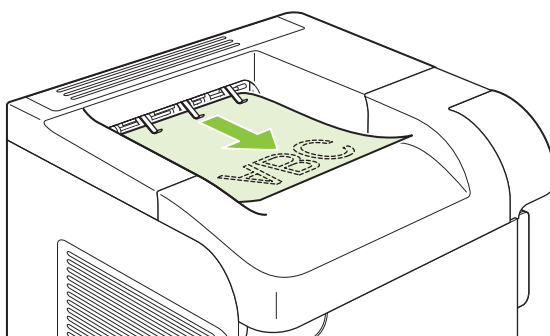

Печать с выводом документа в задний выходной отсек

Документы, подаваемые в устройство, всегда выводятся в задний выходной отсек, если он открыт. Бумага выводится из принтера лицевой стороной вверх, причем последняя страница оказывается наверху (обратный порядок).

Печать из лотка 1 в задний выходной отсек обеспечивает наиболее прямой проход бумаги. Открытие заднего выходного отсека может улучшить производительность печати, если печать выполняется на следующих носителях:

- конверты
- этикетки
- малоформатная нестандартная бумага
- почтовые карточки
- бумага плотностью более 120 г/м² (32 ф.)

Чтобы открыть задний выводной отсек, используйте ручку в верхней части отсека. Потяните отсек вниз и выдвиньте расширение.

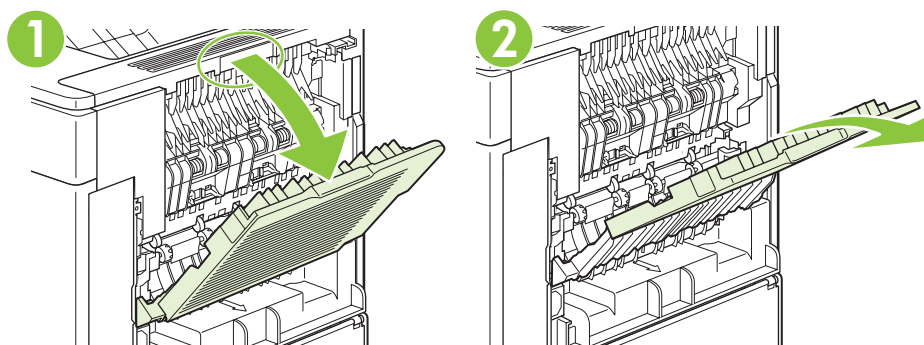

Открытие заднего выходного отсека приводит к отключению дуплексера (если он установлен) и верхнего выходного отсека. Во избежание замятия бумаги не следует открывать и закрывать задний выходной отсек во время печати.

Печать с использованием укладчика или сшивателя/укладчика

Укладчик или сшиватель/укладчик являются дополнительными устройствами и могут вмещать до 500 листов бумаги (плотностью 20 фунтов). Укладчик поддерживает стандартный и нестандартный форматы бумаги. Сшиватель/укладчик поддерживает стандартный и нестандартный формат бумаги, однако можно сшить только носители формата Letter, Legal и A4. Не пытайтесь использовать другие типы носителей, например этикетки или конверты.

После установки сшивателя/укладчика устройство автоматически поворачивает печатаемое изображение на 180° для всех форматов бумаги, даже если задание сшивается. Для типов бумаги, на которой необходимо выполнять печать с правильной ориентацией (например фирменный бланк или перфорированная бумага), может потребоваться загрузка в другом направлении. См. раздел [Ориентация для загрузки лотков на стр. 81](#).

Чтобы выполнить печать с использованием дополнительного укладчика или сшивателя/укладчика, выберите соответствующий параметр в программе, драйвере принтера или на панели управления принтером.

Перед использованием дополнительного укладчика или сшивателя/укладчика убедитесь, что в драйвере принтера установлены соответствующие параметры. Данную настройку необходимо произвести только один раз. Подробные сведения см. в интерактивной справке драйвера принтера.

Дополнительные сведения о сшивании см. в разделе [Сшивание документов на стр. 98](#).

Печать с использованием приемника на 5 почтовых ящиков

Дополнительный приемник на 5 почтовых ящиков предоставляет пять выходных отсеков, которые можно настроить с панели управления для сортировки заданий на печать множеством способов.

1. Нажмите **Меню** .
2. Нажмите стрелку вниз ▼ для выбора **КОНФИГУРАЦИЯ УСТРОЙСТВА** и нажмите **ОК**.
3. Нажмите стрелку вниз ▼ для выбора **КОНФИГУРАЦИЯ МВМ-5** и нажмите **ОК**.
4. Нажмите **ОК** для выбора **РЕЖИМ РАБОТЫ**.
5. Нажмите стрелку вниз ▼ для выбора способа сортировки приемником на 5 почтовых ящиков:

ПОЧТОВЫЙ ЯЩИК	Каждый отсек назначается пользователю или группе пользователей. Это значение по умолчанию.
УКЛАДЧИК	Устройство использует все отсеки для сортировки копий заданий. Задания отправляются сначала в нижний отсек, затем в следующий отсек сверху и так далее. Когда все отсеки заполнены, устройство останавливается.
РАЗДЕЛИТЕЛЬ ЗАДАНИЙ	Каждое задание на печать направляется в отдельный отсек. Задания направляются в пустой отсек, начиная с верхнего отсека и до нижнего.
СОРТИРОВЩИК	Устройство сортирует копии одного задания на печать в разные отсеки.

6. Нажмите **ОК** для выбора нужного пункта.

7 Возможности изделия

- [Параметры экономного режима](#)
- [Сшивание документов](#)
- [Функции хранения заданий](#)

Параметры экономного режима

Экономичный режим (EconoMode)

В данном устройстве имеется функция EconoMode для печати черновиков документов. Использование режима EconoMode снижает расход тонера и уменьшает стоимость печати страницы. Однако при использовании EconoMode может ухудшиться качество печати.

Компания HP не рекомендует постоянно использовать режим EconoMode. В случае постоянного использования режима EconoMode износ механических деталей картриджа может наступить до полного израсходования порошка тонера. Если при таком режиме работы качество печати начинает ухудшаться, необходимо заменить картридж на новый, даже если в старом картридже еще осталось некоторое количество тонера.

Включить или отключить EconoMode можно одним из следующих способов:



- На панели управления устройства выберите меню **КОНФ-ЦИЯ УСТ-ВА**, а затем подменю **КАЧЕСТВО ПЕЧАТИ**. По умолчанию режим EconoMode выключен.
- На встроенном Web-сервере откройте вкладку **Параметры** и выберите пункт **Конфигурация устройства**. Перейдите в подменю **Качество печати**.
- В утилите печати HP для Macintosh нажмите **Configuration Settings**, а затем щелкните **Economode & Toner Density**.
- В драйвере принтера PCL для Windows откройте вкладку **Бумага/Качество** и выберите пункт **EconoMode**.

Задержка режима ожидания

Возможность настройки задержки режима ожидания уменьшает потребляемую устройством мощность, если он простаивал в течение длительного периода времени. Можно задать период времени до перехода устройства в режим ожидания одним из нескольких параметров.

 **ПРИМЕЧАНИЕ.** Когда устройство находится в режиме ожидания, дисплей устройства тускнеет. Данный режим не влияет на время разогрева устройства.

Настройка задержки ожидания

1. Нажмите **Меню** .
2. Нажмите стрелку вниз ▼ для выбора **КОНФ-ЦИЯ УСТ-ВА** и нажмите **ОК**.
3. Нажмите стрелку вниз ▼ для выбора **НАСТРОЙКА СИСТЕМЫ** и нажмите **ОК**.
4. Нажмите стрелку вниз ▼ для выбора **ЗАДЕРЖКА РЕЖИМА ОЖИДАНИЯ** и нажмите **ОК**.
5. Используйте цифровую клавиатуру или нажмите стрелку вверх ▲ или стрелку вниз ▼ для выбора соответствующего периода времени, и нажмите **ОК**.
6. Нажмите **Меню** .

Отключение или включение режима ожидания



1. Нажмите **Меню** .
2. Нажмите стрелку вниз ▼ для выбора **КОНФ-ЦИЯ УСТ-ВА** и нажмите **ОК**.

3. Нажмите стрелку вниз ▼ для выбора **СБРОС** и нажмите **ОК**.
4. Нажмите стрелку вниз ▼ для выбора **РЕЖИМ ОЖИДАНИЯ** и нажмите **ОК**.
5. Нажмите стрелку вверх ▲ или стрелку вниз ▼ для выбора **ВКЛ.** или **ВЫКЛ.**, а затем нажмите **ОК**.
6. Нажмите **Меню** .

Время включения

Функция времени включения позволяет настроить устройство для включения в определенное время в выбранные дни во избежание ожидания разогрева и калибровки. Для установки времени включения необходимо включить **РЕЖИМ ОЖИДАНИЯ**.

Настройка времени запуска

1. Нажмите **Меню** .
2. Нажмите стрелку вниз ▼ для выбора **КОНФ-ЦИЯ УСТ-ВА** и нажмите **ОК**.
3. Нажмите стрелку вниз ▼ для выбора **НАСТРОЙКА СИСТЕМЫ** и нажмите **ОК**.
4. Нажмите стрелку вниз ▼ для выбора **ВРЕМЯ АКТИВАЦИИ** и нажмите **ОК**.
5. Нажмите стрелку вверх ▲ или стрелку вниз ▼ для выбора дня недели, а затем нажмите **ОК**.
6. Нажмите стрелку вниз ▼ для выбора **НЕСТАНД.** и нажмите **ОК**.
7. Используйте цифровую клавиатуру или нажмите стрелку вверх ▲ или стрелку вниз ▼ для выбора часа и нажмите **ОК**.
8. Используйте цифровую клавиатуру или нажмите стрелку вверх ▲ или стрелку вниз ▼ для выбора минут и нажмите **ОК**.
9. Нажмите стрелку вверх ▲ или стрелку вниз ▼ для выбора **ДП** или **ПП**, а затем нажмите **ОК**.
10. Нажмите **ОК** для выбора **ПРИМЕНИТЬ КО ВСЕМ ДНЯМ**.
11. Нажмите стрелку вверх ▲ или стрелку вниз ▼ для выбора **ДА** или **НЕТ**, а затем нажмите **ОК**.
12. Если выбрано **НЕТ**, нажмите стрелку вверх ▲ или стрелку вниз ▼ для установки **ВРЕМЯ АКТИВАЦИИ** для других дней недели и нажмите **ОК**, чтобы принять каждый выбор.
13. Нажмите **Меню** .

Сшивание документов

Если не удастся выбрать сшиватель в приложении или драйвере принтера, выберите его на панели управления устройством.

Может понадобиться настроить драйвер принтера, чтобы он мог распознать дополнительный сшиватель/укладчик. Данную настройку необходимо произвести только один раз. Подробные сведения см. в интерактивной справке драйвера принтера.

Выбор сшивателя в программном обеспечении (Windows)

1. В меню **Файл** щелкните пункт **Печать**, а затем щелкните команду **Свойства**.
2. На вкладке **Вывод** щелкните раскрывающийся список в группе **Сшиватель** и выберите вариант **Одна угловая скобка**.

Выбор сшивателя в программном обеспечении (Macintosh)

1. В меню **File** щелкните на команде **Print**, а затем выберите вариант **Finishing** из доступных для выбора параметров печати.
2. В диалоговом окне **Output Destination** выберите параметр **Stapler**.
3. В диалоговом окне **Stapler** выберите стиль сшивателя.

Выбор сшивателя на панели управления

1. Нажмите **Меню** .
2. Нажмите стрелку вниз ▼ для выбора **КОНФИГУРАЦИЯ УСТРОЙСТВА** и нажмите **ОК**.
3. Нажмите стрелку вниз ▼ для выбора **КОНФИГУРАЦИЯ СШИВАТЕЛЯ/УКЛАДЧИКА** и нажмите **ОК**.
4. Нажмите стрелку вниз ▼ для выбора пункта **СКРЕПКИ** и нажмите **ОК**.
5. Нажмите стрелку вниз ▼ для выбора **ОДНА УГЛОВАЯ СЛЕВА** и нажмите **ОК**.

 **ПРИМЕЧАНИЕ.** При выборе сшивателя на панели управления устройства параметром по умолчанию становится значение **СКРЕПКИ**. Сшивание можно проводить во всех заданиях печати. В то же время, параметры, настраиваемые в драйвере принтера, подменяют настройки, выполненные на панели управления.

Функции хранения заданий

Для заданий печати предусмотрены следующие функции хранения заданий.

- **Корректурa и удержание задания.** Функция корректуры и удержания обеспечивает быстрый и простой способ печати и проверки одной копии задания, а затем печати дополнительных копий.
- **Персональные задания:** Отправленные на устройство персональные задания не начнут печататься до тех пор, пока с панели управления не будет введен PIN-код.
- **Задания быстрого копирования:** Вы можете распечатать нужное количество копий задания, а затем сохранить его на жестком диске устройства. Впоследствии можно будет распечатать дополнительные копии сохраненного задания.
- **Сохраненные задания:** В устройстве можно сохранить стандартное задание печати (например, служебный бланк, табель учета или календарь), которое впоследствии сможет запустить любой пользователь. Существует возможность защиты сохраненных заданий с помощью PIN.

△ **ПРЕДУПРЕЖДЕНИЕ.** Если выключить устройство, а затем вновь включить его, все задания быстрого копирования, задания корректуры и удержания, а также все персональные задания будут удалены.

Создание сохраненного задания

Для создания сохраненных заданий используйте драйвер принтера.

Windows	<ol style="list-style-type: none">1. В меню Файл щелкните Печать.2. Щелкните Свойства и перейдите на вкладку Хранение заданий.3. Выберите требуемый режим хранения заданий. <p>Дополнительные сведения см. в разделе Установка параметров хранения задания на стр. 105.</p>
Macintosh	<ol style="list-style-type: none">1. Откройте меню File (Файл) и выберите Print (Печать).2. Откройте меню Хранение заданий.3. В выпадающем списке Job Storage: выберите тип сохраненного задания. <p>Дополнительные сведения см. в разделе Хранение заданий на стр. 61.</p>

📝 **ПРИМЕЧАНИЕ.** Для того чтобы сохранить задание в постоянной памяти и запретить устройству удалять его для освобождения пространства под другие задания, выберите в драйвере принтера пункт **Сохраненное задание**.

Печать сохраненного задания

📝 **ПРИМЕЧАНИЕ.** Можно нажать кнопку папки +📁 для перехода непосредственно к меню **ПОЛУЧИТЬ ЗАДАНИЕ**, а затем начать следующую процедуру с шага 3.

1. Нажмите **Меню** 📄.
2. Нажмите стрелку вниз ▼ для выбора **ПОЛУЧИТЬ ЗАДАНИЕ** и нажмите **ОК**.

3. Нажмите стрелку вниз ▼ для выбора имени пользователя и нажмите **ОК**.
4. Нажмите стрелку вниз ▼ для выбора имени задания и нажмите **ОК**.
ПЕЧАТЬ выбрано.
5. Нажмите **ОК** для выбора **ПЕЧАТЬ**.
6. Если для задания требуется PIN, используйте цифровую клавиатуру или нажмите стрелку вверх ▲ или стрелку вниз ▼ для ввода PIN, а затем нажмите **ОК**.



 **ПРИМЕЧАНИЕ.** Если для ввода PIN используется стрелка вверх ▲ или стрелка вниз ▼, нажимайте **ОК** после каждой цифры.

7. Используйте цифровую клавиатуру или нажмите стрелку вверх ▲ или стрелку вниз ▼ для выбора количества копий.
8. Нажмите **ОК** для печати задания.

Удаление сохраненного задания

При отправке сохраненного задания устройство переопределяет все предыдущие задания с одинаковыми именами пользователей и заданий. Если задание с тем же самым именем пользователя и именем задания отсутствует и устройству требуется дополнительное место на диске, устройство может удалить другие сохраненные задания, начиная с самого старого. Количество заданий, которое можно хранить, можно изменить через меню **ПОЛУЧИТЬ ЗАДАНИЕ** панели управления устройства.

Задание можно удалить через панель управления, через встроенный Web-сервер или через HP Web Jetadmin. Для удаления задания через панель управления используйте следующую процедуру:

 **ПРИМЕЧАНИЕ.** Можно нажать кнопку папки  для перехода непосредственно к меню **ПОЛУЧИТЬ ЗАДАНИЕ**, а затем начать следующую процедуру с шага 3.

1. Нажмите **Меню** .
2. Нажмите стрелку вниз ▼ для выбора **ПОЛУЧИТЬ ЗАДАНИЕ** и нажмите **ОК**.
3. Нажмите стрелку вниз ▼ для выбора имени пользователя и нажмите **ОК**.
4. Нажмите стрелку вниз ▼ для выбора имени задания и нажмите **ОК**.
5. Нажмите стрелку вниз ▼ для выбора **УДАЛЕНИЕ** и нажмите **ОК**.
6. Если для задания требуется PIN, используйте цифровую клавиатуру или нажмите стрелку вверх ▲ или стрелку вниз ▼ для ввода PIN, а затем нажмите **ОК**.

 **ПРИМЕЧАНИЕ.** Если для ввода PIN используется стрелка вверх ▲ или стрелка вниз ▼, нажимайте **ОК** после каждой цифры.

7. Нажмите **ОК** для подтверждения удаления задания.

8 Операции печати

- [Отмена задания печати](#)
- [Функции драйвера принтера в среде Windows](#)

Отмена задания печати

Запрос на печать можно остановить при помощи панели управления или программного обеспечения. Для получения инструкций о том, как останавливать запрос на печать с компьютера через сеть, см. интерактивную справку для конкретного сетевого оборудования.

 **ПРИМЕЧАНИЕ.** Возможно, потребуется какое-то время для удаления всех данных печати после отмены задания на печать.

Остановка текущего задания печати из панели управления

▲ Нажмите кнопку отмены задания  на панели управления.

Остановка текущего задания печати с помощью программного обеспечения

При отправке задания на печать на экране на короткое время появляется диалоговое окно, предоставляющее возможность отменить задание.

Если принтеру отправлено несколько запросов на печать от программного обеспечения, скорее всего, они помещены в очередь (например, в очередь диспетчера печати Windows). Конкретные инструкции по отмене запроса на печать с компьютера см. в документации к программному обеспечению.

Если задание находится в очереди печати или в спулере печати, его оттуда можно удалить.

1. Windows XP и Windows Server 2003 (при отображении меню "Пуск" по умолчанию):
Выберите **Пуск, Настройка, Принтеры и факсы**.

-или-

Windows XP и Windows Server 2003 (при классическом отображении меню "Пуск"):
Щелкните на кнопке **Пуск**, щелкните на команде **Настройка и Принтеры**.

-или-

Windows Vista: Щелкните **Пуск, Панель управления**, а затем в категории **Оборудование и звук** щелкните **Принтер**.

2. В списке принтеров дважды щелкните имя данного продукта, чтобы открыть очередь печати или спулер печати.

3. Выберите задание, которое необходимо отменить и нажмите кнопку **Удалить**.

Функции драйвера принтера в среде Windows

 **ПРИМЕЧАНИЕ.** Следующие сведения относятся к драйверу принтера HP PCL 6.

Открытие драйвера принтера

Задача	Действия
Открытие драйвера принтера	В меню Файл программного обеспечения выберите Печать . Выберите принтер и щелкните Свойства или Параметры .
Получение справки по параметрам печати	Нажмите символ ? в правом верхнем углу драйвера принтера, а затем щелкните любой элемент драйвера. Появится всплывающее сообщение с информацией о продукте. Или нажмите Справка , чтобы открыть интерактивную справку.

Использование ярлыков печати

Чтобы выполнить следующие задачи, откройте драйвер принтера и выберите вкладку **Ярлыки печати**.

 **ПРИМЕЧАНИЕ.** В предыдущих версиях драйверов для принтеров HP эта функция называлась **Быстрые наборы**.

Задача	Действия
Использование ярлыка печати	Выберите один из ярлыков и нажмите ОК , чтобы напечатать задание с предварительно заданными параметрами.
Создание пользовательского ярлыка печати	а) Выберите существующий ярлык в качестве основы. б) Выберите параметры печати для нового ярлыка. с) Нажмите Сохранить как , введите имя ярлыка и нажмите ОК .

Настройка параметров бумаги и качества

Чтобы выполнить следующие задачи, откройте драйвер принтера и выберите вкладку **Бумага/Качество**.

Задача	Действия
Выбор формата страницы	Выберите формат в раскрывающемся списке Формат бумаги .
Выбор нестандартного формата страницы	а) Нажмите Нестандартный . Откроется диалоговое окно Нестандартный формат страницы . б) Введите имя нестандартного формата, укажите размеры и нажмите ОК .
Выбор источника бумаги	Выберите лоток в раскрывающемся списке Источник бумаги .
Выбор типа бумаги	Выберите тип в раскрывающемся списке Тип бумаги .

Задача	Действия
Печать обложки на бумаге другого типа	а) В области Специальные страницы , щелкните Обложки или Печать страниц на бумаге другого типа и нажмите Параметры . б) Выберите печать пустой или напечатанной передней обложки, задней обложки или обеих обложек. Либо выберите печать первой или последней страницы на бумаге другого типа. с) Выберите нужные варианты в раскрывающихся списках Источник бумаги и Тип бумаги , а затем нажмите Добавить . д) Нажмите ОК .
Печать первой и последней страниц на бумаге другого типа	
Настройка разрешения напечатанных изображений	В области Качество печати выберите нужный параметр в раскрывающемся списке. См. информацию о доступных параметрах в интерактивной справке драйвера.
Выберите черновое качество печати	В области Качество печати щелкните EconoMode .

Настройка эффектов документа

Чтобы выполнить следующие задачи, откройте драйвер принтера и выберите вкладку **Эффекты**.

Задача	Действия
Масштабирование страницы по выбранному формату страницы	Нажмите Печатать документ на и выберите формат в раскрывающемся списке.
Масштабирование страницы до части фактического формата (в процентах)	Нажмите % фактического формата и введите процентное значение или отрегулируйте бегунок.
Печать фоновое изображения	а) Выберите фоновое изображение в раскрывающемся списке Фоновое изображение . б) Чтобы напечатать фоновое изображение только на первой странице, нажмите Только первая страница . В противном случае водяные знаки будут напечатаны на всех страницах.
Добавление или редактирование фоновое изображения	а) В области Фоновые изображения нажмите Правка . Откроется диалоговое окно Сведения о фоновых изображениях . б) Задайте параметры фоновое изображения и нажмите ОК .

ПРИМЕЧАНИЕ. Для работы этой функции необходимо, чтобы драйвер был установлен на компьютере.

Настройка параметров окончательной обработки документа

Чтобы выполнить следующие задачи, откройте драйвер принтера и выберите вкладку **Окончательная обработка**.

Задача	Действия
Печать на обеих сторонах (дуплекс)	Нажмите Печать на обеих сторонах Если вы сшиваете документы по верхнему краю, выберите Переплет сверху .
Печать буклета	а) Нажмите Печать на обеих сторонах б) В раскрывающемся списке Макет буклета выберите Переплет слева или Переплет справа . Параметр Страниц на листе автоматически изменится на 2 страницы на листе .

Задача	Действия
Печать нескольких страниц на листе	а) Выберите количество страниц на листе в раскрывающемся списке Страниц на листе . б) Выберите значения параметров Печать рамки страницы , Порядок страниц и Ориентация .
Выбор ориентации страницы	а) В области Ориентация выберите Книжная или Альбомная . б) Чтобы напечатать перевернутое изображения, нажмите Поворот на 180 градусов .

Настройка параметров вывода продукта

Чтобы выполнить следующие задачи, откройте драйвер принтера и выберите вкладку **Вывод**.

 **ПРИМЕЧАНИЕ.** Параметры, доступные на этой вкладке, зависят от используемого устройства окончательной обработки.

Задача	Действия
Выбор варианта сшивания	Выберите вариант сшивания в раскрывающемся списке Сшивание .
Выбор выходного приемника	Выберите выходной приемник в раскрывающемся списке Приемник .

Установка параметров хранения задания

Чтобы выполнить следующие задачи, откройте драйвер принтера и выберите вкладку **Хранение заданий**.

Задача	Действия
Распечатайте одну копию для проверки, прежде чем выполнять печать всех копий	В области Режим хранения заданий , щелкните Корректурa и удержание . Изделие выполняет печать только первой копии. На панели управления изделия отобразится запрос, следует ли печатать остальные копии.
Временное сохранение персонального задания в памяти изделия и выполнение печати позднее	а) В области Режим хранения заданий щелкните Персональное задание . б) В области Сделать задание персональным введите четырехзначный личный идентификационный код (PIN).
Временное хранение заданий в памяти изделия	В области Режим хранения заданий щелкните Быстрое копирование . Печать одной копии будет выполнена немедленно, но можно выполнить печать большего количества копий используя панель управления изделия.
ПРИМЕЧАНИЕ. При выключении изделия такие заданий удаляются.	
Постоянное хранение заданий в памяти изделия	а) В области Режим хранения заданий щелкните Сохраненное задание .
Присвоение постоянно сохраненному заданию статуса персонального, чтобы при попытке его печати запрашивался PIN-код	а) В области Режим хранения заданий щелкните Сохраненное задание . б) В области Сделать задание персональным щелкните Код PIN для печати , после чего необходимо ввести четырехзначный личный идентификационный код (PIN).

Задача	Действия
Получение уведомления при печати сохраненного задания	В области Параметры уведомлений о заданиях щелкните Отображать идентификатор задания при печати .
Установите имя пользователя для сохраненного задания	В поле Имя пользователя щелкните Имя пользователя чтобы использовать имя пользователя Windows по умолчанию. Чтобы указать другое имя пользователя, щелкните Другое и введите имя пользователя.
Укажите имя сохраненного задания	а) В области Имя задания щелкните Автоматически , чтобы использовать имя задания по умолчанию. Чтобы указать название задания, щелкните Другое и введите имя. б) Выберите пункт раскрывающегося списка Если имя задания существует . Выберите Использовать имя задания + (1-99) , чтобы добавить номер в конце существующего имени, либо выберите Заменить существующий файл , чтобы переписать задание с таким же именем.

Получение поддержки и сведений о состоянии продукта

Чтобы выполнить следующие задачи, откройте драйвер принтера и выберите вкладку **Службы**.

Задача	Действия
Получение сведений о поддержке продукта и заказ расходных материалов через Интернет	В раскрывающемся списке Интернет-службы выберите вариант поддержки и нажмите Перейти!
Проверка состояния продукта, включая уровень расходных материалов	Щелкните значок Состояние устройства и расходных материалов . Откроется страница Состояние устройства встроенного Web-сервера HP.

Настройка дополнительных параметров принтера

Чтобы выполнить следующие задачи, откройте драйвер принтера и выберите вкладку **Дополнительно**.

Задача	Действия
Выберите дополнительные параметры печати	В любом разделе выберите текущий параметр, чтобы активировать раскрывающийся список и изменить параметр.
Изменение количества печатаемых страниц ПРИМЕЧАНИЕ. Если программное обеспечение, которое Вы используете, не позволяет печатать заданное количество копий, вы можете изменить количество копий в драйвере. Изменение этого параметра влияет на количество копий для всех заданий печати. После печати задания верните параметр к исходному значению.	Откройте раздел Бумага/Вывод и введите количество копий, которое необходимо напечатать. Если Вы выберете две или более копии, можно включить разбор страниц.
Загрузка фирменных и почтовых бланков одинаковым способом для печати на одной и на двух сторонах листа	а) Откройте раздел Параметры документа , а затем раздел Функции принтера . б) В раскрывающемся списке Альтернативный режим почтовых бланков выберите

Задача	Действия
	Вкл. с) Загрузите бумагу в продукт также, как при двусторонней печати.
Изменение порядка печати страниц	а) Откройте раздел Параметры документа , а затем раздел Параметры макета . б) В раскрывающемся списке Порядок страниц выберите Лиц.-обр. , чтобы напечатать страницы в исходном порядке, или выберите Обр.-лиц. , чтобы напечатать страницы в обратном порядке.

9 Управление и обслуживание устройства

- [Печать страниц сведений и демонстрации](#)
- [Используйте программное обеспечение HP Easy Printer Care](#)
- [Использование встроенного Web-сервера](#)
- [Использование программного обеспечения HP Web Jetadmin](#)
- [Использование функций безопасности](#)
- [Управление расходными материалами](#)
- [Замена расходных материалов и частей](#)
- [Установка памяти, внутренних USB-устройств и внешних карт сервера печати](#)
- [Чистка устройства](#)
- [Обновление микропрограммы](#)

Печать страниц сведений и демонстрации

С помощью панели управления устройства можно печатать информационные страницы, содержащие сведения об устройстве и его текущей конфигурации. Также можно распечатать несколько демонстрационных страниц, которые иллюстрируют общие процедуры, относящиеся к данному устройству.

Тип страницы	Имя страницы	Описание
Информационные страницы	ПЕЧАТЬ КАРТЫ МЕНЮ	Печать карты меню панели управления, на которой показана структура и текущие параметры меню панели управления.
	ПЕЧАТЬ КОНФИГУРАЦИИ	Печать страницы с информацией о текущей конфигурации устройства. Если установлен сервер печати HP Jetdirect, также будет распечатана страница конфигурации HP Jetdirect.
	СТРАН. СОСТОЯНИЯ ПРИНАДЛ. ДЛЯ ПЕЧ.	Печать страницы состояния расходных материалов, на которой приведены сведения об уровнях расходных материалов в устройстве, приблизительное число страниц, которое можно напечатать, степень использования картриджа, серийный номер, число распечатанных страниц и как заказать расходные материалы. Данная страница доступна только в том случае, если используются расходные материалы производства HP.
	ПЕЧ. СТР. РАСХОДА	Печать страницы со статистикой по всем форматам бумаги, напечатанным на устройстве, с указанием типа печати (односторонняя или двусторонняя) и общего количества страниц.
	ПЕЧАТЬ КАТАЛОГА ФАЙЛОВ	Печать каталога файлов, в котором содержатся сведения о всех установленных устройствах хранения данных. Этот элемент меню отображается, только если в принтере установлено запоминающее устройство с распознанной файловой системой.
	ПЕЧАТЬ СПИСКА ШРИФТОВ PCL	Печать списка шрифтов PCL, который содержит все шрифты PCL, доступные в данный момент для устройства.
	ПЕЧАТЬ СПИСКА ШРИФТОВ PS	Печать списка шрифтов PS, который содержит все шрифты PS, доступные в данный момент для устройства.

Тип страницы	Имя страницы	Описание
Демонстрационные страницы	УСТРАНЕНИЕ ЗАМЯТИЙ	Печать страницы с инструкциями по устранению замятий бумаги.
	ЗАГРУЗКА ЛОТКОВ	Печать страницы с инструкциями по загрузке входных лотков.
	ЗАГРУЗКА СПЕЦ. НОСИТЕЛЯ	Печать страницы с инструкциями по загрузке особой бумаги, такой как конверты и фирменные бланки.
	ПЕЧАТЬ НА ОБЕИХ СТОРОНАХ	Печать страницы, содержащей информацию об использовании функции двусторонней печати.
	ПОДДЕРЖИВАЕМАЯ БУМАГА	Печать страницы с информацией о поддерживаемых устройством типах и форматах бумаги.
	ПЕЧАТЬ СПРАВКИ	Печать страницы, содержащей ссылки на дополнительную справочную информацию в Интернете.

Печать информационных страниц

1. Нажмите **Меню** .
2. Нажмите стрелку вниз ▼ для выбора пункта **ИНФОРМАЦИЯ** и нажмите **ОК**.
3. Нажмите стрелку вниз ▼ для выбора требуемой страницы и нажмите **ОК** для печати.

Печать демонстрационных страниц

1. Нажмите **Меню** .
2. Убедитесь, что выбрано **ДЕМОНСТРАЦИЯ** и нажмите **ОК**.
3. Нажмите стрелку вниз ▼ для выбора требуемой страницы и нажмите **ОК** для печати.

Используйте программное обеспечение HP Easy Printer Care

Откройте программное обеспечение HP Easy Printer Care

Чтобы открыть HP Easy Printer Care, используйте один из следующих способов:

- В меню **Пуск** выберите **Программы**, выберите **Hewlett-Packard > HP Easy Printer Care > Запуск HP Easy Printer Care**.
- На панели задач Windows (в правом нижнем углу рабочего стола) дважды щелкните значок HP Easy Printer Care.
- Дважды щелкните на значке на рабочем столе.

Разделы ПО HP Easy Printer Care

ПО HP Easy Printer Care может предоставлять сведения о нескольких продуктах HP, которые находятся в сети, а также о других продуктах с прямым подключением к компьютеру. Некоторые из элементов следующей таблицы могут быть доступны не для всех продуктов.

Кнопка справки (?) в левом верхнем углу каждой страницы предоставляет доступ к более подробным сведениям о параметрах этой страницы.

Раздел	Параметры
<p>Вкладка Список устройств</p> <p>Эта страница отображается после запуска программного обеспечения.</p> <p>ПРИМЕЧАНИЕ. Чтобы вернуться к этой странице из любой вкладки, нажмите кнопку Мои принтеры HP в левой части окна.</p>	<ul style="list-style-type: none">• Список Устройства: Отображает перечень устройств, которые можно выбрать.• ПРИМЕЧАНИЕ. Сведения о продуктах отображаются в форме списка или в виде значков, в зависимости от параметра Просмотреть как.• Сведения на этой вкладке включают текущие предупреждения для продукта.• Если щелкнуть продукт из списка мышью, в HP Easy Printer Care откроется вкладка Общие сведения для этого продукта.
<p>Совместимые принтеры</p>	<p>Предоставляет список продуктов HP с поддержкой ПО HP Easy Printer Care.</p>
<p>Окно Найти другие принтеры</p> <p>Добавит дополнительные продукты в список Мои принтеры HP</p>	<p>Щелкните ссылку Найти другие принтеры в списке Устройства, чтобы открыть окно Найти другие принтеры. В окне Найти другие принтеры доступна утилита, которая обнаруживает другие сетевые принтеры, добавляет их в список Устройства и позволяет отслеживать эти принтеры с компьютера.</p>
<p>Вкладка Общие сведения</p> <p>Содержит общую информацию о состоянии устройства</p>	<ul style="list-style-type: none">• Раздел Состояние устройства: В этом разделе отображаются идентификационные сведения о продукте, а также состояние продукта. В нем обозначаются предупреждения, связанные с продуктами, такие как пустой картридж печати. После решения проблемы продукта нажмите кнопку  в правом верхнем углу окна, чтобы обновить состояние.• Раздел Состояние расходных материалов. Отображает подробные сведения о состоянии расходных материалов, например, о проценте тонере, оставшемся в картридже и о состоянии бумаги, загруженной в каждый лоток.• Ссылка Подробная информация о расходных материалах: Открывает страницу с подробной информацией о состоянии расходных материалов, заказе и переработке.

Раздел	Параметры
<p>Вкладка Поддержка</p> <p>Предоставляет ссылки на информацию о поддержке</p>	<ul style="list-style-type: none"> ● Раздел Состояние устройства: В этом разделе отображаются идентификационные сведения о продукте, а также состояние продукта. В нем обозначаются предупреждения, связанные с продуктами, такие как пустой картридж печати. После решения проблемы продукта нажмите кнопку  в правом верхнем углу окна, чтобы обновить состояние. ● Раздел Управление устройствами: Содержит ссылки на информацию о HP Easy Printer Care, дополнительные параметры продукта и отчеты о расходе для этого продукта.. ● Справка и устранение неполадок: Содержит ссылки на инструменты, которые можно использовать для решения проблемы, информацию об интерактивной поддержке и экспертах HP, которые оказывают поддержку через Интернет.
<p>Вкладка Настройки</p> <p>Настройка параметров продукта, качества печати и поиск информации о тех или иных функциях продукта</p> <p>ПРИМЕЧАНИЕ. Эта вкладка будет недоступна для некоторых продуктов.</p>	<ul style="list-style-type: none"> ● О программе Содержит общие сведения о вкладке. ● Общие: Информация о продукте, такие как номер модели, серийный номер и параметры даты и времени (если доступно) ● Информационные страницы: Ссылки на печать информационных страниц, доступных для вашего продукта. ● Возможности: Информация о функциях продукта, таких как двусторонняя печать, доступная печать и доступные языки печати. Нажмите кнопку Изменить, чтобы настроить параметры. ● Качество печати: Информация о параметрах качества печати. Нажмите кнопку Изменить, чтобы настроить параметры. ● Лотки / Бумага: Информация о лотках и их конфигурации Нажмите кнопку Изменить, чтобы настроить параметры. ● Восстановить значения по умолчанию: Обеспечивает способ восстановления заводских значений параметров продукта. Нажмите кнопку Восстановить, чтобы восстановить значения параметров по умолчанию.
<p>HP Proactive Support</p> <p>ПРИМЕЧАНИЕ. Этот элемент доступен на вкладках Общие сведения и Поддержка.</p>	<p>Когда функция HP Proactive Support включена, она выполняет регулярные проверки системы печати для выявления потенциальных проблем. Щелкните ссылку Дополнительные сведения, чтобы настроить частоту проверок. Кроме того, на этой странице представлены сведения о доступных обновления ПО продукта, микропрограмм и драйверов печати HP. Вы можете принять или отклонить каждое рекомендуемое обновление.</p>
<p>Кнопка Заказ расходных материалов</p> <p>Нажмите кнопку Заказ расходных материалов на любой вкладке, чтобы открыть окно Заказ расходных материалов, которая предоставляет доступ к заказу расходных материалов через Интернет.</p> <p>ПРИМЕЧАНИЕ. Этот элемент доступен на вкладках Общие сведения и Поддержка.</p>	<ul style="list-style-type: none"> ● Список доступных материалов для заказа: Показывает расходные материалы, которые можно заказать для каждого продукта. Чтобы заказать тот или иной материал, установите флажок Заказ рядом с этим материалом в списке расходных материалов. Вы можете отсортировать список по продукту или по срочности заказа расходных материалов. Список содержит расходные материалы для всех продуктов в списке Мои принтеры HP. ● Кнопка Интернет-магазин расходных материалов: Открывает Web-узел HP SureSupply в новом окне обозревателя. После того, как Вы поставили флажки в полях Заказ напротив выбранных позиций, информация о выбранных материалах может быть передана на Web-узел, на котором Вы можете получить информацию о способах приобретения выбранных материалов. ● Кнопка Print Shopping List (Печать списка товаров). Печать информации о расходных материалах, для которых выбран флажок Order (Заказать).

Раздел	Параметры
<p>Ссылка Параметры предупреждений</p> <p>ПРИМЕЧАНИЕ. Этот элемент доступен на вкладках Общие сведения и Поддержка.</p>	<p>Щелкните ссылку Параметры предупреждений, чтобы открыть окно "Параметры предупреждений", в котором можно настроить предупреждения для каждого продукта.</p> <ul style="list-style-type: none"> ● Предупреждения ВКЛ/ВЫКЛ: Включает или выключает функцию подачи предупреждений. ● Предупреждения принтера: Можно выбрать получение только предупреждений о критических ошибках или получение всех предупреждений. ● Предупреждения о заданиях: Вы можете получать предупреждения об определенных заданиях печати (для продуктов с поддержкой той функции).
<p>Контроль доступа к цветной печати</p> <p>ПРИМЕЧАНИЕ. Этот элемент доступен только в цветных продуктах HP с поддержкой контроля доступа к цветной печати</p> <p>ПРИМЕЧАНИЕ. Этот элемент доступен на вкладках Общие сведения и Поддержка.</p>	<p>Используйте эту функцию, чтобы разрешить или ограничить доступ к цветной печати.</p>

Использование встроенного Web-сервера

Встроенный Web-сервер позволяет просматривать состояние продукта и сети, а также управлять функциями печати с компьютера без необходимости в использовании панели управления принтера. Ниже приводятся примеры процедур, которые можно выполнить с помощью встроенного Web-сервера:

 **ПРИМЕЧАНИЕ.** Если продукт подключен напрямую к компьютеру, для просмотра его состояния можно использовать программное обеспечение HP Easy Printer Care.

- Просмотр информации о состоянии панели управления продукта.
- Определение срока службы всех расходных материалов и заказ новых.
- Просмотр и изменение конфигурации лотков.
- Просмотр и изменение конфигурации меню панели управления устройства.
- Просмотр и печать внутренних страниц.
- Получение уведомлений о событиях устройства и расходных материалов.
- Просмотр и изменение конфигурации сети.
- Просмотр служебной информации, относящейся к текущему состоянию продукта.

Для работы со встроенным Web-сервером необходимо наличие Microsoft Internet Explorer версии 5.01 или более поздней версии или Netscape версии 6.2 или более поздней версии для Windows, Mac OS или Linux (только Netscape). Netscape Navigator 4.7 требуется для HP-UX 10 и HP-UX 11. Встроенный Web-сервер работает, когда устройство подключено к IP-сети. Он не поддерживает соединения по протоколам IPX и AppleTalk. Для открытия и использования встроенного Web-сервера доступ к Интернету необязателен.

При подключении продукта к сети доступ к встроенному Web-серверу обеспечивается автоматически.

Откройте встроенный Web-сервер с помощью подключения к сети

- ▲ В поддерживаемом Web-браузере на компьютере введите IP-адрес продукта или имя хоста в адресной строке. Чтобы определить IP-адрес или имя хоста, распечатайте страницу конфигурации. См. раздел [Печать страниц сведений и демонстрации на стр. 110](#).

 **ПРИМЕЧАНИЕ.** После открытия страницы можно создать для нее закладку, чтобы впоследствии можно было быстро ее загрузить.

Разделы встроенного Web-сервера

Вкладка или раздел	Параметры
Вкладка Информация Информация о продукте, его состоянии и конфигурации	<ul style="list-style-type: none">● Состояние устройства: На этой странице отображается состояние продукта и оставшийся срок службы расходных материалов HP. Значение 0% свидетельствует о полном использовании расходного материала. На этой странице также отображаются тип и формат бумаги для каждого лотка. Чтобы изменить параметры, заданные по умолчанию, щелкните на ссылке Изменить параметры (Change Settings).● Страница конфигурации: Отображается информация, находящаяся на странице конфигурации.

Вкладка или раздел	Параметры
	<ul style="list-style-type: none"> ● Состояние расходных материалов: Показывает остаток расходных материалов HP, 0 процентов соответствует полному расходу материала. На этой странице также указывается номер расходного материала по каталогу фирмы. Для заказа расходных материалов щелкните по ссылке Магазин расходных материалов в области Прочие ссылки в левой части окна. ● Журнал событий: Список всех событий и ошибок устройства. ● Страница расхода: Отображает сводную информацию о количестве страниц, напечатанных устройством, сгруппированную по форматам и типам. ● Страница диагностики: Отображает информацию об устройстве, которая может быть полезна при устранении проблем. Уполномоченный специалист поддержки HP может запросить данную информацию. ● Информация об устройстве. На этой странице отображаются сетевое имя, адрес, а также информация о модели устройства. Чтобы изменить эти записи, нажмите кнопку Информация об устройстве во вкладке Настройки. ● Панель управления: Отображает сообщения панели управления, такие как Готов или Режим ожидания включен. ● Печать: Позволяет отправлять на устройство задания на печать.
<p>Вкладка Настройки</p> <p>Настройка устройства с компьютера</p> <p>ПРИМЕЧАНИЕ. Вкладка Параметры может быть защищена паролем. Если устройство подключено к сети, перед изменением параметров этой вкладки необходимо проконсультироваться у системного администратора.</p>	<ul style="list-style-type: none"> ● Конфигурация устройства: Позволяет настраивать параметры устройства. На ней также содержатся стандартные меню, которые отображаются на дисплее панели управления. ● Сервер электронной почты: Только при подключении к сети. Совместно со страницей Предупреждения используется для настройки электронной почты. ● Предупреждения: Только при подключении к сети. Позволяет настроить получение предупреждений о различных событиях устройства и расходных материалов по электронной почте. ● AutoSend: Позволяет настроить устройство для автоматической отправки электронного письма с информацией о конфигурации устройства и расходных материалов на определенный адрес электронной почты. ● Защита. На этой странице можно установить пароль, который нужно будет вводить для доступа к вкладкам Параметры и Сеть. Включение и выключение определенных функций встроенного Web-сервера. ● Правка дополнительных ссылок. На этой странице можно указать или изменить ссылку на какой-либо другой Web-узел. Эта ссылка отображается в области Другие ссылки на всех страницах встроенного Web-сервера. ● Информация об устройстве. Позволяет назначить продукту имя и инвентарный номер. Наберите имя и адрес электронной почты для первого контактного лица, которое получит информацию об устройстве. ● Язык. Позволяет определить язык, на котором будет отображаться информация, предоставляемая встроенным Web-сервером. ● Дата и время. С помощью этой страницы обеспечивается синхронизация времени с часами на сетевом сервере. ● Время включения: Позволяет установить или изменить время включения устройства.
<p>Вкладка Сеть</p>	<p>С помощью этой вкладки сетевые администраторы сети могут контролировать сетевые параметры продукта с подключением к IP-сети. Если устройство напрямую подключено к компьютеру или если оно подключено к сети с помощью платы, отличной от сервера печати HP Jetdirect, данная вкладка не отображается.</p>

Вкладка или раздел	Параметры
Обеспечивает возможность изменения сетевых параметров принтера с компьютера	ПРИМЕЧАНИЕ. Вкладку Сеть можно защитить паролем.
Other links (Другие ссылки). Содержит ссылки на Web-узлы, находящиеся в Интернете	<ul style="list-style-type: none"> ● HP Instant Support™: Осуществляет подключение к Web-сайту HP для решения возникших проблем. В этой службе анализируется журнал ошибок устройства и информация о конфигурации, чтобы предоставить сведения о диагностике и обслуживании специально для Вашего устройства. ● Покупка расходных материалов: Подключение к сайту HP SureSupply, где Вы получите информацию о возможности приобретения оригинальных расходных материалов HP, таких как картриджи и бумага. ● Поддержка продукта: Подключение к сайту технической поддержки, на котором можно выполнить поиск справочных сведений по основным разделам. ● Демонстрация: Подключение к информации, которая иллюстрирует выполнение определенных задач с устройством. <p>ПРИМЕЧАНИЕ. Для использования этих ссылок необходим доступ в Интернет. При использовании коммутируемого соединения и невозможности подключения к встроенному Web-серверу для возможности посещения этих Web-узлов необходимо выполнить подключение. При подключении, возможно, придется закрыть встроенный Web-сервер, а потом снова его открыть.</p>

Использование программного обеспечения HP Web Jetadmin

HP Web Jetadmin — это Web-приложение для удаленной установки, мониторинга, поиска и устранения неисправностей периферийного оборудования, подключенного к сети. Управление носит упреждающий характер, что позволяет администраторам сети разрешать вопросы так, чтобы это не отражалось на работе пользователей. Этот бесплатный программный продукт с расширенными функциями управления можно загрузить по адресу www.hp.com/go/webjetadmin.

Для обеспечения поддержки отдельных функций устройства можно установить встраиваемые модули в ПО HP Web Jetadmin. Можно настроить программное обеспечение HP Web Jetadmin на автоматическое уведомление пользователя о наличии новых модулей расширения. Для автоматического подключения к Web-узлу HP выполните инструкции на странице **Product Update** (Обновление устройства) и установите новейшие версии встраиваемых модулей для вашего устройства.

 **ПРИМЕЧАНИЕ.** Обозреватели должны поддерживать Java™. Просмотр с ПК Apple не поддерживается.

Использование функций безопасности

Устройство соответствует стандартам безопасности и поддерживает рекомендуемые протоколы, которые обеспечивают безопасность устройства и защиту важных данных в сети, а также упрощают отслеживание работы и обслуживание устройства.

Более подробные сведения о решениях HP в области безопасной обработки графических изображений и печати можно узнать по адресу www.hp.com/go/secureprinting. На этом сайте содержатся ссылки на официальные документы и подборки часто задаваемых вопросов о функциях безопасности.

Протокол IPsec (IP Security)

IP Security (IPsec) — это набор протоколов, управляющих входящим и исходящим сетевым IP-трафиком устройства. IPsec предусматривает проверку подлинности хостами, средства обеспечения целостности данных и шифрования информации, передаваемой по сети.

Для устройств, подключенных к сети и имеющих сервер печати HP Jetdirect, можно настроить IPsec на вкладке **Сеть** на встроенном Web-сервере.

Защита встроенного Web-сервера

Можно настроить встроенный Web-сервер так, чтобы для доступа к вкладкам **Параметры** и **Сеть** требовался пароль.

1. Откройте встроенный Web-сервер, введя IP-адрес устройства в адресной строке Web-браузера.
2. Откройте вкладку **Настройки** и в меню в левой части экрана выберите пункт **Общие параметры безопасности**.
3. Перейдите в область **Пароль устройства** и укажите новый пароль в полях **Новый пароль** и **Подтверждение пароля**. Если пароль ранее устанавливался, введите старый пароль в поле **Старый пароль**.
4. Нажмите кнопку **Применить**.

Безопасность сохраненных заданий

Можно защитить задания, сохраненные на устройстве, назначив для них PIN-код. Если пользователь попытается распечатать защищенные задания, то он должен будет ввести PIN-код на панели управления устройства.

Дополнительные сведения см. в разделе [Функции хранения заданий на стр. 99](#).

Блокировка меню панели управления

Можно заблокировать различные меню панели управления при помощи встроенного Web-сервера.

1. Откройте встроенный Web-сервер, введя IP-адрес устройства в адресной строке Web-браузера.
2. Нажмите **Параметры**, а затем **Безопасность**.
3. Щелкните **Настройка параметров безопасности**.

4. В поле **Блокировка доступа к панели управления** выберите требуемый уровень безопасности.

Уровень безопасности	Заблокированные меню
Минимальный	<ul style="list-style-type: none">• Для доступа к меню ПОЛУЧИТЬ ЗАДАНИЕ требуется PIN-код.• Меню КОНФ-ЦИЯ УСТ-ВА, подменю НАСТРОЙКА СИСТЕМЫ заблокировано.• Меню КОНФ-ЦИЯ УСТ-ВА, подменю ВВОД/ВЫВОД заблокировано.• Меню КОНФ-ЦИЯ УСТ-ВА, подменю СБРОС заблокировано.
Низкий	<ul style="list-style-type: none">• Для доступа к меню ПОЛУЧИТЬ ЗАДАНИЕ требуется PIN-код.• Меню КОНФ-ЦИЯ УСТ-ВА заблокировано (все подменю).• Меню ДИАГНОСТИКА заблокировано.
Средний	<ul style="list-style-type: none">• Для доступа к меню ПОЛУЧИТЬ ЗАДАНИЕ требуется PIN-код.• Меню ОБРАБОТКА БУМАГИ заблокировано.• Меню КОНФ-ЦИЯ УСТ-ВА заблокировано (все подменю).• Меню ДИАГНОСТИКА заблокировано.
Максимальный	<ul style="list-style-type: none">• Для доступа к меню ПОЛУЧИТЬ ЗАДАНИЕ требуется PIN-код.• Меню ИНФОРМАЦИЯ заблокировано.• Меню ОБРАБОТКА БУМАГИ заблокировано.• Меню КОНФ-ЦИЯ УСТ-ВА заблокировано (все подменю).• Меню ДИАГНОСТИКА заблокировано.

5. Нажмите кнопку **Применить**.

Блокировка отсека форматтера

Отсек форматтера на задней части устройства имеет разъем для присоединения троса безопасности. Блокировка отсека форматтера предотвращает извлечение модулей памяти DIMM и внутренних USB-устройств из форматтера.

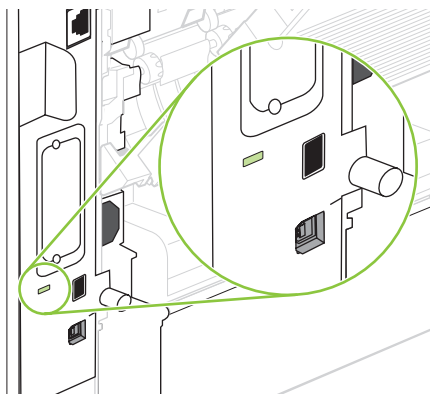

Управление расходными материалами

Правильное использование, хранение и контроль печатающего картриджа помогут сохранить высокое качество печати.

Хранение картриджа

Не извлекайте печатающий картридж из упаковки, пока не возникнет необходимость его использования.

△ **ПРЕДУПРЕЖДЕНИЕ.** Чтобы предотвратить повреждение картриджа, не подвергайте его воздействию света дольше, чем на несколько минут.

Политика компании HP относительно расходных материалов других производителей

Компания Hewlett-Packard не рекомендует использовать картриджи других производителей, как новых, так и восстановленных.

📄 **ПРИМЕЧАНИЕ.** Гарантия HP и соглашения об обслуживании не распространяются на повреждения, вызванные использованием картриджей других производителей.

Информацию о установке нового картриджа HP см. в разделе [Замените картридж для печати на стр. 122](#). Информацию об утилизации использованного картриджа см. в инструкциях, прилагаемых к новому картриджу.

Горячая линия HP расследования подделок и Web-узел

Если при установке картриджа HP на панели управления устройства появляется сообщение, что данный картридж не является изделием HP, позвоните по телефону горячей линии HP расследования подделок (1-877-219-3183, звонки бесплатные из Северной Америки) или посетите Web-узел www.hp.com/go/anticounterfeit. Специалисты компании HP помогут определить, является ли данный картридж подлинным, и принять меры по устранению неполадки.

При возникновении описанных ниже условий, возможно, картридж не является подлинным изделием HP.

- При использовании печатающего картриджа очень часто возникают неполадки.
- Картридж выглядит необычно (например, отсутствует оранжевый язычок или его упаковка отличается от обычной упаковки HP).

Срок службы расходных материалов

Сведения относительно срока службы определенных продуктов см. на странице www.hp.com/go/learnaboutsupplies.

Для заказа расходных материалов см. [Расходные материалы и дополнительные принадлежности на стр. 205](#).

Замена расходных материалов и частей

Правила замены расходных материалов

Следуйте данным рекомендациям при настройке устройства.

- Для извлечения расходных материалов необходимо обеспечить достаточно свободного места сверху и перед устройством.
- Устройство должно располагаться на плоской твердой поверхности.

 **ПРИМЕЧАНИЕ.** Hewlett-Packard рекомендует использовать в устройстве расходные материалы HP. Использование расходных материалов других производителей может привести к проблемам, устранение которых потребует обслуживания, не покрываемого гарантией HP или договорами об обслуживании.

Замените картридж для печати

При приближении окончания срока службы картриджа на панели управления будет отображаться сообщение, рекомендуемое заказать для него замену. Печать можно продолжать с применением старого картриджа, однако только до тех пор, пока на панели управления не появится сообщение о необходимости его замены.

1. Откройте верхнюю крышку.

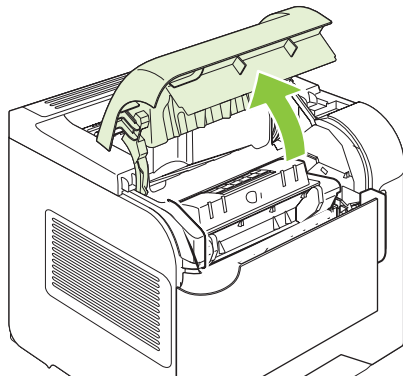

2. Извлеките использованный картридж из устройства.

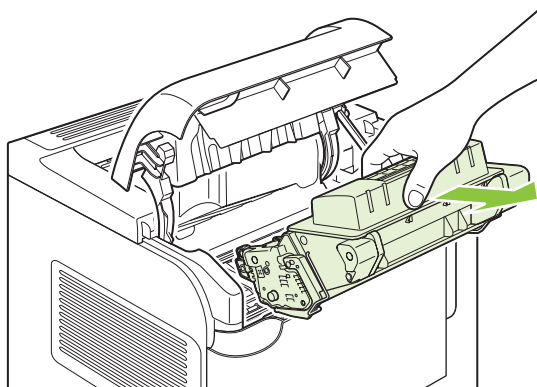

3. Извлеките новый картридж из пакета. Положите использованный картридж в пакет для отправки на переработку.

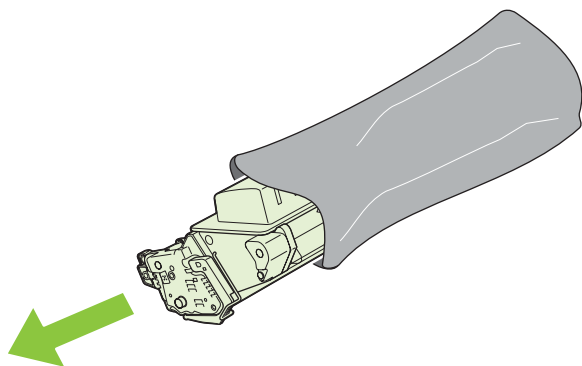

4. Возьмитесь за обе стороны картриджа и осторожно покачайте его, чтобы равномерно распределить тонер внутри картриджа.

△ **ПРЕДУПРЕЖДЕНИЕ.** Не прикасайтесь к задвижке или поверхности ролика.

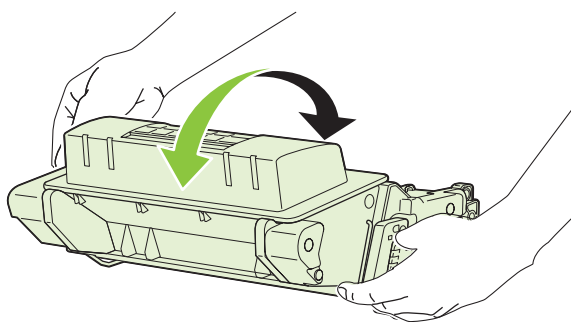

5. Снимите с нового картриджа для принтера транспортировочный фиксатор и упаковочные элементы. Утилизируйте фиксаторы и ленту в соответствии с местными нормативами.

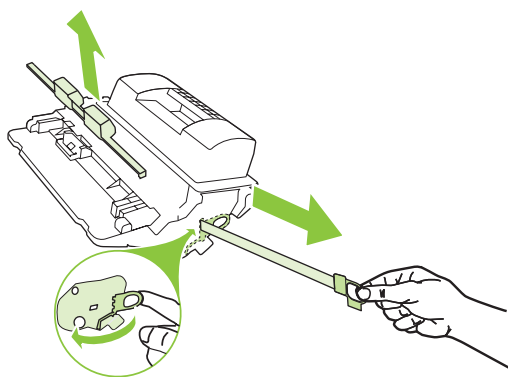

6. Совместите картридж с направляющими внутри устройства, установите его до плотной посадки, а затем закройте верхнюю крышку.

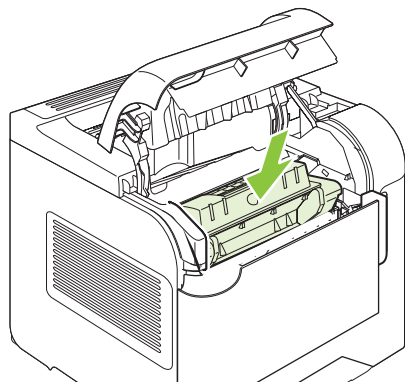

Через некоторое время на панели управления должно появиться сообщение **Готов**.

7. Установка завершена. Положите использованный картридж в коробку из-под нового картриджа. Для получения инструкций по отправке использованного картриджа на переработку см. прилагаемое руководство по переработке.
8. При установке картриджа стороннего производителя следуйте инструкциям на панели управления устройством.

За дополнительной справкой обращайтесь к материалу раздела www.hp.com/support/hpljp4010series или www.hp.com/support/hpljp4510series.

Загрузка скрепок

Загрузите скрепки, когда устройство запросит сделать это сообщением на панели управления. Если в шивателе нет скобок, а задание на печать отправлено, оно будет выполнено, но не будет сшито.

1. С правой стороны модуля шивателя/укладчика поверните шиватель по направлению к передней части устройства до щелчка, пока устройство не окажется в открытом положении. Возьмитесь рукой за синий картридж со скобками и потяните его наружу из устройства шивателя.

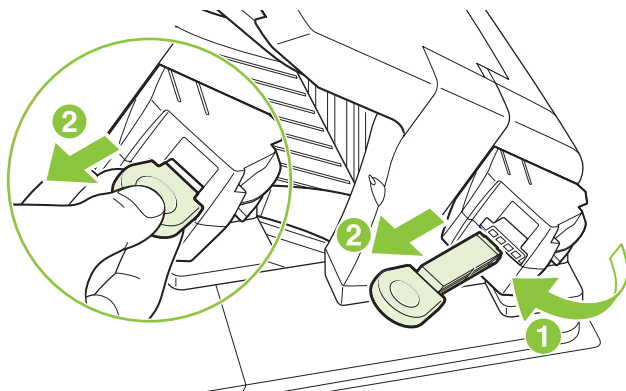

2. Вставьте новый картридж со скобками в устройство сшивателя и поверните сшиватель по направлению к задней части принтера.

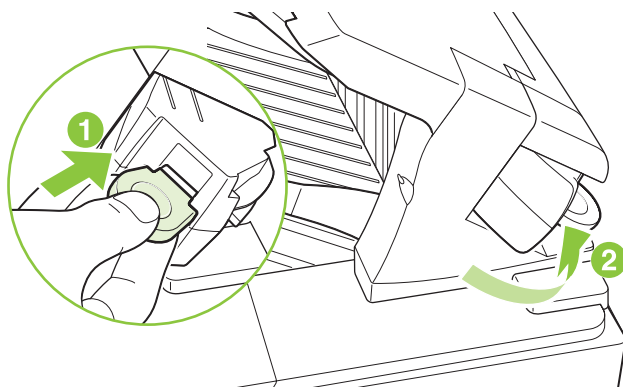

Профилактическое обслуживание

Для обеспечения оптимальной производительности устройства заменяйте определенные части, когда на дисплее панели управления появляется сообщение **ВЫПОЛНИТЕ ОБСЛУЖИВАНИЕ ПРИНТЕРА**.

Сообщение о необходимости обслуживания выводится каждый раз после печати 225000 страниц. Сообщение можно временно удалить (на время, соответствующее печати примерно 10000 страниц) с помощью пункта **УДАЛЕНИЕ СООБЩ. ОБ ОБСЛУЖИВАНИИ** в подменю сброса. Для получения информации о том, сколько страниц уже было напечатано со времени установки новых компонентов из набора для обслуживания, распечатайте страницу конфигурации или страницу состояния расходных материалов.

Инструкции по заказу набора средств обслуживания см. [Расходные материалы и дополнительные принадлежности на стр. 205](#). В набор обслуживания входят следующие элементы:

- Термоэлемент
- Ролик передачи
- Пластиковый инструмент для удаления старого ролика передачи
- Пара перчаток для работы с новым роликом передачи
- Ролик лотка 1
- Восемь роликов подачи для других лотков
- Инструкции по установке

 **ПРИМЕЧАНИЕ.** На набор обслуживания как на расходный материал не распространяется действие основного гарантийного соглашения и большинства расширенных гарантий. Установка компонентов набора обслуживания является ответственностью покупателя.

После установки набора для обслуживания необходимо сбросить счетчик набора для обслуживания.

Сброс счетчика набора обслуживания

1. Выключите и снова включите устройство.
2. Когда надпись **XXX Мб** появится на дисплее панели управления, нажмите и удерживайте кнопку **OK**, пока не мигнут и не загорятся все три индикатора на панели управления. Эта процедура может занять до 10 секунд.
3. Отпустите кнопку **OK** и нажмите стрелку вверх **▲** для выбора **НОВЫЙ НАБОР ОБСЛУЖИВАНИЯ**.
4. Нажмите на клавишу **OK**, чтобы сбросить счетчик набора обслуживания.

 **ПРИМЕЧАНИЕ.** Выполняйте данную процедуру только после установки набора обслуживания. Не используйте данную процедуру для временного удаления сообщения **ВЫПОЛН. ОБСЛУЖИВАНИЕ ПРИНТЕРА**.

Установка памяти, внутренних USB-устройств и внешних карт сервера печати

Общие сведения

Форматтер имеет следующие разъемы и порты для расширения возможностей устройства:

- Один разъем для модулей памяти с двухрядным расположением выводов (DIMM) для расширения объема памяти устройства
- Два внутренних USB-порта для добавления шрифтов, языков и других решений сторонних производителей
- Один разъем ввода-вывода (EIO) для добавления внешнего сервера печати, внешнего жесткого диска или параллельного порта

Если устройство уже имеет встроенный сервер печати HP Jetdirect, можно добавить дополнительное сетевое устройство в разъем EIO.

Сведения об определенных доступных компонентах и об их заказе см. в разделе [Расходные материалы и дополнительные принадлежности на стр. 205](#).

Для выяснения объема памяти, установленного в устройстве, или для определения модулей, установленных в USB-портах или разъеме EIO, распечатайте страницу конфигурации.

Установка памяти

Если необходимо часто печатать сложную графику или документы PostScript (PS) или использовать различные загруженные шрифты, вероятно, потребуется установить дополнительную память. Добавление памяти к тому же предоставляет гибкую возможность поддержки функций хранения заданий, например, быстрое копирование.

Данное устройство поддерживает печать файлов PDF, когда установлено 128 Мб памяти. Однако, для наилучшей производительности установите не менее 192 Мб.

 **ПРИМЕЧАНИЕ.** Модули SIMM (Single inline memory modules), использовавшиеся в предыдущих моделях устройств HP LaserJet, с данным устройством несовместимы.

Установка памяти устройства

Данное устройство имеет один разъем DIMM.

△ **ПРЕДУПРЕЖДЕНИЕ.** Статическое электричество может стать причиной выхода модулей DIMM из строя. При работе с модулями DIMM наденьте антистатический браслет или периодически прикасайтесь к поверхности антистатического пакета модуля DIMM, а затем к открытой металлической части устройства.

Перед модернизацией определите текущий объем установленной памяти, распечатав страницу конфигурации. См. раздел [Печать страниц сведений и демонстрации на стр. 110](#).

1. После того как страница конфигурации будет распечатана, выключите устройство и выньте шнур питания из розетки электрической сети.

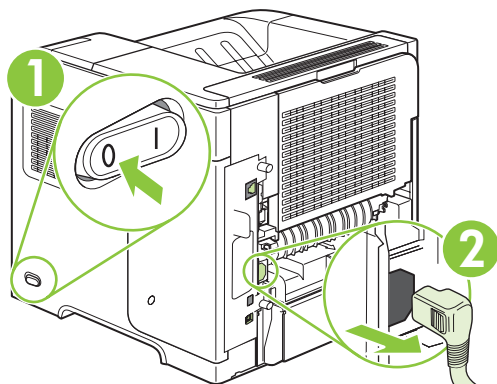

2. Отсоедините все интерфейсные кабели.

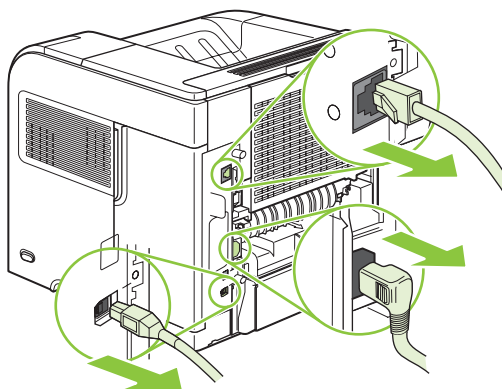

3. Снимите правую боковую панель, сдвинув ее до упора по направлению к задней части устройства для разблокирования.

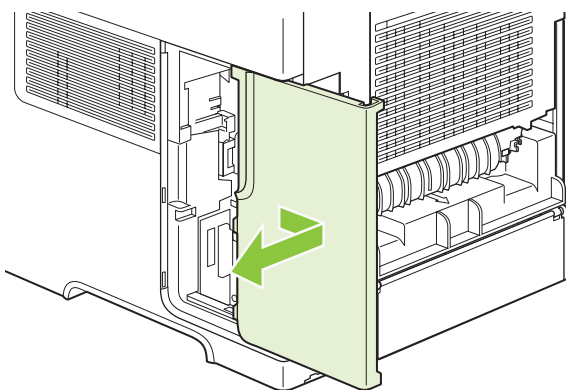

4. Откройте дверцу секции, потянув за металлическое ушко.

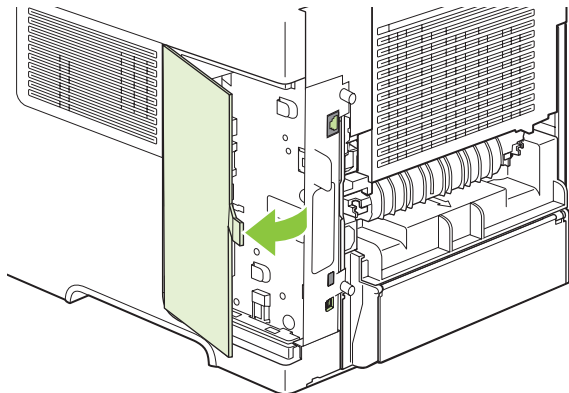

5. Извлеките модуль DIMM из антистатического пакета.

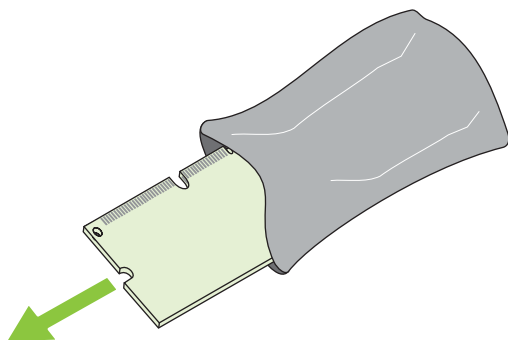

△ **ПРЕДУПРЕЖДЕНИЕ.** Чтобы уменьшить вероятность повреждения принтера статическим электричеством, при работе с модулями DIMM всегда надевайте антистатический браслет или прикасайтесь к поверхности антистатического пакета.

6. Удерживая модуль DIMM за края, совместите пазы на модуле DIMM с разъемом DIMM. (Убедитесь, что зажимы на обоих концах разъема DIMM открыты.)

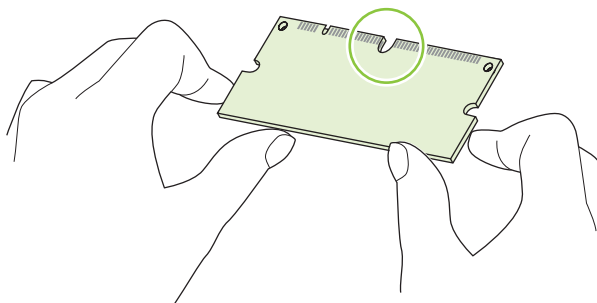

7. Вставьте модуль DIMM в гнездо (нажав до упора). Убедитесь, что зажимы на обоих концах разъема DIMM встали на место до щелчка.

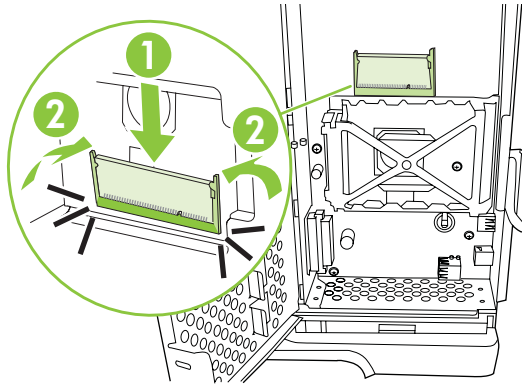

 **ПРИМЕЧАНИЕ.** Чтобы извлечь DIMM, необходимо сначала открыть зажимы.

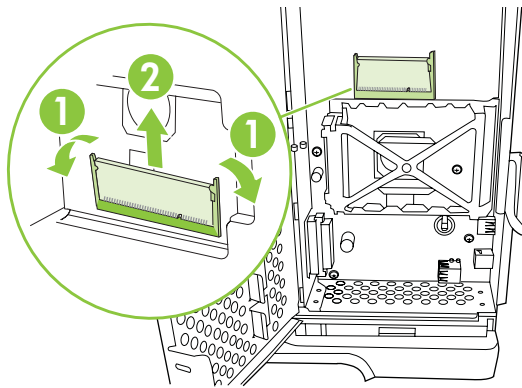

8. Закройте дверцу секции и нажмите на нее до упора.

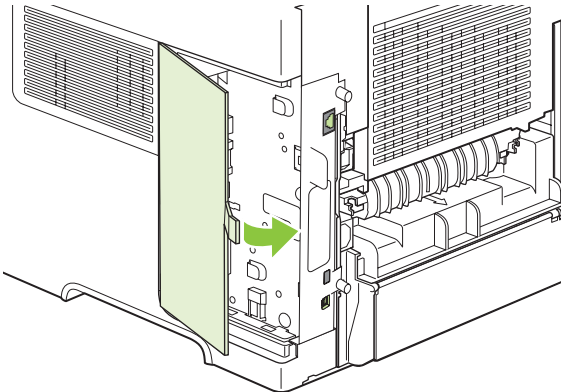

9. Установите правую боковую панель на место. Выровняйте выступы на панели с отверстиями в устройстве и задвиньте панель по направлению к передней части устройства до щелчка.

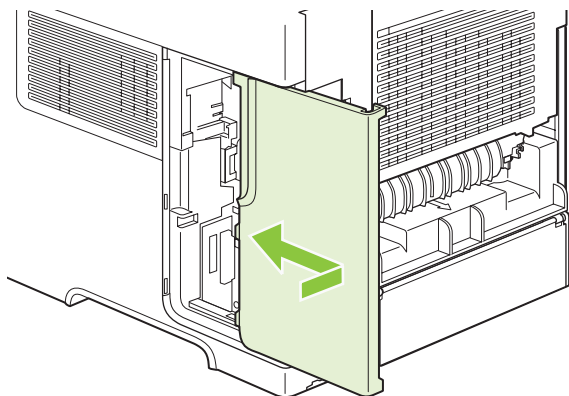

10. Снова подключите интерфейсные кабели и шнур питания.

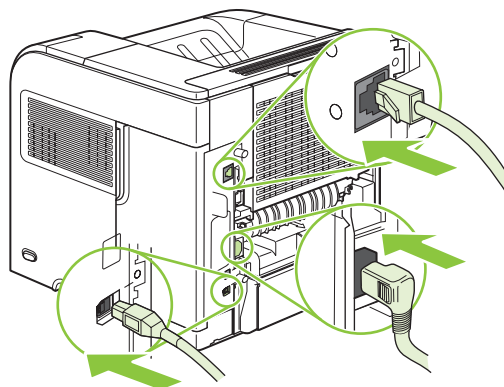

11. Включите устройство.

Проверьте правильность установки DIMM

После установки DIMM убедитесь, что установка выполнена успешно.

1. Включите устройство. Убедитесь, что после выполнения запуска устройства загорелся индикатор «Готов». Если появилось сообщение об ошибке, возможно, модуль DIMM установлен неправильно. См. раздел [Сообщения панели управления на стр. 149](#).
2. Распечатайте страницу конфигурации (см. раздел [Печать страниц сведений и демонстрации на стр. 110](#)).
3. Обратитесь к разделу памяти на странице конфигурации и сравните его со страницей конфигурации, которая была распечатана до установки памяти. Если объем памяти не увеличился, то это означает, что, возможно, модуль DIMM установлен неверно или неисправен. Повторите процедуру установки. При необходимости установите другой модуль DIMM.

 **ПРИМЕЧАНИЕ.** Если установлен язык устройства, просмотрите раздел «Установленные особенности и параметры» на странице конфигурации. В этом разделе должен находиться список новых языков устройства.

Сохранение ресурсов (постоянных)

Утилиты или задания, загружаемые в устройство, иногда могут содержать ресурсы (например, шрифты, макрокоманды или шаблоны). Ресурсы, помеченные как постоянные, остаются в памяти устройства до выключения питания.

Воспользуйтесь следующими рекомендациями, если хотите пометить те или иные ресурсы как постоянные с помощью языка описания страниц (PDL). Технические подробности см. в разделе справочника по PCL или PS, посвященном языку PDL.

- Помечайте ресурсы как постоянные только в том случае, если их действительно необходимо сохранять в памяти устройства, пока оно включено.
- Постоянные ресурсы следует передавать на устройство только в начале задания печати, а не во время выполнения печати.



ПРИМЕЧАНИЕ. Чрезмерное использование постоянных ресурсов или их загрузка во время выполнения печати может негативно повлиять на производительность устройства или на его возможность печатать сложные страницы.

Установка параметров памяти в Windows

1. **Windows XP и Windows Server 2003 (представление меню "Пуск" по умолчанию):** Выберите **Пуск, Настройка, Принтеры и факсы.**

-или-

Windows XP и Windows Server 2003 (классическое представление меню "Пуск"): Щелкните на кнопке **Пуск**, щелкните на команде **Настройка и Принтеры.**

-или-

Windows Vista: Щелкните **Пуск, Панель управления**, а затем в категории **Оборудование и звук** щелкните **Принтер.**

2. Правой кнопкой мыши щелкните на значке драйвера и выберите **Свойства.**
3. Выберите вкладку **Параметры устройства.**
4. Разверните область **Варианты установки.**
5. Рядом с **Память принтера** выберите общее установленное количество памяти.
6. Нажмите кнопку **ОК.**

Установка внутренних USB-устройств

Устройство имеет два внутренних порта USB.

1. Выключите устройство и выньте шнур питания из розетки электрической сети.

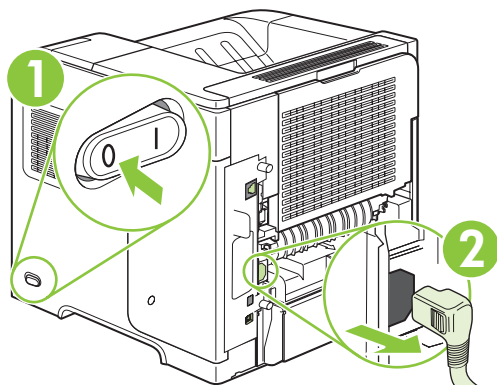

2. Отсоедините все интерфейсные кабели.

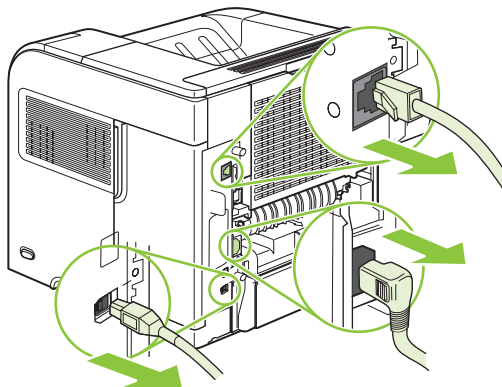

3. Снимите правую боковую панель, сдвинув ее до упора по направлению к задней части устройства для разблокирования.

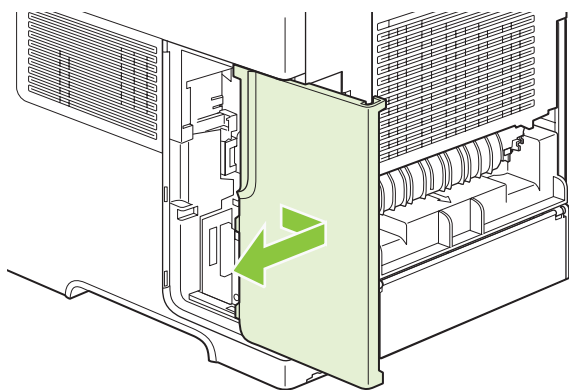

4. Откройте дверцу секции, потянув за металлическое ушко.

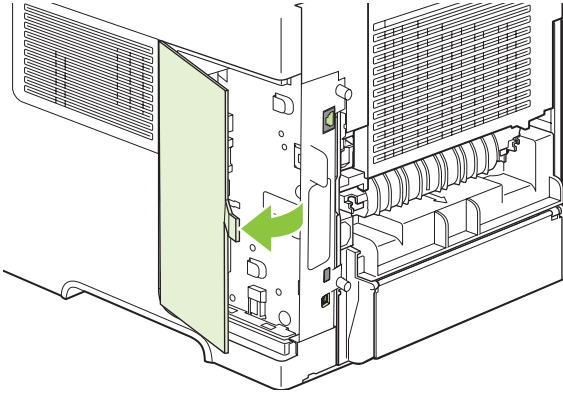

5. Найдите порты USB внизу на плате форматтера. Вставьте USB-устройство в один из портов.

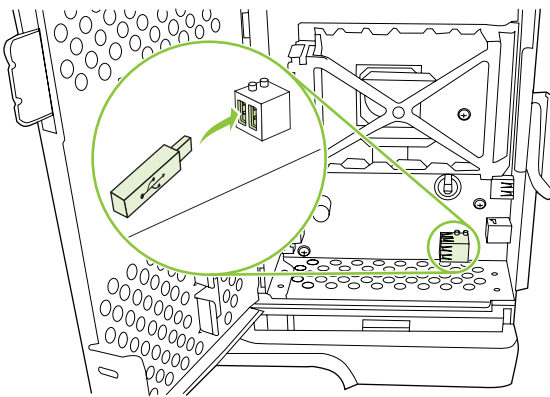

6. Закройте дверцу секции и нажмите на нее до упора.

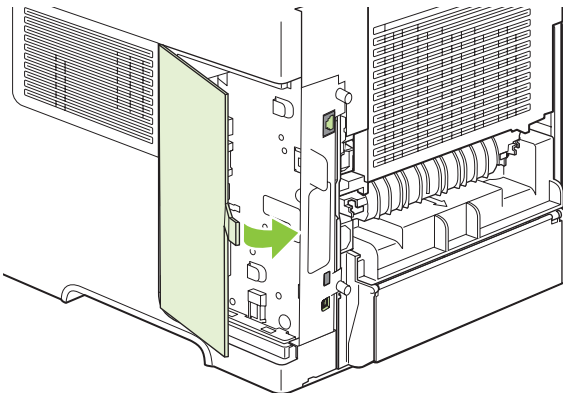

7. Установите правую боковую панель на место. Выровняйте выступы на панели с отверстиями в устройстве и задвиньте панель по направлению к передней части устройства до щелчка.

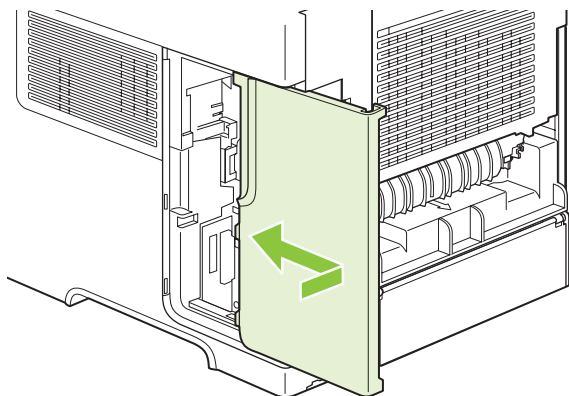

8. Снова подключите интерфейсные кабели и шнур питания.

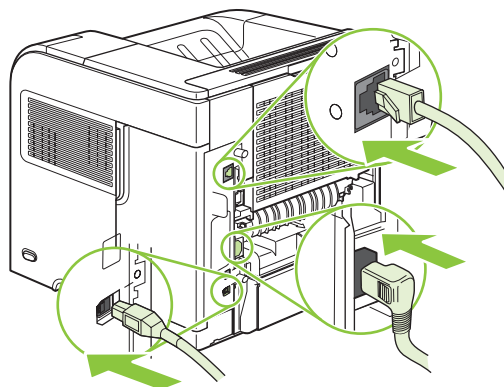

9. Включите устройство.

Установка плат сервера печати HP Jetdirect

Для установки платы EIO следуйте приведенным ниже указаниям.

Установка карты сервера печати HP Jetdirect

1. Выключите устройство.

2. Выкрутите два винта и снимите крышку со слота EIO в задней части устройства.

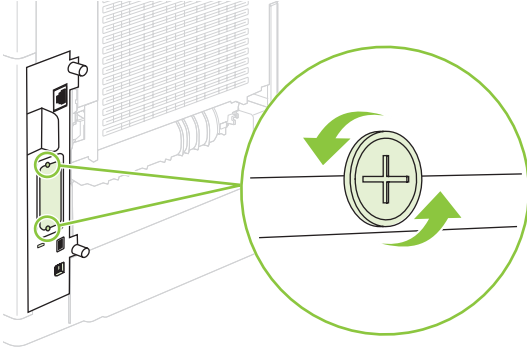

 **ПРИМЕЧАНИЕ.** Не выбрасывайте винты или крышку. Сохраните их на случай удаления плат EIO.

3. Установите плату EIO в разъем EIO и затяните винты.

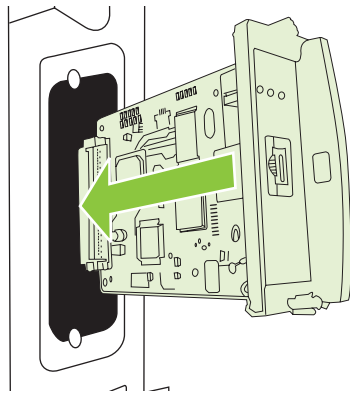

4. Присоедините сетевой кабель к плате EIO.

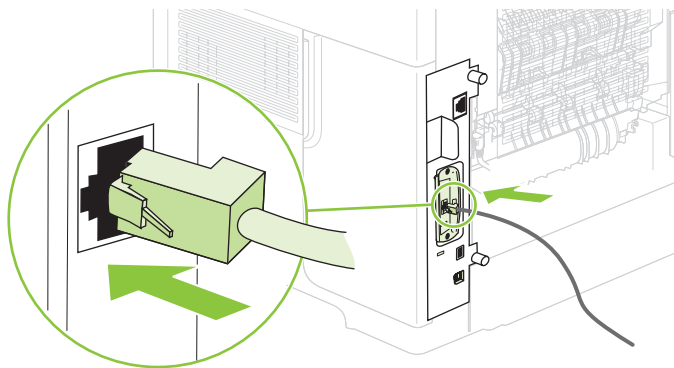

5. Включите устройство и распечатайте страницу конфигурации для проверки правильности установки нового устройства EIO. См. раздел [Печать страниц сведений и демонстрации на стр. 110](#).

 **ПРИМЕЧАНИЕ.** При распечатке страницы конфигурации также будет распечатываться и страница конфигурации для HP Jetdirect, содержащая сведения о конфигурации и состоянии сети.

Удаление платы сервера печати HP Jetdirect

1. Выключите устройство.
2. Отсоедините сетевой кабель от платы EIO.
3. Отверните два винта от платы EIO и извлеките карту из гнезда EIO.
4. Поместите крышку разъема EIO на заднюю часть устройства. Вставьте и закрутите два винта.
5. Включите устройство.



Чистка устройства

В процессе печати внутри устройства скапливаются частички бумаги, пыли и тонера. Со временем накопившиеся загрязнения могут привести к ухудшению качества печати — например, к появлению пятен или смазыванию тонера (см. [Устранение неполадок, связанных с качеством печати на стр. 189](#)).

Очищение наружной поверхности

Для удаления с внешней поверхности устройства пыли, грязи и пятен используйте мягкую влажную ткань без ворса.

Очистка пути прохождения бумаги

1. Нажмите **Меню** .
2. Нажмите стрелку вниз ▼ для выбора **КОНФИГУРАЦИЯ УСТРОЙСТВА** и нажмите **ОК**.
3. Нажмите стрелку вниз ▼ для выбора **КАЧЕСТВО ПЕЧАТИ** и нажмите **ОК**.
-  **ПРИМЕЧАНИЕ.** Если установлен автоматический дуплексер, перейдите к шагу 7.
4. Нажмите стрелку вниз ▼ для выбора **СОЗДАТЬ ЛИСТ ОЧИСТКИ** и нажмите **ОК**.
5. Извлеките из лотка 1 всю бумагу.
6. Удалите лист очистки из выходного отсека и загрузите его лицевой стороной вниз в лоток 1.
-  **ПРИМЕЧАНИЕ.** Если меню не отображается, то руководствуясь предыдущими инструкциями, перейдите к пункту **КАЧЕСТВО ПЕЧАТИ**.
7. На панели управления устройства нажмите стрелку вниз ▼ для выбора **С ЛИСТОМ ОЧИСТКИ**, а затем нажмите **ОК**.

Обновление микропрограммы

В данном устройстве имеется функция удаленного обновления микропрограмм. Используйте данные сведения для обновления микропрограммы устройства.

Определение текущей версии микропрограммы

1. Нажмите меню .
2. Нажмите стрелку вниз ▼ для выбора пункта **ИНФОРМАЦИЯ** и нажмите **ОК**.
3. Нажмите стрелку вниз ▼ для выбора **ПЕЧАТЬ КОНФИГУРАЦИИ** и нажмите **ОК** для печати.

Код даты микропрограммы указан на странице конфигурации в разделе **Сведения об устройстве**. Этот код даты имеет формат: ГГГГММДД ХХ.ХХХ.Х. Первая часть кода представляет собой дату, где ГГГГ — год, ММ — месяц, а ДД — день. Например, код даты микропрограммы, который начинается цифрами 20061125, соответствует 25 ноября 2006 г.

Загрузка новых микропрограмм с Web-узла HP

Для поиска последнего обновления микропрограммы для устройства перейдите на www.hp.com/go/ljp4010series_software или www.hp.com/go/ljp4510series_software. На этой странице приведены инструкции по загрузке новой версии микропрограммы.

Передача новой микропрограммы на устройство

 **ПРИМЕЧАНИЕ.** Устройство может принять файл обновления RFU, когда оно находится в состоянии готовности

Продолжительность обновления зависит от времени передачи и от скорости повторной инициализации устройства. На время передачи оказывают влияние несколько факторов, включая быстродействие компьютера, отправляющего обновление. Если процесс удаленного обновления прерывается до завершения загрузки микропрограммы (когда на дисплее панели управления отображается сообщение **Получение обновления**), микропрограмму необходимо отправить повторно. Если во время обновления с флеш-памяти DIMM (на дисплее панели управления отображается сообщение **Выполнение обновления**) происходит отключение питания, обновление прерывается, а на дисплее панели управления появляется сообщение **Отправить обновление снова** (на английском языке). В этом случае необходимо отправить обновление через параллельный порт. Перед началом обновления выполняются все задания, которые стоят в очереди ранее задания на удаленное обновление микропрограммы.

Использование FTP для загрузки микропрограммы с помощью браузера

 **ПРИМЕЧАНИЕ.** Обновление микропрограммы включает внесение изменений в формат энергонезависимого ОЗУ. Настроенные параметры меню могут снова принять значения по умолчанию. Вручную установите необходимые значения таких параметров.

1. Убедитесь, что используемый Web-браузер настроен для просмотра папок на FTP-узлах. Данные инструкции относятся к Microsoft Internet Explorer.
 - а. Откройте браузер и щелкните **Сервис**, а затем **Свойства обозревателя**.
 - б. Выберите вкладку **Дополнительно**.

- в. Выберите раздел **Включить просмотр папок для FTP-узлов**.
 - г. Нажмите кнопку **ОК**.
2. Распечатайте страницу конфигурации и убедитесь в правильности TCP/IP-адреса, указанного на странице EIO Jetdirect.
 3. Откройте окно Web-браузера.
 4. В адресной строке браузера введите `ftp://<АДРЕС>`, где <АДРЕС> — это адрес устройства. Например, если адрес TCP/IP имеет значение 192.168.0.90, введите `ftp://192.168.0.90`.
 5. Найдите загруженный файл RFU для устройства.
 6. Перетащите файл RFU на значок **PORT1** в окне браузера.

 **ПРИМЕЧАНИЕ.** Для активации обновления устройство автоматически выключается и затем снова включается. После завершения процесса обновления на панели управления устройства появляется сообщение **Готов**.

Обновление микропрограмм по протоколу FTP

 **ПРИМЕЧАНИЕ.** Обновление микропрограммы включает внесение изменений в формат энергонезависимого ОЗУ. Настроенные параметры меню могут снова принять значения по умолчанию. Вручную установите необходимые значения таких параметров.

1. Найдите адрес IP на странице HP Jetdirect. Страница HP Jetdirect распечатывается второй в процессе печати страниц конфигурации.

 **ПРИМЕЧАНИЕ.** Перед началом обновления убедитесь, что устройство не находится в режиме ожидания. Кроме того, на дисплее панели управления не должно быть сообщений об ошибках.

2. Откройте на компьютере командную строку MS-DOS.
3. Тип: `ftp АДРЕС TCP/IP>`. Например, если адрес TCP/IP имеет значение 192.168.0.90, введите `ftp 192.168.0.90`.
4. Перейдите к папке с микропрограммой.
5. Нажмите клавишу **Ввод** на клавиатуре.
6. Если появится запрос на имя пользователя, нажмите клавишу **Ввод**.
7. Если появится запрос на пароль, нажмите клавишу **Ввод**.
8. Введите в командной строке `bin`.
9. Нажмите клавишу **Ввод**. В окне командной строки отображается сообщение **200 Types set to I, Using binary mode to transfer files** (200 Типы установлены на I, использование двоичного режима для передачи файлов).
10. Введите `put` и затем имя файла. Например, если имя файла LJP4015.RFU, введите `put LJP4015.RFU`.
11. Начнется процесс загрузки, в результате которого микропрограмма устройства будет обновлена. Это занимает примерно пять минут. Дождитесь завершения процесса, причем

во время обновления не должны выполняться никакие действия на устройстве или на компьютере.

 **ПРИМЕЧАНИЕ.** После завершения обновления устройство автоматически выключится и затем снова включится.

12. Введите в командной строке `bye`, чтобы завершить программу ftp.
13. Введите в командной строке `exit`, чтобы вернуться в интерфейс Windows.

Обновление микропрограмм с помощью HP Web Jetadmin

Для данной процедуры требуется установить на компьютер HP Web Jetadmin версии 7.0 или выше. Выполните следующие действия для обновления одного устройства через HP Web Jetadmin после загрузки файла .RFU с Web-сайта HP.

1. Запустите HP Web Jetadmin.
2. Откройте в списке на панели **навигации** папку **Device Management** (Управление устройством). Найдите папку **Device Lists** (Списки устройств).
3. Раскройте папку **Списки устройств** и выберите **Все устройства**. Найдите в списке устройство и выберите его щелчком мыши.

Если необходимо обновить микропрограмму для нескольких устройств, выделите все эти устройства щелчком мыши на имени каждого из них, одновременно удерживая нажатой клавишу **Ctrl**.

4. Найдите раскрывающийся список доступных **средств устройства** в правом верхнем углу экрана. Выберите действие **Обновление микропрограммного обеспечения принтера**.
5. Если имя файла RFU в списке **доступных изображений** отсутствует, щелкните на кнопке **Обзор** в диалоговом окне **загрузки нового изображения микропрограммы** и найдите загруженный из Интернета файл RFU. Если имя файла представлено в списке, выделите его.
6. Щелкните на кнопке **Загрузить**, чтобы переместить файл RFU с жесткого диска компьютера на сервер HP Web Jetadmin. После завершения загрузки окно браузера будет обновлено.
7. Выберите файл RFU в раскрывающемся меню **Обновление микропрограммы принтера**.
8. Нажмите кнопку **Обновить микропрограмму**. Программа HP Web Jetadmin отправит выделенный файл .RFU на устройство. На панели управления отображаются сообщения о ходе процесса обновления. После завершения обновления на панели управления появится сообщение **Готов**.

Обновление микропрограммы с помощью команд Microsoft Windows

Чтобы обновить микропрограммы по сетевому подключению, выполните следующие действия.

1. Щелкните **Пуск, Выполнить** и введите `cmd`, чтобы открыть окно командной строки.
2. Введите команду: `copy /b имя_файла> \\имя_компьютера\имя_общей_папки`, где <имя_файла> — это имя файла RFU (включая путь), <имя_компьютера> — это имя компьютера, с которого совместно используется устройство, а <имя_общей_папки> — общая папка устройства. Пример: `C:\>copy /b C:\LJP4015.RFU \\имя_сервера\имя_компьютера`.

 **ПРИМЕЧАНИЕ.** Если в составе имени файла или пути имеется пробел, это имя или путь необходимо заключить в кавычки. Пример: `C:\>copy /b "C:\MY DOCUMENTS\LJP4015.RFU" \\имя_сервера\имя_компьютера`.

3. Нажмите клавишу **Enter** на клавиатуре. На панели управления отображается сообщение о ходе процесса обновления микропрограммы. После завершения обновления на панели управления появится сообщение **Готов**. На экране компьютера появится сообщение **One file copied (Скопирован один файл)**.

Обновление микропрограммы HP Jetdirect

Сетевой интерфейс HP Jetdirect имеет микропрограмму, которую можно обновлять независимо от микропрограммы устройства. Для данной процедуры требуется установить на компьютер HP Web Jetadmin версии 7.0 или выше. Выполните следующие действия для обновления микропрограммы HP Jetdirect при помощи HP Web Jetadmin.

1. Откройте HP Web Jetadmin.
2. Откройте в списке на панели **навигации** папку **Device Management** (Управление устройством). Найдите папку **Device Lists** (Списки устройств).
3. Выберите устройство для обновления.
4. В раскрывающемся списке доступных **средств устройства** выберите элемент **Обновление микропрограммы Jetdirect**.
5. В разделе **Версия микропрограммы Jetdirect** отображаются номер модели и текущий номер версии микропрограммы HP Jetdirect. Выпишите эти значения.
6. Перейдите по адресу: http://www.hp.com/go/wja_firmware.
7. В списке моделей HP Jetdirect найдите выписанный номер.
8. Сравните текущий номер версии микропрограмм для данного номера модели с выписанным номером версии. Если текущий номер версии выше, щелкните на соответствующей ссылке правой кнопкой мыши и загрузите файл обновления, следуя инструкциям на Web-странице. Сохраните файл в папке <диск>:\PROGRAM FILES\HP WEB JETADMIN\DOC\PLUGINS\HPWJA\FIRMWARE\JETDIRECT на компьютере, где установлено программное обеспечение HP Web Jetadmin.
9. В HP Web Jetadmin вернитесь к основному списку устройств и выберите отправителя данных заново.

10. В раскрывающемся списке доступных **средств устройства** повторно выберите элемент **Обновление микропрограммы Jetdirect**.
11. На странице микропрограммы HP Jetdirect в разделе **Микропрограммы Jetdirect, доступные на сервере HP Web Jetadmin** будет указан новый номер версии микропрограммы. Чтобы обновить микропрограммы Jetdirect, щелкните на кнопке **Обновить сейчас**.

10 Устранение неполадок

- [Устранение неполадок общего характера](#)
- [Восстановление заводских настроек](#)
- [Сообщения панели управления](#)
- [Замятия](#)
- [Устранение неполадок, связанных с качеством печати](#)
- [Устранение неполадок, связанных с производительностью](#)
- [Решение проблем с подключением](#)
- [Устранение распространенных ошибок в среде Windows](#)
- [Устранение общих неполадок при работе на компьютерах Macintosh](#)
- [Устранение неполадок в Linux](#)

Устранение неполадок общего характера

Если устройство работает неудовлетворительно, последовательно выполните действия, указанные в контрольном списке. Если устройство не проходит определенный этап, действуйте согласно рекомендациям по устранению ошибок. Если с помощью определенного действия проблема решается, остальные действия, указанные в контрольном списке, можно не выполнять.

Контрольный список устранения неполадок

1. Проверьте, горит ли на устройстве индикатор готовности. Если индикаторы не горят, выполните следующие действия:
 - а. Проверьте кабельные соединения с источником питания.
 - б. Проверьте, включен ли принтер.
 - в. Убедитесь, что напряжение в линии соответствует конфигурации питания устройства. (См. наклейку на задней части устройства для определения требований к напряжению питания.) Если используется удлинитель и его напряжение не удовлетворяет характеристикам, подключите устройство непосредственно к настенной розетке. Если устройство уже подключено непосредственно к настенной розетке, попробуйте использовать другую розетку.
 - г. Если ни одно из этих действий не поможет восстановить электропитание, обратитесь в службу поддержки клиентов HP.
2. Проверьте кабельные соединения.
 - а. Проверьте кабельное соединение между устройством и компьютером или сетевым портом. Проверьте надежность соединения.
 - б. Проверьте исправность кабеля, заменив его другим, если это возможно.
 - в. Проверьте сетевое соединение. См. раздел [Решение проблем с сетью на стр. 197](#).
3. Проверьте, не отображаются ли на панели управления какие-либо сообщения. В случае появления сообщений об ошибках см. раздел [Сообщения панели управления на стр. 149](#).
4. Убедитесь, что используемая бумага соответствует техническим требованиям.
5. Распечатайте страницу конфигурации. См. раздел [Печать страниц сведений и демонстрации на стр. 110](#). Если устройство подключено к сети, будет также распечатана страница HP Jetdirect.
 - а. Если эти страницы не распечатаются, проверьте, содержит ли хотя бы один лоток бумагу.
 - б. Если произошло замятие страницы, см. [Устранение замятий на стр. 171](#).
6. Если печатается страница конфигурации, проверьте следующие элементы.
 - а. Если страницы печатаются неправильно, проблема связана с оборудованием. Обратитесь в отдел обслуживания пользователей HP.
 - б. Если страница распечатывается правильно, оборудование работает. Неполадка связана с используемым компьютером, драйвером принтера или программой.

7. Выберите одно из следующих действий.

Windows: Выберите **Пуск, Настройка**, а затем — **Принтеры** или **Принтеры и факсы**. Дважды щелкните имя устройства.

-или-

Mac OS X: Откройте утилиту **Print Center** или **Printer Setup Utility** и дважды щелкните на строке, соответствующей устройству.

8. Проверьте, что для устройства установлен драйвер печати. Проверьте программу, чтобы убедиться, что используется драйвер печати для данного продукта.
9. Распечатайте небольшой документ, созданный приложением, из которого ранее печать выполнялась нормально. Если документ печатается нормально, значит, проблема заключается в используемой программе. Если проблема не решена (документ не печатается), выполните следующие действия.
- Попробуйте распечатать задание с другого компьютера, на котором установлено программное обеспечение устройства.
 - Если устройство подключено к сети, подсоедините его непосредственно к компьютеру с помощью кабеля USB. Укажите нужный порт для устройства или переустановите программное обеспечение, выбрав новый тип соединения, отличный от того, что используется.

Факторы, влияющие на производительность устройства

Несколько факторов влияют на время печати задания.

- Максимальная производительность устройства, измеряемая в страницах в минуту (стр./мин)
- Использование специальной бумаги (например, прозрачная пленка, плотная бумага и бумага нестандартного формата).
- Время обработки и загрузки устройства.
- Сложность и формат графических изображений.
- Быстродействие используемого компьютера.
- Соединение USB.
- Настройка В/В принтера.
- Количество установленной памяти в устройстве.
- Сетевая операционная система и ее конфигурация (если имеется).

 **ПРИМЕЧАНИЕ.** Хотя дополнительная память может улучшить обработку устройством сложной графики и уменьшить время загрузки, она не увеличит максимальную скорость печати (стр./мин).

Восстановление заводских настроек

Используйте меню **СБРОС** для восстановления заводских настроек.

1. Нажмите **Меню** .
2. Нажмите стрелку вниз ▼ для выбора **КОНФ-ЦИЯ УСТ-ВА** и нажмите **ОК**.
3. Нажмите стрелку вниз ▼ для выбора **СБРОС** и нажмите **ОК**.
4. Нажмите стрелку вниз ▼ для выбора **ВОССТ. ЗАВОДСКИЕ УСТАНОВКИ** и нажмите **ОК** для восстановления заводских настроек устройства.

Сообщения панели управления

Типы сообщений панели управления

Четыре типа сообщений панели управления могут обозначать состояние или проблемы устройства.

Тип сообщения	Описание
Сообщения о состоянии	Сообщения о состоянии отражают текущее состояние устройства. Они информируют о нормальной работе устройства и не требуют вмешательства пользователя. Они изменяются при смене состояния устройства. Когда устройство готово, не занято и не имеет предупреждающих сообщений, появляется сообщение о состоянии Готов , если устройство включено.
Предупреждающие сообщения	Предупреждения сообщают об ошибках данных и печати. Обычно эти сообщения чередуются с сообщением Готов или сообщениями о состоянии и остаются на экране, пока не будет нажата кнопка ОК . Некоторые предупреждающие сообщения можно устранить. Если параметр УДАЛЯЕМЫЕ ПРЕДУПРЕЖДЕНИЯ установлен в значение ЗАДАНИЕ в меню КОНФ-ЦИЯ УСТ-ВА устройства, следующее задание печати удалит эти сообщения.
Сообщения об ошибках	Сообщения об ошибках информируют о необходимости выполнения определенных действий, например, добавить бумагу или устранить ее замятие. Некоторые сообщения об ошибках позволяют автоматически продолжить работу. Если в меню установлен параметр АВТОПРОДОЛЖЕНИЕ , устройство продолжит нормальную работу, после того как такое сообщение будет показано на дисплее в течение 10 секунд. ПРИМЕЧАНИЕ. Нажатие любой кнопки в течение 10-секундного сообщения об ошибке с автопродолжением отменяет функцию автопродолжения, и функция кнопки имеет преимущество. Например, нажатие кнопки остановки  приостанавливает печать и предлагает возможность отменить задание.
Сообщения о критических ошибках	Сообщения о критических ошибках указывают на сбой устройства. Некоторые из этих сообщений можно очистить, выключив и снова включив устройство. На эти сообщения параметр АВТОПРОДОЛЖЕНИЕ не влияет. Если критическая ошибка не устранена, требуется техническое обслуживание.

Сообщения панели управления

Таблица 10-1 Сообщения панели управления

Сообщение на панели управления	Описание	Рекомендуемое действие
10.94.YY УДАЛИТЕ ТРАНСПОРТИРОВОЧНЫЙ ФИКСАТОР С КАРТРИДЖА <ОБЛАСТЬ> Для справки нажмите ?	Остался по крайней мере один транспортировочный фиксатор.	<ol style="list-style-type: none">1. Откройте верхнюю крышку.2. Потяните за ленту и извлеките картридж.3. Снимите оранжевые ярлыки с картриджа.4. Удалите пластиковый наполнитель и пену из области картриджа.5. Заново установите картридж и закройте верхнюю крышку.

Таблица 10-1 Сообщения панели управления (продолжение)

Сообщение на панели управления	Описание	Рекомендуемое действие
<p>10.XX.YY ОШИБКА ПАМЯТИ РАСХ. МАТЕРИАЛА</p> <p>Для справки нажмите ?</p>	<p>Возникла ошибка в одном или нескольких модулях расходных материалов. Значения параметров XX и YY :</p> <p>XX00 = неисправна память</p> <p>XX01 = память отсутствует</p> <p>YY00 = картридж</p>	<ol style="list-style-type: none"> 1. Для сброса сообщения выключите и включите устройство. 2. При регулярном появлении этого сообщения обратитесь в уполномоченный сервисный центр или службу поддержки HP.
<p>11.<XX> ОШИБКА ВНУТРЕННЕГО ТАЙМЕРА</p> <p>Для продолжения нажмите ОК</p>	<p>Произошла ошибка часов реального времени.</p>	<p>Печать можно продолжить, но запрос будет появляться всегда при включении устройства. Для устранения данной проблемы обратитесь в уполномоченный сервисный центр или службу поддержки HP.</p>
<p>13.JJ.NT ЗАМЯТИЕ В <МЕСТО></p>	<p>В определенном месте возникло замятие.</p>	<p>Извлеките застрявшую бумагу из указанного места.</p> <p>Если сообщение выводится даже после устранения всех замятий, возможно, заклинил или вышел из строя датчик. Обратитесь в уполномоченный сервисный центр или службу поддержки HP.</p>
<p>13.JJ.NT ЗАМЯТИЕ ВНУТРИ <МЕСТО></p>	<p>В определенном месте возникло замятие.</p>	<p>Извлеките застрявшую бумагу из указанного места.</p> <p>Если сообщение выводится даже после устранения всех замятий, возможно, заклинил или вышел из строя датчик. Обратитесь в уполномоченный сервисный центр или службу поддержки HP.</p>
<p>13.JJ.NT ЗАМЯТИЕ ОТКРОЙТЕ ЛОТКИ</p> <p>чередуется с сообщением</p> <p>Откройте все лотки</p>	<p>Замятие произошло во входном лотке.</p>	<ol style="list-style-type: none"> 1. Откройте верхнюю крышку. 2. Извлеките картридж и бумагу. 3. Заново установите картридж и закройте верхнюю крышку. 4. Закройте все лотки.
<p>13.JJ.NT ПРЕДУПРЕЖДЕНИЕ УСТРОЙСТВА</p>	<p>Внешнее устройство прислало предупреждение.</p>	<p>Действий со стороны пользователя не требуется.</p>
<p>21 СТРАНИЦА СЛИШКОМ СЛОЖНАЯ</p> <p>Для справки нажмите ?</p> <p>чередуется с сообщением</p> <p>21 СТРАНИЦА СЛИШКОМ СЛОЖНАЯ</p> <p>Для продолжения нажмите ОК</p>	<p>Данные (плотный текст, правила, точечная или векторная графика), отправленные на устройство, были слишком сложными.</p>	<ol style="list-style-type: none"> 1. Нажмите ОК для печати переданных данных (часть данных может быть потеряна). 2. Если это сообщение выводится часто, упростите задание на печать или установите дополнительную память.
<p>22 ПЕРЕПОЛНЕНИЕ БУФЕРА В/В USB</p> <p>Для продолжения нажмите ОК</p>	<p>Слишком много данных отправлено через порт USB.</p>	<p>Для удаления сообщения нажмите ОК. (Задание не будет печататься.)</p>

Таблица 10-1 Сообщения панели управления (продолжение)

Сообщение на панели управления	Описание	Рекомендуемое действие
<p>22 ПЕРЕПОЛНЕНИЕ БУФЕРА EIO X</p> <p>Для продолжения нажмите ОК</p>	<p>Слишком много данных было отправлено на плату EIO в указанном гнезде [X]. Возможно, используется неподходящий протокол связи.</p> <p>Примечание. Гнездо EIO 0 зарезервировано для встроенного сервера печати HP Jetdirect.</p>	<ol style="list-style-type: none"> 1. Нажмите ОК для очистки этого сообщения. (Задание не будет печататься.) 2. Проверьте конфигурацию хоста. При регулярном появлении этого сообщения обратитесь в уполномоченный сервисный центр или службу поддержки HP.
<p>22 ПЕРЕПОЛНЕНИЕ ВСТРОЕННОГО БУФЕРА В/В</p> <p>Для продолжения нажмите ОК</p>	<p>Слишком много данных отправлено во внутренний HP Jetdirect устройства.</p>	<p>Нажмите ОК, чтобы продолжить печать. Некоторые данные могут быть утрачены.</p>
<p>40 ОШИБКА ПЕРЕДАЧИ ВСТРОЕННОГО В/В</p> <p>Для продолжения нажмите ОК</p>	<p>Нарушена связь между устройством и сервером печати HP Jetdirect.</p>	<p>Для сброса сообщения об ошибке и продолжения печати нажмите ОК.</p>
<p>40 ОШИБКА ПЕРЕДАЧИ EIO X</p> <p>Для продолжения нажмите ОК</p>	<p>Соединение между устройством и платой EIO в указанном разьеме [X] разорвано.</p> <p>Примечание. Гнездо EIO 0 зарезервировано для встроенного сервера печати HP Jetdirect.</p>	<p>Для сброса сообщения об ошибке и продолжения печати нажмите ОК.</p>
<p>41.3 НЕОЖИДАННЫЙ ФОРМАТ В ЛОТКЕ</p> <p>Для справки нажмите ?</p> <p>чередуется с сообщением</p> <p>ЗАГРУЗИТЕ ЛОТОК XX [ТИП] [ФОРМАТ]</p> <p>Для использования другого лотка нажмите ОК</p>	<p>Это, скорее всего, вызвано тем, что два или несколько листов бумаги склеились друг с другом в устройстве или лоток бумаги неправильно отрегулирован.</p>	<ol style="list-style-type: none"> 1. Загрузите в лоток бумагу правильного формата. 2. Убедитесь, что форматы бумаги, указанные в программном обеспечении, драйвере принтера и панели управления совпадают. 3. Нажмите ОК для выбора ЛОТОК XX ФОРМАТ=. Перенастройте размер в лотке, чтобы устройство использовало лоток, содержащий материал для печати нужного размера. 4. Если ошибка не устранена, выключите и снова включите устройство. 5. При регулярном появлении этого сообщения обратитесь в уполномоченный сервисный центр или службу поддержки HP.
<p>41.X ОШИБКА</p> <p>Для справки нажмите ?</p> <p>чередуется с сообщением</p> <p>41.X ОШИБКА</p> <p>Для продолжения нажмите ОК</p>	<p>Произошла временная ошибка печати.</p>	<ol style="list-style-type: none"> 1. Нажмите ОК. Страница, содержащая ошибку, будет автоматически распечатана заново, если включена функция восстановления после замятия. 2. Выключите и включите устройство. 3. При регулярном появлении этого сообщения обратитесь в уполномоченный сервисный центр или службу поддержки HP.

Таблица 10-1 Сообщения панели управления (продолжение)

Сообщение на панели управления	Описание	Рекомендуемое действие
<p>49.XXXX ОШИБКА</p> <p>Для продолжения выключите и включите принтер</p>	<p>Произошла ошибка в микропрограмме.</p> <p>Данная ошибка может быть вызвана несколькими внешними причинами, которые не относятся непосредственно к оборудованию и микропрограмме устройства:</p> <ul style="list-style-type: none"> • Операционная система компьютера • Сетевое соединение • Драйвер принтера • Приложение • Файл документа <p>Чтобы определить причину проблемы, установите действия, которые были совершены перед возникновением ошибки.</p>	<ol style="list-style-type: none"> 1. Выключите питание устройства, не включайте его в течение 20 минут, а затем снова включите. 2. Если причина ошибки является внешней, попробуйте устранить проблему, исправив внешние компоненты. 3. При регулярном появлении этого сообщения обратитесь в уполномоченный сервисный центр или службу поддержки HP.
<p>50.X СБОЙ ТЕРМОЭЛЕМЕНТА</p> <p>Для справки нажмите ?</p>	<p>Произошла ошибка в операции с термоэлементом.</p>	<ol style="list-style-type: none"> 1. Выключите и включите устройство. 2. При регулярном появлении этого сообщения обратитесь в уполномоченный сервисный центр или службу поддержки HP.
<p>51.XY ОШИБКА</p> <p>Для справки нажмите ?</p> <p>чередуется с сообщением</p> <p>51.XY ОШИБКА</p> <p>Для продолжения выключите и включите принтер</p>	<p>Произошла временная ошибка печати.</p>	<ol style="list-style-type: none"> 1. Выключите и включите устройство. 2. При регулярном появлении этого сообщения обратитесь в уполномоченный сервисный центр или службу поддержки HP.
<p>52.XY ОШИБКА</p> <p>Для справки нажмите ?</p> <p>чередуется с сообщением</p> <p>52.XY ОШИБКА</p> <p>Для продолжения выключите и включите принтер</p>	<p>Произошла временная ошибка печати.</p>	<ol style="list-style-type: none"> 1. Выключите и включите устройство. 2. При регулярном появлении этого сообщения обратитесь в уполномоченный сервисный центр или службу поддержки HP.
<p>53.XY.ZZ ПРОВЕРЬТЕ РАЗЪЕМ DIMM <X></p>	<p>Неисправность связана с памятью устройства. Модуль DIMM, послуживший причиной возникновения ошибки, будет выведен из употребления.</p> <p>Значения X и Y являются следующими:</p> <ul style="list-style-type: none"> • X = тип модуля DIMM, 0 = ПЗУ, 1 = ОЗУ • Y = расположение модуля DIMM, 0 = внутренняя память (ПЗУ или ОЗУ), 1 = разъем модуля DIMM 1 	<p>Нажмите OK для продолжения при появлении запроса.</p> <p>Если сообщение появляется снова, необходимо заменить указанный модуль DIMM. Выключите устройство и замените модуль DIMM, который вызвал ошибку.</p>

Таблица 10-1 Сообщения панели управления (продолжение)

Сообщение на панели управления	Описание	Рекомендуемое действие
<p>54.XX ОШИБКА</p> <p>Для продолжения выключите и включите принтер</p>	<p>Это сообщение обычно относится к неполадкам датчика.</p>	<p>Выключите и включите устройство.</p> <p>При регулярном появлении этого сообщения обратитесь в уполномоченный сервисный центр или службу поддержки HP.</p>
<p>55.XX.YY ОШИБКА КОНТРОЛЛЕРА DC</p> <p>Для справки нажмите ?</p> <p>чередуется с сообщением</p> <p>55.XX.YY ОШИБКА КОНТРОЛЛЕРА DC</p> <p>Для продолжения выключите и включите принтер</p>	<p>Произошла временная ошибка печати.</p>	<ol style="list-style-type: none"> 1. Выключите и включите устройство. 2. При регулярном появлении этого сообщения обратитесь в уполномоченный сервисный центр или службу поддержки HP.
<p>56.<XX> ОШИБКА</p> <p>Для справки нажмите ?</p> <p>чередуется с сообщением</p> <p>56.<XX> ОШИБКА</p> <p>Для продолжения выключите и включите принтер</p>	<p>Временная ошибка печати произошла в результате неправильного запроса на ввод или вывод.</p>	<ol style="list-style-type: none"> 1. Выключите и включите устройство. 2. При регулярном появлении этого сообщения обратитесь в уполномоченный сервисный центр или службу поддержки HP.
<p>57.<XX> ОШИБКА</p> <p>Для справки нажмите ?</p> <p>чередуется с сообщением</p> <p>57.<XX> ОШИБКА</p> <p>Для продолжения выключите и включите принтер</p>	<p>Временные ошибки печати происходят в одном из вентиляторов устройства.</p>	<ol style="list-style-type: none"> 1. Выключите и включите устройство. 2. При регулярном появлении этого сообщения обратитесь в уполномоченный сервисный центр или службу поддержки HP.
<p>58.<XX> ОШИБКА</p> <p>Для справки нажмите ?</p> <p>чередуется с сообщением</p> <p>58.<XX> ОШИБКА</p> <p>Для продолжения выключите и включите принтер</p>	<p>Произошел сбой в устройстве при обнаружении ошибки в ЦП тэга памяти, возможно, есть неполадки пневматического датчика или электропитания.</p>	<p>Для устранения проблем с электроснабжением выполните следующие действия:</p> <ol style="list-style-type: none"> 1. Отключите устройство от источников бесперебойного питания, дополнительных источников питания или удлинителей. Включите устройство в настенную розетку и посмотрите, не устранена ли проблема. 2. Если устройство уже включено в настенную розетку, попробуйте использовать другой источник питания в здании, не связанный с тем, который используется в настоящий момент. <p>Возможно, нуждаются в проверке на соответствие техническим требованиям устройства напряжение в сети и источник питания.</p>

Таблица 10-1 Сообщения панели управления (продолжение)

Сообщение на панели управления	Описание	Рекомендуемое действие
<p>59.<ХУ> ОШИБКА</p> <p>Для справки нажмите ?</p> <p>чередуется с сообщением</p> <p>59.<ХУ> ОШИБКА</p> <p>Для продолжения выключите и включите принтер</p>	<p>Произошла временная ошибка печати.</p>	<p>При регулярном появлении этого сообщения обратитесь в уполномоченный сервисный центр или службу поддержки НР.</p> <ol style="list-style-type: none"> 1. Выключите и включите устройство. 2. При регулярном появлении этого сообщения обратитесь в уполномоченный сервисный центр или службу поддержки НР.
<p>60.<Х> ОШИБКА</p>	<p>Произошла ошибка, когда устройство пыталось поднять лоток, обозначенный Х.</p>	<ol style="list-style-type: none"> 1. Откройте лоток и извлеките имеющуюся бумагу. 2. Откройте направляющие и проверьте наличие обрывков бумаги или посторонних объектов в лотке. 3. Снова подайте бумагу и закройте лоток. 4. Выключите и включите устройство. 5. При регулярном появлении этого сообщения обратитесь в уполномоченный сервисный центр или службу поддержки НР.
<p>62 ОТСУТСТВИЕ СИСТЕМЫ</p> <p>Для продолжения выключите и включите принтер</p>	<p>Сообщение показывает, что система не найдена. Система программного обеспечения устройства повреждена.</p>	<ol style="list-style-type: none"> 1. Выключите и включите устройство. 2. При регулярном появлении этого сообщения обратитесь в уполномоченный сервисный центр или службу поддержки НР.
<p>65.ХУ.ZZ ВЫХОДНОЕ УСТРОЙСТВО ОТСОЕДИНЕНО</p> <p>Для справки нажмите ?</p>	<p>Выходное устройство было извлечено при включенном питании устройства.</p>	<p>Для продолжения печати необходимо выполнить следующие действия:</p> <ul style="list-style-type: none"> ● Подключите выходное устройство обратно. ● Выключите и включите устройство. <p>При регулярном появлении этого сообщения обратитесь в уполномоченный сервисный центр или службу поддержки НР.</p>
<p>66.ХУ.ZZ ОШИБКА ВХОДНОГО УСТРОЙСТВА</p> <p>Для справки нажмите ?</p> <p>чередуется с сообщением</p> <p>66.ХУ.ZZ ОШИБКА ВХОДНОГО УСТРОЙСТВА</p> <p>Проверьте кабели и выключите и включите устройство</p>	<p>Внешний контроллер работы с бумагой обнаружил проблему.</p>	<p>Проверьте кабели, а затем выключите и включите устройство.</p>

Таблица 10-1 Сообщения панели управления (продолжение)

Сообщение на панели управления	Описание	Рекомендуемое действие
<p>66.XY.ZZ ОШИБКА ВЫХОДНОГО УСТРОЙСТВА</p> <p>Для справки нажмите ?</p> <p>чередуется с сообщением</p>	<p>Внешний контроллер работы с бумагой обнаружил проблему.</p>	<p>Проверьте кабели, а затем выключите и включите устройство.</p>
<p>66.XY.ZZ ОШИБКА УСТРОЙСТВА ВЫВОДА</p> <p>Проверьте кабели и выключите и включите устройство</p>		
<p>66.XY.ZZ ОШИБКА ОБСЛУЖИВАНИЯ</p> <p>Для справки нажмите ?</p> <p>чередуется с сообщением</p>	<p>Внешний контроллер работы с бумагой обнаружил проблему.</p>	<p>Проверьте кабели, а затем выключите и включите устройство.</p>
<p>66.XY.ZZ ОШИБКА ОБСЛУЖИВАНИЯ</p> <p>Проверьте кабели и выключите и включите устройство</p>		
<p>66.XY.ZZ СБОЙ ВХОДНОГО УСТРОЙСТВА</p> <p>Для справки нажмите ?</p> <p>чередуется с сообщением</p>	<p>Произошла ошибка во внешнем устройстве, работающем с бумагой.</p>	<ol style="list-style-type: none"> 1. Выключите устройство. 2. Убедитесь, что устройство правильно установлено и подключено к принтеру, что отсутствуют любые препятствия между принтером и устройством. Если устройство использует кабели, отключите их и снова подключите. 3. Включите устройство. 4. При регулярном появлении этого сообщения обратитесь в уполномоченный сервисный центр или службу поддержки HP.
<p>66.XY.ZZ ОШИБКА ВХОДНОГО УСТРОЙСТВА</p> <p>Проверьте кабели и выключите и включите устройство</p>		
<p>66.XY.ZZ СБОЙ УСТРОЙСТВА ВЫВОДА</p> <p>Для справки нажмите ?</p> <p>чередуется с сообщением</p>	<p>Произошла ошибка во внешнем устройстве, работающем с бумагой.</p>	<ol style="list-style-type: none"> 1. Выключите устройство. 2. Убедитесь, что устройство правильно установлено и подключено к принтеру, что отсутствуют любые препятствия между принтером и устройством. Если устройство использует кабели, отключите их и снова подключите. 3. Включите устройство. 4. При регулярном появлении этого сообщения обратитесь в уполномоченный сервисный центр или службу поддержки HP.
<p>66.XY.ZZ СБОЙ УСТРОЙСТВА ВЫВОДА</p> <p>Выключите устройство, проверьте соединение, включите устройство</p>		
<p>68.X ОШИБКА ЗАПИСИ НА ПОСТОЯННОЕ УСТР-ВО</p> <p>Для продолжения нажмите ОК</p>	<p>Сбой при записи в устройстве хранения. Печать можно продолжить, но возможно непредсказуемое поведение принтера, так как произошла ошибка в устройстве постоянного хранения.</p>	<p>Для продолжения нажмите ОК.</p> <p>Если ошибка не устранена, выключите и снова включите устройство. При регулярном появлении этого сообщения обратитесь в уполномоченный сервисный центр или службу поддержки HP.</p>

Таблица 10-1 Сообщения панели управления (продолжение)

Сообщение на панели управления	Описание	Рекомендуемое действие
<p>68.X ОШИБКА ХРАНИЛИЩА НАСТРОЙКИ ИЗМЕНИЛИСЬ</p> <p>Для справки нажмите ?</p> <p>чередуется с сообщением</p>	<p>Произошла ошибка в постоянной памяти устройства, и один или несколько параметров устройства были возвращены к заводским установкам.</p>	<p>Нажмите ОК, чтобы продолжить печать.</p> <p>Напечатайте страницу конфигурации и проверьте настройки устройства, чтобы определить, какие значения были изменены.</p>
<p>68.X НЕПРАВИЛЬНЫЕ ПАРАМЕТРЫ ИЗМЕНЕНЫ</p> <p>Для продолжения нажмите ОК</p>		<p>Если ошибка не устранена, выключите и снова включите устройство. При регулярном появлении этого сообщения обратитесь в уполномоченный сервисный центр или службу поддержки HP.</p>
<p>68.X ПОСТОЯННОЕ УСТР-ВО ХРАНЕНИЯ ЗАПОЛНЕНО</p> <p>Для справки нажмите ?</p> <p>чередуется с сообщением</p>	<p>Постоянная память заполнена. Некоторые параметры могут быть возвращены к заводским установкам.</p>	<ol style="list-style-type: none"> 1. Если ошибка не устранена, выключите и снова включите устройство. 2. Напечатайте страницу конфигурации и проверьте настройки устройства, чтобы определить, какие значения были изменены. 3. Выключите принтер, затем нажмите и удерживайте кнопку Меню  во время включения принтера для очистки постоянного устройства хранения. 4. При регулярном появлении этого сообщения обратитесь в уполномоченный сервисный центр или службу поддержки HP.
<p>68.X ПОСТОЯННОЕ УСТР-ВО ХРАНЕНИЯ ЗАПОЛНЕНО</p> <p>Для продолжения нажмите ОК</p>		
<p>69.X ОШИБКА</p> <p>Для справки нажмите ?</p> <p>чередуется с сообщением</p>	<p>Произошла ошибка печати.</p>	<ol style="list-style-type: none"> 1. Выключите и включите устройство. 2. При регулярном появлении этого сообщения обратитесь в уполномоченный сервисный центр или службу поддержки HP.
<p>69.X ОШИБКА</p> <p>Для продолжения нажмите ОК</p>		
<p>79.XXXX ОШИБКА</p> <p>Для продолжения выключите и включите принтер</p>	<p>В аппаратном обеспечении устройства обнаружена серьезная ошибка.</p>	<ol style="list-style-type: none"> 1. Нажмите кнопку остановки  для удаления задания из памяти принтера. Выключите и включите устройство. 2. Попробуйте распечатать задание из другой программы. Если задание распечатывается, вернитесь к первоначальной программе и распечатайте другой файл. Если это сообщение появляется только с определенной программой или с определенным заданием на печать, обратитесь к поставщику программы за помощью. <p>Если сообщение остается при использовании других программ и</p>

Таблица 10-1 Сообщения панели управления (продолжение)

Сообщение на панели управления	Описание	Рекомендуемое действие
		<p>заданий печати, попробуйте выполнить следующие действия.</p> <ol style="list-style-type: none"> 1. Выключите устройство. 2. Отключите все кабели от устройства, которые подключают его к сети или компьютеру. 3. Удалите все модули памяти DIMM или модули DIMM сторонних производителей из устройства. Переустановите модули памяти DIMM. 4. Удалите устройство EIO из устройства. 5. Включите устройство. <p>Если ошибка больше не появляется, выполните следующие действия.</p> <ol style="list-style-type: none"> 1. Устанавливайте модуль DIMM и устройство EIO одно за другим, выключая и снова включая принтер после установки каждого устройства. 2. Замените модуль DIMM или устройство EIO, если обнаружено, что они вызывают ошибку. 3. Подключите снова все кабели, соединяющие устройство с сетью или компьютером.
<p>8X.YYYY ОШИБКА ВСТРОЕННОГО ВВОДА/ВЫВОДА</p>	<p>В дополнительном устройстве EIO в гнезде [X] произошла серьезная ошибка.</p>	<ol style="list-style-type: none"> 1. Выключите и включите устройство. 2. Выключите устройство, осуществите сброс вспомогательного устройства EIO в разъеме [X], затем снова включите устройство. 3. Выключите устройство, удалите вспомогательное устройство EIO из разъема [X], затем снова включите устройство. 4. Замените вспомогательное устройство EIO в гнезде [X].
<p>8X.YYYY ОШИБКА ВСТРОЕННОГО JETDIRECT</p>	<p>Встроенный сервер печати HP Jetdirect обнаружил серьезную ошибку.</p>	<ol style="list-style-type: none"> 1. Выключите и включите устройство. 2. При регулярном появлении этого сообщения обратитесь в уполномоченный сервисный центр или службу поддержки HP.

Таблица 10-1 Сообщения панели управления (продолжение)

Сообщение на панели управления	Описание	Рекомендуемое действие
<p>В НАСТОЯЩЕЕ ВРЕМЯ ДЕЙСТВИЕ ДЛЯ ЛОТКА X НЕДОСТУПНО</p> <p>Размер лотка не может быть ПРОИЗВОЛЬНЫМ/НЕСТАНДАРТНЫМ</p>	<p>Двусторонняя печать недоступна, когда для формата лотка установлено значение ЛЮБОЙ ФОРМАТ или ЛЮБОЙ НЕСТАНД.</p>	<p>Измените параметры лотка.</p> <ol style="list-style-type: none"> 1. Нажмите Меню . 2. Нажмите стрелку вниз ▼ для выбора ОБРАБОТКА БУМАГИ и нажмите ОК. 3. Нажмите стрелку вниз ▼ для выбора указанного лотка и нажмите ОК. 4. Измените параметры формата и типа для выбранного лотка.
<p>В ШИВАТЕЛЕ ЗАКАНЧ. СКРЕПКИ</p> <p>Для справки нажмите ?</p> <p>Чередуется с сообщением</p> <p>ГОТОВ</p> <p>Чтобы войти в меню, нажмите ОК</p>	<p>В картридже дополнительного шивателя/укладчика осталось меньше 70 скрепок. Печать продолжится, пока в картридже не закончатся скрепки.</p>	<p>Замените картридж шивателя. Для получения дополнительных сведений по замене картриджа шивателя см. Загрузка скрепок на стр. 124.</p>
<p>ВИРТ. ПАМЯТЬ ЗАЩИЩЕНА ОТ ЗАПИСИ</p> <p>Для сброса нажмите ОК</p>	<p>Не удается выполнить запись на устройство.</p>	<p>Для продолжения нажмите ОК.</p>
<p>ВИРТ. ПАМЯТЬ ФАЙЛОВАЯ СИСТЕМА ЗАПОЛНЕНА</p> <p>Для сброса нажмите ОК</p>	<p>Указанная файловая система заполнена, запись не удастся выполнить.</p>	<p>Для продолжения нажмите ОК.</p>
<p>ВНУТРЕННИЙ ДИСК НЕ ФУНКЦИОНИРУЕТ</p>	<p>Внутренний диск работает неправильно.</p>	<p>Обратитесь в уполномоченный сервисный центр или службу поддержки HP.</p>
<p>ВНУТРЕННИЙ ДИСК ОШИБКА ФАЙЛОВОЙ ОПЕРАЦИИ</p> <p>Для сброса нажмите ОК</p>	<p>Команда попыталась выполнить неверную операцию.</p>	<p>Для продолжения нажмите ОК.</p>
<p>ВНУТРЕННИЙ ДИСК РАСКРУЧИВАЕТСЯ</p> <p>Чередуется с сообщением</p> <p><Сообщение о текущем состоянии></p>	<p>Внутренний диск раскручивает пластины. Задания, которым необходим доступ к диску, должны подождать.</p>	<p>Действий со стороны пользователя не требуется.</p>
<p>ВНУТРЕННИЙ ДИСК ФАЙЛОВАЯ СИСТЕМА ЗАПОЛНЕНА</p> <p>Для сброса нажмите ОК</p>	<p>Указанная файловая система заполнена, запись не удастся выполнить.</p>	<p>Для продолжения нажмите ОК.</p>
<p>ВО ВНЕШНЕМ УСТР-ВЕ ПОВРЕЖДЕНА МИКРОПРОГРАММА</p> <p>Для справки нажмите ?</p>	<p>Устройство обнаружило повреждение микропрограммы во вспомогательном устройстве ввода или вывода.</p>	<p>Печать можно продолжать, но возможно появление замятий бумаги. Для просмотра инструкций по обновлению микропрограммы и для загрузки новой версии микропрограммы обратитесь по адресу Обновление микропрограммы на стр. 139.</p>
<p>Восстановление заводских настроек</p>	<p>Заводские настройки восстановлены.</p>	<p>Действий со стороны пользователя не требуется.</p>

Таблица 10-1 Сообщения панели управления (продолжение)

Сообщение на панели управления	Описание	Рекомендуемое действие
Восстановление...	Восстанавливаются определенные параметры.	Действий со стороны пользователя не требуется.
ВСТАВЬТЕ ДУПЛЕКСЕР ЗАНОВО	Модуль двусторонней печати был удален.	Снова вставьте модуль двусторонней печати.
ВСТАВЬТЕ ИЛИ ЗАКРОЙТЕ ЛОТОК <XX> Для справки нажмите ?	Указанный лоток открыт или отсутствует.	Для продолжения печати вставьте или закройте лоток.
ВЫБРАННЫЙ ЯЗЫК НЕДОСТУПЕН Для продолжения нажмите OK	Устройство получило запрос на персональные настройки (язык устройства), которые не существуют. Задание печати отменено.	Напечатайте задание с помощью драйвера для другого языка устройства или добавьте запрашиваемый язык для устройства (если он имеется). Чтобы просмотреть список всех доступных языков принтера, распечатайте страницу конфигурации.
Выполнение обновления	Микропрограмма обновляется.	Действий со стороны пользователя не требуется.
ВЫПОЛНИТЕ ОБСЛУЖИВАНИЕ ПРИНТЕРА Для справки нажмите? чередуется с сообщением <Сообщение о текущем состоянии>	Устройство нуждается в регулярном обслуживании.	Обратитесь к представителю по обслуживанию для планирования обслуживания. Продолжайте печатать до начала обслуживания.
Выходной приемник заполнен Удалите всю бумагу из отсека	Выходной приемник заполнен, продолжение печати невозможно.	Освободите лоток, чтобы закончить текущее задание на печать.
Выходной приемник заполнен Удалите всю бумагу из отсека чередуется с сообщением <Сообщение о текущем состоянии>	Выходной отсек заполнен, но он не используется для текущего задания на печать.	Освободите отсек, прежде чем отправлять задание на печать с выводом в этот отсек.
ДАННЫЕ ПОЛУЧЕНЫ Для печати последней страницы нажмите OK чередуется с сообщением <сообщение о текущем состоянии>	Устройство ожидает команды на печать (ожидает подачи формы, или задание на печать приостановлено).	Для продолжения нажмите OK .
ДАТА/ВРЕМЯ=ГГГГ/ММММ/ДД ЧЧ:ММ Для продолжения нажмите OK Для пропуска нажмите ⊗ .	Текущая дата и время.	Установите дату и время или нажмите кнопку остановки ⊗ для пропуска.
ДИСК ПЗУ ЗАЩИЩЕН ОТ ЗАПИСИ Для сброса нажмите OK	Не удастся выполнить запись на устройство.	Для продолжения нажмите OK .
ДИСК ПЗУ ФАЙЛОВАЯ СИСТЕМА ЗАПОЛНЕНА	Указанная файловая система заполнена, запись не удастся выполнить.	Для продолжения нажмите OK .

Таблица 10-1 Сообщения панели управления (продолжение)

Сообщение на панели управления	Описание	Рекомендуемое действие
Для сброса нажмите ОК		
ДИСК EIO <X> НЕ РАБОТАЕТ	Диск EIO в гнезде X работает неправильно.	<ol style="list-style-type: none"> 1. Выключите устройство. 2. Убедитесь, что диск EIO правильно вставлен и надежно закреплен. 3. Если это сообщение продолжает выводиться на панели управления, дополнительный жесткий диск необходимо заменить.
Для справки нажмите ?		
Журн.рег.событ.пуст	Выполняется попытка просмотреть пустой журнал событий путем выбора элемента ОТОБРАЖЕНИЕ ЖУРНАЛА СОБЫТИЙ на панели управления.	Действий со стороны пользователя не требуется.
ЗАГРУЗИТЕ ЛОТОК <XX> [ТИП] [ФОРМАТ]	Отправлено задание, размер и тип материала для которого не соответствуют указанному лотку.	Нажмите ОК , чтобы использовать тип материала и размер материала из другого лотка.
Для использования другого лотка нажмите ОК		
чередуется с сообщением		
ЗАГРУЗИТЕ ЛОТОК <XX> [ТИП] [ФОРМАТ]		
Для справки нажмите ?		
ЗАГРУЗИТЕ ЛОТОК <XX> [ТИП] [ФОРМАТ]	Указанный лоток настроен на специальный тип и формат бумаги, необходимый для задания на печать, однако лоток пуст. Все остальные лотки также пусты.	Загрузите требуемую бумагу в указанный лоток.
Для справки нажмите ?		
ЗАГРУЗИТЕ ЛОТОК 1 [ТИП] [ФОРМАТ]	Лоток 1 пуст, и доступны другие лотки.	Для использования другого лотка нажмите ОК .
Для использования другого лотка нажмите ОК		Для использования лотка 1 загрузите требуемую бумагу.
чередуется с сообщением		Если бумага уже находится в лотке 1, нажмите кнопку справки ?, а затем нажмите ОК для печати.
ЗАГРУЗИТЕ ЛОТОК 1 [ТИП] [ФОРМАТ]		Для использования другого лотка удалите бумагу из лотка 1, а затем нажмите ОК .
Для справки нажмите ?		
ЗАГРУЗИТЕ ЛОТОК 1 [ТИП] [ФОРМАТ]	Лоток 1 пуст.	Загрузите в лоток 1 требуемую бумагу.
Для продолжения нажмите ОК		Если бумага уже находится в лотке 1, нажмите кнопку справки ?, а затем нажмите ОК для печати.
чередуется с сообщением		
ЗАГРУЗИТЕ ЛОТОК 1 [ТИП] [ФОРМАТ]		Для использования другого лотка удалите бумагу из лотка 1, а затем нажмите ОК для продолжения.
Для справки нажмите?		
ЗАГРУЗИТЕ ПОДАТЧИК КОНВЕРТОВ [ТИП] [ФОРМАТ]	Податчик конвертов пуст.	Загрузите податчик конвертов.
Для использования другого лотка нажмите ОК		Если бумага уже находится в податчике конвертов, нажмите ОК для печати.

Таблица 10-1 Сообщения панели управления (продолжение)

Сообщение на панели управления	Описание	Рекомендуемое действие
<p>чередуется с сообщением</p> <p>ЗАГРУЗИТЕ ПОДАТЧИК КОНВЕРТОВ [ТИП] [ФОРМАТ]</p> <p>Для справки нажмите ?</p>		<p>Для использования другого лотка удалите бумагу из податчика конвертов, а затем нажмите OK для печати.</p>
<p>ЗАГРУЗИТЕ ПОДАТЧИК КОНВЕРТОВ [ТИП] [ФОРМАТ]</p> <p>Для справки нажмите ?</p>	<p>Податчик конвертов пуст.</p>	<p>Загрузите податчик конвертов.</p> <p>Если бумага уже находится в податчике конвертов, нажмите OK для печати.</p>
<p>ЗАМЕНИТЕ КАРТРИДЖ СО СКРЕПКАМИ</p> <p>Для продолжения нажмите OK</p>	<p>В шивателе закончились скрепки.</p>	<p>Нажмите OK для продолжения без шивания.</p>
<p>ЗАМЕНИТЕ СКРЕПКИ</p> <p>Для продолжения нажмите OK</p>	<p>В шивателе закончились скрепки.</p>	<p>Нажмите OK для продолжения без шивания.</p>
<p>ЗАМЕНИТЕ ЧЕРНЫЙ КАРТРИДЖ</p> <p>Для справки нажмите?</p>	<p>Ресурс картриджа выработан.</p>	<p>Замените картридж.</p>
<p>ЗАМЕНИТЕ ЧЕРНЫЙ КАРТРИДЖ</p> <p>Для справки нажмите?</p> <p>чередуется с сообщением</p> <p>ЗАМЕНИТЕ ЧЕРНЫЙ КАРТРИДЖ</p> <p>Для продолжения нажмите OK</p>	<p>Достигнут минимально допустимый порог ресурса картриджа.</p>	<p>Закажите новый картридж. Для продолжения печати нажмите OK.</p>
<p>Запрос принят, пожалуйста, подождите</p>	<p>Запрос на печать внутренней страницы ожидает печати.</p>	<p>Подождите завершения печати текущего задания.</p>
<p>ИДЕТ РАСКРУТКА ДИСКА EIO <X></p> <p>чередуется с сообщением</p> <p><Сообщение о текущем состоянии></p>	<p>Выполняется инициализация дополнительного жесткого диска, подключенного к гнезду EIO [X].</p>	<p>Действий со стороны пользователя не требуется.</p>
<p>Инициализация</p>	<p>Инициализируются отдельные задачи.</p>	<p>Действий со стороны пользователя не требуется.</p>
<p>ИСПОЛЬЗУЙТЕ ЛОТОК <XX> [ТИП] [ФОРМАТ]</p> <p>Для изменения нажмите ▲/▼</p> <p>Для использования нажмите OK</p>	<p>Устройством не найдена бумага типа и размера, необходимого для печати. В сообщении указываются носители, наиболее близкие к требуемому по типу и размеру, а также лоток, в который они загружены.</p>	<p>Нажмите OK, чтобы выбрать значение в сообщении, или нажмите стрелку вверх или вниз ▲/▼ для прокрутки возможных вариантов.</p>
<p>ЛОТОК <XX> [ТИП] [ФОРМАТ]</p> <p>Для изменения формата или типа нажмите OK</p> <p>чередуется с сообщением</p> <p>ЛОТОК <XX> [ТИП] [ФОРМАТ]</p>	<p>Это сообщение содержит сведения о текущей настройке типа и размера лотка и позволяет изменять конфигурацию.</p>	<p>Чтобы изменить размер или тип бумаги, нажмите OK, пока отображается сообщение. Чтобы убрать сообщение,</p>

Таблица 10-1 Сообщения панели управления (продолжение)

Сообщение на панели управления	Описание	Рекомендуемое действие
<p>Для изменения параметров нажмите ↵</p>		<p>нажмите стрелку назад ↵, пока отображается сообщение.</p> <ul style="list-style-type: none"> • Задайте для типа и размера значение ЛЮБОЙ, если лоток часто используется для бумаги разных размеров и типов. • Задайте для размера и типа бумаги определенное значение, если печать выполняется на бумаге одного и того же типа.
<p>ЛОТОК <XX> ОТКРЫТ</p> <p>Для справки нажмите ?</p> <p>чередуется с сообщением</p> <p><Сообщение о текущем состоянии></p>	<p>Лоток не может подавать бумагу в устройство, так как лоток [X] открыт и должен быть закрыт для продолжения печати.</p>	<p>Проверьте лотки и закройте все открытые.</p>
<p>Не удается выполнить задание тору</p> <p>чередуется с сообщением</p> <p><Сообщение о текущем состоянии></p>	<p>Сбои памяти или файловой системы не позволяют выполнять задание копирования. Будет сделана только одна копия.</p>	<p>Исправьте ошибку и затем попробуйте еще раз сохранить задание.</p>
<p>НЕ УДАЕТСЯ ВЫПОЛНИТЬ ЗАПИСЬ НА ВНУТРЕННИЙ ДИСК</p> <p>Для сброса нажмите ОК</p>	<p>Не удастся выполнить запись на устройство.</p>	<p>Для продолжения нажмите ОК.</p>
<p>Невозможно сохранить задание</p> <p>чередуется с сообщением</p> <p><Сообщение о текущем состоянии></p>	<p>Название задания не может быть сохранено из-за проблем с памятью, диском или настройками.</p>	<p>Исправьте ошибку, а затем попробуйте еще раз сохранить задание.</p>
<p>НЕДОСТАТОЧНО ПАМЯТИ ДЛЯ ЗАГРУЗКИ ШРИФТОВ/ДАННЫХ</p> <p>Для справки нажмите ?</p> <p>чередуется с сообщением</p> <p><УСТРОЙСТВО></p> <p>Для продолжения нажмите ОК</p>	<p>Устройство получило больше данных, чем может поместиться в его памяти. Вероятно, передаваемое задание содержит слишком много макросов, программных шрифтов или сложных графических изображений.</p>	<p>Нажмите ОК для печати переданных данных (часть данных может быть потеряна).</p> <p>Чтобы решить эту проблему, упростите задание на печать или установите дополнительную память.</p>
<p>Неправильно</p>	<p>Введен неверный номер PIN.</p>	<p>Введите PIN заново.</p>
<p>Несоответствие формата в лотке <XX></p> <p>Для справки нажмите ?</p> <p>чередуется с сообщением</p> <p><Сообщение о текущем состоянии></p>	<p>В указанном лотке загружена бумага другого формата, отличающегося от формата, настроенного для этого лотка.</p>	<p>Загрузите в лоток бумагу формата, настроенного для лотка.</p> <p>Убедитесь, что направляющие расположены правильно в указанном лотке. Печать может быть продолжена из других лотков.</p>
<p>НЕТ ДУПЛЕКСА. ЗАКРОЙТЕ ЗАДНЮЮ ДВЕРЦУ</p> <p>Для справки нажмите ?</p>	<p>Для двусторонней печати необходимо закрыть заднюю дверцу.</p>	<p>Закройте заднюю дверцу.</p>

Таблица 10-1 Сообщения панели управления (продолжение)

Сообщение на панели управления	Описание	Рекомендуемое действие
Нет заданий для отмены	Была нажата кнопка остановки ☒, однако отсутствуют активные задания или данные в буфере обмена, которые можно отменить. Сообщение отображается примерно 2 секунды, после чего принтер возвращается в состояние готовности.	Действий со стороны пользователя не требуется.
ОБНАРУЖЕНО НЕПОДДЕРЖИВАЕМОЕ УСТРОЙСТВО USB-ХОСТА	В USB-порт вставлено неподдерживаемое USB-устройство.	Устройство не может использовать USB-устройство. Извлеките устройство.
ОЖИДАНИЕ ПОДЪЕМА ЛОТКА <XX> чередуется с сообщением <Сообщение о текущем состоянии>	Указанный лоток находится в процессе подъема бумаги в верхнюю часть лотка для правильной подачи.	Действий со стороны пользователя не требуется.
Освобождение тракта прохождения бумаги	Произошло замятие в устройстве или оно было включено и бумага была обнаружена в неправильном месте. Устройство автоматически выполняет попытку извлечь страницы.	Подождите, пока устройство не завершит попытку извлечь страницы. Если страницы извлечь не удастся, на дисплее панели управления будет выведено сообщение о замятии.
Отказ в доступе МЕНЮ ЗАБЛОКИРОВАНЫ	Функция панели управления устройства, которую Вы пытаетесь использовать, заблокирована для предотвращения несанкционированного доступа.	Обратитесь к сетевому администратору.
Отмена...	Задание отменяется устройством. Сообщение продолжает отображаться, пока не остановится выполнение задания, тракт прохождения бумаги не будет очищен, а все оставшиеся входные данные в активном канале данных не будут получены и отменены.	Действий со стороны пользователя не требуется.
ОЧИСТКА ДИСКА <X> % ВЫПОЛНЕНО Не выключайте питание чередуется с сообщением ОЧИСТКА ДИСКА <X> % ВЫПОЛНЕНО Для справки нажмите?	Устройство хранения очищается. Не выключайте питание. Функции устройства недоступны. Устройство автоматически выключится после завершения.	Действий со стороны пользователя не требуется.
Очистка журнала событий	Устройство очищает журнал событий.	Действий со стороны пользователя не требуется.
Очистка...	Устройство производит автоматическую очистку.	Действий со стороны пользователя не требуется.
ОШИБКА ДУПЛЕКСЕРА СНИМИТЕ ДУПЛЕКСЕР Установите дуплексер при отключенном питании	В дополнительном устройстве двусторонней печати произошла ошибка.	Отключите питание устройства и снова подключите дополнительный дуплексер. (При этом могут быть потеряны все задания на печать.)
ОШИБКА ЗАГРУЗКИ RFU ОТПРАВКА ПОЛН. RFU НА ПОРТ <X>	Во время обновления микропрограммы произошла ошибка.	Обратитесь в уполномоченный сервисный центр или службу поддержки HP.
ОШИБКА КОДА SRC ОТПРАВКА ПОЛН. RFU НА ПОРТ <X>	Во время обновления микропрограммы произошла ошибка.	Обратитесь в уполномоченный сервисный центр или службу поддержки HP.

Таблица 10-1 Сообщения панели управления (продолжение)

Сообщение на панели управления	Описание	Рекомендуемое действие
ОШИБКА ЛИСТА ОЧИСТКИ Откройте задний отсек	Была сделана попытка создать или обработать лист очистки при наличии модуля двусторонней печати и при закрытой задней дверце.	Откройте задний выходной отсек, чтобы создать или обработать лист очистки.
ОШИБКА ПОДКЛЮЧЕНИЯ ДОП. ЛОТКА	Дополнительный лоток подключен неправильно.	Извлеките лоток из устройства и установите его на место. Выключите и включите устройство.
ОШИБКА ПОДКЛЮЧЕНИЯ УСТР-ВА ПОДАЧИ КОНВЕРТОВ	Дополнительный податчик конвертов неправильно подключен к устройству.	Попробуйте снять и снова установить дополнительный податчик конвертов. Выключите и включите устройство.
ОШИБКА УСТРОЙСТВА ДИСКА ОЗУ Для сброса нажмите ОК	Произошел сбой указанного устройства.	Для продолжения нажмите ОК .
ОШИБКА УСТРОЙСТВА ДИСКА ПЗУ Для сброса нажмите ОК	Произошел сбой указанного устройства.	Для продолжения нажмите ОК .
ОШИБКА ФАЙЛОВОЙ ОПЕРАЦИИ USB-ХРАНИЛИЩА Для сброса нажмите ОК	Команда попыталась выполнить неверную операцию.	Для продолжения нажмите ОК .
Печать... ПРОВЕРКА МЕХАНИЗМА	Устройство печатает страницы проверки механизма.	Действий со стороны пользователя не требуется.
ПЛОХОЕ СОЕДИНЕНИЕ С ДУПЛЕКСЕРОМ Для справки нажмите ?	Дополнительный дуплексер неправильно подключен к устройству.	<ol style="list-style-type: none"> 1. Убедитесь, что используется правильный разъем шнура питания, поставляемого с устройством. 2. Попробуйте удалить и снова установить дополнительный дуплексер. Выключите и включите устройство.
Податчик конвертов [Тип] [Формат] Для изменения формата или типа нажмите ОК чередуется с сообщением ЛОТОК <XX> [ТИП] [ФОРМАТ] Для справки нажмите ?	Текущий тип и формат лотка.	<p>Чтобы принять формат и тип нажмите стрелку назад ↵.</p> <p>Для изменения параметров нажмите ОК.</p>
ПОДАЧА ВРУЧНУЮ [ТИП] [ФОРМАТ]	Устройство ожидает загрузки бумаги в лоток 1 для подачи вручную.	<p>Если бумага уже находится в лотке 1, нажмите кнопку справки ?, а затем нажмите ОК для печати.</p> <p>Для использования другого лотка удалите бумагу из лотка 1, а затем нажмите ОК для продолжения.</p>
ПОДАЧА ВРУЧНУЮ [ТИП] [ФОРМАТ] Для использования другого лотка нажмите ОК чередуется с сообщением ПОДАЧА ВРУЧНУЮ [ТИП] [ФОРМАТ]	Устройство ожидает загрузки бумаги в лоток 1 для подачи вручную.	Нажмите ОК , чтобы использовать тип материала и размер материала из другого лотка.

Таблица 10-1 Сообщения панели управления (продолжение)

Сообщение на панели управления	Описание	Рекомендуемое действие
<p>Для справки нажмите ?</p> <p>ПОДАЧА ВРУЧНУЮ [ТИП] [ФОРМАТ]</p> <p>Для продолжения нажмите ОК</p> <p>чередуется с сообщением</p> <p>ПОДАЧА ВРУЧНУЮ [ТИП] [ФОРМАТ]</p> <p>Для справки нажмите ?</p>	<p>Устройство ожидает загрузки бумаги в лоток 1 для подачи вручную.</p>	<p>Загрузите требуемую бумагу в лоток 1 и нажмите ОК.</p>
<p>ПОДДЕРЖИВАЕМОЕ УСТРОЙСТВО USB-ХОСТА ОБНАРУЖЕНО, НО НЕДОСТУПНО</p> <p>Для справки нажмите ?</p>	<p>Обнаружено USB-устройство. Устройство не поддерживает технологию "Plug and Play".</p>	<p>Выключите и включите устройство, но не отсоединяйте USB-устройство.</p>
<p>Подождите завершения повторной инициализации</p>	<p>Данное сообщение может появляться по разным причинам:</p> <ul style="list-style-type: none"> ● Параметры ДИСКА ОЗУ изменились до перезагрузки устройства. ● Устройство перезапускается после изменения режима внешнего устройства. ● Вы вышли из меню ДИАГНОСТИКА. ● Новый форматтер вставлен в старое устройство или в новое устройство вставлен старый форматтер. 	<p>Действий со стороны пользователя не требуется.</p>
<p>Пожалуйста, подождите</p>	<p>Устройство выключается.</p>	<p>Действий со стороны пользователя не требуется.</p>
<p>Проверка принтера</p>	<p>Устройство проверяет наличие возможных замятий бумаги и бумаги, которая не была удалена из устройства.</p>	<p>Действий со стороны пользователя не требуется.</p>
<p>Проверка тракта прохождения бумаги</p>	<p>Устройство проверяет наличие возможных замятий бумаги и бумаги, которая не была удалена из устройства.</p>	<p>Действий со стороны пользователя не требуется.</p>
<p>ПРОИЗОШЛО НАМАТЫВАНИЕ БУМАГИ НА ТЕРМОЭЛЕМЕНТ</p> <p>Для справки нажмите ?</p>	<p>Замятие произошло из-за наматывания бумаги на термозлемент.</p>	<p>ПРЕДУПРЕЖДЕНИЕ. Во время работы термозлемент может нагреваться. Перед выполнением следующих действий дождитесь остывания термозлемента.</p> <ol style="list-style-type: none"> 1. Выключите устройство. 2. Извлеките задний выходной отсек. 3. Нажмите на синие выступы, чтобы извлечь термозлемент. 4. Извлеките застрявшую бумагу. 5. Установите термозлемент и задний выходной отсек на место. 6. Включите устройство.

Таблица 10-1 Сообщения панели управления (продолжение)

Сообщение на панели управления	Описание	Рекомендуемое действие
РАЗОГРЕВ чередуется с сообщением <Сообщение о текущем состоянии>	Устройство выходит из режима ожидания. Печать продолжится, когда операция будет закончена.	Действий со стороны пользователя не требуется.
Режим ожидания включен	Устройство находится в режиме ожидания.	Действий со стороны пользователя не требуется.
РУЧНАЯ ПОДАЧА ВЫХОДНОЙ ПАЧКИ Затем нажмите ОК для печати вторых сторон	Первая сторона задания двусторонней печати была напечатана вручную, и устройство ожидает, когда будет вставлена пачка бумаги для выполнения печати с другой стороны.	<ol style="list-style-type: none"> 1. Загрузите пачку в лоток 1 отпечатанной стороной вниз, сохраняя исходную ориентацию. 2. Для продолжения печати нажмите ОК.
САНАЦИЯ ДИСКА <X> % ВЫПОЛНЕНО Не выключайте питание чередуется с сообщением ОЧИСТКА ДИСКА <X> % ВЫПОЛНЕНО Для справки нажмите ?	Выполняется санация жесткого диска.	Действий со стороны пользователя не требуется.
СБОЙ ВО ВНУТРЕННЕМ ДИСКЕ Для сброса нажмите ОК	Произошел сбой указанного устройства.	Для продолжения нажмите ОК .
СБОЙ ОПЕРАЦИИ ДИСКА ОЗУ Для сброса нажмите ОК	Команда попыталась выполнить неверную операцию.	Для продолжения нажмите ОК .
СБОЙ УСТРОЙСТВА ЕЮ Для сброса нажмите ОК	Произошел сбой указанного устройства.	Для продолжения нажмите ОК .
СБОЙ УСТРОЙСТВА USB-ХРАНИЛИЩА Для сброса нажмите ОК	Произошел сбой указанного устройства.	Для продолжения нажмите ОК .
СБОЙ ФАЙЛОВОЙ ОПЕРАЦИИ ДИСКА ПЗУ Для сброса нажмите ОК	Команда попыталась выполнить неверную операцию.	Для продолжения нажмите ОК .
СЛИШКОМ МНОГО СТР ДЛЯ ОКОНЧ. ОБРАБОТКИ Для справки нажмите ?	Устройство окончательной обработки получило слишком много страниц для выполнения окончательной обработки. Страницы будут отклонены без окончательной обработки.	Уменьшите количество страниц.
СЛИШКОМ МНОГО СТР ДЛЯ СШИВАНИЯ Для справки нажмите ?	Максимальное количество скрепляемых шивателем страниц составляет 15. Задание продолжает печататься, но страницы не сшиваются.	Те задания, в которых количество страниц больше 15, сшиваются вручную.
СЛИШКОМ МНОГО СТРАНИЦ ДЛЯ СШИВАНИЯ Для справки нажмите ?	С данным заданием было отправлено слишком много страниц. Переплет не удастся завершить.	Уменьшите количество страниц.
Удаление...	Устройство удаляет сохраненное задание.	Действий со стороны пользователя не требуется.

Таблица 10-1 Сообщения панели управления (продолжение)

Сообщение на панели управления	Описание	Рекомендуемое действие
УСТАНОВИТЕ ОТСЕК <ИМЯ ОТСЕКА> В НИЖНЕЕ ПОЛОЖЕНИЕ Для справки нажмите?	Дополнительный лоток находится в верхнем положении.	Установите отсек в нижнее положение.
УСТАНОВИТЕ ЧЕРНЫЙ КАРТРИДЖ Для справки нажмите ?	Картридж удален из принтера. Для продолжения печати необходимо заново установить картридж.	<ol style="list-style-type: none"> 1. Откройте верхнюю крышку. 2. Установите картридж. 3. Закройте верхнюю крышку.
УСТАНОВЛЕН РАСХОДНЫЙ МАТЕРИАЛ СТОРОННЕГО ПРОИЗВОДИТЕЛЯ Режим <i>EcoPrint</i> отключен	Устройство обнаружило, что установлен картридж, который не является оригинальным картриджем HP.	<p>Если Вы считаете, что приобрели оригинальный картридж HP, позвоните на линию расследования подделок компании HP</p> <p>Любой ремонт устройства в результате использования картриджа, изготовленного не компанией HP, не будет покрываться гарантией на устройство.</p> <p>Для продолжения печати нажмите ОК.</p>
УСТАНОВЛЕН РАСХОДНЫЙ МАТЕРИАЛ СТОРОННЕГО ПРОИЗВОДИТЕЛЯ чередуется с сообщением Для справки нажмите ?	Устройство обнаружило, что установлен картридж, который не является оригинальным картриджем HP.	<p>Если Вы считаете, что приобрели оригинальный картридж HP, позвоните на линию расследования подделок компании HP.</p> <p>Любой ремонт устройства в результате использования картриджа, изготовленного не компанией HP, не будет покрываться гарантией на устройство.</p> <p>Для продолжения печати нажмите ОК.</p>
УСТАНОВЛЕНО СЛИШКОМ МНОГО ЛОТКОВ	<p>Установлено больше дополнительных лотков, чем поддерживается устройством.</p> <p>Устройство поддерживает до четырех дополнительных лотков на 500 листов, или один дополнительный лоток на 1500 листов и до трех дополнительных лотков на 500 листов, всего до четырех дополнительных лотков.</p>	Извлеките один из дополнительных лотков.
УСТР-ВО ПОДАЧИ КОНВЕРТОВ ПУСТО чередуется с сообщением <Сообщение о текущем состоянии>	Устройство подачи конвертов пусто.	Загрузите конверты в дополнительное устройство подачи конвертов.
УСТР-ВО USB ЗАЩИЩЕНО ОТ ЗАПИСИ Для сброса нажмите ОК	Не удастся выполнить запись на устройство.	Для продолжения нажмите ОК .
УСТР-ВО USB ФАЙЛОВАЯ СИСТЕМА ЗАПОЛНЕНА Для сброса нажмите ОК	Указанная файловая система заполнена, запись не удастся выполнить.	Для продолжения нажмите ОК .
ЕЮ ЗАЩИЩЕНО ОТ ЗАПИСИ Для сброса нажмите ОК	Не удастся выполнить запись файловой системы.	Для продолжения нажмите ОК .

Таблица 10-1 Сообщения панели управления (продолжение)

Сообщение на панели управления	Описание	Рекомендуемое действие
EIO ОШИБКА ФАЙЛОВОЙ ОПЕРАЦИИ Для сброса нажмите ОК	Команда попыталась выполнить неверную операцию.	Для продолжения нажмите ОК.
EIO ФАЙЛОВАЯ СИСТЕМА ЗАПОЛНЕНА Для сброса нажмите ОК	Указанная файловая система заполнена, запись не удастся выполнить.	Для продолжения нажмите ОК.
INFLATE FAILURE SEND FULL RFU ON <X> PORT	Во время обновления микропрограммы произошла ошибка.	Обратитесь в уполномоченный сервисный центр или службу поддержки HP.
USB-КОНЦЕНТРАТОРЫ ПОДДЕРЖИВАЮТСЯ НЕПОЛНОСТЬЮ Для справки нажмите ?	Устройство не удовлетворяет требованиям к питанию концентратора USB.	Некоторые операции могут работать неправильно.

Замятия

Общие причины замятий бумаги

Многие замятия вызваны использованием бумаги, не удовлетворяющей характеристикам HP. Полный перечень характеристик бумаги по всем устройствам HP LaserJet см. в *Руководстве по носителям для печати принтеров семейства HP LaserJet*. Это руководство можно также найти по адресу www.hp.com/support/ljpaperguide.

В устройстве произошло замятие.¹

Причина	Решение
Бумага не соответствует заявленным требованиям.	Используйте только ту бумагу, которая соответствует характеристикам HP. См. раздел Бумага и носители для печати на стр. 71 .
Неправильно установлен один из компонентов.	Убедитесь, что все картриджи, модуль перемещателя и термозащитный элемент установлены правильно.
Повторно загружается бумага, которая уже использовалась в устройстве или в копировальном аппарате.	Не используйте бумагу, которая уже использовалась для печати или копирования.
Лоток загружен неправильно.	Уберите лишнюю бумагу из лотка. Убедитесь, что высота стопки носителя не превышает максимальной отметки в лотке. См. раздел Загрузка лотков на стр. 81 .
Бумага перекошена.	Неправильно настроены направляющие в лотке. Настройте их, чтобы они крепко удерживали пачку на месте, не перегибая ее.
Бумага переплетается или слипается.	Выньте бумагу, переверните ее через длинный край, поверните на 180°, или переверните через короткий край. Снова подайте бумагу в лоток. ПРИМЕЧАНИЕ. Не пролистывайте бумагу. Во время пролистывания может создаться статическое электричество, которое затем может привести к слипанию листов бумаги.
Бумага удаляется до того, как поступает в выходной приемник.	Перезагрузите устройство. Прежде чем вынуть страницу, подождите, пока она полностью не выйдет в выходной приемник.
Во время двусторонней печати бумага извлечена до печати документа на второй стороне.	Перезагрузите устройство и запустите печать документа повторно. Прежде чем вынуть страницу, подождите, пока она полностью не выйдет в выходной приемник.
Плохое состояние бумаги.	Замените бумагу.
Внутренние ролики лотка не захватывают бумагу.	Выньте верхний лист бумаги. Если бумага слишком тяжелая, она может не подбираться из лотка.
Бумага имеет грубые или зазубренные края.	Замените бумагу.
Бумага имеет перфорацию или тиснение.	Перфорированная и тисненная бумага разъединяется с трудом. Подавайте по одному листу через лоток 1.
Срок службы расходных материалов устройства истек.	Проверьте, не отображаются ли на панели управления устройства сообщения о необходимости замены расходных материалов, или распечатайте страницу состояния расходных материалов, чтобы уточнить их

В устройстве произошло замятие.¹

Причина	Решение
	оставшийся срок службы. См. раздел Печать страниц сведений и демонстрации на стр. 110 .
Бумага неправильно хранилась.	Замените бумагу в лотках. Бумагу следует хранить в оригинальной упаковке в месте с регулируемыми условиями окружающей среды.

¹ Если устройство продолжает заминать носители, обратитесь в уполномоченный сервисный центр HP или службу поддержки клиентов HP.

Места возникновения замятий

Если на панели управления появилось сообщение о застрявшей бумаге, нужно найти застрявшую бумагу или другой носитель в зонах устройства, описанных далее. Затем следуйте процедуре устранения замятия. Возможно, придется проверить, нет ли застрявшей бумаги в других местах, которые были указаны в сообщении о замятии. Если неясно, где именно застряла бумага, прежде всего проверьте область верхней крышки под картриджем.

При устранении замятия бумаги старайтесь не порвать бумагу. Если небольшой кусок бумаги останется в устройстве, это может вызвать новые замятия.

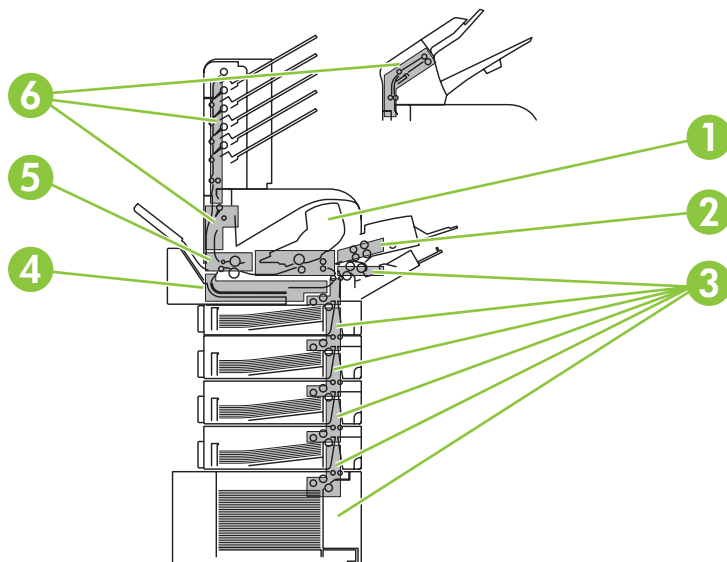

1	Верхняя крышка и область рядом с картриджем.
2	Дополнительное устройство подачи конвертов.
3	Области лотка (лоток 1, лоток 2 и дополнительные лотки).
4	Дополнительный модуль двусторонней печати.
5	Область термоэлемента.
6	Участки выходных отсеков (верхний отсек, задний отсек, дополнительное устройство укладчика или сшивателя/укладчика, приемник с 5-ю почтовыми ящиками).

 **ПРИМЕЧАНИЕ.** После замятия бумаги в устройстве могут остаться частицы тонера, которые могут привести к снижению качества печати. После печати нескольких страниц эта неисправность должна исчезнуть.

Устранение замятий

Очистка замятий под верхней крышкой и в зоне картриджа

1. Откройте верхнюю крышку и выньте картридж.

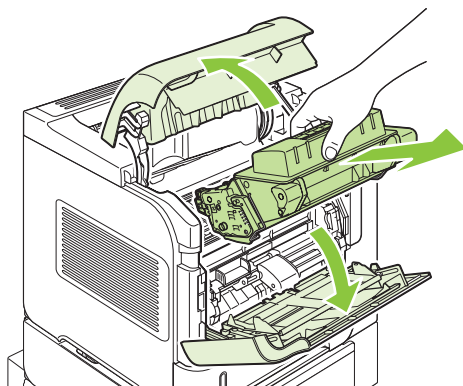

 **ПРЕДУПРЕЖДЕНИЕ.** Во избежание повреждения картриджа не подвергайте его воздействию света дольше, чем на несколько минут. Накройте картридж листом бумаги, пока он вынут из устройства.

2. С помощью зеленого рычажка поднимите крышку доступа к бумаге. Осторожно вытяните застрявшую бумагу из устройства. Не порвите бумагу. Если бумага вынимается с трудом, попробуйте извлечь ее из области лотка. См. раздел [Устранение замятий из областей лотков на стр. 174](#).

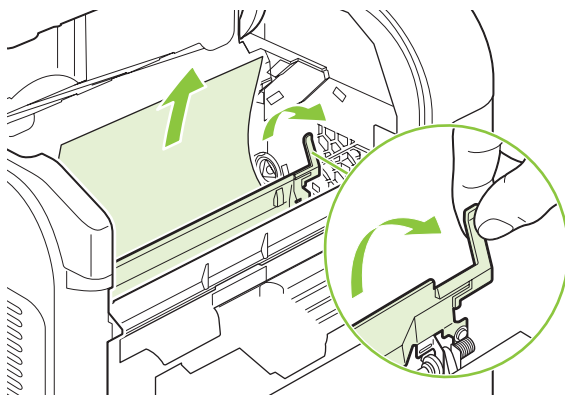

3. Откройте лоток 1 и извлеките крышку устройства подачи конвертов. Если там есть бумага, удалите ее.

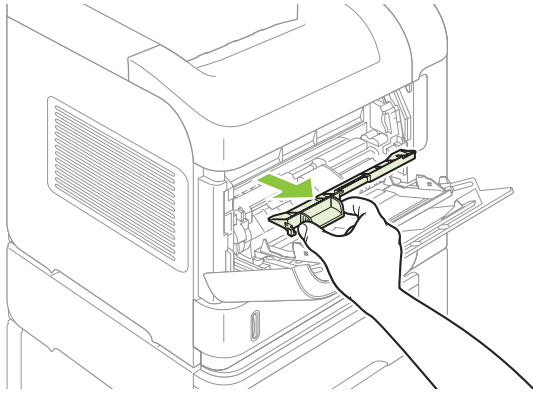

4. Поворачивайте ограничитель бумаги, чтобы проверить, не осталась ли в нижней части принтера застрявшая бумага. Если там есть замятая бумага, удалите ее.

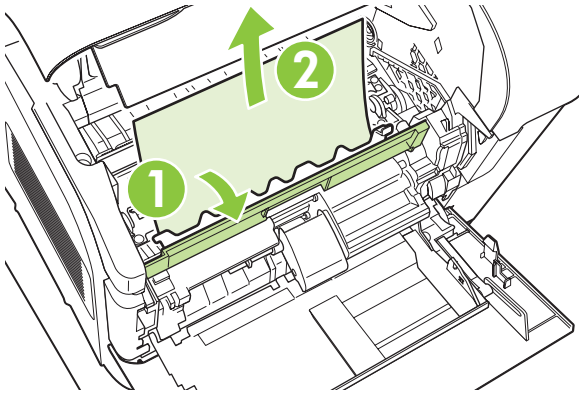

5. Установите крышку устройства подачи конвертов на место и закройте лоток 1.

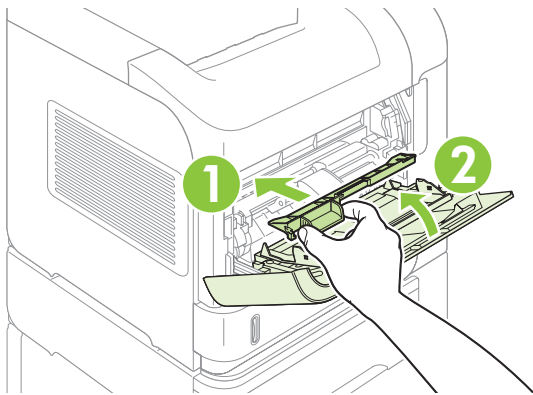

6. Установите на место картридж и закройте верхнюю крышку.

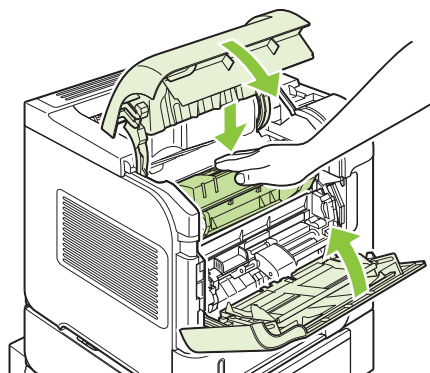

7. Если сообщение о замятии бумаги появляется повторно, в устройстве осталась замятая бумага. Проверьте, нет ли замятия в другом месте. См. раздел [Места возникновения замятий на стр. 170](#).

Устранение замятий в дополнительном устройстве подачи конвертов

Данный способ устранения замятий применим только тогда, когда используется дополнительное устройство подачи конвертов.

1. Извлеките все конверты, загруженные в устройство подачи конвертов. Уменьшите вес конвертов и поднимите удлинитель лотка вверх, чтобы он был в закрытом положении.

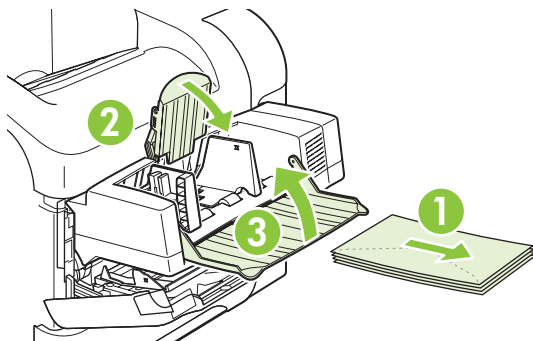

2. Возьмите дополнительное устройство подачи конвертов с двух сторон и осторожно вытяните его из принтера.

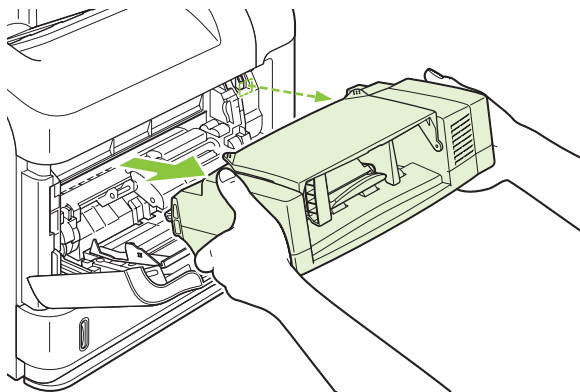

3. Аккуратно извлеките все замятые конверты из дополнительного устройства подачи конвертов и принтера.

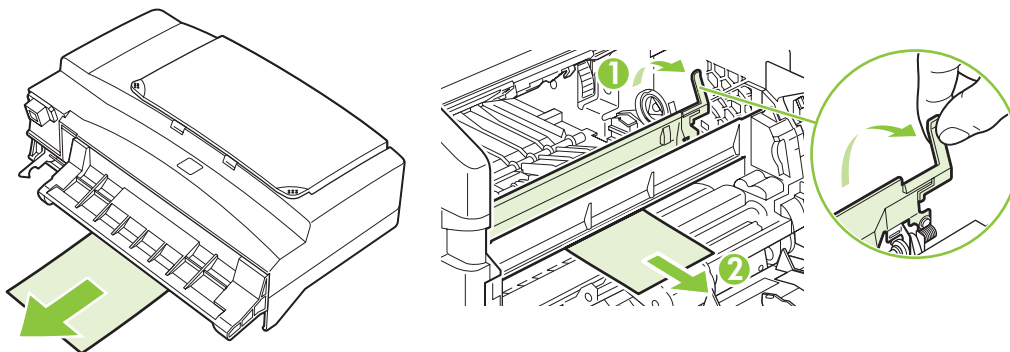

4. Установите на место устройство подачи конвертов.

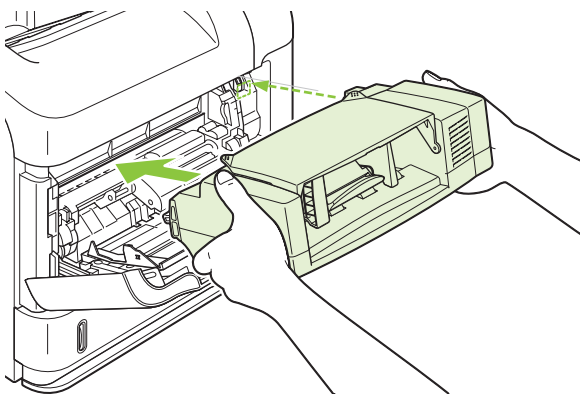

5. Нажмите кнопку **OK** для сброса сообщения о замятии.
6. Если сообщение о замятии появляется повторно, в устройстве остался замятый конверт. Проверьте, нет ли замятия в другом месте. См. раздел [Места возникновения замятий на стр. 170](#).
7. Загрузите конверты повторно, протолкнув нижние конверты чуть дальше, чем верхние.

Устранение замятий из областей лотков

Используйте данную процедуру для устранения замятий в лотках. См. также [Устранение замятий в дополнительном устройстве подачи конвертов на стр. 173](#).

Устранение замятий в лотке 1

Осторожно вытяните бумагу или другой носитель из устройства. Если часть бумаги уже затянута в устройство, см. раздел [Очистка замятий под верхней крышкой и в зоне картриджа на стр. 171](#).

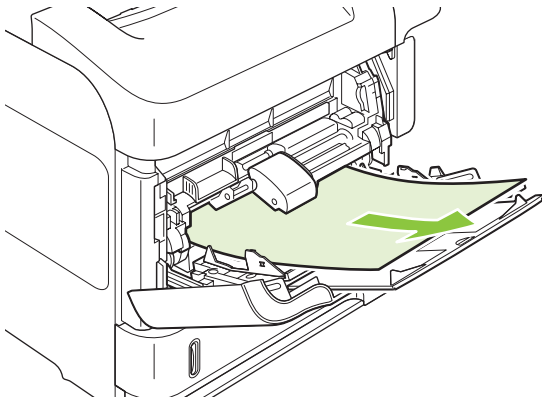

Очистка замятий бумаги в лотке 2 или в дополнительном лотке на 500 листов

1. Выньте лоток из устройства, слегка приподнимите его и удалите из лотка всю поврежденную бумагу.
2. Если в зоне подачи виден край замятого листа, осторожно извлеките бумагу из устройства, потянув ее по направлению вниз. (Не тяните бумагу прямо наружу, иначе она может порваться.) Если бумага не видна, проверьте следующий лоток или область верхней крышки. См. раздел [Очистка замятий под верхней крышкой и в зоне картриджа на стр. 171](#).

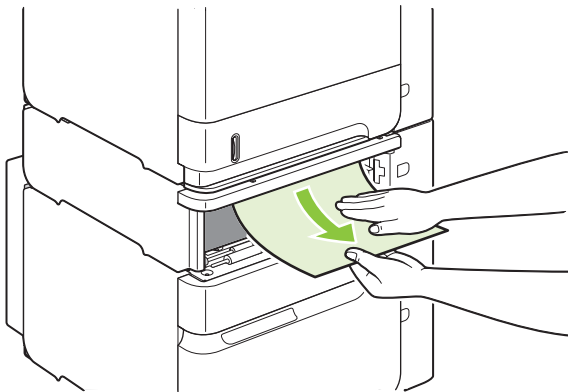

3. Убедитесь, что бумага лежит в лотке ровно, касается опорной поверхности всеми четырьмя углами и не заходит за индикаторы максимальной высоты.

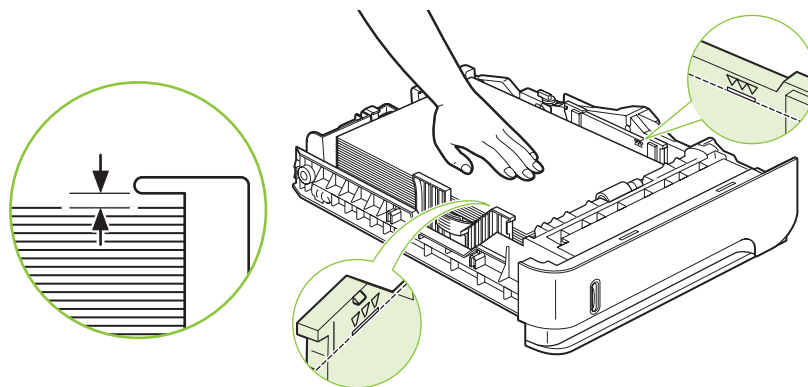

4. Задвиньте лоток в устройство.

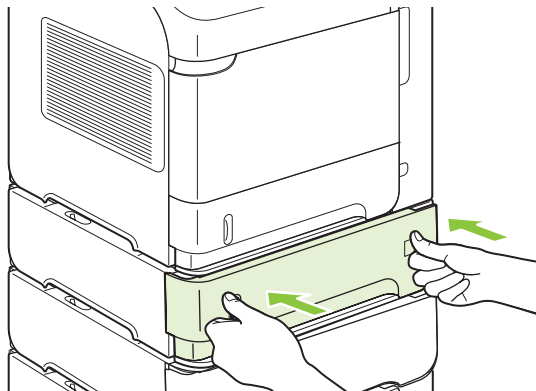

5. Нажмите кнопку **OK** для сброса сообщения о замятии.
6. Если сообщение о замятии бумаги появляется повторно, в устройстве осталась бумага. Проверьте, нет ли замятия в другом месте. См. раздел [Места возникновения замятий на стр. 170](#).

Устранение замятий бумаги в дополнительном лотке на 1500 листов

1. Откройте переднюю дверцу лотка.

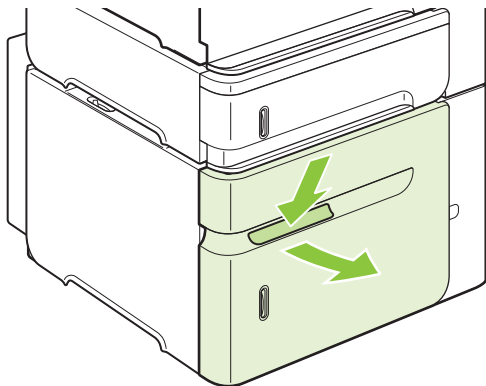

2. Если в зоне подачи виден край замятого листа, осторожно извлеките бумагу из устройства, потянув ее по направлению вниз. (Не тяните бумагу прямо наружу, иначе она может порваться.) Если бумага не видна, проверьте область верхней крышки. См. раздел [Очистка замятий под верхней крышкой и в зоне картриджа на стр. 171](#).

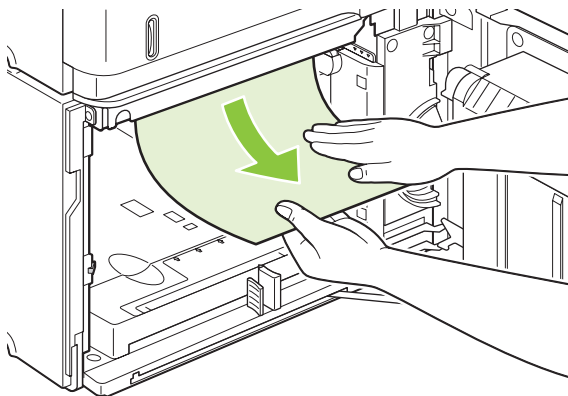

3. Убедитесь, что бумага не выходит за граничные отметки направляющих и выровнен передний край сшивателя.

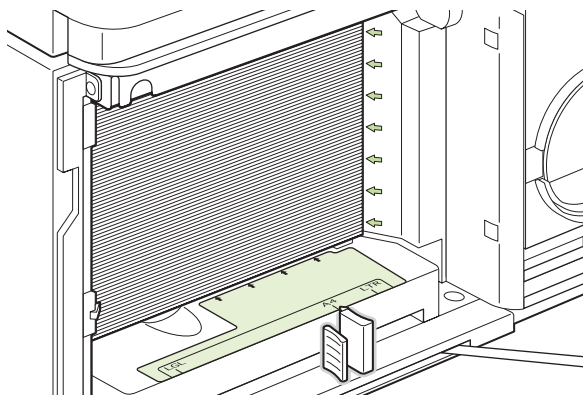

4. Закройте переднюю дверцу лотка.

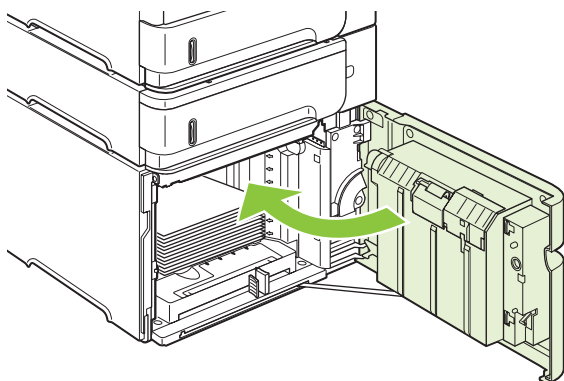

5. Нажмите кнопку **OK** для сброса сообщения о замятии.
6. Если сообщение о замятии бумаги появляется повторно, в устройстве осталась бумага. Проверьте, нет ли замятия в другом месте. См. раздел [Места возникновения замятий на стр. 170](#).

Устранение замятий в дополнительном модуле двусторонней печати

1. Приподнимите и снимите дополнительный модуль двусторонней печати, потянув за него.

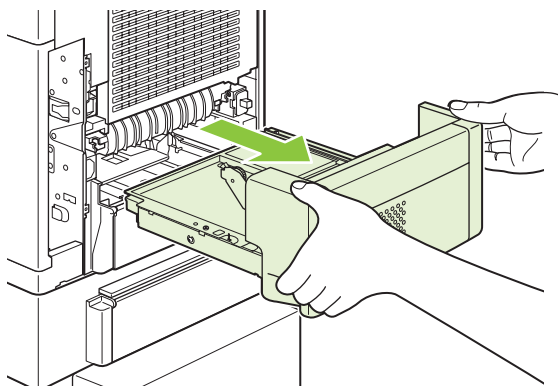

- Удалите всю бумагу из верхней части лотка 2. (Возможно, бумагу потребуется извлекать из внутренней части устройства).

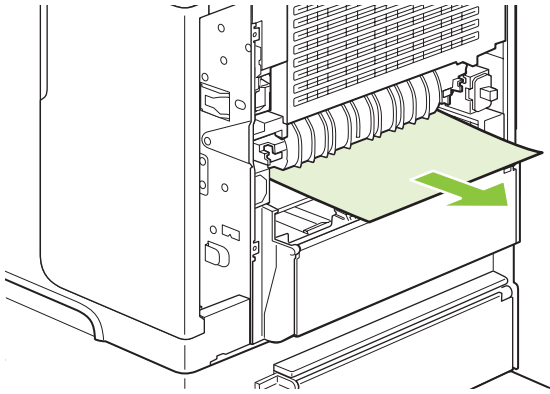

- Осторожно удалите всю бумагу из дополнительного модуля двусторонней печати.

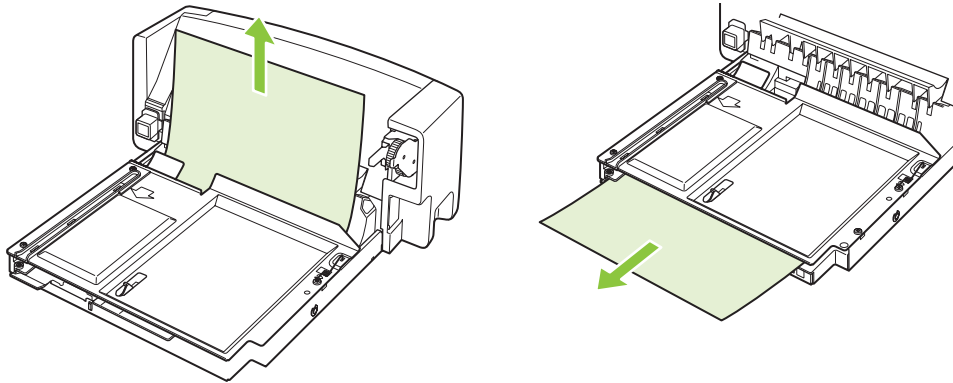

- Вставьте дополнительный модуль двусторонней печати в устройство.

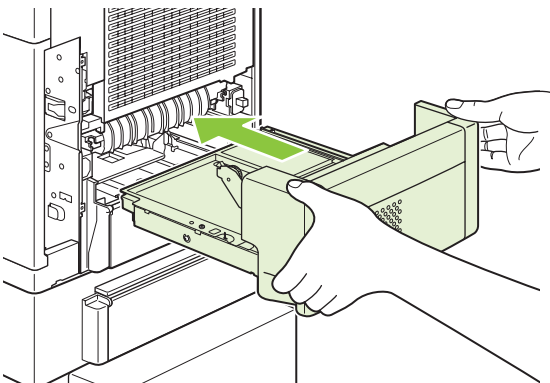

- Если сообщение о замятии бумаги появляется повторно, в устройстве осталась бумага. Проверьте, нет ли замятия в другом месте. См. раздел [Места возникновения замятий на стр. 170](#).

Устранение замятия в области термоэлемента

Используйте данную процедуру только в следующих случаях:

- Бумага застряла внутри термоэлемента и ее невозможно удалить из области верхней крышки или из задней области выхода.
 - Лист бумаги разорвался при попытке удалить замятие в области термоэлемента.
1. Отключите питание устройства и отсоедините шнур питания от устройства.

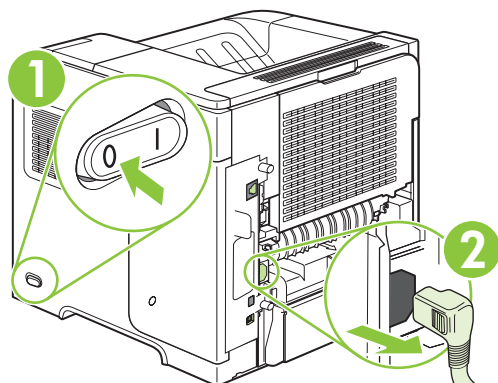

⚠ ВНИМАНИЕ! Температура термоэлемента очень высокая. Прежде чем извлечь термоэлемент, подождите 30 минут пока он не остынет, чтобы избежать возможных ожогов.

2. Поверните устройство задней частью к себе. Если установлен дополнительный модуль двусторонней печати, приподнимите и вытяните его. Положите его рядом.

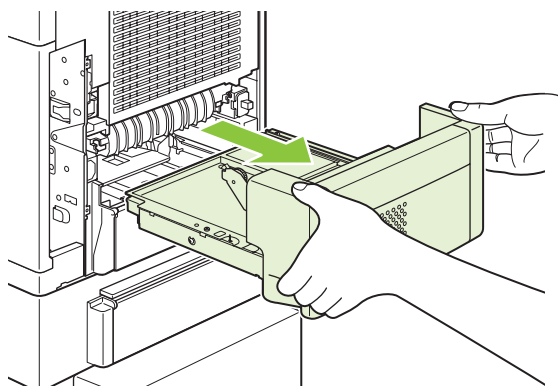

3. Откройте задний выходной отсек.

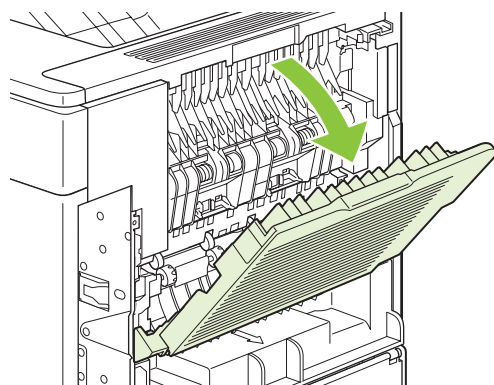

4. Извлеките задний выходной отсек. Сильно нажмите пальцем рядом с левым шарниром вправо, пока шарнирная ось не выйдет из отверстия внутри устройства. Поверните выходной отсек наружу и выньте его.

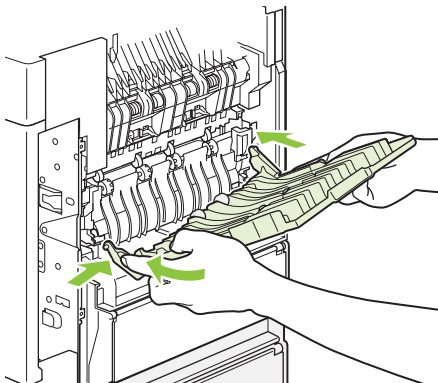

5. Если видна замятая бумага, удалите ее.

Если бумага не видна, нажмите на два синих рычага с обеих сторон термоэлемента и вытяните термоэлемент.

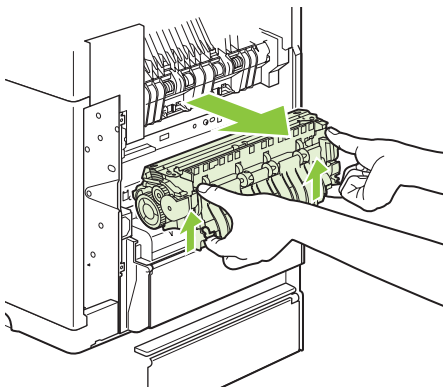

6. Извлеките застрявшую бумагу. При необходимости поднимите черную пластиковую направляющую в верхней части термоэлемента, чтобы достать замятый лист.

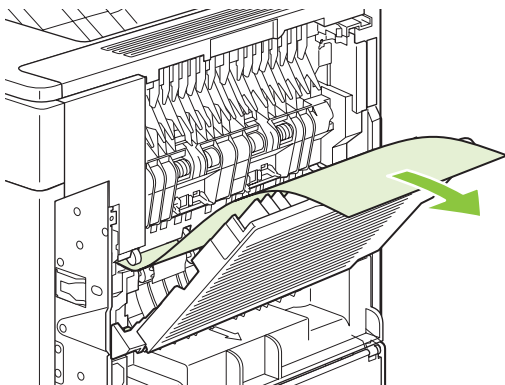

△ **ПРЕДУПРЕЖДЕНИЕ.** Не используйте острые или металлические предметы для очистки бумаги в области термоэлемента. Вы можете повредить термоэлемент.

7. Применив достаточное усилие, задвиньте термоэлемент в устройство, пока синие рычаги с обеих сторон термоэлемента не встанут на место после щелчка.

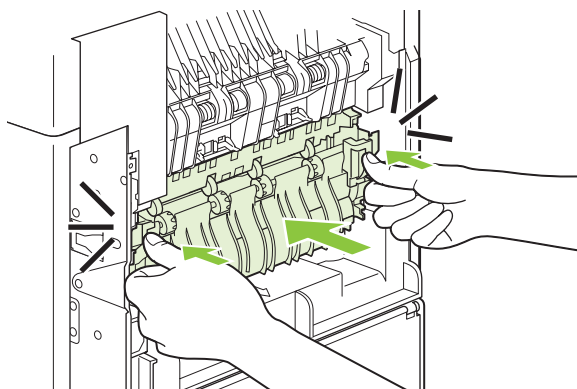

8. Установите задний выходной отсек на место. Вставьте правую шарнирную ось в отверстие внутри устройства. Вставьте внутрь левый шарнир и заведите его в отверстие внутри устройства. Закройте задний выходной отсек.

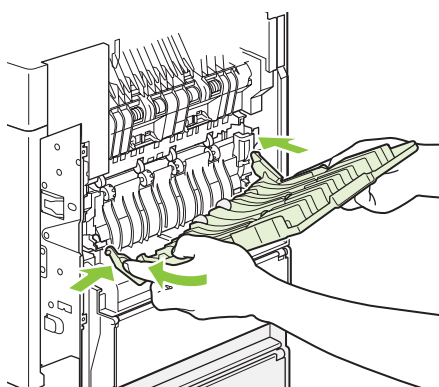

9. Вставьте шнур питания в устройство.

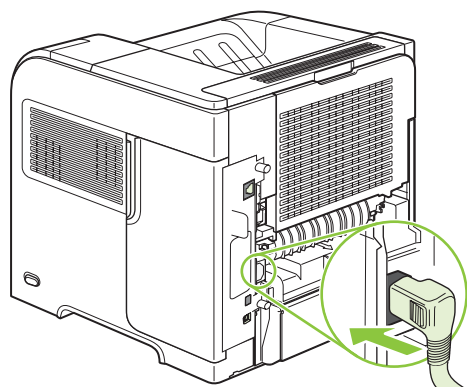

10. Установите на место дополнительный модуль двусторонней печати, если он был снят.

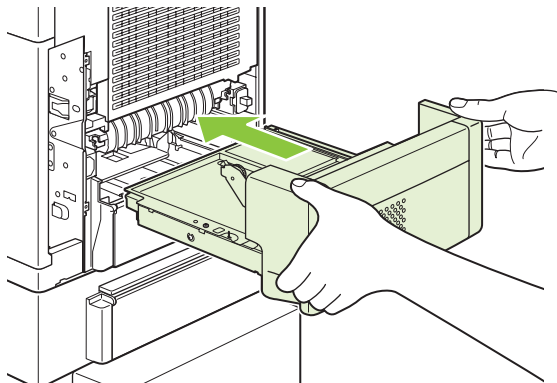

11. Включите устройство.

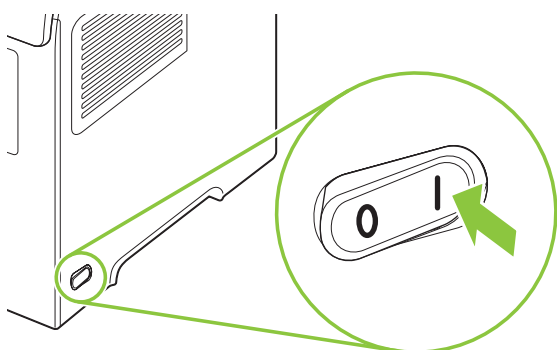

12. Если сообщение о замятии бумаги появляется повторно, в устройстве осталась бумага. Проверьте, нет ли замятия в другом месте. См. раздел [Места возникновения замятий на стр. 170](#).

Поскольку питание устройства было выключено, после устранения всей замятой бумаги снова отправьте задание на печать.

Устранение замятий в областях вывода бумаги

Используйте данные процедуры для устранения замятий в заднем выходном отсеке или в дополнительных модулях укладчика, сшивателя/укладчика или приемника на 5 почтовых ящиков.

Устранение замятий из заднего выходного отсека

1. Откройте задний выходной отсек.

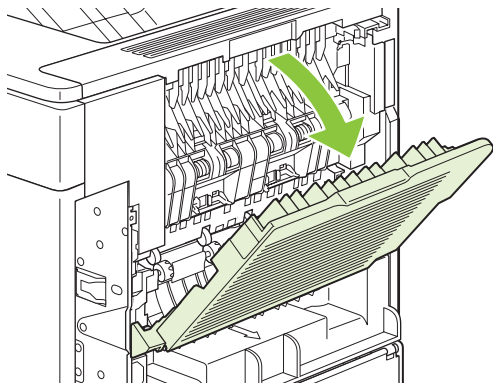

 **ПРИМЕЧАНИЕ.** Если значительная часть бумаги все еще находится в устройстве, проще всего извлечь ее через область верхней крышки. См. раздел [Очистка замятий под верхней крышкой и в зоне картриджа на стр. 171.](#)

2. Возьмите лист с двух сторон и осторожно вытяните его из устройства. На листе может быть просыпавшийся тонер. Будьте осторожны, не просыпьте его на себя или в устройство.

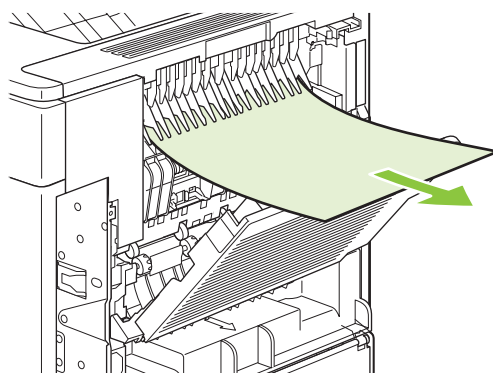

 **ПРИМЕЧАНИЕ.** Если застрявшая бумага удаляется с трудом, попробуйте полностью открыть верхнюю крышку, чтобы уменьшить давление на бумагу. Если лист порвался или его не удастся вынуть, см. [Устранение замятия в области термозлемента на стр. 179.](#)

3. Закройте задний выходной отсек.

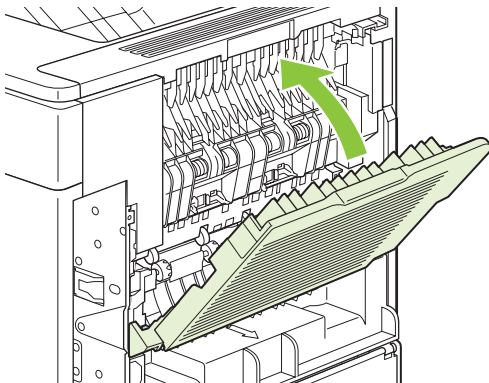

4. Если сообщение о замятии бумаги появляется повторно, в устройстве осталась бумага. Проверьте, нет ли замятия в другом месте. См. раздел [Места возникновения замятий на стр. 170](#).

Устранение замятий в дополнительном устройстве укладчика или сшивателя/укладчика

Замятия бумаги могут произойти в дополнительном модуле укладчика или сшивателя/укладчика. Замятия бумаги могут произойти только в дополнительном модуле сшивателя/укладчика.

Устранение замятий в дополнительном устройстве укладчика или сшивателя/укладчика

1. Откройте дверцу укладчика или сшивателя/укладчика и задний выходной отсек в задней части принтера.

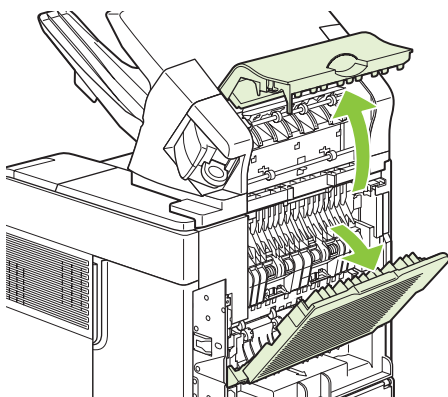

2. Осторожно удалите всю застрявшую бумагу.

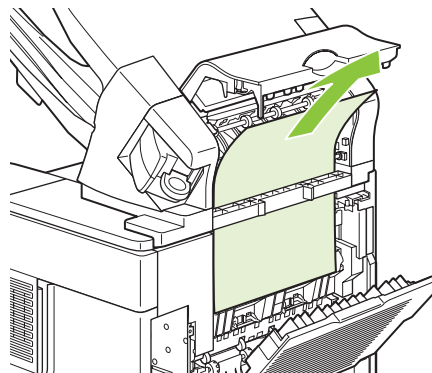
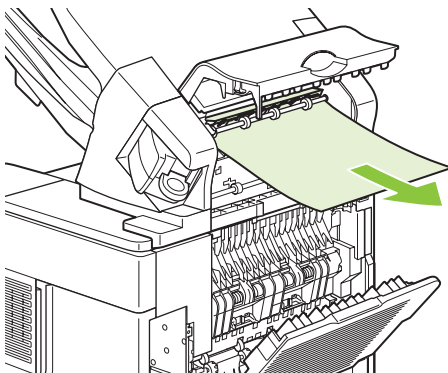

3. Закройте дверцу укладчика или шивателя/укладчика и закройте задний выходной отсек.

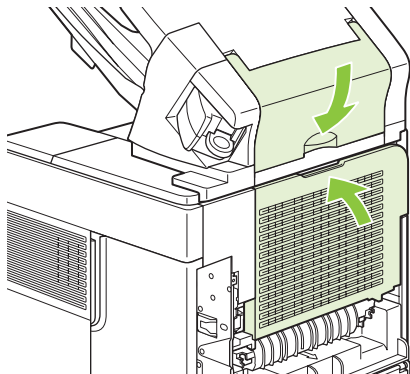

4. Если сообщение о замятии бумаги появляется повторно, в принтере осталась бумага. Проверьте, нет ли замятия в другом месте. Проверьте переднюю часть устройства и аккуратно удалите всю застрявшую бумагу. См. раздел [Места возникновения замятий на стр. 170](#).

 **ПРИМЕЧАНИЕ.** Для продолжения печати выходной отсек должен быть установлен в самое низкое положение.

Очистка основных заторов бумаги из дополнительного устройства укладчика или шивателя/укладчика

 **ПРИМЕЧАНИЕ.** Устранение застрявших скрепок нужно производить в случае появления сообщения **ЗАМЯТИЕ В ШИВАТ**. на дисплее панели управления устройства.

1. С правой стороны модуля шивателя/укладчика поверните шиватель по направлению к передней части устройства до щелчка, пока устройство не окажется в открытом положении. Потяните синий картридж шивателя, чтобы извлечь его.

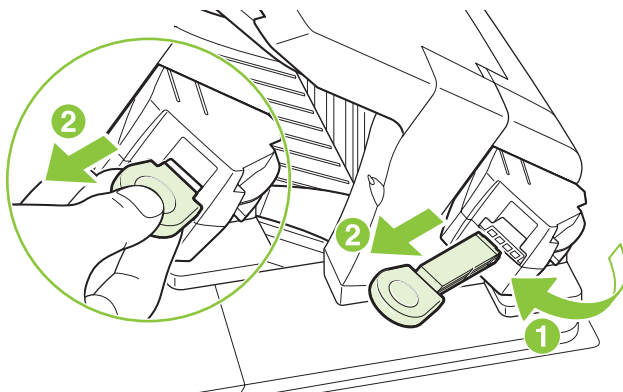

2. Поверните зеленую крышку к краю картриджа шивателя и удалите застрявшую скобку.

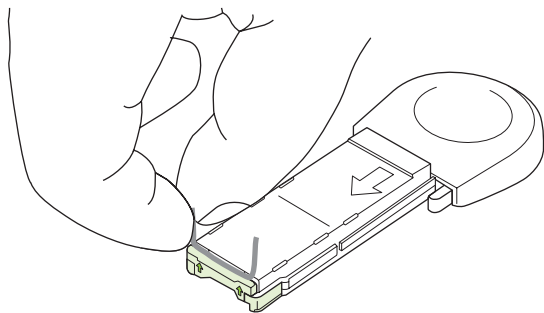

3. Вставьте картридж в модуль шивателя и поверните модуль по направлению к задней части устройства, пока он не встанет на место.

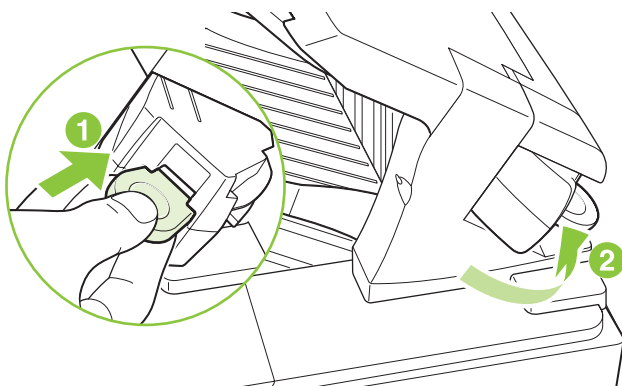

После устранения застрявшей скрепки шиватель должен перезагрузиться, поэтому возможно, что первые несколько документов могут быть не сшиты. Если задание отправлено на печать, а в шивателе застряла скрепка или скрепки кончились, печать будет осуществляться до тех пор, пока путь к отсеку шивателя не будет заблокирован.

Устранение замятий в дополнительном приемнике на 5 почтовых ящиков

1. Извлеките бумагу из выходных отсеков.

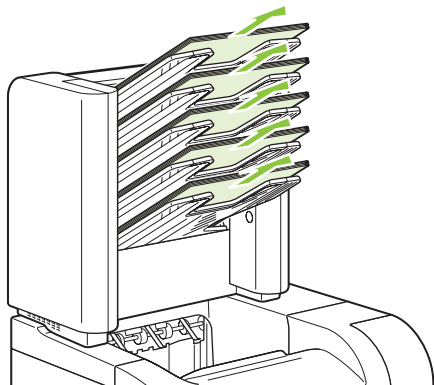

2. На задней части приемника на 5 почтовых ящиков откройте дверцу для доступа к замятой бумаге.

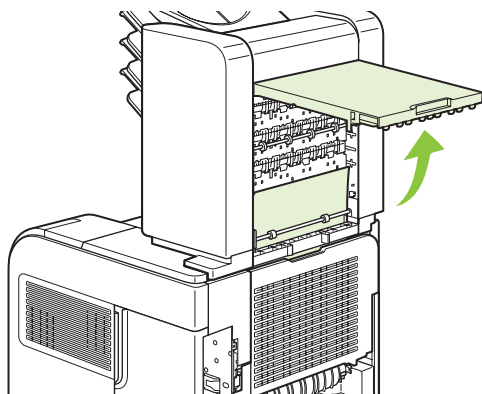

3. Если бумага застряла в верхней части приемника на 5 почтовых ящиков, вытяните ее прямо вниз.

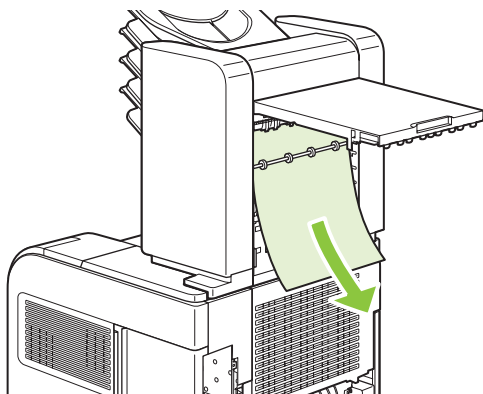

4. Если бумага застряла в нижней части приемника на 5 почтовых ящиков, откройте задний выходной отсек и вытяните бумагу прямо вверх.

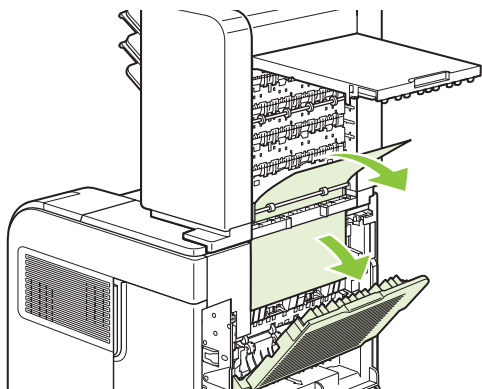

5. Закройте дверцу для доступа к замятой бумаге и задний выходной отсек.

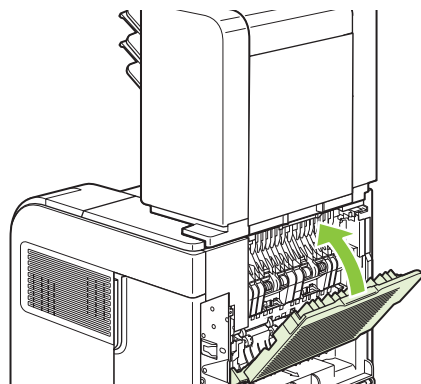

Устранение замятий

Данное устройство имеет функцию устранения замятий бумаги, с помощью которой можно повторно выполнять печать замятых страниц. Доступны следующие параметры:

- **АВТО** — Устройство пытается повторно напечатать замятые страницы, если достаточно памяти.
- **ВЫКЛ.** — Устройство не будет пытаться перепечатать замятые страницы. Так как для хранения последних напечатанных страниц память не выделяется, производительность является оптимальной.

 **ПРИМЕЧАНИЕ.** При использовании данной функции, если в устройстве заканчивается бумага и задание печатается на двух сторонах, некоторые страницы могут быть утеряны.

- **ВКЛ.** — Устройство всегда перепечатывает замятые страницы. Дополнительная память выделена для хранения нескольких последних напечатанных страниц. Это может привести к снижению общей производительности.

Настройка функции устранения замятия

1. Нажмите **Меню** .
2. Нажмите стрелку вниз ▼ для выбора **КОНФИГУРАЦИЯ УСТРОЙСТВА** и нажмите **ОК**.
3. Нажмите стрелку вниз ▼ для выбора **НАСТРОЙКА СИСТЕМЫ** и нажмите **ОК**.
4. Нажмите стрелку вниз ▼ для выбора **УСТРАН. ЗАЕДАНИЕ** и нажмите **ОК**.
5. Нажмите стрелку вниз ▼ или стрелку вверх ▲ для выбора соответствующего параметра и нажмите **ОК**.

Устранение неполадок, связанных с качеством печати

Можно предотвратить большинство проблем с качеством изображения, выполняя следующие рекомендации.

- Настройте для лотков правильные параметры типа бумаги. См. раздел [Настройка лотков на стр. 88](#).
- Используйте бумагу, которая соответствует характеристикам HP. См. раздел [Бумага и носители для печати на стр. 71](#).
- При необходимости выполните очистку устройства. См. раздел [Очистка пути прохождения бумаги на стр. 138](#).

Неполадки с качеством печати, связанные с бумагой

Некоторые проблемы с качеством печати возникают из-за использования бумаги, которая не соответствует заявленным требованиям HP .

- Поверхность бумаги слишком гладкая.
- Содержание влаги в бумаге неравномерно, слишком высокое или слишком низкое. Используйте бумагу из другого источника или из неоткрытой пачки.
- Некоторые области бумаги не препятствуют закреплению тонера. Используйте бумагу из другого источника или из неоткрытой пачки.
- Используемый фирменный бланк напечатан на грубой бумаге. Используйте более гладкую копировальную бумагу. Если это решит проблему, попросите поставщика фирменных бланков использовать бумагу, соответствующую характеристикам HP .
- Бумага слишком грубая. Используйте более гладкую копировальную бумагу.
- Бумага слишком тяжелая для установленных параметров типа бумаги, поэтому тонер не закрепляется на бумаге.

Полный перечень характеристик бумаги по всем устройствам HP LaserJet см. в *Руководстве по носителям для печати принтеров семейства HP LaserJet*. Это руководство можно также найти по адресу www.hp.com/support/ljpaperguide.

Неполадки с качеством печати, связанные со средой

Если устройство работает в условиях повышенной или пониженной влажности, проверьте, что параметры окружающей среды соответствуют спецификации. См. раздел [Рабочая среда на стр. 225](#).

Проблемы качества печати, связанные с замятиями

Убедитесь, что все листы очищены от путей прохождения бумаги. См. раздел [Устранение замятий на стр. 188](#).

- Если в устройстве часто происходит замятие, напечатайте две или три страницы для очистки тракта прохождения бумаги.
- Если листы не проходят термоэлемент и имеют дефекты изображения на нескольких документах подряд, напечатайте две или три страницы для очистки тракта прохождения

бумаги. Если неполадка не устранена, напечатайте и используйте лист очистки. См. раздел [Очистка пути прохождения бумаги на стр. 138](#).

Примеры дефектов изображений

Эти примеры описывают наиболее распространенные проблемы с качеством печати. Если после выполнения приведенных рекомендаций неполадки остались, обратитесь в службу поддержки HP.

Таблица 10-2 Примеры дефектов изображений



Неполадка	Пример изображения	Решение
Бледная печать (часть страницы)		<ol style="list-style-type: none"> 1. Проверьте правильность установки картриджа. 2. Возможно, заканчивается тонер в картридже. Замените картридж. 3. Бумага не удовлетворяет техническим требованиям HP (например, бумага слишком влажная или шероховатая). См. раздел Бумага и носители для печати на стр. 71.
Светлая печать (полное заполнение страницы)		<ol style="list-style-type: none"> 1. Проверьте правильность установки картриджа. 2. Убедитесь в том, что экономичный режим ECONOMODE выключен в драйвере принтера и на панели управления принтером. 3. Откройте меню КОНФ-ЦИЯ УСТРОЙСТВА на панели управления устройства. Откройте подменю КАЧЕСТВО ПЕЧАТИ и увеличьте параметр ПЛОТНОСТЬ ТОНЕРА. См. раздел Подменю "Качество печати" на стр. 21. 4. Попробуйте сменить тип бумаги. 5. Возможно, картридж с тонером почти пуст. Замените картридж.
Частицы тонера		<p>Крапинки могут появляться на бумаге после устранения замятий.</p> <ol style="list-style-type: none"> 1. Напечатайте еще несколько страниц и посмотрите, не исчезла ли эта проблема сама собой. 2. Почистите внутреннюю часть устройства и запустите лист очистки, чтобы очистить термозлемент. (См. раздел Очистка пути прохождения бумаги на стр. 138.) 3. Попробуйте сменить тип бумаги. 4. Проверьте, нет ли утечки тонера в картридже. Если в картридже наблюдается утечка тонера, замените его.
Незакрашенные участки		<ol style="list-style-type: none"> 1. Внешние условия могут не соответствовать спецификациям устройства. (См. раздел Рабочая среда на стр. 225.) 2. Если используется грубая бумага, тонер может легко стереться, откройте меню КОНФ-ЦИЯ УСТРОЙСТВА на панели управления устройства. Откройте подменю КАЧЕСТВО ПЕЧАТИ, выберите параметр РЕЖИМЫ ТЕРМОЭЛЕМЕНТА, а затем выберите тип бумаги, который будет использоваться. Измените настройку, установив ее в режим ВЫСОКОЕ1 или ВЫСОКОЕ2, это поможет тонеру сильнее прилипнуть к бумаге. (См. раздел Подменю "Качество печати" на стр. 21.) 3. Попробуйте использовать более гладкую бумагу.

Таблица 10-2 Примеры дефектов изображений (продолжение)

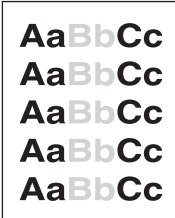

Неполадка	Пример изображения	Решение
Линии		<ol style="list-style-type: none"> 1. Напечатайте еще несколько страниц и посмотрите, не исчезла ли эта проблема сама собой. 2. Почистите внутреннюю часть устройства и запустите лист очистки, чтобы очистить термоэлемент. (См. раздел Чистка устройства на стр. 138). 3. Замените картридж.
Серый фон		<ol style="list-style-type: none"> 1. Не используйте бумагу, которая уже проходила через устройство. 2. Попробуйте сменить тип бумаги. 3. Напечатайте еще несколько страниц и посмотрите, не исчезла ли эта проблема сама собой. 4. Переверните бумагу в лотке другой стороной вверх. Также попробуйте повернуть бумагу на 180 градусов. 5. Откройте меню КОНФ-ЦИЯ УСТРОЙСТВА на панели управления устройства. Откройте подменю КАЧЕСТВО ПЕЧАТИ и увеличьте параметр ПЛОТНОСТЬ ТОНЕРА. См. раздел Подменю "Качество печати" на стр. 21. 6. Внешние условия могут не соответствовать спецификациям устройства. (См. раздел Рабочая среда на стр. 225). 7. Замените картридж.
Размазывание тонера		<ol style="list-style-type: none"> 1. Напечатайте еще несколько страниц и посмотрите, не исчезла ли эта проблема сама собой. 2. Попробуйте сменить тип бумаги. 3. Внешние условия могут не соответствовать спецификациям устройства. (См. раздел Рабочая среда на стр. 225.) 4. Почистите внутреннюю часть устройства и запустите лист очистки, чтобы очистить термоэлемент. (См. раздел Чистка устройства на стр. 138.) 5. Замените картридж.
Осыпание тонера		<p>Лишний тонер здесь рассматривается как тонер, который может быть стерт со страницы.</p> <ol style="list-style-type: none"> 1. Если бумага плотная или грубая, откройте меню КОНФ-ЦИЯ УСТРОЙСТВА на панели управления устройства. В подменю КАЧЕСТВО ПЕЧАТИ выберите РЕЖИМЫ ТЕРМОЭЛЕМЕНТА, а затем выберите тип бумаги, который будет использоваться. Измените настройку, установив ее в режим ВЫСОКОЕ1 или ВЫСОКОЕ2, это поможет тонеру сильнее припекаться к бумаге. (См. Подменю "Качество печати" на стр. 21.) Следует также установить тип бумаги для лотка, который используется. (См. раздел Выбор бумаги по источнику, типу и формату на стр. 89.) 2. Если по виду можно определить, что одна сторона бумаги грубее, попытайтесь печатать на более гладкой стороне.

Таблица 10-2 Примеры дефектов изображений (продолжение)

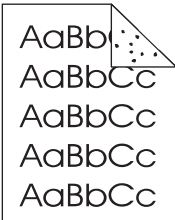
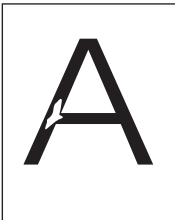
Неполадка	Пример изображения	Решение
		<ol style="list-style-type: none"> 3. Внешние условия могут не соответствовать спецификациям устройства. (См. раздел Рабочая среда на стр. 225.) 4. Убедитесь в том, что тип и качество бумаги соответствуют спецификациям HP. (См. раздел Бумага и носители для печати на стр. 71.)
Повторяющиеся дефекты		<ol style="list-style-type: none"> 1. Напечатайте еще несколько страниц и посмотрите, не исчезла ли эта проблема сама собой. 2. Почистите внутреннюю часть устройства и запустите лист очистки, чтобы очистить термозлемент. (См. раздел Чистка устройства на стр. 138.) 3. Может понадобиться заменить картридж.
Повторяющееся изображение		<p>Подобные дефекты могут возникать при использовании готовых форм или большого количества узкой бумаги.</p> <ol style="list-style-type: none"> 1. Напечатайте еще несколько страниц и посмотрите, не исчезла ли эта проблема сама собой. 2. Убедитесь в том, что тип и качество бумаги соответствуют спецификациям HP. (См. раздел Бумага и носители для печати на стр. 71.) 3. Может понадобиться заменить картридж.
Искажение формы символов		<ol style="list-style-type: none"> 1. Напечатайте еще несколько страниц и посмотрите, не исчезла ли эта проблема сама собой. 2. Внешние условия могут не соответствовать спецификациям устройства. (См. раздел Рабочая среда на стр. 225.)
Перекося изображения на странице		<ol style="list-style-type: none"> 1. Напечатайте еще несколько страниц и посмотрите, не исчезла ли эта проблема сама собой. 2. Убедитесь, что внутри устройства не осталось обрывков бумаги. 3. Проверьте загрузку бумаги и правильность настройки лотка. (См. Загрузка лотков на стр. 81.) Проверьте также, чтобы направляющие не были установлены слишком туго или слишком свободно по отношению к бумаге. 4. Переверните бумагу в лотке другой стороной вверх. Также попробуйте повернуть бумагу на 180 градусов. 5. Убедитесь в том, что тип и качество бумаги соответствуют спецификациям HP. (См. раздел Бумага и носители для печати на стр. 71.) 6. Внешние условия могут не соответствовать спецификациям устройства. (См. раздел Рабочая среда на стр. 225.)

Таблица 10-2 Примеры дефектов изображений (продолжение)

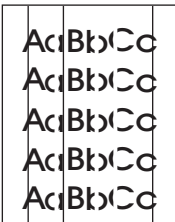
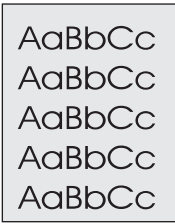

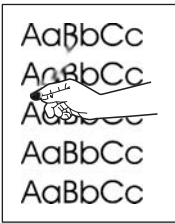
Неполадка	Пример изображения	Решение
Закручивания или волны		<ol style="list-style-type: none"> 1. Переверните бумагу в лотке другой стороной вверх. Также попробуйте повернуть бумагу на 180 градусов. 2. Убедитесь в том, что тип и качество бумаги соответствуют спецификациям НР. (См. раздел Бумага и носители для печати на стр. 71.) 3. Внешние условия могут не соответствовать спецификациям устройства. (См. раздел Рабочая среда на стр. 225.) 4. Попробуйте выполнить печать с использованием другого выходного отсека. 5. Если бумага плотная или грубая, откройте меню КОНФ-ЦИЯ УСТРОЙСТВА на панели управления устройства. В подменю КАЧЕСТВО ПЕЧАТИ выберите РЕЖИМЫ ТЕРМОЭЛЕМЕНТА, а затем выберите тип бумаги, который будет использоваться. Изменение значения параметра на НИЗКАЯ позволит уменьшить нагрев термоэлемента. (См. Подменю "Качество печати" на стр. 21.) Следует также установить тип бумаги для лотка, который используется. (См. раздел Выбор бумаги по источнику, типу и формату на стр. 89.)
Складки или морщины		<ol style="list-style-type: none"> 1. Напечатайте еще несколько страниц и посмотрите, не исчезла ли эта проблема сама собой. 2. Внешние условия могут не соответствовать спецификациям устройства. (См. раздел Рабочая среда на стр. 225.) 3. Переверните бумагу в лотке другой стороной вверх. Также попробуйте повернуть бумагу на 180 градусов. 4. Проверьте загрузку бумаги и правильность настройки лотка. (См. раздел Загрузка лотков на стр. 81.) 5. Убедитесь в том, что тип и качество бумаги соответствуют спецификациям НР. (См. раздел Бумага и носители для печати на стр. 71.) 6. Если конверты сгибаются, попытайтесь хранить конверты таким образом, чтобы они оставались плоскими. 7. Если бумага плотная или грубая, откройте меню КОНФ-ЦИЯ УСТРОЙСТВА на панели управления устройства. В подменю КАЧЕСТВО ПЕЧАТИ выберите РЕЖИМЫ ТЕРМОЭЛЕМЕНТА, а затем выберите тип бумаги, который будет использоваться. Изменение значения параметра на НИЗКАЯ позволит уменьшить нагрев термоэлемента. (См. Подменю "Качество печати" на стр. 21.) Следует также установить тип бумаги для лотка, который используется. (См. раздел Выбор бумаги по источнику, типу и формату на стр. 89.)
Белые вертикальные линии		<ol style="list-style-type: none"> 1. Напечатайте еще несколько страниц и посмотрите, не исчезла ли эта проблема сама собой. 2. Убедитесь в том, что тип и качество бумаги соответствуют спецификациям НР. (См. раздел Бумага и носители для печати на стр. 71.) 3. Замените картридж.

Таблица 10-2 Примеры дефектов изображений (продолжение)

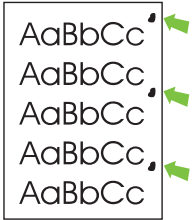
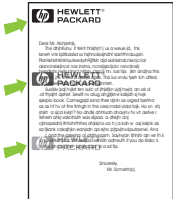
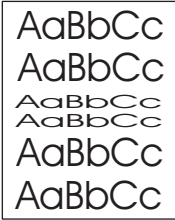
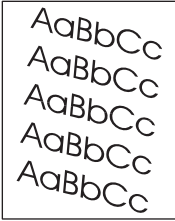

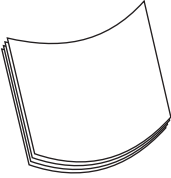
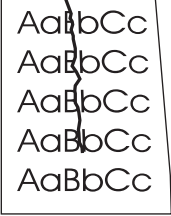

Неполадка	Пример изображения	Решение
Размазанные полосы		<p>Этот дефект обычно встречается, когда картридж значительно превысил установленный срок службы. Например, это бывает при печати большого количества страниц с очень низким расходом тонера.</p> <ol style="list-style-type: none">1. Замените картридж.2. Уменьшите количество страниц, которые печатаются с очень низким расходом тонера.
Белые точки на черном		<ol style="list-style-type: none">1. Напечатайте еще несколько страниц и посмотрите, не исчезла ли эта проблема сама собой.2. Убедитесь в том, что тип и качество бумаги соответствуют спецификациям HP. (См. раздел Бумага и носители для печати на стр. 71).3. Внешние условия могут не соответствовать спецификациям устройства. (См. раздел Рабочая среда на стр. 225).4. Замените картридж.
Разрозненные линии		<ol style="list-style-type: none">1. Убедитесь в том, что тип и качество бумаги соответствуют спецификациям HP. (См. раздел Бумага и носители для печати на стр. 71.)2. Внешние условия могут не соответствовать спецификациям устройства. (См. раздел Рабочая среда на стр. 225.)3. Переверните бумагу в лотке другой стороной вверх. Также попробуйте повернуть бумагу на 180 градусов.4. Откройте меню КОНФ-ЦИЯ УСТРОЙСТВА на панели управления устройства. Откройте подменю КАЧЕСТВО ПЕЧАТИ и измените параметр ПЛОТНОСТЬ ТОНЕРА. (См. раздел Подменю "Качество печати" на стр. 21.)5. Откройте меню КОНФ-ЦИЯ УСТРОЙСТВА на панели управления устройства. В подменю КАЧЕСТВО ПЕЧАТИ откройте параметр ОПТИМИЗАЦИЯ и установите значение ИНФ. СТРОКИ=ВКЛ.

Таблица 10-2 Примеры дефектов изображений (продолжение)

Неполадка	Пример изображения	Решение
Размытая печать		<ol style="list-style-type: none"> 1. Убедитесь в том, что тип и качество бумаги соответствуют спецификациям HP. (См. раздел Бумага и носители для печати на стр. 71). 2. Внешние условия могут не соответствовать спецификациям устройства. (См. раздел Рабочая среда на стр. 225). 3. Переверните бумагу в лотке другой стороной вверх. Также попробуйте повернуть бумагу на 180 градусов. 4. Не используйте бумагу, которая уже проходила через устройство. 5. Уменьшите плотность тонера. Откройте меню КОНФ-ЦИЯ УСТРОЙСТВА на панели управления устройства. Откройте подменю КАЧЕСТВО ПЕЧАТИ и измените параметр ПЛОТНОСТЬ ТОНЕРА. (См. раздел Подменю "Качество печати" на стр. 21). 6. Откройте меню КОНФ-ЦИЯ УСТРОЙСТВА на панели управления устройства. В подменю КАЧЕСТВО ПЕЧАТИ откройте ОПТИМИЗАЦИЯ и установите параметр СКОР.ПЕРЕДАЧА=ВКЛ. (См. раздел Подменю "Качество печати" на стр. 21).
Случайное повторение изображения		<p>Если изображение на лицевой стороне страницы (сплошного черного цвета) появляется дальше ниже по странице (в виде серого поля), возможно, тонер не полностью удален с последнего задания. (Повторяющееся изображение может быть светлее или темнее поля, на котором оно повторяется.)</p> <ul style="list-style-type: none"> • Измените тон (интенсивность) поля, на котором появляется повторяющееся изображение. • Измените последовательность печати изображений. Например, расположите более светлое изображение в верхней части страницы, а темное внизу. • В используемой программе поверните всю страницу на 180 градусов, чтобы в первую очередь распечатать более светлое изображение. • Если неисправность наблюдается позже при печати задания, выключите устройство на 10 минут, а затем снова включите, чтобы возобновить печать.

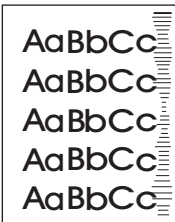
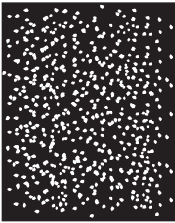
Устранение неполадок, связанных с производительностью

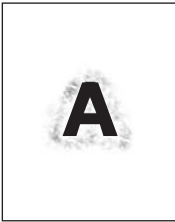
Неполадка	Причина	Решение
Принтер выдает пустые страницы без изображения.	Возможно, с картриджем для принтера не удалена защитная лента.	Убедитесь, что с картриджем для принтера снята защитная лента.
	В документе могут быть пустые страницы.	Проверьте, не содержит ли распечатываемый документ пустые страницы.
	Устройство неисправно.	Распечатайте страницу конфигурации для проверки устройства.
Страницы печатаются очень медленно.	Более тяжелая бумага может замедлить выполнение заданий печати.	Попробуйте сменить тип бумаги.
	Печать сложных страниц занимает больше времени.	Возможно, потребуется снизить скорость печати, чтобы достичь надлежащего нагрева для обеспечения наивысшего качества печати.
Страницы не распечатываются.	Устройство неправильно захватывает бумагу.	Убедитесь, что бумага правильно загружена в лоток. Если неполадка не устранена, может потребоваться установить комплект для профилактического обслуживания. См. раздел Профилактическое обслуживание на стр. 125 .
	Бумага заминается в устройстве.	Устраните замятие. См. Замятия на стр. 169 .
	Кабель USB поврежден или неправильно подключен.	<ul style="list-style-type: none"> ● Отключите и снова подключите оба конца кабеля. ● Попробуйте распечатать документ, который ранее распечатывался. ● Попробуйте воспользоваться другим кабелем USB.
	К компьютеру подключены другие устройства.	Возможно, устройство не может использовать один порт USB вместе с другими устройствами. Если к одному порту подключено устройство и внешний накопитель или сетевой переключатель, могут возникнуть перебои в работе устройства. Чтобы данное устройство работало, необходимо отключить другое устройство или использовать для подключения другой порт USB компьютера.

Решение проблем с подключением

Решение проблем с прямым подключением

Если устройство подключено напрямую к компьютеру, проверьте кабель USB.

- Проверьте, что кабель подключен к компьютеру и к устройству.
- Проверьте, что кабель не длиннее 2 метров. При необходимости замените кабель.
- Проверьте, что кабель работает правильно, подключив его к другому устройству. При необходимости замените кабель.

Решение проблем с сетью

Для проверки взаимодействия устройства с сетью убедитесь в наличии или отсутствии следующих условий. Вначале распечатайте страницу конфигурации. См. раздел [Печать страниц сведений и демонстрации на стр. 110](#).

1. Имеются ли механические нарушения соединений между рабочей станцией или файловым сервером и устройством?

Проверьте сетевой кабель, соединения и конфигурацию маршрутизатора. Убедитесь, что длина сетевого кабеля соответствует характеристикам сети.

2. Правильно ли подключены сетевые кабели?

Убедитесь, что устройство подключено к сети при помощи соответствующего порта и кабеля. Проверьте каждое кабельное подключение, чтобы убедиться в его надежности и правильности. Если устранить проблему не удастся, попробуйте использовать другой кабель или порты на концентраторе или трансивере. Желтый индикатор активности и зеленый индикатор состояния рядом с портом на задней стенке устройства должны гореть.

3. Правильно ли установлены скорость подключения и параметры двусторонней печати?

Компания Hewlett-Packard рекомендует оставить автоматический режим определения этих параметров (включен по умолчанию). См. [Скорость подключения и параметры двусторонней печати на стр. 69](#).

4. Отвечает ли устройство на запросы "ping"?

Используйте командную строку для ping-теста устройства с компьютера. Пример:

```
ping 192.168.45.39
```

Необходимо, чтобы команда ping отображала время прохождения пакетов.

Если удастся провести ping-тест устройства, проверьте, что конфигурация IP-адреса устройства на компьютере верна. Если она верна, удалите и добавьте устройство заново.

Если команда ping завершится с ошибкой, проверьте, что сетевые концентраторы включены, а затем проверьте, что параметры сети на устройстве и на компьютере настроены для использования одной сети.

5. Добавлялись ли в сеть какие-либо приложения?

Проверьте их совместимость и правильность установки, а также соответствие версий драйверов печати.

6. Могут ли печатать другие пользователи?

Проблема может заключаться в самой рабочей станции. Проверьте сетевые драйверы рабочей станции, драйверы принтеров и функции переадресации (перехвата для Novell NetWare).

7. Если другие пользователи могут печатать, используют ли они ту же операционную систему?

Проверьте правильность установки сетевой операционной системы.

8. Включен ли используемый вами сетевой протокол?

Проверьте состояние протокола на странице конфигурации. Для проверки состояния других протоколов можно также использовать встроенный Web-сервер. См. раздел [Использование встроенного Web-сервера на стр. 115](#).

9. Отображается ли устройство в программе HP Web Jetadmin или другом управляющем приложении?

- Проверьте параметры сети на странице сетевой конфигурации.
- Проверьте параметры сети устройства при помощи панели управления устройства (для устройств с панелью управления).

Устранение распространенных ошибок в среде Windows

Сообщение об ошибке:

"Общая ошибка защиты. Исключение OE"

"Spool32"

"Недопустимая операция"

Причина	Решение
	<p>Закройте все приложения, перезагрузите Windows и повторите попытку.</p> <p>Выберите другой драйвер принтера. Обычно это действие можно выполнить с помощью программы.</p> <p>Удалите все временные файлы в подкаталоге Temp. Можно задать имя каталога, изменив в файле AUTOEXEC.BAT выражение "Set Temp =". После знака равенства в этом выражении указывается имя каталога. По умолчанию используется каталог C:\TEMP, но этот каталог может быть переопределен.</p> <p>Дополнительные сведения о сообщениях об ошибках Windows см. в документации Microsoft Windows, поставляемой с компьютером.</p>

Устранение общих неполадок при работе на компьютерах Macintosh

 **ПРИМЕЧАНИЕ.** Настройка печати по протоколу USB и печати по протоколу IP выполняется с помощью утилиты Desktop Printer Utility. Устройство *не* появится в утилите Chooser.

Драйвер принтера не появляется в утилите Print Center.

Причина	Решение
Возможно, программное обеспечение продукта не установлено или установлено неправильно.	Убедитесь, что PPD-файл находится на жестком диске в следующей папке: Library/Printers/PPDs/Contents/Resources/<язык>.lproj, где "<язык>" — обозначение используемого языка из двух букв. При необходимости переустановите программное обеспечение. Инструкции по установке см. в руководстве по началу работы.
Поврежден файл описания принтера Postscript (PPD).	Удалите файл PPD из следующей папки: Library/Printers/PPDs/Contents/Resources/<язык>.lproj, где "<язык>" — обозначение используемого языка из двух букв. Переустановите программное обеспечение. Инструкции по установке см. в руководстве по началу работы.

Имя устройства, адрес IP или имя хоста Rendezvous не появляются в окне списка принтеров утилиты Print Center.

Причина	Решение
Возможно, продукт не готов.	Убедитесь, что кабели подключены правильно, продукт включен и индикатор "Готов" горит. Если подключение осуществляется с помощью концентратора USB или Ethernet, попробуйте подключить многофункциональное устройство непосредственно к компьютеру или использовать другой порт.
Возможно, выбран неправильный тип соединения.	Убедитесь, что USB, IP или Rendezvous выбраны в зависимости от типа соединения между устройством и компьютером.
Используется неверное имя продукта IP-адрес или имя хоста Rendezvous.	Проверьте имя устройства, адрес IP или имя хоста Rendezvous, распечатав страницу конфигурации. См. раздел Печать страниц сведений и демонстрации на стр. 110 . Проверьте на странице конфигурации совпадение имени устройства, адреса IP или имени хоста Rendezvous с параметрами, указанными в утилите PrintCenter.
Поврежден интерфейсный кабель, или он имеет низкое качество.	Замените интерфейсный кабель. Убедитесь, что используется интерфейсный кабель высокого качества.

Драйвер принтера не выполняет автоматическую настройку выбранного устройства в утилите Print Center.

Причина	Решение
Возможно, продукт не готов.	Убедитесь, что кабели подключены правильно, продукт включен и индикатор "Готов" горит. Если подключение

Драйвер принтера не выполняет автоматическую настройку выбранного устройства в утилите Print Center.

Причина	Решение
	осуществляется с помощью концентратора USB или Ethernet, попробуйте подключить многофункциональное устройство непосредственно к компьютеру или использовать другой порт.
Возможно, программное обеспечение продукта не установлено или установлено неправильно.	Убедитесь, что PPD-файл находится на жестком диске в следующей папке: Library/Printers/PPDs/Contents/Resources/<язык>.lproj, где "<язык>" — обозначение используемого языка из двух букв. При необходимости переустановите программное обеспечение. Инструкции по установке см. в руководстве по началу работы.
Поврежден файл описания принтера Postscript (PPD).	Удалите файл PPD из следующей папки: Library/Printers/PPDs/Contents/Resources/<язык>.lproj, где "<язык>" — обозначение используемого языка из двух букв. Переустановите программное обеспечение. Инструкции по установке см. в руководстве по началу работы.
Возможно, продукт не готов.	Убедитесь, что кабели подключены правильно, продукт включен и индикатор "Готов" горит. Если подключение осуществляется с помощью концентратора USB или Ethernet, попробуйте подключить многофункциональное устройство непосредственно к компьютеру или использовать другой порт.
Поврежден интерфейсный кабель, или он имеет низкое качество.	Замените интерфейсный кабель. Убедитесь, что используется интерфейсный кабель высокого качества.

Задание печати не было отправлено нужному устройству.

Причина	Решение
Возможно, очередь печати остановлена.	Перезапустите очередь печати. Откройте print monitor и выберите Start Jobs .
Используется неправильное имя устройства или адрес IP. Задание могло быть ошибочно отправлено на другое устройство с тем же или похожим именем, адресом IP или именем хоста Rendezvous.	Проверьте имя устройства, адрес IP или имя хоста Rendezvous, распечатав страницу конфигурации. См. раздел Печать страниц сведений и демонстрации на стр. 110 . Проверьте на странице конфигурации совпадение имени устройства, адреса IP или имени хоста Rendezvous с параметрами, указанными в утилите PrintCenter.

Текст из файла PostScript (EPS) распечатывается не тем шрифтом.

Причина	Решение
Эта неполадка возникает при работе с некоторыми программами.	<ul style="list-style-type: none">Перед началом печати загрузите в продукт шрифты, используемые в файле EPS.Отправьте на печать файл в формате ASCII, а не в двоичной кодировке.

Печать с помощью платы USB сторонних производителей не поддерживается.

Причина	Решение
Эта неполадка возникает в случаях, когда не установлено программное обеспечение для USB-устройств.	При установке платы USB сторонних производителей может потребоваться программа поддержки платы USB Apple. Самая последняя версия этого программного обеспечения доступна на Web-узле Apple.

При подключении с помощью кабеля USB устройство не появляется в окне Macintosh Print Center после выбора драйвера.

Причина	Решение
Эта проблема вызвана сбоем программного или аппаратного компонента.	<p>Устранение неполадок программного обеспечения</p> <ul style="list-style-type: none">• Убедитесь в том, что Ваш компьютер Macintosh поддерживает USB.• Проверьте, что используется операционная система Macintosh, которая поддерживается данным устройством.• Убедитесь в том, что на компьютере Macintosh установлено соответствующее программное обеспечение USB компании Apple. <p>Устранение неполадок аппаратных средств</p> <ul style="list-style-type: none">• Убедитесь, что продукт включен.• Проверьте правильность подключения кабеля USB.• Убедитесь в том, что используется необходимый высокоскоростной кабель USB.• Убедитесь, что число устройств USB, которое может использоваться в цепочке подключаемых устройств, не превышает установленные пределы. Отключите все устройства из цепочки и подключите кабель непосредственно к порту USB на главном компьютере.• Проверьте, чтобы в цепочке последовательно не было подключено более двух концентраторов USB без автономного питания. Отключите все устройства из цепочки и подключите кабель непосредственно к порту USB на главном компьютере. <p>ПРИМЕЧАНИЕ. Клавиатура iMac является концентратором USB без автономного питания.</p>

Устранение неполадок в Linux

Для получения дополнительной информации о решении проблем в Linux посетите Web-узел поддержки HP Linux: hp.sourceforge.net/.

А Расходные материалы и дополнительные принадлежности

- Заказ частей, дополнительных принадлежностей и расходных материалов
- Коды изделий

Заказ частей, дополнительных принадлежностей и расходных материалов

Существует несколько методов заказа комплектующих, расходных материалов и дополнительных принадлежностей.

Заказ напрямую из HP

Напрямую из HP можно получить следующие компоненты.

- **Запасные части.** Для заказа запасных частей в США перейдите на Web-узел www.hp.com/go/hpparts. За пределами США заказ частей осуществляется в местном авторизованном центре поддержки HP.
- **Расходные материалы и дополнительные принадлежности:** Чтобы заказать расходные материалы в США, посетите Web-узел www.hp.com/go/ljsupplies. Заказ расходных материалов для всех регионов можно сделать на странице www.hp.com/ghp/buyonline.html. Заказ дополнительных принадлежностей можно сделать по адресу www.hp.com/support/hpljp4010series или www.hp.com/support/hpljp4510series.

Заказ через поставщиков услуг или поддержки

Для заказа расходных материалов или дополнительных принадлежностей обратитесь к авторизованному поставщику услуг или поддержки HP.

Заказ напрямую через программное обеспечение HP Easy Printer Care

Программное обеспечение HP Easy Printer Care — это инструмент управления продуктами, разработанный для упрощения настройки, мониторинга, заказа расходных материалов, устранения неполадок и обновления. Дополнительные сведения о программе HP Easy Printer Care см. в разделе [Используйте программное обеспечение HP Easy Printer Care на стр. 112](#).

Коды изделий

Приведенный список принадлежностей действителен на момент выхода настоящего руководства. Информация о заказе и наличии принадлежностей может меняться в течение срока эксплуатации устройства.

Дополнительные принадлежности для управления бумагой

Элемент	Описание	Номер части
Дополнительный лоток на 500 листов и податчик	Дополнительный лоток для увеличения емкости для подачи бумаги. Подходит для форматов Letter, A4, Legal, A5, B5 (JIS), Executive и для бумаги размером 8,5 на 13 дюймов. В устройстве можно использовать не больше четырех дополнительных податчиков бумаги на 500 листов.	CB518A
Дополнительный лоток на 1500 листов и устройство подачи	Дополнительный лоток для увеличения емкости для подачи бумаги. Подходит для форматов бумаги Letter, Legal и A4.	CB523A
Податчик конвертов	Может вместить до 75 конвертов.	CB524A
Устройство для автоматической двусторонней печати	Позволяет печатать на обеих сторонах листа.	CB519A
Укладчик на 500 листов	Предоставляет дополнительный выводной отсек на 500 листов.	CB521A
Сшиватель/укладчик на 500 листов	Позволяет выполнять интенсивную печать с автоматической окончательной обработкой задания. Сшивает до 15 листов бумаги.	CB522A
Приемник HP на 5 почтовых ящиков	Обеспечивает пять выходных отсеков для сортировки заданий.	CB520A
Кассета с 1000 скобками	Предоставляется три кассеты со скобками.	Q3216A
Модуль сшивателя	Содержит кассету со скобками и головку сшивателя. Закажите модуль сшивателя, если он неисправен и если авторизованная компанией HP организация сервисного или технического обслуживания посоветовала заменить модуль. ПРИМЕЧАНИЕ. Кассета со скобками не поставляется с модулем сшивателя и при необходимости замены кассеты она должна заказываться отдельно.	Q3216-60501
Стойка для принтера	Обеспечивает стабильность, когда установлено несколько дополнительных лотков. Стойка имеет колесики для простого перемещения устройства.	CB525A

Картриджи

Элемент	Описание	Номер части
Картридж для HP LaserJet	Картридж на 10000 страниц	CC364A
	Картридж на 24000 страниц	CC364X

Наборы для обслуживания

Элемент	Описание	Номер части
Комплект для профилактического обслуживания. Содержит запасной термоэлемент, ролик передачи, инструмент для ролика передачи, ролик для лотка 1, восемь роликов подачи и одну пару одноразовых перчаток. Содержит инструкции по установке каждого компонента.	Набор для обслуживания принтера (110 вольт)	CB388A
	Набор для обслуживания принтера (220 вольт)	CB389A
Набор для профилактического обслуживания представляет собой набор расходных материалов. На него не распространяется действие гарантии и большинство вариантов расширенной гарантии.		

Память

Элемент	Описание	Номер части
44 x 32-контактный модуль памяти DIMM (модуль памяти с двусторонним расположением контактов) DDR2	64 Мб	CC413A
	128 Мб	CC414A
Повышает производительность устройства при обработке больших или сложных заданий печати	256 Мб	CC415A
	512 Мб	CE483A
Жесткий диск EIO	Постоянное хранилище шрифтов и форм объемом 20 ГБ. Также используется для распечатки нескольких оригиналов и обеспечения функции хранения заданий.	J6073A

Кабели и интерфейсы

Элемент	Описание	Номер части
Улучшенные платы ввода-вывода (EIO)	Высокопроизводительный жесткий диск Serial ATA EIO HP	J6073G
Платы сервера печати HP Jetdirect, поддерживающие несколько протоколов:	Адаптер параллельного порта 1284B	J7972G
	Беспроводной Jetdirect EIO 690n (IPv6/IPsec)	J8007G
	Jetdirect en3700	J7942G
	Jetdirect en1700	J7988G
	Беспроводной сервер печати USB Jetdirect ew2400	J7951G
	Сетевая плата EIO Jetdirect 630n (IPv6/Гигабит)	J7997G
	Сетевая плата EIO Jetdirect 635n (IPv6/IPsec)	J7961G
Кабель USB	Кабель типа A-B, 2 метра	C6518A

Бумага

Для получения дополнительных сведений о бумаге перейдите по адресу <http://www.hp.com/go/ljsupplies>.

Элемент	Описание	Номер части
Мягкогляnceвая бумага HP для лазерной печати	Letter (220 на 280 мм), 50 листов в коробке	C4179A/Страны/регионы Азии и Тихого океана
Для использования с принтерами HP LaserJet. Мелованная бумага, предназначенная для печати красивых деловых документов, например, брошюр, сведений о продажах, а также документов с рисунками и фотографиями.	A4 (210 на 297 мм), 50 листов в коробке	C4179B/Европа и страны/регионы Азии и Тихого океана
Характеристики: 32 фунта (120 г/м ²).		
Прочная бумага HP для лазерной печати	Letter (8,5 на 11 дюймов), 50 листов в коробке	Q1298A/Северная Америка
Для использования с принтерами HP LaserJet. Данный тип бумаги с глянцевым покрытием обеспечивает водостойкость и износостойкость отпечатков без ухудшения качества и эксплуатационных характеристик. Используйте данную бумагу для знаков, карт, меню и других коммерческих целей.	A4 (210 на 297 мм), 50 листов в картоне	Q1298B/Европа и страны/регионы Азии и Тихого океана

Элемент	Описание	Номер части
Бумага HP высшего качества для лазерной печати	Letter (8,5 на 11 дюймов), 500 листов в стопке, десять стопок в коробке	HPU1132/Северная Америка
Самая яркая бумага HP для лазерной печати. Эта сверхгладкая и ярко-белая бумага обеспечит красочные насыщенные цвета и четкий черный цвет. Данная бумага идеальна для бизнес-планов, внешней корреспонденции и других ценных документов. Характеристики: 98 белизны, (32 фунта) (плотность 75 г/м ²).	Letter (8,5 на 11 дюймов), 250 листов в стопке, 6 стопок в коробке	HPU1732/Северная Америка
	A4 (210 на 297 мм), 5 стопок в коробке	Q2397A/Страны/регионы Азии и Тихого океана
	A4 (210 на 297 мм), 250 листов в стопке, 5 стопок в коробке	CHP412/Европа
	A4 (210 на 297 дюймов), 500 листов в стопке, 5 стопок в коробке	CHP410/Европа
Бумага HP для лазерной печати Для использования с принтерами HP LaserJet. Подходит для печати фирменных бланков, записок, юридических документов, рекламных проспектов для рассылки почтой и корреспонденции. Характеристики: 96 белизны, (24 фунта) (плотность 90 г/м ²).	A4 (210 на 297 дюймов), 160 г/м ² , 500 листов в стопке, 5 стопок в коробке	CHP413/Европа
	Letter (8,5 на 11 дюймов), 500 листов в стопке, 10 стопок в коробке	HPJ1124/Северная Америка
	Legal (8,5 на 14 дюймов), 500 листов в стопке, 10 стопок в коробке	HPJ1424/Северная Америка
	A Letter (220 на 280 мм), 500 листов в стопке, 5 стопок в коробке	Q2398A/Страны/регионы Азии и Тихого океана
Характеристики: 96 белизны, (24 фунта) (плотность 90 г/м ²).	A4 (210 на 297 мм), 500 листов в стопке, 5 стопок в коробке	Q2400A/Страны/регионы Азии и Тихого океана
	A4 (210 на 297 мм), 500 листов в стопке	CHP310/Европа
	Letter (8,5 на 11 дюймов), 500 листов в стопке, 10 стопок в коробке	HPP1122/Северная Америка и Мексика
	Letter (8,5 на 11 дюймов), 500 листов в стопке, 3 стопки в коробке	HPP113R/Северная Америка
Бумага для печати HP Для использования с принтерами HP LaserJet и струйными принтерами. Предназначена для малых и домашних офисов. Немного тяжелее и ярче, чем бумага для копиров. Характеристики: 92 белизны, 22 фунта	A4 (210 на 297 мм), 500 листов в стопке, 5 стопок в коробке	CHP210/Европа
	A4 (210 на 297 мм), 300 листов в стопке, 5 стопок в коробке	CHP213/Европа
	Letter (8,5 на 11 дюймов), 500 листов в стопке, 10 стопок в коробке	HPM1120/Северная Америка
	Letter (8,5 на 11 дюймов), 500 листов в стопке, 5 стопок в коробке	HPM115R/Северная Америка
Универсальная бумага HP Для использования с различным офисным оборудованием — лазерными и струйными принтерами, копирами и факсами. Предназначена для предприятий, в которых для всех офисных нужд используется один вид бумаги. Более яркая и гладкая, чем другие виды офисной бумаги. Характеристики: 90 белизны, (20 фунта) (плотность 75 г/м ²).	Letter (8,5 на 11 дюймов), 250 листов в стопке, 12 стопок в коробке	HPM113H/Северная Америка
	Letter (8,5 на 11 дюймов), с тремя отверстиями, 500 листов в стопке, 10 стопок в коробке	HPM1420/Северная Америка
	Legal (8,5 на 14 дюймов), 500 листов в стопке, 10 стопок в коробке	

Элемент	Описание	Номер части
<p>Офисная бумага HP</p> <p>Для использования с различным офисным оборудованием — лазерными и струйными принтерами, копирами и факсами. Подходит для высокопроизводительной печати.</p> <p>Характеристики: 84 белизны, (20 фунтов) (плотность 75 г/м²).</p>	Letter (8,5 на 11 дюймов), 500 листов в стопке, 10 стопок в коробке	HPС8511/Северная Америка и Мексика
	Letter (8,5 на 11 дюймов), с тремя отверстиями, 500 листов в стопке, 10 стопок в коробке	HPСЗНР/Северная Америка
	Legal (8,5 на 14 дюймов), 500 листов в стопке, 10 стопок в коробке	HPС8514/Северная Америка
	Letter (8,5 на 11 дюймов), Quick Pack, 2500 листов в коробке	HP2500S/Северная Америка и Мексика
	Letter (8,5 на 11 дюймов), Quick Pack, с тремя отверстиями, 2500 листов в коробке	HP2500P/Северная Америка
	A Letter (220 на 280 мм), 500 листов в стопке, 5 стопок в коробке	Q2408A/Страны/регионы Азии и Тихого океана
	A4 (210 на 297 мм), 500 листов в стопке, 5 стопок в коробке	Q2407A/Страны/регионы Азии и Тихого океана
	A4 (210 на 297 мм), 500 листов в стопке, 5 стопок в коробке	СНР110/Европа
<p>Офисная бумага HP из вторсырья</p> <p>Для использования с различным офисным оборудованием — лазерными и струйными принтерами, копирами и факсами. Подходит для высокопроизводительной печати.</p> <p>Соответствует директиве 13101 США об экологически безопасных продуктах.</p> <p>Характеристики: 84 белизны, 20 фунтов, 30% процентов переработанного сырья.</p>	Letter (8,5 на 11 дюймов), 500 листов в стопке, 10 стопок в коробке	HPЕ1120/Северная Америка
	Letter (8,5 на 11 дюймов), с тремя отверстиями, 500 листов в стопке, 10 стопок в коробке	HPЕ113Н/Северная Америка
	Legal (8,5 на 14 дюймов), 500 листов в стопке, 10 стопок в коробке	HPЕ1420/Северная Америка
<p>Прозрачные пленки HP для лазерной печати</p> <p>Для использования только с черными принтерами HP LaserJet. Для получения ясного, четкого текста и графики используйте только прозрачные пленки, которые разработаны и протестированы специально для работы с черными принтерами HP LaserJet.</p> <p>Характеристики: толщина 4,3 мил.</p>	Letter (8,5 на 11 дюймов), 50 листов в коробке	92296Т/Северная Америка, страны/регионы Азии и Тихого Океана и Европа
	A4 (210 на 297 мм), 50 листов в картоне	922296U/Европа и страны/регионы Азии и Тихого океана

Б Обслуживание и поддержка

Положение ограниченной гарантии Hewlett-Packard

ИЗДЕЛИЕ HP

HP LaserJet P4014, P4014n, P4015n, P4015tn, P4015x, P4515n, P4515tn, P4515x, P4515xm

СРОК ДЕЙСТВИЯ ОГРАНИЧЕННОЙ ГАРАНТИИ

Ограниченная гарантия на один год

Компания HP гарантирует конечному пользователю, что с момента приобретения и в течение указанного выше периода оборудование и дополнительные принадлежности HP не будут содержать дефекты материалов и их изготовления. Если в течение гарантийного периода компания HP получит уведомление о возникновении таких дефектов, HP по своему выбору отремонтирует или заменит изделия, дефектность которых будет доказана. Изделия, поставляемые на замену, могут быть новыми или эквивалентными новым по производительности.

Компания HP гарантирует, что с момента приобретения и в течение указанного выше периода при правильной установке и правильном использовании инструкции программного обеспечения HP будут выполняться без сбоев вследствие возникновения дефектов материалов и их изготовления. Если в течение гарантийного периода компания HP получит уведомление о возникновении таких дефектов, HP заменит программное обеспечение, инструкции которого не выполняются вследствие возникновения таких дефектов.

Компания HP не гарантирует, что работа изделий HP будет бесперебойной или безошибочной. Если в течение разумного периода времени компания HP не сможет отремонтировать или заменить какое-либо изделие на изделие гарантированного качества, пользователь имеет право на возмещение затраченной на приобретение суммы после своевременного возврата изделия.

Изделия HP могут содержать переработанные детали, по производительности эквивалентные новым, или могут быть частично использованы.

Гарантия не распространяется на дефекты, возникшие в результате 1) неправильного или неадекватного обслуживания или калибровки, 2) использования программного обеспечения, интерфейсных элементов, деталей или расходных материалов, не поставляемых компанией HP, 3) несанкционированной модификации или неправильного использования, 4) работы в условиях, отличающихся от опубликованных характеристик окружающей среды для изделий, или 5) неправильной подготовки или обслуживания помещения для установки изделий.

В ДОПОЛНЕНИЕ К МЕСТНОМУ ЗАКОНОДАТЕЛЬСТВУ УКАЗАННАЯ ВЫШЕ ГАРАНТИЯ ЯВЛЯЕТСЯ ИСКЛЮЧИТЕЛЬНОЙ И НИКАКИЕ ИНЫЕ ГАРАНТИИ ИЛИ УСЛОВИЯ, ПИСЬМЕННЫЕ ИЛИ УСТНЫЕ, НЕ ВЫРАЖАЮТСЯ И НЕ ПОДРАЗУМЕВАЮТСЯ. КРОМЕ ТОГО, HP ОСОБО ОТКАЗЫВАЕТСЯ ОТ КАКИХ-ЛИБО ПОДРАЗУМЕВАЕМЫХ ГАРАНТИЙ ИЛИ УСЛОВИЙ ТОВАРНОЙ ПРИГОДНОСТИ, ПРИЕМЛЕМОГО КАЧЕСТВА ИЛИ ПРИГОДНОСТИ ДЛЯ КАКОЙ-ЛИБО КОНКРЕТНОЙ ЦЕЛИ. В некоторых странах/регионах, штатах или провинциях не разрешается применять ограничения к определению продолжительности подразумеваемой гарантии, поэтому указанное выше ограничение или исключение к Вам может не

относиться. Настоящая гарантия предоставляет пользователю конкретные юридические права, однако пользователь может обладать другими правами, которые могут отличаться от страны/региона к стране/региону, от штата к штату или от провинции к провинции. Ограниченная гарантия HP действительна для любой страны/региона или местности, где имеется представительство службы поддержки HP для данного изделия и где HP продает данное изделие. Уровень получаемого гарантийного обслуживания зависит от местных стандартов. Компания HP не будет изменять форму, пригодность или функциональность изделия для его адаптации к условиям работы в конкретной стране/регионе, где по юридическим или нормативным причинам изделие не может функционировать.

В ДОПОЛНЕНИЕ К МЕСТНОМУ ЗАКОНОДАТЕЛЬСТВУ СРЕДСТВА СУДЕБНОЙ ЗАЩИТЫ ПОЛЬЗОВАТЕЛЯ, ОПРЕДЕЛЯЕМЫЕ НАСТОЯЩИМ ГАРАНТИЙНЫМ ПОЛОЖЕНИЕМ, ЯВЛЯЮТСЯ ЕДИНСТВЕННЫМИ И ИСКЛЮЧИТЕЛЬНЫМИ. ЗА ИСКЛЮЧЕНИЕМ УКАЗАННЫХ ВЫШЕ УСЛОВИЙ НИ КОМПАНИЯ HP, НИ ЕЕ ПОСТАВЩИКИ НЕ НЕСУТ НИКАКОЙ ОТВЕТСТВЕННОСТИ ЗА ПОТЕРЮ ДАННЫХ ИЛИ ПРЯМОЙ, ОСОБЫЙ, ПОБОЧНЫЙ, КОСВЕННЫЙ УЩЕРБ (ВКЛЮЧАЯ ПОТЕРЮ ПРИБЫЛИ ИЛИ ДАННЫХ) ИЛИ ДРУГОЙ УЩЕРБ, ПОНЕСЕННЫЙ В РЕЗУЛЬТАТЕ ДОГОВОРНЫХ, ДЕЛИКТНЫХ ИЛИ КАКИХ-ЛИБО ИНЫХ ОТНОШЕНИЙ. В некоторых странах/регионах, штатах или провинциях не разрешается применять исключение или ограничение к определению косвенного или побочного ущерба, поэтому указанное выше ограничение или исключение к Вам может не относиться.

КРОМЕ СЛУЧАЕВ, СПЕЦИАЛЬНО САНКЦИОНИРОВАННЫХ ЗАКОНОМ, ПЕРЕЧИСЛЕННЫЕ ЗДЕСЬ ГАРАНТИЙНЫЕ УСЛОВИЯ НЕ УПРАЗДНЯЮТ, НЕ ОГРАНИЧИВАЮТ И НЕ МЕНЯЮТ, А ЛИШЬ ДОПОЛНЯЮТ ОБЫЧНЫЕ ЮРИДИЧЕСКИЕ ПРАВА, СВЯЗАННЫЕ С ПРОДАЖЕЙ ВАМ ЭТОГО ИЗДЕЛИЯ.

Ограниченная гарантия на картридж

Компания HP гарантирует, что в данном изделии отсутствуют дефекты материалов и качества изготовления.

Действие этой гарантии не распространяется на изделия: 1) которые были повторно заправлены, восстановлены, переработаны или изменены каким-либо иным образом, 2) при работе с которыми возникают проблемы, связанные с неправильным использованием, ненадлежащим хранением или эксплуатацией в условиях, не отвечающих установленным для принтера этой модели характеристикам окружающей среды, или 3) которые изношены в результате обычной эксплуатации.

Для получения гарантийного обслуживания верните изделие в место его приобретения (с письменным описанием неисправности и образцами печати) или обратитесь в службу поддержки клиентов HP. Компания HP обязуется по своему усмотрению заменить признанное дефектным изделие или возместить стоимость покупки.

В ДОПОЛНЕНИЕ К МЕСТНОМУ ЗАКОНОДАТЕЛЬСТВУ УКАЗАННАЯ ВЫШЕ ГАРАНТИЯ ЯВЛЯЕТСЯ ИСКЛЮЧИТЕЛЬНОЙ И НИКАКИЕ ИНЫЕ ГАРАНТИИ ИЛИ УСЛОВИЯ, ПИСЬМЕННЫЕ ИЛИ УСТНЫЕ, НЕ ВЫРАЖАЮТСЯ И НЕ ПОДРАЗУМЕВАЮТСЯ. КРОМЕ ТОГО, HP ОСОБО ОТКАЗЫВАЕТСЯ ОТ КАКИХ-ЛИБО ПОДРАЗУМЕВАЕМЫХ ГАРАНТИЙ ИЛИ УСЛОВИЙ ТОВАРНОЙ ПРИГОДНОСТИ, ПРИЕМЛЕМОГО КАЧЕСТВА ИЛИ ПРИГОДНОСТИ ДЛЯ КАКОЙ-ЛИБО КОНКРЕТНОЙ ЦЕЛИ.

В ДОПОЛНЕНИЕ К МЕСТНОМУ ЗАКОНОДАТЕЛЬСТВУ НИ КОМПАНИЯ HP, НИ ЕЕ ПОСТАВЩИКИ НЕ НЕСУТ НИКАКОЙ ОТВЕТСТВЕННОСТИ ЗА ПРЯМОЙ, ОСОБЫЙ, ПОБОЧНЫЙ, КОСВЕННЫЙ УЩЕРБ (ВКЛЮЧАЯ ПОТЕРЮ ПРИБЫЛИ ИЛИ ДАННЫХ) ИЛИ ДРУГОЙ УЩЕРБ, ПОНЕСЕННЫЙ В РЕЗУЛЬТАТЕ ДОГОВОРНЫХ, ДЕЛИКТНЫХ ИЛИ КАКИХ-ЛИБО ИНЫХ ОТНОШЕНИЙ.

КРОМЕ СЛУЧАЕВ, СПЕЦИАЛЬНО САНКЦИОНИРОВАННЫХ ЗАКОНОМ, ПЕРЕЧИСЛЕННЫЕ ЗДЕСЬ ГАРАНТИЙНЫЕ УСЛОВИЯ НЕ УПРАЗДНЯЮТ, НЕ ОГРАНИЧИВАЮТ И НЕ МЕНЯЮТ, А ЛИШЬ ДОПОЛНЯЮТ ОБЫЧНЫЕ ЮРИДИЧЕСКИЕ ПРАВА, СВЯЗАННЫЕ С ПРОДАЖЕЙ ВАМ ЭТОГО ИЗДЕЛИЯ.

Гарантийная служба самостоятельного ремонта покупателем

Устройства HP имеют множество деталей, для которых предусмотрен самостоятельный ремонт покупателем (Customer Self Repair, CSR), чтобы минимизировать время ремонта и обеспечить большую гибкость при замене дефектных деталей. Если на этапе диагностики представитель HP определит, что ремонт может быть выполнен путем замены CSR-детали, HP поставит эту деталь непосредственно Вам для замены. Существует две категории CSR-деталей: 1) Детали, для которых самостоятельный ремонт покупателем является обязательным. В случае замены этих деталей специалистами HP доставка и работы по замене будут платными. 2) Детали, для которых самостоятельный ремонт покупателем является необязательным. Эти запчасти также предназначены для самостоятельного ремонта покупателем. Однако если Вы попросите HP заменить их, это может быть сделано бесплатно в соответствии с условиями гарантии, определенными для Вашего устройства.

При наличии на складе и в случае небольшого расстояния доставки CSR-детали будут доставлены на следующий рабочий день. Доставка в тот же день или в течение четырех часов может быть обеспечена за дополнительную оплату, если расстояние доставки не слишком большое. Если требуется помощь, можно позвонить в центр технической поддержки HP, и технический специалист поможет Вам по телефону. В документации HP, прилагаемой к CSR-детали, указывается, требуется ли вернуть неисправную деталь в HP. В случае, если неисправную деталь требуется вернуть в HP, необходимо отправить неисправную деталь в течение определенного периода времени, обычно в течение пяти (5) рабочих дней. Неисправную деталь необходимо вернуть вместе с документацией, указанной в прилагаемой к детали документации. Если неисправная деталь не будет возвращена, HP может выставить Вам счет за замену. В случае самостоятельного ремонта покупателем HP берет на себя оплату доставки и возврата детали и самостоятельно выбирает способ доставки.

Поддержка заказчиков

Получите поддержку по телефону бесплатно в течение гарантийного периода для своей страны или региона	Номера телефона для регионов и стран доступны на листовке в коробке с продуктом, а также по адресу www.hp.com/support/ .
Подготовьте имя продукта, серийный номер и описание проблемы.	
Получите круглосуточную поддержку через Интернет	www.hp.com/support/hpljp4010series или www.hp.com/support/hpljp4510series
Получите поддержку продуктов, используемых с компьютером Macintosh	www.hp.com/go/macosex
Загрузка программ, драйверов и информации в электронном виде	www.hp.com/go/ljp4010series_software или www.hp.com/go/ljp4510series_software
Заказ расходных материалов и бумаги	www.hp.com/go/suresupply
Заказ оригинальных комплектующих и расходных материалов HP	www.hp.com/buy/parts
Заказ дополнительных договоров на обслуживание от HP	www.hp.com/go/carepack

Соглашения на обслуживание HP

Компания HP предоставляет несколько типов соглашений на обслуживание для удовлетворения самых различных требований клиентов. Соглашения на обслуживание не являются частью стандартного гарантийного обслуживания. Виды обслуживания могут различаться в зависимости от местонахождения заказчика. Для определения возможных видов обслуживания свяжитесь с местным дилером HP.

Соглашения на обслуживание на месте

Для предоставления максимально эффективного уровня поддержки компания HP предоставляет соглашение на техническое обслуживание на месте, предусматривающее несколько вариантов отклика на запрос.

Техническое обслуживание на месте в течение суток

По условиям данного соглашения услуги оказываются на следующий рабочий день с момента вызова. Большинство соглашений на техническое обслуживание на месте содержат пункты (предусматривающие отдельную оплату) относительно дополнительного времени обслуживания и выезда в удаленные пункты, находящиеся вне пределов зон обслуживания специалистами HP.

Еженедельное (комплексное) техническое обслуживание на месте

Настоящее соглашение регламентирует график еженедельного посещения производственных помещений организаций, в которых используется большое число изделий HP. Действие настоящего соглашения распространяется на помещения, в которых установлено 25 или более устройств класса "рабочая станция", в том числе принтеров, плоттеров, компьютеров и дисковых накопителей.

Переупаковка устройства

Если центр поддержки клиентов HP определит, что устройство необходимо вернуть в компанию HP для ремонта, выполните действия, представленные ниже, чтобы упаковать устройство перед его отправкой.

-
- △ **ПРЕДУПРЕЖДЕНИЕ.** Ответственность за повреждение во время транспортировки, вызванное неправильной упаковкой, лежит на пользователе.
-

Переупаковка устройства

1. Извлеките все модули DIMM, которые вы приобрели отдельно от устройства. Не извлекайте модуль DIMM, входящий в комплект устройства.

△ **ПРЕДУПРЕЖДЕНИЕ.** Существует опасность повреждения модулей DIMM статическим разрядом. Любые манипуляции с модулями DIMM следует проводить с применением антистатической манжеты. При отсутствии таковой рекомендуется регулярно дотрагиваться до поверхности антистатического корпуса модуля DIMM, и лишь после этого прикасаться к его металлическим компонентам. Описание процедуры извлечения модулей DIMM см. в документе [Установка памяти на стр. 127](#).

2. Извлеките и оставьте у себя печатающий картридж.

△ **ПРЕДУПРЕЖДЕНИЕ.** Перед транспортировкой устройства *очень важно* извлечь из него картридж. Если оставить картридж в устройстве во время транспортировки, произойдет утечка, в результате которой печатающий механизм и другие компоненты принтера загрязнятся тонером.

Чтобы не повредить картридж, поместите его в оригинальный упаковочный материал или в другую упаковку так, чтобы картридж не подвергнулся воздействию света. При этом следует избежать прикосновений к ролику картриджа.

3. Отсоедините и сохраните шнур питания, интерфейсный кабель и дополнительные принадлежности.
4. К принтеру следует приложить образцы печати и 50-100 листов бумаги или иного носителя, при печати на котором наблюдались дефекты печати.
5. В США позвоните в центр поддержки клиентов HP для запроса нового упаковочного материала. В других областях используйте оригинальную упаковку, если это возможно. Компания Hewlett-Packard рекомендует застраховать отправляемое оборудование.

Расширенная гарантия

Служба поддержки HP осуществляет гарантийное обслуживание оборудования марки HP и всех его внутренних узлов и деталей, поставляемых компанией HP. Срок гарантийного обслуживания оборудования составляет от 1 года до 3 лет со дня покупки изделия HP. Заказчик должен приобрести расширенную гарантию в течение определенного основной гарантией периода времени. Для получения дополнительной информации обратитесь в группу обслуживания и поддержки заказчиков HP.

В Технические требования

- Физические характеристики
- Требования к электропитанию
- Акустические характеристики
- Рабочая среда

Физические характеристики

Таблица В-1 Размеры и вес устройства

Модель принтера	Высота	Глубина	Ширина	Вес
HP LaserJet серии P4010 и P4510 базовая и n модели	394 мм (15,5 дюйма)	4515 мм (17,8 дюйма)	425 мм (16,75 дюйма)	23,6 кг (51,9 фунта)
HP LaserJet серии P4010 и P4510tn модели	514 мм (20,25 дюйма)	451 мм (17,8 дюйма)	425 мм (16,75 дюйма)	30,4 кг (66,8 фунта)
HP LaserJet серии P4010 и P4510x модели	514 мм (20,25 дюйма)	533 мм (21,0 дюйм)	425 мм (16,75 дюйма)	32,6 кг (71,7 фунта)
HP LaserJet серии P4510xm модель	955 мм (37,6 дюйма)	533 мм (21,0 дюйм)	425 мм (16,75 дюйма)	39,6 кг (87,1 фунта)
Дополнительное устройство подачи бумаги на 500 листов	121 мм (4,8 дюйма)	448,4 мм (17,7 дюйма)	415 мм (16,3 дюйма)	6,7 кг (14,7 фунта)
Дополнительный лоток на 1500 листов	263,5 мм (10,4 дюйма)	511,5 мм (20,1 дюйма)	421 мм (16,6 дюйма)	13 кг (28,7 фунта)
Дополнительный модуль для двусторонней печати	154 мм (6,1 дюйма)	348 мм (13,7 дюйма)	332 мм (13,1 дюйма)	2,5 кг (5,5 фунта)
Дополнительный податчик конвертов	113 мм (4,4 дюйма)	354 мм (13,9 дюйма)	328 мм (12,9 дюйма)	2,5 кг (5,5 фунта)
Дополнительный сшиватель/укладчик	371 мм (14,6 дюйма)	430 мм (16,9 дюйма)	387 мм (15,2 дюйма)	4,2 кг (9,3 фунта)
Дополнительный укладчик	304 мм (12 дюймов)	430 мм (16,9 дюйма)	378 мм (14,9 дюйма)	3,2 кг (7,1 фунта)
Дополнительный приемник на несколько почтовых ящиков	522 мм (20,6 дюйма)	306 мм (12 дюймов)	353 мм (13,9 дюйма)	7,0 кг (15,4 фунта)
Дополнительная стойка для принтера	114 мм (4,5 дюйма)	653 мм (25,7 дюйма)	663 мм (26,1 дюйма)	13,6 кг (30 фунтов)

Таблица В-2 Размеры продукта с полностью открытыми дверцами и выдвинутыми лотками

Модель принтера	Высота	Глубина	Ширина
HP LaserJet серии P4010 и P4510 базовая и n модели	394 мм (15,5 дюйма)	864 мм (34,0 дюйма)	425 мм (16,75 дюйма)
HP LaserJet серии P4010 и P4510tn модели	514 мм (20,25 дюйма)	864 мм (34,0 дюйма)	425 мм (16,75 дюйма)
HP LaserJet серии P4010 и P4510x модели	514 мм (20,25 дюйма)	864 мм (34,0 дюйма)	425 мм (16,75 дюйма)
HP LaserJet серии P4510xm модель	955 мм (37,6 дюйма)	902 мм (35,5 дюйма)	425 мм (16,75 дюйма)

Требования к электропитанию

- ⚠ **ВНИМАНИЕ!** Требования к электропитанию зависят от страны/региона, в котором приобретено изделие. Не изменяйте рабочее напряжение. Это может привести к повреждению продукта и аннулирует гарантию.

Таблица В-3 Требования к электропитанию

Описание	Модели с напряжением питания 110 В	Модели 220 вольт
Требования к электропитанию	от 100 до 127 В ($\pm 10\%$)	220-240 вольт ($\pm 10\%$)
	50/60 Гц (± 2 Гц)	50/60 Гц (± 2 Гц)
Сила тока	10,7 А	5,7 А

Таблица В-4 Потребляемая мощность (средняя, в ваттах)

Модель принтера	Печать	Готов	Ожидание	Выключен
HP LaserJet P4014 модели	800 Вт	18 Вт	13 Вт	Менее 0,1 Вт
HP LaserJet P4015 модели	840 Вт	18 Вт	13 Вт	Менее 0,1 Вт
HP LaserJet P4515 модели	910 Вт	20 Вт	13 Вт	Менее 0,1 Вт

¹ Значения могут быть изменены. Последние сведения см. по адресу www.hp.com/support/hplip4010series или www.hp.com/support/hplip4510series.

² Значения потребляемой мощности — самые высокие значения, измеренные с помощью всех стандартных напряжений.

³ Время перехода из режима "Готов" в режим ожидания (по умолчанию) = 30 минут.

⁴ Теплоотдача в режиме «Готов» = 70 БТЕ/час

⁵ Время выхода из режима ожидания до полной готовности к печати = менее 15 секунды.

⁶ HP LaserJet P4014 скорость - 45 стр./мин для формата Letter. HP LaserJet P4015 скорость - 52 стр./мин для формата Letter. HP LaserJet P4515 скорость - 62 стр./мин для формата Letter.

Акустические характеристики

Таблица В-5 Уровень звуковой мощности и звукового давления

Модель принтера	Уровень звуковой мощности	Согласно ISO 9296
HP LaserJet P4014 модели	При печати	$L_{WA_d} = 7,1$ Бел (А) [71 дБ(А)]
	В режиме готовности	$L_{WA_d} = 4,0$ Бел (А) [40 дБ(А)]
HP LaserJet P4015 модели	Печать	$L_{WA_d} = 7,2$ Бел (А) [72 дБ(А)]
	Готов	$L_{WA_d} = 4,1$ Бел (А) [41 дБ(А)]
HP LaserJet P4515 модели	Печать	$L_{WA_d} = 7,4$ Бел (А) [74 дБ(А)]
	Готов	$L_{WA_d} = 4,8$ Бел (А) [48 дБ(А)]
Модель принтера	Уровень звукового давления	Согласно ISO 9296
HP LaserJet P4014 модели	При печати	$L_{pAm} = 58$ дБ (А)
	Готов	$L_{pAm} = 27$ дБ (А)
HP LaserJet P4015 модели	Печать	$L_{pAm} = 58$ дБ (А)
	Готов	$L_{pAm} = 27$ дБ (А)
HP LaserJet P4515 модели	Печать	$L_{pAm} = 60$ дБ (А)
	Готов	$L_{pAm} = 31$ дБ (А)

¹ Значения основываются на предварительных данных. Последние сведения см. по адресу www.hp.com/support/hpljp4010series или www.hp.com/support/hpljp4510series.

² HP LaserJet P4014 скорость - 45 стр./мин для формата Letter. HP LaserJet P4015 скорость - 52 стр./мин для формата Letter. HP LaserJet P4515 скорость - 62 стр./мин для формата Letter.

³ Проверка проводилась при следующей конфигурации (HP LaserJet P4014): Модель LJ P4014n, односторонняя печать на бумаге формата А4

⁴ Проверка проводилась при следующей конфигурации (HP LaserJet P4015): Модель LJ P4015x, односторонняя печать на бумаге формата А4

⁵ Проверка проводилась при следующей конфигурации (HP LaserJet P4515): Модель LJ P4515x, односторонняя печать на бумаге формата А4

Рабочая среда

Таблица В-6 Необходимые условия

Условия окружающей среды	Печать	Хранение/работа в режиме ожидания
Температура (устройство и картридж)	от 7,5° до 32,5°С (от 45,5° до 90,5°F)	от 0° до 35°С (от 32° до 95°F)
Относительная влажность	от 5% до 90%	от 35% до 85%

Г Регламентирующая информация

- [Правила FCC](#)
- [Программа поддержки экологически чистых изделий](#)
- [Заявление о соответствии](#)
- [Положения безопасности](#)

Правила FCC

Данное устройство проверено и признано соответствующим требованиям, предъявляемым к цифровым устройствам класса B, согласно Части 15 Правил FCC. Эти ограничения разработаны с целью обеспечения защиты от вредного излучения устройства в жилой зоне. Данное изделие генерирует, использует и излучает электромагнитные волны в радиодиапазоне. Если данное оборудование не устанавливать и не использовать в соответствии с инструкциями, оно может создавать недопустимые помехи для беспроводной связи. Однако нет гарантии, что такие помехи не могут возникнуть вследствие тех или иных конкретных условий установки. Если это оборудование оказывает нежелательное влияние на прием радио- или телевизионных сигналов, что можно установить выключением и включением оборудования, пользователь может попытаться устранить влияние одним или несколькими из следующих средств:

- Перенаправить приемную антенну или переставить ее в другое место.
- Увеличить расстояние между оборудованием и приемником.
- Подключить оборудование и приемник к сетевым розеткам разных цепей питания.
- Обратиться к Вашему продавцу или опытному радио/телевизионному технику.

 **ПРИМЕЧАНИЕ.** Любые изменения или модификации устройства принтера, не одобренные компанией HP, могут привести к лишению пользователя права на использование данного оборудования.

Чтобы соответствовать требованиям, предъявляемым к цифровым устройствам класса B, согласно Части 15 Правил FCC, необходимо использовать экранированный интерфейсный кабель.

Программа поддержки экологически чистых изделий

Защита окружающей среды

Компания Hewlett-Packard обязуется поставлять изделия высокого качества, соответствующие требованиям по защите окружающей среды. Данное изделие разработано на основе применения технических решений, позволяющих свести к минимуму негативное воздействие на окружающую среду.

Образование озона

При работе данного изделия озон (O₃) практически не выделяется.

Потребление электроэнергии

Потребление электроэнергии существенно сокращается, если настроено переключение из режима готовности в режим ожидания; помимо экономии природных ресурсов, это сокращает стоимость эксплуатации, не снижая высокой производительности изделия. Уровень соответствия данного устройства стандарту ENERGY STAR® указан в спецификации или на странице технических характеристик. Устройства, соответствующие этому стандарту, также перечислены по адресу:

www.hp.com/go/energystar

Расход тонера

При работе в режиме EcoMode расходуется меньше тонера, что может увеличить срок службы картриджа.

Использование бумаги

Дополнительная функция автоматической двусторонней печати и возможность печати нескольких страниц на одном листе помогают снизить потребление бумаги, уменьшив таким образом расход природных ресурсов.

Пластмассовые материалы

В соответствии с международными стандартами все пластмассовые детали весом более 25 г снабжены маркировкой, которая облегчает идентификацию и утилизацию материалов после окончания срока службы изделия.

Расходные материалы для печати HP LaserJet

Программа HP Planet Partners предоставляет бесплатную возможность возврата использованных картриджей HP LaserJet для их переработки. Информация об этой программе на нескольких языках прилагается ко всем новым картриджам и расходным материалам HP LaserJet. Вы можете помочь уменьшить пошлину, возвращая сразу несколько картриджей, а не отправляя их по одному.

Компания HP создает инновационные продукты и услуги высокого качества, которые не наносят ущерба окружающей среде на всех стадиях жизненного цикла: от создания и производства до распространения, эксплуатации и утилизации. В случае Вашего участия в программе HP Planet Partners гарантируется, что возвращенные картриджи HP LaserJet будут утилизированы надлежащим способом, при котором извлеченные из них металлы и пластик будут использованы

для производства новых изделий и не попадут в промышленные отходы, загрязняющие окружающую среду. Обратите внимание, что картридж не возвращается. Благодарим Вас за участие в сохранении окружающей среды!

 **ПРИМЕЧАНИЕ.** Данная наклейка должна использоваться только для возврата оригинальных картриджей HP LaserJet. Не используйте эту наклейку для отправки картриджей HP для струйной печати, картриджей других производителей, повторно заправленных и восстановленных картриджей или картриджей, возвращаемых по гарантии. Информацию о переработке картриджей HP для струйной печати можно получить по адресу www.hp.com/recycle.

Инструкции для возврата и переработки

США и Пуэрто-Рико

Этикетка, которая прилагается к коробке тонера HP LaserJet, предназначена для возврата и переработки одного или нескольких использованных картриджей HP LaserJet. Следуйте следующим инструкциям.

Возврат нескольких элементов (нескольких картриджей)

1. Запакуйте каждый картридж HP LaserJet в оригинальную коробку.
2. Свяжите упаковки картриджей вместе скотчем или упаковочной лентой. Общий вес коробки может составлять до 31 кг (70 фунтов).
3. Используйте одну карточку с отметкой об уплате почтовых расходов.

ИЛИ

1. Используйте собственную коробку или закажите бесплатную коробку для картриджей (рассчитана на общий вес картриджей HP LaserJet до 31 кг (70 фунтов)) по адресу www.hp.com/recycle или по телефону 1-800-340-2445.
2. Используйте одну карточку с отметкой об уплате почтовых расходов.

Возврат одного картриджа

1. Запакуйте картридж HP LaserJet в его оригинальную коробку.
2. Наклейте почтовую карточку на переднюю часть коробки.

Доставка

Для отправки отработанных картриджей HP LaserJet на переработку передайте упаковку курьеру службы UPS или отвезите ее в центр приема посылок UPS. Адрес ближайшего центра приема посылок UPS можно узнать по телефону 1-800-PICKUPS или по адресу www.ups.com. Если коробка отправляется через Почтовую службу США, передайте ее почтальону Почтовой службы США или отнесите ее в почтовое отделение. Для получения дополнительных сведений или для заказа наклеек или коробок для возврата перейдите по адресу www.hp.com/recycle или позвоните по телефону 1-800-340-2445. Вызов курьера UPS оплачивается по стандартному тарифу для этой услуги. Информация может быть изменена без предварительного уведомления.

Возврат картриджей для потребителей за пределами США

Для участия в программе возврата и переработки HP Planet Partners следуйте простым инструкциям в руководстве по переработке (вложено в упаковку нового картриджа) или

перейдите по адресу www.hp.com/recycle. Выберите свою страну/регион и изучите соответствующие указания по возврату расходных материалов для печати HP LaserJet.

Бумага

Данное устройство может работать с переработанной бумагой, если она отвечает требованиям, изложенным в документе *HP LaserJet Printer Family Print Media Guide (Руководство по носителям для печати на принтерах семейства HP LaserJet)*. Данное устройство работает с бумагой, переработанной по стандарту EN12281:2002.

Ограничения для материалов

В данном изделии HP отсутствует ртуть.

В данном изделии HP используются батареи, которые по окончании срока службы могут потребовать особого обращения. Батареи, содержащиеся в данном изделии или поставляемые компанией Hewlett-Packard для данного изделия, имеют следующие характеристики:

HP LaserJet серии P4010 и P4510	
Тип	Углеродный однофтористый литий
Вес	1,5 г
Расположение	На плате форматтера
Сменная	Нет



廢電池請回收

Дополнительные сведения об утилизации можно получить на Web-узле компании www.hp.com/recycle, у представителей местной власти или на сервере Альянса предприятий электронной промышленности (Electronics Industries Alliance): www.eiae.org.

Утилизация использованного оборудования частными пользователями в странах Европейского Союза

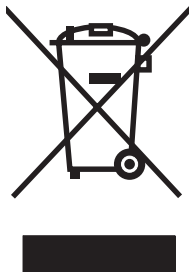

Наличие этого символа на изделии или на его упаковке означает, что данное изделие нельзя утилизировать вместе с другими бытовыми отходами. На пользователя лежит ответственность по утилизации неисправного оборудования путем его сдачи в специальные пункты сбора на вторичную переработку неисправного электрического и электронного оборудования. Раздельный сбор и вторичная переработка неисправного оборудования поможет сохранить природные ресурсы и при этом гарантируется, что его вторичная переработка будет выполнена без ущерба здоровью людей и окружающей среде. Для получения дополнительной информации о том, куда можно сдать неисправное оборудование на вторичную переработку, обратитесь в местные муниципальные органы, местную службу утилизации бытовых отходов или магазин, где приобретено изделие.

Химические вещества

В соответствии с законодательными требованиями, такими как REACH (Regulation EC No 1907/2006 of the European Parliament and the Council), компания HP предоставляет своим клиентам информацию о химических веществах, содержащихся в наших продуктах. Отчет с информацией о химических веществах для данного продукта доступен по адресу: www.hp.com/go/reach.

Таблица безопасности материалов (MSDS)

Таблицы безопасности материалов (MSDS) для расходных материалов, содержащих химические вещества (например, тонер), можно получить на Web-узле HP по адресу www.hp.com/go/msds или www.hp.com/hpinfo/community/environment/productinfo/safety.

Дополнительная информация

Для получения информации об указанных ниже вопросах, касающихся защиты окружающей среды:

- таблицу с данными, относящимися к защите окружающей среды, для данного и многих других изделий HP;
- обязательства HP по защите окружающей среды;
- систему управления защитой окружающей среды HP;
- сведения о программе по возврату и переработке изделий HP по окончании срока их службы;
- таблицу безопасности материалов;

Откройте www.hp.com/go/environment или www.hp.com/hpinfo/globalcitizenship/environment.

Заявление о соответствии

Заявление о соответствии

Заявление о соответствии

в соответствии с ISO/IEC 17050-1 и EN 17050-1, DoC#: BOISB-0702-00-rel.1.0

Наименование изготовителя: Hewlett-Packard Company
Адрес производителя: 11311 Chinden Boulevard,
Boise, Idaho 83714-1021, USA

объявляет, что изделие

Название изделия: Серии HP LaserJet P4014, P4015 и P4515

Регулятивный номер модели³⁾: BOISB-0702-00

Комплектация изделия: BCE

Картриджи: CC364A /CC364X

соответствует следующим характеристикам изделия:

Безопасность: IEC 60950-1:2001 / EN60950-1: 2001 +A11
IEC 60825-1:1993 +A1 +A2 / EN 60825-1:1994 +A1 +A2 (лазерные/излучающие изделия класса 1)
GB4943-2001

EMC: CISPR22:2005 / EN55022:2006 - Класс B¹⁾
EN 61000-3-2:2000 +A2
EN 61000-3-3:1995 +A1
EN 55024:1998 +A1 +A2
FCC раздел 47 CFR, часть 15 Класс B²⁾ / ICES-003, Выпуск 4
GB9254-1998, GB17625.1-2003

Дополнительная информация:

Данное изделие соответствует требованиям Директивы по электромагнитной совместимости (EMC) 2004/108/ЕЕС, Директивы по низкому напряжению 2006/95/ЕЕС и в соответствии с этим носит обозначение совместимого оборудования (CE).

1) Это устройство было испытано в типичной конфигурации с персональными компьютерными системами Hewlett-Packard.

2) Данное устройство соответствует Пункту 15 правил FCC. При эксплуатации изделия должны выполняться два следующих условия: (1) данное устройство может вызывать сильные помехи, (2) данное устройство принимает любые помехи, включая те, которые могут вызвать неправильную работу.

3) В регулирующих целях данному изделию присвоен регулятивный номер модели. Этот номер нельзя путать с маркетинговым названием или с номерами изделий.

Boise, Idaho , USA

29 июня 2007 г.

Только по вопросам соответствия:

Европа: Локальный торговый и обслуживающий офис или Hewlett-Packard GmbH, Department HQ-TRE / Standards Europe,, Herrenberger Strasse 140, , D-71034, Böblingen, (ФАКС: +49-7031-14-3143), <http://www.hp.com/go/certificates>

США: Менеджер продукции, Hewlett-Packard Company, PO Box 15, Mail Stop 160, Boise, ID 83707-0015, , (Phone: 208-396-6000)

Положения безопасности

Лазерная безопасность

Центром по контролю над оборудованием и радиационной безопасностью (CDRH) Управления по контролю за продуктами и лекарствами США введены нормативы в отношении товаров на основе лазерных технологий, произведенных после 1 августа 1976 года. Соблюдение этих нормативов производителями товаров, распространяемых на территории Соединенных Штатов Америки, является обязательным. Данное устройство отнесено к "классу 1" изделий на основе лазерных технологий согласно стандарту на излучение устройств, введенному Министерством здравоохранения и социального обеспечения (DHHS) США в соответствии с Законом о контроле над излучениями в интересах здравоохранения и безопасности (1968 г.). Так как лазерное излучение внутри устройства не выходит за пределы защитного кожуха и наружных крышек, распространение лазерного луча во внешнюю среду в штатных условиях исключено.

⚠ **ВНИМАНИЕ!** Использование средств управления, регулировка или выполнение процедур, не указанных в настоящем руководстве пользователя, может привести к воздействию опасного излучения.

Правила DOC для Канады

Complies with Canadian EMC Class B requirements.

« Conforme à la classe B des normes canadiennes de compatibilité électromagnétique. « CEM ». »

Заявление VCCI (Япония)

この装置は、情報処理装置等電波障害自主規制協議会（VCCI）の基準に基づくクラスB情報技術装置です。この装置は、家庭環境で使用することを目的としていますが、この装置がラジオやテレビジョン受信機に近接して使用されると、受信障害を引き起こすことがあります。
取扱説明書に従って正しい取り扱いをして下さい。

Правила для шнуров питания (Япония)

製品には、同梱された電源コードをお使い下さい。
同梱された電源コードは、他の製品では使用出来ません。

Заявление EMI (Корея)

B급 기기 (가정용 정보통신기기)

이 기기는 가정용으로 전자파적합등록을 한 기기로서
주거지역에서는 물론 모든지역에서 사용할 수 있습니다.

Заявление о лазерной безопасности (Финляндия)

Luokan 1 laserlaite

Klass 1 Laser Apparat

HP LaserJet P4014, P4014n, P4015n, P4015tn, P4015x, P4515n, P4515tn, P4515x, P4515xm, laserkirjoitin on käyttäjän kannalta turvallinen luokan 1 laserlaite. Normaalisissa käytössä kirjoittimen suojakoteloitinta estää lasersäteiden pääsyn laitteen ulkopuolelle. Laitteen turvallisuusluokka on määritetty standardin EN 60825-1 (1994) mukaisesti.

VAROITUS !

Laitteen käyttäminen muulla kuin käyttöohjeessa mainitulla tavalla saattaa altistaa käyttäjän turvallisuusluokan 1 ylittävälle näkymättömälle lasersäteilylle.

WARNING !

Om apparaten används på annat sätt än i bruksanvisning specificerats, kan användaren utsättas för osynlig laserstrålning, som överskrider gränsen för laserklass 1.

HUOLTO

HP LaserJet P4014, P4014n, P4015n, P4015tn, P4015x, P4515n, P4515tn, P4515x, P4515xm - kirjoittimen sisällä ei ole käyttäjän huollettavissa olevia kohteita. Laitteen saa avata ja huoltaa ainoastaan sen huoltamiseen koulutettu henkilö. Tällaiseksi huoltotoimenpiteeksi ei katsota väriainekasetin vaihtamista, paperiradan puhdistusta tai muita käyttäjän käsikirjassa lueteltuja, käyttäjän tehtäväksi tarkoitettuja ylläpitotoimia, jotka voidaan suorittaa ilman erikoistyökaluja.

VARO !

Mikäli kirjoittimen suojakotelo avataan, olet alttiina näkymättömälle lasersäteilylle laitteen ollessa toiminnassa. Älä katso säteeseen.

WARNING !

Om laserprinterns skyddshölje öppnas då apparaten är i funktion, utsättas användaren för osynlig laserstrålning. Betrakta ej strålen. Tiedot laitteessa käytettävän laseriodin säteilyominaisuuksista: Aallonpituus 775-795 nm Teho 5 m W Luokan 3B laser.

Таблица веществ (Китай)

有毒有害物质表

根据中国电子信息产品污染控制管理办法的要求而出台

部件名称	有毒有害物质和元素					
	铅 (Pb)	汞 (Hg)	镉 (Cd)	六价铬 (Cr(VI))	多溴联苯 (PBB)	多溴二苯醚 (PBDE)
打印引擎	X	0	X	0	0	0
控制面板	0	0	0	0	0	0
塑料外壳	0	0	0	0	0	0
格式化板组件	X	0	0	0	0	0
碳粉盒	X	0	0	0	0	0

3685

0：表示在此部件所用的所有同类材料中，所含的此有毒或有害物质均低于 SJ/T11363-2006 的限制要求。

X：表示在此部件所用的所有同类材料中，至少一种所含的此有毒或有害物质高于 SJ/T11363-2006 的限制要求。

注：引用的“环保使用期限”是根据在正常温度和湿度条件下操作使用产品而确定的。

Указатель

А

Адрес IP 31, 67
адресация IP 66
Акустические
характеристики 224
альбомная ориентация
параметр, Windows 104
установка в качестве значения
по умолчанию 21
альтернативный режим почтовых
бланков 106

Б

безопасность
параметры безопасности 33
белые линии или пятна,
устранение неполадок 193
бледная печать
устранение неполадок 190
Блокировка ресурсов,
Macintosh 57
борьба с подделками расходных
материалов 121
бумага
A4, параметры 20
загрузка лотка 1 82
загрузка лотка на 500
листов 83
закручивание 193
меню Демонстрация 15
морщины 193
настройки лотков 18
нестандартные форматы 75
нестандартный формат 19
нестандартный формат,
выбор 103
нестандартный формат,
параметры Macintosh 58
обложки, использование
бумаги другого типа 103

первая и последняя
страницы, использование
бумаги другого типа 103
первая страница 58
перекошенная 192
поддерживаемые типы 76
поддерживаемые
форматы 73
режимы термоэлемента 22
страниц на листе 59
страница использования 17
сшивание 98
тип, выбор 103
устранение неполадок 189
формат по умолчанию,
установка 19
формат, выбор 103
HP, заказ 209
бумага HP, заказ 209
бумага Letter, параметр замены
на A4 20
Быстрые наборы 103

В

ввод-вывод, меню 30
верхний выходной отсек
замятие бумаги 182
печать в 91
верхний выходной приемник
расположение 8
верхняя крышка
замятие бумаги,
устранение 171
вес, бумага
сшивание документов 98
вес, устройство 222
виртуальный диск
параметры 28
вкладка Информация,
встроенный Web-сервер 115

Вкладка Настройки, встроенный
Web-сервер 116
Вкладка Сеть, встроенный Web-
сервер 116
вкладка Services
Macintosh 61
влажность
устранение неполадок 189
характеристики 225
водяные знаки 59
возвраты каретки,
параметры 21
волны на бумаге, устранение
неполадок 193
восстановление параметров по
умолчанию 36
время включения
изменение 27, 97
время, установка 25
встроенный Web-сервер
безопасность 119
функции 115
выключатель питания,
расположение 8
выключатель, расположение 8
выпавшие знаки, устранение
неполадок 190
выходной отсек
замятие бумаги 182
выходные лотки
выбор, Windows 105
выходные отсеки
проверка тракта прохождения
бумаги 38

Г

гарантия
изделие 213
печатающие картриджи 215

расширенная 219
самостоятельный ремонт
покупателем 216
горячая линия по расследованию
подделок 121
горячая линия HP по
расследованию подделок 121
готовые наборы (Macintosh) 58
грубая бумага
выходной отсек, выбор 91

Д

дата, установка 25
двусторонняя печать
меню Демонстрация 15
настройки Macintosh 57
параметры края
переплета 20
страница использования 17
Windows 104
демонстрационные страницы
печать 110
дефекты изображений,
устранение неполадок 190
диагностика
сеть 33
диск
каталог файлов, печать 17
удаление 137
установка 135
дополнительные параметры
принтера
Windows 106
дополнительные
принадлежности
доступные 6
заказ 206
номера деталей 207
драйверы
готовые наборы
(Macintosh) 58
параметры 46, 47, 54, 55
поддерживаемые 43
прилагаемые 6
типы бумаги 76
универсальные 44
ярлыки (Windows) 103
Macintosh, параметры 58

Macintosh, устранение
неполадок 200
Windows, открытие 103
Драйверы Linux 203
драйверы PCL
универсальные 44
Драйверы PCL 43
Драйверы PS Emulation 43
дуплексер
параметры 19
проверка тракта прохождения
бумаги 38
страница использования 17

Е

Европейский Союз,
утилизация 231
еженедельное техническое
обслуживание на месте 218

Ж

журнал событий 38

З

заводские установки,
восстановление 36
загрузка
лоток 1 82
лоток на 1500 листов 85
лоток на 500 листов 83
меню Демонстрация 15
скрепок 124
Загрузка файла, Macintosh 56
задания
меню "Получить задание" 16
настройки Macintosh 57
задания быстрого
копирования 25
задания печати
сохранение 25
задания, хранение
настройки Macintosh 61
задержка режима ожидания
включение 96
время 96
изменение параметров 96
отключение 96
задний выходной отсек
замятие бумаги 182
печать в 91

задний выходной приемник
расположение 8
заказ
бумага, HP 209
номера деталей для 207
расходные материалы и
дополнительные
принадлежности 206
расходных материалов через
встроенный Web-
сервер 117
закручивание бумаги, устранение
неполадок 193
замена печатающих
картриджей 122
замена A4/letter 20
замятие
выходной отсек 182
лоток 1 174
лоток на 1500 листов 176
лоток на 500 листов 175
модуль двусторонней
печати 177
область термоэлемента 179
скрепки 185
устранение 188
устройство подачи
конвертов 173
замятие бумаги
верхняя крышка 171
выходной отсек 182
лоток 1 174
лоток на 1500 листов 176
лоток на 500 листов 175
места 171
модуль двусторонней
печати 177
область термоэлемента 179
устройство подачи
конвертов 173
замятия
качество печати после 189
меню Демонстрация 15
общие причины 169
параметры устранения 28
замятия скрепок 185
захватывающие ролики,
замена 125

- Заявление о лазерной безопасности для Финляндии 234
- заявление о соответствии 233
- заявление о соответствии нормативам VCCI для Японии 234
- заявления о безопасности 234
- И**
- изделие, не содержащее ртути 231
- изменение формата документа Macintosh 58
- изменение формата документов Windows 104
- индикаторы, панель управления 12
- интерактивная поддержка 217
- информационные страницы печать 110
- искажение формы символов, устранение неполадок 192
- К**
- кабели
 - USB, подключение 64
 - USB, устранение неполадок 196
- кабель USB, номер части 209
- карта меню 17
- карта Ethernet, номера деталей 209
- карточки
 - выходной отсек, выбор 91
 - режимы термоэлемента 22
- картриджи
 - гарантия 215
 - других производителей 121
 - заказ через встроенный Web-сервер 117
 - замена 122
 - интервалы замены 121
 - номера частей 208
 - параметры плотности 24
 - сообщения о состоянии 12
 - утилизация 229
 - функции 7
 - хранение 121
- EconoMode 24
- Macintosh, состояние 61
- картриджи печати
 - замятие бумаги 171
 - интервалы замены 121
- картриджи сшивателя
 - загрузка 124
- картриджи, печать
 - замятие бумаги 171
 - Macintosh, состояние 61
- картриджи, скрепки
 - загрузка 124
- кассета со скобками
 - номера частей 207
- каталог файлов, печать 17
- качество. *См. раздел* качество печати
- качество печати
 - белые линии 193
 - белые пятна 194
 - бледная печать 190
 - бумага 189
 - выпавшие знаки 190
 - дефекты изображений 190
 - замятия, после 189
 - искажение формы символов 192
 - крапинки 190
 - линии 191
 - осыпание тонера 191
 - параметры 23
 - повторение изображения 195
 - повторяющиеся дефекты 192
 - размазанные полосы 194
 - размазанный тонер 191
 - размытое 195
 - разрозненные линии 194
 - серый фон 191
 - среда 189
 - устранение неполадок 189
- клавиша справки, панель управления 12
- клавиши, панель управления 12
- клиенты, поддержка
 - переупаковка устройства 218
- Linux 203
- книжная ориентация
 - параметр, Windows 104
 - установка в качестве значения по умолчанию 21
- количество копий, значение по умолчанию 19
- количество строк на листе, установка по умолчанию 21
- конверты
 - выходной отсек, выбор 91
 - морщины, устранение неполадок 193
 - формат по умолчанию, установка 19
- конверты, загрузка 81
- копии, количество
 - Windows 106
- копии, количество по умолчанию 19
- Корея, заявление EMI 234
- корректурa и удержание
 - Windows 105
- крапинки, устранение неполадок 190, 194
- Л**
- линии, устранение неполадок 191, 193, 194
- лист очистки 25
- лотки
 - двусторонняя печать 60
 - загрузка лотка 1 82
 - загрузка лотка на 1500 листов 85
 - загрузка лотка на 500 листов 83
 - замятие бумаги 171, 174, 175, 176
 - меню Демонстрация 15
 - настройка 88
 - настройки Macintosh 57
 - номера частей 207
 - ориентация бумаги 81
 - параметры 18
 - параметры
 - выравнивания 22
 - параметры нестандартной бумаги 19
 - параметры ручной подачи 20

- проверка тракта прохождения бумаги 38
- расположение 8
- лоток 1
 - загрузка 82
 - параметры ручной подачи 20
- Лоток 1
 - замятие бумаги 174
 - параметры 18
- Лоток 2
 - параметры 18
- Лоток 3
 - физические характеристики 222
- лоток на 1500 листов
 - замятие бумаги 176
- лоток на 500 листов
 - загрузка 83, 85
 - замятие бумаги 175

М

- малоформатная бумага, печать на 91
- маска подсети 67
- масштабирование документов
 - Macintosh 58
 - Windows 104
- межстрочный интервал, установка по умолчанию 21
- Меню "Демонстрация" 15
- Меню "Информация" 17
- Меню "Получить задание" 16
- Меню "Сброс установок" 36
- меню "Установка системы" 25
- Меню «Конфигурация устройства» 19
- Меню «Печать» 19
- меню Диагностика 38
- меню Качество печати 21
- меню панели управления
 - ввод/вывод 30
 - Восстановление задания 16
 - Демонстрация 15
 - Диагностика 38
 - доступ 14
 - Информация 17
 - Качество печати 21
 - Обработка бумаги, меню 18

- Печать 19
- Установка системы 25
- меню, панель управления
 - доступ 12
 - Конфигурация устройства 19
 - Сброс установок 36
- микропрограмма, обновление 139
- модели, сравнение функций 2
- модули памяти DIMM
 - безопасность 120
 - доступ 8
- модули DIMM
 - доступные типы 127
- модули SIMM, совместимость 127
- модуль двусторонней печати
 - замятие 177
- морщины на страницах, устранение неполадок 193

Н

- на месте, соглашения на обслуживание 218
- набор для обслуживания
 - номер изделия 208
- набор для обслуживания принтера
 - номер изделия 208
- набор обслуживания
 - применение 125
- набор обслуживания принтера
 - применение 125
- набор, обслуживание
 - номер изделия 208
- набор, обслуживание принтера
 - использование 125
- наборы символов 21
- наклейки
 - выходной отсек, выбор 91
- настройки драйвера Macintosh
 - хранение заданий 61
- несколько страниц на лист
 - Windows 104
- несколько страниц на листе 59
- нестандартная бумага
 - параметры лотка 19
- нестандартные форматы бумаги 75

- номера деталей
 - бумага, HP 209
 - кабели 209
 - набор для обслуживания 208
 - память 208
 - платы EIO 209
- номера частей
 - картриджи 208
 - лотки 207
- носители
 - нестандартный формат, параметры Macintosh 58
- носитель
 - меню Демонстрация 15
 - нестандартный формат 19
 - первая страница 58
 - поддерживаемые форматы 73
 - сшивание 98
 - A4, параметры 20
- носитель для печати
 - параметры лотков 18
 - страниц на листе 59
 - страница использования 17
 - формат по умолчанию, установка 19
 - A4, параметры 20

О

- обе стороны, печать на
 - меню Демонстрация 15
 - настройки Macintosh 57
 - страница использования 17
- обновление
 - микропрограммы 139
- Обновление программного обеспечения, Macintosh 57
- Обработка бумаги, меню 18
- обслуживание
 - переупаковка устройства 218
- обслуживание, соглашения 218
- Общая ошибка защиты. Исключение OE 199
- ограничения для материалов 231
- операции печати 101
- ориентация
 - параметр, Windows 104

- ориентация страницы
 - по умолчанию,
 - установка 21
 - остановка запроса на печать 102
 - осыпание тонера, устранение неполадок 191
 - отключение
 - сетевые протоколы 68
 - AppleTalk 68
 - DLC/LLC 68
 - IPX/SPX 68
 - открытки
 - выходной отсек, выбор 91
 - отмена
 - печать 102
 - отмена запроса на печать 102
 - отсеки, выходные
 - замытие, устранение 182
 - очищение
 - наружной поверхности 138
 - ошибки по причине недопустимой операции 199
 - ошибки Spool32 199
- П**
- память
 - номера деталей 208
 - параметры виртуального диска 28
 - поставляемая 56
 - постоянные ресурсы 132
 - проверка установки 131
 - расширение 127
 - установка модулей DIMM 127
 - панель управления
 - безопасность 119
 - выбор языка 29
 - дисплей 12
 - индикаторы 12
 - Информация, меню 17
 - клавиши 12
 - меню 14
 - меню "Печать" 19
 - меню «Конфигурация устройства» 19
 - меню ввода-вывода 30
 - меню Восстановление задания 16
 - меню Демонстрация 15
 - меню Диагностика 38
 - меню Качество печати 21
 - меню Установка системы 25
 - Обработка бумаги, меню 18
 - параметры 46, 54
 - параметры стираемых предупреждений 27
 - расположение 8
 - Сброс установок, меню 36
 - сообщения, типы 149
 - страница очистки, печать 138
 - сшиватель/укладчик, выбор 98
 - установка даты/времени 25
 - параметр автопродолжения 28
 - Параметр EconoMode 24, 96
 - параметры
 - восстановление параметров по умолчанию 36
 - готовые наборы (Macintosh) 58
 - драйверы 47, 55
 - приоритет 46, 54
 - параметры брандмауэра 33
 - параметры бумаги A4 20
 - параметры выравнивания 22
 - параметры драйвера Macintosh
 - Вкладка Services 61
 - водяные знаки 59
 - параметры драйверов Macintosh
 - бумага нестандартного формата 58
 - параметры задержки хранимые задания 25
 - параметры края переплета 20
 - параметры периода ожидания ввод-вывод 30
 - параметры печати на бумаге нестандартного формата Macintosh 58
 - параметры по умолчанию, восстановление 36
 - параметры предупреждений 27
 - Параметры прокси-сервера 32
 - параметры стираемых предупреждений 27
 - параметры сшивания
 - Macintosh 61
 - Windows 105
 - параметры тайм-аута
 - Режим ожидания 27
 - параметры шрифта Courier 20
 - параметры экономного режима 96
 - параметры AppleTalk 32
 - Параметры AppleTalk 68
 - Параметры Bonjour 57
 - Параметры DLC/LLC 68
 - Параметры DNS 31
 - Параметры IPV6 31
 - Параметры IPX/SPX 32, 68
 - Параметры TCP/IP 30
 - Параметры TCP/IP, настройка вручную 67
 - первая страница
 - другая бумага 58
 - перекошенные страницы 192
 - переработка
 - возврат расходных материалов HP и программа защиты окружающей среды 230
 - переупаковка устройства 218
 - персональные задания
 - Windows 105
 - перфорированная бумага
 - режимы
 - термоэлемента 22
 - перфорированная бумага с тремя отверстиями
 - режимы термоэлемента 22
 - печатающие картриджи
 - гарантия 215
 - других производителей 121
 - замена 122
 - утилизация 229
 - функции 7
 - хранение 121
 - печатные бланки
 - режимы термоэлемента 22
 - печать
 - устранение неполадок 196
 - печать в черновом качестве 23, 24
 - печать на обеих сторонах
 - Windows 104

- печать с двух сторон
 - параметры края
 - переплета 20
 - страница использования 17
 - печать n страниц
 - Windows 104
 - платы EIO
 - параметры 30
 - удаление 137
 - установка 135
 - плотная бумага
 - выходной отсек, выбор 91
 - режимы термоэлемента 22
 - плотность
 - параметры 24, 57
 - устранение неполадок 190
 - ПО HP-UX 52
 - ПО Linux 52
 - ПО UNIX 52
 - повторение изображения,
 - устранение неполадок 195
 - повторяющиеся дефекты,
 - устранение неполадок 192, 195
 - податчик конвертов
 - номер части 207
 - поддельные расходные материалы 121
 - поддерживаемые носители 73
 - поддерживаемые операционные системы 42, 54
 - поддержка
 - интерактивная 106, 217
 - переупаковка устройства 218
 - ссылки на встроенный Web-сервер 117
 - страницы утилиты печати
 - HP 56
 - Linux 203
 - поддержка заказчиков
 - интерактивная 217
 - поддержка клиентов
 - ссылки на встроенный Web-сервер 117
 - страницы утилиты печати
 - HP 56
 - положения о безопасности
 - лазерного оборудования 234
 - поля
 - параметры 22
 - порт USB
 - подключение 64
 - устранение неполадок 196
 - Порт USB
 - устранение неполадок Macintosh 202
 - порты
 - поддерживаемые 7
 - устранение неполадок Macintosh 202
 - USB 64
 - порядок страниц,
 - изменение 106
 - поставляемые батареи 231
 - постоянные ресурсы 132
 - правая боковая панель,
 - расположение 8
 - Правила DOC для Канады 234
 - приемники, выходные
 - выбор 91
 - расположение 8
 - приоритет, параметры 46
 - приостановка запроса на
 - печать 102
 - проверка тракта прохождения
 - бумаги 38
 - программа поддержки
 - экологической чистоты 229
 - программное обеспечение
 - встроенный Web-сервер 50, 57
 - параметры 46, 54
 - поддерживаемые операционные системы 42, 54
 - утилита принтера HP 56
 - HP Easy Printer Care 50, 112
 - HP Web Jetadmin 50
 - Macintosh 56
 - Macintosh, удаление 54
 - Программное обеспечение
 - Solaris 52
 - прозрачная пленка
 - выходной отсек 91
 - прозрачные пленки
 - режимы термоэлемента 22
 - HP, заказ 211
 - приоритет, параметры 54
 - Протокол IPsec (IP Security) 119
 - протоколы, сеть 30, 36, 65
 - прямой путь прохождения
 - бумаги 91
 - пустые страницы
 - задержка 21
 - устранение неисправностей 196
 - пятна, устранение
 - неполадок 190, 194
- P**
- рабочая среда
 - характеристики 225
 - разделительная страница
 - Windows 105
 - размазанные полосы,
 - устранение неполадок 194
 - размазанный тонер, устранение
 - неполадок 191
 - размеры, устройство 222
 - размытая печать, устранение
 - неполадок 195
 - разрешение
 - параметры 23, 57
 - устранение неполадок, связанных с качеством печати 189
 - функции 6
 - расходные материалы
 - других производителей 121
 - заказ 206
 - заказ через встроенный Web-сервер 117
 - замена печатающих картриджей 122
 - интервалы замены 121
 - номера частей 207, 208
 - подделка 121
 - состояние, просмотр с помощью встроенного Web-сервера 115
 - состояние, просмотр с помощью утилиты принтера HP 56
 - страница состояния, печать 17
 - утилизация 229

расходные материалы других производителей 121

расходные материалы, состояние

- сообщения панели управления 12

расширенная гарантия 219

режим ожидания

- включение или выключение 37
- характеристики электропитания 223

Режим ожидания

- временная задержка, установка 27

ролики передачи, замена 125

ролики подачи, замена 125

ролики, замена 125

ручная подача

- параметры 20

C

светлая печать

- установка плотности тонера 24

сервер печати HP Jetdirect

- номера деталей 209
- обновление микропрограмм 142
- параметры 30
- удаление 137
- установка 135

сервер печати Jetdirect

- номера деталей 209
- обновление микропрограмм 142
- параметры 30
- удаление 137
- установка 135

серый фон, устранение неполадок 191

сетевой пароль

- изменение 66
- установка 66

сетевые параметры

- изменение 66
- просмотр 66

сети

- адрес IP 66
- диагностика 33
- маска подсети 67
- настройка 65
- настройки Macintosh 57
- отключение протоколов 68
- параметры безопасности 33
- поддерживаемые протоколы 65
- скорость соединения 36
- устройство, обнаружение 65
- шлюз по умолчанию 67
- AppleTalk 68
- HP Web Jetadmin 118
- IP-адрес 67

сеть

- параметры 30
- протоколы 30, 36

символы, искажение формы 192

системные требования

- встроенный Web-сервер 115

складки на страницах, устранение неполадок 193

скорость

- параметры разрешения 23

скорость соединения 36

соглашения на обслуживание 218

сообщение "Выполните обслуживание принтера" 125

сообщения

- журнал событий 38
- индикаторы панели управления 12
- параметры 27
- типы 149
- уведомления по электронной почте 57

сообщения об ошибках

- журнал событий 38
- индикаторы панели управления 12
- параметры 27
- типы 149
- уведомления по электронной почте 57

состояние

- встроенный Web-сервер 115
- сообщения, типы 149
- страница расходных материалов, печать 17
- утилита принтера HP, Macintosh 56
- HP Easy Printer Care 112
- Macintosh, вкладка services 61
- состояние лотков HP Easy Printer Care 112
- состояние продукта HP Easy Printer Care 112
- состояние расходных материалов

 - сообщения панели управления 12
 - HP Easy Printer Care 112

- состояние расходных материалов, вкладка "Службы" Windows 106
- состояние расходных материалов, вкладка Services Macintosh 61
- состояние устройства Macintosh, вкладка Services 61
- Состояние IPSEC 33
- сохранение задания

 - меню "Получить задание" 16
 - параметры 25

- сохранение ресурсов 132
- сохранение ресурсов, память 132
- сохранение, задания

 - доступ 99

- сохраненное задание

 - печать 99

- сохраненные задания

 - безопасность 119
 - удаление 100

- специальная бумага

 - рекомендации 79

- специальный носитель

 - рекомендации 79

- список шрифтов PCL, печать 17
- список шрифтов PS, печать 17
- справка, меню

 - Демонстрация 15

- сравнение продуктов 2

- среда устройства
 - устранение неполадок 189
 - характеристики 225
 - стойка для принтера
 - номер изделия 207
 - страниц на листе
 - Windows 104
 - страница конфигурации
 - Macintosh 56
 - страница расхода 17
 - страницы
 - не печатается 196
 - печатаются медленно 196
 - пустые 196
 - страницы обложки 58, 103
 - страницы ошибок PDF 20
 - страницы ошибок PostScript
 - параметры 20
 - страницы ошибок PS
 - параметры 20
 - сшивание документов 98
 - сшиватель/укладчик
 - загрузка скрепок 124
 - замятие, скрепки 185
 - номер части 207
 - печать в 92, 98
 - по умолчанию, установка 98
- T**
- т/д, параметры 23, 57
 - Таблица безопасности
 - материалов (MSDS) 232
 - тактовая частота процессора 6
 - текст, устранение неполадок
 - искажение формы символов 192
 - размытый 195
 - темный, параметр 24
 - температурные
 - характеристики 225
 - термоэлемент
 - замена 125
 - замятие бумаги 179
 - режимы 22
 - тесты
 - сеть 33
 - техническая поддержка
 - интерактивная 217
 - переупаковка
 - устройства 218
 - Linux 203
 - технические характеристики
 - функции 6
 - техническое обслуживание на
 - месте в течение суток 218
 - Технология повышения
 - разрешения (REt) 57
 - технология Resolution
 - Enhancement (REt) 23
 - тонер
 - качество печати, устранение неполадок 191
 - установка плотности 24, 57
 - ЕconoMode 24
 - тонер в картриджах. *См. раздел*
 - печатающие картриджи
 - точки, устранение
 - неполадок 190, 194
 - транспортировка
 - устройства 218
 - требования к браузеру
 - встроенный Web-сервер 115
 - требования к Web-браузеру
 - встроенный Web-сервер 115
- У**
- уведомления по электронной
 - почте 57
 - уведомления, электронная
 - почта 57
 - удаление программного
 - обеспечения Macintosh 54
 - удаленное обновление
 - микропрограммы 139
 - удержанные задания
 - меню панели управления "Получить задание" 16
 - параметры 25
 - удобство обслуживания 7
 - укладчик
 - номер части 207
 - печать в 92, 98
 - универсальный драйвер
 - печати 44
 - Универсальный драйвер печати
 - HP 44
 - упаковка устройства 218
 - управление заданиями
 - печати 89
 - управление сетью 66
 - установка
 - память (DIMM) 127
 - платы EIO 135
 - USB-устройства 133
 - установка дополнительной
 - памяти 127
 - устранение
 - файлы EPS 201
 - устранение замятий
 - лоток 1 174
 - лоток на 500 листов 175
 - места 171
 - устранение замятия
 - верхняя крышка 171
 - лоток на 1500 листов 176
 - модуль двусторонней печати 177
 - область выхода 182
 - область термоэлемента 179
 - скрепки 185
 - устройство подачи конвертов 173
 - устранение неисправностей
 - журнал событий 38
 - замятие бумаги 171
 - замятие бумаги в лотке 1 174
 - замятие бумаги в лотке на 1500 листов 176
 - замятие бумаги в лотке на 500 листов 175
 - замятие бумаги в области термоэлемента 179
 - замятие в выходном отсеке 182
 - замятие в модуле двусторонней печати 177
 - замятие в устройстве подачи конвертов 173
 - замятия в области верхней крышки 171
 - замятия скрепок 185
 - меню Демонстрация 15
 - пустые страницы 196
 - устранение неполадок
 - белые пятна 194
 - бледная печать 190

- бумага 189
- выпавшие знаки 190
- дефекты изображений 190
- закручивание бумаги 193
- кабели USB 196
- качество печати 189
- качество текста 192, 195
- контрольный список 146
- крапинки 190
- линии 191, 193
- морщины на страницах 193
- неполадки Macintosh 200
- перекошенные
 - страницы 192
- повторение
 - изображения 195
- повторяющиеся
 - дефекты 192
- размазанные полосы 194
- размазанный тонер 191
- размытая печать 195
- разрозненные линии 194
- серый фон 191
- сообщения, типы 149
- среда 189
- страницы не
 - печатаются 196
- страницы печатаются
 - медленно 196
- уведомления по электронной
 - почте 57
- Linux 203
- устройство двусторонней печати
 - меню Демонстрация 15
 - настройки Macintosh 57
- устройство для автоматической
 - двусторонней печати
 - номер части 207
- устройство для хранения,
 - задание
 - настройки Macintosh 57
- устройство подачи конвертов
 - замытие бумаги 173
- устройство, обнаружение 65
- утилизация 229
- утилизация по окончании срока
 - службы 231
- утилизация, по окончании срока
 - службы 231
- утилита принтера HP 56
- Утилита принтера HP 56
- Утилита принтера HP,
 - Macintosh 56
- Ф**
- Файлы EPS, устранение
 - неполадок 201
- файлы PDF, печать 127
- файлы PostScript Printer
 - Description (PPD)
 - поставляемые 56
 - устранение неполадок 200
- файлы PPD
 - поставляемые 56
- физические
 - характеристики 222
- фирменные бланки,
 - загрузка 106
- фирменный бланк
 - режимы термоэлемента 22
- фоновые изображения
 - Windows 104
- форматтер
 - безопасность 120
- функции 2, 6
- функции безопасности 119
- Х**
- характеристики
 - акустические 224
 - рабочая среда 225
 - физические 222
 - электротехнические 223
- характеристики
 - напряжения 223
- характеристики
 - электропитания 223
- характеристики энергии 223
- хранение
 - картриджи 121
- хранение заданий
 - настройки Macintosh 61
 - функции 99
 - Windows 105
- хранение задания
 - параметры 25
- хранение, задание
 - функции 99
- хранение, задания
 - доступ 99
- хранилище заданий
 - доступ 99
- Ц**
- цветной текст
 - печать черным цветом 106
- Ш**
- Широкий А4, параметры 20
- шлюз по умолчанию,
 - настройка 67
- шлюз, установка по
 - умолчанию 67
- шрифты
 - Загрузка Macintosh 56
 - параметры 21
 - постоянные ресурсы 132
 - прилагаемые 6
 - список, печать 17
 - файлы EPS, устранение
 - неполадок 201
 - Courier 20
 - шумовые характеристики 224
- Э**
- электропитание
 - устранение неполадок 146
- электротехнические
 - характеристики 223
- этикетки
 - режимы термоэлемента 22
- Я**
- язык, панель управления 29
- языки
 - параметры 27
- языки принтера
 - параметры 27
- языки устройства
 - параметры 27
- ярлыки 103
- D**
- DIMM
 - номера деталей 208
 - проверка установки 131
 - установка 127
- DLC/LLC 33

- E**
 EIO, платы
 номера деталей 209
 Explorer, поддерживаемые версии
 встроенный Web-сервер 115
- F**
 FastRes 6, 23
- H**
 HP Customer Care 217
 HP Easy Printer Care
 загрузка 50
 описание 50
 открытие 112
 параметры 112
 поддерживаемые обозреватели 50
 поддерживаемые операционные системы 50
 HP SupportPack 219
 HP Web Jetadmin
 обновление микропрограмм 141
- I**
 Internet Explorer,
 поддерживаемые версии
 встроенный Web-сервер 115
 IP-адрес
 отображение 25
 Macintosh, устранение неполадок 200
 IPsec 119
- J**
 Jetadmin
 обновление микропрограмм 141
 Jetadmin, HP Web 50, 118
- M**
 Macintosh
 драйверы, устранение неполадок 200
 изменение формата документа 58
 карта USB, устранение неполадок 202
- неполадки, устранение неполадок 200
 параметры драйвера 55, 58
 параметры шивания 61
 параметры AppleTalk 32
 поддерживаемые операционные системы 54
 поддержка 217
 программное обеспечение 56
 удаление программного обеспечения 54
 утилиты принтера HP 56
 AppleTalk 68
- N**
 Netscape Navigator,
 поддерживаемые версии
 встроенный Web-сервер 115
- P**
 PCL, установка в качестве языка устройства 27
 PostScript
 установка в качестве языка устройства 27
 PPD
 устранение неполадок 200
 ProRes 6
 PS, установка в качестве языка устройства 27
- R**
 REt (Технология повышения разрешения) 57
 REt (технология Resolution Enhancement) 23
- S**
 SupportPack, HP 219
- U**
 UNIX
 параметры возврата каретки 21
 USB-устройства
 установка 133
 USB, порт
 поддерживаемый 7
- W**
 Web-узлы
 заказ расходных материалов 206
 отчеты о подделках 121
 поддержка заказчиков 217
 поддержка заказчиков Macintosh 217
 поддержка Linux 203
 Таблица безопасности материалов (MSDS) 232
 универсальный драйвер печати 44
 HP Web Jetadmin,
 загрузка 118
 Web Jetadmin
 обновление микропрограмм 141
 Windows
 параметры драйвера 47
 поддерживаемые драйверы 43
 поддерживаемые операционные системы 42
 универсальный драйвер печати 44

© 2008 Hewlett-Packard Development Company, L.P.

www.hp.com



CB506-90988