



LASERJET PRO 200 COLOR MFP

Руководство пользователя



M276



Цветное МФУ HP LaserJet Pro 200
M276

Руководство пользователя

Авторские права и лицензия

© 2012 Copyright Hewlett-Packard Development Company, L.P.

Копирование, адаптация или перевод без предварительного письменного разрешения запрещены, за исключением случаев, разрешенных законом об авторских правах.

Информация, содержащаяся в этом документе, может быть изменена без предварительного уведомления.

Гарантии на изделия и услуги HP устанавливаются в специальных гарантийных положениях, прилагаемых к таким изделиям и услугам. Ничто из сказанного в настоящем документе не должно истолковываться как дополнительная гарантия. HP не несет ответственности за технические или редакторские ошибки или упущения, содержащиеся в настоящем документе.

Edition 1, 4/2012

Номер изделия: CF144-90957

Информация о товарных знаках

Adobe®, Acrobat® и PostScript® являются зарегистрированными товарными знаками Adobe Systems Incorporated.

Название Apple и логотип Apple являются товарными знаками компании Apple Computer, Inc., зарегистрированными в США и других странах/регионах. iPod являются товарным знаком компании Apple Computer, Inc. Устройства iPod предназначены только для легального копирования с разрешения правообладателя. Не воруйте музыку!

Bluetooth является товарным знаком его собственника и используется компанией Hewlett-Packard по лицензии.

Java™ является зарегистрированным в США товарным знаком Sun Microsystems Inc.

Microsoft®, Windows®, Windows XP® и Windows Vista® являются зарегистрированными в США товарными знаками Microsoft Corporation.

UNIX® является зарегистрированным товарным знаком Open Group.

Содержание

1 Знакомство с устройством	1
Изображения изделия	2
Вид спереди	2
Вид изделия сзади	3
Серийный номер и расположение номера модели	3
Устройство панели управления	4
Главный экран панели управления	5
Печать отчетов устройства	7
Отказ от совместного использования принтера	8
2 Лоток для бумаги	9
Поддерживаемые форматы бумаги	10
Поддерживаемые типы бумаги	12
Расположение подающего лотка для бумаги	14
3 Печать	17
Поддерживаемые драйверы печати для (Windows)	18
Изменение настроек задания печати (Windows)	19
Приоритет при изменении параметров заданий печати	19
Изменение параметров всех заданий печати до закрытия программного обеспечения	19
Изменение параметров по умолчанию для всех заданий печати	20
Изменение параметров конфигурации продукта	20
Изменение настроек задания печати (Mac OS X)	21
Приоритет при изменении параметров заданий печати	21
Изменение параметров всех заданий печати до закрытия программного обеспечения	21
Изменение параметров всех заданий печати	21
Изменение параметров конфигурации продукта	22
Задания печати в Windows	23
Использование ярлыка печати (Windows)	23

Создание ярлыка печати (Windows)	24
Печать на обеих сторонах (дуплекс) в Windows	26
Печать нескольких страниц на листе в Windows	28
Выбор ориентации страницы (Windows)	29
Выбор типа бумаги (Windows)	30
Печать первой и последней страниц на бумаге другого типа (Windows)	32
Масштабирование документа под формат страницы (Windows)	33
Создание буклета (Windows)	34
Задания печати в Mac OS X	37
Использование предварительных установок печати (Mac OS X)	37
Создание предварительных установок печати (Mac OS X)	37
Печать на обеих сторонах листа (Mac OS X)	37
Печать нескольких страниц на одном листе бумаги (Mac OS X)	38
Выбор ориентации страницы (Mac OS X)	38
Выбор типа бумаги (Mac OS X)	38
Печать обложки с помощью (Mac OS X)	39
Масштабирование документа под формат страницы (Mac OS X)	39
Создание буклета (Mac OS X)	39
Дополнительные задания печати (Windows)	40
Отмена задания печати (Windows)	40
Выбор формата бумаги (Windows)	40
Выбор произвольного формата бумаги (Windows)	40
Печать водяных знаков (Windows)	41
Дополнительные задания печати (Mac OS X)	42
Отмена задания печати (Mac OS X)	42
Выбор формата бумаги (Mac OS X)	42
Выбор произвольного формата бумаги (Mac OS X)	42
Печать водяных знаков (Mac OS X)	42
Печать архивного качества	43
Цветная печать	44
Использование параметра HP EasyColor	44
Изменение параметров цвета (Windows)	45
Изменение цветовых тем для задания печати (Windows)	46
Изменение параметров цвета (Mac OS X)	47
Установка параметров цвета вручную	47
Подбор цветов	48
Печать цветного текста как черного (Windows)	49
Использование HP ePrint	50
Использование AirPrint	51
Непосредственная печать через USB-порт	52

4 Копирование	53
Печать одной копии	54
Выполнение нескольких копий	55
Копирование многостраничного оригинала	56
Сортировка выполненных копий	57
Двустороннее копирование	58
Уменьшение или увеличение размера копии	60
Черно-белое или цветное копирование	61
Копирование удостоверений личности	62
Оптимизация качества копий	64
Регулировка яркости копий	65
Настройка копируемого изображения	66
Копирование в черновом режиме	67
Определение типа и формата бумаги для копирования на специальную бумагу	68
Установка новых параметров по умолчанию для копирования	69
Восстановление параметров копирования по умолчанию	70
5 Сканирование	71
Сканирование при помощи ПО HP Scan (Windows)	72
Сканирование при помощи ПО HP Scan (Mac OS X)	72
Сканирование на USB-устройство флэш-памяти	73
Сканирование в сетевую папку	74
Сканировать в эл. почту	75
Сканирование с использованием другого программного обеспечения	76
Сканирование с помощью программы, совместимой с TWAIN	76
Сканирование из WIA-совместимой программы	76
Сканирование с помощью программы оптического распознавания символов (OCR)	77
6 Факс	79
Подключите факс к телефонной линии	80
Настройка факса с автоответчиком	80
Подключение добавочного телефона к факсу	80
Настройка автономного факса	80
Настройка времени, даты и заголовка факса	82
Использование панели управления	82
Использование Мастера установки факса HP	82
Использование специальных символов в заголовке факса	83
Использование телефонной книги	84
Использование панели управления для создания и изменения записей в телефонной книге факса	84

Импорт или экспорт контактов Microsoft Outlook в телефонную книгу факса	84
Использование данных телефонной книги других программ	85
Удаление записи из телефонной книги	85
Программирование и изменение номеров быстрого набора	86
Удаление записей быстрого набора	86
Программирование и изменение номеров группового набора	87
Удаление записей группового набора	87
Настройка параметров отправки факса	88
Использование специальных символов и функций набора номера	88
Установка префикса набора	88
Настройка определения сигнала свободной линии	88
Тональный или импульсный набор	89
Настройка автодозвона и паузы между попытками автодозвона	89
Настройка яркости и разрешения	90
Установка значения яркости (контрастности) по умолчанию	90
Настройка разрешения	90
Шаблоны обложки	91
Настройка кодов оплаты	91
Настройка параметров приема факса	93
Настройка переадресации факсов	93
Настройка режима ответа	93
Блокирование и разблокирование факсимильных номеров	94
Настройка количества звонков до ответа	94
Настройка различимого вызова	95
Использование функции автоуменьшения для входящих факсов	96
Настройка параметров повторной печати факсов	96
Задание громкости звука при работе с факсом	97
Задание громкости предупреждения, громкости гудка в телефонной линии и громкости вызова	97
Штампование принятых факсов	97
Установка функции закрытого получения	97
Настройка факсимильного опроса	98
Использование факса	99
Поддерживаемые программы для передачи/приема факсов	99
Отмена факса	99
Отмена текущего факса	99
Отмена ожидающего факса	99
Удаление факсов из памяти	99
Использование факса с системами DSL, PBX или ISDN	100
DSL	100
Офисная АТС	100

ISDN	101
Использование факса в системах VoIP	101
При сбоях электропитания содержимое памяти факса сохраняется	101
Отправка факса с планшета сканера	102
Отправка факсов с устройства подачи документов	103
Использование записей быстрого и группового набора	104
Отправка факса с помощью программного обеспечения	104
Отправка факсов с помощью телефона, подключенного к линии факса	106
Отправить факс с подтверждением	106
Запланированная отправка факсов	106
Использование кодов доступа, кредитных или телефонных карт	108
Отправка международных факсов	108
Печать факса	109
Повторная печать факса	110
Получение факсов, когда на телефонной линии слышны тональные сигналы факса	110
Прием факсов на компьютер	111
Печать сохраненного факса при включенной функции закрытого получения	111
Устранение проблем с факсом	112
Контрольный список устранения неполадок	112
Отчет о трассировке факса	114
Печать отчета ошибок факса	115
Печать всех отчетов факса	115
Печать отдельных отчетов факса	115
Настройка отчета об ошибках факса	115
Настройка режима исправления ошибок	116
Изменение скорости факса	116
Сообщения об ошибках факса	117
Решение проблем, возникающих при отправке факсов	124
На панели управления отображается сообщение об ошибке	125
Появляется сообщение Ошибка связи	125
Нет сигн.в лин.	126
Появляется сообщение Факс занят.	126
Появляется сообщение НЕТ ОТВЕТА ФАКСА	127
Замятие бумаги в устройстве АПД	127
Появляется сообщение Хран. факсов заполн.	128
Ошибка сканера	128
На панели управления появляется сообщение Готов, и устройство не отправляет факс.	128

На панели управления отображается сообщение "Сохранение страницы 1", однако устройство не выполняет операцию	129
Факсы могут быть получены, но не отправляются	129
Функции факса не работают из панели управления	129
Не работает быстрый набор	130
Не работают номера группового набора	130
При попытке отправить факс от телефонной компании приходит записанное сообщение об ошибке	130
Не удается отправить факс при подключенном к телефону устройстве ..	131
Решение проблем, возникающих при получении факсов	131
Факс не отвечает	131
Факс оснащен выделенной телефонной линией	131
Автоответчик подключен к устройству	132
Телефон подключен к устройству	132
Для настройки Режим ответа установлено значение Вручную.	133
Голосовая почта доступна на линии факса	133
Устройство подключено к DSL-службе	133
Устройство использует службы FoIP или VoIP	134
На панели управления отображается сообщение об ошибке.	134
Появляется сообщение Факс не обнаружен.	134
Появляется сообщение Ошибка связи	134
Появляется сообщение Хран. факсов заполнен.	135
Появляется сообщение Факс занят.	136
Получен факс, однако устройство не распечатывает его	136
Функция Закр. получение включена	136
Отправитель услышит сигнал "занято".	136
Телефон подключен к устройству	136
На телефонной линии используется сплиттер	137
Нет сигнала в линии	137
Невозможно отправить или получить факс по линии PBX	137
Устранение неполадок общего характера в работе факса	137
Факсы передаются медленно	137
Низкое качество факсов	138
Факс обрывается или печатается на двух страницах	139

7 Управление и обслуживание 141

Использование утилиты HP Reconfiguration Utility для изменения способа подключения устройства	142
Использование приложений веб-служб HP	142
Настройка параметров IP-сети	143

Просмотр и изменение сетевых параметров	143
Настройка параметров TCP/IP IPv4 вручную с панели управления	143
Изменение сетевого имени устройства	144
Скорость подключения и параметры двусторонней печати	144
Панель инструментов устройства HP (Windows)	146
HP Utility (Mac OS X)	148
Откройте утилиту HP Utility	148
Функции HP Utility	148
HP Web Jetadmin	149
Функции безопасности устройства	149
Установка или изменение пароля устройства	149
Параметры экономного режима	151
Печать в экономичном режиме (EconoMode)	151
Настройка задержки ожидания	151
Установка задержки автоматического выключения	151
Использование картриджей с заканчивающимся ресурсом	153
Включение и отключение параметров "при очень низком уровне"	153
Хранение и переработка расходных материалов	154
Утилизация расходных материалов	154
Хранение картриджа с тонером	155
Инструкции по замене	156
Замена картриджа с тонером	156
Обновление микропрограммы	161
Обновление микропрограммы вручную	161
Настройка автоматического обновления микропрограммы устройства	161
8 Устранение неполадок	163
Контрольный список по устранению неполадок	164
Шаг 1. Убедитесь, что устройство включено.	164
Шаг 2. Проверьте панель управления на наличие сообщений об ошибках	164
Шаг 3. Тестирование функций печати	165
Шаг 4. Тестирование функций копирования	165
Шаг 5. Тестирование функций отправки	165
Шаг 6. Тестирование функций получения	165
Шаг 7. Попробуйте отправить задание печати с компьютера.	166
Шаг 8. Тестирование функций непосредственной печати через USB-порт	166
Восстановление заводских настроек по умолчанию	167
Справочная система панели управления	167
Интерпретация сообщений панели управления	168
Типы сообщений панели управления	168
Сообщения панели управления	168

10.X00Y Ошибка расходного материала	168
49 ошибка, включите и выключите устройство	169
50.x Ошибка термоэлемента	169
57 ошибка вентилятора, включите и выключите устройство	169
79 ошибка, включите и выключите устройство	169
Голубой картридж в неправильном положении	170
Голубой почти закончился	170
Двусторонняя вручную. Загр. лоток 1, нажм. ОК	170
Желтый картридж в неправильном положении	171
Желтый на очень низком уровне	171
Загрузите лоток 1 <TYPE> <SIZE>, нажмите ОК, чтобы использовать доступные носители	171
Загрузите лоток 1, <PLAIN> <SIZE> / режим очистки, нажмите ОК, чтобы начать	171
Загрузка бумаги в лоток 1 Нажмите [ОК] для доступного носителя	172
Задн. дверца откр.	172
Заканчивается пурпурный картридж	172
Замените <цвет>	172
Замятие в лотке 1, устр. замятие и нажмите ОК	172
Используется б/у картридж: <color>	173
Используются б/у картриджи	173
Недопуст. расходный материал	173
Недопустимый драйвер Нажмите [ОК]	173
Недостаточно памяти. Нажмите ОК.	174
Неподдерживаемый <цвет> [ОК] - продолжить	174
Непредвиденный формат бумаги в лотке 1 Загрузите <формат> Нажмите [ОК]	174
Несовместимый <цвет>	174
Низкий уровень голубого картриджа	174
Низкий уровень желтого картриджа	175
Низкий уровень расходных материалов	175
Низкий уровень черного картриджа	175
Открыта дверца	175
Очистка	175
Ошибка 51.XX	176
Ошибка 54.XX	176
Ошибка 55.X	176
Ошибка 59.X	177
Ошибка печати, нажмите ОК	177
Ошибка устройства, нажмите ОК	177
Пурпурный картридж в неправильном положении	177

Пурпурный почти закончился	178
Сбой печати, нажмите ОК. Если ош. повтор., выкл. и вкл. снова.	178
Удалите фиксатор с картриджа <цвет>	178
Удалите фиксаторы с картриджей	179
Установ. <цвет.> картриджа	179
Установлен использованный картридж <цвет>, для подтверждения нажмите "ОК"	179
Установлен подлинный расходный материал HP	179
Черный картридж находится в неправильном положении	179
Черный почти закончился	180
Неправильная подача бумага и возникновение замятий	181
Устройство не захватывает бумагу	181
Устройство захватывает больше одного листа бумаги	181
Предотвращение замятий бумаги	181
Устранение замятий	183
Места возникновения замятий бумаги	183
Устранение замятий в податчике документов	184
Устранение замятий в подающем лотке для бумаги	185
Устранение замятий в выходном лотке	187
Устранение замятий через заднюю дверцу	187
Улучшение качества печати	189
Проверка параметра типа бумаги (Windows)	189
Проверка параметра типа бумаги (Mac OS X)	189
Проверка статуса картриджа с тонером	190
Печать страницы состояния расходных материалов	190
Проверка статуса расходных материалов	190
Калибровка устройства для выравнивания цвета	190
Печать страницы очистки	191
Дополнительное устранение проблем с качеством печати	191
Печать страницы качества печати	191
Интерпретация страницы качества печати	191
Проверка повреждения картриджа с тонером	192
Проверка бумаги и среды печати	193
Используйте бумагу, которая соответствует требованиям HP	193
Проверка параметров окружающей среды	193
Проверка параметров задания печати	193
Проверка параметров режима EcoMode	193
Регулировка параметров цвета в драйвере принтера	194
Изменение цветовых тем для задания печати	194
Изменение параметров цвета	195
Использование наиболее подходящего для нужд печати драйвера принтера	195

Решение проблем качества копирования	197
Проверьте нет ли загрязнения на стекле сканера	197
Проверка параметров бумаги	198
Проверьте настройки изменения изображения.	198
Оптимизация качества текста или изображений	199
Копирование от края до края	200
Очистите ролики подачи и разделительную пластину устройства подачи документов.	200
Решение проблем качества сканирования	202
Проверьте нет ли загрязнения на стекле сканера	202
Проверка параметров разрешения	203
Проверка настроек цвета	203
Проверьте настройки изменения изображения.	204
Оптимизация качества текста или изображений	205
Очистите ролики подачи и разделительную пластину устройства подачи документов.	205
Решение проблем качества факса	207
Проверьте нет ли загрязнения на стекле сканера	207
Проверка параметров разрешения при отправке факса	208
Проверьте настройки изменения изображения.	208
Оптимизация качества текста или изображений	209
Проверка параметров режима исправления ошибок	210
Отправка задания на другой факсимильный аппарат	210
Очистите ролики подачи и разделительную пластину устройства подачи документов.	211
Проверка параметра масштабирования под формат страницы	212
Проверка факсимильного аппарата отправителя	212
Выполнение диагностического теста факса	213
Устройство не печатает или печать выполняется слишком медленно	214
Устройство не печатает	214
Устройство медленно печатает	215
Устранение неполадок с непосредственной печатью через USB-порт	216
Меню "USB-привод" не открывается при использовании USB-накопителя	216
Не удается распечатать файл с USB-устройства хранения данных	216
Файл, который следует печатать, не указан в меню "USB-привод"	217
Решение проблем прямого подключения	218
Решение проблем проводной сети	219
Некачественное подключение на физическом уровне	219
В компьютере используется неверный IP-адрес устройства	219
Компьютер не может связаться с устройством	220

В устройстве используется неверное подключение и неправильные параметры двусторонней печати	220
Новое программное обеспечение может вызывать неполадки с совместимостью.	220
Неправильные настройки компьютера или рабочей станции	220
Устройство отключено или настройки сети неверны	220
Решение проблем беспроводной сети	221
Контрольный список для проверки беспроводного соединения	221
Устройство перестает печатать после завершения настройки беспроводного соединения	222
Устройство не печатает, а на компьютере установлен межсетевой экран стороннего разработчика	222
Беспроводное соединение не работает после перемещения беспроводного маршрутизатора или устройства	222
Невозможно подсоединить дополнительные компьютеры к устройству с функциями беспроводной связи	222
Устройство с беспроводным соединением теряет связь при подсоединении к виртуальной частной сети (VPN)	223
Сеть не представлена в списке беспроводных сетей	223
Беспроводная сеть не функционирует	223
Выполнение диагностического теста беспроводной сети	224
Уменьшение помех в беспроводной сети	224
Устранение неполадок программного обеспечения устройства в ОС Windows	225
В папке принтеров отсутствует драйвер данного устройства	225
Во время установки ПО появилось сообщение об ошибке	225
Устройство находится в режиме готовности, но печать не выполняется	225
Устранение неполадок программного обеспечения устройства в ОС Mac OS X	227
Драйвер принтера не появляется в списке "Принтеры и факсы"	227
Имя устройства, не отображается в списке "Принтеры и факсы"	227
Драйвер принтера не выполняет автоматическую настройку выбранного устройства в списке "Принтеры и факсы"	227
Задание печати не было отправлено на нужное устройство	228
При подключении с помощью USB-кабеля устройство не появляется в списке "Принтеры и факсы" после выбора драйвера	228
При USB-соединении используется универсальный драйвер принтера	228
Удаление программного обеспечения (Windows)	229
Удаление программного обеспечения (Mac OS X)	229
9 Расходные материалы и дополнительные принадлежности	231
Заказ комплектующих, дополнительных принадлежностей и расходных материалов	232
Политика фирмы HP относительно расходных материалов других производителей	232
Веб-сайт HP по вопросам защиты от подделок	232

1 Знакомство с устройством

- [Изображения изделия](#)
- [Печать отчетов устройства](#)
- [Отказ от совместного использования принтера](#)

Изображения изделия

Вид спереди

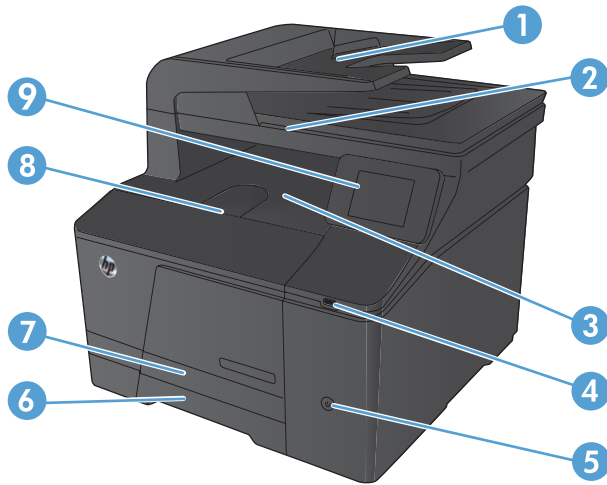

1	Устройство подачи документов.
2	Сканер
3	Выходной лоток
4	Порт USB для непосредственной печати с устройства
5	Кнопка питания
6	Подающий лоток
7	Дверца для устранения замятий
8	Передняя дверца
9	Цветная сенсорная панель управления

Вид изделия сзади

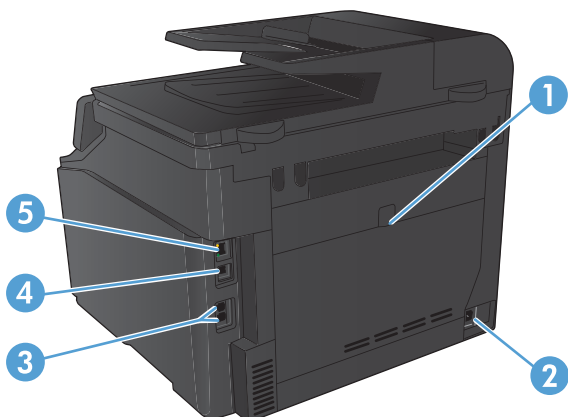

1	Задняя дверца для устранения замятий
2	Разъем питания
3	Порты факса и телефона
4	Высокоскоростной порт USB 2.0.
5	Сетевой порт

Серийный номер и расположение номера модели

Серийный номер и номер модели устройства расположены на наклейке на задней стенке изделия.

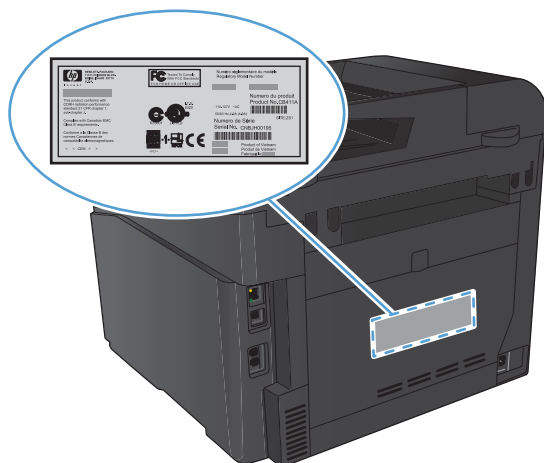

Устройство панели управления

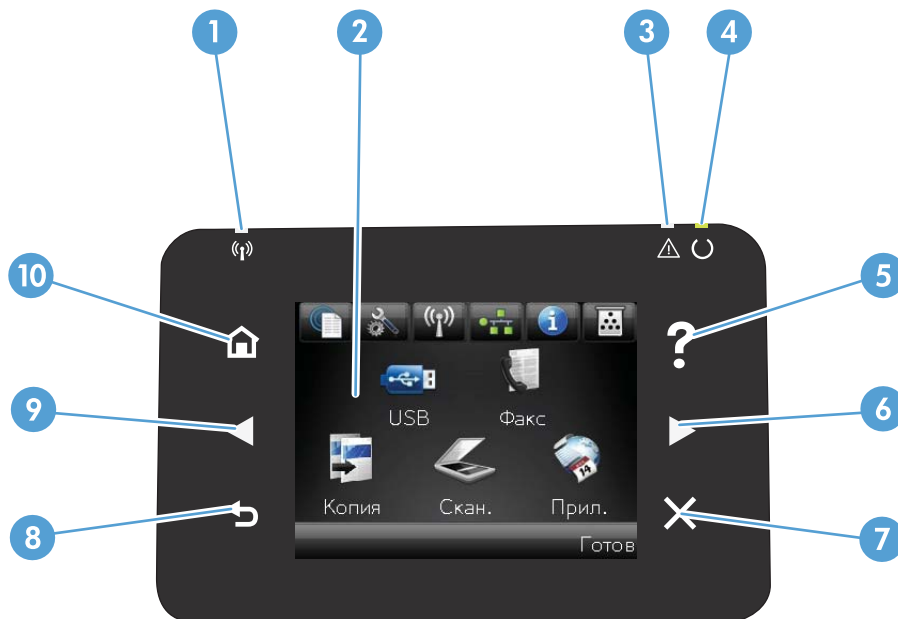





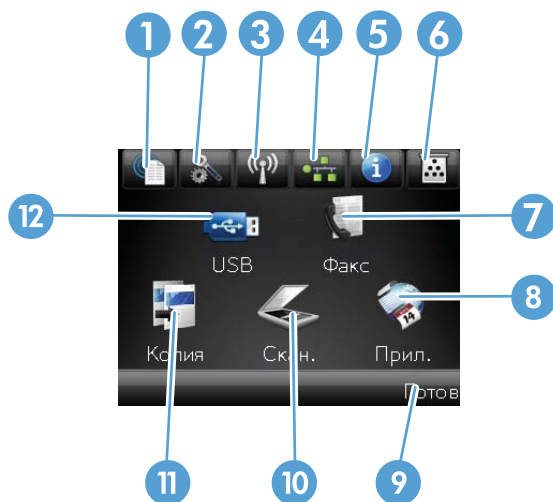

1	Индикатор беспроводной передачи данных: показывает, включена ли беспроводная сеть. Индикатор мигает во время подключения устройства к беспроводной сети.
2	Сенсорный экран
3	Индикатор "Внимание": указывает на наличие проблемы
4	Индикатор готовности: показывает, что устройство готово
5	Кнопка "Справка" и индикатор: обеспечивает доступ к справочной системе панели управления
6	Правая кнопка со стрелкой и индикатор: перемещает курсор вправо или перемещает изображение экрана на следующий экран ПРИМЕЧАНИЕ. Данная кнопка загорается, только если текущий экран может использовать эту функцию.
7	Кнопка отмены и индикатор: используется для сброса настроек, отмены текущего задания или выхода из текущего экрана ПРИМЕЧАНИЕ. Данная кнопка загорается, только если текущий экран может использовать эту функцию.
8	Клавиша "Назад" и индикатор: возвращает на предыдущий экран ПРИМЕЧАНИЕ. Данная кнопка загорается, только если текущий экран может использовать эту функцию.
9	Левая кнопка со стрелкой и индикатор: используется для перемещения курсора влево ПРИМЕЧАНИЕ. Данная кнопка загорается, только если текущий экран может использовать эту функцию.
10	Кнопка главного экрана и индикатор: используется для перехода на главный экран

Главный экран панели управления

Главный экран дисплея обеспечивает доступ к функциям устройства и отображает его текущее состояние.

ПРИМЕЧАНИЕ. В зависимости от конфигурации продукта отображаемые на главном экране функции могут изменяться. Для некоторых языков структура панели может быть другой.



1	<p>Кнопка Веб-службы : быстрый доступ к функциям веб-служб HP, включая HP ePrint</p> <p>HP ePrint представляет собой средство печати документов путем их отправки по адресу электронной почты устройства с любого устройства, поддерживающего работу с электронной почтой.</p>
2	<p>Кнопка Настройка : обеспечивает доступ к главным меню</p>
3	<p>Кнопка Беспроводное соединение : обеспечивает доступ к беспроводному меню и информацию о состоянии беспроводной сети</p> <p>ПРИМЕЧАНИЕ. При подсоединении к беспроводной сети вместо данного значка появляется ряд столбцов, отображающих силу сигнала.</p>
4	<p>Кнопка  Сеть: обеспечивает доступ к сетевым настройкам и сетевым данным. Из экрана сетевых настроек можно распечатать страницу Статистика сети.</p>
5	<p>Кнопка Информация : просмотр информации о состоянии устройства. Из экрана состояния можно распечатать страницу Отчет о конфигурации.</p>
6	<p>Кнопка Расходные материалы : информация о состоянии расходных материалов. Из экрана состояния расходных материалов можно распечатать страницу Сост. расх. мат..</p>
7	<p>Кнопка Работа с факсом: используется для перехода к функции Работа с факсом</p>
8	<p>Кнопка Приложения: используется для перехода к меню Приложения для печати напрямую из веб-приложений, загруженных с веб-сайта HP ePrintCenter Web (www.hpprintcenter.com)</p>
9	<p>Состояние продукта</p>
10 конверт ов.	<p>Кнопка Сканирование: используется для перехода к функции сканирования</p>

11	Кнопка Копировать : используется для перехода к функции копирования
12	Кнопка USB : используется для выполнения непосредственной печати через USB-порт

Печать отчетов устройства

Из меню **Отчеты** можно распечатать несколько информационных страниц об устройстве.

1. На главном экране нажмите кнопку **Настройка** .
2. Нажмите кнопку **Отчеты**.
3. Нажмите на название отчета, который требуется напечатать.

Пункт меню	Описание
Демонстрационная страница	Печать страницы, по которой можно определить качество печати
Структура меню	Печать карты меню контрольной панели. В карте меню перечисляются все активные параметры для каждого меню.
Отчет о конфигурации	Печать списка всех параметров продукта. Если продукт подключен к сети, сюда включается информация о сети.
Сост. расх. мат.	Печать состояния каждого картриджа с тонером, включая следующую информацию: <ul style="list-style-type: none">• Приблизительный остаточный ресурс картриджа в процентах• Осталось чернил на страниц• Артикул для картриджей HP с тонером• Число распечатанных страниц.
Статистика сети	Печать списка всех сетевых параметров продукта.
Страница расхода	Печатает список страниц PCL, PCL 6 и PS, замятых и неверно поданных страниц, статистика монохромной (черно-белой) и цветной печати; отчет о количестве отпечатанных страниц.
Список шрифтов PCL	Печать списка всех установленных шрифтов PCL.
Список шрифтов PS	Печать списка всех установленных шрифтов PostScript (PS).
Список шрифтов PCL6	Печать списка всех установленных шрифтов PCL6.
Журнал цв. печ.	Печать отчета с именем пользователя, именем приложения и сведениями о расходе ресурса цветных картриджей для отдельных заданий.
Страница обслуж.	Печать отчета об обслуживании.
Страница диагностики	Печать страниц калибровки и диагностики
Страница проверки качества печати	Печать страницы, которая используется для разрешения проблем с качеством печати

Отказ от совместного использования принтера

HP не поддерживает одноранговые сети, поскольку эта возможность является функцией операционных систем Microsoft, но не драйверов принтера HP. Перейдите на Web-узел Microsoft по адресу www.microsoft.com.

2 Лоток для бумаги

- [Поддерживаемые форматы бумаги](#)
- [Поддерживаемые типы бумаги](#)
- [Расположение подающего лотка для бумаги](#)

Поддерживаемые форматы бумаги

Данное устройство поддерживает ряд форматов бумаги и предназначено для разных типов бумаги.



ПРИМЕЧАНИЕ. Для получения наилучших результатов печати выберите соответствующий формат и тип бумаги в драйвере принтера перед началом печати.

Таблица 2-1 Поддерживаемые размеры бумаги и других носителей

Размер	Размеры
Letter	216 x 279 мм
Legal	216 x 356 мм
Executive	184 x 267 мм
8,5" x 13"	216 x 330 мм
4" x 6"	102 x 152 мм
5" x 8"	127 x 203 мм
A4	210 x 297 мм
A5	148 x 210 мм
A6	105 x 148 мм
B5 (JIS)	182 x 257 мм
10 x 15 см	100 x 150 мм
16k	184 x 260 мм
	195 на 270 мм
	197 x 273 мм
Другой	Минимум: 76 x 127 мм (3 x 5") Максимум: 216 x 356 мм (8,5 x 14,0")

Таблица 2-2 Поддерживаемые конверты и почтовые открытки

Размер	Размеры
Японская открытка	100 x 148 мм
Открытки (JIS)	
Двойная японская почтовая карточка, повернутая	148 x 200 мм
Двойные почтовые открытки (JIS)	
Конверт "Envelope №10"	105 x 241 мм
Конверт "Envelope DL"	110 x 220 мм

Таблица 2-2 Поддерживаемые конверты и почтовые открытки (продолжение)

Размер	Размеры
Конверт "Envelope C5"	162 x 229 мм
Конверт "Envelope B5"	176 x 250 мм
Конверт "Envelope Monarch"	98 x 191 мм

Поддерживаемые типы бумаги

Тип бумаги	Размеры ¹	Вес	Емкость ²	Ориентация бумаги
Бумага, включая следующие типы: <ul style="list-style-type: none"> • Обычный • Фирменный бланк • Цветная печать • Печатный бланк • Перфорированная • Переработанная 	Минимум: 76 x 127 мм Максимум: 216 x 356 мм	от 60 до 90 г/м ² (от 16 до 24 фунтов)	До 150 листов 75 г/м ² (20 фунтов, высокосортная)	Стороной для печати вверх, верхним обрезом к задней стороне лотка
Плотная бумага	То же, как для бумаги	До 200 г/м ² (53 фунта)	Высота стопки до 15 мм	Стороной для печати вверх, верхним обрезом к задней стороне лотка
Бумага для обложки	То же, как для бумаги	До 200 г/м ² (53 фунта)	Высота стопки до 15 мм	Стороной для печати вверх, верхним обрезом к задней стороне лотка
Глянцевая бумага Фотобумага	То же, как для бумаги	До 220 г/м ² (59 фунтов)	Высота стопки до 15 мм	Стороной для печати вверх, верхним обрезом к задней стороне лотка
Прозрачная пленка	A4 или Letter	Толщина: 0,12 - 0,13 мм (4,7 - 5,1 мил)	До 50 листов	Стороной для печати вверх, верхним обрезом к задней стороне лотка
Этикетки ³	A4 или Letter	Толщина: до 0,23 мм (9 мил)	До 50 листов	Стороной для печати вверх, верхним обрезом к задней стороне лотка
Конверты	<ul style="list-style-type: none"> • COM 10 • Monarch • DL • C5 • B5 	До 90 г/м ² (24 фунта)	До 10 конвертов	Стороной для печати вверх, штемпелем к задней стороне лотка

Тип бумаги	Размеры ¹	Вес	Емкость ²	Ориентация бумаги
Открытки или каталожные карточки	100 x 148 мм		До 50 листов	Стороной для печати вверх, верхним обрезом к задней стороне лотка

¹ Устройство поддерживает широкий диапазон стандартных и нестандартных форматов бумаги. Поддерживаемые форматы см. в драйвере печати.

² Вместимость может изменяться в зависимости от плотности и толщины бумаги, а также от внешних условий.

³ Гладкость: 100 - 250 (по Шеффилду)

Расположение подающего лотка для бумаги

1. Выдвиньте лоток из устройства.

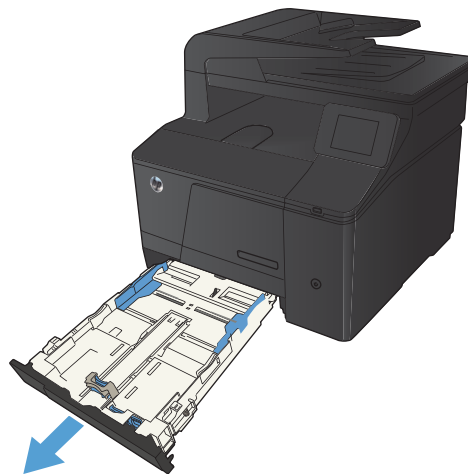

2. Откройте направляющие длины и ширины бумаги.



3. Для загрузки бумаги формата Legal выдвиньте лоток, нажав и удерживая выступ и одновременно потянув переднюю часть лотка наружу.

ПРИМЕЧАНИЕ. После загрузки бумаги формата Legal лоток будет выступать из устройства примерно на 51 мм.

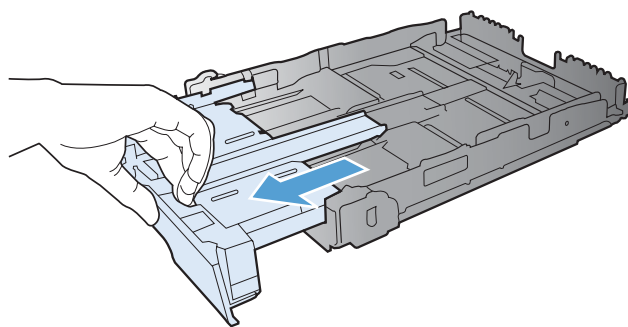

4. Поместите бумагу в лоток и убедитесь, что ее углы не согнуты. Отрегулируйте направляющие длины и ширины бумаги так, чтобы они касались стопки бумаги.

ПРИМЕЧАНИЕ. Емкость лотка составляет 150 листов.

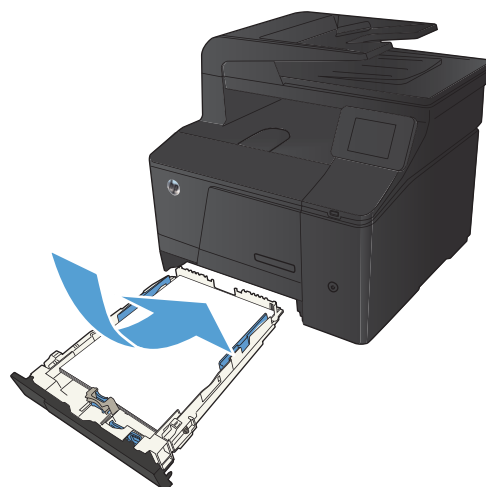

5. Надавите на стопку, чтобы убедиться, что она находится под ограничивающими фиксаторами для бумаги на боковой стороне лотка.

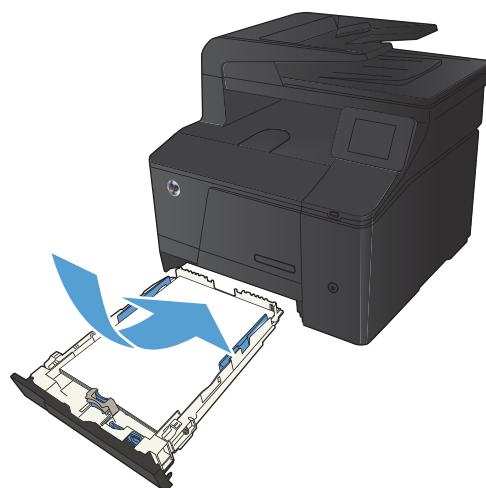

6. Задвиньте лоток в устройство.

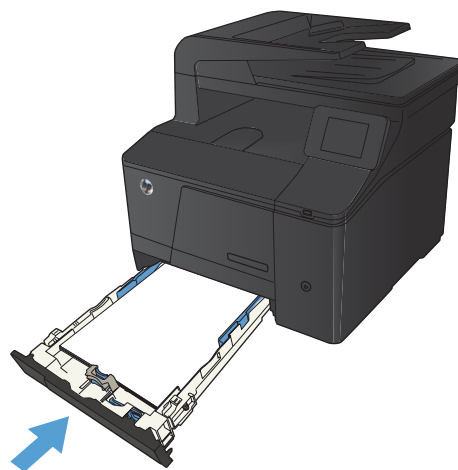

3 Печать

- [Поддерживаемые драйверы печати для \(Windows\)](#)
- [Изменение настроек задания печати \(Windows\)](#)
- [Изменение настроек задания печати \(Mac OS X\)](#)
- [Задания печати в Windows](#)
- [Задания печати в Mac OS X](#)
- [Дополнительные задания печати \(Windows\)](#)
- [Дополнительные задания печати \(Mac OS X\)](#)
- [Печать архивного качества](#)
- [Цветная печать](#)
- [Использование HP ePrint](#)
- [Использование AirPrint](#)
- [Непосредственная печать через USB-порт](#)

Поддерживаемые драйверы печати для (Windows)

Драйверы принтера обеспечивают доступ к функциям продукта и позволяют компьютеру взаимодействовать с изделием (с помощью языка принтера). Сведения о дополнительном ПО и языках см. в примечаниях по установке и readme-файлах на компакт-диске устройства.

Описание драйвера HP PCL 6

- Автоматически устанавливается при установке ПО устройства
- Предоставляется как драйвер по умолчанию
- Рекомендуется для печати во всех средах Windows
- Обеспечивает оптимальную общую скорость и поддержку функций продукта для большинства пользователей
- Разработан для согласования с интерфейсом Windows GDI для максимального быстродействия в средах Windows
- Может быть несовместим с ПО сторонних производителей или нестандартным ПО на основе PCL 5

Описание драйвера HP UPD PS

- Можно загрузить с веб-сайта www.hp.com/go/upd
- Рекомендуется для печати из программного обеспечения Adobe® или другими программами, тесно связанными с графикой
- Обеспечивает поддержку печати в соответствии с требованиями эмуляции Postscript, а также поддержку шрифтов Postscript Flash

Описание драйвера HP UPD PCL 5

- Можно загрузить с веб-сайта www.hp.com/go/upd
- Совместим с предыдущими версиями PCL и старыми продуктами HP LaserJet
- Наилучший выбор для ПО сторонних производителей и нестандартного ПО
- Разработан для использования в корпоративных средах Windows в качестве единого драйвера для нескольких моделей принтеров
- Является предпочтительным для печати с мобильного компьютера Windows на несколько моделей принтера

Изменение настроек задания печати (Windows)

Приоритет при изменении параметров заданий печати

Изменения параметров печати имеют различный приоритет в зависимости от того, где были сделаны эти изменения:



ПРИМЕЧАНИЕ. Название команд и диалоговых окон могут отличаться в зависимости от прикладной программы.

- **Диалоговое окно "Макет страницы".** Для открытия этого окна щелкните **Макет страницы** или аналогичную команду в меню **Файл** рабочей программы. Измененные здесь параметры заменяют параметры, измененные в любом другом месте.
- **Диалоговое окно "Печать".** Для открытия этого окна щелкните **Печать, Настройки печати** или аналогичную команду в меню **Файл** рабочей программы. Параметры, изменяемые в диалоговом окне **Печать**, имеют более низкий приоритет и не переопределяют изменения, сделанные в диалоговом окне **Макет страницы**.
- **Диалоговое окно "Свойства принтера" (драйвер печати):** Чтобы открыть драйвер печати, щелкните **Свойства** в диалоговом окне **Печать**. Параметры, измененные в диалоговом окне **Свойства принтера**, не переопределяют параметры в любом другом разделе программного обеспечения печати. Здесь можно изменить большинство параметров печати.
- **Параметры драйвера принтера по умолчанию:** Параметры принтера по умолчанию определяют параметры, используемые во всех заданиях на печать, *если только* параметры не были изменены в диалоговых окнах **Макет страницы**, **Печать** или **Свойства принтера**.
- **Параметры панели управления принтера.** Параметры, измененные на панели управления принтера, имеют более низкий приоритет, чем параметры, измененные в драйвере или в приложении.

Изменение параметров всех заданий печати до закрытия программного обеспечения

1. Из окна программы выберите параметр **Печать**.
2. Выберите драйвер, а затем щелкните на **Свойства** или **Настройка**.

Изменение параметров по умолчанию для всех заданий печати

1. **Windows XP, Windows Server 2003 и Windows Server 2008** (с помощью стандартного меню "Пуск"): Щелкните **Пуск**, а затем **Принтеры и факсы**.

Windows XP, Windows Server 2003 и Windows Server 2008 (с помощью стандартного меню "Пуск"): Нажмите **Пуск**, выберите **Настройка**, а затем **Принтеры**.

Windows Vista: Нажмите кнопку **Пуск**, выберите **Панель управления**, а затем выберите **Принтер** в категории **Программное обеспечение и звук**.

Windows 7: Нажмите кнопку **Пуск**, затем выберите **Устройства и принтеры**.

2. Правой кнопкой мыши щелкните на значке драйвера и выберите **Настройка печати**.

Изменение параметров конфигурации продукта

1. **Windows XP, Windows Server 2003 и Windows Server 2008** (с помощью стандартного меню "Пуск"): Щелкните **Пуск**, а затем **Принтеры и факсы**.

Windows XP, Windows Server 2003 и Windows Server 2008 (с помощью стандартного меню "Пуск"): Нажмите **Пуск**, выберите **Настройка**, а затем **Принтеры**.

Windows Vista: Нажмите кнопку **Пуск**, выберите **Панель управления**, а затем выберите **Принтер** в категории **Программное обеспечение и звук**.

Windows 7: Нажмите кнопку **Пуск**, затем выберите **Устройства и принтеры**.

2. Правой кнопкой мыши выберите значок драйвера, затем **Свойства** или **Свойства принтера**.
3. Выберите вкладку **Параметры устройства**.

Изменение настроек задания печати (Mac OS X)

Приоритет при изменении параметров заданий печати

Изменения параметров печати имеют различный приоритет в зависимости от того, где были сделаны эти изменения:



ПРИМЕЧАНИЕ. Название команд и диалоговых окон могут отличаться в зависимости от прикладной программы.

- **Диалоговое окно "Page Setup":** Нажмите **Page Setup** (Параметры страницы) или аналогичную команду в меню **File** (Файл) программы, в которой вы работаете, чтобы открыть это диалоговое окно. Параметры, заданные в этом окне, могут переопределить параметры, измененные в других окнах.
- **Диалоговое окно "Печать".** Для открытия этого окна щелкните **Печать, Настройки печати** или аналогичную команду в меню **Файл** рабочей программы. Параметры, изменяемые в диалоговом окне **Печать** имеют более низкий приоритет и *не* переопределяют изменения, сделанные в диалоговом окне **Макет страницы**.
- **Параметры драйвера принтера по умолчанию:** Параметры принтера по умолчанию определяют параметры, используемые во всех заданиях на печать, *если только* параметры не были изменены в диалоговых окнах **Макет страницы, Печать** или **Свойства принтера**.
- **Параметры панели управления принтера.** Параметры, измененные на панели управления принтера, имеют более низкий приоритет, чем параметры, измененные в драйвере или в приложении.

Изменение параметров всех заданий печати до закрытия программного обеспечения

1. В меню **Файл** нажмите кнопку **Печать**.
2. Измените требуемые параметры в соответствующих меню.

Изменение параметров всех заданий печати

1. В меню **Файл** нажмите кнопку **Печать**.
2. Измените требуемые параметры в соответствующих меню.
3. В меню **Готовые наборы** нажмите кнопку **Сохранить как...** и введите имя готового набора.

Эти параметры сохраняются в меню **Готовые наборы**. Для использования новой настройки необходимо выбирать этот параметр при каждом открытии программы и печати.

Изменение параметров конфигурации продукта

1. В меню Apple  перейдите в меню **Системные настройки** и нажмите на значок **Печать и факс**.
2. Выберите устройство в левой части окна.
3. Нажмите кнопку **Опции и расходные материалы**.
4. Перейдите на вкладку **Драйвер**.
5. Настройка устанавливаемых параметров.

Задания печати в Windows

Использование ярлыка печати (Windows)

1. Из окна программы выберите параметр **Печать**.
2. Выберите устройство, а затем нажмите кнопку **Свойства** или **Настройки**.

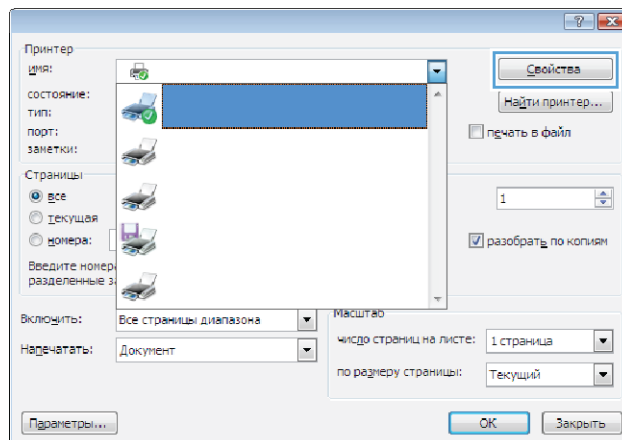

3. Перейдите на вкладку **Ярлыки печати**.

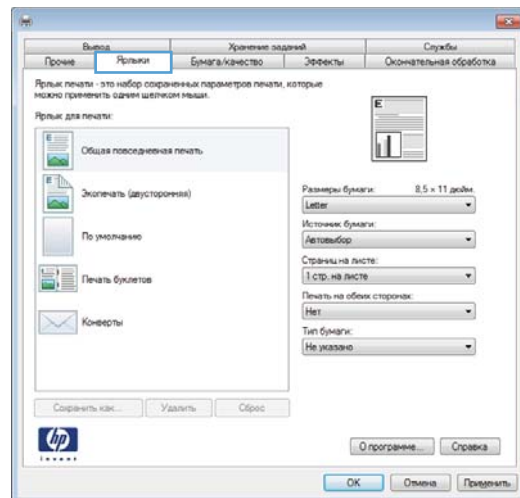

4. выберите один из ярлыков и нажмите кнопку **OK**.

ПРИМЕЧАНИЕ. При выборе ярлыка соответствующие параметры меняются в других вкладках драйвера принтера.

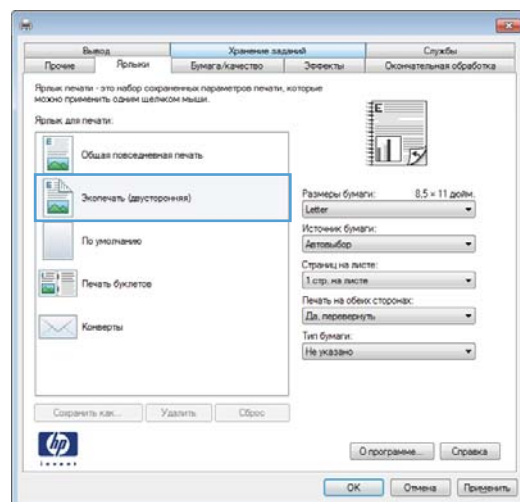

Создание ярлыка печати (Windows)

1. Из окна программы выберите параметр **Печать**.
2. Выберите устройство, а затем нажмите кнопку **Свойства** или **Настройки**.

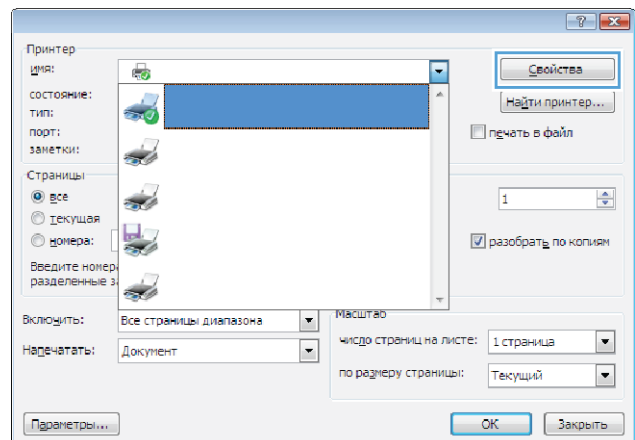

3. Перейдите на вкладку **Ярлыки печати**.

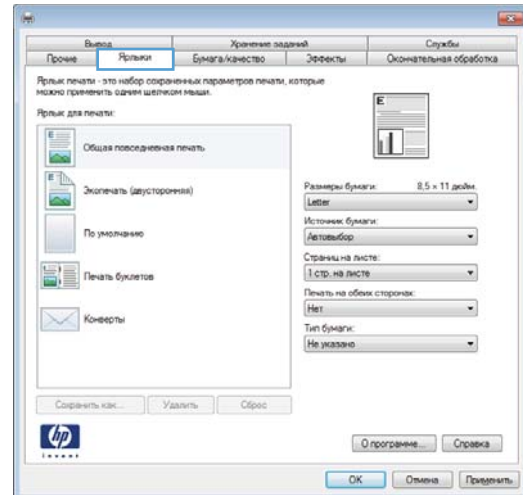

4. Выберите существующий ярлык в качестве основы.

ПРИМЕЧАНИЕ. Перед настройкой любых параметров всегда выбирайте ярлык в правой части экрана. При настройке параметров и последующем выборе ярлыка, или выборе другого ярлыка, все пользовательские настройки теряются.

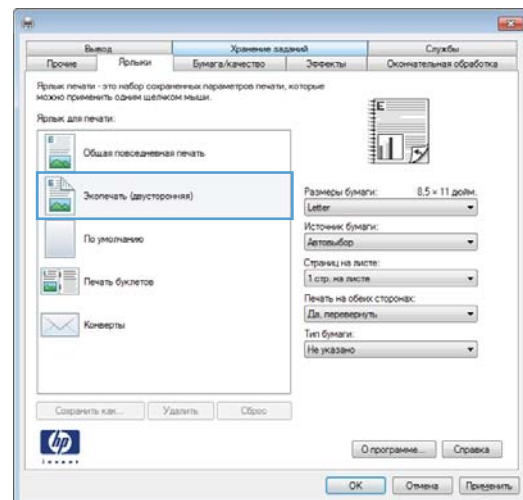

5. Выберите параметры печати для нового ярлыка.

ПРИМЕЧАНИЕ. Параметры печати можно выбрать на данной вкладке или любой другой вкладке драйвера принтера. После выбора параметров на других вкладках, перед тем, как выполнить следующий шаг, возвратитесь на вкладку **Ярлыки печати**.

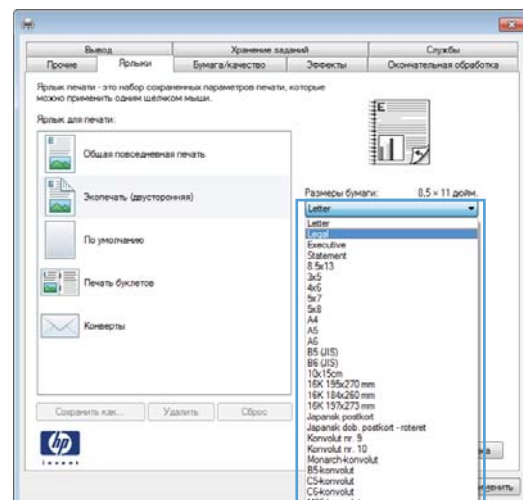

6. Нажмите клавишу **Сохранить как**.

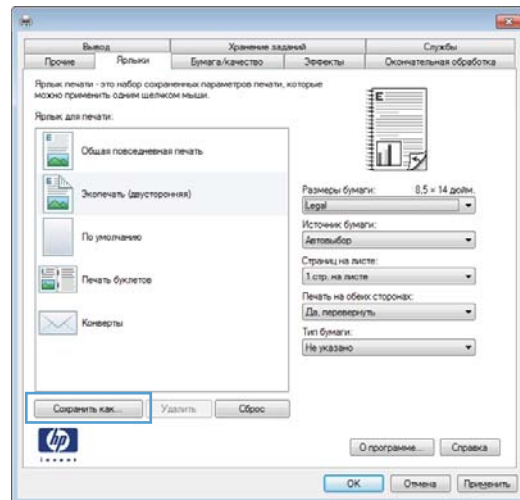

7. Введите имя ярлыка и нажмите кнопку **ОК**.

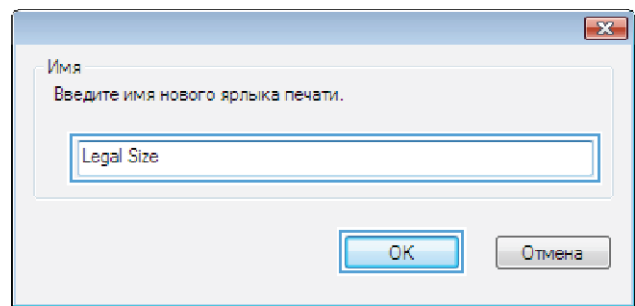

Печать на обеих сторонах (дуплекс) в Windows

1. В меню **Файл** программного обеспечения выберите **Печать**.

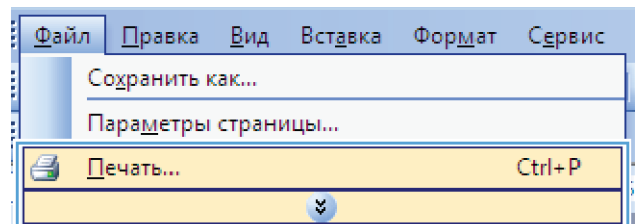

2. Выберите устройство, а затем нажмите кнопку **Свойства** или **Настройки**.

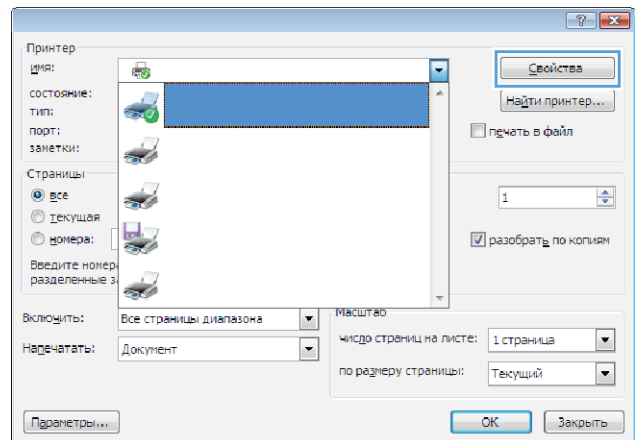

3. Перейдите на вкладку **Обработка**.

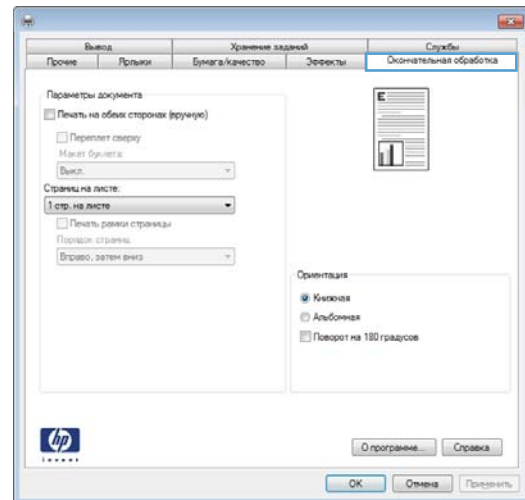

4. Установите флажок **Печать на обеих сторонах (вручную)**. Нажмите **OK**, чтобы распечатать первую сторону задания печати.

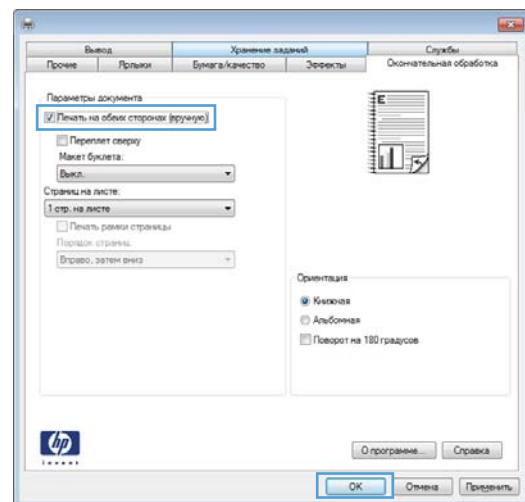

5. Не меняя ориентацию листов, извлеките стопку бумаги из выходного лотка и вставьте ее в подающий лоток напечатанной стороной вниз.

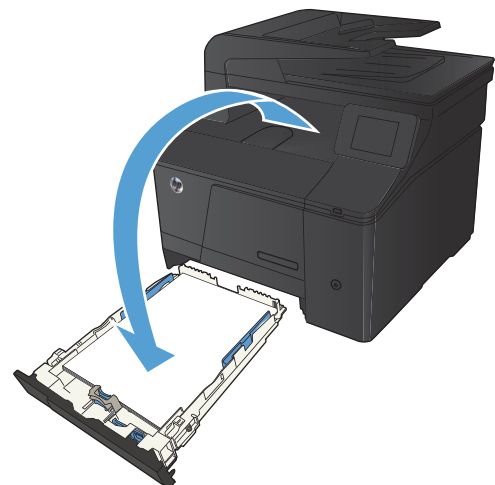

6. На панели управления нажмите кнопку **OK**, чтобы распечатать вторую сторону задания печати.

Печать нескольких страниц на листе в Windows

1. В меню **Файл** программного обеспечения выберите **Печать**.
2. Выберите устройство, а затем нажмите кнопку **Свойства** или **Настройки**.
3. Перейдите на вкладку **Обработка**.

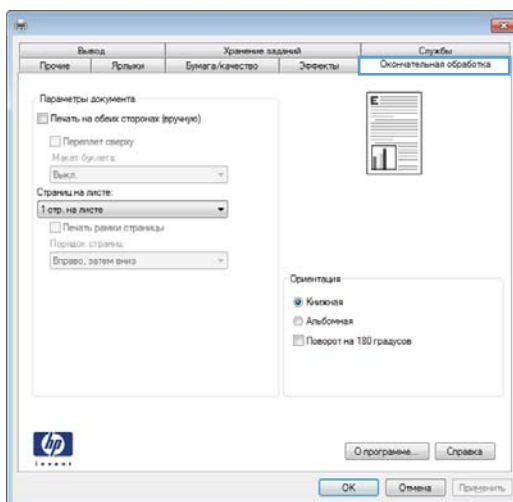
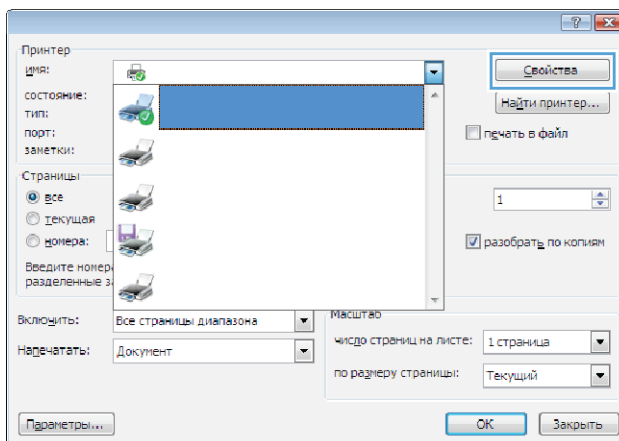
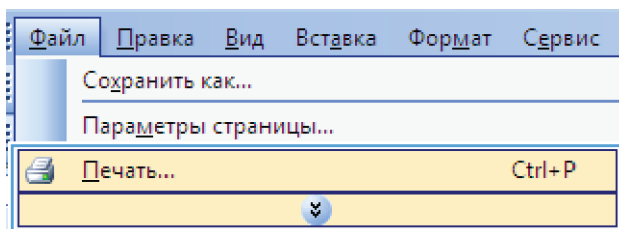

4. Выберите число страниц для печати на одном листе в раскрывающемся списке **Страниц на листе**.

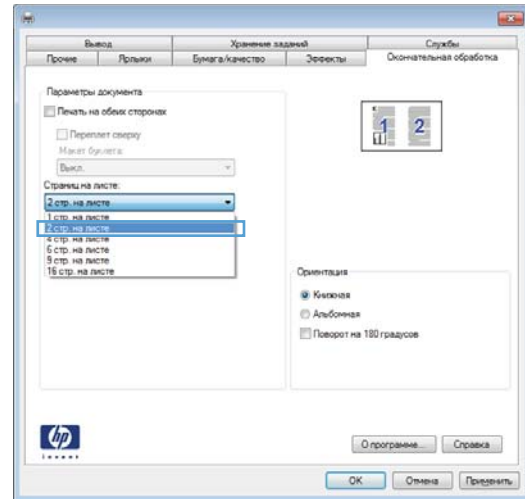

5. Выберите нужные параметры **Печать рамки страницы**, **Порядок страниц** и **Ориентация**.

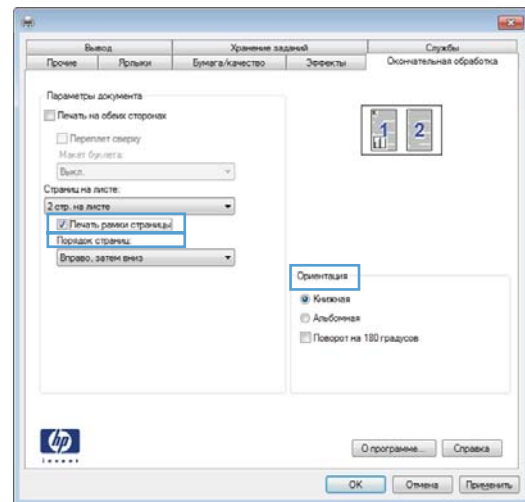

Выбор ориентации страницы (Windows)

1. Из окна программы выберите параметр **Печать**.
2. Выберите устройство, а затем нажмите кнопку **Свойства** или **Настройки**.

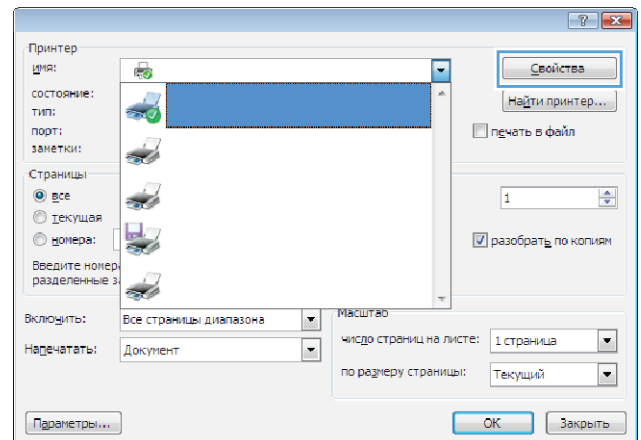

3. Перейдите на вкладку **Обработка**.

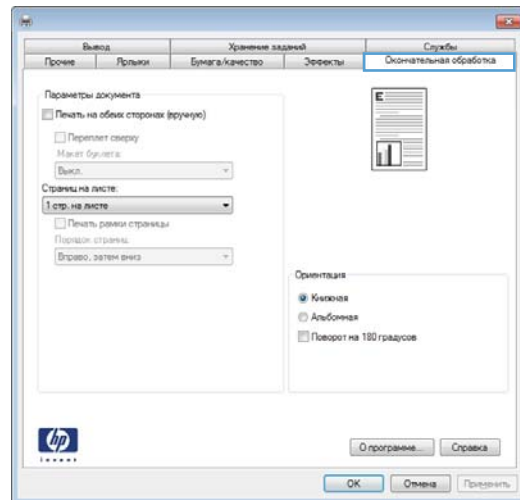

4. В области **Ориентация** выберите параметр **Книжная** или **Альбомная**.

Чтобы напечатанное изображение на странице было перевернутым, выберите параметр **Поворот на 180 градусов**.

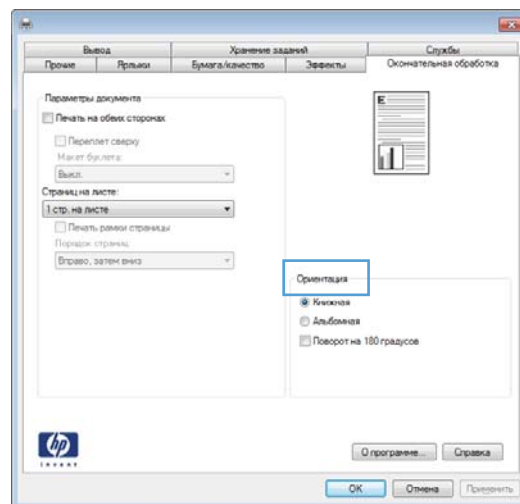

Выбор типа бумаги (Windows)

1. Из окна программы выберите параметр **Печать**.
2. Выберите устройство, а затем нажмите на кнопку **Свойства** или **Настройки**.

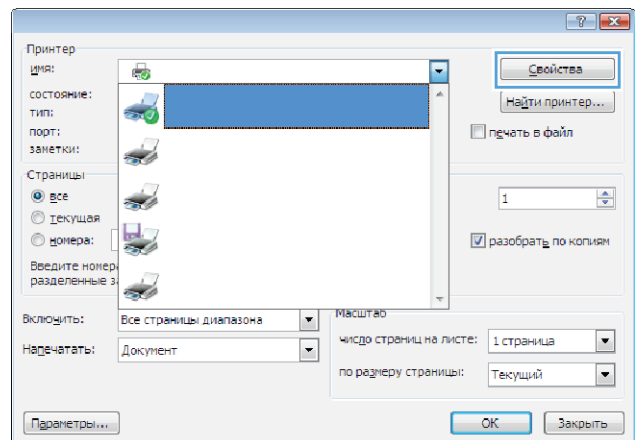

3. Перейдите на вкладку **Бумага/качество**.

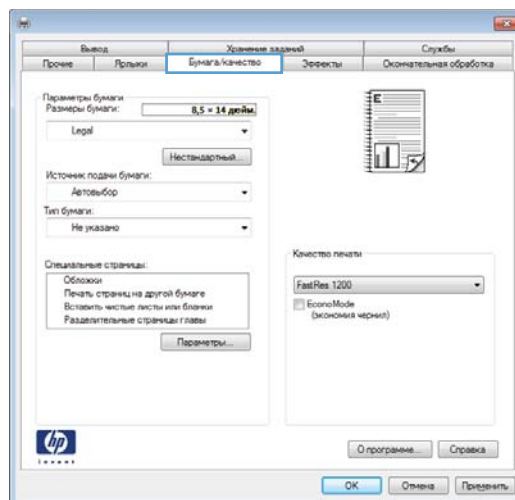

4. В раскрывающемся списке **Тип бумаги** выберите параметр **Больше...**

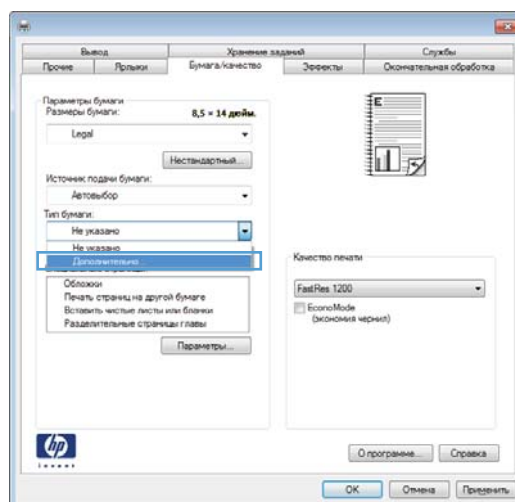

5. Выберите категорию типа бумаги, которая наилучшим образом описывает используемый тип бумаги.

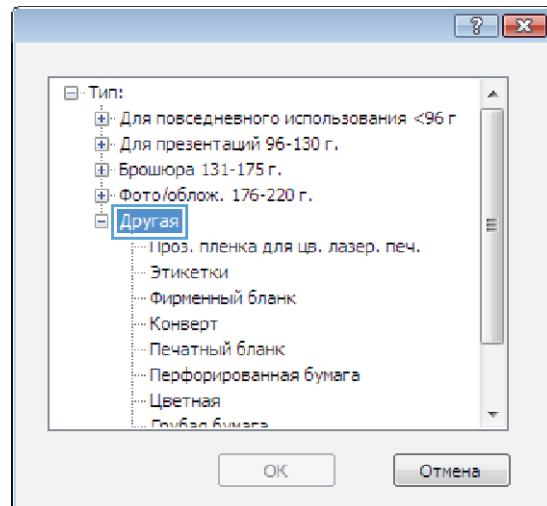

6. Выберите параметр для используемого типа бумаги и нажмите кнопку **OK**.

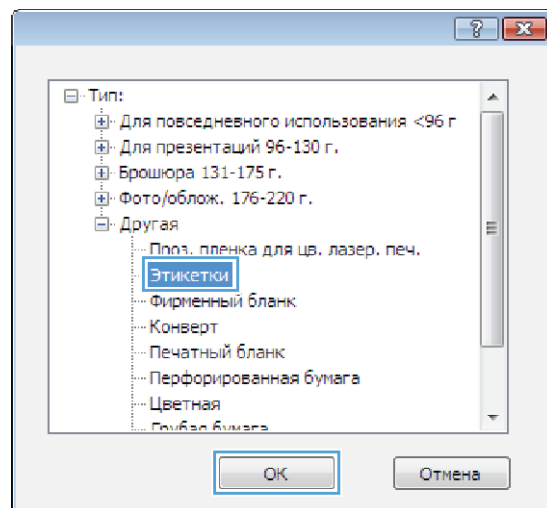

Печать первой и последней страниц на бумаге другого типа (Windows)

1. Из окна программы выберите параметр **Печать**.

2. Выберите устройство, а затем нажмите кнопку **Свойства** или **Настройки**.

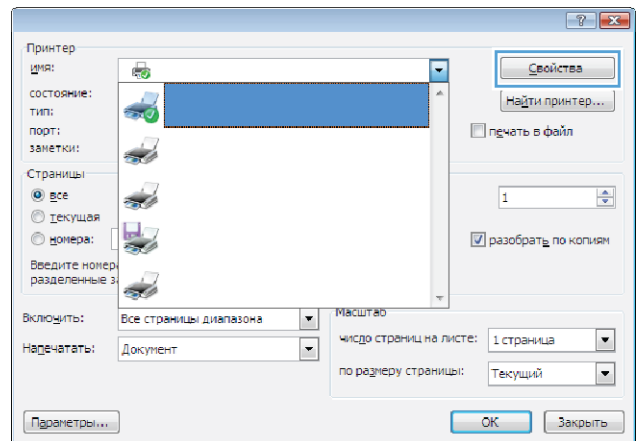

3. Перейдите на вкладку **Бумага/качество**.

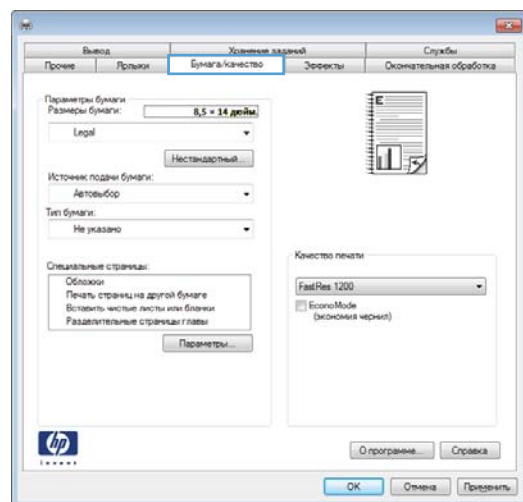

4. Установите флажок **Печать страниц на другой бумаге** и выберите необходимые параметры передней обложки, других страниц и задней обложки.

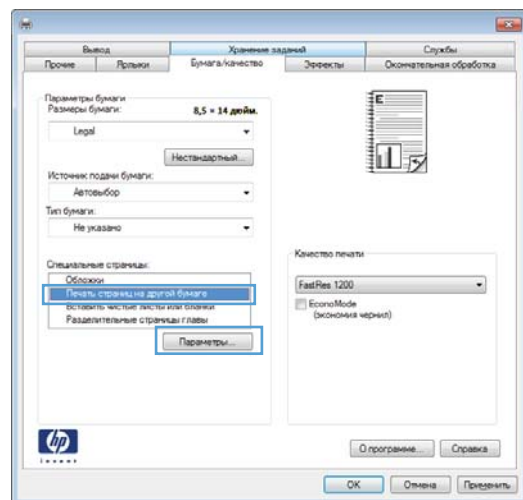

Масштабирование документа под формат страницы (Windows)

1. Из окна программы выберите параметр **Печать**.

2. Выберите устройство, а затем нажмите на кнопку **Свойства** или **Настройки**.

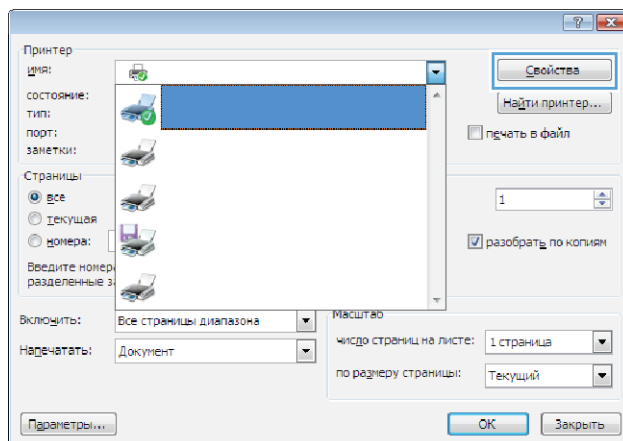

3. Перейдите на вкладку **Эффекты**.

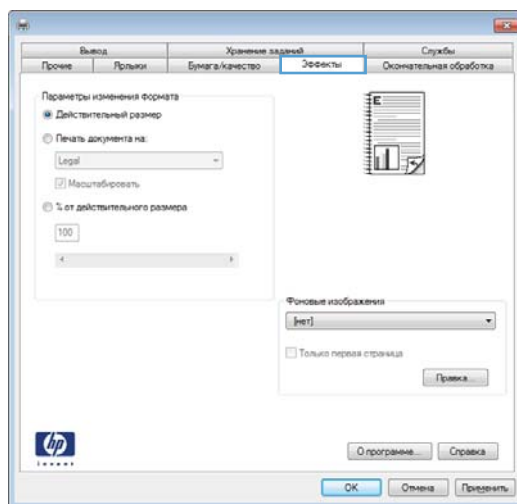

4. Выберите параметр **Печать документа на**, затем в раскрывающемся списке выберите формат.

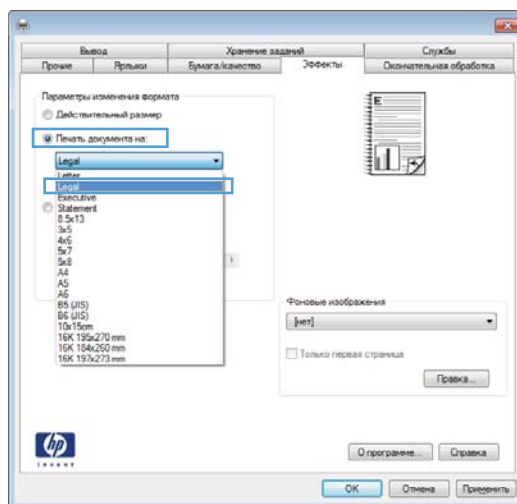

Создание буклета (Windows)

1. Из окна программы выберите параметр **Печать**.

2. Выберите устройство, а затем нажмите кнопку **Свойства** или **Настройки**.

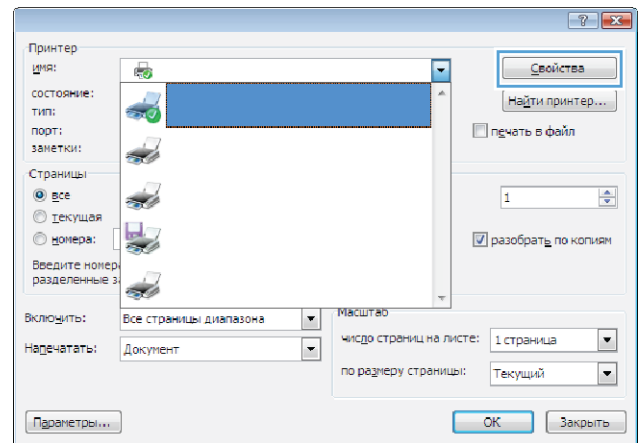

3. Перейдите на вкладку **Обработка**.

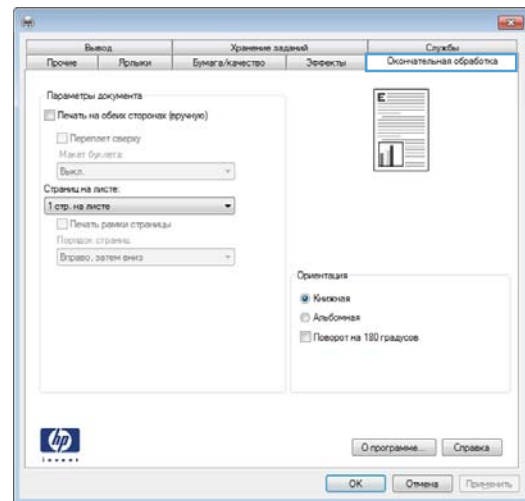

4. Установите флажок **Печать на обеих сторонах (вручную)**.

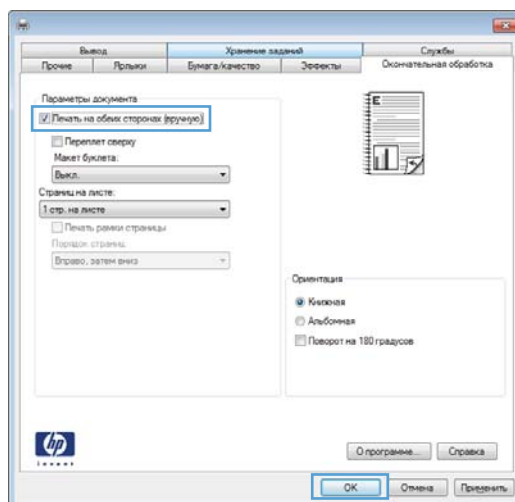

5. В раскрывающемся списке **Макет буклета** выберите параметр переплета. Параметр **Страниц на листе** автоматически изменяется на **2 стр. на листе**.

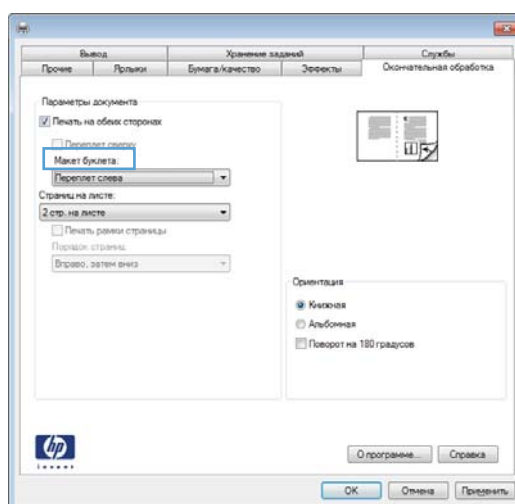

Задания печати в Mac OS X

Использование предварительных установок печати (Mac OS X)

1. В меню **Файл**, выберите параметр **Печать**.
2. В меню **Принтер** выберите это устройство.
3. В меню **Готовые наборы** выберите готовый набор печати.



ПРИМЕЧАНИЕ. Чтобы использовать настройки драйвера принтера по умолчанию, выберите параметр **стандартное**.

Создание предварительных установок печати (Mac OS X)

Готовые наборы используются для сохранения текущих параметров драйвера принтера для их повторного использования.

1. В меню **Файл**, выберите параметр **Печать**.
2. В меню **Принтер** выберите это устройство.
3. Выберите параметры печати, которые нужно сохранить для повторного использования.
4. В меню **Готовые наборы** нажмите параметр **Сохранить как...** и введите название готового набора.
5. Нажмите кнопку **ОК**.

Печать на обеих сторонах листа (Mac OS X)

1. Загрузите в один из лотков бумагу, достаточную для выполнения задания печати.
2. В меню **Файл**, выберите параметр **Печать**.
3. Откройте меню **Окончательная обработка**, и выберите вкладку **Двусторонняя печать в ручном режиме** или откройте меню **Двусторонняя печать в ручном режиме**.
4. Щелкните по полю **Двусторонняя печать в ручном режиме** и выберите параметр переплета.
5. Нажмите кнопку **Печать**. Следуйте инструкциям во всплывающем окне, которое появляется на экране компьютера, перед тем как стопка отпечатанных документов будет помещена в лоток 1 для печати на другой стороне.
6. Извлеките из лотка 1 все чистые листы бумаги.
7. Сначала поместите в лоток 1 стопку отпечатанных документов лицевой стороной вверх и нижним краем по направлению к принтеру.
8. При появлении запроса для продолжения нажмите соответствующую клавишу на панели управления.

Печать нескольких страниц на одном листе бумаги (Mac OS X)

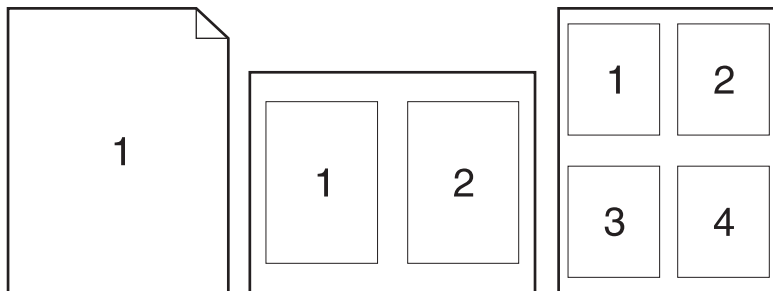

1. В меню **Файл**, выберите параметр **Печать**.
2. В меню **Принтер** выберите это устройство.
3. Откройте меню **Макет**.
4. Находясь в меню **Страниц на листе** выберите число страниц, которое необходимо разместить на каждом листе (1, 2, 4, 6, 9 или 16).
5. В элементе **Порядок страниц** выберите порядок и размещение страниц на листе.
6. Находясь в меню **Границы** выберите тип рамки для печати вокруг каждой страницы на листе.

Выбор ориентации страницы (Mac OS X)

1. В меню **Файл**, выберите параметр **Печать**.
2. В меню **Принтер** выберите это устройство.
3. В меню **Копии и страницы** нажмите кнопку **Параметры страницы**.
4. Щелкните по значку, который соответствует требуемой ориентации, затем нажмите кнопку **ОК**.

Выбор типа бумаги (Mac OS X)

1. В меню **Файл**, выберите параметр **Печать**.
2. В меню **Принтер** выберите это устройство.
3. Откройте меню **Окончательная обработка**.
4. Выберите тип в раскрывающемся списке **Тип носителей**.
5. Нажмите клавишу **Печать**.

Печать обложки с помощью (Mac OS X)

1. В меню **Файл**, выберите параметр **Печать**.
2. В меню **Принтер** выберите это устройство.
3. Откройте меню **Титульная страница**, а затем выберите место печати обложки. Нажмите кнопку **До документа** или кнопку **После документа**.
4. В меню **Тип обложки** выберите сообщение, которое будет напечатано на странице обложки.



ПРИМЕЧАНИЕ. Чтобы напечатать пустую страницу обложки, выберите параметр **стандартное** в меню **Тип обложки**.

Масштабирование документа под формат страницы (Mac OS X)

1. В меню **Файл**, выберите параметр **Печать**.
2. В меню **Принтер** выберите это устройство.
3. Откройте меню **Обработка бумаги**.
4. В элементе **Назначенный размер бумаги** нажмите диалоговое окно **Масштабирование для размещения на бумаге**, а затем выберите размер в раскрывающемся списке.

Создание буклета (Mac OS X)

1. В меню **Файл**, выберите параметр **Печать**.
2. В меню **Принтер** выберите это устройство.
3. Откройте меню **Двусторонняя печать в ручном режиме**.
4. Щелкните по полю **Двусторонняя печать в ручном режиме**.
5. Откройте меню **Печать буклетов**.
6. Щелкните по полю **Выходной формат как буклет** и выберите параметр переплета.
7. Выберите формат бумаги.

Дополнительные задания печати (Windows)

Отмена задания печати (Windows)

1. Если задание печати выполняется, его можно отменить, нажав кнопку **Отмена** **X** на панели управления устройства.



ПРИМЕЧАНИЕ. При нажатии кнопки **Отмена** **X** задание, выполняемое в данный момент, удаляется. Если в данный момент выполняется несколько заданий, нажатие кнопки **Отмена** **X** завершает процесс, который отображается на экране панели управления.

2. Задание печати можно также отменить из программного обеспечения или из очереди печати.
 - **Программное обеспечение.** Обычно на экране компьютера появляется диалоговое окно, с помощью которого можно отменить задание печати.
 - **Очередь печати Windows.** Если задание печати ожидает выполнения в очереди печати (в памяти компьютера) или в диспетчере очереди печати, удалите его оттуда.
 - **Windows XP, Server 2003, или Server 2008:** Нажмите кнопку **Пуск**, выберите пункт **Настройки**, а затем щелкните на раздел **Принтеры и факсы**. Дважды щелкните значок устройства, чтобы открыть окно, выберите задание печати, которое требуется отменить, и нажмите кнопку **Отмена**.
 - **Windows Vista.** Нажмите **Пуск**, выберите **Панель управления**, а затем выберите **Принтер** в окне **Оборудование и звук**. Дважды щелкните значок устройства, чтобы открыть окно, выберите задание печати, которое требуется отменить, и нажмите кнопку **Отмена**.
 - **Windows 7.** Нажмите кнопку **Пуск**, затем выберите **Устройства и принтеры**. Дважды щелкните значок устройства, чтобы открыть окно, выберите задание печати, которое требуется отменить, и нажмите кнопку **Отмена**.

Выбор формата бумаги (Windows)

1. Из окна программы выберите параметр **Печать**.
2. Выберите устройство, а затем нажмите кнопку **Свойства** или **Настройки**.
3. Перейдите на вкладку **Бумага/качество**.
4. Выберите формат в раскрывающемся списке **Формат бумаги**.

Выбор произвольного формата бумаги (Windows)

1. Из окна программы выберите параметр **Печать**.
2. Выберите устройство, а затем нажмите кнопку **Свойства** или **Настройки**.
3. Перейдите на вкладку **Бумага/качество**.
4. Нажмите кнопку **Нестандартный**.

5. Введите название нестандартного формата и укажите размеры.
 - Ширина — это короткий край листа.
 - Длина — это длинный край листа.



ПРИМЕЧАНИЕ. Всегда загружайте бумагу короткой стороной вперед.

6. Нажмите кнопку **Сохранить**, затем **Заккрыть**.

Печать водяных знаков (Windows)

1. Из окна программы выберите параметр **Печать**.
2. Выберите устройство, а затем нажмите кнопку **Свойства** или **Настройки**.
3. Перейдите на вкладку **Эффекты**.
4. Выберите водяной знак в раскрывающемся списке **Водяные знаки**.
Или нажмите кнопку **Правка** для добавления новых водяных знаков в список. Задайте параметры водяных знаков и нажмите кнопку **ОК**.
5. Чтобы выбранный водяной знак был напечатан только на первой странице, установите флажок **Только первая страница**. В противном случае водяные знаки будут напечатаны на всех страницах.

Дополнительные задания печати (Mac OS X)

Отмена задания печати (Mac OS X)

1. Если задание печати выполняется, его можно отменить, нажав кнопку Отмена **X** на панели управления устройства.



ПРИМЕЧАНИЕ. При нажатии кнопки Отмена **X** задание, выполняемое в данный момент, удаляется. Если в данный момент выполняется несколько заданий, нажатие кнопки Отмена **X** завершает процесс, который отображается на экране панели управления.

2. Задание печати можно также отменить из программного обеспечения или из очереди печати.
 - **Программное обеспечение.** Обычно на экране компьютера появляется диалоговое окно, с помощью которого можно отменить задание печати.
 - **Очередь печати для Mac.** Откройте очередь печати, дважды щелкнув значок устройства на панели инструментов. Затем выделите задание печати и нажмите **Удалить**.

Выбор формата бумаги (Mac OS X)

1. В меню **Файл**, выберите параметр **Печать**.
2. В меню **Принтер** выберите это устройство.
3. В меню **Копии и страницы** нажмите кнопку **Параметры страницы**.
4. Выберите формат в раскрывающемся списке **Формат бумаги**, затем нажмите кнопку **ОК**.

Выбор произвольного формата бумаги (Mac OS X)

1. В меню **Файл**, выберите параметр **Печать**.
2. В меню **Принтер** выберите это устройство.
3. В меню **Копии и страницы** нажмите кнопку **Параметры страницы**.
4. В раскрывающемся списке **Формат бумаги** выберите пункт **Управление пользовательскими форматами**.
5. Задайте размеры для форматов бумаги и нажмите кнопку **ОК**.

Печать водяных знаков (Mac OS X)

1. В меню **Файл**, выберите параметр **Печать**.
2. В меню **Принтер** выберите это устройство.
3. Откройте меню **Водяные знаки**.

4. В меню **Режим**, выберите тип используемых водяных знаков. Для печати полупрозрачного текста выберите параметр **Водяной знак**. Для печати непрозрачного текста выберите параметр **Заголовок**.
5. В меню **Страницы**, выберите печать водяных знаков на всех страницах или только на первой странице.
6. В меню **Текст**, выберите один из стандартных текстов или параметр **Нестандартный** и введите новый текст в поле.
7. Настройте остальные параметры.

Печать архивного качества

В результате архивной печати получают отпечатки, которые менее чувствительны к размыванию или отслаиванию тонера. Используйте архивную печать для создания документов, которые требуется сохранить или поместить в архив.

1. На главном экране нажмите кнопку **Настройка** .
2. Выберите меню **Обслуживание**.
3. Выберите параметр **Арх. печать** и затем нажмите кнопку **Вкл.**

Цветная печать

Использование параметра HP EasyColor

При использовании драйвера печати HP PCL 6 для Windows, за счет применения технологии **HP EasyColor** автоматически улучшается качество документов смешанного содержания, печатаемых из программ Microsoft Office. Документы сканируются и автоматически выравнивается качество фотографических изображений .JPEG или .PNG. Технология **HP EasyColor** позволяет улучшить все изображение сразу, не разделяя его на несколько частей, что способствует улучшению цветопередачи, повышению детализации и ускорению печати.

Если используется драйвер печати HP Postscript для Mac, благодаря применению технологии **HP EasyColor** автоматически улучшается качество всех фотографий (при этом автоматически анализируются все документы, отправляемые на печать).

Ниже приводятся изображения (слева), выполненные без использования технологии **HP EasyColor**. Изображения справа наглядно показывают улучшение результатов за счет использования технологии **HP EasyColor**.



Технология **HP EasyColor** по умолчанию включена в драйверах печати HP PCL 6 и HP Mac Postscript, поэтому необходимость в ручной регулировке параметров цвета отсутствует. Чтобы отключить эту функцию и вручную регулировать настройки цвета, откройте вкладку **В цвете** драйвера для Windows или вкладку **Параметры цвета/качества** драйвера для Mac, затем снимите флажок **HP EasyColor**.

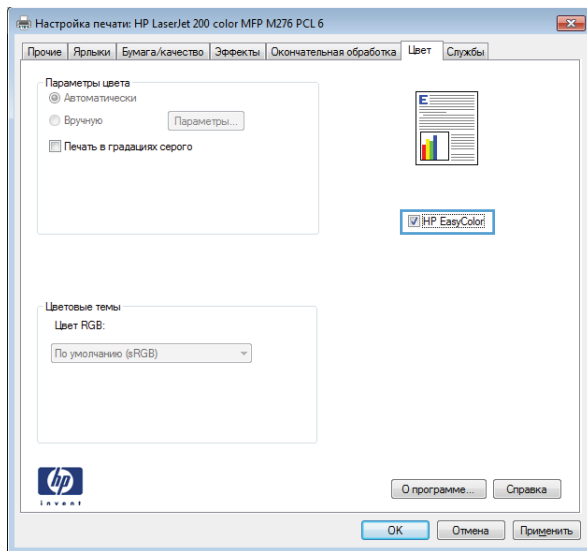

Изменение параметров цвета (Windows)

1. Из окна программы выберите параметр **Печать**.
2. Выберите устройство, а затем нажмите кнопку **Свойства** или **Настройки**.

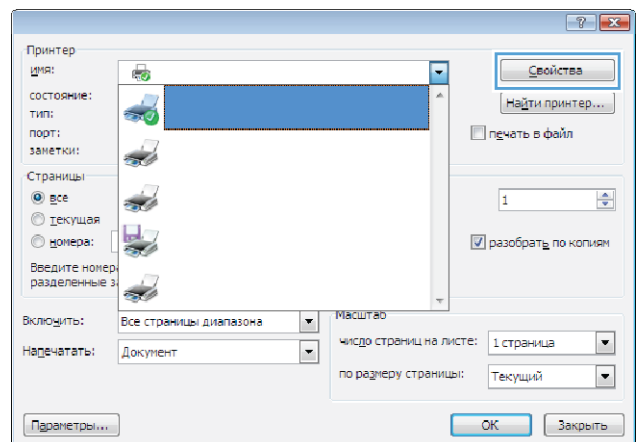

3. Перейдите на вкладку **В цвете**.

4. Щелкните **Автоматически** или **Вручную**.

- Параметр **Автоматически**: Этот параметр следует выбирать для большинства заданий печати.
- Параметр **Вручную**: Этот параметр следует выбирать для регулировки параметров цвета независимо от других параметров.

ПРИМЕЧАНИЕ. Ручное изменение параметров цвета может повлиять на качество печати. По рекомендации HP указанные параметры должны изменяться только специалистами по цветовой печати.

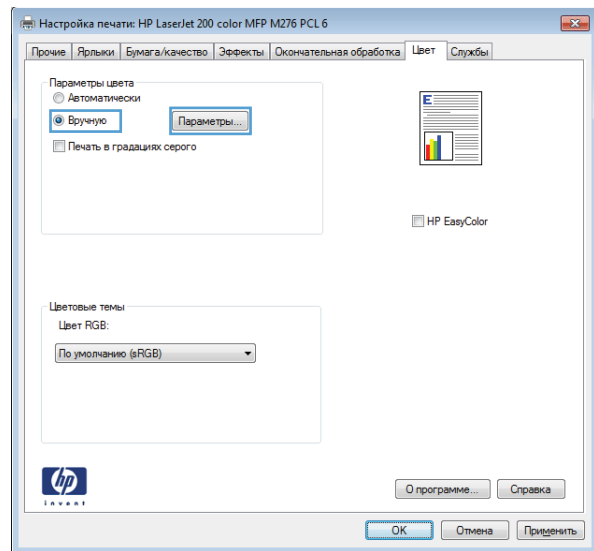

5. Чтобы распечатать цветной документ в черно-белом варианте в оттенках серого, выберите **Печать в оттенках серого**. Этот параметр следует использовать при копировании или передаче по факсу. Кроме того, данный параметр можно использовать при печати черновиков или для экономии тонера.

6. Нажмите кнопку **ОК**.

Изменение цветовых тем для задания печати (Windows)

1. Из окна программы выберите параметр **Печать**.
2. Выберите устройство, а затем нажмите кнопку **Свойства** или **Настройки**.

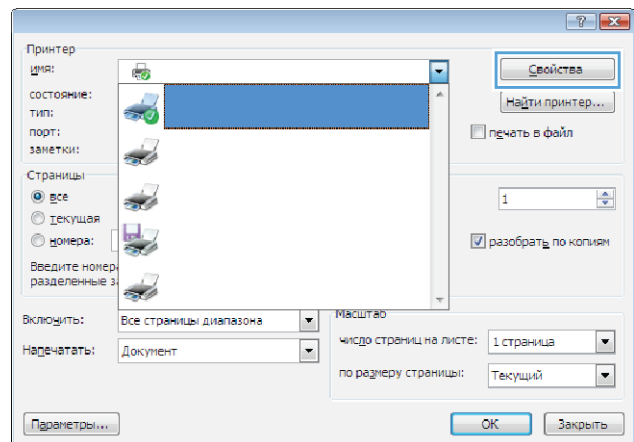

- Щелкните на вкладке **Цвет**.
- Выберите цветовую тему в раскрывающемся списке **Цветовые темы**.

- **По умолчанию (sRGB):** Эта тема переводит принтер для печати данных RGB в режиме "raw". При использовании этой темы для правильной цветопередачи необходимо управлять цветом через ПО или ОС.
- **Яркие цвета:** Устройство повышает насыщенность цветовых оттенков в полутонах. Эту тему следует использовать для печати деловой графики.
- **Фото:** Цвет RGB интерпретируется так же, как при печати фотографии в цифровой мини-лаборатории. По сравнению с темой "По умолчанию (sRGB)", эта тема обеспечивает более глубокие и насыщенные цвета. Эта тема используется для печати фотографий.
- **Фото (Adobe RGB 1998):** Эта тема предназначена для документов, в которых используется цветовое пространство AdobeRGB, а не sRGB. При использовании этой темы необходимо отключать управление цветом в ПО.
- **Нет:** Ни одна цветовая тема не используется.

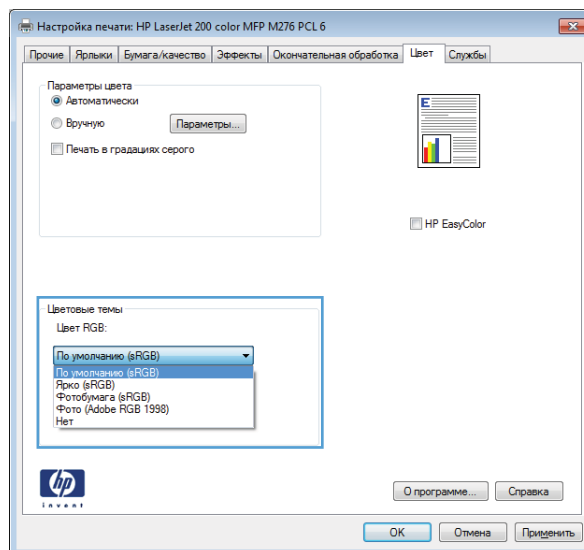

Изменение параметров цвета (Mac OS X)

- В меню **Файл**, выберите параметр **Печать**.
- В меню **Принтер** выберите это устройство.
- Откройте меню **Параметры цвета/качества**.
- Откройте меню **Дополнительно**.
- Настройте отдельные параметры для текста, рисунков и фотографий.

Установка параметров цвета вручную

С помощью соответствующих пунктов меню настройки цвета укажите значения для параметров **Оттенки серого**, **Полутона** и **Контроль края** для текста, графических элементов и фотографий.

Таблица 3-1 Установка параметров цвета вручную

Описание параметра	Установка параметров
<p>Контроль края</p> <p>Параметр Контроль края определяет визуальное воспроизведение контуров. Контроль края (контура) включает два значения: адаптивные полутона и захват. При использовании значения "Адаптивные полутона" увеличивается четкость контуров. При использовании значения "Захват" снижается эффект смещения цветовой плоскости за счет небольшого наклонения краев расположенных рядом объектов.</p>	<ul style="list-style-type: none"> ● Выкл. отключает как захват цвета, так и режим адаптивного полутонового изображения. ● Светлый — минимальный уровень треппинга. Адаптивные полутона включены. ● Обычный устанавливает средний уровень треппинга. Адаптивные полутона включены. ● Максимум — самый высокий уровень треппинга. Адаптивные полутона включены.
<p>Полутона</p> <p>Полутона влияют на четкость и разрешение цветопередачи</p>	<ul style="list-style-type: none"> ● Значение Сглаживание обеспечивает оптимальные результаты при печати документов с большими участками со сплошной заливкой цветом, а при печати фотографий сглаживает градацию цветов. Этот параметр выбирается, если при печати важно обеспечить однородность и равномерность. ● Значение Детализация можно использовать при печати текста и графики, если требуется резкое разграничение линий и цветов, а также изображений с высоким уровнем детализации. Этот параметр следует выбирать, если требуется обеспечить четкость контуров и мелких деталей.
<p>Нейтральный серый</p> <p>Параметр Оттенки серого определяет метод создания серых тонов при печати текстов, графики и фотографий.</p>	<ul style="list-style-type: none"> ● Значение Только черный создает нейтральные тона (серый и черный) с использованием только черного тонера. При этом серые тона будут отображены без цветных оттенков. Данное значение оптимально для печати документов и черно-белых графических изображений. ● Значение 4-цветный создает нейтральные тона (серый и черный) с использованием тонеров всех четырех цветов. Данный метод обеспечивает более плавные переходы между оттенками и цветами и создает наиболее темный черный цвет.

Подбор цветов

Для большинства пользователей наилучшим методом подбора цветов является использование цветовой модели sRGB.

Процесс приведения в соответствие цветов на отпечатках принтера с цветами на экране компьютера весьма сложен, поскольку принтеры и мониторы воспроизводят цвет различными способами. Мониторы *отображают* цвета световыми пикселями, используя световые пиксели модели RGB (красный, зеленый, синий). Принтеры *печатают* цвета, используя модель CMYK (голубой, пурпурный, желтый и черный).

Возможность приведения в соответствие цветов при печати с цветами на мониторе может зависеть от нескольких факторов.

- Носитель для печати
- Красители, используемые в принтере (например, чернила или тонер)
- Процесс печати (например, технология струйной, контактной или лазерной печати)
- Верхнее освещение
- Индивидуальные различия в восприятии цвета
- Прикладные программы
- Драйверы принтера
- Компьютерные операционные системы
- Мониторы
- Видеоадаптеры и драйверы
- Рабочая среда (например, влажность)

Помните об этих факторах, если цвета на экране не полностью соответствуют цветам, полученным при печати.

Печать цветного текста как черного (Windows)

1. Из окна программы выберите параметр **Печать**.
2. Выберите устройство, а затем нажмите кнопку **Свойства** или **Настройки**.
3. Перейдите на вкладку **Бумага/качество**.
4. Установите флажок **Печатать весь текст черным цветом**. Нажмите кнопку **ОК**.

Использование HP ePrint

1. Для использования HP ePrint необходимо сначала включить веб-службы HP.
 - а. Нажмите кнопку Веб-службы  на главном экране.
 - б. Нажмите кнопку [Включить веб-службы](#).

После включения веб-служб устройство напечатает информационный лист, на котором содержится код принтера и инструкции по регистрации на сайте www.hpeprintcenter.com.

2. После регистрации на веб-сайте HP ePrintCenter настройте параметры безопасности и параметры печати по умолчанию для всех заданий HP ePrint, отправленных на устройство.
 - а. Перейдите на страницу www.hpeprintcenter.com.
 - б. Нажмите кнопку **Вход** и укажите ваши учетные данные HP ePrintCenter либо зарегистрируйтесь как новый пользователь.
 - в. Выберите устройство из списка или нажмите **+ Добавить принтер**, чтобы добавить его. Чтобы добавить устройство, потребуется код принтера — это часть адреса электронной почты устройства до символа @.



ПРИМЕЧАНИЕ. Этот код действителен только в течение 24 часов с момента включения веб-служб HP. Если срок действия закончится, снова включите веб-службы HP в соответствии с инструкциям и получите новый код.

- г. Чтобы предотвратить печать нежелательных документов, выберите **Параметры ePrint** и перейдите на вкладку **Разрешенные отправители**. Нажмите **Только разрешенные отправители**, а затем добавьте адреса электронной почты, с которых будет разрешено получать задания ePrint.
 - д. Чтобы задать параметры по умолчанию для всех заданий ePrint, которые будет получать устройство, нажмите **Параметры ePrint**, затем **Параметр печати** и выберите требуемые настройки.
3. Чтобы напечатать документ, вложите его в сообщение электронной почты, которое нужно отправить на электронный адрес устройства.

Использование AirPrint

Прямая печать с использованием технологии Apple AirPrint поддерживается в iOS 4.2 или более поздней версии. AirPrint позволяет напрямую печатать с iPad (iOS 4.2), iPhone (3GS или более поздней версии) и iPod touch (начиная с третьего поколения) в следующих приложениях:

- Почта
- Фотографии
- Safari
- В некоторых сторонних приложениях

Для использования AirPrint устройство должно быть подключено к сети. Дополнительные сведения об использовании AirPrint и список устройств HP, совместимых с AirPrint, см. на сайте www.hp.com/go/airprint.

 **ПРИМЕЧАНИЕ.** Возможно, для использования AirPrint потребуется обновить микропрограмму устройства. Перейдите на веб-страницу www.hp.com/support/LJColorMFPM275nw.

Непосредственная печать через USB-порт

1. Вставьте USB-устройство в USB-порт на лицевой панели устройства.

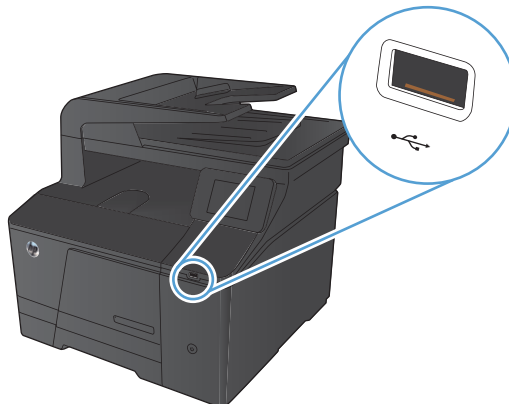

2. Появится меню **USB-привод**. Используйте клавиши со стрелками для прокрутки списка параметров.
 - **Печать документов**
 - **Просм. и печ. фото**
 - **Сканирование на USB-устройство**
3. Чтобы распечатать документ, нажмите на экран **Печать документов**, а затем на название папки, расположенной на USB-устройстве, которое содержит документ. Когда открывается экран статистики, можно нажать на него, чтобы изменить настройки. Нажмите **Печать**, чтобы напечатать данный документ.
4. Чтобы распечатать фотографии, нажмите на экран **Просм. и печ. фото**, а затем на кнопку предварительного просмотра для каждой фотографии, выбранной для печати. Нажмите кнопку **Готово**. Когда открывается экран статистики, можно нажать на него, чтобы изменить настройки. Чтобы распечатать фотографии, нажмите кнопку **Печать**.
5. Заберите распечатанное задание из выходного отсека и извлеките USB-накопитель.

4 Копирование

- [Печать одной копии](#)
- [Выполнение нескольких копий](#)
- [Копирование многостраничного оригинала](#)
- [Сортировка выполненных копий](#)
- [Двустороннее копирование](#)
- [Уменьшение или увеличение размера копии](#)
- [Черно-белое или цветное копирование](#)
- [Копирование удостоверений личности](#)
- [Оптимизация качества копий](#)
- [Регулировка яркости копий](#)
- [Настройка копируемого изображения](#)
- [Копирование в черновом режиме](#)
- [Определение типа и формата бумаги для копирования на специальную бумагу](#)
- [Установка новых параметров по умолчанию для копирования](#)
- [Восстановление параметров копирования по умолчанию](#)

Печать одной копии

1. Расположите документ на стекле сканера или поместите его в устройство подачи.



2. На главном экране нажмите кнопку **Копировать**.
3. Нажмите кнопку **Черный** или **Цветная печать**, чтобы начать копирование.

Выполнение нескольких копий

1. Расположите документ на стекле сканера или поместите его в устройство подачи

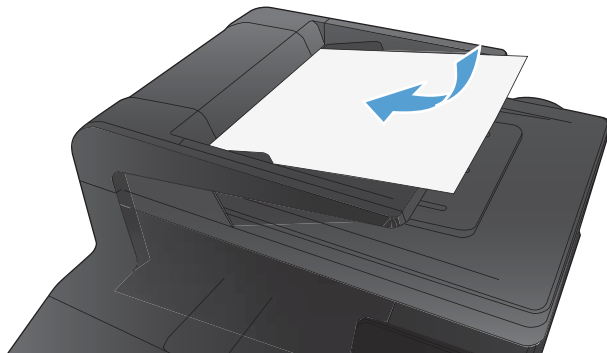

2. На главном экране нажмите кнопку **Копировать**.
3. Изменяйте количество копий при помощи стрелок или нажмите на текущее количество копий и введите нужное значение.
4. Нажмите кнопку **Черный** или **Цветная печать**, чтобы начать копирование.

Копирование многостраничного оригинала

1. Поместите оригиналы в устройство подачи документов лицевой стороной вверх.



2. Отрегулируйте положение направляющих так, чтобы они прилегали к бумаге.

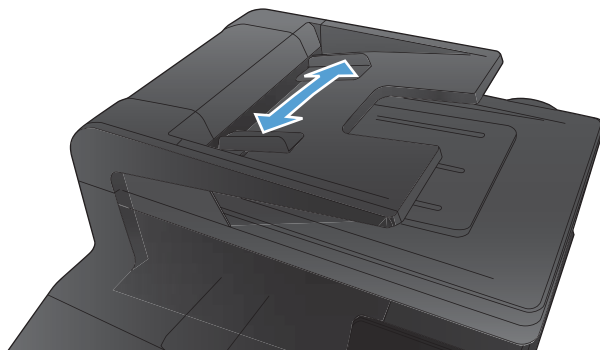

3. На главном экране нажмите кнопку **Копировать**.
4. Нажмите кнопку **Черный** или **Цветная печать**, чтобы начать копирование.

Сортировка выполненных копий

1. Расположите документ на стекле сканера или поместите его в устройство подачи.

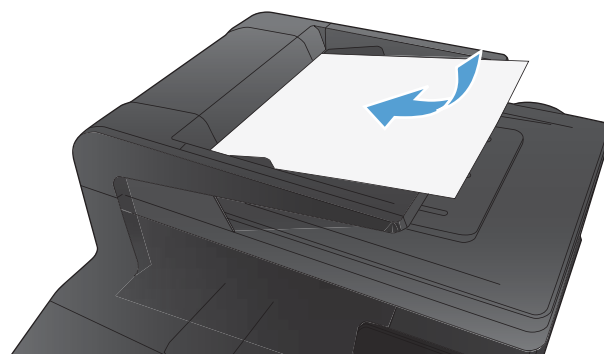

2. На главном экране нажмите кнопку **Копировать**.
3. Нажмите кнопку **Парам.**, прокрутите до кнопки **Сортировка** и нажмите ее. Для прокрутки списка настроек используйте клавиши со стрелками. Чтобы выбрать настройку, нажмите на нее.
4. Нажмите кнопку **Черный** или **Цветная печать**, чтобы начать копирование.

Двустороннее копирование

1. Поместите первую страницу документа на стекло сканера или в устройство подачи документов.

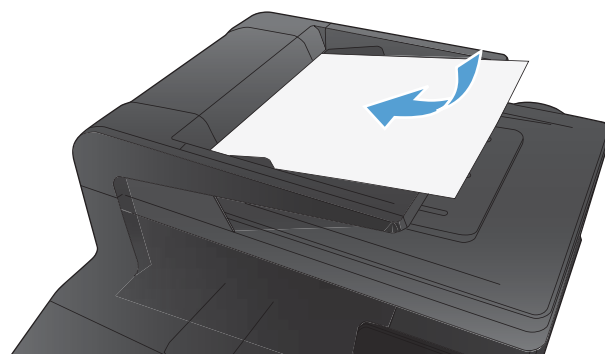

2. На главном экране нажмите кнопку **Копировать**.
3. Нажмите кнопку **Черный** или **Цветная печать**, чтобы начать копирование.
4. Извлеките распечатанные копии из выходного приемника и загрузите страницы в лоток 1 лицевой стороной вниз, верхом к задней части лотка.

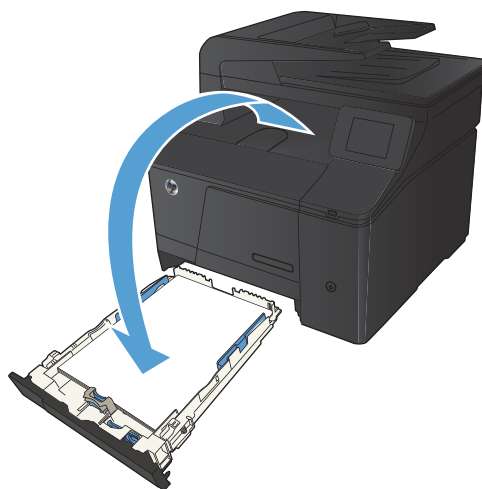

5. Поместите следующую страницу документа на стекло сканера или в устройство подачи документов.

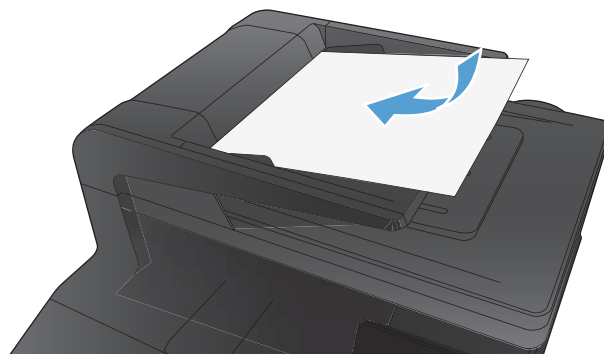

6. На главном экране нажмите кнопку **Копировать**.
7. Нажмите кнопку **Черный** или **Цветная печать**, чтобы начать копирование.
8. Повторяйте эти процедуры, пока копирование не будет завершено.

Уменьшение или увеличение размера копии

1. Расположите документ на стекле сканера или поместите его в устройство подачи.

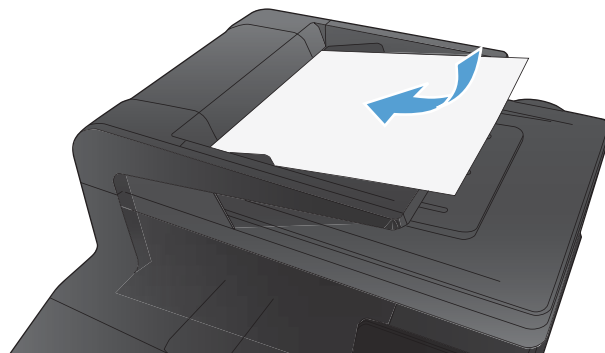

2. На главном экране нажмите кнопку **Копировать**.
3. Выберите **Парам.** и затем нажмите кнопку **Уменьшение/увеличение**. Для прокрутки списка настроек используйте клавиши со стрелками. Чтобы выбрать настройку, нажмите на нее.
4. Нажмите кнопку **Черный** или **Цветная печать**, чтобы начать копирование.

Черно-белое или цветное копирование

1. Расположите документ на стекле сканера или поместите его в устройство подачи.

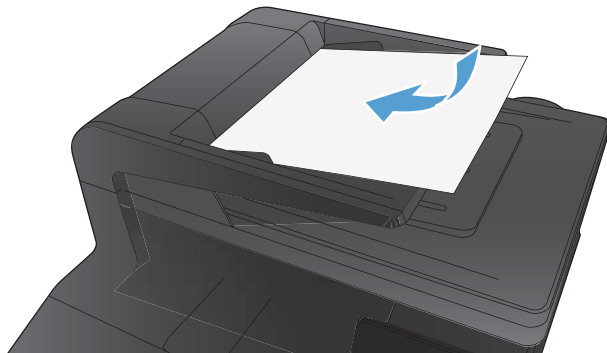

2. На главном экране нажмите кнопку **Копировать**.
3. Нажмите кнопку **Черный** или **Цветная печать**, чтобы начать копирование.

Копирование удостоверений личности

Пользуйтесь функцией **Копирование ID** для двустороннего копирования удостоверений личности либо других документов малого формата на одной стороне листа бумаги. Устройство предложит скопировать одну сторону документа, затем положить вторую сторону на другую часть стекла сканера и осуществить повторное копирование. Устройство печатает оба изображения одновременно.

1. Положите документ на стекло сканера.

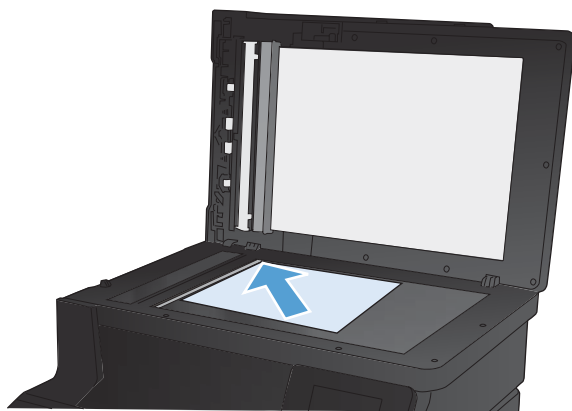

2. На главном экране нажмите кнопку **Копировать**.
3. Нажмите кнопку **Копирование ID**.
4. Нажмите кнопку **Черный** или **Цветная печать**, чтобы начать копирование.
5. Устройство предложит разместить следующую страницу на другой части стекла сканера.



6. Нажмите кнопку **OK**, если необходимо скопировать еще несколько страниц, или на кнопку **Готово**, если это последняя страница.
7. Устройство копирует все страницы на одну сторону листа бумаги.

Оптимизация качества копий

Ниже перечислены параметры, позволяющие настроить качество копирования:

- **Автовыбор:** Используйте этот параметр в том случае, если качество копирования не очень важно. Это значение по умолчанию.
- **Смешанный:** Используйте этот параметр для документов, содержащих текстовую и графическую информацию.
- **Текст:** Используйте этот параметр для документов, содержащих преимущественно текстовую информацию.
- **Изображение:** Используйте этот параметр для документов, содержащих преимущественно графику.

1. Расположите документ на стекле сканера или поместите его в устройство подачи.

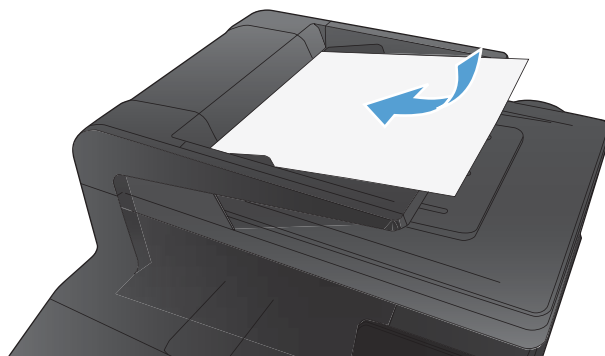

2. На главном экране нажмите кнопку **Копировать**.
3. Нажмите кнопку **Парам.**, прокрутите список до кнопки **Оптимизация** и нажмите ее. Для прокрутки списка настроек используйте клавиши со стрелками. Чтобы выбрать настройку, нажмите на нее.
4. Нажмите кнопку **Черный** или **Цветная печать**, чтобы начать копирование.

Регулировка яркости копий

1. Расположите документ на стекле сканера или поместите его в устройство подачи.

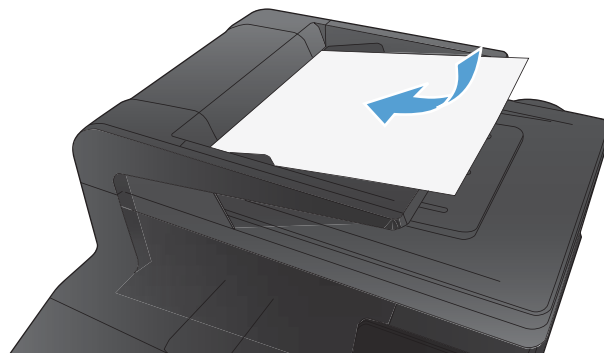

2. На главном экране нажмите кнопку **Копировать**.
3. На экране состояния нажимайте клавиши со стрелками, чтобы изменять настройки.
4. Нажмите кнопку **Черный** или **Цветная печать**, чтобы начать копирование.

Настройка копируемого изображения

1. Расположите документ на стекле сканера или поместите его в устройство подачи.

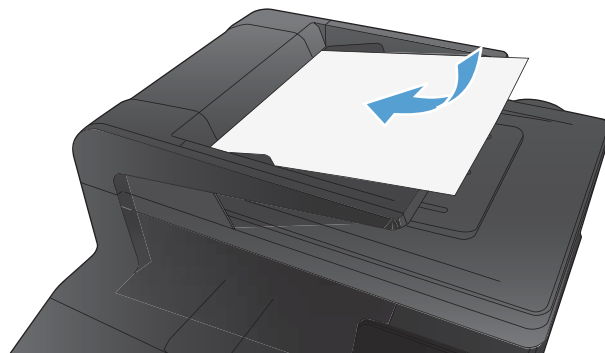

2. Нажмите кнопку **Копировать** на главном экране.
3. Нажмите кнопку **Парам..**
4. Прокрутите список и нажмите кнопку **Наст-ка изобр..**
5. Коснитесь названия параметра, который необходимо настроить.
 - **Яркость**. Регулировка яркости.
 - **Контраст**. Регулировка контраста между самыми яркими и самыми темными участками изображения.
 - **Резкость**. Регулировка четкости текста и символов.
 - **Удаление фона**. Регулировка затемнения фона изображения. Это особенно полезно, если оригиналы напечатаны на цветной бумаге.
 - **Баланс цвета**. Регулировка оттенков красного, зеленого и синего.
 - **Доля серого**. Регулировка насыщенности цветов.
6. Коснитесь кнопки **—** или **+** для регулировки параметра, затем нажмите кнопку **OK**.
7. Настройте другой параметр или коснитесь стрелки назад, чтобы вернуться в основное меню копирования.
8. Нажмите кнопку **Черный** или **Цветная печать**, чтобы начать копирование.

Копирование в черновом режиме

В черновом режиме расходуется меньше тонера. Вместе с тем, печать в черновом режиме может привести к снижению качества печати.

Компания HP не рекомендует использовать черновой режим постоянно. При постоянном использовании чернового режима механические детали картриджа с тонером могут изнашиваться быстрее, чем будет израсходован ресурс тонера. Если качество печати ухудшилось до неприемлемого, замените картридж с тонером.

1. Расположите документ на стекле сканера или поместите его в устройство подачи.

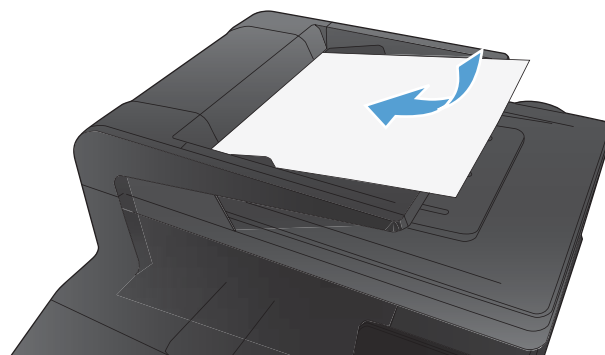

2. Нажмите кнопку **Копировать** на главном экране.
3. Нажмите кнопку **Парам..**
4. Прокрутите список и нажмите кнопку **Режим черн. печ..**
5. Нажмите кнопку **Вкл..**
6. Нажмите кнопку **Черный** или **Цветная печать**, чтобы начать копирование.

Определение типа и формата бумаги для копирования на специальную бумагу

1. На главном экране нажмите кнопку **Копировать**.



2. Нажмите кнопку **Парам.**, затем прокрутите до кнопки **Бумага** и нажмите ее.
3. В списке форматов бумаги нажмите на название формата бумаги, которая находится в Лотке 1.
4. В списке типов бумаги нажмите на тип бумаги, которая находится в Лотке 1.
5. Нажмите кнопку **Черный** или **Цветная печать**, чтобы начать копирование.

Установка новых параметров по умолчанию для копирования

Можно сохранить любую комбинацию параметров копирования как параметры по умолчанию для ежедневного использования.

1. Нажмите кнопку **Копировать** на главном экране.



2. Нажмите кнопку **Парам..**
3. Настройте параметры копирования по своему усмотрению, затем перейдите к кнопке **Установить новые значения по умолчанию** и нажмите ее.
4. Нажмите кнопку **Да**.

Восстановление параметров копирования по умолчанию

Выполните эти действия для восстановления заводских настроек копирования.

1. На главном экране нажмите кнопку **Копировать**.



2. Нажмите кнопку **Парам..**
3. Прокрутите список и нажмите кнопку **Восстановить значения по умолчанию**.
4. Восстановления параметров по умолчанию нажмите кнопку **OK**.

5 Сканирование

- [Сканирование при помощи ПО HP Scan \(Windows\)](#)
- [Сканирование при помощи ПО HP Scan \(Mac OS X\)](#)
- [Сканирование на USB-устройство флэш-памяти](#)
- [Сканирование в сетевую папку](#)
- [Сканировать в эл. почту](#)
- [Сканирование с использованием другого программного обеспечения](#)

Сканирование при помощи ПО HP Scan (Windows)

1. Дважды щелкните на значке **HP Scan** на рабочем столе компьютера.
2. Выберите ярлык сканирования и при необходимости измените настройки.
3. Щелкните на кнопке **Сканировать**.



ПРИМЕЧАНИЕ. Выберите пункт **Расширенные настройки**, чтобы увидеть дополнительные параметры.

Нажмите **Создать новый ярлык**, чтобы создать пользовательский набор настроек и сохранить его в списке ярлыков.

Сканирование при помощи ПО HP Scan (Mac OS X)

1. Откройте папку **Applications (Программы)** и выберите **Hewlett-Packard**. Дважды щелкните **HP Scan**.
2. Откройте меню **HP Scan** и выберите **Preferences (Параметры)**. Выберите данное устройство из списка в раскрывающемся меню **Scanner (Сканер)** и нажмите **Continue (Продолжить)**.
3. Для использования стандартных настроек, результатом применения которых является приемлемое качество изображений и текста, нажмите кнопку **Scan (Сканировать)**.

Чтобы воспользоваться готовыми наборами настроек для изображений или текстовых документов, выберите один из таких наборов в раскрывающемся меню **Scanning Presets (Готовые наборы установок сканирования)**. Для настройки параметров нажмите кнопку **Edit (Редактирование)**. Чтобы начать сканирование, нажмите кнопку **Scan (Сканировать)**.

4. Чтобы продолжить сканирование, загрузите следующую страницу и нажмите **Scan (Сканировать)**. Нажмите **Append to List (Добавить к списку)**, чтобы добавить новые страницы к текущему списку. Повторяйте эти действия, пока не будут отсканированы все страницы.
5. Нажмите кнопку **Save (Сохранить)** и выберите папку на компьютере для сохранения файла.



ПРИМЕЧАНИЕ. Чтобы распечатать отсканированные изображения, нажмите кнопку **Print (Печать)**.

Сканирование на USB-устройство флэш-памяти

1. Расположите документ на стекле сканера или поместите его в устройство подачи.
2. Вставьте USB-устройство флэш-памяти в порт на лицевой панели устройства.
3. На главном экране нажмите кнопку [Сканирование](#).
4. Нажмите экран [Сканирование на USB-устройство](#).
5. Нажмите кнопку [Сканирование](#), чтобы отсканировать или сохранить файл. Устройство создает папку с названием **HP** на USB-устройстве флэш-памяти и сохраняет файл в форматах .PDF или .JPG, автоматически генерируя для них названия.



ПРИМЕЧАНИЕ. Когда откроется экран статистики, можно нажать на него, чтобы изменить настройки.

Сканирование в сетевую папку

Используйте панель управления устройства для сканирования в файл или сетевую папку. Для использования этой функции устройство должно быть подключено к сети.

1. Расположите документ на стекле сканера или поместите его в устройство подачи.
2. Нажмите кнопку **Скан.** на главном экране.
3. Выберите пункт **Сканировать в сетевую папку.**
4. Выберите из списка сетевую папку, в которую нужно сохранить файл.
5. На экране панели управления отображаются настройки сканирования.
 - Чтобы изменить настройки, нажмите кнопку **Парам.** и внесите требуемые изменения.
 - Если все сделано правильно, перейдите к следующему действию.
6. Для начала задания сканирования нажмите кнопку **Скан..**

Сканировать в эл. почту

Используйте панель управления устройства для сканирования с отправкой по электронной почте. Отсканированный файл отправляется в качестве вложения на заданный адрес электронной почты. Для использования этой функции устройство должно быть подключено к сети.

1. Расположите документ на стекле сканера или поместите его в устройство подачи.
2. Нажмите кнопку **Скан.** на главном экране.
3. Выберите пункт **Передача сканированного сообщения по электронной почте.**
4. Выберите из списка адрес электронной почты, на который нужно отправить файл.
5. На экране панели управления отображаются настройки сканирования.
 - Чтобы изменить настройки, нажмите кнопку **Парам.** и внесите требуемые изменения.
 - Если все сделано правильно, перейдите к следующему действию.
6. Для начала задания сканирования нажмите кнопку **Скан..**

Сканирование с использованием другого программного обеспечения

Устройство является TWAIN- и WIA-совместимым (WIA - Windows Imaging Application). Устройство работает с программами Windows, которые поддерживают TWAIN- или WIA-совместимые сканирующие устройства, и с программами Macintosh, которые поддерживают TWAIN-совместимые сканирующие устройства.

В TWAIN- или WIA-совместимой программе Вы можете получить доступ к функции сканирования и сканировать изображение прямо в открытую программу. За дополнительной информацией обратитесь к файлу справки или документации, поставляемой с TWAIN- или WIA-совместимой программой.

Сканирование с помощью программы, совместимой с TWAIN

Обычно совместимая с TWAIN программа содержит такие команды, как **Acquire** (Получить), **File Acquire** (Получить файл), **Scan** (Сканировать), **Import New Object** (Импорт нового объекта), **Insert from** (Вставить из) и **Scanner** (Сканер). Если Вы не уверены в совместимости программы или не знаете, какую команду вызывать, обратитесь к справке или документации по программе.

При сканировании из программы, совместимой с TWAIN, ПО HP Scan может запуститься автоматически. Если ПО HP Scan запустится, можно вносить необходимые изменения во время предварительного просмотра изображения. Если программа не запустится автоматически, изображение будет передано в TWAIN-совместимое приложение немедленно.

Запуск сканирования из совместимого с TWAIN приложения. Информацию об используемых действиях и командах см. в справке или документации по приложению.

Сканирование из WIA-совместимой программы

WIA представляет собой другой способ сканирования, при котором изображение сканируется прямо в приложении. Для сканирования WIA использует программное обеспечение Microsoft вместо HP Scan.

Обычно совместимая с WIA программа содержит такие команды, как **Рисунок/Со сканера или камеры** в меню **Вставка** или **Файл**. Информацию о совместимости программы с WIA см. в справке или документации по программе.

Запуск сканирования из совместимого с WIA приложения. Информацию об используемых действиях и командах см. в справке или документации по приложению.

или

В панели управления Windows в папке **Сканеры и камеры** (находится в папке **Оборудование и звук** для Windows Vista и Windows 7) дважды щелкните значок устройства. При этом откроется стандартный мастер Microsoft WIA, который позволит выполнить сканирование в файл.

Сканирование с помощью программы оптического распознавания символов (OCR)

Программа Readiris OCR поставляется на отдельном компакт-диске, который входит в комплект поставки устройства. Чтобы использовать ПО Readiris, установите его с соответствующего компакт-диска, а затем следуйте инструкциям из интерактивной справки.

6 Факс

- [Подключите факс к телефонной линии](#)
- [Настройка факса с автоответчиком](#)
- [Подключение добавочного телефона к факсу](#)
- [Настройка автономного факса](#)
- [Настройка времени, даты и заголовка факса](#)
- [Использование специальных символов в заголовке факса](#)
- [Использование телефонной книги](#)
- [Настройка параметров отправки факса](#)
- [Настройка параметров приема факса](#)
- [Настройка факсимильного опроса](#)
- [Использование факса](#)
- [Устранение проблем с факсом](#)

Подключите факс к телефонной линии

- ▲ Подключите кабель телефона к порту телефонной линии  на устройстве и к телефонной розетке.

Данное устройство является аналоговым. HP рекомендует использовать это устройство на выделенной аналоговой телефонной линии.

 **ПРИМЕЧАНИЕ.** В некоторых странах/регионах может потребоваться адаптер к телефонному кабелю, который поставляется в комплекте с телефоном.

Настройка факса с автоответчиком

- Установите количество звонков до включения факса по крайней мере на один больше, чем настроено для включения автоответчика.
- Если автоответчик подключен к той же телефонной линии, но через другую розетку (например, в другой комнате), это может отрицательно повлиять на приеме факсов.

Подключение добавочного телефона к факсу

Когда эта функция включена, можно настроить устройство на прием входящего факса путем набора последовательности 1-2-3 на клавиатуре телефона. По умолчанию параметр имеет значение **Вкл.** Выключайте этот параметр только в том случае, если используется импульсный набор или телефонная станция предоставляет услуги, которые также предусматривают использование последовательного нажатия кнопок 1-2-3. Данная услуга телефонной компании не будет работать в случае ее конфликта с устройством.

1. Нажмите кнопку **Настройка**  на панели управления.
2. Прокрутите список и выберите меню **Настройка факса**.
3. Прокрутите список и нажмите кнопку **Дополнительная настройка**.
4. Прокрутите список и нажмите кнопку **Добавочный телефон**, затем **Вкл.**

Настройка автономного факса

1. Распакуйте и установите аппарат.
2. На главном экране нажмите кнопку **Настройка** .
3. Выберите меню **Настройка факса**.
4. Нажмите кнопку **Прогр. настр. факса**.
5. Следуйте инструкциям на экране и выберите соответствующий ответ для каждого из вопросов.

 **ПРИМЕЧАНИЕ.** Количество символов номера факса не должно превышать 20.

 **ПРИМЕЧАНИЕ.** Количество символов заголовка факса не должно превышать 25.

Настройка времени, даты и заголовка факса

Использование панели управления

Чтобы настроить дату, время и заголовок с помощью панели управления, выполните следующие действия:

1. На главном экране нажмите кнопку **Настройка** .
2. Выберите меню **Настройка факса**.
3. Выберите меню **Базовая настройка**.
4. Прокрутите список и нажмите кнопку **Время/дата**.
5. Выберите режим отображения времени: 12 часов или 24 часа.
6. С помощью клавиатуры введите время и нажмите кнопку **OK**.
7. Выберите формат даты.
8. С помощью клавиатуры введите дату и нажмите кнопку **OK**.
9. Выберите меню **Заголовок факса**.
10. С помощью клавиатуры введите номер факса и нажмите кнопку **OK**.



ПРИМЕЧАНИЕ. Количество символов номера факса не должно превышать 20.

11. С помощью клавиатуры введите название компании или заголовок и нажмите **OK**.



ПРИМЕЧАНИЕ. Количество символов заголовка факса не должно превышать 25.

Использование Мастера установки факса НР

Если процедура настройки параметров факса не выполнена при установке программного обеспечения, ее можно завершить в любое время с помощью Мастера установки факса НР

1. Щелкните **Пуск**, затем щелкните **Программы**.
2. Нажмите на **НР**, затем на названии аппарата, и после этого щелкните **Мастер установки факса НР**.
3. Для изменения настроек факса следуйте инструкциям на экране в Мастере установки факса НР.

Использование специальных символов в заголовке факса

При использовании панели управления для ввода своего имени в заголовке или для ввода имени для кнопки быстрого набора, а также для записи ускоренного или группового набора нажмите кнопку с **цифрами**, чтобы открыть клавиатуру со специальными символами.

Использование телефонной книги

Можно сохранять часто используемые телефонные номера факсов (до 120 записей) как отдельные номера факса или как группу номеров факса.

Использование панели управления для создания и изменения записей в телефонной книге факса

1. На главном экране нажмите кнопку **Работа с факсом**.



2. Нажмите кнопку **Факс**.
3. Нажмите кнопку **Настр. тел. книги**.
4. Нажмите кнопку **Индивидуальная настройка**, чтобы создать запись быстрого набора номера.
5. Нажмите на неназначенный номер в списке.
6. С помощью клавиатуры введите название записи и нажмите кнопку **OK**.
7. С помощью клавиатуры введите номер факса для записи и нажмите кнопку **OK**.

Импорт или экспорт контактов Microsoft Outlook в телефонную книгу факса

1. Откройте **Панель инструментов устройства НР**.
2. Щелкните **Факс**, затем щелкните **Телефонная книга факса**.
3. Перейдите к телефонной книге программы и щелкните на **Импорт/экспорт телефонной книги**.

Использование данных телефонной книги других программ

 **ПРИМЕЧАНИЕ.** Прежде чем импортировать телефонную книгу из другой программы, необходимо выполнить экспорт средствами этой второй программы.

Панель инструментов устройства HP позволяет импортировать данные контакта из телефонных книг следующих программ.

- Microsoft Outlook
- Lotus Notes
- Microsoft Outlook Express
- Телефонная книга, экспортированная из другого программного обеспечения ToolboxFX устройства HP.

Удаление записи из телефонной книги

Возможно удаление всех записей телефонной книги устройства.

 **ПРЕДУПРЕЖДЕНИЕ.** Записи после удаления восстановить невозможно.

1. На главном экране нажмите кнопку **Работа с факсом**.



2. Нажмите кнопку **Факс**.
3. Нажмите кнопку **Настр. тел. книги**.
4. Нажмите кнопку **Удалить запись**. Чтобы удалить все записи, нажмите кнопку **Удалить все записи**.
5. Нажмите на запись, которую следует удалить.

Программирование и изменение номеров быстрого набора

1. На главном экране нажмите кнопку **Работа с факсом**.



2. Нажмите кнопку добавления **Факс**.
3. Нажмите кнопку добавления **Настр. тел. книги**.
4. Нажмите кнопку добавления **Индивидуальная настройка**.
5. Нажмите на неназначенный номер из списка.
6. С помощью клавиатуры введите название записи и нажмите кнопку **OK**.
7. С помощью клавиатуры введите номер факса для записи и нажмите кнопку **OK**.

Удаление записей быстрого набора

1. На главном экране нажмите кнопку **Работа с факсом**.
2. Нажмите кнопку **Факс**.
3. Нажмите кнопку **Настр. тел. книги**.
4. Нажмите кнопку **Удалить запись**. Чтобы удалить все записи, нажмите кнопку **Удалить все записи**.
5. Нажмите на запись, которую следует удалить.

Программирование и изменение номеров группового набора

1. Присвойте отдельную запись каждому номеру факса, который следует добавить в группу.
 - а. На главном экране нажмите кнопку [Работа с факсом](#).
 - б. Нажмите кнопку [Факс](#).
 - в. Нажмите кнопку [Настр. тел. книги](#).
 - г. Нажмите кнопку [Индивидуальная настройка](#).
 - д. Нажмите на неназначенный номер в списке.
 - е. С помощью клавиатуры введите название записи и нажмите кнопку [ОК](#).
 - ж. С помощью клавиатуры введите номер факса для записи и нажмите кнопку [ОК](#).
2. В меню [Настр. тел. книги](#) нажмите кнопку [Настр. группы](#).
3. Нажмите на неназначенный номер в списке.
4. С помощью клавиатуры введите название группы и нажмите кнопку [ОК](#).
5. Нажмите на название каждой индивидуальной записи, которую следует включить в группу. Завершив операцию, нажмите кнопку [Выбор завершен](#).



Удаление записей группового набора

1. На главном экране нажмите кнопку [Работа с факсом](#).
2. Нажмите кнопку [Факс](#).
3. Нажмите кнопку [Настр. тел. книги](#).
4. Нажмите кнопку [Удалить запись](#). Чтобы удалить все записи, нажмите кнопку [Удалить все записи](#).
5. Нажмите на запись, которую следует удалить.

Настройка параметров отправки факса

Использование специальных символов и функций набора номера

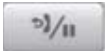
Можно вводить паузы при наборе номера факса. Паузы часто необходимы для международных звонков или подключения к внешней линии.

Специальный символ	Кнопка	Описание
Набор паузы		Кнопка Redial/Pause находится на клавиатуре панели управления и используется для ввода номера факса. Чтобы вставить набор паузы, можно также использовать кнопку с запятой.
Пауза для сигнала на линии		Кнопка W доступна только при вводе номера факса для записи в телефонной книге. Этот символ используется для того, чтобы устройство ожидало сигнала на линии, прежде чем набирать остальной номер телефона.
Сигнал отбоя		Кнопка R доступна только при вводе номера факса для записи в телефонной книге. Этот символ используется для отображения устройством сигнала сбоя.

Установка префикса набора

Префикс набора — это номер или группа номеров, которые автоматически добавляются в начало каждого номера факса, набираемого с панели управления или из программы. Число знаков префикса не должно превышать 50.

Значением по умолчанию для этого параметра является **Вкл.** Можно включить этот параметр и ввести префикс, если, например, для подключения к линии, находящейся за пределами телефонной системы организации, необходимо набирать цифру 9. Если этот параметр включен, номер факса можно набирать без префикса вручную.

1. На главном экране нажмите кнопку **Настройка** .
2. Выберите меню **Настройка факса**.
3. Выберите меню **Базовая настройка**.
4. Прокрутите список и нажмите кнопку **Префикс набора**, а затем **Вкл.**
5. С помощью сенсорного экрана введите префикс и нажмите кнопку **OK**. Можно использовать цифры, паузы и символы набора.

Настройка определения сигнала свободной линии

Обычно устройство начинает набор факсимильного номера немедленно. Если устройство и телефон подключены к одной линии, включите параметр обнаружения тонального сигнала. Это предотвратит отправку факса устройством во время использования телефона.

Значением по умолчанию для параметра определения тонального сигнала является **Вкл.** для Франции и Венгрии и **Выкл.** для других стран/регионов.

1. На главном экране нажмите кнопку **Настройка** .
2. Выберите меню **Настройка факса**.
3. Выберите меню **Дополнительная настройка**.
4. Прокрутите список и нажмите кнопку **Обнаружение сигнала**, затем **Вкл.**

Тональный или импульсный набор

Используйте указанную ниже процедуру для выбора режима тонального или импульсного набора номера. Значением по умолчанию является **Тональный**. Не изменяйте этот параметр, за исключением случаев, когда телефонная линия не поддерживает тональный набор.



ПРИМЕЧАНИЕ. Импульсный набор действует не во всех странах/регионах.

1. На главном экране нажмите кнопку **Настройка** .
2. Выберите меню **Настройка факса**.
3. Выберите меню **Дополнительная настройка**.
4. Прокрутите список и нажмите кнопку **Режим набора**, затем **Тональный** или **Импульсный**.

Настройка автодозвона и паузы между попытками автодозвона

Если не удалось отправить факсимильное сообщение из-за того, что принимающий факс не ответил или линия была занята, устройство попытается выполнить повторный набор в зависимости от выбранных параметров повторного набора при сигнале «занято», повторного набора при отсутствии ответа и повторного набора при ошибке взаимодействия.

Настройка функции повторного набора при сигнале «занято»

Если этот параметр включен, устройство автоматически осуществляет повторный набор при получении сигнала "занято". Значением по умолчанию для параметра повторного набора при сигнале «занято» является **Вкл.**

1. На главном экране нажмите кнопку **Настройка** .
2. Выберите меню **Настройка факса**.
3. Выберите меню **Дополнительная настройка**.
4. Прокрутите список и нажмите кнопку **Занято-повт.наб.**, затем **Вкл.**

Настройка функции повторного набора при отсутствии ответа

Если этот параметр включен, устройство автоматически осуществляет повторный набор номера при отсутствии ответа от принимающего факса. Значением по умолчанию для параметра повторного набора при отсутствии ответа является **Выкл.**

1. На главном экране нажмите кнопку **Настройка** .
2. Выберите меню **Настройка факса**.
3. Выберите меню **Дополнительная настройка**.
4. Прокрутите список и нажмите кнопку **Повт. набор при отс. ответа**, затем **Вкл.**

Настройка функции повторного набора при ошибке факсимильного взаимодействия

Если этот параметр включен, устройство автоматически осуществляет повторный набор номера при возникновении каких-либо ошибок взаимодействия. Значением по умолчанию для параметра повторного набора при ошибке факсимильного взаимодействия является **Вкл.**

1. На главном экране нажмите кнопку **Настройка** .
2. Выберите меню **Настройка факса**.
3. Выберите меню **Дополнительная настройка**.
4. Прокрутите список и нажмите кнопку **При ош. соед. повт. набор**, затем **Вкл.**

Настройка яркости и разрешения

Установка значения яркости (контрастности) по умолчанию

Контрастность влияет на интенсивность отображения светлых и темных участков исходящего факса при его отправке.

Параметры контрастности по умолчанию применяются к документам, отправляемым по факсу. Когда параметры настроены по умолчанию, ползунок находится посередине.

1. На главном экране нажмите кнопку **Настройка** .
2. Выберите меню **Настройка факса**.
3. Выберите меню **Дополнительная настройка**.
4. Нажмите на кнопку **Светлее/Темнее**, а затем на одну из стрелок, чтобы настроить ползунок.

Настройка разрешения



ПРИМЕЧАНИЕ. Увеличение разрешения приводит к увеличению размера факса. Увеличение размера факса приводит к увеличению времени отправки и может привести к переполнению доступной памяти устройства.

Используйте эту процедуру для изменения разрешения по умолчанию для всех заданий факса в соответствии с одним из следующих параметров:

- **Стандартное.** Этот параметр обеспечивает самое низкое качество и самую высокую скорость передачи.
- **Высокое.** Этот параметр обеспечивает более высокую контрастность по сравнению с **Стандартное**, которой обычно достаточно для текстовых документов.
- **Сверхвысокое.** Этот параметр рекомендуется использовать для документов, содержащих текст и изображения. Скорость передачи ниже, чем в параметре **Высокое**, но быстрее, чем в параметре **Фото**.
- **Фото.** Этот параметр обеспечивает наилучшую передачу изображений, но одновременно значительно увеличивается время передачи.

Значением параметра разрешения по умолчанию является **Высокое**.

Настройка разрешения по умолчанию

1. На главном экране нажмите кнопку **Настройка** .
2. Выберите меню **Настройка факса**.
3. Выберите меню **Дополнительная настройка**.
4. Нажмите кнопку **Разреш. факса** и выберите одну из настроек.

Шаблоны обложки

В программном обеспечении PC Fax Send Send Fax имеется несколько готовых шаблонов титульных листов для рабочих и личных факсов.



ПРИМЕЧАНИЕ. Шаблоны титульных листов нельзя редактировать в отличие от полей в этих шаблонах.

Настройка кодов оплаты

Если включена функция кодов оплаты, для каждого факса будет появляться запрос на ввод кода оплаты. Устройство увеличивает счетчик кода оплаты для каждой отправленной по факсу страницы. Это относится ко всем видам факсимильных сообщений, за исключением полученных в результате опроса, переадресации или загруженных с компьютера. При отправке факса специально созданной группе или при групповом наборе устройство увеличивает счетчик кода оплаты с каждым успешно отправленным факсом.

Значением по умолчанию для параметра кода оплаты является **Выкл.** Код оплаты может быть любым числом от 1 до 250.

Установка значения параметра кода оплаты

1. На главном экране нажмите кнопку **Настройка** .
2. Выберите меню **Настройка факса**.

3. Выберите меню [Дополнительная настройка](#).
4. Прокрутите список и нажмите кнопку [Коды оплаты](#), затем [Вкл..](#)

Использование кодов оплаты

1. Поместите документ в устройство подачи документов или на стекло сканера.
2. На главном экране нажмите кнопку [Работа с факсом](#).
3. Введите номер факса или выберите запись быстрого или группового набора.
4. Нажмите кнопку [Запуск факса](#).
5. Введите код оплаты и нажмите кнопку [ОК](#).

Распечатка отчета по кодам оплаты

Отчет по кодам оплаты — это напечатанный список всех кодов оплаты и факсов, которым был выписан счет по каждому коду.



ПРИМЕЧАНИЕ. После того как устройство распечатает отчет, все данные об оплате будут удалены.

1. На главном экране нажмите кнопку [Работа с факсом](#).
2. Нажмите кнопку [Факс](#).
3. Нажмите кнопку [Отчеты факса](#).
4. Прокрутите список и нажмите кнопку [Печать отчета по оплате](#).

Настройка параметров приема факса

Настройка переадресации факсов

Устройство можно настроить на переадресацию входящих факсимильных сообщений на другой номер факса. При получении факсимильного сообщения устройство сохраняет его в памяти. Затем устройство набирает номер, указанный для переадресации, и отправляет на этот номер полученное факсимильное сообщение. Если не удастся переадресовать факс по причине ошибки (например, если занят номер), а попытки повторного набора оказались неудачными, устройство напечатает факс.

В случае переполнения памяти устройства оно заканчивает прием входящего факса и переадресует только те страницы или части страниц, которые сохранены в памяти.

Если используется функция переадресации факсов, принимать факсы должно устройство (а не компьютер), при этом необходимо выбрать режим ответа **Автоматически**.

1. На главном экране нажмите кнопку **Работа с факсом**.
2. Нажмите кнопку **Факс**.
3. Нажмите кнопку **Параметры приема**.
4. Нажмите кнопку **Переадресация факса**, а затем **Вкл.**
5. Введите номер для переадресации факса при помощи клавиатуры и нажмите кнопку **ОК**.

Настройка режима ответа

В зависимости от ситуации устанавливайте режим ответа **Автоматически**, **ТАМ**, **Факс/тел.**, или **Вручную**. Значением по умолчанию является **Автоматически**.

- **Автоматически**. В этом режиме ответа устройство отвечает на входящие вызовы после указанного числа звонков или при распознавании специальных сигналов факса.
- **ТАМ**. Устройство не отвечает автоматически на вызовы. Вместо этого, устройство переключается в режим ожидания сигнала факсимильного аппарата.
- **Факс/тел.** Устройство сразу отвечает на входящие вызовы. При выявлении сигнала факсимильного аппарата, устройство продолжает работу в режиме факса. При отсутствии сигнала факса, устройство подает звуковой сигнал, извещающий пользователя о необходимости ответить на телефонный вызов.
- **Вручную**: Устройство никогда не отвечает на вызовы. Процесс приема факса должен быть запущен самим пользователем, либо путем нажатия клавиши **Запуск факса** на панели управления, либо путем снятия трубки телефона, подключенного к этой линии, и набора цифр 1-2-3.

Для установки или изменения режима ответа выполните следующие действия:

1. На главном экране нажмите кнопку **Настройка** .
2. Выберите меню **Настройка факса**.

3. Выберите меню [Базовая настройка](#).
4. Прокрутите до кнопки [Режим ответа](#) и нажмите на нее, а затем выберите нужный параметр.

Блокирование и разблокирование факсимильных номеров

Чтобы не получать факсы от определенных людей или компаний, можно заблокировать до 30 номеров с помощью кнопок на панели управления. При блокировании номера факса и отправке факсимильного сообщения с этого номера на дисплее панели управления отобразится сообщение о том, что этот номер заблокирован, факсимильное сообщение не будет распечатано и не сохранится в памяти. Факсы с заблокированных номеров отображаются в журнале работы факса с пометкой «отброшен». Заблокированные номера можно разблокировать по отдельности или все сразу.



ПРИМЕЧАНИЕ. Отправитель факса с номера, который заблокирован, не получает уведомления, что его сообщение не было принято.

1. На главном экране нажмите кнопку [Работа с факсом](#).
2. Нажмите кнопку [Факс](#).
3. Нажмите кнопку [Параметры приема](#).
4. Нажмите кнопку [Блок. нежелат. факсы](#).
5. Нажмите кнопку [Добавить номер](#).
6. Введите номер факса, который следует заблокировать, при помощи клавиатуры и нажмите кнопку [ОК](#).

Настройка количества звонков до ответа

Если выбран режим ответа [Автоматически](#), параметр количества звонков до ответа определяет число звонков, после которого устройство будет отвечать на входящий вызов.

Если устройство подключено к линии с автоответчиком, принимающей как факсимильные, так и голосовые вызовы (общая линия), возможно, потребуется настроить число звонков до ответа. Число звонков до ответа для устройства должно быть больше, чем число звонков до ответа автоответчика. Это позволит автоответчику отвечать на входящие вызовы и записывать сообщения в случае голосовых вызовов. Когда автоответчик отвечает на вызов, устройство слышит вызов и автоматически отвечает на него, если определяет факсимильные сигналы.

Значение параметра по умолчанию для числа звонков до ответа — пять для США и Канады и два для других стран/регионов.

Используйте следующую таблицу для определения подходящего значения числа звонков до ответа.

Тип телефонной линии	Рекомендованное число звонков до ответа
Выделенная факсимильная линия (принимающая только факсимильные вызовы)	Установите число звонков в пределах диапазона, указанного на дисплее панели управления. (Минимально и максимально допустимое число звонков варьируется в зависимости от страны/региона.)
Одна линия с двумя отдельными номерами и функцией отличительного звонка	Один или два звонка. (Если к другому номеру телефона подключен автоответчик или компьютерная голосовая почта, убедитесь, что в устройстве установлено большее значение числа звонков, чем в автоответчике. Кроме того, для различения голосовых и факсимильных вызовов воспользуйтесь функцией различимого вызова)
Совместно используемая линия (принимающая как факсимильные, так и голосовые звонки) только с одним подключенным телефоном	Пять или более звонков.
Совместно используемая линия (принимающая как факсимильные, так и голосовые звонки) и подключенный автоответчик или компьютер с голосовой почтой	На два звонка больше, чем в автоответчике или в компьютерной голосовой почте.

Для установки или изменения числа звонков до ответа выполните следующие действия:

1. На главном экране нажмите кнопку **Настройка** .
2. Выберите меню **Настройка факса**.
3. Выберите меню **Базовая настройка**.
4. Нажмите кнопку **Звонков до ответа**.
5. С помощью буквенно-цифровых кнопок введите количество звонков и нажмите **OK**.

Настройка различимого вызова

Услуга «Схема звонка» или «Характерный звонок» предоставляется некоторыми местными телефонными компаниями. Эта услуга позволяет использовать более одного телефонного номера на одной линии. Каждый телефонный номер имеет уникальную схему звонка, что позволяет пользователю отвечать на голосовые вызовы, а устройству - на факсимильные.

При использовании услуги «Схема звонка», предоставляемой телефонной компанией, необходимо правильно настроить схему звонка устройства. Не во всех странах/регионах поддерживается функция уникальных схем звонка. Обратитесь в телефонную компанию и узнайте, поддерживается ли данная услуга в стране/регионе проживания.



ПРИМЕЧАНИЕ. Если данная услуга отсутствует, а значение параметров мелодии звонка изменяется с **Все звонки** на другое, отличное от используемого по умолчанию, то устройство, возможно, не сможет принимать факсы.

Возможными параметрами являются следующие:

- **Все звонки.** Устройство отвечает на все вызовы, поступающие по телефонной линии.
- **Одиночный.** Устройство отвечает на все звонки в режиме одиночного звонка.

- **Двойной.** Устройство отвечает на все звонки в режиме двойного звонка.
- **Тройной.** Устройство отвечает на все звонки в режиме тройного звонка.
- **Двойной и тройной.** Устройство отвечает на все звонки в режиме двойного или тройного звонка.

Чтобы изменить мелодию звонка для ответа на вызов, выполните следующие действия:

1. На главном экране нажмите кнопку **Настройка** .
2. Выберите меню **Настройка факса**.
3. Выберите меню **Базовая настройка**.
4. Нажмите кнопку **Характерный звонок**, а затем нажмите название параметра.

Использование функции автоуменьшения для входящих факсов

При включенном параметре «По размеру страницы» устройство автоматически сокращает длинные факсы (до 75%) в соответствии с форматом бумаги, используемым по умолчанию (например, факс уменьшается с формата Legal до формата Letter).

Если функция «По размеру страницы» выключена, длинные факсы будут печататься в полном масштабе на нескольких страницах. Значением по умолчанию для параметра автоуменьшения входящих факсов является **Вкл.**

Если включен параметр **Факсы - Штмп**, возможно, понадобится включить автоуменьшение. Это слегка сокращает размер входящих факсов и не позволяет штампу разбить факс на две страницы.



ПРИМЕЧАНИЕ. Убедитесь, что настройка формата бумаги по умолчанию соответствует формату бумаги, загружаемой в лоток.

1. На главном экране нажмите кнопку **Настройка** .
2. Выберите меню **Настройка факса**.
3. Выберите меню **Дополнительная настройка**.
4. Выберите **По размеру страницы** и затем нажмите кнопку **Вкл..**

Настройка параметров повторной печати факсов

1. На главном экране нажмите кнопку **Настройка** .
2. Выберите меню **Настройка факса**.
3. Выберите меню **Дополнительная настройка**.
4. Прокрутите список и нажмите кнопку **Разрешить повт. печать факса**, затем **Вкл..**

Задание громкости звука при работе с факсом

Громкость звука факса можно изменить с помощью панели управления. Можно изменить громкость следующих звуков:

- Громк. предупрежден.
- Громкость звонка
- Громк. гудка в тел. линии

Задание громкости предупреждения, громкости гудка в телефонной линии и громкости вызова

1. На главном экране нажмите кнопку **Настройка** .
2. Выберите меню **Настройка системы**.
3. Выберите меню **Настройка громкости**.
4. Нажмите на название настройки громкости, которую нужно изменить, и нажмите на один из параметров. Повторите это действие для каждой настройки громкости.

Штампование принятых факсов

Устройство печатает сведения об отправителе на всех принятых факсах. В заголовках входящих факсимильных сообщений можно также ввести информацию заголовка, чтобы подтвердить дату и время получения факса. Значением по умолчанию для параметра штампования принятых факсов является **Вкл.**

 **ПРИМЕЧАНИЕ.** Включение настройки штампования может привести к увеличению размера бумаги и печати второй страницы.

 **ПРИМЕЧАНИЕ.** Этот параметр относится только к тем принятым факсам, которые печатаются устройством.

1. На главном экране нажмите кнопку **Настройка** .
2. Выберите меню **Настройка факса**.
3. Выберите меню **Дополнительная настройка**.
4. Прокрутите список и нажмите кнопку **Факсы - Штамп**, затем **Вкл.**

Установка функции закрытого получения

После активации функции закрытого получения полученные факсы сохраняются в памяти. Чтобы распечатать сохраненные факсы, требуется ввести пароль.

1. На главном экране нажмите кнопку **Настройка** .
2. Выберите меню **Настройка факса**.
3. Выберите меню **Дополнительная настройка**.

4. Прокрутите список и нажмите кнопку [Закр. получение](#), затем [Вкл.](#).
5. Если пароль еще не установлен, устройство выведет сообщение, в котором предложит пользователю создать его.



ПРИМЕЧАНИЕ. При вводе системного пароля учитывается регистр.

- а. Нажмите на кнопку [ОК](#) и введите системный пароль с помощью клавиатуры.
- б. Нажмите на кнопку [ОК](#) и введите пароль еще раз для подтверждения, а затем нажмите на кнопку [ОК](#), чтобы сохранить изменения.

Настройка факсимильного опроса

Если настроен факсимильный опрос, можно запросить отправку факса на данное устройство. (Это также называется опросом другого факсимильного аппарата.)

1. На главном экране нажмите кнопку [Работа с факсом](#).
2. Нажмите кнопку [Факс](#).
3. Нажмите кнопку [Параметры приема](#).
4. Нажмите кнопку [Получение опроса](#).
5. С помощью клавиатуры введите номер факсимильного устройства, которое следует опросить, и нажмите на кнопку [ОК](#).

Аппарат наберет номер удаленного факсимильного аппарата и передаст запрос на получение факса.

Использование факса

Поддерживаемые программы для передачи/приема факсов

Данное устройство поддерживает только то программное обеспечение для связи с ПК, которое входит в комплект поставки устройства. Чтобы продолжить использование программного обеспечения для работы с факсами, которое было установлено на компьютере ранее, используйте подключенный к компьютеру модем; использовать для этой цели модем устройства невозможно.

Отмена факса

Используйте эти инструкции для отмены передачи отдельного факса, номер которого набирается в текущий момент, а также для отмены передаваемого или принимаемого факса.

Отмена текущего факса

Нажмите кнопку Отмена **X** на панели управления. Будет отменена передача всех еще не отправленных страниц. Нажатие клавиши Отмена **X** также останавливает выполнение заданий по групповому набору.

Отмена ожидающего факса

Используйте эту процедуру для отмены задания факса в следующих случаях:

- Устройство ожидает повторного набора после получения сигнала «занято», отсутствия ответа или ошибки взаимодействия факсов.
- Отправка факса запланирована на будущее время.

Для отмены отправки факса выполните следующие действия в меню [Состояние задания факса](#).

1. На главном экране нажмите кнопку [Работа с факсом](#).
2. Нажмите кнопку [Факс](#).
3. Нажмите кнопку [Параметры отправки](#).
4. Нажмите кнопку [Состояние задания факса](#).
5. Нажмите на номер факса для задания, которое необходимо отменить.

Удаление факсов из памяти

Используйте приведенную ниже процедуру только в том случае, если есть опасения, что к устройству имеют доступ посторонние лица, которые могут попытаться повторно распечатать факсы, хранящиеся в памяти устройства.

 **ПРЕДУПРЕЖДЕНИЕ.** Кроме очистки памяти повторной печати, эта процедура удаляет отправляемый в данный момент факс, факсы, ожидающие повторного набора для отправки, факсы с отложенной отправкой и нераспечатанные или переадресованные факсы.

1. На главном экране нажмите **Настройка** .
2. Выберите меню **Обслуживание**.
3. Выберите меню **Обслуживание факса**.
4. Нажмите кнопку добавления **Удалить сохраненные факсы**.

Использование факса с системами DSL, PBX или ISDN

Продукты HP предназначены для использования в традиционных аналоговых телефонных системах. Они не предназначены для работы на линиях DSL, PBX, ISDN или в системах VoIP, тем не менее, при наличии соответствующих настроек и оборудования их можно для этого использовать.

 **ПРИМЕЧАНИЕ.** HP рекомендует выяснить у поставщика услуг способы настройки устройства для работы с DSL, PBX, ISDN и VoIP.

HP LaserJet представляет собой аналоговое устройство, не совместимое с цифровым телефонным оборудованием (кроме случаев применения цифро-аналогового преобразователя). HP не гарантирует совместимость устройства с цифровыми средами или цифро-аналоговыми преобразователями.

DSL

В цифровой абонентской линии (DSL) используется цифровая передача данных по стандартным медным телефонным кабелям. Данное устройство не поддерживает эти цифровые сигналы. Однако если во время настройки DSL указана конфигурация, сигнал может быть разделен таким образом, чтобы часть полосы использовалась для передачи аналогового сигнала (голосового и факсимильного), а оставшаяся часть - для передачи цифровых данных.

 **ПРИМЕЧАНИЕ.** Не все факсы поддерживают функции DSL. HP не гарантирует совместимость данного устройства со всеми линиями и поставщиками услуг DSL.

Стандартный DSL-модем использует фильтр, чтобы отделить более быструю DSL-связь от более медленной связи аналогового телефона и факсимильного модема. Во многих случаях требуется использовать фильтр для аналоговых телефонов и аналоговых факсимильных устройств, которые подключены к телефонной линии, использующейся DSL-модемом. Обычно поставщик DSL-услуг предоставляет такой фильтр. Для получения более подробной информации или справки обратитесь к поставщику услуг DSL.

Офисная АТС

Изделие является аналоговым устройством, которое поддерживается не всеми цифровыми телефонами. Для работы факса могут потребоваться цифро-аналоговые фильтры или преобразователи. Если проблемы с передачей факса произошли в рабочей среде офисной АТС, необходимо обратиться за справкой в службу поддержки офисной АТС. HP не

гарантирует совместимость устройства с цифровыми средами или цифро-аналоговыми преобразователями.

Для получения более подробной информации или справки обратитесь в службу поддержки офисной АТС.

ISDN

Изделие является аналоговым устройством, которое поддерживается не всеми цифровыми телефонами. Для работы факса могут потребоваться цифро-аналоговые фильтры или преобразователи. Если проблемы с передачей факса произошли в сети ISDN, необходимо обратиться за справкой в службу поддержки поставщика услуг ISDN. HP не гарантирует совместимость устройства с цифровыми средами ISDN или цифро-аналоговыми преобразователями.

Использование факса в системах VoIP

Услуги голосовой связи по IP-протоколу (VoIP) часто не поддерживаются факсимильными аппаратами, за исключением случаев, когда поставщик прямо заявляет, что устройство поддерживает передачу факсов через IP-протокол.

При возникновении неполадок в работе факсимильного аппарата через сеть VoIP проверьте, чтобы все кабели были подключены, а параметры настроены. Отправка факсов через сеть VoIP может стать возможной при уменьшении скорости передачи.

Поставщик услуг VoIP предлагает использовать режим "Pass through" для соединения, которое обеспечит более высокую производительность факсимильных устройств, работающих по технологии VoIP. Также, если поставщик добавил на линию функцию "комфортного шума", производительность факса можно увеличить, выключив эту функцию.

Если неполадка не устранена, обратитесь к поставщику услуг VoIP.

При сбоях электропитания содержимое памяти факса сохраняется

При сбоях питания флэш-память защищает изделие от потери данных. Другие факсимильные аппараты сохраняют страницы факсов как в нормальном ОЗУ, так и во временном ОЗУ. Нормальное ОЗУ теряет все данные сразу после сбоя в питании, тогда как временное ОЗУ способно хранить данные в течение 60 минут после сбоя питания. Флэш-память способна хранить данные годами без дополнительного питания.

Отправка факса с планшета сканера

1. Разместите документ на стекле планшета лицевой стороной вниз.

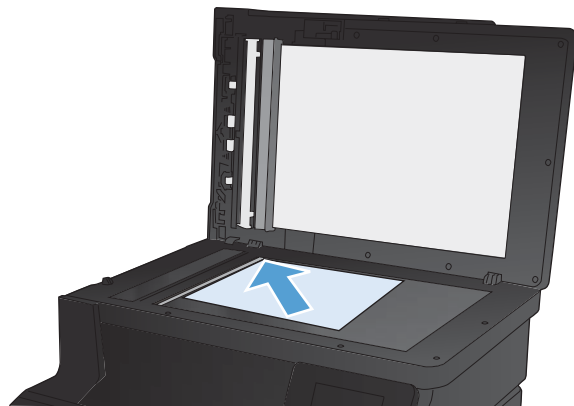

2. На главном экране нажмите кнопку **Работа с факсом**.
3. Введите номер факса с клавиатуры.
4. Нажмите кнопку **Запуск факса**.
5. Устройство выведет сообщение с предложением подтвердить, осуществляется ли отправка со стекла сканера. Нажмите кнопку **Да**.
6. Пользователю предлагается начать загрузку с первой страницы. Нажмите кнопку **OK**.
7. Устройство сканирует первую страницу документа, и пользователю предлагается начать загрузку следующей страницы. Если документ содержит несколько страниц, нажмите кнопку **Да**. Продолжайте выполнять данную процедуру, пока не будут отсканированы все нужные страницы.
8. Когда будет отсканирована последняя страница, нажмите кнопку **Нет** в окне соответствующего сообщения. Устройство отправляет факс.

Отправка факсов с устройства подачи документов

1. Поместите оригиналы в устройство подачи документов лицевой стороной вверх.

ПРИМЕЧАНИЕ. Вместимость устройства подачи документов не превышает 35 листов плотностью 75 г/м² (20 фунтов).

ПРЕДУПРЕЖДЕНИЕ. Чтобы предотвратить повреждение устройства, не используйте носитель с корректирующей лентой, корректирующей жидкостью, скрепками для бумаги или скобками. Не загружайте в устройство подачи документов фотографии, мелкие или хрупкие оригиналы.

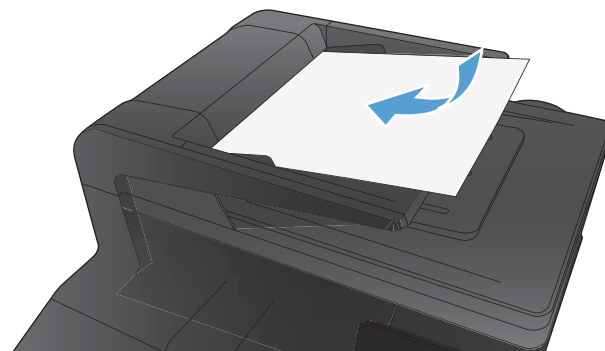

2. Скорректируйте положение направляющих так, чтобы они прилегали к бумаге.

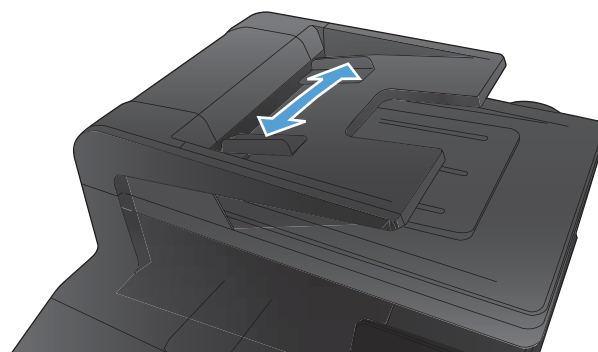

3. На главном экране нажмите кнопку **Работа с факсом**.
4. Введите номер факса с клавиатуры.
5. Нажмите кнопку **Запуск факса**.

Использование записей быстрого и группового набора

1. Поместите документ в устройство подачи документов или на стекло сканера.



2. На главном экране нажмите кнопку **Работа с факсом**.
3. Нажмите на значок телефонной книги на клавиатуре.
4. Нажмите на название нужной индивидуальной или групповой записи.
5. Нажмите кнопку **Запуск факса**.

Отправка факса с помощью программного обеспечения

В этом разделе приведены основные инструкции по отправке факсов с помощью программного обеспечения, поставляемого в комплекте с устройством. Все остальные вопросы, связанные с программным обеспечением, рассмотрены в справке программного обеспечения, которую можно открыть с помощью меню **Справка**.

Вы сможете послать по факсу электронные документы со своего компьютера, если выполните следующие требования:

- Устройство подключено непосредственно к компьютеру или к сети, к которой, в свою очередь, подключен компьютер.
- Программное обеспечение устройства установлено на компьютере.
- Операционная система компьютера поддерживается данным устройством.

Отправка факса с помощью программного обеспечения

Процедура отправки факсов может быть различной и зависит от технических требований. Ниже приведены наиболее типичные действия:



1. Щелкните на кнопке **Пуск**, щелкните на команде **Программы** (или **Все программы** в Windows XP), а затем щелкните на команде **HP**.
2. Нажмите название продукта, затем нажмите **Send fax (Отправка факса)**. Откроется окно программного обеспечения факса.
3. Введите номер факса одного или нескольких получателей.
4. Поместите документ в устройство подачи документов.
5. Нажмите кнопку **Отправить сейчас**.

Отправка факса с помощью программы независимого производителя, например Microsoft Word

1. Откройте документ с помощью программы независимого производителя.
2. Выберите меню **File**, затем нажмите **Print**.
3. Выберите драйвер печати факса из раскрывающегося списка драйверов печати. Откроется окно программного обеспечения факса.
4. Введите номер факса одного или нескольких получателей.
5. Укажите страницы документа, загруженного в устройство. Эта операция не является обязательной.
6. Нажмите кнопку **Отправить сейчас**.

Отправка факсов с помощью телефона, подключенного к линии факса

Иногда может потребоваться набрать номер факса с телефона, который подключен к той же линии связи, что и устройство. Например, перед отправкой факса на устройство, где установлен ручной режим приема факсов, можно осуществить голосовой вызов, чтобы принимающая сторона знала о передаче факса.

 **ПРИМЕЧАНИЕ.** Телефон должен быть подключен к устройству через телефонный разъем ().

1. Поместите документ в устройство подачи документов.
2. На главном экране нажмите кнопку [Работа с факсом](#).
3. Снимите трубку телефона, который подключен к той же линии связи, что и устройство. Наберите номер факса, используя телефонную клавиатуру.
4. При ответе адресата попросите его запустить прием факса на факсимильном аппарате.
5. Услышав факсимильные сигналы, нажмите кнопку [Запуск факса](#) на панели управления, подождите, пока на дисплее панели управления не появится сообщение **Соединение**, а затем повесьте трубку.

Отправить факс с подтверждением

Можно настроить устройство так, что оно будет выдавать сообщение с просьбой повторно ввести номер факса для подтверждения правильности набранного номера получателя факсимильного сообщения.

1. На главном экране нажмите кнопку [Настройка](#) .
2. Выберите меню [Настройка факса](#).
3. Выберите меню [Дополнительная настройка](#).
4. Прокрутите список и нажмите кнопку [Подтвердить номер факса](#), затем [Вкл.](#)
5. Отправка факса.

Запланированная отправка факсов

Используйте панель управления, чтобы запланировать автоматическую отправку факса в будущем одному или нескольким адресатам. Как только процедура завершится, устройство отсканирует документ в память и затем вернется в состояние готовности.

 **ПРИМЕЧАНИЕ.** Если устройство не сможет передать факс в назначенное время, этот факт указывается в отчете об ошибке факса (если включен соответствующий параметр) или заносится в журнал активности факса. Передача факса может не осуществиться по причине отсутствия ответа на звонок или сигнала «занято» при попытках повторного набора.

Если факс был запрограммирован на отправку в будущем, но ему требуется обновление, отправьте дополнительную информацию как другое задание. Все факсы,

запрограммированные на отправку на один и тот же номер факса в одно и то же время, доставляются по отдельности.

1. Поместите документ в устройство подачи документов.

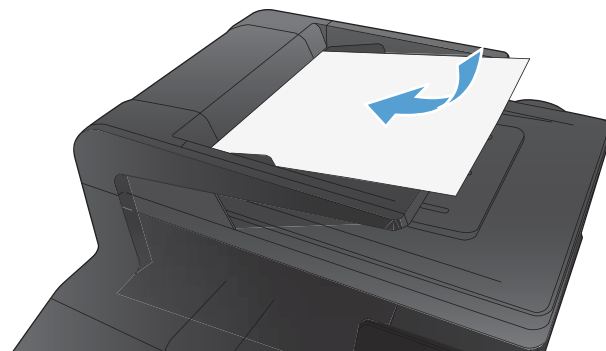

2. На главном экране нажмите кнопку **Работа с факсом**.
3. Нажмите кнопку добавления **Факс**.
4. Нажмите кнопку добавления **Параметры отправки**.
5. Нажмите кнопку добавления **Отправить факс позже**.
6. С помощью клавиатуры введите время для отправки факса. Нажмите кнопку добавления **OK**.
7. С помощью клавиатуры введите дату для отправки факса. Нажмите кнопку добавления **OK**.
8. С помощью клавиатуры введите номер факса. Нажмите кнопку добавления **OK**. Устройство сканирует документ и сохраняет файл в память до назначенного времени.

Использование кодов доступа, кредитных или телефонных карт

Чтобы использовать коды доступа, кредитные или телефонные карты, наберите номер вручную, чтобы дождаться пауз и телефонных кодов.

Отправка международных факсов

Чтобы отправить международный факс, наберите номер вручную, чтобы дождаться пауз и ввести международный телефонный код.

Печать факса

Когда устройство получает факс, то распечатывает его (за исключением случаев, когда включена функция закрытого получения) и автоматически сохраняет его во флэш-памяти.

При очень низком уровне тонера в цветном картридже устройство печатает только в черном цвете, чтобы обеспечить гарантированный прием факсов. Конфигурация устройства, предусматривающая продолжение печати в цветном режиме и использование всего оставшегося тонера в картридже за порогом очень низкого уровня, выполняется следующим образом:

1. На панели управления коснитесь клавиши **Настройка** , затем **Настройка системы**.
2. Нажмите кнопку **Параметры расходных материалов** и затем нажмите кнопку **Цветные картриджи**.
3. Нажмите кнопку **Параметры "при очень низком уровне"** и затем нажмите кнопку **Продолжить**.

При выборе замены картриджа с очень низким уровнем тонера цветная печать возобновляется автоматически.

Повторная печать факса

При включении функции [Разрешить повт. печать факса](#) устройство сохраняет полученные факсимильные сообщения в память. Устройство обладает памятью в 3,2 МБ, что достаточно для сохранения около 250 страниц.

Эти факсы хранятся постоянно. При повторной печати они не удаляются из памяти.

Включите функцию [Разрешить повт. печать факса](#)

1. На главном экране нажмите кнопку [Настройка](#) .
2. Выберите меню [Настройка факса](#).
3. Выберите меню [Дополнительная настройка](#).
4. Прокрутите список и нажмите кнопку [Разрешить повт. печать факса](#), затем [Вкл.](#)

ПЕРЕПЕЧ. ФАКСЫ

1. На главном экране нажмите кнопку [Работа с факсом](#).
2. Нажмите кнопку [Факс](#).
3. Нажмите кнопку [Параметры приема](#).
4. Нажмите кнопку [Перепеч. факсы](#).
5. Нажмите на запись факсимильного сообщения, которое следует распечатать повторно.

Получение факсов, когда на телефонной линии слышны тональные сигналы факса

Если на телефонной линии, принимающей как факсимильные, так и голосовые вызовы, при снятии телефонной трубки слышатся факсимильные тоны, можно начать процесс приема факса одним из двух следующих способов:

- Если вы находитесь рядом с устройством, нажмите кнопку [Запуск факса](#) на панели управления.
- Если этого не происходит, нажмите последовательно клавиши 1-2-3 на телефонной клавиатуре, убедитесь, что слышны сигналы передачи факса, а затем повесьте трубку.



ПРИМЕЧАНИЕ. Для второго способа, параметр [Добавочный телефон](#) должен иметь значение [Да](#).

Прием факсов на компьютер

Печать сохраненного факса при включенной функции закрытого получения

Чтобы распечатать сохраненные факсы, необходимо ввести пароль безопасности устройства. После печати сохраненных в памяти факсов, они удаляются из памяти.

1. На главном экране нажмите кнопку [Работа с факсом](#).
2. Нажмите кнопку [Факс](#).
3. Нажмите кнопку [Параметры приема](#).
4. Нажмите кнопку [Печать личных факсов](#).
5. С помощью буквенно-цифровой клавиатуры введите пароль, затем нажмите кнопку [OK](#).

Устранение проблем с факсом

Контрольный список устранения неполадок

- Существует несколько решений. После совершения каждого из рекомендованных действий попробуйте отправить факс еще раз, чтобы определить, разрешилась ли проблема.
 - Чтобы максимально эффективно разрешить проблемы с работой факса, убедитесь, что линия устройства подключена напрямую к телефонному порту. Отсоедините все приборы, подключенные к устройству.
1. Убедитесь, что шнур телефона включен в нужный порт, расположенный на задней части устройства.
 2. Проверьте телефонную линию при помощи тестирования факса:
 - а. В панели управления выберите меню **Настройка меню**, а затем меню **Обслуживание**.
 - б. Выберите **Обслуживание факса**.
 - в. Выберите **Запустить проверку факса**. Устройство распечатает отчет о тестировании факса.

В данном отчете будет содержаться один из следующих возможных результатов проверки:

 - **Успешно:** Данный отчет предоставляет обзор всех текущих настроек факса.
 - **Ошибка:** Кабель подключен к неправильному порту. Данный отчет содержит возможные способы устранения неисправностей.
 - **Ошибка:** Телефонная линия не активна. Данный отчет содержит возможные способы устранения неисправностей.
 3. Проверьте, не устарела ли версия микропрограммы устройства:
 - а. Распечатайте страницу конфигурации из меню панели управления **Отчеты**, чтобы получить дату изготовления текущей микропрограммы.
 - б. Перейдите на веб-узел www.hp.com.
 1. Выберите ссылку **Поддержка и драйверы**.
 2. Щелкните ссылку **Загрузить драйверы и программное обеспечение (и микропрограммы)**.
 3. В окне **Для устройства** введите номер модели устройства и нажмите кнопку **Пуск**.

4. Щелкните ссылку для своей операционной системы.
5. Прокрутите таблицу до раздела "Микропрограммы".
 - Если версия из списка совпадает с версией, указанной на странице конфигурации, то на вашем устройстве установлена самая последняя версия.
 - Если версии различаются, загрузите обновление микропрограммы и обновите микропрограмму, следуя указаниям на экране.



ПРИМЕЧАНИЕ. Для обновления микропрограммы необходимо подключить устройство к компьютеру, имеющему доступ в Интернет.

- Снова отправьте сообщение.
4. Убедитесь, что факс был настроен во время установки программного обеспечения устройства.

Из компьютера в программной папке HP запустите утилиту установки факса Fax Setup Utility.

5. Убедитесь в том, что телефонная связь поддерживает аналоговые факсы.
 - При использовании ISDN или цифровой PBX свяжитесь с поставщиком для получения информации о настройке аналоговой факсимильной линии.
 - При использовании службы VoIP измените настройку **Скорость факса** на **Низкая (V.29)** или отключите **Высокая (V.34)** на панели управления. Узнайте у своего поставщика о поддержке работы факса и рекомендованной скорости для факс-модема. Для некоторых компаний может потребоваться переходник.
 - При использовании службы DSL убедитесь, что устройство подключено к телефонной линии через фильтр. Свяжитесь с поставщиком услуг DSL, чтобы получить фильтр DSL, или купите его самостоятельно. Если фильтр DSL уже подключен, попробуйте подключить другой, так как фильтры могут ломаться.
6. Если ошибка повторяется, найдите более подробные описания решений проблем в следующих разделах.

Отчет о трассировке факса

Отчет о трассировке факса Т.30 содержит информацию, при помощи которой можно решить проблемы с передачей факсов. Перед звонком в компанию HP для получения помощи в решении этих проблем распечатайте отчет о трассировке Т.30 факса.

1. На главном экране нажмите кнопку **Настройка** .
2. Выберите меню **Обслуживание**.
3. Выберите меню **Обслуживание факса**.
4. Выберите параметр **Печать Т.30** и затем нажмите кнопку **Сейчас**.



ПРИМЕЧАНИЕ. Данная опция печатает отчет о последнем задании факса, независимо от того, было ли оно выполнено успешно. Чтобы отчет создавался для каждого невыполненного задания факса, выберите настройку **Если ошибка**. Чтобы отчет создавался для каждого задания факса, выберите настройку **В конце вызова**.

Печать отчета ошибок факса

Для печати всех факсимильных журналов и отчетов воспользуйтесь следующими инструкциями.

Печать всех отчетов факса

Используйте данную процедуру для печати сразу всех перечисленных отчетов:

- Отчет о последнем звонке
- Журнал факса
- Отчет телефонной книги
- Список нежелат. номеров
- Отчет по оплате (при включенных кодах оплаты)
- Отчет о конфигурации
- Страница расхода

1. На главном экране нажмите кнопку [Работа с факсом](#).
2. Нажмите кнопку [Факс](#).
3. Нажмите кнопку [Отчеты факса](#).
4. Нажмите кнопку [Печать всех отчетов факса](#).

Печать отдельных отчетов факса

1. На главном экране нажмите кнопку [Работа с факсом](#).
2. Нажмите кнопку [Факс](#).
3. Нажмите кнопку [Отчеты факса](#).
4. Нажмите на название отчета, который требуется распечатать.

Настройка отчета об ошибках факса

Отчет об ошибке факса является кратким сообщением о произошедшей ошибке при работе факса изделия. Его можно настроить для вывода на печать после выполнения следующих действий:

- При каждой ошибке факса (предустановленное значение по умолчанию).
- При ошибке отправки факса.
- При ошибке приема факса.
- Никогда.

 **ПРИМЕЧАНИЕ.** При помощи данной функции индикация об ошибке при передаче факса будет отключена, и узнать об ошибке можно будет только при печати журнала работы факса.

1. На главном экране нажмите кнопку [Работа с факсом](#).
2. Нажмите кнопку [Факс](#).
3. Нажмите кнопку [Отчеты факса](#).
4. Нажмите кнопку [Отчет об ошибке факса](#), а затем нажмите на нужный параметр печати.

Настройка режима исправления ошибок

Как правило, устройство следит за сигналами на телефонной линии во время отправки или приема факса. Если во время передачи обнаружена ошибка и параметр исправления ошибок имеет значение [Вкл.](#), устройство может запросить повторно отправить часть факса. По умолчанию значением для исправления ошибок является [Вкл.](#)

Функцию исправления ошибок следует отключать только в случае возникновения неполадок при отправке или приеме факса, если эти ошибки являются допустимыми. Отключение этого параметра полезно в некоторых случаях, например при отправке факса за границу, приеме факса из-за границы или использовании спутникового телефонного соединения.

1. На главном экране нажмите кнопку [Настройка](#) .
2. Выберите меню [Обслуживание](#).
3. Выберите меню [Обслуживание факса](#).
4. Выберите параметр [Исправление ошибок](#) и затем нажмите кнопку [Вкл.](#)

Изменение скорости факса

Настройка скорости факса - это модемный протокол, который используется изделием для передачи факсов. Это мировой стандарт для полнодуплексных модемов, передающих и принимающих информацию по телефонным линиям со скоростью до 33600 бит в секунду (бит/с). Значением по умолчанию для параметра скорости факса является [Высокая \(V.34\)](#).

Параметр следует изменять в случае появления неполадок при отправке или приеме факсимильного сообщения от определенного устройства. Снижение скорости факса может быть полезно в некоторых случаях, например при отправке факса за границу, приеме факса из-за границы или использовании спутникового телефонного соединения.

1. На главном экране нажмите кнопку [Настройка](#) .
2. Выберите меню [Настройка факса](#).
3. Выберите меню [Дополнительная настройка](#).
4. Прокрутите до кнопки [Скорость факса](#) и нажмите ее, а затем нажмите на нужный параметр скорости.

Сообщения об ошибках факса

Предупреждения отображаются только в течение определенного времени, и от пользователя может потребоваться подтвердить выполнение задания нажатием кнопки **ОК** или отменить задание нажатием кнопки **Отмена** **X**. При появлении некоторых предупреждений может не завершиться задание или понизиться качество печати. Если предупреждение связано с выполнением печати и включена функция автоматического продолжения, изделие возобновит выполнение задания печати без подтверждения после 10-секундной паузы, в течение которой будет отображаться предупреждение.

Сообщение на панели управления	Описание	Рекомендуемое действие
Ошибка связи	Ошибка взаимодействия между отправителем или получателем и устройством при работе с факсом.	<p>Дайте возможность устройству повторить отправку факса. Отключите телефонный шнур устройства из настенной розетки, подключите его к телефону и попытайтесь выполнить звонок. Подключите телефонный шнур устройства к разъему другой телефонной линии.</p> <p>Воспользуйтесь другим телефонным кабелем.</p> <p>Установите параметр Скорость факса на настройку Низкая (V.29) или отключите настройку Высокая (V.34).</p> <p>Отключите функцию Исправление ошибок, чтобы отключить автоматическое устранение ошибок.</p> <p>ПРИМЕЧАНИЕ. Выключение функции Исправление ошибок может ухудшить качество изображения.</p> <p>Распечатайте отчет Журнал факса из панели управления, чтобы определить, появляется ли ошибка при наборе определенного номера факса.</p> <p>Если ошибка повторяется, обратитесь в компанию HP. См. раздел www.hp.com/support/ljcolorm276series или листовку с информацией о технической поддержке, которая входит в комплект поставки устройства.</p>
Верхняя дверца устройства подачи документов открыта.	Крышка устройства подачи документов открыта, и устройство не может отправить факс.	Закройте крышку и повторите отправку факса.
Отмененный факс.		

Сообщение на панели управления	Описание	Рекомендуемое действие
<p>Факс занят.</p> <p>Отмена отправки.</p>	<p>Занята телефонная линия, которая используется для отправки факсимильного сообщения. Устройство отменило отправку факса.</p>	<p>Свяжитесь с получателем факса, чтобы убедиться, что устройство отправки факсов включено и готово к работе.</p> <p>Убедитесь, что набран правильный номер факса.</p> <p>Убедитесь, что функция Занято-повт.наб. включена.</p> <p>Откройте меню Обслуживание и нажмите кнопку Обслуживание факса. Нажмите кнопку Запустить проверку факса. При помощи данного теста можно определить, подключен ли провод телефона к нужному порту и имеется ли сигнал в телефонной линии. Устройство печатает отчет с результатами.</p> <p>Если ошибка повторяется, обратитесь в компанию HP. См. раздел www.hp.com/support/ljcolorm276series или листовку с информацией о технической поддержке, которая входит в комплект поставки устройства.</p>
<p>Факс занят.</p> <p>Повт.наб.отлож.</p>	<p>Занята телефонная линия, которая используется для отправки факсимильного сообщения. Устройство автоматически выполняет повторный набор номера.</p>	<p>Дайте возможность устройству повторить отправку факса.</p> <p>Свяжитесь с получателем факса, чтобы убедиться, что устройство отправки факсов включено и готово к работе.</p> <p>Убедитесь, что набран правильный номер факса.</p> <p>Откройте меню Обслуживание и нажмите кнопку Обслуживание факса. Нажмите кнопку Запустить проверку факса. При помощи данного теста можно определить, подключен ли провод телефона к нужному порту и имеется ли сигнал в телефонной линии. Устройство печатает отчет с результатами.</p> <p>Если ошибка повторяется, обратитесь в компанию HP. См. раздел www.hp.com/support/ljcolorm276series или листовку с информацией о технической поддержке, которая входит в комплект поставки устройства.</p>

Сообщение на панели управления	Описание	Рекомендуемое действие
<p>Хран. факсов заполн.</p> <p>Отмена получения факса.</p>	<p>Во время передачи факса закончилась память устройства. Будет выполнена печать только тех страниц, которые помещаются в памяти устройства.</p>	<p>Распечатайте все факсимильные сообщения, а затем попросите отправителя передать факсимильное сообщение повторно. Перед повторной отправкой попросите отправителя разделить задания факса на несколько более мелких. Отмените все задания факса и удалите из памяти факсимильные сообщения.</p>
<p>Хран. факсов заполн.</p> <p>Отмена отправки факса.</p>	<p>Во время выполнения отправки факса произошло переполнение памяти. Для правильного выполнения отправки факса все страницы документа должны находиться в памяти факса. Будет выполнена отправка только тех страниц, которые помещаются в памяти устройства.</p>	<p>Отмена текущего задания. Выключите устройство и снова включите его. Попробуйте снова отправить факс.</p> <p>При возникновении ошибки отмените задание и выключите устройство, а потом снова включите его. Устройство может не хватать памяти для некоторых заданий.</p>

Сообщение на панели управления	Описание	Рекомендуемое действие
Ош. при пол. факса	При попытке получения факсимильного сообщения возникла ошибка.	<p>Попросите отправителя повторить отправку сообщения.</p> <p>Попытайтесь отправить ответное сообщение отправителю или на другой факс.</p> <p>Проверьте наличие сигнала на телефонной линии, нажав кнопку Запуск факса.</p> <p>Проверьте надежность подключения телефонного кабеля, отключив и снова подключив его к устройству.</p> <p>Убедитесь, что используется телефонный шнур, входящий в комплект поставки устройства.</p> <p>Откройте меню Обслуживание и нажмите кнопку Обслуживание факса. Нажмите кнопку Запустить проверку факса. При помощи данного теста можно определить, подключен ли провод телефона к нужному порту и имеется ли сигнал в телефонной линии. Устройство печатает отчет с результатами.</p> <p>Уменьшите скорость факса. Попросите отправителя повторить отправку факса.</p> <p>Отключить режим исправления ошибок. Попросите отправителя повторить отправку факса.</p> <p>ПРИМЕЧАНИЕ. Выключение режима устранения ошибок может привести к ухудшению качества изображения, передаваемого по факсу.</p> <p>Подключение изделия к другой телефонной линии.</p> <p>Если ошибка повторяется, обратитесь в компанию HP. См. раздел www.hp.com/support/ljcolorm276series или листовку с информацией о технической поддержке, которая входит в комплект поставки устройства.</p>

Сообщение на панели управления	Описание	Рекомендуемое действие
Ош. отпр. факса	При попытке отправки факсимильного сообщения возникла ошибка.	<p>Попытайтесь снова отправить сообщение.</p> <p>Попытайтесь отправить факс на другой номер.</p> <p>Проверьте наличие сигнала на телефонной линии, нажав кнопку Запуск факса.</p> <p>Проверьте надежность подключения телефонного кабеля, отключив и снова подключив его к устройству.</p> <p>Убедитесь, что используется телефонный шнур, входящий в комплект поставки изделия.</p> <p>Убедитесь в исправности телефона, отключив и снова подключив изделие к телефонной линии и выполнив голосовой вызов.</p> <p>Подключение изделия к другой телефонной линии.</p> <p>Вместо используемого по умолчанию значения Стандартное выберите для разрешения значение Высокое.</p> <p>Если ошибка повторяется, обратитесь в компанию HP. См. раздел www.hp.com/support/ljcolorm276series или листовку с информацией о технической поддержке, которая входит в комплект поставки устройства.</p>
Хран. факсов заполн. Отмена получения факса.	Недостаточное количество доступной памяти хранения факсимильных сообщений для сохранения входящего факсимильного сообщения.	<p>При использовании функции Загр. получение распечатайте все полученные факсимильные сообщения, чтобы освободить память.</p> <p>Если памяти по-прежнему не хватает, удалите факсимильные сообщения из памяти. Откройте меню Обслуживание. В меню Обслуживание факса выберите параметр Удалить сохраненные факсы.</p>

Сообщение на панели управления	Описание	Рекомендуемое действие
Нет сигн.в лин.	Изделие не может определить сигнал в линии.	<p>Проверьте наличие сигнала на телефонной линии, нажав кнопку Запуск факса.</p> <p>Отключите телефонный шнур от устройства и от настенной розетки, а затем подключите его снова.</p> <p>Убедитесь, что используется телефонный шнур, входящий в комплект поставки устройства.</p> <p>Отключите телефонный шнур устройства из настенной розетки, подключите его к телефону и попытайтесь выполнить голосовой звонок.</p> <p>Убедитесь, что телефонный шнур от настенной розетки подключен к линии с использованием разъема (☐).</p> <p>Подключите телефонный шнур устройства к разъему другой телефонной линии.</p> <p>Проверьте телефонную линию при помощи параметра Запустить проверку факса, который находится в меню Обслуживание на панели управления.</p> <p>Если ошибка повторяется, обратитесь в компанию HP. См. раздел www.hp.com/support/ljcolorm276series или листовку с информацией о технической поддержке, которая входит в комплект поставки устройства.</p>

Сообщение на панели управления	Описание	Рекомендуемое действие
<p>НЕТ ОТВЕТА ФАКСА</p> <p>Повт.наб.отлож.</p>	<p>Принимающий факс не отвечает. Через несколько минут устройство совершает попытку повторного набора.</p>	<p>Дайте возможность устройству повторить отправку факса.</p> <p>Свяжитесь с получателем факса, чтобы убедиться, что устройство отправки факсов включено и готово к работе.</p> <p>Убедитесь, что набран правильный номер факса.</p> <p>Если устройство продолжает выполнять повторный набор, отключите телефонный шнур устройства от настенной розетки, подключите его к телефону и попытайтесь выполнить голосовой вызов.</p> <p>Убедитесь, что телефонный шнур от настенной розетки подключен к линии с использованием разъема (-□).</p> <p>Подключите телефонный шнур устройства к разъему другой телефонной линии.</p> <p>Воспользуйтесь другим телефонным кабелем.</p> <p>Если ошибка повторяется, обратитесь в компанию HP. См. раздел www.hp.com/support/ljcolorm276series или листовку с информацией о технической поддержке, которая входит в комплект поставки устройства.</p>

Сообщение на панели управления	Описание	Рекомендуемое действие
<p>НЕТ ОТВЕТА ФАКСА</p> <p>Отмена отправки.</p>	<p>Не удается повторно набрать номер факса, или отключена функция Повт. набор при отс. ответа.</p>	<p>Свяжитесь с получателем факса, чтобы убедиться, что устройство отправки факсов включено и готово к работе.</p> <p>Убедитесь, что набран правильный номер факса.</p> <p>Убедитесь, что включена функция повторного набора.</p> <p>Отключите телефонный шнур от устройства и от настенной розетки, а затем подключите его снова.</p> <p>Отключите телефонный шнур устройства из настенной розетки, подключите его к телефону и попытайтесь выполнить голосовой звонок.</p> <p>Убедитесь, что телефонный шнур от настенной розетки подключен к линии с использованием разъема (-□).</p> <p>Подключите телефонный шнур устройства к разъему другой телефонной линии.</p> <p>Если ошибка повторяется, обратитесь в компанию HP. См. раздел www.hp.com/support/ljcolorm276series или листовку с информацией о технической поддержке, которая входит в комплект поставки устройства.</p>
<p>Факс не обнар.</p>	<p>Устройство отвечает на входящие звонки, но не распознает вызов от факсимильного аппарата.</p>	<p>Дайте возможность устройству повторить отправку факса.</p> <p>Воспользуйтесь другим телефонным кабелем.</p> <p>Подключите телефонный шнур устройства к разъему другой телефонной линии.</p> <p>Если ошибка повторяется, обратитесь в компанию HP. См. раздел www.hp.com/support/ljcolorm276series или листовку с информацией о технической поддержке, которая входит в комплект поставки устройства.</p>



Решение проблем, возникающих при отправки факсов

- [На панели управления отображается сообщение об ошибке](#)
- [На панели управления появляется сообщение Готов, и устройство не отправляет факс.](#)

- [На панели управления отображается сообщение "Сохранение страницы 1", однако устройство не выполняет операцию](#)
- [Факсы могут быть получены, но не отправляются](#)
- [Функции факса не работают из панели управления](#)
- [Не работает быстрый набор](#)
- [Не работают номера группового набора](#)
- [При попытке отправить факс от телефонной компании приходит записанное сообщение об ошибке](#)
- [Не удается отправить факс при подключенном к телефону устройстве](#)

На панели управления отображается сообщение об ошибке

Появляется сообщение Ошибка связи

- Дайте возможность устройству повторить отправку факса. Повторная отправка факсимильных сообщений уменьшает скорость факса.
- Отключите телефонный шнур устройства из настенной розетки, подключите его к телефону и попытайтесь выполнить звонок. Подключите телефонный шнур устройства к разъему другой телефонной линии.
- Воспользуйтесь другим телефонным кабелем.
- На панели управления измените параметр [Скорость факса](#) на настройку [Средняя \(V.17\)](#) или [Низкая \(V.29\)](#).
 - а. На главном экране нажмите кнопку [Настройка](#) .
 - б. Откройте меню [Настройка факса](#).
 - в. Откройте меню [Дополнительная настройка](#).
 - г. Откройте меню [Скорость факса](#).
 - д. Задайте правильную настройку.
- Отключите параметр [Исправление ошибок](#).
 - а. На главном экране нажмите кнопку [Настройка](#) .
 - б. Откройте меню [Обслуживание](#).
 - в. Откройте меню [Обслуживание факса](#).
 - г. Откройте меню [Исправление ошибок](#).
 - д. Выберите настройку [Выкл.](#)



ПРИМЕЧАНИЕ. Выключение параметра [Исправление ошибок](#) может ухудшить качество изображения.

- Если ошибка повторяется, обратитесь в компанию HP. См. раздел www.hp.com/support/ljcolorm276series или листовку с информацией о технической поддержке, которая входит в комплект поставки устройства.

Нет сигн.в лин.

- Убедитесь, что телефонный провод подсоединен к соответствующему разъему устройства.
- Убедитесь, что телефонный провод от устройства подсоединен непосредственно к телефонной розетке.
- Проверьте наличие сигнала на телефонной линии, нажав кнопку [Запуск факса](#).
- Отключите телефонный шнур устройства из настенной розетки, подключите его к телефону и попытайтесь выполнить голосовой звонок.
- Отключите телефонный шнур от устройства и от настенной розетки, а затем подключите его снова.
- Убедитесь, что используется телефонный шнур, входящий в комплект поставки устройства.
- Подключите телефонный шнур устройства к разъему другой телефонной линии.
- Проверьте телефонную линию при помощи параметра [Запустить проверку факса](#), который находится в меню [Обслуживание](#) на панели управления.
 - а. На главном экране нажмите кнопку [Настройка](#) .
 - б. Откройте меню [Обслуживание](#).
 - в. Откройте меню [Обслуживание факса](#).
 - г. Выберите [Запустить проверку факса](#).

Появляется сообщение [Факс занят](#).

- Попробуйте снова отправить факс.
- Позвоните получателю сообщения, чтобы убедиться, что факсимильный аппарат включен и готов к работе.
- Убедитесь, что набираете правильный номер факса.
- Проверьте наличие сигнала на телефонной линии, нажав кнопку [Запуск факса](#).
- Убедитесь в исправности телефона, отключив и снова подключив изделие к телефонной линии и выполнив голосовой вызов.
- Подключите телефонный шнур изделия к разъему другой телефонной линии и попытайтесь отправить факс еще раз.

- Воспользуйтесь другим телефонным кабелем.
- Отправьте факс позже.
- Если ошибка повторяется, обратитесь в компанию HP. См. раздел www.hp.com/support/ljcolorm276series или листовку с информацией о технической поддержке, которая входит в комплект поставки устройства.

Появляется сообщение **НЕТ ОТВЕТА ФАКСА**

- Отправьте факс снова.
- Позвоните получателю сообщения, чтобы убедиться, что факсимильный аппарат включен и готов к работе.
- Убедитесь, что набираете правильный номер факса.
- Отключите телефонный шнур устройства из настенной розетки, подключите его к телефону и попытайтесь выполнить голосовой звонок.
- Подключите телефонный шнур устройства к разъему другой телефонной линии.
- Воспользуйтесь другим телефонным кабелем.
- Убедитесь, что телефонный шнур от настенной розетки подключен к линии с использованием разъема (-□).
- Проверьте телефонную линию при помощи параметра **Запустить проверку факса**, который находится в меню **Обслуживание** на панели управления.
 - а. На главном экране нажмите кнопку **Настройка** .
 - б. Откройте меню **Обслуживание**.
 - в. Откройте меню **Обслуживание факса**.
 - г. Выберите **Запустить проверку факса**.
- Если ошибка повторяется, обратитесь в компанию HP. См. раздел www.hp.com/support/ljcolorm276series или листовку с информацией о технической поддержке, которая входит в комплект поставки устройства.

Замятие бумаги в устройстве АПД

- Убедитесь, что бумага соответствует требованиям устройства к формату бумаги. Устройство не поддерживает страницы длиннее 381 мм для факса.
- Скопируйте или распечатайте исходный документ на различных форматах бумаги, таких как letter, A4 или legal, и отправьте факс снова.

Появляется сообщение **Хран. факсов заполн.**

- Выключите и снова включите устройство.
- Распечатать сохраненные факсимильные сообщения, которые еще не были распечатаны.
 - а. Выберите параметр **Работа с факсом** и затем нажмите кнопку **Факс**.
 - б. Откройте меню **Параметры приема**.
 - в. Выберите **Печать личных факсов**.
 - г. Введите пароль при появлении соответствующего сообщения.
- Удалите сохраненные факсы из памяти.
 - а. На главном экране нажмите кнопку **Настройка** .
 - б. Откройте меню **Обслуживание**.
 - в. Откройте меню **Обслуживание факса**.
 - г. Выберите **Удалить сохраненные факсы**.
- Разделите задание для факса на небольшие части, а затем отправьте их по отдельности.

Ошибка сканера

- Убедитесь, что бумага соответствует формату бумаги устройства. Устройство не поддерживает страницы длиннее 381 мм для факса.
- Скопируйте или распечатайте исходный документ на различных форматах бумаги, таких как letter, A4 или legal, и отправьте факс снова.

На панели управления появляется сообщение **Готов, и устройство не отправляет факс.**

- Проверьте журнал факса на наличие ошибок.
 - а. Выберите параметр **Работа с факсом** и затем нажмите кнопку **Факс**.
 - б. Откройте меню **Отчеты факса**.
 - в. Откройте меню **Журнал факса**.
 - г. Выберите **Печать журнала**.
- При подключении телефона к устройству убедитесь в том, что трубка телефона повешена.
- Отключите все линии, проходящие между факсом и устройством.
- Подключите устройство непосредственно к телефонной розетке и отправьте факс снова.

На панели управления отображается сообщение "Сохранение страницы 1", однако устройство не выполняет операцию

- Удалите сохраненные факсы из памяти.
 - а. На главном экране нажмите кнопку **Настройка** .
 - б. Откройте меню **Обслуживание**.
 - в. Откройте меню **Обслуживание факса**.
 - г. Выберите **Удалить сохраненные факсы**.

Факсы могут быть получены, но не отправляются

При попытке отправить факс ничего не происходит.

1. Проверьте наличие сигнала на телефонной линии, нажав кнопку **Запуск факса**.
2. Выключите и снова включите устройство.
3. С помощью панели управления или Мастера установки факса HP настройте время, дату и заголовок факса.
 - а. На главном экране нажмите кнопку **Настройка** .
 - б. Откройте меню **Настройка факса**.
 - в. Откройте меню **Базовая настройка**.
 - г. Откройте меню **Заголовок факса**.
 - д. Задайте правильные настройки.
4. Убедитесь, что повешены трубки всех добавочных телефонных аппаратов на линии.
5. При использовании службы DSL убедитесь, что устройство подключено к телефонной линии через высокочастотный фильтр.

Функции факса не работают из панели управления

- Устройство может быть защищено паролем. Для ввода пароля используйте встроенный Web-сервер HP, ПО HP Toolbox или панель управления.
- Если пароль для устройства неизвестен, свяжитесь с системным администратором.
- Узнайте у системного администратора, была ли выключена функция факса.

Не работает быстрый набор

- Убедитесь в правильности номера факса.
- Если внешняя линия требует ввода префикса, включите параметр [Префикс набора](#) или введите префикс в номер быстрого набора.
 - а. На главном экране нажмите кнопку [Настройка](#) .
 - б. Откройте меню [Настройка факса](#).
 - в. Откройте меню [Базовая настройка](#).
 - г. Откройте меню [Префикс набора](#).
 - д. Выберите настройку [Вкл.](#)

Не работают номера группового набора

- Убедитесь в правильности номера факса.
- Если внешняя линия требует ввода префикса, включите параметр [Префикс набора](#) или введите префикс в номер быстрого набора.
 - а. На главном экране нажмите кнопку [Настройка](#) .
 - б. Откройте меню [Настройка факса](#).
 - в. Откройте меню [Базовая настройка](#).
 - г. Откройте меню [Префикс набора](#).
 - д. Выберите настройку [Вкл.](#)
- Назначьте запись быстрого набора номера всем записям группы.
 - а. Откройте неиспользуемую запись быстрого набора номера.
 - б. Введите номер факса для быстрого набора номера.
 - в. Нажмите кнопку [ОК](#) для сохранения номера быстрого набора.

При попытке отправить факс от телефонной компании приходит записанное сообщение об ошибке

- Убедитесь, что номер введен правильно и телефонная служба не заблокирована. Например, некоторые телефонные службы могут запрещать междугороднюю связь.
- Если внешняя линия требует ввода префикса, включите параметр [Префикс набора](#) или введите префикс в номер быстрого набора.
 - а. На главном экране нажмите кнопку [Настройка](#) .
 - б. Откройте меню [Настройка факса](#).
 - в. Откройте меню [Базовая настройка](#).

- г. Откройте меню [Префикс набора](#).
- д. Выберите настройку [Вкл.](#)



ПРИМЕЧАНИЕ. Чтобы отправить факс, не вводя префикс при включенном параметре [Префикс набора](#), отправьте факс вручную.

- Отправка факса на международный номер.
 - а. Если требуется ввести префикс, введите префикс и телефонный номер вручную.
 - б. Введите код страны/региона, прежде чем набирать телефонный номер.
 - в. Дождитесь пауз по мере прослушивания сигнала на телефонной линии.
 - г. Отправьте факс вручную через панель управления.

Не удается отправить факс при подключенном к телефону устройстве

- Убедитесь, что трубка телефона повешена.
- Убедитесь, что во время передачи факсимильного сообщения по телефону никто не звонит.
- Отключите телефон от линии, а затем попробуйте отправить факс.

Решение проблем, возникающих при получении факсов

- [Факс не отвечает](#)
- [На панели управления отображается сообщение об ошибке.](#)
- [Получен факс, однако устройство не распечатывает его](#)
- [Отправитель услышит сигнал "занято".](#)
- [Нет сигнала в линии](#)
- [Невозможно отправить или получить факс по линии РВХ](#)

Факс не отвечает

Факс оснащен выделенной телефонной линией



- Установите параметр [Режим ответа](#) для настройки [Автоматически](#) из панели управления.
 - а. На главном экране нажмите кнопку [Настройка](#) .
 - б. Откройте меню [Настройка факса](#).
 - в. Откройте меню [Базовая настройка](#).
 - г. Откройте меню [Режим ответа](#).
 - д. Выберите настройку [Автоматически](#).

Автоответчик подключен к устройству

- Установите параметр **Режим ответа** для настройки **TAM** и подключите автоответчик к "телефонному" разъему.

- а. На главном экране нажмите кнопку **Настройка** .
- б. Откройте меню **Настройка факса**.
- в. Откройте меню **Базовая настройка**.
- г. Откройте меню **Режим ответа**.
- д. Выберите настройку **TAM**.

Если настройка **TAM** недоступна, установите параметр **Режим ответа** для настройки **Автоматически**.

- Для настройки **Звонков до ответа** установите, по крайней мере, на один звонок больше, чем настроено для автоответчика.
 - а. На главном экране нажмите кнопку **Настройка** .
 - б. Откройте меню **Настройка факса**.
 - в. Откройте меню **Базовая настройка**.
 - г. Откройте меню **Звонков до ответа**.
 - д. Задайте правильную настройку.
- Подключите автоответчик к телефонному разъему.
- Если к устройству подключен телефон, установите параметр **Режим ответа** для настройки **Факс/тел.**, чтобы направлять звонки на нужное устройство. При обнаружении звонка устройство издает звуковой сигнал, предупреждающий о том, что следует поднять трубку телефона.
 - а. На главном экране нажмите кнопку **Настройка** .
 - б. Откройте меню **Настройка факса**.
 - в. Откройте меню **Базовая настройка**.
 - г. Откройте меню **Режим ответа**.
 - д. Выберите настройку **Факс/тел.**

Телефон подключен к устройству

Установить параметр **Режим ответа** для настройки **Автоматически**.



1. На главном экране нажмите кнопку **Настройка** .
2. Откройте меню **Настройка факса**.
3. Откройте меню **Базовая настройка**.

4. Откройте меню [Режим ответа](#).
5. Выберите настройку [Автоматически](#).

Для настройки [Режим ответа](#) установлено значение [Вручную](#).

- Нажмите кнопку [Запуск факса](#) на панели управления.

[Голосовая почта доступна на линии факса](#)

- Добавьте услугу различения звонков на телефонную линию и измените настройку [Характерный звонок](#) на устройстве в соответствии с режимом звонка, предоставленным телефонной компанией. Свяжитесь со своей телефонной компанией для получения сведений.
 - а. Убедитесь в том, что для режима ответа используется настройка [Автоматически](#).
 - б. На главном экране нажмите кнопку [Настройка](#) .
 - в. Откройте меню [Настройка факса](#).
 - г. Откройте меню [Базовая настройка](#).
 - д. Откройте меню [Характерный звонок](#).
 - е. Задайте правильную настройку.
- Купите выделенную линию для факса.
- Установить параметр [Режим ответа](#) для настройки [Вручную](#).
 - а. На главном экране нажмите кнопку [Настройка](#) .
 - б. Откройте меню [Настройка факса](#).
 - в. Откройте меню [Базовая настройка](#).
 - г. Откройте меню [Режим ответа](#).
 - д. Выберите настройку [Вручную](#).



ПРИМЕЧАНИЕ. Следует присутствовать при получении факсимильных сообщений.

[Устройство подключено к DSL-службе](#)

- Проверьте установку и функции. При использовании DSL-модема устройство должно быть подключено к телефонной линии через высокочастотный фильтр. Свяжитесь с поставщиком DSL услуг, чтобы получить фильтр, или купите его самостоятельно.
- Убедитесь, что фильтр подключен.
- Переставьте фильтр, чтобы убедиться в его работоспособности.

Устройство использует службы FoIP или VoIP

- Установите параметр **Скорость факса** для настройки **Низкая (V.29)** или **Средняя (V.17)** или отключите настройку **Высокая (V.34)**.
 - а. На главном экране нажмите кнопку **Настройка** .
 - б. Откройте меню **Настройка факса**.
 - в. Откройте меню **Дополнительная настройка**.
 - г. Откройте меню **Скорость факса**.
 - д. Задайте правильную настройку.
- Узнайте у своего поставщика услуг связи о поддержке работы факса и рекомендованных настройках скорости для факс-модема. Для некоторых компаний может потребоваться переходник.

На панели управления отображается сообщение об ошибке.

Появляется сообщение **Факс не обнаружен**.



ПРИМЕЧАНИЕ. Данная ошибка не всегда имеет отношение к пропущенному факсу. Если звонок был осуществлен на номер факса по ошибке, и звонящий пользователь повесил трубку, на панели управления появляется сообщение **Факс не обнаружен**.

- Попросите отправителя повторить отправку факса.
- Убедитесь, что телефонный провод от устройства подсоединен к телефонной розетке.
- Воспользуйтесь другим телефонным кабелем.
- Подключите телефонный шнур устройства к разъему другой телефонной линии.
- Убедитесь, что телефонная линия и телефонный шнур работают, подключив телефон и проверив наличие сигнала линии.
- Убедитесь, что телефонный провод подсоединен к разъему телефонной линии устройства.
- Проверьте телефонную линию, запустив тестирование факса из панели управления.
- Если ошибка повторяется, обратитесь в компанию HP. См. раздел www.hp.com/support/ljcolorm276series или листовку с информацией о технической поддержке, которая входит в комплект поставки устройства.

Появляется сообщение **Ошибка связи**

- Попросите отправителя отправить факс еще раз или отправить его позже, когда улучшится работа сети.
- Отключите телефонный шнур устройства из настенной розетки, подключите его к телефону и попытайтесь выполнить звонок. Подключите телефонный шнур устройства к разъему другой телефонной линии.

- Воспользуйтесь другим телефонным кабелем.
- Установите параметр [Скорость факса](#) для настройки [Низкая \(V.29\)](#) или [Средняя \(V.17\)](#) или отключите настройку [Высокая \(V.34\)](#).
 - а. На главном экране нажмите кнопку [Настройка](#) .
 - б. Откройте меню [Настройка факса](#).
 - в. Откройте меню [Дополнительная настройка](#).
 - г. Откройте меню [Скорость факса](#).
 - д. Задайте правильную настройку.
- Отключите функцию [Исправление ошибок](#), чтобы отключить автоматическое устранение ошибок.



ПРИМЕЧАНИЕ. Выключение функции [Исправление ошибок](#) может ухудшить качество изображения.

- а. На главном экране нажмите кнопку [Настройка](#) .
 - б. Откройте меню [Обслуживание](#).
 - в. Откройте меню [Обслуживание факса](#).
 - г. Откройте меню [Исправление ошибок](#).
 - д. Выберите настройку [Выкл.](#)
- Распечатайте отчет [Журнал факса](#) из панели управления, чтобы определить, появляется ли ошибка при наборе определенного номера факса.
 - а. Выберите параметр [Работа с факсом](#) и затем нажмите кнопку [Факс](#).
 - б. Откройте меню [Отчеты факса](#).
 - в. Откройте меню [Журнал факса](#).
 - г. Выберите [Печать журнала](#).
 - Если ошибка повторяется, обратитесь в компанию HP. См. раздел www.hp.com/support/ljcolorm276series или листовку с информацией о технической поддержке, которая входит в комплект поставки устройства.

Появляется сообщение [Хран. факсов заполн.](#)

- Выключите и снова включите устройство.
- Распечатайте все факсимильные сообщения, а затем попросите отправителя передать факсимильное сообщение повторно.
- Попросите отправителя разделить документ на небольшие части и отправить их по отдельности.

- Убедитесь, что расширение факсимильного устройства, с которого отправляется файл, не использует настройку [Фото](#) или [Сверхвысокое](#).
 - а. На главном экране нажмите кнопку [Настройка](#) .
 - б. Откройте меню [Настройка факса](#).
 - в. Откройте меню [Дополнительная настройка](#).
 - г. Откройте меню [Разреш. факса](#).
 - д. Задайте правильную настройку.
- Отмените все задания факса и удалите из памяти факсимильные сообщения.

Появляется сообщение [Факс занят](#).

- Устройство не может получать факс во время отправки факса. Отмените отправку факса и отправьте его позже.
- Дайте возможность устройству повторить отправку факса.

Получен факс, однако устройство не распечатывает его

Функция [Закр. получение](#) включена

- После активации функции [Закр. получение](#) полученные факсы сохраняются в памяти. Чтобы распечатать сохраненные факсы, требуется ввести пароль.
- Введите пароль, чтобы распечатать факс. Если пароль неизвестен, свяжитесь с администратором устройства.



ПРИМЕЧАНИЕ. Сбои памяти могут происходить в том случае, если факсы не распечатываются. Устройство не будет отвечать в случае отсутствия свободного места в памяти.

Отправитель услышит сигнал "занято".

Телефон подключен к устройству

- Убедитесь, что трубка телефона повешена.
- Измените параметр [Режим ответа](#) в соответствии с установкой устройства.
 - а. На главном экране нажмите кнопку [Настройка](#) .
 - б. Откройте меню [Настройка факса](#).
 - в. Откройте меню [Базовая настройка](#).
 - г. Откройте меню [Режим ответа](#).
 - д. Выберите настройку в соответствии с настройками устройства.

Установите параметр [Режим ответа](#) для настройки [Факс/тел.](#), чтобы автоматически получать факсы. Настройка [Факс/тел.](#) автоматически определяет, является ли входящая передача факсом или звонком, и осуществляет маршрутизацию звонка на соответствующее устройство.

На телефонной линии используется сплиттер

- При использовании сплиттера для телефонной линии отключите его и переведите телефон в режим нисходящего потока данных.
- Убедитесь, что трубка телефона повешена.
- Убедитесь, что по телефону никто не звонит во время передачи факсимильного сообщения.

Нет сигнала в линии

- При использовании сплиттера для телефонной линии отключите сплиттер и переведите телефон в режим нисходящего потока данных.

Невозможно отправить или получить факс по линии PBX

- При использовании телефонной линии PBX свяжитесь с администратором, чтобы настроить аналоговую линию факса для вашего устройства.

Устранение неполадок общего характера в работе факса

- [Факсы передаются медленно](#)
- [Низкое качество факсов](#)
- [Факс обрывается или печатается на двух страницах](#)

Факсы передаются медленно

Неудовлетворительное состояние телефонной линии.

- Повторите отправку факса, когда состояние телефонной линии улучшится.
- Уточните у телефонного оператора, поддерживает ли линия работу факсов.
- Отключите параметр [Исправление ошибок](#).
 - а. Откройте меню [Настройка меню](#).
 - б. Откройте меню [Обслуживание](#).
 - в. Откройте меню [Обслуживание факса](#).
 - г. Откройте меню [Исправление ошибок](#).
 - д. Выберите настройку [Выкл.](#)

 **ПРИМЕЧАНИЕ.** В результате качество изображения может ухудшиться.

- Используйте в оригиналах белую бумагу. Не используйте желтый, серый или розовый цвета.
- Увеличьте значение параметра **Скорость факса**.
 - а. Откройте меню **Настройка меню**.
 - б. Откройте меню **Настройка факса**.
 - в. Откройте меню **Дополнительная настройка**.
 - г. Откройте меню **Скорость факса**.
 - д. Задайте правильную настройку.
- Разделите задание для факса на небольшие части, а затем отправьте их по отдельности.
- Установите на панели управления более низкое разрешение в параметрах факса.
 - а. Откройте меню **Настройка меню**.
 - б. Откройте меню **Настройка факса**.
 - в. Откройте меню **Дополнительная настройка**.
 - г. Откройте меню **Разреш. факса**.
 - д. Задайте правильную настройку.

Низкое качество факсов

Факсы размытые или слишком светлые.

- Увеличьте разрешение при отправке факсов. Разрешение не оказывает влияния на получаемые факсы.
 - а. Откройте меню **Настройка меню**.
 - б. Откройте меню **Настройка факса**.
 - в. Откройте меню **Дополнительная настройка**.
 - г. Откройте меню **Разреш. факса**.
 - д. Задайте правильную настройку.

 **ПРИМЕЧАНИЕ.** При увеличении разрешения скорость передачи падает.

- Включите параметр **Исправление ошибок** на панели управления.
 - а. Откройте меню **Настройка меню**.
 - б. Откройте меню **Обслуживание**.
 - в. Откройте меню **Обслуживание факса**.

- г. Откройте меню [Исправление ошибок](#).
- д. Выберите настройку [Вкл.](#)
- Проверьте картриджи с тонером и замените их при необходимости.
- Попросите отправителя увеличить значение параметра контраста в более темную сторону на отправляющем устройстве и повторно отправить факс.

Факс обрывается или печатается на двух страницах

- Установите параметр [Формат бумаги по умолчанию](#). Факсы печатаются на одном формате бумаги в соответствии с параметрами [Формат бумаги по умолчанию](#).
 - а. Откройте меню [Настройка меню](#).
 - б. Откройте меню [Настройка системы](#).
 - в. Откройте меню [Настройка бумаги](#).
 - г. Откройте меню [Формат бумаги по умолчанию](#).
 - д. Задайте правильную настройку.
- Выберите тип и формат бумаги для лотка, используемого для факсов.
- Включите параметр [По размеру страницы](#), чтобы печатать более длинные факсы на бумаге формата Letter или A4.
 - а. Откройте меню [Настройка меню](#).
 - б. Откройте меню [Настройка факса](#).
 - в. Откройте меню [Дополнительная настройка](#).
 - г. Откройте меню [По размеру страницы](#).
 - д. Выберите настройку [Вкл.](#)



ПРИМЕЧАНИЕ. Если параметр [По размеру страницы](#) отключен, а параметр [Формат бумаги по умолчанию](#) имеет значение Letter, оригинал формата Legal будет распечатан на двух страницах.

7 Управление и обслуживание

- [Использование утилиты HP Reconfiguration Utility для изменения способа подключения устройства](#)
- [Использование приложений веб-служб HP](#)
- [Настройка параметров IP-сети](#)
- [Панель инструментов устройства HP \(Windows\)](#)
- [HP Utility \(Mac OS X\)](#)
- [HP Web Jetadmin](#)
- [Функции безопасности устройства](#)
- [Параметры экономного режима](#)
- [Использование картриджей с заканчивающимся ресурсом](#)
- [Хранение и переработка расходных материалов](#)
- [Инструкции по замене](#)
- [Обновление микропрограммы](#)

Использование утилиты HP Reconfiguration Utility для изменения способа подключения устройства

Если устройство уже используется и необходимо изменить способ подключения, используйте для этого утилиту HP Reconfiguration Utility. Например, можно изменить конфигурацию устройства на использование другого адреса беспроводного соединения, для подключения к проводной или беспроводной сети или переключиться с сетевого подключения на USB. Можно изменить конфигурацию без использования компакт-диска устройства. После выбора требуемого типа подключения, программа откроет соответствующее окно, в котором необходимо произвести изменения.

Утилита HP Reconfiguration Utility находится в группе программ HP на компьютере.

Использование приложений веб-служб HP

1. На главном экране панели управления устройства нажмите кнопку **Веб-службы** .
2. Нажмите кнопку **Включить веб-службы**.

После загрузки приложения с веб-сайта HP ePrintCenter, оно становится доступным в меню **Приложения** на панели управления устройства.

Настройка параметров IP-сети

Просмотр и изменение сетевых параметров

Для просмотра или изменения параметров IP-конфигурации используйте **Панель инструментов устройства HP**.

1. Напечатайте страницу конфигурации и найдите IP-адрес.
 - Если используется IPv4, IP-адрес содержит только цифры. Он имеет следующий формат:
`xxx . xxx . xxx . xxx`
 - Если используется IPv6, IP-адрес является шестнадцатеричной комбинацией символов и цифр. В нем используется формат, аналогичный следующему:
`xxxx : : xxxx : xxxx : xxxx : xxxx`
2. Чтобы открыть **Панель инструментов устройства HP**, нажмите кнопку **Пуск**, выберите группу **Программы** или **Все программы**, нажмите **HP**, затем выберите группу устройства и нажмите **Параметры устройства HP**.
3. Перейдите на вкладку **Сеть** для получения информации о сети. При необходимости параметры можно изменить.

Настройка параметров TCP/IP IPv4 вручную с панели управления

Используйте меню панели управления для настройки адреса IPv4, маски подсети и шлюза по умолчанию.

1. Нажмите кнопку **Настройка** .
2. Прокрутите список и выберите меню **Сетевая установка**.
3. Выберите меню **Настройка TCP/IP**, а затем нажмите кнопку **Вручную**.
4. Используя цифровую клавиатуру, введите IP-адрес и нажмите кнопку **OK**. Нажмите кнопку **Да** для подтверждения.
5. Используя цифровую клавиатуру, введите маску подсети и нажмите кнопку **OK**. Нажмите кнопку **Да** для подтверждения.
6. Используя цифровую клавиатуру, введите шлюз по умолчанию и нажмите кнопку **OK**. Нажмите кнопку **Да** для подтверждения.

Изменение сетевого имени устройства

Если необходимо изменить сетевое имя устройства для его идентификации, используйте встроенный веб-сервер HP.

1. Чтобы открыть встроенный веб-сервер HP, наберите IP-адрес устройства в адресной строке веб-браузера.

 **ПРИМЕЧАНИЕ.** Можно также перейти к встроенному веб-серверу HP из панели инструментов устройства HP для Windows или HP Utility для Mac OS X.

2. Откройте вкладку **Система**.
3. На странице **Информация об устройстве**, имя устройства по умолчанию указано в поле **Состояние устройства**. Можно изменить это имя на другое уникальное имя.

 **ПРИМЕЧАНИЕ.** Заполнение других полей на этой странице необязательно.

4. Чтобы сохранить изменения, нажмите кнопку **Применить**.

Скорость подключения и параметры двусторонней печати

 **ПРИМЕЧАНИЕ.** Эта информация предназначена только для сетей Ethernet. Она не может применяться для беспроводных сетей.

Скорость и режим сетевых соединений сервера печати должны соответствовать характеристикам сетевого концентратора. В большинстве случаев устройство следует оставить в автоматическом режиме. Неправильное изменение скорости подключения и параметров двусторонней печати может привести к нарушению связи между данным устройством и другими сетевыми устройствами. Если требуется внести изменения, используйте панель управления устройства.

 **ПРИМЕЧАНИЕ.** Параметр должен соответствовать сетевому устройству, к которому осуществляется подключение (сетевой концентратор, коммутатор, шлюз, маршрутизатор или компьютер).

 **ПРИМЕЧАНИЕ.** Изменение данных параметров может привести к выключению и включению устройства. Вносите изменения только во время простоя устройства.

1. Нажмите кнопку **Настройка** .
2. Прокрутите список и выберите меню **Сетевая установка**.
3. Выберите меню **Скорость соединения**.
4. Выберите один из следующих параметров.

Параметр	Описание
Автоматически	Сервер печати автоматически настраивается на самую высокую скорость передачи данных и допустимый в сети режим связи.
Полуд. 10T	10 Мбит/с, полудуплексный режим

Параметр	Описание
Дупл. 10T	10 Мбит/с, дуплексный режим
Полуд. 100TX	100 Мбит/с, полудуплексный режим
Дупл. 100TX	100 Мбит/с, дуплексный режим

5. Нажмите кнопку **OK**. Устройство автоматически выключится и включится.

Панель инструментов устройства HP (Windows)

Использование панели инструментов HP для Windows для просмотра или изменения параметров устройства с компьютера. Эта утилита открывает окно встроенного веб-сервера HP устройства.



ПРИМЕЧАНИЕ. Данный параметр доступен только в том случае, если была выполнена полная установка устройства.

1. Нажмите кнопку **Пуск** и щелкните пункт **Программы**.
2. Щелкните на группе продуктов HP, а затем нажмите **Панель инструментов устройства HP**.

Вкладка или раздел	Описание
Вкладка Состояние Информация о продукте, его состоянии и конфигурации	<ul style="list-style-type: none">• Состояние устройства. Отображение состояние устройства и приблизительный остаток расходных материалов HP.• Состояние расходных материалов: Отображается приблизительный остаток расходных материалов HP в процентах. Действительный остаток расходного материала может изменяться. Проверьте наличие новых расходных материалов, они скоро вам потребуются. Расходный материал не нужно заменять, если качество печати приемлемо.• Конфигурация устройства: Информация, доступная на странице конфигурации устройства.• Статистика сети: Информация, доступная на странице конфигурации сети.• Отчеты: Печать страницы конфигурации, а также страницы состояния расходных материалов, сформированных устройством.• Журнал цветной печати: Отображает журнал с именем пользователя, именем приложения и сведениями о расходе ресурса цветных картриджей для отдельных заданий.• Журнал событий Список всех событий и ошибок устройства.• Кнопка Поддержка. Служит ссылкой на страницу поддержки устройства.• Кнопка Покупка расходных материалов. Служит ссылкой на страницу заказа расходных материалов для принтера.

Вкладка или раздел	Описание
<p>Вкладка Система</p> <p>Настройка устройства с компьютера</p>	<ul style="list-style-type: none"> ● Сведения об устройстве: Обеспечение основной информации об устройстве и компании. ● Настройка бумаги: Позволяет изменить параметры обработки бумаги по умолчанию. ● Качество печати. Позволяет изменить параметры качества печати по умолчанию, в том числе параметры калибровки. ● Плотность печати: Позволяет настроить контраст, цвета выделения, полутона и тени в отдельности для каждого расходного материала. ● Типы бумаги. Возможность настройки режимов печати, соответствующих типам бумаги, на работу с которыми рассчитано устройство. ● Настройка системы. Позволяет изменить системные параметры продукта по умолчанию. ● Обслуживание: Запускает в процедуру очистки принтера. ● Безопасность продукта: Выберите этот параметр для назначения или изменения пароля устройства. ● Кнопка Поддержка. Служит ссылкой на страницу поддержки устройства. ● Кнопка Покупка расходных материалов. Служит ссылкой на страницу заказа расходных материалов для принтера. <p>ПРИМЕЧАНИЕ. Вкладку Система можно защитить паролем. Если данное устройство подключено к сети, то, прежде чем изменить настройки на данной вкладке, необходимо проконсультироваться с системным администратором.</p>
<p>Вкладка Печать</p> <p>Обеспечивает возможность изменения параметров принтера по умолчанию с компьютера.</p>	<ul style="list-style-type: none"> ● Печать: Изменение параметров печати по умолчанию, таких как количество копий и ориентация бумаги. Эти параметры доступны также на панели управления принтера. ● PCL5c: Просмотр и изменение параметров PCL5c. ● PostScript: Просмотр и изменение параметров PS.
<p>Вкладка Сеть</p> <p>Обеспечивает возможность изменения сетевых параметров принтера с компьютера.</p>	<p>С помощью этой вкладки сетевые администраторы сети могут контролировать сетевые параметры продукта с подключением к IP-сети. Если принтер напрямую подключен к компьютеру, эта вкладка недоступна.</p>
<p>Вкладка HP Web Services</p>	<p>В этом меню можно настроить и использовать различные веб-средства с устройством.</p>

HP Utility (Mac OS X)

Используйте HP Utility для Mac OS X для просмотра или изменения параметров устройства с компьютера. Эта утилита открывает окно встроенного веб-сервера HP устройства.

Можно использовать утилиту HP Utility когда устройство подключено по кабелю USB или подключено к сети TCP/IP.

Откройте утилиту HP Utility

▲ В док-станции щелкните **HP Utility**.

-или-

Находясь в окне **Приложения**, щелкните **Hewlett Packard**, а затем **HP Utility**.

Функции HP Utility

Программа HP Utility используется для выполнения следующих задач:

- Сбор информации о состоянии расходных материалов.
- Сбор информации об устройстве: версия микропрограммы и серийный номер.
- Печать страницы конфигурации.
- Настройка формата и типа бумаги для лотка.
- Передача файлов и шрифтов с компьютера на устройство.
- Обновление микропрограммы устройства.
- Отображение страницы заданий цветной печати.

HP Web Jetadmin

HP Web Jetadmin - это отмеченный наградами передовой инструмент, который позволяет эффективно управлять целым парком подключенных к сети устройств HP, таких как принтеры, многофункциональные принтеры и устройства цифровой отправки. Это единое решение, предназначенное для удаленной установки, контроля, технического обслуживания, устранения неполадок и обеспечения безопасности в среде печати, формирования и обработки изображений. HP Web Jetadmin значительно повышает производительность бизнес-процессов: позволяет сэкономить рабочее время, эффективно управлять расходами и сохранять вложенные в оборудование средства.

Периодически выпускаются обновления HP Web Jetadmin, обеспечивающие поддержку определенных функций устройства. Дополнительные сведения об обновлениях см. на веб-странице www.hp.com/go/webjetadmin в разделе **Self Help and Documentation** (Справочные ресурсы и документация).

 **ПРИМЕЧАНИЕ.** Для обеспечения поддержки отдельных функций устройства можно установить подключаемые модули в ПО HP Web Jetadmin.

 **ПРИМЕЧАНИЕ.** Браузеры должны поддерживать язык Java. Web Jetadmin не поддерживается в Mac OS X.

Функции безопасности устройства

Устройство соответствует стандартам безопасности и поддерживает рекомендуемые протоколы, которые обеспечивают безопасность устройства и защиту важных данных в сети, а также упрощают отслеживание работы и обслуживание устройства.

Более подробные сведения о решениях HP в области безопасной обработки графических изображений и печати можно узнать по адресу www.hp.com/go/secureprinting. На этом сайте содержатся ссылки на официальные документы и подборки часто задаваемых вопросов о функциях безопасности.

Установка или изменение пароля устройства

Для установки или изменения сетевого пароля устройства используется встроенный веб-сервер HP.

1. Чтобы открыть встроенный веб-сервер HP, наберите IP-адрес устройства в адресной строке веб-браузера.

 **ПРИМЕЧАНИЕ.** Можно также перейти к встроенному веб-серверу HP из панели инструментов устройства HP для Windows или HP Utility для Mac OS X.

2. Выберите вкладку **Настройки**, затем перейдите по ссылке **Безопасность**.

 **ПРИМЕЧАНИЕ.** Если пароль уже установлен, вам будет предложено ввести его. Введите пароль и нажмите кнопку **Применить**.

3. Введите новый пароль в окно **Новый пароль** и в окно **Проверить пароль**.
4. Чтобы сохранить пароль, нажмите кнопку **Применить** в нижней части окна.

Параметры экономного режима

Печать в экономичном режиме (EconoMode)

В данном устройстве имеется функция EconoMode для черновой печати документов. В режиме EconoMode расходуется меньше тонера. Однако при использовании EconoMode может ухудшиться качество печати.

Компания HP не рекомендует постоянно использовать режим EconoMode. Если режим EconoMode используется все время, износ механических деталей печатающего картриджа может произойти до того, как будет израсходован порошок тонера. Если качество печати ухудшилось до неприемлемого, замените картридж с тонером.

 **ПРИМЕЧАНИЕ.** Эта функция доступна в драйвере PCL 6 для Windows. Если этот драйвер не используется, можно использовать эту функцию при помощи встроенного веб-сервера HP.

1. Из окна программы выберите параметр **Печать**.
2. Выберите устройство, а затем нажмите кнопку **Свойства** или **Настройки**.
3. Перейдите на вкладку **Бумага/качество**.
4. Установите флажок **EconoMode**.

Настройка задержки ожидания

1. На главном экране нажмите кнопку **Настройка** .
2. Откройте следующие меню:
 - **Настройка системы**
 - **Параметры энергопотребления**
 - **Задержка ожидания**
3. Задайте время для перехода в режим ожидания.

 **ПРИМЕЧАНИЕ.** Значение по умолчанию — 15 минут.

Установка задержки автоматического выключения

1. Нажмите кнопку **Настройка**  на главном экране.
2. Откройте следующие меню:
 - **Настройка системы**
 - **Параметры энергопотребления**
 - **Автоматическое выключение**
 - **Задержка авт. выключения**

3. Задайте время для задержки выключения.



ПРИМЕЧАНИЕ. Значение по умолчанию — 30 минут.

4. Устройство автоматически включается после автоматического выключения при поступлении задания или при нажатии любой кнопки на панели управления. Можно настроить при каких событиях устройство должно включаться. Откройте следующие меню:

- [Настройка системы](#)
- [Параметры энергопотребления](#)
- [Автоматическое выключение](#)
- [Событие пробуждения](#)

Чтобы отключить событие для включения, выберите событие, затем выберите [Нет](#).

Использование картриджей с заканчивающимся ресурсом

Уведомления, относящиеся к расходным материалам, могут появляться на панели управления и на рабочем столе ПК, а также передаваться с помощью ПО и по сети.

Сообщение **Низкий уровень <расходного материала>** появляется в том случае, если в качестве <расходного материала> используется цветной картридж с тонером. Устройство сообщает, что уровень расхода в расходном материале низкий. Оставшийся срок службы картриджа может отличаться. Проверьте наличие новых расходных материалов, они скоро вам потребуются. Необходимость в немедленной замене расходного материала отсутствует.

Сообщение **Очень низкий уровень <расходного материала>** появляется в том случае, если в качестве <расходного материала> используется цветной картридж с тонером. Устройство сообщает, что уровень расходного материала очень низкий. Оставшийся срок службы картриджа может отличаться. Проверьте наличие новых расходных материалов, они скоро вам потребуются. Если качество печати остается приемлемым, заменять расходный материал не обязательно. При **очень низком** уровне расходного материала HP действие гарантии HP Supplies Premium Protection Warranty на этот расходный материал прекращается.

Использование картриджа с предположительно истекшим сроком службы может привести к возникновению проблем с качеством печати. В этот момент не рекомендуется заменять расходный материал, если качество печати приемлемо.

 **ПРИМЕЧАНИЕ.** Использование настройки [Продолжить](#) позволяет выполнять печать и после достижения "очень низкого" уровня без вмешательства пользователя, что, однако, может привести к неудовлетворительному качеству печати.

Включение и отключение параметров "при очень низком уровне"

 **ПРИМЕЧАНИЕ.** Этот раздел относится только к модели Цветное МФУ HP LaserJet Pro 200 M276nw.

Настройки по умолчанию можно включать и выключать по собственному усмотрению, при этом их повторное включение при установке нового картриджа с тонером не требуется.

1. Нажмите кнопку **Настройка**  на главном экране панели управления.
2. Откройте следующие меню:
 - [Настройка системы](#)
 - [Параметры расходных материалов](#)

- Черный картридж или Цветные картриджи.
 - Параметры "при очень низком уровне"
3. Выберите один из следующих параметров.
- Выберите параметр **Продолжить**, чтобы настроить принтер на вывод сообщения об очень низком уровне картриджа с сохранением возможности печати.
 - Выберите параметр **Стоп**, чтобы настроить устройство на остановку печати (включая печать факсов) до замены картриджа с тонером.
 - Выберите параметр **Подсказка**, чтобы устройство прекратило печать (включая печать факсов) и вывело запроса о замене картриджа с тонером. Вы сможете подтвердить запрос и продолжить печать. Этот параметр можно настроить таким образом, чтобы напоминание отобразилось через 100, 200, 300 или 400 страниц либо больше не отображалось. Параметр по умолчанию — 100 страниц. Параметр служит только для удобства пользователя и не означает, что у оставшихся страниц будет приемлемое качество печати.
 - В меню **Цветные картриджи** можно выбрать **Печать черным** для вывода предупреждения об очень низком уровне картриджа с тонером и продолжения печати в черно-белом режиме.

При использовании параметра **Стоп** есть риск, что факсы не распечатаются после замены картриджа в режиме остановки работы факса, если количество полученных факсимильных сообщений превышает объем памяти.

При использовании параметра **Подсказка** есть риск, что факсы не будут распечатываться после замены картриджа, в то время как устройство ожидало запрос подтверждения, если количество полученных факсимильных сообщений превышает объем памяти.

При **очень низком** уровне расходного материала HP действие гарантии HP Supplies Premium Protection Warranty на этот расходный материал прекращается. Все дефекты печати и сбои расходных материалов, имевшие место в режиме продолжения печати **Продолжить** при очень низком уровне тонера в картридже, не будут рассматриваться как дефекты сборки или расходного материала, согласно гарантийным условиям на картридж для принтера HP.

Хранение и переработка расходных материалов

Утилизация расходных материалов

Для переработки оригинального картриджа с тонером HP поместите использованный картридж в коробку, в которой поставлялся новый картридж. Для отправки использованных расходных материалов на переработку в компанию HP используйте прилагаемую наклейку возврата. Полную информацию см. в руководстве по отправке на переработку, прилагаемом к каждому новому расходному материалу HP.

Хранение картриджа с тонером

Не извлекайте картридж с тонером из упаковки, пока не возникнет необходимость его использования.

 **ПРЕДУПРЕЖДЕНИЕ.** Чтобы предотвратить повреждение картриджа с тонером, не подвергайте его воздействию света дольше, чем на несколько минут.

Инструкции по замене

Замена картриджа с тонером

1. Откройте переднюю дверцу.

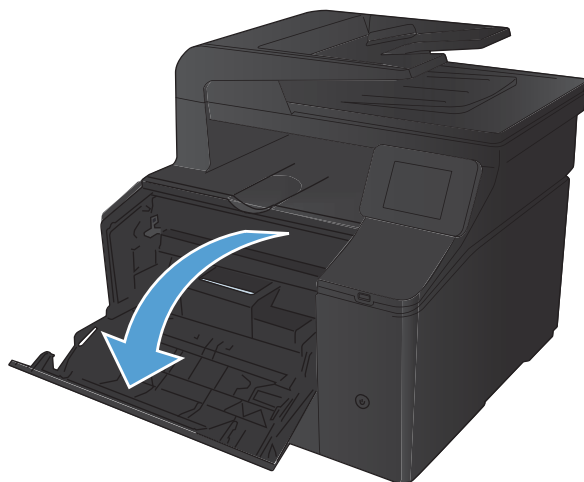

2. Извлеките отсек с картриджем с тонером.

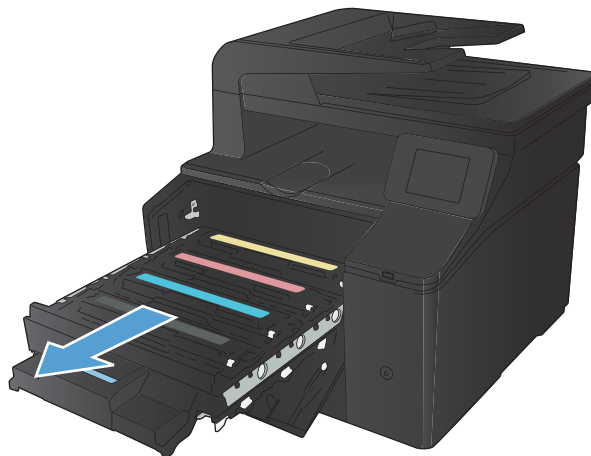

3. Для извлечения картриджа с тонером возьмите его за ручку и потяните.

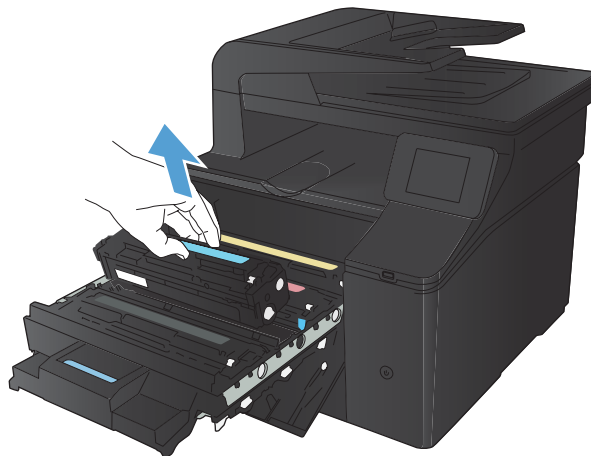

4. Извлеките новый картридж с тонером из упаковки.

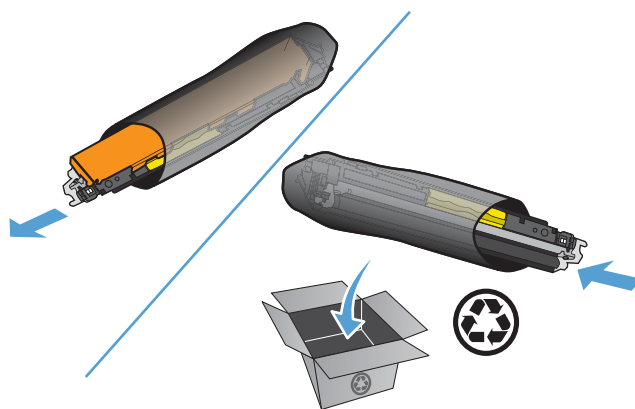

5. Осторожно покачайте картридж с тонером вперед-назад для равномерного распределения тонера.

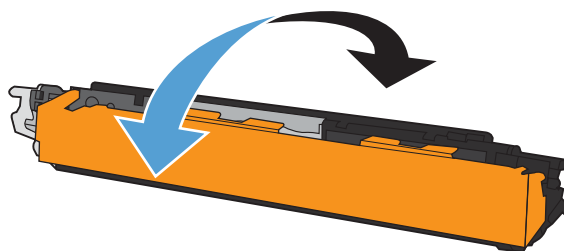

6. Снимите оранжевую пластиковую защитную крышку с нижней части нового картриджа с тонером.

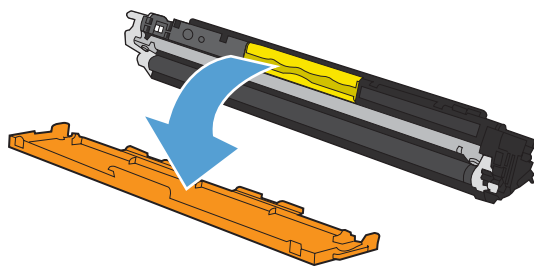

7. Не прикасайтесь к фотобарабану в нижней части картриджа с тонером. Отпечатки пальцев на фотобарабане могут вызвать ухудшение качества печати.

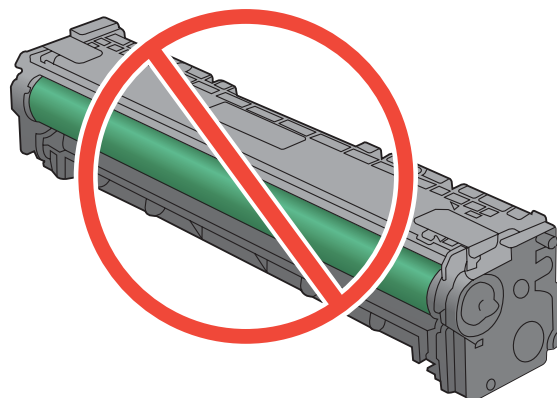

8. Вставьте новый картридж с тонером в устройство.

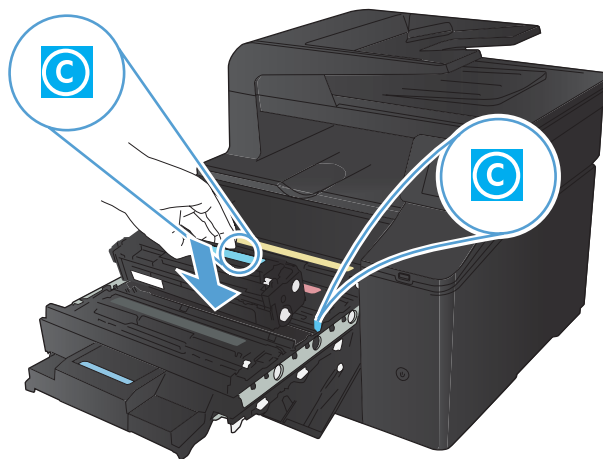

9. Вытяните язычок на левой стороне картриджа с тонером для полного удаления герметизирующей ленты. Выбросьте герметизирующую ленту.

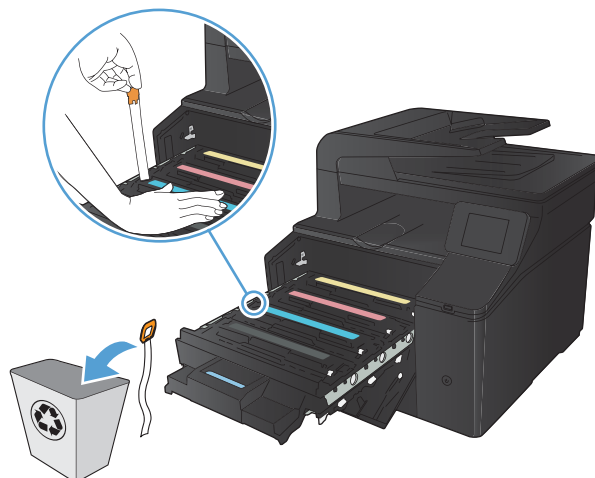

10. Закройте отсек картриджа с тонером.

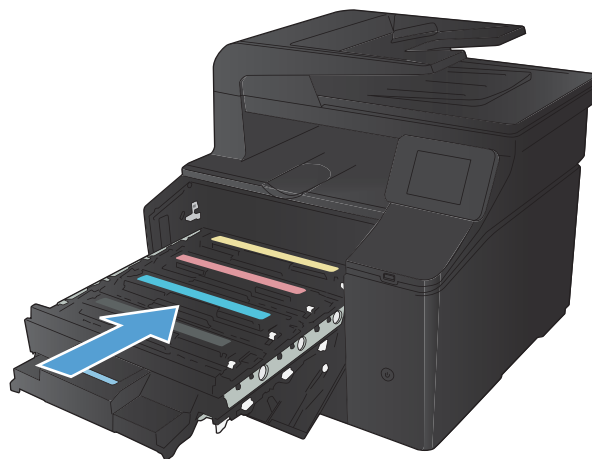

11. Закройте переднюю дверцу.



12. Положите старый картридж с тонером и оранжевый пластиковый кожух в коробку от нового картриджа. Следуйте инструкциям по переработке на коробке с картриджем.

Обновление микропрограммы

Компания HP периодически выпускает обновления микропрограммы устройства. Обновления микропрограммы можно загружать вручную. Кроме того, можно настроить для устройства автоматическую загрузку обновлений микропрограммы.

Обновление микропрограммы вручную

1. На главном экране панели управления устройства нажмите кнопку **Настройка** .
2. Откройте следующие меню:
 - [Обслуживание](#)
 - [LaserJet Update](#)
 - [Проверить наличие обновлений](#)
3. Нажмите кнопку **Да**, чтобы устройство выполнило поиск обновлений микропрограммы. Если новая версия будет обнаружена, устройство начнет обновление.

Настройка автоматического обновления микропрограммы устройства

1. На главном экране панели управления устройства нажмите кнопку **Настройка** .
2. Откройте следующие меню:
 - [Обслуживание](#)
 - [LaserJet Update](#)
 - [Управление обновлениями](#)
 - [Запрос перед установкой](#)
3. Выберите параметр [Установить автоматически](#).

8 Устранение неполадок

- [Контрольный список по устранению неполадок](#)
- [Восстановление заводских настроек по умолчанию](#)
- [Справочная система панели управления](#)
- [Интерпретация сообщений панели управления](#)
- [Неправильная подача бумага и возникновение замятий](#)
- [Устранение замятий](#)
- [Улучшение качества печати](#)
- [Решение проблем качества копирования](#)
- [Решение проблем качества сканирования](#)
- [Решение проблем качества факса](#)
- [Устройство не печатает или печать выполняется слишком медленно](#)
- [Устранение неполадок с непосредственной печатью через USB-порт](#)
- [Решение проблем прямого подключения](#)
- [Решение проблем проводной сети](#)
- [Решение проблем беспроводной сети](#)
- [Устранение неполадок программного обеспечения устройства в ОС Windows](#)
- [Устранение неполадок программного обеспечения устройства в ОС Mac OS X](#)
- [Удаление программного обеспечения \(Windows\)](#)
- [Удаление программного обеспечения \(Mac OS X\)](#)

Контрольный список по устранению неполадок

Для устранения неисправностей устройства, следуйте приведенным ниже инструкциям.

- [Шаг 1. Убедитесь, что устройство включено.](#)
- [Шаг 2. Проверьте панель управления на наличие сообщений об ошибках](#)
- [Шаг 3. Тестирование функций печати](#)
- [Шаг 4. Тестирование функций копирования](#)
- [Шаг 5. Тестирование функций отправки](#)
- [Шаг 6. Тестирование функций получения](#)
- [Шаг 7. Попробуйте отправить задание печати с компьютера.](#)
- [Шаг 8. Тестирование функций непосредственной печати через USB-порт](#)

Шаг 1. Убедитесь, что устройство включено.

1. Убедитесь, что устройство подключено к источнику питания и включено.
2. Убедитесь, что шнур питания подключен к устройству и розетке.
3. Проверьте источник питания, подключив кабель электропитания к другой розетке.
4. Если моторы устройства не вращаются, убедитесь, что картриджи с тонером установлены и дверцы закрыты. Панель управления отображает сообщения, чтобы предупредить о наличии проблем.
5. Если мотор устройства подачи документов не вращается, откройте крышку устройства подачи документов и удалите упаковочные материалы и пленку для транспортировки.
6. Если лампа сканера не светит во время копирования, сканирования или работы с факсами, свяжитесь со службой поддержки HP.

Шаг 2. Проверьте панель управления на наличие сообщений об ошибках

На панели управления должен отображаться индикатор состояния готовности. При появлении сообщения об ошибке устраните ее.

Шаг 3. Тестирование функций печати

1. На главном экране панели управления нажмите кнопку **Настройка** .
2. Для печати отчета откройте меню **Отчеты** и выберите **Отчет о конфигурации**.
3. Если отчет не печатается, убедитесь, что в лоток загружена бумага, и посмотрите на панели управления, нет ли замятия бумаги внутри устройства.

 **ПРИМЕЧАНИЕ.** Убедитесь, что параметры используемой бумаги соответствуют требованиям устройства.

Шаг 4. Тестирование функций копирования

1. Поместите в устройство подачи документов страницу конфигурации и сделайте ее копию. Если бумага не подается в АПД плавно, возможно, следует очистить ролики АПД и разделительную пластину. Убедитесь, что параметры бумаги соответствуют требованиям устройства.
2. Поместите страницу конфигурации на стекло сканера и сделайте копию.
3. Если качество скопированных страниц неприемлемо, очистите стекло и панель сканера.

Шаг 5. Тестирование функций отправки

1. На главном экране панели управления нажмите кнопку **Настройка** .
2. Откройте меню **Обслуживание**, затем меню **Обслуживание факса**. Для тестирования функций факса нажмите кнопку **Запустить проверку факса**.
3. На панели управления нажмите кнопку **Работа с факсом**, а затем нажмите **Запуск факса**.

Шаг 6. Тестирование функций получения

1. На главном экране панели управления нажмите кнопку **Настройка** .
2. Откройте меню **Обслуживание**, затем меню **Обслуживание факса**. Для тестирования функций факса нажмите кнопку **Запустить проверку факса**.
3. Отправьте факсимильное сообщение с другого устройства.
4. Если устройство не получает факсы, убедитесь, что к нему подключено не слишком большое количество телефонных аппаратов и все они подключены правильно.
5. Проверьте и сбросьте параметры факса.
6. Отключите функцию **Закр. получение**.

Шаг 7. Попробуйте отправить задание печати с компьютера.

1. С помощью текстового редактора отправьте на устройство задание на печать.
2. Если задание не распечатывается, убедитесь, что установлен правильный драйвер для принтера.
3. Переустановите программное обеспечение устройства.

Шаг 8. Тестирование функций непосредственной печати через USB-порт

1. Загрузите документ .PDF или фотографию .JPEG на USB-устройство флэш-памяти и вставьте его в разъем, расположенный на передней панели устройства.
2. Появится меню **USB-привод**. Попробуйте распечатать документ или фотографию.
3. Если список документов пуст, попробуйте использовать другой тип USB-устройства флэш-памяти.

Восстановление заводских настроек по умолчанию

1. Нажмите кнопку Настройка  на главном экране.
2. Прокрутите список и выберите меню [Обслуживание](#).
3. Прокрутите список и нажмите кнопку [Восстановить значения по умолчанию](#), затем [ОК](#).

Устройство автоматически перезапустится.

Справочная система панели управления

В устройстве предусмотрена встроенная справочная система, поясняющая способы работы с каждым экраном. Чтобы открыть справочную систему, нажмите кнопку Справка  в верхнем правом углу экрана.

В некоторых экранах нажатием кнопки "Справка" открывается глобальное меню, в котором можно пользоваться функцией поиска конкретных тем. Поиск по структуре меню осуществляется путем нажатия кнопок в меню.

Некоторые разделы справки содержат анимацию, в которой показывается способ выполнения некоторых операций, таких как устранение замятий.

Для экранов с настройками отдельных заданий справочная система открывает раздел с пояснениями для данного экрана.

Если устройство уведомляет об ошибке или предупреждает о возможной проблеме, нажмите кнопку Справка , чтобы открыть сообщение с описанием проблемы. В таком сообщении также содержатся инструкции по разрешению данной проблемы.

Интерпретация сообщений панели управления

Типы сообщений панели управления

Сообщения панели управления указывают на текущее состояние устройства или на ситуации, которые могут потребовать действий от пользователя.

Предупреждения отображаются только в течение определенного времени. Они могут потребовать от пользователя подтверждения выполнения задания нажатием кнопки **OK** или отмены задания нажатием кнопки **Отмена** **X**. Некоторые предупреждения не позволяют завершить задание или влияют на качество печати. Если предупреждение связано с выполнением печати и включена функция автоматического продолжения, изделие возобновит выполнение задания печати без подтверждения после 10-секундной паузы, в течение которой будет отображаться предупреждение.

Сообщения о критических ошибках указывают на какой-либо сбой. Выключение и включение питания может решить проблему. Если критическая ошибка повторяется, возможно, устройству требуется обслуживание.

Сообщения панели управления

10.X00Y Ошибка расходного материала

Описание

Микросхема памяти одного из картриджей с тонером не может быть считана или отсутствует.

- 10.0000 = ошибка микросхемы памяти черного картриджа
- 10.0001 = ошибка микросхемы памяти голубого картриджа
- 10.0002 = ошибка микросхемы памяти пурпурного картриджа
- 10.0003 = ошибка микросхемы памяти желтого картриджа
- 10.1000 = микросхема памяти черного картриджа отсутствует
- 10.1001 = микросхема памяти голубого картриджа отсутствует
- 10.1002 = микросхема памяти пурпурного картриджа отсутствует
- 10.1003 = микросхема памяти желтого картриджа отсутствует

Рекомендуемое действие

Снова установите картридж с тонером.

Выключите и включите продукт.

Если устранить дефект не удастся, замените картридж с тонером.

49 ошибка, включите и выключите устройство

Описание

В продукте произошла внутренняя ошибка.

Рекомендуемое действие

Выключите продукт, подождите как минимум 30 секунд, включите продукт и дождитесь инициализации.

Если применяется устройство защиты от перенапряжения, отключите его. Подключите продукт к штепсельной розетке напрямую. Включите продукт.

Если это сообщение появится снова, обратитесь в службу технической поддержки HP.

50.x Ошибка термозлемента

Описание

В продукте произошла ошибка, связанная с работой термозлемента.

Рекомендуемое действие

Выключите продукт, подождите как минимум 30 секунд, включите продукт и дождитесь инициализации.

Выключите продукт, подождите 25 минут, затем включите его снова.

Если применяется устройство защиты от перенапряжения, отключите его. Подключите продукт к штепсельной розетке напрямую. Включите продукт.

Если это сообщение появится снова, обратитесь в службу технической поддержки HP.

57 ошибка вентилятора, включите и выключите устройство

Описание

В продукте произошла ошибка, связанная с работой внутреннего вентилятора.

Рекомендуемое действие

Выключите продукт, подождите как минимум 30 секунд, включите продукт и дождитесь инициализации.

Если применяется устройство защиты от перенапряжения, отключите его. Подключите продукт к штепсельной розетке напрямую. Включите продукт.

Если это сообщение появится снова, обратитесь в службу технической поддержки HP.

79 ошибка, включите и выключите устройство

Описание

В продукте произошла внутренняя ошибка оборудования.

Рекомендуемое действие

Выключите продукт, подождите как минимум 30 секунд, включите продукт и дождитесь инициализации.

Если применяется устройство защиты от перенапряжения, отключите его. Подключите продукт к штепсельной розетке напрямую. Включите продукт.

Если это сообщение появится снова, обратитесь в службу технической поддержки HP.

Голубой картридж в неправильном положении

Описание

Картридж с тонером установлен в неправильное гнездо.

Рекомендуемое действие

Убедитесь в том, что все картриджи с тонером установлены в предназначенные для них гнезда. Картриджи с тонером устанавливаются в следующем порядке (начиная с ближнего): черный, голубой, пурпурный и желтый.

Голубой почти закончился

Описание

Почти закончился срок службы картриджа. Этот параметр можно настроить таким образом, что напоминание отобразится через 100, 200, 300 или 400 страниц либо больше не будет отображаться. Параметр служит только для удобства пользователя и не означает, что у оставшихся страниц будет приемлемое качество печати.

Рекомендуемое действие

В этом случае для обеспечения оптимального качества печати компания HP рекомендует заменить картридж с тонером. Вы можете продолжить печать, пока не заметите ухудшение качества печати. Действительный срок службы картриджа может изменяться.

Если уровень расходного материала HP достигнет значения **Очень низкий**, действие относящейся к нему гарантии HP Premium Protection Warranty закончится. Все дефекты печати и сбои расходных материалов, имевшие место в режиме продолжения печати **Продолжить** при очень низком уровне тонера в картридже, не будут рассматриваться как дефекты сборки или расходного материала, согласно гарантийным условиям на картридж для принтера HP.

Двусторонняя вручную. Загр. лоток 1, нажм. ОК

Описание

Первая сторона задания ручного дуплекса напечатана, загрузите страницу, чтобы напечатать вторую сторону.

Рекомендуемое действие

Загрузите страницу в указанный лоток печатаемой стороной вверх, верхний край страницы должен быть направлен от вас, и нажмите клавишу **ОК**.

Желтый картридж в неправильном положении

Описание

Картридж с тонером установлен в неправильное гнездо.

Рекомендуемое действие

Убедитесь в том, что все картриджи с тонером установлены в предназначенные для них гнезда. Картриджи с тонером устанавливаются в следующем порядке (начиная с ближнего): черный, голубой, пурпурный и желтый.

Желтый на очень низком уровне

Описание

Почти закончился срок службы картриджа. Этот параметр можно настроить таким образом, что напоминание отобразится через 100, 200, 300 или 400 страниц либо больше не будет отображаться. Параметр служит только для удобства пользователя и не означает, что у оставшихся страниц будет приемлемое качество печати.

Рекомендуемое действие

В этом случае для обеспечения оптимального качества печати компания HP рекомендует заменить картридж с тонером. Вы можете продолжить печать, пока не заметите ухудшение качества печати. Действительный срок службы картриджа может изменяться.

Если уровень расходного материала HP достигнет значения **Очень низкий**, действие относящейся к нему гарантии HP Premium Protection Warranty закончится. Все дефекты печати и сбои расходных материалов, имевшие место в режиме продолжения печати [Продолжить](#) при очень низком уровне тонера в картридже, не будут рассматриваться как дефекты сборки или расходного материала, согласно гарантийным условиям на картридж для принтера HP.

Загрузите лоток 1 <TYPE> <SIZE>, нажмите ОК, чтобы использовать доступные носители

Описание

Лоток не настроен под тип и формат бумаги, указанный в запросе на печать.

Рекомендуемое действие

Загрузите в лоток 1 правильную бумагу. Либо нажмите кнопку **ОК**, чтобы использовать бумагу, которая сейчас загружена в лоток.

Загрузите лоток 1, <PLAIN> <SIZE> / режим очистки, нажмите ОК, чтобы начать

Описание

Продукт готов к очистке.

Рекомендуемое действие

Загрузите в лоток 1 обычную бумагу указанного размера и нажмите кнопку **ОК**.

Загрузка бумаги в лоток 1 Нажмите [OK] для доступного носителя

Описание

Лоток пуст.

Рекомендуемое действие

Чтобы продолжить печать, загрузите бумагу в лоток. Нажмите кнопку **OK**, чтобы выбрать другой лоток.

Задн. дверца откр.

Описание

Задняя дверца продукта открыта.

Рекомендуемое действие

Закройте дверцу.

Заканчивается пурпурный картридж

Описание

Заканчивается срок службы картриджа с тонером.

Рекомендуемое действие

Печать можно продолжить, однако следует иметь в наличии запасные расходные материалы.

Замените <цвет>

Описание

Срок службы картриджа с тонером практически закончился, и устройство настроено пользователем на прекращение печати при полном истощении картриджа.

Рекомендуемое действие

В этом случае для обеспечения оптимального качества печати компания HP рекомендует заменить картридж с тонером. Вы можете продолжить печать, пока не заметите ухудшение качества печати. Действительный срок службы картриджа может изменяться. Если уровень расходного материала HP достигнет значения **Очень низкий**, действие относящейся к нему гарантии HP Premium Protection Warranty закончится. Все дефекты печати и сбои расходных материалов, имевшие место в режиме продолжения печати **Продолжить** при очень низком уровне тонера в картридже, не будут рассматриваться как дефекты сборки или расходного материала, согласно гарантийным условиям на картридж для принтера HP.

Замятие в лотке 1, устр. замятие и нажмите OK

Описание

В продукте обнаружено замятие.

Рекомендуемое действие

Устраните замятие в лотке и нажмите **ОК**.

Если это сообщение появится снова, обратитесь в службу технической поддержки HP.

Используется б/у картридж: <color>

Описание

Используется картридж с тонером, достигший нижнего уровня по умолчанию во время работы в этом устройстве.

Рекомендуемое действие

Печать можно продолжить, однако следует иметь в наличии запасные расходные материалы.

Используются б/у картриджи

Описание

Используется несколько картриджей, достигших нижнего уровня по умолчанию во время работы в этом устройстве.

Рекомендуемое действие

Печать можно продолжить, но рекомендуется иметь под рукой запасные расходные материалы.

Недопуст. расходный материал

Описание

Несколько картриджей с тонером установлены в неправильные гнезда.

Рекомендуемое действие

Убедитесь в том, что все картриджи с тонером установлены в предназначенные для них гнезда. Картриджи с тонером устанавливаются в следующем порядке (начиная с ближнего): черный, голубой, пурпурный, желтый.

Недопустимый драйвер Нажмите [ОК]

Описание

Неверно выбран драйвер принтера.

Рекомендуемое действие

Выберите правильный драйвер принтера.

Недостаточно памяти. Нажмите ОК.

Описание

Память продукта близка к переполнению.

Рекомендуемое действие

Нажмите кнопку **ОК** для завершения задания или кнопку Отмена **X** для его отмены.

Разделите задание на небольшие части, содержащие меньшее число страниц.

Неподдерживаемый <цвет> [ОК] - продолжить

Описание

Устройство распознало вставленный картридж с тонером стороннего производителя (не HP).

Рекомендуемое действие

Нажмите кнопку **ОК**, чтобы продолжить печать.

Если вы уверены, что купили расходный материал HP, обратитесь на сайт www.hp.com/go/anticounterfeit. Гарантия HP не распространяется на работы по обслуживанию или ремонту, вызванные использованием неподдерживаемых расходных материалов.

Непредвиденный формат бумаги в лотке 1 Загрузите <формат> Нажмите [ОК]

Описание

Установлено несоответствие характеристик бумаги параметрам конфигурации лотка, в который она загружен.

Рекомендуемое действие

Загрузите в лоток соответствующую бумагу или настройте лоток в соответствии с загруженным форматом.

Несовместимый <цвет>

Описание

Установлен картридж с тонером, предназначенный для другого устройства HP. С таким картриджем устройство может работать неправильно.

Рекомендуемое действие

Установите картридж с тонером, соответствующий данному устройству.

Низкий уровень голубого картриджа

Описание

Заканчивается срок службы картриджа с тонером.

Рекомендуемое действие

Печать можно продолжить, однако следует иметь в наличии запасные расходные материалы.

Низкий уровень желтого картриджа

Описание

Заканчивается срок службы картриджа с тонером.

Рекомендуемое действие

Печать можно продолжить, однако следует иметь в наличии запасные расходные материалы.

Низкий уровень расходных материалов

Описание

Срок службы по крайней мере одного картриджа с тонером заканчивается.

Рекомендуемое действие

Чтобы узнать, в каких картриджах низкий уровень тонера, ознакомьтесь с показаниями индикаторов уровня расходных материалов на панели управления или распечатайте страницу состояния расходных материалов.

Печать будет продолжена до появления сообщения об **очень низком** уровне тонера в картридже. Рекомендуется иметь под рукой запасные расходные материалы.

Низкий уровень черного картриджа

Описание

Заканчивается срок службы картриджа с тонером.

Рекомендуемое действие

Печать можно продолжить, однако следует иметь в наличии запасные расходные материалы.

Открыта дверца

Описание

Передняя дверца продукта открыта.

Рекомендуемое действие

Закройте дверцу.

Очистка

Описание

Для обеспечения наивысшего качества печати устройство периодически выполняет процедуру очистки.

Рекомендуемое действие

Подождите завершения процедуры очистки.

Ошибка 51.XX

Описание

В принтере произошла внутренняя ошибка оборудования.

Рекомендуемое действие

Выключите продукт, подождите как минимум 30 секунд, включите продукт и дождитесь инициализации.

Если применяется устройство защиты от перенапряжения, отключите его. Подключите продукт к штепсельной розетке напрямую. Включите продукт.

Если это сообщение появится снова, обратитесь в службу технической поддержки HP.

Ошибка 54.XX

Описание

В продукте произошла ошибка, связанная с работой одного из внутренних датчиков.

Рекомендуемое действие

Выключите продукт, подождите как минимум 30 секунд, включите продукт и дождитесь инициализации.

Если применяется устройство защиты от перенапряжения, отключите его. Подключите продукт к штепсельной розетке напрямую. Включите продукт.

Если это сообщение появится снова, обратитесь в службу технической поддержки HP.

Ошибка 55.X

Описание

В продукте произошла внутренняя ошибка оборудования.

Рекомендуемое действие

Выключите продукт, подождите как минимум 30 секунд, включите продукт и дождитесь инициализации.

Если применяется устройство защиты от перенапряжения, отключите его. Подключите продукт к штепсельной розетке напрямую. Включите продукт.

Если это сообщение появится снова, обратитесь в службу технической поддержки HP.

Ошибка 59.X

Описание

В продукте произошла ошибка, связанная с работой одного из двигателей.

Рекомендуемое действие

Выключите продукт, подождите как минимум 30 секунд, включите продукт и дождитесь инициализации.

Если применяется устройство защиты от перенапряжения, отключите его. Подключите продукт к штепсельной розетке напрямую. Включите продукт.

Если это сообщение появится снова, обратитесь в службу технической поддержки HP.

Ошибка печати, нажмите ОК

Описание

Задержка при прохождении бумаги через устройство.

Рекомендуемое действие

Нажмите кнопку **ОК**, чтобы закрыть сообщение.

Для устранения этой ошибки попробуйте следующие решения:

1. Отрегулируйте направляющие лотка. Убедитесь в том, что передняя направляющая прижимает бумагу к задней стенке лотка.
2. Используйте бумагу, соответствующую требованиям HP. Храните бумагу в закрытой заводской упаковке.
3. Эксплуатируйте устройство в условиях, соответствующих его характеристикам.

Ошибка устройства, нажмите ОК

Описание

Произошла внутренняя ошибка устройства.

Рекомендуемое действие

Для возобновления задания печати нажмите кнопку **ОК**.

Пурпурный картридж в неправильном положении

Описание

Картридж с тонером установлен в неправильное гнездо.

Рекомендуемое действие

Убедитесь в том, что все картриджи с тонером установлены в предназначенные для них гнезда. Картриджи с тонером устанавливаются в следующем порядке (начиная с ближнего): черный, голубой, пурпурный и желтый.

Пурпурный почти закончился

Описание

Почти закончился срок службы картриджа. Этот параметр можно настроить таким образом, что напоминание отобразится через 100, 200, 300 или 400 страниц либо больше не будет отображаться. Параметр служит только для удобства пользователя и не означает, что у оставшихся страниц будет приемлемое качество печати.

Рекомендуемое действие

В этом случае для обеспечения оптимального качества печати компания HP рекомендует заменить картридж с тонером. Вы можете продолжить печать, пока не заметите ухудшение качества печати. Действительный срок службы картриджа может изменяться.

Если уровень расходного материала HP достигнет значения **Очень низкий**, действие относящейся к нему гарантии HP Premium Protection Warranty закончится. Все дефекты печати и сбои расходных материалов, имевшие место в режиме продолжения печати [Продолжить](#) при очень низком уровне тонера в картридже, не будут рассматриваться как дефекты сборки или расходного материала, согласно гарантийным условиям на картридж для принтера HP.

Сбой печати, нажмите ОК. Если ош. повтор., выкл. и вкл. снова.

Описание

Продукту не удается обработать страницу.

Рекомендуемое действие

Нажмите кнопку [ОК](#), чтобы продолжить печать задания, при этом может ухудшиться качество печати.

Если эта ошибка появится снова, выключите и включите устройство. Повторно отправьте задание на печать

Удалите фиксатор с картриджа <цвет>

Описание

Установлен фиксатор для картриджа с тонером.

Рекомендуемое действие

Потянув за оранжевый язычок, удалите с картриджа транспортировочный фиксатор.

Удалите фиксаторы с картриджей

Описание

Фиксатор установлен на один или несколько картриджей с тонером.

Рекомендуемое действие

Потянув за оранжевый язычок, удалите с картриджа транспортировочный фиксатор.

Установ. <цвет.> картриджа

Описание

Картридж с тонером не установлен или установлен неправильно.

Рекомендуемое действие

Установите новый картридж с тонером.

Установлен использованный картридж <цвет>, для подтверждения нажмите "ОК"

Описание

Установлен картридж с тонером, достигший нижнего уровня по умолчанию во время работы в другом устройстве

Рекомендуемое действие

Нажмите кнопку **ОК** для продолжения.

Установлен подлинный расходный материал HP

Описание

Установлен расходный материал HP.

Рекомендуемое действие

Никакие действия не требуются.

Черный картридж находится в неправильном положении

Описание

Картридж с тонером установлен в неправильное гнездо.

Рекомендуемое действие

Убедитесь в том, что все картриджи с тонером установлены в предназначенные для них гнезда. Картриджи с тонером устанавливаются в следующем порядке (начиная с ближнего): черный, голубой, пурпурный и желтый.

Черный почти закончился

Описание

Почти закончился срок службы картриджа. Этот параметр можно настроить таким образом, что напоминание отобразится через 100, 200, 300 или 400 страниц либо больше не будет отображаться. Параметр служит только для удобства пользователя и не означает, что у оставшихся страниц будет приемлемое качество печати.

Рекомендуемое действие

В этом случае для обеспечения оптимального качества печати компания HP рекомендует заменить картридж с тонером. Вы можете продолжить печать, пока не заметите ухудшение качества печати. Действительный срок службы картриджа может изменяться.

Если уровень расходного материала HP достигнет значения **Очень низкий**, действие относящейся к нему гарантии HP Premium Protection Warranty закончится. Все дефекты печати и сбои расходных материалов, имевшие место в режиме продолжения печати [Продолжить](#) при очень низком уровне тонера в картридже, не будут рассматриваться как дефекты сборки или расходного материала, согласно гарантийным условиям на картридж для принтера HP.

Неправильная подача бумага и возникновение замятий

Устройство не захватывает бумагу

Если устройство не захватывает бумагу из лотка, попробуйте справиться с этой проблемой следующим образом.

1. Откройте устройство и извлеките замятую бумагу из тракта прохождения.
2. Загрузите в лоток бумагу подходящего формата для текущего задания печати.
3. Убедитесь, что направляющие для бумаги правильно отрегулированы в соответствии с размером носителя. Установите направляющие так, чтобы они слегка касались стопки бумаги, но не загибали ее.
4. Проверьте панель управления устройства и убедитесь в том, что устройство находится в состоянии ожидания для подтверждения запроса на ручную подачу носителя. Загрузите бумагу и продолжайте работу.

Устройство захватывает больше одного листа бумаги

Если устройство захватывает больше одного листа бумаги из лотка, попробуйте справиться с этой проблемой следующим образом.

1. Извлеките стопку бумаги из лотка, согните, разверните ее на 180 градусов, и переверните. *Не пролистывайте пачку бумаги.* Положите стопку бумаги обратно в лоток.
2. Используйте только ту бумагу, которая соответствует требованиям НР к бумаге для данного устройства.
3. Используйте бумагу без складок, повреждений или сгибов. При необходимости воспользуйтесь бумагой из другой пачки.
4. Убедитесь, что лоток не переполнен. Если лоток переполнен, извлеките стопку бумаги из лотка, выровняйте стопку и положите часть бумаги обратно в лоток.
5. Убедитесь, что направляющие для бумаги правильно отрегулированы в соответствии с размером носителя. Установите направляющие так, чтобы они слегка касались стопки бумаги, но не загибали ее.

Предотвращение замятий бумаги

Для уменьшения замятия бумаги воспользуйтесь следующими рекомендациями.

1. Используйте только ту бумагу, которая соответствует требованиям НР к бумаге для данного устройства.
2. Используйте бумагу без складок, повреждений или сгибов. При необходимости воспользуйтесь бумагой из другой пачки.

3. Не загружайте в устройство бумагу, которая ранее уже использовалась для печати или копирования.
4. Убедитесь, что лоток не переполнен. Если лоток переполнен, извлеките стопку бумаги из лотка, выровняйте стопку и положите часть бумаги обратно в лоток.
5. Проверьте, чтобы направляющие для бумаги были правильно отрегулированы по размеру носителя. Установите направляющие так, чтобы они слегка касались стопки бумаги, но не загибали ее.

Устранение замятий

Места возникновения замятий бумаги

Замятие может возникнуть в следующих местах:

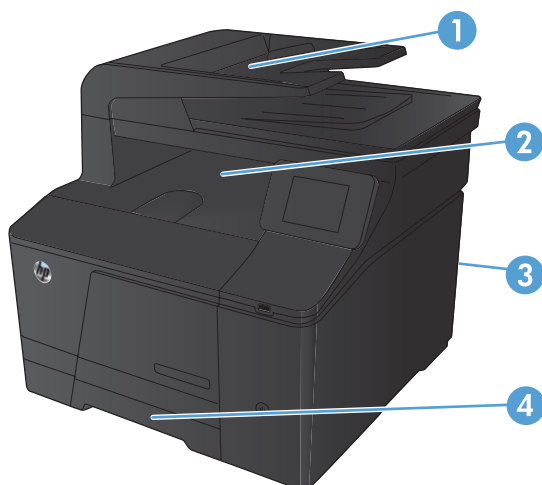

1	Податчик документов
2	Выходной приемник
3	Задняя дверца
4	Подающий лоток

После замятия в устройстве может остаться тонер. Эта неполадка должна разрешиться после печати нескольких страниц.

Устранение замятий в податчике документов

1. Выключите устройство.



2. Откройте крышку устройства подачи документов.



3. Поднимите узел роликов устройства подачи документов и осторожно потяните за замятый лист.

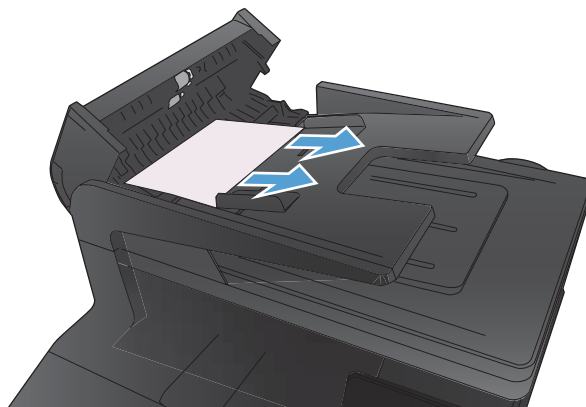

4. Закройте ролик устройства подачи документов в сборе, затем закройте крышку устройства подачи документов.



5. Откройте крышку сканера. Если замятие бумаги произошло за белой пластиковой подкладкой, осторожно уберите ее.

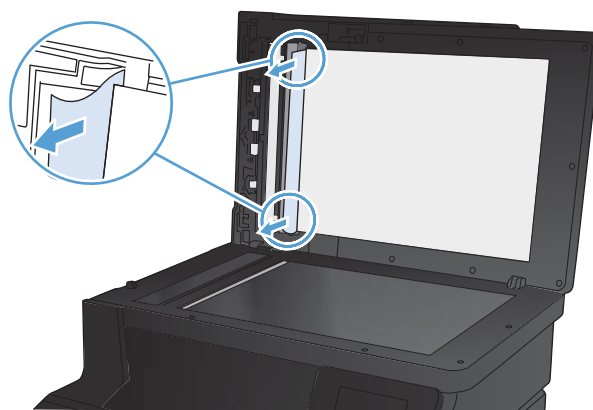

Устранение замятий в подающем лотке для бумаги

⚠ ПРЕДУПРЕЖДЕНИЕ. Для устранения замятий не следует использовать острые предметы, например карандаш или ножницы. Гарантия не распространяется на повреждения от острых предметов.

При извлечении замятой бумаги держите ее перпендикулярно устройству. Вытягивание бумаги под углом к устройству может привести к повреждению устройства.

📄 ПРИМЕЧАНИЕ. В зависимости от расположения замятия, некоторые из следующих действий могут не потребоваться.

1. Извлеките лоток и поднимите дверцу доступа к замятиям над лотком.

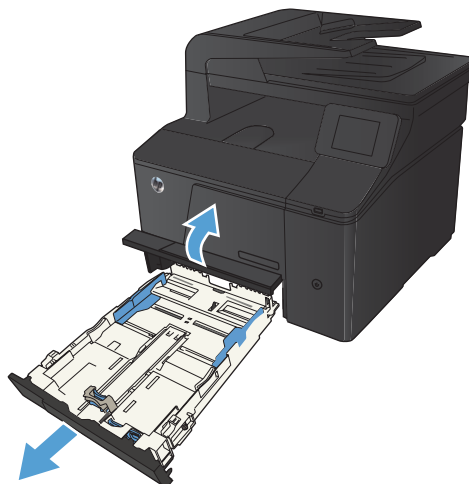

2. Возьмитесь за лист бумаги обеими руками и аккуратно вытащите его из устройства, потянув к себе.



3. Установите лоток на место.

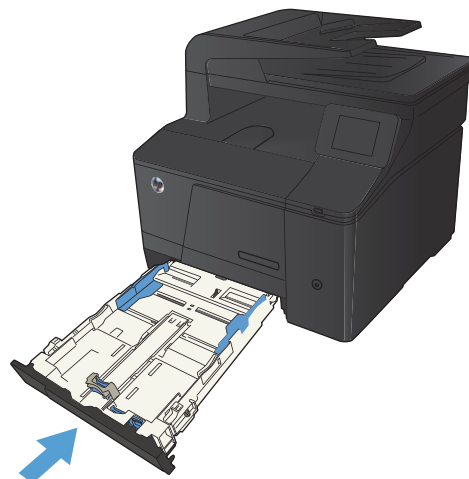

4. Нажмите кнопку **OK**, чтобы продолжить печать.

Устранение замятий в выходном лотке

⚠ ПРЕДУПРЕЖДЕНИЕ. Для устранения замятий не следует использовать острые предметы, например карандаш или ножницы. Гарантия не распространяется на повреждения от острых предметов.

1. Возьмитесь за лист бумаги обеими руками и аккуратно вытащите из устройства, потянув к себе.



Устранение замятий через заднюю дверцу

1. Откройте заднюю дверцу.

⚠ ПРЕДУПРЕЖДЕНИЕ. Предохранитель расположен над задней дверцей, он может быть горячим. Не пытайтесь проникать в область над задней дверцей до остывания предохранителя.

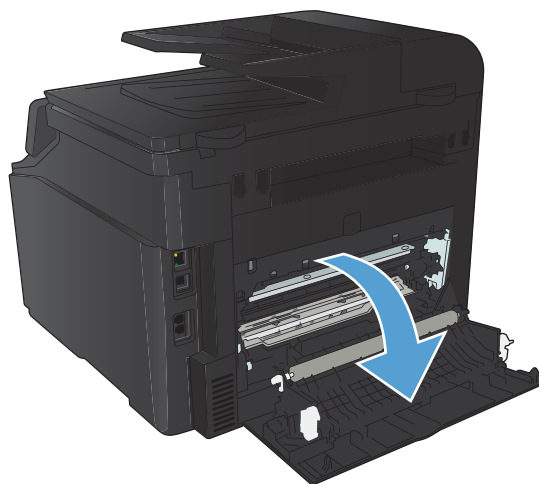

2. Возьмитесь за лист бумаги обеими руками и аккуратно вытащите ее из устройства, потянув к себе.

ПРИМЕЧАНИЕ. При разрыве листа, прежде чем продолжить печать, удалите все остатки бумаги. Не используйте острые предметы для удаления фрагментов.



3. Закройте заднюю дверцу.

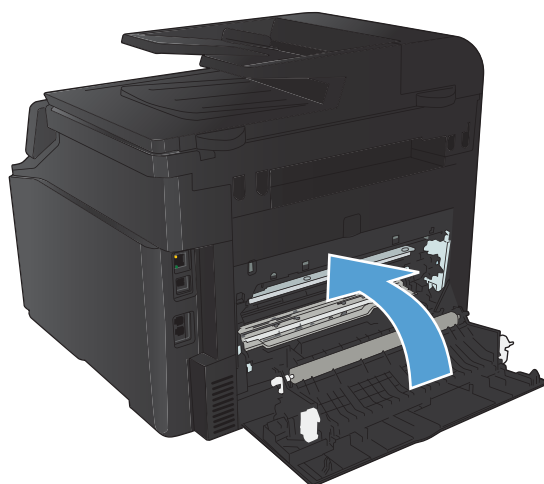

Улучшение качества печати

Проверка параметра типа бумаги (Windows)

Проверка настроек типа носителя требуется при возникновении следующих проблем:

- При печати тонер размазывается по страницам.
 - При печати на страницах остаются повторяющиеся отпечатки.
 - Отпечатки скручены.
 - Тонер отслаивается с напечатанных страниц.
 - При печати небольшие области на странице не печатаются.
1. Из окна программы выберите параметр **Печать**.
 2. Выберите устройство, а затем нажмите кнопку **Свойства** или **Настройки**.
 3. Перейдите на вкладку **Бумага/качество**.
 4. В раскрывающемся списке **Тип бумаги** выберите параметр **Больше...**
 5. Разверните список параметров **Тип**.
 6. Откройте список типов бумаги и выберите используемый тип бумаги.
 7. Выберите параметр для используемого типа бумаги и нажмите кнопку **ОК**.

Проверка параметра типа бумаги (Mac OS X)

Проверка настроек типа носителя требуется при возникновении следующих проблем:

- При печати тонер размазывается по страницам.
 - При печати на страницах остаются повторяющиеся отпечатки.
 - Отпечатки скручены.
 - Тонер отслаивается с напечатанных страниц.
 - При печати небольшие области на странице не печатаются.
1. В меню **Файл**, выберите параметр **Печать**.
 2. В меню **Принтер** выберите это устройство.
 3. В меню **Копии и страницы** нажмите кнопку **Параметры страницы**.
 4. Выберите формат в раскрывающемся списке **Формат бумаги**, затем нажмите кнопку **ОК**.
 5. Откройте меню **Окончательная обработка**.

6. Выберите тип в раскрывающемся списке **Тип носителей**.
7. Нажмите клавишу **Печать**.

Проверка статуса картриджа с тонером

При необходимости замены картриджа с тонером распечатайте страницу состояния расходных материалов и найдите артикул соответствующего подлинного картриджа компании HP.

Печать страницы состояния расходных материалов

Информационные страницы располагаются в памяти устройства. Эти страницы помогают в диагностике и решении проблем устройства.



ПРИМЕЧАНИЕ. Если при установке язык устройства был выбран неправильно, можно выбрать его вручную, чтобы информационные страницы печатались на одном из поддерживаемых языков. Измените язык с помощью меню **Настройка системы** панели управления или с помощью встроенного Web-сервера.

1. На главном экране нажмите кнопку **Настройка** .
2. Нажмите кнопку **Отчеты**.
3. Чтобы распечатать отчет, нажмите кнопку **Сост. расх. мат..**

Проверка статуса расходных материалов

На странице состояния расходных материалов содержится следующая информация:

- Приблизительный остаточный ресурс картриджа в процентах
- Осталось чернил на страниц
- Артикул для картриджей с тонером HP
- Число распечатанных страниц.

Калибровка устройства для выравнивания цвета

Если на распечатках появляются цветные тени, расплывчатое изображение или области с блеклыми цветами, то возможно необходимо выравнивание цветов устройства. Для проверки выравнивания цветов нужно распечатать страницу диагностики из меню **Отчеты** на панели управления. Если цветовые блоки на странице не выровнены между собой, тогда необходимо выполнить калибровку устройства.

1. На панели управления устройства откройте меню **Настройка системы**.
2. Откройте меню **Качество печати** и выберите пункт **Калибровка цвета**.
3. Выберите параметр **Калибровать**.

Печать страницы очистки

1. На главном экране нажмите кнопку **Настройка** .
2. Выберите меню **Обслуживание**.
3. Нажмите кнопку **Страница очистки**.
4. При появлении соответствующего запроса загрузите лист обычной бумаги формата letter или A4.
5. Нажмите **ОК**, чтобы начать процедуру очистки.

Устройство печатает первую сторону, а затем выводит запрос с просьбой убрать страницу из выходного лотка и повторно загрузить ее в лоток 1, сохраняя ту же ориентацию. Дождитесь завершения процесса. Извлеките напечатанную страницу.

Дополнительное устранение проблем с качеством печати

Печать страницы качества печати

1. На главном экране нажмите кнопку **Настройка** .
2. Нажмите кнопку **Отчеты**.
3. Нажмите кнопку **Страница проверки качества печати**.

Интерпретация страницы качества печати

Указанная страница содержит пять цветных полос, разделенных на четыре группы, как показано на следующей иллюстрации. Осмотрев все группы, можно определить, какой картридж с тонером вызывает проблему.

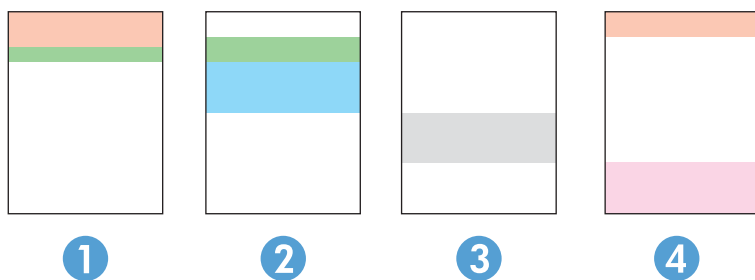

Раздел	Картридж с тонером
1.	Желтый
2.	Голубой

Раздел	Картридж с тонером
3.	Черный
4.	Пурпурный

- Если точки или полосы появляются только в одной группе, замените соответствующий картридж с тонером.
- Если точки появляются в более чем одной группе, напечатайте страницу очистки. Если проблема не разрешается, определите, появляются ли точки одинакового цвета (к примеру, пурпурные) во всех цветовых группах. Если у точек одинаковый цвет, замените картридж с тонером данного цвета.
- При появлении полос в нескольких цветовых группах, свяжитесь с HP. В этом случае проблема скорее всего не в картридже.

Проверка повреждения картриджа с тонером

1. Извлеките картридж с тонером из устройства, затем убедитесь, что защитная лента извлечена.
2. Проверьте не повреждена ли плата памяти.
3. Проверьте поверхность фотобарабана с нижней стороны картриджа с тонером.

⚠ ПРЕДУПРЕЖДЕНИЕ. Не касайтесь ролика (фотобарабана) с нижней стороны картриджа. Отпечатки пальцев на фотобарабане могут вызвать ухудшение качества печати.

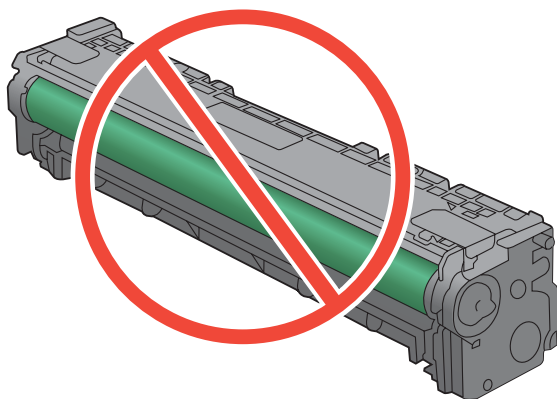

4. При наличии царапин, отпечатков пальцев или других повреждений на фотобарабане замените картридж с тонером.
5. Если на фотобарабане отсутствуют следы повреждений, осторожно покачайте картридж с тонером и установите его на место. Распечатайте еще несколько страниц, чтобы проверить, исчезла ли проблема.

Проверка бумаги и среды печати

Используйте бумагу, которая соответствует требованиям HP

Смените бумагу при возникновении следующих проблем:

- Печать слишком светлая и местами блеклая.
- При печати на страницах остаются частицы тонера.
- При печати тонер размазывается по страницам.
- Отпечатанные символы выглядят бесформенно.
- Отпечатки скручены.

Всегда используйте тип бумаги, на который рассчитано устройство. При выборе бумаги выполняйте следующие рекомендации:

- Проверьте качество бумаги и удостоверьтесь в отсутствии надрезов, надрывов, разрезов, пятен, рыхлых частиц, пыли, морщин, пустот и неровных или загибающихся краев.
- Используйте бумагу, на которой раньше не производилась печать.
- Используйте бумагу, предназначенную для печати на лазерных принтерах. Не используйте бумагу, предназначенную для печати на струйных принтерах.
- Не используйте слишком грубую бумагу. Использование гладкой бумаги обычно приводит к улучшению результатов печати.

Проверка параметров окружающей среды

Убедитесь, что устройство работает в окружающей среде, параметры которой соответствуют приведенным в гарантийном листке и официальном руководстве.

Проверка параметров задания печати

Проверка параметров режима **EconoMode**

В данном устройстве имеется функция **EconoMode** для черновой печати документов. В режиме **EconoMode** расходуется меньше тонера. Однако при использовании **EconoMode** может ухудшиться качество печати. Чтобы повысить качество печати, выключите режим **EconoMode**.

1. Из окна программы выберите параметр **Печать**.
2. Выберите устройство, а затем нажмите кнопку **Свойства** или **Настройки**.
3. Перейдите на вкладку **Бумага/качество**.
4. Убедитесь, что флажок **EconoMode** снят. Если флажок установлен, щелкните, чтобы снять его.

Компания HP не рекомендует постоянно использовать режим **EconoMode**. Если режим **EconoMode** используется все время, износ механических деталей печатающего картриджа

может произойти до того, как будет израсходован порошок тонера. Если качество печати ухудшилось до неприемлемого, замените картридж с тонером.

Регулировка параметров цвета в драйвере принтера

Изменение цветовых тем для задания печати

1. В меню **Файл** программного обеспечения щелкните **Печать**.
2. Щелкните **Свойства** или **Параметры**.
3. Щелкните на вкладке **Цвет**.
4. Выберите цветовую тему в раскрывающемся списке **Цветовые темы**.

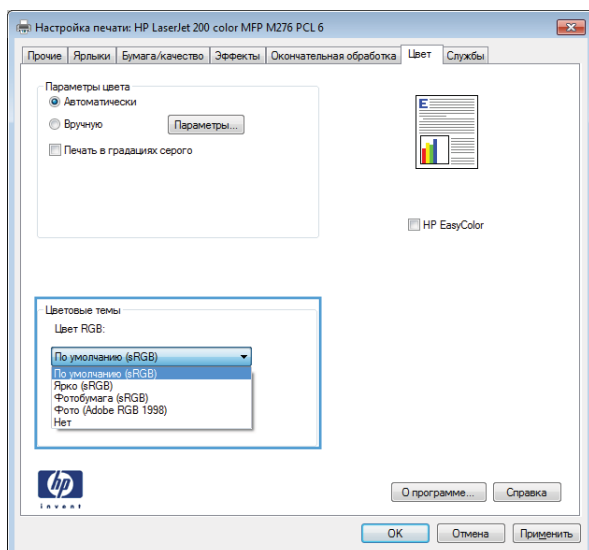

- **По умолчанию (sRGB):** Эта тема переводит принтер для печати данных RGB в режиме "raw". При использовании этой темы для правильной цветопередачи необходимо управлять цветом через ПО или ОС.
- **Яркие цвета:** Устройство повышает насыщенность цветовых оттенков в полутонах. Эту тему следует использовать для печати деловой графики.
- **Фото:** Цвет RGB интерпретируется так же, как при печати фотографии в цифровой мини-лаборатории. По сравнению с темой "По умолчанию (sRGB)", эта тема обеспечивает более глубокие и насыщенные цвета. Эта тема используется для печати фотографий.
- **Фото (Adobe RGB 1998):** Эта тема предназначена для документов, в которых используется цветовое пространство AdobeRGB, а не sRGB. При использовании этой темы необходимо отключать управление цветом в ПО.
- **Нет**

Изменение параметров цвета

Изменение параметров цвета для текущего задания печати выполняется на вкладке драйвера принтера "Цвет".

1. В меню **Файл** программного обеспечения щелкните **Печать**.
2. Щелкните **Свойства** или **Параметры**.
3. Перейдите на вкладку **В цвете**.
4. Щелкните **Автоматически** или **Вручную**.
 - Параметр **Автоматически**: Этот параметр следует выбирать для большинства заданий печати
 - Параметр **Вручную**: Этот параметр следует выбирать для регулировки параметров цвета независимо от других параметров.

 **ПРИМЕЧАНИЕ.** Ручное изменение параметров цвета может повлиять на качество печати. По рекомендации HP указанные параметры должны изменяться только специалистами по цветовой печати.

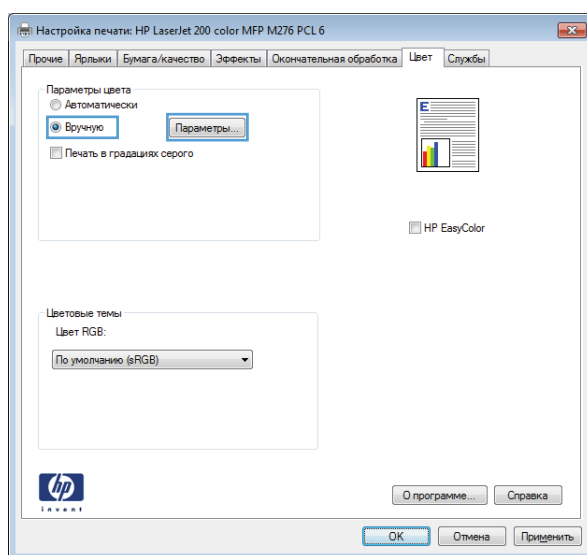

5. Чтобы распечатать цветной документ в оттенках серого, нужно выбрать параметр **Печать в оттенках серого**. Этот параметр следует использовать при копировании или передаче по факсу.
6. Нажмите кнопку **ОК**.

Использование наиболее подходящего для нужд печати драйвера принтера

Если на печатаемой странице неожиданно встречаются графические линии, пропущенный текст, недостающая графика, неправильное форматирование или подставленные шрифты, тогда может понадобиться другой драйвер принтера.

Драйвер HP PCL 6	<ul style="list-style-type: none"> • Поставляется в качестве драйвера по умолчанию Этот драйвер устанавливается автоматически, если не был выбран другой драйвер • Рекомендован для всех операционных систем Windows • Обеспечивает наилучшую скорость и качество печати, а также поддержку функций устройства для большинства пользователей • Разработан для соответствия требованиям графического интерфейса Windows Graphic Device Interface (GDI) с целью обеспечения максимальной скорости работы в среде Windows • Может быть не полностью совместим с пользовательскими приложениями и программами от сторонних производителей, использующих драйвер PCL 5
Универсальный драйвер печати HP (UPD) для PostScript (PS)	<ul style="list-style-type: none"> • Рекомендуется для печати при работе с программным обеспечением Adobe или другими программами с расширенными графическими возможностями. • Обеспечивает поддержку печати с эмуляцией Postscript и поддержку шрифтов Postscript в файлах флэш-анимации
Универсальный драйвер печати HP (UPD) PCL 5	<ul style="list-style-type: none"> • Рекомендован для стандартных задач офисной печати в среде Windows • Совместим с предыдущими версиями PCL и устаревшими устройствами HP LaserJet • Это лучший выбор для печати в пользовательских приложениях и программах сторонних производителей • Лучший выбор при работе в смешанных средах, требующих установки драйвера PCL 5 для устройства (UNIX, Linux, мэйнфреймы) • Создан для работы в корпоративных средах на базе Windows в качестве единого драйвера для большого числа моделей принтеров • Предпочтительно использовать его при работе с большим числом моделей принтеров с мобильного компьютера под управлением Windows
HP UPD PCL 6	<ul style="list-style-type: none"> • Рекомендуется использовать при печати во всех средах Windows • Обеспечивает наилучшие скорость и качество печати, а также полную поддержку функций принтера для большинства пользователей • Разрабатывался специально для работы с интерфейсом графического устройства Windows (GDI), что позволяет обеспечить наилучшую скорость печати в средах Windows • Возможна неполная совместимость со специальными или сторонними решениями, основанными на PCL5.

Загрузите дополнительные драйверы принтера с веб-сайта: www.hp.com/support/ljcolorm276series.

Решение проблем качества копирования

Проверьте нет ли загрязнения на стекле сканера

Со временем грязь, скапливающаяся на стекле сканера и белой пластиковой подкладке, может сказаться на работе устройства. Чтобы очистить стекло сканера и белую пластиковую подкладку, следуйте приведенным ниже инструкциям.

1. Выключите устройство с помощью выключателя питания и отключите кабель питания от электросети.

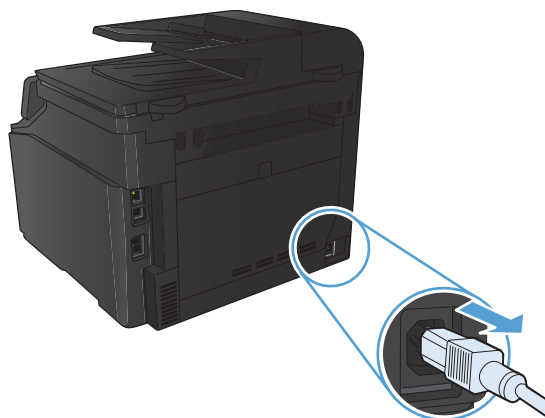

2. Откройте крышку сканера.
3. Протрите стекло сканера и белую пластиковую подкладку мягкой тряпкой или губкой, смоченной в неабразивном стеклоочистителе.

ПРЕДУПРЕЖДЕНИЕ. Не используйте для очистки каких либо деталей устройства абразивные материалы, ацетон, бензол, аммиак, этиловый спирт или четыреххлористый углерод, так как это может привести к повреждению устройства. Не лейте жидкость прямо на стекло или валик. Жидкость может просочиться и повредить устройство.

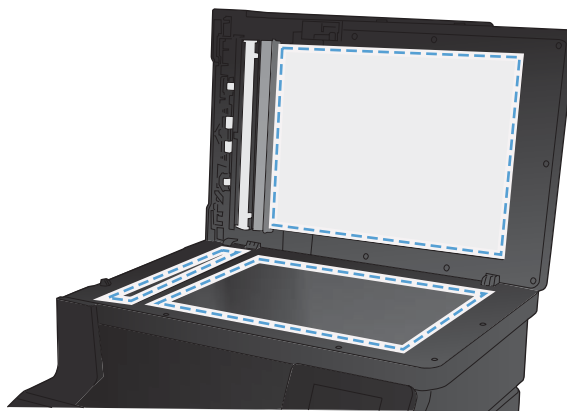

4. Чтобы предотвратить появление пятен, насухо протрите стекло и подкладку замшевой тряпкой или целлюлозной губкой.
5. Подключите устройство и включите его с помощью выключателя питания.

Проверка параметров бумаги

1. На главном экране нажмите кнопку **Копировать**.



2. Нажмите кнопку **Парам.**, затем прокрутите до кнопки **Бумага** и нажмите ее.
3. В списке форматов бумаги нажмите на название формата бумаги, которая находится в Лотке 1.
4. В списке типов бумаги нажмите на тип бумаги, которая находится в Лотке 1.
5. Нажмите кнопку **Черный** или **Цветная печать**, чтобы начать копирование.

Проверьте настройки изменения изображения.

1. На главном экране нажмите кнопку **Копировать**.



2. Нажмите кнопку **Парам.**, затем прокрутите до кнопки **Наст-ка изобр.** и нажмите ее.

3. Коснитесь названия параметра, который необходимо настроить.
 - **Яркость**. Регулировка яркости.
 - **Контраст**. Регулировка контраста между самыми яркими и самыми темными участками изображения.
 - **Резкость**. Регулировка четкости текста и символов.
 - **Удаление фона**. Регулировка затемнения фона изображения. Это особенно полезно, если оригиналы напечатаны на цветной бумаге.
 - **Баланс цвета**. Регулировка оттенков красного, зеленого и синего.
 - **Доля серого**. Регулировка насыщенности цветов.
4. Коснитесь кнопки — или + для регулировки параметра, затем нажмите кнопку **OK**.
5. Настройте другой параметр или коснитесь стрелки назад, чтобы вернуться в основное меню копирования.
6. Нажмите кнопку **Черный** или **Цветная печать**, чтобы начать копирование.

Оптимизация качества текста или изображений

Ниже перечислены параметры, позволяющие настроить качество копирования:

- **Автовыбор**: Используйте этот параметр в том случае, если качество копирования не очень важно. Это значение по умолчанию.
- **Смешанный**: Используйте этот параметр для документов, содержащих текстовую и графическую информацию.
- **Текст**: Используйте этот параметр для документов, содержащих преимущественно текстовую информацию.
- **Изображение**: Используйте этот параметр для документов, содержащих преимущественно графику.

1. Расположите документ на стекле сканера или поместите его в устройство подачи.

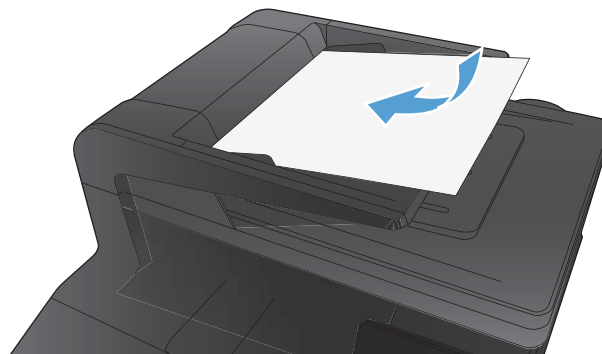

2. На главном экране нажмите кнопку **Копировать**.
3. Нажмите кнопку **Парам.**, прокрутите список до кнопки **Оптимизация** и нажмите ее. Для прокрутки списка настроек используйте клавиши со стрелками. Чтобы выбрать настройку, нажмите на нее.
4. Нажмите кнопку **Черный** или **Цветная печать**, чтобы начать копирование.

Копирование от края до края

Устройство не может выполнять печать без полей. Максимальная область печати составляет 203,2 x 347 мм (8 x 13,7 дюйма), что оставляет непечатаемое поле 4 мм по периметру страницы.

Рекомендации по печати и сканированию документов с обрезанными краями

- Если размер оригинала меньше выходного размера документа, переместите оригинал на 4 мм от угла, указанного значком на сканере. Выполните повторное копирование или сканирование.
- Если размер оригинала совпадает с размером желаемого отпечатка, используйте функцию **Уменьшение/увеличение** для уменьшения изображения, чтобы копия не получилась обрезанной.

Очистите ролики подачи и разделительную пластину устройства подачи документов.

Если у устройства подачи документов возникают проблемы с подачей бумаги, например, замятие бумаги или подача нескольких листов одновременно, очистите подающие ролики и пластину устройства подачи документов.

1. Откройте крышку устройства подачи документов.



2. Протрите подающие ролики и подающую пластину влажной безворсовой тканью.

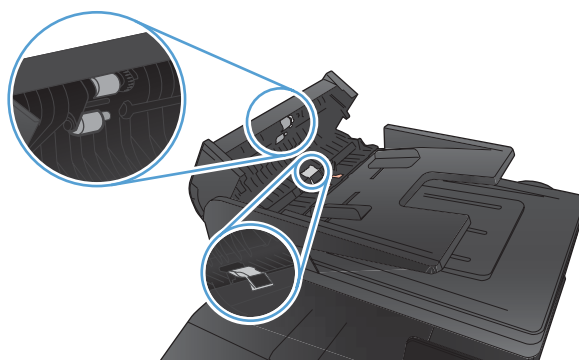

3. Закройте крышку устройства подачи документов.



Решение проблем качества сканирования

Проверьте нет ли загрязнения на стекле сканера

Со временем грязь, скапливающаяся на стекле сканера и белой пластиковой подкладке, может сказаться на работе устройства. Чтобы очистить стекло сканера и белую пластиковую подкладку, следуйте приведенным ниже инструкциям.

1. Выключите устройство с помощью выключателя питания и отключите кабель питания от электросети.

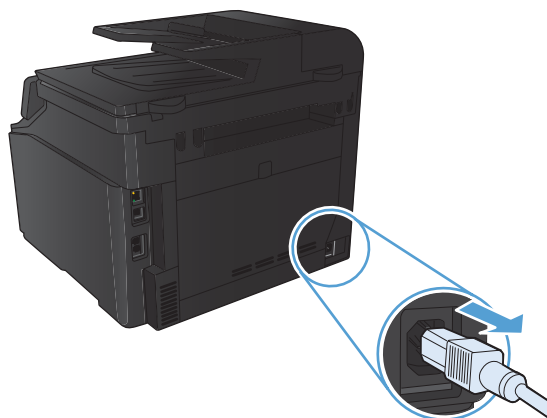

2. Откройте крышку сканера.
3. Протрите стекло сканера и белую пластиковую подкладку мягкой тряпкой или губкой, смоченной в неабразивном стеклоочистителе.

ПРЕДУПРЕЖДЕНИЕ. Не используйте для очистки каких либо деталей устройства абразивные материалы, ацетон, бензол, аммиак, этиловый спирт или четыреххлористый углерод, так как это может привести к повреждению устройства. Не лейте жидкость прямо на стекло или валик. Жидкость может просочиться и повредить устройство.

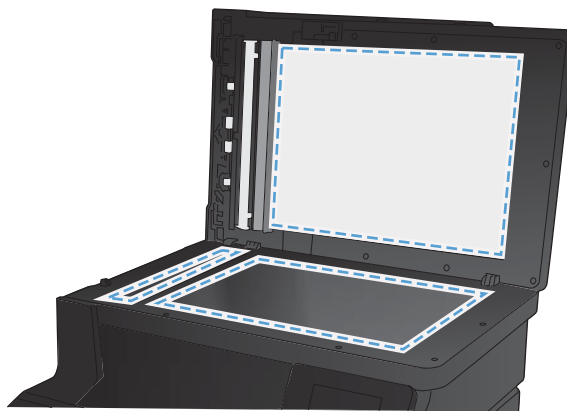

4. Чтобы предотвратить появление пятен, насухо протрите стекло и подкладку замшевой тряпкой или целлюлозной губкой.
5. Подключите устройство и включите его с помощью выключателя питания.

Проверка параметров разрешения

В следующей таблице приведены рекомендованные параметры разрешения и цветопередачи для различных типов заданий сканирования.

 **ПРИМЕЧАНИЕ.** Значением по умолчанию является 200 п/д.

Назначение использования	Рекомендуемое разрешение	Рекомендуемые параметры цветопередачи
Факс	150 п/д	<ul style="list-style-type: none">• Черно-белое
По электронной почте	150 п/д	<ul style="list-style-type: none">• Черно-белое, если плавная градация оттенков не требуется.• Оттенки серого, если требуется плавная градация оттенков изображения.• Цвет, если изображение является цветным.
Редактирование текста	300 п/д	<ul style="list-style-type: none">• Черно-белое
Печать (графика или текст)	600 п/д для сложных графических изображений или если требуется значительно увеличить документ	<ul style="list-style-type: none">• Черно-белое, если печатается текст и штриховый рисунок.• Оттенки серого, если печатаются цветные графические изображение или изображения с оттенками серого и фотографии.
	300 п/д для обычных графических изображений и текста	<ul style="list-style-type: none">• Цвет, если изображение является цветным.
	150 п/д для фотографий	<ul style="list-style-type: none">• Цвет, если изображение является цветным.
Отображение на экране	75 п/д	<ul style="list-style-type: none">• Черно-белое, если отображается текст.• Оттенки серого, если отображаются графические изображения и фотографии.• Цвет, если изображение является цветным.

Проверка настроек цвета

При сканировании можно установить указанные ниже значения параметров цветопередачи.

Значение	Рекомендуемое использование
Цветное	Это значение используется для высококачественных цветных фотографий и документов, в которых цветопередача играет важную роль.
Черно-белое	Это значение используется для текстовых документов.
Оттенки серого	Используйте эту настройку, когда необходимо ограничить размер файла или быстро отсканировать документ или фотографию.

Проверьте настройки изменения изображения.

1. На главном экране нажмите кнопку **Копировать**.



2. Нажмите кнопку **Парам.**, затем прокрутите до кнопки **Наст-ка изобр.** и нажмите ее.
3. Коснитесь названия параметра, который необходимо настроить.
 - **Яркость**. Регулировка яркости.
 - **Контраст**. Регулировка контраста между самыми яркими и самыми темными участками изображения.
 - **Резкость**. Регулировка четкости текста и символов.
 - **Удаление фона**. Регулировка затемнения фона изображения. Это особенно полезно, если оригиналы напечатаны на цветной бумаге.
 - **Баланс цвета**. Регулировка оттенков красного, зеленого и синего.
 - **Доля серого**. Регулировка насыщенности цветов.
4. Коснитесь кнопки **—** или **+** для регулировки параметра, затем нажмите кнопку **ОК**.
5. Настройте другой параметр или коснитесь стрелки назад, чтобы вернуться в основное меню копирования.
6. Нажмите кнопку **Черный** или **Цветная печать**, чтобы начать копирование.

Оптимизация качества текста или изображений

Ниже перечислены параметры, позволяющие настроить качество копирования:

- **Автовыбор:** Используйте этот параметр в том случае, если качество копирования не очень важно. Это значение по умолчанию.
- **Смешанный:** Используйте этот параметр для документов, содержащих текстовую и графическую информацию.
- **Текст:** Используйте этот параметр для документов, содержащих преимущественно текстовую информацию.
- **Изображение:** Используйте этот параметр для документов, содержащих преимущественно графику.

1. Расположите документ на стекле сканера или поместите его в устройство подачи.

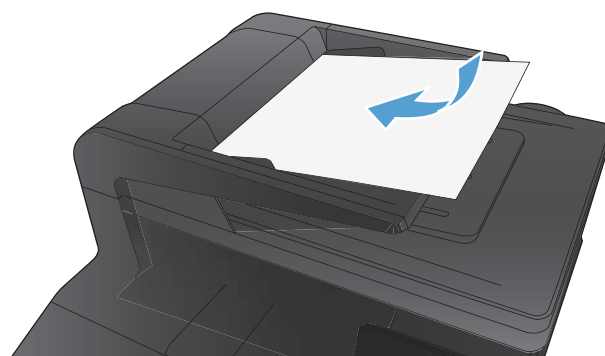

2. На главном экране нажмите кнопку **Копировать**.
3. Нажмите кнопку **Парам.**, прокрутите список до кнопки **Оптимизация** и нажмите ее. Для прокрутки списка настроек используйте клавиши со стрелками. Чтобы выбрать настройку, нажмите на нее.
4. Нажмите кнопку **Черный** или **Цветная печать**, чтобы начать копирование.

Очистите ролики подачи и разделительную пластину устройства подачи документов.

Если у устройства подачи документов возникают проблемы с подачей бумаги, например, замятие бумаги или подача нескольких листов одновременно, очистите подающие ролики и пластину устройства подачи документов.

1. Откройте крышку устройства подачи документов.



2. Протрите подающие ролики и подающую пластину влажной безворсовой тканью.

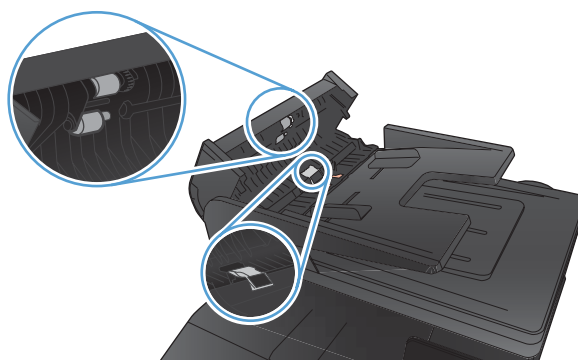

3. Закройте крышку устройства подачи документов.

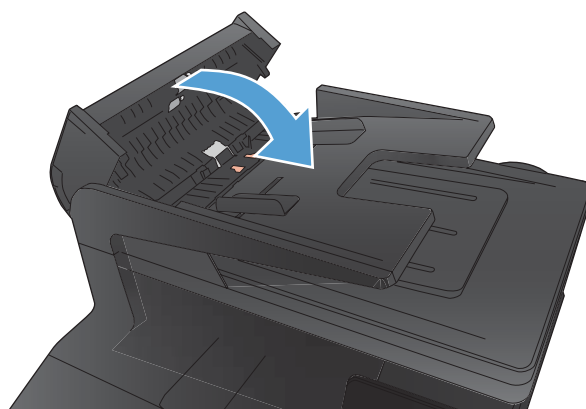

Решение проблем качества факса

Проверьте нет ли загрязнения на стекле сканера

Со временем грязь, скапливающаяся на стекле сканера и белой пластиковой подкладке, может сказаться на работе устройства. Чтобы очистить стекло сканера и белую пластиковую подкладку, следуйте приведенным ниже инструкциям.

1. Выключите устройство с помощью выключателя питания и отключите кабель питания от электросети.

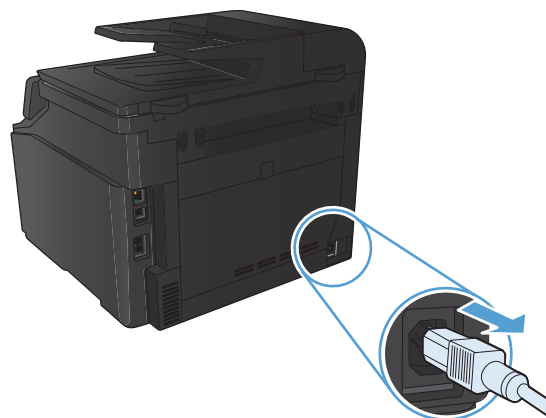

2. Откройте крышку сканера.
3. Протрите стекло сканера и белую пластиковую подкладку мягкой тряпкой или губкой, смоченной в неабразивном стеклоочистителе.

ПРЕДУПРЕЖДЕНИЕ. Не используйте для очистки каких либо деталей устройства абразивные материалы, ацетон, бензол, аммиак, этиловый спирт или четыреххлористый углерод, так как это может привести к повреждению устройства. Не лейте жидкость прямо на стекло или валик. Жидкость может просочиться и повредить устройство.

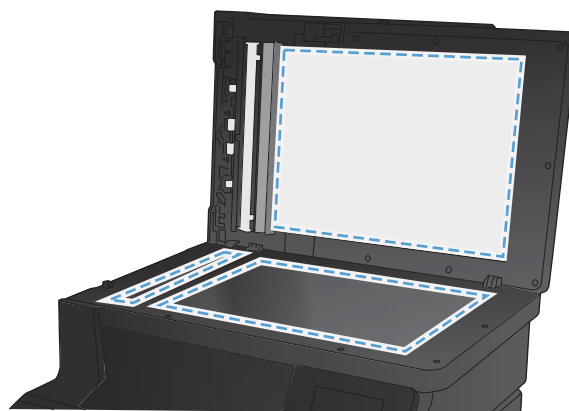

4. Чтобы предотвратить появление пятен, насухо протрите стекло и подкладку замшевой тряпкой или целлюлозной губкой.
5. Подключите устройство и включите его с помощью выключателя питания.

Проверка параметров разрешения при отправке факса

Если не удалось отправить факсимильное сообщение из-за того, что принимающий факс не ответил или линия была занята, устройство попытается выполнить повторный набор в зависимости от выбранных параметров повторного набора при сигнале «занято», повторного набора при отсутствии ответа и повторного набора при ошибке взаимодействия.

1. На главном экране нажмите кнопку **Настройка** .
2. Выберите меню **Настройка факса**.
3. Выберите меню **Дополнительная настройка**.
4. Откройте меню **Разреш. факса**.

Проверьте настройки изменения изображения.

1. На главном экране нажмите кнопку **Копировать**.



2. Нажмите кнопку **Парам.**, затем прокрутите до кнопки **Наст-ка изобр.** и нажмите ее.

3. Коснитесь названия параметра, который необходимо настроить.
 - **Яркость**. Регулировка яркости.
 - **Контраст**. Регулировка контраста между самыми яркими и самыми темными участками изображения.
 - **Резкость**. Регулировка четкости текста и символов.
 - **Удаление фона**. Регулировка затемнения фона изображения. Это особенно полезно, если оригиналы напечатаны на цветной бумаге.
 - **Баланс цвета**. Регулировка оттенков красного, зеленого и синего.
 - **Доля серого**. Регулировка насыщенности цветов.
4. Коснитесь кнопки — или + для регулировки параметра, затем нажмите кнопку **OK**.
5. Настройте другой параметр или коснитесь стрелки назад, чтобы вернуться в основное меню копирования.
6. Нажмите кнопку **Черный** или **Цветная печать**, чтобы начать копирование.

Оптимизация качества текста или изображений

Ниже перечислены параметры, позволяющие настроить качество копирования:

- **Автовыбор**: Используйте этот параметр в том случае, если качество копирования не очень важно. Это значение по умолчанию.
- **Смешанный**: Используйте этот параметр для документов, содержащих текстовую и графическую информацию.
- **Текст**: Используйте этот параметр для документов, содержащих преимущественно текстовую информацию.
- **Изображение**: Используйте этот параметр для документов, содержащих преимущественно графику.

1. Расположите документ на стекле сканера или поместите его в устройство подачи.

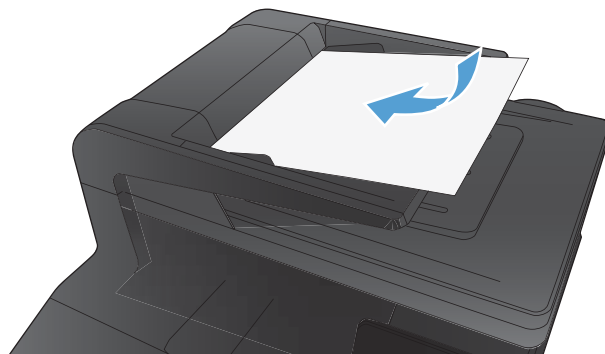

2. На главном экране нажмите кнопку **Копировать**.
3. Нажмите кнопку **Парам.**, прокрутите список до кнопки **Оптимизация** и нажмите ее. Для прокрутки списка настроек используйте клавиши со стрелками. Чтобы выбрать настройку, нажмите на нее.
4. Нажмите кнопку **Черный** или **Цветная печать**, чтобы начать копирование.

Проверка параметров режима исправления ошибок

Как правило, устройство следит за сигналами на телефонной линии во время отправки или приема факса. Если во время передачи обнаружена ошибка и параметр исправления ошибок имеет значение **Вкл.**, устройство может запросить повторно отправить часть факса. По умолчанию значением для исправления ошибок является **Вкл.**

Функцию исправления ошибок следует отключать только в случае возникновения неполадок при отправке или приеме факса, если эти ошибки являются допустимыми. Отключение этого параметра полезно в некоторых случаях, например при отправке факса за границу, приеме факса из-за границы или использовании спутникового телефонного соединения.

1. На главном экране нажмите кнопку **Настройка** .
2. Выберите меню **Обслуживание**.
3. Выберите меню **Обслуживание факса**.
4. Выберите параметр **Исправление ошибок** и затем нажмите кнопку **Вкл.**

Отправка задания на другой факсимильный аппарат

Отправьте задание на другой факсимильный аппарат и проверьте, успешно ли оно было принято.

Очистите ролики подачи и разделительную пластину устройства подачи документов.

Если у устройства подачи документов возникают проблемы с подачей бумаги, например, замятие бумаги или подача нескольких листов одновременно, очистите подающие ролики и пластину устройства подачи документов.

1. Откройте крышку устройства подачи документов.



2. Протрите подающие ролики и подающую пластину влажной безворсовой тканью.

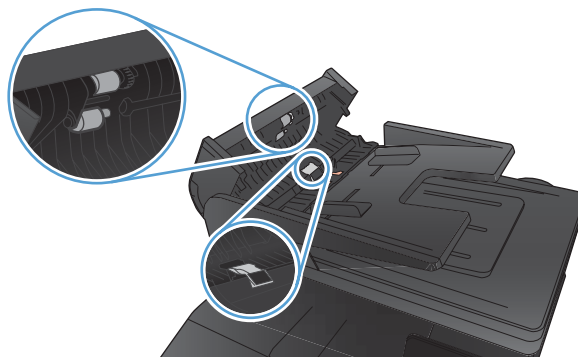

3. Закройте крышку устройства подачи документов.

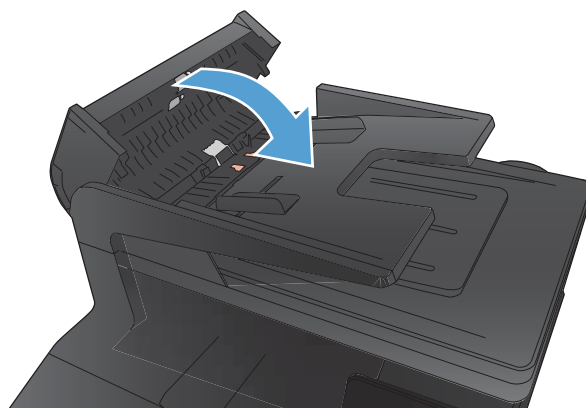

Проверка параметра масштабирования под формат страницы

Если при печати факса изображение вышло за пределы листа, включите с помощью панели управления устройства функцию масштабирования документа под формат страницы.

1. На главном экране нажмите кнопку **Настройка** .
2. Выберите меню **Настройка факса**.
3. Выберите меню **Дополнительная настройка**.
4. Нажмите кнопку **По размеру страницы**, затем выберите **Вкл.**

Проверка факсимильного аппарата отправителя

Попросите отправителя увеличить значение параметра контраста в более темную сторону на отправляющем устройстве и повторно отправить факс.

Выполнение диагностического теста факса

С панели управления устройства можно запустить диагностический тест факса, чтобы получить сведения о параметрах факса.

1. Нажмите кнопку **Настройка**  на главном экране.
2. Откройте следующие меню:
 - **Настройка системы**
 - **Самодиагностика**
3. Нажмите кнопку **Запустить проверку факса** для запуска теста. Устройство выведет на печать тестовую страницу с результатами.

Устройство не печатает или печать выполняется слишком медленно

Устройство не печатает

Если устройство совсем не печатает, попробуйте выполнить следующие действия.

1. Убедитесь, что устройство включено, а панель управления информирует о готовности устройства.
 - Если панель управления не информирует о готовности устройства, выключите и снова включите устройство.
 - Если панель управления покажет, что устройство готово к работе, снова отправьте задание на печать.
2. Если на панель управления выводится сообщение об ошибке устройства, устраните ошибку и снова попытайтесь отправить задание на печать.
3. Убедитесь в правильности подсоединения кабелей. Если устройство подсоединено к сети, проверьте следующее:
 - Горит ли индикатор, расположенный рядом с сетевым разъемом устройства. Если сеть активна, индикатор светится зеленым светом.
 - Убедитесь в том, что для сетевого соединения используется сетевая, а не телефонная кабель.
 - Убедитесь в том, что маршрутизатор, концентратор или коммутатор включен и работает надлежащим образом.
4. Установите программу HP с компакт-диска, поставляемого в комплекте с принтером. Использование универсальных драйверов принтера может вызвать задержки при удалении заданий из очереди на печать.
5. Находясь в списке принтеров на компьютере, щелкните правой кнопкой на имени устройства, выберите элемент **Свойства**, и откройте вкладку **Порты**.
 - При использовании сетевого кабельного соединения, убедитесь в том, что имя принтера, указанное на вкладке **Порты** совпадает с именем устройства на странице конфигурации.
 - При использовании кабеля USB и подсоединении к беспроводной сети, убедитесь в наличии флажка в пункте **Виртуальный порт принтера для USB**.
6. Использование персонального межсетевого экрана на компьютере может привести к блокировке связи с устройством. Попробуйте временно отключить межсетевой экран и посмотрите, не является ли это причиной неполадок.
7. Если компьютер или устройство подсоединены к беспроводной сети, низкое качество сигнала или помехи могут вызывать задержку выполнения заданий на печать.

Устройство медленно печатает

Если устройство печатает с неудовлетворительной скоростью, попробуйте выполнить следующие действия.

1. Убедитесь, что параметры компьютера соответствуют минимальным требованиям устройства. Список требований можно получить на веб-сайте: www.hp.com/support/ljcolorm276series.
2. При конфигурации устройства для печати на специальных носителях, например на плотной бумаге, устройство печатает значительно медленнее для корректного нанесения тонера на носитель. Если параметр типа бумаги не соответствует типу бумаги, измените настройки в соответствии с используемым типом бумаги.
3. Если компьютер или устройство подсоединены к беспроводной сети, низкое качество сигнала или помехи могут вызывать задержку выполнения заданий на печать.

Устранение неполадок с непосредственной печатью через USB-порт

- [Меню "USB-привод" не открывается при использовании USB-накопителя](#)
- [Не удается распечатать файл с USB-устройства хранения данных](#)
- [Файл, который следует печатать, не указан в меню "USB-привод"](#)

Меню "USB-привод" не открывается при использовании USB-накопителя

1. Возможно, используется USB-устройство хранения данных или файловая система, которые не поддерживаются устройством. Сохраните файлы на стандартном USB устройстве хранения данных с файловой системой File Allocation Table (FAT). Устройство поддерживает USB устройства хранения данных с файловыми системами данных FAT12, FAT16 и FAT32.
2. Если другое меню уже открыто, закройте его и снова вставьте USB-накопитель.
3. Возможно, USB-устройство хранения данных имеет несколько разделов. (Некоторые производители USB-устройств хранения данных устанавливают на устройство программное обеспечение, которое создает разделы, похожие на компакт-диск.) Отформатируйте USB-устройство хранения данных, чтобы удалить разделы, или воспользуйтесь другим USB-устройством.
4. Электропитания устройства может не хватить для USB-устройства хранения данных.
 - а. Извлеките USB устройство хранения данных.
 - б. Выключите и включите продукт.
 - в. Используйте USB устройство хранения данных, которое потребляет меньше энергии или имеет свой источник питания.
5. USB устройство хранения данных может работать некорректно.
 - а. Извлеките USB устройство хранения данных.
 - б. Выключите и включите продукт.
 - в. Попробуйте произвести печать с другого USB устройства хранения данных.

Не удается распечатать файл с USB-устройства хранения данных

1. Проверьте, есть ли в лотках бумага.
2. Проверьте панель управление на наличие сообщений. Если в устройстве замята бумага, устранили замятие.

Файл, который следует печатать, не указан в меню "USB-привод"

1. Возможно, вы пытаетесь распечатать файл в формате, который не поддерживается функцией непосредственной печати через USB. Устройство поддерживает форматы .PDF и .JPEG.
2. Возможно, папка на USB-устройстве хранения данных содержит слишком много файлов. Сократите количество файлов в папке, распределив их по вложенным папкам.
3. Возможно, для названия файла используется набор символов, который не поддерживается устройством. В этом случае устройство заменит названия файлов символами из другого набора. Переименуйте файлы, используя символы ASCII.

Решение проблем прямого подключения

Если устройство подключено напрямую к компьютеру, проверьте кабель.

- Проверьте, что кабель подключен к компьютеру и к устройству.
- Убедитесь, что длина кабеля не превышает 5 м. Попробуйте воспользоваться более коротким кабелем.
- Проверьте, что кабель работает правильно, подключив его к другому устройству. При необходимости замените кабель.

Решение проблем проводной сети

Чтобы убедиться в том, что принтер обменивается данными с сетью, выполните следующие действия. Сначала, распечатайте страницу конфигурации с панели управления устройства и определите IP-адрес устройства, указанный на этой странице.

- [Некачественное подключение на физическом уровне](#)
- [В компьютере используется неверный IP-адрес устройства](#)
- [Компьютер не может связаться с устройством](#)
- [В устройстве используется неверное подключение и неправильные параметры двусторонней печати](#)
- [Новое программное обеспечение может вызывать неполадки с совместимостью.](#)
- [Неправильные настройки компьютера или рабочей станции](#)
- [Устройство отключено или настройки сети неверны](#)



ПРИМЕЧАНИЕ. HP не поддерживает одноранговые сети, поскольку эта возможность является функцией операционных систем Microsoft, но не драйверов принтера HP. Перейдите на Web-узел Microsoft по адресу www.microsoft.com.

Некачественное подключение на физическом уровне

1. Убедитесь в том, что устройство подключено к нужному сетевому порту с помощью кабеля требуемой длины.
2. Убедитесь в надежности кабельных соединений.
3. Проведите осмотр подключения сетевого порта на задней панели устройства и убедитесь, что индикатор активности желтого цвета и индикатор состояния зеленого цвета горят.
4. Если неполадку устранить не удастся, замените кабель или подключите устройство к другому порту на концентраторе.

В компьютере используется неверный IP-адрес устройства

1. Откройте свойства принтера и щелкните на вкладке **Порты**. Убедитесь в правильности текущего IP-адреса для устройства. IP-адрес указан на странице конфигурации устройства.
2. Если устройство устанавливалось с использованием стандартного для HP порта TCP/IP, отметьте флажок **Всегда печатать с этого принтера, даже при изменении IP-адреса**.
3. Если устройство устанавливалось с использованием стандартного порта для Microsoft TCP/IP, используйте имя хоста, а не IP-адрес.
4. Если IP-адрес правильный, удалите устройство и добавьте его снова.

Компьютер не может связаться с устройством

1. Убедитесь в наличии сетевого соединения, проверив связь с устройством с помощью команды ping.
 - a. Откройте командную строку компьютера. При работе в ОС Windows, щелкните на кнопке **Пуск**, выберите **Выполнить** и введите команду `cmd`.
 - b. Введите `ping` и IP-адрес устройства.

Mac OS X: запустите Network Utility и введите IP-адрес в соответствующее поле на панели **Ping** (Проверка связи).
 - в. Если выводится время отклика - сеть исправна.
2. Если выполнить команду ping не удалось, проверьте, включены ли концентраторы сети, а затем убедитесь в том, что в сетевых параметрах, настройках устройства и компьютера указана одна и та же сеть.

В устройстве используется неверное подключение и неправильные параметры двусторонней печати

Hewlett-Packard не рекомендует менять установленные по умолчанию значения этих параметров (отключать автоматический режим). При смене указанных параметров следует изменить и сетевые настройки.

Новое программное обеспечение может вызывать неполадки с совместимостью.

Проверяйте правильность установки нового программного обеспечения и драйвера принтера.

Неправильные настройки компьютера или рабочей станции

1. Проверьте драйверы сети, драйверы принтера и переадресацию в сети.
2. Проверьте правильность настройки операционной системы.

Устройство отключено или настройки сети неверны

1. Посмотрите страницу конфигурации, и проверьте состояние сетевого протокола. Включите его при необходимости.
2. При необходимости измените конфигурацию сети.

Решение проблем беспроводной сети



ПРИМЕЧАНИЕ. Этот раздел относится только к модели Цветное МФУ HP LaserJet Pro 200 M276nw.

Контрольный список для проверки беспроводного соединения

- Убедитесь в отсутствии подключения сетевого кабеля.
- Убедитесь в том, что устройство и беспроводной маршрутизатор включены и на них подается питание. Также, проверьте, включено ли беспроводное соединение на принтере.
- Убедитесь в правильности идентификатора SSID. Распечатайте страницу конфигурации для определения SSID. Если вы уверены в правильности SSID, снова настройте беспроводное соединение.
- При работе в защищенных сетях убедитесь в правильности информации о безопасности. Если информация о безопасности неверна, снова настройте беспроводное соединение.
- Если беспроводная сеть работает без сбоев, попытайтесь получить доступ к другим компьютерам по беспроводной сети. Если сеть располагает выходом в Интернет, попытайтесь соединиться с Интернетом по беспроводному соединению.
- Проверьте, что метод шифрования (AES или TKIP) является одинаковым как для устройства, так и для точки беспроводного доступа (в сетях с использованием защиты WPA).
- Убедитесь, что устройство находится в беспроводной сети. Как и в большинстве сетей, устройство должно находиться в пределах 30 м от точки беспроводного доступа (беспроводного маршрутизатора).
- Объекты не должны создавать помех для прохождения радиосигнала. Удалите любые крупные металлические объекты, расположенные между точкой доступа и устройством. Между устройством и точкой беспроводного доступа не должно быть металлических или бетонных столбов, стен или несущих колонн.
- Устройство должно быть размещено вдали от электронных устройств, являющихся источниками помех. Некоторые устройства могут создавать помехи для радиосигнала, к ним относятся электродвигатели, беспроводные телефоны, камеры видеонаблюдения, другие беспроводные сети, а также аппаратура с функцией Bluetooth.
- Драйвер принтера должен быть установлен на компьютере.
- Убедитесь, что выбран правильный порт принтера.
- Убедитесь, что компьютер и принтер подсоединены к одной беспроводной сети.

Устройство перестает печатать после завершения настройки беспроводного соединения

1. Убедитесь, что устройство включено и находится в состоянии готовности.
2. Отключите межсетевые экраны на своем компьютере.
3. Убедитесь в правильной работе сети.
4. Убедитесь в правильности работы своего компьютера. При необходимости перезагрузите компьютер.

Устройство не печатает, а на компьютере установлен межсетевой экран стороннего разработчика

1. Обновите программу меж сетевого экрана до последней версии, доступной у разработчика.
2. Если программы подают запрос на доступ к меж сетевому экрану при установке устройства или попытке печати, убедитесь в том, что вы не препятствуете работе программ.
3. Временно отключите меж сетевой экран, затем установите программу беспроводной связи с устройством на компьютер. Включите меж сетевой экран по окончании установки беспроводного соединения.

Беспроводное соединение не работает после перемещения беспроводного маршрутизатора или устройства

Убедитесь в том, что маршрутизатор или устройство подсоединены к той же сети, что и компьютер.

1. Распечатайте страницу конфигурации.
2. Сравните идентификатор SSID на странице конфигурации с SSID конфигурации принтера для компьютера.
3. Если значения разные, устройства подсоединены к разным сетям. Заново выполните настройку беспроводного соединения устройства.

Невозможно подсоединить дополнительные компьютеры к устройству с функциями беспроводной связи

1. Убедитесь, что другие компьютеры находятся в зоне действия беспроводной сети и никакие объекты не препятствуют прохождению сигнала. Для большинства беспроводных сетей, зона действия лежит в пределах 30 м от точки доступа.
2. Убедитесь, что устройство включено и находится в состоянии готовности.
3. Отключите межсетевые экраны на своем компьютере.

4. Убедитесь в правильной работе сети.
5. Убедитесь в правильности работы своего компьютера. При необходимости перезагрузите компьютер.

Устройство с беспроводным соединением теряет связь при подсоединении к виртуальной частной сети (VPN)

- Одновременная работа VPN и других сетей невозможна.

Сеть не представлена в списке беспроводных сетей

- Проверьте включение и питание беспроводного маршрутизатора.
- Сеть может быть скрыта. Тем не менее, возможность подключения к скрытой сети остается.

Беспроводная сеть не функционирует

1. Убедитесь, что кабель USB не подключен.
2. Чтобы проверить, действительно ли утеряна связь, попробуйте подсоединить другие устройства к сети.
3. Убедитесь в наличии сетевого соединения, проверив связь с устройством с помощью команды "ping".
 - а. Откройте командную строку компьютера. При работе в ОС Windows, щелкните на кнопке **Пуск**, выберите **Выполнить** и введите команду `cmd`.
 - б. Введите `ping`, а затем — IP-адрес маршрутизатора.

Mac OS X: запустите Network Utility и введите IP-адрес в соответствующее поле на панели **Ping** (Проверка связи).
 - в. Если выводится время отклика - сеть исправна.
4. Убедитесь в том, что маршрутизатор или устройство подсоединены к той же сети, что и компьютер.
 - а. Распечатайте страницу конфигурации.
 - б. Сравните идентификатор SSID в отчете о конфигурации с SSID конфигурации принтера для компьютера.
 - в. Если значения разные, устройства подсоединены к разным сетям. Заново выполните настройку беспроводного соединения устройства.

Выполнение диагностического теста беспроводной сети

С панели управления устройства можно запустить диагностический тест, чтобы получить сведения о параметрах беспроводной сети.

1. Нажмите кнопку **Настройка**  на главном экране.
2. Откройте следующие меню:
 - **Настройка системы**
 - **Самодиагностика**
3. Нажмите кнопку **Запустить проверку сети** для запуска теста. Устройство выведет на печать тестовую страницу с результатами.

Уменьшение помех в беспроводной сети

Выполнение следующих рекомендаций способствует уменьшению помех в беспроводной сети:

- Не следует устанавливать беспроводные устройства вблизи крупногабаритных металлических предметов, например металлических шкафов для хранения документов или источников электромагнитного излучения, таких как микроволновые печи и беспроводные телефоны. Такие объекты могут вызывать искажение радиосигналов.
- Не следует устанавливать беспроводные устройства вблизи массивной каменной кладки и других строительных конструкций. Такие объекты ослабляют уровень сигнала за счет его поглощения.
- Беспроводной маршрутизатор следует устанавливать по центру в пределах прямой видимости от беспроводных устройств.

Устранение неполадок программного обеспечения устройства в ОС Windows

В папке принтеров отсутствует драйвер данного устройства

1. Переустановите программное обеспечение устройства.

 **ПРИМЕЧАНИЕ.** Завершите выполнение всех работающих приложений. Для завершения выполнения приложений, имеющих значок в области уведомлений панели задач, щелкните правой кнопкой мыши по значку и выберите **Закрыть** или **Выключить**.

2. Попробуйте подключить USB-кабель в другой порт USB на компьютере.

Во время установки ПО появилось сообщение об ошибке

1. Переустановите программное обеспечение устройства.

 **ПРИМЕЧАНИЕ.** Завершите выполнение всех работающих приложений. Чтобы закрыть приложение, имеющее значок в области уведомлений панели задач, щелкните правой кнопкой мыши по значку и выберите **Закрыть** или **Выключить**.

2. Проверьте количество свободного дискового пространства для установки программного обеспечения устройства. При необходимости освободите часть дискового пространства и переустановите программное обеспечение устройства.
3. При необходимости запустите программу дефрагментации диска и переустановите программное обеспечение устройства.

Устройство находится в режиме готовности, но печать не выполняется

1. Распечатайте страницу конфигурации и убедитесь в исправности устройства.
2. Проверьте правильность подсоединения кабелей и соответствие технических параметров. Данный пункт включает в себя проверку кабелей USB и питания. Попробуйте заменить кабель.
3. Убедитесь, что IP-адрес на странице конфигурации соответствует IP-адресу порта программы. Используйте одну из следующих процедур:

Windows XP, Windows Server 2003, Windows Server 2008 и Windows Vista

- а. Щелкните на кнопке **Пуск**.
- б. Щелкните **Параметры**.
- в. Щелкните **Принтеры и факсы** (с помощью меню "Пуск" по умолчанию) или **Принтеры** (с помощью классического меню "Пуск").
- г. Правой кнопкой мыши щелкните значок драйвера устройства и выберите **Свойства**.

- д. Щелкните вкладку **Порты**, а затем щелкните **Настроить порт**.
- е. Проверьте IP-адрес, затем щелкните **ОК** или **Отмена**.
- ж. Если IP-адреса не идентичны, удалите драйвер и переустановите его с использованием правильного IP-адреса.

Windows 7

- а. Щелкните на кнопке **Пуск**.
- б. Щелкните **Принтеры и Устройства**.
- в. Правой кнопкой мыши щелкните по значку драйвера устройства и выберите **Свойства принтера**.
- г. Щелкните вкладку **Порты**, а затем щелкните **Настроить порт**.
- д. Проверьте IP-адрес, затем щелкните **ОК** или **Отмена**.
- е. Если IP-адреса не идентичны, удалите драйвер и переустановите его с использованием правильного IP-адреса.

Устранение неполадок программного обеспечения устройства в ОС Mac OS X

- [Драйвер принтера не появляется в списке "Принтеры и факсы"](#)
- [Имя устройства, не отображается в списке "Принтеры и факсы"](#)
- [Драйвер принтера не выполняет автоматическую настройку выбранного устройства в списке "Принтеры и факсы"](#)
- [Задание печати не было отправлено на нужное устройство](#)
- [При подключении с помощью USB-кабеля устройство не появляется в списке "Принтеры и факсы" после выбора драйвера](#)
- [При USB-соединении используется универсальный драйвер принтера](#)

Драйвер принтера не появляется в списке "Принтеры и факсы"

1. Убедитесь, что GZ-файл находится на жестком диске в следующей папке: `Library/Printers/PPDs/Contents/Resources`. При необходимости переустановите программное обеспечение.
2. Если GZ-файл находится в папке, файл PPD может быть поврежден. Удалите файл и переустановите программу.

Имя устройства, не отображается в списке "Принтеры и факсы"

1. Убедитесь, что кабели подключены правильно и устройство включено.
2. Чтобы проверить наименование продукта, напечатайте страницу конфигурации. Убедитесь, что название на странице конфигурации совпадает с названием изделия в списке "Принтеры и факсы".
3. Замените USB-кабель или сетевой кабель на более качественный.

Драйвер принтера не выполняет автоматическую настройку выбранного устройства в списке "Принтеры и факсы"

1. Убедитесь, что кабели подключены правильно и устройство включено.
2. Убедитесь, что GZ-файл находится на жестком диске в следующей папке: `Library/Printers/PPDs/Contents/Resources`. При необходимости переустановите программное обеспечение.
3. Если GZ-файл находится в папке, файл PPD может быть поврежден. Удалите файл и переустановите программу.
4. Замените USB-кабель или сетевой кабель на более качественный.

Задание печати не было отправлено на нужное устройство

1. Откройте очередь печати и снова запустите задание на печать.
2. Возможно, задание печати было отправлено на другое устройство с таким же или похожим наименованием. Чтобы проверить наименование продукта, напечатайте страницу конфигурации. Убедитесь, что название на странице конфигурации совпадает с названием изделия в списке "Принтеры и факсы".

При подключении с помощью USB-кабеля устройство не появляется в списке "Принтеры и факсы" после выбора драйвера

Поиск и устранение неисправностей в работе программного обеспечения

- ▲ Убедитесь в том, что на компьютере Mac используется операционная система Mac X 10.5 или более поздняя версия.

Устранение аппаратных ошибок

1. Убедитесь, что устройство включено.
2. Проверьте правильность подключения кабеля USB.
3. Убедитесь в том, что используется подходящий высокоскоростной кабель USB.
4. К одному порту USB не должно быть подключено слишком много устройств без внешнего питания. Отключите все эти устройства и подсоедините кабель непосредственно к порту USB компьютера.
5. Убедитесь, что к цепи последовательно не подключено более двух устройств концентраторов USB без автономного питания. Отключите все эти устройства и подсоедините кабель непосредственно к порту USB компьютера.



ПРИМЕЧАНИЕ. Клавиатура iMac является концентратором USB без автономного питания.

При USB-соединении используется универсальный драйвер принтера

При подсоединении USB-кабеля до установки программы, возможно использование универсального драйвера принтера, вместо драйвера данного устройства.

1. Удалите универсальный драйвер принтера.
2. Установите ПО с компакт-диска. Не подключайте USB-кабель до появления соответствующего сообщения в процессе установки ПО.
3. При наличии нескольких принтеров, убедитесь, что из выпадающего списка **Формат для** в диалоговом окне **Печать** выбран нужный принтер.

Удаление программного обеспечения (Windows)

Windows XP

1. Нажмите **Пуск** и выберите **Программы**.
2. Щелкните **HP**, а затем имя устройства.
3. Нажмите **Удалить**, затем следуйте указаниям на экране компьютера для удаления программного обеспечения.

Windows Vista и Windows 7

1. Нажмите **Пуск**, а затем выберите **Программы**.
2. Щелкните **HP**, а затем имя устройства.
3. Нажмите **Удалить**, затем следуйте указаниям на экране компьютера для удаления программного обеспечения.

Удаление программного обеспечения (Mac OS X)

Для удаления этого программного обеспечения у вас должны быть права администратора.

1. Отсоедините устройство от компьютера.
2. Откройте **Приложения**.
3. Выберите **Hewlett Packard**.
4. Выберите **HP Uninstaller**.
5. Выберите устройство в списке устройств и щелкните на кнопке **Удалить**.
6. После удаления программы перезапустите компьютер и очистите корзину.

9 Расходные материалы и дополнительные принадлежности

- [Заказ комплектующих, дополнительных принадлежностей и расходных материалов](#)
- [Политика фирмы HP относительно расходных материалов других производителей](#)
- [Веб-сайт HP по вопросам защиты от подделок](#)

Заказ комплектующих, дополнительных принадлежностей и расходных материалов

Оригинальные картриджи с тонером и бумага HP	www.hp.com/go/suresupply
Заказ оригинальных комплектующих и дополнительных принадлежностей HP	www.hp.com/buy/parts
Заказ через сервисный центр или службу поддержки	Обратитесь в уполномоченный сервисный центр или службу поддержки HP.

Элемент	Номер детали	Номер картриджа	Описание
Черный картридж с тонером HP LaserJet	CF210A (стандартный)	131A	Черный картридж с тонером HP ColorSphere
	CF210X (с длительным сроком службы)	131X	
	CF211A	131A	Голубой картридж с тонером HP ColorSphere
	CF212A	131A	Желтый картридж с тонером HP ColorSphere
	CF213A	131A	Пурпурный картридж с тонером HP ColorSphere
Кабель принтера USB 2.0	C6518A		Кабель типа A-B, 2 метра

Политика фирмы HP относительно расходных материалов других производителей

Компания Hewlett-Packard не может рекомендовать использование картриджей с тонером производства не HP — ни новых, ни переработанных.



ПРИМЕЧАНИЕ. Использование в принтерах HP картриджей с тонером других производителей (не HP) или повторно заправленных картриджей не влияет на гарантийные обязательства перед клиентом или на доступность клиентской поддержки HP. Однако, если сбой или повреждение связано с использованием картриджа с тонером другого производителя (не HP) или повторно заправленного картриджа, компанией HP взимается оплата за время и материалы по стандартным расценкам за обслуживание устройства в связи с конкретным сбоем или повреждением.

Веб-сайт HP по вопросам защиты от подделок

Перейдите на страницу www.hp.com/go/anticounterfeit, если при установке картриджа с тонером HP на панели управления выводится сообщение, что это не картридж HP.

Компания HP поможет определить, является ли картридж оригинальным, и принять меры по устранению неполадки.

Возможно, картридж не является оригинальным картриджем с тонером HP, если вы обнаружите следующее:

- На странице состояния расходных материалов указано, что установлен расходный материал другого производителя (не HP).
- При использовании картриджа с тонером очень часто возникают неполадки.
- Картридж выглядит необычно (например, упаковка отличается от обычной упаковки HP).

Указатель

А

автоответчики, подключение
параметры факса 94
адрес IPv4 143
альбомная ориентация
параметр (Mac) 38
параметр (Windows) 29

Б

беспроводная сеть
устранение неполадок 221
блокирование факсов 94
борьба с подделками расходных
материалов 232
буклеты
печать (Mac) 39
печать (Windows) 34
бумага
выбор 193
заказ 232
замятия 181
параметры автоуменьшения
факса 96
поддерживаемые типы 12
поддерживаемые форматы
10
страниц на листе 38
бумага, обложки
печать (Mac) 39
печать (Windows) 32
быстрый набор
программирование 104

В

в градациях серого, Windows
49
Веб-сайт по защите от
мошенничества 232

веб-сайт HP по расследованию
подделок 232
веб-сайты
отчеты о подделках 232
веб-службы
включение 142
приложения 142
веб-службы HP
включение 142
приложения 142
Веб-службы HP, активация 50
внешние линии
паузы, вставка 88
префиксы при наборе 88
водяные знаки
печать (Mac) 42
печать (Windows) 41
Восстановление заводских
параметров по умолчанию
167
время факса, настройка
использование Мастера
установки факса HP 82
использовать панель
управления 82
встроенный веб-сервер
доступ 143, 144, 149
изменение имени
устройства 144
изменение пароля 149
изменение сетевых
параметров 143
встроенный веб-сервер HP
доступ 143, 144, 149
изменение имени
устройства 144
изменение пароля 149
изменение сетевых
параметров 143

вызовы
различимые 95
выравнивание цвета,
калибровка 190
выходной лоток
расположение 2

Г

главный экран, панель
управления 5
готовые наборы (Mac) 37
громкость, регулировка 97

Д

дата факса, настройка
использование Мастера
установки факса HP 82
использовать панель
управления 82
двусторонняя печать
настройки (Windows) 26
двусторонняя печать
(дуплексная)
Mac 37
добавочные телефоны
отправка факса с помощью
106
прием факсов с 80
документы малого формата
копирование 62
дополнительные
принадлежности
заказ 231, 232
драйверы
готовые наборы (Mac) 37
изменение настроек (Mac)
21
изменение настроек
(Windows) 19

- параметры (Mac) 37
- страница расхода 7
- драйверы принтера
 - выбор 195
- драйверы принтера (Windows)
 - поддерживаемые 18
- драйверы принтеров (Mac)
 - изменение настроек 21
- драйверы принтеров (Mac)
 - настройки 37
- драйверы принтеров (Windows)
 - изменение настроек 19
- дуплексная печать
 - (двусторонняя)
 - настройки (Windows) 26

Ж

- журнал цветной печати 7
- журналы, факс
 - ошибка 115
 - печатать все 115

З

- заводские параметры по
 - умолчанию, восстановление 167
- заголовок факса, настройка
 - использование Мастера
 - установки факса HP 82
 - использовать панель
 - управления 82
- задание печати
 - отмена (Mac) 42
 - отмена (Windows) 40
- задержка автоматического
 - выключения
 - установка 151
- задержка режима ожидания
 - включение 151
 - выключение 151
- задняя дверца
 - замятия 187
 - нахождение 3
- заказ
 - расходные материалы и
 - дополнительные
 - принадлежности 232
- заказ расходных материалов
 - Web-узлы 231
- закрытое получение 97

- замена картриджей с тонером 156

- замятие бумаги. *См. раздел*
- замятия

- замятия
 - выходной лоток,
 - устранение 187
- задняя дверца, устранение 187
- предотвращение 181
- статистика числа замятых страниц 7
- устройство подачи документов, устранение 184

- затемнение, параметры
- контрастности

- копирование 65
- факс 90

- захват цвета 48

- защелка дверцы,
 - расположение 2

И

- изменение размеров документов
 - Mac 39

- изменение формата документов
 - копирование 60
 - Windows 33

- импульсный набор 89

- интерактивная справка, панель
- управления 167

- интерфейсные порты
- расположение 3

К

- камера, нахождение 2

- картриджи

- других производителей (не HP) 232

- замена 156

- номера деталей 232

- переработка 154

- страница состояния
 - расходных материалов 7
 - хранение 155

- картриджи с тонером

- других производителей (не HP) 232

- замена 156

- защелка дверцы,
 - расположение 2
 - номера деталей 232

- переработка 154

- проверка повреждения 192

- страница состояния
 - расходных материалов 7
 - хранение 155

- качество печати

- улучшение 189

- книжная ориентация

- изменение (Mac) 38

- параметр, (Windows) 29

- коды оплаты, факс

- использование 91

- количество копий, изменение 55

- количество страниц 7

- Контроль края 48

- контрольный список

- поиск и устранения

- неисправностей 112

- копии нестандартного
- формата 60

- копирование

- восстановление параметров
- по умолчанию 70

- двустороннее 58

- качество, настройка 64

- контрастность, регулировка 65

- многостраничные
- оригиналы 56

- настройка качества
- изображения 66

- несколько копий 55

- одиночные копии 54

- параметры контрастности 65

- сортировка 57

- увеличение 60

- уменьшение 60

- установка новых параметров
- по умолчанию 69

- формат и типа бумаги 68

- цветное или черно-белое 61

- черновой режим 67

Л

- лотки
 - двусторонняя печать 37
 - замятия, устранение 185
 - поддерживаемые типы бумаги 12
- лоток 1
 - двусторонняя печать 37
- лоток, выходной
 - замятия, устранение 187

М

- маска подсети 143
- масштабирование документов
 - копирование 60
- Mac 39
- Windows 33
- Меню "Отчеты" 7
- меню панели управления
 - карта меню, печать 7
- Меню приложений 142
- многостраничные оригиналы
 - копирование 56

Н

- набор
 - паузы, вставка 88
 - префиксы, вставка 88
 - тональный или импульсный 89
- набор номера
 - автодозвон, параметры 89
 - с телефона 106
- настройка исправления ошибок, факс 116
- настройка количества звонков до ответа 94
- настройка протокола V.34 116
- настройки протокола, факс 116
- настройки скорости соединения 144
- Настройки экономичного режима (EconoMode) 151
- нахождение
 - замятий 183
- Нейтральный серый 48
- непосредственная печать через USB-порт 52
- нескольких страниц на листе
 - печать (Windows) 28

- несколько страниц на листе 38
- номер модели, нахождение 3
- номера группового набора
 - изменение 86, 87
 - программирование 87
 - создание 86
 - удаление 86, 87
- номера деталей
 - картриджи с тонером 232
- носители для печати
 - поддерживаемые 10
- носитель для печати
 - страниц на листе 38

О

- опрос факсов 98
- ориентация
 - изменение (Mac) 38
 - изменение (Windows) 29
- ориентация страницы
 - изменение (Mac) 38
 - изменение (Windows) 29
- освещение
 - контрастность копий 65
 - контрастность факса 90
- отмена
 - задание печати (Windows) 40
 - задания печати (Mac) 42
 - факсы 99
- отправка факса
 - с телефона, подключенного к факсимильному аппарату 106
- отправка факсов
 - коды оплаты 91
 - отмена 99
 - отсрочка 106
 - отчет об ошибке, печать 115
 - переадресация 93
 - подтверждение 106
 - с использованием компьютера (Mac) 104
 - с компьютера (Windows) 104
 - с помощью программного обеспечения 104
- отсрочка отправки факса 106
- отчет об ошибке, факс
 - печать 115

отчеты

- Демонстрационная страница 7
- Журнал цв. печ. 7
- Отчет о конфигурации 7
- Сост. расх. мат. 7
- Список шрифтов PCL 7
- Список шрифтов PCL6 7
- Список шрифтов PS 7
- Статистика сети 7
- Страница диагностики 7
- Страница обслуж. 7
- Страница проверки качества печати 7
- Страница расхода 7
- Структура меню 7

отчеты, факс

- ошибка 115
- печатать все 115

очистка

- стекло 197, 202, 207
- тракт прохождения бумаги 191

ошибки

- программное обеспечение 225

П

- память
 - повторная печать факсов 110
 - удаление факсов 99
- Панель инструментов устройства HP,
 - использование 146
- панель управления
 - главный экран 5
 - карта меню, печать 7
 - кнопки и индикаторы 4
 - меню "Отчеты" 7
 - расположение 2
 - сообщения, устранение неполадок 168
 - справка 167
 - типы сообщений 168
- параметр По размеру стр., факс 96
- параметры
 - готовые наборы драйверов (Mac) 37

- драйверы 19
 - драйверы (Mac) 21
 - заводские параметры по умолчанию, восстановление 167
 - отчет о сетевых параметрах 7
 - параметры автоуменьшения, факс 96
 - Параметры двусторонней печати, изменение 144
 - параметры контрастности копирования 65
 - факс 90
 - параметры копирования по умолчанию
 - восстановление заводских настроек 70
 - параметры определения сигнала в линии 88
 - параметры по умолчанию для копирования
 - изменения 69
 - параметры по умолчанию, восстановление 167
 - параметры различного вызова 95
 - параметры цвета
 - изменение вручную 47
 - настройка (Mac) 47
 - настройка (Windows) 45
 - регулировка 194
 - HP EasyColor 44
 - параметры экономного режима 151
 - паузы, вставка 88
 - переадресация факсов 93
 - передняя крышка, нахождение 2
 - переработка расходных материалов 154
 - печать
 - отчеты устройства 7
 - параметры (Mac) 37
 - с USB устройства хранения данных 52
 - печать архивного качества 43
 - печать на обеих сторонах
 - настройки (Windows) 26
 - печать n страниц 38
 - выбор (Windows) 28
 - ПО
 - HP Utility для Mac 148
 - повтор номера
 - автоматический, параметры 89
 - повторная печать факсов 96, 110
 - подающий лоток
 - расположение 2
 - подбор цветов 48
 - поддельные расходные материалы 232
 - поддерживаемая бумага 10
 - подключение USB
 - устранение неполадок 218
 - поиск и устранения неисправностей
 - факсы 112
 - получение факсов
 - отчет об ошибке, печать 115
 - помехи в беспроводной сети 224
 - порты
 - нахождение 3
 - префиксы, набор 88
 - прием факсов
 - блокирование 94
 - когда вы слышите тональные сигналы факса 110
 - опрос 98
 - параметр штампования принятых факсов 97
 - параметры автоуменьшения 96
 - параметры количества звонков до ответа 94
 - повторная печать 110
 - повторная печать факсов 96
 - режим ответа, настройка 93
 - с добавочного телефона 80
 - схемы звонка, параметры 95
 - приемник, выходной
 - расположение 2
 - приложения
 - загрузка 142
 - проблемы с захватом бумаги
 - устранение 181
 - программа оптического распознавания символов 77
 - Программа оптического распознавания символов (OCR) 77
 - Программа оптического распознавания символов (OCR) Readiris 77
 - Программа HP Scan (Mac) 72
 - Программа HP Scan (Windows) 72
 - программное обеспечение
 - отправка факсов 104
 - проблемы 225
 - сканирование с помощью TWAIN или WIA 76
 - удаление в Mac 229
 - удаление в Windows 229
 - HP Web Jetadmin 149
 - OCR для сканирования 77
 - Readiris OCR 77
 - программное обеспечение, совместимое с WIA, сканирование с помощью 76
 - пространство съемки, нахождение 2
- Р**
- разблокирование факсимильных номеров 94
 - разрешение факс 90
 - расходные материалы
 - артикулы 232
 - других производителей (не HP) 232
 - заказ 231, 232
 - переработка 154
 - подделка 232
 - состояние, просмотр с помощью HP Utility для Mac 148
 - расходные материалы других производителей (не HP) 232
 - режим ответа, настройка 93
- С**
- серийный номер, нахождение 3
 - сетевой порт
 - нахождение 3

- сети
 - адрес IPv4 143
 - маска подсети 143
 - отчет о параметрах 7
 - страница конфигурации 7
 - установка устройства 142
 - шлюз по умолчанию 143
 - сеть
 - имя устройства, изменение 144
 - параметры, изменение 143
 - параметры, просмотр 143
 - пароль, изменение 149
 - пароль, установка 149
 - сигналы занятости, параметры повтора 89
 - сканер
 - очистка стекла 197, 202, 207
 - сканирование
 - при помощи HP Scan (Mac) 72
 - при помощи HP Scan (Windows) 72
 - TWAIN-совместимое программное обеспечение 76
 - WIA-совместимое программное обеспечение 76
 - сообщения об ошибках, панель управления 168
 - сообщения об ошибках, факс 117, 124, 131
 - сообщения, панель управления 168
 - сортировка копий 57
 - состояние
 - главный экран, панель управления 5
 - расходных материалов, печать отчета 7
 - HP Utility, Mac 148
 - специальная бумага для обложек
 - печать (Mac) 39
 - печать (Windows) 32
 - Список шрифтов PCL 7
 - Список шрифтов PS 7
 - справка, панель управления 167
 - стекло, очистка 197, 202, 207
 - страниц на лист
 - выбор (Windows) 28
 - страниц на листе 38
 - страница качества печати
 - интерпретация 191
 - печать 191
 - страница конфигурации 7
 - страница обслуживания 7
 - страница расхода материалов 7
 - страница состояния расходных материалов 7
 - схемы звонка 95
- Т**
- т/д (точек на дюйм)
 - факс 90
 - телефонная книга, факс
 - добавление записей 104
 - импортирование 85
 - удаление всех записей 85
 - телефоны
 - получение факсов от 80, 110
 - телефоны, подключенные к факсимильному аппарату
 - отправка факса с 106
 - тип бумаги
 - выбор (Mac) 38
 - выбор (Windows) 30
 - параметры копирования 68
 - тональный набор 89
 - точек на дюйм (т/д)
 - факс 90
- У**
- увеличение документов
 - копирование 60
 - удаление программного обеспечения Mac 229
 - удаление факсов из памяти 99
 - удостоверения личности
 - копирование 62
 - уменьшение документов
 - копирование 60
 - управление сетью 143
 - Установка программного обеспечения Windows 229
 - устранение
 - проблем с непосредственной печатью через USB-порт 216
 - устранение неисправностей
 - в работе факса 124
 - замятия 181
 - настройка исправления ошибок факса 116
 - неполадки сети 219
 - отправить факс 124
 - подачи бумаги 181
 - получить факс 131
 - устранение неполадок
 - беспроводная сеть 221
 - контрольный список 164
 - медленный ответ 215
 - неполадки в ОС Mac 227
 - отсутствие ответа 214
 - подключение USB 218
 - проблемы при работе в Windows 225
 - проблемы с непосредственной печатью через USB-порт 216
 - проводная сеть 219
 - сообщения панели управления 168
 - факс 137
 - устранение неполадок факса
 - контрольный лист 112
 - устройство подачи документов
 - замятия 184
- Ф**
- факс
 - автоуменьшение 96
 - безопасность, закрытое получение 97
 - блокирование 94
 - быстрый набор 104
 - закрытое получение 97
 - использование DSL, PBX, или ISDN 100
 - использование VoIP 101
 - коды оплаты 91
 - количество звонков до ответа 94
 - набор, тональный или импульсный 89

- настройки громкости 97
- не удается получить 131
- невозможно отправить 124
- опрос 98
- отмена 99
- отправка с помощью программного обеспечения 104
- отправка с телефона 106
- отсрочка отправки 106
- отчеты, печатать все 115
- ошибка-исправление 116
- ошибка отчет, печать 115
- параметры автодозвона 89
- параметры контрастности 90
- параметры обнаружения тонального сигнала 88
- паузы, вставка 88
- переадресация 93
- печать 109
- печать факса из закрытого получения 111
- повторная печать из памяти 110
- повторная печать факсов 96
- подтверждение номера 106
- получение, когда вы слышите тональные сигналы факса 110
- префиксы при наборе 88
- прием с добавочного телефона 80
- разрешение 90
- режим ответа 93
- схемы звонка 95
- удаление из памяти 99
- устранение неполадок общего характера 137
- штампование принятых V.34 настройка 116
- формат бумаги
 - выбор (Windows) 40
- формат, копия
 - уменьшение или увеличение 60
- формата бумаги
 - параметры копирования 68
- форматы бумаги
 - выбор (Mac) 42
 - выбор произвольного формата (Mac) 42
 - выбор произвольного формата (Windows) 40
- форматы страницы
 - масштабирование документов под (Mac) 39
 - масштабирование документов под (Windows) 33
- форматы, носитель
 - параметр По размеру стр., факсы 96
- Х**
 - хранение
 - картриджи с тонером 155
- Ц**
 - цвет
 - Контроль края 48
 - Нейтральный серый 48
 - параметры передачи полутонов 48
 - подбор 48
 - цвета
 - принтер против монитора 48
 - цветное или черно-белое копирование 61
 - цветовая тема
 - изменение (Windows) 46
- Ч**
 - черновой режим, копирование 67
- Ш**
 - шлюз по умолчанию, настройка 143
 - шлюз, установка по умолчанию 143
 - шрифты
 - списки, печать 7
- Э**
 - электронная почта, сканирование
 - параметры разрешения 203
 - электронные факсы
 - отправка 104
- Я**
 - ярлыки (Windows)
 - использование 23
 - создание 24
- А**
 - AirPrint 51
- D**
 - DSL
 - отправка факсов 100
- Н**
 - HP Easy Color
 - использование 44
 - отключение 44
 - HP ePrint, использование 50
 - HP Reconfiguration Utility
 - установка сети 142
 - HP Utility для Mac
 - запуск 148
 - функции 148
 - HP Utility, Mac 148
 - HP Web Jetadmin 149
- I**
 - ISDN
 - отправка факсов 100
- M**
 - Mac
 - неполадки, устранение 227
 - сканирование с помощью программного обеспечения, совместимого с TWAIN 76
 - HP Utility 148
 - Mac
 - параметры драйверов 21, 37
 - Microsoft Word, отправка факса 105
- P**
 - PBX
 - отправка факсов 100
- T**
 - TCP/IP
 - настройка параметров IPv4 вручную 143

TWAIN-совместимое
программное обеспечение,
сканирование 76

U

USB-кабель, номер по
каталогу 232

USB устройства хранения
данных
печать с 52

USB, порт
нахождение 3

V

VoIP
отправка факсов 101

W

Web-узлы
заказ расходных
материалов 231

Windows
отправка из 105
параметры драйвера 19
сканирование с помощью
программного обеспечения,
совместимого с TWAIN или
WIA 76

Word, отправка из 105



CF144-90957

